

**МІЖНАРОДНА НАУКОВО-ПРАКТИЧНА  
ІНТЕРНЕТ-КОНФЕРЕНЦІЯ**

**«ТЕНДЕНЦІЇ ТА ПЕРСПЕКТИВИ РОЗВИТКУ  
НАУКИ І ОСВІТИ  
В УМОВАХ ГЛОБАЛІЗАЦІЇ»**



**ВИПУСК 69**

**31 березня 2021 р.**

**м. Переяслав**

УНІВЕРСИТЕТ ГРИГОРІЯ СКОВОРОДИ  
В ПЕРЕЯСЛАВІ

Рада молодих учених університету

Матеріали  
Міжнародної науково-практичної інтернет-конференції  
**«ТЕНДЕНЦІЇ ТА ПЕРСПЕКТИВИ РОЗВИТКУ  
НАУКИ І ОСВІТИ В УМОВАХ ГЛОБАЛІЗАЦІЇ»**

31 березня 2021 року

Вип. 69

Збірник наукових праць

Переяслав – 2021

УНИВЕРСИТЕТ ГРИГОРИЯ СКОВОРОДЫ  
В ПЕРЕЯСЛАВЕ

Совет молодых ученых университета

Материалы  
Международной научно-практической интернет-конференции  
**«ТЕНДЕНЦИИ И ПЕРСПЕКТИВЫ РАЗВИТИЯ  
НАУКИ И ОБРАЗОВАНИЯ В УСЛОВИЯХ ГЛОБАЛИЗАЦИИ»**

31 марта 2021 года

Вып. 69

Сборник научных трудов

Переяслав – 2021

УДК 001+37(100)

ББК 72.4+74(0)

Т 33

Матеріали Міжнародної науково-практичної інтернет-конференції «Тенденції та перспективи розвитку науки і освіти в умовах глобалізації»: Зб. наук. праць. Переяслав, 2021. Вип. 69. 474 с.

### **ГОЛОВНИЙ РЕДАКТОР:**

**Коцур В.П.** – доктор історичних наук, професор, академік НАПН України

### **РЕДАКЦІЙНА КОЛЕГІЯ:**

**Воловик Л.М.** – кандидат географічних наук, доцент

**Дашкевич Є.В.** – кандидат біологічних наук, доцент (Білорусь)

**Євтушенко Н.М.** – кандидат економічних наук, доцент

**Кикоть С.М.** – кандидат історичних наук (відповідальний секретар)

**Носаченко В.М.** – кандидат педагогічних наук

**Руденко О.В.** – кандидат психологічних наук, доцент

**Садиков А.А.** – кандидат фізико-математичних наук, доцент (Казахстан)

**Скляренко О.Б.** – кандидат філологічних наук, доцент

**Халматова Ш.С.** – кандидат медичних наук, доцент (Узбекистан)

**Юхименко Н.Ф.** – кандидат філософських наук, доцент

Збірник матеріалів конференції вміщує результати наукових досліджень наукових співробітників, викладачів вищих навчальних закладів, докторантів, аспірантів, студентів з актуальних проблем гуманітарних, природничих і технічних наук

*Відповідальність за грамотність, автентичність цитат, достовірність фактів і посилань несуть автори публікацій*

©Автори статей

©Рада молодих учених університету

©Університет Григорія Сковороди  
в Переяславі



УДК 001+37(100)

ББК 72.4+74(0)

Т 33

Материалы Международной научно-практической интернет-конференции «Тенденции и перспективы развития науки и образования в условиях глобализации»: Сб. науч. трудов. Переяслав, 2021. Вып. 69. 474 с.

**ГЛАВНЫЙ РЕДАКТОР:**

**Коцур В.П.** – доктор исторических наук, профессор, академик НАПН Украины

**РЕДАКЦИОННАЯ КОЛЛЕГИЯ:**

**Воловик Л.М.** – кандидат географических наук, доцент

**Дашкевич Е.В.** – кандидат биологических наук, доцент (Беларусь)

**Евтушенко Н.Н.** – кандидат экономических наук, доцент

**Кикоть С.Н.** – кандидат исторических наук (ответственный секретарь)

**Носаченко В.Н.** – кандидат педагогических наук

**Руденко О.В.** – кандидат психологических наук, доцент

**Садыков А.А.** – кандидат физико-математических наук, доцент (Казахстан)

**Скляренко О.Б.** – кандидат филологических наук, доцент

**Халматова Ш.С.** – кандидат медицинских наук, доцент (Узбекистан)

**Юхименко Н.Ф.** – кандидат философских наук, доцент

Сборник материалов конференции вмещает результаты научных исследований научных сотрудников, преподавателей высших учебных заведений, докторантов, аспирантов, студентов по актуальным проблемам гуманитарных, естественных и технических наук

*Ответственность за грамотность, аутентичность цитат, достоверность фактов и ссылок несут авторы публикаций*

©Авторы статей

©Совет молодых ученых университета

©Университет Григория Сковороды

в Переяславе

## БІОЛОГІЧНІ НАУКИ / БИОЛОГИЧЕСКИЕ НАУКИ

УДК 371 613.8

Любов Корінчак  
(Умань, Україна)

### ЗДОРОВ'Я ТА ЗДОРОВИЙ СПОСІБ ЖИТТЯ – ОДНА З НАЙВАЖЛИВІШИХ ПРОБЛЕМ ЛЮДСТВА

*Здоров'я – це ще не все, але все інше без нього – ніщо  
(Народна мудрість)*

*В даній статті розглядається питання про здоров'я, здоровий спосіб життя. Проведенні аналізу психолого-педагогічної літератури та досліджень науковців, які вивчали системний підхід до формування ціннісного ставлення до здоров'я та здорового способу життя*

**Ключові слова:** *молодь, здоров'я, здоровий спосіб життя та його складові.*

*This article discusses the issue of health, a healthy lifestyle. Analyzing the psychological and pedagogical literature and research of scientists who have studied a systematic approach to the formation of values to health and a healthy lifestyle*

**Key words:** *youth, healthy, healthy lifestyle and its components.*

Проблема збереження здоров'я належить до тих глобальних проблем, вирішення яких зумовлює подальший розвиток суспільства. Особливої уваги потребує молодь, усвідомлення нею цінностей здоров'я, розуміння визначальної ролі здорового способу життя та формування індивідуальної поведінки на цих засадах.

Здоров'я – це перша і найважливіша проблема людини, яка визначає її здібність до праці і забезпечує гармонійний розвиток особистості, та є найважливішою передумовою до пізнання оточуючого світу, до самоутвердження та щастя людини. За визначенням всесоюзної організації охорони здоров'я (ВООЗ) «Здоров'я – це стан фізичного, духовного, та соціального благополуччя, а не тільки відсутність хвороб і фізичних дефектів».

Здоровий спосіб життя – це спосіб життя, заснований на принципах моральності, раціональному, організованій активній та трудовий, який загартовує і, в той же час, захищає від несприятливого впливу оточуючого середовища, що дозволяє зберігати моральне, фізичне та психічне здоров'я до самої старості [1].

Питання дбайливого ставлення до свого здоров'я, навиків здорового способу життя не є новим, воно активно розглядається у працях педагогів, медиків, психологів та соціологів: І. Бойченко, І. Брехман, Е. Вайнер, О. Вакуленка, М. Гончаренко, М. Гриньова, Н. Зимівець, С. Кириленко, Ю. Лісцин М. Лук'яненко, О. Шиян та ін., як основоположний багатовимірний аспект, що включає в себе усі рівні життя та розвитку особистості – інтелектуальний, фізичний, духовний, естетичний, моральний, правовий і соціальний [1, 3, 4, 7].

Аналіз науково-педагогічної літератури проведений (Н. Башавець, Л. Бутузова, О. Гладошук, О. Єжова, Н. Зимівець, М. Тимофієвої та ін.) показав, що здоров'я людини є складним феноменом глобального значення, що розглядається як філософська, соціальна, економічна, біологічна, медична категорія, тобто є міждисциплінарним поняттям [5, 6].

У філософському контексті науковці корелюють феномен здоров'я із високою духовністю, пошуком шляхів до цілісного становлення особистості, тож з огляду на це, формування ціннісного ставлення до здоров'я можливе лише через зміну світогляду людини.

Філософські засади формування ціннісного ставлення до здоров'я відображено в працях М. Боришевського, І. Зязюна, М. Кагана, Г. Сковороди, В. Ядова та ін., а валеологічні основи

формування культури здоров'я особистості висвітлювали М. Амосов, В. Ананьєв, Г. Апанасенко, Р. Баєвський, О. Єжова, В. Петренко, Л. Попова, С. Страшко, О. Яременко та ін.

Соціологи вважають, що здоров'я становить єдність біологічних і соціальних ознак, при цьому друге домінує над першим, оскільки людина передусім розвивається в соціумі, обґрунтовуючи, що відповідальність за здоров'я лежить не лише на людині, але і на суспільстві, що спричиняє збільшення питомої ваги соціопатогенних чинників.

Психологи визначають здоров'я через відповідність віковим особливостям, рівню розвитку особистості, її емоційної, вольової та когнітивної сфер, наголошуючи на те, що здоров'я людини визначається не лише її біологічною, але й психологічною сутністю.

Фахівці у галузі медицини характеризують здоров'я, виходячи з медичних ознак і характеристик здорової людини, тож формування ціннісного ставлення до здоров'я вони розглядають передусім як профілактику хвороб.

У валеології здоров'я розглядають у єдності всіх його сторін і аспектів: здоров'я – це гармонійна єдність фізичних, психічних, трудових функцій, що зумовлює повноцінну участь людини в різних галузях суспільної діяльності. Наукові позиції представників різних галузей об'єднує визначення здоров'я як складника комплексу суспільних відносин, що детермінується медико-біологічними чинниками стану організму людини, який перебуває в певному соціокультурному середовищі.

І. Брехман визначає здоров'я людини як здатність зберігати відповідну віку стійкість в умовах різких змін кількісних і якісних параметрів триєдиного потоку вербальної, структурної та сенсорної інформації [1, 2].

Розглядаючи здоров'я людини, неможливо уникнути його складової частини, яка визначається поняттям «здоровий спосіб життя». Збереження здоров'я, дотримання здорового способу життя вважається найбільш вагомим нормою загальної культури людини цивілізованого суспільства.

Переважає більшість сучасної молоді, як вказує О. Гладошук, культуру здорового способу життя сприймають досить помірковано, якщо й взагалі не скептично. Проведені соціологічні дослідження засвідчують про те, що категорія «здоров'я» знаходиться далеко на периферії їх суспільних цінностей. Здоровий спосіб життя – це бережливе та ціннісне ставлення до свого здоров'я, правильна та розумна поведінка, раціональне харчування, фізична культура, відмова від куріння, надмірного вживання алкоголю; загартовування організму, дружба з природою [3, 5].

Цінність визначається як будь-яке матеріальне або ідеальне явище, яке має значення для людини чи суспільства, заради якого вона діє, витрачає сили, заради кого вона живе. Цінності забезпечують формування мотивації діяльності, а значить і поведінки людини та її життєдіяльності. Сучасні перетворення в освіті пов'язані із гуманізацією та формуванням гуманітарного потенціалу суспільства. На перший план в суспільстві, як і в сучасній цивілізації, виходить людина. Цінність здоров'я належить як до індивідуальних, так і до загальнолюдських цінностей, вічних цінностей, тобто вона є наскрізною. Тож різноманітні процеси та явища, які відбуваються в різних сферах життєдіяльності повинні оцінюватися з позицій загальнолюдських цінностей, зокрема з позицій здоров'я збереження.

Ціннісне ставлення до здоров'я розглядається як складне багатоаспектне системне особистісне утворення, що становить єдність фахових знань про здоров'я, умінь і навичок організовувати процес його збереження і зміцнення відповідно до природно-соціальних умов, здійснювати контроль за власним здоров'ям і здоров'ям інших.

Формування особистісних цінностей відображено у дослідженні І.І. Беха. За його визначенням, особистісна цінність – це «психологічне новоутворення, що виражає найбільш безпосередньо значущу для суб'єкта узагальнену форму довкілля, через ставлення до якої він виділяє, усвідомлює і утверджує себе, своє “Я”, і в результаті цього дана сфера стає простором його діяльності». Учений вказує, що процес усвідомлення особистістю своїх

якостей зводиться до того, що кожна особистісна якість виражає певне ставлення, тобто конкретну дію, яка знаходить відбиток у вчинках.

Необхідно також зазначити, що реальна поведінка людини щодо здоров'я тісно пов'язана з її знаннями про здоров'я. Дослідження проблеми ставлення до здоров'я показали, що саме концепція ставлення до здоров'я інтегрує різні чинники та визначає поведінку людини.

Проаналізувши погляди Р. Березовської та О. Васильєвої, М. Тимофієва стверджує, що ставлення до здоров'я виступає одним із основних елементів самозбережувальної поведінки людини і є системою індивідуальних, вибіркового зв'язків особистості з різними явищами навколишньої дійсності, що сприяють або, навпаки, загрожують здоров'ю людей, а також визначає оцінку індивідом свого фізичного та психічного стану.

У своїх дослідженнях О. Єжова визначає ціннісне ставлення до здоров'я, як системне й динамічне психічне утворення особистості, що формується на основі ціннісно-мотиваційної сфери та сукупності знань про здоров'я, яке відображається у свідомо обраному способі життя. Для формування ціннісного ставлення до здоров'я у молоді, висуває вимоги і до організації навчально-виховного процесу за однією з моделей навчання студентів навичкам здорового способу життя [6, 8]. Таким чином, дослідниця виділяє три моделі організації навчально-виховного процесу:

- валеологізація загальноосвітніх та професійно-теоретичних і професійно-практичних предметів;
- розробка і включення спецкурсу (факультативу) з проблем здоров'я людини за рахунок варіативної частини навчального плану;
- змішана модель (валеологізація навчальних предметів і проведення спецкурсу, присвяченого проблемам здоров'я).

Тож ціннісне ставлення до здоров'я включає в себе такі основні компоненти:

- когнітивний (знання людини про своє здоров'я, розуміння ролі здоров'я в життєдіяльності, знання основних чинників, які впливають на здоров'я);
- емоційний (переживання і почуття людини, пов'язані зі станом її здоров'я, а також особливості емоційного стану, обумовлені погіршенням фізичного або психічного самопочуття);
- мотиваційно-поведінковий (визначає місце здоров'я в індивідуальній ієрархії цінностей людини, особливості мотивації в галузі здорового способу життя, а також характеризує поведінку у сфері здоров'я, ступінь прихильності до здорового способу життя, особливості поведінки у разі погіршення здоров'я).

Отже, формування ціннісного ставлення до здоров'я є складним поліаспектним явищем, що передбачає спеціально організований процес інформування, навчання й виховання студентів, метою якого є:

- збільшення їх спроможності до правильного вибору моделей поведінки;
- підвищення контролю за власним здоров'ям та умовами середовища, що впливають на нього;
- опанування необхідними для цього вміннями та навичками.

У результаті такого виховання люди стають здатними постійно, упродовж усього життя, самостійно навчатися засобам поліпшення здоров'я і протистояти хронічним хворобам та передчасному старінню.

### ДЖЕРЕЛА ТА ЛІТЕРАТУРА

1. Брехман И.И. Валеология наука о здоровье. Москва: Физкультура и спорт, 1990. 207 с.
2. Буліч Е.Г., Муравов І.В. Валеология. Теоретичні основи валеології: Навч. посібник. Київ: ІЗМН, 1997. 224 с.
3. Вакуленко О. Здоровий спосіб життя як соціально-педагогічна умова становлення особистості у підлітковому віці: дис. ...канд. пед. наук: 13.00.05. Київ, 2001. 260 с.

4. Зимівець Н. Соціально-педагогічні технології формування відповідального ставлення до здоров'я в учнівської молоді: дис. ... канд. пед. наук: 13.00.05. Луганськ, 2008. 247 с.
5. Глагошук О.Г. Здоровий спосіб життя: виховання та контроль. *Вища освіта України*. № 1. 2007. С. 99-105.
6. Єжова О. О. Формування ціннісного ставлення до здоров'я в учнів професійно-технічних навчальних закладів : монографія. Суми: МакДен, 2011. 412 с.
7. Сучасні підходи у сфері охорони здоров'я та його популяризації / Упоряд. : Н.В. Зимовець, В.В. Крушельницький, Т.І. Мірошніченко, за Заг. ред. І.Д. Зверєвої. Київ: Наук. Світ, 2003. 95 с.
8. Соціально-педагогічні аспекти збереження та зміцнення здоров'я дітей та молоді в Україні: матеріали Всеукраїнської студентської науково-практичної конференції (12-13 квітня 2007 р.). Мелітополь, 2007. 20 с.

УДК 616.153.455-008.61-053.6 (476.2)

*Олеся Куприенко, Игорь Котович  
(Мозырь, Беларусь)*

### **БИОЛОГИЧЕСКИЕ АСПЕКТЫ ВОЗНИКНОВЕНИЯ И РАЗВИТИЯ ГИПЕРГЛИКЕМИИ У ДЕТЕЙ И ПОДРОСТКОВ КАЛИНКОВИЧСКОГО РАЙОНА РЕСПУБЛИКИ БЕЛАРУСЬ**

*Наибольшее количество детей с выявленной гипергликемией находится в младшем школьном возрасте. Причинами патологии являются перенесенные инфекции, стрессы, фактор наследственной предрасположенности, недостаточно ответственное отношение детей к инсулинотерапии, самоконтролю и питанию.*

**Ключевые слова:** гипергликемия, дети, сахарный диабет 1 типа.

*The largest number of children with identified hyperglycemia is in primary school age. The causes of pathology are transmitted infections, stress, a factor of hereditary predisposition, an insufficiently responsible attitude of children to insulin therapy, self-control and nutrition.*

**Keywords:** hyperglycemia, children, type 1 diabetes.

**Введение.** Гипергликемия – клинический симптом, характеризующийся повышенным содержанием глюкозы в сыворотке крови по сравнению с нормой 3.5 – 5.5 ммоль/л. Хроническая гипергликемия чаще всего возникает на фоне сахарного диабета и фактически является основной характеристикой этого заболевания [4]. Сахарный диабет (СД) – группа метаболических заболеваний, обусловленных абсолютной или относительной недостаточностью инсулина, характеризующихся нарушениями в углеводном обмене, сопровождающихся повышенным содержанием глюкозы в крови и моче, а также другими нарушениями в обмене веществ. По клиническому течению выделяют пациентов с диабетом 1 типа (инсулинозависимые) и диабетом 2 типа (инсулиннезависимые), реже – диабетом беременных (гестационный диабет) [3].

По данным Государственного регистра на начало 2020 года в Республике Беларусь под наблюдением находится 352 538 пациентов с СД, из них 18 110 – 1 типа, в том числе 2 438 детей [1].

Диабет 1-го типа является наиболее распространенным вариантом заболевания в детском и подростковом возрасте. Он относится к аутоиммунным заболеваниям. Чаще всего его развитие обусловлено генетическим и экологическим влиянием, однако, вклад факторов риска в развитие заболевания окончательно не ясен и требует дальнейшего изучения.

*Актуальность* изучения данной проблемы обусловлена тем, что прогрессирующая распространенность патологии в детской популяции приобретает характер неинфекционной

эпидемии. По данным ВОЗ, сахарным диабетом страдает каждый 500-й ребенок на планете и каждый 200-й подросток [5]. Уже в детском возрасте определяется высокая распространенность поздних диабетических осложнений, которые приводят к ранней инвалидизации и ухудшению качества жизни пациентов [2].

*Цель нашего исследования* состояла в изучении причин возникновения и особенностей течения сахарного диабета у детей и подростков Калининковского района Гомельской области Республики Беларусь.

**Материалы и методы исследования.** Работа осуществлялась на базе детской поликлиники учреждения здравоохранения «Калинковичская центральная районная больница». Нами был проведен анализ 25 историй болезней детей, находящихся на учете у врача-эндокринолога с подтвержденным диагнозом СД 1 типа по состоянию на 2020 год. Также был составлен опросник для родителей этих пациентов, позволяющий получить более полную информацию о течении заболевания, самоконтроле в ежедневных обследованиях, о беспокойстве, обусловленном диабетом, а также об адаптации больных детей к школьной жизни. На основе полученных данных были проанализированы основные факторы, способствующие развитию болезни, особенности её течения, стаж заболевания, степень компенсации по уровню гликированного гемоглобина на фоне инсулинотерапии.

**Результаты исследования и их обсуждение.** Дети с подтвержденным сахарным диабетом были распределены по возрастным группам (табл. 1).

Таблица 1. Распределение детей, больных сахарным диабетом, по возрастным группам (по состоянию на декабрь 2020 года)

Раннее детство	Дошкольный возраст	Младший школьный возраст		Старший школьный возраст	
		Девочки 7-11 лет	Мальчики 7-12 лет	Девочки 12-18 лет	Мальчики 13-18 лет
1-3 года	3-7 лет	7	8	4	5
Нет детей	1 ребенок	15 детей		9 детей	

Наибольшее число заболевших включает группа детей младшего школьного возраста, их количество составляет 60% от общего числа находящихся на учёте. В старшей школьной группе таких детей 36%. Незначительный удельный вес (4%) составляет дошкольная возрастная группа (здесь всего 1 ребёнок). Также стоит отметить, что в районе нет ни одного больного ребёнка в возрасте от 1 до 3-х лет.

По половому признаку пациенты распределилась следующим образом: 14 из исследуемых – мальчики, что составило 56% от общего количества, 11 – девочки (44%).

Наибольшее количество исследуемых имеют небольшой стаж заболевания (не превышающий 5 лет). В данной категории находится 17 детей, что составляет 68% от общего количества. Наименьшее число больных имеют стаж заболевания более 10 лет (12%). В категории от 5 до 10 лет находится 20% больных детей.

На момент манифестации (времени постановки диагноза заболевания), дети находились в следующих возрастных категориях (табл. 2).

Таблица 2. Распределение детей по возрастным группам на момент манифестации СД 1 типа

Раннее детство	Дошкольный возраст	Младший школьный возраст		Старший школьный возраст	
		Девочки 7-11 лет	Мальчики 7-12 лет	Девочки 12-18 лет	Мальчики 13-18 лет
4 ребёнка	8 детей	3	7	2	1
		10 детей		3 ребёнка	

Наибольшее количество случаев манифестации СД 1 типа пришлось на младший школьный возраст (40% от общего числа больных). Немного меньше (32%) было выявлено в дошкольном возрасте. Наименьшее количество детей на момент манифестации зафиксировано в категории «старший школьный возраст» (12%).

Важным этапом в исследовании заболевания является установление триггерных причин развития диабета. Стоит отметить, что СД 1 типа является аутоиммунным заболеванием, и не всегда получается определить иницирующий фактор, приводящий к развитию болезни. Именно по этой причине, у 40% исследуемых больных манифестация произошла без явных провоцирующих факторов, и их этиология четко не выявлена. При этом у 36% триггером послужили перенесенные инфекции, такие как грипп, ветрянка, мононуклеоз. В 24% случаев провоцирующей причиной являлся стресс. Возможно, это связано с тем, что гормон кортизол снижает чувствительность клеток к инсулину и как следствие вызывает инсулинорезистентность. При этом стоит отметить, что у 9 из 25 детей (36%) анамнез отягощён по фактору наследственной предрасположенности, так как в их семьях встречается СД 1 или 2 типов, которыми болеют близкие родственники, такие как мать (в 22% случаев), отец (34%), бабушка или дедушка (по 11%), или же сразу несколько членов семьи, включая менее близких кровных родственников (22%).

Одним из важных этапов в лечении СД 1 типа является постоянный мониторинг углеводного обмена. Для его проведения необходим ежедневный самостоятельный контроль уровня глюкозы крови (при помощи глюкометра) с занесением полученных результатов в журнал измерений. Однако по данным опросника для родителей, данный журнал ведут только 44% опрошенных. Проанализировав данные, предоставленные родителями, мы установили, что 60% детей производят измерения глюкозы 5-7 раз в сутки. Измерения чаще всего происходят в утренние часы, перед каждым приемом пищи, и вечером перед сном. Такой контроль позволяет варьировать дозы вводимого инсулина. В 34% случаев измерения производятся 3-4 раза в день. Более 7 раз измеряют содержание глюкозы в крови 12% детей. У одного ребёнка (4%) из 25 исследуемых стоит инсулиновая помпа, позволяющая производить непрерывный мониторинг уровня глюкозы крови в течение суток, с занесением всех полученных данных в электронный журнал.

Более половины опрошенных родителей (56%) отметили частые симптомы гипогликемии (пониженный уровень глюкозы в крови). Это может свидетельствовать о некорректно подобранной дозе инсулина, нарушениях в режиме питания, инсулинотерапии, чрезмерно высокой физической нагрузке. Компенсация сахарного диабета у школьников во многом зависит от адекватности самоконтроля и инсулинотерапии, выполняемых самим пациентом. По полученным данным гликированного гемоглобина (табл. 3) нам удалось выявить уровень компенсированности заболевания на фоне получаемого лечения.

Наибольший процент декомпенсации находится в младшей школьной группе (53%), у детей старшей возрастной группы этот показатель ниже и составляет всего 23%. Это говорит о том, что дети старшего школьного возраста более осознанно относятся к своему состоянию, режиму питания и инсулинотерапии.

Таблица 3. Показатели гликированного гемоглобина в разных возрастных группах

Возрастная группа	Степень компенсации	Средний показатель	Норма	Количество детей
Дошкольный возраст 3-7 лет	Компенсированный	–	< 8.5%	–
	Субкомпенсированный	8.7%	8.5-9.5%	1
	Декомпенсированный	–	>9.5%	–
Младший школьный возраст 7-12 лет	Компенсированный	7.8%	<8.0%	3
	Субкомпенсированный	8.3%	8.0-9.0%	4
	Декомпенсированный	9.8%	>9.0%	8

## Тенденції та перспективи розвитку науки і освіти в умовах глобалізації

Старший школьний возраст 13-18 лет	Компенсированный	7.3%	<7.5%	3
	Субкомпенсированный	8.5%	7.5-9.0%	4
	Декомпенсированный	9.7%	>9.0%	2

В ходе опроса также было выявлено, что у 20% детей возникают трудности в общении со сверстниками. Они считают себя непохожими на других и стесняются своего состояния. При этом 12% детей не посещают школу и находятся на домашнем обучении. Причиной этому служит утренняя декомпенсация и резкие перепады глюкозы крови в течение дня из-за психоэмоционального состояния.

**Выводы.** На основании полученных результатов было выявлено, что в Калинковичском районе Гомельской области Республики Беларусь на учете у врача-эндокринолога находится 25 детей, большинство из которых составляют лица мужского пола. Наибольшее количество детей находится в младшей школьной возрастной группе. Стаж заболевания большинства детей не превышает 5 лет. Ускорением момента манифестации могут являться перенесенные инфекции и стрессы, а также отягощение по фактору наследственной предрасположенности.

Наибольший процент декомпенсации гликированного гемоглобина находится в младшей школьной группе (53%), причиной чему может служить недостаточно ответственное отношение детей к инсулинотерапии, самоконтролю и питанию.

У 20% больных детей выявлены проблемы в общении со сверстниками. 12% обследуемых находятся на домашнем обучении.

### ИСТОЧНИКИ И ЛИТЕРАТУРА

1. «Всемирный День Диабета – медицинские сестры имеют значение». URL: <https://www.mcge.by/DetailNews.aspx?NewsIDO=3824>. Дата доступа 12.03.2021.
2. Гончарова Г.Н., Лысенко И.Г. Особенность качества жизни детей, больных сахарным диабетом 1 типа. *Сибирский медицинский журнал*. 2007. №6. С. 74-75.
3. Диабет. URL: <https://www.who.int/ru/news-room/fact-sheets/detail/diabetes>. Дата доступа: 12.03.2021.
4. Литвицкий П. Ф., Мальцева Л. Д. Расстройства углеводного обмена у детей: гипогликемия, гипергликемия, гликогеноз, агликогеноз, гексоземия. *Вопросы современной педиатрии*. 2017. №16 (5). С. 362–369.
5. Шарофова М.У., Сагдиева Ш.С., Юсуфи С.Д. Сахарный диабет: современное состояние вопроса (часть 1). *Вестник Авиценны*. 2019. №21(3). С. 502-512.



## ГЕОГРАФИЯ І ГЕОЛОГИЯ / GEOGRAPHIA И GEOLOGIA

УДК 550.4:553(575.172)

*Сардорбек Хамроев, Носир Кобилов, Ферузжон Яминов  
(Ташкент, Узбекистан)*

### ХИМИЧЕСКИЙ СОСТАВ ЮРСКИХ ГАЗОВ МЕСТОРОЖДЕНИЙ БЕРДАХСКОГО ВАЛА (УСТИЮРТСКИЙ РЕГИОН)

*Данная работа посвящена изучению геохимических характеристик газов из верхне-, средне- и нижнеюрских отложений Бердахского вала Устыртского региона. Выявлен ряд особенностей изменения их геохимических параметров по разрезу и по площади. Установлено, что газы практически всех изученных залежей характеризуются преобладанием в их составе углеводородов метанового ряда. В наибольшей степени гомологами метана обогащены газы верхне- и среднеюрских отложений, и в меньшей степени – нижнеюрские. Из неуглеводородных компонентов все пробы газа содержат в малых и средних количествах углекислый газ и азот, сероводород нигде не обнаружен. Приведенные фактические данные способствует прогнозу качественного состава газов на исследуемой территории, в том числе на площадях, намеченных к поисковому бурению.*

**Ключевые слова:** метан, пропан, бутан, углеводороды, месторождения.

*This work is devoted to the study of the geochemical characteristics of gases from the Upper, Middle and Lower Jurassic deposits of the Berdakh swell of the Ustyurt region. A number of features of the change in their geochemical parameters along the section and over the area were revealed. It was found that the gases of almost all the studied deposits are characterized by the predominance of methane hydrocarbons in their composition. The gases of the Upper and Middle Jurassic deposits are enriched to the greatest extent with methane homologues, and to a lesser extent - the Lower Jurassic. Of the non-hydrocarbon components, all gas samples contain small and medium amounts of carbon dioxide and nitrogen; hydrogen sulfide has not been found anywhere. The given factual data contributes to the forecast of the qualitative composition of gases in the study area, including in the areas planned for exploration drilling.*

**Key words:** methane, propane, butane, hydrocarbons, deposits.

**Введение.** Устыртский нефтегазоносный регион находится в северной части Республики Узбекистан. В результате более 50-летнего освоения территории геологоразведочными работами открыто более 20 газовых и газоконденсатных месторождений, получены многочисленные нефте- и газопроявления, которые приурочены к трем основным зонам нефтегазонакопления [Акрамходжаев А.М., Гринберг И.Г., Сухинин В.Г. 1974, Юлдашева М.Г.]: Бердахской, Куаныш-Коскалинской и Шахпахтинской (рис. 1). В пределах данных зон залежи углеводородного сырья размещаются в широком стратиграфическом диапазоне – от нижнего карбона до верхней юры включительно.

На сегодняшний день основной объем поисково-разведочных работ сосредоточен в основном на Бердахском валу. Здесь установлена промышленная газоносность всего разреза юрских отложений. В последнее время здесь открыты новые газоконденсатные месторождения Бердах, Арслан, Куйи Сургиль, Западный Куйи Сургиль и Куйи Шимолий Бердах преимущественно в нижнеюрских отложениях.

Объектом исследования являются газы из верхне-, средне- и нижнеюрских отложений Бердахского вала.

**Методы исследования.** Аналитические исследования газов выполнялись на хроматографах марки «Кристалл 2000м» и «Кристалл ЛЮКС 4000м». Основные использованные методы – геохимические исследования газов. Классификации газов осуществлена по [2, 3].

**Результаты и обсуждения.** Анализ и обобщение имеющихся данных по составу природных газов позволили выявить ряд особенностей изменения их геохимических параметров по разрезу и по площади (табл.1).

Таблица 1.

**Характеристика газов юрских отложений Бердахского вала**

	Восточный Бердах		Бердах, Арслан	Кызылшалы
	Верхняя юра	Средняя юра	Нижняя юра	
Глубина, м	2028-2090	2337-2659	3715-4278	4944-4958
Содержание, %				
CH <sub>4</sub>	84,8-88,8	86,0-91,0	85,21-86,7	84,5
C <sub>2</sub> H <sub>6</sub>	3,9-6,6	3,6-6,0	1,5-3,4	7,97
C <sub>3</sub> H <sub>8</sub>	1,8-3,6	1,3-3,9	0,3-1,28	2,97
C <sub>4</sub> H <sub>10</sub>	0,3-0,8	0,2-0,4	0,07-0,25	0,92
C <sub>5</sub> H <sub>12+высшие</sub>	0,5-1,2	0,2-1,0	0,08-0,15	0,25
CO <sub>2</sub>	0,5	0,5-1,1	1,6-3,53	-
N <sub>2</sub>	1,1-2,0	0,9-1,6	4,6-6,5	3,13

Газы из верхне- и среднеюрских отложений (Сургиль, Восточный Бердах, Шагырлык и др.) в интервалах глубин от 1577 до 2912-2912м по составу довольно схожи между собой [1]. Практически во всех изученных залежах они характеризуются преобладанием углеводородов метанового ряда (CH<sub>4</sub> - 84,4-92,1 % объемных). Основным компонентом, генетически наиболее близким к метану, является этан (C<sub>2</sub>H<sub>6</sub>-3,6-6,0%). Количество пропана (C<sub>3</sub>H<sub>8</sub> - 1,3-3,9%), бутана (C<sub>4</sub>H<sub>10</sub> - 0,5-1,7%) и более тяжелых гомологов – пентана и высшее (0,1-1,0%) в газах характерны для газоконденсатных залежей.

Также в них отмечены небольшие примеси неуглеводородных компонентов: содержание (в %) азота – чаще 0,40-1,6, углекислого газа – 0,2-0,5, реже 1,1. Иногда встречается гелий (0,002-0,02%). В двух случаях (Сургиль, скв.2, инт.2544-2538м; Шагырлык, скв. 2, инт.2218-2206м) обнаружен водород (0,002-0,05%).



Рис. 1. Обзорная схема размещения месторождений Устьуртского региона. Масштаб 1:500000 (по М.Г. Юлдашевой, Д.Р. Хегай, 2014г.)

Газы нижнеюрских отложений, отобранные в интервале глубин 3715-4278 м месторождений Арслан (скв.1), Куйи Сургиль (скв.1), Ином (скв.2), Бердах (скв.14), отличаются от среднеюрских меньшим содержанием гомологов метана ( $C_2H_6$ +высшие – 1,9-5,18%) и повышенным - углекислого газа (до 3,53%) и азота (4,6-6,5%). Однако по разрезу месторождения Кызылшалы на больших глубинах (инт. 4958-4952 м, 4944-4940 м) отмечается другая тенденция – здесь газы обогащаются гомологами метана (сумма тяжелых УВ  $\Sigma TУ$  -12,1%). Количество гелия и водорода составляет 0,0001 – 0,03% и 0,003-0,01% соответственно.

Расчитанные величины геохимических показателей газов, такие, как отношение изобутана к нормальному бутану (бутановый коэффициент  $iC_4/nC_4$ ) изменяются от 0,70 до 1,35; этана к пропану (этановый коэффициент  $C_2/C_3$ ) – от 2,6 до 8,2; отношения суммы тяжелых УВ к метану (коэффициент жирности -  $C_{2+высшие} \times 100 / C_1$ ) – от 2,1 до 14,3. Значения этих геохимических параметров близки к таковым газов газоконденсатных залежей без нефтяной оторочки [2].

Таким образом, резюмируя вышесказанное, можно сформулировать следующие выводы:

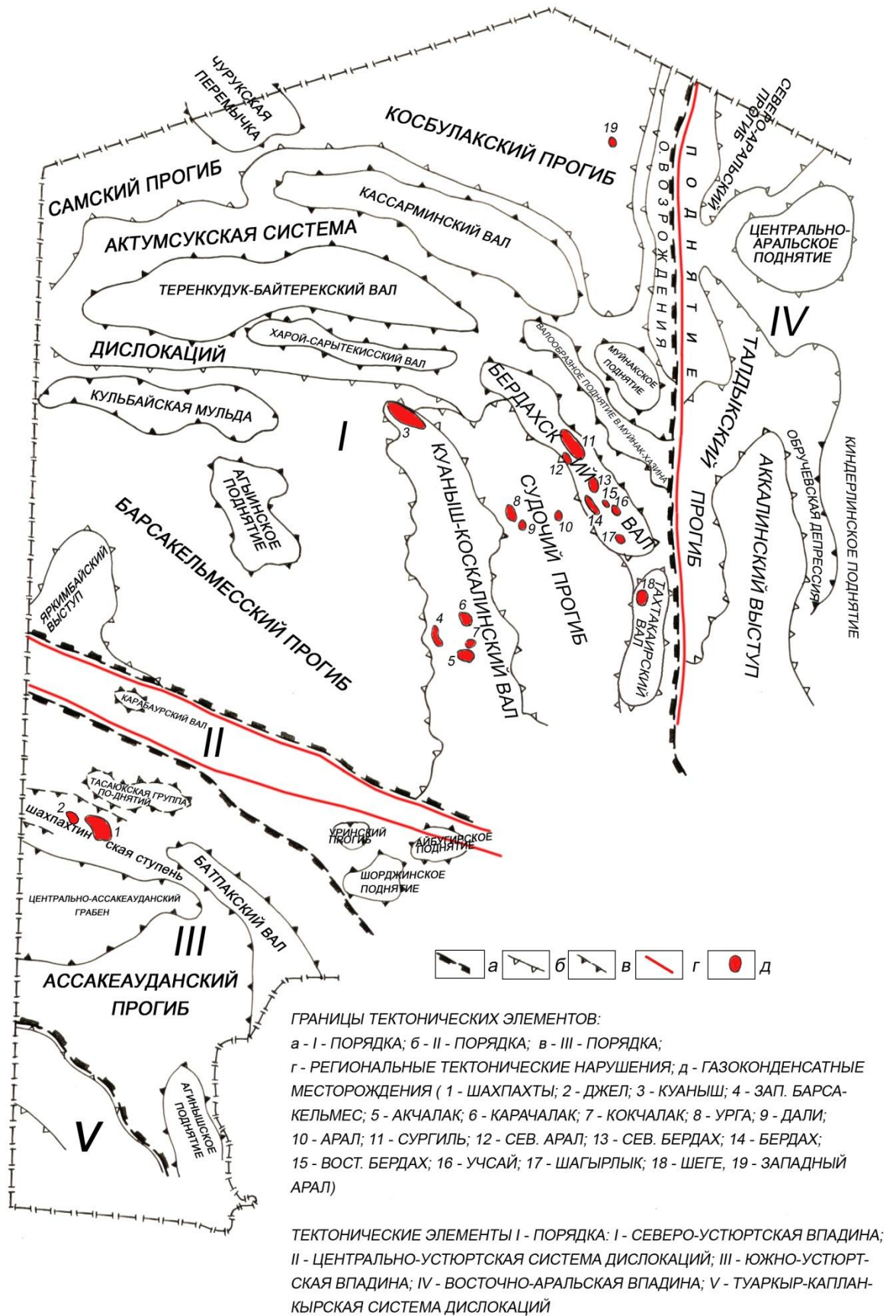
Газы практически всех изученных залежей УВ из юрских отложений характеризуются преобладанием в составе метана. Газы верхне-и среднеюрских отложений имеют состав  $C_1 > C_2H_6 > C_3H_8 > N_2 > C_4H_{10}$ , что характерно для газоконденсатных залежей; для газов нижнеюрских (за исключением Кызылшалы) -  $C_1 > N_2 > CO_2 > C_2H_6 > C_3H_8 > C_4H_{10}$  - газовых залежей.

Установлено, что в наибольшей степени обогащены гомологами метана газы верхне- и среднеюрских отложений, и меньшей степени – нижнеюрские.

По комплексу важнейших геохимических показателей для юрского комплекса Бердахского вала выделяются следующие типы газов: среднеюрские – по коэффициенту жирности, в основном, полужирные, по содержанию азота – низкоазотные, углекислого газа – низкоуглекислые; нижнеюрские – сухие (за исключением месторождения Кызылшалы), низкоуглекислые и углекислые, низкоазотные.

### ИСТОЧНИКИ И ЛИТЕРАТУРА

1. Акрамова Н.М. Химический состав юрских газов газоконденсатных месторождений Судочьего прогиба Устьюртского региона и сопредельных территорий. *Геология нефти и газа*. 2012. №6. С.54-62.
2. Зорькин Л.М., Старобинец И.С., Стадник Е.В. Геохимия природных газов нефтегазоносных бассейнов. Москва: Недра, 1984. 248 с.
3. Старобинец И.С. Газогеохимические показатели нефтегазоносности и прогноз состава углеводородных скоплений. Москва: Недра, 1986.

## ЕКОЛОГИЯ / ЭКОЛОГИЯ

УДК 9.91.910.1

*Шынар Кошербаева  
(Алматы, Казахстан)*

### СТАНОВЛЕНИЕ СОЦИАЛЬНОЙ ЭКОЛОГИИ КАК НАУКИ

*Статья раскрывает сущность и содержание социальной экологии в современном научном образовании. В этих целях проводится критико-методический анализ различных позиций авторов относительно определения социальной экологии и ее связи с другими формами и видами экологического образования. Определено место социальной экологии в структуре современного научного знания.*

**Ключевые слова:** экология, социальная экология, глобальная экология, экология человека, природопользование, методология, онтология, системный анализ.

*The article reveals the essence and content of social ecology in modern scientific education. To this end, a critical and methodological analysis of the various positions of the authors regarding the definition of social ecology and its relationship with other forms and types of environmental education is carried out. The place of social ecology in the structure of modern scientific knowledge is more clearly defined.*

**Keywords:** ecology, social ecology, global ecology, human ecology, nature management, methodology, ontology, system analysis.

Одной из важнейших и сложных проблем современной науки является формирование и развитие в ней социальной экологии. Социальная экология как научная дисциплина стала проводиться со второй половины XX века. Можно отметить исследователей, проводивших систематические исследования. Это В. М. Константинов, В. А. Лосев, Г. Г. Провадкин, Т. А. Акимова и В. В. Хаскин, Д. Ж. Маркович, Н. М. Мамедов, Ю. Г. Марков, С. Н. Соломина и др. Значительный вклад в развитие социальной экологии внесли россияне Е. В. Гирусов, А. Н. Кочергин, Ю. Г. Марков, Н. Ф. Реймерс, С. Н. Соломина и др.

Социальная экология рассматривается в работе В. М. Константинова «Охрана природы» как отрасль современной экологии, изучающая взаимоотношения общества с природой, о том, что ее прикладным аспектом является охрана природы.

В работе А. В. Лосева и Г. Г. Провадкина «Социальная экология» социальная экология рассматривалась как важнейшая отрасль экологии в целом и рассматривалась как сложная область социально-экономического, гуманитарного знания.

С точки зрения Т. А. Акимовой и В. В. Хаскина, социальная экология является структурной частью экологии человека «Экология. Человек-Экономика-Биота-Среда».

В работах А. С. Левина «Введение в социальную экологию» Д. Ж. Маркович разделил общую экологию на блоки. Суперблок является комплексной эколого-социально-экономической сферой образования, в которой уточняется, что все социальные, экономические и природные условия являются важнейшей составляющей жизни человека.

В труде Н.М. Мамедова «Биологическая, глобальная и социальная экология» социальная экология изучает взаимосвязь общества и природной среды, а в труде С.Н.Соломиной «Взаимодействие общества и природы» предметом социальной экологии является изучение глобальных проблем человечества.

«Социальная экология» как наука определяет свои конкретные задачи и функции, разграничивает связи между человеческими сообществами и окружающей географо-пространственной, социальной и культурной средой, изучение прямых и косвенных воздействий производственной деятельности на состав и свойства окружающей среды является целью нашей основной исследовательской работы. Становление науки социальной

экологии как самостоятельной науки происходит вследствие закономерного повышения интереса к различным гуманитарным дисциплинам и проблемам взаимодействия человека и окружающей среды.

Так, в данном исследовании рассматривается становление науки «социальная экология» как самостоятельной науки, ее различия с глобальной экологией и трудности в определении предмета и их системно-философском исследовании.

Фактически возникновение и последующее развитие социальной экологии явилось естественным следствием постоянного повышения интереса представителей различных гуманитарных дисциплин – социологии, экономики, политологии, психологии и др. к проблемам взаимодействия человека и окружающей среды.

Термин «социальная экология» относится к своему происхождению к американским исследователям, представителям Чикагской школы социальных психологов – Р. Парк и Э. Бурджесс, впервые использовавшие его в работе по теории поведения населения в городской среде в 1921 году [1, с. 174], [2, с. 100]. Под «социальной экологией» американскими исследователями подразумевается теория изучения социального механизма создания и функционирования городов [3, с. 182].

Одно из первых определений социальной экологии было дано Р. Мак Кензиллом в его работе в 1927 году, описав его как науку о территориальных и временных отношениях между людьми, на которые оказывают влияние избирательные (селективные), распределительные (распределительные) и аккомодативные (адаптивные) силы окружающей среды [4, с. 300]. Р. Мак Кензилл в этом определении предусматривал, что предмет социальной экологии служит основой для изучения территориального распределения населения в рамках городских агломераций.

Под термином «социальная экология» понимали, прежде всего, процесс планирования и развития урбанизации крупных городов как эпицентр взаимодействия общества и природы.

Значительный прогресс в развитии социальной экологии и в процессе ее изоляции от биоэкологии произошел в 60-е годы. Особую роль в этом сыграл Всемирный конгресс социологов в 1966 году. Бурное развитие социальной экологии в последующие годы привело к принятию решения о создании Исследовательского комитета по социальной экологии Всемирной ассоциации социологов на очередном конгрессе социологов в Варне в 1970 году [5, с. 224].

В ходе данной конференции «Социальной экологии» как дисциплине, были даны четкие и понятные определения в своей научной сфере» [6, с. 436].

Исходя из этого, можно определить основные задачи социальной экологии следующим образом:

- влияние среды обитания на человека как совокупности природных и социальных факторов,
- изучение воздействия человека на окружающую среду, восприятие его как основы жизнедеятельности человека.

Так, Т. А. Акимова и В. В. Хаскин несколько иначе трактовали предмет социальной экологии. С их точки зрения, социальная экология как часть экологии человека представляет собой комплекс научных областей, изучающих связь общественных структур (от семьи и других малых социальных групп), а также связь человека с природной и социальной средой [7, с. 266]. Этот подход представляется нам правильным, поскольку он не ограничивает предмет социальной экологии рамками социологии или другими отдельными гуманитарными дисциплинами, а подчеркивает его междисциплинарный характер.

Социальная экология также являлась комплексом научных областей, изучающих связь человека с природной и социальной средой.

Поэтому задачей социальной экологии как науки является предоставление таких эффективных способов воздействия на окружающую среду, которые не только предотвращают катастрофические последствия, но и позволяют значительно улучшить биологические и социальные условия для развития человека и жизни на земле. В конце 1980-

х годов социологический подход к изучению экологических проблем в западной социологии получил название «экологическая социология» (от англ. «окружающая среда») [8, с. 80], [9, с. 134].

В эти годы впервые в советской социологии был поставлен вопрос о необходимости социальной интерпретации экологических знаний.

На наш взгляд, современная реальность состояния биосферы совпадает с признанием социальной экологии междисциплинарным полем знания, но имеет свою самостоятельность [9, с. 115]. За такой подход отвечает определение Ю. Г. Маркова [10, с. 500]: «социальная экология – это наука об обществе, пути и методы развития в ограниченных количественных и качественных условиях природных ресурсов, это не только естественнонаучная, но и гуманитарная наука».

Во второй половине XX века в структуре социальной экологии сформировался ее особый раздел – глобальная экология.

Основными проблемами социальной экологии, по мнению С. Н. Соломина, являются проблемы развития человечества в целом, в частности проблемы энергоресурсов и охраны окружающей среды, проблемы ликвидации массового голода и опасных болезней людей на нашей планете, а также проблемы освоения природных богатств Мирового океана и др. [11, с. 277]. Конечно, глобальная экология по своему направлению и содержанию тесно связана с социальной экологией.

В настоящее время экология человека входит в структуру социальной экологии. По мнению ряда ученых [12, с. 21]; [13, с. 720], экология человека изучает глобальные проблемы в результате взаимодействия общества и природы, что связано с исследованием закономерностей развития нашей планеты.

В связи с этим экология человека рассматривает развитие и взаимодействие человека и общества в единстве с окружающей средой и выражает оптимальные условия жизни человека, определяя допустимые пределы его воздействия на окружающую среду. В этом смысле Экология человека приближается к глобальной экологии, поскольку она входит в ее состав, взаимодействие человека и природы-сложная глобальная проблема.

Социальная экология действительно предстает как наука, отражающая и теоретически обобщающая закономерности взаимодействия природы, общества, человека и его среды с точки зрения глобальных проблем современности с целью совершенствования и развития не только выживания и сохранения, но и различных форм и видов существования человека как природного и социокультурного явления.

В заключение отметим, что «социальная экология» получила большой импульс в развитии научной сферы как дисциплины, дающей четкие и понятные определения. В результате становления этой науки в связи с биологическими объединениями территориально обособлена социальная экология, определены аналогический закон и экологические отношения человека.

На основе исследований ученых выделялись место и роль человека в биосфере, оптимальные условия его жизни, распространение, гармоничные отношения с другими компонентами биосферы.

Поэтому задачей социальной экологии как науки является предоставление таких эффективных методов воздействия на окружающую среду, которые не только предотвращают катастрофические последствия, но и позволяют значительно улучшить биологические и социальные условия для развития человека и всей жизни на земле.

Социальная экология – отрасль науки, изучающая взаимосвязь человеческого сообщества и природы. В настоящее время эта наука формируется как самостоятельная дисциплина, имеет свою область исследования, предмет и объект исследования. Социальная экология – это также наука, изучающая различные группы населения, которые занимаются деятельностью, непосредственно влияющей на состояние природы, используя ресурсы планеты.

В решении резко изменившихся в настоящее время экологических проблем необходимо беречь и эффективно использовать возникающие у человека сложные научные достижения для сохранения природной среды, будущего человека.

#### ИСТОЧНИКИ И ЛИТЕРАТУРА

1. Марков Ю. Г. Социальная экология. Новосибирск: Наука, 1986. 174 с.
2. Когай Е. А. Социальная экология как интегральная научная дисциплина. *Социально-полит. журнал*. 1998. № 5. С. 10-125.
3. Гиренко Ф. И. Экология, цивилизация, ноосфера. Москва: Наука, 1987. 182 с.
4. Лосев А. В., Провадкин Г. Г. Социальная экология. Москва: Гуманит. издат. центр ВЛАДОС, 1998. 312 с.
5. Дрейер О.К., Лось В.А. Экология и устойчивое развитие: Учебное пособие. Москва: Изд-во УРАО, 1997. 224 с.
6. Маркович Д. Ж. Социальная экология: монография. Москва: Изд-во РУДН, 1997. 436 с.
7. Акимова Т. А., Хаскин В. В. Экология. Человек-Экономика-Биота-Среда. Москва: ЮНИТИ-ДАНА, 2001. 266 с.
8. Яницкий О. Н. Энвайронментальная социология вчера и сегодня. *Общественные науки и современность*. 1993. № 2. С. 76-91.
9. Стегний А. Г. Терминология экологической проблематики. Критический анализ. *Социально-гуманитарные знания*. 1999. № 2. С. 128-134.
10. Яницкий О. Н. Методологические проблемы исследования социально-экологических проблем. *Вопросы философии*. 1982. №3. С. 91-99. 544 с.
11. Соломина С.Н. Взаимодействие общества и природы. Москва: Мысль, 1982. 277 с.
12. Будыко М.И. Человечество и биосфера в конце XX века. *Научные и социальные значения деятельности В.И. Вернадского*. Ленинград: Изд-во Ленингр. гос. ун-та, 1989. С. 20-28.
13. Водопьянов П. А. Социальная экология. Всемирная энциклопедия: Философия XX века. Москва: АСТ, Мн.: Харвест. Современный литератор, 2002. С. 728-729.

УДК 591.55(477.6)

Станіслав Остапенко, Юрій Кульбачко  
(Дніпро, Україна)

#### НАКОПИЧЕННЯ ТА ПЕРЕРОЗПОДІЛ ВАЖКИХ МЕТАЛІВ В ОРГАНАХ НАЗЕМНИХ ЧЕРЕВОНОГИХ МОЛЮСКІВ В УМОВАХ ТЕХНОГЕННОГО ЗАБРУДНЕННЯ

У статті розглянуто особливості накопичення важких металів в органах наземного черевоногого молюска *Cerpea vindobonensis* (Ferussac) в зоні промисловості забруднення в умовах Степового Придніпров'я. Визначено характер перерозподілу важких металів у часі в таких органах молюска як печінка та нога. Результати дослідження свідчать, що процес накопичення та перерозподілу мікроелементів у печінці відбувається інтенсивніше ніж у нозі.

**Ключові слова:** Важкі метали, молюски, накопичення, перерозподіл.

The article considers the peculiarities of the accumulation of heavy metals in the organs of the terrestrial gastropod *Cerpea vindobonensis* (Ferussac) in the polluted area of the Steppe Dnieper. There are heavy metals in such organs of the mollusk as the liver and leg. Their redistribution nature over the time was determined. The results of the study show that the process of accumulation and redistribution of trace elements in the liver is more intense in the liver than in the leg.

**Key words:** Heavy metals, clams, accumulation, redistribution.



Проблема антропо-техногенного впливу на навколишнє середовище привертає увагу як українських так і закордонних науковців [2]. У Степовій зоні України вирішення цього питання особливо актуальне для потужних промислових мегаполісів. Пилові викиди підприємств металургійної, хімічної промисловості, тверді та рідкі побутові відходи забруднюють не тільки атмосферу та ґрунт, але й погіршують здоров'я людини [3].

Їх негативний вплив відчувають на собі представники біоти, що мешкають на забруднених територіях [1; 5]. Особливо це стосується комплексу підстилково-ґрунтових безхребетних, які в силу особливостей своєї анатомо-морфологічної будови не мають змоги швидко залишити забруднені території.

Серед забруднюючих речовин, які разом з промисловими викидами потрапляють до підстилки та ґрунту найбільш небезпечними для представників зооценозу є важкі метали [4; 6]. Увагу фахівців привертає їх синергічний чи антагоністичний вплив на тварин різних таксономічних угруповань. Комплексний вплив декількох важких металів на представників біоти може відрізнятись від дії одного металу. Як біологічно доступні мікроелементи, за трофічними ланцюгами живлення вони можуть накопичуватись у різних життєво важливих органах представників біоти, завдаючи їм шкоди, а іноді навіть призводити до загибелі тварин. Зокрема, вони негативно впливають на представників комплексу ґрунтово-підстилкових тварин тому особливості накопичення важких металів у окремих органах тварин, характер їх перерозподілу в часі та виведення з організму викликає зацікавлення у фахівців. У безхребетних тварин існують різні шляхи детоксикації організму – за рахунок екскреторної діяльності, при лінці, яка притаманна більшості тварин, що мешкають у підстилці та ґрунті.

Представники червононогих молюсків (Gastropoda) – невід'ємна та чисельна складова населення ґрунтового зооценозу [7; 8]. Порівняно з іншими безхребетними тваринами які мешкають у підстилці та ґрунті у них відсутня лінька, яку можна розглядати як один зі шляхів детоксикації організму. Мушля молюска, яка захищає тварину від небезпечного впливу залишається протягом всього його життя та токсичні речовини з неї не виводяться. Перерозподіл токсичних речовин між різними особливо життєвими органами дозволяє тваринам пристосовуватись до існування на антропо-техногенних територіях. Відомості стосовно накопичення молюсками важких металів, характер їх перерозподілу в різних органах протягом певного часу, практично не досліджений, особливо в умовах Степового Придніпров'я.

### **Матеріали та методи дослідження**

Для проведення наших досліджень був обраний представники наземних червононогих молюсків *Seraea vindobonensis* (Ferussac). Відокремлення окремих органів у наземних молюсків ускладнюється тим, що вони мають невеликий розмір. Це притаманно більшості тварин, що мешкають у зоні Степового Придніпров'я. Використання у проведених дослідженнях великого за розміром молюска *Seraea vindobonensis* (Ferussac) дозволяє вирішити цю проблему. Тварини відбирались у зоні промислового забруднення на території Дніпропетровської області. Відібрані у природних умовах молюски утримувались у лабораторії в скляних банках. Їжу тварини не отримували. Проби на визначення у тварин важких металів відбирались на першу, четверту, шосту, дев'яту, дванадцяту добу. У тварин вилучали печінку, ногу. Мушля вилучалась після першої доби. Визначення важких металів (Fe, Cu, Pb, Cd) проводилось на атомно-абсорбційному спектрофотометрі.

### **Результати та обговорення**

Обрані важкі метали (Fe, Cu, Cd, Pb) – це пріоритетні забруднювачі дослідженої території. Залізо та мідь відносяться до важких металів біогенного походження. У невеликій кількості вони потрібні живим організмам. Значне збільшення їх вмісту в організмі може призвести до його загибелі. Кадмій та свинець відносяться до високотоксичних мікроелементів.

Особливості накопичення важких металів біогенного походження у печінці наземного червононогого молюска та характер перерозподілу їх у часі наведений на рис. 1



Рис. 1. Накопичення та перерозподіл важких металів біогенного походження в печінці *Ceratoda vindobonensis* (Ferussac)

Як видно з рис.1 залізо у печінці молюска накопичується у більшій кількості ніж мідь. На першу добу лабораторного експерименту вміст заліза у печінці молюска перевищує вміст міді майже у два рази. З першої по четверту добу відбувається різке зменшення вмісту заліза у печінці з 652.0 мг/кг до 410.0 мг/кг. З четвертої по дев'яту добу динаміка перерозподілу заліза у печінці майже не змінюється і знаходиться на рівні 300.0-325.0 мг/кг. Можливо, у цей термін залізо виступає як важливий мікроелемент у підтриманні життєдіяльності молюск. Після припинення його потрапляння с їжею, на дванадцяту добу його вміст в печінці зменшується в 1.7-2.2 рази.

В протилежність залізу, вміст міді в печінці червоногого молюска (рис.1) не зазнає значних коливань з першої до дев'ятої доби. Він тримається на рівні 255.0-300.0 мг/кг і тільки на дванадцяту добу зменшується у 1.2-2.1 рази. Особливості накопичення важких металів біогенного походження у нозі наземного червоногого молюска та характер перерозподілу їх у часі наведенні на рис. 2

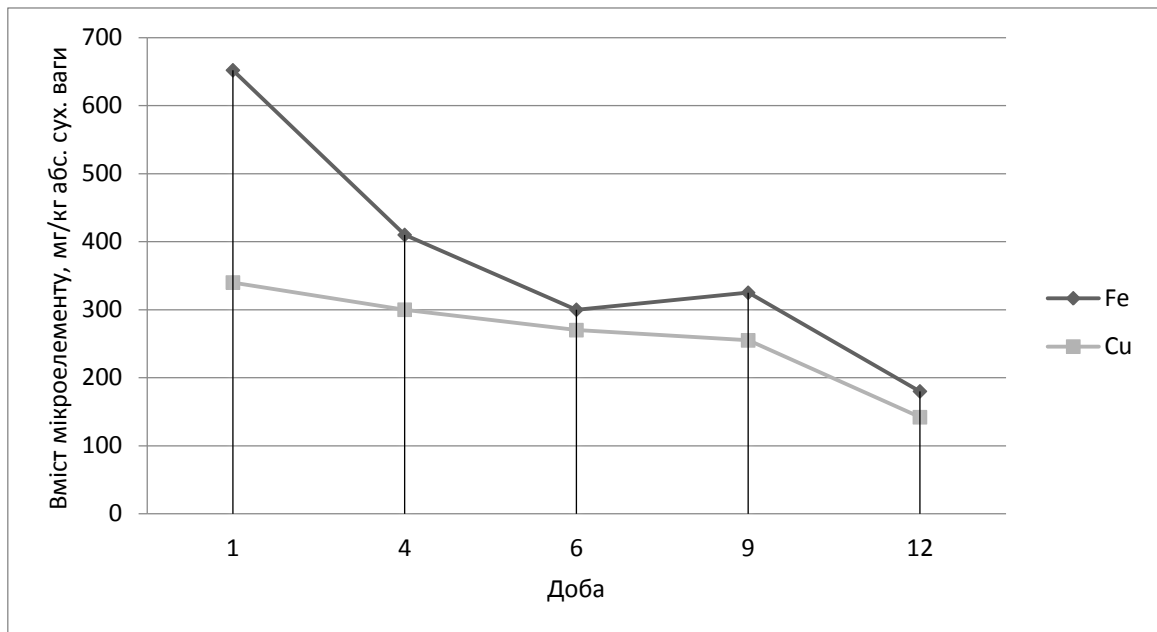

Рис. 2. Накопичення та перерозподіл важких металів біогенного походження в нозі *Ceratoda vindobonensis* (Ferussac)

На відміну від печінки у нозі червоногого молюска заліза та міді накопичується у 2-2.3 рази менше. Вміст заліза у нозі червоногого молюска на четверту добу зменшується у 1.8 рази порівняно з першою добою. В той же час на шосту добу його вміст порівняно з четвертою добою збільшується в 1.5 рази. Процес перерозподілу заліза у нозі молюска стабілізується на 9,12 добу.

Мідь у нозі червоногого молюска накопичується у 1.7 рази менше ніж у печінці. Якщо у печінці вміст міді на протязі часу поступово зменшується, то в нозі на шосту добу вміст міді порівняно з четвертою добою збільшується у 1.2 рази і поступово зменшується до 12 доби.

Накопичення та перерозподіл свинцю в печінці червоногого молюска наведено на рис.3

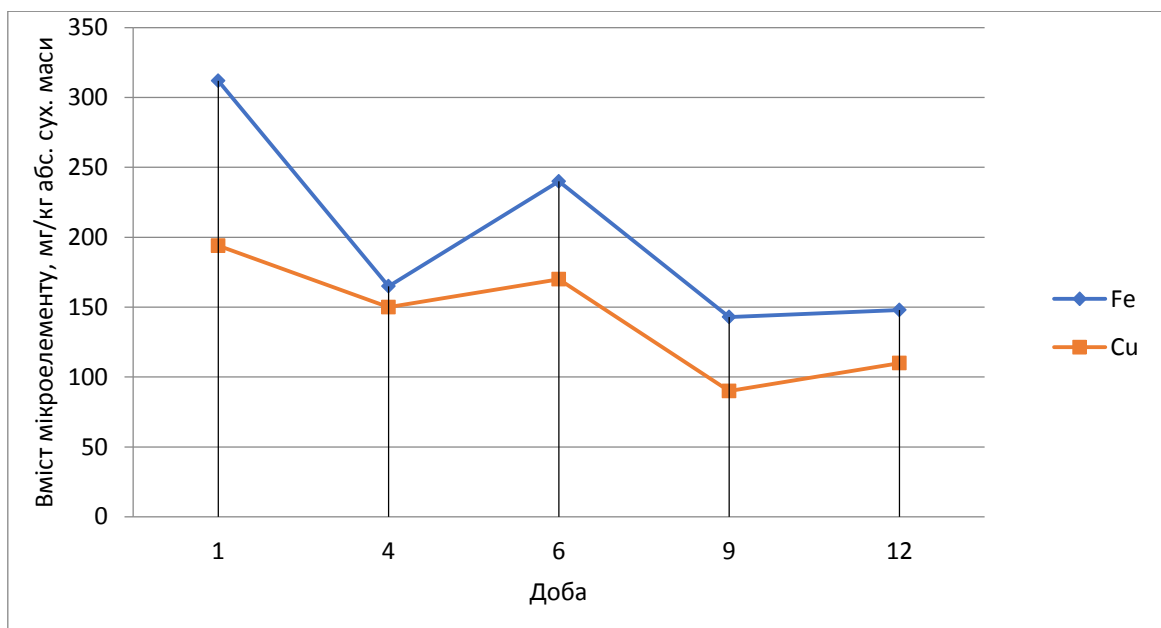

Рис. 3. Накопичення та перерозподіл високотоксичних важких металів у печінці *Ceratoda vindobonensis* (Ferussac)

Свинець належить до дуже високотоксичних мікроелементів. Не зважаючи на те, що його вміст у печінці червоногого молюска (рис. 3) на порядок нижче за мідь він може бути більш небезпечний для життєдіяльності тварини. Його небезпечність полягає в тому, що на протязі певного часу майже не відбувається його перерозподіл у печінці тварини. Цей процес досить уповільнений. Для його виведення з організму потрібно багато часу, що може негативно вплинути на існування тварини. Вміст важких металів у мушлі червоногого молюска наведено у табл.1

Таблиця 1. Вміст важких металів у мушлі *Ceratoda vindobonensis* (Ferussac) мг/кг сух. ваги.

Орган тварини	Cu	Fe	Cd	Pb
Мушля	128.2	425.6	1.7	21.2

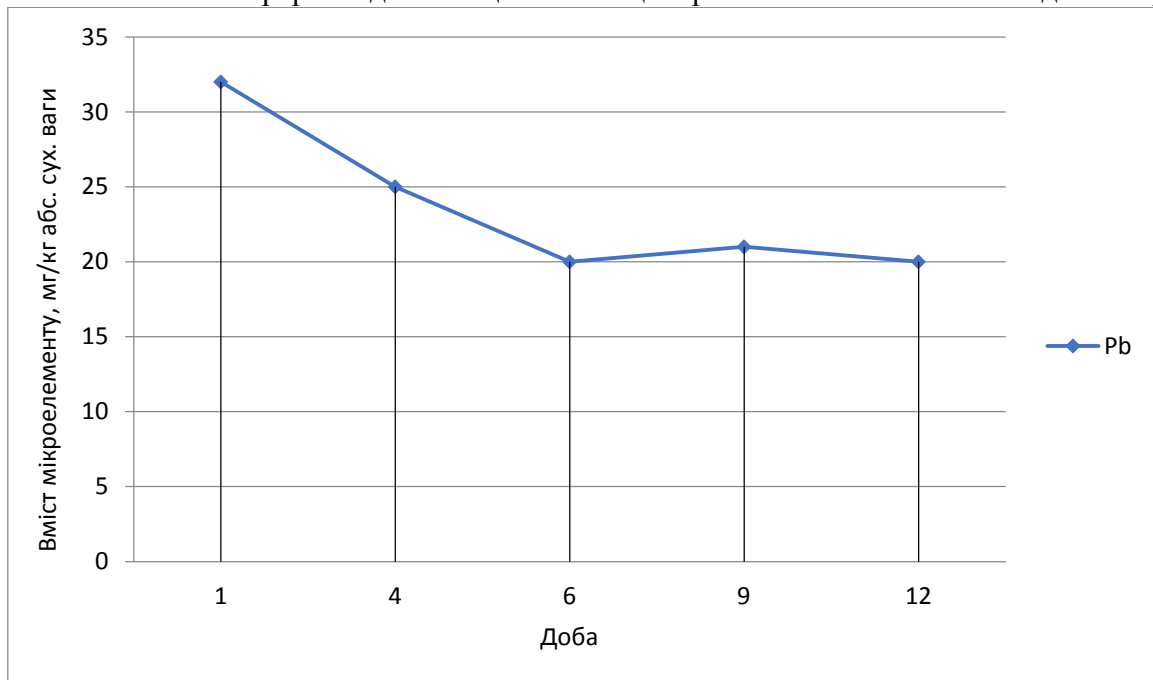
Як видно з табл.1 у мушлі червоногого молюска накопичується ті ж важкі метали, що й у печінці та нозі. Слід зазначити, що частка важких металів, які накопичуються в мушлі складає 37-65% від їх загального вмісту в досліджених органах тварини, що дозволяє розглядати мушлю тварини як депо накопичення важких металів.

**Висновки.** У нозі червоногого молюска вміст заліза та міді у 1,7-2 рази нижчий порівняно з печінкою. Печінка як багато функціональний орган приймає більш активну участь у накопиченні та перерозподілу важких металів особливо біогенного походження. Високотоксичні важкі метали, такі як свинець, майже не перерозподіляються у органах наземних червоногих молюсків на протязі певного часу. Різке підвищення їх вмісту в організмах тварини може призвести до її смерті. Мушля червоногих молюсків виконує функцію накопичувача важких металів, приймаючи участь у детоксикації організму. При цьому важкі метали на певний час виводяться з кругообігу мікроелементів.

ДЖЕРЕЛА ТА ЛІТЕРАТУРА

1. Дідух Я.П. Основи біоіндикації. Київ: Наукова думка, 2012. 360 с.
2. Гірій В.А., Колісник І.А., Косовець О.О., Табачний Л.Я. Стан забруднення навколишнього природного середовища на території України у 2007 році. *Праці Центральної геофізичної обсерваторії* / Під ред. О.О. Косовця. Київ: Інтерпрес ЛТД, 2008. Вип. 4 (18). С. 24-38.
3. Дельцова О. І. та ін. Морфологічні зміни печінки і тонкої кишки під впливом хлориду кадмію. *Світ медицини та біології*. 2005. № 1. С. 11–16.
4. Жовинский Э.Я., Кураева И.В. Геохимия тяжелых металлов в почвах Украины. Киев: Наук. думка, 2002. 213 с
5. Козловський М. П. Особливості формування та збереження угруповань ґрунтових безхребетних тварин у міських екосистемах. *Науковий вісник: Проблеми урбоекології та фітомеліорації*. Львів: УкрДЛТУ, 2003. Вип. 13.5. С. 153–157.
6. Параняк Р.П., Васильцева Л.П., Макух Х.І. Шляхи надходження важких металів в довкілля та їх вплив на живі організми. *Біологія тварин*. 2007. Т9. №1-2. С.83-89.
7. Сверлова Н. В. Вплив урбанізації на конхологічні параметри *Seraea vindobonensis* (Gastropoda, Pulmonata, Helicidae) на заході України. *Наук. зап. держ. природозн. музею*. Львів, 2007. Вип. 23. С. 85-94.
8. Сверлова Н. В., Мартинов В. В., Мартинов А. В. До вивчення наземної малакофауни (Gastropoda, Pulmonata) південно-східної частини України. *Наук. зап. держ. природозн. музею*. 2006. Вип. 22. С. 35-46.

## ТУРИЗМ І РЕКРЕАЦІЯ / ТУРИЗМ И РЕКРЕАЦИЯ

УДК 911.3:30(477.82):338.48-53:[78:061.1

*Роман Качаровський, Ірина Єрко (Луцьк, Україна),  
Надія Мельник (Ужгород, Україна),  
Андрій Мельник (Івано-Франківськ, Україна)*

### ВОЛИНСЬКА ФІЛАРМОНІЯ ЯК ОСЕРЕДОК КУЛЬТУРНО-ПІЗНАВАЛЬНОГО ТУРИЗМУ КРАЮ

*Зосереджено увагу на ролі Волинської філармонії як культурного осередку області. Досліджено історію її становлення та розвитку. Визначено основні складові, зокрема творчі колективи, їх роль у культурно-пізнавальному туризмі краю. Виокремлено проблемні питання розвитку філармонії та шляхи їх вирішення.*

*Ключові слова:* туризм, туристичні ресурси, культурно-пізнавальний туризм, філармонія, історико-культурна спадщина, Волинська область.

Сучасна туристична галузь стає на шлях забезпечення найрізноманітніших потреб туристів під час їхнього відпочинку. Значна увага приділяється не лише традиційному спокійному відпочинку, на березі моря чи озера, але й культурному дозвіллю, пізнанню історико-культурної спадщини, традицій, обрядів тощо. Тут в нагоді стає культурно-пізнавальний туризм, як засіб ознайомлення подорожуючих із історико-культурними туристичними об'єктами (історичні території, архітектурні споруди і комплекси, зони археологічних розкопок, музеї, народні промисли, обряди, виступи фольклорних колективів) та сучасною культурою регіонів (виставки, фестивалі, особливості життя населення: кухня, костюми), що сприятиме процесам більш тіснішої інтеграції населення різних етнічних груп та регіонів [1; 5–7; 9].

Чудовий Волинський край має значний туристичний потенціал, що здатен задовольнити різні потреби туристів, зокрема культурні і розважально-рекреаційні. У Волинській області за даними управління Управління культури, з питань релігій та національностей Волинської ОДА під охороною держави перебуває 1537 об'єктів культурної спадщини (204 – національного та 1333 місцевого значення), налічується 20 історичних населених міст, діють два історико-культурних заповідники, понад 600 клубів, 12 демонстраторів фільмів, близько 20 музеїв, філармонія, два театри та три театри-студії [2–3; 8–9].

Філармонія, згідно ЗУ «Про культуру» [4] – це базовий заклад культури, що забезпечує надання цілого спектру культурних благ для населення, створення культурно-мистецьких проектів, з метою збереження культурних цінностей краю, забезпечення відродження культурної ідентичності краю та популяризації мистецьких здобутків Волині. Він сприяє інтенсифікації розвитку культурно-пізнавального туризму області в умовах необхідності задоволення культурних та розважальних потреб туристів [1; 4; 11].

Волинська обласна філармонія, єдиний заклад такого типу в регіоні, як вагомий осередок культурного та туристичного життя краю створена у 1939 р. Вона розміщена в самому серці обласного центру Волині, на проспекті Волі 46, в будинку, збудованому у 1960-х рр. ХХ ст., раніше там розміщувалася автобусна станція [1; 3; 8]. В 1939 р. при філармонії було сформовано Волинський ансамбль пісні і танцю, що в часи Другої світової війни перебував у евакуації в глибині Росії, де концертна діяльність була зосереджена в основному у військових шпиталях. У 1945 р. він повернувся на Волинь і проіснував до його розформування у 1969 р. Та концертне життя філармонії існувало завдяки гастролям творчих колективів, окремих виконавців та літературно-музичних лекторіїв філармонії, тематичні програми яких слугували вихованню художніх смаків різних верств населення міст та сіл області [1; 3].

Сьогодні у складі Волинської обласної філармонії діє вісім творчих колективів, зокрема: Державний академічний Волинський народний хор, камерний оркестр «Кантабіле», вокальний квартет «Акорд», соліст-вокаліст ансамблю «Світязь», народний артист України, лауреат Національної премії імені Тараса Шевченка Василь Зінкевич; чотири літературно-музичні лекторії, у складі яких працюють народний артист України Василь Чепелюк, заслужений артист України Михайло Лазука [1; 3; 8].

Окрасою філармонії є відомий не тільки в Україні а й за її межами колектив – **Волинський державний академічний український народний хор**, що заснований в м. Луцьку при Волинській обласній філармонії в 1978 р., що став продовжувачем славних традицій Волинського ансамблю пісні і танцю (діяв до 1969 р). Одним із організаторів та першим художнім керівником колективу був композитор, народний артист України А.М. Пашкевич. З 1989 по 1993 рр. колектив очолював відомий балетмейстер, заслужений артист України А. І. Іванова. З 1989 р. головним диригентом, а з 1993 року і художнім керівником Волинського народного хору є заслужений діяч мистецтв України Олександр Стадник. В основному складі колективу – близько 80 артистів, серед них заслужені артисти України та діячі мистецтв України [1; 3; 6; 8].

За роки існування Волинський народний хор провів близько 4500 концертів як в Україні, так і за її межами. Великий успіх мали гастролі у США, Канаді, Австрії, Італії Росії, Казахстані, Білорусі, Узбекистані, Грузії, Азербайджані, країнами Прибалтики, а також областями України [1; 3; 8]. Волинський народний хор став лауреатом багатьох Міжнародних фольклорних фестивалів та конкурсів, гідно представляв українське професійне народне мистецтво під час днів культури України в Естонії та на Міжнародному фестивалі мистецтв «Слов'янський базар у Вітебську». Основу репертуару колективу складає пісенний, музичний та хореографічний матеріал Волині, в де особлива увага приділяється фольклорній спадщині, записаній Л. Українкою. Найкраще ця творча домінанта хору виявилась під час концертних виступів колективу на Міжнародному фестивалі «Лесині джерела», та творчих звітах майстрів мистецтв і художніх колективів Волинської області в м. Києві [1; 3].

На сьогодні репертуарна палітра колективу різноманітна і складає близько 200 пісень, танців та вокально-хореографічних композицій. Більшість з цих творів є оригінальними і вперше виконані саме Волинським народним хором. Репертуар хору став джерелом народної пісенної творчості, з якого повною мірою поповнюють свої програми багато інших самодіяльних колективів Волині та України. Народний хор – це постійно прогресуючий колектив, який вирішує різноманітні творчі завдання від шоу-програми на новорічних дитячих виставах та тематичного концертного виступу до великих сольних концертних програм на фольклорних фестивалях як в Україні, так і за її межами [1; 3; 8].

Авторитетом класичного музичного мистецтва Волині є **камерний оркестр «Кантабіле»**, створений при Волинській обласній філармонії в грудні 1990 р. на основі камерного ансамблю. Основою колективу стали молоді випускники Львівської та Київської консерваторій. У 1994 р. оркестр очолив народний артист України Товій Рівець, завдяки професіоналізму і наполегливій праці якого оркестр піднявся на вищу сходинку виконавської майстерності. Камерний оркестр «Кантабіле» має високопрофесійний творчий склад. З оркестром співпрацюють заслужена артистка України Зоя Комарук, лауреати міжнародного конкурсу Ірина Малашевська та Сергій Бень. Росту професійної майстерності оркестру сприяє співпраця з видатними виконавцями та диригентами: Б. Которовичем (Київ), І. Пилатюком (Львів), В. Свалявчик (Ужгород), Л. Вітошинським (Відень), Л. Шутко (Львів), О. Рапітою (Львів), А. Ільковим (Київ), Юойон Юн (Сеул), А. Савицькою (Базель) [1; 3; 6; 8].

Основним завданням колективу є популяризація шедеврів вітчизняної і світової музичної культури. Щороку колектив проводить в середньому понад 120 концертів на Волині і за її межами. Пріоритетними слухачькими аудиторіями стають школи, ліцеї, училища, дитячі будинки, лікарні, інститути та військові гарнізони. За останні роки оркестром були підготовлені та успішно запрезентовані десятки концертних програм, які охоплюють всю

стильову палітру камерної та вокально-інструментальної музики від барокко до музичних стилів ХХ ст. , від романсу до симфонії багатьох композиторських шкіл Європи та Америки. Діяльність колективу різноманітна: абонементні цикли, виступи перед сотнями трудових колективів у найвіддаленіших селах області, благодійні концерти для неповносправних дітей, інвалідів війни, для молоді і студентства, презентаційні концертні програми української вокально-інструментальної музики під час гастрольних поїздок за кордон [1; 3; 8–9]. Справжньою подією стають концерти камерного оркестру «Кантабіле» з програмами духовної музики, які збирають повні зали прихожан різних релігійних громад в костелах та соборах. З великим успіхом пройшли гастрольні концерти колективу в Литві, Білорусі, Греції, Польщі, Німеччині . Оркестр є активним пропагандистом творчості українських композиторів: А. Штогаренка, М. Колеси, Я. Степового, Л. Ревуцького, А. Філіпенка, Д. Клебанова, І. Шамо, Г. Гаврилець, Ю. Ланюка, В. Камінського, В. Герасимчука, Оркестр успішно презентує шедеври світової камерно-інструментальної музики І. Стравінського, Д. Шостаковича, С. Прокоф'єва, Ф. Пуленка, Б. Бріттена, Е. Віла-Лобоса, М. Регера, Дж. Гершвіна, С. Барбера, та інших [1; 3; 8–9].

**Вокальний квартет «Акорд»** Волинського державного (нині національного) університету імені Лесі Українки під орудою Андрія Гордійчука, у 1995 р. вперше вийшов на сцену. До його складу увійшли Олег Гонтарь, Микола Палій, Олександр Жданюк, Андрій Зарицький. За час існування квартет «Акорд» виконав понад 150 творів різноманітних жанрів і стилів, був учасником понад 1 500 концертів та літературно-музичних свят в Україні, Польщі, Німеччині, Білорусі, Литві, Естонії. Брав участь у творчих звітах художніх колективів Волині в Національному палаці мистецтв «Україна». «Акорд» є лауреатом міжнародних та всеукраїнських конкурсів і фестивалів [1; 3].

Щорічно Волинська обласна філармонія спільно з управлінням культури Волинської облдержадміністрації за підтримки Міністерства культури і мистецтв України проводить музичний фестиваль «Стравінський та Україна», заснований у 1994 р. (з 2005 р. проводиться в день народження видатного композитора ХХ ст. І. Стравінського). Мета фестивалю – популяризація і дослідження творчості І. Стравінського, вивчення його зв'язків з Україною, пропаганда кращих зразків світової та української музичної класики, позитивних тенденцій у розвитку національної культури, культурне та естетичне виховання молоді на кращих здобутках світового і національного мистецтва. Основними завдання фестивалю є залучення широких верств населення до надбань світової музичної спадщини, збереження, розвиток та пропаганда української музичної культури, обмін досвідом, розширення зв'язків і налагодження співробітництва між творчими колективами [1; 3; 8; 9]. Учасниками фестивалю є симфонічні і камерні оркестри, ансамблі, солісти-вокалісти, солісти-інструменталісти, музикознавці України та інших країн.

Існування колективів і творчих студій філармонії забезпечується за рахунок коштів державного та обласного бюджетів. Останнім часом зроблено досить багато для поліпшення матеріально-технічного оснащення колективу, проте існує ряд проблем (потреба у сучасному власному транспорті, музичних інструментах, костюмах тощо), що можливо вирішити завдяки збільшенню державного фінансування та залучення коштів інвесторів та меценатів. Але найбільшою проблемою культурного закладу є відсутність свого приміщення, яке б відповідало нинішнім вимогам концертного та репетиційного залу, а не пристосованого приміщення. Адміністрація закладу має розроблений проект нового приміщення філармонії, проте гостро бракує фінансування для його будівництвом. Питання кілька разів розглядалося на державному та регіональному рівнях, але фінансова криза не дозволяє його вирішити. Вже нині напрацьовуються нові шляхи по залученню інвесторів та меценатів, а також співфінансування проекту з різних видів бюджету. Вирішення цієї проблеми посилить позиції Волинської обласної філармонії як культурного та туристичного об'єкту України і дозволить розширити туристично-рекреаційні можливості краю.

**Висновки.** Волинська обласна філармонія є справжньою окрасою мистецького життя краю і вагомим осередком культурно-пізнавального туризму. Завдяки культурній та

фестивальній діяльності закладу вдається популяризувати культурні та етнічні надбання населення Волині, зацікавити потенційних туристів у потребі вивчення історії, культури, етнографії та мистецтва регіону. Це сприяє покращенню іміджу краю як в середині держави так і за її межами, залученню більших потоків туристів у регіон.

### ДЖЕРЕЛА ТА ЛІТЕРАТУРА

1. Волинська обласна філармонія. URL: <https://www.volynconcert.net/> (дата звернення: 18.03.2021)
2. Головне управління статистики у Волинській області. URL: <http://www.lutsk.ukrstat.gov.ua>. (дата звернення: 15.03.2021)
3. Департамент культури Луцької міської ради. URL: <http://culture-lutsk.org.ua/zaklady/filarmonii> (дата звернення: 12.03.2021)
4. Закон України «Про культуру» від 14.12. 2010 року N № 2778-VI // Відом. ВРУ (ВВР), 2011, N 24, ст.169. URL: <https://zakon.rada.gov.ua/laws/show/2778-17> (дата звернення: 14.03.2021)
5. Закон України «Про туризм» від 15.09. 1995 року № 324/95-ВР. URL: <https://zakon.rada.gov.ua/laws/show/324/95-%D0%B2%D1%80#Text> (дата звернення: 15.03.2021)
6. Єрко І. В., Чир Н. В., Качаровський Р. Є. Фестивальний туризм в індустрії розваг і відпочинку міста Луцька. *Рекреаційно-туристичний потенціал регіонів України: сучасний стан, проблеми та перспективи розвитку*. Луцьк: Терен, 2020. С.43–44.
7. Кузьмук О. Культурний туризм як інструмент формування національної ідентичності. URL: <https://tourlib.net/stattiukr/kuzmuk.htm>. (дата звернення: 15.03.2021)
8. Управління культури, з питань релігій та національностей. URL: <https://voladm.gov.ua/category/upravlinnya-kulturi-z-pitan-religiy-ta-nacionalnostey/1/>(дата звернення: 15.03.2021)
9. Черчик Л. М., Міщенко О. В., Єрко І. В. Туристично-рекреаційний комплекс Волинської області: передумови розвитку : монографія. Ч. 1. Луцьк. Східноєвр. нац. у-тет імені Лесі Українки, 2014. 128 с.

УДК 379.851

*Ангеліна Кошель, Ганна Васильченко, Ольга Любчук  
(Маріуполь, Україна)*

### ПРОБЛЕМИ ВПЛИВУ ПАНДЕМІЇ НА РОЗВИТОК ТУРИСТИЧНОЇ ГАЛУЗІ

*У статті представлено результати вивчення впливу пандемії на розвиток туризму. На основі аналізу з'ясовані основні сучасні проблеми функціонування туристичної галузі. Показані наслідки та план відновлення туристичної індустрії.*

**Ключові слова:** туристична галузь, пандемія, коронавірус, проблеми розвитку, план відновлення.

*The article presents the results of studying the impact of the pandemic on tourism development. Based on the analysis, the main current problems of the tourism industry are identified. The consequences and recovery plan of the tourism industry are shown.*

**Key words:** tourism industry, pandemic, coronavirus, development problems, recovery plan.

*Постанова проблеми.* На початку 2020 року всі країни охопила пандемія нового виду коронавірусу, COVID-19, про яку оголошено Всесвітньою організацією охорони здоров'я. Міжнародні туристичні подорожі майже припинилися в середині березня 2020 року. У перші місяці року число міжнародних туристів скоротилася на 56 відсотків, а в травні – на 98



відсотків. Це призвело до втрати майже 320 млрд дол. США у вигляді експорту, що більш ніж втричі перевищує втрати за весь період глобальної економічної кризи 2009 року. Перспективні сценарії вказують на можливе скорочення числа туристів і надходжень від міжнародного туризму на 58 – 78 відсотків протягом усього року залежно від темпів поширення пандемії, тривалості дії обмежень на поїздки і процесу поступового відкриття кордонів, який вже почався, але подальший розвиток якого залишається невизначеним.

*Мета статті:* з'ясувати проблеми впливу пандемії на туристичну галузь та визначити подальші прогнози щодо її розвитку на 2021 рік.

*Виклад основного матеріалу.* Туризм є важливою сферою соціально-економічної діяльності і вносить значний вклад в доходи державного бюджету багатьох країн. За даними Всесвітньої ради подорожей та туризму (WTTC), який представляє міжнародну індустрію туризму, внесок туризму у світову економіку в 2019 р склав 8,9 трлн дол. або 10,3% світового ВВП. За оцінками Ради, на індустрію подорожей і туризму припадає 330 мільйонів робочих місць по всьому світу (1 з 10 робочих місць в світі) [3]. Пандемія коронавірусу COVID-19 є найбільшим випробуванням, з яким зіштовхнувся світ після другої світової війни.

З'явившись в Азії наприкінці минулого року, вірус поширився на кожний континент, крім Антарктики. Станом на 13 травня в усьому світі підтверджено вже 4,17 мільйона випадків захворювання на коронавірус та 287 тисяч смертей. Існують доволі різні оцінки щодо подальшого відновлення глобальної економіки – від V-подібного сценарію, що передбачає відновлення економіки рівня 2019 року вже у 2021 році, до більш тривалого відновлення та, навіть, довгострокової рецесії [2]. Туризм є одним із тих секторів світової економіки, що постраждав найбільше у зв'язку з обмеженнями на пересування. Особливо складна ситуація склалася в авіаційній галузі.

Станом на 20 квітня 2020 року через пандемію 100 % усіх міжнародних destинацій ввели обмеження на в'їзд. Опубліковані сценарії прогнозують зниження кількості міжнародних туристичних прибутків від 58 % до 78 % за рік, що залежить від швидкості поширення вірусу, тривалості діючих обмежень на пересування та закриття кордонів. Однак, з точністю визначити перспективи подальшого розвитку подій украї важко [1].

Уряди країн моментально відреагували на необхідність мінімізувати економічні наслідки пандемії COVID-19. Для опанування ситуацією були використані два загальних підходи: перший підхід передбачав забезпечення доступних кредитних ліній для бізнесу, а другий – відтермінування сплати боргових та податкових зобов'язань. Ключові представники галузі, зокрема міжнародні готельні мережі, ввели ряд зовнішніх та внутрішніх заходів для мінімізації наслідків пандемії COVID-19, серед яких: гарантії забезпечення ринку (перенесення заброньованих номерів на пізніший термін або відшкодування їх вартості, оптимізовані програми лояльності, підтримка спільнот), впровадження обов'язкових заходів із захисту здоров'я та безпеки та внутрішня реорганізація (скорочення, відпустки без збереження заробітної плати, скорочення/відмова від капітальних вкладень).

Країни, які вже подолали пік COVID-19, поступово стали скасовувати обмеження на здійснення комерційної діяльності та надання послуг для підприємств. На сьогоднішня відновлення туризму відбувається локально, у межах певної країни. Вважається, що наступним етапом відновлення туристичної галузі стане відкриття кордонів між сусідніми країнами, для яких ситуація є відносно схожою (наприклад, Австралія та Нова Зеландія, Таїланд і Китай тощо).

Єврокомісія оприлюднила ряд рекомендацій щодо відкриття кордонів у два етапи: на першому поступово зніматимуться обмеження на перетин кордонів між членами-країнами ЄС, а на другому планується анулювати всі пов'язані з коронавірусом обмеження між країнами-членами. Щодо відкриття зовнішніх кордонів ЄС для громадян третіх країн (зокрема України) ситуація залишається невизначеною [2].

Країни намагаються сповільнити поширення вірусної інфекції шляхом проведення тестувань і лікування пацієнтів, відстеження контактів, обмеження переміщень (закриття

кордонів та аеропортів), введенням карантину для громадян і заборони на проведення подій, що передбачають великі скупчення людей, зокрема спортивні заходи, концерти та навчання в школах.

Всесвітня рада подорожей і туризму (WTTC) пропонує наступний план відновлення туристичної індустрії:

- скасування заборон на несуттєві міжнародні поїздки, які перешкоджають страхуванню мандрівників;
- прийняття глобальних протоколів з охорони здоров'я і безпеки;
- надання гарантії мандрівникам про безпеку подорожей;
- впровадження експрес-тесту;
- відстеження стратегії, що допомагає стримувати поширення вірусу;
- більш тісне співробітництво між громадськістю та приватним сектором для забезпечення стандартизованого, глобального підходу до кризи;
- продовження державної підтримки туріндустрії завдяки податковим стимулам та стимулюванню ліквідності;
- впровадженню заходів щодо захисту працівників галузі [3].

Одним із шляхів подолання наслідків пандемії для багатьох туроператорів в цьому році став розвиток внутрішнього туризму. Більшість курортів брали тільки місцевих жителів. Ситуація неможливості подорожувати світом стала приводом вивчення пам'яток своєї країни, тому багато турфірм пропонували тури вихідного дня в околицях міст.

Експерти вважають, що відновлення виїзного туризму можна чекати ще багато місяців, тому слід приділити увагу новим напрямкам розвитку внутрішнього туризму всередині своєї країни. Доцільним вважають в даній ситуації розвиток та просування екологічних турів, організацію індивідуальних сімейних подорожей з розміщенням в фермерських будиночках, невеликих поселеннях. Внаслідок чого, туристи отримуватимуть бажаний відпочинок в умовах часткової ізоляції від великого скупчення людей. Даний метод буде ефективний до повної нормалізації ситуації, коли поступово почнуть відкриватися масові міжнародні напрямки.

При всіх негативних наслідках нинішньої кризи важливо відзначити наступне: сучасна індустрія туризму давно знаходиться напередодні великих змін. Ситуація, що склалася в результаті пандемії коронавірусу, швидше за все тільки прискорить наближення трансформації туристичної галузі. Передбачається, що більш актуальними стануть тренди впровадження технологій віртуальної та доповненої реальності, а також економіки вражень.

Під час карантину музеї світу, галереї, театри опери і балету, гіді більшості європейських міст почали активно проводити онлайн екскурсії в Instagram або YouTube. У людей усього світу з'явилася можливість, не виходячи з будинків відправитися у віртуальну подорож по залах Лувру, Метрополітен музею та інші. Інтерактивне відео з світовими пам'ятками можна дивитися в режимі 360. Також стає наявною можливість відвідати віртуальні екскурсії в режимі реального часу в Парижі, Стамбулі, Лондоні та ін. Світові театри, такі як Великий театр, Астана Опера і інші, почали проводили онлайн трансляції видатних уявлень.

*Висновки.* Таким чином, проведене дослідження показало, що найближчим часом очікується підйом та переважання внутрішнього туризму над міжнародним, подальший розвиток віртуального туризму, більш активне впровадження технологій віртуальної та доповненої реальності. Цифрова трансформація й онлайн-присутність будуть провідними факторами для подальшого розвитку діяльності туроператорів та роботи різних фахівців у галузі туризму. Більшість змін в організації туризму будуть базуватися на розвитку віртуального туризму та дистанційній роботі в галузі, а також на здійсненні освітніх програм, які в багатьох країнах залишатимуться в режимі онлайн та після кризи COVID-19. Оптимізація ланцюжка постачання в туризмі та удосконалення методів використання природних ресурсів та об'єктів культурної спадщини стануть ще важливішими в 2021 році згідно з прогнозами розвитку глобального туризму.

#### ДЖЕРЕЛА ТА ЛІТЕРАТУРА

1. UNWTO, World Tourism Barometer, vol. 18, No. 3, June 2020 и UNWTO, World Tourism Barometer, vol. 18, No. 2, May 2020, Madrid. URL: <https://doi.org/10.18111/wtobarometereng>.
2. Пандемія COVID-19 та її наслідки у сфері туризму в Україні. URL: <http://www.ntoukraine.org>
3. Официальный сайт Всемирного совета по туризму и путешествиям. URL: <https://wttc.org>

УДК 379.8.093

*Ольга Любчук, Крістіна Гойман  
(Маріуполь, Україна)*

#### ОСОБЛИВОСТІ ВПЛИВУ ТУРИЗМУ НА ЖИТТЯ СУСПІЛЬСТВА В ДОНЕЦЬКОМУ РЕГІОНІ

*У статті розкриваються головні особливості впливу туризму на життя суспільства. Показано негативні та позитивні аспекти впливу туризму на суспільне життя. Розглянуто проблеми розвитку туризму в Донецькому регіоні.*

*Ключові слова:* туризм, негативний вплив, позитивний вплив, суспільне життя, Донецький регіон.

*The article reveals the main features of the impact of tourism on society. The negative and positive aspects of the impact of tourism on public life are shown. The problems of tourism development in the Donetsk region are considered.*

*Key words:* tourism, negative impact, positive impact, public life, Donetsk region.

*Постанова проблеми.* У світовій практиці туризм постійно набуває популярності, так як є однією з галузей економіки, що найбільш динамічно розвивається в світі. В Донецькому регіоні України особливостями впливу туристичної галузі на життя громадян є наявність позитивного та негативного впливів.

*Мета статті:* Визначити особливості впливу туризму на життя суспільства в Донецькому регіоні та їх значення для розвитку туристичної діяльності.

*Виклад основного матеріалу.* Як позитивні, так і негативні аспекти впливу туризму на місцеве населення проявляються на різних рівнях – національному, місцевому або індивідуальному. Задоволення туристських потреб не повинно завдавати шкоди соціальним та економічним інтересам населення регіонів і країн відвідування, культурних та історичних цінностей, навколишньому середовищу, природних ресурсів.

До позитивного впливу можна віднести наступні результати розвитку туристичної індустрії в Донецькому регіоні:

- створення робочих місць;
- збільшення доходів, що веде до підвищення рівня життя місцевого населення;
- прискорення процесу урбанізації, розвиток міських служб, інфраструктури, культурних організацій;
- сприяння соціальним і культурним процесам;
- відродження місцевих культурних цінностей;
- розвиток народної творчості, традицій, звичаїв, народних ремесел;
- підвищення попиту на сільгосппродукцію і товари місцевого виробництва;
- охорону і відновлення місцевих пам'яток культури;
- розширення природних комплексів;
- підвищення туристичної привабливості регіону;
- пожвавлення місцевого культурного життя.

До негативного впливу слід віднести:

- поляризацію і комерціалізацію інтересів різних груп населення;
- зростання частки некваліфікованої праці;
- зростання числа відхилень від суспільних норм поведінки (алкоголізм, хуліганство, проституція);
- «ерозію» сім'ї (розлучення, легке ставлення молоді до життя);
- комерціалізацію культури;
- втрату самобутності конкретного туристського напрямку;
- виникнення конфліктів між місцевим населенням і туристами.

Негативний вплив туризму може бути викликаний перш за все його спонтанністю, відсутністю попередньої підготовки і контролю. В таких умовах місцеве населення не має можливості пристосовуватися до змін, що відбуваються. Прикладом негативного ставлення до туристів може служити конфлікт інтересів: місцеві жителі агресивно налаштовані проти приїжджиків, так як ті «ловлять їх рибу, полюють в їх місцевості». Обурення місцевих жителів може бути викликано різницею в матеріальному становищі, системі цінностей, відчуттям соціальної нерівності і так званої соціальної дискримінацією. У деяких країнах дохід місцевих жителів, які працюють в туристській індустрії, набагато вище, ніж у тих, хто зайнятий у інших сферах [1].

Більшості негативних аспектів в Донецькому регіоні можна уникнути шляхом комплексного планування розвитку туризму та впровадження сучасних методів управління цим процесом: посилення контролю над використанням територій та ресурсів; проведення політики освіти місцевого населення; шляхом визначення критеріїв його найбільш ефективних напрямків, які є основою для вибору і послідовного їх розвитку.

Яким може бути значення туризму для суспільного життя в Донецькому регіоні? Вважаємо, що таким впливом може бути: політичний, виховний, культурний суспільний, біологічний і економічний впливи.

Політичне значення туризму, особливо міжнародного, полягає у взаємному зближенні, обміні думками та поглядами між жителями різних країн і континентів. Туризм може сприяти встановленню зв'язку між народами, закладаючи основи для мирного співробітництва, і послужити одним із шляхів зміцнення миру. Іноземний туризм – це найкраща форма пізнання будь-якої країни та її жителів, оскільки уявлення про неї, отримане з книг, радіо, кіно, телебачення, часто не відповідає дійсності. Безпосередній контакт при поїздки в іншу країну може змінити невірні уявлення та упередження. Виховне значення туризму полягає в підвищенні свідомості учасників екскурсій, які відвідують різні райони країни, спостерігають за проявами суспільного життя, знайомляться з досягненнями економіки і культури.

Культурне значення туризму полягає в збагаченні особистої культури при знайомстві з новими містами, людьми, їх історією та звичаями, досягненнями в мистецтві, архітектурі, театральному житті, літературі, музиці, а також в удосконаленні знань іноземних мов. Суспільне значення туризму виражається в зростанні солідарності, товариства і взаємної доброзичливості учасників туристичної поїздки, самостійності, сумлінності, почуття відповідальності і дисципліни, у виробленні самовладання і сили волі в будь-яких обставинах, в правильному ставленні до природи, місцевому населенню. Біологічне значення туризму – в перебуванні в сприятливих кліматичних умовах, відновленні фізичних сил і моральному відпочинку. І як результат цього – поліпшення здоров'я, гарне самопочуття, підвищення працездатності і бажання працювати, що в свою чергу сприяє зростанню продуктивності праці.

Економічне значення туризму проявляється в першу чергу через попит і споживання туристів, потреби яких прийнято ділити на три групи: основні, специфічні і додаткові. До основних відносяться потреби туристів в пересуванні, розміщенні і харчуванні. Специфічні – головна мета поїздки – потреби в лікуванні, отриманні вражень, спілкуванні, розвагах тощо.

Додаткові потреби задовольняються підприємствами сервісу, торгівлі, культурними і розважальними закладами [2].

Саме через споживання туризм стимулює господарську діяльність країни або регіону: збільшуються доходи підприємств туристської сфери, стимулюється розвиток сфери сервісу, підвищується попит на товари і послуги певного регіону, зростає товарообіг. Туризм розвиває місцеву інфраструктуру, створює додаткові робочі місця, надає стимулюючу дію на обслуговуючі галузі. Отже, можна говорити про прямий і непрямий вплив туризму на економіку Донецького регіону. Прямий вплив – це результат витрат туристів на покупку товарів і послуг, що підвищують дохід в Донецькому регіоні та забезпечують поповнення бюджету за рахунок податків, зборів та інших платежів підприємств туристичної індустрії. Непрямий вплив проявляється в ефекті повторення витрат туристів на покупку послуг і товарів в певний час і в певному місці. Таке явище називається ефектом мультиплікації, або мультиплікатором. Мультиплікаційний вплив туризму проявляється в тому, що в результаті ланцюгової реакції «витрати – доходи» дохід, що отримується від одного туриста, перевищує суму, витрачену ним в місці перебування на покупку послуг і товарів.

Туризм розрізняють активний і пасивний. Активний туризм заснований на прийомі туристів, а пасивний – на їх «відправку» за кордон. Важливим фактором є оцінка туристського балансу, який буває позитивним, коли активний туризм перевищує пасивний, і негативним, коли пасивний туризм перевищує активний. Найчастіше програє сторона, яка відряджає, так як прийом туристів, особливо зарубіжних, більш вигідний.

Слід також зазначити, що загальноекономічні фактори впливають на туризм як позитивно, так і негативно. Позитивні фактори – зростання реального доходу потенційних споживачів туристичних послуг, збільшення попиту на туризм, більш рівномірний розподіл доходу між споживачами туристичних послуг, стабільність валюти. Негативні – економічні кризові явища, зростання безробіття, скорочення заробітної плати, нестабільна ситуація з валютою.

Найважливішою сферою впливу туризму на економіку і суспільство є підприємницька сфера. Створення туристичного підприємства приносить вигоду, оскільки воно надає клієнтам свої продукти і послуги; робітникам і службовцям – заробітну плату та інші види виплат; акціонерам і власникам – прибуток; державі або регіону – податки і збори; споживча і дохідна сфери. Туризм додатково впливає на попит товарів і послуг. Його особливість в тому, що він викликає до життя нову форму споживчого попиту – попит туристів, що приїжджають на відпочинок. Вони в свою чергу впливають на виробництво різноманітних товарів та послуг місцевої промисловості. Зростання продажу її продукції збільшує доходи міста, області, де вона розвинена. Завдяки туризму розвиваються місцеві підприємства: культурні, розважальні, транспортні та ті, які виготовляють сувеніри, спеціальне туристське спорядження. Також туризм створює структуру відпочинку, яка може бути використана не тільки туристами, а й місцевим населенням. Поява нових туристичних центрів супроводжується виникненням сервісних, торговельних і розважальних підприємств, будівництвом доріг, пляжів, що позитивно впливає на навколишню інфраструктуру, а також на споживчий ринок та інші сфери підприємницької діяльності. Розвинена туристична інфраструктура в тому чи іншому регіоні служить показником рівня життя місцевого населення.

*Висновки.* Таким чином, проведене дослідження показало, що особливості впливу туризму на життя громадян в регіоні є різноманітним: розвиток турпідприємств приносить прибуток; з'являється туристський попит; сприяє розвитку галузей, що випускають предмети споживання, розвитку розважального та пізнавального бізнесу; збільшує доходи транспортних фірм та служб зв'язку, формує доходи від виробництва туристського спорядження; збільшує попит на сувенірну продукцію, виробли місцевих промислів; сприяє стабілізації валютних надходжень; зростанню надходжень до місцевого та державного бюджетів через податки. Пропонуючи людям свої послуги, туристське підприємство залучає їх до туристського відпочинку. Туристи отримують можливість провести вихідний день,

відпустку, канікули раціонально та з користю. Розвиток туристських клубів, здатних залучити молодь до захоплюючих подорожей, сприяє формуванню здорового покоління. Від виконання туристськими підприємствами своїх завдань залежить моральне та фізичне здоров'я всього суспільства. Розвинена туристична індустрія дозволяє вирішувати проблему зайнятості робочих рук, яку можна віднести як до економічних, так і до соціальних проблем.

### ДЖЕРЕЛА ТА ЛІТЕРАТУРА

1. Вплив туризму на життя суспільства. URL: [http://www.vfmgitourism.ru/socio-psihologicheskie\\_aspekty\\_turizma\\_265/vliyanie\\_turizma\\_na\\_jizn\\_obschestva\\_266/index.html#](http://www.vfmgitourism.ru/socio-psihologicheskie_aspekty_turizma_265/vliyanie_turizma_na_jizn_obschestva_266/index.html#)
2. Кусков А. С. Значення туризму для людини і суспільства. URL: <https://tech.wikireading.ru/19047>

УДК 658.8

*Ольга Любчук, Орина Рогатинська, Яна Мануїлова  
(Маріуполь, Україна)*

### АЛГОРИТМ АВТОМАТИЧНОЇ ВОРОНКИ ПРОДАЖУ В РЕСТОРАННОМУ БІЗНЕСІ ЯК РЕКЛАМНА КОМУНІКАЦІЙНА ТЕХНОЛОГІЯ

*У статті представлено новітню рекламну комунікаційну технологію. Надано алгоритм автоматичної воронки продажу. Визначено її переваги у ресторанному бізнесі. Запропоновано концепції підвищення зацікавленості клієнтів ресторанних послуг.*

**Ключові слова:** *автоматична воронка продажу, рекламні комунікаційні технології, переваги новітніх технологій, ресторанний бізнес, концепція діяльності ресторанного закладу.*

*The article presents the latest advertising communication technology. An automatic sales funnel algorithm is provided. Its advantages in the restaurant business are determined. Concepts of increase of interest of clients of restaurant services are offered.*

**Keywords:** *automatic sales funnel, advertising communication technologies, advantages of the newest technologies, restaurant business, the concept of activity of restaurant establishment.*

*Постановка проблеми.* Ресторанний бізнес постійно видозмінюється під впливом різних факторів внутрішнього та зовнішнього середовища. Одним із сучасних факторів змін в ресторанному бізнесі є рекламні комунікаційні технології, які сприяють збільшенню прибутків закладів ресторанного господарства завдяки ефективно організованій маркетинговій діяльності. Проблемою для багатьох ресторанних закладів є пошук найбільш ефективних рекламних комунікаційних технологій для конкретного закладу з урахуванням його бізнес-середовища.

*Аналіз останніх досліджень і публікацій.* Дослідженню ефективності маркетингових послуг для ресторанних закладів присвячено роботи О. Кравченко, А. Расулової, І. Сокирник, С. Старова, М. Чикусової, А. Шимко та ін. Вважаємо, що в даних дослідженнях недостатньо розкрито питання впливу автоматичної воронки продажу на діяльність ресторанних закладів.

*Мета статті* полягає у дослідженні ефективності автоматичної воронки продажу у ресторанному бізнесі.

*Виклад основного матеріалу.* Станом на січень 2021 року 4,66 мільярда людей користуються Інтернетом, що дорівнює 55% усього населення світу. Загалом середній користувач Інтернету проводить майже 7 годин на день, користуючись Інтернетом на всіх пристроях [1].

Ресторанні послуги (замовлення та доставка їжі) та медичні послуги були найбільш швидкозростаючою категорією електронної комерції в 2020 році, оскільки COVID-19 та заходи соціального дистанціювання стали каталізатором значного збільшення обсягів покупок в Інтернеті. У всьому світі річна виручка цієї категорії (Food & Personal Care category) перевищила 400 мільярдів доларів США у 2020 році, збільшившись більш ніж на 40% порівняно з попереднім роком. Майже 77% користувачів Інтернету у віці від 16 до 64 років заявили, що впродовж 2020 року щомісяця робили Інтернет-покупки. Ці цифри показують, що у людей формуються нові способи поведінки в Інтернеті через COVID-19.

Найцікавішою тенденцією у розвитку поведінки у 2021 році є зростання соціального пошуку. Приблизно 45% користувачів Інтернету заявляють, що вони звертаються до соціальних мереж, коли шукають інформацію про товари чи послуги, які вони думають придбати. Покупка продуктів, як правило, є повторювальною дією, тому це надає безпрецедентну можливість для закладів та частних підприємців визначити своє положення на ринку ресторанних послуг. Саме тому закладам ресторанного господарства слід активно використовувати комунікаційні інтернет-технології: сайти, лендінги, автоматичну воронку продажу, e-mail розсилку, таргетовану рекламу тощо. Компанії мають бути присутніми у популярних соціальних мережах та месенджерах, якщо вони хочуть збільшити свою цільову аудиторію та підвищити продаж товарів чи послуг.

Автоматична воронка продажу – це новітня рекламна комунікаційна технологія, яка побудована на основі психологічних особливостей клієнтської поведінки. Це певна послідовність онлайн-інструментів для оптимізації та автоматизації поведінкового шляху користувача з метою збільшення прибутку компанії.

До етапів побудови автоматичної воронки продажу відносять [2]:

1 етап – Створення продуктової матриці. Чим більше товарів та послуг пропонує ресторанний заклад, тим ширше стає його цільова аудиторія;

2 етап – Побудова варіативних сценаріїв поведінки. Якщо клієнт не купив основний продукт, можна продати додатковий. Якщо клієнт нічого не хоче купувати, можна взяти його контакти, увійти з ним у довірчі відносини, показати усі вигоди від покупки і зробити його постійним клієнтом;

3 етап – Підбір майданчиків для продажів. Під кожен продукт потрібно підбирати зручний майданчик: сайт, лендінг, соц.мережі, месенджери, спливаючі вікна, листи, вебінари тощо;

4 етап – Автоматизація комунікацій. Комунікація автоматизується за допомогою автодзвінків, e-mail, sms та пуш-повідомлень;

5 етап – Трафік-система. Трафік – це клієнти. Правильне управління трафіком, побудова ретаргетінга, комбінації динамічних і статичних аудиторій є завершальним етапом автоматичної воронки продажів.

«Воронка» є певною трансформацією для клієнта. Наприклад, до початку воронки доставки їжі людина була голодною та злою, а після – задоволена та сита. Тепер вона знає, що голод не застане її зненацька – їжу завжди зможуть доставити вчасно.

«Товар-магніт» виступає входом у воронку. Це певний пробник, метою якого є дати клієнту відчуття або зрозуміти, яка трансформація з ним може статися, якщо він продовжить споживати цей продукт чи послугу. Хороші магніти: чек-листи, тести, інструкції, пробні версії, тест-драйви. Приклад для ресторанних послуг (доставка їжі): інструкція «Як приготувати вечерю з двох страв за 20 хвилин». Головне, щоб там були прописані необхідні продукти, їх вартість та через скільки хвилин компанія зможе доставити їх клієнту. Тоді людина думає: «Ого, скільки вони зроблять! Я так ніколи не зможу, а працівники цієї компанії дійсно професіонали. Зроблю замовлення у них».

«Товар-пастка» – це наступний елемент воронки. Він визначає частоту покупок, дозволяє окупити трафік ще до початку продажу основного продукту, встановлює перші фінансові відносини з клієнтом. Головне завдання пастки є перетворити спостерігача в того, хто платить гроші. Головна причина того, що люди не купують – це не відсутність грошей.

Люди просто не вірять, що зможуть отримати бажаний результат. Саме цю найбільшу перешкоду на шляху до покупки основного продукту вирішує товар-пастка. «Товар-пастка» – це «пропозиція, від якої не можна відмовитися». Вона має бути неймовірно потрібною з непристойно низьким цінником. Скільки людина за неї заплатить – неважливо. Головне, що людина зацікавилась, дістала картку та оплатила замовлення. Адже якщо клієнт готовий платити, значить компанія викликає довіру, вона авторитетна та має цінний продукт. Товар-пастка для ресторанних послуг (доставка їжі): пропозиція «Якщо ви не отримаєте вечерю через 15 хвилин, ми відшкодуємо вартість замовлення у 2-х кратному розмірі». Люди будуть купляти вечерю, і зазвичай, замовлять до неї ще закуски, салат, десерт чи напій.

«Магніт» та «пастка» добре підвищують обсяг продажів, але вони – маркетингові витрати, а не джерело доходів. Прибуток та підвищення середнього чека заховані в основних оптимізаторах прибутку: апселл, апгрейд, бандл, даунселл та лонгтейл.

Апселл (англ. «вгору» та «продавати») – коли клієнт готовий платити в рази більше, ніж вартість основного продукту. Його потрібно тільки попросити. Наприклад, на сторінці подяки після першої покупки розміщен текст із вдячністю та ненав'язливим продажем більш дорогого продукту: «Дякуємо, ви тільки що замовили салат з сьомгою. Ми впевнені, вам також сподобається і наш салат з тигровими креветками». Апгрейд (англ. «покращення») – пропозиція поліпшити вже придбану послугу чи товар, зробити її більш повною. Приклад для ресторанних послуг: «Спасибі, що заплатили 300 грн за салат з тигровими креветками. Ви можете прямо зараз додати ще 100 грн і отримати млинці з червоною ікрою». Безумовно, не всі погодяться відразу заплатити більше. Але невеликий відсоток позитивних реакцій значно позначається на прибутку: середній чек вище, а інвестицій у залучення – 0%.

Бандл (англ. «зв'язка», «група») – ще один спосіб підвищити середній чек. Можна продавати не один товар, а декілька: комплекти, набори, взаємодоповнюючі продукти. Це взаємовигідно: клієнту не потрібно шукати і окремо оформляти замовлення, а компанія не витрачає кошти на залучення нових покупців, а значить, може робити знижку. Приклад для ресторанних послуг: окремо фруктове асорті коштує 50 грн, шоколадне тістечко 75 грн, а капуцино 30 грн. А все разом ви можете придбати за 100 грн.

Даунселл (англ. «продаж донизу») – це метод зменшення опору клієнта. Наприклад, запропонувати розстрочку, або більш дешевий варіант товару. Можна запропонувати навіть зовсім інший товар, але дуже вже дешевий (як товар-пастка). Компанія також може дати безкоштовний файл на скачування, щоб закріпити відносини і не відпускати відвідувача з сайту у великий світ, де він, швидше за все, про неї забуде. Приклад для ресторанних послуг: при оформленні доставки продуктів, можна безкоштовно надсилати ілюстровані рецепти «Топ-10 унікальних страв за 20 хвилин». Зазвичай, люди бояться готувати вишукані страви, оскільки не знають точну вартість необхідних продуктів та часу, який потрібен на приготування їжі. Якщо ця інформація буде надана компанією, то такий додаток точно знадобиться у повсякденному житті. Споживачі зможуть швидко приготувати нові цікаві страви, будуть задоволені та пам'ятатимуть про цей заклад ресторанного господарства.

Лонг тейл (англ. «довгий хвіст») – спосіб розбити великий чек на дрібні частини. Іноді людина виявляється морально не готовою до суми «X» одним платежем, але може витратити ту ж суму (і навіть в два рази більше) на певну кількість дрібних покупок. Приклад для ресторанних послуг: при оформленні банкету, слід оплачувати 40% від суми замовлення напередодні та 60% після проведення заходу.

«Стежка повернення» – це товари чи послуги, які вирішують хронічну потребу, клієнт платить знову і знову. Приклад для ресторанних послуг: карта постійного клієнта, святкові знижки, підписка на блог ресторану, де шеф-кухар вчить як швидко та бюджетно можна приготувати страви (які не входять в меню закладу), підписка на тематичні журнали та ігри, де показані тонкощі ресторанного господарства.

*Висновки.* На основі проведеного дослідження було виявлено, що для досягнення прибутковості у ресторанному бізнесі, необхідно розробити індивідуальну автоматичну воронку продажу на основі головних оптимізаторів прибутку. Було виявлено, що чим більше



бар'єрів на шляху у клієнта для отримання послуг чи товарів, тим більше повинно бути навантаження на систему маркетингових комунікацій, щоб переконати потенційного клієнта відвідати заклад ресторанного господарства. Чим краще заклад знає свого клієнта, тим простіше і дешевше донести до нього інформацію через звичні для нього канали комунікації.

### ДЖЕРЕЛА ТА ЛІТЕРАТУРА

1. Digital 2021: щорічне глобальне дослідження від We Are Social і Hootsuite. URL: <https://wearesocial.com/blog/2021/01/digital-2021-the-latest-insights-into-the-state-of-digital>
2. Солодар М.А. Воронка продаж в інтернеті. Інструменти автоматизації продаж і підвищення середнього чека в бізнесі. Москва, 2018. 240 с.

УДК 916/796.5

*Віоріка Нікодім, Тетяна Метіль  
(Ізмаїл, Україна)*

### ОСОБЛИВОСТІ ОРГАНІЗАЦІЇ ЧАРТЕРНИХ ТУРИСТИЧНИХ РЕЙСІВ

*У статті розглянуто поняття чартеру, чартерного туристичного рейсу, їх значення на ринку вітчизняного пасажирського транспорту. Зазначено переваги та недоліки чартерних рейсів, особливості організації та відмінності від регулярних рейсів.*

**Ключові слова:** авіакомпанії, чартер, чартерні рейси, консолідатор, туристичні агентства.

*The article deals with the concept of a charter, a charter tourist flight, their importance in the market of domestic passenger transport. The advantages and disadvantages of charter flights, features of organization and differences from regular flights are indicated.*

**Key words:** airlines, charter, charter flights, consolidator, travel agencies.

Повітряний транспорт позитивно впливає на розвиток туристичного бізнесу та міжнародної торгівлі, сприяє збільшенню інвестиційної привабливості країни та розширення можливості дій на своїй території міжнародних компаній, забезпечує надзвичайно швидку доставку цінних та зіпсованих товарів до місця призначення, перевозить багато туристів у різні куточки світу та визначається провідними міжнародними логістичними компаніями.

Сьогодні ринок авіаційної діяльності в Україні відбувається після періоду рецесії за останні кілька років. В даний час працюють 66 міждержавних угод, які регулюють реалізацію звичайного поєднання повітря між Україною та країнами світу. Серед них є операції, умови яких не призначені для обмежень щодо частоти реалізації регулярних рейсів, кількість чартерних рейсів та цілей / виїзду на територіях обох сторін становить 34,8% (договір США, ОУ, Іспанія, Італія, Греція, Польща тощо) від загальної кількості. Угоди, згідно з якими обмежують кількість авіаперевізників, які можуть бути виділені на маршрутах – 77,3% [1].

На ринку пасажирського транспорту є близько 34 вітчизняних авіакомпаній, з яких 21 авіакомпанії приймають пасажирський транспорт. П'ять провідних авіакомпаній виступає 93 відсотка від загальної кількості пасажирського транспорту. Регулярні рейси між Україною та країнами світу здійснюються 10 вітчизняними авіакомпаніями у 46 країнах та 38 іноземних авіакомпаніях до 37 країн. Регулярні внутрішні пасажирські транспорти між десятьма містами України відбувається чотирма національними авіакомпаніями. В даний час Україна обслуговує та обслуговує комерційні рейси з вітчизняними та іноземними авіакомпаніями з 20 аеропортами та аеродромами, з пасажирським транспортом через аеропорти України 20 мільйонів форм, вантажні потоки – понад 56 тис. тонн.

Сім провідних аеропортів (Бориспіль, Київ (Жуляни), Одеса, Львів, Харків, Дніпропетровськ та Запоріжжя, подають близько 98 відсотків від загальної кількості

пасажирських та вантажних потоків. В організації масових туристичних маршрутів сьогодні широко використовуються авіаційні чартерні рейси. Цей тип повітряного транспорту є на найбільш вигідним як для туристів, так і для авіакомпаній.

Розглянемо, що таке чартер – комерційний рейс, спеціально організований для транспортування мандрівників по узгодженому маршруті в певний час [3, с. 446].

Сьогодні чартерні рейси вітчизняних авіакомпаній забезпечують близько 39% всіх перевезень на далекі відстані. Обсяг усіх перевезень в аеропортах України у 2020 році склав 8,66 мільйонів пасажирів, що в 2,8 рази менше, ніж роком раніше. У зв'язку з карантинними обмеженнями та закритими кордонами, суттєво знизилися міжнародні перельоти. Торік ними скористалися лише 7,6 мільйонів осіб із них 39% подорожували чартерними літаками. Обсяг перевезень регулярними рейсами у 2020 році скоротився у 3,5 рази. Водночас, чартерні перевезення – менш ніж удвічі (рис. 1).



Рис. 1. Обсяг пасажирських перевезень в Україні 2018–2020 рр.

Джерело: <https://www.tourism.gov.ua/blog/statistichni-dani-shchodo-peretinu-ukrayinskogo-kordonu-inozemcyami> [4].

Чартерні польоти були створені внаслідок співпраці авіакомпаній та туристичних агентств. Перший пошук певним чином використовувати бездіяльний літак, другий – зменшити витрати повітряного транспорту, щоб вартість туроператора забезпечувала прийнятну ставку доходу, і в той же час залишався конкурентоспроможним для споживача. Особливо дані рейси є прийнятними при доставці мандрівників, де рідко бувають туристи.

Головна відмінність між чартерними рейсами від регулярних: чартери – договірні рейси, зроблені за запитом. Відзначимо, що заказником чартерного рейсу може виступати фізична або юридична особа, яка є замовником.

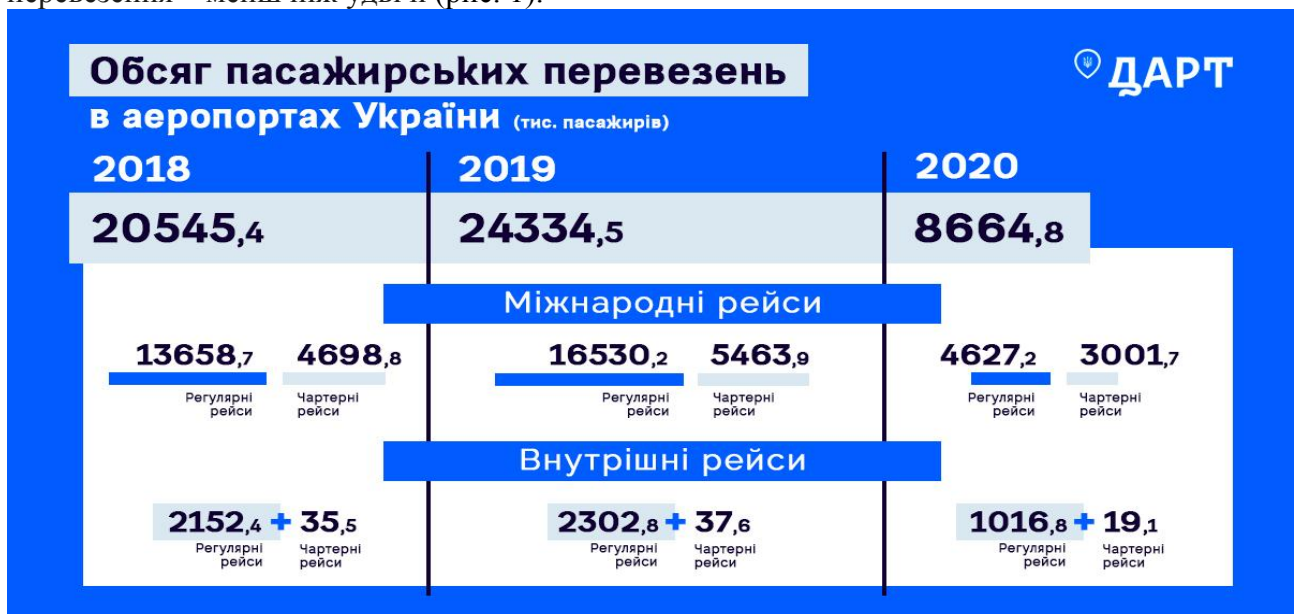
Чартерні польоти здійснюються за межами довгострокового графіку фіксованих регулярних рейсів: при цьому, маршрути, як правило, не визначаються авіакомпанією (як у випадку з регулярними рейсами), а клієнтом, який платить за всі витрати на підготовку та організацію польоту.

Визначимо, як чартерні рейси відрізняються від звичайних характеристик:

- чартерний рейс є, як зазвичай прямий;
- масові чартерні рейси дешевше, у порівнянні з ексклюзивними напрямками, у деяких напрямках вартість може бути навіть вище, ніж на регулярних рейсах;
- зазвичай квиток можна викупитись з розміщенням у готелі;
- квиток видається напередодні (за день до вильоту);

- якщо при чартері залишаються вільні місця, вони стають доступними у строго визначеному обмеженому часі;
- квиток вважається зарезервованим лише після повного платежу;
- у разі відказу від польоту штраф становить 100%, тобто виплату у чартерному рейсі не повертається;
- зміна дати від'їзду або повернення неможлива;
- спеціальний сервіс за стандартами борту та багажу може бути обмеженим, оскільки це визначається клієнтом;
- відсутність знижок для дітей;
- велика ймовірність затримок та запізнь [1].

Пасажир, який купив авіаквиток на чартерний рейс, має більше шансів на місце призначення з затримкою порівняно з пасажиром, який придбав регулярний рейс. Якщо при роботі аеропорту виникли проблеми, пов'язані з організаційними, технічними або погодними умовами, регулярні рейси в основному обслуговуються у першу чергу, а потім додаються чартерні рейси, тобто аеропорт намагається максимізувати регулярний графік.

Клієнт чартерного рейсу називається консолідатором – фізичною або юридичною особою, відповідальною за організацію, сплачуючи та заповнює рейс. У цьому випадку консолідатор може бути:

- корпоративний клієнт, який заказує транспорт для особистих цілей (членів сім'ї, клуб, працівників, друзів тощо);
- транспортне агентство, що діє як посередник у забезпеченні транспортних послуг;
- великий туроператор з великим та стабільним ринком [2].

Не кожне туристичне агентство може забезпечити необхідну загрузку польоту, тому менші за розміром туристичні компанії об'єднують свої зусилля, спрямовані на виконання чартерного руху, переговорів щодо умов співпраці на взаємовигідних умовах. Ці умови визначаються в спеціальній угоді, яка може бути багатостороннім та називається угодою про басейн. У цьому випадку один з туроператорів виступає як консолідатор, який накладається на повноваження укладення договору та підтримує всі взаємні рахунки з перевізником. Іноді консолідатор польоту може бути авіакомпанією, яка створює спеціальне відділення, що займається створенням туристичних груп. Туристичне агентство, що працює з авіакомпаніями, як консолідатор має ряд переваг у туристичній організації. Його діяльність не залежить від випадкового збігу, з наявністю або відсутністю квитків на регулярні рейси, тому компанії набагато простіше здійснювати довгострокове фінансове планування. Окрім того, якщо у досить тривалому періоді, туристичне агентство є консолідатором у тому ж носії, у деяких випадках авіакомпанія може забезпечити спеціальні пільгові умови для співпраці. Як правило, авіакомпанія намагається співпрацювати із звичайними партнерами, підтримувати та вирішувати їх у складних ситуаціях.

У практиці світу виділяється наступні види організації чартерних рейсів:

- закритий або корпоративний чартер. У цьому випадку організація що придбала квитки повністю оплачує за перевезення своїх працівників, як правило, такі перевезення не включені до звичайних видів транспортування, тому цього типу у загальному обсязі чартерних рейсів – це невеликий відсоток;
- цільовий чартер. Транспортування спеціалізованих груп пасажирів, об'єднаних будь-якою спільною метою: футбольні вболівальники, спортсмени, що летять до основних міжнародних змагань, члени професійних асоціацій, учасників фестивалів, паломники тощо;
- інклюзив-чартер. як правило, це транспорт туристів, організований та оплачений туристичним агентством, а вартість квитка включена до вартості маршруту. Політ у цьому випадку коштує для туристів досить дешево, тому що авіаквиток може бути на 30-50% нижчих у порівнянні з найдешевшими пільговими тарифами. блок-чартер. Цей параметр пов'язаний з придбанням лише частини регулярного рейсу (20-30 місць). У той же час здійснювався платіж, як правило, для всього просторового блоку, незалежно від того, чи будуть використані всі придбані місця чи ні. чартер нецільовий, коли транспорт із групи

повітряних пасажирів, який вибирається незалежно від місця призначення. Організатором цього виду польоту може бути транспортна компанія, яка виступає як посередник і як заказник;

– спліт-чартер. Такий вид перельоту відноситься до найбільш складного відбору пасажирів, які здійснюються регулярними та нерегулярними рейсами на різних частинах маршруту. У той же час, пасажирів відносяться до різних особливо віддалених куточків планети, можуть бути включені у формуючу групу.

Вартість польоту визначається авіакомпанією, а потім координує його з клієнтом, а після досягнення згоди сторін ціна зазначається у договорі. Ціна впливає на транспортний маршрут, терміновість, сезон, день, насиченість маршруту через звичайні авіалінії, ринок пасажирів країни, наявність конкурентів, ціни на паливо, витрати на технічне обслуговування та багато інших факторів. Чартерні польоти мають певну географію та чітку сезонність, тобто організовано повітряний транспорт, як правило, в туристичних центрах у сезонах найбільшого попиту.

Отже, впровадження туристичного авіачартерного маршруту вимагає великої підготовчої роботи: планування маршрутів, організацію заповнення місць, отримання необхідних повітряних коридорів, що дозволяє забезпечити мінімальну за строками посадку після прибуття та вильоту з аеропорту тощо.

Також потрібно зазначити, що традиційно, укладаючи договори про організацію авіаційних перевезень між країнами, національні авіакомпанії домовляються про однакову частку ринку. Чартерні ж перевізники можуть суттєво знизити доходи національних авіаперевізників, що пояснює небажання деяких країн відкривати свій повітряний простір для іноземних чартерних компаній. Вирішенням цієї проблеми стали спеціальні методи державного регулювання, що дозволяли чартерним авіакомпаніям обслуговувати курортні напрямки, резервуючи подорожі до столиць, найбільших міст, промислових центрів, портів для авіакомпаній, переважно національних, що здійснюють регулярні авіарейси.

### ДЖЕРЕЛА ТА ЛІТЕРАТУРА

1. Авіаційна транспортна стратегія України на період до 2030 року. Міністерство інфраструктури України. URL: [https://mtu.gov.ua/files/aviatsy\\_2030](https://mtu.gov.ua/files/aviatsy_2030) (дата звернення: 28.03.2021).
2. Наказ міністерства України «Про затвердження Правил виконання чартерних рейсів» від №297 від 18.05.2001. URL: <https://zakon.rada.gov.ua/laws/show/z0461-01#Text> (дата звернення: 28.03.2021).
3. Серета Н. М. Особливості міжнародного туризму та тенденції розвитку авіаційної галузі. *Глобальні та національні проблеми економіки*. 2017. Вип. 17. С. 445–448. URL: <http://global-national.in.ua/archive/17-2017/94.pdf> (дата звернення: 28.03.2021).
4. Статистичні дані щодо перетину українського кордону громадянами інших держав. URL: <https://www.tourism.gov.ua/blog/statistichni-dani-shchodo-peretinu-ukrayinskogo-kordonu-inozemcyami> (дата звернення: 28.03.2021).

ДЕРЖАВНЕ УПРАВЛІННЯ / ГОСУДАРСТВЕННОЕ УПРАВЛЕНИЕ

УДК 353.2

Ғалымжан Абаев  
(Нур-Султан, Қазақстан)

ПРОБЛЕМЫ ВЗАИМОДЕЙСТВИЯ ИНСТИТУТОВ  
МЕСТНОГО САМОУПРАВЛЕНИЯ В СИСТЕМЕ ОБРАТНОЙ СВЯЗИ  
ГОСУДАРСТВЕННЫХ ОРГАНОВ С НАСЕЛЕНИЕМ

*В данной статье рассматривается процесс развития институтов местного самоуправления в системе обратной связи государственных органов с населением. Проводится анализ действующего законодательства и наличие имеющихся проблем на местах. Автор отмечает, что в развитии институтов местного самоуправления обнаруживается явный дефицит обратной связи с населением - обязательного элемента любой нормально организованной системы правления, а Казахстану предстоит еще пройти этот путь.*

**Ключевые слова:** взаимодействие государства и общества, институты местного самоуправления, Государственное управление и самоуправление, государственные органы и население, выборная власть и население, муниципальная власть, принцип "слушающего государства", "открытый диалог" и др.

*This article considers the development process of local self-government institutions in the system of feedback of state bodies with the population. An analysis of the current legislation and the presence of existing problems on the ground is carried out. The author notes that the development of local self-government institutions reveals a clear deficit of feedback from the population - an indispensable element of any normally organized system of government, and Kazakhstan still has to go this way.*

**Key words:** interaction between the state and society, institutions of local self-government, State administration and self-government, state bodies and the population, elected authorities and the population, municipal authorities, the principle of the "hearing state", "open dialogue", etc.

В настоящее время в условиях развития демократических основ государства и общества актуальным остается вопрос о развитии институтов местного самоуправления в Казахстане [1]. Естественно, что само понятие местное самоуправление связано с государственным управлением и отражает механизм взаимодействия населения с органами государственной власти через определенные органы, в которых важную решающую роль играет мнение жителей той или иной местности, начиная с села и сельского округа, заканчивая населением крупного города и области. На мой взгляд, здесь ключевая роль принадлежит вопросу продуктивного и взаимного сотрудничества, когда должны решаться проблемы социального и экономического развития местности на основе предусмотренных планов развития с учетом мнения авторитетного большинства населения.

Государственные органы в данный момент должны направить свою работу для реализации первоочередных задач населения, исключив какие либо проявления личных, корыстных целей представителей власти с целью обогащения и усиления центральной власти для устрашения и контроля населения.

Согласно Закону Республики Казахстан "О местном государственном управлении и самоуправлении в Республике Казахстан" от 23 января 2001 года "местное государственное управление – деятельность, осуществляемая местными представительными и исполнительными органами в целях проведения государственной политики на соответствующей территории, ее развития в пределах компетенции, определенной настоящим Законом и иными законодательными актами Республики Казахстан, а также

являющимися ответственными за состояние дел на соответствующей территории" [2]. Аналогично рассмотрим понятие "местное самоуправление" – это деятельность, осуществляемая населением непосредственно, а также через маслихаты и другие органы местного самоуправления, направленная на самостоятельное решение вопросов местного значения под свою ответственность..." [2].

Согласно статьи 2-1 Закона Республики Казахстан "О местном государственном управлении и самоуправлении в Республике Казахстан" *местное самоуправление осуществляется отдельно в пределах области, района, города, района в городе, сельского округа, поселка и села, не входящего в состав сельского округа*. Местное самоуправление осуществляется членами местного сообщества непосредственно, а также через маслихаты и другие органы местного самоуправления. В данном законе подчеркивается, что аким области, района, города, района в городе, сельского округа, поселка и села, не входящего в состав сельского округа, наряду с функциями государственного управления осуществляет функции органов местного самоуправления [2]. Вот именно здесь есть глубокое противоречие в отечественном законодательстве. На мой взгляд, представитель официальной власти не может одновременно осуществлять функции органов местного самоуправления. Здесь полномочия должны принадлежать народу и только народу. Поэтому фактически по сравнению со многими зарубежными странами, в Казахстане местное самоуправление находится пока в зачаточном состоянии [3].

Согласно рассматриваемому закону формой деятельности местного сообщества являются сход местного сообщества и собрание местного сообщества.

Особо важно подчеркнуть вопрос о поступлении налогов в местный бюджет и создания местного органа из числа жителей, который смог бы полноценно направлять данные финансовые ресурсы для улучшения благосостояния граждан и для благоустройства проживаемой территории. Мне импонирует, что за нарушение этого направления, представители местного самоуправления должны строго спросить у чиновников: Куда ушли деньги? Почему построили больницу не качественно? Почему не рационально использованы деньги, направленные на реставрацию местного музея и т.д. В целом, именно такая система позволяет говорить, что здесь есть местное самоуправление или здесь оно существует формально. В Казахстане местное самоуправления до сих пор находится в зачаточном состоянии. Да у нас есть опыт выборности акимов районов, акимов сельских округов, не более того. А самый главный вопрос поступления и распределения финансовых средств остается под контроль акимов районов и областей и далее министров. Народ уже по факту свершения того или иного события традиционно, в силу сохранения тоталитарных механизмов соглашается. Однако с функционированием Общественного совета наблюдаются позитивные перемены в этом вопросе.

В настоящее время появился новый институт в лице Общественного совета, который создается при маслихатах области, города, района. На основе Закона Республики Казахстан от 2 ноября 2015 года № 383-V ЗРК "Об общественных советах" у них есть функция общественного контроля [4]. Общественный совет принимает решение об утверждении бюджета, об использовании денежных ресурсов на развитие села, района, области в целом и много других вопросов, которые связаны с благоустройством города, дворовых площадок и др. Благодаря деятельности Общественного совета чиновники стали сдерживать авторитаризм в решении жизненно важных задач связанных с проблемами жителей [5]. Приведем пример, Общественный совет города Петропавловска Северо-Казахстанской области в период пандемии, а именно летом 2020 года остро отреагировал на решение Министерства энергетики о необходимости поднятия тарифов на использование электричества для юридических и физических лиц. В отношении юридических лиц, которые в то время в основном приостановили деятельность (кроме аптек и продуктовых магазинов). Мнение народа было услышано на общественных слушаниях и Общественный совет направил письмо обращение на имя министра энергетики. В результате вопрос о поднятии цен на электричество был снят с повестки дня. Вот яркий пример, когда Общественный совет

представлен опытными и авторитетными людьми, не входящими в состав государственных органов, способными защищать интересы народа.

В соответствии с Посланием Президента Республики Казахстан К. Токаева народу Казахстана от 1 сентября 2020 года «слышащее государство» – это, по сути, концепция создания «справедливого государства». Недостаточно просто слушать и видеть проблемы граждан. Главное принять правильное и справедливое решение. Мы взяли за создание "слышащего государства". Как я уже говорил, это не значит, что государственные органы должны реагировать только на повседневные вопросы граждан. Это, прежде всего, постоянный диалог между властью и обществом. Сокращение дистанции означает переход к новой системе обратной связи с тесным контактом с населением. Сократить дистанцию между обществом и властью можно при условии правильно выстроенного структурного диалога представителей власти, исполнительных органов с местным населением [6].

На наш взгляд, население должно активно вовлекаться в процесс принятия решений. И для запуска механизма функционирования институтов местного самоуправления в Казахстане важно задать вопросы: Как осуществляется диалог между представителями власти и обществом? В чем проблема обратной связи между обществом и местными исполнительными органами? Как поднять эффективность работы местных органов власти? Что дает наличие органов местного самоуправления с функцией контроля местного бюджета? И здесь важно отметить тенденцию в создании новых механизмов, которые способствуют развитию системы обратной связи государственных органов с населением. К примеру, работа портала «Открытый акимат» позволяет населению напрямую без кабинетов и записей на прием напрямую обращаться к акимам всех уровней по различным вопросам: проблемы личные, села, района (города), области; обращение в местные исполнительные органы акимат через мессенджеры – фейсбук, инстаграмм любого руководителя и его государственного органа или государственного учреждения.

### ИСТОЧНИКИ И ЛИТЕРАТУРА

1. Раздел VIII Местное государственное управление и самоуправление. *Конституция Республики Казахстан принята на республиканском референдуме 30 августа 1995 года.* URL: [http://adilet.zan.kz/rus/docs/K950001000\\_#z94](http://adilet.zan.kz/rus/docs/K950001000_#z94)
2. Закон Республики Казахстан "О местном государственном управлении и самоуправлении в Республике Казахстан" от 23 января 2001 года № 148. URL: [http://adilet.zan.kz/rus/docs/Z010000148\\_](http://adilet.zan.kz/rus/docs/Z010000148_)
3. Указ Президента Республики Казахстан "Об утверждении Концепции развития местного самоуправления в Республике Казахстан" от 28 ноября 2012 года № 438. URL: <https://adilet.zan.kz/rus/docs/Z1500000383><http://adilet.zan.kz/rus/docs/U1200000438>
4. Закон Республики Казахстан от 2 ноября 2015 года № 383-V ЗПК "Об общественных советах". URL: <https://adilet.zan.kz/rus/docs/Z1500000383> <https://adilet.zan.kz/rus/docs/Z1500000383>
5. Бисенбаев А.К. Становление местного самоуправления и ментальность населения Казахстана. *О местном самоуправлении: реалии, проблемы, перспективы. Информационно-аналитический бюллетень.* № 4, Астана, 2000.
6. Послание Главы государства Касым-Жомарта Токаева народу Казахстана. "Казахстан в новой реальности: время действий" от 1 сентября 2020 г. URL: [https://www.akorda.kz/ru/addresses/\\_addresses\\_of\\_president/poslanie-glavy-gosudarstva-kasym-zhomarta-tokaeva-narodu-kazahstana-1-sentyabrya-2020-g](https://www.akorda.kz/ru/addresses/_addresses_of_president/poslanie-glavy-gosudarstva-kasym-zhomarta-tokaeva-narodu-kazahstana-1-sentyabrya-2020-g)

## ВПЛИВ СУЧАСНИХ ІНФОРМАЦІЙНИХ ТЕХНОЛОГІЙ НА ПУБЛІЧНЕ УПРАВЛІННЯ

*Стаття присвячена дослідженню ролі нових інформаційних технологій у сфері публічного управління. Виявлені основні переваги, недоліки та перспективи застосування цифрових технологій у публічному управлінні.*

**Ключові слова:** інформаційні технології, публічне управління, електронне урядування, діджиталізація.

*The article is devoted to the study of the role of new information technologies in the field of public administration. The main advantages, disadvantages and prospects of using digital technologies in public administration are revealed.*

**Key words:** information technology, public administration, e-government, digitalization.

Нові інформаційні технології все глибше проникають не лише в побутове життя людей, різні сфери бізнесу, а також у систему державного управління. В повсякденному житті цілком звичним стало вибирати товари та здійснювати покупки через Інтернет, одразу ж їх оплачуючи, використовувати різноманітні програми, що допомагають контролювати та планувати бюджет тощо.

Сьогодні в умовах глобального процесу інформатизації суспільства виникає необхідність впровадження нових інформаційних технологій не лише в приватний сектор економіки, а й у сферу публічного управління. Застосування цифрових технологій в органах державної влади дозволить суттєво підвищити їх ефективність, забезпечити автоматизацію окремих функцій та процесів публічного управління, зекономити час, матеріальні, трудові та інші ресурси, створити умови для доступності та прозорості діяльності суб'єктів публічного управління. Однак цифрові технології, як і будь-яке інше масштабне явище, пов'язані з появою різного роду нових ризиків і загроз, що несуть у собі можливості цих технологій (несанкціонований доступ до конфіденційної інформації, використання персональних даних, блокування роботи органів публічної влади, інформаційне шпигунство, інші види кіберзлочинності).

Повсякденне життя громадян стає дедалі все більш "цифровим", що передбачає високий рівень очікувань від діяльності органів влади, зокрема розвитку сучасних електронних форм взаємодії, прозорості та відкритості діяльності, залучення громадян до прийняття управлінських рішень. Розвиток та поширення сучасних інформаційно-комунікаційних технологій створює нові можливості для забезпечення взаємодії та співпраці органів влади, громадян і бізнесу, високоякісного обслуговування фізичних та юридичних осіб державою, в тому числі залучення громадян до проектування електронних послуг та отримання якісного зворотного зв'язку [5].

Відкритість органів влади є запорукою здійснення ефективної політики, яка зможе зробити уряд більш прозорим, створити реальний громадянський контроль, забезпечити права людини та громадянина, зміцнити довіру громадян та бізнесу до влади.

Сьогодні найбільш ефективним засобом взаємодії держави і суспільства в мережі Інтернет є електронне урядування, використання якого забезпечує продуктивну співпрацю всіх гілок влади як між собою, так і з суспільством та значно спрощує процедури отримання послуг. Виділяють чотири форми взаємодії електронного урядування [1, с. 10–15]:

– G2G («уряд–уряд») («government to government») – сектор електронної взаємодії між органами влади;

– G2B («уряд – бізнес») («government to business») – сектор електронної взаємодії між органами публічної влади та суб'єктами господарювання;



– G2C («уряд – громадяни») (“government to citizens”) – сектор електронної взаємодії між органами публічної влади та громадянами;

– G2E («уряд – службовці») (“government to employees”) – сектор автоматизації процесів співпраці урядової системи зі службовцями, чиновниками, консультантами на місцях.

Можна виділити наступні переваги впровадження електронного урядування:

– підвищення ефективності надання публічних послуг та можливість їх цілодобового отримання незалежно від тривалості робочого дня, оскільки доступ до відкритих даних здійснюється в автоматичному режимі;

– економія матеріальних, трудових та фінансових ресурсів за рахунок скорочення штату працівників, звільнення приміщень, а, отже, сплати заробітної плати, оплати комунальних послуг тощо;

– зростання рівня демократизації суспільства шляхом надання можливості громадянам та громадським організаціям безпосередньо брати участь у процесах підготовки проектів рішень, що приймаються на всіх рівнях державного управління;

– зменшення витрат часу та відсутність потреби у громадян стояти в черзі для отримання необхідної послуги;

– створення сприятливих рівноцінних умов для розвитку бізнесу, зменшення рівня корупції в органах влади, поліпшення інвестиційного клімату, зростання економіки.

Таким чином, електронне урядування спроможне змінити саму природу влади, зробити її більш прозорою та підконтрольною громадськості а також забезпечити реальну участь громадян у політичних процесах. Проте, як будь-яка система, електронне урядування має ряд недоліків:

– кіберзлочинність, внаслідок якої може блокуватися робота органів публічного управління, матимуть місце витоки інформації, яка містить державну таємницю або іншу конфіденційну інформацію;

– несанкціоноване використання інформації, насамперед персональних даних, що зберігається в інформаційних ресурсах та базах даних органів публічного управління, тобто виникнення загрози порушення прав та інтересів громадян і суб'єктів господарювання;

– можливість використання інформаційно-комунікаційних технологій з метою впливу на свідомість особистості для змінення або затвердження політичних установок індивідуума;

– інформаційне шпигунство та інформаційні війни.

Основну нормативно-правову базу системи надання публічних послуг в Україні на державному, регіональному та місцевому рівнях складають: Конституція України, Закон України «Про інформацію», Закон України «Про адміністративні послуги», Закон України «Про електронні документи та електронний документообіг», Закон України «Про електронний цифровий підпис», Закон України «Про звернення громадян», Закон України «Про доступ до публічної інформації», Закон України «Про захист персональних даних», Концепція розвитку електронного урядування в Україні, Постанова Кабінету міністрів України «Деякі питання підготовки проектів актів законодавства в електронній формі», Концепція створення інтегрованої інформаційно-аналітичної системи «Прозорий бюджет», Закон України «Про відкритість використання публічних коштів» та ін.

Україна почала впроваджувати елементи електронного урядування ще в 2003 р. через інформаційну систему «Електронний уряд» та ряд нормативних актів, однак суттєвих кроків так і не було здійснено.

20 вересня 2017 р. розпорядженням Кабінету Міністрів України № 649-р було схвалено Концепцію розвитку електронного урядування в Україні [5], в якій зазначено, що електронне урядування – це форма організації державного управління, яка сприяє підвищенню ефективності, відкритості та прозорості діяльності органів державної влади та органів місцевого самоврядування з використанням інформаційно-телекомунікаційних технологій для формування нового типу держави, орієнтованої на задоволення потреб громадян.

Реалізація Концепції дозволить підвищити ефективність роботи органів державної влади, покращити якість надання публічних послуг фізичним та юридичним особам, забезпечити

необхідну мобільність і конкурентоспроможність громадян та суб'єктів господарювання, мінімізувати корупцію, тощо.

З 18 вересня 2019 р. питаннями у сфері надання електронних та адміністративних послуг в Україні займається Міністерство цифрової трансформації України, яке працює над створенням «держави у смартфоні», що поєднує в собі мобільний додаток та портал державних послуг. Одним з важливих завдань міністерства є розвиток цифрової грамотності громадян.

Цілями Міністерства цифрової трансформації України до 2024 року є:

- перевести 100% усіх публічних послуг для громадян та бізнесу онлайн;
- забезпечити 95% транспортної інфраструктури, населених пунктів та їхні соціальні об'єкти доступом до високошвидкісного інтернету;
- навчити 6 млн. українців цифровим навичкам;
- підвищити частку інформаційних технологій у ВВП країни до 10% [2].

4 грудня 2019 р. Кабінет Міністрів України затвердив Постанову «Питання Єдиного державного веб-порталу електронних послуг та Єдиного державного порталу адміністративних послуг» та відповідне Положення [4]. Таким чином, Уряд створив єдиний веб-портал державних послуг «Портал Дія» [3], який призначений для реалізації права кожного на отримання публічних послуг, подання звернень, скарг, петицій громадян, здійснення електронного листування з органами влади, отримання інформації з національних електронних інформаційних ресурсів, проведення опитувань тощо.

«Дія» є онлайн-сервісом, де можна: подати заяву на реєстрацію особи як фізичної-особи підприємця; подати заяву про надання статусу безробітного; отримати довідку про відсутність судимості; отримати витяг про земельну ділянку; перевірити ліцензію автоперевізників; отримати соціальну допомогу при народженні дитини; здійснити відновлення або обмін водійського посвідчення; здійснити підпис документів за допомогою електронного цифрового підпису тощо. «Портал Дія» сьогодні представлений не лише як веб-сайт, але й мобільний додаток, що значно спрощує користування ним.

Курс на впровадження нових інформаційних технологій в публічне управління, за яким рухається Україна, показав свої перші результати. Так, у 2020 р. Україна зайняла 69 місце у рейтингу країн із найбільш розвиненим електронним урядуванням, що на 13 позицій вище, ніж у 2018 р. Рейтинг був створений на основі дослідження Організації Об'єднаних Націй «E-Government Survey 2020» [6]. Дослідження узагальнює показники держав щодо розвитку електронного урядування за період з 2018 – 2020 рр.

Дослідження «E-Government Survey 2020» показує стійку глобальну тенденцію до підвищення рівня розвитку електронного урядування. Дослідження поділяє держави на 4 групи: із низьким, середнім, високим та дуже високим рівнями розвитку електронного уряду. Україна належить до групи країн із високим рівнем розвитку.

За даними [6], у 2020 р. рейтинг очолює Данія, за нею йдуть Південна Корея, Естонія, Фінляндія та Австралія. Найгірші результати в 2020 р. показали Судан, Еритрея та Центральноафриканська Республіка.

В умовах посилення інноваційного розвитку та інформатизації суспільства аспект діджиталізації публічного управління є досить важливим з точки зору забезпечення активної позиції влади, оскільки сприяє підвищенню конкурентоспроможності держави та створенню умов для забезпечення сталого економічного розвитку в цілому.

Таким чином, роль діджиталізації у сфері публічного управління полягає в: забезпеченні відкритості та прозорості діяльності суб'єктів публічного управління і, як наслідок, підвищенні рівня довіри громадян та суспільства до органів та інститутів державної влади; зниженні рівня корумпованості серед службовців та посадових осіб органів публічного управління; забезпеченні економії часу, матеріальних, трудових, фінансових ресурсів, тощо.

На нашу думку, використання діджиталізації у сфері публічного управління може стати значним поштовхом в процесі цифрової трансформації для розвитку конкурентоспроможної економіки України.

#### ДЖЕРЕЛА ТА ЛІТЕРАТУРА

1. Електронне урядування та електронна демократія : навч. посіб. : у 15 ч. / за заг. ред. А.І. Семенченка, В.М. Дрешпака. Київ, 2017. Ч. 2. 72 с. URL: [https://onat.edu.ua/wp-content/uploads/2018/05/Part\\_002\\_Feb\\_2018.pdf](https://onat.edu.ua/wp-content/uploads/2018/05/Part_002_Feb_2018.pdf). (дата звернення: 25.03.2021).
2. Офіційний веб-сайт Міністерства та Комітету цифрової трансформації України. URL: <https://thedigital.gov.ua/>
3. Офіційний веб-сайт сервісу «Дія». Державні послуги онлайн. URL: <https://diia.gov.ua/>
4. Питання Єдиного державного веб-порталу електронних послуг та Єдиного державного порталу адміністративних послуг: постанова Каб. Міністрів України від 05.12.2019. № 1137. URL: <https://zakon.rada.gov.ua/laws/show/1137-2019-%D0%BF#Text> (дата звернення: 23.03.2021).
5. Про схвалення Концепції розвитку електронного урядування в Україні: Розпорядження Кабінету Міністрів України від 20 вересня 2017. № 649-р. URL: <https://zakon.rada.gov.ua/laws/show/649-2017-%D1%80#Text> (дата звернення: 21.03.2021).
6. The United Nations E-Government Survey 2020. URL: [https://publicadministration.un.org/egovkb/Portals/egovkb/Documents/un/2020-Survey/2020%20UN%20E-Government%20Survey%20\(Full%20Report\).pdf](https://publicadministration.un.org/egovkb/Portals/egovkb/Documents/un/2020-Survey/2020%20UN%20E-Government%20Survey%20(Full%20Report).pdf) (Last accessed: 23.03.2021).

УДК 338.2

*Азамат Шарипов  
(Нур-Султан, Казахстан)*

#### НЕПРАВИТЕЛЬСТВЕННЫЕ ОРГАНИЗАЦИИ КАК ОСНОВА ГРАЖДАНСКОГО ОБЩЕСТВА (К ВОПРОСУ О ВЗАИМОДЕЙСТВИИ ГОСУДАРСТВА И НПО НА РЕГИОНАЛЬНОМ УРОВНЕ)

*В данной статье рассматривается проблема взаимодействия государства и гражданского общества на региональном уровне с использованием материалов о деятельности неправительственных организаций во взаимодействии с органами исполнительной власти. Автор выявляет проблемы в механизмах взаимодействия и пытается выработать рекомендации с использованием отечественного опыта.*

**Ключевые слова:** *государство и гражданское общество, механизмы взаимодействия, "открытое общество", "слушающее государство", институт местного самоуправления, неправительственные организации, государственные и общественные институты*

*This article considers the problem of interaction between the state and civil society at the regional level using materials on the activities of non-governmental organizations in cooperation with executive authorities. The author identifies problems in the mechanisms of interaction and tries to develop recommendations using domestic experience.*

**Keywords:** *state and civil society, mechanisms of interaction, "open society", "listening state", the institution of local self-government, non-governmental organizations, state and public institution.*

Активное участие гражданского общества является одной из основных предпосылок человеческого капитала, социально-экономического развития, превращения демократических ценностей во благо страны. В то же время работа институтов, которые вносят вклад в развитие гражданского общества, замедлилась по разным причинам. Главная причина нужен опыт со стороны гражданского общества и желание открытого диалога и сотрудничества со стороны органов государственной власти.

В целом гражданское общество – это участие граждан во внутренних вопросах государства. Во многих зарубежных странах формировались институты гражданского

общества. Они работают успешно и эффективно при решении социально-экономических проблем общества.

Президент Казахстана Касым-Жомарт Токаев в своем Послании сказал: «Нужна поддержка гражданского общества, укрепление его потенциала, а также для решения наиболее важных общегосударственных задач необходимо широко использовать возможности гражданского общества» [1]. Из этого слова Президента я понимаю важность интеграции населения и исполнительной власти через концепцию «слушающего государство».

Совершенствование деятельности государственного аппарата сегодня является одним из приоритетных направлений государственной политики Республики Казахстан. За весь период независимости Казахстан безусловно достиг значительных успехов в обеспечении повышения имиджа институтов государственной власти. Повышение ответственности, эффективности и функциональности государственного аппарата является одной из приоритетных целей Казахстана по вхождению в тридцатку самых развитых государств мира к 2050-му году. Тем не менее, мы продолжаем наблюдать неустойчивость системы государственной службы в целом, а также тенденцию необходимости внесения законодательных реформ.

Президент К.Токаев в Послании от 5 октября 2019 года предложил пилотный проект о внедрении системы оценки населением эффективности работы местной власти, что показывает эффективность или неэффективность работы и выявляет проблемы населения" [1]. В настоящее время нужна поддержка гражданского общества, укрепление его потенциала для решения наиболее важных общегосударственных задач. В связи с этим, тема статьи актуальна, а ее исследование в региональном аспекте еще более углубляет научный интерес. В первую очередь, важно совершенствовать систему взаимодействия государства и гражданского общества на региональном уровне (Северный Казахстан) на основе концепции «слушающего государства».

Конечным ожидаемым результатом является:

- выстраивание системной, нацеленной работы органов исполнительной власти с институтами гражданского общества;
- повышение эффективности деятельности государственных органов в интересах улучшения благосостояния населения страны на основе процесса постоянного непрерывного совершенствования механизмов взаимодействия [2].

И главной идеологической основой для развития гражданского общества является «Концепция развития гражданского общества в Республике Казахстан до 2025 года», которая закрепляет меры по созданию условий для развития гражданского общества и его институтов, вовлекает граждан в обсуждение ключевых задач государства и общества с целью их полноценного решения с учетом идеологического и политического многообразия и конкуренции, плюрализма мнений, разнообразия форм и методов гражданской активности.

Согласно данной Концепции "Гражданское общество должно основываться на равноправном и конструктивном партнерстве с государством и бизнесом, являясь одним из основных условий построения правового, демократического, социального государства, с учетом необходимости обеспечения прав на свободу выражения мнений и мирных собраний, закрепленных во Всеобщей декларации прав человека, Международном пакте о гражданских и политических правах" [2].

Здесь самый главный механизм – это взаимодействие государства и гражданского общества. Главным образом, наличие взаимных обязанностей и ответственности гражданского общества и государства. Деятельность в пользу общественных интересов требует как от объединений граждан, так и институтов государственных органов открытости, чувства ответственности и готовности давать отчет о своей деятельности и использовании расходуемых для этого средств. Это взаимный отказ общества и государства от использования насильственных и незаконных действий. Также партнерство объединений граждан и государственных органов, позволяющее осуществлять целесообразное сотрудничество и распределять обязанности для улучшения действий в соответствии с

общественными интересами. Очень важна политическая независимость гражданской инициативы. Объединения граждан по своей деятельности являются свободными и независимыми в рамках закона. При поддержке гражданской инициативы за счет бюджетов и фондов публичного сектора следует избегать ограничений политического характера. Важная проблема – это предотвращение коррупции. При выборе государственными органами договорных партнеров по сотрудничеству из числа объединений граждан, а также оказании публичных услуг и делегировании иных обязанностей объединениям граждан будет способствовать исключению коррупционных рисков и др.

Что же из себя сейчас представляет северный регион Казахстан в плане развития НПО? Давайте сделаем акцент на Северо-Казахстанской (далее СКО), Костанайской, Павлодарской и Акмолинской областях.

Таблица 1. Сведения о деятельности НПО на территории Северо-Казахстанской области на 2021 год

№пп	Название района	Всего	Действующие НПО	Филиалы
1	Айыртауский	6	3	2
2	Акжарский	9	3	2
3	Аккайынский	7	2	5
4	Есильский	10	4	5
5	Жамбылский	11	8	3
6	М. Жумабаева	10	7	3
7	Кызылжарский	22	13	6
8	Мамлютский	7	4	3
9	Г. Мусрепова	16	11	3
10	Тайыншинский	12	8	4
11	Тимирязевский	11	7	3
12	Уалихановский	10	6	4
13	Шал акына	8	4	3
	<b>Всего по районам</b>	<b>139</b>	<b>86</b>	<b>47</b>
14	По Петропавловску	<b>449</b>		
	<b>ВСЕГО</b>	<b>590</b>		

**В целом, по данным Управления внутренней политики СКО на территории г.Петропавловска 449 НПО, а 141 на территории 13 районов.**

Одной из форм обратной связи государства с гражданским обществом является участие НПО в соцпроектах. Тематика государственного социального заказа в Северо-Казахстанской области формируется путем сбора предложений неправительственных организаций региона, а также разрабатывается в соответствии с Картой потребностей населения общественно-политической ситуацией в регионе. В целях учета мнения населения, тематика планируемых лотов размещается на интернет-ресурсах государственных органов для публичного обсуждения.

В регионе в 2020 году в рамках государственного социального заказа реализовано 79 проектов на сумму 274 208 469 тенге. В текущем 2021 году в рамках государственного социального заказа запланирован 101 проект на сумму 269 млн. тенге по следующим направлениям: охрана здоровья граждан, поддержка молодежной политики и детских инициатив, содействие решению семейно-демографических и гендерных вопросов, поддержка социально уязвимых слоев населения, формирование антикоррупционной культуры в обществе, профилактика религиозного экстремизма и терроризма среди населения.

## Тенденції та перспективи розвитку науки і освіти в умовах глобалізації

Анализ взаимодействия государственных органов и НПО показывает, что неправительственные организации области в полной мере поддерживают, проводимые в государстве реформы, принимают активное участие в решении актуальных вопросов и задач, охотно идут на диалог с государственными органами [3].

Таблица 2. Формы организаций НПО на территории Северо-Казахстанской области на 2021 год

№пп	Формы организаций	Кол-во
1	ОО - общественное объединение	360
2	ОЮЛ- организация юридических лиц	24
3	Фонды	92
4	ОИПИЮЛ – объединение индивидуальных предпринимателей и юридических лиц	10
5	Учреждения	3
		<b>484</b>
6	Филиалы	101
	<b>Итого</b>	<b>585</b>

Статистика показывает, что самая распространенная форма деятельности в НПО - это общественные объединения, их 360 по СКО, а также на втором месте находится показатель по филиалам 101. В основном это филиалы республиканских общественных организаций.

На сегодняшний день в Костанайской области зарегистрирована 951 неправительственная организация, действующими из которых является 785 (82,5%).

Раскрытию потенциала неправительственного сектора способствует создание условий для развития. Это, прежде всего, выделение в 2011 году местными исполнительными органами отдельного здания на праве доверительного управления; финансирование деятельности Областного ресурсного центра, который в прошлом году отметил 10-летний юбилей.

Большое внимание уделяется и развитию региональных НПО. На сегодняшний день действуют 6 Ресурсных Центров – областной, центральный и 4 сельских ресурсных центра, которые проводят большую работу по развитию гражданских инициатив.

Все они функционируют на долгосрочной основе, т.е. 2-3 годичные проекты, что позволяет нам работать на системной основе.

С целью мотивации гражданского сектора с 2010 года проводится Конкурс на лучшее НПО области. С 2019 года мы приняли решение расширить конкурс, потому что очень много инициативных групп, которые проявляют активность, благодаря проведению Ярмарок реализуют социальные проекты [4].

Как отметил Глава государства Касым-Жомарт Кемелевич Токаев в своем Послании «Конструктивный общественный диалог – основа стабильности и процветания Казахстана»: «Необходимо поддерживать и укреплять гражданское общество, вовлекать его в обсуждение наиболее актуальных общегосударственных задач с целью их решения» [1]. Кроме того, Президент страны подчеркнул, что для формирования активного гражданского общества необходимо повысить авторитет неправительственных организаций.

В связи с этим в Областном ресурсном центре НПО на регулярной основе работает Школа НПО, в рамках которой проводится обучение по самым актуальным темам в гражданском секторе. Сегодня возрастает роль НПО в связи с передачей ряда государственных функций в конкурентную среду. К примеру, в период с 2015 по 2019 годы в сектор НПО были переданы 17 государственных функций в сфере труда, здравоохранения, оценочной деятельности и т.д. Рассматривается вопрос передачи еще 133 государственных функций в сфере молодежной политики, финансов, энергетики, туризма и др.

Это значит, что взаимодействие НПО с государственными органами выходят на более качественный уровень, и нам с вами, необходимо проявлять больше профессионализма и активности.

Более одной тысячи НПО зарегистрировано в Павлодарской области. Например, по итогам работы за 2018 год признаны лучшими ОФ ветеранов и инвалидов Афганской войны и локальных войн Павлодара и Павлодарской области, МОО "Жолдар", ОО ДООИ "Сострадание", менеджер "ОФ "Десента", директор Павлодарского филиала ОФ "Ана уйі", ОФ "Детский фонд "Экибастуз". По данным на 2020 год 92 НПО Павлодарской области считаются самыми активными, в их числе самое большое количество работает с людьми с ограниченными возможностями и с социально уязвимыми группами населения – это 27 НПО [5].

В Акмолинской области зарегистрировано 718 неправительственных организаций, из них действуют – 514. В Акмолинской области осуществляют деятельность 44 этнокультурных объединения, в том числе этнокультурными объединениями представлены 18 этносов, а также славянские и казачьи объединения (русских – 3, славянских – 5, казачьих – 11, польских – 7, немецких – 3, армянских – 3, азербайджанских – 3, еврейских – 4, чечено-ингушских – 2, узбекских – 2, украинский – 1, корейский – 2, татаро-башкирских – 2, турецкий – 1, чувашский – 1, курдов – 1, уйгуров – 1, таджиков – 1. Этнокультурные объединения созданы в 12 районах и городах Кокшетау, Степногорск. В районах области зарегистрировано 18 объединений, в г. Кокшетау – 33, в г. Степногорск – 2 [6].

Активно трудятся под руководством Гражданского альянса в областях Северо-Казахстанской – 32, Костанайской – 51, Павлодарской – 92, Акмолинской – 32.

В целом, запросы современного общества требуют новых подходов к реализации социальной политики, основанной, прежде всего, на потребностях самих людей. В связи с этим, возрастают требования к профессиональности и компетенции НПО, как движущей силы решения социальных проблем общества. А также важен механизм взаимодействия, обеспечивающий открытый диалог между государством и народом.

### ИСТОЧНИКИ И ЛИТЕРАТУРА

1. Послание Президента Казахстана Касым-Жомарт Токаева от 2 сентября 2019 года "Конструктивный общественный диалог – основа стабильности и процветания Казахстана". URL: [https://www.akorda.kz/ru/addresses/addresses\\_of\\_president/poslanie-glavy-gosudarstva-kasym-zhomarta-tokaeva-narodu-kazahstana](https://www.akorda.kz/ru/addresses/addresses_of_president/poslanie-glavy-gosudarstva-kasym-zhomarta-tokaeva-narodu-kazahstana)
2. Указ Президента Республики Казахстан от 27 августа 2020 года № 390 "Об утверждении Концепции развития гражданского общества в Республике Казахстан". URL: <https://adilet.zan.kz/rus/docs/U2000000390>
3. Информация Управления внутренней политики Северо-Казахстанской области на март 2021 года. Петропавловск, 2021.
4. Ресурсный центр НПО Костанайской области. URL: <https://rc-npo.kz/>
5. Семь неправительственных организаций признали лучшими в Павлодарской области. URL: <https://pavon.kz/post/view/59506>
6. Акмолинская область. URL: <https://ru.wikipedia.org/wiki>

## ЕКОНОМІКА / ЭКОНОМИКА

УДК 658.784:658.87

Аліна Бабюк, Світлана Супрун  
(Вінниця, Україна)

### АВС-АНАЛІЗ В СИСТЕМІ УПРАВЛІННЯ ТОВАРНИМИ ЗАПАСАМИ

*Розглянуто сутність товарних запасів і визначено їх місце в господарській діяльності торговельних підприємств. Виявлено основні чинники, що визначають розмір товарних запасів та ефективність їх використання. Розглянутий АВС-аналіз, що сприятиме формуванню оптимального асортименту товарів, забезпеченню ритмічної роботи торговельного підприємства та виступає основою досягнення цільових показників господарської діяльності*

**Ключові слова:** товарні запаси, запаси, роздрібна торгівля, управління товарними запасами, АВС-аналіз.

*The essence of commodities supplies is considered and their place in of trade enterprises' economic activity is certain. The basic factors, which have influence on the process of capital forming in the trade enterprises, are exposed. ABC-analysis is considered, which will contribute to the formation of the optimal range of goods, ensuring the rhythmic operation of the trading company and is the basis for achieving the target indicators of economic activity.*

**Keywords:** inventories, stock, retail trade, inventory management, ABC-analysis.

Розвиток торговельної галузі як системи неможливий без участі роздрібною торгівлі, яка виступає в ролі активного учасника споживчого ринку й сполучною ланкою між виробником і споживачем. На сьогоднішній день майже кожне роздрібне торговельне підприємство не може існувати без запасів товарів. Тому актуальність даної теми полягає у підвищенні ефективності управління товарними запасами за рахунок збільшення їх оборотності, створення оптимальної кількості складів, оптимізації товарного асортименту.

Теоретичні і практичні аспекти проблеми досліджено у роботах вітчизняних економістів: Касьян В.В [2], Лизанець А.Г. [3], Огієнко С.О. [4], Мазаракі А.А. [5], Марцин В.С. [6], Королькова І.І., Виноградського М.Д., Лігоненко Л.О., Власова Н.О. та зарубіжних науковців Дж. Букана, Е. Кенігсберга, П. Зерматі, Дж. Робертса.

Товарні запаси – це складна економічна категорія, предмет наукових досліджень, об'єкт уваги спеціалістів та керівників підприємств. Можливості підприємства у забезпеченні стійкості асортименту товарів, підвищенні рівня задоволення попиту споживачів, організації безперервності процесу реалізації, запровадження визначеної цінової політики, визначення окремих питань фінансової діяльності залежать від політики формування товарних запасів, їх обсягу і структури [4, с. 42].

Згідно з П(С)БО9 "Запаси", товарні запаси – це товари у вигляді матеріальних цінностей, що придбані (отримані) та утримуються підприємством з метою подальшого продажу [7, с. 174]. Проф. А.А. Мазаракі вважає, що товарні запаси – це маса товарів, призначена для подальшого продажу, що перебуває у сфері обігу в процесі переміщення від виробництва до споживача [5].

На наш погляд, товарні запаси торговельного підприємства – товарна маса, що перебуває на балансі даного підприємства, яка призначена для безперебійного продажу. Товарні запаси є невід'ємним елементом організації торговельного процесу, виконуючи при цьому амортизуючу функцію (запаси товарів слугують буфером проти перепадів попиту, пом'якшують розриви між прогнозами попиту і його фактичними параметрами та структурою, згладжують нерегулярність або зупинки постачання товарів) та економічну



функцію (товарні запаси забезпечують певний рівень незалежності і самостійності підприємствам) [6].

Складовою частиною оборотних активів будь-якого підприємства, що обслуговують його господарський процес і повністю споживаються протягом одного виробничого циклу, є запаси товарно-матеріальних цінностей (матеріальні оборотні активи). До них відносяться:

- виробничі запаси (сировини, основних і допоміжних матеріалів, палива, купованих напівфабрикатів і комплектуючих виробів, запасних частин, тари, будівельних та інших матеріалів);
- незавершене виробництво;
- готова продукція (на підприємствах торгівлі – запаси товарів);
- запаси малоцінних і швидкозношувальних предметів (засоби праці зі строком експлуатації до одного року й вартістю до 15 неоподатковуваних мінімумів доходів громадян) [3].

На торговельному підприємстві виникає необхідність оптимізації обсягів товарних запасів. Це зумовлено тим, що утримання товарних запасів веде до виникнення значних сум витрат, пов'язаних із існуванням запасів як таких (на це потрібен певний капітал, що вкладається у закупівлі, обслуговування і амортизацію обладнання, будівель, споруд і т. ін.), фізичним зберіганням та обслуговуванням запасів, страховими та адміністративними витратами, а також витратами, пов'язаними з організацією закупівель (подання замовлень, постачання, приймання тощо). Водночас, торговельний асортимент роздрібних підприємств характеризується нерівномірністю пред'явлення потреби в окремих товарах, а це зумовлює необхідність моніторингу товарними запасами [6]. Як найбільш доступний метод моніторингу товарних запасів підприємства може бути використаний логістичний підхід, що базується на класифікації товарообігу і товарних запасів, вимірюваних в одиницях реалізації або запасу (ABC-аналіз).

ABC-аналіз – це метод, який пов'язаний із правилом Парето. Відповідно до процесу управління запасами, дане правило говорить, що 20 % номенклатури товарів дають 80 % прибутку [1].

Розглянемо надану модель більш ретельно. Вважаємо за необхідне починати проведення аналітичної роботи із застосування ABC-підходу з аналізу тієї ситуації, що склалася, і встановлення стратегічних цілей підприємства:

- на першому етапі – потрібно виконати аналіз існуючого стану товарно-матеріальних потоків суб'єкта дослідження та визначити питому вагу кожної товарної групи від загального обсягу продажів;
- на другому етапі – необхідно ранжувати товарні групи чи окремі товари за спаданням;
- на третьому етапі – рахується коефіцієнт кумуляції (сума кожної наступної питомої ваги до 80% (категорія "А"), потім до 15% (категорія "В") і до 5% (категорія "С")).

Категорія "А" охоплює ті товари у яких обсяг продажу яких становить 80 % від загального обсягу товарообігу підприємства. Зазвичай у цю категорію потрапляє 5-20 % номенклатури товарів. У категорію "В" потрапляє приблизно третина найменувань товарів з 15 % обсягом продажів. До категорії "С" належать усі інші позиції номенклатури товарів. Після проведення таких робіт запаси товарів, віднесених до категорії "А", доцільно перевести на управління та постачання за системою з жорстким обсягом замовлення; товари категорії "В" – за системою з жорстким інтервалом поповнення; товари категорії "С" – на систему з візуальним управлінням і відносно рідким контролем стану їх запасів (принцип "роботи з двома ящиками"). Однак, іноді такий підхід не дає змоги забезпечити ефективне управління товарними запасами торговельного підприємства. Варто також враховувати, що на управління товарними запасами впливають і такі фактори, як умови роботи з постачальниками, терміни постачання товарів, мінімальний обсяг закупівлі [1].

Цей аналіз можна проводити для кожного критерію окремо (паралельно), а потім методом парних порівнянь визначити сукупність номенклатурних позицій. Паралельна

класифікація більш трудомістка і не дозволяє значно звузити чисельність виділених груп, проте дає достатньо широку інформацію про особливості кожної з груп номенклатури.

Для кожного вибраного критерію класифікації визначається питома вага, яка відповідає значенню даного критерію в реалізації стратегії підприємства. Далі проводиться розрахунок синтетичного критерію класифікації для кожної позиції номенклатури окремо. Отримані значення синтетичного критерію сумуються. Даний підхід дозволяє провести АВС-аналіз по класичній схемі з використанням одного критерію класифікації [1].

Висновки. Таким чином, товарні запаси являють собою масу товарів, яка знаходиться на підприємствах роздрібною торгівлі й не потребує подальшої переробки і призначена для наступного продажу кінцевому споживачеві. Товарні запаси є важливим активом підприємства оскільки від їх кількості та якості буде залежати діяльність підприємства. Основна мета управління товарними запасами в підприємствах роздрібною торгівлі полягає в прискоренні їх оборотності в процесі задоволення запитів споживачів. АВС-аналіз дає змогу розподілити товари за рівнем пред'явленого попиту. Використання цього методу створює реальну основу для формування ефективної асортиментної політики торговельних підприємств та управління запасами товарів. При цьому науково обгрунтоване управління товарними запасами істотно вплине на фінансові результати торговельного підприємства.

### ДЖЕРЕЛА ТА ЛІТЕРАТУРА

1. Івахів Ю., Спільник І. Метод АВС-аналізу: доцільність застосування. Економічний аналіз. Вип. 3. Тернопіль, 2010. С. 170-172.
2. Касьян В.В. Оперативне управління запасами як можливість для створення регулярного менеджменту. *Науковий вісник Херсонського державного університету. Серія «Економічні науки»*. Херсон, 2015. Вип.14. Ч. 2. С. 72-75.
3. Лизанець А.Г. Регулювання товарної та асортиментної політики підприємства на засадах категорійного менеджменту. *Науковий вісник Мукачівського державного університету. Серія «Економіка»*. Мукачево, 2016. Вип. 2(6). С. 91-96.
4. Огієнко С.О. Актуальність проблеми управління запасами на торговельному підприємстві. *Проблеми і перспективи розвитку підприємства: збірник наукових праць*. 2013. Вип. 2. С. 15-18.
5. Мазаракі А.А. Економіка торговельного підприємства: підручник для студ. ВНЗ. Київ: Вид-во "Хрещатик", 1999. 800 с.
6. Марцин В.С. Економіка торгівлі: підруч. 2-ге вид., випр.і доп. Київ: Знання, 2008. 603 с.
7. Положення (стандарт) бухгалтерського обліку № 9 «Запаси» : наказ Міністерства фінансів України від 20.10.1999 р. № 246 (із змінами та доповненнями) / офіційний сайт Верховної ради України. URL: <http://zakon2.rada.gov.ua/laws/show/z0751-99>. (дата звернення: 22.03.2021).

УДК 657.24,657.6

*Саина Куанышева  
(Нур-Султан, Казахстан)*

### ЖАБДЫҚТАУШЫЛАРМЕН ЕСЕП АЙЫРЫСУ ЕСЕБІ ЖӘНЕ ОНЫ ІШКІ БАҚЫЛАУ

*Бұл мақалада жабдықтаушылармен өзара есеп айырысудан туындайтын кредиторлық қарыздың жай күйін және оны ішкі бақылау тәртібі қарастырылған. Сондай-ақ жабдықтаушылар есебін жүргізу кезіндегі құжат айналымы қарастырылып, ішкі бақылау міндеттеріне назар аударылған.*

**Кілттік сөздер:** міндеттемелер есебі, жабдықтаушылармен есеп айырысу, ішкі бақылау, құжаттар, кредиторлық берешек.

*The article examines the state of accounts payable on mutual settlements with suppliers and the procedure for its internal control. It also takes into account the workflow in the accounting of suppliers and pays attention to the tasks of internal control.*

**Key words:** *accounting of obligations, settlements with suppliers, internal control, documents, accounts payable.*

Нарықтық экономиканың қатаң бәсекелестік жағдайында кез келген ұйым өз қызметінің тұрақты жұмыс жасап, дамығанын қалайды. Әр ұйым қызмет барысында тауарлы материалды қорлар сатып алу, коммуналды қызметтер, консультациялық және басқада қызметтер алу үшін жабдықтаушылармен байланысқа түседі. Жабдықтаушылармен есеп айырысу есебінің дұрыс жүргізілуі ұйымның барлық аймағына әсер етеді. Ал, жабдықтаушылармен есеп айырысудың ішкі бақылауы тек мүлікті қорғау, құқықтық реттеу және шығындарды есепке алу үшін ғана қажет емес. Ішкі бақылау кез-келген шаруашылық операцияларды экономикалық қызметпен байланысты тәуекелдерді алдын-алу (болдырмау), ресурстарды ұтымды пайдалану қағидаттарын сақтай отырып жүргізуге ықпал етеді. Сондықтан, осы тақырып әр кезде өзекті болып саналады.

Міндеттемелердің бухгалтерлік есебін жүргізу және оларды қаржылық есептілікте көрсетудің мақсаты сыртқы пайдаланушыларға міндеттемелер туралы толық шын және объективті ақпарат беру болып табылады. Сыртқы пайдаланушылар (басқа ұйымдар) – мәмілелер жасасу кезінде компанияның қарыз қаражаттарының қаражат көздерінің жалпы көлеміндегі үлесін қаржылық тәуекел тұрғысынан бағалау үшін, ал ішкі пайдаланушыларға – кәсіпорын қызметін қаржыландырудың балама нұсқаларын таңдау үшін дайындалады.

Міндеттемелерді есепке алудың негізгі міндеттері:

- дұрыс құжаттық тіркеу;
- шығу тегі мен жетілу уақыты туралы ақпарат қалыптастыру;
- міндеттемелердің қайтарылуын бақылауды қамтамасыз ету;
- төлемдерді уақтылы талапқа сай орындау және төлемдерді кешіктіруді болдырмау (ішкі ресурстарды жұмылдыру);
- қарыз қаражаттарын пайдалану тиімділігін талдау;
- қаржылық есептілікте міндеттемелерді ұсыну және ашып көрсету.

Міндеттемелерді есепке алу келесі қағидаларға негізделеді: сақтық, толық қамту, дербестік, үздіксіздік, есептеу, мерзімділік.

Кәсіпорында міндеттемелерді есептеу үшін жұмыс шоттар жоспарының 3 және 4 бөлім шоттары қолданылады. Оларды сәйкесінше қаржылық, салықтар, міндетті және еркін төлемдер, басқа да міндеттемелер деп бөледі.

Міндеттемелерді баланста көрсеткен кезде, оларды қысқа және ұзақ мерзімді деп ажырату қажет.

Жабдықтаушылармен есеп айырысу тауарларды сатып алу және көрсетілген қызметтер нәтижесінде туындайды. Ол келісім-шарт жасасу арқылы пайда болады.

Жабдықтаушылармен есеп айырысу есебі 3310 «Жабдықтаушылар мен мердігерлерге берілетін қысқа мерзімді берешек» шотында жүргізіледі.

Жабдықтаушылармен келісімшарт жасасқаннан кейін келесі құжаттар толтырылады:

1. Шот - жеткізушілерге алдын-ала төлеу үшін беріледі және қолма-қол ақшамен немесе банктік аударыммен төлем жасауға негіз болады. Шот- негізінде ешқандай операция жүргізілмейді, бұл құжат төлем тапсырмасына немесе кассалық ордерге қоса беріледі.

Тауарларды, орындалған жұмыстарды немесе көрсетілген қызметтерді алғаннан кейін жеткізуші шот-фактура жіберуге міндетті.

2. Шот – фактура - бұл міндетті құжат, оның негізінде шоттардың корреспонденциясы бухгалтерлік есеп регистрлерінде орналастырылады. Бұл құжат тауарлы-материалдық құндылықтарды сатып алуды растау ретінде қызмет етеді. Шот-фактура негізінде ҚҚС есептеледі, бірақ жеткізуші ҚҚС төлеушісі болған жағдайда да есепке алынады.

Жабдықтаушылардан негізгі құралдарды, қорларды алған кезде шот-фактураға жүкқұжат тіркелуі керек.

3. Жүкқұжат – қорлардың толық аты, олардың саны, бағасы, жиын сомасы көрсетілген құжат. Бұл құжат алынған қорларға материалды жауапты адамға беріледі.

4. Орындалған жұмыс(қызмет) актісі - қандай көлемде және мерзімде орындалған жұмыстар мен қызметтердің тізімін қамтиды. Жабдықтаушылардың барлық қабылданған шот-фактуралары синтетикалық және талдамалық есепке алу үшін негіз болып табылады.

Алынған шот-фактуралар жеткізушілермен және мердігерлермен есеп айырысулардың бухгалтерлік журналына жазылады.

Келісімшарт талаптары бойынша төленуге жататын ұзақ мерзімді несиелік міндеттеме бұзылған жағдайда, ол міндеттеме:

– қысқа мерзімді - егер қарыз алушы баланс күнінен кейін және қаржылық есептілік жарияланғанға дейін қарызды төлеуді талап етпеуге келіссе;

– ұзақ мерзімді - егер қарыз алушы есепті күнге дейін баланстық күннен бастап кем дегенде 12 ай аяқталатын жеңілдетудің жеңілдік кезеңін ұсынуға келіскен болса, онда ол қарызды тез арада өтеуді талап ете алмаса, және ұйым оны қалпына келтіре алмаса.

Бұл есептердің әрқайсысы дұрыс жүргізілуі үшін кәсіпорында ішкі бақылау процедуралары жүргізіліп отырылады.

Ішкі бақылау құрылымы:

- 1) бухгалтерлік есеп жүйесі;
- 2) басқару ортасы;
- 3) басқару нысандары.

Басқару ортасы келесі элементтерден тұрады:

- экономикалық субъектіні басқару стилі;
- экономикалық субъектінің ұйымдастырушылық құрылымы;
- міндеттер мен өкілеттіктерді бөлу;
- қызмет пен ішкі аудитті қадағалау;
- кадр саясаты.

Ең көп таралған басқару элементтері:

– халықаралық қаржылық есептілікке сәйкес шаруашылық жүргізуші субъектінің мүлкі мен міндеттемелерін түгендеу;

– басшының және бас бухгалтердің немесе басқа уәкілетті адамдардың құжаттарына қол қою;

- бухгалтерлік жазбалардың қарсы тексерістері;
- есептеулерді ішкі және сыртқы салыстыру;
- кәсіпорынның қаржылық-шаруашылық қызметінің көрсеткіштерін талдау.

Кәсіпорынның қызмет көрсету саласына, ауқымына байланыссыз ішкі бақылау жүйесі міндетті түрде жүргізілуі тиіс.

Ішкі бақылаудың маңыздылығы қолданыстағы заңнамаларға, Халықаралық қаржылық есеп стандарттарына сай есеп жүргізіліп, дұрыс, шынайы ақпарат ұсынылуын тексеру болып табылады. Ішкі бақылау бөлімі жоқ, кішігірім кәсіпорындарда бақылау функциясын бас бухгалтер немесе басшы өзі жүргізеді.

Жабдықтаушылар мен мердігерлер есебіне ішкі бақылау жүргізілгенде мынадай міндеттер орындалуы қажет:

- заң талаптарының, халықаралық және ұлттық стандарттардың сақталуы;
- мүлікті, тауарлы-материалды қорларды шығындардан, тұрып қалудан қорғау;
- ағымдағы шаруашылық операцияларды тиімді орындау;
- құжаттардың және олардағы мәліметтердің қажетті деңгейі мен сәйкестігінің сақталуы;
- кездейсоқ және әдейі жіберілген қателіктер мен бұрмалауларды анықтау және алдын-алу;
- қаржылық есептіліктің уақытылы және дұрыс жасалынуы;
- компания басшылығының саясатын қолдау;

– басқарудың тиімді және прогрессивті әдістерін енгізу [4, 41 б.].

Ішкі бақылау кезеңінде бұл міндеттер орындалса, кәсіпорын жұмысы тиімді, ырғақты болады.

Қорытындылай келе, жабдықтаушылармен есеп айырысу есебін сапалы және ішкі бақылауды үнемі жүргізу, осы операциялар бойынша үздіксіз есепті қамтамасыз етеді, өз кезегінде есептесу-төлем тәртібінің жақсаруына және кредиторлық борыш мөлшерін оңтайландыруға септігін тигізеді.

### ҚОЛДАНЫЛҒАН ӘДЕБИЕТТЕР

1. Адушкин Е.Н. Оценка внутреннего аудита и его влияние на принятие управленческих решений. *Научные исследования в социально-экономическом развитии общества*. 2020. С. 7-11.

2. Байдақов А.Қ., Спатаева С.Б., Токенова С.М. Қаржылық есептіліктің халықаралық стандарттарына сәйкес қаржылық есеп: оқу құралы. Астана: С.Сейфуллин атындағы ҚАТУ, 2017. 54 б.

3. Оразбекұлы Б. Бухгалтерлік есеп және аудит негіздері: оқу құралы. Алматы: «Экономика», 2011. 409 б.

4. Шаукерова З. М., Ахметова А. Е. Финансовый учет: учебное пособие. Астана: КАТУ им. С. Сейфуллина, 2015. 181 с.

*Научный руководитель: кандидат наук, и.о. асс. профессора Шаукерова З. М.*

УДК 338.14

*Ольга Марченко  
(Ірпінь, Україна)*

### ЕКОНОМІЧНІ НАСЛІДКИ ПАНДЕМІЇ: СУЧАСНІ РЕАЛІЇ

*У статті розглянуто деякі аспекти впливу пандемії коронавірусу на міжнародні відносини. Досліджено рівень державної підтримки країн світу. Проаналізовано наслідки пандемії у сучасних реаліях.*

**Ключові слова:** економічна криза, спад, причини, наслідки, падіння цін, COVID-19.

*The article considers some aspects of the impact of the coronavirus pandemic on international relations. The level of state support of the countries of the world is investigated. The consequences of the pandemic in modern realities are analyzed.*

**Keywords:** economic crisis, recession, causes, consequences, falling prices, COVID-19.

Вже рік як змінився світ в умовах пандемії COVID-19, що стало справжнім викликом для галузей економіки: падіння ділової активності, збої у логістиці, зменшення попиту на товари та послуги, невчасна виплата заробітної плати або взагалі неможливість працювати в умовах карантину. В умовах економічної нестабільності держава запровадила жорстку регуляторну політику, що створила перешкоди для роботи, знижуючи результативність підприємницької діяльності. В першу чергу під загрозою опинилися малі та середні підприємства. Великі компанії також змушені скорочувати штат, відправляючи працівників у безкоштовні відпустки.

Міжнародний досвід зазначає, що будь-яка криза закінчується. Криза, безпосередньо пов'язана з COVID-19 також закінчиться, але в сучасних реаліях третьої хвилі пандемії необхідно бути готовими до негативних наслідків кризи, для зменшення ризиків бізнесу та збереження рівня життя населення, а також до нових викликів, які постануть у період після пандемії. Негативні економічні наслідки другої хвилі пандемії COVID-19 необхідно звести

## Тенденції та перспективи розвитку науки і освіти в умовах глобалізації

до мінімуму, створивши умови для прогнозування тенденцій та здійснення розрахункових робіт для отримання даних, які стануть основою для прийняття виважених управлінських рішень в умовах невизначеності.

Наслідки економічної кризи можуть негативно вплинути на занепад виробництва та обсяги інвестування. Базовими викликами економіці України у зв'язку із пандемією COVID-19 є:

- погіршення структури зовнішньоторговельного балансу, скорочення експорту української продукції;
- значне зменшення обсягів виробництва товарів й послуг, через обмеження бізнес-активності;
- скорочення обсягів надходжень податкових й митних платежів;
- девальвація національної валюти;
- дефіцит державного бюджету та ризик дефолту [5].

Прогноз міжнародного рейтингового агентства S&P GLOBAL RATINGS<sup>3</sup>: Внаслідок різкого погіршення макроекономічних перспектив внаслідок другої та третьої хвилі пандемії COVID-19 експерти значно знизили прогнози щодо ВВП на рік. Вплив пандемії на економіку виявився «довшим і інтенсивнішим, ніж передбачалося», а сфера послуг зазнає збитків набагато більше, ніж виробництво. Також пандемія COVID-19 сильніше позначиться на малому бізнесі, ніж на великому [6].

Серед основних ризиків, що можуть трапитись на шляху до економічного зростання України на 2021–2023 роки, слід відмітити, зокрема, наступні (рис. 1) [4, с. 12]:



Рис. 1. Основні ризики для економіки України 2021-2023 рр.

Загрозою відновлення економіки залишається продовження дії карантинних обмежень, або третя хвиля пандемії як в Україні, так і у світі, тобто на тлі нових можливих втрат, відновлення попиту на вітчизняну продукцію на внутрішньому та світових ринках буде продовжено до наступних періодів.

На даному етапі посилення карантинних обмежень зарано оцінювати економічні втрати від кризи COVID-19. У січні та лютому Китай повідомив про падіння доданої вартості виробництва на 13,5 відсотка. Якщо припустити, що цей негативний шок призводить до падіння ВВП на 15 відсотків за перший квартал, після чого почнеться швидке відновлення,

то прямий шок від коронавірусу для китайської економіки виллється у втрату 3,75 відсотка ВВП на кінець цього року [7].

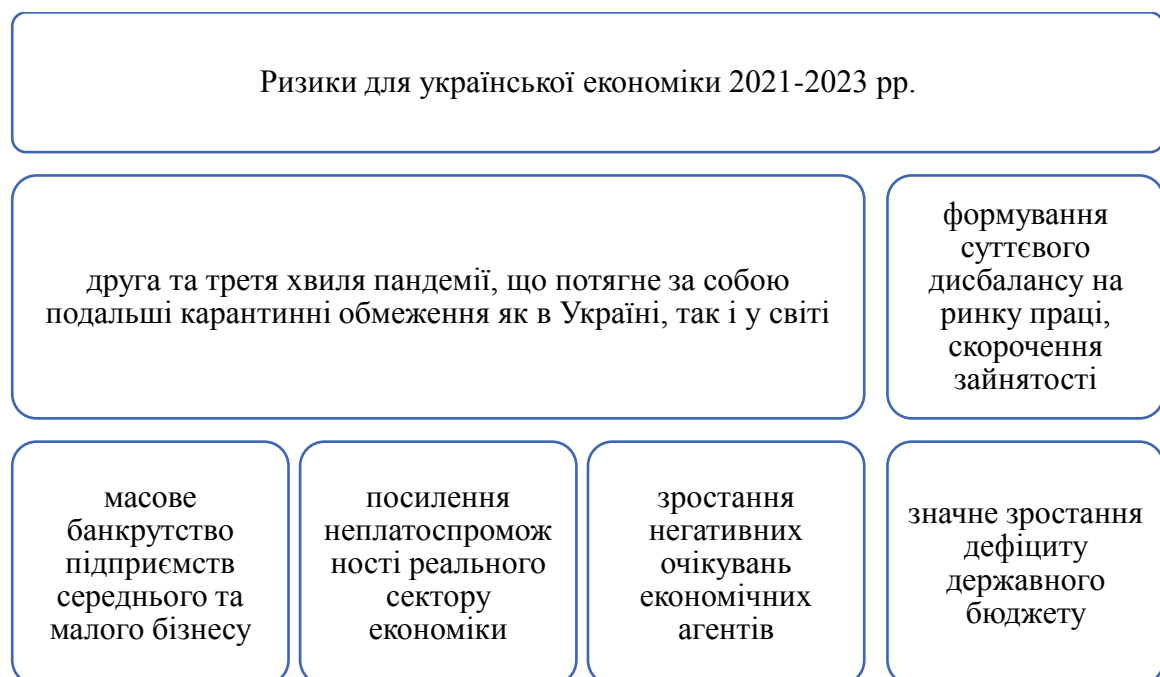

Рис. 2. Динаміка ВВП в 2016-2020 рр.

Рівень державної підтримки не однаковий у різних країнах або надає учасникам бізнесу значні переваги, або, ставить у заздалегідь програшне становище, як у випадку з Україною. Беручи до уваги досвід Німеччини у подоланні економічних наслідків кризи через пандемію, то країна виділила близько третини свого ВВП. Як повідомляють ЗМІ, Німеччина оголосила про ключовий пакет заходів підтримки на загальну суму в €750 млрд. Федеральна влада запланувала, зокрема, створити стабілізаційний фонд допомоги бізнесу на €600 млрд., з яких €100 млрд. можна буде направити на прямий викуп часток у німецьких фірмах для запобігання їх поглинання іноземцями [1].

Заслужують на увагу і результати аналізу Розамунд Хатта для WEF, відповідно до яких ми можемо зробити такі узагальнення: падіння темпів економічного зростання провідних країн світу (рис. 3) [3], зокрема, у першому кварталі 2020 р. економічне зростання Китаю скоротилося до 4,5 % порівняно з 6 % у четвертому кварталі 2019 р., в США відбувається також падіння темпів в 2020 році в порівнянні з 2019 роком.

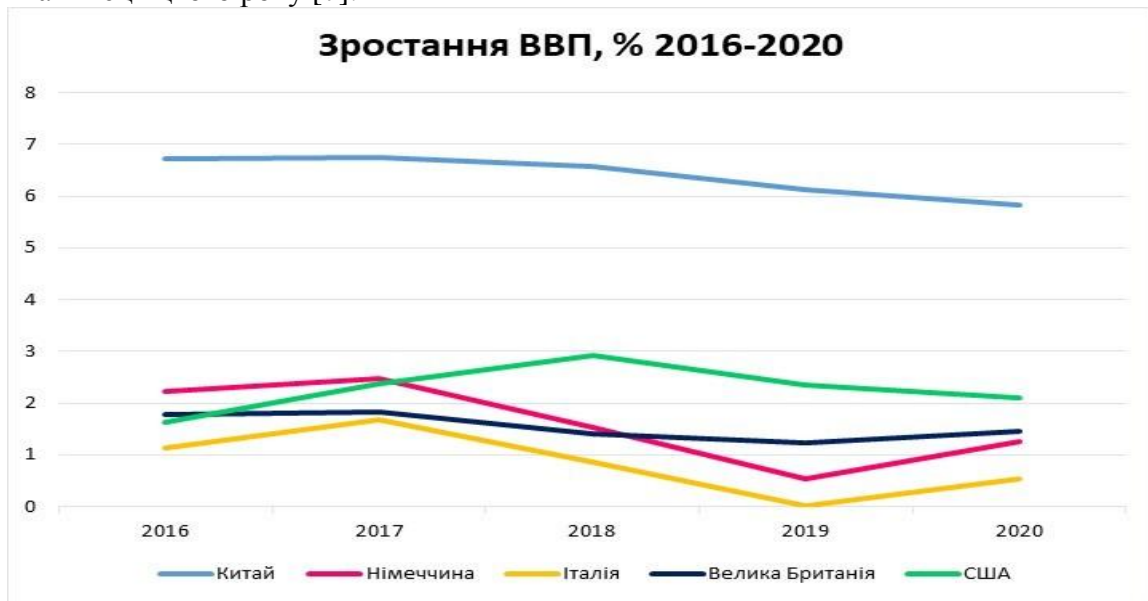

Рис. 3. Економічне зростання країн світу у 2019-2020 рр.

Наслідки пандемії COVID-19 намагається використати Китай для зміцнення позицій на міжнародній арені, зокрема в європейському регіоні. З моменту зниження загрози поширення коронавірусної інфекції на власній території, Китай значно збільшив активність у світовій економіці. Пекін успішно використав факт затухання пандемії на китайській території на тлі стрімкого поширення захворювання в європейських країнах і США, і розпочав активно надавати медичну допомогу іншим державам, у першу чергу Європейському Союзу. Керівництво Пекіну прагне забезпечити позитивне сприйняття країни у світі як «рятівника» від пандемії та відволікти увагу світової громадськості від місця походження вірусу, а також недостатньо ефективних заходів з запобігання його поширенню за межі КНР.

Безперечність швидкого розвитку та відновлення економіки країн світу залежать від відверто протекціоністських заходів, навіть у протиріч міжнародним зобов'язанням. При цьому, основними механізмами для допомоги бізнесу являються пільги, податкові канікули та субсидії. Не менш важливим являється і те, що держава готова гарантувати виплати по кредитах бізнесу. На думку зарубіжних спеціалістів, дані заходи дозволять якщо не подолати наслідки кризи внаслідок пандемії, то значно зменшити її вплив на економіку.

Ми теж погоджуємося з думкою Долбневої Д. В., що криза, яку світ переживає у результаті поширення пандемії COVID-19, є загальносвітовою і вдарить по усіх країнах з відкритою ринковою економікою. Особливо це похитне економічний стан України, економіка якої в останні роки і так є нестабільною і залежною від світових тенденцій, політичних подій і настроїв населення. Навіть за оптимістичного сценарію падіння економіки України через поширення COVID-19 у 2020 році складе 5 % ВВП [2, с. 23].

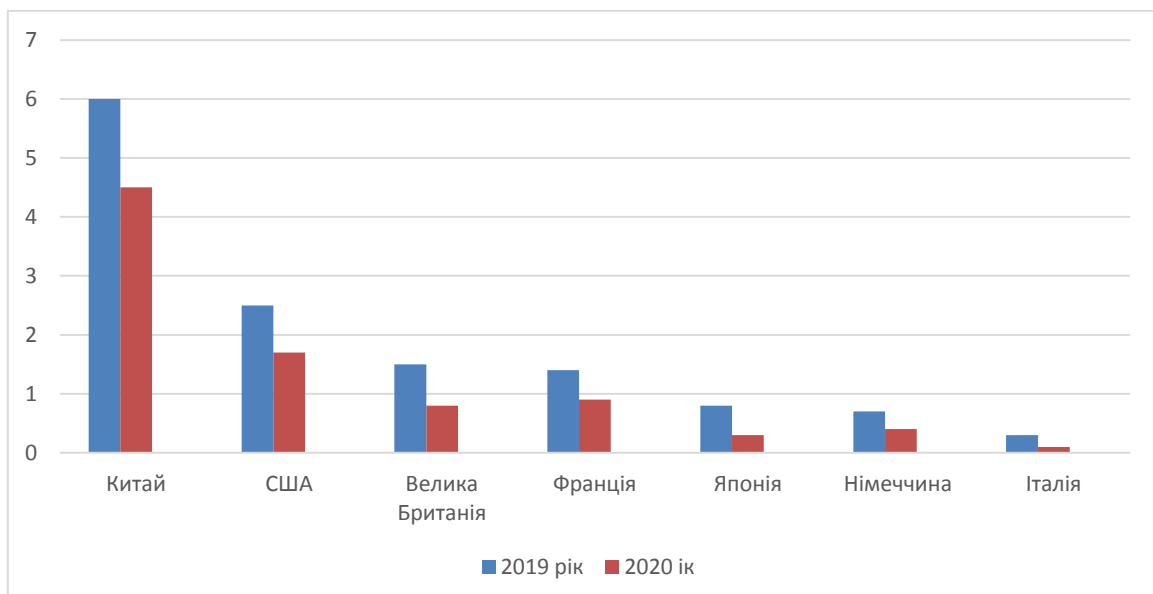
Таким чином, результати дослідження доводять, що економічна криза, спричинена пандемією COVID-19, затронула усю світову економіку. Кожна держава прямо чи опосередковано відчує негативний вплив коронавірусу на свою економічну систему.

### ДЖЕРЕЛА ТА ЛІТЕРАТУРА

1. Джамугуров Р. Світовий досвід підтримки економіки під час кризи. URL: <https://blog.liga.net/user/rdzhamgurov/article/37636>
2. Долбнева Д. В. Вплив COVID-19 на економіку країн світу. *Проблеми економіки*. 2020. №1. С. 20-26.
3. Коронавірус в цифрах: як змінилася світова економіка. URL: <https://www.bbc.com/ukrainian/features-51994936>
4. Наслідки епідемії COVID-19 та карантинних заходів для провідних секторів економіки України. Дослідження за результатами глибинних інтерв'ю з власниками та топ-менеджерами українських компаній. Київ-Харків: Видавець О. А. Мірошніченко, 2020. 188 с. URL: [https://cpd.com.ua/ukr-eng%20covid-19\\_economics\\_ukraine.pdf](https://cpd.com.ua/ukr-eng%20covid-19_economics_ukraine.pdf)
5. Офіційний сайт Світового банку: The World Bank In Ukraine. URL: <https://www.worldbank.org/en/country/ukraine/overview>
6. Україна у 2020-2021 роках: наслідки пандемії. URL: [file:///C:/Users/User/Downloads/Concensus%20Forecast%2051%20April%202020%20ukr%20\(1\).pdf](file:///C:/Users/User/Downloads/Concensus%20Forecast%2051%20April%202020%20ukr%20(1).pdf)
7. Шепотило О. Вплив COVID-19 на світову економіку та зовнішню торгівлю України. URL: <https://voxukraine.org/uk/vpliv-covid-19-na-svitovu-ekonomiku-ta-zovnishnyu-torgivlyu-ukrayini/>



*Богдан Оксьома, Іван Манишев  
(Суми, Україна)*

## **БУДІВЕЛЬНА ОРГАНІЗАЦІЯ ЯК ОСНОВНИЙ СУБ'ЄКТ ГОСПОДАРЮВАННЯ**

*Будівельна організація – це певном чином організований постійний колектив зі своєю внутрішньою виробничою структурою та порядком управління, який базується на ієрархічному принципі організації економічної діяльності.*

**Ключові слова:** *будівельна організація, будівельні роботи, діяльність, колектив, самостійність.*

Будівельна організація – це відособлена виробничо-господарська одиниця, основою якої є професійно організований трудовий колектив, здатний за допомогою наявних у її розпорядженні засобів виробництва виготовляти будівельну продукцію у вигляді: будівельних споруд, будівельних робіт та послуг відповідного призначення, профілю та типу. Основні риси сучасної будівельної організації (підприємства): організаційна єдність: будівельна організація – це певної чином організований постійний колектив зі своєю внутрішньою виробничою структурою та порядком управління, який базується на ієрархічному принципі організації економічної діяльності;

– майнова відповідальність;

– будівельна організація передбачає єдиноначальність и ґрунтується на прямих та адміністративних формах управління;

– вступає у господарські відносини от власного імені, має самостійний баланс, розрахунок та інші розрахунки в банках и круглу печатку, дозвіл на виробництво будівельно-монтажних робіт та реалізацію своєї продукції, тобто кожна будівельна організація має бути ліцензованою;

– оперативно-господарська и економічна самостійність – будівельна організація самостійно укладає різного роду угоди и здійснює операції, забезпечує прибуток або зазнає збитків, за рахунок прибутку забезпечує стабільне фінансове становище и подальший розвиток виробництва та власної інфраструктури.

Внутрішня діяльність будівельної організації полягає у безперервному й безпосередньому виробництві будівельної продукції та послуг. Її учасниками є: трудовий колектив в особі працівників и управлінського персоналу, власника (одноосібного и колективного).

Таким чином, будівельна організація на сьогодні, як і будь-яке підприємство, самостійно формує цілі на сьогодні, як і розробляє стратегію і тактику свого розвитку, вишукує необхідні фінансові кошти, формує трудовий колектив, купує засоби і предмети праці, вирішує безліч організаційних питань щодо формування організаційної структури управління, регулювання діяльності своїх підрозділів, зниження соціальної напруженості. За своєю сутністю будівельна організація відповідає поняттю (будівельне підприємство). На жаль, донині навіть в офіційних документах зберігаються традиційне поняття (будівельно-монтажна організація). Але це поняття вкрай розпливчате і не відповідає сутності того, що варто вважати (підприємством сфери матеріального виробництва). По-перше, організацією прийнято називати, як правило, суспільні, політичні, релігійні та інші формування; по-друге, будівельною організацією нерідко називають різні структури: і будівельно-монтажне управління, і трест, і концерн, і корпорацію.

Все це, звичайно, створює невизначеність у формуванні суб'єктів господарювання у будівельній галузі. Відсутність такого поняття як (будівельне підприємство) у законодавстві розмиває рамки самостійності суб'єкта господарювання у будівництві. Офіційна заміна поняття (будівельне підприємство) буде правильніше відображати його сутність. Крім того відкривається правова основа для інтеграції у будівельному підприємстві різних видів діяльності (будівельної, промислово-будівельної, проектно-будівельної тощо) і

диверсифікації виробництва.

Внутрішня діяльність будівельної організації полягає у безпосередньому виробництві будівельної продукції та послуг. Її учасниками є: трудовий колектив в особі працівників управлінського персоналу, власник будівельної організації одноосібний або колективний підприємець. Зовнішня сторона будівельної організації обумовлена відносинами з постачальником, споживачем продукції (замовника), партнерами (субпідрядниками), кредиторами, державними органами.

Будівельна організація не може існувати поза навколишнім економічним середовищем. Загальна схема виробничої діяльності будівельної організації:

*Ресурси → будівельна організація → споруда, будівля.*

Найважливішою характеристикою будівельної організації є рівень її економічної свободи.

*Повна економічна свобода:*

– повна самостійність будівельної організації: у розпорядженні виготовлення будівельної продукції, отриманого прибутком, установлення цін на продукцію, заробітну плату, вибір партнерів;

– повна економічна відповідальність будівельної організації за результати господарської діяльності, включаючи банкрутство;

– наявність поряд із загальною метою (максимум прибутку) локальних цілей виробництва (забезпечення виживаності, завоювання ринку).

*Відносна економічна свобода* для організацій державної та муніципальної власності:

– обмежена самостійність будівельної організації, що регламентується керуючим відомством чи урядом;

– обмежена економічна відповідальність будівельної організації, що виражається в державній підтримці у формі дотацій, пільг у оподаткуванні;

– підпорядкування мети виробництва економічним цілям держави.

Усі будівельні організації (як приватного, так і державного сектора економіки) у процесі функціонування діють у рамках визначених законів, правових норм, тобто у системі правових відносин. Тому будівельна організація є не лише суб'єктом економіки, а й однозначно виступає юридичною особою – елементом права.

Відповідно до Цивільного кодексу України юридичною особою визначається організація, що має у власності, господарському веденні чи оперативному управлінні відособлене майно і відповідає за своїми обов'язками цим майном, може від свого імені купувати та здійснювати майнові та особисті немайнові права, нести обов'язки, бути позивачем і відповідачем у суді. Юридичні особи повинні мати самостійний баланс або кошторис, свою печатку.

### ДЖЕРЕЛА ТА ЛІТЕРАТУРА

1. Економіка будівельної організації. Курс лекцій / Тугай А.М., Шилов Е.Й, Гойко А.Ф. Київ: Міленіум, 2002. 224 с.

2. Економіка будівельного підприємства: підручник / авт. кол.: Т.О.Окландер, І.А. Педько, О.Л. Камбур та ін. Київ: Центр учбової літератури, 2018. 363 с.

## ҚАЗАҚСТАНДА ЛОГИСТИКАЛЫҚ ИНФРАҚҰРЫЛЫМДЫ ДАМУДЫҢ НЕГІЗГІ БАҒЫТТАРЫ

Мақалада Қазақстанның логистикалық инфрақұрылымын дамытудың тұжырымдамалық бағыттары зерттелген. Оны мынадай бағыттарда дамытудың қажеттілігі туралы қорытынды жасалды: ел ішінде де, шекара маңындағы ірі көлік тораптарында да жалпы пайдаланудағы өңірлік логистикалық инфрақұрылымды дамыту; өңірлерде сауданың логистикалық инфрақұрылымын дамыту; кедендік-сервистік фирмалар базасында логистикалық орталықтар жүйесін дамыту; шетелдік сауда-логистикалық орталықтарды құру және дамыту.

**Кілт сөздер:** логистикалық инфрақұрылым; тауар өткізу желілері; логистикалық шығындар; көлік-логистикалық жүйе; көтерме-логистикалық орталықтар.

*The article examines the conceptual directions of the development of the logistics infrastructure of Kazakhstan. It is concluded that it is necessary to develop it in the following areas: the development of regional logistics infrastructure for general use both within the country and in large border transport hubs; the development of logistics infrastructure for trade in the regions; the development of a system of logistics centers based on customs and service companies; the creation and development of foreign trade and logistics centers.*

**Keywords:** logistics infrastructure; commodity sales networks; logistics costs; transport and logistics system; wholesale and logistics centers.

Көлік инфрақұрылымын дамыту елдің экономикалық өсуінің маңызды факторларының бірі болып табылады. Бұл туралы «Қазақстан-2050» Стратегиясы» Қазақстан халқына Жолдауында айтылған, онда Тұңғыш Президент Нұрсұлтан Назарбаев Қазақстанның шегінен тыс жерлерде де көлік-логистикалық объектілерді қоса алғанда, заманауи көліктік логистикалық жүйені қалыптастыру қажеттігін атап өтті [1].

Сарапшылардың пікірінше, Еуразиялық одаққа (ЕО) мүше елдерде логистика есебінен ЖІӨ-нің 10-12% қалыптасады. ЕО елдерінде бұл көрсеткіш 20-25% құрайды. Логистика үшін өнімнің түпкілікті құнындағы логистикалық шығындарды азайту бірінші кезекте маңызды. Бүгінгі таңда ЕО-ға мүше елдерде өнімнің түпкілікті құнындағы логистикалық шығындардың үлесі әлі де тұрақты жоғары болып отыр және орта есеппен 20-25%-ды құрайды, ал кейде 35%-ға дейін жетеді. Бұл ретте әлемдік орташа көрсеткіш 11% деңгейінде, Қытайда - 14 %, ЕО елдерінде - 11% деңгейінде, АҚШ пен Канадада - 10 % [1].

Қазіргі уақытта елімізде көлік кешенін реформалау және республиканың көлік-логистикалық жүйесін құру бойынша белсенді жұмыс жүргізілуде. Аталған міндеттерді іске асыру үшін Қазақстан Республикасы (ҚР) көлік жүйесінің инфрақұрылымын дамыту мен ықпалдастырудың мемлекеттік бағдарламасы қабылданды. Бағдарламаның басты мақсаты Қазақстан аумағында ел ішінде жоғары және тиімді көлік байланысын, республика аумағы бойынша жүк ағындарын ұлғайтуды және жерүсті, теңіз және әуе көлігінің барлық түрлерінің жұмысын үйлестіруді қамтамасыз ететін қазіргі заманғы көлік-логистика жүйесін құру болып табылады. Сондай-ақ көліктік-логистикалық жүйені дамыту стратегиясын (КЛС) құру бойынша жұмыстар жүргізілуде [3].

Жоғарыда айтылғандарға сүйене отырып, Қазақстанның КЛС дамуындағы үш негізгі басым бағыттар мен міндеттер анықталды [3]:

- транзиттік әлеуетті іске асыру жөніндегі міндеттер;
- жолаушылар тасымалын дамыту бойынша міндеттер;
- экспортты және экономиканың ішкі қажеттіліктерін дамыту жөніндегі міндеттер.

Түпкі мақсат Қазақстанның қазіргі заманғы логистикалық инфрақұрылымын қалыптастыру, оның әлемдік көлік жүйесіне кіруін қамтамасыз ету және елдің транзиттік әлеуетін іске асыру болып табылады.

Әлемдік тәжірибе көрсетіп отырғандай, логистикалық жүйенің объектілері олардың алдына қойылған мақсаттарына қарай қызметтің басым түрлерімен (мамандануымен), жүзеге асырылатын функциялар жиынтығымен, орналасқан жерімен, көлемімен және сәулет-жоспарлау шешімдерімен ерекшеленуі мүмкін. Барлық логистикалық объектілер үшін жалғыз міндетті шарт өндіріс және басқару процестеріне инновациялық технологияларды енгізу, сондай-ақ қызмет көрсету сапасына жоғары талаптар [4] болып табылады.

Ел аумағында логистикалық жүйенің үйлесімді құрылымын қалыптастыру мақсатына қол жеткізу үшін логистикалық объектілерді тауар ағындарына қызмет көрсету деңгейі және көлік жүйелерінің жұмысы бойынша саралау қажет [5]. Жүйенің негізгі логистикалық объектілері әртүрлі көліктік-логистикалық орталықтар, кластерлер, қойма кешендері болады деп болжанады [6]. Бұл ретте көлік-логистика орталықтарын құруда екі негізгі тәсілді пайдалана отырып жүзеге асыру көзделеді:

- «нөлден бастап» деп аталатын логистикалық орталығын құру – жер учаскесі нарығын іздеу (сатып алу) және одан әрі кешен салу;
- қолданыстағы өнеркәсіптік немесе қоймалық жылжымайтын мүлікті заманауи логистикалық орталықтарға жаңғырту (қайта жабдықтау).

Қазақстанның логистикалық жүйесі көлік-логистикалық орталықтардың (КЛО) жиынтығын қамтиды. Салалық бағытқа байланысты КЛО құрылады. Сонымен қатар, біздің ойымызша, көтерме-логистикалық (сауда) және көпфункционалды логистикалық орталықтарды да дамыту қажет.

Көпдеңгейлі өңірлік логистикалық жүйенің логистикалық инфрақұрылымын дамыту стратегиясы туралы сөз болып отыр: өңірлік көліктік-логистикалық инфрақұрылымды дамыту; Қазақстан аумағында халықаралық көлік дәліздеріне тартылған аймақтарда логистикалық инфрақұрылымды дамыту; өңірлерде сауданың логистикалық инфрақұрылымын дамыту.

Стратегия мақсаттарын, ҚР логистика және сауда секторының алдында тұрған проблемаларды, мүмкіндіктер мен қатерлерді талдауды негізге ала отырып, біз Қазақстанда логистиканы дамытудың бірқатар негізгі бағыттарын айқындадық [7].

1. Өңірлік көлік-логистикалық инфрақұрылымды дамыту ел ішінде де, шекара маңындағы ірі көлік тораптарында да ортақ пайдаланылатын КЛО құруды білдіреді.

2. Өңірлерде сауданың логистикалық инфрақұрылымын дамыту тұтыну тауарлары мен өндірістік-техникалық мақсаттағы өнімдердің көтерме-логистикалық сауда орталықтарын құруды және дамытуды білдіреді.

3. Шетелдік сауда-логистикалық орталықтарды құру және дамыту.

4. Кедендік-сервистік фирма негізінде логистикалық орталықтар жүйесін құру және дамыту.

5. Экономиканың әртүрлі салалары кәсіпорындарының, ең алдымен өнеркәсіп және ауыл шаруашылығы кәсіпорындарының логистикалық инфрақұрылымын қайта жаңарту және кеңейту.

Біздің ойымызша, осы бағыттар бойынша логистикалық инфрақұрылымды дамыту келесідей болуы керек.

Ортақ пайдаланудағы КЛО құру. Ортақ пайдаланудағы КЛО аумақтық және өңірлік мақсаттағы болуы мүмкін. Аумақтық КЛО тасымалдауға қызмет көрсетуге, клиенттердің орналасқан жері бойынша жүктерді өңдеуге және көлік-экспедициялық қызметтерді жүзеге асыруға арналады.

Олардың негізгілері ірі желілік тораптар мен теңіз порттарында орналасқан. Ортақ пайдаланылатын КЛО экспортқа, импортқа және транзитке қызмет көрсетуге арналған.

Көлік тораптарында құрылатын логистикалық көлік-бөлу және ақпараттық-талдау орталықтары неғұрлым жоғары иерархиялық деңгейдегі - өңірлік (аудандық, қалалық,

облыстық), өңіраралық және халықаралық логистикалық орталықтарға қосылатын болады, бұл әртүрлі иерархиялық деңгейдегі көлік-логистикалық жүйелерді қалыптастыруды және олардың кейіннен әлемдік экономикалық кеңістікке кіруін қамтамасыз етеді.

Ел аумағының орасан зор көлемін, өнеркәсіптік өндіріс ауқымын, қатынас жолдары желісінің тармақталуын ескере отырып, ауданы 8-10 га-дан 15-20 га-ға дейінгі орташа қуатты автомобиль және автомобиль-темір жол терминалдары жүйесінің болуы талап етіледі. Оларды қалыптастыру қуатты жүк құраушы әлеуеті бар қалалардың аудандарында, Қарағанды, Өскемен, Семей, Тараз сияқты және т.б. ірі өнеркәсіптік аймақтарда жұмыс істеп тұрған автокәсіпорындар мен қоймалардың, жүк аулалары мен темір жол сұрыптау станцияларының базасында жүргізілуі мүмкін.

Қолданыстағы терминалдар мен қоймалар желісін негізін қалаушы өзек ретінде пайдалану қолданыстағы коммуникациялар мен негізгі өндірістік қорларды қосу есебінен терминалдарды дамыту кезектерін кезең-кезеңімен енгізуді жүзеге асыруға, терминалдық инфрақұрылымның қымбат объектілеріне инвестицияларды қысқартуға мүмкіндік береді.

Талдау барысында экспорттық-импорттық жүктердің ең көп жүк ағыны Алматы, Нұр-Сұлтан, Ақтөбе, Павлодар, Шымкент, Ақтау және Атырау қалаларында туындап, өтелетінін көрсетеді [6]. Мұнда жалпы қолданыстағы аумақтық КЛЮ құру қажет. Жергілікті өңірлік билік Көлік және коммуникация министрлігімен бірлесіп, осы қалаларда ортақ пайдаланылатын КЛЮ және қажет болған жағдайда инженерлік және көлік инфрақұрылымын салу үшін инвесторлар тартуды қамтамасыз етеді. Экспорттық жүктердің қалыптастырылатын жүк ағыны өңірлік КЛЮ-ның транзиттік жүк ағынымен шоғырландырылатын болады.

Қазақстанның транзиттік әлеуетін іске асыру үшін ірі қалалардағы халықаралық көлік дәліздерінің (ХКД) бойында өндірістік-техникалық, банктік, ақпараттық, консалтингтік-талдамалық қызмет көрсетуді және көлік-логистикалық сервистің басқа да түрлерін қоса алғанда, сервистік және коммерциялық-іскерлік көрсетілетін қызметтердің толық спектрін ұсынатын теміржол, су, әуе және автомобиль көлігін интеграциялау үшін көпфункционалды терминалдық кешен құру қажет.

Қазақстан аумағында үкімет барлығы 34 ірі КЛЮ құруды ұсынады, оның ішінде 4 - халықаралық, 12 - өңірлік деңгей және 18 - қуаты бойынша орташа жүк өңдеу.

Ішкі саудаға қызмет көрсету үшін логистикалық орталықтар құру, яғни көтерме-тарату логистикалық орталықтарын құру. Көтерме-логистикалық орталықтарды құрудың мақсаты – тауар айналымын жеделдету, тауар қозғалысына шығындарды азайту, қызмет көрсету сапасын арттыру арқылы көтерме сауданың тиімділігін арттыру.

Көтерме-логистикалық орталықтар тұтыну тауарлары мен отандық және импорттық өндірістің өндірістік-техникалық мақсаттағы өнімдерінің көтерме партияларын жеткізуді және өндеуді жүзеге асырады, жалпы мақсаттағы жүктердің ұсақ және ірі партияларын сақтауға және өндеуге арналған қоймалары, уақытша сақтау қоймалары, ерекше температуралық режимі бар қоймалары, сондай-ақ жүктер мен контейнерлерді қабылдауға, қайта өндеуге және сақтауға арналған алаңдары бар және қолда бар қойма үй-жайлары мен жабдықтарды пайдалану, тауар ағындарын, оның ішінде көлік-экспедициялық және логистикалық.

Көтерме-логистикалық орталықтарды тауарлар мен жүк ағындарының түрлері бойынша мамандандыру мүмкіндігімен аумақтық қағидат бойынша қалыптастыру қажет. Ол үшін көтерме сауда құрылымдарының екі түрін – республикалық және өңірлік құру қажет. Алматы қаласында орталық кеңсесі мен қоймасы және өңірлердегі филиалдары бар республикалық көтерме-логистикалық орталықтар тұтынушылардың сұранысы бойынша барлық өңірлерге тауар жеткізуді қамтамасыз етеді. Мұндай көтерме-логистикалық орталықтар құрылыс материалдарымен, ағаш өңдеу және химия өнеркәсібі өнімдерімен, киіммен, аяқ киіммен, трикотажбен, тұрмыстық электр техникасымен, шаруашылық тауарларымен, сондай-ақ тамақ өнімдерімен көтерме саудада үлкен басымдықтарға ие. Өңірлік көтерме сауда орталықтары облыс ұйымдарына тауарлар жеткізуді қамтамасыз етеді.

### КӨЗДЕР ЖӘНЕ ӘДЕБИЕТ

1. «Қазақстан – 2050» Стратегиясы қалыптасқан мемлекеттің жаңа саяси бағыты» Қазақстан Республикасының Президенті Н.Ә. Назарбаевтың Қазақстан халқына Жолдауы, Астана қ., 2012 жылғы 14 желтоқсан. URL: <http://adilet.zan.kz/kaz/docs/K1200002050>
2. Уркимбаев А. Эксперты от 15.01.2018 г. URL: [kapital.kz/expert/25573/za-schet-logistiki-v-stranah-chlenah-ts-formiruetsya-10-12-vvp.htm](http://kapital.kz/expert/25573/za-schet-logistiki-v-stranah-chlenah-ts-formiruetsya-10-12-vvp.htm)
3. Искалиев Е. Развитие транспортно-логистической системы Республики Казахстан. 20 сентября 2019 г. URL: [www.kazlogistics.com](http://www.kazlogistics.com)
4. Прокофьева Т. А., Лопаткин О.М. Логистика транспортно-распределительных систем: Региональный аспект. Москва: РосКонсульт, 2017. 400 с.
5. Тулендиев Е.Е. Научно-методические основы развития системы региональных транспортно-логистических центров (на примере Республики Казахстан): Автореф. дис. канд. экон. наук. Москва, 2019. 23 с.
6. Раимбеков Ж.С., Сыздыкбаева Б.У., Транспортно-логистическая система Казахстана: механизмы формирования и развития. Алматы: Эпиграф, 2019. 296 с.
7. Раимбеков Ж.С., Сыздыкбаева Б.У., Жуматаева Б.А. Исследование приоритетов развития инфраструктуры транспортно-логистической системы. *Вестник ЕНУ им. Л.Н.Гумилева. Сер. Экономическая.* 2012. № 2. С. 43-52.

УДК 338

Надія Степанова  
(Ізмаїл, Україна)

### МЕТОДИЧНІ ОСНОВИ УПРАВЛІННЯ ТА ФОРМУВАННЯ АСОРТИМЕНТНОЇ ПОЛІТИКИ ПІДПРИЄМСТВА

*Формування раціонального та ефективного товарного асортименту можливе лише за розумного використання відповідних методів управління товарним портфелем підприємства, але більшість відомих методів його формування не пристосовані до потреб українських підприємств, мають певну специфіку та не враховують всі можливі зовнішні та внутрішні фактори. Тому існує необхідність аналізу методологічних підходів до формування товарного портфеля промислових підприємств, уточнення їх класифікації та виявлення особливостей застосування з метою окреслення кола проблемних питань щодо формування адаптованого механізму управління товарним асортиментом промислових підприємств України.*

**Ключові слова:** асортиментна політика, оптимальна модель управління, методологічні принципи, життєвий цикл, синергізм, стратегічна гнучкість, матричні моделі

*The formation of a rational and effective product range is possible only with reasonable use of appropriate methods of managing the product portfolio of the enterprise, but most known methods of its formation are not adapted to the needs of Ukrainian enterprises, have certain specifics and do not take into account all possible external and internal factors. Therefore, there is a need to analyze methodological approaches to the formation of the product portfolio of industrial enterprises, clarify their classification and identify features of application in order to outline the range of problematic issues regarding the formation of an adapted mechanism for managing the product range of industrial enterprises of Ukraine.*

**Keywords:** assortment policy, optimal management model, methodological principles, life cycle, synergy, strategic flexibility, matrix models.

Формування асортименту продукції є важливим елементом механізму ефективного розвитку підприємства. Оптимальна структура товарної продукції дозволяє задовольняти

попит споживачів, з одного боку, і приносить прибуток підприємству, дозволяючи йому залишатися конкурентоспроможним.

Оптимальна модель управління асортиментною політикою, будучи складовою частиною товарної стратегії, повинна бути заснована на комплексній основі, яка враховує вплив факторів мікро- та макромаркетингових середовищ.

Асортиментна політика будь-якого промислового підприємства, перш за все, спирається на ряд методологічних принципів. Аналіз таких принципів дозволяє здійснити розробку оптимальної асортиментної моделі на фундаментальній основі за допомогою глибокого, узагальненого наукового дослідження.

На рис. 1 представлена видова сукупність методологічних принципів, яка використовується в наукових підходах планування асортименту продукції [7].



Рис.1. Методологічні принципи планування асортименту продукції

Основним принципом асортиментної політики є принцип довгострокової стратегічної орієнтації. Він передбачає можливість постійного оновлення переліку виробленої продукції і організації на цій основі довгострокового виробничого процесу, що дозволяє раціонально використовувати ресурсний потенціал підприємства.

Відомо що життєвий цикл (ЖЦТ) будь-якої продукції обмежений часовими рамками. Розвиток науково-технічного процесу, процесу конкуренції, динаміки потреб споживачів супроводжуються на певних етапах ослабленням ринкових позицій товару. Це відображається в зниженні основних показників, які є індикаторами змін в життєвому циклі: обсязі реалізації, обсязі прибутку, займаній ринковій частці і т.п. У роботі Жукової Є.Г. вказується: «незважаючи на те, що існують і можуть ефективно використовуватися управлінські механізми, що дозволяють продовжувати фазу позитивної динаміки основних результативних показників або зменшити темпи їх зниження, досягти корінних змін в життєвому циклі товару не уявляється можливим». Як правило, вдається відсунути в часі період істотного зниження показників, індикаторів стадій ЖЦТ, але принципово неможливо повністю виключити його наступ. У цих умовах стає очевидним, що, орієнтуючись на один вид продукції, доводиться обмежити тривалість стратегічного періоду її присутності на ринку.

Природним резервом збільшення тривалості стратегічного періоду є можливість своєчасного впровадження товару-новації. Поведінка товару на ринку залежить від того, скільки вкладено коштів на етапі розробки. Недостатній аналіз на цьому етапі призведе до фетишу, а перевитрата коштів стане причиною того, що товар вийде на ринок вже морально застарілим. Рівень витрат в період споживання або експлуатації більш ніж на 80% залежить від характеристик виробу які закладаються на етапі розробки [3, с. 162]. Новий товар дозволяє поступово замінити товар, що пройшов « точку перелому ». Однак при випуску нового товару на ринок у виробника немає впевненості, що він пройде всі етапи ЖЦТ. Згідно зі статистичними дослідженнями, понад 50% нових товарів не доходять до порогу рентабельності (стадії росту). Товар-інновація рано чи пізно буде замінений на більш досконалу продукцію. Таким чином, формується своєрідна послідовність ЖЦТ, яка дозволяє значно збільшити перебування на ринку сукупності продукції підприємства і відповідно

збільшити стратегічний часовий інтервал. Правомірно стверджувати те, що розгляд проблем формування раціонального виробничого асортименту, здійснюваного в рамках доцільної асортиментної політики, неможливо без розробки і реалізації довготривалих стратегій виробничо-ринкової діяльності промислових підприємств.

Другим методологічним принципом, що входять до складу базових категорій асортиментної політики служить принцип синергізму. Суть цього принципу полягає в забезпеченні взаємозв'язку і взаємодоповнення різних видів промислової продукції або їх однорідних груп, і в здійсненні їх фінансово-інвестиційної підтримки за рахунок збільшення масштабів діяльності підприємства, використання його іміджу, комунікативних мереж, позицій в ринковому середовищі і ін.

Джерелами синергізму можуть бути:

- використання одних і тих же виробничих потужностей (недовикористання виробничих потужностей на 50-80% призводить до банкрутства підприємства через високий податковий тягар);
- створення єдиної науково-технічної бази;
- створення комплексної системи просування товарів на ринок;
- використання єдиної комунікативної мережі, що охоплює всіх суб'єктів ринку;
- формування і використання комплексних баз даних, які агрегують і систематизують необхідну інформацію про стан і перспективи розвитку ринкового середовища підприємства;
- використання переваг, створюваних цілісним позитивним іміджем підприємства;
- формування такої економічної політики, яка дозволяє розраховувати на використання коштів державної підтримки по відношенню до підприємства і всієї сукупності послуг, що надаються.

На практиці принцип синергізму втілюється у вимозі забезпечення логічної послідовності тісно взаємопов'язаних (за призначенням, якісними характеристиками, цільовим сегментом і т.п.) складових асортименту. Такий підхід є позитивним за своєю природою, але в ряді випадків може мати і негативні прояви.

Основні з них – збільшення ризику при різких коливаннях ринкової кон'юнктури, які можуть позначатися не тільки на окремих складових асортименту, але і всієї асортиментній групі. Компенсувати цей недолік, покликане дотримання наступного методологічного принципу [2].

Принцип стратегічної гнучкості. Даний методологічний принцип базується на поєднанні видів промислової продукції або їх асортиментних груп, різних за такими критеріями, як:

- особливості технології;
- ємність технології;
- ємність сегмента;
- особливості споживчих переваг;
- умови конкуренції та ін.

Мета такого поєднання – забезпечення розумного балансу між ризиковими та стійкими асортиментними групами. У центрі уваги виробника в цьому випадку знаходяться проблеми ринкової стійкості товарів. Необхідно досягти такого співвідношення між ними, щоб раптові ринкові коливання на одному з напрямків діяльності не мали важких негативних наслідків для всієї асортиментної системи.

При цьому вирішуються завдання щодо зниження ступеня ризику і забезпечення ринкової стійкості підприємства в цілому. Неважко помітити, що принцип синергізму і принцип стратегічної гнучкості мають різні «вектори» впливу, будучи різноспрямованими, мають суперечливий, а в певному сенсі – взаємовиключний характер. Їх протиріччя не можна повністю виключити, але можна частково компенсувати за допомогою раціонального компромісу.

Головна задача стратегічних асортиментних рішень полягає, перш за все, в тому, щоб підготувати «споживчу» специфікацію на виріб і передати її всім підрозділам підприємства, вирішальне слово тут належить маркетингу, використовуючи методологічні основи якого,



підприємство повинно вирішувати питання про те, коли доцільно внести корективи в його асортиментну політику.

Базисний принцип маркетингу полягає, як відомо, в орієнтуванні всіх елементів виробничої системи, в тому числі її асортиментної політики, на рішення проблем, що виникають у потенційних і реальних споживачів товарів, виведених на ринок. Важливо підкреслити, що маркетингова концепція може бути реалізована тільки за умови її інтеграції в єдиний маркетинговий процес, що охоплює діяльність підприємства в цілому. Ця теза дозволяє судити про можливість і доцільність використання при формуванні маркетингових механізмів управління виробничим асортиментом єдиної методологічної бази.

Широкий діапазон методичних підходів, представлений в науковій літературі як інструментарій, що дозволяє оптимізувати асортиментні моделі підприємств, раціонально систематизувати, і представити в наступному вигляді (рис.2).



Рис. 2. Методичні підходи в плануванні асортименту продукції підприємства

За кордоном розроблено і успішно знаходить прикладне застосування досить широкого діапазону матричних моделей [4, 6]. Частина з них слід розглядати як інструментарій стратегічного аналізу (матриці стратегічного аналізу): матриця «Продукт-ринок», матриця «Boston Consulting Group», матриця «General Electric», матриця життєвого циклу Hofer / A.D.Little і інші.

Для таких моделей як матриця «Boston Consulting Group», матриця «General Electric» і матриця життєвого циклу Hofer / A.D.Little процес портфельного планування здійснюється практично за однією схемою. На першому етапі відбувається виділення стратегічних зон господарювання (СЗГ).

Підходи до виділення СЗГ підприємства досить широко представлені в економічній літературі. Відповідно до І. Ансоффа «СЗГ – окремий сегмент оточення, на який фірма має (або бажає) отримати вихід; характеризується СЗГ як певним видом попиту, так і певною технологією» [1, с. 93]. При формуванні номенклатури необхідно за одиницю деталізації брати асортиментні групи підприємства. На наступному етапі виділяють стратегічні господарські центри (СХЦ), на які покладають відповідальність за вибір стратегічних позицій фірми в одній або декількох СЗГ.

Далі здійснюється оцінка відносної конкурентоспроможності СХЦ і перспектив розвитку відповідних ринків збуту. Після такої оцінки будують і аналізують матрицю господарського портфеля. На заключному етапі розробляються рекомендації щодо зміни вихідного портфеля підприємства. Варто зазначити, що іноді в ході аналізу господарського портфелю ряд авторів не передбачає виділення так званих СХЦ, весь аналіз в цьому випадку ведеться з використанням СЗГ або стратегічних одиниць бізнесу (СОБ) [3, с. 272].

Оскільки, стратегічна асортиментна політика, як встановлено раніше, має на увазі формування господарського портфелю підприємства, проведемо аналіз змісту деяких (найбільш вживаних) моделей формування господарського та продуктового портфелів (таблиця 1).

Вибір методів управління асортиментом, в першу чергу, залежить від рівня, на якому здійснюється процес управління – на стратегічному або тактичному. На стратегічному рівні приймаються рішення, пов'язані з вибором стратегії управління асортиментом відповідно до ринкової кон'юнктури. На тактичному рівні здійснюється вибір конкретних асортиментних позицій виходячи з рівня попиту і економічних показників по кожній позиції.

## Тенденції та перспективи розвитку науки і освіти в умовах глобалізації

Таблиця 1

### Аналіз матричних моделей формування господарського і продуктового портфелів

Найменування моделі	Переваги	Недоліки
1	2	3
«Продукт-ринок» I. Ансофф	<ul style="list-style-type: none"> <li>- Дає наочне уявлення базисних стратегій;</li> <li>- простота використання.</li> </ul>	<ul style="list-style-type: none"> <li>- Орієнтована односторонньо: на зріст;</li> <li>- обмеження: дві змінні (продукт і ринок), кожна з яких може приймати тільки два значення: поточний і новий, що дуже проблематично, якщо інші умови мають значення для успіху.</li> </ul>
Матриця «Boston Consulting Group»	<ul style="list-style-type: none"> <li>- Дає можливість уявного структурування і наочного уявлення стратегічних проблем фірми;</li> <li>- служить інструментом для балансування внутрішньофірмовими грошовими потоками;</li> <li>- відрізняється простотою в використанні;</li> <li>- дозволяє намітити стратегічні напрямки розвитку для кожної СЗГ.</li> </ul>	<ul style="list-style-type: none"> <li>- Втрачає сенс, якщо відсутня можливість зростання;</li> <li>- недосконалість в роботі з кількісною інформацією;</li> <li>- ігнорується певна циклічність спадів і підйомів в збуті асортименту продукції;</li> <li>- прибуток для підприємства може відігравати більшу роль, ніж баланс надходження грошових коштів.</li> </ul>
Матриця «General Electric»	<ul style="list-style-type: none"> <li>- Застосовується на всіх фазах циклів попиту і технології і при самих різних умовах конкуренції;</li> <li>- завдяки більшій розмірності позиціонування СЗГ проводиться точніше;</li> <li>- завдяки тому що привабливість галузі і сила конкурентної позиції є інтегральними показниками, являє собою більш універсальний інструмент планування господарського портфелю підприємства в порівнянні з іншими матрицями.</li> </ul>	<ul style="list-style-type: none"> <li>- Представлена вкрай вузькою палітрою стратегій поведінки фірми на ринку (розширення, захист або збір врожаю);</li> <li>- надмірна спрощеність змісту полів;</li> <li>- є статичною моделлю.</li> </ul>
Матриця життєвого циклу Hofer / A.D.Little	<ul style="list-style-type: none"> <li>- Дає інформацію про розподіл різних СЗГ диверсифікованого підприємства за стадіями розвитку галузі;</li> </ul>	<ul style="list-style-type: none"> <li>- Не дозволяє враховувати рівень прибутковості різних СЗГ при формуванні господарського портфелю (ігнорує той факт, що процес формування господарського портфелю є багатокритеріальним).</li> </ul>

## Тенденції та перспективи розвитку науки і освіти в умовах глобалізації

Матриця «Конкурентоспроможність - стадія життєвого циклу»	– Застосування маркетингового підходу у формуванні зв'язку конкурентоспроможності з етапами ЖЦП.	- Методика оцінки товарного портфелю не розглядається.
---	--	--

В якості іншої ознаки класифікації можна використовувати фактори, що впливають на асортимент підприємства: фактори, пов'язані з ринковою ситуацією, фактори, пов'язані з цілями підприємства, і фактори, пов'язані з ресурсами підприємства. Така ознака дозволяє вибрати метод управління асортиментом виходячи з того, з якими факторами йому доводиться мати справу в рамках його функціональних обов'язків. Так, за аналіз кон'юнктури ринку зазвичай відповідають маркетологи, за управління ресурсами підприємства – фінансова служба, а за аналіз результативності – планова служба. Відповідно до цього необхідно підбирати метод управління асортиментом для кожного підрозділу [4].

Таким чином, опираючись на запропонованих вище ознаках класифікації методів управління асортиментом на підприємстві, розроблено типологію методів управління асортиментом (рис. 3.).



Рис. 3. Типологія методів управління асортиментом

На стратегічному рівні приймаються рішення, пов'язані з вибором стратегії управління асортиментом відповідно до ринкової кон'юнктури. Для прийняття стратегічних рішень по асортименту продукції розроблений досить поширений арсенал методів: матриці І. Ансоффа, Д. Абеля, Е. В. Клавдієвої, BCG, А. D.Little, Hofer /Schendel і інші [6]. Всі вони з різним ступенем деталізації дозволяють виділити основні товарні групи, які складуть кістяк товарної номенклатури.

Узагальнюючи огляд стратегічних методів управління асортиментом, необхідно наголосити на ключових проблемах використання всієї цієї групи інструментів.

По-перше, необхідно точно визначити межі ринків, на яких конкурує кожна товарна лінія підприємства. Неточне визначення кордонів призведе до неадекватного прогнозу розвитку ринку, а також до неповного розуміння конкурентних переваг товарних ліній і перспектив їх розвитку.

По-друге, ключовим моментом є точна оцінка факторів, яка б більшою мірою відповідала впливу цього фактора, а не зручностей його вимірювання і використання в аналізі.

Нарешті, по-третє, необхідно використовувати розглянуті інструменти у сукупності відповідно до галузі їх застосування, враховуючи зв'язки між методами.

На тактичному рівні здійснюється вибір конкретних асортиментних позицій з врахуванням рівня попиту та економічних показників по кожній позиції.

Тактичні методи управління асортиментом підприємства можна розділити на три групи: методи визначення попиту, методи економічного аналізу асортименту і методи розробки плану продажів.

Для визначення попиту на продукцію використовуються методи дослідження намірів споживачів експертні і статистичні методи [6].

Проаналізувавши дану групу методів, можна зробити висновок про те, що статистичні методи прогнозування кращі в тому випадку, якщо є велика кількість даних і, при цьому, не очікуються великі зміни. У тому випадку, якщо обсяг продажів різко змінився за останній час, краще використовувати методи дослідження намірів споживачів і експертні методи. Крім того, вибір методу визначення попиту залежить від етапу життєвого циклу, на якому знаходиться товар і можливостей збору даних. Підвищити точність прогнозу можна за рахунок комбінованого застосування різних методів.

До групи методів економічного аналізу асортименту відносяться такі інструменти як ABC-аналіз, XYZ-аналіз, матриця Маркон», метод Дібба - Симкіна та ін.

На основі аналізу методів економічної оцінки асортименту можна зробити висновок про те, що комплексні методики економічного аналізу показують необхідність розгляду цілої групи показників ефективності асортименту. Склад цих показників і їх вплив на підсумкову оцінку відрізняється в залежності від особливостей асортименту, самого підприємства і сформованої ринкової кон'юнктури. Тому методики, розроблені вченими, повинні не тільки вибиратися, але і адаптуватися, виходячи з поточної ситуації на конкретному підприємстві.

Далі розглянемо останню групу тактичних методів управління асортиментом на підприємстві, пов'язаних з розробкою плану продажів.

Вона включає різні методи математичного моделювання: лінійне програмування, нелінійне програмування, динамічне програмування.

План продажів є одним з основних документів, що визначає порядок роботи підприємства і тому є об'єктом підвищеної уваги всіх зацікавлених сторін, котрі намагаються відстояти різні інтереси. Використання даної групи методів управління асортиментом дозволяє перевести всі ці інтереси з політичного русла в область економічних рішень, оптимальних по відношенню до кон'юнктури, ресурсів і цілям підприємства.

Однак проаналізувавши методи, використовувані для розробки плану продажів, можна зробити висновок, що лінійні моделі не володіють повним набором можливостей для вибору варіантів структури асортименту, оскільки вони дозволяють отримати оптимальне рішення тільки на один певний плановий період і не розглядають його зв'язок з показниками попереднього і подальшого періоду [5]. Частково усунути дані недоліки можна за допомогою динамічних моделей, методів нелінійного програмування і стохастичною оптимізації.

Узагальнюючи групу методів управління асортиментом на тактичному рівні, можна зробити висновок про необхідність використання як статистичних методів аналізу, так і експертних, оскільки статистичні методи, ґрунтуючись на великому обсязі інформації за попередні періоди, дозволяють домогтися високої точності планування. Однак, застосування

цих інструментів ефективно за умови стабільності, а також доступності даних. Ці недоліки дозволяє усунути застосування експертних методів, які досить ефективні в швидко мінливих умовах і високої невизначеності середовища.

Таким чином, запропонована типологія методів управління асортиментом на підприємстві включає шість груп, кожна з яких призначена для прийняття рішень в області асортименту продукції в залежності від рівня управління і функціональної області фахівця, що займається питаннями управління асортиментом. Переваги даної типології полягають у тому, що вона показує методи управління асортиментом в комплексі, а також дозволяє побачити взаємозв'язок між ними.

### ДЖЕРЕЛА ТА ЛІТЕРАТУРА

1. Ансофф И. Новая корпоративная стратегия. Санкт-Петербург: Изд-во «Питер», 1999. 416 с.
2. Гарифулин А. Ф. Эффективное управление ассортиментом организации. Планово-экономический отдел. 2011. №6. URL: [http://www.profiz.-ru/peo/6\\_2011/effek\\_uprav\\_assortimentom/](http://www.profiz.-ru/peo/6_2011/effek_uprav_assortimentom/) (дата звернення 9.03.2021 р.)
3. Мескон М. Х. и др. Основы менеджмента / пер. с англ. 3-е изд. Москва: Вильямс, 2008. 672 с.
4. Одинцова Е.В. Формирование ассортиментной политики URL: <http://www.goodstudents.ru/assortiment-analysis/86-formirovanie-assortimentnoj-politiki.html> (дата звернення 12.03.2021 р.)
5. Сіренко С.О. Перспективний товарний асортимент як основа ефективної маркетингової політики торговельного підприємства. URL: <http://intkonf.org>. (дата звернення 2.03.2021 р.)
6. Смольянина А. Методы анализа ассортиментного портфеля организации. URL: [http://www.iteam.ru/publications/marketing/section\\_28/artic\\_2963/](http://www.iteam.ru/publications/marketing/section_28/artic_2963/) (дата звернення 22.02.2021р.)
7. Троян А. В. Особливості асортиментної політики підприємства в сучасних умовах господарювання. *Ефективна економіка*. 2014. №1. URL: <http://www.economy.nayka.com.ua/?op=1&z=2708>. (дата звернення 19.03.2021 р.)

УДК 331.526(478)

*Maria Fiștic  
(Chișinău, Moldova)*

### CONCEPTUAL APPROACHES TO LABOR MARKET MECHANISMS

*In the last decade, the situation on the labor market in the Republic of Moldova is accompanied by profound imbalances, which are manifested both by rising unemployment and inefficient use of labor, declining labor productivity and reducing real wages of employees. Likewise, there is a lack of an efficient correlation between productivity, qualification and salary level, which is negatively reflected on the socio-economic situation of workers.*

**Keywords:** *Labor market, labor supply and demand, rural environment, labor force, social infrastructure.*

Any economic activity, in the conditions of the market economy, objectively associates the factor of production with another essential factor, the labor factor, which is procured through the labor market, thus constituting a subsystem of the labor economy. market. The labor market is one of the most important elements of the market economy. In the author's opinion, the labor market is a notion that designates the meeting of demand with labor supply, in which the conditions for hiring employees, negotiating and fixing wages according to the performance of those employed, achieving the motivation of wages and labor force on jobs and companies. The defining elements of

the labor market are: the social actors on the labor market, ie the bearers of labor demand and supply; legislative and normative acts, which regulate labor market relations; the functioning mechanisms of the labor market, which determine the conjuncture of the labor market, the balance between labor demand and supply, the level of equilibrium wage and that of employment; labor market institutions; the social security system on the labor market.

The labor market cannot be considered as a market for any other commodity, because it is a market with the narrowest margin of spontaneity. The labor market is not homogeneous, but consists of segments by fields of activity, economic areas, trades, skill levels, etc. In this sense we can distinguish:

- The local labor market, as a geographical subdivision with pecuniary particularities, costs, mobility, etc., which distinguish it from other markets;
- The external labor market is a subdivision that refers to a certain number of workers, each being available or potentially available to occupy the jobs offered through competition. The behavior of those operating in this market and their decisions are rational and based on economic variables;
- The internal labor market is a subdivision of the labor market in which labor demand and supply are internal to each firm and directly accessible to the external labor market. This market concerns the occupation of various jobs (positions) by advancement, transfer or competition within the enterprise [1, p. 345-346].

A number of ONU documents state that human labor is a very important area of vital activity and self-manifestation of one's personality, and not a common commodity as an object of purchase and sale.

In the author's opinion, in this case two unjustified moments must be avoided. On the one hand, it must not be denied that the labor market is a component part of the national and world economy, which develops according to the general laws of the market.

To support this view, we propose the following arguments:

- each region has a relatively large number of workers with similar characteristics of their employment potential, including the level of qualification, which forms the supply of a certain type of work and a sufficient number of employers with demand for a certain number of homogeneous jobs;
- the condition of employment and redistribution of labor are established, finally, by the concrete agreement between a separate worker and the employer, ie by the correlation between supply and demand. On the other hand, the labor market is essentially different from other markets, and has the following features:
  - labor is not an ordinary commodity, because each worker is unique in personality, possessing special abilities (physical and intellectual) and having his own attitude towards work, and each job provides specific conditions and requirements for the worker;
  - labor cannot be stored if the supply exceeds the demand on the labor market;
  - the transfer of labor to other regions and areas of application requires more time and effort than the transfer of ordinary goods;
  - in the labor market, the worker's income, unlike the prices of other goods, cannot be reduced below the minimum subsistence level in the given country;
  - on the labor market the state intervention is more pronounced than on the other markets.

It should be mentioned that in the specialized literature is used either the name of labor market or the labor market name.

Following the analysis of these particularities of the labor market, we can conclude that it is:

- the most imperfect of the markets in terms of mechanisms for adjusting labor supply and demand and labor mobility;
- the most organized and regulated market, because it operates simultaneously with several regulation mechanisms, namely: freedom of movement of labor; the decision of the social partners regarding the workplace; conditions of employment; the salary, as well as the mechanisms of state intervention in ensuring the normal functioning of the labor market;

– is a negotiated market in which the social partners in enterprises negotiate the content of the collective labor contract at enterprise level (based on an employment contract), at branch level and at national level. The object of the negotiations reflected in the contract refers to the volume and structure of employment, the level of salary, the relations between salaries, the relations between direct and indirect salary, etc .;

– it is a structured and segmented market, which means that the labor market includes several segments according to certain criteria. Labor market analysis requires the use of the notion of segmentation, because, on a national scale, it appears as a single market, it is divided into several segments according to certain criteria. On the different segments there are unequal conditions for employees in terms of working conditions, salary level, professional career.

Labor market segmentation also implies the existence of barriers in case of transition of the worker from one segment of the labor market to another, as well as the manifestation of labor mobility within the limits of each segment and between different segments of the labor market.

The labor market is an organic component of the market economy, which fulfills several functions, among which can be mentioned:

1. The function of ensuring the achievement of the balance between the labor resource needs of the national economy and the possibilities for their coverage.

2. The function of determining the orientation of the use of the labor resources of each country in accordance with the increasing efficiency, both by their distribution on professions, branches and localities, and by their use within each economic and socio-cultural unit.

3. The function of intermediation and conditioning of the processes of combining the human factor with the material one of the productions in order to obtain positive economic-financial results or to achieve the goals pursued by each economic agent, as well as by the national economy as a whole.

4. The function of impact on the process of formation and distribution of incomes according to a system of criteria established by normative acts or by individual or collective contracts.

5. The function of adopting and applying social protection measures for employers. These measures are essentially the result of negotiations between economic operators in the market.

The functions of the above-mentioned labor market are in close interdependence, forming a whole. The organization of the labor market must ensure optimal conditions for fulfilling all the specific functions for this market.

Next, we will analyze in more detail the main theoretical-conceptual approaches regarding the regulation of the labor market. Theoretical-conceptual approaches regarding the functioning mechanisms of the labor market.

Regarding the content and the functioning mechanisms of the labor market, there are several theoretical-conceptual approaches (table 1.)

Table 1. Theoretical-conceptual approaches regarding the regulation of the labor market

Nr.	Theoretical-conceptual approaches Content of the approach	Theoretical-conceptual approaches Content of the approach
1.	Approaches of the school of classical liberals: In the concept of the school of classical liberals the demand and supply on the labor market is self-regulating and it is not necessary the state intervention in its regulation, and the unemployment that appears is voluntary and manifests	Approaches of the school of classical liberals: In the concept of the school of classical liberals the demand and supply on the labor market is self-regulating and it is not necessary the state intervention in its regulation, and the unemployment that appears is voluntary and manifests itself in structural and frictional unemployment.

	itself in structural and frictional unemployment.	
2.	The Marxist approach: In K. Marx's view, the regulation of the labor market is determined by the specificity of capitalizing on technical capital in relation to variable capital (labor force).	The Marxist approach: In K. Marx's view, the regulation of the labor market is determined by the specificity of capitalizing on technical capital in relation to variable capital (labor force).
3.	The neoclassical approach: The neoclassical school advocated the full use of labor in the context of the general economic balance.	The neoclassical approach: The neoclassical school advocated the full use of labor in the context of the general economic balance.
4.	The Keynesian Approach: In the vision of J.M. Keynes, the labor market is in imbalance, and involuntary unemployment is manifesting itself as a permanent phenomenon. In order to ensure the balance between demand and aggregate labor supply, it is necessary to increase the volume of investments in the creation of new jobs.	The Keynesian Approach: In the vision of J.M. Keynes, the labor market is in imbalance, and involuntary unemployment is manifesting itself as a permanent phenomenon. In order to ensure the balance between demand and aggregate labor supply, it is necessary to increase the volume of investments in the creation of new jobs.
5.	The institutionalist approach: The institutionalist school focuses on the analysis of unbalanced labour market models and, first of all, on formal contracts that establish the nominal wage in advance and that have an impact on labor supply and demand.	The institutionalist approach: The institutionalist school focuses on the analysis of unbalanced labor market models and, first of all, on formal contracts that establish the nominal wage in advance and that have an impact on labor supply and demand.
6.	The monetarist approaches: The message of the monetarists regarding the labour market is the following: if the money supply increases at a constant rate, then the unemployment rate that predominates in the economy is the natural one (4-5%). The components of the labor market are determined by the evolution	The monetarist approach: The message of the monetarists regarding the labor market is the following: if the money supply increases at a constant rate, then the unemployment rate that predominates in the economy is the natural one (4-5%). The components of the labor market are determined by the evolution of the anticipated wage, rather than that of the nominal wage.



	of the anticipated wage, rather than that of the nominal wage.	
7.	Contemporary approaches: At the current stage, new conceptual approaches have emerged regarding the labor market and the development of new employment policies, based on adapting labor supply to demand and new active and passive employment tools.	Contemporary approaches: At the current stage, new conceptual approaches have emerged regarding the labor market and the development of new employment policies, based on adapting labor supply to demand and new active and passive employment tools.

Source: developed by the author based on the analysis at doctrines.

The school of the classical liberals is presented by A. Smith (1723-1790), D. Ricardo (1772-1823), Th. Malthus (1766-1834) and J.B. Say (1767-1832). For the school of the classical liberals the problem of the labor market was seen in connection with unemployment: if unemployment appears and increases at some point, wages fall, labor becomes cheaper, cost decreases, which allows the producer to increase production and hire an increasing number of workers, thus eliminating unemployment. [2, p. 251]

The Marxist approach to the labor market is presented by K. Marx (1818-1883). Although K. Marx shared some ideas and hypotheses of the classical liberals, he also harshly criticized their conceptions of full employment under the conditions of the capitalist system. [3, p. 641].

The neoclassical approach to the labor market. The main representatives of the neoclassical school are L. Walras (1834-1910), A. Marshall 22 (1842-1924), J. B. Clark (1847-1938) and A.C. Pigou (1877-1959). L. Walras introduced labor into the theory of general economic equilibrium, considering it as a commodity that corresponds to all the general laws of the market economy: labor seekers (entrepreneurs) employ labor to the point where labor is equal to marginal economic productivity; labor providers (workers) appear when the salary is higher than the uselessness of work; supply and demand are balanced by the evolution of a real price-wage. Thus, arose the notion of the labor market, in which there is involuntary unemployment. [4, p.170].

The problem of the labor market is also widely reflected by the neoclassical Alfred Marshall in his work "Economic Principles" (1890). The labor force is seen as a result of the use of human physical and intellectual capacities, oriented towards the creation of economic goods.

An approach opposed to classical and neoclassical liberalism regarding employment is that of J. M. Keynes (1883-1946). An approach opposed to classical and neoclassical liberalism regarding employment is that of J. M. Keynes (1883-1946). [5, p. 259].

In the labor market approaches, the institutional school emphasized the analysis of unbalanced labor market models. The advantage of these models is that they reflect the institutions and order that exist in reality.

The monetarists of the Chicago school, first of all, Milton Freidman (1912-2006), start from the rigid structure of labor prices and moreover, from the premises of its movement in one direction. Monetarists introduce the notion of "natural level of unemployment", reflecting the structural characteristics of the labor market, which makes its prices inflexible, slowing down its normal functioning, aggravating its imbalances and, therefore, unemployment.

Studies on the important role of professional qualification in the development of a modern economy have generated two new theories, which have had a strong impact on the development of new employment policies: the theory of labor market dualism, which highlighted the specific difficulties of hiring skilled workers. low and the theory of human capital, which reflected the role of education and vocational training in the process of economic development [6, p. 609].

**BIBLIOGRAPHY**

1. Moldovanu D. Doctrina și economiști celebri. Chișinău: Arc, 2011. 368 p.
2. Smith A. Avuția Națiunilor, vol.1. Chișinău, 1992.
3. Marx K. Capital. vol.1. Chișinău, 1967.
4. Pigou A.C. The economics of welfare: Vol. 1. New-York, 2005. 292 p.
5. Keynes J. M. Teoria generală a folosirii mâinii de lucru, a dobânzii și banilor. București: Editura Științifică, 1970. 410 p.
6. Dicționar de științe economice. Chișinău: Editura ARC, 2006. 1023 p.

УДК 331.2 (478)

*Maria Fiștic  
(Chișinău, Moldova)*

**WAGE POLICY OF REPUBLIC OF MOLDOVA IN THE CONTEXT OF INTEGRATION  
IN THE EU INDEXATION OF INCOME VERSUS THE PENSION SYSTEM**

*The policy of income and wages is an integral part of the economic and social policy of the state. State regulation of income and wages is carried out through the legislative establishment of the level of social guarantees, the formation of taxation and social security systems corresponding to the economic situation, which determine the mechanism for the redistribution of income.*

**Keywords:** *Income policy, wages, government regulation, social policy, taxation system, income redistribution, income indexation.*

The average monthly gross nominal wage in real sector units in 2020 amounted to 8,107.5 lei, an increase of 10.2% compared to 2019. In the fourth quarter of 2020, the average monthly gross nominal profit amounted to 8859.9 lei, increasing by 9.7% compared to the previous quarter and by 13.4% compared to the fourth quarter of 2019.

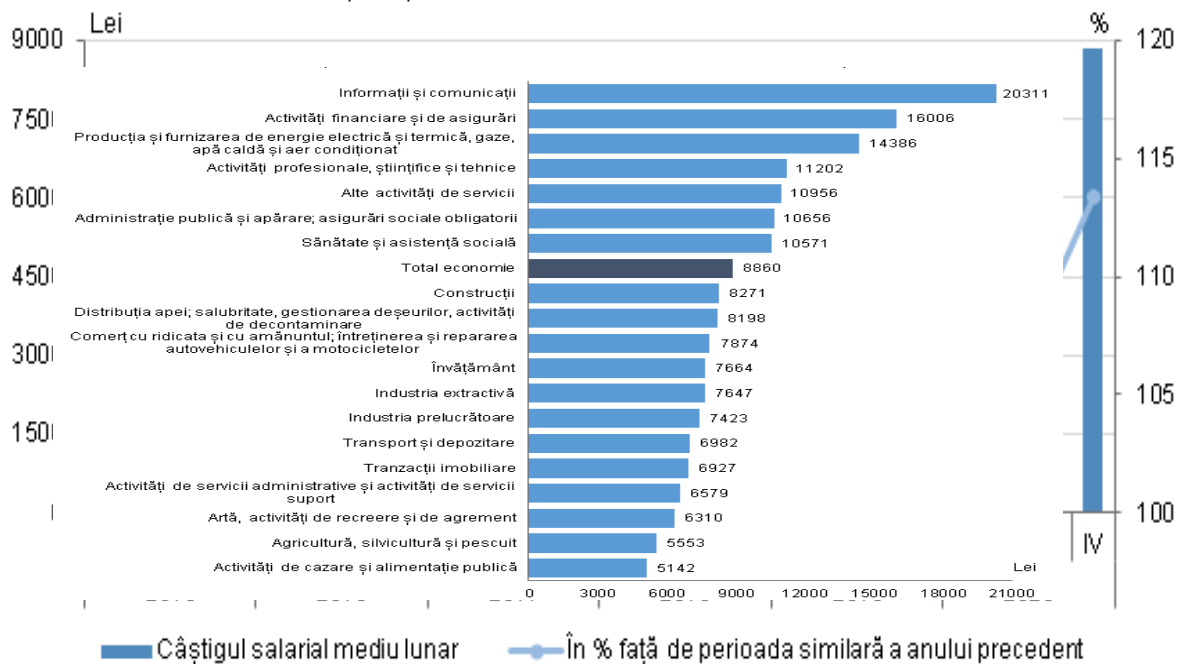

Figure 1. Evolution of average monthly earnings in the fourth quarter of 2015-2020

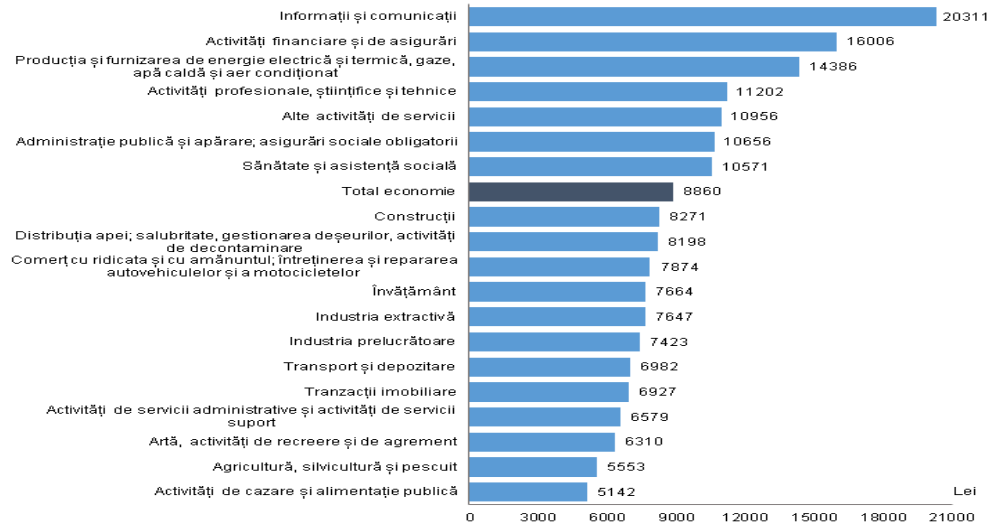

Figure 2. Gross average nominal monthly earnings in the fourth quarter of 2020, by economic activities

The values of the average monthly wages in the fourth quarter of 2020 are fixed by type of activity:

### The greatest

- Information and communication - 20310.8 lei;
- Financial and insurance activities - 16006.0 lei;
- Production and supply of electricity and heat, gas, hot water and Air conditioning - 14385.6 lei.

### Lowest

- accommodation and meals - 5141.8 lei;
- agriculture, forestry and fisheries - 5553.0 lei;
- arts, recreation and leisure - 6310.0 lei.

Analysis of changes in income in%

A decrease in income was recorded in the following areas of activity:

- accommodation and catering - by 6.7%;
- transportation and storage - by 4.2%.

Compared to the third quarter of 2020, income growth was observed for all types of economic activities, the most significant was recorded for the types of activities:

- healthcare and social assistance - by 21.3%;
- education - by 16.6%;
- financial and insurance activities - by 13.5%.

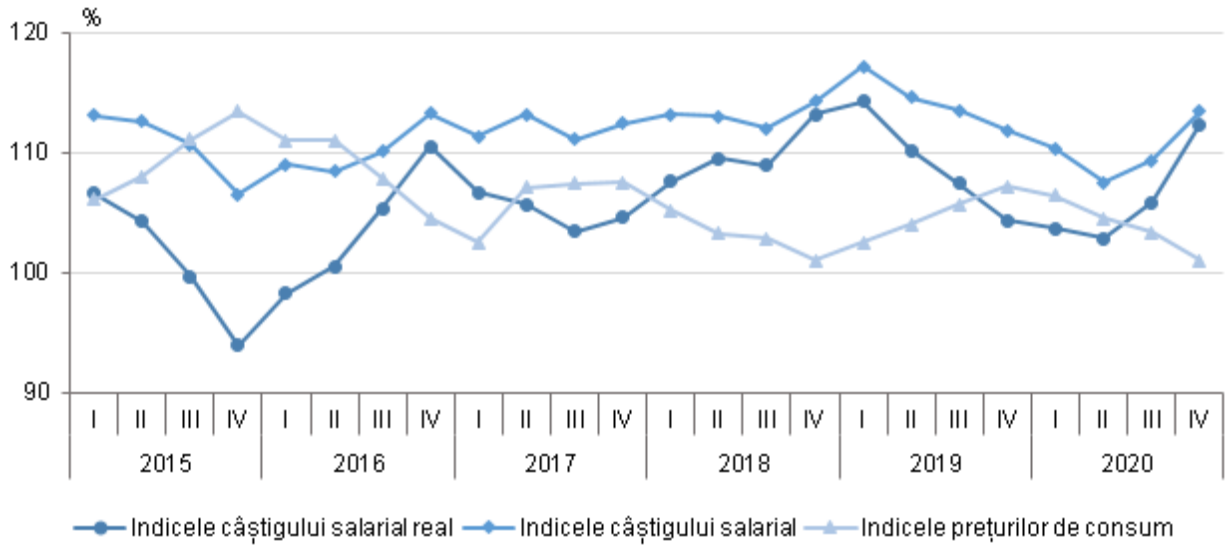

Figure 3. Evolution of the earnings index and the consumer price index, by quarters in 2015-2020 (compared to the same quarter of the previous year)

<b>Средний размер установленной ежемесячной пенсии, лей</b>	
<b>Итого по категориям</b>	
2015 г.	
1 января	1 087,6
2016 г.	
1 января	1 165,2
2017 г.	
1 января	1 275,2
2018 г.	
1 января	1 527,9
2019 г.	
1 января	1 709,2
2020 г.	
1 января	1 901,1
2021 г.	
1 января	2 104,5

market with the narrowest margin of spontaneity. The labor market is not homogeneous, but consists of segments by fields of activity, economic areas, trades, skill levels, etc. In this sense we can distinguish:

- The local labor market, as a geographical subdivision with pecuniary particularities, costs, mobility, etc., which distinguish it from other markets;

Pensions in Moldova will be indexed twice in 2021: by 3.89 percent from April 1, 2021 and from October 1, by 3.2 percent. Nearly a million seniors will see an increase of just under 7%. The

state budget allocates 640 million lei for indexation. After the reform, the minimum pension in Moldova by age criterion will be 2067 lei.

People who left their jobs from 2000 to 2007 will be recalculated for current inflation and the subsequent decline in purchasing power. Now the average pension is equal to 27% of the average salary. Since January 1, 2021, several changes have been made to the legislation that will affect the level of people's income, namely, the final amount that employees receive in their hands after deducting mandatory contributions and taxes from wages.

The procedure for paying contributions has changed. From now on, social insurance contributions, which previously amounted to 6% of the salary, will not be deducted from the employee's salary. The obligation to pay contributions to the social fund falls entirely on the employer. If until now 4.5% was withheld from the employee's salary for a medical policy and the employer paid the same amount, now all 9% is deducted from the employee's salary. In general, the employee will pay 1.5% less. [3]

The size of the personal exemption has changed. In 2021, the amount of personal exemption is 2,100 lei per month. From January 1, the exemption from the payment of income tax for a dependent is 375 lei per month for each dependent. Since January 1, the right to additional personal release of their spouse has been cancelled in the event that he does not work.

### Findings:

- During the integration of the Republic of Moldova into the European Union, an increase in salaries and pensions has been observed. Since 2014, the average wage in the country in nominal terms has increased annually by more than 10%. High inflation, however, meant that real growth was negligible until 2016. After 2016, against the background of a decrease in the rate of growth in prices, the growth of wages had a noticeable effect on the well-being of the population.

- Despite the increase in recent years, salaries in Moldova remain at the lowest level in Europe. Although wages denominated in euros increased by 66% from 2011 to 2018, the average annual growth over the past 4 years was 10%. Gross salaries in Moldova remained 44% less than in the EU country with the lowest salaries - Bulgaria. The average salary is still half that of Romania. On average, an employee in Germany receives the same monthly income as an employee in Moldova receives in a year. Such a large gap cannot be bridged by raising salaries by a few percentage points. Moreover, the current rate of wage growth is deepening the wage gap between Moldova and Western countries. [4]

## BIBLIOGRAPHY

1. URL: <https://visasam.ru/oformlenie/sng/pensiya-v-moldove.html>
2. URL: <https://statistica.gov.md/newsview.php?l=ro&idc=168&id=6930>
3. URL: <https://esp.md/podrobnosti/2021/01/25/kak-teper-platim-vnosy-i-nalogi-s-zarplaty-i-skolko-poluchaem-na-ruki>
4. URL: <https://visasam.ru/emigration/perezdsng/zarplata-v-moldove.html>

УДК 338.4

*Святослав Шпакович  
(Ірпінь, Україна)*

## КОНКУРЕНТОСПРОМОЖНІСТЬ ВІТЧИЗНЯНИХ ПІДПРИЄМСТВ КОНДИТЕРСЬКОЇ ГАЛУЗІ

*У статті досліджено конкурентоспроможність вітчизняних кондитерських підприємств. Проаналізовано динаміку експортної діяльності на ринку кондитерських виробів та виділено основних гравців ринку.*

**Ключові слова:** конкурентоспроможність, кондитерський ринок, кондитерська продукція, експортна діяльність, зовнішній ринок.

## Тенденції та перспективи розвитку науки і освіти в умовах глобалізації

Кожна країна перед собою ставить мету – збільшення ВВП. Це можливо реалізувати завдяки зростанню виробництва та реалізації різногалузевої продукції. На даний момент, одна з мажоритарних галузей по виробництву і реалізації продукції є харчова промисловість. Дана промисловість включає в себе кондитерську галузь, яка являє собою одну з найрозвиненіших в даній промисловості.

Проаналізуємо основні види та їх кількість виробленої продукції за 2020 рік, що відносяться до сегменту кондитерських виробів (рис. 1) [1].



Рис. 1. Сегмент виробництва кондитерської продукції за 2020 рік, тон.

Складено авторами за даними Державної служби статистик

Отже, з рис.1 видно, що найбільше було вироблено тортів і виробів кондитерських; виробів хлібобулочних інших з додаванням підсолоджувальних речовин – їх кількість склала 84201,7 тони на рік, тортів було вироблено 16145,9 тон, тістечок -9645,6 тони, булочки підвищеної калорійності, листкові, рулети з маком, рогаики склали 56478,3 тони, а найменше всього було вироблено пончиків, пирогів та пиріжків - 1638,9 тони [1].

Порівнявши виробництво борошняних кондитерських виробів, тортів і тістечок нетривалого зберігання по рокам, починаючи з 2012 по 2019 за інституціональним підходом, можемо побачити тренд тривалого зростання виробництва продукції за винятком 2013 року, зображений на рис. 2 відповідно до даних Державної служби статистики України [1].

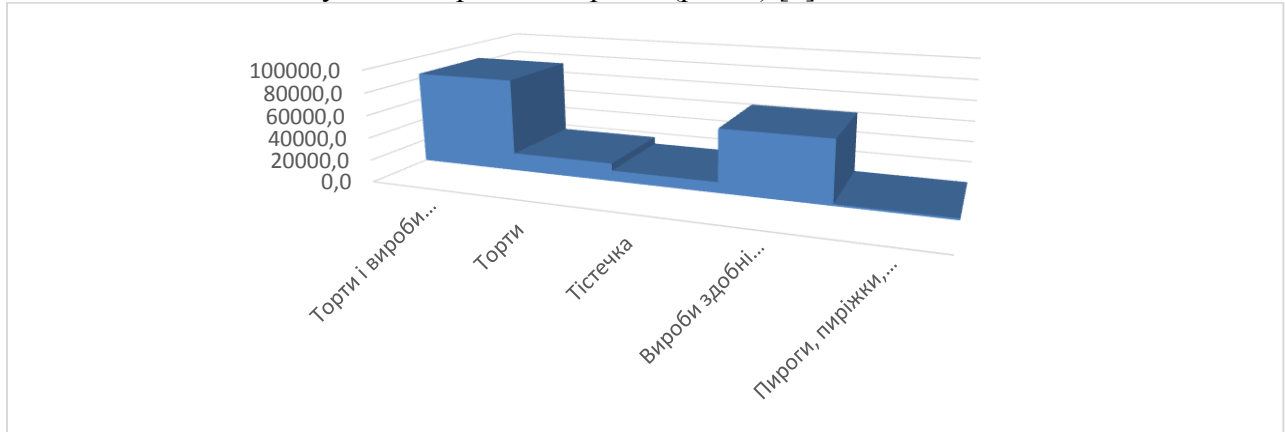

Рис. 2. Динаміка виробництва борошняних кондитерських виробів, тортів і тістечок нетривалого зберігання, тис. грн.

## Тенденції та перспективи розвитку науки і освіти в умовах глобалізації

Відповідно до даних, в 2012 році обсяг ВП становив 11152047,4 тис. грн, в 2013 даний показник зменшився на 6,1 %, в 2014 в порівнянні з 2013 зріс на 6%, найбільше зростання припало на 2016 рік на 17,75 % в порівнянні з минулим. Таке зменшення ВП в 2013 році можна пов'язати з анексією Криму, де було втрачено певні виробничі потужності.

Такий тренд зростання попиту на кондитерську продукцію можна пов'язати з особливостями нації та їхніми культурними особливостями, традиціями та сімейними звичками. Тому споживання кондитерських виробів постійно зростає. Навіть при значному зниженні доходу населення, залишається досить високий рівень споживання кондитерських виробів [6].

Проаналізувавши кондитерський ринок України можна зазначити, що найбільшу частку займає продукція вітчизняного виробництва, а це в свою чергу 95 % в загальному обсязі. Ринок кондитерських виробів України є висококонцентрованим, на ньому працює близько 750 компаній [2].

Сьогодні на нашому ринку існує великий перелік підприємств які зайняті в кондитерській галузі, такі-як: ПАТ «ВО «КОНТИ», ПАТ «Київська кондитерська фабрика «Рошен», ПАТ «КОНДИТЕРСЬКА ФАБРИКА «А.В.К.», ПАТ «ПОЛТАВАКОНДИТЕР», ТОВ "ТОРГОВИЙ ДІМ "ЖИТОМИРСЬКІ ЛАСОЦІ" та інші.

Однак, кожного року світ визнає найбільші конкурентоспроможні вітчизняні компанії: «Конті», «АВК», «Roshen», Шоколадна фабрика «Millennium». Про це свідчать дані з «Global Top 100 Candy Companies 2020» (табл. 1) [7].

Таблиця 1

Українські кондитерські компанії в Топ 100 світових кондитерських компаній

№	Company Name/ Назва компанії	Net Sales (Mil.) / чистий обсяг продажу (млн)	# of Employees / кількість робітників	# of Plants / кількість підприємств
27	<b>Roshen Confectionery Corp.</b>	\$800	10,000	8
65	<b>AVK Confectionery</b>	\$275	1,500	3
74	<b>Millennium Chocolate Factory</b>	\$217	3,000	2
80	<b>Konti Group</b>	\$178	8,097	5

Тому продукція цих компаній високо цінується по всьому світу, про це свідчать дані експорту української кондитерської продукції Державної служби статистики протягом 2017-2020 років (рис. 3) [1].



Рис. 3. Експорт кондитерських виробів протягом 2017-2020\* рр. (тис.тон)

Примітка: дані за 2020 рік вказані станом на липень-грудень.

## Тенденції та перспективи розвитку науки і освіти в умовах глобалізації

За базисний рік було взято 2019, тому в порівнянні з попереднім роком експорт по групі кондитерських виробів з цукру збільшився на 10,8 %, по шоколаду та іншим готовим харчовим продуктам з вмістом какао в 2019 даний показник зріс на 0,87% в порівнянні з 2018, відповідно по жувальним гумкам у цукровій оболонці та без неї збільшився на 72,2%. З першого погляду найбільших зрушень відбулося по третьому сегменту, але якщо дивитися по натуральних показниках то по жувальним гумках експорт зріс всього на 0,01 тис. тон, а по кондитерським виробам з цукру він складає 9,2 тис. тон, тож істотна перевага на першому сегменту [1].

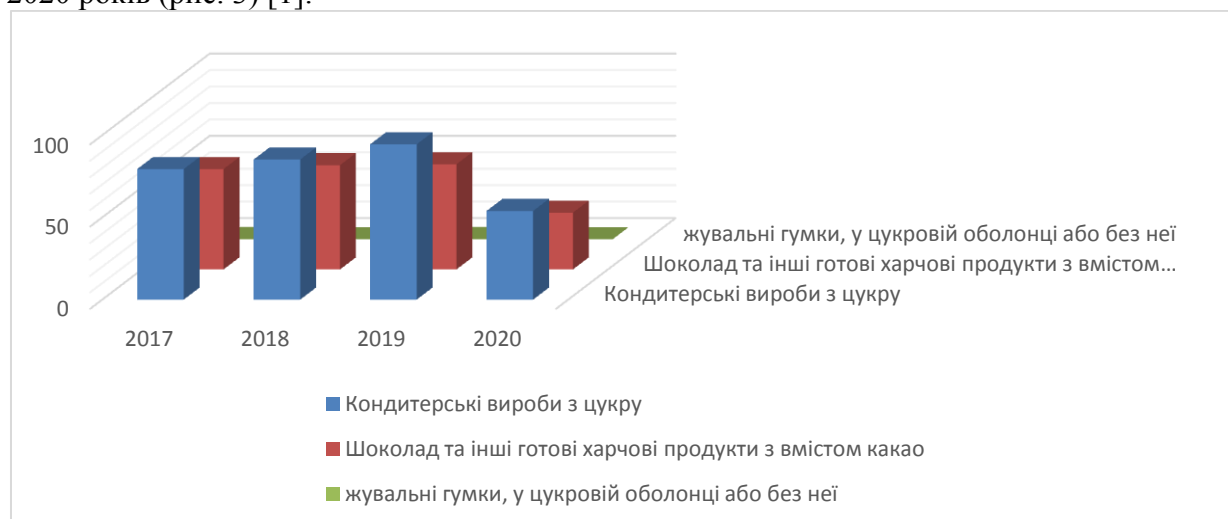
Спостерігаємо тенденцію найбільшого експорту саме кондитерських виробів в Білорусь (11,9 тис. т), Казахстан (9,1 тис. т), Польщу (7,9 тис. т), Румунію (5,96 тис. т), Азербайджан (5,3 тис. т), Литву (4,7 тис. т), Республіку Молдова (4,1 тис. т), найменше екпортується на Беліз всього 3 кг, всього експорту по даному сегменту - 94,4 тис. тон.

Згідно річних звітів за 2019 рік найбільших кондитерських підприємств було складено табл. 2 [3,4,5].

Таблиця 2.

### Продуктивність найбільших кондитерських фабрик

Підприємство	Чистий дохід від реалізації продукції	Основні засоби підприємства (поч. зв. п.), тис. грн	Середня кількість працівників	Обсяг виробництва, тон	Собівартість реалізованої продукції
ПрАТ "Київська кондитерська фабрика "Рошен"	1 225 199	923 890	797	27000	(1 091 662)
АТ «Львівська кондитерська фабрика «Світоч»	2 440 593	568 244	1019	Немає даних	(2 207 697)
ПрАТ"Виробниче об'єднання "КОНТІ"	872 880	825 872	1033	26 422	(699 846)

Таким чином обсяги виробництва «Рошен» склали 27 тис тон на рік, а компанія «Світоч» експортує близько 27 % від обсягів власного виробництва. Найбільшого чистого доходу отримала Львівська кондитерська фабрика «Світоч». Це можна пов'язати з тим, що дана фабрика входить до групи компаній Nestle, яка в свою чергу є найбільшою світовою компанією виробництва продуктів харчування. Кондитерські вироби даної компанії виготовляються на замовлення ТОВ «Нестле Україна» та експортують продукцію до Англії, Росії, Данії, Угорщини, Польщі, Румунії. Також необхідно зазначити, що основними джерелами фінансування компанії є власний капітал, послуги та позики, кредиторська заборгованість за товари[3]. Також Рошен мав у 2019 році два дочірні підприємства, великі обсяги виробництва, та експортує продукцію, що високо ціниться у світі. Продукція компанії "КОНТІ"завозиться в 15 країн світу, і відсоток реалізації поза межами України становить – 8%. Найбільш питому вагу в реалізації, як в 2018р. так і в 2019р., займають групи "печиво" та "цукерки", також в 2019р. на телебаченні була проведена рекламна кампанія бренду "Супер-Контік"[4]

**Висновки.** Отже, підвищуючи конкурентоспроможність підприємств кондитерської галузі, зростає цілий промисловий комплекс нашої країни, адже це є невід'ємною його частиною. Продукція вітчизняних підприємств широко цінується в світі, тому дані підприємства конкурують не тільки між собою на внутрішньому ринку, а й складають конкуренцію іноземним кондитерським фабрикам на зовнішньому ринку. Виходячи з



показників експорту, на даний час наші підприємства мають всі можливості для випуску конкурентної продукції, такі-як: сировинно-матеріальну базу, висококваліфікованих працівників та вигідне географічне положення, однак слід не забувати про нововведення та інноваційні розробки, які нам пропонує сьогодення. Завдяки їм якість та конкурентоспроможність продукції зростає а, асортимент розшириться. Тож, виходячи з цього наші підприємства мають всі можливості для високого ступеня конкурентоспроможності.

### ДЖЕРЕЛА ТА ЛІТЕРАТУРА

1. Державний служба статистики. URL: [www.ukrstat.gov.ua](http://www.ukrstat.gov.ua)
2. Корніковський Д. О. Аналіз економічних факторів впливу на кондитерську промисловість України. *Економіка харчової промисловості*. 2014. Вип. 4(24). С. 17-24.
3. Річна звітність емітента АТ Львівська кондитерська фабрика «Світоч». веб-сайт. URL: [https://www.nestle.ua/sites/g/files/pydnoa316/files/202012/AT%20Львівська%20кондитерська%20фабрика%20Світоч\\_Фінансова%20звітність%20за%202019%20рік%20зі%20звітом%20незалежного%20аудитора.pdf](https://www.nestle.ua/sites/g/files/pydnoa316/files/202012/AT%20Львівська%20кондитерська%20фабрика%20Світоч_Фінансова%20звітність%20за%202019%20рік%20зі%20звітом%20незалежного%20аудитора.pdf)
4. Річна звітність емітента Приватне акціонерне товариство "Виробниче об'єднання "КОНТИ". URL: <https://konti.ua/download/issuer/2019/25112243-2019-richna-informacia-emitenta.pdf>
5. Річна звітність емітента Приватне акціонерне товариство "Київська кондитерська фабрика "Рошен". URL: <http://kcf.roshen.com>
6. Соціальний звіт 2017-2018. Офіційний сайт корпорації Roshen. URL: [https://roshen.com/uploads/presentation/Roshen\\_AR-2018\\_\\_32\\_1.pdf](https://roshen.com/uploads/presentation/Roshen_AR-2018__32_1.pdf)
7. 2020 Global Top 100 Candy Companies / Candy Industry. URL: <https://www.candyindustry.com/2020/global-top-100-candy-companies>

*Науковий керівник: кандидат економічних наук, доцент Марченко О. І.*

**МЕНЕДЖМЕНТ І МАРКЕТИНГ / МЕНЕДЖМЕНТ И МАРКЕТИНГ**

UDC 005.8

*Gaukhar Burkurmanova  
(Almaty, Kazakhstan)*

**PROJECT MANAGEMENT IN THE CONTEXT OF SUSTAINABLE DEVELOPMENT  
IN KAZAKHSTAN, MAIN PROBLEMS**

*This article discusses the main processes of development of the project management system in Kazakhstan. The article reveals the trends in the development of project activities, the standards used in world practice and Kazakhstan, the influence of external and internal factors that hinder the development of project activities in general and thereby determine several main problematic issues without solving which it is impossible to further effective development of the project management system.*

**Key words:** *project management, sustainable development, process, management problems.*

*В данной статье рассмотрены основные процессы развития системы управления проектами в Казахстане. Раскрываются тенденции становления проектной деятельности, используемые стандарты в мировой практике и Казахстане, влияние внешних и внутренних факторов, которые тормозят развитие проектной деятельности в целом и тем самым определяют ряд основных проблемных вопросов, без решения которых невозможно дальнейшее эффективное развитие системы прожект менеджмента.*

**Ключевые слова:** *управление проектами, устойчивое развитие, процесс, проблемы управления.*

The PM (Project Management) system for SD (Sustainable Development) in Kazakhstan was implemented in a very short time frame. In world practice project activity has become a whole industry where system technologies and standards are widely used. The SD concept adopted by the UN has made its adjustments to the companies' activities and the SD principles have become one of the strategic directions. Figure 1 shows project activity transformation steps according to the new requirement (Table 1):

**Table 1. Main stages of transformation in project activities in the context of SD**

<b>Main stages</b>	<b>Important processes</b>	<b>Directions of change</b>
Stage 1	The UN Concept of SD	PM philosophy: agreed decisions, understood and accepted tools, standards, and rules.
Stage 2	Tools for integrating the SD principles into the PM system	Regulatory documents regulating activities considering the SD principles.
Stage 3	Highlighting corporate sustainability projects	PM processes: economic, social, and environmental areas.
Stage 4	SDGs (Sustainable Development Goals) of countries	Integrating SD principles and using the key indicators of the goals.

*Note - self-complied based on source [1]*

It is important to understand that PM technologies are constantly being modified. The legal mechanisms governing this management area are based on the use of regulatory and legal instruments. Such a tool in the work of any PM is the standards such as those described in Table 2.

**Table 2. The main standards of PM in practice**

<b>Regulatory documents of the PM system</b>	<b>Goal</b>	<b>Short description</b>	<b>Unification</b>
<b>Foreign experience</b>			
<b>ISO 21500 - PM Guide for the International Project Community</b>	Designed for senior management, PMr's and teams. For project developers it is a basic document at the national and corporate level.	An international standard that serves as a general guide to all processes in project activities reflects the best PM practices.	ISO 21500 was prepared by the ISO/PC 236 Project Committee, PM.
<b>PMBOK (USA)</b>	Having a status of a national standard is used to unify the project activities of companies and their interaction and is more focused on PM processes.	It reflects all the main processes of PM based on practical experience and represents the methodological and theoretical specifics in project activities.	The developer is the PMI (Project Management Institute) located in the state of Pennsylvania, USA. It can be easily adapted to any type of organization.
<b>GOST R 2011 - PM (Russian Federation)</b>	It is used to assess the compliance of PM with the standard at the last stages of work.	This standard is universal as it is applied in various fields setting certain requirements for PM.	The standard applies to any type of project activity organization, increasing its efficiency and improving the PM process.
<b>PRINCE2 (United Kingdom)</b>	The PRINCE2 standard is aimed at clear PM, able to represent the interests of the consumer and the client. The goal is the reliability and efficiency of government projects and business projects.	PRINCE2 is the main UK standard and is most commonly used in European countries. Prince2 Agile is a refinement to the core standard for more flexible use with other methodologies that incorporate best practices.	Developed by the Ministry of State Trade of the UK. This standard is flexible and aims at full control of the project.
<b>Kazakhstan's experience (National standards)</b>			
<b>ST RK ISO 21500-2014 - National Standard of the Republic of Kazakhstan. PM Guide.</b>	It is a general PM guide for top managers, curators and project managers, etc.	To achieve project implementation this standard sets the requirements for PM as well as evaluates the project.	Developed based on the international standard ISO 21500: 2012 "Guidance on PM" including international standards and management processes.
<b>ST RK 2831-2016 - PM. PM Requirements.</b>	To achieve project implementation this standard sets the requirements for PM as well as evaluates the project.	It is used in all projects according to the PM requirements.	Developed and supplemented based on the standard ST RK ISO 21500-2014 RSE "Kazakhstan Institute of Standardization and Certification".
<i>Note - self-complied based on source [2], [3], [4], [5], [6], [7], [8], [9], [10], [11]</i>			

The methodological base of PM is widely spread all over the world but in Kazakhstan this direction is developing relatively recently. The directions of PM are also reflected in Kazakhstan at the state level, namely in the system of state and local government, in national companies, in the activities of Ministries, etc. But there is still an open question of the lack of a single PM center and a single approach, the methodology at the level of national standards. It turns out that the project activity is based on the adopted standard "ST RK ISO 21500-2014 - National Standard of the Republic of Kazakhstan. PM Guide". As it was noted by experts, this document has a flaw, it does not include clear details in the PM approach, for example, the content of the project and its stages are identical; there is no clear procedure for distinguishing the stages in the implementation of the project; the economic justification of the boundaries of the project stages is not reflected; there is no clear description of the product/service planning stages within the project implementation and their absence in the national PM standard; there is no full-scale implementation of PM. Considering the above-described problem areas it is difficult to assess the achievement of target indicators for companies since the incorrect economic justification of projects entails incorrect planning of costs, time, and scope of work [12]. But this problematic aspect is not only for us. In the world practice, the main reasons for the failure of the PM system include the following: the process of making constant adjustments to the work; poorly conducted planning, incorrectly set goals and objectives; inefficiency of project participants, lack of involvement in business processes; excess costs and non-compliance with deadlines and schedules.

Due to the fact that Kazakhstan does not have a full-scale implementation of the project approach in the field of research and business, it is problematic to develop common standards taking into account the specifics of each direction of production, mining, and processing industries, construction of facilities that would fully correspond to SD. Another problematic factor is the large-scale modernization of the existing IT infrastructure. In general, if the Kazakhstan Information Platform is used to digitize all the indicators that are necessary for analyzing data and making forecasts for the implementation of existing projects in Kazakhstan this approach would allow not only to develop new PM tools but also to use common approaches in the methodological apparatus as well as to achieve transparency and visualization of the results of ongoing projects, identify systemic risks and take timely corrective measures.

Table 3 shows that Kazakhstan is gradually adopting foreign experience in implementing modern PM tools. The use of PM tools is still from 20 percent to 40 percent in companies and even in the public sector, in international and national companies. Since the main task is to get results, project solutions allow you to change the management system in any organization and it is important to build a close relationship with all the components of the PM system and the SDGs. These areas have their challenges as long as managers adhere to the operational management model where the main business processes are based on the implementation of key tasks – management, provision, analysis, and reporting. In turn, the experience of implementing PM allows you to develop and achieve goals by creating new projects, promoting them, and developing them. Strategic directions according to the document "SDGs" in Kazakhstan the priority is aimed at developing projects in the field of changing the effects of climate change, preserving natural resources, and switching to a "green" economy.

**Table 3. Chronology of PM development in the public sector according to SD**

<b>Periods</b>	<b>Stages of implementation of PM tools</b>	<b>Founder</b>
<b>Project management</b>		
2011	<b>Project Office</b> - monitoring the implementation of projects of the Industrialization Map	"Kazakhstan Industry Development Institute" JSC
2014	<b>PM Department</b>	"Kazakhstan Public-Private Partnership Center"
2015	<b>International Center for PM</b>	Academy of Public Administration
	<b>Implementation of the National</b>	

	<b>standard ST RK ISO 21500</b> in the activities of state structures.	
2017	<b>PM Office</b>	Prosecutor General's Office
<b>The concept of SD</b>		
2015 - present	<b>SDGs</b> - the global development document of the RK was adopted to improve the quality of life of the population, socio-economic development and environmental sustainability.	President of the Republic of Kazakhstan N. A. Nazarbayev
	Integration of the SDGs into the legislation of the RK in the project activities of companies considering the SD Principles in the following areas: economy, society and social projects.	Government, companies, private sector, NGOs
<i>Note - self-complied based on source [3]</i>		

The gradual implementation of the SD methodology and its indicators are necessary for the successful adaptation of the strategic planning and monitoring system following international standards.

In general, Kazakhstan is still working to create favorable conditions for promoting the principles of SD, for example, a national coordinating structure is being formed, an analysis of global indicators for monitoring the SDGs is being carried out, according to which Kazakhstan ranks 65<sup>th</sup> in the world (among 193 countries), a synergy of Kazakhstan's program documents is being carried out considering the principles of SD, new technologies and experience in Big Data processing are being attracted and human capital is being expanded [13]. The main priorities in PM in a SD today are:

- Development of ecological thinking in the design process: minimization of harmful substances, toxins and pollution, protection of plants, soil during production;
- Rational use of resources in the conditions of the interaction of all subjects for the implementation of a common task;
- Accounting of the entire project process and life cycle;
- Using innovations to improve products, services, etc.;
- Achieving a balance of stakeholders' interests and variables.

It turns out that the principles of SD should occupy the most important stage in the modeling of all stages of the PM. The choice of the model depends on motivation and needs. But not all the developed models of SD have been tested [14].

Summarizing the above, it should be noted that PM in the context of SD is an urgent area today. The scale here allows for a constant search for new tools between communities and countries. Even the Covid-19 pandemic due to the global threat has made it possible to update the use of modern technologies in PM.

#### **LIST OF USED LITERATURE**

1. Manaikina E. S. Project management in the company considering the principles of the concept of sustainable development. Moscow: HSE, 2015.
2. National Standard of the Republic of Kazakhstan. Project Management Guide. URL: [https://online.zakon.kz/document/?doc\\_id=39196466#pos=1;-16](https://online.zakon.kz/document/?doc_id=39196466#pos=1;-16). Access date: 30.03.2021.
3. Tsekhovoy A. Project management. Opportunities for the public sector / Presentation. Kostanay: SPM of the RK, 2020.
4. Project management standards. *СправочникThe VS directory*. URL: [https://spravochnikvs.com/standarty\\_upravleniya\\_proektami%C2%A0](https://spravochnikvs.com/standarty_upravleniya_proektami%C2%A0). Access date: 30.03.2021.

5. International Standard for Project Management ISO 21500:2012. Moscow: Bauman MSTU. URL: <https://bmstu.ru/ps/~kokueva/fileman/download/%D1%83%D0%BF%D1%80%82%D0%B0%D0%BC%D0%B8%20ISO%2021500.docx>. Access date: 30.03.2021.
6. Nugaibekov R. A., Maksin D. G., Lyashuk A.V. Corporate project management system: From methodology to practice. Moscow: Alpina Publisher, 2015. P. 236.
7. Fedchenkov E. PRINCE2. The British Prince of Project Management. *worksection*. URL: <https://worksection.com/blog/prince2.html>. Access date: 30.03.2021.
8. PMI vs. PRINCE2. *forPM*. URL: <https://forpm.ru/category/pmbok/>. Access date: 30.03.2021.
9. National Standard of the Republic of Kazakhstan. Project management. Project Management Requirements. URL: <https://bestprofi.com/document/2021130413?0>. Access date: 30.03.2021.
10. Tsekhovoy A. F. Discussion of the issue on the introduction of the course «Project thinking and leadership» / Presentation. URL: [http://academy.kz/images/files/17022021/proektnoe\\_myshlenie.pdf](http://academy.kz/images/files/17022021/proektnoe_myshlenie.pdf). Access date: 30.03.2021.
11. Republican State Enterprise «Kazakhstan Institute of Standardization and Certification». Project Management. Project management requirements. *Unified state Fund of normative technical documents*. 2018. URL: [https://www.egfntd.kz/rus/tv/387418.html?sw\\_gr=-1&sw\\_str=&sw\\_sec=0#gallery-22](https://www.egfntd.kz/rus/tv/387418.html?sw_gr=-1&sw_str=&sw_sec=0#gallery-22). Access date: 30.03.2021.
12. Medeubaeva M. How to implement project management in Kazakhstan. *inbusiness.kz*. 2019. URL: <https://inbusiness.kz/ru/news/kak-vnedrit-proektnoe-upravlenie-v-kazahstane>. Access date: 30.03.2021.
13. Summary of the implementation of the Sustainable Development Goals in Kazakhstan. *e-gov / Government services and information online*. 2017. URL: [https://egov.kz/cms/ru/articles/development\\_goals](https://egov.kz/cms/ru/articles/development_goals). Access date: 30.03.2021.
14. Trompenaars F., Coebergh P. H. 100+ Management Models. How to Understand and Apply the World's Most Powerful Business Tools. *Infinite Ideas Limited*, 2014. P. 592.

*Научный руководитель: доктор PhD, профессор Пол Дэвис*

УДК 339.137(574)

*Базархан Рустембаев, Гульнара Бекбосынова  
(Нур-Султан, Казахстан)*

### ПУТИ ПОВЫШЕНИЯ КОНКУРЕНТОСПОСОБНОСТИ ТОВАРОВ И УСЛУГ НА СОВРЕМЕННОМ ЭТАПЕ

*В статье приводятся пути улучшения конкурентоспособности товаров и услуг в системе телекоммуникации. Приводятся практические пути решения проблемы, описывается система услуг ее конкурентоспособности и основные преимущества, дана оценка прогнозированию товаров.*

**Ключевые слова:** *цена, издержки, производство, экономика, телекоммуникация, прогнозирование, услуга, товар, форма, стоимость.*

*The article provides ways to improve the competitiveness of goods and services in the telecommunications system. Practical ways of solving the problem are given, the system of services, its competitiveness and main advantages are described, the forecasting of goods is assessed.*

**Key words:** *price, costs, manufacture, economics, telecommunications, forecasting, services, product, form, value.*

В современных условиях одной из основных целей любого предприятия является обеспечение устойчивой конкурентоспособности производимой продукции на внешнем и, если предприятие ориентировано на экспорт, на внутреннем рынках.

Достижение данной цели посредством решения определенных задач дает возможность казахстанским предприятиям и предприятиям-экспортерам работать на перспективу, а также избежать банкротства или преобразования в другое качественно новое предприятие.

В масштабах страны в целом обеспечение конкурентоспособности экспортируемой продукции на внешних рынках, а также изыскание и использование имеющихся возможностей роста конкурентоспособности казахстанских товаров позволит достигнуть устойчивого долгосрочного развития Казахстана.

На казахстанском телекоммуникационном рынке идет формирование конкурентной среды, обусловленное демонополизацией и реализацией рыночных принципов хозяйствования. И хотя этот процесс протекает крайне неравномерно как по отдельным услугам, так и по регионам, есть все основания говорить о наличии конкурентного рынка и об усилении конкуренции на нем.

Как известно, в контексте с общегосударственной стратегией по повышению конкурентоспособности Казахстана перед телекоммуникационным сектором, который играет одну из ключевых ролей в развитии национальной экономики, был поставлен ряд стратегических задач. В частности, для достижения к 2025 году ключевых индикаторов, характерных для 50-ти наиболее конкурентоспособных стран мира, необходимо увеличить телефонную плотность фиксированной связи, уровни проникновения мобильной связи и интернет-услуг.

Телекоммуникационная отрасль гораздо меньше пострадала от кризиса, нежели строительная, банковская или торговая. Рост цен и падение доходов населения привели к изменению потребительского поведения, люди пересмотрели свои расходы. Тем не менее, многими видами телекоммуникационных услуг именно в нынешнее трудное время люди стали пользоваться значительно чаще. Так, по подсчетам экспертов, на оплату различных услуг связи (телефонной фиксированной, мобильной и интернета) среднестатистический казахстанец ежемесячно тратит около 10-13% месячного дохода.

Проанализируем основные направления развития рынка телекоммуникаций. Уровень проникновения услуг телекоммуникаций на 100 семей наиболее высок в сегменте фиксированной телефонии, по рынку в целом уровень составил 68,4 семьи. Если говорить в целом о сегменте фиксированной связи, то потенциал для его роста есть на ближайшие 3-4 года. Вместе с тем уже сегодня можно прогнозировать, что традиционные сегменты голосовых услуг, как в мобильной, так и в фиксированной связи близки к насыщению. Казахская практика свидетельствует о том, что в целом телекоммуникационный рынок находится в стадии трансформации: сети мигрируют от традиционных технологий к пакетным, коммуникационные сервисы все больше вбирают в себя информационные и развлекательные компоненты.

Несмотря на то, что в других сферах экономики наблюдается замедление темпов роста и снижение доходов, телекоммуникационная сфера, наоборот, увеличивает свои обороты, особенно в области предоставления услуг интернета, т.е. в после кризисный период рынок доступа к интернету показывает большую доходность, чем рынок сотовой связи.

Рассмотрим модель конкурентных сил применительно к операторской компании. Основные субъекты, деятельность которых создает условия для конкуренции на рынке телекоммуникационных услуг, показаны на рисунке 2.

Изучение элементов этой системы является важной предпосылкой формирования системного видения конкурентной среды операторов, без которой невозможна практическая работа на рынке.

В условиях вступления Республики Казахстан в число 50-ти наиболее конкурентоспособных стран мира наблюдаются существенные изменения в сфере услуг. При сложившихся обстоятельствах в стране значительно возрастает объем услуг, характерных

для рыночной экономики (телекоммуникационных, банковских, финансовых, страховых, юридических).

Под телекоммуникационными услугами понимают предоставленные индивидууму и обществу в целом услуги по передаче, хранению, переработке и воспроизводству информации.

Услуга связи – это конечный продукт деятельности предприятия по приему, обработке, передаче и доставке различного рода сообщений: телефонных, телеграфных, почтовых и др. В зависимости от характера создаваемого потребительского эффекта, услуги связи выступают в двух формах:

- в форме обмена, т.е. в форме передачи различного рода единичных сообщений (телефонных разговоров, телеграмм, писем и т.п.);
- в форме предоставления потребителям технических устройств (телефонных и телеграфных каналов, телефонных аппаратов, таксофонов и др.).

Потребительной стоимостью услуг в форме обмена является полезный эффект процесса передачи сообщений. Потребительная стоимость услуги в форме предоставления технических средств – это полезный эффект от действия устройства (канала) связи, используемого в течение определенного периода времени для передачи информации.

По своим потребительским свойствам услуги в форме предоставления технических устройств являются наиболее удобными и максимально приближенными к пользователям. Поэтому на рынке телекоммуникационных услуг наблюдается тенденция к снижению доли услуг в форме обмена и существенному росту удельного веса услуг в форме технических устройств.

Все потребители услуг телекоммуникаций подразделяются на две категории: индивидуальные пользователи (население) и деловой сектор (корпоративные клиенты, использующие услуги и средства связи в процессе управленческой и производственной деятельности).

Услуги телекоммуникаций как конечный продукт деятельности операторов обладают существенными особенностями, которые необходимо учитывать не только при организации производственно-экономической деятельности компаний, но и при реализации маркетинговой концепции управления. Услуги телекоммуникаций носят преимущественно невещественный характер и существуют только в процессе их производства (оказания) и потребления. Поэтому собственно товарной формы, в которой существуют обычные продукты между окончательным производством и реализацией, услуга не принимает. В отрасли связи основной задачей является достоверная передача сообщения в минимально короткие сроки, результатом производства выступает пространственное перемещение информационного сообщения при помощи средств связи от отправителя до адресата. Совпадение процесса производства и потребления услуг в большинстве случаев предполагает контактирование потребителя и представителя операторской компании, а также обуславливает несохраняемость услуг (в отрасли связи невозможно создать запасы услуг), непостоянство их качества. При передаче информации кроме пространственного перемещения предмет труда (сообщение) не должен претерпевать никаких других изменений, из чего следует необходимость повышенных требований к качеству оказания услуг связи. Также при передаче информации должны обеспечиваться требования конфиденциальности. Неравномерность поступления нагрузки составляет важную особенность связи, поскольку организации, оказывающие услуги связи, должны иметь достаточные резервы производственных мощностей, которые обеспечили бы удовлетворение потребностей в передаче информации в периоды «пиковой» нагрузки. Для отрасли характерна широкая номенклатура основных и дополнительных услуг (многономенклатурность). Многим услугам связи присущи взаимодополняемость и взаимозаменяемость. Предоставление услуги телекоммуникаций обычно не замыкается на деятельности одной компании-оператора (например, междугородная и международная телефонная связь, роуминг в сотовой связи, почтовая связь), что подразумевает



необходимость разработки четкого взаимодействия всех участников процесса оказания сетевых услуг.

По мнению исследователей, конкурентоспособность – это наличие у производимой продукции потребительских, ценовых и качественных характеристик, обеспечивающих ее успех на внутреннем и внешних рынках. Качество продукции является одним из важнейших факторов конкурентоспособности любого предприятия. Роль и значение повышения конкурентоспособности путём повышения качества продукции для нашей страны на современном этапе социальных и экономических преобразований является актуальной задачей.

При этом важнейшими факторами, определяющими конкурентоспособность, следует назвать обеспечение соревновательности товаров и услуг по уровню издержек, производительности и интенсивности труда-ценовую конкурентоспособность, а также конкурентоспособность продукции по качественным и потребительским свойствам.

Умение прогнозировать потенциальную конкурентоспособность вновь разрабатываемых изделий и выпускаемых товаров и услуг позволяет избегать возможных просчетов в реализации стратегии фирмы. Прогнозирование конкурентоспособности товара должно осуществляться в тесной увязке с фазами его жизненного цикла, чтобы своевременно выявлять момент начала снижения показателей конкурентоспособности и принимать соответствующие решения.

Так, в качестве основных конкурентных преимуществ межрегиональной компании связи, действующей на территории отдельной области Казахстана, можно выделить:

- устойчивое финансовое положение, позволяющее осуществлять инвестирование развития новых услуг, перспективных сегментов или регионов;
- наличие региональной сети связи, позволяющей предлагать специальные пакеты услуг и тарифные планы на территории области в отличие от локальных операторов, действующих в пределах отдельных городов или районов;
- снижение производственных, маркетинговых и административных затрат за счет укрупнения бизнеса;
- широкую сеть отделений связи;
- наличие огромного опыта работы с различными категориями абонентов и преимущества доступа к ним (наличие действующих договоров, биллинговой информации, развитие каналов доставки счетов и т.п.);
- известность компании, доверие потребителей.

Конкурентоспособность телекоммуникационных компаний в первую очередь определяется конкурентоспособностью предоставляемых услуг.

Стратегические действия компаний по предотвращению угрозы со стороны новых конкурентов предполагают создание для них различного рода препятствий и барьеров: снижение издержек и, соответственно, тарифов на услуги (для новых операторов первостепенной задачей является обеспечение быстрой окупаемости инвестиций, поэтому политика низких цен для них крайне нежелательна); формирование приверженности потребителей торговой марке; расширение спектра дополнительных услуг, точек продаж и обслуживания.

При оценке и прогнозировании конкурентоспособности продукции целесообразно применять следующие методы: измерительный метод; регистрационный метод; расчетный метод; экспертный метод; социологический; матричный подход; рейтинговая оценка конкурентоспособности товаров, экономико-математические методы.

Поскольку цена потребления формируется с учетом издержек, важное значение имеет прогнозирование издержек производства конкретных изделий и затрат на организацию услуг.

При прогнозировании издержек могут применяться методы экстраполяции (метод подбора функций и др.), экспертные оценки, факторные модели и другие методы. Наиболее доступным является индексный метод.

С целью обеспечения конкурентоспособности своей продукции предприятие должно постоянно отслеживать, удовлетворяют ли его товары требованиям потребителя, лучше ли они, чем товары конкурентов, все ли параметры конкурентоспособности улучшаются опережающими темпами. При первом же сигнале о неблагополучии предприятие обязано очень быстро принимать меры к исправлению ситуации. И скорость сейчас становится главным гарантом успеха.

### ИСТОЧНИКИ И ЛИТЕРАТУРА

1. Маркетинговые исследования. Тенденции на мировом инфокоммуникационном рынке. г.Алматы, сентябрь 2018 г. Исполнитель: «ICT-Marketing».
2. Фатхутдинов Р.А. Стратегическая конкурентоспособность. Москва: ЗАО «Изд-во «Экономика», 2015. 504 с.
3. Hayashi Y. Total Quality Management at Toyota Motor Corporation. 44 EQC Proceedings, 2010, Vol. 3. P. 120-127.
4. Qualiti Function Development: a Toll or a Phyiosophyll SAE Techn. Pap Sez. 2008 №890163. P. 3-4.
5. Печенкин А., Фомин В. Об оценке конкурентоспособности товаров и товаропроизводителей. *Маркетинг*. №2 (51). 2010. С.23-26.

## ЖУРНАЛІСТИКА / ЖУРНАЛІСТИКА

УДК 007:403

Сергій Аксьонов  
(Харків, Україна)

### НОВИНАРНИЙ КОНТЕНТ В СТРУКТУРІ МЕДІАСПОЖИВАННЯ В ДОБУ ІНТЕРНЕТУ

*У статті розглянуті основні характеристики феномену медіаспоживання новинарного контенту в Інтернеті. Визначені та намічені акценти на пріоритетах, які ставить медіаспоживач до новин мобільних засобів масової комунікації. Розглядається важливість формування соціальної та комунікативної довіри до журналістських новин в процесі медіаспоживання.*

**Ключові слова:** *медіаспоживання, структура медіаспоживання, новинарний контент, мобільні засоби масової комунікації, довіри до журналістських новин.*

*The main characteristics of the phenomenon of media consumption of news content on the Internet are considered in the article. The emphasis on the priorities that the media consumer puts to the news of mobile mass media is defined and outlined. The importance of forming social and communicative trust in journalistic news in the process of media consumption is considered.*

**Key words:** *media consumption, structure of media consumption, news content, mobile mass media, trust in journalistic news.*

Наслідком швидкого розвитку інформаційних та комунікаційних технологій, особливо технологій, пов'язаних з використанням глобальної мережі Інтернет, стала суттєва зміна якості комунікації сучасного суспільства. Інтернет, будучи своєрідним інтегральним елементом по відношенню розвитку нових медіа, створив таку нову медіатехнологію як конвергенція – з'єднання специфічних особливостей медіаносія та медіаконтенту, що дозволило розвитку як самих технологій, так і форм подання контенту. Журналістика, яка професійно займається виробництвом інформаційного продукту, отримала можливість висвітлювати події в режимі реального часу, використовуючи технології мультимедійності та інтерактивності, що докорінно змінило специфіку медіакомунікації в суспільстві. Дигіталізація (цифровізація) зробила журналістський контент доступнішим на різних платформах та пристроях. Конвергенція журналістики привела, в свою чергу, до зближення, запозичення та інтеграції багатьох технологій, взаємодії, злиття перш різних та роз'єднаних засобів масової комунікації, збільшила можливості споживання журналістського контенту – текстового, аудіовізуального, мультимедійного. Формована багатовимірність даного контенту перетворила інформаційну практику суспільства, пов'язану зі споживанням даного медійного продукту, в більш складний комунікативний процес. Сучасний журналістський контент в Інтернеті характеризується як динамічністю, насиченістю, затребуваністю, так і різновеликим ступенем впливу як на окрему людину, так і на різні соціальні референтні групи суспільства.

Споживання журналістського контенту як складового медійного являє собою різнобічним за формою та змістом явищем, інформаційно-комунікативна природа якого є досить неоднозначна, володіє парадоксальними властивостями та динамічним розвитком. Визначення феномену «медіаспоживання» увійшло в науковий обіг відносно недавно, але вже має безліч трактувань, ставши предметом досліджень медійної комунікації. Дане явище можна визначити як комплекс різних соціальних практик використання засобів масової комунікації для отримання та освоєння соціальної інформації, здійснення соціальних зв'язків та комунікативної взаємодії. Зазначений підхід ґрунтується на розумінні медіа Герберта Маршалла Маклуена [2], а також на більш пізньому трактуванні медіапродукції Жана

Бодрійяра [1]. Виходячи з цього, багато сучасних досліджень процесу медіаспоживання акцентують свою увагу на розгляді та аналізі мотивації вибору споживачами визначених медіа, що демонструє необхідність побудови різнобічного профілю споживача інформаційної продукції. У його зміст має входити не тільки з'ясування кількісно-якісних характеристик, але й визначення показників вимірювання ефективності споживаної інформації та соціального усвідомлення особистістю такого вибору.

Термін медіаспоживання має, перш за все, практичну площину трактування та активно використовується в межах сучасних досліджень медіа для вивчення кількості та різноманітності засобів комунікації, що використовуються суб'єктами, їх комунікативні властивості та якість медійного контенту. Також він застосовується для обґрунтування поведінки індивіда та цільової аудиторії в умовах інформаційної насиченості та мультимедійності сучасного медійного простору. Необхідно відмітити, що якість медіа та зміст його контенту – категорії безпосередньо взаємопов'язані та взаємно обумовлені: якість самого медіа визначає якість змісту його контенту, а основні властивості контенту генерують позиціонування специфіки конкретного медіа.

Розглядаючи сутнісні характеристики та структуру медійного споживання, зробимо особливий акцент на визначенні ролі та місця журналістського контенту в структурі використання сучасною людиною. Споживання журналістського контенту – це соціально-активна та соціально-керована діяльність, особливо в добу Інтернету. Зараз суспільство є активним учасником інформаційно-комунікативного процесу та причетність до цієї діяльності проходить в більшій мірі через обмін інформацією за допомогою різних комунікаційних засобів. Інтернет дав можливість суспільству стати з пасивного споживача новинарського контенту на активного, що є важливим соціальним актом.

За даними спільного дослідження проведеного в 2020 році Ipsos MORI та Google [4], 71,6% населення Європи використовує Інтернет щодня, але якщо мова йде про молоде покоління (20+), то ця цифра зростає до 97,8%. При цьому, близько 72,2% медіаспоживачів новинарського контенту визначають, що стежать за новинами, тому що їм подобається спілкуватися з іншими про те, що відбувається в країні та світі, а 69% кажуть, що не відставати від стеження за новинами – це соціальне та громадянське зобов'язання. Більше того, в епоху соціальних мереж близько половини медійних споживачів новин визначають, що покладаються на повідомлення певної частини оточуючих їх людей, коли є новини, які вони повинні знати або звернути на них увагу.

Незважаючи на те, що Інтернет зростає як платформа новинарського контенту, він не витіснив повністю офлайн-джерела новин для європейців старше 30 років: більшість з них (58,7%) отримують новини із поєднання джерел в Інтернеті та поза мережею. Трохи більше третини (31,5%) використовують виключно на офлайн-джерела, тоді як лише 9,8% для споживання своїх щоденних новин покладаються виключно на Інтернет. Користувачі новинарських сайтів молодше, ніж доросле населення в цілому. Близько двох третин користувачів онлайн-новин (65,9%) молодше 50 років, в тому числі 29,8% – молодше 30 років.

Однак слід зазначити таку особливість, хоча користувачі Інтернету, які отримують новини он-лайн, як правило, досліджують найрізноманітніші теми новин, вони досить обмежені за кількістю веб-ресурсів, які вони споживають. Кожен п'ятий споживач інтернет-новин (21,3%) зазначає, що регулярно відвідує лише один новинарний веб-сайт, а ще 56,8% відвідують від двох до п'яти ресурсів. При цьому більшість споживачів новин (65,8%) відмічають, що не мають джерела новин в Інтернеті, якому вони могли б довіряти. Уявлення про те, що люди мають основне джерело новин, один новинарний сайт, куди вони йдуть за більшістю своїх новин, дедалі більш застаріває.

Хоча в цілому більшість людей, які споживають новини, зазвичай використовують невелику кількість джерел Інтернету, молоді користувачі, як правило, відвідують більше сайтів, але новинарських з них невелика кількість. Наймолодші користувачі віком до 30 років особливо більш схильні споживати новинарський контент у соціальних мережах. Користувачі

все більше віддають перевагу мобільності, швидкості та доступності новинарної інформації. Тому, судячи з даних багатьох досліджень, можна говорити про глобальне витіснення офлайн новинних медіа онлайнними, які акумулюють в собі всі можливості усіх засобів масової комунікації.

Особливу увагу при визначенні структури медійного споживання новин слід звернути на вибір цифрових пристроїв для споживання новинарного контенту. В наш час вибір смартфона в якості головного гаджету для споживання контенту обумовлений причинами його мобільності та універсального доступу до Інтернету. За даними звіту про стан цифрового середовища «Digital 2020» [5], який щороку готують креативна агенція We Are Social та Hootsuite, рівень глобального проникнення мобільних пристроїв за останнє десятиріччя різко зріс. Мобільні пристрої стали невід'ємною частиною повсякденного життя людей, сьогодні понад 4,6 мільярда людей користуються Інтернетом з мобільних телефонів. Показник цифрового вікового розриву також очевидний: користувачі віком до 30 років складають 2,8 мільярда. Пересічний користувач проводить в Інтернеті 6 годин 43 хвилини кожен день, на смартфони доводиться половина часу, який він проводить в інтернеті – 50,1%. Однак загальна кількість часу у молоді, яка йде на споживання медіаконтенту, вражає результатами – 5 годин 39 хвилини кожен день, тобто близько четвертої частини часу дня [5].

Споживачі новин з мобільних пристроїв задоволені розширеними функціями сучасних сайтів новин та незмінно частіше за інших медіаспоживачів говорять про такі функції, як інтерактивний матеріал, гіперпосилання на відповідну інформацію, можливість коментувати новини та зручну можливість легко ділитися контентом з іншими. Вони особливо частіше цінують сайти новин у соціальних мережах, можливістю легко ділитися змістом та майже половина постійних споживачів новин є підписниками груп новин. Відносини споживачів до новин трансформуються в декількох напрямках завдяки новим інструментам та технологічним можливостям. Контакти з новинами стають все більш особистими, оскільки користувачі пристосовують свій досвід та беруть на себе відповідальність за потік новин у своєму житті, налаштовують свою персональну сторінку, щоб включати новини з улюблених новинарних джерел або окремих тем. Новини стають спільним соціальним досвідом, оскільки люди обмінюються посиланнями та рекомендаціями як формою культурної комунікації у своїх соціальних мережах. Тому новини стають також спільною соціальною діяльністю, оскільки люди вносять власний комунікативний досвід, коментарі та публікують свої реакції на соціальні події. Важливість новин для соціального досвіду також виявляється за ступенем можливості сприяння їх соціальному обміну. Користувачі Інтернету зазначають, що одним із факторів, який вони застосовують, обираючи, де брати новини в Інтернеті, є той, чи легко ділитися контентом сайту з іншими за допомогою електронних листів чи публікацій у соціальних мережах та можливістю стежити за ними [5].

Дослідження «Ставлення населення до ЗМІ та споживання різних типів медіа в 2019», яке провела соціологічна компанія InMind на замовлення організації Internews, продемонструвала ще один важливий аспект медійного споживання в Інтернеті – це рівень довіри до новинарного контенту [3].

Рейтинг довіри до абсолютно усіх медіа у 2019 році в порівнянні із 2018 впав, як до регіональних, так і національних. Найменше втратили Інтернет-медіа: регіональним довіряють 44% українців (52% в 2018 році), національним – 51% (58% в 2018 році). Довіра до регіонального телебачення у 2019 році зараз є у 41% опитаних, а національному – 49%, тоді як у 2018 році ці показники були 56% та 61% відповідно. Найменше українці довіряють друкованим медіа та радіо: як на регіональному, так і на національному рівні цей показник складає біля 20%. В результаті, вперше інтернет-медіа стали лідером довіри з боку українців [3]. Соціальні мережі починають міцно займати новинарну нішу. Однак, як з'ясували аналітики, частка користувачів, які довіряють соцмережах як новинним майданчикам, за останні роки скорочується. При цьому частина користувачів йде від соцмереж в месенджери, сподіваючись на більш достовірні новини. Згідно з опитуванням, зростає число людей, які

постійно, часто або досить часто зустрічаються в ЗМІ зі свідомо неправдивою інформацією або спробою нав'язати певну точку зору. Ще одна негативна тенденція відзначена аналітиками, якій підвладна в основному молодіжна аудиторія, є звичка, потрапляючи на сайти слідувати за новинною інформацією від посилання до посилання. Це означає існування в замкнутому медійному просторі, створеному алгоритмом на основі попереднього читачького або глядацького вибору, що диктує вибір надалі.

Отже, структура такого феномену, як медійного споживання журналістських новин в Інтернеті, ще недостатньо досліджена, потребує подальшого вивчення в площині її масово-інформаційної природи, незважаючи на те, що вона має велике як теоретичне, так і практичне значення для комунікативного аналізу новинарного контенту. Час Інтернету робить ще більш важливим необхідність зрозуміти проблеми, пов'язані з тим, як змінюються звички людей в споживанні новинарного контенту, включаючи доступ людей до новин, низький рівень довіри та зростаюче занепокоєння з приводу дезінформації у формі новин.

### ДЖЕРЕЛА ТА ЛІТЕРАТУРА

1. Бодрийяр Ж. Общество потребления. Его мифы и структуры / пер. с фр.; послесл. и примеч. Е. А. Самарской. М.: Республика; Культурная революция, 2006. 269 с.
2. Маклюэн Г. М. Понимание Медиа: Внешние расширения человека / пер. с англ. В. Николаева; закл. ст. М. Вавилова. М.; Жуковский: «КАНОН-пресс-Ц», «Кучково поле», 2003. 464 с.
3. «Ставлення населення до ЗМІ та споживання різних типів медіа в 2019». URL: <https://internews.in.ua/wp-content/uploads/2020/10/2020-Media-Consumption-Survey-FULL-FIN-Ukr-1.pdf> (дата звернення: 2.04.2021).
4. A Year in Review – 2020. URL: <https://www.ipsos.com/en/2020-review> (дата звернення: 2.04.2021).
5. Digital 2020. URL: <https://wearesocial.com/digital-2020> (дата звернення: 2.04.2021).

## СОЦІОЛОГІЯ / СОЦИОЛОГИЯ

УДК 316.4:351.85

*Інна Варнавська  
(Херсон, Україна)*

### СОЦІАЛЬНА ПОЛІТИКА В СФЕРІ ОСВІТИ ЯК ДЕТЕРМІНАНТА ЕКОНОМІЧНОГО РОЗВИТКУ

*У статті розглянуто вплив освіти на рівень добробуту держави та людини. Визначено причини низької ролі людського капіталу в українській системі освіти. Виокремлено найістотніші проблеми, які постають перед українською системою вищої освіти.*

**Ключові слова:** соціальна політика, людський капітал, система освіти, держава, рівень освіти, вища освіта

*The article considers the impact of education on the level of welfare of the state and man. The reasons for the low role of human capital in the Ukrainian education system are identified. The most significant problems facing the Ukrainian higher education system are highlighted.*

**Key words:** social policy, human capital, education system, state, level of education, higher education

Сучасні держави з розвинутою компонентою громадянського суспільства ґрунтуються на так званому громадському договорі, розмежовують права і обов'язки громадян і уряду за їх згодою для досягнення загальних цілей. Найяскравішим прикладом, що підтверджує теорію суспільного договору в дії, є система оподаткування, яка задовольняє фінансове забезпечення діяльності держави щодо виконання своїх функцій перед громадянами, які і є платниками податків.

Однак розробка і реалізація державної політики часто здійснюються під впливом низки груп тиску і еліт, що виражають не суспільні інтереси, що робить політику уряду упередженою і невідповідною більшості громадян. Відсутність можливостей для розвитку, авторитарне правління, неефективна соціальна політика, соціальна диференціація – фактори, здатні підвищити ймовірність делегітимації державної влади, втрати довіри громадян, підвищити рівень соціальної дезінтеграції, конфліктів.

Найчастіше соціальна політика стає інструментом, який застосовуваний урядом держав для зміни соціального становища населення, що складають його соціальні групи, спільноти, вирішення інших соціальних проблем, що актуалізують питання про змістовний аналіз основ соціальної політики в цілому, а також окремих її напрямів. Соціальна політика часто трактується як синонім соціальних послуг, таких як освіта, охорона здоров'я, забезпечення зайнятості населення і соціальне забезпечення, що є правомірним, оскільки через систему соціальних послуг реалізується її механізм.

Однак за подібною очевидністю суті соціальної політики приховуються її комплексність і особливість. Якщо розглядати соціальну політику як інструмент державного управління, то це комплекс завдань, підкріплений наявними в розпорядженні держави засобами для подолання соціальних проблем. У цьому розрізі розробляються різноманітні соціальні стратегії, в залежності від пріоритетів соціальної політики.

Філософські, соціальні, економічні та політичні аспекти аналізу соціальної політики, представлені різними науковими школами, різняться внаслідок національних, історично сформованих передумов формування соціальних витрат, рівнів економічного, науково-технічного розвитку. Наприклад, в рамках немарксистської школи соціальна політика розглядається як відповідь на очевидні недоліки державного регулювання капіталістичної економіки. Французька соціологічна школа (Е. Дюркгейм і послідовники) підходила до аналізу соціальної політики тільки в довготривалій перспективі, вважаючи за краще

буржуазно-реформаторський шлях соціального перевлаштування. Аби не заглиблюватися в різноманіття підходів до визначення сутності соціальної політики, відзначимо очевидну для всіх шкіл схожість: механізм реалізації соціальної політики в значній мірі продиктований традиціями національних держав, економічною кон'юнктурою, розстановкою сил на політичній арені. І вважаючи державу основним суб'єктом соціальної політики, витoki її необхідно шукати в громадянському суспільстві. Це і питання перерозподілу доходів, і соціальної справедливості. Соціальна політика також відіграє ключову роль в тому, що уряди забезпечують політичну підтримку громадян, а також сприяють позитивним економічним результатам щодо нарощування людського капіталу та продуктивної зайнятості. У всьому різноманітті напрямів соціальної політики найважливішим і вирішальним на сучасному етапі як для стратегії національного розвитку, так і для зростання рівня добробуту суспільства загалом і соціального становища окремих груп є політика галузі освіти – якість освітніх послуг в сучасних умовах є основою зростання добробуту держави і людини.

Якість освіти і рівень соціально-економічного розвитку мають суттєві взаємозв'язки, що змінюються в різні історико-економічні періоди лише з точки зору інтенсивності. В сучасному постіндустріальному суспільстві, де серед провідних чинників розвитку позначені людський капітал й індустрія знань, освіта вища впливає на економіку, ніж це було раніше. Емпіричні дослідження, що мають відношення до взаємозв'язку між освітою та економікою, проводилися переважно представниками економічної науки, відповідно більша частина досліджень була спрямована на розвиток теорій економічного зростання, перехід від екзогенної теорії зростання до теорії ендогенного зростання. Важливе значення приділялося і концепції людського капіталу, що забезпечує базу для виявлення взаємозв'язків якості освіти та соціально-економічного розвитку.

В цілому дискурс про вплив освіти на рівень добробуту держави та людини, так чи інакше, призводить до досліджень розвитку людського капіталу. Адам Сміт, хоча і не використовував термін «людський капітал», в «Дослідженні про природу і причини багатства народів» звернувся до цієї концепції, визначивши як один із видів основного капіталу «придбані і корисні особливості всіх жителів і членів суспільства» [5]. Він пояснював, що люди можуть розвивати і підтримувати свій талант за допомогою освіти, наукових інтересів і досліджень, що і людина, і суспільство отримують вигоди від освіченості. Проте дослідження в напрямку економічного зростання і розвитку, як і раніше були зосереджені на накопиченні фізичного капіталу. Важливо, що такі показники соціально-економічного розвитку, як грамотність, тривалість життя, були введені в обіг лише в середині ХХ ст. Теодором Шульцем. Підвищена увага до економічного зростання після Другої світової війни спонукала економістів звертати більше уваги на розвиток людського капіталу. У 1964 р Теодор Шульц і Гаррі Беккер збагатили концепцію людського капіталу, опублікувавши книгу під назвою «Людський капітал» (Human Capital), де було обґрунтовано доцільність і ефективність інвестицій в людський капітал. Пізніше Шульц довів, що освітній рівень населення зумовлює його здатність використовувати інформацію і технологію для економічного розвитку. Він стверджував, що людський капітал є вирішальним економічним фактором, особливо для світу, що розвивається. Значний економічний ресурс, як він пише, – це можливості народу в галузі освіти, досвід, здібності людей, а також їх здоров'я. Теодор Шульц актуалізував важливість підвищення освітнього рівня жінок і стимулювання молоді до здобуття вищої освіти. Виявлення таланту, навчання і наукова робота – ключові завдання вищої освіти, виділені ним. Молодь могла б застосувати свої знання в найбільш важливих складових охорони здоров'я, виховання і навчання молоді, в науці для поліпшення добробуту і економічного процвітання нової нації «третього світу» [1]. А в своїй лекції Шульц підкреслив: «При аналізі людської поведінки, що визначає тип і кількісні характеристики якості, накопиченої протягом певного періоду часу, істотно важливо враховувати співвідношення між прибутком, отриманого завдяки новій якості. Якщо прибуток перебільшує витрати, то запаси якісних властивостей населення зростають» [6].



Отже, рівень освіти, відповідно і якість людського капіталу включають: знання, методи, здібності та можливості, вроджені, а частіше придбані людьми і дозволяють їм підвищити свій особистий і національно-державний соціально-економічний добробут, а сучасні концепції економічного розвитку все більшим ступенем зосереджені на «людиноцентричну» парадигму, яка передбачає реалізацію комплексної стратегії модернізації за всіма соціально-економічними напрямками на базі системи мотиваційних, цільових передумов для людини і суспільства з урахуванням потреб і можливостей.

У практичній реалізації системи заходів інтенсивного розвитку відносин різних ієрархічних рівнів господарювання, що відповідно передбачає звернення до людини як носію інноваційності та одночасно реалізатора інноваційної стратегії функціонування суспільства. Останнє і зумовило появу в економічній теорії та практиці категорії «людський капітал», а «традиційні уявлення про працю» як той товар, який працівник продає на ринку, виявилися недостатніми» [2]. Підбиваючи підсумок аналізу є найбільшим, на думку авторів, інтересом наукових поглядів – проблематика взаємозумовленості рівня освіти, якості людського капіталу та економічного розвитку.

Тут є визначена загальна точка зору – людський капітал, якість освіти, економіка знань розглядаються як адекватні постіндустріального суспільства соціально-економічні моделі організації продуктивних сил для соціально орієнтованої ринкової економіки змішаного типу, яка забезпечена інвестиціями.

Накопичений людьми певний потенціал (знання, навички, здібності, мотивації), можливий до застосування в тій чи тій сфері суспільного відтворення, що збільшує продуктивність праці і, як наслідок, впливає на зростання доходів людей. Таке трактування цікаве поєднання економічного та історичного підходів. Однак складно погодитися, особливо в українських економічних реаліях, з «закономірною», на думку авторів, позитивною залежністю між зростанням складових людського капіталу і зростанням рівня доходу: «Високооплачувана праця може виробляти дешеві товари, а низькооплачувана – дорогі... Вартість праці визначається в кожній країні традиційним рівнем життя. Цей рівень передбачає не тільки задоволення потреб фізичного життя, а й задоволення певних потреб, породжених тими суспільними умовами, в яких люди перебувають і виховуються» [4].

Хоча для розвинених країн подібний підхід більш ніж виправданий. В українських же умовах, навіть при обліку модернізаційних змін в системі соціально-економічних відносин, найчастіше можна стверджувати про зворотну залежність між освітнім, іноді і інтелектуальним рівнем працівників і їх фінансовим становищем. Так, в Україні на початку XXI століття, працівники бюджетного сектору характеризуються більш високим рівнем освіти – кількість осіб із вищою освітою тут перевищує 36%, тоді як в небюджетному секторі – 16%. Кількість осіб із загальною середньою освітою і нижче становить приблизно 1/3 в небюджетному і 18% – в бюджетному секторах. Територіальне розміщення працівників бюджетного сектору зміщено в бік сільській місцевості і невеликих міст, де рівень заробітної плати в цілому помітно нижче: в сільській місцевості живуть 27% бюджетників і 23% небюджетників. Половина національного багатства країни забезпечується за рахунок людського потенціалу (40% становлять природні ресурси), в той час як цей же показник у Великобританії складає 79%, США і Китаї – 77%, Німеччині – 75% [3].

Причини такої низької щодо економічно розвинених країн ролі людського капіталу в українській системі суспільного відтворення криються в не узгодженій за рівнями і напрямками соціально-економічної політики реформування в таких сферах, як системи освіти і соціалізації, що забезпечують підготовку до трудової діяльності, трудові відносини безпосередньо і з'являються у процесі праці соціально-трудова транзакції.

В контексті узгодження інтересів відтворення, споживання і праці до найбільш значущою необхідно, безперечно, віднести першу із зазначених сфер – систему освіти, адже процес утворення, як зазначалося вище, є генератором економічного ефекту для окремих громадян, майбутнього високого рівня добробуту людини як суб'єкта господарювання, в перспективі стає фактором довготривалого економічного розвитку і на рівні держави.

У ХХ ст. – період переважно інтенсивного економічного зростання і розвитку вищої освіти. Загальносвітовий обсяг виробництва відносно населення збільшився приблизно вп'ятеро, і це тенденція другої половини століття. Однак економічне зростання закономірно розподіляється по-різному в різних країнах, що продиктовано рівнем їх індустріалізації. Необхідно відзначити істотну роль вищої освіти як двигуна економічного зростання у розвинених країнах. Фактори людського капіталу мають важливе значення для пояснення відмінностей в продуктивності між країнами. Промислово розвинені багаті країни розвиваються у сфері економіки більш прискорено, ніж менш промислово розвинені. У ХХ ст. вищі навчальні заклади в розвинених країнах були створені, щоб реагувати на потреби промисловості, економіки та торгівлі.

Таким чином, «розширення» сфери впливу вищої освіти є загальносвітовою тенденцією в ХХ ст. За цей відносно нетривалий, але переломний з точки зору історичного і економічного розвитку період вищу освіту зазнало збільшення кількості і студентів, і установ, і напрямів (спеціалізацій) підготовки у всьому світі. Вищі навчальні заклади всього світу нараховували приблизно 500 тис. студентів в 1900 р, що становило – один відсоток від «потенційно студентської» вікової когорти. Сьогодні, за даними UNESCO, кількість студентів становить 150 млн, а в 2025 році прогнозується зростання до 260 млн. У середньому по ОЕСР приблизно 57% п'ятнадцятирічних планують навчитися в університеті, а в Південній Кореї таких 95%. При цьому безпосередньо азіати вважаються кращими студентами – для них характерний вкрай високий ступінь мотивації.

У зв'язку з цим зупинимося на досвіді азіатських країн і Японії в сфері консолідації інтересів економічного розвитку і політики в сфері освіти. У другій половині ХХ ст. низка азіатських країн довели досить високі темпи економічного зростання. Загальновідомі введені дослідниками метафори, що характеризують особливості економічного зростання в Азії. Американський економіст Р.І. Фогель описує нові індустріальні країни з високими темпами зростання і швидким розвитком в Азії (Сінгапур, Гонконг, Південна Корея і Тайвань), називаючи їх «четвіркою драконів». Сьогодні більш відомо і вживано словосполучення «азіатські тигри». У 1993 р Світовий банк опублікував доповідь під назвою «Східноазійське диво», який розкриває державну політику економічного зростання в азіатських країнах.

Поряд з іншими факторами більшість дослідників економічного зростання в країнах Азії вказують на особливу роль накопичення людського капіталу для економічного зростання [7]. Результати емпіричного аналізу «Східноазіатського дива» показали, що інвестиції в освіту стали ключовим фактором для високих темпів економічного зростання в Східній Азії. Це стосувалося особливо системи вищої освіти, адже взаємозв'язку між рівнем загальної освіти і технічного прогресу виявлено не було.

Крім того, щоб оцінити реальний вплив людського капіталу для надзвичайно швидкого зростання в країнах Азії, були зроблені спроби складання факторних моделей зростання для чотирьох «азіатських тигрів» (Сінгапур, Гонконг, Тайвань і Південна Корея), де особлива увага приділялася двом екзогенним змінним – капіталу і робочій силі. В результаті було виявлено, що збільшення рівня освіти робочої сили в цих країнах сприяло додатковому зростанню продуктивності праці приблизно на 1% на рік [8].

В раніше згаданій доповіді Світового банку при виявленні причин прискореного зростання в восьми країнах Азії (Японія, Гонконг, Республіка Південна Корея, Сінгапур, Тайвань, Індонезія, Малайзія і Таїланд) був зроблений висновок, що приватні внутрішні інвестиції і швидке зростання людського капіталу зіграли значну роль в економічному розвитку в цих країнах. І знову незначну увагу на початкову і середню освіту було акцентовано лише в розрізі забезпечення некваліфікованої робочої сили. Вища ж освіта у всіх восьми країнах розвивалося переважно в напрямку технічної, а не гуманітарної освіти. Фінансування в сфері вищої освіти фокусувалося на затребуваних спеціальностях, що підтверджує гіпотезу про доцільність створення вищих навчальних закладів за напрямами підготовки, що відповідає потребам промисловості, економіки та торгівлі.

Враховуючи ці складові, вважаємо за необхідне визначити проблеми, які постають перед українською системою вищої освіти:

- очевидний технологічний розрив з економічно розвиненими країнами і неконкурентоспроможність українською вищою освітою;
- як і раніше актуальною є проблема матеріально-технічної оснащеності, особливо це стосується наукоємних галузей;
- проблема освіти (на комерційній основі) з непрофільних спеціальностей в деяких закладах вищої освіти, що пояснюється недостатнім державним фінансуванням;
- скорочення в 1990-і потреби економіки у фахівцях технічних спеціальностей зважаючи на кризу в галузях матеріального виробництва, зростання напрямів підготовки за «престижним» спеціальностями (юриспруденція, менеджмент, фінанси), що позначається сьогодні на дисбалансі потреб економіки в кадрах і кількості відповідних фахівців.

### ДЖЕРЕЛА ТА ЛІТЕРАТУРА

1. Борисов Е.Ф. Хрестоматія економічної теорії. Москва: Юрист, 2000.
2. Бузгалін А.В., Колганов А.І. Людина, ринок і капітал в економіці XXI століття. *Людський потенціал модернізації Росії*: доп. і вист. / За заг. ред. А.В. Бузгалін, А.І. Колганова. Москва: ЛЕНАНД, 2006.
3. Кадомцева С.В. Розвиток людського потенціалу та соціальна політика держави. *Економіка*. 2004. № 3. С.118-119.
4. Маркс К. Заробітна плата, ціна і прибуток. Наймана праця і капітал. Москва: Политиздат, 1990.
5. Сміт А. Дослідження про природу і причини багатства народів / Пер. В. Афанасьєва. Москва: Ексмо. Антологія економічної думки, 2007.
6. Шульц Т.У. Економіка перебування в бідності. *Світова економічна думка. Кризь призму століть*: в 5 т. Москва: Думка, 2004. Т. 5. Кн. 1.
7. Bas van Leeuwen Human Capital and Economic Growth. *Journal of Economic History*. Vol. 53 (2). 1993.
8. Frees, E.W., Young, V.R. and Luo, Y. Case Studies Using Panel Data Models. University of Wisconsin, School of Business, 2000.

*Алла Георгицэ  
(Кишинэу, Молдова)*

### THE SOCIAL IMPACT AS A DRIVING FORCE OF THE SOCIAL ENTREPREUNERSHIP

*Social entrepreneurship focuses on the social mission and create a social value, based on innovation and authentic assessment of the real needs. The social impact is a crucial concept on the way of social entrepreneurship development and its implementation. This article presents some key concepts concerning social impact such as social problem, social value and social impact itself. At the same time, it explains the necessity of measurement of the social impact within social enterprise and the stage of social impact acknowledgment in Republic of Moldova.*

**Keywords:** *social entrepreneurship, social problem, social value, innovation, measurement, social impact etc.*

#### **Introduction**

Social entrepreneurship is the action of a social entrepreneur with a social mission that recognizes a social problem and addresses it by means of social innovation and in terms of creating social impact and social value by benefiting both the business (sustainability) and society (scalability). For a better understanding of why is needed to measure the social impact that is

created through social entrepreneurship following key concepts must be presented: social problem, social innovation/value and social impact. Social problems are usually a trigger of every social entrepreneur's initiative. Some problems can be self-evident, like poverty, illnesses or violence. But others may be less obvious and need time to be noticed or create a pressure, social injustice, discrimination and social discrepancies. [7]

Innovation is an often term of nowadays, used in every single area. Social innovation is the type of innovation which together with social entrepreneurship addresses the problems of the current society. It doesn't mean that social innovation is always about a new idea, it can be a new perspective or way of doing things, inspired or pushed by the problems of the community or society that are to be solved through innovative ideas. Innovation goes hand in hand with the impact it brings upon society (be it positive or negative), the way society changes its course and behavior or mentality and build its future. In this case, it is difficult to assess which social problem affects us more severely or is more urgent to be solved, it generates several questions: which solution can have a greater impact, how is its results measured or who are the target groups of its impact? Based on above description is it clear the necessity of measuring things by allowing comparison and prioritization of the problems and its solutions. Social impact is probably the most volatile term in the entire field of social study, as measuring impact assumes there should be a correlation between the proposed objectives and the actual results. However, each social entrepreneurial organization and each social innovation action target objectives differently, based on cultural context, understanding of the social problem to be addressed, the social value that is to be created as well as the ethical issues involved.

### **Social problems**

Social problems always were noticeable in any society throughout the history. They were defined or treated differently from culture to culture some of them being considered self-evident, many of them were the result of deficient management or intervention of responsible stakeholders. Nowadays every country has been facing many social problems and public authorities as well as civil society are overwhelmed by a number of challenges. Social enterprises are a prompt response to many social problems, by inventing new ways of solving issues in their own authentic way. That is why one of the main quests of the 21st century is to find novel solutions to social problems through social innovation. This is mostly because social innovation is focused on social problems and creating social value. Moreover, it " can be a product, production process, or technology...but it can also be a principle, an idea, a piece of legislation, a social movement, an intervention, or some combination of them" [8, p. 39]. Thus, social problems are "more ambiguous in nature; they are more connected to other problems; more likely to react in unpredictable non linear ways; and more likely to produce unintended consequences" [3, p. 8]. The need to address social problems lies in the hands of all social actors, starting from the government, public institutions, educational facilities and private companies. Most developed nations have been trying to devise a plan for addressing the most urgent social needs of the 21st century, mostly at national levels. Because we can easily acknowledge that many nations are confronted with issues of the healthcare systems and illnesses, lack of basic resources, violence and corruption, poor access to education, discrimination and environmental changes, such a plan appears to be the only logical step to be followed. [7]

### **Social Value**

There are many forms of value, like social, natural, cultural or creative. Because value creation can simultaneously refer to content and process, understanding value implies holism rather than particularization and thus requires understanding of the evaluation of value as well as the processes involved in creating it. [7]

What differentiates social entrepreneurship from any other form of entrepreneurship is that the former focuses on achieving a social mission, which is clear in the context and outcomes of the social component. While both business and social entrepreneurship are socially valuable [5], social value in social entrepreneurship is the explicit and central driving force [1]. Mair and Noboa (2006) said that the tangible outcomes produced from the social entrepreneurial behavior should "yield

and sustain social benefits’’. The sensible outcomes produced by social enterprises are social impact and social change [12], which sustain social benefits.

Social Value is created when resources, inputs, processes or policies are combined to generate improvements in the lives of individuals or society as a whole. It is in this arena that most nonprofits justify their existence, and unfortunately it is at this level that one has the most difficulty measuring the true value created. Examples of social value creation may include such “products” as cultural arts performances, the pleasure of enjoying a hike in the woods or the benefit of living in a more just society. To quote J. Gregory Dees again, Social Value is “about inclusion and access. It is about respect and the openness of institutions. It is about history, knowledge, a sense of heritage and cultural identity. Its value is not reducible to economic or socio-economic terms”.

### Social impact

There is no universally acknowledged definition of the term social impact. For the Centre for Social Impact in Australia, social impact means outcomes led adaptive thinking and action taken by businesses, government, social purpose organization and knowledge creators that contribute to creating a positive, meaningful and sustainable change for the benefit of society and particularly those at disadvantage as a result of systemic, long-term problems. The impact can be positive or negative, intentional or unintentional, immediate and direct, or it can manifest later over time and reach out to different persons, persons who were not even included in the target, but who indirectly benefit from the impact. [7]

Social impact is: The process of assessing or estimating, in advance, the social consequences that are likely to follow from specific policy actions or project development [ . . . ] Social impacts include all social and cultural consequences to human populations of any public or private actions that alter the ways in which people live, work, play, relate to one another, organize to meet their needs, and generally cope as members of society. Cultural impacts involve changes to the norms, values, and beliefs of individuals that guide and rationalize their cognition of themselves and their society [9, p. 203].

There are two types of social impact definition based on intention of the impact. First is about the *effects and changes (in terms of knowledge, skills, status, living conditions, values ...) generated in the long term on the community by the activities of an organization*. Social impacts are intended and unintended social consequences, both positive and negative, of planned interventions (policies, programs, plans, projects) and any social change processes invoked by those interventions. [11]. Social impact refers to impacts (or effects or consequences) that are likely to be experienced by an equally broad range of social groups as a result of some course of action. [6]

Second refers to *outcomes adjusted for what would have happened anyway, actions of others and for unintended consequences*. Social impact is the long term and short-term social change, both positive and negative, achieved by a specific organization as the result of its activities into a target community, considering also alternative attribution, deadweight, displacement and drop-off. [4]

Impact [...] is the fruit of total outcomes minus external effects unconnected with the action, which would have occurred regardless of intervention. [10]

The social impact and its measurement are very important for every social enterprise and for the whole ecosystem of the social economy. The social impact can be considered as a driving force for social entrepreneurship and some examples are stated below.

<i>Table 1. Why to measure social impact?</i>		
	<b>Stakeholders</b>	<b>Needs</b>
<b>Donors, funds</b>	<i>Private or institutional investors</i>	<i>Knowing the impact of investments and helping to make decisions on where and how much to invest</i>
	<i>Donors</i>	<i>Knowing the social impact generated by a social enterprise and the cost for reaching it</i>
<b>Policy makers</b>	<i>Legislators</i>	<i>Knowing the impact of social policies</i>
	<i>Donors (grants or</i>	<i>Knowledge about quality and impact of the services</i>

	<i>partnerships)</i>	<i>generated by social projects</i>
<b>Decision makers</b>	<i>Social entrepreneurs or others decision makers within social enterprise</i>	<i>To be aware of indicators and metrics for supporting internal decisions to improve efficiency and effectiveness of the activities and to improve results</i>

The social entrepreneurship in Moldova is at the early stage. Nevertheless, in 2019 in Chisinau, a specific national conference was dedicated to this distinct topic “social impact and social entrepreneurship”. After several years of promoting this newly concept in Moldova and pushing forward a legislation framework and preparing the ecosystem for the social entrepreneurship, it became obvious that social impact and its measurement are the prerequisites for the successful social enterprises and mission driven businesses. It is important acknowledgement for the organization on the one hand, and as an advocacy tool on the other hand. In order to convince state authorities for creating a friendly environment (tax exemptions, subsidies etc.) for social enterprises some proven measurements and quantifications of the social impact are needed.

### **BIBLIOGRAPHY**

1. Austin J. Three avenues for social entrepreneurship research, in Mair, J., Robinson, J. and Hockerts, K. (Eds), *Social Entrepreneurship*, Macmillan, New York, NY, 2006.
2. Burdge R.J. and Vanclay F. Social impact assessment: a contribution to the state of the art series”, 1996, *Impact Assessment*, Vol. 14. PP. 59-86.
3. Burns C., Cottam H., Vanstone C., and Winhall, J. Transformation design: Red paper 02”, 2006 London: Design Council, available at <http://www.designcouncil.info/RED/transformationdesign/TransformationDesignFinalDraft.pdf> (Accessed May 1, 2019).
4. Clifford J., Hehenberger L. and Fantini M. Proposed approaches to social impact measurement in European Commission legislation and in practice relating to: EuSEFs and the EaSI, 2014, URL: [http://ec.europa.eu/internal\\_market/social\\_business/docs/expert-group/social\\_impact/140605-sub-group-report\\_en.pdf](http://ec.europa.eu/internal_market/social_business/docs/expert-group/social_impact/140605-sub-group-report_en.pdf) (Accessed March 20, 2018).
5. Drucker P. *The Essential Drucker*, HarperCollins Publishers. New York, NY, 2001.
6. Freudenburg, W. R., *Social Impact Assessment. Annual Review of Sociology*, 1986, 12(1), 451–478. doi:10.1146/annurev.so.12.080186.002315
7. Hadad S. and (Drumea) Găucă O. Social impact measurement in social entrepreneurial organizations, *Management & Marketing. Challenges for the Knowledge Society*, Vol. 9, No. 2, 2014, pp. 119-136.
8. Phills J.A., Deiglmeier K., and Miller D.T., *Rediscovering social innovation*, Stanford Social Innovation Review, 2008, pp. 34-43.
9. Raghda El Ebrashi. Social entrepreneurship theory and sustainable social impact, *Social Responsibility Journal*, Vol. 9 Iss 2, 2013 pp. 188-209.
10. Rossi P.H. et al. *Evaluation: A Systematic Approach*. SAGE Publications, 2004. ISBN 0761908943, 9780761908944.
11. Vanclay F., *International Principles for Social Impact Assessment: their evolution. Impact Assessment and Project Appraisal*, 21(1), 3–4., 2003, doi:10.3152/147154603781766464
12. Young R. For what it is worth: social value and the future of social entrepreneurship’, in Nicholls, A. (Ed.), *Social Entrepreneurship: New Models of Sustainable Social Change*, Oxford University Press, New York, NY, 2006.

### СУСПІЛЬНІ НАСЛІДКИ НАУКОВО-ТЕХНІЧНОЇ РЕВОЛЮЦІЇ У ФІЛОСОФСЬКОМУ ДИСКУРСІ

*Розглядаються соціальні особливості науково-технічної революції, проблеми взаємодії людини і техніки, необхідність осмислення соціальних наслідків «шостого технологічного переходу». Підкреслюється важливість формування екологічної етики та гармонізації стосунків людей у новому техногенному середовищі. Поставлена проблема подальшого розвитку техніки і технології та його наслідки для розвитку людства.*

**Ключові слова:** науково-технічна революція, екотехнології, збереження довкілля, технізація суспільства

*The social features of the scientific and technological revolution. The problems of interaction between man and technology, the need to understand the social consequences of the «sixth technological transition» are considered. The importance of the formation of environment ethics and harmonization of human relations in the new man-made is emphasized. The problem of further development of machinery and technology and its consequences for the development of mankind.*

**Key words:** scientific and technological revolution, eco-technologies, environmental protection, technicalization of society.

Бурхливий розвиток науки і техніки, який спостерігався протягом ХХ століття, визначається як науково-технічна революція, що стала новим етапом в житті людства. Сьогодні, коли на марші «шостий технологічний перехід» – це ті явища, які потребують глибокого філософського осмислення.

На мою думку, якщо подивитися з філософської точки зору, то науково-технічна революція являє собою одну із стадій чи форм науково-технічного прогресу, коли він набуває прискореного, стрибкоподібного характеру. Адже справді, наука і техніка розвивалася дуже швидко, протягом минулих декількох століть. Відкриття сучасної науки змінює всю технічну та технологічну основу виробництва, її організацію, управління нею. Виробництво перетворюється із звичайного процесу праці в наукоємний процес, а саме, в технологічну реалізацію наукових досягнень.

Отже, науково-технічна революція створила можливість для розвитку суспільства, а як воно буде використовувати наукові і технічні досягнення – залежить від конкретної соціальної будови суспільства.

Визначимо суспільні наслідки науково-технічної революції :

- розвиток техніки і технологій веде до загострення екологічної проблеми, загрозу самого виживання людства через забруднення та отруєння навколишнього середовища;
- постають проблеми гармонізації взаємовідносин у дихотомії «людина – техніка». З одного боку, людина стає регулятором, наладчиком, програмістом, тим, хто лише керує технологічним процесом може тиснути на кнопки і спостерігає за виробництвом уже готового продукту;
- зміна характеру праці, з одного боку, спонукає до розвитку розумових можливостей та компетенцій людини, а з іншого, звужує ринок праці та змінює її характер;
- нові технології та поява нових компетенцій підвищує рівень вимог до якості персоналу, ставить перед людиною більш серйозні проблеми, підвищує її відповідальність перед результатом виробництва;
- сучасний працівник має відповідати надзвичайно високим вимогам надсучасного виробництва, зростає вага висококваліфікованих інтелектуальних робітників і спеціалістів,

які здатні працювати та новітній техніці, реалізовувати її обслуговування та готові відповідати за результати своєї праці

- загрозою нормальній роботі сучасної техніки є надмірна емоційність людини-працівника, з одного боку, а, з іншого, – сама людина відчуває інтелектуальну перевантаженість перед високими технологіями;

- до негативного чинника, я думаю, можна віднести вплив на емоцій людини; є загроза втрати людиною емоційності, інтелектуальна загостреність домінує над душевною ліричністю та людяністю.

Виходячи з вище сказаного, можна відзначити, що вже не людина володіє і керує технікою, а техніка диктує людині образ її життя. Дуже велика частина суспільства зайнята постійним обслуговуванням цієї техніки (постійний технічний нагляд, ремонт, постійне спостереження за роботою техніки, удосконалення її тощо). Споглядаючи на цю революцію у філософській думці виник такий напрям філософського знання як технократизм. Представниками технократизму є західноєвропейські (К. Ясперс, М. Хайдеггер, В. Шельський, Ю. Хабермас, Г. Йонас та ін.), російські (М. Бердяєв, Ю. Яковець, В. Розін, Г. Померанц, О. Панарін.) та українські (Ю. Павленко, М. Попович, М. Михальченко, В. Лук'янець, В. Горбатенко та інші) дослідники.

Вирізняються основні погляди на проблему технізації суспільства у соціально-філософському мисленні:

- О. Тофлер – майбутнє суспільство пов'язане з третьою техно-інформаційною хвилею розвитку;

- А. Печчеї, засновник Римського клубу, попереджав про зростання глобальних проблем через швидкий розвиток технологій

- Г. Кан підкреслював, що через технізацію майбутнє суспільство стане побутовим, де всі люди стануть джентльменами;

- Ф. Скінер пропонує технологізувати поведінку людей;

- Дж. Хелбронен пророкує присмерк технічної цивілізації від екологічної катастрофи.

Отже, бачимо філософські концепції оптимістичних мислителів, які пов'язують вирішення всіх соціально-економічних, політичних проблем суспільного розвитку з ростом технічного потенціалу суспільства. Але є і песимістичні концепції, представники яких вбачають в техніці загрозу для цивілізації й закликають обмежувати її зростання, радять повернутися обличчям до природи. Звідси і постають різноманітні загрозливі чи обнадійливі висновки щодо майбутнього суспільства.

Отже, можна зробити висновок, що науково-технічна революція торкнулася всіх соціальних, економічних, політичних, технологічних процесів життя усього суспільства. З філософської точки зору, технократизм дав новий поштовх до переосмислення ролі науки і техніки для людини і всього людства. Одні філософи стверджували що розвиток техніки виведе людство на новий рівень існування, що подальший прогрес технологічного розвитку дасть змогу замінити людську працю машинам, все це призведе до зменшення часове навантаження на людину і дасть їй змогу витратити свій час на інші сфери діяльності (сім'я, хобі тощо). Інші мислителі були переконані, що подальший розвиток технічний приведе до повного знищення всього живого на планеті.

На мою думку, оскільки неможливо зменшити швидкість розвитку науки, техніки та технологій, слід було б направити увагу та діяльність дослідників на розвиток екотехнологій, збереження довкілля, формування активної концепції сталого розвитку, адже гострота глобальних проблем загрожує самому існуванню людства на планеті Земля.

*Науковий керівник: кандидат філософських наук Попова О. Б.*



## ІСТОРИЧНІ НАУКИ / ИСТОРИЧЕСКИЕ НАУКИ

УДК 908:625.1(477.63)

Артур Дробот, Владислав Набивач  
(Кривий Ріг, Україна)

### З ІСТОРІЇ СТВОРЕННЯ ПЕРШОЇ В УКРАЇНІ ЕЛЕКТРИФІКОВАНОЇ ЗАЛІЗНИЧНОЇ ЛІНІЇ «ДОЛГІНЦЕВЕ – ЗАПОРІЖЖЯ»

*У статті на основі опрацювання краєзнавчих матеріалів розкриваються інженерно-технічні аспекти спорудження першої в УСРР залізничної ділянки з використанням електричної тяги в контексті переоснащення мережі транспортних перевезень Криворіжжя. Визначено вплив будівництва згаданої лінії на розвиток інфраструктури залізничного басейну.*

**Ключові слова:** Катерининська залізниця, модернізація, електрифікація, Кривбас, Долгінцеве.

*The article, based on the elaboration of local lore materials, reveals the engineering and technical aspects of the construction of the first railway section in Ukraine using electric traction in the context of re-equipment of the transport network of Kryvyi Rih. The influence of the construction of this line on the development of the infrastructure of the iron ore basin is determined.*

**Key words:** Catherine's railway, modernization, electrification, Kryvbas, Dolgintsevo.

На сьогоднішній день в Кривому Розі зосереджено шість із восьми найпотужніших підприємств гірничо-металургійного комплексу України, стабільність роботи яких залежить від злагодженості багатьох видів транспорту. Кривий Ріг має унікальну особливість, визначену його протяжністю. Окреслений аспект виводить на перший план проблему функціонування внутрішньоміської транспортної системи, на плечі якої покладено завдання з вчасного переміщення різновекторних потоків пасажирів на значні відстані. Сучасне динамічне місто не можна уявити без ефективно діючої транспортної мережі. Розуміння етапів створення транспортної інфраструктури дає можливість через призму досягнень та недоліків в цій сфері здійснювати планування майбутніх транспортних ліній. На межі ХХ-ХХІ століть українське суспільство зіштовхнулось із такими негативними явищами як економічні кризи, тероризм, загроза воєнного конфлікту. Виходячи з цього варто врахувати досвід реорганізації та перебудови транспортного господарства краю в екстремальних ситуаціях, з використанням власних ресурсів і потужностей, зокрема, в роки сталінської індустріалізації.

Мета – висвітлити процес спорудження першої в УСРР електрифікованої лінії Долгінцево – Запоріжжя Катерининської залізниці.

Відповідно до мети сформульовано такі завдання:

- окреслити етапи будівництва ділянки та монтажу електроустаткування;
- визначити наслідки відкриття електрифікованої магістралі та її вплив на залізничні перевезення і розвиток інфраструктури краю.

Економічні та історичні аспекти електрифікації залізних доріг України висвітлені у працях В. Максимчука [6; 7], Т. Полішко [13], Т. Осіпович та В. Творонович [15]. Особливості функціонування Придніпровської залізниці в період індустріалізації відображені у загальних та ювілейних виданнях з історії магістралі [1; 5; 11; 12]. Джерельною базою розвідки стали публікації, розміщені в місцевій періодиці – криворізькій газеті «Червоний гірник» [3; 10].

Електрифікація Придніпровської залізниці (до 1936 року – Катерининської; до 1961 року – Сталінської) здійснювалась в межах Державного плану електрифікації Росії. На перших порах передбачалось електрифікувати ділянку П'ятихатки – Ясиновата, яка мала дві колії й

була головною ланкою, що з'єднувала залізорудний Кривбас з донецьким кам'яним вугіллям. В листопаді 1923 року на засіданні комісії з подальшої розробки плану ГОЕЛРО попередня ідея зазнала кардинальних змін: було прийнято рішення електрифікувати одноколійну дільницю Долгінцеве – Запоріжжя. Таким чином, зазначений відтинок передбачалось перетворити в магістраль, яка могла зв'язати Донецький басейн з криворізькими рудниками й з Запорізьким портом на Дніпрі [12, с. 116.].

З метою керівництва роботами з електрифікації було створено однойменний відділ. 1931 року означену структуру очолив І. Колихаєв. У 1937 році його на цій посаді змінив І. Івченков. Завдання з електрифікації першої в Україні залізничної дільниці Запоріжжя – Долгінцеве було розроблено проектним бюро Центрального відділу електрифікації Наркомату шляхів сполучення за участю С. Сердинова, а також провідних спеціалістів в галузі електрифікації – Л. Грубера, С. Засорина, Л. Перцовського. Проектні роботи виконувались спеціальним бюро, організованим при відділі електрифікації дороги. Переоснащення паровозного депо в електровозне на станції Долгінцеве здійснювалось проектним інститутом «Дніпрогіпротранс».

Реалізація задуму розпочалась в 1932 році, у зв'язку з тим, що 10 жовтня того ж року була здана в експлуатацію Дніпрогес, як потенційне джерело струму для задоволення залізничних потреб [11, с. 57]. Вже у першому кварталі стартувало будівництво пристроїв електропостачання [5, с. 5]. Тягові підстанції, опори для контактної мережі й електродепо споруджували Запорізька та Долгінцевська дільниці будівельного тресту. Роботи з монтажу контактної мережі та устаткування на тягових підстанціях виконувала будівельно-монтажна дільниця залізничного відділка електрифікації. Спорудженням контактної мережі керував інженер І. Жилиєв. Контроль за ходом будівельно-монтажних робіт здійснювала спеціальна група при відділку електрифікації, яку очолював інженер В. Волинець [12, с. 118].

Будівельно-монтажні роботи з електрифікації тяги на дільниці від Запоріжжя до Нікополя в основному були закінчені до початку березня 1935 року. З 9 березня на даному відтинку розпочався рух вантажних поїздів з використанням перших радянських електровозів ВЛ-19. Електровоз відзначався вдалим розташуванням обладнання, що значно спрощувало ремонтні роботи, підвищеною потужністю та швидкістю руху. Разом з тим, локомотив розрахований на слабку верхню будову колії, адже було небезпечно підвищувати навантаження на вісь більше 22 тонн [14, с. 402-412].

В цілому роботи було завершено достроково. Незважаючи на те, що вони проводились пришвидшеними темпами, якість їх виконання визначалась надзвичайно високою. Всебічне сприяння в процесі будівництва надавали районні організації, сільради й колгоспи Дніпропетровщини, в першу чергу з Павлоградського, Петропавлівського, Межевського, Апостолівського та Софіївського районів [12, с. 119-120].

25 жовтня 1935 року на першій електрифікованій залізничній лінії УСРР, яка працювала на постійному струмі напругою в 3кВ [7, с. 5], було відкрито регулярний рух. На дистанції завдовжки в 203,6 км працювало 6 електровозів, які замінили 36 вантажних паровозів [8, с. 331]. Технічна швидкість електровозів вдвічі перевищила швидкість руху поїздів парової тяги. Вага кожного ешелону збільшилась на 700-800 тонн проти норми. Урочисте відкриття дільниці Запоріжжя – Долгінцеве відбулось 5 листопада 1935 року з нагоди 18-х роковин Жовтневого перевороту [10, с. 3]. На Криворіжжі вона проходила через наступні станції: Долгінцеве, Кривий Ріг – сортувальний, Батурина, Радушна, Нива Трудова та Апостолове [1, с. 30]. Згідно з даними, наведеними Д. Зінов'євим, за своєю протяжністю – це найдовша електрифікована лінія на той час не лише в Україні, а й серед всіх союзних республік. Лише в середині 1950-х років в СРСР розпочалось зведення аналогічних за довжиною електрифікованих залізниць [4].

Згадана дільниця, яка отримувала струм з Дніпрогесу, стала своєрідною лабораторією, науковим полігоном з освоєння й вдосконалення устаткування, що випускалось для електричної тяги радянською промисловістю [3, с. 2]. Варто підкреслити, використовувалось винятково вітчизняне обладнання. Електричний струм тягових підстанцій постачався не

лише в контактну мережу залізниці, а й до найближчих промислових та сільськогосподарських районів, для освітлення станцій, віддалених роз'їздів і колійних будок [10, с. 3].

Всю експлуатаційну роботу виконувало Нікопольське електровозне депо, яке очолював машиніст В. Ісачкін. Середньотехнічна швидкість поїздів на електричній тязі перевищувала парову на 48%, середньодобова – на 71%, вага поїзда збільшилась на 55% [8, с. 331].

На станції Батурицькій була створена ремонтна база-депо, яка проводила відновлення електровозів не лише власної дороги, а й інших залізниць, наприклад, Московської та Північнокавказької. Начальник – машиніст М. Жукаєв, згодом його замінив – І. Поляков [5].

На електрифікованій дільниці в 30-х роках набули широкого розповсюдження стахановський рух, змагання за забезпечення високої надійності роботи устаткування тягових підстанцій, за відмінний стан підвісної мережі [12, с. 119-120.].

З початком радянсько-німецької війни влітку 1941 року контактна мережа й електроустаткування були демонтовані з урахуванням оборонних вимог. Після визволення краю від гітлерівських загарбників розпочались відновлювальні роботи, які затягнулись до 1948 року [4].

До 1958 року дільниця Долгінцево – Запоріжжя була єдиною електрифікованою лінією на Придніпровській залізниці. Електровозами перевозилося 8,8 % всіх вантажів [2, с. 36]. Її функціонування стало потужним поштовхом для розгортання наукових досліджень кафедри Дніпропетровського інституту інженерів залізничного транспорту. Співробітники закладу виконали значний обсяг випробувальних робіт перших радянських магістральних електровозів ВЛ-19, з метою вдосконалення конструкції локомотивів та підвищення їх експлуатаційних властивостей [9].

Таким чином, введення в експлуатацію електрифікованої одноколіїної дільниці Долгінцево – Запоріжжя, дозволило підвищити ефективність залізничних вантажоперевезень, пришвидшити здійснення модернізаційних заходів на промислових підприємствах Кривбасу. Також, вважаємо доцільним зазначити, що функціонування вище згаданої лінії позитивно вплинуло на розвиток залізничної інфраструктури та гірничо-металургійних об'єктів краю. Крім того, магістраль стала своєрідним полігоном для випробування інноваційної на той час техніки вітчизняного виробництва.

### ДЖЕРЕЛА ТА ЛІТЕРАТУРА

1. Дорога до нових обривів. 130 років Придніпровській залізниці. Дніпропетровськ, 2003. 144 с.
2. Дробот А.О. Модернізація Криворізького відділка Сталінської залізниці в контексті переведення рухомого складу з парової тяги на електричну (кінець 50-х – початок 60-х років ХХ ст. *Матеріали Других історико-краєзнавчих читань «Криворіжжя : погляд у минуле...»* / [ред. кол.: В.О. Шайкан (голова), Р.П. Шляхтич (заст. голови), Н.А. Печеніна, А.В. Тарасов, В.А. Фінічева (укладач)]. Кривий Ріг, 2016. С. 34-39.
3. Електрифікується Сталінська залізниця. *Червоний гірник*. 1958. № 161 (16 серпня). С. 2.
4. Зиновьев Д. История электрификации железных дорог СССР. URL: <https://www.parovoz.com/history/electrification/1929-40.php> (дата звернення: 20.03.2021).
5. Краткая история строительства и развития Сталинской железной дороги. 1884-1948 гг. Днепропетровск, 1949. 196 с.
6. Максимчук В.Ф. Электрификация железных дорог Украины: экономика, перспективы. *Електрифікація транспорту*. 2012. № 3. С. 5-8.
7. Максимчук В.Ф., Лагута І.І., Сиченко В.Г. Електрифікація, як все починалось... *Електрифікація транспорту*. 2011. № 1. С. 5-9.
8. Мельник О.О., Балабанов С.В. Історична енциклопедія Криворіжжя. Кривий Ріг: Видавничий дім, 2007. Т. 1. С. 331.

9. Наукова робота кафедри електрорухомого складу залізниць Дніпровського національного університету залізничного транспорту. URL: [http://diit.edu.ua/faculty/uep/kafedra/esz/naukova\\_robota](http://diit.edu.ua/faculty/uep/kafedra/esz/naukova_robota) (дата звернення: 18 березня 2021 року).
10. Перші електропоїзди (з історії підприємств). *Червоний гірник*. 1958. 2 лютого. С. 3.
11. Придніпровська залізниця. Сторінки історії. Дніпропетровськ, 2013. С. 57-61.
12. Приднепровская железная дорога / [авторский коллектив: Кулагин В.М., Кучеренко И.Я., Сокиркин А.С., Чистоклетов П.Ф., Ямник Н.И.]. Днепропетровск: Промінь, 1973. С. 116.
13. Полішко Т.В. Світовий досвід і особливості електрифікації залізниць України. *Збірник наукових праць ДІІТ*. Дніпропетровськ, 2009. С. 260-264.
14. Раков В.А. Локомотивы отечественных железных дорог (1845-1955 гг.). Москва: Транспорт, 1995. С. 402-412.
15. Творонович В., Осіпович Т. Електрифікація залізниці, як один із перспективних напрямів стратегічного розвитку підприємств галузі. *Збірник наукових праць Державного економіко-технологічного університету транспорту*. Серія: Економіка і управління. 2014. Вип. 27. С. 178-183.

УДК 340.115:305

*Наталія Ніколаєва  
(Київ, Україна)*

## ПРАВА ЖІНОК І ГЕНДЕРНА РІВНІСТЬ В ПОЛЬЩІ: ІСТОРИЧНИЙ АСПЕКТ

*Стаття присвячена розгляду основних аспектів розвитку прав жіноцтва в Польщі. Аналізуються характерні риси розвитку політичних, юридичних та особистих прав полячок та посилення їх ролі в польському соціумі.*

**Ключові слова:** *жінка, гендерна рівність, політичні права.*

*The article is devoted to the main aspects of the development of women's rights in Poland. The characteristic features of the development of political, legal and personal rights of Poles and the strengthening of their role in Polish society are analyzed.*

**Key words:** *woman, gender equality, political rights.*

Історичний досвід доводить, що розвиток держави, процес формування громадянського суспільства залежить і від активності жіноцтва. Провідні країни світу намагаються забезпечити гендерну рівність та викоринити усі форми дискримінації.

Впродовж тисячоліть в світі домінував патріархат, жінці ж відводилась виключно репродуктивна функція. І Польща не стала виключенням. Ставлення до представниці жіночої статі в середньовічній Польщі як найкраще відображається у вислові Е. Роттердамського: «...Жінці розум протиприродний і личить не більше, ніж корові сідло» [7, с. 28].

Жінка розглядалась як істота меншовагартісна і залежна від чоловіка. Вона не була створена за образом і подобою Божою, відтак не могла діяти самостійно, тому потребувала опікуна.

Соціальна активність жінки обмежувалась владою чоловіка. І оскільки так мислило суспільство часів Ейке фон Репкова, автора славнозвісного «Саксонського зеркала», то це відобразилося на сторінках його твору. Жінки не володіли леном, не передавали у спадок нерухоме майно, не виступали у суді самостійно і мусили мати опікунів.

Для Ейке фон Репкова настільки самозрозумілим було те, що жінка не була повноправним членом суспільства, що він навіть не завдає собі клопоту це якось спеціально пояснювати. Навіть якщо чоловік не був рівнею жінці за своїм становим походженням, він все одно ставав її опікуном: «Чоловік є опікуном своєї дружини з моменту, як вона з ним

повінчана. Далі, жінка належить до одного з ним стану з моменту, як вона розділила з ним ложе...» [1].

Як зазначає Ольга Келлер, власне обручки, якими обмінюються чоловік і жінка, створюючи сім'ю, були своєрідним символом опікунських обов'язків, що покладалися на чоловіка стосовно його дружини.

Визначити статус жінки в суспільстві допомагає образотворче мистецтво – спочатку це живописний портрет, а потім фотографія. Звичайно, що в галереї позитивних образів найперше місце належить образам материнства і зображенням матері Божої як їх іконографічному джерелу. Як правило, це зображення жінки з дитиною, яка тримає її на руках, захищаючи своєю поставою дитину від злого і несправедливого світу.

На картині К. Алхімовича «На етапі» ми бачимо жінку, яка зображена сидячою в кутку кімнати з ґратами на вікнах. Вона сидить на низькому стільці в зимовій важкій одежі і притискає сплячу дитину. В руках вона тримає книгу. Позаду неї, понуривши голову у смутку, чоловік. У сусідній кімнаті товпляться люди, а в цій – лише названі герої та вузол з речами на долівці. Зміст цих художніх постатей не ховається від глядача – він символізує сім'ю, яка їде на заслання. Піклування про дитину повністю покладене на жінку, але в її обличчі ми не бачимо смутку, і це є наслідком тієї сили і натхнення, що їй надає книжка. Ми навіть не сумніваємось, що це Біблія. Чоловік понурений від того, що він неспроможний якось зарадити ситуації, і це примушує його опустити голову і плечі [3]. Отже, в жінок головною задачею було підтримування сімейного щастя, а в чоловіків – освіта та професійна діяльність.

Але час йде, світ розвивається, патріархальні ідеї втрачають свою актуальність. То що в Польщі за цей час почала панувати гендерна рівність? На жаль, ні. Стереотипи, які вселяють людям з самого дитинства, ще довго будуть заважати досягти гендерної рівності. Наприклад, євродепутат Януш Корвін-Мікке образив жінок під час свого виступу в Європарламенті на дебатах з приводу різниці в оплаті праці жінок і чоловіків. «Звичайно, жінки повинні заробляти менше грошей, ніж чоловіки, тому що вони слабші, менші та менш розумні від чоловіків», – заявив 74-річний політик. Свою позицію депутат «аргументував» тим, що, мовляв, «у топ-100 найкращих шахістів світу немає жодної жінки». А перед тим зазначив, що жодна жінка не входить у топ-800 переможців олімпіади з фізики в Польщі.

Цей виступ обурих депутаток Європарламенту. «Судячи з ваших слів, мене, члена парламенту, тут зараз не мало б бути. Я знаю, що ви дуже засмучені та дуже стурбовані тим, що ми, жінки, можемо обіймати посади та представляти інтереси громадян нарівні з вами. Я тут, аби захистити усіх європейських жінок від таких чоловіків, як ви», – заявила у відповідь депутатка Європарламенту від Іспанії Іраче Гарсія Перес [4]. Ось такі сексистські висловлювання можуть собі дозволити сказати публічні люди. До речі, аргумент, що жінки менш розумні не має наукового підтвердження, це просто дурний стереотип.

А ось в Україні боротьба з сексизмом більш ефективна: нардепи пропонують ввести в Україні відповідальність за прояв сексизму в суспільстві. Група народних депутатів пропонує внести зміни до Кодексу України про адміністративні правопорушення та встановити відповідальність за прояви сексизму в суспільстві. Відповідний законопроект №4599 народні депутати зареєстрували в парламенті, повідомляє сайт Верховної Ради. Законопроект пропонує розширити коло правопорушень, за які проводяться адміністративні затримання, додавши "сексизм" [5].

**Але все одно польські дослідники відзначають традиційно високу роль жінки в польському суспільстві,** вказують, що у багатьох сферах життя – науці, освіті, медицині, архітектурі тощо жінки займають більшість посад, в т. ч. і керівних, але їх роль обмежена у політичній сфері.

До основних механізмів забезпечення гендерної рівності належать відповідні президентські, парламентські та урядові структури. Ними можуть бути спеціальні ради чи комісії та державні органи. Парламенти створюють комітети, групи, комісії чи обирають уповноважених з гендерних питань. Практикується також встановлення певних квот

резервування для жінок парламентських та урядових посад. Хоча цей підхід є дискусійним, сприймаючись багатьма, як відхід від ідеї рівних можливостей.

**У Польщі жінки отримали виборчі права у 1918 році**, що було проявом демократизації суспільства та наслідком діяльності жіночих організацій. Проте їх участь у владі була незначною, дорівнюючи всього кільком відсоткам. Після II світової війни участь жінок у парламенті зростала, хоча й не перевищувала, як правило, чверті його складу. Лише у 1980–1985 роках частка жінок у Сеймі становила 23%. Проте із зростанням ролі Сейму в Польщі після відміни монополії ПОРП, кількість жінок в ньому зменшується – у 1989 році до 13%, а у 1991 році навіть до 10%.

**У 1997 році до Сейму було обрано 56 жінок (із 460 депутатів), до Сенату –13 (із 100 сенаторів).** У результаті виборів 2001 року кількість жінок у Сеймі зросла до 93 (21,2%), а в Сенаті – до 23 (23%). Це було викликано насамперед врахуванням гендерного фактору політичними партіями, представленими у парламенті (в першу чергу – Союзом Лівих Демократичної (СЛД) та Спілкою праці (СП) [6]. Звісно, найбільша причина такого маленького відсотка жінок у політиці— нав'язана думка, що політика це чоловіча справа.

В 2020 році у Верховній раді України 20,8% жінок (88 з 423 народних депутатів). За гендерною збалансованістю парламенту України обійшла Польща в якій 28,7% [8].

В сучасній Польщі і досі спостерігається утиски особистих прав жінок, яких хочуть долучити до не багаточисельного табору європейських країн (Мальта, Ватикан, Сан-Марино, Андорра), де заборонені аборти. Взагалі в польській історії завжди радикально підходили до вирішення даного питання. Так, до 1932 року аборти в Польщі були заборонені абсолютно і без винятків. Далі, з приходом нової ідеології, поступово почали відбуватися зміни в законодавстві: від дозволу на аборт за медичними показаннями до можливості такої маніпуляції просто за бажанням жінки (у радянські часи, починаючи з 1960-х). В 1958 році була введена поправка, яка дозволяла аборт, коли жінка знаходилась у «важких життєвих умовах». Але в 1993 році лише три особливі ситуації, які дозволяють зробити аборт: коли вагітність загрожує життю жінки, коли плід має серйозні вади розвитку і якщо вагітність настала внаслідок злочинних дій (згвалтування).

Станом на 2021 рік в Польщі жінки активно борються за свої права і виходять на мітинги проти закону про заборону абортів. Заборона абортів в цій країні не є дивною, бо президент Польщі Анджей Дуда притримується консерваторських поглядів, раніше він, навіть, був членом консервативної партії «Право і справедливість». І як не дивно, ця партія підтримує тісні зв'язки з католицькою церквою і як відомо, Польща є одною з найрелігійніших країн Європи. Ідея заборони абортів активно популяризується церковними діячами. В усіх цивілізованих країнах аборти не заборонені, бо це є порушенням репродуктивного права жінки, ці країни розуміють, що дитина яка народилась не від власного бажання батьків – не отримує тієї любові, якої вона заслуговує та інших базових потреб, які батьки зобов'язані надати і це зробить дитину травмованою і неповноцінною. Отже, заборонаю абортів Польща збільшить кількість нелюбимих дітей, цей закон зруйнує життя багатьом людям. Після підписання цього закону абортів не стало менше, просто тепер їх роблять підпільно, що є небезпечним для життя і здоров'я жінки. Весь світ, підтримав польських феміністок.

А зараз цікавий факт, жінки-пролайферки, що стоять під центрами, де роблять аборти і відмовляють дівчат робити цей «гріх», не добрячки, які дуже люблять дітей, а просто віруючі, що хочуть відкупити свій гріх.

З інтернет форуму священника:

1. Найпростіше, але дуже дієве: почніть кожен день молитися за жінок, які йдуть на аборт, своїми словами приблизно так: «Спаси, Господи, і помилуй жінок, що йдуть сьогодні на аборт. Збережи їх від цієї помилки, спини від вбивства, пішли їм допомогу і підтримку, подай їх, бо не відають, що творять »

2. Побачивши вашу старанність в молитві, Бог посилатиме вам жінок, що йдуть на аборт. Тоді ви зможете вже словами переконати їх зберегти малюкові життя. Так, на Страшному Суді ці народжені діти встануть на ваш захист перед обвинувачами з пекла. Апостол Яків

пише: «Зверніть грішника від помилкового шляху його врятує душу від смерті і покриє безліч гріхів» (Як. 5:20) [2]. Ось такі вони егоїстки, все заради вигоди.

Отже, впродовж тривалого періоду польські жінки боролися за свої права на освіту, політичну активність та особисту свободу. І досі польки змушені виступати проти гендерної дискримінації, яку активно демонструють польські політики своїми висловлюваннями чи прийнятими законами (про заборону абортів).

#### ДЖЕРЕЛА ТА ЛІТЕРАТУРА

1. Гошко Т. Правове становище жінок за німецьким міським правом на руських землях у XIV – першій половині XVII ст. / Звичай і права. Джерела, коментарі, дослідження: У 2-х т. Т. I: Антропологія міст і міського права на руських землях у XIV – першій половині XVII століття / Інститут Критики; Ukrainian Research Institute, Harvard University. Київ: Критика, 2019.
2. Как искупить грех аборта? Семь советов священника. URL: <https://azbyka.ru/zdorovie/kak-iskupit-greh-aborta-sem-sovetov-svyashhennika>
3. Ніколаєнко О. Польські жінки Наддніпрянської України в другій половині XIX – на початку XX ст.: громадське і приватне життя. Харків: Видавництво НТМТ, 2015. 360 с.
4. Польський євродепутат назвав жінок меншими, слабшими й дурнішими за чоловіків: Польсько-український портал. URL: [polukr.net](http://polukr.net).
5. Проект Закону про внесення змін до Кодексу України про адміністративні правопорушення щодо встановлення відповідальності за прояви сексизму у суспільстві. Офіційний портал Верховної Ради України. URL: [rada.gov.ua](http://rada.gov.ua).
6. Публічна влада в Польщі: забезпечення гендерної рівності. URL: [https://ru.osvita.ua/vnz/reports/gov\\_reg/18645/](https://ru.osvita.ua/vnz/reports/gov_reg/18645/)
7. Роттердамський Е. Похвала Глупості. Домашні бесіди / Переклад з латин. В. Литвинова, Й. Кобова. Київ, 1993. 319 с.
8. Скільки депутатів жінок у парламентах світу. URL: <https://www.slovoidilo.ua/2020/02/12/infografika/polityka/skilky-deputativ-zhinok-parlamentax-svitu>

УДК 93

*Алланазар Сейфуллаєв  
(Нукус, Узбекистан)*

#### ЁШЛАРНИ ИНТЕРНЕТ ВА ИЖТИМОЙ ТАРМОҚЛАРДАГИ АХБОРОТ ҲУРУЖЛАРИДАН АСРАШНИНГ ДОЛЗАРЪ МАСАЛАЛАРИ

*В этой статье подчеркивается важность Интернета и социальных сетей в нашей повседневной жизни, необходимость целенаправленного и культурного использования виртуального мира для эффективной защиты подрастающего поколения от различных деструктивных идей.*

**Ключевые слова:** интернет, глобальная сеть, информация, молодежь, глобализация, религиозный экстремизм и терроризм, виртуальный мир, деструктивная идея.

*This article emphasizes the importance of the Internet and social networks in our daily lives, the need for purposeful and cultural use of the virtual world in the effective protection of the younger generation from various destructive ideas.*

Интернет фан-техника тараққиёти натижаси, маданият эволюциясининг ҳосиласи ҳисобланади. Ҳозирги кунда ҳаётимизни интернетсиз тасаввур қилиш жуда мушкул. Айниқса, ёшлар ҳаётида глобал тармоқнинг ўрни тобора ошиб бормоқда. Интернет дунёнинг

турли нукталарида яшовчи одамларнинг ўзаро мулоқотини ҳамда ахборот алмашинувини мукамал даражада осонлаштирди. Статистик маълумотларга кўра, дунё бўйича интернетдан энг кўп фойдаланувчилар айнан 21 дан 30 ёшгача бўлган ёшлар ҳисобланар экан.

Юртимизда ҳам Интернет тизими ривожланиб, ундан фойдаланувчилар сафи жадал суръатлар билан кенгайиб бормоқда. Сўнгги ўн йилда глобал тармоқдан фойдаланувчилар ўн баробарга ошган. Тармоқ орқали ахборот излаш, қабул қилиш, узатишнинг жуда қулай ва оммабоплиги ундан фойдаланувчилар сонининг тобора ортиб боришини таъминламоқда. Мамлакатимизда 2007 йилда интернетдан фойдаланувчилар сони (мобил интернет фойдаланувчилари билан қўшиб ҳисоблаганда) бир миллионни ташкил этган бўлса, 2016 йил якунида бу кўрсаткич ўн икки миллиондан ошди.

Интернет ёшлар онги ва ҳиссиётларига, тафаккур тарзига, хулқ-атворларига таъсир кўрсатишда катта имкониятларга эга. Интернетнинг бугунги кундаги ривожини ёшларга ғоявий таъсир ўтказишнинг миқёси ва кўламининг кескин даражада ўсишига олиб келди.

Глобаллашувнинг ижобий ва салбий томонлари бўлгани каби, интернет тармоғи ҳам шундай хусусиятларга эга эканини унутмаслик зарур. Албатта, глобал тармоқ – улкан ресурс. Бироқ, бу ресурсдан ким ва қандай мақсадларда фойдаланиши ҳам жуда жиддий масалалар сирасига киради. Хусусан, маълумотларда келтирилишича, бугунги кунга келиб, интернет тармоғида маънавий-ахлоқий тубанликни тарғиб этувчи саҳифаларнинг сони бир неча юз миллионни ташкил этган.

Ушбу факт ва рақамлар интернет саноати ривожланиб бораётган ҳозирги даврда кишиларнинг ахборотларга нисбатан жуда эҳтиёткорлик, огоҳлик ва зийраклик билан муносабатда бўлишларини тақозо этади. Бошқача айтганда, кишиларимизда, айниқса, ёшларимизда ахборот истеъмоли маданиятини шакллантириш бугунги куннинг муҳим вазифаларидан ҳисобланади.

Айнан шу тараққиёт воситасидан устамона фойдаланиб, қалбларни забт этишда диний омилнинг роли юқори. Шунинг учун ҳам турли диний-экстремистик ва террорчи уюшмалар ўз ғояларини тарғиб қилишда интернетни энг самарали восита сифатида қўлламоқда.

Бунда диний-экстремистик оқимлар ўз мақсадларини амалга ошириш учун замонавий ахборот коммуникацияларидан кенг фойдаланиш, интернет орқали турли тилларда тарғибот олиб бориш ва пухта ишланган стратегия асосида виртуал жамоатлар тузиш асосий вазифага айланган. Масалан, бугунги кунда бир неча йирик террорчи ташкилотлар ўз сафларига фаол тарзда ижтимоий тармоқлар орқали асосан 17-35 ёш оралиғида бўлган кишиларни ёлламоқда. Бунда психологик таъсир самарадорлигини янада ошириш мақсадида ижтимоий тармоқ аъзоларининг саҳифалари, қўйилаётган расмлар, шарҳ ва изоҳлар ҳамда олиб борилаётган суҳбат мавзуларини пухта ўргангани ва шу асосда «нишон»га олинган шахсга мавзуга оид материаллар интернетнинг Facebook, Odnoklassniki, VKontakte, Telegram, Twitter, WhatsApp каби кенг аудиторияга эга бўлган ижтимоий тармоқлар орқали (ёзма хабар, матн, фотосурат, стикер расмлар, аудио-видео ролик) жўнатилади ва ўзаро алоқа йўлга қўйилади.

Ёшлар орасида мутаассибликка йўғирилган бундай форумларнинг тобора оммалашуви ҳамда уларда турли кўринишдаги бузғунчи «фатво»ларнинг бериб борилиши муаммонинг нақадар жиддий эканини намоён этади. Чунки дунё аҳолисининг асосий қисмини ёшлар ташкил қилади. Ёшлар катта куч ҳисобланади. Уларнинг энди шаклланиб келаётган онгига нимани сингдирилса, ўша тошга ўйилган нақшдек муҳрланади. Шунинг учун ҳам радикал оқимлар айнан ёшларни тузоғига илинтиришга ҳаракат қилади. Улардаги ишонувчанлик, куч-ғайрат, қизиққонлик уларнинг мақсадини амалга оширишда қўл келади.

Минг афсуски, бундай манфур кучлар асосан илм ва маърифатдан йироқ, соф диний тушунчаларнинг асл мазмунини билмаган кишиларни, асосан ёшларни жалб этишга интилиб, ижтимоий тармоқлар орқали «жиход», «такфир», «шаҳидлик», «ҳижрат» тушунчаларини нотўғри талқин этган ҳолда ўз Ватанларини тарк этишга уринмоқда. Шунингдек, айрим кимсалар томонидан мақсадли равишда ислом моҳиятига зид бўлган турли хил асоссиз ахборотлар, манбаси аниқ бўлмаган диний тусдаги хабарлар ёки кишиларни ваҳимага солувчи фото ва видеолар ҳам кенг тарғиб этилмоқда. Бунда баъзи



ёшларнинг ахборот воситалари орқали тарқатилаётган миллий ва диний қадриятларимизга зид бўлган хабарлар, аниқ манбаси кўрсатилмаган, асоссиз ахборот ва маълумотларга ишониб қолишаётгани, мулоҳаза қилмасдан кўр-кўрона қабул қилаётгани ундан ҳам кескин оқибатларни келтириб чиқармоқда.

Бугун ахборот истеъмол қилинадиган товарга айланган экан, ҳар бир инсон ўзида уни истеъмол қилиш маданиятини тарбиялаши лозим. Ёшлар шахсий характердаги ахборот ҳимояси бўйича билим ва кўникмаларга эга бўлиши, ўзи фойдаланаётган салбий ахборотлардан ҳимоялана олиши зарур. Ана шу мақсадда 2011 йилдан бошлаб, Тошкент ислом университети бакалавриат ва магистратуранинг барча йўналишларида «Ахборот истеъмоли маданияти» номли махсус курснинг ўқитилиши жорий этилди.

Ахборот истеъмоли маданияти, энг умумий маънода, ахборот оқимидан инсон манфаатлари, камолоти ҳамда жамият тараққиётига хизмат қилувчи маълумотларни қабул қилиш, саралаш, тушуниш ва талқин этишга хизмат қиладиган билимлар, қобилият ва малака тизимини англатади.

Инсон ўзида бундай маданиятни тарбиялаши учун у ёки бу ахборотни эшитар экан, ҳеч бўлмаганда «Бу ахборотни ким узатапти?», «Нима учун узатапти?» ва «Қандай мақсадда узатапти?» деган саволларни ўз-ўзига бериши, унга асосли жавоб топишга ҳаракат қилиши керак.

Шундагина турли ғоялар таъсирга тушиб қолиш, тақдим этилаётган маълумотларга кўр-кўрона эргашишнинг олди олинадди. Шаклланган ахборот истеъмоли маданияти миллий манфаатларимиз ва қадриятларимизга зид бўлган хабар, маълумотларга нисбатан ўзига хос қалқон ролини ўтайди, шахс дунёқараш ва хулқидаги собитликни таъминлашга хизмат қилади.

Ёш авлодда бу жиҳатлар шу даражада шаклланган ва қарор топган бўлиши лозимки, улар вертуал маконда умуммиллий манфаатга хизмат қиладиган, унинг тараққиётига ёрдам берадиган ахборотни танлай олсин. Ахборот истеъмоли маданиятига эга ёшлар, салбий ва ноҳолис ахборотлар таъсирга тушиб қолмайди, чунки уларда бундай ахборотларга нисбатан мустаҳкам мафкуравий иммунитет шаклланади.

«Кимки ахборотга эга бўлса, у, дунёга эгалик қилади», деган фикр бугунги кунда барча томонидан эътироф этилган. Шундай экан, бугунги кунда ёшларда ахборот олами имкониятларидан оқилона фойдаланиш малакасини шакллантириш ҳаётий-амалий аҳамиятга эга.

Дарҳақиқат, ислом дини кўрсатмаларида ҳам нақл қилинган бирор хабарга ишонишдан аввал уни текшириб, аниқлаб олиш талаб этилади. Жумладан, Қуръони каримда шундай дейилади: **Эй, мўминлар! Агар сизларга бирор фосиқ кимса хабар келтирса, сизлар (ҳақиқий ахволни) билмаган ҳолингизда бирор қавмга азият етказиб қўйиб, (кейин) қилган ишларингизга пушаймон бўлмаслигингиз учун (у хабарни) аниқлаб (текшириб) кўрингиз! (Ҳужурот, 6).**

Демак, ҳар бир олинган маълумотни текшириб, асосли ёки асоссиз эканини аниқламай туриб, ўша маълумотга қараб иш тутиш ислом моҳиятига кўра, шайтон йўлига кириш ҳамда ёлғончи бўлиб қолиш билан баробар бўлади. Чунки бунда хабар тарқатаётган кишининг ғаразли мақсадини амалга оширишига замин яратиб қўйилади.

Шундай экан, дунёнинг турли минтақа ва ҳудудларида рўй бераётган ижтимоий-сиёсий жараёнлар, зиддиятли тўқнашувларга теран қараш ҳиссини ошириш, ҳар қандай кўринишдаги таҳдидларга қарши маънавий-маърифий ишларни замон талаблари асосида ташкил этиш, айниқса бу борада келажагимиз ҳисобланган ёш авлодни, бир сўз билан айтганда ҳар биримиз учун муқаддас бўлган оиламизни дин ниқоби остидаги ёт ғоялар таъсиридан асраш учун бор куч ва имкониятларимизни сафарбар этишимиз лозим.

### Фойдаланилган адабиётлар

1. Қўшаев У. Ахборот истеъмоли маданияти. Тошкент, 2013.
2. Тулепов А. Интернетдаги таҳдидлардан ҳимоя. Тошкент, 2016.

## ПОСТАТЬ О.КОНИСЬКОГО В ПАМ'ЯТІ ЙОГО СУЧАСНИКІВ

*У статті представленні погляди сучасників видатного українського діяча О. Кониського на його суспільно-політичну, культурницьку та наукову діяльність. Акцентується увага на пам'яті про постать О. Кониського та його відстоювання інтересів українства.*

**Ключові слова:** *О. Кониський, пам'ять, культурна діяльність, спогади.*

*The article presents opinions of contemporaries of the outstanding Ukrainian personality O. Konyskyi on his socio-political, cultural, and scientific practice. Attention is focused on the memory of O. Konyskyi's personality and his promotion of Ukrainians' rights.*

**Key words:** *O. Konyskyi, memory, cultural activity, remembrance.*

**Актуальність теми дослідження.** Ідеї та діяльність інтелектуальної еліти мають надзвичайно важливе значення для розвитку нації. При цьому варто пам'ятати та аналізувати діяльність представників попередніх поколінь.

**Мета дослідження.** Проаналізувати збереження пам'яті про О. Кониського в спогадах та інших працях його сучасників.

**Історіографія проблеми.** Діяльність О. Кониського, його погляди на майбутнє України стали сферою зацікавлень історика І. Гирича [1]. С. Іваницька аналізує відображення постаті О. Кониського у публіцистиці С. Єфремова як видатного «шевченкознавця» та майстра поетичної діяльності [6] та ін.

**Виклад основного матеріалу.** Однією із видатних особистостей XIX століття сміло можна вважати відомого українського громадського діяча, – Олександра Яковича Кониського, який протягом всього свого життя плекав великі надії на самостійне майбутнє українського народу. Він поєднував в собі інтелект, оригінальне мислення, чітко визначені позиції і орієнтири стосовно майбутнього самостійництва України. Тому й не дивно, що сучасники згадують його діяльність в різних сферах, як справжнього борця за інтереси і соборницьке майбутнє України.

Молоді роки Олександра Яковича вирізнялися доволі активною науково-освітньою діяльністю. Починаючи прокладати пласт освіти і науки для майбутнього покоління, він і сам пройшов непростий шлях на ниві літературної, просвітньої та громадської діяльності. Відомий український історик М. Грушевський згадував, що О. Кониський «...в 1850-х роках попав під вплив полтавського українського кружка і... завзято почав працювати над народною освітою українською» [3, с. 322]. Він зауважив, що відколи О. Кониський з 1872 р. став жити в Києві, то став одним із активних діячів українського руху. При цьому він виступав на захист українського слова на сторінках тогочасної преси, зокрема і в Галичині.

Окремі сюжети із життя О. Кониського в Києві згадував також відомий громадсько-політичний діяч та його товариш – С. Єфремов. Увагу привертає детальний опис його місця проживання на Бібіковському бульварі. Зокрема він записав, що «пройшовши двором та дерев'яними кладками, ми по сходах у куточку двора зійшли на другий поверх і вступили в світлицю, в якій мешкав Кониський, окремо від родини... Великий письменний стіл. Кілька шахв з книжками з написом «книг з дому не даю», по стінах – великий портрет архієпископа Юрія Кониського та менші – Шевченка, Федьковича» [5, с. 374]. С. Єфремов зауважив, що Олександр Якович був цікавим співрозмовником, тому в нього часто гостювали як кияни так і приїжджі люди різного віку, поглядів і становища. Тому й не дивно, що з 1895 р. і сам Єфремов часто став бувати в гостях і зустрічати там багатьох українських діячів, зокрема І. Стешенка, М. Міхновського, Є. Чикаленка, О. Черняхівського та ін. [5, с. 374-375]. При

цьому він високо цінував «служіння рідній справі», яке своєю діяльністю демонстрував О. Кониський, іноді вдаючись можливо до гострої критики інших сильних індивідуальностей українського руху, зокрема М. Драгоманова, І. Франка та ін. Водночас в його будинку «завжди горів огонь великої любові до України, часом один-єдиний навкруги, і не дивно, що ми злітали на той огонь, і багато в особисто хороших вечорів і за роботою, і за розмовами, і за товариськими жартами пережив у тій пам'ятній світлиці, багато й тривожних ночей пересидів над ліжком хворого, в якому бачив не тільки вчителя, а й особисто дорогу людину» [5, с. 378]. С. Єфремов цінував О. Кониського не тільки як патріота своєї країни, але й вірного та широкого друга, який завжди підтримував і давав слушну пораду.

Не тільки С. Єфремов так тепло згадував про дім свого наставника. Відомий український публіцист й громадський діяч О. Лотоцький також із великою теплотою і шаную згадував відомий будинок на Бібіковському бульварі, де проживав О. Кониський і зазначав, що «його кімната... була для мене тим місцем, куди я приносив свої радості і жалі з приводу сучасний подій українського життя. Підходячи до воріт, я вже почував себе в атмосфері тої лабораторії української думки й акції, що викликає спротив з боку темних сил, але отверто змагає перемогти ті сили...» [7, с. 176-177]. Отже, всі хто приходив до Олександра Яковича, відчували реальний дух українського життя, його непересічну самотність та теплу атмосферу в колі друзів.

О. Лотоцький у спогадах акцентував увагу переважно на україноцентричних сторінках діяльності в роки столичного життя О. Кониського. Він згадував, що «у 80-х та майже до кінця 90-х років нитки української справи були в руках Кониського, що в переведенню справ своєї ініціативи умів використовувати ясний і далекоглядний політичний розум Антоновича. З якимсь дивним чуттям умів він знаходити співчуваючі елементи, умів роздмухати іскру там, де вона пригасла в епігонах давнішого українського руху, і зацепити українську ідею в новому поколінні, особливо в кругах молоді, серед якої він своєю живою, енергією вдачею видавався наймолодшим» [7, с. 175-176]. І справді, О. Кониський міг зацікавити своїми оригінальними й не пересічними ідеями саме молодь, яка мала проукраїнські орієнтири та мріяла жити в самостійній Україні. Тому, не дивно, що О. Лотоцький, після смерті Олександра Яковича, написав у своїх споминах, що «не знав людини, що більше, ніж він, жила життям батьківщини, страждала її горем, була щаслива з її щастя. Можна любити Україну так, як її любив Кониський – але більше як він – любити не можна» [5, с. 176]. До останніх хвилин життя О. Кониський постійною своєю працею залишався організатором і натхненником діяльності українців на користь національної справи.

Варто зазначити, в 1901 р. вийшов друком окремих випуск «Записок НТШ» присвячений пам'яті О. Кониського, де в словах присвяти його характеризували як «останнього з основателів Товариства імені Шевченка, його почесного й дійсного члена, постійного співробітника «Записок» [2]. Окреслюючи різні аспекти буття О. Кониського в Києві М. Грушевський зазначав, що «окрім української літературної й громадської діяльності він брав широку участь у тодішній російській ліберальній пресі, виступаючи також в інтересах українства, разом грав визначну роль в громадському житті міста Києва, як член міської ради, від 1878 р. Вісімдесяті роки принесли багато прикростей Кониському. На ґрунті господарки м. Києва Кониський, заступаючи в інтересах міських фінансів, придбав багато ворогів, а боротьба з ними привела його до конфлікту з українськими реакційними елементами. На Кониського пішли брудні брехні...» [2, с. 3]. М. Грушевський, знову ж таки, чітко відобразив свідому громадську позицію Олександра Яковича, який навіть маючи велику та перспективну посаду в столиці, знову ж таки не мовчав, а голосно заявляв про свою позицію щодо українства. Звісно, таке бачення Олександра Яковича призводить до нового політичного процесу, який відбувся 1885 року. За свій самостійницький нахил, йому загрожувало чергове заслання. При цьому М. Грушевський наголошує, що О. Кониський – це «патріот що любив щиро свій народ і жив його інтересами, його радостями й лихом» [2, с. 13]. Михайло Сергійович визнає О. Кониського як одного із найзначніших діячів в історії України XIX ст.

Є. Чикаленко згадуючи своє спілкування з О. Кониським наголошував, що його «можна поставити, по світогляду, посередині між Антоновичем і Житецьким, бо він не був «українофілом», а справжнім українцем, але виключно культурником» [8, с. 244]. Євген Харлампович згадував, що він прагнув організувати свідомих українців в одну громаду з усіх просторів Російської імперії, тобто був одним із ініціаторів заснування Загальної української безпартійної демократичної організації, хоча його і не обрали почесним членом або ж просто до складу ради. В той же час зауважував, що О. Кониський проявляв велику зацікавленість українським рухом і мав тісні контакти з молоддю, зокрема з духовної семінарії та академії, але через непросту вдачу часто такі контакти з його учнями потім обривалися [8, с. 244].

Чикаленко цінував те, що О. Кониський своєю щирою працею докладав багато зусиль для українського відродження.

Сучасна дослідниця С. Іваницька [6] аналізує публіцистику С. Єфремова і звертає увагу, що він «указував на видатне значення праць О. Я. Кониського в галузі шевченкознавства, визнавав його засновником цього дослідницького напрямку літературознавства, вважав одним із «визначних майстрів художньої прози». Яскравою та цікавою сторінкою життя Олександра Кониського, можна вважати його поетичну діяльність, про яку і згадували після смерті його сучасники. На сторінках української газети «Рада» С. Єфремов опублікував статтю «Трудівник передсвітньої доби» на 10-ті роковини смерті Олександра Яковича [4]. Висвітлюючи його літературну діяльність він зазначив, що «Кониський співець не минулого, колишнього й забутого, а сучасного», окрім того в його творах чітко простежується, що «рідний край і народ – це його герої...» [4, с. 2]. Переважно вся поетична творчість Олександра Кониського була присвячена Батьківщині, в свої ямби та хорей він вкладав безмежну любов до рідного краю, надію на вільне, самостійницьке життя.

Отже, ставлення сучасників О. Кониського до його діяльності було досить різностороннім. Більшість із них відзначали його активну культурну і суспільно-політичну діяльність на захист інтересів українства в складних імперських умовах. Ініціатива, організаційна діяльність, постійна праця на благо загальноукраїнських інтересів були підставами визнати, що він був одним із провідних діячів українського руху другої половини ХІХ ст. Варто зазначити, що Олександр Якович був не тільки визначним «героєм» свого часу. І на сьогодні його неосяжний пласт наукової, культурницької та політичної роботи залишається досить актуальним, респектабельним й дискусійним серед сучасних дослідників.

### ДЖЕРЕЛА ТА ЛІТЕРАТУРА

1. Гирич І. Олександр Кониський – батько українського самостійництва. *Між наукою та політикою. Історіографічні студії про вчених-концептуалістів*. Тернопіль: Навчальна книга «Богдан», 2012. С.53-84.
2. Грушевський М. Памяти Олександра Кониського. Записки наукового товариства імені Шевченка. Львів, 1901. Т.39. С. 1-14.
3. Грушевський М. Твори: У 50 т. / Редкол.: П.Сохань, Я.Дашкевич, І.Гирич та ін. Львів: Світ, 2002. Т.3. 2005. 792 с.
4. Єфремов С. Трудівник передсвітньої доби. На 10-ті роковини смерті Олександра Кониського (29 ноября, року 1900). Рада. 1910. ч. 272. С.2.
5. Єфремов С. Щоденник. Про дні минулі (спогади). Київ: Темпора. 2011. 792 с.
6. Іваницька С. Постаць Олександра Кониського у публіцистиці Сергія Єфремова 1900-1919 років. *Сіверянський літопис*. 2015. №4. С.157-176. URL: [https://shron1.chtyvo.org.ua/Ivanytska\\_S/Postat\\_Oleksandra\\_Konyskoho\\_u\\_publitsystysi\\_Serhii\\_Yefremova\\_1900\\_-\\_1919\\_rokiv.pdf](https://shron1.chtyvo.org.ua/Ivanytska_S/Postat_Oleksandra_Konyskoho_u_publitsystysi_Serhii_Yefremova_1900_-_1919_rokiv.pdf)
7. Лотоцький О. Сторінки минулого. Ч.1. Варшава: Друк оо Василян у Жовкві. 1932. 286 с.
8. Чикаленко Є. Спогади (1861 – 1907). Нью-Йорк, 1955. 502 с.

УДК 903.27:631.58(4)

Наталя Шкода, Юлія Шкода  
(Мелітополь, Україна)

### ПОВСЯКДЕННІСТЬ МІСТА СІМФЕРОПОЛЯ НАПРИКІНЦІ ХІХ – НА ПОЧАТКУ ХХ СТ.: СИСТЕМА ВОДОПОСТАЧАННЯ

*У статті розглядається становище системи водопостачання Сімферополя наприкінці ХІХ – на початку ХХ ст. як складової міської повсякденності. У місті проблема водопостачання була достатньо гострою. В публікації проаналізовано пошук шляхів вирішення даної проблеми в місті.*

**Ключові слова:** система водопостачання, водогін, транспортування, джерело, колодязь, споживання води.

*The article considers the situation of the water supply system of Simferopol in the late XIX – early XX centuries. as a component of urban everyday life. The problem of water supply in the city was quite acute. The publication analyzes the search for ways to solve this problem in the city.*

**Key words:** water supply system, water supply, transportation, source, well, water consumption.

**Актуальність.** Однією із конкурентноспроможних історіографічних течій є оновлена «нова історична наука» (Марк Блок, Люсьєн Февр, Фернан Бродель), що увійшла до методологічного арсеналу світової історичної науки під назвами «мікроісторія», «мікросоціологічна історія», «історія повсякденності», «історія ментальностей», «психоісторія». Вивчення різних аспектів повсякденності сприяє не тільки популяризації історичної науки, але й має світоглядне (гносеологічне) та практичне значення.

Цікавим об'єктом вивчення повсякденного життя є Кримський півострів, В даній публікації проаналізуємо таку складову міської повсякденності, як становище системи водопостачання Сімферополя наприкінці ХІХ – на початку ХХ ст.

У досліджуваній період Сімферополь мав кілька джерел водопостачання. До кінця ХІХ ст. основний обсяг прісної джерельної води подавався фонтанами, кількість яких не була сталою величиною [4, с. 105-111].

Після Кримської війни на Базарній площі був споруджений гранітний фонтан, вода до якого надходила з джерел верхнього міського ставка за допомогою шестидюймових гончарних труб [8, с. 89]. На території Базарної площі в різні періоди функціонувало до 90 фонтанів, але всі вони з тих або інших причин вийшли з експлуатації. До початку ХХ ст. вищезгаданий базарний фонтан також втратив своє загальноміське значення.

Особлива роль у забезпеченні водопостачання Сімферополя відводилася колодязям, їхнє число в 1885 році доходило до 700, а в 1912 р. налічувалося більше 1500. Вода з них не була рекомендована до вжитку, визнавалася недоброякісною [7, с. 22].

Наприкінці ХІХ – на початку ХХ ст. ситуація з водопостачанням міста була близька до катастрофічної. У 1898 р. міською управою було оголошено про проведення «змагання на віддачу робіт із капітальної перебудови двох міських водогонів», найбільш перспективним переможцем якого був визнаний інженер Семенов, який розробив проект, що дозволяв із максимальною ефективністю використовувати водний ресурс верхнього міського ставу [1, с. 112]. Ця досить витратна справа не виправдала надій жителів Сімферополя: зниження вартості цебра води, що відпускалося в бочки, з 1/2 до 1/10 копійки спричинило стрімке зростання споживання води та, як наслідок, зменшення її припливу.

Члени міської управи 6 червня 1902 р. ухвалили рішення про влаштування парової станції на березі ріки Салгір, причому місце розташування проектного спорудження було обране з таким розрахунком, щоб задіяти вже проведену систему водопровідних комунікацій, і, тим самим, знизити собівартість проекту (витрати, понесені містом склали 16

тисяч рублів) [2, с. 139]. Але вибір, продиктований фінансовими міркуваннями, не був оптимальним із точки зору його екологічної складової. Обґрунтовані дорікання неодноразово викликала близькість водопровідної системи до двох промислових об'єктів: пивоварного заводу акціонерного товариства й фабрики товариства Абрикосова. Недосконала система очищення стічних вод не могла забезпечити водопровід від небажаного впливу отруйних речовин.

Проблема очищення відпрацьованої води не була вирішена. Про це свідчать результати досліджень, проведених міською санітарною лабораторією в 1909 р: Очисні спорудження здебільшого були «примітивні та, скоріше, служили задля задоволення вимог начальства [7, с. 15].

Навіть зведення до мінімуму негативного впливу фабричних стоків навряд чи позначилося би на якості води позитивним чином: сам спосіб водопостачання був далеко не бездоганним і причин тому було достатньо. По-перше, колодязі, які підживлювали водозбірні басейни насосної станції перебували в безпосередній близькості до проїзної частини, а самі водозбірні басейни знаходилися на багатолюдних площах; по-друге, технічні характеристики насосної станції були незадовільними, місто не мало запасного басейну. Таким чином, якість води, що споживалася населенням Сімферополя, можна було визнати задовільною лише за умов відсутності альтернативного джерела водопостачання.

Усі недоліки міської системи водопостачання були очевидні й усвідомлювалися всіма групами населення. Тому ще в 1905 р. ревізійна комісія визнала за необхідне реорганізацію та модернізацію (наскільки це було можливо на початку ХХ ст.) водогінної системи. Результати робіт із реорганізації водогону в 1907 – 1908 рр. були досить підбадьорюючими: ймовірність перебоїв у водопостачанні міста була зведена до мінімуму за допомогою установки подвійного комплекту насосів і котлів та спорудження запасного басейну значного об'єму. Крім того, установка пожежних і поливних кранів спростила процедуру прибирання вулиць і гасіння пожеж. Але, безумовно, найбільш позитивні наслідки мала зміна місця розташування водозбірного басейну: спорудження його на височині (на Госпітальній площі) забезпечило достатній напір води, що в комплексі з більшими можливостями насоса, зробило доступним проведення води у віддалені квартали міста.

Ще в 1899 р. було дозволено, як виняток, провести перше відгалуження від труби, що живила Дворянський водорозбір, у будинок Сімферопольської жіночої гімназії (вул. Жуковського). У 1902 р. подібним відгалуженням у вигляді тридюймової чавунної труби стали користуватися вихованці притулку графині Адлерберг та мешканці Приютської вулиці (вул. Пушкіна). Тоді ж Сімферопольська дума стала видавати дозволи на проведення відгалужень за рахунок домовласників, але ця процедура мала здійснюватися під контролем міської управи. В результаті всі роботи з прокладання нових магістралей стали проводитися безпосередньо міською управою на кошти приватних осіб.

Інтенсивне споживання води спричинило ненормовану відкачку води зі двох існуючих колодязів, що позначилося на якості водопровідної води, тобто постало питання про «перенос прийомних колодязів в інше місце на річці, що було б розташоване вище за місто та перебувало би в кращих умовах щодо якості та кількості води». Завідувач водогоном М. А. Филипович розробив проект водозбірних споруджень, які розташовувалися би на протилежних берегах Салгіру [5, с. 15]. Були розпочаті переговори зі власниками землі про викуп необхідної ділянки на правому березі Салгіру. Були позитивно вирішені спірні питання щодо ціни на ділянку землі: у дарунок місту були передано дві десятини землі для спорудження нової насосної станції та спорудження дитячого садка. Друга необхідна ділянка, що знаходилася на лівому березі Салгіру, була передана міському управлінню в довгострокову оренду. Процес оснащення водозбірних споруд докладно документувався [9, с. 21].

Але ейфорія від успішно завершених інженерних робіт була недовгою: заходи з вдосконалення системи водопостачання не співпадали зі зростаючими потребами населення у воді. Проблема пошуку альтернативних джерел водопостачання міста лишалась

актуальною. Питання про можливе використання води Аянського джерела підіймалася ще в 1902 році: тоді власник джерела Попов Ю. В., піддавшись на вмовляння членів водопровідно-каналізаційної комісії та особисто міського голови В. О. Іванова [3, с. 29], запропонував передати Аянське джерело в дарунок Сімферополю за деяких умов, які мали гарантувати «водне» благополуччя власному маєтку та дозволили би зняти з дарувальника відповідальність за наслідки переходу джерела в муніципальну власність. Був розроблений проект, що передбачав спорудження особливих водозборів, які дозволили б ефективно запобігти виникненню дефіциту води в літній період і забезпечувати безперебійне водопостачання міста й прилеглих селищ протягом всього року. Згодом Попов Ю. В. відредагував ті пункти проекту договору, які стосувалися строків завершення водопровідних робіт: порушення саме цих умов, на думку власника, мало спричинити анулювання акту дарування. У дореволюційний період процес передачі місту Аянського джерела так і не був завершений: цьому перешкодили причини і суб'єктивного, і об'єктивного характеру (зміни в законодавстві позбавили Попова Ю. В. права власності на воду, що витікала за межі його маєтку, тобто звели нанівець його намагання передати Аян шляхом дарування). Суперечки щодо економічної доцільності примусового відчуження джерела також перешкодили позитивному вирішенню питання.

Альтернатива Аянському джерелу була запропонована в 1915 р., коли був розроблений проект спорудження великої загати в долині ріки Салгір. Передбачалося спорудити греблю висотою до 6,3 метра, яка дозволила би узимку та під час злив наповнювати водоймище ємністю до 1 млрд. цебер води та забезпечувати місто 1 тис. відер (12,3 тис. л) води на добу [6, с. 36]. Але даний проект так і залишився лише наміром, а місто продовжувало страждати від гострої нестачі води.

Щодо теми транспортування та подачі води споживачам, слід зазначити, що навіть із проведенням міського водогону, роль водовозів у забезпеченні населення водою залишалася досить важливою. Відповідно до «Загальних правил для всіх родів візництва», до занять візницьким промислом (у тому числі, й водовозному) допускалися особи не молодші 18-ти років, які отримали від спеціальної комісії свідчення про задовільний стан коней, призначених для використання. Число водовозів протягом кількох десятків років було порівняно постійним: так, у 1891 році їх було близько 100 а у 1910 році – 110. Воду розвозили по місту в бочках різної ємності, що зовні були пофарбовані зеленою олійною фарбою в тому випадку, якщо розвозили воду з міського водопроводу, і червоною, якщо в них була річкова або кринична вода. Кожна бочка позначалася номером, прикріпленням позаду, там же прилагоджувався знак, що позначав ємність бочки. Зверху бочки покривалися полотном білого кольору відповідно до «Обов'язкових постанов для водовозів». Заповнювалися бочки водою за допомогою дерев'яних цебер особливої форми («коновок», або «канавок») або з використанням приставних жолобів.

Для відпуску води населенню використовувалися також водорозбори. Водорозборами називали бетонні будки з подвійними стінами та повітряними проміжками, оснащені кількома водорозбірними кранами, які, крім як за своїм прямим призначенням, використовувалися в якості підсобного приміщення для зберігання реманенту (мітел для бруківок, віників і т.п.). Перший водорозбір (Дворянський) був споруджений у 1898 році. У 1909 році в місті функціонували три водорозбори: Базарний, Дворянський, Госпітальний, а в 1912 р їх уже було шість: до трьох вищезгаданих додалися Шестериковський (у районі залізничного вокзалу), Циганський (район Ак-Мечеті), Ново-садовий; пізніше був відкритий ще один водорозбір – за губернською лікарнею в Салгірній слобідці.

З кожним роком дефіцит води відчувався все гостріше. Недосконала система водопостачання унеможлилювала проведення міської каналізації, що згубно відбивалося на санітарних умовах міста. Населення заощаджувало як на придбанні, так і на видаленні відпрацьованої води. І якщо на муніципальному рівні нестача води оберталася змушеною недбалістю стосовно санітарно-гігієнічних заходів, то для середньостатистичного жителя

Сімферополя обмежене користування водою було пов'язане зі серйозними проблемами для здоров'я.

Таким чином, збільшення чисельності населення Сімферополя, виснаження традиційних джерел водопостачання міста, їх забруднення промисловими відходами стали основними причинами активного пошуку шляхів вирішення проблеми водопостачання Сімферополя за допомогою використання нових гідротехнічних споруджень і обладнань, що здійснювали би відкачку води з природних джерел, її очищення, транспортування й подачу споживачам. Типовою для Сімферополя, як і для більшості кримських міст, була наступна схема вимушеної модернізації системи водокористування: криза водоспоживання, обумовлена водним дефіцитом, – спроби реконструкції застарілої системи водопостачання – проектування нових водогінних мереж – поетапне та тривале будівництво гідротехнічних споруджень.

### ДЖЕРЕЛА ТА ЛІТЕРАТУРА

1. Известия Симферопольской городской думы. 1898. №6.
2. Известия Симферопольской городской думы. 1902. №2.
3. Известия Симферопольской городской думы. 1902. №4.
4. Известия Симферопольской городской думы. 1907. №5.
5. Известия Симферопольской городской думы. 1913. №9.
6. Известия Симферопольской городской думы. 1915. №8.
7. Кухаренко И.А. Результаты химико-санитарного обследования колодцев г. Симферополя. Симферополь, 1913. 56 с.
8. Успенская В.В. Симферополь. Историко-краеведческий очерк. Симферополь, 1971. 201 с.
9. Филиппович Н.А. Городской водопровод в г. Симферополе. Новые водосборные сооружения и насосная станция. Симферополь, 1915. 43 с.



## КУЛЬТУРОЛОГІЯ / КУЛЬТУРОЛОГІЯ

УДК 37.017-027.511+341.16:001ЮНЕСКО+004.65

Ольга Поліщук  
(Ужгород, Україна)

### ДІЯЛЬНІСТЬ ЮНЕСКО У СФЕРІ ГЛОБАЛЬНОЇ ОСВІТИ ТА СИСТЕМАТИЗАЦІЇ БАЗИ ДАНИХ НАЦІОНАЛЬНИХ ОСВІТНІХ ПРОГРАМ

*Стаття розкриває роль та діяльність ряду європейських організацій у сфері досягнення цілей сталого розвитку у галузі освіти. Особливий акцент зроблено на роботі ЮНЕСКО по систематизації вимірів показників освіти та аналізу освітньої політики у різних частинах світу.*

**Ключові слова:** глобальна освіта, цілі сталого розвитку, національні показники розвитку освіти, глобальний освітній дайджест.

*The article shows the role and activities of some European organizations in the field of achieving of sustainable development goals in the field of education. Special emphasis is placed on the work of UNESCO to systematize the measurement of educational indicators and the analysis of educational policies in different parts of the world.*

**Key words:** global education, sustainable development goals, national education indicators, global education digest.

Потужний розвиток досліджень у галузі глобальної освіти (Global Education), що спостерігається протягом останнього десятиліття, отримав поштовх від «Маастрихтської Декларації про глобальну освіту» 2002 р. [2, с. 147-152]. У ній зазначається, що «глобальна освіта спрямована на усвідомлення громадянами реалій глобалізованого світу та розвиток його як суспільства справедливості й рівноправ'я для всіх. Глобальна освіта як міждисциплінарне явище, об'єднує підходи розвиваючого навчання; правового й пацифістського виховання; конфліктології; полікультурної, громадянської й екологічної освіти» [2, с. 147]. Це розуміння ГО використовується в рамках європейського процесу взаємної оцінки освіти та щорічного багатofакторного виміру стану глобальної освіти у різних країнах світу.

Метою даної роботи є ознайомлення із сучасними підходами до виміру показників освіти та аналізу освітньої політики у різних частинах світу, а також поширення результатів діяльності міжнародних організацій у галузі глобальної освіти.

Одним з базових документів у галузі освіти на сьогодні є розділ 4 «Цілей сталого розвитку» (ЦСР) – програмної декларації ООН з ключових напрямків розвитку країн, затвердженої у 2015 році. ЦСР ухвалені на період 2015-2030 рр. та передбачають 17 глобальних цілей, яким відповідають 169 завдань. Офіційна резолюція Генеральної Асамблеї ООН має назву «Перетворення нашого світу: Порядок денний у сфері сталого розвитку на період до 2030 року» та окреслює кроки по виведенню світу на шлях сталого та життєстійкого розвитку [3]. Розділ 4 ЦСР сформульований як «Забезпечення всеохоплюючої та справедливої освіти та сприяння можливості навчання протягом всього життя для усіх» [4].

Результати роботи ООН та її профільної структури в галузі освіти, науки та культури – ЮНЕСКО – публікуються у щорічних звітах моніторингу досягнень ЦСР 4 Інститутом статистики ЮНЕСКО (SDG 4 Data Digest).

Випуск SDG 4 Data Digest-2020 оприлюднив ряд нових даних про глобальну освіту [5]. Певні показники залишились відносно незмінними з 2019 р. (напр., показники позашкільної освіти), певні ключові дані оновлені (напр., 4.1.1 – результати навчання, 4.1.2 – оцінка

## Тенденції та перспективи розвитку науки і освіти в умовах глобалізації

навчання, 4.3.1 – формальна та неформальна освіта, 4.6.1 – функціональна грамотність). Так, ми вбачаємо важливим повернути увагу до наступних показників:

Ціль 4.5 - до 2030 р. ліквідувати гендерну нерівність у сфері освіти та забезпечити рівний доступ до освіти та професійно-технічної підготовки усіх рівнів для вразливих груп населення, в т.ч. людей з особливостями розвитку, представників корінних народів та дітей у вразливому стані



Рис. 1. Показники дітей з/ без особливостей розвитку, які не мають доступу до шкільної освіти

Ціль 4.6 - до 2030 р. забезпечити, щоб усі молоді люди та значна частина дорослого населення (як чоловіків, так і жінок) вміли читати, писати та рахувати

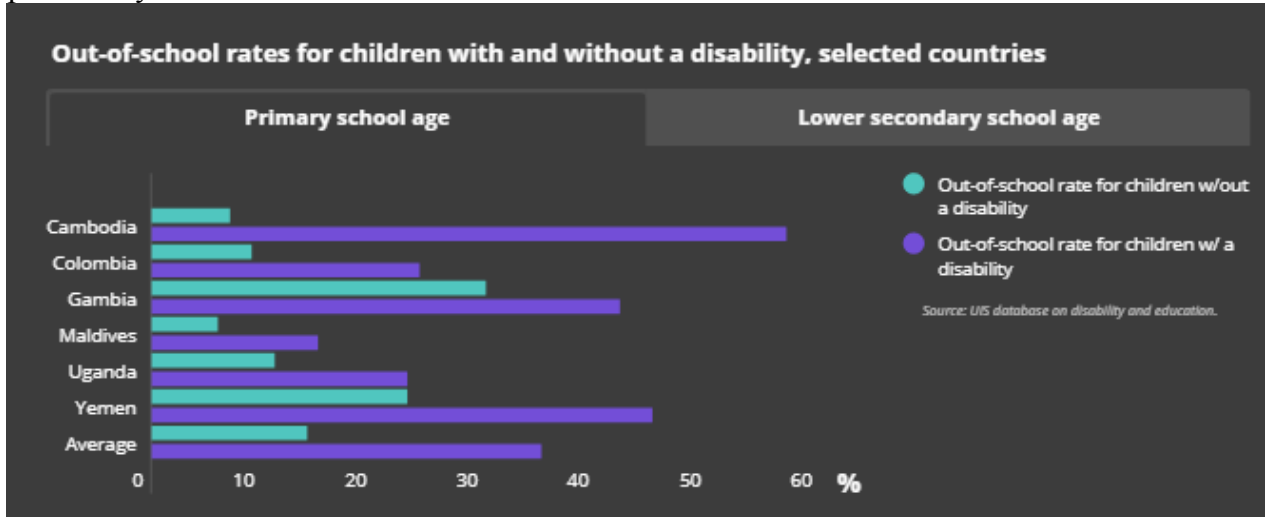

Рис. 2. Стан грамотності серед чоловіків та жінок, молоді та дорослого населення у світі

## Тенденції та перспективи розвитку науки і освіти в умовах глобалізації

Ціль 4.а - створювати та вдосконалювати навчальні заклади з урахуванням інтересів дітей, людей з особливими потребами, гендерних аспектів, забезпечити безпечний, вільний від насилля та соціальних бар'єрів, ефективний простір освіти для всіх

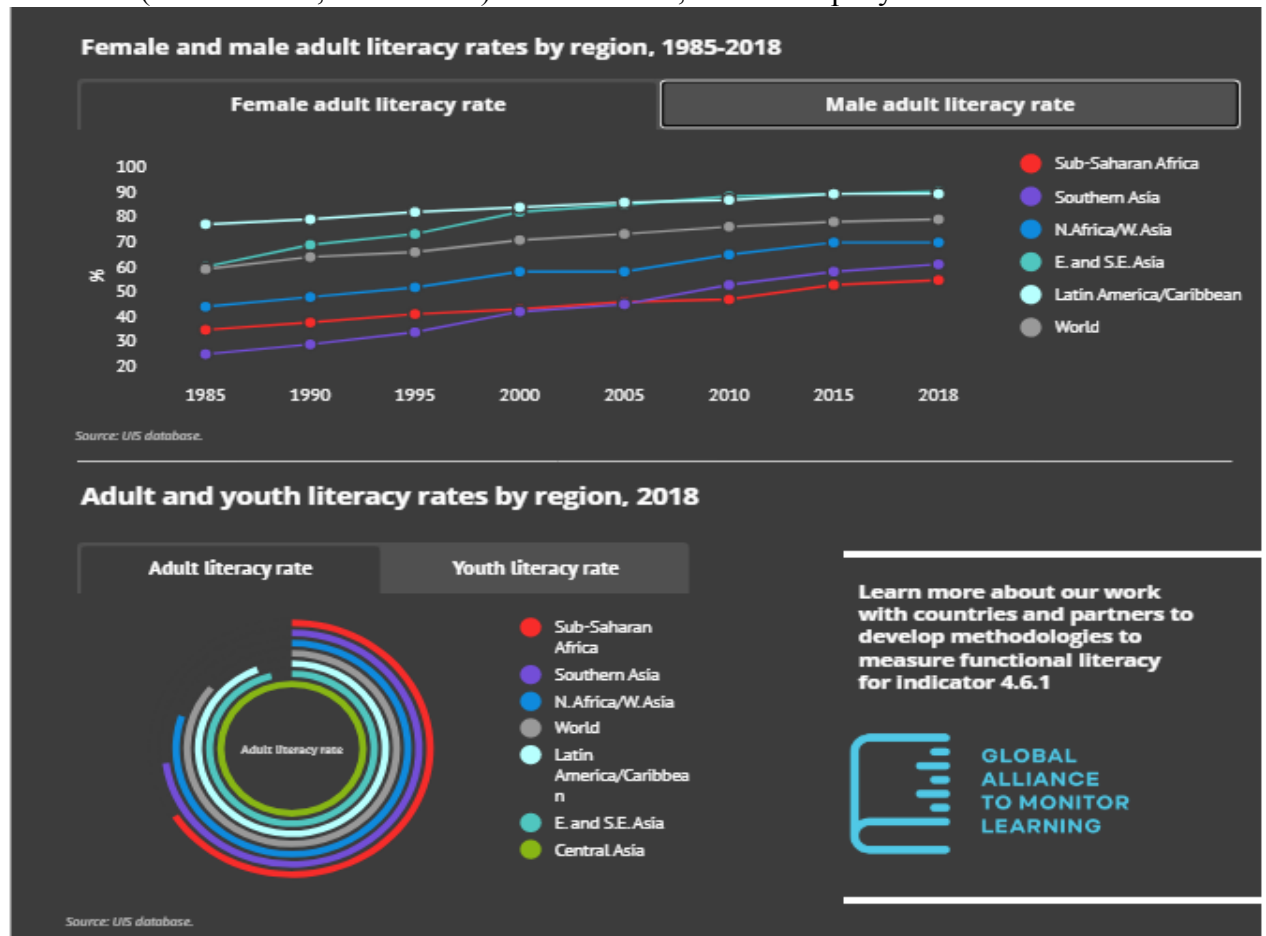

Рис. 3. Умови закладів початкової освіти у світі

Ціль 4.с - до 2030 р. значно збільшити кількість кваліфікованих вчителів, в т.ч. за допомогою міжнародної співпраці у підготовці вчителів, особливо у найменш розвинених країнах та малих острівних країнах

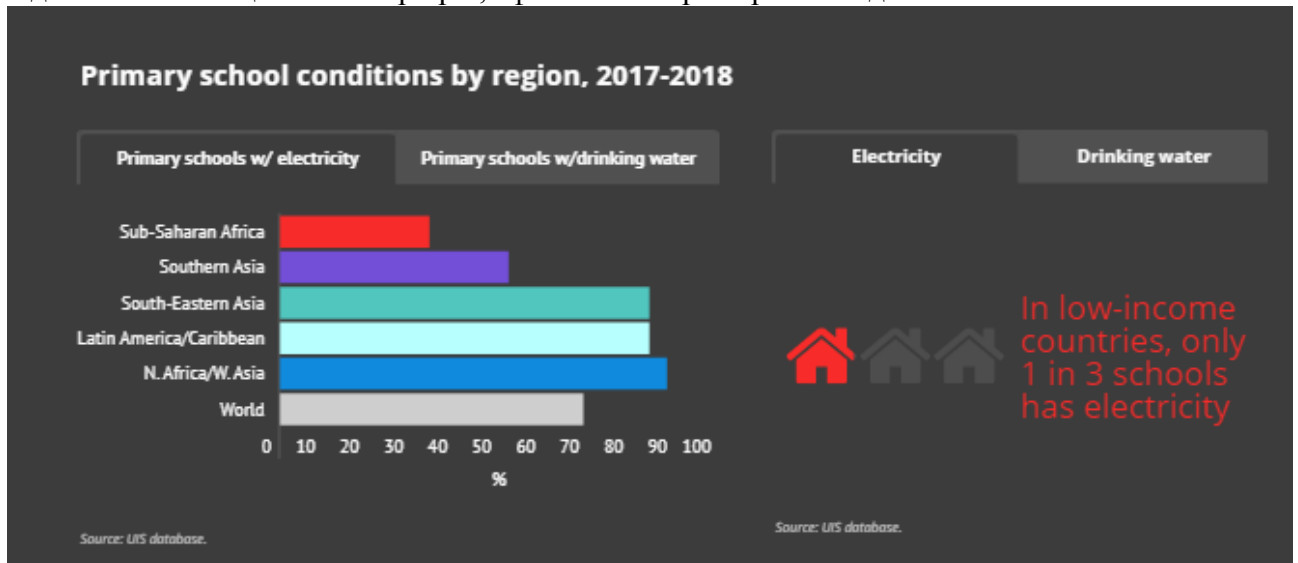

Рис. 4. Стан підготовки вчителів у світі

Численні праці у галузі глобальної освіти у Європі також систематизуються Академічною мережею з глобальної освіти та навчання (ANGEL, the Academic Network on Global Education and Learning) – партнерським проектом європейської мережі міністерств та відомств, відповідальних за глобальну освіту (GENE, the Global Education Network Europe) та оприлюднюються у Дайджестах глобальної освіти. Крім зазначених, до формування та моніторингу європейської освітньої політики та оцінки діяльності по досягненню цілей сталого розвитку у галузі освіти залучені Європейська Асоціація освітніх досліджень (EERA) та ЮНЕСКО. Діяльність цих структур фінансується Європейським Союзом.

Дайджести глобальної освіти публікуються шістьма мовами (англійською, французькою, німецькою, італійською, португальською та іспанською) для вивчення та використання дослідниками, освітянами, політиками. Станом на 2020 рік вийшло три фундаментальні Дайджести з результатами досліджень, що структуровані за темами та типологією для

спрощення доступу до досліджень та вивчення освітніх питань незалежно від кордонів та національностей. Теми досліджень в галузі ГО включають: 1) дослідження політичного напрямку, 2) теоретичні та концептуальні публікації, 3) дослідження ГО у формальній сфері, неформальній сфері, освіті вчителів, вищій освіті, освіті з питань громадянства, освіті в галузі прав людини, міжнародних партнерствах.

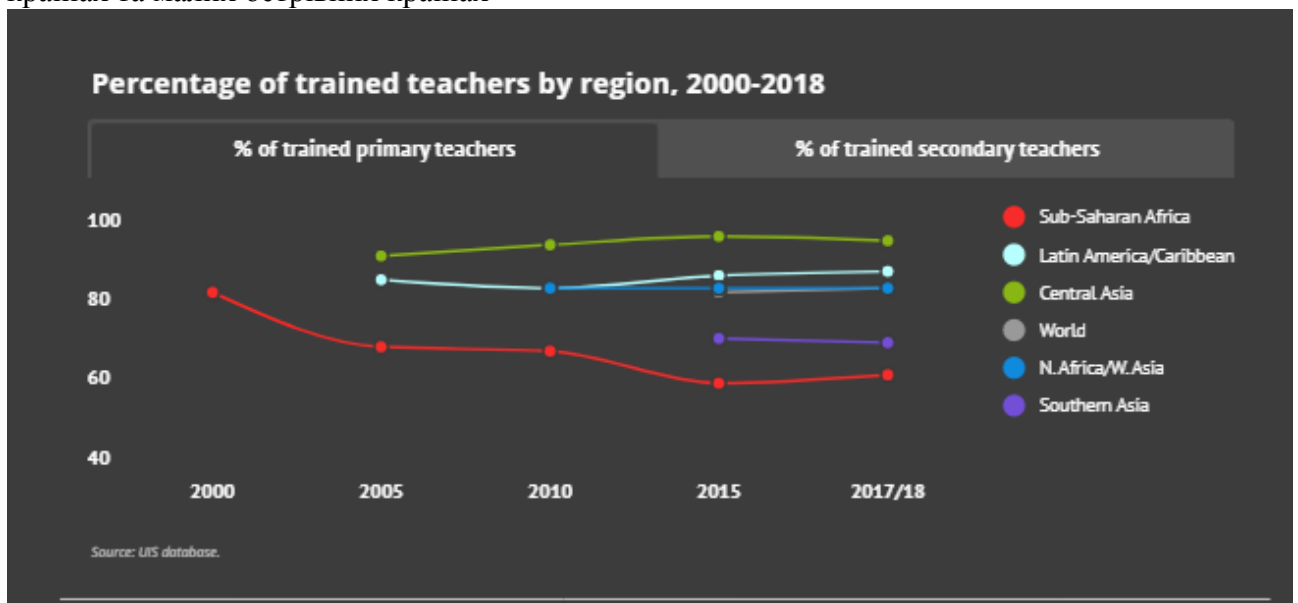
У листопаді 2020 року вийшло третє, нове багатомовне видання Дайджесту глобальної освіти, що містить потужну бібліографічну базу більше 1100 академічних та дослідницьких матеріалів та є цінним джерелом інформації для дослідників та державних функціонерів у сфері освіти та навчання [1].

Таким чином, діяльність по досягненню цілей сталого розвитку у галузі глобальної освіти ведеться багатьма міжнародними та національними організаціями. Провідна роль у європейських процесах оцінки освітніх процесів відведена ЮНЕСКО, чий Інститут статистики відповідає за моніторинг та систематизацію результатів освітніх процесів. Дослідження та публікація показників носять систематичний характер та здійснюються з метою надати інформацію для прийняття рішень політиками та профільними національними освітніми установами.

### ДЖЕРЕЛА ТА ЛІТЕРАТУРА

1. Global Education Digest 2020 - Multilingual edition. URL: <https://discovery.ucl.ac.uk/id/eprint/10112144/>
2. Global Education in Europe to 2015: Strategy, Policies and Perspectives. Outcomes and Papers of the Europe-wide Global Education Congress at Maastricht, the Netherlands, 15-17 November 2002 / Eds. E. O'Loughlin, L. Wegimont. URL: <https://rm.coe.int/168070f089>
3. Incheon Declaration and Framework for Action for the implementation of Sustainable Development Goal 4. URL: [http://uis.unesco.org/sites/default/files/documents/education-2030-incheon-framework-for-action-implementation-of-sdg4-2016-en\\_2.pdf](http://uis.unesco.org/sites/default/files/documents/education-2030-incheon-framework-for-action-implementation-of-sdg4-2016-en_2.pdf)
4. Transforming our world: the 2030 Agenda for Sustainable Development. URL: <https://sdgs.un.org/2030agenda>
5. UIS Releases More Timely Country Level Data foe SDG 4 on Education. URL: <http://uis.unesco.org/en/news/uis-releases-more-timely-country-level-data-sdg-4-education>

## ПОЛИТОЛОГІЯ / ПОЛИТОЛОГИЯ

Олеся Гарбуз  
(Кишинев, Молдова)

### SPECIFICUL COMPORTAMENTULUI ELECTORAL ÎN CONTEXTUL PROCESELOR POLITICE DIN REPUBLICA MOLDOVA

*Această lucrare analizează specificul comportamentului electoral, ca formă a comportamentului politic, în contextul proceselor politice din Republica Moldova. Autorul prezintă abordările clasice care interpretează factorii determinanți ai comportamentului electoral și argumentează importanța factorilor de scurtă și de lungă durată în modelarea percepțiilor politice și adoptarea unui tip de comportament electoral.*

**Cuvinte cheie:** *comportament electoral, comportament politic, proces politic, electorat, actor politic, factor politic, Republica Moldova.*

*This paper analyzes the specifics of electoral behavior, as a form of political behavior, in the context of political processes in the Republic of Moldova. The author presents the classical approaches that interpret the determinants of electoral behavior and argues the importance of short and long-term factors in shaping political perceptions and adopting a model of electoral behavior.*

**Keywords:** *electoral behavior, political behavior, political process, electorate, political actor, political factor, Republic of Moldova.*

Studiul comportamentului electoral, ca formă a comportamentului politic, este un fenomen relativ tânăr și este realizat din perspectiva mai multor științe. În știința politică, acest termen este folosit pentru a se referi la formarea unei decizii a cetățenilor cu privire la participarea lor în alegeri și votarea anumitor forțe politice și candidați [1].

Comportamentul electoral este un proces complex care implică influența unui întreg grup de factori pe termen scurt și lung. Actul votului crește dintr-o formă de partizanat într-un statut sociologic care ancorează alegătorii pe termen lung, în timp ce aceștia sunt abătuti de forțe pe termen scurt, cum ar fi necesitățile de moment și apelurile, promisiunile actorilor politici. Odată ajunși la cabina de vot, alegătorii înșiși trebuie să împace aceste contradicții făcând o alegere unică [2].

O serie de factori atitudinali și sociali determină preferințele electorale și comportamentul electoral. Preferințele electorale includ cunoștințele despre candidații electorali, programul politic, valorile, emoțiile și atitudinile care explică comportamentul electoral înainte de alegeri și în timpul scrutinului propriu-zis. Factorii atitudinali sunt evaluările pe care alegătorii le dau candidaților, instituțiilor guvernamentale, înțelegerea și atitudinea asupra problemelor politice, ideologia adoptată. Factorii sociali reprezintă religia, etnia, rasa, clasa socială, poziționarea geografică. Examinarea modului în care acești factori sunt legați de vot în anumite alegeri nu numai că ne permite să explicăm rezultatul alegerilor, ci ne poate oferi și o înțelegere a dinamicii electorale [4].

În știința politică și sociologia politică, s-au format trei abordări principale, care interpretează factorii care determină comportamentul electoral în moduri diferite. *Abordarea sociologică*, se bazează pe recunoașterea influenței predominante a factorilor sociali: statutul social și mediul social. A. Siegfried, S. M. Lipset, S. Rokkan, P. Lazarsfeld, B. Berelson sunt considerați fondatorii acestei abordări. La baza acestei abordări stă raționamentul că comportamentul electoral este o expresie a solidarității oamenilor cu grupul lor social. Această abordare vizează analiza dependenței alegerii politice individuale și de grup de statutul obiectiv economic, social și demografic al oamenilor [5].

S.M. Lipset și S. Rokkan au formulat conceptul de influență a clivajelor socio-politice asupra preferințelor politice, comportamentului electoral și a structurii sistemelor de partid în țările occidentale: clivajul centru-periferie, clivajul stat-biserica, clivajul oraș-sat, clivajul proprietar-

muncitori. Fiecare dintre aceste demarcații determină prezența sprijinului și a votului pentru partidele respective: regional, etnic, religios, agrar, social-democratic sau comunist. Mai mult, în prima jumătate - mijlocul secolului al XX-lea, acest sprijin a fost destul de stabil [1].

*Abordarea socio-psihologică* se bazează pe presupunerea că principalul factor care influențează votul este identificarea de partid sau apartenența ideologică. Cercetătorii Universității din Michigan sunt considerați fondatorii acestei abordări: A. Campbell, W. Miller, F. Converse și alții. În lucrările lor, a fost utilizată o „pâlnie de cauzalitate” - un model care permite luarea în considerare a influenței cumulative a factorilor asupra votului atunci când domină identificarea cu un partid [1]. Votarea din punct de vedere al acestui model este produsul tuturor experiențelor politice anterioare a persoanei. Influența acestei abordări a fost atât de puternică, încât conceptul identificării cu un partid este considerat unul dintre cele mai importante în cercetările din Europa Occidentală.

Aceste două abordări au început să piardă din actualitate în anii 1970-1980, înregistrându-se o diminuare a importanței factorilor sociali și identificării cu un partid sau o ideologie. În schimb, *abordarea comportamentului rațional* al alegătorului, bazat pe teoria alegerii raționale, a devenit popular. Esența abordării comportamentului rațional este că alegătorii își dau votul pentru forța politică care, în opinia lor, este capabilă să le ofere mai multe beneficii decât oricare alta. În cadrul acestei abordări, se disting două concepte: (1) conceptul votului retrospectiv, care presupune că alegătorul își face alegerea în baza evaluărilor pozitive sau negative ale activității anterioare a forței politice și (2) conceptul votului economic, care se bazează pe ipoteza că succesul economic influențează comportamentul electoral [1].

Niciuna dintre cele trei abordări nu oferă o înțelegere comprehensivă a comportamentului electoral. Prin urmare, în ultimele decenii, cercetătorii au încercat să creeze modele integrate ale acestui proces care să includă o varietate de factori. Așa cum menționam la începutul lucrării, comportamentul electoral este un proces complex care implică influența unui întreg grup de factori pe termen scurt și lung. Factorii pe termen lung includ factorii sociali (sex, vârstă, educație, venit, ocupație, etnie și religie) și identificarea politică. Factorii pe termen scurt sunt situația economică, influența mass-media, influența liderilor politici, desfășurarea campaniei electorale, etc [1].

Tendența generală a ultimelor decenii, atât în democrațiile dezvoltate, cât și în cele în curs de dezvoltare sau în tranziție, este de a reduce influența factorilor pe termen lung și de a crește importanța celor pe termen scurt. Chiar și într-un interval scurt de timp, capacitatea factorilor de scurtă durată să influențeze componenta variabilă a mentalității politice, să modeleze percepțiile asupra lucrurilor și să determine adoptarea unui anumit comportament electoral este destul de mare.

În cazul Republicii Moldova, unul dintre cei mai puternici factori capabili să influențeze comportamentul electoral este *mass-media*. Având o contribuție esențială la formarea opiniei publice, cristalizarea opțiunilor politice, atitudinilor critice sau pozitive față de actorii politici, formarea culturii politice, mijloacele de informare în masă au devenit pârgurile puterii pentru promovarea ideilor, pozițiilor, atitudinilor sau viziunilor politice [6]. Campaniile electorale se caracterizează printr-un amalgam divers de metode și tehnici de manipulare, care sunt orientate spre influențarea și modelarea mentalității și comportamentului politic al electoratului, în special al alegătorului nepregătit, neinformați, cu o percepție politică neformată. Actorii politici apelează la mijloace de influențare a electoratului precum propaganda și dezinformarea prin intermediul mass-media pentru posibilitatea diseminării rapide a informațiilor false.

*Religia* - factor de influențare a comportamentului electoral. În Republica Moldova, biserica se bucură de cea mai înaltă rată a încrederii în rândul populației. Conform rezultatelor Barometrului de Opinie Publică din februarie 2021, aproape 70% din cei intervievați au răspuns că au foarte multă încredere sau o oarecare încredere în biserică, astfel aceasta situându-se pe locul I, depășind autoritățile locale/primăria, armata, președintele țării, poliția, mass-media, etc [7]. Luând în considerație aceste date, este explicabil interesul actorilor politici de a se apropia de biserică și de a atrage în politică lideri religioși. Spre exemplu, în campania electorală pentru prezidențiale, liderul socialiștilor, Igor Dodon, a adunat capital politic apărând în poze alături de icoane și fețe bisericesti aflate în posture de conducere, Mitropolitul Vladimir sau Patriarhul Kiril al Rusiei. De asemenea,

Igor Dodon a pus accentul pe promovarea valorilor tradițional ortodoxe și s-a prezentat în calitate de cap de familie și creștin pios.

*Factorul geografic* a căpătat un nivel de influență mai pronunțat după alegerile parlamentare din 2019. Factorul geografic definește un anumit tip de comportament electoral în dependență de regiunea unde locuiește alegătorul, datorită popularității unei forte politice în acea regiune. În cazul Republicii Moldova este vorba despre raionul Orhei, unde a fost înregistrată influența acestui factor. Ilan Shor a fost ales în calitate de primar al orașului Orhei la 14 iunie 2015 cu peste 61% din voturi. Ulterior, Partidul Shor, al cărui președinte este Ilan Shor a acumulat 8,32% din voturi în circumscripția națională sau 5 mandate în Parlamentul Republicii Moldova și 2 mandate în circumscripțiile uninominale [8]. Electoratul Partidului Shor este preponderant originar din raionul Orhei.

*Factorul etnic*, dar și *factorul lingvistic* sunt destul de puternic pronunțate în Republica Moldova. Localitățile din Nordul republicii, în special cele vorbitoare de limbă rusă, dar și majoritatea locuitorilor din UTA Găgăuzia manifestă un comportament electoral în favoarea Partidului Socialiștilor, vizibil atât în cadrul alegerilor parlamentare din februarie 2019, cât și în cadrul celor mai recente alegeri prezidențiale din noiembrie 2020.

*Factorul de protest* este un factor de scurtă durată, dar cu un impact major asupra comportamentului electoral și rezultatului unui scrutin. În Republica Moldova, factorul de protest a căpătat o manifestare de amploare la alegerile prezidențiale din 2020, atunci când cetățenii moldoveni aflați în diasporă au demonstrat că reprezintă o structură importantă a electoratului Republicii Moldova, care poate juca un rol decisiv pentru stabilirea configurației politice a puterii de la Chișinău. Alegerile prezidențiale din 2020 peste hotarele Republicii Moldova au consemnat o prezență record la urne, în pofida unui regim limitat de mobilitate din cauza pandemiei de COVID-19. Conform datelor CEC, alegătorii din diasporă au reprezentat peste 16% din totalul votanților, aproape dublu față de precedentul scrutin prezidențial [9].

*Factorul geopolitic* a fost dintotdeauna actual și caracteristic pentru comportamentul electoral din Republica Moldova, care este polarizată din punct de vedere geopolitic. Sondajele indică că aproximativ 50% dintre respondenți ar vota pentru aderarea la Uniunea Europeană, dar în același timp 35% dintre cetățeni spun că ar vota pentru aderarea la Uniunea Euroasiatică [7]. Polarizarea pe criteriul geopolitic este exploatată de actorii politici, determinând comportamente electorale ale cetățenilor bazate mai puțin pe realități, informații factuale și informații veridice, și mai mult pe exploatarea nemulțumirilor. Până la demararea campaniei electorale pentru alegerile prezidențiale din 2020, Igor Dodon și Maia Sandu au formulat preponderent mesaje ce atacă problemele socio-economice ale țării. Totuși, Igor Dodon a menținut accentul geopolitic prin reiterarea caracterului multi-vectorial al politicii externe, încurajând sporirea influenței rusești, iar Maia Sandu a promovat importanța relațiilor cu Occidentul, care se bazează pe magnificarea reformelor, ale căror desfășurare fortifică instituțiile democratice [10].

Factorii menționați mai sus pot avea o influență singulară și individuală asupra comportamentului electoral, dar pot fi parte și dintr-o influență colectivă asupra comportamentului alegătorului. Tot mai des, datorită influenței mulțimii de factori asupra formării viziunilor politice ale populației, care stau la baza comportamentului electoral, se atestă o individualizare și raționalizare a alegerii electorale, care se manifestă prin influența crescândă a pozițiilor cetățenilor asupra anumitor probleme. Acest fapt determină adoptarea unui comportament electoral rațional, care se bazează pe competența alegătorului de a recepționa, analiza și înțelege informația despre concurenții politici, capitalul politic, platformele și programele electorale, listele electorale, etc [11].

Necesitatea prognozării rezultatelor alegerilor a trezit interesul față de studiul comportamentului electoral. Sondajele de opinie publică, destinate identificării preferințelor alegătorilor, au devenit tot mai solicitate și trezesc un mare interes public. Fiind un proces complex, comportamentul electoral trebuie studiat nu doar cu ajutorul sondajelor de opinie publică, pentru că expresia verbală a intenției de vot nu întotdeauna corespunde comportamentului electoral real al cetățenilor. De aceea, analiza factorilor de scurtă și de lungă durată, care influențează comportamentul electoral într-un anumit context politic, este importantă și necesară atât pentru

efectuarea unor prognoze politice, cât și pentru înțelegerea necesităților, motivațiilor și competențelor electoratului capabile să definească anumite tendințe comportamentale.

#### BIBLIOGRAFIE

1. Фонд Знаний «Ломоносов». Электоральное поведение. Disponibil: <http://www.lomonosov-fund.ru/enc/ru/encyclopedia:0126698:article>
2. Arzheimer K., Evans J., Lewis-Beck M.S. The SAGE Handbook of Electoral Behavior. Disponibil: <https://uk.sagepub.com/en-gb/eur/the-sage-handbook-of-electoral-behaviour/book244984#preview>
3. Будаева Д., Черкун Е. Электоральное поведение и электоральные предпочтения как элементы политической культуры. Disponibil: <https://cyberleninka.ru/article/n/elektoralnoe-povedenie-i-elektoralnye-predpochteniya-kak-elementy-politicheskoy-kultury/viewer>
4. Inter-university Consortium for Political and Social Research. Voting Behavior. Disponibil: <https://www.icpsr.umich.edu/web/pages/instructors/setups/voting.html>
5. Орлов Р. Влияние институциональных изменений на электоральное поведение граждан // Вестник БДУ, серия 3, № 2, 2010. Disponibil: <https://core.ac.uk/download/pdf/290214207.pdf>
6. Peru-Balan A., Tofan E. Mass-media în relațiile cu politicul: concept, funcții, teorii. // Revista de Știință, Inovare, Cultură și Artă “Akademos”, Nr. 3(46), 2017, pp. 86-92.
7. Institutul de Politici Publice. Barometrul de Opinie Publică, februarie 2021. Disponibil: [https://ipp.md/wp-content/uploads/2021/02/BOP\\_02.2021.pdf](https://ipp.md/wp-content/uploads/2021/02/BOP_02.2021.pdf)
8. Alegerile parlamentare din 2019 în Republica Moldova. Disponibil: [http://alegeri.md/w/Alegerile\\_parlamentare\\_din\\_2019\\_%C3%AEn\\_Republica\\_Moldova](http://alegeri.md/w/Alegerile_parlamentare_din_2019_%C3%AEn_Republica_Moldova)
9. Institutul pentru Politici și Reforme Europene. Cum putem facilita procesul de vot în diasporă? Disponibil: <http://ipre.md/2020/12/01/cum-putem-facilita-procesul-de-vot-in-diaspora/>
10. Cenușă D. Moldova – alegeri prezidențiale fără “vot geopolitic”? Disponibil: [https://www.ipn.md/ro/moldova-alegeri-prezidentiale-fara-vot-geopolitic-analiza-de-dionis-7978\\_1076311.html](https://www.ipn.md/ro/moldova-alegeri-prezidentiale-fara-vot-geopolitic-analiza-de-dionis-7978_1076311.html)
11. Tănasă R. Modele ale comportamentului electoral (modelul rațional). Disponibil: [https://ibn.idsi.md/sites/default/files/imag\\_file/Modele%20ale%20comportamentului%20electoralL.pdf](https://ibn.idsi.md/sites/default/files/imag_file/Modele%20ale%20comportamentului%20electoralL.pdf)



ЮРИДИЧНІ НАУКИ / ЮРИДИЧЕСКИЕ НАУКИ

CZU [343.13+347.965.42](478)

*Liubovi Dubinin  
(Chișinău, Moldova)*

**EFICIENȚA UTILIZĂRII MEDIERII ȘI NECESITATEA PROMOVĂRII  
MECANISMULUI DE MEDIERE GARANTATĂ DE STAT PE TERITORIUL  
REPUBLICII MOLDOVA**

*Persoanele ce se află în fața unui conflict pot să se adreseze, pentru început, la serviciile unui mediator, rolul căruia este de ghidare, îndrumare și identificare a unui numitor comun de soluționare a litigiului dintre părțile participante. Imposibilitatea utilizării metodei alternative de soluționare a litigiilor – medierea, în special prin implicarea mecanismului de Mediere Garantată de Stat (în continuare – MGS), constă din numeroase cauze, bazate la general pe neajunsul mijloacelor financiare, dezinformarea părților participante, precum și lipsa de încredere în alte metode de soluționare a litigiilor, decât cea tradițională de adresare în instanța de judecată, care este, de fapt, o cale de soluționare mai lentă, stresantă și costisitoare. Prezentul articol conține descrierea metodei de soluționare a litigiilor pe cale amiabilă – medierea, precum și a mecanismului MGS, ambele fiind slab dezvoltate pe teritoriul Republicii Moldova (în continuare – RM), comparativ cu sistemul de dezvoltare a acestora din majoritatea țărilor europene.*

**Cuvinte-cheie:** soluționare, litigiu, tranzacție, judiciar, mediator, cerere, judecată.

*Firstly, the conflicting sides may turn to the services of a mediator, whose role is to guide them and identify a common solution for resolving of the dispute between the involved parties. The impossibility of using the alternative method of disputes' solving – mediation, in particular through the involvement of the State Guaranteed Mediation mechanism, (further – MGS), consists of many causes, generally based on lack of financial means, misinformation of the parties and the lack of trust in other methods of disputes' solving than the traditional one of addressing in court, which is, in fact, a slower, more stressful and expensive way of resolving. This article contains a description of the amicable dispute resolution method - mediation, as well as the MGS mechanism, both of which are poorly developed in the Republic of Moldova, (further – RM), compared to the development system of Mediation and MGS in most European countries.*

**Keywords:** resolution, litigation, transaction, judicial, mediator, claim, judgment.

**Scurt istoric:** În situația, în care interesele mai multor persoane se opun astfel, încât devine dificilă identificarea unei soluții comune, apare conflictul. Doar în cazul, în care părțile nu reușesc să soluționeze conflictul, ele solicită, de regulă, soluționarea situației conflictuale prin intermediul arbitrajului sau a litigiului desfășurat în fața instanțelor de judecată. Astfel, au apărut noi concepte de rezolvare a conflictelor pe cale amiabilă, cunoscute sub numele de „**A.D.R. sau Alternative Dispute Resolution** (metode alternative de soluționare a conflictelor)” [7]. Aceste concepte de soluționare a situațiilor conflictuale și-au demonstrat eficacitatea, ele fiind implementate în legislațiile vest-europene, iar mai târziu și în cele est-europene. Astfel, instituția medierii a devenit o necesitate semnificativă în procesul de soluționare a litigiilor, fenomen observat mai mult în majoritatea statelor europene, Medierea și MGS fiind aplicate concomitent cu metodele din cadrul sistemului de justiție tradițional.

În RM, termenul de „mediere” apare pentru prima dată în **Codul de Procedură Penală, adoptat în 2003** [1, art. 276], Medierea fiind ulterior reglementată detaliat în cadrul **Legii cu privire la mediere nr. 134 din 14.06.2007** [4, art. 2]. În cadrul aceleași legi [4, art. 35] se implementează și „Medierea Garantată de Stat” pentru cauzele penale, întărită și de **Hotărârea de Guvern cu privire la aprobarea condițiilor de achitare din contul statului a serviciilor de mediere în cauze penale nr. 303 din 21.04.2009** [3]. Conform „Raportului de monitorizare

privind implementarea Legii RM nr. 134 din 14.06.2007 cu privire la Mediere” [10], încă din perioada anului 2011 se preconiza „*instituirea obligației de soluționare prejudiciară sau prearbitrală a unor litigii*” [10]. Însă, implementarea medierii prejudiciare a fost sortită eșecului, cetățenii RM optând mai mult pentru *calea tradițională de soluționare a litigiului prin adresare în instanța de judecată*, pentru *medierea extrajudiciară* și cea impusă de **Codul de Procedură Civilă** [2] – *medierea judiciară*.

**Actualitatea subiectului:** Promovarea Medierii și MGS pentru soluționarea litigiilor pe cale amiabilă reprezintă o metodă mai rapidă și mai puțin stresantă, decât metodele din cadrul sistemului de justiție tradițional al RM, însă aceste mecanisme sunt deseori ignorate, atât de părțile participante, cât și de persoanele juridice de drept. Problema lipsei resurselor materiale, umane și informaționale reprezintă un impediment considerabil de promovare a acestor mecanisme, însă acest subiect rămâne actual pentru Republica Moldova, importanța sa fiind subliniată în cadrul raporturilor anuale, prezentate de Consiliul de Mediere (CM) către Ministerul de Justiție (MJ). „*Aplicarea metodelor alternative de soluționare a litigiilor (SAL) reprezintă o necesitate în vederea îmbunătățirii actului justiției și creșterii nivelului de încredere a populației în corectitudinea și profesionalismul actorilor implicați în procesul de înfăptuire a justiției. Reglementarea amiabilă a disputelor are prioritate deoarece soluțiile tranzacțiilor de împăcare sunt mult mai durabile și implică cheltuieli financiare minime față de procedura judiciară. Astfel, acestea au potențialul de a produce un impact pozitiv asupra sistemului judiciar, de unde se vrea a se impune o manifestare mai activă de interes din partea instanțelor de judecată, a exponenților profesiei juridice și a societății civile - justițiabili și organizații neguvernamentale. [...] Funcționarea eficientă a sistemului alternativ de soluționare a litigiilor (arbitrajul, medierea) este indispensabilă procesului de edificare a unui sistem judiciar modern, având potențialul de a îmbunătăți accesul la justiție, a contribui la diminuarea sarcinii instanțelor de judecată, accelerarea procesului de soluționare a cauzelor, creșterea încrederii populației în actul justiției. Pe lângă decongestionarea instanțelor de judecată medierea are drept efect producerea unor schimbări benefice la nivel de societate*” [10].

Evoluția sporită a medierii în toate formele sale, în special a medierii prejudiciare, precum și a mecanismului MGS pe teritoriul țărilor înalt dezvoltate oferă Ministerului Justiției al Republicii Moldova un impuls considerabil pentru utilizarea eficientă a resurselor disponibile în scopul organizării și promovării acestor mecanisme. „*Eficiența procesului de mediere depinde de modul în care prin lege este respectată și executată voința părților de a încerca soluționarea prejudiciară sau prearbitrală a litigiului. În acest scop, în legile mai multor state au fost transpuse prevederile art. 13 din Legea Model UNCITRAL privind Concilierea Internațională Comercială. Astfel de norme se conțin inclusiv în legile Lituaniei, Rusiei*” [9]. „*În cele mai multe țări precum Olanda, Estonia, Belgia, Slovacia, Slovenia, Franța, etc. resursele destinate medierii garantate sunt administrate prin sistemul unic de asistență juridică susținută de stat*” [10]. Astfel, în urma cercetării din perioada anilor 2017-2019, realizate de MJ și CM, a fost inițiată, pentru anii 2020-2024, implementarea în realitate a „**Strategiei de dezvoltare și Planului de Acțiuni pentru Consiliul de Mediere**”, care are ca scop „*stimularea utilizării medierii prin legislație*” [9], atât prin promovarea medierii extrajudiciare și prejudiciare, cât și a Medierii Garantate de Stat.

**Definiții:** Conform mediatoarei **Felicia Chifa** și avocatului, lectorului universitar **Veronica Mihailov-Moraru**: „*Medierea poate fi considerată cea mai lejeră și productivă soluție pentru rezolvarea conflictelor, asigurând un dialog dintre părțile aflate în conflict. În cadrul acestui proces părțile negociază, mediatorul facilitează comunicarea, iar soluțiile nu sunt impuse, ci identificate de comun acord, ceea ce contribuie atât la crearea unui sentiment de echitate, în percepția părților, cât și la obținerea mai rapidă a soluțiilor, excluzând cheltuieli suplimentare*” [8, p. 7]. Potrivit coautoarelor cercetării „**Medierea garantată de stat. Analiză empirică a situației și perspective pentru Republica Moldova**”: „*Finanțarea proceselor de mediere pentru grupurile de persoane cu resurse financiare limitate, o preia, de regulă, statul. Un astfel de mecanism poartă denumirea de mediere garantată de stat (MGS)*” [8, p. 7].

**Clasificare:** Medierea poate fi de 3 tipuri:

1. Medierea (clasică), menționată anterior, care se soluționează la inițiativa independentă a părților participante, cu ajutorul mediatorului. Acest tip de mediere se mai numește mediere extrajudiciară. „*Medierea poate fi inițiată de către oricare dintre părți, din proprie inițiativă, precum și la recomandarea autorităților publice, instanțelor judecătorești sau organului de urmărire penală*” [5].

2. Medierea prejudiciară sau „*prearbitrală*” [10], care este obligatorie de urmat până la adresarea părților în instanța de judecată, fiind o procedură prealabilă sesizării instanței de judecată.

3. Medierea judiciară, care „*este o modalitate obligatorie de soluționare amiabilă a pretențiilor adresate instanței judecătorești, cu ajutorul și sub conducerea acesteia, în cazurile ce țin de: a) protecția consumatorilor; b) litigiile de familie; c) litigiile privind dreptul de proprietate asupra bunurilor între persoane fizice și/sau juridice de drept privat; d) litigiile de muncă; e) litigiile care rezultă din răspunderea delictuală; f) litigiile succesoriale; g) alte litigii civile a căror valoare este sub 200 000 de lei, cu excepția litigiilor în care s-a pronunțat o hotărâre executorie de intentare a procedurii de insolvență*” [2, art.182<sup>1</sup>].

**Avantajele Medierii și ale mecanismului MGS față de procedura judiciară: în viziunea autorului articolului prezent**, cele două mecanisme dispun de următoarele avantaje:

- durata redusă a medierii (de la câteva ore/o zi – la câteva luni), datorită faptului că medierea necesită cu mult mai puțină solemnitate, fără o procedură prescrisă, cât și timp pentru soluționarea litigiului propriu-zis. Spre deosebire de mediere, procesul de judecată durează luni sau ani de zile;

- reducerea și prevenirea atmosferei conflictuale dintre părțile participante și întărirea relațiilor existente. În urma procesului judiciar se soluționează conflictul, dar acesta rămâne nestins, făcând colaborarea viitoare a părților dificilă sau chiar imposibilă;

- identificarea unei soluții creative de rezolvare a conflictului, prin care toate părțile au de câștigat în cadrul medierii. În urma soluționării litigiului prin procesul judiciar, rezultatul final este în defavoarea uneia dintre părțile participante;

- costurile reduse pentru achitarea serviciilor mediatorului sau serviciul de mediere oferit gratis în cadrul funcționării mecanismului MGS, spre deosebire de cheltuielile majore, necesare pentru achitarea serviciilor oferite din cadrul procesului judiciar;

- implementarea MGS, acordate păturilor social vulnerabile, este mai puțin costisitoare pentru RM, decât asigurarea asistenței juridice garantate de stat pentru procesele judiciare.

**Metodologia cercetării și baza informațională:** Drept bază pentru cercetarea tematicii date a servit legislația Republicii Moldova, acquis-ul Uniunii Europene, precum și literatura de specialitate a doctrinarilor contemporani. Adicional, în cadrul articolului se face referire la:

**I. „Strategia de Dezvoltare și Planul de Acțiuni pentru Consiliul de mediere din Republica Moldova în perioada 2020-2024”** – cercetare recentă a stării Medierii și a Consiliului de Mediere, realizată de către *CM al RM*, bazată pe:

1. Sistemul automat de colectare a datelor statistice cantitative.

2. Analiza SWOT a mediului intern și extern al Consiliului de Mediere.

**II. „Medierea Garantată de Stat. Analiză empirică a situației și perspective pentru Republica Moldova”** – studiu asupra situației Medierii și MGS pe teritoriul RM, efectuat de către doi practicieni din domeniul medierii, *Felicia Chifa* și *Veronica Mihailov-Moraru*, bazat pe:

1. Metodele de cercetare de: a) birou și b) teren.

2. Analiza SWOT a recomandărilor de îmbunătățire a MGS în RM prin: a) Consiliul de Mediere (CM) sau b) Consiliul Național pentru Asistență Juridică Garantată de Stat (CNAJGS).

**I. „Strategia de Dezvoltare și Planul de Acțiuni pentru Consiliul de mediere din Republica Moldova în perioada 2020 – 2024”:**

1. Conform sistemului automat de colectare a datelor statistice cantitative despre cazurile soluționate prin medierea extrajudiciară, acumulate de Consiliului de Mediere, pentru perioada anilor 2017-2020 s-a înregistrat o creștere considerabilă a:

- numărului de cazuri soluționate prin mediere extrajudiciară: de la 164 cazuri (2017) – până la 479 cazuri (2019);

- ratei de succes în soldarea litigiilor prin încheierea tranzacției de împăcare: de la 93% (2017) – până la 98% (2019);
- numărului de mediatori și de furnizori de servicii de mediere, 927 fiind atestați și 158 înregistrându-și deja activitatea până la data 01.06.2020.

„În ceea ce privește percepțiile beneficiarilor serviciilor de mediere, nu există date statistice calitative integrate la nivel de sistem care să reflecte un nivel de satisfacție sau altul. [...] Este bine-cunoscut faptul că pentru aplicarea efectivă a medierii și pentru asigurarea unei relații echilibrate între mediere și procedurile judiciare este nevoie de servicii de calitate și de promovare corectă a acestora. Totuși, studiile demonstrează că acestea sunt necesare, dar nu și suficiente. În plus, unul dintre cele mai importante aspecte dezbătute la nivel internațional în ceea ce privește asigurarea unei relații echilibrate între mediere și procedurile judiciare este stimularea utilizării medierii prin legislație, respectiv prin obligativitatea unei sesiuni de informare privind recurgerea la mediere” [9, p. 9].

În **opinia autorului prezentului articol**, utilizarea vastă a medierii extrajudiciare ca metodă suplimentară de soluționare a litigiului pe cale amiabilă este un rezultat ineficace al procesului de promovare a medierii prejudiciare, care ar fi un avantaj atât pentru părțile participante la proces, cât și pentru stat, aceasta minimizând costurile de judecată, degrevând instanțele de judecată de examinarea îndelungată a proceselor judiciare. În urma analizării **Legii cu privire la mediere al RM, din 2015**, în special a Capitolului II „Drepturile, obligațiile și responsabilitățile participanților la procesul de mediere”, unde „(1) Părțile au dreptul: a) să accepte sau să refuze medierea; b) să solicite un mediator sau să renunțe la mediator”, se percepe clar lipsa obligativității Medierii ca proces de soluționare amiabilă, prealabil procedurii judiciare, ceea ce, **după autorul articolului**, reprezintă o dezinformare a părților participante, iar, în caz contrar, o metodă efectivă de informare a participanților despre acest mecanism de soluționare a litigiilor. Impunerea Medierii se observă însă în **CPC al RM, 2021**, Capitolul XIII<sup>1</sup>, unde se subliniază caracterul obligatoriu doar al medierii judiciare.

2. Conform analizei SWOT a mediului intern și extern al Consiliului de Mediere, din care rezultă punctele tari (S - „*strenghts*”) și punctele slabe (W - „*weaknesses*”) din mediul intern al Consiliului, precum și oportunitățile (O - „*opportunities*”) și amenințările (T - „*threats*”) – din mediul extern al acestuia.

### 2.1. Analiza mediului intern al Consiliului de Mediere din Republica Moldova:

- Punctele tari: „*Legea medierii este de inspirație europeană și cuprinde un capitol referitor la ”Susținerea medierii de către stat”; Consiliul de mediere are statut de persoană juridică de drept public, ceea ce îi permite accesul la fonduri publice; Norme etice și deontologice clare, simple și în concordanță cu bunele practici internaționale; Există o procedură de organizare a examenului de stat și de atestare a mediatorilor; Au fost realizate multe activități de promovare a medierii; Există un prim corp al mediatorilor și formatorilor profesioniști din domeniul medierii în Republica Moldova; Există un mecanism de colectare de date statistice și interpretarea arată o creștere în ultimii ani; Existența unui organism central – Consiliul de mediere; relații bine stabilite cu organizațiile internaționale de dezvoltare*” [9, p. 13] – acestea fiind cele mai importante puncte forte, **în opinia autorului**, în scopul promovării medierii și, în special, promovării medierii prejudiciare. Dar, însăși existența și funcționarea Legii cu privire la Mediere și a Consiliului de Mediere sunt, din perspectiva sublinierii punctelor tari, nejustificate în cadrul cercetării realizate de Consiliul de Mediere al RM;

- Punctele slabe: „*Resurse umane, mijloace financiare și capacități tehnologice limitate pentru îndeplinirea atribuțiilor stabilite de lege; Capacitatea redusă de cercetare, inovație, elaborare și implementare de proiecte pilot; Lipsa de norme și proceduri clare pentru gestionare a plângerilor formulate de beneficiarii serviciilor de mediere; Procedura decontării pentru medierea garantată de stat este prevăzută doar pentru cauze penale și este complicată; Neîncrederea celorlalte instituții, profesii liberale cu care mediatorii interacționează în principal, precum și a cetățenilor*” [9, p. 14-15] – acestea fiind cele mai aprige probleme, **în opinia autorului**, care împiedică promovarea medierii în cadrul legislației naționale. Cât despre lipsa resurselor financiare,

acest aspect omniprezent învăluie și petrifică toate procesele de promovare a medierii, fiind evident o justificare pentru lipsa incapacității de a angaja: specialiști în domeniul IT, care ar crea bază de date interactivă online sau/(și) mecanism pentru colectarea datelor cantitative și calitative, depozitarea, promovarea și oferirea informațiilor necesare mediatorilor și beneficiarilor ai serviciului de mediere, precum și, organizațiilor de mediere, instanțelor de judecată, organelor de urmărire penală, autorităților publice și altor instituții și organizații; specialiști cu abilități de „*comunicare publică, din cadrul secretariatului, care să structureze și să comunice mesajele publice și să organizeze activități (evenimente) de promovare*”, ș.a. [9, p. 15]. De asemenea, lipsa resurselor financiare, aparent, reprezintă un impas în calea dezvoltării MGS, pe lângă faptul lipsei bazei informative despre semnificația și lipsa regulamentului cu privire la apelarea la acest mecanism de soluționare a litigiului din contul statului.

## 2.2. Analiza mediului intern al Consiliului de Mediere din Republica Moldova:

- Oportunități: „*Modificarea legislației prin introducerea obligativității primei întâlniri a părților cu un mediator înainte de inițierea unei acțiuni în instanțele judecătorești; Creșterea vizibilității activităților Consiliului de mediere; Stabilirea unor dialoguri consistente cu diverse instituții din ambele sectoare, public și privat, pentru instituirea de parteneriate, proiecte și promovarea medierii în mod orientat; Implementarea mecanismului medierii garantate de stat și dezvoltarea instituțională asociată cu această activitate; Introducerea medierii în procedura de gestionare a plângerilor formulate de beneficiarii serviciilor de mediere; Crearea de indicatori de performanță pentru procurori și judecători care recomandă medierea și care soluționează cauzele prin încheierea de acorduri de împăcare; Creșterea capacității de monitorizare a calității serviciilor de formare; Introducerea de subiecte de studiu din domeniul medierii în mediul educațional preuniversitar și universitar.*” [9, p. 15] – cele din urmă, **după autorul articolului prezent**, fiind oportunități considerabil reale pentru pregătirea terenului în scopul dezvoltării Medierii și MGS la nivel avansat, comparativ cu anii precedenți;

- Pericole: „*Percepțiile incorecte din societate asupra înțelegerii conceptului de mediere și a rolului mediatorului ca urmare a studiului limitat din mediul educațional al domeniilor adiacente (studii de conflict, elemente de comunicare și negociere, metode alternative de soluționare a disputelor); Utilizarea inconsistentă a termenului de ”mediere” în legislație și documente publice și crearea de confuzii cu privire la semnificația sa în rândul beneficiarilor potențiali și al profesioniștilor; Pierderea sprijinului furnizat de Ministerul Justiției în cazul în care viziunea factorilor interesați este orientată către o autonomie a Consiliului de mediere față de Guvernul Republicii Moldova; Lipsa controlului asupra termenilor de referință și competențelor candidaților care participă la concursul pentru Consiliul de mediere; Având în vedere că nu există o procedură de reacreditare a furnizorilor de formare și a formatorilor, o parte din informațiile publice referitoare la furnizorii de formare nu mai sunt valabile, fapt care poate reduce încrederea în mediere, mediatori și sistemul de formare.*” – **în aprecierea autorului**, pericolele enumerate sunt cele mai grave în cadrul cercetării, dar posibil de evitat sau depășit, în cazul imposibilității de evitare.

## **II. „Medierea Garantată de Stat. Analiză empirică a situației și perspectivei pentru Republica Moldova”:**

### 1. Conform metodelor de cercetare:

a) de birou: prin analiza rapoartelor și textelor juridice naționale, ceea ce a reliefat situația curentă și problemele esențiale în domeniul medierii; prin analiza acquis-ului European și a recomandărilor prevăzute de Consiliului Europei (CE) și Comisiei Europene pentru Eficiența Justiției (CEPEJ) cu scopul identificării prevederilor potrivite sistemului de MGS al RM; prin analiza datelor statistice cantitative, acumulate în cadrul raporturilor anuale către CM și MJ; prin „*elaborarea instrumentelor de evaluare: chestionar și ghid de interviu. Chestionarul, compus din 2 părți, oferă informații privind funcționarea cadrului legal în domeniul medierii și necesitatea largirii spectrului de cauze deduse MGS. Interviul semi-structurat oferă cea mai mare flexibilitate și posibilitate de a obține informații printr-o comunicare deschisă*” [8, p. 11]; prin „*compilarea*

*datelor obținute prin diverse metode și instrumente folosite pentru a obține o viziune de ansamblu privind sistemul de mediere din RM” [8, p. 11];*

b) de teren: prin analiza rezultatelor chestionării mediatorilor, avocaților și judecătorilor. „*Chestionarul a fost diseminat, inclusiv, prin intermediul Consiliului de Mediere (CM), Consiliul Superior al Magistraturii (CSM), Consiliul Național pentru Asistența Juridică Garantată de Stat (CNAJGS) și a Consiliului Superior al Procurorilor” [8, p. 11]; prin analiza opiniilor justițiarilor, obținute de Institutul de Reforme Penale (IRP) prin desfășurarea panelurilor de discuții cu avocați procurori, judecători, mediatori etc., „*ceea ce a permis identificarea deficiențelor sistemului și formularea de concluzii pe domeniul cercetării” [8, p. 12].**

Din analiza rezultatelor obținute în urma cercetării de birou, axându-ne pe importanța implementării MGS, am putea să **concluzionăm că**, spre deosebire de RM, instituția medierii în majoritatea statelor europene oferă servicii gratuite de mediere pentru păturile sociale financiar dezavantajate, în dependență de anumite condiții, precum: litigiile întâlnite, starea financiară a părților, categoria de persoane, etc. Comparând aplicabilitatea practică a MGS în statele europene și RM, **conchidem** faptul că dezvoltarea MGS în RM este, în mare parte, încă la nivel teoretic. Din analiza rezultatelor din cadrul cercetării de teren, datorită răspunsurilor oferite la chestionarele, bazate pe ghid de interviu, aplicate mediatorilor și altor profesioniști din sistemul justiției, am putea să **întocmim** o listă de factori subiectivi și obiectivi, care influențează procesul de dezvoltare MGS în RM. **Autorul prezentului articol consideră că**, din factorii subiectivi fac parte: multiplele formalități ineficace pentru aplicarea practică mecanismului MGS; cunoașterea slabă sau lipsa cunoștințelor despre mecanismul MGS, atât în sfera părților participante la proces, cât și a specialiștilor din domeniul medierii; lipsa conlucrării și coordonării acțiunilor din partea profesioniștilor în domeniul justiției față de aplicarea MGS, aceștia justificând ignorarea MGS prin nesolicitarea beneficiarului de implementare a mecanismului dat; lipsa resurselor financiare. Din factorii subiectivi am putea să **deducem** și lista factorilor obiectivi: cadrul legal neclar, legislația fiind întocmită vag asupra semnificației și succesiunii acțiunilor de implementarea MGS; neîncrederea în utilitatea mecanismului MGS și în competența mediatorului, ca urmare a neprofesionalismului și dezinformării; pasivitatea și neîncrederea acordată Medierii, mediatorului și MGS din partea organului de urmărire penală, a instanței de judecată și a avocatului; lipsa caracterului obligatoriu a instituției MGS din cadrul legislației RM.

2. Conform analizei SWOT a recomandărilor de îmbunătățire a MGS în RM prin:

a) Consiliul de Mediere (CM), am putea să **stabilim**:

- Punctele tari: Legea cu privire la mediere include unele prevederi cu privire la „Susținerea medierii de către stat” și „Medierea garantată de stat”; CM, având statut de persoană juridică de drept public, are acces la fonduri publice, care ar putea fi utilizate pentru dezvoltarea MGS;

- Punctele slabe: resurse umane, financiare, informaționale și tehnologice limitate pentru gestionarea MGS; accesul birocratizat și ineficient la mijloacele financiare destinate CM din bugetul de stat, ce se soldează cu imposibilitatea dezvoltării MGS; lipsa sau reducerea considerabilă a resurselor financiare pentru pregătirea și atestarea profesională a mediatorilor, precum și pentru remunerarea acestora sau mărirea personalului mediatorilor;

- Oportunități: creșterea capacității CM pentru formarea unui mecanism nou și funcțional al MGS, prin restructurarea și consolidarea bazei legislative;

- Pericole: control neasigurat asupra competențelor candidaților care vor presta servicii de MGS; ignorarea necesității de alocare a resurselor financiare suplimentare din bugetul de stat pentru MGS.

b) Consiliul Național pentru Asistență Juridică Garantată de Stat (CNAJGS), am putea să **stabilim**:

- Punctele tari: având statut de persoană juridică de drept public, CNAJGS are acces la fonduri publice, care pot fi utilizate pentru dezvoltarea MGS, punct forte consolidat de o experiență mai vastă, în comparație cu cea a CM, în domeniul acordării asistenței juridice garantate de stat; existența unui organism central care poate reacționa rapid la solicitări, datorită existenței oficiilor teritoriale a CNAJGS pe întregul teritoriu al RM;

- **Punctele slabe:** resurse umane limitate sau chiar lipsa cadrelor necesare pentru gestionarea MGS; suprasolicitarea CNAJGS prin adăugarea noilor atribuții;
- **Oportunități:** modificarea legislației și majorarea cadrului asistenței juridice garantată de stat prin implementarea MGS;
- **Pericole:** percepțiile incorecte ale CNAJGS asupra MGS; insuficiența materială și riscul nealocării resurselor financiare suplimentare din bugetul de stat pentru MGS; imposibilitatea controlului competențelor candidaților participanți la concursul pentru prestarea serviciilor de MGS.

Generalizând rezultatele analizei SWOT pentru CM și CNAJGS, **în opinia autorului prezentului articol**, CM dispune de o bază informativă mai dezvoltată decât cea a CNAJGS, având și specialiști în domeniul Medierii și MGS. De asemenea, CM are la dispoziție cadre din domeniul atestării candidaților participanți la concursul pentru prestarea serviciilor de MGS. Spre deosebire de CNAJGS, CM dispune și de un număr mai mare de oportunități și puncte tari. Deși CNAJGS prezintă mai puține puncte slabe, acesta este supus unui număr mai mare de pericole, în comparație cu CM.

**Concluzie:** Formulând imaginea generală a situației prezente a Medierii și MGS în RM, prin întrebuințarea mecanismelor disponibile de evaluare cantitativă și calitativă a informațiilor obținute cu ajutorul practicării diverselor instrumente de obținerea și analiza informațiilor obținute din partea beneficiarilor și specialiștilor din domeniul medierii, observăm retrogradarea instituției medierii naționale, în comparație cu imaginea progresivă oferită de statele europene. Făcând referire și la recomandările pentru ameliorarea situației Medierii și MGS, am putea să ne adresăm la „**Strategia și Planul de acțiuni formulat de CM pentru perioada anilor 2020-2024**”, din cadrul cărora, într-o formă deocamdată subiectivă, am putea sublinia următoarele metode de o importanță majoră și eficiență sporită: asigurarea susținerii instituționale din partea MJ al RM; creșterea independenței financiare; consolidarea capacității membrilor CM, prin majorarea numărului de specialiști și sporirea colaborării dintre cadre; analiza anuală a Strategiei Consiliului de Mediere și revizuirea direcțiilor strategice și a activităților consiliului din următorii ani; identificarea și disponibilizarea resurselor materiale necesare pentru deplasări ale CM prin RM și în străinătate, pentru activități de dezvoltare a capacităților; crearea unei platforme online accesibile, de pe site-ul CM, pentru comunicarea cu publicul sau dintre mediatori, mediatori și CM, etc.; crearea unui nou mecanism de MGS; introducerea, pentru anumite infracțiuni, a primei sesiuni de mediere obligatorii plătită din bugetul public; implementarea medierii în cauzele aflate pe rolul instanțelor de judecată; realizarea unei săptămâni a medierii în RM; identificarea de surse de finanțare pentru dezvoltarea MGS, etc.

În final, **concluzionăm că, indiferent de metodele de remediere ce vor fi adoptate de legiuitor, îndeplinirea scopului de satisfacere a necesității dezvoltării Medierii și MGS ca părți componente indispensabile ale justiției, ocupă un rol imperativ și actual în ierarhia acțiunilor de dezvoltare a instituției medierii din Republica Moldova.**

## BIBLIOGRAFIE

### *Acte normative*

1. Codul de Procedură Penală al RM nr.122 din 14.03.2003. Republicat în: Monitorul Oficial al RM nr.248-251/699 din 05.11.2013;
2. Codul de Procedură Civilă al RM nr. 225 din 30-05-2003, Republicat în Monitorul Oficial al RM nr. 285-294/436 din 03.08.2018;
3. Hotărârea de Guvern cu privire la aprobarea condițiilor de achitare din contul statului a serviciilor de mediere în cauze penale, nr. 303 din 21.04.2009 // Monitorul Oficial Nr. 83-85 din 30-04-2009.
4. Legea cu privire la mediere, nr. 134 din 14.06.2007. Publicată în: Monitorul Oficial al RM nr. 188-191/730 din 07-12-2007;
5. Legea cu privire la mediere, nr. 137 din 03-07-2015. Publicată în: Monitorul Oficial al RM nr. 224-233/245 din 21-08-2015;
6. Закон об альтернативной процедуре урегулирования споров с участием посредника (процедуре медиации), N 193-ФЗ/4, 27 июля 2010 г, Rusia.

**Cărți**

7. Albert Fiadjoe – „*Alternative Dispute Resolution, A Developing World Perspective*”, West Indies: Routledge-Cavendish, 2004, ISBN 9781859419120, 180 p;

**Articole de specialitate, studii**

8. Chifa Felicia, Veronica Mihailov-Moraru – Lansarea Cercetării „*Medierea garantată de stat. Analiză empirică a situației și perspective pentru Republica Moldova*”, Chișinău: Millennium DPI Partners, LLC, 2020, 86 p. Disponibil: <http://irp.md/news/1307-lansarea-cercetarii-medierea-garantat-de-stat-analiz-empiric-a-situatiei-i-perspective-pentru-republica-moldova.html> (accesat 02.03.2021);

9. Chifa Felicia, D’Urso Leonardo, Gavrilă Constantin-Adi – „*Strategia de dezvoltare și planul de acțiuni pentru CM 2021-2024*”, realizat în cadrul Proiectului susținut de USAID, BERD și IDLO, Chișinău, 2020.

**Culegeri de documente**

10. Raport de monitorizare privind implementarea Legii RM cu privire la Mediere nr. 134, din 14.06.2007, Zinaida GUȚU, Daniela VIDAICU, UNDP, Chișinău. 2011, 41 p. Disponibil: [http://justice.gov.md/public/files/file/studii/studii\\_srsj/RAPORT\\_DE\\_MONITORIZARE\\_PRIVIND\\_IMPLEMENTAREA\\_CU\\_PRIVIRE\\_LA\\_MEDIERE.pdf](http://justice.gov.md/public/files/file/studii/studii_srsj/RAPORT_DE_MONITORIZARE_PRIVIND_IMPLEMENTAREA_CU_PRIVIRE_LA_MEDIERE.pdf) (accesat 01.03.2021).

*Научный руководитель: доктор наук Писаренко О.*

УДК 347.441.23

*Сергей Матвийчук, Мария Расолова  
(Минск, Беларусь)*

**ОДНОСТОРОННИЙ ОТКАЗ ОТ ДОГОВОРА  
ВОЗМЕЗДНОГО ОКАЗАНИЯ УСЛУГ ЗАКАЗЧИКОМ**

*В данной статье рассматривается практика применения одностороннего отказа от договора возмездного оказания услуг заказчиком и предложение по предотвращению негативных последствий закрепив условия одностороннего отказа заказчиком в договоре.*

**Ключевые слова:** *договор возмездного оказания услуг, односторонний отказ от исполнения обязательства, фактически понесенные расходы, права на односторонний отказ, расторжение договора в судебном порядке.*

*This article discusses the practice of applying unilateral refusal of the contract for the provision of paid services by the customer and the proposal to prevent negative consequences by fixing the conditions of unilateral refusal by the customer in the contract.*

**Keywords:** *contract for the provision of paid services, unilateral refusal to perform an obligation, actual expenses incurred, rights to unilateral refusal, termination of the contract in court.*

Договор возмездного оказания услуг прекращает свое действие по истечении срока действия, определенного в договоре, а также может быть расторгнут по соглашению сторон в порядке предусмотренном пунктом 1 статьи 420 Гражданского кодекса Республики Беларусь (далее – ГК Республики Беларусь) [1].

Как исключение из общего правила недопустимости одностороннего отказа от исполнения обязательства, установленного статьёй 291 ГК Республики Беларусь, применительно к данной категории гражданско-правовых договоров действуют особые правила возможности одностороннего отказа от договора.



В соответствии с пунктом 1 ст. 736 ГК Республики Беларусь, заказчик вправе отказаться от договора возмездного оказания услуг при условии оплаты исполнителю фактически понесенных им расходов, если иное не предусмотрено законодательными актами.

При буквальном прочтении вышеназванной статьи следует, что наличие обязательных оснований для одностороннего отказа от исполнения договора со стороны заказчика нет, но предусматривается исполнение обязательного условия – оплаты исполнителю фактически понесённых им расходов.

Согласно части восьмой пункта 19 Постановления Пленума Высшего Хозяйственного Суда Республики Беларусь от 16.12.1999 № 16 «О применении норм гражданского кодекса Республики Беларусь, регулирующих заключение, изменение и расторжение договоров» для реализации права на односторонний отказ от исполнения договора необходимо направить уведомление в адрес другой стороны с указанием даты прекращения действия договора. Форма уведомления законодательством не предусмотрена. Согласия другой стороны на изменение, расторжение договора, а также обращения с соответствующим требованием в экономический суд в таких случаях не требуется [2].

Следует отметить, что, несмотря на безусловный принцип свободы договора, условия договора не могут противоречить нормам законодательства. Право заказчика на отказ от исполнения договора при условии оплаты исполнителю фактически понесенных расходов не ставит возможность реализации данного права в зависимость от момента отказа: до начала исполнения договора или уже в процессе оказания услуг.

Поскольку право сторон (как исполнителя, так и заказчика) на односторонний отказ от исполнения договора возмездного оказания услуг носит императивный характер, оно не может быть ограничено соглашением сторон.

На практике заказчик не всегда может знать о фактически понесённых исполнителем расходах и их размерах до момента отказа от исполнения договора. Ведь чтобы определить размер расходов, необходимо знать окончательную дату расторжения договора, исходя из этого можно будет подсчитать взыскиваемый исполнителем расход. Для ускорения и предотвращения затягивания процесса, а также возникновения вопросов с другой стороны, предлагаем включить в уведомление, помимо даты прекращения действия договора в связи с реализацией права на односторонний отказ, срок, в течение которого исполнитель предоставит документы заказчику, подтверждающие фактически понесенный им расход. В случае возникновения спора между сторонами о размерах понесённых исполнителем расходов договор будет продолжать своё действие в части течения сроков исполнения обязательств. Ответственность за неисполнение или ненадлежащее исполнение обязательства по договору может повлечь для обеих сторон дополнительные имущественные последствия.

Помимо этого, распространённой ошибкой при заключении договора на возмездное оказание услуг является формулировка с указанием периода за который можно использовать право на односторонний отказ от исполнения договора, что фактически является ограничением и прямо противоречит законодательству. Так, в статье 392 ГК Республики Беларусь, закрепляется приоритет законодательства над договором, причем как действующего в момент заключения договора, так и вводимого в действие после заключения.

Реализация права на односторонний отказ от исполнения договора не должна ограничиваться в тексте договора конкретным периодом уведомления другой стороны об отказе от исполнения договора и, тем самым, противоречит законодательству, исходя из пункта 1 статьи 736 ГК Республики Беларусь.

При несоблюдении в договоре норм вышеуказанных статей, в силу статьи 169 ГК Республики Беларусь сделка, не соответствующая требованиям законодательства, ничтожна, если законодательный акт не устанавливает, что такая сделка оспорима, или не предусматривает иных последствий нарушения.

Вместе с тем, следует принимать во внимание часть пятую пункта 19 постановления Пленума Высшего Хозяйственного Суда Республики Беларусь от 16.12.1999 № 16 «О применении норм Гражданского кодекса Республики Беларусь, регулирующих заключение, изменение и расторжение договоров» указано, что в случае отсутствия в договоре прямого указания на возможность одностороннего отказа от его исполнения действия стороны, направленные на прекращение договорных правоотношений посредством заявления об их одностороннем расторжении, следует расценивать как требование, реализация которого согласно пункту 2 статьи 420 ГК Республики Беларусь допускается лишь в судебном порядке [2].

В таких случаях следует направлять исковое заявление в суд с требованием о расторжении договора возмездного оказания услуг.

Выходом из сложившейся ситуации предлагаем:

1. предусмотренные в договоре о возмездном оказании услуг пункты о реализации одностороннего права на отказ заказчика от исполнения договора с указанием сроков предоставления исполнителем документов, подтверждающих понесённые им фактические расходы за период вплоть до предполагаемой даты расторжения договора.

2. предусмотреть форму и содержание уведомления об одностороннем отказе от договора возмездного оказания услуг.

#### **ИСТОЧНИКИ И ЛИТЕРАТУРА**

1. Гражданский кодекс Республики Беларусь: Кодекс Респ. Беларусь, 7 дек. 1998 г., №218-3 : принят Палатой представителей 28 окт. 1998 г. : одобр. Советом Респ. 19 нояб. 1998 г. : в ред. Закона Респ. Беларусь от 29.06.2020 г. Эталон – Беларусь [Электронный ресурс] / Нац. центр правовой информ. Респ. Беларусь. Минск, 2021.

2. О применении норм Гражданского кодекса Республики Беларусь, регулирующих заключение, изменение и расторжение договоров : постановление Пленума Верхов. Суда Респ. Беларусь, 16 дек. 1999 г., № 16 : в ред. постановления Пленума Верхов. Суда Респ. Беларусь от 26.09.2008 г. Эталон – Беларусь [Электронный ресурс] / Нац. центр правовой информ. Респ. Беларусь. Минск, 2021.

## МИСТЕЦТВО / ИСКУССТВО

УДК 75.038.2+75.038.11(477)

Юлія Бабунич  
(Львів, Україна)

### ШЛЯХИ ФОРМУВАННЯ МОДЕРНІЗМУ В КОНТЕКСТІ УКРАЇНСЬКОЇ КУЛЬТУРИ І МИСТЕЦТВА ПОЧАТКУ ХХ СТОЛІТТЯ

*У статті розглянуто модернізм як період в культурі ХХ ст., який спричинив трансформацію художньої свідомості. В історії української культури модернізм посідає важливе місце. У мистецтві поряд із новаціями панує звернення до давніх образів і тем, а також відкриття їхнього значення для сучасників.*

**Ключові слова:** модернізм, новітні тенденції, мистецтво, джерела творчості, традиції.

*The article considers modernism as a period in the culture of the twentieth century, which caused the transformation of artistic consciousness. Modernism occupies an important place in the history of Ukrainian culture. In art, along with innovations, there is an appeal to ancient images and themes, as well as the discovery of their significance for contemporaries.*

**Key words:** modernism, the latest trends, art, sources of creativity, traditions.

Модернізм виступає добою в історії культури кінця ХІХ – першої половини ХХ ст., що позначена вагомими зрушеннями в мистецтві, зміною поглядів на загальнозрозумілі речі, трансформацією художньої свідомості. Це потужний філософсько-естетичний, світоглядний пласт, комплекс тих мистецьких явищ, які абсолютизували цінність нового в художній теорії та практиці, орієнтувалися на постійні зміни й оновлення. З появою та розвитком на початку ХХ ст. нового культурного світогляду мистецтво пережило одну з найбільш відчутних у його історії трансформацій: зникнення натуралістичного трактування реальності. Відхід від реалізму не означав відірваність від національної традиції, а лише спонукав до нових пошуків у сфері пізнання, світогляду, засад творення.

В історії української культури ХХ ст. модернізм посідає важливе місце. Він проявився спершу в літературі, згодом позначився на розвитку театру й музики, охопив розмаїті мистецькі явища. ХХ століття, особливо його друге й третє десятиліття, підняло бунт проти етнографічного реалізму, характерного для мистецтва другої половини ХІХ ст. – бунт, що визначився трьома факторами: зверненням до Європи, пошуками коріння українського мистецтва й переоцінкою сутності й ролі самого мистецтва. У період модернізму в живописі відбувається перехід до нових художніх форм, переосмислення світоглядних позицій митців, використання тем, образів і технік, притаманних давньому й традиційному мистецтву, аналіз їхніх міфологічних, релігійних або містичних начал і відкриття їхнього значення для сучасників.

В Україні зміни в культурній ситуації початку ХХ ст. до певної міри позначені впливами європейського Заходу як у сфері політичної думки, так і у сфері культури, філософії, творчості. З Європи прийшло поняття „модернізм”, що відбивало загальне почуття сучасності, пов’язане зі зміною естетичних орієнтацій, яка відбувалася в цей час. Знайомство українських майстрів із зразками європейських естетичних рухів спонукало їх замислитися над своїми уявленнями про мистецтво взагалі й визначити ставлення до найголовніших тенденцій модерністичної художньої культури.

Такі потужні мистецькі напрями, як символізм, імпресіонізм, кубізм, футуризм, супрематизм, експресіонізм, сюрреалізм, конструктивізм, абстракціонізм, які були пов’язані з модернізмом, більшою або меншою мірою позначилися в українському мистецтві першої третини ХХ ст. Чільними представниками модерністського руху в графіці, малярстві й декоративному мистецтві були П.Ковжун, В.Кричевський, М.Бойчук, М.Андрієнко,

О.Грищенко, М.Бутович, Г.Мазепа, П.Холодний-молодший, А.Петрицький та інші яскраві особистості. У скульптурі визначний вплив на формування світового модерністичного мистецтва справив О.Архипенко, продемонструвавши еволюцію різних стилів від так званого різьбо-малярства, кубізму та конструктивізму до абстракціонізму. В українській архітектурі модернізм виявився передусім у відродженні українського національного стилю у В.Кричевського, І.Левинського, С.Тимошенка і в конструктивізмі В.Городецького, П.Юрченка та ін. Особливо поширився модернізм після Другої світової війни в українському мистецтві американської діаспори як реакція проти соцреалізму в Україні.

Нові напрями, що виникли в художній культурі Заходу на початку ХХ ст., позначилися на діяльності когорти українських митців, що мали змогу навчатися за кордоном, у провідних мистецьких осередках Європи. Серед них варто згадати хоча б О.Мурашка, О.Новаківського, М.Бойчука, О.Екстер та ін. Саме вони привозили з Європи нові набутки й екстраполювали їх на національний ґрунт, пориваючи зі старими реалістичними постулатами. Вихідною точкою відтепер вважалося шукання нових літературних, мистецьких, театральних форм і засобів.

Зміна естетичних позицій, принципів, уявлень українських митців відбулася лише після їхнього знайомства з найбільш репрезентативними творами модерного європейського мистецтва, виставленими в Одесі 1909-1910 рр. на першому міжнародному Салоні, організованому скульптором В.Іздебським. Організатори виставки мали на меті показати широку картину сучасного мистецтва. Каталог виставки містить імена німецьких, французьких, російських і українських художників, твори яких належали до різних стильових напрямів (символізму, імпресіонізму, експресіонізму, раннього кубізму).

Серед мистецьких напрямів перших десятиліть ХХ ст., які переслідували новітнє сприйняття форми, найрадикальнішими були футуризм, кубофутуризм, супрематизм і конструктивізм. Саме вони зламали усталені на той час закони мистецтва й поглянули в майбутнє. Внесок футуристів до живопису знаменний насамперед тим, що вони відкинули ілюзійність і закони перспективи, звертаючи особливу увагу на формальні якості картини. Це привело їх до цікавих експериментів з різними матеріалами. Зачарованість ритмом міського життя наштовхнула їх на формулювання принципу „динамізму” у мистецтві – руйнування прийнятого розуміння живописної форми та передавання руху за її допомогою, фіксування характерних людських жестів і рухів. Поміж українськими митцями-футуристами слід згадати О.Богомазова, поета В.Семенка, О.Екстер, В.Пальмова. О.Богомазов сприймав кубофутуризм як нове мистецтво, яке обстоює „самостійну вартість елемента живопису як носія відчуттів” митця [5, с. 254]. Це одна з важливих ознак пошуків футуристів, кубістів і кубофутуристів – носієм відчуттів митця повинен бути не зміст твору, а елементи форми. Промоція супрематизму належить очевидно найвидатнішому його представникові – К. Малевичу. Супрематизм у його розумінні означав „панування чистого відчуття в мистецтві” [2, с. 45]. Він прагнув звільнити художню творчість від будь-якого наслідування природи й творити безпредметне абстрактне мистецтво, яке впливало би на глядача тільки через колір і форму. Погляди К.Малевича мали значний вплив на таких українських митців, як В.Пальмов, В.Меллер, П.Ковжун та А.Петрицький. Близько 1921 р. з’являється ще один мистецький напрям – конструктивізм. Представники його наполягали на тому, що мистецтво повинне послуговуватися розмаїтими інженерними конструкціями. Як припущення висловлювалася теза про синтез техніки і мистецтва. Головними послідовниками конструктивізму в Україні були В.Поліщук і В.Єрмилов.

Оминаючи добу народництва, митці шукали підґрунтя національного мистецтва у давно минулому. Двома прикладами такої тенденції були дослідження національної традиції М.Бойчука (візантійські ікони, фрески) і Г.Нарбута (портрети й ілюстрації українського бароко). Водночас, по-новому переосмислив і дослідив народне мистецтво В.Кричевський, осягнувши символічне значення стародавніх орнаментальних мотивів.

Заслуговують на увагу пошуки шляхів до самотності власної творчості, що були частиною розвитку модернізму в українському мистецтві першої третини ХХ ст. На родючому ґрунті національної спадщини виріс неопримітивізм Д.Бурлюка, М.Синякової.

Певні національні корені мали кубофутуризм О.Богомазова, супрематизм К.Малеви́ча, кубізм у скульптурі О.Архипенка та інших представників тогочасного мистецтва. Життерадісну барвистість, безпосередність, мелодійність художньої мови українські модерністи брали з надр колективної творчості українського народу, звертаючись, зокрема, до ікон і керамічних кахлів, розпису весільних скринь, килимів, писанок. Певна частина живописної, театральної-декораційної творчості українського модернізму нав'язана стихією народних видовищ, розмаїтими чарами ярмарку, цирку.

Майстри живопису першої третини ХХ ст. самі підкреслювали свій зв'язок з колективною народною творчістю. „Я не пішов ні шляхом античності, ані відродження, ані передвижництва, – писав К. Малеви́ч. – Я залишився на боці мистецтва селянського і почав малювати картини в примітивному дусі” [4, с. 29]. Подібне знаходимо й у Д.Бурлюка. „Мій колорит, – відзначав митець, – глибоко національний. Жовтогарячі, зелено-жовті, червоні, сині тони б'ють Ніагарами з-під мого пензля” [3, с. 38]. М.Бойчук головні завдання своєї школи визначав так: „Творитимемо сучасне в життєвих сюжетах. Зафіксуємо в цілості традиційні підстави народного малярства на Україні. Простота рисунку, золоті фони, ніжність тонів, все до найменшої рисочки варте уваги на малюнку. Нічого зайвого, досконале розуміння площини, фарб, розуміння і розташування ліній” [1, с. 10].

У своїх творах художники українського модернізму не втратили автохтонних прикмет, оскільки черпали джерело натхнення у давній іконі, фресці, селянському мистецтві та його міфологічних джерелах. До прикладу, для творчості О.Екстер витоками слугували колористика ікони й вітражу. Народні традиції, ритуали народних звичаїв і святкувань, міфопоетичні образи й символіка декоративно-ужиткового мистецтва (народна вишивка, українські писанки, мальовані народні іграшки) не могли не хвилювати прагнучих до гармонії художників початку ХХ ст. Увага до народної традиції, котра несе в собі глибинні пласти культурної пам'яті, часто посідає у творчості живописців першої третини ХХ ст. вагоме місце. Особливо бойчукісти часто зверталися до давнього українського мистецтва, навіть подекуди до первісної культури. Вдавшись до останньої, митці рано чи пізно мали „відкрити” характерний для первісної культури „безпредметний живопис”, який за допомогою лінії та символу виражав світогляд своїх творців.

Отже, українське мистецьке середовище першої третини ХХ ст. було розмаїтим у плані напрямів, принципів творчості, засобів художнього виразу. Західноєвропейські мистецькі новації співіснували поруч із місцевою культурною специфікою. У живописі відбувається перехід до нових художніх форм, переосмислення світоглядних позицій митців, повернення до історичних першоджерел, використання тем, образів і технік, притаманних давньому та традиційному мистецтву, а також переосмислення їхніх міфологічних, релігійних або містичних начал і відкриття їхнього значення для сучасників. Просторово-часова система живопису модернізму споріднена із символічною системою національної культури. Увага до народної традиції, котра несе в собі глибинні пласти культурної пам'яті, часто посідає у творчості живописців першої третини ХХ ст. вагоме місце. Тому новітні живописні методи часто поєднувалися із глибоко традиційними й давніми символами українського народу, творячи неповторне та самобутнє враження мистецтва того часу.

### ДЖЕРЕЛА ТА ЛІТЕРАТУРА

1. Бойчук і бойчукісти, бойчукізм : каталог виставки / упор. О. О. Ріпка. Львів : Каменяр, 1991. 85 с.
2. Малеви́ч К. Черный квадрат. Санкт-Петербург : Азбука-классика, 2003.
3. На чужині. *Музейний провулок*. Київ, 2004. №1. С. 36-39.
4. Соколюк Л. Проблема національного стилю в українському мистецтві першої третини ХХ ст. *Мистецтвознавство України* : зб. наук. праць. 2003. Вип. 3. С. 25-31.
5. Шудря М. Бунтівний «кубофутурист» (до 120-річчя від дня народження О.К.Богомазова). *Українська академія мистецтва*. 2000. С. 254-263.

## РОЗРОБКА ДИЗАЙН-КОНЦЕПЦІЇ СТУДЕНТСЬКОГО WEB-ПОРТАЛУ

*У статті описано основні етапи проектування дизайну інтерфейсів веб та мобільних додатків для студентського порталу, розкрито поняття “проектування досвіду взаємодії” (UX). На прикладі проектування дизайну Web-сайту розписано такі етапи, як дослідження цільової аудиторії, створення історій користувача та користувацьких сценаріїв, інформаційної архітектури, ескізів сторінок та інтерфейсу сайту, представлено базові визначення тощо. Проаналізовано науково-методичну літературу дисциплін, пов’язаних із Web-технологіями, і наголошено на важливості їх оновлення із урахуванням сучасних підходів до розробки в IT галузі.*

**Ключові слова:** Web-дизайн, проектування користувацького досвіду, історія користувача, інформаційна архітектура, користувацький інтерфейс.

*The article describes the main points of a modern design development of web and mobile applications and the concept of “user experience design” (UX). For example, UX prototyping of the website separates on phases: research of the target audience, creating user story and user scenario, information architecture, wireframes, website interface, etc. Also, the basic definitions included. The scientific-methodological literature have analyzed with the training of subjects, which relate to Web-technologies. It has emphasized the importance of their updating with regard to modern approaches for development in the IT industry.*

**Key words:** Web-design, user experience design, user history, information architecture, user interface.

**Вступ.** Наразі мережа Internet переповнена запитами щодо дизайну логотипу. При чому вживається воно поряд зі словосполученням «фірмовий стиль». Поки маркетологи вчаться створювати прості дизайн-матеріали самостійно, дизайнери починають занурюватись у маркетинг. Ціль перших і других однакова – завоювання уваги аудиторії та максимальна залученість покупців.

Дизайн – це про першу та останню цінності передусім. Він може робити продукт дорожчим, надавати більше опцій до його використання. Дизайнерам, як і маркетологам, треба зрозуміти, які саме атрибути продукту або його цінності впливають на прийняття рішення про покупку.

Постановка проблеми. У динамічному суспільстві стало звичним явищем використання смартфонів та планшетів на рівні зі стаціонарними комп’ютерами та ноутбуками. Значного розвитку отримали хмарні обчислювальні технології, штучний інтелект, засоби доповненої віртуальної реальності. Internet є вже давно майже основним джерелом інформації, а також торговельним майданчиком, освітнім ресурсом, дискусійним клубом, де люди обмінюються ідеями та пропонують шляхи вирішення нагальних проблем. Оновилися і практичні підходи до організації процесу створення програмних продуктів. Фактично, провідною метою команди спеціалістів є проектування веб та мобільних додатків із урахуванням особливостей цільової аудиторії, визначення сценаріїв взаємодії користувачів, побудова інформаційної архітектури і кроком оформлення інтерфейсу. Така особливість розробки дозволяє виробити єдині підходи до створення зовнішнього вигляду продукту. Весь цей процес лаконічно описує поняття “проектування досвіду взаємодії” або англійською мовою – user experience design (скорочено UX design).

Стрімкий розвиток IT галузі та глибинне проникнення мережевих технологій у всі сфери суспільного життя поставило освітні заклади перед Наукові записки Бердянського державного педагогічного університету 202 новим викликом – швидкою адаптацією до

реалій постіндустріального суспільства. Особливо це важливо для ВНЗ, які спеціалізуються на підготовці фахівців інформаційних технологій. У контексті революційних змін, питання наближення навчальних програм до практичної діяльності є нагальною проблемою у вищій освіті. Аналіз останніх досліджень і публікацій. Підготовка фахівців з ІТсфери є важливою тематикою наукових пошуків. Зокрема, такі науковці, як В. Биков, М. Жалдак, Н. Морзе, С. Семіріков, О. Спірін, Ю. Триус осліджували цю проблематику. Питанням методики викладання дисциплін, пов'язаних із вебтехнологіями, присвятили власні праці В. Базурін, І. Іваськів, Ю. Рамський, О. Ніколаєнко [1; 6]. Особливості розробки веб-дизайну розкривають Пасічник О. В., Пасічник О. Г., Стеценко І. В. [5]. Важливі аспекти вивчення засобів для створення веб-ресурсів досліджували В. Борисов, Л. Зубик, І. Карпович, О. Кривонос, О. Степанченко [2; 3; 4].

Систематизуючи матеріали досліджень із цієї тематики, важливо зазначити, що переважна більшість джерел присвячена вивченню інструментарію (HTML, CSS, JavaScript, баз даних, Php, Python, Ruby, графічних редакторів) і лише колектив авторів підручника "Основи вебдизайну" в окремий розділ виділив методологію створення сайту [5]. Проте технології швидко оновлюються, і вже не доцільно розглядати лише проектування сайтів, які можна переглядати на стаціонарних комп'ютерах та ноутбуках.

Із поширенням смартфонів та планшетів і збільшенням можливостей їх функціоналу, підвищенням пропускну здатності телекомунікаційних мереж, розвитком бездротових технологій WiFi, 3G та 4G розробникам та дизайнерам стало необхідно враховувати контекст використання пристроїв при створенні як сайтів, так і мобільних додатків. Ураховуючи перспективність розвитку ІТ галузей, важливо, щоб ВНЗ, в яких готують спеціалістів інформаційного профілю, швидко адаптували навчальні плани до вимог ринку.

Першим кроком на цьому шляху було б висвітлення базових понять процесу проектування різних додатків. Таким чином, метою статті є розкрити особливості методології проектування інтерфейсів і її базові поняття на прикладі розробки вебсайту з точки зору сучасних практичних уявлень.

**Висновки.** Завершуючи огляд етапів проектування сучасних веб-сайтів та мобільних додатків, зробимо такі важливі висновки.

1. Процес розробки зовнішнього вигляду інтерфейсу є складним і багатоетапним та вимагає від спеціаліста розуміння кожного його кроку.

2. Основа увага приділяється пошуку інформації та обґрунтуванню розміщення на екрані смартфона чи стаціонарного комп'ютера кожного компонента дизайну.

3. Фахівець має володіти вміннями та навичками дослідницької діяльності, опрацювання великих масивів інформації, аналітичного мислення, візуалізації напрацьованих результатів; розуміти технології розробки Internet-сервісів; бути здатним працювати у команді та постійно спілкуватися.

4. Сучасні навчальні програми із предметів, пов'язаних із вебдизайном, потребують осучаснення із залученням практичного досвіду проектування. Серед подальших наукових пошуків слід виділити такі: докладне вивчення сучасних підходів до організації проектування веб-сайтів та мобільних додатків; адаптації методологій проектування до навчальних програм ВНЗ, які готують відповідних спеціалістів в ІТ-галузі.

### ДЖЕРЕЛА ТА ЛІТЕРАТУРА

1. Базурін В. М. Особливості навчання веб-програмування мовою JavaScript студентів-математиків. *Вісник Житомирського державного університету імені Івана Франка*. 2014. Вип. 1. С. 79-83.

2. Борисов В. В. Веб-дизайн як складова фахової підготовки майбутніх учителів технологій. *Наукові записки Національного педагогічного університету ім. М.П.Драгоманова. Серія: Педагогічні та історичні науки*. 2012. Вип. 107. С. 12-18.

3. Зубик Л. В., Карпович І. М., Степанченко О. М. Основи сучасних Web-технологій: навч. посібник. Рівне: НУВГП, 2016. 290 с.

4. Кривонос О. М., Мосіюк О. О., Кривонос М. П. Огляд функціоналу он-лайн графічного редактора Pixlr як інструмента фахової підготовки вчителя інформатики. *Науковий часопис НПУ імені М. П. Драгоманова. Серія №2. Комп'ютерно-орієнтовані системи навчання*. 2017. № 19 (26). С. 163 - 170.

5. Пасічник О. Г., Пасічник О. В., Стеценко І. В. Основи веб-дизайну: навч. посібник. Київ: Вид. група ВНУ, 2009. 336 с.

6. Рамський Ю. С., Іваськів І. С., Ніколаєнко О. Ю. Вивчення Web-програмування в школі: навч. посібник. Тернопіль: Навчальна книга. Богдан, 2004. 200 с.

7. Complete Beginner's Guide to Information Architecture UX Booth. URL: <http://www.uxbooth.com/articles/complete-beginners-guide-toinformation-architecture/>. (28.07.2017). Назва з екрану.

8. Geoff Graham. The difference between responsive and adaptive design CSS-Tricks. URL: <https://csstricks.com/the-difference-between-responsive-and-adaptive-design/>. (28.07.2017). Назва з екрану.

9. Grinberg Yair. iOS 7, Windows 8, and flat design: In defense of skeuomorphism. Venturebeat.com. URL: <https://venturebeat.com/2013/09/11/ios-7-windows-8-and-flat-design-in-defense-ofskeuomorphism/>. (28.07.2017). Назва з екрану.

10. iOS. Human interface guidelines. Developer.apple.com. URL: <https://developer.apple.com/ios/human-interfaceguidelines/overview/design-principles/>. (28.07.2017). Назва з екрану.

11. Marcotte Ethan. Responsive web design Alistapart.com. URL: <https://alistapart.com/article/responsive-web-design>. (28.07.2017). Назва з екрану.

12. Material design. Офіційний сайт material.io. URL: <https://material.io/guidelines/#>. (28.07.2017). Назва з екрану.

13. Mears Chris. Wireframes - the beginner's guide. The UX Review. URL: <http://theuxreview.co.uk/wireframesbeginners-guide/>. (28.07.2017). Назва з екрану.

14. Norman D., Nielsen J. The Definition of User Experience (UX) Nielsen Norman Group. URL: <https://www.nngroup.com/articles/definition-user-experience/>. (28.07.2017). Назва з екрану.

15. Satia Germaine. How to write a painless user story Uxpin.com. URL: <https://www.uxpin.com/studio/uxdesign/how-to-write-a-painless-user-story-for-agile-ux-teams/>. (28.07.2017). Назва з екрану.

16. User Stories and Scenarios in UX Design Designmodo. URL: <https://designmodo.com/user-stories-ux/>. (28.07.2017). Назва з екрану.

17. User Stories. Mountain Goat Software. URL: <https://www.mountaingoatsoftware.com/agile/user-stories>. (28.07.2017). Назва з екрану.

18. UX Design defined. UX Design. Humanizing interaction. URL: <http://uxdesign.com/ux-defined>. (28.07.2017). Назва з екрану.

*Науковий керівник: кандидат педагогічних наук Чернявський Б. В.*

**УДК 398:801.6**

*Айгуль Косанова  
(Алматы, Казахстан)*

### **ПАТРИАРХ КАЗАХСКОЙ ПОЭЗИИ**

*В данной статье автор рассматривает творчество известного казахского акына Джамбула Джабаева.*

*Ключевые слова: акын, жырау, поэзия, айттысы, патриотизм, героизм, жыр-дастаны, сказания, творчество, эпос, произведения.*

*In this article, the author examines the work of the famous Kazakh akyn Dzhabul Dzhabayev.*

*Key words: akyn, zhyrau, poetry, aityts, patriotism, heroism, zhyr-dastans, legends, creativity, epos, works.*



В этом году наша страна отметила 175-летний юбилей великого Джамбула.

Джамбул Джабаев – акын, видный представитель казахской народной поэзии, жырыши, жырау. Он родился 28 февраля 1846 года в местечке Узунагач Алма-Атинской области в семье Жабая из рода Шапырашты, входящего в состав Старшего жуза. С детства он любил слушать состязания акынов, сказания о батырах, рано научился играть на домбре, исполнял жыр-дастаны «Короглы», «Шахмардан», киргизский эпос «Манас».

Своим наставником он считал известного акына Суюнбая Аронулы, считавшегося наставником всех акынов старшего жуза. Предвидя большое творческое будущее

«Ал, Жамбыл, бата дедің, бердім саған,  
Бақытты, ғұмырлы боп жүргін аман.  
Батасын ат орнына берді - ғой деп,  
Қоймағын былай шығып кінә маған.  
Артына Сүйінбайдың орнын басып,  
Тіліңнен балың тамсын сорғалаған».

Айтысы занимали особое место в жизни акына Джамбула. Свое поэтическое мастерство он оттачивал в многочисленных айтысах, в которых участвовал и неоднократно становился победителем во многих из них. Среди тех, с кем он состязался в айтысах были широко известные акыны Кулмамбет, Бактыбай, Катаган, Сары, Айкумис, Алимкул, Балык, Мураталы, Сарыбас, Досмаганбет, Шашубай, Токтагул, Майкот.

В своем многолетнем творчестве почти столетний акын отражал события, происходящие в степи, писал о вечных человеческих ценностях: чести, достоинстве, уважении к старшим и людям труда, дружбе и верности. Им были написаны множество лирических и бытовых песен, героических поэм и социально-сатирических песен. В своих произведениях Джамбул призывал молодежь уважать труд, овладевать знаниями, стать высокообразованными людьми, чтобы приносить пользу своей Родине. Акын наставлял молодежь: «Вступив на путь науки и знания, человек должен стремиться к своей цели терпеливо и настойчиво».

В апреле 1936 года Джамбул принял участие в первом слете поэтов в Алма-Ате, на котором на его творчество было обращено особое внимание. Вскоре его произведения получают широкое распространение не только в Казахстане, но и далеко за пределами республики. Поэма Джамбула Джабаева «Туған елім» была переведена на русский язык и опубликована в газете «Правда».

Секретарями акына в разные годы были поэты:

в 1936-1938 годы – Калмакан Абдикадыров;

в 1938-1942 годы- Тайыр Жароков;

с 1942 до конца жизни акына - Гали Орманов.

В период с 1936 по 1941 годы произведения акына Джамбула на русский язык переводил Павел Николаевич Кузнецов. После его ухода добровольцем на фронт переводом произведений акына занимался Марк Аркадьевич Тарловский.

В 1936 году было записано 16 произведений, 1350 стихотворных строк, в 1937 году – 40 произведений, 4500 стихотворных строк произведений Джамбула. Среди них такие две большие поэмы как «Клим батыр», «Утеген батыр».

Большое место в творчестве Джамбула занимала тема патриотизма и интернационализма, любовь к Родине.

В сороковом году известные писатели Мухтар Ауэзов, Леонид Соболев и Абдильда Тажибаев три дня провели вместе с Джамбулом, слушая его произведения. Известный русский писатель Леонид Соболев был поражен творчеством и талантом акына, сказав, что теперь у него нет никаких сомнений в том, что Джамбул может в течении семнадцати дней исполнять поэму «Манас», пятнадцать дней поэму «Короглы», знает наизусть миллионы строк казахских эпосов и айтысы акынов, что удивительно. Наверно, Джамбул и во сне сочиняет свои произведения. За три дня я открыл двери Тайников Джамбула! Искусство Джамбула – это искусство импровизации. Джамбул – величина поэтического творчества и Гомер, которого нам посчастливилось увидеть!»

В связи с началом Великой Отечественной войны ЦК партии 9 августа 1941 года приняло постановление о новых задачах республиканских газет: разъяснять захватнические цели войны и серьезность создавшегося положения, способствовать укреплению стойкости и дисциплинированности, оказывать всемерную помощь партийным и хозяйственным организациям, распространять передовой опыт работы, воспитывать у граждан чувство патриотизма, интернационализма и ненависти к врагу, укреплять связь между тылом и фронтом, укреплять единство армии и народа. В печати усиливается обращение к национальным чувствам, национальной гордости, особенностям национального характера. Газеты начинают публиковать исторические материалы об освободительных традициях казахского народа.

5 сентября 1941 года в республиканской газете «Казахстанская правда» было опубликовано произведение аксакала казахской поэзии Джамбула Джабаева «Ленинградцы, дети мои!» (перевел с казахского М. Тарловский). В нём акын обращался к жителям города Ленинграда, оказавшихся в блокадном кольце. Почти столетний акын призывал к мужеству и стойкости жителей города на Неве.

...Ленинградцы, дети мои!  
Ленинградцы, городость моя!  
Мне в струе степного ручья  
Виден отблеск невской струи.  
Если вдоль снеговых хребтов  
Взором старческим я скользну –  
Вижу своды ваших мостов,  
Зорь балтийских голубизну,  
Фонарей вечерних рои,  
Золоченных крыш острия...  
Ленинградцы, дети мои!  
Ленинградцы, городость моя!..

Послание акына в переводе на русский язык было передано по радио в Ленинграде, плакаты с этим посланием были развешаны на стенах домов и окнах магазинов по всему городу. Советский драматург Всеволод Вишневский, находившийся в блокадном городе писал: «В самые тяжёлые дни Ленинграда – осенью 1941 года достойнейший Джамбул обратился к нам –защитникам города с вдохновенным призывом «Ленинградцы, дети мои!» Без слёз и чувства радостного волнения не могли мы читать это послание. Мы ощутили, что это письмо также ценно, как подход сильного резерва. Народ Казахстана слал нам свой братский привет, любовь и дружбу, и мы шли в бой, удвоив силы...».

Поэт Всеволод Рождественский отмечал: «В самые тяжелые дни обороны Ленинграда от немецко-фашистских войск на Фонтанке и других проспектах города я видел плакаты с текстом песни Джамбула «Ленинградцы, дети мои!». Эту вдохновляющую народ на победу песню будет помнить каждый, кто пережил невыносимые страдания от бесчеловечности и жестокости фашистов в осажденном городе». Композитор Сергей Прокофьев свидетельствовал: «Песня Джамбула «Ленинградцы, дети мои!» печаталась на плакатах большими буквами и вывешивалась на улицах города. Видел сам не раз, как у этих плакатов стояли и плакали ленинградцы. Был свидетелем и того, как люди выстраивались в очередь на улицах за газетой с песней Джамбула и не спешили в бомбоубежище даже тогда, когда на небе появлялись немецкие самолеты и начиналась бомбежка».

Произведения Джамбула Джабаева в годы войны вдохновляли солдат на новые подвиги. В своих патриотических произведениях поэт воспевал дружбу народов, пролетарский интернационализм, героизм советских людей. О деятельности великого Джамбула в годы войны известный учёный У. Калижан в своей статье «Моё истинное имя – народ» писал: «А когда на Родину обрушилась страшная беда вероломного фашистского нашествия, гордый старец степей стал призывать народ к борьбе, и его страстные стихи вдохновляли воинов. Его поэтическое послание в осаждённый Ленинград стало жемчужиной военной поэзии, а

сами стихи были страшнее пули для врага, предрекая его бесславный конец. Жители прославленного города на Неве не забыли великого акына. В 2003 году в городе был открыт бронзовый памятник Джамбулу – подарок Казахстана к 300-летию Санкт-Петербурга. На каменных ступенях фонтана выбиты бессмертные строчки – «Ленинградцы, дети мои...», которые так поддержали героических защитников города в годы войны.

Прогрессивных зарубежных читателей привлекали в песнях Жамбыла гнев и возмущение, презрение и ненависть к врагу человечества – фашизму, войне, глубокая любовь к Отчизне. Не случайно стихотворение акына «Для нашей родной страны» включено в сборник «Поэзия войны объединённых наций», вышедшей в Нью-Йорке в тревожном 1943 году».

5 сентября 1941 года газеты «Социалистік Қазақстан» и «Казахстанская правда» напечатали «Письмо трудящихся столицы Казахстана-города Алма-Ата рабочим, работницам, интеллигенции, всем героическим защитникам Ленинграда» в котором были строки: «Дорогие товарищи ленинградцы! В дни величайших исторических испытаний, в дни непосредственной угрозы великому городу Ленина трудящиеся столицы Казахстана-города Алма-Ата шлют Вам горячий братский привет! В эти грозные дни мы с Вами, братья ленинградцы! Для всех нас близок и дорог Ваш город. Недаром народный акын Казахстана Джамбул, выражая искреннюю любовь казахского народа к городу Ленина, воспел его как город

Согревающий сердце, радующий взгляд,  
Рабочий, бурливый, родной Ленинград.  
Где массы впервые колоннами встали  
Под знамя, что подняли Ленин и  
Сталин,

Где Киров в дыханьи заводов живет,  
Где жизнь, словно сад Гюлистана, цветет.

Грозная опасность нависла над Ленинградом: подлая фашистская банда хочет захватить мощный индустриальный гигант и культурный центр нашей страны, разграбить бесценные сокровища, веками накопленные народами отечества, поработить население, потопить в море крови колыбель социалистической революции.

Не бывать этому! Никогда окровавленному фашистскому сапогу не топтать священных улиц и площадей прекрасного города!

Мы с Вами, товарищи ленинградцы, локоть к локтю, плечом к плечу строили и строим счастливую жизнь, осуществляем прекрасную мечту человечества. Мы с Вами в эти суровые дни Великой Отечественной войны!»

В годы войны на страницах периодических изданий публиковались очерки и рассказы о героических подвигах бойцов, проявивших мужество и отвагу при выполнении своего воинского долга и ставших образцами для подражания.

С ноября 1942 года начали выходить фронтовые газеты на казахском языке.

Творческая интеллигенция Казахстана, общественные и государственные деятели, поэты и писатели часто выступали на их страницах, призывали советских солдат к мужеству и патриотизму, к победе над ненавистным врагом человечества. Почти столетний Джамбул также выступал на страницах фронтовых газет со своими патриотическими произведениями. Так, в газете Ленинградского фронта «Отанды қорғауда» были опубликованы его произведения «Ленин мавзолейінде» (№7 (22) 22 января 1943 года), «Қаһарлы халық достығы» (№105(120) 15 декабря 1943года), «Жаңа жылдығ кезеңі!» (№ 110 (125) 31 декабря 1943 года), «Аманкелді тойына» (№52 (177) 17 июня 1944 года). Количество стихотворных строк военно-патриотической тематики, написанных акыном в годы Великой Отечественной войны составило три тысячи. Его произведения в годы войны вдохновляли воинов Красной Армии на ратные подвиги, прославляли героизм и мужество бойцов, призывали к воинской дружбе и патриотизму, любви к Родине.

Творчество Джамбула Джабаева широко известно в России, Беларуси, Китае, Чехии, Словакии и многих других странах. Множится число новых читателей его произведений. Произведения великого акына объединяют страны и государства. Профессор Г. Мусабалина отмечала: «что историческая эпоха оказывает определяющее влияние на формирование поэтических традиций. Именно поэтому во многом тяжелый и противоречивый период второй половины XIX и начала XX века породил множество великих поэтов и писателей. Один из них, несомненно, Жамбыл Жабаев – яркий представитель института акынства, широко известный не только в Казахстане, но и за рубежом. Творчество Жамбыла базируется на вечных человеческих ценностях, оно представляет интерес для всех, кому дорого живое, образное, доброе слово. Литературный, поэтический язык Жамбыла оказал большое влияние на дружбу народов и согласие. Не просто так песни великого акына переводились и читались на разных языках мира».

Творчество Джамбула Джабаева, чье 175-летие мы отмечаем в этом году, и сегодня является культурным достоянием, бесценным наследием казахского народа.

### ИСТОЧНИКИ И ЛИТЕРАТУРА

1. Антология педагогической мысли Казахстана. Алматы, 1995.
2. Сейдимбек А. Произведения. Том VI. Астана, 2010.
3. Жамбылова С. «Ұлылық сыры: Жамбыл мен Сабит». Газета «Егемен Қазақстан», 5 февраля 2021 года.
4. Таша Нойер. «Сила акына – в слове его». Газета «Казахстанская правда», 1 марта 2021.
5. Мукашева М. История казахской журналистики. Алматы, 2018.
6. Жолдасбеков М. Асыл арналар. Том I. Астана, 2012.

УДК 7.012:[659.133.1:792]

*Богдана Олішевська, Руслана Хиневич  
(Київ, Україна)*

### ДИЗАЙН РЕКЛАМНИХ ТЕАТРАЛЬНИХ ПЛАКАТІВ

*Сучасна театральна афіша є не тільки поліграфічним тиражованим твором, але й цифровим інструментом візуальної комунікації, розробленого графічним дизайнером. Дана стаття досліджує тенденції розвитку сучасної театральної афіші, виокремлює її місце в системі візуально-комунікативних технологій, які стрімко розвиваються у останні десятиріччя XXI сторіччя.*

**Ключові слова:** *графічний дизайн, театральна афіша, плакат.*

*Modern playbill is not only a printed reproduction work, but also a digital tool of visual communication developed by a graphic designer. This article examines the trends in the development of modern playbills, highlights its place in the system of visual and communicative technologies, which are developing rapidly in the last decades of the XXI century.*

**Key words:** *graphic design, playbill, poster.*

Театральна афіша як різновид плакатної графіки час від часу опинялась в полі зору дослідників і мистецтвознавців. Проте, в епоху постіндустріального розвитку суспільства, в часи, які характеризуються науковцями, як доба постмодернізму, театральні і видовищні заходи, які спрямовані на задоволення та насичення чуттєвих потреб нашого сучасника, перебувають у пошуках нових форматів своєї творчої подачі, намагаючись при цьому залишатись в межах класичних традицій. І це, безумовно, знаходить своє відображення у нових і специфічних графічних рішеннях. Актуальність даної теми полягає у необхідності

сфокусуватися на особливостях сучасної театральної афіші, як різновиду цифрового графічного дизайну.

Театральна афіша – одиничний твір мистецтва; лаконічне, помітне (зазвичай кольорове) зображення з коротким текстом (як правило, на великому аркуші паперу), виконане в агітаційних, рекламних, інформаційних або навчальних цілях, і є різновидом тиражованої графіки. Переважно це зображення, яке сприймається з великої відстані і активно впливає на глядача. «Плакат (нім. Plakat, фр. Placard – оголошення, афіша, від дієслова plaquer – наклеїти, лат. placatum – повідомлення, свідоцтво) – різновид графіки» [1]. Мистецтво проектування та виготовлення афіш тісно пов'язане з поліграфічними технологіями виготовлення та тиражування.

Афіші з'явилися у Греції приблизно в IV столітті до н.е., у Римі – в I столітті до н. е. Афіші у давнину були двох видів: намальованими й написаними. Намальовані афіші вставляли в рами і вивішували поруч із дверима театру.

Сам термін «афіша» є калькою з французького – «affiche» – афіша, оголошення. Прототипом афіші можна вважати єгипетський папірус з Олександрії (164 р. до н.е.), який в даний час зберігається в Луврі. В ньому йдеться про винагороду за піймання двох рабів-утікачів.

Афіші досить часто виступають як достовірне документальне джерело, що містить точну інформацію про репертуар того чи іншого театру, склад його трупі, виконавців даної конкретної вистави. На деяких афішах розміщувалася інформація про приїзди гастролерів, час і характер їх виступів і т. п. Отже, афіша – це історичний документ, точний і неупереджений, в більшості випадків більш об'єктивний, ніж мемуари і спогади сучасників.

Серед авторів перших афіш, а їх було близько 20, німецький дослідник історії реклами Вальтер он зюр Вістей називає Югана Ментеля та Пітера Шафера. Перша афіша Ментеля датується 1469 роком. Особливо швидко новий вид реклами розвивається в Англії. Перші рекламні афіші містили тільки тексти. Ілюстрація з'явилася лише в 1491 році в рекламній "Афіші видавця" Гераерда Ліна. З розвитком театрального мистецтва в Західній Європі поширення отримала театральна афіша (театральний різновид плакату), що мав зазвичай текст оголошення про майбутню виставу.

В кінці XIX століття з розвитком образотворчого впливу на «масову графіку» з'являється термін «художня афіша», коли до її створення залучили літографію. Поряд з текстами почали з'являтися і зображення, що підвищувало візуальні і впливові характеристики плакатів.

На плакати і афіші мали значний вплив книжкові ілюстрації та твори станкової графіки, що пройшли до XIX століття значний історичний розвиток. Широкі можливості удосконаленої техніки кольорової літографії додали афішам та плакатам яскравості, кольорової насиченості. Плакат почав також використовуватися для реклами товарів, а афіша була зосереджена на подіях культурних, мистецьких, театральних, благодійних.

Звертаючись до питання термінології, слід зауважити, що до кінця XIX століття афіша також виконувала і роль театральної програми. Афіші одного тиражу (а отже, і одного формату) вивішувалися на вулицях. Плакати швидко стали великоформатними, але до 1860 р. вони залишалися одноколірними: друкувалися чорним по білому або на кольоровому фоні. В середині століття прийшла ще одна друкарська революція – поява хромолітографії та фотолітографії, що дозволило переносити на папір кольорові зображення та фотографії. Саме ця технологія зробила афішу не просто комерційним оголошенням, а проявом мистецтва.

Розвиток форм, змісту і зовнішнього вигляду театральної афіші визначають дві умови, які невинно еволюціонують:

- постійна модернізація поліграфічного виробництва;
- необхідність взаємодії з публікою в театрах різних типів.

Театральна афіша в усі часи складалася таким чином, щоб глядач побачив ту інформацію, яка була здатна його зацікавити.

Протягом кількох століть свого існування театральна афіша зазнала ряд змін, як в зовнішньому вигляді, так і в змісті тексту та зображення, розташованого на ній. І поступово,

наближаючись хронологічно до ХХ століття, художники все більше і більше будуть звертатися до мистецтва плаката. Якщо Тулуз-Лотрек почав з 30 афіш, то наприклад, Пікассо виконав їх уже близько 290.

Українське театральне мистецтво також мало свої афіші. Які сьогодні можна розглядати як історичний документ. Так, у фондах Інституту досліджень бібліотечних мистецьких ресурсів Львівської національної наукової бібліотеки України імені В. Стефаника збереглися афіші за 1897 р., коли трупа під орудою М. Кропивницького вдруге перебувала у Варшаві. Зокрема, дослідниця С. Романюк посилається на три афіші: драми «Глум і помста» М. Кропивницького (27.09.1897 р.), історичних драм «Гарас Бульба під Дубном» К. Ванченка-Писанецького (2.11.1897 р.) та «Мазепа» К. Мирославського-Винникова (19.10.1897 р.) [4].

Саме з цих театральних афіш відомо, що вистави відбувалися у Театрі Ельдорадо та Русько-малоруському театрі у Варшаві. Вони мали двосторонній друк. Одна сторона друкувалась тогочасним сучасним українським правописом, друга – польською мовою. Формат 242 × 374 мм, виготовлені у Варшаві з дозволу Обер-полиційного полковника Грессера.

Отже, становлення театральної афіші можна вважати завершеним циклом, що розпочався з рукописної форми та, пройшовши тривалий період розвитку, еволюціонував спочатку до художнього рівня, з втратою в змісті, а потім до рівня плакату, майже зовсім втративши інформаційну функцію.

Театральна афіша – як різновид рекламного плакату – знаходить для себе нові площі для розташування. Загальновідомо, що первинне враження від вистави у глядача починає формуватися задалегідь, а не з моменту відкриття завіси на сцені. Саме тому афішу, як можливий канал первинного дотику глядача й театру, слід розглядати як ефективний інструмент маркетингу. Крім традиційних дошок об'яв та театральних кас в громадських місцях, репертуарні афіші і анонси вистав можна зустріти в інтернеті та в зонах розташування комерційних рекламних продуктів – наприклад, сітілайтах.

Дослідник сучасного українського театру блогер Сергій Вінниченко в своїй статті «26 київських театрів. Афіша велика, афіша маленька» на порталі «Театральна риболовля» відмічає, що деякі столичні театри ( на момент березня 2019 року – чотири) навмисно не друкують репертуарних афіш, переносючи весь рекламно-комунікативний контент в площину соціальних мереж. Наприклад, на сторінки Facebook або на сторінку електронної афіші на сайті театру [6].

Не зважаючи на те в цифровому чи паперовому вигляді існує сучасна театральна афіша, вона не перестає бути продуктом діяльності графічного дизайнера. Важливим фактором, що впливає і захоплює увагу глядача в умовах стрімкого темпу сучасного життя є колір.

Активний, вражаючий, такий, що упізнається з першого погляду – колір є частиною бренду театру. Колір – найперша комунікація з брендом, ще до того, як вдалося розгледіти окремі картини, оцінити шрифтові рішення чи прочитати бездоганний текстовий контент...

Крім першого кольорового враження, дуже важливим є з'ясування внутрішньої логіки побудови афіші. Основний показник наскільки зрозуміло та комфортно сприймається вся закладена в неї інформація.

Театральна афіша має шість основних блоків: візуальний ідентифікатор (логотип, назва, сезон); ідентифікатор дати; автор та назва вистави (або репертуарний перелік вистав); додаткова інформація (мова вистави, обмеження за віком, денний сеанс, мала сцена тощо); спонсорський блок; контактна інформація.

Вдале та адекватне розташування всього контенту – запорука збільшення театральної каси. Професійне застосування законів графічного дизайну забезпечується наступними складовими: текст і блоки необхідно структурувати, продумати логіку, промалювати, витримати в стилістиці, оформити [5].

У сучасній театральній афіші часто використовується художня метафора, різномасштабні фігури, зображення подій, контурне позначення предметів. Для тексту важливим є шрифт, розташування, колір.

Одним з ключів до ефективності театральної афіші – використання сучасної по відношенню до глядача естетичної системи, іншими словами, актуальна афіша вимагає, щоб естетична система дизайнера була синхронна і сучасна естетичній системі одержувача повідомлення.

Для дизайнера театрального плакату дотримання принципу синхронізації дає можливість бути почутим і зрозумілим сучасниками, у разі ігнорування цього принципу одержувач не зможе правильно декодувати зміст рекламного повідомлення, що допустимо в мистецтві, але неприпустимо в реальній рекламній діяльності.

Отже, для мистецтва афіші характерні подібна досконалість, доцільність і яскрава виразність образотворчої форми, художня метафора, інтелектуалізм, декоративність і багато іншого. Світ театральної афіші відображає загальні закони й норми соціального життя, як маркетинговий інструмент він потребує простих і яскравих образів, коротких виразних фраз, що мають добре запам'ятовуватись.

### ДЖЕРЕЛА ТА ЛІТЕРАТУРА

1. Плакат. URL: <https://uk.wikipedia.org/wiki/Плакат>
2. Брайант Д., Томпсон С. Основи впливу ЗМІ. Москва: ВД «Вільямс», 2004.
3. Васильев Г. А., Поляков В. А. Основи реклами: Навч. посібник. Москва: Вузівський, 2009. 407 с.
4. Романюк С. В. Афіші українських професійних театральних труп кінця XIX – початку XX ст. у фондах Інституту досліджень бібліотечних мистецьких ресурсів Львівської національної наукової бібліотеки України імені В. Стефаника. URL: <http://www.lsl.lviv.ua/wp-content/uploads/Z/Z2016/JRN/PDF/25.pdf>
5. Вінниченко С. 26 київських театрів. Афіша велика, афіша маленька/ театральна риболовля. URL: [http://www.t-fishing.co.ua/events/articles/theatrical\\_poster/](http://www.t-fishing.co.ua/events/articles/theatrical_poster/)

УДК 74

Людмила Серова  
(Володимир-Волинський, Україна)

### ВОЛИНСЬКИЙ ПИСАНКОВИЙ ДИВОСВІТ: ТРАДИЦІЯ ТА СУЧАСНІСТЬ

*У науковій статті представлений аналіз основних характерних відмінностей та особливостей, що існують в мистецтві волинської народної писанки, відповідно до регіонального походження, яке в свою чергу знаходить відповідне відображення в символічному забарвленні цієї автентичної декоративно-прикладної традиції.*

**Ключові слова:** декоративно-прикладне мистецтво, знак, писанка, символіка, традиція, формування.

*The scientific article presents an analysis of the main characteristic differences and features that exist in the art of Volyn folk pysanka, according to regional origin, which in turn is reflected in the symbolic color of this authentic decorative and applied tradition.*

**Key words:** arts and crafts, sign, Easter egg, symbols, tradition, formation.

**Постановка проблеми.** Традиція розписування писанок існує давно. Достеменно невідомо коли воно зародилось в Україні. Однак такої різноманітності, багатства орнаментів та колористики, які притаманні українській писанці, немає ніде. В нас писанкарство досягло високого рівня розвитку і стало окремим видом мистецтва, а писанка – одним із культурних символів України.

Походження української писанки залишається малодослідженим: археологія не має жодних свідчень існування на теренах України (Київської Русі) розписаних яєць, тим часом як на території сусідньої Польщі під час розкопок могил X-XIII століть знайдено розписані шкаралупки і навіть одну цілу писанку [1, с. 164].

Але писанка появилася задовго до християнства. Ще за часів язичництва українці, зі своїм культом Сонця, прикрашали яйце, прославляючи і задобрюючи тим самим природні сили. У писанкарстві збереглися усі орнаментальні знаки Трипільської культури, чого немає в жодному з інших видів декоративно-прикладного мистецтва.

Дослідниця Ю. Смолій подає лаконічне визначення писанки, вказуючи, що це – «яйця, декоровані малюнком у два чи більше кольорів способом воскового резервування» [5, с. 102].

Український мовознавець, доктор філологічних наук, професор В. Жайворонок, зазначав, що «...писанка – розмальоване великоднє куряче або декороване, звичайно дерев'яне, яйце; розписується різноманітним орнаментом – геометричним, рослинним, тваринним; кожен колір у писанковому розпису має власну символіку; розписане яйце символізує джерело життя, усього живого...» [2, с. 450-451].

Деяко схоже визначення писанки, яке зробили О. Потапенко та В. Кузьменко, подав у своєму словнику-довіднику «Знаки української етнокультури» [4, с. 450-451].

Учений, народознавець, письменник, організатор Товариства дослідників Волині та Волинського науково-дослідного музею, активний діяч «Просвіти» на Волині Кравченко Василь Григорович уболівав за відродження українців, досліджуючи їхню матеріальну й духовну культуру, і водночас вивчав традиції та побут різних національних меншин, які проживали в цьому краї (поляків, євреїв, німців, чехів). Дослідниця громадської, наукової та просвітницької діяльності В. Кравченка Тетяна Лобода відзначала: «...спектр його наукових зацікавлень вражає своєю широтою та багатоплановістю... він цікавиться проблемами розвитку етнології, фольклористики, історичного краєзнавства, релігієзнавства, діалектології тощо» [3, с. 155-156].

Волинська область характеризується змішуванням геометричних та рослинних мотивів, з використанням символів «землі» та родючості: «решіточки», «трикутники» із сіточками та знаками води; крапочки та вертикальні рівні лінії, подекуди хвилясті лінії – символи дощу, що «закликали» до хороших врожаїв та на захист від суховіїв. Писанки на Волині відрізняються частим використанням червоного та зеленого кольору для забарвлення тла, білими та жовтими основними лініями розпису. Характерною ознакою писанок на Волині можна вважати типовий розподіл загальної площини на дві половини, із подальшим хрестоподібним малюнком із 4-кратною симетрією.

На Волині писанку зазвичай ділять на кілька парних полів, на яких малюють вітрячки, грабельки або спіральки. Тут розповсюджене поєднання рослинних та геометричних мотивів. Дуже часто зустрічаються символи родючості, землі та води, а саме трикутнички та решіточки, хвилясті лінії. Фон писанки зазвичай вишневий або зелений, а малюнок наноситься жовтими, оранжевими, червоними, білими, рожевими чи бузковими барвами.

Розписування яєць до Великодня – традиція не нова. Цікаво й те, що методики розписування писанок, їх символіка і кольорова гама різняться не тільки від країни до країни, а й від міста до міста. А отже, в кожній місцевості вони особливі.

Викладачки Володимир-Волинського педагогічного фахового коледжу імені А.Ю. Кримського зуміли зберегти самобутність писанки, як неповторний витвір мистецтва, як літопис нашого народу, вбираючи у себе генетичний код розуміння мудрості поколінь. Волинянки Оксана Сергіївна Білик, Тетяна Олександрівна Пасієвич і уродженка Тернопільщини Леся Георгіївна Мартинюк не лише самі володіють древнім мистецтвом писанкарства, а й навчають цьому інших. Всі троє відзначені найвищою нагородою обласного конкурсу писанкарів – дипломами Модеста Левицького, відомого збирача писанок і популяризатора писанкарства. Леся Георгіївна разом з Оксаною Білик відкрили студію «Писанки княжого граду», яка згодом стала зразковим колективом. А справжньою



родзинкою мистецького проекту стало проведення майстер-класів. Майстрині вважають, що писанка по всій Україні й головним символом у ній є сонце, життєдайна енергія, а на Волині вона червона, рожева, тому що основний символ сонця – це ружа. Її також фарбували у відварі з цибулиння, тому її ще називали «золотою». Це основна відмінність волинської писанки. Пані Леся малює вітряки, сосонки, кучерики, завиточки, пелюстки і квітку, яка завжди має вісім пелюсток – знак зірки України, саме з такою ходять колядники. Знаки мають певний зміст, в орнаменті вони розміщені за годинниковою стрілкою. Є повір'я: писанку з парною кількістю пелюсток варто дарувати дівчині, парність у візерунках на успіх, удачу. Ромб, трикутник, квадрат у крапочки – зоране поле, межа, що покликані символізувати багатого господаря, велику родину і багату Україну. Всі її писанки відрізняються орнаментом і кольорами, жодної однакової. Волинські – жовті, червоні, чорні, а подільські – це чорне тло, що характеризує землю, рілля, кольорове крапання і білий розпис. Тоді як гуцульська писанка досить різнобарвна, а космацька взагалі має аж дев'ять відтінків жовтого кольору. У писанці окремих регіонів символіка вона багата, особливо в кольорах. Зелений – символізує природу, жовтий – сонце, багатство, врожай. Леся Георгіївна вважає, що куряче яйце виступає атрибутом Великодніх свят, а страусове, перепелине – це вже, як мистецький витвір, тому митці люблять працювати на таких великих сферичних поверхнях, пробуючи своє вміння, свій хист.

Леся Мартинюк є народним майстром писанкарства і з колегами Валентиною Залуніною та Оксаною Білик розписали величезні яйця з склопластику, які були представлені на Софіївській площі в столиці. Їх побачили не тільки кияни, а й гості європейського фестивалю «Авторська писанка». Згодом ці вироби «помандрували» містами України, Грузії, Польщі, Нідерландів.

Волинський краєзнавчий музей випустив альбом «Писанка XXI століття», до якого увійшли 37 світлин знаних майстринь. Довгий час зразкова студія трималася на ентузіазмі, та в 2015 році її довелось закрити. Натомість у Лесі Георгіївни з'явився новий творчий проект «Сигма», де вона продовжує навчати студентів писанкарству. Нею створений етнографічний музей з унікальними експонатами. А її колоритні полотна і писанки прикрашають колекції навіть за кордоном.

Поряд з високопрофесійним викладанням вокалу, диригування, гри на баяні у Тетяни Олександрівни Пасієвич є талант розписування великодніх яєць. Кольори її витворів – біле по червоному. Майстриня вважає таку кольорову гаму найактуальнішою для Великодня, адже червоне – це колір крові, яку Христос пролив за людство, колір Воскресіння, пробудження, урочистого піднесення. В доробку майстрині більше як 700 писанок, серед них немає жодної однакової. Тетяна Олександрівна не використовує жодних взірців, рука сама виводить візерунки.

Науковці з Волинського краєзнавчого музею стверджують, що і за символікою, і за кольорами роботи нашої землячки належать саме до волинських писанок. Про пані Тетяну, як писанкарку, ходили легенди: мовляв, у неї є золотий чи платиновий писак. Насправді ж у неї є лише талант, але великий, справжній, а ще – надзвичайна працелюбність і закоханість у свою справу. До того ж педагогиня нагороджена орденом Святої рівноапостольної княгині Ольги. Ця нагорода вважається однією з найвищих, якими православна церква відзначає жінок.

Оксана Білик керує студією писанкарства. Почала писали більше 20 років тому. Майстриня створила більше ста робіт на курячих, гусячих, перепелиних яйцях. Усі вони передають волинський колорит. Червоні з білим. Особливо їй подобаються ті, що з трипільськими мотивами. Вони пишуться по жовтому кольору або фарбуються в червоний і чорний, а потім деякі моменти видряпуються для того, щоб яйцеві надати більше світлості. Інколи пані Оксана створює трав'янки. Вона займається фарбуванням яєць саме натуральними барвниками і дуже популяризує це, бо завдяки цьому можна отримати непередбачуваний результат. Коли майстрині пишуть писанки, то відчувають зв'язок із

поколіннями українців, які робили це сотні років до них і вони, ніби приєднуються до джерела їхньої енергії.

**Висновки.** Детальний аналіз особливостей орнаментального мистецтва на прикладі волинської писанки дає змогу краще усвідомити глибокий зв'язок орнаменту із місцевістю, де він існує. Це пов'язано в першу чергу із тим, що писанка розглядається як традиційне усталене мистецтво із складним символічним значенням, що продовжує зберігати свою давню символіку. Писанка як прояв людської творчості, що має багатовікову історію, що криється в українській етнічній свідомості, завжди буде невід'ємною частиною сучасної світової культури. Ознайомлення з роботами волинських майстринь, вивчення писанки, її символічної значущості формує більш глибоке розуміння сьогодення крізь призму традицій та народності.

### ДЖЕРЕЛА ТА ЛІТЕРАТУРА

1. Ганжа П. Таємниці українського ремесла: монографія. Київ: Мистецтво, 1996. 191 с.
2. Жайворонок В. Знаки української етнокультури: Словник-довідник / НАН України, Ін-т мовознавства ім. О. Потебні. Київ: Довіра, 2006. 703 с.
3. Лобода Т. Василь Кравченко. Громадська, наукова та просвітницька діяльність. Київ: ІПіЕНД імені І. Ф. Кураса НАН України, 2008. 238 с.
4. Потапенко О., Кузьменко В. Шкільний словник з українознавства. Київ: Український письменник, 1995. 291 с.
5. Смолій Ю. Особливості термінології українського писанкарства Катеринославщини. Проблеми українського термінологічного словникарства в мистецтвознавстві й етнології: Науковий збірник пам'яті Миколи Трохименка. Київ: Редакція вісника «Ант», 2002. Т. 1. С. 101-109.

УДК 77.03/08

*Вікторія Чернявська, Руслана Хиневич  
(Київ, Україна)*

### ЕСТЕТИКА ТА ОСОБЛИВОСТІ ПЛІВКОВОЇ ФОТОГРАФІЇ У XXI СТОРІЧЧІ

*У статті розглядаються особливості плівкової фотографії у XXI ст. Наведено характеристику цінності традиційного способу фотографування та описано процес створення плівкових кадрів на користь їх унікальності.*

**Ключові слова:** плівкова фотографія, творчість, плівка, фотозйомка, кадр.

*The article deals with the peculiarities of film photography in the XXI century. The characteristic of the value of the traditional way of photography is given and the process of creation of film frames in favor of their uniqueness is described.*

**Key words:** film photography, creativity, film, photography, frame.

Плівкова фотографія є результатом одного із способів фотозйомки, який зародився ще у далекому 1889 році при створенні першої фотоплівки Джорджем Істманом, власником і засновником компанії «Eastman Kodak», яка і наразі є досить відомою.

На зорі розвитку фотографії, вона була долею небагатьох посвячених. Але з приходом нових знань і технологій, фотографія стала і досі залишається одним з наймасовіших захоплень. Люди починають цікавитися фотографією з багатьох причин. Деякі беруть в руки камеру, як вираження хобі. Іншим подобається фіксувати головні події їх життя, такі як народження дитини, свята і зустрічі з родиною та друзями. Крім того, існують і ті, хто

займається фотографією виключно як засобом вираження своїх творчих здібностей, способом демонстрації свого власного бачення світу [1].

Незважаючи на те, що розквіт плівкової фотографії призупинився з появою цифрових фотоапаратів, кількість любителів та фотомайстрів, які працюють з плівкою, не зменшилась. Традиційна плівкова фотографія вважається унікальною та ціннішою і сьогодні більше орієнтована на фотолюбителів, які віддають перевагу творчості та експериментам.

По-перше, саме унікальність кожного кадру і привертає справжніх любителів фотографії до плівки. Кожен кадр зроблений на плівку має особливу цінність у силу його унікальності. Через те, що в традиційній фотографії не можна видалити або змінити кадр, його унікальність зростає. Чітко відведена кількість кадрів на катушці плівки – простий та найголовніший мотиватор. Робота з плівковою технікою змушує цінувати кожен кадр і дуже дисциплінує. Тому, щоб отримати вдалий кадр, потрібно не тільки мати бажання відтворити своє бачення за допомогою плівки але і вміти виміряти експозицію, розуміти як працює світло та тінь, стежити за побудовою правильної композиції.

По-друге, вся принадність плівкової фотографії – в можливості повністю самому створити відбиток, від задумки і натискання на кнопку затвора, до готового проявленого знімку. Основний бонус від занять плівковою фотографією полягає в тому, що все можна зробити самому. Коли самостійно знімаєш, проявляєш, скануєш, і друкуєш фотографії, то відчуваєш величезне задоволення. Зйомка, проявлення та друк – являє собою процес створення чогось нового у цьому світі, створення своїми руками того, чого раніше не існувало [2].

Плівкова фотографія не потребує обробки та в повній мірі передає атмосферність кожного кадру. Це також підкреслює її естетику та особливість. На плівці поєднання кольорів виходить більш художнім і завершеним, ніж в цифрі. Різна зернистість і різна чутливість плівки до різного спектру світла, різний результат залежно від проявника і способу проявлення, має більш сильний вплив оптики об'єктива на підсумковий кадр, тому це відкриває світ ніяк не менший за можливостями, ніж графічні редактори. Гарна плівка, відтворює дивовижний тон шкіри, що надає фотографіям, насамперед портретам знятим на плівку – особливого шарму та естетики. Шкіра виглядає більш художньою, рівномірною та досить непогано приховуються недоліки. Зараз багато сучасних фотографів у фотографіях знятих на цифровий пристрій, намагаються імітувати у графічних редакторах, таких як Adobe Photoshop, ефект плівки: колір та тон шкіри, характер, естетику та особливу атмосферу моменту. Але, відтворити якість та естетику аналогової фотографії – практично неможливо.

Однією із особливостей плівкової фотографії є зерно. Зерно з'являється в результаті проявлення, а саме, нанесення на плівку фотоемальсії з кристалами галогеніду срібла. Ці кристали мають різну форму і розмір, вони розташовані випадковим чином і рівним шаром покривають всю поверхню кадру. У цьому хаотичному «танці» немає місця технічній впорядкованості, як у випадку з пікселями. Цифровий шум безперечно поступається в естетиці неповторному «малюнку» плівкового зерна. Багато хто намагається відтворити зерно за допомогою графічних редакторів, але це просто неможливо технічно. Як і у випадку з плівковим кольором, до нього можна тільки наблизитися. В результаті, зерно дає неповторний обсяг на фотографії, крім того, плівкова картинка здебільшого м'якша і ніжніша, ніж цифрова. Отримані знімки завжди будуть більш художніми і природними.

За багатьма технічними можливостями, плівка значно випереджає найсучаснішу цифрову матрицю. У світі фотографії є просте правило: чим більший розмір матриці – тим більше інформації вона зможе зафіксувати, відповідно, тим інформативнішим і якіснішим виходить кадр. Тут перевага плівки зрозуміла: розмір матриць більшості середньостатистичних цифрових фотоапаратів менше, ніж формат самого стандартного кадру 35 мм плівки. Відповідно, при скануванні плівкової фотографії навіть стандартного формату, виходять фотографії, які за якістю набагато перевершують фотографії, зроблені на цифровому фотоапараті.

Кожен тип плівки має свої унікальні характеристики. Завдяки цьому, використовуючи різну плівку під різні випадки, місця зйомки та ідеї, буде отримано різний фінальний результат. Це надає майстру, який фотографує на плівку, багато художніх можливостей для самовираження свого творчого бачення.

Зараз фотографувати на плівку може кожен бажаючий. Багато людей мають стару фототехніку вдома і навіть про це не здогадуються. Більшість фотоапаратів, які можна побачити на полицях вінтажних магазинів техніки, приносять туди звичайні люди.

Проявлення і друк плівкових зображень надає фотографу багато можливостей для різних експериментів. Радість від очікування проявленої плівки, є тим сильним емоційним моментом, який змушує фотографів знову і знову повертатися до плівки.

Безумовно, що мода на плівкову фотографію не проходить ще й завдяки тому, що для багатьох людей це предмет ностальгії за колишніми часами і роботами старих майстрів. Також плівкова фотографія популярна і у сучасної молоді, оскільки в XXI сторіччі, коли практично у кожній другій людині є цифровий фотоапарат, плівкова камера в руках являє собою те, що дозволяє відчувати себе оригінальним і незвичайним [3].

Плівкова фотографія схожа на створення японської кераміки раку – майстер закидає заготовку в піч і не знає, що вийде у результаті. Завдяки такого роду інтересу, плівка зберігає свою актуальність і досі [4].

Кінцевий результат зйомки на плівку, це матеріальне, саме роздрукована фотографія допомагає відправитись у подорож з назвою – спогади. Дивлячись на фотографію створену у особливий момент життя, глядач поринає у спогади про сам момент створення кадру, про самопочуття, про емоції, які відчувалися в ту мить. Фотографії зроблені на плівковий фотоапарат мають дуже довгий час існування, впродовж якого зображення не змінить свого вигляду. Тому, плівкова фотографія може розглядатися як історична мить.

Плівка має і мінуси. Насправді, мінус тільки один – ціна. Ціна плівкових фотоапаратів з кожним роком росте, плівка теж. Але саме ціна народжує цінність. Адже кілька разів потрібно подумати, перш ніж натиснути кнопку спуску затвора. Завдяки цьому, кожен кадр стає унікальним і неповторним, зі своєю атмосферою.

Хоча масовий інтерес до традиційного способу відтворення фотографії вже практично пішов з професійного сегмента, такий спосіб ще залишається цікавим процесом для багатьох сучасних фотографів. Тим, хто любить вчитися, творити та експериментувати, опановувати основи фотографічної майстерності, а також тим хто намагається зрозуміти всю технологію фотографії як такої.

### ДЖЕРЕЛА ТА ЛІТЕРАТУРА

1. Беньямин В. Краткая история фотографии. Избранные эссе. Москва: Медиум, 1996. С.71.
2. Плівкова фотографія. URL: <https://d76.ru/blogs/statyi/plenochnaya-fotografiya>
3. Плівкова фотографія її особливості та переваги. URL: <https://dl.cdu.edu.ua/mod/page/view.php?id=1454>
4. Плікові фотоапарати. URL: <https://style.rbc.ru/items/5a3b75a99a79475e3e8cb26b>

## ПЕДАГОГІКА / ПЕДАГОГІКА

УДК 375.147

Катерина Анісович  
(Сарни, Україна)

### ВИКОРИСТАННЯ ТВОРЧОСТІ, ВІРШІВ, ГУМОРУ НА УРОКАХ АНГЛІЙСЬКОЇ МОВИ

*Стаття присвячена використанню віршів, гумору, пісень та казок на уроках англійської мови як одного з ефективних прийомів навчання, який створює на уроці природне середовище у класі, знімає напругу та спонукає до активної участі у навчанні.*

**Ключові слова:** вірші, гумор, казки, іншомовна компетентність, прийом навчання, фольклорний матеріал;

*The article is dedicated to the use of poems, humor, songs and fairy-tales on English lessons as one of the effective teaching methods, which creates a natural environment in the classroom, relieves tension and encourages active participation in learning.*

**Key words:** poems, humor, fairy-tales, foreign language competence, teaching methods, folklore material.

Актуальність використання творчості віршів, гумору, казок на уроках англійської мови зумовлене необхідністю нових підходів до активізації учнівського пізнавального інтересу до вивчення іноземної мови, збирання й нагромадження усіх можливих ресурсів, які сприяють розвитку іншомовної компетентності учнів сучасної школи, зростанням необхідності іншомовних навичок у нашому суспільстві. Практично всі педагоги та методисти, що працюють з дітьми на різних етапах навчання англійської мови відводять велике місце поетичним текстам та пісням.

На нашу думку вірші та пісні – це саме той матеріал, який діти легко сприймають з цікавістю та люблять, а отже, така робота емоційно забарвлена для учня, в значній мірі сприяє кращому засвоєнню матеріалу. Автентичний літературний чи фольклорний матеріал сприяє опануванню мовою в контексті культури, поетичні тексти та пісні є прекрасним матеріалом для відпрацювання ритму, інтонації іноземної мови, вдосконалення вимови.

Метою викладання іноземної мови в навчальних закладах є формування іншомовної компетентності, а саме здійснення цілеспрямованого засвоєння мови у тісному зв'язку з іншомовною культурою, яка включає в себе різноманітні пізнавальні відомості про історію, побут, звичаї та традиції, спосіб життя народу країни, через фольклор. Робота з його реалізації на уроках іноземної мови сприяє підвищенню інтересу до предмета.

Усвідомлюючи необхідність пошуку нових засобів навчання, які стимулюють збагаченню словникового запасу учнів з англійської мови, звертаються до автентичного фольклорного матеріалу: англійських казок, балад, прислів'їв, приказок, загадок, пісень, римуваль, скоромовок. При цьому основна складність у навчанні іноземної мови дітей полягає в тому, щоб зробити іноземну мову для дитини комунікативно-значущим, активним засобом спілкування.

На думку А.П. Голубєва, Т.І. Жаркової, Л.С. Пузанова, О.Г. Рожевої, І.Б. Стрункової, Є. М. Федорченко, С.В. Фурсенко, Ю.А. Еммер та ін., при розучуванні римів, віршів, загадок, прислів'їв, пісень, балад, байок, примовок, приказок країни досліджуваної мови, діти легко і з задоволенням поповнюють словниковий запас. Важливо, щоб розучування і розігрування лічилок, пісень відбувалося в рухливих іграх, мета яких – співвідношення звукового змісту з рухом, ритмом, інтонацією.

За допомогою фольклорного матеріалу без особливих зусиль дитина вчиться входити в мовленнєві ситуації й орієнтуватися в її контексті: уловлювати, про що йде мова, стежити за

розгортанням контексту мови, задавати зрозумілі питання і будувати діалог. Різні фразеологізми можна знайти в байках, казках, міфах, прислів'ях і приказках, загадках, жартах, скоромовках – це виключно багатий матеріал не тільки для розвитку мовлення дитини, але і для його психічного розвитку.

Ряд авторів (І.Ю. Кулагіна, В.С. Мухіна, Г.Е. Філатова) вважають, що в перший рік навчання іноземної мови відбувається різке розширення сфери спілкування і пізнавальної діяльності. В учня з'являється шанс почати свій комунікаційний досвід іноземною мовою як ніби з чистого аркуша.

Для активізації розумової діяльності вчитель може використовувати фольклорний матеріал у процесі:

- інсценування пісень (можливість для розвитку фантазії, імпровізації);
- театральні постановки(казки, байки як вид дитячої творчості, що зв'язує художню творчість з особистими переживаннями).

З'єднання пісень, віршів в процесі театралізації може стати основою для навчання спілкуванню іноземною мовою, для знайомства з фольклором англійської мови.

Виконуючи пісню, діти супроводжують слова відповідними діями, демонструючи все те, про що вони співають (похитування головою, руками, ходіння, стрибки, ритм). Все це сприяє кращому розумінню і запам'ятовуванню досліджуваного матеріалу.

Отже, розширення словникового запасу через використання фольклорного матеріалу (пісень, віршів, казок, загадок, прислів'їв, балад, байок) – це один з ефективних прийомів навчання, який сприяє створенню на уроці і поза ним природного мовного середовища, знімає напругу, мимоволі спонукає до активної участі в пізнавальному процесі.

### ДЖЕРЕЛА ТА ЛІТЕРАТУРА

1. Савченко І. П. Вірші та пісні на уроках англійської мови в початкових класах. *Англійська мова та література*. 2004. №1. 14 с.
2. Дьяченко Н.П. Вірші, римування та пісні як засіб підвищення ефективності уроку англійської мови. *Педагогічний вісник*. 2004. №3. С. 30-33.
3. Михайлова Є.А. Робота над піснею на уроці англійської мови. *Іноземні мови в школі*. 2006. №1. С.37-39.
4. Стом О. Пісні на уроках англійської мови. *Англійська мова і література*. 2004. №36. С.5-7.
5. Федорченко Е.Н. Навчання з захопленням. М.: «Менеджер», 2005. 224 с.
6. Філатов В.М., Філатова Г.Є. Теорія і практика раннього навчання іноземним мовам. Ростов н / Д: АНІОН, 1999. 384 с.
7. Фурсенко С. В. Граматика у віршах. Спб: КАРО, 2005. 160 с.
8. Голубев А. П., Смирнова І.Б. Пісня в курсі англійської мови: Навч. посібник. М.: «Академія», 2003. 304 с.

*Науковий керівник: викладач вищої кваліфікаційної категорії,  
викладач-методист Юркевич Ж. В.*

### ЗМІСТ І ЗАВДАННЯ ТРУДОВОГО ВИХОВАННЯ В ПОЧАТКОВІЙ ШКОЛІ

*У статті доведена значущість трудового виховання у формуванні особистості молодшого школяра. Визначено цілі, зміст і завдання трудового виховання здобувачів початкової освіти засобами урочної та позаурочної діяльності. Акцентується увага на шляхах упровадження трудового виховання, формування ціннісного ставлення молодших школярів до праці.*

**Ключові слова:** *трудове виховання, профорієнтація, продуктивна суспільно корисна праця.*

*The article proves the importance of labor education in the formation of the personality of a junior schoolchild. The goals, content and tasks of labor education of primary education seekers by means of classroom and extracurricular activities are determined. Emphasis is placed on the ways of introducing labor education, the formation of the value attitude of junior students to work.*

**Key words:** *labor education, vocational guidance, productive socially useful work.*

Проблемі трудового виховання присвячено наукові праці видатних вітчизняних і зарубіжних учених у даній галузі (І. Бех, І. Веремійчик, А. Глушенко, Г. Костюк, В. Мадзігон, І. Міщенко, С. Максименко, К. Платонов, З. Плохій, В. Стоюнін, М. Тименко, В. Шутяк та ін.). У сучасних закладах загальної середньої освіти трудове виховання має на меті підготувати здобувачів освіти до свідомого вибору професії в дорослому житті й як засіб формування позитивного ставлення до трудової діяльності, любові та поваги до праці в цілому. З перших років навчання дітей у школі необхідно розвивати у них відповідні риси характеру, формувати звички, що допоможуть учнівській молоді у подальшому сформувати звички, якості працелюбності, пунктуальності та відповідального відношення до своїх трудових обов'язків.

З огляду на виняткову вагу трудове виховання є важливою складовою всебічного та гармонійного виховання особистості. Його зміст передбачає усвідомлення підростаючим поколінням соціальної значущості трудової діяльності для суспільства й індивіда; розвиток сталої потреби в праці, в трудовій активності й ініціативності впродовж життя, готовність до творчої діяльності, конкурентоспроможності й самореалізації в умовах ринкових відносин. Трудове виховання загальновідомо вважають системою виховних впливів, метою яких є морально-психологічна підготовка учнівської молоді до майбутньої професійної діяльності. Трудове виховання дитини починається з формування в сім'ї та школі елементарних уявлень про трудові обов'язки. Праця була і залишається необхідним і важливим засобом розвитку психіки і моральних уявлень особистості. Трудова діяльність повинна стати для школярів природною фізичною й інтелектуальною потребою.

Трудове виховання є процесом залучення дітей у різноманітні педагогічно організовані види суспільно корисної праці з метою передачі їм мінімуму виробничого досвіду, трудових умінь і навичок, розвитку у них творчого практичного мислення, працьовитості. За Н.В. Котелянець, «трудове виховання підростаючого покоління – один з основних складників формування особистості людини, оскільки вона розвивається духовно й фізично тільки в праці, а без праці деградує. У процесі фізичної праці в учнів розвивається координація рухів тіла, сила, витривалість, також відбувається їх розумовий розвиток. Діти, які беруть участь у різних видах праці, більш кмітливі й винахідливі, оскільки різноманітні трудові процеси позитивно впливають на їхню поведінку, дисциплінують» [2, с. 23].

У закладах загальної середньої освіти вирішуються наступні завдання трудового виховання учнів: формування у них позитивного ставлення до праці як вищої цінності

людського життя; становлення соціально значимих мотивів особистості та розвиток профорієнтаційних інтересів; прагнення до вдосконалення знань, умінь і навичок та їх застосування на практиці; розвиток потреби у творчій праці, виховання морально-трудових рис характеру, працьовитості й відповідальності; озброєння учнів різноманітними трудовими та політехнічними вміннями і навичками; формування першооснов культури фізичної й інтелектуальної праці в подальшому житті.

Зміст трудового виховання визначається вищезазначеними завданнями, а також низкою господарсько-економічних факторів, виробничими особливостями певного регіону, матеріально-технічною базою навчального закладу, майстерністю його педагогічних працівників тощо. Змістову основу трудового виховання школярів складають наступні види праці: навчальна, суспільно корисна, обслуговуюча, виробнича.

Реалізація трудового виховання має бути спрямована на залучення здобувачів початкової освіти до посиленої праці з метою їх усебічного розвитку. Серед шляхів упровадження трудового виховання варто вказати такі:

- 1) під час вивчення навчальних предметів початкової ланки;
- 2) у процесі самообслуговування;
- 3) упродовж позакласної і позашкільної роботи;
- 4) у сім'ї вихованця;
- 5) праця на природі.

Складність і багатогранність процесу трудового виховання підтверджується низкою відповідних завдань з огляду на психологічну і практичну підготовку до праці:

- 1) розуміння дітьми молодшого шкільного віку соціального значення праці, яка виступає необхідним обов'язком і духовною потребою;
- 2) виховання сумлінного і відповідального ставлення до праці впродовж життя;
- 3) виховання бережливого ставлення до результатів праці інших людей, повага й їх наслідування;
- 4) виховання творчого ставлення до трудової діяльності;
- 5) засвоєння дітьми загальноосвітніх і політехнічних знань щодо виробничої діяльності дорослих;
- 6) вироблення трудових умінь і навичок;
- 7) виховання основ культури праці;
- 8) підготовка до свідомого професійного вибору.

Формування ціннісного ставлення молодших школярів до праці здійснюватиметься більш результативно, якщо вони заздалегідь будуть чітко проінформовані про її мету, мотиви, тоді зрозумілим стає не лише підсумок трудової діяльності, а всі проміжні етапи. Зміст, форми, методи і прийоми трудового виховання мають бути включені в усю систему початкової освіти, задля цього слід узгодити всі цілі трудового виховання на інтегративній, міжпредметній основі з огляду на всі навчальні предмети початкової ланки, які мають забезпечити реалізацію провідної мети трудового виховання – виховання любові і поваги до праці. «Важливе місце займає формування працелюбства, сумлінного ставлення до праці загалом. Працелюбство є результатом трудового виховання, виступає як особистісна якість, що характеризує міцність мотиваційної сфери, глибину розумінням перетворюючої сили праці, умінням та прагненням сумлінно виконувати будь-яку необхідну роботу, виявляти вольові зусилля у подоланні перешкод» [1, с. 15]

У початкових класах слід послідовно розвивати учнівський інтерес до праці різних видів, передусім суспільно-корисної, спрямованої на виготовлення певного продукту. Не менш важливим є формування переконань учнів початкової школи в її необхідності, засвоєнні первинних умінь і навичок якісної праці, відповідальному відношенні до трудового процесу, дбайливому здобутті результатів тощо. Трудове виховання реалізується у всіх видах індивідуальної та суспільно значущої праці, однак не слід забувати, що найскладнішим і найважчим видом учнівської праці небезпідставно вважається навчання. Деякі школярі надають перевагу фізичній праці перед розумовою, щось зробити власноруч набагато легше,



ніж розв'язати задачу чи написати переказ чи твір. Навчання виконає свої вагомі виховні функції за умови наявності в ньому істотних якостей праці: свідомої постановки цілей, усвідомлення кожним учнем своїх конкретних завдань у спільній навчальній роботі класного колективу, інтелектуального напруження, самоконтролю, поступового подолання труднощів. Така учнівська діяльність потребує напружених розумових зусиль, збудження бажання вчитися, розвитку інтересу до пізнавальної діяльності і почуття радості від успіху в ній. Важлива єдність у навчальних і трудових процесах, щоб у трудовій діяльності молодші школярі мали змогу на практиці реалізувати набуті знання, та за рахунок практичного застосування поглибити їх. Це допомагає сформувати й моральні цінності, підвищити соціальну активність, сприяти підготовці юних громадян держави до продуктивної суспільно корисної праці в різних галузях виробництва.

Таким чином, трудове виховання є чи не найпершим із напрямків виховного впливу вчителя на молодших школярів. Ознайомлення учнів 1-4 класів з етапами формування трудових дій, певних виробничих процесів є суттєвою сходинкою до дорослого трудового життя. Праця як елемент виховання є вагомим фактором успішного розвитку особистості, способом творчого освоєння навколишньої дійсності, набуття молодшими школярами досвіду посильної трудової діяльності в різних сферах праці. Підкреслюючи роль праці як головного вихователя, вчителю початкової школи варто домогтися усвідомлення учнями трудового процесу як джерела розвитку своїх здібностей і моральних рис, добре підготувати здобувачів освіти до активної трудової діяльності впродовж усього життя.

### ДЖЕРЕЛА ТА ЛІТЕРАТУРА

1. Виховуємо у праці : методичний посібник / Л.А. Гуцан, О.Л. Морін, З.В. Охріменко; за ред. Л.А. Гуцан. Київ, 2019. 92 с.
2. Котелянець Н.В. Методична система трудового навчання учнів початкової школи : дис. ... на здобуття наук. ступеня докт. пед. наук : 13.00.02 – теорія та методика навчання. Кропивницький, 2017. 490 с.

УДК 37.013.2

*Людмила Бабаєва  
(Ташкент, Узбекистан)*

### ЛИЧНОСТЬ ПРЕПОДАВАТЕЛЯ В ВУЗЕ

*Важным условием успешности реализации педагогического процесса в вузе является профессиональная компетентность преподавателя в целом и психолого-педагогическая компетентность в частности. Приводится анализ проблем, негативно влияющих на качество образовательного процесса. В связи с этим, автор останавливается на рассмотрении моделей компетентности, структуры и содержания психолого-педагогической компетентности преподавателя вуза.*

**Ключевые слова:** *профессиональная компетентность, психолого-педагогическая компетентность, «социальное самочувствие», кризис компетентности.*

*Important condition of success of realization of pedagogical process in high school is professional competence of the teacher as a whole and psychological and pedagogical competence in particular. The analysis of the problems negatively influencing quality of educational process leads to a conclusion about insufficient psychological and pedagogical competence of teachers. In this connection, authors focus on consideration of models of competence, structure and the maintenance of psychological and pedagogical competence of the teacher of high school.*

**Key words:** *professional competence, psychological and pedagogical competence, social wellbeing, competence crisis.*

Особенности нравственного развития студентов во время адаптации в вузе таковы, что при дифференцированных, детальных характеристиках наблюдается значительная “амплитуда колебаний” их нравственной устойчивости в различных поведенческих ситуациях – от осознанного самоконтроля до легкомыслия и отсутствия нравственных рамок, вседозволенности и бесконтрольности в поведении и общении. Таков диапазон нравственного отношения к жизни. В связи с основной целью нравственного воспитания – помочь студенту сформировать нравственно-волевую основу своей личности – на первом этапе выдвигается ряд конкретных педагогических задач. Одной из наиболее важных следует считать установление в процессе преподавания, воспитательного воздействия такого стиля отношений преподавателей к студентам, который бы предопределил и служил примером для осуществления будущим специалистом социально значимых деловых и межличностных отношений. Важно, чтобы студенты 1-2 курсов не видели в отношении к себе преподавателей расхождения с моральными истинами и принципами, провозглашёнными в процессе воспитания; сами преподаватели, являя образец коллективизма, гуманизма, оптимизма, честности и справедливости, скрывали бы от

Важнейшим условием совершенствования учебного процесса является повышение педагогического мастерства преподавателя, который был и остаётся стержневым звеном любой педагогической системы. В проблеме формирования мастерства преподавателя необходимо обратить на два момента. С одной стороны, особенность педагогической деятельности, связанной со спецификой её объекта, которым является человек (он же субъект деятельности), постоянная изменчивость педагогических ситуаций – всё это не позволяет педагогу опираться на какую-то одну, раз и навсегда усвоенную систему действий. С другой стороны, при разработке методологических основ оптимизации учебного процесса возникает проблема соотношения творчества педагога и определённого алгоритма действий, которые преподавателю надо постоянно осуществлять. При всём многообразии педагогических систем и работающих в них педагогов есть общие закономерности их функционирования. Выявление этих закономерностей, формулирование их в виде предписаний алгоритмического типа для определённого класса педагогических задач, выявление закономерностей в области обучения оперированию с этими предписаниями – задача педагогики.

Время предъявляет все более высокие требования к личности преподавателя и его педагогическому мастерству. Изучение процесса обучения с точки зрения педагогической и социальной психологии показывает, что в личности педагога должен наличествовать и получить гармоническое развитие целый комплекс специфических способностей и умений.

Характер проявления у педагога соответствующих способностей и умений зависит от его индивидуальных качеств и, прежде всего, от типа нервной системы.

Тип нервной системы является весьма устойчивым обжалованием. Преподавателем может быть, разумеется, человек любого темперамента при условии, если он знает особенности своего типа нервной системы и их использует, сдерживая возможные отрицательные проявления темперамента. Так, холерики и сангвиники должны умело использовать в педагогической деятельности свою активность, энергию и в то же время постоянно гасить проявление резкости, вспыльчивости, раздражительности, воспитывая в себе сдержанность и терпение, столь необходимые преподавателю. Преподавателям меланхолического и флегматического темперамента необходимо преодолевать свою нерешительность, застенчивость, развивать коммуникативные способности за счет присущих им тактичности и мягкости. Они должны следить за темповым режимом своих занятий и, насколько возможно, компенсировать некоторую замедленность ведения занятия точностью и координированностью своих действий.

К коммуникативным качествам педагога обычно относят постановку голоса, мимику и пантомимику, управление эмоциями, настроением и т.д. К качествам желательным причисляют артистичность, чувство юмора, общительность. Сюда же, несомненно, следует отнести и доброжелательность по отношению к студентам. Хорошо известно, что конечный

уровень овладения речью во многом зависит от умения преподавателя создавать эмоционально-непринуждённую атмосферу занятия.

Процесс подачи материала преподавателем и усвоения его студентами никак нельзя считать механическим и нейтральным. Для всякого обучения характерно несколько видов общения:

преподаватель	↔	группа
преподаватель	↔	студент
студент	↔	студент
студент	↔	группа

Итак, между преподавателем русского языка и студентами устанавливается довольно сложная система отношений, причем очень важно, чтобы группа и каждый студент в отдельности чувствовали органическую потребность в общении с преподавателем. В том случае, когда студент ощущает потребность в общении только потому, что преподаватель удовлетворяет его познавательные интересы, общение нельзя признать полным.

Целью общения на занятиях по русскому языку должно быть установление взаимопонимания, которое было бы основано не только на уровне официальных, корректных отношений и даже не только на уровне симпатии, а на наиболее высоком уровне – эмпатии. Иными словами, получаемая от преподавателя русского языка информация должна переживаться студентом со знаком того же эмоционального состояния, как у преподавателя.

Продолжительность и качество общения с группой обуславливаются прежде всего внутренним тактом преподавателя и степенью развития его коммуникативных способностей. Следовательно, развитие способностей является первоочередной задачей преподавателя. Приступая к работе с группой преподаватель обязан определить уровень их языковой подготовки. Знания уровня языковой подготовки позволит определить основные для студента требования и справедливую оценку его работы.

Коммуникативные способности преподавателя проявляются в его умении установить в группе определенный микроклимат, в условиях которого у студентов возникает чувство доверия к педагогу и группе, пропадает боязнь допустить ошибку и быть смешным, появляется желание отвечать на вопросы или высказаться самостоятельно.

В создании такого микроклимата важную роль играет настроение преподавателя. Вполне естественно и закономерно, что у преподавателя не может быть всегда хорошего настроения. И в связи с этим необходимо подчеркнуть, что в преподавателе должны быть развиты артистические способности, которые помогут ему постоянно поддерживать в группе нужный микроклимат. Именно об этом писал А. С. Макаренко: «Я должен быть таким же радостным, как коллектив. Я никогда не позволял себе иметь печальную физиономию, грустное лицо, даже если у меня были неприятности, если я болен, я должен уметь не выкладывать всего этого».

Артистичность дает возможность преподавателю любой дисциплины живее и ярче донести до студентов учебный материал, у преподавателя русского языка этот артистизм должен быть развит в наивысшей степени.

Особенностью педагогической профессии является преимущественно второсигнальный, словесный характер введения информации, когда «при обучении, без сомнений, слова – это важный и почти единственный способ передачи человеком своих мыслей разуму другого» (Макаренко). Разумеется, речевые способности преподавателя во многом определяют живость и образность подачи материала.

Обучая студентов, преподаватель русского языка постоянно должен следить за правильностью и чистотой своей речи, так как она служит обучаемым образцом для подражания. Речь преподавателя русского языка как иностранного отличается также богатством мимики и элементами пантомимы, которые позволяют естественно и гармонично передать внутреннюю, содержательную сторону речи.

Преподавателю необходимо следить за темпом своей речи и ее интонационным рисунком. Обучение устной речи в замедленном темпе ослабляет внимание обучаемых,

вызывает снижение надежности работы их памяти. Привычка к восприятию речи, предъявляемой в чрезмерно замедленном темпе, приводит к тому, что, не успевая полностью охватить удержание, студент выхватывает лишь отдельные смысловые куски, следствием чего является неправильное, неточное понимание услышанного.

Речевые способности преподавателя русского языка проявляются в умелом использовании пауз. Преподаватель дает студенту больше времени для осмысления материала, предъявляемого на слух в темпе, постепенно приближающемся к оптимальному.

Анализ возможных интонационных рисунков свидетельствует о том, что однообразная, монотонная речь преподавателя быстро вызывает в коре головного мозга обучаемых тормозной процесс, результатом которого являются утомление, скука и вялость, в то время как излишняя громкость и крикливость становятся причиной нервного состояния обучаемых. Знание особенностей собственной речи дает преподавателю возможность более тщательно себя контролировать.

Преподавателю необходимо помнить, что речь должна отличаться внутренней силой, способной мобилизовать внимание и активизировать мысль обучаемых. Поэтому для эффективного воздействия побудительного характера преподаватель русского языка как иностранного должен отбирать лексические единицы особенно тщательно в процессе обучения.

Личность преподавателя воздействует на студентов, когда они сами раскрываются ему навстречу как личности. Тогда преподаватель, устремлённый к сотворчеству, оказывается готовым к динамической смене позиций. Иначе говоря, в общении со студентами он расположен к тому, чтобы у них – у студентов – учиться. Это, подчеркнём, многоуровневый, многовекторный характер общения в совместной творческой деятельности преподавателей и студентов.

Можно превратить самый интересный учебный предмет в педантичный и мелочный разбор, а сухой на первый взгляд предмет преподнести необычайно живо и интересно.

Дидактические способности преподавателя проявляются в отборе учебного материала, планировании своих действий на занятиях, в подаче отобранного материала в доступной для обучаемых форме и, наконец, в умении вызвать интерес к материалу. Все это имеет прямое отношение к преподавателю русского языка.

Эффективность ведения каждого занятия во многом зависит от способностей преподавателя, т.е. от психологической наблюдательности, которую он должен в себе развивать. Психологическая наблюдательность помогает преподавателю представить, что именно нужно и можно развивать в обучаемом.

Знание личности обучаемых позволяет ему вовремя прийти на помощь: одним – погасить излишнее возбуждение, другим – преодолеть вялость и т. д. Преподаватель с хорошо развитой психологической наблюдательностью поймет действительно морально дискомфортное состояние студента.

Чем сильнее у преподавателя русского языка волевые качества, тем выше его авторитет и, следовательно, ярче проявление эмоционально-волевого влияния на каждого обучаемого и группу в целом. Нельзя завоевать авторитет принуждением и педантизмом, и в то же время он не приходит к личности вялой, безвольной, наивно доверчивой. Умение добиться высокого авторитета зависит от проявления решительности, выдержки и справедливости как во время аудиторных занятий, так и во внеаудиторных мероприятиях.

К сожалению, далеко не все преподаватели русского языка как иностранного рассматривают общение со студентами как проблему, исследование которой будет способствовать интенсификации процесса обучения языку. Однако психологами вскрыта зависимость между манерой поведения преподавателя в общении со студентами и характером эмоциональных переживаний, возникающих у обучаемых, а также зависимость между характером эмоциональных переживаний у обучаемых и ходом учебного процесса.

Совокупность устойчивых способов взаимодействия преподавателя с обучаемыми (способы вербального общения и вербального воздействия, установление определённой

дистанції, степень проявления эмоционально-волевых способностей, темперамент, индивидуальные черты преподавателя) составляет то, что называется стилем педагогического руководства.

Для повышения педагогического мастерства преподавателю русского языка необходимо постоянно контролировать свои действия, чтобы знать, какие качества развиты больше и какие недостаточно. Это неразрывно связано с совершенствованием в его педагогической деятельности: освоение профессии; её совершенствование; утверждение и проверка системы работы; дальнейшее совершенствование; обобщение опыта; передача опыта; подведение итогов. Как нетрудно заметить, совершенствование в деятельности занимает важнейшее место. В первую очередь оно связано с поиском нового, с творчеством преподавателя. Связь между творческой активностью педагога и его мастерством подтверждается экспериментально.

Своевременное выявление слабых сторон – это предпосылка для последующего целенаправленного и гармонического развития педагогического мастерства.

### ИСТОЧНИКИ И ЛИТЕРАТУРА

1. Педагогика и психология высшей школы. Серия “Учебники, учебные пособия”. Ростов-на-Дону: “Феникс”, 1998. 544 с.
2. Педагогические условия совершенствования учебного процесса в вузе: Межвузовский тематический сборник. Барнаул: Изд. Алтайск. ун-та, 1985. 199 с.
3. Рогинский В.М. Азбука педагогического труда. Москва: Высшая школа, 1990. 112 с.
4. Станкин М.И. Слагаемые педагогического мастерства. СПО. 1996. №9.
5. Основы педагогического мастерства / Под ред. И.А. Зязюна. Киев: Вища школа, 1987. 207 с.

*Асель Бахралинова, Жанара Абыкенова  
(Павлодар, Казахстан)*

### МНЕМОТЕХНИКА КАК СРЕДСТВО КОММУНИКАЦИИ ДЕТЕЙ ДОШКОЛЬНОГО ВОЗРАСТА

*В данной статье рассматривается мнемотехника как один из современных методов развития речи, позволяющий развивать познавательные способности дошкольника. Данный метод облегчает процесс запоминания слов путем ассоциаций, в ходе которого осваивается техника сохранения и воспроизведения информации, что служит для выстраивания грамматически правильной речи.*

**Ключевые слова:** мнемотехника, развитие связной речи, игровой метод, театрализация, дошкольное образование.

*This article discusses mnemonics as one of the modern methods of speech development, the essence of which is that for each word or action, phrase or phrase it is necessary to come up with an illustration, that is, to sketch the text schematically. This method facilitates the process of memorizing words through associations, masters the technique of storing and reproducing information, which serves to build grammatically correct speech.*

**Keywords:** mnemonics, the development of coherent speech, way of theatricality, early childhood education.

В ежегодном Послании народу Казахстана «Казахстанский путь – 2050: Единая цель, единые интересы, единое будущее», Н.Назарбаев изложил и обосновал концепцию «Мәңгілік Ел». Суть концепции основывается на конкретных результатах развития Казахстана за годы независимости. Елбасы, призывает укреплять дух традиций, патриотизма, обновления и

побед национальный дух Республики Казахстан. Он подчеркивает, что подрастающее поколение должно воспитываться по трем принципам – мир, согласие и созидательный труд [1, с. 3].

Одной из основных задач Типовой учебной программы дошкольного обучения и воспитание является «воспитание общечеловеческих ценностей, патриотизма и толерантности, основанных на общенациональной идее «Мәңгілік Ел». Воспитание истинных патриотов, любящих и знающих родной язык, традиции, обычаи, историю своей родины, которые сохраняют и бережно передадут накопленные знания будущим поколениям через образовательную область «коммуникация», а именно развитие речи [2, с. 38].

Актуальность нашего исследования состоит в том, что акценты современного общества сместились в сторону умения критически мыслить, способности к коммуникации, взаимодействию и творческого подхода во всем. Дети, овладевшие «навыками XXI века», смогут самостоятельно, развиваться и самообразовываться. В дошкольном учреждении по типовой учебной программе, образовательной области: «коммуникация», раздела «развитие речи» представляет собой универсальное средство воспитания звуковой культуры речи, грамматической культуры речи.

Одним из методов развития речи в дошкольном возрасте является мнемотехника, которая представляет собой разнообразные приемы, с помощью которых процесс запоминания дошкольниками стихотворений и произведений становится облегченным. Мнемотехника является универсальным средством для развития словарного запаса и тем самым увеличивает объём памяти ребенка [3, с. 6].

Развитие речи посредством мнемотехники на ребенка определяется не только содержанием и формой произведения, но и уровнем его речевого развития, т.е. мнемотехника помогает развивать:

1. ассоциативное мышление;
2. зрительную и слуховую память;
3. зрительное и слуховое внимание;
4. воображение [4, с. 16].

Следовательно, ассоциативное мышление позволяет развивать в сознании ребенка процесс восприятия окружающий мира с помощью ассоциаций; улучшается зрительная и слуховая память, т.е. происходит процесс визуализации текста, читаемым взрослым; развивается зрительное и слуховое внимание, ребенок может продолжительное время удерживать взгляд на визуальных объектах. Ребенок учится прислушиваться и сосредотачиваться на звуках, выделяя характерные особенности; у дошкольников развивается воображение, т.е. происходит создание новых образов на основе имеющихся у детей представлений окружающей действительности.

Основными приемами по ознакомлению детей с моделью мнемотехники следующие:

1. Мнемоквадрат представляет собой схематический рисунок, обозначающий слово, предмет или фразу, состоящую из 1-3 слов.

2. Мнемодорожки являются изображениями (мнемоквадраты), последовательно выстроенными в ряд, т.е. мнемодорожки похожи на коллаж, состоящий из 4-5 иллюстраций с помощью которых дети учатся составлять предложения.

3. Мнемотаблицы представляют собой схемы, являющейся носителем информации в тексте. На каждое слово или словосочетание придумывается рисунок (иллюстрация), т.е. весь текст или стихотворение представлен схематично в виде картинок, тем самым ребенок, глядя на схемы-иллюстрации быстро и легко запоминает данную информацию [5, с. 16].

Проанализируем данные приемы.

Итак, первым приемом мнемотехники является мнемоквадрат, который можно использовать с детьми младшего дошкольного возраста т.к. он является универсальным средством для запоминания одного предмета или действия, т.к. представлен отдельной одной карточкой. Например, ребенок впервые пришедший в дошкольную организацию, имеет свой

шкафчик и кроватку и полотенце, чтоб ребенок знал где его принадлежности, на лицевую сторону приклеивают картинку с изображением «животного».

Следующий прием – мнемодорожка, состоящая из 4-5 мнемоквадратов, может соединить все иллюстрации в один сюжет, т.е. каждый рисунок несет в себе визуальную и слуховую информацию, так как в одном изображении может быть зашифровано слово, словосочетание или фраза. Мнемодорожка помогает выучить ребенку среднего дошкольного возраста загадку, стихотворение или небольшой рассказ за несколько минут во время занятия. Благодаря мнемодорожке ребенок учится формулировать длинные словосочетания, пополняет словарный запас и развивает ассоциативное мышление и тренирует память.

В качестве третьего приема мнемотехники выступают мнемотаблицы, а именно схемы, отражающей в себе схемы-рисунки, позволяющие ребенку старшего дошкольного возраста легко и быстро выучить и запомнить потешки или небольшое произведение. Мнемотаблицы используются для детей среднего дошкольного возраста цветным изображением для создания образа-ассоциаций, но для детей старшего дошкольного возраста схемы представлены одним цветом. Мнемотаблицы применяются для составления рассказов по картине или серии картин, в составлении плана рассказа или пересказа, также можно изобразить схематично описательный рассказ и творческий рассказы.

Исходя из вышеизложенного, следует, что приёмы мнемотехники осваиваются детьми постепенно. Сначала разучиваются простые мнемонические приемы, затем переходят к сложным упражнениям благодаря приемам мнемотехники (мнемоквадрату, мнемодорожке и мнемотаблице) у дошкольников происходит процесс становления речи, т.е. развивается артикуляционный аппарат, соответственно улучшается дикция и произношение звуков.

Данные приемы способствуют развитию памяти, ребенок с легкостью запоминает предметы или действия с помощью ассоциаций, таким образом дошкольник запоминает и сохраняет информацию. Необходимо отметить, что приемы мнемотехники формируют навыки составления рассказов и пересказывать прочитанный текст, что существенно облегчает процесс заучивания стихотворений.

Итак, мы рассмотрели понятие «мнемотехники» и выяснили, что мнемотехникой называют специальные приемы и средства для развития памяти и многих других психических процессов. Нами были изучены приемы мнемотехники такие, как мнемоквадрат, мнемодорожка и мнемотаблица, способствующие развитию речи дошкольников.

Итак, можно сделать следующие выводы:

1) Метод мнемотехники является средством коммуникации детей дошкольного возраста. Организованная учебная деятельности по принципу мнемотехники по развитию речи представляет собой занятие, которое учит детей запоминать информацию, развивать навыки креативности, пополнять словарный запас;

2) Структурой работы по мнемотехники являются схемы: мнемоквадрат, мнемодорожка и мнемотаблица. Для детей младшей группы используют мнемоквадрат, т.к. объектом запоминания является одна иллюстрация. Детям третьего и четвертого года жизни при заучивании стихотворений, потешек, загадок воспитатель применяет метод мнемодорожки, с помощью которого дошкольники запоминают последовательно несколько иллюстраций и связывают их между собой логически. Для детей старшего дошкольного возраста в основном используют мнемотаблицы, т.к. интенсивно развивается связная речь, т.е. дошкольники могут пересказывать, рассказывать опираясь на схему, представленную в виде мнемотаблицы. Актуальность подтверждена тем, что на современном этапе дошкольного образования активно применяются методы и приемы мнемотехники.

3) Нами установлено, что применение метода мнемотехники в дошкольной организации является актуальным. Метод мнемотехники заключается в том, что главной особенностью является наглядность, соответственно, материал (иллюстрация, картинка) должен быть ярким, интересным и доступным для понимания детей. С помощью методов мнемотехники дети с легкостью запоминается информацию. Дошкольники могут самостоятельно делать

выводы, опираясь на приемы мнемотехники, например, опираясь на мнемотаблицу. При этом у ребенка развивается логическое мышление, он может устанавливать причинно-следственные связи. Также приемы мнемотехники позволяют ребенку систематизировать свой непосредственный опыт. Методы и приемы мнемотехники позволяют воспитателю быстро и просто научить детей составлять описательные рассказы.

### ИСТОЧНИКИ И ЛИТЕРАТУРА

1. Казахстанский путь-2050: Единая цель, единые интересы, единое будущее. Послание Президента Республики Казахстан от 17 января 2014 года
2. Приложение к приказу Министра образования и науки Республики Казахстан от 24 сентября 2020 года. № 412.
3. Козаренко М.Л. Мнемотехника шаг за шагом. Москва, «Просвещение», 2019. 395 с.
4. Полянская Т.К. Использование метода мнемотехники в обучении рассказыванию детей дошкольного возраста. Детство-Пресс, 2018. 288 с.
5. Зяблицева М. А., Шейх-Заде Ю. Р. Мнемотехника. Приемы запоминания. Сборник научно-методических статей с международным участием / под общ. ред. Б.П. Черника. Новосибирск: Агентство «Сибпринт», 2019. 648 с.

УДК 37:343.85

*Олена Васьків  
(Дрогобич, Україна)*

### ДО ПИТАНЬ ПРОФІЛАКТИКИ ПРАВОПОРУШЕНЬ ПІДЛІТКІВ У РОБОТІ СОЦІАЛЬНОГО ПЕДАГОГА

**Актуальність теми.** В умовах сьогодення, на жаль, гостро відчувається девальвація моральних та загальнолюдських цінностей, зниження життєвого рівня населення. Як наслідок – стрімко відроджуються кримінальні традиції та звичаї, які активно проникають у молодіжне середовище (а особливо – підліткове), омолоджується дитяча злочинність. Однією з причин поширення цього явища серед неповнолітніх є їх низька правова обізнаність. Власне дані аспекти й обумовлюють необхідність підвищеної уваги суспільства до роботи соціального педагога школи з профілактики правопорушень підлітків.

**Аналіз останніх досліджень і публікацій.** Проблема профілактики правопорушень підлітків є предметом наукових пошуків І.Зубрицького, І.Козубовської, А.Нікітіна, В.Обухова, В.Оржеховської, Л.Твердохліб, М.Фіцули та ін.

**Мета дослідження** полягає в аналізі особливостей профілактичної роботи соціального педагога школи, спрямованої на попередження правопорушень серед підлітків.

**Виклад основного матеріалу.** Негативні соціально-економічні і політичні процеси, які відбуваються у суспільстві, вразили і сучасну школу. Гострота проблем злочинності і правопорушень серед підлітків посилюється. Сказане вище й обумовлює необхідність розгляду питання щодо профілактичної роботи соціального педагога з підлітками.

Серед функцій профілактики правопорушень підлітків в діяльності соціального педагога сучасні дослідники виділяють такі :

– **діагностико-прогностична** (виявлення причин і факторів правопорушень та їх усунення);

– **організаційно-координаційну** (координація зусиль усіх суб'єктів соціально-педагогічної роботи у попередженні і подоланні асоціальної поведінки);

– **корекційно- реабілітаційну** (подолання негативних проявів у поведінці підлітків) [1; 2; 3; 4].

Рівні профілактичної діяльності соціального педагога в школі представлені первинною, вторинною і третинною профілактикою. Розглянемо їх більш детально:



**Первинна профілактика** – своєчасне виявлення соціальним педагогом школи несприятливих інформаційних, педагогічних, психологічних, організаційних, медичних, правових та інших чинників, що зумовлюють відхилення у психологічному та соціальному розвитку підлітків, у їхній соціальній поведінці (як в умовах школи, так і поза нею), стані здоров'я (в тому числі – соціальному). Профілактика здійснюється соціальним педагогом як у школі, так і поза нею, спрямована на оздоровлення та організацію дозвілля підлітків.

Зміст первинної профілактики полягає у взаємодії соціального педагога школи з різними соціальними інститутами щодо формування знань, умінь, установок та мотивів свідомого вибору просоціальних моделей поведінки підлітками [2; 3].

**Вторинна профілактика** полягає у допомозі соціального педагога школи окремим підліткам (а передовсім – «групам ризику»). Робота спрямована на зменшення шкоди, спонукання до прояву самопомогі тощо. Це передбачає психолого-педагогічний та соціально-терапевтичний вплив на особистість підлітка, навчання самопомогі у розв'язанні чисельних соціальних проблем, що провокують деструктивну поведінку особистості. На цьому рівні соціальний педагог має:

- співпрацювати з державними, громадськими, релігійними організаціями, волонтерами;
- працювати з підлітками та їхніми батьками щодо усунення соціально-психологічних передумов деструктивної поведінки (чи можливих ризиків);
- організовувати різноманітні форми профілактичної роботи за місцем проживання у позашкільних навчальних закладах, сприяти організації раціонального дозвілля.

**Третинна профілактика** полягає в реконструкції соціокультурного оточення для підлітків (як в умовах школи, так і поза нею), допомозі в навчанні, спілкуванні з метою відновлення втрачених соціальних зв'язків та адаптації в соціальній життєдіяльності [2; 4].

**Висновки.** Соціальний педагог загальноосвітньої школи повинен більше уваги приділяти поширенню правових знань, що є важливим елементом профілактики негативних явищ у середовищі сучасної шкільної молоді. Окрім посередництва здійснювати активне втручання в навчально-виховний процес, ініціювати застосування нетрадиційних форм і методів соціально-педагогічної діяльності, впроваджувати передовий соціально-педагогічний досвід інших шкіл.

### ДЖЕРЕЛА ТА ЛІТЕРАТУРА

1. Ніколенко О.С Профілактика к корекція девіантної поведінки підлітків. Чернівці: Рута, 2004. 80 с.
2. Оржеховська В.М. Проблеми алкоголізму та наркоманії серед неповнолітніх та молоді. *Практична психологія та соціальна робота*. 1998. №6-7. С. 43–45.
3. Оржеховська В.М. Профілактика правопорушень серед неповнолітніх: навч.-метод. посібник. Київ : «ВіАн», 1996. 352 с.
4. Педагогічно-правова профілактика правопорушень серед учнівської молоді: Наук.-метод. зб. статей / За заг.ред. В.П. Пастухова. Київ, 1997. 250 с.

*Науковий керівник: кандидат педагогічних наук, доцент Смерчак Л. І.*

## ОСОБЛИВОСТІ СТАНОВЛЕННЯ НАВЧАЛЬНО-ВИХОВНИХ КОМПЛЕКСІВ

*У статті висвітлено особливості становлення навчально-виховних комплексів. Здійснено аналіз зв'язку між дошкільною ланкою та початковою школою. Схарактеризовано важливість створення та розвитку шкіл нового типу, адже освіта у сучасних НВК спрямована на всебічний особистісний розвиток кожного вихованця, поєднання та інтеграцію різних сфер розвитку дитини у процесі діяльності.*

**Ключові слова:** навчально-виховний комплекс, всебічний розвиток особистості, безперервність освіти, діяльність закладів освіти, школа нового типу.

*The article highlights the peculiarities of the formation of educational complexes. An analysis of the relationship between preschool and primary school has been made. The importance of creation and development of schools of a new type is characterized, after all education in modern NVK is directed on comprehensive personal development of each pupil, combination and integration of various spheres of development of the child in the course of activity.*

**Key words:** new-type complex, all-purpose development of specialty, uninterrupted education, capacity for building education, a new type of school.

На початку XXI століття стало зрозумілим, що рамки звичайного закладу дошкільної освіти стають замалими, що час потребує іншого підходу до системи освіти. Тому постало питання про створення школи нового типу, в якій є всі необхідні умови для повноцінного психічного, фізичного, соціального, духовного розвитку і виховання дитини як особистості.

У наш час ця проблема є досить актуальною, оскільки учні мають уміти адаптуватися до соціальних умов, мати досить добре розвинену здатність до саморегуляції, бути психологічно стійкими. Саме освіта у навчально-виховних комплексах спрямована на всебічний особистісний розвиток кожного вихованця, поєднання та інтеграцію різних сфер розвитку дитини у процесі її власної діяльності.

Проблемами функціонування навчально-виховних комплексів, їх типами та особливостями освітнього процесу у цих закладах займалися вчені та науковці, такі як А. Бойко, В. Короткова, Ю. Круглова, Л. Федорович, Т. Кульчицька, С. Гаврилюк та ін.

У психолого-педагогічній науці навчально-виховний комплекс розглядають як педагогічне об'єднання, систему організації навчально-виховної діяльності, в основі якої лежить органічна єдність навчання і виховання, спрямовані на досягнення освітніх цілей – створення максимально сприятливих умов для всебічного розвитку і самореалізації особистості, формування інтелектуально-морального потенціалу суспільства в умовах неперервної освіти [1, с. 539].

НВК як педагогічна система переважно складається з підсистем дошкільної, основної, загальної, додаткової і профільної підсистем. Модель освітнього у навчально-виховних комплексах будується на основі багатокомпонентного, варіативного змісту освіти, вікових, індивідуальних норм розвитку учнів, застосування перспективних освітніх технологій, комп'ютерної підтримки навчання, турботи про фізичне і психічне здоров'я дітей [1, с. 540].

Раніше не всі позитивно сприймали ідею створення навчально-виховного комплексу, це було чимось незвичним. Сьогодні немає сумнівів у правильності створення таких закладів. В умовах НВК є можливість здійснювати двосторонній зв'язок між дошкільною ланкою та початковою школою за наступними напрямками:

1. Між педагогами-дошкільниками та вчителями молодшої школи. Це взаємовідвідування занять і уроків, проведення спільних педрад, консультацій, семінарів, тренінгів, конференцій. Ці методичні заходи дають можливість педагогічному колективу НВК розв'язувати всі питання, які виникають у процесі спільної роботи, виявляти недоліки,

що заважають здійсненню наступності в роботі, визначати способи вдосконалення навчально-виховної роботи. Вихователі та вчителі завдяки таким заходам взаємозбагачуються знаннями стосовно вікових особливостей дітей певних вікових категорій, програмових вимог до них, форм та методів роботи з ними.

2. Між дитячими колективами дошкільної ланки та ланки початкової школи. Це різноманітні екскурсії, спільні заходи, шефська допомога та підтримка учнями малюків. Спілкування дошкільників з учнями позитивно впливає на взаємовідносини між дітьми. Між ними виникають товариські стосунки, дружба, у майбутніх учнів формуються правильні взаємини, культура поведінки, дисциплінованість, почуття обов'язку та інші якості, необхідні для навчання в школі, а в учнів школи розвиваються особистісні якості – вміння співчувати, дружелюбність, дбайливість, які так необхідні їм для подальшої соціалізації.

3. Спільна робота з батьками вихованців. Це проведення зборів майбутніх першокласників, організація тематичних виставок, стендів, консультацій, лекторіїв, спільних виховних заходів, участі в різноманітних тематичних проєктах, «майстер-класів» для батьків майбутніх першокласників [2, с. 9].

Створюючи новий тип освітнього закладу, що реалізує програми дошкільної та початкової шкільної освіти та поєднує виховання та навчання в цілісний педагогічний процес, було вирішено побудувати його на єдиній організаційній основі, що несе в собі:

- Нову організацію предметного розвивального середовища для забезпечення різноманітної діяльності дітей з урахуванням їх вікових та індивідуальних інтересів;
- Раціональну, гнучку організацію життєдіяльності вихованців, що відповідає психофізіологічним вимогам та сприяє загальному розвитку та збереженню психічного та фізіологічного здоров'я дітей;
- Безперервність та наступність педагогічного процесу гуманітарного спрямування, в якому попередній період розвитку містить зачатки наступних новоутворень (програмовий матеріал розташований у єдиній послідовності з урахуванням дитячої компетентності);
- Розвиваючий характер навчання, що базується на дитячій активності, використанні різноманітних форм організації навчальної діяльності;
- Психологічний супровід перебування дитини в закладі та своєчасне усунення психофізичних недоліків у розвитку вихованців;
- Забезпечення всім дітям рівних можливостей для старту і шкільному навчанні;
- Інтеграцію програмових областей знань, що забезпечує цілісне сприйняття картини світу;
- Повагу до особистості дитини, орієнтацію на її творчі здібності та уподобання, потреби та інтереси;
- Форми нерегламентованої позанавчальної діяльності дітей (гуртки, заняття за інтересами, клуби, секції тощо) [6, с. 46].

Зауважимо, що організація сучасних навчально-виховних комплексів є одним із перспективних напрямів розвитку школи, адже забезпечує створення педагогічно організованого середовища для навчальної, трудової, ігрової діяльності дітей різного віку, їх духовно-морального розвитку. Варто зазначити, що сьогодні більшість НВК змінюють свої назви (тепер вони називаються початкова школа, гімназія тощо), але за своєю суттю залишаються навчально-виховними комплексами. Дослідники стверджують, що «розвивальні можливості НВК полягають у наступності, в наскрізному науковому підході, практичній спрямованості. Навчально-виховний комплекс забезпечує безперервність освіти і створює адаптивні умови при переході учня від одного ступеня до іншого, професійно орієнтує і передпрофесійно готує випускників» [5, с. 19].

Тому, на нашу думку, з метою виховання самостійних, ініціативних, відповідальних учнів орієнтованих на здобуття освіти, що відповідає його професійному вибору й новим суспільним вимогам, варто організувати та удосконалювати діяльність навчально-виховних комплексів, де поєднано загальну і додаткову освіту, яка сприяє всебічному розвитку особистості.

#### ДЖЕРЕЛА ТА ЛІТЕРАТУРА

1. Енциклопедія освіти / Акад. пед. наук України ; гол. ред. В.Г. Кремень. Київ: Юрінком Інтер, 2008. 1040 с.
2. Забезпечення наступності у навчально-виховній роботі ДНЗ і школи / уклад. Т.Т.Чала. Харків: Вид. група «Основа», 2010. 208 с.
3. Галагуза О. Школа життєвого успіху. *Директор школи, ліцею, гімназії*. 2013. №5. С. 20-24.
4. Короткова В., Федорович Л. Наступність – основа функціонування навчально-виховного комплексу. *Директор школи*. 2010. № 41. С. 23-24.
5. Кремень В. Сучасна освіта в контексті реформування. *Учитель*. 1998. №2. С. 18–21.
6. Кульчиківська Т. Забезпечення наступності освітньо-виховного процесу в умовах НВК. *Директор школи, ліцею, гімназії*. 2013. № 5. С. 45-51.
7. Манжелій Н. Становлення і розвиток навчально-виховних комплексів: ретроспективний аналіз. *Людинознавчі студії. Педагогіка*. 2017. Вип. 5. С. 98–108.

УДК 93(060.55)(477.53)

*Оксана Вільхова, Анастасія Татаренко  
(Полтава, Україна)*

#### ПРОБЛЕМА АВТОРСЬКОЇ ШКОЛИ У СУЧАСНІЙ НАУКОВІЙ ЛІТЕРАТУРІ

*У статті здійснено аналіз основних визначень поняття “авторська школа”, схарактеризовано педагогічні умови та основні ознаки, які є основою заснування та ефективного функціонування авторської школи. Обґрунтовано концепції та інноваційні технології, на яких ґрунтується діяльність авторських шкіл В. Сухомлинського, О. Захаренко, М. Чумарної, М. Гузика.*

**Ключові слова:** *авторська школа, концепція діяльності, інноваційна педагогічна система, освітній заклад, педагогічні умови, педагогічні технології.*

*The articles analyze the basic definition of "author's school", which characterizes the pedagogical conditions and the main features that are the basis for the establishment and effective functioning of the author's school. The general concept and innovative technologies on which the activity of the author's school of V. Sukhomlynsky, O. Zakharenko, M. Chumarna, M. Huzyk is based.*

**Key words:** *author's school, concept of activity, innovative pedagogical system, educational institution, pedagogical conditions, pedagogical technologies.*

Сучасні реформи в системі вищої освіти, пов’язані з інтеграцією України у світовий і європейський простір, модернізацією освітньої галузі, яка є основою інтелектуального, духовного, фізичного і культурного розвитку особистості, її успішної соціалізації, економічного добробуту, запорукою побудови суспільства, об’єднаного спільними цінностями і культурою.

У Національній доктрині розвитку освіти України у XXI столітті наголошується, що держава має гарантувати інноваційний характер навчально-виховної діяльності, різноманітність типів навчальних закладів, варіативність навчальних програм, індивідуалізацію навчання та виховання. Авторські школи покликані реалізувати мету національної системи освіти: становлення людини як особистості та найвищої цінності суспільства, розвиток її талантів, розумових, творчих і фізичних здібностей, формування цінностей і необхідних компетентностей для її успішної самореалізації; виховання відповідального громадянина, здатного до свідомого суспільного вибору; підготовка кваліфікованого фахівця та збагачення на цій основі інтелектуального, економічного,

творчого, культурного потенціалу народу, підвищення загального освітнього рівня задля забезпечення сталого розвитку України та її європейського вибору. Погоджуємося з думкою О. Сухомлинської, яка зазначає, що авторська школа як педагогічне явище – отримала своє поширення в кінці ХХ на початку ХХІ ст., коли змінилася соціально-культурна й економічна ситуація, держава послабила свій тиск на школу, а педагоги отримали можливість творчо розвивати й реалізувати свої ідеї [2, с. 22].

Метою статті є аналіз дефініцій “авторська школа”, обґрунтування ознак та педагогічних умов існування авторської школи, огляд інноваційних авторських шкіл, що функціонують на теренах України.

Теоретико-методологічне обґрунтування педагогічних аспектів існування авторських шкіл здійснено у працях О. Мариновської, І. Анненкова, М. Проц, Ю. Юрчонок, О. Антоновою, М. Ярмаченко та ін.

Українські вчені в царині педагогічної науки термін тлумачать так: Ю. Юрчонок, вважає, що авторська школа – це навчально-виховний заклад, в якому реалізується нова педагогічна система, розроблена конкретним педагогом чи творчим педагогічним колективом [8, с. 210]. В. Паламарчук трактує поняття “авторська школа” як експериментальний навчально-виховний заклад, діяльність якого ґрунтується на психолого-педагогічній концепції, розробленій автором чи авторським колективом [6, с. 12]. М. Ярмаченко розглядає авторську школу як експериментальний навчально-виховний заклад, у якому реалізується нова педагогічна система, розроблена конкретним педагогом чи творчим педагогічним колективом [5, с. 273].

На думку О. Антонової авторська школа – це експериментальна інноваційна навчально-виховна установа, в основі роботи якої лежить оригінальна психолого-педагогічна концепція, розроблена певним автором або авторським колективом. О. Мариновська стверджує, що це заклад загальної середньої освіти з високим рівнем розвитку інноваційного потенціалу як необхідної передумови і результату саморозвитку його конкурентоспроможності засобами експериментально перевіреної оригінальної авторської концепції моделювання педагогічної системи, технологізованої за суттю, що забезпечує стабільні позитивні результати діяльності» [6, с. 11].

Варто зазначити, що авторські школи виникають переважно як відповідь на гострі потреби вдосконалення освітньої практики, соціальної потреби певних ідей щодо навчання, виховання і розвитку дітей. Заснування та ефективне функціонування авторської школи можливе лише завиконання педагогічних умов: наявність оригінальної ідеї, яка дає змогу досягти вагомих результатів діяльності; забезпечення її оригінальним змістом, засобами, формами та методами реалізації. Наприклад, ліцей естетичної спрямованості створює сприятливі умови для розвитку творчої особистості вихованця, розробок нестандартних технологій навчання та виховання; підбір висококваліфікованих педагогів, здатних творчо розв'язувати різноманітні педагогічні завдання; розробка авторських навчальних планів і програм, що відображають особливості освітнього закладу, його профіль; видання навчальних посібників, підручників, створення кабінетів, лабораторій; заснування авторських традицій, які притаманні саме цьому навчальному закладу, що зберігає передовий педагогічний досвід.

Авторська школа (загальноосвітня школа, ліцей, коледж, гімназія) може виникнути на основі вироблення оригінальної концепції освіти, що передбачає креативність, систематичність, обґрунтованість конструктивного принципу побудови освітнього процесу та наукової діяльності.

У своїх дослідженнях В. Караковский і А. М. Сидоркін доповнили список ознак властивих авторській школі, серед них: наявність власної оригінальної програми дій; стійкі позитивні результати; наявність педагога-лідера, директора-учасника; сформульована концепція школи; істотна відмінність її життєдіяльності від масової практики [1, с. 73].

Авторська школа явище не нове. Так, упродовж 1950-1960 років на засадах ціннісної системи гуманної педагогіки працювала авторська школа В. Сухомлинського у Павлиші

(Кіровоградська обл.). Метою закладу можна визначити розкриття особистісного потенціалу вихованців, забезпечення їм здатності реалізувати себе як людину, шляхом самопізнання, духовного та розумового збагачення особистості як учнів, так і вчителів, батьків.

Домінантним у створеному В. Сухомлинським освітньому та виховному середовищі став його толерантний характер, що передбачало гуманні та демократичні стосунки між учасниками навчально-виховного процесу, побудовані на взаємодії, гармонії, взаємоповазі, взаєморозумінні, співробітництві. Головними фігурами у цій моделі були: учень і вчитель, вихідним принципом діяльності – любов і повага до дитини, тепле і чуйне ставлення до неї. Як стверджував В. Сухомлинський: «Школа – колиска народу, колиска духу і культури народної» [5, с. 274].

Авторська школа О. Захаренка інтегрує унікальну систему освітньої роботи, яка забезпечувала формування толерантної особистості школяра, готової до співробітництва, сприяла розвитку здібностей кожної дитини до творчої діяльності.

Головна суть педагогічної технології авторської школи О. Захаренка полягає в тому, що процес виховання школярів здійснюється у ході реалізації кожної ідеї-проекту, яка захоплювала і об'єднувала всіх учасників освітнього процесу: учнів, педагогів, батьків. Зусилля педагогічного, учнівського та батьківського колективу були спрямовані на створення середовища, яке виховує, соціокультурний потенціал якого позитивно впливав на психічне, духовне і фізичне здоров'я дітей, їхнє соціальне благополуччя [4, с. 17].

Концепція авторської школи відомого у свій час педагога-новатора передбачала: спрямування освітнього процесу на поглиблення знань учнів та отримання потрібної і цікавої інформації, яку мають доносити до них вчителі; турботу про здоров'я дітей, їх фізичну витривалість; шанування надбань історії. Вивчення традицій і звичаїв народу прийшли до нас із сивої давнини; виховання у дітей патріотичних почуттів і гордості за родину, однокласників, односельчан, село, Батьківщину.

У школі О. Захаренка було сформовано і функціонувало 5 центрів: навчальний центр, де навчаються учні 5-11 класів, 13 обладнаних за сучасними вимогами тих років кабінетів; центр виховної роботи, де функціонували 4 музеї: музей історії села, музей О. Захаренка, музей миру і дружби народів, музей дошкільної групи «Бабусина світлиця»; центр здоров'я і спорту, куди входили: спортивна зала, плавальний басейн, стадіон, дендропарк із атракціонами, спортивні майданчики (волейбольний і баскетбольний), тренажерний майданчик; центр молодших школярів, де розміщені дошкільна група, навчаються учні 1-4 класів, є кімнати для навчання, ігрові кімнати, зал хореографії, музичний салон; трудовий центр, куди входили цехи: токарний, слюсарний, цех небезпечних станків, деревообробний, швейний цех та цех кулінарії [4, с. 34].

При школі працював філіал музичної школи, де діти навчалися на відділеннях фортепіано, баяну, сольного співу, хореографії, юних художників. Система виховання у цій школі мала вигляд своєрідного «Бермудського» трикутника: батьки-діти-вчителі. Ці три елементи тісно взаємодіяли, оскільки у випадку випадання однієї ланки, руйнувалася уся система виховання. Саме атмосфера взаємодії сформувала нову повноцінну соціальну одиницю. У школі панував культ праці. На думку О. Захаренка, саме праця робить людину людиною. Також з метою розвитку в учнів ініціативи та креативності у школі активно використовувалася практика учнівського самоврядування.

Особливої уваги, на наш погляд, заслуговує українознавча авторська школа «Тривіта», заснована у м. Львові у 1991 році, фундатором якої є Марія Іванівна Чумарна. Школа має чіткий пріоритет – практичне втілення гуманістичної концепції освіти, передових вітчизняних наукових ідей і психолого-педагогічних технологій особистісно-орієнтованого навчання, що поєднує усі компоненти змісту навчання (знання, уміння, досвід творчої діяльності й емоційно-ціннісні відносини з навколишньою дійсністю). Головною метою авторської школи «Тривіта» є задоволення потреб громадян, суспільства і держави у навчанні, оздоровленні, вихованні, розвитку дітей шкільного віку, формування різнобічної інтелектуально розвиненої та високоморальної особистості з національною самосвідомістю.

Авторська школа «Тривіта» керується у своїй діяльності загальнолюдськими принципами, розкриває здібності, таланти вихованців, формує творче мислення, створює умови для різноманітного та необмеженого розвитку кожного учня згідно з його здібностями та можливостями [2, с. 23]. Досвід авторської освітньо-педагогічної моделі Марії Чумарної базується на засадах комплексного українознавства, упровадження в практику виховання і всебічного творчого розвитку дітей основ етнопедагогіки.

Авторська школа М. Гузика розпочала своє існування у 1988 році. Вона є однією з ефективних моделей закладу освіти, що побудований на засадах гуманістичної парадигми. Провідною концептуальною основою виступає особистісно орієнтоване навчання і виховання, спрямовані на максимальну самореалізацію особистості [3, с. 31]. Авторська школа М. Гузика є навчально-виховним комплексом, у якому кожен учень може обрати для себе той чи інший освітній підрозділ відповідно до своїх здібностей, нахилів, уподобань, покликань, домінуючого типу природних ключових компетентностей чи конкретного виду таланту. Для цього у школі створені необхідні умови. Зокрема, педагогічно доцільно сформоване освітнє середовище, запропонована автором комбінована система організації навчально-виховного процесу, яка забезпечує значно вищий рівень його індивідуалізації, передбачаючи диференціацію змісту освіти, темпу навчання з опорою на індивідуально-вікові, особистісні характеристики і ключові компетентності учнів [3, с. 32].

Філософсько-світоглядним фундаментом авторської школи М. Гузика та її виховної системи є християнський гуманізм, який ставить людину на її законне місце відповідно до її Творця [3, с. 33].

Перспективними напрямками нашого дослідження є вивчення системи взаємодії авторських шкіл та інших освітніх навчальних закладів (проведення семінарів з обміну досвідом, конференцій), ґрунтовний аналіз технологій організації освітнього процесу авторських шкіл, співставлення діяльності схарактеризованих закладів освіти в Україні та зарубіжних країнах.

### ДЖЕРЕЛА ТА ЛІТЕРАТУРА

1. Анненков І.А. Визначення поняття «наукова школа» крізь призму аналізу української та радянської історіографії проблеми (кінець ХХ – початок ХХІ ст.). *Вісник Дніпропетровського університету. Серія «ІФНФТ»*. 2013. Вип.21. С.72–83.
2. Гончарук О. Авторські школи України як феномен інноваційної освітньої практики. *Науковий вісник Східноєвропейського національного університету імені Лесі Українки*. 2015. Вип. 1. С. 21-26.
3. Гузик М. Філософсько-світоглядні основи педагогічної системи М.П.Гузика та особливості його авторської дидактики у спектрі можливостей. *Директор школи, ліцею, гімназії*. 2009. № 2. С.30-33.
4. Захаренко О. Слово до нащадків. Київ СПД Богданова А.М., 2006. 216 с.
5. Козак І. Авторські школи 90-х ХХ століття як осередки впровадження виховних систем в інноваційну практичну діяльність шкіл. *Проблеми підготовки сучасного вчителя*. 2013. №8. С. 272-277.
6. Мариновська О. Сутність поняття "авторська школа": контент-аналіз. *Рідна школа*. 2017. № 5-6. С. 7-15.
7. Проц М.О. Авторська школа в Україні як педагогічний феномен: питання засадничих основ її організації. *Науковий вісник Чернівецького університету. Чернівці: Чернівецький нац. ун-т*, 2011. Вип.572. Педагогіка та психологія. С.145–152.
8. Юрчонок Ю.В. Авторська школа як історико-педагогічна проблема: підходи до вивчення зарубіжного досвіду. *Гуманізація навчально-виховного процесу: зб. наук. праць*. Вип. 7. Слов'янськ : Вид. центр СДПУ, 2010. С. 209-216.

## ПРОЦЕС ФОРМУВАННЯ ДУХОВНО-МОРАЛЬНИХ НАСТАНОВ МОЛОДШИХ ШКОЛЯРІВ

*У статті показано виявлення психолого-педагогічних особливостей процесу формування духовно-моральних настанов молодших школярів.*

**Ключові слова:** настанова, духовно-моральна настанова, молодший школяр.

*The article shows the identification of psychological and pedagogical features of the process of formation of spiritual and moral attitudes of junior students.*

**Key words:** instruction, spiritual and moral instruction, junior school student.

Формування у підростаючих поколінь сучасних соціальних цінностей і настанов – один із пріоритетних напрямків виховання і сучасної державної політики. Організація освітнього процесу навчального закладу рухлива – вона змінюється в прагненні відповідати рівню і запитам сучасного суспільства, тому в педагогічному процесі важливо звернути увагу на активізацію спроб вихованців здійснити власні ціннісні настанови, що визначають позицію особистості. Метою дослідження є виявлення психолого-педагогічних особливостей процесу формування духовно-моральних настанов молодших школярів.

Методологічну основу дослідження склали основні положення системно-діяльнісного, аксіологічного та індивідуально-орієнтованого підходів до формування духовно-моральних настанов молодших школярів. Були вибрані методи дослідження: теоретичні (аналіз, порівняння, узагальнення, синтез, систематизація); емпіричні (спостереження, бесіда, анкетування, тестування, узагальнення передового педагогічного досвіду формування духовно-моральних настанов молодших школярів).

Концепція духовно-морального розвитку та виховання особистості громадянина України ставить завдання посилення виховання учнівської молоді на сучасному етапі розвитку країни і приділяє особливу увагу проблемі формування особистості, її духовно-моральних якостей, якої не одне сторіччя займаються вчені-дослідники психології, соціології, педагогіки та інших наук. Вивчення науково-педагогічної літератури з питань духовності, моральності у підростаючих поколінь спонукає педагогів, вчених і практиків звертати увагу на проблеми становлення і розвитку моральних якостей особистості, позиції особистості, що незмінно призводить до необхідності вивчення поняття «настанова».

З огляду на вікові особливості молодших школярів в рішенні задач морального виховання, ми спиралися на визначенні настанови, яке представлено у дослідників (Д. Н. Узнадзе, Т. Т. Юсебадзе, В. П. Зінченко, А. Г. Асмолов та ін.) як «неусвідомлене явище, що спрямовує сприйняття і поведінку індивіда у всіх його сферах життєдіяльності; стан готовності до дії».

Узагальнюючи вищевикладене, в контексті нашого дослідження під настановою будемо розуміти особливу неусвідомлену задачу (поставлену педагогом або навколишнім середовищем) внутрішній стан молодшого школяра, що виявляється в готовності діяти. Таке розуміння настанови, на наш погляд, є педагогічно цінним для організації процесу формування духовно-моральних настанов у молодших школярів. Педагогічна цінність полягає в тому, що для школяра в основному неконтрольована духовно-моральна настанова може стати контрольована в будь-який момент. З метою визначення власного погляду на зміст поняття «Духовно-моральна настанова» ми звернулися до понять «духовність» і «моральність». Аналіз літератури з питань сутності духовно-етичного виховання школярів дозволив визначити духовність як особливу якість школяра, що виявляється в спрямованості свідомості на моральні цінності, а моральність (по В. Т. Кабуш) як засіб духовного розвитку



людини [1]. Важливо відзначити при цьому, що І. С. Макаренко вказував на пріоритетне значення настанови в процесі формування ціннісних орієнтацій, а А. Г. Здравомислов, А. І. Титаренко – моральної мотивації поведінки. В такому випадку вважаємо, що з метою духовно-морального розвитку школяра необхідна організація ціленаправленого, поетапного і послідовного процесу виховання в сім'ї та школі з урахуванням етичного і морального розвитку. Е. Помиткін визначає духовність як "специфічно людську рису, що виявляється в багатстві духовного світу особистості, її ерудиції, розвинених інтелектуальних і емоційних запитах, моральності" [2, с. 28], а І. Бех [3] зазначає, що духовність передбачає вихід за межі егоїстичних інтересів, особистої користі й зосередженість на моральній культурі людства.

Виділені нами критерії духовно-морального розвитку: орієнтація на гуманістичні (моральні) цінності; прагнення до саморозвитку відповідно до ціннісних орієнтирів – дозволили розглядати духовно-моральну настанову як особливе неусвідомлене, але усвідомлювати при певній задачі (поставленої педагогом або навколишнім середовищем) внутрішній стан молодшого школяра, що виявляється в готовності слідувати гуманістичним нормам. При цьому під готовністю розуміємо певний, досягнутий школярем рівень його духовно-морального розвитку. На наш погляд, завдання педагога полягає в формуванні у школяра такої духовно-моральної настанови на ціннісні відносини, яка приведе його до дотримання моральних норм. У філософсько-етичних дослідженнях моральна настанова підноситься як моральний принцип, як спосіб регуляції діяльності, як орієнтація на добро. Але головне, що об'єднує всі перераховані погляди на установу – це діяльність, в процесі якої вона формується. У відповідності з цим в контексті нашого дослідження ми звернулися до вивчення духовно-моральної настанови в діяльності молодшого школяра і прийшли до висновку, що в даному випадку має місце кожна з настанов (сміслова, цільова і операційна), але домінуючою вважатимемо смислову, яка викликається мотивом діяльності і виражає в ній особистісний сенс. Крім того, на думку ряду вчених-дослідників, сміслова настанова ототожнюється з ціннісними орієнтаціями (ЦО). А значить, духовно-моральна настанова реалізується мотивом ціннісно-орієнтованої діяльності і являє собою форму вираження особистісного сенсу у вигляді готовності до здійснення спрямованої ціннісно-орієнтованої діяльності. К. Ушинський [4] вважав, що кожен народ має свою мету виховання, свій ідеал людини і потребує відтворення цього ідеалу у вихованні. Формувати загальнолюдські форми моралі в душі дитини, розбудити в неї сердечність, чуйність, порядність, доброту, людяність закликав В. Сухомлинський [5].

Для дітей у віці від 7 до 12 років важливо не тільки формування моральної грамотності, а й включення їх у власну діяльність по освоєнню моральних норм, що відрізняється особистісною значимістю. Завдання вчителя – розкрити, зрозуміти і прийняти моральну сторону значимій для молодшого школяра діяльності, заснованої на моральній нормі. Найбільш адекватною підставою виділення моральних норм в контексті нашого дослідження вважаємо концепцію відносин, засновану на ціннісних орієнтаціях як відносинах особистості до різних сторін і явищ дійсно, які представляють для неї певну цінність. Відповідно, під ЦО особистості будемо розуміти систему стійких ціннісних ставлень особистості до найбільш значущих аспектів соціального життя, що формується на основі широкого спектру всіх її духовних відносин.

Моральні норми співвіднесені нами з ціннісними орієнтаціями особистості, які визначають ставлення особистості до суб'єктів соціальної взаємодії (орієнтація на соціально прийнятні норми поведінки, міжособистісної і групової взаємодії: рівноправність, повагу, підтримку, розуміння, прийняття, толерантність та ін.).

Таким чином, духовно-моральна настанова – це вираження молодшим школярем ціннісного особистісного сенсу поведінки і діяльності, його готовності до прояву рівноправності, поваги, турботи, підтримки, розуміння, толерантності до себе і оточуючих його людей. При розгляді духовно-моральної настанови в дослідженні враховували особливості соціальної установки, близькою за своєю природою до моральної, і в зв'язку з цим позначили такі характерні риси першої, значимі для нашого дослідження:

- духовно-моральну настанову можна уявити як внутрішню готовність дії, спрямовану на дотримання моральних норм;
- вона реалізується мотивом ціннісно-орієнтованої діяльності;
- її необхідно розглядати в рамках теорії діяльності та урахувати її суб'єктний характер;
- дана настанова проявляється на основі морального досвіду;
- вона не усвідомлюється, якщо учень робить моральний вчинок на основі власного досвіду, інтуїтивно, але, як тільки той же власний досвід учня піддається рефлексії, духовно-моральна настанова становиться усвідомленою.

Таким чином, наша увага в дослідженні направлена на духовно-моральну настанову, що не усвідомлюється, але може бути усвідомлена в будь-який момент в педагогічному процесі, направленому на усвідомлення молодшим школярем моральних норм в його діях.

Аналіз наукової літератури з проблеми морального становлення молодших школярів дозволив виявити, що настанова дитини пов'язана і з цінностями, і з моральним вибором, і з мотивами поведінки, а також з моральною свідомістю. А духовно-моральна настанова – це те, що знаходиться між моральною свідомістю і дією, те, що пов'язує їх. Виходячи з цього, формування духовно-моральної настанови у навчаючого в освітньому процесі початкової школи ґрунтується на рівноправності, повазі, турботі, підтримці, розумінні, толерантності до себе так і до оточуючих людей, тобто це, по суті, цінності, які є ядром духовно-моральних настанов, а значить формування духовно-моральних настанов можна уявити як процес інтеріоризації молодшим школярем даних цінностей. Важливе значення в духовно-моральному вихованні учнівської молоді має позакласна робота [6] – різноманітна освітня й виховна робота, спрямована на задоволення інтересів і запитів дітей на основі різних форм організації навчально-виховної діяльності, серед яких у сучасності вагоме значення мають колективні спільні справи (у них беруть участь усі вихованці – обговорюють пропозиції, обирають справи, планують і виконують роботу, несуть відповідальність за результати).

На наш погляд, головний шлях отримання узагальненого уявлення про сутність і структуру ціннісно-орієнтованого становлення молодшого школяра полягає в розгляді етапів становлення ціннісної орієнтації молодшого школяра, а головне – у визначенні, на якому етапі даного становлення можна формувати духовно-моральну настанову. Вважаємо, що педагогічний процес, спрямований на формування духовно-моральної настанови у молодших школярів допоможе вчителю початкових класів звернути дітей до цінностей і моральних принципів, які лежать в основі сучасної державної політики.

### ДЖЕРЕЛА ТА ЛІТЕРАТУРА

1. Кабуш В. Т. Человек : учеб.-метод. пособие по организации воспитания учащихся / Акад. последиплом. образования. 5-е изд., испр. Минск : АПО, 2006. 83 с.
2. Помиткін Е.О. Психологія духовного розвитку особистості : монографія. Київ: Наш час, 2007. 280 с.
3. Бех І.Д. Цінності як ядро особистості. *Цінності освіти і виховання : науково-методичний збірник* / за заг. ред. О.В. Сухомлинської. Київ, 1997. С. 8–11.
4. Ушинський К.Д. Вибрані педагогічні твори. Київ : Рад. школа, 1949. 418 с.
5. Сухомлинський В.О. Про стан теорії і практики виховання в освітньому просторі України. *Збірник наукових праць Полтавського педагогічного інституту ім. В.Г.Короленка*. Полтава, 1999. Вип.1(5). (Серія "Педагогічні науки"). С. 4–13.
6. Фіцула М.М. Педагогіка : навч. посібник. Київ, 2005. 560 с.

*Науковий керівник: кандидат педагогічних наук Мондич О. В.*

УДК 372.741

Христина Євуш  
(Володимир-Волинський, Україна)

### ВИКОРИСТАННЯ ДИДАКТИЧНОЇ ГРИ НА УРОКАХ ОБРАЗОТВОРЧОГО МИСТЕЦТВА

*У статті подається матеріал про використання дидактичних ігор на уроках образотворчого мистецтва у початкових класах. Розкривається їх роль для творчого розвитку учнів.*

**Ключові слова:** дидактична гра, уроки образотворчого мистецтва, творчий розвиток.

*The article presents material on the use of didactic games in art lessons in primary school. Their role for creative development of students is revealed.*

**Key words:** didactic game, lessons of fine arts, creative development.

На даний час у нашому суспільстві, є досить поширена проблема використання дидактичної гри на уроках образотворчого мистецтва. Учні, які пішли у перший клас, важко адаптуються у навчанні. Для того, щоб учні краще запам'ятовували навчальний матеріал, педагогові потрібно поєднувати гру з навчанням. Не всі вчителі це розуміють і тому не застосовують дидактичну гру на уроці мистецтва, оскільки вони звикли працювати за старим стандартом і не ускладнювати собі роботу. У такому випадку, коли вчитель не прагне себе удосконалювати, щось нове вводити у курс навчання в школяра зникає інтерес до навчання та вивчення предмета.

Для творчого розвитку учнів слід застосовувати дидактичну гру, адже через неї учні починають критично мислити, більш ефективно розвивається в них творча уява. Тому велика відповідальність та професіоналізм покладається на педагогів, які мають донести і закласти учням знання.

У дослідженні проблеми дидактичних ігор у школах брали участь такі видатні педагоги: І.Макаренко, В.Сухомлинський, М.Касьяненко, М.Крюков, Я.Гінзбург та ін. Вони вважали, що навчання і дидактична гра гармонійно поєднуються між собою та дозволяють учням здобути і засвоїти знання, а також сприяти розвиткові кращої пам'яті та уваги. Теоретичний матеріал вивчали: А.Капська, Ж.Хайдаров, С.Щербак, Л.Терлецька, А.Тюков, А.Деркач, Н.Ахметов, І.Носаченко, В.Семенов, П.Підкасистий. Вони дослідили, що дидактична гра впливає на розвиток особистості під час навчання. Але теоретично ця проблема не є розкритою і вимагає подальшого вивчення.

Ще у 60-70-х роках ХХ-ст. було запроваджено дидактичні ігри як допоміжний прийом навчання у навчальних закладах. У певний період часу з допоміжного прийому навчання дидактичні ігри стали наочним, словесним і практичним методом навчання. Багато педагогів, науковців розглядали у своїх працях суть і поняття дидактичної гри та прийшли до висновку, що нема єдиного визначення цього поняття. Як писав видатний педагог В. Сухомлинський, «гра – це величезне світле вікно, через яке у духовний світ дитини вливається живильний потік уявлень і понять про навколишній світ [1, с. 12].

А.С.Макаренко теж висловлювався та подав свою думку щодо поняття дидактичної гри: «Гра має важливе значення в житті дитини... Якою буде дитина в грі, такою вона буде і в праці, коли виросте. Тому виховання майбутнього діяча відбувається перш за все в грі...» [2, с. 145].

Ж. О. Декролі – бельгійський педагог, який в 1907 році створив школу, де навчання базувалося на основі вільного виховання та назвав її «школою для життя, через життя». Він використовував ігрові ситуації для навчання дітей та їх всебічного розвитку [3, с. 218].

Він перший, хто розробив програму навчання у початкових класах на основі дидактичних ігор.

Ще у ХХ ст. великої популярності в освіті набули дидактичні ігри. Саме гри на цей час науковці обґрунтовували з погляду різноманітних галузей: суспільно-історична (Г.С.Голл), психоаналітична (З.Фрейд), біологічна (К.Грос).

З перших днів навчання дитини у школі кожний вчитель намагається викликати у неї інтерес та зацікавити її. Перед вчителем початкових класів постає дуже важливе завдання: таке як дати кожному учневі через дидактичну гру самостверджуватися, самовдосконалитися, самовиразитися, самореалізуватися у процесі навчання та в позаурочний час. Завдяки такій формі навчального заняття вдається залучити пасивних учнів, які не впевнені у своїх можливостях, та дають змогу повірити у себе та відчути свій успіх.

У період шести-дев'яти років навчально-виховна робота повинна базуватися на принципі «гра – виховання», «гра – навчання», адже в цьому віці гра є важливою діяльністю.

Дослідження, які провели вчені-фізіологи довели, що учні шести років можуть безперервно писати не більше п'яти-семи хвилин, а читати не більше семи-десяти хвилин, тому працездатність дітей не буде стійкою та стабільною. Вчитель має вдало підібрати форму роботи на уроці для того, щоб зацікавити та зосередити учнів. Одною з таких форм для молодших школярів є дидактична гра, яка розвиває пам'ять, увагу, творче та критичне мислення, моторику пальців, уяву, спостережливість, навички мовлення, уміння розв'язувати будь-яку складну ситуацію.

У багатьох школах вже багато років простежується така проблема, як невдале використання дидактичної гри на уроках в початкових класах. Одні вчителі ігрову діяльність у навчанні перетворюють на розважальну, яка не дає ніякого результату у навчанні дітей, а інші – просто недооцінюють роль дидактичної гри для учнів. Тому вчитель повинен пам'ятати, що гра має два основні елементи: пізнавальний та ігровий, якщо вчитель зі свого поля зору випустить хоча б один з них, то ніякої продуктивності у навчанні не буде.

Найчастіше дидактичні ігри взаємопов'язані за змістом навчання та виховання. Є різні види групування ігор, вони можуть бути співвіднесені з матеріалом. Групування ігор спрямоване на навчання, та підкреслює пізнавальну діяльність дітей, у дидактичних іграх розміщені різновиди комплексів діяльності для дітей.

На уроці образотворчого мистецтва учителі використовують такі види дидактичних ігор:

«Ігри – подорожі» за змістом мають велику схожість з казкою та чудесами. Зазвичай в цих іграх відображаються правдиві події та факти. Метою «гри-подорожі» є зацікавлення дітей, створення позитивної атмосфери в класі та надання навчальному матеріалові казковості, яка так подобається учням. За допомогою цієї гри учні розвивають увагу, критично осмислюють навчальний матеріал, прагнуть дізнатися те, чого вони не знають.

«Гри – дорученню» притаманні структурні елементи. В основі «ігор-доручень» лежать дії з предметами, словесними дорученнями та іграми. В основі завдань та ігрових дій закріплено завдання щось робити: Наприклад, розмалювати у кошику всі предмети зеленим кольором, намалювати колечка, розташовуючи їх по величині.

У «іграх – припущення» початок може бути різним. Зміст дидактичної гри полягає створення ситуацій, які ставляться перед дітьми та в подальшому полягають в осмислених діях. В «іграх – припущеннях» є вимога обставини співвіднести з причинами та встановити зв'язок. Тоді діти починають слухати та вчитись один в одного.

«Ігри-загадки». Вони прийшли до нас з далекого минулого, створювались народом і несуть в собі надзвичайну мудрість. Зазвичай загадки використовувались та використовуються для розвитку винахідливості та перевірки знань. На сьогоднішній час загадки поширені як вид навчальної діяльності. Особливістю загадок є її зміст, пов'язаний із навколишнім середовищем. За допомогою розгадування загадки діти навчаються аналізувати, міркувати та робити певні висновки.

«Ігри – бесіди». В основі гри – бесіди лежить спілкування дітей з вчителем, дітей з однолітками, вчителя з дітьми. Таке спілкування є особливим в ігровому навчанні та ігровому процесі. Ознаками гри - бесіди є зацікавлення, доброзичливість та переживання.

Щоб учитель вдало провів дидактичну гру на уроці образотворчого мистецтва у першому класі, йому слід дотримуватися ряду таких вимог:

- кожна дидактична гра має мати свою конкретну навчальну задачу, яка має відповідати темі уроку;
- коли вчитель готується проводити дидактичну гру, йому рекомендується підібрати цілі, які сприяють отриманню нових знань учнів;
- при проведенні дидактичної гри потрібно використовувати різноманітну наочність для того, щоб учням було цікаво. Наочність повинна відповідати естетичним вимогам;
- учителю рекомендується підібрати такі дидактичні ігри, які будуть нести емоційний настрій, бажання вчитися та в подальшому поглиблювати знання;
- коли вчитель проводить дидактичну гру, він повинен формувати в учнів мовленнєву компетентність;
- вчитель має дозволяти учням самостійно приймати рішення та право помилятися;
- потрібно задіяти усіх учнів класу;
- організувати роботу в групах, парах так щоб учні підтримували не одного;
- дидактична гра повинна бути зрозуміла та відповідати віковим можливостям учнів.

Отже, використання дидактичних ігор на уроках образотворчого мистецтва підвищує ефективність сприйняття учнями навчальних матеріалів, урізноманітнює їхню навчальну діяльність та зацікавить дітей у навчальному процесі. На мою думку, навчальна гра має посідати почесне місце в освітньому процесі, адже саме гра є провідною діяльністю усіх дітей та підлітків. Дидактична гра дає можливість урізноманітнити урок, активізувати процес навчання та водночас розвинути в учнів увагу, спостережливість, пам'ять та мислення. У грі дитина виявляє щось нове, щось, що давно відомо дорослим. Керуючи грою, вчитель суттєво впливає на всі аспекти розвитку особистості учня, особливо на свідомість, мислення, почуття, волю та поведінку загалом. Але дуже важливо усвідомлювати, що гра не є самоціллю, це лише засіб для покращення результатів навчання учнів, гра не повинна перетворюватися на розвагу.

### ДЖЕРЕЛА ТА ЛІТЕРАТУРА

1. Сухомлинський В. О. Інтерес до учіння – важливий стимул навчальної діяльності учнів. Вибрані твори: у 5 т. Т.1. С. 12.
2. Макаренко А. С. Проблеми шкільного виховання. Методика виховної роботи. Київ, 1990. С. 139–205.
3. Ярмаченко М. Довідник з історії педагогіки. Київ : Освіта, 2000. 236 с.

*Науковий керівник: викладач-методист Білик О. С.*

УДК 37.04

*Ақбота Жумагелдиева, Галия Абаева  
(Алматы, Казахстан)*

### РАЗВИТИЕ ПРОФЕССИОНАЛЬНОЙ КОМПЕТЕНТНОСТИ ПЕДАГОГА КАК НЕОБХОДИМОЕ УСЛОВИЕ РЕАЛИЗАЦИИ ИНКЛЮЗИВНОЙ ПРАКТИКИ

*В статье обсуждались мнения зарубежных и отечественных ученых о профессиональной подготовке педагогов в условиях инклюзивного образования. Показаны пути совершенствования профессиональной подготовки, позволяющие осуществлять инклюзивную практику.*

**Ключевые слова:** инклюзивное образование, профессиональная компетентность, инклюзия, люди с особыми потребностями.

*The article discusses the opinions of foreign and domestic scientists on the professional training of teachers in inclusive education. The ways of improving professional training that allow for inclusive practice are shown.*

**Keywords:** *inclusive education, professional competence, inclusion, people with special needs.*

В настоящее время каждый член общества имеет право на образование на всех уровнях. Однако существует отдельная категория лиц, которым для реализации этого права требуются особые условия. Для социализации данного контингента людей большое значение имеет их образование. Для людей с особыми потребностями получение образования очень важно, так как является одним из эффективных механизмов развития личности и повышения социального статуса.

Необходимой составляющей профессионализма человека является профессиональная компетентность. Профессиональная компетентность рассматривается исследователями как характеристика качества подготовки специалиста и потенциал результативности трудовой деятельности [1]. Профессиональная компетентность педагога-это многофакторное явление, состоящее из системы теоретических знаний учителя и их применения в известных педагогических условиях, ценностей педагога, интегративных показателей его культуры (речь, манера общения, отношение к себе и работе и др.) [2]. Отождествляя профессионализм с различными аспектами зрелости специалиста, Маркова А. К. [3] выделяет четыре типа профессиональных компетенций: специальные, социальные, личностные и индивидуальные:

1. Специальная, или деятельностная профессиональная компетентность характеризует овладение деятельностью на высоком профессиональном уровне. Она подразумевает не только специальные знания, но и умение применять их на практике.

2. Социальная профессиональная компетентность характеризует усвоение принятых в профессиональном сообществе способов профессионального общения и способов применения совместного профессионального взаимодействия.

3. Профессиональная компетентность личности характеризует овладение методами саморазвития и самовыражения, средствами сопротивления профессиональной деформации. Сюда же относится умение специалиста планировать свою профессиональную деятельность, самостоятельно принимать решения, видеть проблему.

4. Личностно-профессиональная компетентность характеризует овладение способами саморегуляции, готовности к профессиональному росту, устойчивости к профессиональному старению, устойчивой профессиональной мотивации.

Российский исследователь Дружилов С. А. [2] выделяет следующие компоненты профессиональной компетентности педагога: мотивационно-волевую, деятельностную, коммуникативную и рефлексивную.

В состав *мотивационно-волевого* компонента входят мотивы, цели, потребности, ценностные установки, стимулирующие творческие проявления личности в профессии, предусматривающие интерес к профессиональной деятельности.

*Деятельностный* (лат. *functio*-исполнение) компонент в целом выступает как знание способов педагогической деятельности, необходимых учителю для проектирования и реализации той или иной педагогической технологии.

*Коммуникативные* (лат. с языка *communico*-общаюсь, общаюсь) компетенции относятся умения четко, точно излагать свои мысли, убеждать, доказывать, анализировать, делать суждения, давать рациональную и эмоциональную информацию, устанавливать межличностные контакты, согласовывать свои действия с действиями коллег, выбирать эффективный стиль общения в различных деловых ситуациях, организовывать и поддерживать диалог.

*К рефлексивному* (поздняя лат. *reflexio* – реверс) компоненту относится сформированность таких качеств и способностей, как умение осознанно контролировать результаты своей деятельности и уровень своего развития, личные достижения; креативность, инициативность, ориентация на сотрудничество, творчество, склонность к

самоанализу. Рефлексивный компонент является регулятором личностных достижений, поиска личностного значения в общении с людьми, в самоконтроле, а также побуждает к самопознанию, профессиональному росту, совершенствованию мастерства, творчески значимой деятельности и формированию индивидуального стиля работы.

В законе Казахстана о статусе педагога [4] закреплено, что педагог имеет право на непрерывное профессиональное развитие и выбор форм повышения квалификации при осуществлении профессиональной деятельности. Кроме того, поставлена задача постоянного совершенствования своего профессионального мастерства, интеллектуального, творческого и общенаучного уровня педагогом, осуществляющим профессиональную деятельность в организации высшего и (или) послевузовского образования.

Формирование профессиональной компетентности требует развития индивидуальных творческих способностей, правильного восприятия педагогических инноваций, быстрой адаптации к ежедневно меняющейся педагогической среде. Проблема подготовки будущего специалиста свидетельствует о формировании его личностных качеств и качеств. Личностно-ориентированный образовательный результат интерпретируется как формирование личности, педагогически адаптированной к системе знаний, умений и навыков, опыту творческой деятельности и умению проявлять эмоциональный настрой, волевое общение [5].

В овладении профессиональными компетенциями, наряду с углублением теоретических знаний будущих специалистов, крайне важно овладеть набором навыков, то есть методами выполнения профессиональной деятельности. Формирование профессиональной компетентности будущих специалистов включает в себя: определение эффективных путей формирования профессиональной компетентности, преобладание интереса к организации деятельности; потребности, активность, поиск и полное владение методикой образования; умение следить за соответствием степени знаний, умений, навыков; необходимо иметь достаточную теоретическую, методическую подготовку к проблеме обновления содержания образования, предоставляемого в школе; уметь выбирать эффективные пути достижения поставленной цели; усвоить предложенное новое содержание образования и воспринять его с эмоциональным настроем; уметь осуществлять задачи учебно-воспитательного процесса с учащимися, анализировать, способствовать проведению коррекционной работы; уметь творчески прогнозировать и акцентировать внимание на наличии стремления к достижению результата.

Современная система профессионального образования требует владения рефлексивным компонентом коммуникативной квалификации будущих специалистов не только с пониманием своей педагогической деятельности, но и с оценкой собственных качеств, которые они «связывают» с другими коллегами, руководителями. Эффективность реализации данной составляющей обусловлена тем, что педагог обладает такими качествами, как критическое мышление, стремление и анализ, умение аргументировать свою позицию, адекватно воспринимать информацию [6].

Как говорил известный немецкий педагог-дефектолог П. Шуман [7], чем ниже уровень психического развития ребенка, тем выше должен быть уровень образования педагога. Данное мнение определяет необходимость особых знаний для работы в условиях инклюзивного образования. Это связано с тем, что в условиях инклюзивного образования меняется позиция учителя. Учитель теряет самостоятельность и работает в тесном взаимодействии со специальным педагогом, психологом, логопедом, социальным педагогом и родителями. В условиях инклюзивного образования педагог в своей деятельности должен выполнять дополнительные задачи и функции, такие как адаптация содержания образования, развитие межличностных отношений и др. Об этом свидетельствуют требования к педагогам, отраженные в Методических рекомендациях по организации интегрированного (инклюзивного) образования детей с ограниченными возможностями в развитии:

– учителям начальных классов и учителям-предметникам, работающим в классе, где обучаются дети с ограниченными возможностями в развитии, необходимо адаптировать учебные программы в зависимости от образовательных потребностей каждого учащегося;

– учитель в классе (классный руководитель) обеспечивает специальную поддержку учащихся с ограниченными возможностями в развитии по следующим направлениям: помощь учащимся в организации работы в рамках учебного процесса; формирование и развитие детского коллектива (формирование позитивного общения); с родителями.

По мнению российского исследователя Самарцевой Е. Г. [8], профессиональная подготовка педагога к инклюзивному образованию-динамическое, интегративное, профессиональное личностное образование, проявляющееся в качестве специальных знаний, умений и навыков, реализующих инклюзивное образование, характеризующееся активной позицией, склонностью и потребностью в реализации инклюзивного образования, фундаментальным условием успешной реализации инклюзивного образования. Самарцева Е. Г. в структуру профессиональной подготовки педагога инклюзивного образования детей входят следующие ключевые, содержательные компоненты: личностно-смысловая (рефлексивная позиция педагога к восприятию идеологии инклюзивного образования, мотивация сознания, воли, чувств педагога к инклюзивному образованию детей), когнитивная (комплекс профессионально-педагогических знаний, необходимых для инклюзивного образования детей) и технологическая (комплекс профессионально-практических умений реализации инклюзивного образования детей дошкольного возраста) [8].

Гафари Э. А., подчеркивая важность роли учителя общеобразовательной школы в обучении детей с ограниченными возможностями развития, считает необходимым наличие позитивных стимулов для реализации инклюзивного образования. Автор подчеркивает, что убеждения учителей, признание ими философии и политического курса инклюзивного образования являются важнейшей предпосылкой продуктивности всех действий в реализации инклюзивного образования. Учащиеся с ограниченными возможностями в развитии находят себе достойное место только в случае признания учителем [9]. Мнение ученого формирует позитивный настрой и доказывает необходимость личностной подготовки учителя к работе в условиях инклюзивного образования. Мотивация, выделенная автором как важная, подтверждает значимость психологической подготовки учителей.

В отличие от Э. А. Гафари российский ученый Сабельникова С. И. [10] отмечает, что при осуществлении профессиональной и личностной подготовки учителей общеобразовательных школ для работы в условиях инклюзивного образования необходимо:

- понимать, что такое инклюзивное образование, Его отличие от традиционной формы образования;
- знать возрастные особенности и закономерности развития детей в условиях инклюзивной образовательной среды;
- знание психологических и дидактических методов проектирования учебного процесса для совместного обучения детей с нарушениями и нарушениями развития;
- все субъекты образовательной среды (индивидуально и в группах с учащимися, родителями, педагогами-партнерами, специалистами, администрацией).

Казахстанский исследователь Уралканова И. А. [11] на основе осмысленного анализа понятия «готовность учителя к педагогической деятельности» с учетом результатов исследований зарубежных учителей-практиков, осуществляющих инклюзивное образование, с точки зрения психологической и профессиональной подготовки выявила структуру подготовки в виде комплекса взаимосвязанных психологических и профессиональных качеств, отражающих единство личностной, теоретической и практической подготовки педагогов. В результате анализа данного понимания автор определяет готовность учителей к работе в условиях инклюзивного образования как комплекс гармонично взаимодействующих, взаимодополняющих психологических и профессиональных качеств, позволяющих выполнять профессиональную деятельность в организации образовательного процесса на высоком мотивационном уровне с учетом требований инклюзивного образования. Также, по определению казахстанского исследователя, психологическая подготовка представляет собой комплекс определенных личностных качеств учителя, а



профессионально-дидактический блок знаний и методических умений. Мотивационно-ценностный компонент, по мнению Уралкановой И. А., характеризуется осознанным пониманием ценности инклюзивного образования. Показателями данного компонента являются: 1) принятие идеи инклюзивного образования как ценности; 2) признание равноправия детей с ограниченными возможностями в развитии и принятие детей как ценности; 3) готовность к саморазвитию и обучению для работы в условиях инклюзивного образования [11].

Таким образом, каждый человек имеет право на получение профессионального образования, реализация которого является обязанностью каждого государства. В Казахстане создаются условия для всесторонней защиты прав лиц с особыми потребностями. Теоретические представления о процессе инклюзивного образования в современных условиях, зарубежный и отечественный опыт многообразны. Основным критерием эффективности инклюзивной профессиональной подготовки является успешная социализация молодежи, в том числе студентов с особыми образовательными потребностями, овладение культурой, развитие социального опыта, профессиональное самоопределение.

### ИСТОЧНИКИ И ЛИТЕРАТУРА

1. Пугачев В.П. Руководство персоналом организации. Москва: Аспект пресс, 2000. 54 с.
2. Дружилов С.А. Профессиональная компетентность и профессионализм педагога: психологический подход. *Сибирь. Философия. Образование*. 2005. №8. С.26-44.
3. Маркова А.К. Психология профессионализма. Москва: Международный гуманитарный фонд «Знание», 1996. 312 с.
4. Педагог мәртебесі туралы Қазақстан Республикасының Заңы 2019 жылғы 27 желтоқсандағы № 293-VI ҚРЗ.
5. Әлмұханова Х.Т., Бейсебаева П.С. Күзіреттілік – кәсіби маман даярлаудың басты сапасы. URL: [http://www.rusnauka.com/15\\_APSN\\_2011/Pedagogica/2\\_85259.doc.htm](http://www.rusnauka.com/15_APSN_2011/Pedagogica/2_85259.doc.htm)
6. Алмешова, Ж. К. Болашақ мұғалімдердің кәсіби құзыреттілігін қалыптастырудың ғылыми - педагогикалық негіздері. *Молодой ученый*. 2014. № 4.1 (63.1). С. 31-33. URL: <https://moluch.ru/archive/63/10009/> (дата обращения: 07.12.2020).
7. Методические рекомендации по организации интегрированного (инклюзивного) образования детей с ограниченными возможностями в развитии. Письмо МО и Н от 16 марта 2009 года № 4-02-4/450
8. Самарцева Е.Г. Формирование профессиональной готовности будущих педагогов к инклюзивному образованию детей дошкольного возраста: дис.... канд.пед.наук. Шуя, 2011; Орел, 2012. 195 с
9. Гафари Э.А. Организационно-педагогические условия обучения детей с ограниченными возможностями здоровья средствами инклюзивного образования (на материалах Исламской Республики Иран): автореф. ...канд. пед. наук. Душанбе, 2012. 23 с.
10. Сабельникова С.И. Развитие инклюзивного образования. *Справочник руководителя образовательного учреждения*. 2009. №1. С.42-54.
11. Оралканова И.А. Формирование готовности учителей начальных классов к работе в условиях инклюзивного образования: дис. ... докт. философии (PhD). Алматы, 2014. 210 с.

## ОСОБЛИВОСТІ КОРЕКЦІЙНОЇ РОБОТИ З ПІДЛІТКАМИ ДЕВІАНТНОЇ ПОВЕДІНКИ

*У статті розглядаються основні фактори та причини виникнення девіантної моделі поведінки серед осіб підліткового віку. Пропонуються методи та прийоми корекційної роботи з вище зазначеними групами осіб.*

**Ключові слова:** підлітковий вік, девіантна поведінка, соціально-психологічна робота, корекція.

*The article discusses the main factors and causes of deviant behavior among adolescents. Methods and techniques of correctional work with the above groups of people are offered.*

**Key words:** adolescence, deviant behavior, socio-psychological work, correction.

У ХХІ столітті проблема девіантності дітей і підлітків – болюча тема, яку почали розглядати ще у ХХ столітті такі відомі вченими, як Л. Виготський, П. Блонський, С. Шатський, В.Кашенко та ін. На сучасному етапі соціальними аспектами девіантної поведінки В. Афанасьєв, С. Бородуліна, І. Булах, О. Власова та ін. [2, с. 75].

Необхідно зазначити, що «зараз серед дослідників спостерігається підвищений інтерес до проблеми девіантної поведінки. Наукове вивчення відхилень у поведінці здійснюється в кримінології, психопатології, соціології, педагогіці. У стадії становлення знаходиться нова наука – психологія девіантної поведінки» [2, с. 75].

Особливість підліткового віку – це вкрай потужна перебудова організму і психіки дитини. Підлітковим віком прийнято називати період від 10-11 до 15-16 років, який частіше називають перехідним, тому що в цей час дитина переходить від дитячої моделі поведінки до дорослої. Крім того, в цей період людина переживає вагомі фізіологічні зміни, що впливають на успішну її соціалізацію [5]. У більшості підлітків виникає ще одна проблема – втрата інтересу до навчання. У кожної дитини причина може бути своя, а об'єднує їх одне: підлітковий вік переповнений емоційними і фізіологічними переживаннями, що кардинально відображається на всіх аспектах життя дитини.

У науковій літературі про зазначений період життя дитини часто фігурує поняття «важкий». Проблема «важких» підлітків – одна з центральних соціально-педагогічних та психологічних проблем. «Важкий» підліток, в більшості, живе у складній сім'ї, де є свідком конфліктів між батьками, відчуваючи неухвагу до свого внутрішнього світу. Проблеми неблагополуччя приховані досить глибоко. І лише коли з підлітком трапляється біда, фахівці звертають увагу на оточення, на уклад життя сім'ї, на її мораль та життєві цінності, які власне і дозволяють побачити коріння біди.

До типів сімей, які створюють умови «підвищеного ризику» для відхилень у поведінці підлітка, відносяться наступні:

- 1) неповна сім'я, де є тільки матері, рідше батьки, або сім'ї, в яких дітей виховують прабатьки (бабуся або дідусь);
- 2) конфліктна сім'я, в якій напружені взаємини між батьками, відсутнє взаєморозуміння і є виражені розбіжності у поглядах, установках, мир і злагода тримаються на тимчасових компромісах і в скрутну хвилину протиріччя спалахують з новою гостротою;
- 3) «асоціальна сім'я» – та, якій властиві антигромадські тенденції, паразитичний спосіб життя, члени сім'ї вступають в протиріччя з законом;
- 4) формальна сім'я – відсутність спільних потреб, життєвих цілей, взаємної поваги між членами сім'ї; сімейні обов'язки виконуються формально, часто батьки перебувають на межі розривання шлюбу, але не розривають його з матеріальних і житлово-побутових міркувань;

5) «алкогольна сім'я» – основні інтереси членів сім'ї визначаються вживанням спиртних напоїв;

6) сім'я, в якій є душевнохворі батьки і де не створюються умови для повноцінного розвитку особистості підлітка [1, с. 49].

Ставлення учнів до навчальної діяльності є провідним фактором, який сприяє формуванню особистості в певному напрямку в період навчання. Переважна більшість підлітків, що мають відхилення від норм поведінки, не мають доброї успішності у навчанні, не виконують громадських доручень. Відношення таких дітей і підлітків до школи, як правило, негативне. Неуспішність призводить до розвитку конфліктів з класом, учителями, батьками. Підлітки поступово вибувають зі сфери спілкування свого класного колективу [4, с. 486].

Надзвичайно важливо для своєчасного початку соціально-психологічної профілактики та найбільш ефективної корекційної роботи раннє виявлення учнів, схильних до девіантних форм поведінки. У практиці роботи соціального працівника діагностика девіантної поведінки зазвичай носить симптоматичний характер (за запитами і скаргами) [1, с. 51], рідше досліджують причини і умови формування девіацій, використовуючи етимологічний підхід.

Для діагностики даної проблеми можуть бути використані загальні методики і спеціальні тести. На думку Кутецової І.В., Сергєєва Г.К. продуктивною є модель, що включає скринінг – спрямоване виділення «груп ризику» і подальшу диференціальну діагностику цих груп із залученням фахівців для уточнення кореню відхилень. Наприклад, в діагностичній роботі з підлітками та юнаками психологічна інформація про види девіантної поведінки може бути отримана при використанні опитувальника Р. Кеттела, опитувальника А.Є. Личко, проективного тесту М Люшера, універсальної методики виявлення схильності до тих чи інших девіацій у поведінці (розроблена Вологодським центром гуманітарних досліджень та консультування) [3].

У процесі вивчення та аналізу девіаційних схильностей в навчальному закладі важливо дотримуватися таких принципів:

- принцип попередження (виявлення підлітків «групи ризику» та організація профілактичних заходів);
- принцип системності (послідовна планомірна робота);
- принцип взаємодії (здійснюється командна взаємодія адміністрації, педагогів, медичного і соціального працівника, психолога).

Успішна корекція відхилень сучасного «складного» підлітка можлива. Необхідно розбиратися не тільки в суті суспільних процесів, а й знати сутність нормальної і особливості патологічної поведінки, психологічні фактори дітей, яких важко виховувати, форми проявів порушення поведінки, вікові особливості психіки та основні причини появи «складних» дітей і підлітків.

У бесіді з підлітками запального і злопам'ятного складу особистості, необхідно звертати їх увагу на соціально-позитивні риси характеру (ощадливість, акуратність, увагу до свого здоров'я), підкреслюючи, що саме це допоможе сприяти їхньому життєвому благополуччю (повага оточуючих, конкурентоспроможність на ринку праці, добре оплачувана робота).

Побудова бесіди з підлітками в такому плані виявиться ефективною, так як саме ці проблеми найбільш важливі для такого складу характеру. Слід також пам'ятати, що властива їм емоційна нестійкість, схильність до фіксації негативних переживань призводять до тяжких конфліктних ситуацій і протиправних дій. В результаті вони потрапляють в соціальну ізоляцію. Для підлітків з недостатньо стійкою центральною нервовою системою характерні емоційна вибуховість, невміння керувати собою в конфліктних ситуаціях, що часто веде до правопорушень.

Увага в роботі з нестійкими в поведінці підлітками має бути направлена на організацію постійного контролю за навчальними та іншими видами їх діяльності. У бесідах з підлітками, що відрізняються сильною тягою до будь-якої діяльності, слід пам'ятати, що вони найчастіше є лідерами і організаторами групи. Направляючи підлітків на соціально-

схвалювані форми прояву активності, необхідно показати, що тільки відмова від протиправної поведінки може забезпечити розумну реалізацію їх потенціалу.

Соціальному педагогу при роботі з особами підліткового віку слід враховувати надмірний егоцентризм і бажання визнання, важливо вміти роз'яснити дитині, що задоволення даних бажань можливо, наприклад, при заняттях творчістю. Варто підкреслювати, що оточуючі розуміють внутрішні причини поведінки (бажання бути неординарним, незвичайним).

Крім індивідуальної корекційної роботи з підлітками, які мають ознаки патологічних відхилень у поведінці, необхідні і загально медичні заходи за участю дитячих і підліткових лікарів-психіатрів. Наприклад:

- консультації фахівця з інспекції у справах неповнолітніх з метою виділення груп підлітків, які потребують спеціалізованої допомоги;
- проведення психотерапевтичного лікування підлітків в умовах стаціонару за необхідністю;
- проведення роз'яснювальної роботи серед підлітків.

Таким чином, робота педагога з девіантними підлітками повинна ґрунтуватися як на симптоматичному (робота з конкретними симптомами відхилень), так і профілактичному підходах (зняття причин, чинників та умов, що їх провокують). Особливе значення в силу вікової динаміки відхилень у поведінці набуває рання профілактика відхилень у поведінці дітей та підлітків.

### ДЖЕРЕЛА ТА ЛІТЕРАТУРА

1. Беличева С. А. Основы превентивной психологии. Москва: Редакционно-издательский центр консорциума «Социальное здоровье России», 1993. 199 с.
2. Замашкіна О. Девіантна поведінка підлітків: узагальнена класифікація видів поведінкових відхилень. *Науковий вісник Ізмаїльського державного гуманітарного університету. Серія «Педагогічні науки»*. Ізмаїл, 2019. Вип. 42. С. 75-81.
3. Кон И. С. Психология ранней юности. Москва: Просвещение, 1989.
4. Личко А.Е. Психотерапия при психопатиях у подростков. *Руководство по психотерапии* / Под ред. В.Е. Рожнова. Т.: Медицина, 1985. С. 484-506.
5. Невский И.А. Учителю о детях с отклонениями в поведении. Москва, 1993.

*Svetlana Cheptanari, Mariana Negrean,  
Nadea Horneț, Tatiana Crițchi, Galina Creciun  
(Chișinău, Moldova)*

### INOVAȚIA ÎN EDUCAȚIE DIN PERSPECTIVA PERSONALITĂȚII PROFESORULUI

*Inovația în educație constituie un produs pedagogic superior, realizat în urma unui proces creativ, care valorifică optim resursele psihologice cognitive și noncognitive ale cadrelor didactice. Produsele creative de tip inovator sunt superioare prin nivelul ridicat al originalității pedagogice, confirmat la scară socială ca model de restructurare. Aceste produse creative inovatoare pot fi proiectate și realizate la nivel de sistem și de proces.*

**Cuvinte cheie:** *creativitatea pedagogică, inovația în educație, produs pedagogic creativ, resursele psihologice cognitive și noncognitive, reforma în educație.*

*Innovation in education is a pedagogical superior product made from a multiphase creative process which optimally exploit cognitive and noncognitive psychological resources of teachers. Innovative creative products are superior by high level of the pedagogical originality, social confirmed that the restructuring model. These innovative creative products can be designed and*

*implemented at the educational system level and at the educational process, including the curricular design of lesson.*

**Keywords:** *pedagogical creativity, innovation in education, teaching creative products, problematic situation, creative teaching process, cognitive and noncognitive psychological, educational reform.*

Ca multe alte domenii sau sectoare în care se manifestă inovația, și la nivelul sistemului de învățământ accepțiunile sub care circulă aceasta sunt numeroase. Definiția considerată punctul de referință pentru toți cei care analizează tema inovației în învățământ este cea a lui Huberman, publicată în 1973 - „o inovație este o ameliorare măsurabilă, deliberată, durabilă și puțin probabil să se producă frecvent” (Huberman, 1973, apud Rapport annuel, 2005) [5]. Același Huberman face diferențiere între inovații care introduc schimbări tehnice (TIC), inovații de natură conceptuală (noi cursuri, noi programe educaționale, metode de învățământ) și inovații care introduc schimbări în relațiile interpersonale (Huberman, 1973, apud Bechard, 2005) [5]. Pentru alți autori, inovația în învățământ este o activitate deliberată, care urmărește introducerea unei noutăți într-un context dat și este pedagogică pentru că își propune ameliorarea substanțială a pregătirii elevilor/studentilor printr-o situație de interacțiune și interactivitate (Bechard și Pelletier, apud Bechard, 2001) [3].

Mult mai recent Consiliul Cercetării Sociale și a Activității asupra Inovației tehnologice și Sociale din Canada propune, în scopul stabilirii unei definiții mai eficiente a inovației în învățământ, luarea în calcul a trei dimensiuni: *dimensiunea curriculară* - inovația la nivel de programe școlare; *dimensiunea pedagogică* - inovația la nivelul procesului de învățământ; *dimensiunea organizațională* - inovația la nivel de structură, roluri și funcții îndeplinite de persoanele implicate în învățământ (Ibidem 2005) [6].

Pornind de la aceste dimensiuni, inovația în învățământ este definită ca un „*proces deliberat de transformare a practicilor prin introducerea unei noutăți curriculare, pedagogice sau organizaționale, care face obiectul unei diseminări și care vizează ameliorarea durabilă a reușitei educative a elevilor și studenților*” (Ibidem, 2005) [6].

Analiza acestor definiții ne permite identificarea *principalelor caracteristici ale inovației în învățământ*: inovația propune o ameliorare care poate fi măsurată (creșterea nivelului de educație al populației, a ratei de participare școlară, a rezultatelor, performanțelor educaționale obținute de elevi la diferite examene, teste naționale sau/și internaționale etc.); inovația trebuie să fie durabilă (descentralizarea învățământului); inovația trebuie să fie o acțiune deliberată, care să contribuie la reușite școlare a unui număr cât mai mare de indivizi (prelungirea duratei obligatorii de școlarizare, care reușește să mențină în sistem și populația școlară expusă riscului abandonului școlar, programe educaționale de incluziune în sistemul de învățământ a persoanelor cu dizabilități, a celor defavorizați din punct de vedere socioeconomic și familial, a adulților etc.).

În linii generale se consideră că inovația apare ca urmare a unei crize (așa cum am amintit deja, criza financiară care a afectat și sistemul de învățământ a creat condițiile pentru apariția inovației în acest sistem), însă pentru a evolua, a se dezvolta, a ajunge la rezultate durabile inovația este condiționată de existența și acțiunea unor factori, de preferat favorabili inovației. Jean-Pierre Bechard (Bechard, 2001) [4] propune o schemă complexă a factorilor care influențează inovația, subliniind că acestea pot fi în egală măsură atât favorabili declanșării și evoluției inovației, cât și inhibitori pentru procesul de inovație. Totul depinde de contextul în care acționează acestea, de capacitatea de gestionare și implicare a instituției, cadrelor didactice etc. ***Factori declanșatori, factori inhibitori ai inovației în învățământ (Bèchard, 2001):***

*1. Factori care acționează la nivelul mediului:*

- schimbare în general - reeditarea conținuturilor universității într-o societate aflată în proces de transformare tehnologică și pedagogică emergentă;
- actorii schimbării - organizații profesionale, private, publice, civile etc., care urmăresc schimbarea conținutului învățământului;
- strategiile schimbării - strategii legislative, de cooperare, colaborare, competiție.

*2. Factori care acționează la nivelul instituției:*

- percepția actorilor schimbării - dominate de percepții negative asupra resurselor financiare alocate învățământului superior și necesitatea schimbării programelor de învățământ;
- formularea strategiilor - analiza puterii și slăbiciunii instituțiilor de învățământ în ceea ce privește identificarea soluțiilor, ocaziilor, pistelor de atingere a obiectivelor pe care și le-au propus;
- implementarea - transpunerea în practică a soluțiilor, strategiilor identificate.

*3. Factorii care acționează la nivel de departament:*

- climatul de muncă – climat de colaborare între cadrele didactice sau de necolaborare;
- rolul șefului de departament – șeful de departament poate iniția, incita la colaborare, cooperare sau poate avea o atitudine indiferentă;
- activitățile profesorilor – asumarea riscului, tehnici inovative de predare/ învățare/evaluare etc.

*4. Factori care acționează la nivel de clasă (profesori și elevi/studenti):*

- atitudine favorabilă schimbării sau rezistență la schimbare, la nivelul colectivului didactic;
- motivație și satisfacție în muncă sau dezinteres;
- cultură organizațională școlară.

Pentru ca inovațiile să poată fi transpuse în practică și să conducă la rezultate durabile este nevoie de susținere din partea cadrelor didactice. Un aspect adesea subliniat în lucrările pe tema inovației în învățământ este acela că mai mult decât structura și organizarea învățământului sau conținutul acestuia, ceea ce trebuie inovat sunt mentalitățile cadrelor didactice.

Mediul educațional este format cu precădere din personalul didactic și din elevi/studenti și este definit prin relațiile care se stabilesc între cadrele didactice, între acestea și elevi/studenti și familiile lor etc. Pentru a ajunge la rezultate durabile, orice inovație are nevoie de un mediu educațional favorabil, adică de relații de cooperare, colaborare, încredere și ajutor reciproc între cei care formează mediul educațional. Într-un material în care abordează tema inovației la nivelul învățării limbilor moderne, Michel Boiron (1999: p. 2) [1] afirmă că „inovația se construiește pe o aparentă contradicție: ea pune în discuție, deranjează, aduce schimbări, dar, în același timp, se înscrie în respectul și voința instituției în care se produce”. Altfel spus, inovația este cea care aduce noutate, iar continuitatea este reprezentată de mediul, cultura organizațională. Studiile asupra inovației în învățământ pun accent deosebit pe rolul personalului didactic în procesul de inovație, pe caracteristicile, comportamentele pe care trebuie să le aibă acesta (tabelul 1) [4].

**Tabelul 1. Caracteristici ale cadrului didactic inovator**

<b>Makhtar Kadouri (1998, apud, Boiron)</b>	<b>Falchikov (1993, apud Bechard, 2001)</b>	<b>Hannan, English și Silver (1999, apud 2001)</b>	<b>Johnston (1996, apud 2001)</b>
Pune în discuție „pedagogia tradițională”.	Cadre didactice centrate pe elevi.	Cadre didactice tinere aflate la început de carieră.	Au o idee clară despre rolul lor ca profesori și voința de a controla mediul în sensul pe care-l doresc.
Are o altă reprezentare asupra elevilor - din receptor al cunoștințelor elevul devine partener de dialog.	Cadre didactice cu experiență.	Cadrele didactice care ameliorează situația pedagogică existentă.	Accent pe învățarea elevilor/ studenților.
Își dorește și acționează în sensul schimbării imaginii asupra elevilor printre colegii lui.		Experții în tehnologia comunicației și informației.	Bucuria de a preda și percepția cadrelor didactice că mediul de lucru are influență asupra modului lor de a preda
Se implică afectiv și personal în procesul de inovație.		Cadre didactice nerăbdătoare (impatients) să inoveze.	

Deși este vorba despre perspective de abordare diferite, observăm că principalele caracteristici ale unui cadru didactic inovator, identificate de către toți autorii citați, sunt cooperarea, colaborarea, încrederea în ceilalți, dorința și voința de a inova. Aceasta dovedește că inovația în învățământ ține prea puțin, sau deloc de vechimea în activitate a cadrelor didactice sau de disciplina predată, de nivelul de învățământ la care predau etc. Însă, deși se vorbește foarte mult despre mediul educațional și despre cum poate acesta influența inovarea, specialiștii recunosc faptul că se cunosc prea puține despre acesta. Ceea ce s-a reușit, până în momentul de față, este identificarea unor tipuri de relații care se stabilesc între cadrele didactice și modul în care acestea pot conduce sau nu la

formarea unei culturi școlare. Astfel, studiind relațiile de muncă între cadrele didactice pe continuumul autonomie în muncă -interdependență, Little (1989, apud Perron și Lessard, 1993) au identificat patru tipuri de relații (figura 1) [2]:



Figura 1. Tipurile de relații

Potrivit schemei lui Little, primele trei tipuri de relații nu sunt în măsură să conducă la formarea unei culturi școlare reale, a unei culturi organizaționale care să favorizeze apariția inovației în învățământ. Dezvoltarea unei culturi școlare care să fie și o cultură a inovației apare ca o soluție optimă pentru școală, în general și personalul didactic, în special, pentru a face față exigențelor tot mai mari din partea societății și economiei, schimbărilor accelerate în domeniul științei și tehnologiei. Tipurile diferite de relații care se stabilesc între cadrele didactice conduc la culturi școlare, organizaționale, diverse. Hargeaves (1990, idem 1993) identifică patru mari tipuri de culturi școlare: individualism fragmentat, balcanizare, „colegialitate constrânsă” și colaborarea ca mod de lucru cotidian [4]. Doar cel din urmă tip de cultură școlară este considerat de către autor ca fiind favorabil inovației în învățământ.

Formarea unei culturi școlare favorabile inovației are la bază și motivația profesională a cadrelor didactice. Motivația și satisfacția în muncă a cadrelor didactice reprezintă una dintre temele de interes pentru cercetători, pentru că s-a constatat că reușita educațională a elevilor/ studenților depinde, într-o foarte mare măsură, de tipul de motivație al cadrelor didactice, de gradul de satisfacție profesională. Numeroase cercetări au demonstrat că atunci când cadrele didactice prezintă un nivel înalt de motivație profesională de natură intrinsecă (adică sunt motivați mai degrabă de realizările, rezultatele activității didactice, decât de beneficii exterioare muncii lor, precum salariul, prestigiul social) investesc mai mult în activitatea lor, dau dovadă de mai multă creativitate și eficiență în rezolvarea problemelor (Deci, Ryan, 1987; Boggiano, Flink, Shields, Seelbach și Barrett, 1993 apud Galand și Gillet, 2004)[6]. Inovația în învățământ poate și trebuie să fie susținută și stimulată, atât, prin măsuri care să acționeze din interiorul sistemului, cât și din afara lui.

### Concluzii:

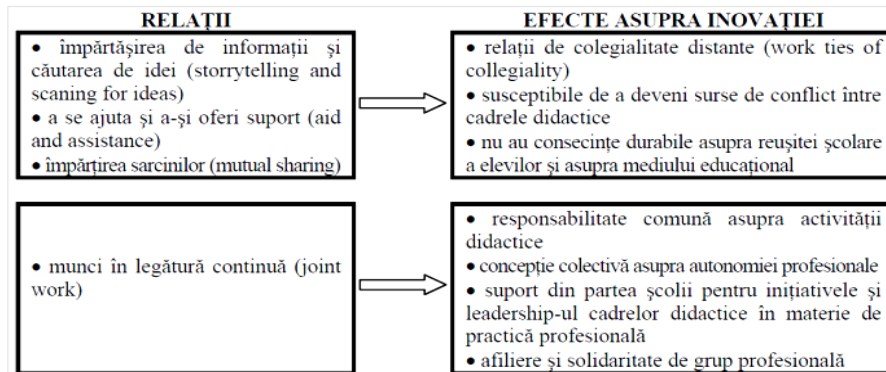
1. Inovația reprezintă un proces de învățare, de achiziționare de noi cunoștințe, de noi modele de a lucra, fapt pe care personalul didactic, elevii și părinții acestora, alte autorități îl experimentează deja.

2. Sistemul de învățământ actual se caracterizează prin forme incipiente ale inovației, dar care printr-o intervenție susținută atât din interiorul sistemului, cât și din afara acestuia, are șanse să devină o constantă a sistemului.

### BIBLIOGRAFIE

1. Boiron M. L'innovation en question. Disponibil la: [www.leplaisirdapprendre.com/docs/innovation\\_en\\_questions.Pdf](http://www.leplaisirdapprendre.com/docs/innovation_en_questions.Pdf). (vizitat la 25.03.2021).

2. Cloutier J. Qu'est-ce que l'innovation sociale? En ligne sur: Disponibil la: [www.crisis.uqam.ca/cahiers/ET0314.pdf](http://www.crisis.uqam.ca/cahiers/ET0314.pdf) (vizitat la 30.03.2021).

3. Cristea, S. Inovație în învățământ. Disponibil la: <https://ibn.md/sites/default/files/imag. File 53-56 Inovația%20in%20educatie.pdf>. (vizitat la 25.03.2021).
4. Hassenforder J. Inovația în învățământ, București, EDP, 2006.
5. Huberman L., Rapport annuel sur l'état et les besoins de l'éducation, 2004-2005. Le dialogue entre la recherche et la pratique en education: une cle pour la reussite. Disponibil la: [www.cse.gouv.qc.ca/fichiers/documents/publications/CEBE/50-0182-01.pdf](http://www.cse.gouv.qc.ca/fichiers/documents/publications/CEBE/50-0182-01.pdf) (vizitat la 12.03.2021).
6. Miclea M., Vlăsceanu L., Potolea D., Petrescu P. (coord.) Nevoi și priorități de schimbare educațională în România – fundament al dezvoltării și modernizării învățământului preuniversitar, 2006. Disponibil la: [www.edu.ro/N/index.php/genericdocs/8246](http://www.edu.ro/N/index.php/genericdocs/8246) (vizitat la 30.03.2021).

УДК 373.3.091.322.7

Марія Константинова  
(Ізмаїл, Україна)

### ВИКОРИСТАННЯ ТЕХНОЛОГІЇ МНЕМОТЕХНІКИ В ПОЧАТКОВІЙ ШКОЛІ

*У статті зазначена ефективність використання технології мнемоніки у роботі з учнями початкової школи. Визначені сучасні методи мнемотехніки. Представлена роль уяви для розвитку пам'яті молодших школярів.*

**Ключові слова:** мнемоніка, методи запам'ятовування, мнемотехніка, учні початкової школи, пам'ять.

*The article indicates the effectiveness of the use of mnemonic technology in working with primary school students. Modern methods of mnemonics are defined. The role of imagination for the development of memory of primary school children is presented.*

**Key words:** mnemonics, methods of memorization, mnemonics, elementary school students, memory.

Турбота про оптимізацію навчального процесу пов'язана з фактом інформаційного перевантаження молодших школярів. Інтенсифікація навчального процесу, збільшення кількості предметів у початковій школі, набутих знань неминуче призводять молодшого школяра до втрати здоров'я, ослаблення пам'яті і, як наслідок, до зниження навчальних досягнень. В даний час у дітей все частіше спостерігаються такі проблеми: невеликий словниковий запас, нездатність узгоджувати слова в реченні, порушення вимови, уваги, недосконале логічне мислення. В молодшому шкільному віці зорова пам'ять переважає, а запам'ятовування здебільшого мимовільне: діти краще запам'ятовують події, предмети, факти, явища, близькі до їх життєвого досвіду. Завдання вчителів початкових класів на цьому етапі – знайти шляхи подання знань, а також найкращі способи самостійної роботи учнів.

Пам'ять дітей молодшого шкільного віку дуже активна, і нею слід користуватися. Не слід забувати, що основою пам'яті є уява. Тому під час тренувань вчителі повинні направляти дитину використовувати свою уяву, а не зазубрювати на пам'ять. Кожна дитина індивідуальна за своїм психологічним розвитком, і тому здатність користуватися своєю пам'яттю, уявою відбувається лише в темпі, притаманному її особистості.

Видатний психолог А.Р. Лурія, розділив методи запам'ятовування на дві основні сфери: мнемотехніку (методи, засновані на словесно-логічному мисленні) та ейдетіку (методи, засновані на специфічно-психічному, уявному мисленні) [3, с. 13].

Одним з найефективніших методів є використання мнемонічних прийомів запам'ятовування, які дозволяють оптимізувати процес навчання.



Мнемоніка (від грец. Μνημονίκα) – мистецтво запам'ятовування (мнемотехніка), сукупність прийомів і методів, що полегшують запам'ятовування та збільшують обсяг пам'яті, утворюючи штучні асоціації [2, с. 34].

Розкриваючи суттєві характеристики поняття "мнемотехніка", науковці Чепурний Г.А., Леонтьєв О., Зінченко П., Смирнова А., Середа В. та інші визначають мнемотехніку як технологію для поліпшення засвоєння нової інформації шляхом свідомого формування асоціативних відносин за допомогою спеціальних методів і прийомів.

Вчена Червонна Т. [5, с. 7] вважає: «Мнемонічні прийоми в першу чергу застосовуються для поліпшення засвоєння складної інформації, яка не має встановлених логічних зв'язків між елементами пам'яті, та потребує тривалого зберігання і подальшого відтворення».

Формування навичок грамотності, розвиток усного мовлення, зокрема, робота з текстом, запам'ятовування віршів, розвиток пам'яті дітей – найважливіші завдання початкової школи. Правильно структурована робота вчителя збагачує словниковий запас учнів та сприяє розвитку їхнього мовлення в усній та письмовій формі, розширює можливості учнів до засвоєння різноманітної інформації.

Під час запам'ятовуванні інформації штучні асоціації, створені мнемонічними техніками, засвоюються легше і швидше. Практичний досвід у початковій школі показує, що використання мнемотехніки покращує обсяг і точність запам'ятовування, розвиває пізнавальні процеси, збільшує тривалість зберігання та якість відтворення вивченого матеріалу.

Сформовані навички засвоєння нової інформації – найважливіший аспект інтелектуальних здібностей учнів, який визначає показники їхньої здатності до навчання. Як відомо, на початковому етапі навчального процесу головним завданням є динамічний розвиток та формування навичок обробки інформації.

Корекція навчального процесу в бік інтеграції з мнемонічними методами та прийомами призводить до збільшення ролі розвивального аспекту навчання, що веде до успішного набуття учнями знань, умінь та навичок. Таким чином, здатність ефективно засвоювати інформацію є одним з найважливіших аспектів навчального процесу, а нездатність спричиняє певні психологічні проблеми, які проявляються у невпевненості в своїх здібностях, зниженні мотивації до навчання та погіршенні самого навчання [1, с. 76].

Впровадження мнемотехнічних технологій у навчальний процес можливий за наявності навчальної програми з методології мнемотехніки або гурткової роботи. Також можливе використання методів і прийомів мнемотехніки вчителів під час навчання, де виникають труднощі в оволодінні та засвоєнні необхідного матеріалу. Це може бути текст або визначення, яке важко зрозуміти, географічна назва чи фізична величина тощо. Використання відповідних методів економить час на вивчення інформації, цікаво формує асоціативні зв'язки, допомагає концентрувати увагу класу чи групи учнів та краще засвоювати цю інформацію.

Науковець Чепурний Г.А. [4, с. 56] класифікує методи згідно з різними принципами та методами використання:

"Трансформація" – це метод первинної обробки інформації, який перетворює важку для сприймання інформацію в більш зручну для ефективного бачення. Метод складається з наступних прийомів: аналогія, трансформація, піктограми, стенограф, фонетична асоціація, неологізм, цифрове зображення, буквено-цифровий код, індивідуальна асоціація. Метод трансформації – це метод чіткої взаємодії логіки та уяви. Цей метод є одним із авторських методів І. Є. Матюгіна, засновника школи "Ейдетика". Використовуючи логіку, ми знаходимо необхідні елементи у запропонованому слові. Тоді за допомогою фантазії ми перетворюємо її на необхідний образ.

Метод Цицерона – це метод запам'ятовування інформації, він пов'язаний з місцем її походження. Цицерон використовував власний дім, щоб запам'ятати інформацію. На стінах, стелі, дверях свого будинку він розвішував тези своїх промов. В основі цього методу лежать зорові асоціації: необхідно чітко уявити об'єкт, який слід запам'ятати, та поєднати його

зображення із образом певного місця, його можна легко «вилучити» з пам'яті. Написання вчителем матеріалу на дошці, вивішування плакатів та схем на стінах класу допомагають учням легко запам'ятати інформацію на уроці, особливо якщо вона була незвичною, фантастичною, казковою.

Метод Аткинсона – це метод запам'ятовування іноземних слів, заснований на використанні ключових слів або фонетичних асоціацій. Широко використовується при вивченні іноземних мов. Учні представляють іноземні слова у зв'язку з їх звучанням як щось веселе, цікаве, незвичне. Таким чином, необхідність у зазубрюванні відразу усувається.

Метод запам'ятовування цифр і чисел на уроках математики. Цифри та числа слід малювати увімкнувши свою фантазію. Учень перетворює кожне число в образ, про який воно йому щось нагадує.

Метод «Ефекту присутності» полягає у створенні в свідомості учнів образних зображень, пов'язаних з актуалізацією різних рецепторів (зорових, слухових, тактильних тощо), яке сприяє легкому запам'ятовуванню важкої інформації.

Відомо, що кожна людина має у різному ступені три механізми пам'яті: зорова, слухова і рухова. І якщо в процесі навчання всі вони використовуються цілеспрямовано, то рівень засвоєння нового матеріалу зростає завдяки систематизації прийомів і методів мнемотехніки.

Наприклад, на уроках з природознавства під час вивчення теми «Сонячна система» можемо запропонувати учням метод акроніма запам'ятовування планет за першою літерою Маша Віником Землю Мела, А Юра Сидів У Норі.

Або використання методу «Незвичайна історія», потрібно скласти образи-картинки в уяві для кожної планети де Меркурій – мер в куртці; Венера – статуя «Венера Мілоська»; Земля – зелена ковдра; Марс – цукерка «Марс»; Юпітер – мотоцикл «Юпітер»; Сатурн – сад з уніками; Уран – ура; Нептун – цар морів Неп. Потім складається історія, в якій зв'язуються образи незвичайним сюжетом послідовно один з одним. Наприклад, це може виглядати так: мер в куртці зустрівся з Венерою Мілоською, яка відпочивала на зеленій ковдрі, він подарував їй цукерку «Марс». З цукерки вилетіли мотоцикли «Юпітер», які їздять по саду з уніками, вони гучно кричать «ура», зупинити який може тільки цар морів Неп.

Таким чином впровадження мнемічних технологій у навчанні:

- сприяє підвищенню професійного рівня вчителів, спонукає їх шукати нові нетрадиційні форми та методи навчання, проявляти творчість, креативність;
- заохочує підвищення інтересу дітей до навчання, активізує пізнавальну діяльність, покращує якість засвоєння дітьми програмного матеріалу, включає роботу з дітьми з особливими потребами;
- сприяє підвищенню рівня педагогічної компетентності батьків, їх обізнаності про діяльність шкільного закладу та результати конкретної дитини, співпрацю батьків.

Сучасні вимоги європейського рівня розвитку освіти сприяють вільному вибору засобів для навчання та максимальній самореалізації в умовах психологічного комфорту. Визначення ціннісних властивостей дитини, сприйняття її такою, якою вона є, обслуговує інтереси та потреби учнів, забезпечує розвиток творчості, винахідливості, зберігає психічне та фізичне здоров'я, що гарантує високу якість освіти.

Тому впровадження мнемотехніки в початковій школі є важливим, оскільки: мнемотехніка відноситься до оздоровчих технологій; її застосування сприяє підвищенню ефективності засвоєння нової інформації; розвиває комунікативні та пізнавальні здібності людини; розвиває творче, логічне та образне мислення; розвиває пам'ять; формує навички самонавчання; підвищує впевненість у собі.

Отже, мнемотехніка, як здоров'язбережувальна технологія, покращує пам'ять, процес запам'ятовування, формує навички ефективного засвоєння складної інформації, формує впевненість у собі та своїх силах. Тому ми вважаємо, що вона повинен зайняти своє місце у сучасній освітній системі та зробити навчальний процес якісним та доступним для всіх дітей та дорослих.

#### ДЖЕРЕЛА ТА ЛІТЕРАТУРА

1. Зіганов М., Козаченко В. Мнемотехніка. 2000. 142 с.
2. Козаренко В.А. Мнемотехніка – розвиток пам'яті. Москва, 2007. 342 с.
3. Струпачук В. Розвиток пам'яті в процесі навчальної діяльності молодших школярів. *Шкільному психологу. Усе для роботи*. 2013. № 2. С. 11–17.
4. Чепурний Г.А. Мнемотехніка: технологія ефективного засвоєння інформації в умовах сучасної освіти. Навч.-метод посібник. Тернопіль : Мандрівець, 2014. 126 с.
5. Червонна Т., Антацук Є. Мнемічні здібності дітей молодшого шкільного віку. *Психолог*. 2007. № 8. С. 6–11.

*Vitalie Creciun, Victor Ambrosiv, Mariana Negrean,  
Nadejda Horneț, Svetlana Cheptanari  
(Chișinău, Moldova)*

#### IMPACTUL COMPETENȚEI DE COMUNICARE ÎN CONSILIEREA PSIHOPEDAGOGICĂ

*Servește ca element de continuitate relevantă pentru diferite niveluri ale organizării sociale. În toate domeniile se conștientizează tot mai mult faptul că o societate, o instituție sau o întreprindere se constituie și se menține datorită, și prin intermediul numeroaselor procese și rețele de comunicare care le dau coerență.*

**Cuvinte cheie:** *comunicare, componente, competențe.*

*Communication serves as an element of continuity that is relevant to different levels of social organization. In all the domains everyone is more aware of the fact that a society, an institution or an enterprise is constituted and maintained through the numerous processes and communication networks which give them coherence.*

**Keywords:** *communication, components, competences.*

Cele mai bune oportunități de dezvoltare a abilităților de comunicare s-au dovedit a fi oferite de însuși exercițiul comunicativ. Teoretizările savante nu pot decât să explice unele chestiuni privind corectitudinea și precizia exprimării, dar nu pot rezolva blocajele și obstacolele reale pe care le simțim cu toții atunci când ne aflăm într-o confruntare directă cu un interlocutor.

Epoca moderna a reprezentat explozia dezvoltării comunicării sub toate aspectele ei. Progresul tehnico-științific a favorizat apariția telefonului, a trenului, a automobilului, intensificând comunicarea nu atât între indivizi, cât mai cu seama între comunități.

Dacă definim în cel mai simplu mod comunicare, atunci ea constă într-un proces de transmitere a informațiilor, ideilor și opiniilor de la un individ la altul, de la un grup social la altul. Interacționăm unii cu alții în măsură în care comunicăm între noi: transmitem și primim semnale, codificăm și decodificăm mesaje [2, p. 11-52].

Cuvântul comunicare are un sens foarte larg: el cuprinde toate procesele prin care un spirit poate afecta alt spirit. Într-un sens foarte larg, comunicarea este un proces prin care o informație este transmisă de la un element la altul, aceste elemente fiind de natură biologică, tehnologică sau socială [5, p. 103-122].

Comunicarea există, când un sistem, o sursă influențează stările sau acțiunile altui sistem, ținta și receptorul alegând dintre semnalele care se exclud pe acelea, care transmise prin canal leagă sursa cu receptorul [11, p. 31]. Indiferent de forma pe care o îmbracă, orice proces de comunicare are câteva elemente structurale definatorii [10, p. 20]:

- existența a cel puțin doi parteneri (emițător și receptor) între care se stabilește o anumită relație;

- capacitatea partenerilor de a emite și recepta semnale într-un anumit cod, cunoscut de ambii parteneri;

- existența unui canal de transmitere a mesajului.

Alte elemente componente ale procesului de comunicare sunt:

- feed-back-ul (retroacțiunea): un mesaj specific prin care emițătorul primește de la receptor un anumit răspuns cu privire la mesajul comunicat;

- canalele de comunicare: reprezintă „drumurile” sau „căile” urmate de mesaje. Canalele de comunicare au un suport tehnic reprezentat de toate mijloacele tehnice care vin în sprijinul procesului de comunicare;

- mediul comunicării este influențat de mijloacele de comunicare. Există mediul oral, mediul scris și mediul vizual;

- barierele comunicaționale: reprezintă perturbații ce pot interveni în procesul de comunicare și reduce fidelitatea sau eficiența transferului de mesaj.

Din perspectiva definirii comunicării ca transfer de semnificații, autorul Fiske John, consideră că principalele elemente ale comunicării sunt: [3, p. 38]

a) *comunicatorul (emițătorul)* – un individ, un grup, o entitate; emițătorul are mai multe denumiri, în funcție de modelele teoretice, el poate fi numit și: stimul, codificator sau interpret, locutor, autor sau narator;

b) *mesajul* – trimite „ceva” despre „ceva” „cuiva”;

c) *limbajul sau codul* – reguli de organizare a semnalelor;

d) *canalul* – mijlocul fizic prin care este transmis semnalul;

e) *mijloacele de transmitere* – mijloacele tehnice și fizice de convertire a mesajului într-un semnal capabil de a fi transmis printre un canal;

f) *receptorul* – permite retraducerea mesajelor și decodificarea acestora. Receptorul poate avea un rol pasiv (de simplu consumator de informație) sau un rol activ, când prin puterea sa selectivă și prin capacitatea de a utiliza în moduri variate conform nevoilor sale și exigențelor sistemului de care aparține mesajele date de emițător. După V. Aur Păuș orice comunicare este compusă (figura 1) din șase elemente indispensabile: [5, p. 104]



Figura 1. Elementele definitorii ale comunicării.

(Sursa: PĂUȘ Viorica Aur, *Comunicarea și resurse umane*. Editura Polirom, București 2006, pag. 104)

Prin comunicare, folosind metode și mijloace didactice, cadrul didactic universitar urmărește schimbări atitudinale și comportamentale ale studenților. Aceste schimbări trebuie să fie în concordanță cu valorile societății și cu idealul educațional. În procesul comunicării didactice acțiunile de influență socio-educatională sunt reciproce. În aceste relații de comunicare, cadrul didactic exercită comportamente de rol, cu impact pozitiv, distructiv sau neutru. Prin cuvinte, prin modul de a se purta, prin atitudine, prin capacitatea de a crea un context educativ pozitiv real sau imaginar pentru învățare îi influențează permanent pe studenți. Aceste influențe pot fi vizibile, directe, coercitive, stresante, ascunse, discrete, subtile. Ele se pot finaliza cu un succes sau cu un

eșec. În fiecare demers didactic se urmărește modificări ale rezultatelor studenților, dar și ale personalității lor. Aceste obiective pot fi repartizate pe trei planuri: cognitive (perceperea, învățarea, înțelegerea, memorarea și formarea noțiunilor, judecăților, raționamentelor); afective (afinități, sentimente, emoții, așteptări, satisfacții); comportamente (reacții specifice de răspuns, cooperare și competiție, participare, învățare, responsabilitate).

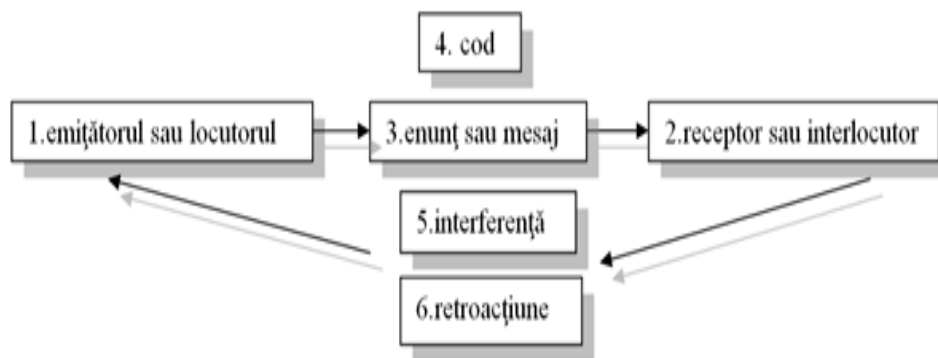
Studenții învață să comunice observându-i pe cei din jur, iar cadrul didactic universitar reprezintă model pentru mulți dintre ei. Competența cadrului didactic universitar în acțiunea educativă desemnează abilitatea de a se comporta într-un anumit fel într-o situație pedagogică. Relaționarea adecvată și comunicarea specifică dintre cadrul didactic universitar și student constituie una dintre condițiile esențiale ale unei consilieri eficiente [9, p. 139].

Competența în materie de consiliere psihopedagogică este dată și de nivelul de dezvoltare a competențelor de comunicare a acestuia. Un cadru didactic universitar performant, cu competențe de consiliere psihopedagogică este acela care reușește să înțeleagă, să aprecieze și să interpreteze realitatea elevilor săi, să comunice cu ei eficient pentru a-i ajuta să se adapteze foarte bine la solicitări, îndrumându-i să-și dezvolte propria personalitate în vederea autoîmplinirii sociale și personale. Pentru dezvoltarea unor atitudini și valori dezirabile, cadrul didactic universitar trebuie să creeze studenților situații de învățare menite să dezvolte astfel de atitudini; să se descurce în situații conflictuale date de opinii/atitudini diferite dintre indivizi sau dintre individ și societate, să evalueze dezvoltarea atitudinilor și valorilor la studenți. Fără competențele de comunicare dezvoltate, cadrul didactic universitar nu va reuși în activitatea de consiliere psihopedagogică.

Teoriile moderne consideră necesară înlocuirea modelului cadrului didactic universitar ca „specialist într-un domeniu, curând depășit de evoluțiile științifice” cu cel al profesorului-formator, capabil să se adapteze la nou, să se autoformeze permanent. Relația cadrul didactic universitar/student este una de colaborare, de încredere și de respect reciproc. Studentul nu se simte „controlat”, ci sprijinit. Cadrul didactic universitar trebuie să fie mai mult un organizator al situațiilor de învățare și un element de legătură între student și societate, care mediază și facilitează accesul la informație. Este deosebit de important ca și sistemul de formare a cadrului didactic universitar să răspundă acestor noi dezvoltări ale curriculumului, ale tehnologiei didactice (metodologii de predare-învățare) și materialelor educaționale pe care cadrul didactic universitar trebuie să fie pregătit a le folosi adecvat [7, p. 74].

Formarea competențelor de comunicare este importantă atât pentru cadrul didactic universitar în activitatea lor de consiliere psihopedagogică, cât și pentru cei ce beneficiază de educație. Problema principală a celor ce predau se rezumă la faptul cum să facă ca studentul să fie capabil a atinge obiectivul curricular. În cazul în care vorbim despre consilierea psihopedagogică, protagonistul principal, regizorul, strategul, maestrul este cadrul didactic universitar care, dincolo de o pregătire de specialitate înalt calitativă, trebuie să aibă competențe de comunicare înalte.

Este de la sine înțeles că cadrul didactic universitar, indiferent de disciplina pe care o predă, indiferent de domeniul instituției în care activează, trebuie să fie excelent mânduitor ai limbii în care comunică cu studenții, să dispună într-un grad înalt de următoarele capacități: abilitate verbală; performanță lingvistică; productivitate lingvistică; competență mediatică.

Competența mediatică a cadrului didactic universitar constă, așadar, în esență în gradul în care cel care comunică cunoaște și are în vedere caracteristicile interlocutorului și produce, în consecință, un mesaj care este înțeles în felul în care sursa a intenționat acest lucru [6, p. 23]. Marin Stoica sintetizează caracteristicile competenței de comunicare astfel: [8, p.71]

1. inteligența ca instrument de înțelegere, invenție și reușită în rezolvarea situațiilor educative;
2. memorie manifestată în rapiditatea întipăririi și stocării informației, în recunoașterea și reproducerea acesteia în mod selectiv;
3. capacitatea de comunicare: fluența vorbirii, bogăția vocabularului; vorbirea cu atribute estetice; încărcătura emoțională; mesaj ectosemantic;
4. gândire logică sistematizată și divergență care oferă posibilitatea analizei unei probleme din mai multe unghiuri, găsirea soluției celei mai eficiente de rezolvare;
5. spirit de observare dezvoltat, curiozitate științifică și inițiativă;

6. imaginație constructivă care-i permite să facă din fiecare lecție un act de creație cu deschidere spre problemele vieții;

7. atenție concentrată, dar și distributivă în mai multe direcții: conținutul comunicării, forma expunerii, ritmul vorbirii adecvat auditoriului și reacția acestuia la mesajul didactic prezentat;

8. dicție: pronunțarea corectă și clară a cuvintelor, accente logice pe ideile de bază și scurte pauze psihologice pentru a sublinia esențialul.

Dacă am amintit despre competențele de comunicare verbală și nonverbală ale cadrului didactic universitar, trebuie menționată și necesitatea dobândirii și/sau folosirii competențelor comunicative textuale [4, p. 276-277].

Cele mai bune oportunități de dezvoltare a abilităților de comunicare s-au dovedit a fi oferite de însuși exercițiul comunicativ. Teoretizările savante nu pot decât să explice unele chestiuni privind corectitudinea și precizia exprimării, dar nu pot rezolva blocajele și obstacolele reale pe care le simțim cu toții atunci când ne aflăm într-o confruntare directă cu un interlocutor. Pentru astfel de motive considerăm că în practica educațională este necesar ca studenților să li se ofere ocaziile de a comunica. Formarea competențelor de comunicare presupune formarea următoarelor deprinderi: de ascultare activă; de dialogare; de însușire și folosire a formulilor de politețe; de dezvoltare a capacității empatice; de dezvoltare a comunicării asertive; de respectare a normelor de comunicare orală și scrisă; de cunoaștere a limbajului nonverbal și paraverbal [9, p. 142].

Este evident faptul că descurajarea și frustrarea afectează puternic relațiile interumane în ziua de azi. Mulți renunță să mai comunice, iar cauza principală a acestui sentiment este frica înconștientă de a împărtăși trăirile sufletești cu ceilalți. Problemele de comunicare în marea majoritate a relațiilor interpersonale își au originea în obiceiurile învățate în școală. Este necesar ca consilierul psihopedagog prin modelul său, fiind conștient de specificul scopurilor și obiectivelor consilierii psihopedagogice, având el însuși competențele de comunicare necesare, să găsească cele mai bune oportunități de dezvoltare a abilităților de comunicare la studenți.

#### **BIBLIOGRAFIE**

1. Pease Al. și B. Abilități de comunicare. Ed. Curtea Veche, București, 2007.
2. Drăgan I. Comunicarea, paradigme și teorii. Vol. I. Editura RAO, București, 2007.
3. Fiske John, Introducere în științele comunicării, Ed. Polirom, Iași, 2003.
4. Neacșu I. Instruire și învățare. Editura Științifică, București, 1990.
5. Păuș V. A. Comunicarea și resurse umane. Ed. Polirom București, 2006.
6. Revista română de bioetică. Vol.7. nr.4, octombrie-decembrie, 2009.
7. Stog L. Comunicare nonviolentă: caracteristici, antrenamente, efecte//Domenii vitale pentru manifestarea competențelor psihosociale, manageriale. Bălți, 2000.
8. Stoica M. Pedagogie și Psihologie. Editura Gheorghe Alexandru, Craiova, 2001.
9. Studia Universitaris, Revistă științifică. Seria „Științe ale educației”. Centrul Editorial – Poligrafic al USM, Chișinău, 2010.
10. Tran V., Stanciugelu I. Teoria comunicării. Ed. a 2-a rev., Editura comunicare.ro, București, 2003.
11. Solberman A. Communication de masse. Hachette, Paris, 1981.

*Tatiana Crițchi, Nadea Horneț, Mariana Negrean,  
Galina Creciun, Svetlana Cheptanari  
(Chișinău, Moldova)*

## **FORMAREA PROFESIONALĂ A ASISTENȚILOR MEDICALI ÎN DIAGNOSTIC DE LABORATOR ÎN CONTEXTUL PROVOCĂRILOR DIN SOCIETATE**

*Misiunea programului de formare profesională Diagnosticare medicală și tehnici de tratament are drept scop realizarea procesului de formare profesională inițială a viitorilor specialiști medicali. Este valoros de a menționa că programul de studii corespunde cerințelor societății moderne și pieții muncii, care solicită competențe profesionale noi pentru asigurarea calității diagnosticului de laborator. De asemenea, a fost demonstrat că formarea profesională a asistenților medicali în diagnostic de laborator este focusată pe un demers bine structurat, adaptat realității socio-economice și perspectivelor de dezvoltare a serviciului de laborator.*

**Cuvinte cheie:** misiune, asigurarea calității, proces de formare profesională, program de studii, competențe profesionale, piața muncii.

*Through this article the author highlights the mission of the study program which aims to realize the initial vocational training process of the future medical specialists. It is worth to mention that the given study program corresponds to the requirements of modern society and labor market, which requests new professional competences for quality ensurance of the laboratory diagnosis. It was also proven that the professional training of the medical assistant in laboratory diagnosis it is focused on a well-structured approach, adjusted to the socio-economic reality and the development prospects of laboratory service.*

**Keywords:** mission, quality ensurance, vocational training, study program, professional skills and labor market.

Programul de studii Diagnosticare medicală și tehnici de tratament (DMTT), calificarea asistent medical în diagnostic de laborator (AMDL) are misiunea de a realiza un proces de formare profesională inițială a viitorilor specialiști medicali, axat pe orientări formative de instruire, care să corespundă cerințelor naționale actuale din domeniul medicinei, având ca finalitate lansarea pe piața muncii a specialiștilor competenți și competitivi, capabili să răspundă la provocările timpului și să ofere servicii de asistență medicală de calitate populației [4]. Finalitățile programului de studii prevăd formarea unui profesionist integru, activ, social și creativ în scopul dezvoltării umane și progresului social-economic al țării, ISCED 2011 fiind racordate la: Programul de dezvoltare a învățământului medical și farmaceutic pentru anii 2011 – 2020, Strategia de dezvoltare a învățământului vocațional/tehnic pentru anii 2013-2020, Strategia de dezvoltare a educației pentru anii 2014-2020 „Educație 2020”, Planul de dezvoltare strategică al CEMF „Raisa Pacalo”, Panul de dezvoltare strategică a programului de formare profesională 91410. Diagnosticare medicală și tehnici de tratament.

Scopul programului de formare profesională constă în formarea viitorilor specialiști medicali prin dezvoltarea competențelor profesionale de realizare a investigațiilor clinice generale, histologice, hematologice, citologice, biochimice și microbiologice de laborator; utilizare a aparatajului metrologic standardizat în explorarea paraclinică; asigurare a calității investigațiilor paraclinice în baza reglementărilor în vigoare a controlului calității investigațiilor de laborator [4].

Obiectivele programului de formare sunt: să cunoască conceptele, metodele și instrumentele diagnosticului de laborator; să utilizeze adecvat tehnicile și metodele de diagnostic paraclinic; să analizeze probele de laborator utilizând aparatajul din dotarea laboratorului; să posede tehnici de comunicare și promovare a sănătății; să respecte etica și deontologia în activitatea profesională.

Astfel, programul de formare profesională răspunde cerințelor societății contemporane, pieții muncii, care solicită noi competențe profesionale pentru asigurarea calității serviciilor de diagnostic de laborator.

Programul de formare profesională a fost inițiat în anul 1999 din momentul comasării Colegiului Orășenesc de Medicină cu Colegiul Republican de Medicină cu denumirea specialității Diagnostic de laborator calificarea Felcer laborant, modificată în anul 2005 în specialitatea 1701 Medicină generală, calificarea Felcer laborant. În anul 2016 titlul a fost modificat în specialitatea 91410 Diagnosticare medicală și tehnici de tratament, calificarea asistent medical în diagnostic de laborator – titlu cu care funcționează până în prezent [3].

Conform Nomenclatorului domeniilor de formare profesională, al specialităților și calificărilor pentru învățământul profesional tehnic postsecundar și postsecundar nonterțiar programul de formare profesională se încadrează în Domeniul general de studii - 9. Sănătate și asistență socială, Domeniul de educație - 91. Sănătate, Domeniul de formare profesională - 914. Diagnosticare medicală și tehnici de tratament, specialitatea Diagnosticare medicală și tehnici de tratament – 91410, calificarea asistent medical în diagnostic de laborator.

Specialitatea 91410. Diagnosticare medicală și tehnici de tratament, calificarea asistent medical în diagnostic de laborator ocupă un loc aparte în sistemul specialităților din domeniul sănătății. Specificul acesteia constă în pregătirea viitorilor AMDL, cu formarea/dezvoltarea competențelor profesionale, necesare pentru exercitarea profesiei în condiții reale de muncă. Formarea profesională inițială a AMDL are caracter fundamental și aplicativ, axat pe învățarea centrată pe elev și formarea de competențe profesionale.

Programul de formare profesională reflectă prevederile documentelor naționale [2] Nomenclatorul domeniilor de formare profesională, al specialităților și calificărilor pentru învățământul profesional tehnic postsecundar și postsecundar nonterțiar; CORM; Profilul ocupațional AMDL [7], Standardul calificării AMDL [6], Planul de învățământ, 2016 [5].

O mare realizare a anului 2018 este elaborarea Profilului ocupațional [7] și Standardului calificării programului de formare profesională [6] care este orientat spre asigurarea încadrării absolvenților în laboratoarele clinic-diagnostice a instituțiilor medico-sanitare publice și private, de tip staționar (spitale de nivel primar, secundar, terțiar) și de tip ambulator (asociații medico-teritoriale, centre a medicilor de familie, oficii a medicului de familie, centre de sănătate), care prestează servicii medicale calitative de diagnostic paraclinic.

În ultimii ani performanțele absolvenților programului de formare profesională se datorează și unui parteneriat eficient cu angajatorii care se realizează prin: mese rotunde a cadrelor didactice de la programul de formare cu specialiști din domeniul diagnosticului de laborator din instituțiile medicale; ședințelor anuale ale Clubului muncii; excursii în laboratoarele clinic-diagnostice și desfășurarea conferințelor științifico-practice comune. Elevii de la specialitatea DMTT sunt nemijlocit implicați în formarea de competențe, oferindu-li-se posibilitatea de a - și forma traseul individual de dezvoltare profesională [1].

Dezvoltarea competențelor profesionale prin intermediul metodelor interactive de predare-învățare-evaluare centrate pe cel ce învață a devenit un indicator relevant de calitate al demersului educațional în cadrul programului de formare profesională, profesorul și elevul devenind parteneri de învățare, ceea ce favorizează formarea unui specialist competitiv. Metodele interactive au devenit o necesitate, o trăsătură definitorie a stilului de predare a fiecărui profesor. Ele transformă elevul în subiect al învățării, îl scot din sfera pasivității, în așa mod provocând o dinamizare a procesului de învățare [8].

Utilizarea instrumentelor TIC permite eficientizarea organizării activităților didactice, prezentarea grafică și textuală a expunerii temelor, schematizarea informației; pentru elevi oferă posibilitatea de a demonstra achiziția competenței digitale prin realizarea proiectelor, pliantelor, posterelor etc. Aplicarea tehnologiilor informaționale moderne în activitatea laboratoarelor favorizează formarea și dezvoltarea nivelului obligatoriu de pregătire în specialitate.

Pentru derularea eficientă a activității didactice sunt oferite: săli de studii moderne, săli de simulare dotate cu mobilier, suport tehnic și didactic, săli de calculatoare conectate la rețea internet/intranet, bibliotecă, săli de lectură, sală de sport, sală de festivități, cantină.

Sălile de simulare, cabinetele și laboratoarele din cadrul Centrului Educațional de Simulare și Instruire Medicală (CESIM) includ: cabinete de anatomie, histologie, genetică medicală,



laboratoare investigații biochimice, investigații hematologice, tehnologia lucrărilor de laborator și chimie analitică, chimie bioorganică, investigații microbiologice, investigații sanitar – igienice, saloane terapeutice, săli de tratamente, sală de triaj în AMP, sală de urgențe medico-chirurgicale, sală de pansamente, salon pediatic, sală de urgențe medicale în calamități.

Dotarea laboratoarelor din CESIM cu echipamente moderne: analizor biochimic A15, StatFax 1904, analizor hematologic facilitează dezvoltarea competențelor profesionale specifice a AMDL. Astfel, elevii deprind manevrarea corectă a aparatului care asigură prelucrarea rezultatelor investigațiilor paraclinice, emiterea buletinelor de analiză, prezentarea rezultatelor analizelor cu indicarea valorilor normale etc.

Formarea profesională specifică a AMDL în cadrul laboratoarelor contribuie la dezvoltarea competențelor aplicative prin: efectuarea explorărilor biochimice de laborator, investigațiilor microbiologice, parazitologice și sanitar-igienice, investigațiilor clinice generale, hematologice, citologice și histologice cu respectarea regulilor tehnicii securității muncii și asigurarea calității investigațiilor paraclinice în baza reglementărilor în vigoare a controlului calității investigațiilor de laborator [7].

Competitivitatea absolvenților programului de formare profesională pe piața muncii este determinată de cererea permanent sporită a instituțiilor medicale vizând posturi vacante de AMDL.

Astfel, orientarea profesională în ultimii ani a avut dublu scop: să-i ofere absolventului calificării AMDL șansa de a se angaja în câmpul muncii care să-i permită o dezvoltare deplină a capacităților, să-i ofere satisfacție în muncă și să pună accent pe compatibilizarea aspirațiilor individuale cu interesul pacientului.

Calificarea AMDL, acordată confirmă pregătirea specialiștilor pentru activitate în domeniul diagnosticului paraclinic, care dețin competențe în realizarea și controlul calității metodelor de explorare paraclinică, interpretarea semnificației clinice a investigațiilor de laborator în contextul corelării cu diagnosticul, tratamentul [6].

Performanțele absolvenților programului de formare se reflectă prin activitatea realizată în calitate de: asistent medical în diagnostic de laborator, felcer laborant superior, medici și medici-rezidenți, care activează în Moldova și România și cadre didactice în colegiile de medicină. Absolvenții programului de formare profesională: Pregarza Olga, Sofroni Aliona, Tașcă Ion își continuă activitatea în calitate de profesori formând viitori asistenți medicali în diagnostic de laborator. Analiza calitativă a performanțelor absolvenților subliniază impactul social-economic, prin afacerile proprii inițiate - Țuțuianu Valeriu, absolventul promoției 2010, calificarea Felcer laborant a reușit să-și deschidă propria afacere - Societatea cu răspundere limitată EYE GENETICS.

Absolvenții calificării demonstrează profesionalism, competență și dăruire oriunde n-ar activa și în orice condiții. Vasile Patoroacă, absolventul promoției 2017, activează în calitate de asistent medical în diagnostic de laborator la Instituția medicală privată Invitro Diagnostics. Este foarte apreciat de managerii și colaboratorii acestei instituții. Chiar de la începutul pandemiei provocate de virusul SARS-CoV-2 nu a ezitat nici o clipă să-și facă meseria conștiincios și la cel mai înalt nivel atunci când a acceptat să preleveze probe biologice de la persoanele suspecte de infecția cu COVID-19. Adevărat erou al domeniului pe care îl profesează, a demonstrat din plin că sănătatea oamenilor este mai presus decât orice în lumea asta.

Este demonstrat că formarea profesională a asistenților medicali în diagnostic de laborator este axată pe un demers bine structurat, flexibil și adaptat realității socio-economice și perspectivelor de dezvoltare a serviciului de laborator.

### BIBLIOGRAFIE

1. Cadrul de referință al curriculum-ului pentru învățământul profesional tehnic. Chisinau, LED Moldova, 2016.
2. Codul Educației al Republicii Moldova. Monitorul Oficial, nr. 319-324, 24.10.2014.
3. Planul de dezvoltare strategică CEMF „Raisa Pacalo”, 2016-2021.

4. Planul de dezvoltare strategică a programului de formare profesională 91410. Diagnosticare medicală și tehnici de tratament, 2016-2021.

5. Planul de învățământ la programul de formare profesională 91410. Diagnosticare medicală și tehnici de tratament, calificarea Asistent medical în diagnostic de laborator, 2016, aprobat prin OME RM nr. de înregistrare SC-90/16 din 15.08.2016].

6. Standardul de calificare Asistent medical în diagnostic de laborator la Nivelul IV CNC RM, Domeniul de formare profesională Diagnosticare medicală și tehnici de tratament, Decizia Consiliului Național pentru calificări nr.01 din 10.12.2018, aprobat de ME RM la 18.12.2018. Disponibil la: [https://mecc.gov.md/sites/default/files/sc\\_4\\_cncrm\\_asistent\\_medical\\_in\\_diagnostic\\_de\\_laborator\\_.pdf](https://mecc.gov.md/sites/default/files/sc_4_cncrm_asistent_medical_in_diagnostic_de_laborator_.pdf) (vizitat la 01.04.2021).

7. Profilul ocupațional la Programul de formare profesională 91410. Diagnosticare medicală și tehnici de tratament, calificarea Asistent medical în diagnostic de laborator, aprobat prin OMSMPS RM nr. 964 din 17.08.2018. Disponibil la: [http://cemf.md/upload/PROFIL\\_OCUPAIONAL/2018\\_2019\\_/Anexa\\_nr.2.1.1.3\\_-\\_Profil\\_ocupaional\\_AMD.L.PDF](http://cemf.md/upload/PROFIL_OCUPAIONAL/2018_2019_/Anexa_nr.2.1.1.3_-_Profil_ocupaional_AMD.L.PDF) (vizitat la 10.02.2021).

8. Programul de dezvoltare a învățământului medical și farmaceutic în Republica Moldova pe anii 2011-2020, aprobat prin Hotărârea Guvernului RM nr. 1006 din 27.10.2010, Disponibil la: [https://www.legis.md/cautare/getResults?doc\\_id=10670&lang=ro](https://www.legis.md/cautare/getResults?doc_id=10670&lang=ro) (vizitat la 25.03.2021).

УДК 376

*Інна Лисенко  
(Ізмаїл, Україна)*

### **КОРЕКЦІЯ І РОЗВИТОК МОВИ ЗАСОБАМИ РОЗУМОВОГО ВИХОВАННЯ ДОШКІЛЬНИКІВ**

*У статті проаналізовано підхід щодо корекції та розвитку мови у дітей дошкільного віку засобами розумового виховання. Визначено зміст розумового виховання. Зазначена важливість використання дидактичних ігор як засобу корекції мовлення дошкільників.*

**Ключові слова:** *розумове виховання, корекція, мовлення, дидактична гра, сенсорний розвиток.*

*The article analyzes the approach to the correction and development of language in preschool children by means of mental education. The content of mental education is determined. The importance of using didactic games as a means of correcting the speech of preschoolers is noted.*

**Key words:** *mental education, correction, speech, didactic game, sensory development.*

Дошкільним вважається вік від 4 до 6-7 років. Визначними особливостями даного періоду є нова ситуація розвитку, зміна провідної діяльності на ігрову, новоутворення у психічній та особистісній сферах. У дошкільному віці відбувається інтенсивний розвиток дитини. Зокрема починає розвиватися творча діяльність, удосконалюються психічні процеси, активно розвивається мова та мовлення.

Разом з тим відзначаються ситуації, коли мовленнєвий розвиток дітей потребує корекції та допомоги фахівця. Психологічні особливості дітей з порушенням мови залежать від причини виникнення дефекту, якості та ступеня порушення. Порушення мовлення може бути спричинене органічними ураженнями нервової системи дитини та функціональними розладами її мовленнєвого апарату. Зазвичай інтелектуальний розвиток дітей з порушеннями мовлення випереджає їх мовленнєвий розвиток. Така ситуація спричиняє критичне ставлення дітей до своєї вимови. Вони замикаються, соромляться говорити, менше спілкуються з однолітками, що ускладнює ситуацію ще більше. Тому важливо допомагати дітям у розвитку мовлення і коригувати його за необхідності для того, щоб вони розвивалися у гармонійну особистість.

Існують різні підходи щодо корекції та розвитку мови у дітей дошкільного віку. Одним із таких підходів є розумове виховання.

Розумове виховання – це цілеспрямована діяльність з розвитку розумових сил і мислення дітей. Метою розумового виховання є розвиток у дитини пізнавальних процесів – мислення, сприйняття, відчуття, мовлення, пам'яті, уваги тощо. Також розумове виховання покликане сформуванню у дітей умінь розмірковувати, обґрунтовувати власні думки, адекватно діяти відносно вимог дорослих, цікавитися пізнанням навколишнього світу, логічно вибудовувати власні судження.

У своїй праці «Материнська школа» Я. А. Коменський розглядав розумове виховання як важливий засіб формування особистості дитини. На думку Я. А. Коменського, головним для розвитку дитини є формування мислення, самостійної розумової діяльності. Варто розпочинати розумове виховання у ранньому віці. Це сприятиме розвитку у малюка здатності до пізнання світу [2].

Теорію розумового виховання дітей підтримували також психологи Л. Виготський, О. Запорожець, Л. Венгер та ін.

Успіх розумового виховання залежить від характеру знань, що засвоюються, а також від засобів і методів, що використовуються у роботі.

Зміст розумового виховання полягає у формуванні в дітей певного обсягу знань про предмети і явища навколишнього світу – про суспільство, природу, людину. Також змістом такого виховання є процеси мислення – спостереження, аналіз, порівняння, узагальнення.

Важливо для розумового розвитку не об'єм засвоєних знань, а систематичність занять. Систематичність у вихованні – це запорука ефективного розвитку дитини. Важливе значення у цьому має спілкування з дорослими і власна пізнавальна діяльність. Особливої уваги батьків, вихователів та логопедів зазнає розвиток культури розумової праці, що є передумовою високопродуктивної інтелектуальної праці у дорослому віці.

Важливою умовою розумового виховання є систематична діагностика рівня розумового розвитку дітей. Діагностика розвитку дитини покликана встановити реальний прогрес досягнень дитини, скоригувати подальшу роботу.

Важливими напрямками розумового виховання є розвиток ерудиції, формування світогляду, досвід пізнавальної діяльності, здатність до прийняття нетрадиційних рішень. Розумове виховання також сприяє формуванню емоційно-ціннісного ставлення до навколишнього світу, до себе, розвитку пізнавальних інтересів, потребі у самоосвіті. Ці основи надзвичайно важливі для особистісного та інтелектуального розвитку, для розвитку мовлення і закладаються вони саме у дошкільний період.

Реалізація змісту розумового виховання відбувається через:

- 1) знайомство з предметами і явищами навколишнього світу;
- 2) спілкування з дорослими;
- 3) різні види предметної діяльності дитини;
- 4) навчання [3].

Знайомство з предметами і явищами навколишньої дійсності розпочинають з раннього дитинства. Навчання різним видам предметних дій сприяє збільшенню словникового запасу, формуванню базового кола уявлень про якості та властивості предметів та явищ навколишньої дійсності. Дошкільник оволодіває ігровою, трудовою, навчальною, творчою діяльністю. Правильно організоване знайомство дитини з навколишнім світом є запорукою розумового розвитку.

Особливого значення для розумового виховання набуває спілкування дитини з дорослими, а саме відповіді дорослого на численні запитання дитини. Правильно побудовані розмови сприяють розвитку інтелекту дитини, формують її пізнавальний інтерес, сприяють становленню самооцінки, а також розвивають мову і мовлення.

Важливим засобом розумового виховання є організована розумова діяльність дітей. Велике значення розумового виховання саме для розвитку мовлення. Розвиток мовлення відкриває дітям нові можливості для формування первинних уявлень про навколишній світ,

допомагає встановлювати міжпредметні зв'язки, зв'язки між діями і словами. Це вчить дітей узагальнювати.

Значна роль у розумовому вихованні відведена грі. Різноманітність ігор дозволяє розвивати у дитині мислення, мовлення, ерудованість, пізнавальні інтереси, емоційну сферу та багато інших аспектів. Перші ігри дітей виникають з предметної діяльності, їх розвиток відображає спрямованість розвитку дитини. Далі дитина включається в рольові ігри, де відображаються людські взаємини. У процесі розгортання гри діти планують свою діяльність, розмовляють, пізнають світ. Завданням дорослих у цей період є направлення дітей до планування своєї ігрової діяльності.

Дидактичні ігри особливо доцільні для розвитку мови та мовлення дітей раннього віку. У середньому та старшому дошкільному віці вони сприяють розвитку уваги, кмітливості, винахідливості, узагальнення. Усі компоненти дидактичної гри спрямовані на розумовий розвиток дитини. Детальне пояснення правил і поступове ускладнення ігор сприяє розвитку мислення, мовлення і самоконтролю.

Спостерігається залежність розумового розвитку дитини від її включення у продуктивні види діяльності. Будь-яка продуктивна діяльність вимагає від дитини вміння планувати, уявляти образ створюваного, втілювати його на практиці. Завданням вихователя є турбота про збагачення уявлень дітей інформацією про властивості та якості предметів, а також специфіку матеріалів для створення їх моделей.

У процесі образотворчої діяльності (малювання, виготовлення аплікацій тощо) у дітей поглиблюються знання про предмети та явища, розвиваються сенсорно-моторні здібності. Образотворча діяльність сприяє розвитку психологічних функцій: сприйняття, осмислення, виявлення ставлення, аналізу, порівняння, оцінювання тощо. Направляючи образотворчу діяльність дитини вихователь повинен не тільки розвивати її творчі здібності, а й сприяти систематичному спостереженню за предметами і явищами, удосконаленню психологічних операцій, аналітико-систематичних здібностей.

Трудова діяльність дітей дошкільного віку тісно пов'язана з розумовим вихованням. Трудова діяльність вимагає від дитини планування, комунікації у групі. Дитина повинна вміти планувати свою роботу, готувати для неї необхідні матеріали та інструменти. Вихователь повинен організувати поєднання трудового та розумового виховання завдяки тому, що практичні навички і знання набувалися паралельно у часі. У трудовій діяльності у дітей розвивається вміння виявляти ініціативу, творчість, цілеспрямованість, а також комунікативні вміння.

Найбільш дієвим засобом розумового виховання є навчання. Навчання покликане вдосконалювати і розвивати усі види мислення, пам'яті, мовлення, узагальнення, сприйняття тощо. Навчання як засіб розумового виховання дошкільників характеризується активною позицією педагога, цілеспрямованістю, систематичністю, колективністю.

Загальний розвиток дитини, розширення її знань про навколишній світ, розвиток мовленнєвих та пізнавальних властивостей залежить від системного використання засобів розумового виховання.

Основою загального розумового розвитку є сенсорний розвиток. Пізнання світу розпочинається зі сприйняття предметів та явищ, а продовжується у сприйнятті образів та їх перетворенні. На думку О. Запорожця, певні системи, тобто ряди форм, кольорів, величин та інших якостей, що мають закономірність, знаходять відображення у мові [1]. Оволодіння цими системами сприяє формуванню еталону, з яким потім порівнюється інша система характеристик. Сенсорний розвиток як елемент розумового виховання необхідний людині для оволодіння будь-яким видом практичної діяльності. Із сенсорного розвитку виростає логічне пізнання. Існує думка, що об'єм сприйняття явищ і предметів навколишньої дійсності прямо пропорційно залежить від рівня сенсорного розвитку.

Отже, корекція та розвиток мовлення у дошкільників є важливою умовою гармонійного розвитку особистості дитини. Допомогти у цьому можуть засоби розумового виховання.

ДЖЕРЕЛА ТА ЛІТЕРАТУРА

1. Крутій К. Л. Розвиваємо мовлення, інтелект і здібності. Запоріжжя, 1999. 325 с.
2. Нисканен Л. Г. Интеллектуальное развитие и воспитание дошкольников. Москва, 2002. 208 с.
3. Поніманська Т. І. Дошкільна педагогіка. Київ: Академвидав, 2013. 456 с.

*Науковий керівник: кандидат педагогічних наук, доцент Мондич О. В.*

*Ala Manolache, Nadejda Horneț, Mariana Negrean,  
Galina Creciun, Tatiana Crițchi, Svetlana Cheptanari  
(Chișinău, Moldova)*

MANAGEMENTUL CALITĂȚII – GARANT AL SUCCESULUI EDUCATIONAL  
ÎN CEMF „RAISA PACALO”

*Calitatea în educație desemnează un complex de principii și practici ce traversează întregul mediu educațional, în totalitatea componentelor sale, orientat spre obținerea de rezultate superioare, raportate la standarde și spre satisfacerea nevoilor, așteptărilor beneficiarilor educației.*

**Cuvinte cheie:** *managementul calității, învățământ profesional medical, beneficiar, responsabilitate.*

*Quality in education designates a complex of principles and practices that cross the entire educational environment, in all its components, it is oriented towards obtaining superior results, aligned to standards and towards satisfying the needs and expectations of the beneficiaries of education.*

**Keywords:** *quality management, professional medical education, beneficiary, responsibility.*

Asigurarea calității în învățământul profesional tehnic capătă noi valențe și implică noi roluri instituționale, care sunt specificate în documentele de funcționare externă: Ghidul Managementului Calității în învățământul profesional tehnic, Ghid de autoevaluare *Asigurarea internă a calității în învățământul profesional tehnic din RM*, Manual de autoevaluare *Asistența tehnică pentru domeniul învățământ și formare profesională în RM*. Programul ENPI al UE pentru RM, Ghid de evaluare externă a instituțiilor de învățământ profesional tehnic.

Pentru implementarea și promovarea calității, realizarea unei culturi a calității la nivelul învățământului profesional medical, Centrul de excelență a elaborat un set de documente interne, inclusiv și cele care reflectă procesul de asigurare a calității: *Strategia internă de evaluare a calității, Regulamentul de funcționare a CEIAC, Manualul Sistemului de Management al Calității, Proiectarea și planificarea activității de evaluare a calității.*

Implementarea *Managementului Calității* în cadrul CEMF „Raisa Pacalo” s-a efectuat în baza Standardului internațional ISO 29990:2010, care a fost adoptat ca standard moldovenesc SM ISO 29990:2016 la data de 05.07.2016. Standardul internațional ghidează spre practica internațională și oferă suport metodologic privind realizarea cu succes a unui sistem de management al calității.

Managementul calității educației este o componentă definitivă a Centrului de excelență și constituie o condiție de bază pentru realizarea misiunii acesteia, satisfacerii cerințelor, așteptărilor beneficiarilor și partenerilor economici. În acest context, Centrul de excelență în medicină și farmacie „Raisa Pacalo” a introdus o abordare a calității pornind de la implementarea cercului calității la nivelul procesului didactic, ca primă verigă de asigurare a acesteia.

Prin intermediul procedurilor implementate, se garantează calitatea, consecutivitatea, confidențialitatea, disponibilitatea și integritatea resurselor informaționale ale instituției, astfel, îmbunătățind și optimizând toate procesele de activitate [3].

Calitatea procesului educațional în Centrul de excelență este determinată de calitatea resurselor umane, proceselor educaționale, a sistemului organizațional și a serviciilor oferite. Anume aceste componente fiind într-o strictă interdependență și determină calitatea produsului final – specialistul în domeniu. Asigurarea, dezvoltarea și îmbunătățirea continuă a calității în CEMF „Raisa Pacalo” se fundamentează pe următoarele *principii ale managementului calității*:

- focalizarea către beneficiar și celelalte părți interesate;
- axarea pe valorile educaționale;
- responsabilizarea și implicarea personalului/resurselor umane;
- orientarea pe rezultat;
- abordarea sistemică în procesul de evaluare și asigurare a calității;

Implementarea *managementului calității* are următoarele *beneficii*: asigurarea unei mai bune corelări a serviciilor educaționale oferite de Centrul de excelență cu cerințele beneficiarilor și ale altor părți interesate; îmbunătățirea permanentă a calității serviciilor educaționale oferite de Centrul de excelență; dezvoltarea unei culturi a calității în cadrul Centrului de excelență și asigurarea unei protecții reale a intereselor beneficiarilor și ale altor părți interesate de serviciile oferite de instituție.

Calitatea serviciilor educaționale în Centrul de excelență este asigurată de: *planificarea activităților de prestare a serviciilor educaționale; monitorizarea proceselor didactice; evaluarea internă a rezultatelor proceselor didactice; evaluarea externă a rezultatelor proceselor didactice; îmbunătățirea continuă a serviciilor educaționale oferite de instituție.*

Astfel, asigurarea calității procesului educațional în Centrul de excelență este centrată preponderent pe rezultatele formării profesionale inițiale, acestea fiind exprimate în termeni de cunoștințe, competențe, atitudini și valori, care se obțin prin parcurgerea și finalizarea unui nivel de învățământ sau program de studii.

Obiectivele *Sistemului de Management al Calității (SMC)* vizează:

- îmbunătățirea continuă a competențelor profesionale ale absolvenților prin proiectarea și aplicarea standardelor educaționale ale calificărilor adaptate permanent la cerințele standardelor medicale naționale și internaționale;
- creșterea satisfacției beneficiarilor prin realizarea unui proces educațional de calitate, prin dezvoltarea parteneriatelor cu mediul economic și social în beneficiul societății;
- evaluarea satisfacției elevilor, asigurarea participării eficiente a acestora la realizarea și îmbunătățirea procesului de studiu;
- evaluarea satisfacției personalului și eficienței muncii, sprijinirea eforturilor corpului didactic și a întregului personal pentru formarea profesională continuă;
- consolidarea cooperării naționale și internaționale în domeniile activității didactice, cercetării științifice, mobilității academice și creării parteneriatelor cu instituțiile medicale, farmaceutice, de învățământ, de formare continuă, cu organizații nonguvernamentale, factori comunitari în vederea realizării unor proiecte de maxim interes pentru elevi, profesori, instituție, comunitate.

Calitatea procesului educațional în instituție este determinată de calitatea proceselor și a produselor, de calitatea sistemului organizațional și de calitatea serviciilor oferite viitorilor specialiști medicali. Aceste trei elemente sunt într-o strictă interdependență și determină calitatea produsului final. Parcurgând cercul calității, s-a reflectat asupra măsurilor de îmbunătățire care au condus la dezvoltare individuală și organizațională, facilitând legătura între ceea ce în mod concret cadrele didactice fac și standarde, indicatori, documente care reprezintă repere de analiză, evaluare și nu scop în sine [2].

Sistemul de management al calității este reflectat în Strategia de evaluare internă a calității, bazată pe o politică, o structură organizatorică și de proceduri care permit monitorizarea, evaluarea și îmbunătățirea continuă a calității activității instituției, ce corespund cerințelor Ghidului Managementului Calității în învățământul profesional tehnic [1].

Principiile asigurării calității serviciilor educaționale, metodologia managementului calității, structurile implicate în asigurarea calității și procedurile de asigurare a eficienței educaționale în

instituție sunt corelate cu standardele naționale și internaționale și definite în Regulamentul de funcționare a comisiei de evaluare internă și asigurare a calității.

Scopul SMC, reflectat în Manualul Sistemului de Management al Calității CEMF „Raisa Pacalo”, este de a asigura, monitoriza, compatibiliza și evalua calitatea serviciilor educaționale și altor servicii oferite de instituție cu standardele naționale și internaționale din domeniu. Elaborarea, coordonarea și aplicarea procedurilor de asigurare a transparenței proceselor de evaluare internă a calității se realizează prin implementarea indicatorilor de performanță ca instrumente de validare a respectării cerințelor definite de standardele de referință la nivel de sistem.

Procesele de predare-învățare-evaluare a programelor de studii sunt monitorizate continuu. Procesul de predare este monitorizat, în primul rând, de cadrele didactice implicate în procesul de predare a unităților de curs la toate 6 programe de formare. Procesul de învățare este coordonat de titularul orelor de curs teoretice împreună cu profesorul de la lecțiile practice și de laborator. De asemenea procesul de predare și evaluare este monitorizat de: șefi secții învățământ, șefi catedre, metodiști, directori adjuncți, membrii CEIAC și director. Prestarea serviciilor educaționale de calitate în CEMF „Raisa Pacalo”, presupune și cunoașterea cât mai validă a opiniei beneficiarilor.

Unul din indicatorii procesului de modernizare a programului de studii este feedbackul oferit de: elevi, cadre didactice, agenți economici, părinți. Sugestiile beneficiarilor sunt discutate și analizate la ședințele CEIAC și ședințele catedrelor de specialitate.

Monitorizarea procesului de implementare a curricula modernizate a inclus chestionarea elevilor în scopul evaluării privind calitatea procesului de formare a competențelor profesionale în cadrul lecțiilor practice la disciplinele de specialitate.

Periodic se desfășoară evaluarea nivelului de satisfacție a beneficiarilor vizând calitatea procesului de instruire practică.

În scopul îmbunătățirii constante a climatului psihologic s-a realizat chestionarul cu privire la satisfacția cadrelor didactice, care a scos în evidență managementul eficient al profesorilor din cadrul programului de formare.

Pentru optimizarea procesului de mentorat s-a realizat chestionarul de evaluare a satisfacției profesorilor mentori și a profesorilor debutanți, ceea ce ne-a oferit posibilitatea de a constata gradul de integrare a tinerilor specialiști în activitatea CEMF „Raisa Pacalo” și modalitatea schimbului de experiență cu profesorii mentori.

Pentru a cunoaște opinia agenților economici, referitor la calitatea formării competențelor aplicative în cadrul programului de formare s-a realizat chestionarul privind evaluarea satisfacției partenerilor economici.

În mod cert, principalii responsabili pentru calitatea procesului educativ sunt cadrele didactice, însă rolul părinților nu poate fi neglijat în ceea ce privește educația copiilor și de aceea am considerat că este oportună studierea modului de implicare a părinților, cât și relația care ar trebui să fie una de colaborare cu CE. Studiul a abordat o problemă destul de importantă și anume calitatea implicării familiei în educația copilului și relația pe care familia o are cu dirigințele și profesorii care predau la programul de formare în general.

Chestionările de opinie ne-au oferit posibilitatea de a constata situația reală, de a elabora și realiza planuri de îmbunătățire la fiecare compartiment. Rezultatele chestionării au fost prezentate de CEIAC în cadrul Consiliului Profesorial, Consiliului de Administrație și ședințelor săptămânale, fiind complimentate cu decizii concrete de îmbunătățire a calității serviciilor oferite de CE.

*Ce a generat un management bun al calității în Centrul de excelență:* resurse educaționale existente și nou procurate, procesele și activitățile realizate.

*Indicatori ai calității educației oferite de instituție sunt:*

1. Creșterea calității activității elevilor prin:
  - îmbogățirea experiențelor de învățare ale elevilor prin noi strategii și metode de învățare și
  - creșterea performanțelor elevilor – rezultate academice, rezultate la examene, educația pentru folosirea noilor tehnologii de informare și comunicare.
2. Creșterea calității evaluării prin:
  - observarea sistematică a activității elevilor,

- evaluarea permanentă a performanțelor elevilor,
- 3. Creșterea *calității mediului de învățare* prin:
  - ambianța și climatul adecvat procesului de instruire și
  - achiziția de mobilier și a unor noi echipamente
- 4. Creșterea *calității vieții școlare* prin:
  - siguranța fizică și psihică a elevilor,
  - calitatea relației profesor-elev,
  - accesul la servicii de consultanță și consiliere.
- 5. Creșterea *nivelului de satisfacție* al părinților, elevilor, întregii comunități față de educația oferită de instituție prin:
  - creșterea prestigiului instituției în comunitate;
  - nivelul de participare a părinților la viața școlară.
- 6. Extinderea *serviciilor educaționale* prin:
  - îmbunătățirea caracteristicilor personale – formare inițială, experiență didactică, grade didactice,
  - îmbunătățirea formării profesorilor la nivel instituțional prin schimburi de experiență;
  - îmbunătățirea formării externe a profesorilor.
- 7. Creșterea *relevanței și utilității educației* oferite de CEMF „Raisa Pacalo” pentru nevoile prezentate și viitoare ale viitorilor specialiști medicali prin:
  - creșterea nivelului de autonomie și responsabilitate a elevilor pentru propria lor învățare – elevii sunt „învățați să învețe” și să se orienteze în societate;
  - creșterea procentului absolvenților care își continuă studiile în domeniul medicinei;
  - creșterea procentului absolvenților care se încadrează în câmpul muncii.

#### BIBLIOGRAFIE

1. Asigurarea internă a calității în învățământul profesional tehnic din Republica Moldova, Ghid de autoevaluare. Chișinău, 2017.
2. Victor. A. Managementul asigurării calității. Principii, concepte, politici și instrumente, București, 2018.
3. Chină R. Managementul Calității în Învățământul preuniversitar, Editura Universală, 2017.
4. Adrian I., Semenescu A., Marcu D. și coaut. Managementul calitatii. Teorie si aplicatii. București, 2018.
5. Militaru C., Dragut B., Zanfir A. Management prin calitate, București, 2018.
6. Olaru M., Șavga L. Ghid pentru implementarea unui sistem de management al calității în cadrul instituțiilor de învățământ superior, Chișinău, 2005.

УДК 37.015.31:7:502]-053.4 “20”

*Тамара Марчій-Дмитраш, Тетяна Бойчук  
(Івано-Франківськ, Україна)*

#### СУЧАСНИЙ СТАН ВИКОРИСТАННЯ ПРИРОДИ В ЕСТЕТИЧНОМУ ВИХОВАННІ ДІТЕЙ ДОШКІЛЬНОГО ВІКУ

*У статті визначено засоби природи і актуалізовано їх використання в естетичному вихованні дітей дошкільного віку. На основі аналізу нормативних документів і чинних програм навчання і виховання дітей в ЗДО обґрунтовано сучасний стан роботи в означеному руслі.*

*Ключові слова: естетичне виховання, діти дошкільного віку, розвиток, заклад дошкільної освіти, засоби природи, програма навчання і виховання.*



**Актуальність дослідження.** Дошкільний вік є найважливішим етапом розвитку та виховання особистості. Саме в цей період особливого значення набуває залучення дитини до пізнання навколишнього світу. В цьому віці починає бурхливо розвиватися самостійне мислення, пізнавальний інтерес дітей, а також допитливість. Ввести дитину дошкільного віку в природу, навчити бачити та відчувати її красу – означає відкрити їй дорогу до збагачення людської особистості, її естетичної, моральної та інтелектуальної сфер.

З огляду на це, особливої актуальності набуває виховання у дітей дошкільного віку любові та бережливого ставлення до природи, вміння відчувати її красу, милуватися та захоплюватися нею. Це набуває виняткового значення саме в ранньому і молодшому дошкільному віці, тому що знання, вміння та навички, набуті у цей період, суттєво впливають на подальший розвиток особистості.

Сучасну вітчизняну систему естетичного виховання дошкільників відображено в законах України «Про освіту», «Про дошкільну освіту», в «Базовому компоненті дошкільної освіти в Україні», «Концепції екологічної освіти України», «Національній доктрині розвитку освіти України у XXI ст.», у комплексних програмах розвитку, навчання і виховання дітей дошкільного віку.

Проблеми естетичного виховання та розвитку особистості, формування її естетичної культури стали предметом досліджень науковців, вихователів, педагогів та психологів, як вітчизняних, так і зарубіжних (Б. Ананьєв, Л. Виготський, Д. Джола, Д. Кабалецький, М. Кіященко, Н.Лисенко, Б. Ліхачов, А. Макаренко, Б.Неменський, З. Плохій, С. Русова, В. Сухомлинський, К. Ушинський, В. Шацька, А. Щербо, Н. Яришева та ін.). Специфіку використання природи як засобу естетичного виховання дітей дошкільного віку досліджено М. Ібрагімовою, І. Комаровою, Г. Марочко, В. Маршицькою, М. Рогановою та іншими. Вчені вважають, що формувати естетичний смак за допомогою природи потрібно вже з раннього віку, виховувати дитину варто не тільки як спостерігача та слухача, а як активного творця краси.

**Мета статті** – визначити і науково обґрунтувати специфіку використання засобів природи в естетичному вихованні дітей дошкільного віку.

Відповідно до Закону України «Про дошкільну освіту» основними завданнями є виховання у дітей любові до України, свідомого ставлення до оточення та довкілля, розвиток у них творчих здібностей, набуття соціального досвіду. Виконати ці завдання неможливо без виховання у дітей любові до краси природи та бережливого ставлення до неї [8].

Концепцію екологічної освіти України укладено відповідно до сьогоденного стану і перспектив розвитку суспільства, орієнтовано на зміни в освіті адекватно до канонів часу та основних положень Національної доктрини розвитку освіти у XXI столітті. Вона забезпечує підготовку осіб, в яких би був високий рівень екологічних знань, екологічної свідомості і культури із урахуванням особливостей стосунків людей з природним і соціальним довкіллям [4, с. 6].

«Базовий компонент дошкільної освіти» є Державним стандартом дошкільної освіти України. Він реалізується за допомогою програм та навчально-методичного забезпечення, що затверджуються Міністерством освіти і науки України. Проаналізувавши «Базовий компонент дошкільної освіти», вагомими для нашого дослідження є дві освітні лінії – «Дитина у природному довкіллі» та «Дитина у світі культури». Згідно з освітньою лінією «Дитина у природному довкіллі» педагог має дати дошкільнику уявлення про природу планети, розвинути емоційно-ціннісне та відповідальне екологічне ставлення до природного довкілля. Саме бережливе ставлення дошкільників до природи демонструється у їхній природодоцільній поведінці: ціннісне ставлення до рослинного і тваринного світу, бажання брати участь у діях, які безпосередньо пов'язані з природним довкіллям, виконання правил охорони природи. За освітньою лінією «Дитина у світі культури» важливо сформувати у дошкільників почуття краси в її різних проявах, навчити ціннісному ставленню до предметного світу та світу мистецтва, розвинути творчі здібності [2].

Розглянемо основні вимоги комплексних програм навчання і виховання до естетичного виховання дітей дошкільного віку засобами природи.

«Українське дошкілля» – комплексна регіональна програма розвитку дитини дошкільного віку, ставить за мету реалізацію оптимального комплексу розвивальних, виховних і навчальних функцій та змістових напрямків організації естетичного виховання в межах вікової компетентності дітей від двох до шести років, в ній зазначено, що природа викликає у малюків здивування, радість пізнання. Тому важливо сформувати стійкий інтерес до природного довкілля та бережне ставлення до нього [3].

Комплексна програма розвитку, навчання та виховання дітей четвертого-шостого років життя «Соняшник» реалізує завдання Державного стандарту дошкільної освіти України. У розділі «Виховання душі і серця» можемо побачити, що значне місце відведено навчанню дітей дошкільного віку помічати красу природи у всій її багатобарвності та милуватися її об'єктами. Також важливо виховати у малюків інтерес до об'єктів природи та сформувати бережливе ставлення до них [7]. Це вкотре доводить важливість природи для естетичного розвитку дітей дошкільного віку.

Відповідно до освітньої лінії «Дитина у природному довкіллі» програми «Я у Світі» в організації життєдіяльності дошкільників однією з важливих умов розуміння та засвоєння малюками життєво необхідної інформації є їх уміння диференційовано сприймати та чутливо реагувати на природне довкілля. Виховуючи у дитини увагу, вихователь пропонує спостерігати за різними процесами в природі, відчувати красу і своєрідність змін, які відбуваються навколо. В показниках компетентностей відмічаємо, що діти дошкільного віку чутливі до краси природи, милуються нею, виявляють про неї турботу та відчувають свою особисту причетність до благополуччя рослинного і тваринного світу [1].

Метою комплексної освітньої програми для дітей закладів дошкільної освіти «Світ дитинства» є забезпечення злагодженого розвитку особистості, як фізичного, так і психічного, виховання бережливого ставлення до природного, предметного й соціального довкілля, до самої себе, сприяння в процесі адаптації, формуванні конкретних компетенцій, розвитку творчих здібностей дошкільників у різноманітних видах активності. Показники розвитку природничо-екологічної компетенції вказують на те, що дитина має бути обізнана з єдністю живої і неживої природи, усвідомлювати себе її частиною, виявляти інтерес та бажання брати участь у догляді за об'єктами довкілля та милуватися ними, привчатися регулювати свою поведінку щодо їх збереження, догляду та захисту [9].

Комплексна програма розвитку, навчання та виховання дітей молодшого, середнього та старшого дошкільного віку «Дитина в дошкільні роки» реалізовує завдання Державного стандарту дошкільної освіти України. В показниках природничо-екологічної компетенції зазначено, що діти дошкільного віку можуть емоційно відгукуватися, переживати радість від спілкування з рослинами, тваринами та їхніми дитинчатами, від перебування в природному середовищі [5].

У розділі «Дитина в природному довкіллі» освітньої програми розвитку дітей від двох до семи років «Дитина» освітні завдання передбачають виховання емоційного ставлення до природи (вміння помічати її красу і тендітність, милуватися об'єктами та явищами, бажання долучатися до праці в природі) [6]. Це вкотре доводить важливість природи для естетичного виховання дітей дошкільного віку.

**Висновки і перспективи подальших досліджень.** Підсумовуючи сказане вище, зазначимо, що успішність естетичного розвитку дітей означеної вікової категорії залежить від того, наскільки педагоги усвідомлюють сутність прекрасного та його роль у житті малюків і формуванні її особистості, наскільки правильно та вміло підібрані методи та прийоми роботи з дітьми.

Отже, в естетичному вихованні дітей дошкільного віку особливе місце має бути відведено природі. Саме вона впливає на психіку вихованців, удосконалює їх естетичні почуття і смак. Виховання любові та бережливого ставлення до природи, вміння помічати її красу і захоплюватися нею має важливе значення не лише для естетичного розвитку дітей, а

й для пробудження у них патріотичних почуттів, чутливості до оточення, потреби до праці, розширення розумового кругозору, а також сприяє фізичному загартуванню. За допомогою природи педагоги розв'язують комплекс завдань, таких як розвиток у дітей спостережливості, допитливості, реалістичних уявлень і понять про об'єкти та явища природи, сенсорної культури, мови, мислення, формування естетичних переживань і суджень, прагнень творити довкола себе красу.

Перспективи подальших досліджень вбачаємо у розробці та впровадженні в освітній процес ЗДО дидактичних ігор, інтерактивних методів та інноваційних технологій з метою естетичного розвитку дітей дошкільного віку.

### ДЖЕРЕЛА ТА ЛІТЕРАТУРА

1. Базова програма розвитку дитини дошкільного віку «Я у Світі» / наук. ред. та упоряд. О.Л. Кононко. Київ: Світич, 2014. 430 с.
2. Базовий компонент дошкільної освіти (нова редакція). Київ, 2012. 30 с.
3. Білан О. Програма розвитку дитини дошкільного віку «Українське дошкілля» / за заг. ред. О. Низьковської. Тернопіль : Мандрівець, 2017. 256 с.
4. Грицан М., Курик М. Сучасна екологічна освіта: передумови, принципи, завдання. *Дошкільне виховання*. 2001. №10. С. 6-7.
5. Дитина в дошкільні роки: освітня програма / наук. кер. проф. К.Л. Крутій. Запоріжжя, 2010. 46 с.
6. Дитина: освітня програма для дітей від двох до семи років / автор. колектив; наук. керівник В. Огнев'юк. Київ, 2016. 304 с.
7. Калуська Л. Соняшник: комплексна програма розвитку, навчання та виховання дітей дошкільного віку. Тернопіль: Мандрівець, 2014. 144 с.
8. Про дошкільну освіту: Закон від 11 липня 2001 р. №2628-III. *Наша школа*. 2001. С. 75-87.
9. Світ дитинства: комплексна освітня програма для дошкільних навчальних закладів / упоряд.: О.М. Байер, Л.В. Батліна, А.М. Богуш та ін.; наук. керівник акад. А.М. Богуш; за заг. ред. Л.В. Батліної. Тернопіль: Мандрівець, 2015. 200 с.

УДК 378:908:370(182)

*Валентина Матіяш  
(Тернопіль, Україна)*

### НАВЧАЛЬНО-НАУКОВО-ДОСЛІДНА ДІЯЛЬНІСТЬ МАЙБУТНІХ УЧИТЕЛІВ У АСПЕКТІ ПЕДАГОГІЧНО-КРАЄЗНАВЧОЇ ПІДГОТОВКИ

*У статті розглядаються особливості організації навчально-науково-дослідної роботи майбутніх педагогів із використанням педагогічного краєзнавства; виявлено педагогічно-краєзнавчі можливості студентського наукового гуртка.*

**Ключові слова:** педагогічне краєзнавство, навчально-науково-дослідна робота, науковий гурток.

*The article considers the peculiarities of the organization of educational and research work of future teachers with the use of pedagogical local lore; pedagogical and local lore possibilities of the student's scientific circle are revealed.*

**Key words:** pedagogical local lore, educational-research work, scientific circle.

Інтенсивні соціокультурні зміни, які відбуваються в нашій державі зумовили якісне перетворення системи професійної підготовки педагога, яка має на меті забезпечення оптимальних передумов для самореалізації особистості вчителя, розкриття її потенційних можливостей та вмінь інноваційного оновлення педагогічного процесу в сучасній школі.

Ініціативна професійна праця педагога в режимі постійного пошуку набуває неабиякого значення. Цілком логічно, що дослідницька діяльність вчителя є складовою професійної праці, адже «здійснюючи дослідження педагог стає інтерпретатором досягнень науки» [1, с. 7].

Аналіз психолого-педагогічної літератури засвідчив про наявність теоретико-практичних напрацювань з цієї проблеми, зокрема: специфіку дослідницької діяльності студентів, особливості пошуково-дослідної роботи висвітлювали у своїх наукових доробках О. Біда, Л. Голуб, Н. Кічук, М. Князян, В. Савченко, К. Степанюк, І. Раєвська, Л. Хомич, Л. Хоружа та інші [1; 2; 4].

Логічно припустити принципову значущість обізнаності майбутніх учителів у кращих творчих здобутках успішних педагогів, а це, в свою чергу, посилює роль залучення студентів до педагогічного краєзнавства, яке акумулює цінності педагогічної культури певного регіону [3].

Усвідомлюючи важливу роль навчально-науково-дослідної роботи у підготовці фахівця, ми намагались забезпечити майбутніх учителів реальною орієнтацією на педагогічно-краєзнавчі явища.

Ми враховували, що результативність навчально-науково-дослідної роботи у плані формуючої дії на творчо-краєзнавчі можливості майбутнього спеціаліста знаходиться у прямій залежності від обмеженості її включення в навчально-виховний процес вищої педагогічної школи. Тому ми намагались максимально «наситити» педагогічний процес різноманітними активними видами і формами: складання структурно-логічних схем, проведення мікродосліджень, виконання рефератів, анотацій, аналізу педагогічних публікацій, розробки таблиць, схем, доповідей, опис педагогічного досвіду, формування каталогу педагогічно-краєзнавчих матеріалів, добірка презентацій творчих здобутків супервізорів та власних знахідок, розв'язання педагогічних задач, виконання дослідницьких та індивідуально-творчих завдань.

Ці форми розвивають у студентів педагогічно-краєзнавчу пізнавальну самостійність, що виявляється в потребі та вмінні майбутнього фахівця мислити в руслі професійних інтересів, здатності орієнтуватися в нових педагогічних ситуаціях, тобто самому бачити в них завдання, проблему, підхід до її розв'язання.

Фактором прискорення розвитку творчо-краєзнавчої діяльності в нашому дослідженні виступав педагогічно-краєзнавчий науковий гурток. Основна мета роботи гуртка – сприяння в підготовці фахівця через поглиблене вивчення і розробки актуальних проблем педагогічного краєзнавства. Ця мета досягалася:

- залученням студентської молоді до дослідницької роботи в галузі педагогічного краєзнавства;
- вихованням творчого підходу до вирішення наукових проблем;
- прищепленням навичок самостійної роботи і наукового мислення (самостійного вибору джерел, вивчення та аналізу спеціальної літератури, вивчення і узагальнення педагогічно-краєзнавчого досвіду вчителів, уміння робити усні та письмові повідомлення про результати дослідження та ін.).

Враховуючи інтереси студентів з даної проблеми, нами були визначені основні напрямки роботи гуртка:

- а) вивчення досвіду передових учителів краю з проблем гуманітаризації навчально-виховного процесу;
- б) дослідження особливостей роботи навчально-виховних закладів краю;
- в) вивчення місцевих звичаїв і традицій з метою використання в навчально-виховному процесі початкової школи;
- г) вивчення місцевих предметів та явищ, що становлять педагогічну цінність у зв'язку з гуманітаризацією.

Кожен член гуртка визначався з темою і програмою з науково-дослідницької роботи. Якщо студент займається тією діяльністю, яка йому цікава і відповідає його

індивідуальності, то, здебільшого, досягає позитивних результатів, проявляє елементи творчості. У свою чергу досягнення студента – передумова результативності подальших занять у напрямку поглиблення наукового пошуку. Гурток при цьому має для особистості особливу значимість, стає важливим фактором її формування.

Подальша робота організовувалась індивідуально з кожним студентом. Завдання підбиралися таким чином, щоб майбутні педагоги могли вдосконалювати свої вміння працювати з літературою, спостерігати за педагогічними явищами у шкільній практиці, діяльністю майстра-педагога, узагальнювати результати педагогічного спостереження. На кожного члена гуртка заводилась облікова картка.

Засідання гуртка проводилось 1-2 рази в місяць. На них розглядалися організаційні та поточні питання: розподіл тем серед членів гуртка, рекомендації студентських робіт на конкурс, наукові конференції, проведення підсумків роботи. Як показав наступний хід експериментальної роботи, на одному з перших занять доцільно підготувати гуртківців до пошукової роботи як в теоретичному, так і в практичному плані. Суттєву роль у цій підготовці відігравала організована нами виставка бібліографічної, довідкової і краєзнавчої літератури, ознайомлення з різними типами енциклопедій, словників, бібліографічних вказівників. Це сприяло розширенню кругозору студентів, розвитку їхніх інтересів, вплинуло на активізацію наукової творчості молодих спеціалістів. Велику допомогу в цій справі нам надали працівники бібліотеки та співробітники архівів.

Заслуховувалися короткі повідомлення студентів із проблеми дослідження – огляди місцевих газет, журналів, посібників, методичних рекомендацій, новин педагогічної науки, досліджень відомих науковців та вчителів краю. Педагогічно-доцільним був засіб створення досє успіху, тобто педагогічно-краєзнавче портфоліо.

Значну увагу ми звертали на підготовку студентів до звіту про хід роботи над своїм дослідженням, його творче обговорення. Вимагали обґрунтування актуальності обраної теми, її практичного та теоретичного значення, класифікації джерел, розкриття основних напрямків, розробки даного питання в літературі, виявлення новизни та плану роботи.

Засідання гуртка неодноразово відбувалося спільно з засіданням музею освіти і педагогіки Тернопільського національного педагогічного університету ім. Володимира Гнатюка, який одночасно виступав регіональним центром з проблем шкільного музеєзнавства. Це обумовлювалося тим, що окремі напрямки діяльності музею співпадають з діяльністю педагогічно-краєзнавчого наукового гуртка, завданнями досліджень студентів-гуртківців.

Учасники гуртка залучались до роботи музею через складання історико-етнографічної довідки про місцевість, де проживають, участь у розробці й проведенні пошуку конкретної теми, виступ на науковій конференції, часткове оформлення експозиції музею, складання плану.

Зазначена робота музею сприяла розширенню загальноосвітнього кругозору і краєзнавчих знань студентів, формувала в них науково-пізнавальні краєзнавчі інтереси і професійні уміння та навички, організовувала на суспільно корисну діяльність.

Учасникам гуртка заздалегідь повідомляли про обговорення дослідження, призначалися один-два офіційних рецензенти, що готували відгуки на роботу в письмовій формі. Такий підхід сприяв розвитку дослідницької активності, оскільки для постійного росту активності необхідна громадська оцінка її прояву.

Дослідно-пошукова робота членів гуртка дозволила збагатити музей освіти і педагогіки цікавими матеріалами. Крім того, гуртківцями постійно готувався та поновлювався стенд «Увага, досвід!», на якому відвідувачі могли обачити фотографію вчителя, опис його досвіду, методичні рекомендації, відповідні ілюстрації, а також познайомитися з результатами досліджень майбутніх педагогів-краєзнавців.

Однією з ефективних форм гурткової роботи виступав диспут. Основною умовою проведення диспуту був вільний обмін думками, доброзичливість, повага і коректність. Так, диспут про школу майбутнього передбачав обговорення таких питань: матеріальна база

школи, режим, форми організації навчання, наочні засоби, позакласна та позашкільна робота, взаємодія школи, сім'ї та громадськості. Студенти-гуртківці - активні учасники наукових конференцій, педагогічних конкурсів та олімпіад, школи майбутніх учителів, методичних об'єднань учителів початкових класів.

Отже, навчально-науково-дослідна робота майбутніх учителів із використанням педагогічного краєзнавства виступає ефективним ресурсом розвитку дослідницької компетентності освітян.

### ДЖЕРЕЛА ТА ЛІТЕРАТУРА

1. Кічук Н.В. Збагачення творчого потенціалу майбутніх учителів у процесі навчально-дослідної діяльності. Ізмаїл, 1994. 24 с.
2. Князян М.О. Науково-дослідницька діяльність як засіб формування критичного мислення студентів. *Науковий вісник Південноукраїнського національного педагогічного університету ім. К.Д. Ушинського*. 2011. №3-4. С.107-113.
3. Побірченко Н.С. Педагогічне краєзнавство: теоретико-методологічний аспект. *Педагогічна і психологічна наука в Україні*. Збірник наукових праць до 15-річчя АПН України в 5-ти томах. Том 1: Педагогічна думка, 2007. С. 79-86.
4. Раєвська І.М. Теоретичні засади формування дослідницької діяльності особистості. Педагогічний альманах. Зб. наук. праць / редкол. В.В. Кузьменко (гол.) Херсон. Вид.РІПО,2008. Вип.3. С.77-83

*Mariana Negrean, Galina Creciun,  
Nadea Horneț, Svetlana Cheptanari, Tatiana Crițchi  
(Chișinău, Moldova)*

### ASIGURAREA CALITĂȚII SERVICIILOR EDUCAȚIONALE ÎN ÎNVĂȚĂMÂNTUL MEDICAL PROFESIONAL PRIN PRISMA COOPERĂRII INTERNAȚIONALE

*Cooperarea internațională în domeniile activității didactice, cercetării științifice și mobilității academice asigură condiții optime pentru realizarea unor proiecte de maxim interes pentru elevi, profesori, colegiu, comunitate. Relațiile de parteneriat, dezvoltate cu organisme internaționale au permis implementarea noilor tendințe de dezvoltare a științei medicale și pedagogice, documentelor de politici și actelor normative, care vizează învățământul profesional medical din țară.*

**Cuvinte cheie:** relații internaționale, modernizarea învățământului, partenerat educațional.

*International cooperation in the fields of teaching, scientific research and academic mobility ensures optimal conditions for projects of maximum interest to students, teachers, college, community. The partnership relations, developed with the international bodies, allowed the implementation of the new development trends of the medical and pedagogical science, the policy documents and the normative acts, which aim at the medical professional education in the country.*

**Keywords:** international relations, modernization of education, educational partnership.

Consolidarea cooperării internaționale în domeniile activității didactice, cercetării științifice, mobilității academice și creării parteneriatelor cu instituțiile medicale/farmaceutice, de învățământ și de formare continuă, cu organizații nonguvernamentale și factori comunitari în vederea realizării unor proiecte de maxim interes pentru elevi, profesori, colegiu, comunitate a reprezentat scopul strategic propus spre realizare de echipa managerială pentru perioada 2005-2021 [3].

În scopul implementării noilor tendințe de dezvoltare a științei medicale și pedagogice, documentelor de politici și actelor normative [2], care vizează învățământul profesional medical din țară, CEMF „Raisa Pacalo” a dezvoltat relații de parteneriat cu mai mulți actori, care au devenit parteneri fideli a instituției: *Uniunea Europeană, Universitatea din Greensboro, Carolina de Nord,*

SUA, Școala Superioară de Medicină, Tallinn, Estonia, UNFPA, Soros-Moldova, UNICEF, proiectele: Senior Expert Service (Germania), „Viața Sănătoasă” (Elveția), GIZ (Germania).

Dezvoltarea, aprobarea și implementarea concepției de dezvoltare a învățământului medical și farmaceutic din țară a fost posibilă datorită colaborării cu Doamna Gertrud Stokker în cadrul proiectului *Senior Expert Service* (2006-2010). Pe parcursul a 5 ani echipa managerială a studiat experiența Germaniei cu privire la organizarea învățământului profesional medical și fiind ghidați de G.Stokker, expert european în învățământul medical profesional.

Rezultatele consultărilor și vizitelor de studii în cadrul proiectului au asigurat: transferul de la învățământ bazat pe cunoștințe la învățământ bazat pe competențe [1], extinderea numărului total de ore pentru formarea profesională a specialiștilor din domeniul medical mediu, mărirea numărului de ore pentru instruirea practică până la 50% din numărul total de ore [5,7] introducerea noilor discipline de studii (îngrijiri paliative, îngrijiri geriatrice, asistența medicală de familie etc.). *Programul de dezvoltare a învățământului medical și farmaceutic în Republica Moldova pe anii 2011-2020*, aprobat prin Hotărârea Guvernului nr.1006 din 27.10.2010, conține direcțiile prioritare de dezvoltare a învățământului profesional medical, dezvoltate și propuse pentru toate 5 colegii de medicină din țară în conformitate cu finalitățile activităților din cadrul acestui proiect [9].

Elaborarea, aprobarea și implementarea Planurilor de învățământ (pentru programele de formare profesională Asistent medical comunitar, Asistent medical, Asistent medical prin învățământul dual) [4], profilurilor ocupaționale [8], standardelor educaționale a fost posibilă datorită schimbului de experiență în cadrul vizitelor de studii, consultărilor tehnice cu experții din Carolina de Nord, SUA și Berlin, Germania, proiectelor „Viața Sănătoasă” (Elveția, 2018-2020) și „Promovarea Învățământului Profesional Tehnic (IPT) pentru o Economie Verde” (2019-2020), implementat de Agenția de Cooperare Internațională a Germaniei (Deutsche Gesellschaft für Internationale Zusammenarbeit - GIZ) în cadrul cooperării germane și co-finanțat de Agenția de Cooperare și Dezvoltare a Elveției (SDC).

În cadrul proiectului european „Îmbunătățirea managementului mobilității cadrelor medicale în Republica Moldova” (2014-2016) au fost actualizate și ajustate la standardele Uniunii Europene și la recomandările OMS: Planurile de învățământ (2014) în baza creditelor transferabile la calificările Asistent medical, Moașă; curricula la disciplinele Asistența medicală primară cu nursing comunitar, Medicina internă, ftziopneumologie și geriatrie cu nursing specific, Obstetrică cu nursing specific, Bazele științei nursing cu tehnici specifice de îngrijire; au fost editate 74 curricula pentru toate cinci colegii de medicină din țară [6].

Parteneriatul cu Banca Mondială (2008-2010), Garda Națională din Carolina de Nord, SUA și Ambasada SUA în Republica Moldova (2013-2015) a contribuit esențial la dezvoltarea bazei tehnico-materiale a Centrului de excelență prin asigurarea sălilor de simulare cu mulaje, aparataj medical, instrumente medicale.

Modernizarea condițiilor de instituire practică se datorează în marea măsură parteneriatului dezvoltat în cadrul proiectului cu *Uniunea Europeană* (2018-2019) prin organizarea și dotarea Centrului Educațional de Simulare în Instruirea Medicală (CESIM) cu aparataj, instrumente și tehnică medicală, mobilier didactic și medical, ustensile și reactivi, instrumente curriculare digitale, care azi permit formarea, exersarea, consolidarea și evaluarea competențelor profesionale pentru toate 6 calificări care își fac studiile în Centrul de excelență. CESIM asigură formarea/dezvoltarea competențelor profesionale atât prin dotarea sălilor de simulare cu echipamente moderne, care corespund cerințelor actuale din instituțiile medicale/farmacii/laboratoarele clinice și tehnico-dentare, cât și prin accesibilitatea pentru elevi a spațiilor educaționale propuse de instituție.

Continuarea digitalizării procesului educațional prin: dotarea spațiilor de studii cu table interactive, aparataj pentru videoconferințe, asigurarea procesului educațional cu tutoreale/webinare etc. a fost posibilă datorită participării Centrului de excelență în proiectul „Inițiativa de sprijin pentru digitalizarea și pilotarea programului de formare profesională prin învățământ dual a asistenților medicali și a programului de formare a instructorilor în asistență medicală” (2021), realizat de Uniunea Instituțiilor Medico-Sanitare Private din Republica Moldova (UIMSP), cu suportul financiar al proiectului „Promovarea Învățământului Profesional Tehnic pentru o Economie Verde” implementat de Agenția de Cooperare Internațională a Germaniei (GIZ) în cadrul cooperării

germane și co-finanțat de Agenția de Cooperare și Dezvoltare a Elveției (SDC). Cu suportul proiectului au fost: elaborat Suportul de curs în psihopedagogia de specialitate în învățământul profesional dual pentru instructorii în asistența medicală, realizarea cursului de formare continuă în domeniul psihopedagogiei de specialitate (medicală) a instructorilor în cadrul învățământului profesional dual (270 ore).

Studierea experiențelor instituțiilor de învățământ similare de peste hotare a fost posibilă datorită colaborării cu experții din cadrul Ministerelor Sănătății, colegiilor de medicină și facultăților de nursing din Germania, Polonia, Finlanda, Slovenia, Norvegia, Scoția, SUA. În rezultatul schimbului de experiență au fost introduse: exersarea manoperelor practice în cadrul Centrului Educațional de Simulare în Instruirea Medicală, formarea abilităților specifice prin implementarea sarcinilor didactice, dezvoltarea și consolidarea competențelor profesionale prin studiul de caz și pacienți standardizați, evaluarea etapizată a competențelor profesionale prin testare, realizarea sarcinilor didactice și studiilor de caz.

Dezvoltarea competențelor psihopedagogice a cadrelor didactice din Centrul de excelență în domeniile aplicării simulării didactice, studiului de caz etc. a fost realizată în cadrul training-urilor organizate de specialiștii din Școala Superioară de Medicină din Tallinn, Estonia (2017), Universitatea din Grinsbooro, Carolina de Nord, SUA (2017-2018), din România (în cadrul proiectului „Viața Sănătoasă”, Elveția (2018)).

Formarea continuă a competențelor profesionale a cadrelor didactice în domeniile: aplicării standardelor de calitate în activitatea laboratoarelor de diagnostic ISO 15189, asigurării calității în asistența medicală spitalicească, aplicarea standardului de organizare și funcționare a serviciilor de prevenire HIV, fortificarea competențelor în acordarea serviciilor medicale de asistență medicală primară în condiții de pandemie cu COVID-19 a fost obținută în cadrul meselor rotunde/training-urilor și seminarelor organizate de experții din România (proiectul finanțat de laboratorul privat Invitro, 2015), Germania (în cadrul proiectului „Îmbunătățirea eficienței și calității serviciilor medicale” finanțat de Ministerul Federal German pentru Cooperare Economică și Dezvoltare (BMZ), 2017), România (proiectul finanțat de UNFPA, 2020), Italia și Macedonia (în cadrul proiectului „Asistente medicale puternice pentru sisteme de sănătate reziliente și o lume mai sănătoasă” (2021).

Relațiile dezvoltate cu partenerii internaționali s-au încununat cu formarea de formatori în rândul cadrelor didactice în diverse domenii: urgențe pediatrie (Agenția Elvețiană pentru Dezvoltare și Cooperare, 2005), îngrijiri paliative (Casa Speranței, Brașov, România, 2008-2009), serviciile de sănătate în școli (Glasgow, Scoția, 2010), metode de resuscitare (Garda Națională din Carolina de Nord, SUA, 2013), planificarea familiei și sănătatea reproducerii (UNFPA, 2010-2012), screening-ul de col uterin (UNFPA, 2014-2016).

Astăzi documentele de politici, care asigură baza normativă a învățământului profesional medical, formele și metodele moderne de organizare/desfășurare a procesului educațional, baza tehnico-materială a instituției, potențialul științific și managerial al cadrelor didactice sunt armonios dezvoltate și implementate datorită parteneriatului în domeniul științific, metodic și organizatoric realizat de Centrul de excelență cu partenerii și donatorii internaționali.

### BIBLIOGRAFIE

1. Cadrul de referință al curriculum-ului pentru învățământul profesional tehnic. Chisinau, LED Moldova, 2016.
2. Codul Educației al Republicii Moldova. Monitorul Oficial, nr. 319-324, 24.10.2014.
3. Planul de dezvoltare strategică CEMF „Raisa Pacalo”, 2018-2021.
4. Planul de învățământ la programul de formare profesională 91210. Medicină, calificarea Asistent medical comunitar, 2016, aprobat prin OME RM nr. de înregistrare SC-88/16 din 19.07.2016.
5. Regulamentul privind organizarea și desfășurarea stagiilor de practică în Centrul de excelență în medicină și farmacie „Raisa Pacalo”, aprobat prin Ordinul CEMF „Raisa Pacalo” nr. 37-AC din 13.02.2017.



6. Negrean M., Creciun G. Managementul parteneriatului profesional în asigurarea calității formării competențelor la viitorii asistenți medicali, Materialele internet-conferinței științifico-practice „Тенденції та перспективи розвитку науки і освіти в умовах глобалізації”, ediția a 63-a, septembrie, 2020, УДК 001+37(100)ББК 72.4+74(0)Т 33, - 253 p.

7. Curriculum stagiului de practică 912. Medicină, calificarea 91210. Asistent medical. Disponibil la: [http://cemf.md/upload/Instruirea\\_practica/CURRICULA\\_SPS\\_/CURRICULA\\_SPS\\_2018/CURRICULA\\_PRACTICA\\_AM\\_3\\_ANI\\_2018.pdf](http://cemf.md/upload/Instruirea_practica/CURRICULA_SPS_/CURRICULA_SPS_2018/CURRICULA_PRACTICA_AM_3_ANI_2018.pdf) (vizitat la 20.01.2021).

8. Profilul ocupațional la Programul de formare profesională 91210 Medicină, calificarea Asistent medical comunitar, aprobat prin OMSMPS RM nr. 964 din 17.08.2018. Disponibil la: [http://cemf.md/upload/PROFIL\\_OCUPAIONAL/2018\\_2019\\_/Profil\\_ocupa\\_AMC.pdf](http://cemf.md/upload/PROFIL_OCUPAIONAL/2018_2019_/Profil_ocupa_AMC.pdf) (vizitat la 10.02.2021).

9. Programul de dezvoltare a învățământului medical și farmaceutic în Republica Moldova pe anii 2011-2020, aprobat prin Hotărârea Guvernului RM nr. 1006 din 27.10.2010. Disponibil la: [https://www.legis.md/cautare/getResults?doc\\_id=10670&lang=ro](https://www.legis.md/cautare/getResults?doc_id=10670&lang=ro) (vizitat la 25.03.2021).

УДК 372.851:004.75

Володимир Нестеров  
(Маріуполь, Україна)

### ПСИХОЛОГО-ПЕДАГОГІЧНІ ОСОБЛИВОСТІ ВИКОРИСТАННЯ АКТИВНИХ МЕТОДІВ НАВЧАННЯ ПРИ ПРОВЕДЕННІ ЗАНЯТЬ З ВИЩОЇ МАТЕМАТИКИ ЗІ СТУДЕНТАМИ-ЗАОЧНИКАМИ

*У даній методичній розробці розглянуто:*

- методи формування творчої активності студентів;
- способи підвищення настрою студентів-заочників на навчання;
- труднощі, з якими зіткаються студенти-заочники;
- якості, якими, на думку студентів, повинен володіти викладач для успішного проведення занять.

*Ефективність розробленої методики підтверджено шляхом експериментального дослідження.*

**Ключові слова:** труднощі студентів, віковий розподіл, анкетування, рекомендації.

*In the case of the methodical analysis, the following is shown:*

- methods of formulating creative activity of students;
- ways of advising the attitude of part-time students to newcomers;
- it is difficult for correspondence students to find their way around;
- those who, like, on the thought of the students, are guilty of volodymy victories for the successful conduct of the occupation.

*The efficiency of the broken-down methodology was confirmed by the path of experimental dosage.*

**Key words:** difficult students, vikovy rozpodil, questionnaire, recommendations.

Заняття починаються з того, що кожен студент сигналізує про свій емоційний стан; тут важливо те, що студент сам усвідомлює свій стан і ділиться цим з викладачем, що підвищує його самоврядність. Студенти бачать увагу до себе. А викладачу дається можливість підкоригувати настрої двома-трьома фразами, додатково налаштувати на роботу. Також і завершується заняття. Якщо посмішок стало більше – заняття вдалося!

Впроваджую типові ролі: студент бере участь в управлінні навчанням, виконуючи якусь роль, наприклад, роль психолога.

В кінці заняття “психолог” оцінює атмосферу заняття, ступінь її дружності або навпаки; він має право зробити в тактовній формі зауваження будь-якому учаснику заняття, в тому числі і викладачеві.

Для ефективності організації навчального процесу дуже важливо забезпечити однорідний склад навчальних груп. Це дуже важливе педагогічне правило. Якщо на денному відділенні можна набрати однорідну групу, то на заочному це правило дотримувати дуже важко.

Тут ми бачимо освітній, кваліфікаційний, віковий розподіл в групі. Тому дуже важливо, щоб викладач знав і враховував психолого-педагогічні та методичні особливості організації навчального процесу з таким контингентом студентів. Перш за все потрібно постійно пам'ятати про необхідність глибокої індивідуалізації навчального процесу. Це означає, що рівень вимог при оцінці знань студентів, форма спілкування з ними, складність поставлених питань, завдань і всі інші елементи навчального процесу повинні бути диференційованими.

Для викладачів математики це має особливе значення, бо в порівнянні з іншими навчальними предметами математика, безсумнівно, виділяється своєю трудомісткістю, необхідністю великої самостійної, систематичної повсякденної роботи студентів. Без вдумливої, щоденної серйозної роботи оволодіти математикою просто неможливо, навіть у мінімальних розмірах.

На жаль, загальна помилка багатьох викладачів полягає в тому, що вони тривалий час впливають на студентів одними і тими ж прийомами і методами. Між тим психика людини має потужні адаптивні властивості – людина здатна швидко пристосоватися до будь-якої системи зовнішніх або внутрішніх стимулів, значить, потрібні додаткові стимулятори, здатні підвищити активність студентів – цим я постійно займаюся.

Наприклад, від студентів з вищою освітою, а такі є, я вимагаю більш глибоких знань, частіше викликаю до дошки, використовую їх як консультантів, експертів і т.д. Намагаюся враховувати і психофізіологічні особливості людини в різному віці. Наприклад, пам'ять після 25 років починає знижуватися. Тому молодим студентам легше запам'ятати матеріал. Зате увага, навпаки, у віці до 30 років розвивається дуже слабо і досягає максимуму тільки до 40 років. Тому більш молоді студенти швидше нудьгують на заняттях, їх найчастіше намагаюся залучати до активної діяльності в ході заняття. Коли призначаю експертів або консультантів, намагаюся, щоб це були люди різного віку, інакше, якщо, припустимо, вони всі будуть молодими, то це може скувати поведінку старших за віком. Вони соромляться висловлюватися, а це негативно позначається на результатах.

Індивідуальний та груповий метод консультантів дозволяє студентам не тільки вчитися самим, а й навчати один одного, що активізує студентів, робить сприйняття більш активним, емоційним, творчим. Студенти також мають можливість оцінити людські якості інших учасників навчального процесу.

Нижче наводиться перелік восьми основних якостей, виділених більшістю опитаних мною студентів-заочників за ступенем убування їх значущості, складений після математичної обробки даних:

- досконало знати предмет;
- добре володіти словом, уміти цікаво і дохідливо викладати предмет;
- не тільки добре викладати теоретичні питання, а й уміти систематично пов'язувати їх з практичною діяльністю студентів;
- не допускати розбіжностей між словом і ділом;
- логічно і послідовно викладати матеріал, вміло виділяючи головне;
- вміло підкріплювати свої думки необхідними фактами і цифрами;
- бути об'єктивним і тактовним при оцінці знань учнів;
- мати почуття гумору і цінувати його прояви у інших.

У цьому плані намагаюся проводити заняття.

Ніякі заходи адміністративного впливу не зможуть забезпечити необхідної відвідуваності студентів-заочників і належного їх ставлення до навчання, якщо заняття

будуть проходити нецікаво, якщо вони будуть відірвані від конкретних потреб виробництва і студентів, що навчаються.

Наприклад, у економістів вирішуємо ряд завдань на вклади в банк, у будівельників на знаходження об'єму і маси різних будівельних виробів, у автомобілістів різні транспортні завдання.

Відомо, щоб успішно засвоїти нову інформацію, людина повинна спочатку голосно промовити її вголос, а потім «про себе». Тому, коли викликаю студента до дошки вирішувати ту чи іншу задачу, вимагаю, щоб він словесно обґрунтував кожен свою дію.

Помітив, що поточні оцінки впливають на ефективність навчального процесу, тому кожен виступ студента намагаюся оцінювати в своєму журналі.

Як відомо, студенти можуть висловлювати не тільки правильні, а й хибні думки. Тому, враховуючи особливості студентів-заочників, не поспішаю сам поправляти допущену помилку, а звертаюся до групи зі словами: «Усі згодні з цією думкою?» або «А усі з вас вчинили б таким чином?» або «А що ви думаєте з цього приводу?» - намагаючись залучати до бесіди будь-якого студента. В результаті такі питання часто зводяться до організації дискусії, в ході якої студенти самі знайдуть і доведуть правильні відповіді на обговорювані питання. Цим прийомом користуюся як для з'ясування думки найбільш досвідчених студентів-заочників, так і тих, які через підвищену сором'язливість воліють відмовчатися. Залучення до обговорення різних за віком, темпераментом і рівнем підготовки студентів дає можливість, з одного боку, всебічно і глибоко обговорити ту проблему, яка закладена в навчальній ситуації, а з іншого – рівномірно розподілити педагогічну увагу викладача, залучаючи в активну пізнавальну діяльність якомога більшу кількість слухачів. Створення ігрових ситуацій вносить різноманітність та емоційне забарвлення в навчальну роботу, знімає втому, розвиває увагу, кмітливість, почуття змагання, взаємодопомогу. Англійські психологи давно вже довели, що якщо навчальний процес організований з використанням емоційного фону, його ефективність збільшується в кілька разів. Враховуючи контингент студентів, всі консультації проводжу як групові лекції-консультації.

Навчальний процес справа творча, не терпить шаблонів і трафаретів. Тому в міру накопичення педагогічного досвіду буду вносити свої зміни та удосконалювати методику проведення занять зі студентами-заочниками.

### ДЖЕРЕЛА ТА ЛІТЕРАТУРА

1. Вонсович В. Проблема якості знань студентів та її трактування у педагогіці: Наукові записки ТДП. *Педагогіка*. 2002. № 3.
2. Гін А.О. Прийоми педагогічної техніки: Свобода вибору. Діяльність. Зворотний зв'язок. Ідеальність: посібник для вчителя. Харків: Вид. група «Основа», 2015. 112 с.
3. Гликман Н. Оцінка студентами качества преподавания в вузе. *Alma mater*. 2001. №5.
4. Научитель Е.Д. Адаптація студента в вузі. *Практична психологія та соціальна робота*. 2001. № 7.
5. Трофимова Г.Т. Преподаватель глазами студентов. *Инновации в воспитании*. 2002. №5.
6. Фіцула М.М. Педагогіка вищої школи. Київ: Академвидав, 2006.

**ФОРМУВАННЯ ПРОФЕСІЙНО-ПЕДАГОГІЧНОЇ КОМУНІКАТИВНОЇ  
КОМПЕТЕНТНОСТІ МАЙБУТНЬОГО ПЕДАГОГА ЗАСОБАМИ  
ГУМАНІСТИЧНО ОСОБИСТІСНОЇ ТЕХНОЛОГІЇ**

*У статті розкрито актуальність окресленої проблеми. На основі сучасних нормативних документів визначено важливість формування професійно-педагогічної комунікативної компетентності майбутнього педагога. Проаналізовано шляхи формування зазначеної компетентності як важливої складової професійної компетентності майбутнього фахівця.*

**Ключові слова:** *заклад вищої освіти, компетентність, комунікативні уміння, гуманістично особистісна технологія, метод навчання.*

*The article reveals the topicality of the outlined problem. The importance of formation of professional and pedagogical communicative competence of the future teacher is defined on the basis of modern normative documents. The ways of formation of the specified competence as an important component of professional competence of the future specialist are analyzed.*

**Key words:** *institution of higher education, competence, communication skills, humanistic and personal technology, teaching method.*

У Сучасному професійному стандарті (2020 р), заявлено трудові функції (професійні компетентності), що варто розвивати кожному педагогу для розвитку та формування підростаючого покоління [4]. Важливо зазначити, що представлені в документі функції є різнопланові та забезпечують різносторонній розвиток фахівця. Власне професійна комунікативна компетентність педагога є однією з основних та забезпечує здатність самостійно застосовувати теоретичні набуті знання у різних нестандартних ситуаціях, здатність формувати та розвивати мовно-комунікативні уміння і навички учнів. У Концепції Нової української школи наголошується, що українська школа буде успішною, якщо буде успішний педагог. Успішним буде, якщо вміє критично мислити, ставити цілі та досягати їх, працювати в команді, спілкуватися в багатокультурному середовищі [2].

В сучасній педагогічній освіті наразі активно впроваджується компетентнісний підхід не лише у закладах загальної середньої освіти, але й у закладах вищої освіти. За таких умов важливе місце у формуванні особистості майбутнього педагога, її здатності до інновацій у вирішенні педагогічних завдань відводиться освітньому середовищу, яке уможливило особистісний та фаховий розвиток майбутніх учителів, спонукає їх до рефлексії, створює умови для самовдосконалення.

Тому формування даної компетентності є необхідним за допомогою гуманістично особистісної технології, яка базується на особистісному, діяльнісному підходах. Першочерговим заданням вищої освіти, на наш погляд, є формування професійно-педагогічної комунікативної компетентності майбутнього викладача, оскільки вона виступає духовно-моральним чинником і науковим змістом освітнього процесу, де знання викладача, гуманність, душевна щедрість, бажання зрозуміти і допомогти студенту відіграють головну роль.

Педагогічна комунікація характеризується подвійною спрямованістю, поліінформативністю, високою мірою репрезентивності, утворюючи специфічний синтез усіх основних характеристик, що виражаються в новому якісному змісті та визначається характером взаємодії суб'єктів освітнього процесу.

Впровадження компетентнісного підходу у практику професійної підготовки майбутніх педагогів відбувається в умовах трансформації процесу навчання зі знаннево орієнтованого

до організаційно-управлінського. Викладач педагогічного університету із «ретранслятора знань» перевтілюється в організатора освітньої та наукової діяльності, в той час як студент переводиться зі статусу об'єкта в статус суб'єкта навчання і діяльності, який змінює пасивне засвоєння знань на продуктивну та активну інтелектуально пізнавальну, навчально-дослідницьку та самоосвітню діяльність [5].

Професійно-педагогічна комунікативна компетентність майбутнього викладача важко сформувати за допомогою одного виду діяльності, наприклад, курс за вибором або шляхом розв'язування ситуаційних задач. Ефективним буде комплексний підхід, в основу якого покладаємо оволодіння загальними вміннями та навичками, необхідними для формування професійно-педагогічної комунікативної компетентності; розробка та упровадження курсів із використанням міжпредметних зв'язків; використання методів активного навчання студентів, комплексне використання студентами отриманих знань шляхом виконання системи розроблених ситуаційних задач, участь у комунікативно орієнтованій педагогічній практиці.

Тому потрібно й використовувати активні методи навчання:

- діалогічних методів (вільні і спрямовані дискусії, кейс-стаді, диспути, дебрифінг, евристичні бесіди);
- ігрових методів (ділові, рольові ігри, психодрама),
- тренінгових методів (соціально-психологічні тренінги)).

Вищезазначені методи розвивають вміння слухати співрозмовника, контролювати себе під час розмови, дотримуватись правил мовного етикету у спілкуванні, вести переговори, влаштовувати прийом відвідувачів, вести розмови по телефону, спілкуватися через візитки, добирати одяг.

Якщо про такі методи навчання різних видів бесід, зокрема й евристичної ми можемо говорити про ефективні методи спрямовані на формування комунікативних умінь серед студентства, хотілося б більше розкрити особливості інноваційних методів навчання, що покликані розвивати у майбутніх викладачів основи професійно-педагогічної комунікативної компетентності.

Такий метод як кейс-стаді дозволяє розвинути у студентів вміння критично мислити та аналізувати, враховувати альтернативну точку зору, аргументовано висловлювати власну, вчить працювати в команді [1].

Метод психодрами передбачає використання вербальних комунікацій і невербального взаємодії [3]. Тренінговий метод створює неформальне, невимушене спілкування, яке відкриває перед групою безліч варіантів розвитку та розв'язання проблеми, заради якої вона зібралася. Вся група є активною учасницею процесу навчання, тому студенти можуть поділитися і обмінятися між собою своїми знаннями і проблемами, а також разом шукати оптимальне вирішення проблеми.

У залежності від пріоритету завдань, на які направлений соціально-психологічний тренінг, він може набувати різні форми: здобуття і розвиток спеціальних професійних навичок, наприклад, вміння вести ділову бесіду, розрізняти міжособистісні конфлікти; поглиблювати досвід аналізу ситуацій спілкування, наприклад корекція формування установок, необхідних для успішного спілкування, здатність адекватно сприймати себе та інших, аналізувати ситуації групової взаємодії.

Одна з головних переваг тренінгу в тому, що під час занять студент активно взаємодіє з іншими. Працюючи в тренінговій групі, учасник може активно засвоювати нові, не використані раніше комунікативні вміння і навички.

Не менш ефективним у формуванні даної компетентності є ділова гра, що включає ігрове моделювання та розподіл ролей між учасниками гри. Студенти можуть виконувати ролі літературних героїв реальних людей або представників різних професій. Рольова гра засновується на створенні рольових ситуацій, що вимагають досягнення певного рівня мовленнєвої підготовки студента.

Відповідно до компетентнісного підходу надзвичайно важливим є суб'єкт-суб'єктна взаємодія усіх учасників освітнього процесу. Таку взаємодію ми розуміємо як взаємодію рівноправних суб'єктів освітнього процесу, спрямовану на формування у майбутніх викладачів професійно-педагогічної комунікативної компетентності у межах рівноправних взаємин у системі «викадач-студент».

Процес формування професійно-педагогічної комунікативної компетентності майбутнього викладача має бути направлено на озброєння їх глибокими комунікативними знаннями, прищеплення комунікативних умінь і навичок, на здатності передбачити і врахувати її важливість та наслідки у освітньому процесі.

Безпосередньо комунікація виступає одним із головних ціннісних орієнтирів майбутньої професійної діяльності, у формуванні в студентів системи загальнолюдських і професійних цінностей, що визначають їхнє ставлення до світу, до своєї діяльності, до самого себе як людини і професіонала і характеризується зміщенням уваги на розвиток особистості кожного студента, розуміння ним цінності професійно-педагогічної комунікації як важливої складової професійної компетентності викладача.

### ДЖЕРЕЛА ТА ЛІТЕРАТУРА

1. Абдуллина О. *Общепедагогическая подготовка учителя в системе высшего педагогического образования: учебник*. Москва: Просвещение, 1990. С. 40-141.
2. Концепція «Нова українська школа» / упоряд. Л. Гриневич, О. Елькін, С. Калашнікова, І. Кобернік. Київ, 2016. 34 с.
3. Макшанов С. *Психология тренинга: монография*. Санкт-Петербург, 1997. 238 с.
4. Сучасний професійний стандарт. URL: <https://mon.gov.ua/ua/news/zatverdzheno-profstandart-vchitelya-pochatkovih-klasiv-vchitelya-zakladu-zagalnoyi-serednoyi-osviti-i-vchitelya-z-pochatkovoyi-osviti>
5. *Формування професійної компетентності майбутнього педагога: теорія і практика: колективна монографія* / за ред. В.Бойченко. Умань: Візаві, 2020. 332 с.

УДК 37.016:03-028.31-056.36

*Анна Прокон'єва  
(Київ, Україна)*

### ДО ПИТАННЯ ЗБАГАЧЕННЯ СЛОВНИКОВОГО ЗАПАСУ В УЧНІВ З ІНТЕЛЕКТУАЛЬНИМИ ПОРУШЕННЯМИ МОЛОДШИХ КЛАСІВ

*У статті звернуто увагу на доцільність збагачення словникового запасу в учнів з інтелектуальними порушеннями молодших класів. Доведено необхідність словникової роботи на уроках української мови.*

**Ключові слова:** *учні з інтелектуальними порушеннями, словниковий запас, урок української мови.*

*In the article was paid attention on the expediency of improvement vocabulary of pupils with intellectual impairment from junior classes. Was proven the need of vocabulary working at the ukrainian lessons.*

**Key words:** *pupils with intellectual impairment, ukrainian lessons, vocabulary.*

Відповідно до Закону про українську мову та концепції НУШ вільне володіння українською мовою як засобом спілкування в сучасному українському суспільстві повинно стати нормою. Тому вивченню української мови належить найважливіша роль у реалізації цілей та завдань, що стоять перед початковою школою. Програма з цього предмета приділяє значну увагу словниковій роботі, результатом якої є розвиток мовлення учнів. Розвиток

мовлення є одним з основних компонентів загального розвитку учнів з інтелектуальними порушеннями молодших класів, оскільки мовлення слугує вираженню їхніх думок і коригує хід здійснюваних мисленневих операцій.

Вивчення української мови безпосередньо впливає на розвиток та корекцію пізнавальних можливостей в учнів даної категорії. Тому пошуку засобів активізації процесу засвоєння ними мовних знань та формування мовленневих умінь завжди приділялася достатня увага науковців і методистів, насамперед збагаченню та активізації словникового запасу.

Питання збагачення лексичного запасу в дітей з особливими освітніми потребами розглянуто у працях Л. Вавіної, С. Геращенко, М. Гнезділова, Г. Дульнева, Н. Кравець, В. Петрової, Н. Тарасенко, М. Шеремет та ін.

Так, М. Шеремет, розглядаючи значення мовленнєвої діяльності щодо оволодіння дитиною словом вказує, що в умовах типового мовленнєвого розвитку оволодіння дитиною словом, його значенням відбувається поступово. Цьому сприяє постійне спілкування, індивідуальна мовленнєва практика, організована дорослим. Але оволодіння глибоким, істотним значенням слів відразу не настає [7, с. 672].

Бідність лексичного запасу в дітей з інтелектуальними порушеннями призводить до неправомірно частого вживання однієї й тієї ж групи слів, що робить мовлення одноманітним, шаблонним і неточним, створює труднощі спілкування дитини з оточуючими її людьми. З одного боку, це ускладнює розуміння ними зверненого до них мовлення, з другого – призводить до порушення побудови власного висловлювання.

Повільне розширення словника учнів пов'язане з тим, що вони, сприймаючи висловлювання, не помічають у ньому незнайомих слів. Нове слово вони часто уподібнюють зі значенням іншого, знайомого, близького за звучанням. Якщо діти з типовим психофізичним розвитком можуть здогадатися про зміст нового слова з контексту або поцікавитись його значенням у дорослих, то для дітей з інтелектуальними порушеннями поява незнайомого слова може зруйнувати розуміння всього повідомлення. Їхній активний словниковий запас збагачується дуже повільно [1, с. 19].

Зокрема, в процесі читання учні з інтелектуальними порушеннями "... часто не розуміють лексичного значення слів, вжитих у тексті наукового чи художнього твору. Неправильно сприйняті слова не виконують притаманних їм функцій означення, узагальнення, відволікання, абстрагування" [3, с. 303].

Доводячи вплив сформованого мовлення на успішне засвоєння дітьми знань і умінь, досягнення ними успішного навчання, що залежить від спілкування у процесі навчання, Н. Кравець вказує, що повноцінне спілкування можливе не лише за умови наявності в учнів певного запасу слів, а й від того, чи усвідомлюють вони значення кожного слова та адекватно використовують його у власному мовленні [4, с. 23]. Порушення психічної діяльності: пам'яті, особливо довготривалої, мовлення, зокрема його сигніфікативної функції, сутність якої полягає у поєднанні слова з мисленневим образом предмета, образного мислення не дозволяють уявляти те, про що читають та відтворювати його на належному рівні [2, с. 144].

Отже, перед психологами та педагогами стоїть завдання дослідження та виявлення основних проблем, труднощів, з якими зустрічаються учні на уроках української мови та літературного читання з огляду на стан володіння україномовною лексикою. Тому провідним напрямом роботи з розвитку мовлення в учнів з інтелектуальними порушеннями на уроках української мови є лексична робота, що передбачає тлумачення лексичного значення слова, виконання творчих вправ, читання та обговорення прочитаного.

Рівень розумового розвитку школярів з інтелектуальними порушеннями, стан їхніх пізнавальних можливостей, характер і специфіка матеріалу, що вивчається, зміст уроку обумовлюють оптимальний вибір методів навчання. На розвиток і корекцію естетичних і моральних почуттів, розширення світогляду учнів, збагачення словникового запасу спрямований метод творчого читання тексту, який передбачає виразне читання учнями тексту, коментоване читання, творчі завдання, що базуються на життєвому досвіді школярів; постановку проблеми, що впливає з прочитаного [4, с. 121].

Н. Кравець визначила показники володіння учнями лексичним значенням слова: дотримання лексичної сполучуваності слів; введення у мовленнєвий контекст адекватних за смислом слів; опора на мовленнєвий контекст при визначенні значення слова; добір до даного слова лексико-семантичних варіантів. [6, с. 21].

З метою вивчення стану словникового запасу в учнів з інтелектуальними порушеннями 2-4-х класів ми провели констатувальний етап експерименту з використанням методів діагностики: спостереження, анкетування, аналіз педагогічних ситуацій.

Для проведення дослідження матеріал добирали з підручників “Українська мова” для учнів з інтелектуальними порушеннями 2, 3, 4-х класів. Дітям було запропоновано виконати завдання, які включали в себе вправи на визначення рівня володіння значенням лексичних одиниць слова. У дослідженні взяли участь 21 учень. Також залучили 5 педагогів і 9 батьків.

Проводячи констатувальний етап експерименту, насамперед провели анкетування учителів і батьків щодо питань, що стосуються збагачення словникового запасу дітей взагалі та роботи зі збагачення словникового запасу учнів на уроках української мови, ролі читання у розвитку активного лексику кожної дитини.

Аналіз відповідей у анкетах педагогів дав наступні результати. Застосовують спеціальні вправи та методики для збагачення лексичного запасу на уроках української мови усі опитані педагоги, але використовують гру та новітні технології лише 80% з них. Вважають достатнім навчально-методичне забезпечення закладу троє вчителів з п'яти опитаних. Педагоги зазначають, що застосування вивчених знань дітьми у нових для них умовах та незвичних ситуаціях є складним завданням. У більшості анкет вказано, що запорукою успіху при навчально-виховній роботі та її організації є активне застосування набутих знань.

Цікаві відповіді отримали від батьків. Переважна більшість повідомила, що особисто не звертають увагу на збагачення словника у дітей, оскільки “... діти нормально спілкуються, вони все розуміють, що ми їм говоримо. Ми лише перевіряємо, як виконали домашні завдання, які оцінки отримали”. Також батьки не звертали увагу і не могли повідомити, чи читають їхні діти вдома художню або науково-пізнавальну дитячу літературу, тому як розуміють діти матеріал, не могли повідомити.

Збагачення лексики школярів з інтелектуальними порушеннями буде успішним за умови активного залучення батьків до активного вживання нових та вже освоєних слів в буденному житті. Запам'ятовування слова та його вживання у мовленні йде інтенсивніше, якщо воно зустрічається у різних ситуаціях та умовах. Іноді дитині потрібний емоційний вплив для закріплення вивченого.

Проводячи експеримент з учнями, значну увагу відвели читанню, аналізу та обговоренню прочитаного матеріалу. Учні пропонували завдання для читання, що містили слова з різноманітними граматичними формами: слова, утворені за допомогою різноманітних префіксів та суфіксів, споріднені слова. Результати свідчать, що учні з інтелектуальними порушеннями не використовують у власному мовленні різноманітну лексику, особливо експресивну, оскільки ми пропонували їм завдання, які містили невеличкі уривки з українських народних казок, які діти опрацьовували у школі.

Отримані результати свідчать, що в учнів з інтелектуальними порушеннями 2-4-х класів стан словникового запасу на належному рівні не сформований і потребує корекції. Найоптимальнішими для цього є, насамперед, уроки української мови, на яких провідним напрямом роботи виступає збагачення та корекція лексичного запасу, що досягається завдяки виконанню учнями інтегрованих завдань, основу яких складають лексичні вправи.

Організація роботи щодо збагачення та корекції словникового запасу в учнів з інтелектуальними порушеннями повинна бути систематичною, добре організованою, пов'язаною з усіма розділами програми як з української мови, так і з літературного читання. Її змістом має полягати в поясненні нових, незрозумілих для учнів з інтелектуальними порушеннями слів, також застосування аналізу та уточнення значень уже відомих слів. Така робота забезпечить формування особистості кожного учня, його світогляду.



#### ДЖЕРЕЛА ТА ЛІТЕРАТУРА

1. Геращенко С. І. Розвиток монологічного мовлення розумово відсталих учнів у процесі вивчення граматичної теми “Прикметник”. *Логопедія*. 2012. № 2. С. 17–20.
2. Кравець Н. П. Евристичний метод на уроках літературного читання у
3. роботі з розумово відсталими учнями. *Збірник наукових праць Кам'янець-Подільського національного ун-ту імені Івана Огієнка. Серія: Соціально-педагогічна*. Кам'янець-Подільський: Медобори, 2006. Вип. XXI у 2-х ч. Ч. 2. С. 140-144.
3. Кравець Н. П. Корекційне значення ілюстративного матеріалу підручників з літератури для розумово відсталих учнів. *Trends in der Entwicklung der nationalen und internationalen wissenschaft: Sammelwerk der wissenschaft lichen artikel*. Verlag SWG imex GmbH, Nurnberg, Deutschland, 2016. PP. 302 – 306.
4. Кравець Н. П. Метод творчого читання і формування читацької діяльності розумово відсталих учнів. *Науковий часопис НПУ імені М.П. Драгоманова. Серія19: Корекційна педагогіка та спеціальна психологія: Збірник наукових праць*. Київ: НПУ імені М.П. Драгоманова, 2012. Вип. 22. С. 119-124.
5. Кравець Н. П. Сформоване мовлення – успіх у навчанні. *Дошкільне виховання*. 1999. № 7. С. 23-24.
6. Кравець Н.П. Оптимізація соціальної інтеграції учнів допоміжної школи на основі корекції сигніфікативної функції мовлення. *Дефектологія*. 2000. №3. С.18 – 22.
7. Логопедія: підручник. 2-е видання, перероблене та доповнене / за ред. М. К. Шеремет. Київ: Видавничий дім “Слово”, 2010. 672 с.

*Науковий керівник: кандидат педагогічних наук, доцент Кравець Н. П.*

**Тетяна Прохницька**  
(Ізмаїл, Україна)

#### ОСОБЛИВОСТІ РОБОТИ КЛАСНОГО КЕРІВНИКА З ПРОФІЛАКТИКИ ДЕВІАНТНОЇ ПОВЕДІНКИ УЧНІВ

*У статті висвітлено особливості роботи класного керівника з профілактики девіантної поведінки у дітей.*

**Ключові слова:** *девіантна поведінка, діти, батьки, сім'я, класний керівник, взаємини батьків і дітей.*

*The article highlights the features of the class leader in the prevention of deviant behavior in children.*

**Key words:** *Deviant behavior, children, parents, family, class teacher, parent-child relationships.*

Ускладнення соціально-економічних умов населення, вплив засобів масової інформації, які поширюють ідеї і цінності, що суперечать установкам на формування морально-екологічного суспільства, зумовлює зростання міжособистісних конфліктів.

Основне завдання школи – дати кожній дитині, з урахуванням його психофізичних можливостей, той рівень освіти і виховання, який допоможе йому не загубитися в суспільстві, знайти своє місце в житті, а також розвинути свої потенційні можливості. Кількість школярів, яких виділяють як учнів з девіантною поведінкою, на жаль, з кожним роком зростає, тому що збільшується число провокуючих чинників, що сприяють формуванню відхилень у поведінці. Девіантну поведінку в цілому можна позначити як систему вчинків, що суперечать прийнятим у суспільстві нормам і виявляються на тлі незбалансованості психічних процесів, у вигляді відсутності морального і естетичного

контролю за власною поведінкою. Під час роботи над даною темою перед нами постало питання: «Яку поведінку учня (підлітка) можна вважати нормальним і де починаються відхилення?» Аналіз наукової літератури показав, що більшість сучасних психологів вважають, що «норма» - це щось середнє, усталене, що не виділяється з маси, щось найбільш пристосоване до навколишнього середовища. Загалом основою девіантної поведінки є конфлікт цінностей, інтересів, розбіжність потреб, деформація способів їхнього задоволення, помилки у вихованні, життєві невдачі на ін. Л.С. Виготський [1] писав: «... на ділі «норма» не зустрічається в чистому вигляді, а завжди з деяким домішком ненормальних форм. Тому, як стверджують авторитетні вчені, ніяких чітких меж між нормальним і ненормальним поведінкою не існує». Під девіантною (лат. *deviatio* – відхилення) поведінкою слід розуміти:

- вчинок, дії людини, що не відповідають офіційно встановленим чи фактично сформованим у даному суспільстві нормам (стандартам, шаблонам);
- соціальне явище, виражене в масових формах людської діяльності, які не відповідають офіційно встановленим чи фактично сформованим у даному суспільстві нормам (стандартам, шаблонам). [2, с. 25]

При цьому всі відхилені форми поведінки прийнято ділити на короткочасні і випадкові, тривалі і стійкі (неврози, психози, душевні захворювання), постійні дефекти поведінки [3, с. 35]

У чому проявляється відхиляється, девіантна поведінка? Як правило, в психологічних труднощах, емоційних розладах і, як результат, – порушеннях поведінки. Разом з тим це невід'ємна частина розвитку. Так, Л.Б.Шнейдер [4, с. 67] стверджує, що на практиці ми часто зустрічаємося не з девіантною поведінкою, а поведінкою дітей, яке відкидається дорослими. Особливо часто це зустрічається в педагогічній практиці, особливо в сімейному колі, коли дорослі в розпачі можуть сказати: «Ти що ненормальний?!». Такі побутові діагнози, як відомо, ні до чого доброго не приводять. А що думають самі діти про свою поведінку, про свої емоційні стани, переживання, страхи, тривожності? Багаторічний досвід роботи з дітьми показує, що зазвичай діти вважають свої емоційні проблеми або особливості «нормою», яка відображає бажання чимось відзначитися від інших, подуріти, пожартувати, «прикольнуться», випробувати межі дозволеного. Так, хлопці дійсно в своєму шкільному житті відчувають різні емоційні переживання, які наповнюють їх відносини, взаємодії, діяльність, поведінку. Вони пізнають себе і оточуючих людей, включаючись в задані або ініціюючи власні емоційні стани. Важливо відзначити те, що серед гами емоційних почуттів і переживань нерідко зустрічаються дратівливість, невдоволення, агресивність та ін. Негативні емоційні стани можуть бути більш стійкими і менш стійкими, адекватними або неадекватними, ситуативними або циклічно повторюються, керованими або некерованими. Виходячи з визначення даної специфіки, ми можемо говорити про норму або відхилення в емоційному розвитку особистості.

Виникає питання: «Як створити найбільш ефективно психолого-педагогічне середовище, в якому учень набуває навик саморегуляції, самоврядування мотивами діяльності, вчинків, відносин?» Але дана проблема вже перестала бути тільки психолого-педагогічною. Вона стала і соціальною. Однією з найважливіших причин відхилень в психосоціальному розвитку дитини, на наш погляд, є неблагополучні сім'ї, певні стилі сімейних взаємин, які ведуть до формування девіантної поведінки учнів. До найбільш гострих проблем сучасної сім'ї відносяться: формальний характер взаємин дорослих і дітей, труднощі молодого сім'ї, зростає тривога батьків за здоров'я, навчання, за майбутнє дітей. Багато батьків не можуть навчити дітей жити в суспільстві, оскільки самі дезорієнтовані.

На тлі сімейних конфліктів дуже часті скандали, розлучення. Дитина, яка перебуває в неблагополучній сім'ї, встигає набути досить сумнівний досвід асоціальної поведінки, що калічить душу, психологічно ламає його. Саме в родині дитина вчиться слухати, чути, розуміти і розпізнавати, що таке добре і що таке погано, набуває вміння мислити і діяти відповідно до культурними цінностями.

Головне завдання всіх учасників виховного процесу – вчасно побачити появу проблеми, спрогнозувати можливий розвиток подій і вжити заходів до стабілізації ситуації. І починати таку роботу необхідно вже в початковій школі. Причому основний напрямок роботи на даному етапі – це вивчення сім'ї та постійна робота з батьками.

В нашій школі на початку навчального року класні керівники роблять діагностику сімей учнів своїх класів: проводять анкетування, встановлюють тип або категорію сім'ї, складають соціальний паспорт сім'ї, визначають рівні освіти і культури батьків, з'ясовують, хто займається вихованням дитини в сім'ї.

Наступним кроком в роботі з сім'єю є відвідування її за місцем проживання та виявлення житлово-побутових умов цієї сім'ї. Відвідування на дому здійснюється за домовленістю з батьками. Вивчивши контингент сімей учнів, класний керівник має можливість цілеспрямовано будувати роботу з профілактики девіантної поведінки учнів. Робота з дитиною девіантної поведінки або його родиною, як показує досвід, найбільш ефективна, коли класний керівник планує таку роботу, відображаючи її цілі та етапи в «Індивідуальній карті» дитини. До цієї роботи підключається шкільний психолог.

Перехід учнів з початкової школи в середню ланку - це один з етапів, що провокують девіантну поведінку школярів, тому протягом I чверті класними керівниками п'ятих класів здійснюється спостереження за поведінкою учнів, знайомство з сім'ями. У школі здійснюється спадкоємність при переході учнів з початкової школи в середню ланку. Метою такої роботи є знайомство класних керівників з психологічними особливостями як майбутніх п'ятикласників, так і їх сімей, звертається увага на відмінні риси учнів, на характер сімейного виховання і т.д. Спільно з класними керівниками працюють лікар, психологи і соціальний педагог. За підсумками такої роботи організовується і проводиться круглий стіл, де розглядаються питання адаптації учнів, психологічна обстановка в колективі, розробляється план подальших дій. Це дає можливість усунути причини, що викликають девіантну поведінку учнів.

В процесі роботи виділяємо категорії таких сімей, в яких батьки або опікуни не вміють виховувати дітей (відсутні педагогічні навички), не хочуть або не встигають виховувати своїх дітей (зайняті особистим життям, заробітками і т.п.), не можуть виховувати (безробітні, хворі, особи похилого віку, алкоголіки, наркомани). В даному випадку ефективність роботи вчителя залежить від уміння враховувати особливості кожної із зазначених категорій і знаходити необхідні підходи до коригування ситуації, що склалася. Щоб допомогти таким сім'ям і дітям, ми в кожному конкретному випадку залучаємо відповідних компетентних фахівців: соціального педагога, психологів, наркологів, працівників правоохоронних органів, та ін.

Кожна дитина, за винятком окремих випадків, до досягнення нею зрілості знаходиться в сфері впливу сім'ї та школи. Сама по собі школа не в силах змінити об'єктивні умови життєдіяльності особистості і суспільства, але добре поставлена виховна робота може дати імпульс для розкриття духовності учня і змінити його розвиток. Тому щорічно ми плануємо заходи, спрямовані на профілактику девіантної поведінки учнів:

- перегляд відео- і кінофільмів, що відображають ситуації боротьби людей з власними пороками і шляхи їх подолання з подальшим обговоренням;
- зустрічі з фахівцями;
- читання і обговорення публікацій про силу і стійкості людського духу в найважчих життєвих ситуаціях;
- тематичні вікторини;
- конкурси на кращий твір «Людина - творець свого щастя» (моральне і духовне здоров'я людини);
- виставки малюнків, стіннівок, буклетів, проведення акцій, короткострокових проєктів, спрямованих проти шкідливих звичок;
- моральні класні години;
- інтерактивні ігри;

- прес-конференції.

Одночасно організовується і проводиться робота з батьками: батьківський лекторій, в рамках роботи якого організований цикл лекцій для батьків, які відчують труднощі в вихованні своїх дітей; робота з групами батьків з конкретної проблематики. Виявляються учні «групи ризику», аналізуються особливості їх сімейного і дружнього оточення, відповідно до цього планується індивідуальна робота і відслідковуються її результати. Забезпечуємо зайнятість таких дітей в гуртках і секціях, залучаємо до участі в загальношкільних і міських заходах.

У своїй роботі намагаємося створювати сприятливий психологічний клімат на уроках і в позаурочній роботі з учнями, використовуємо активні форми організації уроку та позакласних заходів. Проводимо роботу з організації змістовного дозвілля, розвитку комунікативних навичок, навчання поведінки в стресових ситуаціях. Проводимо тренінгові заняття по відтворенню та аналізу конкретних ситуацій, з відпрацювання найважливіших для підлітка соціальних умінь: прийняття рішень, співволодіння зі стресами, здатності тактовно сказати «ні» навіть близькій людині з принципових міркувань і т.д.

За підсумками року класний керівник складає звіт по проведеній роботі, проводить аналіз роботи, намічає основні напрямки діяльності з профілактики девіантної поведінки школярів на наступний навчальний рік. Думаємо, багато хто погодиться, що проводити профілактику набагато простіше, ніж згодом намагатися щось змінити.

### ДЖЕРЕЛА ТА ЛІТЕРАТУРА

1. Выготский Л.С. Вопросы возрастной психологии. Собр. соч.: в 6 т. Москва, 1982-1984. Т.4.
2. Соціологія. Підручник. Харків, 2000.
3. Голикова М.И. Кирсанова О.А. Изучение поведения девиантных детей. *Классный руководитель*. 1999. №1.
4. Шнейдер Л.Б. Девиантное поведение детей и подростков. Москва: Академический проект, Гаудеамус. 2007. 336 с.

*Науковий керівник: кандидат педагогічних наук Мондич О. В.*

УДК 614.252

*Лілія Ребуха, Михайло Сусла  
(Тернопіль, Україна)*

### УПРАВЛІННЯ ОСВІТНІМ ПРОЦЕСОМ В СУЧАСНИХ УМОВАХ ФУНКЦІОНУВАННЯ ЗАКЛАДУ

Процес управління здійснюється там, де є присутньою спільна діяльність людей для досягнення певних результатів. Тому під управлінням розуміється систематичний вплив суб'єкта управлінської діяльності (однієї людини, групи осіб або спеціально створеного органу) на соціальний об'єкт. В якості об'єкта може виступати суспільство в цілому чи його окрема сфера, чи окреме підприємство, фірма та ін. з тим, щоб забезпечити їхню цілісність, ефективне функціонування та динамічну рівновагу з навколишнім середовищем для досягнення наміченої мети.

Так як освітня установа – це соціальна організація, яка представлена спільною діяльністю людей (педагогів, студентів/учнів, батьків), то варто розглянути процес управління нею. Соціальне управління здійснюється шляхом впливу на умови життєдіяльності людей, мотивацію їхніх інтересів, ціннісні орієнтації та ін. [1].

Науковці визначають поняття «управління» виходячи із понять «діяльність», «вплив», «взаємодія» [5, с. 93–96]. Загальними рисами управління, як зазначає А. Хоронжий, [4] є

наявність спільної діяльності людей та їх спільнот; впорядкований вплив на учасників спільної діяльності; спрямованість управління на досягнення певної мети; наявність суб'єкта та об'єкта управління; наділеність суб'єкта управління певним владним ресурсом; підвладність об'єкта управління суб'єкту, свідомо-вольова поведінка якого змінюється відповідно до вказівок суб'єкта; реалізація управління в межах певного механізму [2; 3].

Водночас основні управлінські функції становлять відносно відособлені напрямки управлінської діяльності. Тоді ж як функціональні ланки управління розглядаємо як особливі, відносно самостійні види діяльності, послідовно взаємопов'язані один з одним етапи, повний склад яких утворює єдиний управлінський цикл. Завершення одного циклу є початком нового, що й забезпечує рух до більш високого та якісного стану керованої системи.

Ефективність управлінської діяльності в закладах освіти визначається тим, наскільки керівники-управлінці володіють методикою педагогічного аналізу, як глибоко вони можуть дослідити встановлені факти, виявляти найбільш характерні залежності тощо. Несвоєчасно або непрофесійно проведений аналіз функціонування закладу часто приводить до неконкретних та необґрунтовано-прийнятих рішень. Незнання справжнього стану справ в колективі не дозволяє встановити правильну систему взаємин у процесі регулювання і коригування педагогічного процесу.

Таким чином, процес управління колективом закладу освіти вимагає від керівника високого рівня компетентності та професіоналізму. Ефективним управлінцем вважається той, який на етапі реалізації тієї чи іншої управлінської функції демонструє лише позитивні особистісні якості, використовуючи для цього ефективні принципи і методи взаємодії з колективом.

### ДЖЕРЕЛА ТА ЛІТЕРАТУРА

1. Бех В., Бех Ю., Попов С. Соціальне управління у контексті саморегуляції соціального організму країни : моногр. Запоріжжя : Просвіта, 2012. 571 с.
2. Ребуха Л. З. Гносеологічні основи мислєдїяльності майбутніх фахівців-управлінців закладів освіти. *Вітчизняна наука на зламі епох: проблеми та перспективи розвитку* : зб. наук. праць : матеріали Всеукр. наук.-практ. інтер.-конф. (Переяслав, 12 лют. 2021 р.). Переяслав. 2021. Вип. 67. С. 70–72.
3. Ребуха Л., Сирота Т., Катеринюк Х., Сиглова Ю. Формування управлінської культури менеджерів соціальної сфери. Наукові праці молодих вчених. *Психологія і суспільство: спецвипуск*. 2016. Том 1. С. 18–22.
4. Хоронжий А. Г. Соціальне управління : навч. посіб. Львів: Магнолія 2006. 290 с.
5. Швець Д. Є. Організаційна сутність соціального управління як суспільного феномену. *Вісник НТУУ «КПІ». Політологія. Соціологія. Право* : зб. наук. праць. 2011. № 1 (9). С. 93–98.

УДК 376:37.018.43|37.091.321-047.22

*Сергій Сидорів*  
(Івано-Франківськ, Україна)

### ДИСТАНЦІЙНА ОРГАНІЗАЦІЯ ІНКЛЮЗИВНОГО ОСВІТНЬОГО СЕРЕДОВИЩА ЯК АСПЕКТ ПРОФЕСІЙНОЇ ПІДГОТОВКИ ПЕДАГОГА

*Інклюзивний освітній простір онлайн повинен враховувати інтереси, потреби і можливості та сприяти навчанню, вихованню і соціалізації усіх, особливо в час економічної, інфраструктурної та соціальної трансформації post-ковідного суспільства, в якому технології дистанційного навчання та комунікації відіграють ключову роль. Напрацювання позитивних практик є важливим в підготовці педагогів до його організації.*

**Ключові слова:** *інклюзивна освіта, підготовка вчителів, особливі освітні потреби та інвалідність, англійська мова, дистанційне навчання, онлайн ресурси, ІКТ.*

*Organizing inclusive learning environment a teacher takes into account interests, needs and abilities as well as and supports learning and socialization by all learners during post-COVID transformation. Positive practices in using resources developed are important in pre-service teachers training.*

**Key words:** *inclusive education, teachers training, special education needs and disability, English, remote teaching, online resources, ICT.*

Доступна і якісна освіта для всіх є найголовнішою цінністю та метою світового співтовариства, яке вперше означило право на освіту в Загальній декларації прав людини [3]. Увійшовши в другий рік безальтернативного онлайн навчання педагога, учні і батьки напрацьовують стратегії та практики для онлайн трансформації інклюзивного освітнього простору для всіх: нормо типових і осіб з особливими освітніми потребами та інвалідністю (ООП), мігрантів і обдарованих, соціально-непривілейованих тощо. Важливими принципами онлайн навчання мають бути доступність і безбар'єрність. Педагоги, батьки, діти з ООП та без них повинні взаємодіяти і комунікувати, а англійська мова може бути метою та інструментом навчання і соціалізації. Грамотно організоване інклюзивне освітнє середовище онлайн вирішує завдання розвитку мислення, пам'яті, мови, активізації пізнавальної діяльності, збагачення дитини знаннями про навколишній світ, суспільство, культуру, міжособистісні стосунки.

На Всесвітньому форумі у 2015 році була прийнята Інчхонська декларація "Освіта – 2030, в якій були закладені основоположні принципи для глобального розвитку освіти, зокрема щодо забезпечення інклюзивної та справедливої якісної освіти та навчання протягом усього життя для всіх. Попри пандемію COVID-2019 все ж триває реалізація глобальної цілі № 4 "Якісна освіта", яка має гарантувати отримання безкоштовної початкової та середньої освіти кожною дитиною, забезпечення рівноправного доступу до професійного навчання, ліквідацію дискримінації за ознаками інвалідності, гендеру, фінансового стану і забезпечення загального доступу до якісної вищої освіти [1, с. 26].

Закон України "Про освіту" визначає інклюзивне освітнє середовище як сукупність умов, способів і засобів їх реалізації для спільного навчання, виховання та розвитку здобувачів освіти з урахуванням їхніх потреб та можливостей [2, с. 10-22]. Таким чином, наслідки пандемії, зокрема заходи локдауну обмежили усіх учасників навчального, виховного та розвивального процесів в реалізації своїх потреб та можливостей.

Дослідження стверджують потребу впровадження та підтримки нових навчальних технологій дистанційного навчання для мінімізації негативних ефектів пандемії на освіту [5; 6; 7; 8; 9]. Новостворені бар'єри для вчителів та учнів обмежують можливості непривілейованих груп, вимагають зміни освітнього середовища та анонсують необхідність досліджень впливу локдауну на освіту осіб з інвалідністю, особливо в країнах, що розвиваються [6, с. 118]. Перехід на дистанційне навчання може особливо негативно впливати на якість навчання та успішність учнів з ООП чи тих, хто потребує більше фізичної присутності та підтримки вчителя. Технології не зможуть повністю замінити аспект реальної взаємодії вчителя та учня. Окрім того, багато учнів не мають доступу до допоміжних засобів навчання.

Ефективність викладання англійської мови у значній мірі залежить від обраного підходу до навчання та організації освітнього середовища. На сучасному етапі основним вважається комунікативний підхід, оскільки він зорієнтований на вивчення іноземних мов для і через спілкування. Реалізація цього підходу в навчальному процесі означає, що формування іншомовних мовленнєвих навичок і вмінь відбувається шляхом і завдяки здійсненню учнями іншомовної мовленнєвої діяльності. Як немає однакових дітей, так і немає однакових

освітніх потреб. Кожне психофізичне порушення може спричиняти характерні бар'єри і вимушене дистанційне навчання дітей з ООП несе специфічні виклики:

- Перехід до нової форми навчання, яка ще не є налагодженою і протестованою.
- Стихійність навчального, виховного та розвивального процесів, відсутність напрацьованих ресурсів, перевірених методик та спеціалізованого обладнання.
- Постійне перебування в обмеженому фізичному просторі з іншими членами родини.
- Хаотичний режим дня упорядковується при візуалізації навчального розкладу. Учні з порушенням когнітивно-емоційної сфери потребують мотивації і постійної підтримки своїх зусиль.
- Щоденна рутинна. Недостача стимуляції та фізичної взаємодії з різноманіттям.
- Тривожний психологічний та емоційний стан, страх за близьких, перед невизначеністю [4].

Дослідники наголошують, що багато практик оф-лайн навчання учнів з ООП можна застосовувати під час дистанційного навчання, зокрема диференційовані академічні та поведінкові втручання в малих групах чи індивідуальні 3-5 разів на тиждень у комбінації з регулярним моніторингом академічних та поведінкових результатів [5, с. 3].

Дистанційне навчання містить виклики для батьків як партнерів вчителя та повноцінних учасників навчального процесу, адже їх тренерська та експертна роль зростає, тому ефективні педагоги ширше співпрацюють з батьками, надаючи загальну та спеціальну методичну підтримку. Існує значна глобальна ресурсна база для організації інклюзивного освітнього середовища, на жаль, українське профільне міністерство не змогло адекватно забезпечити централізовану систематизацію і рекомендацію зусиль ініціативних педагогів на місцях. Ознайомлення з міжнародними практиками організації інклюзивного освітнього середовища та якісний обмін досвідом передбачає значний рівень іншомовної компетенції педагогів, учнів та батьків.

У Великобританії діє National Tutoring Programme, програма підтримки навчання вразливих категорій студентів та батьків через забезпечення їх доступу до програм додаткової та альтернативної навчальної підготовки, літніх шкіл, індивідуального таргетованого навчання. Програма координує та фінансує мережу надавачів тьюторських послуг з різних предметів, залучає вчителів для викладання у школах у віддалених і бідних районах країни [7].

У США з перших днів локдауну запрацювали ініціативи збору та поширення ресурсів і методик організації інклюзивного освітнього середовища навчальних закладів та структур: Institute on Community Integration, Lastinger Center for Learning, College of Community Innovation and Education, Minnesota Department of Education, The TREP Project, National Center on Intensive Intervention, Center on Positive Behavioral Interventions and Supports, Council for Exceptional Children, Federation for Children with Special Needs за підтримки U.S. Department of Education Office of Special Education Programs.

Візії та результати ініціатив в організації інклюзивного освітнього простору вивчалися та аналізувалися учасниками міжнародного проекту співпраці Без кордонів: розвиток та підтримка інклюзивної освітньої спільноти, а в рамках проведення місячника-інтенсиву «Кроки інклюзивними просторами-5» нами були проведені вхідне і вихідне опитування 100 студентів спеціальностей дошкільної та початкової освіти Івано-Франківського коледжу ПНУ імені Стефаніка.

На запитання «чи ви вважаєте, що спільне навчання та перебування у соціумі дітей з особливими освітніми потребами передбачає знання та уміння педагога організувати інклюзивне освітнє середовище для їх повноцінного фізичного, емоційного та інтелектуального розвитку?» ствердно відповіли відповідно 95 і 97% респондентів. Також 91 і 99% вважають, що «уміння застосовувати науково-обґрунтовані освітні практики інклюзії є необхідною частиною професійної підготовки майбутніх педагогів». З учнями з ООП у своїй практичній діяльності стикалося 62 %, але на питання «чи володієте Ви достатніми знаннями для організації інклюзивного освітнього простору для спільного навчання дітей з ООП»

ствердно відповіло тільки 15 % на початку навчального місячника і вже 44 % по його завершенню. 96 і 98% респондентів підтримують «необхідність впроваджувати курс для підготовки майбутніх педагогів до організації інклюзивного освітнього простору». Зазначу, що навіть місяця інтенсивного онлайн навчання недостатньо для ефективного застосування отриманих знань в практичній діяльності.

На які аспекти підготовки майбутнього фахівця до організації інклюзивного освітнього середовища, на Вашу думку, необхідно звертати увагу?

100 відповідей



Рис. 1. Результати опитування майбутніх педагогів дошкільної та початкової ланок

За результатами анкетувань та роботи фокус груп спільно з учасниками місячника-інтенсиву продовжується робота над створенням ресурсів та інструментів дистанційного навчання та організації інклюзивного освітнього простору для вчителів, учнів та батьків.

Підготовка педагогів до професійної діяльності має включати теоретичне, методичне і практичне підґрунтя організації інклюзивного освітнього простору, адже право на якісну і доступну освіту кожного повинно реалізовуватися незалежно від економічної чи соціальної ситуації. Під час локдауну перед педагогами, учнями та батьками постали виклики методичної та ресурсної підтримки найбільш вразливих категорій населення. Визначено бар'єри дистанційної освіти та способи їх долаання. Важливими принципами онлайн навчання є доступність і безбар'єрність, діти з ООПІ повинні мати взаємодію і комунікацію з іншими дітьми та педагогами, а дистанційні заняття є тією соціалізацією, яка закладена в інклюзивне навчання. Вивчення англійської мови може бути ресурсом в обміні кращими практиками світового співтовариства та має позитивний вплив на розвиток дитини з ООПІ: сприяє розвитку психічних функцій дитини – її пам'яті, уваги, мислення, сприйняття, уяви, а також забезпечує її соціальні й особистісні потреби. Дані зворотного зв'язку зі студентами та педагогами окреслює шляхи подальших досліджень та практичної роботи.

### ДЖЕРЕЛА ТА ЛІТЕРАТУРА

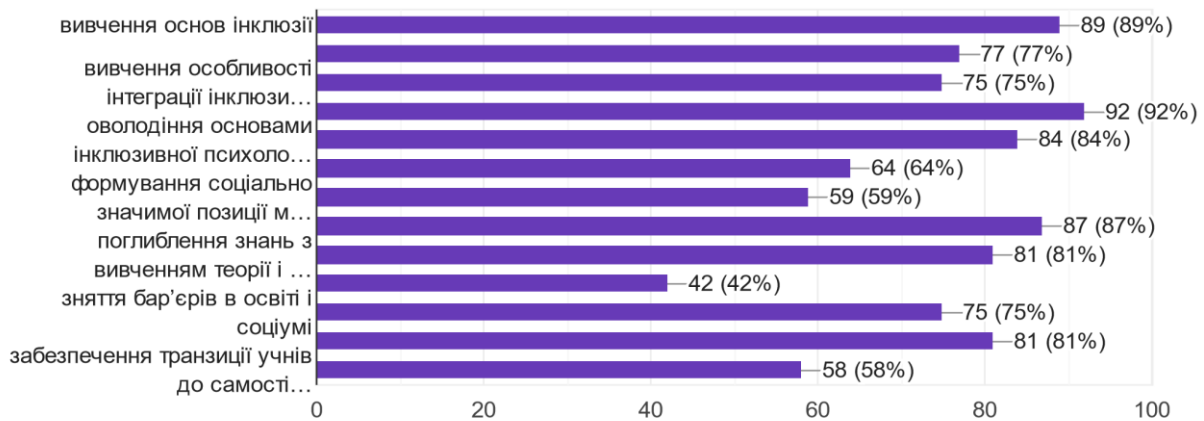
1. Навчальний курикулум з інклюзивної освіти: Теорія та методика інклюзивного навчання. Модулі 4-6 / уклад. Л. М. Сидорів, за ред. С. М. Сидоріва. Івано-Франківськ: видавець Кушнір Г. М., 2020. 265 с.

2. Про освіту: Закон України від 05.09.2017 р. № 2145-VIII. *Голос України*. 2017. 27 верес. (№ 178-179). С. 10–22.

3. Середовище, що належить дітям: poradnik для педагогів закладів дошкільної освіти. / упоряд. Н. Софій, Ю. Найда. Дитячий фонд Організації Об'єднаних Націй в Україні, 2019. 66 с.



4. Тельна О. А., Маланчій В. О., Дацьо Н. О., Сидорів С. М., Селепій О. Д., Весніна Н. В., Приймак Н. П., Сидорів Л. М. Сходінки інклюзії: наук.-практ. посібник для педагогів, студентів та батьків. / за ред. С. М. Сидоріва. Івано-Франківськ: видавець Кушнір Г. М., 2019. 155 с.
5. Jones, Vaughn, and Fuchs (2020). Academic Supports for Students With Disabilities. URL: [https://annenbergbrown.edu/sites/default/files/EdResearch\\_for\\_Recovery\\_Brief\\_2.pdf](https://annenbergbrown.edu/sites/default/files/EdResearch_for_Recovery_Brief_2.pdf). (дата звернення: 30.03.2021).
6. Onyema, Edeh & Nwafor, Chika & Faith, Ayobamidele & Sen, Shuvro & Atonye, Fyनेface & Sharma, Aabha & Alsayed, Alhuseen. (2020). Impact of Coronavirus Pandemic on Education. Journal of Education and Practice. 11. 108-121. 10.7176/JEP/11-13-12.
7. Supporting Children on the Spectrum During School Closure. Webinar presented by Krishna Richardson-Daniels. URL: <https://fcsn.org/rtsc/upcoming-webinars-2/archived-webinar-recordings/>. (дата звернення: 30.03.2021).
8. Supporting online tuition at home. Briefing for schools. URL: <https://d3vgwsfdkj1ams.cloudfront.net/documents/Supporting-online-tuition-at-home.pdf>. (дата звернення: 30.03.2021).
9. Tichá, R., Abery, B., Johnstone, C., Poghosyan, A., & Hunt, P. (Eds.) (2018). *Inclusive Education Strategies: A Textbook*. Minneapolis, MN, USA: University of Minnesota; Yerevan, Armenia: UNICEF Armenia & Armenian State Pedagogical University.

УДК 378-14

*Толиб Собиров, Қавмиддин Омонов  
(Бухара, Узбекистан)*

### **МУҲАНДИСЛИК ГРАФИКАСИНИ ЎҚИТИШДА IX-XV АСР ГЕОМЕТРИК ЯСАШЛАРИНИ ГРАФИК ДАСТУРЛАРДА ЛОЙИҲАЛАШ**

*Ушбу мақолада IX-XV асрлар Ўрта Осиё геометрик ясашларининг бир нечта усулларини замонавий график дастурларида бажариб самарали усулларини қўллаш, муҳандислик графикаси фанларни ўқитишда самарали усуллардан фойдаланиш ва лойиҳалаш жараёнлари кўрсатилган.*

**Калит сўзлар:** *Ўрта Осиё, Илми Ҳандаса, гирих, меъмор, геометрик ясашлар, гирихко, Auto CAD, график дастурлар.*

*В данной статье показано применение эффективных методов Среднеазиатского геометрического черчения IX-XV вв. путем выполнения нескольких приемов в современных графических программах, применение эффективных методов в преподавании дисциплин инженерной графики, процессов конструирования.*

**Ключевые слова:** *Средняя Азия, Илми Ҳандаса, гирих, меъмор, геометрические построения, гирихко, Auto CAD, геометрические программы.*

*This article shows the use of effective methods of Central Asian geometric drawing of the IX-XV centuries by performing several techniques in modern graphic programs, the use of effective methods in teaching engineering graphics disciplines, design processes.*

**Keywords:** *Central Asia, Ilmi handasa, girih, mem'or, geometric constructions, girihko, Auto CAD, geometric programs.*

Муҳандислик графикаси фанларини ўқитишда Ўрта Осиё меъморчилигидаги геометрик ясашларни замонавий график дастурлар ёрдамида ўқитиш ўша давр геометрик ясашларини таҳлил қилиб уларнинг самарали усуллар билан бажаришда талабаларнинг геометрик фикрлашларини шакллантиришда муҳим восита бўлиб хизмат қилади.

Ўрта Осиё меъморчилигида IX асрдан ҳозирги кунгача бино ва иншоотларнинг ички ва ташқи тузилишида геометрик шакллардан кенг фойдаланиш билан бир қаторда уларга турли безак беришда асос бўлиб геометрик чизмачилик (**Илми ҳандаса**) фанига хизмат қилганига амин бўламиз [1, 9 б].

Олимларимиз томонидан асрлар қаърини турфа йўллар билан очиб, ундан ажойиб ёдгорликларни топмоқдалар. Улкан ва улуғвор қадимий иншоотлар, нодир ва ноёб тасвирий, меъморий асарларга мафтун бўлиб қарарканмиз, шундай юксак бадииятни бунёд этган меъмор, мусаввир ва ҳайкалтарош санъаткорларни эслаймиз, улар санъти ва маҳоратига таҳсинлар айтамыз.

IX–аср Ўрта Осиёда уйғониш даври бўлиб ҳисобланади. Осиё ва Европани боғлаб турувчи буюк ипак йўли устида жойлашган Ўрта Осиёда бу даврга келиб гуллаб яшнади. Фан-маданиятнинг ривожланиши натижасида бу минтақада бугунги кунгача дунёга машҳур бўлиб келаётган ўзининг илмий кашфиётлари билан инсоният цивилизациясига муносиб ҳисса қўшиган бир қатор олимларни кашф қилди. Абу Али ибн Сино, Муҳаммад ибн Мусо ал Хоразмий, Абу Райхон Беруний, Абу Наср ал-Фаробий, Умар Хайём, Абу-л Вафо Бўзжоний ва бошқа бир қатор олимлар шулар жумласидандир. Фан ва маданиятнинг ривожланиши иқтисоднинг барқарор ўсиши икки дарё оралиғи бўлган Мовароуннахрни гуркираб ривожланишига олиб келди. Бу даврда математика, геометрия, тиббиёт, физика, адабиёт, фалсафа фанлари билан бирга архитектурага (меъморчилика) оид фанлар ҳам ривожланган. Натижада Ўрта Осиё шаҳарларининг қиёфалари тубдан ўзгара бошлади. Ўзига хос архитектура иншоотлари бирин кетин пайдо бўла бошлади. Геометрик уйғунликлар билан безатилган бу иншоотлар ҳозирги даврнинг охириги 50 йилида бир қатор олимларнинг ўрганишлари, уларнинг ҳайратомуз эътирофларига сабаб бўлмоқда. Жумладан академик архитектор Митхат Сагадатдинович, М.С. Булатовнинг “Геометрическая гармонизация в архитектуре Средней Азии IX-XV вв” номли, Лазар Ремпельнинг “Далёкое и близкое”, Г. Пугаченкова ва Л. Ремпельнинг “Ўзбекистон архитектурасининг ноёб обидалири”, “Ўзбекистон тасвирий санъатининг ноёб обидалири”, Я. Гуломовнинг “Хива архитектураси”, Б. Засипкиннинг “Ўрта Осиё архитектураси”, В. Воронинанинг “Ўзбекистон халқ меъморчилиги”, Пўлат Зоҳиднинг “Заб ичра Зийнат” номли бошқа бир қатор олимларнинг илмий оммабоп тадқиқотларини мисол қилиб келтириш мумкин. Чунки ушбу архитектура иншоотларининг чуқур илмий асосга эга эканлиги, қурувчи архитекторларнинг математика, геометрия, физика, химия, механика, каби фундаментал фанлардан фойдаланганига амин бўламиз. Буларнинг ҳаммаси уйғун ҳолатда жамланиб **илми ҳандаса** деб номланган. Бундан ташқари бинолардаги фалсафий асослар билан безатилган халқ амалий безак санъатининг кенг қўлланилиши диққатга сазовор бўлиш билан биз ҳозиргача бир қатор олимларнинг илмий ва амалий тадқиқотлар марказида бўлиб келмоқда [2, 20 б.]

Геометрик нақш композициялари ўзбек халқ амалий безак санъатида қадимдан қўлланилиб келинди. Тарихий обидалармизнинг аксари безаклари ажойиб гирих нақшлари билан безатилган. Наққошлик, ганч ва ёғоч ўймакорлигига оид безак намуналарида гирих нақшларининг оддий, мураккаб, панжара каби турларини учратиш мумкин. Гирих композицияларини тузиш мураккаб ижод маҳсули бўлиб, у кишидан геометрия, чизмачилик, аниқ фанларни мукамал билишликни талаб этади. Гирих чизиш мураккаб бўлганлиги сабабли уни ҳамма усталар ҳам чиза олмаганлар. Гирих композицияларини чизишнинг ҳам ўз қонун-қоидалари бор.

Гирих композицияларини қадимда усталар турли кабарик сиртларга ҳам осонгина қўллаётганлар.

Геометрик нақшларни ечимлари ва уларнинг янги нусхаларини тузиш усуллари қадимги ёзма манбаларда кам ёритилган. Аниқроғи гирих нақшларини тузиш мураккаблиги сабабли нусхалар оркали ўтиб келаверган.

Гирих нақшларни тузувчи усталарни **гирихко**, катта усталар деб аташган.

Атокли халқ усталаридан уста Ширин Муродов, Тошпўлат Арислонкулов, Абдулла Болтаев, Зокиржон Боситхонов ва бошқалар ўз ижодий изланишлари натижасида геометрик

нақшларининг кўпдан-кўп нусхаларини яратганлар. Айникса, академик уста Ширин Муродов янги гирих композицияларини осонликча тузиб, ўз ўрнида усталик билан қўллай олган.

Гирих нақшларини тузиш ислимий нақш композицияларини тузишдан анча фарқ қилади. Гулли гирих мураккаб деб аталувчи нақш тури. Гулли гирих ислимий ва геометрик нақш элементларининг ўзаро саватсимон аралаш тўқилишидан иборат.

Одатда геометрик нақшлар тузилгач, шакл юзаларини ислимий нақш композициялари билан тўлдирилса аралаш-мураккаб деб аталувчи нақш композициялари ҳосил бўлади.

Мураккаб нақшларда шакл ясовчи йўл чизиклари нақшнинг асосини ташкил этиб, ислимий элементлар эса шакл ораларини тўлдиради.

**Гирих-форсча** чигал, тугун деган маънони англантиб, тўғри чизикларнинг ўзаро кесишуви натижасидаги геометрик шаклларни ҳосил қалади. Гирихлар маълум тартиб ва қоидалар, ҳисоб хандаса ва чизмачилик фанларига асосан чизилади.

Геометрик нақшларнинг якка, қўш ва бир неча йўлли кўринишлари мавжуд бўлиб, шакл бўлаклари симметрик жойлашуви тақсим-(раппорт)ларга эга.

Гирих нақши композицияларини тузишда уч, тўрт, бешт, олти ва шу каби кўпбурчакли геометрик шакллар ҳамда тенг ёнли учбурчаклар, ромб, трапеция, тенг томонли учбурчак ва бошка геометрик шакллар ҳосил бўлади.

Геометрик нақш элементларини ўзаро туташувларидан ҳосил бўлган элементларни композицион жойлаштириш орқали исталганча янги гирихлар тузилади. Геометрик нақшларни ҳам ислимий нақшлар сингари маълум бўлак тақсимлар ёрдамида чизиб кўпайтирилади. Гирих нақш элементларини қуйидагича композициялаш асосида тузиш мумкин:

1. Учбурчакларни ўзаро комбинациялаш.
2. Тўртбурчакларни ўзаро композициялаш.
3. Мунтазам кўпбурчакларни ўзаро комбинациялаш.
4. Эгри чизикларни ўзаро комбинациялаш.

Гирихни шакл қирраларига, рахларига қараб номланади. Агар гирих нақши беш қиррали юлдуздан иборат бўлса, беш рахли, олти ёки саккиз қиррали шаклларга эга бўлса олти, саккиз рахли гирихлар деб номланади [3, 19 б.].

Геометрик нақшларнинг ечимларини топиш ва янги усулларини яратиш ишлари тинимсиз давом этиб келмоқда.

Юқорида келтирилган элементлар бўйича график дастурларда бир нечта геометрик яшашларини бажарилишини кўриб чиқамиз.

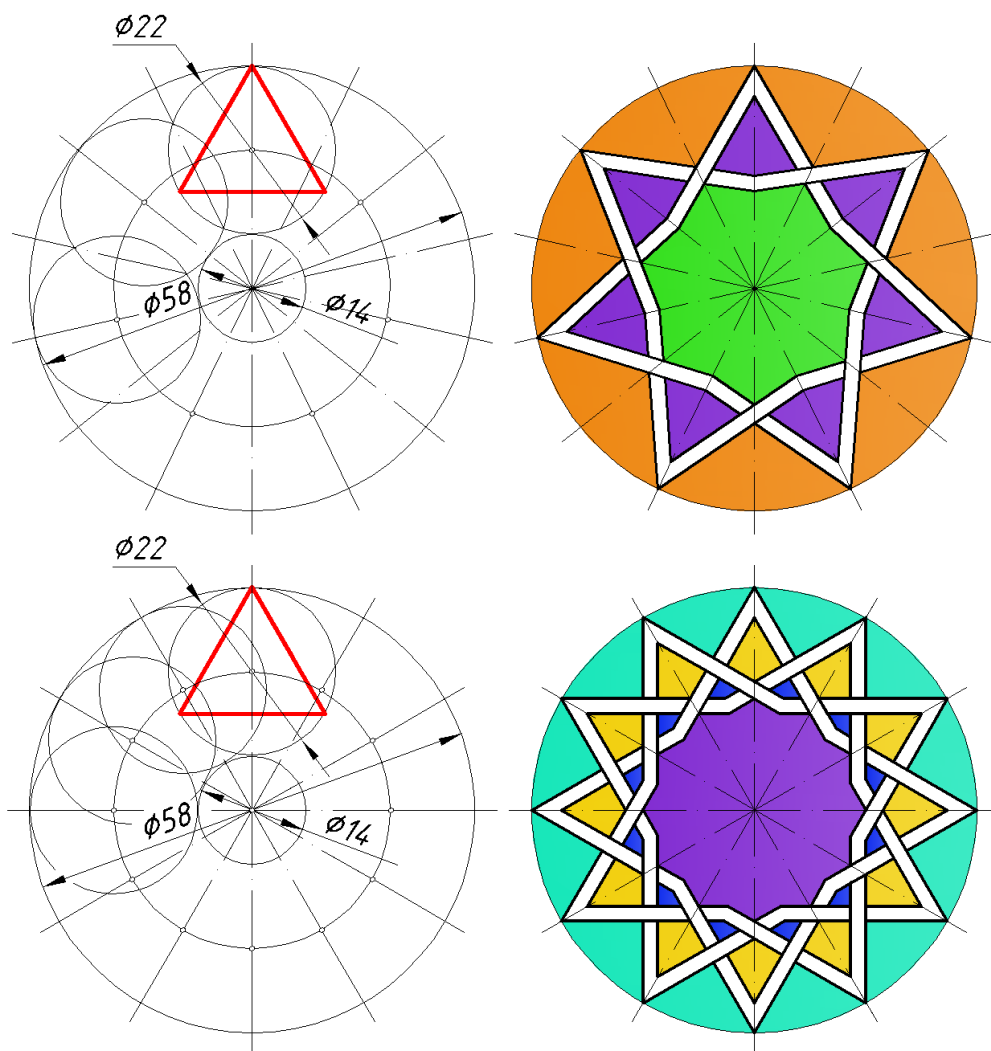

1-шакл. Мунтазам учбурчак орқали комбинациялашган гирих.

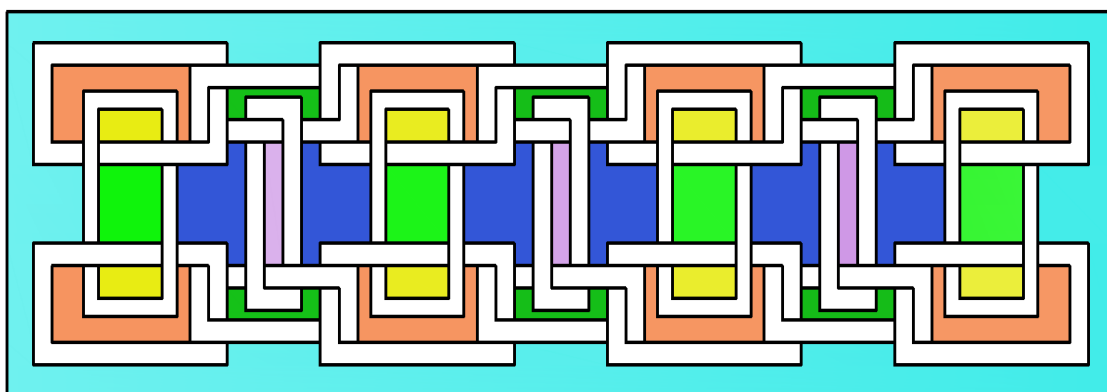

2-шакл. Тўртбурчаклар орқали комбинациялашган гирих.

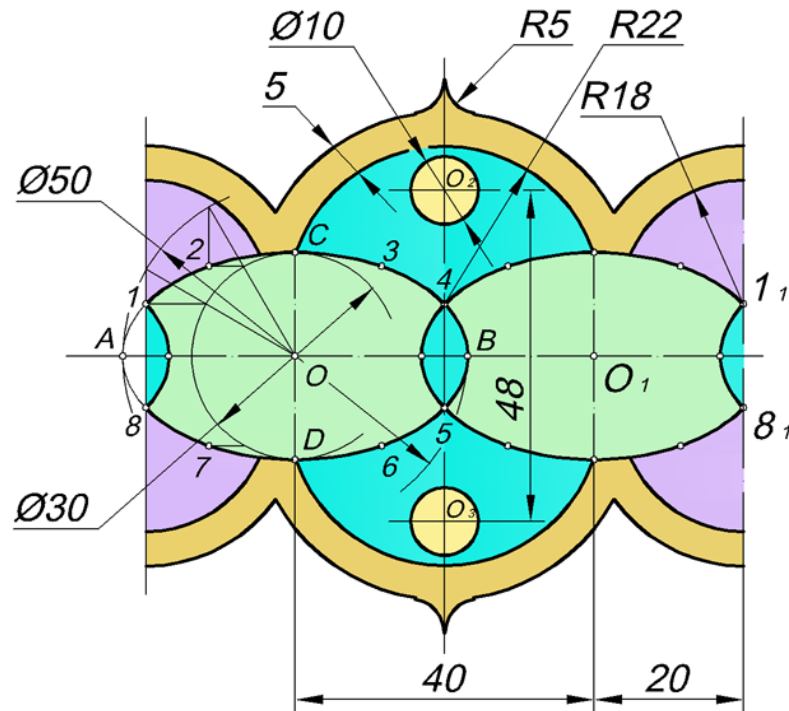

3-шакл. Эгри чизиқларнинг ўзаро комбинациялашган геометрик ясашлар.

Келтирилган мисолларни график дастурлар орқали геометрик ясашларни бажаришда жуда кўплаб мисолларни бажариш мумкин.

Геометрик гирих ясашларни Auto CAD гафик дастурларида бажариш анъанавий тарзда бажариладиган усуллардан анча осон ва самарали ҳисобланади. Чунки бир қисмини бажариб қолган қисмларини кўпатириш ва ҳар хил масштабларга мослаштириб чоп этиш ҳамда таълим жараёнида ўқитишда самарали восита бўлади.

Ўрта Осиё меъморчилигида қўлланилган геометрик ясашларини лойиҳалашда замонавий график дастурлардан фойдаланиб бажариш талабаларнинг геометрик тасаввурини шакллантиришда муҳим восита бўлиб хизмат қилади.

#### Фойдаланилган адабиётлар ва манбалар

1. Собиров Т.Р. Чизмачилик (геометрик ва проекцион чизмачилик). Бухоро, 2020.
2. Зоҳидов П. Зеб ичра зийнат. Тошкент, 1985.
3. Холматов Қ. Композиция. Тошкент: "Иқтисод-молия", 2007.
4. Собиров Т.Р., Омонов Қ.К., Шукурова Л. Педагогик маҳорат журнали 2012. 2 сон, Бухоро, 2012.
5. Sobirov T. R., Omonov Q. K. Graphical Basis Of Girikh Used In Traditional Applied Decorative Art Of Central Asia In The 9-15th Centuries. Journal of Contemporary Issues in Business and Government Vol. 27, No. 1, 2021 P-ISSN: 2204-1990; E-ISSN: 1323-6903 <https://cibg.org.au/>
6. Булатов М. С. Геометрическая гармонизация в архитектуре Средней Азии IX-XV вв. Москва, 1988.
7. Ахмедов Қ. Ўрта осиё меъморчилиги тарихи. Тошкент: "Ўзбекистон", 1995.
8. Собиров Т.Р. Ўрта Осиёда илми хандаса фанининг ривожланишида ҳисса қўшган олимлар ҳақида. Германия "FREIBERGER FORSCHUNGS-FORUM" 57. Bergund Nuttmannischer Tag, тўплами, 2006.
9. Омонов Қ.К., Қиёмов Ш.Ф. Меъморчилик элементларини компьютер графикаси воситасида уч ўлчамли тасвирга ўтказиш усуллари. «Кичик бизнес ва хусусий тадбиркорлик йили»га бағишланган Талабалар илмий-амалий анжумани мақолалар тўплами. Бухоро, 2011.

УДК 373.2:511-028.31-053.4

Тетяна Степанова  
(Кам'янець-Подільський, Україна)

### БЛОКИ ДЬЕНЕША – ГРА ДЛЯ РОЗВИТКУ ЛОГІЧНИХ ЗДІБНОСТЕЙ ДІТЕЙ ДОШКІЛЬНОГО ВІКУ

*Зацікавити дитину, розважити, навчити виконанню найрізноманітніших арифметичних дій, розвинути творче мислення і логіку, дати уявлення про світ, засвоїти найскладніші мовні конструкції – все це цілком реально, якщо користуватися методикою Золтана Дьенеша.*

**Ключові слова:** гра, логічні здібності, логіко-математичний розвиток, геометричні фігури, блоки Дьенеша, властивості фігур.

*To kindle child's interest and to entertain him, to train the implementation of a variety of arithmetic actions and develop creative thinking and logic, to give an idea of the world, to learn the most difficult linguistic designs can be quite real with using the method of Zoltan Djenesh.*

**Keywords:** game, logical abilities, logical and mathematical development, geometric shapes, dyenesh blocks, properties of figures.

Підготовка підростаючого покоління до активного життя в умовах постійних змін соціуму є одним з найголовніших завдань дошкільної освіти.

Розвиток суспільства має динамічний характер, тому є потреба у передачі дітям таких знань та виховних якостей, які дозволять їм успішно адаптуватися до цих змін. І саме логіко-математичний розвиток дитини якнайкраще реалізовує це завдання.

Розвиток логічних здібностей дітей дошкільного віку – одна із актуальних проблем сучасності. Діти з розвинутою логікою швидше запам'ятовують матеріал, більш впевнені в своїх силах, легше адаптуються в нових обставинах, краще підготовлені до школи.

Сьогодні потребує від дитини перш за все вміння добувати і опрацьовувати інформацію; бути завжди зрозумілим у викладі своїх думок; вміння аргументовано довести власну думку і переконати в її правильності, або висловити своє ставлення до думки інших під час дискусії; знаходити найкоротші і правильні шляхи виправлення помилок.

З погляду сучасної дошкільної освіти, дітей варто навчити не тільки обчислювати, вимірювати, розрізняти геометричні фігури, орієнтуватися в часі, у просторі, а й учити логічно мислити, розвивати творчі здібності, пізнавальні інтереси.

Виходячи з положень Базового компоненту дошкільної освіти, педагог має озброїти дитину вмінням жити, сприймати життя в цілісності. Це значно складніше, ніж окремо формувати систему знань і вмінь із математики, природи, грамоти. Дитина не володітиме істинним світоглядом, якщо не вмітиме цілісно сприймати світ [1, с. 24].

При цьому важлива не стільки наявність логічних вмінь і знань, скільки здатність використовувати їх у різних життєвих ситуаціях, розсудливо поводитися, проявляти високу пізнавальну активність, кмітливість, гнучкість, мислення, самостійність суджень, поводитися компетентно, відповідно до своїх вікових можливостей, індивідуального та життєвого досвіду.

Розвиток дитини багато в чому залежить від тієї діяльності, яку він виконує в процесі навчання. Основною формою роботи з дітьми дошкільного віку і провідним видом діяльності для них є гра. Тому дитина повинна навчатися, граючись. Використання ігрових методів на заняттях з логіко-математичного розвитку сприяє розвитку інтересу до навчання, ініціативи, наполегливості, самоконтролю, які, на додаток до інтелекту і придбаним умінням і навичкам, складають творчу спрямованість особистості. У грі моделюються такі логічні і математичні конструкції, які сприяють прискоренню формування і розвитку у дошкільнят логічних структур мислення. В процесі гри створюються сприятливі умови для застосування

математичних знань, їх активного і самостійного використання на практиці. Розвивається інтерес до математичного змісту. Для формування високого рівня пізнавальної активності необхідно розвивати і стимулювати логічне мислення, що базується на відчуттях і сприйняттях дитини. Це сприяє здійсненню природного переходу від конкретного мислення до більш складної форми – словесно-логічного. Практика показує як позитивно і розвиваючи впливає словесно-логічне мислення на мову дошкільнят [2, с. 13].

Видатний угорський вчений, математик, дослідник дитячої психології Золтан Дьєнеш переконливо доводив: абсолютно всі науки можна зв'язати між собою і зробити зручними для вивчення за допомогою математики.

Досліджуючи особливості розвитку розумових здібностей у дітей-дошкільників, Дьєнеш зробив важливий висновок: діти непогано справляються з освоєнням чисел і простою арифметикою, але вони вкрай слабкі в усвідомленні абстракцій. Дитина шукає відповідь, часто використовуючи вже відомий їй шаблон (схему). Але пошук не завжди виявляється вдалим. На основі цього факту Дьєнеш придумав спосіб, що дозволяє ознайомитися зі складними абстрактними категоріями в доступній візуальній формі. Такий підхід є важливою складовою підготовки до подальшого навчання дитини в школі. Але до всього іншого приносить малюкам масу задоволення в процесі освоєння логіки.

Зазначена технологія представлена дидактичним ігровим матеріалом, який складається з комплекту логічних блоків. До нього входять 48 об'ємних геометричних фігур, які відрізняються: формою, кольором, розміром, товщиною.

Методика Дьєнеша допомагає дітям дошкільного віку в ігровій формі засвоїти різні математичні поняття, а також розвинути важливі для малюків психологічні процеси. Використання даної технології дозволяє вирішити такі завдання:

- ознайомити з формою, кольором, розміром, товщиною об'єктів, поняттям величини;
- формувати уявлення про математичні поняття;
- сприяти розвитку у дітей логічного мислення;
- розвивати вміння виявляти властивості в об'єктах, називати їх, позначати, узагальнювати;
- розвивати пізнавальні процеси, розумові операції;
- виховувати самостійність, наполегливість у досягненні мети.

Його метод базується на шести етапах. Кожен етап несе в собі певне навантаження і без попереднього не перейдеш на наступний.

**1. Вільна творча гра.** Це етап знайомства дитини з завданням, яке необхідно вирішити. Зміст його полягає в тому, що дорослий дає малюку найпростіше завдання і не намагається допомагати дитині. У пошуку рішення малюк перебирає спонтанні варіанти (як правило, малюки тут не замислюються і швидко роблять, як вийде або взагалі не вийде), експериментальним шляхом знаходить правильну відповідь. Так починається навчання дитини математичним премудростям.

**2. Правила гри.** Це другий етап навчання.

Подолавши етап проб і помилок, малюк приступає до другої фази – вивчення правил гри. Тут дорослий має в доступній для дитини формі пояснити нові трохи ускладнені завдання. Для вихователя або батьків важливо правильно і зрозуміло донести до свідомості дитини найважливішу інформацію про правила досягнення необхідного результату

**3. Порівняння.** Роблячи третій крок, дитина опиняється перед необхідністю виконати розумову операцію порівняння. Автор методу пропонує дорослим апробувати в грі з дітьми ідею кількох аналогічних за змістом ігор, але з різним дидактичним матеріалом. Наприклад, спочатку граємо в блоки, потім вирізаємо фігурки тваринок або викладаємо геометричні форми. Ми повинні побачити, що дитина самостійно розгадає алгоритм правильного досягнення мети, незалежно від ігрового матеріалу. Таким чином, можна переконатися в тому, що інтелектуальні дії малюка осмислені, а не є результатом механічного запам'ятовування і автоматичного відтворення. Цей етап необхідний для розвитку

здібностей абстрактного мислення.

**4. Знайомство з абстрактним символом числа.** На четвертому етапі завдання ускладнюються, але від цього стає тільки цікавіше, адже цього і домагався автор. Він рекомендує на даній стадії застосовувати таблиці, карти, схеми для розвитку зорового сприйняття, формування навичок візуалізації. Тут знайомимося і розбираємо склад числа і нові математичні поняття.

**5. Ознайомлення з символами.** П'ятий крок підводить дитину до висновку про те, що логічні ланцюжки різних ігрових серій призводять до загального результату. Для розуміння ігрових карт необхідна спеціальна мова символів, яку малюк сам створює в процесі занять.

**6. Етап самостійних висновків.** На шостому етапі дитину чекає «нобелівська премія». Вона дізнається, що таке теорема і аксіома. Вчиться аналізувати, робити логічні висновки з власного досвіду. Підсумковий етап буде найтривалішим [3, с. 23].

Організувати роботу з логічними блоками в ЗДО можна в різних формах: на заняттях, у грі, під час діяльності у вільний час.

Вважається, що традиційно блоки Дьенеша використовуються на заняттях з пізнавальної діяльності, а зокрема, з логіко-математичного розвитку. На основі фігур вихователь пропонує дітям різні завдання, в ході яких вони закріплюють поняття форми, розміру, кількості та ін. Найчастіше ці вправи вписуються в певний сюжет [4, с. 15].

Як з'ясувалося, використовуючи набір Дьенеша, можна побудувати і захоплююче заняття з розвитку мовлення. За допомогою блоків моделюємо казки. Метод моделювання дозволяє загострити увагу дошкільника на логіці викладу, ключових ознаках персонажу, метафоричності рідної мови.

Блоки Дьенеша можна застосовувати і на заняттях із ознайомлення з довкіллям для кращого засвоєння матеріалу. Наприклад, вихователь розповідає малятам про Україну, її особливості, в тому числі про характерні українські візерунки на рушниках, вишиванках, їх символічне значення. Увага дітей звертається на те, що деталі орнаменту нагадують геометричні фігури. І ось тут педагог пропонує дітям самим перетворитися в майстрів і скласти знайомі символи, використовуючи блоки Дьенеша.

Розвиваючі блоки Дьенеша допоможуть зробити більш захоплюючим і заняття з фізичного виховання. Організувати його можна як серію рухливих ігор з геометричними фігурами (останні використовуються в ролі предметів-орієнтирів, будиночків або доріжок).

Великий інтерес викликають у дітей і сюжетно-рольові ігри на основі блоків Дьенеша. Їх також можна взяти за основу заняття з економічної культури.

Інноваційна методика Дьенеша передбачає використання різного матеріалу для роботи з дітьми: логічні блоки, альбоми зі схемами для викладання, комплекс дидактичних ігор з використанням блоків, карток та різних схем, карток з позначенням властивостей предметів та карток, що ці властивості заперечують [5, с. 16].

Картки допомагають розвивати в дітей дошкільного віку спроможність до моделювання властивостей, кодування й декодування інформації. Ці здібності й уміння розвиваються у процесі виконання різноманітних предметно-ігрових дій.

### ДЖЕРЕЛА ТА ЛІТЕРАТУРА

1. Богуш А.М. Базовий компонент дошкільної освіти України / Наук. кер. А.М.Богуш. Київ: Видавництво. 2012. 26 с.
2. Баглаєва Н. Логіко-математичний розвиток дошкільнят: шляхи оптимізації. *Палітра педагога*. 2002. № 2. С. 12-14.
3. Мамон В.Г., Яблонська А.Л., Половець І.А. Розвиток логіко-математичної компетентності дошкільників за допомогою паличок Кюїзенера та блоків Дьенеша. *Дошкільний навчальний заклад*. 2009. № 3(27). С. 21-26.
4. Баглаєва Н. Логіко-математичні ігри. *Палітра педагога*. 2000. № 1. С. 14-17.
5. Зайцева Л.І. Математична компетентність: диференційований підхід. *Палітра педагога*. 2004. № 2. С. 16-17.



УДК 37.013.46(009)

Тетяна Тюлю  
(Ізмаїл, Україна)

### ЗАВДАННЯ ЕКОЛОГІЧНОГО ВИХОВАННЯ МОЛОДШИХ ШКОЛЯРІВ

*У статті доведена актуальність роботи вчителя початкової школи з питань екологічного виховання. Доведено необхідність та принципи організації виховного процесу здобувачів початкової освіти на засадах природовідповідності їхнього розвитку. Акцентується увага на цілісності природничо-екологічних знань і міжпредметному підході до їх опанування.*

**Ключові слова:** екологічне виховання, природоохоронна діяльність, систематичність.

*The article proves the relevance of the work of a primary school teacher on environmental education. The necessity and principles of organization of the educational process of primary school seekers on the basis of nature-appropriateness of their development are proved. Emphasis is placed on the integrity of natural and ecological knowledge and the interdisciplinary approach to their mastery.*

**Key words:** ecological education, nature protection activity, regularity.

Проблема екологічного виховання є актуальною повсякчас, особливо загострилася вона в сучасних умовах. Психолого-педагогічні аспекти досліджуваної проблеми розкрито у наукових працях видатних вітчизняних учених у галузі форм і методів виховання. Пошук концепції екологічної освіти та екологічного виховання належить багатьом вітчизняним і зарубіжним дослідникам (О. Вернік, С. Дерябо, О. Рудоміна-Дусятська, А. Ясвін та ін.). Безперечно, в системі підготовки екологічно грамотного громадянина нашої держави виключно важлива роль належить початковій школі. Адже її доречно вважати початковою ланкою здобуття первинних знань людини про природне й соціальне середовище, ознайомлення її з науковою картиною світу і формування цілісного та гуманного ставлення до всього, що нас оточує в житті. «Уже в початкових класах слід підвести дітей до думки, що людина – невід’ємна складова частина природи, що вона своєю діяльністю впливає на навколишнє середовище і вплив може бути як позитивним, так і негативним. Екологічна освіта має бути безперервною і здійснюватися в дошкільний, шкільний та післяшкільний періоди» [3, с. 38-39]. Завдяки цілеспрямованому екологічному вихованню школярів у закладах загальної середньої освіти учнівська молодь отримує науково обгрунтоване уявлення про світ природи, набуває сталих знань про взаємозв’язки природи і суспільства.

Крім цього, заслуговують на згадку принципи організації екологічного виховання, що є загальноприйнятими для світової педагогічної громадськості:

- у процесі екологічного виховання слід враховувати взаємозв’язок глобального, національного та краєзнавчого підходів до розкриття екологічних проблем сучасності;
- екологічна освіта та виховання розглядаються як складова частина цілісного процесу виховання;
- забезпечення єдності інтелектуального й емоційного сприймання навколишньої дійсності та практичної діяльності по її поліпшенню та захисту від різних впливів на неї;
- збереження принципів систематичності, безперервності, міждисциплінарності у змісті й організації екологічної освіти і виховання.

Вищеназвані закономірності багато в чому й дотепер визначають краєугольні чинники організації природоохоронної освіти та екологічного виховання. Цілком правомірно стверджувати, що вони й сьогодні належать до значних надбань педагогічної науки і практики, методичного забезпечення процесу організації відповідної навчальної та виховної роботи в освітньому закладі, що ніколи не втратять своєї практичної цінності.

Період молодшого шкільного віку дітей зазвичай є найбільш сприятливим для розвитку у них першооснов екологічної культури. Принципом природовідповідності підкреслюється й соціальне призначення дитинства як важливого етапу соціального становлення майбутнього громадянина – адаптація дитини до природи і соціуму, здатність брати відповідальність за свої вчинки перед суспільством: людьми, рослинним і тваринним світом тощо. Початкова школа дає виняткову можливість сформуванню у молодших школярів пізнавально-дидактичний сенс екологічних знань для подальшого вивчення ними природничих наук: ботаніки, зоології, географії, фізики, астрономії в старших класах. Важливе завдання виховання свідомої особистості, здатної усвідомити своє місце в довіллі шляхом ознайомлення з рослинним і тваринним світом, дозволяє якнайповніше розкривати взаємозв'язки і взаємозалежності у природному середовищі і, найперше, у вивченні та дослідженні рідного краю.

З огляду на загальновизнану теорію пізнання природи розпочинається з накопичення чуттєвого досвіду, добору різноманітного фактичного матеріалу з навколишнього середовища, який осмислюється дітьми молодшого шкільного віку з метою засвоєння системи знань, адекватної навколишній природі з її численними взаємозв'язками і взаємозалежностями. Учням 6-10 років буває важко уявити незнайомі природничі предмети та явищ. Тому одним із дієвих методів забезпечення наочно-чуттєвої основи засвоєння природничих знань, умінь і навичок є організація спостережень за природою. Спостереження визначається як цілеспрямоване, планомірне сприймання об'єктів навколишньої дійсності, що підпорядковане конкретно визначеним цілям і вимагає вольових зусиль. Систематично спостерігаючи за об'єктами природи, діти передшкільного та молодшого шкільного віку вчаться цілеспрямованому спостереженню в довіллі, у них формується така важлива риса характеру, як спостережливість. Завдяки систематичним спостереженням у природі, молодші школярі «... отримують уявлення про біологічні особливості організму, усвідомлюють суть поняття – умови існування та вплив абіотичних і біотичних факторів на ріст і розвиток рослин чи тварин. Усвідомлюється зв'язок між рослинами та тваринами. Безпосереднє спілкування з природою має ще цілий ряд переваг у навчально-виховному плані, а в плані екологічної освіти і виховання воно є обов'язковим» [1, с. 21].

Визначаючи провідні завдання екологічного виховання в закладах освіти варто підкреслити провідні аспекти:

- 1) збагачення й розширення екологічних знань;
- 2) виховання любові до природи, бажання берегти її, примножувати природні багатства;
- 3) формування вмінь і навичок відповідальної діяльності в природі.

Розв'язання вищевказаних завдань, у першу чергу, досягається засобами уроку «Я досліджую світ» у 1-4 класах, безпосередніми спостереженнями на заняттях і в позаурочний час. Методисти вмотивовано стверджують, що «зміст цього курсу у початкових класах формується із знань про об'єкти та явища природному, суспільному, антропогенно зміненому довіллі дитини, в пізнанні яких вона має потребу у даному віці. Довкілля постає перед дитиною в цілісності, як життєвий світ, з яким нерозривно пов'язана кожна жива істота, в тому числі і людина» [2, с. 28]. Крім цього курсу цілісність природничо-екологічних знань усвідомлюється за допомогою міжпредметних зв'язків з уроками «Українська мова», «Літературне читання», «Образотворче мистецтво», «Трудове навчання» та ін. Тому вчитель початкової школи повинен чітко визначити місце, роль і мотивацію кожного уроку, його зв'язок з іншими уроками в системі природничої освіти впродовж усіх чотирьох років. Правильна організація процесу вивчення довілля як світу природи і людини, потребує від педагога ретельного добору методів, прийомів і форм учнівської роботи, які стимулюватимуть пізнавальну діяльність, робитимуть її творчою, бажаною і цікавою для кожного учня.

З огляду на аналіз наукових джерел уважаємо, що до провідних завдань екологічної освіти слід включити:

- 1) формування у здобувачів початкової освіти системи знань про природу;

- 2) розуміння ними взаємозв'язків і взаємозалежностей, що існують у природі;
- 3) формування позитивного ставлення до природи, норм природовідповідної поведінки в довкіллі;
- 4) бажання зберігати й охороняти навколишнє середовище.

Успішність екологічної освіти й виховання в початковій школі вимагає врахування міжпредметного характеру початкової освіти. Зміст діючих програм Нової української школи дає змогу простежити шляхи формування у дітей системи природничих та природоохоронних уявлень і понять у всій системі початкової ланки. Не видається результативною практика формування у здобувачів освіти в загальноосвітніх закладах без первинних природоохоронних умінь і навичок, поступового розкриття взаємозв'язків між неживою та живою природою, природою і людиною, якщо не відбувається усвідомленої екологічної освіти передусім у початковій ланці школи. Слід зауважити, що екологічна освіта є порівняно новою галуззю педагогічної теорії і практики. Вона має своєю ціллю забезпечення реалізації принципів загальнопедагогічних принципів, таких як системність і систематичність, наступність і неперервність, гуманізація і науковість тощо. Необхідність їх реалізації посилює міждисциплінарну функцію предметів початкової ланки.

Таким чином, саме на початковому етапі навчальної діяльності необхідно дати здобувачам освіти первинні уявлення та знання про взаємообумовленість природи і людини як сутність екологічної культури та створити належні умови для неперервного вивчення природного довкілля в закладах загальної середньої освіти.

### ДЖЕРЕЛА ТА ЛІТЕРАТУРА

1. Балашова С. Спостереження за природою як засіб екологічного виховання молодших школярів. *Початкова школа*. 2005. № 3. С. 19-21.
2. Гуз К. Я і Україна. Довкілля – цілісний курс. *Початкова школа*. 2004. №2. С. 28-30.
3. Нарочна Л.К., Ковальчук Г.В., Гончарова К.Д. Методика викладання природознавства: навч. посіб. Київ : Вища школа, 1990. 302 с.

УДК 375.147

*Іванна Фесіянова  
(Сарни, Україна)*

### ІНТЕРНЕТ НА УРОКАХ АНГЛІЙСЬКОЇ МОВИ

*Стаття присвячена використанню мережі Інтернет під час навчання іноземної мови та використання Інтернет-ресурсів на уроках англійської мови для розвитку комунікативної іншомовної компетентності.*

**Ключові слова:** *Інтернет-ресурси, комунікативна іншомовна компетентність, чати, відеоматеріали, відеоконференції.*

*The article is devoted to the use of the Internet in teaching foreign languages and Internet resources for the development of communicative foreign language competence.*

**Keywords:** *Internet-resources, communicative foreign language competence, chats, videos, videoconferences.*

Актуальність використання мережі Інтернет під час вивчення іноземної мови надзвичайно висока. Освоєння методів і навичок роботи з Інтернет-ресурсами дасть учителю можливість покращити навчальний процес, урізноманітнити, осучаснити методи та прийоми викладання, підвищити мотивацію до вивчення предмета. Для учнів це можливість взяти участь у тестуванні, конкурсах, вікторинах, олімпіадах, які проводяться в мережі Інтернет, листуватися з однолітками з різних країн, брати участь у чатах, відео-конференціях,

отримувати доступ до друкованої інформації, аудіо- та відеоматеріалів. На уроках англійської мови з допомогою Інтернету можна розв'язати цілий ряд дидактичних завдань: формувати навички та вміння читання, використовуючи матеріали глобальної мережі; вдосконалювати вміння письмового мовлення; поповнювати словниковий запас; формувати й підтримувати стійку мотивацію до вивчення іноземної мови; розширити кругозір учнів; налагоджувати й підтримувати зв'язки й контакти зі своїми однолітками в будь-якій країні світу.

Метою викладання іноземної мови в навчальних закладах є формування іншомовної компетентності, яка буде визначатись як умінням вести бесіду за особистої присутності учасників розмови, так і вмінням спілкуватися засобами всіляких сервісів і служб мережі Інтернет, адже на сучасному етапі технологічного розвитку спілкування у всесвітній мережі вже є не додатковим, а окремим рівноправним видом людського спілкування.

Як інформаційна система, Інтернет пропонує своїм користувачам безліч інформації та ресурсів. *Базовий комплект послуг може включати:*

- електронну пошту (e-mail);
- телеконференції (usenet);
- відеоконференції;
- можливість публікації власної інформації, створення сайтів (Web-site), домашніх сторінок (homepage) і розміщення на Web-сервері;
- доступ до інформаційних ресурсів аудіо-, відео- та текстового характеру;
- довідникові каталоги (Yahoo, InfoSeek / Ultra- Smart, LookSmart, Galaxy);
- пошукові системи (Alta Vista, HotBob, Google, OpenText, WebCrawler. Excite);
- розмови в мережі (Chat).

Більшість авторів статей пропонують інтегрувати Інтернет у навчальний процес, зберігаючи традиційні засоби навчання. На думку Л. А. Подопрігорової, «Використання Інтернету на уроці не має бути самоціллю»

Роль учителя під час використання Інтернет-ресурсів у навчальному процесі є однією з найбільш обговорюваних проблем. Не можна не погодитися з Клаусом Брандлом, який вважає, що робота з Інтернетом висуває дуже високі вимоги до особистісних якостей, професійної підготовки вчителя. Залежно від ступеня участі вчителя К. Брандл виділяє три типи уроків: із домінуючою роллю вчителя, координуючою роллю та переважною роллю учня. Цілком обґрунтовану перевагу Клаус Брандл віддає останньому підходу, який ґрунтується на проектній діяльності учнів, однак при цьому він не зменшує вартості двох інших на певних етапах навчання, показуючи можливість їх використання залежно від рівня учнів, теми й підбору сайтів.

**Організація Інтернет-завдань** зазвичай проходить у три етапи:

1. *Підготовка* – розвиток навичок говоріння, актуалізація раніше отриманих знань, вивчення лексики, мотивація й налаштування учнів на подальшу роботу, введення в тему.

2. *Робота в мережі Інтернет* – пошук у мережі, читання й письмо, обробка специфічної інформації й занесення її до бланків відповідей, пошук відповідей на питання і т. д. На цьому етапі учні мають чітко розуміти, що їм потрібно зробити й скільки часу в них є на виконання завдання.

3. *Робота в класі поза мережею Інтернет* – обмін отриманою інформацією, обговорення того, що учні знайшли, дізналися, виконали чи не виконали під час роботи в мережі.

Кінцевою метою навчання іноземних мов є навчити вільному орієнтуванню в іншомовному середовищі й умінню адекватно реагувати в різних ситуаціях, тобто спілкуванню. Нові погляди на результат навчання сприяли появі нових технологій і відмови від застарілих. Використання Інтернету в комунікативному підході як не можна краще мотивовано: його мета полягає в тому, щоб зацікавити учнів у вивченні іноземної мови за допомогою накопичення і розширення їх знань і досвіду. Учні, повинні бути готові використовувати мову для реальної комунікації поза заняттями, наприклад, під час

відвідувань країни, під час прийому іноземних гостей вдома, при листуванні, результатами завдань зі школами або друзями в країні досліджуваної мови.

Отже, спілкуючись у реальному мовному середовищі, яке забезпечує нам Інтернет, учні опиняються в справжніх життєвих ситуаціях. Задіяні у вирішенні широкого кола значущих, реалістичних, актуальних питань, школярі навчаються раптово й адекватно на них реагувати, що стимулює створення власних думок, а не маніпуляцію мовними формулами.

### ДЖЕРЕЛА ТА ЛІТЕРАТУРА

1. Бовтенко М. А. Компьютерная лингводидактика: Учебное пособие. Новосибирск : Изд-во НГТУ, 2000. 304 с.
2. Гаврилов Б. В. Плюси і мінуси комп'ютеризованого навчання іноземним мовам. Київ : Наук. думка, 1999. 185 с.
3. Гальскова Н. Д., Гез Н.И. Теория обучения иностранным языкам. Лингводидактическая методика. Москва : АСАДЕМА, 2007. 234 с.
4. Інформаційне забезпечення навчально-виховного процесу: інноваційні засоби і технології : [колективна монографія]. Київ: Атіка, 2005. 252 с.
5. Інформаційні технології і засоби навчання: Зб. наук. праць / за ред. В. Ю. Бикова, Ю. О. Жука; Інститут засобів навчання АПН України. Київ: Атіка, 2005. 272 с.

*Науковий керівник: викладач вищої кваліфікаційної категорії,  
викладач-методист Юркевич Ж. В.*

УДК 375.147

*Ірина Хомич  
(Сарни, Україна)*

### ВИКОРИСТАННЯ ІГОР ПІД ЧАС НАВЧАННЯ ЛЕКСИЧНОГО МАТЕРІАЛУ НА УРОЦІ АНГЛІЙСЬКОЇ МОВИ В ПОЧАТКОВІЙ ШКОЛІ

*Стаття присвячена формуванню лексичних навичок, як найважливішого і невід'ємного компоненту змісту навчання іноземної мови.*

*Ключові слова: лексичні навички, зміст навчання, іноземна мова, пасивний лексичний мінімум, активний лексичний мінімум.*

*The article is devoted to the formation of lexical skills as the most important and integral component of foreign language teaching content.*

*Key words: lexical skills, learning content, foreign language, passive lexical minimum, active lexical minimum.*

В умовах стрімкого розвитку міжнародних зв'язків України у різноманітних сферах життєдіяльності, виходу її у європейський та світовий простір, в умовах нових політичних, соціально-економічних та культурних реалій статус іноземної мови має тенденцію до постійного зростання. Серед світової спільноти вона все ширше набуває ролі засобу міжкультурного спілкування. Відповідно, основною метою навчання іноземної мови стає вільне володіння нею як засобом спілкування в усній та письмовій формах. Для досягнення цієї мети необхідно, перш за все, оволодіти достатнім словниковим запасом мови. На сучасному етапі розвитку системи освіти це потребує впровадження нових методів, прийомів і засобів навчання [1, с. 8].

Вивчення мови пов'язане із проблемою накопичення і збереження вербального матеріалу у пам'яті учнів. Дана проблема посідає вагомe місце у методиці навчання іноземної мови як одна із основних, оскільки зміст мовлення має словесне вираження. Пошук ефективних

шляхів навчання іноземної мови залишається актуальним, так як процес оволодіння лексичним матеріалом супроводжується значною кількістю труднощів, що впливає на міцність, правильність вживання лексичних одиниць та розуміння їх учнями у письмових та аудитивних текстах.

Сьогодні перед вчителем іноземної мови постають ще дві важливі проблеми: як вмотивувати учнів до навчання та утримати їх увагу на предметі вивчення. Останнє означає, як організувати подачу та опрацювання матеріалу так, щоб він зберігся у пам'яті учнів на максимально тривалий час, – обрати необхідний метод, прийом, засіб навчання. Ефективним вирішенням вказаних питань при навчанні лексики є використання ігор [5, с. 89].

Знання іноземної мови асоціюється із знанням слів, в той час як володіння мовою – з лексичними навичками, які саме й забезпечують функціонування лексики у спілкуванні. Отже лексичні навички слід розглядати як найважливіший і невід'ємний компонент змісту навчання іноземної мови, а їх формування саме і є метою навчання лексичного матеріалу.

Лексичний аспект спілкування має певні особливості, які полегшують його засвоєння, і такі, що його утруднюють. До перших відноситься зв'язок лексики із змістом комунікації, на що спрямована увага комунікантів. Це сприяє концентрації їх уваги і врешті-решт – засвоєнню. До других відноситься практично невичерпний запас лексики будь-якої західно-європейської мови, а також великі труднощі засвоєння іншомовної лексики, що пов'язані з формою слова (звуковою, графічною, граматичною), його значенням/значеннями, характером сполучуваності з іншими словами, вживанням слів, а також розходженням зі словами рідної мови [1, с. 9].

Викладене дозволяє зробити висновок про необхідність тривалої і трудомісткої роботи з метою засвоєння іншомовної лексики, яка передбачає як безперервне накопичення і розширення словникового запасу, так і оперування ним у різних видах МД – аудіюванні, говорінні, читанні та письмі.

Умови навчання в середніх навчальних закладах і насамперед недостатня кількість уроків та обмежена тематика викликають необхідність відбору лексичного мінімуму, що має відповідати цілям і змісту навчання іноземних мов у певному типі навчального закладу [4, с. 89].

У шкільному лексичному мінімумі, так само, як і в граматичному, розрізняють активний мінімум і пасивний мінімум.

*Активний лексичний мінімум* – це той лексичний матеріал, яким учні повинні користуватися для вираження своїх думок в усній та письмовій формі, а також розуміти думки інших людей при аудіюванні та читанні.

*Пасивний лексичний мінімум* – це та лексика, яку учні мають лише розуміти при сприйманні чужих думок в усній формі (при аудіюванні) та письмовій формі (при читанні).

Відбір лексичних мінімумів проводиться укладачами програм та авторами підручників, які й визначають кількість лексичних одиниць та їх віднесення до активного або пасивного мінімуму. Вчитель має справу лише з результатами відбору, працюючи згідно з вимогами чинної програми та з певним підручником [1, с. 10].

Конкретні кількісні дані про активний і пасивний мінімуми для різних класів, що наводяться у програмі, не слід вважати достатньо науково обґрунтованими та остаточними, бо вони безпосередньо пов'язані з умовами навчання, що весь час змінюються, а також з цілями і змістом навчання (співвідношенням видів МД, тематикою, конкретним підручником і т.п.).

Одиницею навчання лексичного матеріалу є *лексична одиниця* (ЛО), яка може бути не лише словом, але й сталим словосполученням і навіть так званім “готовим” реченням (тобто таким, що не змінюється у мовленні) [4, с. 90].

Центральною ланкою в роботі над засвоєнням лексичного матеріалу є формування лексичних навичок.

*Лексичні (мовленнєві) навички* – це навички інтуїтивно-правильного утворення, вживання і розуміння іншомовної лексики на основі мовленнєвих лексичних зв'язків між

слухо-мовленнєвомоторною і графічною формами слова і його значенням, а також зв'язків між словами іноземної мови.

Наведемо приклади ЛО: beautiful, bynomeans, the root of the trouble, How do you do?

Основними критеріями відбору лексичних мінімумів є такі: сполучуваність, тобто здатність ЛО поєднуватися з іншими одиницями у мовленні; семантична цінність, тобто висловлювання за допомогою ЛО важливих понять з різних сфер людської діяльності, у тому числі й тих, що визначені програмою і представлені в конкретному підручнику; стилістична необмеженість (перевага не надається жодному із стилів мовлення). У зв'язку з тим, що слів, які відповідають даним критеріям, надзвичайно багато, що перевищує кількісні можливості словника-мінімуму, до них застосовують ще й деякі додаткові: частотності, багатозначності, словотворчої та стройової здатності. Чим вищі показники слова за цими критеріями, тим цінніші вони для процесу навчання іноземної мови і тим скоріше вони мають бути включені до словника-мінімуму [1, с. 11].

Активний і пасивний словниковий запас утворюють так звані наявний або реальний словник, який служить основою для формування потенціального словника. На відміну від наявного словника, що включає знайомі ЛО, які учні вживають для вираження своїх думок або для сприймання і розуміння думок інших людей, потенціальний словник складають ті незнайомі слова, про значення яких читач/слухач може здогадатися, зустрівшись із ними при читанні/аудіюванні.

До потенціального словника відносяться:

- інтернаціональні слова, подібні за звучанням і/або написанням та за значенням до слів рідної мови;
- похідні та складні слова, що складаються з відомих учням компонентів;
- конвертовані слова;
- нові значення відомих багатозначних слів;
- слова, про значення яких учні можуть здогадатися за контекстом.

За даними деяких досліджень, словник, що забезпечує розуміння при читанні та аудіюванні, за рахунок потенціального словника може збільшитися у 5-6 разів [4, с. 91].

Центральною ланкою в роботі над засвоєнням лексичного матеріалу є формування лексичних навичок. Лексичні мовленнєві навички – це навички інтуїтивно-правильного утворення, вживання і розуміння іншомовної лексики на основі мовленнєвих лексичних зв'язків між слухо-мовленнєвомоторною і графічною формами слова і його значенням, а також зв'язків між словами іноземної мови.

Лексична правильність мовлення визначається сталістю лексичних мовленнєвих навичок.

Процес навчання іноземних мов спрямований загалом не на засвоєння знань, що є характерним для вивчення деяких інших предметів, а на формування з їх допомогою навичок і вмінь спілкування. Ці категорії є головними в методиці і входять також у поняття предмету іноземної мови.

На основі вищезазначеного можна зробити наступні висновки:

- процес навчання іноземних мов спрямований загалом не стільки на засвоєння знань, скільки на формування з їх допомогою навичок і вмінь спілкування;
- щоб досягти рівня навички, мовленнєва дія має набути таких якостей, як автоматизованість, стійкість, гнучкість, відсутність спрямованості свідомості на форму виконання, відсутність напруження і швидкої втомлюваності;
- є три основні етапи формування навички :
  - орієнтовно-підготовчий;
  - стереотипно-ситуативний;
  - варіативно-ситуативний;
- мовні вміння – вища від навичок форма володіння мовою. Кожне уміння спирається на свою групу лексичних навичок, які синтезуються, функціонуючи в умінні. Продуктивні уміння – говоріння та письмо – складаються на ґрунті репродуктивних лексичних навичок.

Рецептивні уміння – аудіювання та читання – складаються на ґрунті рецептивних лексичних навичок.

• лексичні мовленнєві навички – це навички інтуїтивно-правильного утворення, вживання і розуміння іншомовної лексики на основі мовленнєвих лексичних зв'язків між слухо-мовленнєвомоторною і графічною формами слова і його значення, а також зв'язків між словами іноземної мови.

### ДЖЕРЕЛА ТА ЛІТЕРАТУРА

1. Близнюк О.І., Панова Л.С. Ігри у навчанні іноземних мов: Посібник для вчителів іноземних мов. К.: Освіта, 1997. 64 с.
2. Василенко М., Щиголь В. Граючись – виграємо. *Іноз. мови в навч. закладах*. 2015. №1. С.24-26.
3. Верещагина И.М., Роговая Г.В. Методика обучения английскому языку на начальном этапе в общеобразовательных заведениях. М., 1998.
4. Зонтова С.Є. Когнітивний підхід до навчання іншомовної лексики. *Проблеми сучасної педагогічної освіти: зб. наук. праць*. Ялта: РВВ КГУ, 2011. Вип.8, Ч.2. С.89-101.
5. Камінська Н. Ігрові моменти на уроках англійської мови. Тернопіль: Підручники і посібники, 2012. 80 с.
6. Монахов В.М. Технологические основы проектирования и конструирования учебного процесса. Волгоград: Перемена, 1995. 152 с.
7. Негневицька О.І. Іноземна мова для наймолодших: вчора, сьогодні, завтра. *Іноземна мова в школі*. 2015. №6. С.10-14.

*Науковий керівник: викладач вищої кваліфікаційної категорії,  
викладач-методист Юркевич Ж. В.*

УДК 37.064.1:316.614

*Ганна Цуркан  
(Ізмаїл, Україна)*

### ВПЛИВ ШКОЛИ, СІМ'Ї ТА СОЦІУМУ НА РОЗВИТОК ДИТИНИ

*У статті висвітлено особливості впливу школи, сім'ї та соціуму на розвиток дитини, розглянуті чинники залучення батьків до різних видів діяльності шкільного колективу.*

**Ключові слова:** *освітня взаємодія, принципи взаємодії сім'ї і школи, соціалізація дитини, вплив середовища на особистість.*

*The article highlights the features of the influence of school, family and society on the development of the child, considers the factors of parental involvement in various activities of the school staff.*

**Key words:** *educational interaction, principles of interaction between family and school, socialization of the child, the impact of the environment on the individual.*

На розвиток дитини впливають три важливих сфери: школа, сім'я і соціум. Успішне вирішення завдань виховання можливе лише за умови взаємодії сім'ї, школи і соціуму. Роздивимось ближче взаємодію сім'ї та школи. Обидві сторони висувають свої претензії. З одного боку, вчителі скаржаться на відсутність інтересу у батьків до шкільного життя своїх дітей, пасивність. З іншого боку, батьки незадоволені надмірними навантаженнями і байдужістю педагога. Однак, співробітництво цих сфер необхідно для формування всебічно розвиненої особистості.



Кожна дитина вступає в різноманітні відносини з безліччю людей. У всіх цих відносинах дитина проявляє свої особисті якості: самовпевненість, скромність, доброзичливість, відповідальність, дисциплінованість, байдужість, егоїзм і інше. Дослідники глибоко вивчили, як формується дитяча поведінка, яку роль відіграє в цьому сім'я і школа. І від того, який вплив чинять на дитину ці компоненти, залежить його формування як особистості. Сім'я – первинний осередок суспільства, члени якої пов'язані родинними і господарськими зв'язками. «Сім'я сприяє виробленню багатьох навичок і звичок – трудових, гігієнічних, культурних та моральних. У сім'ї виховується характер, формуються переконання. Ці переконання, сформовані в дитинстві, найбільш міцні, дієві. У сім'ї діти знайомляться зі ставленням дорослих до своїх обов'язків, праці, до подій, їх думка завжди має великий вплив на дітей, на їх вчинки» [1, с. 79]. Школа – це другий дім. По-перше, учні більшість свого часу проводять саме в школі, а вдома вони продовжують те, що задали на уроках: виконують навчальні завдання. По-друге, школа дає необхідний рівень освіти. По-третє, саме школа має кваліфікованих фахівців з певною педагогічною підготовкою, які завжди допоможуть дитині у важкій ситуації. У школі дитина отримує життєвий досвід і знання, вона дає можливість працювати в колективі і реалізувати себе в групі. С. Т. Шацький був переконаний, що культуру побуту, яку дитина набуває в школі, він обов'язково внесе в побут своєї родини. [2, с. 56-57]. А деякі бачать школу більш функціонально, як «навчальний заклад, де дають знання і виховують з нас культурних людей» [3, с. 375]. Але з віком ці цілі змінюються і тут, школа повинна підтримувати ці цілі, а батьки допомагати. У чому полягає взаємодія сім'ї і школи? Робота школи з сім'єю включає в себе педагогічну освіту батьків, залучення їх до безпосередньої участі в діяльності шкільного колективу, організацію єдиної системи впливу на дитину в школі і сім'ї. Можна виділити деякі форми роботи з сім'єю. Батьківський комітет – об'єднання батьків, з метою допомагати педагогам у роботі з учнями. Батьківський комітет ділиться на сектори: всеобучу, культурно-масовий, санітарно-господарський і т. д. Так, наприклад, «сектор всеобучу контролює охоплення навчанням дітей, виявляє причини невідвідування дітьми школи, надає матеріальну допомогу нужденним дітям, займається працевлаштуванням випускників». «Таким чином, залучення батьків до різних видів діяльності шкільного колективу є головним засобом об'єднання зусиль школи та сім'ї» [4, с. 45-50]. Батьківські збори, де учасники обмінюються думками з питань виховання дітей вдома і в школі. Батьківські збори бувають загальношкільні і класні. Вони проходять в певні дні, встановлені школою. Батьки обговорюють і вирішують загальні питання, діляться досвідом виховання дітей.

«Під вихованням в широкому сенсі мається на увазі вся сума впливів, весь процес формування особистості, який відбувається під впливом всього укладу життя суспільства, навколишнього середовища, трудової та виробничої діяльності, які панують ідеї, права, мистецтва, літератури». [5, с. 83-85]. Позитивним можна вважати спробу деяких шкіл знайти систему в плануванні тематики батьківських зборів (загальношкільних і класних) на весь навчальний рік. Це сприяє зосередженню сил школи та сім'ї на вирішенні основних завдань, поступового оволодіння батьками усіма основними питаннями родинної педагогіки» [5, с. 70-75]. Відвідування педагогом сім'ї учня – основне завдання – знайомство з побутом сім'ї, конкретними умовами життя школяра, вивчення людей і особистий контакт з усіма, хто виступає в ролі вихователів дітей в даній сім'ї. У спілкуванні вчителів з батьками головне – спільне вирішення виховних завдань, пошуки найкращих засобів впливу на дану дитину. Тому так важлива і потрібна тут атмосфера взаємної довіри, загальної турботи про спільну справу. Щоб залучити батьків в самостійну роботу по вивченню педагогічної теорії, в школах організують педагогічні семінари. Учасники семінару слухають лекції, знайомляться з кращим досвідом сімейного виховання, отримують відповіді на складні питання виховання, самостійно вивчають педагогічну літературу. Конференції батьків з питань сімейного виховання, де на загальне обговорення висувуються загальні питання сімейного виховання. Батьківські університети – ще одна форма роботи сім'ї та школи.

Навчальний план університету, крім тем по сімейному вихованню та педагогіці взагалі, розташованих в певній системі, включаються ще й лекції з психології, медицини, літератури і мистецтва. Практикується і організації екскурсій на виробництво, де працюють школярі, у позашкільні установи і т. д. Вдалим слід вважати залучення до роботи в університеті психологів, лікарів, бібліотекарів, артистів, працівників суду і прокуратури і ін. Різні типи шкіл мають свої особливості і в роботі з сім'єю. Так, очевидно, що школи-інтернати, де діти і вчаться, і готують уроки, і відпочивають, і живуть більшу частину року, повинні про все це систематично інформувати батьків, широко використовувати всі форми залучення їх до участі в справах шкільного колективу. Головним завданням батьків і педагога є допомога дитині. Саме їх взаємодія розробляють в дитині такі якості: моральні цінності, соціальну активність, впевненість в собі і багато іншого. Школа і сім'я сьогодні є основними соціальними інститутами, від узгоджених дій яких залежить ефективність процесу виховання дитини. Одним з початкових етапів побудови освітнього взаємодії є визначення педагогічних принципів співпраці між сім'єю і школою [6, с. 54]. Принцип (від лат. слова *princĭpĭum* – початок, основа) – це основне вихідне положення якої-небудь теорії, вчення, науки, світогляду, теоретичної програми; внутрішнє переконання людини, що визначає його ставлення до дійсності, норми поведінки в діяльності» [7, с. 34]. «Принципи спілкування сім'ї і дитячих освітніх установ – співпраця, взаємодія, довіра, взаємоповага; взаємодопомога і взаємопідтримка; терпіння і терпимість» [7, с. 57]. Аналіз робіт, присвячених проблемам взаємодії сім'ї і школи, (Ш. Амонашвілі, А. Макаренко В. Сухомлинський, М. Стельмахович та ін.) і багаторічна експериментальна робота, щодо здійснення співробітництва педагогів і батьків, дозволили виділити основні принципи, на яких базується процес формування співробітницьких відносин між педагогами та родиною. До них відносяться: принцип забезпечення емоційної безпеки батьків; принцип соціального партнерства; принцип гуманізації.

Найважливішим фактором розвитку особистості дитини є середовище. Під середовищем насамперед слід розуміти соціальне оточення, в якому живе людина. Без впливу соціуму дитина не змогла б освоїти культуру і цінності, норми, традиції, звичаї, які передаються з покоління в покоління. В результаті, відбувається соціалізація дитини. Соціалізацією Я.Щепанський називає ті впливи «середовища в цілому, які долучають індивіда до участі в суспільному житті, вчать його розумінню культури, поведінки в колективах, утвердження себе і виконання різних соціальних ролей» [8, с. 51]. Під впливом середовища людина змінюється фізично, розумово і морально. У цьому процесі розвитку дитина стає особистістю. Відбувається зміна його організму, психіки під впливом його оточення, сім'ї та однолітків. Особистість розвивається як результат спілкування та участі в різних видах діяльності спочатку ігровий, потім навчальної та трудової. Залежно від оточення розвиваються його світогляд, його суспільна сутність. Вимкнути особистість, ізолювати її, вийняти її з відносини абсолютно неможливо. На початку процесу розвитку дитини домінує родина. Коли дитина йде в школу, на нього починає впливати школа, педагоги, однокласники та ін. Після школи, на вже майже зрілу особистість дія сім'ї зменшується, а роль соціуму збільшується. Саме тут формуються його індивідуальні риси характеру. Дитина, після закінчення школи, бере на себе відповідальність за свої думки і вчинки, самостійно вирішує виникаючі проблеми. У юнацькому віці вже чітко видно спрямованість особистості. Таким чином, у формуванні і розвитку дитини бере участь не тільки сім'я і школа, а й навколишнє його соціальне середовище.

Проаналізувавши матеріал, можна зробити висновок, що в розвитку дитини велике значення мають правильно скоординовані взаємодія сім'ї, школи і соціуму. Адже від того, який вплив на дитину нададуть ці інститути в певний час і залежить його формування як особистості, формування його громадянської позиції, і в цілому: формування нового покоління людей.

#### ДЖЕРЕЛА ТА ЛІТЕРАТУРА

1. Докукина Е.М. Взаимодействие школы и семьи в формировании нравственных основ поведения младших школьников. Київ: Інститут педагогіки АПН України 1993. 152 с.
2. Шацкий С. Т. Школа для детей или дети для школы. Избр. пед.соч. В 2 т. Москва, 1980. Т. 2.
3. Божович Л. И. Личность и ее формирование в детском возрасте. Москва: Просвещение, 1968. 464 с.
4. Батьківські збори / Т. В. Виноградова. Харків: Вид. група «Основа», 2006. С. 237.
5. Дворук О. І. Процес виховання очима дитини. *Педагогіка та конкретні методики* / Відп. ред. Г. В. Луценко. Черкаси: «Родзинка», 2006. С. 109.
6. Сухомлинський В.О. Батьківська педагогіка. Київ: Радянська школа, 1978. 263 с.
7. Оржеховська В.М. Взаємодія навчального закладу і сім'ї: стратегії, технології і моделі. Харків: Видавництво «Точка», 2007. 192 с.
8. Щепанський Я. Элементарные понятия социологии. Москва: Прогресс, 1969.

*Науковий керівник: кандидат педагогічних наук Мондич О. В.*

УДК 37.018.1-053.4-055.52

*Світлана Шефер  
(Ізмаїл, Україна)*

#### ОСНОВИ ВЗАЄМИН МІЖ БАТЬКАМИ ТА ДІТЬМИ У СІМ'Ї ЯК ПЕДАГОГІЧНА ПРОБЛЕМА

*У статті висвітлено особливості взаємовідносин між батьками і дітьми дошкільного віку.*

**Ключові слова:** діти, батьки, сім'я, виховання, взаємини батьків і дітей.

*The article highlights the features of the relationship between parents and preschool children.*

**Key words:** children, parents, family, upbringing, parent-child relationships.

З моменту появи малюка на світ починаються взаємовідносини між батьками і дитиною. З маленькими дітьми зазвичай відносини складаються легко. Дитина дуже сильно залежить від мами, вона завжди піклується про нього. Між ними теплий та міцний зв'язок. Такі контакти сприяють розвитку довіри, душевного єднання, узгодженості дій і прагнень в житті. В основі відносин лежать почуття батьківської любові і турботи, почуття материнства і батьківства та прихильності дітей до батьків. Щоб ніколи не втратити довіру і теплі почуття один до одного, батьки повинні підтримувати дитину в усіх виникаючих у нього складнощах та труднощах. Але часто цього не відбувається. Дорослим дуже непросто, перебуваючи вдома, відмовитися від своїх проблем і переключити свою увагу на дитину. Звідси нерозуміння, поява у дитини почуття образи, незадоволеність своїми взаєминами з батьками. Ніжна і тендітна душа дитини вимагає до себе особливого дбайливого ставлення, а найголовніше, він щохвилини повинен бачити, усвідомлювати, відчувати, що його люблять таким, яким він є. На думку психолога Ю. Б. Гіппенрейтер, дитина повинна частіше чути слова: «Як добре, що ти є на світі!», «Ми так раді бачити тебе!». Малюк повинен бути впевнений, що він дуже потрібен в цьому світі. Йому необхідно знати, що поруч завжди будуть люблячі і розуміючі дорослі.

Дитина є найбільшою загадкою, вона не схожа на дорослих, так як мислить, відчуває, сприймає навколишнє не так як вони. Дорослим необхідно знати і розуміти це. На жаль, в останні роки відбувається підміна справжніх цінностей хибними, спотворення моралі – все більше відокремлює суспільство від того високого і вічного, на чому завжди трималося

життя. Згідно з концепцією гуманістичної психології (А. Маслоу, К. Роджерс та ін.) прагнення людини до захищеності є однією з важливих життєвих потреб. Захист прав та інтересів дітей в Україні відображено в Конституції, законах «Про освіту» та ін.

Первинним інститутом захисту дитини виступає сім'я. Тільки разом з сім'єю можна вирішити велику задачу – виховати гідну, успішну, здорову духовно і фізично людину. Для дитини сім'я – основне середовище проживання, розвитку та психологічного становлення. Саме в родині, в період раннього дитинства дитина вчиться пізнавати світ, осягає основні механізми пізнання, основи взаємовідносин між людьми. Саме в дитинстві закладаються основні навички та вміння, психологічні якості характеру людини, які він лише розвиває протягом усього подальшого життя. Інститут сім'ї вкрай важливий для дитини, так як період дитинства характеризується частковою ізоляцією від суспільства. Батьки для дитини є основним джерелом осягнення людських відносин (взаємовідносин батьків і дітей, відносин батьків і старшого покоління). На становлення особистості дитини впливають не тільки відносини батьків до самої дитини, але також і відносини батьків між собою. Так, якщо дитина отримує достатньо уваги від батька і матері, батько й мати приймають однаково активну участь у її вихованні, дитина оточений турботою і любов'ю. Але буває, що між самими батьками виникають напружені відносини, то така ситуація знайде своє відображення в подальшому житті дитини. Атмосфера сім'ї може вплинути на особистісне становлення (психологічні проблеми, внутрішні суперечності, комплекси, страхи), на становлення його відносин в соціумі (тяжіння до самотності, щоб уникнути проблем взаємин). Можна стверджувати, що нездорова сімейна атмосфера, складні взаємини батьків і дітей знайдуть своє відображення в майбутньому житті дитини. Помилково думати, що дитина не сприймає відносини дорослих, що йому не дано зрозуміти більшості проблем дорослого життя. Як правило, дитина більше сприйнятливий не до ситуацій, конфліктів, предметів, обставин, а до емоційного фону, який супроводжує ту чи іншу ситуацію його життя. Слід зрозуміти, що дитина є свого роду наслідувачем, основи його характеру, поведінки, ставлення до людей він переймає у своїх батьків, до того ж починаючи осягати ази відносин з дитинства (тон голосу в розмові з тими чи іншими членами сім'ї, чіткі моделі поведінки в певних ситуаціях). У підсумку, до свідомого віку, коли дитина проявляє перші особистісні риси, батьки стикаються ні з чим іншим, як з проявом власних рис характеру, манер і стилів поведінки. Взаємини батьків і дітей багато в чому визначаються зовнішніми факторами, до яких відносяться матеріальне благополуччя, житлові умови, соціальний статус сім'ї. До внутрішніх факторів, що визначають взаємини між батьками і дітьми, відносяться культура і виховання батьків, духовність і моральність, усвідомлення духовної цінності сім'ї, шлюб, відносини між близькими. Взаємини батьків і дітей багато в чому визначаються способом життя сім'ї, благополуччям і достатком, почуттям спокою і впевненості, захищеності кожного члена сім'ї, його бажанням підтримувати і розвивати родину. Сучасні мами і тата намагаються дати дитині те, що зробить його забезпеченим, захищеним, надасть йому перевагу перед іншими. І дуже мало дбають про внутрішній світ дитини. Причиною дисгармонії в батьківсько-дитячих взаєминах може бути недостатність духовного спілкування між батьками й дітьми. На це звертав увагу В. Сухомлинський, який писав: «Виховання, позбавлене постійного, повсякденного духовного спілкування дітей з батьками, – ненормальне, потворне виховання, яким є ненормальне, потворне життя батьків без постійної турботи про дітей» [1, с. 60].

Бесіди з дітьми про їх проведення часу вдома показали, що діти надані самі собі. Звичайно, батьки спостерігають за ними з боку, але в своїх діях діти самотні. Найчастіше дитині дається планшет, розмальовки, безліч іграшок. Але це швидко набридає, і діти всіма способами намагаються привернути увагу, так як їм потрібне спілкування з батьками. Батьки ж не завжди прагнуть зрозуміти мотиви вчинків дитини, підтримати його інтереси, здібності. Проаналізувавши свої спостереження за взаєминами батьків і дітей, ми прийшли до висновку, що батьки не володіють знаннями теоретичних основ виховання самостійності у дитини, не знають ефективних методів виховання самостійності у дитини в сім'ї, не надають

значення створенню сприятливого середовища для проявів самостійності дитини, не приділяють увагу формуванню у дитини емоційного передбачення результатів діяльності. Батьки не вміють будувати взаємини з дитиною, часто оцінюють діяльність дитини неадекватно, не підтримують його самооцінку, насилу визначають емоційний стан дитини, часто вибирають неадекватні способи спілкування з ним, не вміють встановлювати партнерські взаємини з дитиною.

Визначивши ступінь труднощів у взаєминах батьків і дітей, ми вирішили надати батькам допомогу в правильній побудові відносин з своїми дітьми. Були проведені майстер-класи для спільного дозвілля батьків і дітей. Дуже сподобалися батькам пам'ятки з проведення партнерських і рухливих ігор. За допомогою психолога, провели ряд лекцій, бесід про необхідність зміни відносин з дітьми. До батьків доводилося розуміння, що у дітей свої погляди на життя, що вони щось говорять, часто незрозуміле. Це все потрібно оцінювати і серйозно сприймати. Не можна сміятися над дитиною або не слухати її. Коли дитина бачить, що її вислуховують і намагаються зрозуміти, то вона починає розкриватися, тому що бачить, що її приймають такою, якою вона є. Такі відносини між батьками і дітьми – початок правильного виховання. Якщо батьки так поведуться з дитиною, то вона починає відчувати захист, і в скрутну хвилину вона буде звертатися до батьків. Така поведінка батьків є початком поваги до дітей. Коли дитина бачить, що батьки її повністю розуміють, то він не буде боятися підходити і задавати питання. В такий момент батькам необхідно відкласти всі свої справи і відповісти на поставлене запитання. Якщо батьки вислуховують дитину, відповідають на питання, то у них з'являється можливість стати для дитини старшим або наставником, до якого завжди можна звернутися і вислухати мудру пораду. Необхідно ділитися своїм життєвим досвідом і накопиченими знаннями, щоб дитині було легше справлятися з проблемами. Не слід вказувати дитині як саме потрібно діяти в різних ситуаціях, досить просто цікавитися і брати участь в житті дитини, щоб вона вчилася самостійно долати труднощі і отримувала власний життєвий досвід.

Дорослі з повагою повинні ставитися не лише до своїх обов'язків, але й до свого відпочинку, смаку, хобі. Досвід роботи з батьками переконує, що батьки не приділяють значну увагу цій частині життя. У результаті цього у них з'являється хронічна втома, яка супроводжується роздратуванням і агресією, що негативно позначається на взаєминах з дитиною [2, с. 35]. Тому батьки повинні почати з себе, адже лише у радісних, задоволених життях батьків зростають позитивно налаштовані на соціум діти.

Рекомендовано частіше обіймати свою кохану дитину. В обіймах він відчуває любов і захист. Дітям такого віку потрібні тактильні контакти. Дослідження дитячих психологів показують, що затребуваність в обіймах у малюків в день – не менше восьми. Дитину потрібно хвалити. Чим частіше, тим краще. У теорії виховання і навчання дітей даної вікової категорії вважається, що похвала підвищує самооцінку, а також мотивує дітей на добрі справи і самовдосконалення.

Малюки-дошкільнята повинні рости оптимістами. Дітей потрібно навчити сприймати навколишній світ позитивно, оскільки світ до позитивних людей ставиться прихильно. Будь-яка, навіть неприємна ситуація, повинна ставати уроком, давати життєвий досвід. Дорослим потрібно обов'язково цікавитися життям дитини, розпитувати його про життя поза домом, про взаємини з однолітками. Дитина з самого раннього віку повинна навчитися довіряти батькам. Позитивним моментом такого спілкування є навчання дитини розмовної мови і вмінню вести діалог. З дітьми потрібно багато говорити. Будь-яка освіта починається зі слів. Вона повинна навчитися чути дорослого, вміти висловити свої проблеми.

Дітям слід прищеплювати почуття відповідальності. В силу свого віку вона не завжди розуміє, що значить відповідати за свої вчинки, за доручену справу. Навчіть її цього в сім'ї. Як вчити? Тільки своїм власним прикладом. Аналіз різних досліджень у сфері вивчення взаємин між батьками й дітьми показав, що батьки часто вимагають від дітей тих норм поведінки, які самі не завжди виконують. Цікаво, що до своєї поведінки дорослі, як правило, ставляться більш лояльно, ніж до аналогічної поведінки дитини. Таким чином, формується

нерозуміння, недовіра в процесі внутрішньосімейного спілкування. Основна проблема впливу батьків на дитину полягає в тому, що вони не сприймають ні себе, ні дитину такими, якими вони є насправді. Часто оцінки своїх дій і вчинків дітей оцінюються батьками за різними шкалами цінностей. У результаті такого виховання психологічна дистанція між батьками й дітьми зростає з кожним роком. Розуміння проблеми часто усвідомлюється самими батьками тоді, коли вже надто пізно ефективно коригувати вже зруйновані взаємини. Тому батькам необхідна психологічна допомога на тому етапі, коли проблема, що назріває і призводить до значного погіршення як психологічного, так і соматичного здоров'я всіх членів родини, батьками ще не досить усвідомлюється. Їм потрібно допомогти опанувати навичками, які сприяли б розвитку позитивних батьківсько-дитячих взаємин [3, с. 64]. Нехай малюк відповідає за прибирання своїх речей, нехай вчиться доглядати за домашніми вихованцями. Підростаючи, він буде знати, що в житті будь-якої людини доводиться за що-небудь нести відповідальність за інших людей, за свої справи і вчинки. Необхідно розвивати у дитини прагнення до отримання нових знань, задовольняти і заохочувати його прагнення до знань. Нехай дитина грає в різні корисні ігри розвиваючого характеру, дивиться енциклопедії, читайте їй цікаві книги, стимулюйте тягу до пізнання нового. «Справжнє розуміння суспільного досвіду можливе лише за умови включення дитини в проблемні ситуації, де він сам виступає як суб'єкт, сам бачить питання і проблеми, над якими працювали інші люди і працюють сучасники і сам включається в процес вирішення, в загальний потік творчих пошуків і зусиль. Без такої самостійної включеності дитини в творчість не може бути істинного розуміння або адекватного засвоєння ніяких фрагментів людської культури.

Дітям властиве прагнення до свободи. Але ці прагнення нерідко виявляються небезпечними, оскільки діти цього віку часто не усвідомлюють, що відповідальність – це здатність і бажання відповідати самим за свої вчинки, за свою поведінку, а також приймати похвалу й справедливу критику. Як справедливо зазначає І.Бех, «почуття відповідальності виступає, з одного боку, дійовим підґрунтям формування і розвитку свободи волі як духовного стрижня людини, а з іншого – заслоном для перетворення її на свавілля» [4, с. 28], тому дитину важливо поступово підводити до розуміння свободи, підвищуючи в неї рівень відповідальності за свої вчинки і поведінку, тобто рівень її зрілості. Розуміння свободи пов'язане з визнанням прав іншої людини, оскільки свобода однієї людини закінчується там, де починаються права іншої на те ж саме.

Ми всі у відповіді за дітей, яких виховуємо власними вчинками, своїми поглядами на світ. І велике щастя для дитини – йти по життю з добрим і мудрим чоловіком, будь то мама, тато чи хороший педагог – які допоможуть бути малюкові тим, яким призначене йому стати з моменту народження. Адже кожна дитина має право бути щасливою сьогодні, завтра, а не в майбутньому далекому. І завдання педагогів – надання допомоги батькам у створенні в родині довірчих відносин і взаєморозуміння.

### ДЖЕРЕЛА ТА ЛІТЕРАТУРА

1. Сухомлинский В.А. О воспитании. 5-е изд. Москва: Политиздат, 1985. 270 с., С.60.
2. Коваленко Л.А. Педагогика родителям. Москва: Педагогика, 1991. 208 с.
3. Даринская В.М. Радость семейного общения. Воронеж, 2000. 128 с.
4. Бех І. Д. Виховання особистості: сходження до духовності: наук. вид. Київ: Либідь, 2006. 272 с.

*Науковий керівник: кандидат педагогічних наук Мондич О. В.*

### ҰЛТТЫҚ РУХАНИ МӘДЕНИЕТ НЕГІЗІНДЕ ЖАЛПЫАДАМЗАТТЫҚ ҚҰНДЫЛЫҚТАРДЫ ТАҢУ

Мақалада құндылық дағдарысының қазіргі заманғы отандық білім беру жүйесіне әсер етуінің проблемалық аспектілері қарастырылады.

Рухани-адамгершілік білім беру арқылы жас ұрпақтың ұлттық рухани мәдениеті призмасы арқылы жалпыадамзаттық құндылықтарды тану мәселесіне ерекше назар аударылады.

Осы проблеманың негізінде жалпыадамзаттық құндылықтар қоғамдық сана деңгейінде талданады, олардың ұлттық мәдениеттерде қызмет етуінің мәні мен ерекшеліктері айқындалады.

Ұлттық рухани мәдениеттің призмасы арқылы жалпыадамзаттық құндылықтар туралы білімді жетілдіру қажеттілігі туралы қорытынды жасалады.

**Түйінді сөздер:** аксиология, гуманизм, сана, өзін-өзі тану, жалпыадамзаттық құндылықтар, рухани-адамгершілік білім, рухани мәдениет.

*В статье рассматриваются проблемные аспекты влияния ценностного кризиса на систему современного отечественного образования.*

*Особое внимание уделяется проблеме познания общечеловеческих ценностей через призму национальной духовной культуры у молодого поколения посредством духовно-нравственного образования.*

*На основе данной проблемы анализируются общечеловеческие ценности на уровне общественного сознания, определяются значения и особенности их функционирования в национальных культурах.*

*Делается вывод о необходимости совершенствования познаний общечеловеческих ценностей через призму национальной духовной культуры.*

**Ключевые слова:** аксиология, гуманизм, сознание, самопознание, общечеловеческие ценности, духовно-нравственное образование, духовная культура.

*The article examines the problematic aspects of the impact of the value crisis on the system of modern domestic education. Special attention is paid to the problem of cognition of universal human values through the prism of national spiritual culture among the younger generation through spiritual and moral education. On the basis of this problem, universal human values are analyzed at the level of public consciousness, the meanings and features of their functioning in national cultures are determined. The conclusion is made about the need to improve the knowledge of universal human values through the prism of national spiritual culture.*

**Key words:** axiology, humanism, consciousness, self-knowledge, universal values, spiritual and moral education, spiritual culture.

Мәдениетті зерттеуде ежелгі дәуірден адаммен өмір сүретін және ұлттық мәдениеттің бөлігі болып табылатын білім жиынтығын сақтайтын адам санасының құрылымдық бірлігі ретінде түсіндірілетін әмбебап немесе жинақталған мәдени тәжірибенің жалпыадамзаттық құндылықтар түрінде көрініс табатын бейнелері ерекше орын алады. Әлемдік мәдени үдерістердің жаһандануы, белсенді өзара ықпалдасу және мәдениетаралық байланыстардың кеңеюі жағдайында ұлттық дәстүрлерді қоғам санасында қалыптастыру жалпыадамзаттық құндылықтарды зерттеу барған сайын өзекті бола түсуде [1].

Осыған орай, «Біз тұрғызатын қоғам ар-ұжданды, жалпыадамзаттық құндылықтарды бағалайтын, адамнан тұру керек, Білім беру жүйесінің барлық деңгейінде тұлға санасын

рухани жаңғырту қамтамасыз етілуі тиіс дейді», - деп атап көрсеткен Елбасының пікіріне мән берсек, көпұлтты Қазақстанның өркендеуіне жауапкершілігін жете ұғынатын кемелденуге және өзін-өзі тануға ұмтылған тұлғаға мұқтаж. Демек, білім беру жүйесінің барлық деңгейінде тұлға санасын рухани жаңғырту мақсатын жүзеге асыру өзекті. Мұның өзі ұлттық рухани мәдениет негізінде тұлға санасын жалпыадамзаттық құндылықтарды тану деңгейінде жаңарту сұранысымен ғана емес, олардың зияткерлік, рухани-шығармашылық әлеуетін барынша үйлесімді бүкіл әлемдік тұрғыда белсендендіруді талап етеді. Елбасы айтқандай: «Жаңғыру атаулы бұрынғыдай тарихи тәжірибе мен ұлттық дәстүрлерге шекеден қарамауға тиіс. Керісінше, замана сынынан сүрінбей өткен озық дәстүрлерді табысты жаңғырудың маңызды алғышарттарына айналдыра білу қажет. Егер жаңғыру елдің ұлттық-рухани тамырынан нәр ала алмаса, ол адасуға бастайды». Ал, сананың ең үлкен өлшемі – рух, рухани күш. Яғни, өміріміздегі мәңгілік құндылықтардың мағынасын ашып беретін бірден-бір көрсеткіш рухқа байланысты», - дейді. Сондықтан, елбасының рухани жаңғыруда қойып отырған маңызды мәселенің бірі – «сананың ашықтығы», ұлттық сананы кеңейтуде ұлттық кодты (тіл, рухани мәдениет, салт-дәстүрлер) сақтау міндетін алға қояды. Ұлттық код болмаса тарихи ақпараттар, мәдени құндылықтар ұрпақ санасында бірікпейді. Себебі: Ұлттық кодта парыз бен әділдік қатар сомдалып, Ж. Баласағұни, М. Қашқари, А. Иасауи, Абай мен Шәкәрім, Ахмет пен Әлихан, Мағжан мен Міржақып шығармашылығы арқылы халыққа дәріптелген, «Ар-ұждан» категориясы бар. «Санамыз ісімізден озып жүруі, яғни одан бұрын жаңғырып отыруы тиіс», – деп өзінің «Болашаққа бағдар: рухани жаңғыру» атты мақаласында нақты міндет қойды [2].

Қоғамдық сананы жаңғыртуға бағытталып отырған бұл идеяның ұсынылуы уақыт талабы мен ел дамуының тарихи кезеңіне сай, екі арнада іске асырылатын маңызды зор шешім болып отыр. Демек, құндылықтар мен мәдениет, озық дәстүрімізді табысты жаңғырудың алғышартына айналдыра білу. Әлемді басқарып тұрған сана формасы, рухани мәдениеттің іргетасы қазақ ауыз әдебиетінде Махмұд Қашқари «Диуани лұғат ат-түрік», Жүсіп Баласағұн «Құтты білік», Қожа Ахмет Йасауи «Диуани хикмат», Сүлеймен Бақырғани «Хикмет», «Оғызнама», Әбілғазы Баһадүр «Түрік шежіресі», Абайдың «Қара сөздері», Шәкәрімнің «Үш анық», Мұхтар Әуезовтың «Абай жолы» романы т.б. қазақ халқының рухани күш жігерін үнемі дұрыс іс-әрекетке белсендірген мұралар. Ұлттық рухани мәдениет жалпыадамзаттық құндылықтарды біріктірген, халықтың қоғам, мемлекет қызметінен, әлеуметтік институттардың ұлттық дәстүрінен, ойлау қағидаларынан, моральдық нормалардан, мінез-құлық және өзін-өзі тану үлгілерінен, тіл мен өмір сүру салтынан көрінеді.

*Ұлттық рухани мәдениеттің негізгі компоненттер:*

- 1) халықтың тарихи өткені, өмірі, мәдени қызметі, өзара қарым-қатынастары;
- 2) материалдық және рухани құндылықтар арқылы белгілі бір даму деңгейі;
- 3) қызмет ету, өмір сүрудің өзіндік салалары (еңбек мәдениеті, саяси мәдениет, көркем мәдениет, музыкалық мәдениет және т.б.);
- 4) қызметтің заттық нәтижелері (шиналар, ғимараттар, таным нәтижелері, өнер туындылары, мораль мен құқық нормалары және т.б.);
- 5) қызмет етудегі рухани күш қабілеттері (білімі, іскерлігі, дағдысы, көзқарасы);
- 6) ұлттық тіл, ұлт дамуы үрдісінде қалыптасқан ұлт тілі;
- 7) әлеуметтік нормалар, ойлау мінез-құлық ережелері (дәстүр, салттар, дін).

Жоғарыда айтылғандай, ұлттық рухани мәдениет – бұл мәдениеттің дәстүрлі және жаңа элементтерінің күрделі кешені. Кез келген мәдениеттің айқындалуы этноспен байланысты, өйткені адамнан тыс, оның шығармашылық, дәстүр, құндылық, нормаларынан тыс мәдениет болмайды. Ол мәдениетті бірден бір таратушы болып табылады. Ұлттық мәдениет – бұл мәдениеттің дәстүрлі және жаңа элементтерінің күрделі кешені. Кез келген адами мәдениеттің айқындалуы этноспен байланысты, өйткені адамнан тыс, оның шығармашылық, дәстүр, құндылық, нормаларынан тыс мәдениет болмайды. Ол мәдениетті бірден бір таратушы болып табылады [3].

«Рим клубы» бірлестігін құрушылардың бірі А.Печи: «Адамдар болашақта барлық



мәдениеттер бірбеткей болып кетеді деп үрейленуде – сондай-ақ бұл бірбеткейлік бүгінгі тәжірибе көрсетіп отырғандай аса жақсы емес және біркелкілікті даралығын жоғалтатын бұл қозғалыс қазірдің өзінде жүріп жатыр. Бізге мұраға қалған алып мәдениет қабаты жастарға мемлекет болашағының есігін ашатындай қызмет етуі керек». Осы орайда, қоғамдағы мәдениеттің қызметтері тұлғаның өзін-өзі анықтау, өзі-өзі-өзі тану маңызды мақсатқа сай жұмыс істейтін жалғастық, мәдениет мұрагерлік, қызметтерімен айқындалады. Халық даналары арқылы сақталып жеткен қазақ халқының мәдениеті – қазақ жерінде өмір сүріп, қазақ ұлтын құраған ру, тайпалардың материалдық және рухани мәдениетінің заңды жалғасы. Кең даладағы көшпелі дәстүр мен қауымдастық мәдениет еркін тіршіліктің негізін құрастырды. Тас дәуірінен бастап көшпелі тіршілік мәдениет үлгілерінің мазмұндық даму жүйесі ретінде киіз үй кешегі көшпенді қазақ елінің рухани мәдениетінің жарқын айғағы. Мәдениеттің руханилығы киіз үйдің құндылықты бағдарларында біртұтас шынайы көрініс тапқан қауымдық-қоғамдық салт-дәстүр, ғұрыптар рухани мәдениеттің үлгісін жалғастырған жетістік болып табылады. Ұлттық рухани мәдениет ұлы даналардың философиялық-әдіснамалық негізінде қазақ халқының өмірлік жолын, өзін-өзі тану және өзін-өзі көрсету, өзін-өзі өзгерту аясындағы мәдени-рухани жаңғыруын бейнелеп сипаттайды. Ұлттық код жастарды жеке адам ретінде, өзінің күшімен, рухымен, қасиетімен теңестіреді.

Осы тұста «Өзін-өзі тану» рухани-адамгершілік білім беру бағдарламасы аясында қазіргі мәдениетті жасаушы жастардың жетістіктерін көрсетуге бағытталған жалпыадамзаттық құндылықтарды тану жастар үшін маңызды. Өз мүмкіндігін жүзеге асыру жолы әр бір жас адамның өзін-өзі тануына, өмірін ұзартуға, өзін халқымен бір болуға ұйытқы болады. Бүгінгі жастар үшін рухани жаңғыру ұлттық кодқа ие болу және өзін-өзі тану өмір жолында, өзіне бағындырған жалпыадамзаттық құндылықтарды халықтың игілігіне айналдыра алатын деңгейге қол жеткізу. Сол арқылы өз мемлекетінің мүддесіне, ұлтының болмысына рухани күш беру. Себебі: ұлттық рух бар жерде рухани жаңару күш алады, тарихи-мәдени, ұлттық құндылықтарды сақтап, ұрпақтан-ұрпаққа жеткізуге, құндылықты бағдарды қалыптастыруға, дамытуға, қоғамның зияткерлік әлеуетін күшейтуге үндейді [4].

«Өзін-өзі тану» пәнінің әдіснамалық негізі ретінде, «Рухани жаңғыру» ұлт пен жеке адамның санасының тазару табиғатына тікелей тәуелді. Абай философиясында сана туралы өзекті идеялар Әлемде адамзат санасы күрделі мәндерге толы дүние ретінде қарастырылады. Адамзат қанша өркениет биігіне шығуға қол жеткізгенімен, сананың табиғаты үнемі жаңғыруды қажет етеді. Сана арқылы оқытылатын «Өзін-өзі тану» құндылықты бағдарлы идеясы, барлық білім беру аймақтарынан жалпыадамзаттық құндылықтардың өтпелі жолы арқылы өтеді және толыққанды мазмұн қалыптастырады. «Өзін-өзі тану» пәнін оқыту мазмұнында адамзаттың рухани жаңғыру қызметінің негізінде жалпыадамзаттық құндылықтардың жарыққа тарауы сананың дамуымен қатар жүреді. Жастардың бойындағы ұлттық сананың кемелденуіне жетелейтін, қазақ білім жүйесінің дербес даму үлгісі ретінде, бірігей білім ол, рухани-адамгершілік білім беру Бағдарламасы деп айтуға толық негіз бар.

Себебі: сана арқылы оқыталын «Өзін-өзі тану» пәнінің әдістемесі мемлекет үшін маңызды ұлттық код, рухани мәдениетті сақтау, қоғам санасын жаңғырту бойынша түйінді идеяларды шешудің төмендегідей педагогикалық мүмкіндіктерін ашады.

*Біріншіден:* «Өзін-өзі тану» пәнін оқыту әдістемесінің жалпыадамзаттық құндылықтар қағидасы, ұлттық мұра қағидасы;

*Екіншіден:* «Өзін-өзі тану» мен басқа оқу пәндерін интеграциялау жолдары;

*Үшіншіден:* Абсолюттік мәңгілік жалпыадамзаттық құндылықтар: (ақиқат, дұрыс әрекет, сүйіспеншілік, ішкі тыныштық, қиянат жасамау) [5].

Аталған рухани-адамгершілік білім беру бағдарламасының педагогикалық мүмкіндіктері, Әлемдік өзіндік сананың өзгеріске ұшырауына қарамастан, рухани мәдениеттің генезисін сол қалпында өзгеріссіз «Ар-ұждан» ілімі арқылы біріктіреді. Ар-ұждан ілімі жалпыадамзаттық құндылықтардан көрінетін адамгершілік өлшемі, рухани бастау өзегі. Ол «Өзін-өзі тану» метапәнінің түйінді ғылыми-теориялық, тарихи тұжырымдамалық негізінде Шәкәрімнің ар ілімі арқылы жарыққа шығады. Шәкәрім философиясының рухани-адамгершілік аспектісінде

қарастырған басты мәселе – мәдениеттіліктің тірегі – ұждан ар ілімі болды. «Ар адамның адамгершілігінің өлшемі. Арды адамның өзін-өзі кемелденуіне қажет рухани арқау ретінде қабылдау адамды зұлымдық пен арамдықтан сақтайды, оны түзу жолға салады. Ақиқат қана адамды қайта түлете алады. Ақиқатты тек сана арқылы ғана анық тануға болады. Себебі «адам ақиқатты жанарымен ғана емес, ақыл көзімен көріп, қабылдайды, - деп өз еңбектерінде атап көрсеткен Шәкәрім осылайша қоғамдық дамуға ізгі бағдар нұсқайды. Шәкәрімнің адам туралы ізгі ойынан туған «жүрек көзі», «ақ жүрек», «таза жүрек», «от жүрек», «шын ақыл», «шын нұр», «таза ой», «таза жан» т.б. сөз тіркестерін қолдану идеясы, Абай танымындағы ізгілік сапасы айқындалған күрделі адамның жүрек ісі, сүйіспеншілік қуатының қайнар көзінен алынған. Осы тұста, Шәкәрімнің «Адамның жетілуі – жанның материалдық құрсаудан босануы», - деген пікірлері мен Абайдың «Толық адам» ілімі адамзатты толғандырған Қандай адамды тәрбиелеу керек? Адам қандай болуы керек? деген сұрақтарға берілген жауап ретінде қазіргі тәрбиенің тірегі болуы тиіс [6].

Демек, ұлы даналардың ғасырлар бойы зерттеген еңбектеріндегі «Адам» бейнесі, «Өзін-өзі тану» рухани-адамгершілік білім беру бағдарламасының мазмұнында толық ашылады және ұлттық рухани мәдениет өзегінде жастардың жалпыадамзаттық құндылықтарды тануын дамытудың этнопедагогикалық, мәдениет, аксиологиялық тұғырларын анықтау маңыздылығын арттыра түседі.

Ғылыми әдебиеттерде берілген түсініктерге сәйкес, *мәдениет тұғырының* өзегі «мәдениетті танушы және жасаушы адам болып табылады...». Мақсаты – жастарды бүкіл дүниежүзілік қауымдастықта және қазіргі біздің мемлекеттің рухани мәдениет қорын құрайтын саясат, ғылым, техника, білім, әдебиет, қазақтың ұлы ойшыл, рухани ұстаздардың өмірі маңызды тарихи оқиғаларымен таныстыру. *Аксиологиялық* (құндылықтар) тұғыр рухани мәдениеттің өзегі. Жастардың өмірге деген ризашылық мәнін анықтайды, ал құндылықтар оның мінез-құлық кәсіби іс-әрекетін реттейді, қоғамға риясыз қызметінде басшылыққа алу бағытын дайындығын анықтайды. *Этнопедагогикалық тұғыр* «МЕН» идеясының бірінші құраушысы – этнос қалыптастырушы мәнінде ерекше маңызға ие, жастардың қазақтың ұлттық рухани мәдениетіне саналы қатынасын тәрбиелеудің маңызды шарты. Аталған тұғырлардың бірлігі, өзара байланысы жалпыадамзаттық құндылықтарды тану және оны жарыққа шығару тәжірибесінің маңызды шарты болып табылады. Осы тұста, Сара Алпысқызы: «Жалпыадамзаттық құндылықтарды оқыту - өзін-өзі тануға негізгі рухани жол болып табылады. Сол арқылы өз мемлекетімізге ғана емес, бүкіл адамзат иігілігіне пайда келтіре алатындай болуы керек...», - деп тұжырымдаған идеясының ұсынылуы уақыт талабы мен ел дамуының тарихи кезеңіне сай, іске асырылатын маңызы зор шешім болып отыр [7].

Демек, Қазақстанның жаңа даму кезеңінде басымды маңызға ие жалпыадамзаттық құндылықтарды тану мәселесі рухани мәдениетті жастарға мұрагерлік қызмет үлгісінде жеткізудің басты механизмі ретінде, Әлемнің тұтас үйлесімді дамуын қамтамасыз ететін, адамзат санасында Тұтастық, Бірлік пен Үйлесімділікті біріктіріп қарастыруға ықпал ететін метапән «Өзін-өзі тану» рухани-адамгершілік білім беру бағдарламасы арқылы қарастырылуы қажет.

### ПАЙДАЛАНЫЛҒАН ӘДЕБИЕТТЕР ТІЗІМІ

1. Қазақ мәдениеті. Энциклопедиялық анықтамалық. Алматы: Аруна, 2005. 655 б.
2. Назарбаев Н.Ә. «Болашаққа бағдар: рухани жаңғыру» атты мақаласы. Астана, Егемен Қазақстан, 12 сәуір 2017.
3. Косиченко А.Г. Қазақстандық қоғамның рухани негіздеріне, құндылықтары мен мұраттарына жаһандандудың әсері. *«Бағзы замандардан бүгінгі күнге дейінгі қазақ халқының философиялық мұрасы»*. Жиырма томдық. Астана: «Аударма», 2008. Т. 20. «Тәуелсіз Қазақстан философиясы». 452 б.
4. «Өзін-өзі танудың» негіздері. Жоғарғы оқу орындары студенттеріне арналған оқу құралы. Ж.Ж.Молдабеков және т.б. Алматы, 2008. 213 б.

5. «Өзін-өзі тану» және басқа оқу пәндері: мазмұны мен әдістерін интеграциялау мүмкіндіктері. Мұғалімдерге арналған әдістемелік құрал. Алматы. «Бөбек», ҰҒПББСО, 2013. 140 б.

6. Құнанбайұлы А. Шығармаларының екі томдық толық жинағы. Т.1. Алматы: Жазушы, 2005. 296 б.

7. Назарбаева С.А. «Самопознание» – возращение истоковдуховности и нравственных ценностей. *Самопознание (теория, практика, поиск новых парадигм)*. Вып. 2, Ч. 2. Алматы, 2013. С. 280.

УДК 376.091.12-057.164

*Ганна Шубала, Ніна Кравець  
(Київ, Україна)*

### ГОТОВНІСТЬ АСИСТЕНТА УЧИТЕЛЯ ДО РОБОТИ В УМОВАХ ІНКЛЮЗІЇ

*Розглянуто готовність асистента учителя до роботи в умовах інклюзії. Проаналізовано компоненти готовності: мотиваційний, когнітивний, рефлексивний.*

*Ключові слова: асистент учителя, компоненти готовності, діти з особливими освітніми потребами, інклюзія.*

*The readiness of the teaching assistant to work in the conditions of inclusion is considered. The components of readiness are analyzed: motivational, cognitive, reflexive.*

*Key words: teaching assistant, readiness components, children with special educational needs, inclusion.*

Одним із завдань сучасної української школи є підготовка компетентного випускника, здатного у вік інформаційно-комунікаційних технологій не лише вміти читати, писати, рахувати, отримувати інформацію, а й використовувати її для власної діяльності. Тому в рекомендаціях концепції “Нова українська школа” взято курс на діяльнісно-компетентнісний підхід, що стосується й учнів з особливими освітніми потребами (далі: учні з ООП), які навчаються в умовах інклюзивної форми навчання.

Теоретико-методологічні аспекти інклюзивної освіти окреслено в роботах Д. Депплер, Н. Дятленко, Ю. Найди, А. Колупасової, О. Кучерук, Т. Лормана, Є. Пургина, Д. Харві та ін. Питання підготовки сучасного вчителя до роботи з дітьми з ООП в умовах інклюзії розглянули Е. Данілавічюте, А. Колупасова, І. Кузава, С. Литовченко, О. Митник, О. Таранченко, В. Хитрюк та ін.

За Е. Данілавічюте, успішні напрацювання розвитку інклюзивної освіти в європейських країнах підтверджують і доводять значну перспективність та ефективність цього освітнього напрямку [2].

Як зазначає О. Кучерук, інклюзивна освіта є своєрідною філософією, яка розвиває й формує індивідуальні потреби і здібності, підтримує впевненість, сприяє адаптації, самореалізації, соціалізації, задовольняє потреби в освіті, завдяки чому з’являється гармонійно розвинена особистість, яка не відособлена від соціуму та спроможна до самостійного життя в суспільстві [5].

Н. Кравець, аналізуючи досвід впровадження інклюзивного навчання в зарубіжних країнах, дійшла висновку, що “... успішність інклюзії залежить від запровадження інклюзивного навчання на державному рівні, завдяки чому забезпечується належна правова, адміністративна та фінансова підтримка інклюзії; інклюзія потребує спеціально підготовлених фахівців, які зможуть належно організувати навчання дітей з ООП у дошкільних і шкільних (інклюзивних і спеціальних) навчальних закладах; пріоритет підготовки фахівців для інклюзії надати педагогічним ВНЗ, оскільки вони можуть

забезпечити якісну комплексну підготовку студентів як із загальних, так і спеціальних дисциплін; ефективність навчання дітей з ООП залежить від належної координації зусиль викладачів ВНЗ, педагогів інклюзивних та спеціальних шкіл, представників державних і громадських організацій, батьків дітей [4, с. 145-146].

Зважаючи на вище сказане, ми звернули увагу на готовність асистента вчителя до роботи в умовах інклюзивної форми навчання.

Науковці розглядають готовність як складне нероздільне утворення психіки особистості, що має складну динамічну структуру, яка поєднує в собі ряд психологічних феноменів, пов'язаних з відповідними системними блоками особистісних якостей педагога в процесі здійснення ним професійно-трудової діяльності [3].

Провівши теоретичне дослідження психолого-педагогічної та спеціальної літератури, ми з'ясували, що серед особливостей готовності асистента вчителя до роботи з учнями з ООП молодших класів виділяють когнітивний, мотиваційний і рефлексивний компоненти готовності [1, 2, 3, 5].

Насамперед ми з'ясували мотивацію асистента вчителя до організації й проведення навчальної та виховної роботи з дітьми з ООП в умовах інклюзивної форми навчання, наявність у нього позитивних емоційних стимулів до здійснення такої діяльності. В результаті було виділено мотиваційний компонент готовності асистента вчителя до роботи з учнями з ООП молодших класів

Також виявляли теоретичну готовність асистентів учителів, тобто наявність теоретико-методологічних і дидактико-технологічних знань щодо можливостей роботи асистентом учителя. Для вивчення когнітивного компоненту готовності асистента вчителя до роботи з учнями з ООП молодших класів, окрім проведеного анкетування, ми використали опитувальник А. Реана, тест "Соціальний інтелект" Дж. Гілфорда. Отримані дані свідчать, що рівень підготовки асистента вчителя до роботи з дітьми в умовах інклюзії за результатами самооцінки середній. Так, лише 22,3 % педагогів із 17 опитаних осіб переконані в належній підготовці до зазначеного виду діяльності; 51,4 % респондентів мають сумніви щодо своєї підготовки; 23,1 % визнали, що не готові до такої роботи, а 3,2 % не змогли визначити своєї підготовки. Перевірка рівня сформованості підготовки асистента вчителя до роботи з учнями з ООП молодших класів засвідчила, що 11,8% педагогів пройшли спеціальну підготовку до здійснення цього виду професійної діяльності та мають достатній рівень підготовки до роботи з учнями з ООП молодших класів. Проте у більшості педагогів (майже 88,2 %) відсутні внутрішні суб'єктивні джерела, стимули професійного самовдосконалення (потреби, інтерес, воля, емоції та ін.) для роботи з вказаною категорією дітей. Педагоги бажають отримати відповідь на багато запитань, пов'язаних з організацією роботи з учнями з ООП молодших класів, оскільки всі респонденти працюють переважно з учнями молодших класів. Водночас майже 82% опитаних відзначили недостатню кількість наявної навчально-методичної літератури та організаційно-матеріального забезпечення щодо роботи в умовах інклюзії з дітьми з особливими освітніми потребами.

За рівнями розвитку соціально-психологічних установок згідно отриманих результатів, у 47,1% асистентів учителів відсутні переважаючі соціально-психологічні установки, проте наявні установки влади, егоїзму, грошей, що свідчить про ситуативність прояву соціально-психологічних установок та залежність їх від внутрішніх станів учителя і зовнішніх обставин. Для 40,4 % респондентів переважаючими є просоціальні установки на працю та альтруїзм, однак наявна орієнтація на процес навчально-виховної діяльності та гроші, що, в свою чергу, свідчить про мотивацію асистентів учителя до роботи з учнями з ООП, але негативно впливає на результат їхньої навчально-виховної діяльності. Водночас у 12,5 % опитуваних спостерігається високий рівень розвитку соціально-психологічних установок, що сприяють ефективності праці з учнями та визначають позитивну мотивацію до неї.

За рівнями соціального інтелекту лише 18,4% опитаних досягли його високого рівня, що обумовлено соціальною спрямованістю професії вчителя. Опитані з високим рівнем соціального інтелекту мають здатність отримувати максимальну інформацію про особистість

дитини, орієнтуючись на її поведінку; проявляють інтерес до соціальних проблем; розуміють невербальні засоби спілкування; можуть впливати на інших. Для них характерна відкритість, доброзичливість, сердечність, контактність, тактовність, спрямованість до спілкування з учнями з ООП. Вони легко вливаються у колектив, у роботу з учнями з ООП молодших класів, підтримують оптимальний психологічний клімат, виявляють організаторські здібності, зацікавлені й винахідливі у роботі з дітьми. У 38,5% опитаних виявили низький рівень соціального інтелекту. Ці педагоги зазнають труднощів у розумінні й інтерпретації поведінки оточуючих, що заважає налагодженню комунікації, знижує можливості до соціальної адаптації. Однак низький рівень соціального інтелекту може компенсуватися такими психологічними особливостями, як: розвинута емпатія, комунікативні навички, стилі спілкування та покращитися у процесі ефективної соціально-психологічної роботи.

З метою визначення комунікабельності асистентів учителя до роботи з учнями з ООП молодших класів використали тест В. Ряховського. У результаті дослідження виявлено, що у 32,3% опитуваних спостерігається низький рівень комунікабельності, для них характерна замкнутість, прагнення до уникнення контактів з іншими людьми, їм тяжко пристосовуватися до змін, з такими педагогами складно працювати в команді, майже відсутні комунікативні навички. До високого рівня комунікабельності увійшли 21,3% респондентів, які відзначалися допитливістю, високою здатністю до встановлення взаємин з дітьми з ООП, наявності уміння налагоджувати ефективне спілкування, прагнення отримувати нові знання. 46,4% педагогів віднесли до середнього рівня комунікабельності. Характерними для них буда достатня товарицькість, терплячість у спілкуванні, але спостерігалися певні труднощі у спілкуванні з учнями з ООП молодших класів.

Діагностика рівня емпатійних здібностей асистентів вчителя завдяки методиці І. Юсупова згідно отриманих даних свідчить, що у 47,1 % опитаних спостерігається низький рівень емпатії. Для них характерним є наявність установок, які ускладнюють емпатію, що в свою чергу, може бути пов'язано із замкнутістю особистості, прагненням до уникнення контактів, приховуванні своїх емоцій тощо. Високий рівень емпатії спостерігали лише у 11,8% педагогів, для яких характерна спрямованість уваги, уміння вступати в емоційний контакт з оточуючими дітьми, співпереживати їм; наявність емоційної чуйності, комунікативних здібностей, відкритості й задушевності у роботі з учнями з ООП..

Також визначали стан комунікативної толерантності асистентів вчителя, використавши методику В. Бойко для діагностики комунікативної толерантності. Адже комунікативна толерантність асистента вчителя – це важлива професійно значуща якість, що необхідна для роботи з дітьми з ООП в умовах інклюзивної форми навчання. Отримані результати свідчать, що для 21,3 % асистентів учителя характерний низький рівень комунікативної толерантності (неприйняття індивідуальності дитини з ООП; прагнення до налаштування партнерів за спілкуванням (учнів з ООП) до своїх вимог; нетерпимість дискомфорту партнера за спілкуванням тощо, що неприпустимо для роботи з учнями з особливими освітніми потребами.

Здатність асистента вчителя до саморозвитку визначали на основі анкетування. Отримані дані свідчать, що у 46,2 % педагогів низький рівень прагнення до саморозвитку. Насамперед відсутнє ціннісне усвідомлення необхідності цілеспрямованого професійного саморозвитку, чітка потреба в досягненні мети стосовно професійного саморозвитку; недостатня пізнавальна й професійна мотивація у досягненні успіху, тощо. Лише 17,9 % респондентів прагнули і мали здібності до саморозвитку. Це проявлялося у здатності до самоаналізу власної професійної діяльності, у наявності мети, прагненні мати самостійно розроблену програму професійного саморозвитку, наприклад, пройти курси підвищення кваліфікації, тощо, у наявності спрямованості до саморозвитку й самореалізації в професійній діяльності, ціннісних орієнтацій на професійний саморозвиток. Вчителі цієї групи усвідомлюють значущість безперервного професійного саморозвитку для їхньої праці. Лише 35,9% асистентів учителів виявилися недостатньо орієнтованими на саморозвиток. Вони прагнули до професійного саморозвитку та бажали досягнути своєї мети і часто був присутній інтерес

до саморозвитку, самореалізації в професійній діяльності, але не мали відповідної програми; не усвідомлювали особистісний сенс та значущість безперервного професійного саморозвитку.

Отже, результати дослідження свідчать, що найменш сталим у асистентів учителів щодо роботи з дітьми з ООП в умовах інклюзивної форми навчання є мотиваційний компонент, який є визначальним у формуванні мотивації до роботи асистента вчителя з учнями з ООП молодших класів та пояснюється впливом соціальних стереотипів щодо таких дітей. Що стосується когнітивного та рефлексивного компонентів, то отримані дані про такі показники, як емпатія, соціальний інтелект, комунікабельність вказують на необхідність їх подальшого удосконалення в асистентів учителів. Окрім того, педагоги не завжди усвідомлюють себе у якості суб'єкта інклюзивної освіти, а отже, не мають єдиного уявлення про індивідуальні, типологічні, психічні та фізичні особливості дітей з ООП, не володіють на належному рівні формами та методами роботи з учнями з ООП молодших класів, які навчаються в умовах інклюзії.

### ДЖЕРЕЛА ТА ЛІТЕРАТУРА

1. Бойчук Ю. Д. Інклюзивна компетентність педагога. Джерело педагогічних інновацій. *Інклюзивна освіта*. Харків: Харківська академія неперервної освіти, 2013. Вип. 1. С. 18–23.
2. Данілавічюте Е. А. Стратегії викладання в інклюзивному навчальному закладі: навч.-метод. посіб. К.: Видавнича група "А.С.К.", 2012. 287 с.
3. Дятленко Н. М., Софій Н. З., Мартинчук О. В., Найда Ю. М. Асистент вчителя в інклюзивному класі: навч.-метод. посіб. К.: ТОВ Видавничий дім "Плеяди", 2015. 250 с.
4. Кравець Н. Впровадження інклюзивного навчання в зарубіжних країнах. *Наукові записки Тернопільського національного педагогічного університету імені Володимира Гнатюка. Серія: Педагогіка*. 2018. № 2. С. 139-146.
5. Кучерук О. С. Законодавча база України як нормативно-правова умова забезпечення права на освіту для дітей з обмеженими можливостями здоров'я. *Проблеми сучасної педагогічної освіти. Сер.: Педагогіка і психологія*. Ялта: РВВ КГУ, 2013. Вип. 39, ч. 2. С. 124–129.
6. Практикум по возрастной психологии: Учеб. пособие / Под ред. Л. А. Головей, Е. Ф. Рыбалко. Санкт-Петербург: Речь, 2002. 694 с.
7. Хитрюк В. В. Инклюзивная готовность педагога: генезис, феноменология, концепция формирования: монография. Барановичи: БарГУ, 2015. 276 с.

УДК 372.8:811.161.2

*Юлія Яцюк  
(Умань, Україна)*

### ВПЛИВ ОСОБИСТІСНО-ОРІЄНТОВАНОГО НАВЧАННЯ НА МОТИВАЦІЮ УЧНІВ ДО ВИВЧЕННЯ УКРАЇНСЬКОЇ МОВИ

*У статті досліджено розвиток особистісно-орієнтованого навчання, що створює сприятливі умови для розвитку і саморозвитку особистості учня. Виявлено формування індивідуальних особливостей учнів при вивченні мови. Проаналізовано апробацію різних педагогічних технологій індивідуалізованого навчання.*

**Ключові слова:** *особистісно-орієнтоване навчання, технологія індивідуалізованого навчання учнів початкової школи.*

*The article examines the development of personality-oriented learning, which creates favorable conditions for the development and self-development of the student's personality. The formation of individual characteristics of students in language learning is revealed. The approbation of different pedagogical technologies of individualized learning is analyzed.*

**Key words:** *personality-oriented learning, technology of individualized learning of primary school students.*

На сучасному етапі розвитку системи освіти відбувається перехід до особистісно-орієнтованого навчання, мета якого – створення максимально сприятливих умов для розвитку і саморозвитку особистості учня, виявлення та активного використання його індивідуальних особливостей при вивченні мови.

Особистісний підхід визначили у 60–х роках минулого століття вчені К. Роджерс, А. Маслоу, В. Франкль, які вважали, що повноцінне виховання можливе лише в тому випадку, коли школа служитиме лабораторією для відкриття унікального «Я» кожної дитини, допомагатиме їй в усвідомленні, розкритті власних можливостей, становленні самосвідомості, в здійсненні особистісно значущого і суспільно прийняттого самовизначення, самореалізації та самоутвердження.

Поняття особистісного підходу передбачає послідовне ставлення вчителя до учнів як до особистості – самосвідомого і відповідального суб'єкта власного розвитку, як до суб'єкта виховної взаємодії. Це – базова орієнтація педагога, яка визначає його позицію у взаємодії з кожним учнем.

Розглянемо більш конкретно деякі положення сучасних досліджень, присвячених особистісно-орієнтованому навчанню.

І. Якиманська вважає, що учень дивиться на світ, спираючись на суб'єктний досвід, пізнаючи світ, користується «передзнаннями», сформованими культурою, що її оточує. Тому важливо спочатку виявити суб'єктний досвід учня і спираючись на нього, формувати наукові знання. Важливо також погоджувати нові поняття з суб'єктним досвідом учня [7, с. 26].

Традиційно у процесі навчання особистісний досвід ігнорувався, адже він не є досконалим і науковим. На цю, одну з основних відмінностей між традиційною та гуманізованою освітою, звертали увагу М.Холодна та Е. Гельфман. Вони зазначали, що за традиційної системи освіти досвід учня сприймається як такий, що не відповідає вимогам шкільного навчання, тоді як за гуманізованої освіти він розглядається як контекст учіння. Наприклад, повинні заохочуватися ініціативність, фантазія, вираження почуттів, життєвих уявлень, нагромаджених поза школою [5, с. 21].

Особистісно орієнтоване навчання спирається на положення про те, що тільки особистісно значущі поняття засвоюються учнем. Картина світу, створена у наукових поняттях, існує об'єктивно, незалежно від учня. Це означає, що не всі поняття, навіть логічно обґрунтовані, будуть ним сприйняті. Е. Брейтигам зазначає, що навчання, при якому нові отриманні знання не стали особистим досвідом учнів, веде до формалізації знань [6, с. 13].

І. Якиманська, вважає при такому підході до навчання учень розглядається як окрема, унікальна особистість, змінюється лише напрям відношення вчителя до учня, який вибірково ставить до педагогічних дій, а не просто бере їх у готовому заданому вигляді. І. Каплунович вказує на необхідність іти за індивідуальністю дитини, і у зв'язку з цим будувати і реалізувати у педагогічному процесі адаптивні навчальні програми і в цілому сприймати дитину такою, якою вона є. Традиційне навчання використовує метод корекції, що не є ефективним, бо пов'язаний з негативною мотивацією і не враховує індивідуальних особливостей учнів. І. Каплунович протиставляє цій моделі навчання адаптивний навчання, коли вчитель у природних умовах навчального процесу визначає головну підструктуру мислення кожного учня і надалі організовує, регулює і контролює розвиток і реалізацію нахилів, йдучи за індивідуальністю дитини [6, с. 14].

Особистісно орієнтована модель навчання передбачає розвиток критичного мислення учнів, що потребує діалогічної ситуації, вільної, творчої діяльності. Школа повинна вчити мислити – така суть стратегії, що домінує в дослідженнях вчених різних країн. Тільки людина, яка вільно, активно і критично мислить, може об'єктивно оцінити події, зробити правильні висновки, досягти успіхів у різноманітних сферах діяльності [7, с. 27].

Особистісне спілкування – особливий вид діяльності, яка у школярів є провідною. Оновлення цілей, завдань і змісту в напрямі особистісно орієнтованого навчання у 12-річній школі вимагає дослідження впливу різних технологій індивідуалізованого навчання на зміни в структурі навчального процесу сучасної школи, дослідження умов застосування технологій індивідуалізованого навчання, моделювання оптимальних варіантів їх використання для різних типів закладів освіти, систем навчання і типологічних груп учнів, з'ясування впливу особистісно зорієнтованих технологій на підвищення навчальних досягнень учнів початкової школи. Осучаснені перспективні освітні технології здатні забезпечити на засадах індивідуалізації згідно з синергетичною теорією розвиток, саморозвиток і самостійність учнів при вивченні мови, вільну реалізацію їх природних задатків.

Перед вчителями початкової школи постало питання створити умови, адекватні якісній специфіці здібностей кожного учня. Тому загальною вимогою часу стає проблема ознайомлення вчителів з технологіями індивідуалізованого навчання і використання їх у своїй роботі. У зв'язку з цим набуває актуальності подальше вдосконалення і поглиблення знань учителів, насамперед ознайомлення їх з досягненнями сучасної психології. Зокрема, з науковими засадами і принципами функціонування особистісно-орієнтованих виховних технологій (за Бехом І.) [1, с. 123], з психолого-педагогічними принципами особистісно орієнтованого навчання і розвитку, концепцією сталих індивідуальних рис особистості, з фасалітаційними, емпатичними, конгруентними та мовними здібностями педагога.

На різних етапах індивідуалізації навчання поділ учнів за рівнями їх інтелектуального розвитку і пізнавальної самостійності має враховувати не лише навченість, научуваність, навчальні вміння, пізнавальні інтереси, швидкість засвоєння, а й такі якості розумової діяльності, як усвідомленість, самостійність, узагальненість, усталеність. Також важливим є й рівень компетентності.

Наступним кроком дослідження проблеми індивідуалізації є з'ясування основних типів індивідуалізованого навчання, його форм, а також видів роботи вчителя та учнів у процесі вивчення мови. Власне кажучи, всі відомі освітні технології враховують принцип індивідуалізації.

Класичною з них можна вважати школу Р. Штейнера (вальдорфська педагогіка), що ґрунтується на ідеях гуманізму, в основі її вчення про індивідуальність людини, основними складовими якої є тіло, душа, дух. У людському «Я» гармонійно поєднуються, на думку Р. Штейнера, основні галузі цивілізації – пізнання, релігія і моральність. Кожна дитина має досягнути світ шляхом самопізнання й саморозвитку у партнерстві з учителем. Знання міцно засвоюються, якщо вони діють на дитину емоційно, проходять через її почуття й душу.

Індивідуалізованим навчанням є технологія повного засвоєння знань, основи якої закладено Дж. Керроллом і Б. С. Блумом. Найбільш прийнятна вона для репродуктивного навчання і засвоєння обов'язкового мінімуму знань з предмета. Ця технологія домінує над іншими в молодших класах, де абсолютно кожен школяр, незалежно від здібностей, має навчитися читати, писати й рахувати.

Кореляція між здібностями учнів і результатами навчання значно знижується, тобто високих результатів досягають учні навіть нижче середніх здібностей. Отже, відмінною рисою технології повного засвоєння є фіксація заздалегідь визначених високих навчальних результатів, що їх мають досягти всі чи майже всі учні. А вихідним моментом є положення: всі учні здатні повністю засвоїти необхідний навчальний матеріал; завдання вчителя – правильно організувати навчальний процес, щоб надати учням таку можливість [3, с. 17].

Реалізація технології повного засвоєння мови передбачає орієнтацію учнів на роботу за цією системою, точне визначення еталону повного засвоєння інформації, уточнення цілей навчання, складання переліку очікуваних навчальних результатів і відповідних тестів зі всього матеріалу, лише в цьому випадку досягаються високі навчальні результати, зберігається позитивна мотивація до навчання. Зниження критеріального рівня до 75% веде до втрати інтересу до мови, погіршення результатів навчання [3, с. 18].



Індивідуалізованим навчанням є технологія О. Паркхерст, що виникла у м. Дальтон (США), і відома в педагогіці як Дальтон-план (1924 р.). Класно-урочна система замінювалась роботою за планом, вона включала одержання письмових завдань, самостійне вивчення матеріалу, виконання завдань і звіт про виконання. Індивідуалізація за такою технологією поширювалась в основному на темп роботи. Загальні заняття проводились лише з другорядних предметів, а основні – учні мали засвоювати самостійно [3, с. 17].

Подальшого розвитку робота за планом набула у «Віннетка-плані» К. Вашбурна (1925 р.), за яким першу половину дня учні займалися самостійно обов'язковими предметами, а у другій – вибирали собі заняття в групах за інтересами. Дослідження психологів пізніше засвідчили, що лише 7% учнів здатні засвоювати матеріал повністю самостійно [3, с. 18].

Подальшим розвитком індивідуалізованого навчання стала технологія роботи над навчальним проектом, що запропонована ще Д. Дьюї і розвинена В. Кілпатриком, С. Шацьким як метод проектів. Ця технологія враховує інтерес учня і вимагає використання академічних і практичних знань та вмій.

Зразком технології індивідуалізованого навчання є сугестивна технологія, яка відіграє важливу роль в акселерованому (прискореному) навчанні. За цією технологією навчання здійснюється на основі емоційного навіювання в стані неспанья, що спричиняє надзапам'ятовування. Застосовується ця технологія у процесі вивчення іноземних слів або спеціальної термінології великого обсягу. Використання сугестивної технології вимагає спеціальної підготовки вчителя, наявності відповідних психічних якостей. Вчитель повинен мати високий авторитет, ерудицію, силу переконання, конгруентність, інфантилізацію (уміння дивитись на світ очима дітей). В свою чергу учень за рахунок резервів психіки шляхом тренування своїх вольових зусиль готує себе до гіпермнезичної діяльності (надзапам'ятовування). Йому належить активна роль в управлінні своїм психічним станом, у саморегулюванні. Застосування цієї технології має значні перспективи (95% засвоєння програми), проте вона обмежена нестачею фахівців.

Апробація різних педагогічних технологій індивідуалізованого навчання, засвідчила, що позитивний ефект при цьому досягається за наступних умов. Особистісно орієнтоване навчання має сприяти саморозвитку особистості, допомогти пізнати себе, самовизначитись і самореалізуватись, що дасть можливість правильно визначити і продуктивно будувати життя.

Розглянуті положення дають змогу організувати таке навчання, центром якого була б особистість дитини, її самобутність і самоцінність. Саме визнання учня головною дійовою фігурою всього освітнього процесу і є особистісно-орієнтованим навчанням.

### ДЖЕРЕЛА ТА ЛІТЕРАТУРА

1. Бех. І. Д. Особистісно зорієнтоване виховання: Наук.-метод. посіб. Київ: ІЗМН, 1998. 204 с.
2. Купцова В. Про особистісно-зорієнтоване навчання. *Дивослово*. 2000. №7. С.44-45.
3. Липова Л., Ренський С., Кушнір М. Технології індивідуалізованого навчання. *Рідна школа*. 2001. №8. С.16-18.
4. Лозниця В. С. Психологія і педагогіка: основні положення. Навчальний посібник для самостійного вивчення дисципліни. Київ, 1999. 304 с.
5. Холодная М.А., Гельфман З.Г. Интеллектуальное воспитание личности. *Педагогика*. 1998. №1.
6. Чернега Н. Особистісно-зорієнтоване навчання: сучасні підходи. *Рідна школа*. 2001. №9. С.13-14.
7. Якиманская Й. С. Разработка технологии личностно-ориентированного обучения. *Вопросы психологии*. 1998. №2. С.25-27.

## ПСИХОЛОГІЯ / ПСИХОЛОГИЯ

УДК 37.01

Іван Алмашій  
(Мукачєво, Україна)

### СОЦІАЛЬНІ-ПСИХОЛОГІЧНІ ЧИННИКИ У ФОРМУВАННІ ЕКОЛОГІЧНОЇ СВІДОМОСТІ ТА КУЛЬТУРИ МОЛОДІ

*У статті розглянуто формування молодіжної екологічної свідомості з урахуванням різноманітних чинників на регіональному рівні. Запропоновано розрахувати екологічну культуру регіону з урахуванням різноманітних чинників на формування екологічної культури молоді, що проживає в регіоні. Такий підхід дозволить підвищити ефективність психологічних та педагогічних засобів у різних навчальних закладах під час формування екологічної культури молоді.*

**Ключові слова:** *молодь, екологічна культура, освіта, навчальні заклади.*

*It was proposed to calculate the ecological culture of the region taking into account the average level of ecological culture of young people living in the region. Such approach would increase the efficiency of psychological and pedagogical means in various educational institutions activities during the youth ecological culture formation.*

**Key words:** *youth, ecological culture, education, educational institutions.*

*Актуальність.* Всі види взаємодії в системі «Людина-Природа», які пов'язані з пізнанням, освоєнням та перетворенням природного середовища пов'язані з екологічною свідомістю та екологічною культурою. Оскільки природне середовище регіону тісно зв'язане (спільні річки, перенесення мас повітря...) в плані взаємовпливу на нього, то постають два важливих аспекти для дослідження в соціально-педагогічній науці: дослідження процесу формування екологічної культури молоді та узгодженість основних аспектів процесу формування екологічної культури молоді (законодавчих, соціально-педагогічних і т. д.) в діяльності всіх інституцій як навчально-виховних так і тих, діяльність яких має відношення до процесу формування екологічної культури молоді. Одними з таких інституцій є громадські об'єднання, які засновані на добровільних засадах, в основі яких є ініціатива від активних громадян. В їх діяльності є більше гнучкості у виборі форм та методів роботи, і можуть охоплювати ширший контингент молоді, від школярів віком від 14 років до молодого працівника 35 років.

*Огляд літератури.* Формування екологічної культури молоді досліджено такими вченими, як Абалкіна І.Л., Моткін І.О., Куркуленко С.С., Курняк Л.Д., Науменко Н.В., Процюк В.А. Формування екологічної культури молоді на місцевому і регіональному рівні розглянуто в працях Гаць Я. М., Андронов В. А., Мірошніченко Р. В.

*Мета.* Розглянути вплив різних чинників на формування екологічної культури молоді з урахуванням природовідповідної моделі поведінки і діяльності.

Формування екологічної культури та свідомості молоді (ФЕКМ) включає екосоціалізацію, тобто становлення людини як носія найкращих зразків поведінки людини в системі «Природа-Людина». Як і будь який процес формування особистості, формування екологічної культури відбувається під впливом різних чинників, а саме економічних, психологічних, ідеологічних, соціальних і т. д. [1, с. 409].

Соціальні-психологічні чинники мають важливе значення і впливають як на екологічно відповідну поведінку та діяльність особистості, так і на організаційно-педагогічні аспекти діяльності різних просвітницьких інституцій по формуванню екологічної культури молоді.

Необхідним є наявність зв'язку між системою основних екологічно-відповідних знань, навичок, вмінь (як моделей-прототипів екологічно-відповідної поведінки і діяльності) та ієрархічною системою потреб людини (потреби фізіологічні, потреби у безпеці, потреби у спілкуванні, оцінці та повазі, самовдосконаленні, знаннях і розумінні, естетичні потреби). На сьогодні не досліджена чітка межа між рівнем реалізації потреби людини і проявом екологічно-відповідної поведінки. Тому дослідження в цьому напрямі є особливо актуальними [1, с. 413].

Проявом поведінково-діяльничої компоненти екологічної культури молоді мають місце два аспекти [2, с. 172].

- екологічно-відповідні знання, навички та вміння, які здобуті в різних освітніх інституціях;
- володіння екологічно-відповідними моделями поведінки і діяльності, які здобуті у цілеспрямованому процесі формування екологічної культури особистості.

Становлення екологічної свідомості в сучасну епоху, на думку багатьох учених, йде за чотирма основними напрямками:

- науковим, що виражається в прагненні реалізувати на практиці наявні теоретичні і практичні знання про існуючі у природному світі зв'язки, про те, як можна уникнути їх порушення в ході виробничої діяльності людини;
- економічним;
- виражається в усвідомленні економічної невігідності виробничої діяльності, що руйнує оточуюче людину природне середовище;
- культурним, який проявляється в прагненні зберегти природне середовище як елемент культурного середовища;
- політичним, який знаходить вияв у прагненні людей створювати умови існування, відповідні гідності людини.

В наступному аспекті можна говорити про збільшення ймовірності реалізації екологічно-відповідної поведінки та діяльності навіть при несприятливому впливі різних чинників. Розгляд проблеми впливу економічного чинника на діяльність екологоосвітніх інституцій, зокрема педагогічне управління має місце при його розгляді у системі «вплив економічного чинника – виховний потенціал формування екологічної культури молоді в діяльності виховної інституції».

Важливим в психолого-педагогічній науці є також дослідження, які стосуються визначення оптимальних параметрів впливу різних чинників на організаційно-педагогічні аспекти формування екологічної культури та свідомості молоді в діяльності виховних інституцій.

### ДЖЕРЕЛА ТА ЛІТЕРАТУРА

1. Пальчевський С. С. Педагогіка: Навч. посіб. Київ: Каравела, 2007. 410 с.
2. Скрипник С. Екологічна свідомість, екологічна культура в соціальній екології. *Наукові записки*. Вип. 109. Серія: Педагогічні науки. Кіровоград: РВВ КДПУ ім. В. Винниченка, 2012. 172 с.

## СТИЛЬ ПОВЕДІНКИ СТУДЕНТІВ 1 КУРСУ У КОНФЛІКТНІЙ СИТУАЦІЇ

*У статті описано загальне поняття конфлікту у різних психологічних напрямках. А також проаналізовано основні функції (конструктивні (позитивні) та деструктивні (негативні)) конфліктних ситуацій. Також у статті описано основні стилі поведінки особистості у конфліктах, а саме: конкуренція, співробітництво, уникання, пристосування та компроміс, згідно дослідженням Томаса-Кілмена. Наведено результати емпіричного дослідження стилю поведінки студентів 1 курсу у конфліктних ситуаціях. А також виявлено основні типи особистісної поведінки студентів під час виникнення конфлікту.*

**Ключові слова:** «конфлікт», «стиль поведінки», «студенти».

*The article describes the general concept of conflict in different psychological directions. In the theoretical part, the author relies on the definition of conflict according to A. Zdravomyslov that conflict is the most important aspect of human interaction in society, because each person has his own individual and unique view of situations and problems based on different values, desires and motivations. The main functions (constructive (positive) and destructive (negative)) are also described. In general, the article describes that a conflict situation is the norm for human relations. After all, each participating party has its own position, which may differ from the views of others. The main styles of personality behavior in conflict situations are also analyzed, namely: competition, cooperation, avoidance, adaptation and compromise according to the research of Thomas and Kilman. The results of an empirical study of the style of behavior of first-year students in conflict situations are presented. The basis for the empirical study was the National University of Ostroh Academy. The sample consisted of 36 students studying in the 1st year of various specialties. With the help of the questionnaire "Determining the style of behavior in a conflict situation" (by K. Thomas and R. Kilman in the adaptation of NV Grishina) or the Thomas-Kilman grid, the author identified the main styles of student behavior during the conflict. Using mathematical and statistical analysis in IBM SPSS 21 and using Student's T-test, we identified the dominant type of personal behavior of students in conflict situations. The conclusions of theoretical and empirical research of conflicts and students' behavior during them are highlighted.*

**Key words:** «conflict», «style of behavior», «students».

**Постановка проблеми.** Дослідження конфліктних ситуацій як своєрідного соціально-психологічного феномена зіткнення різних поглядів, вимагає розуміння причин та факторів через що такі ситуації можуть виникати. Особистість істота соціальна, а тому зобов'язана діяти в системі міжособистісних стосунків та контактувати з іншими особами у яких є власна думка на певні ситуації. Наша діяльність спрямована на задоволення власних потреб. Таким чином, людина приречена на конфлікт. Ми досить часто перебуваємо в конфліктних ситуаціях та обираємо у них різні стратегії поведінки, які можуть призвести як до позитивних, так і до негативних наслідків.

**Завдання статі:** 1) вивчити основні функції (конструктивні та деструктивні) конфліктних ситуацій; 2) емпірично перевірити основні типи поведінки під час конфліктних ситуацій у студентів.

**Мета статті:** провести дослідження для виявлення основних поведінкових стратегій під час виникнення конфлікту у студентів 1 курсу відповідно сітці Томаса-Кілмена.

**Аналіз останніх досліджень та публікацій.** Основою наукової роботи стали теоретичні праці таких учених, як: Н.І. Пилат, В.П. Ратников, Г.С. Лукашова, А.В. Петровський, М.Г. Ярошевський, А.Т. Ішмуратов, Н.В. Грішина, Л.О. Коберник, Г.В. Ложкін, Н.І. Пов'якель та ін. Науковці дослідили основні чинники, які можуть впливати на виникнення й розвиток конфліктів, а саме: соціально-психологічні (об'єктивні) та

індивідуально-психологічні (суб'єктивні) особливості особистості та соціального середовища, яке її оточує (Н.В. Грішина); суперечностей, які носять внутрішній та зовнішній характер (Л.І. Божович); особливості природних властивостей особистості та рівня її соціального досвіду і взаємодії (Л.О. Петровська, Н.І. Пов'якель, В.І. Ілійчук) [1, 3, 6].

**Аналіз теоретичної частини.** Конфліктна ситуація є нормою для людських відносин. Адже у кожній стороні-учасниці є власна позиція, яка може відрізнитись від поглядів інших. А також погоджуємось із загальним визначенням конфлікту згідно А.Г.Здравомислову про те, що конфлікт є найважливішою стороною взаємодії людей у суспільстві, оскільки кожна особистість володіє своїм індивідуальним та унікальним поглядом на ситуації та проблеми на основі різних цінностей, бажань та мотивації [2].

В.І. Андреев вияснив, що конфлікт можна порівняти з процесом загострення протиріччя й боротьби двох чи більше сторін, що намагаються вирішити проблему, яка носить особистий характер для кожної з них [5]. А ось А.Т. Ішмуратов вважає, що немає конфлікту насправді, «конфлікт – це уявлення про реальну ситуацію, яке конструюється у свідомості кожного з його учасників» [3]. Це схоже з поглядами А.В.Петровського та М.Г.Ярошевського щодо феноменологічного характеру взаємодії учасників у конфлікті. Оскільки тут основну роль грають не транзакції між учасниками, а їх особисті уявлення, що формуються на основі соціального досвіду та індивідуально-психологічних характеристик особистостей.

Функції конфліктної ситуації можна розподілити за наслідками її вирішення, а саме: конструктивні (позитивні) та деструктивні (негативні) [4]. Через недосконалий процес взаємодії та спілкування між особами у процесі конфлікту можна усунути повну або часткову суперечність. Конфліктні ситуації висвітлюють невирішені питання, певні факти та галузі, яким не приділяли достатньої уваги. Конфлікт дозволяє глибше пізнати індивідуально-психологічні особливості його учасників, які беруть участь у ньому.

Конфлікт може стати джерелом та стимулом для розвитку особистості, покращення міжособистісних відносин. Міжособистісні конфлікти можуть стати засобом самоствердження особистості, вони допомагають формувати активну позицію особи під час взаємодії, дозволяють краще обґрунтовувати власну думку та позицію щодо обставин та наявної інформації. Конфлікт може приносити негативні наслідки, а саме: супроводження конфліктів стресом для його учасників та загальний погіршення психічного стану та стабільності особистості. Конфліктні ситуації інколи викликають появу негативних емоцій до його учасників, такі як: ворожість, неповага, злість, помста, ненависть до іншої сторони (див. табл.1.).

***Таблиця 1. Основні функції конфліктної ситуації (за В.С.Дудченко)***

Позитивні функції	Негативні функції
Зняття напруженості між співрозмовниками у процесі спілкування та обміну думками	Емоційні та часові затрати на продовження конфлікту
Отримання нової інформації від іншої особи, розширення світогляду	Погіршення загальної атмосфери у колективі та соціально-психологічного клімату через розбіжності у поглядах
Об'єднання колективу проти спільного «ворога», який має іншу думку	Особи до яких не прислуховуються вважають іншу сторону ворогом і погіршується процес комунікації та подальшої взаємодії
Стимулювання до інновацій, змін та розвитку власної діяльності	Надмірне захоплення конфліктною ситуацією заважає подальшій діяльності
Висловлення власної думки та точки зору на ситуації	Після завершення конфлікту-ступінь спілкування може знизитись, оскільки можуть залишитись незадоволені учасники
Аналізування можливостей учасників конфлікту	Складне відновлення гармонічних відносин («шлейф конфлікту»)

**Опис емпіричного дослідження.** Для виконання поставлених завдань нами було проведено емпіричне дослідження поведінки студентів 1 курсу під час конфліктів. Базою для проведення став Національний університет «Острозька академія». Вибірку склали 36 студентів 1 курсу різних спеціальностей, які навчаються у Національному університеті «Острозька академія». У якості психодіагностичного інструментарію ми використали опитувальник «Визначення стилю поведінки в конфліктній ситуації» (за К.Томасом та Р.Кілменном в адаптації Н.В.Гришиної) або сітка Томаса-Кілмена [7].

Сітка Томаса-Кілмена допомагає визначити стиль поведінки та реакцій під час конфлікту. І визначається він тією мірою, в якій особистість намагається задовольнити власні інтереси. У конфліктній ситуації можна діяти пасивно чи активно, а також задовольняти чи відхиляти інтереси та бажання іншої сторони, діючи спільно чи індивідуально. Якщо подати ці стилі поведінки у конфлікті у графічній формі, то отримаємо сітку Томаса-Кілмена, яка дозволяє аналізувати конфлікт і вибрати оптимальну стратегію поведінки (див. рис.1.).

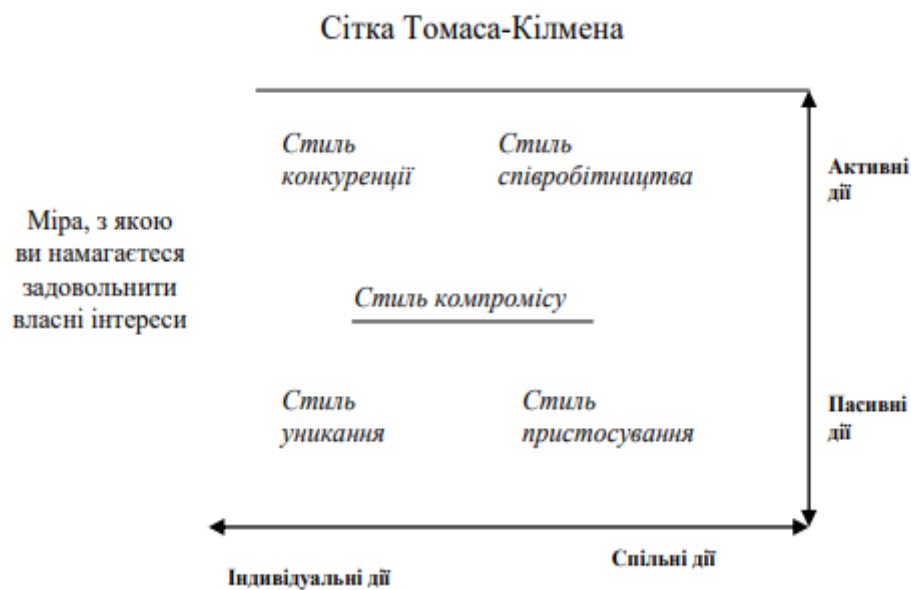

**Рис.1.** Стратегії поведінки особистості у конфліктній ситуації за Томасом-Кілменом

**Аналіз отриманих даних.** Математико-статистичний аналіз проводився за допомогою критерію хі-квадрат для аналізу середніх значень. Саме він показав основні стилі поведінки у конфліктній ситуації у студентів 1 курсу. В основному респонденти застосовують стратегії суперництва ( $M=10,27$ ) чи уникання конфліктів ( $M=9,52$ ) (Див. Рис.2.). Високі показники по стилю суперництва свідчать про те, що виграти повинен хтось один. Тобто побажання іншої сторони взагалі не враховуються під час вирішення проблеми. Цей стиль найбільш типовий у поведінці у конфліктній ситуації міжособистісного характеру.

Уникнення зазвичай реалізується, якщо конфлікт не зачіпає прямих інтересів сторін або наявна проблема не надто для них важлива. Тому у таких випадках співрозмовник може прийняти сторону у якій немає потреби відстоювати свої інтереси. Такий тип поведінки під час вирішення конфліктних ситуацій також досяг високих результатів у наших респондентів ( $M=9,52$ ). Такий стиль поведінки у конфліктній ситуації, як співробітництво сягає середнього рівня розвитку у наших досліджуваних ( $M=6,55$ ). Це найважчий, але найоптимальніший зі всіх стилів у реалізації. Оскільки під час співпраці зі співрозмовником ви знаходите найбільш прийнятне для обох сторін вирішення ситуації. Компроміс ( $M=7,27$ ) знаходиться в середині сітки Томаса-Кілмена. Учасники у нашому емпіричному дослідженні показали середні показники по даному типу поведінки у конфлікті. Сенс цієї стратегії полягає в тому, що обидві сторони намагаються врегулювати розбіжності в інтересах і для цього вони йдуть на взаємні для обох вчинки.

Пристосування ( $M=7,94$ ) використовується з метою зменшення напруження між учасниками розмови, для покращення атмосфери й відновлення нормальних відносин між обома сторонами. Наші учасники дослідження показали середні показники по рівню застосування такого типу поведінки під час вирішення конфліктів (див. рис.2.).

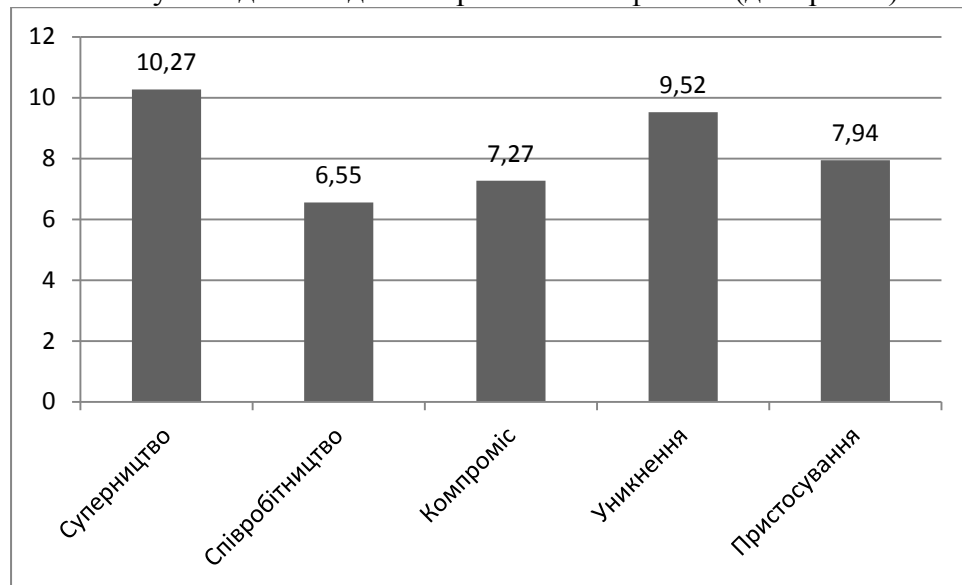

**Рис. 2.** Аналіз середніх значень стилів поведінки у конфліктній ситуації (за К.Томасом та Р.Кілменном)

**Висновки.** Конфлікт – це найважливіша сторона взаємодії людей у суспільстві. Це певна форма стосунків між актуальними суб'єктами соціальної дії, мотивація яких зумовлена протилежними цінностями й нормами, інтересами та потребами. Функції конфліктної ситуації можна розподілити за наслідками її вирішення, а саме: конструктивні (позитивні) та деструктивні (негативні).

Проведене емпіричне дослідження дало змогу проаналізувати основні типи поведінки студентів у конфліктних ситуаціях. І результати показали, що в основному вони вдаються до стратегії конкуренції ( $M=10,27$ ) чи уникання ( $M=9,52$ ). Також на середніх позначках опинились інші стратегії, а саме: компромiс ( $M=7,27$ ), пристосування ( $M=7,94$ ), співробітництво ( $M=6,55$ ).

**Перспективою подальшого дослідження** вбачаємо глибше діагностування стилів конфліктної поведінки та розробку авторської програми, яка спрямована на запобігання виникнення конфліктних ситуацій.

### ДЖЕРЕЛА ТА ЛІТЕРАТУРА

1. Гришина Н. В. Психология конфликта. Санкт-Петербург: Питер, 2008. 544 с.
2. Здравомыслов А.Г. Социология конфликта: Россия на путях преодоления кризиса : учеб. пособие для студ. высш. учеб. завед. Москва: Аспект-Пресс, 1995. 316 с.
3. Ишмуратов А.Т. Конфликт і згода. Основи когнітивної теорії конфліктів. Київ: Наукова думка, 1996. 190 с.
4. Козырев Г.И. Введение в конфликтологию: Учеб. пособие.Москва: ВЛАДОС, 2001.
5. Котлова Л.О. Психологічні особливості конфліктних форм поведінки студентів та їх особистісного статусу. *Наукові записки Вінницького державного педагогічного університету імені Михайла Коцюбинського. Серія: Педагогіка і психологія.* Вип. 32. Вінниця: ТОВ фірма «Планер», 2010. С. 444 – 450.
6. Ложкін Г. В. Психология конфликта: теория і сучасна практика: навч. посібник. Київ: Професіонал, 2007. 416 с.
7. Райгородский Д. Я. Практическая психодиагностика : методика и тесты. Самара: БАХРАХ-М, 2002. 672 с.

### ПРОЯВИ ПСИХОЕМОЦІЙНИХ СТАНІВ СТУДЕНТІВ У ЗАКЛАДАХ ВИЩОЇ ОСВІТИ

Проблема емоційного стану особистості, психічного і фізичного здоров'я людини, емоційної безпеки освітнього середовища нині стає все більш актуальною [2, с. 28-30]. Науковці починають звертати увагу не лише на академічну успішність студентів, але і, те які емоції вони переживають у процесі навчання у закладах вищої освіти. Це відповідає загальної гуманізації освітнього процесу.

Психоемоційний стан – це особлива форма психічних станів людини з переважанням емоційного реагування за певним типом домінанти. По-іншому, це емоційне реагування особи на якусь дію, ситуацію або реакцію іншої людини. Всі емоції класифікуються за якістю переживання. Так американський психолог К. Ізард виокремив низку якісно різних «фундаментальних» емоцій: інтерес – збудження, радість, здивування; горе – страждання; гнів – лють; відраза – огиду; презирство – зневага; страх – жах; сором – сором'язливість; вина – каяття. Перші три (збудження, радість, здивування) він відносить до позитивних, інші сім (страждання; лють; огида; зневага; жах; сором'язливість; каяття) до негативних. Таким чином, у людини можуть виявлятися як позитивні, так і негативні психоемоційні стани [4, с. 262–265].

Водночас існує інша класифікація емоцій, коли всі вони поділяються відповідно до того, який вплив вони чинять на фізіологічні процеси. В цих межах емоції можуть бути сценічні та астеничні. Стенічні (натхнення, гнів) характеризуються збудливістю, здатністю підвищувати м'язовий тонус, напругу сил, підштовхують до вчинків, висловлювань та ін. Людині в такому стані важко мовчати та не діяти активно. Тоді як астеничні емоції роблять людину бездіяльною та пасивною, що пов'язано із внутрішньо-особистісним стражданням, неспокоєм, страхом.

Стенічні та астеничні переживання є психічною стороною емоцій і можуть не тільки впливати на переживання, але і на інтелектуальні процеси: уявлення, думки, напрям уваги, а також на волю, дії і вчинки, на щохвилинну поведінку. Вплив емоцій на інтелект і волю коливається в дуже широких межах в залежності від інтенсивності душевного хвилювання, які можна побачити в емоційних проявах [1].

Студенти в період навчальних занять відчувають той спектр емоційних переживань, що і всі люди. Емоційно безпечне освітнє середовище закладу вищої освіти повинно щоденно забезпечити максимізацію позитивних емоцій і мінімізувати дію негативних. Найбільш сильні емоційні коливання бувають в період сесії. Екзаменаційний період є найбільш сильним в прояві негативних психоемоційних станів у студентів, оскільки багато навчальних ситуацій супроводжуються емоційними індивідуально-різними переживаннями [3, с. 92–98].

Отож кожна людина може проявляти свої емоції на одну і ту ж ситуацію по-різному. Тому дуже важливо, щоб психологічні служби, які діють у закладах вищої освіти, використовували різні методи для корекції психоемоційних станів студентів із властивими їм стенічними та астеничними переживаннями.

#### ДЖЕРЕЛА ТА ЛІТЕРАТУРА

1. Кузнецов М. А., Фоменко К. І., Кузнецов О. І. Психічні стани студентів у процесі навчально-пізнавальної діяльності. Харків: ХНПУ, 2015. 338 с.
2. Ребуха Л. З. Теоретичні аспекти емоційної напруженості як психологічної проблеми. *Теоретичні та прикладні проблеми психології*. 2015. №2. С. 28–35.
3. Оріховська А. Особливості психоемоційного стану студентської молоді з вадами слуху. *Теорія і методика фізичного виховання і спорту*. 2019. №3. С. 92–98.
4. Штефанюк Н. С. Основні положення теорії диференціальних емоцій К. Ізарда. *Сучасні дослідження з іноземної філології*. 2014. Вип. 12. С. 262–267.



**ЗНАННЯ МАЙБУТНІМ ПЕДАГОГОМ ПСИХОЛОГІЧНИХ АСПЕКТІВ  
ОРГАНІЗАЦІЇ НАВЧАННЯ, ВИХОВАННЯ ТА РОЗВИТКУ УЧНІВ  
В УМОВАХ ІНКЛЮЗИВНОЇ ОСВІТИ**

*У статті аналізуються психологічні аспекти організації навчання, виховання та розвитку учнів в умовах інклюзивної освіти, які повинен знати майбутній педагог. Зазначається, що наявність знань майбутнім педагогом психологічних аспектів організації навчання, виховання та розвитку учнів в умовах інклюзивного навчання дадуть можливість створити ефективне освітнє середовище.*

**Ключові слова:** *інклюзивна освіта, майбутній педагог, навчання, виховання, розвиток.*

*The article analyzes the psychological aspects of the organization of education, upbringing and development of students in an inclusive education, which should know the future teacher. It is noted that the future teacher's knowledge of the psychological aspects of the organization of education, upbringing and development of students in the conditions of inclusive education will provide an opportunity to create an effective educational environment.*

**Key words:** *inclusive education, future teacher, training, education, development.*

Однією з найактуальніших проблем у сфері педагогічної освіти майбутніх педагогів у закладах вищої освіти є готовність їх до роботи з дітьми з особливими освітніми потребами.

Інклюзія – це не лише можливість перебувати в певному навчальному закладі. Концепція інклюзивної освіти відображає одну з основних демократичних ідей: усі діти – унікальні й активні члени суспільства, що дає їм у перспективі бути повноправним членом суспільства (Конституція України). Одним із основних аргументів на користь інклюзії є формування позитивного уявлення про себе. Розширення можливостей для соціальної взаємодії створює гарні умови для вироблення соціальних і комунікативних компетентностей на відповідному віковому рівні дитини. Успіх підсилює відчуття компетентності, яка, у свою чергу, безпосередньо пов'язана із самоповагою та образом власного Я. Вона також передбачає спеціальну організацію освітнього процесу й надання підтримки учням з особливими освітніми потребами (ООП) в умовах звичайного класу загальноосвітньої школи.

Встановлено, що організація інклюзивної освіти повинна спрямовуватись на формування толерантного ставлення до осіб, які потребують корекції психофізичного розвитку, тобто здатності зрозуміти і сприймати їх такими, якими вони є, вбачаючи у них носіїв інших цінностей, логіки мислення, форм поведінки. Однак, як свідчить досвід, ставлення до означеної групи осіб у суспільстві неоднозначне (наприклад, жалість, традиція вирішувати проблеми без їхньої участі внаслідок необхідності опіки над ними тощо) [2].

Інклюзивне навчання – це комплексний процес забезпечення рівного доступу до якісної освіти дітям з особливими освітніми потребами шляхом організації їх навчання, виховання та розвитку у загальноосвітньому навчальному закладі, з урахуванням індивідуальних особливостей таких дітей. Головна передумова досягнення успіху – не середовище, що саме по собі має бути забезпечене, а методика викладання. На основі зібраної фактичної інформації можна стверджувати, що таким дітям корисно взаємодіяти з ровесниками в інклюзивній шкільній громаді.

Майбутній педагог повинен навчитися розуміти, що інклюзивна освіта дозволяє:

- 1) розвивати індивідуальні сильні сторони і таланти дитини;
- 2) приймати всіх учнів без виключення в загальноосвітню шкільну систему і суспільство;
- 3) працювати над досягненням індивідуальної мети беручи участь в житті громади та їхнього класу;
- 4) залучати батьків в процес навчання, розвитку, виховання та корекції і життя школи;

5) розвивати культуру поваги і належності до школи. Мати можливість навчатися і поважати різні здібності інших; 6) створювати дружні стосунки з іншими дітьми [1].

Студент – педагог повинен знати переваги інклюзивної освіти для дітей з особливими освітніми потребами, так як ці знання потрібні при організації інклюзивної форми навчання: 1) завдяки цілеспрямованому спілкуванню з ровесниками поліпшується когнітивний, моторний, мовленнєвий, соціальний та емоційно-вольовий розвиток дітей; 2) ровесники відіграють роль зразків для учнів з особливими освітніми потребами; 3) оволодіння новими вміннями та навичками відбувається функціонально; 4) навчання проводиться з орієнтацією на сильні якості, здібності та інтереси дітей; 6) у дітей є можливості для налагодження дружніх стосунків з ровесниками й участі у громадському житті.

Також, слід зауважити, що в інклюзивному класі є діти без порушень у розвитку. Тому майбутній педагог повинен навчитися здійснювати як індивідуальний так і диференційний підходи. Повинен навчитися організувати життя учнівського класу на користь всім учасникам освітнього процесу, зокрема: 1) навчити дітей природно сприймати і толерантно ставитися до людських відмінностей; 2) навчити дітей налагоджувати й підтримувати дружні стосунки з людьми, які відрізняються від них; 3) вчити співробітництву; 4) вчити поводитися нестандартно, бути винахідливими, а також співчувати іншим.

Учителі інклюзивних класів повинні глибше розуміти індивідуальні відмінності й особливості дітей, а також ефективніше співпрацювати з батьками та іншими фахівцями. Інклюзивна система освіти також корисна із суспільного погляду, оскільки завдяки спільному навчанню діти змалку вчаться розуміти й толерантно ставитись до людських відмінностей. Виходячи з концепції соціальної рівності та справедливості, учні з особливими освітніми потребами мають досягти таких самих навчальних результатів, як і їхні однолітки. Це виклик, який допомагає зрозуміти важливість різних рівнів результативності навчання для учнів з особливими потребами. Підхід, що базується на правах людини, має забезпечувати прогрес і, відповідно, оцінювання індивідуального прогресу упродовж засвоєння навчальної програми. Педагог повинен знати і розуміти індивідуальні особливості учнів. Вміти володіти різноманітними спеціальними методиками, що дасть їм змогу ефективно сприяти розвитку дітей з урахуванням їхньої індивідуальності.

Навчиться сприймати дітей більш цілісно, а також повинен вчитися дивитися на життєві ситуації очима дітей.

Слід знати, що учасниками освітньо-корекційного процесу є ще батьки. Родини дітей з особливими освітніми потребами можуть знаходити підтримку з боку інших батьків, вони краще розуміють, у чому розвиток їхніх дітей типовий, а в чому атиповий, а також беруть активнішу участь у процесі навчання, розвитку, виховання та корекції.

С.Миронова пропонує шляхи формування позитивного ставлення суспільства до осіб з психофізичними порушеннями, а саме: 1) створення на державному рівні системної програми розвитку суспільних поглядів щодо осіб з інвалідністю. Вона може реалізовуватись через телебачення, пресу, проте, з дотриманням принципу професійної компетентності, тобто з обов'язковим залученням фахівців – корекційних педагогів, осіб з інвалідністю до розробки і реалізації цих програм; 2) забезпечення умов для просвітницької роботи фахівців з питань підтримки дітей та молоді з особливостями психофізичного розвитку, в тому числі й у мережі Інтернет; 3) розробка філософії диференційованої освіти. Запровадження вивчення такого розділу філософії студентами різних спеціальностей; 4) формування психологічної та методичної готовності педагогів, керівників закладів до спільного навчання різних категорій дітей. Цей шлях може бути реалізований через обов'язкове включення дисциплін «Педагогіка інклюзивної освіти», «Основи корекційної педагогіки та спеціальної психології» у навчальні плани підготовки та післядипломної освіти всіх фахівців галузі «Освіта»; методичну роботу в школах під керівництвом корекційних педагогів та спеціальних психологів; 5) організація спільного культурного дозвілля дітей з особливостями психофізичного розвитку та типовим розвитком у позашкільних виховних установах. Таке спілкування буде підґрунтям для подальшої освітньої інклюзії; 6) створення позитивного

соціального середовища в освітніх закладах. Забезпечується проведенням тренінгів з дітьми, батьками, персоналом шкіл; організацією виховних заходів; спеціально підготовленими батьківськими зборами, консультаціями, іншими заходами; 7) Розробка вітчизняної моделі інклюзивної освіти, яка б ґрунтувалась на українському та закордонному досвіді і не суперечила б системі спеціальної освіти, а враховувала її багаторічний вагомий позитивний досвід; 8) удосконалення нормативної бази спеціальної та інклюзивної освіти за рахунок залучення до її формування та експертиз фахівців дефектологів [3].

Отже, специфіка цієї моделі освіти проявляється в організації, змісті, методах навчання, формах його проведення. Наявність знань майбутнім педагогом психологічних аспектів організації навчання, виховання та розвитку учнів в умовах інклюзивного навчання дадуть можливість створити ефективне освітнє інклюзивне середовище.

### ДЖЕРЕЛА ТА ЛІТЕРАТУРА

1. Інклюзивне навчання: організаційне, змістове та методичне забезпечення: навчально-методичний посібник / [кол. авторів; за заг. ред. С.П.Миронової]. Кам'янець-Подільський: Кам'янець-Подільський національний університет імені Івана Огієнка, 2015. 236 с.

2. Кузава І. Б. Толерантність як ефективна умова інклюзивної освіти осіб із інвалідністю. *Соціально-психологічні проблеми тифлопедагогіки: зб. наук. пр.* Київ: НПУ імені М.П.Драгоманова, 2011. Вип. 5 (13). С. 102-107.

3. Миронова С.П. Методическая работа педагогов в контексте инклюзивного образования. *Инклюзивное образование: генезис, проблемы внедрения и перспективы: сб. науч. статей* / Чуваш. гос. пед. унт; отв. ред. Г.П.Захарова. Чебоксары: Чуваш. гос. пед. унт, 2013. С. 124-127.

УДК 159.92

*Ірина Колодяжна  
(Острог, Україна)*

### ЕМПАТІЙНІ ЗДІБНОСТІ МАЙБУТНІХ ПСИХОЛОГІВ: АНАЛІЗ СУЧАСНИХ ДОСЛІДЖЕНЬ

*У цій публікації представлені теоретичні відомості про поняття емпатії та емпатійні здібності, короткий аналіз існуючих досліджень окресленої проблеми. Зазначено власне розуміння визначення «емпатія». Обґрунтовано потребу формування високого рівня емпатії у студентів психологів для подальшої успішної кар'єри. Наведено приклади можливих подальших досліджень у цій сфері.*

**Ключові слова:** емпатія, емпатійні здібності, студенти, психологи, юнацький період.

*This publication presents theoretical information about the concept of empathy and empathic abilities, a brief analysis of existing research on the problem. The need for the formation of a high level of empathy in students of psychology for further successful career is substantiated. Examples of possible further research in this area are given.*

**Keywords:** empathy, empathic abilities, students, psychologists, adolescence.

Психологія – досить складна наука і знати теорію важливо, та це лише 30% успіху. Для того, щоб бути хорошим психологом, потрібно не тільки здобувати успіхи у навчанні, але й володіти такими якостями, як: вміння слухати і чути, вміти розпізнавати емоції клієнта, бути терплячим, мати бажання до самовдосконалення, справді хотіти допомагати людям та бути зацікавленим у їхніх проблемах, вміти співчувати та співпереживати, тобто бути емпатійною особистістю.

Питання емпатії майбутніх психологів є досить актуальною проблемою. Як показав аналіз досліджень Н. А. Сургунд, найважливішими професійними якостями психолога називають: емпатійність, гуманізм, комунікативність, толерантність, тактовність, соціальна зрілість, моральність [6, с. 212]. Ми погоджуємось із думкою більшості психологів, що добре розвинена емпатійність психолога є тим інструментом, без якого неможливо побудувати успішну кар'єру та бути конкурентноздатним у цій сфері.

В нашій країні психологічна наука та практика знаходяться на стадії розвитку. Не всі люди готові прийняти її, але, водночас, все більше людей розуміють важливість психології та психотерапії у їхньому житті. Тому підготовка висококваліфікованих та конкурентоспроможних фахівців є необхідною для подальшого належного розвитку психології в Україні. Зазначене, у свою чергу, актуалізує проблему розвитку професійно-важливих якостей, серед яких – емпатія.

Емпатію, емпатійні здібності, їхню структуру та види вивчали такі вчені, як: К. Юнг, К. Роджерс, Н. Мак-Вільямс, Е. Тітченер, С. Максименко, В. Бойко, В. Варталян, О. Санніков та ін. Вперше поняття «емпатія» у психологічній науці ввів англійський психолог Едвард Тітченер у 1990 р. У своїх працях Е. Тітченер зазначає, що емпатія – це здатність відчувати (уявляти) себе в певних ситуаціях [1, с. 28]. На думку Н. Мак-Вільямс, емпатія – це здатність емоційно сприймати стан іншого [4, с. 28].

Дослідники інтегративного підходу вважають, що емпатія є системним утворенням, яке включає в себе такі компоненти: емоційний – співчужність у переживаннях інших людей, когнітивний – здатність до прогнозування поведінки інших людей, поведінковий – виражається в безкорисливій допомозі іншим, комунікативний – дозволяє передавати партнеру розуміння його переживань [5, с. 459].

За нашими спостереженнями, рівень емпатійних здібностей у студентів-психологів 1-2 курсів не є високим, адже освітні програми безпосередньо не спрямовані на розвиток особистісних якостей у студентів, чималий відсоток відводиться дисциплінам загального циклу. Як показало дослідження В. Кузьміної, на етапі початкових замірів найбільше виявилось студентів з низьким рівнем емпатії (48,75%), в той час, як студентів із високим рівнем емпатії було лише (13, 75%). Після проведення програми для розвитку емпатії цієї ж вибірки показники дещо змінилися: низький рівень емпатії склав – 17, 5%, середній – 58, 3% високий – 24, 2% [3]. Отже, після певної розвиваючо-корекційної програми рівень емпатійності значно зріс. Можна зробити висновок, що середньостатистичний рівень емпатійних здібностей серед студентів-психологів без додаткових тренінгових та розвиваючих програм є незадовільним.

Варто зазначити, що на нашу думку, рівень емпатійності студентів, все ж, підвищується з роками. На це вказують і публікації І. Штих, в яких наводяться порівняльні дані про рівні емпатійності між студентами першого та п'ятого курсів спеціальності «Психологія». Низький та дуже низький рівень емпатії в студентів першого курсу становив – 46,1%, в той час, як у студентів-п'ятикурсників – 8,3%. Середній рівень емпатії зустрічається найчастіше: першокурсники – 46,1%, п'ятикурсники – 66,7%. Вкрай малий відсоток студентів з високим рівнем емпатії, але, все ж, у студентів п'ятого курсу (16,6%) він вдвічі вищий, ніж у студентів першого курсу (8,5%) [7]. Це дослідження чітко дає зрозуміти, що досвід навчання (відвідування тренінгів, сертифікаційних програм, наукових конференцій, лекцій психологів-практиків, тощо) позитивно впливає на розвиток особистісних якостей студентів і чим він триваліший, тим вищого рівня розвитку особистісних якостей можна досягнути.

У праці Журавльової Л. П. «Психологічні основи розвитку емпатії людини» сказано, що юнацький період, а саме на цей період припадають роки навчання у ВНЗ, є періодом сприятливим для розвитку емпатійних здібностей, адже розвинена емпатія у цьому віці допомагає інтегруватися в суспільстві, що є дуже важливим для осіб даного вікового періоду. Також у даній праці було експериментально підтверджено позитивну зростаючу динаміку рівня емпатії після 15-16 років [2]. Тож можемо зробити висновок, що період навчання у ВНЗ є досить сприятливим для розвитку емпатійних здібностей тому рівень емпатії впродовж навчання дійсно може підвищуватися.

Отже, з усього вищевказаного можна зробити висновок, що емпатія є складною багаторівневою структурою, яка дає нам можливість розуміти, відчувати, співпереживати, інтерпретувати, порівнювати та віддзеркалювати емоції та почуття інших людей. Емпатія є важливою для становлення у багатьох різних професіях, але вона є ключовою характеристикою саме у професійній діяльності психологів. На нашу думку, розвиток емпатійних здібностей майбутніх психологів має бути одним з основних напрямів їхньої професійної підготовки у закладах вищої освіти.

Для розвитку емпатії майбутніх психологів потрібна розробка новітніх розвиваючо-навчальних програм, що дає нам напрямок для подальших еспериментальних досліджень на тему особливостей розвитку емпатійних здібностей студентів. Результати цих досліджень в свою чергу стануть базою для розробки навчальних програм спрямованих на розвиток особистісних якостей та емпатії зокрема.

### ДЖЕРЕЛА ТА ЛІТЕРАТУРА

1. Вавринів О. С. Становлення поняття емпатії в психології. *Теорія і практика сучасної психології*. 2019. Вип. 2. С. 28-31.
2. Журавльова. Л. П. Психологічні основи розвитку емпатії людини: дис. ... д-ра психол. наук: 19.00.07. Одеса, 2008. 469 с.
3. Кузьміна В. Ю., Гульбс О. А., Діхтяренко С. Ю. Розвиток емпатії у студентів психологічного профілю в групах активного соціального психологічного навчання (АСПН). *Вісник ХНПУ ім. Г.С.Сковороди*. Сер. Психологія, 2020. Вип. 63. С. 117-132.
4. Мак-Вільямс Нэнси. *Психоаналитическая диагностика*. Независимая фирма «Класс». 2004. 473 с.
5. Мацонок. А. О. Взаємозв'язок емпатії та психологічного благополуччя у майбутніх психологів. *Young Scientist*. 2016. Вип. 4. С. 459-461.
6. Шикирава Н. М. Емпатія у структурі професійних якостей практичних психологів. *Актуальні проблеми особистісного зростання: матеріали наук.-практ. конф. Житомир: ЖДУ ім. І.Франка*, 2019. С. 211-213.
7. Штих І. І. Здатність до емпатії як компонент професійних здібностей психолога. *Науковий вісник Мукачівського державного університету*. Сер. Педагогіка та психологія. 2015. Вип. 2. С. 177-180.

*Науковий керівник: доктор психологічних наук, доцент Матласевич О. В.*

УДК 159.942

*Ганна Мазур  
(Київ, Україна)*

### ВПЛИВ РІВНЯ РОЗВИТКУ ЕМОЦІЙНОГО ІНТЕЛЕКТУ НА СТУПІНЬ ЕМОЦІЙНОГО ВИГОРАННЯ ПЕДАГОГІВ

*Стаття присвячена розгляду феномену емоційного інтелекту, як фактора ефективної діяльності педагогів. Висунуто припущення щодо залежності рівня розвитку емоційного інтелекту на ступінь емоційного вигорання педагогів.*

**Ключові слова:** емоційний інтелект, емоційне вигорання, ефективність, рівень, залежність, педагоги.

*The article is devoted to the phenomenon of emotional intelligence as a factor of effective activity of teachers. The dependence of the level of development of emotional intelligence on the degree of emotional burnout of teachers is put forward.*

**Key words:** emotional intelligence, emotional burnout, efficiency, level, dependence, teachers.

**Актуальність.** На всіх етапах розвитку суспільства було актуальним питання ефективності професійної діяльності, яку пов'язують з умінням розуміти свої емоції та розпізнавати емоції інших людей – складовими феномену емоційного інтелекту. Феномен емоційного інтелекту доволі активно розглядається останні десятиліття, зокрема особливої популярності набув після виходу у 1995 році книги Д. Гоулмана «Емоційний інтелект». Цей феномен, в першу чергу, досліджують, як фактор впливу на кар'єру та успішність [3].

Відзначимо, що важливою умовою високої ефективності діяльності працівників типу «людина – людина», до яких відносяться педагоги, є вміння спілкуватися, розуміти стан людей, впливати на інших, знаходити взаєморозуміння в процесі виконання професійних функцій. Ці вміння є складовими емоційного інтелекту, що є предметом нашого дослідження.

Попри активне вивчення даного феномену відзначимо, що механізми впливу емоційного інтелекту на ступінь вираженості емоційного вигорання на цей час досліджено недостатньо. Зокрема набуває актуальності питання визначення інтолерантності до невизначеності, як причини, що викликає емоційне вигорання в час пандемії і в нових життєвих умовах.

**Аналіз останніх досліджень і публікацій:** Дослідженню проблем емоційного інтелекту присвячено праці зарубіжних дослідників, в яких виокремлюються: складові моделі емоційного інтелекту (G.J. Boyle, D.H. Saklofske), змішані моделі (Д. Люсін), емоційний інтелект, як система особистісних компетентностей (Д. Гоулман), моделі здібностей (Дж. Маєр, П. Саловей), зв'язок емоційного інтелекту та професійної діяльності (І. Андреева, М. Манойлова, М. Холл). Серед вітчизняних вчених проблему емоційного інтелекту розглядали в контексті успішності життєдіяльності (А. Четверик-Бурчак), ефективності професій типу «людина-людина» (Н. Александрова, Л. Ракітянська), проблеми вимірювання емоційного інтелекту (О. Журавльова) та його впливу на адаптацію особистості (С. Дерев'янку).

Наразі проблематика досліджень емоційного вигорання висвітлюється в царині емоційного інтелекту завдяки роботам вчених: Г. Фрейденбергера, К. Маслач, С. Джексон, В. Бойко, Н. Водоп'якової. Емоційне вигорання у фахівців професій типу «людина-людина» досліджували М. Борисова, Ю. Жогно, Л. Карамушка, Колтунович Т.А.

Отже, актуальність дослідження зумовлена теоретичним аналізом та практичними завданнями щодо визначення особистісних властивостей педагогів, що впливають на ефективність професійної діяльності.

**Метою дослідження** є з'ясувати вплив емоційного інтелекту на емоційне вигорання у професійній діяльності педагогів.

**Виклад основного матеріалу:** Досліджуючи тему впливу емоційного інтелекту на емоційне вигорання, доцільно навести визначення емоційного інтелекту (EQ), який в широкому значенні розуміється як здатність диференціювати позитивні та негативні почуття, а також знання та вміння щодо регулювання емоційного стану [2]. Отже, під емоційним інтелектом будемо розуміти здатність людини до усвідомлення, прийняття та управління емоційними станами, власними почуттями та почуттями інших людей, що формуються протягом життя людини у спілкуванні та професійній діяльності.

Емоційне вигорання визначають, як несприятливу реакцію на стреси, що включає в себе психологічні, психофізіологічні та поведінкові компоненти. Важливо пам'ятати, що вигорання – це синдром, або група симптомів, що з'являються разом, але не проявляються одночасно, тому що вигорання – процес суто індивідуальний [2].

Феномен емоційного та професійного вигорання набуває стрімкого розповсюдження та глобального значення. Тому поняття «емоційне вигорання» включено до 11-го перегляду Міжнародної класифікації хвороб (МКБ-11) – синдром, що концептуально розуміється як результат хронічного стресу на робочому місці, з яким не вдалося успішно впоратись [7]. Емоційне вигорання характеризується трьома ознаками: 1) відчуття мотиваційного та фізичного виснаження; 2) психічне дистанціювання від професійних обов'язків, почуття негативізму або цинізму до професійних обов'язків, що зростає; 3) зниження працездатності.

Саме тому вивченню проблеми емоційного вигорання присвячені дослідження, спрямовані на визначення причин його виникнення, а також шляхів боротьби та запобігання.

Багато вчених розробляли тему емоційного вигорання, але ставили різні акценти. Так, Г. Фрейденбергер вивчав та описував умови формування емоційного вигорання [6], а К. Маслач висвітлювала зміни, спричинені цим феноменом. О. Старченкова, Н. Водопьянова [2] звертають увагу на симптоми, які допомагають визначити початок вигорання у працівників. В. Бойко розглядає вигорання, як динамічний процес зі зміною фаз, стадій та симптомів [1].

Згідно дослідження Міжнародного кадрового порталу grc.ua. станом на 04.07.2017 р. більше половини громадян України (64%) перебувають у стані емоційного вигорання – стан виснаження на тлі хронічного стресу, що призводить не тільки до «блокади» всіх сил людини, а й до втрати відчуття радості від життя [5].

Поява пандемії призвела до різкої зміни укладу життя та роботи, що викликало додаткові стресові ситуації. Проблема емоційного вигорання стала ще більш актуальною та посилила дослідження причин та механізмів впливу на розвиток вигорання особистості толерантності до невизначеності, тобто адаптації людини до нових, складних та невизначених ситуацій. На думку С. Баднера, психологічну сутність феномену толерантності до невизначеності треба розуміти, як індивідуальну властивість особистості, яка дозволяє витримувати кризові ситуації під час переходу до нової ідентичності [4].

Відзначимо, що попередити емоційне вигорання можливо при наявності знань чинників, які впливають на його виникнення. Сформований емоційний інтелект особистості допомагає в нових невизначених умовах усвідомлювати зміни у власній ідентичності, здатність до прийняття та інтегрування нових якостей до нової ідентичності. Цей процес потребує розвитку творчості, креативності та авторства власного життя, що відбивається й на професійній діяльності педагога: дозволяє витримувати довготривалі стреси та знижувати вірогідність розвитку емоційного вигорання. Отже, емоційний інтелект відіграє значну роль у професійній успішності працівників соціальних професій та є вагомим фактором протидії у структурі емоційного вигорання працівникам професій «людина-людина».

**Висновки.** Таким чином, успішність професійної діяльності особистості педагога визначається рівнем розвитку емоційного інтелекту, який дозволяє регулювати власний емоційний стан та емоційний стан інших. Завдяки здатності усвідомлювати та керувати своїм емоційним станом та сприймати почуття інших людей, також дозволяє справлятися з емоційним навантаженням, що в свою чергу може попередити емоційне вигорання.

### ДЖЕРЕЛА ТА ЛІТЕРАТУРА

1. Бойко В.В. Энергия эмоций. Санкт-Петербург: Питер, 2004. 474 с.
2. Водопьянова Н.Е., Старченкова Е.С. Синдром выгорания: диагностика и профилактика. Изд. 2-е. Санкт-Петербург: Питер, 2011. 223 с.
3. Goleman D. Emotional intelligence. New York, 1995. 352 p.
4. Гусев А.И. Толерантность к неопределенности: проблематика исследований. *Практична психологія та соціальна робота*. 2007. Вип. 8. С. 75–80.
5. Міжнародний кадровий портал: Статистика емоційного вигорання українців від 04.07.2017 р. URL: [https://grc.ua/article/20397?utm\\_source](https://grc.ua/article/20397?utm_source) (Дата звернення: 10.03.2021).
6. Freudenberger H. Staff burnout. *Journal of Social Issues*. 1994. Vol. 30. P.159–165.
7. World Health Organization. Burn-out an «occupational phenomenon»: International Classification of Diseases. URL: <https://www.who.int/news/item/28-05-20> (Дата звернення: 11.03.2021).

*Науковий керівник: кандидат філософських наук, доцент Левченко В. В.*

### ПСИХОЛОГІЧНІ БАР'ЄРИ У ПОБУДОВІ ІНТИМНИХ СТОСУНКІВ У ЮНАЦЬКОМУ ВІЦІ

*У цій публікації представлені теоретичні відомості про поняття психологічних бар'єрів у побудові інтимних стосунків у період юнацького віку, короткий аналіз існуючих досліджень окресленої проблеми. Стосунки займають центральне місце в житті людини. Люди мають загальну жагу відчувати себе коханими, це бажання може бути задоволено саме через близькі (інтимні) стосунки.*

**Ключові слова:** юність, інтимні стосунки, бар'єри, розвиток, емоції, кохання.

*This publication presents theoretical information about the concept of psychological barriers in the construction of intimate relationships in adolescence, a brief analysis of existing research on this problem. Relationships have a central place to a person's life. People have a common thirst to feel loved, this desire can be satisfied through close (intimate) relationships.*

**Keywords:** youth, intimacy, barriers, development, emotions, love.

Інтимні стосунки – відносини між найближчими людьми, закриті від очей і вух всіх сторонніх [1].

Юність – завершальний етап формування особистості, перехідний період між дитинством та дорослістю. Саме цей вік є вирішальним у формування власного «Я». У цей період людина стоїть на порозі дорослого життя. Як зазначав психолог та дослідниця розвитку дитячої особистості Лідія Іллівна Божович.

Головними завданнями юнацького віку є вибір майбутньої професії, побудова власного життєвого плану, формування поглядів та розуміння взаємостосунків жінки та чоловіка, відкриття власної сексуальності. У юнацькому віці формування відносин з протилежною статтю, побудованих на симпатії та любові виступає як один із головних вікових завдань розвитку людини [2]. Водночас, на цьому шляху можуть траплятися різні бар'єри.

Психологічний бар'єр – це якась перешкода, яка існує лише на рівні психіки і що заважає людині виконувати певні дії. Психологічні бар'єри посилюють негативні переживання, наприклад, страх або сором і не дають можливості людині проявити себе.

Хоча емоційне життя людини юнацького віку, порівняно з попереднім віковим періодом, стабілізується, і вона здатна контролювати свої емоційні переживання, все ж сформовані почуття стають головними визначником її емоційного життя, від яких залежать виникнення і зміст ситуативних емоцій і афектів. Ці всі новоутворення призводять до становлення низки негативних особистісно-емоційних переживань: тривожності, пригніченості, невпевненості у своєму майбутньому.

Метою цієї праці є на основі теоретичного аналізу досліджень окресленої проблеми з'ясувати, з якими труднощами стикаються люди у юнацькому віці при побудові інтимних стосунків.

Аналізуючи проблему інтимних стосунків в юнацькому віці, ми стикнулись з протиріччям. З однієї сторони інтимні стосунки в нашому суспільстві досить широко та відкрито обговорюються, а з іншої вони досить скупі розглядаються пострадянськими психологами та вченими (Сапоровською М. В., Тутушкіною Л. М., Донцовою М. В., Донцовою Д. О., Смирновою Н. С.) В зарубіжній науці ця тема представлена та широко обговорюється. Розглядають такі проблеми як: довіра в відносинах, інтимна близькість, обов'язки у відносинах, страх бути відторгнутим та ревності (R. Burney, M. Mikulincer, G.S. Goodman, S.L. Murray, J.G. Holmes).



Психологічні бар'єри були предметом вивчення таких учених як Газіназарова Л. Е. та Левін К. Ц.. Останній вивчаючи стосунки в юнацькому віці, приходять до висновку, що вони динамічні і розвиваються при проходженні партнерами важких життєвих ситуацій.

Як відомо, велике значення для розвитку особистості в юнацькому віці має спілкування з однолітками. Це специфічний канал інформації, особливий вид міжособистісних відносин, а також один із видів емоційного контакту. У відносинах з однолітками, поряд зі збереженням колективно-групових форм спілкування наростає значення індивідуальних контактів і уподобань. У юнацькому віці стає важливим і актуальним пошук супутників життя і однодумців, зростає потреба у співпраці з людьми, зміцнюються зв'язки зі своєю соціальною групою, з'являється почуття інтимності у взаємодії з деякими людьми [4].

Близькі відносини між людьми в юнацькому віці є важливим ресурсом особистісного розвитку. Між людьми протилежної статі встановлюються тісні стосунки, які супроводжуються виникненням почуття кохання, яке виражається з допомогою таких позитивних емоцій, як інтерес, збудження, задоволення, радість. Ці емоції можуть бути основою мотивації, що визначає поведінку закоханої людини. У той же час близькі стосунки можуть бути джерелом невротизації, конфліктів і деструктивних дій. Нерідко вони супроводжуються переживанням занепокоєння, невизначеністю, складністю прогнозування та прийняття важливих рішень [3].

Довіра, як відомо, є основною умовою суб'єктного переживання психологічного комфорту людини в суспільстві. Довіра, пов'язуючи людей між собою, створює умови для співпраці, поваги, дружби і любові. Вона завжди передбачає наявність іншого, кому можна довіряти і він в свою чергу буде довіряти тобі. Відповідно, втрата довіри до інших людей, викликає і падіння таких моральних ідеалів як взаємодопомога, підтримка, добросусідство. [5]

Юнацька дружба унікальна, вона займає виняткове місце серед інших уподобань. Однак, потреба в психологічній (емоційно-чуттєвій) інтимності в юності практично нескінченна, задовольнити її вкрай важко. Підвищуються вимоги до дружби, ускладнюються її критерії. Юність вважається «привілейованим» віком дружби, але самі юнаки і дівчата вважають справжню дружбу рідким явищем.

До кінця юнацького вікового періоду закінчуються процеси фізичного дозрівання людини, відбувається так звана завершальна гормональна перебудова, що супроводжує повне статеве дозрівання, що призводить до посилення сексуальних переживань. Для більшості юнаків і дівчат характерне різке зростання інтересу до сексуальних питань [6]. У зв'язку із тим, що досвіду в інтимних питаннях у цьому віці замало, а у нашому суспільстві тема сексуальної освіти є справжнім табу, юнаки стикаються із цілою низкою проблем.

За 25 років незалежності в Україні відбулася лібералізація сексуальної моралі, йдеться в опитуванні, проведеному фондом "Демократичні ініціативи" та Київським міжнародним інститутом соціології (КМІС). У 1991 році 37% українців вважали неприпустимими сексуальні стосунки до шлюбу, в 2016 році таких людей стало вже 24%.

Від того, якими будуть перші романтичні відносини людини, яким чином вперше буде задоволена потреба в любові, залежить подальше благополуччя в сфері міжособистісних відносин, що говорить про високу значущість інтимних відносин.

Слід також зазначити, що особливості сучасного життя і способів спілкування за допомогою новітніх інформаційних технологій також породжує низку проблем психологічного характеру. Зокрема, на думку Аракеляна Л. К. наслідки залежності від соціальних мереж можуть досить згубно позначитися на становленні та розвитку багатьох поколінь. Такого роду залежність може бути причиною багатьох психічних розладів, замкнутістю, небажанням, а, можливо, і страхом перед спілкуванням з реальними людьми поза мережею.

Рівень соціальних навичків спілкування зменшується, якщо людина постійно перебуває в інформаційному онлайн середовищі. Це призводить до виникнення таких психологічних бар'єрів: поганий розвиток емпатії, втрата здатності співпереживати, співчувати. Психолог-

гуманіст Карл Роджерс говорить, що співпереживання є найефективнішим вмінням для покращення людських відносин та спілкування з іншими людьми [7].

Російський психотерапевт Андрій Курпатов зазначає, що в інтернет-середовищі немає відносин між людьми, спілкуючись онлайн ми не знаємо як людина поводить себе насправді в соціумі і як взаємодіє з людьми, ми знаємо про людину тільки з її самопрезентації. І це все є ґрунтом для виникнення великої кількості напруженості між романтичними партнерами, що є причиною виникнення бар'єрів у інтимних стосунках [6].

### ДЖЕРЕЛА ТА ЛІТЕРАТУРА

1. Бочавер К. А. Романтические отношения в юношеском возрасте: представления о преодолении трудностей : автореф. дис. 19.00.05. Москва, 2012.
2. Донцов Д. А., Донцова М. В. Психологические особенности юношеского возраста : журнал образования и обучения. Одинцово, 2013. С.34-39.
3. Кон И. С. Психология ранней юности. Москва: Просвещение, 1989. 35 с.
4. Курпатов А. В. Почему мы разучились общаться? 2020. URL: <https://www.youtube.com/watch?v=sdQwS9a19xo>.
5. Психология общения и доверия: теория и практика. Университет РАО, 2014. URL: [https://www.hse.ru/data/2014/11/07/1103028682/psih\\_obsh\\_i\\_dov.pdf](https://www.hse.ru/data/2014/11/07/1103028682/psih_obsh_i_dov.pdf).
6. Тутушкин Л. Н. Стресс в романтических отношениях юношеского возраста. *Вестник КГУ им. Н.А. Некрасова*. 2014. С.1-2.
7. Rogers C. On Becoming a Person. Boston: Houghton Mifflin, 1961. P. 332.

*Науковий керівник: доктор психологічних наук, доцент Матласевич О. В.*

УДК 159.9

*Галина Невейкіна  
(Одеса, Україна)*

### СХИЛЬНІСТЬ ДО СТРЕСУ У СТУДЕНТІВ В ЕКЗАМЕНАЦІЙНИЙ ПЕРІОД: ПРИЧИНИ ТА ПРОЯВИ

*У статті визначені основні фактори, які впливають на розвиток стресу. Досліджені причини, прояви та способи подолання екзаменаційного стресу у студентів вищих навчальних закладів.*

**Ключові слова:** стрес, початковий стрес, екзаменаційний стрес, стресові фактори, стресовий стан, студентський вік.

*The article identifies the main factors that affect the development of stress. The causes, manifestations and ways of overcoming exam stress in students of higher educational institutions are investigated.*

**Key words:** stress, initial stress, exam stress, stressors, stress, student age.

Студентське життя повне надзвичайних і стресових ситуацій, тому студенти часто відчують нервово-психічне напруження. В основному стрес розвивається в наслідок великого потоку інформації, відсутності системної роботи під час семестру та, як правило, в період сесії. Навчальна діяльність студентів ВНЗ є інтелектуально та емоційно напруженим видом діяльності. Регулярний стрес і пов'язана з ним підвищена мобілізація внутрішніх ресурсів можуть призводити до збоїв у процесах психологічної адаптації та, як наслідок, розвитку психічних і соматичних захворювань.

Серед головних стресорів життя студента можна відмітити: тривожність і страх перед сесією, велике академічне навантаження, високе емоційне напруження, недосипання, борги

по предметам, пропуски, тощо. Окрім того, студенти переживають велику кількість проблем, властивих молодим людям, обумовлених віковими особливостями [5].

При стресі, як правило, відчувається сильне занепокоєння: людина відчуває, що не може контролювати ситуацію і впоратися з проблемою. Можуть виникати неадекватні емоційні сплески, безсоння, мігрені, астматичні явища, порушення травлення, загальне погане самопочуття і нездатність розслабитися. Стрес може викликати і депресію, при якій у людини спостерігається різка зміна настроїв, погіршується апетит і сон, знижується самооцінка [1].

Одне з перших місць серед причин, які викликають психічне напруження у студентів займає екзаменаційний стрес. Під екзаменаційним стресом розуміють специфічний стан людини, що складає іспит. Цей процес доволі довготривалий. Як правило стрес починається з того моменту, коли студент починає усвідомлювати, що найближчим часом йому доведеться скласти іспит. У різних студентів ця думка виникає в різні терміни до іспиту: від декількох тижнів до декількох днів, і з цієї миті починає наростати тривожне очікування іспиту, яке досягає максимуму вже в навчальній аудиторії, де відбувається здача. Якщо результат іспиту важливий для людини, то зовсім позбутися хвилювання неможливо. Класичний приклад екзаменаційного стресу можна виявити в періоди сесії в будь-якому навчальному закладі. Безсонні ночі, тривожні думки, зниження апетиту, прискорений пульс і тремтіння в кінцівках – ось типові прояви страху перед іспитами, що приводить до постійних, зтяжних стресів, які негативно впливають на здоров'я людини. Екзаменаційний стрес негативно впливає на нервову, серцево-судинну і імунну системи людей і навіть може викликати порушення генетичного апарату, підвищуючи вірогідність виникнення онкологічних захворювань, також може привести до психічних розладів [3].

Отже, під час екзаменаційної сесії студентам доводиться зустрічатися з широким діапазоном синергійно діючих стресових факторів, які у результаті приводять до розвитку вираженого стресу. Умовно-рефлекторним шляхом всі ці негативні явища можуть зв'язатися з самим процесом навчання, викликаючи подальший страх екзаменів, небажання вчитися, зневіру у власних силах. Таким чином, екзаменаційний стрес представляє собою серйозну загрозу здоров'ю студентів. До того ж особливої актуальності проблемі надає масовий характер даного явища, яке щорічно охоплює сотні тисяч студентів у масштабах нашої країни [5].

Однак дослідження, проведені в цьому напрямку показують і позитивні сторони впливу стресу на людину. У малих дозах він просто необхідний, так як він сигналізує про виникнення проблем і відповідає за наше «налаштування» на адекватну поведінку в небезпеці. В певних ситуаціях психологічне напруження може мати стимулююче значення, допомагаючи студентам мобілізувати всі свої знання і особистісні резерви для вирішення поставлених перед ними учбових задач. У випадку з іспитами стрес забезпечує організм додатковим адреналіном, підтримуючи студентів в потрібній формі [2].

За даними соціологічних опитувань студенти ставляться до іспитів, як до інтелектуального та емоційного перевантаження. На екзаменаційний стрес впливають різні чинники, наприклад, залежність результату і подальшого отримання стипендії. Погіршують емоційне перевантаження тривале очікування іспиту, строгий викладач, складний предмет і жорсткий ліміт часу.

Хоча стрес в житті студента і є невід'ємною частиною, потрібно щоб іспит не став причиною нервового зриву. Тому запропоновано загальні рекомендації, які допомагають стати більш спокійним. Бажано об'єктивно оцінювати свої знання і вірити в себе. Зазвичай людина малює собі страшні картини, але насправді це звичайний робочий процес для викладача. Бажано не пити перед іспитами занадто багато чаю, кави і газованих напоїв. Кофеїн збуджує мозок і робить його несприйнятливим до інформації. Будь-які поради психолога будуть неефективні, якщо не практикувати вправи і не пробувати впоратися з передекзаменаційні хвилюванням. Коли перед іспитом втрачається самовладання і важко впоратися зі стресом, можна використовувати вправи для зняття тривоги [4].

Стрес у студентської молоді являє собою повсякденні перевантаження, пов'язані з особливостями процесу навчання у вузі та надають безпосередні та незалежні ефекти на самопочуття і психічні або соматичні функції.

Для сучасного студента стрес не є надприродним явищем, а скоріше реакцією на накопичені проблеми, на нескінченний процес боротьби з повсякденними труднощами. Зі стресом можна боротися. При настанні гострого стресу ви можете застосовувати різні техніки.

Отже, стрес – це невід'ємна частина повсякденного життя кожного студента. Реакція на стрес, як і початок трудового дня, режим харчування, рухова активність, якість відпочинку і сну, взаємини з оточуючими, є складовими частинами способу життя. Від самого студента залежить, яким буде його спосіб життя – здоровим, активним або ж нездоровим, пасивним, а, отже, як часто і тривало він буде перебувати у стресовому стані.

### ДЖЕРЕЛА ТА ЛІТЕРАТУРА

1. Водопьянова Н.Е. Психодиагностика стресса. Санкт-Петербург: Питер, 2009. 336 с.
2. Васильевих Л.Г. Влияние навчального та екзаменаційного стресу на процес адаптації студентів першого курсу до навчання у ВНЗ. *Збірник наукових праць Хмельницького інституту соціальних технологій Університету "Україна"*. 2010. №2. С.226-228.
3. Локтева С.А. Развитие личности і адаптація в студентському середовищі. *Науковий часопис НПУ імені М.П. Драгоманова. Серія №12. Психологічні науки: Зб. наукових праць*. Київ: НПУ імені М.П. Драгоманова, 2009. №24 (48). С. 78-82.
4. Соколов Е.А. Стратегия преодоления стресса в экстремальных ситуациях: Монография. Новосибирск, 2006. 368 с.
5. Щербатых Ю.В. Психология стресса и методы коррекции. 2-е изд. Санкт-Петербург: Питер, 2012. 256 с.

УДК 159.9

*Таміла Попович  
(Острозь, Україна)*

### ОСОБЛИВОСТІ ЕМОЦІЙНОГО ІНТЕЛЕКТУ МАЙБУТНІХ ПРАВНИКІВ

*Емпіричне дослідження проводилося з використанням методики «Опитувальник емоційного інтелекту» Н.Холла. Розглянуто класичну модель здібностей та змішані моделі емоційного інтелекту. Визначено роль емоційного інтелекту, його функції. Стаття присвячена дослідженню емоційного інтелекту майбутніх правників.*

**Ключові слова:** емоційний інтелект, модель здібностей, правники.

*The article is devoted to the study of the emotional intelligence of future lawyers. The classical model of abilities and mixed models of emotional intelligence are considered. The role of emotional intelligence and its functions are determined. The empirical study was conducted using the method of "emotional intelligence questionnaire" by N. Hall.*

**Keywords:** emotional intelligence, ability model, lawyers.

**Вступ.** Що таке емоційний інтелект? Це група ментальних здібностей, які беруть участь в усвідомленні та розумінні власних емоцій і емоцій оточуючих. Люди з високим рівнем емоційного інтелекту добре розуміють свої емоції і почуття інших людей, можуть ефективно керувати своєю емоційною сферою.

Ефективність професійної діяльності багато в чому обумовлюється умінням розуміти свої емоції та розпізнавати емоції інших людей. Дана тематика стала дуже популярна і привернула до себе увагу багатьох дослідників.

Першою публікацією на тему емоційного інтелекту стала робота П.Саловея і Д. Майєра. Автори визначили емоційний інтелект як здатність переробляти інформацію, що міститься в емоціях (уміння визначати значення емоцій, взаємозв'язки) та використовувати емоційну інформацію як основу для прийняття рішень. Вони трактували емоційний інтелект як сукупність когнітивних здібностей для ідентифікації, розуміння та управління емоціями (модель здібностей). Для оцінки емоційного інтелекту Майєром, П.Саловеєм та Д.Карузо була створена методика MSCEIT.

Найбільш ранні коріння досліджень емоційного інтелекту можна простежити в роботі Чарльза Дарвіна, який зазначав важливість емоційного вираження для виживання, а також для адаптації. У 1900-х роках, хоча традиційні визначення інтелекту робили наголошення на таких когнітивних аспектах, як пам'ять і вирішення проблем, ряд впливових дослідників в галузі дослідження інтелекту почали визнавати важливість не когнітивних аспектів. Так в 1920 році, Е. Л. Торндайк ввів у свою роботу термін «соціальний інтелект», щоб описати навички розуміння та управління іншими людьми.

У загальному розумінні емоційний інтелект розглядається як здатність працювати з емоціями і проявляти емпатію. Сюди відноситься вміння розпізнавати емоції, визнавати негативні і позитивні почуття, відокремлювати особисте сприйняття від наочних фактів, управляти власними і чужими емоціями. Це певна людська здатність до дуже точного відчуття ситуації, розуміння бажань оточуючих, стійкості до стресу і впливу негативних емоцій. Загалом про людину можна сказати, що вона володіє високим емоційним інтелектом, якщо вона залишається врівноваженою в будь-якій ситуації і добре вміє взаємодіяти з емоціями оточуючих.

Одним з перших кроків до використання навичок емоційного інтелекту на робочому місці є практика розпізнавання власних емоцій. Самосвідомість має на увазі усвідомлення різних аспектів самого себе, в тому числі емоцій і почуттів. Це одна з основних складових емоційного інтелекту. Щоб розпізнати емоції і зрозуміти, що викликає ці почуття, вам потрібно спочатку усвідомити самого себе.

**Метою мого дослідження** є особливості емоційного інтелекту студентів Національного університету «Острозька академія» спеціальності «Право».

**Виклад основного матеріалу.** Методом вибірки було проведено опитування серед студентів Національного університету «Острозька академія». Загалом до вибірки увійшло 33 студенти інституту права ім. І. Малиновського.

В ході дослідження було виявлено у студентів рівні парціального емоційного інтелекту та інтегративний рівень емоційного інтелекту, що відображають різні сторони життя.

Результати емпіричного дослідження емоційного інтелекту слухачів за методиками «Опитувальник емоційного інтелекту» Н. Холла. Середній рівень за шкалою «Емоційна обізнаність» виявлено у 23% досліджуваних. Отримані дані дають змогу констатувати, що опитувані середньо обізнані з власними емоційними станами. За шкалою «Управління своїми емоціями» середній рівень показали 16% респондентів. Управляти своєю поведінкою за рахунок управління емоціями (шкала «Самотивація») на середньому рівні можуть 20% досліджуваних. Середній рівень «Емпатії» характерний для 23% респондентів, що свідчить про епізодичну «сліпоту» до почуттів і думок інших. І остання шкала «Розпізнавання емоцій інших людей» мають 22% респондентів середнього рівня. Вони можуть розпізнавати почуття та емоції інших людей, впливати на їх емоційний стан.

**Висновки.** В даній статті представлено результати дослідження емоційного інтелекту майбутніх правників. Для більш детальної діагностики була використана методика «Опитувальник емоційного інтелекту» Н. Холла.

Хоча методика Н. Холла побудована на загальнотеоретичних уявленнях про емоційний інтелект як про особистісні характеристики, що емоційний інтелект – це конструкт, який пов'язаний з когнітивними здібностями та з особистісними характеристиками, отримані дані дали змогу дослідити особливості емоційного інтелекту опитуваних. Результати аналізу свідчать, що емоційний інтелект є розумінням своїх та чужих емоцій; міжособистісним

аспектом емоційного інтелекту; емоційною поінформованістю; самомотивацією; емпатією; розпізнаванням емоцій інших, загальною емоційною спрямованістю.

Отже, ефективні розвивальні впливи на ці складові можуть забезпечити розвиток емоційного інтелекту, що являється дуже важливим для майбутніх працівників юридичної діяльності.

### ДЖЕРЕЛА ТА ЛІТЕРАТУРА

1. Андреева И.Н. Азбука эмоционального интеллекта. Санкт-Петербург, БХВ-Петербург, 2012.
2. Бар-Он Р. Эмоциональный интеллект: Описание. Журнал практического психолога. 2009.
3. Выготский Л. С. Психология. Москва: Изд-во ЭКСМО-Пресс, 2000.
4. Гоулмен Д. Эмоциональный интеллект. Москва, Астрель, 2009.
5. Ильин Е.П. Психология взрослости. Санкт-Петербург: Питер, 2012.
6. Кас'янова С.Б. Особливості впливу емоційного інтелекту на особистісні ресурси подолання складних життєвих ситуацій. *Вісник Одеського національного університету ім. І.І. Мечнікова. Серія «Психологія»*. 2018. Т. 23, 2 (48), 49-57.
7. Кас'янова С.Б. Роль емоційного інтелекту в розвитку лідерських якостей особистості. *Психологічні перспективи*. Луцьк, Східноєвропейський національний університет імені Лесі Українки, 2018.
8. Кочарян А.С. и др. Синдром «эмоционального холода» в межличностных отношениях: аддиктивный контекст. *Вісник Харківського національного університету ім. В.Н. Каразіна. Серія «Психологія»*. 2007. № 771.
9. Люсин Д. В. Новая методика для измерения эмоционального интеллекта: опросник. *Психологическая диагностика*. 2006. Т. 4. С. 3-22.
10. Носенко Е.Л. Емоційний інтелект як соціально значуща інтегральна властивість особистості. *Психологія і суспільство*. 2004. 4 (18).
11. Павлова І. Г. Емоційна зрілість та її основні компоненти. *Науковий вісник ПДПУ ім. К.Д. Ушинського*. 2003. №5-6.
12. Роджерс К.Р. Взгляд на психотерапию. Становление человека. Москва: Изд. группа «Прогресс».
13. Чебикін О. Я. Становлення емоційної зрілості особистості : монографія. Одеса, 2009. 238 с.

УДК 159.9.072.59:159.923:316.622-057.875:616.89-008

*Ирина Сильченко  
(Гомель, Беларусь)*

### СОЦИАЛЬНО-ПСИХОЛОГИЧЕСКИЕ ХАРАКТЕРИСТИКИ СТУДЕНТОВ С ПСИХОСОМАТИЧЕСКИМИ ЗАБОЛЕВАНИЯМИ

*В статье представлены результаты эмпирического исследования социально-психологических особенностей студентов с психосоматическими заболеваниями. Установлено, что у них, по сравнению со здоровыми испытуемыми, более выражены показатели агрессии, враждебности и перфекционизма, а также преобладают неадаптивные стратегии копинг-поведения.*

**Ключевые слова:** *перфекционизм, агрессия, враждебность, копинг-поведение, психосоматические заболевания.*

*The article presents the results of an empirical study of the socio-psychological characteristics of students with psychosomatic diseases. It was found that they, in comparison with healthy subjects, have more pronounced indicators of aggression, hostility and perfectionism, as well as predominate maladaptive strategies of coping behavior.*

**Keywords:** *perfectionism, aggression, hostility, coping behavior, psychosomatic diseases.*

За последние десятилетия отмечается значительное увеличение численности больных с психосоматической патологией. Особенно уязвимым является студенческий возраст в силу высокого уровня нагрузок, стресса, трудностей адаптации. Для эффективного решения данной проблемы необходимо выявление различных предикторов психосоматики у молодежи и разработки программ их профилактики.

К наиболее часто упоминаемым факторам психосоматических расстройств относятся враждебность, агрессия и перфекционизм. В ряде исследований убедительно продемонстрировано значение агрессии и враждебности как самостоятельных предикторов развития ишемической болезни сердца, гипертонической болезни, нарушений сердечного ритма, метаболического синдрома, смертности от сердечно-сосудистых заболеваний, бронхиальной астмы. Отмечается, что враждебность является прогностическим критерием неблагоприятного течения аллергических, онкологических, вирусных заболеваний и расстройств личности [2; 4].

Существуют эмпирические данные о роли перфекционизма в этио- и патогенезе широкого круга психических и соматических расстройств (Гаранян Н.Г., Холмогорова А.Б., Юдеева Т.Ю., 2001; Юдеева Т.Ю., 2007; Ясная В.А., Ениколопов С.Н., 2007; Гаранян Н.Г., 2006; 2010; Парамонова В.В., 2011).

В многочисленных исследованиях доказана роль стрессовых состояний в возникновении и развитии различных соматических расстройств (В.Д. Менделевич, 2002; И. Г. Малкина-Пых, 2005; Ю.В. Щербатых, 2006; Г. В. Погосова, 2007; Т.Н. Золотова, 2008; О. П. Ротарь, Е. А. Трифонова, Л. С. Коростовцева, 2011; Краснов А.А., 2012). Внимание исследователей сконцентрировано на копинг-поведении личности как факторе, опосредующем стрессогенные воздействия. Эмпирические данные подтверждают наличие связи стиля совладания с риском развития психосоматических расстройств [6; 7].

На основании анализа современных теоретических и эмпирических исследований копинг-поведения в связи с риском развития соматических заболеваний Трифонова Е.А. пришла к выводу, что совладание со стрессом не является эмпирически доказанным самостоятельным фактором риска соматической патологии, а скорее выступает копинг-коррелятом известных психологических факторов соматических заболеваний [7, с. 99]. Установлена связь перфекционизма и враждебности студентов с такими дезадаптивными стратегиями совладания со стрессом, как «академическая прокрастинация (склонность откладывать начало выполнения учебных задач) и «социальное избегание» [4; 5].

Многие исследователи подчеркивают, что дисфункциональные личностные черты (агрессия, враждебность и перфекционизм), как своеобразный антиресурс, повышают вероятность использования неадаптивного копинг-поведения, что приводит к возникновению различного рода психических и соматических расстройств [1; 3]. Следует отметить, что большинство исследований по этой проблеме выполнено на материале психических расстройств.

С целью выявления особенностей проявления перфекционизма, агрессии и копинг-поведения у студентов с психосоматическими заболеваниями было проведено исследование, в котором приняли участие 119 студентов в возрасте 18-20 лет. На основе опроса о состоянии здоровья и анализа медицинских документов испытуемые были разделены на 2 группы: с психосоматическими заболеваниями и без отклонений в состоянии здоровья.

Для оценки уровня агрессии и враждебности использовалась методика диагностики показателей и форм агрессии А. Басса и А. Дарки (адаптация А.К. Осницкого) и проективная методика Э. Вагнера «Hand-test» (модификация А.В. Герасимова). Измерение перфекционизма проводилось с помощью многомерной шкалы перфекционизма П.Л. Хьюитта и Г.Л. Флетта (адаптация И.И. Грачевой), которая дала возможность определить как общий уровень перфекционизма, так и выраженность отдельных его компонентов – Я-ориентированного, объектно-ориентированного и социально предписанного перфекционизма. Диагностика копинг-стратегий осуществлялась с помощью методики копинг-механизмов Э. Хейма, адаптированной Л. И. Вассерманом.

По результатам опросника Басса-Дарки у испытуемых с психосоматическими заболеваниями зафиксированы достоверно более высокие, чем в норме, индексы агрессивности и враждебности. Наиболее высокие значения отмечены по шкалам «раздражительность», «подозрительность» «косвенная агрессия», обида. При этом показатели прямых и открытых форм агрессии по шкалам «вербальная и физическая агрессия» в данной выборке незначительно отличаются от нормативных, что свидетельствует о склонности данной категории испытуемых к накоплению агрессивного и враждебного потенциала при выраженном ограничении его проявления.

Полученные результаты подтверждаются данными теста «Рука»: в группе психосоматических больных выявлена достоверно более высокая, чем в здоровой группе, агрессивность, направленная на предметы (неживые объекты) ( $p < 0.001$ ). Можно предположить, что агрессивное поведение может не проявляться из-за страха неодобрения и происходит «смещение» агрессивности на предметы, нападение на которые ассоциируется с наименьшим наказанием. По уровню агрессивности, направленной на людей, показатели в двух группах не различаются.

У студентов с психосоматическими заболеваниями также более выражены личностные качества, сдерживающие прямое выражение агрессии в поведении: – межличностная зависимость, уступчивость, подчиняемость в сочетании с интенсивной потребностью в контактах. Кроме того, отмечается тенденция к более выраженному внутреннему диалогу, что косвенно может свидетельствовать о тенденции к «застреванию» на собственных переживаниях, постоянной проработке своих проблем.

Таким образом, студенты с психосоматическими расстройствами испытывают обиду на окружающих из-за ощущения несправедливого и плохого с ними обращения. Их отличает большая подозрительность и убежденность в стремлении окружающих нанести им вред. Они чрезмерно раздражительны, готовы к проявлению негативных чувств при малейшем возбуждении. Однако эти переживания не отреагируются в открытых, прямых формах агрессивного поведения, а блокируются вследствие межличностной зависимости или находят выражение в косвенной агрессии. Присущее им чувство вины также способствует сдерживанию проявления форм поведения, которые обычно запрещаются (общественными нормами).

Статистически значимые различия в двух группах испытуемых обнаружены и по параметрам перфекционизма. У студентов с психосоматическими заболеваниями все показатели перфекционизма (ориентированного на себя, ориентированного на других и социально предписанного перфекционизма) превышают значения данных параметров у условно здоровых испытуемых ( $p < 0,05$ ). Можно заключить, что стремление человека к установлению нереалистичных стандартов для себя, чрезвычайно высоких стандартов для значимых людей из близкого окружения и стремление соответствовать высоким стандартам, установленным в обществе, может провоцировать различные негативные эмоциональные переживания (тревогу, страх, беспокойство, ярость, враждебность, агрессию), тем самым, повышает субъективную стрессогенность жизни, что и приводит к возникновению психосоматических расстройств. Это подтверждает положительная связь социально предписанного перфекционизма и перфекционизма, ориентированного на других, с показателями агрессии ( $r = 0,270$ ;  $p \leq 0,05$ ;) и враждебности ( $r = 0,377$ ;  $p \leq 0,01$ ).

Сопоставление показателей выраженности копинг-стратегий у двух групп испытуемых показало, что 89 % студентов с психосоматическими заболеваниями используют неадаптивные копинг-стратегии. Среди здоровых студентов только 3% испытуемых прибегают к неконструктивному копингу, адаптивные копинг-стратегии используют 53% и относительно адаптивные копинг-стратегии – 44% испытуемых этой группы. Обнаружена значимая отрицательная связь показателей агрессии, враждебности и адаптивных копинг-стратегий ( $p \leq 0,05$ ) у студентов с психосоматическими заболеваниями.

Проведенное исследование позволило выделить важные мишени психотерапевтических интервенций и профилактики возникновения психосоматических расстройств у студентов:



высокий уровень агрессивности и враждебности в сочетании с выраженным перфекционизмом и неадаптивным копингом.

#### ИСТОЧНИКИ И ЛИТЕРАТУРА

1. Бодров В.А. Психологический стресс: развитие и преодоление. Москва: ПЕРСЭ, 2006. 528 с.
2. Бутома Б.Г. Варианты проявления агрессивного поведения при некоторых соматических и психических заболеваниях (обзор). *Журнал невропатологии и психиатрии им. С.С. Корсакова*. 1992. № 2. С. 122-126.
3. Гаранян Н.Г. Перфекционизм и враждебность как личностные факторы депрессивных и тревожных расстройств: автореф. ... дис. докт. психол. наук: 19.00.04. Москва, 2010. 42 с.
4. Ениколопов С. Н. Враждебность в клинической и криминальной психологии. *Национальный психологический журнал*. 2007. № 1 (2) сентябрь. С. 32–39.
5. Москова М. В. Личностные факторы эмоциональной дезадаптации студентов: автореф. ... дис. канд. психол. наук: 19.00.13. Москва, 2008. 34 с.
6. Сорокин Л.А. Стратегии совладания со стрессом в формировании риска неблагоприятного течения ишемической болезни сердца у женщин. *Клиническая и медицинская психология: исследования, обучение, практика: электрон. науч. журн.* 2014. №3 (5). С. 11. URL: <http://medpsy.ru/climp> (дата обращения: 12.02.19).
7. Трифонова Е. А. Стратегии совладания со стрессом и соматическое здоровье человека: теоретические подходы и эмпирические исследования. *Известия РГПУ им. А. И. Герцена*. 2012. № 145. С. 96-108.

## ІНФОРМАЦІЙНІ ТЕХНОЛОГІЇ / ИНФОРМАЦИОННЫЕ ТЕХНОЛОГИИ

УДК 004

Володимир Грицак, Ірина Беца  
(Львів, Україна)

### ВИЗНАЧЕННЯ ШВИДКОДІЇ ПІДКЛЮЧЕННЯ БАЗИ ДАНИХ SQL В СЕРЕДОВИЩІ VISUAL STUDIO

На сьогоднішній день значна увага приділяється роботі з великими базами даних, тому особливо важливим є визначення швидкості доступу до даних, які розміщені можуть зберігатись на локальному комп'ютері чи на віддаленому сервері. Чільне місце при роботі з даними великих розмірів посідає час підключення до бази даних, а це залежить від різних параметрів, зокрема, розміру самої бази даних, швидкості Інтернет-з'єднання, компонентів комп'ютера та інших.

**Ключові слова:** база даних, система управління базами даних, SQL Server, середовище розробки Visual Studio, аналіз швидкодії.

Єдиний спосіб впоратися з викликами сьогодення полягає у кваліфікованому використанні новітніх інформаційних технологій, які змінюють не тільки процеси створення, передавання, оброблення великих масивів даних та прийняття рішень на її основі, а й усю діяльність підприємства, організації чи установи [1]. Розглядаються питання розроблення й ефективного застосування сучасних систем керування базами даних, використання ефективних моделей даних на основі вивчення та аналізу предметної області [2]. Стрижневі ідеї сучасних інформаційних технологій базуються на концепції баз даних. Відповідно до цієї концепції основою інформаційних технологій є дані, які повинні бути організовані в бази даних з метою адекватного відображення мінливого реального світу. Попри різноманіття визначень поняття бази даних завжди передбачається, що воно відповідає таким ознакам: база даних містить деяку безліч даних, необхідних (і, бажано, достатніх) для вирішення конкретних завдань багатьох користувачів (у тому числі як реальних, так і потенційних) або (що, в принципі, майже те саме) для задоволення відповідних інформаційних потреб; дані або інформаційні елементи в базі даних певним чином структуровані та пов'язані між собою (організовані). Водночас структура, склад даних і їх змістовність у базі даних не залежать від особливостей прикладних програм, що використовуються для управління базою даних; дані (інформаційні елементи) подані на машинозчитуваних носіях у формі придатній для їх оперативного використання із застосуванням засобів обчислювальної техніки, включаючи і системи управління базами даних (СУБД). Сукупність даних або інформаційних елементів, які не відповідають будь-якій з цих трьох ознак, не може називатися базою даних [3].

Мета даної статті – визначення швидкодії підключення бази даних SQL з локального та віддаленого серверу у середовищі Visual Studio. Для тестування СУБД SQL Server було встановлено та налаштовано додаток, а також створено базу даних. Було проведено тестування, що складаються з різних за складністю та умовами етапів: читання, запис, оновлення, видалення та об'єднання. При цьому тестування проводилося на локальному, а потім на віддаленому сервері.

На першому етапі дослідження спочатку потрібно підключити саму базу даних. Для цього запустимо Microsoft SQL Server Management Studio 18. Після запуску увійдемо на локальний сервер (рис.1).

Далі, щоб підключити базу даних потрібно натиснути кнопку «Attach» і уже там вибрати файл з розширенням .mdf для створення бази даних. Після цього натиснути кнопку «Ок». Базу даних підключено (рис.2).

Після цього переходимо у програму «Visual Studio 2019». Створюємо новий проект (рис.3):



Рис. 1. Вхід в SQL Server



Рис. 2. Підключення бази даних

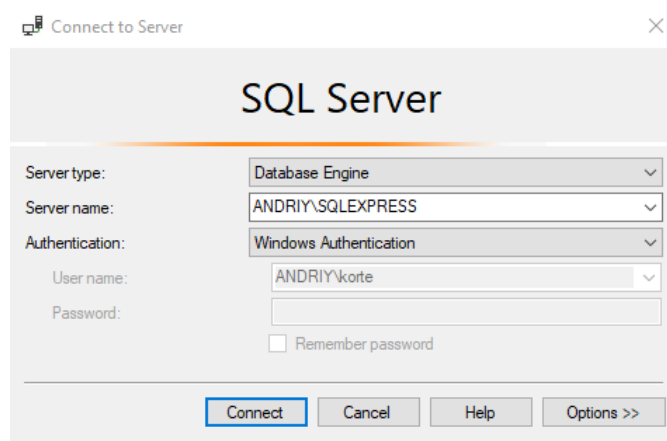

Рис. 3. Створення проекту в середовищі Visual Studio

Далі додаємо на форму потрібні елементи з панелі інструментів для проектування форми (рис.4).

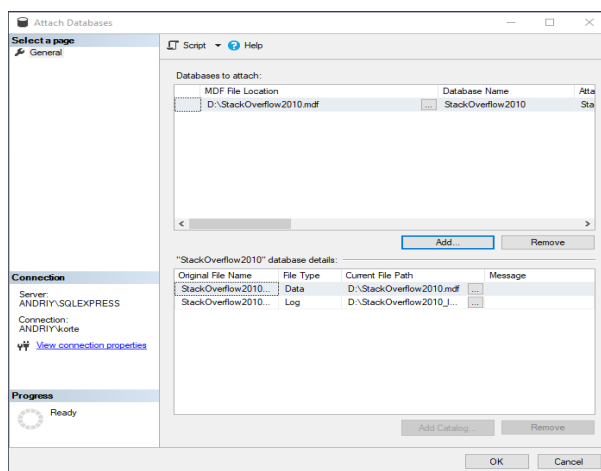

Рис. 4. Додавання на форму потрібних елементів

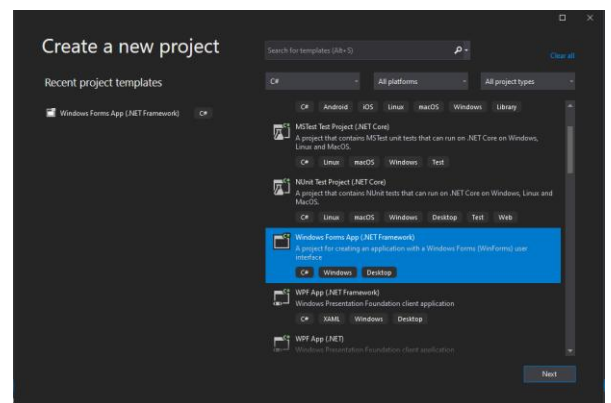
Далі нам потрібно написати код для підключенню до бази даних та визначення часу підключення (рис.5).

Запускаємо програму. Після натискаємо кнопку «Приєднатись». З'являється вікно з часом підключення до бази даних SQL Server (рис.6).

# Тенденції та перспективи розвитку науки і освіти в умовах глобалізації

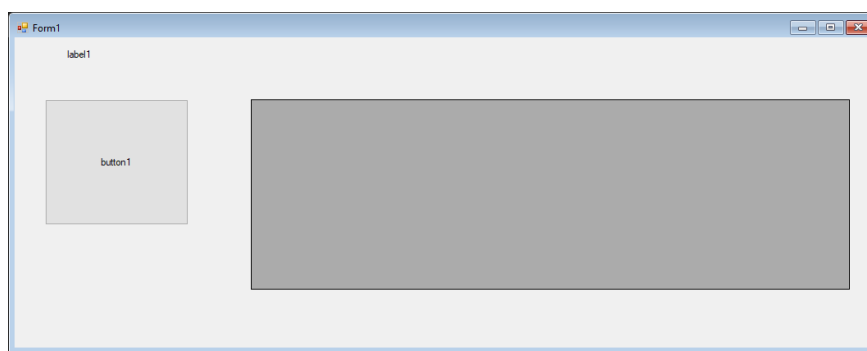
```
Form1.cs - X
WindowsFormsApplication55555
1 using System;
2 using System.Collections.Generic;
3 using System.ComponentModel;
4 using System.Data;
5 using System.Drawing;
6 using System.Linq;
7 using System.Text;
8 using System.Threading.Tasks;
9 using System.Windows.Forms;
10 using System.Data.SqlClient;
11 using System.Drawing.Printing;
12
13 namespace WindowsFormsApplication55555
14 {
15     public partial class Form1 : Form
16     {
17         DataSet ds;
18         SqlDataAdapter adapter;
19         public string connectionString;
20         string tableName = "SELECT * FROM dbo.Users";
21
22         Inference
23         public Form1()
24         {
25             InitializeComponent();
26         }
27
28         Inference
29         private void Form1_Load(object sender, EventArgs e)
30         {
31             this.Text = "Підключення до бази даних";
32             this.Width = 300;
33             this.Height = 100;
34             Label1.Visible = false;
35             dataGridView1.DataSource = adapter.Fill();
36             dataGridView1.AutoSizeColumnsMode = DataGridViewAutoSizeColumnsMode.Fill;
37             dataGridView1.Location = new System.Drawing.Point(41, 47);
38         }
39     }
40 }
```

Рис. 5. Написання програмного коду



Рис. 6. Запуск програми

Відкривається вибрана таблиця з бази даних SQL Server та час підключення до неї (рис.7). Перевіримо декілька разів час підключення. Спроба №2 (рис.8):



Рис. 7. Час підключення

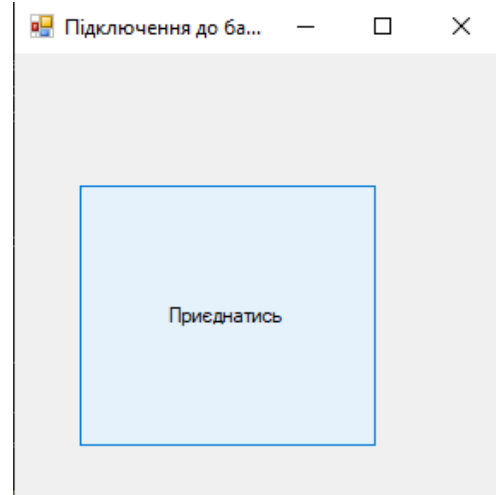

Рис. 8. Час підключення спроба №2

Спроба №3 (рис.9):

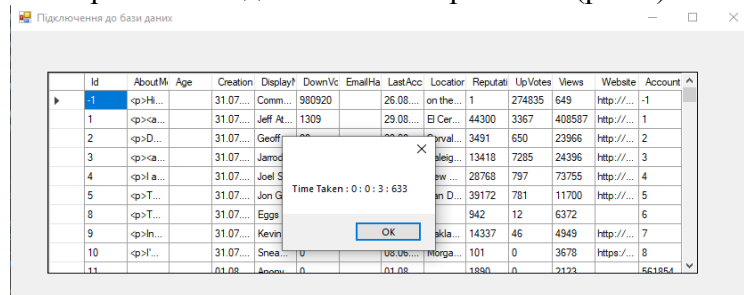

Рис. 9. Час підключення спроба №3

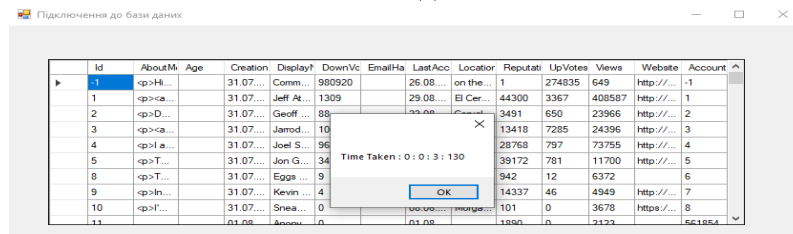
Тепер перевіримо час підключення на віддаленому сервері (рис.10):

## Тенденції та перспективи розвитку науки і освіти в умовах глобалізації

Підключення до бази даних

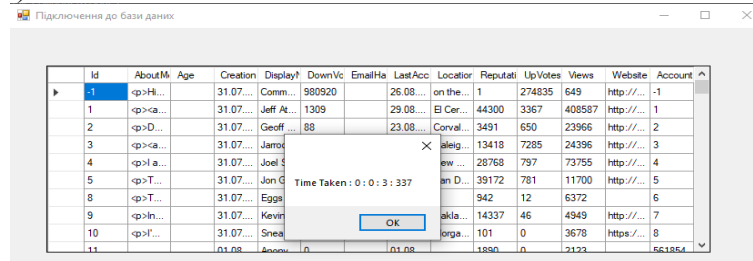
Id	AboutM	Age	Creation	Display	DownVc	EmailHa	LastAcc	Location	Reputati	UpVotes	Views	Website	Account
1	ф>H...		31.07...	Comm...	980920		26.08...	on the...	1	274935	649	http://...	-1
2	ф>D...		31.07...	Jeff A...	1309		29.08...	El Cer...	44300	3367	408587	http://...	1
3	ф>C...		31.07...	Jarrod...					3491	650	23966	http://...	2
4	ф>I a...		31.07...	Joel S...					13418	7285	24396	http://...	3
5	ф>T...		31.07...	Jon G...					28768	797	73755	http://...	4
8	ф>T...		31.07...	Eggs...					39172	781	11700	http://...	5
9	ф>h...		31.07...	Kevin...					942	12	6372		6
10	ф>f...		31.07...	Snea...	0		08.06...	Morga...	14337	46	4949	http://...	7
11			01.08...	Accep...	0		01.08...		101	0	3678	https://...	8
									1890	0	2122		561854

Time Taken : 0 : 0 : 56 : 595

Рис. 10. Час підключення спроба №1

Спроба №2 (рис.11):

Підключення до бази даних

Id	AboutM	Age	Creation	Display	DownVc	EmailHa	LastAcc	Location	Reputati	UpVotes	Views	Website	Account
1	ф>H...		31.07...	Comm...	980920		26.08...	on the...	1	274835	649	http://...	-1
2	ф>D...		31.07...	Jeff A...	1309		29.08...	El Cer...	44300	3367	408587	http://...	1
3	ф>C...		31.07...	Jarrod...					3491	650	23966	http://...	2
4	ф>I a...		31.07...	Joel S...					13418	7285	24396	http://...	3
5	ф>T...		31.07...	Jon G...					28768	797	73755	http://...	4
8	ф>T...		31.07...	Eggs...					39172	781	11700	http://...	5
9	ф>h...		31.07...	Kevin...					942	12	6372		6
10	ф>f...		31.07...	Snea...	0		08.06...	Morga...	14337	46	4949	http://...	7
11			01.08...	Accep...	0		01.08...		101	0	3678	https://...	8
									1890	0	2122		561854

Time Taken : 0 : 1 : 1 : 300

Рис. 11. Час підключення спроба №2

Спроба №3 (рис.12):

Підключення до бази даних

Id	AboutM	Age	Creation	Display	DownVc	EmailHa	LastAcc	Location	Reputati	UpVotes	Views	Website	Account
1	ф>H...		31.07...	Comm...	980920		26.08...	on the...	1	274835	649	http://...	-1
2	ф>D...		31.07...	Jeff A...	1309		29.08...	El Cer...	44300	3367	408587	http://...	1
3	ф>C...		31.07...	Jarrod...					3491	650	23966	http://...	2
4	ф>I a...		31.07...	Joel S...					13418	7285	24396	http://...	3
5	ф>T...		31.07...	Jon G...					28768	797	73755	http://...	4
8	ф>T...		31.07...	Eggs...					39172	781	11700	http://...	5
9	ф>h...		31.07...	Kevin...					942	12	6372		6
10	ф>f...		31.07...	Snea...	0		08.06...	Morga...	14337	46	4949	http://...	7
11			01.08...	Accep...	0		01.08...		101	0	3678	https://...	8
									1890	0	2122		561854

Time Taken : 0 : 0 : 58 : 152

Рис. 12. Час підключення спроба №3

Час підключення у всіх випадках різний, тому що залежить від завантаженості самої бази даних, швидкості інтернету, компонентів комп'ютера та інших параметрів. Порівняння швидкодії наведено у таблиці 1 та на рис.13.

Таблиця 1. Час підключення до бази даних

Час підключення	Локальний сервер	Віддалений сервер
Спроба №1	3 с 666 мс	56 с 595 мс
Спроба №2	3 с 130 мс	1 хв 1 с 300 мс
Спроба №3	3 с 337 мс	58 с 152 мс



Рис. 13. Порівняння часу підключення до локального та віддаленого серверу

Результати дослідження показали, що час підключення до локального та віддаленого серверу є різним та залежать від різних параметрів. Основу бази даних SQL Server утворює сервер, або ядро бази даних. Ядро бази даних відповідає за обробку запитів, які надходять від клієнтів, і передачу відповідних результатів клієнтським компонентам. Швидкодія такої системи залежить від швидкодії диска сервера, швидкості передачі даних по мережі, потужності процесора робочої станції, обсягу її ОЗУ і деяких інших чинників.

#### ДЖЕРЕЛА ТА ЛІТЕРАТУРА

1. Цехмістрова Г. С. Основи наукових досліджень : навч. посіб. Київ: Слово, 2003. 240 с.
2. Трофименко О. Г. та ін. Організація баз даних : навч. посібник. 2-ге вид. виправ. і доповн. Одеса : Фенікс, 2019. 246 с.
3. Лосєв М. Ю., Федько В. В. Бази даних: навчально-практичний посібник для самостійної роботи студентів. Харків : ХНЕУ ім. С. Кузнеця, 2018. 233 с.

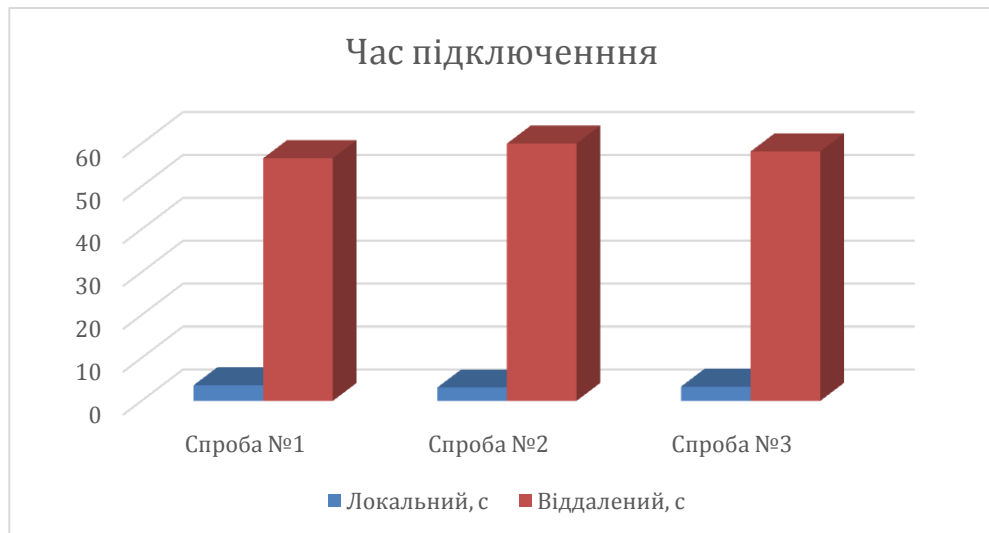
УДК 373.5.015.311: [159.954:004]

*Ірина Кожан, Наталя Гнедко  
(Рівне, Україна)*

#### РОЗВИТОК ТВОРЧИХ ЗДІБНОСТЕЙ УЧНІВ ЗА ДОПОМОГОЮ ПРОЄКТНОГО МЕТОДУ В СЕРЕДОВИЩІ SCRATCH

*Робота присвячена розвитку творчих здібностей учнів за допомогою проєктного методу в середовищі Scratch. У дослідженні розкрито поняття креативності, творчості, творчих здібностей учнів та їх розвитку. Запропоновано шляхи удосконалення розвитку творчих здібностей учнів за допомогою проєктного методу в середовищі Scratch.*

**Ключові слова:** *творчі здібності учнів, креативність, творчість, розвиток здібностей, середовище Scratch, проєкт.*

*Work on the development of students' creative abilities using the project method in the Scratch environment. The study reveals the concept of creativity, creative abilities of pupils and their development. Ways to improve the development of creative abilities of students using the project method in the Scratch environment are proposed.*

**Key words:** *students creative abilities, creativity, development of abilities, Scratch environment, project.*

Завдання сучасної освіти полягає в тому, щоб здійснити організацію самостійної пізнавальної, дослідницької і творчої діяльності учня, яка буде здатною до самоосвіти і самовиховання.

У Пономарьова Я. А. [5, с. 13] звучить думка про те, що творча особистість є важливою складовою ланки суспільно-організованого процесу творчого перетворення світу.

У творчій діяльності недопустимі фактори: шаблонність, копіювання, наслідування. Творчість – це діяльність, що породжує щось нове і відзначається неповторністю, оригінальністю і суспільно-історичною унікальністю. Це є внутрішня досконалість, створення нового, коли людина щось створює сама від себе. Вона включає в себе постановку або вибір завдання, пошуку умов і способів її вирішення, і в результаті відбувається створення нового. Творчі здібності особистості – це синтез її властивостей і рис характеру, які характеризують ступінь їх відповідності вимогам певного виду навчально-творчої діяльності і які обумовлюють рівень результативності цієї діяльності [4, с. 121].

На уроках інформатики потрібно створювати і націлювати учнів на творчий пошук, це допоможе їм якомога повно розкрити їхні здібності. Науковці, які досліджували питання ефективних шляхів розвитку творчих здібностей учнів на уроках інформатики: Андреев В. І., Давидов С. В., Дубов В. М. [1], Зелінська Т. Я. [2], Карпова Г. Ф.

Проектна діяльність активізує пізнавальні здібності, розкриває творчі можливості, формує уміння самостійно конструювати свої знання, вчить орієнтуватися в інформаційному просторі, розвиває творче мислення та враховує інтереси учня. Учителеві необхідно пропонувати проекти з цікавими завданнями, які містять в собі елементи незвичайного, неочікуваного, комічного – це зацікавлює учнів до предмету та сприяє створенню позитивної емоційної атмосфери навчання [3, с. 25].

На уроках інформатики під час знайомства з основами алгоритмізації та програмування в учнів 5-6 класів, для розвитку творчих здібностей використовують середовище Scratch, оскільки воно поєднує в собі програмування, графіку і моделювання. Scratch – інструмент створення різноманітних проектів: мультфільмів, ігор, рекламних роликів, музики, «живих» малюнків, інтерактивних презентацій, комп'ютерних моделей тощо.

Середовище Scratch дає можливість впроваджувати різноманітні за своєю типологією проекти, оскільки усе необхідне входить до його складу [3, с.25]:

- компілятор і відладчик;
- графічний редактор для роботи з візуальними об'єктами;
- бібліотека готових графічних об'єктів з наборами скриптів;
- звукова і музична бібліотека фрагментів;
- наявність великої кількості прикладів.

Пропоную вашій увазі приклад проекту, які можна виконувати з учнями на уроках інформатики.

**Завдання.** Створити проект – історію «Викрадення новорічної ялинки», в якому потрібно застосувати діалог між трьома героями (Сніговик, Добрий чаклун та Привид) і ялинкою.

*Сніговичок і Добрий чаклун танцюють біля новорічної красуні. І раптом, на свято прилетів Привид говорячи: «Нарешті я тебе знайшов!» і, підлетівши до ялинки, забирає її та сміється «Ха! Ха! Ха!». Сніговик запитує: «Куди зникла наша новорічна ялинка?». З'являється Привид і говорить: «Це я її забрав!», після цих слів Добрий чаклун говорить: «Зараз я тебе зачаклую і поверну ялинку!» та кидає кулю в Привида. Привид зникає, а ялинка повертається на своє попереднє місце. (рис.1)*





Рис. 1. Візуалізація завдання для проекту

Дії для виконання проекту:

1. Встановлено сцену з бібліотеки: «Winter» 
2. З бібліотеки додано спрайти і застосовано наступні блоки команд (рис. 2):

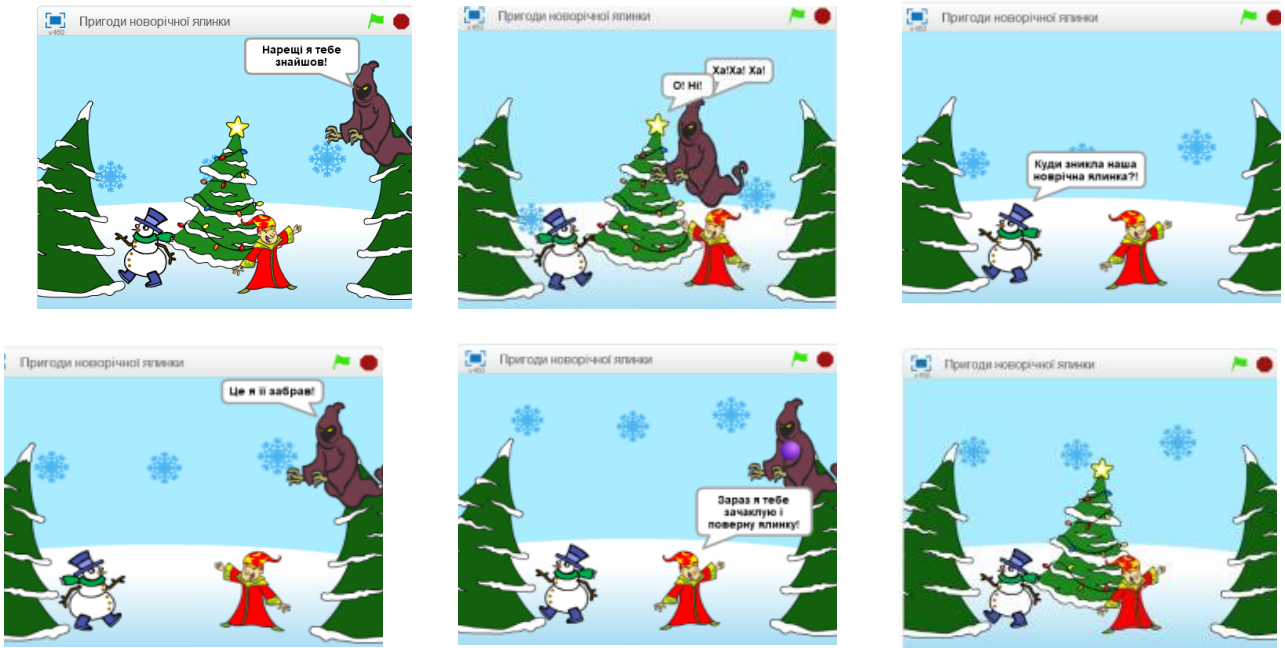

Рис. 2. Практична реалізація проекту



Вивчення розділу програмування у предметі «Інформатика» допомагає учням розкривати і розвивати пізнавальну активність, самостійність і креативність мислення, творчі здібності. Завдяки розвитку творчих здібностей формується внутрішня досконалість, оскільки, коли людина створює щось нове, вона творить саму себе.

### ДЖЕРЕЛА ТА ЛІТЕРАТУРА

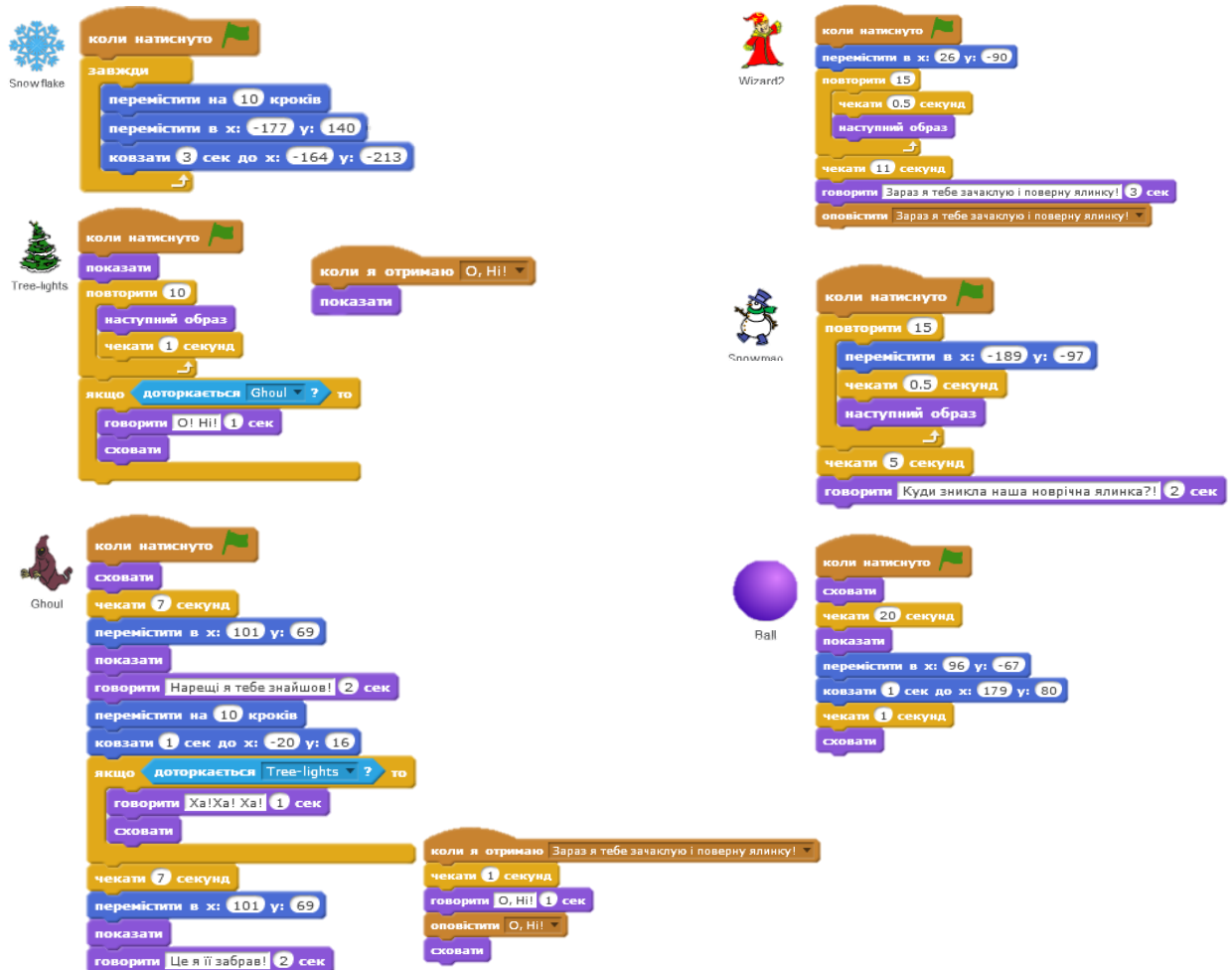
1. Дубов В. М. Розвиток творчих здібностей старшокласників на уроках інформатики: дис. ... канд. пед. наук : 13.00.02. Москва, 2006. 251 с.
2. Зелінська Т. Я. Прикладна спрямованість шкільного курсу інформатики і шляхи її реалізації. *Педагогічна інформатика*. 2000. С.3–10.
3. Кожан І. Р., Гнедко Н. М. Розвиток творчих здібностей учнів за допомогою середовища Scratch. *Інформаційні технології в професійній діяльності* : матеріали XIII Всеукр. наук.-практ. конф., м. Рівне, 18 листопада 2020 р. Рівне, 2020. С.24–25.
4. Крутецкий В. А. Психология математических способностей школьников. Москва : Просвещение, 1968. 432 с.
5. Пономарев Я. А. К теории психологического механизма творчества. *Психология творчества*. Москва : Наука, 1990. С.13–37.

## ФІЗИЧНА КУЛЬТУРА І СПОРТ / ФИЗИЧЕСКАЯ КУЛЬТУРА И СПОРТ

УДК 796-057.875:004

Артем Алещенко  
(Дніпро, Україна)

### ФІЗИЧНА КУЛЬТУРА У СТУДЕНТІВ-ПРОГРАМІСТІВ

*У статті проаналізовано проблему «сидячого» способу життя студентів-програмістів та розглянуто шляхи подолання цієї проблеми.*

**Ключові слова:** студенти-програмісти, професійне здоров'я, фізичне виховання, рухова активність.

*The article analyzes the problem of the “sedentary” way of life of students-programs and the way of solving the problem.*

**Keywords:** student programs, professional health, physical fitness, motor activity.

**Актуальність.** Зберегти здоров'я при роботі за комп'ютером можливо. Правильна оцінка загроз, розумна і постійна фізичне навантаження, здоровий спосіб життя зменшують ризики до мінімуму і часто виключають хвороби програмістів.

**Постановка проблеми.** В даний час студенти мало часу приділяють своєму здоров'ю, весь свій час вони проводять за навчанням, відмовляючись від спорту. Малорухливий спосіб життя викликає застій крові, що призводить до погіршення постачання всіх тканин і органів поживними речовинами і киснем. В результаті розвиваються різні органічні захворювання.

**Мета даної роботи** – проаналізувати науково-методичну літературу щодо впливу фізичних вправ на стан здоров'я студентів-програмістів, потреб та мотивів до самостійних занять фізичних вправ.

**Аналіз досліджень та публікацій.** Фізична культура і рухова активність важливі для людини будь-якого віку і кожної професії. Малорухливий спосіб життя викликає застій крові, що призводить до погіршення постачання всіх тканин і органів поживними речовинами і киснем. В результаті розвиваються різні органічні захворювання. І навпаки, чим вище рухова активність індивідуума, тим довше він збереже молодість і здоров'я. Найбільш важливим для студента компонентом здорової життєдіяльності є правильне збалансоване харчування і фізичне навантаження.

**Викладення основного матеріалу.** Професія програміста відноситься до статичним видам діяльності, коли протягом декількох годин поспіль не працюють багато груп суглобів і м'язів, або руху будь-яких з них (наприклад, пальців рук) монотонні. Опорна структура людського тіла – це диво складного інженерного мистецтва природи, вона призначена для того, щоб дати людині максимум сили і рухливості. У людини 360 суглобів і 640 м'язів. І всі вони повинні бути регулярно задіяні, отримувати фізичне навантаження. А на ділі більшість з них у людини, що сидить весь день перед монітором, малорухливі. Це диктує особливий підхід до підбору фізичних вправ і рухової активності для студентів-програмістів, що дозволило б їм грамотно використовувати отримані знання та навички в подальшій професійній діяльності з тим, щоб зберегти і зміцнити здоров'я.

Дуже важливо прищепити студентам-програмістам навички регулярного виконання специфічних для даної професії фізичних вправ і рухової активності, які дозволять їм в подальшому зберегти здоров'я на довгі роки.

Наслідками гіподинамії при тривалій роботі за комп'ютером можуть стати серцево-судинні захворювання. Малорухливість призводить також до геморою, хронічного простатиту, захворювань опорно-рухового апарату (остеохондроз, радикуліт, артрит, сколіоз). При тривалому перебуванні в положенні сидячи знижується інтенсивність обміну

речовин, кровообігу, з'являється застій крові в органах малого таза, в ногах, слабшає мускулатура, погіршується постава. Люди, чия професія пов'язана з малою рухливістю, частіше страждають головним болем [<https://www.natural-sciences.ru/ru/article/view?id=33073>].

Наслідки роботи на комп'ютері для здоров'я населення мають досить небезпечні розміри, а для інженерів-програмістів ця проблема є загрозливою. Фахівці з ергономіки вважають, що основна причина в неправильній поставі. У сидячому положенні міжхребцеві хрящі відчують подвоєні навантаження в порівнянні з положенням стоячи і в 8 разів більше навантаження в порівнянні з положенням лежачи [4].

Перші ознаки захворювань опорно-рухового апарату – оніміння пальців, втрата сил, втома суглобів і м'язів. Потім з'являються болі в м'язах і суглобах, які в подальшому стають нестерпними. Тому на заняттях з фізичного виховання для студентів-програмістів необхідно включати розслаблюючі вправи: в першу чергу на розтягнення м'язів шиї і потилиці, нижньої половини спини, передніх і задніх м'язів стегна, передніх м'язів таза, розтягнення і мобілізацію хребта. В даний час існує багато традиційних і зовсім нових методик по профілактиці захворювань опорно-рухового апарату, завдання хорошого викладача – вибрати найбільш дієву [4].

Постійна робота з клавіатурою веде до хронічної втоми пальців, а згодом до захворювань суглобів кистей рук. Тому необхідно приділяти увагу і вправ на розслаблення цих суглобів.

Робота програміста – також джерело нервових і психічних захворювань. Втрата важливої інформації, збій в роботі комп'ютера – це стресові ситуації, що розхитують нервову систему. З метою профілактики всіх цих хвороб потрібні короткі фізичні заняття протягом робочого дня. Доцільно за 10 хвилин до початку роботи провести вступну гімнастику для включення у виробничий процес, яка дозволить стимулювати розумову активність. Потім виконувати 5-хвилинні фізичні вправи на розслаблення і розтягування всіх груп суглобів і м'язів і зарядку для очей через кожну годину активної роботи за монітором [4].

Крім того, студенти також повинні знати, що є такі корисні вправи, які можна використовувати самостійно. Наприклад, жонгливання. Це тренування для очей, яка знімає з них напруження, і одночасно невелика фізичне навантаження на руки і ноги, оскільки спочатку доведеться постійно нагинатися, щоб піднімати падаючі снаряди. Для жонгливання досить двох-трьох нетяжких предметів зручної форми. Маніпулювання картами також тренує очі і розвиває дрібну моторику. Розтяжка стимулює кровообіг, в тому числі і в головному мозку, покращує загальний стан організму, проганяє сонливість і слабкість. Такі заняття можуть бути досить короткими (5-7 хвилин через кожну годину роботи за монітором), але обов'язково регулярними. Фізичні вправи знімають стомлення нервової системи і всього організму, підвищують працездатність, сприяють зміцненню здоров'я.

Особливий акцент потрібно зробити на плаванні, яке гармонійно розвиває всі групи м'язів, і щоденної ходьбі в середньому або швидкому темпі, яка дозволяє компенсувати недолік руху під час роботи за комп'ютером, сприяє поліпшенню кровопостачання всіх органів і тканин.

**Висновки.** Проаналізував науково-методичну літературу за порушеною темою можна зробити такі висновки, Сидячий спосіб життя програміста суттєво впливає на стан здоров'я. Але фізичні вправи при цьому вкрай важливі, щоб запобігти проблеми, які можуть виникнути в майбутньому.

### ДЖЕРЕЛА ТА ЛІТЕРАТУРА

1. Попов А.В. Структура и факторы риска заболеваемости студенческой молодежи. *Морфологические ведомости*. Москва, 2008. № 2-4. С. 237-239.
2. Попов А.В., Попова Н.М. Физическое развитие школьников и студентов русской и удмуртской национальностей. *Экология, демография и здоровье финно-угорских народов: материалы международного симпозиума*. Ижевск, 2006. С. 36-39.

3. Сухарев А.Г. Двигательная активность и здоровье подрастающего поколения. Москва: «Знание», 1976. С. 14-16.

4. Степаненко А.А., Єгоричева Є.В., Чернишова І.В. Особливості фізичної культури і рухової активності для студентів-програмістів. *Успіхи сучасного природознавства*. 2013. №10. С. 190-191.

*Науковий керівник: кандидат педагогічних наук, доцент Мартинова Н. П.*

УДК 796.011.1:378.147

*Артем Гузь  
(Дніпро, Україна)*

### **ОСОБЛИВОСТІ ПРОВЕДЕННЯ ЛФК ТА ІНШИХ ЗАСОБІВ ФІЗИЧНОЇ РЕАБІЛІТАЦІЇ ПРИ ХРОНІЧНОМУ АУТОІМУННОМУ ТИРЕОЇДИТУ**

*У статті приведений опис хронічного аутоімунного тиреоїдиту (ХАІТ). Його симптоми і до чого він може привести. Рекомендації проведення ЛФК та інших засобів фізичної реабілітації при цьому захворюванні.*

**Ключові слова:** ХАІТ, ЛФК, фізична реабілітація, дієта, гіпотиреоз, гіпертиреоз.

*The article describes CAIT. Its symptoms and what it can lead to. Recommendations for exercise therapy and other means of physical rehabilitation for this disease.*

**Key words:** exercise therapy, chronic autoimmune thyroiditis, rehabilitation, diet, hypothyroidism, hyperthyroidism.

**Актуальність. Аналіз досліджень та публікацій.** В наш час коли навколишнє середовище особливо забруднене, повітря і водойми заповнені важкими хімічними сполуками, корисна та здорова їжа це розкіш бо на здорову їжу не вистачає часу через шалений, нервовий, стресовий темп життя розвиваються проблеми з здоров'ям а в першу чергу приймає удар щитовидна залоза. Тому не рідкість знаходити такого типу проблем серед друзів а навіть родичів.

Так як захворювання щитоподібної залози дуже розповсюджена в країнах індустріального та постіндустріального типу то на цю тему написано велика кількість наукових праць від практикуючих лікарів-ендокринологів таких як Лебедев Д., Шанец А. та ін.

**Постановка проблеми.** Що таке хронічний аутоімунний тиреоїдит – це хронічне запалення щитовидної залози, викликане помилковим виробленням антитіл проти неї. ХАІТ відноситься до великої групи аутоімунних захворювань, це їх типовий представник. Їх суть полягає в тому, що імунна система помилково починає виробляти антитіла проти білків власного організму. Причиною є, з одного боку, вроджена схильність імунної системи до таких помилок, а з іншого – зустріч з вірусом, білки якого схожі на білки клітин щитовидної залози. Для ХАІТ характерна спадкова схильність. Захворювання зустрічається значно частіше у жінок, ніж у чоловіків. Серед жінок в певних вікових групах поширеність такого носійства сягає 20%. Лікування самого по собі ХАІТ не проводиться. На сьогоднішній день медицина не має вискоєфективних, безпечних і водночас не дуже дорогих засобів лікування аутоімунних захворювань. Загальний принцип лікування аутоімунних захворювань – придушення активності імунної системи. У частини пацієнтів починається процес руйнування тканини щитовидної залози антитілами, але заліза при цьому нормально виконує свою функцію по виробленню гормонів (і їх рівень в крові залишається нормальним). У частини пацієнтів заліза все ж пошкоджується антитілами настільки, що вироблення

гормонів знижується і розвивається гіпотиреоз. Але вірогідність цього невелика і складає 2% в рік [3].

Симптоми аутоімунного тиреоїдиту такі:

- виникає млявість організму, доповнюється апатією і депресивним станом;
- вага може різко набиратися або, навпаки, безпричинно знижуватися;
- випадає волосся;
- шкіра стає сухою;
- регулярно виникає першіння в горлі;
- змінюється голос, стає сиплим, огрубілим;
- погіршується пам'ять;
- щитовидна залоза збільшується в розмірах;
- виникають проблеми в роботі серця;
- серцебиття стає прискореним, розвивається тахікардія;
- з'являється тремор кінцівок;
- виникає дратівливість, сильна втома, від якої неможливо позбутися навіть після тривалого сну;
- регулярно змінюється настрої [4].

**Мета даної роботи** – проаналізувати науково-методичну літературу щодо послаблення симптомів та підтримки здоров'я, що залишилось. Надати рекомендації в дієті та конкретні вправи які можна застосовувати в ЛФК та реабілітації пацієнтів з цим діагнозом.

**Викладення основного матеріалу.** Загальний принцип лікування аутоімунних захворювань – придушення активності імунної системи.

При ХАІТ потенційну шкоду від подібного лікування перевищує шкоду від гіпотиреозу. Тому загальноприйнятим підходом, рекомендованим як світовими, так і вітчизняними експертами, є періодичний (приблизно 1 раз в рік) контроль рівня гормонів щитовидної залози для виключення їх дефіциту. Якщо їх дефіцит (гіпотиреоз) все ж розвивається – в постійному режимі проводиться замісна терапія, тобто прийом основного гормону щитовидної залози в таблетках [3].

Особливості проведення ЛФК та інших засобів фізичної реабілітації при захворюваннях щитовидної залози, залежить від перебігу основного захворювання (мікседема, зоб). Призначається при відсутності болюв, поліпшення самопочуття хворого, при відсутності слабкості серцевого м'яза, стиханні основного процесу. Обов'язково потрібно проводити контроль частоти пульсу і дихання під час проведення ЛФК. При гіпертиреозі можливе збільшення частоти пульсу не більше ніж на 50% від вихідного, вправи виконуються в повільному темпі, навантаження дозується вправами в розслабленні, обережно застосовуються дихальні вправи статичні з затримкою на видиху [2].

При гіпотиреоїдних станах допустимо збільшення пульсу не більше ніж на 50-60% від початкового. Засоби і форми ЛФК залежать від ступеня тяжкості захворювання. Час проведення заняття від 5 до 30 хвилин. Виключаються повороти, нахили голови, тулуба з різних вихідних положень, руху пов'язані з різкою зміною положення тіла, руху в швидкому темпі з інтенсивним навантаженням, вправи з обтяженням, негативні емоції під час занять ЛФК [2].

*Вправи для м'язів і плечового пояса.*

1. Витягування вгору. Стоячи рівно, ноги на ширині плечей, зчепити руки в замок над головою. Витягнутися вгору, не відриваючи п'ять від підлоги. Зберігати такий стан 20-30 секунд. Вправа добре зміцнює плечові м'язи і сприяє м'якому витягненню хребта.

2. Витягування вперед. Стоячи рівно, ноги на ширині плечей, зчепити руки в замок перед грудьми. Тягнутися вперед, округливши верхню частину спини. Витримати натяг 20-30 секунд. Вправа розтягує трапецієподібні й найширші м'язи спини, зміцнює плечі.

3. Витягування вниз. Стоячи рівно, ноги на ширині плечей, зчепити руки в замок за спиною. Виправивши груди вперед, витягнутися руками вниз. Затриматися в такому положенні на 20-30 секунд. Вправа зміцнює м'язи спини і витягує грудний відділ хребта.

*Вправи для м'язів ніг і поперекового пояса.*

1. Нахили вперед. В.П. – о.с. Плавно нахилитися вперед, округляючи спину і витягаючи руки до носків ніг. Ноги в колінах тримати прямими, колінні чашечки підтягнуті вгору. Торкніться пальцями рук носків ніг. Затримайтеся в кінцевому положенні на 10-15 секунд, після чого поверніться у вихідне положення, повторити 6-8 раз. Вправа розтягує м'язи попереку і задньої поверхні ніг.

2. Нахили в сторони. Стійте прямо, ноги на ширині плечей, руки на поясі. Підніміть праву руку вгору і прогніться в ліву сторону, витягаючи праву руку вліво-вгору. Затримайтеся в цьому положенні на 2-3 секунди, повернутися у вихідне положення. Підняти вгору ліву руку і повторити вправу для правої сторони. Виконати 10-15 разів. Вправа витягує бічні м'язи преса і найширші м'язи спини.

3. Поза героя. Сядьте на гомілки, щоб таз розмістився на п'ятах. Руки покладіть на коліна, спина пряма. Дихати рівно, глибоко. Утримуйте це положення 1-2 хвилини. Вправа розтягує передню поверхню стегна і надає гнучкість колінних суглобів.

Примітка: виконуючи комплекс вправ не робіть різких рухів, тягніть м'язи плавно.

При гіпотиреозі – зниженій функції щитовидної залози, важливо харчуватися продуктами, багатими йодом. Лідери за вмістом йоду – морепродукти (морська капуста, креветки, мідії, краби) і морська риба, багата Омега-3 жирними кислотами (лосось, сьомга, горбуша, тунець). Рекомендується замінити звичайну столову сіль на своїй кухні йодованої. Також потрібно зменшити прийом жирів і вуглеводів, виключити продукти з високим вмістом холестерину. Перероблені продукти і фастфуд, консерви, готові страви з супермаркетів і кафе нерідко містять занадто багато солі, але, на жаль, не йодованої. А ще – хімічні барвники та консерванти, які додатково навантажують шлунково-кишкового тракту, порушуючи всмоктування корисних мікроелементів. Потрібно збільшити споживання кисломолочних продуктів, каш, фруктів, ягід (шипшина, малина, агрус, хурма, чорниця, яблука), овочів (цибуля, редька, гарбуз, баклажани, цвітна капуста, перець, зелений горошок, спаржа, буряк), зелені (шпинат, листовий салат, петрушка, кінза, рукола), горіхів (волоські, лісові, мигдаль) [1].

При гіпертиреозі, коли щитовидка виробляє занадто багато гормонів, йод протипоказаний. Тому продукти, які його містять у великій кількості, потрібно виключати. Обмежуються морська риба і морепродукти, морські водорості, йодована сіль. Обов'язково в харчуванні повинні бути продукти з високим вмістом клітковини (незбиране зерно, вівсяні пластівці, овочі, фрукти, ягоди, горіхи) і достатню кількість води, що дозволить виводити з організму продукти обміну і приглушити підвищений апетит. Не рекомендується вживати продукти, що збуджують центральну нервову систему: смажене, копчене, гостре, насичені бульйони, гриби, шоколад, кава і чай, алкоголь, спеції, консерви. Також рекомендується знизити прийом продуктів, що викликають бродіння в кишечнику, наприклад, редьку, бобові, капусту, сливи, абрикоси, виноград, соління, газовані напої. Харчування при гіпертиреозі рекомендують часте, але дробове. Приготування їжі найкраще проводити на пару або в духовій шафі [1].

Необхідно пам'ятати, що при будь-яких захворюваннях щитовидної залози дієта повинна бути складена таким чином, щоб організм отримував достатню кількість вітамінів (А, В, С, D, Е) і мікроелементів (селен, цинк, залізо, мідь, магній) [1].

**Висновки.** Як можна бачити діагноз сам по собі не заважає жити, але він впливає на інші внутрішні органи такі як серце, печінка, нирки і має ускладнення у вигляді гіпертиреозу та гіпотиреозу. Через це в цих органах виникають патології для яких треба проводити вправи ЛФК та реабілітації.

### ДЖЕРЕЛА ТА ЛІТЕРАТУРА

1. Матеріали сайту «22 – я городская поликлиника». Шанец А. Л. Питание при узлах ЩЖ. URL: <http://www.22gp.by/index.php/stati/847-pitanie-pri-uzlakh-shchzh>

2. Матеріали сайту «Facebook». Лечебная физкультура. Противопоказания к назначению лечебной физкультуры при заболеваниях щитовидной железы. URL: <https://www.facebook.com/lfkspb/posts/459988731039001>

3. Матеріали сайту «klinikarassvet». Хронический аутоиммунный тиреоидит (ХАИТ). URL: <https://klinikarassvet.ru/patients/zabolevaniya/khronicheskiy-autoimmunnyy-tireoidit-khait/>

4. Матеріали сайту «medicina». Гуторова Н. К. Аутоиммунный тиреоидит щитовидной железы (АИТ). URL: <https://www.medicina.ru/patsientam/zabolevaniya/autoimmunnyj-tireoidit/>

*Науковий керівник: кандидат педагогічних наук, доцент Мартинова Н. П.*

*Анна Житник  
(Дніпро, Україна)*

### ОРГАНІЗАЦІЯ ТА ПРОВЕДЕННЯ ЗАНЯТЬ З ФІЗИЧНОГО ВИХОВАННЯ ДЛЯ СТУДЕНТІВ СПЕЦІАЛЬНОЇ МЕДИЧНОЇ ГРУПИ

*У даній статті досліджується важливість правильної методики організації занять з фізичного виховання для студентів спеціальної медичної групи, завдяки якій студенти зможуть покращити фізичну підготовленість та загальний стан здоров'я. У ході роботи наводиться ряд спеціально створених програм для занять зі студентами спеціальної медичної групи та аналізується їхній вплив на організм людини.*

**Ключові слова:** *фізична підготовленість, спеціальна медична група, студенти, програма занять, фізичні вправи.*

*This article examines the importance of correct methodology of organization of physical training classes for students referred to special medical group that enables students to improve their physical efficiency and general state of their health. In the course of the scientific work a range of specially created programs for physical training classes with the students referred to special medical group has been given and their influence on human health has been analyzed.*

**Key words:** *physical efficiency, special medical group, students, program of classes, physical exercises.*

**Вступ:** На сьогодні ще немає єдиних програм та методик щодо проведення занять для студентів, які мають певні відхилення в стані здоров'я та за результатами медичного обстеження відносяться до спеціальної медичної групи. Тому організація таких занять вимагає особливої уваги. Зокрема, викладачам необхідно досить ретельно підібрати програму для занять, щоб фізичні навантаження були адекватні можливостям людини та не спричинили серйозних ускладнень або погіршень у здоров'ї студентів. Для цього необхідно враховувати не лише рівень фізичної підготовленості, вік та стать, а й індивідуальні особливості. Окрім цього, важливо постійно спостерігати за реакцією організму.

**Мета дослідження:** проаналізувати принципи організації та особливості проведення занять з фізичного виховання для студентів спеціальної медичної групи.

**Матеріали і методи дослідження:** у даній роботі застосовано ряд загальнонаукових методів, таких як узагальнюючий, описовий та метод аналізу, які до сьогодні зберігають актуальність та надають змогу всебічно дослідити задану тему.

**Результати дослідження та їх обговорення:** Основною метою проведення занять з фізичного виховання є покращення фізичної підготовленості та загального стану здоров'я студентів. Для повноцінного фізичного та психічного розвитку студенти потребують рухової активності. Але часто студентів, які перенесли певні захворювання чи травми, відносять до спеціальної медичної групи, тим самим надаючи їм заборону на певні види рухової активності, або й взагалі звільнення від занять. Статистика показує, що кількість студентів

спеціальної медичної групи у вищих навчальних закладах України становить близько 13-35% [5, с. 160].

Визначення групи для занять фізичним вихованням тільки на основі діагнозу перенесеної хвороби без урахування ступеня функціональних порушень, фізичного розвитку та підготовленості приводять до того, що відсоток студентів із відхиленнями стану здоров'я в різних навчальних закладах часом завищений. Лікарі та спеціалісти часто зараховують студентів з незначними порушеннями опорно-рухового апарату чи серцево-судинної системи до спеціальної медичної групи без достатніх на те підстав [4, с. 6]. У такий спосіб вони намагаються перестрахуватися, але обмеження рухової активності не принесе ніякої користі. Фізичні навантаження мають виконуватися, але в певному обсязі, індивідуально визначеному для кожного студента. Не можна повністю заборонити виконання певних видів вправ, їх можна лише виключити на деякий час, але через певний період вони знову мають застосовуватися. Фізичні вправи, до яких організм погано пристосований, є особливо цінними за умови їх обережного, чітко дозованого використання.

Не менш важливе значення має стимул студентів до виконання фізичних вправ, їхнє бажання та готовність до покращення фізичної форми. Для студентів найбільш привабливими є ті види рухової активності, у яких вони найбільше можуть реалізувати свій потенціал. Якщо вони бачитимуть результат, отримуватимуть задоволення від фізичної активності, то зміниться їхній погляд на заняття з фізичного виховання в цілому та з'явиться активна позиція до фізичного вдосконалення [3, с. 33].

Взагалі, у фізичному вихованні студентів спеціальної медичної групи виділяють три частини: підготовча, основна та заключна [1, с. 6]. Під час підготовчої частини виконуються такі вправи, які майже не впливають на органи тих систем, які постраждали внаслідок захворювання. Це свого роду розминка, яка дозволяє підготувати організм до виконання складніших вправ. Основна частина включає виконання спеціальних вправ, спрямованих на тренування пошкодженої функції. Під час заключної частини виконуються вправи на відновлення дихання, поступово знімається навантаження та вирівнюється напружений стан організму [1, с. 6].

Студентів відносять до спеціальної медичної групи за декількома причинами: захворювання серцево-судинної, дихальної, нервової систем, захворювання органів травлення, порушення постави, вади зору тощо. Кожна група захворювань має свою специфіку та вимагає особливої методики проведення занять.

Для студентів, які мають захворювання серцево-судинної системи, заняття слід проводити за принципом «розсіювання» навантаження. Починати заняття варто з простих вправ на координацію, поступово ускладнюючи навантаження та залучаючи всі групи м'язів до роботи. Кількість динамічних вправ на початку заняття має бути обмеженою.

Для полегшення роботи серця можна використовувати наступні методичні прийоми: виконання вправ у горизонтальному положенні або положенні сидячи; виконання вправ, що супроводжуються глибоким і рідким, з подовженим видихом диханням; заміна елементарних рухів сполученими; обмеження амплітуди виконання фізичних вправ у великих суглобах рук, ніг і тулуба; плавність, м'якість виконання фізичних вправ; чергування вправ з елементами самомасажу кінцівок; виконання вправ, які супроводжуються почерговим підняттям рук та ніг; виконання вправ у потягуванні; короткотривала розминка (15-30 с) з подальшим відпочинком (40-60 с); використання активного відпочинку.

Щоб полегшити роботу судин можна виконувати махові рухи руками та ногами; підняття рук та ніг; дихальні вправи, особливо діафрагмальне дихання; вправи для м'язів шиї; масажування області потилиці [2, с. 29].

При захворюваннях дихальної системи важливо спостерігати за чистотою та комфортністю температури повітря, уникати переохолодження та перегрівання. На початку курсу занять необхідно зменшити кількість вправ на витривалість, швидкість і силу, оскільки у студентів може виникнути задишка, яка може призвести до втрати свідомості. Тому



спочатку необхідно пристосувати організм до виконуваних вправ та збільшувати навантаження поступово.

Рекомендується виконання загально-зміцнювальних вправ, вправ для розвитку рухливості грудної клітки, зміцнення мускулатури, дихальних вправ динамічного і статичного характеру; рухливі та спортивні ігри (волейбол, баскетбол, теніс, бадмінтон); плавання; гімнастика та акробатика. У заняття включаються бігові і стрибкові вправи, що чергуються з різними видами ходьби; ходьба в поєднанні з дихальними вправами, з рухами рук [2, с. 29]. Під час заняття можна використовувати і спеціальні засоби, наприклад, масаж. Масаж обличчя, зокрема, допомагає зменшити набряк слизової оболонки носоглотки, очистити придаткові пазухи (гайморові, решітчасті, фронтальні) від патологічного вмісту, нормалізувати дихання. Масаж та самомасаж задньої поверхні шиї, потилиці сприяє поліпшенню кровообігу, чинить сприятливий вплив на ЦНС.

Якщо студенти мають захворювання органів травлення, то їм рекомендується виконувати будь-які вправи на всі групи м'язів, але з обмеженим обсягом та інтенсивністю. Вправи варто виконувати у середньому темпі, щоб фізичні навантаження не викликали втоми. Окрім цього, складні за виконанням вправи варто чергувати з вправами на розслаблення, дихальними вправами.

Для стимуляції коркових процесів і вегетативних функцій, створення позитивних емоцій у заняття потрібно вводити елементи ігор: естафети, біг тощо [2, с. 30]. Важливим є й виконання вправ для м'язів живота, оскільки вони сприяють зміцненню «м'язового корсету», підвищують тонус і перистальтику кишок.

Рекомендується виконання вправ у положенні лежачи, так створюються кращі умови для кровопостачання органів черевної порожнини, відтоку жовчі, рухливості діафрагми і знижується навантаження на м'язи живота [2, с. 31].

За наявності захворювань нервової системи для викладача основним завданням є створення позитивної емоційної атмосфери на заняттях. Допоміжними засобами для здійснення цього завдання є музичний супровід, доброзичливе ставлення до студентів під час виконання вправ тощо. Використання елементів ігор та змагань ефективно для тренування активної уваги та поліпшення психоемоційного стану студентів.

Якщо студент має проблеми з поставою, а це одна з найпоширеніших проблем на даний час, то окрім загально розвиваючих вправ варто виконувати також спеціальні коригувальні вправи. Для цього складають приблизний індивідуальний комплекс вправ із урахуванням ступеня і характеру викривлення хребта, віку, статі, рівня фізичної підготовленості.

Студентів з вадами зору також відносять до спеціальної медичної групи. Часто такими вадами є короткозорість (міопія), далекозорість (гіперметропія), астигматизм, які часто розвиваються ще в шкільному віці через тривалу зорову роботу на близькій чи далекій відстані, особливо за недостатнього чи неправильного освітлення. В цьому випадку не рекомендується виконувати стрибки з висоти більше 1,5 м, вправи з великим і тривалим фізичним напруженням, за деяких захворювань, наприклад за прогресуючої міопії, забороняється виконувати вправи зі значним статичним напруженням, обтяженнями, прискореннями, стійки на голові, руках, стрибки у воду, нахили вперед з положення стоячи, далекі і високі стрибки, волейбол, футбол [2, с. 34]. Дозволяються загально розвиваючі вправи, ходьба і повільний біг, вправи на швидкість реакції і частоту рухів, на гнучкість і рівновагу, плавання, настільний теніс тощо.

**Висновки:** Отже, з отриманих результатів дослідження можна вивести, що:

1. Відсоток студентів, які за станом здоров'я віднесені до спеціальної медичної групи, часто завищений, оскільки група визначається, у більшості випадків, лише на основі діагнозу перенесеної хвороби без урахування ступеня функціональних порушень, фізичного розвитку та підготовленості студентів.

2. Чим вищою є зацікавленість студентів у виконанні фізичних вправ, тим ефективніше їх виконання.

3. Структура заняття складається з трьох частин, кожна з яких включає спеціальні вправи, різні за інтенсивністю, швидкістю та характером виконання.

4. Вправи варіюються залежно від специфіки захворювання, за яким студента віднесено до спеціальної медичної групи.

### ДЖЕРЕЛА ТА ЛІТЕРАТУРА

1. Айунц Л. Р., Твердохліб Ж. О., Крук А. З. та ін. Практичні матеріали до комплексної програми з фізичного виховання у 1-4 класах (студентам-практикантам, вчителям початкових класів, вчителям фізичної культури): Методичні рекомендації. Житомир: Вид-ВО ЖДУ ім. І. Франка, 2007. 120 с.

2. Боднар І. Р. Теорія, методика і організація фізичного виховання учнів спеціальної медичної групи. Навч.-метод. посібник. Львів, Українські технології, 2005. 48 с.

3. Мартинова Н. П., Коваленко Є. В. Сучасні проблеми фізичного виховання та перспективи підвищення рівня фізичної підготовленості студентів вищих навчальних закладів. *Вісник університету імені Альфреда Нобеля. Серія «Педагогіка і психологія». Педагогічні науки.* 2018. № 1 (15). С. 31-35

4. Яців Я. М., Полатайко Ю. О., Лапковський Е. Й., Дума З. В., Маланюк Л. Б., Пятничук Г. О., Синиця А. В., Хохлова Л. А. Особливості фізичного виховання у спеціальних медичних групах: методичні рекомендації. Івано-Франківськ: Місто-НВ, 2012. 47 с.

5. Grygus I. M., Petruk L. A. Оцінка показників фізичного розвитку та функціонального стану студенток спеціальної медичної групи / Assessment of indices of physical development and functional status of female students of a special medical group. *Journal of Education, Health and Sport.* 2015; 5(10): С. 158-169. ISSN 2391-8306.

*Науковий керівник: старший викладач Коваленко Є. В.*

УДК [378.011.3-051:796]:613-057.875

*Леонід Житомирський  
(Ізмаїл, Україна)*

### ШЛЯХИ ПІДВИЩЕННЯ РЕЙТИНГУ ОЦІНЮВАННЯ ДІЯЛЬНОСТІ ВИКЛАДАЧІВ ФІЗИЧНОГО ВИХОВАННЯ ЗАКЛАДІВ ВИЩОЇ ОСВІТИ

*Актуальність статті полягає у відображенні шляхів, які дозволять інтенсифікувати діяльність викладачів фізичного виховання закладів вищої освіти.*

**Ключові слова:** *рейтингове оцінювання, здоров'я студентів, здоровий спосіб життя, рухова активність.*

*Actuality of the article consists in the reflection of ways that will allow to in intensity the activity of teachers of physical education of higher education institutions.*

**Key words:** *rating assessment, student's health, healthy way of life, motor activity.*

Стан здоров'я студентської молоді є одним із важливих узагальнюючих параметрів здоров'я нації. Студентство являє собою потенціал кваліфікованих трудових ресурсів країни, основний інтелектуальний потенціал суспільства, є активним суб'єктом соціального відтворення та рушійною силою подальших соціально-економічних змін та суспільного розвитку держави. Останніми роками активізується увага до здорового способу життя студентів. Це пов'язано зі стурбованістю суспільства з приводу стану здоров'я фахівців, що випускаються вищою школою, зростанням захворюваності в процесі професійної підготовки, подальшим зниженням працездатності [2].

Введення рейтингового оцінювання професійної діяльності науково-педагогічних працівників стало складовою системи внутрішнього забезпечення якості освітньої діяльності та якості вищої освіти в Україні. Питанням моделювання рейтингової оцінки суб'єктів науково-педагогічної діяльності присвячені дослідження провідних учених: Т. Василювої, О. Головка, М. Загірняка, М. Кучера, Я. Кіницького, Е. Роздобудько, С. Сергієнка, С. Сербогіна, Ю. Шарова, А. Шостака.

Проблема оцінювання якості діяльності професорсько-викладацького складу набуває особливої актуальності, оскільки внутрішній моніторинг дає змогу визначити слабкі місця в організації освітнього процесу, стимулювати результативну роботу викладачів вищої школи, формувати їхній власний імідж, сприяти підвищенню якості викладацьких послуг і поліпшенню роботи закладу вищої освіти, забезпечувати належний рівень професійної компетентності науково-педагогічних працівників, умотивувати доцільність їх залучення до реалізації стратегічного плану закладу вищої освіти [1].

Опрацювання науково-педагогічних джерел і вивчення досвіду роботи закладів вищої освіти України показало, що існуюча система оцінки діяльності викладачів вишів є недостатньо ефективною, не в повному обсязі враховує специфіку підготовки фахівців на окремих кафедрах та діяльність науково-педагогічних працівників цих кафедр.

Питання взаємозв'язку формування здорового способу життя студентів з рейтинговим оцінюванням професійної діяльності викладачів фізичного виховання закладів вищої освіти, спрямоване на збереження й зміцнення здоров'я студентської молоді, є нерозробленим, що, безумовно, активізує тему нашого дослідження.

Мета дослідження полягає в розкритті взаємозв'язку формування здорового способу життя студентів з рейтинговим оцінюванням професійної діяльності викладачів фізичного виховання закладів вищої освіти (ЗВО).

Робота викладачів фізичного виховання ЗВО базується на «Положенні про планування й облік навантаження науково-педагогічних працівників». Норми Положення розроблено з урахуванням пріоритетних завдань діяльності Університету, спрямованих на формування внутрішньої системи забезпечення якості освітньої діяльності та якості вищої освіти.

Безумовно, що питання формування здорового способу життя студентів, їх стан здоров'я та рівень фізичної підготовленості є пріоритетними завданнями для викладачів фізичного виховання закладів вищої освіти. Це пов'язано з тим, що від здоров'я студентської молоді залежить дуже багато: якість отриманої освіти, подальша професійна діяльність, особистісне зростання, соціально-економічне благополуччя країни і найголовніше – здоров'я майбутнього покоління, здоров'я нації.

Згідно з «Положенням про систему рейтингового оцінювання професійної діяльності науково-педагогічних працівників», рейтинг викладачів визначається за результатами навчального року відповідно до основних напрямів діяльності: *навчально-методичної, науково-дослідної та організаційно-виховної*.

Аналізуючи основні показники та норми бального оцінювання для підрахунку рейтингових балів науково-педагогічного працівника, було встановлено, що *навчально-методична* робота у Ізмаїльському державному гуманітарному університеті складається з 27 показників. Безпосередньо з формуванням здорового способу життя студентів пов'язані чотири показники.

При аналізі основних показників та норм бального оцінювання з *науково-дослідної* роботи, було встановлено, що вона складається з 26 показників. З них безпосередньо з формуванням здорового способу життя студентів пов'язані п'ять показників.

Досліджуючи основні показники та норми бального оцінювання з *організаційно-вихованої* роботи, було встановлено, що до її складу входить 18 показників. З них безпосередньо з формуванням зорового способу життя студентів пов'язані п'ять показників. Таким чином, з'ясувалося, що в основні показники та норми бального оцінювання для підрахунку рейтингових балів включено 71 показник. З них тільки 14 пов'язані з

## Тенденції та перспективи розвитку науки і освіти в умовах глобалізації

формуванням ЗСЖ студентів і дають можливість викладачам фізичного виховання отримати рейтингові бали.

Нами також було досліджено кількість показників, що впливають на рейтинг викладачів інших кафедр Університету, та всі показники для викладачів фізичного виховання з урахуванням тих 14, які пов'язані з формуванням ЗСЖ студентів.

Результати дослідження представлені в таблиці 1.

*Таблиця 1.*

Основні показники діяльності науково-педагогічних працівників по кафедрах університету

№ з/п	Назва кафедри	Кількість основних показників			
		Навчально-методична робота	Науково-дослідна робота	Організаційно-виховна робота	Усього
1	Іноземних мов	27	26	16	69
2	Психолого-педагогічні	22	25	13	60
3	Математики, інформатики та інформаційної діяльності	23	21	15	59
4	Технологічної, професійної освіти та загальнотехнічних дисциплін	22	22	12	56
5	Музичного та образотворчого мистецтв	18	18	10	46
6	Фізичної культури	7	7	9	23

Згідно з «Положенням про систему рейтингового оцінювання професійної діяльності науково-педагогічних працівників», рівень компетентності та ефективності їх роботи на обійманій посаді може бути визнаним як високий, достатній, низький або недопустимий.

Розглянувши показники, за якими викладачам фізичного виховання можуть нараховуватися рейтингові бали, можна зробити висновок, що їм набагато складніше набрати бали на високий та достатній рівні, ніж науково-педагогічним працівникам, які викладають інші дисципліни. Це свідчить про те, що фахівці фізичного виховання закладів вищої освіти України, яких у нашій країні налічується більше трьох тисяч осіб, вже спочатку знаходяться в нерівних умовах зі своїми колегами, які працюють на інших кафедрах.

Аналогічна ситуація склалася і в інших закладах вищої освіти, зокрема для викладачів клінічних кафедр медичних університетів, які ведуть лікувальну роботу. Тому Міністерство охорони здоров'я України своїм наказом №1000 від 27.11.2019 року «Про рейтингове оцінювання діяльності вищих навчальних закладів IV рівня акредитації та закладів післядипломної освіти МОЗ України» офіційно дозволило медичним університетам вносити до «Положення щодо визначення рейтингу науково-педагогічних працівників» для клінічних кафедр і лікувальну роботу. Так, наприклад, в Одеському національному медичному університеті в IV розділ «Лікувальна робота» входить 18 видів діяльності викладачів клінічних кафедр, завдяки яким вони мають можливість набирати рейтингові бали.

Ураховуючи, що діяльність викладачів фізичного виховання закладів вищої освіти також пов'язана зі збереженням та зміцненням здоров'я студентів, для цієї категорії працівників

необхідно розробити такі показники, які б стимулювали їх роботу з формування здорового способу життя здобувачів вищої освіти, акцентувавши увагу на дотримання ними усіх чинників ЗСЖ й особливо на поліпшення їх рухової активності. Цей фактор має настільки важливе значення, що Указом Президента України від 9 лютого 2016 року №42-2016 була схвалена Національна стратегія з оздоровчої рухової активності в Україні на період до 2025 року «Рухова активність – здоровий спосіб життя – здорова нація». Ця Національна стратегія направлена на формування в суспільстві умов до оздоровчої рухової активності та здорового способу життя, формування здоров'я громадян як найвищої соціальної цінності в державі [3]. Тому ми пропонуємо у «Положення про систему рейтингового оцінювання професійної діяльності наукова педагогічних працівників», окрім зазначених напрямів діяльності: навчально-методичної, науково-дослідної та організаційно-виховної, внести четвертий напрям – оздоровча робота та формування здорового способу життя студентів. До цього напрямку роботи можна включити такі показники:

1. Проведення моніторингу стану здоров'я студентів.
  2. Проведення обліку захворюваності студентів.
  3. Проведення аналізу причин захворюваності студентів.
  4. Профілактична роботи з метою зниження захворюваності серед здобувачів вищої освіти.
  5. Проведення тестування фізичної підготовленості студентів.
  6. Аналіз результатів тестування та розробка практичних заходів для їх поліпшення.
  7. Проведення моніторингу рухової активності студентів.
  8. Проведення ефективних заходів для поліпшення рухової активності студентів.
  9. Публікація наукових статей, тематика яких пов'язана з формуванням здорового способу життя студентів.
  10. Видання одноосібної або колективної монографії, тематика якої пов'язана з формуванням ЗСЖ студентів.
  11. Участь у наукових, науково-практичних конференціях, круглих столах, семінарах; проходження тренінгів та вебінарів з отриманням сертифікату
  12. Підготовка і проведення наукових, науково-практичних конференцій, круглих столів, семінарів університетського рівня, регіонального та всеукраїнського рівня.
  13. Підготовка і проведення круглих столів і семінарів для студентів, тематика яких пов'язана з формуванням здорового способу життя.
  14. Керівництво науково-дослідною роботою здобувачів вищої освіти, тематика якої спрямована на формування здорового способу життя:
    - науковим гуртком (проблемною групою);
    - підготовка студентів до виступу на конференції.
  15. Керівництво спортивними секціями, групами загальної фізичної підготовки, групами «Здоров'я» для студентів СМГ тощо, з метою поліпшення рухової активності студентів.
  16. Визначення стану організації самостійної роботи студентів з фізичної культури, її аналіз й підготовка рекомендацій для здобувачів вищої освіти.
  17. Проведення моніторингу стану фізкультурно-оздоровчої роботи у гуртожитках ЗВО, його аналіз та розробка рекомендацій для покращення результатів.
  18. Розробка рекомендацій для керівництва ЗВО з метою покращення матеріально-спортивної бази університету.
  19. Поповнення матеріально-спортивної бази ЗВО інвентарем та обладнанням за рахунок спонсорських внесків та інших джерел фінансування.
  20. Проведення інформаційної роботи зі студентами з питань здорового способу життя.
  21. Консультування студентів з питань здорового способу життя.
- Згідно з «Положенням про планування й облік навантаження науково-педагогічних працівників», робочий час НПП становить 36 годин на тиждень (скорочена тривалість робочого часу). При плануванні обсягів роботи НПП виходять з того, що річне загальне навантаження відповідно до посади НПП розподіляється таким чином:
- навчальне навантаження – 30-40% (460-600 годин);

- методична робота – 25-40% (380-600 годин);
- наукова робота – 25-40% (380-600 годин);
- організаційна робота – 5-20% (80-300 годин);

Якщо обсяг річного робочого часу викладача фізичного виховання складає 1512 годин, то загальне навантаження відповідно до посади НПП розподіляється таким чином:

- на навчальну роботу – 600 годин;
- на методичну роботу – 380 годин;
- на наукову роботу – 380 годин;
- на організаційну роботу – 152 години.

Необхідно зазначити, що специфіка роботи викладача фізичного виховання тісно пов'язана з руховою діяльністю, де фізичні вправи є основним засобом фізичного виховання. У реальній діяльності, виконуючи методичну та наукову роботу, викладачі працюють з необхідною літературою, методичними матеріалами, використовують Інтернет тощо. Фактично ця робота проводиться без спілкування зі студентами, без їх рухової активності. На ці види робіт викладач повинен витратити 760 годин, тобто 50,2%. У той же самий час саме організаційно-виховна робота дає можливість фахівцю спілкуватися зі студентами і проводити разом з ними оздоровчу та виховну роботу з формування здорового способу життя. На цю діяльність на навчальний рік заплановано 152 години, тобто 10,5%.

Ніскільки не зменшуючи значення методичної та наукової робіт, розуміючи, що ці види навантаження є важливими складовими викладацької діяльності, а також, враховуючи пріоритетні завдання, які необхідно виконувати викладачам фізичного виховання ЗВО, незадовільний стан здоров'я студентів, низький рівень їх фізичного розвитку та фізичної підготовленості, ми пропонуємо за рахунок зменшення годин на методичну та наукову роботу збільшити кількість годин на організаційно-виховну роботу.

При умові, що на організаційно-виховну роботу буде розподілено 380 годин, кількість годин на методичну та наукову роботу буде складати по 266 годин.

Дана пропозиція також аргументується й тим, що голова Секції з фізичної культури і спорту Відділення вищої освіти НАПНУ, доктор економічних наук, професор, ректор Національного університету фізичного виховання і спорту України Є.В. Імас на засіданні круглого стола «Здоров'яформування система фізичного виховання учнів та студентів: від консерватизму до інновацій» 13 березня 2018 року наголосив, що значний резонанс у Секції з фізичної культури і спорту викликало питання про практичне зникнення фізичного виховання у закладах вищої освіти. Механічне копіювання з цього питання досвіду вищої школи провідних країн не дасть у найближчій перспективі очікуваного ефекту через: відсутність в Україні у суспільній свідомості розуміння можливостей оздоровчої рухової активності для розв'язання багатьох соціально-економічних проблем сьогодення; серйозне відставання вітчизняної системи шкільного та сімейного фізичного виховання; непривабливий стан загальнодоступної матеріально-технічної бази масового спорту в Україні; незадовільний рівень благополуччя більшості студентської молоді; відсутність освіченості та мотивації вітчизняних студентів до активного способу життя [4].

Повернення до вишів традиційної форми проведення обов'язкових занять з дисципліни «Фізичне виховання» в обсязі 4 години на тиждень з першого по третій курси включно із заліком у кожному семестрі стало би першим важливим кроком у збереженні та укріпленні здоров'я студентів та дало б можливість викладачам фізичного виховання довести свій рівень компетентності та ефективності роботи на обійманій посаді до високого або достатнього, тобто вийти із зони низького й недопустимого рівнів.

### **Висновки:**

1. Дослідження показало, що «Положення про систему рейтингового оцінювання професійної діяльності науково-педагогічних працівників» не враховує специфіку роботи викладачів фізичного виховання ЗВО.

2. Для надання можливості цій категорії науково-педагогічних працівників демонструвати високий та достатній рівні компетентності та ефективності роботи на обійманій посаді доцільно в «Положення про систему рейтингового оцінювання професійної

діяльності НПП» включити четвертий розділ: оздоровча робота та формування здорового способу життя студентів.

3. Враховуючи специфіку роботи викладачів фізичного виховання, доцільно внести зміни в розподіл обсягу річного робочого часу для цієї категорії НПП, збільшивши кількість годин на організаційно-виховну роботу.

Перспективи подальших наукових пошуків взаємозв'язку формування здорового способу життя студентської молоді з рейтинговим оцінюванням професійної діяльності викладачів фізичного виховання закладів вищої освіти лежать у площині поглиблення наукового дослідження. Тому на наступному етапі науково-дослідної роботи необхідно розробити норми бального оцінювання основних показників четвертого розділу напряму діяльності викладачів фізичного виховання: оздоровча робота та формування здорового способу життя студентів.

### ДЖЕРЕЛА ТА ЛІТЕРАТУРА

1. Гнезділова О. А. Рейтингове оцінювання діяльності науково-педагогічних працівників. *Імідж сучасного педагога*. 2014. №7. URL: [https://www.inbu.gov.ua/URN/isp\\_2014\\_7\\_7](https://www.inbu.gov.ua/URN/isp_2014_7_7).

2. Кошманюк М. В. Особливості формування здорового способу життя студентів в умовах вищого навчального закладу. *Науковий вісник Ужгородського університету. Серія: Педагогіка. Соціальна робота*. 2014. Вип. 30. URL: <https://dspace.uzhnu.edu.ua/jspui/handle/lib/258>

3. Національна Стратегія з оздоровчої рухової активності в Україні на період до 2025 року «Рухова активність – здоровий спосіб життя – здорова нація». URL: <https://ips.ligazakony.net/document/view/>

4. Рекомендації Національної академії педагогічних наук України «Здоров'яформувальна система фізичного виховання учнів та студентів: від консерватизму до інновацій». URL: <http://uni-sport.edu.ua/content/informatiya-pro>

УДК 528.8.04:[552.323.6+553.81.044](100)

*Лариса Індиченко, Єлизавета Філоненко  
(Дніпро, Україна)*

### КРУГОВЕ ТРЕНУВАННЯ З ЕЛЕМЕНТАМИ ТРАДИЦІЙНИХ ТА НЕТРАДИЦІЙНИХ ВИДІВ СПОРТУ ЯК ЕФЕКТИВНА ФОРМА ЗАНЯТЬ З ФІЗИЧНОЇ КУЛЬТУРИ В ЗВО

*У статті нами розглянуто метод кругового тренування, розроблені та використані вправи для особистого кругового тренування збірної команди ДНУ ім. Олесь Гончара з баскетболу.*

**Ключові слова:** *кругове тренування, рухова активність, традиційний і нетрадиційний спорт, баскетбол, м'яч.*

*In this article, we consider which exercises are most effective for physical education. Such exercises are necessary in order to promote the normal physical and mental development of students.*

**Key words:** *circuit training, motor activity, traditional and non-traditional sports.*

На сьогодні актуальною темою є використання методів кругового тренування з елементами традиційних і нетрадиційних видів спорту, які являються ефективними формами занять з фізичної культури в системі освіти та для вирішення мети всебічного розвитку основних рухових якостей спортсменів, які займаються.

Кругове тренування – це комплекс виховання фізичних якостей, в основі яких є розрахунок та регулювання навантаження що до тривалості, інтенсивності та направленості, ефективний спосіб спалювати більше калорій та тренувати всі основні групи м'язів за короткий час [2].

Основні терміни, які використовуються тренерами-викладачами при дозуванні навантаження в круговому тренуванні, такі:

1. підхід – виконання фізичної вправи без перерви для відпочинку;
2. повтор – виконання декількох підходів одного і того ж руху;
3. серія – кілька повторів одної й тої ж фізичної вправи або комплексу;
4. комплекс – об'єднання декількох різних вправ або серій;
5. коло – одноразове виконання комплексу вправ на заняттях способом кругового тренування;
6. активна пауза – перерва для відпочинку, заповнена на 40-60% вправами на розслаблення м'язів, які брали участь в роботі [6, с. 201].

Кругове тренування включає в себе: розминку; силове тренування на тренажерах; кардіотренування, в тому числі з використанням степ-платформ; заминку; стрейчинг.

План кругового тренування для початківців:

1. Кожна вправа виконується 20-30 секунд або 10-20 повторень.
2. Відпочинок між вправами 10-15 секунд.
3. Відпочинок між колами 2-3 хвилини.
4. Загальний час тренування 15-25 хвилин.

План кругового тренування для спортсменів:

1. Кожна вправа виконується 40-50 секунд або 15-30 повторень.
2. Відпочинок між вправами 5-10 секунд.
3. Відпочинок між колами 1-2 хвилини.
4. Загальний час тренування 30-40 хвилин.

Круговий метод проведення занять заснований на методах суворо регламентованих вправ.

Використання даного виду тренувань на заняттях з фізичної культури має ряд відмінностей:

1. Під час кругового (циклічного) тренінгу вправи виконуються одна за одною, по колу, а не сетами, як зазвичай.
2. Один цикл включає декілька вправ (зазвичай, від 4 до 7), при цьому відпочинок між підходами повинен бути мінімальним або взагалі відсутнім.
3. У кожному підході повинно бути мінімум 10 повторів (близько 30 секунд на вправу), які робляться в швидкому темпі.
4. У правильному комплексі декілька силових вправ чергуються з кардіо-вправами.
5. Вправи можна виконувати, як з власною вагою тіла, так і з гантелями, гирями чи штангою.
6. Щоб досягнути хороших результатів мінімальний час тренування – 30-40 хвилин 3-4 рази на тиждень [1, с. 25].

Таке тренування має організаційно-методичну форму занять фізичними вправами, спрямованими в основному на комплексний розвиток рухових якостей.

Для проведення занять по круговому тренуванню складають комплекс з 8-10 нескладних вправ. Кожне з них має впливати на певні групи м'язів: рук, ніг, спини, черевного преса. Простота рухів дозволяє повторювати їх багато разів. Виконання вправ в різному темпі і з різних вихідних положень впливає на розвиток певних рухових якостей. Об'єднання окремих ациклічних рухів в штучно-циклічну структуру шляхом серійних їх повторень дає можливість комплексного розвитку рухових якостей і сприяє підвищенню загальної працездатності організму.



Будь-яка рухова дія потребує певних фізичних зусиль. Для фізичних вправ можна використовувати як прості рухи, так і їх поєднання, крім того, корисними є такі цілісні природні рухові дії, як ходьба, біг, стрибки, плавання тощо [4, с. 26].

Протипоказання для кругового тренування:

1. Слабка фізична підготовки (новачки в спорті).
2. Серцево-судинні захворювання.
3. Нещодавно перенесені операції або травми.
4. Проблеми з опорно-руховим апаратом або суглобами.
5. Вагітність і післяпологовий період (мінімум 2 місяці).

Для класифікації видів рухової активності виділяють такі критерії: види фізичних вправ, тип організованих занять фізичними вправами, соціальну спрямованість, форму проведення занять.

В основі традиційного кругового тренування лежать три методи:

1. Безперервно-поточний, який полягає у виконанні вправ разом, одне за одним, з інтервалом відпочинку. Особливість цього – підвищення індивідуального навантаження, рахунок підвищення потужності роботи (до 60% максимуму) і збільшення кількості вправ щодо одного чи навіть кількох колах. Одночасно скорочується час виконання вправ (до 15-20 с) і збільшується тривалість відпочинку (до 30-40 с). Цей метод, на думку В. В. Чунина, сприяє комплексному розвитку рухових якостей.

2. Поточно-інтервальний метод, який базується на 20-40-секундному виконанні простих технічно вправ з потужністю роботи (50% від максимальної) з кожної станції з мінімальним інтервалом відпочинку. Тут інтенсивність досягається з допомогою скорочення контрольного часу проходження 1-2 кіл. Такий режим розвиває загальну та силову витривалість, удосконалює дихальну і серцево-судинну системи.

3. Інтенсивно-інтервальний, що використовується зі зростанням рівня фізичної підготовленості. Вправи у цьому режимі виконуються з потужністю роботи до 75% від максимальної і тривалістю 10-20 с, а інтервали відпочинку залишаються повними [3, с. 124].

Застосування комбінованих вправ має значення для удосконалення техніки і розвитку тактичного мислення студентів, тобто відбувається поєднання елементів тактичної підготовки з елементами технічної підготовленості.

Комбіновані вправи мають немаловажне значення, так як даний тип вправ близький до кругового тренування і модулює ігрову ситуацію, а також модулює функціональне і фізичне навантаження [2].

Нами розроблені та використані вправи для тренування збірної команди ДНУ ім. Олесь Гончара з баскетболу.

Примірний комплекс комбінованого тренування на заняттях з баскетболу.

1. Стрибки в кроці з ноги на ногу на відрізках прямої 10-15 м.
2. Стоячи, ноги на ширині плечей, передача баскетбольного м'яча в парах.
3. Перехід через упор присівши лежачи з подальшим поверненням у вихідне положення.
4. Ведення м'яча на місці навколо себе із зоровим контролем м'яча і без нього (в праву, ліву сторону).
5. З високого старту човниковий біг з прискоренням на відрізках 15-20 м з повторенням 4-6 разів.
6. Ведення м'яча в парах в центральному колі, з вибиванням м'яча (ведення виконують обидва гравці).
7. Ведення двох м'ячів одночасно і правою і лівою рукою на відрізу до 20 м.
8. Із низького присіду пересування «гусячим» кроком вперед або по колу.
9. Кидок м'яча по кільцю з двох кроків після ведення м'яча.
10. Передача двома руками від грудей в стінку (1, 2 м'ячами).

Перед початком виконання комплексу для кожного спортсмена встановлювалося індивідуальне фізичне навантаження. Це робиться за допомогою так званого максимального тесту.

Максимальний тест визначається на перших двох заняттях. Ознайомившись з вправами після їх показу і пояснення, спортсмени по команді тренера починають виконувати на своїх станціях намічену вправу 45 секунд, намагаючись виконати її максимальне (для себе) число раз. Визначаючи максимальний тест на кожній станції, робилася паузи в межах 2 хвилин для відпочинку. В цей час записувалось число повторень до особової картки обліку результатів і потім був перехід на наступну станцію, де приймалося вихідне положення для виконання чергової вправи. Після закінчення 2-3 хвилин визначався максимальний тест цієї вправи і т. п. Після визначення максимального тесту для кожного встановлювалося індивідуальне навантаження. На наступних заняттях спортсмени виконували кожну вправу комплексу встановлене число раз, але в різних варіантах.

Кругове тренування може проводитися через заняття в підготовчій частині на 10-20 хвилин або може бути використане в основній частині 30-45 хвилин. При цьому можна дотримуватися наступної послідовності:

1. в основній частині заняття розвиток швидко-силових якостей по скороченому колу;
2. потім вивчення техніки виконання використання підготовчих і підвідних вправ;
3. час для розвитку сили, силової витривалості або синтезу інших якостей за допомогою тренування;

4. вправи, розвиваючі переважно витривалість – різні ігри, біг, естафети. Кругове тренування займає 35-40 хвилин, в залежності від загальних завдань заняття.

Основним завданням є надання заняттю спеціальної спрямованості: підвищення рівня різних фізичних якостей і вдосконалення функціональних можливостей організму. Залежно від фізичної підготовленості, спортсмени можуть об'єднуватися в підгрупи по 5-7 осіб, отримують завдання, рівномірно розподіляючись по всім «станціям» і за сигналом тренера одночасно, починають виконувати вправи, що відповідають даному «місцю» [5, с. 120-122].

**Висновки.** Провівши дослідження, ми хочемо відзначити, що метод кругового тренування у фізичному вихованні відіграє важливу роль і повинен застосовуватися в усіх навчальних закладах. Він є достатньо ефективним засобом впливу на оптимізацію і удосконалення навчально-виховного процесу, розвитку у тих хто займається більш високих показників в фізичному розвитку і фізичній підготовленості в порівнянні з загальноприйнятими методами з однаковими затратами часу.

### ДЖЕРЕЛА ТА ЛІТЕРАТУРА

1. Аксьонова О.П. Нова фізична культура: система методів навчання. *Теорія та методика фізичного виховання*. 2011. №3. С.25-31.
2. Бейгул І.О. Застосування кругового тренування по баскетболу на заняттях з фізичного виховання для студентів технічних вузів. *Форум прихильників фізичної культури, студентського спорту та здорового способу життя: Матеріали Міжнародної науково-практичної конфер.* Дніпро: Вид. «Нова Ідеологія», 2016. С.48-52.
3. Круцевич Т.Ю., Воробйов М.І., Безверхня Г.В. Контроль у фізичному вихованні дітей, підлітків і молоді: нав. посіб. Київ: Олімп. л-ра, 2011. 224 с.
4. Скворцова. А.В., Акулова В.Ю. Методика проведення кругової тренувки. 2011. С. 26-27.
5. Ребріна Д. Застосування кругового тренування на заняттях з фізичної культури для студентів. *Актуальні проблеми психолого-педагогічного супроводу та розвитку суб'єктів спортивної діяльності: Матеріали III Всеукраїнської наукової електронної конференції* (м. Київ, 23 жовтня 2020 р.) Київ, 2020. С. 120-122.
6. Шиян Б.М., Папуша В.Г. Теорія фізичного виховання. Москва, 2000. С.201.

УДК 378.147

*Юлия Каптюг, Татьяна Чернявская, Наталья Шкулева  
(Минск, Беларусь)*

### **АКАДЕМИЧЕСКОЕ ТЬЮТОРСТВО КАК ПЕРСПЕКТИВНОЕ НАПРАВЛЕНИЕ РАБОТЫ ПО ПОВЫШЕНИЮ ПРОФЕССИОНАЛЬНОЙ КОМПЕТЕНТНОСТИ БУДУЩИХ СПЕЦИАЛИСТОВ ПО СПОРТИВНОЙ РЕЖИССУРЕ**

*В данной статье описаны направления деятельности и особенности организации студенческого тьюторства на факультете физического воспитания Учреждения образования «Белорусский государственный педагогический университет имени Максима Танка». Академическое тьюторство является перспективным и еще пока малоизученным направлением работы по взаимодействию студентов в высших учебных заведениях. В БГПУ данное направление широко используется в образовательном процессе для повышения профессиональной компетентности студентов обучающихся по специальности 1-88 02 01 Спортивно-педагогическая деятельность (по направлениям), направление специальности 1-88 02 01-04 Спортивно-педагогическая деятельность (спортивная режиссура).*

**Ключевые слова:** *тьютор, студенческое тьюторство, академическое тьюторство, факультет физического воспитания, спортивная режиссура.*

*State Pedagogical University named after Maxim Tank". Academic tutoring is a promising and still poorly studied area of work on student interaction in higher education institutions. In BSPU, this direction is widely used in the educational process to improve the professional competence of students studying in the specialty 1-88 02 01 Sports and pedagogical activity( in the directions), the direction of the specialty 1-88 02 01-04 Sports and pedagogical activity (sports directing).*

**Keywords:** *tutor, student tutoring, academic tutoring, faculty of physical education, sports directing.*

Система образования призвана обеспечить обучение и воспитание высокообразованного молодого человека, грамотного специалиста в своей сфере. Особую актуальность приобретает вопрос формирования профессиональных компетенций. Одним из способов формирования данных компетенций является студенческое тьюторство.

В переводе с английского языка tutor – домашний учитель, репетитор, дающий частые уроки, школьный наставник. В английских университетах тьютор – руководитель группы студентов (подобно привычному куратору). Существуют несколько трактовок термина «тьютор», но все они едины в главном – тьютор работает с каждым обучающимся индивидуально, ориентируясь на его интерес, возможности, способности и желания [2, с. 4].

Тьюторская деятельность является альтернативой воспитательной деятельности куратора, который организует в основном коллективные формы воспитательной деятельности и реализует педагогические принципы воспитания в коллективе. Воспитание в педагогических условиях коллектива формирует волевые качества личности и умение подчиняться общим требованиям и правилам. Тьютор, напротив, осуществляет принципы личностно-ориентированного обучения и воспитания, реализует индивидуальный подход к образованию учащегося. При этом большая доля педагогических действий тьютора направлена на воспитание самостоятельности, индивидуальной ответственности и творческой инициативы учащихся. Педагогическая функция тьютора состоит в том, чтобы помочь студенту прояснить значение наблюдаемых и оцениваемых событий, факторов реальной действительности и ситуаций его жизни, оформить отношение к ним и наметить собственные шаги, поставить перед собой достижимые и реальные цели [2, с. 6].

Студенческое тьюторство – это комплекс мероприятий по взаимодействию студентов старших курсов со студентами младших курсов с целью повышения качества

образовательного процесса, активизации самовоспитания и самосовершенствования студентов, развития студенческой ответственности и инициативы [1, с. 7].

Для решения проблем, возникающих в студенческой среде, в Учреждении образования «Белорусский государственный педагогический университет имени М. Танка» (БГПУ) введена система студенческого тьюторства на всех факультетах, разработано и утверждено Положение о студенческом тьюторстве, где подробно описаны общие принципы, задачи и направления работы, права и обязанности студента-тьютора.

На сегодняшний день выделяются следующие направления деятельности студентов-тьюторов:

академическое тьюторство – сопровождение учебного процесса студентов различных курсов. Помощь по вопросам подготовки к семинарским занятиям, выполнения управляемых самостоятельных работ, лабораторных занятий, сдачи зачетов и экзаменов;

тьюторское сопровождение студентов-иностранцев – помощь с адаптацией обучающихся к студенческой жизни, освоении учебных дисциплин, привлечение к участию в общественной жизни факультета и университета;

социальное тьюторство – помощь в адаптации первокурсников к условиям обучения в вузе. За каждой группой закреплен тьютор 2-3 курса.

На факультете физического воспитания БГПУ имени М.Танка по специальности 1-88 02 01 Спортивно-педагогическая деятельность (по направлениям), направление специальности 1-88 02 01-04 Спортивно-педагогическая деятельность (спортивная режиссура) в рамках освоения учебной дисциплины «Спортивно педагогическое совершенствование» активно используется академическое тьюторство.

В процесс вовлечены студенты с первого по четвертый курс вышеуказанной специальности. В разделе учебной программы для третьего и четвертого курса предусмотрена подготовка массовых номеров, шестивий, представлений, а для первого и второго курса – участие в показательных выступлениях. В результате совместной, плодотворной деятельности организовывается творческий показ, так как целью учебной дисциплины является развитие навыков практической работы, связанных с созданием массовых спортивно-художественных зрелищ, составлением спортивных композиций, организацией спортивно-художественных представлений и проведением репетиций.

Четвертый курс является организатором и координатором общей структуры творческого показа: разрабатывает концепцию мероприятия, отвечает за организацию репетиций, совместно с постановщиками номеров занимаются «чисткой» программного материала. Студенты третьего курса отвечают за постановку отдельных номеров: разрабатывают сценарий, выбирают музыку, подбирают движения, проводят репетиции со своими группами. Первокурсники и второкурсники являются участниками отдельных постановочных номеров.

По итогу работы за год по учебной дисциплине «Спортивно педагогическое совершенствование» в комплексную отметку (зачтено, не зачтено) входит и работа на творческом показе.

Главным преимуществом такого вида тьюторства является индивидуальный подход к группе студентов на различных этапах, что позволяет более полно учитывать коллективные возможности и их потенциал. Тьюторы сами учатся выявлять слабые и сильные стороны участников и делают упор на развитие или модификацию в сторону их упрощения. За время работы с группой у тьютора есть возможность глубже узнать каждого участника команды, увидеть его личные цели, стремления, предпочтения, возможности, выявить пробелы и помочь выстроить индивидуальную траекторию обучения. Кроме того, это вид тьюторства дает возможность попробовать реализовать себя в качестве спортивного режиссера от участника и до организатора.

Еще одним достоинством такого вида тьюторства является то, что студентам проще наладить контакт и неформальное общение в силу небольшой разницы в возрасте и одинакового социального статуса. Иногда, студент – студенту может объяснить материал

гораздо проще и доступнее, чем преподаватель. Время общения в процессе оказания тьюторской помощи не ограничено пребыванием в университете и может осуществляться по месту проживания в виде совместного обсуждения планов и выбора стратегии предстоящей деятельности, а так же посредством общения в социальных сетях и онлайн-консультирования.

### **Выводы.**

Активные способы обучения и непосредственное взаимодействие в виде иерархической тьюторской лестницы позволяет детально проработать задания, идентифицировать проблемы, возникающие при осуществлении профессиональной деятельности, и найти пути их решения самостоятельно, чтобы избежать их в будущем. В результате студенты учатся выполнять постановочные работы, создавать сценарии спортивно-художественных представлений и составлять композиционно-постановочные планы, вести подбор постановочной группы, координировать соподчиненность различных видов спортивных и художественных форм с идейно-тематической направленностью программы и все это с постоянно работающей массой людей.

### **ИСТОЧНИКИ И ЛИТЕРАТУРА**

1. Студенческое тьюторство в БГПУ / А.И.Жук и др.; под общ. ред. д-ра пед. наук, проф. А.И.Жука. Минск: БГПУ, 2017. 68 с.
2. Яковлев С.В. Тьютор и воспитанник. 2-е изд., исправл. и доп. Москва: Инфра-М, 2017. 20 с.

УДК 796

*Володимир Ковальов, Володимир Муха, Олег Крайнюк  
(Київ, Україна)*

### **ОСОБЛИВОСТІ ВИКОРИСТАННЯ СПОРТИВНИХ ІГОР В ДОЗВІЛЛЄВІЙ ДІЯЛЬНОСТІ СТУДЕНТСЬКОЇ МОЛОДІ**

*Статтю присвячено побудові програми занять рекреаційною діяльністю для студентів з використанням спортивних ігор. Обґрунтовано програму занять для студентів з використанням спортивних ігор.*

**Ключові слова:** *дозвіллева діяльність, студенти, молодь.*

*The article is devoted to the construction of a program of recreational activities for students using sports games. The program of employment for students with use of sports games is substantiated.*

**Key words:** *leisure diligence, students, youth.*

На сьогоднішній день найактуальнішою проблемою суспільства є здоров'я нації в цілому та підростаючого покоління зокрема. За останні роки обсяг навчального навантаження студентів університетів значно зріс, що й призводить до зниження обсягу рухової активності молоді, та негативно позначається на показниках їхнього фізичного стану [1, с.78; 6, с.36; 9, с.54].

Відзначено, що спортивні ігри широко застосовуються в оздоровчому тренуванні. Окрім оздоровчого та тренувального ефекту, вони супроводжуються зміною середовища діяльності, різноманітністю ситуацій, рухів, приносять задоволення, забезпечують активний відпочинок, розвивають швидкісно-силові якості, спритність, спеціальну витривалість до роботи перемінної потужності, пам'ять, органи відчуття (особливо зір). Одночасно спортивні ігри активізують діяльність нервової системи та внутрішніх органів, підвищують загальну фізичну працездатність [2, с.76; 3, с.86; 5, с.44; 7, с.44].

Аналіз сучасних наукових досліджень засвідчує, що рухова активність – невід’ємна частина поведінки людини, яка повинна забезпечувати нормальне функціонування систем організму й збереження здоров’я. Урахування індивідуальних норм рухової активності є одним із суттєвих чинників удосконалення системи фізичного виховання студентів. Практика свідчить, що спортивні заняття на перших курсах університету не дають змоги забезпечити мінімальний рівень рухової активності студентів. Тому зрозуміло, що необхідність самостійних занять фізичними вправами у вільний час є об’єктивно обґрунтованою [4, с.68; 6, с.36; 8, с.153 9, с.54].

**Мета роботи** – Розробити програму занять з використанням спортивних ігор, що спрямована на знайомство з технікою волейболу, тенісу, футболу, сприяти залученню студентів до занять спортивними іграми, сприяти формуванню позитивного ставлення до здорового способу життя та рухової активності.

Метою нашого дослідження було вивчення самооцінки свого здоров’я студентів.

Для вивчення самооцінки рівня здоров’я, ми запропонували студентам оцінити власне здоров’я за 5-ти бальною шкалою, де 5 – відмінний стан; 4 – добрий; 3 – задовільний; 2 – не задовільний; 1 – дуже поганий.

Отримані дані всіх респондентів із самооцінки стану здоров’я свідчать про те, що 20% – опитаних оцінюють свій стан здоров’я як відмінний, 60 % як добрий, 10 % – як задовільний, 6 % – як незадовільний та 4% – оцінили як дуже поганий стан.

Аналізуючи дані опитування самооцінки стану здоров’я серед респондентів, бачимо, що відмінним свій стан здоров’я вважають 24 % опитаних дівчат, 40 % оцінюють свій стан здоров’я як добрий, 24 % – як задовільний, 10% оцінили свій стан не задовільним, та лише 2 % вважає свій стан здоров’я як дуже поганий.

Студентів які не пропускають заняття через погане самопочуття лише 20%.

Хронічні захворювання мають більша половина респондентів – 60%, та студенти які мають шкідливі звички – 20%.

Ми погоджуємось з думкою ряду авторів, що у свідомості більшості студентів рухова активність не є тим чинником здорового способу життя, що об’єднує інші: збалансоване харчування, раціональний режим праці й відпочинку, відсутність шкідливих звичок та ін. Це зумовлено низькою мотивацією до занять руховою активністю, дотримання здорового способу життя й недостатньою ефективністю сучасної організації фізичного виховання студентів.

Проаналізувавши отримані дані нами була розроблена програма занять спортивними іграми для молоді, яка враховувала інтереси та вподобання студентів та рівень рухової активності.

Метою програми є: отримання позитивних емоцій, відпочинок, зняття стресу і психічного напруження, поліпшення самопочуття та підвищення рівня рухової активності.

Програма передбачала вирішення таких задач:

- організація змістовного, цікавого дозвілля;
- підвищення рівня рухової активності;
- сприяння підвищення соціальної адаптації студентів, розширення кола знайомств;
- покращення психоемоційного стану студентів;
- всебічний гармонійний розвиток фізичних здібностей студентів;
- зміцнення здоров’я, підвищення самооцінки.

Розробка програми базувалася на основних принципах рекреаційно-дозвілдової діяльності: принцип свідомості і активності, принцип наочності, принцип доступності і індивідуалізації, принцип повторюваності та систематичності.

Передбачає безперервність процесу формування рухових навичок для підтримання працездатності та активності тих, хто займається. Закріплює та розвиває набуті знання в процесі регулярних тренувань протягом тижня. Перерва в заняттях негативно впливає на досягнення тих, хто займається.

Для успішного застосування засобів слід дотримуватися ряду вимог і правил:

- вибір засобів завжди залежить від мети якого-небудь заходу, саме ціль визначає засіб;
- кількість і характер обраних засобів впливу повинні відповідати завданням, недолік засобів і їхній надлишок однаково шкідливі;
- тренер (науково-педагогічний працівник) повинен досконало оволодіти методикою їхнього застосування, знати їхні слабкі й сильні сторони;
- наявні в розпорядженні засоби повинні бути завжди під рукою й у повній справності.

Тривалість занять не перевищувала 60 хвилин. Кратність занять складала 3 рази на тиждень.

Серед засобів використовувалася серія веселих ігрових вправ з волейбольним, тенісним та баскетбольними м'ячами: естафети, рухливі ігри, конкурси.

Оскільки групи комплектувалися не за рівнем фізичної підготовленості та майстерності, а об'єднували всіх бажаючих, особлива увага зверталася на безпечність та доступність пропонуваніх вправ.

Включення до програми спеціальних вправ, спрямованих на знайомство з технікою волейболу, гандболу, баскетболу сприяло освоєнню елементів початкової технічної підготовки.

Програма для студентів зі спортивних ігор включала в себе 3 основні частини: теоретичну, практичну та пізнавальну.

До теоретичної частини відносяться: слово (лекція, розповідь, пояснення, тобто усна передача інформації від викладача до студента); показ, демонстрація (сенсорна передача та засвоєння інформації), робота з документальною інформацією (друкована передача, засвоєння та відтворення інформації). Основною метою є отримання знань про достатній рівень рухової активності, раціонального харчування, вплив занять зі спортивних ігор на організм, основні протипоказання.

До практичної частини відносяться вправи загальної фізичної підготовки, спеціальні вправи тенісу, волейболу та футболу. Вибір вправ з того чи іншого виду спорту залежить від умов залу та рівня кваліфікації тренера. До пізнавальної частини відносяться організаційні заходи пов'язані з відвідуванням історичних місць, екскурсії, груповий перегляд матчів.

### ДЖЕРЕЛА ТА ЛІТЕРАТУРА

1. Андреева О. В. Історичні, теоретико-методологічні засади рекреаційної діяльності різних груп населення. *Слобожанський науково-спортивний вісник*. 2015. № 2. С. 19–23.
2. Андреева О. Теоретико-методологічні засади рекреаційної діяльності різних груп населення. *Теорія і методика фізичного виховання і спорту*. 2015. № 2. С. 29-43.
3. Єременко Н., Ковальова Н., Бобренко С. Сучасні підходи до формування культури здоров'я студентів в процесі фізичного виховання. *Фізична культура, спорт та здоров'я нації : зб. наук. праць*. Вип. 7(26). Вінниця: ТОВ «Планер», 2019. С. 57-63. URL: <http://reposit.uni-sport.edu.ua/handle/787878787/1766>
4. Єременко, Н. П. Ставлення до здоров'я – як один з вагомих факторів здорового способу життя. *Актуальні проблеми фізичного виховання, реабілітації, спорту і туризму: збірник тез доповідей III Міжнародної науково-практичної конференції*. Запоріжжя, 2011. С. 196-197. URL: <http://reposit.uni-sport.edu.ua/handle/787878787/2302>.
5. Ковальова Н., Ковальов В. Рекреаційні ігри в організації активного дозвілля студентської молоді. *Теорія і методика фізичного виховання і спорту*. 2019. №4. С.75-80
6. Ковальова Н. Особливості проектування рекреаційно-оздоровчої діяльності старшокласників. *Теорія і методика фізичного виховання і спорту*. 2017. №1. С.62–67. URL: [http://nbuv.gov.ua/UJRN/TMFVS\\_2017\\_1\\_13](http://nbuv.gov.ua/UJRN/TMFVS_2017_1_13)
7. Ковальова Н.В. Підгайна В.О. Оцінка ефективності оздоровчо-рекреаційної програми школярів старшого шкільного віку. *Матеріали міжнародної науково-практичної конференції «Фізична культура, спорт та здоров'я нації»*. Вінницький державний педагогічний університет ім. М.Коцюбинського. 2016. С.79–84.

8. Круцевич Т., Андреева О., Благій О., Погасій Л. Характеристика складових теорій фізичної рекреації. *Фізичне виховання, спорт і туристсько-краєзнавча робота в закладах освіти: зб. наук. праць*. Переяслав-Хмельницький, 2017. С. 313-320. URL: <http://reposit.unisport.edu.ua/handle/787878787/1444>

9. Мороз Ю. Значення впливу рухливих ігор на розвиток особистості в сфері рекреації. *Актуальні питання гуманітарних наук*. 2019. №25. С. 230-234.

УДК 796.412-057.874:613.955

*Наталія Ковальова, Наталія Єременко,  
Вікторія Ужвенко, Олександра Левченко  
(Київ, Україна)*

### АКВАФІТНЕС ЯК ЗАСІБ ПОБУДОВИ РЕКРЕАЦІЙНИХ ЗАНЯТЬ ДЛЯ МОЛОДШИХ ШКОЛЯРІВ

*На сьогодні аквааеробіка є найбільш універсальним засобом дії на організм. В ній використовується широкий спектр адаптованих вправ, ефективність яких зростає за рахунок впливу специфічних умов проведення занять (дизайн басейну; чиста, прозора вода; естетична зовнішність викладача; вдало підібраний музичний супровід).*

**Ключові слова:** *молодші школярі, інноваційні технології, аквафітнес.*

*Today water aerobics is the most versatile means of influencing the body. It uses a wide range of adapted exercises, the effectiveness of which is increased due to the influence of specific conditions for conducting classes (pool design; clean, clear water; aesthetic appearance of the teacher; well-chosen musical accompaniment).*

**Key words.** *junior high school students, innovative technologies, aqua fitness.*

Одним із завдань фізичної рекреації в Україні є підвищення стану здоров'я і рівня фізичної підготовленості підростаючого покоління. Значний інтерес у цьому напрямку викликають питання раціонального використання потенціалу аквафітнесу, методики якого формуються у результаті синтезу різних компонентів дистанційного плавання, рекреаційно-розважальних заходів і спеціалізованих вправ із арсеналу засобів нових нетрадиційних форм рухової активності у воді. Значна кількість даних позитивного впливу занять у воді на організм людей різних вікових груп, говорить про актуальність теми [1, с.78; 6, с.36; 9, с.54; 12, с.88].

Аналіз розвитку сучасної системи шкільної освіти в Україні свідчить, що незважаючи на значну кількість новацій у системі навчання і виховання, у переважній більшості випадків вони не стосуються галузі фізичного виховання. Навчально-виховний процес у школі все більше перевантажуються предметами, які сприяють формуванню тільки інтелекту учня, не враховуючи при цьому негативних наслідків втому від розумової діяльності, що є одним з важливих чинників погіршення фізичного здоров'я. Водночас відхилення практики від мети фізичного виховання не тільки суперечить ідеї формування всебічно розвиненої особистості, але й підсилює існуючий критичний стан здоров'я учнів [2, с.19; 4, с.66; 9, с.68; 11, с.14].

Беручи до уваги вищезазначене, можна констатувати недостатнє вивчення комплексу питань, пов'язаних з особливостями проведення оздоровчих занять з дітьми які б були спрямовані на покращення їхнього психоемоційного і деяких показників фізичного стану. Це можливо впровадити в практику використовуючи засоби акафітнесу, оскільки вода позитивно впливає на організм дітей [1, с.79; 7, с.76; 8, с.68].

У зв'язку з тим, що вправи в умовах водного середовища мають значний діапазон навантаження (від перебування у воді без рухів до виконання роботи з ЧСС до 160-180



## Тенденції та перспективи розвитку науки і освіти в умовах глобалізації

уд./хв.), заняття аквааеробікою проводять у формі персонального і групового тренінгу, а також з використанням високоінтенсивного тренування [3, с.129; 5, с.36; 8, с.68; 10, с.16].

**Мета роботи** – розробити рекреаційну програму з використанням засобів аквафітнесу для дітей молодшого шкільного віку.

Фізичний розвиток як стан – це комплекс ознак, що характеризують морфо-функціональний стан організму, рівень розвитку фізичних якостей, здібностей необхідних для життєдіяльності організму.

Тому контроль за рівнем фізичного розвитку дітей має важливе значення при оцінці її загального морфо-функціонального стану.

Серед показників фізичного стану нами досліджувалися такі: показники: фізичного розвитку, фізичної підготовленості, фізичної працездатності, функціонального стану серцево-судинної та дихальної систем, експрес-оцінка рівня фізичного здоров'я за методикою С. Хруцова.

Основними антропометричними показниками, які характеризують темпи росту та розвитку організму в дитинстві, є довжина та маса тіла, а також окружність грудної клітини.

Вивчення змін цих показників дозволяє зрозуміти вікові особливості багатьох фізіологічних процесів, які відбуваються в організмі під час індивідуального розвитку дитини.

Середньостатистичні значення показників фізичного розвитку молодших школярів представлені в табл. 1.

Середньостатистичні значення показників фізичного розвитку досліджуваних дітей знаходились у межах регіональної статеві-вікової норми.

*Таблиця 1*

### Середні соматометричні показники фізичного розвитку обстежених дітей (n=40)

Вік	Стать	Зріст, см	Маса тіла, кг	ОГК, см	ОП, см	ОТ, см	ОС, см
6 років	Х (n=10)	129,64	29,84	62,14	20,82	54,73	36,27
	Д (n=10)	129,83	31,15	60,08	20,52	57,04	39,54
7 років	Х (n=10)	133,63	30,13	63,42	20,38	58	37,42
	Д (n=10)	134,07	30,05	62,43	20,17	52,99	38,40

Для характеристики роботи серцево-судинної системи частіше всього використовуються показники частоти серцевих скорочень та артеріального тиску.

Аналіз стану серцево-судинної системи представлений в табл. 2

*Таблиця 2*

### Середні показники діяльності серцево-судинної та дихальної систем обстежених дітей молодшого шкільного віку, (n=40)

Вік	Стать	ЧСС, уд/хв	Атс, мм.рт.ст	Атд, мм.рт.ст.	ЖЕЛ,мл	Проба Штанге,сек	Проба Генче,сек
6 років	Х (n=10)	100,36	95,64	60,64	1413,64	17,2	15,95
	Д (n=10)	93,83	95,67	62	1366,67	27,84	34,64
7 років	Х (n=10)	98,67	95,75	60,92	1500	32,88	17,44
	Д (n=10)	94,13	101,13	62,27	1406,67	22,16	15,35

Стан дихальної системи можна визначити за допомогою життєвої ємкості легень та функціональних проб з довільною затримкою дихання на вдиху (проба Штанге) і на видиху (проба Генчі).

Рівень фізичного здоров'я ми визначали за допомогою метода експрес-оцінки фізичного здоров'я школярів С.В. Хруцова. Він складається з 5-ти індексів, які характеризують певні показники фізичного розвитку дітей молодшого шкільного віку.

Серед усіх школярів нашої вибірки низький рівень фізичного здоров'я мали 15,0 % учнів; нижче середнього РФЗ мали 35,0 % обстежуваних дітей; 45,0 % відповідали середньому РФЗ та 5,0 % мали вище за середній РФЗ, а дітей з високим РФЗ у нашій вибірці не виявлено.

При розробці програми нами враховувався той факт, що більшість досліджуваних дітей мали середній рівень фізичного здоров'я.

З метою визначення мотивів та інтересів дітей молодшого шкільного віку до занять оздоровчо-рекреаційної діяльності їм було запропоновано відповісти на таке запитання: «В яких спортивних секціях ти займаєшся або бажаєш займатися?» Аналіз відповідей показав, що регулярно займаються у спортивних секціях лише 15 % опитаних, а хотіли б займатися – 55,0 %. Ці дані свідчать про те, що більшість школярів цікавляться фізичною культурою, але займаються нею епізодично, в основному на уроках та під час проведення загальношкільних фізкультурно-оздоровчих заходів і спортивних змагань.

З огляду на високу популярність серед дитячого контингенту занять у воді для організації вільного часу нами була розроблена та запропонована до впровадження у систему позакласних занять рекреаційно-оздоровча програма з аквафітнесу для дітей молодшого шкільного віку.

Розробка програми базувалася на основних принципах рекреаційно-дозвільної діяльності:

- системність, як цілеспрямована, системна організація рекреаційної діяльності з метою раціонального використання вільного часу, розвитку соціальної активності та індивідуальної ініціативи людини, відволікання її від асоціальної поведінки;

- добровільність як певна незалежність дозвілля, відсутність регламентації з боку держави та інших структур, вільний вибір людиною дозвіллевих занять;

- доступність та якість рекреаційних послуг як задоволення потреб і запитів клієнтів фізкультурно-оздоровчого клубу, систематичне вивчення їхніх бажань, прогнозування розвитку дозвіллевої сфери;

- відповідність дозвіллевих послуг місцевим умовам – соціально-демографічним, економічним, культурно-освітнім, політичним, практичній діяльності людини;

- принцип інтересу (зацікавленість) – даний принцип враховує інтереси особистості, їх задоволення, формує нові духовні цінності та пробуджує нові потреби і запити людини.

Основною метою пропонованої програми є сприяння розвитку здорової, гармонійної особистості, організація корисного дозвілля та активного відпочинку, виховання позитивних моральних і вольових якостей.

Програма передбачала вирішення таких задач:

- організація змістовного, цікавого дозвілля;

- підвищення рівня рухової активності;

- сприяння підвищення соціальної адаптації дітей молодшого шкільного віку, розширення кола знайомств,

- всебічний гармонійний розвиток фізичних здібностей дітей, зміцнення здоров'я, загартовування організму, підвищення самооцінки, формування характеру.

Була запропонована програма занять, основним засобом якої виступали ігри у воді.

Для створення програми використовувалися творчі методи, сполучення яких дозволяло глибоко і повно розкрити і втілити в практиці її структурні елементи.

Тривалість практичного заняття складає 40 хв. и включає три частини, а саме: розминка, аеробна частина та заключне розтягування (табл. 3).

Таблиця 3.

## Компоненти рекреаційно-оздоровчої програми з аквафітнесу

Частина уроку	Характер вправ	Інтенсивність	Тривалість, хвилини
Підготовча частина	Спеціальні вправи в залі. Ізольовані рухи (наклони, повороти голови, кругові рухи плечами, наклони тулуба) Рухи всього тіла (приставні кроки, невеликі випади відведення рук в різні сторони) Вправи на гнучкість	50-60%	5-7
Основна частина	Аеробна частина (ігри у воді приставні кроки, випади, махи ногами, легкий біг)	70-75%	20
Заключна частина	Вправи на гнучкість, вправи біля бортика	60 %	5

Розроблена програма передбачала в основній частині уроку використовувати ігри у воді для освоєння з водою та навчання основам плавання. До основних ігор ми віднесли такі:

Ігри для освоєння з водою («хто вище?», «хвилі на морі», «до п'яти», «вмивання», «футбол», «морський бій» та ін.)

Ігри, які вчать зануренню та впливанню («зірочка», «медуза» та ін.)

Ігри, які навчають вірному диханню («загальне дихання», «пузирі», «гарячий чай»)

Ігри, які закріплюють навик вірної техніки плавання («мотор», «фонтан», «гонка катерів» та ін.)

Для успішного застосування засобів програми слід дотримуватися ряду вимог і правил:

- вибір засобів завжди залежить від мети якого-небудь заходу, саме ціль визначає засіб;
- кількість і характер обраних засобів впливу повинні відповідати завданням, недолік засобів і їхній надлишок однаково шкідливі;
- інструктор повинен досконало оволодіти методикою їхнього застосування, знати їхні слабкі й сильні сторони;
- наявні в розпорядженні засоби повинні бути завжди під рукою й у повній справності.

Тривалість занять не перевищувала 45 хвилин. Кратність занять складала 2 рази на тиждень.

## ДЖЕРЕЛА ТА ЛІТЕРАТУРА

1. Віченко Т. В. Сучасні технології аквафітнесу для дітей дошкільного віку : дис. Сумський державний університет, 2017. С.56.
2. Єременко Н., Ковальова Н., Бобренко С. Сучасні підходи до формування культури здоров'я студентів в процесі фізичного виховання. *Фізична культура, спорт та здоров'я нації: зб. наук. праць*. Вип. 7(26). Вінниця: ТОВ «Планер», 2019. С. 57-63. URL: <http://reposit.uni-sport.edu.ua/handle/787878787/1766>
3. Єременко Н., Ковальова Н., Бобренко С. Характеристика рухової активності дітей молодшого шкільного віку. *Фізична культура, спорт та здоров'я нації*. 2019. №. 8. С. 49-55.
4. Єременко Н. П. Мотивація студентської молоді до занять водними видами спорту та акварекреацією. *Молодь та олімпійський рух : збірник тез доповідей XIII Міжнародної конференції молодих вчених*. Київ, 2020. С. 200-201. URL: <http://reposit.uni-sport.edu.ua/handle/787878787/2995>
5. Єременко Н. П. Ставлення до здоров'я – як один з вагомих факторів здорового способу життя. *Актуальні проблеми фізичного виховання, реабілітації, спорту і туризму: збірник тез доповідей III Міжнародної науково-практичної конференції*. Запоріжжя, 2011. С. 196-197. URL: <http://reposit.uni-sport.edu.ua/handle/787878787/2302>.

6. Жук Г., Бондар О. Програмування занять аквафітнесом з дітьми молодшого шкільного віку. *Спортивний вісник Придніпров'я*. 2012. № 2. С. 55-57.
7. Жук Г., Хабінець Т. Вплив занять аквафітнесом на функціональний стан дітей молодшого шкільного віку. *Історичні, теоретикометодичні, медико-біологічні аспекти фізичної культури і спорту*. 2016. С. 6-7.
8. Ковальова Н. Особливості проектування рекреаційно-оздоровчої діяльності старшокласників. *Теорія і методика фізичного виховання і спорту*. 2017. № 1. 62–67. URL: [http://nbuv.gov.ua/UJRN/TMFVS\\_2017\\_1\\_13](http://nbuv.gov.ua/UJRN/TMFVS_2017_1_13)
9. Прокопенко А. та ін. Аналіз досвіду підвищення рухової активності дітей молодшого шкільного віку в процесі фізкультурно-оздоровчих занять. *Фізична культура, спорт та здоров'я нації: зб. наук. праць*. 2020. №28. С. 61-67.
10. Оздоровчий вплив занять рекреаційними іграми на фізичний стан дітей 11-12 років / Н. Єременко, Н. Ковальова, М. Василенко, Л. Назаренко, Н. Константиновська. *Фізична культура, спорт та здоров'я нації: зб. наук. праць*. Вип. 9 (28). Вінниця, 2020. С. 21-27.
11. Сальникова С. В. Проблеми підготовки майбутнього тренера-викладача до організації дитячого аквафітнесу. *Сучасні інформаційні технології та інноваційні методики навчання у підготовці фахівців: методологія, теорія, досвід, проблеми*. 2011. №. 28. С. 447-450.
12. Andrieieva O, Kashuba V, Carp I, Blystiv T, Palchuk M, Kovalova N, Khrypko I. Assessment of emotional state and mental activity of 15-16 year-old boys and girls who had a low level of physical activity. *Journal of Physical Education and Sport*. Vol. 19. Art 147. 2019. PP. 1022-1029.

*Аліса Коган  
(Дніпро, Україна)*

### ФІЗИЧНА АКТИВНІСТЬ СТУДЕНТІВ У ПЕРІОД КАРАНТИНУ

*У 2020 році нагальною стала проблема фізичної активності студентів в період карантину. Вона значно зменшилася за рахунок скорочення кількості пересувань в навчальні заклади, а також щотижневі заняття спортом в навчальних закладах.*

**Ключові слова:** *фізична активність, карантин, студент, спорт, спортивна зала.*

*In 2020, the problem of physical activity of students during the quarantine period became urgent. It has significantly decreased due to a reduction of movements to educational institutions, as well as weekly sports in educational institutions.*

**Key words:** *physical activity, quarantine, student, sports, gym.*

На сьогоднішній день актуальною є проблема підтримки фізичної активності через проблеми в особі підтримки самоізоляції для того, щоб уникнути зараження або розповсюдження вірусу COVID-19.

Пандемія обмежила фізичну активність. Закриті та відкриті спортивні і розважальні установи, такі як тренажерні зали, громадські басейни та ігрові майданчики, закриті. Онлайн-спілкування для навчання, роботи, відпочинку і покупок тепер стало частиною повсякденного життя, також, студенти використовують Інтернет для навчання і соціальної взаємодії [1]. Однак важливо, щоб студенти брали участь у фізичній активності і отримували задоволення від неї як частина ширшого набору життєвих навичок у вільний час.

Фізична активність – це будь-який рух тіла, вироблене скелетними м'язами, яке вимагає витрати енергії. Даний термін відноситься до будь-яких видів рухів, в тому числі під час відпочинку, поїздок у будь-які місця і назад або під час роботи чи навчання. Поліпшенню здоров'я сприяє як помірний, так і інтенсивний фізична активність [2].

До популярних видів фізичної активності можна віднести ходьбу, їзду на велосипеді, катання на роликівих ковзанах, заняття спортом, активний відпочинок та ігри, для яких підходить будь-який рівень майстерності і які приносять задоволення усім.

Одночасно цьому нова концепція, відома як фізична грамотність, тепер відома у багатьох різних країнах. Хоча вони пов'язані, фізична грамотність і фізична активність не залежать один від одного. Фізична грамотність – це мотивація, впевненість, фізична компетентність, знання і розуміння, які люди повинні цінувати і брати на себе відповідальність за заняття фізичною активністю на все життя [3]. Це багатовимірна концепція, яка включає когнітивні, емоційні і соціальні компоненти, які пов'язані взаємовигідними відносинами з моторикою і формами фізичної активності. Важливо відзначити, що фізична грамотність не є результатом фізичної активності. Його потрібно розвивати окремо як життєву навичку. Таким чином, заохочення фізичної активності саме по собі не обов'язково веде до фізичної грамотності [4]. Фізичну грамотність можна розглядати як цикл позитивного зворотного зв'язку, в якому розвиток безлічі основних рухових навичок відбувається одночасно з навмисним розвитком впевненості в собі за рахунок постановки позитивних завдань, що в кінцевому підсумку підвищує мотивацію до продовження фізичної активності [5]. Багатьма вченими доведено, що регулярна фізична активність сприяє профілактиці і лікуванню неінфекційних захворювань, таких як хвороби серця, інсульт, діабет і деякі види раку. Більш того, вона допомагає запобігти гіпертонії, підтримувати нормальну вагу тіла і може покращувати психічне здоров'я, підвищувати якість життя і добробут [6].

Перебування вдома протягом тривалого періоду часу може серйозно ускладнити підтримання фізичної активності. Сидячий спосіб життя і низький рівень фізичної активності можуть мати негативний вплив на здоров'я, благополуччя і якість життя. Перебування в карантинному режимі також може викликати додатковий стрес і поставити під загрозу психічне здоров'я студентів [7].

ВООЗ рекомендує виконувати 150 хвилин помірної фізичної активності або 75 хвилин інтенсивного фізичного активності в тиждень або поєднання помірної та інтенсивної фізичної активності. Дотримання цих рекомендацій можливо в домашніх умовах з урахуванням відсутності спеціального обладнання і обмеженого простору [8].

Однак, безпека під час фізичної діяльності також важлива. Якщо у займаючого спостерігаються такі симптоми: висока температура, кашель, утруднене дихання, – не варто виконувати фізичне навантаження.

Підтримування наступних дій допоможе збільшити кількість фізичної активності в повсякденному житті у студента:

Рекомендується робити регулярні перерви від постійного сидіння перед комп'ютером, планшетом або смартфоном кожні 20-30 хвилин. Наприклад, можна зробити перерву на кілька хвилин, щоб прогулятися по дому, подихати свіжим повітрям на балконі, в саду або дворі або пограти з домашнім вихованцем протягом декількох хвилин [9]. Також можна використовувати чергування періодів стояння під час роботи/навчання з сидінням, створивши власну стійку для столу. Використання сходів – надзвичайно ефективний спосіб підтримувати фізичну форму. Всього три 20-секундних швидких підйомів по сходах в день можуть поліпшити фізичну форму всього за шість тижнів. При проживанні в гуртожитку або квартирі, не торкатися поручнів і уникати загальних поїздок в ліфті з іншими мешканцями [10].

Британське дослідження 2018 року показало, що домашні силові вправи з використанням власної ваги – такі як віджимання, присідання і планка – так само важливі для здоров'я, як і аеробні вправи [11]. В Інтернеті є багато відмінних ресурсів для таких вправ з власною вагою в приміщенні. Потрібно намагатися проводити як мінімум пару тренувань з власною вагою в тиждень, при цьому кожне тренування включає від двох до чотирьох підходів по 8-15 повторень кожної вправи, розвиваючого силу. Обов'язково включати перерву дві-три хвилини між підходами [12].

Домашні вправи з використанням різних простих і легко здійснюваних вправ добре підходять для запобігання зараженню коронавірусу по повітрю і підтримки рівня фізичної підготовки. Такі форми вправ можуть включати, крім іншого, зміцнюючі вправи, вправи на рівновагу і контроль, вправи на розтяжку або комбінування даних видів фізичної активності. Приклади домашніх вправ включають ходьбу по дому і, при необхідності, в магазин, підйом і перенесення продуктів, чергування випадів ніг, підйом по сходах, стояння і сидяче положення на стільці і з підлоги, присідання на стільці, і присідання, і віджимання [13]. На додаток, рекомендується заняття йогою, так як вона не вимагає ніякого устаткування, мало місця, її можна практикувати у будь-який час, а також вона допомагає впоратись зі стресовим навантаженням, що необхідно під час ізоляції або в період іспитів [14]. Рекомендується скористатися перевагою онлайн-ресурсів, що пропонують комплекс фізичних вправ. Багато з них знаходяться в безкоштовному доступі на багатьох сайтах. За відсутності досвіду виконання подібних вправ, необхідно бути обережним і приймати до уваги власні обмеження [15].

В інтернеті, також, можна знайти щотижневі програми, які включають в себе різні заходи, такі як фітнес, особисті виклики, онлайн-конкурси, ігри для вирішення проблем і ті, які підтримують фізичну компетентність і уважність. Основна увага в програмах приділяється веселощу і здоров'ю [16].

Для підтримки оптимального стану здоров'я, також важливо пам'ятати про необхідність правильно харчуватися і вживати достатню кількість води. ВООЗ рекомендує пити воду замість цукровмісних напоїв [17]. Обмежте або виключіть споживання алкогольних напоїв і простежте за повним виключенням споживання алкогольних напоїв молодими людьми, вагітним і годуючим жінкам. Також алкогольні напої повинні виключатися з причин, пов'язаних зі здоров'ям. Забезпечте достатню кількість фруктів і овочів і обмежте споживання солі, цукру і жиру. Віддавайте перевагу цілюзерновим, а не рафінованим продуктам [18].

Отже, проаналізувавши усю вищенаведену інформацію можна зробити висновок, що в період самоізоляції фізична активність є важливим аспектом повсякденного життя. При нехтуванні заняття спортом у людини можуть розвиватися різного роду хвороби, а також може постраждати нервова система. Дотримуючись вищевказаним порадам, можна підтримувати здоровий і активний спосіб життя в період самоізоляції не шкодячи власному здоров'ю.

### ДЖЕРЕЛА ТА ЛІТЕРАТУРА

1. Рахманин Ю.А., Михайлова Р.И. Окружающая среда и здоровье: приоритеты профилактической медицины. *Гигиена и санитария*. 2014. Т.93., № 5. С.5-10.
2. Improving environment and health in Europe: how far have we gotten? *World Health Organization Regional Office for Europe*. Copenhagen, 2015. P. 62-68. URL: [https://www.euro.who.int/\\_\\_data/assets/pdf\\_file/0018/276102/Improving-environment-health-europe-en.pdf](https://www.euro.who.int/__data/assets/pdf_file/0018/276102/Improving-environment-health-europe-en.pdf) . (дата звернення: 27.02.2021).
3. Whitehead M. *Physical Literacy: Throughout the Lifecourse*. London, UK: Routledge. 2010. P. 315.
4. Stay physically active during self-quarantine. URL: <https://www.euro.who.int/en/health-topics/health-emergencies/coronavirus-covid-19/publications-and-technical-guidance/noncommunicable-diseases/stay-physically-active-during-self-quarantine> (дата звернення: 28.02.2021).
5. Jefferies P., Ungar M., Aubertin P., Kriellaars D. Physical literacy and resilience in children and youth. *Frontiers in Public Health*. 2019. № 7. P. 330-340.
6. О рекомендациях воз как оставаться физически активным во время карантина или самоизоляции в связи с covid-19. URL: <https://www.ugtu.net/news/46220> (дата звернення: 28.02.2021).

7. Doll-Tepper, G., Bailey R., Koenen, K. Sport, Education and Social Policy: The state of the social sciences of sport. Routledge. 2016. P. 234.
8. Can Develop Physical Literacy. URL: <https://www.pise.ca/app/uploads/2017/04/I-CAN-Develop-Physical-Literacy.pdf> (дата звернення: 28.02.2021).
9. How to stay fit and active at home during the coronavirus self-isolation URL: <https://theconversation.com/how-to-stay-fit-and-active-at-home-during-the-coronavirus-self-isolation-134044> (дата звернення: 01.03.2021).
10. Guo Y, Qiu P, Liu T, Tai Ji Quan. An overview of its history, health benefits, and cultural value. *Sport Health Sci.* 2014. № 3. P. 3-8.
11. Nocon M, Hiemann T, Müller-Riemenschneider F et al. Association of physical activity with all-cause and cardiovascular mortality: a systematic review and meta-analysis. *Cardiovasc Prev Rehabil.* 2008. № 15. P. 239-246.
12. Tate DF, Lyons EJ, Valle CG. High-tech tools for exercise motivation: use and role of technologies such as the internet, mobile applications, social media, and video games. *Diabetes Spectr.* 2015. № 28. P. 45-54.
13. National Health Commission of the People's Republic of China. Notice on printing and distributing guidelines for health protection of pneumonia infected by new coronavirus in public places. URL: <http://www.nhc.gov.cn/xcs/zhengcwj/202001/d9ae83013> (дата звернення: 01.03.2021).
14. Grage D. Physical Activity Guidelines for Americans. *U.S. Department of Health and Human.* 2017. № 183. P. 214-264.
15. Haskell W., Lee I., Pate R. Physical activity and public health: updated recommendation for adults from the American College of Sports Medicine and the American Heart Association. *Circulation,* 2007. № 116. P. 1081-1093.
16. Importance of Physical Activity and Exercise during the COVID-19 Pandemic. URL: <https://medicine.umich.edu/dept/psychiatry/michigan-psychiatry-resources-covid-19/your-lifestyle/importance-physical-activity-exercise-during-covid-19-pandemic> (дата звернення: 02.03.2021).
17. Xiang M-Q, Tan X-M, Sun J, Yang H-Y, Zhao X-P, Liu L, Hou X-H and Hu M Relationship of Physical Activity With Anxiety and Depression Symptoms in Chinese College Students During the COVID-19 Outbreak. *Front. Psychol.* 2020. № 11. P. 436-582.
18. Abou Elmagd M. Sports and physical activity during (COVID-19) pandemic. *International Journal of Physical Education, Sports and Health.* 2020. № 7. P. 82-84.

Науковий керівник: старший викладач Дідковський О. П.

**Софія Кошель**  
(Дніпро, Україна)

### **ВЗАЄМОЗВ'ЯЗОК МІЖ ФІЗИЧНИМ І ПСИХІЧНИМ ЗДОРОВ'ЯМ СТУДЕНТІВ**

*Взаємозв'язок психічного та фізичного здоров'я студентів. Важливість розвивати як ментальну складову здоров'я, так і ту, що стосується фізичної культури.*

**Ключові слова:** фізична культура, студент, психічне здоров'я, спорт, психіка.

*Interconnection of mental and physical health of students. The importance of developing both the mental warehouse of health, as well as that of physical culture.*

**Key words:** physical culture, student, mental health, sports, psyche.

Психічне здоров'я впливає на благополуччя студента на емоційному, соціальному і психологічному рівнях. Стан психічного здоров'я людини в значній мірі впливає на те, як він діє, обробляє емоції і приймає рішення. Людина з хорошим психічним здоров'ям може підтримувати здорові відносини, висловлювати широкий спектр емоцій і справлятися з труднощами змін.

А. Міт'яєва акцентує увагу на тому, що культуру здоров'я необхідно визначати не тільки як суму знань про здоров'я, але й як активно-зацікавлену поведінку, засновану на духовних началах ставлення людини до потенціалу свого розвитку [2, с. 8]. Дуже важливо, на думку А. Міт'яєвої, що людина розглядається як суб'єкт власного розвитку й одночасно як головний результат своєї діяльності зі зміни самої себе. Культуру здоров'я з цієї точки зору, на її думку, можна визначити як самосвідомість, самовідтворення людини в конкретних умовах її суспільно-перетворювальної (матеріальної і духовної) діяльності. Відповідно, суспільно-перетворювальна діяльність культури фізичної – це управління рухами тіла й функціональними можливостями організму; культури психологічної – це управління своїм мисленням [2, с. 6].

Всесвітня організація охорони здоров'я (ВООЗ) визначає психічне здоров'я як стан благополуччя, при якому кожна людина реалізує свій власний потенціал, справляється зі звичайними життєвими стресами, працює продуктивно і плідно і може вносити свій вклад до своєї спільноти.

Більшість людей думають про психічне здоров'я як про відсутність діагностованих розладів, але психічне здоров'я найкраще представити у вигляді континууму. На одному кінці спектру знаходяться люди, які проявляють активну стійкість і здатні спокійно переносити життєві невизначеності. На іншому кінці спектру знаходяться люди, розлади яких серйозно впливають на повсякденне функціонування. Якщо хтось потрапляє в центр спектра, він, швидше за все, характеризує своє психічне здоров'я як «в порядку».

Духовне здоров'я, як і будь-яке інше поняття, поліаспектне у своїй змістовій характеристиці. Розуміння сутності духовного здоров'я дозволяє забезпечити адекватне розуміння «цілісності» як фундаментального поняття особистості та її духовного світу і є інтегрованою характеристикою як суб'єкта освітньої діяльності, що вміщують в собі інтелектуальний, моральноетичний, емоційно-вольовий та естетичний аспекти. Гармонійна єдність цих аспектів характеризує емоційно-чуттєве, позитивне ставлення суб'єкта до світу, мистецтва, оточуючих людей, природи, самого себе. Духовне здоров'я індивіда залежить від складників духовної культури людства – освіти, науки, мистецтва, релігії, моралі, етики. Тому його рівень визначатиметься особистісною потребою у засвоєнні системи цінностей та якістю мотиваційно-ціннісного ставлення до складників духовної спадщини суспільства. Духовне здоров'я є інтегральним утворенням і синтезує не лише психічні чи душевні якості, а всі особистісні характеристики, оскільки його носієм є особистість, а не психіка, інтелект чи свідомість. У зв'язку з цим духовне здоров'я не може бути однозначно інтерпретоване через певні ознаки та характеристики, а являє собою постійно змінну та багатовимірну реальність буття людини з урахуванням як внутрішніх духовних чинників її поведінки, так і соціокультурного контексту життєдіяльності [1].

Навіть якщо немає діагностованого стану і ви відчуваєте, що досить добре працюєте в повсякденному житті, вам може не вистачати ресурсів, щоб впоратися з раптовою зміною. Особливо це стосується студентів, які поєднують і роботу, і навчання. Ось деякі з ознак того, що психічне здоров'я потребує додаткової уваги:

- зміни в режимі сну і харчування;
- відхід від друзів, сім'ї і занять;
- втрата енергії;
- підвищена дратівливість і перепади настрою;
- втрата успішності в школі або на роботі.



Ці симптоми вказують на погіршення психічного здоров'я і потенційно вказують на розвивається психологічний розлад. Деякі з найбільш поширених захворювань у дітей та молодих людей включають:

- депресія;
- занепокоєння;
- біполярний розлад;
- порушення контролю над імпульсами.

Що таке фізичне здоров'я?

Коли справа стосується молоді, ми часто приділяємо набагато більше уваги фізичному здоров'ю, ніж психічному. Зазвичай вкладається багато енергії в те, щоб молодь розвивалась фізично здоровою, але люди можуть не мати повного уявлення про те, що стоїть за поняттям фізичного здоров'я. Фізичне здоров'я складається з двох основних компонентів.

### 1. Харчування

Якісне харчування важливо для всіх, але для росту організму потрібно ще більше ресурсів. Для фізичного здоров'я необхідні безліч вітамінів і мінералів, а також необхідну кількість білків і вуглеводів. Збалансоване харчування вашої дитини дає йому набагато більше шансів залишитися фізично здоровим.

### 2. Діяльність

Стає все складніше забезпечити молодь достатньою кількістю вправ і фізичної активності. З поширенням екранів у всіх сферах життя діти і молоді люди стають більш малорухомими.

Інтернет – один з головних винуватців малорухливого способу життя. Молодь, яка користується телефоном три або більше години в день, на 65 відсотків частіше страждають ожирінням, ніж ті, які користуються менше однієї години в день. Всі види екранного часу негативно позначаються на здоров'ї, починаючи від втрати сну і закінчуючи труднощами в навчанні.

До інших компонентів фізичного здоров'я відносяться регулярні стоматологічні огляди і огляди зору, щоб стежити за розвитком, а також забезпечення того, щоб студенти висипалися для їх відновлення.

Як пов'язані психічне і фізичне здоров'я?

### 1. Депресія і імунна система

Сильна імунна система є ознакою фізичного здоров'я, але стрес збільшує ймовірність депресії. У свою чергу, депресія може ще більше послабити імунну систему, що призведе до бентежного циклу.

Цей випадок ілюструє той факт, що багато проблем зі здоров'ям мають як фізичну, так і психічну складову.

### 2. Гнів, тривога і здоров'я серця.

Спалахи гніву і напруга тривоги шкідливі для серця. Деякі дослідження були спрямовані на те, щоб з'ясувати, чи можуть гострі емоції викликати серцеві напади, як у фільмах, - і, на жаль, це твердження вірне.

Доктор Томас Баклі, провідний автор дослідження, сказав: «Наші результати підтверджують те, що було запропоновано в попередніх дослідженнях і неофіційні дані ... що епізоди сильного гніву можуть спровокувати серцевий напад».

Фізична активність, у свою чергу, може поліпшити ваше психічне самопочуття. Він визначається як будь-який рух тіла, що задіює ваші м'язи і вимагає більше енергії, ніж відпочинок. Прогулянка, біг, танці, плавання, йога і садівництво – ось кілька прикладів фізичної активності.

Фізична активність і розумова стимуляція вважаються життєво важливими для захисту вашої розумової працездатності та запобігання деменції. Але чи дійсно одну дію ефективніше іншого?

Багато досліджень незмінно показують, що регулярні вправи можуть збільшити обсяг областей мозку, важливих для пам'яті і мислення. «Для цього існує ряд можливих

механізмів, – каже він, – наприклад, стимуляція вироблення факторів росту, кровоносних судин і нових клітин мозку, які можуть служити буфером проти змін мозку, що викликають деменцію».

У тих, хто найбільше займався спортом, спостерігалось найменше скорочення мозку і менша кількість пошкоджень білої речовини мозку, що може бути ознакою деменції. Люди, що займаються інтелектуальною діяльністю, не мали таких переваг. Але результати були отримані в результаті аналізу анкет з подальшим скануванням мозку через кілька років, і доктор Макгінніс каже, що цього недостатньо, щоб виключити розумову стимуляцію як засіб захисту когнітивних функцій. Однак це підтверджує роль вправ в захисті здоров'я мозку, як і інше дослідження, опубліковане нещодавно в *Stroke*, яке показало, що люди похилого віку, які регулярно займалися спортом, знижували ризик розвитку судинної деменції на 40%.

Існує також безліч доказів того, що розумова діяльність підтримує когнітивне здоров'я. Два дослідження 2012 року підтвердили це. Одне дослідження, опубліковане в журналі *Neurology*, виявило прямий зв'язок між обсягом пізнавальної діяльності, такої як читання газети або гра в шахи, і рівнем когнітивної функції в наступному році. Інше дослідження, як ми повідомляли в *Harvard Health Letter*, показало, що участь в значимій діяльності, такої як волонтерство або заповітне хобі, сприяє когнітивному здоров'ю в літньому віці.

«Здійснення певної когнітивної функції поліпшить цю функцію. Якщо хтось займається завданнями, які вимагають робочої пам'яті, такими як утримання в розумі і управління ним протягом коротких періодів часу, він зазвичай стає сильнішою в цій області», – говорить доктор Макгінніс.

Що ж щодо взаємозв'язку фізичної та розумової активності саме для студентів?

Дослідження показали, що фізична активність вивільняє в вашому мозку хімічні речовини, які змушують вас відчувати себе добре – підвищують вашу самооцінку, допомагають вам концентруватися, а також спати, виглядати і відчувати себе краще. Непогано для того, що ми можемо легко зробити безкоштовно!

Ведення активного життя може допомогти поліпшити ваше почуття власної гідності і зміцнити впевненість у собі. Взяти участь в тій формі фізичної активності, яка вам дійсно подобається, ви зможете досягти мети і відчути її. Кілька переваг фізичної активності:

- менше напруги, стресу і розумової втоми;
- якісний сон;
- покращення фізичного вигляду.

### ДЖЕРЕЛА ТА ЛІТЕРАТУРА

1. Бойчук Ю.Д., Науменко Н.В. та ін. Духовне здоров'я молодших школярів: теоретико-методичні аспекти формування: метод. реком. для викл. вищ. пед. навч. закл. Харків: ХНПУ ім. Г.С. Сковороди, 2015. 36 с.
2. Митяева А.М. Здоровьесберегающие педагогические технологии: учеб. пособ. Москва: Изд. центр «Академия», 2008. 192 с.
3. Связь между физическим и психическим здоровьем. *Hillside*. 2019. URL: <https://hside.org/link-between-physical-and-mental-health/>.
4. Взаимосвязь между физическим и психическим здоровьем: анализ посредничества. *ScienceDirect*. 2017. URL: <https://www.sciencedirect.com/science/article/pii/S0277953617306639>.

*Науковий керівник: старший викладач Татарченко Л. І.*

### СИСТЕМА РОЗВИТКУ ДИТЯЧОГО СПОРТУ

*В даній статті викладено роль, мету, завдання, підстави і значення розвитку дитячого спорту.*

**Ключові слова:** спорт, фізична культура, дитячий спорт, спортивні секції.

*This article outlines the role, purpose, objectives, grounds and importance of children's sports development.*

**Key words:** sports, physical culture, children's sports, sports sections.

Фізкультура і спорт набувають все більшого значення у всебічному і гармонійному розвитку дітей та підлітків.

Розвиток сучасного суспільства супроводжується подальшим впровадженням масової фізичної культури і спорту серед підростаючого покоління.

Одне з найважливіших завдань суспільства – забезпечити виховання фізично міцного молодого покоління з гармонійним розвитком фізичних і духовних сил починаючи з юного віку.

Це вимагає всебічного заохочення до занять всіма видами масового спорту та фізичної культури, залучення в фізкультурний рух все більш широкі верстви населення, особливо дітей і підлітків.

Без фізичної культури і спорту немає всебічного, гармонійного розвитку особистості. Високі принципи демократичної держави висунули на перший план ідеї справжнього гуманізму – турботу про всіх і кожного.

При цьому одним з головних напрямків є активізація фізкультурно-спортивної роботи з дітьми та підлітками, забезпечення повноцінного фізичного розвитку поза стінами навчальних закладів.

Саме в дитячому віці закладаються основи майбутнього здоров'я дорослої людини і, що найважливіше, основи не тільки біологічні, але і психологічні.

Величезною є роль фізичної активності у забезпеченні високої працездатності, необхідних дитині вже в першому десятилітті життя. Процес навчання в школі постійно ускладнюється і вимагає від дитини значної розумової і нервово-психічної напруги. Успішно протистояти їй може тільки фізично підготовлена і організована дитина, адже розвиток розумових здібностей неможливий без розвитку фізичних [2].

Відомо, що систематичні заняття фізичними вправами вирішують одночасно завдання підвищення працездатності і виховують вміння економно і доцільно розподіляти свої сили, сприяють виробленню внутрішньої дисципліни і зібраності.

Дитячий садок і школа не можуть в повній мірі вирішити завдання фізкультурного виховання дітей дошкільного та шкільного віку. Так, уроки фізкультури в школі, за даними професора Н. Лебедевої, компенсують, в середньому, лише 11% добової норми рухової активності дитини. Дефіцит рухів, в свою чергу, призводить до порушення постави, надмірної ваги, захворювань серцево-судинної системи навіть у молодших школярів.

Недостатня фізична активність дітей особливо небезпечна в періоди активного росту тіла, коли прискорений розвиток скелета і м'язової маси не підкріплюється відповідним тренуванням систем кровообігу і дихання та зростанням силового потенціалу дитини. Такі диспропорції розвитку часто є основними причинами погіршення здоров'я дітей, зниження у них життєвого тону. Правильно ж організований руховий режим, розумне чергування різних фізичних навантажень і загартовування дозволяють пом'якшити негативні наслідки акселерації, не допустити виникнення захворювань, допомагають організму краще збалансувати процеси росту і фізіологічного дозрівання.

Незамінна роль фізичних вправ у формуванні статури людини, особливо в дитячі роки. Відомий професор-фізіолог І.В. Муравйов вважає, що "... найбільш природним з усіх відомих впливів, здатних реконструювати статуру, є фізичне тренування. Самий же сприятливий період її впливу на організм – дитячі роки. Чим раніше розпочато заняття фізичними вправами (поки не в формі спортивного тренування, а у вигляді підготовчих занять), тим більше виражений ефект цих занять".

Фізично міцний підліток швидше освоює складні рухи, швидко орієнтується при змінних обставинах, має гарну базу для розвитку інтелектуальних здібностей. Фізичні вправи як елементи спортивних ігор допомагають розвитку творчої уяви, мислення, а в поєднанні з природними факторами сприяють загартовуванню організму, попереджають ряд захворювань, так як вони зміцнюють організм і створюють своєрідний захисний бар'єр [1].

Систематичне використання різних форм фізичних вправ дає можливість дітям і підліткам відпочити, відновити сили, подолати втому, надає позитивний вплив на підвищення працездатності, стимулює розумову діяльність.

Спільними зусиллями школи, сім'ї та громадськості можна добитися значного оздоровчого ефекту, всебічного фізичного розвитку дітей та підлітків, активно залучаючи їх до занять фізичною культурою і різними видами спорту.

Головна мета розвитку дитячого спорту – організація дозвілля дітей і підлітків, що несе оздоровчий ефект. Заняття в спортивних секціях в гуртках, самостійні заняття, мають в основному освітньо-виховну спрямованість. Такі заняття характеризуються і визначаються особливостями витрат часу і сил, і прямо залежать від індивідуальних схильностей, інтересів, здібностей дітей, а також від особливостей регулювання вільного часу, витрачання якого далеко не завжди піддається уніфікованій регламентації. Самостійні форми занять представляють найбільш сприятливі можливості.

Фізкультура і спорт також сприятливо впливають на формування у дітей і підлітків високих моральних якостей. Вони виховують волю, наполегливість у досягненні мети, почуття відповідальності і товариства [3].

Фізичне виховання і спорт також навчають дотримання правил суспільної та особистої гігієни, гігієни праці та побуту, режимів праці, навчання і відпочинку, тобто це процес культурного виховання дітей і підлітків.

Система розвитку дитячого спорту має ряд відмінних рис, таких як:

1) Народність, яка проявляється в прагненні впровадити заняття фізкультурою і спортом в побут народу, в широкому використанні народних ігор, як засобів оздоровлення і гартування.

2) Науковість, полягає в використанні всіх досягнень громадських і природних наук, безперервно розширюється і поглиблюється у всіх напрямках досліджень, в тому числі щодо вдосконалення самої системи розвитку дитячого спорту.

Розвиток дитячого спорту – це специфічний вид соціальної діяльності, в процесі якої відбувається задоволення фізичних і духовних потреб підростаючого покоління.

Показниками стану розвитку дитячого спорту в суспільстві є:

1. Масовість розвитку.
2. Ступінь використання коштів на розвиток дитячого спорту.
3. Рівень здоров'я і всебічного розвитку фізичних здібностей дітей і підлітків.
4. Рівень спортивних досягнень.
5. Пропаганда дитячого спорту.
6. Стан науки і наявність розвиненої системи дитячого спорту.

Мета розвитку дитячого спорту конкретизується у його завданнях, перший тип яких включає оздоровлення, виховання та освіти дітей і підлітків.

Оздоровче завдання полягає в гармонійному розвитку форм і функцій організму, направленому на зміцнення здоров'я, підвищення стійкою опору до захворювань організму і його загартовування [5].

Виховне завдання полягає у розвитку рухових якостей дітей та підлітків (сила, швидкість, витривалість), вольових якостей, в умінні протистояти втомі.

Освітнє завдання полягає у формуванні життєво важливих рухових умінь, навичок і знань.

До другого типу завдань розвитку дитячого спорту відносяться завдання фізичного виховання у поєднанні з іншими сторонами виховання, а саме, моральними, розумовими, трудовими і естетичними.

Третій тип завдань розвитку дитячого спорту – це завдання громадсько-політичного характеру, що складаються в залученні дітей, підлітків та молоді до суспільно-політичної діяльності, в патріотичному вихованні, в зміцненні дружніх зв'язків між народами за допомогою проведення міжнародних змагань, олімпіад тощо.

В міру ускладнення в суспільстві соціальних відносин змінилася і функція розвитку дитячого спорту. Фундаментальною ознакою розвитку дитячого спорту є зв'язок спорту з трудовою і оборонною діяльністю. Програмою розвитку дитячого спорту передбачено ознайомлення з основами фізичної підготовки, навчання фізичним вправам, способам виховання і самовиховання основних фізичних якостей, необхідних в підготовці і участі в найпростіших змаганнях з різних видів спорту.

Основні завдання фізкультурно-оздоровчої діяльності серед дітей та підлітків:

1. Зміцнення здоров'я, корекція недоліків статури, підвищення функціональних можливостей організму.
2. Розвиток рухових якостей.
3. Виховання ініціативності, самостійності, формування адекватної оцінки власних фізичних можливостей.
4. Виховання звичок здорового способу життя, звички до самостійних занять фізичними вправами і обраними видами спорту у вільний час, організація активного відпочинку та дозвілля.
5. Виховання психологічних і морально-вольових якостей і властивостей особистості та прагнення самовдосконалення.

В умовах науково-технічного прогресу підвищуються вимоги до всебічного розвитку людини, без якого неможливе подальше вдосконалення суспільних і соціальних структур. У дітей і підлітків необхідно виховувати гуманістичні ідеали, потребу у праці, повноцінному, різноманітному відпочинку [4].

Велике значення занять фізкультурою і спортом має у вихованні активної життєвої позиції. Активна життєва позиція – це система поглядів і дій, що відповідають суспільним інтересам і прийнятним нормам, що дозволяють людині зайняти гідне місце в суспільстві.

Для подальшого розвитку дитячо-юнацького спорту та фізичного виховання в системі освіти основну увагу необхідно зосередити на:

1. Збереженні цілісності мережі фізкультурно-спортивних установ, огорожі її від спроб розчленування, розтягування і необґрунтованого переструктурування.
2. Оновленні програмно-методичного забезпечення освітнього процесу в фізкультурно-спортивних закладах додаткової освіти дітей.
3. Розробці заходів щодо вдосконалення дитячо-юнацького спорту, пошуку нових ефективних форм залучення дітей і підлітків до занять різними видами спорту.
4. Зосередженні зусиль всіх фізкультурно-педагогічних кадрів, які працюють в системі освіти на вирішенні завдань формування у дітей певного рівня знань, а також потреби в заняттях спортом.

### ДЖЕРЕЛА ТА ЛІТЕРАТУРА

1. Бальсевич В. К., Лубишева Л. І., Прогонюк Л. Н. Нові вектори модернізації систем масового фізичного виховання дітей та підлітків загальноосвітньої школи. *Теорія і практика фізичної культури*. 2003. № 4. С. 56-59.
2. Ревенко Є. М., Сальников В. А. Взаємозв'язки рухових і розумових здібностей в процесі дорослішання: монографія. 2014. 392 с.

3. Терентьева Н. М. Теорія та методика фізичного виховання: Навч. посібник. / Н.М.Терентьева, М.А. Мамешина, І.П. Масляк. Харків: ХДАФК, 2010. 172 с.
4. Філін В.П. Виховання фізичних якостей юних спортсменів. Москва: Фізкультура і спорт, 1974. 232 с.
5. Худолій О.М. Зазальні основи Теорії и методики фізичного виховання: навч. посіб. 2-е вид., випр. Харків: «ОВС», 2008. 406 с.

УДК 796.012.471.5

*Вікторія Лузанова  
(Маріуполь, Україна)*

### ВИКОНАННЯ НИЗЬКОГО СТАРТУ В БІГУ НА КОРОТКІ ДИСТАНЦІЇ

*Ефективність стартових дій спортсменів визначається знанням та вмінням їх використовувати при старті. Правильно виконана стартова підготовка є запорукою гарного результату. Психоемоційний стан спортсмена під час виконання техніки низького старту.*

**Ключові слова:** *техніка низького старту, стартове положення, центр ваги, стартові колодки, психоемоційний стан, спринтерський біг.*

*The effectiveness of the starting actions of athletes is determined by the knowledge and ability to use them at the start. Properly performed starting preparation is the key to a good result. Psycho-emotional state of the athlete during the performance of the low start technique.*

**Key words:** *the technique of the low start, starting position, center of gravity, starting pads, psycho-emotional state, sprinting.*

Низький старт – це елемент в легкій атлетиці, не дуже складний, але, мабуть, дуже суперечливий.

Почнемо з визначення. Низький старт – стартова поза бігуна на короткі дистанції.

Старт – перша фаза спринтерського бігу. Стартове прискорення – друга фаза спринтерського бігу. Фінішування – остання фаза спринтерського бігу.

Саме через його суперечливість, він отримав ще одну характеристику. «Падіння вгору» – один із варіантів опису цього елемента. Важко взагалі собі уявити таку дію, не те що повторити. Спробуємо розібратися чому саме так його характеризують.

Відповідь на поверхні, на початку достатньо лише придивитися до техніки виконання спортсменом низького старту, як стає зрозумілим, що це найкращий приклад «падіння вгору». Техніка виконання низького старту, основні команди, представлені на рисунку 1.



Рис. 1. Техніка низького старту, основні команди.

Фізіологія людини влаштована так, що центр ваги тіла знаходиться саме на рівні тазу. Коли легкоатлет приймає положення «Низький старт», центр ваги, відповідно, опускається нижче того рівня, у якому він знаходиться під час бігу. Тобто, набираючи швидкість, спортсмен вимушений підіймати вгору свій центр маси. Хитрість ще і у тому, що центр ваги тіла не лише опущений вниз, а ще і зміщений за точку опори, вперед. Саме таким чином досягається стрімкий набір швидкості, тобто за рахунок дії земного тяжіння, іншими словами, падіння. Максимально стрімкий набір швидкості – те, для чого ця стартова поза і була винайдена.

Із визначенням розібралися, перейдемо до секретів виконання. Це може здивувати, але у стартовій позі головні не ноги, а руки. Давайте розбиратися. Постановка рук визначає висоту, на яку буде піднято центр ваги тіла. Чим вужче поставлені руки, тим вище напочатку знаходиться центр маси. І, відповідно, спортсмену потрібно менше зусиль щоб підняти таз (центр ваги) в «бігове положення». Відповідно, навпаки, коли руки розставлені широко, центр ваги знаходиться нижче, і, як наслідок, потрібно прикласти великі зусилля, аби його підняти.

Звідси зробимо висновок, що для того, щоб виконувати низький старт з широко розставленими руками, потрібно бути фізично міцним. Початківцям, або фізично слабким бігунам виконувати його небажано, адже потрібної мети все одно не вийде досягти.

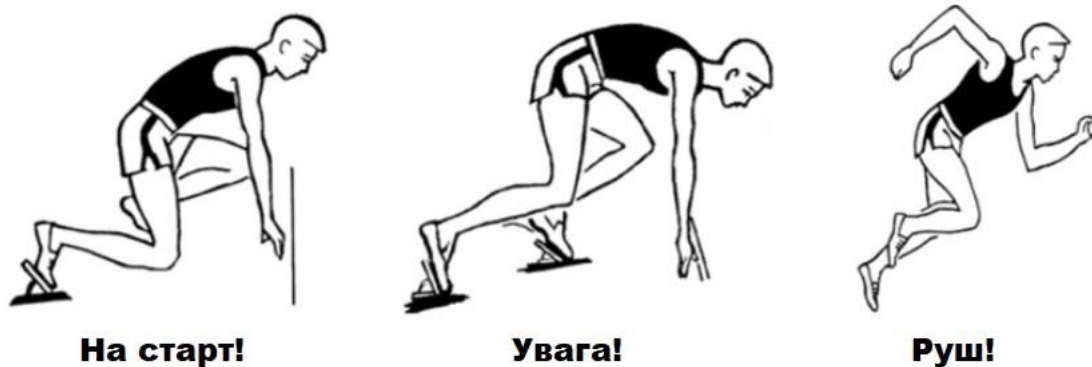
З руками пов'язаний ще один момент. У випадках, коли руки ставлять близько до колодок (рис. 2), отримуємо так званий «зібраний старт». Перевага такої стартової пози в тому, що всі м'язи перебувають нібито у стані «стисненої пружини», що передбачає надзвичайно стрімке досягнення великої швидкості, ніби під дією пружини, що відкидає на велику відстань.



Рис. 2. Стартові колодки

Наступне питання, що за логікою з'являється у голові. А що ж станеться, коли при старті руки будуть розташовані інакше, далеко від колодок?

У такому, так званому «довгому старті», м'язи, окрім ніг, не нагадують «пружину». При далекому розташуванні рук від колодок, ефективність старту досягається за рахунок центру ваги тіла, який дуже сильно зміщений вперед. Але варто зазначити, що абсолютно неприпустимим є виконання «довгого старту» з широко розставленими руками. При даній позиції центр ваги зміщений, що при старті, скоріш за все, призведе до падіння.

Особливість бігу на короткі дистанції обумовлюється необхідністю опанування техніки виконання низького старту. Низький старт має особливі норми при виконанні команд: «На старт!», «Увага!», «Руш!».

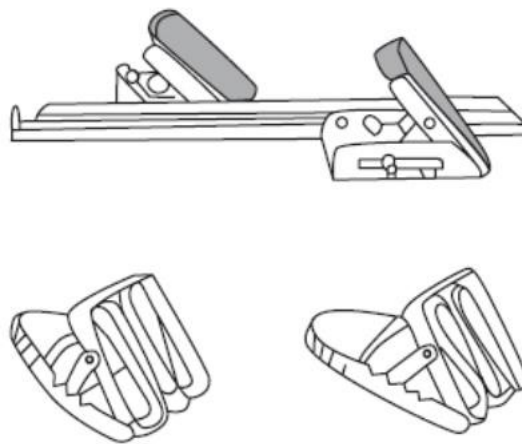
Коли спортсмен виконує стартові дії, відбувається зміна положення тіла, а відповідно, й перерозподіл центра ваги. Взагалі правильні стартові дії є запорукою гарного результату і є надзвичайно важливими. Адже під час стартових дій також відбувається підготовка м'язів до

подальшої роботи. Ця підготовка відбувається завдяки роботі центральної нервової системи, що упорядковує баланс процесу гальмування та процесу збудження.

По команді «На старт!», вихідне положення спортсмена повинно бути направленим на підтримку рівноваги тіла, яке утворює необхідні вимоги для правильного розподілу м'язових зусиль. Сталість тіла визначається психоемоційним станом спортсмена, гарною підготовкою та впевненістю у собі.

Психоемоційний стан повинен повністю контролюватися, спортсмен повинен бути сконцентрованим та уважним в очікуванні наступної команди.

За командою «Увага!» відбувається зміна положення тіла, що передбачає підготовку людини для подальшого розгону, та створює необхідні для нього умови. Ця команда характеризується випрямленням ноги, яка стоїть позаду, та збільшенням нахилу плечей уперед. Команда «Увага!» є надзвичайно хвилюючою та потребує надзвичайної концентрації та зібраності, у цей момент все тіло є ніби «зарядженим». Цей момент можна назвати напруженим, навіть, психологічно складним. Деякі спринтери не в змозі контролювати свій психофізіологічний стан до своєчасного реагування на наступну команду.

Наступна команда. «Марш!». Ця команда є повідомленням для організму до наступного перерозподілу м'язових зусиль. На старті, спринтер повинен максимально швидко реагувати на команди та сигнали до початку виконання бігу.

Важкість техніки виконання низького старту в спринті полягає у виборі режиму оптимального співвідношення процесів збудження і гальмування. Для того, аби контролювати свій стан, необхідні постійні тренування, адже навіть досвідченим спортсменам буває складно переживати цю мить.

Коли збудливі процеси переважають, зазвичай, відбувається фальстарт. Коли переважають гальмівні процеси, стається запізнення рухової реакції, а відповідно, і втрата часу на старті. Причинами неузгодженості процесів збудження і гальмування є: перезбудження, що обумовлене неготовністю до переборення стресової ситуації, та несформовані навички контролю своїм психоемоційним станом та інше. Зазвичай подолати та підготуватися до таких навантажень допомагає регулярне тренування.

Вся концентрація та увага спортсмена повинна зосереджуватися на забезпеченні повного контролю свого стану, як психічного, так і фізичного, на єдності та чіткості рухів верхніх і нижніх кінцівок при виконанні стартових дій. Відштовхування від колодок, випрямлення тіла, початок бігових кроків і махових рухів рук, які посилюють дію поштовхової ноги.

Ускладненість цього відрізка дистанції полягає залученням до виконання різносортних рухів з різним навантаженням м'язів, амплітудою, що потрохи збільшується, та розподілом тіла і його ланок при виконанні дії.

У спринтерському бігу визначаючим фактором є швидкісні здібності.

Саме швидкість прийняття рішень та реагування на сигнали є провідними засобами для досягнення поставленої мети. Під час стартової підготовки спринтер переживає складні напружені моменти, тому задля забезпечення правильності дій, всі етапи повинні бути доведені до автоматизму під час тренувань.

Найважливішим фактором є швидкість реагування на сигнал при старті та швидке вибігання після пострілу стартового пістолета.

Вивченню рухової реакції та поведінці спортсмена під час стартової підготовки у спринтерському бігу присвячена безліч робіт вчених, що дозволило вдосконалити методики тренування спортсменів.

Дана стаття є теоретичним обґрунтуванням значущості та ефективності використання техніки низького старту.

### ДЖЕРЕЛА ТА ЛІТЕРАТУРА

1. Анісімова Е.А., Князев П.А. Виявлення резервів підвищення швидкості бігу на коротких дистанціях. *Педагогічно-психологічні та медико-біологічні проблеми фізичної культури і спорту*. 2012. №4 (25). С.12-16.



2. Борзов В. Ф. 10 секунд – ціле життя. Москва: Фізкультура і спорт, 1982. 168 с.
3. Іонів Д.П., Черняєв Г. І. Про форми прояву швидкості в спринтерському бігу. *Теорія і практика фіз. культури*. 1968. № 8. С. 67-70.
4. Капуста А. Допінговати не тіло, а рух (гіпотеза техніки руху нового рівня). *Легка атлетика*. № 4. 2009. С. 22-24.
5. Легка атлетика: навч. / Під заг. ред. Н. Н. Чеснокова, В. Г., Нікітушкіна. Москва: Фізична культура, 2010. 448 с.
6. Озолин Е. С. Спринтерський біг. Санкт-Петербург: Людина, 2011. 176 с.
7. Усков М.А. Специальная подготовка спринтеров на основе управления реализацией двигательных возможностей: автореф. дисс. ... канд. пед. наук. Волгоград, 2009. 23 с.

УДК 796.011.3:378.018.43

Артем Майборода  
(Дніпро, Україна)

### ПРОБЛЕМИ ЗАНЯТЬ З ФІЗИЧНОЇ КУЛЬТУРИ В ОНЛАЙН РЕЖИМІ

*У статті охарактеризовано недоліки дистанційного навчання та їх вплив на здоров'я студентів. Для оптимізації процесу навчання в період карантину необхідно переглянути методи проведення онлайн-занять. У статті розглянуто та проаналізовано шляхи їх вдосконалення та модернізації, також запропоновано альтернативні засоби проведення спортивних занять в онлайнрежимі, що сприятимуть вдосконаленню системи фізичного виховання у період карантину серед студентської молоді.*

**Ключові слова:** фізичне виховання, дистанційне навчання, тренування, онлайн-режим, додаток, карантинні обмеження.

*The article describes the disadvantages of distance learning and their impact on student health. To optimize the learning process during the quarantine period, it is necessary to review the methods of conducting online classes. The article considers and analyzes the ways of their improvement and modernization, as well as offers alternative means of conducting sports online, which will improve the system of physical education during the quarantine period among student youth.*

**Key words:** physical education, distance learning, training, online mode, application, quarantine restrictions.

**Постановка проблеми.** Збереження та зміцнення здоров'я молоді є одним із головних завдань соціальної програми нашої держави. В аспекті суттєвого погіршення психофізичної готовності студентської молоді питання збереження її здоров'я неможливо розглядати поза контекстом фізичного виховання, що має у цьому ракурсі неабияке соціальне значення. Причому, якість вищої освіти ототожнюють із якістю підготовки працездатних фахівців, що забезпечується належним станом їхнього здоров'я та є головним рушієм прогресу у всіх сферах діяльності суспільства та держави. В умовах упровадження карантинних заходів це набуває надзвичайної актуальності, коли весь час студенти вимушені витратити лише на розумову активність. Саме тому питання збереження та покращення здоров'я студентської молоді, зважаючи на реалії сьогодення, є одним із найактуальніших.

Адекватною та єдино можливою відповіддю на виклики сучасності є використання технологій дистанційного навчання студентів для ефективної реалізації їхнього фізичного виховання в умовах карантину. При цьому однією з ключових проблем стає належна організація фізкультурно-оздоровчої діяльності студентів для збереження їхнього здоров'я в умовах край обмеженої рухової активності.

**Мета даної роботи** – дослідження питання альтернативних занять з фізичної культури в онлайн режимі. Аналіз літератури про комплекси загально розвиваючих вправ. Опис процесу підтримки загальної фізичної працездатності організму.

**Виклад основного матеріалу.** В умовах карантину навчальний процес перемістився в онлайн-режим. Проте не тільки студентам, а й всім не потрібно забувати вдома дотримуватися основ здорового способу життя, режиму праці та відпочинку, харчування та занять фізичними вправами і фізичними навантаженнями [3].

Дистанційні заняття студентів з фізичного виховання здійснюються за допомогою використання технічних та інформаційних засобів, навчальних ресурсів, безпосередньо за допомогою додатку Microsoft Teams.

Викладачі кафедри, опановуючи цифрові технології навчання, застосовують найбільш вдалі методичні прийоми для опанування навчальної програми студентами на віддалі, підбирають такі тренування, відео-лекції, майстер-класи, завдання та комплекси вправ для розвитку фізичних якостей, що не потребують спеціального обладнання, інвентарю та можуть бути виконані в домашніх умовах.

Студентські фото- та відеозвіти з виконання вправ і складання нормативів, тестові завдання, робота з теоретичними матеріалами, постійне спостереження за станом здоров'я є пріоритетами в роботі викладачів.

Перехід на дистанційну форму навчання має низку незручностей: неможливість проведення занять в спортивному залі, тренування і відвідування спортклубів, неможливість контролювати виконання вправ і навантаження студентів під час онлайн-занять, індивідуальний підхід до кожного студента. Тому необхідно шукати способи розв'язання цих проблем. Аналіз і пошук матеріалів в період підготовки даної наукової публікації свідчить про те, що на даний момент методи й форми, що використовуються в організаційному процесі занять з фізичної культури є неактуальними й непристосованими до реалій сучасного життя. Сьогодні потребує концептуально нового методологічного підходу до вирішення комплексних проблем становлення й розвитку національної системи фізичного виховання та проведення занять в онлайн-форматі [2].

Дослідженню питання альтернативних занять з фізичної культури присвятили свої роботи багато вчених та викладачів: Колумбет О.М., Гакман А.В., Мордвінцев Г.О., Шевців У.С. та інші. Але серед цих робіт можна виокремити низку непорушених питань, які раніше не обговорювались: які засоби тренувань можна використовувати в онлайн-режимі, чому надають перевагу люди, в тому числі студенти, коли виникає потреба у проведенні домашніх тренуваннях [1].

Один з найпростіших способів урізноманітнити заняття та так контролювати їх відповідно до карантинних умов – мобільні додатки для спорту. Одним з таких є RUNTASTIC – додаток для смартфонів в якому за допомогою GPS-трекінгу можна бачити яку відстань ви пробігли, або проїхали на велосипеді, за який час та скільки калорій ви витратили. Величезним плюсом RUNTASTIC є своя соціальна мережа спортсменів прямо у додатку, в якій можна зробити свою групу спортсменів та спостерігати, наприклад, за студентами які повинні виконати норматив. На нашу думку впровадження в програму з фізичного виховання мобільних додатків, значно б підвищило фізичний стан студентів під час карантинних обмежень. [4]. Адже є багато додатків не тільки для того щоб викладачі кафедри могли спостерігати успіхи студентів у легкій атлетиці, а навіть у розтяжці, у фітнесі та харчуванні. Також в плані мотивації у додатку є нагороди, які можна отримати при досягненні деяких цілей. В деяких додатках можна навіть спостерігати в режимі онлайн за певними студентами.

**Висновки.** Карантин поставив нас у не зовсім зручні умови життя для нашого фізичного розвитку. Карантинні заходи унеможливили відвідування спортивних залів та будь-яких інших спеціалізованих спортивних секцій. Організація і методика проведення онлайн-занять в Україні потребує вдосконалення. Методи й форми тренувань потребують модернізації та введення альтернативних способів проведення. Найоптимальнішим варіантом можна вважати впровадження в програму мобільних додатків. Перевагою використання такого альтернативного способу проведення занять можна вважати: безпечність, зручність, запобігання розповсюдженню вірусу Covid-19, адже для проведення тренування достатньо

мати зручний одяг і вільний простір у кімнаті, вашого помешкання, зберігаючи правила самоізоляції, або займатися на свіжому повітрі, обов'язково уникаючи скупчення людей.

### ДЖЕРЕЛА ТА ЛІТЕРАТУРА

1. Панферова Н.Е. Гиподинамия и сердечно-сосудистая система. Москва: Наука, 1977. С. 14.
2. Пасічник В. Основні напрями розвитку фізичного виховання в сучасних школах Польщі. *Молода спортивна наука України*. 2009. т. 2. С. 122–126.
3. Сухініна К.В. Рухова активність як фактор психофізіологічного здоров'я: Навч. посібник. 2009. С. 56.
4. Runtastic мобільний додаток для бігу 2021. URL: <https://www.runtastic.com>

*Науковий керівник: кандидат педагогічних наук, доцент Мартинова Н. П.*

УДК 796.035:[615.825:616-036.21]

*Артем Майборода  
(Дніпро, Україна)*

### РОЛЬ ФІЗИЧНИХ ВПРАВ В ПОСТКОВІДНІЙ РЕАБІЛІТАЦІЇ

*У статті проаналізовано статистичні дані щодо захворюваності коронавірусом, визначені інтереси студентів щодо різних видів рухової активності та самостійних занять фізичними вправами під час реабілітації, визначено можливі шляхи та способи постковідної реабілітації за допомогою різних комплексів фізичних вправ.*

**Ключові слова:** *фізичні вправи, студенти, постковідна реабілітація, рухова активність.*

*The article analyzes statistical data on the incidence of coronavirus, identifies students' interests in different types of physical activity and self-exercise during rehabilitation, identifies possible ways and means of post-coded rehabilitation with different sets of exercises.*

**Key words:** *physical exercises, students, postcopic rehabilitation, motor activity.*

**Актуальність.** Вірус COVID-19 зачепив велику частину населення шляхом повітряно-краплинного, повітряно-пилового та контактного поширення. В окремих випадках вона протікає безсимптомно, але часто розвивається пневмонія та дихальна недостатність. Уражаються також інші системи, такі як серцево-судинна, а також ендокринна. В таких випадках після лікування необхідне тривале спостереження для виявлення можливих ускладнень та реабілітація для відновлення функції дихальної та серцево-судинної систем.

Відновлення за допомогою фізичних навантажень, після перенесеної коронавірусної інфекції потрібно всім, незалежно від ступеня важкості захворювання.

**Постановка проблеми.** Коронавірус викликає ще більш серйозні ураження легенів ніж пневмонія, в результаті чого легені не можуть забезпечити всі органи і системи достатньою кількістю кисню і розвиваються важкі легеневі ускладнення.

Ускладнення можуть вражати і весь організм в цілому: виникають проблеми функціонування серця, головного мозку, нирок, ендокринної системи.

До групи ризику потрапляють люди з важкими хронічними захворюваннями (гіпертонія, ішемічна хвороба серця, цукровий діабет, онкопатології і ін.), А також чоловіки і жінки вікової категорії від 60 років і старше.

В Україні, фахівцями розроблена базова програма постковідної реабілітації і захворювань дихальної системи.

**Мета даної роботи** – проаналізувати науково-методичну літературу щодо комплексів фізичних вправ, які направлені на постковідну реабілітацію студентів. Аналіз літератури про профілактику захворювань дихальної системи.

**Викладення основного матеріалу.** Фізична реабілітація займає чільне місце у суспільстві. Основною формою її застосування є фізичні вправи і природні фактори. Спеціально підібрані вправи здатні відновлювати оптимальну рухливість та врівноваженість нервових процесів, що покращує регулюючі властивості, активізує діяльність ендокринних залоз і стимулює вегетативні функції та обмін речовин за механізмом моторно-вісцеральних рефлексів. Тонізуючий вплив фізичних вправ тим більший, чим більше м'язів втягується у рухову діяльність і чим вище м'язове зусилля. М'язова діяльність стимулює обмінні, окислювально-відновні, регенеративні процеси в організмі тощо. За рахунок цього швидше розсмоктуються продукти запалення, запобігаються спаювальні процеси та розвиток атрофій. Фізична реабілітація є невід'ємною складовою частиною медичної реабілітації і використовується у всіх її періодах і етапах [2].

Призначення засобів фізичної реабілітації, послідовність застосування її форм і методів визначається характером перебігу захворювання, загальним станом хворого, періодом та етапом реабілітації, руховим режимом тощо. Відновлення за допомогою фізичних навантажень, після перенесеної коронавірусної інфекції потрібно всім, незалежно від ступеня важкості захворювання. Однак, в більшій мірі відновлення потребують пацієнти із середнім або важким перебігом. При легкому або безсимптомному перебігу коронавірусної інфекції необхідно дотримуватися рекомендацій лікаря щодо запобігання розвитку ускладнень.

При змінах в легеневій паренхімі необхідна респіраторна реабілітація під наглядом фахівця. Наприклад, щодня виконувати дихальну гімнастику, рекомендовану лікарем-пульмонологом, а також аеробні фізичні навантаження, вести здоровий спосіб життя, контролювати артеріальний тиск, пульс, приймати регулярну терапію при хронічних захворюваннях. Важливо контролювати свій стан, під час фізичних вправ оцінюючи роботу внутрішніх органів, дихальної та серцево-судинної системи [1].

Цілями та програмою реабілітації є всі заходи спрямовані на підтримання нормального функціонування органів і систем пацієнта, повернення його до звичного способу життя. Головні цілі програми фізичної реабілітації – це нормалізація роботи всього організму в цілому, відновлення фізичної активності, усунення проблем зі сном, стресом, емоційним переживанням, що пов'язані з перенесеним захворюванням [3].

Програма складається з декількох етапів. Перший – скринінг для оцінки стану здоров'я, прийняття рішення про необхідні консультації та лікувальні заходи.

Другий – це індивідуально складений план фізичної реабілітації з урахуванням супутніх захворювань.

Для поліпшення дихальної функції, м'язової еластичності проводять респіраторний тренінг. Це необхідно для пацієнтів з тривалим кашлем, залишковими змінами на КТ легень. Зміна глибини вдиху та видиху підвищує еластичність легеневої тканини, екскурсію грудної клітини. Всі дихальні вправи проводяться в міру можливості хворого, повільно і поступово з нарощуванням інтенсивності, складності маневрів [3].

**Висновки.** Отже фізичні вправи в період постковідної реабілітації несуть за собою позитивні результати відновлення організму, а саме: Відновлення функціонального стану дихальної системи, зміцнення імунної та серцево-судинної систем, приплив життєвої енергії, підвищення активності і тону, повернення до звичного способу життя, то ж постковідна реабілітація за допомогою фізичних вправ потрібна всім, незалежно від ступеня важкості перебігу захворювання.

### ДЖЕРЕЛА ТА ЛІТЕРАТУРА

1. Григус І.М. Фізична реабілітація в пульмонології: навч. посібник. Вид. 2-ге, випр. Рівне. НУВГП, 2018. 258 с. URL: <http://ep3.nuwm.edu.ua/13021/1/Фізична%20реабілітація%20в%20пульмонології.pdf> (Дата звернення: 20.10.2020).

2. Леонт'єва З.Р., Магльована Г.М. Методичні вказівки з навчальної дисципліни фізична реабілітація та спортивна медицина. URL: [https://new.meduniv.lviv.ua/uploads/repository/kaf/kaf\\_sportmed/04.1.%20Navhalno\\_metod\\_literatura/01.1%20Fizichna\\_reabilitaziy\\_sport\\_med/01.0%20Metod\\_vkasivky\\_FR\\_and\\_CM/Tema\\_6R.C](https://new.meduniv.lviv.ua/uploads/repository/kaf/kaf_sportmed/04.1.%20Navhalno_metod_literatura/01.1%20Fizichna_reabilitaziy_sport_med/01.0%20Metod_vkasivky_FR_and_CM/Tema_6R.C)

3. Сухан В.С., Дічка Л.В., Блага О.С. Лікувальна фізична культура при захворюванні органів дихання: Методичні рекомендації. 51 с. URL: <https://www.uzhnu.edu.ua/en/infocentre/get/2659>

*Науковий керівник: кандидат педагогічних наук, доцент Мартинова Н. П.*

УДК 796.011.3-057.875:004

*Владислав Нитка  
(Дніпро, Україна)*

### **ВИКОРИСТАННЯ ІТ ТЕХНОЛОГІЙ В ПРОЦЕСІ ЗАНЯТЬ З ФІЗИЧНОГО ВИХОВАННЯ СТУДЕНТІВ**

*У статті представлено результати аналізу науково-методичної літератури, спрямованої на визначення аспектів впровадження сучасних інформаційних технологій у галузі фізичної культури і спорту, якими є навчальний процес, спортивне тренування, спортивні змагання, оздоровча фізична культура, спортивний менеджмент.*

***Ключові слова:** фізичне виховання, студенти, інформаційні технології, комп'ютерна програма.*

*The article presents the results of the analysis of scientific and methodological literature aimed at determining aspects of the introduction of modern information technologies in the field of physical culture and sports, which are the educational process, sports training, sports competitions, health physical culture, sports management.*

***Key words:** information technology, students, physical training, computer program.*

**Постановка проблеми. Аналіз останніх досліджень.** В даний час класична модель занять з фізичної культури не завжди відповідає сучасним вимогам суспільства. Сьогодні формуються нові концепції освітнього процесу, розробляються інноваційні навчальні програми, пізнаються нові дисципліни. Останнім часом все більше викладачів звертаються до електронних носіїв інформації, в тому числі і до інформації, розміщеної в мережі Інтернет, робота з якою має ряд переваг в порівнянні з книгами, брошурами і іншими текстовими документами. До переваг такої мережі можна віднести: цілодобовий доступ, швидкість, надійність і якість, як отримання, так і передачі необхідної інформації з будь-якої географічної точки світу. Безумовно, все це значно скорочує терміни виконання дослідницьких робіт та впровадження наукових розробок в практику фізичного виховання.

Науковцем Івчатовою Т.В. [4] висвітлюється соціально-економічна та соціально-політична перебудова всіх сфер українського суспільства, яка спричиняє зміни у духовному житті людей з точки зору їх поведінки, цінностей, соціальних установок. Отже, система вищої освіти вирішує проблему переходу від традиційної моделі викладання до інноваційного типу навчання, яке повинно базуватися, зокрема, на проблемах здоров'я студентів.

Фахівцем Юхно Ю.О. [9] розглянуто аналіз даних про специфіку використання сучасних інформаційних технологій у використанні фізичного виховання студентів. Він дозволив виявити перспективні напрямки комп'ютерних технологій у фізичному вихованні молодших школярів. Сучасні інформаційні технології у фізичному вихованні дозволяють на кращому

рівні забезпечити здоровий спосіб життя молодих студентів. Комп'ютерні інформаційні системи є ефективним джерелом для пропаганди та пропаганди здорового способу життя.

**Виклад основного матеріалу.** У процесі фізичного виховання одну з найважливіших ролей відіграє наочність досліджуваного матеріалу. Однією з активних форм навчання, що пропонує використання комп'ютерних технологій, є створення мультимедійної презентації. Використання таких презентацій у навчально-виховному процесі дозволяє викладачам реалізовувати свої педагогічні ідеї, представляти їх увазі колег і отримувати оперативний відгук, а студентам дає можливість самостійно вибирати освітню траєкторію – послідовність і темп вивчення тем, систему завдань і способи контролю знань. Так реалізується найважливіша вимога сучасної освіти – вироблення в суб'єктів освітнього процесу індивідуального сенсу діяльності, культури самовизначення і особистості.

Кожен студент має можливість працювати в своєму темпі, не залежати від слабших або навпаки сильних однокурсників. Комп'ютер сприяє формуванню у нього рефлексії своєї діяльності, дозволяє наочно уявити результат своїх дій. Досвід роботи показує, що у студентів, що активно працюють з комп'ютером, формується більш високий рівень самоосвітньої навичок, уміння орієнтуватися в бурхливому потоці інформації, вміння виділяти головне, узагальнювати, робити висновки. Тому дуже важлива роль викладача в розкритті можливостей сучасних інформаційних технологій в процесі як природних, так і гуманітарних дисциплін [1].

Інформатизація суспільства, а отже, і багатьох сфер людської діяльності тягне за собою необхідність постійного підвищення професійного рівня як окремої людини, так і груп фахівців або цілих колективів в області володіння інформаційними і комунікаційними технологіями. Потреба більшості членів сучасного суспільства в пізнанні і реалізації можливостей цих технологій для підвищення загальнокультурного та професійного рівня визначення ще й тим, що постійно розвиваються наукові, виробничі і освітні технології набувають все більшу залежність від інформаційних технологій, на базі яких вони створюються і удосконалюються.

Активне впровадження засобів інформаційних технологій передбачає використання певного понятійного апарату, який можна вважати усталеним [7].

У зв'язку з реорганізацією навчального процесу у вищих навчальних закладах України в даний час основним критерієм збереження навчальної дисципліни «Фізичне виховання» і одним з чинників функціонування системи фізичного виховання ЗВО стає ступінь залученості студентів в регулярні заняття фізичною культурою і спортом.

Орієнтація фізичного виховання на засвоєння жорстко регламентованого матеріалу унеможливорює сприйняття студента як особистості і не сприяє розвитку його індивідуальності. На сучасному етапі змістовна частина традиційної системи фізичного виховання ЗВО, яка побудована на суворій регламентації і авторитарності освітнього процесу, потребує впровадження нових напрямків організації занять з фізичної культури [5].

Використання традиційних підходів до організації занять з фізичного виховання в даний час не має належного впливу на прагнення студентів до фізичної активності, занять спортом і постійного самовдосконалення. В сьогоденних умовах тенденції розвитку освіти припускають переклад управління процесом навчання на новий технологічний рівень, що передбачає використання інформаційних технологій, що є неодмінною умовою підвищення якості освіти.

Однак на сучасному етапі немає єдиного підходу до організації в ЗВО спортивно-орієнтованого фізичного виховання з використанням інформаційних технологій. Вплив застосування інформаційних технологій як на формування спортивно-орієнтованих навчальних груп. У зв'язку з цим дослідження теоретичної та практичної складових даного аспекту є актуальним і має суттєве значення для збереження і вдосконалення системи фізичного виховання в ЗВО.

Авторка Н. Чухланцева [8] у своїй статті розглядає основні напрямки використання ІКТ у фізичній культурі і спорті пов'язані з ускладненням і вдосконаленням всіх рівнів

тренувального процесу, з необхідністю створення моделей тренувальної і змагальної діяльності, а також намаганням людей підвищувати якість життя в умовах сучасного інформаційного товариства [3].

Отже, на сучасному етапі розвитку інформаційних технологій вона визначила, що треба працювати над впровадженням сучасних інформаційних технологій у спорті, шкільному фізичному вихованні та вищих навчальних закладах у галузі спеціальної фізичної культури. Сучасні фахівці з фізичного виховання та спорту отримують, обробляють та використовують інформацію за допомогою комп'ютерних технологій.

Новітні інноваційні технології, несуть в собі не стільки предметний зміст, скільки такі способи організації різних видів діяльності учнів і організаційні форми освітнього процесу, створюють оптимальні можливості для навчання. Інноваційні технології повинні включати сукупність дій, операцій і процедур, які інструментально забезпечують досягнення діагностованого результату в освітньо-виховному процесі [2].

У процесі профільного навчання зі спортивного напрямку значне місце повинні займати курси за вибором, які створюються за рахунок варіативного компонента змісту програми. Саме спецкурси розширюють основний курс предмета з профілем навчання, дають можливість для організації творчої роботи, систему індивідуальних завдань професійної спрямованості, забезпечують індивідуальні інтереси кожного учня, а саме: – поглиблене і розширене вивчення профільних предметів – формування індивідуальної освітньої траєкторії в навчанні, орієнтацію на усвідомлений вибір майбутнього профілю навчання, а в подальшому і професії – сприяють вивченню непрофільних предметів [6].

**Висновки.** Отже, застосування сучасних технологій дозволяє студентам отримати уявлення про рівень їх здоров'я, про схильність до ризику захворювань, про основні патологічних синдромах, про динаміку стану здоров'я під впливом реалізації особистісно-орієнтованої, індивідуальної програми оздоровлення під керівництвом викладача.

А також ефективне включення в процес фізичного виховання інноваційних технологій дозволяє якісно забезпечити учнів інформацією, сформувавши стійкий інтерес і розвинути мотивацію до занять з фізичної культури. Використання інноваційних технологій у фізичному вихованні дітей і молоді сприяють: активізації фізкультурно-оздоровчої роботи, залученню їх до систематичних занять фізичною культурою, формують самостійність, творчу активність, ініціативу.

### ДЖЕРЕЛА ТА ЛІТЕРАТУРА

1. Бака Р. Региональные особенности формирования физической культуры студентов. Санкт-Петербург.: Стратегия будущего, 2008. 140 с.
2. Волков В.Ю. Компьютерные технологии в физической культуре, оздоровительной деятельности и образовательном процессе. *Теория и практика физической культуры*. 2001. № 5. С. 56.
3. Жбанков О.В. Информационно-методическая система – инструмент формирования информационного пространства процесса физического воспитания. *Теория и методика физической культуры*. 1995. № 6. С. 14.
4. Івчатова Т.В. Інформаційні технології у фізичному вихованні студентської молоді. 2011. URL: <https://essuir.sumdu.edu.ua/bitstream/123456789/24237/1/5.pdf>
5. Кашуба В., Хмельницька І, Зіяд Хмаїд Ахмад Насралла. Біомеханічні та інформаційні технології у фізичному вихованні і спорті. *Теорія і методика фізичного виховання і спорту*. 2007. № 2. С. 77.
6. Колос М. Корекція порушень постави студентів з використанням сучасних біомеханічних та інформаційних технологій. *Спортивний вісник Придніпров'я*. 2009. №1. С.36-40.
7. Мультимедиа в образовании: специализированный учебный курс / Бент Б. Андресен, Катя ван ден Бринк; авторизованный пер. с англ. 2-е изд., испр. и доп. Москва: Дрофа, 2007. 224 с.

8. Чухланцева Н. Застосування інформаційних технологій у галузі фізичної культури і спорту. 2016. URL: <http://sportsscience.ldufk.edu.ua/index.php/snu/article/view/423>

9. Юхно Ю.О. Сучасні інформаційні технології у фізичному вихованні студентської молоді. 2015. URL: <http://enpuir.npu.edu.ua/bitstream/123456789/30296/1/Yukhno.pdf>

УДК 796.011.3:004

Назарій Номерчук  
(Дніпро, Україна)

### ЗАСТОСУВАННЯ ІНФОРМАЦІЙНИХ ТЕХНОЛОГІЙ У ВИКЛАДАННІ ФІЗИЧНОЇ КУЛЬТУРИ

*У статті розглядається можливість використання інформаційних технологій у викладанні фізичної культури в ЗВО. Дистанційні методи дають можливість отримувати консультації викладача в будь-який зручний час, не потрібно фізична присутність в навчальному закладі. Дистанційні технології розширюють можливості ефективного заняття фізичною культурою для молоді з особливостями фізичного розвитку.*

**Ключові слова:** інформатизація, дистанційні технології, фізична культура,

*The article considers the possibility of using information technology in the teaching of physical culture in high school. Distance methods provide an opportunity to receive advice from a teacher (trainer) at any convenient time; no physical presence is required in an educational institution. Remote technologies expand the possibilities of effective physical training for young people with particular physical development.*

**Keywords:** informatization, distance technologies, physical culture.

На сучасному етапі відбуваються швидкі зміни соціально-економічної та соціокультурної сфери. Всі ці трансформації кардинально впливають на освітні процеси, особливо систему вищої школи.

Система освіти повинна враховувати зміни, що відбуваються, задовольняти сучасні запити і потреби учнів. Важливе значення набуває застосування в педагогічному процесі комп'ютерно комунікаційних технологій. Здавалося б, що такі технології актуальні для дисциплін, які пов'язані з фізичною культурою, однак і в сфері спорту можливо активне використання інформатизації.

Технології, які виникли завдяки науково-технічній революції, все глибше проникають в організацію навчального процесу у ЗВО. Конкурентоспроможне вищу освіту в сучасних умовах стає одним з найважливіших умов досягнення соціумом сталого розвитку. Інформаційні технології надають можливості використовувати актуальні методики викладання і тренувального процесу, з'являється все більше міждисциплінарних предметів, що пов'язано з інтернаціоналізацією, тенденцією до синтезу і інноваційністю – характерними рисами глобалізації [2].

Інформаційні технології дозволяють організувати впровадження та активне використання дистанційних форм отримання освіти. Більшість вузів прагне впроваджувати і розширювати дистанційні освітні послуги, що дозволяє долати кордони держав і вирішувати проблему віддаленості учнів від провідних освітніх центрів.

До безперечних переваг дистанційної освіти, стосовно викладання фізичної культури, можна віднести наступні:

- можливість фізичної відсутності в установі освіти;
- регулювання часу і обсягів фізичних навантажень і вивчення теорії тренувального процесу;



- повторне вивчення складного матеріалу або закріплення вивченого за допомогою режиму off-line;
- спілкування з викладачем (тренером) за допомогою електронної пошти, месенджерів та інших способів;
- отримання навчальних, методичних матеріалів для організації якісного тренувального процесу по засобах мережі Інтернет [3].

В умовах глобалізації та формування глобального громадянського суспільства, у кожної людини повинна бути можливість претендувати на отримання вищої освіти, заняття фізичною культурою і різними видами спорту. Перешкодою для реалізації цих прав не повинні бути такі фактори як відстані, відносно низький дохід, нерозвинена інженерна та транспортна інфраструктура.

Заняття фізичною культурою важливі практично для всіх категорій населення, в тому числі для людей з обмеженими можливостями. Для учнів з особливостями фізичного розвитку важливо підібрати відповідний комплекс вправ. Завдяки розвитку медицини вдалося поліпшити і врятувати життя десятків і сотень мільйонів людей. Для більш успішної соціалізації та інтеграції десятків мільйонів людей в глобальний і локальний соціум важливо забезпечити доступ до отримання освіти. Правильне виконання комплексу вправ можливо за рахунок використання інформаційних технологій. Спілкування з фахівцями в режимі on-line може бути максимально успішним, відомі випадки, коли молоді люди з інвалідністю долучалися до професійного спорту і брали участь в Паралімпійських іграх, ставали призерами цих престижних міжнародних змагань [1].

Для розвитку дистанційних форм освіти важливо провести серйозну попередню технічну та методичну роботи:

- створення локальних мереж;
- впровадження електронних навчально-методичних комплексів та інших навчальних і методичних матеріалів для успішної самостійної роботи студентів;
- підвищення технічної кваліфікації науково-педагогічних кадрів та допоміжного персоналу.

Фахівці галузі фізичної культури і спорту працюють в умовах постійного розширення інформаційного середовища, адже спортивна наука безупинно розвивається. Проблеми інформаційного забезпечення галузі є актуальними: швидко зростає кількість інформаційних продуктів, унаслідок чого збільшується цінність інформаційних послуг, результатом яких є миттєва доступність наукових, навчальних та довідкових матеріалів, що дозволяє фахівцям опиратися у своїй практиці на найбільш сучасну науково обґрунтовану інформацію. Дуже часто, намагаючись самостійно знайти потрібну інформацію, науковці галузі стикаються з проблемою її розгалуженості, розрізненості, поганої каталогізації, а інколи і відсутності. Тому виявити необхідні першоджерела важко, користування ними з вищевказаних причин ускладнене, особливо при такій практиці надання доступу, яка існує сьогодні. Створення нової конкурентної інформаційної індустрії висуває нові вимоги як до системи інформаційного забезпечення, так і до інформації [1].

Нові інформаційні технології висувають підвищені вимоги до якості роботи і рівня кваліфікації педагогічних працівників і керівників професійних навчальних закладів. Прогрес у даному напрямку значною мірою визначається рівнем підготовки викладачів спеціальних дисциплін, педагогів професійного навчання, майстрів виробничого навчання. Тенденції розвитку суспільства вимагають невідкладного вирішення проблеми випереджувального розвитку системи освіти на основі інформаційних технологій, створення в країні єдиного освітнього інформаційного середовища. Інформатизація передбачає істотну зміну змісту, методів і організаційних форм освіти [3].

**Висновки.** Аналіз науково-педагогічної літератури з проблеми дослідження свідчить, що в сучасних умовах розвитку освітньої сфери зростає інтерес вчених до інформаційних технологій, їх дидактичного потенціалу та можливостей застосування в галузі фізичного виховання і спорту. Застосування інформаційних технологій у даній галузі оптимізує

навчальний процес, діяльність вчителя й учнів, сприяє якісному засвоєнню ними навчального матеріалу. Інформаційні технології вимагають від фахівців даної галузі підвищення їх загальної комунікативної та інформаційної культури, знань та вмінь застосовувати ці технології в професійній діяльності.

### ДЖЕРЕЛА ТА ЛІТЕРАТУРА

1. Андреев А.А., Солдаткін В.І. Дистанційне навчання: сутність, технологія, організація. Москва: Вид-во МЕСІ, 1999. 166 с.
2. Воронцова Т.В., Ібатулліна Є.Ю. Моделювання та технологічне забезпечення ресурсу професійної освітньої середовища. *Теоретичні та прикладні проблеми АПК*. 2015. № 1 (22). С. 59–62.
3. Кухаренко В. Н. Основи дистанційного навчання. Дистанційний курс. Харків: Торсінг, 1999. 41 с.

*Науковий керівник: кандидат педагогічних наук, доцент Мартинова Н. П.*

УДК 796 011.1-057.875:796.035

*Назарій Номерчук  
(Дніпро, Україна)*

### ЗДОРОВ'Я СУЧАСНИХ СТУДЕНТІВ ТА ЇХ СПОСІБ ЖИТТЯ

*У статті наведено статистичні дані про стан здоров'я студентської молоді, висвітлено проблему шкідливих звичок та здорового способу життя. Звернено увагу на шляхи вирішення даних проблем.*

**Ключові слова:** *фізична культура, спорт, молодь, здоровий спосіб життя, мотивація, економіка.*

*The article presents current statistics data about the health of students, especially the problem of bad habits and a healthy lifestyle. Attention is drawn to the ways of these problems' solutions.*

**Keywords:** *physical culture, sport, youth, healthy lifestyle, motivation, economy.*

Останнім часом все частіше набувають актуальності питання здорового способу життя і здоров'я студентів. Аналіз здоров'я студентської молоді, переконує в тому, що існуюча система його формування істотно підірвана. Сучасне суспільство характеризується докорінною зміною умов життя, праці та побуту населення. Ця група молоді відчуває найбільший негативний вплив навколишнього середовища, особливо студенти 1 і 2 курсу, так як їх становлення збігається з періодом адаптації до нових умов життя, навчання, високим розумовим і психоемоційним навантаженням, пошуку джерел заробітку і формуванням нового кола спілкування. Зазвичай розпорядок дня хаотичний, колись і зовсім вони не встигають відпочити або можуть пропустити прийом їжі. Всі ці фактори, звичайно ж, ведуть до посилення погіршення їх самопочуття, внаслідок чого виникають великі проблеми зі здоров'ям. Брак часу призводить до серйозних захворювань, кількість учнів в спеціальних медичних групах з кожним роком все зростає, близько 65 % студентів в Україні мають хронічні захворювання.

Стипендії не вистачає навіть для того, щоб забезпечити нормальне харчування і звичайно, це призводить до проблем з травленням. Набирає популярності західний стиль харчування, отже, молодь досить рідко споживає гарячу їжу, харчується одноманітно, фастфудом, їх раціон не насичений вітамінами і жирами. Студенти не дотримуються режиму харчування, прийом їжі повинен бути 3 рази на день, а деякі і зовсім не снідають. Так само часто буває, що студенти змушені працювати і вчитися одночасно, підвищене навантаження

в цьому випадку негативно позначається на стані їх здоров'я, деякі і зовсім працюють в нічну зміну. Багато студентів не піклуються про здоров'я і не думають про майбутнє, не думають, що їдять, у деяких виникають погані звички, вільний час проводять, займаючись різними розвагами, такі як комп'ютерні ігри.

Окремо розглянемо проблему втоми, вона є однією з головних проблем сучасних студентів ЗВО. Втома – це стан організму, що виникає в процесі діяльності і проявляється зниженням працездатності. Розрізняють два види втоми: розумовий і фізичний. Для першого втоми характерні ослаблення уваги, пам'яті, уповільнення мислення, забудькуватість, зниження швидкості переробки інформації, зменшення працездатності. При втомі виникають часті головні болі, дратівливість, збільшується число систематичних помилок, апатія, емоційне вигорання. Для фізичного – зменшення сили і витривалості м'язів, погіршення координації руху, уваги, зростання витрат енергії. Джерелами втоми є інтенсивна розумова діяльність, недолік сну, неправильне харчування, несприятлива зовнішня середовище, стреси, мала фізична активність і шкідливі звички. Втома так само може привести до синдрому хронічної втоми і навіть депресії. Так само знижується імунітет, що призводить і до інших хвороб, організм не може запобігти навіть звичайну застуду [1].

Останнім часом цей термін синдром хронічної втоми все частіше згадується в індустріально розвиненому суспільстві. Втома – недуга, що вражає людський організм точно так же, як і грип або інші вірусні інфекції в міжсезоння.

Страждає в основному нервова і імунна системи. Такі явища як хронічна втома, порушення сну, підвищена стомлюваність, погіршення концентрації уваги, зниження працездатності і депресія з'являються через гіпоксії – нестачі кисню в організмі. А це в свою чергу безпосередньо пов'язано з капілярним кровотоком, так як саме кров доставляє кисень до всіх органів і тканин. Стає очевидним, що без допомоги тут не обійтись.

Студенти постійно кудись поспішають, чимось зайняті, у них не вистачає часу на повноцінний сон навіть під час семестру, не кажучи вже про сесії, при якій організм отримує величезну порцію стресу і втоми, втома накопичується в організмі, що нерідко переходить в інше більш небезпечний стан – перевтома. Перевтома – це патологічний стан, який розвивається внаслідок фізичного або психологічного перенапруження.

Розрізняють починається, легке, виражена і важка перевтома. Для зняття перевтоми досить відрегулювати режим праці і відпочинку, так само корисно перемикає організм на інший вид діяльності, наприклад, прогулятися на свіжому повітрі. При легкому ступені слід ефективно використовувати канікули. При вираженій перевтомі необхідний терміновий організований відпочинок. Важка ступінь вимагає лікування, так як погіршується робота серцево-судинної системи.

Дослідження способу життя і стану здоров'я студентів Н.І. Бондіна [2] свідчать, що у студентів дуже багато захворювань різного характеру. Небезпечним для здоров'я учнів фактором є і стан втоми. Вчені та практики розуміють вплив постійного стомлення на здоров'я учнів і борються з цим явищем, але мало хто йде шляхом запобігання перевантаження через використання прийомів, форм навчання і підходів до освітнього процесу при обліку індивідуальних особливостей учнів, це і є рішення проблеми стомлення. Потрібно регулювати інтелектуальні, емоційні, нервові навантаження, оптимізувати витрати часу і сил учня. Необхідно забезпечити сприятливий психологічний клімат у навчальній групі; акцентувати навчаються на способах самостійного захисту від стресів, засобах психологічного захисту і збереження здоров'я, оптимізації рухової активності студентів, за допомогою навчання їх самостійного оздоровлення, закликів зберегти своє слабе здоров'я і нормалізувати режим дня, робити гімнастику вранці.

**Висновки.** Здоров'я – це один з найважливіших компонентів людського щастя, одна з умов успішного економічного розвитку. Реалізувати свій потенціал інтелектуальний, моральний і фізичний може тільки здорова людина. Потрібно займатися спортом, вести здоровий спосіб життя і берегти здоров'я, адже воно у людини одне і на все життя, і воно безцінне.

#### ДЖЕРЕЛА ТА ЛІТЕРАТУРА

1. Барчук І.С. Нестеров А.А. Фізична культура і спорт. Методологія, теорія, практика. Москва: Наука, 2007. 584 с.
2. Бондін В.І. Педагогічні основи фізкультурно-оздоровчих систем: автореф. дис. ... д-ра пед. наук. Москва, 1999. 26 с.

*Науковий керівник: кандидат педагогічних наук, доцент Мартинова Н. П.*

УДК 796.011.1

*Євгеній Попов  
(Дніпро, Україна)*

#### СПОРТ ЯК ФАКТОР ФОРМУВАННЯ КОНКУРЕНТНОЇ ОСОБИСТОСТІ

*Розглянуто спорт як вид діяльності, який формує людину, як дисципліновану, конкурентну особистість, готову до суперництва, прийняття адекватних та виважених рішень в складних ситуаціях, у тому числі й поза спортивною діяльністю.*

**Ключові слова:** спорт, фізичні вправи, особистість, змагання, конкуренція, суспільство.

*Sport is considered as a type of activity that shapes a person as a disciplined, competitive person, ready for rivalry, making adequate and balanced decisions in difficult situations, including outside sports activities.*

**Key words:** sports, exercise, personality, competition, competition, society.

Спорт – це діяльність людини, яка організована за певними правилами, складається із синтезу фізичних та інтелектуальних здібностей. Спорт – специфічний вид фізичної або інтелектуальної активності, яку здійснюють з метою змагання, а також поліпшення здоров'я, отримання морального і матеріального задоволення, прагнення до удосконалення й слави, покращення навичок [4].

Людина й спорт пройшли разом великий шлях. Колись людина систематизувала знання про саму себе, щоб вижити, пристосуватися до реальності. Певною мірою це теж було змаганням, але більш значущим та масштабним, адже масштаб вимірювався людським життям. Людина вела боротьбу проти природи, проти тварин, займаючись полюванням. Завдяки цьому вона розвивалася, ставала сильнішою, швидшою, хитрішою. Все це в майбутньому допомогло культивувати отримані знання та створити перші системи фізичних вправ, спрямованих на усвідомлений розвиток фізичних здібностей. Пізніше люди почали використовувати освоєні ними вправи для того, щоб вияснити відносини між собою, – хто сильніший, хто швидший, хто витриваліший. Це давало їм можливість закріпити за собою певний титул у тому суспільстві, в якому вони знаходилися. Так виникли перші змагання, що мали дух суперництва.

Спорт розпочав свій шлях в епоху розквіту стародавніх держав. Спочатку це були змагання з примітивних видів спорту. Пізніше були придумані види змагань з достатньо складною базою елементів. Спорт набув більш показового значення, а також почав розвивати та зміцнювати здоров'я тих, хто ним займався [3].

У часи розквіту Стародавнього Єгипту відбувся розвиток та урізноманітнення видів спорту. В Єгипті проводилися ритуальні змагання на честь богів. Ці змагання склалися з кулачних боїв, стрільби з лука, фехтування, перегонів на колісницях. В Індії та Персії проводилися змагання з охоти, шахів, верхової їзди.

Процес еволюції та вся історія людства будувалися на дусі суперництва. Взаємини між людьми в ході історії мали змагальний дух. Прагнення вдосконалюватися, щоб досягти

певного спортивного рівня, здобути перемогу в змаганнях – потужна мотивація до регулярних занять фізичною культурою.

У сучасному світі спорт є одним з основних факторів життєдіяльності людини. Крім фізичного здоров'я, спорт дає можливість людям змагатися. А там, де є змагання, існує й конкуренція. Саме цей фактор обумовлює нашу еволюцію, наш прогрес. У будь-якому спортивному змаганні учасники борються за перемогу, за перевагу над суперником. Отже, змагання – це конкуренція: учасники конкурують між собою за право отримання найвищої нагороди. Тобто, спорт є конкурентним середовищем. Через системи тренувань він виховує сильних конкурентних особистостей, які розуміють ціну перемоги в змаганнях та всіма силами прагнуть до неї. Це прагнення спостерігається не лише в спорті, а й у житті. Людина, яка крім професійних знань ще й займається чи займалася спортом, підготовлена до конкуренції краще, адже знає ціну боротьби та ціну поразки. Така людина має сильний, вольовий характер, який загартований тренуваннями. Вона знає психологію боротьби та психологію свого суперника. А це один з основних критеріїв, які безпосередньо впливають на перемогу в конкурентному змаганні [1].

Значення конкурентних особистостей у наш час дуже високе. Ми живемо в епоху стрімкого прогресу, нестабільного політичного середовища, і конкурентні особистості легше можуть справлятися з впливом нового часу. Їм допомагає конкурувати та адаптуватися до будь-якої ситуації загартований спортом твердий характер, вихований фізичними вправами дух змагання [2].

**Висновки.** Таким чином, заняття спортом та фізичною культурою дисциплінують, розвивають характер, зміцнюють фізичний стан, виховують дух конкуренції. Останній у наш час є рушійною силою, яка веде до успіху. Але найголовніше – заняття спортом сприяють гармонійному розвитку особистості. Спорт – це рух, а коли людина рухається, вона живе.

### ДЖЕРЕЛА ТА ЛІТЕРАТУРА

1. Алексейчук І., Добровольська Н., Начата О. Мотиви занять фізичною культурою і спортом у вищій школі. *Фізичне виховання, спорт і культура здоров'я у сучасному суспільстві: Зб. наукових праць*. Луцьк, 2002. Т. 1. С. 173-175.
2. Візтей М. М., Качуровський Д. О. Спорт вищих досягнень і його соціально-культурна місія в нових умовах розвитку суспільства. *Педагогіка, психологія та медико-біологічні проблеми фізичного виховання і спорту*. 2009. № 12. С. 27–31.
3. Пангелова Н. Є. Історія фізичної культури: навч. посіб. Київ: Освіта України, 2007. 288 с.
4. Матеріали сайту «Вікіпедія». URL: <https://uk.wikipedia.org/wiki/Спорт> (дата звернення 20.03.2021).

*Науковий керівник: кандидат педагогічних наук, доцент Мартинова Н. В.*

**УДК 796.015.136**

*Дарія Ребріна  
(Дніпро, Україна)*

### ТАКТИЧНА ПІДГОТОВКА – ПРОЦЕС ВЕДЕННЯ СПОРТИВНОЇ БОРотьБИ У ЗМАГАННЯХ

*У статті розглядаються поняття тактична підготовка, тактична підготовленість, основні засоби для вдосконалення тактичних дій, вдосконалення тактичної майстерності в різних періодах тренувань, вольової підготовки та процес психологічної підготовки.*

**Ключові слова:** тактична підготовка, тактична підготовленість, змагання, вольова підготовка.

*The article considers the concepts of tactical training, tactical preparedness, the main tools for improving tactical actions, improving tactical skills in different periods of training, volitional training and the process of psychological training.*

**Key words:** *tactical training, tactical preparedness, competitions, strong-willed training.*

Актуальність цієї теми полягає в тому, що багато спортсменів, навіть титулованих, програють змагання із-за неправильно вистроєної тактики в період змагання. Недосвідчені тренери цьому питанню мало приділяють часу. Участь у змаганнях потребує наполегливої роботи спортсменів. Під час тренувань спортсмени обов'язково мають вдосконалювати тактичну підготовку, аби досягати бажаних результатів. Рівень тактичної підготовленості спортсмена залежить від опанування ним засобами, формами та видами тактики певного виду спорту.

Тактична підготовка – педагогічний процес, що спрямований на опанування раціональними формами ведення спортивної боротьби в процесі специфічної змагальної діяльності.

Тактична підготовленість – вміння спортсмена грамотно побудувати хід боротьби з урахуванням особливостей виду спорту, своїх індивідуальних особливостей, можливостей суперників і створених зовнішніх умов.

Тактична підготовка містить в собі:

- вивчення загальних положень тактики обраного виду спорту;
- вміння будувати особисту тактику в наступних змаганнях;
- моделювання умов у тренуванні для практичного опанування тактичними побудовами.

Тактика може мати різний характер – алгоритмічний вірогідний або евристичний характер, залежно від характеру спортивної боротьби в різних видах спорту.

Тактика визначається основними стратегічними завданнями:

– участь спортсмена в серії змагань з метою підготовки та успішного виступу в головних змаганнях сезону (завдання перспективного характеру);

– участь в окремих змаганнях або в конкретному поєдинку, забігу (локальний характер).

До методик тактичної підготовки відносять:

- опанування доцільними засобами і способами змагальних дій;
- опанування способами раціонального розподілу сил в процесі змагань;
- опанування прийомами психологічного впливу на суперника, маскування власних намірів [3, с. 329-330].

Основні засоби для вдосконалення тактичних дій – виконання спеціально-підготовчих та змагальних вправ в строгій відповідності за розробленою індивідуальною програмою спортсмена. При виконанні завдань завжди враховується швидкість, правильність, тем та відстань, що долає спортсмен, в залежності від виду спорту.

Під час вдосконалення тактичного мислення спортсмен має розвивати в собі наступні здібності: швидко сприймати, адекватно усвідомлювати, аналізувати та оцінювати змагальну ситуацію та приймати рішення відповідно до певної обставини; передбачати дії супротивника, будувати свої дії відповідно до цілей змагань та завдання конкретної змагальної ситуації.

В спортивних іграх та єдиноборстві застосовуються наступні методи:

- метод тренування без суперника – допомагає оволодіти основами техніки дії, навчас свідомо та активно їх аналізувати. Засоби: основні положення рухів, імітаційні вправи, їх поєднання.

- метод тренування з умовним суперником – можуть використовуватися допоміжні знаряддя та пристосування: манекени, тренажерні пристрої, мішені та т. п. Засобами є парні та групові вправи. Цей метод допомагає спортсменам вдосконалювати свої специфічні якості в умовах моделювання діяльності змагання.

• метод тренування з партнером – основа для оволодіння тактики дій. В цьому методі партнер є активним помічником та сприяє правильному оволодінню технікою та тактикою дій. Під час даного методу спортсмени мають змогу відробити тактику дій, вдосконалити тактику з урахуванням індивідуальних якостей суперника, виховати вміння використовувати свої можливості в різних тактичних ситуаціях, що створюються суперником. Все це створює атмосферу змагання, і тому даний метод є ефективний для тренування перед змаганнями, оскільки створюється певний емоційний фон та висока напруженість. [3, с. 335]

На різних етапах багаторічної підготовки та в різних періодах тренувань для вдосконалення тактичної майстерності приділяється неоднакова увага. Етап максимальної реалізації індивідуальних можливостей, коли спортсмен має за мету досягти вищих результатів характерний найбільшою цілеспрямованою роботою, яка спрямована на підвищення тактичної підготовленості. Етап спеціалізованої базової підготовки характерний зазвичай вузловими компонентами тактичної майстерності. На першому й другому етапах багаторічної підготовки тактичне вдосконалення є другорядним завданням, оскільки тут вирішуються лише найбільш загальні питання тактичної підготовки, вдосконалення, що відносяться до теоретичної і практичної частини.

На кінець підготовчого періоду та в період змагання відбувається найбільший об'єм засобів та методів тактичної підготовки спортсменів. На першому етапі використовуються та вдосконалюються виключно окремі компоненти тактики. Вже на етапі безпосередньої підготовки до основних змагань тактична підготовка займає важливе місце. Рівень технічної майстерності, фізичної та психологічної підготовленості, що сформувався до цього етапу, дозволяє перейти до відпрацювання тактики в її найбільшому наближенні до умов майбутньої діяльності змагання [1, с. 392-396].

Систему вправ і методичних підходів для становлення спортивної тактики (Матвеев Л.П., 1999) передбачає:

- створення полегшувальних умов при засвоєнні раціональних варіантів розподілу сил на дистанції;
- створення умов, що ускладнюють реалізацію оптимального тактичного плану при закріпленні тактичних навиків (виконання завдань в незвичних умовах, введення додаткових перешкод);
- дотримання тактичної схеми при істотній варіативності просторово-часових і динамічних характеристик рухів або, навпаки, несподівана зміна тактики за додатковим сигналом;
- реалізація оптимальної тактичної схеми в умовах втоми, що прогресує. [2, с. 250-251]

Процес психологічної підготовки охоплює два відносно самостійних і одночасно тісно взаємопов'язані напрями:

1. Виховання моральних і вольових якостей.
2. Удосконалення специфічних психічних можливостей.

Вольова дія складається з прийняття рішення і його реалізації. Воля тісно пов'язана з характером людини, і, згідно з поширеною точки зору, характер є основою вольових процесів, так само як інтелект – розумових, а темперамент – емоційних.

У вольовій дії виділяють підготовчий, виконавчий, оцінний етапи. Різні види спорту пред'являють специфічні вимоги до вольових якостей.

Практичною основою методики вольової підготовки є:

- регулярне привчання до обов'язкового виконання тренувальної програми і змагальних установок;
- систематичне введення в навчально-тренувальний процес додаткових тільких труднощів;
- широке використання змагального методу;
- створення в процесі тренування атмосфери високої конкуренції.

Методичні прийоми створення додаткових труднощів в процесі вольової підготовки спортсменів:

1. Введення додаткового завдання (попередньо не повідомлено спортсмену), пов'язаного зі збільшенням тривалості тренувальної роботи на тлі втоми. Спрямованість – виховання витримки, наполегливості, психічної стійкості до подолання важких відчуттів стомлення.

Приклад: подолання одного або декількох додаткових тренувальних відрізків після напруженої програми із завданням показати найвищий результат.

2. Проведення тренувальних занять в ускладнених умовах або з використанням інвентарю, ускладнює виконання вправи. Спрямованість – підвищення надійності навичок і виховання впевненості.

Приклад: біг по сильно перетнутій місцевості, по піску або снігу, плавання з гальмівними пристроями, робота в умовах штучної гіпоксії.

3. Зміна умов виконання вправ з метою створення додаткових труднощів.

Приклад: біг в гору, біг по піску.

4. Ведення сенсорно-емоційних збиваючих факторів. Спрямованість – виховання стійкості і самовладання.

Приклад: вправи у воді при великому скупченні плавців на одній доріжці.

5. Ускладнення тренувальних і емоційних взаємодій, умов оцінки досягнення. Спрямованість – виховання бійцівських якостей, волі до перемоги.

Приклад: забезпечення в тренуванні постійної конкуренції рівних по силах спортсменів.

Важливим розділом вольової підготовки є процес самовдосконалення:

- дотримання загального режиму життя;
- самопереконавання, самопримус до виконання тренувальної програми;
- саморегуляція емоційного, психічного і загального стану за допомогою аутотренінгу і т. п.;
- постійний самоконтроль.

Основою моральної підготовки є спортивна етика: почуття боргу перед командою, патріотизм, загальнолюдські цінності.

Методи: переконання, примусу, поступового підвищення труднощів, змагальний.

Вдосконалення тактичного мислення спортсменів відбувається внаслідок:

1. Удосконалення реагування, імовірнісного прогнозування, спостереження й уваги:
  - діяльність, що відрізняється різноманіттям ситуацій, що виникають на тренуваннях і змаганнях;
  - розвиток рефлексії-здатності передбачати думки та дії суперників (спостереження й аналіз дій партнерів і суперників);
  - тренування уваги.
2. Удосконалення психічної регуляції м'язової діяльності:
  - релаксація;
  - вдосконалення орієнтації в просторі, кінестетичних і візуальних сприймань параметрів рухової дії (уявне тренування).
3. Удосконалення здатності до граничної мобілізації функціональних можливостей:
  - вправи на розвиток спеціальної витривалості;
  - змагальний метод.
4. Управління передстартовим станом.
5. Формування стійкого інтересу до спортивного вдосконалення.

Отже, від тактичної підготовки спортсмена залежить його результат на змаганнях. Саме тому спортсмен має усвідомлювати свою підготовленість, можливості суперника та чітко й грамотно будувати хід боротьби.

### ДЖЕРЕЛА ТА ЛІТЕРАТУРА

1. Improvement of sportsmen physical fitness during previous basic training (based on sport orienteering material) / K. Khimenes, M. Lynets, Y. Briskin. *Journal of Physical Education and Sport*. 2016. P. 392–396.



2. Матвеев Л. П. Основы общей теории спорта и системы подготовки спортсменов. Киев: Олимпийская литература, 1999. 317 с.

3. Платонов В. Н. Система подготовки спортсменов в олимпийском спорте. Общая теория и ее практические приложения: учеб. для студ. высш. учеб. завед. физ. воспитания и спорта. Киев: Олимпийская литература, 2004. 808 с.

Науковий керівник: Індиченко Л. С.

УДК 378.4.02

Катерина Русакова, Аліна Просянюк  
(Дніпро, Україна)

### ОГЛЯД МІЖНАРОДНОГО ДОСВІДУ У СФЕРІ ФІЗИЧНОГО ВИХОВАННЯ СТУДЕНТІВ

*У статті розглядаються методи різних країн світу щодо формування мотивації вивчення фізичного виховання у вищих навчальних закладів. Розглядаються найбільш актуальні методи для української системи освіти.*

**Ключові слова:** мотивація, фізичне виховання, індивідуальний підхід, навчальний заклад, заходи.

*The article considers the methods of different countries of the world on the formation of motivation to study physical education in higher education. The most relevant methods for the Ukrainian education system are considered.*

**Key words:** motivation, physical education, individual approach, higher education, activities.

Така дисципліна, як фізичне виховання, є обов'язковою для вивчення у більшості вищих закладах освіти як України, так і країн Європи, Азії та Америки. Спорт завжди був і по сьогодні залишається найголовнішим видом щоденної діяльності людини, завдяки фізичним вправам, активним іграм підвищується рівень розумової активності, покращується психологічний стан. Навчання у вищих навчальних закладах характеризується підвищеним рівнем навантаження на учня, порівняно зі школою, тому заняття фізичною культурою повинні бути спрямовані на допомогу студентам позбутися накопичення стресу та появу позитивних емоцій.

Актуальність роботи полягає в тому, що у багатьох країнах світу, зокрема в Україні, освітні системи відмічають зростання негативної тенденції незацікавленості студентів у вивченні фізичного виховання. Дослідження актуальних методів заохочення студентів до вивчення фізичної культури є першим кроком до вживання необхідних заходів для підвищення показників зацікавленості у спорті серед представників сучасної молоді.

Як зарубіжні, так і вітчизняні науковці поділяють мотивацію до занять спортом на два типи: зовнішню і внутрішню [5]. Зовнішню мотивацію може сформувати викладач, або тренер, але її вплив на завжди є ефективним. Внутрішня мотивація виникає тоді, коли цілі занять фізичною культурою відповідають можливостям студента, тобто є для нього оптимальними, і коли він розуміє суб'єктивну відповідальність за їхню реалізацію. Внутрішня мотивація виникає також тоді, коли студент відчуває задоволення від самого процесу, умов занять, від характеру взаємин з педагогом та членами колективу. Однак внутрішня й зовнішня мотивація повинні існувати в єдності, а не окремо одна від одної, та не суперечити [5].

Відомо, що найбільш спортивно-орієнтованим серед усіх азіатських країн є Китай, де спорт є невід'ємним явищем кожного громадянина, основною силою мотивації є «державна політика країни, направлена на формування загального спортивного мислення» [1]. У вищих

зкладах освіти фізичне виховання вивчають студенти-бакалаври протягом чотирьох років. Як відзначають китайські педагоги та науковці, «студент у процесі занять спортом у вищому навчальному закладі займає центральну роль» [1]. Особливістю викладання цієї дисципліни є те, що поряд із загальними вправами студенти оволодівають навичками традиційних китайських видів спорту: боротьба ушу, тайцзіцюань, цигун, які дуже цінуються [3]. Окрім цього, студенти активно організують та беруть участь у спортивних заходах, що за умов гарної погоди проводять кожні вихідні, а також спортивних змаганнях. З огляду на те, що переважна більшість студентів у Китаї проживають на території студентського містечка, це робить організацію різноманітних змагань більш зручним, ніж у країнах, де студентських містечок, як відокремлених об'єднань, не існує. Також улюбленим спортивним заходом китайської студентської молоді є марафони, які організують студенти для всіх охочих. Вони самостійно прокладають маршрут, готують необхідне приладдя, розповсюджують інформацію серед мешканців міста та провінції, такі заходи значно підвищують мотивацію студентів до занять спортом [3]. Однак дещо негативний вплив на загальний розвиток китайського фізичного виховання досі складає незбалансованість фінансування, відмінність природних умов, економічного потенціалу регіонів, загального облаштування та внутрішньої політики вищих навчальних закладів.

У США фізична культура є теж обов'язковою дисципліною в університетах, є спеціально розроблені програми для студентів, але не зважаючи на це, кожен вищий навчальний заклад пропонує власну навчальну програму з дисципліни, базуючись на можливостях і побажаннях студентів. Важливим фактором для США при складанні програм та при вживанні заходів щодо заохочення студентів до спортивних занять є їх етнічне походження [7]. Згідно з дослідженнями Стенфордського університету, студентки, що займалися у секції латиноамериканських танців, були в основному африканського походження, а студентки, які займалися фітнесом – американського або європейського походження. Також університет дозволяє студентам замінювати аудиторні години фізкультури на відвідування секцій після занять для заохочення їх активності [2].

Щодо країн західної Європи, то тут основним мотиваційним методом була і є спортивно-ігрова система занять. Вона сформувалася у Великобританії ще в XIX сторіччі, тоді педагоги були впевнені, що навчання повинно здійснюватися на основі заохочення до колективних заходів, але і не забуваючи про індивідуальні особливості кожної людини [2]. Система гімнастики Жоржа Ебера і Жоржа Демени, французьких педагогів і фізіологів, вважалася в Європі найкращою щодо приділення належної уваги медико-біологічним особливостям кожної людини. Головним вчені вважали навчити вихованців економити свою енергію при занятті спортом, і цього можна досягти за допомогою спритних і координаційних вправ. Біг, ходьба, лазіння, стрибки – все це вони включили у свою програму [2]. Німецьку систему гімнастики вперше розробив Йоганн Крістоф Фрідріх Гутс-Мутс. Філософ і педагог дав наукове пояснення необхідності фізичного виховання і розвитку, розробив класифікацію спортивних ігор. Ідеї Гутса-Мутса набули поширення в Данії, Франції, Швеції, Нідерландах, Швейцарії, Великобританії [2]. Франція теж розвинула систему до високого рівня. Для розвитку здорового тіла і духу у молоді та заохочення їх до занять спортом, використовуються вісім груп вправ із застосуванням різних ігор. Програма не вимагає спеціальних спортивних споруд і пристосувань. Заняття проводяться на відкритій місцевості. У сучасному світі європейський розвиток фізичного виховання включає в себе багато методичних підходів і різноманітних форм. Однак концепції, зазначені вище, актуальні й донині. До систем дослідників минулих століть звертаються сучасні фахівці, використовують корисні ідеї в навчально-освітньому процесі [4].

Українські науковці також активно досліджують проблеми невмотивованості студентів вищих навчальних закладів у вивченні фізичного виховання та пропонують багато методів для заохочення. Вивчаючи ситуацію в одному з педагогічних університетів України, дослідник визначив декілька мотивів, на основі яких наразі формуються програми та проходять заняття зі студентами: оздоровчі, рухово-діяльні, змагально-конкурентні, естетичні, комунікативні, пізнавально-розвивальні, творчі, професійно-орієнтовні,

адміністративні, психолого-значущі, виховні, статусні, культурологічні [6]. Потім студентам було запропоновано обрати, які саме мотиви спонукають їх до відвідання занять спортом, та співвіднести обраний варіант із рівнем власної вмотивованості. Виявилось, що більшість студентів обрали варіант «адміністративні мотиви» і показник вмотивованості був досить низьким. Для підняття мотивації студентів до відвідування фізичної культури було проведено опитування, щоб виявити до яких видів спорту схильні представники тих чи тих спеціальностей. За даними анкетування студентів розподілили на кілька окремих секцій за спеціальностями. Студенти, що вивчають «Педагогіку і методику початкової та дошкільної освіти» почали займатися ігровими видами спорту та різними гімнастичними вправами; студенти зі спеціальностей «Туризм», «Культурологія» та «Історія» почали засвоювати спортивне орієнтування, веслування на байдарках та кульову стрільбу; студенти-хлопці фізико-математичного факультету почали заняття за програмою, насиченою силовими вправами та ігровими видами спорту, студенти зі спеціальності «Соціальний педагог» почали засвоювати основи самозахисту та рукопашного бою; студенткам зі спеціальності «Викладач іноземної мови» було запропоновано займатися фітнесом, бадмінтоном та катанням на роликівих ковзанах. Після експерименту протягом одного року було проведення повторне опитування, результати показали, що з переліку мотивів більшість студентів обрали професійно-орієнтовні, культурологічні та естетичні мотиви та рівень мотивації відмітили як достатньо високий, викладачі також відзначили, що процент відвідування студентами занять значно підвищився, вони стали проявляти ініціативу до організації спортивних заходів та навіть участі у змаганнях [6].

Таким чином, можна зробити висновок, що формування мотивації у студентів вищих навчальних закладів до вивчення фізичної культури є досить складним педагогічним процесом. Кожна країна має свої особливості щодо заохочення студентів, формуючи плани навчання згідно з територіальним положенням, природними умовами, етнічним походженням людей, розповсюдженням того чи того спорту. В українських університетах при формуванні плану вивчення цієї дисципліни перш за все повинні враховуватися індивідуальні схильності студентів до певних видів спорту, також необхідно брати до уваги, з яким спортом, або окремими фізичними навичками, можливо буде пов'язана майбутня професія. Окрім цього, позитивно може вплинути організація на базі університету чи навіть міста тематичних спортивних заходів, аматорські змагання, при чому підвищити мотивацію може не тільки безпосередня участь студентів у заходах, але й самостійна організація заходів.

### ДЖЕРЕЛА ТА ЛІТЕРАТУРА

1. 王长璠, 教育法一本通: 中国法制出版社, 2005. 页. 155–170.
2. Educating the Student Body: Taking Physical Activity and Physical Education to School : Washington : The National Academies Press, 2013. P. 238–260.
3. Li Xinghua. The History of Education in the Republic of China : Shanghai : Education Publishing House, 1997. 105 p. URL: <https://www.atlantis-press.com/article/7720.pdf> (last accessed: 28.03.21)
4. Samoraj M. Pedagogy of Culture – Spiritual and Moral Values in Education. 2012. №5 (52). С. 22–29.
5. Іллінич В.І. Професійно-прикладна фізична підготовка студентів вузів. Київ : Молодь, 1978. 161 с.
6. Наговицын Р.С. Мотивация студентов к занятиям физической культурой в вузе. *Фундаментальные исследования*. 2011. № 8-2. с. 293-298. URL: <http://www.fundamental-research.ru/ru/article/view?id=27950> (дата звернення: 28.03.2021).
7. Цьось А. В. Закономірності розвитку фізичної культури. *Фізичне виховання, спорт і культура здоров'я у сучасному суспільстві: зб. наук. пр. Волин. нац. ун-ту ім. Лесі Українки*. Луцьк: Волин. нац. ун-т ім. Лесі Українки, 2009. № 3 (7). С. 19–23.

Науковий керівник: старший викладач Хотієнко С. В.

*Сергій Синявський, Олександр Дідковський  
(Дніпро, Україна)*

### АДАПТАЦІЯ ЗАНЯТЬ ФІЗИЧНОЮ КУЛЬТУРОЮ В РЕАЛІЯХ ЖОРСТКОГО КАРАНТИНУ

*З 2020 року виникла проблема занять фізкультурою в громадських тренажерних залах, спортзалах. Фізична активність людей значно знизилася, та стало ризиковано займатися спортом в спортзалах, не притримуючись карантинних вимог.*

***Ключові слова:** фізична активність у карантин, спорт, тренажерний зал, адаптація занять згідно карантинних вимог.*

*Since 2020 there has been a problem of physical education classes in public gyms, gyms. Physical activity has decreased significantly, and it has become risky to play sports in gyms without adhering to quarantine requirements.*

***Key words:** physical activity in quarantine, sports, gym, adaptation of classes according to quarantine requirements.*

Нині гостро стоїть проблема у занятті фізичною культурою в приватних тренажерних залах, через необхідність людей дотримуватися самоізоляції у період всесвітньої пандемії. У більшості населення суттєво зменшилася рухова активність, через те, що: студенти навчаються дистанційно, за допомогою мережі Інтернет, значна кількість людей змінила своє місце роботи на дистанційну, у себе вдома, щоб обмежити контактування з іншими людьми. Закриття великої кількості громадських місць вимушує людей залишатися в себе вдома, через загрозу заразитися COVID-19.

Сидячий спосіб життя і низький рівень фізичної активності можуть мати негативний вплив на здоров'я, благополуччя і якість життя. Перебування в карантинному режимі також може викликати додатковий стрес і поставить під загрозу психічне здоров'я людей, наголошується в зверненні ВООЗ. У той же час фізичні вправи і техніки розслаблення допоможуть зберегти спокій і захистити здоров'я. ВООЗ рекомендує 150 хвилин помірної фізичної активності або 75 хвилин інтенсивного фізичної активності в тиждень або поєднання помірної та інтенсивної фізичної активності [1].

Кожен вид спорту і діяльність розділяють на категорії за ризиком, загальна класифікація наступна (1) низький ризик: тренуватися вдома, одному або з співмешканцями, використовувати власний інвентар, обробляти його. (2) середній ризик: вправи в громадському місці, одному або з компанією людей більше, ніж 5 осіб, і (3) групові вправи з групою людей, які не дотримуються соціальної дистанції, із загальним устаткуванням. Відомо, що регулярні і часті фізичні вправи збільшують, а не пригнічують імунну систему в людей різного віку і таким чином захищають їх від інфекцій [2].

Вихід з регулярних тренувань або тривалий розрив між тренуваннями призводить до погіршення фізіологічних систем (наприклад, скелетно-м'язових, нервово-м'язових, дихальних, і серцево-судинних систем), а також фізичні можливості (наприклад, сила, гнучкість, швидкість і витривалість). COVID-19 викликав припинення спортивних заходів, закриття спортзалів і фітнес-центрів і обмеження на заходи на свіжому повітрі. Ці чинники змусили людей змінювати свої програми тренувань, на тренування в себе вдома, більшість яких не контролюється медичним штатом або тренерами, що несе загрозу травмуватися [2].

У багатьох країнах сьогодні відома нова концепція, відома як фізична грамотність. Хоча вона пов'язана з фізичною активністю, вони незалежні один від одного. Фізична грамотність – це мотивація, впевненість, фізична компетентність, знання і розуміння того, що люди повинні цінувати і брати на себе відповідальність за участь у фізичній активності для життя[3].

Це багатовимірна концепція, яка охоплює когнітивні, емоційні та соціальні компоненти, які мають взаємовигідний зв'язок з руховими навичками та формами фізичної активності. Важливо відзначити, що фізична грамотність не є результатом фізичної активності. Він повинен бути окремо розроблений як життєвий навик, переважно до підліткового віку. Тому заохочення фізичної активності саме по собі не обов'язково призводить до фізичної грамотності.

Фізична грамотність може розглядатися в якості позитивного циклу зворотного зв'язку, коли розвиток різних фундаментальних компетенцій руху відбувається одночасно з навмисним розвитком довіри за допомогою забезпечення позитивних викликів, що в кінцевому підсумку посилює мотивацію до подальшої участі у фізичній діяльності [3].

Карантин пов'язаний зі стресом і депресією, що призводять до нездорового харчування і зниження фізичної активності. Дієта, бідна фруктами і овочами, часто зустрічається під час ізоляції з подальшим низьким споживанням антиоксидантів і вітамінів. Однак вітаміни нещодавно були визначені як основна зброя в боротьбі з вірусом Cov-19. Деякі повідомлення припускають, що вітамін D може чинити захисну дію на таку інфекцію. Під час карантину мають бути реалізовані стратегії щодо подальшого збільшення фізичної активності вдома та заохочення дотримання здорового харчування. Карантин має певний довгостроковий вплив на серцево-судинні захворювання, переважно пов'язані з нездоровим способом життя і тривогою. Після карантину глобальна акція, що підтримує здорове харчування і фізичну активність, є обов'язковою, щоб спонукати людей повернутися до нормального способу життя [4].

Факторами ризику збільшення ваги під час ізоляційного режиму є нерівномірний й сон, перекуси після вечері, відсутність дієтичних обмежень, прийом їжі у відповідь на стрес і зниження фізичної активності [5].

Фізичні вправи і техніки розслаблення допоможуть зберегти спокій і захистити здоров'я протягом посиленого карантину. Фізична активність і методи розслаблення можуть бути цінними інструментами, що допомагають зберігати спокій і захищати ваше здоров'я протягом цього часу. Можна використовувати онлайн ресурси. Скористатися перевагою онлайн ресурсів, що пропонують комплекс фізичних вправ. Багато з них знаходяться в безкоштовному доступі на YouTube. За відсутності досвіду виконання подібних вправ, будьте обережні і візьміть до уваги свої обмеження.

Навіть в невеликих приміщеннях ходіння по периметру або марш на місці можуть допомогти вам залишатися активними. Якщо вам дзвонять, стійте або ходите по дому, під час розмови, а не сидите. Якщо ви вирішили вийти на вулицю, щоб прогулятися або зайнятися спортом, переконайтеся, що ви перебуваєте на відстані не менше 1 метра від інших людей. Проводьте час в стоячому положенні. Скоротіть час, що проводиться в сидячому положенні, і по можливості віддавайте перевагу положенню стоячи. В ідеалі в кожен окремих період намагайтеся залишатися не більше 30 хвилин в сидячому положенні і положенні лежачи. Розгляньте можливість використання столу на високих ніжках, що дозволяє працювати в положенні стоячи, або використовуйте як підставки книги або інші пристосування [6].

Навіть якщо ви займаєтеся будинку, не забувайте про правила гігієни і ведіть здоровий спосіб життя - це допоможе вам уникнути хвороби. Регулярно мийте руки, пийте воду, а також протирайте підлогу і свої снаряди після тренування. Бути трохи божевільними на особисту гігієну в даний момент – необхідність. Не можна також недооцінювати значення сну і правильного харчування - це те, що допомагає підтримувати імунітет. І нарешті, проконсультуйтеся з лікарем і підберіть вітаміни, для підтримки імунітету [7].

Заняття спортом допомагають боротися з депресією. Виходити на вулицю не можна. Ми сидимо вдома і займається занадто одноманітними справами. Емоційний стан, звичайно, погіршується. Там і до депресії недалеко. Лікар призначить таблетки, але я не вважаю це правильним. Дуже важливо в цій справі профілактика. У чотирьох стінах дуже важливо займати себе чимось приносить сили і енергію. Заняття це повинно бадьорить і гнати

похмурі думки геть. Давно відомо, що в процесі заняття спортом організм виробляє гормони радості – ендорфіни. Вони допоможуть в профілактиці депресії. Чи не дадуть людині прірву. Спорт покращує мозкову діяльність. Фізична активність покращує роботу системи кровообігу. Таким чином кров частіше і сильніше приливає до клітин мозку [8].

Це в свою чергу призводить до насичення киснем, корисними елементами. Звичайно, найкраще з поставленим завданням справляються не прості вправи, а спортивні ігри в команді, що дозволяють виробляти стратегію. Тобто в процесі гри потрібно не забувати думати, кому дати пас, як правильно розрахувати кут, під яким потрібно буде кинути м'яч і т.д. З цим відмінно справляються такі ігри, як: волейбол, футбол, хокей, баскетбол та ін. Підвищення витривалості і силових якостей Ми всі підлаштовуємось під умови навколишнього нас середовища. Якщо систематично (2 рази на тиждень, наприклад) ми зможемо займатися, піддаючи наші м'язи певних вправ, спрямованим на підвищення рівня витривалості, то ми обов'язково цього доб'ємося. Біг, наприклад, дуже добре сприяє розвитку дихальної системи. Також важливо підтримувати в порядку суглоби, зв'язки і сухожилля [8].

Провівши попередній аналіз, з попередньо представлених джерел можна зробити висновок, що заняття фізичною культурою є необхідним чинником для підтримання здорового образу життя. Люди не мають можливості займатися спортом повноцінно, але є альтернативні варіанти тренувань: вдома, на вулиці без компанії. Ця фізична активність буде корисна для підтримки власної ваги, імунітету, та для загального фізичного здоров'я.

### ДЖЕРЕЛА ТА ЛІТЕРАТУРА

1. Необходимость физической активности во время карантина. *Русская газета*. 2020. URL: <https://rg.ru/2020/03/20/v-voz-napomnili-o-neobhodimosti-fizicheskoy-aktivnosti-vo-vremia-karantina.html>.
2. Sports activities during any pandemic lockdown. *NCBI*. 2020. URL: <https://www.ncbi.nlm.nih.gov/pmc/articles/PMC7334119/>.
3. Physical activity during COVID-19 quarantine. *Wiley online library*. 2020. URL: <https://onlinelibrary.wiley.com/doi/full/10.1111/apa.15420>.
4. Quarantine during COVID-19 outbreak: Changes in diet and physical activity increase the risk of cardiovascular disease, 2020. 18 с. (Science Direct). (30; вип. 9).
5. Self-quarantine and weight gain related risk factors during the COVID-19 pandemic. *Obesity Research & Clinical Practice*. 2020. №3. С. 210–216.
6. Рекомендации по физической активности во время карантина. *Scientific collection «Interconf»*. 2020. №3. С. 1–7.
7. Как заниматься спортом в период коронавируса. *Deca Blog*. 2020. URL: <https://blog.decathlon.ru/sovety/kak-zanimatsya-sportom-v-period-koronavirusa.html>.
8. Роль физкультуры в период пандемии коронавируса. *Наука и образование*. 2020. URL: <https://naukaip.ru/wp-content/uploads/2020/06/МК-814-2.pdf#page=30>.

УДК 796.325

**Віктор Топал**  
(Херсон, Україна)

### МЕТОДИКА РОЗВИТКУ СПЕЦІАЛЬНОЇ СПРИТНОСТІ ДЛЯ ВОЛЕЙБОЛІСТІВ

*У статті здійснено аналіз науково-методичної літератури та визначені основні методики щодо розвитку спритності у волейболі.*

**Ключові слова:** *спортивне тренування, рухові навички, методика розвитку, спритність.*

*The article analyzes the scientific and methodological literature and identifies the main methods for developing dexterity in volleyball.*

**Keywords:** *sports training, motor skills, methods of development, agility.*

**Постановка проблеми.** Характерна особливість фізичної підготовки здобувачів вищої освіти Херсонської державної морської академії до майбутньої професійної діяльності полягає в тому, що вона покликана забезпечувати розвиток фізичних здібностей відповідно до загальнодержавних вимог і професійної спрямованості навчання [1,4,8,23].

Закінчуючи академію, здобувачі повинні влитися в загальну масу мореплавців добре підготовленими як теоретично, так і фізично, регулярно займатися фізичними вправами, постійно відвідувати секції з різних видів спорту, вміти користуватися інформаційним забезпеченням фізичної культури та спорту [24,28,29].

Волейбол – один з найпопулярніших і захоплюючих видів спортивних ігор, який отримав всенародне визнання. Масова зацікавленість грою у волейбол пояснюється його загальною доступністю, емоційним характером, оздоровчою направленістю. Його відрізняє багатий і різноманітний рухливий зміст. Рівень сучасного волейболу надзвичайно високий, що висуває необхідність вдосконалення якісних сторін тренувального процесу, узагальнення передового досвіду, всебічного науково – методичного обґрунтування системи підготовки [2,22].

**Виклад основного матеріалу.** Техніка гри – це комплекс спеціальних прийомів, необхідних волейболістові для успішної участі у грі. На кожному етапі свого розвитку вона є засобом спортивної боротьби, що дає можливість гравцеві в межах правил розв'язувати конкретні практичні завдання в різних ігрових ситуаціях. Ефективна техніка відрізняється високою координованістю, стійкістю й економічністю, дозволяє спортсмену досягти найкращих результатів у змаганнях [6,9,22].

Однією з найважливіших сторін фізичної підготовки спортсменів в різних видах спорту є розвиток спеціальної спритності [25,26,27]. На основі високого розвитку їх рівня будується процес фізичної і технічної підготовки спортсмена, закладається фундамент тактичних умінь, які в свою чергу будуть успішно впливати на досягнення високих результатів, а як відомо, високі результати є яскравим показником ефективності тренувального процесу [17,18,20,21].

Для виховання спритності використовують найрізноманітніші вправи, в яких спортсмен повинен виходити з несподіваної ситуації, що склалася за допомогою кмітливих і швидких дій [14,16,19,26]. Основні вправи волейболу, що виконуються в незвичних умовах або з незвичних положень, так само сприяють вихованню спритності [10,11,12].

Спритність можна визначити як сукупність властивостей морських фахівців, що виявляються в процесі вирішення рухових завдань різної координаційної складності і обумовлюють успішність управління руховими діями і їх регуляції, як у спортивній діяльності [3,5,13,15], так і в подальшій трудовій діяльності на судах торгового флоту, особливо під час надзвичайних ситуацій [7].

Дотримуючись позицій, що в цілях тренування спритності доцільно застосовувати вправи, які містять елементи новизни. Добре освоєні (звичні) рухові дії в цьому відношенні виявляються малоефективними. В якості конкретних методичних прийомів Гнатчук В. І. рекомендує застосовувати вправи з незвичними вихідними положеннями, «дзеркальне» їх виконання, змінювати швидкість і темп рухів, варіювати просторові межі, в яких виконується вправа, ускладнювати вправи додатковими рухами, змінювати протидії в парних вправах [2]. З метою розвитку спритності доцільно впливати на окремі фактори, що визначають успіх у підвищенні рівня розвитку цієї фізичної якості:

- збагачення спортсменів новими руховими навичками і вміннями;
- швидкість відповіді на раптову зміну обстановки;
- вміння орієнтуватися в просторі і в часі;
- вміння врівноважувати своє тіло в різних умовах;
- стрибучість і швидкість виконання рухів і дій.

Є така думка, що важливість і необхідність накопичення рухового досвіду впливає з того значення, яке він має у побудові нового руху. Існує зв'язок спритності з рівнем прояву швидкісних якостей (швидкістю реакції, швидкістю рухів і їх максимальним темпом) і в

зв'язку з цим рекомендуємо в інтересах розвитку спритності у фахівців морської галузі спеціально тренувати ці здібності. Спритність рухів в процесі виконання просторово-часових і просторово-силових дій має велике значення для тактико-технічної підготовленості волейболістів. Отже, формування здатності до зміни м'язової напруги в процесі ігрової діяльності є необхідною умовою вдосконалення різних проявів спритності [2,22].

**Висновки.** Розглядаючи засоби і методи розвитку спеціальної спритності у волейболістів виявлено, що при вихованні цієї фізичної якості слід постійно переходити від простих вправ до більш складних, освоювати вправи в ліву і праву сторони. Вправи на спритність вимагають великої уваги, точності і швидкості рухів. Тому, доцільно включати їх в першу половину занять, коли волейболіст ще досить уважний і зібраний. Спритність допомагає в оволодінні спортивною технікою і її вдосконаленні. Одним з перспективних напрямків розробки ефективної методики розвитку спритності у волейболістів є вибір засобів і методів, що відповідають її основним проявам.

### ДЖЕРЕЛА ТА ЛІТЕРАТУРА

1. Беседін А., Бараненко Г., Капліна А. Особливості надання першої допомоги фахівцям морської галузі з ознаками захворювання на COVID-19. *Тенденції та перспективи розвитку науки і освіти в умовах глобалізації*: матеріали Міжнар. наук.-практ. інтернет-конф., 22 грудня 2020 р., Переяслав-Хмельницький, 2020, Вип. 66, 320-323.
2. Гнатчук В. І. Взаємозв'язок показників спеціальної фізичної підготовки та змагальної діяльності кваліфікованих волейболістів. *Теорія і методика фізичного виховання і спорту*, 2006, 3, 3–6.
3. Гузар В.М. Шляхи удосконалення професійно-прикладної фізичної підготовки морських фахівців. *Медико-біологічні проблеми фізичного виховання різних груп населення, ергоterapiї, інклюзивної та спеціальної освіти*: матеріали VI Всеукр.наук.-практ. конф., 9 грудня 2020 р., Луцьк, 2020. 54-57.
4. Гузарь В.Н. Перспективы компьютеризации информационного обеспечения туризма. *Краєзнавство і туризм: освіта, виховання, стиль життя*: матеріали II Міжнар. наук.-практ. конф. 2000, 226-230.
5. Гузар В.М., Моїсєєв С.О. Постановка smart-завдань на уроці фізичної культури у новій українській школі. *Тенденції та перспективи розвитку науки і освіти в умовах глобалізації*: матеріали Міжнар. наук.-практ. інтернет-конф., 28 лютого 2020 р., Переяслав-Хмельницький, 2020, Вип. 56, 342-344.
6. Гузар В.М., Шалар О.Г., Стрикаленко Є.А. Особливості індивідуального підходу на уроках волейболу з учнями 7-х класів. *Вітчизняна наука на зламі епох: проблеми та перспективи розвитку*: матеріали Всеукр.наук.-практ. інтернет-конф., 15 грудня 2020 р., Переяслав, 2020. Вип. 66, 204-208
7. Куценко Ю., Бараненко Г., Капліна А. Остійність судна під час гасіння пожежі водою. *Тенденції та перспективи розвитку науки і освіти в умовах глобалізації*: матеріали Міжнар. наук.-практ. інтернет - конф., 26 лютого 2021 р., Переяслав, 2021, Вип. 68, 361-364.
8. Моїсєєв С.О., Гузар В.М., Свирида В.С. Нова фізична культура у вимірах інновацій. *Проблеми і перспективи розвитку спортивних ігор та одноборств у закладах вищої освіти*: матеріали XVII наук. конф., Харків: ХДАФК, 2021, 91-94.
9. Моїсєєв С.О., Гузар В.М. Формувальне оцінювання навчальних досягнень учнів на уроках волейболу. *Проблеми і перспективи розвитку спортивних ігор та одноборств у закладах вищої освіти*: матеріали XVI наук. конф. Харків: ХДАФК, 2020, 67-72.
10. Моїсєєв С.О., Гузар В.М., Юськів С.М. Вплив формувального оцінювання на теоретичну та технічну підготовленість учнів 6-х класів під час вивчення модулю «Волейбол». *Спортивні ігри*, 2020, 2 (16), 28-39. <http://dx.doi.org/10.15391/si.2020-2.03>
11. Моїсєєв С.О., Гузар В.М., Використання цифрових відзнак під час вивчення модулю «Волейбол» у закладах загальної середньої освіти . *Тенденції та перспективи розвитку науки*



*і освіти в умовах глобалізації*: матеріали Міжнар. наук.-практ. інтернет-конф., 27 листопада 2020 р., Переяслав-Хмельницький, 2020, Вип. 65, 364-366.

12. Моїсеєв С.О., Гузар В.М., Свирида В.С. Застосування самооцінювання та взаємооцінювання при теоретичній та технічній підготовці учнів 5-х класів під час вивчення модулю «Волейбол». *Спортивні ігри*, 2021, 2(20), 43-55. <http://dx.doi.org/10.15391/si.2021-2.04>

13. Топал В.В. Оздоровчий біг у системі самостійних занять для курсантів ВНЗ. *Вітчизняна наука на зламі епох: проблеми та перспективи розвитку*: матеріали Всеукр. наук.-практ. конф., Переяслав, 2020. Вип.60, 236-239.

14. Топал В.В. Методика розвитку витривалості у курсантів в процесі занять легкою атлетикою. *Тенденції та перспективи розвитку науки та освіти в умовах глобалізації*: матеріали Міжнар. наук.-практ. інтернет- конф., 28 лютого 2020 р., Переяслав-Хмельницький, 2020, Вип. 56, 356-359.

15. Топал В.В. Актуальні проблеми у вихованні вольових якостей курсантів на заняттях з фізичного виховання. *Медико-біологічні проблеми фізичного виховання різних груп населення, ерготерапії, інклюзивної та спеціальної освіти*: матеріали V Всеукр.наук.-практ. конф., Луцьк, 2019. 114-116

16. Топал В.В. Використання педагогічних інновацій у професійній підготовці студентів. *Філософські обрії сьогодення*: матеріали VII Міжнар. наук.-практ. конф. Херсон: ХДАУ, 2019. 184-185.

17. Топал В.В. Методика розвитку витривалості в тренуванні бігунів на довгі дистанції. *Медико-біологічні проблеми фізичного виховання різних груп населення, ерготерапії, інклюзивної та спеціальної освіти*: матеріали VI Всеукр.наук.-практ. конф., 9 грудня 2020 р., Луцьк, 2020, 174-177.

18. Топал В.В. Основні завдання баскетболу в фізичному вихованні здобувачів вищої освіти. *Тенденції та перспективи розвитку науки і освіти в умовах глобалізації*: матеріали Міжнар. наук.-практ. інтернет - конф., 27 листопада 2020 р., Переяслав-Хмельницький, 2020, Вип. 65, 399-403.

19. Топал В.В. Професійно-прикладна фізична підготовка як один із шляхів професійної підготовки майбутніх моряків. *Тенденції та перспективи розвитку науки і освіти в умовах глобалізації*: матеріали Міжнар. наук.-практ. інтернет-конф., 22 грудня 2020 р., Переяслав-Хмельницький, 2020, Вип. 66, 261-264.

20. Топал В.В. Організація самостійної роботи з фізичного виховання морських фахівців. *Тенденції та перспективи розвитку науки і освіти в умовах глобалізації*: матеріали Міжнар. наук.-практ. інтернет - конф., 29 січня 2021 р., Переяслав-Хмельницький, 2021, Вип. 67, 442-446.

21. Топал В. Методика розвитку швидкості в тренуванні бігунів на короткі дистанції. *Тенденції та перспективи розвитку науки і освіти в умовах глобалізації*: матеріали Міжнар. наук.-практ. інтернет - конф., 26 лютого 2021 р., Переяслав, 2021, Вип. 68, 257-260.

22. Шалар О.Г., Гузар В.М., Решотка Н.О. Спортивна підготовка учнів ліцею на заняттях з волейболу. *Спортивні ігри*. Харків: ХДАФК, 2019, 1 (11), 58-66. <http://doi.org/10.5281/zenodo.2543592>

23. Шалар О.Г., Стрикаленко Є.А., Гузар В.М., Куруч А.О. Характерологічні особливості суддів з гандболу. *Спортивні ігри*. 2019, 4 (14), 141-153. <http://dx.doi.org/10.15391/si.2019-4.14>

24. Шалар О.Г., Гузар В.М., Стрикаленко Е.А. Використання інтегральних вправ в секції з волейболу в сільській школі. *Тенденції та перспективи розвитку науки і освіти в умовах глобалізації*: матеріали Міжнар. наук.-практ. інтернет-конф., 29 січня 2021 р., Переяслав-Хмельницький, 2021, Вип. 67, 449-453.

25. Shalar O., Strykalenko Y., Huzar V., Homenko V., & Popovich T. (2019). Psychological readiness of handball players for the competition. *Sport science*, 12 (1), 95-102.

26. Strikalenko Y. A., Shalar O. G., & Huzar V. M. (2019). The use of integral exercises in the physical training of aykidist athletes. *Health, sport, rehabilitation*, 5(1), 126-131. <http://dx.doi.org/10.34142/HSR.2019.05.01.14>

27. Strykalenko Y., Huzar V., Shalar O., Voloshynov S., Homenko V., & Svirida V. (2021). Physical fitness assessment of young football players using an integrated approach. *Journal of Physical Education and Sport (JPES)*, 21 (1), 360-366. <http://dx.doi.org/10.7752/jpes.2021.01034>
28. Strikalenko, Y., Huzar, V., & Shalar, O. (2016). The problem of injuries in Kyokushin karate. *Health, sport, rehabilitation*, 4, 73-77.
29. Strikalenko Y., Shalar O., Huzar V., Voloshinov S., Homenko V., & Bazylyev S. (2020). Efficient passage of competitive distances in academic rowing by taking into account the maximum strength indicators. *Journal of Physical Education and Sport (JPES)*, 20 (6), 3512-3520. <http://dx.doi.org/10.7752/jpes.2020.01008>

УДК 378.147

*Lyudmila Trubitskaya*  
(Nur-Sultan, Kazakhstan)

### WORKING IN SMALL GROUPS AS A FORM OF PHYSICAL EDUCATION AT A UNIVERSITY

*The article reveals the importance of independent work of students in small groups as a form of physical education at the university, which allows to realize the professional orientation of the educational process, effectively improve the quality of education, to form the professional competences of future professionals. The general view of the group work scenario is presented on the example of a physical education class. The importance of self-evaluation and mutual evaluation for self-employed skills and the ability to critically and objectively assess the results of training activities is explained. The criteria for self-assessment and mutual appreciation of students are offered.*

**Keywords:** *professional competence, small groups, critical thinking, forming assessment, self-assessment, mutual appreciation.*

The effectiveness of interaction with people is a determining factor of professional competence, which is based on communication competence. Considering communicative competence as a complex of professional personal qualities and competencies that ensure the effectiveness of communication, we mean the development of empathy, benevolence, responsibility, purposefulness, tact, tolerance, sociability, reflection.

At present, the promotion of the status of physical culture, as one of the leading humanities disciplines in the university, imposes a special responsibility in the development of new methodological approaches to physical education. Thus, the role of physical education is to offer, based on the real conditions of the university, forms of educational organization that would contribute to the formation of a culture of health and professional competence. And the effectiveness of this process depends on the quality of the organization of physical education in the educational environment of the institute, including modern pedagogical technologies and modern forms of evaluation of their achievements.

For many years, the education of students in physical education classes was based on the principles of individualism and competition. Such training was one-sided, as for the trainee the main thing was personal success, which was opposed to the failures of another learner. Of course, the ability to work independently and achieve the goals is very important. But in today's world, the ability to cooperate and solve problems together takes a big role.

In the usual practical training on physical education, the student is put in a passive position by the very organization of this class. The intellectual initiative belongs mainly to the teacher. A large mass of trainees silently "consumes" information. Such an organization is not suitable for the communicative competence required by the professional community. Separate frontal or individual forms of activity with the traditional location of students in practical classes are an inadequate

model of relations in labor collectives and as a result, have ceased to meet the modern requirements of quality training of specialists.

In order to develop communicative competence, it is necessary to create a special educational environment and a space of communication, where it would develop naturally. That is why working in small groups has recently become one of the most popular learning strategies. Students, working in a group, try to accomplish the task together. This form of interaction of students gives them the opportunity to actively participate in the work, practice the skills of cooperation, interpersonal communication, play different roles, learn from each other, appreciate different points of view. All this, in turn, contributes to the development of critical thinking [3, c. 21].

Training in any motor action in small groups in practical classes on physical education takes place through reflection, i.e., introspection of activity and its results. In the course of practical class, students in the group need to conduct a mental analysis of the learning activity, establish a logical connection of all its elements, think through the sequence of their execution, plan their actions, improvise the execution and in the end, unmistakably perform.

In turn, the teacher needs to create conditions for the manifestation of the creative nature of the physical development of students in groups, including through educational situations, staging non-standard tasks, for example:

- to perform an exercise in unusual conditions (on a sloping plane, on a gymnastics bench, overcoming obstacles, etc.);
- change the speed of the exercise;
- apply the studied elements in relays;
- use exercise in the game;
- work on the errors in the performance of the elements studied in groups, without the participation of the teacher;
- use handouts (diagrams, exercise schemes, cards with tasks of training stations, photos and videos).

Properly organized joint work in small groups activates cognitive activity, develops reflexive skills. In a hands-on physical education class, the following types of work are proposed in small groups, as shown in Figure 1.

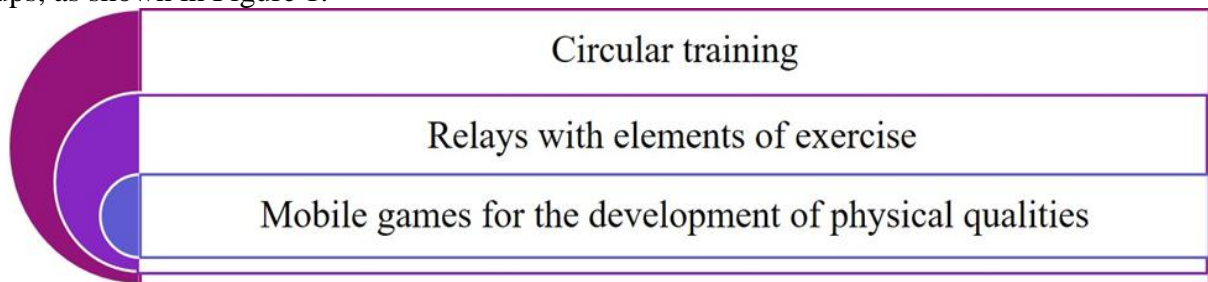

Fig. 1. Working in small groups

Currently, the system of assessing students' achievements has a special place among modern pedagogical technologies. To implement modern requirements for evaluation, namely to make this process transparent, understandable, student-oriented and motivating to self-education is capable of forming assessment. Among its components are self-assessment and mutual appreciation, which are always considered together [1, c. 32].

Mutual evaluation helps learners provide each other with the necessary feedback while working in a group to mutually teach, support and enable them to reason, discuss, explain, and critically evaluate each other. The ability to think critically, make decisions, assess the strengths and weaknesses of the interlocutor is necessary in work, education, life and mutual evaluation appears as a means by which it is possible to teach it. Successful mutual appreciation in a group task can help develop self-esteem and, in the long term, ensure students' willingness to assume increasing responsibility for their own learning progress [4, c. 54].

Clear assessment criteria can be used as a basis on which students will rely on developing their own assessment schemes. It's important to have a discussion, feedback. Behavior instead of

achievements is evaluated, for example, creative approach to the task in the group, leadership qualities, ability to work in a team, even distribution of load, adequate perception of criticism [2, с. 5].

In the proposed classes on physical education using the form of work in small groups using the developed criteria of mutual assessment, students receive real practice of developing communication skills, forming skills to defend their position, to comprehend the system of reasoning. Working in small groups teaches productive interaction, develops critical thinking, the ability to formulate thoughts in a professional language, listen, hear and understand others, and properly conduct a dialogue. Joint group activities self-organize the work of a small group, mutual responsibility, exacting and discipline of its members' work. Practical classes on physical culture at the university using small groups contribute to the formation of professional qualities of the personality of the specialist in demand today.

#### SOURCES AND LITERATURE

1. Vikulina M.A., Wilkova L.V. Forming assessment of the quality of educational achievements of students: theoretical aspect: Monograph. N. Novgorod: NGLU, 2017. 132 s.
2. Dikanskaya N.N., Gerasimenko E.V. Assessment activity as the basis of education quality management. *Monitoring of the educational process*. №4. 2003.
3. Korzyuk N.N. Learning in small groups: theory and practice / Linguistic theory and educational practice: s. Art. / Belarus. State Holes. Ed. O.I. Ulanovich. Minsk: Izd. BSU Center, 2013. 166 s.
4. Onishchenko E.A., Utegenova B.M. Formation assessment: self- and mutual evaluation: methodical recommendations to help teachers. Astana: Nazarbayev Intellectual Schools Center for Teaching Excellence, 2014. 34 s.

УДК 797.259

*Наталья Шкулева, Анастасия Шкулева, Дарья Булыга  
(Минск, Беларусь)*

#### ОРГАНИЗАЦИОННО-МЕТОДИЧЕСКИЕ АСПЕКТЫ ПРИ ПРОВЕДЕНИИ ЗАНЯТИЙ ПО ОБУЧЕНИЮ ПЛАВАНИЮ В ДЕТСКОМ ЦЕНТРЕ «БУКВАРЕНОК»

*Currently quite acute problems of health of the younger generation, education for the children needs in a healthy lifestyle, healthy leisure. Among the many popular sports, perhaps only swimming combines the possibility of a harmonious development of body, a pronounced health focus and important applications. Therefore, more and more attention is paid to early swimming.*

**Keywords:** *swimming, organization of the learning process, children's swimming.*

*В настоящее время достаточно остро стоят проблемы здоровья подрастающего поколения, воспитания у детей потребности в здоровом образе жизни, здоровом досуге. Среди многих массовых видов спорта, пожалуй только плавание сочетает возможность гармоничного развития организма, ярко выраженную оздоровительную направленность и важное прикладное значение. Поэтому все большее внимание уделяется раннему началу занятий плаванием.*

**Ключевые слова:** *плавание, организация процесса обучения, детское плавание.*

По своим динамическим характеристикам плавание является одним из доступных средств физической культуры начинать которым заниматься можно почти с рождения. Плавание является уникальным видом физической активности. Специфические особенности воздействия плавания на детский организм связаны с активными движениями в

водной среде. При этом организм человека подвергается двойному воздействию: с одной стороны – физических упражнений, с другой – уникальных свойств водной среды, в которой выполняются эти упражнения. Опыт педиатров показывает, что раннее обучение плаванию способствует гармоничному развитию малышей и положительно влияет на развитие всех систем организма: улучшает дыхание, кровообращение, укрепляет опорно-двигательный аппарат, благотворно сказывается на деятельности центральной нервной системы. Физическое развитие ребенка является столь же важной составляющей его гармоничного развития, как рациональный режим, регулярное и полноценное питание, достаточный сон и частое пребывание на свежем воздухе. Раннее физическое развитие – это целый комплекс упражнений, методов и действий, направленных на физическое развитие малыша с первых месяцев. Несомненно, раннее грудничковое плавание влияет на улучшение физического развития ребенка.

Важное значение имеет правильно спланированный и организованный процесс обучения, так как он оказывает разностороннее развивающее влияние на детей и имеет высокий образовательно-воспитательный эффект. Увеличивается объем не только двигательных умений и навыков, но и знаний, развиваются физические качества и умственные способности детей, воспитываются нравственные и эстетические чувства, волевые качества, вырабатывается осознанное и ответственное отношение к своим поступкам, к взаимоотношениям со сверстниками.

Методика обучения плаванию опирается на общепедагогические принципы с учетом индивидуального подхода к ребенку: сознательность и активность, систематичность, наглядность, доступность.

Сознательное и активное отношение детей к упражнениям и играм имеет большое значение для достижения положительных результатов при обучении плаванию. Поэтому, объясняя задание, инструктор должен стремиться к тому, чтобы дети поняли, как выполнять движение, на что при этом обратить внимание. Понимание смысла заданий стимулирует заинтересованное и активное выполнение их, способствует постепенному усвоению и осознанию значения упражнений. Это побуждает детей выполнять движения как можно лучше, четче. Они проявляют больше самостоятельности, творчества, если действуют осмысленно, понимая, что необходимо приложить определенные усилия для достижения цели. От того, насколько эмоционально, интересно проводятся занятия, зависит и уровень усвоения ребенком предлагаемого материала. Сознательность и активность занимающихся повышается при разборе занятий, наблюдениях за другими детьми и оценке выполнения ими движения. Этому способствуют простейшие приемы самоконтроля при разучивании упражнений и исправлении ошибок, а также помощь друг другу при выполнении заданий парами или группами. Занятия должны проводиться систематически. Это очень важно, ведь обучение плаванию связано с другими формами работы по физическому воспитанию, а также со всем педагогическим процессом. При систематических занятиях осуществляется последовательность, периодичность как в организации занятий, так и в расположении учебного материала. При регулярном проведении занятий обязательно чередование физической нагрузки и отдыха, полезна смена разных видов деятельности, попеременное выполнение упражнений и игр.

Двигательные умения и навыки формируются при многократном повтор упражнений. Необходимо, чтобы повторение сочеталось с усвоением нового. Занятия по программе, предусматривающей изменение упражнений от более простых к более сложным, от известных к неизвестным, должны регулярными, иначе цель обучения не будет достигнута. Успех в обучении плаванию может быть достигнут лишь в том случае, если будут учтены особенности развития детей в данной возрастной группе, а так же реальные силы и возможности каждого ребенка. Постепенность и последовательность в переходе от привыканию во время простого передвижения по дну к разучиванию определенных плавательных движений (скольжение, плавание с предметом в руках или облегченным способом и т. п.) является одним из условий обучения детей. Индивидуальный подход в

обучении необходим при работе с детьми дошкольного возраста: организм ребенка еще не полностью сформировался и окреп, как чрезмерная, так и недостаточная физическая нагрузка неблагоприятны для его развития. Соблюдение постепенного повышения требований достигается постановкой все более трудных задач и усвоением все более сложных движений, нарастании величины, продолжительности и интенсивности физической нагрузки. Ее постепенное увеличение повышает функциональные возможности, развивает физические качества – выносливость, ловкость, силу и др. Становится возможным увеличивать проплываемую дистанцию, скорость, количество повторений упражнений.

Принцип наглядности при обучении плаванию – один из ведущих методов. Мышление дошкольника конкретно, двигательный опыт незначителен, восприятие движений в водной среде осложнено. Непривычность обстановки возбуждает детей, внимание их рассеивается, плеск воды заглушает голос инструктора. В этих условиях различные чувственные образы «зрительные, слуховые, мышечные» в сочетании создают более полное представление о разучиваемых движениях и способствуют лучшему их усвоению. Большое значение при этом имеет взаимосвязь показа с живым, образным словом – рассказом, объяснением. Хорошие успехи достигаются при умелом сочетании всего многообразия словесных (объяснение, приказание и т.п.), наглядных (показ, звуковые и зрительные ориентиры, непосредственная поддержка и помощь), практических (упражнения-повторения, игры, соревнования) методов и приемов. Важно, чтобы учитывались задачи определенного этапа обучения, особенности возраста занимающихся, подготовленность детей, их эмоциональное состояние, условия проведения занятий.

Одной из важных составляющих в организации занятий является помещение и инвентарь. Помещение для проведения занятий должно быть оборудовано необходимыми приборами, позволяющими контролировать и поддерживать температуру воды, воздуха, влажность в соответствии с гигиеническими требованиями. Чтобы занятия были безопасными для здоровья и жизни детей, необходимо иметь соответствующий инвентарь и оборудование, а так же при проведении занятий в центре, инструктор находится с детьми в воде. Поддерживающие средства и игрушки предназначены для наиболее эффективной организации занятий, проведения различных упражнений и игр – это доски из пенопласта; надувные игрушки (резиновые круги, мячи и др.); мелкие игрушки из плотной резины (тонущие) для упражнений на погружение в воду с головой и открывание глаз в воде (отыскать игрушку на дне бассейна); обручи для упражнений на погружение в воду (игры «Пройди в обруч», «Поезд в туннель!» и др.). Применять вспомогательные средства нужно целенаправленно и методически правильно, в противном случае их использование не ведет к положительным результатам. При использовании, например, резиновых кругов, надувных игрушек тело ребёнка зачастую принимает неверное положение, что затрудняет усвоение правильных движений руками и ногами. В то же время плавание на груди с помощью доски из пенопласта (ребенок опирается о доску вытянутыми вперед руками) помогает освоить скольжение. Методически верное применение доски ускоряет процесс усвоения движения, при котором положение тела должно быть горизонтальным. Игрушки позволяют разнообразить упражнения, повышают их эмоциональную насыщенность. Они должны быть яркими, разноцветными, привлекать к занятиям и играм в воде. Количество мелких игрушек должно соответствовать числу детей, временно занимающихся в бассейне. Важно поддерживать положительное эмоциональное отношение детей к занятиям на всех этапах обучения, стремиться к тому, чтобы упражнения и игры в воде доставляли ребятам удовольствие и радость, побуждали их к самостоятельности, стремлению научиться хорошо плавать.

Ведущее место при занятиях с детьми на начальном этапе обучения должны занимать игры. Среди большого количества общепринятых игр особое место должны занимать игры, которые проводятся для повторения и совершенствования ранее изученных элементов техники: "Кто дольше удержится на поверхности воды?", "Кто выше поднимется из воды" и т.п.

Практика показала, що діти, які не змогли виконати це або інше вправу по оволодінню з водою по заданню інструктора, досить ефективно виконують їх в ігровій обстановці. Крім цього ігри содейують підвищенню емоційності занять, вихованню смелости, самостійності, ініціативи, товариществу. По тому в заняттях з дітьми вивчення і вдосконалення кожного вправи цілеспрямовано проводити ігровим методом. Умелый підбір ігор на заняттях дає можливість регулювати фізичну, смислову і емоційну навантаження займаючихся.

### ИСТОЧНИКИ И ЛИТЕРАТУРА

1. Алабин В.Г. Учись бегать, прыгать, плавать. Минск, 2009. 32 с.
2. Булгакова Н.Ж. Плавание. Пособие для инструктора. Москва: Физкультура и спорт, 2012. 24 с.
3. Васильев В.С. Обучение детей плаванию. Москва, 2010. 96 с.
4. Волошина Л.Н. Воспитание двигательной культуры дошкольников. Учебно-методическое пособие. Москва: АРКТИ, 2005. 108 с.
5. Глазырина Л.Д. Физическая культура – дошкольникам: программа и программные требования. Пособие для педагогов дошкольных учреждений. Москва: Гуманитар. изд. центр ВЛАДОС, 2004. 143 с.
6. Петрова Н.Л., Баранов В. А. Плавание. Техника обучения детей с раннего возраста. Москва: «Издательство ФАИР», 2008. 120 с.

УДК 796.325–057.86+796.52

*Ольга Шльонська, Софія Куриленко  
(Київ, Україна)*

### ОСОБЛИВОСТВ ВИКОРИСТАННЯ ТРЕНАЖЕРНИХ ПРИСТРОЇВ У ТЕХНІКО-ТАКТИЧНІЙ ПІДГОТОВЦІ КВАЛІФІКОВАНИХ ВОЛЕЙБОЛІСТІВ

*Поява новітніх технологій та методик спортивного тренування, застосування сучасних технічних засобів у спорті, використання тренажерних пристроїв дозволяє поліпшити навчання, швидше формувати необхідні вміння та навички, підвищити інтерес до занять і їх ефективність. Однозначні підходи в тренувальному процесі не відповідають реальним можливостям спортсмена, що в кінцевому результаті призводить до зниження ефективності, та, як наслідок, показує результативність змагальної діяльності. Це, насамперед, підкреслює актуальність проблеми індивідуалізації технічної підготовки волейболістів під час командного тренування з позиції комплексного підходу.*

**Ключові слова:** *тренажери, волейболісти, змагальна діяльність, підготовка.*

*The emergence of the latest technologies and methods of sports training, the use of modern technical means in sports, the use of training devices allows you to improve training, rather to form the necessary skills and abilities, to increase interest in classes and their effectiveness. Unambiguous approaches in the training process do not correspond to the real capabilities of the athlete, ultimately leads to a decrease in efficiency, and, as a consequence, shows the effectiveness of competitive activity. This, first of all, emphasizes the urgency of the problem of individualization of the technical training of volleyball players during team training from the position of an integrated approach.*

**Keywords:** *simulators, volleyball players, competitive activity, training.*

**Вступ.** Сучасні тенденції розвитку волейболу полягають у значному розширенні арсеналу техніко-тактичних дій, універсалізації ігрових функцій гравців, тривалістю змагальної діяльності, інтенсифікації тренувального процесу, що висуває певні вимоги до техніко-

тактичної та функціональної підготовленості волейболістів, рівня прояву їх координаційних здібностей, що впливає на ефективність змагального процесу.

Сучасна спортивна практика все більш використовує новітні технології, які забезпечують потреби сучасної змагальної діяльності, де одне з провідних місць займає застосування спеціалізованих тренажерних пристроїв у річному циклі підготовки волейболістів. На оптимізації тренувального процесу шляхом застосування сучасних тренажерних пристроїв, спрямованих на вдосконалення технічних прийомів акцентували свою увагу провідні фахівці з волейболу, серед яких Ю. Д. Железняк [3], С. С. Єрмаков [2] та ін. В свою чергу Т. М. Зорина [4] у своїй роботі пропонує застосовувати тренажери для вирішення проблеми індивідуалізації підготовки на базовому етапі підготовки волейболістів, С. А. Шалигіна та Н. В. Сидельнікова [8] здійснили класифікацію додаткових спеціалізованих засобів тренування у підготовці волейболістів, Л. М. Іванова [5] розглядала вдосконалення тактичного мислення нападаючих гравців у волейболі на основі застосування тренажерів. Однак, невирішеним залишається питання вдосконалення технічних прийомів на основі застосування тренажерних пристроїв для кваліфікованих волейболістів, вирішення якого впливає на особливості планування спортивної підготовки протягом річного циклу підготовки кваліфікованих волейболістів, що і свідчить про її наукову значущість.

**Мета дослідження** – обґрунтування значущості застосування тренажерних пристроїв для вдосконалення техніко-тактичних дій кваліфікованих волейболістів.

**Методи дослідження:** аналіз даних спеціальної науково-методичної літератури, педагогічне спостереження за тренувальною діяльністю кваліфікованих волейболістів, узагальнення передового досвіду фахівців, аналогія, порівняння.

**Результати дослідження та їх обговорення.** Про необхідність застосування тренажерних пристроїв у підготовці волейболістів різної кваліфікації неодноразово було наведено у роботах провідних науковців Ю. Д. Железняка [3], С. С. Єрмакова [2], Ю. М. Клещева [6], які вбачали сенс їх використання в оптимізації та інтенсифікації тренувального процесу гравців. На даний час, в практику сучасного спорту активно увійшли спеціалізовані тренажерні пристрої, які вдосконалюють фізичні здібності, загальну фізичну працездатність та функціональну підготовку, що ефективно впроваджено у річний цикл підготовки спортсменів. Але також набуло актуальності застосування тренажерних приладів, які забезпечують навчання технічних прийомів (на початковому етапі підготовки) та їх вдосконалення.

Тренажерні пристрої, метою яких є навчання або вдосконалення технічних прийомів можуть використовуватись на всіх етапах багаторічної підготовки волейболістів, що в першу чергу пов'язане із завданнями, які у даний час вирішуються. Особливо ефективно їх застосування на початковому етапі, де формується перша рухова навичка. Суттєву допомогу спеціалізовані технічні засоби можуть надати в процесі підготовки юних волейболістів, де висувуються певні вимоги до рівня фізичної підготовленості і пояснюється наступними чинниками [1, 7]:

1) сучасний рівень розвитку волейболу вимагає від гравців високого рівня розвитку фізичних здібностей спортсменів, особливо швидкісно-силових та координаційних здібностей, що в подальшому впливають на атакуючий потенціал гравців та можливість виступати на рівні спорту вищих досягнень.

2) поєднання застосування засобів для розвитку фізичних здібностей та навчання базовим технічним прийомам у волейболі – неодмінна умова для ефективного планування та оптимізації тренувального процесу.

Значна кількість тренерів у волейболі на етапі початкової підготовки недостатньо використовують тренажери для навчання технічним прийомам, пояснюючи це тим, що в даних умовах без педагогічного контролю у волейболістів можуть побудуватися невірні рухові навички, які в подальшому важко буде виправити. Тому при застосуванні тренажерних приладів для технічних прийомів у волейболі необхідно дотримуватись наступних вимог, які будуть сприяти стабільності виконання рухових дій [1]:



– вправи на тренажері повинні мати просторові (траєкторії руху), просторово-часові (швидкості, прискорення), динамічні (величини діючих сил) характеристики, що відповідають характеристикам рухів або їх елементів при виконанні фізичних вправ;

– при виконанні вправ на тренажері характер роботи м'язів (ступінь їх напруги і розслаблення, послідовність включення в роботу, участь різних м'язів у рухах) повинен відповідати реальним умовам заданої вправи.

З метою вдосконалення технічної підготовленості спортсменів успішно застосовуються тренажери, які моделюють техніку одинарних рухів у стандартних ситуаціях. На рисунку 1 представлено сучасні тренажерні пристрої, які застосовуються в системі підготовки кваліфікованих волейболісток.

Техніка нападаючого удару у волейболі є найскладнішою за структурою руху серед інших існуючих техніко-тактичних дій. Тому, тренажерний пристрій (рис. 1, а) для його навчання повинен забезпечити постійний контакт гравця з м'ячем, що може забезпечити ефективність вдосконалення даного прийому. Особливістю даного приладу також є його функціональність: з одного боку, завдяки роликам його легко можна перемістити у будь-яку точку спортивної зали, з іншого – застосування даного тренажеру може забезпечити як індивідуальну роботу з гравцем (корекція помилок при виконанні нападаючого удару) так і участь у групових вправах при розташуванні його над рівнем сітки на основі виконання ігрових дій у складних змагальних умовах.



Рис. 1. Тренажерні прилади у волейболі для навчання та вдосконалення технічних прийомів: а) для навчання нападаючому удару; б) для вдосконалення блокування; в) для вдосконалення прийому м'яча знизу.

Також суттєву роль набули тренажерні пристрої для вдосконалення блокування у волейболі (рис 1, б). Аналіз змагальної діяльності кваліфікованих волейболістів доводить, що ефективність блокування при порівнянні з нападаючим ударом є значно нижчим, що свідчить про складні умови при його виконанні. В основному це залежить від швидкісних дій блокуючих гравців та його психофізіологічних характеристик (реакція на об'єкт, що рухається, швидкість переключення уваги, глибина поля зору та ін.). Тому, з урахуванням цих вимог, для вдосконалення даної техніко-тактичної дії застосовуються додаткові «лапи», які моделюють участь гравців у груповому блоці. Завдяки даному тренажеру можливо відпрацювання виконання нападаючих дій проти одинарного та групового блоку, а також розвиток тактичного мислення зв'язуючого при існуючих ігрових обставинах.

Невід'ємною складовою змагальної діяльності у волейболі є прийом м'яча, що відноситься до активних захисних дій. Критерії оцінки його ефективності залежить від точності виконання, що в подальшому може ефективно впливати на організацію групових тактичних дій. Оптимальним на даний час доведення м'яча у волейболі вважається відстань

між зонами 2 і 3 ігрового майданчика з діаметром 1-1,5 м. Тому, для вдосконалення прийому м'яча знизу встановлюється спеціальна мішень для вловлювання м'яча після виконання техніко-тактичної дії (рис. 1, в). Даний пристрій призводить до стабілізації навички. Його можна використовувати, як при прийомі м'яча з подачі, так і при вдосконаленні групових та індивідуальних захисних дій гравців.

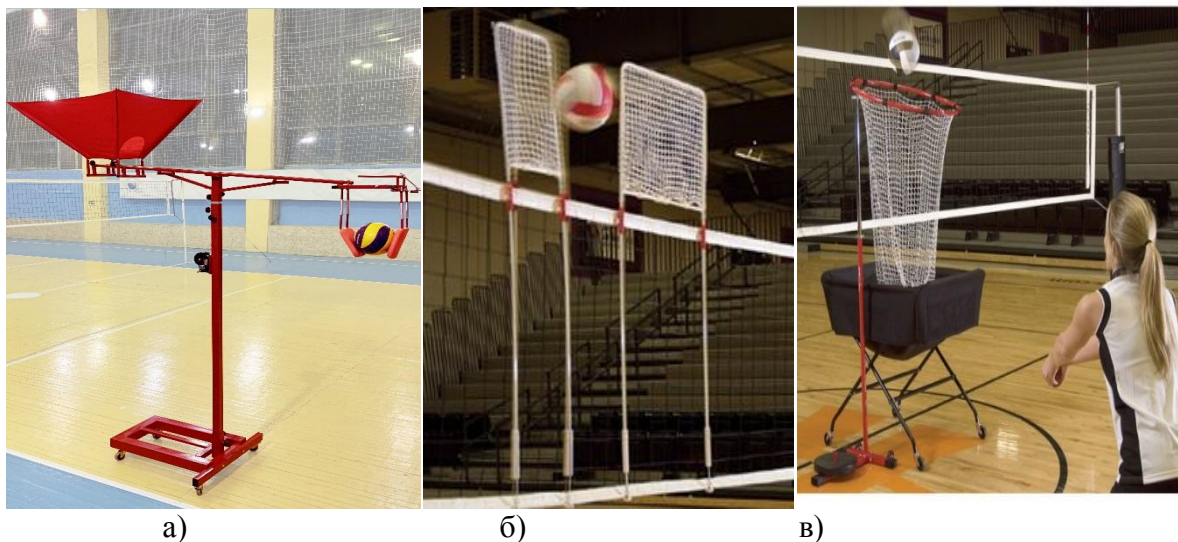
### **Висновки.**

1. Аналіз спеціальної науково-методичної літератури довів, що застосування тренажерних пристроїв у спортивній підготовці волейболістів різної кваліфікації дозволяє ефективно розвивати необхідні спеціальні фізичні здібності, вдосконалювати техніку рухів у процесі тренування, застосовуючи необхідні засоби контролю параметрів тренувального навантаження, що впливає на оптимізацію та інтенсифікацію тренувального процесу.

2. До найбільш ефективних спеціалізованих пристроїв у волейболі широкого застосування набули ті, які створюють модельні умови як у стандартних ігрових ситуаціях, так і при виконанні техніко-тактичних дій у обставинах, наближених до змагальних. Дані пристрої забезпечують отримання інформації про свої рухи, що дозволяє їх широко застосовувати при виконанні індивідуальних та групових вправ.

### **ДЖЕРЕЛА ТА ЛІТЕРАТУРА**

1. Гынку Г. К. Применение технических средств и тренажеров на занятиях по спортивным играм. Минск, 1981. С. 171–172.
2. Ермаков С. С., Луцик В. Л. Тренажерные устройства в волейболе Харьков, 1996. 19 с.
3. Железняк Ю.Д. Интеграция и системность как факторы эффективности физического воспитания, спортивной подготовки, физкультурного образования. Москва, 2011. № 3. С. 24-28.
4. Зорина Т. М. Индивидуализация технической подготовки юных волейболистов с использованием тренажерных устройств. Москва, 1992. С. 16.
5. Иванова Л. М. Формирование тактических умений в нападении волейболистов-новичков с использованием тренажерных устройств. Омск, 2006. 18 с.
6. Клещев Ю. Н. Волейбол. Подготовка команды к соревнованиям: Учебное пособие. Москва: ТВТ Дивизион, 2009. 208 с.
7. Самохін М. К. Тренажери в системі оздоровчого тренування: Методичні вказівки з самостійної роботи з дисципліни «Основи фізичної реабілітації». Чернігів: ЧНТУ, 2015. 54 с.
8. Шалыгина С. А., Сидельникова Н. В. Применение специализированных тренажеров физической и технико-тактической подготовки волейболистов. *Современные тенденции развития образования: компетенции, технологии, кадры*. Рязань, 2019. С. 287–290.

ФІЛОЛОГІЧНІ НАУКИ / ФИЛОЛОГИЧЕСКИЕ НАУКИ

УДК 821.512.122.0

Айнур Арынова  
(Павлодар, Қазақстан)

ТАРИХИ ЖЫРЛАРДАҒЫ БАТЫРЛАР БЕЙНЕСІ

*Аталмыш мақалада тарихи жырлардағы батырлар бейнесі, жыр сарындары туралы айтылады. Батырлар туралы сарындар ауыз әдебиеті үлгілеріне еніп, әбден сіңісіп кеткен жырлар. Сондай-ақ тарихи жырларда қазақ қоғамының ішкі саяси өмірі көрсетіледі.*

***Кілтті сөздер:*** тарихи жыр, батырлар, өлең, эпос, аңыз, тарих.

*This article tells about the image of heroes in historical songs. Poems about heroes are deeply ingrained in the oral literature. Historical poems also reflect the internal political life of Kazakh society.*

***Keywords:*** historical song, heroes, poem, epic, legend, history.

Ұлттық рухани мәдениеттің ең үлкен бір саласы – көркем әдебиет. Оны халық тарихының бейнелеу жолымен жасалған көркем шежіресі деуге болады. Сондай-ақ тарихи тұлғалар жайлы мәліметтер тарихпен бірге әдебиет бетінде де көптеп кездеседі. Халық өз өмірінің жарқын не қайғылы кезеңдерін аңызға қосып, жырға айналдырып, ел жадында сақтаған және оларды өмірде болған күйінен гөрі әдемілеп, сырлап, шындыққа жанасты етіп әсерлеп, қиялмен толықтырып, жаңа – «таныс-бейтаныс» бейнеге айналдырған. Сондықтан тарихи оқиғалар болған қалпындағы әңгімелерден гөрі халық жырларында молырақ сақталып, ауыздан ауызға тараған. Бұл жайында Шоқан Уәлихановтың: «Бұл халықтың ертеден өзіне тән тұрмысында есте қалдырмаған бірде-бір маңызды оқиғасы, бірде-бір тамаша адамы жоқ деуге болады. Олардың біреуін суырып салма ақындар мен жыршылар жыр етсе, екінші біреулерінің атын кейінгі ұрпақ естерінде ұмытылмастай етіп белгілі бір сыбызғышы не қобызшы музыканттар тастап кеткен», [1, 36 б.] – дейтіні де содан.

XVIII ғасырда туған тарихи өлеңдерден бізге жеткендері «Ақтабан шұбырынды» өлеңі. Мұнда жоңғар әскерлерінің қазақ жеріне жасаған шапқыншылығы суреттеледі. Сондай-ақ «Қаратаудың басынан көш келеді», «Күн шығыстан ызғарлы жел келеді» т.б. өлеңдер жатады.

Осы кезде тарихи оқиғалар мен нақтылы, тарихи фактілерді, тарихта болған белгілі, жеке адамдарды көрсету – XVIII ғасырдағы эпик ақындардың басты міндеттерінің бірі болды. Бірақ бұл кезде нақтылы тарихи оқиғалар мен тарихта болған белгілі адамдарды бұрынғы батырлық жырларға тән көркемдік құралдарымен бейнелеу мүмкін емес еді. Себебі батырлық эпоста әр дәуірдің, әр ғасырдың ішінде болған оқиғаларды бір-ақ сюжеттің бойына сыйғызып айта беретін әдет болған. Бұл ретте белгілі тарихи дәуірді, нақтылы оқиғаны баяндайтын және XVIII ғасырдың жеке адамдарын бейнелейтін эпикалық өлеңдер туады. Эпостың жаңа соңғы түрлеріне – жыр сарындары да жатады. Олар XVIII ғасырдың тарихын баяндайтын көркем әдебиет шығармасы секілді. Мұнда әр түрлі күрес, қарсылықтарда көзге түсіп, елден ерен ерлік көрсеткен батыр қолбасшылардың өмірі айтылады.

Осы кездерде тарихи жыр сарындарының саны мол. Мысалы, Қабанбай, Бөгенбай, Әз-Жәнібек, Олжабай, Уақ Сары, Баян батырлар туралы сарындар ауыз әдебиеті үлгілеріне еніп, әбден сіңісіп кеткен жырлар. Тарихи жырларда – XVIII ғасырдағы қазақ қоғамының ішкі саяси өмірі мен жоңғарлықтарға қарсы күресі айқындалады.

Алғашқы тарихи өлеңдердің шағын түрлері түгелімен дерлік «Ақтабан шұбырынды» тақырыбына арналады. «Ақтабан шұбырынды» өлеңінде жоңғарлықтардың жан шошырлық шапқыншылығы суреттеліп, туған-туыс, ел-жұртынан айрылған қазақ халқының ауыр зары естіледі. Бұлар аса күшті, терең сезім толқынысынан туған жырлар.

Мысалы, «Ақтабан шұбырынды» туралы өлеңдердің бірінде, жоңғар шапқыншылығына қарсы тұрып, ата жауын жеңген халық батырының бейнесі сол кездегі «Ұлы күйзеліс» күндеріне тән қазақ халқының көңіл-күйі, мінез-құлқына сай берілген. Дулат елі өзінің туған жерін тастап солтүстік-шығысқа қарай шұбыра жөнелді. Қарабек деген адамның бастауымен бұлар Сырдарияның жағасына келіп жетеді. Жан сауғалап, қайда қашарын білмей сасқан барша дулат – Сарысуға бет алады. Бірақ Сарысуға жетпей орта жолда қар жауып, алай-дүлей боран соғады. Улап-шулаған ел-жұрт бір жерге жиналып, суықты өткізіп барып, Хан тауға қайта көшпекке бекиді. Ал, Дулаттан бөлініп шыққан бір топ жасақ жаудың соңына түсіп, қуа жөнеледі. Ойламаған жерден, Ташкентке жетпей жаудың қолын қырып салады.

Бұл – тарихи шындық. Мұнда қазақ халқының көңіл-күйі, жан-сезімдері тарихи тұрғыдан дәл берілген. «Ұлы күйзеліс» жырының ауыр азабы мен қайғы-зары, айбат-күресі өте әсерлі суреттелген. Оқиғаның болған жерлері де тарихи шындық тұрғысынан толғанады. Елге береке, малға құт болған Сырдың сұлу жағасы мен Сарысу аймағы, бетбақдала, Балқаш маңы, Хантау төңірегінде бәрі аса үлкен шабытпен баяндалады. «Ақтабан шұбырынды» жайлы туған өлеңдердің көбінше тарихи тұрғыдан нақтылы болып келеді. Бұл ретте, «Ұлы күйзеліс» жырын баяндайтын «Қаратаудың басынан көш келеді», «Күн шығыстан ызғарлы жел келеді», – деген өлеңдерді хатқа түсірілген тарихи деректермен салыстырып қарасақ, сол кездегі ел қайғысы, арман-мұңы айырықша дәл суреттелгендігін аңғаруға болады. Осындай күйзелісті басынан өткергендер тарапынан «Ақтабан шұбырындыда» айтылатын ауыр азап, ел қайғысы – шындықтың бір жаға ғана. Ал, қазақ халқы, екінші жағынан, өзінің ар-намысы аяққа басылуы, ел басына зыныстан залал төнген шақта жоңғарларға қарсы күресте ерлік көрсетіп, көзге түскен ерлерді де, ерлікті де мақтаныш етті, XVIII-ғасырдағы халық-азаттық күрестің үлкенді-кішілі оқиғаларын бейнелі сөзбен баяндап берді. Мұнда қазақ халқының өз алдына ерікті ел болып тұру мәселесі дәріптелді. Қазақ халқының тәуелсіздігі ұлт бостандығын, сол жолдағы күресі әңгіме болды. 1729-1730 жылдарда туған «Қалмақ қырылған», «Аңырақай соғысы» сияқты аңыз-әңгіме, өлеңдер, тарихи жырларда Бұланты өзені мен Балқаш маңындағы оқиғалар баяндалады.

Қазақ халқының XVIII ғасырдағы ұлт-азаттық күресін жырлайтын тарихи жырлар, аңыздарды түрлі топқа бөлуге болады. Бұлардың бір тобы-сол кездегі ел басқарушы, белгілі, ірі адамдар: Бөгенбай, Қабанбай, Жәнібек батыр, Қазыбек би, Олжабай, Өтеген, Уақ Сары, Баян сияқты қолбасшылар. Екінші тобы қазақтың қатардағы еңбек адамдары: Қойкелді, Молдабай, азып-тозған азғана рудың өкілі Тұрсынбай сияқты бақташылар, жылқышылар.

XVIII ғасырда туған тарихи эпоста баяндалатын оқиғалар, тарихи адамдар, бұрынғы батырлық жырдың дәстүрімен әңгімеленіп келді. Тарихи жырлар ерлік көрсетіп көзге түскен ерлерді, елбасыларды дәріптейді. Ал кей реттерде болған оқиғаның, тарихи адамдардың өмірбаяны мен істеген ісінің тек ізін, сүрлеуін ғана алып, өзгесін өзінің қиял дүниесімен шығарады. Тарихи шындықты көркем шындыққа айналдырады. Сондықтан «мына образ тарихта болған мынау адам еді» – деп, тап басып айта қоюға болмайды. Ал бұрынды-соңды тарихта шын болған көрнекті адамдарды ауызша шығарылған өлең-жырлардан айырып, анықтығына жеткеннің өзінде де сол адамның басында болған қате-кемшіліктердің, ұнамсыз қылықтардың айтылмай қалғандығын байқауға болады. Мұны XVIII ғасырдың Бөгенбай, Қабанбай, Қазыбек, Өтеген, Уақ Сары, Баян сияқты қолбасы батырлардың образдарынан-ақ аңғаруға болады.

Тарихи жыр сарындарында бұрынғы батырлық жырлауға тән баяндаулар басым. Қазақ халқын қаратүнек қапаста, жоқшылық шырмауында ұстауға қиян-кескі әрекет еткен қалмақтар мен жоңғарларға қарсы күрес, отан бірлігі үшін аттаныс – тарихи жырлар мен батырлық жырлардың екеуіне де ортақ тақырып. Сондықтан тарихи туындыларда баяндалатын қобасы батырлар бұрынғы, баяғы заман батырларына суреттеледі. Әсіресе, жыр сарындарында батырлық эпос пен тарихи жырға тән жанрлық белгілер қос өрімдей тартылып, ұштасып кеткен. Бұған Шоқан Уәлиханов жазып алған «Елшібек туралы әңгіме» ерекше дәлел. Абылайдың бір соғысында қалмақтың бір мергені білтелі қара мылтықпен жол бойындағы бір үңгірде жатып алып, қазақ қолын жайпауға кірісіпті. Тіпті кейбір батырлар

қарсы келіп, оны ала алмапты. Қалмақ бәрін атып түсіре беріпті. Осы кезде Сіргелі Елшібек батыр барып қалмақтың басын шауып алыпты.

Міне, бұл әңгімеде қалмаққа қарсы жалғыз шауып, айласын асырған Елшібектің ерлігі, батырлығы суреттеледі. Бұл мың сан қолмен жалғыз алысқан Алпамыс, Қобыланды, Бөгенбай, Қабанбайлардың ерлігін еске салады.

Тарихи өлең – жырлардың өздеріне тән бір соңғы белгісі бар. Ол – тарихи фактілермен тарихи жағдайлардың нақтылы, дәл суреттелуінде. Мысалы, Абылай ханның Ботақанды өлтіріп, Жанайды байлап алуы, Оренбургтің генерал-губернаторымен кездеспек болған Сырым Датұлының сөзі, айып төлемегендігі үшін жазықсыз Жағабайлыны төлеңгіттің шауып алуы–тарихта шын болған оқиғалар. Сондықтан XVIII ғасырда туған шығармалар, алдыменен тарихи фактінің ұзын ырғасына құрылып, әлеуметтік өмірдің шынайы қалпын жырлайды. Бұл тарихи жырлардың дамуы мен композициялық құрылысында, тарихи шығарманың белгісі түгел сақталады. Батырдың тууы, өсуі, әке-шеше, үй іші, жеке басы туралы жайларға назар аудармай, оның тек тарихта жұрт көзіне көрінген әрекеті ғана әңгіме болады. Ол әңгіме-батырдың туған елін, оның ар-намысын қорғай білетіндігі, ерен ерлігі, қазақ хандарының қысымшылығына қарсы күресі болып шығады.

XVIII ғасырдың ұлы оқиғаларын баяндайтын тарихи жырлар қазақ халқының өткендігі өмір тақыметін, тұрмыс-салтын, ой-арманын бейнелейді. Қолына қару алып, хан зорлығына қарсы көтерілген көпшілік халықтың күресін жырлайды. Ел басқарып, қол жинаған белгілі батыр, билер дәріптеледі. Мәселен, Уақ Баян батыр өзінің батырлығымен, тапқырлығымен Абылай ханның ерекше құрметіне бөленген. Талай қиян-кескі шайқасқа қатысып, «Батыр Баян» атанған болатын [2, 154 б.].

Өкінішке орай, Баянға қатысты тарихи деректер өте аз. Батыр жайлы мәліметтерді біз сол кездегі ел мұқтажын жырлаған, халықты ауызбіршілікке үгіттеген жыраулардың шығармашылығынан табамыз. Мысалы, Қожаберген жырау (1663-1763), Үмбетей жырау(1706-1778), Шал ақын (1748-1819), Тәттіқара ақын(XVIII ғасыр), Қобылан Бәрібайұлы ақын (1760-1840), Мәшһүр Жүсіп Көпеев (1858-1931), Шәді Жәңгірұлы (1855-1933), Мәжит Айтбаев және халық ауыз әдебиетінің нұсқалары, т.б. Бұл – бір. Екінші–қазақтың тұңғыш ғалымы Шоқан Уәлихановтың «Исторические предания о батырах XVIII века» атты еңбегі. Үшінші – Мағжан Жұмабаевтың «Баян батыр»дастаны. Шоқан Уәлихановтың Баян туралы айтқан деректері Мағжан ақынның «Батыр Баян» поэмасының сюжеттік желісіне арқау болғанға ұқсайды. Шоқанның келтірген деректері мен оқиғалар дастанда айқын көрініс тапқан.

М. Жұмабаевтің екі тараудан тұратын көлем жағынан ауқымды болмағанмен, барынша жинақы әрі эпикалық поэмасында ескілік пен жаңалық арасындағы байланысты белгілі сюжетпен сомдайды.

Баян батыр жайлы жазбалар осы үш дүниелік дерекке сүйеніп, жазғандығы айқын байқалады. Сондықтан жазылғанмақалаларда келтірген деректер тапшы әрі бірдей. Баян батырды тану ісі, жоғарыда айтқанымыздай,қолға кеш алынғанымен осы уақытаралығында батыр есімін ел есінде қалдырушаралары аз емес деуге болады.

Белгілі кинорежиссер С.Тәуекеловтың «Батыр Баян» киносы тнсіріліп, қазақ мәдениетінің алтын қорына қосылды.

### ПАЙДАЛАНЫЛҒАН ӘДЕБИЕТТЕР

1. Валиханов Ч.Ч. Собрание сочинения в пяти томах. А., 1961.
2. Жұмабаев М. Баян батыр (поэма). *Кітапта «Сүй, жан сәулем» (өлеңдер мен поэмалар)*. Алматы: «Атамұра», 2002. 256 б.

*Научный руководитель: доктор филологических наук, профессор Сүтжанов С. Н.*

Катерина Войцеховська  
(Дніпро, Україна)

## ДЕЯКІ ОСОБЛИВОСТІ ПЕРЕКЛАДУ ПОЕТИЧНОГО ТВОРУ В СУЧАСНОМУ ПЕРЕКЛАДОЗНАВСТВІ

*Стаття присвячена деяким особливостям перекладу сучасного поетичного твору. Всі ці особливості демонструються на прикладі перекладу поезії Рея Бредбері «The Other Me» російською мовою, який був виконаний Ю. Качалкіною у 2014 році. У статті висвітлено основну специфіку художнього перекладу та можливі труднощі, які виникають під час перекладу поезій.*

**Ключові слова:** поетичний переклад, ритм, рима, образ, емоційна конотація, поезія.

*This article focuses on some translating peculiarities of a modern poetic work. The results are demonstrated on the example of R. Bradbury's poetry "The Other Me" translation into Russian, which was done by Julia Kachalkina in 2014. The article highlights the main aspects of literary translation and possible difficulties that arise while translating poetry.*

**Key words:** poetic translation, rhythm, rhyme, image, emotional connotation, poetry.

Переклад займає визначне місце у житті людей XXI століття. Термін «переклад» майже завжди пов'язаний із такими поняттями як «діалог культур», «інтеграція етнокультур» тощо. Без перекладацької діяльності не можливою є міжнаціональна комунікація. Чим адекватнішим та якіснішим є переклад, тим точніше передана думка іншомовних поетів, вчених, лікарів тощо.

Окреме місце посідає художній переклад – «переклад творів художньої літератури і художніх текстів» [8, с. 10]. Саме за допомогою цього виду перекладу люди знайомляться з культурним надбанням різних народів, зберігають та передають свій життєвий досвід, розширюють власні погляди на навколишній світ. На думку відомого українського мовознавця В. Коптілова, художній переклад – це «відображення думок і почуттів автора прозового або віршового першотвору за допомогою іншої мови, перевтілення його образів у матеріал іншої мови, і насамперед це – явище естетичне» [3, с. 3].

Переклад художніх творів, а особливо поетичних, є одним з найскладніших. Художній переклад потребує від перекладача не тільки достатніх знань з теорії перекладу, обізнаності в галузях філософії, естетики, етнографії тощо, але й неабиякої мовленнєвої творчості, таланту. Переклад прислів'їв, приказок, афоризмів у поезіях значно відрізняється від перекладу прозового твору. У такому випадку художній твір повинен перекладатися «не від звуку до звуку, не від слова до слова, не від фрази до фрази, а від ланки ідейно-образної структури оригіналу до відповідної ланки перекладу» [4, с. 150].

Дослідженням поезики займалися багато визначних науковців: І. Левий, В. Белінський, М. Адаменко, О. Потебня, М. Бахтін тощо. Але незважаючи на значний інтерес науковців до дослідження поетичних творів, темі особливостей перекладу поетичного твору в сучасному перекладознавстві присвячено небагато праць. Матеріалом нашого дослідження став текст поезії одного із найвидатніших американських письменників Рея Бредбері «The Other Me», яка входить до збірки нарисів «Zen in the Art of Writing» [9, с. 162], а також переклад цієї поезії російською мовою, який здійснила Юлія Качалкіна.

Актуальність дослідження полягає в тому, що як і тема особливостей перекладу поетичних творів, так і переклад поезій Р. Бредбері, є малодослідженими на теренах нашої країни. Це твердження яскраво ілюструє той факт, що переклад запропонованої поезії українською, на жаль, відсутній, а деякі поезії не були перекладені ані українськтя, ані російською мовами.

Поетична комунікація – своєрідне спілкування між автором і читачем, при якому передача естетичної інформації відбувається за допомогою багатозорової інформації. При

перекладі дуже важливою є вірна оцінка системи римування або ж її відсутність в ориганальному творі, що є досить значною проблемою для українських перекладачів: український читач звик до римування, яке робить читання рядків з улюблених поезій більш простішою справою. Перекладач може передати відсутність рими в оригіналі її наявністю в перекладі або відповідним ритмом. Намагання перекладачів відтворити ритм оригіналу, зберегти кількість складів та розташування акцентів є загальною тенденцією. На думку дослідника І. Левого, цій тенденції сприяє «прагнення зберегти ритм першотвору, тобто вивести віршотворчий принцип перекладу із композиційного обумовленого у першотворі розташування наголосів, та тенденція включити переклад до ритмічної системи вітчизняної літератури» [5, с. 274]. Майже повна відсутність рими є особливістю поезії «The Other me», в якій загальний ритм є присутнім, однак не є цілісним. Для демонстрації звернемося до декількох рядків:

*«I do not write – / The other me / Demands emergence constantly»* [10];

*«Другого я мне сложно описать: / мне надо постоянно с ним сверяться»* [10].

Стає зрозумілим, що так само, як і в оригінальному тексті, переклад не містить рими, однак наявний схожий ритм. Треба визначити, що перекладачка використовує такі перекладацькі трансформації як антонімічний переклад та транспозицію для досягнення адекватності перекладу.

Ще однією особливістю перекладу поетичного твору, яку перекладачеві потрібно взяти до уваги є образність, емоційний потенціал оригіналу, який необхідно зберегти. Образність є відмітною рисою не тільки української, але й сучасної англомовної поезії. Як писав В. Г. Белінський, «мистецтво – це мислення в образах» [10]. Саме образам належить ключова позиція в розробці творів. Образи ситуацій, героїв складають загальний образ твору. Письменник створює свій твір, крокуючи від своєї дійсності і сприйняття цієї дійсності саме до закріпленого словами образу. Перекладач же йде від тексту, який потрібно перекласти, і «створеної» в його голові дійсності до власного образного втілення, яке опиняється у тексті перекладу. Тому дуже важливо зрозуміти усю образність оригінального твору для запобігання виникнення проблеми співвідношення контексту автора і контексту перекладача. Однак, при поетичному перекладі перетворення багатьох аспектів оригіналу є неминуче. Науковець В. Г. Белінський казав, що «для того, аби передати правильно образ або фразу у перекладі, іноді їх потрібно зовсім змінити. Відповідний образ так само, як і відповідна фраза, складаються не завжди у видимій відповідності слів» [8, с. 23]. Головними образами поезії Р.Бредбері є сам ліричний герой і той інший, що потайки живе в ньому. Ліричний герой знаходиться в постійному пошуку себе, намагається зрозуміти, хто він. Його дивує безсилля, що виникає, коли розум та дії героя охоплі дією іншої його сторони, чужої та дивної: *All week until another try at hide-and-peek / In which I do pretend / That teasing him is not my end.* Ю. Качалкіній вдалося зберегти цю образність: *«Играем в прятки с ним неделю за неделей. / Как тяжело мне брать и притворяются, / что если я Другого не найду, / я выживу без грусти и печали. / Я не умру»* [10]. Перекладачка також використала антонімічний переклад, транспозицію, а також додавання та генералізацію значення.

Ще однією особливістю сучасних англомовних поезій є їх емоційна конотація, за допомогою якої виражається усі типові для людини почуття страху, щастя, любові тощо. Перекладач повинен повною мірою передати усі ці відчуття, які були закладені автором в оригінальний текст. Деякі лінгвісти стверджують, що конотація – це і оцінне, і емоційне, і стилістичне забарвлення [2, с. 1], інші виділяють тільки змістові елементи [1, с. 2]. Вірш Р. Бредбері «The Other Me» демонструє почуття самотності, відчуженості, розгубленості, відчуття постійних пошуків і бажання знайти себе в цьому величезному всесвіті під назвою Людина. Ю. Качалкіна чудово вловила та передала цей настрій. Для трансляції задуму автора перекладачка використала такі стилістичні прийоми як:

▫ епітети: *таинственной души; радужное чудо; сияющий огромный зверь; бедного себя; дерзкого мальчишки; беспечный, хитрый, веселый мальчик;*

▫ метафори: *Что я несу* (в значенні «говорити»); *дам Другому волю* (в значенні «звільнити»); *он в плоть мою одет* (в значенні, що він і є ліричним героєм); *меня наденет как перчатку* в значенні «легко скористається»;

▫ гіперболи: *мне надо постоянно с ним сверяться* (в значенні «дуже часто»); *я сам давным-давно ее открыл* (в значенні «давно»); *играем в прятки с ним неделю за неделей* (довготривалість);

▫ персоніфікація: *пока его рука проходит сквозь мою* (надання руці властивостей людини), *выходит радужное чудо* (перенесення фізичних властивостей людини на неістоту) тощо.

Крім цього, як вже зазначалося раніше, задля ідіоматизації перекладу, наближення його до мови перекладу, подолання міжмовних розбіжностей в оформленні однорідних членів речення, уникання дослівного перекладу, штучності, незрозумілості, нелогічності перекладу перекладачі саме сучасної англійської поезії використовують різні види перекладацьких трансформацій. За визначенням, поданим у лінгвістичній енциклопедії О. О. Селіванової, «перекладацька трансформація – основа для передачі більшості прийомів перекладу, яка полягає в зміні формальних (лексичні або граматичні трансформації) або семантичних (семантичні трансформації) компонентів вихідного тексту при збереженні інформації, призначеної для передачі» [6, с. 536]. В своєму перекладі Ю. Качалкіна використала наступні трансформації: генералізація, конкретизація, модуляція, диференціація, транспозиція, додавання, випущення, антонімічний переклад, цілковите перетворення та компенсація втрат. Головною ознакою перекладу вірша Р. Бредбері є саме відсутність дослівного перекладу та велика кількість доповнень перекладачки. Прикладом застосування, наприклад, такої трансформації як випущення є такий переклад поезії: “*Did R.B. write that poem, that line, that speech?*” [10]; «*Кто это написал стихотворенье?*» [10]; *The bright beast, lurking, whose preserves and gaming ground?*» [10]; «*Выходит радужное чудо, сияющий огромный зверь*» [10].

Отже, поетичний переклад – спосіб перекладу поезій різних мов світу для іншомовних читачів, це спосіб зближення мов світу та націй, це спосіб передачі думок та висловлювань письменників всього світу. Саме поетичні переклади допомагають стирати межі між оригінальною та перекладацькою творчістю. Деякими особливостями перекладу поетичного твору є повна або часткова відсутність рими, наявність ритму, образність, емоційна конотація, а також широке застосування перекладацьких трансформацій та стилістичних прийомів для уникання штучності, неестетичності, громіздкості, незрозумілості, нелогічності перекладу.

### ДЖЕРЕЛА ТА ЛІТЕРАТУРА

1. Говердовский В. И. Феномен коннотации на денотативном уровне. *Языковая практика и теория языка*. Москва, 1974. Вип. 1. С. 139-147.
2. Давиденко В. І. Лексична конотація: основні аспекти вивчення у вузі і в школі. *Система і структура східнослов'янських мов : міжкафедрал. зб. наук. пр.* Київ : Укр. держ. пед. ун-т імені М. П. Драгоманова; редкол.: М. М. Пилинський (відп. ред.) та ін., 1997. С. 159-163.
3. Коптілов В. В. Першотвір і переклад. Проблеми сучасного українського художнього перекладу. Роздуми і спостереження. Київ : Дніпро, 1972. 214 с.
4. Коптілов В. И. И вширь и вглубь. *Мастерство перевода*. Москва : Книга, 1973. Вип. 9. 260 с.
5. Левый И. Искусство перевода. Москва : Прогресс, 1974. 397 с.
6. Селіванова О. О. Сучасна лінгвістика: термінологічна енциклопедія. Полтава : Довкілля, 2011. 716 с.
7. Строганов М. В. Словарь филологических терминов В. Г. Белинского. Тверь : Тверской государственной университет, 2010. 443 с.



8. Фоміна Л. В. Методичні рекомендації з дисципліни «Особливості перекладу художніх творів» для студентів заочно-дистанційної освіти спеціальності «Переклад» / Упоряд.: Л. В. Фоміна. Дніпро : Державний ВНЗ «Національний гірничий університет», 2015. 164 с.

9. Bradbury Ray. Zen in the Art of Writing / Ray Bradbury; Joshua Odell Editions, Santa Barbara, 1996. 176 p.

10. Ray Bradburry.ru. URL: <http://raybradburry.ru/library/poems/the-other-me/>.

*Науковий керівник: кандидат філологічних наук, доцент Волкова М. Ю.*

*Катерина Павленко  
(Дніпро, Україна)*

### PSYCHOLOGISM AS THE KEY NOTION IN THE STACE KRAMER'S NOVEL «WE EXPIRED»

*The main purpose of the research is to study psychologism, which acts as an artistic dominant. Psychologism has a whole set of means of revealing the inner world of people, without which it is impossible to study the creative style of the writer and the poetics of his works comprehensively.*

**Key words:** *psychologism, novel, artistic psychologism, sentimentalism, realism.*

*Головна мета роботи полягає у дослідженні психологізму, що виступає в ролі художньої домінанти. Психологізм володіє цілою сукупністю засобів розкриття внутрішнього світу людини, без яких неможливо всебічне вивчення творчого стилю письменника й поетики його творів.*

**Ключові слова:** *психологізм, роман, художній психологізм, сентименталізм, реалізм.*

It is common knowledge that parents are our first friends and teachers, so they play a huge role in the life of each of us. They always give us their care and love, education, protection, and they also often define their children's career paths. However, despite the fact that all parents try to make sure their kids have every opportunity, there is still a misunderstanding between generations due to the generational divide, therefore teenagers could not be as open as possible with their life. The problem of "generation gap" has been widely debated by scientists, writers and psychologists in different genres of articles, novels, scientific researches because it has been one of the most acute and urgent problems for centuries.

The novel "We Expired" by Stace Kramer is devoted to the "generation gap" problem and to the problem of interconnection of a child with society. The relevance of the research lies in the analysis of such artistic categories as the style and concept of the world and a person, which affect the image receptions of psychologism. The peculiarity of the research lies in the analysis of the modern novel, which contains artistic reception for expressing the psychologism of teenagers with disabilities, describes their life and social problems nowadays.

The concept PSYCHOLOGISM is inherent in almost all types and kinds of art, however, each of them has its own specific receptions of its image. In literature *psychologism* has a whole set of ways of disclosing a person's inner world, without that a studying of the writer's creative style and poetry of his works is impossible. For instance, philosophers who think that logical laws are not psychological laws would view it as psychologism to identify the two. Other authors use the term in a neutral descriptive or even in a positive sense. *Psychologism* refers (approvingly) to positions that apply psychological techniques to traditional philosophical problems [1]. Some literary scholars believe that the final formation of psychologism befell in the period of sentimentalism, because the writers of this trend put the mental state of the characters to the fore.

*Artistic psychologism* has a rather complex system of organization: this notion includes such components as the internal monologue and dialogue, improperly direct speech, psychological detail,

the author's description of the character's feelings, emotions and experiences, character's reflection, special compositional techniques and organization of the narrative structure, speech features. An important role in determining the psychology of person is defined by the social parameter.

In the following paragraph the novel will be analysed in terms of peculiarities of artistic psychologism. The main character of this story is the girl Gina, who became disabled. The novel begins with her description of her first thoughts after she woke up in a hospital bed. It is overcome by fear, misunderstanding, feelings of horror. Learning that her life will now change dramatically once and for all, she goes through all 4 stages: «*The 1st stage is FEAR. The fear of inevitability, which envelops you inside and completely subjugates you. The 2nd stage is FIGHT. Hoping for a medical error, you try to tune in to a kind of battle with your own body, but when you realize you are absolutely powerless, the third stage sets in – DESPAIR. It is at this stage when hands give up and the stimulus to life, which is observed in all healthy people, disappears. Then, if you're lucky, comes the last 4th stage – HUMILITY. When you just took it and resigned yourself to your verdict and start living anew. Exist*» (K. Pavlenko, Trans.) («1-я стадия – СТРАХ. Страх перед неизбежностью, который обволакивает твое нутро и полностью подчиняет тебя себе. 2-я стадия – БОРЬБА. Надеюсь на врачебную ошибку, ты пытаешься настроиться на своеобразную борьбу со своим же организмом, но когда понимаешь, что ты абсолютно бессилен, наступает 3-я стадия – ОТЧАЯНИЕ. Именно на этой стадии опускаются руки и пропадает стимул к жизни, который наблюдается у всех здоровых людей. Затем, если повезет, наступает последняя, 4-я стадия – СМирЕНИЕ. Когда ты просто взял и смирился со своим приговором и начинаешь заново жить. Существовать» [13, p. 25]).

It should be noted that it is impossible to classify the style of the author, because S. Kramer does not follow any of the literary trends, combining both sentimentalism and realism. Part of Stace Kramer's writing feature is the desire to speak out about the experiences of teenagers and show life problems and situations that require the right solutions. The style of the writer is distinguished by the diversity of the language structures, which are emphasized by the expression: «*Do you understand what it is like to know that your child is suffering, and you cannot help him in any way?! You do not understand us either!*» (K. Pavlenko, Trans.) («Ты понимаешь, каково это – знать, что твой ребёнок страдает, а ты ничем не можешь ему помочь?! Ты тоже не понимаешь нас!» [3, p. 40]). The peculiarities of sentimentalism have been identified: the sensitivity and experiences of adolescents: «*I think my scream was heard by the whole hospital. I screamed at the top of your lungs, not sparing my vocal cords*» (K. Pavlenko, Trans.) («Думаю, мой крик слышала вся больница. Я кричала во всю глотку, не жалея голосовых связок» [3, p. 18]). Additionally, the features of realism have been included: the image of the modern world as it is: along with the stereotypes of society, standard thinking, relative level of culture and respect: «*– Wait, son, first of all we have to let the disabled person pass. – I am not disabled! – I shout, – not disabled, okay?!*» (K. Pavlenko, Trans.) («– Сейчас, сынок, для начала мы должны пропустить инвалида. – Я не инвалид! – кричу я, – не инвалид, понятно?!» [3, p. 39]). Therefore, when the author creates a stylistic device, a description of the feelings, emotions, and thoughts of the characters are often used: «*I open my eyes widely and start breathing through my mouth. The physical pain is completely overshadowed by the pain of his words that inflicted on me*» (K. Pavlenko, Trans.) («Я широко раскрываю глаза и начинаю дышать ртом. Физическая боль полностью затмевается той, которую нанесли мне его слова» [3, p. 17]).

Raising the issues of morality of society, in artistic form the writer shows us the right ways to find a common language, she teaches us how to love yourself, fight for your happiness, work on yourself and accept yourself in any form, whatever you may be.

In the process of research, the following conclusions have been made: firstly, it has been described that psychologism has its own characteristics at different stages of literary development, in different literary genres and types, has a rather composite system of organization: this idea consists of such components as the internal monologue and dialogue, random direct speech, psychological detail, the descriptions of the character's feelings and emotions, character's self-analysis, special compositional organization of the narrative structure, peculiarities of speech. It has

been stated that psychologism is considered to be a special system of elements of the artistic form: details of the subject visualization, graphic and expressive features of artistic speech and compositions.

As can be seen the author's style is characterized by showing the casual life in prosaic details, realism of situations that can be found in real life, focusing mainly on common points, sometimes paying attention to details, showing the attitude of society to people with simple social examples. Another key point is that the style of the writer is based mainly on her own prosodic differences, compositional and speech features, ideological factors, and, possibly, is being influenced by separate literary movements.

Given these points, it should be emphasized that having used characters as the examples, different key messages have been stated, for example, how teenagers can avoid their specific problems. It has been described how they should behave in a given situation, what they should say and do. The nature of each character is somewhat similar to Kramer's one at this age, so the target audience of this book, especially adolescents, can recognize themselves in the given novel and draw certain conclusions for themselves.

#### BIBLIOGRAPHY

1. Psychologism (Stanford Encyclopedia of Philosophy). URL: <https://plato.stanford.edu/entries/psychologism>.
2. Есин А.Б. Художественный психологизм как теоретическая проблема. *Вестн. Моск. ун-та. Сер.9. Филология*. 1982. №1. С. 17-24.
3. Крамер Стейс. Мы с истёкшим сроком годности. Москва: АСТ, 2016. 320 с.

*Науковий керівник: Добрушина М. Ю.*

**Марія Струць**  
(Дніпро, Україна)

#### МІСТИЧНЕ НАЧАЛО В РОМАНІ-ФЕЄРІ ГАЛИНИ ПАГУТЯК «ЗАЧАРОВАНІ МУЗИКАНТИ»

*У статті розглядаються особливості моделювання містичного начала в романі-феєрії «Зачаровані музиканти» Г. Пагутяк. Акцентується увага на мотиві пошуку шляхів до гармонійного співіснування людей та духів природи у творчості письменниці.*

**Ключові слова:** роман-феєрія, містичне начало, гармонія, мандри, музика.

*The article considers the peculiarities of modeling the mystical principle in the extravaganza novel "Enchanted Musicians" by G. Pagutyak. Emphasis is placed on the motive of finding ways to the harmonious coexistence of people and spirits of nature in the work of the writer.*

**Key words:** extravaganza novel, mystical beginning, harmony, travels, music.

Містика завжди займала чільне місце у світі художньої літератури. Роман жанру драма-феєрія відкриває перед читачем одвічні питання про сенс людського буття та справжні цінності в ньому. Через містичні прояви, людина долає різні перепони, завдяки чому пізнає себе та навколишній світ. Кожен митець, який звертається до містики, по-своєму інтерпретує зв'язок людини з природою. Серед різновиду жанрових модифікацій історичного роману привертає увагу твір Галини Пагутяк «Зачаровані музиканти». Драма-феєрія, опублікована ще в 2010 році, предметом спеціального розгляду у сучасному українському літературознавстві не була. Маємо лише окремі праці, наприклад, Олена Романенко зверталась до аналізу сну як елементу композиційної будови твору [7], а Наталія Буніна – до питання типології родинного прокляття у творі [2]. Але розмова про твір може вийти далеко

за межі окреслених проблем і поставити перед дослідником питання про містичне начало в романі-феєрії Галини Пагутяк «Зачаровані Музиканти».

Балетристика Галини Пагутяк славиться наявністю різних містичних вимірів, прагненням до злагодності між світами, що відображається в мотиві пошуку шляхів до гармонійного співіснування людей та духів природи. Основною художньою ідеєю в доробку авторки є заклик «осягнути мистецтво жити, головний зміст якого доброзичливість до інших життів, до інших світів, не втручання, а допомога» [5, с. 122].

Найкращим прикладом моделювання загадкового світу, в якому ми спостерігаємо інтенції до гармонізації стосунків людини та природи, виступає роман-феєрія Галини Пагутяк «Зачаровані музиканти». Містичний світ у творі репрезентований «країною забуття» і світом «журавненських» людей, які співіснують із духами природи. Зображуючи два протилежні світи, Галина Пагутяк художньо акцентує заклик до милосердя та співчуття: «я – життя серед інших життів, які хочуть жити» [5, с. 128].

Специфікою моделювання іншого виміру є синтез образів слов'янської та кельтської міфології, авторська міфотворчість. Особливістю цього містичного простору виступає його відкритість лише для деяких осіб, причому ця обраність проявляється то як винагорода, то як покарання. Долучитися до цього дивного світу можна лише тим, хто шанує «чарівних істот» – духів природи (маршалок Боніфацій, пахолок Івась), або ж тим, хто несе тягар родового прокляття за кривду, заподіяну цим створінням (Олександр Домницький і його син Матеуш). Так, спускаючись у пошуках хазяїна до наповненої духами пивниці, Боніфацій вирішує зняти із себе хрестика: «Бо чув, що чудовні істоти бояться залізного хреста і гніваються, якщо до них приходиш в ньому» [6, с. 31].

Відтак, учинок Боніфація можна тлумачити як шанобливе ставлення до духів природи, небажання завдати їм якоїсь шкоди, що відкрило йому дорогу до іншого світу.

До тих, хто шанує «чарівних істот», можна віднести образ маленького Івася, який дивним чином потрапив під опіку духів і здобув від невідомої світлої постаті дар розуміти мову рослин: «Віднині його вчитимуть трави, дерева й вода, і вони ж його захищатимуть» [6, с. 44]. Галина Пагутяк співвідносить цей мотив із чарівною казкою, що мала вплив на формування фентезі: «У давніх казках особливо коштовним даром вважалося розуміння мови рослин і звірів» [5, с. 92]. У романі-феєрії «Зачаровані музиканти» відкритість світу природи для людини тлумачиться як чистота та невинність, що на міфологічному рівні опосередковано розумінням дитинства як райського і безгрішного стану.

Семантика дитинної чистоти, яка уможливорює єдність із природою, спостерігається і в образі чарівниці Насті, яка маленькою заблукала в лісі й натрапила на слід Тих, що живуть під землею і літають у повітрі. Добра Пані вказала маленькій дівчинці дорогу додому, відвівши подалі від болота: «Настя вірить, наче в неї дар від того, що пані тримала її за руку» [6, с. 74].

Містичне начало постійно переслідує людину. Так, в образі Перевізника виявляється містичний мотив переходу до іншої реальності, що є втіленням гармонійного існування людини з природою. Щоб потрапити до загадкової пані, Матеуш мав перебратися через Дністер, який Перевіжник прозвав Дунаєм. Ця переправа тлумачиться як минуле світу зла, спокуси та кривди, до якого немає вороття.

Великої уваги вимагає світ містичних істот, який відображається за допомогою слухових, нюхових та зорових образів. У творі неодноразова згадка про духа пов'язується з зеленим кольором, що, з одного боку, символізує життя та спокій, а з іншого – прямий зв'язок з потойбічним світом: «Але виявилось, що за дверима не бракувало світла, тільки то не було сіре вранішнє світло, а зелене, що йшло з найдавшого кутка. І воно пахло свіжо стятою майовою травою, соковитою і товстою, наливою дощами» [6, с. 29]. Сюди можна віднести і запахи рослин, що характеризують містичних створінь. Останнім атрибутом виступає неземна музика трьох музикантів, яку може чути лише Матеуш Домницький (для пастухів, що знаходились поруч з паничем, вона лишилась непоміченою, бо вони «наче понанивались сонного зілля» [6, с. 29]): «Вони пропливли над Матвієм, награвши музику, ні веселу, ні сумну, а якусь наче нелюдську» [6, с. 13].

Дивовижний світ «Зачарованих музикантів» має здатність карати за причинену йому шкоду. Так, садиба Домницьких була зруйнована рослинами через гріх Григорія Домницького, який зрубав липу і побудував дім в недозволеному місці, тим самим потривоживши Тих, що живуть під землею і літають у повітрі: «Трава заволоділа дахом і підривала фундамент» [6, с. 60]. Таким чином, письменниця художньо відображає застереження, що адресоване людям, які посягають на життя містичних істот. Гармонічні стосунки між світами, на думку Галини Пагутяк, можливе за умови поваги до жителів «країни забуття». Вони в жодному разі не потривожать людину, якщо вона не завдасть їм клопоту: «Просто не треба посягати на їхню територію» [6, с. 160].

Героїв роману «Зачаровані музиканти», що потоваришували з містичними істотами, охоплює бажання залишити людський світ, який здається їм зовсім чужим. Так, маршалок Боніфаций вирішує піти до Чорного лісу й відмовитись від звичного для нього оточення: «Він зрозумів, що втомився від людей і більше не хоче їх бачити» [6, с. 106]. Образ Матеуша так само втілює у собі наслідок порушеного зв'язку з природою. Топос Чорного лісу нагромаджує семантику відновлювання втраченої гармонії природи через образи містичних духів, що мешкають у ньому: «Істоти, що літають у повітрі й живуть під землею, підбравши заблукану істоту: людину, коня, kota, роблять це не з принципу милосердя, а тому, що зникає невидима стіна, що ніби розділяє їхні душі» [6, с. 146]. Через цей образ актуалізується міфологема саду, адже, як зазначає письменниця у творі, «ліс – то Божий сад» [5, с. 93]. Взагалі у творчості письменниці топос лісу тлумачиться символікою Притулку.

Особливу увагу в аналізованому творі привертає міфологема «саду людського», що пов'язується з образом Григорія Домницького, який доглядав за рослинами в монастирі: «Як рай посеред світу, так монастирський сад виглядав серед одноманітних боліт, особливо в пору цвітіння» [6, с. 186]. Дбаючи про світ природи, чернець намагався спокутувати свій гріх і постійно просив прощення в Тих, що літають у повітрі й живуть під землею. Відтак, плекання саду виступає як прагнення героя до відновлення первісної гармонії між людиною та іншими Божими створіннями.

Образи Тих, хто літає в повітрі й живе під землею, є проекцією міфологем кельтського походження. Галина Пагутяк їх тлумачить як різновид ельфів. Письменниця вбачала подібність між галицькими ландшафтами та ірландськими краєвидами, а також акцентувала увагу, що в землі бойків наявна «кельтська магія», тому саме на рідній Дрогобиччині вона «шукала декорацію до майбутнього роману про Тих, що літають в повітрі».

Містичний часопростір, що змодельований відповідно до дифузійної жанрової специфіки твору «Зачарованих музикантів» висвітлює задум письменниці до конструювання гармонії світів через принцип рівності всіх істот взагалі. Демонструючи читачам альтернативну версію раю у вигляді «країни забуття», письменниця показує шляхи досягнення особистої гармонії, що служить запорукою космічного ладу.

Отже, містичний принцип двох світів набуває багатовимірної перспективи, де реалізується самотній герой, приречений здійснювати мандри, передусім у власній душі, у пошуках власної ідентичності та гармонії. Подорож Матеуша – це спокута гріхів його роду та людей загалом і знаходження гармонійних зав'язків в пізнанні світу духів природи.

### ДЖЕРЕЛА ТА ЛІТЕРАТУРА

1. Бокшань Г. Міфологеми першостихій у творчості Григорія Сковороди та Галини Пагутяк. *Слово і час*. 2013. №6. С. 93-97.
2. Букіна Н. Типологія родинного прокляття та помсти в романі «Зачаровані музиканти» Галини Пагутяк. *Наукові праці. Літературознавство*. 2014. Вип. 219. Т. 231. С. 24–28.
3. Герасименко Н. Український готичний роман: між світлом і темрявою. *Українська літературна газета*. 2016. № 22. С. 18.
4. Голобородько Я. Ірраціональні модуси Галини Пагутяк : літературознавчий есей. *Українська література в загальноосвітній школі*. 2012. № 11. С. 2-5.
5. Пагутяк Г. Блукаюча пісня. *Сновиди: Сни українських письменників*. Київ: А-БА-БА-ГА-ЛА-МА-ГА, 2010. С. 278-280.

6. Пагутяк Г. Брама для солі й вітру. *Потонулі в снігах*. Львів : ЛА «Піраміда», 2010. С. 87-183.

7. Пагутяк Г. Зачаровані музиканти. Київ: Ярославів Вал, 2010. 224 с.

*Науковий керівник: кандидат філологічних наук, доцент Гонюк О. В.*

УДК 811.111'373.72

*Ірина Штефан  
(Одеса, Україна)*

### **ВИЗНАЧЕННЯ ПОНЯТТЯ ЕВФЕМІЇ ЯК ОБ'ЄКТА ЛІНГВІСТИЧНИХ ДОСЛІДЖЕНЬ В АНГЛОМОВНОМУ МЕДІЙНОМУ ДИСКУРСІ**

*Стаття присвячена дослідженню явища евфемії в сучасній лінгвістиці на прикладі ЗМІ. У роботі проаналізовано різні підходи до визначення поняття евфемізму.*

**Ключові слова:** *евфемізм, евфемія, функції евфемізмів, медійний дискурс, лінгвістичний аспект.*

*The article is devoted to the study of the phenomenon of euphemia in modern linguistics on the example of the media. Different approaches to the definition of the notion of euphemism are analyzed in the article.*

**Key words:** *euphemism, euphemia, functions of euphemisms, media discourse, linguistic aspect.*

Мова, як основний засіб спілкування, завжди відгукується на будь-які зміни життя суспільства. ЗМІ є однією з найважливіших форм відображення мовної та культурної дійсності суспільства, тому проаналізувавши тексти засобів масової інформації, можна відстежити зміни в мові, яка знаходиться в безперервному русі, трансформації.

Для лінгвістичних спостережень тексти газет і журналів є цікавим матеріалом. Аналізуючи сучасну британську пресу, можна успішно вивчати мовні явища, властиві англійській мові початку ХХІ століття. Часте вживання евфемізмів в сучасних ЗМІ відноситься до одного з таких явищ.

Евфемія – це багатовимірне мовне явище, яке володіє своєрідною лінгвістичною, соціальною та психологічною специфікою, в якій відображається моральна і духовна культури, ціннісні установки, особливості мислення та світогляду окремої особистості і цілих спільнот.

В лінгвістиці існує численна кількість робіт, присвячених вивченню евфемізмів. Вивченням евфемії і евфемізмів займалися як вітчизняні мовознавці (А. А. Реформатський, А. М. Кацев, Н. С. Арапова, Л. А. Булаховський, Б. А. Ларін), так і зарубіжні лінгвісти (Дж. Німан і К. Сільвер, Х. Роусон та інші). Явище евфемії зумовлено лінгвістичними, лінгвокультурними, соціальними та психологічними чинниками, які розглядали такі дослідники як: Андреева А. А., Бердова Н. М., Босчаєва Н., Гальперін І. Р., Кацев Кудрявцев Ю. А., Шахжурі К. К., Allan K., Burrige K., Leinfellner E., Spears R., Zollner N. та ін.

Евфемізм – слово або вислів, троп, що вживається для непрямого, прихованого, зокрема пом'якшеного, ввічливого позначення певних предметів, явищ, дій, замовчування їх прямої назви.

Евфемія тісно пов'язана з явищем табу. На сьогоднішній день в основі цього явища лежить морально-етичний критерій, породжений толерантністю, пристойністю, делікатністю та політкоректністю.

Суть вживання евфемізмів полягає у використанні більш прийнятної виразу для позначення певного предмета чи явища, пряма назва якого вважається непристойною, неприйнятною чи занадто різкою у даному суспільстві.

У лінгвістичному словнику: «евфемізми – емоційно нейтральні слова чи вирази, що вживаються замість синонімічних ним слів та виразів, які видаються мовцю непристойними, грубими чи нетактовими» [1, с. 592].

Видатний лінгвіст І. Р. Гальперін розуміє евфемізм як слово чи фразу, що вживається для заміни неприємного слова чи виразу більш припустим словом чи виразом. Наприклад, дієслово *to die* породило такі евфемізми як *to pass away*, *to be no more*, *to depart*, *to join the majority*, *to be gone*, а також більш жартівливі – *to kick the bucket*, *to give up the ghost*, *to go west*. Таким чином, вчений наголошує на тому, що евфемізми – це синоніми, які спрямовані на досягнення навмисного пом'якшуючого ефекту [4, с. 173].

Ю. М. Скребнев вважає, що евфемізм передбачає суспільну практику заміни табуйованих назв словами та виразами, що є пом'якшувачами та необразливими. Вчений відносить евфемізми не до певної лексико-семантичної групи слів, а скоріше до певного стилістичного результату, що досягається різними способами, коли «сильний» вираз поступається більш слабкому. Прикладом, на думку Ю. М. Скребнева, є недоговореність, якій притаманні властивості евфемії [10].

Д. Болінджер уналежнює евфемізми до класу слів з додатковим змістовним навантаженням, що використовуються для позначення чогось в сприятливому для мовця вигляді [3, с. 32-33].

Згідно з позицією українського лінгвіста Ф. С. Бацевича, евфемізми – це емоційно нейтральні слова або вирази, що вживаються замість синонімічних їм слів або виразів, які видаються мовцеві непристойними, грубими або нетактовими [2, с. 324].

Аналіз дефініцій поняття «евфемізм» показує, що в усіх визначеннях вчені наголошують на тому, що головна функція евфемізмів полягає в тому, щоб приховати чи завуальовати явище, що в суспільній свідомості має негативну оцінку. Евфемізми відволікають увагу реципієнта від об'єкта, що може викликати антипатію. Здатність евфемізмів маніпулювати реципієнтом визначається тим, що вони приховують істинну сутність явища через створення нейтральної чи позитивної конотації, а реципієнт зазвичай не встигає виділити евфемізми з контексту та усвідомити їх через велику кількість інформації в сучасному суспільстві або через неможливість ідентифікувати табуйований денотат.

Сучасний етап розвитку суспільства можна охарактеризувати щоденною потребою в інформації. Ключовим аспектом є швидкість та оперативність пошуку даних, а також доступність інформаційних джерел. У цих умовах з'єднувальною ланкою інформаційних потреб для загалу суспільства стає медійний дискурс, виникнення якого обумовлене глобалізаційними та інтернаціоналізаційними тенденціями, розвитком комунікаційних технологій.

Ю. М. Караулов стверджує, що сучасна медіа мова – це «планетарний потік свідомості», який містить елементи різних функціональних стилів [5]. Потік свідомості створюється традиційними медіа, які включають в себе газети, журнали, радіо та телебачення, а також онлайн-версії цих видань, Інтернет-канали, блоги та форуми. Завдяки розвитку електронних ЗМІ медіа мова набула інтерактивності, здатності до креолізації та гіпертекстуальності.

Медіа мова широко використовує евфемізми, що впливає на лінгвістичні характеристики тексту. Однією з функцій евфемізмів є здатність приховувати певну інформацію чи експресивну забарвленість повідомлення, тому реципієнт повідомлення відволікається від небажаної конотації тексту на користь евфемістичного з більш позитивним та завуальованим значенням.

Військова сфера діяльності насичена різноманітними евфемізмами. Основою використання цього феномену в цій сфері є своєрідна гра з адресатами, метою якої є приховання важливої інформації або навіть брехні. Наприклад, замість використання прямої номінації, «ворогів» у ЗМІ визначають як *soft skin targets*, *invaders*, *insurgents*: “To carry a

particular weapon load, first the nature of the target needs to be known – is it a soft skin target?” [6]. На позначення загиблих цивільних під час воєнних дій використовують collateral damages: “... to build bomb shelters rather than invasive terror tunnels into Israel, thereby protecting their civilians from collateral damage” [8]. Також замість concentration camps використовують pacification centers, а бомбування перетворюються на protective reaction: “He has taken chances with popular support by ordering the invasions of Cambodia and Laos and ‘the protective reaction’ bombing strikes against...” [11]. Легальне вбивство як прояв правосуддя (у деяких країнах світу) знане як execution, а сама дія метафорично оформлена як silence someone чи terminate: “Judge blocks the scheduled federal execution of four death row inmates” [7].

ЗМІ не можуть оминати стороною теми економіки та бізнесу. Загалом, ця тема не вважається табуованою, про неї звикли говорити доволі відкрито. Однак, якщо ситуація стосується негативних проявів економічного життя людей, використання евфемізмів пояснюється наміром замовчувати важливі фінансові труднощі. Наприклад, фраза to leverage purchase сприймається реципієнтом повідомлення набагато ліпше, ніж to go deeply in debt. Якщо бізнес ще не має клієнтів, то він переживає start-up mode, а коли справи йдуть не дуже, то він has negative growth, soft spots та experiences a shortfall: “Demand for short-term lets remains popular, as regions including the capital continue to experience a shortfall in the supply of affordable homes” [9].

Говорячи про евфемізацію медійного дискурсу, не можна не згадати про політкоректність. Використання евфемізмів у цій сфері допомагає знизити соціальну сприйнятливість до використання образливої лексики, перешкоджає рефлексивному застосуванню слів, які провокують закріплення негативних стереотипів у свідомості людей, а також слугують покращенню позитивного мислетворення серед осіб різної статі, віку, національності, тощо. Прикладами політично коректних термінів можуть слугувати наступні одиниці: having learning difficulties замість retarded, visually challenged замість blind, overweight замість fat, differently abled замість crippled. Функція цих політично коректних термінів буде співпадати з евфемістичною функцією приховування негативної/неприємної конотації за завісою слів та спроба покращити враження від отриманого повідомлення. Важливо відмітити, що ці одиниці слугують для захисту тих образів/осіб з цими властивостями. Розглянемо наступні евфемістичні одиниці: temporarily metabolically abled замість alive, motivationally deficient замість lazy, gravitationally challenged замість fat, economically marginalized замість poor, follicularly challenged замість bald. Ці перифрастичні одиниці також застосовуються для приховування оригінального змісту повідомлення у всій його експресивній яскравості, однак функціональною особливістю даних евфемістичних конструкцій є їхня сатирично-іронічна вмотивованість, яка покликана висміяти та знецінити політкоректність.

Отже, евфемізація є невід’ємною частиною існування медійного простору, і будь-які зміни в мові свідчать передусім про те, що мова є динамічним цілим. Поява нового евфемізму завжди призводить до змін в лексичній системі. Евфемізація часто стає джерелом синонімії, що, безсумнівно, збагачує мову. Аналіз дефініцій поняття «евфемізм» показав, що головна функція евфемізмів – приховати чи завуалювати явище, що в суспільній свідомості має негативну оцінку, тим самим пом’якшити або зашифрувати заборонені чи табуовані слова, що зумовлено соціально-політичними, історикокультурними, релігійними, етичними й естетичними чинниками.

Перспективу нашого дослідження становить визначення способів утворення евфемізмів, а також особливості їхнього перекладу.

### ДЖЕРЕЛА ТА ЛІТЕРАТУРА

1. Ахманова О. С. Словарь лингвистических терминов. Москва: Высшая школа, 1966. 637 с.
2. Бацевич Ф. С. Основы коммуникативной лингвистики. Київ: Академія, 2004. 344 с.



3. Болинджер Д. Истина – проблема лингвистическая. Язык и моделирование социального взаимодействия. Москва: Прогресс, 1987. С. 23–43.
4. Гальперин И. Р. Очерки по стилистике английского языка. Москва: Изд-во литературы на иностранных языках, 1958. 452 с.
5. Караулов Ю. Н. Язык СМИ как модель общенационального языка. *Язык средств массовой информации как объект междисциплинарного исследования. Тезис научной конференции*. Москва: Филолог. факультет МГУ имени М. В. Ломоносова. 2001. С. 13–15.
6. A Strike Where TV Knew More Details Than the Indian Air Force [Electronic resource] / The Citizen. 27. February 2019. URL: <https://www.thecitizen.in/index.php/en/NewsDetail/index/4/16363/A-StrikeWhere-TV-Knew-More-Details-Than-the-Indian-Air-Force>. (03.12.2019).
7. Judge blocks the scheduled federal execution of four death row inmates [Electronic resource] / CNN Politics. 21. November 2019. URL: <https://edition.cnn.com/2019/11/21/politics/federal-executionsblocked/index.html>. (03.12.2019).
8. Mailbag: Collateral damage is price of war [Electronic resource] / Gazette-Times. 01. December 2019. URL: [https://www.gazettetimes.com/opinion/letters/mailbag-collateral-damage-is-priceof-war/article\\_b37c22db-ee6f-5e54-b3a2-de213600d6eb.html](https://www.gazettetimes.com/opinion/letters/mailbag-collateral-damage-is-priceof-war/article_b37c22db-ee6f-5e54-b3a2-de213600d6eb.html). (03.12.2019).
9. Over Half of Home-share Hosts Have ‘Problem Guests’ [Electronic resource] / Property Notify. 15. November 2019. URL: <https://www.propertynotify.co.uk/news/over-half-of-home-share-hosts-haveproblem-guests/>. (03.12.2019).
10. Skrebnev Y. M. Fundamentals of English Stylistics. M.: Higher School, 1994. 240 p.
11. The Essential Domino: American Politics and Vietnam [Electronic resource] / Foreign Affairs. 04. December 2012. URL: <https://www.foreignaffairs.com/articles/vietnam/1972-04-01/essential-dominoamerican-politics-and-vietnam>. (03.12.2019).

## ФІЛОСОФСЬКІ НАУКИ / ФИЛОСОФСКИЕ НАУКИ

УДК 101.8:161/162:005

*Дмитро Бажанський  
(Івано-Франківськ, Україна)*

### СИСТЕМНИЙ ПІДХІД У ФІЛОСОФІЇ УПРАВЛІННЯ ПІТЕРА ДРУКЕРА

*П. Друкер успішно застосовував методологію загальної теорії систем для побудови ефективної моделі управління. Інформаційний компонент функціонування організації отримує найвищий пріоритет.*

*Ключові слова: управління, системний підхід, мотивація працівників, дослідницька програма, логічна реконструкція.*

*P. Drucker successfully applied the methodology of general systems theory to build an effective management model. The information component of the organization's functioning receives the highest priority.*

*Key words: management, systemic approach, motivation of employees, research program, logical reconstruction.*

Дослідження об'єктів і суб'єктів управлінської реальності крізь призму методології системного підходу дозволило досліднику переосмислити роль і місце зовнішнього середовища в житті організації. Ще у період активного розвитку дослідницької програми школи наукового управління були розроблені перші моделі взаємодії з ринками, орієнтації промисловості на потреби клієнтів та соціальної відповідальності бізнесу. Однак вони не здійснювали помітного впливу на методологію управлінської діяльності з огляду на їх спрощеність і помітний вплив на їх формування патернів механістичного світогляду. У філософії управління П. Друкера поняття зовнішнього середовища отримує більш складну з погляду змісту інтерпретацію. Дослідник звернув увагу на те, що наслідки взаємодії організації та суспільства виходять за рамки економічної взаємодії в межах ринку. Організація формується в соціально-економічному середовищі певного типу, запозичуючи на різних рівнях актуальні форми суспільного виробництва. П. Друкер наголошував на тому, що організація не може функціонувати ізольовано від суспільства, не відчуваючи наслідків кризових явищ в зовнішньому середовищі. Перехід до цієї теоретично-світоглядної позиції дозволяв менеджерам різних рівнів уникнути ілюзорного відчуття відмежованості організації від соціальної реальності і обґрунтувати на методологічному рівні актуальність концепції соціальної відповідальності бізнесу [2, с. 488-489]. Саме в рамках системного підходу досліднику вдалось продемонструвати внутрішню суперечність уявлення про існування автономних об'єктів, сформованого ще в часи класичної раціональності.

Револьюційною для теорії та практики менеджменту була також концепція управління за цілями. В рамках методології системного підходу були удосконалені методики ефективного менеджменту, розроблені ще теоретиками класичної школи. Замість загальної рекомендації використовувати принцип доцільності дослідник рекомендує розробляти комплексну стратегію, яка передбачає постановку конкретних завдань. Багатоманітність факторів зовнішнього і внутрішнього середовища підприємства не дала П. Друкеру можливості розробити чіткі алгоритми. Тому дослідник зосередив увагу на методиці вивчення стратегічних орієнтирів і формулювання завдань для визначення векторів спрямованості колективних зусиль [2, с. 141].

Застосовуючи принципи системного підходу і кібернетики П. Друкер наполягав на відповідальності керівництва не лише за визначення цілей, але й інформаційне забезпечення менеджерів нижчих рівнів ієрархії. Інформація в даному випадку виступає інструментом встановлення внутрішнього балансу системи і синхронізації діяльності різних підрозділів.

Подібні принципи декларувалися в епоху становлення теорії класичного менеджменту однак дослідники того часу орієнтувались на моделі, в яких спостерігалась диспропорція розподілу повноважень між різними рівнями управлінської ієрархії. Акцентування уваги на необхідності інформування всіх менеджерів стало наслідком зміни теоретичної моделі представлення організації. Якщо в класичний період вона мислилась як механізм або організм, то в постнекласичний період в менеджменті і філософії управління вона представлена у вигляді системи. П. Друкер також наголошував на приматі внутрішньої комунікації над хорошими міжособистісними відносинами в середині колективу [2, с. 560]. Ця рекомендація демонструє принципову відмінність методології системного підходу від методології шкіл некласичного періоду, орієнтованих на людську поведінку і міжособистісні відносини. П. Друкер не відмовлявся від здобутків дослідницьких програм своїх попередників, застосовуючи їх в рамках системного підходу на базі нових принципів.

Певний ступінь еkleктичності теорії управління П. Друкера демонструє також органічне поєднання принципів ієрархічної побудови організації з принципами децентралізації та самоорганізації. Гнучкість системи управління нового типу була також пов'язана з методологічним песимізмом, який панував серед дослідників проблем управління починаючи з другої половини ХХ ст. Неможливість побудови загальної теорії, методологія якої змогла б дати однозначну інтерпретацію всіх явищ управлінської реальності і запропонувати загальні принципи побудови алгоритмів прийняття ефективних рішень, призвела до переорієнтації дослідників на пошуки загальних рекомендацій і принципів методологічного орієнтування під час виконання практичних завдань.

П. Друкер одним з перших в своїй теорії управлінської діяльності звернув увагу на значення інформації. Виходячи за межі загальних роздумів про важливість комунікації він приділяє увагу питанню кодування інформації. Дослідження комунікативної структури великих корпорації дало можливість досліднику відкрити важливу закономірність: менеджери нижчих ланок послуговуються понятійним апаратом менеджерів вищих ланок. Це свідчило про безпосередній вплив манери кодування інформації очільників на всю організацію. При цьому П. Друкер звернув увагу на те, що зазвичай цій проблемі не приділялося достатньо уваги [2, с. 430-432]. Таким чином, очільники підприємств мимоволі ускладнювали комунікацію всередині підприємства, знижували швидкість і якісь прийняття рішень. Відкриття цієї закономірності стало результатом застосування методології кібернетики, а саме принципу зворотного зв'язку [2, с. 203]. П. Друкер звернув увагу не тільки на проблему форми інформації, але й на необхідність перевірки очільниками організації коректності форми вираження власних думок. Фактично, ключем вирішення проблеми стає застосування принципів типізації і упорядкування елементів системи, які застосовуються в методології загальної теорії систем.

Стратегія управління за цілями давала можливість керівникам отримувати додаткову інформацію, аналізуючи кількісні і якісні зміни в житті організації. Метод порівняння реальних результатів з запланованим мінімумом конкретизував умови застосування принципу зворотного зв'язку в управлінській практиці. Окрім того, використання цього методу дозволяло відмовитись від жорсткого контролю, який через відсутність конкретних алгоритмів аналізу актуального стану системи зводився до перебільшеного контролю за дотриманням протоколів взаємодії між менеджерами різних рівнів [3, с. 303-304]. Фактично, П. Друкеру вдалось віднайти ефективні методи контролю, уникнувши недоліків бюрократичної системи, зосередженої на збереженні деперсоніфікованого порядку.

Мислитель також наголошував на необхідності використання досягнень гуманітарних дисциплін для побудови ефективної системи управління. Ця рекомендація була пов'язана не лише з усвідомленням складності соціального середовища, яке впливає на життя організації, але й потребою в дослідженні всіх елементів системи. Застосування моделі гнучкого менеджменту вимагало також перегляду базових підходів до розуміння управлінської діяльності. Ця потреба знайшла своє відображення в понятті ліберального менеджменту. Лібералізм управління полягав в переорієнтації з доведеного знання на доказове. Гнучкість

управлінської методології нового взірця дала підстави П. Друкеру порівнювати її з мистецтвом [3, с. 30-31]. Ця теоретична позиція дає нам також можливість спостерігати як окремі принципи системного підходу приводять дослідників до застосування методології ситуативного підходу.

Потреба в системному дослідженні функціонування організації обумовила розробку трьохрівневої моделі діяльності. П. Друкер припускав, що коректне розуміння схем взаємодії елементів в єдиній системі потребує аналізу уявлень керівників і працівників, залучених до функціонування організації, про різні аспекти її життя. До першої сфери належали припущення, які стосувались зовнішнього середовища (суспільство, ринок, технології). Гіпотези другої сфери стосуються самої організації (місії, тактичних і стратегічних завдань). Третя сфера охоплює множину припущень про умови і обставини, в яких стає можливим виконання завдань компанії [1, с. 219]. Для коректного аналізу всіх припущень і пошуку моделей ефективної комунікації П. Друкер пропонував застосовувати 4 методологічні принципи. Перший принцип вимагає встановлення відношення відповідності між припущеннями і об'єктивною дійсністю. На думку дослідника, строге дотримання цього принципу неможливе через мінливість зовнішнього середовища. Тому повна тотожність припущень і об'єктивного стану речей стає швидше методологічним орієнтиром. Другий принцип утверджує необхідність усунення логічних суперечностей. Неузгодженість припущень про різні аспекти життя організації і зовнішнього середовища призводять до формування паралельних стратегій діяльності і розбалансування системи. Від другого принципу дослідник здійснює логічний перехід до третього, який акцентує увагу на необхідності встановлення внутрішньої комунікації в організації з метою забезпечення умов, в яких стане можливим усунення суперечностей в поглядах членів колективу. У разі систематичного порушення третього принципу зростає ризик перетворення внутрішньої теорії організації на культуру. В даному випадку поняття культури використовується у широкому значенні. З контексту ми можемо зрозуміти, що дослідник мав на увазі сукупність найбільш загальних поглядів на організацію і зовнішнє середовище поза контекстом методології досягнення стратегічних цілей. Поняття культури протиставляється ефективній діяльності, орієнтованій на конкретний результат. Четвертий принцип, запозичений з загальної теорії систем, наголошує на необхідності забезпечення роботи механізму зворотного зв'язку [2, с. 153-155]. Всі заходи спрямовані на забезпечення єдності, несуперечності і відповідності припущень інтересам організації повинні здійснюватись постійно з огляду на мінливість середовища організації. Процес оновлення внутрішньої ідеології організації дозволяв не тільки зберегти єдність соціальних елементів системи, але і зв'язок теорії з практикою. Концепція управління П. Друкера дала можливість менеджерам досліджувати управлінську проблематику на якісно новому методологічному рівні, де у першу чергу увага приділяється принципам діяльності.

Застосування принципів системного підходу обумовило інтерес мислителя до проблем соціально-політичної структури західноєвропейського суспільства. Дослідження текстів П. Друкера приводить нас до висновку, що інтерес мислителя до зовнішнього середовища існування організації був обумовлений не тільки прагненням до вирішення конкретних завдань, але й охопленням управлінської методології гранично можливої кількості елементів системи. П. Друкер висуває припущення, що саме соціальний плюралізм став фундаментом соціальної стабільності сучасного суспільства [2, с. 321]. Використовуючи принципи системного підходу дослідник рекомендував менеджерам розглядати поставленні перед ними завдання у більш широкому контексті. Наслідком застосування цієї концепції стала б не лише відмова від гомогенізації елементів, але й фактична експансія організації за межі її безпосередньої відповідальності в рамках концепції соціальної відповідальності бізнесу.

### ДЖЕРЕЛА ТА ЛІТЕРАТУРА

1. Друкер П., Макьярелло Д. Друкер на каждый день: 366 советов успешному менеджеру / пер. с англ. А. И. Рябинец. Москва: Эскмо, 2013. 432 с.

2. Друкер П., Макьярелло Д. Менеджмент / пер. с англ. А. Н. Свирид. Москва: ООО «И.Д. Вильямс», 2010. 704 с.

3. Друкер П. Энциклопедия менеджмента / пер. с англ. О. Л. Пелявский. Москва: ООО «И.Д. Вильямс», 2004. 432 с.

УДК 1:001.92

*Маншук Мукашева  
(Атырау, Казахстан)*

### АКЖАН МАШАНИ – ИССЛЕДОВАТЕЛЬ НАУЧНОГО НАСЛЕДИЯ АЛЬ-ФАРАБИ

*В данной статье автор рассматривает вклад известного ученого Акжана Машани в исследование научного наследия аль-Фараби.*

*Ключевые слова: великий мыслитель, арабская философия, ученые, исследования, наследие, гений.*

*In this article, the author examines the contribution of the famous scientist Akzhan Mashani to the study of the scientific heritage of al-Farabi.*

*Key words: great thinker, arab philosophy, scientists, research, heritage, genius.*

Исследованием научного наследия великого мыслителя, основателя арабской философии, Второго учителя мира Абу Насра аль-Фараби занимались многие ученые всего мира, ближнего и дальнего зарубежья. Среди них такие ученые как А.Мец, Ф.Коплстон, А.Массэ, Ф.Габриэли, М.Фахри, Ф.Хаддад, Ш.Абед, С.Кемаль, Д.Ламир, И.Неттон, Д.Паренс, Г. Стейрис, А.Орвин, М.Хайруллаев, Ш.Есенов, А.Касымжанов, А.Дербисалиев, Ж.Алтаев. Журналист, публицист и общественный деятель Ануар Алимжанов был одним из организаторов проведения в Алма-Ате V Международной конференции писателей стран Азии и Африки, в рамках которой отмечалось 1100-летие аль-Фараби. О средневековом философе, ученом-энциклопедисте аль-Фараби Ануар Алимжанов написал роман «Возвращение Учителя» (1979). В своем романе он писал: «Что же заставило меня идти по его следам и что вообще заставляет нас, жителей конца двадцатого века, названного «космической эрой», совершать путешествие в прошлое? Разве только для того, чтобы удовлетворить свое любопытство, свою жажду к поискам истины?»

Почему расшифровка буквенных знаков на обломке Розетского камня потрясла умы самых выдающихся мыслителей XIX и XX веков и стала ключом для раскрытия величайших загадок мировой цивилизации?

Быть может, в этом, да, действительно в этом, на первый взгляд, парадоксальном явлении и заключена та великая сила, которая заставляет нас снова и снова оглядываться назад, в прошлое, искать истоки сегодняшних побед и бед, истоки прогресса и пороков.

Познавая мир, изучая древние науки, Абу Наср Мухаммед аль-Фараби, как и Аристотель, пытался на опыте прошлого, мысленно, в философских трудах своих содействовать созданию такого общества и сообщества людей, в среде которых не было пороков.

Он прославился среди ученых своего времени как великий мыслитель, математик и философ, астроном и врачеватель, музыкант и историк, и потом его называли Вторым Учителем. Вторым после Аристотеля».

Особая заслуга в исследовании жизни и деятельности, научного наследия аль-Фараби принадлежит ученому-геологу, доктору геолого-минералогических наук (в 40 лет, в 1946), профессору (1968), писателю-фантасту, члену-корреспонденту Академии наук Казахстана (в 40 лет, в 1946), Заслуженному деятелю науки Казахстана (1966), писателю Акжану

Жаксыбекулы Машанову (Машани) (1906-1997). Под руководством А.Машанова было защищено 70 кандидатских диссертаций. Он знал чагатайский, английский, турецкий, арабский, еврейский языки.

Именно Акжану Машани удалось доказать, что великий ученый аль-Фараби родился в Отраре, на казахской земле.

Впервые имя аль-Фараби Акжан Машани услышал в 1943 году из уст ученика А.Эйнштейна, ученого математика-философа, члена Академии наук Чехословакии Эрнеста Кольманна. Несмотря на то, что основными направлениями, которыми занимался Акжан Машани были геология, геомеханика, он задался целью изучить наследие великого ученого и гения Великой степи аль-Фараби.

Труды аль-Фараби Акжану Машани удалось найти в архивах и библиотеках Стамбула, Берлина, Лиссабона, Парижа, Каира, Мадрида, Бейрута, Москвы, Ленинграда, Уфы, Ташкента, Казани. Знание Акжаном Машани арабского языка позволило ему ознакомиться с трудами аль-Фараби. В результате кропотливых поисков Акжану Машани удалось найти место захоронения великого аль-Фараби в городе Дамаске (Сирия), на кладбище Баб ас-Сагир. Находясь на могиле своего великого предка, Акжан Машани посвятил ему следующие строки:

- Түркістан, Шам арасын,  
Жақындатқан бабамыз.  
Басыңа келді ұрпағың  
Ақылды, дария данамыз.  
Араб, парсы, түрікте  
Сізді білмес жан барма?  
Басқалар да таниды,  
Тарихқа көзін салғанда.  
Зират айлап басыңды,  
Елден іздеп келген ем.  
Тәбәрік етіп бір уыс,  
Топырақ алдым мен сенен.  
Мағауия мешіті,  
Сан ғасыр бастан кешірген,  
Қасында әлі тұр екен.  
Дар ас-салам ол мекен.  
Торқалы мекен тоғысқан,  
Тоқсан тарау жол екен.  
Сізге де мекен болыпты,  
Ел басын қосқан сол ме екен?..

Итогом многолетних изысканий Акжана Машани стали написанные им работы, посвященные жизни и деятельности, научному творчеству аль-Фараби «Об исследовании наследия аль-Фараби», «Аристотель Востока», «О переводе трудов аль-Фараби на казахский язык», «Аль-Фараби», «Аль-Фараби и Абай», «Великие ученые Средней Азии и Казахстана», «Аль-Фараби и современная наука» и другие. Предисловие к работе «Аль-Фараби и Абай» было написано президентом Академии наук Казахской ССР, академиком Ш.Есеновым. В этой научной работе Акжан Машани исследовал научную и духовную связь двух великих личностей - аль-Фараби и Абая. В историческом романе «Аль-Фараби» он описывает художественный образ аль-Фараби.

В 1971 году Акжан Машани выступил с докладом на 13-м заседании Международного конгресса, состоявшегося в Москве. В своем выступлении он привел неоспоримые доводы того, что 1100-й юбилей великого мыслителя аль-Фараби должен пройти на его Родине, Казахстане.

Надо отметить, что исследования ученого Акжана Машанова о жизни и деятельности великого мыслителя аль-Фараби не всегда находили понимания со стороны некоторых

ученых и руководства научных организаций, где он трудился, преследовались партийными организациями. Осуждались посещения мечети и чтение Корана и намаза Акжаном Машановым – членом коммунистической партии, что было совершенно неприемлемым в то время для коммунистов. И только вмешательство Первого ЦК Казахстана Д.А.Кунаева оградили его от неприятных последствий. Сегодня, по прошествии многих лет, очевиден большой вклад, который внес профессора Акжана Машани в возвращении имени аль-Фараби исторической Родине.

#### **ИСТОЧНИКИ И ЛИТЕРАТУРА**

1. Национальная энциклопедия «Казахстан», Алматы: Изд-во «Главная редакция Казахская энциклопедия», Т. 3, 2005. 558 с.
2. Айтбай Сәулебектегі. «Ақжан аль-Машани». *Газета «Жас алаш»*. №73, 19 июня 2003г., 5 с.
3. Алия Бейсенова. «Әл-Фарабиді Қазақ еліне қайтарған Ақжан Машани». Газета «Егемен Қазақстан», 4 августа 2020 г., 9 с.
4. Эльвира Сериккызы. «Машани ілімі – ісі қазаққа мәшһүр мұра». *Газета «Егемен Қазақстан»*. 24 ноября 2020 г. 9 с.
5. Алимжанов А. Возвращение Учителя. Алма-Ата, Санат, 1998. 178 с.

## МЕДИЧНІ НАУКИ / МЕДИЦИНСКИЕ НАУКИ

УДК 37.037

Светлана Лукьянчук  
(Луцк, Украина)

### НАРКОТИЧЕСКАЯ ЗАВИСИМОСТЬ – СЕГОДНЕШНЯЯ БЕДА

*В статье описывается наркогенная ситуация, которая сложилась за последние годы в Украине и Волынской области в частности. Указывается, что одним из побудительных мотивов, которые притягивают молодежь к наркотикам является неблагоприятная обстановка в семье, отсутствие реальных перспектив в будущем, желание почувствовать эйфорию от потребления наркотических веществ.*

**Ключевые слова:** наркозависимые, Украина, Волынь, молодежь, лечение.

*Article describes drug-addiction situation that has developed in recent years in Ukraine and Volyn region in particular. It is indicated that reasons which cause young people to use drugs are: unfavorable conditions in the family, no real prospects for the future, the desire to feel the euphoria of drug use.*

**Key words:** drug addicts, Ukraine, Volyn, youth treatment.

**Введение.** Не нужно быть слишком осведомленным в наркоситуации, которая сложилась за последние годы в Украине и на Волыни, в частности, чтобы понимать: злоупотребление наркотиками и другими психоактивными веществами приняло характер эпидемии. И это касается не только планеты в целом, на которой, по данным ВОЗ, количество больных с заболеваниями, вызванными употреблением упомянутых выше веществ превышает 500 000 000 человек – жертвой эпидемии стал почти каждый десятый житель планеты (и это еще не самые данные), но и Украины и Волыни в частности [1, с. 27].

К сожалению, показатель наркозависимых в Волынской области не намного лучше. Так, на первый квартал прошлого года на медицинских учетах Волыни находится почти 2 тыс. человек, из которых пятеро – несовершеннолетние. И с каждым годом эта цифра постоянно растет. Только за первые три месяца 2020 года на оперативный учет УМВД Украины в Волынской области поставлено более сорока человек (наркозависимых, потребителей и сбытовиков). Всего же на упомянутом учете – две с половиной тысячи, и из них только 505 потребителей [3, с. 153].

**Цель работы:** 1. Изучить научно-популярную и пропагандистическую литературу по проблеме наркозависимых на Украине и в Волынской области в частности. 2. Определить побудительные мотивы, которые притягивают молодежь к наркотикам.

**Материалы исследования.** Социологические исследования проводилось в течение 2019 – 2020 учебного года среди учеников Луцкой специализированной школы №5 (179 учащихся) и общеобразовательных школ I – III степени с. Озеро и с. Суск Волынской области (142 школьника) и студентов Луцкого высшего профессионального училища строительства и архитектуры (100 чел.) и Волынского медицинского института (254 чел.).

**Методы исследования.** Анализ научно-популярной и пропагандистической литературы по проблеме наркозависимых, СМИ, социологические исследования.

**Результаты исследования и их обсуждение.** Как сообщил начальник отдела по борьбе с незаконным учетом наркотиков УМВД Украины в Волынской области полковник милиции Петр Мохнюк, подавляющее большинство наркозависимых – молодые люди в возрасте от 16 до 25 лет. Поэтому специалисты, занимающиеся проблемами наркомании и стремятся найти эффективный способ предотвращения распространения наркотиков именно среди молодежи, прежде всего пытаются выяснить причины обращения к таким вредным веществам.



В современных условиях, когда молодежь живет в деструктивной моральной атмосфере, когда главная составляющая успеха – это деньги, стремление «урвать» максимальную наживу, формирование их жизненных ценностей происходит через противоречия взглядов и мнений разных поколений. Кроме того, подростковый возраст – это время перемен, экспериментов, познания и обучения. Именно в этот период молодые люди постепенно отделяются от дома, получают первый опыт отношений между полами, испытывают первое разочарование и т.п. В стрессовых ситуациях часть молодежи и находит выход в противоправных способах самовыражения, таких, как употребление алкоголя или наркотиков. Как свидетельствует статистика и как отмечалось выше, большинство наркоманов начинают употреблять наркотики именно в подростковом возрасте. Кроме того, подростки во всем хотят почувствовать и продемонстрировать независимость от мира взрослых. И именно наркотики становятся тем «окном» в собственный, никому не известный мир, в котором подросток чувствует себя незаменимым, значимым, важным [5, с. 37].

По данным социологических исследований, одним из побудительных мотивов, распространенных в молодежной среде, является неблагоприятная обстановка в семье, отсутствие реальных перспектив в будущем, желание почувствовать эйфорию от потребления наркотиков.

Однако главным фактором «привлечения» молодежи в круги наркозависимых остается пропаганда вредных веществ через СМИ, Интернет, компьютерные игры, кино- и музыкальную индустрию и т.п. Подростку, который прежде всего стремится любой ценой выделиться из массы, заявить о себе, показать себя, достаточно один раз увидеть замечательную жизнь «преступных авторитетов», которые принимают или занимаются сбытом наркотических веществ. Даже надписи на одежде и разнообразная бижутерия вопит во весь голос о том, как же «классно» употреблять наркотики [2, с. 8].

Благодаря разнообразным коммуникативным каналам информации, современное общество оказалось буквально заполнено рекламой немедицинского потребления наркотиков как средства достижения nirваны. И всю эту информацию воспринимает неподготовленный мозг ребенка.

Еще одной проблемой, толчком к употреблению наркотиков, является их доступность. Анализ незаконного рынка наркотиков свидетельствует, что 80 % наркотиков изготавливается из наркосырья, которая выращивается на территории Украины. Стоит упомянуть также, что, по словам министра внутренних дел Арсена Авакова, сегодня уже выпущено 15000000 доз трамадола, из них почти 2 миллиона доз изъято полицией из наркотического обращения: «Это свидетельствует о том, что цифра 26000000 явно не соответствует потребностям населения для употребления трамадола с лекарственной целью и была явно завышенной». На протяжении последних месяцев все новые лекарственные вещества используются наркоделками для изготовления наркотиков. Особенно страдают от этого дети. Поэтому во время первого в этом году заседания национального координационного совета по борьбе с наркоманией при Кабинете Министров Украины отмечалась недопустимость продажи несовершеннолетним лекарств, которые в той или иной степени могут быть использованы в дальнейшем для изготовления наркотиков. Также речь шла о наведении порядка по продаже лекарств в общем, в частности, продажи медикаментов в аптеках по рецептам, как это практикуется в мире.

Что касается Волынской области, достаточно показательны цифры, которые предоставил начальник ОБНОН области Петр Федорович: по оперативным данным, в незаконного обращения за три месяца прошлого года сотрудниками полиции изъято почти 45 килограммов наркосырья (маковая соломка, марихуана, опий, амфетамин). Больше всего наркотиков было изъято в Нововолынке, Владимире-Волынском, Ковеле и Луцке.

Конечно, часть наркотиков поступает и из-за рубежа. И эта проблема для нас как жителей пограничной области стоит очень остро. К счастью, работниками отдела по борьбе

с незаконным оборотом наркотиков УМВД в области постоянно проводятся совместные мероприятия с работниками оперативных подразделений, пограничной, таможенной служб Украины и СБУ, направленные на выявление лиц, причастных к незаконному перемещению наркотических средств и веществ через госграницу нашей страны и предотвращению такому перемещению.

Следует помнить, что наркотическая зависимость – это всегда проблема. Наркоманам нужно помогать, пусть даже в строгом режиме, сочетая лечение с уголовным преследованием, поскольку угроза такого преследования в сочетании с лечением – это одна надежда многих наркоманов вернуть себе возможность управлять собственной жизнью. Ведь большинство наркоманов начинают (и доводят до конца) необходимо им лечение только в том случае, когда им грозит уголовное наказание [4, с. 10].

**Выводы.** 1. Рядовые граждане, как и родные, не только могут, но и должны помогать наркозависимым, обращаясь в соответствующие органы. Оградите от опасности не только себя, но и окружающих. Помогите бороться с наркотической эпидемией, направив на лечение больного. 2. Главными мотивами, среди молодежи, которая пробует наркотические вещества является неблагоприятная обстановка в семье, отсутствие реальных перспектив в будущем, желание почувствовать эйфорию от потребления наркотиков, а также их доступность.

### ИСТОЧНИКИ И ЛИТЕРАТУРА

1. Збірник законодавчих та нормативно-правових актів у сфері обігу наркотичних засобів, психотропних речовин та прекурсорів. Київ, 2004. С. 34.
2. Гульдман В. В. Подросток-наркоман и его окружение. *Вопросы наркологии*. 1993. № 2. С. 8 – 10.
3. Максимова Н. Ю. Соціально-психологічні аспекти профілактики адитивної поведінки підлітків та молоді. Київ, 2000. С. 200.
4. Круглянский В. Ф. Наркомания и токсикомания у подростков. Мінськ, 1989. С. 16.
5. Колесов Д. В. Не допуститъ беды. Москва, 1988. С. 160.

*О. Назаров, Ш. Гуломов  
(Ташкент, Узбекистан)*

### СОВЕРШЕНСТВОВАНИЕ ПРОФИЛАКТИКИ ПЕРИИМПЛАНТИТОВ ПРИ ПОСТАНОВКЕ ЭНДОСАЛЬНЫХ ДЕНТАЛЬНЫХ ИМПЛАНТОВ

*В данной статье приводятся данные по воспалительным осложнениям после постановки эндооссальных дентальных имплантатов. Несколько лонгитудинальных исследований (научный метод, при котором образуется когорта в период с момента получения среднего образования до 28-30 лет) сообщили о высоком коэффициенте выживаемости при длительном использовании имплантатов превышает срок до 10 лет.*

**Ключевые слова:** *дентальная имплантация; осложнение; рандомизированное исследование; перимплантит; перимукозит.*

**Актуальность.** Реабилитация на имплантатах стала стандартной процедурой замены отсутствующих или безнадежных зубов. Несколько лонгитудинальных исследований (научный метод, при котором образуется когорта в период с момента получения среднего образования до 28-30 лет) сообщили о высоком коэффициенте выживаемости при длительном использовании имплантатов превышает срок до 10 лет [1, 2]. Различные факторы риска были идентифицированы с момента появления первых имплантатов с точеной, минимально шероховатой поверхности (Sa 0,5 до 1 мкм) были размещены, включая расположение и длину <10 мм [3,4]. Разработано множество методик включая плазменное напыление титана,

кислотное травление или пескоструйной очисткой с целью улучшения остеоинтеграции и снизить вероятность раннего выхода из строя имплантата [5-7]. Внедрение новых, умеренно шероховатой поверхностью имплантата (Sa от 1 до 2 мкм) в настоящее время наиболее часто используется [8,9]. Несмотря на эти обнадеживающие данные, клиницистам приходилось рассматривать несколько типов осложнений, которые могут возникнуть. Маргинальная потеря костной массы (MBL) вокруг имплантатов средней шероховатости был выше по сравнению с имплантатом с точеной поверхностью, без значительного [6, 10-12].

Периимплантит, вызванный зубным налетом, является одним из наиболее распространенных частое позднее биологическое осложнение в дентальной имплантологии [13]. Его можно определить как специфичное для организма состояние, характеризующееся воспалительной реакцией которая затрагивает твердые и мягкие ткани с потерей поддержки кости вокруг оссеоинтегрированных стоматологических имплантатов. Периимплантит часто сопровождается с кровотечением у края имплантата после введения пародонтального зонда в периимплантное пространство, увеличенная глубина зондирования кармана вокруг имплантата, рецессия слизистой оболочки и / или нагноение. Фактически, дифференциальный диагноз между перимукозитом и периимплантитом невозможно поставить клинически, лишь на основании жалоб пациента и данных осмотра. Заболеваемость периимплантным мукозитом колеблется от 30,7 до 50%, а при периимплантите с 9,6 до 40% случаев. Многочисленные этиологические факторы играют роль в распространенности и прогрессирование инфекции; микро и макро дизайн имплантата, соединение абатмента, пассивация протеза и чрезмерной механической нагрузки все были связаны с заболеванием. Более того, пародонтит и курение считаются два наиболее распространенных фактора риска, связанных с пациентом. Если бы только один из них может запустить цепную реакцию, приводящую к поражениям, тогда они обычно играют роль ухудшающих факторов каждый для остальных. Тем не менее, бактериальная адгезия и образование биопленки на поверхности имплантата часто начальный этап периимплантита.

С другой стороны, Pongnarisorn et al. (2020) обнаружили, что развитие воспаления было связано с наличием налета, независимо от шероховатости поверхности.

Quirynen et al. (2019) проанализировали биопленку из поддесневой области и не показали разницы в микробиоте точеной и умеренно шероховатой, поверхности имплантата.

В настоящее время имеющиеся доказательства не дают никаких твердых, конкретных подтверждений того, что частота периимплантита связано с шероховатостью поверхности имплантата.

**Цель исследования.** Провести сравнительное рандомизированное исследование эффективности физиотерапии в комплексной профилактике воспалительных осложнений дентальной имплантации.

**Материалы и методы исследования.** Данная работа представляет собой рандомизированное контролируемое исследование, проведенное на кафедре хирургической стоматологии и дентальной имплантологии Ташкентского Государственного Стоматологического Института.

Для решения поставленной цели в клинике хирургической стоматологии и дентальной имплантологии Ташкентского Государственного Стоматологического Института было проведено обследование и лечение 60 больных с диагнозами: «Периимплантит» или «Мукозит». Обследованные больные были в возрасте от 22-35 лет. Средний возраст больных детей составил  $28 \pm 6,0$  лет.

Все больные были разделены на 2 группы: 1 группа (основная) – 30 пациентов, лечение которых проводилось предлагаемой тактикой дентальной имплантации и 2 группа (контрольная) – 30 пациентов, лечение которых проводилось традиционным способом.

Распределение больных по группам проводилось с помощью простой рандомизации.

Основную группу составили 30 пациентов с различными дефектами зубных рядов, которым была проведена дентальная имплантация. Пациенты этой группы получали

профилактические мероприятия в раннем постимплантационном периоде для предотвращения периимплантных воспалительных осложнений.

В контрольную группу вошли 30 пациентов с одиночными и концевыми дефектами зубных рядов по Кеннеди, получавших стандартное профилактическое лечение без физиотерапевтических процедур.

Были проведены клинические, рентгенологические и статистические методы исследования.

### Результаты исследований.

Исследование местного стоматологического статуса позволило установить особенности анатомического расположения дефектов зубных рядов у пациентов первой группы исследования. Распределение пациентов основной группы в зависимости от анатомического расположения дефектов зубных рядов на верхней и / или нижней челюстях выглядело следующим образом: первый моляр отсутствовал у 21 (21,6%) пациента, второй моляр – у 6 (6,2%) пациентов, первый премоляр – у 10 (10,3%) пациентов, второй премоляр – у 15 (15,5%) пациентов, центральные резцы – у 4 (4,1%) пациентов, боковые резцы – у 7 (7,3%) пациентов, клыки – у 4 (4,1%) пациентов, концевые и множественные (от 2 до 3-х имплантатов) дефекты зубных рядов – у 6 пациентов (30,9%) (рис.1).



Рис. 1. Распределение видов дефектов зубных рядов у пациентов осложнениями имплантации

Гиперемия и отек. При стоматологическом осмотре в первый день постимплантационного периода у всех пациентов основной группы в области дентальной имплантации обнаруживались выраженная гиперемия слизистой оболочки и отек легкой степени. На третий день постимплантационного периода у пациентов отмечался максимально выраженный отек слизистой оболочки, умеренная гиперемия с тенденцией к ограничению. На четвертый день постимплантационного периода отмечалось значительное уменьшение отека и гиперемии – у 51 (90,72%) пациента до слабо выраженных гиперемии и отека, у 9 (9,28%) пациентов – незначительное уменьшение; средняя выраженность гиперемии и отека по группе по четырех балльной оценке составляла  $1,1 \pm 0,03$  балл.

На шестой день постимплантационного периода у 51 (90,72%) пациента отмечалось полное нивелирование гиперемии и отека слизистой оболочки, у остальных сохранялись слабо выраженные гиперемия и отек; у 7 (7,22%) пациентов исчезновение гиперемии и отека слизистой оболочки рта в области имплантации отмечалось на двенадцатый день постимплантационного периода, у остальных 2 (2,06%) пациентов сохранялись остаточные явления по завершению курса физиотерапии; при этом прослеживалась четко выраженная корреляция между явлениями гиперемии и отека слизистой оболочки рта (таблица 1).

Таблиця 1. Динаміка гиперемии и отека у пациентов с осложнениями имплантации  
 +++ - резкая гиперемия и отек  
 ++ - гиперемия и отек  
 + -слабо выраженная гиперемия и отек  
 - - отсутствие гиперемии и отека

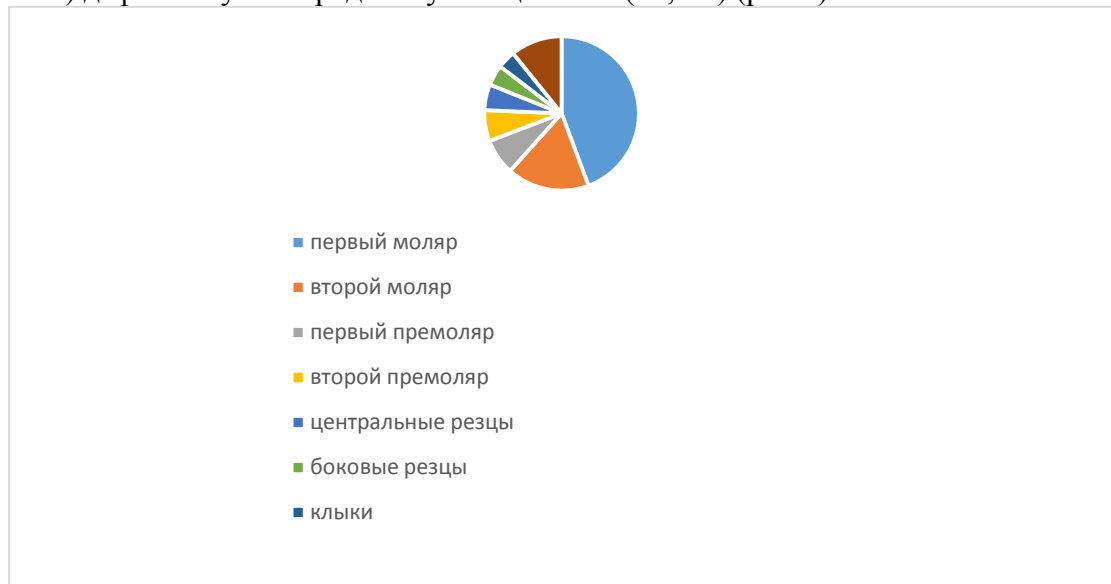
Показатель местного статуса слизистой оболочки полости рта	Контингент обследованных, n (%)	1	2	3	4	5	6	7	8	9	10	11	12	13
Выраженность гиперемии	23 (73%)	++	++	+++	+	+	-	-	-	-	-	-	-	-
Выраженность отека	23 (73%)	+	++	++	++	+	-	-	-	-	-	-	-	-

Эпителизация. Признаки начальной эпителизации постимплантационной раны в месте дентальной имплантации были выявлены у 43 (85,57%) пациентов основной группы уже на третий день после её проведения. Полная эпителизация постимплантационного повреждения слизистой оболочки отмечалась в среднем на 10,3±0,12 день.

При анализе характеристик состояния имплантатов и околоимплантатных тканей в коонтрольной группе пациентов установлена тенденция равномерного ухудшения с течением времени средних показателей гигиенических и пародонтологических индексов.

Так, средний индекс Green-Vermillion составил 0,2±0,02 балла через 1 месяц после дентальной имплантации, что соответствовало хорошему уровню гигиены, а спустя 3 месяца после неё стал 1,4±0,01 балла, что не выходило за пределы среднего уровня гигиены. Прослеживается достоверное отличие между показателями первого и второго измерения на уровне tЭмп = 58.5 (p <0.01) Данные показатели свидетельствуют о наличии незначительной отрицательной динамики гигиены рта в основной группе.

Средний показатель PI через 1 месяц после дентальной имплантации составлял 0,01±0,01 балла, что демонстрировало отсутствие воспалительных изменений слизистой оболочки рта у большинства пациентов; лишь у 1 пациента (1,0%) отмечалось увеличение PI до 1 балла. Через 3 месяца после дентальной имплантации средний показатель PI в ОГ-1.1 не имел достоверных отличий от первого измерения и составлял 0,02±0,02 балла, у 1 пациента (1,0%) PI достигал 2 балла.

В основной группе кровоточивость по РВІ через 12 дней и через 1 и 3 месяца после дентальной имплантации соответствовала нулевой степени – полностью отсутствовала у всех пациентов. Через 1 год выявлена кровоточивость 1 степени у 1 (1,0%) пациента.



Рис. 2, 3. Ортопантомограмма зубных рядов после дентальной имплантации, дентальная компьютерная томография до лечения



Рис. 4, 5. Данные конусно-лучевой компьютерной томографии после установки имплантат, построение рентгенологического шаблона по результатам дентальной компьютерной томографии

**Выводы.** Применение физиотерапии в раннем постимплантационном периоде внутрикостной дентальной имплантации позволяет уменьшить выраженность отека и гиперемии и достичь их полного купирования на 2 дня быстрее, чем у пациентов, не получающих физиотерапию, а также уменьшает продолжительность и выраженность болевого синдрома (на 27,8 баллов по ВАШ на третьи постимплантационные сутки, по сравнению с пациентами, не получающими физиотерапию).

Физиотерапия, проводимая в раннем постимплантационном периоде внутрикостной дентальной имплантации, положительно влияет на состояния, ассоциированные с постимплантационными воспалительными реакциями и осложнениями: психоэмоциональное состояние и качество жизни, микробиологический и гигиенический статусы во рту, состояние иммунной системы и остеоинтеграционных процессов.

#### ИСТОЧНИКИ И ЛИТЕРАТУРА

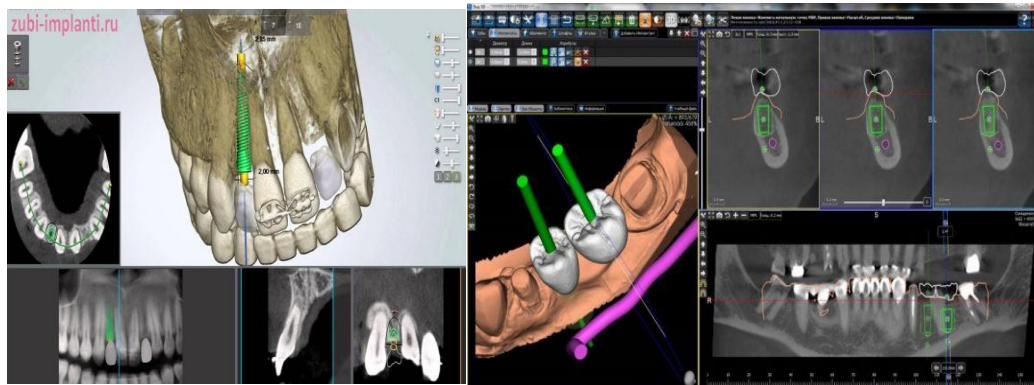
1. Lang NP, Berglundh T, Heitz-Mayfield LJ, Pjetursson BE, Salvi GE, Sanz M. Consensus statements and recommended clinical procedures regarding implant survival and complications. *Int J Oral Maxillofac Implants.* 2004;19 Suppl:150-4. [Medline: 15635955]
2. Pjetursson BE, Tan K, Lang NP, Bragger U, Egger M, Zwahlen M. A systematic review of the survival and complication rates of fixed partial dentures (FPDs) after an observation period of at least 5 years. *Clin Oral Implants Res.* 2004 Dec;15(6):667-76. [Medline: 15533127] [doi: 10.1111/j.1600-0501.2004.01120.x]
3. Balshe AA, Assad DA, Eckert SE, Koka S, Weaver AL. A retrospective study of the survival of smooth- and roughsurface dental implants. *Int J Oral Maxillofac Implants.* 2009 Nov-Dec;24(6):1113-8. [Medline: 20162117]
4. Friberg B, Jemt T. Clinical experience of TiUnite implants: a 5-year cross-sectional, retrospective follow-up study. *Clin Implant Dent Relat Res.* 2010 May;12 Suppl 1:e95-103. [Medline: 19673919] [doi: 10.1111/j.1708-8208.2009.00222.x]
5. Roos-Jansaker AM, Lindahl C, Renvert H, Renvert S. Nine- to fourteen-year follow-up of implant treatment. Part II: presence of peri-implant lesions. *J Clin Periodontol.* 2006 Apr;33(4):290-5. [Medline: 16553638] [doi: 10.1111/j.1600-051X.2006.00906.x]
6. Jemt T, Stenport V, Friberg B. Implant treatment with fixed prostheses in the edentulous maxilla. Part 1: implants and biologic response in two patient cohorts restored between 1986 and 1987 and 15 years later. *Int J Prosthodont.* 2011 JulAug;24(4):345-55. [Medline: 21716973]
7. Jungner M, Lundqvist P, Lundgren S. A retrospective comparison of oxidized and turned implants with respect to implant survival, marginal bone level and peri-implant soft tissue conditions after at least 5 years in function. *Clin Implant Dent Relat Res.* 2014 Apr;16(2):230-7. [Medline: 22727027] [doi: 10.1111/j.1708-8208.2012.00473.x]

8. Albrektsson T, Wennerberg A. Oral implant surfaces: Part 2--review focusing on clinical knowledge of different surfaces. *Int J Prosthodont.* 2004 Sep-Oct;17(5):544-64. [Medline: 15543911]
9. Lang NP, Jepsen S; Working Group 4. Implant surfaces and design (Working Group 4). *Clin Oral Implants Res.* 2009 Sep;20 Suppl 4:228-31. [Medline: 19663968] [doi: 10.1111/j.1600-0501.2009.01771.x]
10. Gotfredsen K, Karlsson U. A prospective 5-year study of fixed partial prostheses supported by implants with machined and TiO<sub>2</sub>-blasted surface. *J Prosthodont.* 2001 Mar;10(1):2-7. [Medline: 11406789] [doi: 10.1111/j.1532-849X.2001.00002.x]
11. Wennström JL, Ekkestubbe A, Gröndahl K, Karlsson S, Lindhe J. Oral rehabilitation with implant-supported fixed partial dentures in periodontitis-susceptible subjects. A 5-year prospective study. *J Clin Periodontol.* 2004 Sep;31(9):713-24. [Medline: 15312092] [doi: 10.1111/j.1600-051X.2004.00568.x]
12. Jacobs R, Pittayapat P, van Steenberghe D, De Mars G, Gijbels F, Van Der Donck A, Li L, Liang X, Van Assche N, Quirynen M, Naert I. A split-mouth comparative study up to 16 years of two screw-shaped titanium implant systems. *J Clin Periodontol.* 2010 Dec;37(12):1119-27. [Medline: 20874829] [doi: 10.1111/j.1600-051X.2010.01626.x]
13. Rosen P, Clem D, Cochran D, Froum S, McAllister B, Renvert S, Wang HL. 2013 Apr;84(4):436-43. [Medline: 23537178] [doi: 10.1902/jop.2013.134001]



## СІЛЬСЬКЕ ГОСПОДАРСТВО / СЕЛЬСКОЕ ХОЗЯЙСТВО

УДК 636.084:636.3

Галина Калиниченко, Ірина Ленчук  
(Миколаїв, Україна)

### РОЗРОБКА ТЕХНОЛОГІЧНИХ СПОСОБІВ ІНТЕНСИВНОЇ ВІДГОДІВЛІ МОЛОДНЯКУ ОВЕЦЬ АСКАНІЙСЬКОЇ ТОНКОРУННОЇ ПОРОДИ

*Досліджено продуктивні показники молодняку овець асканійської тонкорунної породи, вирощених за удосконаленою ресурсозберігаючою технологією, при інтенсивній відгодівлі із застосуванням технологічного способу внесення мікроелементів, використанням неподрібненої зерноsumіші, нового синтетичного біологічно активного препарату "Animal Grow" та способу його використання.*

**Ключові слова:** асканійська тонкорунна порода, відгодівля овець, Animal Grow, раціон, приріст.

*The productive indicators of young sheep of Ascanian fine-wooled breed, bred by advanced resource-saving technology, with intensive fattening using the technological method of micronutrient application, the use of unground grain mixture, a new synthetic biologically active drug "Animal Grow" and method.*

**Key words:** Ascanian fine-woolen breed, fattening sheep, Animal Grow, diet, growth.

Вівчарство завжди було і залишається важливою галуззю тваринництва України.

Проблема ефективного виробництва високоякісної ягнятини та молоді баранини в Україні полягає як в використанні ще недостатньо енергоекономних технологічних способів інтенсивної відгодівлі ягнят, які забезпечують ефективне використання кормових засобів, так і у відсутності комплексного підходу щодо вирішення цієї проблеми [1-4].

Тому метою нашої роботи було комплексне вивчення продуктивних показників молодняку овець асканійської тонкорунної породи, вирощених за удосконаленою ресурсозберігаючою технологією, при інтенсивній відгодівлі із застосуванням технологічного способу внесення мікроелементів, використанням неподрібненої зерноsumіші, нового синтетичного біологічно активного препарату "Animal Grow" та способу його використання.

Для виконання цієї мети були поставлені наступні завдання:

- вивчення технологічного способу використання солей мікроелементів у сольовій суміші та вивчення його ефективності під час інтенсивної відгодівлі молодняку овець;
- дослідження ефективності використання неподрібненої зерноsumіші під час інтенсивної відгодівлі молодняку овець;
- оцінка нового технологічного способу та визначення ефективності застосування біологічно активного препарату "Animal Grow" для молодняку овець під час інтенсивної відгодівлі;
- вивчення впливу розроблених технологічних способів на м'ясну продуктивність.

Науково-дослідна робота виконувалась у лабораторії технології виробництва та переробки продукції вівчарства Інституту тваринництва степових районів ім. М.Ф. Іванова "Асканія-Нова" – Національного наукового селекційно-генетичного центру з вівчарства УААН та ПСП "Явір" Херсонської області в період 2017-2018 рр.

Наукові дослідження проводилися згідно схеми досліду наведеного в табл.1. Експериментальні групи (n=20) були сформовані за методом груп-аналогів, з урахуванням живої маси та віку з баранців поточного року народження. Контрольну відгодівлю піддослідних 4,5-місячних баранців здійснювали протягом 90 діб до досягнення ними



## Тенденції та перспективи розвитку науки і освіти в умовах глобалізації

8-місячного віку та живої маси 40-42 кг. Умови годівлі контрольної та дослідних груп протягом всього періоду відгодівлі тварин відображено на схемі досліду.

Таблиця 1

### Схема дослідів щодо нових технологічних способів інтенсивної відгодівлі баранців

Наукові експерименти	Групи тварин	Кількість голів	Зрівняльний період	Основний період
Перший	контрольна	20	основний раціон (ОР)	ОР. Зерноsumіш подрібнена, мікроелементи (далі МЕ) вносилися з концентратами
	дослідна	20	ОР	ОР. Зерноsumіш подрібнена, МЕ вносилися з сіллю
Другий	контрольна	20	ОР	ОР. Зерноsumіш подрібнена, МЕ вносилися з сіллю
	дослідна	20	ОР	ОР. Зерноsumіш неподрібнена, МЕ вносилися з сіллю
Третій	контрольна	20	ОР	ОР. Зерноsumіш подрібнена, МЕ вносилися з сіллю
	дослідна	20	ОР	ОР. Зерноsumіш подрібнена, МЕ + "Animal Grow" у дозі 5 г на 1 тварину, з сіллю

Для вивчення ефективності нового технологічного способу використання солей мікроелементів у сольовій суміші під час інтенсивної відгодівлі ягнят застосовано спеціально розроблений та рекомендований зооветеринарною службою для зони півдня України комплекс солей мікроелементів. На основі цього комплексу солей мікроелементів був застосований технологічний спосіб їх використання у складі розсипної кухонної солі при інтенсивній відгодівлі ягнят розроблений в умовах Інституту тваринництва степових районів ім. М.Ф. Іванова "Асканія-Нова".

Визначені технологічні особливості нового способу використання солей мікроелементів у сольовій суміші порівняно з контролем, позитивно вплинули на відгодівельні якості баранців. Так, нами було встановлено, що баранці контрольної групи наприкінці досліду мали живу масу  $38,8 \pm 0,12$  кг, а ровесники з дослідної групи –  $39,6 \pm 0,25$  кг (табл. 2).

Таблиця 2

### Характеристика відгодівельних якостей піддослідних баранців,

Показник	Група тварин (n=20) $\bar{X} \pm S_{\bar{x}}$	
	контрольна	дослідна
Жива маса тварин на початок досліду, кг	$25,9 \pm 0,67$	$25,9 \pm 0,68$
Жива маса тварин на кінець досліду, кг	$38,8 \pm 0,12$	$39,6 \pm 0,25^*$
Абсолютний приріст, кг	$12,9 \pm 0,08$	$13,7 \pm 0,19^*$
Середньодобовий приріст, г	$143,0 \pm 1,31$	$151,8 \pm 2,40^*$
% до контролю	-	106,1

Примітка: \* -  $P > 0,95$  у порівнянні з контрольною групою

Об'єктивним методом оцінки м'ясної продуктивності окрім характеристики відгодівельних якостей, є контрольний забій тварин. Результати наведено у таблиці 3.

Таблиця 3

### М'ясна продуктивність піддослідних тварин,

Показник	Група тварин, (n=3) $\bar{X} \pm S_{\bar{x}}$	
	контрольна	дослідна
Передзабійна маса, кг	$39,07 \pm 0,237$	$39,47 \pm 0,074$

## Тенденції та перспективи розвитку науки і освіти в умовах глобалізації

Маса парної туші, кг		15,58±0,399	16,17±0,064
Забійна маса, кг		16,07±0,437	16,73±0,153
Вихід парної туші, %		39,88	40,96
Внутрішній жир	кг	0,49±0,038	0,56±0,031
	% до забійної маси	3,05	3,35
	% до живої маси	1,25	1,42
Навколонишковий жир	кг	0,09±0,020	0,10±0,022
	% до живої маси	0,23	0,25
Забійний вихід, %		41,12±0,262	42,40±0,184*
Маса охолодженої туші, кг		15,07±0,317	15,74±0,061

*Примітка: \* -  $P > 0,95$  у порівнянні з контрольною групою*

У результаті проведеного контрольного забою відгодованих баранців встановлено, що технологічний спосіб використання солей мікроелементів у сольовій суміші позитивно вплинув на забійну масу ягнят дослідної групи, яка становила 16,73 кг проти 16,07 кг у контрольній при забійному виході 42,40 % та 41,12 % відповідно.

Протягом другого експерименту з інтенсивної відгодівлі ягнят здійснено порівняльне вивчення двох технологічних способів використання концентрованих кормів у вигляді цілого та подрібненого зерна із вдосконалених годівниць-риштаків, що сприяло максимальному запобіганню втрат концентратів під час їх згодовування двічі на добу о 10 та 16 годині. При розробці нового технологічного способу використання цілого зерна при відгодівлі ягнят було застосовано зерноsumіш наступного складу: пшениця 10%, кукурудза 30%, ячмінь 30%, овес 30%.

Аналізуючи результати застосування нового технологічного способу використання цілого зерна у зерноsumіші при інтенсивній відгодівлі ягнят та його вплив на відгодівельні якості встановлено, що баранці контрольної групи мали живу масу 39,6±0,25, тоді як тварини з дослідної групи – 41,1±0,39 кг відповідно (табл. 4).

*Таблиця 4*

### Характеристика відгодівельних якостей піддослідних баранців, $\bar{X} \pm S_{\bar{X}}$

Група тварин (n=20)	Жива маса тварин		За весь період		
	на початку досліду, кг	у кінці досліду, кг	абсолют. приріст, кг	середньодобовий приріст, г	% до контролю
Контрольна	25,9±0,68	39,6±0,25	13,7±0,19	151,8±2,40	-
Дослідна	25,9±0,59	41,1±0,39**	15,2±0,28**	168,4±3,52**	10,9

*Примітка: \*\* -  $P > 0,99$  у порівнянні з контрольною групою*

Абсолютний приріст живої маси в дослідній та контрольній групах становив відповідно 15,2±0,28 і 13,7±0,19 кг. Стосовно середньодобового приросту живої маси ягнят, найважливішого показнику при інтенсивній відгодівлі, баранці дослідної групи мали значну, на 10,9% перевагу, порівняно з тваринами контрольної групи.

Для вивчення кількісних та якісних характеристик м'ясної продукції, одержаної при різних технологічних способах використання концентрованих кормів при інтенсивній відгодівлі ягнят, нами було проведено контрольний забій піддослідних тварин. Отримані результати наведено в таблиці 5.

*Таблиця 5*

### М'ясна продуктивність піддослідних тварин, $\bar{X} \pm S_{\bar{X}}$

Показник	Група тварин, (n=3)	
	контрольна	дослідна
Передзабійна маса, кг	39,47±0,074	40,37±0,239*

## Тенденції та перспективи розвитку науки і освіти в умовах глобалізації

Маса парної туші, кг		16,17±0,064	16,73±0,070**
Забійна маса, кг		16,73±0,153	17,33±0,072*
Вихід парної туші, %		40,96	41,44
Внутрішній жир	кг	0,56±0,031	0,60±0,035
	% до забійної маси	3,35	3,46
	% до живої маси	1,42	1,49
Навколонишковий жир	кг	0,10±0,022	0,10±0,020
	% до живої маси	0,25	0,24
Забійний вихід, %		42,40±0,184	42,95±0,246
Маса охолодженої туші, кг		15,74±0,061	16,01±0,122

Примітки: \* -  $P > 0,95$ ; \*\* -  $P > 0,99$  у порівнянні з контрольною групою

Аналізуючи отримані експериментальні результати при інтенсивній відгодівлі ягнят з застосуванням нового технологічного способу використання подрібненої зерноsumіші (цілого зерна) порівняно з подрібненою, можна зробити висновок, що забійні якості мали стійку тенденцію до переваги з аналогами тварин контрольної групи за виходом парної туші, забійним виходом та масою охолодженої туші.

В третьому науково-господарському досліді нами були проведені дослідження нового технологічного способу використання біологічно активного препарату “Animal Grow” під час інтенсивної відгодівлі ягнят.

Суть його полягає в згодовуванні препарату разом з кухонною сіллю, що знаходиться цілодобово в годівницях-солянках. Потреба в солі обумовлена фізіологією тварини. Більше того, годівниці з сіллю доступні тваринам протягом доби, тоді як концентрати задаються лише один раз на добу, що порушує безперервне згодовування препарату. До того ж біологічно активну речовину рівномірно розмішати в солі значно простіше, ніж з концентратами.

Інтенсивна відгодівля піддослідних баранців тривала 90 днів, до досягнення ними віку 8 місяців та маси тіла 40-42 кг. Баранці контрольної групи, що не отримували біологічно активного препарату “Animal Grow” мали живу масу наприкінці досліду 39,6±0,25 кг, тоді як тварини з дослідної групи – 41,8±0,69 кг (табл. 6)

Таблиця 6

### Характеристика відгодівельних якостей піддослідних баранців, $\bar{X} \pm S_{\bar{x}}$

Група тварин (n=20)	Жива маса тварин		За весь період		
	на початок досліду, кг	у кінці досліду, кг	абсолютний приріст, кг	середньодобовий приріст, г	% до контролю
Контрольна	25,9±0,68	39,6±0,25	13,7±0,19	151,8±2,40	-
Дослідна	25,9±0,53	41,8±0,69*	15,9±0,53*	177,3±8,11*	116,8

Примітка: \* -  $P > 0,95$  у порівнянні з контрольною групою

Встановлено, що баранці контрольної групи мали абсолютний приріст 13,7 кг, тоді як тварини, які отримували біологічно активний препарат “Animal Grow” з сольовою сумішшю – 15,9 кг. Середньодобовий приріст піддослідних тварин дослідної групи за весь період відгодівлі сягав 177,3 г, тоді як їхніх аналогів – 151,8 г.

Для визначення впливу технологічного способу використання нового біологічно активного препарату “Animal Grow” у сольовій суміші при інтенсивній відгодівлі ягнят вивчено м'ясну продуктивність піддослідних баранців на основі проведення забою тварин, визначення морфологічного і сортового складу туш, тканин і частин тіла. Так, встановлено позитивний вплив технологічного способу використання препарату „Animal Grow”, який сприяв підвищенню забійної маси баранців дослідної групи та їх забійного виходу на 12,0 % і 5,8 % у порівнянні з контрольною.

М'ясна продуктивність піддослідних тварин,  $\bar{X} \pm S_{\bar{X}}$ 

Показник	Група тварин, (n=3)	
	контрольна	дослідна
Передзабійна маса, кг	39,47±0,074	41,77±0,475**
Маса парної туші, кг	16,17±0,064	18,06±0,385**
Забійна маса, кг	16,73±0,153	18,73±0,382**
Вихід парної туші, %	40,96	43,24
Внутрішній жир	кг	0,56±0,031
	% до забійної маси	3,35
	% до живої маси	1,42
Навколонишковий жир	кг	0,10±0,022
	% до живої маси	0,25
Забійний вихід, %	42,40±0,184	44,85±0,368**
Маса охолодженої туші, кг	15,74±0,061	17,73±0,335**

Примітка: \*\* -  $P > 0,99$  у порівнянні з контрольною групою

Аналізуючи отриманні експериментальні результати щодо м'ясної продуктивності ягнят при їх інтенсивній відгодівлі з застосуванням нового технологічного способу використання біологічно активного препарату "Animal Grow", можна стверджувати, що показники харчової якості їх м'яса мали стійку тенденцію до переваги у порівнянні з аналогами тварин контрольної групи за морфологічним і сортовим складом туш, а за вмістом внутрішньом'язового жиру (3,26% проти 3,01%) відповідали світовим вимогам. При цьому баранці дослідної групи, які отримували "Animal Grow" мали при забої м'ясо з більш вираженими прожилками внутрішнього жиру, що нагадувало мармуровий візерунок.

За результатами досліджень проведено вивчення економічної ефективності технологічних способів використання солей мікроелементів у сольовій суміші, цілого зерна у зерносуміші та використання нового способу застосування біологічно активного препарату "Animal Grow" при інтенсивній відгодівлі ягнят. Удосконалення технологічних прийомів інтенсивної відгодівлі баранців асканійської тонкорунної породи надало змогу отримати на одну голову додаткового прибутку у сумі 33,00-78,04 грн.

Удосконалення технологічних прийомів інтенсивної відгодівлі баранців асканійської тонкорунної породи надало змогу:

– за рахунок використання солей мікроелементів у сольовій суміші отримати додатково 0,8 кг приросту живої маси. При цьому додаткових витрат на застосування технологічного способу не було ніяких, навіть навпаки, побічні витрати значно скоротилися. Внесення мікроелементів разом з сіллю сприяло отриманню на одну голову додаткового прибутку у сумі 33,00 грн.;

– за рахунок використання неподрібненої зерносуміші піддослідними баранцями отримати додатково 1,5 кг приросту живої маси. У грошовому еквіваленті це склало 33,67 грн. на одну голову;

– за рахунок застосування біологічно активного препарату "Animal Grow" разом з новим способом його використання отримати додатково на голову 2,2 кг приросту живої маси. При цьому вартість використаного біологічно активного препарату на одну голову за весь період відгодівлі становила 14,80 грн. Таким чином, отримано додатково прибутку на суму 78,04 грн. на голову.

#### ДЖЕРЕЛА ТА ЛІТЕРАТУРА

1. Вівчарство України на зламі тисячоліть / Ю. Вдовиченко, П. Жарук, В. Іовенко та ін. *Тваринництво України*. 2012. № 8. С. 6–10.
2. Гілета М. М., Ткачук В. М. Мінеральне живлення овець. *Аграрний тиждень. Україна*. 2011. №12. С. 9.

3. Горлова О., Яковчук В. Ресурсоощадні технології виробництва і переробки продукції вівчарства. *Тваринництво України*. 2012. №8. С. 27–30.

4. Івіна-Маляренко О. Показники вовни асканійських тонкорунних вівцематок. *Тваринництво України*. 2012. № 8. С. 91–94.

УДК 633.853.52

Тамарахан Осербаева, Мухтар Утепбергенов  
(Нукус, Узбекистан)

### ҚОРАҚАЛПОҒИСТОННИНГ КАМ ШЎРЛАНГАН ТУПРОҚЛАРИДА СОЯ НАВЛАРИНИНГ УНУВЧАНЛИГИНИ УРГАНИШ

*Мақолада Қорақалпоғистон шароитида соя навларининг кам шўрланган тупроқларда кўқарувчанлик хусусиятлари урганилди. Вариантларда соянинг Селекта-302, Тумария ва Нафис навлари экилиб, андоза вариантыда Орзу навидан фойдаланилди. Мақолада соя навларининг ривожланиши давридаги узгаришлари фенологик назоратга олиниб, ўсимликнинг баландлиги, шохлари сони, дуккаклари сони ва ҳосили бўйича маълумотлар ёритилди.*

**Калит сўзлар:** *услуг, ниҳол, дуккак, дон, сифат, огирлиги, ҳосил.*

*In this article, the growth of the soyabean in salty soil of Qaraqalpaqstan is learnt. The sort of soyabean like, Seleкта-302 Tumaris and Nafis sorts are planted by using Orzu sort. The information about the sorts' of soyabean growth, changes, length the numbers of branches and harvest are highlighted.*

**Key words:** *style, branch, seed, quality, weight and harvest.*

#### Кириш

Ўзбекистан Республикаси Президенти Ш.М.Мирзиёев 2017 йил 14 мартдаги «Республикада 2017-2021 йилларда соя ўсимлигини экишни ва соя дони етиштиришни кўпайтириш чора-тадбирлари тўғрисида»ги № 2832 сонли Қарорида Республикамиз фермерларининг соя экини майдонларини кенгайтириш ва юкори ҳосил етиштириш бўйича кўрсатмалар берди [1].

Қорақалпоғистон шароитида ҳам соя ўсимлигини экиб етиштириш бўйича Дон дуккакли экинлар илмий тадқиқот станциясида соянинг бир неча навлари экилиб, агротехник тадбирлари урганилди [2, 4].

2020-2021 йилларда соя навларининг кам шўрланган тупроқларида уновчанлиги, ривожланиши ва ҳосил тўплаш хусусиятларини урганиш бўйича илмий тажрибалар олиб борилди. Шу нуқтаи назардан, 2020-йил 16-апрель куни соя навларининг уруғлари бир погон метрга 20 дона уруғдан экилди [3]. Тажрибада соянинг стандарт нави ҳисобида “Орзу” нави танлаб олинди.

Тажриба 3-қайтариқда олиб борилди.

1-вариантда соянинг “Орзу” нави;

2-вариантда соянинг “Селекта-302” нави;

3-вариантда соянинг “Тумарис” нави;

4- вариантда соянинг “Нафис” нави экилди.

24-апрель куни вариантларда 30 фоиз уруғлар униб чиқди. 26-27-апрель кунлари қисқа муддатли ёмғир ёғди. 30-апрель куни тажрибамизда 80 фоиз ниҳоллар кукариб чиқди. 1-май куни соя навларининг қатор ораларига ишлов берилди.

Назорат ишлари натижасида 7-май куни 1, 3 ва 4 чи вариантларда соя навларининг тўлик кукариб чиққанлиги ҳисобга олинди. Яъни 1-вариантда соянинг “Орзу” нави 100%, 3-варианта “Тумарис” нави 92% ва 4-вариантда “Нафис” нави 100% кукариб чиқди. 2 чи вариантдаги соянинг “Селекта-302” навининг эса, 76% униб чиққанлиги аниқланди.

## Тенденції та перспективи розвитку науки і освіти в умовах глобалізації

8-май куни кучли ёмғир бўлди ва ёмғирдан кейин вариантлардаги тупроқда қатқолак пайдо бўлиб, 11-май куни соя навлари қатор ораларидаги тупроғини юмшатиш ишлари утказилиб, шу билан бирга бегона ўтлардан тозаланди ва минерал ўғутлар бериш ишлари олиб борилди. Бунда аммиак селитраси гектарига 65 кг ҳисобидан озиклантирилди.

Тажриба давомида тўлиқ униб чиққан соя навларининг 1 погон метрдаги ниҳоллар сони аниқланди (1-жадвал).

1-жадвалда кўриниб турибдики, экилган соя навларининг унувчанлиги 26-апрельда, экилгандан 10 кун ўтгандан кейинги олиб борилган назоратимизда қуйидаги маълумотлар олинди. Яъни 1–вариантда қайтариқлар бўйича 1 погон метрда 12,4 дона ниҳол униб чиққан бўлиб, 62,0% ни ташкил қилди. 2-вариантда 6,5 дона (32,5%), 3–вариантда 12,7 дона (63,5%) ва 4–вариантда 15,4 донани ташкил (77,0%) қилди. Лекин 2–вариантда, яъни соянинг “Селекта-302” навининг унувчанлиги паст бўлди. Бошқа вариантларда унувчанлик норма атрофида.

1- жадвал

Соя навларининг 1 погон метрдаги ниҳоллари сони, дона (26-апрель кунги маълумот)

Намуналар	1-вариант			2-вариант			3-вариант			4-вариант		
	Қайтариқлар											
	1	2	3	1	2	3	1	2	3	1	2	3
1	12	12	9	7	5	6	10	10	18	16	14	15
2	12	14	12	6	7	8	11	13	11	12	12	16
3	14	16	11	8	5	7	15	10	18	17	18	19
Ўртача	12,6	14,0	10,7	7,0	5,6	7,0	12,0	10,6	15,6	15,0	14,6	16,6
Ўртача қайтариқлар бўйича	12,4			6,5			12,7			15,4		

Уруғлар экилганидан 15 кундан кейин, яъни 1-май куни соя навларининг унувчанлигини 2 чи марта аниқлаганимизда 1- вариантда 98,0%, 2 чи вариантда 88%, 3 чи вариантда 94% ва 4 чи вариантда эса, 100% ниҳолларнинг унуб чиққанлиги аниқланди (2-жадвал).

11-июль куни вариантлардаги соя навларида ўргимчаккана зараркунандасининг тушганлиги аниқланди ва лупа ёрдамида барглари кўрганимизда ўртача битта баргда 28-36 дона ўргимчаккана бор эканлиги ҳисобга олинди. Зарарланган ўсимликлардаги ўргимчаккана зараркунандасига қарши 5% ли эм.к. дала тэ препаратидан гектарига 0,8 литр ҳисобидан қўлда олиб юриладиган пуркагич ёрдамида ишлов берилди ва препарат сепилгандан кейин 3, 7 ва 14 чи кунларда натижаси аниқланди. Олинган маълумотларга кўра препаратнинг биологик самарадорлиги 14 чи кунга келиб 92-94% ни ташкил этди.

2- жадвал

Соя навларининг 1 погон метрдаги унувчанлиги, дона (26-апрель куни)

Намуналар	1-вариант			2-вариант			3-вариант			4-вариант		
	Қайтариқлар											
	1	2	3	1	2	3	1	2	3	1	2	3
1	19	21	20	14	11	13	22	20	18	22	19	20
2	21	20	19	12	10	11	20	18	17	20	20	19
3	17	19	21	13	12	12	21	19	16	21	18	21
Ўртача	19,0	20,0	20,0	13	11	12	21	19	17	21	19	20
Ўртача қайтариқлар бўйича	19,6			12,0			19			20,0		

31-июль куні вариантлардаги урганилаётган соя навлари орасида Орзу нави 106 кунда тўлиқ пишиб етилишди. Тумарис нави 114 кунда (8-августда), Нафис нави 116 кунда(10-августда) ва Селекта-302 нави 122 кунде (16-августда) пишиб етилишди. Шу даврда ўсимликнинг баландиги, шохлари сони, биринчи шохнинг жойлашиш баланлиги, бир ўсимликдаги дуккаклар сони, дуккакнин узунлиги, дуккак салмоғи, дуккакдаги дон сони, 1 доннинг оғирлиги аниқланди. Соя навларининг бир ўсимлигида 121-294 дона дуккак бўлиб, ҳар бир дуккакда 2-4 дон борлиги аниқланди. Лекин дуккакларнинг 90 фоизида 3 донадан дон бор эканлиги ҳисобга олинди.

Навлар бўйича 1-дона донни улчаб кўрганимизда унинг салмоғи 0,11-0,21 граммни ташкил қилди. 1000 доннинг салмоғи эса, 110-210 грамм атрофида бўлди. Яъни Орзу навида бир доннинг салмоғи ўртача 0,14 г бўлиб, 1000 доннинг салмоғи ўртача 136 г., Селекта-302 навида бир доннинг салмоғи 0,15 г, 1000 доннинг салмоғи 146 г., Тумарис навида 0,16 г ва 152 г., Нафис навида эса, нисбатий турда 0,18 г ва 1000 доннинг салмоғи ўртача 174 г бўлди.

### Хулоса

1. Уруғлар экилганидан 15 кундан кейин соя навларининг унувчанлигини 1- вариантда 98,0%, 2 чи вариантда 88%, 3 чи вариантда 94% ва 4 чи вариантда эса, 100% ниҳолларнинг унуб чиқди.

2. Соя ўсимлигига июл ойида ўртача битта баргда 28-36 дона ўргимчакана зараркунандасининг тушиши аниқланди.

3. Зарарланган ўсимликлардаги ўргимчаккана зараркунандасига қарши 5% ли эм.к. далатэ препаратидан гектарига 0,8 литр ҳисобидан қўллаганда препаратнинг биологик самарадорлиги 14 чи кунга келиб 92-94% ни ташкил қилади.

4. Соя навлари 106 кунда тўлиқ пишиб етилишди. Яъни Тумарис нави 114 кунда (8-августда), Нафис нави 116 кунда(10-августда) ва Селекта-302 нави 122 кунде (16-августда) пишиб етилишди.

5. Орзу навида бир доннинг салмоғи ўртача 0,14 г бўлиб, 1000 доннинг салмоғи ўртача 136 г., Селекта-302 навида бир доннинг салмоғи 0,15 г, 1000 доннинг салмоғи 146 г., Тумарис навида 0,16 г ва 152 г., Нафис навида эса, нисбатий турда 0,18 г ва 1000 доннинг салмоғи ўртача 174 г бўлди.

### Фойдаланилган адабиётлар

1. Ўзбекистан Республикаси Президенти Ш.М.Мирзиёевнинг 2017 йил 14 мартдаги «Республикада 2017-2021 йилларда соя ўсимлигини экишни ва соя дони етиштиришни кўпайтириш чора-тадбирлари тўғрисида»ги №2832 сонли Қарори.

2. Атабаева Х.Н. Соя-перспективная культура в условиях орошения Узбекистана. *Вестник аграрной науки Узбекистана*. 2000. Б.23-26.

3. Ничипорович А.А. Фотосинтетическая деятельность растений и пути повышения их продуктивности. *В сб.: Теоретические основы фотосинтетической продуктивности*. Москва: Наука, 1972. С. 511.

4. Осербаева Т. Соя: монография. Нөкис: Билим, 2018.

## ВЕТЕРИНАРНІ НАУКИ / ВЕТЕРИНАРНЫЕ НАУКИ

УДК 619:618.1:619:612.1:636:2

*Олександр Боднар, Сергій Керничний,  
Тетяна Півторан, Артур Анан'єв  
(Кам'янець-Подільський, Україна)*

### КОРЕЛЯЦІЙНИЙ АНАЛІЗ ПОКАЗНИКІВ ІМУНІТЕТУ ОРГАНІЗМУ КОРІВ ЗА ГОСТРОГО ЕНДОМЕТРИТУ

*Кореляційний аналіз показників клітинного імунітету корів в нормі та за ендометриту дозволив виявити певні особливості їх динаміки, встановити характер кореляції та силу зв'язку протестованих показників.*

*Ключові слова:* корова, матка, ендометрит, лімфоцит, імунітет, післяотельний період, запалення.

*Correlation analysis of indicators of cellular immunity of cows in normal and endometritis allowed to identify certain features of their dynamics, to establish the nature of the correlation and the strength of the relationship of the tested indicators.*

*Key words:* cow, uterus, endometritis, lymphocyte, immunity, postpartum period, inflammation.

**Постановка проблеми у загальному вигляді.** Акушерська патологія, серед якої ендометрит є найбільш поширеною формою прояву, є головною причиною безпліддя та вибраковування високопродуктивних корів [1-3]. Вивченню поширення, причин та патогенезу даної патології присвячена велика кількість праць. Якісний ріст лабораторних досліджень, впровадження у ветеринарну діагностику сучасних біохімічних, імунологічних, мікробіологічних та інших тестів, дозволяє виявити нові аспекти виникнення та перебігу післяродових ускладнень, доповнити уяву про складний патогенетичний ланцюг розвитку ендометриту у корів [2-6].

**Аналіз останніх досліджень і публікацій, в яких започатковано розв'язання проблеми.** Імунна система являється одним із потужних факторів, регулюючих стабільність внутрішнього середовища організму – гомеостаз. Вивчення характеру взаємозв'язків між показниками імунітету і системою відтворення ссавців, дозволили виділити окремий розділ системи захисту організму – імунологію репродукції. Вона займається вивченням імунних механізмів, що задіяні у розвитку статевих клітин самців і самок, заплідненні, вагітності, пологах, післяпологовому періоді і, навіть, при гінекологічних захворюваннях [3-7].

Загально відомо, що продукти, які виробляються в репродуктивних органах активно впливають на імунний статус організму ссавців. Так, під час вагітності та раннього післяпологового періоду змінюється як кількісний, так і якісний склад імунокомпетентних клітин периферичної крові самок. Імунні розлади супроводжують розвиток різноманітних патологій в статевих органах самиць як запального, так і дистрофічного характеру. Тому, якщо раніше науковці в основному лише констатували імунологічні порушення, то нині – вивчають механізми їх розвитку із встановленням безпосереднього дефекту в системі захисту організму, визначають можливість їх активної корекції та профілактики. На сьогодні остаточно не з'ясованими залишаються питання виникнення та розвитку імунних порушень як при фізіологічному, так і ускладненому пуерперії у корів, можливостях імунокорекції їх організму, не вирішені питання імунореабілітації перехворівших самок та ін. [7-9].

Вище зазначене свідчить про актуальність проблеми вивчення механізмів імунного захисту організму самиць в залежності від фізіологічного стану, гормонального фону, стану органів репродукції, дії патогенних чинників тощо.

**Метою досліджень** було виявити кореляційну залежність між показниками імунокомпетентних клітин венозної крові корів при післяотельному гнійно-катаральному ендометриті.



**Матеріали і методи досліджень.** Дослідження проводилися протягом 2015-2020 років на кафедрі ветеринарного акушерства, внутрішньої патології та хірургії ПДАТУ, у науково-дослідній лабораторії імунології відтворення ссавців факультету ветеринарної медицини, молочних господарствах Хмельницької області. Дослідження проводили на коровах-аналогах української чорно-рябої молочної худоби, уражених гнійно-катаральним ендометритом. Лабораторні дослідження проводили за розробленою імунологічною тест-картою [1, 7].

**Результати досліджень.** По закінченні експериментальних досліджень був проведений кореляційний аналіз отриманих абсолютних значень імунокомпетентних клітин та відносних показників. Нами були виявлені певні особливості взаємозв'язків визначених параметрів імунного захисту хворих на ендометрит корів.

Встановлено, що між абсолютними показниками вмісту в крові В-,Т-, Т<sub>μ</sub>-, Т<sub>γ</sub>- та О-лімфоцитів існує пряма кореляція, що свідчить про певну спорідненість даних популяцій мононуклеарів. Тут слід виділити середній взаємозв'язок між Т- і В- лімфоцитами ( $r = 0,68$ ) та Т- і О-лімфоцитами ( $r = 0,48$ ). На наш розсуд, занадто високим виявився зв'язок між вмістом у крові В-клітин та Т-індексом ( $r = 0,55$ ) і, навпаки, заниженим – між вмістом Т-клітин і Т:В співвідношенням ( $r = 0,25$ ), а також між концентрацією Т-лімфоцитів та їх субпопуляцій – хелперів ( $r = 0,32$ ) і супресорів ( $r = 0,28$ ). Нелогічним виглядає негативна кореляція між рівнем субпопуляцій Т-лімфоцитів (Т<sub>μ</sub>- і Т<sub>γ</sub> – клітинами) та Т:В – співвідношенням: відповідно  $r = - 0,48$  та  $r = - 0,65$ , а також між Т<sub>μ</sub>- клітинами та Т-індексом ( $r = - 0,28$ ). Дана картина може бути пояснена складним та негативним впливом на механізми імунного захисту і гемопоезу медіаторів запалення та токсинів, які надходять з матки, а також динамічною гормональною перебудовою організму самки після родів.

Аналізуючи дані кореляційного аналізу між показниками імунокомпетентних клітин корів-реконвалесцентів, слід відмітити певні зміни, які, ймовірно, відбулися внаслідок перебудови імунного статусу організму під впливом терапевтичного впливу.

Так, по закінченні лікування та клінічного одужання самок, відмічене різке (майже вдвічі) зниження сили прямого зв'язку між рівнем В-лімфоцитів та Т-індексом та зростання в 4 рази негативної кореляції між В-клітинами та Т:В – коефіцієнтом, що вказує на певну нормалізацію Т- і В-ланок імунітету. Також логічно виглядають динамічні зміни показників Т-ланки імунного захисту організму корів, які клінічно одужали: вдвічі зросла позитивна кореляція між вмістом в крові Т-клітин та їх субпопуляціями, майже в 3 рази зріс прямий зв'язок між Т-лімфоцитами та Т:В-співвідношенням, а також різко змінився коефіцієнт кореляції (із зміною з позитивного на негативний) між Т- та О-лімфоцитами. Аналізуючи динаміку хелперної ланки імунного захисту, відмічене суттєве зростання прямого зв'язку (з малої до великої сили) між Т<sub>μ</sub>:Т<sub>γ</sub>-коефіцієнтом, а також зміну з негативного на позитивний характер кореляції між вмістом Т<sub>μ</sub>-клітин та Т-індексом і Т:В- співвідношенням. Крім того, видужання корів супроводжувалося зростанням з малої до середньої сили зв'язку між Т-індексом та Т:В-співвідношенням (з 0,15 до 0,53), що виглядає достатньо логічним і свідчить про відновлення імунного гомеостазу організму.

### **Висновки:**

1. Кореляційний аналіз показників клітинного імунітету свідчить про наявність стійких зв'язків між вмістом у венозній крові корів Т-лімфоцитів, їх субпопуляцій та імунорегулюючих коефіцієнтів.

2. Відновлення клінічного статусу корів з гнійно-запальною патологією пуерперію супроводжується нормалізацією імунологічних параметрів їх організму та позитивними змінами у взаємозв'язках між абсолютними та відносними показниками імунокомпетентних клітин, що може бути використано з метою прогнозування перебігу післяродового періоду, діагностики запальних процесів в геніталіях та контролю за ефективністю лікування.

### **ДЖЕРЕЛА ТА ЛІТЕРАТУРА**

1. Яблонський В., Боднар О., Желавський М. Щодо методики імунологічних обстежень тварин. *Ветеринарна медицина України*. 2001. № 6. С. 46.

2. Боднар О. О. Окремі аспекти патогенезу післяродового ендометриту у корів. *Науковий вісник ЛНАВМ ім. С. З. Гжицького*. Львів, 2004. Т. 6, № 3, Ч. 1. С. 11-15.
3. Боднар О. О. Імунобіологічна реактивність організму корів за гнійно-катарального ендометриту. *Аграрний вісник Причорномор'я : Зб. наук. праць*. Одеса, 2008. Вип. 42. Ч 1. С. 207-212.
4. Желавський М. М., Боднар О.О., Керничний С.П., Мізик В.П. Актуальні питання імунології репродукції тварин. *Міжнародна науково-практична конференція «Контроль безпеки харчових продуктів. Україна-ЄС: невирішені питання» в рамках реалізації проекту за підтримки програми Жана Моне «Контроль безпеки харчових продуктів у ЄС» присвячена 120-річчю НУБіП України, 19–20 квітня 2018 року*. Київ, 2018. С. 137-138.
5. Боднар О.О., Керничний С.П., Захарова Т. В., Билецкий В. С. Характеристика иммунобиологической реактивности организма коров с различной патологией половых органов. *Механизмы и закономерности индивидуального развития организма млекопитающих : сб. ст. междунар. науч.-практ. конф., посвящ. памяти заслуж. деятеля РФ, д. в. н., проф. Э. Ф. Ложкина*. Караваево : Костромская ГСХА, 2013. Т. 2. С. 13-16.
6. Боднар О., Керничний С. Кореляційний аналіз імунологічних показників організму корів за післяютельного ендометриту. *Аграрна наука та освіта в умовах євроінтеграції : збірник наукових праць міжнар. наук.-практ. конф. Ч.1. (20-21 березня 2019 р., м. Кам'янець-Подільський)*. Тернопіль : Крок, 2019. С. 295-297.
7. Маслянюк Р.П. Основи імунобіології. Львів: Вертикаль, 1989. 472 с.
8. Боднар О.О. Імунобіологічна реактивність організму корів за гнійно-катарального ендометриту. *Аграрний вісник Причорномор'я : Зб. наук. праць*. Одеса, 2008. Вип. 42. Ч 1. С. 207-212.
9. Боднар О. О. Характеристика імунного статусу організму корів за ендометриту. *Проблеми ветеринарної медицини та якості і безпеки продукції тваринництва: 12-та міжнародна науково-практична конференція професорсько-викладацького складу та аспірантів: збірник тез*. Київ : Національний університет біоресурсів і природокористування України, 2013. С. 81-82.

УДК 619:636.7:661.185:615.263.63

*Дар'я Ланцова, Анастасія Кудрявцева, Любов Франчук-Крива  
(Одеса, Україна)*

#### АНАЛІЗ ПРОТИПАРАЗИТАРНИХ ШАМПУНІВ З ПОЗИЦІЇ ВПЛИВУ НА СТАН ШКІРИ СОБАК

*Водневий показник у всіх зразках протипаразитарних шампунів дорівнював 5,0, що не відповідає середньому рН здорової шкіри собаки. Обробка інсектицидним шампунем з діазиноном не знижує початкового рівня вологості шкіри.*

**Ключові слова:** шампунь, ентомоз, собака, шкіра, рН.

*The hydrogen index in all samples of antiparasitic shampoos was equal to 5.0, which does not correspond to the average pH of healthy dog skin. Treatment with insecticidal shampoo with diazinon did not reduce the initial level of skin moisture.*

**Key words:** shampoo, entomosis, dog, skin, pH.

Перебуваючи в тісному контакті з домашніми тваринами, ми особливо піклуємося про їх зовнішній вигляд. Значна увага, перш за все, приділяється волосяному покриву і шкірі тварини. Блискуча шерсть, відсутність ектопаразитів, чистий зовнішній вигляд і приємний запах від тварини є тим мінімумом, до якого прагне кожен власник [7].

Перелічені ефекти цілком досягаються застосуванням шампунів – широко поширеної лікарської форми для зовнішнього використання. Термін «шампунь» має древньоіндійське походження і, в перекладі з хінді, означає «масаж», «розтирати» [6].

Відповідно до класифікатора лікарських форм, шампуні є рідкою лікарською формою, яка складається з розчинника (вода, спирт, гліцерин, екстракти рослинної сировини тощо), розчинених лужних солей вищих жирних кислот і, доданих до них, біологічно активних речовин. Проте, в сучасних виробничих умовах шампуні, окрім рідкого стану, мають тверду і м'яку (гелеподібну, кремоподібну) консистенції [1, 2].

Шампуні призначаються для нанесення на шкірний покрив із подальшим змиванням водою [4].

За направленістю дії шампуні поділяються на лікувальні (інсектицидні), лікувально-профілактичні та гігієнічні [1, 2].

Як зазначає Colombo S. (2014), лікувальні шампуні є специфічними для різних станів шкіри і бувають протимікробними, протипаразитарними, антисеборейними, протисвербіжними та пом'якшувальними або зволожуючими [5].

Так як проблема ентомозів у непродуктивних домашніх тварин досі залишається основною причиною звернення до ветеринарного лікаря [3, с. 226], значного попиту і інтересу набуває категорія шампунів протипаразитарної дії.

**Мета роботи:** провести аналіз асортименту протипаразитарних шампунів (інсектицидної і репелентної дії) для собак в умовах м. Одеса; визначити рН протипаразитарних шампунів для собак; дослідити вплив інсектицидних шампунів на зміну вологості шкіри собак.

**Матеріали і методи досліджень.** Дослідження проведені на базі студентського наукового гуртка «Клінічна ветеринарна фармакологія». Асортимент інсектицидних шампунів вивчали шляхом опитування працівників ветеринарних аптек, зоомагазинів і ветеринарних клінік. Шампуні запропоновані інтернет-магазинами не були включені в дослід. Вимірювання водневого показника (рН) проводили за допомогою індикаторної паперової стрічки рН 0–12 («LACHEMA», Чехія). Визначення рівня вологості шкіри проводили методом біоімпедансного аналізу, за допомогою електронного аналізатору вологості і жирності шкіри SG-7D Kronos.

**Результати досліджень.** В ході проведених досліджень в період з серпня по листопад 2020 р. визначено, що асортимент шампунів інсектицидної і репелентної дії включав 14 найменувань. Виявлено, що з країн-виробників лідером за пропозицією протипаразитарних шампунів для собак є Україна – 78,6 %. Найбільший асортимент шампунів інсектицидної і репелентної дії пропонує ТОВ «Природа» – 42,9 %. Основна частка протипаразитарних шампунів для собак містила рослинні екстракти та ефірні олії – 64,3 %, які володіють вираженою репелентною і помірною інсектицидною дією. Рослинні складові були представлені, здебільшого, екстрактами полину гіркого, чемериці, ромашки, багульника, ммину чорного, пижмо, чистотілу. Фітоекстракти було виявлено, переважно, у складі серії протипаразитарних шампунів ТОВ «Природа» і «Magic pet». Окрім фітоекстрактів, у складі протипаразитарних шампунів були виявлені й ефірні олії – лаванди і макадамії (шампуні «Чистотіл максимум» і «Unicum premium»). У двох найменуваннях шампунів – «Люкс шампунь лікувально-профілактичний з дерматологічним ефектом для котів та собак» (ТОВ «Природа») та «Чистотіл дигтярний для котів і собак» («Екопром», РФ) містився (окремо або комбіновано) дьоготь березовий. Даний продукт сухої перегонки берести є сумішшю смолистих речовин, фенолів, ароматичних вуглеводнів та має потужний антисептичний і протипаразитарний ефекти.

Хімічні речовини інсектицидної дії виявлено у складі 28,6 % препаратів, переважну більшість з яких становили сполуки з групи синтетичних піретроїдів (перметрин, дельтаметрин). В меншій мірі у складі шампунів для собак виявлено фосфорорганічні сполуки (діазинон).

Наступним етапом дослідження було визначення водневого показника (рН) шампунів інсектицидної і репелентної дії (рис. 1). Необхідно відмітити, що на жодному флаконі

шампуню, що досліджувався, не було вказано рН. Однак, рівень водневого показника має важливе значення для підтримання здоров'я шкіри собаки.



Рис. 1. Визначення рН протипаразитарних шампунів для собак

В нормі рН поверхневих шарів шкіри собак коливається від 6,0 (порода мальтійська болонка) до 8,0 (порода лабрадор) при середньому значенні рН 7,0. Натомість, рН шкіри людини знаходиться в діапазоні від 4,8 до 5,8 [4].

Відповідно до аналізу протипаразитарних шампунів, водневий показник у всіх зразках дорівнював 5,0, що не відповідає середньому рН здорової шкіри собаки.

Наступним етапом було визначення рівня вологості шкіри собаки після використання інсектицидного шампуню. Для дослідження було обрано монокомпонентний препарат на основі діазинону – «Бар'єр супер протипаразитарний 2 в 1» (ТОВ «Продукт», ПП «Бар'єр-профі», Україна). Дослідною твариною була собака породи англійський кокер-спаніель (сука, віком 5 років). Захворювання шкіри були виключені за результатами даних анамнезу і клінічного дослідження тварини. Визначення вологості шкіри собаки проводили у приміщенні з вологістю повітря 75,2 %, при температурі повітря 23,5 °С, впродовж 24 годин (до процедури купання, через 30 хв., через 60 хв., через 3 год., через 6 год., через 18 год. і через 24 години) (рис. 2).



Рис. 2. Вимірювання рівня вологості шкіри у дослідної собаки

Рівень вологості шкіри визначали у трьох точках в ділянках голови, внутрішньої поверхні грудної і тазової кінцівок. Шампунь наносили на волосяний покрив собаки відповідно до інструкції на зворотній етикетці флакону.

Результати дослідження представлено на діаграмі (рис.3):

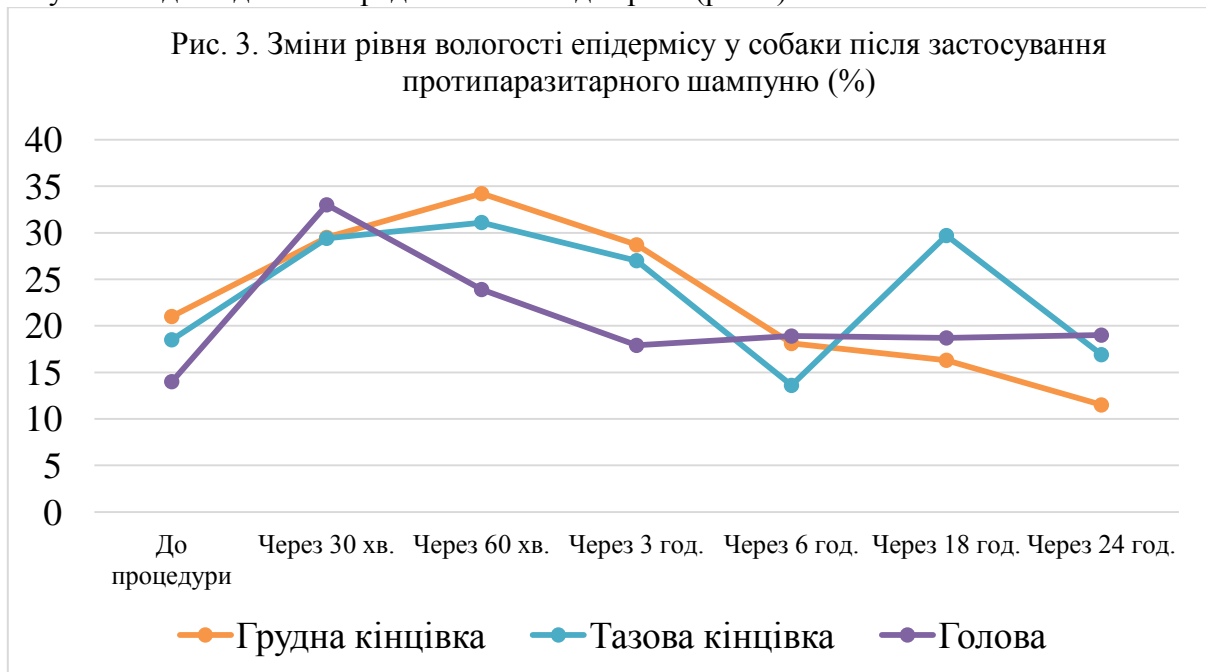

Як видно на діаграмі, вологість шкіри собаки до застосування шампуню знаходилась на рівні 14–21 %. Після обробки шампунем і закінчення купки через 30-60 хв. реєстрували підвищення вологості шкіри до 33–34,2 %. Через 6 годин після процедури виявлялось різке зниження вологості шкіри до 13,6-18,9 %. Через 18 годин відсоток вологості епідермісу у дослідної тварини мав тенденцію до підвищення. Проте, після 24 годин від обробки шампунем рівень вологості шкіри досягав свого початкового рівня – 11,5–19 % з мінімальними відхиленнями. Таким чином, обробка інсектицидним шампунем з діазиноном не знижувала початкового рівня вологості шкіри у дослідної собаки.

### ДЖЕРЕЛА ТА ЛІТЕРАТУРА

1. Державна Фармакопея України. 1.0. Харків, 2001.
2. Субботин В.М., Субботина С.Г., Александров И.Д. Современные лекарственные средства в ветеринарии. Ростов-на-Дону: Феникс, 2001. 600 с.
3. Франчук-Крива Л.О., Сербін В.Ф., Прусак Л.І. Аналіз ринку інсектоакарицидних препаратів для собак в м. Одеса *Матеріали II Міжнародної науково-практичної конференції* (28–29 грудня 2018 р., м. Київ) / «Інститут інноваційної освіти». Київ, 2018. С. 226–229.
4. Bird Barbara. A Study of the pH of Pet and Human Shampoos. *Petgroomer magazine*. 2015. URL: <https://petgroomermagazine.com/articles/ingredients/a-study-of-the-ph-of-pet-and-human-shampoos/>
5. Colombo S. Shampoo-therapy in the dog and cat: Applications, methods and active ingredients. *Veterinaria*. 2014. Vol. 28 (4). P. 7–12. URL: [https://www.researchgate.net/publication/287853091\\_Shampoootherapy\\_in\\_the\\_dog\\_and\\_cat\\_Applications\\_methods\\_and\\_active\\_ingredients](https://www.researchgate.net/publication/287853091_Shampoootherapy_in_the_dog_and_cat_Applications_methods_and_active_ingredients)
6. Paschal D'Souza, Sanjay K Rathi. Shampoo and Conditioners: What a Dermatologist Should Know? *Indian J Dermatol*. 2015; Vol. 60 (3). P. 248–254. doi: 10.4103/0019-5154.156355
7. Zabel Sonja. Shampoo use in veterinary medicine. *World Small Animal Veterinary Association World Congress Proceedings*. 2011. URL: <https://www.vin.com/apputil/content/defaultadv1.aspx?id=5189551&pid=11343>

### ХАРАКТЕРИСТИКА РОПІВАКАЇНУ

*На сьогодні синтезовано велику кількість різних засобів місцевої анестезії, які використовуються у медицині. Але вони не мають широкого застосування у ветеринарії через те, що більшості спеціалістів не відомі їх характеристики і можливості для використання. Одним із таких анестетиків є ропівакаїн.*

**Ключові слова:** ропівакаїн, наропін, бупівакаїн, анестезія, блокада, показання.

*Today, a large number of different means of local anesthesia used in medicine are synthesized. But they do not have widespread use in veterinary because of the fact that the majority of specialists are not known for their characteristics and opportunities for use. One of such anesthetics is Ropivacaine.*

**Keywords:** Ropivacaine, Naropin, Bupacaine, Anesthesia, Blockade, Indications.

Перспективи використання місцевих анестетиків в терапії болю істотно розширилися з появою в 1996 р нового анестетика ропівакаїну (Наропіну, "Astra-Zeneca"). Знадобилася чверть століття (бупівакаїн був синтезований в 1963 році) для створення препарату з властивостями, що вигідно відрізняють його від існуючих місцевоанестезуючих засобів.

Проте, наропін досі не набув широкого застосування через те, що більшості ветеринарних спеціалістів не відомі його характеристики і можливості для використання.

Ропівакаїн (наропін) – регіональний анестетик тривалої дії, який структурно пов'язаний з бупівакаїном. Це чистий S (-) енантіомер, на відміну від бупівакаїну, який є рацематом, розробленим з метою зниження потенційної токсичності та покращення відносних сенсорних та моторних профілів.

Технологічні досягнення дозволили розробити ропівакаїн, як оптично чистий S (-) енантіомер з вихідної хіральної молекули пропівакаїну. Він належить до групи місцевих анестетиків, піпеклоксилідидів і має пропілову групу на атомі азоту піперидину порівняно з бупівакаїном, який має бутилову групу.

Ропівакаїн викликає оборотне пригнічення припливу іонів натрію і тим самим блокує проведення імпульсу в нервових волокнах. Ця дія посилюється дозозалежним гальмуванням калієвих каналів [1].

**Показання.** Ропівакаїн схвалений FDA для хірургічної анестезії та лікування гострого болю. Застосовується в епідуральній анестезії для хірургічних втручань. Його також застосовують при блокадах нервів та місцевій інфільтрації. При лікуванні гострого болю ропівакаїн застосовується в епідуральних препаратах для післяопераційного контролю болю. Також було оцінено використання ропівакаїну в лікуванні хронічного болю.

При епідуральному введенні за кесаревого розтину клінічні випробування показують, що ропівакаїн (0,75% або 0,5%) має клінічно подібний початок сенсорного та моторного блоку до 0,5% бупівакаїну. Середня тривалість знеболювання аналогічна бупівакаїну, але зі значно меншою тривалістю рухового блоку (0,9 годин проти 2,5 годин).

При внутрішньочеревному введенні гіпербаричні розчини ропівакаїну швидше починають діяти, ніж ізобаричний ропівакаїн, але поширення та тривалість гіпербаричного блоку ропівакаїну дуже мінливі. Одночасне застосування з опіоїдами зменшує необхідну кількість анестетика та продовжує знеболення без продовження періоду рухового блоку [2].

В амбулаторному дослідженні бупівакаїну та ропівакаїну в лікуванні хронічного болю в спині виявлено відсутність значних відмінностей в анальгезії, руховій блокаді або гемодинамічних змінах між бупівакаїном 0,125% і ропівакаїном 0,2%.

Ропівакаїн застосовують у чітко визначених дозах. Фактори, що впливають на дозування

будь-якого введеного місцевого анестетика, включають ділянку, яку потрібно знеболити, кровозабезпечення тканин, кількість сегментів нейронів, що блокуються, а також необхідну глибину та тривалість знеболювання. Перед індукцією повного блоку слід застосовувати адекватну дозу тесту в 3-5 мл коротко діючого місцевого анестетика з адреналіном.

В медичній практиці для епідуральної поперекової блокади дози ропівакаїну, які вважаються необхідними для отримання ефективного знеболювання, становлять 15-30 мл 0,5% розчину, 15-25 мл 0,75% розчину, 15-20 мл 1% розчину; для грудних епідуральних блоків – 5-15 мл 0,5% розчину і 5-15 мл 0,75% розчину; для основних нервових блоків – 35-50 мл 0,5% розчину і 10-40 мл 0,75% розчину ропівакаїну; для інфільтраційної анестезії – 1-40 мл 0,5% розчину; для зняття післяопераційного болю постійно вводять 5-10 мл/год 0,2% розчину ропівакаїну; для управління болем через поперекову або грудну епідуральну блокаду, доза безперервної інфузії ропівакаїну становить 6-14 мл/год 0,2% розчину [3].

При тривалих блокадах слід враховувати ризики досягнення токсичної концентрації в плазмі або спричинення локальної нервової травми. 24-годинна кумулятивна доза ропівакаїну до 770 мг, як правило, добре переноситься для лікування післяопераційного болю. Ропівакаїн слід застосовувати з обережністю при призначенні його виснаженим пацієнтам [4].

*Побічні ефекти.* Ропівакаїн, як правило, добре переноситься. Аналіз контрольованих клінічних досліджень (n = 1,661), в яких пацієнти отримували ропівакаїн 0,125-1% для нервових блоків, свідчить про те, що найпоширенішими побічними реакціями є гіпотонія (32%), нудота (17%), блювота (7%), брадикардія (6%) та головний біль (7%). Аналогічний профіль побічної дії спостерігався у пацієнтів, які отримували бупівакаїн 0,25-0,75% [5].

При епідуральному введенні ропівакаїну для хірургічного втручання, побічні ефекти слабші, порівняно з тими, які спостерігається при рівних дозах бупівакаїну. Ропівакаїн, як правило, добре переноситься плодом або новонародженим після епідурального введення матері [6].

У різі захворювань серцево-судинної та центральної нервової системи токсичність внаслідок ненавмисної внутрішньосудинної ін'єкції ропівакаїну виявляється низькою. Переносимість ропівакаїну, як правило, хороша порівняно з левобупівакаїном або бупівакаїном [7].

*Застосування з іншими препаратами.* Ропівакаїн слід обережно застосовувати пацієнтам, які отримують інші місцеві анестетики або засоби структурно пов'язані з амідним типом місцевих анестетиків, оскільки токсична дія цих препаратів є селективною.

Цитохром P4501A2 метаболізує ропівакаїн до 3-гідроксил ропівакаїну. Таким чином, сильні інгібітори цитохрому P4501A2, такі як флувоксамін, одночасно під час прийому ропівакаїну можуть взаємодіяти з ропівакаїном і призводити до підвищення рівня у плазмі ропівакаїну. Слід проявляти обережність при одночасному застосуванні інгібіторів CYP1A2.

Можливі взаємодії з лікарськими препаратами, які, як відомо, метаболізуються CYP1A2 за допомогою такого конкурентного інгібування, оскільки можуть виникати теофілін та іміпрамін [3].

Введення адреналіну з ропівакаїном може покращити знеболювання за рахунок зменшення поглинання судинами місцевого анестетика та шляхом прямого антагоністичного впливу на спінальні рецептори альфа<sub>2</sub>. Доповнення адреналіну 5 мкг/мл до епідурального ропівакаїну (початкова доза 30 мг з подальшим вливанням 10 мг/год) призводило до зниження середніх концентрацій ропівакаїну в плазмі (0,31 проти 0,17 мг/л).

Речовини, такі як флувоксамін, ципрофлоксацин та еритроміцин, які інгібують CYP1A2, значно знижують у плазмі крові кліренс ропівакаїну. Такі препарати, як кетоконазол, знижували кліренс ропівакаїну *in vivo* на 15%; однак цей ефект не був клінічно значущим. Інгібітори CYP3A4 кларитроміцин та ітраконазол не мали істотного впливу на фармакокінетику ропівакаїну

Рифампіцин, індуктор CYP3A4, збільшив плазменний кліренс ропівакаїну на 93% [7].

*Терапевтична ефективність та клінічне застосування.* Клінічні випробування



показують, що ропівакаїн є ефективним регіональним знеболюючим засобом при його застосуванні різними шляхами.

У пацієнтів, яким виконують поперекову епідуральну анестезію при операції на нижній кінцівці, ропівакаїн забезпечив аналогічний бупівакаїну анестезуючий профіль [8].

Клінічні випробування епідуральної анестезії для кесаревого розтину показують, що ропівакаїн (75%, 5%) забезпечує клінічно подібний початок сенсорного та рухового блоку, як 5% бупівакаїн.

Застосування одноразових доз 2-4 мл 0,5%-2% розчинів ропівакаїну показали, що вони є менш активними, ніж бупівакаїн при внутрішньовенному введенні, і їх можна використовувати у більш високій дозі, ніж бупівакаїн. Гіпербаричні розчини ропівакаїну, які порівнювали з ізобарним розчином препарату при різних анестезіях, як правило, призводили до більш швидкого початку знеболювання та відновлення чутливості. Хоча, здається, гіпербаричні розчини ропівакаїну забезпечують більш передбачуваний блок, його поширення та тривалість помітно змінюються. Гіпербаричні розчини ропівакаїну не є комерційно доступними. Порівняльні випробування у пацієнтів, які пройшли кесарів розтин, отримували ропівакаїн 12 мг, левобупівакаїн 8 мг або бупівакаїн 8 мг, усі з суфентанілом 2,5 мкг, показали аналогічні терміни початку аналгезії, але значно менший час відновлення з сенсорного та моторного блоку спостерігався при ропівакаїні і левобупівакаїні, порівняно з бупівакаїном [9].

Однчасне застосування опіоїдів зменшує загальну дозу місцевого анестетика, необхідного для анестезії, і значно збільшує тривалість повного та ефективного знеболювання без продовження тривалості рухового блоку [10].

У ході досліджень, пов'язаних з операціями на нижніх кінцівках, було встановлено, що тривалість сенсорного блоку з ропівакаїном 15 мг була схожа з бупівакаїном 10 мг, а моторний блок був значно коротшим, також було встановлено, що на однакову кількість речовини потенція ропівакаїну відносно бупівакаїну складає дві третини щодо сенсорного блоку та половину щодо моторного блоку.

Форми випуску ропівакаїну зручні для практичного використання – поліпропіленові ампули, що містять по 10 або 20 мл розчину різних концентрацій (0,2%, 0,75% і 1%), а також інфузійні ємності (Polybag) по 100 або 200 мл 0,2% ропівакаїну [4].

### ДЖЕРЕЛА ТА ЛІТЕРАТУРА

1. Kindler C.H, Paul M., Zou H. Amide local anaesthetics potently inhibit the human tandem pore domain background K<sup>+</sup> channel TASK-2 (KCNK5). *J Pharmacol Exp Ther.* 2003. V. 306. P. 84-92. URL: <https://pubmed.ncbi.nlm.nih.gov/12660311/> (дата звернення: 1.02.2021)
2. Simpson D., Curran M.P., Oldfield V. Ropivacaine: a review of its use in regional anaesthesia and acute pain management. *Drugs.* 2005. N. 65(18). P. 2675-2717. URL: <https://pubmed.ncbi.nlm.nih.gov/16392884/> (дата звернення: 1.02.2021)
3. Kuthiala G., Chaudhary G. Ropivacaine: A review of its pharmacology and clinical use. *Indian Journal of Anaesthesia.* 2011.V. 55 (2). P. 104-110. URL: [http://journaldatabase.info/articles/ropivacaine\\_review\\_its\\_pharmacology.html](http://journaldatabase.info/articles/ropivacaine_review_its_pharmacology.html) (дата звернення: 3.02.2021)
4. Sonnery-Cottet B., Saithna A., Azeem A. Analgésie après reconstruction du ligament croisé antérieur: infiltration du site de prélèvement des ischio-jambiers versus injection intra-articulaire. *Revue de Chirurgie Orthopédique et Traumatologique.* 2017. N103(2): 156. URL: <https://www.sciencedirect.com/science/article/abs/pii/S1877051716307341?via%3Dihub> (дата звернення: 5.02.2021)
5. Burm A.G, Stienstra R. , Brouwer R.P. Epidural infusion of ropivacaine for postoperative analgesia after major orthopedic surgery: evaluation. *Anaesthesiology.* 2000. V. 93. P. 395-403. URL: <https://pubmed.ncbi.nlm.nih.gov/10910488/> (дата звернення: 4.02.2021)
6. Hofmann-Kiefer K., Herbrich C., Seebauer A. Ropivacaine 7.5mg/ml versus bupivacaine 5mg/ml for interscalene brachial plexus block : A comparative study. *Anaesth Intensive Care.* 2002. V. 30. P. 331-337. URL: <https://www.meta.org/papers/ropivacaine-75-mgml-versus-bupivacaine-5->



mgml-for/12075641 (дата звернення: 7.02.2021)

7. McClure J.H. Ropivacaine. *British Journal of Anaesthesia*. 1996. V. 76. P. 300–307. URL: <http://www.sciepub.com/reference/154076> (дата звернення: 10.02.2021)

8. Fanelli G., Casati A., Beccaria P. A double-blind comparison of ropivacaine, bupivacaine and mepivacaine during sciatic and femoral nerve blockade. *Anesth Analg*. 1998. V.87. P. 597-600. URL: <https://pubmed.ncbi.nlm.nih.gov/9728836/> (дата звернення: 11.02.2021)

9. Gautier P., De Kock M., Huberty L. Comparison of the effects of intrathecal ropivacaine, levobupivacaine, and bupivacaine for caesarean section. *Br J Anaesth*. 2003. V. 91. P. 684-689. URL: <https://pubmed.ncbi.nlm.nih.gov/14570791/> (дата звернення: 4.02.2021)

10. Caroline M., Sawicki, January K. Kim, Michael D. Ropivacaine and Bupivacaine prevent increased pain sensitivity without altering neuroimmune activation following repeated social defeat stress. *Immunity*. 2017. V. 32. P.145-151. URL: <https://pubmed.ncbi.nlm.nih.gov/29126979/> (дата звернення: 14.02.2021)

УДК 619:616.993.192

*Болат Шалабаев, Сәліқа Бердіахметқызы  
(Алматы, Казахстан)*

#### ХРАНЕНИЕ И ПОДДЕРЖАНИЕ КОЛЛЕКЦИОННОГО ШТАММА ПРОСТЕЙШИХ *TRYPANOSOMA EQUIPERDUM*

*В статье приведены данные по хранению и поддержанию штамма trypanosoma equiperdum на лабораторных животных методом перепассажа.*

**Ключевые слова:** штамм, простейший, возбудитель, трипаносом, вирулентность, антигенность.

*The article provides details on the storage and maintenance of the trypanosoma equiperdum strain on laboratory animals by the method of Repassage.*

**Keywords:** strain, protozoan, pathogen, trypanosome, virulence, antigenicity.

Важное место в этиологии инфекционных заболеваний отводится простейшим. Простейшие имеют большое значение, так как являются возбудителями заболеваний человека и животных. Штаммы простейших – основа научных исследований и разработок, на применении штаммов простейших базируется производство биологических препаратов, они приобретают практическое значение в процессе обеспечения благополучия по различным инвазиям и являются национальным достоянием республики.

Протозоозы были и остаются глобальной проблемой, что обусловлено их чрезвычайно широким распространением и патологиями, которые они вызывают. Обширной группе заболеваний, возбудителями которых являются трипаносомы, уделяется большое внимание Всемирной организации здравоохранения (ВОЗ), трипаносомозы включены в список болезней, по борьбе с которыми организация осуществляет специальную программу [1].

Трипаносомозы причиняют значительный экономический ущерб сельскому хозяйству. По данным ВОЗ, население отдельных стран ежегодно недополучает животноводческой продукции на сумму более 750 млн. долларов.

В Латинской Америке более 20% индейского населения поражено болезнью Чагаса. Эти страны расходуют огромные средства на проведение лечебно-профилактических мероприятий. Трипаносомозы представляют важную медико-биологическую и социально-экономическую проблему.

В Казахстане, как и в некоторых странах СНГ, распространена случная болезнь лошадей, возбудителем которой является *Trypanosoma equiperdum*. В последнее время наметилась тенденция к возрастанию экстенсивности инвазии среди поголовья лошадей республики [2, 3]. Особенностью *Trypanosoma equiperdum* является невозможность их культивирования

возбудителя на питательных средах, культурах клеток, эмбрионах. Возбудитель болезни сохраняется только в организме лабораторных животных: белых мышей, крыс, морских свинок, которых используют для моделирования инвазии.

Экспериментальное моделирование трипаносомозов в настоящее время – единственный способ изучения инвазии и связанных с ней проблем. Это сложный комплекс методов воспроизведения инвазии на лабораторных животных при условиях максимально приближенных к таковым при спонтанном течении заболевания. Экспериментальные модели необходимы для изучения биологических характеристик возбудителя, они являются основой скрининга и изучения действия специфических веществ.

Для осуществления моделирования на соответствующем уровне необходимо сохранение не только жизнеспособности трипаносом, но и их исходных биологических свойств – вирулентности, антигенности. Не случайно, проблема долгосрочного хранения микроорганизмов без утраты их свойств признана первостепенной во всех странах [4].

Исследования по сохранению штамма *Trypanosoma equiperdum* в стабильном состоянии, изучению свойств возбудителя актуальны, представляют не только научный, но и практический интерес.

Наиболее подходящей моделью трипаносомоза является экспериментальная инвазия у белых мышей и морских свинок. Белых мышей со средним весом 20 г инвазируют подкожно 0,1 – 0,2 см<sup>3</sup> взвеси крови на 0,85 % растворе натрия хлорида с гепарином или цитратом натрия.

Количество трипаносом в заражающей смеси определяют при микроскопии взвеси. Для заражения мышей достаточно 3-4 трипаносомы в поле зрения микроскопа. Заражение животных можно проводить также внутрибрюшинно и внутривенно. Для перепассажа штамма *Trypanosoma equiperdum* на белых мышях у инвазированной мыши надрезают кончик хвоста, шприцем или пастеровской пипеткой набирают небольшое количество крови из хвостовой вены и вводят ее здоровым мышам. Как правило, через 48 ч. у мышей в крови обнаруживаются, трипаносомы. Перепассировать штамм следует через 2 - 3 суток. Морские свинки являются оптимальным вариантом для хранения штамма, поскольку для них характерна хроническая форма течения болезни и паразиты в течение длительного периода (2-3 месяца) циркулируют в кровяном русле. Морских свинок инвазируют так же, как белых мышей. Для пассирования штамма кровь набирают шприцем или пастеровской пипеткой из краевой вены уха и вводят ее здоровым свинкам.

Штамм и порядок работы с ним. Поддержание штамма *Trypanosoma equiperdum* осуществляется перепассажами на белых мышях и морских свинок.

При пассировании возбудителей и работе с инвазированным материалом необходимо соблюдать правила безопасности и меры предосторожности: все манипуляции с исследуемым материалом, инвазированными животными проводить в резиновых перчатках, использованную посуду дезинфицировать.

Определение жизнеспособности возбудителя заключается в определении подвижных, активных трипаносом в нативных мазках крови при микроскопических исследованиях, оценке характера окраски мазков по Романовскому и морфологии клеток в соответствии с таблицей 1.

Таблица 1. Биологические свойства *Trypanosoma equiperdum*

Свойства штамма	Характеристика простейших рода <i>Trypanosoma</i> .
Форма и размер клеток	Клетки веретенообразной формы, размер: 22 - 28 мкм в длину, 1,4 - 2,6 мкм в ширину.
Расположение клеток в мазке	В мазке из периферической крови трипаносомы располагаются среди форменных элементов крови.
Окраска по Романовскому	Ядро, жгутик, кинетопласт окрашиваются от розового до темно-красного цвета, цитоплазма - в голубой цвет.
Ферментативные свойства	-

Из таблицы 1 следует, что штамм *Trypanosoma equiperdum* соответствует паспортному описанию. Штамм находится в жизнеспособном состоянии, сохранил стабильные биологические свойства. Морфология клеток и отношение к окраске по Романовскому соответствует характеристике, приведенной в таблице 1. Соответствие паспортным требованиям свидетельствует о сохранении штамма и стабильности биологических свойств возбудителя.

Сохранение штаммов возбудителей и всестороннее изучение их биологических свойств необходимо не только для выполнения научно-исследовательских работ, но и является основой при приготовлении диагностических препаратов. На сегодняшний день протозойные инвазии - трипаносомозы повсеместно регистрируются в Республике Казахстан и наблюдается тенденция к их широкому распространению, увеличению заболеваемости лошадей случной болезнью. Актуальность производства биопрепаратов для диагностики инвазий очевидна, так как их отсутствие не позволяет ветеринарной практике полноценно и своевременно выявлять животных, больных трипаносомозами.

Основной задачей, стоящей перед научными сотрудниками, является долгосрочное поддержание популяций простейших без изменения их исходных биологических свойств. При неправильных условиях и способах хранения некоторые свойства (морфологические, культуральные, физиологические, вирулентные, антигенные и др.) простейших подвергаются изменениям, что может обесценить коллекционные культуры. Нами адаптирован на лабораторных животных штамм *Trypanosoma equiperdum*, изучены его вирулентные и антигенные свойства. Сохранение культурально-морфологических, антигенных, вирулентных и иммуногенных свойств трипаносом является актуальной задачей. Высокие антигенные свойства трипаносом обеспечивают активность и специфичность препаратов, разрабатываемых на основе штаммов простейших.

Ввиду особенностей цикла развития паразитов, поддержание их жизнедеятельности возможно только в живом организме, так как они не жизнеспособны в среде, где отсутствуют клеточные субстраты и сохранение *Trypanosoma equiperdum* осуществляется постоянным перепассированием возбудителей на мелких лабораторных животных: белых мышах, белых крысах, морских свинках. Попытки культивировать *Trypanosoma equiperdum* на питательных средах и культурах клеток не увенчались успехом.

Полевой штамм *Trypanosoma equiperdum* адаптируется к организму кроликов и их тестикулярный секрет является биологической средой, где трипаносомы после прививки биологического материала, выделенного от больных лошадей, способны к размножению. После ряда пассажей через тестикулы кроликов возбудитель случной болезни способен размножаться в крови лабораторных животных. Нами проведены исследования по подтверждению возможности адаптации вновь выделенного штамма *Trypanosoma equiperdum* к организму белых мышей и морских свинок.

Путем регулярных пассажей на лабораторных животных сохранены вирулентные свойства возбудителя случной болезнью лошадей. При этом отработаны оптимальные режимы перепассирования возбудителя, изучены его культурально-биологические и антигенные свойства. Нашими исследованиями подтверждена возможность перепассирования *Trypanosoma equiperdum* на белых мышах, крысах и морских свинках, при этом возбудитель сохраняет свою вирулентность.

Результаты проводимых исследований имеют практическую значимость: сохранен штамм *Trypanosoma equiperdum* в исходном стабильном состоянии, отобраны оптимальные режимы его культивирования, поддерживающие вирулентность возбудителя на высоком уровне, что непосредственно влияет на выход паразитарной массы при приготовлении диагностических препаратов.

Выделение, сохранение и поддержание штамма *Trypanosoma equiperdum* в активном состоянии и изучение его биологических свойств на различных моделях лабораторных животных являются актуальной задачей для исследователей. На основе местного полевого штамма *Trypanosoma equiperdum*, выделенного от больной лошади, разработан набор для

серологической диагностики трипаносомоза лошадей. Диагностикум обладает высокой чувствительностью и специфичностью, позволяет выявлять антитела в сыворотках крови не только больных животных, но и скрытых носителей инвазии. Разработанный диагностикум успешно апробирован в хозяйствах республики, при этом установлена высокая диагностическая ценность препарата, его высокая специфичность и активность. Мы имеем возможность удовлетворить запросы хозяйствующих субъектов, по их просьбе предоставить препарат для диагностики трипаносомоза лошадей (случной болезни), а также провести исследования сыворотки крови лошадей на трипаносомоз и диагностировать заболевание.

#### **ИСТОЧНИКИ И ЛИТЕРАТУРА**

1. Дьяконов Л.П., Орлов И.В. и др. Паразитарные болезни сельскохозяйственных животных. Москва, 1985. С. 103.
2. Меньшиков В.Г. Морфофункциональные взаимоотношения паразита и хозяина при суауру и случной болезни животных. Автореф. докт. дис. Москва, 1999. С. 34.
3. Эпельдимова Р.Х. Трипаносомозы животных. Омск, 2004. 52 с.
4. Косиченко Л.Г., Шалабаев Б.А. Рекомендации по хранению и поддержанию простейших *Trypanosoma equiperdum*. Алматы. 2010. 13 с.

**ТЕХНІЧНІ НАУКИ. ТРАНСПОРТ /  
ТЕХНИЧЕСКИЕ НАУКИ. ТРАНСПОРТ**

УДК 656.073

*Альбіна Кузьменко, Едуард Кузнецов, Анастасія Хрипко  
(Дніпро, Україна)*

**РОЗРОБКА РАЦІОНАЛЬНИХ МАРШРУТІВ ПЕРЕВЕЗЕННЯ ЗЕРНОВИХ  
ВАНТАЖІВ НА ПІДСТАВІ МЕТОДІВ ЛІНІЙНОГО ПРОГРАМУВАННЯ**

*У даній статті проаналізовано динаміку перевезення зернових вантажів. Надано стислу транспортну характеристику вантажу та здійснено вибір транспортного засобу для регіональних перевезень тарних зернових вантажів. Розроблено раціональні маршрути перевезення зернових вантажів на підставі методів лінійного програмування шляхом знаходження найкоротших відстані між елеватором та пунктами споживання.*

***Ключові слова:** зернові вантажі, автомобільний транспорт, лінійне програмування, найкоротші відстані.*

*This article analyzes the dynamics of transportation of grain cargoes. The conducted transport characteristic of the cargo has been provided and a vehicle is selected for regional transportation of cereals. The rational routes of transportation of grain cargo are developed based on the methods of linear programming by finding the shortest distances between the elevator and consumption points.*

***Key words:** grain cargoes, automobile transport, linear programming, shortest distances.*

Зернове господарство є особливою галуззю агропромислового комплексу, що визначає в сучасних умовах рівень розвитку всього аграрного сектора економіки України. Виробництво зерна в країні вимагає збільшення ефективності логістичної системи перевезення, удосконалення технології транспортування та навантажувально-розвантажувальних робіт під час транспортного процесу. Це формує основну проблему подальшого розвитку зернового комплексу України.

Метою даної роботи є розв'язання прикладної транспортної задачі з організації перевезень зернових вантажів. Велика частина логістичних операцій при переміщенні від джерела до споживача здійснюється за допомогою різних транспортних засобів. Робота транспортних підприємств, як і будь-яких інших учасників руху товару, повинна бути націлена на отримання єдиного економічного результату в логістичному ланцюзі.

Виробництво зернових культур є основним напрямом в агропромисловому комплексі України. Три основні культури, що формують вал в рослинництві України: пшениця, ячмінь і кукурудза [1]. Про це свідчить структура обсягів виробництва зернових та зернобобових культур у 2020 р., яка продемонстрована за допомогою рис. 1.



Рис. 1. Структура виробництва зернових та зернобобових культур у 2020 р. (за даними [1])

Останніми роками український зерновий ринок демонструє позитивну динаміку, що продемонстровано на рис. 2 на прикладі пшениці [2]. Динаміка виробництва основних видів зернових в Україні за останні 5 років в результаті отримала явну тенденцію збільшення обсягів вирощування тих культур, які користуються найбільшим попитом на світовому ринку: пшениці в 6,3 разів, ячменю та кукурудзи у 1,8 разів. Розподіл обсягів перевезень основними способами поставок зернових культур представлено на рис. 3.



Рис. 2. Обсяг виробництва пшениці за п'ять років (за даними [2])

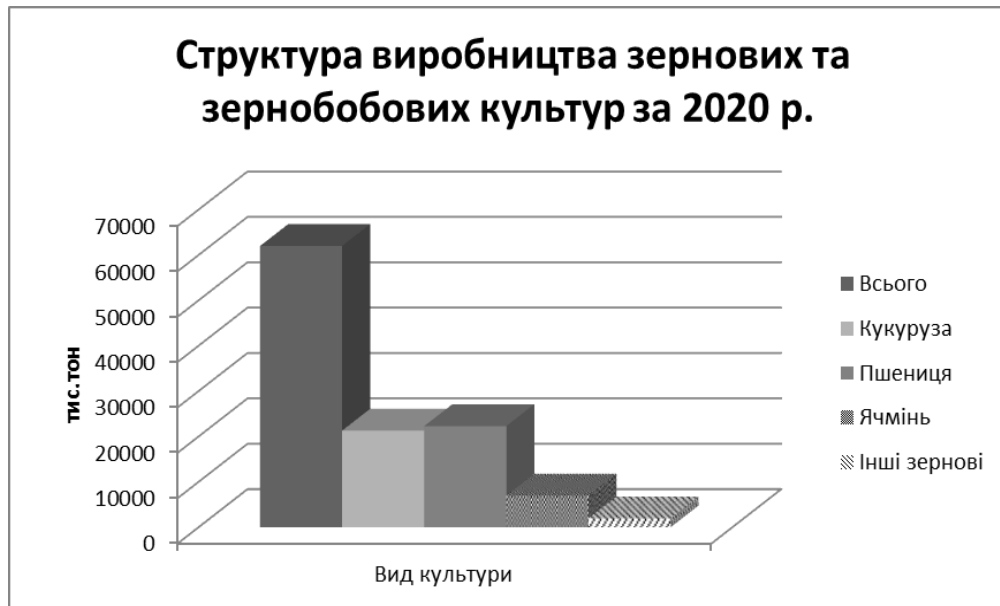

Рис. 3. Розподіл обсягів перевезень основними способами поставок зернових культур (побудовано автором за даними [2])

Як видно з діаграми (рис. 3), основним способом доставки зернових культур є перевезення насипом спеціалізованими транспортними засобами. Спостерігається також і постійне збільшення обсягів перевезення зернових вантажів, незважаючи на економічну скруту, викликану негативними наслідками пандемії. Так, у червні 2020 року було відкрито елеваторний комплекс «Зерно Агро», який знаходиться в смт Вишневе Кам'янського району Дніпропетровської області. Його потужність придатна для одноразового зберігання 65 тис. т. Елеватор оснащений інноваційним обладнанням провідних європейських і українських компаній. До складу елеваторного комплексу входить: сучасна лабораторія, ємності для тривалого зберігання культур – 7 силосів та 6 хоперів, власний автопарк, станції авто- і залізничного відвантаження [3].

У даній роботі розглядається транспортування невеликих партій зернових вантажів тарним способом від елеваторного комплексу «Зерно Агро», де зерно фасується в мішки, до 13 пунктів споживання (приватних пекарень).

Згідно пункту 19.1. Правил перевезень зернових вантажів [4], зерно перевозять тарним або безтарним способом рухомим складом з бортовими, самоскидними та спеціальними кузовами. Кількість прийнятих і зданих зернових вантажів облічують по кількості місць і стандартній масі мішка – згідно з даними, що зазначаються вантажовідправником у товарно-транспортній накладній, або шляхом зважування. Основною тарою для зернових вантажів можуть бути цупкі, сухі, не прілі мішки, не заражені шкідниками і без сторонніх запахів.

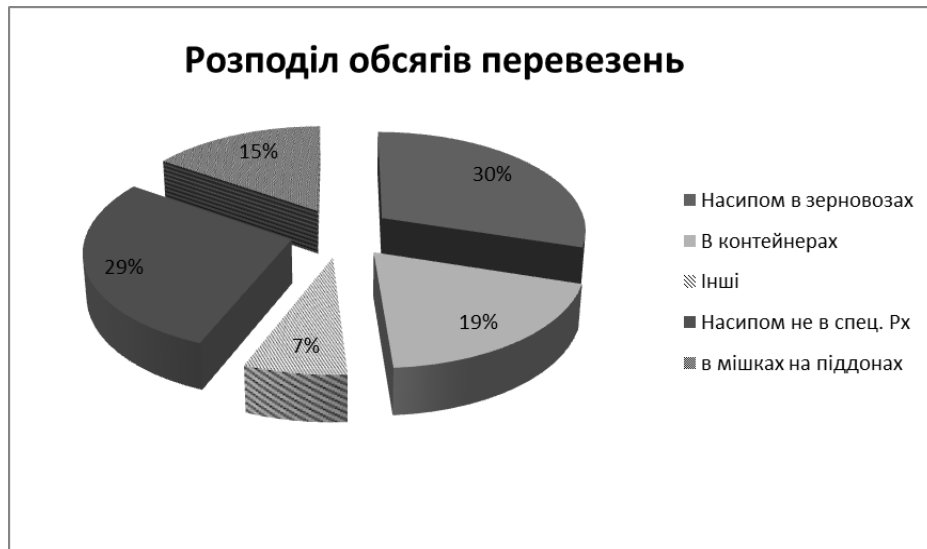
Перевезення здійснюється автомобільним транспортом. У якості транспортного засобу на підставі порівняння двох конкурентоспроможних моделей обрано автомобіль JAC N75. Це – сучасний вантажний автомобіль, розроблений та побудований з урахуванням новітніх технологій та досягнень в галузі автотранспорту. Двигун CUMMINS ISF 3.8s5154 (Євро-5) об'ємом 3,8 л. та потужністю 156 к.с. відрізняється високою продуктивністю при невеликій вазі, а також винятковою надійністю і невисокою вартістю обслуговування [5].

Метою удосконалення перевезення є необхідність оптимізації маршруту, що є окремим випадком транспортної задачі, яка дозволяє знайти найкоротші відстані між пунктами, і в свою чергу, мінімізувати витрати під час організації транспортного процесу доставки зернових вантажів від елеватора до пунктів споживання. На основі даних про обсяги перевезення та відстані між учасниками транспортно-логістичного ланцюжка (автопідприємством, елеватором та пунктами споживання) розроблена початкова мережа перевезення, яка потребує оптимізації. Вона задається у вигляді орієнтованого графу (орграфу), в якому кожній орієнтованій дузі відповідає певна відстань.

Початковим пунктом являється автотранспортне підприємство (АТП), звідки автомобілі направляються до пункту завантаження, а саме елеваторного комплексу «Зерно Агро» (елеватор). Пунктами споживання 1-13 виступають приватні пекарні, розташовані на відстані до 200 км від елеватора.

У результаті розв'язання задачі лінійного програмування в середовищі Excel було запропоновано раціональні маршрути перевезення зернових вантажів, удосконалення яких відбувалося за рахунок мінімізації відстаней між елеватором та пунктами споживання (див. рис. 4). Встановлено, що для заданого обсягу перевезень необхідно три автомобіля обраної моделі.



Рис. 4. Кінцева оптимізована мережа перевезень за трьома маршрутами у вигляді оргграфу (побудовано авторами)

Розв'язання задачі визначення мінімальної відстані між початковим пунктом мережі (елеватором) та кожним з 13 пунктів споживання відбувалося згідно методики, викладеної у [6]. За критерій оптимальності було прийнято мінімум загального пробігу автомобіля, який є цільовою функцією. Це значення знаходиться у цільовій комірці «Відстань, км» за допомогою вбудованої функції «=СУММПРОИЗВ» [7].

У результаті проведених розрахунків були запропоновані шляхи удосконалення маршрутів перевезення зернових культур за рахунок мінімізації відстаней між елементами транспортно-логістичного ланцюжка. Такий підхід дозволить зменшити час знаходження автомобілів на маршрутах та покращити техніко-експлуатаційні показники.

### ДЖЕРЕЛА ТА ЛІТЕРАТУРА

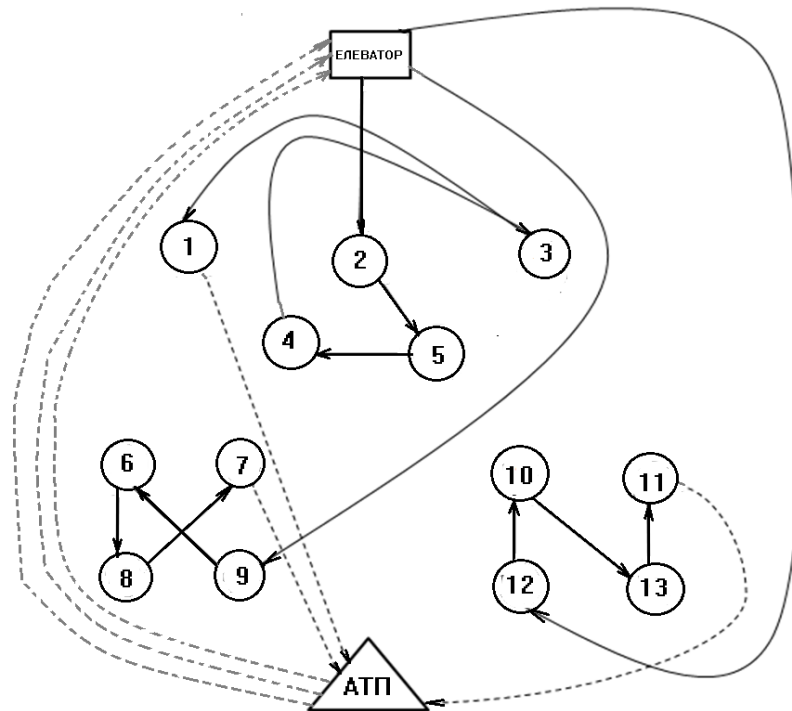
1. Виробництво зернових в Україні. URL: <http://info-terra.com.ua/proizvodstvo-zernovykh-u.html>
2. Рослинництво України. Статистичний збірник за 2019 рік. URL: <http://www.ukrstat.gov.ua/>
3. KADORR AGRO GROUP. URL: <https://elevatorist.com/kompanii/305-kadorr-group>
4. Наказ Міністерства транспорту України Про затвердження Правил перевезень вантажів автомобільним транспортом в Україні № 363 від 14.10.97. Зареєстровано в Міністерстві юстиції України 20 лютого 1998 р. за № 128/2568. URL: <https://zakon.rada.gov.ua/laws/show/z0128-98/ed20160318#Text>



5. Вантажний автомобіль JAC N75. URL: [https://agsolco.com/gruzovoy\\_automobil\\_jac\\_n75/#description-full](https://agsolco.com/gruzovoy_automobil_jac_n75/#description-full)

6. Леонова Н. Л. Задачі лінійного програмування та методи її вирішення: навч.-метод. посіб. Санкт-Петербург: ВШТЕ СПб ГУПТД, 2017. 75 с.

7. Пошук рішень. Microsoft Excel для новачків та професіоналів. URL: <https://excel2.ru/articles/poisk-resheniya-ms-excel-64-kratchayshiy-put-nepolnyu-graf-lineynaya-model>

УДК 621.01:621.77.04

Всеволод Цибуленко, Борис Воронцов  
(Київ, Україна)

## КЛАСИФІКАЦІЯ АДИТИВНИХ ТЕХНОЛОГІЙ

У цій статті коротко представлені найбільш популярні і практичні види адитивних технологій, описується також принцип їх роботи зі схемами.

**Ключові слова:** Адитивні технології, Fused Deposition Modeling, Vat Photopolymerization, Powder Bed Fusion, Selective Laser Sintering.

*This article briefly presents the most popular and practical types of additive technologies. The principle of their work with schemes is also briefly described.*

**Key words:** Additive technologies, Fused Deposition Modeling, Vat Photopolymerization, Powder Bed Fusion, Selective Laser Sintering.

Адитивне виробництво (АВ), включає в себе виготовлення деталі шляхом нанесення матеріалу шар за шаром. Це відрізняється від звичайних процесів, таких як віднімання процесів (тобто фрезерування або точіння), формуючи процеси (тобто лиття або кування), і приєднуючи процеси (тобто зварювання або кріплення). АВ-технологія дозволяє проектувати об'єкти складної просторової форми і дизайну, не обмежуючи свободу уяви і фантазії; використовувати принципи біонічного дизайну, засновані на природних аналогах (порожнисті, соти, ажурні і ґратчасті структури, що нагадують скелети людини, птахів і тварин, структуру рослин і т.д.); зробити в одній операції вузли машини як одна частина; автоматизувати технологічні процеси деталі, виключаючи вплив оператора на точність і якість обробки; скоротити кількість технологічних операцій і трудомісткість виробництва продукту в цілому; видалити тривалий період проектування і виробництва дорогого інструментарію; значно знизити витрати і терміни виробництва перших дослідних конструкцій на етапах дослідження і розробки.

Класифікація адитивних технологій. Динамічно розвиваються адитивні технології 3D-друку використовуються в прогресивних галузях. Є кілька інноваційних типів адитивних технологій. Нижче приведена діаграма

(див. рис. 1), що відображає класифікацію адитивних технологій:



Рис. 1. Класифікація адитивних технологій

В даній статті представлено огляд трьох технологій Fused Deposition Modeling (FDM), Vat Polymerization, Powder Bed Fusion.

Нанесення матеріалу. Fused Deposition Modeling (FDM) або Fused Filament Fabrication (FFF), є адитивним процесом виготовлення, який належить до сімейства екструзії матеріалу. Моделювання методом наплавлення (Fused deposition modeling)- технологія адитивного виробництва, широко використовується при створенні тривимірних моделей з прототипом і промисловим виробництвом. Технологія FDM означає створення тривимірних об'єктів, застосовуючи послідовні шари матеріалу, які повторюють обриси цифрової моделі. Як правило, в якості матеріалів для друку є термопласти, що поставляються у вигляді котушок пряжі або стрижнів. Продукт або «модель» виробляють екструзією і застосуванням мікрокрапель розплавленого термопластика з утворенням послідовних шарів, які тверднуть відразу після екструзії. Пластикову нитку розкручується з котушки і подається в екструдер - пристрій, забезпечене механічним приводом для подачі нитки, нагрівальний елемент для плавлення матеріалу і сопла, через яке проводиться безпосередньо. Нагрівальний елемент служить для нагріву насадки, що, в свою чергу, розплавляє пластикову нитку і забезпечує розплавлений матеріал до створюваної моделі. Як правило, верхня частина сопла охолоджується вентилятором для створення різкого градієнта температури, що необхідно для забезпечення гладкої подачі матеріалу. Нижче наведена ілюстрація схеми принтера FDM (див. рис. 2). Технологія FDM дуже гнучка, але має певні обмеження [1-3]. Хоча створення навислих структур можливо при невеликих кутах нахилу, в разі великих кутів необхідно використовувати штучні опори, зазвичай створені під час друку і відокремлені від моделі після завершення процесу. Всі види термопластів і композитів доступні як витратні матеріали, в тому числі ABS (акрилонітрил-бутадієнський стирол), PLA (полілактид). [4-5]

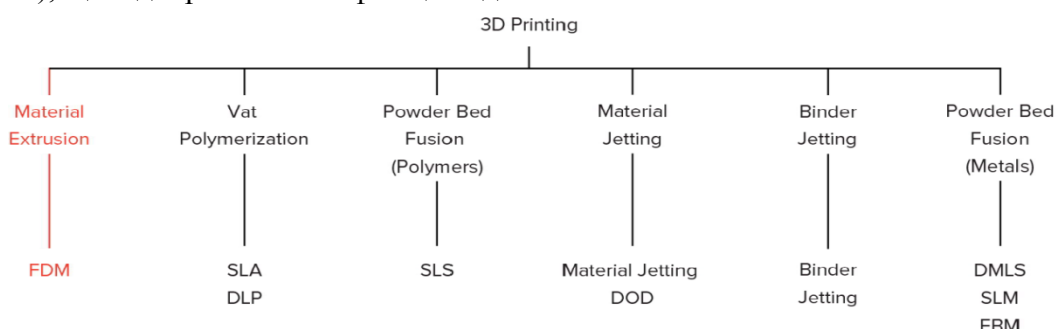

Рис. 2. Схема 3D-принтера FDM

**Vat Photopolymerization.** Стереолітографія (SLA) є адитивним виробничим процесом, який належить до сімейства Vat Photopolymerization. SLA - технологія адитивного виробництва моделей, прототипів і готової продукції з рідких фотополімерних смол. Отвердження смоли відбувається через опромінення ультрафіолетовим лазером або іншим аналогічним джерелом енергії. Метод заснований на опроміненні рідких фотополімерних смол лазером для створення твердих фізичних моделей. Модель побудована шар за шаром. Кожен шар побудований лазером відповідно до даних, що зберігаються в тривимірній цифровій моделі. Лазерне опромінення призводить до полімеризації (тобто затвердіння) матеріалу в точках дотику з променем. Коли контур завершено, робоча платформа занурюється в бак рідкої смоли на відстані, рівному товщині одного шару – зазвичай від 0,05 мм до 0,15 мм. Після вирівнювання поверхні рідкого матеріалу починається процес побудови наступного шару. Цикл повторюється до тих пір, поки не буде побудована повна модель. Після завершення будівництва продукти промивають, щоб видалити залишковий матеріал і, при необхідності, піддаються обробці в ультрафіолетовій печі до тих пір, поки фотополімер

не буде повністю затвержений. Нижче наведена ілюстрація схеми принтера SLA (див. рис. 3). [6-8]

Головною перевагою стереолітографії можна вважати високу точність друку. Існуюча технологія дозволяє використовувати шари товщиною 15 мікрон, що в кілька разів менше товщини людської волосини. Точність виготовлення досить висока для застосування у виробництві прототипів зубних протезів і ювелірних виробів. Швидкість друку відносно висока, враховуючи високий дозвіл таких пристроїв: час побудови однієї моделі може бути всього кілька годин, але в кінцевому підсумку залежить від розміру моделі і кількості лазерних головок, які використовуються пристроєм в той же час. Відносно невеликі настільні пристрої можуть мати площу збірки від 50 до 150 мм в одному вимірі. У той же час існують промислові підприємства, здатні друкувати масштабні моделі, де продукція вимірюється в метрах. [9-11]

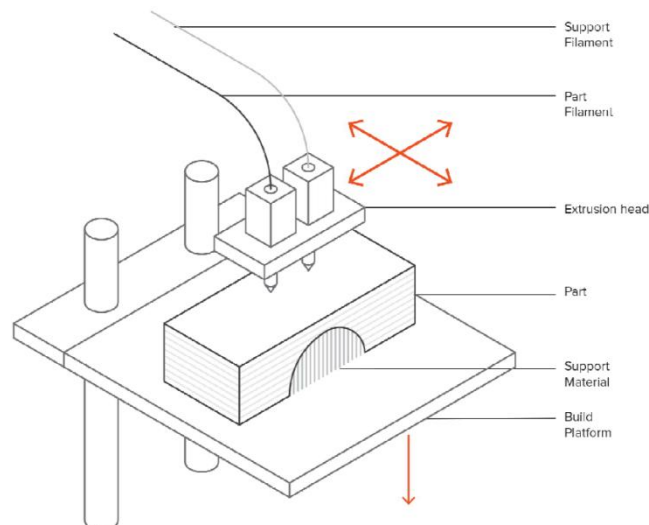

Рис. 3. Схема 3D-принтера SLA

**Powder Bed Fusion. Selective Laser Sintering (SLS)** є адитивним виробничим процесом, який належить сімейству Powder Bed Fusion. Технологія заснована на послідовному спіканні шарів порошкового матеріалу з використанням високої потужності лазерів. SLS часто помилково приймають за аналогічний процес, званий Selective Laser Melting (SLM). Різниця полягає в тому, що SLS забезпечує лише часткове плавлення, необхідне для спікання матеріалу, в той час як селективне лазерне плавлення має на увазі повне плавлення, необхідне для побудови монолітних моделей. Технологія (SLS) включає в себе використання одного або декількох лазерів (як правило, двоокису вуглецю) для спекання частки порошкового матеріалу для формування тривимірного фізичного об'єкта. Пластмаси, метали (Direct Laser Sintering of Metals (DMLS)), кераміка або скло використовуються в якості витратних матеріалів. Спікання здійснюється шляхом вимальовування контурів, вбудованих в цифрову модель (так зване «сканування») за допомогою одного або декількох лазерів. Після завершення сканування робоча платформа опускається і застосовується новий матеріальний шар. Процес повторюється до формування повної моделі. Оскільки щільність продукту залежить не від тривалості опромінення, а від максимальної енергії лазера, в основному використовуються пульсуючі радіатори. Перед друком витратний матеріал нагрівається до температури трохи нижче точки плавлення, щоб полегшити процес спікання. На відміну від таких методів адитивного виробництва, як стереолітографія (SLA) або багаторівневе моделювання синтезу (FDM), SLS не вимагає будівництва несучих конструкцій. Навісні частини моделі підтримуються невикористаним матеріалом. Такий підхід дозволяє досягти практично необмеженої геометричній складності виконуваних моделей. Нижче наведена ілюстрація схеми принтера SLS (див. рис. 4). Технологія SLS набула широкого поширення у всьому світі завдяки здатності виробляти функціональні деталі складних геометричних фігур. Хоча технологія була спочатку створена для швидкого прототипування, SLS недавно був використаний для дрібномасштабного виробництва

готової продукції. Це було досить несподівано, але цікавим застосуванням SLS було використання технологій в створенні арт-об'єктів. [12-18]

Selective Laser Melting (SLM) і Direct Metal Laser Sintering (DMLS) -це два процеси адитивних технологій, які відносяться до Powder Bed Fusion 3D-друку. Ці дві технології мають багато спільного: обидва використовують лазер для сканування і вибіркового запобіжника (або розплаву) частинок металевого порошку, склеївши їх разом і будує шар за шаром. Крім того, матеріали, що використовуються в обох процесах, є металами, які приходять в гранульованій формі. Відмінності між SLM і DMLS сходять до основ процесу склеювання частинок (а також патентів): SLM використовує металеві порошки з одною температурою плавлення і повністю розплавляє частки, в той час як в DMLS порошок складається з матеріалів зі змінними точками плавлення, які зливаються на молекулярному рівні при підвищених температурах. По суті: SLM виробляє деталі з одного металу, в той час як DMLS виробляє деталі з металевих сплавів. Технологія DMLS використовується для виробництва готової продукції малого та середнього розміру в різних галузях промисловості, в тому числі аерокосмічної, стоматологічної, медичної і т.д. Типовий розмір площі будівництва існуючих заводів становить 250x250x250 мм, хоча технологічних обмежень за розміром немає – мова йде лише про вартість пристрою. DMLS використовується для швидкого прототипування, скорочення часу розробки нових продуктів, а також у виробництві, що дозволяє знизити вартість невеликих лотів і спростити складання виробів складних геометричних форм. Нижче наведена ілюстрація схеми принтера SLS / DMLS (див. рис. 5). Технологія селективного лазерного плавлення використовується для побудови об'єктів складної геометричної форми, часто з тонкими стінками і порожнинами. Можливість об'єднання однорідних і пористих структур в один об'єкт корисна при створенні імплантатів – наприклад, ацетабулярних чашок або інших ортопедичних імплантатів з пористою поверхнею, сприяючи осеоінтеграції (зрощення кістковою тканиною). Крім того, ОДС успішно використовується в аерокосмічній галузі, що дозволяє створювати високоміцні структурні елементи, недосяжні по геометричній складності для традиційних механічних методів виробництва і переробки (фрезерування, різання і т.д.). Якість готової продукції настільки висока, що механічна обробка готових моделей практично не потрібна. Побічним ефектом є економія матеріалів, оскільки ОДС, в силу своєї специфіки. [19-24].

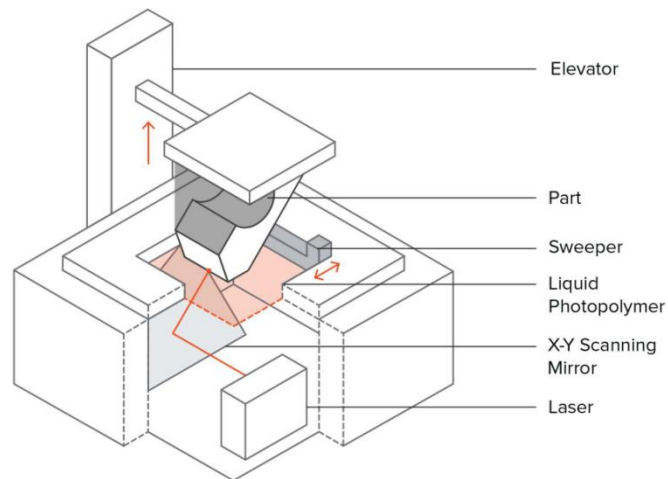

Рис. 4. Схема 3D-принтера SLS Рис.5. Схема 3D-принтера SLM / DMLS

**Висновки.** Вибір АВ-технологій здійснюється на основі оцінки таких критеріїв:

- вартість придбання;
- продуктивність;
- якість поверхні моделі;
- ступенем деталізації (здатність створювати дрібні фрагменти);
- точність будівництва;
- трудоемкість після обробки;
- стабільність модельного матеріалу;

- термін служби машини (принтера) перед заміною основних компонентів;
- надійності і часу доставки витратних матеріалів і запасних частин;
- розвиток служби технічної підтримки в регіоні;
- витрати на планове технічне обслуговування машини;
- вартість контракту на обслуговування (в пост-гарантійний період);
- надійність і довговічність машини;
- термін служби основних вузлів до заміни або капітального ремонту;
- необхідні кваліфікації і, відповідно, витрати на обслуговуючий персонал, а також необхідну площу установки і інженерну інфраструктуру.

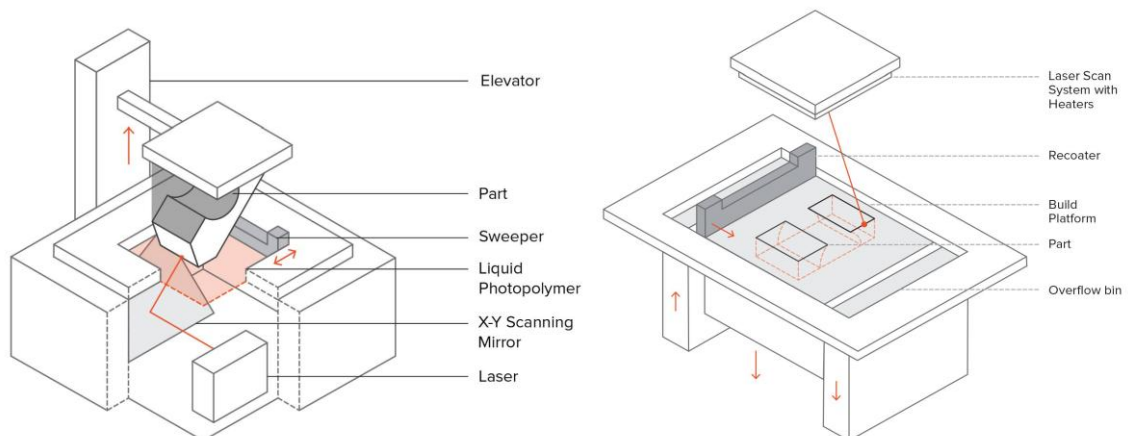
Залежно від конкретної ситуації, кожен з цих критеріїв має різне значення.

### ДЖЕРЕЛА ТА ЛІТЕРАТУРА

1. Ian Gibson, David Rosen, Brent Stucker. Additive manufacturing technologies. 3D Printing, Rapid Prototyping, and Direct Digital Manufacturing. Second edition. Springer-Verlag New York, 2015. p.147-171
2. F. Xu, Y.S. Wong and H.T. Loh, "Toward Generic Models for Comparative Evaluation and Process Selection in Rapid Prototyping and Manufacturing", Journal of Manufacturing Systems, Vol. 19, No. 5, Pp. 283-296, 2000.
3. Todd Grim and Associates, "Fused Deposition Modelling Technology Evaluation", Time-Compression Technologies, Vol. 2, No. 3, Pp. 1-6, 2003.
4. R. Anitha, S. Arunachalam and P. Radhakrishnan, "Critical Parameters Influencing the Quality of Prototypes in Fused Deposition Modeling", Journal of Material Processing Technology, Vol. 118, Pp. 385-388, 2001.
5. L.M. Galantucci, F. Lavecchia and G. Percoco, "Study of Compression Properties of Topologically Optimized FDM Made Structured Parts", CIRP Annals-Manufacturing Technology, Vol. 57, Pp. 243-246, 2008.
6. Pulak M. Pandey, N. Venkata Reddy and Sanjay G. Dhande, "Improvement of Surface Finish by Staircase Machining in Fused
7. Jorge VL Silva, Rodrigo A. Rezende. Additive Manufacturing and its future impact in logistics. // 6th IFAC Conference on Management and Control of Production and Logistics, 2013 - science paper
8. Adam G, Zimmer D. Design for Additive Manufacturing—Element transitions and aggregated structures. CIRP Journal of Manufacturing Science and Technology 2014;7:20–28.
9. Thompson MK, et al. Design for Additive Manufacturing: Trends, opportunities, considerations and constraints. CIRP Annals - Manufacturing Technology 2016;65:737-760.
10. Moroni G, Petró S, Polini W. Geometrical product specification and verification in additive manuf. CIRP Annals - Manufacturing Technology 2017;66:157-160.
11. Dantan JY et al. Geometrical variations management for additive manufactured product. CIRP Annals - Manufacturing Technology 2017;
12. Frazier, WE Metal Additive Manufacturing: A Review // Journal of Materials Engineering and Performance, 2014 року, volume 23: p.1917-1928.
13. Elham Attar and Carolin Korner, "Lattice Boltzman model for thermal free surface flows with liquid-solid phase transition," International Journal of Heat and Fluid Flow, vol. 32, pp. 156-163, 2011.
14. Carolin Korner, Elham Attar, and Peter Heintl, "Mesoscopic simulation of selective beam melting processes," Journal of Materials Processing Technology, vol. 211, pp. 978-987, 2011.
15. Carolin Korner, Andreas Bauerei, and Elham Attar, "Fundamental consolidation mechanisms during selective beam melting of powders," Modelling Simul. Mater. Sci. Eng., p. 18, 2013.
16. Alexander Klassen, Andrea Bauerei, and Carolin Korner, "Modelling of electron beam absorption in complex geometries," J. Phys. D: Appl. Phys., vol. 47, p. 11, 2014.
17. Regina Ammer, Ulrich Rude, Carolin Korner Matthias Markl, "Numerical investigation on

hatching process strategies for powder-bed-based additive manufacturing using an electron beam," *Int. J. Adv. Manuf. Technol.*, vol. 78, pp. 239-247, 2015.

18. Saad A Khairallah and Andy Anderson, "Mesoscopic simulation model of selective laser melting of stainless steel powder," *Journal of Materials Processing Technology*, vol. 214, pp. 2627-2636, 2014.

19. Hongyi Yang, Jingying Charlotte Lim, Yuchan Liu, Xiaoying Qi, Yee Ling Yap, Vishwesh Dikshit, Wai Yee Yeong & Jun Wei. Performance evaluation of ProJet multi-material jetting 3D printer // *Virtual and Physical Prototyping*, Volume 12 2017 – Issue

20. Levy, G.N., Schindel, R., Kruth, J.-P., 2003, Rapid manufacturing and rapid tooling with layer manufacturing (LM) technologies, state of the art and future perspectives, *CIRP Annals*, 52/2: 583- 609

21. Hopkinson, N., Dickens, P., 2001, rapid prototyping for direct manufacture, *Rapid Prototyping J.*, 7/4: 197-202

22. Kruth, J.-P., Levy, G., Klocke, F., Childs, T.H.C., 2007, Consolidation phenomena in laser and powder-bed based layered manufacturing, *CIRP Annals*, 56/2: 730-759

23. Gibson, I., Stucker, B., Rosen, D.W., 2009, Additive manufacturing technologies: Rapid prototyping to direct digital manufacturing, Springer

24. Vandenbroucke, B., Kruth, J.-P., 2007, Selective laser melting of biocompatible metals for rapid manufacturing of medical parts, *Rapid Prototyping J.*, 13/4: 196–203



АРХІТЕКТУРА І БУДІВНИЦТВО /  
АРХИТЕКТУРА И СТРОИТЕЛЬСТВО

УДК 697.34

Салтанат Багітова, Кәмила Мейрам  
(Нур-Султан, Қазақстан)

БІРІККЕН ЖҮКТЕМЕГЕ БАҒЫТТАЛҒАН ОРТАЛЫҚТАНДЫРЫЛҒАН  
ЖЫЛУМЕН ЖАБДЫҚТАУ ЖҮЙЕСІНІҢ АРТЫҚШЫЛЫҒЫ

Мақалада жылумен жабдықтау жүйесінің үнемділігін арттыру мақсатында орталықтандырылған біріккен жүктемеге бағытталған реттеу қарастырылған. Аталған реттеудің артықшылығы – жылу желілерінің диаметрлерінің азаюы, соның нәтижесінде металл шығынының төмендеуі. Сонымен қатар, бөлмеде адам денсаулығына қолайлы температуралық режимнің орын алуы.

**Түйінді сөздер:** үнемділік, жылумен қамтамасыз ету, реттеу, жылу жүйесі.

*The article provides for the regulation of centralized combined load in order to increase the efficiency of the heating system. The advantage of this regulation is the reduction of the diameter of heating networks, resulting in a reduction in metal consumption. In addition, the room should have a temperature that is suitable for human health.*

**Keywords:** economy, heat supply, regulation, heating system.

Бәрімізге анық болатын көрсеткіш, әр мемлекеттің әлемдік деңгейдегі жағдайы бұл мемлекет иеленетін энергия ресурстарының қорымен анықталады. Бүгінгі таңда энергия үнемдеу мәселесі жылумен қамту жүйесінің басты мақсаты болып отыр. Қай мемлекеттік мекемені, тұрғын және қоғамдық ғимаратты алып қарастырсақ та, энергия үнемшілігі әрдайым назарда. Осыған орай жылумен қамту жүйесі ескертпе емес. Энергия үнемдеу дегенміз – бұл энергия ресурстарын пайдалы және рационалды түрде қолдану үшін арналған іс-шаралар жиынтығы.

Жылыту жүйесі - техникалық құрылғылар жиынтығы бірліктер мен кіші жүйелер, олар жылу тасымалдағышты дайындауды, оны жеке тұтынушыларға жылу сұранысына сәйкес тасымалдау және таратуды қамтамасыз етеді [2]. Соңғысы- жылыту, желдету, ыстық сумен қамтамасыз ету, сондай-ақ өнеркәсіп кәсіпорындардың технологиялық қондырғылары. Қалалар мен елді-мекендерде тұрмыстық және өнеркәсіптік тұтынушыларға жылу энергиясын беру құралдары аумақтың санитарлық жай-күйіне, таза ауаға тікелей әсер етеді.

Орталықтандырылған жылумен жабдықтау жүйесін және жылу энергиясының нарығын ұйымдастыру электр энергиясының нарығынан тек жылу энергиясына тән техникалық және технологиялық аспектілерден айтарлықтай ерекшеленеді[1]:

- жеке елді-мекендер үшін жылумен жабдықтауды оқшаулау;
- жылу тасымалдағыштың экономикалық тұрғыдан қолайлы тасымалдау жол аралығын шектеу;
- қысқы кезеңде тұтынушы комитеттердің ұзақ уақытқа тоқтауының мүмкін болмау еместігі (экономикалық жағынан жазатайым оқиғалардан сенімділіктің басымдылығы).
- жыл бойы жылуды тұтыну сыртқы температураға тәуелді;
- жылу энергиясын және жылу желілерінің өткізу қабілетін сыртқы ауаның минималды есеп айыратын температурасымен есептеу.

Орталықтандырылған жылумен қамту жүйесінде жылыту және ыстық сумен қамту жүктемелерінің қатынасы қарастырылады [3]. Жылу жіберуді реттеу біріккен жылыту және ыстық сумен қамту жүктемелері бойынша жүргізіледі.

Біріккен жылыту және ыстық сумен қамту жүктемелері бойынша жылу жіберудің мақсаты – жылу көзінде өндірілген жылуды орталықтан сапалы реттеп, жергілікті жылу

пунктінде жылу жүктемелерінің барлық түрлерін жергілікті санды реттеумен үйлестіру. Біріккен реттеудің бұл әдістері жылу қондырылған толық пайдалануды, жылу мен электр энергияларын максималды аралас өндіруді және жылумен қамтудың жақсы сапасын қамтамасыз етеді.

Реттеудің осы әдістерін қолданғанда жүйедегі желілік судың шығыны сыртқы ауа температуралар ұзақ уақыт аралығында тұрақты ұсталады, ол жылытулық температуралық графигі бойынша анықталған жылытуға желілік судың шығынына тең (яғни ыстық сумен қамтуда жеке шығыны қарастырылмайды). Сондықтан ыстық сумен қамту жүктемесін қанағаттандыру үшін жылу желісінің беретін құбырындағы судың температурасы жылытулық температуралық графигіне қарағанда жоғары болуды талап етеді. Бұл жағдайда желілік судың есептік шығыны біршама қысқарады.

Ашық жылумен қамту жүйесіндегі құбырлардағы желілік судың шығындарына ыстық сумен қамтудың әсері мол, себебі ыстық су тұтынуы уақыт (сағат, тәулік) бойы өзгерісті. Ғимараттың жергілікті жылу пунктінде барлық жылу тұтынушылар үшін қажетті су шығындары байланысты үйлестіреді. Жылыту және ыстық сумен қамтудың үйлесімді жүктемесі бойынша орталық сапалы реттеу кезінде желілік судың шығыны тұрақты қалады, ол жылытулық температуралық графигі бойынша жылытуға кететін су шығыны тең [4]. Жылу пунктінде бұл шығын жылыту және ыстық сумен қамту жүйелерінің арасында сыртқы ауа температурасына байланысты есептік тәртіпте таратылады, ол үшін шығын реттегіші ыстық сумен қамту жүйесін қосу алдында орнатылады. Тұтынушылардың орталықтандырылған жылумен жабдықтауы жылу және электр энергиясын, сондай-ақ ірі аудандық және жылумен жабдықтаудың басқа көздерінен құралған жылу және электр станцияларынан кең және тармақталған жылу желілері арқылы жүзеге асырылады.

Барлық жылумен жабдықтау жүйелерін келесі критерийлерге сәйкес топтастыруға болады: орталықтандыру деңгейіне сәйкес, өндірілген жылу тысығыштың түріне байланысты, жұмыс режиміне (жыл бойы және маусымдық), ыстық сумен қамтамасыз ету әдісіне, құбырлардың, жылу желілерінің санына орай. Жылу көзінің түрі және қуатына қарай жылумен жабдықтау:

- жылу және атом станцияларынан орталықтандырылған ;
- аудандық немесе елді-мекендік қазақандықтардан (бір я болмаса, бірнеше ғимараттарды жылыту үшін пайдаланады):
- автономды, ғимаратта тікелей орнатылған жылу генераторынан (жеке үйлер мен бөлмелер үшін жылытуға және кейде ыстық сумен қамтамасыз етуге арналған).

Жылумен қамту жүйесінің негізгі буыны болып әлібетте жылу желілері саналады. Желілер жылу нысанында өндірілген жылу тасығышты ғимараттардың локальды тұтынушыларына тасымалдайды. Тұтынушылардың жалпы жылу жүктемесіне байланысты жылу көзінің түрі таңдалады [5]. Қаланың немесе административті бірлігінің жел раушанына орай ауа бассейнін қорғау негізінде жылу көзінің тағайындалуы орны қабыладанады.

Жылу желілерін жобалау үшін:

- қала аудандарының бас жобасы және құрылым сипаттамасы;
- жергілікті топографиялық мәліметтері;
- жер қасиетінің сипаттамасы және де олардың тереңдігі деректері қажетті.

Осы мәліметтер дайындағаннан кейін жылумен қамтуды жобалау кезінде бірінші кезекте жылу көзінен тұтынушыларға дейін жылу желілерінің өтетін жолы (трассасы) қарастырылады. Жылу желілерінің трассасы инженерлік жүйелеріне берілен техникалық кешенінің қызыл сызығына параллельді, жасыл алаң мен жол жүрісі аймағынан бөлек қарастыру керек. Құбырларды трамвай сызықтарынан, электрлік темір жолдарынан, тұрақты токтан, сорғыш кабельдерден және шатасқан ток құбырларымен қақтығыспас үшін аулақ салу керек.

Сулы жылу жүйелерінің құбырлар диаметрі және тағайындалуы бойынша, магистральді және ажыратылатын болып бөлінеді. Магистральді жүйеге жылу көзінен жылу қабылдайтын аудандарды байланыстыратын құбырлар қарайды.



Қорытындылай келсек, біріккен жүктемеге бағытталған орталықтандырылған сапалы реттеудің артықшылығы көп. Аталаған реттеуді қолдана отырып, жылу желілерінің диаметрлерінің азаюына қол жеткізіп қана қоймай, жылу электр орталығында пайдаланылатын отын көзінің үнемделуіне де қол жеткіземіз.

### ӘДЕБИЕТ

1. Петин В.В., Батухтин А.Г., Калугин А.В., Сафронов П.Г. Современные технологии использования электрической энергии в системах централизованного теплоснабжения. *Научно-технические ведомости СПбГТУ*. Санкт-Петербург. 2010. №4. С.32-38.
2. Ефимов Н.Н., Малышев П.А. Перспективы использования тепловых насосов в энергообеспечении промышленных и коммунальных предприятий. *Теплоэнергетика*. 2009. №11. С.30-33.
3. Соколов Е.Я. Теплофикация и тепловые сети: Учебник для вузов. Москва: Издательство МЭИ, 1999. 360 с.
4. Батухтин А.Г. Применение оптимизационных моделей функционирования систем теплоснабжения для снижения себестоимости тепловой энергии и увеличения располагаемой мощности станции. *Промышленная энергетика*. 2010. №2. С.7-8.
5. Батухтин А.Г. Использование тепловых насосов для повышения тепловой мощности и эффективности существующих систем централизованного теплоснабжения. *Научно-технические ведомости СПбГТУ*. 2010. №2. С.28-33.

УДК 624.01

*Микола Горпенюк  
(Чернівці, Україна)*

### ЕФЕКТИВНІ МЕТОДИ УТЕПЛЕННЯ ФАСАДІВ ТА ПОДОЛАННЯ МІСТКІВ ХОЛОДУ

*Для того щоб будівля була енергоефективною, в ній слід утеплити усі конструктивні елементи. Досягти максимального енергозбережного ефекту можна за допомогою утеплення фасадів і запобігання утворення містків холоду.*

*Ключові слова: утеплення, мокрий метод, сухий метод, тришарова конструкція, скловата, пінопласт, містки холоду.*

#### Вступ

Утеплення фасаду є найпоширеніший спосіб утеплення житлових будівель, проте перед початком роботи слід дуже уважно вивчити, а ще краще проконсультуватися з фахівцями щодо вибору необхідних матеріалів і технології його реалізації. І якщо на перший погляд все здається дуже простим, то слід зауважити, що невідповідність тих чи інших матеріалів, або найпростіше порушення технології може призвести у кращому випадку до зниження ефективності, а частіше до руйнування фасаду у вигляді тріщин, випуклостей, відшаруванням декоративного шару, плям та ін., що, у свою чергу, потребує великих фінансових затрат на їх усунення.

На сьогоднішній день основними теплоізоляційними матеріалами є мінеральна вата, екструдований пінополістирол і звичайний пінополістирол (пінопласт). Усі вони виконують спільну основну функцію – збереження тепла і мікроклімату всередині будівлі. Проте є багато факторів і параметрів, які роблять їх зовсім різними: коефіцієнт теплопровідності, опір динамічним навантаженням, гігроскопічність, екологічність, клас горючості й інші.

Підготовка включає опанування знаннями в сфері енергозбереження і підвищення енергетичної ефективності, а саме: вимоги ISO 50001:2014 «Енергозбереження. Системи енергетичного менеджменту. Вимоги та настанова щодо використання», ДБН В.2.6–33: 2018

«Конструкції зовнішніх стін з фасадною теплоізоляцією. Вимоги до проектування», ДБН В.2.6–31:2016 «Теплова ізоляція будівель», ДБН В.1.1–7:2016 «Пожежна безпека об'єктів будівництва. Загальні вимоги», питання розроблення та впровадження методів утеплення фасадів будівель, створення комплексних конструктивних рішень, призначених для забезпечення нормативних значень теплотехнічних показників стінових конструкцій, захисту конструкцій від впливу навколишнього середовища, забезпечення нормативного мікроклімату приміщень та надання фасадам будинків та споруд привабливого естетичного вигляду та інші питання, що пов'язані із створенням та експлуатацією фасадної теплоізоляції будівель.

### Мета

- Визначити ефективні методи утеплення фасадів подолання містків холоду;
- Дослідити місця утворення містків холоду, та методи їх подолання;
- Виконати раціональні конструктивні рішення для підвищення теплостійкості та енергоефективності будівлі.

### Методи

Використані такі методи утеплення зовнішніх стін будинку:

- **Мокрий метод** – це так звана система скріпленої теплоізоляції, яка є недорогим способом багатошарового утеплення зовнішніх стін. Теплоізоляційний матеріал монтують на клей і дюбелі, після чого на стіну встановлюють або наносять гідрозахисний шар, армуючі елементи, ґрунтовку і фінішну штукатурку. Подібна багатошарова конструкція висуває серйозні вимоги до сумісності шарів, і деякі виробники випускають готові комплексні рішення для фасадів, що включають увесь необхідний набір матеріалів.

- **Сухий метод** припускає монтаж поверх утеплювача гідроізоляції і облицювального шару (блокхаус, сайдинг, пластикові або керамічні панелі), а не рідкої штукатурки. У випадку якщо між шаром теплоізоляції і облицюванням передбачений вентиляційний проміжок, такий метод монтажу називають навісним вентиляльованим фасадом. Це більше дороге, але і ефективніший спосіб монтажу теплоізоляції, де повітряний проміжок виступає додатковим температурним буфером, що знижує тепловтрати і полегшує виведення вологи з утеплювача.

- **Тришарова конструкція**, коли утеплювач поміщають усередині стіни. Теплоізоляцію кріплять на основну несучу стіну, а із зовнішнього боку фасад закривають облицюванням (наприклад, клінкерною цеглиною). Кріплення зовнішніх шарів забезпечується за допомогою анкерів. У разі зведення тришарових стін теж частіше застосовують мінеральну вату і залишають вентиляційний проміжок. При використанні пінополістиролу проміжок не роблять. Цей метод можна використовувати тільки на етапі зведення будівлі, тоді як перші варіанти можна застосувати і для утеплення готових будинків.

### Матеріали для утеплення фасадів

#### Теплоізоляційні матеріали:

Є декілька видів мінеральної вати, а саме **скловата** (виготовляється з кварцового піску, з чого власне і виготовляють скло), **мінеральна вата** виготовлена на основі шлаку (застосовується у промислових будівлях) і **кам'яна мінеральна вата**, яка зазвичай виготовляється з базальту із додаванням вапняку, доломіту і глини.

**Екструдований пінополістирол (ЕПП)** – це утеплювач нового покоління, призначений для використання в умовах підвищених навантажень і вологості, оскільки він має нульову капілярність і, відповідно, надзвичайно низьке водопоглинання, а також володіє дуже високою міцністю на стиск. Враховуючи, що волога безпосередньо впливає на показник теплопровідності, можна абсолютно стверджувати, що ЕПП має найстабільніші теплоізоляційні характеристики. Також слід зазначити, що він є морозостійким, довговічним і хімічно стійким (за винятком органічних розчинників), не гниє під дією агресивного навколишнього середовища і не руйнується комахами та гризунами.

**Пінопласт** являє собою гранули, розміри яких коливаються в межах від 3 до 10 мм. Гранули на 2% складаються з полістиролу та на 98% з повітря. Процес формування пінопласту протікає тільки при високій температурі, під дією якої проходить т.зв. спаювання гранул полістиролу між собою. Відтак, матеріал складається лише з полістиролу та повітря, що засвідчує його найнижчу із зазначених теплоізоляційних матеріалів ціну.

### **Боротьба з містками холоду**

**Містки холоду** – це елементи зовнішніх перегородок будівлі, що характеризуються низькою ізоляційною здатністю порівняно із іншими будівельними фрагментами.

Розподіляють містки холоду на **точкові** та **лінійні**. Перші виникають внаслідок використання іншого матеріалу, зокрема під час застосування елементів з'єднання для монтажу ізоляції, а лінійні трапляються, в основному, на поверхнях зовнішніх перегородок, що властиво для з'єднання стін та фундаменту, периметрів вікон та дверей, крокв похилих дахів.

Щодо походження, містки холоду розподіляють на:

- **Геометричні** – виникнення яких пов'язане із геометрією будинку, зокрема у таких кутах, де зовнішня поверхня (яка є площею віддавання тепла) значно більша за площу постачання. З уваги на це, містки холоду є у кожному зовнішньому куті.

- **Структурні** – що виникають як наслідок зміни термоізоляції, застосуванням певних технологій будівництва чи використання окремих матеріалів. До прикладу – біля віконних чи дверних перемичок, поруч із залізобетонними стовпами.

Для того щоб досягти максимального енергозбережного ефекту, недостатньо якісно утеплити стіни. Будівля має бути теплоізолювана повністю за принципом **замкнутого теплового контура**. Окрему увагу приділяють захисту від появи неутеплених ділянок – містків холоду.

Треба обов'язково утеплювати укуси вікон і дверей, місця кріплення кондиціонерів або антен, стики стін з перекриттями і покрівлею, кути зовнішніх стін. При монтажі утеплювача в декілька шарів, укладання слід здійснювати внапустку стиків і так далі.

### **Висновки**

Отже, будинок втрачає тепло через усі огорожувальні конструкції, включаючи стіни, вікна, двері, дах, підвал і підлогу нижнього поверху. Для того щоб будівля була енергоефективною, в ній слід утеплити усі конструктивні елементи. Особливу увагу приділяють утепленню зовнішніх стін, які відповідальні за 30 % тепловтрат будинку.

Утеплювати зовнішні стіни можна декількома способами – зсередини, зовні, а також у проміжку між двома шарами конструкційних матеріалів (так звані тришарові стіни). Хоча для кожного конкретного випадку підходить своя методика, найбільш ефективним способом утеплення стін вважається монтаж теплоізоляції **на зовнішньому боці фасаду**.

### **ДЖЕРЕЛА ТА ЛІТЕРАТУРА**

1. Будівельні матеріали та вироби / О. М. Лівінський, О. М. Пшінько, М. В. Савицький та ін. Д.: Дніпропетр. нац. ун-т залізн. трансп. ім. акад. В. Лазаряна, Акцент ПП, 2014. 658 с.
2. Дворкін Л.Й., Лаповська С.Д. Будівельне матеріалознавство. Підручник. Рівне: НУВГП, 2016. 448 с.
3. Матеріали і технології в сучасному будівництві: Підручник для вузів / Є.К. Карапузов, В.Г. Соха, Т.Є. Остапченко. Київ: Вища освіта, 2006. 416 с.

УДК 550.34

*Атоғали Джумабаев, Нұркен Жұбанышбай  
(Нур-Сұлтан, Қазақстан)*

## УРБАНИЗАЦИЯЛАНҒАН АУДАНДАРДАҒЫ ҒИМАРАТТАР МЕН ИМАРАТТАРДЫ ҚАЙТА ҚҰРУ КЕЗІНДЕГІ СЕЙСМИКАЛЫҚ КҮШЕЙТУ ӘДІСТЕРІН ТАЛДАУ

*Мақалада урбанизацияланған аудандардағы ғимараттар мен имараттарды қайта құру кезіндегі сейсмикалық күшейту әдістері талқыланып, қайта құру нәтижесінде ғимараттың техникалық-экономикалық көрсеткіштері сипатталған.*

**Түйінді сөздер:** күшейту, қайта құру, сейсмика, динамика.

*The article discusses the methods of seismic reinforcement in the reconstruction of buildings and structures in urban areas, and describes the technical and economic performance of the building as a result of reconstruction.*

**Key words:** amplification, reconstruction, seismics, dynamics.

Егер қатты жер сілкіністерінен кейін зақымдалған ғимараттарды одан әрі пайдалану үшін орынды деп тапса, ғимарат жөнделеді, қалпына келтіріледі немесе күшейтіледі.

Сыртқы ақауларды жою және көтергіш емес элементтердің зақымдануын жою қажет болған жағдайларда, ғимараттарды жөндеумен шектеледі. Қалпына келтіру тіреу элементтерінің зақымдануын жоюды және оларды бастапқы күйіне келтіруді көздейді. Бекітуге бастапқыда жобада көзделмеген қосымша сейсмикалық шаралар және ғимаратты қолданыстағы жер сілкінісіне төзімді құрылыс стандарттарының талаптарына сәйкес келетін деңгейге келтіру кіреді. Кейбір авторлар қалпына келтіру тұжырымдамасымен қатар, күрделі жөндеу және қалпына келтіру тұжырымдамасын қолданады.

Қайта құру - нәтижесінде ғимараттың техникалық-экономикалық көрсеткіштері өзгертін жұмыстар жиынтығын білдіреді.

Ғимаратты сейсмикалық күшейту күрделі жөндеу немесе жөндеу жұмыстарының бөлігі бола алады. Оның мақсаты - арнайы сейсмикалық шараларды орындау арқылы үлкен сейсмикалық қарсылыққа қол жеткізу. Кейде мұндай жұмыстар сейсмикалық күшейту деп аталады, яғни ғимаратты жаңа талаптарға сай қайта құру.

Осы зерттеуде аталған жұмыс түрлері үшін қайта құру тұжырымдамасы қолданылады.

Ғимараттарды қалпына келтіру кезінде олар дәстүрлі түрде жер сілкінісінен кейін оларды бұрынғы қалпына келтіруге тырысады [1]. Алайда жер сілкінісі кезінде құрылымдардың зақымдануынан болатын зиянды азайту мақсатында алдын-ала күшейту жұмыстарын жүргізу үрдісі байқалады. Белгілі бір объектіге қатысты жер сілкінісінің салдарын жою міндеті, әдетте, келесідей тұжырымдалды: құрылымның кеңістіктегі қаттылығын және оның сейсмикалық әсерлерге төтеп беру қабілетін оның зақымданғанға дейінгі деңгеймен бірдей немесе үлкен дәрежеде қамтамасыз ету [2] керек.

Қалпына келтірудің жалпы принциптеріне мыналар кіреді: бөлшектеу жұмыстарының минималды мөлшері; зақымдалған құрылымдарды ең көп пайдалану; жұмысты механикаландырудың жоғары деңгейі; зауытта дайындалған өнімді максималды пайдалану; жұмысты ұйымдастыруға және жоспарлауға қойылатын жоғары талаптар. Орындалатын жұмыс көлемі туралы шешім қабылдағанда ғимараттың қызмет ету мерзімін, физикалық тозу мөлшері мен зақымдану дәрежесін, ескеру ұсынылды.

Сейсмикалық модернизация кеңістікті жоспарлау мен жобалық шешімді бастапқы тағайындау сияқты маңызды ерекшеліктермен байланысты екендігін ескере отырып, жаңадан тұрғызылған ғимараттардың сейсмикалық төзімділігіне қол жеткізу үшін қолданылатын тәсілдерді пайдалану техникалық және экономикалық себептерге байланысты объективті мүмкін емес болып қалады. Бұл ғимараттарды қалпына келтіру мен нығайту кезінде олардың маңыздылығы олардың техникалық орындылығы реттейтін нормативтік

құжат болмаған кезде тиісті негіздемесіз қолданылатын сындарлы сейсмикалық шараларға жатады [1], яғни сейсмикалық күшейту туралы шешім қабылдау процесі субъективті, ал қолданыстағы тәсілмен мақсатқа жету декларативті және бақыланбайды.

Бастапқыда ғимараттар мен имараттарды антисейсмикалық күшейту іс жүзінде әдеттегі күшейтуден өзгеше болмады және жеке құрылымдарды нығайтудан тұрды. Тәжірибе жинақтап, жойқын жер сілкіністерінен кейін ғимараттарды қалпына келтіру әдістері көбейген сайын оларды жіктеуге мүмкіндік туды.

Дәстүр бойынша қалпына келтірудің үш түрі ажыратылады [1]:

1. ғимараттардың жеке жүк көтергіш элементтерін қалпына келтірудің барлық әдістерін біріктіреді: қабырғалар, бағандар, ригельдер, еден плиталары, блоктар, панельдер;

2. ғимараттың бөлшектері мен элементтері арасындағы байланыстарды қалпына келтіру әдістерін біріктіреді: қабырғалардың, панельдердің, блоктардың, темірбетон рамаларының түйіндерінің қиылысу және түйісу бұрыштары және т.б.;

3. ғимараттың кеңістіктік қаттылығын қалпына келтіру және арттыру, ғимараттың тұтастай алғанда жүйе ретінде барлық жүк көтергіш элементтер арасындағы сейсмикалық жүктемені қабылдау және бөлу қабілетін арттыру әдістерін қамтиды.

Жеке қабырғалар мен бағандарды нығайту үшін металл, әрлеу және бетон жақтаулары кеңінен қолданылады. Кеңістіктегі қаттылықты қалпына келтіру үшін екі немесе одан да көп сипатталған қалпына келтіру әдістерінің біріккен түрі қолданылады. Біреуі жеке элементтерді күшейтеді, екіншісі - тік элементтердің бір-бірімен байланысы, үшіншісі - тік және көлденең элементтердің байланысы.

XX ғасырдың 80-90 жылдары жаңа әдістер кеңінен таралды, соның ішінде ғимараттарды сыртқы темірбетон және «саркофаг» элементтермен нығайту, оның алғышарттары кірпіштен жасалған бұйымдардың сынамаларын жасау кезінде жасалған, ерітінді бетон қабаттарындағы торлармен күшейтілген (3-кесте). Бұл әдістердің басты артықшылығы сол, сейсмикалық модернизациялау жұмыстары кезінде ғимараттардың жұмысы жалғастырылды, өйткені бір уақытта ішкі кеңістікке әсер етпеді, сонымен қатар қосымша қабаттардың қондырмаларын жүргізуге мүмкіндік туды.

Арнайы жабдықтың жоқтығынан қабырғалардың қалауын бұрғыланған тік саңылаулардан өткен алдын ала кернеулі элементтермен қысу арқылы ғимараттардың сейсмикалық төзімділігін арттыру әдісі аз қолданылды.

Батыс Еуропаның тарихи даму жағдайында ғимараттарды қалпына келтіру кезінде нығайту кең таралды [2]:

- еден деңгейінде алдын ала керілген көлденең белбеулер,
- қабырғалардың металл қыстырмалары;
- бастапқыда олардың отқа төзімділігін арттыру үшін қолданылатын едендерге құйылған бетон қаптау.

Бұл әдістер қарқындылығы EMS8 дейінгі жер сілкіністерінде айтарлықтай жоғары тиімділікті көрсетті.

Ғимараттың өзін нығайту әдістерінен басқа, іргетастардың негізін өзгерту үшін әртүрлі әдістер де қолданылады, оларға мыналар жатады: цементтеу, кремнийлеу, шайырлау, электрохимиялық, саз, битумизация, термиялық және т.б. Сондай-ақ, олар техногендік негіз құру үшін ерітінділерді топыраққа қысыммен енгізуге байланысты технологияларды қолданады.

Қолданыстағы ғимараттарға сейсмикалық жүктемені азайту арқылы сейсмикалық төзімділігін арттырудың бірнеше әдістері бар:

- сейсмикалық қасиеттері бойынша, мысалы, II-ден I-ге дейін немесе III-тен II-ге дейін топырақтар санатын өзгерту үшін техногендік негізді орналастыру;
- қолданыстағы ғимараттардың шатырында динамикалық тербеліс сөндіргіштерін орнату;
- ғимараттарды сейсмикалық оқшаулау.

Қалпына келтірудің немесе күшейтудің инженерлік міндеті - стандартты жобалық жүктемелер әсерінен жеке элементтердің де, бүкіл ғимараттың да қажетті көтергіштігін қамтамасыз ету. Кейбір авторлар жер сілкінісіне төзімді құрылыстың қажетсіз шығындарын болдырмау үшін төмен шығындармен байланысты екінші реттік элементтердің зақымдану мүмкіндігін қарастырды, оларға мыналар кіреді: арақабырғалар, терезе тіректері, сантехникалық жабдықтардың элементтері, қабырғаларды, төбелерді, шатырдың жеке бөліктерін өңдеу, ғимараттың жертөлесін әрлеу және т.б.

Осыған байланысты құрылыста айтарлықтай қиын жағдай қалыптасты, оның мәні келесіде.

- жер сілкінісіне төзімді құрылыстың даму стандарттарына сәйкес келмейтін ғимараттардың көлемі үнемі өсіп отырады;

- адамның іс-әрекеті нәтижесінде ғимараттардың функционалдық мақсаты және олардың пайдалану шарттары айтарлықтай өзгереді.

Бұл жағдай жер сілкіністерінен кейін ғимараттарды қалпына келтіруді ғана емес, оларды сейсмикалық қауіпті аймақтарда нығайту қажеттілігін туғызады. Ол үшін негізінен қажетті жұмысты орындауға мүмкіндік беретін түрлі әдістер мен техникалық шешімдер жасалды.

Сонымен қатар, ғимараттарды сейсмикалық нығайту бойынша жұмыстардың қажетті және жеткілікті көлемін анықтайтын өлшемдер жоқ, олардың сейсмикалық төзімділігі мен сейсмикалық қауіпсіздігі, қызмет ету мерзімі ішінде, бастапқыда қабылданған жобалық сейсмикалық күш туралы ғана емес, сонымен қатар бұл кешенге не кіруі керек екендігі туралы біржақты түсінік болмаған жағдайда сейсмикалық төзімділік пен сейсмикалық қауіпсіздікті қамтамасыз етуге бағытталған пайдалану кезеңіндегі шаралар жиынтығы кіреді.

### ӘДЕБИЕТТЕР

1. Савиовский В.В., Болотских О.Н. Ремонт и реконструкция гражданских зданий. Харьков: «Ватерпас», 1999. 287 с.

2. Матвеев Е.П. Реконструкция жилых и гражданских зданий. Москва, 1999. 48 с.

УДК 624.2

*Атоғали Джумабаев, Медет Карипов  
(Нур-Султан, Қазақстан)*

### ЖҰҚА ҚАБЫРҒАЛЫ БОЛАТ АРҚАЛЫҚТАРДЫ ОҢТАЙЛАНДЫРУ

*Мақалада жұқа қабырғалы болат арқалықтарды оңтайландыру мәселесі қарастырылған. Қабырғаның негізі икемділігі мен иілгіштік қасиеттері талқыланды.*

*Түйінді сөздер: жұқа қабырғалы болат арқалық, оңтайландыру, иілгіштік.*

*The article deals with the optimization of thin-walled steel beams. The basic properties of the wall were discussed.*

*Key words: thin-walled steel beams, optimization, flexibility.*

Композициялық қабырғаның биіктігі оның қалыңдығынан 200 есе асатын жағдайларда жұқа қабырғалы құрылымға жатқызуға болады. Қабырғаның икемділігінің артуы қимасының биіктігін, иілу моментін құрайтын жұп күштің иығын дамытуға мүмкіндік береді. Бұл материалдың шығынын азайтуға көмектесетін жоғарғы және төменгі белдіктерді жеңілдетеді.

Иілгіш қабырғалы арқалықтардың басты ерекшелігі - сәуле жүктемені қабылдаған кезде қабырғаның тұрақтылығының жергілікті жоғалуына жол беріледі, ал құрылым тұтастай алғанда өзінің тиімділігін жоғалтпайды және артқан жүктемені көтере береді. Бұл,

өз кезегінде, элементтің көлденең қимасының ауданын дәстүрлі сәулелермен салыстырғанда азайтуға мүмкіндік береді.

Алғаш рет кемеңің корпусын орнату үшін икемді элементтерді қолданатын композициялық шыбықтар қолданылды: алғашқы ескертулер 19 ғасырдың аяғы мен 20 ғасырдың басына жатады және ағаш парус желісінен ауысумен байланысты. бұрандалары бар металл кемелер [1]. Кейінірек, шамамен 19 ғасырдың 30- жылдары жіңішке тақтайшалар ұшақ жасауда қолданыла бастады. Бірінші ұшақтың қаңқаларының құрылымдарындағы қабырғалар мықты мата: брезентті немесе перкальді жеңілдету үшін жасалғандығы назар аудартады [2].

Ғимарат құрылымы қабырғалық өзгерістен кейін, кеме жасаудағы сияқты, артып келе жатқан жүктемені көтере алатындығына көп уақыт бұрын назар аударылды: 19 ғасырдың ортасында, ағылшын В.Фэйрнбурн Британия мен Конвейді сынаған кезде көпірлер [2]. Көпір құрылымдарында биіктігі 4,88 м-ге дейін жететін, қабырғалары прокат тәрізді профильдердің кесінділерінен құралған қорап тәрізді қимасы болды (сурет-1). Мұндай құрылымдарда икемді элементтерді қолдану тәжірибесінің жоқтығы сол кезде қабырғаларды қатайтуға мәжбүр етті, қабырғалардың жиі орналасуына жүгінді [1].

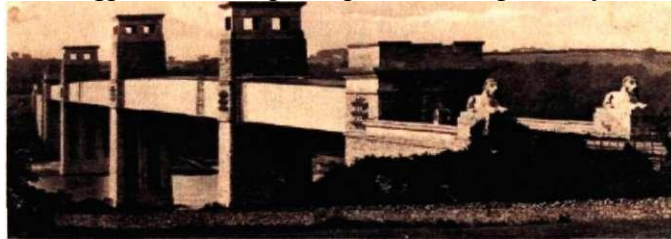

1-сурет. «Britannia» және «Conway» көпірі

Құрылыс құрылымдарындағы жіңішке плиталарды ғылыми-эксперименттік зерттеудің белсенділігі 20 ғасырдың екінші жартысында ғана күшейгендіктен, олар икемді қабырғалардың артықшылығын құрылыс тәжірибесінде 70- жылдары ғана қолдана бастады.

Ресейлік ғалымдар жүргізген көптеген зерттеулер И.И. Ааре , С.И. Иднурм сәулелерді ерекше бөлуге мүмкіндік берді: жұқа қабырға, төрт кезеңге тән :

1. Субкритикалық кезең: белбеулер мен қабырғалардың серпімді жұмысы. Бұл кезеңнің ұзындығы, әдетте, аз және қабырғаның икемділігі мөлшеріне және дайындамаларды сақтау мен бөренелерді дайындаудан туындайтын ауытқулардың болуына байланысты. Үлкен икемділікке ие өте жұқа қабырға жүктеме түскеннен кейін бірден тұрақтылығын жоғалтады.

2. Суперкритикалық кезең. Қабырға тепе-теңдіктің екінші тұрақты түрін алады: ығысу басым болатын жерлерде диагональды қатпарлар (созылған жолақтар) пайда болады, ал аралықтың ортасына жақындағанда қабырға беті ыдырайды, сығылған белдіктің жанында жеке төмпешіктер пайда болады.



Қабырғаның жаңа тұрақты формасы белдіктерге әсер етіп, оларды жергілікті деңгейде бүгуге мәжбүр етеді. Жіңішке пластина серпімді болып қалады және сәуленің жүк көтергіштік жұмысын жалғастырады. Жүкті алып тастағаннан кейін көлбеу жолақтар мен жеке төмпешіктер жоғалады.

3. Элементтің серпімді-пластикалық жұмысы. Кернеулердің қайта бөлінуі орын алады, олардың концентрациясы элемент бұрыштарында байқалады. Пластикалық деформациялар қабырғада пайда болуы мүмкін.

4. Тіреу қабілетінің сарқылуы. Иілгіштік аймақтары көбейеді, бөлімдерде пластикалық топсалар пайда болады, бұл жүктеменің айтарлықтай жоғарылауынсыз жалпы деформациялардың жоғарылауын тудырады.

1936 жылы В.Н. Горнов, Өнеркәсіптік құрылымдардың орталық ғылыми-зерттеу институтының техникалық кеңесінде (1956 жылдан бастап - В.А. Кучеренко атындағы ЦНИИСК) барлық артықшылықтарын сақтайтын биік қабырғаның тұрақтылығын арттырудың жаңа әдісін ұсынды. Автор өз жұмысында биік сәулелердің қабырғалары үшін гофрленген темірді қолдануды ұсынды. Гофр көмегімен қабырғаға кеңістіктік пішін беру оның тұрақтылығын арттырады, бұл қабырғаның қималық ауданын тек қана ығысу беріктігі шарты бойынша тағайындауға мүмкіндік береді, сонымен қатар қабырғаны қатайту қажеттілігінен арылтады.

Жиырма бес жылдан кейін Ленинград кеме жасау институтының өндірісінде М.К.Глозман және Ш.З. Локшин, ол кеме корпусының кең таралған гофрленген қалқандар туралы нашар білімді атап өтеді. Сонымен бірге (XX ғасырдың 60-жылдарынан бастап) гофрленген қабырғамен сәулелер салу жұмысын егжей-тегжейлі зерттеуді орыс ғалымдары А.Г. Ажермачев, Е.М. Концев, П.А. Дмитриев пен Ю.К. Осипов, В.Ф. Кириленкоарқасында бұл құрылымдар құрылыста 1980 жылдардан бастап қолданыла бастады.

Жүргізілген сынақтар гофрленген қабырғалардың негізінен көлденең күштердің әсеріне төтеп беретіндігін көрсетті: сәуленің иілу кезіндегі қалыпты кернеулер аккордтардан аз қашықтықта нөлге жақын. Бұл тұжырымдар есептеу үшін ашық профильдің жұқа қабырғалы штангалары үшін жарамды гипотезаларды қолдануға мүмкіндік берді: жұқа қабырғалы элемент тек өз жазықтығында әрекет ететін күштерді қабылдауға қабілетті.

### ӘДЕБИЕТТЕР

1. Металлические конструкции: учеб. для строит, вузов: В 3 т. / В. В. Горев и др.; под ред. В. В. Горева. 3-е изд., стер. Москва: Высш. шк., 2004. Т. 1. Элементы конструкций. 551 с.

2. Ольков Я. И., Полторацнев А. С. Напряженно-деформированные и предельные состояния тонкостенных балок с определением оптимальных их параметров. *Материалы международного конгресса «Наука и инновации в современном строительстве - 2012»*. Санкт-Петербург, 2012.

УДК 72.04.03

*Viktoriia Kudriashova, Kseniia Kugai*  
(Kyiv, Ukraine)

### HISTORY OF ROCOCO STYLE AND ITS PECULIARITIES

*The article deals with the Rococo era architecture, its history and peculiarities. The comparative analysis of the Rococo and Baroque styles in architecture has been made. The similarities and differences of these two styles are defined.*

**Key words:** *architecture, Rococo style, decoration, the Baroque, development, tradition.*



*Стаття присвячена архітектурі епохи Рококо, її історії та особливостям. Проведено порівняльний аналіз стилів Рококо та Бароко в архітектурі. Визначено подібності та відмінності цих двох стилів.*

**Ключові слова:** архітектура, стиль Рококо, прикраса, Бароко, розвиток, традиція.

Rococo style originated in the first half of the 18th century in France. Later it became widespread in Western Europe. Rococo is a generation of secular culture, court and French aristocracy. However, it was able to leave an impact not only in art, but also to influence its further development. In fact, it was a replacement of the Baroque style and further continuation of the previous tradition, which was transformed and improved.

The introduction of this style is associated with the period of regency and reign of King Louis XV of France. Rococo later entered other Western European countries. This style became a natural continuation of the Baroque tradition, but there were also noticeable slight notes of classicism. The new direction is trying to overcome the non-human scale of the Baroque. The goal here is to create an impression of lightness, imagination and pleasure.

The term “rococo” comes from the French word “rocaille”, which is translated as a decorative motif in the form of a shell. Researchers believe that Rococo architecture is a logical continuation of Baroque architecture, so it is not divided into separate styles. In the Baroque style, the trend is monumentality, while the Rococo style is focused on decoration.



**Picture 1. Framing for windows**

The comfort and coziness of the house in the Rococo style bring about its small size and special decoration. Its main features are dynamic and asymmetrical shapes, a large number of decor and gilded or white stucco. Rococo is also distinguished by sophistication, beautiful decorative rhythm and high emphasis on mythology [1].

Rococo style tries to visually destroy the structure of the house. Large oil paintings and large mirrors were used for this purpose. In order to visually expand the space of a small room, mirrors are placed opposite each other and increase the amount of daylight in front of the window. In order to eliminate the feeling of thick walls and floors and increase the brightness of the room, the position of the windows is almost on the same plane as the walls. The walls are decorated with stucco, very common floral ornaments and all sorts of curves.

In the window, door frame, wall space there is ornamentation reminiscent of plant leaves with a curl, a mask of flowers garlands, rocaille. There is no rationality in the use of architectural elements in the Rococo style. Instead of this one can find exquisite burdened forms. Many Rococo monuments have been preserved and due to their originality, luxury they surprise other art lovers.

They take a person back in time to the period in which noble ladies took care of their appearance, using blush, bleach, flies with powder wigs [2].

The fashionable word is bagatelle. It was in the Rococo era that the idea of the interior as a whole ensemble first emerged: the stylistic unity of the house, the decor of the walls, ceilings and furniture. The combination of openwork shapes, intricate ornaments and transparent, light colours created a festive, truly enchanting spectacle. All Rococo art is built on asymmetry, which creates a feeling of anxiety – playful, mocking and quirky.

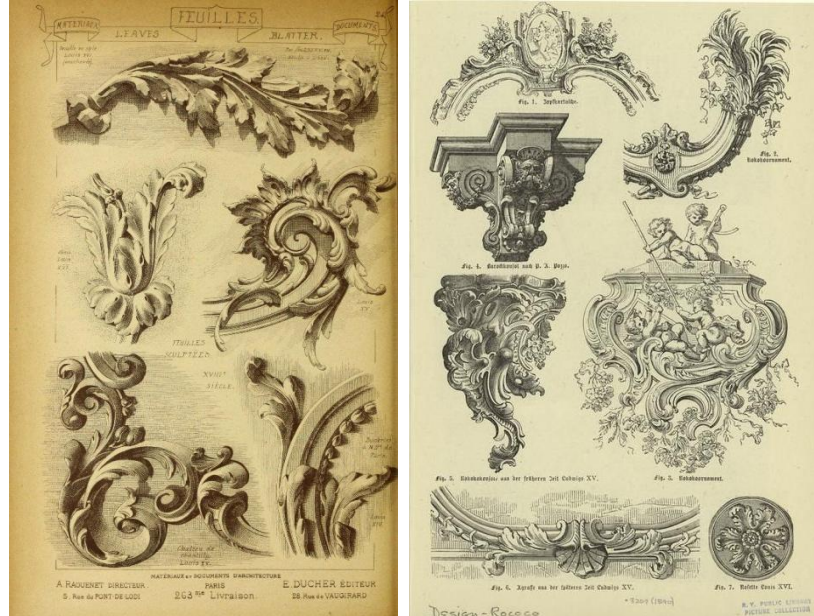

Picture 2. Types of rococo style ornaments

Comparing these two artistic movements, it is important to remember that the one is a continuation of the other. And to different extents Baroque and Rococo are the opposites of Classicism. Both styles are based on whimsical, curved lines, floral and antique patterns. These two trends are much more embodied in interior design and architectural design than in painting.

When considering the difference between the Baroque and the Rococo, it is worth remembering its historical background. The Baroque era was a period of hope, and the Rococo era was a catastrophe. Therefore, the main difference between them is the scale. In the Baroque style everything is on grand scale. In the Rococo style everything becomes smaller and more refined. Instead of huge furniture there are easier and more convenient ones. Baroque is characterized by symmetry, drama, scope, solemnity and grandeur. Rococo features subtle, elegant, intimate, nuanced, magnificent details. In the Baroque style everything is serious, in the Rococo style playfulness and lightness are important.

The best examples of Rococo architecture in Ukraine are the Church of Intercession of the Blessed Virgin and Naberezhno-Mykilska Church in Podil (architect Ivan Hryhorovych-Barsky), the Great Lavra Bell Tower (architect Johann Gottfried Schedel), St. Andrew's Cathedral (architect Bartolomeo Rastrelli), Kyiv. We can find St. Jura in Lviv (Bernard Meretin), the Cathedral of the Nativity of the Virgin in Kozelka in Chernihiv region (architects A. Kvasov and I. Hryhorovych-Barsky), the Roman Catholic Dominican Church (architect August Moshynsky) in Ternopil and the Dominican Church in Lviv (architect Witte).

Lviv was the main center for Rococo sculpture development. In the early Rococo period, mostly German masters worked here, the authors of numerous statues that adorned Roman Catholic churches: Thomas Gutter, Konrad Kutschenreiter (Bernardine Church in Lviv), T. Ferscher (in Belz), Georg Marquart (in Zhovkva and Lviv) and others. From the 1740s, French masters (Lyaben) or French schoolchildren (palaces in Pidhirtsi, Rivne, Olesk, Zhovkva, etc.) worked mainly in palace sculpture.

Prominent representatives of the late Rococo were S. Fessinger (stone statues on the facades of churches in Pidhirtsi, Dominicans and Mary Magdalene in Lviv), Anthony Osinsky (altar figures in Bernardine churches in Zbarazh, Dominicans in Lviv and others) and Johan Pinzel (facade of the Cathedral of St. George and the crucifix for the Church of St. Martin in Lviv, the town hall and church in Buchach, the church in Monastyryske, etc.).



**Picture 3. Town Hall in Buchach with Rococo décor**

This period covers a series of figures under the cupola of the Dominican Church in Lviv. In the last stage of Rococo sculpture development, at the end of the 1760s, mostly local masters worked: Mykhailo Filevych, Petro and Matviy Poleiovsky, Ivan Obrotsky, S. Starevsky, etc. [3].

#### REFERENCES

1. Arkhitektura v styli rokoko: vynyknennia ta kharakterni rysy [Rococo architecture: introduction and peculiarities]. *Osvita.ua*. URL: <https://osvita.ua/vnz/reports/arhitektura/25284/> (viewed on 22.03.2021).
2. Rokoko – istoriia vynyknennia styliu ta kharakterni rysy [Rococo – style development history and its peculiarities]. *Filosofii i relihiieznavstvo*. URL: <https://tureligious.com.ua/rokoko-istoriia-vynyknennia-styliu-ta-kharakterni-rysy/> (viewed on 22.03.2021).
3. Rokoko [Rococo]. *Vikipediia vilna entsyklopediia*. URL: <https://uk.wikipedia.org/wiki/%D0%A0%D0%BE%D0%BA%D0%BE%D0%BA%D0%BE> (viewed on 23.03.2021).

УДК 69.01

*Ардак Сеулканова  
(Алматы, Казахстан)*

#### СОВРЕМЕННЫЕ ПОДХОДЫ К СЕЙСМОЗАЩИТЕ ЗДАНИЙ

*В статье представлены методы современных подходов к сейсмозащите зданий и сооружений.*

**Ключевые слова:** сейсмозащита, подходы, сейсмоплатформы.

*The article provides methods of modern approaches to seismic protection of buildings and structures*

**Keywords:** seismic protection, approaches, seismic platforms.

Более века ведутся малоэффективные научные работы в инженерной сейсмологии и в сейсмике в части поиска способов сейсмозащиты населения земного шара от воздействия сильных (разрушительных) землетрясений. Консерватизм специалистов по инженерной



сейсмологии и строителей-сейсмиков основывается на отсутствии современных подходов в геофизике и соответственно в сейсмике.

В кругах специалистов-сейсмиков, занимающихся обеспечением сейсмической безопасности населения, проживающего на территориях, подверженных сильным землетрясениям, нет однозначного подхода к вопросу об основных причинах разрушений зданий и сооружений и что принимать за основу при определении сейсмической нагрузки. Первой и основной величиной в большинстве республик СНГ считается ускорения сейсмических волн. В Казахстане, например, институт Сейсмостойкого строительства дал следующее заключение по действующим нормам: «Нормы сейсмостойкого строительства всех ведущих стран мира (включая Японию, США, страны Европы, Азии и Южной Америки) основаны на линейно-спектральной теории.

**Учеными составлены современные методы в сейсмологии:**

**1. Главным материалом, обеспечивающим наибольшую безопасность в сейсмическом строительстве, является металл.** Он не хрупкий, достаточно пластичный и хорошо переносит сейсмическую нагрузку. Во время землетрясения он может искорежиться и «поплыть», но, тем не менее, сооружение, созданное из этого материала, не рассыплется и не погребет под собой людей. Поэтому очень часто в современных зданиях, построенных в зонах сейсмической активности, можно наблюдать стальные каркасы.



Рис. 1. Виды конструкций из металла

**2. Способность амортизировать и изолировать.** Наряду с особой прочностью, для строений в зонах сейсмической активности предусмотрена определенная степень подвижности и способность амортизировать. Благодаря этим характеристикам **сооружение не жестко стоит на земле, а приобретает определенную свободу движения, что позволяет поглощать землетрясения и противостоять обрушениям.**

**3. Жесткость конструкции.** Несмотря на все амортизационные характеристики, чтобы не разлететься на куски во время сейсмической активности Земли, здание должно обладать определенными нормами жесткости. Эта функция возложена на ядра жесткости, которые обычно выполнены в виде колонн.



Рис. 2. Жесткость конструкции

**4. Мониторинг сейсмической опасности.** В современных сейсмостойких зданиях предусмотрена автоматическая система мониторинга, состоящая из специальных деформационных датчиков, которые следят за состоянием целостности помещений. Эти электронные датчики представляют собой установленные на неподвижных металлических конструкциях приборы со световозвращающими элементами, на которые наводятся лазерные лучи. Если луч сдвигается относительно своего световозвращающего элемента хоть на мизерное расстояние, система безопасности незамедлительно отреагирует на это.

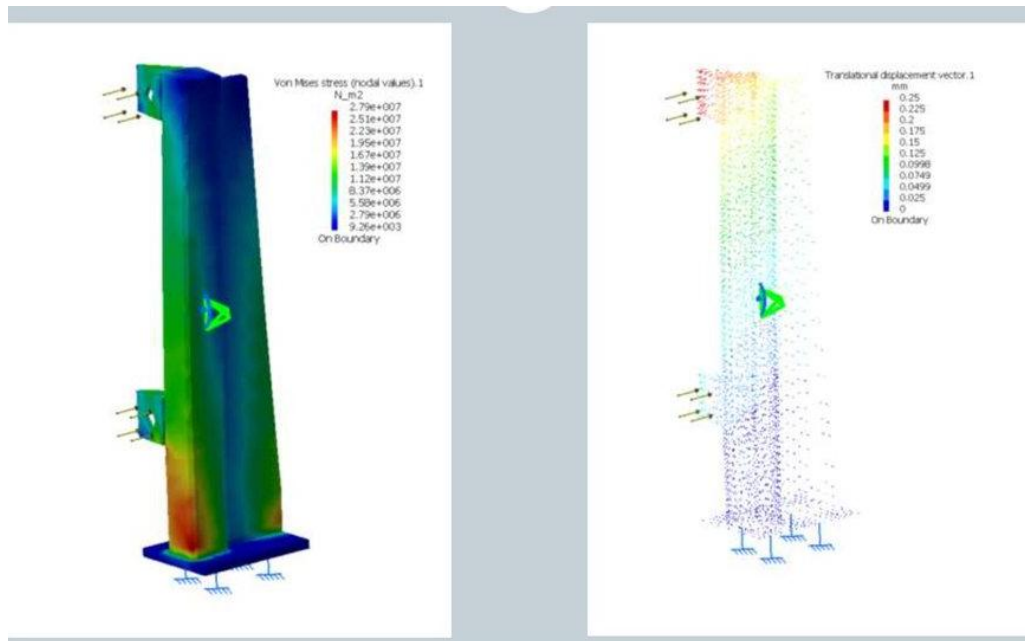

Рис. 3. Мониторинг сейсмической опасности

**5. Предварительное испытание моделей на сейсмоплатформах.** Современные лаборатории оборудованы сейсмоплатформами. Цель испытания - получить предварительные данные амплитуды сейсмических волн.

Обновить данные	Отчет				
	X	Y1	Y2	Y3	Y4
Время		ZET7152N Z (07)	ZET7152N X (10)	ZET7152N X (05)	
с		м/с <sup>2</sup>	м/с <sup>2</sup>	м/с <sup>2</sup>	
По всем данным					
Мин. значение	0.000000	9.514540	-0.864551	-0.022616	
Макс. значение	0.980000	10.250013	-0.859112	0.252256	
Ср. арифм. значение	0.490000	9.796535	-0.862022	0.113229	
Ср. кв. значение	0.568683	9.798382	0.862023	0.134101	
Ср. кв. отклонение	0.291548	0.192213	0.001199	0.072580	
Основная частота	0.010000	0.170000	0.340000	0.230000	
По видимой части					
Мин. значение	0.000000	9.519270	-0.864551	-0.022616	
Макс. значение	0.940000	10.250013	-0.859112	0.252256	
Ср. арифм. значение	0.470000	9.807520	-0.862036	0.115156	
Ср. кв. значение	0.545588	9.809288	0.862037	0.136100	
Ср. кв. отклонение	0.280000	0.188207	0.001217	0.073309	
Основная частота	0.010417	0.177083	0.343750	0.208333	

Рис. 4. Данные пространственной сейсмоплатформы

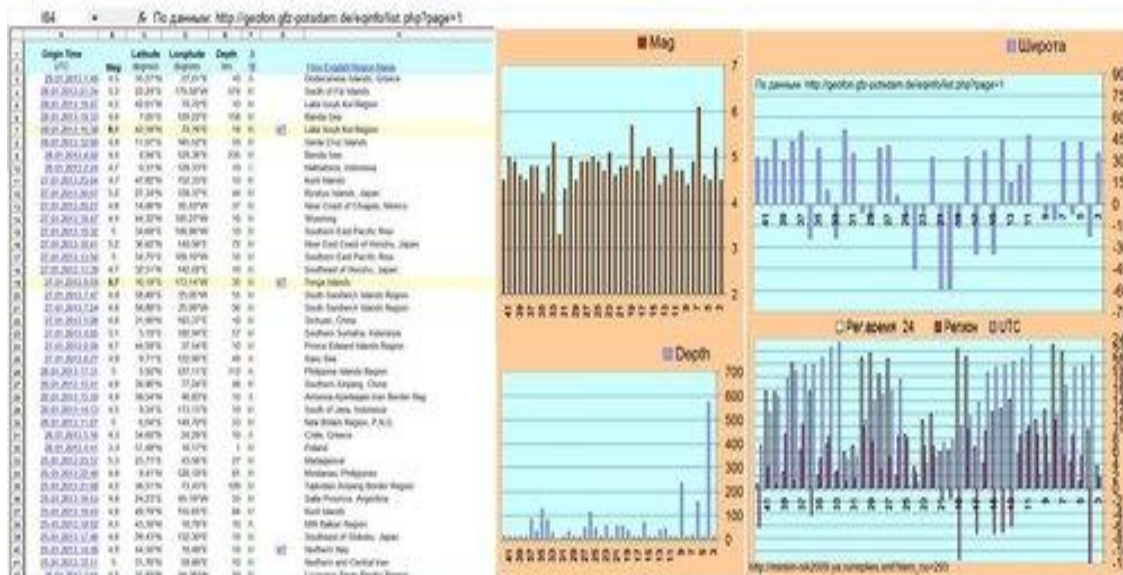
Ученые-сейсмологи вместе с инженерами ищут свежие идеи для усовершенствования уже имеющихся технологий в сейсмическом строительстве и ежегодно внедряют самые эффективные из своих замыслов в новые проекты. Сейсмостойкие здания и сооружения в каждом поколении становятся все более безопасными, они эффективно противостоят землетрясениям и другим угрозам, связанным с сейсмической активностью Земли.

#### ИСТОЧНИКИ И ЛИТЕРАТУРА

1. Мишин С.В., Шарафутдинова Л.В. О механике сейсмических процессов. *Сборник «Наука на Северо-Востоке России»*. Магадан, 1999.
2. Полтавцев С.И., Айзенберг Я.М., Горпинченко В.М., Ильичёв В.А., Ойзерман В.И. Развитие концепций и норм сейсмостойкого строительства. URL: <http://rtlkom.wwsite.ru/BST/seismos.htm>
3. Смирнов С.Б. Ударно-волновая концепция сейсмического сооружения. *Сборник «Энергетическое строительство»*. 1992. №9.
4. Денисов Б.Е., Килимник Л.Ш., Николаенко Н.А., Поляков С.В. Расчёт зданий и сооружений на сейсмические воздействия. Справочник проектировщика. *Расчёт зданий на особые воздействия*. Москва, 1981.
5. Козырев К.В., Парфёнов Р.М. Сейсмическая безопасность в странах СНГ. Теория и практика сейсмозащиты зданий и сооружений. *Журнал «Бюллетень строительной техники»*. 2008. №10. Москва.
6. Халтурин В.И. и др. Усиление колебаний грунта в Ленинакане. *Журнал «Проблемы инженерной сейсмологии»*. Москва, 1990. №32.
7. Шварц И. Сейсмическая безопасность территории России. URL: [shvarts-journal.narod.ru/seismo\\_bezopasnost.htm](http://shvarts-journal.narod.ru/seismo_bezopasnost.htm)
8. Современный подход к сейсмическому строительству. URL: [v-bezopasnosti.ru](http://v-bezopasnosti.ru) ([v-bezopasnosti.ru](http://v-bezopasnosti.ru))

Научный руководитель: кандидат технических наук, асс. профессор Садыров Р. К.

**ОХОРОНА ПРАЦІ ТА БЕЗПЕКА ЖИТТЄДІЯЛЬНОСТІ /  
ОХРАНА ТРУДА И БЕЗОПАСНОСТЬ ЖИЗНЕДЕЯТЕЛЬНОСТИ**

УДК 656.017:629.5.067

*Антоніна Капліна, Юрій Кущенко, Глеб Бараненко  
(Херсон, Україна)*

**ВРАХУВАННЯ ВІЛЬНОЇ ПОВЕРХНІ НА ОСТІЙНІСТЬ  
ПІД ЧАС ГАСІННЯ СУДОВОЇ ПОЖЕЖІ**

*Розрахунки під час пожежі на судні для забезпечення остійності. Оцінка впливу вільної поверхні. Дії для зменшення впливу вільної поверхні та зменшення крену судна.*

**Ключові слова:** вільна поверхня, остійність, кут нахилу, пожежа.

*Calculations in the event of a fire on a ship to ensure stability. Estimation of the influence of the free surface. Actions to reduce the influence of the free surface and reduce the ship's heel.*

**Keywords:** free surface moment, stability, heel angle, fire on board.

Сучасне морське судно має безліч викликів та проблем від економічних та технічних до захворювань [1,2,3,25]. Пожежа найнебезпечніша ситуація на борту судна, яка погрожує життю екіпажу, цілісності судна, вантажу та навколишньому середовищу. Боротьба з пожежею потребує значних спеціальних вмінь [22,23] та розвитку спеціальних фізичних якостей [9,10,11,12], необхідний рівень загальної професійно-прикладної фізичної підготовки [7,16,24], спеціальної професійно-прикладної фізичної підготовки [8,18,19,20], психологічну та психофізичну готовність [6,17,21] та загальну фізичну готовність до боротьби з пожежею протягом тривалого часу [4,5,13,15]. Але під час гасіння пожежі водою судно легко може втратити остійність [4,14,26,27].

Більшість судових офіцерів отримують знання щодо стійкості судна про метацентричну висоту (GM) та криву статичної стійкості (криву GZ), як міри остійності судна.

Для судноводія GM - це найзручніший показник остійності, оскільки KG (апліката центр ваги) порівняно легко розрахувати, а KM (апліката поперечного метacentра) попередньо обчислюється щодо тяги для вертикального стану. За умови, що GM помірно великий, рух M для малих кутів нахилу незначний (рис.1).



Рис. 1. Параметри остійності

*Додаток:* G - Центр ваги, B - центр плавучості, GZ - відновлююче плече, M - метacentр, GM - метацентрична висота.

Важко оцінити, що трапиться, якщо  $G$  буде піднята вище  $M$ , або як оцінити ймовірне положення рівноваги, якщо воно є. Судно не зможе залишатися вертикально, і кут рівноваги або кут нахилу, який може бути з будь-якої сторони, буде поступово збільшуватися, оскільки  $GM$  стає більш негативним. За цих обставин рух  $M$  слід визначити, щоб оцінити, як досягається положення рівноваги та подальша позитивна остійність.

Компенсація негативного  $GM$ , спричиненого додаванням ваги зверху при пожежогасінні, буде поступовою. Судно раптово не «плюхнеться» під якийсь кут або перекинеться на борт.

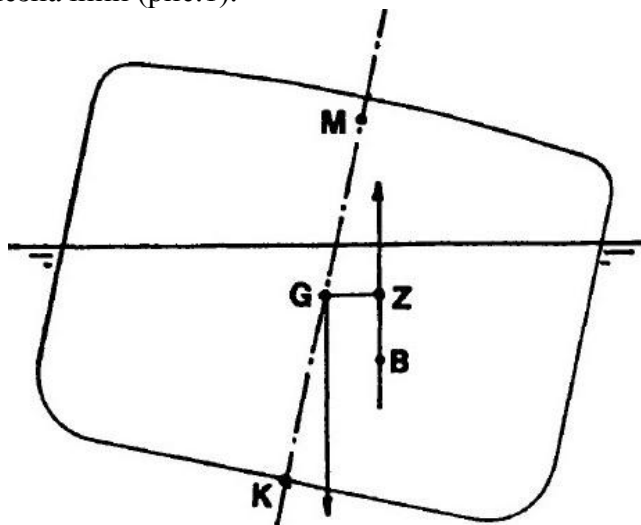
Наближення до кута нахилу ( $\theta$ ) можна обчислити, за формулою (1):

$$\tan \theta = \sqrt{\frac{-2GM}{BM}} \quad (1)$$

де,  $GM$  - початкова метацентрична висота, а  $BM$  - відстань від центру плавучості до початкового метацентру.

Це повинно забезпечити достатню точність для більшості форм корпусу.

Мореплавці повинні добре знати про ефект вільної поверхні, тобто зниження остійності завдяки вільній поверхні рідини виявляє власний рівень під час нахилу судна, причиняючи перенесення маси на нижній борт (рис.2).



Рис. 2. Втрата остійності через вплив вільної поверхні

Центр ваги судна насправді рухається до нижнього борту, паралельно перенесеному нахилу, викликаючи зменшення відновлюючого плеча. Рух маси рідини спричиняє момент нахилу та момент повороту судна, зменшується на відповідну величину, тобто відновлююче плече зменшується до  $G_1Z_1$ . Оскільки це зменшення плеча важко підрахувати, зазвичай виробляється альтернативна форма оцінки.

Для малих кутів нахилу  $GG_v$  визначається  $i\rho/\Delta$ , де  $i$  - другий момент площі поверхні рідини навколо передньої та задньої осі через її центроїд,  $\rho$  - густина рідини,  $\Delta$  - водотоннажність судна. Виправлені та не виправлені значення  $KG$  або початкові  $GM$  тепер зазвичай називають значеннями «рідини» та «твердих речовин».

В інформації остійності судна ефект вільної поверхні подається як :

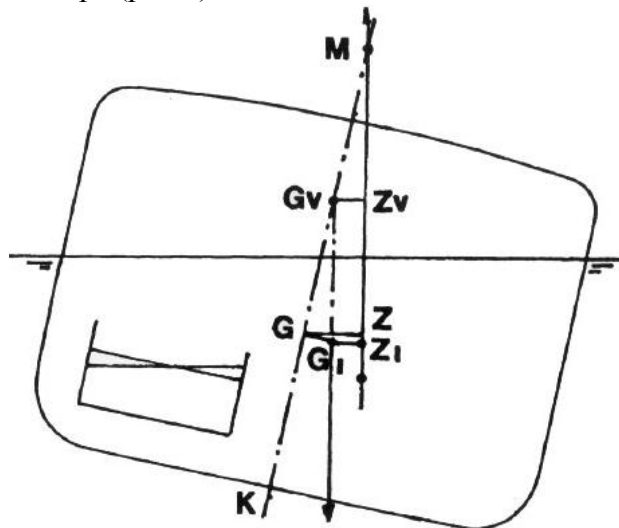
$$GM = \frac{FSM \cdot \rho}{\Delta} \quad (2)$$

Для щільності  $1 \text{ т/м}^3$   $FSM$  чисельно дорівнює другому моменту площі  $i$  та вноситься в таблицю даних танку (ємкості). Для прямокутної поверхні довжиною  $l$  і шириною  $b$  -  $FSM$  буде даватися в рівнянні  $lb^3 / 12$ .

Там, де відсік майже порожній або майже повний рідиною, форма поверхні та перенесеного клину може суттєво різнитися по мірі нахилу судна. Це іноді називають «кишеньковим». Однак  $FSM$ , наведений у даних остійності судна, зазвичай є максимальним для відсіку та кишенькових - ігнорується.



При оцінці впливу вільних поверхонь відсіків потрібно взяти до уваги найгіршу з можливих комбінацій місць або танків. Практика використання фіксованого максимуму FSM для кожного неповного відсіку виправдана, оскільки отримана оцінка початкової стійкості вказує на найгірший можливий стан. Там, де зміна початкового FSM з незаповненим простором суттєва, можуть бути доступні таблиці FSM щодо незаповненого простору / зондування.

Дії для виправлення крену судна:

- додавання ваги на вищому борті;
- переміщення рідини з нижнього борту на високий;
- переміщення вантажів з нижнього борту на високий;
- скидання ваги з нижнього борту.

Зменшення ефекту вільної поверхні за рахунок:

- доливання рідини до нижніх танків;
- видалення вільної поверхневої води.

Офіцери судна повинні приділяти час пунктам, згаданим вище, під час реальної надзвичайної ситуації. Головним завданням буде підтримка належної позитивної початкової остійності. Інформація, на основі якої можна базувати та перевіряти рішення, може бути доступною, а може і не бути, а успіх будь-якої такої операції цілком може залежати від підготовки та думки, яка була розглянута щодо можливості такої події. Для забезпечення компетентного моніторингу остійності під час надзвичайної ситуації команда повинна проводити регулярне та реалістичне навчання.

### ДЖЕРЕЛА ТА ЛІТЕРАТУРА

1. Бараненко Г.О. Сучасний стан і шляхи вдосконалення організації забезпечення безпеки мореплавання контейнеровозів. *Сучасні проблеми морського транспорту та безпека мореплавства*: матеріали VIII Всеукр. студентської наук. конф., Видавництво ХДМА, 2018, Том. 1, 12-14.

2. Бараненко Г.О., Капліна А.А. Сучасні та майбутні проблеми морської галузі. *Сучасні підходи до високоефективного використання засобів транспорту* : зб. тез XI Міжн. наук.-практ. конф., м. Ізмаїл, 3-4 грудня 2020 р. Запоріжжя, 2020. 507-511 с. DOI: 10.13140/RG.2.2.36681.98401

3. Беседін А., Бараненко Г., Капліна А. Особливості надання першої допомоги фахівцям морської галузі з ознаками захворювання на COVID-19. *Тенденції та перспективи розвитку науки і освіти в умовах глобалізації*: матеріали Міжнар. наук.-практ. інтернет - конф., 22 грудня 2020 р., Переяслав-Хмельницький, 2020, Вип. 66, 320-323.

4. Гузар В.М. Компетентнісний підхід у фізичному вихованні як ефективний шлях зміцнення здоров'я курсантів. *Медико-біологічні проблеми фізичного виховання різних груп населення, ерготерапії, інклюзивної та спеціальної освіти*: матеріали IV Всеукр.наук.-практ. конф. Луцьк, 2019, 40-42.

5. Гузар В.М. Шляхи удосконалення професійно-прикладної фізичної підготовки морських фахівців. *Медико-біологічні проблеми фізичного виховання різних груп населення, ерготерапії, інклюзивної та спеціальної освіти*: матеріали VI Всеукр.наук.-практ. конф., 9 грудня 2020 р., Луцьк, 2020, 54-57.

6. Гузар В.М., Юськів С.М. Психологічні аспекти фізичного виховання спеціалістів торгового флоту. *Тенденції та перспективи розвитку науки і освіти в умовах глобалізації*: матеріали Міжнар. наук.-практ. інтернет-конф., 28 вересня 2019 р., Переяслав-Хмельницький, 2019, Вип. 51, 248-251.

7. Гузар В.М. Вплив професійно-прикладної фізичної підготовки морських фахівців на професійну діяльність. *Філософські обрії сьогодення*: матеріали VII Міжнар. наук.-практ. конф. Херсон: ХДАУ, 2019, 54-56.

8. Гузар В.М., Юськів С.М. Вплив фізичної підготовки на компоненти працездатності морських фахівців. *Тенденції та перспективи розвитку науки і освіти в умовах глобалізації*:

матеріали Міжнар. наук.-практ. інтернет-конф., 20 грудня 2019 р., Переяслав-Хмельницький, 2019, Вип. 54, 323-325.

9. Гузар В.М., Юськів С.М. Вплив фізичної підготовки та спорту на стійкість організму морських фахівців до впливу температурних режимів. *Тенденції та перспективи розвитку науки і освіти в умовах глобалізації*: матеріали Міжнар. наук.-практ. інтернет-конф., 31 березня 2020 р., Переяслав-Хмельницький, 2020, Вип. 57, 344-347.

10. Гузар В.М., Юськів С.М. Вплив фізичних вправ на стійкість організму морських фахівців до вібрації. *Вітчизняна наука на зламі епох: проблеми та перспективи розвитку*: матеріали Всеукр.наук.-практ. інтернет-конф. Переяслав, 2020. Вип. 60, 223-226.

11. Гузар В.М., Юськів С.М. Розвиток стійкості морських фахівців до захитування засобами фізичних вправ. *Тенденції та перспективи розвитку науки і освіти в умовах глобалізації*: матеріали Міжнар. наук.-практ. інтернет - конф., 28 лютого 2020 р., Переяслав-Хмельницький, 2020, Вип. 56, 317-319.

12. Гузар В.М., Юськів С.М. Формування спеціальних якостей морських фахівців засобами фізичної підготовки та спорту. *Тенденції та перспективи розвитку науки і освіти в умовах глобалізації*: матеріали Міжнар. наук.-практ. інтернет - конф., 28 лютого 2020 р., Переяслав-Хмельницький, 2020, Вип. 56, 320-322.

13. Гузар В.М. Самостійні заняття в системі фізичної підготовки курсантів. *Актуальні проблеми сучасної освіти та науки в контексті євроінтеграційного поступу*: матеріали V Міжнар. наук.-практ. конф., Луцьк, 2019, 195-198.

14. Кущенко Ю., Бараненко Г., Капліна А. Остійність судна під час гасіння пожежі водою. *Тенденції та перспективи розвитку науки і освіти в умовах глобалізації*: матеріали Міжнар. наук.-практ. інтернет - конф., 26 лютого 2021 р., Переяслав, 2021, Вип. 68, 361-364.

15. Моїсеєв С.О., Гузар В.М., Свирида В.С. Нова фізична культура у вимірах інновацій. *Проблеми і перспективи розвитку спортивних ігор та одноборств у закладах вищої освіти*: матеріали XVII наук. конф., Харків: ХДАФК, 2021, 91-94.

16. Свирида В.С., Бараненко Г.О., Богданова А.О. Процес силової підготовки фахівців морської галузі. *Тенденції та перспективи розвитку науки і освіти в умовах глобалізації*: матеріали Міжнар. наук.-практ. інтернет - конф., 27 листопада 2020 р., Переяслав-Хмельницький, 2020, Вип. 65, 378-381.

17. Свирида В., Хоменко В., Богданова А. Виховання вольових якостей морських фахівців на заняттях з легкої атлетики. *Тенденції та перспективи розвитку науки і освіти в умовах глобалізації*: матеріали Міжнар. наук.-практ. інтернет - конф., 26 лютого 2021 р., Переяслав, 2021, Вип. 68, 254-257.

18. Топал В.В. Професійно-прикладна фізична підготовка як один із шляхів професійної підготовки майбутніх моряків. *Тенденції та перспективи розвитку науки і освіти в умовах глобалізації*: матеріали Міжнар. наук.-практ. інтернет - конф., 22 грудня 2020 р., Переяслав-Хмельницький, 2020, Вип. 66, 261-264.

19. Хоменко В.В., Бараненко Г.О., Свирида В.С. Вплив професійно-прикладної фізичної підготовки на професійне становлення морського фахівця. *Тенденції та перспективи розвитку науки і освіти в умовах глобалізації*: матеріали Міжнар. наук.-практ. інтернет - конф., 30 жовтня 2020 р., Переяслав-Хмельницький, 2020, Вип. 64, 248-251.

20. Хоменко В.В., Свирида В.С. Реалізація професійно-прикладної фізичної підготовки у системі фізичного виховання курсантів. *Філософські обрії сьогодення*: матеріали VII Міжнар. наук.-практ. конф. Херсон: ХДАУ, 2019. С. 177-178.

21. Хоменко В., Юськів С., Свирида В. Особливості професійно-прикладної психофізичної підготовки курсантів. *Тенденції та перспективи розвитку науки і освіти в умовах глобалізації*: матеріали Міжнар. наук.-практ. інтернет - конф., 29 травня 2020 р., Переяслав-Хмельницький, 2020, Вип. 59, С. 349-351

22. Huzar V. M. (1999). Some issues of the development of the basis of the method of creating of the automated information system for the provision of physical culture and sports on the basis of computers. *Pedagogical sciences*, 12, 256-260.

23. Huzar V.M. (2001). Requirements for the automated information system of physical education and sports provision. *The development concept of physical education branch and sports in Ukraine*, 2, 23-30.

24. Strikalenko, Y., Shalar, O., Huzar, V., Voloshinov, S., Homenko, V., & Bazylyev, S. (2020). Efficient passage of competitive distances in academic rowing by taking into account the maximum strength indicators. *Journal of Physical Education and Sport (JPES)*, 20 (6), 3512-3520. <http://dx.doi.org/10.7752/jpes.2020.01008>

25. International Maritime Organization[IMO]. 2017b. "International Convention for the Safety of Life at Sea 1974 Chapter III Regulation 19 Emergency Training and Drills."

26. National Fire Service Academy[NFSA]. 2017. Fire-fighting Tactics 2.

27. Fire Service Manual (Volume 2) Operations.

## ВІДОМОСТІ ПРО АВТОРІВ / СВЕДЕНИЯ ОБ АВТОРАХ

- Абаев Ғалымжан** – магістрант I года обучения Института управления при Академии государственного управления при Президенте Республики Казахстан
- Абаева Галия Аскербековна** – кандидат педагогических наук, доцент Казахского государственного педагогического университета имени Абая
- Абыкенова Жанара Кайратовна** – магістрант I года обучения дошкольного и начального образования Павлодарского государственного педагогического университета
- Аксёнов Сергій Сергійович** – кандидат філологічних наук, доцент кафедри прикладної соціології та соціальних комунікацій Харківського національного університету імені В.Н.Каразіна
- Алещенко Артем Олександрович** – студент 4 курсу факультету фізики, електроніки та комп'ютерних систем Дніпровського національного університету імені Олеся Гончара
- Алмашій Іван Іванович** – старший викладач кафедри психології Мукачівського державного університету
- Амбросив Виктор Корнелианович** – резидент I курса факультета общественного здравоохранения Государственного университета медицины и фармации имени Н.Тестемицану
- Анан'єв Артур Олександрович** – магістрант 2 курсу факультету ветеринарної медицини і технологій у тваринництві Подільського державного аграрно-технічного університету
- Анісович Катерина Олександрівна** – студентка 4 курсу Сарненського педагогічного коледжу Рівненського державного гуманітарного університету
- Арынова Айнур Мейржановна** – студентка 4 курса филологического факультета Павлодарского государственного педагогического университета
- Ахматова Тетяна Валеріївна** – студентка 5 курсу педагогічного факультету Ізмаїльського державного гуманітарного університету
- Бабаева Людмила Леонидовна** – преподаватель кафедры узбекского языка и литературы (русского языка) Ташкентского государственного технического университета имени Ислама Каримова
- Бабуніч Юлія Ігорівна** – кандидат мистецтвознавства, старший викладач кафедри історії та теорії мистецтва Львівської національної академії мистецтв
- Бабюк Аліна Борисівна** – студентка 3 курсу факультету економіки, менеджменту та права Вінницького торговельно-економічного інституту Київського національного торговельно-економічного університету
- Багітова Салтанат Жарылгасовна** – доктор технических наук, профессор кафедры проектирования зданий и сооружений Евразийского национального университета имени Л.Н.Гумилева
- Бажанський Дмитро Романович** – аспірант IV року навчання кафедри філософії, соціології та релігієзнавства Прикарпатського національного університету імені Василя Стефаника
- Бараненко Глеб Олегович** – старший викладач кафедри безпеки життєдіяльності та професійно-прикладної фізичної підготовки Херсонської державної морської академії
- Бахралинова Асель Жаксылыковна** – кандидат филологических наук, доцент, доктор PhD кафедри дошкольного и начального образования Павлодарского государственного педагогического университета
- Бекбосынова Гульнара Орынбаевна** – магістрант I курса Казахской инженерно-технической академии в Кокшетау
- Бердіахметқызы Сәліка** – докторант II года обучения кафедры биоразнообразия и биоресурсов Казахского национального университета имени Аль-Фараби
- Беца Ірина Миколаївна** – викладач Відокремленого структурного підрозділу «Львівський фаховий коледж харчової і переробної промисловості Національного університету харчових технологій»

**Боднар Олександр Олександрович** – кандидат біологічних наук, доцент кафедри ветеринарного акушерства, внутрішньої патології та хірургії Подільського державного аграрно-технічного університету

**Бойчук Тетяна Володимирівна** – магістр спеціальності «Дошкільна освіта», вихователь Комунального дошкільного навчального закладу (ясла-садок) №23 «Дударик» м. Івано-Франківськ

**Бульга Дарья Витальевна** – студентка УО «Белорусский государственный педагогический университет имени Максима Танка»

**Буркурманова Гаухар Ериковна** – магістрант 2 курсу научно-педагогической магистратуры Бизнес Школы Казахско-Британского технического университета

**Варнавська Інна В'ячеславівна** – кандидат педагогічних наук, доцент кафедри професійної освіти Херсонського державного аграрно-економічного університету

**Васильченко Ганна Андріївна** – студентка 4 курсу соціально-гуманітарного факультету ДВНЗ «Приазовський державний технічний університет»

**Васьків Олена Ігорівна** – студентка 2 курсу факультету психології, педагогіки та соціальної роботи Дрогобицького державного педагогічного університету імені Івана Франка

**Вільхова Оксана Григорівна** – кандидат педагогічних наук, асистент кафедри дошкільної освіти Полтавського національного педагогічного університету імені В.Г.Короленка

**Войцеховська Катерина Володимирівна** – студентка 3 курсу факультету української й іноземної філології та мистецтвознавства Дніпровського національного університету імені Олеся Гончара

**Воронцов Борис Сергійович** – доктор технічних наук, професор, заступник завідувача кафедри технології машинобудування з навчально-виховної роботи НТУУ «Київський політехнічний інститут імені Ігоря Сікорського»

**Гавриленко Наталя** – студентка 5 курсу педагогічного факультету Ізмаїльського державного гуманітарного університету

**Гарбуз Олеся Йосифовна** – аспірант IV года обучения Докторской школы социальных наук Государственного университета Республики Молдова

**Георгицэ Алла Викторовна** – аспірант III года обучения кафедры социологии и социальной работы Молдавского государственного университета

**Гнедко Наталя Михайлівна** – кандидат педагогічних наук, доцент кафедри інформаційно-комунікаційних технологій та методики викладання інформатики Рівненського державного гуманітарного університету

**Гойман Крістіна Дмитрівна** – студентка 4 курсу соціально-гуманітарного факультету ДВНЗ «Приазовський державний технічний університет»

**Горпенюк Микола Віталійович** – студент 6 курсу архітектурного факультету Чернівецького національного університету імені Юрія Федьковича

**Грицак Володимир Андрійович** – викладач Відокремленого структурного підрозділу «Львівський фаховий коледж харчової і переробної промисловості Національного університету харчових технологій»

**Гузь Артем Володимирович** – студент 4 курсу факультету фізики, електроніки та комп'ютерних систем Дніпровського національного університету імені Олеся Гончара

**Гуломов Шахобиддин Шарифжон угли** – магістрант 2 курсу кафедри хирургической стоматологии и дентальной имплантологии Ташкентского государственного стоматологического института

**Гутченко Наталя Володимирівна** – студентка 4 курсу Національного університету «Острозька академія»

**Дармограй Володимир** – студент 4 курсу соціально-гуманітарного факультету Західноукраїнського національного університету

**Джумабаев Атогали Аленович** – доктор технических наук, профессор кафедры проектирования зданий и сооружений Евразийского национального университета имени Л.Н.Гумилева

**Дивак Дмитро Олегович** – студент 4 курсу факультету дизайну Київського національного університету технологій та дизайну

**Дідковський Олександр Петрович** – старший викладач кафедри фізичного виховання і спорту Дніпровського національного університету імені Олеся Гончара

**Дробот Артур Олександрович** – заступник директора з наукової роботи Комунального закладу культури «Міський історико-краєзнавчий музей» Криворізької міської ради; асистент кафедри історії Криворізького державного педагогічного університету

**Дубинин Любов Владиславна** – аспірант I года обучения кафедри юридической специализации факультета строительства, геодезии и кадастра Технического университета Молдовы

**Євуш Христина** – студентка 4 курсу спеціальності «Початкова освіта» Володимир-Волинського фахового педагогічного коледжу імені А.Ю.Кримського Волинської обласної ради

**Єременко Наталія Петрівна** – кандидат наук з фізичного виховання та спорту, доцент кафедри здоров'я, фітнесу та рекреації Національного університету фізичного виховання та спорту України

**Єрмо Ірина Володимирівна** – кандидат географічних наук, доцент кафедри туризму та готельного господарства географічного факультету Волинського національного університету імені Лесі Українки

**Житник Анна Олександрівна** – студентка 3 курсу факультету української та іноземної філології і мистецтвознавства Дніпровського національного університету імені Олеся Гончара

**Житомирський Леонід Олександрович** – старший викладач кафедри фізичної культури, біології та основ здоров'я Ізмаїльського державного гуманітарного університету

**Жумагелдиева Акбота Даниярқызы** – докторант 1 года обучения Казахского национального педагогического университета имени Абая

**Жұбаньшбай Нұркен** – магистрант 2 курса архитектурно-строительного факультета Евразийского национального университета имени Л.Н.Гумилева

**Замашкіна Ольга Дмитрівна** – кандидат педагогічних наук, доцент кафедри права і соціальної роботи Ізмаїльського державного гуманітарного університету

**Заміщак Марія Ігорівна** – кандидат психологічних наук, доцент кафедри психології Дрогобицького державного педагогічного університету імені Івана Франка

**Індиченко Лариса Сергіївна** – викладач кафедри фізичного виховання та спорту Дніпровського національного університету імені Олеся Гончара

**Калиниченко Галина Іванівна** – кандидат сільськогосподарських наук, доцент кафедри технології виробництва продукції тваринництва Миколаївського національного аграрного університету

**Калініченко Світлана Петрівна** – студентка 4 курсу психолого-педагогічного факультету Полтавського національного педагогічного університету імені В.Г.Короленка

**Капліна Антоніна Анатоліївна** – старший викладач кафедри управління судном Херсонської державної морської академії

**Каптюг Юлія Федоровна** – преподаватель кафедри теории и методики физической культуры УО «Белорусский государственный педагогический университет имени Максима Танка»

**Карипов Медет** – магистрант 2 курса архитектурно-строительного факультета Евразийского национального университета имени Л.Н.Гумилева

**Качаровський Роман Євгенович** – магістр географії, інженер II категорії навчальної лабораторії краєзнавчих атласів кафедри фізичної географії географічного факультету Волинського національного університету імені Лесі Українки

**Кептанарь Светлана Николаевна** – методист, преподаватель кафедри анатомии (высшая дидактическая степень) Образцового центра медицины и фармации имени Раисы Пакало

**Керничний Сергій Петрович** – кандидат ветеринарних наук, доцент кафедри ветеринарного акушерства, внутрішньої патології та хірургії Подільського державного аграрно-технічного університету

**Кобилів Носир Максудович** – заведуючий лабораторії Геохімії розсіяного органічного речовини Інституту геології та розвідки нафтяних і газових родовищ (АО «ИГИРНИГМ»), г. Ташкент

**Ковальов Володимир Олександрович** – старший викладач кафедри спортивних ігор Національного університету фізичного виховання та спорту України

**Ковальова Наталія Володимирівна** – кандидат наук з фізичного виховання та спорту, доцент кафедри здоров'я, фітнесу та рекреації Національного університету фізичного виховання та спорту України

**Коган Аліса Борисівна** – студентка 4 курсу хімічного факультету Дніпровського національного університету імені Олеся Гончара

**Кожан Ірина Ростиславівна** – студентка 1 курсу магістратури факультету математики та інформатики Рівненського державного гуманітарного університету

**Колодяжна Ірина Олегівна** – студентка 3 курсу факультету політико-інформаційного менеджменту Національного університету «Острозька академія»

**Константинова Марія Іванівна** – магістрант 1 курсу педагогічного факультету Ізмаїльського державного гуманітарного університету

**Корінчак Любов Миколаївна** – кандидат біологічних наук, доцент кафедри медико-біологічних основ фізичної культури Уманського державного педагогічного університету імені Павла Тичини

**Косанова Айгуль Шодановна** – асоційований професор Казахської національної академії мистецтв імені Т.Жургенова

**Котович Ігорь Вікторович** – кандидат біологічних наук, доцент, заведуючий кафедрою біолого-хімічного освіти УО «Мозырський державний педагогічний університет імені І.П.Шамякіна»

**Кошель Ангеліна Володимирівна** – студентка 4 курсу соціально-гуманітарного факультету ДВНЗ «Приазовський державний технічний університет»

**Кошель Софія Костянтинівна** – студентка 4 курсу факультету систем і засобів масової комунікації Дніпровського національного університету імені Олеся Гончара

**Кошербаєва Шынар Слямбековна** – докторант I року навчання кафедри географії, екології та туризму Казахського національного педагогічного університету імені Абая

**Кравець Ніна Павлівна** – кандидат педагогічних наук, доцент кафедри психокорекційної педагогіки Національного педагогічного університету імені М.П.Драгоманова

**Крайнюк Олег Борисович** – старший викладач кафедри спортивних ігор Національного університету фізичного виховання та спорту України

**Кречун Віталій Дмитрієвич** – старший лектор департаменту машинобудування кафедри графічної комунікації факультету промислового та транспортного інжиніринга Технічного університету Молдови

**Кречун Галина Іванівна** – викладачка кафедри внутрішніх захворювань (вища дидактична ступінь) Образцового центру медицини та фармації імені Раїси Пакало

**Крицькі Татяна Андріївна** – завідувачка навчального відділення, викладачка кафедри епідеміології, гігієни та параклінічних дисциплін (вища дидактична ступінь) Образцового центру медицини та фармації імені Раїси Пакало

**Куаньшева Саїна Жумагалієвна** – магістрант I року навчання кафедри обліку та аудиту Казахського агротехнічного університету імені С.Сейфулліна

**Кугай Ксенія Борисівна** – старший викладач кафедри іноземних мов Київського національного університету технологій та дизайну

**Кудрявцева Анастасія Денисівна** – студентка бакалавратури факультету ветеринарної медицини Одеського державного аграрного університету

- Кудряшова Вікторія Валентинівна** – студентка 2 курсу факультету індустрії моди Київського національного університету технологій та дизайну
- Кузнецов Едуард Васильович** – студент 3 курсу факультету інноваційних технологій Університету митної справи та фінансів
- Кузьменко Альбіна Ігорівна** – кандидат технічних наук, доцент кафедри транспортних технологій та міжнародної логістики Університету митної справи та фінансів
- Кульбачко Юрій Люцинович** – доктор біологічних наук, професор кафедри зоології та екології Дніпровського національного університету імені Олеся Гончара
- Куприенко Олеся Григорьевна** – студентка 5 курсу технологічно-біологічного факультета заочної форми получения высшего образования УО «Мозырский государственный педагогический университет имени И.П.Шамякина»
- Куриленко Софія Олександрівна** – студентка 2 курсу тренерського факультету кафедри спортивних ігор Національного університету фізичного виховання і спорту України
- Кущенко Юрій Олексійович** – в.о. завідувача кафедри безпеки життєдіяльності та професійно-прикладної фізичної підготовки Херсонської державної морської академії, капітан далекого плавання, майстер спорту
- Лашко Євгенія Леонідівна** – студентка 1 курсу факультету прикладної математики Дніпровського національного університету імені Олеся Гончара
- Ланцова Дар'я Олегівна** – студентка магістратури факультету ветеринарної медицини Одеського державного аграрного університету
- Левченко Олександра Сергіївна** – магістрант Національного університету фізичного виховання та спорту України
- Ленчук Ірина Іванівна** – здобувач вищої освіти 2 курсу СВО «Магістр» факультету технології виробництва, переробки продукції тваринництва, стандартизації та біотехнології Миколаївського національного аграрного університету
- Лисенко Інна Сергіївна** – студентка 3 курсу педагогічного факультету Ізмаїльського державного гуманітарного університету
- Лузанова Вікторія Олександрівна** – викладач вищої категорії, викладач фізичної культури і спорту ВСП «Маріупольський політехнічний фаховий коледж ДВНЗ «Приазовський державний технічний університет»
- Лук'янчук Світлана Миколаївна** – викладач педіатрії акушерсько-педіатричного відділення Комунального закладу вищої освіти «Волинський медичний інститут» Волинської обласної ради
- Любчук Ольга Костянтинівна** – доктор наук з державного управління, професор, завідувач кафедри туризму ДВНЗ «Приазовський державний технічний університет»
- Мазур Ганна Анатоліївна** – студентка 2 курсу магістратури кафедри психології Інституту підготовки кадрів державної служби зайнятості України
- Майборода Артем Володимирович** – студент 4 курсу факультету фізики, електроніки та комп'ютерних систем Дніпровського національного університету імені Олеся Гончара
- Манишев Іван Ігорович** – студент 3 курсу Сумського будівельного коледжу
- Манолаке Ала** – преподаватель кафедры современных языков и коммуникации (высшая дидактическая степень), директор Образцового центра медицины и фармации имени Раисы Пакало
- Мануїлова Яна Петрівна** – студентка 4 курсу соціально-гуманітарного факультету ДВНЗ «Приазовський державний технічний університет»
- Марченко Ольга Іванівна** – кандидат економічних наук, доцент кафедри економіки підприємства Університету державної фіскальної служби України
- Марчій-Дмитраш Тамара Михайлівна** – кандидат педагогічних наук, доцент кафедри теорії та методики дошкільної і спеціальної освіти Прикарпатського національного університету імені Василя Стефаника
- Матвийчук Сергей Борисович** – кандидат юридических наук, професор кафедри уголовно-правових дисциплін УО «Международный университет «МИТСО»



**Матіяш Валентина Василівна** – кандидат педагогічних наук, доцент кафедри педагогіки і методики початкової та дошкільної освіти Тернопільського національного педагогічного університету імені Володимира Гнатюка

**Мейрам Кэмила Сүйіндікқызы** – магістрант 2 курсу архітектурно-строительного факультета Евразийского национального университета имени Л.Н.Гумилева

**Мельник Андрій Васильович** – кандидат географічних наук, доцент кафедри туризму Івано-Франківського національного технічного університету нафти і газу

**Мельник Надія Вікторівна** – кандидат географічних наук, доцент кафедри туризму факультету туризму та міжнародних комунікацій ДВНЗ «Ужгородський національний університет»

**Метіль Тетяна Костянтинівна** – кандидат економічних наук, доцент кафедри управління підприємницькою та туристичною діяльністю Ізмаїльського державного гуманітарного університету

**Мицько Микола-Василь Володимирович** – студент 3 курсу факультету політико-інформаційного менеджменту Національного університету «Острозька академія»

**Мукашева Маншук Тынышкалиевна** – кандидат філологічних наук, асоційований професор Атырауского университета имени Х.Досмухамедова

**Муха Володимир Олександрович** – старший викладач кафедри спортивних ігор Національного університету фізичного виховання та спорту України

**Набивач Владислав Юрійович** – студент 2 курсу спеціальності «Історія» факультету географії, туризму та історії Криворізького державного педагогічного університету

**Назаров О. Ж.** – кандидат медичинських наук, завкафедрой повышения квалификации и врачей стоматологов ортопедического направления Ташкентского государственного стоматологического института

**Негрян Мариана Васильевна** – заместитель директора по практической подготовке, преподаватель кафедры внутренних болезней (высшая дидактическая степень) Образцового центра медицины и фармации имени Раисы Пакало; аспирант I года обучения кафедры основ теории образования Тираспольского государственного университета

**Нестеров Володимир Мефодійович** – викладач-методист вищої категорії Маріупольського будівельного коледжу

**Невсєйкіна Галина Іванівна** – викладач кафедри українознавства та соціальних наук Одеського державного екологічного університету

**Нитка Владислав Юрійович** – студент 4 курсу факультету фізики, електроніки та комп'ютерних систем Дніпровського національного університету імені Олеся Гончара

**Нікодім Віоріка** – студентка 4 курсу спеціальності «Туризм» Ізмаїльського державного гуманітарного університету

**Ніколаєва Наталія Андріївна** – студентка 1 курсу факультету здоров'я, фізичного виховання та туризму Національного університету фізичного виховання і спорту України

**Номерчук Назарій Валерійович** – студент 4 курсу факультету фізики, електроніки та комп'ютерних систем Дніпровського національного університету імені Олеся Гончара

**Оксьома Богдан Миколайович** – студент 3 курсу Сумського будівельного коледжу

**Олішевська Богдана Павлівна** – студентка 4 курсу факультету дизайну Київського національного університету технологій і дизайну

**Омонов Кавмидин Каримович** – преподаватель кафедры общепрофессиональных дисциплин Бухарского филиала Ташкентского института инженеров ирригации и механизации сельского хозяйства

**Осербаева Тамарахан** – кандидат сельскохозяйственных наук, доцент кафедры растениеводства, лесоводства и лекарственных культур Нукусского филиала Ташкентского государственного аграрного университета

**Остапенко Станіслав Олегович** – студент 4 курсу біолого-екологічного факультету Дніпровського національного університету імені Олеся Гончара

**Павалакі Олександра Миколаївна** – магістрант 1 курсу факультету української філології та соціальних наук Ізмаїльського державного гуманітарного університету

**Павленко Катерина Дмитрівна** – студентка 1 курсу факультету української й іноземної філології та мистецтвознавства Дніпровського національного університету імені Олеся Гончара

**Петриченко Альона Олександрівна** – студентка 4 курсу факультету здоров'я, фізичного виховання та туризму Національного університету фізичної культури та спорту

**Півторан Тетяна Олександрівна** – аспірант I року навчання кафедри ветеринарного акушерства, внутрішньої патології та хірургії Подільського державного аграрно-технічного університету

**Поліщук Ольга Володимирівна** – старший викладач кафедри прикладної лінгвістики Ужгородського національного університету

**Попов Євгеній Юрійович** – студент 4 курсу факультету фізики, електроніки та комп'ютерних систем Дніпровського національного університету імені Олеся Гончара

**Попович Таміла Олегівна** – студентка 3 курсу спеціальності «Психологія» Національного університету «Острозька академія»

**Прищеп Світлана Михайлівна** – кандидат педагогічних наук, доцент кафедри педагогіки та освітнього менеджменту Уманського державного педагогічного університету імені Павла Тичини

**Прокоп'єва Анна Віталіївна** – магістрант 1 курсу факультету спеціальної та інклюзивної освіти Національного педагогічного університету імені М.П.Драгоманова

**Присянюк Аліна Геннадіївна** – студентка 2 курсу біолого-екологічного факультету Дніпровського національного університету імені Олеся Гончара

**Прохницька Тетяна** – студентка 5 курсу педагогічного факультету Ізмаїльського державного гуманітарного університету

**Расолова Мария Александровна** – студент 5 курсу юридического факультета УО «Международный университет «МИТСО»

**Ребріна Дарія Олександрівна** – студентка 2 курсу факультету психології та спеціальної освіти Дніпровського національного університету імені Олеся Гончара

**Ребуха Лілія Зіновіївна** – доктор педагогічних наук, доцент кафедри освітології і педагогіки Західноукраїнського національного університету

**Рогатинська Орина Романівна** – студентка 4 курсу соціально-гуманітарного факультету ДВНЗ «Приазовський державний технічний університет»

**Русакова Катерина Олексіївна** – студентка 4 курсу факультету української й іноземної філології та мистецтвознавства Дніпровського національного університету імені Олеся Гончара

**Рустембаев Базархан Ергешович** – доктор економічних наук, професор кафедри маркетингу Казахского агротехнического университета имени С.Сейфуллина

**Садувахасов Кудайберген Абайевич** – магістрант II года обучения кафедры экономики и предпринимательства НАО «Евразийский национальный университет имени Л.Н.Гумилева»

**Світельська Юлія Сергіївна** – студентка 4 курсу історичного факультету Національного педагогічного університету імені М.П.Драгоманова

**Сеилканова Ардак Маратовна** – магістрант 2 курса факультета общего строительства Казахской головной архитектурно-строительной академии

**Сейфуллаев Алланазар Скендербекович** – ассистент-преподаватель кафедры гуманитарных дисциплин Нукуского филиала Ташкентского государственного аграрного университета

**Єрова Людмила Віталіївна** – викладач кафедри початкової і дошкільної освіти Володимир-Волинського педагогічного фахового коледжу імені А.Ю.Кримського

**Сидорів Сергій Мирославович** – аспірант II року навчання кафедри теорії та методики дошкільної і спеціальної освіти Прикарпатського національного університету імені Василя Стефаника

**Сильченко Ирина Владимировна** – кандидат психологічних наук, доцент кафедри психології УО «Гомельський державний університет»

- Синявський Сергій Вікторович** – студент 4 курсу хімічного факультету Дніпровського національного університету імені Олеся Гончара
- Собиров Толиб Рузиевич** – кандидат педагогических наук, профессор кафедры изобразительного искусства и инженерной графики Бухарского государственного университета
- Соболєвський Дмитро Олександрович** – студент 3 курсу факультету політико-інформаційного менеджменту Національного університету «Острозька академія»
- Степанов Олександр Дмитрович** – кандидат ветеринарних наук, доцент кафедри ветеринарного акушерства, внутрішньої патології та хірургії Подільського державного аграрно-технічного університету
- Степанова Надія Опанасівна** – викладач кафедри управління підприємницькою та туристичною діяльністю Ізмаїльського державного гуманітарного університету
- Степанова Тетяна Антонівна** – вихователь закладу дошкільної освіти (ясла-садок) №2 загального розвитку м. Кам'янець-Подільський
- Струць Марія Миколаївна** – студентка 3 курсу факультету української й іноземної філології та мистецтвознавства Дніпровського національного університету імені Олеся Гончара
- Супрун Світлана Дмитрівна** – кандидат економічних наук, доцент кафедри економіки та міжнародних відносин Вінницького торговельно-економічного інституту Київського національного торговельно-економічного університету
- Сусла Михайло Володимирович** – студент 1 курсу магістратури соціально-гуманітарного факультету Західноукраїнського національного університету
- Сяська Олена Василівна** – кандидат економічних наук, доцент кафедри менеджменту Рівненського державного гуманітарного університету
- Татаренко Анастасія Олегівна** – студентка 4 курсу психолого-педагогічного факультету Полтавського національного педагогічного університету імені В.Г.Короленка
- Телегуз Ірина Олександрівна** – кандидат історичних наук, доцент кафедри історії України Національного педагогічного університету імені М.П.Драгоманова
- Топал Віктор Володимирович** – старший викладач кафедри безпеки життєдіяльності та професійно-прикладної фізичної підготовки Херсонської державної морської академії
- Трубицкая Людмила Александровна** – старший преподаватель кафедры физической культуры и спорта Евразийского национального университета имени Л.Н.Гумилева
- Тюлю Тетяна Михайлівна** – студентка 5 курсу педагогічного факультету Ізмаїльського державного гуманітарного університету
- Ужвенко Вікторія Анатоліївна** – викладач кафедри здоров'я, фітнесу та рекреації Національного університету фізичного виховання та спорту України
- Утепберганов Мухтар Адилбаевич** – магістрант 2 курсу Нукуського філіала Ташкентського державного аграрного університету
- Фесіянова Іванна Валеріївна** – студентка 4 курсу Сарненського педагогічного коледжу Рівненського державного гуманітарного університету
- Фиштик Мария Григорьевна** – лектор університар Департамента економіки, маркетинга и социальных наук Государственного аграрного университета Молдовы
- Філоненко Єлизавета Євгеніївна** – студентка Дніпровського національного університету імені Олеся Гончара
- Франчук-Крива Любов Олексіївна** – кандидат ветеринарних наук, асистент кафедри внутрішніх хвороб тварин та клінічної діагностики, керівник студентського наукового гуртка «Клінічна ветеринарна фармакологія» факультету ветеринарної медицини Одеського державного аграрного університету
- Хамроев Сардорбек Шомурод угли** – инженер лаборатории Геохимии рассеянного органического вещества Института геологии и разведки нефтяных и газовых месторождений (АО «ИГИРНИГМ»), г. Ташкент

**Хиневич Руслана Вікторівна** – кандидат технічних наук, доцент кафедри дизайну Київського національного університету технологій та дизайну

**Хомич Ірина Олександрівна** – студентка 4 курсу Сарненського педагогічного коледжу Рівненського державного гуманітарного університету

**Хорнец Надежда Зиновьевна** – преподаватель кафедры современных языков и коммуникации (высшая дидактическая степень) Образцового центра медицины и фармации имени Раисы Пакало

**Хрипко Анастасія Тарасівна** – студентка 3 курсу факультету інноваційних технологій Університету митної справи та фінансів

**Цибуленко Всеволод Олександрович** – магістр кафедри технології машинобудування НТУУ «Київський політехнічний інститут імені Ігоря Сікорського»

**Цуркан Ганна В'ячеславівна** – студентка 5 курсу педагогічного факультету Ізмаїльського державного гуманітарного університету

**Чернявская Татьяна Николаевна** – преподаватель кафедры теории и методики физической культуры УО «Белорусский государственный педагогический университет имени Максима Танка»

**Чернявська Вікторія Петрівна** – студентка 4 курсу факультету дизайну Київського національного університету технологій та дизайну

**Шалабаев Болат Абуович** – кандидат ветеринарных наук, старший научный сотрудник отдела паразитологии и микологии ТОО Казахский научно-исследовательский ветеринарный институт

**Шарипов Азамат Сайранович** – магистрант I года обучения Института управления при Академии государственного управления при Президенте Республики Казахстан

**Шефер Світлана Сергіївна** – студентка 5 курсу педагогічного факультету Ізмаїльського державного гуманітарного університету

**Ширинбаева Гулбахира Койбагаровна** – кандидат педагогических наук, ассоциированный профессор кафедры дошкольного обучения, социальной педагогики и самопознания Казахского национального педагогического университета имени Абая

**Шкода Наталя Анатоліївна** – кандидат історичних наук, доцент кафедри історії та археології Мелітопольського державного педагогічного університету імені Богдана Хмельницького

**Шкода Юлія Ігорівна** – студентка магістратури спеціальності «Середня освіта. Історія» Мелітопольського державного педагогічного університету імені Богдана Хмельницького

**Шкулева Анастасія Александровна** – студентка Белорусского государственного университета физической культуры

**Шкулева Наталья Владимировна** – преподаватель кафедры теории и методики физической культуры УО «Белорусский государственный педагогический университет имени Максима Танка»

**Шльонська Ольга Леонідівна** – кандидат наук з фізичного виховання і спорту, доцент кафедри спортивних ігор Національного університету фізичного виховання і спорту України

**Шпакович Святослав Вадимович** – студент 2 курсу навчально-наукового інституту економіки, оподаткування та митної справи Університету державної фіскальної служби України

**Штефан Ірина Валеріївна** – викладач кафедри лінгвістичної підготовки Державного університету інтелектуальних технологій і зв'язку

**Шубала Ганна Василівна** – магістрант 1 курсу факультету спеціальної та інклюзивної освіти Національного педагогічного університету імені М.П. Драгоманова

**Яминов Ферузжон Файзулло угли** – магистрант 1 курса факультета инженерных технологий Ташкентского государственного технического университета

**Яцюк Юлія Анатоліївна** – викладач кафедри фахових методик та інноваційних технологій Уманського державного педагогічного університету імені Павла Тичини

## ЗМІСТ / СОДЕРЖАНИЕ

### БИОЛОГІЧНІ НАУКИ / БИОЛОГИЧЕСКИЕ НАУКИ

*Любов Корінчак*

ЗДОРОВ'Я ТА ЗДОРОВИЙ СПОСІБ ЖИТТЯ –  
ОДНА З НАЙВАЖЛИВІШИХ ПРОБЛЕМ ЛЮДСТВА 5

*Олеся Куприенко, Игорь Котович*

БИОЛОГИЧЕСКИЕ АСПЕКТЫ ВОЗНИКНОВЕНИЯ  
И РАЗВИТИЯ ГИПЕРГЛИКЕМИИ У ДЕТЕЙ И ПОДРОСТКОВ  
КАЛИНКОВИЧСКОГО РАЙОНА РЕСПУБЛИКИ БЕЛАРУСЬ 8

### ГЕОГРАФІЯ І ГЕОЛОГІЯ / ГЕОГРАФИЯ И ГЕОЛОГИЯ

*Сардорбек Хамроев, Носир Кобилов, Ферузжон Яминов*

ХИМИЧЕСКИЙ СОСТАВ ЮРСКИХ ГАЗОВ МЕСТОРОЖДЕНИЙ  
БЕРДАХСКОГО ВАЛА (УСТЮРТСКИЙ РЕГИОН) 12

### ЕКОЛОГІЯ / ЭКОЛОГИЯ

*Шынар Кошербаева*

СТАНОВЛЕНИЕ СОЦИАЛЬНОЙ ЭКОЛОГИИ КАК НАУКИ 16

*Станіслав Остапенко, Юрій Кульбачко*

НАКОПИЧЕННЯ ТА ПЕРЕРОЗПОДІЛ ВАЖКИХ МЕТАЛІВ  
В ОРГАНАХ НАЗЕМНИХ ЧЕРЕВОНОГИХ МОЛЮСКІВ  
В УМОВАХ ТЕХНОГЕННОГО ЗАБРУДНЕННЯ 19

### ТУРИЗМ І РЕКРЕАЦІЯ / ТУРИЗМ И РЕКРЕАЦИЯ

*Роман Качаровський, Ірина Єрко, Надія Мельник, Андрій Мельник*

ВОЛИНСЬКА ФІЛАРМОНІЯ ЯК ОСЕРЕДОК  
КУЛЬТУРНО-ПІЗНАВАЛЬНОГО ТУРИЗМУ КРАЮ 24

*Ангеліна Кошель, Ганна Васильченко, Ольга Любчук*

ПРОБЛЕМИ ВПЛИВУ ПАНДЕМІЇ НА РОЗВИТОК ТУРИСТИЧНОЇ ГАЛУЗІ 27

*Ольга Любчук, Крістіна Гойман*

ОСОБЛИВОСТІ ВПЛИВУ ТУРИЗМУ НА ЖИТТЯ СУСПІЛЬСТВА  
В ДОНЕЦЬКОМУ РЕГІОНІ 30

*Ольга Любчук, Орина Рогатинська, Яна Мануїлова*

АЛГОРИТМ АВТОМАТИЧНОЇ ВОРОНКИ ПРОДАЖУ В РЕСТОРАННОМУ  
БІЗНЕСІ ЯК РЕКЛАМНА КОМУНІКАЦІЙНА ТЕХНОЛОГІЯ 33

*Віоріка Нікодім, Тетяна Метіль*

ОСОБЛИВОСТІ ОРГАНІЗАЦІЇ ЧАРТЕРНИХ ТУРИСТИЧНИХ РЕЙСІВ 36

### ДЕРЖАВНЕ УПРАВЛІННЯ / ГОСУДАРСТВЕННОЕ УПРАВЛЕНИЕ

*Галымжан Абаев*

ПРОБЛЕМЫ ВЗАИМОДЕЙСТВИЯ ИНСТИТУТОВ  
МЕСТНОГО САМОУПРАВЛЕНИЯ В СИСТЕМЕ ОБРАТНОЙ СВЯЗИ  
ГОСУДАРСТВЕННЫХ ОРГАНОВ С НАСЕЛЕНИЕМ 40

*Олена Сяська*

ВПЛИВ СУЧАСНИХ ІНФОРМАЦІЙНИХ ТЕХНОЛОГІЙ  
НА ПУБЛІЧНЕ УПРАВЛІННЯ 43

*Азамат Шарипов*

НЕПРАВИТЕЛЬСТВЕННЫЕ ОРГАНИЗАЦИИ КАК ОСНОВА  
ГРАЖДАНСКОГО ОБЩЕСТВА (К ВОПРОСУ О ВЗАИМОДЕЙСТВИИ  
ГОСУДАРСТВА И НПО НА РЕГИОНАЛЬНОМ УРОВНЕ) 46

### ЕКОНОМІКА / ЭКОНОМИКА

*Аліна Бабюк, Світлана Сунрун*

АВС-АНАЛІЗ В СИСТЕМІ УПРАВЛІННЯ ТОВАРНИМИ ЗАПАСАМИ 51

<i>Саина Куанышева</i>	
ЖАБДЫҚТАУШЫЛАРМЕН ЕСЕП АЙЫРЫСУ ЕСЕБІ ЖӘНЕ ОНЫ ІШКІ БАҚЫЛАУ	53
<i>Ольга Марченко</i>	
ЕКОНОМІЧНІ НАСЛІДКИ ПАНДЕМІЇ: СУЧАСНІ РЕАЛІЇ	56
<i>Богдан Оксьома, Іван Манишев</i>	
БУДІВЕЛЬНА ОРГАНІЗАЦІЯ ЯК ОСНОВНИЙ СУБ'ЄКТ ГОСПОДАРЮВАННЯ	60
<i>Кудайберген Садувахасов</i>	
ҚАЗАҚСТАНДА ЛОГИСТИКАЛЫҚ ИНФРАҚҰРЫЛЫМДЫ ДАМУ ТУДЫҢ НЕГІЗГІ БАҒЫТТАРЫ	62
<i>Надія Степанова</i>	
МЕТОДИЧНІ ОСНОВИ УПРАВЛІННЯ ТА ФОРМУВАННЯ АСОРТИМЕНТНОЇ ПОЛІТИКИ ПІДПРИЄМСТВА	65
<i>Maria Fiștic</i>	
CONCEPTUAL APPROACHES TO LABOR MARKET MECHANISMS	72
<i>Maria Fiștic</i>	
WAGE POLICY OF REPUBLIC OF MOLDOVA IN THE CONTEXT OF INTEGRATION IN THE EU INDEXATION OF INCOME VERSUS THE PENSION SYSTEM	77
<i>Святослав Шпакович</i>	
КОНКУРЕНТОСПРОМОЖНІСТЬ ВІТЧИЗНЯНИХ ПІДПРИЄМСТВ КОНДИТЕРСЬКОЇ ГАЛУЗІ	80
<b>МЕНЕДЖМЕНТ І МАРКЕТИНГ / МЕНЕДЖМЕНТ И МАРКЕТИНГ</b>	
<i>Gaukhar Burkurmanova</i>	
PROJECT MANAGEMENT IN THE CONTEXT OF SUSTAINABLE DEVELOPMENT IN KAZAKHSTAN, MAIN PROBLEMS	85
<i>Базархан Рустембаев, Гульнара Бекбосынова</i>	
ПУТИ ПОВЫШЕНИЯ КОНКУРЕНТОСПОСОБНОСТИ ТОВАРОВ И УСЛУГ НА СОВРЕМЕННОМ ЭТАПЕ	89
<b>ЖУРНАЛІСТИКА / ЖУРНАЛИСТИКА</b>	
<i>Сергій Аксьонов</i>	
НОВИНАРНИЙ КОНТЕНТ В СТРУКТУРІ МЕДІАСПОЖИВАННЯ В ДОБУ ІНТЕРНЕТУ	94
<b>СОЦІОЛОГІЯ / СОЦИОЛОГИЯ</b>	
<i>Інна Варнавська</i>	
СОЦІАЛЬНА ПОЛІТИКА В СФЕРІ ОСВІТИ ЯК ДЕТЕРМІНАНТА ЕКОНОМІЧНОГО РОЗВИТКУ	98
<i>Алла Георгицэ</i>	
THE SOCIAL IMPACT AS A DRIVING FORCE OF THE SOCIAL ENTREPREUNERSHIP	102
<i>Альона Петриченко</i>	
СУСПІЛЬНІ НАСЛІДКИ НАУКОВО-ТЕХНІЧНОЇ РЕВОЛЮЦІЇ У ФІЛОСОФСЬКОМУ ДИСКУРСІ	106
<b>ІСТОРИЧНІ НАУКИ / ИСТОРИЧЕСКИЕ НАУКИ</b>	
<i>Артур Дробот, Владислав Набивач</i>	
З ІСТОРІЇ СТВОРЕННЯ ПЕРШОЇ В УКРАЇНІ ЕЛЕКТРИФІКОВАНОЇ ЗАЛІЗНИЧНОЇ ЛІНІЇ «ДОЛГІНЦЕВЕ – ЗАПОРІЖЖЯ»	108
<i>Наталія Ніколаєва</i>	
ПРАВА ЖІНОК І ГЕНДЕРНА РІВНІСТЬ В ПОЛЬЩІ: ІСТОРИЧНИЙ АСПЕКТ	111
<i>Алланазар Сейфуллаєв</i>	
ЁШЛАРНИ ИНТЕРНЕТ ВА ИЖТИМОЙ ТАРМОҚЛАРДАГИ АХБОРОТ ҲУРУЖЛАРИДАН АСРАШНИНГ ДОЛЗАРЪ МАСАЛАЛАРИ	114

<i>Ірина Телегуз, Юлія Світельська</i>	
ПОСТАТЬ О.КОНИСЬКОГО В ПАМ'ЯТІ ЙОГО СУЧАСНИКІВ	117
<i>Наталія Шкода, Юлія Шкода</i>	
ПОВСЯКДЕННІСТЬ МІСТА СІМФЕРОПОЛЯ НАПРИКІНЦІ XIX – НА ПОЧАТКУ XX СТ.: СИСТЕМА ВОДОПОСТАЧАННЯ	120
<b>КУЛЬТУРОЛОГІЯ / КУЛЬТУРОЛОГІЯ</b>	
<i>Ольга Поліщук</i>	
ДІЯЛЬНІСТЬ ЮНЕСКО У СФЕРІ ГЛОБАЛЬНОЇ ОСВІТИ ТА СИСТЕМАТИЗАЦІЇ БАЗИ ДАНИХ НАЦІОНАЛЬНИХ ОСВІТНІХ ПРОГРАМ	124
<b>ПОЛІТОЛОГІЯ / ПОЛІТОЛОГІЯ</b>	
<i>Олеся Гарбуз</i>	
SPECIFICUL COMPORTAMENTULUI ELECTORAL ÎN CONTEXTUL PROCESELOR POLITICE DIN REPUBLICA MOLDOVA	128
<b>ЮРИДИЧНІ НАУКИ / ЮРИДИЧЕСКИЕ НАУКИ</b>	
<i>Liubovi Dubinin</i>	
EFICIENȚA UTILIZĂRII MEDIERII ȘI NECESITATEA PROMOVĂRII MECANISMULUI DE MEDIERE GARANTATĂ DE STAT PE TERITORIUL REPUBLICII MOLDOVA	132
<i>Сергей Матвийчук, Мария Расолова</i>	
ОДНОСТОРОННИЙ ОТКАЗ ОТ ДОГОВОРА ВОЗМЕЗДНОГО ОКАЗАНИЯ УСЛУГ ЗАКАЗЧИКОМ	139
<b>МИСТЕЦТВО / ИСКУССТВО</b>	
<i>Юлія Бабуніч</i>	
ШЛЯХИ ФОРМУВАННЯ МОДЕРНІЗМУ В КОНТЕКСТІ УКРАЇНСЬКОЇ КУЛЬТУРИ І МИСТЕЦТВА ПОЧАТКУ XX СТОЛІТТЯ	142
<i>Дмитро Дивак</i>	
РОЗРОБКА ДИЗАЙН-КОНЦЕПЦІЇ СТУДЕНТСЬКОГО WEB-ПОРТАЛУ	145
<i>Айгуль Косанова</i>	
ПАТРИАРХ КАЗАХСКОЙ ПОЭЗИИ	147
<i>Богдана Олішевська, Руслана Хиневич</i>	
ДИЗАЙН РЕКЛАМНИХ ТЕАТРАЛЬНИХ ПЛАКАТІВ	151
<i>Людмила Серова</i>	
ВОЛИНСЬКИЙ ПИСАНКОВИЙ ДИВОСВІТ: ТРАДИЦІЇ ТА СУЧАСНІСТЬ	154
<i>Вікторія Чернявська, Руслана Хиневич</i>	
ЕСТЕТИКА ТА ОСОБЛИВОСТІ ПЛІВКОВОЇ ФОТОГРАФІЇ У XXI СТОРІЧЧІ	157
<b>ПЕДАГОГІКА / ПЕДАГОГІКА</b>	
<i>Катерина Анісович</i>	
ВИКОРИСТАННЯ ТВОРЧОСТІ, ВІРШІВ, ГУМОРУ НА УРОКАХ АНГЛІЙСЬКОЇ МОВИ	160
<i>Тетяна Ахматова</i>	
ЗМІСТ І ЗАВДАННЯ ТРУДОВОГО ВИХОВАННЯ В ПОЧАТКОВІЙ ШКОЛІ	162
<i>Людмила Бабаєва</i>	
ЛИЧНОСТЬ ПРЕПОДАВАТЕЛЯ В ВУЗЕ	164
<i>Асель Бахралинова, Жанара Абыкенова</i>	
МНЕМОТЕХНИКА КАК СРЕДСТВО КОММУНИКАЦИИ ДЕТЕЙ ДОШКОЛЬНОГО ВОЗРАСТА	168
<i>Олена Васьків</i>	
ДО ПИТАНЬ ПРОФІЛАКТИКИ ПРАВОПОРУШЕНЬ ПІДЛІТКІВ У РОБОТІ СОЦІАЛЬНОГО ПЕДАГОГА	171
<i>Оксана Вільхова, Світлана Калініченко</i>	
ОСОБЛИВОСТІ СТАНОВЛЕННЯ НАВЧАЛЬНО-ВИХОВНИХ КОМПЛЕКСІВ	173

<i>Оксана Вільхова, Анастасія Татаренко</i> ПРОБЛЕМА АВТОРСЬКОЇ ШКОЛИ У СУЧАСНІЙ НАУКОВІЙ ЛІТЕРАТУРІ	175
<i>Наталія Гавриленко</i> ПРОЦЕС ФОРМУВАННЯ ДУХОВНО-МОРАЛЬНИХ НАСТАНОВ МОЛОДШИХ ШКОЛЯРІВ	179
<i>Христина Євуш</i> ВИКОРИСТАННЯ ДИДАКТИЧНОЇ ГРИ НА УРОКАХ ОБРАЗОТВОРЧОГО МИСТЕЦТВА	182
<i>Ақбота Жумагелдиева, Галия Абаева</i> РАЗВИТИЕ ПРОФЕССИОНАЛЬНОЙ КОМПЕТЕНТНОСТИ ПЕДАГОГА КАК НЕОБХОДИМОЕ УСЛОВИЕ РЕАЛИЗАЦИИ ИНКЛЮЗИВНОЙ ПРАКТИКИ	184
<i>Ольга Замашкіна, Олександра Павалакі</i> ОСОБЛИВОСТІ КОРЕКЦІЙНОЇ РОБОТИ З ПІДЛІТКАМИ ДЕВІАНТНОЇ ПОВЕДІНКИ	189
<i>Svetlana Cheptanari, Mariana Negrean, Nadea Horneț, Tatiana Crițchi, Galina Creciun</i> INOVAȚIA ÎN EDUCAȚIE DIN PERSPECTIVA PERSONALITĂȚII PROFESORULUI	191
<i>Марія Константинова</i> ВИКОРИСТАННЯ ТЕХНОЛОГІЇ МНЕМОТЕХНІКИ В ПОЧАТКОВІЙ ШКОЛІ	195
<i>Vitalie Creciun, Victor Ambrosiv, Mariana Negrean, Nadejda Horneț, Svetlana Cheptanari</i> IMPACTUL COMPETENȚEI DE COMUNICARE ÎN CONSILIEREA PSIHOPEdagogică	198
<i>Tatiana Crițchi, Nadea Horneț, Mariana Negrean, Galina Creciun, Svetlana Cheptanari</i> FORMAREA PROFESIONALĂ A ASISTENȚILOR MEDICALI ÎN DIAGNOSTIC DE LABORATOR ÎN CONTEXTUL PROVOCĂRILOR DIN SOCIETATE	202
<i>Інна Лисенко</i> КОРЕКЦІЯ І РОЗВИТОК МОВИ ЗАСОБАМИ РОЗУМОВОГО ВИХОВАННЯ ДОШКІЛЬНИКІВ	205
<i>Ala Manolache, Nadejda Horneț, Mariana Negrean, Galina Creciun, Tatiana Crițchi, Svetlana Cheptanari</i> MANAGEMENTUL CALITĂȚII – GARANT AL SUCCESULUI EDUCATIONAL ÎN CEMF „RAISA PACALO”	208
<i>Тамара Марчій-Дмитраш, Тетяна Бойчук</i> СУЧАСНИЙ СТАН ВИКОРИСТАННЯ ПРИРОДИ В ЕСТЕТИЧНОМУ ВИХОВАННІ ДІТЕЙ ДОШКІЛЬНОГО ВІКУ	211
<i>Валентина Матіяш</i> НАВЧАЛЬНО-НАУКОВО-ДОСЛІДНА ДІЯЛЬНІСТЬ МАЙБУТНІХ УЧИТЕЛІВ У АСПЕКТІ ПЕДАГОГІЧНО-КРАЄЗНАВЧОЇ ПІДГОТОВКИ	214
<i>Mariana Negrean, Galina Creciun, Nadea Horneț, Svetlana Cheptanari, Tatiana Crițchi</i> ASIGURAREA CALITĂȚII SERVICIILOR EDUCAȚIONALE ÎN ÎNVĂȚĂMÂNTUL MEDICAL PROFESIONAL PRIN PRISMA COOPERĂRII INTERNAȚIONALE	217
<i>Володимир Нестеров</i> ПСИХОЛОГО-ПЕДАГОГІЧНІ ОСОБЛИВОСТІ ВИКОРИСТАННЯ АКТИВНИХ МЕТОДІВ НАВЧАННЯ ПРИ ПРОВЕДЕННІ ЗАНЯТЬ З ВИЩОЇ МАТЕМАТИКИ ЗІ СТУДЕНТАМИ-ЗАОЧНИКАМИ	220
<i>Світлана Прищепя</i> ФОРМУВАННЯ ПРОФЕСІЙНО-ПЕДАГОГІЧНОЇ КОМУНІКАТИВНОЇ КОМПЕТЕНТНОСТІ МАЙБУТНЬОГО ПЕДАГОГА ЗАСОБАМИ ГУМАНІСТИЧНО ОСОБИСТІСНОЇ ТЕХНОЛОГІЇ	223



<i>Анна Прокоп'сва</i>	
ДО ПИТАННЯ ЗБАГАЧЕННЯ СЛОВНИКОВОГО ЗАПАСУ В УЧНІВ З ІНТЕЛЕКТУАЛЬНИМИ ПОРУШЕННЯМИ МОЛОДШИХ КЛАСІВ	225
<i>Тетяна Прохницька</i>	
ОСОБЛИВОСТІ РОБОТИ КЛАСНОГО КЕРІВНИКА З ПРОФІЛАКТИКИ ДЕВІАНТНОЇ ПОВЕДІНКИ УЧНІВ	228
<i>Лілія Ребуха, Михайло Сусла</i>	
УПРАВЛІННЯ ОСВІТНІМ ПРОЦЕСОМ В СУЧАСНИХ УМОВАХ ФУНКЦІОНУВАННЯ ЗАКЛАДУ	231
<i>Сергій Сидорів</i>	
ДИСТАНЦІЙНА ОРГАНІЗАЦІЯ ІНКЛЮЗИВНОГО ОСВІТНЬОГО СЕРЕДОВИЩА ЯК АСПЕКТ ПРОФЕСІЙНОЇ ПІДГОТОВКИ ПЕДАГОГА	232
<i>Толиб Собиров, Қавмиддин Омонов</i>	
МУХАНДИСЛИК ГРАФИКАСІНИ ЎҚИТИШДА ІХ-ХV АСР ГЕОМЕТРИК ЯСАШЛАРИНИ ГРАФИК ДАСТУРЛАРДА ЛОЙИҲАЛАШ	236
<i>Тетяна Степанова</i>	
БЛОКИ ДЬСНЕСША – ГРА ДЛЯ РОЗВИТКУ ЛОГІЧНИХ ЗДІБНОСТЕЙ ДІТЕЙ ДОШКІЛЬНОГО ВІКУ	241
<i>Тетяна Тюлю</i>	
ЗАВДАННЯ ЕКОЛОГІЧНОГО ВИХОВАННЯ МОЛОДШИХ ШКОЛЯРІВ	244
<i>Іванна Фесіянова</i>	
ІНТЕРНЕТ НА УРОКАХ АНГЛІЙСЬКОЇ МОВИ	246
<i>Ірина Хомич</i>	
ВИКОРИСТАННЯ ІГОР ПІД ЧАС НАВЧАННЯ ЛЕКСИЧНОГО МАТЕРІАЛУ НА УРОЦІ АНГЛІЙСЬКОЇ МОВИ В ПОЧАТКОВІЙ ШКОЛІ	248
<i>Ганна Цуркан</i>	
ВПЛИВ ШКОЛИ, СІМ'Ї ТА СОЦІУМУ НА РОЗВИТОК ДИТИНИ	251
<i>Світлана Шефер</i>	
ОСНОВИ ВЗАЄМИН МІЖ БАТЬКАМИ ТА ДІТЬМИ У СІМ'Ї ЯК ПЕДАГОГІЧНА ПРОБЛЕМА	254
<i>Гулбахира Ширинбаева</i>	
ҰЛТТЫҚ РУХАНИ МӘДЕНИЕТ НЕГІЗІНДЕ ЖАЛПЫАДАМЗАТТЫҚ ҚҰНДЫЛЫҚТАРДЫ ТАҢУ	258
<i>Ганна Шубала, Ніна Кравець</i>	
ГОТОВНІСТЬ АСИСТЕНТА УЧИТЕЛЯ ДО РОБОТИ В УМОВАХ ІНКЛЮЗІЇ	262
<i>Юлія Яцюк</i>	
ВПЛИВ ОСОБИСТІСНО-ОРІЄНТОВАНОГО НАВЧАННЯ НА МОТИВАЦІЮ УЧНІВ ДО ВИВЧЕННЯ УКРАЇНСЬКОЇ МОВИ	265
<b>ПСИХОЛОГІЯ / ПСИХОЛОГІЯ</b>	
<i>Іван Алмашій</i>	
СОЦІАЛЬНІ-ПСИХОЛОГІЧНІ ЧИННИКИ У ФОРМУВАННІ ЕКОЛОГІЧНОЇ СВІДОМОСТІ ТА КУЛЬТУРИ МОЛОДІ	269
<i>Наталія Гутченко</i>	
СТИЛЬ ПОВЕДІНКИ СТУДЕНТІВ 1 КУРСУ У КОНФЛІКТНІЙ СИТУАЦІЇ	271
<i>Володимир Дармограй</i>	
ПРОЯВИ ПСИХОЕМОЦІЙНИХ СТАНІВ СТУДЕНТІВ У ЗАКЛАДАХ ВИЩОЇ ОСВІТИ	275
<i>Марія Заміщак</i>	
ЗНАННЯ МАЙБУТНІМ ПЕДАГОГОМ ПСИХОЛОГІЧНИХ АСПЕКТІВ ОРГАНІЗАЦІЇ НАВЧАННЯ, ВИХОВАННЯ ТА РОЗВИТКУ УЧНІВ В УМОВАХ ІНКЛЮЗИВНОЇ ОСВІТИ	276

<i>Ірина Колодяжна</i> ЕМПАТІЙНІ ЗДІБНОСТІ МАЙБУТНІХ ПСИХОЛОГІВ: АНАЛІЗ СУЧАСНИХ ДОСЛІДЖЕНЬ	278
<i>Ганна Мазур</i> ВПЛИВ РІВНЯ РОЗВИТКУ ЕМОЦІЙНОГО ІНТЕЛЕКТУ НА СТУПІНЬ ЕМОЦІЙНОГО ВИГОРАННЯ ПЕДАГОГІВ	280
<i>Дмитро Соколовський, Микола-Василь Мицько</i> ПСИХОЛОГІЧНІ БАР'ЄРИ У ПОБУДОВІ ІНТИМНИХ СТОСУНКІВ У ЮНАЦЬКОМУ ВІСІ	283
<i>Галина Невейкіна</i> СХИЛЬНІСТЬ ДО СТРЕСУ У СТУДЕНТІВ В ЕКЗАМЕНАЦІЙНИЙ ПЕРІОД: ПРИЧИНИ ТА ПРОЯВИ	285
<i>Таміла Попович</i> ОСОБЛИВОСТІ ЕМОЦІЙНОГО ІНТЕЛЕКТУ МАЙБУТНІХ ПРАВНИКІВ	287
<i>Ірина Сильченко</i> СОЦІАЛЬНО-ПСИХОЛОГІЧЕСКІЕ ХАРАКТЕРИСТИКИ СТУДЕНТОВ С ПСИХОСОМАТИЧЕСКИМИ ЗАБОЛЕВАНИЯМИ	289
<b>ІНФОРМАЦІЙНІ ТЕХНОЛОГІЇ / ИНФОРМАЦИОННЫЕ ТЕХНОЛОГИИ</b>	
<i>Володимир Грицак, Ірина Беца</i> ВИЗНАЧЕННЯ ШВИДКОДІЇ ПІДКЛЮЧЕННЯ БАЗИ ДАНИХ SQL В СЕРЕДОВИЩІ VISUAL STUDIO	293
<i>Ірина Кожан, Наталя Гнедко</i> РОЗВИТОК ТВОРЧИХ ЗДІБНОСТЕЙ УЧНІВ ЗА ДОПОМОГОЮ ПРОЄКТНОГО МЕТОДУ В СЕРЕДОВИЩІ SCRATCH	297
<b>ФІЗИЧНА КУЛЬТУРА І СПОРТ / ФИЗИЧЕСКАЯ КУЛЬТУРА И СПОРТ</b>	
<i>Артем Алещенко</i> ФІЗИЧНА КУЛЬТУРА У СТУДЕНТІВ-ПРОГРАМІСТІВ	301
<i>Артем Гузь</i> ОСОБЛИВОСТІ ПРОВЕДЕННЯ ЛФК ТА ІНШИХ ЗАСОБІВ ФІЗИЧНОЇ РЕАБІЛІТАЦІЇ ПРИ ХРОНІЧНОМУ АУТОІМУННОМУ ТИРЕОЇДИТУ	303
<i>Анна Житник</i> ОРГАНІЗАЦІЯ ТА ПРОВЕДЕННЯ ЗАНЯТЬ З ФІЗИЧНОГО ВИХОВАННЯ ДЛЯ СТУДЕНТІВ СПЕЦІАЛЬНОЇ МЕДИЧНОЇ ГРУПИ	306
<i>Леонід Житомирський</i> ШЛЯХИ ПІДВИЩЕННЯ РЕЙТИНГУ ОЦІНЮВАННЯ ДІЯЛЬНОСТІ ВИКЛАДАЧІВ ФІЗИЧНОГО ВИХОВАННЯ ЗАКЛАДІВ ВИЩОЇ ОСВІТИ	309
<i>Лариса Індиченко, Єлизавета Філоненко</i> КРУГОВЕ ТРЕНУВАННЯ З ЕЛЕМЕНТАМИ ТРАДИЦІЙНИХ ТА НЕТРАДИЦІЙНИХ ВИДІВ СПОРТУ ЯК ЕФЕКТИВНА ФОРМА ЗАНЯТЬ З ФІЗИЧНОЇ КУЛЬТУРИ В ЗВО	314
<i>Юлія Каптюг, Татяна Чернявська, Наталія Шкулева</i> АКАДЕМИЧЕСКОЕ ТЬЮТОРСТВО КАК ПЕРСПЕКТИВНОЕ НАПРАВЛЕНИЕ РАБОТЫ ПО ПОВЫШЕНИЮ ПРОФЕССИОНАЛЬНОЙ КОМПЕТЕНТНОСТИ БУДУЩИХ СПЕЦИАЛИСТОВ ПО СПОРТИВНОЙ РЕЖИССУРЕ	318
<i>Володимир Ковальов, Володимир Муха, Олег Крайнюк</i> ОСОБЛИВОСТІ ВИКОРИСТАННЯ СПОРТИВНИХ ІГОР В ДОЗВІЛЛЄВІЙ ДІЯЛЬНОСТІ СТУДЕНТСЬКОЇ МОЛОДІ	320
<i>Наталія Ковальова, Наталія Єременко, Вікторія Ужвенко, Олександра Левченко</i> АКВАФІТНЕС ЯК ЗАСІБ ПОБУДОВИ РЕКРЕАЦІЙНИХ ЗАНЯТЬ ДЛЯ МОЛОДШИХ ШКОЛЯРІВ	323

<i>Аліса Коган</i>	
ФІЗИЧНА АКТИВНІСТЬ СТУДЕНТІВ У ПЕРІОД КАРАНТИНУ	327
<i>Софія Кошель</i>	
ВЗАЄМОЗВ'ЯЗОК МІЖ ФІЗИЧНИМ І ПСИХІЧНИМ ЗДОРОВ'ЯМ СТУДЕНТІВ	330
<i>Євгенія Лашко</i>	
СИСТЕМА РОЗВИТКУ ДИТЯЧОГО СПОРТУ	334
<i>Вікторія Лузанова</i>	
ВИКОНАННЯ НИЗЬКОГО СТАРТУ В БІГУ НА КОРОТКІ ДИСТАНЦІЇ	337
<i>Артем Майборода</i>	
ПРОБЛЕМИ ЗАНЯТЬ З ФІЗИЧНОЇ КУЛЬТУРИ В ОНЛАЙН РЕЖИМІ	340
<i>Артем Майборода</i>	
РОЛЬ ФІЗИЧНИХ ВПРАВ В ПОСТКОВІДНІЙ РЕАБІЛІТАЦІЇ	342
<i>Владислав Нитка</i>	
ВИКОРИСТАННЯ ІТ ТЕХНОЛОГІЙ В ПРОЦЕСІ ЗАНЯТЬ З ФІЗИЧНОГО ВИХОВАННЯ СТУДЕНТІВ	344
<i>Назарій Номерчук</i>	
ЗАСТОСУВАННЯ ІНФОРМАЦІЙНИХ ТЕХНОЛОГІЙ У ВИКЛАДАННІ ФІЗИЧНОЇ КУЛЬТУРИ	347
<i>Назарій Номерчук</i>	
ЗДОРОВ'Я СУЧАСНИХ СТУДЕНТІВ ТА ЇХ СПОСІБ ЖИТТЯ	349
<i>Євгеній Попов</i>	
СПОРТ ЯК ФАКТОР ФОРМУВАННЯ КОНКУРЕНТНОЇ ОСОБИСТОСТІ	351
<i>Дарія Ребріна</i>	
ТАКТИЧНА ПІДГОТОВКА – ПРОЦЕС ВЕДЕННЯ СПОРТИВНОЇ БОРОТЬБИ У ЗМАГАННЯХ	352
<i>Катерина Русакова, Аліна Просянюк</i>	
ОГЛЯД МІЖНАРОДНОГО ДОСВІДУ У СФЕРІ ФІЗИЧНОГО ВИХОВАННЯ СТУДЕНТІВ	356
<i>Сергій Синявський, Олександр Дідковський</i>	
АДАПТАЦІЯ ЗАНЯТЬ ФІЗИЧНОЮ КУЛЬТУРОЮ В РЕАЛІЯХ ЖОРСТКОГО КАРАНТИНУ	359
<i>Віктор Топал</i>	
МЕТОДИКА РОЗВИТКУ СПЕЦІАЛЬНОЇ СПРИТНОСТІ ДЛЯ ВОЛЕЙБОЛІСТІВ	361
<i>Lyudmila Trubitskaya</i>	
WORKING IN SMALL GROUPS AS A FORM OF PHYSICAL EDUCATION AT A UNIVERSITY	365
<i>Наталья Шкулева, Анастасія Шкулева, Дар'я Булыга</i>	
ОРГАНІЗАЦІОННО-МЕТОДИЧЕСКИЕ АСПЕКТЫ ПРИ ПРОВЕДЕНИИ ЗАНЯТИЙ ПО ОБУЧЕНИЮ ПЛАВАНИЮ В ДЕТСКОМ ЦЕНТРЕ «БУКВАРЕНОК»	367
<i>Ольга Шльонська, Софія Куриленко</i>	
ОСОБЛИВОСТІ ВИКОРИСТАННЯ ТРЕНАЖЕРНИХ ПРИСТРОЇВ У ТЕХНІКО-ТАКТИЧНІЙ ПІДГОТОВЦІ КВАЛІФІКОВАНИХ ВОЛЕЙБОЛІСТІВ	370
<b>ФІЛОЛОГІЧНІ НАУКИ / ФИЛОЛОГИЧЕСКИЕ НАУКИ</b>	
<i>Айнур Арынова</i>	
ТАРИХИ ЖЫРЛАРДАҒЫ БАТЫРЛАР БЕЙНЕСІ	374
<i>Катерина Войцеховська</i>	
ДЕЯКІ ОСОБЛИВОСТІ ПЕРЕКЛАДУ ПОЕТИЧНОГО ТВОРУ В СУЧАСНОМУ ПЕРЕКЛАДОЗНАВСТВІ	377
<i>Катерина Павленко</i>	
PSYCHOLOGISM AS THE KEY NOTION IN THE STACE KRAMER'S NOVEL «WE EXPIRED»	380

<i>Марія Струць</i> МІСТИЧНЕ НАЧАЛО В РОМАНІ-ФЕЄРІ ГАЛИНИ ПАГУТЯК «ЗАЧАРОВАНІ МУЗИКАНТИ»	382
<i>Ірина Штефан</i> ВИЗНАЧЕННЯ ПОНЯТТЯ ЕВФЕМІЇ ЯК ОБ'ЄКТА ЛІНГВІСТИЧНИХ ДОСЛІДЖЕНЬ В АНГЛОМОВНОМУ МЕДІЙНОМУ ДИСКУРСІ <b>ФІЛОСОФСЬКІ НАУКИ / ФИЛОСОФСКИЕ НАУКИ</b>	385
<i>Дмитро Бажанський</i> СИСТЕМНИЙ ПІДХІД У ФІЛОСОФІЇ УПРАВЛІННЯ ПІТЕРА ДРУКЕРА	389
<i>Маниук Мукашева</i> АКЖАН МАШАНИ – ИССЛЕДОВАТЕЛЬ НАУЧНОГО НАСЛЕДИЯ АЛЬ-ФАРАБИ <b>МЕДИЧНІ НАУКИ / МЕДИЦИНСКИЕ НАУКИ</b>	392
<i>Светлана Лукьянчук</i> НАРКОТИЧЕСКАЯ ЗАВИСИМОСТЬ – СЕГОДНЕНШНЯЯ БЕДА	395
<i>О. Назаров, Ш. Гуломов</i> СОВЕРШЕНСТВОВАНИЕ ПРОФИЛАКТИКИ ПЕРИИМПЛАНТИТОВ ПРИ ПОСТАНОВКЕ ЭНДОСАЛЬНЫХ ДЕНТАЛЬНЫХ ИМПЛАНТОВ <b>СІЛЬСЬКЕ ГОСПОДАРСТВО / СЕЛЬСКОЕ ХОЗЯЙСТВО</b>	397
<i>Галина Калиниченко, Ірина Ленчук</i> РОЗРОБКА ТЕХНОЛОГІЧНИХ СПОСОБІВ ІНТЕНСИВНОЇ ВІДГОДІВЛІ МОЛОДНЯКУ ОВЕЦЬ АСКАНІЙСЬКОЇ ТОНКОРУННОЇ ПОРОДИ	403
<i>Тамарахан Осербаева, Мухтар Утепберженов</i> ҚОРАҚАЛПОҒИСТОННИҒ КАМ ШҰРЛАНҒАН ТУПРОҚЛАРИДА СОЯ НАВЛАРИНИҒ УНУВЧАНЛИГИНИ УРГАНИШ <b>ВЕТЕРИНАРНІ НАУКИ / ВЕТЕРИНАРНЫЕ НАУКИ</b>	408
<i>Олександр Боднар, Сергій Керничний, Тетяна Півторан, Артур Анан'єв</i> КОРЕЛЯЦІЙНИЙ АНАЛІЗ ПОКАЗНИКІВ ІМУНІТЕТУ ОРГАНІЗМУ КОРІВ ЗА ГОСТРОГО ЕНДОМЕТРИТУ	411
<i>Дар'я Ланцова, Анастасія Кудрявцева, Любов Франчук-Крива</i> АНАЛІЗ ПРОТИПАРАЗИТАРНИХ ШАМПУНІВ З ПОЗИЦІЇ ВПЛИВУ НА СТАН ШКІРИ СОБАК	413
<i>Олександр Степанов</i> ХАРАКТЕРИСТИКА РОПВАКАЇНУ	417
<i>Болат Шалабаев, Сәлиқа Бердіахметқызы</i> ХРАНЕНИЕ И ПОДДЕРЖАНИЕ КОЛЛЕКЦИОННОГО ШТАММА ПРОСТЕЙШИХ TRYPANOSOMA EQUIPERDUM <b>ТЕХНІЧНІ НАУКИ. ТРАНСПОРТ / ТЕХНИЧЕСКИЕ НАУКИ. ТРАНСПОРТ</b>	420
<i>Альбіна Кузьменко, Едуард Кузнецов, Анастасія Хрипко</i> РОЗРОБКА РАЦІОНАЛЬНИХ МАРШРУТІВ ПЕРЕВЕЗЕННЯ ЗЕРНОВИХ ВАНТАЖІВ НА ПІДСТАВІ МЕТОДІВ ЛІНІЙНОГО ПРОГРАМУВАННЯ	424
<i>Всеволод Цибуленко, Борис Воронцов</i> КЛАСИФІКАЦІЯ АДИТИВНИХ ТЕХНОЛОГІЙ <b>АРХІТЕКТУРА І БУДІВНИЦТВО / АРХИТЕКТУРА И СТРОИТЕЛЬСТВО</b>	428
<i>Салтанат Багітова, Каміла Мейрам</i> БІРІККЕН ЖҮКТЕМЕГЕ БАҒЫТТАЛҒАН ОРТАЛЫҚТАНДЫРЫЛҒАН ЖҮЛУМЕН ЖАБДЫҚТАУ ЖҮЙЕСІНІҒ АРТЫҚШЫЛЫҒЫ	434
<i>Микола Горпенюк</i> ЕФЕКТИВНІ МЕТОДИ УТЕПЛЕННЯ ФАСАДІВ ТА ПОДОЛАННЯ МІСТКІВ ХОЛОДУ	436

<i>Атоғали Джумабаев, Нұркен Жұбанышбай</i> УРБАНИЗАЦИЯЛАНҒАН АУДАҢДАРДАҒЫ ҒИМАРАТТАР МЕН ИМАРАТТАРДЫ ҚАЙТА ҚҰРУ КЕЗІНДЕГІ СЕЙСМИКАЛЫҚ КҮШЕЙТУ ӘДІСТЕРІН ТАЛДАУ	439
<i>Атоғали Джумабаев, Медет Карипов</i> ЖҰҚА ҚАБЫРҒАЛЫ БОЛАТ АРҚАЛЫҚТАРДЫ ОҢТАЙЛАНДЫРУ	441
<i>Viktoriiа Kudriashova, Kseniia Kugai</i> HISTORY OF ROCOCO STYLE AND ITS PECULIARITIES	443
<i>Ардак Сеилканова</i> СОВРЕМЕННЫЕ ПОДХОДЫ К СЕЙСМОЗАЩИТЕ ЗДАНИЙ	446
<b>ОХОРОНА ПРАЦІ ТА БЕЗПЕКА ЖИТТЄДІЯЛЬНОСТІ / ОХРАНА ТРУДА И БЕЗОПАСНОСТЬ ЖИЗНЕДЕЯТЕЛЬНОСТИ</b>	
<i>Антоніна Капліна, Юрій Кущенко, Глеб Бараненко</i> ВРАХУВАННЯ ВІЛЬНОЇ ПОВЕРХНІ НА ОСТІЙНІСТЬ ПІД ЧАС ГАСІННЯ СУДОВОЇ ПОЖЕЖІ	450
<b>ВІДОМОСТІ ПРО АВТОРІВ / СВЕДЕНИЯ ОБ АВТОРАХ</b>	455

Матеріали Міжнародної науково-практичної інтернет-конференції «Тенденції та перспективи розвитку науки і освіти в умовах глобалізації»: Зб. наук. праць. Переяслав, 2021. Вип. 69. 474 с.

*Відповідальність за грамотність, автентичність цитат, достовірність фактів і посилань несуть автори публікацій. Передрук і відтворення опублікованих у збірнику матеріалів будь-яким способом дозволяється тільки при посиланні на «Тенденції та перспективи розвитку науки і освіти в умовах глобалізації».*

Матеріали науково-практичної інтернет-конференції розміщені на сайті:  
<http://confscientific.webnode.com.ua>

Укладачі: С.М.Кикоть, І.В.Гайдаєнко  
Верстка та дизайн: І.В.Гайдаєнко

Адреса оргкомітету та редколегії:  
вул. Сухомлинського, 30 (к. 100),  
м. Переяслав,  
08401, Київська обл., Україна  
тел. +380930569496,  
сайт: [confscientific.webnode.com.ua](http://confscientific.webnode.com.ua)

Материалы Международной научно-практической интернет-конференции «Тенденции и перспективы развития науки и образования в условиях глобализации»: Сб. науч. трудов. Переяслав, 2021. Вып. 69. 474 с.

*Ответственность за грамотность, аутентичность цитат, правильность фактов и ссылок, достоверность материалов несут авторы публикаций. Перепечатка и воспроизведение опубликованных в сборнике материалов любым способом разрешается только при ссылке на «Тенденции и перспективы развития науки и образования в условиях глобализации».*

Материалы научно-практической интернет-конференции размещены на сайте: <http://confscientific.webnode.com.ua>

Составители: С.Н.Кикоть, И.В.Гайдаенко  
Верстка и дизайн: И.В.Гайдаенко

Адрес оргкомитета и редколлегии:  
ул. Сухомлинского, 30 (к. 100),  
г. Переяслав,  
08401, Киевская обл., Украина  
тел. +380930569496,  
сайт: [confscientific.webnode.com.ua](http://confscientific.webnode.com.ua)

