

**SCI-CONF.COM.UA**

# **SCIENCE AND TECHNOLOGY: PROBLEMS, PROSPECTS AND INNOVATIONS**



**PROCEEDINGS OF I INTERNATIONAL  
SCIENTIFIC AND PRACTICAL CONFERENCE  
OCTOBER 19-21, 2022**

**OSAKA  
2022**

# **SCIENCE AND TECHNOLOGY: PROBLEMS, PROSPECTS AND INNOVATIONS**

Proceedings of I International Scientific and Practical Conference

Osaka, Japan

19-21 October 2022

**Osaka, Japan**

**2022**

## UDC 001.1

The 1<sup>st</sup> International scientific and practical conference “Science and technology: problems, prospects and innovations” (October 19-21, 2022) CPN Publishing Group, Osaka, Japan. 2022. 550 p.

## ISBN 978-4-9783419-1-4

The recommended citation for this publication is:

*Ivanov I. Analysis of the phaunistic composition of Ukraine // Science and technology: problems, prospects and innovations. Proceedings of the 1st International scientific and practical conference. CPN Publishing Group. Osaka, Japan. 2022. Pp. 21-27. URL: <https://sci-conf.com.ua/i-mizhnarodna-naukovo-praktichna-konferentsiya-science-and-technology-problems-prospects-and-innovations-19-21-10-2022-osaka-yaponiya-arhiv/>.*

### Editor

**Komarytskyy M.L.**

*Ph.D. in Economics, Associate Professor*

Collection of scientific articles published is the scientific and practical publication, which contains scientific articles of students, graduate students, Candidates and Doctors of Sciences, research workers and practitioners from Europe, Ukraine, Russia and from neighbouring countries and beyond. The articles contain the study, reflecting the processes and changes in the structure of modern science. The collection of scientific articles is for students, postgraduate students, doctoral candidates, teachers, researchers, practitioners and people interested in the trends of modern science development.

**e-mail:** [osaka@sci-conf.com.ua](mailto:osaka@sci-conf.com.ua)

**homepage:** <https://sci-conf.com.ua>

©2022 Scientific Publishing Center “Sci-conf.com.ua” ®

©2022 CPN Publishing Group ®

©2022 Authors of the articles

# TABLE OF CONTENTS

## AGRICULTURAL SCIENCES

1. *Погорелова Н. Є.* 11  
ОЦІНКА МОЛОЧНОЇ ПРОДУКТИВНОСТІ ТА  
ВІДТВОРЮВАЛЬНОЇ ЗДАТНОСТІ КОРІВ
2. *Шолох М. С.* 15  
ЕФЕКТИВНІСТЬ ШТУЧНОГО ОСІМЕНІННЯ КОРІВ

## BIOLOGICAL SCIENCES

3. *Qin Xuanxuan, Samilyk M., Luo Yanghe* 19  
THE INFLUENCE OF DIETARY FIBER IN RICE BRAN ON KEFIR

## MEDICAL SCIENCES

4. *Abuvatfa Sami I. Kh., Lunhol O. M.* 27  
ВІОСЬБЕРНЕТІКС ОФ МЬКОЛА АМОСОВ
5. *Аскар'янци В. П., Малдашева Сарвиноз Усмон кизи, Артикбаева Б. М., Гиязов А. М.* 30  
ИММУННЫЕ КЛЕТКИ В АСПЕКТЕ ФИЗИОЛОГИИ
6. *Назарова М. Б., Адилбекова Д. Б.* 37  
ПОСТНАТАЛЬНОЕ СТАНОВЛЕНИЕ ПЕЧЕНИ ПОТОМСТВА,  
РОЖДЕННЫЕ ОТ МАТЕРЕЙ С ХРОНИЧЕСКИМ  
ТОКСИЧЕСКИМ ГЕПАТИТОМ
7. *Твердохліб Н. Г., Черниш Т. В., Галадза М. В.* 42  
ВПЛИВ ВІЙНИ НА ЛЬОДСЬКИЙ ОРГАНІЗМ В  
ПРЕНАТАЛЬНОМУ ПЕРІОДІ

## TECHNICAL SCIENCES

8. *Lanska V., Fedorova D., Slashcheva A.* 49  
SCIENTIFIC AND THEORETICAL ASPECTS OF USING RICE  
FLOUR-BASED SPONTANEOUS FERMENTATION SOURDERS IN  
GLUTEN-FREE BREAD TECHNOLOGY
9. *Suska A. A., Diakonov V. I., Diakonov O. V., Pirizhok V. S.* 54  
PECULIARITIES OF PLANT WASTE THAT PREVENT THE  
PRODUCTION OF HIGH-QUALITY FUEL BRIQUETTES
10. *Бабич А. І., Кернеш В. П.* 59  
СЕРВІСНЕ ТА ФІРМОВЕ ОБСЛУГОВУВАННЯ ЯК ФАКТОР  
СТИМУЛЮВАННЯ ЗБУТОВОЇ ДІЯЛЬНОСТІ
11. *Вусатий М. В., Панцир Ю. І., Гарасимчук І. Д., Потанський П. В.* 64  
ПІДВИЩЕННЯ НАДІЙНОСТІ РОЗПОДІЛЬНИХ ЕЛЕКТРИЧНИХ  
МЕРЕЖ
12. *Коломійцев О. В., Комаров В. О.* 71  
АНАЛІЗ БОЙОВИХ ПОШКОДЖЕНЬ КОНСТРУКТИВНИХ  
ЕЛЕМЕНТІВ ПЛАНЕРА ШТУРМОВИКА СУ-25

13.	<i>Мороз Є. О., Бабаков М. Ф.</i>	81
	ПІДВИЩЕННЯ НАДІЙНОСТІ ПАСТЕРИЗАЦІЙНОЇ УСТАНОВКИ У ПРОЦЕСІ ЕКСПЛУАТАЦІЇ	
14.	<i>Попов О. О., Дівізійюк М. М., Фаррахов О. В., Сулима А. П., Шевченко Т. О.</i>	85
	СПЕЦИФІЧНІ ВЛАСТИВОСТІ МАЛИХ МОДУЛЬНИХ РЕАКТОРІВ ЧЕТВЕРТОГО ПОКОЛІННЯ	
15.	<i>Сватко В. В., Лемешенко В. В.</i>	93
	РОЗРОБКА АЛГОРИТМУ ПРОГНОЗУВАННЯ ВАЛЮТНИХ РИНКІВ ЗА ДОПОМОГОЮ ТЕХНІЧНОГО АНАЛІЗУ	
16.	<i>Сватко В. В., Швидков Г. О.</i>	99
	ІНФОРМАЦІЙНА СИСТЕМА ДЛЯ МОНІТОРИНГУ НАДЗВИЧАЙНИХ СИТУАЦІЙ НА ОСНОВІ ЗАСТОСУВАННЯ СПЕЦІАЛІЗОВАНИХ ЧАТ-БОТІВ	
17.	<i>Служенко В. О.</i>	104
	НАУКОВО ТЕХНОЛОГІЧНИЙ ПРОГРЕС НАДБАННЯ СВІТОВИХ ВІЙН	
18.	<i>Столяров О. Я.</i>	110
	УПРАВЛІННЯ ГЕНЕРАЦІЄЮ ЕЛЕКТРОЕНЕРГІЇ ФЕС ЗА РАХУНОК СИСТЕМ НАКОПИЧУВАННЯ ЕЛЕКТРОЕНЕРГІЇ В УМОВАХ ЕНЕРГЕТИЧНОГО РИНКУ	
19.	<i>Тернова А. С., Григоренко І. В.</i>	117
	ТОВАРОЗНАВЧА ЕКСПЕРТИЗА ЗАСОБІВ ПО ДОГЛЯДУ ЗА ВЗУТТЯМ РІЗНИХ ВИРОБНИКІВ	
<b>GEOGRAPHICAL SCIENCES</b>		
20.	<i>Міщенко Н. М., Ламанова А. Є.</i>	126
	РЕЖИМ НИЗЬКОЇ ХМАРНOSTІ НАД СТ. ІВАНО-ФРАНКІВСЬК ЗА ОСТАННІ П'ЯТЬ РОКІВ	
21.	<i>Рибалова О. В., Бригада О. В., Ільїнський О. В., Бондаренко О. О., Михайлова А. О.</i>	130
	ЗАБРУДНЕННЯ ҐРУНТІВ ВАЖКИМИ МЕТАЛАМИ ВНАСЛІДОК ЛІСОВОЇ ПОЖЕЖИ	
<b>PEDAGOGICAL SCIENCES</b>		
22.	<i>Akhmad I., Chmel V.</i>	137
	THE RESEARCH OF ASSOCIATIONS IN LINGUISTICS	
23.	<i>Tselikova A.</i>	140
	FORMATION OF SOFT SKILLS AT THE STAGES OF PROFESSIONAL FORMATION OF PERSONALITY	
24.	<i>Алієв Руфат Бахтіяр огли, Шаповалова А. С.</i>	147
	ОСОБЛИВОСТІ ВИКЛАДАННЯ КЛІНІЧНИХ ДИСЦИПЛІН В ПЕРІОД ДИСТАНЦІЙНОГО НАВЧАННЯ В ВИЩИХ НАВЧАЛЬНИХ ЗАКЛАДАХ МЕДИЧНОГО СПРЯМУВАННЯ	



25.	<i>Дзюба О. О., Павлова А. О.</i>	149
	ОРГАНІЗАЦІЯ ТА ЗАБЕЗПЕЧЕННЯ ПСИХОЛОГО-ПЕДАГОГІЧНОГО СУПРОВОДУ ДІТЕЙ З АУТИЗМОМ В ЗАГАЛЬНООСВІТНІХ ЗАКЛАДАХ УКРАЇНИ	
26.	<i>Дрожжина Е. І.</i>	156
	ШЛЯХИ ТА ЗАСОБИ ПІДВИЩЕННЯ ЕФЕКТИВНОСТІ УРОКУ З ІНОЗЕМНОЇ МОВИ	
27.	<i>Іващенко О. Л., Подгаєцька В. В.</i>	163
	ОСВІТА З ВИКОРИСТАННЯМ ІСТ: ІНТЕГРАЦІЯ ТЕХНОЛОГІЙ В ОСВІТУ	
28.	<i>Кривошея Т. М., Гелик О. А.</i>	166
	ФОРМУВАННЯ У ДІТЕЙ РАНЬОГО ВІКУ НАВИЧОК САМООБСЛУГОВУВАННЯ	
29.	<i>Марушак О. В., Соловей В. В., Салацінська О. Л., Скотар В. Т., Шевчук Л. М.</i>	175
	ЗАКОНОМІРНОСТІ РОЗВИТКУ У МАЙБУТНІХ УЧИТЕЛІВ ТРУДОВОГО НАВЧАННЯ ТА ТЕХНОЛОГІЙ ОБРАЗНО-АСОЦІАТИВНОГО МИСЛЕННЯ В ПРОЦЕСІ ТВОРЧОЇ ДІЯЛЬНОСТІ	
30.	<i>Перебейнос В. Б., Пакулин С. Л., Феклистова И. С., Пакулина А. С.</i>	184
	МЕТОДОЛОГИЧЕСКИЙ АППАРАТ ИССЛЕДОВАНИЯ ПО ПОСТРОЕНИЮ ИНДИВИДУАЛЬНОГО ТРЕНИРОВОЧНОГО ПРОЦЕССА ДЗЮДОИСТОВ-ВETERANOV	
31.	<i>Яницька О. Ю., Іванюта О. В.</i>	195
	ПЕДАГОГІЧНІ АСПЕКТИ ВІРТУАЛЬНОГО НАВЧАЛЬНОГО СЕРЕДОВИЩА ВНЗ	
32.	<i>Янович Ю. Ю.</i>	206
	МЕТОД ПРОЄКТУ ПРИ ВИВЧЕНІ БІОЛОГІЇ ТА ЕКОЛОГІЇ В ЗАКЛАДАХ ЗАГАЛЬНОЇ СЕРЕДНЬОЇ ОСВІТИ	
<b>PSYCHOLOGICAL SCIENCES</b>		
33.	<i>Nemlii L., Fedorchenko A., Popova Ya.</i>	210
	THE EFFECT OF INTERACTIVE ACTIVITIES ON FLIGHT ATTENDANT'S PSYCHOLOGICAL COMPETENCY FORMATION DURING AVIATION ENGLISH CLASS	
34.	<i>Кривуценко В. В.</i>	214
	ОСОБЛИВОСТІ ЗАСТОСУВАННЯ ТРАНЗАКТНОГО АНАЛІЗУ ПРИ НЕВРОТИЧНИХ РОЗЛАДАХ У КЛІЄНТІВ	
35.	<i>Федосова Л. О., Хлопчур Є. О.</i>	222
	ПРОФЕСІЙНА ДЕФОРМАЦІЯ ТА ВИГОРАННЯ	
36.	<i>Черушева Г. Б., Онацько М.</i>	229
	ОСНОВНІ ЕТАПИ ПРОФЕСІЙНОГО САМОВИЗНАЧЕННЯ СУЧАСНОЇ МОЛОДІ	

37. **Чистовська Ю. Ю., Полікарпова М. С.** 236  
 ФОРМУВАННЯ ЕМОЦІЙНОГО ІНТЕЛЕКТУ У ДОШКІЛЬНОМУ  
 ВІЩІ
38. **Шиловська О. М.** 239  
 ПСИХОЛОГІЧНІ ОСОБЛИВОСТІ ОСОБИСТІСНОГО  
 ПРОЕКТУВАННЯ МОЛОДШОГО ШКОЛЯРА
39. **Шопша О. Л., Сухарева М. Ю.** 247  
 ОСОБЛИВОСТІ ЗАСТОСУВАННЯ КОУЧИНГУ В ОПТИМІЗАЦІЇ  
 ПРОФЕСІЙНОЇ ДІЯЛЬНОСТІ КЕРІВНИКА

### SOCIOLOGICAL SCIENCES

40. **Коваленко Н. В.** 252  
 СОЦІАЛЬНІ ТЕХНОЛОГІЇ ПУБЛІЧНОГО УПРАВЛІННЯ
41. **Маслій А. В., Гальчинська О., Лежнев О.** 262  
 ОСОБЛИВОСТІ ГРАФІЧНОГО ОФОРМЛЕННЯ УКРАЇНСЬКИХ  
 ТА СВІТОВИХ БРЕНДІВ КОСМЕТИЧНОЇ ПРОДУКЦІЇ

### JOURNALISM

42. **Браславська А. О.** 271  
 ТРАНСФОРМАЦІЯ ТРАДИЦІЙНИХ ЖУРНАЛІСТСЬКИХ  
 ЖАНРІВ У СУЧАСНОМУ ТЕЛЕБАЧЕННІ

### ART

43. **Алексєєнко І. О., Божко Т. О.** 279  
 НЕСТАНДАРТНА ТА ІНТЕРАКТИВНА РЕКЛАМА. СХОЖІСТЬ  
 ТА ВІДМІННІСТЬ
44. **Белименко Л. І.** 287  
 ДИТЯЧИЙ МЮЗИКЛ В КОНТЕКСТІ СТВОРЕННЯ  
 СПЕЦИФІЧНОЇ ВИДОВИЩНОСТІ
45. **Гонтова Л. В., Голованьова А. В.** 291  
 ЕТЮДИ ЯК РЕАЛІЗАЦІЯ КОНЦЕПЦІЇ «НОВОЇ МУЗИКИ»  
 Д. ЛІГЕТИ
46. **Оконченко О. М., Конопатська Д. С., Партика Ю. О.** 303  
 СУЧАСНІ ТЕНДЕНЦІЇ ПРОЄКТУВАННЯ ІНТЕР'ЄРІВ  
 МИСТЕЦЬКИХ ЦЕНТРІВ
47. **Рябцева І. М., Трач Д. Д.** 308  
 ІСТОРИЧНІ МОДЕЛІ КОМІЧНОГО ЖАНРУ В ОПЕРІ
48. **Сирятська Т. О.** 313  
 KONZERTSTÜCK К. М. ФОН ВЕБЕРА ЯК ПЕРША МОДЕЛЬ  
 ОДНОЧАСТИННОГО КОНЦЕРТУ ДЛЯ ФОРТЕПІАНО З  
 ОРКЕСТРОМ

## CULTUROLOGY

49. *Gorenko L. I.* 318  
CURRENT TRENDS OF THE DEVELOPMENT SPIRITUAL  
POTENTIAL OF THE PERSONALITY IN THE CONTEXT OF THE  
INTERDISCIPLINARY INTEGRATION TO THE HIGHER ART  
EDUCATION
50. *Жерновська А. Ю.* 325  
КУЛЬТУРНА ДИПЛОМАТІЯ І ЇЇ РОЛЬ В УКРАЇНСЬКІЙ  
КУЛЬТУРІ
51. *Падій Л.* 329  
ФОЛЬКЛОР І ТВОРЧИСТЬ ЛЕСІ УКРАЇНКИ

## LITERATURE

52. *Каліч Д. С., Загнітко А. П.* 332  
МОВНО-ХУДОЖНІЙ ПОРТРЕТ СОФІЇ АНДРУХОВИЧ (НА  
МАТЕРІАЛІ РОМАНУ «СЬОМГА»)

## POLITICAL SCIENCES

53. *Роров О. Р.* 338  
DIGITAL INTERACTION OF PUBLIC AUTHORITIES

## PHILOLOGICAL SCIENCES

54. *Довбня Л. Е.* 342  
МАНТИКА ДІЄСЛІВ НА ПОЗНАЧЕННЯ СТАНІВ СПОКОЮ:  
ІСТОРИКО-ТРАНСФОРМАЦІЙНІ ПРОЦЕСИ
55. *Ісаєва О. В.* 348  
ПЕРЕВЕРНУТЕ НАВЧАННЯ ПІД ЧАС ВИВЧЕННЯ ІНОЗЕМНОЇ  
МОВИ
56. *Курбатова М. В., Павлушенко О. А.* 354  
КОГНІТИВНИЙ ПОТЕНЦІАЛ УРОКІВ ЛЕКСИКОЛОГІЇ В 5-9  
КЛАСАХ ЗАКЛАДУ ЗАГАЛЬНОЇ СЕРЕДНЬОЇ ОСВІТИ
57. *Матвієнко Л. Г., Лоза Я. О.* 364  
ПЕРЕКЛАД БЕЗЕКВІВАЛЕНТНОЇ ЛЕКСИКИ У ПРОФЕСІЙНИХ  
ФРАЗЕОЛОГІЗМАХ ТЕХНІЧНОЇ ГАЛУЗІ
58. *Чубань Т. В., Кардаш Л. В.* 367  
ВИВЧЕННЯ ЕЛЕМЕНТІВ ГРАМАТИКИ У ЗАКЛАДАХ ВИЩОЇ  
ОСВІТИ

## PHILOSOPHICAL SCIENCES

59. *Воропаєва Т. С.* 371  
ІНТЕГРАТИВНИЙ ПІДХІД В СУЧАСНОМУ УКРАЇНОЗНАВСТВІ
60. *Даценко В. С.* 381  
ПОЗИТИВІСТСЬКЕ РОЗУМІННЯ МОРАЛІ ІВАНОМ ФРАНКОМ
61. *Завадський В. А.* 385  
КОРОНА-ВІРУС – ЯК РЕЛІГІЯ. ПОЦІЛУНОК ЮДИ



## ECONOMIC SCIENCES

62. *Honcharenko I., Tsymbalystyi Ya.* 394  
SCIENTIFIC APPROACHES TO THE REENGINEERING SYSTEM  
FORMATION AS A TOOL OF THE BUSINESS MANAGEMENT  
PROCESSES REDESIGNING
63. *Maksymenko I. Y., Mischenko Y. O.* 398  
FEATURES OF CALCULATING AVERAGE WAGE FOR  
MOBILIZED EMPLOYEES
64. *Артим В. І., Артим Н. В.* 402  
ДОСВІД ВЕДЕННЯ МІЖНАРОДНОЇ ДІЯЛЬНОСТІ В  
АГРАРНОМУ ВИРОБНИЦТВІ
65. *Бабенко Л. В., Григор'єва А. С.* 411  
ЗАСТОСУВАННЯ ЕКОНОМІЧНОГО АНАЛІЗУ В ПРОЦЕСІ  
ОПТИМІЗАЦІЇ ОБЛІКУ ДОХОДІВ І ВИТРАТ У ЗАЛІЗНИЧНІЙ  
ГАЛУЗІ
66. *Гаврилова А. С.* 415  
СВІТОВА ЕКОНОМІКА, ЇЇ РЕСУРСИ ТА ПОТЕНЦІАЛ  
РОЗВИТКУ
67. *Гончаренко Н. І., Рудич А. А., Саакян І. Р.* 418  
ЗЕЛЕНА ЕКОНОМІКА ЯК СУЧАСНИЙ ТИП ЕКОНОМІЧНОГО  
РОЗВИТКУ
68. *Кравець К. П., Скибенко В. І.* 428  
ЕКОНОМІЧНА БЕЗПЕКА УКРАЇНИ В УМОВАХ ВОЄННОГО  
СТАНУ. АНАЛІЗ НАЯВНИХ ЗАГРОЗ ТА ШЛЯХИ ЇХ  
ВИРІШЕННЯ
69. *Курносенко А. О., Поха А. В.* 434  
ДІДЖИТАЛІЗАЦІЯ ПІДПРИЄМСТВА: ВПЛИВ НА  
БІЗНЕС-ПЛАНУВАННЯ
70. *Лазнева І. О., Васильченко К. І.* 440  
ДІДЖИТАЛІЗАЦІЯ БІЗНЕС-ПРОЦЕСІВ В АВТОМОБІЛЬНІЙ  
ПРОМИСЛОВОСТІ
71. *Машіка Г. В., Пришляк Д. І.* 444  
ДОСВІД УКРАЇНИ У ПІДГОТОВЦІ КАДРІВ ДЛЯ СФЕРИ  
ТУРИЗМУ
72. *Пістунів І. М., Григорян В. Є.* 452  
МЕТОДИКА ЗНАЙДЕННЯ ОПТИМАЛЬНОГО ЗАПАСУ  
ЗАПАСНИХ ЧАСТИН ЧЕРЕЗ ТЕОРІЮ НАДІЙНОСТІ
73. *Сотник А. А.* 460  
ОРГАНІЗАЦІЙНО-МЕТОДИЧНІ ЗАСАДИ ДІАГНОСТИКИ  
БІЗНЕС-ПОТЕНЦІАЛУ ПІДПРИЄМСТВА
74. *Урікова О. М., Мицо К. М.* 466  
ПОДАТКОВА СИСТЕМА УКРАЇНИ В УМОВАХ ВІЙНИ
75. *Чала В. С.* 475  
РОЗВИТОК КОНЦЕПЦІЇ ЦИРКУЛЯРНОЇ ЕКОНОМІКИ: ВИТОКИ  
ТА ТРАНСДИСЦИПЛІНАРНІСТЬ ДОСЛІДЖЕНЬ

76.	<b>Черненко Д. І.</b> ВИКОРИСТАННЯ МІЖНАРОДНОЇ СИСТЕМИ МЕТАДАНИХ У ХОДІ СТАТИСТИЧНОГО АНАЛІЗУ МІЖНАРОДНОЇ ТОРГІВЛІ ПОСЛУГАМИ В УКРАЇНІ	483
77.	<b>Чигиринський А.</b> ВПЛИВ ІМЕРСИВНИХ ТЕХНОЛОГІЙ НА РОЗВИТОК ПІДПРИЄМНИЦЬКИХ ЦИФРОВИХ ЕКОСИСТЕМ	489
<b>LEGAL SCIENCES</b>		
78.	<b>Peter Herman</b> GLOBAL SPACE SECURITY ADMINISTRATION	495
79.	<b>Sieriebriak S.</b> LEGAL CONTENT OF THE SPECIAL ECONOMIC ACTIVITY REGIME IN THE CONTEXT OF STATE ECONOMIC POLICY	505
80.	<b>Дорогань О. М.</b> ОСОБЛИВОСТІ КРИМІНАЛЬНО-ПРАВОВИХ ВІДНОСИН ЗА ЧАСІВ ГЕТЬМАНЩИНИ (ДРУГА ПОЛОВИНА XVII – XVIII СТ.)	509
81.	<b>Жидовцев А. В.</b> ДЖЕРЕЛЬНА БАЗА ДОСЛІДЖЕННЯ ПРАВОВИХ ЗАСАД ДІЯЛЬНОСТІ ОРГАНІВ ЮСТИЦІЇ УКРАЇНИ У 20-Х – 30-Х РОКАХ (НА ПРИКЛАДІ ДОНЕЦЬКОЇ І ЛУГАНСЬКОЇ ОБЛАСТЕЙ)	513
82.	<b>Іванова О. М., Дубенко О. О., Хутак Аміна Шир Ага</b> ПРОБЛЕМАТИКА ВИКОНАННЯ ЗОБОВ'ЯЗАНЬ ЗА КОРПОРАТИВНИМИ ОБЛІГАЦІЯМИ	517
83.	<b>Марочкін О. І.</b> ДО ПИТАННЯ ПРО ЗВ'ЯЗКИ МІЖ ЕЛЕМЕНТАМИ У СИСТЕМІ КРИМІНАЛЬНОГО ПРОЦЕСУАЛЬНОГО ЗАКОНОДАВСТВА УКРАЇНИ	524
84.	<b>Подорога Л. В.</b> ГЕНЕЗА ДЖЕРЕЛ УКРАЇНСЬКОГО КРИМІНАЛЬНОГО ПРАВА ЗА ЧАСІВ КИЇВСЬКОЇ РУСИ	529
85.	<b>Сакал С. В.</b> ДЕТЕРМІНУЮЧІ ЧИННИКИ ПРАВОВОЇ АКУЛЬТУРАЦІЇ	532
86.	<b>Сиводєд І. С.</b> КРИМІНАЛІСТИЧНІ ОСОБЛИВОСТІ РОЗСЛІДУВАННЯ ПРАВопорушень ЗА КОЛАБОРАЦІЙНУ ДІЯЛЬНІСТЬ	537
87.	<b>Стариченко А. О.</b> РЕАЛІЗАЦІЯ ПРИНЦИПІВ ВИЩОЇ ОСВІТИ З ЗАБЕЗПЕЧЕННЯ ПУБЛІЧНОЇ БЕЗПЕКИ ТА ПОРЯДКУ, У ЗАКЛАДАХ ВИЩОЇ ОСВІТИ МВС УКРАЇНИ	541
88.	<b>Шевченко А. Є., Кудін С. В.</b> ОСОБЛИВОСТІ ВИКЛАДАННЯ КУРСУ «ГРОМАДЯНСЬКА ОСВІТА» В УКРАЇНІ (З 2022 РОКУ)	547

# AGRICULTURAL SCIENCES

УДК 636.082

## ОЦІНКА МОЛОЧНОЇ ПРОДУКТИВНОСТІ ТА ВІДТВОРЮВАЛЬНОЇ ЗДАТНОСТІ КОРІВ

**Погорєлова Надія Євгенівна**

здобувач вищої освіти

Миколаївського національного аграрного університету

Миколаїв, Україна

**Анотація.** Для інтенсифікації галузі молочного скотарства необхідно використовувати промислові технології, а також покращувати умови утримання, годівлі. Розведення корів є однією із важливою частиною систем розведення та технології виробництва молока. Тому, доцільно приділити увагу вивченню питань молочної продуктивності та відтворювальної здатності великої рогатої худоби. Встановлено, що при забезпеченні оптимальних умов утримання та годівлі можливо подовжити строк господарського використання дійного стада корів.

**Ключові слова:** оцінка, продуктивність, корови, стадо, надій, відтворювальна здатність

Молочне скотарство посідає значне місце в сільському господарстві України. Тваринництво є провідною галуззю в будь-який час, так як молоко незамінний продукт харчування, що зазвичай входить до раціону населення країни. Завдяки оптимальним умовам середовища виробництво молока є одним з головних напрямків сільськогосподарського виробництва [2, 4].

Найбільш трудомістким і складним процесом у молочному скотарстві є доїння корів, яка в свою чергу, впливає на рівень молочної продуктивності.

Тому, виробництво молока здійснюють використовуючи різноманітні варіанти технологічних рішень для отримання високих надоїв.

Відтворна здатність корів молочного напряму продуктивності є важливою складовою комплексної оцінки худоби. Регулярні щорічні отелення забезпечують фізіологічну стимуляцію наступної лактації, а отриманий приплід дає змогу планувати відтворення стада, підвищити економічну ефективність виробництва молока [1, 3].

Мета роботи: оцінити молочну продуктивність та відтворювальну здатність корів. Вирішували такі завдання: вивчено склад дійного стада господарства; оцінено молочну продуктивність корів різного віку за останню лактацію.

Отже, актуально є вивчення питання щодо впливу факторів на молочну продуктивність та відтворювальну здатність корів.

Віковий склад дійного стада наведено в таблиці 1. Досліджуване поголів'я складає 288 голів. Питома вага повновікових корів (від другого до четвертого отелення) стада в господарстві становить 79% від всього поголів'я. В середньому вік корів стада становить 2-4 лактації.

**Таблиця 1**

**Віковий склад дійного стада**

Показник	Вік, лактації					Всього
	1	2	3	4	5	
Поголів'я корів, гол.	43	81	76	71	17	288
Поголів'я корів, %	15,0	28,0	26,0	25,0	6,0	100

При довшому періоді господарського використання збільшується позиттєва продуктивність, а також отримання нащадків та підвищується економічна ефективність утримання тварин. У більшості порід великої рогатої худоби найвища продуктивність спостерігається на 6-7 лактації, потім надій поступово зменшуються. Мінімальний вік продуктивного життя корови складає 6 років, тому доцільно утримувати цей термін тварин, але при умові нормальної плодючості, отримання здорового приплоду та продуктивності не нижче середнього показника по стаду.

Найчастішою причиною вибракування корів є захворювання вимені,

травматизм, ретикулоперикардит та тимпанія. Молочна продуктивність корів за останню лактацію в різні вікові періоди представлено в таблиці 2.

**Таблиця 2**

**Молочна продуктивність корів різного віку за останню лактацію**

Вік, лактації	n	Надій, кг		Вміст жиру, %		Вміст білка, %	
		$X \pm S_x$	Cv, %	$X \pm S_x$	Cv, %	$X \pm S_x$	Cv, %
1	43	3510±28,5	3,82	3,8±0,04	3,73	3,1±0,05	5,75
2	81	3695±18,71	6,48	3,7±0,03	3,74	3,2±0,03	5,70
3	76	3735±19,7	5,9	3,8±0,03	4,25	3,2±0,03	4,11
4	71	3720±20,7	7,54	3,8±0,03	3,49	3,2±0,02	3,78
5	17	3723±21,0	6,99	3,8±0,07	4,85	3,2±0,07	5,68

Високі показники молочної продуктивності спостерігаються на 3лактації, і в подальшому спостерігається тенденція, а значення мінливості у всіх вікових групах коливається в межах середнього по стаду. Надій молока за третю лактацію складає 3735 кг, з вмістом жиру та білка в молоці, відповідно, 3,8% та 3,2%. Але у всіх вікових періодів значної різниці вмісту жиру і білка не спостерігається, і коливається в межах 3,7-3,8% і 3,1-3,2%, відповідно.

Отже, пік молочної продуктивності відбувається на третій лактації, але в наступні лактації спостерігається не значне відхилення по рівню надою. Тому, при забезпечені оптимальних умов утримання та годівлі можливо подовжити строк господарського використання.

Одним із найважливіших показників господарської цінності великої рогатої худоби є відтворювальна здатність корів, яка зумовлює рівень молочної продуктивності. Проаналізовано відтворювальну здатність корів різного віку за останню лактацію (табл. 3).

**Таблиця 3**

**Відтворювальна здатність корів різного віку за останню лактацію**

Вік, лактації	n	Сервіс-період, днів		Міжотельний період, днів		Коефіцієнт відтворювальної здатність	
		$X \pm S_x$	Cv, %	$X \pm S_x$	Cv, %	$X \pm S_x$	Cv, %
1	43	90,7±3,79	59,0	375,5±4,51	16,9	1,00±0,010	14,6
2	81	99,9±5,04	64,4	376,8±4,74	16,1	0,99±0,011	14,0
3	76	119,7±5,20	61,3	407,3±5,39	18,6	0,92±0,010	15,9
4	71	110,1±4,27	59,5	399,1±3,08	11,7	0,91±0,010	14,3
5	17	115,8±2,60	55,5	388,0±6,13	13,5	0,94±0,010	14,0

Встановлено, що корови залежно від віку лактації відрізнялися між собою за тривалістю сервіс-періоду. Найменший спостерігається у першу лактацію, і складає 90,7 днів, а найбільший сервіс період 119,7 днів. Тривалість міжотельного періоду є важливим показником відтворювальної здатності корів, і оптимальний період становити 365 днів. Подовжений міжотельний період встановлено у третю лактацію, що складав 407,3 дні. Коефіцієнт відтворювальної здатності є узагальнюючим показником відтворювальної здатності, який повинен становити 1,00. Якщо він менший за 1, говорить про те, що у корів подовжений період міжотельного періоду. Тому, найменший коефіцієнт спостерігається у третю лактацію, а у першу лактацію коефіцієнт відтворювальної здатності складе 1, так як міжотельний період наближається до оптимального, і становить 375,5 днів.

Отже, найбільші показники відтворювальної здатності спостерігаються у тварин великої рогатої худоби у третю лактацію.

#### **СПИСОК ЛІТЕРАТУРИ:**

1. Півторак Я. І., Гордійчук Н. М. Високопродуктивні молочні корови: годівля та технологія утримання. Сільський господар. 2008. № 3-4, С. 38-41.
2. Підпала Т. В. Скотарство і технологія виробництва молока та яловичини. Миколаїв : МДАУ, 2006. 359 с.
3. Любецький В. Й. Без відтворення немає життя. Здоров'я тварин і ліки. 2009. №11. С. 10-11.
4. Ходанович Б. Взаимосвязь между уровнем молочной продуктивности и производительности коров. Информационный бюллетень. Казань. 2011. № 1. С. 25-27.
5. Шкурко Т. П. Направлене вирощування ремонтних телиць молочних порід. Корми і факти. 2012. № 8. С. 13-15



## ЕФЕКТИВНІСТЬ ШТУЧНОГО ОСІМЕНІННЯ КОРІВ

**Шолох Марина Сергіївна**

здобувач вищої освіти

Миколаївського національного аграрного університету

Миколаїв, Україна

**Анотація.** Успішний розвиток молочного скотарства і забезпечення населення молоком, яловичиною і сировиною для переробної промисловості нерозривно пов'язані з інтенсивністю відтворення стада великої рогатої худоби. Встановлено відносно низьку заплідненість корів у першу охоту протягом першого місяця після отелення, їх доцільно осіменяти, так як пропуски статевих циклів можуть призводити до функціональних порушень в органах статевої системи і значного подовження сервіс-періоду.

**Ключові слова:** осіменіння, відтворення, сервіс-період, корови, стадо

На думку вчених щодо оптимального часу для осіменіння корів після родів є неоднозначним. Виходячи з того, що міжотельний інтервал не повинен перевищувати 365 днів, інтервал між родами і заплідненням не повинен бути більшим 80 днів. Деякі радять осіменяти корів у перший статевий цикл після родів, а об'єктивним методом оцінки готовності корів до осіменіння і запліднення пропонують вважати прогнозування заплідненості [1, 3, 4].

При прогнозуванні заплідненості корів необхідно враховувати також і стан імунної системи корів [2].

Успіх застосування штучного осіменіння залежить від організації з відтворення поголів'я в господарстві, а також дотримання технології одержання, оцінки, розбавлення, зберігання сперми та введення її в статеві органи самки.

Недоліки в організації і проведенні штучного осіменіння часто призводять до неплідності здорових самок з нормальною статевою функцією.

Конкретними причинами неплідності можуть бути затримка першого осіменіння корів після отелення і пропуски статевих циклів; запізніле або передчасне, стосовно овуляції, введення сперми; порушення технології штучного осіменіння; інфікування статевих шляхів самки через сперму та інструменти, що використовуються при штучному осіменіння.

Негативно впливають на ефективність осіменіння груба поведінка з тваринами, окрики, побої, введення холодного або сухого піхвового дзеркала та інші фактори, що спричиняють стресовий стан організму і супроводжуються різким збільшенням в крові адреналіну, який нейтралізує дію окситоцину, гальмує скоротливу активність матки.

В даному господарстві застосовують ректоцервікальний метод осіменіння корів і телиць. Технік-осіменатор організовує і контролює виявлення корів і телиць в охоті та їх відбір за зовнішніми ознаками тічки або загальної реакції. Виявляють тварин в охоті два рази – вранці і ввечері.

В умовах інтенсифікації тваринництва максимальне використання фізіологічних особливостей тварин, для збільшення виробництва продукції можливе при високій ефективності раннього осіменіння корів після отелення (до 60 днів), хоча єдиної думки щодо цього немає. Однак спеціальні дослідження з відтворення тварин, а також досвід передових господарств, переконливо свідчать про фізіологічну та економічну доцільність осіменіння корів у перший місяць після отелення. Перед осіменіннями корів у них досліджують стан органів розмноження.

Метою наших досліджень було вивчити ефективність штучного осіменіння корів. Завдання досліджень було оцінити строки появи першої статевої охоти після отелення та ефективність першого штучного осіменіння.

Строки настання першої охоти у корів після родів та ефективність штучного осіменіння наведено у таблиці 1. Для дослідження було відібрано стадо з чисельністю поголів'я, якого було 70 тварин. Строки осіменіння корів після отелення в першій групі складає 30 днів і менше, в другій групі - 31-60 днів, в третій групі – 61-90 днів і у четвертій – 91 день і

більше.

Таблиця 1

**Ефективність осіменіння корів в різні строки після родів**

Показники	Група корів			
	1	2	3	4
Кількість корів, гол. %	12	46	9	3
	17,1	65,7	12,9	4,3
Термін післяродового періоду, днів	24,3	44,8	70,6	108,0
Запліднилось після 1-го осіменіння, гол. %	7	31	7	3
	58,3	67,4	77,8	100
Сервіс-період, днів	52,6	68,8	84,3	108,0
Індекс осіменіння	1,8	1,6	1,3	1,57

Дані для дослідження використовували із журналу осіменінь і отелень великої рогатої худоби. Встановлено, що у 12-ти корів (17,1%) перша охота спостерігалась протягом першого місяця після родів. В середньому післяродовий період тривав 24,3 дні. Після першого штучного осіменіння стали вагітними 7 корів або 58,3%. Цей показник є досить низьким і свідчить, що майже у 42% корів, штучне осіменіння в першу охоту після родів було неефективним.

Але більшість корів, що прийшли в охоту в перший місяць, і які не запліднились після першого осіменіння прийшли повторно в охоту і їх осіменіння було плідотворним. У корів першої групи сервіс-період склав 52,6 днів при індексі осіменіння 1,8.

З 31 по 60 день після отелення перша охота спостерігалась у 46 корів або 65,7%. У цієї групи тварин післяродовий період тривав в середньому 44,8%. При штучному осіменінні заплідненість корів була значно вищою в порівнянні з першою групою і становила 67,4%. Тривалість сервіс-періоду склала 68,8 днів, а індекс осіменіння – 1,6.

У 9 корів (12,9%) перша охота наступала з 61 по 90 день після родів. Відповідно у корів цієї групи післяродовий період був значно довшим, ніж у тварин першої і другої групи і становив у середньому 70,6 днів. Такий довгий післяродовий період, мабуть, позитивно вплинув на фізіологічний стан статеві системи корів, про що свідчать результати штучного осіменіння третьої групи

тварин. Заплідненість після першого осіменіння була досить високою і склала 77,8%. Загалом сервіс-період у корів третьої групи був досить тривалим і становив 84,3 днів при індексі осіменіння 1,3.

І всього у 3 корів, що становить 4,3% перша охота спостерігалась після трьох місяців. Післяродовий період становив в середньому 108,0 днів. При першому штучному осіменінні всі 3 корови запліднилися. В середньому тривалість сервіс-періоду склала 108,0 днів, а індекс осіменіння 1,0. Загалом по стаду перша охота у корів спостерігалась через 47,3 дні, заплідненість від першого штучного осіменіння становила 68,6%.

Таким чином, прослідковується чітка тенденція до підвищення заплідненості у корів із збільшенням у них тривалості післяродового періоду. При цьому суттєво зменшується індекс осіменіння. А з другого боку, із збільшенням у корів періоду від родів до першої охоти значно збільшується у них і тривалість сервіс-періоду. В середньому по стаду цей показник склав 69,7 днів.

Отже, не зважаючи на відносно низьку заплідненість корів у першу охоту протягом першого місяця після отелення, їх доцільно осіменяти, так як пропуски статевих циклів можуть призводити до функціональних порушень в органах статевої системи і значного подовження сервіс-періоду.

### **СПИСОК ЛІТЕРАТУРИ:**

1. Харута Г. Г. Прогнозування відтворної функції корів. Біла Церква, 2010. 94 с.
2. Яблонський В. А. Проблеми відтворення тварин на рубежі ХХІ століття. Науковий вісник НАУ. 2000. Вип. 22. С. 75-77.
3. Яблонський В. А. Більше уваги організації відтворення тварин. Ветеринарна медицина України. 2008. № 3. С. 40-44.
4. Яблонський В. А. Проблеми відтворення тварин. Ветеринарна медицина України. 2007. № 3. С. 42-43.

# BIOLOGICAL SCIENCES

UDC 579

## THE INFLUENCE OF DIETARY FIBER IN RICE BRAN ON KEFIR

**Qin Xuanxuan**

doctor

**Samilyk Maryna**

doctor, professor

National Agrarian University Sumy

Sumy, Ukraine

**Luo Yanghe**

doctor, professor

University Hezhou

Hezhou, China

**Abstract:** Rice bran is a kind of by-products of agricultural processing, they are rich in dietary fiber and other nutrients. In modern society, dietary fibre is increasingly being paid attention for its health benefits. Kefir is a functional beverage and little known to consumers. This study aimed to study the influence of dietary fiber in rice bran on the physical properties of kefir, including water holding capacity and viscosity.

Kefir supplemented with 0, 0.1%, 0.3%, 0.5%, 0.7% amount of rice bran were studied. Samples were stored for 28 days at  $4\pm 1^{\circ}\text{C}$ . Results showed that the introduction of rice bran could significantly improve the water holding capacity and viscosity of kefir because of the fiber in rice bran. To get a better quality of kefir, rice bran should be pretreated: crushing, decolorization, deodorization and other pretreatment. And more adding amount of introduction lead to bad taste, so the urgent problem needs to resolve is decrease the adverse effect of rice bran on kefir.

**Key words:** Rice bran, Kefir, Water holding capacity, viscosity, Influence

## **1 Introduction**

RB is a by-product of rice milling industry and constitutes around 10% of the total weight of rough rice [1, p. 653]. It is primarily composed of aleurone, pericarp, sub aleurone layer and germ. Each year 90% of the RB produced in the world is utilized cheaply as a feed stock for cattle and poultry, and the remainder is used for extraction of RB oil [2, p. 299]. Protein in RB is a kind of high-quality protein, it has appropriate amino acid composition and high biological potency, the lysine content reaches as high as 5.8g/100g. Oil in RB can help to lower blood pressure and improve the lipid profile in mild-to-moderate hypertensive patients [3, p. 399] [4, p. 58], prevent colon cancer [5, p. 209]. Fiber in RB can help to keep the health of gut.

Kefir is well quenched thirst and stimulate appetite, can become the basis of daily nutrition. It is necessary to expand its range through the introduction of dietary fiber, with the aim of balancing in all the most probably important nutrients. Thus, innovative facets regarding the usage of these plants as co-products for further production of food additives or supplements or value-added products with high nutritional value are gaining increasing interest. Further their recovery and utilization are economically and ecologically attractive [6, p. 397].

## **2 Research methodology**

Kefir grains were obtained from private households in Tibet, China. Cow milk was supplied from Mengniu Dairy Group Co, Neimenggu, China. All chemicals were of analytical grade. Other media (agar) and reagents used for microbiological analyses were obtained from Merck (Darmstadt, Germany). In all analyses, the ultrapure water (18.2 M $\Omega$ .cm) was used (Millipore Simplicity UV, Molsheim, France).

Kefir was used as start culture at a ratio of 10% (V/V). Five raw materials formula were investigated: cow milk added with 0 (control), 0.1% (A), 0.3% (B), 0.5% (C), 0.7% (D) amount of RB. All kinds of mixture were fermented at 28°C for 22h until pH reached to 4.7, kefir samples were stored at 4 °C for 28 days.

The water-holding capacity and apparent viscosity of kefir were studied for all samples. All the indexes were studied every 7 days for 28 days.



The apparent viscosity of the samples was measured with a digital viscometer (NDJ-8S, Shanghai, China).

WHC of kefir was determined using a centrifuge.

10g of kefir (X) samples were weighed into 50mL test tube and centrifuged at 3000 rpm for 20 min at 4°C. The separated whey (Y) was removed and weighed. The water-holding capacity was calculated as

$$\text{WHC (\%)} = [(X-Y)/X] \times 100$$

### **3 Results**

#### **3.1 WHC**

WHC, one of the desirable features for kefir quality, is related to the water keeping ability of proteins within the kefir. Results of WHC were showed in table 1 and figure 1. WHC ranged from 44.84% to 56.36% during storage. Results showed that 0.3% of RB could significantly ( $P < 0.05$ ) improve the WHC of kefir, but there was no significant difference ( $P > 0.05$ ) of WHC when more RB was added. WHC of plain kefir was lower than kefir added with RB, regardless of the addition level of RB. As the RB addition ratio increased, WHC of the samples increased, but there were not statistically differences ( $p > 0.05$ ) among kefir added with different RB levels. This may be explained that RB contains dietary fibers such as  $\beta$ -glucan, pectin, galactooligosaccharide (GOS), hemicellulose, arabinogalactan, which could improve the water holding capacity of kefir. Furthermore, [7, p. 90] showed that hemicellulose and insoluble dietary fibers from RB had many desirable properties including high water-holding capacity and swelling capacity, these specialties provided kefir with firmer texture. [8, p. 83] also observed that barley and oat  $\beta$ -glucan dramatically decreased whey separation in yoghurts containing *B. bifidum*.

Storage period made no significant effect ( $P > 0.05$ ) on WHC of kefirs except for the first week. The WHC declined significantly for the first week for all samples ( $P < 0.05$ ).

**Table 1****WHC of kefir samples during storage for 28 days (n=3, ±SD)**

	Samples	Day 0	Day 7	Day 14	Day 21	Day 28
WHC (%)	0	50.17±2.34 <sup>b, A</sup>	44.84±0.69 <sup>b, B</sup>	49.30±0.30 <sup>b, A</sup>	48.33±0.44 <sup>b, AB</sup>	47.47±0.29 <sup>c, AB</sup>
	0.1%	50.67±1.94 <sup>b, A</sup>	49.82±0.71 <sup>a, A</sup>	49.49±0.32 <sup>b, A</sup>	49.33±0.17 <sup>ab, A</sup>	50.55±0.42 <sup>ab, A</sup>
	0.3%	55.58±0.65 <sup>a, A</sup>	48.71±0.67 <sup>a, B</sup>	49.84±0.17 <sup>b, B</sup>	48.81±0.51 <sup>ab, B</sup>	49.40±0.01 <sup>b, B</sup>
	0.5%	56.36±0.37 <sup>a, A</sup>	48.98±0.62 <sup>a, B</sup>	51.29±0.17 <sup>a, B</sup>	51.09±1.62 <sup>a, B</sup>	51.09±0.42 <sup>a, B</sup>
	0.7%	55.91±0.38 <sup>a, A</sup>	50.04±0.63 <sup>a, B</sup>	50.89±0.64 <sup>a, B</sup>	50.86±0.42 <sup>a, B</sup>	50.64±0.06 <sup>a, B</sup>

\* a, b, c, d, e Means in the same column with different superscripts significantly

differ (P<0.05)

\* A, B, C, D, E Means in the same row with different superscripts among kefir

samples significantly differ (P<0.05)

\* SD: Standard deviation

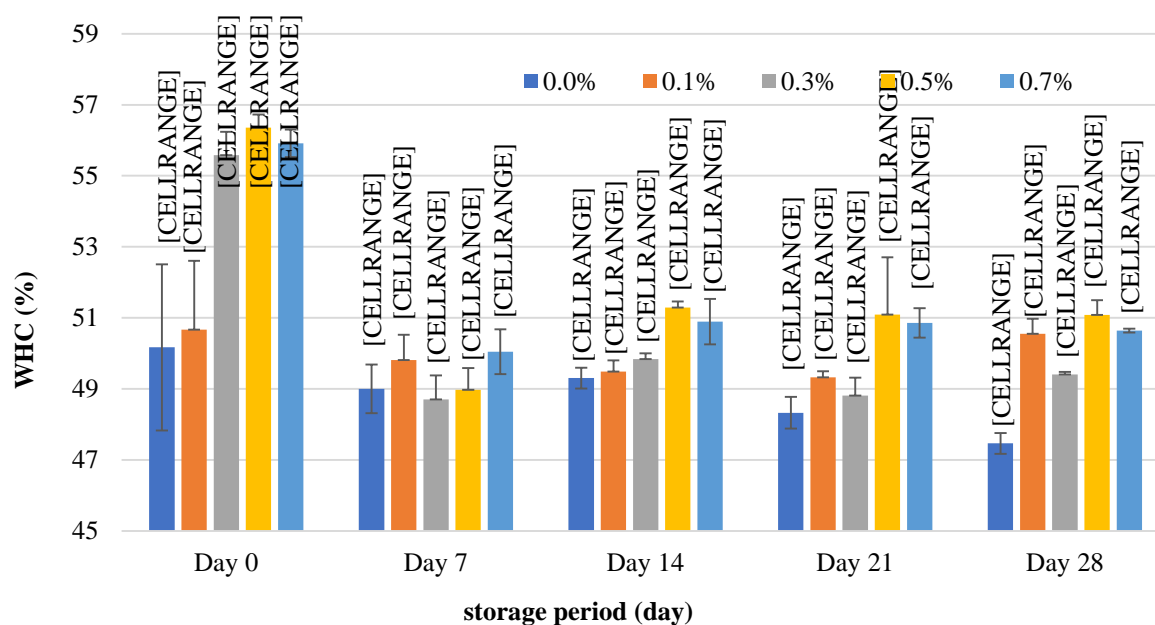
**Fig. 1. WHC of kefir samples in 28 days**

\* a, b, c, d, e Means in the same column with different superscripts significantly

differ (P<0.05)

\* A, B, C, D, E Means in the same row with different superscripts among kefir

samples significantly differ (P<0.05)

\* SD: Standard deviation

### 3.2 Apparent viscosity

Figure 2 and table 2 presented the apparent viscosity values of kefir in 28 days.

Compared with control sample, RB can significantly improve the apparent viscosity

of kefir, because the textures of these products were affected by weak physical bonds, electrostatic and hydrophobic interactions, the introduction of RB into kefir could improve these interactions [9, p. 543]. [10, p. 32] reported that the yoghurts added with inulin and peach dietary fiber had significantly higher apparent viscosity than the plain yoghurt.

On the other hand, [11, p. 2] reported that an increasing levels of addition wine grape pomace as prebiotic in yoghurts decreased apparent viscosity values. Also, [12, p. 9] stated that increasing the concentration of pomegranate peel extracts decreased the viscosity values and they associated these results with effect of pomegranate peel extract on the aggregation of network in yoghurts via electrostatic interactions.

The storage period could significantly affect the apparent viscosity of samples. For all the samples, the apparent viscosity showed a trend of rising first and falling later, the apparent viscosity was the highest on the 14<sup>th</sup> day, which showed that the best storage period of kefir should be no more than 14 days.

**Table 2**

**Apparent viscosity of kefir samples in 28 days (n=3, ±SD)**

	Samples	Day 0	Day 7	Day 14	Day 21	Day 28
Apparent viscosity (mPa*s)	K	64.17±3.86 <sup>c,C</sup>	702.83±3.01 <sup>c,B</sup>	1023.33±17.74 <sup>c,A</sup>	1095.83±80.01 <sup>d,A</sup>	1003.33±147.95 <sup>c,BC</sup>
	A	131.20±1.06 <sup>d,C</sup>	1284.33±73.05 <sup>b,A</sup>	1211.83±32.04 <sup>c,A</sup>	1322.5±49.94 <sup>c,A</sup>	988.75±5.30 <sup>c,BC</sup>
	B	243.33±20.23 <sup>c,D</sup>	1605±10.00 <sup>a,B</sup>	2645±45.83 <sup>b,A</sup>	1536.67±46.46 <sup>b,B</sup>	1210.83±45.85 <sup>bc,A</sup>
	C	716.00±41.94 <sup>b,D</sup>	1758.17±3.55 <sup>a,BC</sup>	2958.3±315.29 <sup>a,A</sup>	2070.83±5.20 <sup>a,B</sup>	1446.67±52.70 <sup>b,C</sup>
	D	1861.25±15.91 <sup>a,AB</sup>	1824.3±239.64 <sup>a,B</sup>	3413.33±65.06 <sup>a,A</sup>	1525.83±9.46 <sup>b,B</sup>	1930±56.57 <sup>a,B</sup>

a, b, c, d, e Means in the same column with different superscripts significantly differ (P<0.05)

A, B, C, D, E Means in the same row with different superscripts among kefir samples significantly differ (P<0.05)

SD: Standard deviation

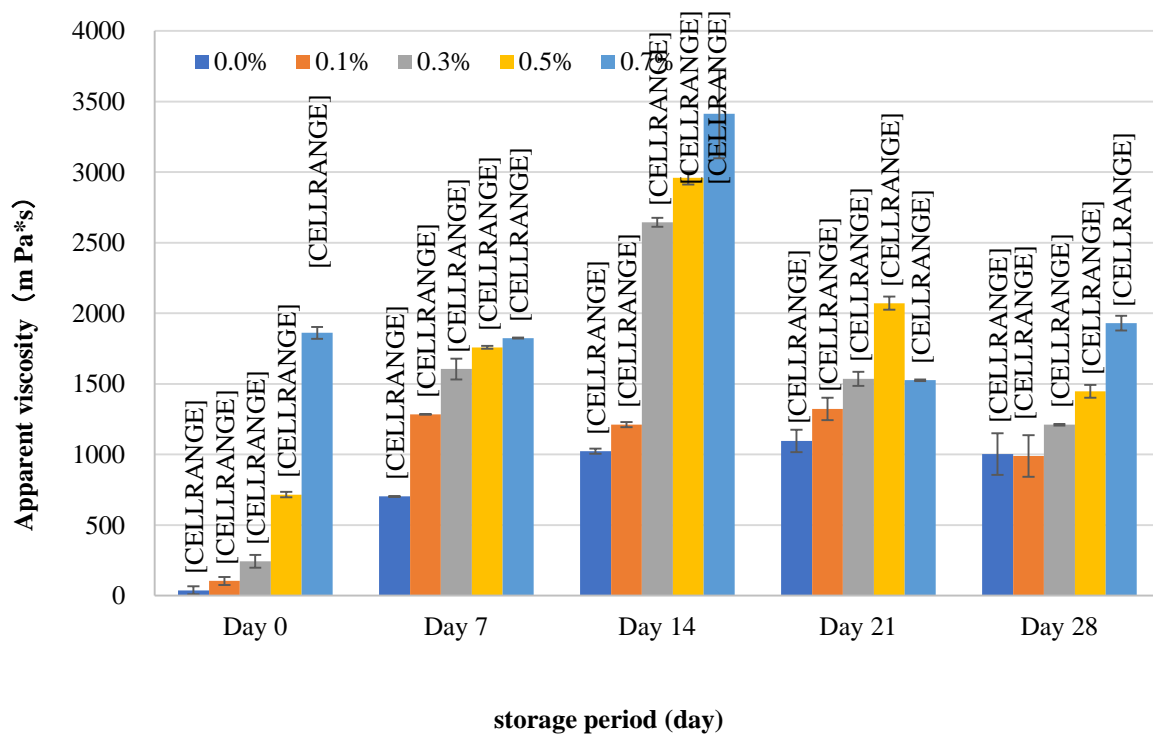

**Fig. 2. Apparent viscosity of kefir samples in 28 days**

\* a, b, c, d, e Means in the same column with different superscripts significantly differ ( $P < 0.05$ )

\* A, B, C, D, E Means in the same row with different superscripts among kefir samples significantly differ ( $P < 0.05$ )

\* SD: Standard deviation

**Conclusion** The introduction of RB could increase WHC of kefir significantly ( $P < 0.05$ ), storage period made no significant difference on WHC ( $P > 0.05$ ) except for the first week. The introduction of RB could increase the apparent viscosity significantly ( $p < 0.05$ ), the more RB was added, the higher apparent viscosity was. Storage period influenced the apparent viscosity significantly ( $p < 0.05$ ), apparent viscosity increased at the beginning and decreased then with the prolonging of storage period, samples had the highest apparent viscosity on the 14<sup>th</sup> day.

## REFERENCE

1. Hu W., Wells J. H., Shin T. S., & Godber J. S. (1996). Comparison of isopropanol and hexane for extraction of vitamin E and oryzanols from stabilized rice bran. *Journal of the American Oil Chemists' Society*, 73(12), 1653-1656.

<https://doi.org/10.1007/BF02517967>

2. Zullaikah S., Melwita E., & Ju Y.-H. (2009). Isolation of oryzanol from crude rice bran oil. *Bioresource Technology*, 100(1), 299-302. <https://doi.org/https://doi.org/10.1016/j.biortech.2008.06.008>

3. Devarajan S., Singh R., Chatterjee B., Zhang B., & Ali A. (2016). A blend of sesame oil and rice bran oil lowers blood pressure and improves the lipid profile in mild-to-moderate hypertensive patients. *Journal of Clinical Lipidology*, 10(2), 339-349. <https://doi.org/https://doi.org/10.1016/j.jacl.2015.12.011>

4. Perez-Ternero C., Alvarez de Sotomayor M., & Herrera M. D. (2017). Contribution of ferulic acid,  $\gamma$ -oryzanol and tocotrienols to the cardiometabolic protective effects of rice bran. *Journal of Functional Foods*, 32, 58-71. <https://doi.org/https://doi.org/10.1016/j.jff.2017.02.014>

5. Li S.-C., Chou T.-C., & Shih C.-K. (2011). Effects of brown rice, rice bran, and polished rice on colon carcinogenesis in rats. *Food Research International*, 44(1), 209-216. <https://doi.org/https://doi.org/10.1016/j.foodres.2010.10.034>

6. Ozcan T., & Kurtuldu O. (2014). Influence of Dietary Fiber Addition on the Properties of Probiotic Yogurt. *International Journal of Chemical Engineering and Applications*, 5(5), 397-401.

7. Lin X. Y., Chen W. J., He C. Y., Ruan R. S., Zhu R. B., & Zhang J. S. (2006). *Study of Industrial Dough Processing Using NMR and MRI Techniques* The 15th Annual Meeting of CIFST, Qingdao, China.

8. Alfuraydi A. A., Devanesan S., Al-Ansari M., AlSalhi M. S., Ranjitsingh A. J. (2019). Eco-friendly green synthesis of silver nanoparticles from the sesame oil cake and its potential anticancer and antimicrobial activities. *Journal of Photochemistry and Photobiology B: Biology*, 192, 83-89. <https://doi.org/https://doi.org/10.1016/j.jphotobiol.2019.01.011>

9. Ertekin B., & Guzel-Seydim, Z. B. (2010). Effect of fat replacers on kefir quality. *Journal of the Science of Food and Agriculture*, 90(4), 543-548.

10. Santos C. A., Libeck B., & Schwan R. F. (2014). Co-culture fermentation of peanut-soy milk for the development of a novel functional beverage. *International*

*Journal of Food Microbiology*, 186, 32-41.

11. Otles S., & Cagindi O. (2003). Kefir: A Probiotic Dairy-Composition, Nutritional and Therapeutic Aspects. *Pakistan Journal of Nutrition*.

12. FAO/WHO. (2003). Joint FAO/WHO food standards programme. Codex standard for fermented milks (Codex Stan 243-2003). Codex Alimentarius Commission.



# MEDICAL SCIENCES

## BIOCYBERNETICS OF MYKOLA AMOSOV

**Abuvatfa Sami I. Kh.,**

Assistant of the Department of Internal Medicine

Donetsk National Medical University

**Lunhol O. M.**

PhD in Pedagogical Sciences

Associate Professor of the Department of

Operational-search Activities and Information Security

Donetsk State University of Internal Affairs

Kropyvnytskyi, Ukraine

**Abstract:** The article is devoted to the study of Mykola Amosov work by means of information technologies. The term biocybernetics and its development on the territory of Ukraine are considered. The scientific literature on the developments of the outstanding scientist doctor Amosov in the field of biocybernetics was analyzed. The scientist's achievements are described and promising directions for the improvement of biocybernetics are shown.

**Key words:** cybernetics, biocybernetics, information technologies, medicine.

Cybernetics as a holistic science studies complex systems and the interactions that take place in them. Cybernetics studies the general laws of preservation, transfer and processing of information in complex management systems of various nature: technical, biological, administrative, social, etc. Cybernetics defines the general laws of obtaining, storing, transmitting and distributing information in complex control systems. At the same time, management systems are not only technical, but also biological and social systems. To highlight the relation to biological systems, the term biocybernetics is used. In the Encyclopedia of Modern Ukraine [1], biocybernetics is understood as a direction in biological sciences based on the

application of cybernetics methods, research and modeling of biological processes using mathematics and computer technologies. Biocybernetics studies the laws of storage, processing and transmission of information in biological systems.

The development of biocybernetics is directly related to the improvement of computer technology. The role of biocybernetics is to accelerate, improve the quality and efficiency of research in biology and medicine. This is reflected in the automation of research, the use of information technologies in medicine, the development of intelligent research information technologies, diagnosis, forecasting and management in biology and medicine, the creation of biotechnical systems [1]. Thanks to the development of biocybernetics, we are now actively using biological prostheses in medicine, devices for assessing a person's condition during physical exertion, developing cybernetic models for studying breathing processes, thermoregulation, and other vital processes.

In Ukraine, the development of biocybernetics is associated with the name of Mykola Amosov. Cybernetics for Amosov began with work on improving the artificial blood circulation apparatus. Together with doctors and engineers, he improved the design of an artificial ball-shaped heart valve. The results of the research were positive and were used in future decades.

The focus of the Amosov school works on complex modeling of mental functions largely determined the "robotic" trend of further research in Ukraine. Amosov, together with his colleagues, created models of autonomous mobile robots and worked on the development of neural network control systems. The results of experimental studies demonstrated the fundamental possibility of creating an autonomous robot controlled by a hardware-implemented neural network [3]. At the same time, it showed all the complexity of organizing the robot's interaction with the natural environment and the need to use neural networks that learn by themselves thanks to feedback from the environment. The basis of the experimental studies are the theoretical propositions of M. Amosov about the mechanisms of information transformation by the brain and the principles of the emergence of complex mental functions. These provisions were used when working with a special class of neural

network, called the M-network. The M-network, as a tool for modeling mechanisms of information transformation, was proposed by O. Kasatkin and L. Kasatkina in 1966 [4].

Under the leadership of M. Amosov, fundamental studies of heart self-regulation systems and the development of machine diagnostics of heart diseases, development and construction of a physiological model of the "internal environment of the body", modeling of basic mental functions and some socio-psychological mechanisms of human behavior on electronic computing machines were carried out.

In the process of developing biocybernetics, Amosov created heuristic models of the individual and models of society. He developed his own system of loads and restrictions, which is reflected in his works. For innovative discoveries in biocybernetics, Amosov received recognition not only in Ukraine, but also abroad.

## REFERENCES

1. Encyclopedia Of Modern Ukraine. Біокібернетика: веб-сайт. URL: [https://esu.com.ua/search\\_articles.php?id=35293](https://esu.com.ua/search_articles.php?id=35293) (дата звернення: 10.10.2022).
2. Від серця до серця: біокібернетика Миколи Амосова. Куншт: веб-сайт. URL: <https://kunsht.com.ua/vid-sercyu-sercyu-biokibernetika-mikoli-amosova/> (дата звернення: 13.10.2022).
3. Микола Амосов - основоположник біокібернетичних інформаційних технологій. Історія розвитку інформаційних технологій в Україні: веб-сайт. URL: [http://www.icfcst.kiev.ua/MUSEUM/Amoscience\\_printed\\_u.html](http://www.icfcst.kiev.ua/MUSEUM/Amoscience_printed_u.html) (дата звернення: 18.10.2022).
4. Вовк Н. Філософія науки: розвиток інформаційних технологій в Україні у XX ст. Магістерський науковий вісник. 2015. № 23. С. 16 – 18.

## **ИММУННЫЕ КЛЕТКИ В АСПЕКТЕ ФИЗИОЛОГИИ**

**Аскарьянц Вера Петровна**

доцент

кафедры фармакологии, физиологии

**Малдашева Сарвиноз Усмон кизи**

**Артикбаева Барно Мадияровна**

студентки

**Гиязов Алишер Маратович**

студент

Ташкентский педиатрический медицинский институт

г. Ташкент

Т-лимфоциты, или Т-клетки (от лат. thymus «тимус») — лимфоциты, развивающиеся в тимусе из предшественников — претимоцитов, поступающих в него из красного костного мозга. В тимусе Т-лимфоциты дифференцируются, приобретая Т-клеточные рецепторы (ТКР, англ. TCR) и различные корецепторы (поверхностные маркеры). Играют важную роль в приобретённом иммунном ответе. Обеспечивают распознавание и уничтожение клеток, несущих чужеродные антигены, усиливают действие моноцитов, НК-клеток, а также принимают участие в переключении изотипов иммуноглобулинов (в начале иммунного ответа В-клетки синтезируют IgM, позже переключаются на продукцию IgG, IgE, IgA).

Все Т-клетки берут своё начало от гемопоэтических стволовых клеток красного костного мозга, которые мигрируют в тимус и дифференцируются в незрелые тимоциты. Тимус создаёт микросреду, необходимую для развития полностью функционального репертуара Т-клеток, который является ГКГ-ограниченным и толерантным к самому себе.

Как отмечают авторы литературных источников, что дифференциация тимоцитов разделяется на разные стадии в зависимости от экспрессии различных поверхностных маркеров (антигенов). На самой ранней стадии тимоциты не экспрессируют корецепторы CD4 и CD8 и поэтому

классифицируются как двойные негативные (англ. double negative (DN)) (CD4-CD8-). На следующей стадии тимоциты экспрессируют оба корцептора и называются двойными позитивными (англ. double positive (DP)) (CD4+CD8+). Наконец на финальной стадии происходит селекция клеток, которые экспрессируют только один из корцепторов (англ. single positive (SP)): или (CD4+), или (CD8+).

Раннюю стадию можно разделить на несколько подстадий. Так, на подстадии DN1 (англ. double negative 1) тимоциты имеют следующую комбинацию маркеров: CD44+CD25-CD117+. Клетки с данной комбинацией маркеров ещё называют ранними лимфоидными предшественниками (англ. early lymphoid progenitors (ELP)). Прогрессируя в своей дифференциации, ELP активно делятся и окончательно теряют способность трансформироваться в другие типы клеток (например, В-лимфоциты или миелоидные клетки). Переходя на подстадию DN2 (англ. double negative 2), тимоциты экспрессируют CD44+CD25+CD117+ и становятся ранними Т-клеточными предшественниками (англ. early T-cell progenitors (ETP)). В течение DN3 подстадии (англ. double negative 3) ETP клетки имеют комбинацию CD44-CD25+ и вступают в процесс  $\beta$ -селекции.

Специалистами этой области установлен еще один интересный факт, что к настоящему времени сформированы представления об основах взаимосвязи нервной и иммунной систем. Считается, что это взаимодействие осуществляется через гипоталамо-гипофизарно-надпочечниковую ось, автономную (симпатическую и парасимпатическую) нервную систему, иннервирующую в том числе лимфоидные органы, и посредством циркулирующих цитокинов, нейропептидов и нейромедиаторов. В последние годы интерес исследователей вызывают нейромедиаторы, которые помимо выполнения основных функций в центральной нервной системе, выступают и в качестве системных и/или локальных иммунорегуляторов, действуя на уровне рецепторов иммунокомпетентных клеток, обеспечивая, таким образом, межсистемные связи.

На данный момент накоплено достаточно данных о том, что на клетках иммунной системы присутствуют рецепторы и компоненты сопряженных с ними сигнальных систем практически ко всем известным нейромедиаторам, нейропептидам, нейрогормонам, и эндогенные лиганды, такие как ацетилхолин, дофамин, серотонин, глутамат, субстанция Р, соматостатин и др. непосредственно регулируют некоторые функции различных популяций иммунокомпетентных клеток.

Следует отметить, однако, что роль и детали молекулярных механизмов регуляции функций иммунокомпетентных клеток нейромедиаторами и нейропептидами в норме и при патологии практически не изучены и исследования по данному научному направлению находятся на начальных этапах своего формирования.

А также авторами отмечено, что основной возбуждающий нейромедиатор ЦНС глутамат регулирует многие базовые процессы нервных клеток, такие как дифференцировка нейронов в онтогенезе, поддержание выживаемости клеток, контроль механизмов формирования памяти и обучения, моторной координации, патогенеза ряда психических и неврологических заболеваний. К настоящему времени рецепторы глутамата хорошо охарактеризованы и подразделены на три класса ионотропных (iGluR) и восемь классов метаботропных (mGluR) рецепторов.

Ионотропные рецепторы глутамата, активируемые N - метил - D - аспаратом (NMDA-рецепторы), привлекают особое внимание в связи с их ролью в контроле таких важных процессов как рост и развитие нейронов, формирование и поддержание синаптической пластичности, патогенез психоневрологических и нейродегенеративных заболеваний. Структурно NMDA-рецептор представляет собой тетрамерный комплекс, формируемый комбинацией субъединиц GluN1, GluN2A-D, GluN3A-» B, которые образуют ионный канал, высокопроницаемый для K<sup>+</sup>, Na<sup>+</sup>, Ca<sup>2+</sup>. Комбинация субъединиц NMDA-рецепторов определяет такие его функциональные свойства как кинетика Ca<sup>2+</sup> - токов, параметры активации/деактивации, десенситизации

канала, сопряженность с различными системами сигнальной трансдукции, и, как следствие специфичность клеточного ответа.

Исследователями утверждено, что нейромедиаторы традиционно рассматриваются как молекулы, секретируемые нервными окончаниями и влияющие на те или иные функции нервных клеток. Вместе с тем появляется все больше доказательств того, что нейромедиаторная система глутамата функционирует в периферических системах. На сегодняшний день в клетках иммунной системы обнаружены оба класса глутаматных рецепторов (метаботропные mGluR и ионотропные iGluR), а также система транспортеров медиатора в клетку из внешней среды.

Полагают, что глутамат является одним из посредников, обеспечивающих взаимодействие нервной и иммунной систем. На сегодняшний день известно, что, глутамат, связываясь с метаботропными и ионотропными рецепторами на мембране иммунокомпетентных клеток, принимает участие в регуляции пролиферации клеток, секреции цитокинов, в механизмах дифференцировки субпопуляций Т-хелперов, в контроле клеточного цикла и апоптоза, в усилении образования свободных радикалов, в интегрин -опосредованной адгезии к гликопротеинам экстраклеточного матрикса.

Дальнейший анализ литературных источников показал, что одной из важнейших задач клинической иммунологии является всесторонняя оценка иммунного статуса. Она включает в себя следующий комплекс основных тестов: оценка фагоцитоза, гуморального иммунитета и системы комплемента, иммунофенотипирование лимфоцитов, функциональная активность лимфоцитов и оценка интерферонового статуса.

Оценка функциональной активности лимфоцитов имеет важное значение, так как часто при многих заболеваниях и вторичных иммунодефицитах наблюдается нормальное количественное содержание этих клеток, но их функции зачастую угнетены или увеличены в значительной степени, и это может являться определяющим звеном в патогенезе того или иного заболевания. Комплекс оценки функциональной активности лимфоцитов включает в себя

измерение цитотоксической активности НК-клеток, пролиферативный ответ лимфоцитов на Т- и В-митогены, определение Th1 и Th2 клеток, определение количества синтезируемых цитокинов мононуклеарами периферической крови, апоптоз лимфоцитов при специфической и неспецифической стимуляции. Изменения функциональной активности лимфоцитов происходят при следующих состояниях: -первичных иммунодефицитах, связанных с нарушениями клеточного иммунитета; -вторичных иммунодефицитах, связанных с нарушениями клеточного иммунитета, которые развиваются вследствие воздействия на организм какого-либо повреждающего фактора (ВИЧ-инфекция, острые и хронические вирусные инфекции, злокачественные заболевания и др.); -физиологических иммунодефицитах, например, при старении, когда ослабление иммунитета затрагивает реакции, обусловленные Т-клетками, что служит одной из причин повышения частоты опухолей в старости - аутоиммунных заболеваниях.

Как правило, эти изменения, не являются основной причиной заболевания, но их анализ представляет определенный интерес для клинической иммунологии, так как позволяет оценить эффективность проводимого лечения и прогнозировать течение заболевания.

Зарубежными и отечественными авторами также утверждено ,что функциональную активность лимфоцитов оценивают как их способность к пролиферации и бласттрансформации под влиянием митогенов.

В свою очередь отечественные авторы отметили, что в России, результаты пролиферативного ответа лимфоцитов до последнего времени оценивались чаще всего с помощью микроскопического метода (морфологическая идентификация и подсчет процента бластов), либо с помощью включения радиоактивной метки, либо с помощью МТТ-теста, основанного на изменении цвета связывающегося с клетками красителя 3-[4,5 диметилтиазол-2-ил]-2,5-дифенил 2-тетразолия из синего в желтый. Функциональную активность естественных (натуральных) киллерных клеток (НК) чаще всего оценивали так же в радиоактивных цитотоксических тестах,



используя в качестве мишеней меченые  $^3\text{H}$ -уридином или  $^{51}\text{Cr}$  клетки культуры опухолевых миелобластов К-562, полученной из плеврального выпота больных хроническим эритромиелозом. NK-клетки лизируют клетки-мишени, и К-562 выделяют в среду культивирования радионуклид.

По количеству высвободившейся из мишеней радиоактивной метки и определяют NK-активность (процент NK-активности). Эти традиционные методики имеют ряд недостатков, в случае микроскопического метода - это высокая субъективность оценки результата, в случае радиоактивных методов - использование радиоактивного излучателя. Кроме того, классические радиоактивные тесты дают лишь косвенные данные о наличии (отсутствии) ответа. Таким образом, в конце литературного обзора можно отметить о ценности изучения проблемы дисфункции иммунной системы.

#### ЛИТЕРАТУРА

1. Болдырев А. А. NMDA-рецепторы в клетках иммунной системы / Болдырев А. А., Брюшкова Е. А., Владыченская Е. А. // Биохимия - 2012. - 77. - С. 160-168.

2. Кудрявцев И. В. Хемокиновые рецепторы на Т-хелперах различного уровня дифференцировки: основные субпопуляции / И. В. Кудрявцев, А. Г. Борисов, И. И. Кробинец, А. А. Савченко, М. К. Серебрякова, А. А. Тотолян // Medical Immunology (Russia). - 2016. - Т 18 - № 3 - С. 239-250.

3. Брюшкова Е. А. Влияние гомоцистеина на свойства нейтрофилов, активированных *in vivo* / Брюшкова Е. А., Владыченская Е. А., Степанова М. С., Болдырев А. А. // Биохимия - 2011. - 76. - С. 573-580.

4. Леви Д. А. Вирус иммунодефицита человека. Патогенез инфекции и возможности контроля. Иммунология. 1990, 4, 14-20.

5. Сергеев П. В. Рецепторы физиологически активных веществ: Монография / Сергеев П. В., Шимановский Н. Л., Петров В. И. - Волгоград, 1999. С. 346.

6. Сибиряк С. В. Оценка апоптоза в иммунологических исследованиях: Краткое методическое руководство / Сибиряк С. В., Хайдуков С. В.,

Зурочка А. В., Черешнев В. А. - Екатеринбург: УрО РАН, 2008. - С. 60.

7. Ascher P. N-methyl-D-aspartate-activated channels of mouse central neurones in magnesium-free solutions / Ascher P., P. Bregestovski and L. Nowak // J. Physiol. -1988.- 399.-P. 207-26.

8. Baba A. Activity-evoked capacitative Ca entry: implications in synaptic plasticity / Baba A., T. Yasui S. Fujisawa R., X. Yamada M., K. Yamada, N. Nishiyama, N. Matsuki, and Y. Ikegaya // J Neurosci. - 2003. - 23. - P. 7737-7741.

9. Bading H. N-methyl-D-aspartate receptors are critical for mediating the effects of glutamate on intracellular calcium concentration and immediate early gene expression in cultured hippocampal neurons / Bading H., M. M. Segal, N. J. Sucher, H. Dudek, S. A. Lipton, and M. E. Greenberg //Neuroscience. - 1995. - 64. - P. 653-64.

10. Banke T.G. Protons trap NR1/NR2B NMDA receptors in a nonconducting state / Banke T.G., S. M. Dravid and S. F. Traynelis // J Neurosci. - 2005. - 25. - P. 42-51.

11. Barr V. A. Formation of STIM and Orai complexes: puncta and distal caps / Barr V. A., K. M. Bernot M. H. Shaffer, J. K. Burkhardt, and L.E. Samelson // Immunol Rev. -2009.-231.-P. 148-159.

12. Basu R. The Th17 family: flexibility follows function / Basu R., R. D. Hatton, and C. T. Weaver // Immunol Rev. - 2013. - 252. - P. 89-103.

13. Beal M. F. Mechanisms of excitotoxicity in neurologic diseases / Beal M. F. // FASEB J. - 1992. - 6. - P. 3338-3344.

14. Benjamin D. Human B-cell interleukin-10: B-cell lines derived from patients with acquired immunodeficiency syndrome and Burkitt's lymphoma constitutively secrete large quantities of interleukin-10 / Benjamin D., T. J. Knobloch, and M. A. Dayton // Blood. - 1992. - 80. - P. 1289-1298.

15. Lecoeur H. et al. A novel flow cytometric assay for quantitation and multiparametric characterization of cell-mediated cytotoxicity // Journal of Immunological Methods 2001 - 253 - p.177-187.

# ПОСТНАТАЛЬНОЕ СТАНОВЛЕНИЕ ПЕЧЕНИ ПОТОМСТВА, РОЖДЕННЫЕ ОТ МАТЕРЕЙ С ХРОНИЧЕСКИМ ТОКСИЧЕСКИМ ГЕПАТИТОМ

**Назарова М. Б.**

**Адилбекова Д. Б.**

Ташкентская медицинская академия,

Ташкент, Узбекистан

**Актуальность.** Известно, что рождение и воспитание здоровых детей в первую очередь зависит от состояния здоровья матери. В связи с этим актуальны изучения влияния патологии матери на потомство. К сожалению, исследования интегративных отношений в каждом органе, между органами, между материнским и детским организмами до и после рождения, влияния неблагоприятных факторов на их развитие и становление единичны. Между тем в последнее время возникла настоятельная необходимость изучения этих взаимоотношений не только в норме, но и при заболеваниях матери и (или) отца, отягощающих течение беременности родов. Вопрос о влиянии патологии печени матери на беременность и на потомство давно привлекает к себе внимание исследователей, так как она часто является одной из причин гибели детей раннего возраста и нередко приводит к разнообразным тяжелым повреждениям внутренних органов [2, 3]. Вопрос о влиянии хронического токсического гепатита матери на морфологическое состояние постнатальный морфогенез печени потомства до настоящего времени недостаточно изучено [1, 4].

**Цель исследования.** явилось изучение влияния хронического токсического гепатита у матери на постнатальный морфогенез печени у потомства экспериментальных животных.

**Материал и методы исследования.** Эксперименты осуществлены на белых беспородных крысах линии Вистар. Животные были разделены на 2 группы по 30 особей в каждой: 1-я группа (контрольная) – интактные

животные, 2-я группа – крысы, которым для создания модели хронического токсического гепатита еженедельно в течение 6 недель вводили гелиотрин из расчета 0,5 мг/100 г массы. Через 10 дней после последней инъекции к ним и к самкам контрольной группы подсаживали самцов. Крысят, рожденные и вскормленные матерями с хроническим токсическим гепатитом на 3-и, 7-е и 21-е сутки постнатального развития декапитировали и для гистологического исследования брали кусочки из печеночной ткани. Материал подвергали общеморфологическим, морфометрическим и электронно-микроскопическим исследованиям.

**Результаты и их обсуждение.** Изучение гистопрепаратов печени самок крыс с хроническим токсическим гепатитом через 10 дней после хронической затравки гелиотрином показали, что во многих дольках дисконкомплексация балочной структуры. Отмечается отек стромы, дисконкомплектация печеночных балок, в толще долек наблюдаются мелкие очаги некроза и круглоклеточная инфильтрация. Гепатоциты местами атрофичные, границы их стерты, цитоплазма вакуолизирована. Наблюдается баллонная дистрофия. Часто встречаются безъядерные и с пикнотически измененными ядрами гепатоциты. Содержание гликогена резко уменьшено. В клетках по периферии долек зерна гликогена сконцентрировано на одном полюсе их. В дистрофически измененных клетках гликоген полностью отсутствовал. Выявляется пикноз ядер и деформация гепатоцитов, цитоплазма гепатоцитов вакуолизированная, выявляются местами внутридольковые перипортальные инфильтраты, состоящие из лимфо-гистиоцитарных элементов. Исследование печени крысят на 7-е сутки жизни постнатального развития, рожденных и вскормленных матерями с хроническим токсическим гепатитом в сосудисто- тканевых структурах печени наблюдалась следующая картина: в микроструктуре печени у новорожденных крысят(3-7сутки), гепатоциты располагались рыхло и беспорядочно, разделяясь широкими и полнокровными синусоидными гемокапиллярами. В некоторых гепатоцитах отмечались явления гидропической дистрофии, в отдельных клетках наблюдался пикноз и лизис

ядер. Плохо контурируются печеночные дольки и балки.

При электронномикроскопическом исследовании цитоплазма печеночных клеток нежнозернистая, ядра многих гепатоцитов имели овальную форму. Митохондрии в большом количестве, с электронноплотным матриксом. Местами в междольковой соединительной ткани выявлялась инфильтрированность и расширенность синусоидных гемокапилляров.

Через 21 сутки постнатального развития у животных опытной группы наблюдалось некоторое усиление степени выраженности описанных выше патоморфологических изменений. Местами на фоне отчетливой балочно-дольчатой структуры печени выявлялись места с дисконплектацией паренхимы печени, печеночные клетки располагались беспорядочно. В междольковой соединительной ткани наблюдалась инфильтрированность мононуклеарными. Электронномикроскопически ядра гепатоцитов округлой, часто овальной формы с двумя, тремя ядрышками, расположенными ближе к мембране ядра. Ядра без изменений с нежной сетью мелкоглыбчатого хроматина. Клетки Купфера единичны. Пространство Диссе местами слегка расширено. Отмечается небольшое увеличение гранулем и мелкоклеточных узелков, прилегающих к порталным трактам. Эндоплазматическая сеть часто представлена вакуолями, пузырьками различных размеров. Венозные сосуды печени местами расширенные, полнокровные. У животных контрольной группы в этот срок отмечается отчетливая балочно-дольчатая структура печени. Если у некоторых крысят эти патоморфологические изменения с возрастом постепенно несколько стихали, то у других животных они еще сохранялись, также как и некоторая отечность порталных трактов. Местами встречались гепатоциты с деструктивно-дистрофическими изменениями ядра и цитоплазмы печени паренхима разделена тонкими прослойками. Междольковая соединительная ткань образует строму, в которой располагаются сосуды и желчные протоки, сохраняется балочное и дольчатое строение. Сосуды с умеренным кровенаполнением.

**Результаты.** Таким образом, результаты наших исследований показали,

что патология печени матери приводит к патоморфологическим изменениям в печени потомства, рожденных и вскормленных этими матерями и в антенатальный и в постнатальной жизни. Эти процессы в последующем вызывают задержку и отставание процессов постнатального развития и становления печени потомства. Анализируя вышеизложенных процессов, мы пришли к выводу, что в основе этих процессов лежат нарушение нормальных взаимоотношений в системе мать-плод-потомства в антенатальной и постнатальной периоды развития. Раннее начало компенсаторно-приспособительных процессов в организме развивающего плода, направленные на его существование и развитие в ответ на патологию печени матери являются по-видимому, причиной патоморфологических изменений в печени постнатальный период развития потомства.

**Выводы:** 1. Хроническое токсическое поражение печени матери отрицательно влияет на процессы постнатального развития и становление тканевых структур печени потомства.

2. Гепатотоксины, введенные в организм матери до беременности и образующиеся в нем при гепатите, попадая в кровь и с последующим в материнское молоко, способствуют развитию воспалительно-реактивных изменений в сосудисто-тканевых структурах гомологичном к материнскому органе плода, как печень в ранние периоды постнатального роста, развития и становления органов потомства.

2. Патоморфологические изменения в сосудисто-тканевых структурах печени потомства, в последующем приводят к запаздыванию процессов постнатального становления и развития органа и систему органов в целом.

3. Все это обуславливает необходимость разработки научно-обоснованных лечебных и профилактических мероприятий с целью предупреждения патологии у детей, рожденных и вскормленных матерями с хронической патологией печени.

## ЛИТЕРАТУРА

1. Бояков А. А. Характер становления гастроассоциированной лимфоидной системы слизистой оболочки кишечника у потомства животных с хроническим поражением печени. Автореф.дисс.канд. мед. наук. - Челябинск. 2001. – 17 с/
2. Ильиных М. А., Брюхин Г. В. Структурно функциональное становление поджелудочной железы потомства животных с хроническим экспериментальным поражением гепатобилиарной системы различного генеза // Вестник Челябинского гос. педагогического университета. – 2006. - №4 (6). – С. 113-123.
3. Серышева О. Ю., Брюхин Г. В. Морфофункциональная характеристика эпителия крипт двенадцатиперстной кишки у потомства самок крыс с экспериментальным поражением печени // Морфология. – 2013. – Том. 144 (4). – С. 36-41.
4. Шубина О. С., Киреева Ю. В. Морфологические особенности печени потомства белых крыс в условиях свинцовой интоксикации. VII Конгресс международной ассоциации морфологов // Морфология. – 2006. - V.129 (4). – С. 143.
5. Яковлева Л. М., Любовцева Л. А. Морфофункциональные изменения подвздошной кишки крыс при интоксикации этанолом // Морфология. - 2012. - Том141 (1). – С. 62-65.
6. Watson A. J. Duckworth C. A., Guan Y. and Montrose M. H. Mechanisms of epithelial cell shedding in the Mammalian intestine and maintenance of barrier function // Ann. N. Y. Acad. Sci. – 2009. - V. 1165. - P. 135-142.
7. Yue W-f, Zhou F., Malik F. A. et al Demonstration of protein absorption in the intestinal epithelium of fish and mice by laser scanning confocal microscopy // Biol. Chem. – 2010. - V. 391. - P. 1197-1203.

**ВПЛИВ ВІЙНИ НА ЛЮДСЬКИЙ ОРГАНІЗМ  
В ПРЕНАТАЛЬНОМУ ПЕРІОДІ**

**Твердохліб Наталія Гнатівна,**

старший викладач кафедри  
загальномедичних дисциплін та соціальної фармації  
Інституту медичних та фармацевтичних наук

ПрАТ ВНЗ МАУП

**Черниш Тетяна Володимирівна**

студентка

Національний медичний університет  
імені О. О. Богомольця  
м. Київ, Україна

**Галадза Марія Володимирівна**

студентка

ПрАТ ВНЗ МАУП

м. Київ

**Анотація:** Дослідження проблеми впливу війни на розвиток людини у пренатальному періоді є дуже важливим, адже від ступеня його згубності залежить рівень здоров'я наступних поколінь окремих націй. Зовнішні умови відображаються на здоров'ї нового організму ще до того, як він досягне стадії зиготи через організм матері, а вже будучи плодом, організм може самостійно виконувати певні функції завдяки системам утворених органів. Наслідки негативного впливу на вагітну включають як невеликі відхилення в розвитку плода, так і серйозні проблеми, які призводять до порушення закладання органів, їх функції, перебігу вагітності в цілому, недорозвиненість плода, що може закінчитися недоношеністю дитини або викиднем.

**Ключові слова:** плід, війна, негативний вплив, гіпоксія, затримка розвитку, мимовільне переривання вагітності, передчасні пологи, мала маса при народженні.



"Вплив війни" є сукупністю всіх негативних впливів тих чинників, виникнення яких було спричинене воєнними діями. Вплив кожного з таких чинників на вагітну призводить до різних наслідків у залежності від терміну на якому це відбулося. Серед таких можна виділити наступні: гострий стрес, хронічний стрес, тривалий шум, тривале голодування, погіршення якості та кількості харчування (незбалансоване харчування), переохолодження, відсутність можливості дотримуватися правил гігієни, режиму та правил фізичної активності, недостатня кількість сну, поява шкідливих домішок у повітрі, відсутність можливості відвідувати лікаря для планових оглядів та в екстрених випадках. Загалом усі ці фактори призводять до фізичної та психологічної перевтоми жінки, зниження кількості вітамінів, рівня імунітету, порушення обміну речовин, кровообігу, збільшення ризику потрапляння токсинів, гельмінтів в організм, інфікування.

Сильний стрес, що неодмінно є супутником воєнних дій та може бути як хронічним, так і гострим, він здатен призводити до спазму судин матері, що викликає кисневе голодування плода, брак поживних речовин, при хронічній формі стресу це призводить до гіпоксії. Також він може призводити до гіпертонусу матки, що підвищує ризик викидня та передчасних пологів [1, с. 32-34]. Сильний стрес може призводити до малої маси плода при народженні, що підвищує ризик виникнення в майбутньому психічних порушень, низького інтелекту та імунітету, аутоімунних патологій, затримки внутрішньоутробного розвитку, розвитку atopії; до підвищеного ризику виникнення аутизму, особливо, якщо потрясіння були пережиті в II і III триместрах. Дослідження щодо змін в організмі плода під дією стресса показали, що для дівчат наслідком може стати безпліддя або невиношування дитини в майбутньому [2, с. 18-24]. Психічне навантаження під час вагітності порушує ендокринно-імунний зв'язок матері і плоду [3, с. 36-41].

Тривалий шум, що виникає під час бойових дій може призводити до нервового напруження, погіршення сну, що з часом переростає у хронічну перевтому, яка сприяє розладу нервової системи вагітної, виникненню

гіпертонічної хвороби, негативно впливає на систему травлення [4, с. 295-297; 5]. Це може призвести до гіпоксії плода, затримки внутрішньоутробного розвитку, малої маси тіла, поганого імунітету, оскільки організм не отримує достатньої кількості кисню, поживних речовин, вітамінів. Гіршими ці наслідки будуть, якщо такий вплив застав вагітну в I триместрі, коли закладаються органи ембріона.

Умови війни здатні позбавити можливості слідкувати за своїм харчуванням, його раціональністю. Тривалий голод та недоїдання призводять до відсутності у плода матеріалів для росту й розвитку, що може призвести до загибелі зародка на стадіях, що передують імплантації, та ембріона на ранніх термінах, відсутність матеріалів для будівництва органів може вплинути на недорозвиненість плода, малу масу при народженні, спровокувати викидень. Недоїдання під час вагітності може призвести до метаболічного синдрому та серцево-судинних захворювань у дитини в майбутньому. Нераціональне харчування може посприяти таким ускладненням, як прееклампсія, анемія, плацентарна дисфункція. Дієта, що містить високий вміст жиру впливає на збільшення розміру маси тіла плода, що може дійти до стадії ожиріння, вірогідність якого за такої дієти збільшується; призводить до зменшення чутливості до інсуліну. Високий вміст солі та консервантів, хімічних добавок у харчах, все те, що заборонено вживати вагітним призводять до патологій розвитку та виникнення хвороб, пов'язаних із порушенням розвитку [6, с. 3-12; 7, с. 77-84].

Дефіцит вітамінів і мікроелементів, який дуже часто зустрічається у вагітних і в мирний час лише збільшується в масштабах під час війни. До нього призводять нервові перенапруження, погіршення екології, структури харчування, підвищений рівень радіаційного забруднення — все те, що має місце в житті людей у воєнний час. Така ситуація дуже згубно впливає на організм в пренатальний період. Нестача фолієвої кислоти призводить до гіпотрофії, вроджених аномалій ЦНС, недоношеності. Дефіцит вітамінів групи В викликає ризик викидня, вітамінів Е і С — затримку росту плода, ризик

передчасних пологів, вітаміну А — патологію легень та порушення зору, а разом зі зниженням кількості вітамінів В1, В2 і Е призводить до затримки внутрішньоутробного розвитку [8, с. 36-39]. Нестача йоду може сприяти викидню або мертвонародженню. Відсутність заліза в потрібній кількості впливає на появу залізодефіцитної анемії та погіршення пологової діяльності, цинку — на появу аномалій розвитку: анофтальмії, гідроцефалії, розщеплення твердого піднебіння та верхньої губи, серцевих вад.

За даних умов можливим є і вживання продуктів, які можуть містити інвазійні стадії паразитичних червів, які на різних стадіях можуть спричинити ендогенну інтоксикацію вагітної, гіповітаміноз, пригнічення імунітету, зниження рівня глюкози, підвищення ризику захворюваності вірусними і бактеріальними хворобами мами. Паразитарна інфекція може призвести до психоемоційного розладу матері, гіпотонії, анемії, недостатності харчування, що може викликати у плода відставання внутрішньоутробного розвитку, патології, малу масу при народженні, завмирання вагітності та мимовільний аборт [9, с. 63-64].

Анемія, до якої призводить нераціональне харчування матері й інфекційні захворювання, в I триместрі впливає на порушення розвитку плаценти, збільшення рівня загрози сильної затримки плода в розвитку, викидня. В II і III триместрах вона призводить до затримки росту плода, його незрілості, розвитку розумової відсталості, аутизму, до малої маси при народженні, гіпоксичного пошкодження мозку, зниження імунітету, синдрому дефіциту уваги й гіперактивності у дитини.

Переохолодження, яке зустрічається в умовах активних бойових дій, коли люди вимушені жити в холодних підвалах і бомбосховищах може призвести до таких наслідків як застуда, гострі інфекційні захворювання, пневмонія, пієлонефрит і запалення сечостатевої системи, які виникають внаслідок зниження імунітету. Риніт впливає на вагітну погіршенням сну, появою психоемоційної втоми, підвищенням артеріального тиску, що може викликати преєклампсію та порушення розвитку плода [10, с. 13–17]. Гострі інфекційні

захворювання, як грип та ангіна, призводять до передчасного переривання вагітності та смерті плоду [11, с. 72 - 75]. Пневмонія може викликати спонтанний аборт та передчасні пологи [12, с. 123-135]. Пієлонефрит під час вагітності здатний викликати невиношування вагітності й внутрішньоутробне інфікування плода [13, с. 101-105]. Запальні захворювання внутрішніх статевих органів, що можуть призвести до запалення оболонки і плаценти загрожують вагітності невиношуванням дитини й займають перше місце серед причин цієї патології [3, с. 36-41]. Навіть звичайна молочниця або цистит, результати недостатньої гігієни та довготривалого перебування при низьких температурах, можуть викликати серйозні патології плоду у першому триместрі. Вони можуть призвести до ендометриту, а він в свою чергу до передчасного переривання вагітності. Також переохолодження погіршує кровообіг, може спричинити гіпоксію плода.

Значні фізичні навантаження, які є протипоказаними вагітним, недотримання режиму фізичної активності часто сприяють передчасним пологам. Така активність в I триместрі спричиняє ранні мимовільні аборти та затримку в розвитку плода.

Погіршення стану екології в місцях бойових дій може призводити до отруєння організму, що особливо проявляється на стані вагітних, оскільки їх імунітет стає слабшим у цей період. Отруєння організму матері може викликати отруєння організму плода, а токсичні речовини негативно впливати на його розвиток.

Відсутність вчасного відвідування лікарів для планового огляду може призвести до невиявлення патологій як матері так і в дитини, відсутності необхідного лікування, що в свою чергу може стати причиною порушень розвитку плода та перебігу вагітності, розвитку патологій, летального наслідка для дитини,

Неможливість потрапити до лікаря в екстреному випадку з найбільшою вірогідністю призведе до смерті плоду.

Отже, війна залишає свій негативний слід не лише на поколінні, що її

застало, а й передає його декільком наступним. Вона впливає на організм людини з моменту утворення її перших клітин. Це відбувається через екологію, економіку, її вплив на психічний та фізичний стан матері, умови життя та стан здоров'я. Велика кількість дітей, що перебувала на стадії зиготи або плода мала значні шанси не вижити. Мимовільні аборти часто погіршують стан репродуктивної системи жінки, тож війна може погіршити демографічну кризу в країні не тільки на момент її існування, а й на декілька поколінь вперед. Ті ж діти, які зазнали в пренатальному періоді впливу бойових дій та народилися, можуть мати генетичні модифікації, проблеми з розвитком на різних стадіях. Тобто війна, впливаючи на організм ще до його народження, погіршує здоров'я цілих націй в декількох поколіннях.

### СПИСОК ЛІТЕРАТУРИ

1. І. А. Анчева Психопрофілактика стресу під час вагітності та пологів — ЗДОРОВ'Є ЖЕНЩИНЫ №5 (121)/2017 — С. 32-34.
2. Семененко І. В., Барковський Д. Є. Вплив перенесеного пренатального стресу на майбутнє репродуктивного здоров'я жінок. Український журнал медицини, біології та спорту. – 2021 – Т. 6, № 1 (29) С. 18 — 24.
3. І. Б. Венцківська, В. В. Біла, О. Ф. Майданник / Особливості інфекційно-запальних реакцій у вагітних із загрозою передчасних пологів під впливом стрес-індукованих змін імунної ланки гомеостазу // Таврический медико-биологический вестник. — 2012. — Т. 15, № 2, ч. 2 (58). — С. 36-41.
4. Близнюк А. М. Вплив шуму на організм людини // Формування здоров'язбережувальних компетентностей сучасної молоді: реалії та перспективи : збірник наукових праць Всеукраїнської науково-практичної конференції, присвяченої Всесвітньому Дню цивільної оборони та Всесвітньому Дню охорони праці(Полтава, 27–28 квітня 2017 р.). – Полтава : ПНПУ, 2017. С. 295-297.
5. Алексеев С. В., Пивоваров Ю. П., Янушанец О. І. Екологія людини:

підручник. – Ікар, 2002.

6. Л. Б. Бондаренко. Метаболічний синдром: епігенетичні фактори. Науково-практичний журнал Фармакологія та лікарська токсикологія. 2017. № 4–5 (55). С. 3-12.

7. Жабченко І. А., Корнієць Н. Г., Тертична-Телюк С. В. Особливості фактичного харчування вагітних - переміщених осіб. Збірник наукових робіт Асоціації акушерів-гінекологів України. 2018. Вип.1 (41). С. 77—84.

8. В. І. Пирогова, О. О. Ошуркевич, І. І. Охаська. Вітамінно-мінеральні комплекси у профілактиці репродуктивних втрат та ускладнень вагітності. Науково-практичний журнал Здоров'я жінки. 2019. №1 (137). С. 36-39.

9. Богачик Ю. Р., Шаповалова О. В. Вплив паразитарного ураження на перебіг запальних захворювань жіночої статеві системи, звичне невиношування та розвиток безпліддя. Механізми розвитку патологічних процесів і хвороб та їхня фармакологічна корекція: III Наук.-практ. Internet-конф. з міжнар. участю, 19 лист. 2020 р. Харків, 2020. С. 63-64.

10. Заболотний, Д. І., Яремчук, С. Е., Захаренко, Н. Ф., Макаренко, Г. І. (2012). Сучасні уявлення про розвиток риніту вагітних та методи його лікування. REPRODUCTIVE ENDOCRINOLOGY, (4). С. 13–17.

11. Лобко К. А. Роль ЛОР-лікаря під час вагітності. Журнал вушних, носових і горлових хвороб. 2015. № 1. С. 72 — 75.

12. Пневмонії у вагітних: особливості етіології, діагностики та лікування/ Л. Н. Приступа, С. А. Сміян, О. І. Дужа-Еластал, В. В. Дитко // Вісник Сумського державного університету. Серія Медицина. — 2009. — № 2, Т.1. — С. 123-135.

13. Р. Я. Пивоварчук, А. С. Митникова. Удосконалення діагностики інфекційно-запальних ускладнень нирок та сечових шляхів у вагітних. Науковий журнал "Південноукраїнський медичний науковий журнал". 2013. Вип. 6 (06). С. 101-105.

# TECHNICAL SCIENCES

UDC 664.644.4

## SCIENTIFIC AND THEORETICAL ASPECTS OF USING RICE FLOUR-BASED SPONTANEOUS FERMENTATION SOURDERS IN GLUTEN-FREE BREAD TECHNOLOGY

**Lanska Vita,**

postgraduate student

**Fedorova Dina**

Doctor of technical sciences

associate professor

State University of Trade and Economics

Kyiv, Ukraine

**Slashcheva Alina**

phd in economics,

associate professor

Donetsk National University

of Economics and Trade

named after Mykhailo Tugan-Baranovsky

Kryvyi Rih, Ukraine

**Annotation:** The paper examines the prospects of creating gluten-free bakery products in Ukraine and the world. The purpose of the article is to identify problems and determine prospects for the production of gluten-free bakery products in Ukraine. It was determined that the gluten-free bread market in Ukraine is extremely undersaturated with products of domestic production, and this segment is filled exclusively with products of foreign production, which are unaffordable at a price for broad segments of the population. This testifies to the relevance of the development of this sector of the bakery products market. The obtained scientific and theoretical data allow us to determine the priority directions for the creation of technologies for gluten-free bakery products, which involve the use of spontaneous leavens,

operations of partial brewing of gluten-free flour, the search for structure-formers for gluten-free dough based on natural fiber (apple and potato ) and methods of long-term storage of gluten-free bread.

**Key words:** gluten-free bakery products, gluten-free flour, spontaneous leavens, vegetable fiber.

Recently, the issue of consuming gluten-free products is becoming more and more relevant. According to various data, the share of the population with hypersensitivity to gluten varies and averages 10%. 1% of the world's population suffers from absolute gluten intolerance (celiac disease, or gluten enteropathy). A gluten-free diet, an important component of which is bakery products, should be the absolute basis of the daily diet of patients with celiac disease, and is also recommended for autoimmune diseases: endocrine system (Hashimoto's thyroiditis, insulin-dependent diabetes, infertility, etc.), hematopoietic system (pernicious anemia, etc. ), nervous system (encephalopathy, multiple sclerosis, Alzheimer's disease, etc.), connective tissue (systemic sclerosis, vitiligo, rheumatism, etc.), internal organs (myocarditis, nonspecific ulcerative colitis, etc.), joints (rheumatoid arthritis, etc. ), the spread of which increased against the background of the Covid-19 pandemic due to the distorted reaction of the immune system to the SARS-CoV-2 [1].

The problem of creating gluten-free bakery products is relevant in Ukraine, since the population's needs for them are met mainly by expensive imported products, therefore almost the entire range of gluten-free bread in the country is represented by foreign (Polish, Italian, German) manufacturers, namely: "Bezgluten", "Glutenex" , "Dr. Schar", "Balviten", "Gluten Free Life", "Abonett", "GFL", "Gullon", "Sonko". At the same time, prices for 100 g of imported gluten-free product are from UAH 86. and above, which excludes such a criterion of food security as the availability of this type of food for all sections of the population.

Analysis of the bakery market of Ukraine shows that the specific volume of production of dietary bread (including gluten-free bread) is 0.1% and has remained unchanged in recent years, that is, this segment of the market is extremely



undersaturated. In addition, the presented assortment of gluten-free products is characterized by a limited variety in terms of organoleptic indicators, especially this applies to the fresh taste due to the absence of certain physicochemical processes of organoleptic formation due to the presence of fiber in ordinary bread.

One of the ways to solve the problem of the formation of a traditional taste-aromatic complex in gluten-free bread is the use of leavens of spontaneous fermentation, which will make it possible to obtain gluten-free bakery products with a pronounced taste familiar to the consumer.

The aim of article is to substantiate the necessity of using spontaneous leavens in gluten-free bread technologies and to determine the technological features of creating a leaven based on rice flour.

It was established that the main types of flour for the production of gluten-free products are corn and rice flour. It is also promising to combine them with such types of flour as sorghum, flax, chickpea, bean, millet, oat, as well as teff or green buckwheat flour, since the use of such gluten-free mixtures provides an opportunity to balance the sweet taste of bread and expand the range of gluten-free products. It is also advisable to use mucilaginous seeds (that is, those that swell on contact with water and form mucus), such as chia seeds, flax, basil, mustard, and oilseed meal, for example, from rapeseed, sunflower, peanut, soybean, sesame, amaranth, hemp, pumpkin, etc.

The use of structure-forming additives (hydrocolloids) in the technology of gluten-free bread is due to the need to ensure the visco-plastic properties of the dough and its gas-holding capacity. As a rule, gums (xanthan gum, guar gum), carboxymethyl cellulose and hydroxypropyl methyl cellulose are used. Special attention is currently being paid to structure-forming materials - sources of natural fiber, namely: plantain (psyllium) and bamboo fiber, pumpkin and sunflower meal, apple fiber. Among foreign manufacturers ("Bezgluten", "Gluten Free Life", "Dr. Schar", "Balviten"), psyllium and apple fiber are most popular, as they are very technological and attract consumers with their naturalness. We consider the method of structure formation due to the introduction of natural sources of fiber to be very

promising and one that requires careful study and the search for new sources of fiber.

In order to improve the structure of the products, emulsifiers, starters, amylolytic enzymes and transglutaminase are used, and to improve the nutritional value, dairy and egg products, protein isolates and collagen-containing proteins, etc. are used [2].

All researchers and consumers note that bread made with gluten-free flour, as a rule, has a fresh taste and a pale crust. You can get rid of this shortcoming by using an additional component that contributes to the formation of the taste-aromatic complex of bread, namely: leavens of spontaneous fermentation. Sourdough intensifies the accumulation of acids in the dough and speeds up the ripening process. As a result of the vital activity of lactic acid bacteria, ready-made bread has a pronounced taste and aroma, and their positive effect on the volume of bread and its porosity is observed. It has been established that the addition of leavening agents from cereal flour intensifies the accumulation of acids in the dough, and the duration of the proofing of the dough blanks is reduced by 10–15 min compared to the control. This is also confirmed by foreign researchers from Spain and Argentina - on the example of gluten-free cereal flour [3], Turkey - on the example of rice flour starter [4], Nigeria - on the example of corn flour starter [5], Germany - on the example of amaranth starter flour [6].

Along with this, today, the issue of extending the shelf life of gluten-free products is still problematic. Due to the lack of gluten, bread on starches loses moisture very quickly and the only way to prevent staleness is to pack and freeze the finished products. Therefore, the invention of a method of delaying the aging process of gluten-free products is very relevant and timely. It is possible to apply technological measures that involve deep transformations of starch during the ripening of the dough (for example, full or partial brewing of flour) and the use of food additives with high moisture retention properties (for this, foreign manufacturers use glycerin, rapeseed or sunflower refined oil, margarine) .

Suchwise, scientific and theoretical data were obtained, allowing to determine the priority directions for the creation of technologies for gluten-free bakery products.

The conducted analysis of recipes and technologies made it possible to identify their advantages and disadvantages, as well as to determine the mandatory components of recipes and the technological process of gluten-free bread, namely: spontaneous leavens for the formation of a flavor-aromatic complex, partial brewing of gluten-free flour, a structure-former based on natural fiber (apple and potato).

## REFERENCES

1. Niland B., Cash B. D. Health benefits and adverse effects of a gluten-free diet in non-celiac disease patients. *Gastroenterol Hepatol*. 2018. №14. P. 82-91.
2. Houben A., Höchstötter A., Becker Th. Possibilities to increase the quality in gluten-free bread production: an overview. *European Food Research and Technology*. 2012. Vol. 235. Is. 2. P. 195-208.
3. Rossana Coda, Raffaella, DiCagno Marco, Gobbetti, Carlo Giuseppe, Rizzello. Sourdough lactic acid bacteria: Exploration of non-wheat cereal-based fermentation. *Food Microbiology*. 2014. №2. P. 51-58.
4. Ilkem Demirkesen Mert, Osvaldo H. Campanella, Gulum Sumnu, Serpil Sahin. Gluten-free sourdough bread prepared with chestnut and rice flour. *Foodbalt*. 2016. Vol. 26. Is. 1. P. 239-242.
5. Moroni A., Zannini E., Arendt Elke K., Sensidoni G. Exploitation of buckwheat sourdough for the production of wheat bread. *European Food Research and Technology*. 2012. №10. P. 23-27.
6. Arzu Sterr Y. Isolierung universell einsetzbarer und mikrobiologisch stabiler Sauerteigstarterkulturen durch spontane Fermentationen mit Amaranth: dissertation zur Erlangung des Doktorgrades der Naturwissenschaften Fakultät Naturwissenschaften. Leonberg.: Universität Hohenheim [in English]. 2009.

**PECULIARITIES OF PLANT WASTE THAT PREVENT THE  
PRODUCTION OF HIGH-QUALITY FUEL BRIQUETTES**

**Suska Anastasia Anatoliivna**  
doctor of economics, professor

**Diakonov Vasyl Ivanovich**  
ph.d., associate professor

**Diakonov Oleksii Vasilovich**  
assistant

State Biotechnological University

**Pirizhok Vitalii Sergijovich**  
teacher

Kharkiv Mechanical Engineering College  
Kharkiv, Ukraine

**Abstract.** The obtained theoretical and practical results allow us to state that one of the most important factors for preventing the destruction of briquettes made of biomass is their protection from moisture and atmospheric influences, which create conditions for the destruction and development of microorganisms. An important aspect of the production of fuel briquettes and their trade is the ability to partially solve the problem of employment of the population in rural areas, while significantly improving the environmental indicators of the environment.

**Key words:** briquettes, moisture resistance, heat capacity, density, strength.

According to natural-climatic and socio-economic factors, one of the most promising areas of renewable energy development in Ukraine is the production of biofuels. The economically feasible potential of biomass available for energy use is estimated at about 32 million t. c.f./year. The main obstacle to the high-quality use of biomass in the production of fuel briquettes is the biomass itself. The main negative features of this component, which prevent the production of high-quality, competitive fuel briquettes, include: low heat capacity, high hygroscopicity, and insufficient scientific development of the principles of regulation in the outlined direction of the

economy.

The theoretical and methodological foundations of the work are based on the fundamental provisions of economic theory, scientific developments of domestic and foreign scientists on issues of development regulation of competitive production of fuel briquettes. The methods of correlation-regression analysis and modeling are used (determining the strength and direction of the connection between two or more features of the object under study; logical establishment of known cause-and-effect interdependencies between the studied indicators.

The driving force behind global research on the development of technologies for the production of fuel briquettes is the competitive struggle to reduce the level of their cost price, which ensures a faster increase in profitability, compared to the increase in price policy.

Full-scale use of the potential for the development of energy-saving technologies, increasing energy efficiency and increasing the rate of consumption of renewable energy sources in all spheres of human activity provides a solution to the problem of the economic rise of each state, taking into account specific economic indicators and starting opportunities.

Economic expediency and efficiency are the main criteria in the development of biofuel production management mechanisms.

Based on the identified favorable conditions for the development of the biofuel industry, a comprehensive analysis of the obtained indicators of the cost of produced biofuels, their quality indicators in accordance with existing standards is carried out, and the principles of price policy formation for biological fuel briquettes are determined. The final stage is the analysis of technical, technological and economic indicators of the production and sale of biofuels and the obtained by-products of production to increase competitiveness and increase the volume of biofuel production.

The practice of modern business development proves that without an effective competitiveness of management system, it is impossible to ensure the success of the enterprise in its struggle for survival, achieving leading market positions and ensuring

long-term effective functioning in a dynamic competitive environment.

Criteria of competitiveness of fuel briquettes: product quality level, consumer novelty, image, informativeness, price.

In order to achieve the above product parameters, it is essential to support the development of innovative processes in production. The category "innovative development" is understood as a type of business that is based on the constant search and use of new methods and areas of realization of production potential in the changing conditions of the external environment and the modification of existing sales markets and the formation of new ones. In Ukraine, as a rule, technologies and equipment are used, which have not only a high cost, but also significant energy consumption. In this regard, one of the urgent tasks is the creation and implementation of an innovative complex technology of plant waste processing. The development and implementation of promising technology requires proactive creation of new materials with a given set of properties and highly efficient processing technology. [1] The appearance of affordable ultrahigh-frequency (UHF) equipment, which is characterized by flexibility, a high degree of automation, low inertia of the adjustment of the output parameters, makes it possible to influence the structure, composition and properties of materials in a targeted manner. Modification of these materials in a given direction allows to implement previously unattainable technological processes of processing secondary raw materials (plant waste, polyethylene, leather dust, etc.). [2] Automated determination of energy-efficient microwave operating modes installations according to the economic criterion are economically and energetically feasible and practically quite feasible. In this case, we see competitive advantages. Competitive advantages are a concentrated manifestation of superiority over competitors. In other words, competitive advantages consist of getting ahead of competitors due to the realization of market success factors or key competencies.

The essence of competitive advantages is most fully manifested through their properties. The first property is their comparative, relative nature. They do not arise from its inner nature, but are revealed only by comparing this object with others.

The second important property of competitive advantages is their dependence on specific conditions and reasons.

The third property is the subjection of competitive advantages to the ambiguous influence of various factors. The consequence of the last two properties of competitive advantages is their dynamism, i.e. change over time. It is described using the concept of the life cycle, according to which the process of development and subsequent decline of competitive advantages is divided into several stages. The life cycle of a competitive advantage (establishment, acquisition of benefits, disappearance).

We carried out a systematic analysis of the current state of the need for industrial production and trends in the use of fuel briquettes.

On the basis of economic and organizational support for optimization of potential of raw materials bioenergy, strategic directions for the development of competitive production of fuel briquettes have been developed.

Based on the fact that currently the degree of consumer satisfaction is considered a key aspect that determines the success of an enterprise in competition, a modern view of the main factors of consumer satisfaction should be developed very carefully. Ideally, high-quality fuel briquettes from vegetable waste should repel moisture and resist the processes of rotting and fermentation. They should not rot, swell or mold. Their heat capacity should be at the level of coal.

Customer satisfaction is a function of both expectations and actual product performance. If the actual performance of the product is lower than the previous expectations, the consumer feels disappointed. If the characteristics of the product match the expectations of the consumer, then he is satisfied. When the operational qualities of the product exceeded expectations, the degree of satisfaction of the consumer is even higher, that is, he is completely satisfied. Therefore, the degree of consumer satisfaction with the purchase is primarily determined by the ratio of his expectations and the real qualities of the purchased product.

## **Conclusions**

1. Reducing the energy intensity of the economy requires the introduction of

new technologies, progressive standards and the use of renewable energy sources, where priority should be given to the competitive production of biofuels, which will ensure its own energy independence and improve the ecological situation in the country.

2. A new technology, which differs from the existing use of polyethylene as a binder, which made it possible to improve the thermal characteristics of fuel briquettes: reduce the ash content by 4.1%; increase the yield of volatile substances by 13%.

3. Reducing the energy intensity of the economy requires the introduction of new technologies, progressive standards and the use of renewable energy sources, where priority should be given to the competitive production of biofuels, which will ensure its own energy independence and improve the ecological situation in the country.

#### **REFERENCES:**

1. Diakonov O. V., Diakonov V. I., Polianskyi O. S., Khvorost M. V., Bilym P. A., inventors (2016); Kharkiv National University of Urban Economy named after Beketova OM, assignee. Palyvnyi bryket [Fuel briquette]. Ukrainian patent, no. 104089.

2. Diakonov O. V., Diakonov V. I., Polianskyi O. S., Horobets V. M., Kovalenko O. I., inventors (2017); Kharkiv National University of Urban Economy named after Beketova O. M., assignee. Hnuchka tekhnolohichna liniia dlia vyhotovlennia palyvnykh bryketiv [Flexible technological line for the production of fuel briquettes]. Ukrainian patent, no. 117937.



# СЕРВІСНЕ ТА ФІРМОВЕ ОБСЛУГОВУВАННЯ ЯК ФАКТОР СТИМУЛЮВАННЯ ЗБУТОВОЇ ДІЯЛЬНОСТІ

**Бабич Антоніна Іванівна**

кандидат технічних наук, доцент

**Кернеш Вікторія Пилипівна**

кандидат технічних наук, доцент

Київський національний університет

технологій та дизайну

Україна

**Вступ.** Одним із вирішальних чинників для споживача при виборі товарів індустрії моди є реальна можливість виробника чи продавця забезпечити їх сезонне обслуговування протягом всього періоду експлуатації. Тому поліпшення сервісу послуг на ремонт та сезонне обслуговування є важливим елементом стратегії управління збутом продукції в системі маркетингу. Високоякісний сервіс в значній мірі визначає конкурентоспроможність продукції, збільшує попит на неї. Отже, дане дослідження зумовлено необхідністю вирішення актуальних питань за напрямом.

**Мета дослідження** - дослідження і використання на практиці креативних технологій сервісного обслуговування населення щодо стимулювання збутової діяльності, аналіз результатів.

**Матеріали та методи.** У дослідженні використовувалися теоретико-практичні методи дослідження.

**Результати та обговорення.** Сервісне обслуговування - є одним з основних компонентів, що дозволяють підтримувати марку підприємства і його продукції на високому рівні. Роль сервісного обслуговування полягає у забезпеченні ефективного використання устаткування, яке випускається підприємством, протягом заявленого терміну служби. Сервісне обслуговування представляє собою сукупність робіт, що виконуються службою сервісного обслуговування підприємства - виробника з метою забезпечення правової захищеності та соціально-економічної задоволеності покупця в результаті

використання придбаного ним товару.

**До критеріїв сервісного обслуговування належать:**

- 1) номенклатура та кількість – кількість відмов покупців від вже оформленої покупки чи послуги в загальній масі покупок чи послуг за аналізований період;
- 2) якість – на скільки товар за рівнем якості відповідає вимогам ринку, стандарту чи договору;
- 3) час – здійснення поставок чи виконання інших послуг відповідно до нормативних або інших документів;
- 4) ціна товару;
- 5) надійність надання сервісу – забезпечення покупців сервісом за критеріями часу, кількості та якості [1].

Фірмове обслуговування – це більш високий рівень сервісного обслуговування, коли підприємство-виробник бере на себе не тільки виробництво, але й повне або часткове обслуговування відповідної продукції, тобто воно виконує функції першого й другого етапів виробничого процесу [3]. Характеристика кожного виду повного фірмового обслуговування наведена у таблиці.

**Таблиця**

**Склад повного фірмового обслуговування**

<b>Вид фірмового обслуговування</b>	<b>Характеристика</b>
Допродажне обслуговування	- демонстрація асортименту продукції; - демонстрація сервісу послуг на ремонт та сезонне обслуговування продукції; - консультації.
Сервіс на стадії здійснення продажу	- обробка замовлення; - процедура підготовки (огляд та перевірка виробу); - заповнення документації; - перевірка правильності угоди; - підготовка і оформлення замовлення до здачі клієнту (упаковка); - навчання.
Післяпродажне обслуговування	- доставка; - консультації
Гарантійний період експлуатації	- постачання запасних частин (устілки); - сезонне обслуговування; - поточний ремонт.
Післягарантійний період експлуатації	-мілкий ремонт; -заміна зношених деталей; - консультації.

Об'єктом дослідження забезпечення сервісним і фірмовим обслуговуванням споживачів продукції було обрано взуттєву компанію ТОВ «Прайм Шуз», оскільки продукція цієї компанії відома українському споживачу. Підприємство ТОВ «Прайм Шуз» розташовано в місті Бровари, є крупним і сучасним підприємством України по випуску взуття.

Продукцію випускають малими, середніми, великими партіями дл потреб армії і цивільних.

Підприємство здійснює свою діяльність за принципом: «Ви купуєте і використовуєте наш виріб – ми робимо все інше». Необхідність сервісу витікає перш за все із прагнення ТОВ «Прайм Шуз» сформувати стабільний ринок для своїх товарів.

Основною структурною ланкою підрозділу фірмового обслуговування підприємства є комплексні сервіси розташовані у торговельних центрах для обслуговування населення. У сервісних центрах працює багато спеціалістів високої кваліфікації. Більше 70% робітників відділу мають стаж роботи на підприємстві 20-25 років. По можливості кожна з бригад обслуговує певний визначений регіон, що дає відчутний ефект у підтримці бізнесу.. Нині підприємство при стимулюванні збутової діяльності віддає перевагу встановленню нижчих цін на сервіс та змінні деталі, що привертає увагу покупців (ціни на які постійно зростають). У будь-якому іншому випадку, товар виходить з підприємства один раз, а сервіс проводиться за вимогою споживачів, так що навіть при помірній ціні кожного сервісного акту одержаний прибуток є значним.

Сервісна служба підприємства виконує весь цикл робіт з фірмового обслуговування виготовляемого спектра взуття, який є основною продукцією підприємства.

Обслуговування в післягарантійний період здійснюється за плату на основі контракту. Взаємовідносини зі споживачами по фірмовому обслуговуванню будуються на основі договорів, які регламентують обов'язки і відповідальність сторін.

**Працюючи на перспективу, ТОВ «Прайм Шуз» необхідно розширювати перелік додаткових послуг, таких як:**

- надання інформації про функціональні можливості виробу після деякої модернізації;

- розміщення сервісної служби;

- використання системи франчайзингу.

Саме впровадження зазначених послуг допоможе підприємству досягти нових висот.

Особливу увагу слід звернути на питання введення системи франчайзингу. Франчайзинг – це система послугових відносин, що виникають з приводу надання дозволу виробника (підприємства) на використання його торгової марки та розповсюдження на певній території своєї продукції (послуг) іншому підприємству в обмін на отримання від нього платежів, дотримуючись при цьому технологій виробничих та обслуговуючих операцій [2].

Важливою функцією фірмового обслуговування є забезпечення споживачів запасними частинами, однак це питання до цього часу не вдалося вирішити належним чином. Ряд комплектуючих ТОВ «Прайм Шуз» одержувало з Росії, Білорусі та інших країн колишнього СНД. Відсутність багатосторонніх регулюючих правових актів призводить до непорозумінь, багаторазового оподаткування, несвоєчасності платежів, порушення термінів поставки, що не сприяє нормальним діловим відносинам європейського рівня. Звідси, має місце не завжди оперативне усунення неполадок і введення в дію випускаємої продукції. Використання франчайзингу на території країн - покупців дозволило б забезпечувати споживачів запасними частинами оперативно і в повному асортименті. Такі франчайзингові взаємини можуть сприяти розширенню й встановленню стійкої позиції ТОВ «Прайм Шуз» на внутрішньому та зовнішньому ринках [5].

**Висновки.** Використання високоякісного, покращеного сервісу для продукції ТОВ «Прайм Шуз» вплине на розширення попиту, стимулювання збуту та сприятиме комерційному успіху підприємства й підвищенню його

престижу, конкурентоспроможності на ринку товарів індустрії моди.

### **ЛІТЕРАТУРА:**

1. Фатхутдинов Р. А. Конкурентоспособность организации в условиях кризиса: экономика, маркетинг, менеджмент. – М.: Издательско-книготорговый центр «Маркетинг», 2012. – 192 с.

2. Школа І. М., Козменко В. М., Бабінська О. К. Міжнародні економічні відносини: Підручник / За ред. І. М. Школи. – Київ: КНТЕУ, 2003. – 589 с.

3. Яговкин А. И. Организация производства технического обслуживания и ремонта машин: учеб. пособие для студ. высш. учеб. заведений / А. И. Яговкин. – М.: Издательский центр «Академия», 2006. – 400 с.

## **ПІДВИЩЕННЯ НАДІЙНОСТІ РОЗПОДІЛЬНИХ ЕЛЕКТРИЧНИХ МЕРЕЖ**

**Вусатий М. В.,**

асистент кафедри електротехніки,  
електромеханіки і електротехнологій

**Панцир Ю. І.,**

**Гарасимчук І. Д.,**

**Потапський П. В.**

доценти кафедри електротехніки,  
електромеханіки і електротехнологій,

кандидати технічних наук,

Заклад вищої освіти «Подільський державний університет»

м. Кам'янець - Подільський, Україна

Розподільні електричні мережі України характеризуються складною і розгалуженою структурою, великою кількістю елементів та низьким рівнем автоматизації. У той же час розподільні електричні мережі є тим елементом електроенергетичної системи (ЕЕС), який безпосередньо взаємодіє як із магістральними електричними мережами, так і зі споживачами. Саме тому від якості їх роботи залежать показники надійності і ефективності функціонування всієї системи електропостачання в цілому. Таким чином, розробка та впровадження заходів для підвищення надійності функціонування розподільних електричних мереж на сьогоднішній день є актуальною задачею для енергосистеми України.

Дослідженню особливостей роботи розподільних електричних мереж приділяють багато уваги українські й іноземні вчені, серед яких слід відзначити Dugan R. C., Маки К., Кудрю С. О., Кириленка О. В., Жаркіна А. Ф., Праховника А. В., Тугая Ю. І., Яндульського О. С., Кулика В. В., Лежнюка П. Д., Черемісіна М. М. та інших. Значна частка наукових робіт присвячена питанням аналізу технічного стану та особливостей роботи, секціонування та розрахунку надійності розподільних електричних мереж. Моделюванню та дослідженню режимів роботи сучасних розподільних

електричних мереж присвячені роботи. Важливим аспектом роботи електричних мереж є дослідження якості електричної енергії, саме тому це питання також нашло відображення у багатьох дослідженнях. У той же час питанням підвищення надійності функціонування розподільних електричних мереж доцільно приділити більше уваги, особливо в умовах реформування енергетичного сектору при переході до нової моделі енергоринку.

Метою проведених досліджень був аналіз стану роботи та розробка шляхів підвищення надійності функціонування розподільних електричних мереж України. Об'єднана енергетична система (ОЕС) України на сьогодні є одним з найбільших енергооб'єднань Європи, у складі якої виділяють сектор передачі та розподілу електроенергії, де діють 40 ліцензіатів на передачу електроенергії місцевими (локальними) електричними мережами та 147 ліцензіатів на постачання електричної енергії. Станом на початок 2018 року система розподілу електричної енергії в Україні нараховує більше 1 млн. км. повітряних (ПЛ) і кабельних ліній (КЛ) електропередачі напругою 0,4 – 150 кВ і близько 200 тис. трансформаторних підстанцій напругою 6 – 150 кВ. Загальна характеристика розподільних електричних мереж України представлена в табл. 1, яка стосовно дозволяє проаналізувати значення питомої ваги із забезпечення потреб розглянутих мереж.

**Таблиця 1**

**Характеристика електричних мереж в Україні**

Показник	Напруга, кВ				
	110(150)	35	10(6)	0,4	Всього
	Лінії електропередачі				
Довжина ЛЕП, км	34823,5	55810,8	292123,6	413453,7	796211,6
ПЛ	34803,2	55380,0	253705,8	383550,6	727439,6
КЛ	20,3	430,8	38417,8	29903,1	68772,0
Питома вага у загальній кількості,%	11,4		88,6		100
	Підстанції				
Кількість ПС, шт.	1312	3412	182243		186967
Питома вага,%	2,5		97,5		100
Сумарна потужність трансформаторів, МВА	48244	19615	37486		105345
Питома вага у загальній кількості,%	64,4		35,6		100

**Сучасний стан розвитку розподільних електричних мереж України характеризується такими негативними чинниками як:**

- незадовільний стан значної частки обладнання електричних мереж, більшість з якого відпрацювала передбачений технічною документацією термін експлуатації і спричиняє значні втрати електричної енергії, недостатню надійність при експлуатації мережі та потребує заміни;

- неефективна конфігурація мереж, яка в першу чергу проявляється у значній довжині ліній електропередачі (ЛЕП), а також в неоптимальній структурі мережі внаслідок поступового розвитку та реконструкції мереж;

- низький рівень автоматизації мереж (на сьогоднішній день рівень оснащення розподільних електричних мереж засобами автоматичного управління режимами складає менше 50 %, що призводить до значних операційних втрат);

- проблеми з підключенням нових абонентів, зокрема розподіленої генерації, електроопалення та інфраструктури електротранспорту, які виникають через низьку пропускну здатність розподільних електричних мереж;

- низька якість електропостачання споживачів (низький рівень технічного стану розподільних електричних мереж сприяє зниженню індексу середньої тривалості відключень (SAIDI) та індексу середньої частоти відключень у системі (SAIFI) міжнародних показників надійності електропостачання споживачів - тривалість перерв електропостачання в Україні сягає від 580 до 870 хвилин, тоді як у країнах ЄС – до 40 хвилин);

- низький рівень оснащення розподільних електричних мереж автоматизованими системами обліку електроенергії, який станом на 01.01.2018 р. складає лише 3 %.

**Як результат такого незадовільного технічного стану розвитку розподільних електричних мереж України є:**

- збільшення втрат електричної енергії, які становлять від 12 до 17% для розподільних мереж різних енергопостачальних компаній;

- зниження показників надійності роботи електричних мереж;



- зниження ефективності роботи ОЕС України.

Для вирішення зазначених проблем необхідно розробити заходи щодо покращення функціонування електричних мереж енергопостачальних компаній України з урахуванням регіональних особливостей, комплексного підходу до вирішуваної задачі та можливістю залучення сучасних методів і технологій.

**Серед основних шляхів підвищення надійності роботи розподільних електричних мереж необхідно впровадження наступних організаційно-технічних заходів:**

- оновлення обладнання розподільних електричних мереж, при якому перевагу слід надавати інтелектуальному обладнанню з подальшою перспективою запровадження цифрових підстанцій;

- зміна конфігурації розподільних електричних мереж, яка забезпечить наближення мереж більш високої напруги до споживачів і буде сприяти зменшенню довжини ЛЕП та зниженню величини втрат електроенергії відповідно;

- зміна структури розподільних електричних мереж, яка буде полягати в зниженні ступенів трансформації електроенергії при переході з напруги 10 (6) кВ на 20 кВ, що забезпечить збільшення пропускної спроможності електричних мереж, наявність резерву для підключення нових абонентів, а також сприятиме створенню додаткових умов для розвитку інфраструктури електротранспорту;

- підвищення рівня автоматизації розподільних електричних мереж за рахунок застосування телемеханізації трансформаторних підстанцій, секціонування мереж за допомогою реклоузерів та ін., що дозволить знизити операційні втрати, забезпечити необхідний рівень якості електропостачання споживачів (SAIDI для розташованих в містах споживачів на рівні 150 хвилин, для сільської місцевості – 300 хвилин);

- зміна режиму роботи релейного захисту, яка буде забезпечувати відключення однофазних замикань на землю в розподільних електричних мережах, що сприятиме підвищенню безпеки при експлуатації мереж та зниженню перенапруги з обладнання;

- підвищення рівня оснащення розподільних електричних мереж автоматизованими системами обліку електроенергії, що дозволить знизити комерційні втрати електричної енергії та в перспективі запровадити можливість керування попитом з боку споживача, а також забезпечить організацію дистанційного збору даних для управління режимами електричних мереж з використанням систем Smart Grid.

Реалізація зазначених заходів для підвищення надійності роботи розподільних електричних мереж відповідає сучасним світовим тенденціям розвитку енергетичного сектору та загальним задачам нової енергетичної стратегії України, відповідно до якої зміна показників надійності електричних мереж передбачається в межах, показаних на рис. 1 і рис. 2.

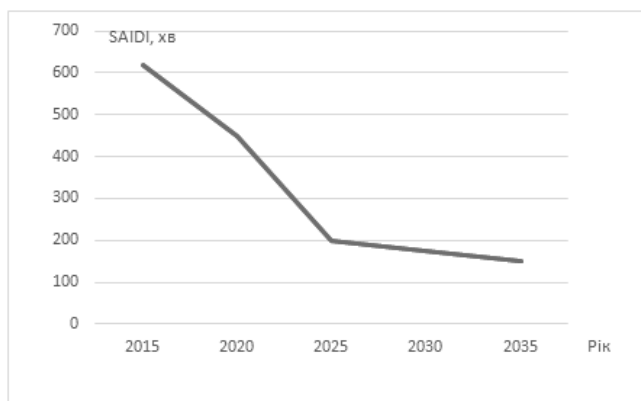

**Рисунок 1 – Максимальні значення SAIDI, що плануються для розподільних електричних мереж України.**

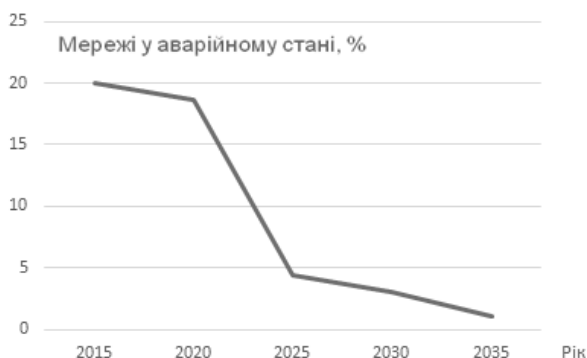

**Рисунок 2 – Максимальний відсоток розподільних електричних мереж України, що знаходяться в аварійному стані.**

У зв'язку з реформуванням енергоринку України з'являються додаткові умови для створення стимулів ефективного інвестування та ефективного

утримання і функціонування систем передачі та розподілу електричної енергії.

Були розглянуті основні характеристики функціонування розподільних електричних мереж України, які показали, що незадовільний технічний стан сучасних електричних мереж значно знищує показники ефективності та надійності роботи розподільних електричних мереж та ОЕС України в цілому.

Для підвищення надійності функціонування розподільних електричних мереж необхідно для кожної з регіональних компаній розробити та запровадити низку організаційно-технічних заходів, які дозволять оновити структуру та конфігурацію мереж, а також сприятимуть розвитку інтелектуалізації електричних мереж.

Реалізація проектів з підвищення надійності функціонування розподільних електричних мереж потребує державного втручання та підтримки.

### **СПИСОК ВИКОРИСТАНИХ ДЖЕРЕЛ**

1. Ахромкін А. О. Сучасні характеристики електричних мереж України: регіональний аспект / А. О. Ахромкін // Вісник східноукраїнського національного університету імені Володимира Даля. – 2015. – № 6 (223). – С. 7-10.

2. Жаркин А. Ф. Решение задачи оптимального секционирования воздушных распределительных сетей в условиях нормирования показателей надежности / А. Ф. Жаркин, В. А. Попов, В. В. Ткаченко // Технічна електродинаміка. – 2013. – № 5. – С. 61-69.

3. Буйний Р. О. Застосування роз'єднувачів нового покоління у схемах автоматизованого секціонування розподільних мереж напругою 6–10 кВ / Р. О. Буйний, І. В. Діхтярук, В. В. Зорін // Технічна електродинаміка. – 2014. № 3. – С. 70-75.

4. Попов В. А. Вопросы оценки уровня надежности воздушных линий 6,10 кВ в энергосистемах Украины / В. А. Попов, В. В. Ткаченко, Ю. Д. Манойло // Промэлектрo. – 2010. – № 5. – С. 25-32.

5. Вусатий М. В., Гарасимчук І. Д., Потапський П. В., Панцир Ю. І. Особливості оцінювання якості функціонування SMART GRID в електричних мережах України. PERSPECTIVES OF WORLD SCIENCE AND EDUCATION: for being an active participant in VIII International Scientific and Practical Conference, 22-24 April 2020.- OSAKA, -с.346 .

УДК.629.7.015; 629.735.33

## АНАЛІЗ БОЙОВИХ ПОШКОДЖЕНЬ КОНСТРУКТИВНИХ ЕЛЕМЕНТІВ ПЛАНЕРА ШТУРМОВИКА СУ-25

**Коломійцев Олексій Володимирович**

доктор технічних наук, професор,

Заслужений винахідник України

Національний технічний університет

“Харківський політехнічний інститут”

м. Харків, Україна

**Комаров Володимир Олександрович**

кандидат технічних наук,

Заслужений винахідник України,

Центральний науково-дослідний інститут

озброєння та військової техніки

Збройних Сил України

м. Київ, Україна

**Анотація:** На даний під час ведення бойових дій (операцій) багато уваги приділяється визначенню технічного стану авіаційної техніки, що має пошкодження, в умовах бойового застосування.

**Ключові слова:** штурмовик, ремонт, надійність конструкції, бойові пошкодження

**Постановка проблеми.** Су-25 (за класифікацією НАТО – Frogfoot, Грач) одномісний броньований дозвуковий штурмовик (рис. 1). Він призначений для надання авіаційної підтримки у зоні бойових дій вдень та вночі за умов візуальної видимості цілі, а також знищення об'єктів із заданими координатами у випадку льотної погоди [1]. Об'єктом ураження можуть бути наземні та надводні цілі, а також повітряні маловисотні, повільні цілі (гелікоптери і транспортні літаки).



**Рис. 1. Фото штурмовика Су-25**

Під час виконання бойового завдання штурмовик Су-25 може отримати бойові ушкодження, які спроможні призвести або до зміни міцності і жорсткості конструкції, або до неприпустимого погіршення аеродинамічних характеристик несучих поверхонь. Пошкодження планера носять не тільки характер наскрізних пробоїн і розривів обшивки (рис. 2-5), але і пошкоджень силових елементів (СЕ) – лонжеронів, нервюр та стрингерів.



**Рис. 2. Фото наскрізної пробоїни обшивки крила від боєприпасу калібру 30 мм**



**Рис. 3. Фото пробоїни фюзеляжу від уламків боєприпасу калібру 23 мм**

Досвід експлуатації Су-25 вказує на те, що руйнування СЕ мають втомний характер та складає приблизно 90 % від загального числа руйнувань.

При створенні Су-25 розробник здійснює прогноз надійності конструкції його планера шляхом розрахунків при використанні результатів лабораторних випробувань СЕ та припущень щодо умов подальшої експлуатації [2].



**Рис. 4. Фото руйнування обшивки крила з руйнуванням стрингера**

**Рис. 5. Фото пробиття обшивки крила з руйнуванням полки лонжерона**

У математичній моделі розробника аналітичні залежності побудовано на основі ймовірнісної моделі втомної довговічності – двохпараметричного логнормального закону розподілу та можуть бути визначені, наступним чином:

$$F(\lg N) = \frac{1}{\sigma\sqrt{2\pi}} \int_0^{\lg N} e^{-(x-\mu)/(2\sigma^2)} dx, \quad (1)$$

де:  $x$  – втомна довговічність;

$\mu$  – математичне очікування;

$\sigma$  – середнє квадратичне відхилення логарифмів довговічностей,  $\sigma = 0,15$  для алюмінієвих сплавів.

Визначення технічного стану Су-25, що отримав бойові ушкодження в умовах бойового застосування, є складним завданням його технічної експлуатації. Робота інженерно-технічного складу авіаційних частин полягає у визначенні справності, працездатності, правильності функціонування систем, а також пошуку несправностей Су-25. Вирішення даного завдання може бути отримано тільки за рахунок застосування сучасних наукових методів технічної діагностики, які є галуззю знань, яка досліджує технічний стан об'єктів діагностування, розробляє методи їх визначення та принципи побудови і організації системи діагностування.

**Метою статті** є визначення технічного стану Су-25 в умовах бойового застосування, що отримав бойові ушкодження крила та хвостового оперення.

**Аналіз останніх досліджень і публікацій.** Аналіз сучасних локальних війн та збройних конфліктів (Ірак, Югославія, Афганістан, операція Об'єднаних сил на сході України), а також повномасштабне вторгнення російської федерації на Україну вказує на те, що ефективною сучасною зброєю у боротьбі із противником є військова авіація, що оснащена штурмовиками Су-25.

Відомо, що несучі поверхні (крило, горизонтальне і вертикальне оперення) є основними елементами планера Су-25, що мають максимальні навантаження у польоті та безпосередньо впливають на безпеку польотів. Тому, далі розглядатимуться пошкодження, що виникають у консольно закріплених конструкціях Су-25 – крилі, кілі та стабілізаторі.

Серед дефектів конструкцій літаків найчастіше спостерігаються втомні тріщини. Такі дефекти за ступенем небезпеки поділяють на наступні групи: критичні, значні та малозначні.

Загальний аналіз результатів дефекації конструкції крил літаків показав, що найбільш характерними дефектами є:

**- для групи критичних дефектів:**

руйнування вузла стику консолі крила;

руйнування стінки (поясу) лонжерона крила та стабілізатора;

руйнування двох і більше стрингерів силової панелі;

багато осередкові втомні пошкодження центроплана;

/при наявності даних пошкоджень подальша експлуатація конструкції неприпустима з міркувань безпеки польоту літака/

**- для групи значних дефектів:**

тріщини біля болтів і заклепок поздовжніх швів за стрингерами і поперечними швами за нервюрами;

тріщини і руйнування окремих стрингерів панелей крила;

тріщини у зоні крайніх отворів кріплення технологічних накладок.

Під руйнуванням конструкції розглядається порушення цілісності СЕ конструкції (загальні типи руйнування деталей та агрегатів літака). До руйнування відноситься також локальні місцеві руйнування: місцевий порив



обшивки, зрив та зріз заклепок на значних ділянках крила, оперення чи фюзеляжу, зріз болтів кріплення та ін.

При експлуатації штурмовика Су-25 виникає науково-технічна проблема щодо підтримання справності та забезпечення довговічності СЕ планера, вирішення якої полягає у пошуку оптимального поєднання методів оцінки ступеню пошкодженості (залишкової міцності) та заходів щодо відновлення технічного стану СЕ [3]. Характерними пошкодженнями обшивки при застосуванні різних типів засобів ураження (ЗУ) можуть бути: вм'ятини і випинання, наскрізні і не наскрізні пробоїни (рис. 2-5) та виривання обшивки і СЕ. Якщо вм'ятини і випинання, наскрізні і не наскрізні пробоїни обшивки порушують лише аеродинаміку несучої поверхні, практично не впливаючи на міцність і жорсткість конструкції, то наскрізні і не наскрізні пробоїни СЕ призводять до змін міцності конструкції у цілому.

Відомо, що під бойовими пошкодженнями розуміють повне або часткове руйнування, пробоїни, тріщини, вм'ятини, деформації, виривання матеріалу конструкції та інше. До основних зон ураження планера Су-25, при попаданні ЗУ у які він виходить зі строю, наведені на рис. 6.

Розміри бойових ушкоджень і їх кількість суттєво впливають на можливість відновлення Су-25. Найбільш часто пошкоджуються такі елементи планера Су-25, як обшивка і силовий набір. Надійність та бойова живучість Су-25 пов'язані з такими категоріями, як уразливість та пошкоджуваність від дії на нього різних типів ЗУ. У таблиці 1 наведено відомості щодо розподілу основних видів пошкоджень, які отримували Су-25 від дії різних ЗУ противника.

Аналіз зазначених пошкоджень конструктивних елементів планера Су-25 включає розгляд дії на нього всього спектру ЗУ. При цьому, під частотою пошкоджень систем і агрегатів Су-25 розуміється відношення числа випадків їх пошкоджень до загальної кількості пошкоджень Су-25.

Слід відмітити, що при одноразовій дії ЗУ на Су-25 число пошкоджень конкретної системи може бути більшим за одне.

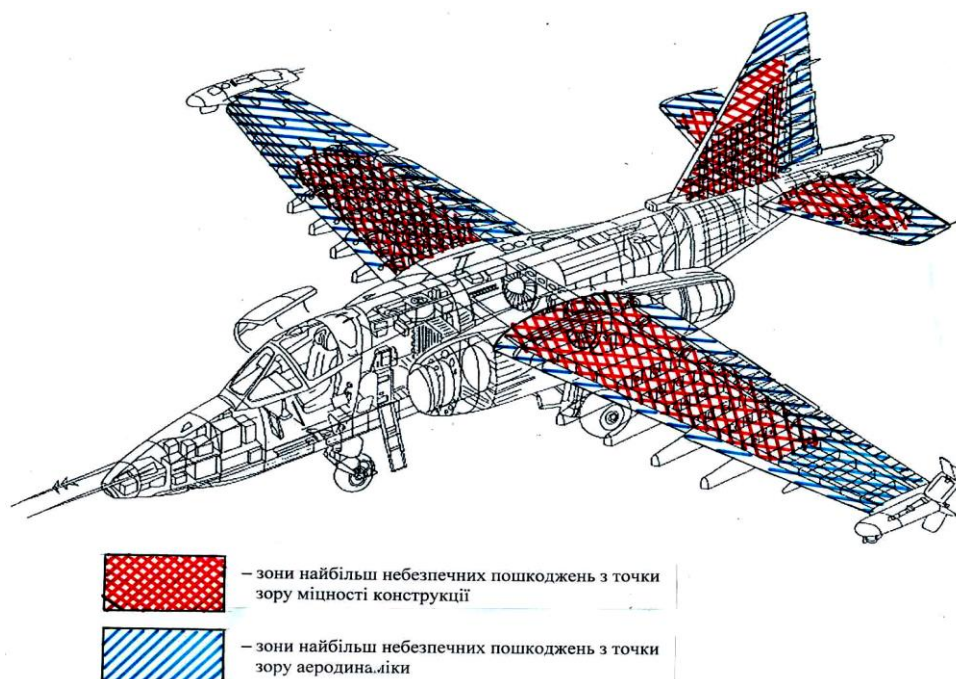

**Рис. 6. Зони ураження Су-25, що погіршують міцнісні та аеродинамічні характеристики консольно закріплених конструкцій планера**

Враховуючи цей факт, поряд з частотою дії ЗУ на Су-25 необхідно вказати й середнє число пошкоджень його систем при одноразовій дії ЗУ  $n_{\text{ср.}}$ . Частота пошкоджень елементів планера Су-25, а також середнє число пошкоджень на одну дію ЗУ різного типу наведено у таблиці 1.

**Таблиця 1**

Штурмовик Су-25	Вид пошкодження	Розподіл пошкоджень (%)
	Пробоїна	76,0
	Вм'ятина	2,0
	Вириви	0,9
	Забоїни	4,0
	Деформація	2,0
	Тріщини	2,4
	Сколки	0,8

До розгляду були обрані консольно закріплені конструктивні елемента планера літака Су-25 (табл. 2), що, за статистичними даними, мали найбільші пошкодження (рис. 2, 3) тому, що прицілювання проводиться по геометричному центру штурмовика, а місце з'єднання фюзеляжу з крилом має максимальну площу поперечного перерізу (рис. 7, 8).

Таблиця 2

Найменування конструктивних елементів літака	«ЗУ»	$n_{cp}$
Фюзеляж	0,410	1,17
<b>Крило</b>	0,420	1,17
Кіль	0,026	1,00
Стабілізатор	0,130	1,13



Рис. 7. Вигляд Су-25 у польоті під час прицілювання



Рис. 8. Схематичне прицілювання по літаку Су-25

Поразка площі несучої поверхні до 25% незначно погіршує аеродинамічні характеристики Су-25 (за умови не ослаблення конструкції). У той же час, ушкодження стрингерів і лонжеронів при влученні ЗУ у несучу поверхню крила (рис. 9), можуть привести до повної або часткової нездатності СЕ сприймати той вид навантаження, на який він розрахований.

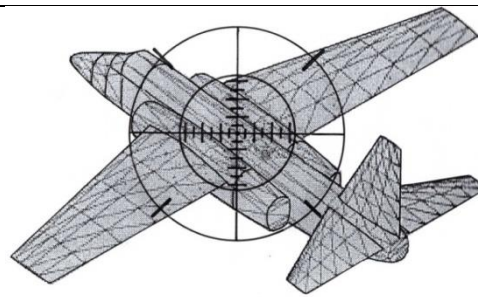
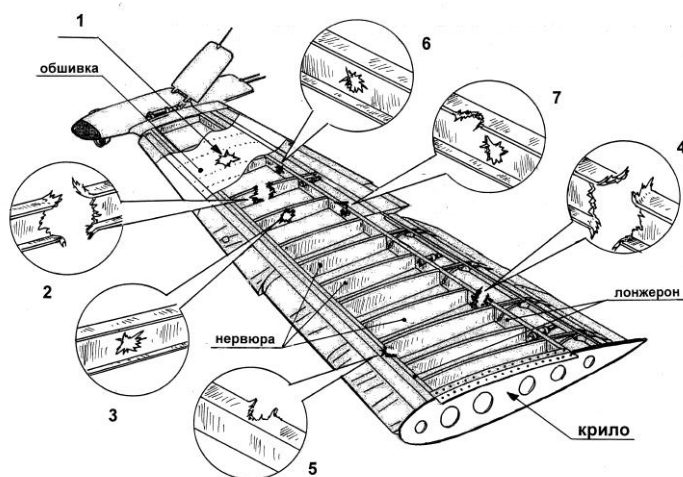

На рис. 9 схематично показано:

- 1 - пробоїна обшивки;
- 2 - перебиття нервюри;
- 3 - пробоїна у стінці нервюри;
- 4 - перебиття лонжерону;
- 5 - пробоїна у полці лонжерону;
- 6 - пробоїна у стінці лонжерону;
- 7 - пробоїна у полиці та у стінці лонжерону.

Рис. 9. Типові бойові пошкодження силового набору крила Су-25.

Основною специфічною рисою впливу уразливості та пошкоджуваності штурмовика Су-25 на їх бойову живучість є випадковий характер застосування по окремому літаку Су-25 ЗУ як за типом (стрілецьке та артилерійське

озброєння, переносні зенітні ракетні комплекси (ПЗРК), рис. 10), так і за калібром.

Аналіз зазначених бойових пошкоджень конструктивних елементів планера літака Су-25 включає розгляд дії на нього усього спектру ЗУ [4]. При цьому, під частотою пошкоджень силових елементів літака Су-25 –  $\gamma$  розуміється відношення кількості випадків їх пошкоджень  $n_{\Pi}$  до загальної кількості пошкоджень літаків -  $n_{\Sigma}$ , тобто:

$$\gamma = \frac{n_{\Pi}}{n_{\Sigma}} \cdot (2)$$

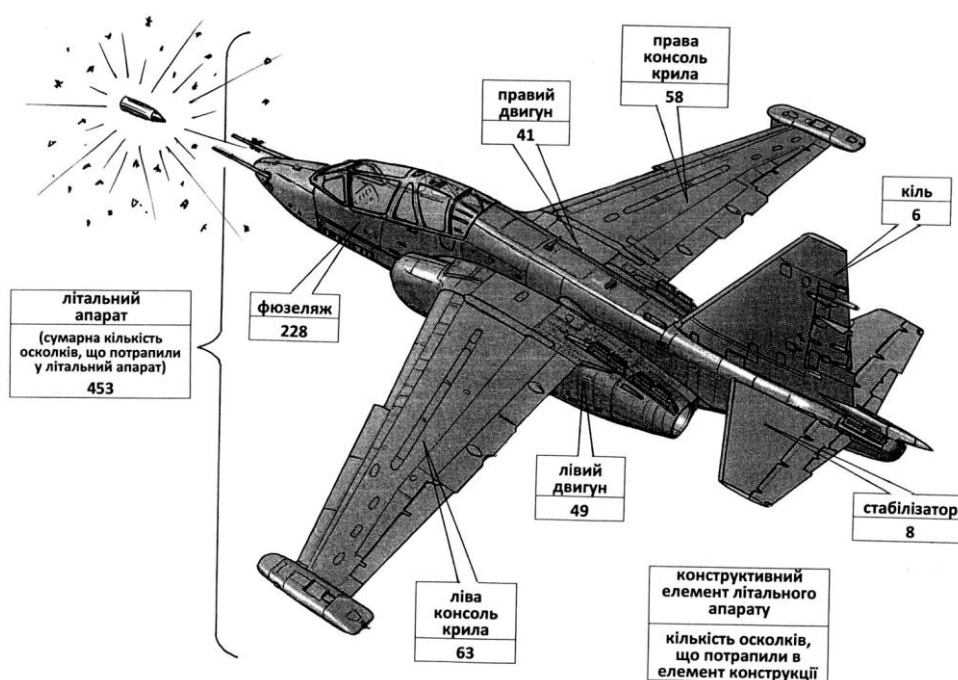

**Рис. 10. Схема уражень планера Су-25 при одноразовій дії ЗУ осколкової дії типу ПЗРК**

Слід відмітити, що при одноразовій дії ЗУ на Су-25 кількість пошкоджень конкретної системи може бути більшим за одне. Враховуючи цей факт, поряд з частотою пошкоджень від ЗУ  $\gamma$  на Су-25 необхідно вказати й середню кількість пошкоджень  $n_{сер}$  конструктивних елементів планера при одноразовій дії ЗУ.

Частота пошкоджень  $\gamma$  елементів планера Су-25, а також середня кількість пошкоджень  $n_{сер}$  на одну дію ЗУ різного типу наведено у таблиці 3.

	Найменування конструктивних елементів літака	$\gamma$	$n_{сер}$
	Фюзеляж	0,410	1,17
	Крило	0,420	1,17
	Кіль	0,026	1,00
	Стабілізатор	0,130	1,13

Отже, однією з причин поразки штурмовика Су-25 може бути руйнування його консольно закріплених конструкцій внаслідок зменшення при цьому жорсткості СЕ, насамперед, СЕ крила, кіля (рис. 11).



**Рис. 11.** Одиночне та багаторазове пошкодження кіля штурмовика Су-25.

Іншою причиною ураження штурмовика Су-25 є погіршення аеродинамічних характеристик, що призводить до нездатності не тільки здійснювати маневри, а й виконувати горизонтальний прямолінійний політ. Розміри бойових ушкоджень і їх кількість суттєво впливають на можливості відновлення ЛА.

**Висновок.** Таким чином, проведено аналіз бойових пошкоджень конструктивних елементів планера штурмовика Су-25. Встановлено, що ураження площі несучої поверхні до 25% незначно погіршує аеродинамічні характеристики Су-25. Пошкодження лонжеронів, нервюр та стрингерів при влученні ЗУ у несучу поверхню, може привести до часткового, у тому числі і повного, зменшення жорсткості СЕ (крила).



## СПИСОК ЛІТЕРАТУРИ

1. Беритдинов И. Штурмовик Су-25 и его модификации. – М.: Издательская группа Беритдинов и Ко, 2002, - 400 с.
2. Коломійцев О. В., Комаров В. О. Вдосконалення системи технічного обслуговування і ремонту літальних апаратів на основі сучасних методів діагностування. // The 10th International scientific and practical conference “Science, innovations and education: problems and prospects” (May 4-6, 2022) CPN Publishing Group, Tokyo, Japan. 2022. Pp. 185-194.
3. Коломійцев О. В., Комаров В. О. Діагностика крила літального апарату із використанням модального аналізу. // The 4th International scientific and practical conference “Eurasian scientific discussions” (May 8-10, 2022) Barca Academy Publishing, Barcelona, Spain. 2022. Pp. 192-198.
4. Коломійцев О. В., Комаров В. О. та ін. Автоматизований інформаційно-вимірювальний комплекс для проведення оперативного контролю технічного стану консольно закріплених конструкцій планера літального апарату. // Міжнародний науковий журнал «Грааль науки», № 14-15 (Травень, 2022), ГО «Європейська наукова платформа» (Вінниця, Україна) та ТОВ «International Centre Corporative Management» (Відень, Австрія). С. 190-200.

УДК 621.317

## ПІДВИЩЕННЯ НАДІЙНОСТІ ПАСТЕРИЗАЦІЙНОЇ УСТАНОВКИ У ПРОЦЕСІ ЕКСПЛУАТАЦІЇ

**Мороз Єгор Олексійович**

магістрант

**Бабаков Михайло Федорович,**

професор, к.т.н.

Національний аерокосмічний університет

ім. М. Є. Жуковського

«Харківський авіаційний інститут»

м. Харків, Україна

**Анотація.** У цих тезах висвітлено проблеми експлуатації пастеризаційних установок на виробництві; зазначено фактори, що впливають на елементи пастеризаційних установок; запропоновано використання методів досягнення надійності пастеризаційних установок при критичному характері відмов; схарактеризовано ключові фактори для досягнення підвищення конструктивної надійності.

**Ключові слова:** надійність установки, резервування, зовнішні впливи, експлуатація пастеризаційних установок, критичні відмови.

Досвід експлуатації показує, що порушення працездатності пастеризаційної установки виникають в основному з наступних причин: недостатня надійність комплектуючих деталей або порушення режимів їх використання, схемо-конструктивні та виробничо-технологічні недоліки, недостатня захищеність вузлів та блоків від зовнішніх впливів, а також недоліки, спричинені профілактичним обслуговуванням чи порушеннями правил експлуатації.

Усі чинники, що впливають на надійність, можна розділити втричі основні групи: схемо-конструктивні, експлуатаційні і виробничо-технологічні.

До схемо-конструктивних факторів (причин), що впливають на надійність

роботи, відносяться: недоліки схемного та конструктивного проектування схем, вузлів та блоків апаратури, встановлення в апаратуру малонадійних, застарілих комплектуючих деталей та неправильне їх застосування.

Експлуатаційні фактори, що впливають на надійність, визначаються суб'єктивними та об'єктивними причинами.

До суб'єктивних факторів відносяться: кваліфікація обслуговуючого персоналу, наявність умов для проведення профілактичних та ремонтних робіт та виконання інструкцій з експлуатації та ремонту. Недостатня кваліфікація персоналу, недотримання інструкцій з експлуатації та ремонту нерідко призводять до відмов та поломок. До об'єктивних факторів відносяться зовнішні кліматичні умови (температура та вологість повітря, тиск), біологічні та ін.

Вологість при пастеризації молока завдає нищівний вплив на електроніку. Досліджуючи елементи установки виявляються проблеми з корозією плат, закисання кріплень. Вологість що потрапляє на деталі що з'єднуються роз'ємами, незахищеність або недостатня захищеність цих елементів призводить до критичного, нищівного впливу.

Надійність сильно залежить від конструктивного рішення, монтажу і герметизації вузлів і блоків.

**Для підвищення конструктивної надійності необхідно:**

- розробляти нові блоки або системи із застосуванням в апаратурі високонадійних пристроїв;
- забезпечити надійний захист від дії зовнішніх і внутрішніх факторів шляхом правильного розміщення в шафах управління або використання елементів з достатнім ступенем захищеності;
- дотримуватись режиму роботи деталей, що вказано виробником.

Робочий режим установки визначається ступенем її електричного та механічного навантажень, навколишньою температурою та експлуатаційними факторами, які повинні враховуватися при виборі деталей. Як показує досвід експлуатації, вибір оптимального режиму навантаження установки сприятливо



позначається на її надійності та суттєво збільшує тривалість її безвідмовної роботи – зменшує кількість миттєвих та поступових відмов. Бажано, щоб коефіцієнти навантаження були мінімальними.

Комплекс заходів, що проводиться на стадії експлуатації обладнання, повинен включати в себе: навчання персоналу, дотримання вимог експлуатації, діагностування та обслуговування. Необхідний контроль та забезпечення надійності запасних комплектуючих [1, с. 17].

Поряд із зниженням електричного навантаження на установку при досягненні надійності необхідно всіляко прагнути зниження навколишньої температури, зменшення впливу вібрації та вологості [2].

Метод підвищення надійності пристрою шляхом застосування ідентичних дублюючих елементів, пристроїв, систем називається резервуванням. Група елементів вважається резервованою, якщо відмова одного або декількох її елементів не порушує нормальної роботи схеми (вузла, системи), а справні елементи, що залишилися, виконують ту ж задану функцію. Таке резервування називається функціональним [3, с. 72]. При цьому методі різні системи відрізняються одна від одної, в першу чергу, реакцією на відмову елемента схеми.

Отже, таким чином, ми дослідили проблеми експлуатації пастеризаційних установок на виробництві та запропонували методи досягнення надійності пастеризаційних установок при критичному характері відмов.

## СПИСОК ЛІТЕРАТУРИ

1. Бабаков М. Ф. Анализ и обеспечение надежности электронной аппаратуры при проектировании [Текст] учеб. пособие / Бабаков М. Ф. - Харьков: Нац. аэрокосм. ун-т им. Н. Е. Жуковского «Харьк. авиац. ин-т», 2002-90с.

2. Шавіндер Сінгла, переклад Гавриков В'ячеслав. Вплив температури та вологості на електронне обладнання.  
URL:<https://www.electronshtk.ru/news/show/12526> (дата звернення 15.10.2022)

3. Конспект лекцій з дисциплін «Автоматизація технологічних процесів та установок» і «Автоматизація технологічних процесів» (для студентів 4 – 5 курсів усіх форм навчання за напрямом підготовки 0922 (050702) –«Електромеханіка»)/ Авт.: Єсаулов С. М., Бабічева О. Ф. – Х.: ХНАМГ, 2009. - 78с.

**СПЕЦИФІЧНІ ВЛАСТИВОСТІ МАЛИХ МОДУЛЬНИХ РЕАКТОРІВ  
ЧЕТВЕРТОГО ПОКОЛІННЯ**

**Попов Олександр Олександрович,**  
чл.-кор. НАН України,

д-р. техн. наук, заступник директора

**Дівізінюк Михайло Михайлович**

д-р. фіз.-мат. наук

проф., головний науковий співробітник

**Фаррахов Олександр Володимирович,**

канд. техн. наук,

провідний науковий співробітник

**Сулима Анна Петрівна,**

провідний інженер

**Шевченко Тетяна Олегівна**

технік

Держ. установа Інститут геохімії

навколишнього середовища НАН України

м. Київ, Україна

**Анотація:** На основі аналізу технічних параметрів малих модульних реакторів четвертого покоління визначено їх десять специфічних властивостей. Це відсутність надлишкового тиску в реакторі або низький робочий тиск; теплоносій першого контуру у вигляді розплавлених металів, сольових розчинів та газів; паливо із низькозбагаченого урану – 235; нове компонування ядерного палива у вигляді куль та сольових стрижнів; домінування пасивних систем безпеки; висока робоча температура; тривала (до 20 років) паливна кампанія; високий рівень локалізації реакторного устаткування; можливість акумулювати енергію та бути складовою комплексної системи зеленої генерації.

**Ключові слова:** Ядерні енергетичні установки, малі модульні реактори, малі модульні реактори четвертого покоління, гальковий шар, сольовий розчин.

За даними Міжнародного агентства з атомної енергії (МАГАТЕ), наразі у розробці знаходиться близько 70 концепцій малих модульних реакторів (ММР). Їх прийнято розділяти на п'ять основних категорій, а саме: одномодульні легководні ММР, багатомодульні легководні (ЛВ) ММР; мобільні ММР; ММР четвертого покоління та мікромодульні реактори [1]. На думку МАГАТЕ [2], вони засновані на передових технологіях, що відрізняються від технологій, що застосовуються в ЛВ реакторах. Багато з цих технологій були вивчені в минулому в рамках Міжнародного форуму «Покоління IV» (GIF). Найбільш відомими реакторами четвертого покоління є американський Хе-100 [3-7] та канадський ARC-100 [8-10], американський КР-FHR [11-15] та канадський IMSR [16-19], китайський HTR-PM [20 -24] та англійський СС (стабільний сольовий) [25-29], Netrium Білла Гейтса [30-34] та швидкий реактор від Westinghouse [35-38].

Основні параметри малих модульних реакторів четвертого покоління, зазначених вище, представлені у таблиці 1.

Аналіз цих параметрів дозволяє виділити такі специфічні властивості малих модульних реакторів четвертого покоління.

По-перше, це реактори з низьким робочим тиском або, як правило, реактори без тиску. Це означає, що керована ланцюгова реакція всередині корпусу реактора відбувається при атмосферному тиску. По-друге, як теплоносій першого контуру, що відводить тепло, яке виділяється в результаті керованої ядерної реакції, використовується або розплавлений метал (натрій, свинець), або сольовий розчин (суміш сольових розчинів), або газ (гелій). По-третє, використання у ядерному паливі низькозбагаченого урану – 235. По-четверте, принципово нове компонування ядерного палива як куль (гальковий шар) чи сольових стрижнів. По-п'яте, домінування пасивних систем безпеки, що ґрунтуються на правилах формальної логіки та об'єктивних закономірностях природних теплофізичних процесів.

## Малі модульні реактори четвертого покоління

Країна Конструкція.	Ел. потж. (МВт) Розмщенн.	Тип Проектик.	Розмір реактору Площа, яка охорон.	Призначення	Безпека	Експ-ція. (строк, особсті.)	Буд-цтво. (строк, вартість)
США Xe-100	76 в 40-фут. конт.	Високо- темпр. з гальков. шар та гелієвий теплонс.  X-energy	12,19 x 2,44 x 2,59 (м)  200 x 100 (м)	1. Генерація електроенергії 2. Виробництво технологічного тепла	1. Високоінтегр. системи захисту NIPS, які засновані на фікс. логіці. 2. Гелієвий теплоносій першого контуру	*  Ядерне паливо у вигляді гальки.  Робоча температ. 1600°C	5-7 років  4 реакт. на одному майданч. 4 млрд \$
Канада ARC - 100	100 Підзм.	Реактор басейн. типу низьк. тиску  ARC Clean Energy Canada	*  Розмір станції менше міс. кварталу	1. Генерація електроенергії 2. Виробництво тепла	1. Пасивна система безпеки 2. Натрієвий теплоносій (Робоча темп. теплоносія до 510°C)	60 років  Паливо метал. урановий сплав. Перезавн. через 20 років	*  *
США KP-FHR	_*_  Назем.	Рид.-солев. реакт. з шар. ТВЕЛ  Kairos Power	*  *	1. Генерація електроенергії 2. Виробництво тепла 3. Наукові дослідження	*  *	*  *	*  *
Канада IMSR	195 (400)  Назем.	Рид.-солев. реактор  Terrest-rial Energy  TEUSA	*  *	1. Генерація електроенергії 2. Виробництво тепла	*  *	*  Робоча температ. 600°C	*  *
Китай HTR-PM	250  Назем.  В одній ПУ від 2 до 6 реакт.	Високо- темпр газ- охлод. реактор  HSNPC	*  *	1. Генерація електроенергії 2. Виробництво тепла 3. Виробництво технолог. пари	1. Природна безпека 2. Велика ступінь локалізації обладнання 3. Модульна конструкція 4. Адаптація до малих і середніх енергомереж.	*  Ядерне паливо у вигляді куль.  Робоча температ. 1600°C	*  *
Велико- британія CC (стаб. солев.) реактор)	300 (1000)  Назем.	MSR  Moltex Energy	*  *	1. Генерація електроенергії 2. Виробництво тепла 3. Зберігання тепла (енергії)	1. Для генерації тепла використов. розчин. суміш фторида-літія та фторида-берилія. 2. Ядерна реакція відбув. при атм. тиску. 3. Вторинна систем. охолодження переносить частину генер. тепла до резерв. системи	*  Робоча температ. 1600°C	*  *
США Netrium	345 (500)  Підзм.	SFR  Terra Power	*  *	1. Генерація електроенергії 2. Виробництво тепла 3. Зберігання тепла (енергії)	1. Для генерації тепла використов. розчин. суміш фторида-літія та фторида-берилія. 2. Ядерна реакція відбув. при атм. тиску. 3. Вторинна систем. охолодження переносить частину генер. тепла до резерв. системи	*  *	7 років  1 млрд. \$
США Швидк. реактор від Westinghouse	450  Назем.	LMFR  Westinghouse	*  *	1. Генерація електроенергії 2. Не електрич. напрями застосуван. реакторів	1. Пасивна система відводу залишкового енерговиділень. 2. Страхув. кожух та водн. басейн 3. Можливе повітряне охолодження	*  Перезавн. через 8 - 20 років  Робоча температ. 650°C	*  *

\* - дані відсутні

По-шосте, вищими робочими температурами, порівняно з класичними водо-водяними реакторами. Чисельні значення цих температур у два – чотири і

більше разів перевищують значення температур у водяних реакторах. По-сьоме, досить тривалою (від восьми до двадцяти років) паливної компанії та тривалим (до півстоліття) терміном служби. По-восьме, високий ступінь локалізації реакторного обладнання. По-дев'яте, можливість зберігати енергію (тепло) до восьми годин протягом доби після допоміжного електроживлення. Це здійснюється за допомогою природної циркуляції теплоносія та його природного охолодження. По-десяте, можливість використання у комплексних системах зеленої генерації, разом із вітровими, сонячними та іншими екологічно чистими джерелами електрогенерації.

Крім цього, реакторам четвертого покоління так само притаманні такі характеристики, якими мають інші ММР.

По-перше, це уніфіковане виробництво, коли складові реакторної установки виготовляються як серійний виріб, як літак або корабель. По-друге, повне заводське виготовлення (у тому числі й збирання) модулів та їх подальші випробування на стендах. По-третє, малі розміри, які дозволяють виготовлений виріб у зібраному вигляді доставляти до місця встановлення автомобільним, залізничним та авіаційним транспортом. По-четверте, атомні електростанції (АЕС) з ММР вимагають набагато менше площ для розміщення і не потребують спеціальних водойм (ставок-охолоджувач). По-п'яте, багатофункціональністю. По-шосте, можливістю підключення до існуючих (локальних) енергомереж, що не потребує будівництва спеціальних ліній електропередач (ЛЕП). По-сьоме, екологічністю, порівняно з тепловими електростанціями, які щорічно викидають мільйони тонн вуглекислого газу в атмосферу.

Таким чином, малі модульні реактори четвертого покоління мають десять наступних специфічних властивостей. Це відсутність надлишкового тиску в реакторі або низький робочий тиск; теплоносій першого контуру у вигляді розплавлених металів, сольових розчинів та газів; паливо із низькозбагаченого урану – 235; нове компонування ядерного палива у вигляді куль та сольових стрижнів; домінування пасивних систем безпеки; висока робоча температура; тривала (до 20 років) паливна кампанія; високий рівень локалізації реакторного

устаткування; можливість акумулювати енергію та бути складовою комплексної системи зеленої генерації.

## СПИСОК ЛІТЕРАТУРИ

1. Малые модульные реакторы: проблемы и перспективы. Доступ: [https://rosatom.ru/upload/docs/Small\\_Modular\\_Reactors.pdf](https://rosatom.ru/upload/docs/Small_Modular_Reactors.pdf)

2. Атомный проект. Малые модульные реакторы: глобальные перспективы. Доступ: [https://atomicexpert.com/small\\_modular\\_reactors](https://atomicexpert.com/small_modular_reactors)

3. X-energy. Доступ: <https://ru.wikipedia.org/wiki/X-energy>

4. Safety Concerns Could Stymie Nuclear Reactor Plans. Input: <https://www.nationaldefensemagazine.org/articles/2020/4/27/safety-concerns-could-stymie-nuclear-reactor-plans>

5. Department of Energy picks two advanced nuclear reactors for demonstration projects. Input: <https://www.science.org/content/article/department-energy-picks-two-advanced-nuclear-reactors-demonstration-projects>

6. X-Energy Steps Into The Ring With Its Advanced Pebble Bed Modular Nuclear Reactor. Input: <https://www.forbes.com/sites/jamesconca/2017/03/27/x-energy-steps-into-the-ring-with-its-advanced-pebble-bed-modular-nuclear-reactor/?sh=2a69091c745d>

7. Американский стартап X-energy подготовил прототип системы безопасности высокотемпературного малого модульного реактора Xe-100 к первым опытным испытаниям. Доступ: <https://www.atomic-energy.ru/news/2022/03/03/122474>

8. Обзор проекта малого модульного реактора ARC-100. Доступ: <https://blog.secnrs.ru/2019/10/arc-100-passes-canadian-pre-licensing-milestone/>

9. Быстрый натриевый реактор ARC-100 в Канаде планируют пустить в 2029 году. Доступ: <http://atominfo.ru/newsz04/a0152.htm>

10. The ARC-100 Advanced Small Modular Reactor. Input: <https://www.arcenergy.co/technology>

11. Представлен очередной проект американско-канадского реактора

- малой мощности. Доступ: <https://www.atomic-energy.ru/news/2020/09/07/106645>
12. Kairos Power передала в NRC PSAR для КР-FHR. Доступ: <http://www.atominfo.ru/newsz04/a0140.htm>
  13. Выбрано место строительства первого американского высокотемпературного реактора. Доступ: <https://strana-rosatom.ru/2020/12/21/vybrano-mesto-stroitelstva-pervogo/>
  14. Шаровые ТВЭЛЫ и расплав солей. Доступ: <http://www.proatom.ru/modules.php?name=News&file=article&sid=9207>
  15. Предложен проект реактора, сочетающий шаровые ТВЭЛЫ и жидкосолевой теплоноситель. Доступ: <http://www.innov-rosatom.ru/news/detail/1346/>
  16. Атомный Эксперимент. ММР: гонка началась? Доступ: [https://atomicexpert.com/smr\\_race\\_has\\_begun](https://atomicexpert.com/smr_race_has_begun)
  17. Завершено первый технический анализ интегрального реактора на расплавленных солях IMSR. Доступ: <https://www.uatom.org/ru/2022/06/08/zaversheno-pervyj-tehnicheskij-analiz-integralnogo-reaktora-na-rasplavlennyh-solyah-imsr.html>
  18. Правительство Канады инвестирует в жидко солевой реактор «Terrestrial Energy». Доступ: <https://ekb.com.ua/noviny/pravitelstvo-canady-investiruet.html>
  19. Компания Terrestrial Energy называет площадку строительства американского малого модульного реактора. Доступ: [https://inis.mephi.ru/docs/terrestrial\\_energy.pdf](https://inis.mephi.ru/docs/terrestrial_energy.pdf)
  20. В Китае ввели в эксплуатацию реактор HTR-PM — первый в мире малый модульный реактор. Доступ: <https://3dnews.ru/1056152/v-kitae-vveli-v-ekspluatatsiyu-reaktor-htrpm-perviy-v-mire-v-novom-pokolenii>
  21. У Китаї ввели в експлуатацію реактор HTR-PM - перший у світі у новому поколінні. Доступ: <https://sundries.com.ua/u-kytai-vvely-v-ekspluatatsiiu-reaktor-htr-pm-pershyi-u-sviti-u-novomu-pokolinni/>
  22. Китай развивает ВТГР. Доступ: <http://sinoatom.ru/?tag=htr-pm>



23. Первый из двух высокотемпературных реакторов HTR-PM китайской АЭС “Шидаовань” достиг первой критичности. Доступ: [https:// www.atomic-energy.ru/news/2021/09/13/117371](https://www.atomic-energy.ru/news/2021/09/13/117371)

24. Китай - от HTR-PM к HTR-PM600. Доступ: <http://atominfo.ru/newsz02/a0663.htm>

25. Британская компания разработала технологию безопасных ядерных реакторов. Доступ: <https://divitec-group.com.ua/ru/brytanska-kompa-niya-rozrobyla-tehnologiyu-bezpechnyh-yadernyh-reaktoriv>

26. Реактор на расплавах солей. Доступ: <https://ru.wikipedia.org/wiki/%D0%A0%D0%B5%D0%B0%>

27. Moltex Energy создаст безопасный ядерный реактор. Доступ: <https://hitecher.com/ru/news/moltex-energy-sozdast-bezopasnyi-yadernyi-reaktor>

28. Новые реакторы и хранение ядерной энергии. Доступ: <https://leg.co.ua/stati/novye-reaktory-i-hranenie-yadernoy-energii.html>

29. Разговор о стабильных солевых реакторах и ядерном будущем с Moltex Energy. Доступ: <https://energосmi.ru/archives/40768>

30. Билл Гейтс объявил о строительстве АЭС нового поколения. Доступ: <https://nangs.org/news/renewables/nuclear/bill-geyts-obayavil-o-stroitely-stve-aes-novogo-pokoleniya>

31. Компания Билла Гейтса построит в США безотходный ядерный реактор. Доступ: <https://3dnews.ru/1041153/kompaniya-billa-geytsa-postroit-v-ssha-bezothodniy-yaderniy-reaktor>

32. В США Билл Гейтс и Уоррен Баффет построят первый ядерный реактор на быстрых нейтронах. Доступ: <https://ru.espreso.tv/v-ssha-bill-geyts-i-uorren-baffet-postroyat-pervyy-yadernyy-reaktor-na-bystrykh-neytronakh>

33. Реактор Natrium позволит создать АЭС нового поколения. Доступ: <https://teknoblog.ru/2021/03/09/110687>

34. Компании Гейтса и Баффета построят реактор на быстрых нейтронах. Доступ: <https://www.ukrinform.ru/rubric-technology/3258235-kompa-nii-gejtsa-i-baffeta-postroat-reaktor-na-bystryh-nejtronah.html>

35. Westinghouse разрабатывает быстрый реактор со свинцовым теплоносителем. Доступ: <https://www.atomic-energy.ru/news/2022/05/24/12495>
36. США начинает новую программу быстрых реакторов. Доступ: <https://tnenergy.livejournal.com/128145.html>
37. Атомная энергетика. Доступ: <https://energy.hse.ru/atomenergy>
38. Свинец от Westinghouse. Доступ: [http://www.atominfo.ru/archive\\_westinghouse.htm](http://www.atominfo.ru/archive_westinghouse.htm)

УДК 004.021

## РОЗРОБКА АЛГОРИТМУ ПРОГНОЗУВАННЯ ВАЛЮТНИХ РИНКІВ ЗА ДОПОМОГОЮ ТЕХНІЧНОГО АНАЛІЗУ

**Сватко Віталій Володимирович,**

к.т.н., доцент,  
доцент кафедри ІСТ

**Лемешенко Валентин Валентинович**

студент

Національний транспортний університет  
м. Київ, Україна

**Анотація:** розроблено алгоритм, який дозволить користувачам без відповідного рівня знань прогнозувати стан валютних ринків за допомогою технічного аналізу. У роботі представлено аналіз, створення та впровадження методів прогнозування для використання стратегій на фінансових ринках. Дотримання правил створеної стратегії можуть допомогти трейдеру отримати прибуток, виконуючи аналіз та прогноз майбутнього руху ціни певного активу.

**Ключові слова:** алгоритм, прогнозування, технічний аналіз, патерни, Stop-loss and Take-profit.

**Вступ.** Прогнозування майбутнього – це передова тема у багатьох сферах людського життя. Трейдинг – це область, в якій використовується багато різних методів прогнозування, куди саме піде ціна. Трейдер – це людина, яка аналізує ринок та приймає рішення щодо того, куди в майбутньому буде рухатися ціна. На цьому трейдер і заробляє гроші.

Але, можна провести аналогію з прогнозом погоди: прогнозування ринку не завжди справджується. Існує відсоток, як прибуткових, так і збиткових угод, що заключає трейдер. Використання певних методів та алгоритмів допомагає трейдеру тримати відсоток прибуткових угод вище ніж відсоток збиткових угод.

**Мета роботи:** аналіз, створення та впровадження методів прогнозування

для використання стратегій на фінансових ринках. Дотримання правил створеної стратегії можуть допомогти трейдеру отримувати прибуток, виконуючи аналіз та прогноз майбутнього руху ціни певного активу.

**Матеріали та методи.** Математика відіграє важливу роль у трейдингу, але не всі угоди укладаються однаково. Якщо ви хочете проникнути в суть і опанувати прийоми алгоритмічного трейдингу, то як мінімум ви повинні вміти проводити обчислення з випередженням і, можливо, навіть мати ступінь у фізиці або інженерній справі.

Однак, у легших галузях трейдингу вам знадобляться знання з базового курсу математики, особливо корисно пам'ятати про теорію ймовірності. У будь-якому випадку вам необхідно вміти виконувати ці, здавалося б, прості математичні операції в режимі реального часу стосовно ринків. Уявіть себе гравцем у покер, якому потрібно прорахувати всі потенційні шанси та ходи кожного із суперників. Як і в будь-якому іншому випадку: чим вищий ризик, тим більша нагорода.

Так що одного разу, коли ви вийдете за рамки простих короткострокових і довгострокових торгів і почнете займатися операціями з похідними фінансовими інструментами та з деривативами, слід очікувати, що тут будуть потрібні математичні операції іншого рівня. Наприклад, якщо ви захочете застосувати трейдинговий метод CAN-SLIM, який вигадав засновник бізнес-газети Investors Business Daily Вільям О'Ніл (William O'Neil), вам знадобляться математичні знання на рівні коледжу.

Багато трейдерів складають план торгових операцій, яким вони йдуть неухильно. Цей особистий план складався протягом великого часу. Різні трейдери мають різний капітал, різну толерантність ризику, товарне орієнтування і моделі прийняття рішень. План – це систематична програма, яка диктує, коли брати участь, а коли залишати торги, і для кожної дії існує запрограмована реакція.

План має бути надійним, і ви завжди маєте його дотримуватися. Зрештою, це допоможе вам звести ризики до мінімуму та уникнути прийняття

неправильних рішень. Умови ринку завжди змінюються, тому хороший трейдер може навіть мати кілька торгових планів. Навіть найкращий і найталановитіший трейдер на Уолл-стріт дотримується плану. Якщо ви не можете скласти план, то вважайте, що ви вже провалилися.

Також, важливим навиком для трейдера є дисципліна. Можна провести аналогію зі спортом: якщо професійний атлет не буде дотримуватися свого плану, який буде включати багато аспектів, то в результаті, мала вірогідність того, що цей атлет зможе досягти своїх цілей.

Трейдер не повинен піддаватися своїм емоціям. Зберігайте самовладання, намагайтеся візуалізувати свою програму дій та аналізувати помилки. Що набагато важливіше, почніть з маленьких угод і зі збільшенням дисциплінованості, ви зможете йти на все більший і більший ризик. Дотримуйтесь цих порад і через деякий час ви станете трейдером із жорсткою дисципліною.

Прогнозування ринку буде виконуватися за допомогою технічного аналізу: прогнозується зміна цін у майбутньому на основі зміни цін у минулому. В його основі лежить аналіз часових рядів цін, графіків з різними таймфреймами.

Окрім того, використовуються інші важливі статистичні дані. У технічному аналізі використовуються різноманітні інструменти та методи. До прикладів технічного аналізу можна віднести свічковий аналіз. «Японські свічки» — найпоширеніший на сьогодні вид відображення графіків цін на фондовому ринку, а побудова та аналіз їх комбінацій є дуже ефективним інструментом прогнозування. Трейдер проводить технічний аналіз, щоб визначити найліпші умови для відкриття позиції на ринку, тобто покупки та продажі акцій, валютних пар, криптоактивів.

На рисунку 1 представлено приклад використання запропонованого алгоритму на базі технічного аналізу.



**Рис. 1. Приклад угоди на базі запропонованого алгоритму**

Втім, спочатку у нас є просто графік (в даному випадку - це японські свічки, можна побачити їх на білому полотні (червоні та зелені), таким чином і відбувається рух ціни (котирування знаходяться праворуч на шкалі)) графіку USD/CHF - це така валютна пара. Так само, стратегія застосовується для торгівлі на годинному таймфреймі. Тобто, одна свічка (саме на цьому скріншоті відповідає за 1 годину часу (в діапазоні однієї свічки торги ведуться одну годину реального часу)). Нижче свічок можна спостерігати індикатор RSI (фіолетова лінія, віконце таке). Я відкриваю вкладку "Індикатори", знаходжу там цей індикатор і додаю його на графік. Зони перекупленості/перепроданості - це зони вище 70/нижче 30. Коли ціна у нас у цих зонах (або в тій, або в тій), я переходжу до наступного етапу. Чекаю формування свічкового патерну Price Action) - "подвійна вершина" або "голова та плечі". В даному прикладі, я беру саме ці два патерни, тому що, як видно на скріншоті, ціна в даному випадку знаходиться в зоні перекупленості, за відміткою 70 на індикаторі RSI. Ці патерни називаються Price Action, тому що вони створюються самими свічками. І візуально Вам має бути видно, в даному випадку, в цій ситуації - патерн "подвійна вершина". Там на вершині свічок, я намалював такий червоний

коридор, щоб було видно. Там є й правила, які свідчать про формування даного патерну. Втім, сподіваюся, Ви бачите цей патерн. Далі, коли наш патерн сформувався, я дивлюся на індикатор RSI і на ньому має бути дивергенція (це так би мовити - розбіжність між свічковим графіком і графіком індикатора). На скріншоті це також можна побачити. Подвійна вершина на графіку, що сформувалася свічками (вершини знаходяться на одному рівні), а на самому індикаторі в цьому місці, де у нас наш патерн: перша вершина вища, ніж друга (друга нижче). Тобто ми маємо дивергенцію. Далі, умовою входу в угоду, саме сам "вхід", "відкриття позиції" буде ще один патерн, тільки свічковий, не Price Action, в даному випадку його назва CBL (Close below low - переклад "закриття нижче за дно" - тобто, коли у нас сформувалася друга вершина нашого патерну і є дивергенція, я очікую на виникнення цього патерна CBL (це нескладно: наступна свічка повинна закритися нижче за мінімум попередньої). Можна бачити, таким ось інструментом я відзначив точку входу (блоки такі червоний і зелений) Далі, коли ми заходимо в угоду (у процесі укладання угоди можна виставити Stop-loss and Take-profit – це наш стоп (якщо ціна досягне його, угода закрийється і ми отримуємо фіксований нами збиток) і тейк-профіт - це наш прибуток (якщо ціна досягне його ми отримуємо певний нами прибуток) Є правило для стопа і для прибутку теж, щоб була статистика. Рівні стопа і тейк-профіту я виставляю (на скріншоті видно ці зони). Це приклад прогнозування, у цьому випадку валютної пари USD/CHF.

**Результати та обговорення.** У підсумку ми можемо спостерігати, що ця угода закрилася в +, тобто ми отримали прибуток. За графіком видно, що ціна досягла тейк-профіту і не зачепила стоп-лосс. Ця угода була у 2021 році 13 травня – це історія графіка. І таким чином, за моїми правилами (за моєю стратегією) я аналізую історію певної валютної пари, на певному таймфреймі та вношу кожну угоду (час, дата) до таблиці Excel, щоб потім розуміти, чи ця стратегія приносила прибуток чи ні. Допустимо за рік. Трейдинг – це дуже не проста сфера діяльності. Потрібно знати певні навички, для того, щоб вміти торгувати. Створення торгової стратегії, вміння об'єктивно аналізувати ринок,

психологія трейдера, використання певних методів прогнозування, робота з математичними індикаторами, правильне використання особистих фінансових ресурсів, дисципліна – ці етапи мають велике значення для успішної торгівлі. Існує багато платформ, знань, інструментів, але вони не можуть в повній мірі зробити Вас успішним трейдером. Тому що, потрібно вміти використовувати певні методи прогнозування, синтезувати їх у свою торгову систему. А після цього, трейдер має проявляти свою дисциплінованість у дотриманні особистих правил та аналітичних методів прогнозування.

**Висновки.** Торгувати на ринку може майже кожна людина, для цього повинен бути капітал (не обов'язково велика сума) та вміння торгувати. Безумовно, потрібно оволодіти фундаментальними знаннями для торгівлі на фінансових ринках, створити певний торговий план. Абсолютно будь-яка людина може торгувати на ринках, яка має деякі фінансові ресурси. Але, ключове питання тут: «Як саме вона буде торгувати: отримувати прибуток та збільшувати свій капітал, чи, навпаки, втрачати гроші?». Запропонований алгоритм допоможе людині отримати перевірену та прибуткову стратегію, що буде протестована та оптимізована.

## СПИСОК ЛІТЕРАТУРИ

1. Торговля на Форекс: что нужно знать для успешной торговли на валютном рынке? [Електронний ресурс] – Режим доступу до ресурсу - <https://www.kp.ru/guide/torgovlja-na-foreks.html>
2. TradingView – Следите за рынками из любой точки мира [Електронний ресурс] – Режим доступу до ресурсу - <https://ru.tradingview.com/>
3. Валютный рынок: что это и как работает торговля на Форекс (2022) [Електронний ресурс] – Режим доступу до ресурсу - <https://admiralmarkets.com/ru/education/articles/forex-basics/forex-torgovlja>
4. TradingView: чем хороша эта платформа [Електронний ресурс] – Режим доступу до ресурсу - <https://vc.ru/finance/339369-tradingview-chem-horosha-eta-platforma-i-kak-torgovat-na-ney-s-pomoshchyu-brokera>



УДК 004.9

## ІНФОРМАЦІЙНА СИСТЕМА ДЛЯ МОНІТОРИНГУ НАДЗВИЧАЙНИХ СИТУАЦІЙ НА ОСНОВІ ЗАСТОСУВАННЯ СПЕЦІАЛІЗОВАНИХ ЧАТ-БОТІВ

**Сватко Віталій Володимирович,**

к.т.н., доцент, доцент кафедри ІСТ

**Швидков Гліб Олексійович**

студент

Національний транспортний університет

м. Київ, Україна

**Анотація:** розроблена інформаційна система може як інформувати про загрози різного характеру так і бути інструментом для безпосереднього збору інформації про джерела потенційних загроз. Під час проектування системи керувались основними принципами SOLID. Використовувались наступні технології: мова програмування Java 11, інфраструктурна бібліотека Spring, Postgres SQL як основне сховище даних, та бібліотеки чат-месенджера Telegram API; Docker для контейнеризації та масштабування в майбутньому.

**Ключові слова:** інформаційна система, чат-бот, контейнеризація Docker, принципи проектування SOLID, інтерфейс.

**Вступ.** Сучасні інструменти для комунікації стали дуже важливими у всіх аспектах нашого життя. Вони є зручною альтернативою дзвінкам та пошті, та заощаджують величезну кількість часу. З розвитком у цій області з'явилися так звані чат-боти, які закріпились у нашому повсякденні, як прості та зручні інструменти для отримання певної інформації.

Провівши аналіз існуючих інформаційних систем, які допомагають контролювати та доповідати про джерела та наслідки надзвичайних ситуацій, було вирішено створити продукт, який буде перевершувати програми-аналоги у таких показниках як зручність, корисність для користувача та доступність.

**Мета роботи.** Метою роботи є створення та впровадження інформаційної системи для моніторингу надзвичайних ситуацій на основі застосування спеціалізованих чат-ботів, для підвищення безпеки користувачів шляхом покращеного інформування користувачів про навколишні загрози. Для досягнення поставленої мети вирішувались такі завдання:

- аналіз існуючих інформаційних систем – аналогів на ринку;
  - визначення основних вимоги до програмного продукту;
  - опис архітектуру роботи програми;
  - розробка програмного продукту шляхом проходження всіх етапів життєвого циклу створення продукту. Також очікується висока залученість користувачів, через актуальність тематики розроблюваної інформаційної системи.
- подальше розгортання та підтримка.

**Матеріали та методи.** Для ефективної та зручної розробки було обрано наступні технології, а саме: мова програмування Java 11 [1], інфраструктурна бібліотека Spring [2], Postgres SQL як основне сховище даних, та бібліотеки чат-месенджера Telegram API [3]; Docker для контейнеризації [4] та можливого масштабування в майбутньому.

Було визначено основні функціональні вимоги: можливість залишити заявку про надзвичайну подію різного характеру та типу, та її наслідки; можливість отримання сповіщень про тривоги та загрози, можливість оперативного отримання корисної довідникової інформації для конкретної області, або регіону; можливість вести статистику та створювати звіти щодо функціонування системи.

Не функціональними вимогами стали: розробка та проектування API з можливістю інтегруватися до WEB, десктоп та інших месенджерів, таких як Viber; можливість працювати під навантаженням (>100,000 одночасно активних користувачів та > 1,000,000 підписаних на сповіщення користувачів); перевірка облікових записів користувачів за номером телефону для виключення використання інформаційної системи користувачами інших країн. Потенційна

можливість зручного масштабування інформаційної системи. Також розглядається можлива інтеграція з такими уповноваженими органами як ДСНС.

Обраний підхід відокремлення інтерфейсу [5, 6] та логічної частини інформаційної частини (API) дає можливість легкої інтеграції з будь якими іншими інтерфесами, наприклад веб-сервіс. Це дасть змогу максимально розширити множину пристроїв та середовищ для більшого охоплення аудиторії.

Методологія визначає комплекс робіт, їх детальний зміст і рольову відповідальність фахівців на всіх етапах моделі. Для розробки чат-боту було обрано Kanban, тому що:

- методологія відмінно підходить для досвідчених, згуртованих і добре мотивованих груп з налагодженою комунікацією, що в даному прикладі, з числом розробників у кількості 1 людини, що вирішує питання з комунікаціями.

- Немає чітких термінів виконання завдання.

- Виняток з виробництва неефективних запасів і матеріалів, за рахунок цього знижується собівартість продукції.

- Висока гнучкість програми проект має відносно швидко «вийти в ринок»;

Для зручності у розробці та версіонуванні було обрано технологію Git, яка дозволяє зберігати весь код в централізованому захищеному місці.

Важливо, щоб кожен запит користувача мав бути певним шляхом оброблений, без виключень. В результаті цього у користувача складається враження про цілісність та коректність роботи сервісу, що складає позитивне враження від використання. Відповідно до технічного завдання було створено певний механізм, а саме обробники, що дозволить опрацьовувати запити користувача. Було обрано використовувати особливості об'єкто-орієнтованих мов, а саме Інтерфейси [5]. Така структура обробників дозволяє зручно, та не порушуючи принципів проектування SOLID [7], створювати нові обробники,

якщо функціонал необхідно буде розширити.

Після завершення розробки функціональної частини та локального тестування інформаційної системи було проведено процес розгортання на віддаленому сервері.

**Висновки.** Основною перевагою розробленої інформаційної системи є підпорядкування принципу «Все в одному місці». Вона може як інформувати про загрози різного характеру так і бути інструментом для безпосереднього збору інформації про джерела потенційних загроз.

Також, до переваг можна віднести цілодобову доступність функціоналу отримання довідникові інформації. Лєвова частка користувачів очікують негайної відповіді в будь-який час доби. Для цього бізнеси запускають цілодобову службу підтримки і витрачають на це великі гроші. Але більшість питань користувачів типові, і на них цілком може відповідати правильно налаштована інформаційна система - чат-бот.

Варто зазначити, що, потенційно, дана розробка може бути інтегрована з такими уповноваженими органами як ДСНС, що дозволить отримувати більш актуальну інформацію та швидко реагувати на актуальні, на даний час, небезпеки.

Дана інформаційна система стане чудовим доповненням до існуючих систем сповіщення та засобів збору інформації про надзвичайні ситуації, а можливо, й заміною існуючим аналогам.

## СПИСОК ЛІТЕРАТУРИ

1. Java [Електронний ресурс] ua.wikipedia.org – Режим доступу до ресурсу – <https://uk.wikipedia.org/wiki/Java>
2. Litterati [Електронний ресурс] ua.wikipedia.org – Режим доступу до ресурсу – <https://www.litterati.org>
3. Telegram BOT API Guide [Електронний ресурс] core.telegram.org - Режим доступу до ресурсу - <https://core.telegram.org/bots>
4. XML [Електронний ресурс] ua.wikipedia.org – Режим доступу до

ресурсу <https://uk.wikipedia.org/wiki/XML>

5. Інтегроване середовище розробки [Електронний ресурс]  
[ua.wikipedia.org](https://uk.wikipedia.org/wiki/Інтегроване_середовище_розробки) –Режим доступу до ресурсу  
[https://uk.wikipedia.org/wiki/Інтегроване\\_середовище\\_розробки](https://uk.wikipedia.org/wiki/Інтегроване_середовище_розробки)

6. Прикладний програмний інтерфейс [Електронний ресурс]  
[ua.wikipedia.org](https://uk.wikipedia.org/wiki/Прикладний_програмний_інтерфейс) – Режим доступу до ресурсу  
[https://uk.wikipedia.org/wiki/Прикладний\\_програмний\\_інтерфейс](https://uk.wikipedia.org/wiki/Прикладний_програмний_інтерфейс)

7. Еккель Б. Філософія Java: пер. с англ. / Б. Еккель. – Питер : СПб,  
2010. – 1121 с.

**Служенко Віталій Олександрович**  
Молодший науковий співробітник  
Харківський національний університет  
Повітряних Сил імені Івана Кожедуба

**Анотація.** Велика кількість науково технологічних досягнень були винайденні під час ведення світових війн. Стаття має показати зовсім інший бік світових війн, технологічні винаходи, які були розроблені завдяки цим конфліктам могли б так і не з'явитися. Зараз у повсякденному житті елементарні речі якими ми користуємося та величезний прогрес в науці, військовій сфері, медицині, тощо, набули популярності під час світових конфліктів і саме завдяки цим конфліктам ми досягли великих науково технологічних досягнень.

**Ключові слова:** науковий прогрес, технологічний прогрес, війна, технології, надбання.

Технології розроблені в період світових війн і предмети які ми використовуємо в повсякденному житті походять від цих конфліктів. Світові війни прямо чи опосередковано вплинули на всі країни земної кулі, набувши масштабів яких ніколи не було в історії людства. Якщо з одного боку війни спустошили міста та вбила мільйони людей, то з іншого боку ми отримали технологічний і науковий розвиток як для військових цілей, наприклад удосконалення та створення зброї, так і для цивільного населення, наприклад прогрес у медицині як відкриття пеніциліну [1, с 7], та елементарних винаходів які ми використовуємо у повсякденному житті.

Світові війни змінили точку зору населення, учасників, союзників, ворогів та вчених. Ніхто не міг подумати, що людина створить зброю масового знищення [2, с 268], але сьогодні ми впевнені, що якби людина захотіла, вона

могла б знищити все існуюче життя на земній кулі.

Науково технологічний прогрес це поступовий рух науки і техніки, еволюційний розвиток усіх елементів продуктивних сил суспільного виробництва на основі широкого пізнання та освоєння зовнішніх сил природи; це об'єктивна, постійна закономірність розвитку матеріального виробництва, результатом якої є послідовне вдосконалення техніки, технології та організації виробництва, підвищення його ефективності. Науково технологічний прогрес за тисячоліття людської цивілізації пройшов складний і суперечливий шлях розвитку. Це було викликано тим, що саме технологічний прогрес, який здійснювався на перших етапах розвитку суспільства, здійснювався відокремлено від наукового прогресу аж до кінця XVIII - початку XIX ст. І лише в період промислової революції почалося швидке зближення наукового і технологічного прогресу і виник цілісний науково технологічний прогрес. З цього часу почався процес перетворення науки на безпосередньо продуктивну силу, який тривав близько півтора століття і завершився в середині 50-х років XX ст. розгортанням науково технологічної революції. [3]. Технологія супроводжує людину з самого початку цивілізації і її можна розуміти як практичне знання, отримане майже виключно в результаті розвитку теоретичних і наукових знань через накопичувальні та прогресивні процеси.

З початку часів оволодіння технологією почалася нова ера розвитку людства. Там де є технологія там розквіт суспільства, наприклад у кам'яному віці це вода, вогонь і навіть шматок дерева чи кістки тварини міг бути використаним як для вбивства тварин або навіть людей так і для повсякденних задач. Згодом появлення нових технологій спонукало людство вже не для захисту а для нападу, володіння потужнішим обладнанням давало багато переваг на полі бою. Через деякий час первісні люди відклали свої кам'яні сокири та почали використовувати списи та стріли для ведення війни, згодом людство зрозуміло, що для завойовництва потрібно дещо більше чим зброя, так розпочався новий виток в розвитку технологічного прогресу, люди почали тренувати тварин та використовувати їх в побуті на полі бою. Також дерев'яні

човни були замінені кораблями і так далше. Завдяки використанню технологічних інновацій люди прагнули розширити свої володіння та накопичувати все більше і більше багатства. Отже ми бачимо, що технологічний розвиток мав і має соціальний вплив, який може змінити стандарти життя людства, де його характер можна визначити використанням. Наприклад, ніхто не міг би уявити, що та сама енергія, використана для знищення цілого міста як Хіросіма або Нагасакі [4], може бути використана для виробництва енергії для людства, незважаючи на ризики радіації. Так війна та технології йдуть рука об руку. Сьогодні майже ніхто не має замислюється, що розташування медичних засобів в лікарнях невідкладної допомоги прийшло до нас з Першою світовою війною. А гігієнічні прокладки могли б не з'явитися, це вийшло коли американські війська взяли на фронт в 1917 році целюкотон, матеріал з високою здатністю поглинати кров, який використовувався для перев'язок. Завдяки медсестрам та їхній кмітливості стало зрозуміло, що целюкотон може також використовуватися для стримання менструального циклу і оскільки він поглинає більше крові тонкими шарами, він набагато зручніший, ніж бавовна чи тканина. У 1920 році продукт надійшов в американські магазини як перша гігієнічна прокладка. Або така річ як блискавка для одягу та взуття, якою ми користуємося щодня, яка по одним даним винайдена в 19 сторіччі, по другим даним під час Першої світової війни. Американські війська використовували блискавки на одязі та спорядженні під час війни, роками пізніше блискавки почали застосовувати в одязі, взутті та сумках, ставши популярним завдяки практичності використання.

Так само як автомобіль Volkswagen Жук, з 1946 по 2003 рік випущено було 21529464 екземплярів є наймасовішим автомобілем в історії, що виготовлявся без перегляду базової конструкції і є одним із самих продаваних автомобілів в світі [5], але багато людей навіть не можуть уявити, що проект автомобіля запропонував Гітлер до війни і він мав стати народним автомобілем який міг дозволити собі кожен працюючий німець. Таким чином ми бачимо, що технології розроблені у період світових воїн та речі які ми використовуємо в



повсякденному житті є результатом цих конфліктів. Багато винаходів та технологій були вдосконалені під час холодної війни.

Перша світова війна була викликана суперечкою між державами, коли промислово розвинені країни шукали нові ринки збуту своєї продукції, зрештою оскаржуючи колонії в Африці та Азії. Найвидатніша напруга була між Англією та Німеччиною, але націоналістичні рухи також почали з'являтися в різних регіонах Європи, які хотіли об'єднати народи зі схожим культурним корінням під однією державою. У цьому конфлікті було випробувано багато військових удосконалень і творінь але найбільше виділялася хімічна зброя, оскільки вона завдала страждань тим, хто її вдихав, ставши смертоносною та жорстокою зброєю, де ворожий солдат зазнав тяжкої та болісної смерті. Найбільш часто використовувався хлор, іприт і фосген. Гази пускали по траншеях противника, де були солдати. Німецький хімік Фріц Гарбер який отримав Нобелівську премію з хімії в 1918 році, був одним із головних розробників токсичних газів, які використовувалися під час Першої світової війни. Він став винуватцем найжахливішої масової смерті в місті Іпр, Бельгія. 22 квітня 1915 року німці запустили близько 22000 балонів із 180 тоннами хлору проти військ союзників. Близько 5000 солдатів загинули менш ніж за п'ять хвилин, а ще 2000 померли через кілька днів через побічні ефекти атаки.

Для супроводу піхоти англійці вперше випробували в 1914 році бронемашину, яка пересувалася за допомогою гусениць. З переваг використання танків можна відмітити можливість перетину нерівних територій, знищення живої сили противника і безпечного транспортування кількох солдатів, і все це одночасно. Однак, хоча ці переваги були задовільними, над танками було ще багато роботи, механічні несправності, заклинювання та повільність танку.

На початку Першої світової війни, літаки використовувалися виключно для розвідки. Під час конфлікту з'явилися нові конструкції, які були вдосконалені до нових завдань. На початку 1915 року Великобританія поставила на озброєння літак FB5 спеціально розроблений для установки на

ньому кулемета для знищення противника.

Підводний флот теж не стояв осторонь, так Британія та Франція мала вдвічі більше підводних човнів ніж Німеччина. Але це не завадило німецьким військам вдало проводити бої. Розвиток підводного флоту під час Першої світової війни значною мірою виріс та став невід'ємною частиною озброєння армій світу.

Системи зв'язку, які були під час війни здавалися примітивними порівняно з сучасними, однак саме під час війни було досягнуто значного прогресу в цій області. У той час з'явилося бездротове радіо, яке дозволяло швидко спілкуватися між різними групами на полі бою, які до того часу використовувалися як кур'єри або поштові голуби.

Друга світова війна є не що інше, як продовження Першої світової війни, оскільки Німеччина постраждала у Версальському договорі, взявши на себе всю провину за світовий конфлікт. Однак політичний лідер А. Гітлер знав, як пробудити почуття бунту, яке існувало в німецькому народі, апелюючи до сильного націоналістичного почуття, яке все ще витало в повітрі, таким чином зміцнюючи нацистську державу. Наприкінці конфлікту було використано ядерну зброю з катастрофічними наслідками, які відчуваються й сьогодні.

В Другій світовій війні було винайдено пеніцилін який відповідає за порятунок мільйонів життів до сьогодні, створення першого комп'ютера, який був використаний для балістичних розрахунків ВМС США, і створення ракет Фау-1 і Фау-2 німцем Вернером фон Брауном.

Після перших бомбардувань Лондона британцям стало зрозуміло, що необхідно створити систему раннього попередження про бомбардування. Спостерігачі почали дивитися в небо в біноклі вдень і вночі. У той же час британцям вдалося отримати коди зв'язку від німців і володіючи цими кодами змогли розшифрувати передачі військових наказів. З цього почався розвиток радіолокаційних систем.

Починаючи з 1914 по 1945 рік людство стало свідком найбільшої наукової революції, яку будь-коли бачили. Людина зробила в цей період те,

чого не робила за дев'ятнадцять століть. У той самий час, коли війни спричинили величезні руйнування у світі, вони також принесли з собою науково технологічний прогрес.

Після закінчення Другої світової війни людство страждало та оговтувалось після величезних втрат людей та зруйнованих міст. Але на зміну цих страждань прийшла Холодна війна яка викликала страх у багатьох правителів, вона тривала майже п'ятдесят років і було лише два блоки, капіталісти та соціалісти. Вони розпочали гонку озброєнь та вдосконаленні зброї та технологій розроблених у двох світових війнах. Можна сказати, що холодна війна є спадщиною та продовженням Другої світової війни тому, що застосувавши ядерну зброю Сполучені Штати виявилися країною надзвичайної могутності, що спонукало Радянський Союз показати, що вони теж можуть зрівнятися з міцністю штатів. Холодна війна на мою думку була справжньою війною яку офіційно не оголошували але існувала реальна загроза винищенням людства.

### **СПИСОК ЛІТЕРАТУРИ**

1. Єрмойльєва З. В. Пеніцилін / З. В. Єрмойльєва. – Москва, 1946 – с. 7.
2. Галака С. П. Зброя масового знищення / С. П. Галака. Політична енциклопедія – Київ, Парламентське видавництво, 2011– с.268.
3. Бажан Н. П. – Українська енциклопедія, 2002.
4. NY Times/ The 21,529,464th, and Last, Beetle – 2007.
5. Зімонін В. П. – Военно-исторический журнал, 2005.

620.91

## УПРАВЛІННЯ ГЕНЕРАЦІЄЮ ЕЛЕКТРОЕНЕРГІЇ ФЕС ЗА РАХУНОК СИСТЕМ НАКОПИЧУВАННЯ ЕЛЕКТРОЕНЕРГІЇ В УМОВАХ ЕНЕРГЕТИЧНОГО РИНКУ

Столяров Олександр Ярославович

аспірант

Національний університет харчових технологій

м. Київ, Україна

Основним завданням роботи енергетичної системи країни – є забезпечення безперебійної надійної роботи енергосистеми з урахуванням введення необхідної частки ВДЕ (у тому числі фотогальванічних електростанцій). Особливістю виробництва електроенергії ФЕС є низька точність прогнозування відпуску електроенергії, яка обумовлена стохастичним характером генерації енергії та супутніх метеорологічних умов, тому в Україні набирає актуальності вирішення проблеми управління генерацією електроенергії фотогальванічними станціями за рахунок системи накопичування електроенергії (СНЕ) беручи до уваги світовий досвід.

**Ключові слова:** потужність, генерація, баланс енергосистеми, енергетичний ринок, системи накопичування електроенергії.

Ринок ВДЕ стрімко розвивається: згідно з даними Міжнародної енергетичної агенції до 2026 року світові відновлювані потужності зростуть більш ніж на 60% від рівня 2020 року. Україна володіє достатнім потенціалом для розвитку відновлюваних джерел енергії та заміщення традиційних паливно-енергетичних ресурсів у річному розрізі 68 млн.тон.н.е., що відповідає 73 млрд.куб.м природного газу. За прогнозованим енергобалансом, виходячи із індикативних показників Енергетичної стратегії України до 2035р, Центру Разумкова зростання частки ВДЕ з 14,4% в 2021р. до 28,4% в 2029 році (рис.1) [1, с.8].

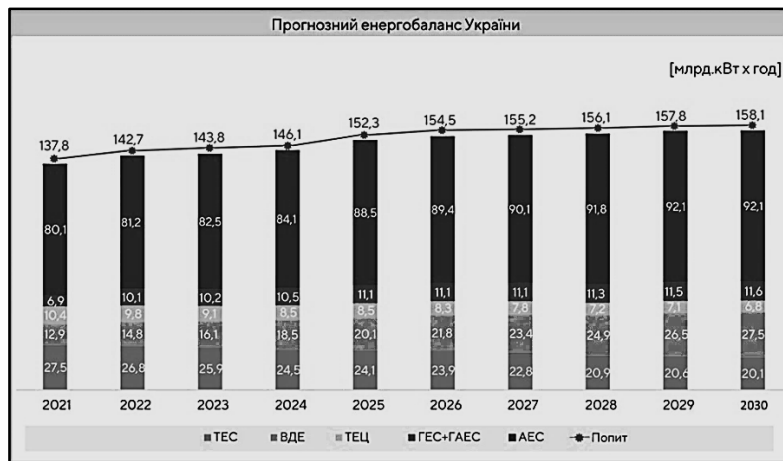

**Рис.1. Прогнозний енергобаланс України**

За даними ДП «Гарантований покупець» на початок 2022 року встановлена потужність ВДЕ сукупно склала 9,5 ГВт, а обсяг інвестицій у галузь сягнув 12 млрд. доларів, при чому найбільшу кількість "зеленої" електроенергії виробили сонячні електростанції (60,4%) [2]. Разом із тим, відновлювана енергетика створює ризики порушення балансової надійності енергосистеми, оскільки має нестабільну та непрогнозовану генерацію, це створює тиск на стабільність об'єднаної енергетичної системи України. Але питання про використання систем накопичувачів для об'єктів ВДЕ виникло не тільки у зв'язку з проблемами балансування енергосистеми ; а також із падінням споживання електричної енергії. Так, у 2020 році через протиепідемічні заходи для підтримки стабільності ОЕС України НЕК Укренерго була вимушена 20 разів подавати команди виробникам електричної енергії з ВДЕ на розвантаження потужністю від 212–1656 МВт. Сьогодні, під час воєних подій, в умовах профіциту електроенергії виробники вимушені зменшувати обсяги виробництва електроенергії. За даними Міненерго, вже у перший місяць війни споживання електроенергії в Україні впало на 30% у зв'язку із закриттям промислових підприємств та масовим внутрішнім переміщенням населення. Найбільше із системними обмеженнями з березня 2022 року стикаються власники ФЕС, які отримують диспетчерські команди на зменшення генерації саме у той час доби, коли станції здатні виробляти найбільше електроенергії. Такі режими роботи суттєво знижують продуктивність електростанцій та ставлять під загрозу питання їх економічної

рентабельності. За даними ДП «Гарантований покупець» обсяг системних обмежень ФЕС за березень – травень 2022 року склав 573 ГВт/год, або 30% від потенційної генерації. В фінансовому вираженні це 80 мільйонів євро, або 2,5 мільярда гривень. НЕК «Укренерго» оцінює невідкладну необхідність у систем накопичення протягом 2021–2023 років потужністю у 1500 МВт [3]. Компанія Bloomberg New Energy Finance (BNEF) розрахувала прогноз розвитку світового ринку накопичувачів енергії до 2040 року: встановлена потужність накопичувачів енергії в світі (без урахування ГАЕС) досягне 942 ГВт, а їх ємність – 857 ГВт/год. (рис.2). Крім того важливо, що вартість СНЕ стрімко зменшується. За останні три десятиріччя вони стали дешевшими на 97% (рис.3).



Рис. 2. Прогноз BNEF щодо розвитку ринку накопичувачів енергії.



Рис. 3. Динаміка цін на літій-іонні батареї за кВт-год.

Джерело: Our world in data.

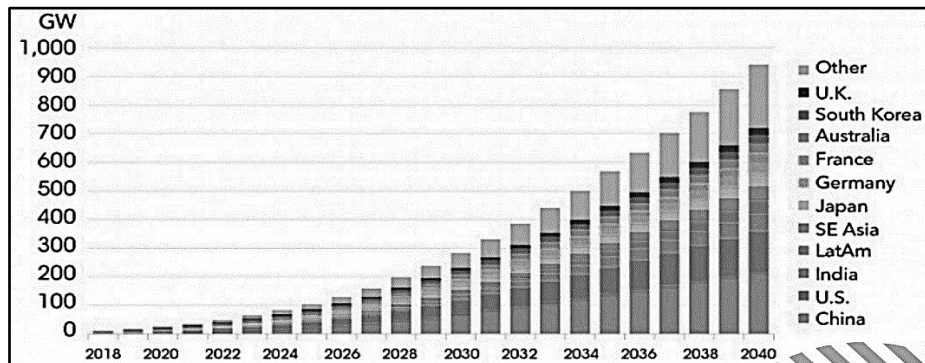
Існують різні технології систем накопичення енергії: механічні, електрохімічні, електричні, хімічні й термальні. Найбільш поширені з них - механічні

та електро-хімічні. До механічних відносяться рішення для гідро-акумуляуючих електростанцій, але вони можуть бути застосовані тільки на певних географічних ландшафтах. Найбільш зрілою і широкоживаною технологією для СНЕ електро-хімічного типу є літій-іонні батареї. ***Світовий досвід країн це підтверджує.*** Лідером у сфері СНЕ є США, яка входить в рейтинг «100 MW Club»(це країни, де встановлюють системи накопичення енергії більше, ніж 100 мегават-годин). Компанія LS Power ввела в експлуатацію крупнейшую в мире систему накопления энергии (СНЕ), в основе которой литий-ионные аккумуляторы. Расположенный в округе Сан-Диего (Калифорния) объект Gateway Energy Storage имеет мощность 250 МВт. [4].

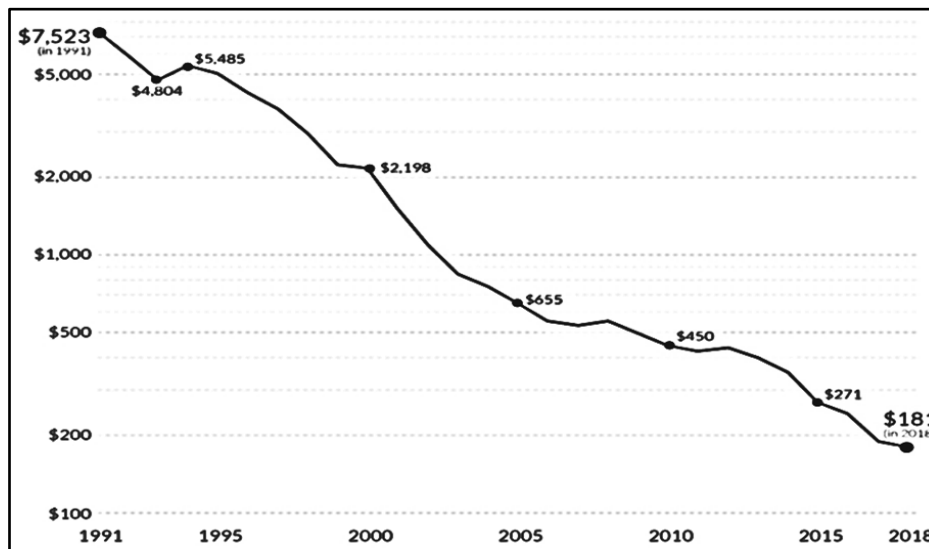
Кожна країна по-своєму регулює і адаптує використання СНЕ відповідно до своїх реалій. Ринок США сильно зарегульований, що дає можливість вертикально інтегрованим енергокомпаніям легше приймати довгострокові інвестиційні рішення. Європейський ринок більш демократичний і не такий обмежений, як ринок США. Одним з ключових видів діяльності СНЕ в Європі є робота в зв'язці з генерацією з відновлюваних джерел енергії (ВДЕ). Такі об'єднані системи служать для вирівнювання нерівномірних графіків генерації з ВДЕ: поширені в Португалії, Іспанії, Італії. За даними Clean Horizon Consulting. Станом на квітень 2020 року в Європі лідирують: Великобританія з об'ємом 850 МВт встановленої потужності і 1894 МВт анонсованої потужності; Німеччина - 428 МВт і 109 МВт; Франція - 137 МВт і 248 МВт відповідно. В 2024 році у Великобританії побудують найбільшу в Європі систему накопичення електроенергії на основі акумуляторних батарей потужністю 320 МВт та місткістю 640 МВт-год. 35 європейських країн об'єднані в єдину мережу ENTSO-E (Energy Network Transmission Services Operator). Транскордонні відносини в загальноєвропейській мережі врегульовані директивами ENTSO-E. Серед країн Азії лідером за кількістю інсталяцій як домашніх систем, так і систем grid scale (системи промислового масштабу) є Південна Корея. Одним з факторів, який сприяв швидкому розвитку СНЕ в Кореї, стало введення на державному рівні правила, що зобов'язує оснащувати

всі громадські будівлі системою накопичення. Китай займає лідируючі позиції по виробництву систем накопичення. В Японії популярні домашні системи накопичення [5]. В 2021 році ДТЕК запустив першу в Україні промислову літій-іонну систему накопичення енергії (СНЕ) потужністю 1 МВт і ємністю 2,25 МВт·год [4].

Врегулювання діяльності зі зберігання енергії є довгоочікуваними на ринку, оскільки українська ОЕС потребує додаткових інструментів гнучкості. З липня 2019 року на ринку електроенергії в Україні з'явилась нова складова - ринок допоміжних послуг (рис.4). Цей інструмент дозволяє в реальному часі регулювати потужність в енергосистемі, підтримувати параметри надійності та якості електроенергії, а також відновлювати роботу енергосистеми у випадку аварії. Враховуючи тарифи на ринку допоміжних послуг, впровадження систем накопичення економічно доцільне. Термін окупності власної сонячної електростанції для бізнесу із залученням системи накопичення становить до семи років.



**Рис.4. Схема роботи ринку допоміжних послуг України**

Законодавчі зміни, що врегулювали діяльність зі зберігання енергії на ринку електричної енергії України, набули чинності 16 червня 2022 року. Закон передбачає створення нового учасника ринку електроенергії – оператора установки накопичення енергії, врегульовує питання ліцензування діяльності з накопичення енергії та можливість використання накопичувачів споживачами, а також виробниками енергії, зокрема, за «зеленим тарифом» [6]. Прийняття



закону має збалансувати роботу енергосистеми, підвищити стабільність електропостачання споживачам та сприяти синхронізації української енергосистеми з європейською ENTSO-E. Це, в свою чергу, дозволить малим і великим гравцям брати участь в європейському ринку - такі умови сприяють поліпшенню якості послуг, що надаються, підвищенню безпеки, надійності і гнучкості мережі. Гнучкість мережі дозволить прискорити перехід до зелених джерел енергії та сприяти декарбонізації. Сьогодні бізнеси здебільшого обирають сонячні електростанції невеликої потужності, яка обмежена рівнем споживання підприємства. Можливість накопичувати надлишки виробленої енергії зробить вигідними і масштабніші проекти, що стане гарним стимулом для ринку і додатковою вигодою для власників станцій.

Управління генерацією електроенергії ФЕС за рахунок систем накопичування електроенергії вирішують багато проблем. По-перше, СНЕ стають буфером, у якому зберігається надлишок виробленої енергії до того моменту, коли у ньому виникне потреба. Введення в структуру об'єднаних енергосистем потужних накопичувачів може повністю вирішити проблему стабілізації частоти і потужності, пов'язану з використанням в системах потужних ФЕС. Перевага СНЕ - можливість миттєво регулювати частоту мережі [7, с.6-14]. По-друге, СНЕ запроваджуються в енергетиці в якості постачальника послуг по забезпеченню резервів потужності для системного оператора. Ще одна проблема, яку допоможуть вирішити СНЕ – це втрати енергії. Наразі держава втрачає в системі розподілу більше 50% електроенергії. У країнах Європейського Союзу цей показник значно нижчий завдяки, зокрема, ефективній роботі систем накопичування електроенергії.

### **СПИСОК ЛІТЕРАТУРИ:**

1. Білявський М. (2020). Орієнтири розвитку альтернативної енергетики України до 2030р., доступне за адресою: <https://razumkov.org.ua/statti/orientyry-rozvytku-alternatyvnoi-energetyky-ukrainy-do-2030r>

2. ДП «Гарантований покупець» : <https://www.gpee.com.ua/>
3. Соколовський В. (2022): інтерв'ю голови правління «Асоціація Сонячної енергетики України», доступне за адресою: <https://ua.boell.org/uk/2022/07/08/obmezhenacherezviynu-ale-zhlobalnoyuperspektyvoyu-rozvytku-yakyyustan-sprav-iz>
4. Вольве Е. (2022). Системи накопичення енергії - ключ до енергобезпеки України, доступне за адресою: <https://dtek.com/media-center/news/emanuele-volpe-sistemy-nakopleniya-energii---klyuch-k-energobezopasnosti-ukrainy/>
5. Майбутнє за батареями - накопичувачами енергії : світові перспективи (2021), доступне за адресою: [https://www.gpee.com.ua/get\\_info?id=829](https://www.gpee.com.ua/get_info?id=829)
6. Закон України від 15.02.2022р. 3 2946-20. «Про внесення змін до деяких законів України щодо розвитку установок зберігання енергії» <https://zakon.rada.gov.ua/laws/show/2046-20#Text>
7. Кулик М. М. Можливості використання великих накопичувачів електроенергії для стабілізації частоти в об'єднаних енергосистемах з потужними сонячними електростанціями / М.М. Кулик, О.В. Згуровець // Відновлювана енергетика. – 2018. – № 3. – С. 6–14.

УДК 686.862.3(045)

**ТОВАРОЗНАВЧА ЕКСПЕРТИЗА ЗАСОБІВ ПО ДОГЛЯДУ ЗА ВЗУТТЯМ  
РІЗНИХ ВИРОБНИКІВ**

**Тернова Алла Станіславівна,**

к.т.н., доцент,

завідувач кафедри товарознавства,

експертизи та торговельного підприємництва

Вінницький торговельно-економічний інститут

Державного торговельно-економічного університету

м. Вінниця, Україна

**Григоренко Інна Василівна**

к.т.н., доцент

Національний авіаційний університет

м. Київ, Україна

**Анотація:** Розроблено алгоритм та здійснено товарознавчу експертизу фарб для оновлення кольору взуття вітчизняних та іноземних виробників, що представлені на українському ринку, окрема проаналізовано чинні вимоги до якості, маркування та пакування об'єкту досліджень.

**Ключові слова:** засоби по догляду за взуттям, спреї для оновлення кольору, товарознавча експертиза, критерії експертизи, засоби експертизи, методи експертизи.

Збереження функціональних та ергономічних властивостей взуття впродовж носіння залежать від його належного догляду. Цей процес розпочинається з моменту покупки взуття. Фахівці вважають, що на початку експлуатації взуття необхідно ретельно обробити спеціальними засобами. Незалежно від ретельності і регулярності чищення взуття, з часом взуття частково втрачає ефект просочення. Це природний процес неминуче призводить до зниження якості взуття і зменшення комфортності. Тому оцінювання засобів по догляду за взуттям відповідно до встановлених вимог якості та безпечності, вмісту складових компонентів, що забезпечують високі

гігієнічні, функціональні властивості та безпечність впродовж експлуатації є актуальною проблемою сьогодення. Сучасний ринок товарів по догляду за взуттям вражає своїм розмаїттям, однак вітчизняні виробники поступово втрачають на ньому свої позиції: все більше імпорتنих виробів, нерідко низького рівня.

Проблемами експертизи непродовольчих товарів займалось чимало вітчизняних науковців. Серед них такі вчені, як Л. Байдакова, С. Ягелюк [1]; М. Зубков, Н. Янченко [2]; А. Мохненко [3]; Н. Осипенко, Т. Писаренко [4]; А. Тернова, С. Сіренко [5]; Н. Хлебнікова [6]; Ю. Ющенко [7] та багато інших.

Вказані дослідники вивчали загальні питання товарознавчої експертизи товарів. Так, Н. Осипенко, Т. Писаренко досліджували проблеми експертної діяльності в сучасних умовах. Л. Байдакова, С. Ягелюк запропонували комплексну блок-схему проведення експертизи якості непродовольчих товарів. М. Зубков, Н. Янченко, Н. Хлебнікова вивчали застосування експертних методів у дослідженні непродовольчих товарів. А. Мохненко, Ю. Ющенко займалися питаннями інформаційного та інформаційно-аналітичного забезпечення експертизи товарів.

Крім того, багато науковців вивчали особливості експертизи окремих груп непродовольчих товарів. Зокрема, С. Даниленко, О. Кириченко, К. Линник, Н. Лисенко, М. Мартосенко, А. Нагорна, Ю. Наливайко, Л. Поліщук, А. Скрипченко займалися проблемами експертизи швейних та трикотажних товарів. Н. Анненкова здійснювала експертизу якості шкільних зошитів. В. Давидова, Н. Лисенко проводили експертну оцінку виробів косметичних для макіяжу. О. Жолдак аналізував критерії оцінювання якості книжкових видань. О. Передрій вивчав особливості експертизи якості книжкових видань, старовинних книг, ідентифікаційної експертизи монет. Товарознавчі експертні дослідження засобів для догляду за волоссям проводили Н. Луців, В. Гавришко, І. Сторчак, М. Сабор. А. Тернова, С. Сіренко вивчали проблеми товарознавчої експертизи кулькових ручок. Т. Артюх, А. Тернова, І. Григоренко висвітлювали питання експертизи механічних

олівців.

При цьому дослідження з питань експертизи засобів по догляду за взуттям відсутні.

Засоби по догляду за взуттям входять до групи товарів побутової хімії і є однорідними пастоподібними і вошаноподібними речовинами (креми, гуталіни) або водяні емульсії (апертури) [8].

Їх основне призначення полягає у покращенні зовнішнього вигляду взуття, підвищенні м'якості, еластичності і водонепроникності шкіри чи інших матеріалів, із яких воно виготовлене. Завдяки цьому верх взуття триваліший час зберігає свої початкові властивості [8]. До складу взуттєвих кремів входять переважно парафін та віск-мантан, у меншій кількості – бджолиний віск, які попередньо сплавляють, а потім розчиняють скипидаром і (або) водою, додають барвники [8]. Креми випускають різних кольорів та безбарвні. Вони повинні бути однорідними, не липкими, без грудок і зерен, із блискучою поверхнею та запахом скипидару (розчинника).

Нами була розроблена процедура здійснення товарознавчої експертизи засобів по догляду за взуттям (рис. 1).

Об'єктами товарознавчої експертизи було обрано 5 зразків фарб для оновлення чорного кольору взуття різних виробників, виготовленого із ворсових матеріалів, наступних торговельних марок: зразок № 1 – фарба ТМ Salton; зразок № 2 – фарба ТМ Silver; зразок № 3 – фарба ТМ Sital; зразок № 4 - фарба ТМ Twis; зразок № 5 – фарба ТМ Blyskavka.

Всі зразки фарб були упаковані в аерозольний балон (пропелент) з тридетальної білої жерсті номінального об'єму 300 мл. На кожній упаковці вказано товарний знак виробника, рекомендації щодо способу застосування, відомості про застережні заходи, відомості про вогнебезпечність, дату виготовлення, штрих-код, інформацію щодо умов акції.



**Рис. 1. Етапи проведення товарознавчої експертизи засобів по догляду за взуттям**

Спосіб нанесення маркування: офсетний друк на жерсть або полімерну плівку. Видимих дефектів ковпачка та балону не виявлено.

Результати досліджень маркування обраних зразків наведені в табл. 1.

Таблиця 1

## Результати досліджень маркування фарб для оновлення чорного кольору взуття

Найменування показника	Торговельна марка				
	Salton	Silver	Sitil	Twist	Blyskavka
	Зразок № 1	Зразок № 2	Зразок № 3	Зразок № 4	Зразок № 5
Назва продукту	Фарба для замші та нубука	Спрей Фарба-відновник для нубука та замші	Фарба-аерозоль для замші та нубука	Фарба для замші, велюру, нубука	Фарба для замші, велюру та нубука
Назва місцезнаходження (юридична адреса, країна) виробника, пакувальника, експортера, імпортера	ТОВ «САБРИЗ», 04070, м. Київ, вул. Ігорівська, буд. 12-Б	Виробник: Чигир Кимья Санайіве Тіджарет А.Ш., 34500, м. Стамбул, Туреччина. Імпортер: ТОВ «Башар Україна», 04655, м. Київ, вул. Старокиївська 10-г., тел. (044)3649676	Виробник: Emra Kimya San.Vetic A.S., Turkey. Імпортер: ТОВ «СЛ Дистрибьюшн», 02094, м. Київ, пров. Хоткевича Гната, буд. 8, кім. 215, тел. +38(044)4920975	Виробник: ForCamping s.r.o.Veselská 699 199 00 Praha 18Чеська Республіка тел.+38 094 712 73 44 Імпортер: ТОВ «Арнест Україна», 02094, м. Київ, вул. Червоноткацька, б.90, оф.5, тел.+3(044)4944645	Виробник: ТОВ «Блискавка», Україна, м. Біла Церква, вул. Гагаріна, 37, тел. (044)3933442
Додатковий ефект	Зберігає первісну ворсисту структуру матеріалів. Підходить для мембран	Водовідштовхувальний ефект	Зберігається бархатиста структура матеріалу. Водовідштовхувальний ефект. Морозостійкість	Захищає від вологи, снігу, солей	Захищає від сонячних променів
Маса нетто, г	210	210	Не вказано	217	Не вказано
Склад	синтетичні смоли, суміш органічних розчинників, барвники, пропан, бутан	≤5 %: барвник, фторкарбонова смола; >30 %: розчинники, пропан/бутан	ізопропілен, барвник, віддушка, бутан, пропан	<5 %: комплекс Голд Амбер, фторкарбонова смола, віддушка; ≥5 % але <15 %: фарбники, бутілацетат, метиловий ефір діпропіленгліколю, етилацетат; ≥15 % але <30 % - спирт ізопріловий; ≥30 %: аліфатичні вуглеводні (пропан, бутан, ізобутан)	пропан/бутан, ізопропанол, барвник, водовідштовхувальна дисперсійна речовина, консервант, вода, віддушка
Озоноруйнівні хлорони	Вказано, що не містить (текст, знак)	Вказано, що не містить (знак)	Вказано, що не містить (знак)	Вказано, що не містить (текст, знак)	Не зазначено
Умови зберігання	від 0 °С до 35 °С	Не вказано	від 0 °С до 30 °С	від -20 °С до 40 °С	у сухому провітрюваному приміщенні від 0 °С до 20 °С та відносній вологості повітря не більше 75 %
Термін придатності	5 років з дати виготовлення	11/2022	60 місяців 24/10/2022	10 років з дати виготовлення	5 років від дати, що вказана на упаковці
Номер партії	-	-	111	011-14-N3	ПО53 13:00
Позначення нормативного документа	ТУ У 24.3-2370700019-001:2005	-	-	ТУ 2383-001-92456191-2012	ТУ У 24.5-35008490-006:2011

В результаті проведених досліджень встановлено, що зразки № 1 (TM Salton), № 4 (TM Twist) та № 5 (TM Blyskavka) повністю відповідають вимогам [9] в частині споживчого маркування. У зразках № 2 (TM Silver) та № 3 (TM Sital) відсутні відомості щодо нормативного документу, за яким виготовляється товар. У зразках № 3 (TM Sital) та № 5 (TM Blyskavka) не вказана маса нетто продукту. Хімічний склад із зазначенням відсоткового діапазону сполук наведено лише зразках № 2 (TM Silver) та № 4 (TM Twist). Водночас відсутність у складі досліджуваних зразків силікону є опосередкованим підтвердженням відповідної якості усіх обраних фарб для взуття.

У зразку № 2 (TM Silver) відсутня чітка інформація щодо умов зберігання. Однак зазначено, що продукт необхідно: «берегти від потрапляння прямих сонячних променів і нагрівання зверху до 50 °С».

Варто відзначити, що у зразку № 5 (TM Blyskavka) не зазначено інформацію щодо вмісту озоноруйнівних сполук.

Ознаки упакування зразків оцінювали у відповідності до [10]. Результати представлено у табл. 2.

**Таблиця 2**

**Характеристика пакування фарб для оновлення кольору взуття різних виробників**

Найменуван-ня показника	Зразок / Торговельна марка				
	Зразок № 1 /Salton	Зразок № 2 / Silver	Зразок № 3 / Sital	Зразок № 4 / Twist	Зразок № 5 / Blyskavka
Матеріал, конструкція ковпачка	пластик жовтого кольору, середньої жорсткості, пружний	пластик сірого кольору, середньої жорсткості, пружний. Два види щіточок із ПВХ	пластик чорного кольору, середньої жорсткості, пружний	пластик чорного кольору, середньої жорсткості, пружний	пластик чорного кольору, середньої жорсткості, пружний
Розпилю-вальний клапан	тип «мама», пластик білого кольору	тип не становлено, пластик чорного кольору	тип «папа», пластик білого кольору	тип «папа», пластик помаранче-вого кольору	тип «папа», пластик білого кольору
Видимі дефекти клапану	не виявлено	не виявлено	клапан закріплено не по осі, що призводить до підтікання фарби під час розпилення	не виявлено	не виявлено



Дослідженнями пакування встановлено, що у зразках № 1, № 4 та № 5 видимих дефектів упакування не виявлено.

Розпилювальний клапан зразка № 3 (ТМ Sital) встановлено із порушенням конструкції, що призводить до підтікання фарби під час розпилення, а також до від'єднання клапану від балону.

У зразку № 2 (ТМ Silver) полімерна плівка, із маркуванням відшарувалась від основи. Під нею виявлено нанесене маркування методом офсетного друку на жерсть, однак на інший продукт цієї ж торгової марки. Що свідчить про можливі фальсифікації з боку виробника щодо підміни продукту. Результати дослідження показників якості наведено в табл. 3.

**Таблиця 3**

**Характеристика показників якості фарб для оновлення кольору  
взуття різних виробників**

Найменування показника	Зразок / Торговельна марка				
	Зразок № 1 /Salton	Зразок № 2 /Silver	Зразок № 3 / Sital	Зразок № 4 / Twist	Зразок № / Blyskavka
Запах	інтенсивний	інтенсивний	інтенсивний	інтенсивний	інтенсивний
Швидкість висихання, хв	< 15	< 20	< 60	> 180	< 180
Покривність	середня, помітні шари розпилення	середня, помітні шари розпилення	висока, рівномірне покриття без розшарувань	висока, рівномірне покриття без розшарувань	низька, видимі шари розпилення
Насиченість кольору	середня, колір має сірий відтінок	середня, колір має сірий відтінок	середня, колір має сірий відтінок	висока, насичений рівномірний яскраво виражений колір	низька, колір сірий, не відповідає заявленому
Стійкість до стирання	висока, після повного висихання не стирається і не мажеться	висока, після повного висихання не стирається і не мажеться	середня, після повного висихання не мажеться, але стирається	середня, після повного висихання не мажеться, але стирається	низька, після повного висихання стирається і мажеться
Липкість	відсутня	відсутня	відсутня	відчувається незначна	відчувається
Водовідштовхувальний ефект	краплі рідини стікають без затримки	краплі рідини стікають без затримки	краплі рідини стікають без затримки	краплі рідини просочують ворс	краплі рідини помітно просочують ворс

Таким чином, найбільш повне та інформативне маркування є у зразках № 1 (ТМ Salton) та № 4 (ТМ Twist). Найбільше порушень та невідповідностей зафіксовано у зразка № 2 (ТМ Silver).

Встановлено, що у зразках № 1, № 4 та № 5 видимі дефекти упакування

відсутні. У зразку № 3 (ТМ Sital) виявлено порушення конструкції розпилювального клапану, що призводить до підтікання фарби під час розпилення та від'єднання клапану від балону.

У зразку № 2 (ТМ Silver) зафіксовано відшарування полімерної плівки, із маркуванням від балону. Під плівкою виявлено маркування нанесене методом офсетного друку на жерсть. Однак вказане маркування на інший продукт цієї ж торгової марки, що свідчить про можливі фальсифікації з боку виробника щодо підміни продукту.

За результатами досліджень функціональних показників, встановлено, що у всіх зразках присутній інтенсивний технічний запах, характерний для товарів даної групи. За показниками швидкості висихання, стійкості до стирання та водовідштовхувальної дії найкращі результати виявлено у зразків ТМ Salton та Silver (зразки №1 і №2); покривність та насиченість кольору – у фарби ТМ Twist (зразок № 4).

## СПИСОК ЛІТЕРАТУРИ

1. Байдакова Л. І., Ягелюк С. В. Комплексна блок-схема проведення експертизи якості непродовольчих товарів. *Актуальні проблеми теорії і практики експертизи товарів* : матеріали І міжнар. наук. практ. інтернет-конф., м. Полтава, 18-20 берез. 2014 р. Полтава, 2014. С. 11-13.
2. Зубков М. О., Янченко Н. В. Експертні методи товарної експертизи. *Актуальні проблеми теорії і практики експертизи товарів* : матеріали VII Міжнар. наук.-практ. інтернет-конф., м. Полтава, 2-3 квіт. 2020 р. Полтава, 2020. С. 25-28.
3. Мохненко А. С. Інформаційне забезпечення експертизи товарів. *Актуальні проблеми теорії і практики експертизи товарів* : матеріали VII Міжнар. наук.-практ. інтернет-конф., м. Полтава, 2-3 квіт. 2020 р. Полтава, 2020. С. 35-37.
4. Осипенко Н. І., Писаренко Т. П. Проблеми експертної діяльності в сучасних умовах. *Актуальні проблеми теорії і практики експертизи товарів* :

матеріали I міжнар. наук. практ. інтернет-конф., м. Полтава, 18-20 берез. 2014 р. Полтава, 2014. С. 34-35.

5. Тернова А. С., Сіренко С. О. Товарознавча експертиза кулькових ручок. Актуальні проблеми теорії і практики експертизи товарів : матеріали V Міжнар. наук.-практ. інтернет-конф., м. Полтава, 20-22 берез. 2017 р. Полтава, 2017. С. 378-382.

6. Хлебнікова Н. Б. Застосування експертних методів у дослідженні непродовольчих товарів. *Актуальні проблеми теорії і практики експертизи товарів* : матеріали I міжнар. наук. практ. інтернет-конф., м. Полтава, 18-20 берез. 2014 р. Полтава, 2014. С. 48-50.

7. Ющенко Ю. В. Інформаційно-аналітичні засоби експертизи товарів. *Актуальні проблеми теорії і практики експертизи товарів* : матеріали VII Міжнар. наук.-практ. інтернет-конф., м. Полтава, 2-3 квіт. 2020 р. Полтава, 2020. С. 61-65.

8. Офіційний сайт торгової марки SALTON. URL: <https://salton.ua/>

9. ГСТУ 3 051 2004. Продукція хімічна (Товари побутової хімії). Пакування. URL: [http://online.budstandart.com/ru/catalog/doc-page?id\\_doc=65667](http://online.budstandart.com/ru/catalog/doc-page?id_doc=65667)

10. ТУ 6 15 984 86. Засоби рідкі по догляду за взуттям та виробами зі шкіри. URL: <https://www.twirpx.com/file/2292018/>

# GEOGRAPHICAL SCIENCES

УДК 551.51

## РЕЖИМ НИЗЬКОЇ ХМАРНОСТІ НАД СТ. ІВАНО-ФРАНКІВСЬК ЗА ОСТАННІ П'ЯТЬ РОКІВ

**Міщенко Н. М.,**

канд.геогр.наук

**Ламанова А. Є.**

магістр групи гр. МНЗ-1М-ЗФ

Одеський державний екологічний університет

м. Одеса, Україна

**Анотація.** В роботі проводиться дослідження змін висоти нижньої межі хмарності за останні п'ять років, проаналізувати в які періоди, місяці та дні відбувалися значні їх зміни на території Івано-Франківської області.

**Ключові слова:** низька хмарність, нижня межа, висота, повторюваність, потужність, динаміка змін, кліматологія змін.

### **Задачі що вирішувалися:**

- складання бази даних за 2016-2020 роки по станції “Івано-Франківськ”;
- розрахунок градації нижньої межі хмарності;
- розрахунок повторюваності низької хмарності по місяцям та за кожний рік окремо;
- розрахунок повторюваності формування низької хмарності по строках;
- побудова відповідних графіків та проведення їх аналізу.

Вихідні дані: електронний щоденник погоди “*rp5*” за п'ять років на станції Івано-Франківськ.

На першому етапі роботи проводилася статистична обробка отриманих вихідних даних за 2016...2020 рр. В результаті отримали таблиці, з яких

будувалися гістограми для подальшого аналізу.

Із рис. 1 можна побачити, що максимальна повторюваність строків з низькою хмарністю відмічається в холодний період року, при у 2018, 2019 та 2020 роках окремі максимуми відмічалися в літній період.

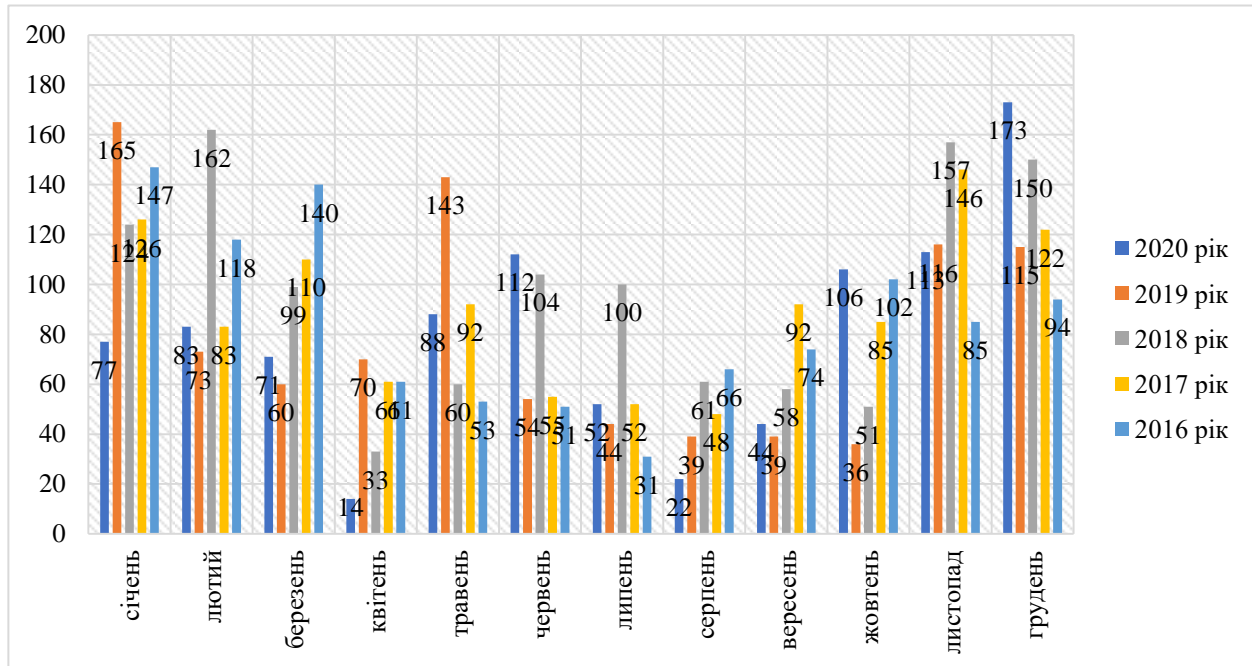

**Рис.1 – Річна повторюваність низької хмарності по станції Івано-Франківськ за 2016...2020 рр.**

Мінімальна кількість спостерігалася в квітні та серпні за всі роки, що досліджувалися. Далі всі дані поділили на градації висот, для аналізу їх повторюваності. В результаті отримали річний графік 2 по кожному року окремо. Аналіз річної повторюваності низької хмарності показала, що висота нижньої межі нижче 100 метрів має досить невелику повторюваність.

Взагалі, якщо розглядати саме низьку хмарність (нижче 600 метрів), то максимальну повторюваність має висота нижньої межі від 600 до 300 метрів.

Аналіз графіків по кожному року показав практично таку ж саму тенденцію, але в деякі роки відмічалися відхилення від загальної картин. Так, у 2018 році, повторюваність нижньої межі нижче 600 метрів практично підходила до повторюваності нижче 1000 метрів. Доречи, 2018 рік тут теж показав також окремий сплеск кількості випадків з нижньою межею нижче 200 метрів. У 2019 році кількість строків з висотою нижньої межі нижче 600 метрів взагалі

перевищувала більш високі рівні.

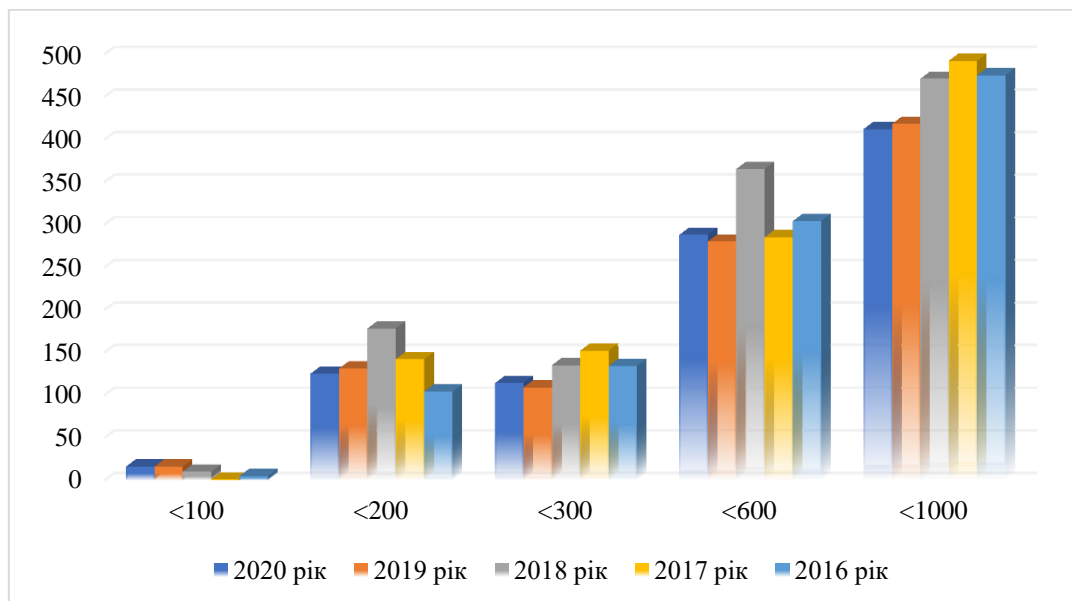

**Рис.2 – Річна повторюваність низької хмарності різної висоти на станції Івано-Франківськ за останні п'ять років**

Пояснити це можна аномаліями циркуляційного поля в ці роки та змінами в полі адвекції температур та вологості (повторюваність адвекції теплого та вологого повітря збільшилася).

Добовий хід низької хмарності відмічається своїми максимумами та мінімумами (рис.3).

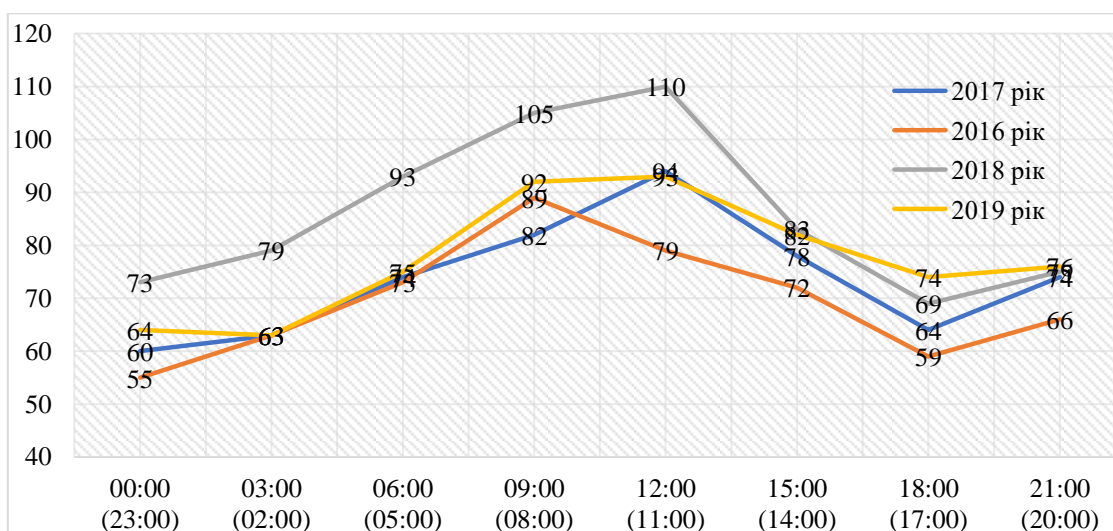

**Рис.3 – Добовий хід низької хмарності за останні п'ять років по ст. Івано-Франківськ**

Так, із наведеного графіка рис. 3 можна побачити, що найчастіше низька хмарність (нижче 600 метрів) на станції Івано-Франківськ формувалася в

ранкові години (з 9 години) та повторюваність зростала приблизно до 12 год., після цього відмічався досить різкий спад. Мінімальна повторюваність спостерігалася в нічні години (з 00 год.).

Розгляд більш детально кожний рік показав, що максимум повторюваності низької хмарності (12 год.) відмічався тільки в 2017 та 2018 роках. У 2019 спостерігалось два однакових максимуми (о 9 та о 12 год.). У 2016 році максимум повторюваності зафіксовано о 9 годині. Мінімуми повторюваності спостерігаються з 18 години і до 03 години. Всі ці результати досить добре узгоджуються з іншими літературними джерелами та досить легко пояснюються. По максимальним та мінімальним повторюваності можна досить точно простежити адвективні зміни температури та вологості повітря як по строках так і по сезонам року і добре показують аномалії в цих полях.

**В результаті виконаної роботи можна зробити наступні висновки:**

- низька хмарність для авіації є безперечно одним із найважливіших параметрів для дослідження, в силу небезпечності здійснення зльоту та посадки в цих умовах;

- аналіз повторюваності низької хмарності на ст. Івано-Франківськ показав, що максимум повторюваності припадає на холодний період, але в деякі роки відмічалися окремі максимуми і в літні місяці (2018...2020 рр.);

- при метеорологічному забезпечення польотів та малих висотах в першу чергу аналізу та оцінці підлягає хмарність нижнього ярусу і пов'язані з нею небезпечні явища погоди. В деякі роки повторюваність висот нижньої межі хмарності нижче 600 метрів була досить значною, тому уточнення прогнозування можливості зниження нижньої межі є досить актуальною і важливою проблемою для авіаційного синоптика і на сьогодні;

- повторюваність низької хмарності по строкам показала, що максимум відмічається після сходу сонця і досягало свого максимуму в денні години. Після 13 години можливість утворення низької хмарності зменшується і з 18 години досягає свого мінімального значення.

**ЗАБРУДНЕННЯ ҐРУНТІВ ВАЖКИМИ МЕТАЛАМИ ВНАСЛІДОК  
ЛІСОВОЇ ПОЖЕЖІ**

**Рибалова Ольга Володимирівна,**

канд. техн. наук, доцент, доцент,

**Бригада Олена Володимирівна,**

канд. техн. наук, доцент, доцент

**Гльїнський Олексій Володимирович,**

канд. біол. наук, доцент, викладач

**Бондаренко Олександр Олексійович,**

викладач

**Михайлова Анастасія Олексіївна**

студентка

Національний університет цивільного захисту України,  
м. Харків, Україна

**Анотація:** В роботі проаналізовано небезпечний вплив лісових пожеж на стан навколишнього природного середовища. Визначено рівень небезпеки забрудненості ґрунтів важкими металами внаслідок лісової пожежі. Дана оцінка забруднення ґрунтів важкими металами внаслідок лісової пожежі. Показано небезпеку збільшення лісових пожеж внаслідок бойових дій. Представлені в статті дослідження впливу лісових пожеж на якісний стан ґрунтів є надзвичайно актуальними і дають змогу прийняти необхідні управлінські рішення щодо впровадження природоохоронних заходів в післявоєнній відбудові країни, що має практичну цінність роботи.

**Ключові слова:** екологічний стан, ґрунти, лісові пожежі, важкі метали, бойові дії, Харківська область, Україна.

Проблема виникнення пожеж і мінімізації їх наслідків є глобальною за своїми масштабами, бо щорічно на Землі виникає близько 7 мільйонів пожеж. В Україні в середньому на рік буває близько 3,5 тис. лісових пожеж, які знищують більше 5 тис. гектарів лісу.



Екологічні наслідки від лісових пожеж полягають в забрудненні атмосферного повітря вуглекислим газом і продуктами піролізу лісових горючих матеріалів та вигорання кисню. У загальній масі антропогенних забруднень повітря найбільшу дозу складають оксиди вуглецю. Екологічне значення втрат вуглецю в процесах горіння і розкладання органіки після пожеж залежить від масштабів пожежі, а також часу, протягом якого рослинність відновлюється після руйнування. Через роки і десятиліття після пожежі відбувається збалансування втрат і надходження вуглецю [1].

З лісовими пожежами в повітря потрапляють частинки сажі, тобто вуглець і продукти неповного згорання деревини, різні органічні речовини, в числі яких багато фенольних сполук, які мають мутагенні і канцерогенні властивості.

Задимлення повітря веде до погіршення мікроклімату землі, збільшенню числа туманних днів, зменшення прозорості атмосфери і зумовленого цим зниження видимості, освітленості та ультрафіолетової радіації.

Лісові пожежі впливають на зменшення радіаційного балансу, посилення надходження тепла в ґрунт, спад турбулентного потоку тепла і викликають посилення конвекції. Оскільки розміри площі вигорілого лісу часто перевершують 100 га, наслідком пожеж може бути локальна зміна клімату.

Теплові та димові викиди великих лісових пожеж змінюють динаміку атмосфери, процеси циркуляції повітряних мас, і тим самим, погодні умови в окремих регіонах. Особливості рельєфу ряду населених місць, розташованих в долинах і міжгірських улоговинах, зумовлюють застійні явища повітряних мас, стійку спрямованість вітрів, тривалі періоди затишшя, що підсилює вплив інтенсивної і тривалої задимленості від лісових пожеж, створюючи серйозні загрози для здоров'я населення.

З поверхневим стоком з лісових масивів після пожежі потрапляє велика кількість забруднюючих речовин в водні об'єкти [2]. Періоди пожежного максимуму і пожежного піку часто співпадають з періодом літньої межени. Це особливо небезпечно для малих річок, бо може стати причиною зменшення їх

стоку і призвести навіть до загибелі [2,3]. Лісові насадження впливають на якісну складову стоку і змінюють температурний режим водних об'єктів. Ліс сприяє переходу поверхневого стоку у внутрішній і підвищенню меженного стоку за рахунок підземного живлення, а також знижує пікові навантаження поверхневого стоку [3].

Лісові пожежі знищують великі площі лісів, що створює небезпеку порушення екологічної стійкості малих річок та підвищує ризик виникнення підтоплення, тому впровадження заходів щодо зменшення цього негативного впливу на формування водних екосистем є надзвичайно актуальною задачею [2,4].

Внаслідок лісових пожеж виникає забруднення ґрунту хімічними речовинами, в тому числі важкими металами, що призводить до деградації екосистем.

Забруднення важкими металами ґрунтів загрожує рослинам, тваринам, поверхневим і підземним водам, а також здоров'ю людини [5,6].

Мікроорганізми відіграють ключову роль в підтримці родючості ґрунту за допомогою органічного розпаду матерії і круговороту поживних речовин. Однак, їх кількість може значно зменшуватися при впливі таких стрес-факторів, як екстремальні температури, рН, солоності і хімічному забрудненні [7].

Життєздатність мікроорганізмів знижується зі збільшенням рівня забруднення важкими металами. Дослідження вчених [8] показали, що забруднення важкими металами ґрунту справило значний вплив на структуру співтовариства мікроорганізмів. Відповідно до їхніх висновків, негативні кореляції спостерігалися між ґрунтовою мікробною біомасою і концентраціями важких металів.

Дослідження [9] вказують на те, що наявність важких металів часто тягне за собою зменшення частоти дихання ґрунтів і спостерігається негативна кореляція між мікробним ґрунтовим диханням і вмістом важких металів.

Визначенню небезпеки впливу лісових пожеж на вміст важких металів в ґрунті присвячена робота [10]. Як показують результати розрахунків, до пожежі

значення інтегрального показника хімічного забруднення ґрунтів (IPCS) відповідає 2 класу (добрий стан), після пожежі – 4 класу (поганий стан).

Природна пожежна небезпека лісових масивів зумовлюється їх віковою та породною структурою. Висока пожежна небезпека діє в лісах, уражених шкідниками і хворобами, що зумовлюється різкими кліматичними змінами останніх років, сприятливими для масового розмноження шкідників і поширенням хвороб, та ослаблених результатами техногенного забруднення й інших негативних явищ для насаджень.

Харківська область відноситься до регіонів з високим рівнем небезпеки виникнення надзвичайних ситуацій (НС).

Після повномасштабного військового вторгнення російської федерації в Україну, мільйони гектарів лісів, природних екосистем, опинились під прямим та опосередкованим впливом бойових дій: ракетних та артилерійських обстрілів, авіаційного бомбардування, обстрілів з стрілецької зброї, руху важкої бойової техніки, створення позицій, мінування території тощо.

Дослідження забруднення ґрунтів важкими металами внаслідок лісової пожежі в хвойному лісі Чугуївського району Харківської області (с. Малинівка) показали, що кратність перевищення валового вмісту металів за міддю складає 3,41 разів, за цинком – 2,87 разів, за марганцем – 2,24 разів (рис. 1).

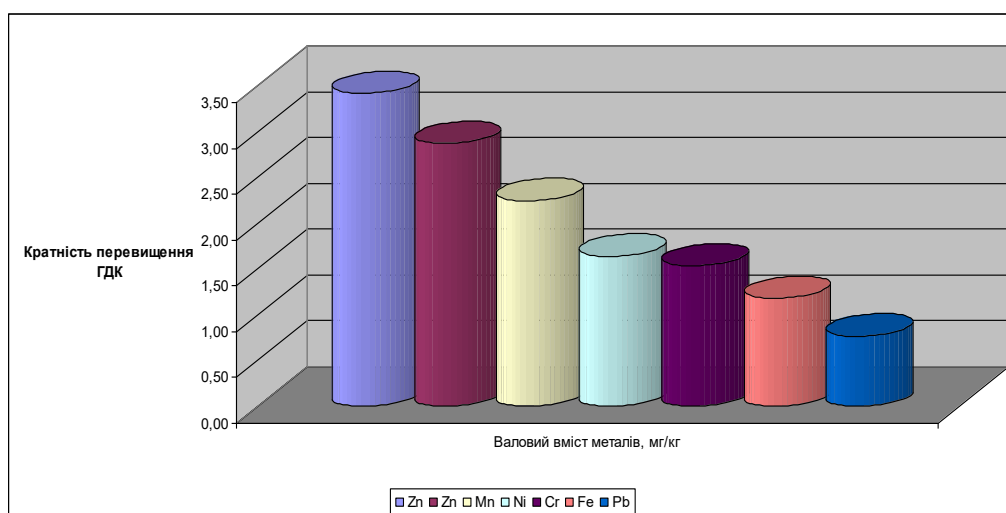

**Рис. 1. Рангування забруднюючих речовин за кратністю перевищення валового вмісту металів у ґрунті внаслідок лісової пожежі в хвойному лісі Чугуївського району Харківської області (с. Малинівка)**

Дослідження забруднення ґрунтів важкими металами внаслідок лісової пожежі в хвойному лісі Чугуївського району Харківської області (с. Малинівка) показали, що кратність перевищення валового вмісту металів за міддю складає 3,41 разів, за цинком – 2,87 разів, за марганцем – 2,24 разів (рис.1).

Найбільші площі лісів, які опинилися в небезпечній зоні через військові дії, розташовані у Чернігівській (423,5 тис. га), Сумській (287,9 тис. га) та Луганській (205,1 тис. га) областях. В Житомирській, Київській, Харківській областях та Чорнобильській зоні відчуження небезпечні зони сягають 126-165 тис. га [11].

Харківська область обстрілюється ракетами щоденно з першого дня війни. За цей час на території лісгоспів Харківщини виникло 90 лісових пожеж на площі 126 га, збитки від яких орієнтовно становлять 3,4 млн. гривень. У небезпеці сьогодні продовжують перебувати три національні природні парки Харківщини - Дворічанський, Гомільшанські ліси та Слобожанський. Відповідно розрахунків Державної екологічної інспекції у Харківській області шкода від засмічення та забруднення ґрунтів Харківщини сягає 82 млрд гривень. Від забруднення повітря внаслідок пожеж - 134 млн гривень, а від пошкодження зелених насаджень - понад 135 тисяч гривень [12].

Необхідно відзначити, що реальний обсяг екологічної шкоди значно більший, адже через тимчасову окупацію, замінування територій, постійні обстріли, не завжди фахівці мають безпосередній доступ до місць російських злочинів.

Недоступність замінованих лісів зумовлює відсутність можливості проведення лісівничих та протипожежних заходів, що спричиняє додаткові загрози здоров'ю лісів, підвищує ризик пожеж та становить загрозу населенню.

## СПИСОК ЛІТЕРАТУРИ

1. Yufei Zou , Yuhang Wang, Yun Qian, Hanqin Tian, Jia Yang , Ernesto Alvarado. Using CESM-RESFire to understand climate–fire–ecosystem interactions and the implications for decadal climate variability (2020) Atmos. Chem. Phys., 20,

2. Рибалова О. В., Коробкіна К. М. Вплив лісових пожеж на стан водних екосистем. 5-й Міжнародний конгрес “Захист навколишнього середовища. Енергоощадність. Збалансоване природокористування”: збірник матеріалів. – Львів: Видавництво Львівської політехніки, 2018. –С. 199
3. Рибалова О. В., Белан С. В. Заходи щодо зменшення впливу лісових пожеж на екологічний стан малих річок. Восточно-Европейский журнал передових технологий. – Харьков, 2011. – № 6/8 (54). – С. 52 – 57
4. Оцінка впливу дифузних джерел забруднення водотоків на екологічний стан басейну р. Оскіл / Рибалова О. В., Коробкіна К. М., Томчук Н.М. // Abstracts of IV International Scientific and Practical Conference Liverpool, United Kingdom 4-6 December 2019, p. 266 – 276
5. Рибалова О. В., Бригада О. В., Сарапіна М. В., Коробкіна К. М. / Забруднення ґрунтів внаслідок лісових пожеж // The 6 th International scientific and practical conference “Perspectives of world science and education” (February 26-28, 2020) CPN Publishing Group, Osaka, Japan. 2020. p. 711-718
6. Nagajyoti P. C., Lee K. D., and Sreekanth T. V. M. (2010). Heavy metals, occurrence and toxicity for plants: a review. *Environ. Chem. Lett.* 8, 199–216
7. Schimel, J., Balsler, T. C., and Wallenstein, M. (2007). Microbial stress-response physiology and its implications for ecosystem function. *Ecology* 88, 1386-1394
8. Wang Y. P., Shi J. Y., Wang H., Lin Q., Chen X. C., and Chen, Y. X. (2007). The influence of soil heavy metals pollution on soil microbial biomass, enzyme activity, and community composition near a copper smelter. *Ecotoxicol. Environ. Saf.* 67, 75–81
9. Nwuche, C. O., and Ugoji, E. O. (2008). Effects of heavy metal pollution on the soil microbial activity. *Int. J. Environ. Sci. Technol.* 5, 409–414
10. Визначення небезпеки впливу лісових пожеж на якісний стан ґрунтів / Рибалова О. В., Бригада О. В., Коробкіна К. М., Крайнюков О. М., Мірошніченко І. М. // Науковий вісник будівництва. – Харків: ХНУБА, ПФ

«Михайлов», 2019. Вип. 2(96). Том 2. С. 413-422

11. Лісоуправління на територіях, забруднених вибухонебезпечними предметами / С. В. Зібцев, О. М. Сошенський, Й. Г. Голдаммер, В. В. Миронюк, О. А. Борсук, В. В. Гуменюк, В. Л. Мешкова, О. В. Василюк, І. Ф. Букша WWF-Україна, 2022. – 148 с

12. Сайт Державної екологічної інспекції у Харківській області:  
<https://www.khark.dei.gov.ua/>

# PEDAGOGICAL SCIENCES

## THE RESEARCH OF ASSOCIATIONS IN LINGUISTICS

**Akhmad Inna**

Ph.D. in Philology,  
Associate Professor of the Department  
of English for Engineering #1

**Chmel Viktoriia**

Lecturer of the Department of English for  
Engineering #1

Introduction. The term “association” (from Latin “association” – “connection”, “binding”, “synthesis”, “connection with something”) is often used in the language of science, e.g. chemistry, astronomy, botany, and psychology, where the “association” is understood as the connection and the image of under certain conditions between two or more mental formations (sensations, motor acts, perceptions, ideas, ideas, etc.). The effect of this connection is the actualization of association that means that the appearance of a member of the association regularly leads to another one. Psychophysiological basis of the association is considered as a conditioned reflex.

The aim of the article is in covering the issue of associations, relative issues and defining their overall significance in linguistics. The topic comprises the most significant aspects of associations and their types. Consequently, due to the aim there are following tasks to fulfil:

- to find out and cover the crucial role of associations;
- to analyze the phenomenon of associational relation between words;
- to consider the features of associations and their peculiarities;
- to view different approaches to semes and semantic relationships between lexis defining temporal and qualitative temporal semantics;
- to study the nature of the temporal and qualitative-temporal lexis.

We will focus on the associations that are the subject of the study whereas the object of the research is the temporal and qualitative temporal groups of lexis.

Introduction to association as an object of scientific research. It is well known that every word in the language does not exist in itself, but as a part of the lexical system. Within this system, the elements are connected to certain relations, forming various kinds of paradigm. Systematic study of the vocabulary, the description of lexical paradigms has been presented by Z. E. Alexandrova, Y. D. Apresian, R. A. Budagova, L. M. Vasiliev, V. A. Zvyagintsev, Y. N. Karaulova, S. D. Katznelson, A. M. Kuznetsov, L. V. Malachowski, L. A. Novikov, M. M. Pokrovsky, A. I. Smirnitsky, J. P. Sokolov, A. A. Ufimtseva, D. N. Shmelev and others. The sphere of associations was even investigated by Aristotle and Plato, however purposeful process of associating only began to be explored in the 18th century by J. Locke. In linguistics, the first scientists to draw attention to the words of associative links were Sh. Bally, Ferdinand de Saussure, and the Ukrainian linguist A. A. Potebnya. Ferdinand de Saussure distinguished two types of relations between units of language, such as syntagmatic and associative ones. That is, according to what the researcher said, the basis of paradigmatic relations where lexemes are those or other associations (contiguity, similarity, contrast, etc.).

In the second half of the twentieth century, scientists finally came to the conclusion that the associatively related words may be connected also semantically. Moreover, the presence of common elements in the “image” of words is one of the factors determining the occurrence of associations. Even Ferdinand de Saussure noted that “the association can bring together the words associated with each other only by their shared sense”.

Association as a linguistic and cognitive phenomenon. The study of associations as a phenomenon of human perception of the world has a long history. According to A.A. Zalewski, “the idea of the association is almost as eternal as the problem of thinking”. The ancestor of associative theory is Aristotle, who developed the main types of associations: the similarity, contrastivity, contiguity in space and time. Later the problem of association moved to the periphery of scientific inquiry,



and then again became the object of systematic research (mainly in psychology).

Generally, the description of language is based on the theory of the semantic structure of the word. In most cases, one paradigm joins together the words containing in their structure general archy- or hypersemes. For example, the integrated archeseme like “movement” combines such verbs as “walk”, “run”, “fly”, “swim”, “trot”, “trudge”, “stand” in the appropriate synonymous and antonymous paradigm. Hypersema “clothing” is integral to the next thematic row: “coats, dresses, pants, sweater, and blouse”. Paronyms are semantically related to each other through these nuclear things, explicated in the root morphemes (“water” in the words “water, watery”).

The other researcher, Sh. Bally, noted that “language system is taken for the form of an extensive network of permanent mnemonic associations that are very similar to each other of all speaking subjects-associations that apply to all parts of the language syntax, style, vocabulary and word formation that are the main forms of pronunciation”. In Ukrainian linguistics one of the first researchers who paid attention to the study of a number of words combined in a variety of systems based on associative and psychological bonds was A. A. Potebnya. He believed that “...different perceptions under certain conditions are connected to one another, so that one that we remembered, brings to mind the other”.

Conclusions. According to the mentioned above facts, we come to the conclusion that many semantic processes can be explained by the laws of the association and that the psychological and psycholinguistic methods significantly complement the image of the study. The study focuses on the actual semantics of linguistic methods and the ways of their division into groups.

#### **REFERENCES:**

1. Слива Т. В. Ассоциативно-семантическая группа как форма парадигматической организации лексики (на материале названий сезонов в русском языке) / Т. В. Слива. – К., 2011. – 272 с.

**FORMATION OF SOFT SKILLS AT THE STAGES OF PROFESSIONAL  
FORMATION OF PERSONALITY**

**Tselikova Alina**

Candidate of Technical Sciences,  
Associate Professor of the Department  
of Mechanical Engineering  
Odessa State Academy of Civil  
Engineering and Architecture  
Odessa, Ukraine

**Annotation:** The authors identified the basic concepts and approaches to periodization. It is established that differentiation and periodization of creative personality formation are carried out in three main interdependent areas, such as stages of professional personality formation, age periods and stages of personality formation and creative personality formation stages. All stages of professional development of the individual and emerging problems in the educational process that require appropriate creatively oriented psychological and pedagogical actions are considered in detail.

Having considered in detail the stage of professional development of the individual, the authors found that it is at the stage of professional training is the acquisition and development of soft skills. It is at this stage that teachers of higher education institutions need to pay special attention to the formation of the same necessary flexible skills. The task of modern teachers is not only to help students master the necessary professional program, but also to encourage the development of certain competencies that will help them be competitive in today's labor market.

**Key words:** soft skills, periodization of education, creative education, personal development of the applicant, stages of professional development of an individual.

The changes taking place in the education system at the current stage are due to the establishment of new educational guidelines and requirements for professional

activity. This transformation puts all disciplines studied at the university at the service of not only professional, but also personal development of the student [1. p. 4]. Social and not cognitive intelligence, social skills and abilities (soft skills), and not only subject knowledge are assessed by specialists as a decisive factor in the success of an individual, successful employment and career growth, which is also reflected in educational standards. That is why one of the urgent problems of modern education is the creation of periodization of the formation of a creative personality. Despite the fact that the study of this problem has a long history, it has remained unexamined until now, that is, there is still no generally recognized differentiation of the periods of the formation of a creative personality in domestic and foreign pedagogy and psychology. Science has proven that one should distinguish between the periodization of a person's life and the periodization of the formation of his personality. The differentiation and periodization of the formation of a creative personality presented below are carried out in three main interdependent directions: 1) stages of professional formation of the personality; 2) age periods and stages of personality formation; 3) stages of formation of a creative personality.

The need to take into account the development of soft skills in the process of acquiring subject knowledge and professional competences is indicated by the results of significant research conducted in various countries of the world. Thus, in the course of a study conducted by Harvard University together with the Carnegie Foundation and the Stanford Research Institute, it was established that success in the professional field depends 75–85% on the level of soft skills and only 15–25% on professional subject competencies [2. p. 457]. This is confirmed by the data obtained by L. G. Sisson [3. p. 133].

That is why teachers of higher educational institutions should pay special attention to the stage of professional formation of an individual, in order to give students not only professional skills, but also creative ones, which are in great demand in the modern labor market. At different stages of the professional formation of an individual, various problematic educational situations arise that require appropriate creatively directed psychological and pedagogical actions.

The first stage of personality formation is the stage of pre-professional activity. At this stage, the formation of professional intentions takes place. The problematic educational situation consists in the organization of creatively oriented education of schoolchildren, which would ensure a competent choice of a profession and its acquisition in the relevant professional and educational field.

At the stage of professional training, problems arise in the development of motivation, professional self-determination and the formation of readiness for future professional and creative activities. The central problem at this stage is the formation of a system of socially and professionally oriented knowledge, abilities and skills, as well as the development of professionally important creative qualities and creative abilities in students [4. p. 137]. It is to this stage that more attention should be paid, because it is during this period that the soft skills of the applicants are formed.

At the stage of the beginning of professional activity, creatively determined problems are ensuring the success of professional adaptation, forming the initial experience of professional and creative activity. Acquiring experience in independent implementation of creative processes that provide access to the required levels of solutions to professional creative tasks, mastery, self-actualization and competitiveness.

At the stage of mature professional activity, that is, its highly qualified implementation, professional competence and qualification are of great importance. Modern social and professional technologies are dynamic and changeable, a specialist must constantly support and confirm his professionalism and competitiveness. Hence the need for continuous professional creative education. At the same time, we are talking about education, and not only about improving qualifications within the framework of the profession already mastered and the experience gained. At this stage, there is a synthesis of professional and creative skills and qualities into complex structural transformations that ensure the productive performance of professional and creative activities. But today the means and technologies of work are changing relatively quickly, and the forced change of specialty, and sometimes the change of profession, are becoming quite normal phenomena. Under these conditions,

previously developed professional experience can restrain further professional growth of a specialist. Then to compensate for "innovative costs" he is helped by general creative skills and qualities that are invariant in relation to variable professional ones.

It is quite obvious that the stages of reaching the pinnacle of professional skill, which requires above-standard work performance, high levels of professionalism and competitiveness, can be effectively carried out only with self-actualization of professional and creative potential. Possible help in this process can be provided by appropriate organizational forms of continuous creative education. And finally, at the stage of post-professional activity (that is, after the termination of professional activity), creative technologies of continuous education and preservation of the creative nature of activity can help in overcoming the destruction of this age period.

The analysis of all stages of the professional formation of an individual shows that it is at the stage of professional training that the maximum attention should be paid to the development of soft skills among students. That is why, for the teachers of the Odesa State Academy of Construction and Architecture, the design of a creatively grounded content of professional training, personally oriented technologies for its implementation and monitoring of the professional formation of the creative personality of the acquirer are of particular importance. The changes taking place in the education system at the current stage are due to the establishment of new educational guidelines and requirements for professional activity. This transformation puts all disciplines studied at the university at the service of not only professional, but also personal development of the student [1. p. 8].

R. Gaines, M. Mohammed justify the equal importance for graduates of both subject knowledge itself and the ability to apply it, which, in fact, is a set of soft skills. The researchers note that the experience of organizing separate training courses for the formation of soft skills, outside the subject context, was not very successful and they say that their development is a more effective way. in the process of studying professional disciplines [5. p. 279]. Educational institutions in different countries solve the task of forming soft skills with the help of educational disciplines in different ways, but many scientists talk about the need to change educational

programs in order to focus on soft skills [5. p. 279]. When considering the potential of various disciplines for the formation of soft skills, researchers most often name the same skills that require development, namely critical thinking, communication, and the ability to work together.

"Flexible" skills can be a certain set of skills approved by the educational institution, which is fixed by the curriculum, or the development of certain competencies that can be "fixed" for specific subject disciplines. In a number of educational institutions, attempts are made to base the educational program on the principle of group work.

The works of scientists confirm the opinion of employers regarding the need to possess soft skills for both technical specialists [6. p. 1556; 8. p. 2065; 7. p. 214] and representatives of creative specialties [9. p. 47]. But still, the problem of forming flexible skills among students of non-humanities and non-philological specialties is particularly relevant. There are authors who insist that 20% of the disciplines of the curriculum of "technical" areas should be devoted not to specialized disciplines, but to language learning, development of communication skills, self-management skills, projects; personal development, etc. At the same time, T. Chamorro-Premuzic, A. Arteche, A. J. Bremner and others, after analyzing the results of three university studies, found out that soft skills are more developed in humanities students than in those studying social and natural sciences. A direct relationship between the level of soft skills formation and educational achievements has been established [10. p. 225].

According to research results, there is a frequent discrepancy between those skills that are purposefully formed at the university and those that are actually in demand in practice [11. p. 694]. Some researchers attribute the high unemployment rate among recent college graduates primarily to their lack of communication skills.

In recent years, higher education institutions increasingly involve employers in activities related to the organization of the educational process and student training, with the aim of adjusting educational programs of higher education institutions taking into account the opinion of employers about graduates who have already been employed in their companies. The reason is that employers are increasingly talking

about the level of training of graduates, noting the unwillingness of even young employees who know their subject to solve practical professional tasks [12. p. 198]. Despite all the diversity of approaches and described situations, scientists from different countries are united in the fact that all employers attribute communication skills and the ability to cooperate to the main mandatory competencies, considering them more important than purely professional ones.

#### REFERENCES:

1. Калимуллин А. М., Габдулхаков В. Ф. О стратегических ориентирах развития педагогического образования в России в контексте глобальных перемен. *Образование и саморазвитие*. 2015. № 4 (46). С. 3–9.
2. Robles M. M. Executive Perceptions of the Top 10 soft skills needed in today's workplace. *Business Communication Quarterly*. 2012. No 75 (4). P. 453–465.
3. Sisson L. G., Adams A. R. Essential hospitality management competencies: The importance of soft skills. *Journal of Hospitality and Tourism Education*. 2013. No 25 (3). P. 131–145.
4. Муравйова І. О., Целікова А. С. Креативна педагогіка як інноваційна галузь розвитку креативності учня. *Педагогіка формування творчої особистості у вищій і загальноосвітній школах*. Запоріжжя, 2020. № 70, Т.3. С. 135–139.
5. Callier V., Singiser R. H., Vanderford N. Connecting undergraduate science education with the needs of today's graduates. *F1000 Research*. 2014. No 3. P. 279.
6. Mardis M. A., Ma J., Jones F. R., Ambavarapu C. R., Kelleher H. M., Spears L. I., McClure C. R. Assessing alignment between information technology educational opportunities, professional requirements, and industry demands. *Education and Information Technologies*. 2018. No 23 (4). P. 1547–1584.
7. Brooks N. G., Greer T. H., Morris S. A. Information systems security job advertisement analysis: Skills review and implications for information systems curriculum. *Journal of Education for Business*. 2018. Vol 93 (5). P. 213–221.

8. Fernández-Sanz L., Villalba M. T., Medina J. A., Misra S. A study on the key soft skills for successful participation of students in multinational engineering education. *International Journal of Engineering Education*. 2017. No 33(6). P. 2061-2070.
9. Gale A. J., Duffey M. A., Park-Gates Sh., Peek P. F. Soft Skills versus hard skills: practitioners' perspectives on interior design interns. *Journal of Interior Design*. 2017. No 42(4). P. 45–63.
10. Chamorro-Premuzic T., Arteché A., Bremner A. J., Greven C., Furnham A. Soft skills in higher education: importance and improvement ratings as a function of individual differences and academic performance. *Educational Psychology*. 2010. No 30 (2). P. 221–241.
11. Gruzdev M. V., Kuznetsova I. V., Tarkhanova I. Y., Kazakova E. I. University graduates' soft skills: the employers' opinion. *European Journal of Contemporary Education*. 2018. No 7 (4). P. 690–698.
12. Цаликова И. К., Пахотина С. В. Научные исследования по вопросам формирования soft skills (обзор данных в международных базах Scopus, Web of Science). *Образование и наука*. 2019. №8, Т. 21. С. 187–207.



УДК 37.018.4

## ОСОБЛИВОСТІ ВИКЛАДАННЯ КЛІНІЧНИХ ДИСЦИПЛІН В ПЕРІОД ДИСТАНЦІЙНОГО НАВЧАННЯ В ВИЩИХ НАВЧАЛЬНИХ ЗАКЛАДАХ МЕДИЧНОГО СПРЯМУВАННЯ

Алієв Руфат Бахтіяр огли,  
Шаповалова Анна Сергіївна  
Донецький національний  
медичний університет

**Вступ.** В останні роки у зв'язку з пандемією COVID-19 у всьому світі у всіх вищих медичних навчальних закладах України виникає необхідність модернізації викладання з метою покращення медичної освіти та зацікавлення студентів щодо вивчення клінічних дисциплін. За складних епідемічних умов універсальним рішенням проблеми організації освітнього процесу стали дистанційні форми навчання, основним принципом яких є інтерактивна взаємодія між суб'єктами освітніх послуг [1, 18-22].

**Мета роботи.** Аналіз особливостей використання дистанційних методів навчання при викладанні клінічних дисциплін в вищих медичних навчальних закладах.

**Матеріали та методи.** У дослідженні використано аналітичний та бібліосемантичний методи. Під час проведення наукового пошуку було проведено огляд та проаналізовано 12 джерел літератури.

**Результати та обговорення.** Упровадження дистанційної форми навчання при підготовці майбутніх лікарів на клінічних кафедрах має як переваги так і недоліки. Серед переваг дистанційної форми навчання слід відзначити розширення спектру залучених засобів щодо отримання теоретичних знань та можливість забезпечити свободу вибору дій, індивідуальний підхід викладення та засвоєння навчального матеріалу залежно від особливостей попередньої підготовки, досвіду та здібностей студентів. Дистанційна освіта допомагає студентам у розвитку таких якостей, як

самостійність, мобільність і відповідальність, розвиває навички самоосвіти, що дуже високо цінується на ринку праці [2, 216-222]. До недоліків можна віднести проблеми пов'язані з технічним забезпеченням навчального процесу, неможливість відпрацювання практичних навичок біля ліжка хворого та збільшення тривалості робочого часу викладача через листування зі студентами. Як свідчить досвід, існує доцільність та необхідність безпосереднього контакту викладача і студента, що забезпечить, перш за все, допомогу студенту в засвоєнні базових знань та допоможе активізувати і мотивувати творчу роботу, а набуті студентами теоретичні знання пов'язати з практичною діяльністю.

**Висновки.** У цілому, технології дистанційного навчання як комплекс сучасних освітніх технологій у системі вищої медичної освіти має постійно вдосконалюватися, зокрема шляхом використання сучасних освітніх платформ, якісного методичного наповнення веб-ресурсів, запровадження системи контролю якості дистанційного навчання, аби відповідати викликам часу.

## ЛІТЕРАТУРА

1. Kliegman M., Nelson textbook of pediatrics. 20-th edition. Elsevier, 2016. – P. 18-21.
2. Реалізація новітніх інформаційно-освітніх технологій в медичній галузі / С. І. Сорокіна, О. А. Шапошник, Т. І. Шевченко [та ін.] // Нові інформаційні технології в освіті для всіх: зб. праць X Міжнар. конф. – Полтава, 2015. – Ч. 2. – С. 216–222.

# ОРГАНІЗАЦІЯ ТА ЗАБЕЗПЕЧЕННЯ ПСИХОЛОГО-ПЕДАГОГІЧНОГО СУПРОВОДУ ДІТЕЙ З АУТИЗМОМ В ЗАГАЛЬНООСВІТНІХ ЗАКЛАДАХ УКРАЇНИ

**Дзюба Олексій Олександрович,  
Павлова Анастасія Олегівна**  
асистенти кафедри педіатрії,  
неонатології та дитячих інфекцій  
Донецький національний медичний університет  
м. Кропивницький, Україна

**Анотація.** У статті розкриті особливості технології комплексного психолого-педагогічного супроводу дітей з розладами аутичного спектра в умовах загальноосвітнього закладу, розглянуті проблеми впровадження інклюзивного навчання дітей з аутизмом в закладах освіти України.

**Ключові слова:** інклюзивна освіта, розлади аутичного спектра, інклюзія, інтеграція, психолого-педагогічний супровід.

За офіційними даними Всесвітньої організації охорони здоров'я, станом на 2021 рік у світі кожна одна дитина з 44 має розлад аутичного спектра. ВООЗ наголошує, що ця цифра є середньостатистичною і в деяких добре контрольованих дослідженнях фактичні цифри значно вищі.

На жаль, в Україні відсутня достовірна статистика щодо показників аутичних розладів у дітей, тому важко сказати, скільки насправді людей з аутизмом проживає в Україні. За даними МОЗ на території України офіційно зареєстровано понад сім з половиною тисяч таких дітей. Представники громадських організацій, які досліджують це питання, стверджують, що насправді таких дітей значно більше. Кожного року кількість дітей із діагнозом аутизм в Україні зростає на 30%, повідомляє Центр громадського здоров'я МОЗ.

Оскільки в Україні донедавна дітей з аутизмом не виділяли як окрему

категорію, на сьогоднішній день немає гарантованої системи допомоги для них, при цьому спостерігається певна розгубленість і безсилля як батьків, так і спеціалістів відносно вибору засобів обстеження, навчання і корекційно-розвивальної роботи з ними. Тому гостро постає питання впровадження організаційно-освітньої системи, здатної чітко направляти професійні зусилля й творчий потенціал психолого-педагогічного товариства. І на всьому шляху підготовки дітей з аутизмом до введення в освітній простір має здійснюватися продуманий і цілеспрямований психолого-педагогічний супровід у форматі командної роботи [1].

В Україні є проблеми узгодження методики обліку дітей з особливими освітніми потребами, так як організація таких дітей підпорядкована різним соціальним відділам, зокрема Міністерству охорони здоров'я, Міністерству соціальної політики, Міністерству освіти і науки. Насправді, перший із цих соціальних інститутів фіксує кількість дітей з різними групами захворювань, другий – кількість дітей-інвалідів, які претендують на грошову допомогу з боку держави, третій — власне кількість дітей з особливими освітніми потребами, які навчаються в загальноосвітніх або спеціалізованих школах. Справжня статистика щодо кількості дітей з особливими освітніми потребами, які мають різного роду розлади у функціонуванні організму, може бути кілька разів вище офіційних даних дитячої інвалідності. Таким чином, відсутність міжвідомчої взаємодії через методологічну неузгодженість реєстрації дітей з особливими освітніми потребами є однією з проблем впровадження інклюзивної освіти.

Згідно з визначенням, наведеним у посібнику з психіатрії, аутизм позначається як занурення у світ особистих переживань з ослабленим або втраченим контактом та інтересом до реальності, відсутністю бажання спілкуватися та поганим емоційним проявом (Снежневський, 1985). За даними Американської асоціації аутистів, аутизм — це розлад нейронного розвитку, що характеризується порушенням соціальної взаємодії. Анна Фрейд трактує аутизм як психологічний розлад, крайнє психологічне відчуження, що призводить до втрати або різкого ослаблення контакту з оточенням і занурення у світ

особистих переживань. Термін аутизм також використовується в неклінічному значенні для позначення індивідуальних особливостей людини, яка більше зосереджена на власних внутрішніх відчуттях і чиї думки більше залежать від афективних тенденцій.

Незалежно від ступеня важкості розладу аутичного спектра найхарактернішою ознакою дітей з аутизмом є порушення соціальної комунікації з оточуючими : відсутність зацікавленості до інших людей, уникнення їхнього погляду, присутності поряд, нездатність до вербального та невербального спілкування. Друга характерна риса цієї категорії дітей - вибірковість сприйняття навколишнього світу, що позначається на їхніх реакціях на зовнішню інформацію: так, є стимули, що привертають їхню увагу, а є такі, яких вони намагаються уникати, аж до повного неприйняття [2].

Реалізація ідеї навчання аутичних дітей разом з однолітками потребує розуміння суті понять «інтеграція» та «інклюзія». Однією з принципових відмінностей між цими поняттями є те, що при інтеграції дитина повинна адаптуватися до освітнього середовища, а при інклюзії дане середовище пристосовується до потреб та інтересів дитини [4].

Інклюзивна школа є найефективнішим засобом навчання і виховання дітей, який гарантує солідарність між дітьми з особливими освітніми потребами та їх здоровими однолітками. Колективне навчання має задовольнити не тільки освітні, а й соціальні потреби будь-якої дитини на основі створення спеціальних психолого-педагогічних умов, які забезпечують гуманізацію стосунків між дітьми та благополуччя перебування їх у освітньому просторі.

#### **Переваги інклюзивного навчання для дітей з аутизмом:**

- завдяки цілеспрямованому спілкуванню з ровесниками поліпшується когнітивний, моторний, мовний, соціальний та емоційний розвиток дітей;
- однолітки відіграють роль прикладу для наслідування для дітей з особливими освітніми потребами;
- опанування нових навичок та вмінь відбувається функціонально;
- навчання проводиться з орієнтацією на сильні якості, здібності та

інтереси дітей;

- у дітей є можливості для налагодження дружніх відносин зі здоровими однолітками й активної участі у суспільному житті.

**Для педагогів:**

- краще розуміння індивідуальних потреб та особливостей учнів.
- Оволодіння різними педагогічними методиками для ефективної роботи.

Незважаючи на те, що спеціальна освіта в Україні є досить розгалуженою та розвиненою, сама освіта та соціально-психологічний розвиток залишаються майже недоступними для дітей-аутистів. Аналіз впровадження інтегрованої та інклюзивної освіти в освітню систему України показав, що в більшості регіонів у дошкільному та шкільному закладах проводиться «спонтанна інклюзія».

**Недоліки інклюзивного навчання:**

– відсутність психологічної та професійної кваліфікації у педагогів для роботи з дітьми з особливими порушеннями фізичного та психічного розвитку.

– недосконалість законодавчої бази у галузі освіти, що призводить до браку фінансування системи інклюзивного навчання.

– недостатнє матеріально-технічне та кадрове забезпечення загальноосвітніх навчальних закладів (відсутність спеціального допоміжного навчального обладнання, спеціально розроблених навчальних методик та програм інклюзивного навчання, недостатня кількість підготовлених фахівців для роботи з дітьми з розладами аутичного спектра).

– нетерпиме ставлення здорових однолітків, їх батьків та оточуючих до дітей з особливими вадами фізичного та психічного розвитку.

Метою інклюзивного навчання є покращання навчального середовища, де гарантується забезпечення потреб учнів і повага до їх здібностей та права бути успішними. У різних країнах світу інклюзивна форма навчання дітей з особливими освітніми потребами існує понад 30 років і стала вже світовою тенденцією. Для України інклюзивна освіта – педагогічна інновація, що знаходиться на стадії ознайомлення, а тому зустрічає немало труднощів. Таким чином, серед актуальних проблем запровадження технології інклюзивної освіти

можна назвати такі: підготовка учнівського колективу, позитивне ставлення самого вчителя до дитини, товариські відносини з батьками, командний підхід.

Результати досліджень багатьох вчених показують, що розумовий, емоційний та соціальний розвиток дітей з аутизмом прямо залежить від позитивного ставлення до них, їх розуміння і прийняття педагогами, батьками і здоровими дітьми. Благополучне соціальне середовище є однією із умов вирішення проблем інклюзивної освіти. Тому формування такого середовища - одне із завдань психолого-педагогічного супроводу дітей, що потребують корекції психофізичного розвитку. Педагоги мають передусім забезпечити позитивне ставлення та співчуття здорових вихованців до дітей з психофізичними розладами. [7].

Інклюзивна форма освіти базується на принципах спеціальної дидактики, та здійснюється педагогом або психологом, який окрім здійснення корекційної, прогностичної, інформаційної, консультативної роботи виконує в моделі роботи з дитиною супровідну функцію. Відповідно до Державної програми «Інклюзивна освіта», ця робота проводиться в нашій країні за підтримки Всеукраїнського фонду «крок за кроком». Мета програми — розробка ефективної інклюзивної моделі, яка б забезпечила успішне навчання дітей з особливими освітніми потребами в умовах загальноосвітньої школи за належного супроводу кваліфікованих спеціалістів і батьків самих дітей [8].

Учасниками групи супроводу являються: координатор освітнього процесу, вчителі, психолог, логопед, батьки дитини. Наявний на сьогоднішній день практичний досвід навчання дітей з аутизмом показує, що для цих дітей повинні бути розроблені та впроваджені не лише різноманітні моделі навчання, що дозволяють максимально реалізувати право на отримання якісної освіти та розкривають потенціал цих дітей, але й цілісна система психолого-педагогічного супроводу [9].

Можна зробити висновок, що, звичайно, ставлення до дітей з обмеженими можливостями в Україні змінюється на краще. Проте соціальна відстань між здоровими дітьми та дітьми з аутичними розладами все ще досить

помітна сьогодні. Перші кроки, які необхідно зробити для вирішення існуючої проблеми повинні бути спрямовані на: регулювання взаємодії державних інституцій щодо збору та узагальнення даних про кількість дітей з обмеженими можливостями та їхніх потреб, створення ефективної системи для своєчасного виявлення відхилення в розвитку дитини, розвиток ефективного контролю механізмів зменшення лікарських помилок, навчання вчителів, їх помічників, батьків працювати з особливими дітьми в умовах інклюзивного навчання. Важливою у цьому плані є організація інформаційно-просвітницької роботи в засобах масової інформації, спрямовані на формування громадської думки з націленими на руйнування звичних стереотипів про людей з обмеженими можливостями.

### СПИСОК ЛІТЕРАТУРИ

1. Лебединская К. С., Никольская О. С. Необходимы общие усилия // Дети с нарушениями общения: ранний детский аутизм. – М.: Просвещение, 1989.
2. Никольская О. С. Дети и подростки с аутизмом. Психологическое сопровождение. Серия «Особый ребенок». М.: Теревинф, 2005. 220 с.
3. Синьов В. М. Мультидисциплінарний (медикопсихолого-педагогічний) характер діагностики і корекції розвитку особистості при порушеннях процесу соціалізації // Психологопедагогічні засади розвитку особистості в освітньому просторі: матеріали методологічного семінару АПН України 19 березня 2008 р. – К., 2008. – С. 527-532.
4. Шульженко Д.І. Освітньо-психологічна інтеграція (інклюзія) дітей із аутизмом : монографія / Д.І. Шульженко. – Київ : НПУ імені М. П. Драгоманова, вид-во Хортицької національної академії, 2017. – 444 с.
5. Обучение детей с расстройствами аутистического спектра. Методические рекомендации для педагогов и специалистов сопровождения основной школы / Отв. ред. С. В. Алехина // Под общ. ред. Н. Я. Семаго. — М.: МГППУ, 2012. – 80 с.



6. Скрипник Т. В. Системно-феноменологічний підхід до діагностики та корекції розвитку дітей з аутизмом : дис...д-ра психол.наук : 19.00.08 / Скрипник Тетяна Вікторівна ; Ін-т спец. педагогіки НАПН України. – К., 2010. 385 арк.

7. Никольская О. С. Трудности школьной адаптации детей с аутизмом // Особый ребенок: исследования и опыт помощи. - М.: Центр лечебной педагогики; Теревинф, 1998. - Вып.1.

8. Основи інклюзивної освіти. Навчально-методичний посібник / за заг. ред. Колупаєвої А. А. – К: А.С.К., 2012. – 308 с.

9. Скрипник Т.В. Умови реалізації особливих освітніх потреб дітей з аутизмом // Український психолого-педагогічний науковий збірник. – Львів. – 2014. – № 1 (01). – С. 110-114.

## ШЛЯХИ ТА ЗАСОБИ ПІДВИЩЕННЯ ЕФЕКТИВНОСТІ УРОКУ З ІНОЗЕМНОЇ МОВИ

Дрожжина Ельвіра Ігорівна  
спеціаліст  
КЗ «ДФКС»ДОР»  
м. Дніпро, Україна

У статті розглядаються шляхи та засоби підвищення ефективності уроку з іноземної мови, визначено особливості їх використання; підбрано методичний інструментарій дослідження; експериментально перевірено ефективність обраних методик.

**Ключові слова:** шляхи та методи навчання, технології сучасної освіти, інформаційно-комунікаційні технології, комунікація, LEGO-конструктор, сайт, Інтернет.

Стрімке входження України у світове співтовариство, економічна і соціокультурна ситуація в країні та необхідність реформування середньої освіти забезпечили величезний попит на знання іноземних мов. Тому школа повинна виконувати соціальний заказ, підготувати кожного випускника середньої школи до самостійного дорослого життя, яке вимагає творчого ставлення до праці, високої комунікативності та знання іноземних мов, зокрема, найперше саме англійської як мови міжнародного спілкування.

Наразі існують різноманітні шляхи, які потрібно вдало поєднувати з традиційними засобами, такими, як підручники, а також варто пам'ятати й про саму методику викладання англійської мови, яка цілком залежить від умінь та навичок вчителя.

Так, для дітей молодшого шкільного віку важливим елементом під час вивчення іноземної мови є дидактична гра, оскільки, коли дитина грає, вона не лише не втрапить інтересу до англійської мови, а навпаки, зміцнить його;

створення позитивних емоційних ситуацій; роботу в парах; проблемне навчання. «Навчити дитину за максимально короткий проміжок часу запам'ятати та застосувати у своїй діяльності великий обсяг інформації – це основна мета навчання в початковій школі», – зазначає І. М. Мойсеєнко [1].

Важливим шляхом під час вивчення іноземної мови у середній школі є інтерактивна діяльність та співпраця. Така форма роботи часто використовується, коли необхідно обговорити питання та дійти певного висновку.

Дослідниця І. М. Мойсеєнко стверджує: «Які б інновації не вводилися, тільки на уроці, як і багато років назад, зустрічаються учасники освітнього процесу: вчитель і учень. Що б не стверджували про комп'ютеризацію і дистанційну освіту, вчитель завжди буде капітаном в цьому плаванні» [1].

Покращенню вивчення іноземної мови також сприяє робота над дослідницькими проектами, які в свою чергу розвивають критичне мислення, ініціативність, вміння працювати в команді та творчість під час виконання завдань, що робить дитину інноватором, здатним змінювати навколишній світ.

Також використання ресурсів мережі Інтернет займає наразі значне місце в сфері навчання. Не секрет, що школярі багато часу проводять у всесвітній мережі, тому одним із завдань учителя – зробити його (Інтернет) ефективним інструментом у процесі навчання та розвивати інформаційно-цифрову компетентність учнів.

Успішність процесу навчання, ефективність використання в ньому методів навчання залежать і від засобів навчання.

Засоби навчання іноземної мови мають важливе значення, оскільки забезпечують повноцінну та ефективну організацію навчальної роботи учнів на уроці з метою оволодіння іншомовною діяльністю; дають можливість описати об'єкт вивчення або одержати його заміник (модель), виділити предмет вивчення та надати його для засвоєння.

Свого часу дослідник І. Подласий дав таке визначення: «Засоби навчання – це матеріальний або ідеальний об'єкт, який «вміщений» між учителем та

учнем і використаний для засвоєння досвіду пізнавальної та практичної діяльності» [4, с. 448].

У свою чергу науковець Ю. Бабанський відзначає: «Засобом навчання виступає все те, що є, по-перше, джерелом навчальної інформації, по-друге, засобом-інструментом, що допомагає учням засвоїти навчальний матеріал, а також інтенсифікувати працю учня та учителя» [3, с. 332].

**У методиці прийнято виділяти такі засоби мовленнєвого розвитку дітей:**

- a) навчання мови та мовлення на заняттях;
- b) організація спілкування дітей у різних видах діяльності (ігровій, побутовій, трудовій);
- c) використання технічних засобів навчання;
- d) художня література;
- e) мова педагога.

У класифікації польського дидакта В. Оконя [2] засоби навчання розташовані відповідно до наростання можливості замінювати дії учителя й автоматизувати дії учня.

#### I. Прості засоби:

- 1. словесні: підручники, навчальні посібники тощо;
- 2. візуальні засоби: реальні предмети, моделі, картини тощо.

#### II. Складні засоби:

- 1. механічні візуальні пристрої: діаскоп, мікроскоп тощо;
- 2. аудіальні засоби: програвач, магнітофон, радіо;
- 3. аудіовізуальні: звуковий фільм, телебачення, відео;
- 4. засоби, які автоматизують процес навчання: лінгвістичні кабінети, комп'ютери, інформаційні системи, телекомунікаційні мережі.

Варто відзначити, що наразі в науці немає загальноприйнятої класифікації дидактичних засобів.

Таким чином, можемо наголосити, що завдання курсу іноземної мови широкі та багатогранні, оскільки, по-перше, учні повинні ознайомитися з

мовою як об'єктивною реальністю, усвідомити її роль у суспільному житті, засвоїти лінгвістичні поняття, зрозуміти структуру мови на всіх рівнях її будови тощо.

По-друге, необхідно повсякчас розв'язувати практичні питання, що полягають у дотриманні законів та норм літератури, у збагаченні словникового запасу учнів, у розвитку їх мислення, виробленні навичок правильно, виразно, образно висловлювати думки та почуття.

Під час моєї практичної діяльності було з'ясовано, що для дітей молодшої школи підготовка сучасного уроку англійської мови вимагає від учителя багато часу та творчих сил, адже потрібно створити позитивну мотивацію.

Так, у першому класі найефективнішим засобом проведення уроків з іноземної мови – використання LEGO-конструктора, за допомогою якого можна вводити новий матеріал, повторювати та закріплювати пройдений. Він позитивно позначається на якості навчання, оскільки сприяє постановці та автоматизації звуків у ході гри; згуртованості дитячого колективу; розвитку лексико-граматичних засобів мовлення у межах певних тем.

Постійне промовляння всіх дій при роботі з конструктором, підрахунок використаних деталей і вимова назв об'єктів та персонажів, залучених у процесі гри англійською мовою, значно сприяє оволодінню іноземною мовою.

У середніх класах часто використовують інтерактивні технології, що забезпечують комунікативну діяльність, внутрішню мотивацію навчання, що сприяє його ефективності. Завдяки ефекту новизни та оригінальності інтерактивних методів у дітей зростає цікавість до процесу навчання.

**У своїй роботі використовую такі інтерактивні методи, як:**

- «Мікрофон». Учням надається можливість сказати щось швидко, по черзі, відповідаючи на запитання або висловлюючи свою думку чи пропозицію;
- «Мозковий штурм» – це інтерактивний метод колективного обговорення, пошук рішень, що спонукає школярів проявити свою уяву та творчість, який досягається шляхом вираження думок усіх учнів і допомагає знаходити кілька рішень з конкретної теми.

Так, на уроці англійської мови з теми «That's me» застосувала для розвитку навичок говоріння гру «My own coat of arms». Учня надавався роздатковий матеріал – малюнок гербового щита, який поділений на чотири відсіки, на ньому запропонували учням намалювати у кожній частині число, предмет або річ, що характеризують учня / ученицю. Дитина, яка зробила свій герб, ставала перед класом, показувала свою картинку, й учні за допомогою своїх запитань мали здогадатися, що означає той чи інший елемент на гербі.

Подібний вид роботи сприяє розвитку мислення, міжособистісної комунікації, збагачення лексичного складу, стимулює процес пізнання та навчання дітей.

Досить продуктивною на цьому рівні є гра «Taboo». Вона передбачає наступне: дітям роздаються карточки, але їх не можна показувати іншим, учні мають пояснити слово, яке написано вгорі, та в них є табу на використання слів, що зазначені нижче. Наприклад, у дитини слово MILK, вона повинна розповісти про нього, не використовуючи нижчезазначені слова.

Для розвитку мозкових операцій можна використати гру «Find the word». Подається у вигляді кросворду, у якому зашифровано певну лексику, слова розставляємо по горизонталі або вертикалі. Завдання учнів знайти ту кількість слів, яка задана. Наприклад, знайти десять професій, дванадцять видів спорту тощо.

Таким чином, результати проведених ігор показують, що подібного виду вправи досить ефективно впливають на збагачення лексичного запасу слів, оскільки слабкі діти для себе відкривали велику кількість нових слів, та повторенню вже вивчених.

Також доречно використовувати технологію організації групової навчальної діяльності, завдяки якій посилюється соціальний контакт між членами групи.

Працюючи в групах над темою «Protect the animals. Help save Hector's dolphins», учні шостого класу вчилися розв'язувати важливі завдання, такі, як розвиток уміння читати та розуміти на слух з метою вилучення загальної,

конкретної й детальної інформації, повторення граматичних навичок говоріння, наприклад, відповідали на запитання:

1. How many Hector's dolphins live in the waters of New Zealand today?
2. What can we do to help?
3. What can harm them?
4. Why dolphins die when they can't get out of a fishing net?

Таким чином, учні мали можливість розуміти та рефлексувати з приводу того, що вони знають і думають, їх спільна діяльність у процесі пізнання, засвоєння навчального матеріалу означала, що кожен робив власний висновок, відбувався обмін знаннями, ідеями, способами діяльності.

На сучасному етапі навчання іноземних мов значну увагу необхідно приділяти й застосуванню мультимедійних технологій, у яких водночас використовують тексти, графіку, звукові ефекти, анімацію:

1. Сайт [LIVEWORKSHEETS](#). На його просторах можна знайти готові доробки вправ або створити, закачати свій матеріал, зробити його інтерактивним й так само поділитися ним зі своїми учням.

2. Інтернет-ресурс «На урок». Корисний для швидкого тестового опитування учнів за обраною темою.

3. Сайт [LearningApps](#). Має дуже багато готового матеріалу, окрім тестів, наявні завдання розібрати по категоріях, підібрати слово до картинки, знайти пару, класифікація тощо.

4. Сайт [Kahoot](#). Він призначений для тестів. Є готові тести або можна створити свої за вивченою темою. Цікавинка полягає в тому, щоб не тільки правильно відповісти, а й швидко, тобто бали нараховуються і за перше, і за друге.

5. Платформа [eTwinning Live](#). Дозволяє брати участь у міжнародних проектах.

Тож, можемо відзначити, завдяки Інтернет-платформам, особливо, коли наразі в деяких учбових закладах немає можливості працювати з дітьми очно, через воєнний стан, можна досить продуктивно та швидко здійснити перевірку

та діагностику здобутих знань з іноземної мови, адже кожна з них містить ґрунтовний доробок тематик, пов'язаних з великою кількістю лексичних, граматичних, синтаксичних правил тощо.

Отже, як бачимо, традиційна форма навчання орієнтована на наслідування, а інтерактивна – допомагає учню формувати свої вміння, навички самостійно вивчати певні явища, процеси, користуючись інформацією.

### **СПИСОК ЛІТЕРАТУРИ**

1. Мойсеєнко І. М. Шляхи підвищення ефективності сучасного уроку: веб-сайт. URL: <https://urok-ua.com/shlyahy-pidvyschennya-efektyvnosti-suchasnoho-uroku>.
2. Оконь В. Введение в общую дидактику. Москва: Просвещение, 1988. 502 с.
3. Педагогика: Учебное пособие / под общ. ред. Ю.К. Бабанского. Москва: Просвещение, 1988. 479 с.
4. Подласый И. П. Педагогика: Новый курс: Учебник: В 2 кн. Москва: Владос, 2001. 576 с.



## ОСВІТА З ВИКОРИСТАННЯМ ІСТ: ІНТЕГРАЦІЯ ТЕХНОЛОГІЙ В ОСВІТУ

**Іващенко Олена Леонідівна,  
Подгаєцька Вікторія Віталіївна,**

асистенти

Київський національний університет культури і мистецтв  
м. Київ, Україна

**Анотація:** Використання ІСТ в освіті в умовах дистанційного навчання у сучасному світі є повсякденною необхідністю, тому важливу роль в організації процесу навчання відіграє інтеграція інформаційних технологій та використання сучасних цифрових інструментів учасниками освітнього процесу. ІСТ в освіті можуть допомогти учням конкурувати в глобальній економіці, будучи частиною кваліфікованої робочої сили.

**Ключові слова:** освіта, інтеграція, онлайн ресурси, цифрові технології, мобільне навчання.

Інформаційно-комунікаційні технології (ІСТ) в освіті - це спосіб навчання, в якому такі технології використовуються для підтримки, розширення та оптимізації створення освітнього контенту.

Дослідження в усьому світі показали, що ІКТ можуть призвести до підвищення якості освіти та удосконалення методів навчання. Звіт, підготовлений Національним інститутом мультимедійної освіти в Японії [1], довів, що широке використання ІСТ в освіті з інтеграцією технологій у навчальну програму позитивно впливає на успішність учнів. Результати, зокрема, показали, що здобувачі, які постійно знайомляться з технологіями в процесі навчання, мають кращі знання та навички, інноваційні здібності та готові докладати більше зусиль для навчання порівняно зі своїми однолітками.

Впровадження ІСТ у освіту є відповіддю на проблему збільшення

контингенту студентів та географічного охоплення більшої кількості студентів.

Мобільне навчання (m-Learning) як форма електронного навчання є зростаючою тенденцією, коли освіта переросла фізичні обмеження класних кімнат і набула мобільності. Учні отримують доступ до інформації в будь-який час і в будь-якому місці, і кількість установ, що надають такі передові технологічні можливості, зростає з кожним днем.

Крім того, зростаюча кількість масових відкритих онлайн-курсів, таких як COURSERA, KHAN ACADEMY та EDX, говорить нам про величезний попит на позакласні засоби навчання. Майбутнє наших освітніх установ залежатиме від того, чи зможуть вони задовольнити ці потреби.

ІСТ в освіті можуть допомогти учням конкурувати в глобальній економіці, будучи частиною кваліфікованої робочої сили, та сприяти соціальній мобільності за рахунок розширення досвіду навчання та надання нових наборів навичок, охоплення більшої кількості студентів масовими відкритими онлайн-курсами.

Використання ІКТ в установах також буде корисним для акредитацій NAAC, NBA та ABET. Рух індустрії освіти до програм забезпечення якості набирає обертів, акредитація NAAC і NBA тому підтвердження. Ці сертифікати можуть стати нормою для вибору навчальних закладів студентами. Крім того, з кожним днем все більше і більше навчальних закладів подають заявки на акредитацію, що свідчить про високу якість освіти, яку вони надають.

Одним із способів підвищення якості освіти є використання ефективних технологій у навчальному закладі. Це відкриє більше можливостей для учасників освітнього процесу, та призведе до гнучкого та значно простішого середовища навчання, що сприяло б кращим результатам.

Підсумовуючи, використання ІКТ у освіті та використання технологій освіти створює просте в управлінні навчальне середовище, у якому подача інформації стає доступнішою, а навчання – легшим.

Крім того, ІКТ, безумовно, обов'язковий шлях для установ освіти, особливо в таких країнах, як наша, оскільки наше зростання безпосередньо

пов'язане з технологіями, і сфера освіти не є винятком.

### **СПИСОК ЛІТЕРАТУРИ**

1. Aoki K. The Use of ICT and e-Learning in Higher Education in Japan [Електронний ресурс] / Kumiko Aoki – Режим доступу до ресурсу: [https://www.researchgate.net/publication/265234799\\_The\\_Use\\_of\\_ICT\\_and\\_e-Learning\\_in\\_Higher\\_Education\\_in\\_Japan](https://www.researchgate.net/publication/265234799_The_Use_of_ICT_and_e-Learning_in_Higher_Education_in_Japan).

## ФОРМУВАННЯ У ДІТЕЙ РАННЬОГО ВІКУ НАВИЧОК САМООБСЛУГОВУВАННЯ

**Кривошея Тетяна Михайлівна,**

канд. пед. наук, доцент,

**Гелик Ольга Андріївна**

студентка

Вінницький державний педагогічний  
університет імені Михайла Коцюбинського  
м. Вінниця, Україна

**Анотація:** У статті розкрито особливості формування навичок самообслуговування у дітей раннього віку. Визначені показники норми щодо сформованості даних навичок у дітей від 1 до 3 років. Наведені вправи за технологією М. Монтесорі щодо формування у дітей навичок роботи з різними застібками.

**Ключові слова:** навички самообслуговування, показники сформованості навичок самообслуговування, технологія саморозвитку М. Монтесорі, діти раннього віку, робота із застібками.

Ранній вік є складним та дуже насиченим періодом життя дитини від 1 до 3 років. На думку О. Запорожця, з одного боку відбувається фізичний ріст і дозрівання організму, а з іншого – формування психічних властивостей і здібностей шляхом привласнення соціального досвіду, який зафіксовано у матеріальній і духовній культурі людства. Психологи (І. Бех, Л. Виготський, О. Кононко та ін.) розглядають розвиток дитини на основі системного підходу, тобто у взаємозв'язку, взаємозалежності фізичної, психологічної і соціальної складових.

У ранньому віці у дитини з'являється прагнення до самостійності. Необхідно в цей момент підтримати її, розвивати в неї навички «практичного життя», які згодом допоможуть сформувати такі якості особистості, як

працьовитість, акуратність, дбайливе ставлення до речей. Важливу роль у розвитку дитини раннього віку відіграє самообслуговування. Саме у цьому віці починають закладатися такі риси характеру як воля, бажання досягти успіху, впевненість у собі, прагнення мети, активність і завзятість у її досягненні.

Формування навичок «практичного життя» передбачає включення дитини у систему вправ, яка допомагає їй навчитися володіти собою та вільно орієнтуватися у навколишньому середовищі, розвиває самостійність, незалежність та вміння адаптуватися до умов перебування в дитячому колективі. Навички «практичного життя» тісно пов'язані з виконанням певних видів діяльності, які зустрічаються в реальному житті. До цих навичок відносяться навички із самообслуговування: прийом їжі, роздягання та одягання, вмивання та миття рук. Навички самообслуговування формуються під впливом виховання за певного рівня розвитку у дитини загальної та дрібної моторики, зору, слуху, мислення, уваги. Якщо у дітей будуть розвинені навички самообслуговування, то дитина легше адаптується до життя в соціумі.

Розвиток у дітей раннього віку навичок, необхідних у житті, пов'язаний з діяльністю, яка значною мірою спрямована на задоволення повсякденних особистих потреб. Важливою особливістю у дітей раннього віку є легке засвоєння стереотипів, тому навичкам із самообслуговування краще і легше навчати таких дітей у віці від 1 до 3 років. Дитина після року вже може здійснювати окремі дії, спрямовані на себе: надягти та зняти шапку, зняти шкарпетки, рукавиці, може сама їсти ложкою та пити з кружки. Ці вміння дитина набуває сама, наслідуючи дії своїх батьків. А наступні навички «практичного життя» розвиваються за безпосередньою участю дорослих, які дають зразок дії, схвалюють правильний результат і вказують на помилки, одночасно навчаючи дитину контролювати та оцінювати свої дії, звиряти їх із зразком.

До основних навичок самообслуговування відносять:

1. Навички охайності:

– з частковою допомогою дорослих користуватися: носовичком,

рушником, горщиком, гребінцем, серветкою;

– звертати увагу на правильність одягання, усувати недоліки з частковою допомогою дорослого.

## 2. Навички прийому їжі:

– жувати із закритим ротом;  
– користуватися ложкою (вміння тримати ложку, набрати в неї їжу, піднести до рота);

– пити із кружки, тримаючи її двома руками;

– брати самостійно, відкушувати шматочки хліба.

## 3. Навички одягання та роздягання:

– вміння одягати (знімати) різні предмети одягу у певній послідовності з допомогою дорослих;

– застібати гудзики, зав'язувати бантики на одязі з частковою допомогою дорослого.

Оволодіння навичками самообслуговування вважається нормою, коли дитина віком від 1-го року до 1-го року 3 місяців упевнено тримає в руках чашку, п'є з неї; тримає ложку в кулаці, опускає у густу їжу, набирає трохи, доносить до рота, їсть (дорослий при цьому догодовує іншою ложкою); подає мамі одяг під час одягання; починає проситися на горщик; «втирає» руки, обличчя після вмивання.

У віці дитини від 1-го року 3 місяців до 1-го року 6 місяців показниками норми є такі: дитина тримає в кулаці ложку, притримуючи її чотирма пальцями, може їсти ложкою напіврідку та рідку їжу; бере зі столу кружку, п'є з неї, майже не проливаючи, і ставить на стіл; помічає і просить зняти слинявчик, що забруднився, або переодягнути мокрі штани; повідомляє про фізіологічні потреби; довго та ретельно миє руки; спокійно ставиться до вмивання; на іграшках відображає засвоєні побутові навички.

До навичок «практичного життя» у віці від 1-го року 6 місяців до 1-го року 9 місяців відносять наступні дії дитини: самостійно їсть ложкою будь-яку їжу; має навички поведінки за столом: бере хліб, користується серветкою,

намагається їсти акуратно; виявляє інтерес до свого одягу, радіє новим вбранням; самостійно знімає (стягує) і одягає шапку, шкарпетки та взуття; звертає увагу на брудне обличчя, руки; контролює фізіологічні потреби (заздалегідь повідомляє дорослому характерним словом); виявляє бажання багато справ робити самостійно; знає місце зберігання одягу, іграшок, книг та інших речей; разом із дорослим може частково прибирати іграшки на місце.

З 1-го року 9 місяців до 2 років дитина починає виявляти самостійність у багатьох побутових ситуаціях; знає, що перед їжею треба мити руки та мие їх, витирає рушником за допомогою дорослого; їсть акуратно, не обливаючись; користується серветкою; самостійно одягається (натягує шкарпетки, шапку, спідницю, шорти, взуття (з частковою допомогою дорослого), частково роздягається; при нагадуванні користується носовою хусткою; знає місце одягу, взуття, посуду, іграшок; разом із дорослим може прибрати іграшки; контролює фізіологічні потреби; радіє новій одежі, любить одягатися і «бути гарною».

Формування навичок «практичного життя» набуває важливого значення для дитини 3-х років. У цей період вона заявляє про себе як особистість, прагне бути незалежною, все хоче робити самостійно. Тільки розвиваючи навички «практичного життя», малюк відчує свою самостійність. Важливого значення продовжує набувати оволодіння навичками прийому їжі, вміння одягатися, «проситися в туалет» тощо. Особливо на цих навичках акцентується увага, коли дитина йде в дитячий садок, оскільки вихователь не зможе приділяти їй стільки ж уваги, скільки мама, а отже, багато речей дитині доведеться робити самостійно [1].

У 3 роки дитина має володіти такими навичками самообслуговування: допомагає прибирати зі столу; переносить щось із однієї посудини в іншу; їсть самостійно, але не завжди неакуратно; користується виделкою та ложкою; самостійно мие руки з милом; під наглядом дорослого ходить у туалет (знімає штанці, сідає на унітаз, одягає штанці самостійно); застібає та розстібає великі гудзики, роз'ємну блискавку; взувається; дякує після їжі без нагадування; чистить зуби під наглядом дорослого [2].

Проблема розвитку у дітей навичок самостійності знаходиться у полі зору не лише сучасних науковців (Ю. Дмитрієва, М. Данилов, О. Кононко, М. Левітов, Г. Люблінська, І. Молнар, Т. Поніманська, С. Рубінштейн, Ю. Самарін, В. Селіванов, О. Удіна та ін.), а й турбувала педагогів минулого (О. Декролі, П. Кергомар, Я. Коменський, Ж.-Ж. Руссо). Серед них – видатна італійська педагогиня, прихильниця теорії вільного виховання – Марія Монтесорі, яка обґрунтувала теорію самовиховання та самонавчання особистості [3, с.292]. Відповідно до її філософії, мета раннього розвитку - розкрити повний потенціал дитини, виявити її талант і схильність до певних напрямів діяльності та вдосконалювати їх. Ранній розвиток дитини, на думку М. Монтесорі, має бути спрямований не на підготовку до школи, а до життя. Відповідно для цього має бути правильно обладнане середовище, а система виховання в дитячому садку має бути схожою на «дитячу роботу», у процесі якої дитина розкриває свої сильні сторони [4]. Зупинимось детальніше на вправах, які пропонує М. Монтесорі для формування навичок «практичного життя» , навичок самообслуговування в дітей раннього віку, зокрема на умінні працювати з різними видами застібок.

#### ***Вправа «Рамка з застіркою «блискавка»»***

*Пряма* мета: навчити дитину розстібати та застібати «блискавку».

Опосередкована мета: розвиток самостійності, координації складних рухів, концентрації уваги, розвиток дрібної моторики пальців рук.

Матеріал: квадратна рамка з половинками тканини, які з'єднані застіркою «блискавка».

Презентація вправи

Вихователь показує дитині, як працювати з рамкою з застіркою «блискавка». Спочатку педагогиня показує, як блискавку розстібають. Вона повільно показує, як це робиться, тримаючи язичок замка двома пальцями правої руки та опускаючи зверху донизу. Лівою рукою вона притримує тканину, переміщуючи долоню поряд із замочком. Коли «блискавка» розстібнута, половинки тканини відкидаються убік і знову з'єднуються в



центрі, щоб перейти до наступної дії. Тепер блискавку потрібно застібнути. Для цього вихователь двома руками береться за язичок і повільно з'єднує замочок блискавки, піднімає його вгору, тримаючи лівою рукою тканину. Потім дитина робить це самостійно [5, с.48].

### ***Вправа «Рамка з гачками і петлями»***

Мета: навчити дитину розстібати та застібати гачки для одягу.

Матеріал: квадратна рамка 30x30 см, з двома половинками тканини, скріпленими за допомогою металевих гачків і петель середнього розміру.

Презентація вправи

Вихователь показує дитині, як працювати з рамкою з гачками. Педагогиня починає розстібати гачки зверху вниз, повільно звертаючи увагу дитини на кожну дію. Щоразу вона відстібає тканину, щоб дитина бачила і гачок, і петлю. Після другого-третього гачка дитина виконує роботу самостійно. Коли перша частина роботи з рамкою закінчена, наставниця відкидає убік половинки тканини, і дитина бачить, що всі гачки розстібнуті. Можна розпочати застібати їх. Половинки тканини з'єднуються в центрі так, щоб гачки були зверху петель. Наставниця починає роботу, як завжди, зверху вниз, повільно і точно виконуючи рухи пальців. Дитина спостерігає і після другого-третього гачка починає застібати їх самостійно. Наприкінці роботи, щоб переконатися, що всі гачки застібнуті, дитина чи наставниця кладуть обидві доньки на половинки тканини і трохи розтягують їх убік. Цей рух є внутрішнім контролем у роботі з рамкою [5, с.45].

### ***Вправа «Рамка з кнопками»***

Мета: навчити дитину розстібати та застібати кнопки на своєму одязі.

Матеріал: квадратна рамка 30x30 см, з двома половинками тканини, скріпленими за допомогою металевих кнопок.

Презентація вправи

Вихователька показує дитині, як працювати з рамкою з кнопками. Вона починає роботу з верхньої, розстібаючи її та притримуючи тканину біля основи кнопки. Кут верхньої половинки тканини завжди відкидається, щоб показати,

що кнопка вже розстібнута. Після другої-третьої кнопки дитина розстібає кнопки самостійно. Коли ця робота закінчена, обидві половинки тканини відкидаються в сторони, а потім знову з'єднуються, щоб дитина побачила і зворотний процес, тобто побачила і спробувала сама застібати кнопки. Після другої кнопки дитина повторює самостійно [5, с.43-44].

### ***Вправа «Рамка з шнурівками»***

**Мета:** навчити дитину шнурувати взуття, зав'язувати та розв'язувати шнурки.

**Матеріал:** дерев'яна рамка з двома половинками тканини. По центру через окантовані металом дірочки тканина з'єднана шнурком.

#### **Презентація вправи**

Вихователь показує дитині, як працювати з рамкою з шнурівками. Педагогиня береться за кінці шнурка і розтягує їх убік. Потім вона двома пальцями підтягує вузлик і рухом вгору чи вперед розв'язує його. Шнурки розводяться убік. Потім вихователь висмикує по одному шнурку з дірочок, починаючи роботу завжди правою рукою. Вона працює повільно, щоразу розпрямляючи шнурки з обох боків рамки так, щоб дитині добре було видно кожен рух її пальців. Після другої-третьої пари дірочок дитина виконує роботу самостійно. Потім половинки тканини знову з'єднуються в центрі, кінці шнурка втягуються у верхні дірочки і починається друга частина роботи – шнурівка. Тепер вихователь діє зверху донизу, зупиняючись після втягування шнурка в кожен пару дірочок. Кінці шнурка щоразу акуратно розкладаються убік. Після другої пари дірочок дитина продовжує роботу самостійно [5, с. 42-43].

### ***Вправа «Рамка з гудзиками»***

**Мета:** навчити дитину застібати та розстібати гудзики.

**Матеріал:** дерев'яна рамка з двома половинками тканини, на одній з яких – пришиті гудзики, а на іншій зроблені петлі.

#### **Презентація вправи**

Педагогиня показує дитині, як працювати з рамкою з гудзиками. Спочатку вона відтягує верхню петлю, потім вставляє в неї гудзик, а потім

остаточно виймає гудзик із петлі. Можна відігнути розстібнутий куточок тканини, щоб дитина переконалася, що справа зроблена. Після третього розстібнутого гудзика дитина продовжує роботу самостійно. Коли всі гудзики розстібнуті, педагогиня відкидає убік обидві половинки тканини і дитина переконується, що першу частину роботи вже зроблено. Тепер потрібно навчитися гудзики застібати. Вона складає в центр обидві половинки тканини і зверху вниз, рухаючись від петлі до петлі, просуває в них гудзики – застібає рамку. Після другої – третьої застібки, дитина повторює самостійно [5, с. 41-42].

Отже, формування навичок «практичного життя» у дітей раннього віку допомагає дитині легше адаптуватися до життя у суспільстві, розвиває допитливість та інтерес до пізнання нового, до освоєння навколишнього світу. Таким чином, соціалізація малюка відбувається у взаємозв'язку з індивідуалізацією – набуттям самостійності, що виявляється у ставленні дитини до предметного світу, до світу людей і до себе.

## СПИСОК ЛІТЕРАТУРИ

1. Сергеєнкова О. П., Столярчук О. А., Коханова О. П., Пасєка О. В. Вікова психологія : навч. посіб. К.: Центр учбової літератури, 2012. 376 с.
2. Кононко О. Л. Особистісне зростання у ранньому віці : суть та умови сприяння. *Дошкільне виховання*, 2006. № 10. С. 3-7.
3. Кривошея Т. М. Підготовка майбутніх вихователів до використання технологій дошкільної освіти у процесі формування елементарних математичних уявлень. *Актуальні проблеми дошкільної та початкової освіти в контексті європейських освітніх стратегій : збірник матеріалів науково-практичної конференції викладачів і студентів інституту педагогіки, психології і мистецтв* (Вінниця, ВДПУ ім. М. Коцюбинського, 6-8 квітня 2016 р.) /за ред. Г. С. Тарасенко; Вінницький державний педагогічний університет імені Михайла Коцюбинського, інститут педагогіки, психології і мистецтв. Вінниця: ТОВ «Нілан-ЛТД», 2016. Вип. 5. С. 291-293.

4. Дичківська І. М., Поніманська Т. І. М. Монтессорі: теорія і технологія. Київ : Видавничий Дім «Слово», 2009. 304 с.

5. Хилтунен Елена. Практическая Монтессори-педагогика. Книга для педагогов и родителей. М.:ЮНИОН-паблик АЛЬТА-ПРИНТ, 2005. 336 с.

УДК [378.015.3:159.954]:7.021.2

**ЗАКОНОМІРНОСТІ РОЗВИТКУ У МАЙБУТНІХ УЧИТЕЛІВ  
ТРУДОВОГО НАВЧАННЯ ТА ТЕХНОЛОГІЙ ОБРАЗНО-  
АСОЦІАТИВНОГО МИСЛЕННЯ В ПРОЦЕСІ ТВОРЧОЇ ДІЯЛЬНОСТІ**

**Марущак Оксана Василівна,**

к.п.н., доцент

**Соловей Віктор Володимирович,**

к.п.н., доцент

**Салацінська Ольга Леонідівна,**

**Скотар Вікторія Теймуразівна,**

**Шевчук Любов Миколаївна,**

студентки

Вінницький державний педагогічний університет  
імені Михайла Коцюбинського  
м. Вінниця, Україна

**Анотація.** У статті схарактеризовано сутність поняття образно-асоціативного мислення; наведено класифікацію джерел натхнення як творчого прообразу, який є основоположним і визначним аспектом у формуванні стильових, образно-емоційних і формоутворювальних характеристик у задуманому автором костюмі; послідовність трансформації творчого джерела в нові форми модного одягу у процесі проектно-художньої діяльності; обґрунтовано теоретичні та методичні аспекти розвитку у майбутніх учителів трудового навчання та технологій образно-асоціативного мислення в процесі творчої діяльності.

**Ключові слова:** учитель трудового навчання та технологій, образно-асоціативне мислення, джерело натхнення, творча діяльність, проектно-художня діяльність, методика навчання.

**Постановка наукової проблеми.** Нині висуваються високі вимоги до формування та виховання особистості, яка має творчо мислити, вміти переосмислювати накопичений досвід і приймати неординарні рішення. У

цьому контексті актуальними є як розвиток творчого потенціалу, так і перетворення творчості на потребу. Визначальна роль у вирішенні цього питання належить системі освіти, в цілому, та вищій школі, зокрема.

Поняття «творчість» багатоаспектне. Воно розглядається як активність, процес, діяльність, вид діяльності, тип діяльності щодо створення чогось нового, незвичайного, оригінального. Творчість передбачає нове бачення дійсності, готовність відмовитися від звичних методів роботи, стандартів поведінки й мислення. Поняття творчості в освітньому процесі безпосередньо пов'язане із суб'єктом діяльності, тобто зі студентом, який має набути певних професійних якостей. Професійне мислення майбутнього вчителя трудового навчання та технологій має бути не лише логічно струнким і системно цілісним, а й гнучким, динамічним, образно яскравим.

Образне мислення необхідне для навчання та творчої діяльності людини будь-якої професії. А для майбутнього вчителя трудового навчання та технологій є необхідною складовою його професійної діяльності, що передбачає взаємодію чуттєвого та раціонального компонентів і спрямована на практичне виконання й пошук виразного рішення будь-якого образу, який виникає у свідомості під впливом асоціацій та об'єктивних чи суб'єктивних чинників. Учитель трудового навчання та технологій повинен мати специфічне, образне, сміливе мислення, вміти синтезувати знання, що належать і до галузі мистецтва, і до низки напрямів науки. Його уяву і фантазію, складну систему асоціативних думок і відчуттів зумовлює співвідношення образного та естетичного, здатність визначати та встановлювати зв'язки між начебто несумісним. А джерело асоціацій – це творча індивідуальність автора, його власний світ образів, його фантазія, інтуїція, уява.

**Аналіз останніх досліджень і публікацій.** Питання професійної підготовки майбутнього вчителя трудового навчання та технологій у сучасних умовах має багато невирішених аспектів, хоча вони завжди перебували у полі зору науковців. Різним питанням змісту та методики підготовки вчителів трудового навчання та технологій присвячені дослідження Ю. Белової,

В. Борисова, В. Васенка, І. Каньковського, М. Корця, Т. Кравченко, Є. Кулика, В. Курок, Д. Лазаренка, А. Плутка, Б. Прокоповича, Б. Сіменача, В. Стешенка, Л. Тархан, М. Ховрича, В. Чепка та ін.

Феномен творчості розкрито в наукових працях А. Арнольдова, М. Барга, М. Бахтіна, Н. Бердяєва, В. Біблера, Л. Буєвої, Г. Буша, Т. Волобуєвої, Ю. Давидова, Б. Кедрова, В. Моляко, Я. Пономарьова, В. Роменця, В. Степуна, А. Шумиліна та ін.

У дослідженнях К. Абульханової-Славської, В. Андрєєва, Д. Богоявленської, В. Дружиніна, А. Маслоу, К. Роджерса, М. Ярошевського наголошується про взаємозв'язок між творчістю й саморозвитком особистості.

Психолого-педагогічні аспекти творчого розвитку та самореалізації особистості висвітлено в науковому доробку В. Андрєєва, В. Загвязинського, В. Моляко, В. Риндак, Ю. Сенько, С. Сисоєвої, М. Скаткіна, Т. Сущенко, Т. Шамова, Н. Яковлевої та ін.

**Мета статті** полягає в теоретичному обґрунтуванні закономірностей розвитку у майбутніх учителів трудового навчання та технологій образно-асоціативного мислення в процесі творчої діяльності.

**Виклад основного матеріалу.** Майбутній вчитель трудового навчання та технологій має володіти з-поміж інших навичками художнього проектування костюма, орієнтуватися у питаннях стилю та моди, він має бути художником й архітектором, конструктором і технологом, а також обов'язково володіти навичками закрійника та кравця.

Образно-асоціативний підхід до створення форми одягу є основою творчості в художньому проектуванні костюма. Костюм – це також об'єкт дизайну, який є частиною предметного середовища. Дизайн одягу передбачає створення нових видів, предметів, образів одягу відповідно до мінливих образів нового світу; розроблення нової форми і конструкції костюма. Розвиток образно-асоціативного мислення – одне з найважливіших завдань у становленні творчої, креативної особистості, здатної мобільно реагувати на зміни навколишньої дійсності та знаходити в ній нові ідеї і продуктивні асоціації.

Вихованню у студентів образно-асоціативного мислення сприяє розвиток уяви, творчої фантазії, інтуїції, допитливості і спостережливості, формування вміння бачити незвичайне в звичайному, емоційно-асоціативних навичок, що характеризують емоційне ставлення особистості до навколишнього середовища, навичок узагальнення, які становлять основу образно-асоціативного мислення. Розвиток образно-асоціативного мислення - найважливіший аспект підвищення якості підготовки майбутнього вчителя трудового навчання та технологій, оскільки дає змогу засобами асоціативних зв'язків збагатити образну палітру, глибше відобразити художні уявлення, активізувати творчу уяву та фантазію; складова його діяльності, що сприяє його творчому мисленню та здійсненню абстрагування.

Існує чимало визначень поняття образно-асоціативного мислення. Зокрема, науковці визначають його як змістовний аспект художнього мислення, що утворює інтеграцію двох його типів – образного та асоціативного і забезпечує цілісне сприйняття та відображення об'єктів пізнання за допомогою художніх образів, які несуть певне смислове навантаження і взаємозв'язані між собою за принципом асоціювання (співвіднесення, зіставлення, уподібнення та ін.). Також, поняття образно-асоціативного мислення визначають як динамічне професійно-особистісне утворення, що передбачає здібність до асоціацій, перероблення інформації утилітарного значення в естетично та художньо значущу інформацію, що відображає відповідно до логіки образу їх структурний взаємозв'язок.

Фахівець у галузі дизайну одягу має володіти здібностями абстрактно мислити, швидко генерувати велику кількість ідей за обмежений час, уміти знаходити оригінальні рішення завдання, встановлювати неочікувані асоціативні зв'язки між предметом, що досліджується, та образом, який проектується, вигадувати і передавати графічними засобами самі неймовірні й неіснуючі в реальному світі образи. Важливо навчитися мислити образами. Чим різноманітніші асоціативні уявлення на задану тему виникають в уяві, тим ширше діапазон можливостей педагога-дизайнера, тим оригінальніші та



цікавіші ідеї втіляться в його кольорових композиціях, ескізах, моделях.

Мистецтво розроблення нових моделей одягу можна віднести до художніх творів, які є результатом асоціативних уявлень про предмети й явища реального світу, чуттєво-емоційні стани, що відтворюються в пам'яті, та відрізняються від інших предметів, створених людиною, своєю образністю. Образ – це алегорична, метафорична думка, що розкриває одне явище через інше. Художній образ є формою осмислення, пізнання і відображення навколишньої дійсності людиною.

Художній образ у дизайні одягу – гармонійне поєднання образу людини та костюма у певному середовищі. Для фахівця в галузі дизайну одягу важливо донести в костюмі цілісне сприйняття системи «людина-образ-одяг», де все буде взаємопов'язано та підпорядковано змісту художнього образу костюма.

Процес створення художнього образу в дизайні одягу передбачає два етапи: виникнення образної ідеї в контексті поставленого проєктного завдання (образна ідея втілюється у вигляді форм, ліній, кольору, фактури матеріалу); створення цілісного художнього образу людини та костюма.

Розвиток асоціативного мислення виявляється у перевтіленні предметних, абстрактних і психологічних асоціацій в графічні пошуки вирішення завдання. Фахівець у галузі дизайну одягу з оточуючої дійсності може взяти абсолютно все, що будь-яким чином можна трансформувати, стилізувати, перевтілити в костюм: мотив, предмет, елемент або власне джерело натхнення. Творчість неможлива без вміння бачити незвичайне у звичайному, по новому подивитися на старе та звичне. Необхідно спонукати студентів до прояву природного бажання фантазувати, вигадувати, уявляти, створювати щось неповторне й індивідуальне – це найважливіші передумови формування образно-асоціативного мислення як професійно-особистісної якості. Тому під час навчання художнього проєктування одягу основне завдання викладача полягає у створенні умов для формування у студентів умінь перевтілювати власні авторські враження та відчуття від оточуючого світу в образи костюмів, що проєктуються, знаходячи в багатобарвності життя творчі асоціативні джерела

для своєї проєктної діяльності.

Під час навчання вчителів трудового навчання та технологій необхідно використовувати низку короткострокових вправ, спрямованих на вирішення образно-асоціативних завдань, фантазування на задану тему, розроблення образу, трансформацію форми, яка має відповідати задуму. Виконання таких вправ дає змогу переходити до складнішого рівня – розроблення проєкту за джерелам творчості.

Надихнути на рішення творчої задачі може будь-який аспект життя людини – джерело натхнення, творчий прообраз, який є основоположним і визначним аспектом у формуванні стильових, образно-емоційних і формоутворювальних характеристик у задуманому автором костюмі.

Джерело натхнення – це явище природне або матеріально культурне. Творчим джерелом під час створення колекції одягу може бути будь-яке явище та предмет навколишнього світу: природні явища; всілякі елементи навколишнього середовища (інженерні споруди, деталі машин, різноманітні механізми, предмети побуту); події й явища, які відбуваються в світі та в мистецтві; всілякі фактури (грунти, морозні узорі на шибці, зоряне небо) і багато іншого. Це може бути архітектура, музика, живопис, література, балет, театр, цирк, кіно та інші видовищні заходи. На створення художнього образу майбутнього виробу може надихнути звернення до етнічних та історичних мотивів, предметів матеріальної культури та декоративно-ужиткового мистецтва (метал, кераміка, скло, дерево, пластик), історичного, національного та класичного костюму, ретро-моди тощо. Особливе місце у художньому проєктуванні одягу посідають форми живої природи (біоніка). Прообразами колекцій іноді бувають яскраві історичні особистості, події та відкриття, що викликали в суспільному житті потужний резонанс. Все це може стати джерелом оригінальних асоціацій та задумів. Фахівця у галузі дизайну одягу цікавить форма предмету, сполучення кольорів, рух ліній, співвідношення об'ємів та інші аспекти.

Метод асоціацій передбачає чуттєве дослідження творчої теми та

пізнання обраного джерела натхнення спочатку через образи, а потім шляхом виявлення логіки зв'язків явищ з описом особливих якостей та властивостей, які викликали певну емоцію, образ, відчуття.

**Джерела натхнення можна систематизувати за принципом їх використання в дизайн-проекті та умовно поділити за такими аспектами дослідження:**

- використання джерела натхнення як елемента подальшої дизайн-розробки (наприклад, тканина);
- прообраз формоутворення (наприклад, архітектура, біоніка);
- використання костюма минулих років як прообразу для створення сучасного одягу (наприклад, історичний костюм, національний костюм);
- асоціативний імпульс для створення художнього образу (наприклад, музика, поезія, природа);
- багаторівневе використання джерела (наприклад, форма від одного джерела, декоративне наповнення від іншого, емоційний образ – від третього).

Кожна з вищезазначених умовних груп джерел натхнення передбачає різні завдання та цілі в процесі проектування одягу, різні методи і принципи роботи.

Трансформацію творчого джерела в нові форми модного одягу у процесі проектно-художньої діяльності студентам рекомендується виконувати у такій послідовності:

- обирається творче джерело за поставленим завданням;
- об'єкт джерела, що надихнув, досліджується візуально і замальовується максимально наближено до оригіналу; аналізується форма, пропорції, пластика джерела, фактура його поверхні, колористичне рішення. Якщо джерелом натхнення є жива істота (тварини, комахи, птахи, риби і т.д.), тоді спостерігається за її поведінкою, манерою пересування, характерними позами тощо;
- аналізуються та виявляються характерні особливості джерела творчості, а саме, наприклад, незвична форма джерела, пропорційне членування

форми, ритмічна організація елементів форми, фактура, колірне рішення тощо. На основі замальовок попереднього етапу виконується серія фор-ескізів, в яких джерело трансформується в умовно-узагальнений стилізований образ, створюються ескізи костюмів-образів;

– виокремлюється характерна його ознака (це може бути силует, цікаві пропорції, ритмічне повторення елементів, фактура, колірна гармонія, конструкційне рішення і т.п.), що приймається за основу роботи над ескізами костюмних форм, у яких важливо зберегти образно-асоціативний зв'язок з першоджерелом. Ескіз костюма-образу переробляється в ескіз реального костюма.

Кожне джерело творчості володіє тільки йому властивими ознаками, що можуть надихнути студента на створення оригінальної ідеї. Наприклад, природні об'єкти та архітектурні споруди асоціюються з пластикою силуетних ліній та пропорційністю елементів форми; музика й танці з ритмом та емоційною експресією; народний та історичний костюм з барвистістю й декоративністю.

Здатність вирішувати творчі завдання під час художнього проектування одягу має виховуватися в умовах, які сприяють стимулюванню творчих можливостей студентів, що дають змогу розвивати здібність до інтуїтивного синтетичного мислення. Асоціації виникають як відповідна реакція на реальні об'єкти дійсності або на образи у свідомості, уяві дизайнера. До реалістичних асоціацій належать принципи використання творчого джерела, які задають певний зміст і форму об'єкту дизайну, стимулюють творчу активність. У цьому контексті можна запропонувати такі практичні завдання:

1. Взаємодія між звуком і кольором, де музична інформація постає як імпульс до виконання живописно-графічної композиції. Функції зорових рецепторів посилюються під час звукових сигналів, що сприяє підвищенню сприйняття різноманітних кольорів. Інформаційний імпульс зумовлює реакцію суб'єкта на отриману музичну інформацію, викликає емоційно-психологічний сплеск – відчуття, уявлення, який і є першоосновою для побудови композиції

(колорит, форма лінії та плями, їх взаємне розташування та принципові відношення).

2. Взаємозв'язок між кольором і словом, що передбачає кольорографічні композиції, які виконуються за образним сприйняттям психологічних і чуттєво-емоційних категорій.

3. Взаємодія між кольором, лінією та компонентами дійсності, що полягає у створенні кольорографічної композиції, яка навіяна образним сприйняттям предметів реального світу.

**Висновки.** Таким чином, у процесі проєктно-художньої діяльності під час розроблення оригінальних моделей одягу за використанням різних творчих джерел, ефективно формуються такі спеціально-професійні якості майбутнього вчителя трудового навчання та технологій, як: цілеспрямоване розуміння навколишнього середовища (порівняння, співставлення, розкриття подібності та неоднаковості предметів і явищ); виокремлення головного та другорядного не тільки в речах, а й в оточуючому нас соціумі; сприймання залежності елементів зображення, пов'язаних між собою композиційним рішенням.

Розвиток образно-асоціативного мислення є пріоритетною компетенцією майбутнього вчителя трудового навчання та технологій, оскільки формує в нього навички продукування неочікуваних ідей, неординарних та оригінальних рішень у процесі створення моделей одягу. Образно-асоціативне мислення майбутнього педагога-дизайнера становить один з основних показників його креативності, яка в наслідок розвитку в галузі дизайну виходить за професійні та часові межі і визначає такий рівень дизайнерського мислення, розвитку особистості, що дає змогу легко адаптуватися до умов мінливого навколишнього світу.

УДК 796.525:796.015.576

**МЕТОДОЛОГИЧЕСКИЙ АППАРАТ ИССЛЕДОВАНИЯ ПО  
ПОСТРОЕНИЮ ИНДИВИДУАЛЬНОГО ТРЕНИРОВОЧНОГО  
ПРОЦЕССА ДЗЮДОИСТОВ-ВETERАНОВ**

**Перебейнос Владимир Борисович**

PhD,

Заслуженный деятель науки и техники

шестой ДАН дзюдо

Спортивная школа Aad van Polanen

г. Лейден, Нидерланды

**Пакулин Сергей Леонидович,**

доктор экономических наук

академик УАННП

шестой ДАН дзюдо

**Феклистова Инесса Сергеевна,**

к.э.н., доцент,

**Пакулина Анна Сергеевна,**

аспирант,

Харьковский национальный университет

строительства и архитектуры

г. Харьков, Украина

**Аннотация:** Авторами раскрыты особенности методологического аппарата исследования при построении индивидуального тренировочного процесса дзюдоистов-ветеранов.

**Ключевые слова:** методология, методы, индивидуализация, тренировочный процесс, дзюдо, дзюдоист-ветеран, спортивная подготовка.

При построении тренировочного процесса дзюдоистов-ветеранов необходимо использовать современный методологический аппарат. Для решения поставленных задач нами были использованы следующие методы: 1) теоретический анализ и обобщение научно-методических литературных источников, поиск и использование информации в глобальной компьютерной

сети Internet; 2) педагогические методы исследования (наблюдение, анкетирование, хронометрирование); 3) анализ видеоматериалов соревновательной деятельности дзюдоистов-ветеранов; 4) тесты с использованием морфофункциональных показателей; 5) тесты определения характеристик физической подготовленности; 6) метод экспертных оценок; 7) педагогический эксперимент; 8) методы математико-статистической обработки полученных материалов исследования.

Теоретический анализ и обобщение научно-методической литературы проводились на всех этапах исследования. Для создания более полного представления по теме нами анализировались публикации психологов и педагогов, способствовавших конкретизации и уточнению задач исследования.

Изучение литературных источников проводилось для выявления состояния проблемы исследования и определения особенностей тренировочного процесса и индивидуализации технико-тактической подготовки борцов-ветеранов и позволило определить: 1) высокую значимость разработки проблемы индивидуализации технико-тактической подготовки борцов-ветеранов с целью повышения эффективности тренировочного процесса; 2) необходимость комплексного подхода при определении индивидуальных особенностей борца-ветерана, включающих его основные морфологические, физические и психические особенности; 3) потребность теории и практики ветеранской борьбы в разработке подходов целенаправленного формирования индивидуального технического арсенала и недопущения травматизма; 4) потребность в совершенствовании многолетнего процесса технической подготовки борцов-ветеранов в разработке и применении методики интерактивных методов педагогического воздействия; 5) направления улучшения управления тренировочной деятельностью борцов-ветеранов путем активного применения интерактивных методов педагогического действия на этапе выхода из спорта высших достижений.

При определении особенностей тренировочного процесса и индивидуализации технико-тактической подготовки дзюдоистов-ветеранов

нами были использованы педагогические методы исследования:

1) педагогическое наблюдение проводилось в ходе учебно-тренировочных занятий и соревнований высококвалифицированных борцов-ветеранов. Это позволило собрать первичную информацию, уточнить методы и способы формирования оптимального индивидуального технического арсенала и скорректировать практические рекомендации по построению тренировочного процесса; 2) статистический анализ итоговых протоколов и контент-анализ информационных материалов зарубежных соревнований ветеранов и любителей дзюдо на протяжении 2012-2021 гг.; 3) выявление индивидуальных особенностей организма дзюдоистов-ветеранов, их антропоморфологических признаков. Далее была проведена оценка их влияния на проявление силы, скорости, выносливости, гибкости, адаптации к разным условиям внешней среды, работоспособности, восстановлению и спортивным достижениям дзюдоистов-ветеранов; 4) опрос 30 дзюдоистов-ветеранов (6 МСМК, 20 МС, 4 КМС) относительно специфики их спортивной подготовки и физической подготовленности и обобщения их результатов; 5) опрос 30 дзюдоистов-ветеранов относительно мотивации дальнейших занятий спортом; 6) сравнительный анализ соревновательной техники действующих спортсменов и дзюдоистов-ветеранов на этапе выхода из спорта высших достижений.

При исследовании построения тренировочного процесса дзюдоистов-ветеранов учитывались данные ежедневников многолетних наблюдений, на основе которых осуществлялся анализ подготовки. Было определено распределение времени по отдельным частям занятий дзюдоистов-ветеранов, которое меняется в зависимости от задач, которые должны решаться на данном этапе, подготовленности группы, периода тренировок и т.д.

Также нами осуществлялось изучение показателей мотивации и показателей познавательной сферы дзюдоистов-ветеранов, показателей эмоциональной сферы и самосознания, волевой сферы, исследования коммуникативных свойств и этических качеств дзюдоистов-ветеранов, а также



отношение к спортивной деятельности и профессиональному самоопределению спортсмена. К исследованию были привлечены 47 дзюдоистов-ветеранов. Определение показателей профессионально-личного развития спортсменов осуществлялось через выявление динамики показателей мотивации, самосознания, интеллекта, эмоциональных и коммуникативных свойств личности, волевых и нравственных качеств за подготовительный и соревновательный периоды. Для этого использовался t-критерий Стьюдента для зависимых выборок. Те показатели, которые выявили статистически достоверные отличия по этому критерию, были рассмотрены как информативные признаки профессиональной спортивной подготовки дзюдоистов-ветеранов.

Кроме того, были определены факторы, которые негативно влияют на развитие ветеранского дзюдо и основные направления реализации модели развития ветеранского дзюдо в стране.

Анализ видеоматериалов соревновательной деятельности дзюдоистов-ветеранов проводился в течение 2012-2021 гг. Всего было проанализировано 172 поединка высококвалифицированных спортсменов. Видеоанализ производился для выявления характерной для них совокупности индивидуальных технических действий. Также видеоанализ использовался для выявления особенностей индивидуальной техники высококвалифицированных дзюдоистов-ветеранов, для уточнения нюансов и необычных моментов в выполнении ими своих коронных приемов, а так же для выявления коронной техники у борцов экспериментальной группы в тренировочных и соревновательных схватках, рисков и недостатков в специальной физической подготовке при профилактике травматизма и индивидуализации технико-тактической подготовки дзюдоистов-ветеранов.

Этот метод применялся в ходе всех этапов экспериментальных исследований для определения количественных показателей соревновательной деятельности. В специально разработанных таблицах нами фиксировались все результативные технические действия, проводимые дзюдоистами-ветеранами в

ходе поединка. Кроме того, отмечались все атаки и реальные попытки атаки и проведение приемов. Точно так фиксировался окончательный результат оценок по истечении времени поединка. Такой способ регистрации технических действий позволил получить своевременные и исчерпывающие для последующих расчетов и анализа спортивно-технических показателей. Расчет этих показателей производился с целью определения меры эффективности соревновательной деятельности дзюдоистов-ветеранов и уровня их технического мастерства.

В комплекс спортивно-технических показателей и характеристик соревновательной деятельности дзюдоистов-ветеранов были включены следующие: количество поединков; количество и качество побед; количество победителей и призеров в соревнованиях; количество выигранных баллов; количество атак ( $K_A$ ), характеризующее количество атакующих попыток проведения приема дзюдоистом-ветераном; количество реальных атак ( $K_{РА}$ ), характеризующее абсолютное количество реальных атакующих попыток проведения приема дзюдоистом-ветераном; количество реальных атак коронным действием ( $K_{РАКД}$ ); количество выигранных баллов ( $K_{ВВ}$ ), характеризующее абсолютное количество полученных баллов за проведение приема; количество оцененных атак ( $K_{ОА}$ ), характеризующее абсолютное количество оцененных судьями атакующих действий; количество атак коронным действием ( $K_{АКД}$ ), характеризующее абсолютное количество оцененных судьями коронных атакующих действий; эффективность атак ( $\mathcal{E}_A$ ), характеризующаяся процентным соотношением количества удачно проведенных технических действий к общему количеству реальных попыток атаковать; результативность атак ( $P_A$ ), характеризующаяся отношением количества выигранных баллов к количеству успешно проведенных технических действий.

Использование приведенных спортивно-технических показателей позволило получить всестороннюю информацию о содержании и структуре соревновательной деятельности дзюдоистов-ветеранов [1, с. 298]. Они

характеризуют разные стороны технико-тактического мастерства дзюдоистов-ветеранов на этапе выхода из спорта высших достижений, включая сведения о степени эффективности и результативности коронных приемов.

Биологический возраст (БВ) и «количество здоровья» дзюдоистов-ветеранов мы определяли с помощью *тестов*. Из множества предлагаемых в современной научной литературе показателей для определения БВ дзюдоистов-ветеранов были отобраны простейшие тесты. Они могут быть проведены по желанию каким-либо спортсменом-ветераном самостоятельно. Наше исследование выявило, что показатели, определяемые сложными лабораторными методами (например, определение основного уровня метаболизма, уровень сахара, холестерина в крови, содержание кальция в костях, уровень терморегуляции организма и другие показатели) изменяются с возрастом точно так же, как и показатели, которые можно определить самостоятельно более простыми способами.

Тестирование дзюдоистов-ветеранов проводилось утром, до завтрака. При тестировании были применены: секундомер, сантиметр, прибор для измерения давления, линейка, калькулятор.

Биологический возраст рассчитывался по формуле (1):

$$БВ = 26,985 + 0,215 АДс - 0,149 ЗДВ - 0,151 СБ + 0,723 СОЗ, (1)$$

где: ЗДВ (длительность задержки дыхания после глубокого вдоха) измеряется трижды с интервалом 5 мин. с помощью секундомера. Учитывается наибольшая величина ЗДВ, с.; СБ – статическая балансировка. Она определяется при стоянии испытуемого на левой ноге, без обуви, глаза закрыты, руки опущены вдоль туловища. Этот показатель следует измерять без предварительной тренировки. Продолжительность СБ измеряется трижды с помощью секундомера с интервалом 5 мин. Учитывается наилучший результат. СБ измеряется в секундах; АДп (артериальное пульсовое давление) определяется разницей между АДс (систолическим артериальным давлением) и АДд (диастолическим артериальным давлением). АТп измеряется в мм. рт. ст; МТ – масса тела, кг. Определяется с помощью весов. Взвешивание проводится

в легкой одежде, утром, без обуви.; СОЗ (субъективная оценка здоровья) проводилась нами с помощью анкеты, включающей следующие вопросы: 1) Беспокоят ли вас головные боли? 2) Можно ли сказать, что вы легко просыпаетесь от любого шума? 3) Беспокоят ли вас боли в области сердца? 4) Считаете ли вы, что в последние годы у вас ухудшился слух? 5) Считаете ли вы, что в последние годы у вас ухудшилось зрение? 6) Стараетесь ли вы пить только кипяченую воду? 7) Уступают ли вам место в общественном транспорте? 8) Беспокоят ли вас боли в суставах? 9) Влияет ли на ваше самочувствие изменение погоды? 10) Бывают ли у вас такие периоды, когда из-за волнения вы теряете сон? 11) Беспокоят ли вас боли в области печени? 12) Бывают ли у вас головокружения? 13) Считаете ли вы, что сосредоточиться сейчас вам стало труднее, чем в прошлые годы? 14) Беспокоят ли вас ослабление памяти, забывчивость? 15) Чувствуете ли вы в разных частях тела жжение, колени, «ползание муравьев»? 16) Беспокоят ли вас шум или звон в ушах? 17) Держите ли вы для себя в домашней аптечке какое-нибудь из этих лекарств: валидол, нитроглицерин, сердечные капли? 18) Бывают ли у вас отеки на ногах?

Функциональное состояние определялось с использованием следующих показателей: 1) АДс; 2) АДд; 3) проба Штанге. Его значение определялось в секундах задержки дыхания на вдохе. Сидя, расслабившись, дзюдоист делал максимально глубокий вдох, затем такой же выдох, затем сразу же следовал спокойный вдох и задержка дыхания; 4) проба Генчи. Его значение определялось в секундах задержки дыхания на выдохе. Дзюдоист-ветеран делал глубокий вдох, выдох, еще вдох, потом спокойно выдыхал не до конца и задерживал дыхание, плотно зажав нос; 5) проба на нормализацию дыхания. Его значение определялось в секундах. Для этого дзюдоист-ветеран делал глубокий вдох и медленно выдыхал; 6) проба Бондаревского. Его значение определялось по времени стояния на одной ноге с закрытыми глазами в секундах. Для этого дзюдоист-ветеран, стоя, приподнимал одну ногу, согнув ее в колене, и приставлял пяткой к колену другой ноги. Результат учитывался по

отрыву пятки от пола или потере равновесия; 7) проба Руфье. Его значение определялось в результате расчета индекса Руфье ( $I_{руф}$ ), который показывает скорость восстановительных процессов сердечно-сосудистой системы и дает оценку работоспособности сердца. У дзюдоиста-ветерана, находившегося в спокойном состоянии в положении сидя на стуле, в течение 5 мин. определяли частоту сердечных сокращений (пульса) за 15 с. ( $\Pi_1$ ), затем в течение 45 с. он выполнял 30 приседаний. После окончания нагрузки дзюдоист сел и у него снова определяли частоту пульса за первые 15 с. ( $\Pi_2$ ), а затем за последние 15 с. первой минуты восстановления ( $\Pi_3$ ).

Оценку работоспособности сердечной мышцы проводили по формуле (2):

$$I_{руф} = (4 (\Pi_1 + \Pi_2 + \Pi_3) - 200) / 10. (2)$$

Также использовались другие модификации расчета (индекс Руфье-Диксона ( $I_{руф-д}$ ) по формуле (3):

$$I_{руф-д} = [(\Pi_2 - 70) + (\Pi_3 - \Pi_1)] / 10; (3)$$

8) индекс Робинсона ( $I_{роб}$ ). Он применялся для оценки уровня происходящих в организме обменно-энергетических процессов. По этому показателю косвенно судили о потреблении кислорода миокардом. Крайние значения  $I_{роб}$  (верхнее и нижнее по нормативной таблице) свидетельствуют о преимущественном влиянии симпатической или парасимпатической вегетативной нервной системы (формула (4):

$$I_{роб} = АДс \times ЧСС / 100; (4)$$

9) по методике, предложенной С.А. Душаниным, определялись аэробная и анаэробная метаболические емкости (АМЕ и АНАМЕ) сердечной мышцы. Эти показатели определялись соотношением амплитуды зубцов (R+S) x 100%. Аэробная метаболическая емкость рассчитывалась по сумме соотношений указанных зубцов ЭКГ в отведениях  $V_4$ ;  $V_5$ ;  $V_6$ , АНАМЕ – по данным грудных отведений  $V_1$ ;  $V_2$ ;  $V_{3R}$ ; 10) индекс Старра ( $I_{ст}$ ). Он позволяет оценить ударный объем сердца ( $O_y$ ), охарактеризовать энергетические возможности левого желудочка сердца. С его помощью можно косвенно судить об ударном объеме сердца. Крайние значения (верхнее и нижнее по нормативной таблице)  $I_{ст}$

свидетельствуют о возможном снижении компенсаторных возможностей сердечно-сосудистой системы дзюдоиста-ветерана. Индекс Старра рассчитывался по формуле (5):

$$I_{CT} = 100 + 0,5 A_{Дс} - A_{Дд} - 0,6B, (5)$$

где В – возраст, лет;

11) индекс грации ( $I_G$ ). Для его определения (в %) разделялась окружность голени в самой широкой части ( $O_G$ ) на окружность талии ( $O_T$ ) и умножалась на 100%. Индекс грации рассчитывали по формуле (6):

$$I_G = (O_G / O_T) \times 100. (6)$$

При проведении исследования нами для определения показателей физической подготовленности использовались следующие тесты: 1) тест Купера. Его значение определялось в метрах за 12 мин. бега по беговой дорожке стадиона; 2) подтягивание на высокой перекладине до уровня подбородка; 3) 30 приседаний с выбрасыванием рук вперед в течение 45 секунд; 4) поднятие туловища из положения лежа в положение сидя; 5) отношение силы правой кисти по данным кистевого динамометра к массе тела (при норме – 60%); 6) бег на 30 м; 7) прыжок в длину с места; 8) прыжок вверх с места; 9) пятикратный скачок; 10) бег на 200 м; 11) челночный бег 4×10 м; 12) время 10 подтягиваний на перекладине; 13) время выполнения 18 бросков.

Метод экспертных оценок применялся в исследовании оптимального индивидуального технического арсенала дзюдоистов-ветеранов, рационального построения их тренировочного процесса, в исследовании биологического возраста и «количества здоровья» ветеранов дзюдоистов, при разработке механизмов восстановления спортивной работоспособности.

Оценка количества здоровья дзюдоистов-ветеранов дает представление об уровне функциональных возможностей их организма. Количество здоровья ( $K_3$ ) определялось делением нормы, соответствующей росту (нормативное табличное значение) (Н), на полученный результат (Р) (для тестов № 9-14, для тестов 17-18 – наоборот) по формуле (7), %:

$$K_3 = H / P \times 100, (7)$$

Норма, соответствующая фактическому возрасту, составляет 100%. Если показатель ниже нормы, то при делении двух цифр получается значение <100%. Например, в возрасте 40 лет у мужчины-дзюдоиста пульс после подъема на 4-й этаж составил не 116 ударов в мин., как должно быть в норме (100%), а 109 ударов, что составляет 96,7% от нормы (116 / 120). Предположим, пульс через 2 минуты после подъема составил не 100 ударов в мин., а 104, что соответствует 106,4% нормы и, кстати, является показателем для 35-летнего возраста.

Педагогический эксперимент был направлен на определение факторов, влияющих на выход из спорта высших достижений ветеранов-дзюдоистов. Установлена динамика уровня проявления физических качеств дзюдоистов-ветеранов разных возрастов (30-34; 35-40; 41-45 лет; n=12), с учетом которой были разработаны тренировочные годовые программы из 3-х, 4-х и 5-ти разовыми тренировками в неделю и экспериментально проверена эффективность их применения у спортсменов-ветеранов разных возрастов.

Также было проведено исследование использования интервальной гипоксической тренировки, которая включала метод обратного дыхания в замкнутом пространстве (мешок Дугласа объемом 20 л). Сеанс состоял из 10 серий возвратного дыхания, каждая из которых продолжалась до самостоятельного прекращения дыхания по самочувствию. Воздух, собранный в мешке Дугласа, пропускался через газовые часы и определялись показатели сердечно-сосудистой и дыхательной системы. Курс гипоксической нормобарической тренировки состоял из 10 сеансов, проводившихся по 10 серий с небольшими перерывами в конце каждого тренировочного занятия. Гипоксическая тренировка осуществлялась в сочетании с круговой тренировкой, включавшей 5 упражнений, выполнявшихся в максимальном темпе продолжительностью 15 с. Переход от одного упражнения к другому проходил без отдыха. Исследования проводились с участием экспериментальной группы (n=18), измерения показателей кислородно-

транспортной системы (8 показателей) и физической подготовленности (12 показателей) осуществлялись в начале и конце исследования (2017-2021 гг.).

### **СПИСОК ЛИТЕРАТУРЫ**

1. Pakulin S. L., Perebeynos V. B., Makhankov H. I ., Feklistova I. S., Pakulina H. S. (2022) *Differencirovanny`j podxod k razvitiyu skorostno-silovoj podgotovki s uchyotom raznogo urovnya podgotovlennosti dzyudoistov* [A differentiated approach to the development of speed and strength training, taking into account the different levels of preparedness of judokas]. *Proceedings of the International scientific innovations in human life. Abstracts of the 8th International scientific and practical conference (United Kingdom, Manchester, February 16-18, 2022)*. Manchester: Cognum Publishing House, pp. 292–302.



**ПЕДАГОГІЧНІ АСПЕКТИ ВІРТУАЛЬНОГО НАВЧАЛЬНОГО  
СЕРЕДОВИЩА ВНЗ**

**Яницька Олена Юріївна,**

кандидат педагогічних наук, доцент,  
проректор з навчально-методичної роботи та  
гуманітарної освіти університету

**Іванюта Ольга Володимирівна,**

кандидат психологічних наук, доцент,  
доцент кафедри психології

Міжнародного економіко-гуманітарного університету  
імені академіка Степана Дем'янчука

**Анотація.** У статті досліджено педагогічні аспекти функціонування віртуальних навчальних середовищ в умовах вищого навчального закладу. Поглиблено сутність поняття «віртуальне навчальне середовище». Досліджено приклади використання віртуальних навчальних платформ та їх інтеграцію із технологіями дистанційного навчання. Виділено компоненти ВНС та систему взаємодії студента та викладача в умовах обмежень військового стану. Визначено сучасні тенденції становлення та розвитку ВНС в контексті сучасних принципів результативного навчання.

**Ключові слова:** дистанційне навчання, віртуальне навчальне середовище, віртуальне освітнє середовище, психолого-педагогічні аспекти.

**Постановка проблеми.** Забезпечити належний рівень якості вищої освіти в умовах воєнного стану можливо тільки з використанням повноцінного цифрового освітнього середовища. Надання якісних освітніх послуг в університеті можливо тільки при дотриманні принципів - мобільність та демократизму освіти. Реалізація цих принципів вимагає створення навчального середовища доступного в будь-який час і не залежно від місця знаходження студента. Програмно-технічні платформи Інтернету та його комунікаційні

властивості є реальним середовищем для створення віртуальних освітніх просторів. Реальні результати у створенні віртуальних освітніх просторів досягнуто в США, Англії, Європі та інших провідних освітніх державах світу. Вимоги та мотивація до створення віртуальних освітніх платформ в Україні та за кордоном суттєво відрізняються. Орієнтація освітньої діяльності університету на задоволення вимог ринку праці, реалізація парадигми студентоцентрованого навчання в умовах воєнного стану та переорієнтацію діяльності студентів з пасивно-пізнавальної в професійно-практичну площину вимагає принципово інших підходів до організації підготовки майбутніх фахівців. Віртуальне навчальне середовище (ВНС) закладу вищої освіти набуває статусу інтегративної платформи що об'єднує контент освітніх компонентів та методичний потенціал кафедр спрямовані на досягнення програмних результатів навчання.

**Аналіз останніх досліджень з проблеми.** Розвиток освітніх технологій тісно корелюється із становленням інформаційно-комунікаційних технологій. Наукова педагогічна література постійно досліджує проблематику залучення комп'ютерних технологій в навчальний процес. Про те соціальні збурення останнього періоду значно загострили тематику педагогічних досліджень цифрових освітніх середовищ. Становлення віртуальних навчальних середовищ у сьогоdnішньому розумінні розпочалось із накопичення значної кількості досліджень, пов'язаних із розробкою та застосуванням навчальних середовищ та хмарних технологій в різних сферах застосування, зокрема і у навчанні.

Досліджуючи розвиток педагогічних технологій В.Ю. Бикова виокремлює поняття «навчальне середовище» вважаючи що це "штучно побудована система, структура і складові якої створюють необхідні умови для досягнення цілей навчально-виховного процесу" [1, с.60]. Поняття «навчальне середовище» ми зустрічаємо у багатьох педагогічних дослідженнях, його вводять багато науковців, зокрема В. Ю. Биков та В. Г. Кремень у своєму дослідженні розкривають його зміст, вважаючи що навчальне середовище (НС) – це "штучно і цілеспрямовано побудований у навчальному закладі суттєвий

оточуючий учня простір (що не включає самого учня), в якому здійснюється навчально-виховний процес та створені необхідні і достатні для його учасників умови щодо ефективного і безпечного досягнення цілей навчання і виховання" [2, с.7]. В педагогічному дослідженні Т. О. Міщенко та Н. В. Стаднік відмічається, що: «зміщення акцентів в освітньому процесі на учіння студента має спричинити за собою розвиток методичного, організаційного та технологічного забезпечення» [3, С. 34].

Перші ідеї, що стали теоретичною платформою формування віртуальних освітніх технологій, зроблено науковцями та учнями-методистами, які досліджуючи комп'ютерні та телекомунікаційні середовища, в основі яких закладені цілі освітнього характеру ототожнювали їх із навчальними середовищами (М. Вайндорф-Сисоєва, В. Кухаренко, В. Шитова, С. Хапаєва, М. Євдокімова, Г. Матіко, Р. Гуревич, О. Шестопал, О. Самойленко, С. Aldrich, D. Crookall, P. Torres, R. Marriott, E. Irala, A. Ramos, Y. Nishina, M. Plana). А педагог дослідник Сороко Н. В. під комп'ютерно орієнтованим навчальним середовищем (КОНС) розуміє "відкрите або закрите ІКТ навчальне середовище педагогічних систем, основними дидактичними функціями якого є педагогічно доцільне координоване й інтегроване використання комп'ютерноорієнтованих засобів навчання, електронно освітніх ресурсів і сервісів відкритих або закритих інформаційно-комунікаційних мереж, що орієнтовані на потреби учасників навчального процесу" [4, с.41].

З часом педагогічне поняття «комп'ютерно орієнтоване навчальне середовище» трансформується у поняття хмарні технології. Учений, Г. Д. Кисельов, хмарні обчислення трактує як "програмно-апаратне забезпечення, яке доступно користувачу через Інтернет у вигляді сервісу, який надає зручний інтерфейс для віддаленого доступу до обчислювальних ресурсів (програми даних)" [5, с.351].

Продовжуючи досліджувати програмно-технічні ресурси Інтернету Шишкіна М. П. та Попель М. В. у своїй праці вводять поняття " хмаро орієнтоване освітнє середовище ", під якими розуміють такі сервіси, які

"призначені для того, щоб робити доступними користувачеві прикладне програмне забезпечення, простір для зберігання даних та обчислювальні потужності через Інтернет" [6, с.75]. Досліджуючи інформаційне середовище навчального закладу Стрюк А. М. та Рассовицька М. В. вводять таке поняття як «хмаро орієнтовані ІКТ навчання», під яким розуміють "сукупність методів, засобів і прийомів діяльності, що використовуються для організації і супроводу навчального процесу, збирання, систематизації, зберігання, опрацювання, передавання, подання повідомлень і даних навчального призначення та використовують динамічний масив віртуалізованих апаратних і програмних ресурсів, доступних через мережу незалежно від термінального пристрою.

**Мета статті** є теоретичне та емпіричне розкриття психолого-педагогічних аспектів віртуального навчального середовища. Уточнення педагогічних аспектів концепції віртуального навчального середовища придатного для організації повноцінного змішаного навчального процесу, забезпечення доступу до навчального контенту, адміністрування взаємодії студента та викладача, створення умов імітації повноцінної взаємодії в умовах віртуальної реальності [7, с.152].

**Виклад основного матеріалу дослідження.** Поняття «Віртуальне навчальне середовище» в педагогічній та науковій літературі постійно трансформується. До трактування цього терміну підходять із засад педагогіки, психології, методики викладання, інженерії програмного забезпечення, тощо. Із розширенням функціональних характеристик програмно-технологічних комплексів, що задіяні у ВНС, тлумачення поняття «віртуальне навчальне середовище» і надалі зазнаватиме еволюційних змін. Одне із перших тлумачень цього терміну, ми зустріли у матеріалах Познанської конференції. Автор Стайлз [Stiles M. J.] стверджує, що «віртуальні навчальні середовища (ВНС) - це системи управління навчальним процесом, які створені для навчальної діяльності студентів і забезпечують необхідне наповнення й ресурси для поширення знань і успішного навчання» [8]. Ряд авторів оцінюють ВНС як «допоміжну програмну систему для створення віртуальних навчальних закладів

та функціонування дистанційного навчання» (В. Кухаренко, В. Любченко, П. Царевский, С. Лисенко, О. Горбачов, В. Штанько, А. Okada, Н. Jarvis та ін.); Е. Сарафанюк трактує ВНС як інтерактивне 3D-змодельоване середовище, спрямоване на проведення професійно-орієнтованого тренування [9]. Зокрема, В. Кухаренко тлумачить віртуальне середовище як "віртуальну реальність, що створюється технічними засобами: гіпертекстові сторінки, електронна пошта, групи новин, чат, аудіо- та відео-конференції тощо" [10, с. 21]. Зарубіжні вчені Р. Torres та Е. Irala вкладають в поняття ВНС – "навчальне середовище он-лайн, що ґрунтується на роботі інформаційних та комунікативних засобів, які можуть бути використані для здійснення спільної навчальної діяльності" [11, с. 321].

В. Г. Терещук досліджуючи методику формування лексичної компетентності в умовах віртуального навчального середовища підходить до пояснення сутності ВНС через термін «віртуальна реальність» [12]. Досліджуючи властивості комп'ютерно-орієнтованих навчальних середовищ Ю. О. Жук стверджує, що під ВНС можна розуміти мережевий сервіс, призначений "для щоденного користування, що містить усі необхідні елементи теоретичних і практичних знань, контролю і самооцінки навчальної діяльності, форми організації адаптації, мотивації і творчої спрямованості" [13]. Досліджуючи компоненти та властивості дистанційного навчання Фальштинська Ю. виділяє «засоби підтримки навчання студентів у системі ВНС»: 1. Комунікація. 2. Оцінювання. 3. Співпраця. [14].

Зміст кожного із засобу, описаний автором дослідження, розкриває методику викладання освітніх компонентів у закладі вищої освіти із застосуванням дистанційних технологій навчання. Найчастіше, як основу віртуального освітнього середовища, автори досліджень розглядають програмно-технічний комплекс «Moodle», деколи помилково ототожнюючи його із віртуальним навчальним середовищем. Так у науковому дослідженні Полотай О.І. проведено детальний аналіз системи дистанційного навчання Moodle, сформовано рекомендації «Розроблення електронних курсів у віртуальному навчальному середовищі» [15]. Окремі автори наукових

досліджень розглядають віртуальне освітнє середовище із «прив'язкою» до методики викладання конкретних освітніх компонентів, або групи навчальних дисциплін.

Автор Терещук В. Г. досліджує методики формування англomовної лексичної компетенції в умовах ВНС. Дослідниця із Кіровоградського державного педагогічного університету імені Володимира Винниченка Сальник І. В. ґрунтовно аналізує проблему використання віртуального і реального середовища у процесі навчання фізики та методики її викладання. Створювати віртуальне навчальне середовище (ВНС) для підтримки навчальної компоненти, окремої спеціальності чи навіть факультету недоцільно. ВНС має об'єднувати систему управління навчальним процесом, забезпечувати необхідне наповнення й ресурси для поширення знань і успішного навчання. Дослідник педагогічних інновацій Сальник І.В. підсумовуючи результати пошуку стверджує, що «у найбільш загальному вигляді під віртуальною освітою ми розуміємо процес і результат взаємодії суб'єктів і об'єктів освіти, що супроводжується створенням ними віртуального освітнього простору, специфіку якого визначають дані об'єкти і суб'єкти. Існування віртуального освітнього простору поза комунікацією вчителів, учнів та освітніх об'єктів неможливо» [16]. За класифікацією яку запропонувала М. Євдокімова, «складовими комп'ютерної віртуальної реальності є текстова, мультимедійна, сенсорно-занурювальна VR» [17, с. 54]. Опис ефективного віртуального освітнього середовища знаходимо на головній веб сторінці КПІ ім. Ігоря Сікорського. «Платформа дистанційного навчання «Сікорський» (Платформа «Сікорський») – це відкрите віртуальне навчальне середовище КПІ ім. Ігоря Сікорського, яке надає адміністраторам, викладачам та студентам широкі можливості щодо застосування сучасних технологій дистанційного навчання, розроблення веб-ресурсів навчальних дисциплін, організації інтерактивної взаємодії між викладачами та студентами, а також управління дистанційним навчальним процесом.» (<https://www.sikorsky-distance.org> ).

Окрім програмно-технічного комплексу Moodle (Modular Object-Oriented

Dynamic Learning Environment) Платформа «Сікорський» об'єднує хмарні сервіси G Suite for Education та інші програмні продукти. Важливим доповненням до структури що запропонована КПШ ім. Ігоря Сікорського могли б стати середовища розроблені освітніми установами, наприклад віртуальне навчальне середовище MOOC (Massive Open Online Courses). Власну модель віртуального освітнього середовища розробляють фахівці Міжнародного економіко-гуманітарного університету імені академіка Степана Дем'янчука.

ВНС навчального закладу має відповідати сучасним тенденціям розвитку інформаційно-комунікаційних користувачьких середовищ. Передбачаємо, що до складу сучасної ВНС має входити три модулі: модуль адміністрування; модуль управління контентом; модуль доступу до програмно-технічних комплексів супроводу. Адміністративний модуль програмного забезпечення, призначений підвищити ефективність управління навчальним закладом. До його функціональних характеристик входять: координування управлінських дій, управлінських інформаційних потоків, контроль їх виконання; формалізація результатів навчання; засоби контролю та педагогічних вимірювань. Як прототип адміністративного модуля можна запропонувати відому розробку АСУ «ВНЗ» від НДІ ПІТ та інші аналогічні проекти. Надзвичайно важливий і трудомістким у формуванні буде модуль що містить навчальний контент. Із аналізу запропонованих до використання модулів роботи з контентом можна виділити:

- програмні компоненти роботи із текстовим матеріалом, на сьогодні найбільш поширені. Актуальною задачею в цьому секторі є забезпечення вимог доброчесності, захист авторських прав, боротьба із плагіатом;

- середовища мультимедійного та інтерактивного контенту, найбільш активно формуються в умовах дистанційного та змішаного навчання;

- засоби використання візуального та графічного контенту. В цьому сегменті домінують стандарти презентації, попри те активно генеруються і нові ідеї.

- засоби залучення Інтернет ресурсів в навчальний процес. Приклади

такої інтеграції активно досліджувались науковцями.

- Інституційний репозитарій необхідний компонент освітньої діяльності вищого навчального закладу, його зміст в значній мірі інтегрований в навчальний контент, тому важливо забезпечити доступ до першоджерел.

- цифрові ресурси університетської бібліотеки. Досягти повнотекстового оцифрування бібліотечного фонду в сучасних умовах неможливо, але перспективу для такого розвитку необхідно закласти у середовища ВНС.

- засоби ведення довідкової інформації. Як перший крок у розвитку цієї структури поширення набувають університетські вікіпедії та глосарії.

Складним та неоднозначним виявиться модуль доступу до програмно-технічних комплексів супроводу навчального процесу. В залежності від конфігурації навчальних компонент, освітніх програм та інших факторів для повноцінної роботи віртуального освітнього простору університету необхідно використовувати широкий набір програмних пакетів, сервісних послуг, хмарних технологій. Набір функціональних характеристик цього модуля за призначенням можна розділити на декілька груп: Засоби телекомунікації. За популярністю список таких програм очолить пакет Zoom, сервіси GOOGLE та інші популярні платформи. Пакети що імітують реальні процеси, тренажери, ігрові середовища спрямовані на формування професійних компетенцій. Пакети та програмні середовища призначені для виконання професійних обов'язків випускниками. Перелік таких пакетів, як правило, розпочинають із списку середовищ програмування, що вивчаються з метою формування програмних результатів навчання для ІТ спеціалістів. Середовища розробки власного контенту. Забезпечити повноцінний навчальний процес, використовуючи виключно запозичений цифровий контент, неможливо. Система організації роботи професорсько-викладацького колективу над створенням цифрового контенту опирається на традиції та вимоги навчально-методичної служби закладу вищої освіти. Засоби фіксації та дослідження результатів навчальної діяльності. Найменш видимий проте важливий сектор освітньої діяльності. Правильні управлінські стратегічні та і тактичні рішення можуть прийматись



виключно на результатах професійних аналітичних дослідженнях, які на сьогоднішній день вимагають підтримки відповідного програмного забезпечення. Запропонована нами модель ВНС інтегрує в собі всі складові освітнього процесу, створює умови його оптимізації та підвищення ефективності в умовах змішаного навчання та критично низького рівня прямого спілкування із студентами. Проектування та запровадження ВНС в освітню практику університету вимагає методичної підготовки професорсько-викладацького колективу вищого закладу освіти. Ця проблема вимагає детального вивчення науковцями та вироблення рекомендацій та методик організації освітнього процесу в умовах військового стану із використанням ВНС.

**Висновки і перспективи подальших розвідок.** Аналіз тенденцій розвитку та педагогічного тлумачення вченими поняття “віртуальне навчальне середовище” вказує на те, що в освітньому просторі сформована гостра потреба в організації спеціально організованого цифрового середовища що ефективно підтримує всі функції навчального процесу. Виділені нами компоненти ВНС об’єднують оцифровані контент-ресурси, програмно-технічні платформи, системи управління та опрацювання даних. Комплексне використання таких систем дозволяє організовувати ефективний навчальний процес за індивідуальною студенто-орієнтованою траєкторією. Доступні комплексні ВНС сформовані в навчальних закладах, потребують глибокого наукового аналізу та розробки педагогічно обґрунтованих методик навчання з використанням комп’ютерно-орієнтованих технологій та наявного цифрового простору.

#### **СПИСОК ЛІТЕРАТУРИ:**

1. Биков В. Ю. (2002). *Теоретико-методологічні засади створення і розвитку сучасних засобів та е-технологій навчання* / В. Ю. Биков // *Розвиток педагогічної і психологічної наук в Україні 1992–2002*, 182-199.
2. Биков В. Ю. (2004). *Навчальне середовище сучасних педагогічних систем* / В. Ю. Биков // *Професійна освіта: педагогіка і психологія:*

Українопольський журнал, 59-80.

3. Т. О. Міщенко, Н. В. Стаднік.(2017). *"Студентоцентричне навчання як вектор розвитку гуманітарної парадигми освіти"*, *Оновлення змісту, форм та методів навчання і виховання в закладах освіти*, 32 – 37.

4. Сороко Н. В. (2012). *Розвиток інформаційно-комунікаційної компетентності вчителів філологічної спеціальності в умовах комп'ютерноорієнтованого середовища*, 256.

5. Кисельов Г. Д. (2013). *Застосування хмарних технологій в дистанційному навчанні*, 351.

6. Шишкіна М. П. (2013). *Хмаро орієнтоване освітнє середовище навчального закладу: сучасний стан і перспективи розвитку досліджень* / М. П. Шишкіна,

7. М. В. Попель // *Інформаційні технології і засоби навчання*, 66-80. [Електронний ресурс]. –Режим доступу: <<http://journal.iitta.gov.ua/index.php/itlt/article/view/903/676>>. – Загол. з екрану. – Мова укр.]

8. Стрюк А. М. (2014). *Система хмаро орієнтованих засобів навчання як елемент інформаційного освітньо-наукового середовища ВНЗ* / А. М. Стрюк, М. В. Рассовицька // *Інформаційні технології і засоби навчання*, 150-158. [Електронний ресурс] – Режим доступу: <<http://journal.iitta.gov.ua/index.php/itlt/article/view/1087/829>>. – Загол. з екрану. – Мова укр.)

9. Stiles M. J. *Effective Learning and the Virtual Learning Environment*. In: EUNIS 2000: Towards Virtual Universities: Proceedings of the European University Information System 2000 conference, Poznan, Poland, Poznan: Instytut Informatyki Politechniki, Poznanskiej, p. 171–180.

10. Сарафанюк Е. І. (2005). *Педагогічні умови підвищення якості загальновійськової підготовки курсантів вищих військових навчальних закладів з використанням віртуального моделювання*, 221.

11. Кухаренко В. М. (2007). *Дистанційне навчання : енциклопедичне*

видання: навч.- метод. посіб. / В. М. Кухаренко – К. : Комп'ютер, 128.

12. Marriott R. V. Handbook of research on e-learning methodologies for language acquisition / R. V. Marriott, P. L. Torres. – New York : Information science reference, 2009. – 611 p.

13. Терещук, В. Г. (2014). *Методика формування англомовної лексичної компетенції майбутніх фахівців безпеки життєдіяльності в умовах віртуального навчального середовища* / Віта Григорівна Терещук; наук. кер. Н. О. Микитенко; Тернопіль. нац. пед. ун-т ім. Володимира Гнатюка. – Тернопіль, 322.

14. Жук Ю. О. (2012). *Особистісний простір учня в комп'ютерно-орієнтованому навчальному середовищі* [Електронний ресурс] / Ю. О.Жук // Інформаційні технології і засоби навчання. Режим доступу: <<http://journal.iitta.gov.ua/index.php/itlt/article/view/693/508>>. – Загол. з екрану. Мова укр.].

15. Фальштинська Ю. (2016). *Віртуальне навчальне середовище невіддільний складник дистанційного навчання* / Ю. Фальштинська // Науковий вісник Мелітопольського державного педагогічного університету, 89-93. Режим доступу: [http://nbuv.gov.ua/UJRN/Nvmdpu\\_2016\\_1\\_14](http://nbuv.gov.ua/UJRN/Nvmdpu_2016_1_14)

16. Полотай О. І. (2021). *Розроблення електронних курсів у віртуальному навчальному середовищі* : навч. посібн. / Полотай О. І., Кухарська Н. П. – Львів : СПОЛОМ, 172 с. – Бібліограф.: с. 171 (14 назв).

17. Сальник І. В. (2008). *Віртуальність як принцип та технологія навчання* / І. В. Сальник, Е. П. Сірик // Збірник наук. праць Кам'янець-Подільського нац. ун-ту: Інновації в навчанні фізики та дисциплін технологічної освітньої галузі: міжнародний вітчизняний досвід, 226 - 158-160.

**МЕТОД ПРОЄКТУ ПРИ ВИВЧЕНІ БІОЛОГІЇ ТА ЕКОЛОГІЇ В  
ЗАКЛАДАХ ЗАГАЛЬНОЇ СЕРЕДНЬОЇ ОСВІТИ**

**Янович Юлія Юрїївна**

студент

Житомирський державний університет  
імені Івана Франка

**Анотація:** В сучасній школі є необхідність для створення нових умов для всебічного розвитку учнів, метод проєктів є одним з важливих напрямків в якому слід працювати вчителям та учням. Метод проєктів має важливе значення при вивченні біології у звичайних і профільних класах.

**Ключові слова:** проєктна діяльність; самоаналіз; рефлексія; компетентності; прогресивізм.

Школа, орієнтована на передачу знань, умінь та навичок, себе зжила і нездатна відповідати викликам 21ст. Вона наразі здатна формувати в учнів якусь картину світу, але не вчить їх вивчати і розуміти цей світ і, найголовніше, не вчить жити в сучасному світі. Тому зазвичай учні які закінчують школу не вміють пізнавати навколишній світ. Щоб знайти своє місце в сучасному суспільстві, молодь повинна бути не просто активною, вона повинна вести пошук з розумінням себе та світу, що її оточує, їм слід приймати рішення спираючись не лише на інтуїцію, почуття, а логічно зважуючи «за» і «проти», їм необхідно вміти ефективно комунікувати з іншими людьми. Завдання ускладнюється ще й тим, що вибрати свій шлях в умовах сьогодення, що так швидко змінюється, потрібно орієнтуватись не тільки на сьогоднішні умови, а і вміти передбачати потреби та можливості, які виникнуть у соціально економічній ситуації майбутнього.

Про те що проєктна діяльність у школах здійснюється незадовільно можна судити за численними публікаціями в інтернеті, наприклад: «Огіркові

секрети», « Моє шкільне харчування», «Симетрія живих організмів», «забруднення навколишнього середовища». Працюючи над цими та подібними проектами, учні шукатимуть потрібну інформацію, якимось чином її відбирати, аналізувати та синтезувати. Вони отримуватимуть нові знання для себе і, можливо, збагатять ними ще когось хто ознайомиться з результатами їхньої роботи. Ми не можемо сказати, що це погано але це не проектна, а псевдо проектна діяльність. За бажання реалізацію проекту можна назвати будь-який продукт дитячої творчості, але від такої назви ця діяльність проектною не стане. [1, с.125] Поставленні проблеми та завдання не будуть вирішуватись в такій формі діяльності.

Концептуальну основу методу проектів становлять ідеї прагматичної педагогіки (від лат. pragmatismus - справа, дія) – педагогічної течії відомої під назвою «прогресивізм» ( або «прогресивне виховання»), «інструменталізм», «експерименталізм».

Проектна діяльність, на думку І. Єрмакова та С. Шевцовой, сприяє оволодінню учнями певними компетентностями, спрямованими на визначення способів практичної діяльності та оцінювання результатів цієї діяльності. [2, с.31]

У процесі нашого дослідження доведена необхідність алгоритмізації роботи вчителя й учнів над проектом з метою розв'язання поставленої проблеми й оптимізації діяльності учасників проекту у процесі вивчення шкільного курсу біології. [3, с.25]

У загальному вигляді етапи проектної діяльності учнів відповідають етапам дослідницької діяльності: пошуковий, аналітичний, практичний, презентаційний, контрольний.

Проектна робота на діяльнісній основі у біологічній та екологічній освіті має велике значення, оскільки показує учням зразок екологічної проблеми та способи її розв'язання; дає досвід розв'язання проблеми, який може бути джерелом аргументації власних поглядів; розкриває необхідні якості творчої особистості; справляє неабиякий емоційний вплив на учнів, унаслідок чого

підвищується ефективність засвоєння ними знань; розвиває екологічну культуру особистості; формує професійну спрямованість учня [3, 4 с. 19, 5].

**Метод проєктів має важливе значення при вивченні біології у звичайних і профільних класах. Він сприяє розв'язанню таких завдань:**

1) показати логіку науки, способи досягнення істини, відносність на кожному етапі розвитку, її нескінченність;

2) допомогти побачити науку як одне ціле, частини якого перебувають у взаємозв'язку та взаємозалежності;

3) озброїти учнів методологічними знаннями, розвивати в них творче мислення, орієнтоване на самостійний пошук знань, їхнє активне засвоєння та розвиток;

4) навчання на основі методу проєктів, що їх виконують учні самостійно під керівництвом учителя, може бути з успіхом використане на уроках біології, що дозволить сформувати в учнів навички проєктної діяльності, необхідні для майбутнього життя [5, 6 с.160].

Проєкт навчає формулювати мету та планування змістовної діяльності, самоаналізу й рефлексії, представлення результатів своєї діяльності у вигляді презентації, пошуку й добору актуальної та необхідної інформації й засвоєння необхідного знання, практичного застосування набутих знань, засвоєння й використання доцільної технології виготовлення продукту проєктування.

## **СПИСОК ЛІТЕРАТУРИ**

1. Янкович О. І., Беднарєк Ю., Анджеєвська А. (2015). Освітні технології сучасних навчальних закладів.

2. Кібкало Б. І. (2021). Педагогічні умови формування методичної компетентності майбутніх викладачів вищої школи у процесі практичної підготовки.

3. Дорогань Л. В. Экологические проекты школьников. Биология в школе. 1999. № 4. Журнал в журнале «Учителю экологии».

4. Міронець Л. Використання методу проєктів на уроках біології.

Біологія і хімія в школі. 2007. № 3..

5. Уйсімбаєва М. Проектна діяльність: теоретичні аспекти. Витоки педагогічної майстерності. 2014. Випуск 13. С. 258–263. URL: <http://dspace.pnpu.edu.ua/bitstream/123456789/2932/1/Uisimbaeva.pdf>

6. Тагліна О. В. Метод проектів на уроках біології. Харків : Вид-во «Ранок», 2010..

# PSYCHOLOGICAL SCIENCES

УДК 81-13/159.92

## THE EFFECT OF INTERACTIVE ACTIVITIES ON FLIGHT ATTENDANT'S PSYCHOLOGICAL COMPETENCY FORMATION DURING AVIATION ENGLISH CLASS

**Nemlii Liudmyla**

phD, associated professor

**Fedorchenko Artem**

**Popova Yana**

students

National Aviation University

Kyiv, Ukraine

**Annotation:** This article presents the psychological competency formation of a future flight attendant during Aviation English training and depicts our practical experience based on the interactive tasks as an example of effective teaching technique.

**Key words:** psychological competency, flight attendant, Aviation English, role-play

To meet the demands for international flights flight attendants are specially trained at high school to meet the demands successfully. English has always been a language for civil aviation. It is clear that flight attendants working international flights should communicate with passengers, cabin crew and pilots in English. Here in this article we demonstrate our practical experience of psychological competency of flight attendant's formation during Aviation English training.

Flight attendant is an ordinary member of the aircraft crew, who does not only ensure passengers' comfort during the flight, but he is primarily responsible for the



safety of them [1]. Due to ICAO Standards and Recommended Practices flight attendant must be competent to execute those safety duties and functions which the cabin crew member is assigned to perform in the event of an emergency or in a situation requiring emergency evacuation [2]. As flight attendant's job qualification requires, they have to control passengers boarding the plane, baggage loading, check its placement in the overhead lockers to prevent passengers' injuries and aircraft damage or block emergency exits [3]. He or she has to ensure safe passengers' evacuation in case of emergency. All flight attendant's duties are closely connected with people relation. They are in touch during the flight which lasts several hours. Lots of situations may happen when passengers' demands are too high because the last are not well-bread or are not able to control themselves. So, flight attendants often face with passengers' satisfaction [4].

It is a common situation that a passenger is afraid to fly or he can have some mental disease which influence the person's state greatly. In such situations, the flight attendant must act not only quickly, but also competently applying the skills of a psychologist. This is due to the fact that sometimes passengers with mental disorders and not able to calm down, can cause harm or hurt other passengers or even influence the safety of the flight.

**To prevent such situations the flight attendant must have the following skills:**

- ability to find an approach to each passenger who requires assistance;
- ability to interact with a person who is nervous or anxious during the flight;
- ability to convince the passenger whatever he was sure.

For example, when a passenger is sure that the plane will definitely crash, the task of the flight attendant in such situation is to convince him that, firstly, the plane is one of the safest kind of transport, and secondly, that the crew has everything under control and there is no reason for the passenger to worry about.

It is worth noticing that the flight attendant should be sufficiently stress-resistant and keep self-control. After all, sometimes there are passengers on board

who are very picky about something.

During Aviation English classes, we came across a large number of examples of situations where passengers need flight attendant's assistance which requires his or her psychological competency. Thanks for role-play as a teaching technology, students practice such situation they may have in future while performing work duties. We find out that such teaching techniques provides effective practice and brings the results ahead as students communicate in class successfully ensuring their partners about safety.

One of such situations we have discussed in class was about a man who was not satisfied with flight and service, he dislikes everything suggested. At first, he did not like the seats in business class, then he complained about the bad breath of the flight attendant. Finally, he wished to see the senior crew-member. The high psychological competency of senior crew member was demonstrated in this case like a good example for future flight attendants. She struck up a calm conversation with him and listened to all his complaints regarding the flight. After listening to him, she apologized for the inconvenience caused. And as a small present, she decided to gift a cosmetic set from the first class to his wife. High evaluation of an airline is very important, and passengers pay much their attention for service and personal satisfaction, so flight attendants should take these facts into account performing their duties [4].

A discussion, a role-play of the situations like this one, when students need to use necessary vocabulary, can help them to improve not only English-speaking skills but increase the level of their psychological competency either.

**Conclusions** In conclusion, we want to note that the work of a flight attendant requires a lot of effort in preparation. Not a small part of it is the acquisition of skills to interact with passengers on board, especially if these passengers have any psychological disorders. That is why psychological competency is essential for these specialists.

## REFERENCES

1. <https://profitworks.com.ua/professii/transportnaya-sfera/bortprovodnik> - id4
2. <https://jobs.ua/dkhp/articles-3374>
3. <https://www.researchgate.net/publication/318305223>
4. <https://www.pdfdrive.com/doc-10002-cabin-crew-safety-training-manual-e52834660.html>

**ОСОБЛИВОСТІ ЗАСТОСУВАННЯ ТРАНЗАКТНОГО АНАЛІЗУ ПРИ  
НЕВРОТИЧНИХ РОЗЛАДАХ У КЛІЄНТІВ**

**Кривуценко Володимир Валерійович**

студент

ПАТ «Вищій навчальний заклад»

Міжрегіональна академія управління персоналом

м. Київ, Україна

**Анотація.** У статті досліджено сутність транзактного аналізу. Визначено поняття невротичного розладу. Розглянуто особливості застосування транзактного аналізу при невротичних розладах. Встановлено, що в основі транзактного аналізу знаходиться концепція про структуру особистості як сукупності й поєднання його трьох его-станів: «Дитини», «Батька» та «Дорослого».

**Ключові слова:** транзактний аналіз, невротичний розлад, его-стан, Дитина, Батько, Дорослий, сценарій.

Життя сучасної людини через різноманітні суспільно-політичні й економічні зміни характеризується підвищеною стресовістю. Стресові ситуації спричиняють перенавантаження нервової системи, що у свою чергу, викликає напруження всіх компенсаторно-адаптаційних можливостей людської психіки, що може приводити до порушення адаптації та невротичних розладів. Важливість дослідження невротичних розладів у людини визначається не раціональною витратою часу та зусиль спеціалістів, до яких звертаються клієнти із неврозами, вартісним лікуванням симптомів неіснуючих захворювань, які на думку пацієнтів, у них присутні, а наданням вчасної і якісної діагностики та психотерапевтичної допомоги.

Витоки транзактного аналізу ідуть із психоаналізу. Першим концепцію транзактного аналізу висунув Е. Берн, в ній він на основі ідей та поняття як

психодинамічного, так і біхевіористського підходів, зробив акцент на визначенні та виявленні когнітивних схем поведінки, які програмують взаємодію особистості із собою й з іншими людьми [1, с. 14]. Е. Берн визначив транзактний аналіз як напрям в психотерапії, в основі якого знаходиться концепція про структуру особистості як сукупності і поєднання його трьох еґо-станів: дитини, батька і дорослого [2, с. 5].

Цілями транзактного аналізу є: сформувавши правильний життєвий сценарій клієнта; врегулювати відносини між його трьома еґо-станами; покращити міжособистісні взаємини. Завданнями транзактного аналізу є: відчувати покращення та досягти успіхів у правильному розумінні транзакцій; отримати відчуття автономії або сформувавши почуття інтегрованого «дорослого»; навчити клієнта вільно використовувати всі еґо-стани, розуміти власний внутрішній світ, бути здатним розділяти близькість з іншими людьми.

Транзактний аналіз включає теорію комунікацій, теорію особистості, аналіз складних систем та організацій, теорію дитячого розвитку. У практичному використанні транзактний аналіз є системою корекції як окремих людей, так і подружніх пар, сімей та груп людей.

Теорія Е. Берна ґрунтується на процедурі аналізу структури особистості, при цьому як особистісні структури розглядаються особливості та взаємодія трьох станів Я («Батько» – «Дитина» – «Дорослий»). Батько – це інформація, яка отримується індивідуум у дитинстві від батьків або інших авторитетних осіб, а також повчання, настанови, правила поведінки, заборони, соціальні норми, тобто уся інформація про те, як можна і як не можна поводитися в певній ситуації. З однієї сторони, це набір корисних правил, перевірених часом, з іншої – арсенал упереджень та забобонів. Батько може виступати у ролі Контролюючого Батька (санкції, заборони, вимоги) та Батька, що піклується (підтримка, поради, опіка). Діагностується стан Батька за допомогою таких висловів, як «я повинен», «мені не можна». Внутрішній Батько для кожної людини – відгук батьків та інших дорослих людей, які виховували її і доносили до неї правила життя в суспільстві. Звичайно, батьки багато в чому обмежували

дитину, і це є аналогом фрейдівського «Супер-Его». За ствердженням Н. Козлова, «внутрішній Батько – це відображення різноманітності батьківських стилів та ролей, знайомих людині в її досвіді» [5].

Те, що З. Фрейд описував як Ід («Воно»), Ерік Берн в транзактному аналізі називає станом дитини, або внутрішньою Дитиною: той стан, в якому людина діє відповідно до власних бажань і простих потреб, йдучи назустріч тому, що хочеться, живучи спонтанно, та багато в чому імпульсивно.

Дитина – це емоційний стан людини, який може проявлятися в таких видах: Природна Дитина й Адаптована Дитина [3, с. 64]. Характерними рисами Природної Дитини є: ніжність, довіра, безпосередність, творча захопленість, цікавість, винахідливість. Завдяки цим рисам Природна Дитина набуває великої цінності незалежно від віку – вона надає людині чарівності й теплоти. Водночас Природна Дитина не тільки чарівна, але й капризна, легковажна, егоцентрична, вона пам'ятає образи, поблажлива до себе, вперта й агресивна. Адаптована Дитина є тією частиною особистості, яка, бажаючи бути прийнятою батьками та побоюючись бути відштовхненою, не дозволяє поводитись, так щоб не справдити очікування та вимоги батьків. Адаптованій Дитині притаманні підвищена комформність, невпевненість, особливо при спілкуванні із важливими особами, сором'язливість. Ще одним різновидом Дитини є Бунтуюча Дитина, яка ірраціонально заперечує авторитети та норми, порушує дисципліну [3, с. 65]. Дитина в транзактному аналізі діагностується за допомогою висловів, які виражають бажання, почуття, побоювання: «я хочу», «я не хочу», «я ненавиджу», «я сердита», «мені все одно», «яке мені діло», «чому я», «давайте». До невербальних характеристик Дитини відносяться сльози, тремтячі губи, надутий вигляд, хникаючий голос, опущений погляд, розмахування руками, знизування плечима, емоційне вираження радості.

Третій основний его-стан в транзактному аналізі – це внутрішній Дорослий, розумне начало, аналог «Его»-стану зі схеми З. Фрейда. Внутрішній дорослий як его-стан – це логіка та реалізм, спокійний аналіз та об'єктивні оцінки навколишніх подій і дійсності. Дорослий – це стан, який втілює

об'єктивну, розсудливу й разом з тим доброзичливу, емпатійну частину особистості, яка аналізує, працює з інформацією, розмірковує, уточнює ситуацію, апелює до розуму й логіки [3, с. 64].

За Е. Берном Дорослий грає роль арбітра між Батьком та Дитиною. Роль Дорослого зводиться не до їх придушення та піднесення над ними, але до вивчення інформації, записаної в Батькові й Дитині. Аналізуючи цю інформацію, Дорослий вирішує, яка поведінка найбільш відповідає конкретним обставинам, від яких стереотипів потрібно відмовитися, а які прийняти. Без уміння включати і підтримувати в собі его-стану Дорослого людина не може стати насправді зрілою особистістю, проте «Дорослий» без розвиненого «Батька» та «Дитини» – це, на думку Н. Козлова, сухий бездушний аналітик, який не має волі наполягти на власному рішенні [5].

Транзактний аналіз є інтеракційною психотерапією, яка проводиться як в індивідуальній, так і груповій формі, де лекційні моменти чергуються як з розборами індивідуальних випадків, так і з аналізом ситуацій взаємин клієнтів у групі між собою та з психотерапевтом. При цьому сильні сторони використання методу транзактного аналізу полягають з зрозумілості його мови, багатстві конкретно розробленого матеріалу, очевидній розумності психологічних рекомендацій та прозорості терапевтичних стратегій. У той самий час, оскільки в транзактному аналізі прийнято бачити за проблемною поведінкою насамперед внутрішні вигоди клієнта. Транзактний аналіз орієнтований на інтелектуальний інсайт клієнта і рідко ставить завдання навчання клієнта новому, продуктивнішому способу поведінки [5].

Терапевти під час групового заняття навчають клієнтів основним поняттям транзактного аналізу, розумінню механізмів поведінки та їх розладів. Психотерапевт та клієнти користуються в ході транзактного аналізу дошкою та крейдою. Метою цієї технології є усвідомлення усіма членами групи того, в межах якого психологічного стану вони переважно функціонують, перегляд їх ранніх рішень. Розвиваючи це усвідомлення, клієнти досліджують ранні послання (повідомлення), програмування, які вони отримували від батьків, та

свої відносно ранні рішення та життєвої позиції [6, с. 169].

У транзактному аналізі кінцевою метою спільної роботи психолога й клієнта є досягнення позитивних змін особистості: здатність відповідати за себе й своє життя; здатність до спонтанного реагування на стресові ситуації, що допомагає справлятися зі стресом, а також успішно вирішувати проблеми; здатність до відкритих і щирих стосунків, як з іншими людьми, так і із самим собою [8, с. 95].

Невротичний розлад (невроз) виникає у вигляді нервово-психічного розладу, який формується внаслідок порушень особливо в значущих сферах життєдіяльності людини. Неврози виникають в людей, які не можуть самостійно знайти продуктивного виходу зі складного становища, розв'язати психологічно значущу ситуацію або пережити трагедію.

У розгляді невротичних розладів (неврозів) на сучасному етапі розвитку суспільства виділяються два підходи: медичний та психологічний. Так з медичного погляду «невроз – це функціональне захворювання, яке має оборотний характер, і в основі якого лежить порушення, зрив вищої нервової діяльності, зумовлені перенапруженням основних кіркових процесів (гальмування і збудження) або перенапругою їх рухливості внаслідок впливу психічної травми, тривалої перевтоми» [4, с. 448].

З психологічного погляду «невроз – це психогенний нервово-психічний розлад, що виникає внаслідок порушень особливо значущих сфер життєдіяльності людини» [9, с. 337]. Невротичний розлад супроводжується болісними переживаннями людини через невдачу, неможливість досягти бажаного успіху, незадоволення її потреб, непоправність втрати, внаслідок недосяжності життєвих цілей та ін.

Звичайна практика у сучасному транзактному аналізі – укладання договору з клієнтом, де обговорюються умови, ціль та шлях психотерапевтичного процесу, зокрема вимоги до клієнта, які той зобов'язується виконувати. Насамперед, головною метою транзактного аналізу є досягнення автономії особистості клієнта, його здатності визначати власну



долю, брати відповідальність за свої вчинки та почуття [5].

Розглядаючи виникнення проблем в дорослих людей, транзактний аналіз в межах психоаналізу вказує на найважливішу роль дитинства та закріплених дитячих сценаріїв: тих сценаріїв, які дитина спостерігала у власному житті і дитинстві, а тим паче в яких брала участь сама. Однією з ключових ідей транзактного аналізу є «психологічна позиція або основна життєва установка», яка визначається як «сукупність основних, базових уявлень про себе, значимих інших у світі, що дають підстави для головних рішень і поведінки людини» [7, с. 570]. Також важливими і досить поширеними в транзактному аналізі стали уявлення про позиції «я Ок», «я не Ок», «ти Ок» та «ти не Ок», які визначають вибір ігор та життєвих сценаріїв, які впливають на важливі вибори людини [5].

Важливим поняттям у транзактному аналізі є «сценарій» – це життєвий план, що нагадує спектакль, який особистість змушена грати. Сценарій залежить від позицій, прийнятих у дитинстві, та записується у дитячий Я-стан через транзакції (взаємодію), між батьками та дитиною. Частиною сценарію є ігри, в які грають люди. Гра в транзактному аналізі розуміється як фіксований й неусвідомлюваний стереотип поведінки, коли особистість прагне уникати близькості, тобто повноцінного спілкування, шляхом маніпулятивної поведінки. Найбільш поширеними є такі ігри: «Так, але...», «Який я нещасний...», «Якби не ти...», «Дивись, що ти зробив зі мною...» та інші [8, с. 266].

Головною ціллю психотерапевтичної допомоги при неврозах, яка ґрунтується на концепції транзактного аналізу, є допомога клієнту в усвідомленні своїх ігор, життєвого сценарію, станів Его та при необхідності їхня корекція. Психотерапевт також прагне звільнити людину від нав'язливих програм поведінки, та допомогти стати незалежною й здатною до повноцінного спілкування [3, с. 68].

В транзактному аналізі використовують специфічні прийоми: структурний аналіз Его-позиції та сімейне моделювання. Структурний аналіз лежить в основі транзактного аналізу, аналізу ігор та сценаріїв, не тільки в

історичному, але й теоретичному та концептуальному сенсі. Він передбачає демонстрацію та взаємодію різних видів транзакцій. Особливо виділяються дві проблеми: контамінації, коли змішуються два різні стани Его, та виключення, коли стани Его суворо розмежовані [8, с. 257].

Сімейне моделювання поєднує елементи психологічної драми та структурного аналізу станів Его, коли учасник групи (ця техніка використовується переважно в груповій роботі) відтворює свої транзакції з моделлю своєї сім'ї. У рамках сімейного моделювання здійснюється аналіз ігор та вимог, ритуалів та структуризації часу, позиції в спілкуванні («Я ОК і ти ОК» (Я+, Ти+), «Я не ОК і ти не ОК» (Я-, Ти-), «Я ОК, ти не ОК» (Я+, Ти-), «Я не ОК, ти ОК» (Я-, Ти+), а також аналіз сценарію [3, с. 68].

Основними причинами, завдяки яким транзактний аналіз завоював широке визнання, це його доступність й ефективність. Його використовують при короткотривалій психотерапії, психотерапевтичній роботі. Транзактний аналіз дає клієнту можливість вийти за рамки неусвідомлюваних схем та шаблонів поведінки й, прийнявши іншу когнітивну структуру поведінки, навчитися його коректувати.

Таким чином, транзактний аналіз є раціональним способом розуміння людської поведінки, який ґрунтується на положенні про те, що кожна людина може навчитися довіряти собі, думати про себе, ухвалювати самостійні рішення та відкрито висловлювати власні почуття. Серед ключових ідей транзактного аналізу є: психологічна позиція; основні его-стани людини («Дитина», «Батько», «Дорослий»); транзакції, ігри й життєві сценарії.

## СПИСОК ЛІТЕРАТУРИ

1. Берн Э. Транзактний аналіз в психотерапії: системна індивідуальна і соціальна психіатрія. Берн Э. ; пер. с англ. М. : Академ. Проєкт, 2001. 197 с.
2. Берн Э. Ігри в котріє играють люди, люди котріє играють в ігри. Москва: Эксмо, 2012. 112 с.

3. Зубалий Н. П. Основы психотерапии : учеб. Пособие. Н. П. Зубалий, А. М. Лёвочкина. К. : МАУП, 2001. 160 с.
4. Карвасарский Б. Д. Неврозы: Руководство для врачей. Москва: Медицина, 1990. 576 с.
5. Козлов Н. И. Транзактный анализ. Психологос: Энциклопедия практической психологии. URL: <https://www.psychologos.ru/articles/view/transaktnyy-analiz>.
6. Мушкевич М. І. Основи психотерапії : навч. посіб. М. І. Мушкевич, С. Є. Чагарна ; за ред. М. І. Мушкевич. Вид. 3-тє. Луцьк : Вежа-Друк, 2017. 420 с.
7. Осика О. В. Транзактний аналіз Е. Берна у психокорекційній роботі зі студентами. Проблеми сучасної психології. 2014. Вип. 24. С. 564-574.
8. Рудестам К. Групповая психотерапия. 2-е изд. Санкт-Петербург: Питер, 2006. 384 с.
9. Словарь практического психолога : словарь / Сост. С. Ю. Головин. Минск : Харвест, 1998. 799 с.

## ПРОФЕСІЙНА ДЕФОРМАЦІЯ ТА ВИГОРАННЯ

**Федосова Людмила Олексіївна,**

к.п.н., доктор філософії у області психології

**Хлопчур Євгенія Олегівна,**

студент

Міжрегіональної академії управління персоналом

м. Київ, Україна

**Вступ. / Introductions.** Синдром професійного вигорання наразі є достатньо поширеною реакцією організму у відповідь на тривалий вплив стресорних чинників, що проявляється емоційним, розумовим та фізичним виснаженням. Найчастіше людина з синдромом емоційного вигорання починає вимикати власні емоції у відповідь на психотравмуючі впливи чи фактори, причому ці дії призводять до погіршення власної професійної діяльності.

Основною причиною розвитку синдрому емоційного вигорання вважається психологічна перевтома людини за наявності тривалого впливу професійного стресу. Однією з професій, у представників якої синдром емоційного вигорання трапляється в майже 70 % фахівців, є освіта.

Висока частота синдрому професійного вигорання освітян частково пояснюється інтенсивним тривалим психологічним перевантаженням, специфікою роботи з дітьми.

Схильні до розвитку синдрому емоційного вигорання люди є емоційно холодними або виражено емоційно лабільними, які не здатні до чіткого, злагодженого та рівномірного розподілу свого робочого часу та професійних дій.

З огляду на вищенаведене вивчення особливостей формування синдрому професійного вигорання серед вчителів є актуальним та перспективним для подальшого пошуку методів його профілактики розвитку в вчителів.

**Мета роботи. / Aim.** Встановлення рівня емоційного вигорання вчителів з метою його запобігання.

**Для досягнення мети було поставлено наступні завдання:**

1. Проаналізувати літературу присвячену дослідженню феномену професійного вигорання;
2. Оцінити міру сформованості синдрому емоційного вигорання у вчителів;
3. Надати рекомендації щодо зменшення синдрому професійного вигорання вчителів.

**Матеріали та методи./Materials and methods.**

- теоретичні: теоретико-методологічний аналіз проблем професійного вигорання вчителів, узагальнення, систематизація теоретичних даних;
- емпіричні: бесіда, анкетування; психодіагностичне тестування із використанням комплексу 4 методик (методика рівня емоційного вигорання з В. В. Бойко; методика на визначення рівня професійного вигорання (К. Маслач, С. Джексон в адаптації Н. Водоп'яної); методика діагностики комунікативної соціальної компетентності (КСК); методика діагностики рівня емпатійних тенденцій Юсупова);
- методи математико-статистичної обробки даних: t-критерій Стьюдента; лінійна кореляція Пірсона; U-критерій Манна-Уїтні).

**База дослідження.** Добрянська СЗОШ І-ІІ , НВК "Кавський ЗНЗ І-ІІІ ст. - ДНЗ".

Загальний обсяг вибірки – 50 осіб.

**Практичне значення одержаних результатів** полягає у визначенні особливостей подолання професійного стресу на прикладі професійної діяльності вчителів.

**Результати та обговорення./Results and discussion.** З кінця 70-х до початку 80-х років ХХ століття світ наукової психології був натхненний хвилею досліджень і дискусій, темою стало «вигорання».

Вигорання негативним чином позначається особистості фахівця, з його професійну діяльність і роботі організації загалом. Сам феномен має тривалу історію теоретичних та емпіричних вишукувань у зарубіжній та вітчизняній

літературі. Однак у дослідників відсутня єдина думка щодо понятійного апарату вигорання, де ключову роль відіграє визначення поняття вигорання.

До розв'язання цього питання можна підійти двома шляхами. Перший полягає в аналізі термінології, яка використовується для позначення феномена вигорання. Другий включає аналіз визначень поняття «вигорання», які дають автори на підставі емпіричних досліджень, що здається більш обґрунтованим.

Розглянемо визначення вигорання які є у закордонній літературі. Г. Фройденбергер характеризує вигорання як стан психічного і фізичного виснаження, що виникає під впливом професійної діяльності. Д. Боярле, на думку Т. А. Колтунович, визначає вигорання як повільно прогресуючий стан, що характеризується зниженням психічних можливостей усередині професії, віку; виникненням невдоволення та подальшим звільненням.

Відповідно до трактування К. Маслач, зазначає В. В. Лук'янов, вигорання являє собою психологічний синдром, який викликаний тривалою реакцією у відповідь на постійний емоційний і міжособистісний стрес у робочому середовищі. Він включає виснаження, цинізм та професійну неефективність. Вигорання у цьому розумінні є відображенням значної неузгодженості між професією та працівником. Наведемо ще одне важливе доповнення для розуміння поняття «вигорання» і це висловлювання В. Є. Орла, який, посилаючись на К. Маслач, пише, що «відмінною особливістю позиції є акцентування уваги на професійному характері вигорання та розгляді його як наслідок професійних проблем, а чи не як психіатричний синдром». Звідси ми можемо зробити висновок, що вигорання може спостерігатися, на думку авторів, тільки у психічно здоровій людини і не має психопатологічної основи.

Є. В. Єрмакова, посилаючись на К. Маслач та С. Джексон, характеризує компоненти вигорання наступним чином. Емоційне виснаження є комплексом ознак емоційної втоми, втомлюваності від хронічно переживаної напруги і стресу, що виникають у процесі професійних взаємодій з іншими людьми. Згідно з визначенням А. Пайнс та Е. Аронсон, вигорання є станом фізичного та психічного виснаження, яке виникає під впливом тривалого перебування в

емоційно перевантажених обставинах. Після того, як розглянуто визначення вигорання закордонних авторів, слід звернутися до визначень вигорання, представлених у вітчизняній науковій літературі. Н. Є. Водоп'янова та Є. С. Старченкова вважають вигорання феноменом особистісної деформації, що є багатовимірним конструктом, що включає комплекс негативних психологічних переживань, які пов'язані з довгостроковими, емоційно насиченими та складними міжособистісними взаємодіями з іншими людьми. На думку авторів, вигорання – це «відповідь» на довготривалі «стреси міжособистісних комунікацій». А. В. Ракицька, в цілому розділяючи та розвиваючи позицію Н. Є. Водоп'янової та Є. С. Старченкової, пише, що вигорання - це набутий стереотип поведінки, що проявляється у зниженні емоційного реагування у професійному житті. Негативним моментом є те, що вигорання негативним чином відбивається на виконанні професійної діяльності та міжособистісних відносин.

Ряд авторів (В. В. Лук'янов, А. Б. Леонова, А. А. Обознов, А. С. Чернишов, Н. Є. Водоп'янова) вважають, що вигорання є «цілісним, динамічним, інтегральним психічним утворенням у єдності та взаємодії емоційних, когнітивних, мотиваційних та поведінкових елементів, що утворюють його базові компоненти, кількісний та якісний склад яких визначається специфікою професійної діяльності».

Н. В. Мальцева, що вивчає прояви вигорання у педагогів, визначає його як складне структурно-динамічне утворення, що формується у процесі професійної діяльності та представляє негативний ефект професіоналізації.

У визначенні вигорання А. А. Рукавишнікова можна відзначити, що автор відносить його до розряду психологічних явищ, які можуть спостерігатися у людей, які не страждають на психопатологію.

Спираючись на результати, отримані під час проведеного теоретичного аналізу, маємо основні суттєві ознаки, що визначають з позиції авторів поняття «вигорання»:

1. Вигорання – це багатовимірний конструкт.

2. Вигорання є багатьма авторами як процес, який відбувається протягом певного часу.

3. Вигорання має такі змістовні психологічні характеристики: стан психічного, фізичного та когнітивного виснаження, деперсоналізація, редукція (редукція) особистих досягнень; дезадаптивна поведінка; деформація особистості фахівця.

4. Вигорання несе захисну функцію: економія емоційного реагування, економія енергетичних ресурсів, захисна функція для запобігання подальшому розвитку неекзистенційної установки.

5. Вигорання з'являється у професійній діяльності, є складним за своїм походженням феноменом і зумовлене поєднанням особистісних та ситуаційних факторів, що стосуються як сфери міжособистісних відносин, і професійної і робочої ситуації.

6. Вигорання впливає на всі підструктури особистості та негативно позначається на особистому житті й професійній діяльності.

7. Вигорання може спостерігатися тільки у психічно здорових людей, які не страждають на патології.

Розвиток вигорання як синдрому відбувається через наступні стадії :

1. Реакція актуалізації стресу – постійна дратівливість і тривога, інсомнія, неуважність, урідження частоти серцевих скорочень, головний біль і утрудненість у концентруванні уваги.

2. Економія енергії: соціальна відстороненість, цинічність у відносинах, уразливість, апатія, відстрочка, зменшення сексуального потягу.

3. Виснаження: хронічний смуток, пригніченість, депресія, проблеми у шлунково-кишковому тракті, розумова та фізична втома, головний біль, суїцидальна поведінка.

Однією з найперших методик, що була спрямована на вивчення професійного вигорання людини, була методика MBI (Maslach Burnout Inventory), яку в 1982 р. опублікувала американська дослідниця Х. Маслач . Тест «Експрес-оцінка вигорання» (В. Каппоні, Т. Новак) призначений для



діагностики та розпізнавання перших симптомів емоційного вигорання. Ця оцінка швидкого вигорання містить 10 запитань. Залежно від балу, залежно від відповіді респондента, професійне вигорання можна класифікувати як низьке, середнє, високе або дуже високе.

Опитувальник «Емоційне вигорання» визначає емоційне вигорання як «набутий стереотип емоційної, часто професійної поведінки» емоційного вигорання, розроблений Бойко В. На основі моделі. Рівні емоційного вигорання оцінюються за 12-ти шкалою, згрупованою відповідно до наступних кроків:

- фаза «Тривожна напруга»: провісник і «механізм, що запускає», формування емоційного вигорання.
- фаза «Виснаження»: характеризується більш-менш значним зниженням загального енергетичного тону і ослабленням нервової системи;
- фаза «Резистенція»: опір стресовим ситуаціям, що наростає.

З метою профілактики емоційного вигорання вчителів запропоновано проведення семінару-практикуму «Профілактика стресових станів у вчителів». Щоб перевірити, чи є зміни в показниках за результатом тренінгу, перевіряємо ці дані за критерієм Вілкоксона.

**Таблиця 1**

**Визначення критерію Вілкоксона для показників контрольної та експериментальної групи**

	Контрольна група	Експериментальна група
Напруга	3,168 (p=0,002)	-2,044 (p=0,041)
Резистентність	3,259 (p=0,001)	-1,907 (p=0,057)
Виснаження	3,586 (p=0,000)	-2,253 (p=0,024)

Отже, за результатом дослідження сформованості симптому професійного вигорання було відзначено, що для контрольної групи існує типовий зсув у бік наростання симптомів емоційного вигорання та збільшення рівня стресу, для вчителів експериментальної групи навпаки існує зрушення бік зменшення симптомів емоційного вигорання та зменшення рівня стресу після проведення тренінгу.

**Висновки./Conclusions.** Сучасними психологами і лікарями розроблено багато методик, прийомів і програм психологічної саморегуляції, але більш детальне і розширене пояснення громіздке. До них належать аутогенне тренування, програми саморозвитку, психотерапевтичні методи (арт-терапія, музикотерапія тощо). Але якими б технологіями не користувався респондент, все починається з почуття відповідальності за свою долю та бажання змінитися на краще, керуючи собою та своїм життям. Професійна деформація особистості означає зміни особистісних рис, які відбуваються під час виконання професійних обов'язків та виявляється у професійному жаргоні, манерах поведінки та фізичному образі. Професійна діяльність та індивідуальні якості змінюють рівень прояву професійно значущих властивостей, і це негативно впливає на якість діяльності.

Визначено, що процеси, що лежать в основі вигорання, – це нейрофізіологічні механізми в основному невідомі через брак спеціальних досліджень і ряд методологічних відмінностей між ними. Дискутується кілька можливих гіпотез, які, можливо, характеризують той чи інший прояв, межу вигорання. Особливість вигорання як процесу полягає в тому, що воно розвивається поступово, протягом тривалого проміжку часу. З метою профілактики емоційного вигорання вчителів запропоновано проведення семінару-практикуму «Профілактика стресових станів у вчителів». Метою тренінгу було дослідити стресові фактори в житті людини та знайти шляхи зменшення їх негативного впливу. Показати важливість почуття здорового егоїзму, розвивати навички самоаналізу. Внаслідок відсутності тренінгу у вчителів контрольної групи спостерігається підвищення рівня емоційного вигорання. У переважної більшості фахівців (56%) із трьох фаз емоційного вигорання повністю сформувалася фаза виснаження, симптомами якої є: «емоційний дефіцит», «емоційна відчуженість», «особиста відчуженість» й «психосоматичні та психовегетативні порушення». Всі показники, що характеризують рівень емоційного вигорання у вчителів експериментальної групи зменшуються після проведення тренінгу.

**ОСНОВНІ ЕТАПИ ПРОФЕСІЙНОГО САМОВИЗНАЧЕННЯ  
СУЧАСНОЇ МОЛОДІ**

**Черушева Галина Батрбеківна,**

кандидат педагогічних наук,

професор кафедри філософії,

права та соціально-гуманітарних дисциплін

Національна академія статистики, обліку та аудиту

**Онацько Максим**

студент освітнього рівня «Бакалавр»

освітня програма «Фінанси, банківська справа та страхування»

Київ, Україна

Дослідження стратегії життя молодшої людини визначають її ключову роль в управлінні та будові життєвих перспектив особистості, як бажаного образу майбутнього, за умов досягнення цілей й планів на кожному етапі життєвого шляху. Перспективи розвитку людини, враховуючи її сенси та індивідуально-психологічні властивості, виступають пріоритетними цінностями в контексті гуманістичної концепції особистості. Гуманістичний підхід у пізнанні соціокультурного світу вимагає в усьому бачити людський вимір, спираючись на індивідуальну неповторність, самоцінність кожної особистості. У тезі Гегеля «поки людина живе, вона ще не сказала свого останнього слова, через що її не можна визначити остаточно», чітко просліджується світоглядно-антропологічна позиція. [9]

В системі філософського знання людина розглядається з погляду її місця у світі та ставлення до світу. Усвідомлення свого власного «я» та сенсу буття, своєї соціальної ролі, ставлення до себе і свого місця у світі - це питання, які підіймалися в кожному столітті історії. Видатний німецький філософ І. Кант стверджує, що головними запитаннями у філософії, на які вона має дати відповідь є: «Що я можу знати? Що я маю робити? На що я можу сподіватися?». [9]

Сьогодні, практично кожна молода людина у своїх життєвих роздумах задає собі питання: "В чому сенс і мета мого життя?", "До чого я прагну?", "Яке моє призначення?" Це питання, на які кожен індивід повинен сам відповісти, щоб зрозуміти ким ти є насправді і визначити напрямок свого життя.

Популярний американський письменник Маршалл Голдсміт, коуч кращих топ-менеджерів в США, відомий бізнес-експерт, у своїй книзі "Перемикайся. Стань тим, ким хочеш бути" стверджує, що кожна людина має мобілізувати внутрішні сили в самому собі, звільнити затаєну енергію для досягнення своєї мети. [3]

Завдяки гуманістичній спрямованості системи освіти, її ставленні до людини, як до цінності, наміри допомогти людині «стати тим, ким вона здатна стати» (Абрахам Маслоу), сприяти її гармонійному розвитку й створенню власного світу, забезпечується внутрішній комфорт особистості.

Альфред Адлер розвив цю теорію далі. Він писав, що особистість сформована прагненнями власного «Я» й орієнтована на майбутнє. Її прагнення досягти високого професійного рівня достатньо, щоб зробити власне життя здоровим й корисним. На думку Адлера, кожна людина має можливість вільно створювати свій власний стиль життя, тому в кінцевому рахунку люди самі відповідальні за те, ким вони стають. [1]

Вибір професії для молодої людини одне з найважливіших рішень у її житті та складна проблема, основу якої складає свідомий вибір суб'єктом життєвої позиції. Вільний вибір професії передбачає співвіднесення індивідуальних якостей і можливостей із вимогами, які висуває кожна професія до людини й водночас повинен підпорядковуватись свідомій необхідності узгоджувати прагнення та наміри особистості з потребами суспільства. Самовизначення, зокрема професійне, стає вирішальним чинником у виборі способів розв'язання тих чи тих життєвих проблем і полягає в усвідомленні особистістю себе як суб'єкта конкретної професійної діяльності.

У психолого-педагогічній літературі "самовизначення" розглядається у різних контекстах: самовизначення соціальне, релігійне, професійне, сімейне,

особистісне, моральне тощо.

**Професійне самовизначення є складовою особистісної професійної перспективи як комплексного утворення, що складається з наступних компонентів:**

- усвідомлення цінності праці та необхідності освіти у закладі вищої освіти;
- інформованість молодого людини у розмаїтті професійних напрямів;
- визначення професійної мети, її відповідність власним мріям та співвіднесення з іншими важливими життєвими цілями;
- врахування пріоритетності обраної професії на ринку праці;
- усвідомлення своїх потенційних можливостей для реалізації цієї мети;
- визначення особистісних сенсів у власному професійному виборі та подальших перспективах;
- готовність до внесення коректив у життєві плани.

Для нашого дослідження особливого значення набуває поняття «професійне самовизначення», яке більшою мірою розкриває спрямованість особистості до професійних намірів, усвідомлення свого місця у світі професій, осмислення своєї соціально-професійної ролі.

Професійне самовизначення розглядається нами як багатоплановий процес, який потребує прийняття послідовних рішень. Цей процес, по закінченню школи суттєво змінює стереотип життя молодого людини і охоплює увесь період професійної діяльності особистості, починаючи із професійних намірів.

Ключовим завданням є формування індивідуально-особистісного образу життя, складовою якого є професійна діяльність. В основі цього образу ціннісні орієнтації особистості, вибір життєвої позиції та визначення перспектив у діяльності. Крім того, прийняття послідовних рішень сприятимуть збалансованості між власними бажаннями і нахилами та потребами суспільства. На різних стадіях розвитку особистості процес професійного самовизначення

передбачає вирішення нових завдань. Процес самовизначення умовно нами поділений на три етапи.

*Перший етап* найбільш складний припадає саме на шкільний період. З одного боку, випускники шкіл мають необхідну загальноосвітню підготовку для подальшого навчання, або посиленої практичної діяльності. Це граничний період переходу від закріпленої роками ролі учня до нових соціальних ролей (студент, фахівець тощо). Учень на порозі дорослого життя, і перед ним завдання вибору професії і відповідної освіти. Це період мрій і бажань на основі яких надалі намічаються життєві цілі й плани. З іншого боку, учнівська молоддь не достатньо поінформована про види професійної діяльності, їх зміст, переваги та труднощі. Вибір ґрунтується на певних уявленнях про світ професій. Часткову інформацію учні отримують від працівників шкіл, психологів, знайомих, друзів.

Особливо впливовою категорією радників виступають батьки. Бажаючи успішного майбутнього своїй дитині, вони все ж спричиняють тиск на життєво важливий вибір. Маючи життєвий досвід вони тиснуть на дитину прагматичною доцільністю того чи іншого професійного напрямку. На жаль, слід констатувати, що в більшості сучасних українських шкіл не достатньо приділяють уваги професійному самовизначенню учнів, а якщо проводяться окремі заходи, то вони дещо формалізовані.

У своїй ейфорії бажань, що ґрунтується на позиції «хочу», не завжди виникає збіг та узгодженість з позицією «можу».

*На другому етапі* провідною діяльністю стає навчання, змістом якої є засвоєння системи наукових понять, закладаються основи практичної діяльності (вміння і навички) в контексті обраного професійного напрямку. Вчорашній абітурієнт стає студентом. З цього періоду починається новий етап розвитку людини, вносяться певні корективи або зміна перспектив.

За результатами спостереженнями, нами визначено, що студентство можна поділити на кілька категорій. Перша категорія, це певна частка студентів (незначна) не вбачають перспектив у своєму виборі. Вже с перших кроків

навчання у ЗВО вони не докладають достатніх зусиль для опанування навчальних дисциплін, передбачених програмою, не проявляють зацікавленості, рівень засвоєння дисциплін нижче середнього.

Експрес-опитування студентів першого курсу Національної академії статистики, обліку та аудиту, надало можливість зробити висновки про наявність протиріччя між потребами у кваліфікованих спеціалістах і соціальними професійними орієнтаціями учнівської молоді на обрані спеціальності, що збільшує ймовірність випадкового вступу молодих осіб до закладів вищої освіти. Це породжує морально-психологічні колізії особистісного характеру, а в подальшому спричиняє незадоволеність професією, плинність кадрів та міграцію молодих спеціалістів в інші галузі економіки. [8]

Вже наприкінці першого курсу студенти приймають рішення перевестись на іншу спеціальність або ж взагалі припинити навчання в університеті. Постає питання: «Що спонукала їх до таких кроків?»

По-перше, на етапі професійного самовизначення не приділили достатньої уваги і легковажно підійшли до проблеми професійного вибору. Слід також зауважити, що система загальної середньої освіти в більшості випадків є відбитком радянської системи, яка історично склалася, де не було достатньо часу й можливості спробувати себе в різних соціальних ролях, як в країнах розвинутого капіталізму. Тут це явище називають «Gap Year», в перекладі, «Рік-Прогалина». На жаль сьогодні серед учнівської молоді домінує думка, що в старшій школі достатньо часу на прийняття такого життєво важливого рішення.

По-друге, спостерігається хибна оцінка власних життєвих перспектив, без урахування особистісної перспективи та перспективи розвитку. Бесіди з однолітками дозволили виявити суперечність між мотивом вибору професійного майбутнього (стати програмістом задля великої зарплатні) і проблемами й труднощами в роботі, що привели до розчарування в обраній професії.

Професійне самовизначення - як складний динамічний процес орієнтації особистості на сферу трудової діяльності потребує усвідомлення важливості планування особистих перспектив, враховуючи професійні уподобання.

Друга категорія студентів, проявляє старанність у навчанні, відповідально відносяться до поставлених навчальних завдань. Але, чим більше вони занурюються в глибини майбутньої професії, стикаються з певними труднощами в період проходження практики на 2-му чи 3-му курсі, тим більше усвідомлюють помилковість у професійному виборі. Це підводить студентів до важкого вибору: продовжити навчання, але без всіякого задоволення, проте отримати диплом, або припинити навчання і подумати про подальшу життєву та професійну перспективу. Більша частина студентів цієї категорії обирає перший варіант, адже шкода витрачених коштів й згаяного часу. Третя категорія студентів свідомо обрала професію та чітко й впевнено рухалася по всіх етапах. В процесі навчання демонструвала цілеспрямованість, відповідальність, зацікавленість у засвоєні основ професійної діяльності.

*Третій етап* професійного самовизначення як переломний момент в житті людини починається з моменту випуску із навчального закладу. На цьому етапі відбувається адаптація та самореалізація людини в праці. Молодий спеціаліст (*нова соціальна роль*) занурюється у реальне професійне середовище, де набуває практичного досвіду і водночас стикається з новими соціально-трудовими викликами. Саме тут виникає суперечність між рівнем професійної готовності та вимогами праці.

Таким чином, особистість проходить певні етапи професійного становлення, а саме: професійне самовизначення, вибір професії, розвиток професійно важливих якостей, необхідних для досягнення успіху в обраній сфері діяльності, проходження стадій підвищення кваліфікації, становлення професіоналізму та подальше самовдосконалення особистості.

Процес самовизначення завершується лише з досягненням стабільного становища в тій чи тій сфері соціального життя й формуванням відповідних переконань, принципів, ціннісних орієнтацій та мотивації. При цьому,



важливим показником професійного становлення особистості є усвідомлення нею особистісного сенсу у сфері трудової діяльності, творчо і самостійно проектувати своє професійне життя, відповідально ставитися до прийняття будь-яких професійних рішень.

### ЛІТЕРАТУРА:

1. Адлер А. Лекции по аналитической психологии. – К.: Ваклер, 1996. – 282 с.
2. Великий тлумачний словник сучасної української мови (з дод. і допов.) / Уклад. і голов. ред. В.Т. Бусел. — К.; Ірпінь: ВТФ «Перун», 2005. — 1728 с. — ISBN 966-569-013-2
3. Голдсміт Маршалл, Рейтер Марк. Перемикайся. Стань тим, ким хочеш бути.- Київ: Наш Формат. 2017.- 240с. <https://vivat-book.com.ua/peremykausya-stan-tym-kym-khochesh-buty.htm>
4. Ошуркевич Н. Генеза та сутнісний зміст професійного самовизначення особистості/ Педагогічний процес: теорія і практика (Серія: Педагогіка) № 4 (63), 2018.-Київ,2018.- С.43-49
5. Психологія вибору професії [https://pidru4niki.com/87789/psihologiya/psihologiya\\_viboru\\_profesiyi](https://pidru4niki.com/87789/psihologiya/psihologiya_viboru_profesiyi)
6. Синякова В.Б. Професійне самовизначення особистості [Електронний ресурс].[http://kyivobl.man.gov.ua/zakhody/Poradi\\_psihologa/PROFESIJNE\\_SAMO\\_VIZNACHENNJA\\_OSOBISTOSTI/](http://kyivobl.man.gov.ua/zakhody/Poradi_psihologa/PROFESIJNE_SAMO_VIZNACHENNJA_OSOBISTOSTI/)
7. Столяренко О. Б. Психологія особистості. Навч. посіб. – К.: Центр учбової літератури, 2012. – 280 с.
8. Черушева Г. Б., Синяков А. В. Актуальні проблеми профорієнтаційної роботи закладів вищої освіти: соціально-економічний контекст. Статистика України. 2020. № 2–3. С. 107–116. Doi: 10.31767/su.2-3(89-90)2020.02-03.12.
9. Філософський енциклопедичний словник : енциклопедия / НАН України, Ін-т філософії ім. Г. С. Сковороди ; голов. ред. В. І. Шинкарук. - Київ : Абрис, 2002. - 742 с. ; 24см. - ISBN 966-531-128-X

## **ФОРМУВАННЯ ЕМОЦІЙНОГО ІНТЕЛЕКТУ У ДОШКІЛЬНОМУ ВІЦІ**

Науковий керівник:

**Чистовська Юлія Юріївна**

доцент

**Полікарпова Марія Станіславівна**

Магістрант психологічного факультету

Національного університету ім. Б. Хмельницького

м. Черкаси, Україна

Під емоційним інтелектом розуміють здатність сприймати власні почуття та почуття інших людей. Провідною психофізіологічною особливістю дітей дошкільного віку є емоційність. Саме в цей період розвитку починається формування емоційного інтелекту. Базові навички з розуміння власних переживань, уміння ними керувати, а також здатність розрізняти емоції інших людей – однолітків та дорослих, – стануть запорукою гармонійного існування дитини у навколишньому світі.

Дитина як суб'єкт проявляє себе у трьох вимірах: фізичному (на рівні дій та вчинків), емоційному (рівень бажань та спонтанних проявів), розумовому (рівень думок та суджень). Під впливом даних факторів відбувається формування переважної частини емоційного досвіду дошкільника: адекватність реагування, саморегуляція, динаміка експресивних дій, емпатія, тривожність, чуттєвість, фрустрованість тощо [1].

Формування емоційного інтелекту дошкільника відбувається у кілька етапів. Спочатку дитина навчається бути в контакті з собою, означати власні відчуття й розуміти власні емоції. Потім вчиться керувати емоціями, наперед визначаючи власну реакцію на майбутні події; а також навчається знаходити позитивні шляхи подолання деконструктивних почуттів. І на завершальному етапі виховує здатність до сприйнятливості, підвищеної чутливості до настроїв і почуттів інших [2].

Позитивні взаємовідносини, таким чином, набувають рис необхідних

соціальних навичок, що запобігатимуть конфліктним ситуаціям і дозволятимуть підтримувати хороші стосунки з оточенням [3]. В цьому аспекті емоційний інтелект виступає фактором успішної взаємодії з навколишнім світом. А розуміння інших приходить як наслідок усвідомленого ставлення до себе.

Серед чинників, що впливають на формування емоційного інтелекту дошкільника, можна виділити як внутрішні: сенситивні періоди розвитку дитини, темперамент; та зовнішні: постать найближчого дорослого, соціальне середовище.

Прояв емоцій у дошкільному віці залежить від вікового періоду сенситивності та темпераменту самої дитини. Так, наприклад, в період кризи 3-х років дитина реагуватиме більш емоційно на той чи інший подразник, на відміну від дитини, яка не досягла кризи або вже пройшла її.

Афективність, швидкість, інтенсивність емоційних проявів напряду корелюється з темпераментом дитини. Не варто чекати від дитини-холерика спокійної реакції, коли у неї забиратимуть іграшку.

Визначними факторами правильного формування емоційного інтелекту є і постать дорослого, який знаходиться поруч з дитиною – матері, вихователя, няні, бабусі тощо. Малюк, всотуючи поведінкові реакції дорослого, перейматиме відповідні емоційні паттерни підсвідомо. На практиці, щоб зрозуміти причину того чи іншого негативного емоційного прояву малюка, достатньо буде відстежити поведінкові реакції дорослого й провести з ним відповідну бесіду, усунувши таким чином першопричину деконструктивного чинника.

Крім цього, серед зовнішніх факторів впливу беззаперечним є умови проживання дошкільника – взаємовідносини у сім'ї, соціальне становище родини, а також дотримання її членами моральних та культурних норм. Родина, у якій панує взаємопідтримка і повага, дорослі конструктивно проявляють емоції, уміло справляються з конфліктними ситуаціями і вирішують будь-які розбіжності – беззаперечно, виступатиме позитивним фактором формування

емоційного інтелекту і у дитини.

**Висновки.** Кожні мати й батько прагнуть забезпечити дитину усім необхідним – купують іграшки, записують на різноманітні курси раннього розвитку, навчають якомога раніше читати, писати і рахувати. Однак забувають, що крім розумового інтелекту не менш важливим є емоційний інтелект – вміння розуміти свої почуття та емоції, володіти собою, керувати своїм чуттєвим світом. Людина, яка розвиватиме усі шість видів свого інтелекту, а за останніми дослідженнями нейробіологів та психологів їх саме стільки у кожного з нас, – матиме достоту усі шанси проявити себе як особистість, залишити по собі здобутки для світу, прожити повне і щасливе життя.

#### **СПИСОК ВИКОРИСТАНИХ ДЖЕРЕЛ:**

1. Хорошун М. У. Развитие змоциональной компетентности мальчиков и девочек 4-5 лет // Психология XX века. Тезиси Международной научно-пректической конференции студентов и аспирантов / М. У. Хорошун. - СПб. : СпбГУ, 2005. - 121 с.

2. Стайн Д. Язык интеллекта / Д. Стайн. –М.: ЭКСМО, 2005. –352с

3. Льошенко О. А. Особливості формування поняття «Емоційний інтелект». Київський національний університет імені Тараса Шевченка, факультет психології, вилучено:  
URL:[https://soc.univ.kiev.ua/sites/default/files/library/elopen/actprob17\\_128.pdf](https://soc.univ.kiev.ua/sites/default/files/library/elopen/actprob17_128.pdf)

**ПСИХОЛОГІЧНІ ОСОБЛИВОСТІ ОСОБИСТІСНОГО  
ПРОЕКТУВАННЯ МОЛОДШОГО ШКОЛЯРА**

**Шиловська Олена Миколаївна**  
кандидат психологічних наук  
Інститут психології  
імені Г. С. Костюка НАПН України  
м. Київ, Україна

**Анотація:** В дослідженні визначаються соціальні та особистісні чинники, що впливають на процес самопроектування в молодшому шкільному віці. Зокрема, на даному етапі досліджувався вплив таких чинників як рівень тривожності, здатність дитини брати на себе відповідальність за прийняття рішення, стійкість молодшого школяра до стресу, тобто здатність переборювати стресові ситуації та життєві труднощі, залежність дитини від впливу зовнішнього оточення. В молодшому шкільному віці зароджуються певні стратегії розв'язання складних життєвих ситуацій.

**Ключові слова:** стратегії розв'язання складних життєвих ситуацій, стиль реагування на стресові ситуації, самопроектування, відповідальність, тривожність.

Психологічні зміни, що відбуваються в період молодшого шкільного віку, свідчать про широкі можливості розвитку дитини на даному віковому етапі. Протягом цього періоду на якісно новому рівні реалізується потенціал розвитку дитини як активного суб'єкта, що пізнає оточуючий світ і самого себе, особистості, яка набуває власний досвід проживання, переживання, усвідомлення життєвих подій. Саме в даному віковому періоді інтенсивно розвивається самосвідомість. Молодший школяр починає розуміти, що він є індивідуальністю, яка піддається соціальним впливам, тому зобов'язаний вчитися і в процесі учіння змінювати себе. Дитина засвоює знання, ідеї, які

існують у суспільстві, систему ціннісних орієнтацій і одночасно систему очікувань соціуму стосовно її поведінки. Разом з тим дитина переживає свою унікальність і прагне ствердитися серед дорослих та однолітків. Як зауважує Р. В. Павленків [1], в молодшому шкільному віці свобода дошкільного дитинства змінюється стосунками залежності і підпорядкування новим правилам життя. Однак саме характер адаптації до цих нових умов правил життя, ставлення до дитини з боку сім'ї, вчителів, однолітків визначають стан і розвиток її особистості.

Новий спосіб життя, пов'язаний зі школою, потребує переоцінки цінностей, нового ставлення до свого оточення. З одного боку, молодший шкільний вік не відрізняється бурхливим розвитком особистісної сфери, однак варто взяти до уваги те, що незадоволені в дитинстві потреби в подальшому можуть ускладнювати процес розвитку особистості.

Однією із визнаних особливостей дорослості є спроможність до індивідуальної осмисленої самопобудови, що передбачає самопроекування, планування, саморозвиток, вміння визначати мету не лише певного виду діяльності, але й життєвих етапів в цілому тощо. Внутрішні передумови перерахованих процесів, на наш погляд, закладаються в молодшому шкільному віці, коли дитина під впливом соціокультурного середовища вчиться усвідомлювати не лише власне «Я», але й події, що відбуваються в її житті.

У дітей молодшого шкільного віку починає формуватися самототожність як характеристика особистісного досвіду. Формування рефлексії, що відбувається на даному віковому етапі, сприяє усвідомленню дитиною власного «Я», свого життєвого досвіду, будівництву власної «Я-концепції». Однак формування самототожності може гальмуватися за рахунок залежності дитини від зовнішніх впливів. Дитина молодшого шкільного віку не лише залежна від соціокультурного оточення, але й максимально відкрита для інформаційного потоку з боку соціуму. Інтерпретація та ставлення дитини до власного досвіду зумовлені впливом зовнішніх соціальних чинників.

Важливим є також твердження про те, що дитина молодшого шкільного

віку ще не в змозі самотійно проінтерпретувати ні зміст соціальних впливів, ні події власного досвіду. Синтез нових смислів в даному віці найчастіше відбувається в діалозі з іншими людьми (як правило батьками, вчителями, рідними і частково однолітками). Таким чином, стосовно дітей молодшого шкільного віку зарано говорити про авторство, що передбачає створення проекту «Я». Радше за все, молодший школяр створює певні історії, зміст яких часто обумовлений впливом соціального оточення.

Оскільки особистісний проект може втілюватися в різних дискурсивних формах, в процесі дослідження ми вирішили використати в своїй роботі притчі, як тексти, що створені культурою і в яких зафіксовано соціокультурні норми, різні варіанти особистісного розвитку, схвалені та прийняті суспільством.

Використання притчі було також зумовлено тим, що вони, виконуючи функцію моделювання ситуації, допомагають вчитися за допомогою моделі і дають можливість по-різному інтерпретувати зміст історії, події, що описуються в притчі, та зіставляти цей зміст з власною життєвою ситуацією. Даний етап дослідження був спрямований на виявлення стратегій, які молодший школяр може використовувати при вирішенні власних проблем.

**В процесі інтерпретації дитячих розповідей, було виокремлено кілька стратегій розв'язання складних життєвих ситуацій:**

- використання маніпулятивних тактик для досягнення мети;
- вирішення складних життєвих ситуацій зі сторонньою допомогою;
- при вирішенні життєвих ситуацій переважають дії, а не роздуми;
- пасивність при вирішенні життєвих ситуацій (вирішиться сама по собі);
- необхідність власних зусиль при вирішенні життєвих ситуацій (не все дається відразу);
- вирішення життєвих ситуацій в надії отримати схвалення та підтримку з боку оточуючих;
- вирішення ситуації не зважаючи на перешкоди.

На наступному етапі дослідження, ми поставили за мету дослідити, чи

переносить дитина шаблони вирішення життєвих ситуацій, які вона засвоює у соціумі, на розв'язання своїх реальних життєвих проблем. Ми запропонували дітям описати найскладнішу ситуацію, яка трапилася у їхньому житті і те, яким чином дана ситуація була вирішена.

Цікавим виявилось те, що для опису діти обирали ту ситуацію, яка найчастіше відповідала стратегій вирішення життєвих ситуацій, описаних ними у закінченнях притчі.

**Оскільки розвиток здатності до самопроекування у молодших школярів, на наш погляд, тісно пов'язаний з розвитком здатності брати на себе відповідальність за прийняття рішень, в процесі дослідження ми виокремили кілька рівнів готовності дитини до прийняття рішень:**

- неготовність молодшого школяра до самостійного прийняття рішень;
- прийняття рішення виключно за допомогою дорослих;
- прийняття будь-якого рішення пов'язано з уявними труднощами, які дитина малює в своїй уяві;
- прийняття рішення можливе за підтримки друзів;
- прагнення дитини самостійно приймати рішення.

Ще одним суттєвим чинником, який, на нашу думку, впливає на розвиток здатності дитини до самопроекування є стійкість молодшого школяра до стресу, тобто здатність переборювати стресові ситуації та життєві труднощі.

**Аналізуючи дитячі розповіді, ми спробували узагальнити і виокремити стилі реагування дітей на стресові або кризові ситуації:**

- кризова ситуація є наслідком певної провини, тому змінити нічого не можливо;
- фатальність кризової ситуації, змінювати яку немає сенсу;
- сподівання в кризовій ситуації на допомогу від сторонньої особи;
- активні перспективні дії, спрямовані на вихід із кризової ситуації;
- пасивні дії в кризовій ситуації, що допомагають вижити;
- суб'єкт знаходиться над кризовою ситуацією, головне – життєві



цінності;

➤ кризова ситуація вирішиться за допомогою матеріального забезпечення.

Враховуючи те, що здатність до самопроектування найбільш проявляється саме у кризові моменти життя людини, можна сказати, що сприйняття таких ситуацій як «фатальних», «покарання за провину», таких «що вирішуються за допомогою фінансів чи чиеїсь допомоги» закриває простір для самопроектування особистості.

За результатами дослідження лише 15% дітей молодшого шкільного віку схильні брати на себе відповідальність за прийняття рішень. Розвиток даної здатності безпосередньо пов'язаний із соціальним оточенням дитини, зокрема з батьками. Саме тому ми запропонували батькам оцінити у дитини дану якість. В основу анкети ми поклали запитання, що відображають рівні готовності дитини до прийняття рішень, отримані в процесі діагностичної роботи з школярами.

В процесі проведеного дослідження були отримані наступні результати:

*«моя дитини не готова самостійно приймати рішення»* - дану відповідь дали 19% опитуваних;

*«моя дитини може приймати рішення за моєї допомоги і підтримки»* - 38% батьків;

*«моїй дитині складно прийняти рішення, оскільки вона побоюється їх наслідків»* - 21% респондентів;

*«моя дитина, приймаючи рішення, орієнтується на думку друзів»* - 8%;

*«моя дитина намагається самостійно приймати рішення»* - дану відповідь дали 14% батьків.

Аналізуючи сімейну ситуацію та її вплив а розвиток особистості, результати психологічних досліджень, що проводилися за даною проблемою, ми схиляємося до думки, що сучасні батьки не мають єдиної стратегії виховання дітей у сім'ї, більш того, мова йде не лише про спільну стратегію подружжя, але й про зміни та коливання в стратегії виховання як батька, так і матері.

Можливо, однією з причин є зміна умов життя, соціальних впливів, що неминуче впливає на зміну цінностей, пріоритетів сімейного виховання.

Характерною особливістю сучасного сімейного виховання є обмеження можливостей соціального оточення дитини: усунення впливу на дитину бабусь та дідусів, обмеженість спілкування з ровесниками межами навчального закладу, спілкування з іншими людьми часто вважається небажаним. Спосіб засвоєння світу для дитини перетворюється з безпосереднього на опосередкований. Найчастіше батьки самі обирають, чим повинна займатися дитина: з досить раннього віку діти, за вибором батьків, займаються англійською, танцями, музикою тощо. Зміст дитячого життя планується виключно батьками: вони вирішують, що дитині цікаво, чим вона повинна займатися і чому навчатися. З боку дорослих досить часто відбувається тиск, що пов'язаний з очікуванням успіху від дитини в різних сферах її життя.

Безумовно, частина дітей, що за тих чи інших причин, не готові вписуватися в батьківські стандарти, очікування, заданість у стосунках з ними проявляють негативізм, неприйняття «запланованого» батьками дитинства, тим самим провокуючи конфліктні ситуації з ними. Як правило, єдине, що працює в даній ситуації – це спілкування з дитиною «на рівних», визнання її права самостійно приймати рішення в своєму житті, самостійно обирати коло спілкування, вид занять тощо. Керівництво з боку батьків радше повинно нагадувати створення для дитини альтернативних варіантів розв'язання якоїсь проблеми, а не готові шаблонні висновки. Саме за таких умов у дітей молодшого шкільного віку сформується схильність до самопроекування.

Окрім впливу соціального оточення, на розвиток здатності дитини брати на себе відповідальність за прийняття рішення впливають психологічні особливості дитини, зокрема, рівень тривожності.

### **Проаналізуємо результати, отримані в процесі дослідження:**

- 17,5% дітей виявили *надто високий рівень тривожності*, дана категорія дітей є групою ризику, оскільки будь-яка сфера діяльності у дитини пов'язана зі страхом, тривогою, неможливістю самостійно вирішити ситуацію,

нездатністю переборювати стресові ситуації та життєві труднощі без шкоди для здоров'я;

- *суттєво підвищений рівень тривожності* показали 18,3% опитуваних. Діти цієї групи також можуть відчувати стан тривоги в будь-якій ситуації і, як правило, розраховують на допомогу з боку дорослого;

- *несуттєво підвищений рівень тривожності* – 22,7% дітей, стан тривоги яких пов'язаний з обмеженим колом ситуацій, певною сферою життя;

- *нормальний рівень тривожності*, що необхідний для адаптації і продуктивної діяльності, був виявлений у 22,3% досліджуваних.

З метою виявлення впливу соціального оточення та рівня тривожності дитини на здатність молодшого школяра брати на себе відповідальність за прийняття рішень нами була проведена процедура кореляційного аналізу із застосуванням коефіцієнта кореляції Пірсона. Наведемо узагальнені результати проведеного дослідження.

За наявності підвищеного рівня тривожності, переживання дитиною стану тривоги з приводу будь-якої ситуації призводить до орієнтації на думку дорослих і неможливості приймати рішення без сторонньої допомоги. Такий стан дитини підтримується і батьками, які впевнені у тому, що у неї не достатньо досвіду та можливостей для прийняття власних рішень.

Несуттєва тривожність є нормальною реакцією дитини на будь-яку незнайому ситуацію, однак, якщо вона не є занадто вираженою, то змушує дитину діяти у даній ситуації, приймати певні рішення для її розв'язання. Крім того, рівень тривожності дітей часто пов'язаний із особливостями спілкування з батьками, або ж їхнім стилем реагування на життєві ситуації.

Молодші школярі, батьки яких схильні драматизувати будь-яку ситуацію, нагнітати страх, копіюють поведінку батьків. Іноді, побоюючись за дитину, батьки свідомо виховують її в дусі надмірної тривожності, недовіри до соціуму тощо. Батьки, які надають можливість дитині самостійно приймати рішення, які розуміють і приймають те, що дитина не завжди орієнтується на їхню думку, відкривають для молодшого школяра можливість самостійно приймати життєві

рішення і навчають дитину нести за них відповідальність.

Невпевненість батьків у своїй дитині, прагнення вирішувати всі дитячі проблеми та високий рівень тривожності дитини повністю закривають простір для розвитку здатності дитини молодшого шкільного віку брати на себе відповідальність за прийняття будь-яких, навіть незначних, рішень.

Не менш вагомим в період молодшого шкільного віку є також вплив вчителя, який часто обумовлює самосприйняття дитини та інтерпретацію певних життєвих ситуацій.

На наш погляд, розвиток вміння молодшого школяра приймати власну особистість є однією з важливих передумовою розвитку у дитини здатності до самопректування. За результатами дослідження лише 38% дітей молодшого шкільного віку схильні до самоприйняття, яке меншою мірою зумовлене впливом соціального оточення. У 62% молодших школярів, що брали участь у дослідженні, прийняття власної особистості безпосередньо пов'язане із впливом соціального оточення. Зокрема, 29% дітей очікують від оточуючих любові, прийняття та розуміння - «буду таким, щоб мене приймали і любили».

Таким чином, на процес самопроектування в молодшому шкільному віці мають вплив як соціальні, так і особистісні чинники. Зокрема, рівень тривожності, здатність дитини брати на себе відповідальність за прийняття рішення, стійкість молодшого школяра до стресу, тобто здатність переборювати стресові ситуації та життєві труднощі, залежність дитини від впливу зовнішнього оточення. Залежно від перерахованих чинників в молодшого школяра зароджуються певні стратегії розв'язання складних життєвих ситуацій.

## СПИСОК ЛІТЕРАТУРИ

1. Павелків Р. В. Розвиток моральної свідомості та самосвідомості у дитячому віці: Моногр. / Р. В. Павелків. - Рівне : Волин. обереги, 2004. – 247 с.
2. Притчи. Библейские. Христианские. Еврейские /Под ред. Н. Е. Фомина. – Харьков: Фолио, 2010.-221с.

# ОСОБЛИВОСТІ ЗАСТОСУВАННЯ КОУЧИНГУ В ОПТИМІЗАЦІЇ ПРОФЕСІЙНОЇ ДІЯЛЬНОСТІ КЕРІВНИКА

**Шопша Олена Леонідівна**

к.п.н., доцент

**Сухарева Марія Юріївна**

студент

Міжрегіональна академія управління персоналом  
м. Київ, Україна

**Анотація.** У статті досліджено поняття м'яких та твердих навичок, їх вплив, переваги та важливість для формування висококваліфікованого керівника. З'ясовані основні переваги твердих та м'яких навичок та акцентована увага на тому, що для успішного управління важливо знайти оптимальний баланс між ними. Емпірично визначено роль тайм-менеджменту в складовій діяльності керівника.

**Ключові слова.** м'які навички, тверді навички, тайм-менеджмент, нетворкінг, емоційний інтелект, креативність, емпатія, коучинг.

**Вступ.** В теорії та практиці менеджменту існує багато різноманітних управлінських інструментів та прийомів, які дозволяють підвищити рівень ефективності праці персоналу торгових організацій. Особливої популярності набули адміністративні та економічні методи управління персоналом, а також, останнім часом, соціально-психологічні – практичні семінари і тренінги, спрямовані на покращення комунікацій між менеджерами і працівниками, формування тим-білдінгу, боротьба зі стресами та професійним вигоранням, планування кар'єри, управління конфліктами, розвиток корпоративної культури тощо. Проте, якісних способів швидко досягти підвищення рівня продуктивності праці не так вже й багато, одним із таких методів є коучинг. В сучасних умовах дослідження ролі особистісних якостей керівника у процесі управління громадою набуває особливого значення. Традиційні підходи до

управління вже відходять у минуле. Натомість формується генерація сучасних менеджерів. На перший план виходять професійні навички, дієва мотивація, емоційний інтелект, тайм менеджмент, саморозвиток та формування універсальних компетенцій soft skills.

**Мета дослідження.** Визначити оптимальний метод підвищення продуктивності в професійній діяльності керівника використовуючи методи коучингу.

**Матеріали та методи дослідження.** Головною ціллю системи управління персоналом є розробка кадрової політики та забезпечення кадрами, ефективне використання персоналу, мотивація його професійного та соціального розвитку. Діяльність персоналу спрямована на створення конкретного продукту організації (результату праці). На продуктивність праці впливають економічні, технічні та соціальні фактори. [1, с. 4]

В конкурентних ринкових умовах для організації важливою стає можливість аналізувати і координувати роботу персоналу відповідно до поставлених цілей, реагуючи на зміни зовнішнього середовища.

Розвиток soft skills («м'які навички») сприятиме ефективному формуванню управлінських навичок та злагодженій командній роботі. Це навички, які так чи інакше стосуються розв'язання проблем та взаємодії між людьми. Особливістю м'яких навичок є те, що їх достатньо важко відслідити та виміряти.

Hard skills («тверді навички») – це прямі професійні навички: діловодство, логістика, облік, програмування, метод сліпого друку тощо. Їх легко перевірити, можна виміряти, вони входять до переліку вимог до вакансії, містяться у посадових інструкціях, легко піддаються поділу. [2, с. 9]

Коучинг – напрям забезпечення ефективної діяльності організації, що справляє вплив на підвищення кваліфікації персоналу організацій, сприяє навчанню, професійній адаптації та зростанню продуктивності праці та допомагає максимально використовувати трудовий потенціал кожного співробітника і розвивати здібності безпосередньо в процесі праці. «У кожної

людини є потенціал» – це один із пріоритетних девізів в процесі коучингу.

Щоб впоратися зі складнощами й оптимізувати процеси, коучі спілкуються з клієнтами, мотивують їх і навчають подоланню бар'єрів на шляху до розвитку, успіху й досягнення цілей.

**Коучинг підрозділяється на [3, с. 26]:**

- Коучинг кар'єри – це інтерактивний процес співпраці клієнта і коуча у сфері професійної діяльності клієнта.

- Бізнес-коучинг – формування динамічної, креативної позиції в конкурентному середовищі, а також підтримка і супровід у розвитку бізнесу.

- Коучинг на робочому місці – зосереджений на розвитку компетенцій під час виконання роботи.

- Коучинг особистої ефективності – бажання людини підвищити професійну діяльність, поліпшити тайм-менеджмент, збалансувати різні напрямки життя для максимального розвитку бажаних сфер;

- Лайф-коучинг – концентрується на плануванні життя і досягненні власних цілей (охоплюють уміння організації узгодженості між особистим і професійним життям).

Ми розглядаємо саме бізнес-коучинг, який може проводитися як індивідуально, так і для команд (наприклад, в рамках виконання якого-небудь проекту).

**В дослідженні приймали участь 30 співробітників, однієї з українських компаній. Проведене експериментальне дослідження за результатами, отриманих за допомогою анкети дозволило виявити, що:**

- 77% опитаних не знають чіткої різниці між твердими навичками та м'якими навичками;

- до основних проблем у професійній діяльності керівників підприємства належить: недостатня оптимізація використання робочого часу (53%), напружений ритм життя (21%), недостатність технічної компетентності та навичок для виконання поставлених завдань (11%), емоційна нестабільність (9%), стрес (6%).

- Якості, які прагнуть вдосконалити керівники – це основи тайм-менеджменту (57%), , стресостійкість (26%), емоційний інтелект (12%), додаткове навчання задля досягнення технічної компетентності (5%).

- 87% респондентів готові до коучингу (як індивідуального, так і командного), або будь-яких інших інструментів саморозвитку.

Проаналізувавши дані результати, можна зробити висновок, що більшій частині керівників не вистачає якраз навичок тайм-менеджменту. З метою оптимізації професійної діяльності керівника ми пропонуємо першочергово звернути увагу на тайм-менеджмент та використовувати календар, органайзер, записну книжка, додатки телефону, де можна розробити списки справ, здійснювати календарне планування, використовувати хмарні технології. Можна також записувати хвилинні голосові замітки, звичайні замітки, ставити нагадування. Все це буде першим кроком у контролюванні та раціональному використанні часу в робочому процесі. Також одним з рішень буде проведення тренінгу на тему «Ефективний тайм-менеджмент для керівників».

Сутність такого тренінгу буде полягати у відпрацюванні конкретних навичок з тайм-менеджменту, виконання практичних завдань та обговорення отриманих результатів, що допоможе у майбутньому керівникам оптимізувати свій час і діяльність. Структуру тренінгу пропонується розробити на основі Практичного посібника «Психологія управління» О. Г. Угрин, та Навчального посібника «Менеджмент організацій і адміністрування» М. І. Небава, О. Г. Ратушняк. В тренінг варто включити такі основні методики роботи та підсвітити такі питання, як Матриця Ейзенхауера, принцип Парето, визначити поняття «крадіїв часу» [4, с. 139], пояснити важливість делегування та його впливу на організацію часу [5, с. 34] та зробити практичні завдання на основі вищезазначеного.

**Висновки.** У статті досліджено економічний зміст та значення понять «soft skills» та «hard skills» для сучасних керівників. За результатами досліджень можна стверджувати, що soft skills є збірним терміном, який посилається на безліч варіантів поведінки, що допомагають людям в особистій і командній



роботі, а також дозволяють успішно соціалізуватися; вони важливі як в роботі, так і в житті. Чим вище людина піднімається кар'єрними сходами, тим більшого значення набувають м'які навички, бо чим вища займана посада, тим більша кількість підлеглих і співробітників можуть проконсультувати з різних питань.

Керівники, які володіють цими навичками, можуть не тільки давати кращі результати, але ще і допомагають створювати комфортну атмосферу в колективі. Зважаючи на це, багато тренінгових програм, вебінарів, воркшопів орієнтовані на освоєння саме Soft Skills. Для того, щоб керівник міг всебічно розвиватися та ефективно управляти йому потрібна саморефлексія і робота над собою, бажання вчитися та постійно поновлювати знання та навички. За результатами дослідження більш як половина респондентів має бажання покращити свої м'які навички, а особливо навик тайм-менеджменту. Допомогти в цьому можуть прості першочергові дії з планування та організації свого часу, та проведення тренінгу на тему «Ефективний тайм-менеджмент для керівників».

## ЛІТЕРАТУРА

1. Алюшина Н. О. Тайм-менеджмент: Мистецтво планувати та управляти своїм часом. Київ: Національна академія державного управління при Президентіві України, 2008. 119 с.
2. Навчальна практика : навчальний посібник / К. О. Коваль, О. В. Мельник, О. В. Бурдейна, Р. С. Белзецький, О. М Косарук. – Вінниця : ВНТУ, 2017. – 76 с.
3. Нежинська О. О., Тименко В. М. Основи коучингу : навчальний посібник. Київ ; Харків : ТОВ «ДІСА ПЛЮС», 2017. 220 с.
4. Психологія управління: практичний посібник / О. Г. Угрин. – Львів: ЛьвДУВС, 2017. – 164 с.
5. Небава М. І., Менеджмент організацій і адміністрування : навч. посіб. Ч. 1 / М. І. Небава, О. Г. Ратушняк ; Вінниц. нац. техн. ун-т. - Вінниця, 2012. - 104 с.

# SOCIOLOGICAL SCIENCES

УДК 316.42+351

## СОЦІАЛЬНІ ТЕХНОЛОГІЇ ПУБЛІЧНОГО УПРАВЛІННЯ

**Коваленко Наталія Володимирівна,**  
кандидат наук з державного управління, доцент,  
Навчально-науковий інститут  
«Інститут державного управління»  
ХНУ імені В. Н. Каразіна  
м. Харків, Україна

**Анотація.** У статті аналізуються питання, що стосуються сутності соціальних технологій як сукупності прийомів, методів і впливів, що застосовуються з метою досягнення поставлених цілей в процесі соціально-економічного розвитку. Пропонуються для подальших наукових розробок поняття «соціальних технологій» та «механізмів державного управління» в їхніх взаємозв'язках.

**Ключові слова:** публічне управління, Новий державний менеджмент, соціальна технологія, управлінський консалтинг, публічне управління як процедури і операції, метод публічного управління

**Постановка проблеми.** В недалекому майбутньому за умов стабільності й спокою система державного управління в Україні потребуватиме значних якісних змін, упровадження новітніх соціальних технологій, модернізації механізмів державного управління. У зв'язку з цим актуалізується проблема генезису і розвитку соціальних технологій як управлінських технологій.

**Аналіз останніх досліджень і публікацій.** Аналіз визначень «соціальних технологій», що пропонуються В. Князевим, Н. Осиповою, Ж. Тощенком, В. Щербиною та іншими науковцями свідчить про те, що трактування терміну

«соціальна технологія» практично ідентифікується з поняттям «управління».

Це дозволяє ефективно використовувати слушні ідеї й конкретні рекомендації українських фахівців для опрацювання різновидів соціальних технологій з метою забезпечення сталого розвитку українського суспільства.

**Метою статті** є аналіз поняття «соціальна технологія» з метою подальшого його використання задля удосконалення системи публічного управління в державі, що прагне динамічного розвитку.

**Виклад основного матеріалу.** Перш за усе з'ясуємо зміст поняття «соціальна технологія». Термін «соціальні технології» є найбільш вживаним в сучасній соціологічній науці. Його найчастіше застосовують для аналізу проблем управління суспільством та питань управління конкретними організаціями чи будь-якими соціальними об'єктами. Незважаючи на те, що даний термін, на наш погляд, іще не знайшов належного осмислення в публікаціях українських фахівців, разом з тим, він має давнє походження, зокрема, поняття «технологія» грецькою мовою – *τεχνολογία* – від слова *τεχνη* (техно) – майстерність (у складних словах відповідає поняттю «технологічний»).

Під «технологією», як її трактує інженерна думка, розуміється сукупність способів переробки сировини чи матеріалів, виготовлення виробів, а також процеси, що супроводять ці види робіт. Тобто «технологією» прийнято також називати опис виробничих процесів, інструкції із впровадження інновацій, технологічні правила, карти, графіки тощо, що стосуються організації нормального ходу виробництва, чіткої послідовності технологічних операцій, забезпечення стабільності параметрів на предмет праці у встановлених межах.

Проте, судячи із давньогрецького походження слова «технологія», можна припустити, що й «соціальні технології» мають давню історію. Суспільство завжди шукало пріоритети не тільки при реалізації технічних змін, а й у сфері соціальної політики, суспільних відносин, раціонального використання людських ресурсів тощо. Наприклад, протягом довгих тисячоліть з виникненням держави як політико-правового інституту відбувається звичайне

управління державними й громадськими справами, й при цьому, «управлінське знання», як технологічне знання, не зникає безслідно, а передаються певним чином новим поколінням. Тобто люди в історії суспільного розвитку завжди користувалися певними технологіями, які в більшості випадків спеціально не розроблялися, були досить простими, зокрема, й соціальні зв'язки в минулому людства не вимагали осмисленої технологізації: могли регулюватися інтуїтивно, емпірично. Важливим вважалося дотримання в практичній діяльності апробованих правил, культурних зразків або традиційних процедур і операцій, які цілеспрямовано, свідомо не розроблялися й нерідко належали до числа рутинних. Відтак, сутність соціальної технології полягає не в тому, чи можливо технологізувати соціальні процеси, а в тому, яким чином це можна зробити.

Поняття «соціальні технології» стосується розвитку як окремої людини, громадянина, так і суспільства (держави) в їхній єдності. Під «соціальною технологією» мається на увазі й науково обґрунтована послідовність етапів соціальної взаємодії, в ході якої кожен суб'єкт, що причетний до взаємодії, реалізує свою власну управлінську стратегію по відношенню до інших й таким чином формує соціальну дійсність.

Виходячи із зазначеного, «соціальні технології» більшість дослідників розглядають як сукупність прийомів, методів і впливів, що застосовуються для досягнення поставлених цілей в процесі соціального планування й розвитку, для вирішення різного роду соціальних проблем, для проектування й здійснення комунікативних впливів, які змінюють свідомість людей, політичні, економічні чи соціальні структури, системи й ситуації.

Початково «соціальні технології» стали активно використовуватися в управлінському консалтингу. Консалтинг (консультування) – це управлінське консультування з широкого кола питань у сфері фінансової, юридичної, технологічної, технічної, експертної діяльності, що надається зовнішніми консультантами для вирішення тієї чи іншої проблеми організації-замовника. Мета консалтингу – допомогти системі управління (менеджменту) у досягненні

заявлених (бажаних) цілей.

Як же й коли виникає консалтинг як управлінська технологія?

У процесі накопичення і систематизації управлінського досвіду, як відомо, поступово з'являється коло фахівців-підприємців, які володіли накопченими управлінськими знаннями й були готові знайти їм комерційне застосування. Це сталося в 1920-ті роки, коли виникають перші професійні компанії, які могли надавати послуги з управлінського консалтингу [6].

«Золотим часом» його розвитку вважаються повоєнні роки (50–60-ті рр. ХХ ст.), коли зростає ділова активність, розпочинається широке будівництво, починається активний розвиток науки і техніки. У цей період з'являються безліч консалтингових фірм, які й до цього часу займають лідируючі позиції на ринку. Крім того, консалтинговий бум привів до посилення значення консалтингу як елемента ринкової інфраструктури. У 70-80-ті рр. зростання ринку консалтингових послуг відносно стабілізувалося і зберігало стійкі темпи, не дивлячись на кризові періоди світової економіки.

Основне завдання консалтингу полягає в аналізі, обґрунтуванні перспектив розвитку та використання науково-технічних та організаційно-економічних рішень з урахуванням предметної галузі та проблем організації-клієнта.

Існує безліч визначень управлінського консалтингу. Одне із них стосується консультування як особливої професійної служби і виділяє низку характеристик, якими вона повинна володіти. Так, Леррі Грейнер і Роберт Метцгер під управлінським консалтингом розуміють консультативну службу, що працює за контрактом і що надає послуги організаціям за допомогою спеціально підготовлених і кваліфікованих осіб, які допомагають організації-замовникові виявити управлінські проблеми, проаналізувати їх, дають рекомендації щодо їхнього вирішення й сприяють, при необхідності, виконанню управлінських рішень [6].

За визначенням Європейської Федерації асоціацій консультантів з економіки і управління, управлінський консалтинг (або

менеджмент-консалтинг) – це професійна діяльність, яка полягає в наданні незалежних порад і допомоги з питань управління, включаючи визначення й оцінку проблем і можливостей, рекомендацій щодо впровадження відповідних заходів і допомогу в їх реалізації.

Метою консалтингу є системна розробка і проведення комплексу змін для переведення клієнтської компанії із стану початкового в стан бажаний. Консалтинг, що є методом впровадження наукових знань в економіку, виконує функції її раціоналізації.

Управлінський консалтинг направлений на допомогу у вирішенні проблем, пов'язаних з організацією управління складними системами в різних сферах діяльності, зокрема, в стратегічному плануванні, управлінні бізнесом, бізнес-процесами, персоналом, виробництвом, маркетинговою, фінансовою діяльністю тощо. Консалтинг носить багатофункціональний і міждисциплінарний характер [там само].

Отже, консалтинг – це вид інтелектуальної діяльності, основне завдання якого полягає в аналізі, обґрунтуванні перспектив розвитку та використання науково-технічних та організаційно-економічних інновацій з урахуванням предметної галузі та проблем організації-клієнта. А основна мета консалтингу полягає у покращенні якості керівництва, підвищенні ефективності діяльності компанії в цілому та збільшенні індивідуальної продуктивності праці кожного працівника.

Згодом, тобто з кінця ХХ ст. – «соціальні технології» управлінського консалтингу стали активно використовуватися в усіх видах діяльності, пов'язаних з політичним, економічним і публічним управлінням. При цьому, соціальні технології виступають у двох формах: як проєкт, технологічно оформлений програмний продукт та як діяльність, що пов'язана з реалізацією наміченої мети. Функціонування соціальних технологій завжди стосується проблеми підвищення ефективності соціального управління, оперативного тиражування соціальних прийомів, процедур, операцій.

Особливе значення для соціальних технологій як практичної,

організаційної діяльності має наявність умов їх реалізації: знання структури соціального процесу, особливостей будови і тенденцій його розвитку; можливість формалізувати реальні явища і представити їх у вигляді показників, операцій, процедур. Характер соціальних технологій, їх особливості обумовлені внутрішньою природою самого об'єкта технологізації і установкою на її розробку і впровадження.

Якщо під «соціальною технологією» розуміти сукупність послідовних операцій, процедур цілеспрямованого впливу та реалізації раніше намічених планів (програм, проектів) й отримання оптимального соціального результату, то соціальну технологію можна вважати одним із найважливіших елементів механізму управління, дієвим засобом «перекладу» мови намірів на конкретну мову практики. Йдеться, з одного боку про «формалізацію» публічного управління, а з іншого, – про його «розчленування» на складові елементи за допомогою операцій і процедур (під «процедурою» слід розуміти набір дій, за допомогою яких здійснюється управління процесом; «операція» – безпосередня дія, шлях вирішення певного завдання в межах даної процедури). У зв'язку з цим, певною мірою актуалізуються такі поняття для подальших досліджень, як «механізми врядування» і «механізми публічного управління» [2; 3].

Не менш цікавим є й термін «метод публічного управління», оскільки поняття «метод» – грецькою *μέθοδος* – окрім вживання в якості «способу пізнання» може вживатися і як спосіб, прийом або система прийомів для досягнення якої-небудь мети, для виконання певної операції. Отже, не можна не помітити певної кореляції між поняттями «соціальна технологія», «метод управління», «механізм управління».

Метою управлінської діяльності органів місцевого самоврядування («муніципального управління») є задоволення суспільних інтересів територіальної громади, що віднесені до їхньої компетенції [7]. Відтак, під «муніципальним управлінням» слід розуміти діяльність органів місцевого самоврядування, яка спрямовується на задоволення інтересів територіальної громади і здійснюється у визначених законом формах за допомогою

муниципального господарства [1]. Відповідно до цього, об'єктом муніципального управління можна вважати підприємства, організації та установи, що знаходяться на території адміністративно-територіальної одиниці, а метою – задоволення індивідуальних та колективних потреб жителів територіальної одиниці.

Виходячи зі специфіки управлінської діяльності органів муніципального управління, варто акцентувати увагу на муніципальному управлінні як такому, що включає і менеджмент, і маркетинг території, і стратегічне планування, і координацію діяльності всіх суб'єктів, розташованих на території адміністративно-територіальної одиниці з метою задоволення колективних інтересів і потреб місцевого співтовариства [там само].

Відомо, що у теорії управління сукупність стійких, постійно повторюваних, ефективних засобів і прийомів досягнення цілей називають методами управління. Стосовно муніципально-управлінської діяльності (як і державно-управлінської діяльності загалом) під методом, на думку окремих науковців, можна розуміти спосіб, прийом практичної реалізації завдань і функцій управління в повсякденній діяльності органів муніципального самоврядування (державного управління) на основі закріпленої за ними компетенції, у встановлених межах і у відповідній формі. Таке розуміння «методу» дозволяє одержати необхідне уявлення про те, як функціонує механізм управління муніципальним утворенням (адміністративно-територіального утворення), як практично здійснюються управлінські функції, за допомогою використання яких засобів відбувається управлінські впливи [там само].

Методи будь-якої діяльності, і зокрема управлінської, є надзвичайно різноманітними. В однаковій мірі це стосується як методів муніципального управління, так і методів державного управління. *Публічне управління*, з точки зору Нового державного менеджменту, – це особливий вид діяльності органів державного управління з такою метою [4; 5]:

– досягнення загальних цілей адміністративно-територіального утворення



щодо якості життя громадян;

- забезпечення погодженості інтересів між окремими сегментами соціальної системи;
- підтримка цілісності та стійкості соціальної системи;
- забезпечення оптимального функціонування і пропорційного розвитку соціальної системи тощо.

Науково осмислений вибір методу управління в кожній конкретній ситуації забезпечує чітку організацію процесу управління соціально-економічною цілісністю загалом, стабільність її виробничо-економічної, соціальної та політичної сфер. Методи публічного управління класифікуються за різними ознаками, зокрема:

- за впливом на керований об'єкт (прямі, непрямі методи);
- відповідно до конкретних умов щодо організації впливу (загально визнані, локальні методи);
- за характером публічності стосовно прийняття управлінських рішень (одноособові, колективні, колегіальні методи);
- за складністю ситуації (універсальні, специфічні методи);
- за терміном впливу (довгострокові, короткострокові методи);
- за цільовою спрямованістю (стратегічні, тактичні методи);
- за характером впливу на керований об'єкт (правові, адміністративні, економічні, соціально-політичні методи) тощо [1].

Якщо мати на увазі місцеве врядування, то реалізація зазначених методів має відповідати основним принципам муніципального управління, що зазначені в «Європейській Хартії місцевого самоврядування» [7]:

- система місцевого самоврядування повинна стати основою для демократичного ладу в країні;
- право громадян на участь в управлінні державними справами найбільш плідно повинно здійснюватись на місцевому рівні;
- ефективне і близьке до громадян управління можуть забезпечити органи місцевого самоврядування, які наділені реальними функціями і т. ін.

**Висновки та перспективи подальших досліджень.** Сутність соціальних технологій може бути розкрита завдяки виявленню і використанню наявного потенціалу соціальної системи, зокрема, людського ресурсу, у відповідності з цілями й сенсом людського існування та за допомогою сукупності методів, процедур, операцій, прийомів спеціального впливу на відповідну соціальну систему, а також з використанням можливостей творчої діяльності як суб'єктів управління, так і соціальних організацій в цілому. Подальша конкретизація й змістовне наповнення поняття «соціальних технологій» в умовах розвитку трансформаційного українського суспільства передбачає врахування в наукових дослідженнях специфічних особливостей щодо функціонування «механізмів державного управління», «державних механізмів управління» та сучасних «соціальних технологій».

#### **СПИСОК ЛІТЕРАТУРИ:**

1. Бабаєв В. М. Управління великим містом : теоретичні і прикладні аспекти : [монографія]. Харків : ХНАМГ, 2010. 306 с.
2. Енциклопедичний словник з державного управління / Уклад.: Ю. П. Сурмін, В. Д. Бакуменко, А. М. Михненко та ін.; за ред. Ю. В. Ковбасюка, В. П. Трощинського, Ю. П. Сурміна. Київ : НАДУ, 2010. 820 с.
3. Корженко В. В., Лозинська Т. М. Категорії «державний механізм управління» та «механізм державного управління» : порівняльний аналіз. *Теорія та практика державного управління* : зб. наук. праць. Харків : Вид-во ХарПІ НАДУ «Магістр», 2008. № 2. С. 16–24.
4. Корженко В. В., Коваленко Н. В. Теоретичні та історичні засади філософії публічного управління. *Філософія публічного управління* : кол. моногр. / В. П. Солових та ін. Київ : НАДУ, 2020. 256 с. С. 11–52.
5. Корженко В. В. Парадигмально-ціннісні орієнтири суспільного поступу та публічне управління. *Державне будівництво* : електронне видання. Харків : Вид-во ХарПІ НАДУ «Магістр», 2016. № 1. URL: <http://kbuara.kharkov.ua/e->

book/db/2016-1/doc/2/03.pdf

6. Попова Н. В., Гурова К. Д. Управлінський консалтинг : [навч. посіб.]. 2-ге вид. Харків : Вид-во «ВДЕЛЕ», 2016. 306 с.

7. Принципи Європейської хартії місцевого самоврядування : [навч. посіб.] / М. Пітцик, В. Кравченко, Е. С. Меньйо та ін. Київ, 2000. 136 с.

## ОСОБЛИВОСТІ ГРАФІЧНОГО ОФОРМЛЕННЯ УКРАЇНСЬКИХ ТА СВІТОВИХ БРЕНДІВ КОСМЕТИЧНОЇ ПРОДУКЦІЇ

**Маслій Альбіна В'ячеславівна**

Магістрантка факультету дизайн

**Гальчинська Ольга**

PhD, доцент кафедри графічного дизайну

**Лежнев Олександр**

Кандидат мистецтвознавства,

доцент кафедри графічного дизайну

КДАДПМД ім. М. Бойчука

**Анотація:** Роботу присвячено аналізу та дослідженню впливу сучасних тенденцій у графічному оформленні фірмових стилів при створенні візуальної концепції косметологічних брендів. Проведений порівняльний аналіз низки українських та зарубіжних брендів косметичної продукції та створено узагальнену характеристику дизайнерських рішень і принципів візуального контексту. Використано комплексний підхід до вивчення сучасних тенденцій графічного оформлення корпоративних стилів, що дозволило встановити особливості їх дизайну та візуального супроводу. Проведено аналіз існуючих графічних елементів фірмового стилю та сучасних тенденцій, котрі впливають на їх візуальне оформлення. У процесі дослідження були використані історичний та порівняльний методи наукового аналізу джерел для виявлення основних тенденцій візуального оформлення, а також методи спостереження, історико-типологічного та образно-стилістичного аналізу.

Результати даного дослідження можуть бути використані графічними дизайнерами та маркетологами в практичній роботі, а також у навчальному процесі підготовки зазначених спеціалістів та у подальших наукових дослідженнях.

**Ключові слова:** брендинг, графічний дизайн, фірмовий та корпоративний стиль, логотип, фірмові шрифти, фірмова палітра кольорів, патерн, інфографіка.

У сучасному суспільстві нерідко можна почути слово «бренд», його активно вживають засоби масової інформації, а тому іноді здається, що кожен пересічний має чітке визначення та уявлення про даний феномен. Однак, навіть професіонали із галуззі маркетингу, досить часто не вірно розтлумачують дане поняття. Більшість, під «брендом» розуміють торгову марку, логотип чи назву товару. Тож, для початку слід дати конкретне визначення цьому феномену, щоб надалі грамотно розібрати та проаналізувати його графічні складові. Бренд являє собою повноцінний образ – комплекс інформації про компанію та продукцію, набір асоціацій і характеристик, який спонукає споживача зробити вибір на користь даного виробника. Це соціокультурний та маркетинговий феномен, що функціонує в системі масових комунікацій в якості цілеспрямовано модифікованого образу. Саме логотип бренду є обличчям товаровиробника та візуально усвідомлюється в уяві споживача.

Брендинг – створення і розвиток бренду компанії, а також формування позитивного іміджу та «завоювання» довіри потенційного покупця. Ефективний брендинг компанії вимагає виконання основних етапів, до яких відноситься: аналіз, розробка концепції бренду та дизайну. Необхідно зібрати та дослідити інформацію про продукт, провести аналіз цільової аудиторії, а також вивчити ринок і конкурентне середовище. Далі формується платформа бренду і, підпорядковуючись концепції та фіксуючи основні цінності, розробляється фірмовий або корпоративний стиль.

Історія виникнення бренду сягає своїм корінням ще у античні часи, коли виробники товарів відчували необхідність ідентифікувати власний товар. Але активний розвиток саме фірмового стилю у сучасному розумінні починається з приходом постіндустріальної епохи. У XIX столітті з'явилися цехові корпоративні торгові марки. У середині століття в сполучених Штатах Америки та країнах Західної Європи складаються передумови для виникнення загальнонаціональних торговельних марок [1, с. 440]. Саме у постіндустріальну епоху сфера послуг зайняла більш активну та соціальну позицію, ніж виробнича сфера. Західні корпорації усвідомили ефективність корпоративного

стилю в боротьбі за популярність серед цільової аудиторії. Яскравими прикладами є такі фірми як Coca-Cola, McDonalds, Nike, Nivea, Sony, Samsung, вони викликають не тільки візуальну характерну асоціацію, а й сенсорний цілісний образ.

Перший фірмовий стиль, у сучасному розумінні, виник в ХХ ст. у німецькій компанії АЕГ. Художнім директором компанії був відомий архітектор і художник Петер Беренс. Зовнішню форму фірмового стилю митець побудував на повторях декількох геометричних елементів: коло, овали та шестигранники. Митець повністю відмовився від орнаменталістики і традиційних форм [2]. Така геометризація відображала технічну точність виробничих процесів і повністю вписувалась в загальну концепцію замовника (рис. 1).

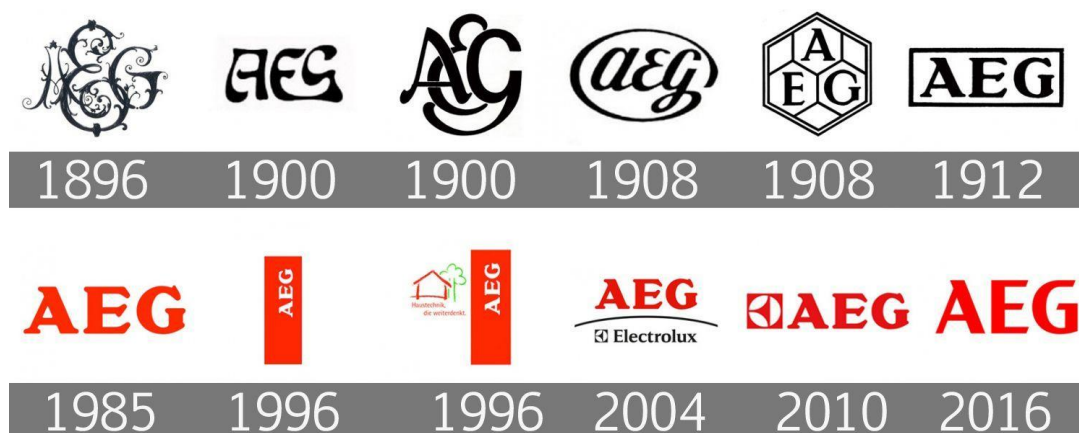

**Рис. 1. Еволюція логотипу компанії АЕГ від 1896 року до сьогодні.**

Беренс підходив до створення фірмового стилю системно. Проектувалась не тільки продукція, а й сфери виробництва і збуту: виробничі корпуси, виставкові павільйони, упаковка, транспорт, ділова документація та реклама. У результаті чого компанія АЕГ досягає монопольного становища на ринку, а структура фірмового стилю, створеного Петером Беренсом стає зразковою і використовується дизайнерами аж до теперішнього часу.

Невід’ємною складовою фірмового стилю є його логотип. Логотип – це синтез графічних елементів, які символізують рід діяльності компанії, її товар та послугу. Логотип використовується як елемент фірмового стилю, та є його центральною частиною, це, свого роду, прапор «корабля».

Актуальність та грамотна побудова логотипу компанії – запорука

успішного фірмового стилю. На сьогоднішній день багато хто надає перевагу мінімалістичному оформленню логотипу. Чим він простіше та зрозуміліший - тим краще. Все геніальне - просто. Тренд до спрощення зародився досить давно, але процвітає і до тепер. Також актуальним трендом є гра з формою та контрформою логотипу. Логотипи, в яких форма взаємодіє з фоном і тим самим створює нові образи, прекрасні у своїй простоті, лаконічності і максимально ефективні у використанні вільного простору. Продовжуючи тему мінімалізму в логотипі не можна не згадати цитату великого генія-митця Мікеланджело Буонарроті: «Я беру камінь і відсікаю все зайве». - (у відповідь на питання: «Як ви робите свої скульптури?»)

Наступним не менш важливим графічним елементом під час формування фірмового стилю є лозунг або слоган компанії. Він має бути максимально зрозумілим, лаконічним та доносити до головної ідеї бренду. Для візуалізації цієї складової бренду використовують шрифтову складову. Типографія – це мистецтво, що має художні, естетичні та технічні цінності. Актуальними шрифтами являються мало-контрастні шрифти без засічок чи додаткових декоративних елементів, елегантні та витончені за своєю побудовою. Важливо щоб напис був легкий для прочитання, зручний для використання, та простий для поєднання з іншими графічними елементами. При створенні грамотного фірмового стилю може використовуватись до трьох шрифтових наборів. Головне завдання яких гармонійно поєднуватись між собою та створювати цілісний образ з лаконічною інформацією. Це являє собою фірмовий набір шрифтів.

Ще одним важливим етапом при розробці корпоративного стилю є підбір фірмових кольорів. Кольоровий аспект психологічно впливає на підсвідомість потенційного покупця та формує уявлення про сам бренд. Фірмова палітра кольорів має транслювати настрій бренду та підпорядковуватись його концепції, як одна із стильових рис. Колір є також описовою, а отже, комунікативною характеристикою бренду.

Фірмовий патерн та інфографіка також є важливою складовою бренду. Це

візуально-комутативний чинник, мета якого налагодити чітку взаємодію зі цільовою аудиторією та заохотити потенційного покупця надати перевагу даному виробнику. Фірмова інфографіка може виконувати роль вказівного знаку для навігації з публікою.

Актуальними рисами для графічного оформлення елементів фірмового стилю косметичної продукції 2021 - 2022 років є мінімалізм та екологічність. Сучасні бренди активно використовують природну текстуру для патерну, пастельну монохромну палітру кольорів та чітку і лаконічну типографію у стилістиці виконання.

Для сучасних українських брендів еко-косметики характерне шрифтове візуальне оформлення логотипу, здебільшого природна кольорова гама, чітка та мінімальна інфографіка. Етикетка косметичного продукту має оформлюватись згідно правил із знаками відповідної якості, а також містити інформацію про склад, дату придатності та фактичних характеристик.

Вдалим прикладом реалізації не тільки продукції, а й фірмового стилю на вітчизняному ринку є перший український бренд натуральної косметики «ЯКА». Компанія успішно розвивається вже більше 15 років на українському та міжнародному ринку, а також зберегла перевірені часом рецепти краси і постійно вдосконалює отримані формули, збагачує зміст і розробляє нові рецептури. При виробництві натуральної косметики «ЯКА» виробник віддає перевагу натуральним та органічним складовим. Такий підхід сприяє підвищенню якості та ефективності всіх косметичних засобів, враховуючи потреби певного типу шкіри або волосся, "ЯКА" розробляє унікальні засоби для щоденного догляду: шампуні і кондиціонери, гелі для душу, мила і крему - усього понад 150 найменувань [9].

Популярність бренду «ЯКА» прийшла не одразу, адже компанія стала найпершою серед виробників натуральної косметики, у часи коли органічна та натуральна продукція щойно почала привертати до себе увагу покупця. Але завдяки поєднання традицій та сучасних наукових досліджень у косметичній галузі, враховуючи потреби потенційного покупця, «ЯКА» розробила унікальні



засоби для щоденного догляду чим і зазнала успіху серед конкурентів та здобула прихильність у цільовій аудиторії. Розглядаючи фірмовий стиль ,бренду «ЯКА», можна чітко прочитати українське етнічне походження. Логотип виконаний у шрифтовій техніці, основний колір – сірий, але допускаються варіації зеленого та жовтого кольору (рис. 2). Начерки шрифту є контрастними, а в його побудові присутні яскраві етнічні риси. Весь фірмовий стиль побудований за концепцією еко косметики, домінує природна палітра кольорів.



**Рис. 2. Продукція та логотип косметичної компанії «ЯКА»**

Порівнюючи українську косметологічну айдентику із зарубіжною, можна виділити чітку етнічну приналежність. Це виражається у стилістиці використаної шрифтової фурнітури, декоративного оздоблення українською, зокрема слов'янською, орнаментикою та позиціонування бренду.

Щодо, наприклад, американської косметичної продукції, то в її візуальному оформленні фірмового стилю домінують еко мотиви. Це є актуальним трендом для сучасності, який підкреслює важливість свідомого споживання та збереження довкілля. Екологічність присутня не тільки у графічній стилістиці, а й процесі виготовлення самої продукції, це є : використання вторинної сировини для пакування, не тестування продукції на тваринах, застосування природних складових та обмеження споживання пластикової продукції.

Прикладом зарубіжного аналогу фірмового стилю є всесвітньо відомий бренд доглядової косметики SKKN by Kim за співпраці підприємниці та моделі Кім Кардашян сумісно з дизайнеркою і фотографинею Венесси Бікрофт. Заради реалізації продукції зірка підписала угоду з компанією Coty - б'юті-гігантом, що володіє брендами Max Factor, Wella та багатьма іншими. Інклюзивна лінія

косметики, має широку цільову аудиторію будь-якого віку, типу шкіри та потреб. Над даною продукцією працював один із найвпливовіших та кваліфікаційних косметологів каліфорнійської сцени, Джоанна Чех, колишній співробітник попереднього бренду з догляду за шкірою KKW Beauty. Вироби бренду SKKN by Kim є повністю веганськими та екологічними. Концепція фірмового стилю підпорядковується ідеї гармонії природних компонентів з новітніми технологіями, котрі допомагають підтримувати гарний стан шкіри в умовах сучасних реалій. Бренд фокусується на дев'яти продуктах у поєднанні «піднесеної простоти та інноваційної науки» [10]. У першу колекцію SKKN by Kim увійшли дев'ять продуктів, які можна змішувати та поєднувати між собою.

Візуальне оформлення бренду SKKN by Kim дотримується екологічної стилістики, переважають природні текстури і рельєфи. Логотип шрифтовий, з використанням методу тиснення при нанесенні на пакування продукції. Він є лаконічним та читабельним, поєднується з слоганом бренду, також пакування містить інформацію про товар (рис.3). У графічному стилі домінують геометричний стиль, його можна прослідкувати за фігурами пакування (сфера та циліндр), а також шрифтова фурнітура має лаконічні строгі форми. Вся рекламна компанія бренду SKKN by Kim базується на естетиці натуральності та природності. Фірмова палітра кольорів імітує відтінки каменю і мармуру, а також присутні кольори ідентичні тонам шкіри. Окрім того, що інгредієнти для виготовлення сировини є натуральними, пакування продукції підлягає вторинній переробці та є екологічно чистим продуктом.

Таким чином, бренд SKKN by Kim завоював прихильність цільової аудиторії та отримав міжнародне визнання у сфері косметології. Цілісний образ, зрозуміла концепція, вдала рекламна компанія та чітке підпорядкування правил заданого фірмового стилю сформувала в уяві споживача асоціативне поняття про даний бренд.



**Рис. 3. Продукція та логотип косметичної компанії «SKKN by Kim»**

Таким чином, можна зробити висновок, що сучасні загальноприйняті тенденції у візуальному оформленні фірмового стилю прослідковуються як у всесвітньо відомих, так і в українських локальних брендів. Щороку з'являються нові тренди, що спрямовують бізнес і промисловість у напрямку чистої планети та спонукають споживачів зробити вибір на користь екологічної продукції. Українські графічні дизайнери йдуть в ногу з сучасними тенденціями, окрім цього інтегрують та вдало підкреслюють національно-етнічну приналежність. Отже, у даному дослідженні було проаналізовано вплив сучасних стильових рішень у контексті фірмових стилів при створенні візуальної концепції брендів. А також порівняно основні принципи графічного оформлення українських та світових брендів косметичної продукції.

### **СПИСОК ВИКОРИСТАНИХ ДЖЕРЕЛ ТА ЛІТЕРАТУРИ**

1. Аакер Д., Аакер М., Девід А. Створення сильних брендів. Київ: Видавничий Дім Гребеннікова, 2003. С 440.
2. Дональд Міллер. Створи Story Brand. Розкажи історію бренду, і тебе почують. Вашингтон : Вид-во Vivat, 2022.
3. Етапи процесу створення та розвитку бренда. URL: <http://www.ukr.vipreshebnik./market/4519-etapi-protsesu-stvorennya-ta-rozvitku-brenda.html> (дата звернення: 21.09.2021)
4. Збірник матеріалів за результатами VI науково-практичної конференції студентів та молодих вчених «Сталий розвиток України: проблеми і перспективи». Електронне наукове видання [редкол.: І. В. Ящишина (гол. редкол., наук. ред.)]. – Кам'янець-Подільський : Кам'янець-Подільський національний університет імені Івана Огієнка, 2018. С 326.

5. Лежнєв О. О. Формування графічної культури митця в контексті становлення нонконформного руху в культурі України (70 – ті роки ХХ - початок ХХІ століття). Science and Education a New Dimension. Humanities and Social Sciences, IX(44), I.: 249, 2021. С 13-17.
6. Петров, Є. І. Бренд як феномен сучасної культури : дипломна робота бакалавра. Одеса, 2020. С 45.
7. Вибір дизайнерів: найкращі шрифти Google на 2022 рік. URL: <https://ux.pub/editorial/vybor-dizainierov-luchshiie-shrifty-google-na-2022-ghod-mc8> (дата звернення: 14.02.2022)
8. Еко-тренди 2022. URL: <https://icoola.ua/blog/eco-trend-2021/> (дата звернення: 16.08.2022)
9. ЯКА. URL: <https://www.yaka.ua/> (дата звернення: 16.07.2016)
10. SKKN by Kim. URL: <https://skknbykim.com/> (дата звернення: 16.07.2016)

# JOURNALISM

УДК 070

## ТРАНСФОРМАЦІЯ ТРАДИЦІЙНИХ ЖУРНАЛІСТСЬКИХ ЖАНРІВ У СУЧАСНОМУ ТЕЛЕБАЧЕННІ

**Браславська Аліна Олегівна**

студентка

Вінницький державний педагогічний університет

імені М. Коцюбинського

м. Вінниця, Україна

**Анотація:** У статті досліджено трансформацію традиційних журналістських жанрів у сучасному мас-медіа. Досліджено стан та розвиток жанру в журналістиці. Журналістський текст як організація дискурсу і комунікативне явище перебуває сьогодні у процесі постійного пошуку найцікавішого, оригінального, переконливого жанрового втілення. Тому традиційні публіцистичні жанри трансформуються, утворюючи нові видові форми.

**Ключові слова:** Жанр, журналістські жанри, мас-медіа трансформація, телебачення, модифікація.

Журналістський текст як організація дискурсу і комунікативне явище перебуває сьогодні у процесі постійного пошуку найцікавішого, оригінального, переконливого жанрового втілення. Тому традиційні публіцистичні жанри трансформуються, утворюючи нові видові форми. На трансформацію впливають як можливості самого жанру, так і нові умови функціонування медіатексту, та екстралінгвістичні фактори: уявлення про навколишній світ, думки, установки та запити адресата. Можна говорити про тенденції, які впливають зміни традиційних жанрів, це персоніфікація, конвергенція,

мультимедійність, полістилізм тощо.

Роль інформації в сучасному світі постійно зростає, а телебачення залишається одним із найважливіших засобів інформування аудиторії. Це вид комунікації, який дає можливість глядачеві стати очевидцем подій, узагальнити факти і явища сучасного суспільства, і його широко використовують для оперативного інформування населення. Телебачення покликане задовольняти потреби глядача: об'єктивно й правдиво відображати дійсність, подавати новини, що трапились у світі, державі чи окремому регіоні.

Працівники ЗМІ (особливо молодші за віком) перебувають у постійному русі, пошуку кращих способів відображення суспільних реалій, тому вони під час підготовки інформаційних матеріалів вдаються до трансформації жанрових форм, комбінуючи, змішуючи їх між собою, а це підкреслює новизну та оригінальність журналіста.

Жанр - поняття традиційне, але сьогодні особливо гостро стоїть питання про необхідність уточнення як самого родового поняття в теорії журналістики, так і змісту самих жанрів. Стала, яка задовольняє абсолютну більшість дослідників теорії журналістських жанрів зараз не існує, що підтверджують проведені кілька років тому соціологічне дослідження [1], полеміка на наукових конференціях, теми семінарів та круглих столів. На це вказують і автори навчального посібника «Жанри журналістської творчості»: «Сьогоднішній день вітчизняної журналістики відзначено явищем, яке зазвичай називають змішанням (взаємопроникненням) жанрів.

Традиційно жанр характеризувався як суттєвий параметр журналістського тексту та як найважливіша одиниця класифікації, налаштовує реципієнта те чи інше сприйняття інтерпретованої автором інформації. У завдання автора входить пошук найбільш адекватної та ефективної форми для відображення сучасної дійсності, для вираження власної точки зору, для оцінки об'єктів цієї реальності. Однак у сучасних умовах ці завдання ускладнюються - жорстка конкуренція вимагає пошуку оригінальних способів подання факту та думки; мультимедійність забезпечила безліч нових способів

впливу на аудиторію; інтернет практично позбавив традиційні типи ЗМІ права оперативності; нові медіа, зокрема соцмережі та блогосфера, стали популярнішим джерелом інформації через свою активно декларовану незалежність. У журналістиці жанри, а точніше – їхні творці змушені відповідати на ці виклики часу і шукати все нові та нові засоби привернення уваги аудиторії: «Теорія мовних жанрів є однією з небагатьох моделей комунікації, що діють на практиці, враховують такі важливі параметри, як ситуація і сфера спілкування, стиль, форма мови, способи оформлення початку і кінця мови, передачі ініціативи в діалог, а також стратегії та тактики ведення комунікації» [2].

Як зауважує А. Іващук, «система жанроутворення української журналістики – складний процес, який постійно розвивається, відповідно до зміни соціально-економічних суспільних умов, запитів громадської думки, творчості окремих особистостей, які щоденно збагачують систему жанроутворення індивідуальними новаціями, що згодом стають колективним досвідом. Аналізуючи систему жанроутворення, слід урахувувати ці фактори в комплексі, передбачаючи вплив окремих компонентів на саморозвиток системи в цілому» [4, с. 12].

Варто зауважити, що усі ці процеси не завжди легко розмежувати та класифікувати, грань дуже тонка. Утім, за деякими параметрами все ж можна розрізнити ступінь інтеграції жанрів. Так, унаслідок взаємодії утворюються нові стійкі жанрові моделі на основі взаємозалежності, константних і змінних елементів жанрів, коли довкола домінантного складника будується структура з новими змінними, модифікація жанру (нарис-розслідування, рецензія-анонс, есей-колонка). Дифузія ж передбачає подолання жанрових кордонів і рухомість елементів (інтерв'ю-репортаж, анкета, версія).

Особливості сучасного медіадискурсу привертають увагу представників найрізноманітніших наук – філології, лінгвістики, комунікативістики, історії, психології та ін. Такий інтерес обумовлений активними, складними, суперечливими процесами, при характеристиці яких частіше всього йдеться

саме про трансформацію: про зміщення способів подання інформації, про зміну мови та стилю текстів ЗМІ, про коригування принципів взаємовідносин комунікатора та аудиторії, про нову систему оформлення друкованих видань тощо. Суть його полягає в тому, що жанрові відмінності журналістських матеріалів виявляються в інформаційних потоках все менш помітно і слабо вловлюються не тільки аудиторією, а й професійним середовищем» [11. с. 3].

Трансформація найбільш помітна в новій системі способів та прийомів відображення реальності, а також у принципах вираження позиції творця-автора, а також у ступені участі у створенні журналістського твору аудиторії: і конкретного реципієнта та учасників комунікації, наприклад, пишучих коментарі до тексту в інтернет-виданнях.

Нові реалії дійсності вимагали нових видів медіатексту. Жанр як типологічна та історично конкретна категорія має систему ознак, які дозволяють йому «підлаштовуватися» під нові умови існування: зберігати пам'ять жанру [1. С. 121], змінюватись, «зміщуватися» [21], «перероджуватися у зустрічі з кожним новим читачем» [18. С. 131]

Таким чином, зміни в жанровій системі, в основному, обумовлені особливостями функціонування сучасних мас-медіа, які зажадали глобального перегляду традицій, формування ефективних прийомів та методів подання факту та думки. Спробуємо виділити основні причини, що вплинули на ці процеси. Наприкінці минулого століття виникла потреба у створенні нової системи періодичного друку, тому що радянська вже не є настільки ефективною. Поява нових типів періодичних видань та зміна традиційних зумовили необхідність перегляду жанрової структури конкретного номера: сьогодні можна сміливо говорити про взаємозумовленість жанрових характеристик тексту та типу видання. Інтеграція журналістики, реклами, паблік рілейшнз та масової культури привела для перегляду традиційних підходів до матеріалів ЗМІ. Одночасне функціонування видань у різних формах (наприклад, друкованої та цифрової) неможливо без універсальних текстів, здатних успішно впливати на аудиторію на різних платформах.



Інформаційні тележанри — "жанри тележур-налістики, основне призначення яких оперативно відобразити події, факти, явища. В них переважає подієва інформація, яка здебільшого стосується лише якоїсь певної події, одиничного факту. Інформаційні жанри відповідають емпіричному (фактологічному) рівню осягнення та відображення реальної дійсності" [3, 169]. До них належать: телезамітка, відеосюжет, звіт, інтерв'ю, репортаж, огляд подій, коментар (як інформаційний різновид).

Традиційні форми жанрів пристосовуються новому мультимедійному способу життя. В інтернет-просторі йде формування нової системи медіатекстів, очевидним є процес трансформації вже апробованих видів тексту. Наприклад, он-лайн репортаж, як і раніше, націлений на створення ефекту присутності, але створюється він іншими засобами. Тенденції глобалізації інформації та диференціації аудиторії обумовлені насамперед мультимедійністю, коли «сучасні репортери прагнуть пред'являти інформацію, залучаючи для цього найрізноманітніші знакові системи (текстову інформацію, звук, відеоряд, анімацію та т. ін.)» [10. С. 12].

Впливають на трансформацію традиційних жанрів та інші тенденції: розвиток максимально наближеної до об'єктивності новинної журналістики, заснованої на сухій констатації факту, та персоніфікація та персоналізація журналістського тексту [7].

Тенденція індивідуалізації медіа призвела до індивідуалізації жанрових форм. Діалогічність як визначальна ознака мовного жанру в умовах інтерактивності стає чи не єдиним можливим форматом для традиційних публіцистичних жанрів. Встановлення на розмовну мову, спонтанність комунікації, лексично виражений формат діалогу проникають буквально у всі жанри. Так, оголошена постмодерністами «смерть автора» обернулася посиленням ролі «Я» у журналістському тексті, про що свідчать і такі явища, як колумністика, розвиток блогосфери, та формування нових жанрових форм - авторських жанрів [4].

Незважаючи на розвиток цифрових технологій, традиційне ТБ

залишається найефективнішим засобом масової інформації. Саме людина на телеекрані втілює узагальнене уявлення про журналістів для більшості людей, у тому числі студентів, які обирають цю професію [5, с. 38]. Телебачення зберігає якусь елітарність, тоді як до інтернету може «потрапити» будь-хто. При цьому неможливо ігнорувати той факт, що традиційне мовлення сьогодні кардинально змінюється. Телеглядачі більш фрагментовані, ніж будь-коли, зростає конкуренція з потоковими сервісами за глядацьку аудиторію.

Сьогодні на модифікацію жанрів впливають процеси злиття, друку, радіо, телебачення, інтернету і навіть літератури, театру, кіно та реклами. В результаті виникають гібридні жанри, в яких стійкі жанрові ознаки журналістики поєднуються з прийомами, методами, стратегіями шоу, гри та театралізованої постановки”. До таких жанрів відносяться реаліті-шоу, телевізійні шоу талантів, «докудрами» та «докумילו», майстер-класи, програми перетворень та інші [6, с. 75]. Крім того, зі зростаючою активністю аудиторії, стрімким розвитком цифрових технологій, розширенням інтерактивності телебачення та залученням контенту користувача стали з'являтися гібридні жанри 2.0 [7], які не мають аналогів на телеекрані і властиві тільки телебаченню в інтернеті (відеоосади; ігрові, навчальні, музичні відео; пранки – розіграші та соціальні експерименти).

Таким чином, з розвитком телебачення та інтернету спостерігається взаємне проникнення жанрів та форматів. Те, що раніше було доречним лише у телевізорі, зараз активно використовується в інтернеті та навпаки. Для сучасних телевізійних репортажів та реаліті-шоу характерне комбінування кадрів, знятих професійними операторами, з так званими «Велфі» (відеоселфі) самого кореспондента чи героя програми. Зйомка на телефон вийшла з розряду аматорської: за бажанням на гаджет можна зняти повноцінний фільм. Для смартфонів випускають штативи, об'єктиви, моноподи (селфі-палиці) та інші пристосування, які роблять зйомку більш зручною та якісною [3].

В інтернеті друге життя знайшов репортаж і властивий йому нарративний метод подачі інформації. Можливість швидкої публікації та частого оновлення

наповнила цей «старий» жанр новим змістом. Тепер вести репортаж, використовуючи різні медійні платформи, можна паралельно до події, досягаючи реального ефекту присутності. Репортаж набуває нового звучання і в журналістських блогах, які виконують функцію компенсації, розміщуючи інформацію, яка не потрапила в ефір або на сайт.

Сьогодні головна жанрова особливість екранного твору – вільне чергування документального, біографічного, публіцистичного, художнього. Трансформація телевізійних жанрів відбувається через зміни споживання інформації телеглядачами: сучасній аудиторії властиво «кліпова свідомість», що полягає в нелінійному, фрагментарному сприйнятті візуальних образів.

Щоб зберегти позиції на ринку, традиційні ЗМІ активно освоюють нові медіаформати – «стабільно сформовані в останні роки форми надання контенту, що репрезентують різні жанри в нових технологічних платформах, але не мають стійких жанрових ознак» [8, с. 17].

Журналістські твори позбуваються чіткої жанрової атрибуції: інформаційні можуть переходити в аналітичні (репортаж-розслідування), аналітичні – в публіцистичні (авторська колонка). На їхньому стику виникають інформаційно-аналітичні й аналітико-публіцистичні жанрові модифікації або нові синтетичні, гібридні жанри, котрі також можуть вступати у взаємодію з іншими суміжними із журналістикою сферами – літературою, соціологією, психологією, рекламою. Традиційні форми жанрів адаптуються до нових мультимедійних стилів життя. На телебаченні формується нова система медіатекстів, очевидний процес трансформації апробованих типів текстів.

## СПИСОК ЛІТЕРАТУРИ

1. Василенко М. К. Динаміка розвитку інформаційних та аналітичних жанрів в українській пресі : автореф. дис. .. д-ра філол. наук : 10.01.08. Київ, 2007. 36 с.
2. Голік О. В. Взаємкореляція та взаємозбагачення жанрів: новітні тенденції розвитку журналістської творчості : автореф. дис. ... канд. наук із

соціальних комунікацій : 27.00.04. Київ, 2009. 17 с.

3. Данько-Сліпцова А. Нові медіа: історія, типологія. Український науковий журнал «Освіта регіону». 2014. № 1–2. С. 80–85.

4. Іващук А. А. Варіативність та взаємоперехід інформаційних жанрів у сучасній українській пресі : автореф. дис. ... канд. наук із соціальних комунікацій : 27.00.04. Київ, 2009. 17 с.

5. Карпенко В. О. Журналістика : Вступ до фаху. Київ : Університет «Україна», 2011. 195 с.

6. Мелещенко, О. К. (2012), Актуальні питання журналістики : 3б. наук ст. і виступів офіц. опонента на захист доктор. і канд. дис., Київ, 112 с.

7. Turow J. Media Today, Mass Communication in a Converging world. University of Pennsylvania, Routledge, New York. 2014. 496 p.

8. Samartsev O. R. The creative activity of a journalist (essays on theory and practice): Textbook for universities Under total. ed. Ya.N. Zasursky. Ed. 4th. M.: Academic project. 2017. 528 p

# ART

УДК 74.01/.09

## НЕСТАНДАРТНА ТА ІНТЕРАКТИВНА РЕКЛАМА. СХОЖІСТЬ ТА ВІДМІННІСТЬ

**Алексєєнко Інна Олександрівна,**  
магістерка  
Науковий керівник:  
**Божко Тетяна Олександрівна,**  
кандидат мистецтвознавства, доцент  
Київського національного університету  
культури і мистецтв  
м. Київ, Україна

**Анотація:** У представлених тезах публікації досліджено аспект подібності та відмінності нестандартної та інтерактивної реклами; за дослідженнями праць науковців, виявлено характерні ознаки для кожного виду рекламного звернення. Наукового висвітлення отримали властивості, ознаки та умови впровадження і поєднання різних видів реклами, способи та засоби їх поширення, відповідно до товару, чи послуги, що рекламується.

**Ключові слова:** реклама, нестандартна реклама, інтерактивна реклама, вірусний маркетинг, партизанський маркетинг, buzz-маркетинг, ембієнт маркетинг.

На сьогоднішній день, існує велика кількість видів рекламних повідомлень. Вони можуть бути представлені з використанням різноманітних засобів та прийомів, тому кожна компанія чи бренд шукає більш ефективніші та «сильніші» форми представлення рекламної комунікації для свого продукту чи послуги. Визначаємо, що значна кількість дослідників та практиків весь час

знаходяться у пошуку нових ефективних засобів та методів впливу на споживача, що використовуються при створенні рекламної кампанії. Також постійно оновлюються та вдосконалюються вже існуючі засоби представлення рекламного повідомлення, що спонукають споживачів взаємодіяти із наданою інформацією та відчувати себе частиною рекламованого бренду. Рекламна діяльність дуже розгалужена, поділяється на багато видів та має багато функцій. Проте інтерактивна реклама є видом рекламної діяльності, що дає змогу взаємодії споживача та рекламодавця і, навпаки.

У першому випуску американського журналу «Інтерактивної Реклами» (Journal of Interactive Advertising) його редактори Лі та Лекенбі надали визначення інтерактивній рекламі як «оплаченої та безоплатної презентації та просування продуктів, послуг та ідей, визначених спонсором, за допомогою опосередкованих засобів, що передбачають взаємні дії між споживачів і виробників» [1, с. 2]. Найчастіше інтерактивне рекламне звернення транслюється через Інтернет, часто за допомогою рекламного сервера, який може надавати різноманітні інтерактивні рекламні блоки.

Американські вчені у сфері реклами П. Павлов та Д. В. Стюарт доводять, що інтерактивна реклама може повністю забезпечити споживача можливістю запитувати інформацію, що цікавить споживачів, а не просто реагувати на те, що надає рекламодавець. Тобто, інтерактивна реклама виступає у вигляді діалогу, що відбувається між споживачем та рекламодавцем [2, с. 63].

За висновками американських дослідників та професорів, Р. Варадараджана, Г. Вадаккпатта, Р. Срінівасана та П. Павлова, визначаємо, що «інтерактивна технологія відноситься до методів, інструментів або пристроїв, що дозволяють різним реципієнтам (окремим особам, машинам або організаціям) брати участь у опосередкованому спілкуванні, щоб полегшити планування та завершення обміну між ними», що підтверджує думку інших науковців щодо взаємодії споживача та рекламодавця під час використання інтерактивного рекламного звернення [3, с. 97].

Американські науковці Б. Калдер та Д. Якобуччі доповнюють думку своїх

співвітчизників, погоджуючи, що інтерактивність, в тому числі й у сфері реклами, забезпечує взаємодію між фірмою і клієнтом, сприяє отриманню інформації від обох сторін і намагається налагодити їх інтереси та можливості. Ітерація, тобто взаємодія, відбуваються протягом певного часу, дозволяючи фірмі створювати та оновлювати бази даних, відповідно до потреб і зацікавлень споживачів, що допомагають у забезпеченні майбутніх можливостей придбання, й підлаштовані до споживача [4, с. 23]. Таким чином, інтерактивність допомагає компанії краще виявити та зрозуміти потреби свого споживача, задовольнити, а у разі невідповідності – змінити та налаштувати властивості товарів і послуг відповідно до бажань користувача. Також, за словами цих науковців встановлюємо, що інтерактивність – це, по суті, здатність контролювати інформацію та коригувати її.

Турецькі вчені Ф. Ресулоглу та Р. Йилмаз, наголошують, що інтерактивна реклама – це форма медіа-маркетингу, що використовується компаніями та виробниками продукції для просування свого бренду та продуктів, послуг та інших оголошень. Компанії також використовують інтерактивну рекламу для підвищення впізнаваності бренду та зв'язку зі споживачами, де вони проводять значний час, досліджуючи продукти та послуги [5, с. 2].

Виявляємо, що інтерактивна реклама – це вид реклами, що дає можливість вибору користувачам щодо продовження спілкування. Споживачі такої реклами обирають: дивитись рекламу до кінця або пропустити її зовсім. Така форма інтерактивної реклами використовується переважно на платформах мобільного та онлайн-контенту та докорінно змінює спосіб отримання глядачами інформації про продукти та послуги. Формат реклами з можливістю пропуску, зокрема, використовується платформами цифрового контенту, такими як YouTube, Facebook та багатьма новинними онлайн-сайтами. Головною перевагою інтерактивної реклами у контексті можливості пропуску є те, що глядачі є головними у цій інтеракції та вирішують, яку кількість інформації рекламодавця отримати в рекламі, яку можна пропустити. Така особливість інтерактивної реклами принципово відрізняється від традиційного

формату реклами, що можна побачити в звичайних медіа.

**Ще одним видом рекламних повідомлень є нестандартна реклама. До нестандартної реклами можна віднести:**

1. Вірусний маркетинг або вірусну рекламу. Уперше цей термін з'явився в США, вперше це словосполучення вжив Джеффри Рейпорт у своїй праці «Вірус маркетингу». Як зазначає Рейпорт, вірусний маркетинг прагне суттєво вплинути на мислення та поведінку своєї цільової аудиторії, а також він вважав, що вірусна реклама ефективно впливає на підсвідомість споживача та емоції, тим самим не потребує великих грошових внесків фірми [6, с. 68].

2. Партизанський маркетинг. В якості наступного виду нестандартної реклами маркетинголог Л. Макаренко виокремлює партизанський маркетинг. На думку дослідниці партизанський маркетинг – це «малобюджетні (у розрахунку на одиницю продаж) способи реклами і маркетингу, що дозволяють ефективно просувати свій товар або послугу, здобувати нових клієнтів і збільшувати свій прибуток, не вкладаючи великих грошей» [7, с. 1]. Левінсон К. представив партизанський маркетинг, як концепцію, що використовує нестандартні, нетрадиційні методи ведення та проведення рекламних та маркетингових заходів за дуже низький рекламний бюджет [8, с. 1].

3. Buzz-маркетинг або «сарафанне радіо» – метод розповсюдження чуток у людних місцях, мережі Інтернет тощо. Рекламним носієм цього виду нестандартної реклами є люди. Buzz-технології широко використовують політтехнологи у передвиборних кампаніях. Є значний недолік такого методу інформатизації населення – поширена інформація може вийти з-під контролю і отримати іншу сутність. Тому займатися таким видом маркетингу повинні тільки професіонали з великим досвідом [8, с. 1].

4. Мем (англ. meme). У 1976 році Р. Докінз ввів поняття «мем» для опису процесів зберігання і розповсюдження окремих елементів культури. Тобто, Докінз вважає, що мем- це одиниця передачі культури, що сповідається її носієм. Меми — це чиста інформація, у функціонуванні якої помітні фізичні і поведінкові ознаки [9, с. 192]. Приклади мемів – веселі картинки, відео, мелодії,



які поширюються Інтернетом.

5. Ембієнт медіа – візуальна (і не тільки) реклама, яка досягає споживачів у найнеочікуваніших місцях. Рекламоносіями можуть бути клумби з квітами, дно басейна, стіни будинків, спинки у кінотеатрах, туалетні кімнати, зачіски, тварини тощо.

За дослідженнями вчених С. Ковальчук та О. Пугачової ембієнт маркетинг включає в себе такі аспекти:

- Альтернатива. В даному контексті це поняття охоплює специфічні сфери навколишнього середовища, в яких знаходиться цільова аудиторія, а також їх атмосферу. Із розвитком технологій увагу споживачів усе складніше завоювати, використовуючи традиційні канали транслявання рекламних повідомлень: телебачення, пресу, радіо, зовнішню рекламу. Ембієнт реклама напряду веде до місця розташування цільової аудиторії і звертається до неї повсюди: від метро до супермаркету.

- Зовнішність. Незважаючи на характерні ознаки, близькі до зовнішньої реклами, ембієнт медіа відмежовуються від традиційних комунікативних форм і наближаються до споживача, розробляючи нові носії, що докорінно відрізняються від класичних ЗМІ у публічних місцях, при цьому ембієнт рекламні повідомлення можуть займати значно більшу територію для транслявання свого звернення, на відміну від зовнішньої реклами.

- Планування та ефективність. Ембієнт маркетинг може бути спланованим. Планування і оцінювання ефективності в ембієнт рекламі виглядає інакше, ніж у традиційній рекламі. В оцінюванні ембієнт рекламних звернень важливим параметром виступає однорідність та цілісність цільової аудиторії і зручність не стільки формату, скільки самого розміщення і доступності для цільової аудиторії [10, с. 39-40].

Підсумовуючи проаналізований матеріал, можемо узагальнити поняття «нестандартна реклама» та «інтерактивна реклама» та виділити основні ознаки схожості та відмінності, порівнюючи ці поняття:

Нестандартна реклама має такі ознаки та властивості:

1. Незвичне розташування. Нестандартна реклама може розміщуватись на «незвичних» різноманітних локаціях (стіни та дахи будівель, дороги, предмети вжитку, одяг тощо) – ембієнт реклама.

2. Рекламні носії – люди. Переважна кількість видів нестандартної реклами поширюється за допомогою тих, хто її отримує – споживачів. Реципієнти нестандартної реклами є основним носієм нестандартного рекламного повідомлення, просуваючи нестандартну рекламу. До цієї ознаки відносимо вірусну рекламу, buzz-маркетинг або «сарафанне радіо», меми, а також частково партизанський маркетинг.

3. Недостатній контроль. Завдяки тому, що, нестандартну рекламу, в основному, обговорюють, переоповідають та рекомендують для перегляду люди, її контент поширюється сам по собі. Однак цей чинник ускладнює коригування рекламною кампанією, а отже, це може призвести до негативних результатів.

4. Низька ефективність. Ефективність нестандартної реклами важко виміряти – компанія не контролює процес та канали поширення рекламного повідомлення, а тому немає даних, завдяки яким можливо простежити ефективність рекламної кампанії.

5. Відсутність взаємодії. Нестандартна реклама не взаємодіє із споживачами безпосередньо, споживачі лише можуть сприйняти інформацію, яка надходить, або сприйняти та передати далі, або пропустити та не сприйняти.

6. Малий бюджет. Нестандартна реклама є малобюджетною завдяки тому, що, переважно, немає необхідності використовувати різноманітні платформи транслявання, адже рекламними носіями є люди, які передають інформацію один одному.

Інтерактивна реклама має такі ознаки:

1. Взаємодія обов'язкова. Найголовнішою ознакою інтерактивної реклами є взаємодія (interaction з англійської – взаємодія). Споживачі інтерактивної реклами реагують на рекламне повідомлення не тільки сприймаючи його, а й

під час або після певної дії.

2. Самостійний контроль. Інтерактивна реклама надає можливість споживачу самостійно обирати яку кількість інформації йому отримувати, або не отримувати взагалі.

3. Вигідні витрати. Інтерактивна реклама є вигідною через те, що присутня можливість вимірювання ефективності завдяки аналізу даних, які отримуються внаслідок відповіді від споживачів.

4. Різноманітність платформ. Великий діапазон поширення інтерактивного повідомлення надає кращих результатів рекламної кампанії порівняно із нестандартною рекламою. Таким чином підвищується можливість залучити більшу кількість споживачів.

5. Споживачі є частиною рекламного повідомлення. Інтерактивна реклама має більшу залученість споживачів у рекламний процес, порівняно із нестандартною рекламою, завдяки «діалогу» між реципієнтом та відправником реклами.

6. Можливість редагування. На основі аналізу даних, які отримуються в результаті рекламної кампанії, рекламодавець може змінювати чи доповнювати рекламне звернення для більшої відповідності та отриманні більшої кількості потенційних клієнтів.

Підсумовуючи вищесказане, можемо виділити подібність нестандартної та інтерактивної реклами: обидва види реклами мають можливість розташовуватись у незвичних місцях; низька вартість рекламної кампанії (проте тут є і відмінність: малий бюджет нестандартної реклами забезпечується, переважно тим, що рекламними носіями є споживачі, а інтерактивна реклама є вигідною тому, що є можливість налаштування повідомлення під споживача, завдяки аналізу взаємодії). Відмінність даних видів реклами полягає в можливостях виміру ефективності та контролю рекламної кампанії (інтерактивна реклама), у нестандартної немає такої можливості; різна залученість споживачів: нестандартна реклама – споживачі є рекламною платформою, інтерактивна – споживачі є частиною рекламного процесу та

МОЖУТЬ ЗМІНЮВАТИ ЙОГО.

### СПИСОК ЛІТЕРАТУРИ:

1. John D. Leckenby Hairong Li (2000) From the Editors, [*Journal of Interactive Advertising*], no. 1(1), pp.1-3, DOI: 10.1080/15252019.2000.10722039.
2. Paul A. Pavlou and David W. Stewart (2000) Measuring the effects and effectiveness of interactive advertising: a research agenda, [*Journal of Interactive Advertising*], no.1(1), pp. 62-78, DOI: 10.1080/15252019.2000.10722044.
3. Rajan Varadarajan, Raji Srinivasan, Gautham Gopal Vadakkepatt, Manjit S. Yadav, Paul A. Pavlou, Sandeep Krishnamurthy & Tom Krause (2010) Interactive technologies and retailing strategy: a review, conceptual framework and future research directions, [*Journal of Interactive Marketing*], no. 24(2), p. 96-110, DOI: 10.1016/j.intmar.2010.02.004.
4. Bobby J. Calder, Dawn Iacobucci (1998) New Media Interactive Advertising Vs. Traditional Advertising, [*Journal of Advertising Research*], no. 38(4), pp. 23-32.
5. Yilmaz R. ed. (2017). Narrative Advertising Models and Conceptualization in the Digital Age. PA: Business Science Reference, p. 360.
6. Jeffrey F. Rayport (1996) The Virus of Marketing, [*Fast Company*], no. 6, pp. 68–69.
7. Макаренко Л. Нестандартна реклама. Прибуток.com.ua : [сайт]. Львів, 2013. URL: <https://prybutok.com.ua/242/nestandartna-reklama/>. (дата звернення 27.12.21).
8. Levinson, C. J. (1984) Guerrilla marketing: secrets of making a big profit from your small business. 3rd ed. Boston, Houghton Mifflin Company, p. 226.
9. Dawkins, Richard (2006) *The Selfish Gene*. 3rd ed. USA: Oxford University Press, p. 192.
10. Ковальчук С., Пугачова О. Ambient-media: новий шлях розвитку партизанського маркетингу, *Маркетинг в Україні*. 2011. Вип. 5-6. С.39-45. URL: [http://nbuv.gov.ua/j-pdf/Uproz\\_2014\\_1\\_19.pdf](http://nbuv.gov.ua/j-pdf/Uproz_2014_1_19.pdf) (дата звернення: 28.01.2022)

## ДИТЯЧИЙ МЮЗИКЛ В КОНТЕКСТІ СТВОРЕННЯ СПЕЦИФІЧНОЇ ВИДОВИЩНОСТІ

**Белименко Ліляна Іванівна**

викладач

Київський національний університет

культури і мистецтв

м. Київ, Україна

**Анотація.** Досліджено дитячий мюзикл в контексті однієї з основних жанрових характеристик – видовищності. Констатовано, що дитячий мюзикл наділений специфічними властивостями – для нього необхідний особливий репертуар і театральна мова, які відповідають прагненню дитини до творчості та художнього освоєння світу. Виявлено, що видовищність – важливий фактор сучасних дитячих мюзиклів, активатор дитячого пізнання, отримання задоволення від постановки, у процесі створення якої доцільніше використовувати не спеціальні ефекти та трюкові елементи, а специфічні для сценічного мистецтва засоби виразності.

**Ключові слова:** дитячий мюзикл, жанрові особливості, художні принципи, видовищність, сприйняття.

Якісною характеристикою мюзиклу як жанру змішання кількох стилів є взаємодія з традиційними жанрами музичного театру та естрадною концертністю [1, с. 148]. Це, у свою чергу, зумовило формування комплексу таких жанрових особливостей, як:

- наявність яскравої сюжетної лінії та динаміки дії, що вимагає руйнування четвертої стіни;
- апартовість словесної дії, перенесення дії в глядацький зал;
- синтетичність та естрадна екстравагантність акторського виконання ролі.

Вітчизняна дослідниця К. Станіславська, визначаючи мюзикл як «сценічний театральньо-видовищний жанр, характерною властивістю якого є синкретизм його мистецьких компонентів (акторської гри, музики, слова, співу, танцю та сценографії)» [2, с. 185], його суттєвими ознаками називає: сценічність, театральність, синкретичність та видовищність, які відповідають зовнішній ознаці втілення сценічного твору, його особливій естетичній природі та внутрішній мистецькій організації, а також комунікаційній специфіці відповідно.

Специфіка мюзиклу полягає у відмінній від класичної драми художньої основи реалізму дій, в якому головують музика, вокал і хореографія, зазвичай посилені трюковими номерами. Експресивніша основа демонстрації емоцій, почуттів та думок героїв в мюзиклі змушує глядача не стільки занурюватися в словесну дію, скільки в вокально-хореографічну, а безпосередньо жанрова фактура дозволяє скомпонувати сценічну дію щільніше, надавши йому динамізму та видовищності [3, с. 43].

Саме видовищність відіграє одну з основних ролей в дитячих мюзиклах, який повинен бути захоплюючим, яскравим та стимулювати дитячу активність.

Дитячий мюзикл наділений специфічними властивостями – для нього необхідний особливий репертуар і театральна мова, які відповідають прагненню дитини до творчості та художнього освоєння світу. Мюзикл входить в життя дитини як яскраве та хвилююче враження. Образи для дитини – це особливий світ, оскільки дитяча уява легко переміщується в просторі і часі, поєднує живе та неживе, створює фантастичні картинки. Основними художніми принципами дитячого мюзиклу є яскравість, видовищність, прагнення до синтезу мистецтв, відмова від спрощення та повчальності.

Водночас складність і тонкість дитячого мюзиклу полягає в тому, що відповідно від віку глядача, необхідно застосовувати різноманітні засоби виразності. Зокрема, якщо для глядачів дошкільного та молодшого шкільного віку сутністю художності та змістовності є яскравість, видовищність, масовість і простора, у підлітковому віці спостерігаємо тяжіння до «безстереотипності»

характерів героїв, відходу від схематичності, спрощення на користь ускладнення змісту та поглиблення метафоричності в оформленні.

У контексті специфіки розвитку сучасного суспільства дитячі мюзикли ХХІ ст. вимагають нових форм видовищності, що безпосередньо пов'язано з постійним та послідовним ускладненням і вдосконаленням емоційного досвіду всіх колективних суб'єктів театрального процесу. Зміна ритму і темпу існування цивілізації, швидкості обробки інформації, швидкості та принципів мислення змінює сприйняття світу та емоційний настрій людини, якісно змінюючи переживання.

Нове покоління, з новими базовими поняттями психічного та інтелектуального, перцептивного та чуттєвого, з особливим, монтажним, кліповим способом сприйняття, вимагає винайдення власної художньої мови, нової оптики погляду на світ, а відповідно – переосмислення знакової системи мюзиклу.

В парадигмі сценографічного проектування форма слідує за оповіддю, відповідно важливим є бачити сценічну дію мюзикла очима дитини. Все, що знаходиться на рівні очей маленьких глядачів, набуває особливого значення - задник сцени, декорації, реквізит та ін. є частиною наративу, який створюється в контексті специфіки режисерського бачення літературного першоджерела або сценарію. Для подолання статичності декорацій, яка може завадити розвитку сюжету, дотичні до них простори організуються динамічно - створюється драматургія сценічного середовища, насиченого життєвістю. Для реалізації цього підходу застосовується видовищність - проектування дитячого мюзиклу з його багатofункціональністю та композицією, в якому сценографія складена з різних за масштабом і значенням картин.

Організація сценічного простору методами дієвої сценографії, побудова сценарію його розвитку та використання, а також надання йому контекстуального змісту, сприяє створенню середовища, яке буде створювати у дитини відчуття комфорту і мотивувати на взаємодію з виставою.

Яскрава, цікава драматургія в поєднанні зі сценічною видовищністю та ефектністю, спеціально розроблені з урахуванням віку дитячої аудиторії, особливостей смаків і побажань сучасного молодого покоління, а також специфікою його сприйняття складають основну художньо-естетичну ідею сучасного дитячого мюзиклу.

Видовищність – важливий фактор сучасних дитячих мюзиклів, активатор дитячого пізнання, отримання задоволення від постановки, у процесі створення якої доцільніше використовувати не спеціальні ефекти та трюкові елементи, а специфічні для сценічного мистецтва засоби виразності.

### **СПИСОК ЛІТЕРАТУРИ**

1. Новіков К. І. Специфіка мюзиклу як жанру сучасного театрального мистецтва, Культура та інформаційне суспільство XXI століття : матеріали всеукр. наук.- теорет. конф. молодих учених, 23–24 квітня 2020 р. / за ред. проф. В. М. Шейка та ін. Харків : ХДАК, 2020. С .148-149.

2. Станіславська К. І. Мистецько-видовищні форми сучасної культури : монографія / вид. друге, перероб. і доп. Київ : НАКККіМ, 2016. 352 с.

3. Walsh D. F., Platt L. Musical Theater and American Culture. ABC-Clio, LLC, 2003. 216 p.



## ЕТЮДИ ЯК РЕАЛІЗАЦІЯ КОНЦЕПЦІЇ «НОВОЇ МУЗИКИ» Д. ЛІГЕТІ

**Гонтова Лариса Валеріївна,**

кандидат педагогічних наук,  
доцент кафедри « Історія та теорія музики»

**Голованьова Анна Володимирівна**

магістр II року навчання кафедра фортепіано,  
Дніпропетровської академії музики ім. М. Глінки

**Мета статті** полягає у виявленні сутності концепту «нової музики» в Етюдах Д. Лігеті та її характеристик. **Наукова новизна** полягає в тому, що пропонується аналіз Етюдів Д. Лігеті не тільки з позиції новаторства, але й точки зору їх діалогу із музикою другої хвилі авангарду і інших напрямків. Відповідно до поставлених завдань у роботі використовуються такі

**Ключові слова:** друга хвиля авангарду, творчість Д. Лігеті, концепція «нової музики», діалог з сучасністю.

**Методи дослідження:** історико-типологічний – окреслює траєкторію екскурсів в минуле, що дозволяє співвіднести творчі знахідки Д. Лігеті із досвідом його сучасників; семантичний – розкриває символіку/значення програмних назв етюдів та вказує на можливі шляхи реалізації їх задуму; жанровий – дозволяє виявити ключові жанрово-стилістичні орієнтири, які обирає Д. Лігеті в кожній із п'єс; структурно-функціональний – стосується компонентів композиторського тексту (мелодика, лад, гармонія і фактурно-темброві комплекси, які стають визначальними для стилю «нової музики» композитора).

**Висновки.** Аналіз показав, що концепція «нової музики» Д. Лігеті розкривається в активній взаємодії із традицією сучасності, що відбилося не тільки в використанні присвят (П. Булезу, М. Кагелю), , але й в прихованому діалозі із Дж. Кейджем, О. Мессіаном, С. Райхом, Ф. Глассом, А. Пяртом та

іншими напрямками мистецьких пошуків ХХ століття. Серед композиційних виділяються увагу техніка «звукових блоків» або блокованих тонів (Етюд № 3), техніка фазового зсуву, доповнена принципом аддиції в Етюд № 10, канонічна техніка, що стає одним з провідних способів організації в Етюдах третього зошита. Найбільш новаторською в «Етюдах» Д. Лігеті справедливо вважається ритмічна сторона. Композитор ілюструє два основних підходи до організації ритму – остінатно-репетитивні фігури (№ 4, 10) або постійні нерегулярні акценти. При цьому майже в усіх п'єсах композитор відмовляється від метру або зазначає, що він носить умовний характер і служить як загальний орієнтир.

**Постановка проблеми.** Д. Лігеті (1923 – 2006) – угорський і австрійський композитор, чий шлях ілюструє нескінченний рух до «нової музики», якою він бачив творчість ряду своїх сучасників. Прагнучи вивільнитися від виключно угорського коріння та асоціацій із музикою Б. Бартока, Д. Лігеті асимілює світовий досвід другої хвилі авангарду, стаючи одним з перших авторів, які працювали з сонорикою («Атмосфери», 1961), електронною музикою («Артикуляція», 1958), вслід adeptам мінімалізму, звертається до розробки своєї оригінальної ритмічної системи (вперше – в Тріо для скрипки, валторни фі фортепіано, 1982), репетитивізму, розробляє авторську техніку мікрополіфонії (яка стане визначною лише для сонористичного періоду його творчості). Всі ці здобутки знайшли відображення в його циклі Етюдів (1985 - 2001), що охоплюють 3 зошити та 18 п'єс, акумулюючи естетичні і композиційні принципи зрілої (і пізньої) творчості автора.

**Огляд літератури.** Не зважаючи на те, що Етюди постійно привертають увагу дослідників, прикладом чого служать праці Е. Бауер / Emy Bauer [1], Ю. Я. Кан / Eun Young Kang [3], Ю. Монтага / E. Montague [5], Р. Штайнца / R. Steinz [7], М. К. Тсонга / M. K. Tsong [8], залишаються невисвітленими цілий ряд аспектів, зокрема, як саме розкриває жанр етюд лігетівське бачення нової музики, питання виконавської інтерпретації та парадоксальної традиційності цієї музики, яка, в порівнянні з («Чотири ритмічними етюдами» О. Мессіана

або Секвенціями Л. Беріо) має досить потужний зв'язок із минулим, зокрема, проводять паралелі із Етюдами К. Дебюссі (1915) та романтичними зразками (Ф. Шопен, Ф. Ліст), ізолюючи від сучасності, тобто зразків жанру від середини до кінця ХХ століття. Все це побуджує переосмислити виключно новаторське бачення п'єс композитора і дати оцінку з позиції взаємодії із традицією сучасної композиторів музики, що й зумовлює *актуальність* заявленої теми.

Мета статті полягає у виявленні сутності концепту «нової музики» в Етюдах Д. Лігеті та її основних характеристик, що реалізується за допомогою наступних завдань:

- розглянути ключові праці, де висвітлюються погляди самого Д. Лігеті на «нову музику» та її відбиття в творчому доробку автора;
- зробити композиційний аналіз трьох зошитів Етюдів Д. Лігеті;
- визначити особливості трактовки програмного задуму, в тому числі наявних і прихованих присвят сучасникам-музикантам;
- розкрити специфіку композиційної техніки в кожному етюді.

**Об'єкт дослідження** – жанр етюдів в творчості Д. Лігеті, його предметом – специфіка втілення концепції «нової музики» в Етюдах Д. Лігеті.

Матеріалом дослідження виступають нотний текст та аудіозаписи Етюдів Д. Лігеті.

Відповідно до поставлених завдань у роботі використовуються такі **методи дослідження**:

- історико-типологічний – окреслює траєкторію екскурсів в минуле, що дозволяє співвіднести творчі знахідки Д. Лігеті із досвідом його сучасників;
- семантичний – розкриває символіку/значення програмних назв етюдів та вказує на можливі шляхи реалізації їх задуму;
- жанровий – дозволяє виявити ключові жанрово-стилістичні орієнтири, які обирає Д. Лігеті в кожній із п'єс;
- структурно-функціональний – стосується компонентів композиторського тексту (мелодика, лад, гармонія і фактурнотемброві комплекси, які стають визначальними для стилю «нової музики» композитора);

- порівняльний – допомагає усвідомити загальні закономірності організації макро- та мікроциклів в межах 18 п'єс Д. Лігеті, виявити ключові типи та схожі підходи до композиційної логіки в різних регіональних системах вокального інтонування та їхні специфічні відмінності.

**Виклад основного матеріалу.** Відомо, що все своє життя Д. Лігеті присвятив пошуку «нової музики», експериментуючи в різних техніках від електронної музики і сонорики (1950-ті та 1960-ті рр.) до неоромантизму (1980-ті та 1990-ті). Парадоксальність його творчої постаті полягає в тому, що, хоча він і був одним із перших в усіх новітніх течіях, але аж ніяк не першим, хто ілюструє свої композиційно-технічні винаходи сучасникам. В цьому плані його можна протиставити Дж. Кейджу, який, навпаки, постійно рухався у якісь незвідані далі, що дало привід А. Шенбергу ще за часів навчання назвати його «не композитором, а винахідником». Д. Лігеті, ілюструючи яскраву композиторську майстерність, живе сприйняття різноманітних новацій у різнонаціональній культурі, разом із тим, не тяжіє до винахідливості, хоча цього активно прагне. Можливо, саме тому він присвячує свої композиторські і навіть музикознавчі штудії «новій музиці».

Музично-теоретичний доробок Д. Лігеті охоплює 9 статей (за переліком [2]). Серед них перші дві присвячені доробку П. Булеза, з яким у нього, вочевидь асоціюється «нова музика». Так, перша стаття (1957) розкриває особливості Третьої фортепіанної сонати П. Булеза. Друга (1958) присвячена Структурі 1а (зі «Структур для двох фортепіано» П. Булеза). Одна з важливих праць, на яку звертають увагу музикознавці – це стаття «Метаморфози музичної форми» (англомовний переклад К. Кардью), вперше опублікована німецькою в 1960 році [2]. Дві передостанні роботи – «Про мій фортепіанний концерт» (1988) та «Le Grand Macabre» присвячені музиці самого композитора. Завершує цикл теоретичних праць його «9 есе про музику» (2001 р.). Фактично вони є збіркою праць композитора, що охоплюють часовий відрізок з 1957 по 1991 рік та спектр проблематики від «дисонансу у Моцарта до проблем електронної музики, гармонії у Веберна чи серійного автоматизму Булеза»

[пер. наш – А. Голованьова; 4].

Серед аспектів, які хвилюють Д. Лігеті – проблеми мелодики, форми, нотації, електронного синтезу звуків, застосування комп'ютерів.

Отже, теоретичні праці Д. Лігеті ілюструють коло його інтересів, що охоплюють майже все ХХ століття, починаючи з А. Веберна. Особливо його увагу привертає постать П. Булеза, який, вочевидь для нього стає однією з провідних фігур нової музики.

Говорячи про новаторство композитора, що й визначає звукообраз «нової музики», музикознавці в першу чергу звертають увагу на ритм – нерегулярна ритміка, змінні, складні або відсутні метри, геміоли, поліритмія – все це свідчить про нове мислення і примушує виконавця поривати із традиційною структурою фрази.

Жанр етюд, який охоплює 18 творів, згрупованих в три зошити і значний часовий період творчості Д. Лігеті – з середини 80-х до початку 2000-х років, виявляється справжньою скарбницею різноманітних композиційних моделей, що розкривають естетичні уподобання композитора та його бачення «нової музики». Вони віддзеркалилися в орієнтирах на певні творчі постаті, специфіки організації ритму, композиційних техніках, звуковисотній організації, специфічних піаністичних вимогах, що дозволяють розглядати цілий ряд етюдів як «невиконувані».

Підсумовуючи зміст першого зошита, треба відмітити панування двох ключових образних сфер – стихійного руху та рафінованого медитативного ліризму. Показовими є звернення до штучних структур – суцільних квінтових комплексів – в Етюді № 2, техніки блокованих тонів – в Етюді № 3, симетричної ритмічної остинатної фігури, яка пронизує всю п'єсу – Етюд № 4 тощо. Всі ці техніки мають походження в більш ранніх зразках музики ХХ століття. Так, до симетрії тяжів О. Мессіан. Цікаво співставити Д. Лігеті із К. Дебюссі. Звісно, у французького попередника в етюдах більш «прозорі» виконавські композиційні завдання, що декларовано їх назвами («Терції», «Кварти», «Сексти»). Випущені К. Дебюссі квінти, компенсовані Д. Лігеті в

його «Відкритих струнах», де квінта стає основним конструктивним матеріалом.

Серед найскладніших з першого зошита треба відмітити № 4,2 та особливо – № 3, де вимагається особлива логіка прочитання тексту із заблокованими тонами. Показово, що відкривається перший зошит Етюдом № 1 із символічною назвою «Безлад» / «*Désordre*», що набуває особливого сенсу в світлі того, що він присвячений П. Булезу, який експериментував в широкому полі технік від раціоналістично прорахованого серіалізму та тотального серіалізму (коли всі компоненти, параметри музичного твору підпорядковуються принципу серіалізації) до алеаторики, що навпаки, декларувала відмову від жорсткої детермінованості музичної тканини та базувалася на принципі випадковості. Етюд № 2, «*Cordes à vide*», що з французької перекладається як «Відкриті струни» (або «Порожні рядки»), також присвячений П. Булезу. Він складає контрастну пару до бурхливого першого етюду. Його повільний темп (*Andantino rubato*) в поєднанні з ремарками «дуже ніжно» (*molto tenero*), *dolce espressivo* та *sempre legatissimo*, зумовлюють панування медитативної, рафінованої лірики. Найцікавішим в цьому зошиті по праву може вважатися Етюд № 3, який має назву «*Touches bloquées*», що перекладається з французької як «Заблоковані клавіші» – перший з усього циклу, який містить розгорнутий композиторський коментар щодо виконання. Розподіл ролей партій обох рук відбувається таким чином: одна рука грає швидко, навіть мелодійні пасажі-візерунки, тоді як інша «блокує» деякі клавіші, беззвучно натискаючи на них. Із попереднім етюдом його об'єднує певна штучність структур, яку пропонує композитор. Не випадково Ю. Монтаг розглядає цей етюд у світлі ігрової логіки [5]. Ця музика не виглядає дуже складною з точки зору фінального звучання, але прочитання тексту із урахуванням «заблочених» клавіш є надзвичайно складним, вимагає певного ламання традиційної логіки читання з листа та перебудову в мисленні. Втім, Д. Лігеті, як зізнається сам композитор, не став першим, хто застосував подібну техніку. В коментарі композитор вказує, що цю ідею рухомих блоків

він запозичив з есе Хеннінга Сідентофа «Нові шляхи фортепіанної техніки» / «Neue Wege Der Klaviertechnik» (1973 р.). При цьому техніка «заблокованих» нот також відсилає до феномену музичної тиші, досліджуваному Дж. Кейджем.

Етюд № 6, який має красномовну назву «Осінь у Варшаві» / «Automne à Varsovie», що відсилає до назви фестивалю сучасної музики «Варшавська осінь», який проводиться з 1956 року, продовжує лінію діалогу із авангардом. Не зважаючи на назву, його музичний зміст ближчий до естетики романтизму - тематизм представлений швидкими фігурації арпеджіо, що охоплюють широкий діапазон та мелодією, що проривається крізь фактуру, парить над нею.

Підсумовуючи особливості **другого зошита** етюдів, відзначимо, що в ньому панують два типи етюдів – із ліричною домінантою та скерцозною. До перших відносяться «Меланхолійний голуб» (стихія польоту, плавне ковзання), «В передбаченні» (джазова «лірика»), «Переплетення», № 12 (з елементами пісенності). Скерцозність представлена токатними образами № 13 (зле скерцо), «Учень чаклуна», № 10 (механістичне скерцо), «Запаморочення», № 9 (зле скерцо) та фінальна «Нескінченна колонна» (Зле скерцо). Зустрічається два основних типи ладової організації – модальна (поліладова або полімодальна) та хроматична/дванадцятитоновна. Як правило, ліричні п'єси спираються на модальність, а всі скерцозні – на хроматику. Виключенням є лише «Учень чаклуна» (Етюд № 10), де робота із патерном на зразок С. Райха, побуджує до початкового звернення до діатоніки із поступовим досягненням хроматичного спектру. Розмір 12/8 відповідає безупинному тріольному руху, в якому перша восьма тріолі доручається партії лівої руки, а друга та третя – правій. При цьому рух (з g до a) присутній тільки в нижньому голосі, тоді як верхній являє собою суцільне остінато (a – g). За технікою він нагадує техніку фазового зсуву, яку ще в 60-ті роки застосовував С. Райх (наприклад, в Piano phase, 1967). Спочатку в лінію нижнього голосу проникає новий тон – h, потім він переходить до верхнього, що викликає відчуття переакцентування мотиву. Надалі до початкового патерна додається тон c (мотив c – a в верхньому голосі).

Це свідчить про застосування техніки аддиції, тобто розширення початкового патерна через додавання до нього нових тонів. В цілому, важко говорити про абсолютну новизну підходу Д. Лігеті до організації музичного твору, адже і полімодальність і складні ритмічні експерименти присутні в творах багатьох інших авторів – С. Райх, Ф. Гласс, якщо говорити власне про жанр етюда, то подібні експерименти можна зустріти у О. Мессіана. Втім, новизна Д. Лігеті полягає у вмінні синтезувати різні принципи, випрацьовані в музиці інших композиторів і використовувати їх не надмірно, дозовано, настільки, що це не приводить до відчуття переобтяженості композиційними прийомами. Якщо говорити про власне піаністичні прийоми, то кожен з етюдів не обходиться якимсь одним провідним завданням. Інколи вони можуть протистояти один одному, як, наприклад вимога до гри legato водночас із насиченістю тону та розчленованістю, нерозмитістю тканини, як, наприклад в № 14. В більшості з п'єс ритмічна складова є найбільш складним компонентом, який вимагає уваги піаніста. Постійні переключення з дуолей на тріолі, зсуви акцентів (у дусі техніки фазового зсуву С. Райха), поліритмічні поєднання, відсутність ясного регулярного метру. Окрім ритму, від піаніста вимагається ясне фактурне мислення, здібність до розподілу ролей та динамічних рівнів в багатошаровій тканини. Окрім цього, він повинен володіти, дрібною технікою (в основному це легкі «кружляючі» або тремолуючі фігурації), технікою стрибків, акордовою (особливо показові «дзвони» в № 13). Поєднання різних таких завдань робить етюди Д. Лігеті справжнім пробним каменем для піаністів найвищого рівня і майже невиконуваними – для студентів, що навчаються фортепіано, навіть на рівні музичних вишів.

В **третьому зошиті** етюдів Д. Лігеті ілюструє активне тяжіння до поліфонічної техніки та контрастних зіставлень коротких медитативних побудов із стрімким нестримним рухом. За палітрою образів і типами техніки він значно менш вигадливий і різноманітний у порівнянні із другим зошитом, втім, єдність певних принципів побудови матеріалу надає йому ознак повноцінного циклу, чого не спостерігалось в другому. Водночас, тяжіння до



поліфонії свідчить про новий етап композиторського мислення. Відкриває його Етюд № 15 із символічною назвою «White on white», тобто «Біле на білому». Із здатністю Д. Лігеті акумулювати досвід своїх сучасників, не дивно, що в заголовку він робить відсилку до явищ, що відбувалися в мистецтві 50-х років. Така «кольорова палітра» була характерна для так званих «білих полотен» Раушенберга, які стали одним із натхнень Джона Кейджа у пошуках еквівалентної білому живопису музичної тиші. «Біле на білому» також можна сприймати буквально, адже, на відміну від більшості п'єс тут немає на початку ані ключових, ані випадкових знаків, отже він декларує своєрідну «білоклавішність» своєї композиції. Водночас досить незвичним є тематизм – в ньому простежується канонічний виклад, а ритміка, що складається із суцільних половинних, нагадує взірці поліфонії строго стилю. Етюд № 16 має назву «Для Ірини» (*Pour Irina*), що є безпрецедентним в макроциклі етюдів, де імена ніколи не стають у композитора частиною назви. У п'єси є конкретний адресат – Ірина Катаєва, активна виконавиця музики Д. Лігеті (співпрацювала також із П. Булезом та О. Мессіаном). Дозволимо припустити, що таке найменування свідчить про нову альянцію, яку пропонує слухачеві і піаністові композитор – із відомою п'єсою «Fur Alina» А. Пярта, яка стала декларацією його нового стилю і техніки *tintinnabuli*, що є авторським різновидом мінімалізму. І дійсно, панування мінорного колориту, розбавленого терпкими секундами та септимами в низькому регістрі, що надають звучанню дзвонності, дещо нагадують стилістику А. Пярта.

**Висновки.** Аналіз «Етюдів» Д. Лігеті підтвердив, що він тяжіє більшою мірою до діалогу із сучасністю, ніж до радикального новаторства. Серед провідних представників, які вплинули на створення етюдів, можна відзначити П. Булеза, якому присвячено перші три етюди. Раціоналістичні, штучні побудови, рафінована лірика, концепт «хаосу», закладений в першому етюді («Безлад») – все це в повній мірі відповідає творчим пошукам його французького сучасника, який шукав баланс між раціоналістичним серіалізмом та алеаторикою. Інша постать, не зазначена в жодній із присвят, але присутня

незримо – це Дж. Кейдж із його концепцією музичної тиші разом із білими полотнами Р. Раушенберга. Показові в цьому плані «Біле на білому» (Етюд № 15), що ілюструє візуальний еквівалент музичної тиші та «Заблоковані клавіші» (Етюд № 3), де частина музичного тексту являє собою беззвучні тони. Окремі клавіші натискаються, але не озвучуються. Етюд № 10, «Учень чаклуна» теж не має відповідної присвяти, але, вочевидь, спирається на техніку фазового зсуву, яку ще в 60-ті роки задіював С. Райх. Вона базується на одному патерні, в якому відбуваються поступові зсуви акцентів. Окрім роботи із переакцентуацією, Д. Лігеті застосовує принцип аддиції, теж використовуваний мінімалістами. Значна частина етюдів присвячена виконавцям-піаністам, втім, виділяється тут фігура Ірини Катаєвої, присвята якій відзеркалилася і в назві «Для Ірини» (Етюд № 16), яка, в свою чергу породжує асоціації із відомою п'єсою А. Пярта «Fug Alina». Таким чином, Д. Лігеті виразно окреслює коло постатей, які його привертають в сучасності, і досвід яких він своєрідно асимілює в своїх етюдах. Найбільш новаторською в «Етюдах» Д. Лігеті вважається ритмічна сторона. Композитор ілюструє два основних підходи до організації ритму - остінатно-репетитивні фігури (№ 4 10) або постійні нерегулярні акценти. При цьому майже в усіх п'єсах композитор відмовляється від метру або зазначає, що він носить умовний характер і служить як загальний орієнтир. Іноді в ритміці проступають елементи джазу та свінгу (Етюд № 5, № 11). Нерегулярна ритміка із штучними структурами характерна для О. Мессіана, і саме із ним виявляються певні паралелі, хоча Д. Лігеті в своїх теоретичних працях його постаттю не цікавиться. Ладова організація може бути представлена як модальними, так і хроматичними структурами. Інколи композитор починає п'єсу в сфері діатоніки, що поступово переходить у хроматику. Особливо показові в цьому плані всі Етюди третього зошита (№ 15 – 18). Як правило модальність панує в ліричних п'єсах, тоді як скерцозно-стихійні, «диявольські» (№ 13, 14, 9) апелюють до сфери хроматики. Характерним для Д. Лігеті стає також поєднання двох контрастних або взаємодоповнюючих ладів в межах однієї п'єси, що представлені паралельно в

партіях лівої та правої руки (№№ 1, 7). Серед композиційних технік привертають увагу техніка «звукових блоків» або блокованих тоні, за словами композитора, почерпнута ним з теоретичної праці Х. Сідентофа («Нові шляхи фортепіанної музики»), що виступає засобом організації Етюду № 3, техніка фазового зсуву, доповнена принципом аддиції в Етюді № 10, канонічна техніка, що стає одним з провідних способів організації в Етюдах третього зошита. Так, в Етюді № 15 простежується канонічний виклад, а ритміка, що складається із суцільних половинних, нагадує взірці поліфонії строго стилю. Етюд № 18, має назву «Канон» («Canon»). Вона ілюструє використання канонічної техніки – рух паралельними квінтами – із цікавим темповим зсувом. Композитор зазначає, що перша вольта звучить в *Vivace poco rubato*, а друга *Prestissimo* (за ремаркою композитора навіть «швидше ніж можливо»). Початково білоклавішна діатоніка поступово насичується хроматикою і за якість 20 секунд ми переходимо до другої вольти, яка звучить агресивніше, швидше і гучніше за динамікою. Завершує цикл і макроцикл в тому числі коротка хоральна кода (*Lento con tenerezza*), де звучать в тихій динаміці м'яко дисонуючі акорди (квартакорди, тризвуки – зменшені, збільшені), також викладені каноном.

Цікава побудова всієї п'єси на моноінтервалі квінти, що ілюструє Етюд № 2. В більшості випадків конструктивним першоджерелом для композитора служить певне ритмічне зерно та його поступове перетворення. Піаністичні вимоги досить високі. Нерегулярна ритміка, присутня в більшості етюдів або техніка «блокованих» тонів потребують перебудови мислення і тривалого «вживання» в музичну тканину від виконавців. Серед технічних складнощів переважають дрібна техніка, стрибки, вміння володіти фактурою. В умовах стрімких темпів це нерідко стає майже невиконуваним завданням. Втім, найбільшу проблему складають не окремі завдання, а те, що кожен етюд, перш за все, як художня, а не інструктивна п'єса містить комбінацію таких складних завдань. Особливо показовий в цьому плані «диявольський» Етюд № 13, де, окрім опанування ритмом, фактурою, дрібною та крупною технікою, від піаніста вимагається значна фізична витривалість і надширока динамічна

палітра (до f). Все сказане ілюструє те, що для Д. Лігеті Етюди виступили своєрідною енциклопедією – акумулятом його творчих пошуків 80-х – 2000-х років, і втілили той образ «нової музики», який він вивчав і випрацьовував у власних творах композитор, що й зумовлює активне зацікавлення ними видатних піаністів. Дослідження виконавської інтерпретації етюдів може скласти окремий цікавий аспект подальшої наукової роботи.

### СПИСОК ВИКОРИСТАНИХ ДЖЕРЕЛ

1. Bauer, Emy. The Other of the Exotic: Balinese Music as Grammatical Paradigm in Ligeti's 'Galamb borong' URL: <https://onlinelibrary.wiley.com/doi/full/10.1111/j.1468-2249.2009.00277.x> (дата звернення: 20.09.2022)
2. György Ligeti URL: [https://en.wikipedia.org/wiki/György\\_Ligeti#Writings](https://en.wikipedia.org/wiki/György_Ligeti#Writings) (дата звернення: 20.09.2022).
3. Kang, Eun Young. Late Twentieth-Century Piano Concert Etudes: A Style Study: a document submitted in partial fulfillment of the requirements for the degree of Doctor of Musical Arts / the College-Conservatory of Music, Graduate School of the University of Cincinnati, 2010. 126 p.
4. Ligeti, Gyorgy Neuf essais sur la musique (French Edition) <https://www.amazon.com/neuf-essais-sur-la-musique/dp/2940068151> (дата звернення: 20.09.2022)
5. Montague, Eugene. Pleasure and Habit in Playing Ligeti's «Touches Bloquées» *Indiana Theory Review*. Vol. 30, No. 2, 2012. P. 65-94.
6. Pace, Ian. Maintaining Disorder: Some Technical and Aesthetic Issues Involved in the Performance of Ligeti's Études for Piano. *Contemporary Music Review*. Volume 31, 2012 - Issue 2-3. Pages 177-201.
7. Steinitz R. György Ligeti: Music of the Imagination. London: Faber and Faber, 2003. 429 p.
8. Tsong, Mayron Kacy. Etudes pour piano, premier live of Gyorgy Ligeti: studies in composition and pianism: a thesis submitted in partial fulfillment of the requirements for the degree Master of Music /Rice University, Houston, 2001. 61 p.

УДК 72.012.

## СУЧАСНІ ТЕНДЕНЦІЇ ПРОЄКТУВАННЯ ІНТЕР'ЄРІВ МИСТЕЦЬКИХ ЦЕНТРІВ

**Оконченко Ольга Михайлівна,**  
к. арх. доцент кафедри дизайну та основ архітектури  
Національний університет "Львівська політехніка"

**Конопатська Дар'я Сергіївна**

**Партика Юліана Олегівна**

студентки

кафедри дизайну та основ архітектури

Національний університет "Львівська політехніка"

**Анотація:** У даному дослідженні на основі аналізу вітчизняного та закордонного досвіду формування культурних центрів, виділено основні сучасні тенденції проектування інтер'єрів мистецьких центрів. Окреслено спільні особливості при формуванні простору для мистецького центру між закордонними та українськими аналогами і прототипами та визначені переваги переглянутих закордонних прикладів, які впливають на якість функціонування, порівняно з вітчизняними.

**Ключові слова:** мистецький центр, дизайн, тенденції, проектування інтер'єрів.

На сьогоднішній день, мистецтво є невід'ємною складовою культурного життя будь-якого суспільства, оскільки завдяки ньому ми можемо задовольняти наші людські потреби у вільний від роботи час. А саме тому, питання популяризації та доступності мистецтва для широкого кола суспільства через утворення творчих осередків, має особливе значення та є актуальним.

Таким чином, створення та поширення різноманітних культурно-мистецьких центрів на теренах України сприятиме утворенню своєрідного «діалогу» між суспільством та мистецтвом.

Метою даного дослідження є на основі аналізу вітчизняного та

закордонного досвіду формування культурних центрів виділити та узагальнити основні сучасні тенденції проектування інтер'єрів мистецьких центрів.

Серед існуючих досліджень на тему, що стосуються тенденцій у проектуванні інтер'єрів культурно-мистецьких центрів можна виділити наступні праці: Булгакова Т. В., Золотаревська М. К. [1, с. 249], де висвітлено особливості проектування інтер'єру мистецьких центрів; Сергеєнков С. О., Заварзін О. О. [2] у своїй роботі визначили перспективні принципи та тенденції функціонування сучасного центру культури для молоді.

Проаналізувавши літературні джерела, можна дійти висновку, що хоч праці на дану тематику існують, проте вони в недостатній мірі приділяють увагу саме інтер'єрним вирішенням новостворених мистецьких центрів.

Серед українських арт-центрів були розглянуті 4 проекти: PinchukArtCenter (Київ) [3], Центр сучасного мистецтва М17/ЦСМ (Київ), Львівський муніципальний мистецький центр (Львів) [4] та Культурно-мистецький центр «Львівський Палац мистецтв» (Львів). Дані проекти були обрані через те, що або користуються великою популярністю серед українців або є найновішими відкритими проектами з сучасним наповненням, на вітчизняних теренах. Серед закордонних аналогів та прототипів були розглянуті 5 об'єктів: Центр культури та мистецтв Флоренції (Далянь, Китай) [5], Центр мистецтв Джелонг (Джелонг, Австралія), Центр мистецтв НОМЕ (Манчестер, Великобританія), Фабричний центр сучасного мистецтва (Хошимін, Китай) та Кіноцентр Елінор Бунін Манро (Нью-Йорк, США) [6]. Дані проекти для аналізу обиралися за такими показниками, як використання найсучасніших матеріалів, цілісності концепції центру, за функціонально-планувальними зв'язками та множинними функціями які існують під одним дахом. Закордонні та вітчизняні проекти проаналізовано за такими критеріями: основні концептуальні ідеї, на основі яких і було створено мистецькі центри, передпроектні пропозиції, функціонально-планувальні вирішення, об'ємно-просторове вирішення, використані матеріали при оформленні інтер'єрів, предметно-просторове наповнення та стиль інтер'єру.

**Серед спільних особливостей, при формуванні простору для мистецького центру між закордонними та українськими аналогами і прототипами, можна виділити наступні:**

- більшість мистецьких просторів створюють на основі вже існуючих споруд які були реконструйовані, на базі покинутих заводів або промислових зон, що дає змогу зберегти історичні пам'ятки архітектури та вдихнути нове життя у давно закинуті та забуті будівлі;

- усі проаналізовані проекти є поліфункціональними та включають у себе експозиційні, культурно-видовищні, просвітницькі або освітні функції, додатково облаштовуючи місця для відпочинку та громадського харчування, у вигляді кафе, барів та ресторанів;

- найчастіше при формуванні загальної концепції інтер'єру за основу обирають стиль мінімалізм, задля звернення усієї уваги на художні твори та на мистецькі процеси які відбуваються у самому центрі, не відволікаючи увагу відвідувачів; Окрім цього, траплялися інтер'єри у стилі функціоналізм, лофт, конструктивізм, хай-тек;

- серед нових проектів популярне повторне використання виробів, як ознака екологічного дизайну та розумного підходу до застосування продуктів промисловості.

**Важливими перевагами переглянутих закордонних мистецьких центрів, які впливають на якість функціонування, порівняно з вітчизняними є:**

- визначеність ще на стадії проектування, основної концепції, тематики та функції, які буде виконувати арт-центр, що дозволяє грамотно розпланувати усі тематичні зони та детально розробити функціонально-технічні завдання;

- використання новітніх технологій та сучасних матеріалів, дають змогу існувати різним за функціональним призначенням та типологічною ознакою приміщень під одним дахом, не створюючи дискомфорту і не заважаючи один одному;

- масштабність, цілісність задуму, ефектний, сучасний дизайн, фінансування як з боку держави так і меценатів, що дозволяє створити дійсно визначні об'єкти для культурно-мистецького розвитку.

**Підсумовано сучасні тенденції проектування внутрішнього простору та формування творчого середовища:**

- формування арт-центрів на території існуючих історичних об'єктів, які зазнали руйнування або втратили свою актуальність через зміну потреб суспільства у культурно-мистецькому аспекті. Завдяки цьому зберігається історична спадщина, а надаючи занедбанам будівлям «нове життя», вносячи в них важливі суспільні функції, створюються творчі осередки, що об'єднують людей;

- залучення великих площ і просторів для мистецьких центрів, що дозволяє створити поліфункціональний комплекс, де під одним дахом надаються різні послуги для задоволення людських потреб у дозвіллевий час;

- під час організації функціонально-планувального вирішення мистецького центру, передбачають можливе розширення та розвиток об'єму основних приміщень в майбутньому, проектують універсальний простір, який в залежності від зміни функції може легко трансформуватися створюючи гнучке планування;

- проектування мистецького центру враховуючи принципи універсального дизайну, створення безбар'єрного та зручного середовища, незалежно від статі, віку, фізичних можливостей, забезпечення рівного та доступного користування наданих послуг у мистецькому центрі.

- використання сучасних технологій, що дозволяє в повній мірі розкрити функціональне призначення центру. Інноваційні електронні виставкові елементи, голограми, візуальні, акустичні та світлові ефекти повною мірою доповнюють інтер'єр, роблячи його унікальним та сучасним, розширюють функції;

- наслідування стилю мінімалізм при розробці концепції інтер'єру, який не відволікає увагу відвідувачів від творчих процесів та представлених



творів у проектованому середовищі;

- переслідування екологічних принципів під час формування інтер'єру, що полягає у використанні енергозберігаючих технології, екологічні будівельні матеріали, повторна експлуатація та переробка промислових виробів та оздоблювальних матеріалів. У результаті дослідження та порівняння мистецьких центрів закордоном і в Україні, було з'ясовано, що в нещодавно відкритих мистецьких центрах на теренах України, спостерігається позитивна тенденція організації творчого простору із використанням сучасних принципів та матеріалів відповідних до найкращих світових взірців.

### СПИСОК ЛІТЕРАТУРИ

1. Т. В. Булгакова, М. К. Золотаревська // Вісник Київського національного університету технологій та дизайну. Серія : Технічні науки. - 2015. - № 3. - С. 248-253. - Режим доступу: [http://nbuv.gov.ua/UJRN/vknutdtn\\_2015\\_3\\_37](http://nbuv.gov.ua/UJRN/vknutdtn_2015_3_37)

2. Сергеєнков С. О. Визначення тенденцій у формуванні інтер'єру молодіжного центру культури за умови реновації промислової будівлі [Електронний ресурс] / С. О. Сергеєнков, О. О. Заварзін // Технології та дизайн. - 2016. - № 4 (21). - Режим доступу: [http://nbuv.gov.ua/UJRN/td\\_2016\\_4\\_15](http://nbuv.gov.ua/UJRN/td_2016_4_15).

3. PinchukArtCentere. URL: <http://new.pinchukartcentre.org/ua/> (дата звернення: 1.08.2022).

4. Львівський муніципальний центр мистецтв. URL: <https://www.the-village.com.ua/village/city/lviv/303197-podivitsya-na-lvivskiy-arttsentr-yakiy-vidkritiy-u-neogotichniy-kam-yanitsi-xix-stolittya> (дата звернення: 15.03.2021).

5. Florence Culture and Art Exchange Centre: penda. URL: [https://www.archdaily.com/897178/florence-culture-and-art-exchange-centre-penda?ad\\_source=search&ad\\_medium](https://www.archdaily.com/897178/florence-culture-and-art-exchange-centre-penda?ad_source=search&ad_medium) (дата звернення: 10.04.2022).

6. Elinor Bunin Munroe Film Center: Rockwell Group. URL: [https://www.archdaily.com/903150/elinor-bunin-munroe-film-center-rockwell-group?ad\\_source=search&ad\\_medium](https://www.archdaily.com/903150/elinor-bunin-munroe-film-center-rockwell-group?ad_source=search&ad_medium) (дата звернення 14.04.2022).

## ІСТОРИЧНІ МОДЕЛІ КОМІЧНОГО ЖАНРУ В ОПЕРІ

**Рябцева Ірина Михайлівна**

кандидат мистецтвознавства

**Трач Дмитро Дмитрович**

студент

Дніпропетровської академії музики

ім. М. Глінки

м. Дніпро, Україна

**Введение/Introduction.** Сучасні реалії з їх суперечливістю, нестабільністю, швидкоплинними історичними викликами нерідко провокують негативні емоційні стани людини. Виступити компенсаторною силою може і повинне мистецтво. Позитивний погляд на вирішення проблем, ствердження невичерпних можливостей особистості пропонують комічні жанри. Їх суспільна значущість полягає у приверненні уваги до типових недоліків, формуванні нових ідеалів через руйнацію віджилих. Комічне притаманне мистецтву в усіх його видах, воно є багатограним, має різні ступені і форми вираження. Первинно комічне зароджувалося в театрі і було пов'язане з жанром комедії. Комічне в музиці втілюється через спеціальні прийоми і засоби художньої виразності, окремі жанри. Музичний театр синтезував досягнення декількох видів мистецтва з виробленими ними прийомами комічного і найбільш виразно втілювався в опері.

У процесі історичного розвитку комічні жанри опери презентували різні моделі, відповідно до національних, тематично-змістових і стильових чинників. Проте, як і опера в цілому, первинна модель комічного жанру була сформована в Італії XVIII ст. Вплив цієї моделі відчувався і в створенні опер в інших європейських країнах, і в самій Італії у наступних століттях.

**Мета роботи/Aim.** – простежити становлення комічного жанру в італійській опері. Мета зумовила відповідні завдання, що полягають у вивченні регіональних особливостей італійської опери, ключових творів XVIII ст. у їх потенційній значущості винаходів їх авторів для комічних опер пізніших епох.

**Матеріали та методи/Materials and methods.** Матеріалами дослідження слугували аналітичні джерела, наукові статті, монографічні нариси. Застосовано методи: порівняльного, жанрово-стильового аналізу, узагальнення.

**Висновки/Conclusion.** У сфері музичного театру базовою історичною моделлю комічного жанру є італійська опера-буффа. Її першовитоками визначаємо ренесансну комедію масок, мадригальну комедію, інтермедії в операх-seria. Досвід ранніх форм комічного у музичному театрі Італії сприяв виробленню спеціальних прийомів втілення образів. Вкоріненими в досвід італійського комічного театру є і опери ХІХ ст., у тому числі Дж. Россіні і Г. Доницетті.

Автономізація комічного в оперному жанрі відбулася в умовах створеної в Італії опери-буффа. Передував її появі тривалий час розвитку театру. Джерела театральнo-музично оформленого комічного простежуються в ренесансній комедії масок. Велике значення у ній відігравала музика. Поряд із комедією масок на початку Нового часу існували мадригальні комедії, у яких лірика мадригалів сполучалася з елементами драматургії, характерною образністю, народними інтонаціями. Виконувалися мадригальні комедії хором.

Лексичним матеріалом для майбутньої опери-буффа стали народні пісні ренесансної Італії – канцони, фроттоли, страмботти, берагмаски і віллanelли. Деякі з них виконувались з танцем і елементами акторської виразності.

Паростки комічних жанрів проростали у серйозній опері римської і венеціанської шкіл. Для пожвавлення сюжету вводилися комедійно-побутові епізоди і персонажі комічного плану. Така тенденція спостерігалася навіть в творчості К. Монтеверді. Найбільш широко застосовувались комедійні персонажі у венеціанській опері (до того ж тут вони стали різноплановішими - не лише гумористичні маски, а і сатиричні образи).

Починаючи з ХVІІ ст. композитори намагалися створити самостійні музичні комедії. Першим таким твором вважається «Ф'яметта» В. Мадзоккі і М. Марадзолі. Тут було застосовано таку важливу форму драматургії комічної опери як речитатив *сессо*. За словами Т. Крунтяєвої, «Протягом двох століть

«сухий речитатив» залишитися однією із важливих форм у структурі італійської опери-буффа» [1, с. 6].

У ранніх музично-театральних формах вироблялися спеціальні прийоми, значущі для формування комічного жанру опери. Наприклад, у інтермедіях в операх А. Скарлатті використовувалася травестія – ролі комедійних старих жінок виконувалися тенорами. У його ж трагікомедії «Щасливий полонений» з'явилися зародки буфонної мелодики у вигляді співу-скоромовки баса. Чи не вперше тут комічно трактувався фагот, який супроводжував скоромовку баса і виконував характерний матеріал між вокальними номерами.

Ці творчі знахідки стали базою опери-буффа, яка зародилася у XVIII ст. Опера-буффа виростала всередині опери-seria: комедійні інтермедії закріпилися наприкінці актів вистави, а потім набули самостійності (на початку XVIII ст. композитор А. Дзено викоринив із опери-seria всі комедійні складові, після чого комедійні сценки автономізувалися у стислі вистави).

За змістом комедійні інтермедії були близькими до комедії масок і включали тих самих персонажів. Але, на відміну від імпровізаційної комедії масок, інтермедія була текстово визначена. Музика писалася або композиторами, або складалася з народних пісень.

Музичні комедії відразу стали користуватися великим успіхом у публіки. Тоді до їх написання звернулися авторитетні композитори, зокрема А. Скарлатті. Музичні комедії різних авторів заповнили театри Неаполя, Венеції, Болоньї, Риму. Суспільне життя Італії межі XVII–XVIII ст. складалося таким чином, що новації стали більш можливими у музичному театрі, ніж у драматичному. Музична комедія була не просто розвагою, а осередком вільнодумства.

Між музичним і драматичним театрами постійно відбувався творчий обмін. У багатьох італійських театрах існували об'єднані трупи. Провідні італійські комедіографи своєю творчістю впливали на тексти музичних комедій, сприяли написанню творів на літературній італійській мові, що на час XVIII ст. було вельми актуально.

На відміну від опери-буффа, що прагнула актуальності, опера-seria XVIII ст. набула низки штампів, які викликали протест у прогресивно налаштованих публіцистів Просвітництва. Критика опери-seria стала виразно звучати вже у перші десятиліття XVIII ст. Музичний письменник Б. Марчелло написав сатиричний памфлет «Модний театр, або Надійний і легкий засіб створювати і виконувати музично-драматичні твори» (1720–1721). У ньому висміювалися догодливість авторів стосовно оперних виконавців, беззмістовність творів, пишномовність назв, еклектизм декорацій тощо [2], а також вади суспільного життя – підлабузництво, пихатість, ставленництво. Через велику гостроту критики документ був опублікований анонімно.

Твір Б. Марчелло був не єдиним прикладом критики тогочасної опери. Думки, близькі Б. Марчелло, висловив Л. Мураторі у трактаті «Про досконалість італійської поезії». На його думку, недоліки опери пов'язувалися із надмірним піднесенням виконавців. Шляхи подолання цього Л. Мураторі бачив у підпорядкуванні музики поезії: «Поезія сьогодні – це лише підсобний засіб і інструмент для музики, тоді як вона покликана бути головною метою всього твору» [3, с. 97].

Із наведених трактатів очевидно, що у XVIII ст. точилися активні суперечки стосовно шляхів розвитку опери. Дидактична орієнтованість епохи Просвітництва зумовила авторитетність ідеї змістовності «літературної» опери на противагу декоративності опери «вокальної». І. Б. Марчелло, і Л. Мураторі у своїх виступах проти заскнілості опери-seria використовували прийом саркастичної іронії як способу вираження власного бачення, що буде притаманне і операм-буффа XIX ст.

Наприклад, опера Г. Доніцетті «Viva la Mamma» своїм теоретичним підґрунтям сягає трактатів Б. Марчелло і Л. Мураторі, а в практичному сенсі апелює до опер-буффа і пародій XVIII ст. (Д. Саррі «Імпресаріо з Канарських островів», А. Сальєрі «Спочатку музика, потім слова» та ін.). Впливовим щодо опери Г. Доніцетті став сатиричний фарс Д. Чімарози «Імпресаріо у скруті» (1786). Це двоактний твір, в якому в критичному світлі виставляються постаті

поета, композитора, імпресаріо, співаків. Загальною композицією і сюжетом фарс Д. Чімарози передвіщає твір Г. Доніцетті. Щодо окреслення проблеми дилетантизму спостерігаємо вплив опери-буффа «Сільські співачки» (1798-1799) В. Фіораванті. Вистава змальовувала характери звичайних мешканців Неаполя. У опері в комічному плані висувалася думка, що селяни можуть співати не гірше, ніж столичні зірки. У опері В. Фіораванті знаходимо і персонажа, спорідненого з Маестро Біскромною у Г. Доніцетті, – дона Бучефало. Він «керує» сільськими репетиціями, дає вказівки співакам і оркестрантам. Великий комічний ефект створюється завдяки акустичному втіленню недоладностей гри: зупинок, фальші тощо. Ці недоладності не надані на розсуд виконавців, а старанно прописані в композиторському тексті, що дозволяє говорити про майстерність В. Фіораванті у створенні драматургії комічного.

Таким чином, історична модель італійської опери-буффа XVIII ст. виявилася реактивною щодо розробки спеціальних прийомів, важливих в історичній перспективі. Зрощена в надрах опери-seria, опера-буффа у швидкий час стала її критично осмислювати і пародіювати. Цей соціальний виклик мистецтва було надалі підхоплено іншими європейськими країнами.

### **СПИСОК ВИКОРИСТАНИХ ДЖЕРЕЛ**

1. Крунтяева Т. С. Итальянская комическая опера XVIII века : монография. Ленинград : Музыка, 1981. 168 с.
2. Марчелло Б. Модный театр ; пер. с итал. Музыкальная эстетика Западной Европы XVII–XVIII веков / сост. В. П. Шестаков. Москва : Музыка, 1971. С. 105–117.
3. Муратори Л. О совершенстве итальянской поэзии ; пер. с итал. Музыкальная эстетика западной Европы XVII–XVIII веков. Москва : Музыка, 1971. С. 97–100.

**KONZERTSTÜCK К. М. ФОН ВЕБЕРА ЯК ПЕРША МОДЕЛЬ  
ОДНОЧАСТИННОГО КОНЦЕРТУ ДЛЯ ФОРТЕПІАНО З ОРКЕСТРОМ**

**Сирятська Тетяна Олександрівна**  
кандидат мистецтвознавства, доцент  
Національний університет мистецтв  
ім. І. П. Котляревського  
м. Харків, Україна

**Анотація:** В статті розглядаються загальні принципи композиційної форми одночастинного концерту для фортепіано з оркестром К. М. фон Вебера «Konzertstück». Одночастинний концерт для фортепіано з оркестром є жанровим різновидом концерту, що має власну історію та традицію. Потенційне порушення нормативної циклічної структури, закладене в одночастинності, зумовлює множинність варіантів втілення одночастинного концерту, які відрізняються один від одного значно сильніше, ніж «повні» концертні цикли.

**Ключові слова:** одночастинний концерт, жанр. К. М. фон Вебер, соліст, оркестр.

Перші зразки одночастинного концерту з'явилися задовго до виникнення жанру симфонічної поеми в творчості одного з найбільш радикальних новаторів серед композиторів, що належать до доби раннього романтизму - К. М. фон Вебера. Вже після завершення двох концертів звичної тричастинної будови (*C-dur* та *Es-dur*) він створив одночастинну п'єсу під назвою «*Konzertstück*». Підставою для розгляду цього твору в рамках даної роботи стало його визнання саме як концерту і в виконавській діяльності, та навіть в учбовій літературі: А. Алексєєв зазначає: «Вебера захоплював жанр концерту. Композитор створив <...> три для фортепіано з оркестром. Найкращий з них - “Концертштюк”» [1, с.155-156]. Автор посібника в аналізі не

використовує слова «частина» – замінюючи його або на «розділ», або на нейтральне позначення темпу кожного з розділів. Саме такий спосіб найменування є найбільш відповідним авторському задуму – адже композитор поділу на окремі частини не застосував. «*Konzertstück*» формально є одночастинним, межі розділів визначаються зміною темпів, тематизму, навіть тональності – але не оформлені як окремі частини. Показовим є те, що цей твір первинно планувався К. М. фон Вебером як тричастинний концерт для фортепіано з оркестром, але з відхиленням від вимоги тематичної замкненості частин – які мали бути поєднані «темою кохання» – концерту не завадила б програмна основа. Проте традиційна форма концерту не дозволяла композитору втілити свого наміру в життя, тому, як зазначає Д. Гулі, «Драматична ідея Вебера одержала верх над концертом» [4, с. 74].

Твір розподіляється на розгорнутий вступ та три розділи, контрастні між собою за настроєм та основним станом: вони були визначені як «Жалоба» (вступ, туга жінки за своїм коханим, що відправився на війну), «Найглибший жаль» (1 розділ, що змальовує галюцинацію героїні, ніби її коханого вбили на війні), «Возз'єднання» (2 розділ, повернення з війни), «Радіння» («*Jubilation*») [4, с.75]. Перший вступний розділ, хоча і не має сонатної форми, своїм викладом нагадує про традиційну концертну форму з подвійною експозицією - і цей знак вкрай важливий, адже сама тема далеко нетипова для жанру (принаймні, в якості початкової – значно органічніше вона була б в повільній частині). Втім, К. М. фон Вебер показує умілість маніпулювання структурою: після викладу матеріалу оркестром та квазікаденції на домінантовому басовому звуці партія соліста зберігає лише перший тематичний елемент та початкову інтонацію другого, трансформуючи лінію розвитку та надаючи їй більшої індивідуалізації, нових тематичних мотивів. Як не парадоксально, але саме в даному розділі досягається найбільша «питома вага» партії соліста: після свого вступу він безроздільно володіє звуковим простором – приблизно половину часу оркестр тримає паузу, в іншій – виконує роль суто гармонічної підтримки. Вказане співвідношення, притаманне для домінантно-сольного типу концерту



[2, с.15-16], не зберігається і надалі, поза меж вступу встановлюється паритетність солісту та оркестру. Хоча ця паритетність досить умовна – однією з причин включення Ф. Лістом цього твору до своїх програм служила придатність оркестрових партій до читання з листа, що було вкрай важливим для концертуючого піаніста [4, с. 73].

Другий розділ являє собою сонатне *allegro*, своєрідну данину нормативній структурі концерту. Він починається не одразу, а після протягнутого домінантового предикту в 14 тактів, в якому застосовуються так звані «загальні форми руху» – але драматургічна значимість полягає в поступовому прискоренні темпу, підготовці до *Allegro passionato*. Власне, головна тема складається з великої кількості мотивів: вони можуть бути більш трагічними (перший), підкреслено вольовими (другий, висхідний ряд акордів) чи навіть нагадувати тему I частини сонати №17 Л. ван Бетховена. Показовою є досить розгорнута оркестрова «відповідь», що лунає після простого, але ефектного пасажу соліста. Значним контрастом неспокійній сполучній партії, сповненій «сплесків» широких арпеджованих акордів, сприймається побічна - зразок витонченої лірики, в якій віртуозне «розцвічування» дозволяє встановити спорідненість до блискучого аріозного стилю.

Розробковий розділ є досить невеликим та складається з двох частин: в першій розвиваються два мотиви головної партії, а друга стає предиктом до репризи, майже точно відтворюючи початок експозиції. Реприза є скороченою, в ній відсутня побічна партія. Натомість уведено коду, засновану на загальних формах руху: хроматичні гами, ломані октави, розкладені на арпеджію, акорди тощо. Лише скупа гармонічна підтримка оркестру не дозволяє вважати цей розділ каденцією – адже завершення першої частини є одним з типових варіантів розташування каденції (у концертах В. А. Моцарта, Е. Гріга та інших композиторів).

Перехід до третього розділу є показовим з точки зору відсутності вироблених засобів об'єднання циклу: до останнього тонічного акорду (ціла нота з ферматою) композитор приєднує такт з ферматою на паузі, чим

фактично перериває процес розгортання музичної думки. Втім, К. М. фон Вебер є далеким від шаблонності – те, що починається як повільна частина (*Adagio*), насправді виявляється лише короткою ліричною реплікою, вступом до власне третього розділу концерту. Подібне відступлення від канонів концерту диктується його програмною першоосновою – адже в момент найглибшої печалі (що передається майже оперним речитативом з акомпанементом) жінка чує ходу маршу, що поступово наближається. Таке оригінальне рішення дозволило композиторові вкрай успішно поєднати свій вагомий досвід оперного майстра з новаторством у царині інструментальної музики, адже за своїм походженням речитатив має функцію зв'язки, яку він в даному випадку і виконує.

Власне третій розділ розпадається на дві рівновеликі частини, в яких майже нівелюється основна властивість жанру – його концертність. Перша половина містить досить розгорнутий виклад теми маршу (*Tempo di Marcia*), і за винятком одного пасажу *glissando* фортепіано (який можна було б доручити арфі, якби вона була у складі оркестру), є суто оркестровим епізодом. На противагу цьому, друга половина є ще одним розгорнутим домінантовим предиктом, в якому напруженість та семантика очікування розв'язання органічно поєднуються з програмним задумом. Таким чином Вебер передає нервові збудження жінки, що майже дочекалася на повернення свого коханого. Останній епізод, навпаки, викладений суто солістом – поєднанню його з попереднім слугують три фактори: виконавський, контраст довгих побудов одного з «ансамблів»; ритмічний – співставлення абсолютно рівномірного руху маршу з неспокійним акомпанементом повторюваних акордів; гармонічний – адже домінантовий бас встановлюється ще в оркестрі, і лише потім «передається» до партії фортепіано.

Фінальний розділ починається після короткого одноголосного пасажу з треллю в завершенні, що дозволило К. М. фон Веберу створити неперервну лінію музичного розвитку. Четвертий розділ втілює образ безмежної радості від повернення довгоочікуваного коханого, написаний в *F-dur*, однойменному

мажорі до початкової тональності, та в швидкому русі при метрі 6/8 – тональність та метр є типовими прикметами пасторальності, як вказують дослідники [4, с.75]. Форма фіналу рондоподібна, що є типовим для завершення інструментальних концертів чи фортепіанних сонат, організується багаторазовим повторенням двох тематичних елементів. Партія соліста трактується у віртуозному руслі з притаманними йому майже суцільним швидким пасажем з перервами на фрагменти типових повторюваних формул чи октавні епізоди. Досить показовим є завершення концерту, викладене виключно партією оркестру – таким чином композитор підкреслює його важливість та інтегрованість у формотворчий процес. Порівняння завершень кожного з розділів дає підстави однозначно вважати «*Konzertstück*» одночастинним, адже Фіналу притаманний значно більший ступінь стійкості, завершеності, ніж будь-якій внутрішній межі.

Таким чином, можна сформулювати одну з властивостей одночастинного концерту: ієрархічно підпорядкована система завершень розділів дозволяє і осягнути грані кожного з них, і досягти єдності драматургічного процесу.

## СПИСОК ЛІТЕРАТУРИ

1. Алексеев А. Д. История фортепианного искусства (Части 1 и 2, 2-е изд., доп.). Москва: Музыка, 1988. 415 с.
2. Кузнецов И. К. Фортепианный концерт в истории и теории жанра : автореф. дис. ... канд. искусствовед. Москва, 1980. 25 с.
3. Ніколаєвська Ю. В. Аутентична виконавська стратегія та її сучасні трансформації. *Аспекти історичного музикознавства*. 2017. Вип. 10. С. 180-198.
4. Gooley D. Warhorses: Liszt, Weber's "Konzertstück", and the Cult of Napoléon. *19th-Century Music*, 2000, 24(1), С. 62–88. doi:10.2307/746872.

# CULTUROLOGY

## CURRENT TRENDS OF THE DEVELOPMENT SPIRITUAL POTENTIAL OF THE PERSONALITY IN THE CONTEXT OF THE INTERDISCIPLINARY INTEGRATION TO THE HIGHER ART EDUCATION

**Gorenko Larisa Ivanivna**

Ph.D. of art history,  
associate professor

Kyiv National University of  
Technology and Design

Honored Educationist of Ukraine,  
Senior Research Associate  
Kyiv, Ukraine

The trends of civilizational development require qualitatively new results from the education system – the training of not only the executor of professional functions, but also the subject of professional activity, who is aware of responsibility for its results, as well as independently and competently makes decisions. The meaning of the competence approach is the formation of a specialist who is able to navigate freely in complex social and cultural situations. According to modern scientists (V. Bitayev, Yu. Bogutskyi, O. Zinevych, T. Kovtunovych, V. Kremen, V. Lugovoi, O. Oleksyuk, A. Pavko, etc.), the competence model of professional art education provides such important target guidelines, such as: organic inclusion of the educational environment of a higher educational institution in all types of life activities of its subjects; focus on competencies as learning outcomes, taking into account the labor market and international trends; saturation with personal meanings and humanization of the content of art education [1, p.7–8; 4, pp. 46–52].

The main idea of designing the educational process in higher education is that

it is not so much necessary to possess knowledge as to possess certain personal characteristics and to be able to find the necessary knowledge in the information space at any moment. In this context, O. Zinevych's statement about the need to rethink the key goal of the educational process. In modern conditions, this goal can be defined as the formation of a social subject with integral, autonomous activity and a rationally organized personality.

Undoubtedly, the concept proposed above is of interest for the organization of competence-oriented art education. Therefore, the purpose of this article is to substantiate the key concepts – universal concepts-ideas, which include an approach to the problem in the context of deploying their content on a systemic basis. According to the Doctor of Pedagogical Sciences, Prof. Oleksyuk O. M., there are three such concepts: multiple subjectivity, intersubjective interaction and interdisciplinary integration [6, pp. 134–156; 7, pp. 34–38].

A new type of structural relations (multidimensionality) determines a new order of development of the pedagogical system. Classical global concepts are replaced by so-called «soft» methods of cognition with their focus on subjectivity, on personal-individual, spiritually-unique phenomena. So, paradigmatic shifts in the direction of post-non-classical science condition the design of the stage of post-non-classical understanding of changes in culture and education. The truth is not unique, as it depends on the aspect of interpretation, which testifies to the main idea of this stage [2, p. 17–20; 3, p. 12–17]. The didactic features of the post-nonclassical type of scientific rationality in cognition, according to scientists, include: the dominance of humanistic values in relation to the goals of education; spiritual and moral values as guidelines for the student's harmonious development; educational result based on personal qualities and key competencies.

From the standpoint of humanitarian understanding, education appears in the interrelationship of its content-activity and value-semantic content, as a part of the system of the educational process. Thus, according to non-classical, humanitarian concepts, education is not only a goal-oriented, but also a value-oriented process of mastering knowledge, methods of activity, creative experience for personal,

professional and cultural self-determination of a person. Within the framework of this understanding, any pedagogical action is based on the existence of a certain cultural structure determined by collective ideals and values. The ability to get involved in collective ideals and values is the «hermeneutic pre-understanding» that underlies all forms of hermeneutic analysis [3, pp. 14–17; 4, pp. 47–49]. In addition, the protected zone of hermeneutic analysis becomes indirect connections and interactions - spontaneous self-determined actions, in which individual activity is manifested, a moment of freedom is realized, thanks to which new cultural values are generated.

The primary reality that makes it possible to read the meaning of an artistic work is the artistic structure [5, p. 78–81; 6, 167; 7, p. 35–38]. Since the disclosure of spiritual universals (meanings) is carried out by a specific person, he always interprets them according to his way of life. Therefore, a work of art in its specificity is not an artistic image, but an image «passes» through a collection of artistic works.

The difference in the types of artistic structures, as well as in the types of spiritual experience, is related to the fundamental feature of human existence. Each person has a unique position in the world, a unique life world and experience. At the same time, it exists in inter-subjective reality, so life worlds can intersect and coincide, generate common images of being. The phenomenon of understanding, «provided» by this or that artistic structure, paradoxically arises before and outside of each relevant statement, because it is laid down by the general life world with its specific intention to understand the meaning of being. Therefore, artistic and figurative structures become conditions for understanding works of art as ways of concrete actualization of material understanding [2, p. 17–20; 3, p. 12–17]. As O. M. Oleksyuk emphasizes, this is where the pattern (a developed matrix that forms the core of culture) of post-non-classical pedagogy follows – second-dominance, mutual acceptance of each other, recognition of everyone’s right to be themselves.

In today’s reality, dialogic education remains an innovative version of the education system, including the art education system. Intersubjective interaction is a special humanitarian and educational paradigm, in which learning is impossible

without learning from each other; self-education is impossible without a constant appeal to the other and to oneself as the other. Intersubjective competence of the future specialist in the field of art is promising if his ability to transform himself takes place on the basis of creating the necessary conditions for self-diagnosis of students in dialogue and with himself. However, only thanks to internal dialogue, that is, by asking questions to oneself, a person is able to consider complex, contradictory options for his actions. This determines the functioning of two forms of dialogue - «external» and «internal», which in reality dialectically interact with each other. So, let's say, in one case, the «internal» dialogue as a form of communication of the musician-pedagogue with himself can exist parallel to the «external» one. Otherwise, these forms of dialogue even merge into a single spiritual-energy flow, thus giving all sides of the living pedagogical process greater emotional and moral strength, value-meaning coloration.

The trends in the development of modern art education indicate that in understanding the essence and meaning of dialogue, it is important not only to reveal its general semantic and functional orientation from the standpoint of a «theory about it», but also to look at it «from the inside» of the studied process itself, to comprehend it from the standpoint of a certain according to the nature of the interaction between the subjects – teacher and students. Dialogue contributes to the solution of a very important task – it brings the future specialist to the understanding that any judgment about life and professional phenomena, problems is the result of the efforts of his personality, his soul, active penetration into the essence of these phenomena [2, p. 17–20; 3, p. 12–17]. It is in the situation of dialogue that art as a carrier of Truth, Goodness, and Beauty ensures a harmonious combination of general and professional training of the future specialist.

The generalization of the above leads to the conclusion that the concept of intersubjective interaction stimulates the self-development of all participants in the pedagogical process, promotes mutual exchange of values in the artistic axiosphere. The concept provides: worldview position; focus on the constant search for «dialogical truth»; striving for the development of spiritual forces; ensuring optimal

conditions for self-realization of all participants in the pedagogical process; inclusion of a feedback mechanism in joint empathy and co-creation; ensuring the continuity of generations through the constant exchange of creative experience; understanding the interaction of heuristics and the canon, mastering the systemic style of thinking as a paradigm of modern science. So, the concept of intersubjective interaction in art education is the provision of a holistic vision of the world in all its polyphony, authenticity and infinity. The teacher and the student, being on the path of a common vision of the world of artistic values, in this process create an energy field of artistic culture. The context of mastering the valuable space of art education potentially involves the search for integrated knowledge, based on the use of non-classical approaches in the classical structure of scientific knowledge. In this connection, the possibility of the existence of «pure» non-humanistic knowledge, based on laws similar to the laws of classical natural science, is increasingly being questioned [2, p. 17–20; 3, p. 12–17].

Spatial organization of competence-oriented art education can serve as a basis for designing new educational programs, the content of which represents the trajectory of competence formation. An integral educational space requires substantive and methodological coordination of various disciplines in order to create a generalized model of competence-oriented education.

Thus, the competence approach, if it is implemented in the educational process of an art higher education institution, will contribute to the transition to a non-classical model, taking into account the concepts of multiple subjectivity, interdisciplinary integration and intersubjective interaction. Knowledge in the content of the educational process correlates not only with the features of the means of educational activity, but also with external value-meaning structures that connect internal goals with external cultural values and norms. The spiritual «I» of the subject correlates with the general cultural potential – basic socio-cultural values. The degree of formation of the value core of the individual determines what the formed competencies of the future specialist will actually be.

The globalization of modern society has had a significant impact on the



transformation of the essential foundations and structure of humanitarian knowledge, conceptual and functional relationships of humanitarian sciences – philosophy, sociology, history, psychology, pedagogy, law, etc. The consequences of globalization require an in-depth methodological analysis of the peculiarities of the formation of the spiritual potential of the individual in the field of education and socialization of the young generation as future specialists in the field of art. The current state of the world community is accompanied by the spontaneous emergence of contradictions and conflicts, weak confidence in the stability of relations. In such conditions, negative trends in the youth environment are inevitably manifested. In order to radically modernize the global society through a positive strategy for the functioning of civilized societies, it is necessary to reach a mutual understanding in evaluating the principle of interdisciplinarity as a decisive and significant factor in the system of intersubjective relations. The integrated construct of interdisciplinarity has a spiritual potential that helps to realize the reflection of optimal options for design, selection and coordination of mutual understanding. All this opens up a significant resource in overcoming negative trends, as well as achieving consensus in the space of modern society.

#### **ЛІТЕРАТУРА:**

1. Бітаєв В. А. Історична культурна спадщина та проблема гуманізації естетичного виховання // *Культура України: цілісність у регіональній різноманітності: зб. матеріалів Всеукр. наук.-практ. конф., м. Київ, 19 листопада 2008 р. Київ: ДАКККиМ, 2008. С. 7–9.*
2. Богуцький Ю. П. Парадигма національної культури в умовах глобалізації // *Український народний музичний інструментарій: історія, теорія і методи дослідження: збірник матеріалів Міжнародної науково-практичної конференції: до 40-річчя колекції українських народних музичних інструментів Музею театрального, музичного і кіномистецтва України (21–22 травня 2009 р., м. Київ) /Автори-упорядники: Горенко Л.І., Черкаський Л.М.Київ: ДАКККиМ, 2009. С. 16–21.*

3. Gorenko L. I. The determinate form of national architecture in the context of the development of the artistic and theatrical culture of Ukraine between the 20th and 21st centuries // *Збірник матеріалів XXV Міжнародної науково-практичної конференції «Сучасні стратегії розвитку університету в контексті євроінтеграції» (21–22 травня 2020 року) // Modern development strategies of the university in the context of European integration / Київський міжнародний університет. Київ: КиМУ. 2020. Вип.28. У 2 томах. Том 2. С. 10–18.*

4. Gorenko L. I. Cultural values and priorities as a strategic direction of the development of Ukraine and Europe at the beginning of the XXI century: national and civilizational dimensions // XII Международная научно-практическая конференция «Perspectives of world science and education» (12–14 августа 2020 года, Осака, Япония) // Perspectives of world science and education. Abstracts of the 12th International scientific and practical conference. CPN Publishing Group. Osaka, Japan. 2020. Pp.46–53.

5. Ковтунович Т. Особливості розвитку національної самосвідомості в сучасному українському суспільстві // Актуальні проблеми психології: Етнічна психологія. Історія психології. Психолінгвістика / За ред. С. Д. Максименка, М.-Л. А. Чепи. Київ: Міленіум, 2006. Т.IX. Ч.1. С. 76–82.

6. Олексюк О.М. Педагогіка духовного потенціалу особистості: сфера музичного мистецтва: навч. посібник. Київ: Знання України, 2004. 264 с.

7. Павко А. Методологія модерну і постмодерну: проблеми синтезу протилежних підходів // Вісник Національної академії наук України / Головний редактор Б. Є. Патон. Київ, 2011. № 3. С. 34–39.

## КУЛЬТУРНА ДИПЛОМАТІЯ І ЇЇ РОЛЬ В УКРАЇНСЬКІЙ КУЛЬТУРІ

**Жерновська Анастасія Юріївна**

студентка 1 курсу

«Правоохоронна діяльність»

Міжнародного гуманітарного університету

м. Одеса

**Анотація:** стаття присвячена культурі і її ролі у міжнародних відносинах. Дається характеристика культурній дипломатії. Визначаються здобутки України у сфері культурної дипломатії.

**Ключові слова:** культурна дипломатія, культура, міжнародні відносини, м'яка сила, культурні інституції.

Початок ХХІ століття ознаменувався істотними трансформаціями у всіх сферах людського життя у тому числі і у сфері міжнародних відносин. На міжнародній арені почали активно функціонувати нові актори, починають домінувати нові важелі впливу, виникли нові осередки прийняття та реалізації владних рішень. Все більшого значення у світовій міжнародній взаємодії набуває культурна дипломатія. Саме культура виступає важливим стратегічним і впливовим ресурсом. Культурна дипломатія володіє неабияким спектром можливостей впливати на питання національної безпеки, формування міжнародного іміджу, стимулювання розвитку культури та економіки, зміцнення національної ідентичності, просування системи демократичних цінностей тощо.

Важливість розвитку культурної дипломатії полягає в тому, що суспільство відіграє провідну роль разом із органами влади, які розвивають міждержавну співпрацю, створюють мережі комунікації між представниками різних культурних, освітніх, мистецьких напрямів різних країн. Культурна дипломатія перш за все сприяє формуванню громадської думки щодо певної

держави, закладає фундамент для подальшої співпраці, сприяє позитивному ставленню до інших народів та допомагає долати негативні стереотипи.

Аудиторія культурної дипломатії є дуже широкою, вона охоплює різні верстви суспільства. Основними суб'єктами культурної дипломатії є інститути державної влади, неурядові організації, громадські активісти, митці, журналісти, науковці, студенти, політики. Її головною метою є міжнаціональна взаємодія та розширення культурної присутності держави за кордоном, тим самим, формуючи у іноземній аудиторії позитивний імідж.

Культурна дипломатія співвідноситься з концепцією «м'якої сили» (soft power) Дж. Ная. «Головна ідея праць ученого полягала в тому, що культура може формувати позитивний міжнародний імідж держави та поліпшувати відносини з іншими країнами. Саме культуру Дж. Най вважає найдієвішим інструментом зміцнення позицій держави й об'єднання її з іншими» [1, с. 78].

Завданням культурної дипломатії є розвиток каналів та мереж спілкування між представниками творчих, наукових, бізнесових та інших кіл різних країн. Культурна дипломатія може бути реалізована через різноманітні заходи – фестивалі, гастролі, виставки, ярмарки, дні національної мови та культури, змагання, конкурси, конгреси, конференції, програми науководослідного й освітнього обміну, практика стипендій і грантів, діяльність фондів, неурядових організацій тощо.

В Україні з отриманням незалежності поступово також починає формуватись нове бачення дипломатії. Культурний вектор України у зовнішньополітичній діяльності почав поступово набувати системності та стратегічної виваженості.

В першу чергу, необхідність України позиціонувати себе на міжнародній арені засобами культури надзвичайно загострилася у зв'язку з потребою протидіяти агресивній політиці Російської Федерації. Культура виявилась ефективною зброєю й водночас стратегією в неоголошеній інформаційній війні [2, с. 53]. За час незалежності України інформація про неї поширювалася здебільшого громадянами-ентузіастами або іноземцями-симпатиками. Однак

подібних зусиль вочевидь було недостатньо, щоби здолати той тривіальний і часто спотворений образ України, який сформувався на міжнародній арені імперською пропагандою.

Поступово формується інституційна система «промоції» України у світі. Особливо активного розвитку культурна дипломатія набуває після Революції Гідності. В умовах російської агресії формування і донесення нового іміджу держави змобілізувало митців, дипломатів, громадських активістів і дало поштовх швидкому науково-практичному поступу на цьому напрямі. Культурна дипломатія опинилась у центрі обговорення соціальних медіа і стала популярною, навіть модною темою і сферою. Українських фахівців у її вивченні та популяризації підтримали міжнародні організації, а також українська діаспора, зокрема мережеве всесвітнє об'єднання українських професіоналів Global Ukraine.

Важливим етапом адвокації культури та зміни ставлення до неї з боку держави і суспільства стало створення Українського Інституту. Український інститут створено як важливим інструментом системного презентування України за кордоном. Важливим напрямом роботи інституту є аналітика та проведення досліджень.

Також до позитивних інституційних зрушень останніх років можна віднести створення Українського культурного фонду та Українського інституту книги, які також створюють проекти підтримки і просування позитивного іміджу нашої країни.

Ще одним успішним напрямком є підтримка та збереження української мови. Уже впроваджено українськомовні аудіогіди в низці всесвітньо відомих музеїв Австрії, Азербайджану, Грузії, Латвії, Литви, Мексики, Німеччини, Польщі, Туреччини та Чехії, що долучає українців до глобальної комунікації мовою мистецтва й туризму.

Отже, останніми роками відбулися значні позитивні зрушення у сфері культурної дипломатії. В Україні з'явилась цілеспрямована і виважена стратегія просування держави, опираючись на культурну складову.

Культурна дипломатія в останні сім місяців набула нового значення. Нині це, крім іншого, один із дієвих форматів донесення правди про Україну та війну в Україні. Із лютого поза межами України відбулося чимало культурних й мистецьких активностей. Рушійною силою та реалізаторами культурної дипломатії стають недержавні актори – громадянське суспільство, діаспора, академічна спільнота, бізнесмени, журналісти, спортсмени тощо. Виступи українських митців на міжнародних майданчиках, благодійні концерти не тільки репрезентують масштабність, географію, формати звучання українського голосу у світі, вони є дієвою зброєю у цій війні та наближують Україну до перемоги.

### СПИСОК ЛІТЕРАТУРИ

1. Культурна дипломатія: навч. посібник / за заг. ред. І. Б. Матяш, В. М. Матвієнка; Інститут міжнародних відносин КНУ імені Тараса Шевченка; Наукове товариство історії дипломатії та міжнародних відносин. Київ: ДП «ГДП», 2021. 252 с.
2. Розумна О. Культурна дипломатія України: стан, проблеми, перспективи: аналітична доповідь. Київ, 2016. 53 с. URL: [https://niss.gov.ua/sites/default/files/2016-09/kultu\\_dypl-26841.pdf?\\_\\_cf\\_chl\\_tk=jQcRjNS8zuBPOYLtSsZzMmIPcMSeZrCkyMKqSOxoFQ4-1665939359-0-gaNycGzNCGU](https://niss.gov.ua/sites/default/files/2016-09/kultu_dypl-26841.pdf?__cf_chl_tk=jQcRjNS8zuBPOYLtSsZzMmIPcMSeZrCkyMKqSOxoFQ4-1665939359-0-gaNycGzNCGU) (дата звернення: 15.10.2021).

## ФОЛЬКЛОР І ТВОРЧІСТЬ ЛЕСІ УКРАЇНКИ

**Падій Любов**

студентка 1 курсу

сп-і «Правоохоронна діяльність»

Міжнародного гуманітарного університету

м. Одеса

**Анотація:** стаття присвячена осмисленню творчої спадщини Лесі Українки. У ній розглядається зв'язок з фольклорними традиціями в українській культурі.

**Ключові слова:** Леся Українка, фольклор, творчість, українська культура, ментальність.

Леся Українка одна з відомих та впливових жінок, творчість якої має особливе значення в українській культурі. Вона, без перебільшень, збагатила національну поезію своїми мотивами та донесенням фольклору до українського народу, та всього світу.

Дитячі роки Лесі Українки пройшли в мальовничому селі на Волині, в будинку де проживала авторка, часто збирались творчі люди, а саме письменники, художники, музиканти. Часто проводили літературні вечори, концерти. Можливо з того моменту й почав виникати інтерес до письма та українського фольклору.

Перші фольклорні згадки у творчості Лесі Українки – це записи пісень, які мають вагомий внесок в згадку про український фольклор. Також у рукописах які вона створила, намагалась зберегти максимально наближений фольклорний зміст. Відтворювала діалект тогочасної Галичини і характерні вимови в словах та виразах.

Наприклад: при римуванні – «качура-вечора», «палив-волив», та ін. У своїх написаннях відтворювала тодішні імена, такі як: Мар'юся, Гмитро, Віхор,

та ін.

В українському діалекті збережено варіанти вислову; -озьми (возьми), -хоць (хоч), -коб (коли б), а також типові вислови до Волинського регіону; -керез (через), -брацю (брате), -тутеки (тутечки), та ін.

Також притаманна форма написання та вислову у твердій вимові (-ратувала, -запрагай, -тільки) та твердого закінчення дієслів (-мовчит, -кричит).

Письменниця широко послуговувалася фольклорним багатством у своїй творчості. Вона не тільки збирала і записувала фольклорні твори, а й залучала давні теми і образи відповідно до нового контексту. Звернення до українського фольклору демонструє зв'язок поколінь і розкриває сутність ментальних основ українського народу.

Записуючи календарно-обрядову поезію, поетеса добирала архаїчні тексти, в яких зафіксовано дохристиянські вірування українського народу «Володар, володарочку» і варіант цієї пісні «Бородар, бородарку» [1, с. 91]. Цікавими є календарно-обрядові твори, в яких виявляються найдавніші вірування наших предків – веснянки, купальські та петрівчані, жнивварські пісні, колядки і щедрівки. Леся впорядковувала і передавала фольклорний матеріал до друку І. Франкові (купальські пісні з мелодіями і описом обряду), М. Лисенку (збірку пісенних мелодій, у тому числі веснянки «Заїнька», «Бородар, бородарку», «Подолянка»; обжинкові пісні «Ой ясно, ясно, де ясне сонце сходить», «Ой до краю, женчики, до краю»).

Тісний зв'язок з фольклором відчувається у «Лісовій пісні». У тексті драми-фієрії відтворює зразки українського фольклору. Поетеса добре знала міфологію та демонологію праукраїнців, сама була носієм фольклору. Ще з дитинства Леся співала пісні, чула історії про дивовижних істот, що живуть далеко в лісі й можуть як зашкодити, так і допомогти людині.

Письменниця творчо інтерпретувала усні народні розповіді про міфологічні персонажі, різновиди усного прозового оповідання, в яких збереглися елементи язичницьких вірувань. Фольклорні мотиви і образи казок,



повір'їв, ліричних і обрядових пісень, замовлянь стали основою твору. Так, наприклад, головний герой Лукаш у «Лісовій пісні» грає на сопілці мелодію веснянки з Миропілля на Звягельщині «А вже весна, а вже красна», а також мелодію на слова пісні з-під Любара: «Перейди, місяцю, перейди, місяцю, та й на нашу улицю».

«Особливістю твору є те, що він поєднує народну демонологію, космогонію, казкові образи, тобто такі міфологічні пласти, які в усній фольклорній традиції вважаються несумісними. Будь-який фольклорний твір міфологічного змісту розповідає про стосунки людини з якимось одним міфологічним персонажем, а в «Лісовій пісні» їх більше сорока. Леся Українка поєднала все і створила цілком оригінальний твір, у якому діють такі персоніфіковані надприродні сили та міфологічні персонажі, поєднання яких не зустрічаємо в жодному народному творі. Її драма-феєрія стала взірцем творчого використання фольклору» [2, с. 53]. Лесі Українці вдалося стерти межу між фольклором і літературою, поєднати їх як два рівнозначних начала.

Сучасна епоха є новим етапом переосмислення й переоцінки культурної спадщини України. Як точно висловився М. Рильський – «великі народні поети вимовляють за свій народ, говорять від його імені, але говорять своїм голосом, у всій неповторній красі своєї обдарованості, своєї культури». Саме такою є Леся Українка, світоглядна позиція якої випередила сучасне суспільство на віки. Її творчість дає нам розуміння того, що ми починаємо не з чистого листа, але нам треба знову навчитися читати і розуміти те, що колись і кимсь вже було сказано і написано, а більше того – «записано» у нашій ментальності.

### **СПИСОК ЛІТЕРАТУРИ**

1. Українка Леся. Зібрання творів: У 12 томах. – Т. 9. Записи народної творчості. Пісні записані з голосу Лесі Українки. – К.: Наук. думка, 1977.15, с. 64.
2. Ярославич Любомира. Леся Українка і народна творчість // Народна творчість та етнографія. – 1963. – № 4. – С. 48-55.

# LITERATURE

УДК 821.161.2

## МОВНО-ХУДОЖНІЙ ПОРТРЕТ СОФІЇ АНДРУХОВИЧ (НА МАТЕРІАЛІ РОМАНУ «СЬОМГА»)

**Каліч Дарія Сергіївна**

студентка 1 курсу, магістр

**Загнітко А. П.**

д. філол. наук, професор ДонНУ

імені Василя Стуса

м. Вінниця, Україна

**Анотація:** на основі аналізу твору «Сьомга» складено мовно-художній портрет Софії Андрухович. Виявлені специфічні риси властиві стилю написання авторки. Прослідковано репрезентацію власного досвіду та переживань письменниці в описі персонажів роману та зокрема її аналізу проблеми особистісної самоідентифікації через опис тілесності.

**Ключові слова:** мовно-художній портрет, інтертекстуальність, ідентифікація особистості, неретроспективність подій, роман-щоденник, хронологічність

Під час аналізу творчого доробку сучасної письменниці Софії Андрухович було виявлено, що його ключовою особливістю є інтертекстуальність. Вдало репрезентує мовно-художній портрет авторки її роман, розглянутий у цьому матеріалі – «Сьомга» (2007 р.).

У творі «Сьомга» мовно-художній портрет Софії Андрухович розкривається через формат щоденника. Стиль написання роману-щоденника обраний письменницею задля того, щоб змусити читачів відчувати на собі переживання дівчини-підлітка, через які вона проходить, здобуваючи перший

сексуальний досвід. У цьому відвертому романі оголена нова грань людських стосунків та привідкрита завіса на істинні обличчя жінки та чоловіка. Описуючи головну героїню роману-щоденника, яка оповідає про життя власної родини, про друзів, про суть кохання та потягу, авторка показує читачам власний мовно-художній портрет через призму мистецтва, самотності, жіночої долі та українську ідентичність як на батьківщині, так і за її межами. Софія Андрухович у романі «Сьомга» проєктує на головного персонажа не лише власне ім'я Софія, а й частково власний життєвий шлях, який вплинув на формування творчості. Попри те, що Софія Андрухович не робить пряме ототожнення головної героїні з собою, вона намагається зробити читачам максимально прозорий натяк на подібність рис героїні роману-щоденника з власними, піднімаючи, таким чином, завісу особистої приватності. З таких натяків у тому числі й складається мовний портрет письменниці. Про це свідчить, наприклад, наступне формулювання: «В інших я не можу побачити нічого, крім свого відображення» [1, с. 45].

**Справедливо віднести роман «Сьомга» до мемуарного жанру, адже в романі наявні такі ознаки, які цю належність підтверджують:**

- головна героїня як суб'єкт історичних подій та її осмислення цих подій;
- неретроспективність подій в романі-щоденнику;
- наявність чітких хронологічних планів.

Останні у творі представлені двома наступними періодами – підлітковим та сучасним. Таким чином авторка пише власний художній портрет, демонструючи розвиток особистості від юності до зрілості. Мовний портрет Софії Андрухович сформований у контексті роману з характерним для щоденника викладом думок – від першого враження, що виявляється в надмірній емоційності, а також у суб'єктивності. Дуже чітко це прослідковується в розділі про «Морських розбійників та Діву Марію», в якому описана крадіжка, що сталась у квартирі центральної героїні Софії.

Мовно-художній портрет Софії Андрухович виявляється також у

наскрізній для її творчості темі води. Авторка використовує такі символічні аспекти цієї теми – очищення, середовище існування, берегиня пам'яті. Вміло використовуючи їх, Софія Андрухович репрезентує власний мовно-художній портрет через опис своєї сучасності та висвітлення рушійних сил, котрі формували її світогляд.

Основа наративної структури аналізованого твору – це комплекс авторських автобіографічних аспектів, ґрунтованих на психоаналітичному принципі ретроспекції. Останній реалізований у творі через повернення до минулого з метою переосмислення та переоцінки власного життєвого досвіду. Тому можемо аргументувати, що цей твір є відображенням мовно-художнього портрета Софії Андрухович.

Мовно-художній портрет Софії Андрухович у її творах – це багатокомпонентний комплекс, котрий загалом відображає внутрішній світ авторки та її взаємодію з навколишнім світом. Одним із таких компонентів є деталізовані описи про тілесність [4, с. 129]. Тема тілесності реалізується письменницею через сексуальні історії персонажів, як ключові для їхнього життя. Такий підхід до реалізації теми тілесності зумовлений переконанням Софії Андрухович про те, що сексуальність є проекцією способу людського буття та стосунку до інших людей. Підтвердженням того, що теми сексуальності й тілесності в романі «Сьомга» – це компоненти комплексу мовно-художнього портрета авторки, є її власні слова. Письменниця позиціонує роман як дуже щире розповідь про несправжні події [2], однак у ньому Софія Андрухович звертається до власного життєвого досвіду у виразній формі.

На переконання дослідника Х. Стельмаха [6, с. 17], у тексті роману існує чимало моментів, які дають чітке уявлення про мовно-художній портрет авторки. Вважаємо, що це в тому числі пов'язано з автобіографічністю роману, яка ґрунтована на психоаналітичному принципі ретроспекції. Зосередження уваги авторки на минулому зумовлене необхідністю артикуляції глибинного досвіду та переосмислити минулі події.

Софією Андрухович в романі «Сьомга» проаналізована проблема

особистісної самоідентифікації через опис тілесності. На переконання дослідника Б. Матіяша [5, с. 26], письменниця свідомо оповідає особистісну історію без узагальнення, спільної картини світу задля демонстрації читачам свого мовно-художнього портрета з приватними болями, страхами, патологіями та соціокультурною причетністю.

Погоджуючись з критиком, вважаємо трансляцію власного досвіду через персонажів характерною рисою мовно-художнього портрета Софії Андрухович. Розкриваючи аспект тілесності в романі, авторка репрезентувала такі риси власного мовно-художнього портрету: вуайєристський дискурс, жіноча гіперсексуальність, патологічний сексуальний досвід, перверсивне тілесне задоволення, семіотика жіночого та чоловічого тіл, підліткова сексуальність, садомазохістські елементи, деструкції.

Мовно-художній портрет Софії Андрухович представлений у романі «Сьомга» докладним описом особистості, що потрапила в незвичну стресову ситуацію, у якій стала об'єктом постійного спостереження. Еротичний мотив супроводжує такий опис персонажів упродовж усього роману.

Зокрема авторка акцентує, що приватність та інтимність раптово стали неможливими для головної героїні, в результаті чого вона тривалий час перебувала в стані страху, напруження та неврозу. Оскільки страх, який у тексті роману виходить на перший план (зокрема в I розділі), є, на переконання Ю. Крістели [8], рушійною силою творчого процесу, а сам процес написання стає терапевтичним для автора, то вважаємо опис такого складного емоційного стану головної героїні «Сьомги» не просто доказом автобіографічності, а й доказом належності до МХП Софії Андрухович.

На мовно-художній портрет Софії Андрухович у романі «Сьомга» вказує також образно-оповідна структура роману. Через проєктування власної індивідуальності на героїв роману авторці вдається представити читачеві її відкриту форму, а також культивувати специфічний вид відвертого наратора.

**Проекція індивідуальності Андрухович С. на центральну героїню роману «Сьомга» - Софію, як компонент мовно-художнього портрету авторки**

«Я можу вигадувати все, що завгодно, можу дотримуватись документальної точності, переповідаючи те, що мені відомо, описувати, що сама бачила – і завжди говоритиму лише про себе. Описуючи інших людей, їхню зовнішність і слова – я описуватиму тільки себе саму. В інших я не можу побачити нічого, крім свого відображення»

**Рис. 1. Приклад проекції власної індивідуальності на героїв роману «Сьомга»**

Згадуючи в романі реальні місця, назви телепередач, музичних гуртів, брендів та книжок, Софія Андрухович допомагає читачам сформувати в уяві детальний образ персонажів, самої письменниці, а також порівняти їх.

Загалом мовно-художній портрет Софії Андрухович репрезентує цілий пласт сучасної української жіночої літератури вже від 2005 р. Визначальним стимулом для творчості в такому напрямку для авторки стало прочитання «Польових досліджень з українського сексу» О. Забужко, який без перебільшення вважається науковцями важливим етапом розвитку сучасного вітчизняного літературного процесу.

**СПИСОК ЛІТЕРАТУРИ:**

1. Андрухович С. Сьомга: роман. К.: Нора-Друк, 2007. 352 с.
2. Горова Д. «Сьомга» під еротичним соусом: піар-акція щодо вибору обкладинки до роману Софії Андрухович «Сьомга». *Україна молода*, 2007. № 64. С. 11.
3. Крупка, Мирослава. «Я» та «Інший»: простір інтимності в романі Софії Андрухович «Сьомга». *Слово і час*. 2008. № 8. С. 40 – 47.
4. Левченко Г. Утопічний хронотоп «щасливої Австрії» в сучасному українському романі (на матеріалі творів Ю. Винничука, С. Андрухович, Н. Гурницької). *Наукові записки Бердянського державного педагогічного університету. Сер. : Філологічні науки*. 2016. Вип. 9. С. 126 – 135.

5. Матіяш Б. Рец. на кн.: Сьомга: роман. Софія Андрухович. *Критика*. 2007. №7,8.
6. Стельмах Х. Феномен жіночого письма: теорія та практика. *Studia methodologica*. 2004. Вип. 14. С. 16 – 19.
7. Kristela Julia. La revolution langage poetique: l'avantgarde a la fin du XIX-e siecle. Париж, 1974. 443 p.

# POLITICAL SCIENCES

УДК:35:005.591(477)

## DIGITAL INTERACTION OF PUBLIC AUTHORITIES

**Popov Oleksandr Pavlovych,**  
postgraduate student of the department  
of management and business administration,  
Vasyl Stefanyk Precarpathian National University  
Kiev, Ukraine

**Summary:** implementation of digital interaction of public authorities is characterized by the needs and preferences of the population, through the transformation of the service delivery system through the implementation of digital government, which implies their redesign at the expense of breakthrough technologies and data.

Only their systematic application in decision-making processes, including in the formation of comprehensive strategies and programs for public sector reform, is a prerequisite for improving the welfare of society.

**Key words:** digital interaction, development and implementation of information and telecommunication technologies, modernization of public administration.

Implementation of digital interaction of public authorities is characterized by the needs and preferences of the population, through the transformation of the service delivery system through the implementation of digital government, which implies their redesign at the expense of breakthrough technologies and data.

Only their systematic application in decision-making processes, including in the formation of comprehensive strategies and programs for public sector reform, is a prerequisite for improving the welfare of society.



Digital interaction of public authorities involves the development of information and telecommunication technologies at any level: at the level of state authorities and at the level of local self-government bodies. That is, the digital interaction of public authorities is the interaction of public administration subjects with the population using information and telecommunication technologies [1].

Digital interaction of state bodies involves solving the following tasks:

- formation of modern information and telecommunication infrastructure of all cities;
- increasing the efficiency of local self-government, improving the quality of interaction with the city's population and business entities, forming “electronic local self-government” [2].

If we summarize the above, we can come to the conclusion that the implementation of information technologies in the activities of public authorities consists primarily in the creation and functioning of electronic government.

However, it is possible only if an adequate level of IT use is achieved. It refers to the use of information technologies in the everyday life of all city dwellers, in the social sphere, in the organization of business processes of economic entities.

So, the first condition - the creation of digital interaction of all public authorities - is a complex process.

On the one hand, the provision of state and local services regulated by legislation in electronic form is definitely an important aspect.

On the other hand, the factor of population readiness is even more important, i.e. computerization and informatization of various spheres of social life and economic activity of the city. Achieving both conditions will create technological and social changes.

Ensuring digital interaction between state authorities requires the following measures:

- creation of effective mechanisms of interaction of bodies with the city population;
- optimized internal functioning of all bodies, which includes regulation of the

activities of government bodies and interdepartmental interaction, which is necessary for an individual or legal entity to receive a certain service [3, p. 120].

Therefore, for the successful functioning of digital interaction of all bodies, it is necessary to change the way of interaction of state authorities with consumers of administrative services. That is, to move from the traditional departmental way of interaction to a client-oriented or client-centric way of interaction.

Ultimately, in our opinion, it will be the creation of a single point of interaction between the population and the authorities, since the advantages of a single point of interaction between the population and the authorities are the speed and efficiency of providing services to the entire population.

Uniform standards and technologies in all its structures are necessary for the coordinated and integrated work of public authorities on the basis of IT infrastructure.

These standards can be developed either by any authorized department or by an interdepartmental collegial body.

The third condition can be deduced from the above - a developed, flawlessly functioning management system is necessary, which is capable of timely, comprehensively and effectively solving a number of problems that arise in the field of providing services to the population.

The IT infrastructure of digital interaction is divided into several architectural levels: the upper one is the interface of interaction with subjects, the lower one is the telecommunication environment.

Internal integration for the transition to a client-oriented way of interacting with external entities begins at the lower levels.

The effectiveness and speed of interdepartmental interaction directly depends on the number of integrated architectural levels. For the population and business entities, this will have a positive impact in the situation of receiving services, when the presence of interaction mechanisms between departments is assumed.

Therefore, successful digital interaction of public authorities is possible only if the fourth condition is met - integration of IT infrastructure at the state, regional and local level.

## **REFERENCES:**

1. The State of Public Sector. Digital Transformation.  
<https://openknowledge.worldbank.org>
2. Digital Government Transformation Strategy 2018 – 2022.  
<https://cib.govmu.org/Documents/Reports/Digital%20Government%20Strategy%202018-2022.pdf>
3. Bannister F., Connolly R. ICT, Public Values and Transformative Government: A Framework and Programme for Research. *Government Information Quarterly*. 2014. Vol. 31. No. 1. P. 119-128.

# PHILOLOGICAL SCIENCES

УДК 811.161.2

## СЕМАНТИКА ДІЄСЛІВ НА ПОЗНАЧЕННЯ СТАНІВ СПОКОЮ: ІСТОРИКО-ТРАНСФОРМАЦІЙНІ ПРОЦЕСИ

Довбня Людмила Еммануїлівна,  
кандидат філологічних наук, доцент,  
доцент кафедри  
української лінгвістики і методики навчання  
доцент кафедри педагогіки,  
теорії і методики початкової освіти  
Університет Григорія Сковороди в Переяславі  
м. Переяслав, Україна

У розвідці представлена історія семантичної трансформації прасловянських за походженням дієслів на позначення станів спокою, які входять до основного словникового фонду української мови. Визначені домінантні семантичні процеси, унаслідок яких відбувалися зміни аналізованих лексем.

**Ключові слова:** лексеми, дієслова, семантичні зміни, семантичні процеси, українська мова.

Тематична група «Назви станів спокою» складається з дієслів *спати*, *лежати*, *сидіти*, *стояти*. Домінантним процесом у їхній семантичній історії є метафоризація. Закономірно, що для слів, основним значенням яких є стан спокою, найактивнішими при творенні метафоричних семем стають семи 'спокій' та 'статичність'. Саме під їхнім впливом отримують розвиток метафоричні семемі дієслова *спати* «перебувати у стані сну», яке походить від *сон* (< прасл. \**srъnъ* «фізіологічний стан спокою, який настає періодично»). Ці

похідні семми формуються в епоху становлення української національної мови. Так, сема 'спокій' спричиняє появу лексико-семантичного варіанта «бути безлюдним; стихнути», «перебувати у стані повного спокою, нерухомості», «бути пасивним, в'ялим, бездіяльним» [1, т. IX, с. 493-494]; у формуванні значення «покоїтися (про померлого)» [Там само] вона супроводжується семантичним елементом 'горизонтальне положення'. У семантичній історії слова *спати* домінує метафора. Метонімія спричиняє розвиток лише одного лексико-семантичного варіанта – «бути у статевому зв'язку; здійснювати статевий акт» [Там само]. У цьому випадку в основі метонімічного перенесення лежить суміжність процесів у просторі та часі. Семантична трансформація лексеми *спати* полягає в розвиткові похідних значень (у більшості випадків - метафоричних) при збереженні праслов'янського як основного.

Подібних семантичних змін зазнає і дієслово *лежати* (< прасл. *\*ležati* < *\*legēti* «перебувати в горизонтальному положенні (про людину, тварину)») [2, т. III, с. 212-213]. У процесі історичного розвитку воно набуло системи похідних лексико-семантичних варіантів, частина яких із плином часу вийшла з ужитку. Його вихідне (первинне) значення протягом багатьох століть уживалося як основне; у цій же функції воно успадковане сучасною українською мовою.

Дані лексикографічних видань засвідчують наявність розгалуженої семантичної структури дієслова *лежати* в X–XIV ст. Так, у цей час від його основного значення відокремлюються похідні (вторинні): «бути похованим, покоїтися» (спеціалізація праслов'янського), «здійснювати статевий акт» (метонімія, зумовлена часовою і просторовою суміжністю процесів), «зберігатися де-небудь без використання» (метафора, зумовлена інтегральною семою 'статичність'), «зберігатися; покривати землю (про сніг)» (метафора, викликана інтегральним семантичним елементом 'горизонтальне положення') та семантично аналогічне до останнього «стояти, розташовуватися військом де-небудь» (якщо уявити військо як суцільну масу, то виникають асоціації з чимось таким, що займає горизонтальне положення, тому що довжина й

ширина більші, ніж висота; створюється враження, що ця спільна маса лежить). Не всі зазначені лексико-семантичні варіанти є однаково стійкими; зокрема, семема «здійснювати статевий акт» та «стояти, розташовуватися військом де-небудь» у процесі історичного розвитку слова втрачаються. Решта значень успадковується пізнішими мовними епохами. Згодом аналізоване дієслово починає вживатися в лексико-семантичному варіанті «хворіти», в основі творення якого – метонімічна транспозиція (суміжність процесів). Він теж успадкований сучасною українською мовою.

Отже, досліджуване дієслово набуває системи похідних лексико-семантичних варіантів (частіше – метафоричних) при успадкуванні праслов'янського значення як основного.

Стан спокою може виражатися і дієсловом *стояти* «перебувати у стоячому положенні» (< \**stojiti* < \**stōti* «ставати») [3, т. III, с. 769]. Уже в давньоукраїнську (давньоруську) епоху до складу семантичної структури слова входило основне (праслов'янське) значення «перебувати у стоячому положенні» та похідні від нього (метафоричні), які розвинулися на основі спільних сем 'статичність' і 'тривалість'. Це лексико-семантичні варіанти «не рухатися, затримуватися» і «залишатися» [4, т. III, с. 527–529]. У цей же час у межах лексеми *стояти* спостерігаються й інші метафоричні відношення: такі, що базуються на спільності семантичного елемента 'наявність опори'. Разом із семою 'впевненість' він дає поштовх до розвитку значення «керувати» [Там само]. У період XIV–XVII ст. у дієслова *стояти* розвиваються нові метафоричні лексико-семантичні варіанти: «розміщуватися» та «займати бойову позицію для ведення військових дій». У Словнику староукраїнської мови XIV–XV ст. наводиться омонім *стоять*<sup>2</sup> «мати ціну; коштувати» [5] до слова *стоять*<sup>1</sup> «перебувати у стоячому положенні». Можна припустити наявність етимологічного зв'язку між ними. У такому випадку є два реальні шляхи виникнення дієслова *стоять*<sup>2</sup>: метонімія (суміжність процесів) і метафора (наявність спільних сем 'статичність' і 'тривалість'). Із плином часу остання семема втрачається.

Паралельна дія сем 'статичність' і 'тривалість' сприяє відокремленню від основного значення семем «перебувати», «триматися на певному рівні», «бути на світі, існувати» [6, т. IV, с. 212]. На основі спільності семантичного елемента 'вертикальне положення' оформляється лексико-семантичний варіант «перебувати десь, у чомусь у вертикальному положенні (про предмети)» [1, т. IX, с. 742]. Потенційні семи 'опора', 'впевненість' і 'твердість' здатні актуалізуватися як у ранні мовні епохи, так і в сучасній українській мові, даючи початок метафоричним семемам «заступатися», «захищатися» і «дотримуватися певного погляду, наполягати на якомусь твердженні» [Там само]. Усі названі семеми досить активно функціонують у сучасній українській мові.

У деяких випадках спостерігається перехрещення похідних лексико-семантичних варіантів слів *стояти* й *сидіти* (< прасл. \**sěděti* «перебувати в сидячому положенні»). Останнє зазнає семантичної еволюції, результатом якої є формування значної кількості похідних семем.

Частина їх розвинулася в давньоукраїнську епоху. Це, зокрема, метафоричні лексико-семантичні варіанти: «стояти» (при його виникненні актуалізується семантичний елемент 'відсутність руху; стан спокою'): «Нынѣ сѣдить на колѣноу и холопомъ называеъ» [4, т. III, с. 890], «залишатися» (спільний семантичний інваріант 'відсутність переміщення; статичність') та аналогічний до нього «перебувати під наглядом, в ув'язненні»: «И сдоумаша, ако згонити княза своего Всѣволода, и всадиша въ... дворь..., и стражь є стрежахоу днь и ношь съ ороужиємъ, ꙗ моужь на днь, и сѣде в мѣсца» [Там само, с. 391], а також «перебувати де-небудь» (спільні семи 'локальність', 'статичність'). Значення «перебувати на престолі, володіти» [Там само] формується під дією комбінованого семантичного процесу, у якому паралельно діють метонімія (суміжність процесів), метафора (спільні семи 'статичність' і 'локальність') та конденсація в межах синтагми *сидіти на престолі*. У цей же час метонімічні контексти сприяють формуванню лексико-семантичного варіанта «чинити облогу» [Там само], в основі якого, можливо, модель «результат дії → сама дія» або суміжність процесів.

Не всі вказані семени успадкувалися наступними мовними епохами. Деякі з них у процесі історичного розвитку мови втрачені. Це, зокрема, семени «чинити облогу» і «володіти»; решта ж увійшла до складу сучасної семантичної структури дієслова *сидіти*. Пізнішим утворенням є метонімічний лексико-семантичний варіант «проходити курс навчання, набувати певних знань (повторно)» [1, т. IX, с. 159], який формується в результаті суміжності процесів у часі, та метафоричний «перебувати у стані бездіяльності або спокою» (спільна сема 'спокій'). За аналогією до давньоукраїнського значення «перебувати на престолі, володіти» в сучасній українській мові розвивається лексико-семантичний варіант «займати певну посаду, виконувати певні обов'язки» [Там само].

У семантичній історії дієслова *сидіти* домінує метафорична транспозиція, яка призводить до формування системи похідних лексико-семантичних варіантів за умови збереження праслов'янського значення як основного. Утворена полісемія має радіальний характер.

**Висновки.** Отже, слова, які входять до тематичної групи «Назви станів спокою», у своїх семантичних структурах мають подібні утворення, що призводить до перехрещення семем різних слів (синонімії) та наявності аналогічних лексико-семантичних варіантів.

Проведене дослідження засвідчує, що в межах дієслівної семантики здійснюється транспозиція зі сфери фізичної до сфери психічної і духовної; саме вона формує радіальний тип полісемії. Окрім того, слід констатувати, що всі проаналізовані лексеми зберігають первинне (праслов'янське) значення як основне.

## СПИСОК ЛІТЕРАТУРИ

1. Словник української мови в 11-ти томах. Київ: Наук. думка, 1970 - 1980.
2. Етимологічний словник української мови в 7-ми томах / за ред. О. О. Мельничука. Т. 1 – 6. Київ: Наук. думка, 1983 – 2012.



3. Фасмер М. Этимологический словарь русского языка в 4-х томах. Москва: Прогресс, 1986 – 1987.
4. Срезневский И.И. Материалы для словаря древнерусского языка в 3-х томах. Москва: ГИС, 1958.
5. Словник староукраїнської мови XIV–XV ст. в 2-х томах / Ред. Л. Л. Гумецька. Київ: Наук. думка, 1977 – 1978.
6. Грінченко Б. Д. Словарь української мови в 4-х томах. Київ: АН УРСР, 1958 – 1959.

## ПЕРЕВЕРНУТЕ НАВЧАННЯ ПІД ЧАС ВИВЧЕННЯ ІНОЗЕМНОЇ МОВИ

**Ісаєва Ольга Валентинівна,**  
викладач кваліфікаційної категорії  
спеціаліст вищої категорії  
ВСП ДЖКФК ДонНАБА

**Анотація:** В статті йдеться про необхідність впровадження в освітньому процесі навчальних закладів нових методів та технологій навчання. Розкривається сутність «перевернутого навчання» як однієї з сучасних інноваційних технологій. Описується можливість його практичного використання під час навчання студентів іноземній (англійській) мові в коледжі та називаються інструменти, якими можуть користуватися викладачі іноземних мов під час навчання студентів. Надається висновок викладача Мад Коледж, Пенсільванія, США, щодо ефективності впровадження «перевернутого навчання» в освітній процес коледжу.

**Ключові слова:** перевернуте навчання, компетентність, іноземна мова, свідоме навчання, онлайн інструменти навчання

В педагогіці термін «класно-урочна система» як система навчання дітей з'явився ще у XVI столітті. Ян Амос Каменській був одним з перших, хто запропонував введення класно-урочної системи навчання. Саме він розкрив перші усталені залежності між тим, що можуть учні, та тими умовами, в яких вони навчаються. Також він сформулював вимоги і правила навчання з урахуванням віку дітей. Для багатьох поколінь педагогів в різних країнах світу його книга «Велика дидактика» стала настільною. З тих часів процес навчання та освіти людей пройшов довгий шлях, зазнав багато змін, набував нових форм та змісту, але класно-урочна система залишилась незмінною.

Кінець XX та початок XXI століть – час стрімкого науково-технічного прогресу та розвитку комп'ютерних технологій. Цей період відзначається

надзвичайно швидкого входження в наше життя Інтернет, що, в свою чергу, вимагає від організаторів освітнього процесу – педагогів – змінювати підходи до процесу навчання. Саме тому сучасна освіта направлена на пошук більш ефективних способів навчання, які б були в змозі об'єднати в собі традиційні та інноваційні форми, методи та технології. На пошук перспективних педагогічних моделей, які б дозволили ввести новітні технології в освітній процес, не відмовляючись при цьому від традиційних методів, які перевірені часом. На пошук можливостей зробити процес навчання більш продуктивним, підвищити усвідомленість учнів та студентів у необхідності отримання та якісного засвоєння навчального матеріалу і формування в них життєво важливих компетентностей.

Одним із таких підходів є «перевернуте навчання» (Flipped Learning). «Перевернуте навчання» - принцип навчання, за яким основне засвоєння нового матеріалу відбувається вдома, а час аудиторної роботи виділяється на виконання завдань, вправ, проведення лабораторних/ практичних робіт, індивідуальну консультації педагога тощо [5]. Тобто під час впровадження «перевернутого навчання» виконання домашнього завдання та робота учнів/ студентів на заняттях міняються місцями. На практиці це виглядає так:

1) робота вдома передбачає самостійне ознайомлення студентів із новим навчальним матеріалом: перегляд відеолекцій, робота з презентаціями, робота з матеріалами рекомендованих сайтів, робота з рекомендованою літературою;

2) робота в класі передбачає співпрацю та взаємодію (інтерактивні завдання, дискусії, рольові ігри, кейси, вебквести, проєкти тощо) як форму опрацювання навчального матеріалу, визначення складних місць та виправлення помилок;

3) спостереження, зворотний зв'язок, оцінка (цей етап реалізується викладачем) [1].

Впровадження «перевернутого навчання» веде до переосмислення педагогом свого місця та функції в освітньому процесі – він має організувати не вивчення навчального матеріалу на занятті, а його опрацювання, поглиблення

та закріплення. «Перевернуте навчання» вимагає від викладачів значної підготовки та підвищення власних фахових компетентностей – підвищення цифрової грамотності для добору, складання та запису навчального матеріалу для роботи студентів вдома. В свою чергу міняється і роль студента, який звик бути пасивним учасником в процесі навчання, яке подається йому в готовому вигляді – він має усвідомити свою відповідальність за своє навчання, якість своїх знань.

Для повноцінної організації цього підходу організації навчання необхідний час та якісне оснащення робочого місця як викладача, так і студента, якісний доступ до Інтернету. В сучасних умовах, нажаль, не всі педагоги та студенти забезпечені обладнанням та якісним доступом до мережі. Тому, говорити про впровадження «перевернутого навчання» в повній мірі не можна, але його часткове використання цілком можливе.

Застосувати «перевернуте навчання», його елементи можна, як стверджують педагоги-практики та науковці, які досліджують, в навчальній програмі будь-якої дисципліни. Моделлю «перевернуті класи» активно користуються мовні школи. Це зумовлено тим, що вони менш формальні та часто більш гнучкі до змін у програмі та методиці.

Але цю модель організації навчання також застосовують і викладачі навчальних закладів різних рівнів. Так, наприклад, під час вивчення іноземної (англійської) мови в коледжі «перевернуте навчання» можливо під час вивчення граматичних тем: правила використання певних граматичних конструкцій, правила вживання та утворення часів та ін. розглядаються студентами вдома, виконуються прості тренувальні вправи, тести, а на занятті разом із викладачем опрацьовується матеріал, перевіряються завдання, обговорюються складні, не зрозумілі аспекти, розглядаються більш складні вправи та завдання, проходить практичне застосування граматики на практиці. Такий підхід до вивчення та опрацювання граматики іноземної мови дає можливість студентам більш свідомо вивчати матеріал, підштовхує їх до пошуку відповідей, постановки питань до викладача.

Під час вивчення лексичної теми як елемент «перевернутого навчання» можна запропонувати студентам вдома знайти 10-15 слів, які б асоціювались із запропонованою темою. Або дати запитання з теми наступних занять, на які вони мають знайти відповіді. На занятті залишається обговорити варіанти студентів та на цій базі вводити навчальний матеріал, узагальнювати та поглиблювати знання студентів з певної теми. Опрацювання тематичного тексту теж можливо вдома – це може бути прослуховування навчального матеріалу або перегляд відео. На занятті всі разом студенти обговорюють, опрацьовують, доповнюють та закріплюють матеріал.

Досвід роботи викладачів іноземних мов показують, що є прості, але ефективні інструменти, які можуть бути використані в організації домашньої частини навчального процесу з метою освоєння нового матеріалу та підготовки студентів до практичного заняття в аудиторії. Основними властивостями таких інструментів є інтерактивність, візуалізація матеріалу, простота створення, а також особистісна орієнтованість. При цьому варто зауважити, що більшість інструментів є безплатними. Наведемо приклади деяких з них:

[www.slideshare.net](http://www.slideshare.net) – слайдхостинг, за допомогою якого викладач може завантажувати файли з новим навчальним матеріалом у форматах PowerPoint, PDF або Open Document. Слайди потім можна переглядати на самому сайті, мобільних пристроях.

[www.youtube.com](http://www.youtube.com) – відеохостинг, з якого будь-який користувач може завантажувати наявні ролики. Зайшовши на цей сайт, у пошуковому рядку необхідно ввести лише тему або кілька ключових слів для пошуку матеріалу. Наприклад, за запитом теми Present Simple доступно понад 4млн. відеоуроків. Цей сайт також може бути навчальним середовищем для розміщення власних навчальних роликів.

[www.lessonwriter.com](http://www.lessonwriter.com) – сайт, створений для розробки занять із читання. Викладачі іноземної мови можуть вставити текст, вибраний ними. Цей інструмент автоматично генерує словник, а також надає підтримку студентам у постановці правильної вимови і використанні граматичних конструкцій. Є

змога додати вправи і контрольні питання, пов'язані з текстом. Викладачі можуть також здійснювати повний контроль засвоєння знань і використовувати як приклад готові плани занять.

[www.voxorop.com](http://www.voxorop.com) – засіб для розвитку навичок говоріння з використанням голосового запису. Студенти можуть слухати записані відповіді своїх одногрупників. Це дає змогу залучати до спілкування іноземною мовою студентів, які соромляться або не хочуть брати участь у дискусіях.

[www.eslvideo.com](http://www.eslvideo.com) – освітній ресурс для вдосконалення вміння аудіювання, а також розширення іншомовного словникового запасу. Викладач може створювати вікторини на базі уривків відомих іноземних фільмів або інших відеоматеріалів.

Хоча це лише мала частина всіх доступних ресурсів, всі перераховані вище інструменти зарекомендували свою ефективність на практиці [1].

Заклади освіти різних рівнів в різних країнах світу в тій чи іншій мірі застосовують «перевернуте навчання», але однозначної відповіді, що модель організації навчання «перевернутий клас» краща за класичну класно-урочну систему, немає. Наприклад, Мад Коледж, Пенсільванія, США, у 2012 році розпочали експеримент із впровадження «перевернутого класу». Були взяті дві групи: контрольна, де продовжили навчання за раніше прийнятою класно-урочною системою, та експериментальна – де впроваджували нову модель. Після трьох років роботи, три професори коледжу, які брали участь у експерименті, сказали, що значної різниці між результатами навчання студентів обох груп не було. Можливо, як стверджували педагоги, це тому, що групова робота на занятті була основною формою роботи студентів під час навчання обох груп. [4]

Це доводить те, що ідеальних моделей навчання немає, і що педагоги мають добирати різні форми, технології та моделі навчання для того, щоб освітній процес був ефективний та успішний.

## ВИКОРИСТАНІ ДЖЕРЕЛА

1. Т. В. Рябуха, Н. О. Гостіщева, Л. А. Куликова, Т. І. Харченко «Перевернуте навчання» як інноваційна технологія викладання іноземних мов у вищій школі. Педагогіка формування творчої особистості у вищій і загальноосвітній школах, 2020 р., № 72
2. Агата Лучинська, Перевернутий Урок або навчання через діалог, Освітні матеріали програми "Класна школа", матеріал для учасників Szkoły z Klasą 2.0
3. М. С. Кладова, Основні поняття та принципи технології «Перевернутого навчання» - <https://vseosvita.ua/library/osnovni-ponatta-ta-principi-tehnologii-perevernutogo-navcanna-peredumovi-ii-viniknenna-ta-rozvitku-332998.html>
4. Han Jia, HMC Flipped Classroom Study Shows No Difference, The Student Life, November 2, 2021 - <https://tsl.news/news4213/uk.m.wikipedia.org/wiki/>

УДК 811.161,2'3733.2

**КОГНІТИВНИЙ ПОТЕНЦІАЛ УРОКІВ ЛЕКСИКОЛОГІЇ  
В 5-9 КЛАСАХ ЗАКЛАДУ ЗАГАЛЬНОЇ СЕРЕДНЬОЇ ОСВІТИ**

**Курбатова Марина Володимирівна**

здобувачка СВО магістр

**Павлушенко Ольга Андріївна**

науковий керівник,

кандидат філологічних наук,

доцент кафедри української мови

Вінницького державного педагогічного університету

імені Михайла Коцюбинського

м. Вінниця, Україна

**Анотація.** Стаття присвячена проблемам реалізації когнітивного потенціалу уроків української мови, зокрема вивчення лексики. Автор пропонує окремі елементи навчально-методичного комплексу, спрямованого на формування лексичної компетентності учнів 5-9 класів на уроках української мови.

**Ключові слова:** навчальний процес, урок української мови, метод, вправи, завдання, лексична одиниця.

В останні десятиліття відбувається розвиток наук когнітивного циклу, об'єктом яких є вивчення ментальних чи когнітивних процесів. Когнітивний напрямок у мовознавстві, педагогіці та інших науках, вивчаючи процеси, пов'язані зі знанням та пізнанням, розкриває нові можливості у розв'язанні проблеми представлення знань. Науковці досліджують та шукають нові можливості та сучасні підходи до осмислення слова та його значення, що теж призводять до отримання нових результатів та нового бачення вже відомих проблем. Слово, що постає в новому, лінгвокогнітивному ракурсі, або виявляє нові властивості, або відкриває нові грані тих своїх властивостей, які вже відомі та досліджені. У будь-якому разі наука про лексичну підсистему мови отримує



для подальшого розвитку нові знання.

Проблеми практичного опанування знаннями у царині лексикології в межах шкільного курсу української мови розглядали та досліджували лінгвісти: Н. Бабичем, І. Білодідом, С. Бибиком, М. Вінтонівом, К. Городенською, С. Єрмоленком, А. Загнітком, А. Зеленьком, Ж. Колоїзом, Л. Лисиченком, Л. Марчуком, Л. Мацьком, М. Степаненком, О. Стишовим, та іншими.

Сьогодні не втрачає актуальності необхідність подальшого дослідження застосування в освітньому процесі навчальної й розвивальної роботи з лексичним матеріалом як комплексної розумової та мовленнєвої діяльності з метою підвищення ефективності навчального процесу загалом, кінцева ціль якого – всебічно розвинена, психологічно здорова, активна та гармонійна особистість з необхідними вміннями, знаннями та навичками для соціально-професійної реалізації та інтелектуальним розвитком, який дозволяє самостійно здобути необхідні знання в процесі навчання та застосовувати їх у подальшому пізнанні світу.

Мета пропонованої публікації – запропонувати елементи навчально-методичного комплексу формування лексичної компетентності учнів 5-9 класів на уроках української мови.

Організуючи роботу, учитель повинен з'ясувати, які супутні навчальні цілі можна досягти поряд з основними. Когнітивна потреба є джерелом пізнавального інтересу дитини, а процес задоволення цієї потреби виконується як пошук, спрямований на відкриття невідомого та його засвоєння [2, с. 34].. Тому важливо пам'ятати, що учнів навчають розуміти взаємозв'язок між реальними фактами та явищами, коли вони одночасно можуть зрозуміти роль використаної лексичної одиниці лише за умови її відбиття у мовленні. Встановлення логічного зв'язку між змістом тексту і використаними в ньому лінгвальними одиницями є прагненням привернути увагу учнів до мови, семантичних та стилістичних відтінків і значень, вихованню мовного чуття, а також відповідального ставлення учнів до вибору мовних засобів і користування рідною мовою. У цьому випадку мотивація завжди тісно

пов'язана з метою (сутнісна мотивація). Важливо чітко розуміти свої цілі в усіх видах діяльності, включаючи вивчення мови. Це допомагає уникнути нереалістичних очікувань, обґрунтовано планувати майбутню діяльність, передбачати перешкоди та будувати систему проміжних цілей [5, с. 120].

Важливим є створити цікаве навчальне середовище, яке дасть змогу проявити себе кожному учаснику тою чи тою мірою. Також важливим є те, що зовнішня інформаційна основа формується за принципом предметності та повинна бути доступна кожному учневі. Це дає можливість учням обмінюватися думками та висловлювати саме свою позицію в процесі навчання. Комунікативні стратегії використовуються у процесі усної і письмової взаємодії у монологічній і діалогічній формах, дозволяючи учасникам комунікативного акту акумулювати свій мовний і мовленнєвий потенціал й використовувати ресурси на усіх етапах комунікативної діяльності, починаючи від планування до реалізації, контролю і корекції [4, с. 43].

Групи комунікативних стратегій спілкування конкретизуються серіями окремих стратегій, які добираються за критеріями комунікативних інтенцій та завдань спілкування і дозволяють реалізувати мовленнєвий намір, комунікативну мету і цілі [1, с. 445-451]. Умовою діалогу є можливість кожного учасника опанувати будь-якою інформацією в рамках запропонованої теми для обговорення. Крім того, вкрай важливо, щоб обговорювана тема була цікавою для всіх учасників заняття.

Важливе місце у формуванні лексичних здібностей учнів посідають пізнавальні вправи та завдання. Вони дозволяють школярам розвивати аналітичне мислення та стимулюють до дослідницької діяльності. Під терміном «вправи» ми розуміємо різні види навчальної діяльності, зокрема систему навчальної діяльності. Від доступних та елементарних операційних конфігурацій до складніших, де учні стають перед необхідністю різноманітних варіативних та творчих застосувань знань, які отримані в процесі навчання. Типи вправ з вивчення лексики: підготовчі, ілюстративні, вправи для закріплення знань, узагальнення та повторення, творчі вправи [3, с. 123].

Ці вправи сприяють систематизації лексичних знань, формуванню понять, глибокому розумінню особливостей мовної системи.

Організація та правила проведення пропонованих занять передбачає:

1) проведення занять з учнями 5-9 класів;

2) виконання кожного завдання із розробленої методики планується в межах 30 хвилин;

3) проведення занять в індивідуальній формі, з кожною дитиною окремо та в групах, розвиваючи навички самостійного розв'язання завдань та з побудовою конструктивних стосунків всередині кожної групи, направлені на розв'язання складного завдання у колективній співпраці;

4) поступовий перехід від простих вправ до складніших завдань та розв'язання проблем із застосуванням творчих та креативних рішень, орієнтованих на розумові дії та удосконалення способів здобуття інтелектуального досвіду.

Перевірка рівня базових знань учня, доступних за темою уроку на етапі мотивації та активізації базових знань учнів. Перший метод, який слід розглянути це метод «Очікування». Мета цього методу полягає у з'ясуванні сподівань та страхів дітей, щоб вчитель міг краще зрозуміти їхню поведінку, їхні власні цілі та сприйняття мотивацій і відповідальності для досягнення конкретних результатів. Слово вчителя:

– *Ми на початку шляху, щоб вивчити дуже важливу тему, і щоб наш шлях був успішним, нам потрібно вирішити, чого очікувати від уроку.*

Продовжуйте думку:

– *Чого ви очікуєте від наших уроків? (очікую, що він буде цікавим, продуктивним та творчим).*

– *Яким ви будете на уроці, щоб урок пройшов успішно? (буду уважний, активний, творчий).*

Діти мають пам'ятати, що можна поділитися як очікуваннями, так і страхами. Якщо це не важко, пропонуємо школярам записати на окремому аркуші паперу й розділити свої очікування та страхи. Кожен може прочитати

написане і порівняти з думкою інших.

– *Діти, що ви думаєте про список очікувань? Чому ми це написали?*  
(Перелік очікувань викликає у мене інтерес до нових тем. На мою думку, я зробив це, щоб краще зрозуміти важливість нових тем на уроці).

– *Будь ласка, працюйте плідно, до роботи!*

На цьому етапі на початку уроку можливо використати можливості цифрових інструментів для навчання (наприклад, *Padlet.com* (<https://padlet.com>)) – віртуальна дошка, на яку можна прикріплювати фото, посилання на сторінки Інтернету, файли, замітки та яку можуть модерувати одночасно кілька учасників, доступ для читання і редагування може бути відкритий усім охочим.

Загалом переваги використання методу «Очікування» та віртуальної дошки у комплексній навчальній діяльності на уроках української мови надасть можливості для мотивації учнів до ефективної роботи, можливості візуалізації знань, їх усвідомлення, закладе основу для систематизації та узагальнення отриманої навчальної інформації на наступних етапах.

«Мікрофон» – ще один метод, який часто використовують на практиці учителі. Його мета полягає в тому, щоб залучити якомога більше учнів до роботи на уроці. Учитель ставить проблемне питання та пропонує учням по черзі виходити до мікрофона та обговорювати проблему. Говорити необхідно чітко та лаконічно висловлювати свою думку (час обмежується 1-2 хвилини). Учитель не оцінює відповіді та не коментує їх, керуючи процесом черговості. Правила такі: 1) говорити має лише той, у кого є мікрофон; 2) коли хтось говорить, інші не мають права перебивати і вигукувати з місця.

До прикладу. Тема: ***Прикметники та їх роль в реченні.***

Виходячи до мікрофона, кожен учасник повинен описати свій характер, добираючи прикметники за першими буквами свого імені та відповідаючи на додаткові питання. Намальовані на дошці сходинок умовно позначають рівні характеру людини, на які кожен може поставити себе, оцінюючи свій характер.

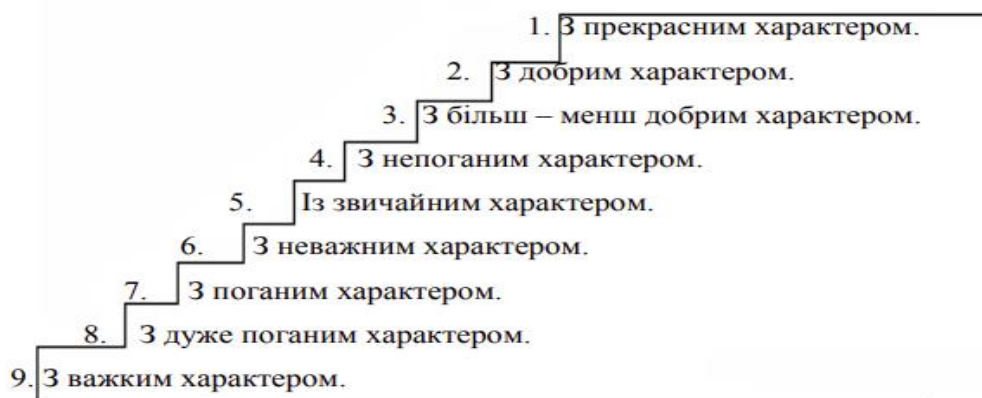

**Рис. 1. Сходи́нки для оці́нки учня́ми сво́го характеру**

Потрібно дати відповідь на низку запитань, які спонукають учнів вживати низку номінацій якостей особистості й осмислювати їх концептуальні смисли:

1. Що таке характер, яку роль він виконує в житті людини?
2. Які риси характеру можна вважати хорошими, а які поганими?
3. Як можуть змінюватися риси характеру людини з часом?
4. Якими прикметниками можна охарактеризувати якості особистості?
5. Як можуть змінюватися прикметники?
6. З якими словами зазвичай сполучаються прикметники у реченнях?

Таким чином, є можливість обговорити екстралінгвальні теми, які хвилюють дитину. Учитель може активізувати цікавість учнів до психології особистості та зробити висновки стосовно їх можливостей та потенціалу до навчання, а дітям зрозуміти, які здібності є у них та яким чином вони можуть їх застосувати, або виявити свої недоліки.

Метод «*Два-чотири-всі разом*». Приклад застосування його до розгляду теми: ***Розподіл слів за групами: запозичені та власне українські.***

Треба забезпечити засвоєння поняття етимології та групи слів шляхом її вживання. Розрізняти запозичену лексику від питомої, вчити правильно використовувати чужомовні запозичення у мовленні. Збагачувати мовлення учнів власне українською лексикою, сприяючи тим самим її відродженню. Удосконалювати вміння користуватися словниками. Розвивати вміння проводити аналогії, мислення, увагу, пам'ять. Прищеплювати любов до рідної мови, виховувати патріотизм. Обладнання: тлумачний словник української

мови та словник іншомовних слів, електронні словники *www. slovnyk. Net; www. mova. info. www.rozum.org.ua; uk. wikipedia. org* (словники української мови).

Актуальним питанням сучасної мовної освіти вважаємо використання словників для вивчення української лексичної теорії. Перш за все використання тлумачних словників сприяє об'єктивному розумінню дійсності, оскільки в цих словниках правильно пояснюється значення слів. Як відомо, кожен описовий словник містить словникові статті, які відбивають повну функціональність слова в мові та вважаються своєрідним зразком тексту, словниковою одиницею, що включає тлумачення слів, синоніми та антоніми, граматичні та стилістичні ознаки, ілюстрації мовного вживання слова. Відбувається комплексне вивчення слова, засвоєння зв'язку цього слова з іншими словами. Користування словниками представляє практичний напрям у вивченні лексики. Вивчаються слова за значенням, диференціюванням словникового апарату, походженням, сферою вживання й застосування в мовленні, емоційно-експресивним забарвленням. Учні усвідомлюють співвідношення лексики й граматики, лексики й фонетики, лексики й орфографії.

Учні в класі об'єднуються в групи та отримують картки із частиною завдання за темою заняття.

Робота в парах. Необхідно розглянути картки та розподілити слова на синоніми, антоніми та омоніми, знайшовши у словниках значення слів.

Робота у четвірках. Групи об'єднуються на підставі розподілених слів та складають речення з кожним словом.

Робота разом. Дітям пропонується висловити позицію стосовно виділених ними понять та захистити її, пояснюючи решті власний розподіл мовного матеріалу саме так.

Особливо цікавим для учнів будуть пошуки інформації, пов'язаної із такими словами, які учні чули чи знають приблизне їх значення, однак пояснити їх не можуть. Наприклад: *мрячка, віхола, наводок, завірюха, імла*.

Завершується робота висновками вчителя про особливості вживання поданих лексичних одиниць у сучасній українській мові, їх унікальність,

національно-культурний характер. Це сприяє якнайкращому засвоєнню української лексики, а визнання слова як найважливішої одиниці мови усвідомлюється, мотивується і є предметом навчальної взаємодії з різними видами мовленнєвої діяльності. Додатково можливо використовувати на заняттях *Wordart.com* (<https://wordart.com/>), *Worditout* (<https://worditout.com>) - web сервіси для візуалізації, створення хмари тегів (слів). За допомогою хмар слів можна візуалізувати термінологію з певної теми у більш наочний спосіб. Це сприяє швидкому запам'ятовуванню інформації.

Метод «*Коло ідей*». Сучасні уроки української лексикології також покликані спонукати учнів генерувати цікаві ідеї, бути мобільними та формувати творчу особистість, здатну критично сприймати. Мета методу «*Коло ідей*» полягає в тому, щоб розв'язати проблему, яка є суперечливою, створити список ідей і залучити всіх учнів до обговорення цієї проблеми. Цей метод можна застосовувати до теми: ***Пряме та переносне значення слів. Залежність слова від контексту.*** Діти працюють у групах. Кожна група створює свою програму та готує 5 запитань до інших груп, які допоможуть опанувати знання з вивчення частини мови, програму для вивчення якої вони готують та 5 пропозицій по покращенню набуття таких знань.

Перша група виокремлює основні члени речення. Завдання: відредагувати текст, визначити основні помилки та розставити розділові знаки. Виписати з тексту іменники з прикметниками, визначити їх лексичне значення.

*«Дівчина вже з дитинства залюбки займалася самоосвітою, в цьому їй допомагав батько а дідусева бібліотека була справжнім «університетом» в її житті. Вона залюбки читала від цього мала духовну насолоду. Може тому вже в 14 років дівчинка пробує свої поетичні сили. Про це пізніше вона гордістю зізнавалася: «Я самоук несміле дитя Підгір'я. Списувала, що мені старі ліси розказували. Та не знаю добре розуміла смерекову мову... А писала, бо чула душевну потребу...» (Український історичний календар).*

Друга група визначає іменники, прикметники, дієслова. Завдання: переписати текст, розставити розділові знаки та доповнити речення

відокремленими членами та підрядними частинами, завершуючи його структурну цілісність. Визначити стилістичну роль частин мови та відокремлених членів речення у тексті.

*«Усі відмінки творять значеннєві дива в реченні. Називний відмінок сам виражає граматичне значення адже він – основний відмінок. Якщо основний відмінок то ..... іншим відмінкам приклад у праці. В українській мові є гордовиті відмінки не бажують допомоги прийменників виконують граматичну ....., виконують ..... Це називний і кличний відмінки. Серед відмінків є «чемпіони» абсолютний чемпіон за кількістю прийменників – родовий відмінок однак він не завжди потребує допомоги ..... В основних для нього функціях» (За І. Вихованцем).*

Після того, як учні вичерпали свій час для обговорення, кожна група представляє аспект проблеми, яку вони обговорювали. Під час обговорення на дошці складають список запропонованих ідей до покращення вивчення теми. Таким чином, кожен учень буде залучений до обговорення проблеми, що сприяє розвитку креативного мислення, мовлення, вміння доводити свою думку. Це дозволяє свідомо і глибоко засвоїти матеріал та висловити свої міркування щодо покращення процесу засвоєння знань

Отже, зміст вивчення лексикології та формування лексичних умінь подано в чинних програмах та підручниках для навчання української та іноземної мови. Послідовність засвоєння лексикологічних понять, передбачена програмами та підручниками, у цілому відповідає науковим досягненням сучасної лексикологічної теорії та вимогам до формування в учнів пізнавальної активності, критичного та креативного мислення.

Набуття лексичної компетентності неможливо окреслити вузьким розумінням опанування конкретними знаннями, а необхідно визначати як певну навчальну стратегію, яка зумовлює різнопланові підходи учнів до навчання та вивчення матеріалу. Це зумовлює необхідність формування пізнавальної активності учнів, вміння самостійної роботи з матеріалом, а також лексична компетентність передбачає наявність знань вербальних та невербальних засобів



для заповнення комунікативних прогалін. Модель мовленнєвої поведінки та ряд мовленнєвих дій для виконання комунікаційного завдання (комунікаційна стратегія), повинна відповідати навичкам та умінням використовувати ці стратегії навчання. Тому основна увага в навчанні лексикології повинна зосереджуватися на формуванні не стільки знань, скільки на опануванні стратегічним мисленням та комунікативними навичками, уміннями опановувати необхідний обсяг знань з предмета, використовуючи певні вироблені прийоми та користуючись найбільш прийнятними засобами на основі формування певних переконань та поглядів на цілі та можливості у навчанні, адже кожному суб'єкту навчання притаманна індивідуальність, яка проявляється у способах роботи (навчання) та її результатах.

### СПИСОК ЛІТЕРАТУРИ

1. Бігич О. Б., Бориско Н. Ф., Борецька Г. Е. та ін. Методика навчання іноземних мов і культур: теорія і практика: підручник для учнів класичних, педагогічних і лінгвістичних університетів / За заг. ред. С. Ю. Ніколаєвої. Київ : Ленвіт, 2013. 590 с.

2. Освіта в незалежній Україні: розвиток та конкурентоспроможність: інформаційно-аналітичний збірник. Міністерство освіти і науки України, Інститут освітньої аналітики. Київ, 2021. 451 с.

3. Практикум з методики навчання української мови в загальноосвітніх закладах: модульний курс: Посібник для студентів педагогічних університетів та інститутів / за ред.. М. І. Пентиліук. Київ: «Ленвіт», 2011. 368 с.

4. Шандра Н. А. Формування англомовної лексичної компетентності у професійно орієнтованому писемному спілкуванні майбутніх фахівців з інформаційних технологій в умовах магістратури: дисс...канд..пед.наук. 13.00.02. Тернопіль, 2019. 282 с.

5. Eichenbaum H. Learning and memory / Howard Eichenbaum. New York London: W. W. Norton Company, 2008. 438 p.

**ПЕРЕКЛАД БЕЗЕКВІВАЛЕНТНОЇ ЛЕКСИКИ У ПРОФЕСІЙНИХ  
ФРАЗЕОЛОГІЗМАХ ТЕХНІЧНОЇ ГАЛУЗІ**

**Матвієнко Леся Григорівна**

кандидат педагогічних наук,  
доцент кафедри гуманітарних і соціальних дисциплін  
Полтавський державний аграрний університет

**Лоза Яна Олегівна**

здобувач вищої освіти спеціальності Філологія  
035.041 Германські мови та літератури,  
переклад включно, перша - англійська  
Полтавський державний аграрний університет

**Анотація.** В статті представлено специфіку безеквівалентних слів, що використовуються у системі професійних фразеологізмів у науково-технічній сфері. Проаналізовано найдоцільніші перекладацькі трансформації, що проілюстровані прикладами та спеціальними зворотами. Авторами сформовано основні помилки, які допускають перекладачі під час перекладацької діяльності з таким типом безеквівалентної лексики.

Сучасний розвиток науки і техніки вимагає від перекладача поглибленого дослідження особливостей перекладацької діяльності з професійною термінологією науково-технічної сфери, що взаємозв'язано з проблемою адекватної передачі смислової наповненості інформації мовою перекладу. Виникає потреба коректної передачі безеквівалентної лексики як складової професійних фразеологічних одиниць, що відображають національно-образну картину конкретного народу.

Переклад професійних фразеологізмів технічної галузі - одне з найбільш складних завдань у діяльності перекладача, тому що кожна мова має свій фразеологічний склад, що сформувався під впливом історичного розвитку, початкової ментальності народу та особливості формування технічних професій [3]. Професійна фразеологія різних мов та мовних груп різко відрізняється одна

від одної, але зустрічаються можливі семантичні збіги фразеологічних зворотів.

Проблеми взаємодії професійних фразеологічних одиниць технічної галузі пояснюються складністю їх семантичної структури. В свою чергу професійні фразеологізми не просто називають предмети реальності, але й транслюють інформацію про психоемоційний стан спікера, про його емоційне ставлення до предмета мови та перекладу [2]. В процесі перекладу безеквівалентної лексики професійних фразеологізмів технічної галузі важливо розглядати кожен фразеологізм, як цілісну, мінімальну, подібну до слова, одиницю інтерпретації вихідної мови.

Професійні фразеологізми у технічній та науковій сферах мають свою специфіку, оскільки вони висвітлюють точні, притаманні цій галузі поняття, що зрозумілі лише носіям мови.

В галузі транспорту англomовного дискурсу можна зустріти такі специфічні фразеологізми: *enter the track, give the green street, put on the rails, on all steam, press on all the pedals, reverse, lower on the brakes, take tow, without rudder and sails, in full sail, swim with the current, keep the course, throw anchor, lifebuoy*). Перекладацька діяльність з таким виразами вимагає від перекладача розшифрування кінцевого значення фразеологізму та специфіку професії, в якій він застосовується.

Професії фінансового-економічної сфери передбачають свою систему спеціальних фразеологічних зворотів в англійській: *black economy, purse full of money, the root of all evil (money), grey eminence, money burns a hole in my pocket, blue chips*. Їх переклад українською мовою як складної без еквівалентної лексики науково-технічної галузі передбачає застосування описового перекладу, рідше-калькування.

Серед безеквівалентної лексики професій військового напрямку в англійській мові часто зустрічаються терміни технічної галузі у складі фразеологізмів: *take aim, sharpen a sword, cross swords, break spears, keep powder dry, go on the offensive, take up arms, hit a target, withdraw from battle, call fire on oneself, to tighten nuts*. Вони також в більшості перекладаються експлікацією.

**Під час перекладацької діяльності професійні фразеологізми можуть зазнавати значних змін і втрачати свою суть та властивості:**

- під час описового перекладу професійні фразеологізми зазнають руйнувань структури та комплексних змін, їх суть передається частково, інтерпретується лише відношення до певного поняття;

- переклад змін професійних фразеологізмів семантичного типу виконується покомпонентно;

- внутрішні морфологічні та синтаксичні перетворення не відображаються при перекладі: афікси неможливо передати засобами англійської мови через відмінності у словотвірній та формоутворювальній системах зіставляваних мов.

Фразеологізми, що виникають у науковій та технічній мові фахівців репрезентують теоретичне знання про професійні об'єкти та явища. Проте такий зміст професійних фразеологізмів актуалізується не логічним, раціональним шляхом, а метафорично, через створення яскравого образу професійного поняття, що запам'ятовується. Тому фразеологічний формат назви професії і професійних фразеологізмів вказує на те, що взаємодія такого типу лексики в кількох мовах виокремлюється з концепту фразеологізму. Простежимо це з прикладу лінгвістичного терміна крилаті слова.

## **СПИСОК ЛІТЕРАТУРИ**

1. Кравцова І. І. Фразеологізми в сучасній англійській мові: визначення, підходи, класифікації. Науковий вісник Міжнародного гуманітарного університету. Серія:Філологія. Одеса, 2016. № 20. Том 2. 29–32 с.

2. Кунін А. В. Про переклад англійських фразеологізмів. Самвидав. 2009. С. 13-19.

3. Нагорна М. Основні шляхи перекладу фразеологізмів українською мовою. URL:[http://library.udpu.org.ua/library\\_files/stud\\_konferenzia/2016\\_2/16.p](http://library.udpu.org.ua/library_files/stud_konferenzia/2016_2/16.p)

**ВИВЧЕННЯ ЕЛЕМЕНТІВ ГРАМАТИКИ  
У ЗАКЛАДАХ ВИЩОЇ ОСВІТИ**

**Чубань Тетяна Василівна,  
Кардаш Лариса Василівна**  
кандидати філологічних наук,  
доценти кафедри  
української лінгвістики та методики навчання  
Університету Григорія Сковороди в Переяславі  
м. Переяслав, Україна

**Анотація:** У матеріалі статті автори порушують проблему чільного місця викладання у педагогічних закладах вищої освіти розділу сучасної української літературної мови – граматики. Проаналізовано особливості вивчення граматики у ЗВО, визначено пріоритети у висвітленні граматичних явищ. У статті досліджено питання про значення спостереження над одиницею морфологічного рівня – словом та синтаксичними одиницями: словосполученням, реченням і текстом при вивченні граматики сучасної української літературної мови у закладах вищої освіти. Схарактеризовано особливості викладання граматики.

**Ключові слова:** граматика, сучасна українська мова, студенти, морфологія, синтаксис.

Українознавча та філологічна підготовка студентів відносяться до основних структурних елементів гуманітарної освіти. Лінгвістична підготовка майбутніх учителів української мови передбачає вивчення навчальних курсів «Культура української мови» та «Сучасна українська літературна мова», які є складниками освітньої програми спеціальності 014 Середня освіта (українська мова і література).

Важливим фактором у вивченні цих дисциплін стає зміст навчального матеріалу, спостереження над мовними фактами та узагальнення результатів. У

сучасній українській мовознавчій науці чільне місце посідають праці, присвячені проблемам граматики (Д. Х. Баранник, С. П. Бевзенко, І. Р. Вихованець, К. Г. Городенська, В. Д. Горяний, А. П. Грищенко, П. С. Дудик, Н. Л. Іваницька, А. Г. Кващук, О. С. Мельничук, К. М. Плиско, В. М. Русанівський, К. Ф. Шульжук та ін.).

Актуальною проблемою нині є висвітлення особливостей граматичного ладу сучасної української літературної мови: морфологічного ярусу і його об'єкта – слова, та синтаксичної будови мови, вираження значень синтаксичних одиниць, адже мовознавча теорія інтенсивно розвивається. Останнім часом у вітчизняному мовознавстві помітне зростання інтересу дослідників до питання про синтаксичні одиниці в українській мові, сукупність яких є нерозривною єдністю, та висловлюються іноді суперечливі погляди щодо них. Учені вважають, що синтаксичні поняття слід розглядати не лише з формально-граматичного погляду, а і з семантичного та комунікативного полів.

Сучасний стан розвитку граматичної науки тісно пов'язаний з ідеєю про необхідність системного аналізу різних одиниць мови з урахуванням особливостей їх структури та семантики. Основними об'єктами граматичного дослідження мають бути визнані особливості формальної (власне синтаксичної) структури речення, формальні (граматичні) способи творення речень, а також граматична специфіка слів і словосполучень, будова тексту. Синтаксису сучасної української мови належить особливе місце серед дисциплін, які формують лінгвістичне мислення студентів. У складі одиниць граматики одиниці інших рівнів виявляють свою значимість як засоби мови і мовлення. Викладання граматичної теорії відповідно до сучасного етапу її розвитку, прилучення студентів до досягнень лінгвістичної думки – завдання, яке потребує певного забезпечення (підручники, посібники, методичні рекомендації, навчально-методичні комплекси).

Місце в структурно-логічній схемі спеціальності навчальних дисциплін «Культура української мови» та «Сучасна українська літературна мова» чільне, адже вони є складовими циклу професійної підготовки фахівців освітньо-

кваліфікаційного рівня «бакалавр», є важливими для вивчення мовознавчих дисциплін.

Не всі питання, пов'язані з поняттями граматики, сьогодні вирішені. Мовознавці трактують їх по-різному, неусталеними є терміни, не визначено зміст, методи, прийоми, які мають лінгвістичне спрямування для вивчення граматики. Наприклад, є проблема у вияві семантичної пов'язаності звертання з реченням і одночасно інтонаційному відділенні його від речення, важливо встановити функціональні типи звертань у сучасній українській мові, установити місце звертання як одиниці комунікації, виявити спільні та відмінні ознаки прямих і непрямих звертань.

Визначаючи структуру мови, студентам вказують, що в ній системно пов'язані окремі рівні (фонетичний, граматичний, лексичний). Учені-синтаксисти вважають, що граматична структура підпорядкована загальній структурі мови. З'ясування закономірностей розвитку граматичної структури неможливе без урахування змінності мови та її системного характеру. Будь-яка словоформа є матеріалом для граматичних досліджень, для вивчення її морфемної, морфологічної, словотворчої й синтаксичної структур. Студентам доводять, що граматики це – учення про внутрішню і зовнішню формальну структуру одиниць мови (слів і речень). Вихідним матеріалом при дослідженні граматики є повнозначне слово. Воно є підпорядкованим елементом по відношенню до одиниць синтаксичного рівня і, разом з тим, сукупністю елементів рівня морфологічного.

**Пізнання морфологічної структури слова проходить такі основні етапи:**

- 1) виділення аналізованої словоформи з контексту;
- 2) поділ її на змінну і незмінну частини;
- 3) встановлення місця змінної частини в парадигматичному ряді слова.

У результаті структурного аналізу слова шляхом порівняння з усіма іншими словоформами виділяється і словозмінний афікс. Але у морфологічну

структуру входять і такі морфеми, що або зовсім не виражають категоріального значення, або ж виражають його у поєднанні з іншим індивідуальним значенням.

Іншим ярусом граматичної структури, поряд з морфологічним, є синтаксичний. В утворенні одиниць синтаксичного рівня беруть участь одиниці синтаксичного рівня.

Основними об'єктами синтаксичного дослідження мають бути визнані особливості формальної (власне синтаксичної) структури речення, формальні (граматичні) способи творення речень, а також граматична (синтаксична) специфіка слів і словосполучень.

Вивчення синтаксичних явищ не може здійснюватись у відриві від інших аспектів мовної структури.

Синтаксису сучасної української мови належить особливе місце серед дисциплін, які формують лінгвістичне мислення студентів-філологів. У складі одиниць синтаксису одиниці інших рівнів виявляють свою значимість як засоби мови і мовлення.

Викладання синтаксичної теорії відповідно до сучасного етапу її розвитку, прилучення студентів до досягнень лінгвістичної думки – завдання, яке потребує певного супроводу, як ми зазначали. Передовсім це стосується наявності підручників і навчальних посібників, що задовольняли б потреби вищої філологічної освіти.

Вважаємо, що сьогодні ставлення українського народу до вивчення своєї мови є критерієм національного виховання, воно формує національну свідомість, детально вивчаючи твори українських письменників, які є важливим ілюстративним матеріалом для підтвердження положень граматики.



# PHILOSOPHICAL SCIENCES

УДК 323.341

## ІНТЕГРАТИВНИЙ ПІДХІД В СУЧАСНОМУ УКРАЇНОЗНАВСТВІ

**Воропасва Тетяна Сергіївна,**  
к.психол.н., доцент,  
Київський національний університет  
імені Тараса Шевченка  
м. Київ, Україна

**Анотація:** У статті аналізуються особливості використання інтегративного підходу в сучасному українознавстві. Інтегративний підхід став методологічною основою багатьох досліджень, присвячених особливостям етнонімів українського народу, процесу становлення й розвитку української модерної нації європейського типу, процесу трансформації колективної ідентичності громадян України, особливостям формування українознавчої компетентності як ключового чинника подолання деструктивних наслідків інформаційної війни проти України тощо.

**Ключові слова:** інтегративний підхід, українознавство, комплекс, синтез, інтеграція.

Відомо, що основними характеристиками актуального стану сучасної науки є **постнекласична раціональність** (з її міждисциплінарним дискурсом; герменевтическим стилем мислення; парадигмальною толерантністю (В'ячеслав Стьопін); мережевим принципом організації знання (Джеффри Ф. Чью (Geoffrey F. Chew)); «критичним самоосмисленням дисципліни» (Кеннет Дж. Джерджен (Kenneth J. Gergen)); «легалізацією внутрішньо-суб'єктивного досвіду» (Андрей Юрєвич)), а також тенденція до інтеграції наукового знання [1; 2] тощо. Ключовими ідеями постнекласичної

науки є: 1) ідея конвергенції; 2) ідея соціокультурної обумовленості людського знання; 3) діалог соціогуманітаристики та природознавства. Це дозволяє зняти протистояння «наук про дух» і «наук про природу», організувати не тільки міждисциплінарний, але й трансдисциплінарний дискурс. Складне, нелінійне мислення здатне інтегрувати не тільки різні грані пізнання, але й різні наукові парадигми. Для постнекласичного мислення властиве інтегративне розуміння людського буття як цілісності (в єдності його тілесного, душевного і духовного рівнів [3]). Тому постнекласична раціональність може виступати в якості специфічного інструмента аналізу багатовимірних феноменів «з підвищеною гносеологічною й онтологічною складністю» (Джордж Келлі (George Alexander Kelly)), до яких належать, зокрема, різнопланові соціетальні процеси (ідентифікаційні, націєтворчі тощо).

Для сучасних українознавчих досліджень, які присвячені аналізу системних, багатокомпонентних, багаторівневих і багатофункціональних утворень, найбільш оптимальним є інтегративний підхід, який дозволяє вивчати різні типи й види досліджуваних феноменів у їхній системній цілісності, а також врахувати різнопланові аспекти певних соціетальних процесів. Інтегративний підхід сприяє знаходженню методів, адекватних досліджуваному феномену, з урахуванням усіх особливостей та рівнів його розвитку. Інтеграція розглядається нами не як механічне з'єднання частин або компонентів системи, а як їх органічну взаємодію та взаємопроникнення, що сприяє формуванню якісно нового цілісного утворення. Інтегративний підхід дає можливість більш широкого, цілісного і багатогранного погляду на розуміння людської природи і всього Всесвіту. Методологічним підґрунтям інтегративного підходу є філософська ідея цілісності людини.

У європейській філософії родоначальником інтегративного підходу в науці вважається Іммануїл Кант, який висловив ідею цілісності природи людини, виділивши ієрархічні рівні її психіки. На початку ХХ століття в Німеччині почала формуватись філософська антропологія, яка продовжила розвиток ідей Канта. У 1972 р. Жан Піаже писав про ситуації, коли необхідною

ставала інтеграція понять і методів різних дисциплін, які були близькі за своєю структурою, методам і способам перевірки результатів [4, с. 154–171].

Сучасний американський філософ і письменник Кен Вілбер (Ken Wilber) став основоположником інтегральної метатеорії, покликаної об'єднати в одну діалектичну цілість науки про світ і про людину, традиції східного містицизму і західного раціоналізму, зовнішній досвід і внутрішні психічні стани. Кен Вілбер, розвиваючи ідеї Іммануїла Канта, Франца Brentano, Вільгельма Дільтея і Карла Юнга, створив цілісну картину еволюції людської свідомості і описав багаторівневий спектр психічної реальності. Інтегральний підхід (інтегральна теорія) – це підхід до людини, суспільства і науки, який зачіпає всі сфери людської діяльності. Поняття «інтегральний» означає об'єднання в єдину складну модель методів і теорій, які довели свою коректність у певних контекстах, відкидаючи будь-який редукціонізм. Сьогодні найбільш розробленим вважається інтегральний підхід, заснований на «всесекторній, всерівневій» моделі Кена Вілбера (AQAL). Саме він розробив теоретичні й практичні положення інтегрального підходу, метою якого є конструктивне об'єднання відкриттів, зроблених у різних сферах людської діяльності (психологія, соціологія, філософія, містицизм і релігієзнавство, постмодерністські рухи, емпіричні науки, теорія систем тощо [5; 6]). У 1998 р. Кеном Вілбером був заснований Каліфорнійський інститут інтегральних досліджень, робота якого спрямована на вивчення наукових і соціальних питань в рамках інтегрального і нередукціоністського підходу. У наш час інтегральний підхід включає такі сфери, як інтегральна філософія, інтегральна психологія, інтегральна екологія, інтегральна політика, інтегральний бізнес, інтегральна духовність і інтегральне мистецтво, інтегральна модель людини тощо [7, с. 2–38]. Більше трьох десятиліть тому до досліджень Кена Вілбера та інтегральної теорії приєднався відомий науковець, «батько кризового управління», професор Південного Каліфорнійського університету Ян Мітрофф, який почав розробляти інтегральну перспективу в галузі управління і теорії організацій [8, с. 25–42].

Ідеї Кена Вілбера розвивають вчені з багатьох країн. Зокрема, Лариса Киященко та В'ячеслав Моїсеєв обґрунтовують філософію трансдисциплінарності, опираючись на інтегральний підхід Вілбера [9].

В сучасних українознавчих дослідженнях необхідно чітко розрізнити **різні рівні інтегративності**: 1) **комплекс** (репрезентує інтегративні процеси нижчого рівня); 2) **синтез** (репрезентує інтегративні процеси середнього рівня); 3) **інтеграцію** (репрезентує інтегративні процеси вищого рівня, що передбачають тісну взаємодію кількох наук (або наукових галузей), які всебічно й одночасно вивчають один і той самий предмет або об'єкт), які співвідносяться з **полідисциплінарними, міждисциплінарними й трансдисциплінарними** методологічними стратегіями). Наприклад, дослідження вважається **полідисциплінарним**, коли певний об'єкт різнобічно вивчається декількома науковими дисциплінами одночасно; при цьому кожна з цих дисциплін може використовувати власні методологічні принципи, вносячи свій внесок у «загальну скарбничку» знань про досліджуваний об'єкт [10]. Дослідження вважається **міждисциплінарним**, якщо воно проводиться з використанням не тільки спільних категорій, але й з кооперуванням різних наукових дисциплін. Для **трансдисциплінарних** досліджень характерний науковий пошук, спрямований «крізь», «через» кордони кількох наукових дисциплін, який виходить за їхні межі, на більш високий, метадисциплінарний, рівень. Саме такі дослідження характеризуються **холістичним баченням** предмета вивчення. Саме трансдисциплінарні дослідження здатні не тільки перетинати дисциплінарні межі, а й «переносити» наукові схеми, категорії, стратегії та практики з однієї дисциплінарної області в іншу [11; 12]. Олена Князева підкреслює, що «трансдисциплінарність у вузькому розумінні означає інтеграцію різних форм і методів дослідження, включаючи спеціальні прийоми наукового пізнання, для вирішення наукових проблем. Трансдисциплінарність у широкому розумінні означає єдність знання за межами конкретних дисциплін» [12]. Таким чином, вивчення будь-якої українознавчої проблеми не буде повноцінним, якщо не вийти за межі вузько-дисциплінарної обмеженості

певної науки (наприклад, соціології, соціальної психології, культурології тощо). У цьому випадку «доцільніше говорити про полідисциплінарні дослідницькі поля, міждисциплінарні дослідження і трансдисциплінарні стратегії дослідження» [12]. При цьому «трансдисциплінарність не антагоністична міждисциплінарності, а доповнює її, оскільки з'єднує різні фрагменти реальності в єдину картину ... Трансдисциплінарність означає стимулювання синергії між дисциплінами і справжню інтеграцію знання» [12].

Отже, трансдисциплінарні дослідницькі стратегії дозволяють інтегрувати нові факти, знання і результати теоретико-емпіричних досліджень у цілісну систему, що сприяє більш глибокому вивченню різних об'єктів і явищ. Евристичний потенціал використання трансдисциплінарних дослідницьких стратегій, наприклад, при вивченні трансформацій колективної ідентичності після Революції Гідності полягає в тому, що вони дозволяють: 1) встановити зв'язок між різними формами колективної ідентичності громадян України, 2) сприяти оптимальному розумінню специфіки й динаміки ідентифікаційних процесів на декількох рівнях реальності одночасно, «переступаючи» кордони конкретних дисциплін, 3) створити універсальну картину досліджуваного об'єкта. У цьому випадку можлива інтеграція різнопланових методологічних стратегій (філософії, історії, соціології, політології, етнології, культурології, цивіліології, соціальної психології, філософської та соціокультурної антропології), спрямованих на вивчення різних аспектів ідентифікаційних процесів в українському суспільстві, синхронних і діахронних репрезентацій таких процесів, що уможливає створення взаємоузгодженої трансдисциплінарної дослідницької мережі з активно функціонуючою системою «концептуальних мостів» [13].

Сучасні українознавчі дослідження повинні враховувати наступні теоретико-методологічні засади: 1) системне вивчення процесів національного розвитку українського народу в контексті націєтворчих, національно-визвольних і суспільно-політичних процесів; 2) дослідження української нації як повномасштабної (яка за відомою міжнародною класифікацією Я. Крейчі та

В. Велімські є одночасно і етнічною, і політичною), не розриваючи племінний, етнічний і національний етапи розвитку українства [14]; 3) концептуалізація міждисциплінарних узагальнень (історіософських, культурно-антропологічних, етнологічних, соціально-психологічних, етнополітологічних тощо) з дотриманням принципів вертикальної та горизонтальної інтеграції; 4) врахування того факту, що українці в ході свого історичного розвитку змінили власний етнізм, адже при зміні етнізму народ залишається самим собою, і збереження колективного «Ми» та ідентичності зумовлюється спадкоємністю історичної пам'яті, ментальності та самосвідомості; 5) інтегративне вивчення України і українства на основі трансдисциплінарного аналізу різних форм активності української спільноти і української людини (поведінки, діяльності, творчої активності тощо), які забезпечують різноманітні взаємозв'язки українців зі своєю країною; 6) врахування системоутворюючої ролі ціннісно-сміслового (аксіологічного й ноетичного) виміру процесу ідентифікації як індивідуальних, так і колективних суб'єктів; 7) розрізнення понять “етнічне буття” і “національне буття”; 8) врахування того, що напередодні націєтворення, коли соціальні, територіальні, господарсько-економічні, релігійні, культурно-мистецькі, інформаційні, духовно-світоглядні та політичні зв'язки усередині української спільноти значно інтенсифікуються, українськість починає пронизувати весь соціум (в єдності спільнотного і суспільного) – від архетипальної й культурно-мистецької сфери до економічної та політичної (саме архетипи утворюють глибинний шар етнічності); 9) обов'язкове поєднання теоретичних та емпіричних аспектів, що унеможливить продукування неадекватних тверджень про нібито суцільну інтровертованість і меланхолійність українців та про неможливість їхньої однозначної національної та цивілізаційної самоідентифікації; 10) врахування того, що без завершення процесів націєтворення і без збереження власної ідентичності Україна не буде конкурентоздатною державою у світі.

Н. М. Авер'янова в рамках інтегративного підходу вперше розробила принципи українознавчого аналізу [15, с. 3], який є різновидом

трансдисциплінарного аналізу і який можна використовувати для різнопланових соціогуманітарних досліджень.

Інтегративний підхід став методологічною основою багатьох українознавчих досліджень, присвячених трансформаціям колективної ідентичності громадян України [13]; особливостям впливу образотворчого мистецтва на національне виховання особистості [15]; специфіці російсько-української гібридної війни [16]; інформаційній безпеці України [17; 18]; цивілізаційному розвитку українського народу [19]; колористичним уявленням українців [20; 21]; процесу становлення й розвитку української модерної нації європейського типу [22] тощо.

Дослідники, які не використовують інтегративний підхід, а також не враховують викладені вище теоретико-методологічні засади сучасних українознавчих досліджень, пишуть про існування «повноцінної європейської модерної нації» [23]. Але ж в сучасній Європі є багато різноманітних модерних націй, а європейської модерної нації (чи повноцінної, чи неповноцінної) немає, оскільки ЄС (який ніколи не проводив політику денацієзації) об'єднує різні модерні нації, які існують на теренах Європи. Інтегративний підхід і теоретико-методологічні засади сучасних українознавчих досліджень дають основу для розуміння, що «українську модерну націю європейського типу» (становлення якої продовжується і у наші дні) не можна ототожнювати з неіснуючою «європейською модерною нацією».

Завдяки інтегративному підходу нам вдалось розробити найоптимальнішу стратегію Перемоги України в російсько-українській неоімперській війні [24], а також виявити закон «трьох В» (Вкладеної праці, Витраченого часу, Вкладених фінансів), який доводить, що вкладена праця (вкладені зусилля), витрачений час і вкладені фінанси сприяють як формуванню громадянської позиції у молоді, так і зміцненню національної ідентичності громадян України [25].

## СПИСОК ЛІТЕРАТУРИ

1. Воропаєва Т. С. Інтегративний потенціал сучасного українознавства: теоретико-методологічні аспекти. *VII Міжнародний конгрес україністів. Збірник наукових статей. Освіта. Українознавство* / Голов. ред. Г. Скрипник. К.: ІМФЕ ім. М. Т. Рильського НАНУ, 2008. С. 45 – 54.
2. Voropayeva T. S. Formation of collective identity of citizens of Ukraine in the post-colonial period. *Virtus: Scientific Journal* / Editor-in-Chief M. A. Zhurba. October № 27. 2018. Pp. 23–26.
3. Воропаєва Т.С., Чик А.А. Изучение коллективной памяти как фактора формирования национальной идентичности в рамках современного украиноведения. *Мир науки и инноваций*. Выпуск 2 (2). Том 8. Философия и филология. Иваново: Научный мир, 2015. С. 13–23.
4. Piaget Jean. L'epistemologie des Relations Interdisciplinaires. *L'interdisciplinarite: problemes d'enseignement et de recherche dans les universites*. Paris: OCDE, 1972. Pp. 154–171.
5. Wilber Ken. *The Spectrum of Consciousness*. Theosophical Publishing House, 1993.
6. Wilber Ken. An Integral Theory of Consciousness. *Journal of Consciousness Studies* 4.1. 1997. Pp. 71–92.
7. Wilber Ken. Introduction to Integral Theory and Practice: IOS Basic and the AQAL Map. *AQAL Journal of Integral Theory and Practice* 1.1. 2005. Pp. 2–38.
8. Volckmann Russ. A Transdisciplinary Mind: An Interview with Ian Mitroff. *Integral Review Journal* 2.1. 2006. Pp. 25–42.
9. Kiyashhenko Larisa and Moiseev Viacheslav. *Philosophy of transdisciplinarity*. Moscow: IFRAN, 2009.
10. Князева Е.Н. Трансдисциплинарные стратегии исследований. *Вестник Томского государственного педагогического университета*. 2011. №10. С. 193-201. С. 193–194.
11. Лысак И.В. Междисциплинарность и трансдисциплинарность как подходы к исследованию человека. *Исторические, философские, политические*



и юридические науки, культурология и искусствоведение. Вопросы теории и практики. 2014. № 6. Ч. II. С. 134–137.

12. Князева Е.Н. Трансдисциплинарные стратегии исследований. *Вестник Томского государственного педагогического университета*. 2011. №10. С. 193-201.

13. Averianova Nina, Voropaieva Tetiana. Transformation of the Collective Identity of Ukrainian Citizens After the Revolution of Dignity (2014–2019). *Kyiv-Mohyla Humanities Journal*. 2020. № 7. Pp. 45–71.

14. Krejci J., Velimsky V. *Ethnic and Political Nations in Europe*. New York: St. Martin's Press, 1981. 279 p. P. 58–59.

15. Авер'янова Н. М. Образотворче мистецтво як чинник національного виховання особистості (українознавчий аналіз). Автореферат дис. ... канд. філос. наук: спец. 09.00. 12 «Українознавство». Київ: КНУ імені Тараса Шевченка, 2007.

16. Авер'янова Н.М. Гібридна війна: російсько-українське протистояння. *Молодий вчений*. 2017. Випуск 3(43). С. 30–34.

17. Авер'янова Н. М., Воропаєва Т. С. Інформаційна безпека України: соціально-філософські аспекти. *Молодий вчений*. 2020. 10 (86). С. 297-303. <https://doi.org/10.32839/2304-5809/2020-10-86-61> URL: <https://molodyivchenyi.ua/index.php/journal/article/view/319>

18. Voropaieva Tatiana, Averianova Nina. Information and economic security as priority directions of the state policy of Ukraine in the context of the strategy of «smart power». *2021 IEEE 8th International Conference on Problems of Infocommunications, Science and Technology (PIC S&T)*. Kharkiv, Ukraine, 2022. Pp. 197–202. DOI: 10.1109/PICST54195.2021 URL: <https://www.scopus.com/authid/detail.uri?authorId=57220989823>, <https://ieeexplore.ieee.org/document/9772130>

19. Воропаєва Тетяна, Авер'янова Ніна. Цивілізаційний розвиток українського народу: культуротворчі аспекти. *Вісник Національної академії керівних кадрів культури і мистецтв*. 2019. Випуск №4. С. 18–23.

20. Ковтун Л. І. Український колористичний код світотворення. *Вісник Київського національного університету імені Тараса Шевченка. Українознавство*. 2009. Вип. 13. С. 49–52. URL: <http://ukrbulletin.univ.kiev.ua/Visnyk-13/Kovtun.pdf>
21. Ковтун Л. І. Міфологема софійності в культурі Київської Русі. *Українознавчий альманах*. 2011. Вип. 6. С. 25–29.
22. Воропаєва Т. С. Становлення і розвиток української модерної нації європейського типу: інтегративний підхід. *Science, innovations and education: problems and prospects. Proceedings of the 15th International scientific and practical conference*. CPN Publishing Group. Tokyo, Japan. 2022. Pp. 272-282. URL: <https://sci-conf.com.ua/wp-content/uploads/2022/09/SCIENCE-INNOVATIONS-AND-EDUCATION-PROBLEMS-AND-PROSPECTS-21-23.09.22.pdf>
23. Грабовська І. Волонтерський рух – каталізатор позитивних змін. «День». 30 березня, 2017 р. URL: <https://day.kyiv.ua/uk/blog/suspilstvo/volonterskyu-ruh-katalizator-pozytyvnyh-zmin>
24. Воропаєва Т. С., Авер'янова Н. М. СТРАТЕГІЯ «РОЗУМНОЇ СИЛИ» ЯК НАЙОПТИМАЛЬНІША СТРАТЕГІЯ ПЕРЕМОГИ В РОСІЙСЬКО-УКРАЇНСЬКІЙ ВІЙНІ. *The 11 th International scientific and practical conference “Innovations and prospects of world science” (June 22-24, 2022)*. Perfect Publishing, Vancouver, Canada. 2022. 635 p. Pp. 476–483. URL: <https://sci-conf.com.ua/wp-content/uploads/2022/06/INNOVATIONS-AND-PROSPECTS-OF-WORLD-SCIENCE-22-24.06.22.pdf>
25. Сергійчук В. І., Піскун В. М., Воропаєва Т. С. Трансформація національної ідентичності: історіософські, культурологічні та соціально-психологічні аспекти. *Фундаментальні орієнтири науки*. К.: Академперіодика, 2005. С. 24 – 53.

## ПОЗИТИВІСТСЬКЕ РОЗУМІННЯ МОРАЛІ ІВАНОМ ФРАНКОМ

Даценко Вікторія Станіславівна

к.філос.н., доцент

Черкаський державний технологічний університет

м. Черкаси, Україна

**Анотація:** Іван Франко продукував впливові філософські ідеї у формі філософської публіцистики. Проаналізовано позитивістське розуміння моралі як природного відбору людьми в процесі еволюції суспільства найефективніших форм співжиття на основі власного досвіду, тобто розуміння апостеріорного статусу моралі. Ця позиція впливає зі стандартів науковості, яких додержувався Франко.

**Ключові слова:** філософське франкознавство, етична концепція Івана Франка, апостеріорність моралі.

Видатний український письменник, поет, драматург Іван Франко не був професійним філософом, але не був він і чужий філософській думці і філософській творчості. Свідченням цього є його статті, які часто виявляють глибину й масштабність думки, здатність ясно і абстраговано виражати загальні ідеї. В сучасних історично-філософських дослідженнях Івана Франка прийнято характеризувати як представника філософської публіцистики.

Людина й суспільство – головний предмет філософських пошуків Івана Франка. При цьому він не міг не торкатися питань етики – чи не найголовнішого в розумінні людини і її місця в суспільстві, відносин між людиною й суспільством. Дослідження етичної думки Івана Франка є сьогодні актуальним завданням філософського франкознавства.

Іван Франко був добре обізнаний і з кантівською філософією, і з позитивізмом, зокрема, в його текстах неодноразово зустрічаються імена Канта і Спенсера. Як і більшість інтелектуалів Європи, Франко був очарований

суворою, як вважалося, науковістю позитивізму, протиставленою спекулятивним міркуванням попередніх філософів. Прихильників приваблював індуктивний метод, опора на факти, можливість перевірки тверджень, доказовість позитивістських теорій, їх своєрідна близькість до життя. Основні філософські роботи українського мислителя – «Наука і її взаємини із працюючими класами», «Мислі о еволюції в історії людськості», «Що таке поступ?» – викладені з додержанням канонів позитивізму. Очевидними принципами цих творів Франка було те, що суспільство розвивається за природними законами, еволюціонує і виробляє на основі досвіду все кращі форми соціальної організації (до яких можна включити і мораль). Отже, науковий розум диктував українському мислителю сприйняття моралі з позитивістської точки зору.

Головний принцип, який лежить в основі позитивістського розуміння моралі – суспільство розвивається природно, за законами схожими із законами природи. Цей принцип Іван Франко приймає і втілює у своїх теоретичних описах розвитку суспільства. Вже в роботі «Наука і її взаємини із працюючими класами» (1878) він стверджує цілком в дусі часу, що «усе людство в своєму історичному розвитку підлягає певним природним сталим законам, а не капризам і забаганкам окремих людей» [Франко 1986: 25]. Власне, тут Франко каже дві речі: по-перше, існують соціальні закони, які визначають життя людини і які виходять за межі бажань і взагалі свідомості людини, моральні норми мають до них належати; по-друге, ті закони є законами прогресивного розвитку, удосконалення суспільства і це безперечно стосується моралі, оскільки мораль задає деякі з критеріїв досконалості.

Історія не рахується, на думку Франка, з моральним почуттям людини: «...чи ж історія зважає на наші нерви? Що їй до нашого морального почуття? ... Вона має свої закони, згідно з якими котиться вічно і суворо, подібно до кам'яної брили, що скочується з верхівки гори» [Франко 1986: 27]. Втім, історичні закони допускають існування морального почуття, від якого вони незалежні, з чого слідує, що саме існування морального почуття впливає з

історичних законів.

Концепція феномену моралі у людей, сформульована Іваном Франком, досить ясна. Тенденція до єднання, яка проявляє себе ще в живій природі - надзвичайно корисна і така, що дає силу в боротьбі за виживання - закріплюється у свідомості людини. Спочатку, як міркує Франко, у вигляді звичаїв, ритуалів або «церемоній». В ті часи «совість, моральність, релігія тонули і щезали ще зовсім в мраці церемоній, і аж звільна почали з неї виділюватись, різницюватись. Церемонії зразу були всім, становили все; повнячи їх, чоловік був і моральний, і релігійний» [Франко 1986: 9]. Пізніше з цих «церемоній» постала свідомо мораль.

Така концепція за своєю сутністю, відповідає позитивістському принципу апостеріорності моралі, походження моралі з досвіду, вироблення моралі як зразків найкращого, найефективнішого соціального досвіду людини. Людина виробляє поняття про мораль, а не знаходить його в собі, саме це слово «виробляє» використовує Франко, говорячи про становлення етики: «Кожна людина... мусить виробити в собі певні поняття про життя з людьми, про обходження з ними; то є поняття істинності, справедливості, правди, приязні та добра. Ці поняття є основою моральності, що є предметом останньої і найвищої науки – етики» [Франко 1986: 39].

Етична концепція Івана Франка протистоїть етиці Канта і в тому сенсі, що вона є евдемоністичною – метою моралі та її критерієм є щастя людини (що принципово заперечував Кант). «Людина споконвіку прагне до однієї мети – до щастя» [Франко 1986: 33]. А «наскільки чоловік може бути щасливим у житті, він може се тільки в співжитті з іншими людьми, в родині, громаді, нації. Скріплення, утончення того почуття любові до інших людей, до родини, до громади, до свого народу, отсе основна підвалина всякого поступу...» [Франко 1986: 345].

Апостеріорний характер моралі веде до її історичності, до визнання впливу на неї історичних умов. Франко у своїй етичній концепції не доходив до повного історичного релятивізму К. Маркса і Ф. Енгельса, які проголосили в

«Маніфесті комуністичної партії», що кожна епоха має свою мораль. Але залежність моральних поглядів від історичних обставин він визнавав. В увагах над пастирським посланням митрополита Андрія Шептицького (1904) Іван Франко зазначає, що «наша, людська етична міра, наша справедливість ...з часом міняється, що кожний вік, кожний ступінь цивілізації має свою справедливість, свою етику, яка для інших може видаватися цілком несправедливою і неетичною» [Франко 1986: 393]. Зрозуміло, що український мислитель стверджує залежність моральності людини від національної культури (що Кант оцінив би як неприпустиму гетерономність моралі). Моральну опору людина знаходить у власному народі, в рідній мові, про це йдеться у статті «Двоязичність і дволичність», герой статті «не відчуваючи моральної опори в тім, що чоловікові найрідніше, ...не знаходить її і в найближчих людях» [Франко 2001: 268].

Окреслена вище позиція Івана Франка щодо моралі відповідає його науковим поглядам, поширеному за його часів способу наукового мислення.

Аналіз текстів філософської публіцистики Івана Франка виявив дві відмінні позиції автора щодо природи моралі. Одна із них - це позитивістське розуміння моралі як природного відбору людьми в процесі еволюції суспільства найефективніших форм співжиття на основі власного досвіду, тобто розуміння апостеріорного статусу моралі.

### **СПИСОК ЛІТЕРАТУРИ:**

1. Франко І. Я. Зібрання творів : у 50 т. Київ : Наукова думка, 1986. Т. 45 : Філософські праці. 574 с.
2. Франко І. Я. Мозаїка: Із творів, що не ввійшли до Зібрання творів у 50 томах. Львів: Каменяр, 2001. 431 с.

## КОРОНА-ВІРУС - ЯК РЕЛІГІЯ. ПОЦІЛУНОК ЮДИ

**Завадський Василь Альбертович**

головний редактор  
газета «Трибуна народу»  
м. Одеса, Україна

**Анотація:** Здійснюються пророцтва Біблії. «Весь час людина панує над людиною їй на шкоду», Екклесиаст 8:9. Держава як інструмент примусу є інструментом штучного розпаду економіки, знищення освіти, медицини, науки. "Епідемія", "пандемія" – чи це застосування біологічної зброї? Чи всі розуміють, що «весь світ лежить у владі Злого»? 1 Іоана 5:19.

**Ключові слова:** корона – вірус COVID-19, релігія, смертність в Україні, смертність від COVID-19, пандемія, епідемія, Біблія, Святе Писання.

**Вступ.** Ідея даної публікації зародилась у 2020 році в розпалі «пандемії». Процеси у суспільстві взаємопов'язані та взаємозалежні, але інколи ця залежність непомітна - на неї не звертають належної уваги.

**Тема дослідження.** Корона – вірус COVID-19 як релігія. До якого з розділів конференції мені треба її віднести? З переліку розділів науки на конференціях визначаю наступні 12, до яких причіпна ця тема: журналістика, мистецтво, історія, культура, література, медицина, політика, педагогіка, психологія, соціологія, фармакологія, філософія.

І, не можливо залишити без уваги таке давньогрецьке вчення як софістика. Все це – людинознавство.

**Основні поняття.** Держава за визначенням [1] є система, апарат управління суспільства та примусу населення країни.

Держава та релігія в Україні розділені ще за Декретом «Про відокремлення церкви від держави...» від 23 січня 1918 р. [2]. Цей поділ породив проблеми у суспільстві [2]. Так, наприклад, Конституція України

починається зі слів «що відчувачи відповідальність перед Богом, власною совістю...» [3]; при інавгурації президент присягає у вірності державі, тримаючи руку на Біблії [2].

Виникало питання «навіщо?» і\або «кому це потрібно?», - та на це не було відповіді. Маючи вільний час та обмеження проїзду у громадському транспорті, у пересуванні містом, країною... Й лише коли відповіді на ці питання було знайдено, ці відповіді мене надихнули, Тема «корона – вірус COVID-19» стала для мене особистим дослідженням, вивченням.

Сприйняття багатьох фактів життя, історії дуже залежить від наших знань про ті чи інші питання, події, предмети. І тому часто можуть бути прийняті однібіч. Але минає час, знання накопичуються і, ось він - якісний стрибок: інше розуміння та ставлення! Якби Юда не поцілував Ісуса Христа? А хто? Хто мав це зробити, щоб місію Ісуса Христа було виконано: нехай буде воля твоя!? Саме ця глибинна сторона питання порівняно з історичними подіями, взятими з Біблії, стала рушійною силою в написанні, а точніше, створенні та вивченні цієї творчої роботи. Актуальність публікації визначено суспільством. А мені потрібно витримати рамки відповідності вимогам ВАК до наукових публікацій.

Третій рік світ тремтить від слів «корона - вірус COVID-19». Другий рік триває повальна та примусова вакцинація населення у світі препаратами, які не пройшли клінічних випробувань та їх застосування прирівняне до спроби самогубства – є рішення суду з цього приводу в одній з європейських держав.

Є питання: чому стільки протиріч, на які навмисне «заплющують очі»? Але якщо на те, що відбувається, подивитися під іншим кутом, так би мовити, з іншого погляду: корона - вірус COVID-19 як нова релігія світу? Як не дивно це здається на перший погляд, все стає на свої місця!

Що являє собою «корона - вірус COVID-19»? Це природний вірус чи біологічна зброя? Відповіді на ці запитання дали давно спеціалісти – вірусологи. Критерії оцінки пандемії? – Смертність населення України. Основним офіційним джерелом інформації про смертність населення України є сайт Міністерства статистики України [4].



**Наука та релігія.** Вважають, що наука не перетинається із релігією. Але це говорить лише про погане знання історії: наука зародилася і вийшла з лона церкви та релігії. Огляд робіт з цієї теми буде цікавим не тільки фахівцям історії.

Біблія вважається священною книгою у всіх народах та релігіях. Останній переклад Біблії так і називається «Священне Писання» [5]. Потреба поклоніння закладена творцем не в усіх: «Ось угода, ... , - говорить Єгова. - Вкладу в них мій закон і напишу його на їхніх серцях. Я стану їх Богом, а вони стануть моїм народом». Єремія 31:33 [5]. Здійснюються пророцтва Біблії. «Весь час людина панує над людиною їй на шкоду», Екклесіаст 8:9. Держава як інструмент примусу є інструментом геноциду народу: штучний розпад економіки, знищення освіти, медицини, науки.

Так склалось, що прийнято вклоняться Богу, але й тут є багато варіантів, так званих – конфесій. Ісус «сказав йому (фарисею): “Люби свого Бога Єгову всім серцем, усією душею та всім розумом”», - Матвія 22:37-38 [5].

Що можна отримати для даного дослідження? - Порівняння історично віддалених подій із подіями цього дня. Зрозуміти логіку подій, порівняти деталі, визначити схожість – цікаве завдання!

**Ціль.** Одним словом: проповідувати. Так казав Ісус: «Ідіть по всьому світу і проповідуйте добру звістку всьому творінню» Марка 16:15 [5].

**Огляд зменшення населення.** Населення в Україні зменшується протягом 30 років: з 52 мільйонів осіб у 1991 році до 41 мільйона. І це не міграція. Нажаль, були створені умови, щоби люди не створювали сім'ї та не бажали і не могли (економічно) стати «як Боги» – не бажали народжувати дітей «за образом та подобою своїм», Буття 1:27 [5].

Буття 1:28: «... Бог благословив їх [чоловіка та жінку] і сказав їм: Плодіться і розмножуйтеся», [5]. Отже, це перший з двох обов'язків людей, другий – зробити землю Раєм...

Економіка країни штучно розвалюється. Прибуткові та високотехнічні, наукомісткі підприємства, наприклад, НДТІ «ТЕМП»\*, ЧМП\*, МПЗЗ\*,

наказами «зверху» ліквідують.

Падіння моральних підвалин знаходить своє відображення у законах.

У 2003 році в Кримінальному кодексі України прибрали статтю за «за мужоложство», а потім, років через 10, у столиці проводять гей – паради.

Приватним нотаріусам у тому ж 2003 році дозволили оформлювати спадкові справи та зроблено поправки до закону про нотаріат, що будь-який заповіт скасовує попередній. Таким чином відчинені двері шахраю та аферисту: вже забагато людей були позбавлені будинків, квартир.

Всі ці події знайшли своє відображення у житті, та вплинуло на графік чисельності населення України (Мал.1) його зменшенням [2]:

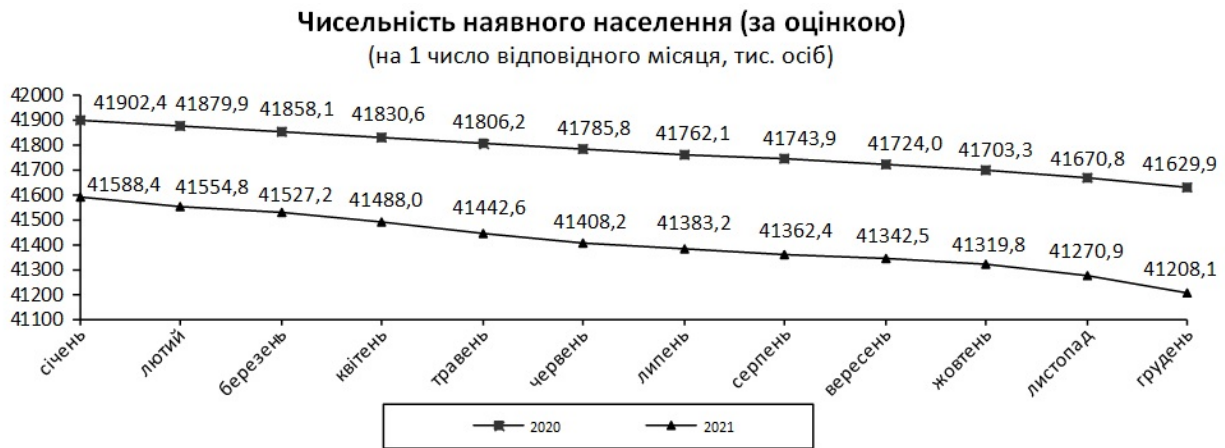

**Мал. 1. Чисельність населення України за 2020 та 2021 роки.**

**Верхня лінія – населення України за 2020 рік, нижня лінія – за 2021 рік, - по місяцях на 1 число, в тис. осіб.**

Як, дивлячись на цей графік, може прийти думка, що ці два роки в країні лютує пандемія корону – вірусу COVID-19?

У ВООЗ немає чіткого визначення пандемії, є опис: пандемія - це епідемія, що охоплює більшість країн світу та/або поширюється в міжнародних масштабах, вражаючи значну кількість людей [6]. Поняття «пандемія» говорить не про серйозність захворювання, а лише про поширеність хвороби.

Так, у регіонах Італії спочатку спалаху COVID-19 щоденна смертність перевищувала середні показники смертності у 3 рази [7].

У Великій Британії показники смертності більш ніж удвічі перевищували середні показники смертності [7]. Аналогічно і в інших 24 країнах Європи, де є

статистика надмірної смертності [7].

А що ж пандемія в Україні? Де вона? Її немає!

На думку спадає: «Цар Навуходоносор зробив золотого боввана, заввишки йому шістдесят ліктів, завширшки йому шість ліктів...», Даниїл 3:1 [5]. Ось звідки пішов відомий вислів: «колос на глиняних ногах» - бо ноги боввана були справді з глини. І як бовванові, Даниїла 3:5 [5], нас зобов'язали вклонитися пандемії корону - вірусу. Що спільного: бовван царя Навуходоносора та корона – вірус COVID-19? – Штучні творіння людини!

А чи існує наш «бовван», та де докази його існування? – на сайті Міністерства статистики України [4].

2020 рік. Детально смертність в Україні за 2020 рік наведено на сайті [4]. Дані для аналізу беремо вибірково, тільки значення яких більш ніж 3,23% - частка кількості померлих від COVID-19, і наводимо нижче в таблиці 1.

**Таблиця 1**

**Кількість померлих в Україні у 2020 році**

Всього		616835	100,00%
I Инфекционные и паразитарные болезни		6822	1,11%
из них: туберкулез	A15-A19	2886	0,47%
болезнь, обусловленная ВИЧ (СПИД)	B20-B24	2868	0,46%
II Новообразования		77862	12,62%
из них: злокачественные	C00-C97	77161	12,51%
IX Болезни системы кровообращения		408721	66,26%
из них: ишемическая болезнь сердца	I20-I25	284997	46,20%
XI Болезни органов пищеварения		24215	3,93%
XVIII Симптомы, не классифицированные в других рубриках		20087	3,26%
XX Внешние причины смерти		28062	4,55%
намеренное самоубийство	X60-X84	6092	0,99%
XXII Прочие (коды для особых целей)		20709	3,36%
из них: COVID-19, вирус идентифицирован	U07.1	19904	3,23%

\* - без урахування Криму, Севастополя та частини території Донбасу.

За даними статистики за 2020 рік в Україні померло 616835 осіб.

Згідно з даними таблиці залежно від процентів загальної кількості смертності, місця розподілилися таким чином:

1. "Хвороби органів кровообігу" п. IX - 66,26% від загальної кількості;
2. «Новоутворення» п. II – відповідно 12,62 %;
3. "Зовнішні причини смерті" п. XX - 4,55%;
4. "Хвороби органів травлення" п. XI - 3,93%;
5. «Симптоми, які не класифіковані в інших рубриках» п. XVIII – 3,26%;
6. "COVID-19, вірус ідентифікований" п. XXII - 3,23%.

Отже, у 2020 році смертність населення України від ідентифікованого корона – вірусу COVID-19 була лише на шостому місці із загальним результатом 19904 особи за рік, що у 20 разів менше за лідера смертності: «Хвороби органів кровообігу».

Під час локдауна підприємства не працювали кілька місяців, люди сиділи по домівках – напевно, саме цим пояснюється високий рівень «Хвороби органів кровообігу»? Може пандемією потрібно оголосити «Хвороби органів кровообігу»? – Адже факти говорять самі за себе!

Крім того, звертаю увагу на п. XX "Зовнішні причини смерті", в якому "навмисне самогубство" становить найвагомішу частину цього розділу: 0,99%. Юда Іскаріот покінчив життя самогубством. Поцілунок Юди – велика загадка, адже Ісус знав, що станеться з Юдою...

2021 рік. А тепер розглянемо смертність в Україні за 2021 рік: на сайті [4] – повна інформація з причин смерті. Дані для аналізу беремо вибірково, значення яких не менш ніж 11,8% - доля померлих від COVID-19.

Ці вибіркові дані наведено нижче в таблиці 2.

## Кількість померлих в Україні у 2021 році

2021	Коды причин смерти по МКБ-10 (ICD-10)		
Всего		649999	100,00%
IX Болезни системы кровообращения		392328	60,36%
из них: ишемическая болезнь сердца	I20-I25	274223	42,19%
XXII Прочие (коды для особых целей)		86015	12,04%
из них: COVID-19, вирус идентифицирован	U07.1	84316	11,80%

\* - без урахування Криму, Севастополя та частини території Донбасу.

За даними статистика у 2021 році в Україні померло 649 999 осіб.

Залежно від процентів загальної кількості смертності, згідно з даними таблиці місця розподілилися таким чином:

1. "Хвороби органів кровообігу" п. IX - 60,36% від загальної кількості;
2. "COVID-19, вірус ідентифікований" п. XXII - 11,8% відповідно.

Отже, у 2021 році смертність населення України від ідентифікованого корона - вірусу COVID-19 вже посіла друге місце із загальною кількістю 84316 осіб за рік, що майже в 5 разів менш за лідера смертності: «Хвороби органів кровообігу» з кількістю 392328 осіб за рік.

У 5 разів! – І при цьому ніхто не кричить, що «Хвороби органів кровообігу» – це пандемія!

Інший момент, дуже цікавий: незважаючи на показник смертності, що виріс від COVID-19 з 19904 до 84316 осіб на рік. – загальний показник, за 2021 рік померло 649999 осіб, збільшився на 33164 особи – це 5,1 % від загальної кількості (за 2020 рік в Україні померло 616835 осіб).

Виходячи з даних цифр, можна припустити, що відбувся перерозподіл даних по розділах через кращу діагностику.

**Огляд збільшення населення в інших країнах.** Отже, з Україною питання зрозуміле... - вмирає! Найприроднішим чином – смертність перевищує народжуваність у два - три рази! Виникає питання: за скільки років

буде знищено етнічне населення країни?

А як справи в інших країнах світу, для порівняння: перші країни за кількістю населення у світі це Індія та Китай. Природний приріст населення Індії за 2021 рік: 18 076 986 осіб! Але це вже тема для іншого дослідження.

**Висновки.** Статистика смертності в Україні від корону – вірусу COVID-19 за 2 роки (період 2020 – 2021 року) **не має ознак епідемії**. Це, мабуть, краще назвати «застосування біологічної зброї»?

1. Поклоніння корона-вірусу має багато ознак релігії: вимоги цього поклоніння набули чинності закону та примусу.

2. Вакцинація стала апофеозом беззаконня та насильства над людьми. Порушенням Конституції, тобто, злочином над людиною. Змушуючи людей підписувати «добровільну» участь у масовому експерименті під назвою «вакцинація», під страхом заборони працювати та вільного пересування.

3. «Вакцинація» це спеціальна обробка людей на «керованість».

4. Носіння маски - ритуал поклоніння та візуальний символ слухняності. Це, скоріше, доказ правильної обробки НЛП та пропаганди, а не захист.

5. Чи всі розуміють, що «весь світ лежить у владі Злого»? 1 Івана 5:19, [5].

6. А треба пам'ятати: «Будь мудрий, мій сину, і потіш моє серце, ...», - Приповісті 27:11 [5].

**\*Скорочення** в тексті, коротка довідка:

НДТІ «ТЕМП» - Науково – дослідницький технологічний інститут «ТЕМП», МПЗЗ. Інститут було ліквідовано, незважаючи на колосальну прибутковість – розробки інституту захищалися патентами та винаходами. На рахунок підприємства на час закриття були мільйони.

ЧМП - Чорноморське морське пароплавство, Міністерство морського флоту. Це підприємство було відоме на весь світ! Значний приплив валюти в країну та високий рівень життя моряків – ні в кого не викликає сумніву!

МПЗЗ - Міністерство промислових засобів зв'язку. Одна з великих галузей народного господарства включала десятки проектних і науково-дослідних інститутів, науково - виробничих об'єднань і великих підприємств

радіоелектронного напрямку.

### СПИСОК ЛІТЕРАТУРИ

1. Держава. Сайт "Вікіпедія". Дата обігу 23 лютого 2022 року. Електронний доступ: <https://ua.wikipedia.org/wiki/Держава>.
2. Держава та Церква в Україні: питання без відповідей. Дата обігу 23 лютого 2022 року. Електронний доступ: [https://www.religion.in.ua/zmi/ukrainian\\_zmi/19728-gosudarstvo-i-cerkov-v-ukraine-voprosy-bez-otvetov.html](https://www.religion.in.ua/zmi/ukrainian_zmi/19728-gosudarstvo-i-cerkov-v-ukraine-voprosy-bez-otvetov.html)
3. Конституція України. Сайт ВРУ. Дата обігу 23 лютого 2022 року. Електронний доступ: <https://zakon.rada.gov.ua/laws/show/>
4. Смертність України. Сайт Міністерства статистики України Дата обігу 23 лютого 2022 року. Електронний доступ: [http://www.ukrstat.gov.ua/operativ/menu/menu\\_u/ds.htm](http://www.ukrstat.gov.ua/operativ/menu/menu_u/ds.htm).
5. Святе Письмо. Переклад нового світу. Видання 2019 року. Видавництво WATCHTOWER BIBLE AND TRAST SOCIETY OF NEW YORK, INC. Wallkill, New York, U.S.A.
6. Пандемія. Сайт "Вікіпедія". Дата обігу 23 лютого 2022 року. Електронний доступ: <https://ua.wikipedia.org/wiki/Пандемія>
7. Фейк: ВООЗ змінила свої правила, щоб назвати ситуацію з коронавірусом пандемією – доктор Бельський. Сайт "Вокс Україна". Дата обігу 23 лютого 2022 року. Електронний доступ: <https://voxukraine.org/ru/fejk-voz-izmenila-svoi-pravila-chtoby-nazvat-situatsiyu-s-koronavirusom-pandemiej-doktor-belskij/>

# ECONOMIC SCIENCES

## SCIENTIFIC APPROACHES TO THE REENGINEERING SYSTEM FORMATION AS A TOOL OF THE BUSINESS MANAGEMENT PROCESSES REDESIGNING

**Honcharenko Iryna**

Ph.D., docent

**Tsymbalystyi Yaroslav**

student 2nd year, gr. MgPS-21

Kyiv National University of Technologies and Design,  
Kyiv, Ukraine

**Introductions.** Production enterprises functioning in conditions of the prolongation of the crisis on the turbulence background of the market environment stimulates them to find means of external environment negative effects levelling. One of the tools of anti-crisis management is the business processes reengineering, which is especially relevant in the conditions of Ukraine, where there is a need for a quick adaptation to the influential factors of the unstable external environment. Therefore, tools are needed that ensure costs minimization and competitive advantages of management strengthening. Such conditions stimulate improvement of the business processes efficiency of enterprise management through the use of the reengineering tools.

**The aim.** The aim of the work is to research scientific approaches to the reengineering system formation as a tool for the business management processes redesigning.

**Analysis of recent research and unresolved part of the problem.** Within the scope of business process management, namely reengineering, research has been conducted by the foreign and domestic scientists who have made a significant contribution to the scientific and methodological approaches to the implementation of



reengineering concepts at all stages: from design to performance evaluation, among them are: B. Andersen, J. Brandon, T. Davenport, Harrington, J. Ciampi, M. Hammer, and others.

At the same time, the analysis of the scientific works shows that a number of the problematic issues require further methodological deepening and scientific provisions formation regarding the reengineering of business management processes implementation.

**Results and discussion.** Manufacturing enterprises are constantly faced with a number of problems of a dynamic internal and external environment. This affects the business processes flow and stimulates search and application of the appropriate tools for redesigning business processes in order to ensure the appropriate competitiveness level in the national and foreign markets.

Before applying a certain methodical approach to functional changes at the enterprise, it is advisable to identify the tools for redesigning business processes. It is necessary to investigate their characteristics and align the enterprise goals with the desired results. Business process reengineering is a cardinal tool for redesigning business processes.

The main characteristics of business process reengineering: – several works are combined into one; – coworkers must make decisions regarding the empowerment of the employees; - gradual stages in the work are carried out; – processes have several versions of task performance depending on situations; - tasks are performed only in the department where it is necessary; – management and control functions are reduced to a minimum; – minimization due to reduction of customers; - hybrid centralized/decentralized operations. Business processes contain a set of measures aimed at achieving the common goal of the production enterprises. Any activity related to the creation, optimization, reengineering and management of business processes is carried out by people or systems, and these processes can be performed in parallel or sequentially.

The need to use a set of reengineering tools indicates a crisis or a problematic state of the enterprise. It is necessary to apply radical and large-scale transformations

in the enterprise functioning [1].

Reengineering has a wide scope of application and is closely intertwined with other business process redesign tools and differs in the degree of multi-directional processes and functions coverage, depends on the scale of changes that will take place in the enterprise and its application to any direction of business activity.

New redesigned business processes, in most cases, will be able to improve key indicators such as productivity, profitability and efficiency, which will ensure the exit of the enterprise from a problematic situation, crisis or bankruptcy. It is advisable to use reengineering in a set of tools for redesigning business processes, where it covers a certain range of procedures.

The essence of a one-time approach is to radically improve all business processes, creating a radical, new tool that will not only improve the process, but fundamentally change it, applying the latest technologies at each stage of the project[1]. Radical redesign of all business processes of the enterprise is considered to be a disadvantage, which in some cases is not an effective tool for redesigning changes.

The essence of the evolutionary approach is to increase the efficiency of business processes by introducing the latest information technologies, due to not drastic, but constant improvement and analysis of the enterprise's functioning efficiency [2]. The set of tools usage for the improvement and business processes redesign is considered to be a disadvantage, which, in turn, causes a partial solution to the existing current problems of the enterprise.

The essence of the revolutionary approach is to increase the enterprise competitiveness, which is based on the set of the enterprise strategic goals, due to the latest information technologies usage [1]. The automation of strategic planning business processes is considered to be one of the important key processes that require creative and balanced management by the company's management.

Further scientific approaches of both foreign and domestic authors are based on their key aspects and identify their perspectives. Along with the lack of the following acquisitions in scientific and methodical approaches, there is their narrow focus on

certain types of enterprises activities, such areas as food, banking and energy.

Also, the above-mentioned projects are quite limited and fundamental for redesigning business processes of industrial enterprises. The most important advantages are enterprise costs reduction, product quality improvement, customer service improvement and efficiency increase, which is indicated in scientific approaches to reengineering.

**Conclusions.** Theoretical explorations of scientific approaches to the reengineering system formation allow us to claim that reengineering as a redesign tool is carried out at all stages of the enterprise life cycle, its functioning and development, this will provide an opportunity to radically reconstruct problematic business processes, adapting them to the new market conditions and to increase the management solutions efficiency level.

## REFERENCES

1. Petrunenko I. et al. Development and support of small innovative entrepreneurship in Europe and the USA // Revista San Gregorio. – 2020. – T. 1. – №. 42. DOI: <http://dx.doi.org/10.36097/rsan.v1i42.1554>
2. I Taranenko et al. Management of the Process of E-Commerce Development in Business on the Example of the European Union/ Studies of Applied Economics, 2021 – 2021. – T. 39. – №. 5. DOI: <https://doi.org/10.25115/eea.v39i5.4911>

**FEATURES OF CALCULATING AVERAGE WAGE  
FOR MOBILIZED EMPLOYEES**

**Maksymenko I. Y.**

ph.d. economics  
associate professor

**Mischenko Y. O.**

master of the department  
of accounting and taxation

National University «Zaporizhzhye Polytechnic»  
Ukraine

**Abstract.** The article defines that military service by conscription during mobilization, for a special period, is one of the types of military service. Current legislation provides mobilized workers with a number of social guarantees.

**Keywords:** military service, mandatory state social insurance, mobilized workers, employers.

Military service by conscription during mobilization, for a special period, is one of the types of military service. Current legislation provides mobilized workers with a number of social guarantees. At the same time, in connection with the entry into force of the Law of Ukraine “On Amendments to Certain Legislative Acts of Ukraine Regarding the Optimization of Labor Relations” dated 07.01.2022 No. 2352-IX, the list of these guarantees has changed.

Thus, earlier part 3 of article 119 of the Labor Code of Ukraine required that the employer of a mobilized employee keep his place of work, position and average salary. This should have been done before the end of the special period or before the actual release of the employee from military service.

That is, from 19.07.2022, the place of work and the position of the mobilized employee of the Labor Code of Ukraine obligates to keep, but the average salary does not. 920.

At the same time, in accordance with clause 9<sup>20</sup> ch. VIII of the Law of Ukraine “On the Collection and Accounting of a Single Contribution to the Mandatory State Social Insurance” dated 07/08/2010 No. 2464-VI for the period of mobilization employers who have chosen a simplified taxation system, have the right, by their own decision, not to pay EUV for employees called up during mobilization for military service in the Armed Forces of Ukraine. This also applies to single tax payers at the rate of 2%. But please note that the employer should in any case calculate and display in the reporting the amount of ESS for mobilized persons.

EMPLOYMENT GUARANTEES OF PARTICIPANTS OF THE AFU and TEROBORONA 2022		
critereon	military personnel (AFU)	territorial defense (TD)
legal norm	part 3 of article 119 of the Labor Code of Ukraine	part 1 of article 119 of the Labor Code of Ukraine
level of commitment	constitutional duty	volunteers
what is the official name of what such a person does	conscripted for temporary military service; officers called up to the Armed Forces by conscription; drafted into the Armed Forces during mobilization for a special period; conscripted persons from the reservists for a special period; admitted to the military service under the contract, including by concluding a new contract for the passing of the military service	fulfillment of state / public duties
preservation of average earnings	no (savings canceled by Law No. 2352 - from 07/19/2022)	yes
retention of workplace	yes	yes
retention of position	yes	yes
insurance experience, civil service experience, work experience in a specialty	yes	yes
seniority to earn annual basic leave	no	yes
until what day are labor guarantees kept	the day of the end of the special period; day of actual release; the day of enlistment after the end of treatment, return from captivity, appearance after being declared missing; the day the court declared him dead	for the period of performance of such duties (it can be days or even hours)

From August 2022, employers will no longer have the obligation to charge social security for mobilized employees, because such employees will not have a base for calculating social security.

It should be noted that the same guarantees as for mobilized employees are

provided to employees called up for term military service, military service by conscription of officers, military service by conscription from among reservists in a special period, as well as those accepted for military service under a contract.

Now about the employees who signed the contracts of territorial defense volunteers. They conclude such a contract for the period of performance of state and public duties for a period of 3 years in the form approved by the order of the Ministry of Defense dated 07.03.2022 No. 84. For these persons, social guarantees are provided for in part 1 of article 119 of the Labor Code of Ukraine.

In particular, during the performance of state and public duties, employees are guaranteed the preservation of their workplace (position) and average earnings. Note: unlike part 3 of article 119 of the Labor Code of Ukraine, part 1 of this article was not amended by Law No. 2352. And this means that the employer is obliged to keep not only the place of work (position), but also the average salary for the volunteers of the Teroborona.

Teroborona volunteers can be called up for military service during mobilization or enter into a contract for military service. In this case, the Teroborona volunteer contract is terminated. Accordingly, the social guarantees provided for in Part 1 article 119 of the Labor Code of Ukraine, and includes the norms of part. For persons called up for military service or accepted for military service under a contract. That is, the employer keeps the employee's average earnings until the termination of the contract of the volunteer of the Teroborona. The employee must inform the employer about the change of status “Teroborona volunteer → military serviceman”. Bring your employee's attention to this moment.

Therefore, from 19.07.2022, the average salary for mobilized employees will not be preserved. But it should be paid to the volunteers of the Teroborona, as before.

#### **REFERENCES:**

1. Verkhovna Rada of Ukraine (1999), The Law of Ukraine “On accounting and financial reporting in Ukraine”, available at: <https://zakon.rada.gov.ua/laws/show/996-14> (accessed: 12.10.2022).

2. Maksymenko I. and Melikhova T. (2017), “Accounting and analytical procurement of state financial control and directions of its implementation in Ukraine”, *Baltic Journal of Economic Studies*, vol. 3, no. 5, pp. 268—275.

3. Maksy`menko I. Ya. and Pytyliak H. P. (2019), “Features of the organization of work with cash at the enterprise”, *Zbiór artykułów naukowych recenzowanych*, vol. 21, pp.33-36, available at: URL: <http://конференция.com.ua/pages/view/1289> (accessed: 12.10.2022).

4. Maksy`menko I. Ya. (2013), “Internal audit: improving the efficiency and profitability of the enterprise”, *Staly`j rozvy`tok ekonomiky*, vol. 1, pp.294-296.

5. Maksy`menko I. Ya. and Fisun Y. O. (2018), “Features of taxation and structure of the social package how to instrument material motivation payments to workers”, *Molodyi Vchenyi*, vol. 10 (62), pp.350-353, available at: URL: <http://molodyvcheny.in.ua/files/journal/2018/10/83.pdf>

6. Maksy`menko, I.Ya. (2017), “Features of the organization of accounting of payments in the process of management of the enterprise”, *Efektivna ekonomika*, vol. 10, available at: <http://www.economy.nayka.com.ua/?op=1&z=5806> (accessed: 12.10.2022).

УДК: 338.436.33.9

## ДОСВІД ВЕДЕННЯ МІЖНАРОДНОЇ ДІЯЛЬНОСТІ В АГРАРНОМУ ВИРОБНИЦТВІ

**Артиш Віктор Іванович,**

кандидат економічних наук, доцент

**Артиш Назар Вікторович,**

студент 4 курсу факультету аграрного менеджменту,

Національний університет

біоресурсів і природокористування України

В статті розкрито суть міжнародного сільськогосподарського виробництва та визначені важелі його підтримки в світі. Зроблено порівняння річних витрат в деяких країнах світу та України зокрема. Встановлено перелік основних важелів розвинутих країн світу, які вже давно створили належні умови розвитку фермерства. Відведено місце щодо пільгове оподаткування розвитку зовнішньоекономічної діяльності в агросекторі. Сформульовано принципи стратегічної фінансової допомоги в міжнародному агровиробництві. Визначені законодавчі умови керування міжнародною діяльністю українського бізнесу.

**Ключові слова:** міжнародна діяльність, агровиробництво, державна підтримка, світове виробництво, експорт, імпорт, продовольча безпека, тваринництво, конкурентоспроможність.

Слід врахувати, що географія експортно-імпортних поставок охоплює в основному розвинуті країни світу, а також ті регіони де зростаючий попит на харчові продукти та продовольство. Водночас основну стратегію, яку використовують найрозвиненіші країни світу – це важелі державного регулювання рис. 1.





**Рис. 1. Світовий досвід державного регулювання агросектору**

Важливо, щоб імпортні сільськогосподарські товари при їх розмитненні були нижчими за пологі ідентичні внутрішні товари. Кожна держава повинна регулювати такі поставки. Насамперед, щоб конкурентоспроможним був національний товар, а потім вже іноземний. У разі однакової або нижчої ціни, держава може заблокувати поставку іноземних товарів до кращої економічної ситуації. Іншим аспектом держава може ввести ставку повного мита з оподаткуванням ПДВ на товари сільськогосподарського виробництва [5].

Розглянемо методологічний підхід щодо чистого експорту товарів. У такому випадку країни змушені виконувати умови міжнародного договору та поставляти товари за низькими цінами. Ще одним важливим важелем є субсидії в межах розумного, які надаються експортерам у випадку змови деяких країн щодо цінової політики (інтервенції – різниці між цінами домовлених країн та міжнародними цінами). Незважаючи на те, існує можливість узгодження балансу зрівноваженої ціни.

Завдяки субсидуванню експорту підприємств агропромислового комплексу до 1990-их років, особливо для країн чистих експортерів

надлишкової продукції, залишали поза конкуренцією країни що керувалися міжнародними цінами аграрного ринку. Такі кабальні вчинки деяких країн визивали незадоволення інших, що в кінцевому випадку призводило до конфліктів на світовому товарному ринку.

Доцільно зазначити, що сільськогосподарське виробництво в Україні на сучасному етапі не використовує дотацій та не отримує допомоги від держави, а тому настає важко конкурувати з державами де така допомога надається в повному обсязі [1]. Відомо, що українська середньостатистична сім'я витрачає майже половину своїх доходів на харчування, коли в розвинутих країнах цей показник набагато нижчий рис. 2.



**Рис. 2. Річні витрати на харчування в деяких країнах, 2020 р.**

Зауважимо, що вихід української економічної ситуації можливий при зваженому плануванні виробництва продукції рослинництва з одночасним відновленням тваринницької продукції. На рівні держави на перспективу потрібно створити умови фермерства, забезпечити довгострокове кредитування з мінімальними відскоками та з подальшою додатковою вартістю сільськогосподарської сировини.

Якщо розглядати пільгове кредитування, потрібно брати досвід розвинутих країн світу, які вже давно створили належні умови розвитку

фермерства [3]:

- за кризової ситуації держава покриває частину кредиту за рахунок бюджетних коштів, які передбачені (закладені) на таке фінансування парламентом в бюджеті;

- в разі не передбачуваних обставин (стихійного лиха та ін.) продовження (перенесення) терміну повернення кредитних коштів;

- регулювання державними банками по сприянню малих процентних ставок;

- на початку першого року кредиту виплати становлять мінімальні, або відсутні взагалі.

Такі умови кредитування надзвичайно актуальні для агропродовольчого виробництва та допомагають фермерству розкрутити свій бізнес, особливо на початку створення господарства. Досить приємно, що Україна у 2020 р. почала створювати умови кредитування з дещо нижчими відсотковими ставками: 5%, 7% та 9%.

Досить важливим питанням є й те, що розвиток зовнішньоекономічної діяльності в агросекторі свідчить про пільгове оподаткування. Відомо, що фермерські господарства є різні за розмірами: малі середні і великі. Пільговому підлягає оподаткування:

1) малих господарств зайнятих сільським господарством (від 1 га до 5 га) у яких не великі річні доходи;

2) малі та середні фермерські господарства, які створені та працюють за державними програмами;

3) підприємства, які розширюють своє виробництво за рахунок доходів отриманих від інвестицій.

У деяких випадках, особливо в розвинутих країнах світу, де виникають надзвичайно тяжкі умови господарювання (важкі ґрунти, схили тощо) – держава сприяє виробництву через бюджетні дотації. Той же світовий досвід переконує дотувати фермерів, які борються вітровою ерозією, або які прокладають дренажні відведення води при їх надлишку. Крім того,

фінансування з бюджету отримують дослідні ферми, які займаються нововведенням. Ще одна, не менш важлива інформація щодо змін в галузях сільського господарства протягом останніх десяти років ХХІ ст. – це намагання держави, через різні важелі впливу, змінити відношення до селянина, який працює на землі. Як вже зазначалося, це зниження кредитних ставок, податкове полегшення для початківців та підприємств з розширенням виробництва. Також не залишилися за увагою малі підприємства, які займаються садівництвом та вирощуванням ягід. Але тут є одна особливість держави, що програми, постанови та закони які були схвалені нічого не допомогли у аграрному розвитку села. Отже, настає час що працювати на селі скоро не буде кому. Тому потрібно стимулювати та залучати молодь вже, надаючи фінансування та сприяти розвитку різних напрямків роботи у сфері сільського господарства. Помилково вважати, що молоді не хочуть робити, бо добре знаємо як вони працюють за кордоном на різних сільськогосподарських роботах (вже мають іноземний досвід) – створити такі, або хоча б близькі за змістом умови і все запрацює [7].

Зважаючи на викладене, важливого значення набуває внутрішня підтримка сільського господарства державою, яка суттєво впливає на кінцевий результат виробництва й торгівлю. Сільськогосподарські технології, які широко впроваджені країнами, отримують різного роду фінансову допомогу [6]:

- на розвиток тваринництва;
- частину витрат на комбікорми;
- закупку паливо мастильних матеріалів;
- використовуючи бюджетні кошти для погашення частини кредитної ставки банків;
- компенсації коштів за придбання посівного матеріалу;
- покриття частини витрат пов'язаних з надзвичайними подіями (природними явищами – засухи, затоплення сільськогосподарських угідь);
- виділення коштів для господарств, які експортують свою аграрну

продукцію та ін.

Хочемо зазначити, що конкурувати Україні з економічно розвиненими країнами світу в аграрному секторі не варто. Так, як в них допомога сільського господарства надзвичайна, порівнюючи з нашою країною рис. 3.

Важливо сказати, що чим більша допомога аграріям тим більше можна з підприємств (фермерських господарств) вимагати якісної конкурентоспроможної продукції. Найбільш важливо наголосити, що підтримка навіть в Канаді більше як в три зари вища, ніж в Україні рис. 3. Коли інші країни мають фінансування на 1 га ріллі в десятки разів більше. У свою чергу необхідно чітко заявити, що підтримка вітчизняного сільського господарства є надзвичайно низькою. У сфері аграрного виробництва держава фінансує такі підприємства в межах 12-17% від усіх потреб. Справедливо відмітимо й те, що таке мізерне фінансування не доходить своєчасно, а деколи й взагалі для потреб підприємств в потрібний час.



**Рис. 3. Фінансування деяких країн на 1 га ріллі в дол. США, 2020 р.**

Обов'язковою умовою при виході на зовнішні ринки для Української Держави стало прийняття відповідного законодавства для зовнішньоекономічної діяльності табл. 1. Початок нового законодавства значно полегшив налагодження міжнародних відносин з різними країнами світу. Така торгівля дуже швидко набирала обороти й не враховувала, що відбудеться з нашою економікою. Гонка за імпортними товарами та не чітка державна

політика, призвела до погіршення економічного стану держави в цілому, а галузь сільського господарства була знищена. Міжнародна діяльність посприяла різкому спаду внутрішнього виробництва й поглибила економічну державну кризу.

З теоретичних напрацювань, прийняте законодавство на початку 90-их років ХХ ст. відкрило торгівлю до цивілізованого світу країн. Тому у практичній діяльності, вихід України на зовнішній ринок припинив вітчизняне виробництво та значно погіршив економічну ситуацію в державі. Слід звернути увагу, що зовнішньоекономічна діяльність поживилася, але відбулося послаблення власного виробництва та подальшого його розвитку [5].

### 1. Керування міжнародної діяльності України

Назва Закону	Рік прийняття	Коментар
Про зовнішньоекономічну діяльність	1991	Розширення прав і свобод щодо торгівлі (експорту та імпорту)
Про єдиний митний тариф	1992	Регулювання ставок митного тарифу
Декрет КМУ “Про лібералізацію ЗЕД”	1993	Зниження рівня протекціонізму
Про державне регулювання імпорту сільськогосподарської продукції	1997	Передбачено методи митного регулювання ввезення агропродукції та захист вітчизняних агровиробників
Про Митний тариф України	2001	Створено класифікацію товарів зовнішньоекономічної діяльності

Фундаментальні зміни в агропромисловому комплексі відбулися середині 90-их років ХІХ ст., коли Україна суттєво пом'якшила зовнішньоекономічну діяльність, особливо торгівлю (імпорту). Привабливим для різних країн стала наша на той час потужна держава, яка розмістилася в центрі Європи. На той час імпорتنі товари почали швидко витісняти наші вітчизняні та погіршувати економіку держави. Подальший розвиток – закриття різних економік (заводів, фабрики та ін.), через імпортний потенціал переоцінивши його можливості. Перед нашою нацією вже тепер гостро стоїть питання, щоб імпорт врешті набув відповідних якісних ознак, а отже почав відповідати інтересам держави, а не окремим бізнесменам [7].

Зауважимо, що питання виходу на зовнішні ринки, новостворених бізнесменів вирішилося дуже швидко. Надлишки товарів з розвинених

Європейських країн почали надходити, через ново визначені фірми на український ринок. Держав не сприяла, але й не мішала працювати бізнесу, а тому нищила все своє виробництво. Тільки ближче до нового третього тисячоліття держава почала втручатися та змінювати систему державного регулювання зовнішньоекономічної діяльності. На відміну від минулого, зовнішня торгівля сільськогосподарської продукції, яку почали змінювати відповідно вимогам СОТ. При формуванні структури зовнішньої торгівлі, необхідно було українцям дотримуватися міжнародних правил. За результатами дослідження, зміни відбулися до ставок тарифів та зміни мита на окремі аграрної продукції. Зрозуміло, що для України сприятливими умовами є низькі ставки на посівний якісний імпортований матеріал. Але давайте не забуваймо, що ми самі можемо і маємо всі можливості виробляти на різних дослідних станціях не гірше насіння різних сільськогосподарських культур. Тут могли б посприяти виведенню нового якісного конкурентоспроможного насіння вітчизняні дослідні станції та наукові інститути. Тому ставки імпорту мита на всі посівні матеріали потрібно утримувати за найвищими ставками, які дозволяються міжнародними умовами [4]. Варто також звернути увагу на методи нетарифного регулювання, які потрібно використовувати та контролювати з боку наших кордонів. Тут має місце квотування, ліцензування, ембарго та можливість введення індикативних цін – особливо на продукцію агропромислового комплексу. Якщо всі ці заходи одночасно контролювати, то можна в кінцевому випадку отримати нові ефективні показники економіки. Для прикладу, індикативні ціни на сільськогосподарські товари Україна започаткувала в середині 90-их років XIX ст. Є численні докази того, що експорт агропродовольчої продукцію не вивозили за надто низькими цінами на зовнішній ринок. Під індикативні ціни потрапляли, насамперед, культури сільського господарства найбільше виснажують ґрунти (кукурудза, ріпак та ін.)

В умовах ринкових відносин на початок XXI ст. через прийняття Програми стимулювання експорту продукції, було досягнуто основних напрямів його розвитку [2]:

- 1) визначення пріоритетних галузей вітчизняної економіки міжнародної торгівлі;
- 2) розширення нових напрямків діяльності та розширення ринків збуту сільськогосподарської продукції;
- 3) впроваджуючи сучасні новітні технології для підвищення якості агропродовольства.

Підсумовуючи даний розділ зробимо висновок, що втручання держави та правильне регулювання агропромислового комплексу призведе до підвищення добробуту населення, а також економічного зростання держави. Одним із шляхів конкурентоспроможності українського продовольства на міжнародному ринку має бути дієва національна нормативно-законодавча база, адаптована до міжнародних стандартів.

### **ВИКОРИСТАНА ЛІТЕРАТУРА**

1. Країни за товарною структурою зовнішньої торгівлі / Державна служба статистики України. URL: [http://www.ukrstat.gov.ua/tstr/arh\\_kr\\_2019.htm](http://www.ukrstat.gov.ua/tstr/arh_kr_2019.htm).
2. Мазур І. І. Світовий досвід господарювання та впровадження інновацій в аграрний сектор економіки URL: <http://www.economy.gov.ua>.
3. Світові моделі підтримки сільського господарства. URL: <https://www.ukrinform.ua/rubricworld/2012230-svitovi-modeli-pidtrimki-silskogo-gospodarstva.html> (дата звернення: 2021, 10 лютого).
4. Сегеда С. А. Аграрно-продовольча продукція в товарній структурі зовнішньої торгівлі України. Економіка АПК. 2019. № 2. С. 73–83.
5. Товарна структура зовнішньої торгівлі / Державна служба статистики України. URL: [http://ukrstat.gov.ua/operativ/operativ2020/tsztt0420\\_u.htm](http://ukrstat.gov.ua/operativ/operativ2020/tsztt0420_u.htm).
6. Making the most of smart farming. URL: <https://www.swissinfo.ch/eng/making-the-most-of-smartfarming/45997522> (дата звернення: 2021 9 лютого).
7. State Statistics Service of Ukraine, "Commodity structure of foreign trade for 2015", available at: <http://ukrstat.gov.ua/> (Accessed 15 July 2020).



**ЗАСТОСУВАННЯ ЕКОНОМІЧНОГО АНАЛІЗУ В ПРОЦЕСІ  
ОПТИМІЗАЦІЇ ОБЛІКУ ДОХОДІВ І ВИТРАТ У ЗАЛІЗНИЧНІЙ ГАЛУЗІ**

**Бабенко Людмила Володимирівна**  
к.е.н., доцент кафедри обліку,  
аудиту, аналізу і оподаткування  
**Григор'єва Анжеліка Станіславівна**  
студентка  
Університет митної справи та фінансів  
м. Дніпро, Україна

**Анотація:** Однією з головних інфраструктурних галузей суспільного виробництва є залізничний транспорт, який забезпечує потреби виробничої сфери, а також суб'єктів підприємницької діяльності. Потреба в оптимізації управління витрат у транспортній системі ще більш посилюється при інтеграції у Європейську і світову економіку, транспортна система стає основою для ефективної співпраці України та світового простору.

**Ключові слова:** бухгалтерський облік та фінансова звітність, економічний аналіз, автоматизація обліку

Залізничний транспорт в Україні стикається з багатьма проблемами: пошкодження основних фондів залізниці, збитковість перевезення пільгових категорій населення, відсутність фінансування для оновлення пасажирського парку вагонів і рухомого складу та інші [1], розв'язання яких потребує використання наукових засобів, які може запропонувати економічна наука, а саме – економічний аналіз. Економічний аналіз відіграє важливу роль у розвитку будь-якої сфери діяльності. Він виступає з'єднувальною ланкою між бухгалтерським обліком і кінцевим прийняттям управлінських рішень. Тому, на нашу думку, використання сучасних методів економічного аналізу у залізничній галузі є доцільним та обов'язковим.

Отже, під час удосконалення методики здійснення аналізу витрат у

залізничній галузі необхідно [2]:

- оцінити місце галузі на ринку;
- ідентифікувати напрями резервів зниження собівартості та підвищення обсягів продукції та послуг, проаналізувавши ресурсні можливості галузі, та розробити відповідні заходи щодо їх використання;
- оцінити виконання планів і нормативів собівартості за окремими цехами виробництва та видами готової продукції та послуг і визначити причини відхилень фактичних витрат у розрізі статей та за окремими видами готової продукції та послуг;
- забезпечити зацікавлених користувачів необхідною інформацією для оперативного управління формуванням собівартості продукції та управління діяльністю підприємства в цілому;
- розробити оптимальні та економічно обґрунтовані величини планових витрат, планових та нормативних калькуляцій на окремі види продукції та послуг;
- розкрити вплив витрат виробництва на формування фінансового результату операційної діяльності, виявити можливі шляхи зміни негативного впливу та проаналізувати взаємозв'язок обсягів продажу.

Значну частку доходів залізниці отримують від перевезень вантажів у внутрішньому сполученні, які залежать від обсягів перевезень, номенклатури перевезень, відстані і дохідної ставки тощо.

Фінансові результати роботи підрозділів залізничної галузі багато в чому залежать від того, як розраховуються, формуються і розподіляються витрати. А отже виникає необхідність удосконалення, планування і розподілу витрат. Нами запропоновано використання сучасних методів економічного аналізу, яке сприятиме економічному розвитку залізничної галузі та дасть змогу приймати обґрунтовані управлінські рішення (рис.1.)



**Рис.1. Процес використання методів економічного аналізу для оптимізації доходів і витрат у залізничній галузі (розроблено авторами на основі власних суджень )**

### **Напрямами удосконалення управління витратами є [3]:**

- використання системи бюджетування;
- фінансове планування;
- оптимальний розподіл накладних витрат;
- факторний аналіз і моделювання собівартості;
- використання маловідходних, безвідходних матеріало- і енергозберігаючих технологій;
- визначення пріоритетів в розвитку виробництва, прикладних наукових дослідженнях;

Отже, сьогодні економічний аналіз стає вагомим інструментом в оптимізації та удосконаленні облікової, податкової, інвестиційної, кредитної, маркетингової політики підприємств. Запропоноване використання сучасних методів економічного аналізу сприятиме економічному розвитку галузі та дасть змогу приймати обґрунтовані управлінські рішення.

### **СПИСОК ЛІТЕРАТУРИ:**

1. Шило Л. А., Замедянська Н. А. Сучасні методи економічного аналізу *Проблеми економіки транспорту*: Матеріали XIII Міжнародної науково-практичної конференції. Д.:ДНУЗТ, 2015р., С. 88-89.
2. Норд Г.Л., Фокін О.К., Передумови удосконалення методологічного забезпечення аналізу витрат виробництва. *Ефективна економіка*. 2017. - №8.
3. Суднікова А.Е., Головкова Л.С. Напрямки підвищення ефективності управління доходами та витратами у залізничній галузі. *Проблеми економіки транспорту*: Матеріали XIII Міжнародної науково-практичної конференції. – Д.:ДНУЗТ, 2015р., С.150-151.

# СВІТОВА ЕКОНОМІКА, ЇЇ РЕСУРСИ ТА ПОТЕНЦІАЛ РОЗВИТКУ

**Гаврилова Ангеліна Сергіївна**

магістрант

Київський національний економічний університет

імені Вадима Гетьмана

м. Київ, Україна

**Анотація:** Розвиток світової економіки на сучасному етапі визначається двома тенденціями – зростанням взаємозалежності країн та поглибленням протиріч між ними внаслідок глобалізації. Тому на особливу увагу заслуговують питання визначення сутності, характеру та форм прояву глобалізації в міжнародному економічному співробітництві. Макроекономічний інфляційний вплив на економіку має свою специфіку в умовах формування ринкових відносин країн перехідної економіки.

**Ключові слова:** розвиток світової економіки, глобалізація, інфляція.

Економіка, яка перетворилася на набір принципів, які визначають раціональну поведінку різних зацікавлених сторін, є основою для досягнення сталого розвитку - помітного рівня соціального і економічного благополуччя людей, збалансованого між поколіннями. Ефективне управління, забезпеченість ресурсами і демографія є взаємодоповнюючими чинниками, які необхідно належним чином координувати на основі розумних економічних принципів для забезпечення процесу сталого розвитку. Питанням теорії, методології і практики глобальних економічних трансформацій присвячено праці Д. Аджемоглу, Дж. Ейкенбері, Г. Кісінджера, Г. Колодко, Д. Норта, Д. Стокеса, Н. Фергюсона та ін. Серед вітчизняних авторів, які досліджують проблеми трансформації глобальної економіки у цивілізаційному та інституційному контексті, слід відмітити Т. Артьому, О. Білоруса, С. Корабліна, Т. Мельник, В. Онищенко, В. Сіденко, А. Філіпенко. Розподіл первинних ресурсів між країнами є важливим чинником, що визначає схеми торгівлі: економіка,

наділена природними ресурсами, які можна переробити у фактори виробництва, експортує такі сировинні товари та імпортує виробничі товари з бідних на ресурси економік. Ця асиметрична структура торгівлі створює відповідні взаємозалежності: у той час як бідні на ресурси економіки спеціалізуються на виробництві силою природи, вони виграють від торгівлі неосновними товарами, на які попит мають багаті ресурси країни, що спеціалізуються на первинному виробництві [1].

Світова економіка одночасно стикається з COVID-19, інфляцією та невизначеністю політики, а державні витрати та монетарна політика знаходяться на незвіданій території. Оскільки світ складається із сотень країн, спостереження за світовим економічним сценарієм зазвичай віддає пріоритет рухам великих економік або конкретних ринків, які виділяються в усьому світі.

Три найбільші економіки світу майже зупиняються, що має важливі наслідки для глобальних перспектив. Головним джерелом занепокоєння є інфляція. Світова економіка, яка все ще бореться з пандемією та вторгненням росії в Україну, стикається з усе більш темною та невизначеною перспективою [3]. Вища, ніж очікувалося, інфляція, особливо в США та основних європейських економіках, спричиняє погіршення глобальних фінансових умов. Уповільнення китайської економіки виявилось гіршим, ніж очікувалося, на тлі спалахів Covid-19 і карантину, а війна в Україні спричинила додаткові негативні наслідки. У результаті світове виробництво скоротилося у другому кварталі цього року [4].

Оскільки зростання цін продовжує знижувати рівень життя в усьому світі, приборкання інфляції має бути першочерговим завданням для політиків. Жорсткіша монетарна політика неминуче матиме реальні економічні втрати, але зволікання лише посилять їх. Цільова фіскальна підтримка може допомогти пом'якшити вплив на найбільш уразливі верстви населення, але враховуючи, що державні бюджети розтягнулися через пандемію та потребують дезінфляційної загальної макроекономічної політики, таку політику потрібно буде компенсувати підвищенням податків або зменшенням державних витрат.

Жорсткіші монетарні умови також вплинуть на фінансову стабільність, що вимагатиме розумного використання макропруденційних інструментів і робить реформи системи врегулювання боргів ще більш необхідними. Політика щодо конкретного впливу на ціни на енергоносії та продовольство має зосереджуватися на тих, хто найбільше постраждав, не спотворюючи ціни. І оскільки пандемія триває, рівень вакцинації має зрости, щоб захиститися від майбутніх варіантів. Нарешті, пом'якшення зміни клімату продовжує вимагати невідкладних багатосторонніх дій для обмеження викидів та залучення інвестицій для прискорення переходу до екологічно чистих [5]. Отже, війна проти України супроводжувалася різким зростанням інфляції під тиском цін на продовольство, енергоносії та основні товари. Інфляція вже зростала протягом 2021 року в результаті збільшення попиту, спричиненого відновленням економіки та триваючим порушенням багатьох ланцюгів доданої вартості, але війна прискорила її. І цей рух був більш вираженим у країнах, що розвиваються. Інфляція найбільше впливає на найбідніших і найслабших і сприяє збільшенню нерівності в усьому світі.

#### СПИСОК ЛІТЕРАТУРИ

1. Вплив війни в Україні на світову економіку. - URL: <https://www.epravda.com.ua/publications/2022/06/1/687610/>.
2. Онищенко В. Методологічний дискурс міжнародного економічного партнерства. Зовнішня торгівля: економіка, фінанси, право. 2018. № 5. С. 19-31.
3. Ткаченко С. Є. Аналіз сучасних процесів світової економічної глобалізації. Український журнал прикладної економіки. 2019. Том 4. № 4. С. 23—31.
4. KOF Index of Globalisation. URL: [https:// kof.ethz.ch/en/forecasts-and-indicators/indicators/kofglobalisation-index.html](https://kof.ethz.ch/en/forecasts-and-indicators/indicators/kofglobalisation-index.html) (дата звернення 28.04.2022).
5. Top 50 countries in the Globalization Index 2021. - URL: <https://www.statista.com/statistics/268168/globalization-index-by-country/> (дата звернення 18.02.2022).

**ЗЕЛЕНА ЕКОНОМІКА ЯК СУЧАСНИЙ ТИП  
ЕКОНОМІЧНОГО РОЗВИТКУ**

**Гончаренко Наталія Іванівна,**

к.е.н., доцент

**Рудич Анастасія Артемівна,**

**Саакян Інга Робертівна**

студентки

Харківського національного університету

імені В. Н. Каразіна

м. Харків, Україна

**Анотанція:** у науковій статті розглядається доцільність та наслідки переходу внутрішнього устрою Ісландії до нового типу економічного розвитку – «зеленої економіки». Проаналізовано слабкі місця Ісландії у складовій частині «перехід енергії» індексу зеленого майбутнього. Детально досліджено ключові заходи щодо підтримки та подальшому впровадженні політики, спрямованої на підтримання екології.

**Ключові слова:** зелена економіка, ресурсний декаплінг, дивестиції, екологізація, низьковуглецева економіка, сталий розвиток, індекс зеленого майбутнього.

На сьогоднішній день усі суб'єкти економічного життя знаходяться у турбулентному стані, викликаному загрозами постіндустріальної фази розвитку світової економіки. Систематичні локальні фінансово-економічні кризи у національних економіках країн світу, гостра проблема вичерпності природних ресурсів, конкурентні війни у сфері енергетики на державному і регіональному рівнях – змушують консолідувати зусилля країн у розробці нової моделі економічного розвитку.

Найбільшої популярності у наукових і політичних колах набирають концепції екологобезпечного та соціально справедливого економічного



зростання, а екологізація економіки стає орієнтиром для економічних стратегій держав. Грунтовні дослідження теоретичних і практичних аспектів «зеленого» напрямку проводять як українські вчені – Боровик Ю. Т., Токмакова І. В., Буркинський Б. В., Галушкіна Т. П., Залигіна І. А., так і зарубіжні – К. Стюарт, А. Марканді, Є. Барбієр та ін. Інтерес підкріплюється і зростаючим невдоволенням від існуючих економічних моделей, оскільки від жорстокої конкуренції на ринку за стратегічні ресурси, санкційних обмежень значно потерпають не стільки економіки країн-лідерів, а тих, що розвиваються. Це змушує пріоритезувати концепцію «зеленої» економіки: фінансувати безпечні й екологічні проекти, які б нарощували та розширювали капітал Землі, зменшували екологічні ризики і дозволили зробити економіки менш уразливими.

Однак варто чітко розрізняти заходи, які слугують інструментом реалізації нового типу економічного розвитку і заходами економії через енергетичну кризу, з якою, наприклад, зараз зіткнувся Європейський Союз. Глобальна екологічна криза загострюється, однак, інституції міжнародного менеджменту не в змозі знизити навантаження на оточуюче середовище. Конференція ООН зі стабільного розвитку «Ріо-20» не змогла ні сформулювати чіткої програми переходу до «зеленої» економіки, ні заснувати нову глобальну екологічну організацію. У зв'язку із цим питання стратегії переходу до нового типу соціально орієнтованої економічної моделі залишається актуальним і кожна країна буде її орієнтуватися на національні інтереси, потенціал і вже наявні ресурси.

Відповідно до робочого визначення Програми ООН із навколишнього середовища, «зелена» економіка – це економіка, «яка підвищує добробут людей і забезпечує соціальну справедливість і при цьому суттєво знижує ризики для навколишнього середовища та втрати біорізноманіття й екосистемних послуг» [1].

Ключовими особливостями нової економічної моделі є наступні:

- ресурсний декаплінг та декаплінг впливу – зниження рівня

негативного впливу підприємств на довкілля (наприклад, за рахунок зниження концентрації в атмосфері забруднюючих газів та обсягів відходів від виробництва

- дивестиції – переорієнтація капітальних вкладів, виведення інвестицій із традиційних вуглецевмісних галузей економіки у «зелені» галузі;
- удосконалення системи використання наявних ресурсів і зберігання природного капіталу;
- процеси структурно-технологічної раціоналізації економіки, які дозволяють вивільнити неефективно використовувані природні ресурси тощо.

Процеси «озеленіння» національних економік в останній час активно пришвидшуються, особливо у межах європейського регіону. Це спричинено енергетичною кризою та необхідністю пошуку альтернативних джерел енергозабезпечення, природними катаклізмами, вичерпність природних ресурсів та глобальним погіршенням стану навколишнього середовища. Однак, на нашу думку, у сучасному світі перехід економік до моделі «сталого розвитку» можливий за умови глобального постіндустріалізму. Головна перепона – це незбалансованість міжнародної економіки: поряд існують зловживання сировинними ресурсами, у країнах «Півночі» зокрема, та широкомасштабне зубожіння малорозвинених, що мають тісний зв'язок. Аби вирішити цю проблему необхідно зменшити контраст у рівнях розвитку країн. В постіндустріальній фазі, зважаючи на негативні ефекти від таких слідоутворюючих процесів, як: глобалізація, інтернаціоналізація, технологізація, цей розрив буде тільки зростати, як результат – модель «сталого розвитку» потенційно у повному обсязі може не бути реалізованою на практиці.

Сьогодні, відповідно до результатів аналізу екологічного сліду, діяльність людини перевищує фізичні можливості Землі майже на 20%. Якщо простежити зміну залежності екологічного сліду від ВВП на душу населення різних країн світу у поступовій динаміці, можна назвати наявність позитивної лінійної кореляції: чим вище ВВП, тим більше значення екологічного сліду посідає у розрахунку на душу населення в країні [2].

Ефективним показником, який дозволяє більш-менш оцінити результативність національної економіки у слідуванні пунктам «зеленої політики» є індекс зеленого майбутнього (The Green Future Index). Він показує щорічний порівняльний рейтинг 76 націй і територій, (що становлять близько 95% світового ВВП), в аспекті їхньої здатності розвивати стале, низьковуглецеве майбутнє для своїх національних економік. Індекс складається з 5 параметрів: «викиди вуглецю», «перехід енергії», «зелене суспільство», «чисті інновації», «кліматична політика».

Станом на 2022 рік лідером за показником індексу зеленого майбутнього стала Ісландія, отримавши значення у 6,9 одиниць [3].

**Табл. 1**

**Індекс несхожості (ІН) національних економік Ісландії та Данії за складовими показниками індексу зеленого майбутнього**

Показник	Ісландія	Данія	X'	Y'	[X'-Y']
Викиди вуглецю	8,1	6	0,238235294	0,199336	0,0389
Перехід енергії	5	3,6	0,147058824	0,119601	0,027457
Зелене суспільство	6,4	6,2	0,188235294	0,20598	0,017745
Чисті інновації	7,3	6,2	0,214705882	0,20598	0,008726
Кліматична політика	7,2	8,1	0,211764706	0,269103	0,057338
Разом	34	30,1	1	1	0,150166
					7,508306

Джерело: складено авторами на основі даних [3].

Як ми можемо спостерігати з вищенаведеної таблиці, ІН двох країн-лідерів за складовими показниками індексу склав 7,5%, що свідчить про доволі близьку економічну політику за аналізованим напрямком (93%). Незважаючи на незначні коливання, Ісландія все ж таки випереджає Данію за всіма складовими. При будь-якому порівняльному аналізі доцільно враховувати потенціали, у нашому випадку природні ресурси, які зумовлюють переваги країни у впровадженні заходів «зеленої» економіки. Однак, на нашу думку, без правильно сформованої національної ідеї і грамотного менеджменту уряду Ісландія не стала б прикладом для наслідування в аспекті «зеленої економіки», що ще раз підтверджено вище наведеною інформацією.

Найуразливішим місцем за складовими став

«перехід енергії» - 5,0 одиниць (13 місце у світі). Варто зазначити першопричину, чому країна вирішила перейти на енергетику поновлюваних джерел. Справа в тім, що у 1970-х роках через нафтову кризу, спричинену арабо-ізраїльською війною, Ісландія не змогла впоратися з коливаннями цін на нафту, зумовленими цілою низкою криз, що одна за одною вражали світовий енергетичний ринок. Враховуючи віддалене розташування країни від континенту, Ісландія не мала багато варіантів диверсифікації шляхів імпорту паливних ресурсів, а потреба у стабільному та економічно рентабельному паливі не зникала.

Починаючи з 2017 року Ісландія спалює близько 160 000 т вугілля щорічно, і цей показник потенційно може збільшуватися, у першу чергу через розвиток важкої промисловості у країні [4]. Геотермальна енергія та енергія відновлюваних джерел йде цілеспрямовано на опалювання домашніх господарств, а паливні ресурси з високим вмістом вуглецю, як-то вугілля частково залишається двигуном роботи промислового сектора Ісландії. До головних компаній, які станом на 2017-2018 роки «підживлювалися» вугіллями відносять завод феросплавів у Грюндартангі, цементний завод у Акранесі (не працює) завод United Silicon у Хельгавіку [5]. Стосовно, заводу Century Aluminum, то на 2022 рік компанія зазначає, що вона виробляє низькокарбонвмісний алюміній, виготовлений із використанням 100% енергії поновлюваних джерел. Зростаюче використання вугілля в Ісландії у 2017-2018 роках імовірно пов'язане з заводами з виготовлення кремнію. Як зазначено на офіційному сайті застосунку «Дія. Бізнес», топ-5 експорту Ісландії відкриває товарна група «чорні метали». Як ми можемо розуміти для їх виплавки необхідне вугілля, це ще раз підтверджує неготовність країни цілковито відмовитися від «забруднюючих» виробництв.

Протягом 2021-2022 року, доля первинної енергії, отриманої з вугілля - 0%, хоча ще у 2019 році цей показник дорівнював 2,06% [6].

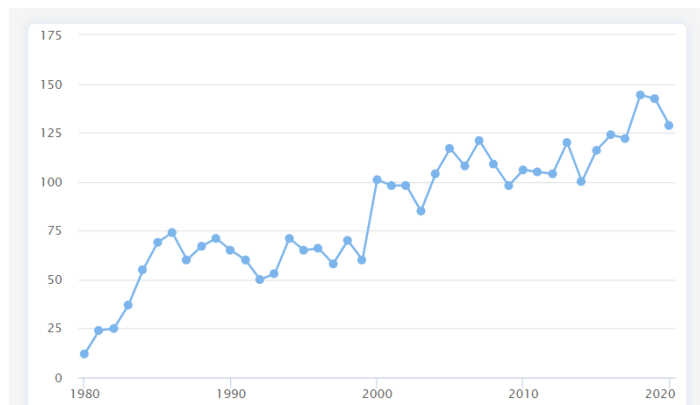

**Рис. 1 Споживання вугілля в Ісландії на період з 1980 по 2020 рр. (тис. т)**

Джерело: [7].

Хочемо зазначити, що повністю відмовитися від використання вуглеводнів Ісландія ближчим часом не зможе, оскільки традиційне паливо необхідне для заправки морських судів та літаків. Для вирішення цієї проблеми Ісландія починаючи з 1998 року розвиває водневу енергетику, як альтернативу «шкідливим» ресурсам [8]. Однак якщо автомобільний транспорт можна перевести на електродвигуни, то для інших видів транспорту, насамперед водного і повітряного, подібних альтернатив для масового впровадження поки не передбачено.

Тож за нашим переконанням, доступність відновлюваних джерел енергії не завжди гарантує добровільний перехід до «зеленої» енергетики, як власне підтверджує досвід Ісландії. Однак сьогодні вона працює на 85% з відновлюваної енергії. Гідроенергетика забезпечує 72% електроенергії, а геотермальна енергія – 25%, вітроенергетичні проєкти знаходяться у розробці [9].

За низьким рівнем викидів вуглецю у 2022 році Ісландія займає 1 місце у світі. Серед важливих досягнень за 2021 рік у цьому напрямі, на наш погляд, запуск найбільшого у світі заводу «Orca», який за допомогою вентиляторів і фільтрів забирає із атмосфери вуглекислий газ. Після отримання CO<sub>2</sub> змішується з водою і закачується під землю на велику глибину. Передбачається, що з часом вилучений з атмосфери газ перетвориться на тверду породу [10]. За планом фабрика щороку відкачуватиме з атмосфери до 4 000 т вуглекислого газу, що еквівалентно щорічним вихлопам приблизно

790 автівок. Алгоритм роботи був цілком найвідомішого ісландського науково-дослідного проекту Carfix. Вперше даний промислово-масштабний метод уловлювання вуглецю був використаний у Hellisheidi, намагаючись зменшити викиди вуглекислого газу та сірководню від геотермальної електростанції [11].

Складова «чисті інновації» за індексом «зеленого майбутнього» у 2022 році в Ісландії сягнула значення у 7,3 одиниці [4]. Маючи доступ до геотермальних джерел ісландці намагаються якнайефективніше їх використати у всіх секторах економіки. Так, наприклад, компанія «Vaха - Impact Nutrition» - це високотехнологічний критий завод, який спеціалізується на виробництві водоростей – «їжі майбутнього», яка не залишає вуглецевого сліду. Vaха вирощує мікрководорості для аквакультури, корму для риб і як харчову добавку до їжі для людей [12].

Окрім цього Ісландія може пишатися ще декількома компаніями, які, використовуючи високі технології і впроваджуючи всілякого роду інновації, досягають максимального рівня екологізації навколишнього середовища. Carbon Recycling International – ісландська компанія, розробник технології перетворення викидів вуглецю у рідкий метанол. Відновлюваний метанол може широко використовуватися як паливо або для виробництва екологічно чистих хімікатів і продуктів [13].

Haustak і Laugafiskur використовують геотермальну пару для сушіння рибних голів і кісток на свіжому повітрі. Компанія Haustak розробила метод переробки цінного жиру з рибних субпродуктів. Пов'язана компанія Codland використовує біотехнічні рішення для створення з відходів рибної промисловості мінеральних добавок, риб'ячого жиру, рибного борошна та морського колагену [14].

На наш погляд, конкурентні переваги Ісландії й можливості для майбутнього знаходяться у площині альтернативних джерел енергії (у першу чергу геотермальних) й інноваційності. Як показав досвід, у листопаді 2016 року у експлуатацію був введений кремнієвий завод, функціонування якого було моментально оскаржене місцевими жителями. Підприємство

порушувало прийняті в Ісландії екологічні норми, як наслідок – Агентство з навколишнього середовища Ісландії зачинило його. І це не поодинокий випадок, коли прибуткові проєкти були припинені, оскільки не пройшли екологічну експертизу. Це нашоє вухує нас на думку, що Ісландія інвестує у своє «зелене» майбутнє, країна не готова жертвувати станом навколишнього середовища і станом здоров'я свого населення заради скорого отримання економічної вигоди. Однак, у довгостроковій перспективі ми вбачаємо конкурентний потенціал Ісландії у інноваційному секторі. У цій сфері потужності і перспективи невичерпні, а результати від них у найближчі 10 років зможуть значно перевищити дохід від промислового чи навіть туристично-рекреаційного секторів Ісландії.

**Висновки.** Безсумнівно, Ісландії вдалося перейти на нову модель розвитку національної економіки. Впровадження «зелених» технологій дало результати у всіх секторах економіки, а позитивні зрушення відчували на собі не тільки найрозвинутіші галузі економіки, але й домашні господарства. На сьогоднішній день, Ісландія не стане жертвою енергетичних воєн, бо має можливість і потенціал у гідро- й геотермальних джерелах, зростаючий туристичний бізнес, практично безвідходну риболовну галузь і задоволене населення. Усі ці елементи формують систему – злагоджено функціонуючий механізм роботи національної економіки Ісландії зі стабільною позицією однієї з «найзеленіших» економік на міжнародному рівні.

Таким чином, перехід на «зелену» економіку не є простим та вимагає високого професіоналізму та компетентностей задля подолання вже сталих не екологічних залежностей. Звісно, треба враховувати схильність кожної держави, що зумовлена її природним потенціалом. Врешті-решт, на нашу думку, питання захисту навколишнього середовища і збереження капіталу Землі стоїть дуже гостро, тому впровадження таких заходів, як мінімум більш динамічний перехід до альтернативних джерел енергії є вкрай необхідним. Не зважаючи на бажання забезпечити майбутні покоління більш сприятливими умовами для життя, слід враховувати елементи світової економіки, які не

підлягають повноцінному «озелененню» або потребують більше досліджень у даному напрямку.

### СПИСОК ЛІТЕРАТУРИ:

1. Переход к «зеленой» экономике: роль образования в интересах устойчивого развития. Экономический и социальный совет ООН : матеріали Регіональної наради з підготовки до конференції Організації об'єднаних націй зі сталого розвитку. E/ECE/RPM/2011/5, 1-2 грудня 2011, Женева, Швейцарія – 2011. – 8 с.

2. «Зеленая» экономика: сущность, принципы и перспективы: Цифровая платформа знаний [Электронный ресурс]. URL: <https://agriecomission.com/base/zelenaya-ekonomika-sushchnost-principyu-i-perspektivy> (дата обращения: 15.09.2022).

3. Green Innovation: Green by Iceland [Electronic source]. URL: <https://www.greenbyiceland.com/green-innovation> (дата звернення: 18.09.2022).

4. Iceland Burns Thousands Of Tones Of Coal Each Year, Thanks To Heavy Industry [Electronic source]. URL: <https://grapevine.is/news/2017/01/05/iceland-burns-thousands-of-tonnes-of-coal-each-year-thanks-to-heavy-industry> (date of appeal: 09.10.2022).

5. Icelanders burn coal on a large scale [Electronic source]. URL: <https://www.ruv.is/frett/islendingar-brenna-kolum-i-storum-stil> (date of appeal: 09.10.2022).

6. Share of primary energy from coal [Electronic source]. URL: <https://ourworldindata.org/grapher/coal-energy-share?tab=chart&time=1965..latest&country=~ISL> (date of appeal: 09.10.2022).

7. Потребление угля в Исландии по годам [Электронный ресурс]. URL: <https://svspb.net/norge/potreblenie-uglja.php?l=islandija> (дата обращения: 09.10.2022).

8. Халова Г. О., Гришина В. О. Текущее состояние и перспективы развития энергетического комплекса Исландии // «Инновации и инвестиции».



№5. 2020. С. 100 – 103.

9.7 Renewable Energy Strategies We Can Learn From Iceland: Forbes [Электронный ресурс]. URL: <https://www.forbes.com/sites/joanmichelson2/2022/06/28/iceland-runs-on-85-renewable-energy-7-strategies-we-can-learn-from-them/?sh=66a5479313f3> (дата обращения: 18.09.2022).

10. Orca: climeworks [Electronic source]. URL: <https://climeworks.com/roadmap/orca> (date of appeal: 09.10.2022).

11. Hellisheidi: Power Technology [Electronic source]. URL: <https://www.power-technology.com/projects/hellisheidi-geothermal-power-plant/> (date of appeal: 09.10.2022).

12. Vaxa: Impact Nutrition [Electronic source]. URL: <https://www.vaxa.life/> (date of appeal: 09.10.2022).

13. Carbon Recycling International [Electronic source]. URL: <https://www.carbonrecycling.is/> (date of appeal: 09.10.2022).

14. Haustak [Electronic source]. URL: <https://www.haustak.is/> (date of appeal: 09.10.2022).

**ЕКОНОМІЧНА БЕЗПЕКА УКРАЇНИ В УМОВАХ ВОЄННОГО СТАНУ.  
АНАЛІЗ НАЯВНИХ ЗАГРОЗ ТА ШЛЯХИ ЇХ ВИРІШЕННЯ**

**Кравець Катерина Петрівна**

кандидат економічних наук, доцент  
кафедри світової економіки ДТЕУ

**Скибенко Вероніка Ігорівна**

студентка

Державний торговельно-економічний університет  
м. Київ, Україна

**Анотація:** В статті досліджено основні проблеми та виклики, котрі виникли перед економічною безпекою України у зв'язку з воєнним конфліктом та тимчасовою окупацією частини її території. Описано наявні дані стану економічних загроз з якими зіштовхнулася країна та викладено шляхи для відновлення та ефективного зміцнення економічної безпеки держави.

**Ключові слова:** економічна безпека, воєнний конфлікт, економіка, економічна політика, економічна стійкість.

У зв'язку з воєнними діями на території України, економічна безпека країни зазнала масштабного удару. На даний час нестабільність економічних систем держави, необхідність перегляду механізмів регулювання процесів економіки, адаптації до сьогоденних реалій та зосередження ресурсів, насамперед на забезпечення воєнної економічної безпеки, призводить до потреби винайдення нових шляхів для подолання поставлених викликів.

Перш за все варто зазначити, що економічна безпека за своєю суттю становить певний стан економіки, котрий дає можливість забезпечити стійкий і високий рівень економічного зростання, рівень забезпечення економічної безпеки залежить від дієвості заходів, котрі орієнтовані на забезпечення стійкого економічного розвитку та захисту наявного стану, прийнятих на державному рівні.

**В довоєнний період основними загрозами економічній безпеці України можна було вважати такі аспекти як:**

- наявність високого державного боргу;
- інвестиційна непривабливість регіону;
- високий рівень корупції;
- витік кваліфікаційних кадрів;
- низький рівень життя населення та збільшення його смертності.

Останні події тільки ускладнили наявні проблеми.

За останніми даними прямі збитки економіці України через війну складають понад 108 мільярдів доларів, що за чотири місяці призвело до збільшення кількості матеріальних та фактичних втрат на 12,8 мільярда доларів.

Основною причиною зростання суми прямих збитків становить збільшення кількості знищених та пошкоджених об'єктів соціальної сфери, інфраструктурних об'єктів, споруд приватного сектору, освітнього та сфери охорони здоров'я.

Відповідно до заявлених даних, починаючи з лютого місяця було завдано збитків 388 підприємствам, 1991 магазинам, 511 адмінбудівлям, 18 цивільним аеропортам, 764 дитсадкам, 634 культурним спорудам, 27 торговим центрам і 28 нафтобазам. [3]

Якщо в перший час після російського вторгнення економіка знаходилася у «замороженому» стані, то за досить короткий період вдалося досягнути певної рівноваги шляхом зосередження стабілізації макроекономічної стабільності, банківського та приватного сектору. Зупинка економічної діяльності у всіх її сферах призвела до втрати колишнього рівня доходів, збільшення рівня видатків на військовий сектор економіки, зниження потужності виробництва продукції, внутрішньої міграції робочої сили в середині країни, так і за її межі.

Якщо в мирний період основними завданнями економічної безпеки є захист внутрішніх ринків, фінансової системи країни, підтримання на

координація торгівельного та інвестиційного балансу, то в воєнний період основними цілями повинне бути питання захисту власної матеріальної бази, наявних ресурсів, промислового потенціалу країни від дій агресора.

До іншого важливого аспекту можна віднести ведення економічної війни з ворогом, що полягає у використанні норм СОТ, введення санкцій, бойкотування компаній, котрі живлять економіку Росії, використання наявного конфлікту для вирішення проблемних питань відносин з агресором, котрі тягнуться з 2014 року. [4]

На даний час вітчизняний бізнес потребує значних вкладень для відновлення колишнього потенціалу. Зокрема відповідні кроки варто зробити у дерегуляції держполітики сфери оподаткування. Зменшення митного та податкового зобов'язання на бізнес дасть можливість збільшити спроможність підприємств.

На сьогоднішній день вже прийняті рушійні зміни податкової системи для періоду воєнного та післявоєнного стану, зокрема запроваджені податкові стимули для великого бізнесу, зменшився акциз на пальне та ПДВ, надано пільги зі сплати податків.

З початку війни уряд України ухвалив постанови за двома основним напрямками, котрі стосуються як безпосереднього регулювання економіки, так і адміністративного регулювання воєнного стану.

Отже, вже на сьогоднішній день економіка держави потребує отримання підтримки та дієвих змін у сфері створення плану повоєнного розвитку економіки.

Для відбудови України планується залучення фінансової допомоги з різних джерел ( кошти державного бюджету та кошти країн партнерів). До них, зокрема, можна віднести онлайн-платформу U24 та фонд відновлення майна та інфраструктури. Перелічені структури передбачають програми відновлення пошкоджених та зруйнованих об'єктів інфраструктури, оновлення цілих міст та країни в цілому.

Розглядаються варіанти за якими Україна отримає допомогу у вигляді

позик, грантової допомоги, як вже отримала від Цільового фонду Світового банку та Агенства США.

На конференції в Лугано була проведена презентація карти відновлення міст, де було затверджено попередню угоду щодо підтримки в відбудові міст від низки країн та міжнародних організацій.

Наразі, єдина система координації залучених коштів, котрі підуть на відбудову країни, відсутня. Передбачається, що для прозорості використання зазначених коштів буде створено координаційний центр з центром у Києві.

Іншим джерелом фінансової підтримки економіки можуть виступати так звані конфісковані активи, заморожені валютні активи агресора та майбутні російські репарації, котрі можна буде отримати тільки після закінчення війни.

Ще з 2014 року стояло питання зміни акцентів розвитку економіки шляхом розбудови системи приватного підприємництва і приватної ініціативи в Україні, подолання бюрократичних перешкод та демонополізації експортного потенціалу. Як стало видно після вторгнення, лише третина підприємств на початку війни змогла хоч частково функціонувати, з іншого боку 80 відсотків великих підприємств не змогли виконувати свої безпосередні функції.

Крім того, держава запустила програму переміщення підприємств з окупованих територій та зони бойових дій на західну частину країни, забезпечуючи допомогою в перевезенні майна таких підприємств та надання орендних пільг, до речі, на сьогодні релокації зазнали понад півтисячі підприємств.

Також було досягнуто низку домовленостей з європейськими країнами та Канадою щодо скасування ввізних мит на вітчизняні товари. Скасовані низки антидемпінгових мит на основні експортні товари країни.

**Висновок.** Отже, сьогоденні реалії ставлять нові завдання економічній безпеці країни, котра протягом багатьох років протистояла нестабільності та негативним тенденціям, регресивним рухам в економічній сфері. Державне регулювання економічної безпеки повинне базуватися передусім на детальному аналізі наявних проблем та шляхів їх подолання через розроблення заходів як

для відновлення довоєнного стану, так і для подальшого розвитку. Державне регулювання базується передусім на можливості створення дієвої стратегії та забезпечення її безпосередньої реалізації. Окупація території, ведення бойових дій, знищення об'єктів цивільного та промислового сектору, проблеми із збутом виготовленої продукції, руйнування логістичних ланцюгів, зменшення кількості робочої сили та кількості населення в цілому призводить до потреби нагальних змін для захисту економіки України. Основними напрямками іонізування економічної безпеки країни є підтримка воєнного сектору держави та у той же час впровадження програм з подальшої лібералізації бізнесу на період воєнного стану, в основі яких лежить отримання прибутку та підтримка функціонування підприємств шляхом надання податкових пільг, скасування ввізних мит на сировину, виділення квот для української продукції, послаблення контролюючих функцій держави над здійсненням діяльності бізнесу. Інше важливе питання - втрата соціального капіталу та людського. За попередніми даними за кордон виїхало понад 7млн. українців, ще частина знаходиться на окупованій території, загалом за рахунок смертності також зменшився відсоток робочого населення. Тобто, також важливо впроваджувати політику щодо забезпечення населення житлом на роботою на не окупованих територіях. Інше можливе джерело вирішення питання з кризою в економіці є залучення зовнішніх інвесторів. В його основі – створення механізму державних гарантій країни-партнера своєї компанії-інвестора, яка готова працювати в Україні самостійно або у партнерстві з українським бізнесом (реальний сектор) [5].

## СПИСОК ЛІТЕРАТУРИ

1. [Електронний ресурс] – Режим доступу до ресурсу: <https://www.epravda.com.ua/news/2022/08/2/689923/>
2. [Електронний ресурс] – Режим доступу до ресурсу: <https://hvylyya.net/analytics/economics/ekonomichna-bezpeka-pid-chas-viyni-yak-maye-buti-i-shho-ye.html>

3. [Електронний ресурс] – Режим доступу до ресурсу: [https://kse.ua/wpcontent/uploads/2022/07/NRC\\_CLEAN\\_Final\\_Jul1\\_Losses-and-Needs-Report.pdf](https://kse.ua/wpcontent/uploads/2022/07/NRC_CLEAN_Final_Jul1_Losses-and-Needs-Report.pdf)

4. Гбур З. В. МЕТОДИ ТА ПРИНЦИПИ ДЕРЖАВНОГО УПРАВЛІННЯ ЕКОНОМІЧНОЮ БЕЗПЕКОЮ / Гбур З. В.. // «Молодий вчений». – 2017. – №10. – С. 760–764.

5. центр економічної стратегії. економіка україни під час війни: оперативна оцінка, квітень 2022 / центр економічної стратегії. // аналітична записка.. – 2022. – С. 1–23.

6. [Електронний ресурс] – Режим доступу до ресурсу: <https://sg-sofia.com.ua/ukraine-2022-ekonom-politika-v-uslov-voine-s-russia-ua>

7. Маляренко, Т. А. "Економічна безпека." навчально-методичний посібник/Т. А. Маляренко.–Донецьк: ДонДУУ (2009).

8. Пустовіт Р. Ф. "Військово-економічна безпека держави." Економіка та держава 7 (2016): 23-28.

9. Блакита Ганна, Олена Богма, and Ганна Сілакова. "Конфліктологія в концепції економічної безпеки підприємств в умовах війни." SCIENTIA FRUCTUOSA (ВІСНИК Київського національного торговельно-економічного університету) 143.3 (2022): 50-58.

10. Блохін П. В. "Економічні Наслідки Війни Та Їх Вплив На Економічну Безпеку Держави Як Передумова Формування Механізмів Миротворчості." Організаційний комітет: Голова оргкомітету: 119.

11. Варналій З. С. "Фінансова безпека України в системі сталого розвитку економіки в умовах війни." Фінансові інструменти сталого розвитку економіки: матеріали IV міжнародної науково-практичної конференції (12 травня 2022 р.).–Чернівці: Чернівецький нац. ун-т, 2022.–467 с. ISBN 978-966-423-715-1 (2022): 35.

**ДІДЖИТАЛІЗАЦІЯ ПІДПРИЄМСТВА:  
ВПЛИВ НА БІЗНЕС-ПЛАНУВАННЯ**

**Курносенко Анастасія Олександрівна**  
аспірант кафедри економіки та фінансів підприємства  
**Поха Анна Володимирівна**  
студентка 4 курсу 3 групи ФРГТБ  
Державний торговельно-економічний університет  
м. Київ, Україна

**Анотація.** В роботі визначено, що сучасні реалії функціонування підприємств, пов'язані з соціально-економічними викликами та розвитком цифрових технологій, спонукають їх до переходу на принципово новий рівень менеджменту та організації бізнес-процесів. В Україні ситуація, щодо цифрової трансформації покращується та має потенціал, про що свідчать дані міжнародних рейтингів та внутрішня статистика. Спираючись на необхідність цифрових трансформацій відбувається зміна змісту та форми процесу бізнес-планування, що проявляється у включенні до бізнес-плану пункту етапів цифрової трансформації та використанням програмного забезпечення, яке покращує якість створення та реалізації бізнес-плану.

**Ключові слова:** цифрова економіка, діджиталізація, бізнес-планування, цифрові продукти, Skrum.

Нестабільні умови макросередовища країни змушують представників бізнесу будувати свою бізнес-модель, спираючись на принципи гнучкості бізнес-процесів, адаптивності до нових викликів, мобільності та безпеки для людського капіталу, що забезпечить їх більшу ефективність. Такі цілі бізнесу забезпечуються впровадження цифрових технологій, тому актуальним питання серед бізнесменів зараз є: як діджиталізувати своє робоче середовище. В таких умовах вітчизняним бізнес-структурам слід змінювати зміст та форму бізнес-



планування, і важливо, щоб цей процес має бути активізований серед представників малого та середнього бізнесу. Саме нові розробки в цифровій сфері дозволяють зробити цей процес легшим та дешевшим для таких господарських одиниць, які не надто активно використовували його раніше. Тому пропонуємо розглянути такі ключові питання: стан цифрової трансформації в Україні; як цифрові продукти можуть адаптувати процес бізнес-планування до нових викликів; як тенденція цифрових змін впливає на зміст бізнес-плану підприємства. Ситуацію з приводу можливості, доступності та швидкості реалізації цифрової трансформації вітчизняним бізнесом можна побачити за допомогою рейтингу мережевої готовності (Networked Readiness Index (WEF)), який характеризує рівень розвитку інформаційно-комунікаційних технологій в країнах світу. Динаміка змі цього рейтингу представлено в табл. 1.

**Таблиця 1**

**Індекс мережевої готовності (Networked Readiness Index (WEF))**

Країна		Роки		
		2019	2020	2021
Україна	Індекс	48,91	49,43	55,70
	Місце	67	64	53

Джерело: [1]

Зі звіту IT Ukraine Association внесок IT-сфери в ВВП України в 2019 році склав 4 % (в 2012 році внесок був 0,8%) [2].

Наразі цифрова трансформація відбувається в багатьох формах, від онлайн-платежів до автоматизації робочої сили, але на практиці більш інтенсивні трансформації відбуваються в сфері продажів та маркетингу. Про це свідчать дослідження Soul Partners і Baker Tilly Україна, де за їх даними обсяг ринку e-commerce в 2020 році зріс на 41% та досягнув \$4 млрд, що становило 8,8% від загального обсягу роздрібною торгівлі в Україні [3].

Однак, дані Державної служби статистики показують, що переважна більшість підприємств України використовують доступ до Інтернету для листування електронною поштою та використанням банківських послуг. До таких підприємств відносяться представники малого та середнього бізнесу, які

формують близько 60% ВВП країни. При цьому кількість підприємств, які отримували замовлення через мережу Інтернет становила 6,1% [4, 5].

Варто зазначити, що соціально-економічні виклики, які були спочатку через Covid-19, а зараз через війну пришвидшують процес діджиталізації підприємництва в країні, що видно зараз з активної роботи Міністерства цифрової трансформації. Цифрові технології, які націлені на зміну бізнес-моделі, стратегічної оптимізації бізнес-процесів, побудову гнучкої системи управління переважно впроваджуються на великих підприємствах. В Україні прикладами таких підприємств є: EVA, Дарниця, Нафтогаз та Метінвест та інші. Враховуючи вище сказане можемо зазначити, що наразі актуальним є активізувати активність серед представників малого та середнього бізнесу до впровадження цифрових технологій в їхні бізнес процеси. Процес цифрової трансформації був описаний Фроловою Л.В. та Бойко І.М. представлений на рис. 1.

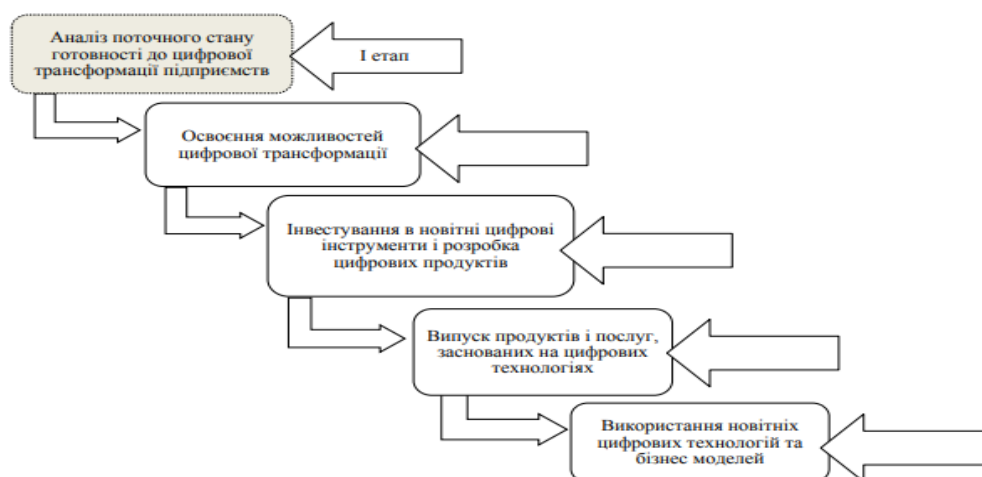

**Рис.1 Етапи цифрової трансформації підприємств**

Джерело: [5]

Отже, задача реалізації цифрової трансформації на підприємстві має бути чітко описана в довгостроковому бізнес-плані підприємства, який включатиме деталізацію фінансових, організаційних та інших моментів, які будуть присутні на різних етапах реалізації. Отже вже відбувається зміна змісту бізнес-плану (доповнення його етапами цифрової трансформації підприємства).

В сьогоденнішніх умовах бізнес-план має обов'язково включати розрахунки щодо можливості впровадження цифрових технологій на підприємстві, які дозволять оптимізувати етап реалізації бізнес-плану. Прикладами таких інструментів є Scrum та Kanban, які спочатку застосовувались в ІТ-сфері, а зараз активно впроваджуються в інші галузі як ефективні технології реалізації, організації та планування проектів.

Більш популярним серед користувачів є технологія Scrum. Вона була створена для оптимізації процесу створення складних інформаційних проектів. В результаті чого, даний інструмент є гнучким і сфера його застосування розширилась. Особливості Scrum полягають у наступному: робота над проектом розбивається на невеликі підзадачі; команда з 5-7 осіб виконує кожен з них у фіксований термін (1-4 тижні); протягом роботи над одним підзавданням проводиться 5 типів нарад; результати роботи над кожним підзавданням мають цінніший результат для всього проекту, оскільки можна одразу виявити недоліки, допрацювати, покращити і т.д [6]. Kanban має на меті те саме, що і Scrum, але дещо відрізняється формою організації роботи, наприклад, відсутні фіксовані часові обмеження.

На процес планування також впливають інші цифрові продукти та технології, які використовуються для інших бізнес-процесів. Як відомо, підприємства в умовах діджиталізації працюють з різними програмними забезпеченнями, з інструментами для розробки контенту та проводять онлайн платежі. Сьогодні популярними інструментами в діяльності підприємств є Datarpine, управління взаємовідносинами з клієнтами (CRM), Salesforce, Visme та багато інших. Ці продукти зберігають в цифровому вигляді дані, які є інформаційною базою для бізнес-плану і необхідні для його якісної розробки.

Datarpine – це компанія, що займається розробкою корпоративного програмного забезпечення та надає рішення бізнес-аналітики. Salesforce надає хмарне рішення, орієнтоване на пошук, залучення та утримання клієнтів, платформа продажу та обслуговування. Stripe, технологія у сфері планових платежів, виявленні шахрайства, управлінні підпискою тощо. Також командне

спілкування у формі обміну миттєвими повідомленнями стало стандартним процесом у компаніях цифрової епохи. Сучасні корпоративні месенджери пропонують численні переваги для корпоративного спілкування та зазвичай можуть бути легко інтегровані в існуюче операційне програмне забезпечення [7].

Отже, синтез соціально-економічних викликів та процесу цифрової трансформації призводить до зростання значущості бізнес-планування та зміни його форми та змісту. Традиційний підхід до бізнес-планування, коли компанія створює детальний статичний план, який займає багато часу та містить довгий перелік часто бажаних цілей, швидко втрачає популярність, замінюючись більш гнучким, цілеспрямованим і технологічним підходом. Дотримання традиційних способів організації господарювання (без впровадження цифрових технологій) в довгостроковій перспективі не зможуть забезпечити та покращити конкурентні позиції підприємств, які ще не в процесі змін своєї бізнес-моделі. В умовах інтенсивної політики уряду, щодо діджиталізації господарських процесів та активним розвитком доступних цифрових продуктів для підприємств створюється сприятливий бізнес-клімат для включення в цей процес.

## СПИСОК ЛІТЕРАТУРИ

1. Networked Readiness Index. URL: <https://portulansinstitute.org/our-publications/>
2. Річний звіт. Асоціація ІТ України. URL: <https://itukraine.org.ua/r%D1%96chnij-zv%D1%96t-2019.html>
3. Вплив війни на інтернет-торгівлю. URL: <https://rau.ua/novyni/vpliv-vijni-na-internet/>
4. Статистичний бюлетень «Використання інформаційно-комунікаційних технологій на підприємствах України» / Державна служба статистики України. – 2018-2019 рр.
5. Фролова Л. В. Трансформація підприємництва в умовах цифрової

економіки // Л. В. Фролова, І. М. Бойко/ ECONOMICS: time realities . 2021.  
№2(54). С. 47-59

6. Скрам. Що це таке та як цим користуватися. URL:  
<https://brander.ua/blog/skram-shcho-tse-take-ta-yak-tsym-korystuvatysya>

7. What is Business Intelligence? Definition and FAQs. URL:  
<https://www.heavy.ai/technical-glossary/business-intelligence>

## ДІДЖИТАЛІЗАЦІЯ БІЗНЕС-ПРОЦЕСІВ В АВТОМОБІЛЬНІЙ ПРОМИСЛОВОСТІ

**Лазнева Ірина Олександрівна,**

к.іст.н., доцент кафедри  
міжнародних економічних відносин

**Васильченко Катерина Іванівна**

студентка кафедри  
міжнародних економічних відносин

Національний університет «Запорізька політехніка»  
м. Запоріжжя, Україна

**Анотація.** Цифрова трансформація, створюючи нові цифрові підприємства, продукти, бізнес-моделі змінює структуру галузей. Автомобілебудування як високотехнологічна галузь, що займає третє місце у світі за обсягами витрат на R&D, стає на сучасному етапі одним із провідних драйверів розвитку цифрової економіки. В статті визначено основні тенденції впровадження цифрових технологій, спрямованих на вдосконалення бізнес-процесів компанії в автомобільній промисловості.

**Ключові слова:** діджиталізація, ринок автомобілебудування, цифровізація, бізнес-процеси.

Сьогодні сучасну бізнес-індустрію вже неможливо уявити без нових досягнень у сфері діджиталізації. Практично не залишилось виробників, які б не спробували цифровізувати свої бізнес-процеси. Діджиталізація – це перетворення виробничих процесів та створення нових бізнес-моделей за допомогою інформаційних технологій. Це інструмент майбутнього в бізнесі, хто буде їм грамотно розпоряджатися, той займатиме передові позиції у своїх галузях.

Діджиталізація стає новим трендом розвитку багатьох галузей, у тому числі автомобільної промисловості по всьому світу. Підприємства автопрому

намагаються впроваджувати новітні цифрові технології, які помітно спрощують виробничі бізнес-процеси, зменшують витрати, збільшують продуктивність і загалом створюють стійкі конкурентні переваги. Адже головна мета автомобільного сектору залишається незмінною – залишатися конкурентоспроможними на світовому рівні.

Автомобільні гравці впроваджують технології в усі свої процеси: від проектування продукту, закупівлі, виробництва, ланцюгів постачання, до продажів і маркетингу. Деякі компанії постійно розширюють свої цифрові можливості шляхом реорганізації, створення бізнес-підрозділів і цільових груп цифровізації, тоді як інші - співпрацюють, купують і створюють спільні підприємства для створення більш стійкого бізнесу.

Щорічні витрати на цифровізацію у світовій автомобільній промисловості, за оцінками аналітиків консалтингової компанії Frost&Sullivan, наведені в дослідженні «Digital Transformation of the Automotive Industry», продовжують зростати кожні п'ять років більш ніж удвічі, і в результаті досягнуть 169 млрд дол. США до 2025 р. [1]. У структурі витрат автомобільних компаній дедалі більшу частку займають витрати, пов'язані з обробкою великих масивів інформації (Big Data) та «Інтернетом речей» (IoT), на який вже зараз припадає понад 30% усіх інвестицій на цифровізацію автомобілебудування. До інших тенденцій цифрової трансформації у світовому автопромі можна віднести розвиток технологій штучного інтелекту, а також технологій доповненої реальності (AR) та хмарних сервісів (CS).

Враховуючи різні оцінки експертів у галузі цифрових технологій, можна виділити появу на авторинку та значний розвиток наступних цифрових продуктів та сервісів: автономні автомобілі, електромобілі, вбудовані технології, цифрові сервіси мобільності, включаючи короткострокову погодинну оренду автомобіля (car sharing) та райдшеринг (ride sharing).

На думку експертів, до 2025 року традиційні автовиробники та постачальники повинні переорієнтуватися на виклики глобальних трендів електромобільності та значно збільшити інвестиції в трансформацію своїх

бізнес-моделей. На ринок виходять нові конкуренти з новим мисленням та ідеями. Згідно з очікуваннями, до 2030 року більше 55% нових автомобілів можуть бути повністю електрофіковані, і в цілому 95% продажів нових автомобілів будуть мати принаймні часткову електрофікацію [2]. За штучним інтелектом, на думку автомобільних спеціалістів, буде майбутнє транспорту. Як приклад, ми можемо побачити, як компанія Tesla включила такі функції, як штучний інтелект, сонячні панелі та електромобілі. За прогнозами PwC, щорічні продажі електромобілів зростуть до 2025 року до 14 млн В результаті сукупний парк електромобілів збільшиться до 41 млн [3]. Найбільшими ринками цих автомобілів є США, Китай, Японія, Великобританія, Німеччина, Норвегія, Франція, що багато в чому пов'язано зі стимулюванням влади переходу автотранспорту на електричну тягу, посиленням вимог щодо паливної ефективності, а також підвищенням цін на традиційне паливо.

**Весь ланцюжок створення вартості автомобільних компаній може бути оцифрований у майбутньому. Як результат:**

- діяльність компаній може мати більшу залежність від програмного забезпечення/технологій із розширенням програм цифрової трансформації;
- між постачальниками технологій і автомобільними компаніями можна спостерігати більше партнерських відносин;
- нове визначення споживчої цінності та бізнес-моделі, захист даних, оновлення функцій і кібербезпека залишаються важливими темами, які формують цифрову трансформацію в автомобільній промисловості.

Успішність інноваційної діяльності автовиробників багато в чому визначається регулярною аналітикою потреб клієнтів та точним розумінням нових технологій та тенденцій їх розвитку. Тим часом цифрова перевага у сфері автомобільного бізнесу полягає не лише у можливості адаптувати продукти та сервіси до потреб окремих клієнтів, а й у створенні відповідної digital-стратегії.

Отже, діджиталізація технологій, як результат Індустрії 4.0, дала поштовх і продовжує стимулювати промислові виробництва не тільки до усвідомлення формування нової концепції менеджменту, в рамках якої діджиталізація



виступає в ролі інструменту для зростання продуктивності та стабільності виробництва, але й до вирішення важливих проблем створення нового цифрового ланцюжка вартості, так як нові умови, в яких підприємства змушені існувати, відрізняються необхідністю гнучко підлаштовувати та видозмінювати існуючі бізнес-моделі. Впровадження технологій діджиталізації в бізнес-структуру промислових підприємств, їх логістичні мережі та ланцюжки створення вартості створює передумови для розвитку нових, цифрових бізнес-моделей підприємств у сучасних умовах.

### СПИСОК ЛІТЕРАТУРИ

1. Digital Transformation of the Automotive Industry, Frost Sullivan, 3 March 2017. [Електронний ресурс]. URL: <http://www.frost.com/sublib/display-report>.
2. F. Kuhnert, Ch. Stürmer, A. Koster, Five trends transforming the Automotive Industry. (PricewaterhouseCoopers GmbH Wirtschaftsprüfungsgesellschaft, 2018) [https://www.pwc.at/de/publikationen/branchen-undwirtschaftsstudien/eascy-five-trends-transformingthe-automotive-industry\\_2018.pdf](https://www.pwc.at/de/publikationen/branchen-undwirtschaftsstudien/eascy-five-trends-transformingthe-automotive-industry_2018.pdf).
3. The 2019 Digital-Auto-Report, PwC's Strategy&. <https://www.strategyand.pwc.com/de/en/industries/automotive/digital-auto-report-2019/digital-auto-report-2019.pdf>

**ДОСВІД УКРАЇНИ У ПІДГОТОВЦІ КАДРІВ ДЛЯ СФЕРИ ТУРИЗМУ**

**Машіка Ганна Василівна**

д.геогр.н., професор

**Пришляк Діана Ігорівна**

здобувачка другого року навчання за ОС магістр  
ДВНЗ «Ужгородський Національний Університет»  
м. Ужгород, Україна

**Анотація:** Стаття присвячена досвіду професійної підготовки фахівців сфери туризму в Україні. Значимість статті зосереджено на особливостях професійної підготовки майбутніх фахівців сфери туризму у вищих навчальних закладах освіти України. Визначено сучасні тенденції розвитку підготовчих курсів для кваліфікації та перекваліфікації фахівців сфери туризму в Україні від великих туристичних операторів. У статті зазначено й те, що деякі туроператори створили власні школи туризму з навчання кадрів. Виокремлено проблематику професійної підготовки майбутніх фахівців сфери туризму до професійної діяльності в Україні та указано на важливість їх підготовки. Зроблено висновки щодо вдосконалення процесу професійної підготовки фахівців сфери туризму загалом.

**Ключові слова:** туризм, фахівець з туризму, індустрія туризму, туристичні кадри, підготовка туристичних кадрів.

Однією з найперспективніших індустрій економіки України є індустрія туризму. Незалежно від подій цього року, а саме жахливий напад росії на Україну, останні роки галузь туризму України стрімко розвивається у створенні необхідної інфраструктури, створенні та розвитку готельно-ресторанних підприємств та підприємств туристичної діяльності, побудові туристичних програм та підвищенні якості послуг, обслуговування туристів. Для того, щоб забезпечити необхідний професійний склад кадрів та відповідати міжнародним

стандартам, потрібно підвищити їх підготовку у сфері туризму.

Актуальність теми пояснюється тим, що туристична галузь швидко розвивається та є конкурентоспроможною, тому потрібно удосконалити рівень кваліфікації працівників. Через це підвищуються вимоги до професіоналізму, досвіду та рівня компетентності фахівця.

Проблемою виступає те, що випускники вищих навчальних закладів України не повністю відповідають професійним вимогам. Через це, фірми повинні витратити власний час та подеколи кошти, щоб навчати своїх нових працівників з початку, так як вони не володіють достатньою компетенцією та мовленнєвою підготовкою.

Дослідники [1] вивчали питання конкурентоспроможності, та виявили значну різницю між знаннями та навичками випускників і потребами ринку та працедавцями. У студентів помітне суттєве домінування навичок лише фахової діяльності, теоретичних знань, натомість сучасний ринок туризму вимагає наявності лідерських якостей, знання психології людей та вміння вирішити конфлікти, знання міжособистісного спілкування та вміння протистояти труднощам.

Незважаючи на те, що зараз XXI століття, найрозвинутіше століття в усіх аспектах та, яке залежить від Інтернету, більшість професіоналів своєї справи не володіють достатніми знаннями створення веб-сторінок, без особливо творчого підходу виконують інформаційно-комп'ютерну діяльність. У них є деякі проблеми щодо роботи з інформаційними системами менеджменту та виконання комунікативної діяльності з використанням телекомунікаційних засобів. Тому актуальними питаннями підготовки менеджерів туризму є формування їх інформативної компетентності [2].

Проте, недостатню компетенцію в інформаційно-комп'ютерній діяльності перебиває обізнаність та творчий підхід у веденні соціальних мереж. Українські туристичні організації вдало поєднують інформаційну складову із візуалізацією. Підготовка фахівців для сфери туризму – це не лише знання своєї справи теоретично і практично, а ще вміння показати себе, свій стиль, бренд,

свої послуги та відданість своїй справі.

Університети України надають своїм студентам вивчати сферу туризму і з боку творчості, надаючи їм можливість вивчати такі дисципліни, як: «PR-технології та брендинг в туризмі», «Сучасні мультимедійні технології», «Інформаційні системи та технології в туризмі», «Інтернет комунікації в туристичній діяльності» та «Креативне бізнес-мислення».

**Підготовка фахівців сфери туризму повинна бути організованою та планомірною, а також включати такі обов'язкові елементи, як:**

- знання законодавства, нормативних документів та міжнародних норм;
- володіння щонайменше однією іноземною мовою;
- знання в галузі туризму, географії, історії, економіки та права.
- наявність soft and hard skills.

В психології, soft skills (англ. soft skills – «м'які навички» або «гнучкі навички»), відносять до соціальних навичок: вміння переконувати, знаходити підхід до людей, бути лідером, міжособистісне спілкування, ведення переговорних процесів, робота в команді, особистісний розвиток, управління часом, ерудованість, креативність тощо [3].

Hard skills (англ. hard skills – «тверді навички») – технічні навички, пов'язані з діяльністю, яка виконується, в області формалізованих технологій: діловодство, логістика, метод сліпого друку, керування автомобілем, програмування тощо [3].

В Україні виділяють традиційний метод підготовки майбутніх фахівців для сфери туризму, який включає в себе лекції, семінари, спеціалізовані курси, тренінги та наставництво, які можуть відбуватись як під час навчання у вищому навчальному закладі, так і на робочому місці чи поза ним.

До традиційного підходу часто додаються сучасні методи, як ділові ігри, стажування, майстер-класи та мозковий штурм. Такі методи використовуються для того, щоб змодельовати проблемну ситуацію та швидко знайти її вирішення.

Україна володіє великими рекреаційними та культурними можливостями, дає змогу розвивати найрізноманітніші напрямки туризму, а саме: курортно-лікувальний, пізнавальний, зелений, рекреаційний, діловий, гірськолижний. Це нагода для того, щоб налагодити тісні економічні та культурні відносини з Європейським Союзом у галузі туризму.

Так само як європейські навчальні заклади, кожен український університет, а їх налічується більше 70-ти, займається підготовкою майбутніх професіоналів в індустрії туризму. Фахівців для туризму готують навчальні заклади Києва, Львова, Харкова, Чернівців, Ужгорода, Черкас, Дніпропетровська, Миколаєва, Тернополя, Одеси, Запоріжжя, Білої Церкви, Івано-Франківська, Луганська, Кіровограда, Чернігова, Ніжина та інших міст.

**Індустрія туризму України готує фахівців по таким основним напрямках, як:**

- фахівці туризму та рекреації;
- фахівці готельно-ресторанного бізнесу;
- фахівці з музейної та екскурсійної справи, аніматори;
- методисти, гіді-провідники, інструктори-методисти.

Основною метою є не тільки підготовка майбутніх спеціалістів з теоретичними знаннями та практичними навичками, а саме мотивованих фахівців з розвиненими вміннями, готовністю виконувати необхідну розумову та фізичну діяльність, що відповідає спеціалізації, із бажаннями проявляти свою творчу особистість та із бажанням продумувати та втілювати програми далекосяжного розвитку не тільки самого підприємства, а й галузі туризму, удосконалюючи цим привабливість та економіку України.

В. Лозовецька вважає: «...основним у цьому є адекватне сприйняття майбутнім фахівцем вимог та потреб сучасного ринку туристичного продукту, усвідомлене розуміння необхідності професійного удосконалення, формування додаткових знань і умінь відповідно до аналізу уподобань та потреб сучасного споживача» [4, с. 19].

Наприклад, через своє хороше кордонне сусідство, Ужгородський

Національний Університет має високий ступінь міжнародного співробітництва з університетами таких країн, як: Словаччина, Угорщина, Румунія, Чехія, Австрія, Грузія, Німеччина, Франція, Туреччина, США тощо.

Такий досвід міжнародного співробітництва дає університету великі перспективи не тільки в розвитку університетів України в підготовці майбутніх кадрів, а й в співпраці України з Європою та запозичення їх досвіду в навчанні студентів.

Студенти українських університетів мають змогу висловити свої побажання та думки щодо проходження навчання та практики, мають можливість проходити практику за кордоном, а також практикуватись при частковому працевлаштуванні.

На підвищення досвіду у підготовці українських кадрів вплинуло відкриття Програми ЄС Еразмус+ на 2021-2027 рр. Erasmus + є програмою обміну студентів, викладачів та науковців.

Програма надає можливість навчатися, проходити стажування чи викладати в іншій країні, що бере участь в програмі. Україна є країною-партнером програми Erasmus+. Терміни навчання і стажування можуть складати від 3 місяців до 1 року. Європейська комісія визначає такі цілі програми:

- розвивати студентів освітньо, лінгвістично і культурно, за допомогою навчання в інших країнах;
- розширювати співпрацю між інститутами і збагачувати освітнє середовище приймаючих установ;
- сприяти розвитку молодих людей як висококваліфікованих і неупереджених майбутніх професіоналів з міжнародним досвідом [5].

У сфері туризму, такі угоди були підписані з університетами Румунії, Туреччини, Польщі, Болгарії, Литви тощо. Спираючись на це, можна зробити висновок, що Україна бере активну участь не тільки у внутрішньому розвитку фахівців сфери туризму, але і на міжнародному рівні, покращуючи цим співпрацю з іншими країнами.

Варто зазначити й те, що досвід у підготовці українських кадрів для сфери туризму не зупиняється на студентах, сюди також входять курси кваліфікації та перекваліфікації персоналу. Такі курси організують добре обізнані люди, які досконало вивчають свою сферу діяльності та мають достатньо знань, щоб поділитися ними з іншими.

Великі туристичні оператори також влаштовують онлайн чи оф-лайн курси. До прикладу, українські туроператори «Відвідай», «TUI», туристична компанія «OTi TOUR», «Поїхали з нами» тощо.

У вищезазначеного туроператора «Поїхали з нами» незабаром розпочнеться онлайн-навчання «Менеджер з туризму», яке буде тривати з 10.10.2022 по 24.10.2022 та з онлайн екзаменом в кінці. На їхніх курсах можна отримати знання того, як:

- готувати і видавати туристу пакет документів для поїздки за кордон;
- правильно працювати над запитом клієнта, щоб в результаті він залишився задоволений путівкою;
- орієнтуватися в основних туристичних напрямках;
- розбиратися в паспортно-візових питаннях та митних правилах різних країн світу;
- продавати продукт, уникаючи найпоширеніших помилок, які допускають недосвідчені менеджери;
- правильно вести себе в конфліктних ситуаціях, що виникають з клієнтами та партнерами;
- багатьом секретам успішного продажу турів, щоб клієнт звернувся до вас ще [6].

В Україні існують і школи туризму від компаній «Каліпсо Україна» та «KrainaUA», «Tours & Tickets», «Амалія Тури» тощо.

Школа туризму «T&T Travel Academy» теж незабаром буде проводити навчання протягом 5-ти днів, яке буде корисне для студентів туристичних напрямків, менеджерів з туризму без досвіду та тим, хто планує відкрити турагентство. Навчання буде проходити в дистанційній формі, де

обговорюватимуть основну туристичну термінологію, паспортно-візові питання, форми туризму та основні туристичні напрямки, класифікацію турів, типи туристів та 9 етапів продажу турів. Також, буде обговорюватись така важлива тема, як договори агент-турист, облік туристів, основні процедури під час on-line та off-line бронювання турів та авіаквитків. І, найголовніша тема - відкриття власної агенції, до якої входять такі складові: реклама турагенції, набір та відбір персоналу, найм персоналу та управління ним, а також найважливіші нормативно-правові акти діяльності туристичного об'єкта [7].

Підсумовуючи вищесказане, досвід України з підготовки майбутніх фахівців з туризму набирає обертів. Навчатись цій діяльності можна практично в будь-якому університеті України, за різною спеціалізацією.

Аналізуючи український і міжнародний досвід, можна зробити висновок, що Україна може закріпити свої позиції лише за наявності продуманої практичної діяльності студентів в сфері туризму на національному і міжнародному рівнях. Саме за рахунок впровадження у систему освіти міжнародного досвіду можна вдосконалити процес професійної підготовки фахівців сфери туризму загалом. Кваліфікований фахівець, окрім теоретичних фахових знань, повинен мати високий мовленнєвий, психологічний та інформаційно-технологічний набір знань. Саме це зумовлює необхідність застосування розширеного підходу при підготовці майбутніх компетентних менеджерів туристичної індустрії.

## **СПИСОК ЛІТЕРАТУРИ**

1. T. Chamorro-Premuzic, B. Frankiewicz. Does Higher Education Still Prepare People for Jobs? Harvard Business Review. №1. 2019. Режим доступу: <https://hbr.org/2019/01/does-higher-education-still-prepare-peoplefor-jobs>
2. Лоїк Г. Б. Формування професійної компетентності майбутніх менеджерів туризму засобами інформаційно-комунікаційних технологій: автореф. дис. канд.пед.наук Г. Б. Лоїк. Вінниця. 2014. 20 с.



3. Сучасні назви Soft і Hard skills – що це? Режим доступу: <https://stsaltiv.gov.ua/useful-info/suchasni-nazvi-soft-i-hard-skills--scho-tse>

4. Лозовецька В. Т. Теоретико-методологічні засади формування професійної компетентності фахівця сфери послуг і туризму в умовах ринкового середовища. Навчально-методичний посібник / В. Т. Лозовецька, Л. Б. Лук'янова, Л.В. Козак та ін.; за заг. ред. В.Т. Лозовецької. Київ. 2010. С. 10–86.

5. Ужгородський Національний Університет: освітня Програма Erasmus+. Режим доступу: <http://erasmusplus.uzhnu.edu.ua/>

6. Онлайн-курси менеджера з туризму від «Поїхали з нами». Режим доступу: <https://www.pochalisnami.ua/ua/open/courses>

7. «T&T Travel Academy»: Збудуй свою кар'єру в туризмі! Режим доступу: <https://tat.ua/school/>

УДК 332:519.2

## МЕТОДИКА ЗНАЙДЕННЯ ОПТИМАЛЬНОГО ЗАПАСУ ЗАПАСНИХ ЧАСТИН ЧЕРЕЗ ТЕОРІЮ НАДІЙНОСТІ

**Пістунов Ігор Миколайович**

д.т.н., професор

**Григорян Володимир Євгенович**

студент

Національний технічний університет

Дніпровська політехніка

м. Дніпро, Україна

**Анотація:** Сформульована оптимізаційна модель знайдення оптимальної кількості запасних частин для виробничої лінії з урахування схеми розташування цих деталей. В роботі використано теорію надійності та методику планування експерименту. Показано застосування для реального виробництва.

**Ключові слова:** виробнича лінія, запас запчастин, теорія надійності, планування експерименту.

У масовому виробництві головним елементом випуску є виробнича лінія. Її зупинка негайно впливає на отримання прибутку, оскільки необхідно замінити ті деталі, що вийшли з ладу. З цією метою виробники накопичують запас таких деталей, які найчастіше виходять з ладу. Але запас деталей «омертвляє» капітал в запасних частинах, який тепер лежить нерухомо.

З іншого боку, можна було б взагалі не купляти запчастини, а замовляти їх при виході з ладу. Але тоді збільшиться час простою лінії.

Вирішенням проблеми є оптимізація запасів запчастин за економічними критеріями.

Основною метою будь-якого виробництва є збільшення його прибутку. В свою чергу прибуток залежить від кількості виробленого товару у одиницю часу:

$$V_3 = V * T_{\phi}, (1)$$

де  $V_3$  – загальна кількість товару вироблена за період часу  $T_{\phi}$ ;  $V$  - продуктивність виробничої лінії за одиницю часу;  $T_{\text{еф}}$  – фактичний час роботи обладнання.

Зрозуміло, що при  $V = \text{const}$ , що є нормою на сталому виробництві, на обсяг виробництва буде впливати тільки  $T_{\phi}$ , яке дорівнює:

$$T_{\phi} = T_{\text{еф}} - T_{\text{вр}}, (2)$$

де  $T_{\text{вр}}$  – час витрачений на непланові ремонти;  $T_{\text{еф}}$  – фактичний час роботи обладнання, який дорівнює:

$$T_{\text{еф}} = T_{\text{н}} - T_{\text{пр}}, (3)$$

де  $T_{\text{н}}$  – номінальний або нормований час роботи обладнання;  $T_{\text{пр}}$  – час витрачений на планові ремонтні роботи.

Якщо припустити, що  $T_{\text{еф}}$  є константою, то єдиним показником, який буде впливати на  $T_{\phi}$  буде  $T_{\text{вр}}$  час витрачений на позапланові ремонтні роботи, який дорівнює:

$$T_{\text{вр}} = T_{\text{р}} + T_{\text{зд}}, (4)$$

де  $T_{\text{р}}$  – час витрачений на проведення ремонтних робіт;  $T_{\text{зд}}$  – час на замовлення і доставку відсутньої деталі.

Показник  $T_{\text{зд}}$  досить просто призвести до 0, він прямо пропорційний кількості запасних деталей на одиницю обладнання, які є на виробництві:

$$\text{При } N \rightarrow \text{max}, T_{\text{зд}} \rightarrow \text{min}, (5)$$

де  $N$  – об'єм запасу; Тобто при  $n \rightarrow \text{max}$ ,  $T_{\phi} \rightarrow \text{min}$ , що в свою чергу виражається у збільшенні  $V_3$ . Але об'єм запасу потребує інвестицій і зменшує загальний прибуток виробництва, що можна виразити виразом:

$$\Pi = V_3 * c_v - c_N, (6)$$

де  $\Pi$  – прибуток від виробництва;  $c_v$  – вартість однієї одиниці товару;  $c_N$  – сумарна вартість запасу деталей.

Тобто для максимізації прибутку виробництва потрібно знайти той оптимальний запас деталей, при якому вірогідність непланової безвідмовної

роботи обладнання буде наближатися до нуля і при цьому об'єм кошт які інвестуються у запас був мінімально можливим. Тоді нехай кількість типів деталей, що виходять з ладу становить  $D$ . Тоді ймовірність безвідмовної роботи виробничої лінії можна знайти як добуток безвідмовної роботи кожної з деталей при умові, що підприємство має їх достатній запас

$$P_L = \prod_{j=1}^D P(n_j, m_j, p_j), \quad (7)$$

де  $P(n_j, m_j, p_j)$  знаходиться як залежність від  $n_j$  – кількості пристроїв та  $m_j$  – кількості запасних частин для цього пристрою ( $1 \leq j \leq D$ ).

Позначимо як  $D_M$  доходи за місяць від безперебійної роботи виробничої лінії, а як  $\Pi_M$  – відповідно, прибуток від безперебійної роботи лінії. Звідкіля, з урахуванням (6) можна записати, що загальний дохід від роботи лінії буде становити

$$\Pi = P_L D_M - \Pi_M (1 - P_L). \quad (8)$$

Очевидно, що загальний прибуток має бути зменшений на вартість запасних частин, яку необхідно тримати на випадок виходу з ладу діючих деталей, помножену на ймовірність того, що  $n_j$  однакових деталей працюватимуть безперебійно протягом місяця:

$$CPS = \sum_{j=1}^D c_j m_j \left( 1 - \prod_{i=1}^{n_j} (1 - p_j) \right), \quad (9)$$

де  $c_j$  – вартість  $j$ -ї запасної частини.

Об'єднавши (7) та (8) ми отримаємо цільову функцію, що має прагнути до максимуму:

$$\Pi = P_L D_M - \Pi_M (1 - P_L) - CPS = \sum_{j=1}^D c_j m_j \left( 1 - \prod_{i=1}^{n_j} (1 - p_j) \right) \rightarrow \max. \quad (10)$$

Обмеженням для цієї задачі буде вимога  $0 \leq m_j \leq L, 1 \leq j \leq D$ ,  $L$  – кількість однотипних деталей, що знаходять використання у виробничій лінії.

Ці ж параметри будуть змінними факторами в оптимізаційній задачі, що

робить її задачею математичного програмування, яка може бути вирішена будь-яким методом, реалізованим в цифровому процесорі Microsoft Excel.

Покажемо, як запропонована модель буда використана для виробничої лінії заводу «КПД» корпорації «Біосфера».

Почнемо зі знайдення величини  $P(n_j, m_j, p_j)$ . Для цього було використано положення з теорії надійності. Припустимо, що є  $n$  пристроїв, які повинні працювати одночасно протягом часу  $t$ . Імовірність того, що яке-небудь з них безвідмовно проработить цей термін, становить  $p$  (одна і та ж для всіх пристроїв, і пристрої відмовляють незалежно одне від іншого). Як зміниться ймовірність безвідмовної роботи системи, якщо в ній, крім  $n$  основних пристроїв, є ще  $m$  резервних, що знаходяться в навантаженому стані (тобто в тому ж режимі, в якому й основні). Відмовою як і раніше вважається перехід системи в такий стан, коли в ній кількість працездатних пристроїв виявляється меншим  $n$ . Шукана ймовірність є згідно [1, с1]

$$P_n(m) = \sum_{i=0}^m C_{m+n}^{n+i} p^i (1-p)^{m-i}. \quad (11)$$

Така функція є не зручною для використання в оптимізаційній підпрограмі Solver цифрового процесора Microsoft Excel. Потрібна гладка функція, тому було використано метод планування експериментів [2, с1]. Його сутність полягає у тому, що при проведенні активного експерименту потрібно брати тільки наперед визначенні значення вхідних факторів, що дозволяє отримати значення вихідного фактору описати поліномом другого порядку. В нашому випадку для трифакторного експерименту, було використано план, представлений в табл.1, де подані як відносні так і абсолютні значенні факторів. Щоб знайти крайні точки плану експерименту було виділено 29 основних типів деталей, що найчастіше виходять з ладу. Для них розраховано ймовірність виходу з ладу протягом робочого місяця, поділивши кількість деталей одного типу, що вийшли з ладу, на їх загальну кількість на виробничій лінії. У таблиці 3.1 наведено фрагмент таблиці розрахунків кількості виходу з ладу протягом місяця для деяких деталей виробничих ліній (тут і далі назви деталей подані як

написано у накладних та інших супровідних документах). Отримана кількість таких деталей була розділена на загальну кількість однотипних деталей для визначення ймовірності виходу з ладу. Фрагмент розрахунків наведено у табл. 2.

**Таблиця 1**

**Розрахунок кількості деталей, що вийшли з ладу**

Деталь	Кількість деталей, що вийшли з ладу
Струна 2*0,4*1030	14
Струна предварительной пайки	14
Нож для вырубки большого	12
Лента транспортёрная 30 мм FNI-2 E	11
Подшипник 6201	10
Щётка токосъёмная	9
Пленка 40x0,25 мм.	8
ТЭН-250x16-1,0/220 -1000Вт	7
Манжета 30x40x7 армированная	6
Подшипник 6004	6
Подшипник 6005	6
Подшипник 6006 (180106)	6
Лента воздушной пайки	5
Нож для вырубки Л152	5
Пленка 80x0,20 мм. прозр.	5

**Таблиця 2**

**Розрахунок імовірність виходу з ладу обладнання протягом місяця**

Деталь	Ймовірність виходу з ладу протягом місяця
Струна 2*0,4*1030	25%
Струна предварительной пайки	25%
Нож для вырубки большого отверстия	21%
Лента транспортёрная 30 мм FNI-2 E	20%
Подшипник 6201	18%
Щётка токосъёмная	16%
Пленка 40x0,25 мм.	14%
ТЭН-250x16-1,0/220 -1000Вт	13%
Манжета 30x40x7 армированная	11%
Подшипник 6004	11%
Подшипник 6005	11%
Подшипник 6006 (180106)	11%
Лента воздушной пайки	9%
Нож для вырубки Л152	9%
Пленка 80x0,20 мм. прозр.	9%
Звено соединительное 16B-1- CL	7%

З наведених вище таблиць видно, що найбільша варіація складає для: кількості основних деталей  $n = [1,29]$ , запасних деталей  $m = [1,5]$ , імовірність відмови роботи  $p = [0,07; 0,29]$ .

У таблиці 3 подано план експерименту для визначення ймовірності  $P(n_j, m_j, p_j)$ . Розрахунки за формулою (11) дали можливість отримати

ймовірність безвідмовної роботи лінії, що складається з основних та запасних частин. Застосувавши метод найменших квадратів, знаходилася залежність  $P(n_j, m_j, p_j)$  вигляду

$$P(n_j, m_j, p_j) = a_0 + \sum_{i=1}^3 (a_i x_i + a_{i+3} x_i^2) + x_1(a_7 x_2 + a_8 x_3) + a_9 x_2 x_3 + a_{10} x_1 x_2 x_3, (12)$$

Таблиця 3

**План експерименту для визначення імовірності**

Відносні значення			Абсолютні значення		
n	m	p	n	m	p
-1	-1	-1	9	2	0,146
1	-1	-1	19	4	0,146
-1	1	1	9	2	0,146
1	1	-1	19	4	0,146
-1	-1	1	9	2	0,214
1	-1	1	19	4	0,214
-1	1	1	9	2	0,214
1	1	1	19	4	0,214
-1,44	0	0	1	3	0,18
1,44	0	0	29	3	0,18
0	-1,44	0	14	1	0,18
0	1,44	0	14	5	0,18
0	0	-1,44	14	3	0,07
0	0	1,44	14	3	0,29

де  $x_1, x_2, x_3$  – відповідно  $n, m, p$ ;  $a_1 \dots a_{10}$  – коефіцієнти моделі.

Розрахунок коефіцієнти було проведено із застосування додатку Regression електронних таблиць Microsoft Excel і отримано наступну точну залежність з нульовою похибкою ( $R^2 = 1$ )

$$P(n_j, m_j, p_j) = 86,7681605124964 - 2,84833424436937n - 29,108090005352m - 263,661359237691p + 0,502980497238123nm - 11,8302415352799np + 3,18474557260924nmp + 0,0776912809148127n^2 + 2,28310029726217m^2 + 899,888428544503p^2. (13)$$

Формула (12) використовувалася для знайдення за моделлю (9) оптимального запасу запчастин. Для розрахунків використовувався додаток Solver цифрового процесору Microsoft Excel. В якості оптимального алгоритму було прийнято метод зведеного градієнту, оскільки формула (12) є нелінійною.

У табл. 4 наведено частину розрахунку оптимального запасу запчастин. З





81%D1%82%D1%96

2.           Планування                           експерименту:                           сайт                           URL:

[https://uk.wikipedia.org/wiki/%D0%9F%D0%BB%D0%B0%D0%BD%D1%83%D0%B2%D0%B0%D0%BD%D0%BD%D1%8F\\_%D0%B5%D0%BA%D1%81%D0%BF%D0%B5%D1%80%D0%B8%D0%BC%D0%B5%D0%BD%D1%82%D1%83](https://uk.wikipedia.org/wiki/%D0%9F%D0%BB%D0%B0%D0%BD%D1%83%D0%B2%D0%B0%D0%BD%D0%BD%D1%8F_%D0%B5%D0%BA%D1%81%D0%BF%D0%B5%D1%80%D0%B8%D0%BC%D0%B5%D0%BD%D1%82%D1%83)

**ОРГАНІЗАЦІЙНО-МЕТОДИЧНІ ЗАСАДИ ДІАГНОСТИКИ  
БІЗНЕС-ПОТЕНЦІАЛУ ПІДПРИЄМСТВА**

**Сотник Ангеліна Анатоліївна**  
к.е.н., доцент кафедри менеджменту  
бізнесу та маркетингових технологій  
Державний університет «Житомирська політехніка»  
м. Житомир, Україна

**Анотація.** В статті визначено сутність діагностики бізнес-потенціалу підприємства, встановлено її основні завдання, окреслено організаційно-методичне забезпечення діагностичного процесу, що обумовлене важливістю реалізації превентивних заходів захисту від внутрішніх та зовнішніх загроз бізнес-процесів діяльності суб'єкта господарювання.

**Ключові слова:** бізнес-потенціал, бізнес-діагностика, методи, принципи, інформаційне забезпечення діагностики бізнес-потенціалу підприємства.

На сьогодні першочерговим завданням ефективного провадження діяльності підприємства є управління його поточними та перспективними можливостями ведення бізнесу, тобто його потенціалом. Від управління потенціалом бізнесу залежить конкурентоспроможність підприємства, його фінансова стійкість, можливість досягнення стратегічних цілей.

Проблеми розвитку бізнес-потенціалу підприємств України досліджували такі науковці, як К. О. Бояринова [1], О. О. Охріменко [2], В. В. Солдатов [3] та інші. Вчені-економісти О. Ю. Біленький [4], В. В. Дідух [5], К. А. Карачарова [6], Т. Ф. Косянчук [7] у своїх працях обґрунтовують методи дослідження перспектив і ризиків підприємництва, а також визначають фактори, вплив яких може призвести як до суттєвих проблем у функціонуванні бізнесу, так і стати основою для формування конкурентних переваг. Визнаючи глибину теоретичних і практичних розробок відповідних проблем у сучасних

умовах, зазначимо, що ціла низка важливих питань в цьому напрямі ще не вирішена. Враховуючи воєнний стан запроваджений на території України у наслідок агресії Російської Федерації існує низка причин об'єктивного й суб'єктивного характеру, що перешкоджають прогресивному поступальному розвитку вітчизняних суб'єктів господарювання. Таким чином, виникає потреба у проведенні періодичної діагностики потенціалу підприємств щодо можливостей ведення бізнесу.

Метою роботи є обґрунтування сутності та важливості проведення діагностики бізнес-потенціалу підприємства, визначення методів та принципів, які доцільно використовувати відповідно до поставлених завдань.

Для початку визначимо сутність терміну «бізнес-потенціал». К. О. Бояринова вважає, що потенціал бізнесу можливо визначити через оцінку можливостей продукувати дохід та прибуток, інструмент виміру та оцінювання результативності, яка досягається у зовнішньому середовищі, завдяки потенціалу внутрішнього середовища та ефективності діяльності, що досягається через раціональність діяльності у внутрішньому середовищі [1]. Підтримує такий підхід і В.В. Солдатов, вважає, що потенціал бізнесу передбачає оцінку можливостей виробляти дохід і прибуток, інструмент вимірювання та оцінки результативності та ефективності діяльності [3]. В свою чергу О. О. Охріменко додає, що бізнес-потенціал підприємства, як виробничої системи, сприймається як здатність організувати та синхронізувати окремі бізнес-процеси, що виступають підґрунтям його конкурентоспроможності [2]. Погоджуємося з думкою зазначених науковців, оскільки вважаємо, що бізнес-потенціал являє собою можливість економічного розвитку суб'єкта господарювання, що проявляється через отриманий прибуток від реалізації бізнес-ідеї, існуючий фінансовий стан, рівень конкурентоспроможності, досягнення цілей поточного і стратегічного характеру за рахунок ефективного використання залучених ресурсів.

Таким чином, застосування діагностики бізнес-потенціалу підприємства для забезпечення його економічного розвитку передбачає: контроль за

фінансовими показниками для вирішення управлінських задач підготовки планів, оцінки показників розвитку бізнес-системи; аналіз прийняття оперативних рішень; прогнозування та планування окремих елементів виробничої системи; формування моделі стратегічного планування [5, с. 266]. Відтак проведення діагностики бізнес-потенціалу залежно від поставленої мети передбачає оцінку, аналіз та прогнозування проектів або сценаріїв розвитку щодо: поліпшення функціонування окремих виробничих систем, виведення нових продуктів на ринки, підвищення рівня конкурентоспроможності, покращення фінансового стану і функціонування виробничої системи.

Успіх діагностичного процесу залежить від вдало обраного методичного забезпечення. Вивчення літературних джерел [4, 5, 6, 7] дало змогу зробити висновок, що для виконання завдань діагностики бізнес-потенціалу підприємства пов'язаних із визначенням та забезпеченням довгострокової перспективи розвитку найкраще підходить застосування таких методів як: SWOT-аналіз, бенчмаркінг, аналіз стейкхолдерів, аналіз ланцюга створення цінностей, аналіз навичок, аналіз гнучкості [4, с. 27-28]. Забезпечення реалізації завдання щодо діагностування конкурентоспроможності потенціалу підприємства можливе за рахунок застосування методу різниць, методу рангів, методу балів [7, с. 53]. Для виконання завдання діагностики бізнес-потенціалу підприємства щодо виявлення загрози стабільності функціонування виробничої системи та можливості настання кризи фінансового стану найчастіше використовуються методи комплексного аналізу фінансового стану підприємства та інтегральні методи встановлення можливості настання банкрутства (п'ятифакторна модель Е. Альтмана, модель Р. Ліса, модель Р. Таффлера, модель Г. Спрінгейта, модель О.О. Терещенка та інші) [6].

Інформаційне забезпечення бізнес-діагностики становить інформація, яку поділяють на зовнішню і внутрішню. Джерелами внутрішньої інформації є: статут, бухгалтерські, фінансові, статистичні та інші звітні документи організації; організаційно-розпорядчі документи (накази, розпорядження, інструкції), а також норми і нормативи; анкети, які заповнюють співробітники

організації; створені в організації інформаційні системи, які містять достатньо різноманітну інформацію, яка визначає якість управління. В свою чергу, зовнішня інформація поділяється на первинну і вторинну. Первинна інформація формується в результаті проведення спеціальних польових досліджень, використовується для обґрунтування конкретних управлінських рішень, які націлені на досягнення прогнозних результатів. Вторинна інформація утворюється в результаті обробки свідчень, які отримуються із постанов органів державного управління, регіональних і муніципальних структур [8, 9].

Успішне вирішення завдань діагностики бізнес-потенціалу підприємства залежить від дотримання принципів проведення економічних досліджень. Аналіз фахової літератури дав можливість виокремити найбільш значущі: системності, комплексності, об'єктивності, релевантності, оперативності, науковості, однозначності трактування розрахованих показників, ефективності, періодичності, автоматизації діагностичного процесу [9, с. 70-71].

Узагальнюючи наведене вище, пропонуємо діагностику бізнес-потенціалу підприємства проводити за послідовністю визначеною на рисунку 1.



**Рис. 1. Процес реалізації діагностики бізнес-потенціалу підприємства  
(розроблено автором)**

Підсумовуючи вищенаведене, можемо стверджувати, що періодичне застосування діагностики бізнес-потенціалу підприємства дає можливість виявити негативні тенденції розвитку процесів діяльності підприємства під впливом зовнішніх і внутрішніх факторів та розробити заходи щодо їх усунення. Таким чином, своєчасна ідентифікація недоліків у формуванні та використанні бізнес-потенціалу забезпечує досягнення цілей економічного розвитку діяльності суб'єкта господарювання.

## СПИСОК ЛІТЕРАТУРИ

1. Бояринова К. О. Інновації як ключовий елемент формування бізнес-потенціалу промислових підприємств. Проблеми системного підходу в економіці: Електрон. наук. фах. вид. – К.: НАУ. 2012. Вип. 4. URL: [http://archive.nbu.gov.ua/e-journals/PSPE/2012\\_4/Boyarinova\\_412.htm](http://archive.nbu.gov.ua/e-journals/PSPE/2012_4/Boyarinova_412.htm).
2. Охріменко О. О. Розвиток бізнес-потенціалу виробничих систем // Стратегічні напрями розвитку національної економіки у посткризовий період: Зб. матеріалів міжнародної науково-практичної інтернет-конференції / За заг. ред. В. В. Засадко. Львів: ЦСed «Ініціатива». 2013. С. 120-125.
3. Солдатов В. В. Факторы и показатели оптимизации потенциала бизнеса [Электронный ресурс]. URL: <http://www.vsoldatov.com/2011/08/blogpost.htm>
4. Біленький О. Ю. Аналіз методів ідентифікації стратегічних факторів ділової репутації транснаціональних корпорацій. Вісник соціально-економічних досліджень. 2015. Вип. 3. С. 25-30. URL: [http://nbuv.gov.ua/UJRN/Vsed\\_2015\\_3\\_5](http://nbuv.gov.ua/UJRN/Vsed_2015_3_5).
5. Дідух В. В. Організація реінжинірингу бізнес-процесів на основі оцінки бізнес-потенціалу виробничої системи. Економічний вісник НТУУ «КПІ» : збірник наукових праць. 2014. Вип. 11. С. 262–270.
6. Карачарова К. А. Методи прогнозування фінансової неспроможності підприємства. Економічний аналіз : зб. наук. праць / Тернопільський національний економічний університет; редкол. : В. А. Дерій (голов. ред.) та ін. – Тернопіль : Видавничо-поліграфічний центр Тернопільського

національного економічного університету «Економічна думка». 2015. Том 21, № 1. С. 292-297.

7. Косянчук Т. Ф. Діагностика конкурентного потенціалу підприємства. Наукові записки [Національного університету «Острозька академія»]. Економіка. 2013. Вип. 23. С. 51-54. URL: [http://nbuv.gov.ua/UJRN/Nznuoa\\_2013\\_23\\_12](http://nbuv.gov.ua/UJRN/Nznuoa_2013_23_12).

8. Ковальчук Т. М., Вергун А. І. Принципи діалектичної логіки в методології аналітичного обґрунтування сучасних управлінських рішень. Економічний аналіз. 2014. Том 16. № 2. С. 82-89. URL: <https://www.econa.org.ua/index.php/econa/article/view/477>.

9. Сотник А. А. Організаційно-методичне забезпечення бізнес-діагностики виробничо-комерційної діяльності промислового підприємства. Збірник наукових праць «Економічний аналіз». 2021. Том 31. № 4. С. 65-74. URL: <https://www.econa.org.ua/index.php/econa/article/view/2005>.

## ПОДАТКОВА СИСТЕМА УКРАЇНИ В УМОВАХ ВІЙНИ

**Урікова Оксана Михайлівна,**

к.е.н., доцент

**Мицо Катерина Михайлівна,**

Студентка

Національний університет “Львівська політехніка”

м. Львів, Україна

**Анотація.** Податкова система є важливою частиною забезпечення діяльності держави, оскільки забезпечує доходи. Під час воєнного стану доходи держави є важливими для забезпечення витрат, в тому числі і на військові потреби. За рахунок підприємств і фізичних осіб отримуються податки і наповнюється бюджет. В умовах нестабільної економічної ситуації вони створюють додатковий тиск на діяльність підприємств, а для фізичних осіб - це невід’ємна частина витрат. Із початком повномасштабного вторгнення Росії економіка України зазнала значних змін, багато великих платників податків не мали змоги продовжувати свою діяльність, а деякі взагалі закривались. Тому для того, щоб отримувати надходження і при цьому зменшити тиск на суб’єкти оподаткування, тим самим активізувавши їх діяльність, держава внесла зміни в податкову систему з врахуванням умов воєнного часу.

**Ключові слова:** податкова система, податки, податкові надходження, податкова ставка, ПДВ.

Під час воєнного стану оподаткування зазнало значних змін і вплинуло на всіх суб’єктів оподаткування. Тому визначення цих змін і їх вплив на функціонування бізнесу, наповнення бюджету є дуже актуальною проблемою.

Багато змін зазнало оподаткування малого бізнесу, адже саме він є важливим елементом підтримання економіки. Як відомо до малого бізнесу в Україні застосовується спрощена система оподаткування, де на відміну від



загальної системи, яка передбачає окремі податкові платежі, стягується єдиний податок, і його розмір є або фіксованим, або залежить від розміру доходу. Також варто відмітити, що платники єдиного податку поділяються на 4 групи залежно від виду діяльності, обсягом річного доходу, певною кількістю найманих працівників. Найбільше зміни торкнулись першої-третьої груп.

На період воєнного стану платники податку першої та другої груп мають право на звільнення від оподаткування єдиним податком і відповідно протягом цього періоду не потрібне подання декларації. Також важливими є зміни у сплаті ЄСВ платниками цих груп, оскільки вони мають право не нараховувати внесок за себе, а також за своїх найманих працівників, які були призвані на військову службу протягом дії воєнного стану та наступних 12 місяців. Але варто зазначити, що остаточне рішення про те чи застосовувати запропоновані зміни підприємець вирішує самостійно, оскільки йому надається право на використання цього спрощення.

Якщо говорити по третю групу оподаткування єдиним податком, то потрібно відмітити, що підприємці можуть залишатись на обраній системі оподаткування, тобто або ставка єдиного податку становить 5% без сплати ПДВ, або 3% + ПДВ[1]. При цьому вони також можуть використати право для зміни в сплаті ЄСВ як і підприємства другої групи, які наведені вище.

Але також їм надається право для переходу на зменшену ставку оподаткування, яка буде становити 2%[1]. При цьому для даної групи скасовуються обмеження за обсягом доходу, де дохід не повинен перевищувати 1167 розмірів мінімальної заробітної плати[1]. Для того щоб перейти на таке оподаткування підприємцю потрібно подати до ДПС відповідну заяву про зміну ставки. Якщо підприємство було платником ПДВ, то воно звільняється від його нарахування та сплати, і їх реєстрація платником податку на додану вартість відповідно призупиняється до кінця воєнного стану. Але, є певні обмеження, це звільнення не буде застосовано до операцій пов'язаних з імпортом, а особливо, якщо це постачання товарів, які мають походження держави-агресора. Також важливо відмітити, що при відміні воєнного стану, підприємство автоматично

повертається до попередньої групи оподаткування, тобто до кінця місяця, під час якого було скасовано воєнний стан підприємство ще залишається на системі оподаткування із ставкою 2%, а з початком нового місяця повертається до своєї групи оподаткування. Або підприємство може відмовитись від цієї групи оподаткування самостійно, не залежно від того чи відмінено військовий стан за тим же принципом як було наведено вище.

Якщо ж говорити про середній та великий бізнес, який перебуває на загальній системі оподаткування, то там також відбуваються певні зміни.

Перш за все варто звернути увагу на те, що великі підприємства також отримують можливість перевестись на спрощену систему оподаткування єдиним податком. При цьому, для них не буде обмеження в кількості працівників, але буде ліміт річного доходу. Якщо раніше під спрощене оподаткування могли підлягати підприємства з річним доходом до 10 млн. грн., то для переведення під час воєнного стану це обмеження становитиме 10 млрд. грн.[2]. Переведене підприємство підпадатиме під оподаткування єдиним податком за ставкою 2% і відповідно всі вище перераховані умови, які створюються для цієї групи оподаткування. Важливим є те, що не всі підприємства зможуть використовувати ці зміни, це буде залежати від виду діяльності, яку здійснює підприємство. Неможливий перехід, якщо воно здійснює одну з цих видів діяльності:

- обмін іноземної валюти;
- виробництво, експорт, імпорт, продаж підакцизних товарів;
- видобуток, реалізацію корисних копалин;
- банки, інвестиційні фонди, страхові компанії, інші фінансові установи, ломбарди, реєстратори цінних паперів;
- представництва, філії, відділення та інші відокремлені підрозділи юридичної особи, яка не є платником ЄП;
- фізичні та юридичні особи – нерезиденти[3].

При цьому за словами голови парламентського комітету з питань фінансів, податкової та митної політики Данила Гетманцева, станом на серпень

2022 року, кількість платників єдиного податку за ставкою 2% становить 252,9 тис. осіб, із них 48,1 тисяча – юридичні особи[4].

Також доцільно дослідити надходження від єдиного податку від фізичних та юридичних осіб до зведеного бюджету України протягом січня-липня 2022 року, та порівняти їх із надходженнями того самого періоду, але 2021 року на основі даних Міністерства фінансів[5]

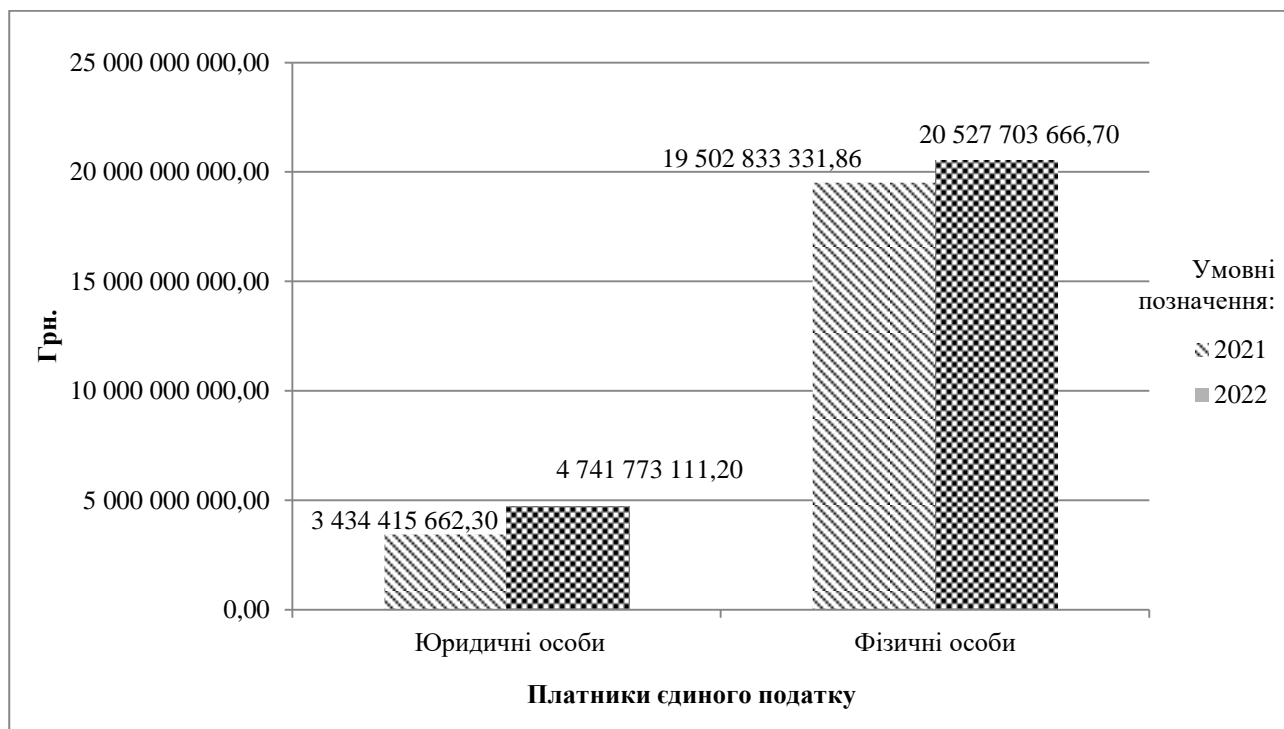

**Рис. 1. Динаміка сплати єдиного податку фізичними та юридичними особами за період січень-липень 2021-2022 років**

Джерело: систематизовано на основі [5]

Як видно на рисунку сплата єдиного податку у 2022 році більша ніж за той же період у 2021 році. Так, наприклад, обсяг єдиного податку, який сплачують фізичні особи у 2022 році збільшився на 1 024 870 334,84 грн., обсяг сплати юридичними особами збільшився на 1 307 357 448,90 грн. Так, варто зауважити, що порівняно з минулим роком тут враховуються і підприємства з більшими доходами, ніж у малого бізнесу, на який розраховано єдиний податок, але враховуючи в якому стані перебуває економіка країни, то це зростання є позитивним, оскільки вказує на те, що значна кількість підприємств продовжує функціонувати та отримувати доходи. Якщо говорити в цілому про

виконання єдиного податку станом на липень 2022 року порівняно із уточненим річним планом, то він виконується на 57, 23%.

Підприємства, які продовжують залишатись на загальній системі оподаткування, відповідно продовжать сплачувати податок на прибуток за ставкою 18%. Якщо говорити про зміни в обсягу сплаченого обсягу даного податку, то станом на кінець липня 2022 року за даними Міністерства фінансів виконання до уточненого плану становить 45,25%, тоді як в 2021 році за такий же період було виконано 63,05%, таку зміну можна пояснити тим, що багато підприємств в період війни не отримують прибутку, або перейшли на спрощену систему оподаткування.

Підприємства на загальній системі оподаткування продовжують сплату ЄСВ за своїх працівників, як і в довоєнний період, за винятком мобілізованих працівників, за них ЄСВ сплачує держава. Але їх все одно торкнуться зміни в оподаткуванні, вони в свою чергу торкнуться сплати ПДВ, акцизу та інших податків.

Як відомо ПДВ є податком, який становить найбільшу частку податкових надходжень бюджету. Тому зміни, які стосуються його оподаткування мають дуже важливе значення. По-перше, варто відмітити, що товари, придбані з ПДВ, які було знищено внаслідок воєнних дій, вони були передані у державну власність або на потреби армії, не вважаються реалізованими, тобто податкові зобов'язання по ПДВ не враховуються.

Також змін зазнала реєстрація податкових накладних, оскільки у зв'язку із кіберзагрозами на початку воєнних дій до багатьох електронних реєстрів обмежили доступ для захисту інформації. Тому нарахування податкового кредиту здійснюється на основі первинної документації, тобто паперових накладних. Але після закінчення воєнного стану, підприємцям доведеться подати всі накладні до Єдиного реєстру, це виключення стосується підприємств, які не мають змоги проводити дану реєстрацію. Інші ж підприємства, починаючи з травня 2022 року повинні вчасно подавати звітність і, відповідно, проводити сплату податків, а також надати необхідну

документацію за лютий-травень[6].

Якщо ж говорити про ставки, то вони залишаються такі, як і були. Змін лише зазнає оподаткування палива, для нього ставка ПДВ становить 7%[1]. Під оподаткування новою ставкою підлягає імпорт: бензину, нафти, нафтопродуктів, скрапленого газу. Кредитне зобов'язання, яке виникає при імпорті вищеперерахованих товарів, не підлягає відшкодуванню з бюджету.

На рис 2. Наведено зміни обсягів сплати ПДВ протягом періоду січень - липень 2021 та 2022 років на основі даних Міністерства фінансів [5].

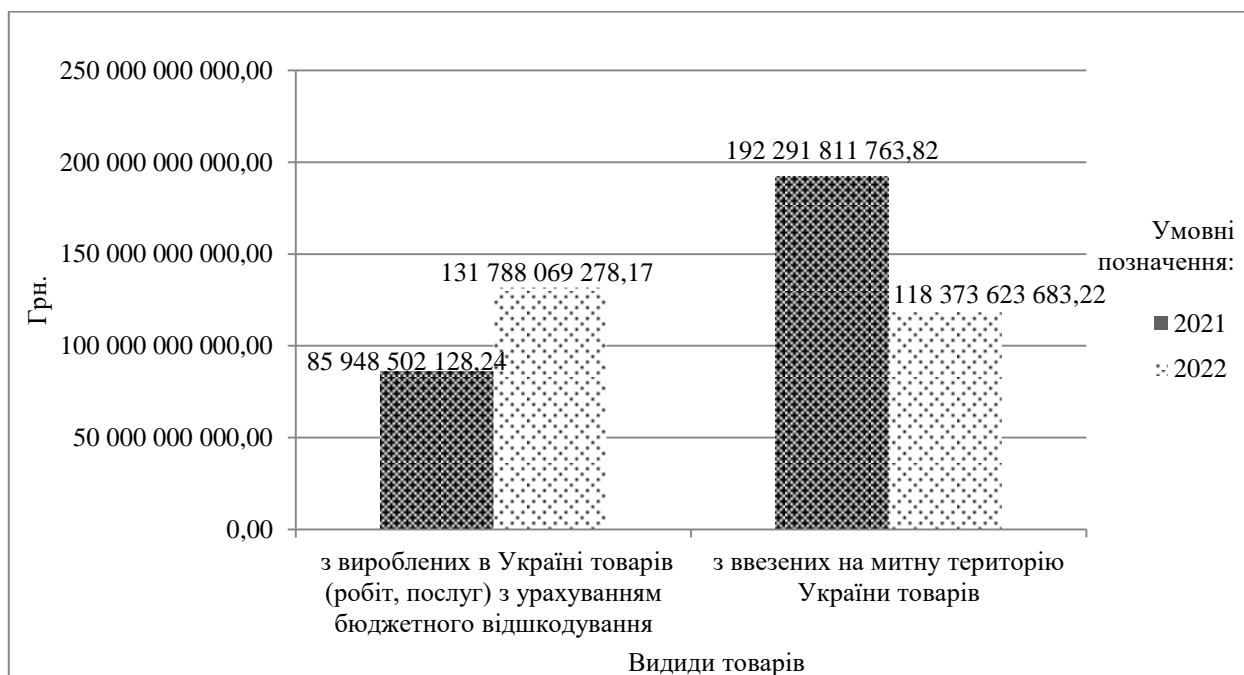

**Рис. 2. Динаміка сплати ПДВ залежно від виду товарів за період січень-липень 2021-2022**

Джерело: систематизовано на основі [5]

Як видно на графіку, сума отриманого податку з вироблених товарів в Україні з урахуванням відшкодування у 2022 році є вищою за досліджуваний період, на цю зміну найбільше впливає те, що бюджетне відшкодування є значно меншим ніж у 2021 році. На це впливає багато факторів, одним з яких є те, що багато підприємств, які працювали на експорт товарів та отримували бюджетне відшкодування постраждали внаслідок бойових дій або припинили свою діяльність, а оскільки на експорт вони виробляли більше товарів ніж реалізовували в межах України, то суми, які їм відшкодовувала держава, були

значно більшими за суми, які підприємство могло б сплатити за товари реалізовані в Україні.

Наступний податок який також зазнав змін є акциз. Звільнення від оподаткування акцизом передбачено для імпорту броньованих автомобілів для цілей оборони, операцій щодо фізичної передачі підакцизних товарів на військові потреби як гуманітарна допомога[6]. Зміни відбулись і в ставках податку для окремих видів пального, до яких відноситься бензин, важкі дистилати, бутан, ізобутан, скраплений газ, на період воєнного стану вони оподатковуються за 0% ставкою[1].

Структуру податкових надходжень відповідно до виду підакцизних товарів наведено на рис. 3 на основі даних Міністерства фінансів[5].



**Рис. 3. Структура податкових надходжень акцизу залежно від товару за період січень-липень 2022**

Джерело: систематизовано на основі [5]

Як показує структура, не зважаючи на звільнення від оподаткування багатьох видів палива, надходження акцизу від цього виду товару залишається значним, та є другим за обсягом, після тютюну та тютюнових виробів.

Також, як і з ПДВ, є певні обмеження в роботі електронних реєстрів, тому підприємствам дозволяється переміщення етилового спирту чи пального за

врахування окремих вимог до накладної, де повинна бути врахована інформація накладних, які надаються для Єдиного реєстру акцизних накладних.

Майнові податки в свою чергу стосуються тих об'єктів, які розташовані в зоні бойових дій або ж на окупованих територіях та об'єкти, які постраждали в наслідок військової агресії. Тобто ці об'єкти звільняються від плати за землю, від екологічного податку та від податку на нерухоме майно відмінне від земельної ділянки.

Загалом станом на липень 2022 року податкові надходження бюджету становлять 70,13%, а його виконання до уточненого плану становить 57,4% [7]. Оскільки економіка не працює на повну потужність у зв'язку із військовими діями, багато підприємств великих платників податків знаходяться на тимчасово окупованих територіях або постраждали в наслідок атак, то таке виконання плану з урахуванням змін, які були внесені, є позитивним показником, що свідчить про те що економіка продовжує функціонувати.

**Висновки.** Враховуючи внесені зміни в оподаткування під час воєнного стану, можна зробити висновки, що вони враховують особливість роботи бізнесу та враховують ризики в разі втрати майна чи товару підприємством внаслідок бойових дій. Такі зміни є дуже важливими, особливо для територій тимчасово окупованих або тих, де ведуться активні бойові дії. Також зменшенням податкового тиску держава активізує діяльність бізнесу, незважаючи на нестабільну економічну ситуацію і при тому підтримує наповнення бюджету податковими надходженнями.

## СПИСОК ЛІТЕРАТУРИ

1. Податковий кодекс України від 02.12.2010 № 2755-VI. (зі змінами та доповненнями)
2. «Податкові пільги для бізнесу, "мінус" акцизи на пальне та підтримка ФОПів – Рада ухвалила закон» - [Режим доступу]: <https://www.epravda.com.ua/news/2022/03/15/684082/>
3. «Податки під час війни: що змінилося для бізнесу» - [Режим

доступу]: [https://biz.ligazakon.net/analytics/211250\\_podatki-pd-chas-vyni-shcho-zmnilosya-dlya-bznesu](https://biz.ligazakon.net/analytics/211250_podatki-pd-chas-vyni-shcho-zmnilosya-dlya-bznesu)

4. Офіційний сайт Державної податкової служби України - [Режим доступу]: <https://tax.gov.ua/>

5. Державний веб-портал бюджету для громадян - [Режим доступу]: <https://openbudget.gov.ua/>

6. «Податки під час війни: все, що треба знати бізнесу» - [Режим доступу]: <https://www.epravda.com.ua/columns/2022/04/7/685375/>

7. Офіційний сайт Міністерства фінансів України - [Режим доступу]: <https://mof.gov.ua/uk>



**РОЗВИТОК КОНЦЕПЦІЇ ЦИРКУЛЯРНОЇ ЕКОНОМІКИ: ВИТОКИ ТА  
ТРАНСДИСЦИПЛІНАРНІСТЬ ДОСЛІДЖЕНЬ**

**Чала В. С.**

к.е.н., доцент

Придніпровська державна академія  
будівництва та архітектури

Наголошено, що концепція циркулярної економіки стала теоретичною відповіддю на необхідність запровадження еколого-економічної моделі, яка би базувалась на максимально тривалому збереженні цінності продукції; на утримуванні в економічному обігу матеріалів і ресурсів з одночасною мінімізацією обсягів відходів та споживання ресурсів. Описані основні етапи розвитку теорії циркулярної економіки. Підкреслена нагальна необхідність переходу світового господарства до комплексної моделі циркулярної економіки, яка враховує ключові компоненти «озеленення» національних економік у загальнопланетарних масштабах. Наведена принципова схема такої моделі в здобутках сучасних вчених. Підкреслено глибоке дослідження циркулярної економіки на трансдисциплінарному рівні. Виокремлено три етапи еволюційного поступу концепції циркулярної економіки. Визначені принципові відмінності у системі взаємозв'язків між масштабами доступних ресурсів і динамікою суспільного розвитку. Охарактеризовані ключові компоненти циркулярності економічного розвитку.

**Ключові слова:** циркулярна економіка; тривала цінність продукції; мінімізація відходів та споживання; «озеленення» національних економік; трансдисциплінарність; еволюційний поступ концепції.

Концепція циркулярної економіки зароджувалася на трансдисциплінарному стикові теорій управління процесами кругообігу матеріалів в економічній системі та концепцій дослідження середовища

зазначених процесів. Циркулярна економіка стала, на нашу думку, своєрідною теоретичною відповіддю на необхідність запровадження категорії, здатної замінити домінуючу у 1980-х роках традиційну лінійну, відкриту економічну модель на якісно нову, яка б базувалась на максимально тривалому збереженні цінності продукції та утримуванні в економічному обігу матеріалів і ресурсів з одночасною мінімізацією обсягів відходів та споживання ресурсів. Це стало можливим через запровадження та поширення 3, 4 а пізніше і більше 9 R-принципів [1].

Комплексні наукові дослідження циркулярної економіки були започатковані ще у 1960-х роках, а їх матеріальною базою стали розроблені у 1940-х роках концепції промислової екології та промислового симбіозу. Останні знайшли своє широке практичне застосування в економічній географії для опису ключових детермінантів локалізації промисловості з пріоритетами ефективного використання ресурсів та мінімізації відходів. Більше того, в кінці 1980-х років зазначені наукові ідеї вже не тільки знаходять своє інституційне оформлення на рівні нормативно-правового унормування, але й концептуально оформляються в окрему дослідницьку дисципліну (промислова екологія), «розчиняючись» у цілій низці концепцій промислової екосистеми [2]. Зазначимо, що ще у 1982 р. В. Штахель запропонував чотири так звані петлі (чи замкнених цикли) ресурсного споживання, що пізніше знайшли подальший концептуальний розвиток у теорії економіки ефективності. Йдеться насамперед про спірально-петльову систему, здатну забезпечити мінімізацію споживання матеріальної речовини й енергії, а також деградації навколишнього середовища. Нівелювання при цьому дії фактору гальмування темпів економічного зростання, соціального та науково-технічного прогресу досягається на основі: повторного використання ресурсів, їх відновлення, заміни та переробки [3]. Однак, не дивлячись на активізацію у світовій економіці зазначених процесів в останні десятиліття, базовим сценарієм глобального економічного розвитку країн ОЕСР є більш ніж подвійне зростання обсягів споживання матеріальних речовин у період 2011-2060 рр., що

кидає серйозний виклик усій системі забезпечення світового матеріального балансу [4].

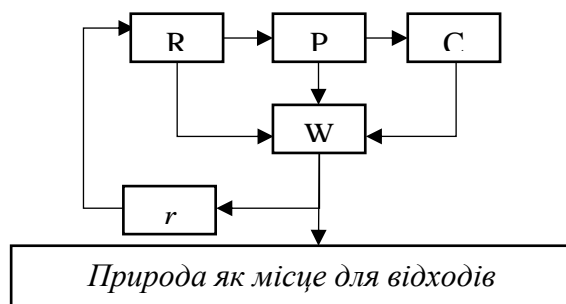

**Рис. 1. Проста модель циркулярної економіки<sup>1</sup>**

Джерело: складено автором за даними [5].

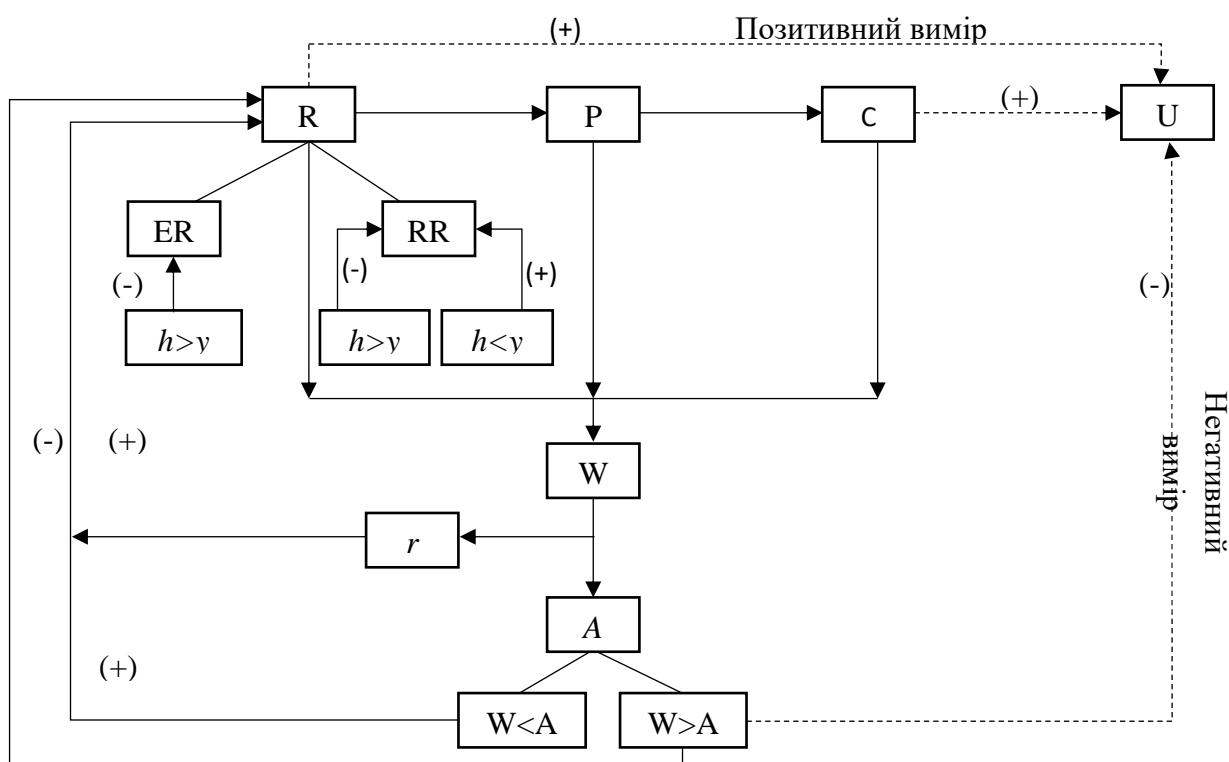

**Рис. 2. Комплексна модель циркулярної економіки<sup>1</sup>**

Джерело: складено автором за даними [5].

Примітки:

На рис. 1 і 2 використовуються такі позначення: R – ресурси; RR – відновлювальні ресурси; ER – невідновлювальні ресурси; P – виробництво; C – споживання; U – блага; r – переробка; W – відходи; A – асиміляційна спроможність;  $h$  – врожайність;  $y$  – дохідність;  $\longrightarrow$  - потоки матеріальних й енергетичних ресурсів;  $\dashrightarrow$  - потоки благ.

Хоча чітка ідентифікація та опис циркулярної економіки в економічних

термінах з'являється ще у 1990 р., до недавнього часу найгрунтовнішим напрацюванням у цій царині були розробки британських учених Д. Пірса та Р. Тернера [5]. Їх внесок полягає в обґрунтування нагальної необхідності відходу світового господарства від спрощеного традиційного бачення моделі циркулярної економіки (рис. 1) до комплексної її моделі (рис. 2), що враховує ключові компоненти «озеленення» національних економік у загальнопланетарних масштабах. При цьому Д. Пірс та Р. Тернер наголошують на існуванні цілої низки технічних обмежень щодо повного перероблення матеріальної речовини та енергії з урахуванням другого закону термодинаміки; асиміляційній здатності навколишнього середовища щодо реабсорбування окремих видів відходів та їх перетворення на корисні продукти; а також об'єктивній необхідності чіткого розмежування відновлювальних та невідновлювальних ресурсів. Вже значно пізніше, а саме у 2013 р., фахівці й експерти Фонду Ellen MacArthur готують серію наукових публікацій щодо циркулярної економіки. Оскільки підготовкою подібного роду праць займались переважно нееконісти, то їх розробки дали змогу дослідити циркулярну економіку на глибокому трансдисциплінарному рівні. Зокрема, окрім управління відновлювальними джерелами та запасами, ґрунтовного розроблення отримали процеси регенерування і вторинного використання матеріалів-замінників, віртуалізації та відновлення ресурсної бази, а також широкий спектр проблематики «озеленення» національних економік у їх галузево-секторальному вимірі. Особливої уваги заслуговують також дослідження учених у сфері економічної поведінки виробників кінцевих і проміжних товарів та послуг, споживачів та користувачів, економіки спільного користування, подовження життєвого циклу товарів, повторного використання ресурсів, редистрибуції товарів, їх ремонту, відновлення та переробки.

Станом на тепер маємо щонайменше 72 концепції циркулярної економіки, що були розроблені у період після 1945 р. [6]. Усі вони фундаментальним чином вплинули на формування сучасних поглядів на наукову проблему глобального сталого розвитку, а відтак – сьогодні можемо

виокремити три етапи еволюційного поступу концепції циркулярної економіки, а саме:

- циркулярна економіка 1.0 (1945-1980 рр.) – період від накопичення передумов до формування у міжнародній суспільно-господарській практиці цілісних підходів управління відходами;

- циркулярна економіка 2.0 (1980-2010 рр.) – період зародження більш комплексних підходів до екоефективності на основі системного обліку потоків вхідних ресурсів, вихідної продукції та відходів у корпоративних і національних стратегіях відповідно на рівні компаній та окремих держав;

- циркулярна економіка 3.0 (з 2010 р. – дотепер) – період інтеграції соціально-економічних підходів до управління ресурсами, споживанням та відходами, що характеризується конкуренцією двох течій осмислення циркулярності – реформістського та трансформаційного.

Є всі підстави стверджувати, що нині циркулярна економіка (як і її об'єктивне «розширення» – зелена економіка) вже не розглядається науковцями у відриві від структурної динаміки суспільного розвитку, а її сучасний теоретичний дискурс базується на принципах комплексності соціально-економічних процесів. Йдеться як про короткострокові (життєвий цикл одного продукту) та середньострокові (урядове чи корпоративне планування на 5-10 років), так і довгострокові (життя одного покоління людей (10-25 років) або декількох – до 50 років) та надстрокові (життя декількох поколінь – понад 50 років) часові горизонти теоретичного узагальнення відповідних соціально-економічних процесів, національних економічних моделей, корпоративних бізнес-стратегій та моделей поведінки економічних суб'єктів. При цьому необхідно сповна усвідомити принципові відмінності у системі взаємозв'язків між масштабами доступних ресурсів і динамікою суспільного розвитку, що їх спричиняють часові обмеження, а саме:

- короткострокові взаємозв'язки, що охоплюють процеси оптимізації матеріальних й енергетичних потоків у проектуванні і виробництві товарів;

- середньострокові зв'язки, котрі включають оптимізацію виробничих

процесів та їх забезпечення критично важливими матеріальними, природними, енергетичними і сировинними ресурсами;

- довгострокові зв'язки, що передбачають балансування компромісів і синергії для збереження енергії, біорізноманіття та матеріальних ресурсів у безпечних планетарних межах;

- надстрокові зв'язки, котрі «пронизують» процеси зміни чинних моделей виробництва і споживання відповідно до ресурсних можливостей планети.

Нині усі ми є свідками подальшого активного еволюційного розвитку наукової думки у напрямку переходу від лінійного розуміння зв'язків між економічними, соціальними та екологічними аспектами суспільного розвитку до їх комплексного осмислення з урахуванням циркулярних підходів. Яскравим прикладом цього є, зокрема, той факт, що ще у 2008 р. Директивою Європейського Союзу щодо рамок поведінки з відходами визначались лише чотири стовпи, тоді як у 2017 р. науковці доводять необхідність їх розширення щонайменше до дев'яти (табл. 1).

Таблиця 1

### Ключові компоненти циркулярності економічного розвитку

Вектор розвитку економіки	Групи стовпів	Стовпи циркулярності	Зміст стовпів циркулярності	Вектори ключових процесів			
Циркулярна економіка  Зростання циркулярності Зменшення тиску на навколишнє середовище	Використання та виробництво смарт-продукції	<i>R0</i> (англ. – <i>refuse</i> ) <i>відмова</i>	Перетворення речей на зайві шляхом відмови від їх функцій або пропозиції тієї самої функції у радикально іншій продукції	Технологічні інновації	Інновації у дизайні, проектуванні продукції	Інновації в моделях отримання доходу (бізнес-модель)	
		<i>R1</i> (англ. – <i>rethink</i> ) <i>переосмислити</i>	Більш інтенсивне використання речей завдяки спільному використанню або виведенню на ринок багатфункціональних товарів				
		<i>R2</i> (англ. – <i>reduce</i> ) <i>зменшити</i>	Збільшення ефективності завдяки змінам на виробництві або споживанні меншої кількості природних ресурсів та матеріалів				
	Подолювання життєвого циклу виробів та їх частин	<i>R3</i> (англ. – <i>re-use</i> ) <i>повторно використати</i>	Повторне використання іншими споживачами товарів, які перебувають у задовільному стані та виконують свої споживчі функції				Соціо-інституційні зміни
		<i>R4</i> (англ. – <i>repair</i> ) <i>відремонтувати</i>	Ремонт та обслуговування зіпсованих частин до стану, коли речі можуть виконувати свої споживчі функції				
		<i>R5</i> (англ. – <i>refurbish</i> ) <i>оновити</i>	Оновлення старих речей				
		<i>R6</i> (англ. – <i>remanufacture</i> ) <i>відтворити</i>	Використання частин речей, які було визнано зіпсованими, у нових речах з тими самими споживчими функціями				
		<i>R7</i> (англ. – <i>repurpose</i> ) <i>перепризначити</i>	Використання частин речей, які було визнано зіпсованими, у нових речах з іншими споживчими функціями				
		<i>R8</i> (англ. – <i>recycle</i> ) <i>переробити</i>	Обробка матеріалів для отримання подібної продукції вищої, однакової чи нижчої якості				
Лінійна економіка	Корисне застосування матеріалів	<i>R9</i> (англ. – <i>recover</i> ) <i>відновлення</i>	Спалювання матеріалів з відновленням енергії				

Джерело: складено автором за даними [1].

Поряд з позитивним впливом, що їх справляють процеси управління відходами на стан довкілля, вони ж одночасно спричиняють і значне розширення масштабів економічної діяльності, а саме: зростання зайнятості, нарощування торговельних, інвестиційних, міграційних і фінансових потоків у національних та міжнародних масштабах. Поряд з цим, повною мірою погоджуємось з авторитетною думкою західних учених про те, що циркулярна економіка є своєрідною узагальнюючою концептуальною конструкцією, котра охоплює усі теорії, моделі та стратегії, що мають стосунок до управління ресурсами і відходами та здатні подовжити життєвий цикл природних ресурсів [7]. Більше того, концепція циркулярної економіки своїм корінням сягає екологічного руху 1960-1970-х років, коли найбільш затребуваним у стратегічному плані був інструментарій подолання проблем ресурсної обмеженості та токсичності продукції і відходів.

**Висновки.** Починаючи з 40-х років минулого століття розроблено більше семидесяти концепцій циркулярної економіки і усі вони фундаментальним чином вплинули на гензис формування сучасних поглядів на наукову проблему глобального сталого розвитку, який може бути представлений трьома етапами. Більшість концепцій мають об'єктивний трандисциплінарний характер. Циркулярна економіка на сьогодні не розглядається науковцями у відриві від структурної динаміки суспільного розвитку, а її сучасний теоретичний дискурс базується на принципах комплексності еколого-соціо-економічних процесів.

#### СПИСОК ЛІТЕРАТУРИ:

1. Potting J., Hekkert M., Worrell E., Hanemaaijer A. Circular Economy: Measuring Innovation in the Product Chain: Policy Report, January, PBL Netherlands Environmental Assessment Agency, The Hague. 2017. URL: <https://www.pbl.nl/sites/default/files/downloads/pbl-2016-circular-economy-measuring-innovation-in-product-chains-2544.pdf>
2. Frosch R. A., Gallopoulos N. Strategies for manufacturing. Scientific American. 1989. Vol. 261 No. 3. P. 144-152.

3. Stahel W. Product-Life Factor, Mitchell Prize Winning Paper, Product-Life Institute, 1982.

4. Ekins P., Domenech T., Drummond P., Bleischwitz R., Hughes N., Lotti L. The Circular Economy: What, Why, How and Where. OECD/EC Workshop «Managing environmental and energy transitions for regions and cities», Paris. 5-th July 2019. URL: <https://www.oecd.org/cfe/regionaldevelopment/Ekins-2019-Circular-Economy-What-Why-How-Where.pdf>

5. Pearce D., Turner R. Economics of Natural Resources and the Environment, Harvester Wheatsheaf, Hemel Hempstead, Herts., UK. 1990. P. 35-41.

6. Friant M. C., Vermeulen W., Salomone R. A typology of circular economy discourses: Navigating the diverse visions of a contested paradigm. Resources, Conservation and Recycling, Elsevier, 2020.

7. Blomsma F., Brennan G. The emergence of circular economy: a new framing around prolonging resource productivity', Journal of Industrial Ecology. 2017. Vol. 21. No. 3. P. 603-614.



УДК 311.17:001.103.2:[339.56:338.46](477)

**ВИКОРИСТАННЯ МІЖНАРОДНОЇ СИСТЕМИ МЕТАДАНИХ У ХОДІ  
СТАТИСТИЧНОГО АНАЛІЗУ МІЖНАРОДНОЇ ТОРГІВЛІ  
ПОСЛУГАМИ В УКРАЇНІ**

**Черненко Дарина Ігорівна**

к.е.н., доцент кафедри статистики  
обліку та аудиту,  
Харківський Національний університет  
імені В. Н. Каразіна  
м. Харків, Україна

**Анотація.** Метою дослідження є розроблення підходів до застосування міжнародної системи метаданих у ході статистичного аналізу міжнародної торгівлі послугами в Україні. Для досягнення поставленої мети у статті викладено та проаналізовано міжнародний досвід використання нормативних документів та статистичних класифікацій послуг, а саме: Керівництва зі статистики міжнародної торгівлі послугами 2010, Керівництва з платіжного балансу та міжнародної інвестиційної позиції, Міжнародної стандартної галузевої класифікації всіх видів економічної діяльності, класифікації стандартних послуг платіжного балансу, розширеної класифікації послуг платіжного балансу, переліку секторальної класифікації послуг Генеральної угоди про торгівлю послугами.

**Ключові слова:** міжнародна торгівля послугами, система метаданих, стандарти, класифікації.

Розробка надійної статистичної системи є ключовою для впровадження національної політики підтримки міжнародної торгівлі послугами, заснованої на фактичних даних, появи відкритого та неупередженого діалогу між зацікавленими сторонами та особами, які розробляють політику. Як наслідок, це важливий інструмент як економічної ефективності, так і соціальної згуртованості. Особливо це набуває актуальності на сучасному етапі, коли тривають торговельні

переговори і коли Україна має розуміти й точно оцінювати свої наступальні та оборонні інтереси в цьому контексті. У такій ситуації органи державної влади мають визначити глобальну стратегію та втілювати цей підхід у конкретні переговорні позиції. Статистика є ключовим інструментом у цьому процесі та дозволяє здійснювати діагностику поточної ситуації, а також обмінюватись думками між усіма зацікавленими сторонами та чітко розуміти національні інтереси.

Загальні концепції і методологія статистики торгівлі товарами відносно добре розроблена в національній статистиці, але, це не в повній мірі стосується статистики торгівлі послугами.

Зараз послуги є ключовим компонентом економічної діяльності в багатьох країнах та швидкозростаючим компонентом міжнародної торгівлі. Крім того, вони є предметом багатосторонніх, регіональних і двосторонніх переговорів у всьому світі. Звідси постає гостра необхідність розроблення відповідної статистики, що ґрунтується на надійній та узгодженій основі, тобто метаданих (керівництвах, стандартах, класифікаціях тощо).

Основним документом, який регламентує міжнародну торгівлю послугами є Керівництво зі статистики міжнародної торгівлі послугами 2010 (Manual on Statistics of International Trade in Services 2010 – MSITS 2010) [1]. Важливо розуміти, що MSITS 2010 не є окремою статистичною системою, а навпаки, має міцні та тісні зв'язки з іншими статистичними системами та існуючими класифікаціями, особливо тими, що стосуються платіжного балансу (Керівництва з платіжного балансу та міжнародної інвестиційної позиції - Balance of Payments and International Investment Position Manual - BPM6) [2] та системи національних рахунків (System of National Accounts - SNA 2008) [3].

MSITS 2010, спираючись на визначення, що міститься в SNA 2008, зазначає наступне [1]: «Термін «послуги» охоплює різномірний діапазон нематеріальних продуктів і видів діяльності, які важко охопити простим визначенням. Послуги також часто важко відокремити від товарів, з якими вони

можуть бути пов'язані різною мірою».

MSITS 2010 підтримує визначення терміну «послуги» у SNA 2008 [3]: «Послуги є результатом виробничої діяльності, яка змінює умови споживаючих одиниць або сприяє обміну продуктами чи фінансовими активами».

Це визначення набуває більшої формальності в міжнародних класифікаціях товарів і послуг. Варто зазначити, що ці класифікації можуть мати різну тематику. Зокрема, вони можуть стосуватися діяльності, продуктів, міжнародної торгівлі або робочих місць. Крім того, їх можна використовувати з різними цілями та в різних контекстах. Це пояснює, чому міжнародні класифікації найчастіше доводиться налаштовувати на національному рівні. Це налаштування може, наприклад, прагнути скасувати деякі детальні елементи, яких немає в національній економіці. І навпаки, вони можуть прагнути розширити та деталізувати статтю міжнародної класифікації, щоб краще контролювати діяльність, яка має ключове значення для національної економіки.

У будь-якому випадку дуже важливо мати спільну основу, яку використовують усі країни світу для виробництва статистики виробництва, зайнятості чи міжнародної торгівлі. Насправді найчастіше статистичну інформацію можна зрозуміти та інтерпретувати лише у світлі подібної інформації в інших країнах світу.

Особливо це стосується міжнародної торгівлі, оскільки відповідні статистичні дані, що описують відносини між однією країною та рештою світу, можуть вважатися надійними, лише якщо вони збігаються з відповідними статистичними даними її торгових партнерів.

Отже, в національній практиці доцільно використовувати такі основні міжнародні класифікації, які мають значення для аналізу внутрішнього виробництва та міжнародної торгівлі послугами:

– Міжнародна стандартна галузева класифікація всіх видів економічної діяльності (The International Standard Industrial Classification of All Economic Activities – ISIC), ред. 4 – це класифікації видів економічної діяльності, що є

основою більшості національних і регіональних класифікацій діяльності, які застосовуються в усьому світі [4].

– Класифікація основних продуктів, версія 2.1 (The Central Product Classification – CPC) – це класифікація товарів і послуг, яка є міжнародним стандартом для організації та аналізу даних про виробництво продуктів та послуг, національні рахунки, торгівлю, ціни та інші ключові економічні характеристики [5].

На найвищому рівні агрегації, тобто на рівні секцій, і на основі широкого розуміння сфери надання послуг (тобто включаючи будівництво), наведені класифікації включають позиції, представлені в табл. 1.

**Таблиця 1**

**Послуги у класифікаціях ISIC та CPC**

Класифікація ISIC, версія 4 [4]	Класифікація CPC, версія 2.1 [5]
Секція F Будівництво	Секція 5. Споруди та будівельні послуги
Секція G Оптова та роздрібна торгівля; ремонт автотранспортних засобів і мотоциклів	Секція 6. Послуги з роздрібною торгівлі; послуги з розміщення, харчування та напоїв; транспортні послуги; послуги з розподілу електроенергії, газу та води
Секція H Транспортування та зберігання	Секція 7. Фінансові та супутні послуги; послуги з нерухомості; а також послуги оренди та лізингу
Секція I Діяльність у сфері розміщення та харчування	Секція 8. Ділові та виробничі послуги
Секція J Інформація та зв'язок	Секція 9. Громадські, соціальні та персональні послуги
Секція K Фінансова та страхова діяльність	
Секція L Операції з нерухомим майном	
Секція M Професійна, наукова і технічна діяльність	
Секція N Адміністративна та допоміжна діяльність	
Секція O Державне управління та оборона; обов'язкове соціальне страхування	
Секція P Освіта	
Секція Q Охорона здоров'я та соціальна робота	
Секція R Мистецтво, розваги та відпочинок	
Секція S Інші види послуг	

Слід згадати та деталізувати принаймні ще три основні міжнародні класифікації послуг:

– класифікацію стандартних послуг платіжного балансу (The Standard Services Components of the Balance of Payments classification) [6];

– розширену класифікацію послуг платіжного балансу (Extended Balance of Payments Services classification – EBOPS 2010) [7];

– перелік секторальної класифікації послуг Генеральної угоди про

торгівлю послугами (General Agreement on Trade in Services (GATS) Services Sectoral Classification List – W/120) [8]. Класифікація W/120, спочатку відома як GNS/W/120, є класифікацією міжнародної торгівлі послугами, спеціально розробленою Секретаріатом Генеральної угоди з тарифів і торгівлі (ГАТТ) для проведення торгових переговорів.

У табл. 2 наведені групи послуг у перелічених класифікаціях.

**Таблиця 2**

**Послуги у класифікаціях ISIC, версія 4 та CPC, версія 2.1**

Класифікація стандартних послуг платіжного балансу [6]/ Розширена класифікація послуг платіжного балансу (ЕВОПС 2010) [7]	Перелік секторальної класифікації послуг Генеральної угоди про торгівлю послугами [8]
<ol style="list-style-type: none"> <li>1. Виробничі послуги на фізичних ресурсах, що належать іншим;</li> <li>2. Послуги з технічного обслуговування та ремонту;</li> <li>3. Транспорт;</li> <li>4. Подорожі;</li> <li>5. Будівництво;</li> <li>6. Страхові та пенсійні послуги;</li> <li>7. Фінансові послуги;</li> <li>8. Плата за використання інтелектуальної власності;</li> <li>9. Телекомунікаційні, комп'ютерні та інформаційні послуги;</li> <li>10. Інші бізнес-послуги;</li> <li>11. Особисті, культурні та рекреаційні послуги;</li> <li>12. Державні товари та послуги, тощо</li> </ol>	<ol style="list-style-type: none"> <li>1. Ділові послуги.</li> <li>2. Послуги зв'язку.</li> <li>3. Будівництво та супутні інженерні послуги.</li> <li>4. Послуги дистрибуції.</li> <li>5. Освітні послуги.</li> <li>6. Екологічні послуги.</li> <li>7. Фінансові послуги.</li> <li>8. Охорона здоров'я та соціальні послуги.</li> <li>9. Туризм і послуги, пов'язані з подорожами.</li> <li>10. Рекреаційні, культурні та спортивні послуги.</li> <li>11. Транспортні послуги.</li> <li>12. Інші послуги, не включені в інші категорії.</li> </ol>

Розширена класифікація послуг платіжного балансу ЕВОПС 2010 передбачає подальшу деталізацію класифікації ВРМ6, щоб задовольнити ряд вимог користувачів, включаючи надання інформації, необхідної у зв'язку з Генеральною угодою про торгівлю послугами (GATS). Крім того, до ЕВОПС 2010 включено ряд додаткових статей і додаткових груп, які не завжди підпадають під рубрику операцій з послугами. Вони включені для надання додаткової інформації. Таким чином, базова структура ЕВОПС 2010 є такою ж, як і класифікація платіжного балансу, з тими самими 12 стандартними компонентами, які додатково деталізуються.

Слід відзначити, що позиції класифікацій, представлених у табл. 2 відрізняються та потребують уніфікації. Для аналізу динаміки та виявлення

тенденцій міжнародної торгівлі послугами в Україні потрібна надійна систематизована інформація, що спонукає фахівців економічної і статистичної спільноти в Україні створити єдині стандартні засади побудови національної системи метаданих.

### **СПИСОК ЛІТЕРАТУРИ:**

1. Manual on Statistics of International Trade in Services 2010. Department of Economic and Social Affairs. Statistics Division. URL: [https://unstats.un.org/unsd/publication/seriesm/seriesm\\_86rev1e.pdf](https://unstats.un.org/unsd/publication/seriesm/seriesm_86rev1e.pdf) (дата звернення 04.10.2022)

2. Balance of Payments and International Investment Position Manual. International Monetary Fund, 2009. URL: <https://www.imf.org/external/pubs/ft/bop/2007/pdf/bpm6.pdf> (дата звернення 04.10.2022)

3. System of National Accounts, 2008 (2008 SNA) / European Communities, International Monetary Fund, Organisation for Economic Co-operation and Development, United Nations and World Bank, 2009. URL: <http://unstats.un.org/unsd/nationalaccount/docs/SNA2008.pdf>. (дата звернення 04.10.2022)

4. The International Standard Industrial Classification of All Economic Activities, rev. 4. URL: <https://unstats.un.org/unsd/publication> (дата звернення 04.10.2022)

5. The Central Product Classification rev. 2.1 URL: <https://unstats.un.org/unsd/classifications/unsdclassifications/cpcv21.pdf> (дата звернення 04.10.2022)

6. The Standard Services Components of the Balance of Payments classification. URL: [https://www.imf.org/external/pubs/ft/bop/2014/pdf/BPM6\\_12F.pdf](https://www.imf.org/external/pubs/ft/bop/2014/pdf/BPM6_12F.pdf) (дата звернення 04.10.2022)

7. Extended Balance of Payments Services classification. URL: [https://unstats.un.org/unsd/classifications/Econ/Download/In%20Text/EBOPS2010\\_english.pdf](https://unstats.un.org/unsd/classifications/Econ/Download/In%20Text/EBOPS2010_english.pdf) (дата звернення 04.10.2022)

8. General Agreement on Trade in Services (GATS) Services Sectoral Classification List. URL: [http://tsdb.wto.org/Includes/docs/W120\\_E.doc](http://tsdb.wto.org/Includes/docs/W120_E.doc) (дата звернення 04.10.2022)

## ВПЛИВ ІМЕРСИВНИХ ТЕХНОЛОГІЙ НА РОЗВИТОК ПІДПРИЄМНИЦЬКИХ ЦИФРОВИХ ЕКОСИСТЕМ

**Чигиринський Артем**  
аспірант 2 року навчання  
Київський національний університет  
імені Тараса Шевченка

**Анотація.** У статті розглядаються особливості використання імерсивних технологій у цифрових екосистемах. Проаналізований досвід світових компаній у застосуванні імерсивних технологій в галузі розвитку цифрових екосистем. Виділено ключові властивості імерсивних технологій, ідентифіковано їх найбільш поширені типи.

**Ключові слова:** екосистема, цифровізація, імерсивна технологія, доповнена реальність, віртуальне середовище.

Важливим трендом сучасного розвитку суспільного життя є цифровізація, яка серйозно вплинула на усі сфери господарської діяльності, створивши нові тренди комунікації і обміну інформацією. Йдеться про швидкість передачі інформації, обмін даними, охоплення величезної кількості користувачів. У процесі цифровізації великі компанії запроваджують цифрові екосистеми, які надають їм нові можливості по створенню продуктів і послуг з використанням цифрових платформ, штучного інтелекту, технологій Інтернету речей та нових інструментів для збору та аналізу даних. При цьому однією з важливих ознак розвитку сучасних технологій є їх імерсивність, яку найчастіше визначають як занурення у певні, штучно сформовані умови, що поєднують доповнену реальність (AR), віртуальну реальність (VR), змішану реальність (MR) і штучний інтелект (AI). У недалекому майбутньому саме імерсивні технології зроблять реальністю дистанційне управління технікою та змінять способи спілкування у межах підприємницького середовища.

Зауважимо, що імерсивна технологія передбачає інтеграцію віртуального вмісту з фізичним середовищем, що дозволяє користувачеві природно взаємодіяти зі змішаною реальністю, що поєднує два основних типи реальності, а саме: доповнену та віртуальну [1]. Наслідком цього є трансформація ролі людини в економіці, зумовлена акцентуванням на проектуванні багатомодального віртуального середовища, створенні сценаріїв занурення тощо.

Професійне використання імерсивних технологій нині реалізується в сфері розваг, медичних досліджень, навчання та ін. Ефективне використання таких технологій передбачає наявність надійних, надшвидкісних мереж (включаючи 5G) та граничних обчислень. При цьому технології доповненої реальності здатні проектувати цифрову інформацію (зображення, відео, текст, графіку) поза екранами пристроїв та об'єднувати віртуальні об'єкти з реальним середовищем. Яскравим прикладом AR технологій є популярна декілька років тому гра Pokemon GO.

Слід також взяти до уваги, що віртуальна реальність містить набір технологій (картинка 360°), що переносять людину в штучний світ, де навколишнє середовище повністю змінене. Познайтись з доповненою реальністю можна лише за допомогою смартфона, проте для повного занурення у віртуальний простір необхідно спеціальний шолом або окуляри [4].

Головним драйвером розвитку імерсивних технологій в економіці є попит з боку корпорацій, які намагаються таким чином зменшити витрати. Бізнес цікавиться імерсивними технологіями з декількох причин, а саме: більш ефективне навчання персоналу; зниження витрат; швидша окупність. Таким чином, імерсивність створює такі переваги для корпоративного сектору:

1. Віддалена робота. Імерсивні технології здатні надати новий імпульс віддаленій роботі, не лише в контексті більшої привабливості для офісних працівників, але й уможливлення дистанційного управління технікою, що тривалий час вважалося неможливим.

2. Охорона здоров'я. Імерсивні технології мають потужний потенціал, що



може бути ефективно реалізований в сфері охорони здоров'я, зокрема, хірурги за допомогою технологій віртуальної та доповненої реальності зможуть проводити найскладніші операції, неможливі за нинішніх технологій.

3. Відмова від клавіатури. Широке запровадження імерсивних технологій надасть користувачам можливість відмовитися від фізичних чи навіть сенсорних клавіатур, замінивши їх віртуальними клавіатурами – голографами, керувати якими можна буде очима.

4. Комунікації. Імерсивні технології здатні докорінно трансформувати сферу комунікацій в частині спілкування компаній зі своїми клієнтами, спілкування персоналу, який працює віддалено тощо. Йдеться також про новий вимір соціальних мереж, створення нових маркетингових можливостей та інформаційних потоків всередині організації. Недаремно Марк Цукерберг заявив про створення метавсесвіту на базі Facebook [3].

Саме тому поширення імерсивних технологій у цифрових екосистемах з часом перетвориться на революцію, аналогічну розвитку телефонів із сенсорними екранами. Остання стане можливою завдяки подальшим досягненням у галузі фовеальної візуалізації, тактильних технологій, технологій 5G, а згодом 6G, в т.ч. подолання конфлікту вергентності та пристосованості (конфлікту між тим, як людський мозок сприймає зображення і сучасним рівнем розвитку технологій відображення) [2].

Зауважимо, що фовеальна візуалізація визначає, як доповнена реальність використовує невеликі екрани – такі як окуляри або контактні лінзи – де роздільна здатність екрану накладає технологічні обмеження. Фовеальна візуалізація намагається подолати цю проблему за рахунок більш високої роздільної здатності екрану в тій області зображення, на якій фокусується мозок.

При цьому як доповнена, так і віртуальна реальність вимагають використання тактильної технології – привнесення фізичних відчуттів і, зрештою, почуття дотику до імерсивної реальності. Однак з примітивною тактильною технологією враження від імерсивної технології будуть

розчаровувати, відтак її переваги для бізнесу будуть обмеженими. Однак з розвитком тактильних технологій наслідки для імерсивної реальності будуть неймовірними. Технології 5G, а потім і 6G будуть важливими для імерсивної реальності з двох причин: по-перше, вони зроблять життєздатними нові додатки, наприклад, дистанційне управління технікою; по-друге, потенціал імерсивної реальності, забезпечений цими технологіями, стимулюватиме нову екосистему стартапів, які прагнуть залучення інновацій, щоб стати успішними підприємствами. Ця нова екосистема імерсивної реальності створить нові бізнес-переваги, стимулюючи поширення та підтримуючи відповідну революцію.

Щодо подолання конфлікту вергентності та пристосованості, то наприклад, при перегляді програм або фільмів по телевізору, мозок компенсує різницю між зображенням, що виводиться на екран, та реальністю. Але в доповненій реальності, де зображення накладаються на реальність, недоліки технології виявляються таким чином, що мозку важко їх ігнорувати. За цих обставин бар'єр, створений конфліктом вергентності і пристосовуваності, перешкоджає освоєнню доповненої реальності. Відтак у міру розвитку імерсивних технологій, коли цю проблему буде подолано, бар'єр для доповненої реальності буде усунено.

Аналіз тенденцій розвитку підприємницьких цифрових екосистем підтверджує, що багатонаціональні компанії нині приділяють значну увагу розвитку імерсивних технологій, які дозволяють розробити інструменти та обладнання, здатні ефективно використовувати переваги таких екосистем. Наприклад, Facebook у 2014 р. викупив компанію Kickstarter за 2 млрд доларів, Facebook та Oculus розробили бездротову VR гарнітуру Oculus Santa Cruz.

Успішним прикладом реалізації переваг нової технології, є підприємницька активність Марка Цукерберга, яка стимулювала індустрію відеоігор, дозволила розробити нові типи камер на 360°, змонтованих не лише для роботи в ефірі, але й для безпілотних літальних апаратів та гелікоптерів. Це дозволило використати досвід віртуальної реальності, що базується на показі

реальних подій, таких, як музичні концерти чи спортивні змагання. Платформа YouTube почала підтримувати панорамне відео та додала функцію перемикання у режим перегляду в окулярах. Як відомо, сферичний вигляд зазвичай знімається на кілька камер або на камеру з декількома вбудованими лінзами. При цьому вже є низка камер, на які можуть знімати споживачі. Водночас є більш дорога та професійна апаратура. Наприклад, свої професійні камери вже випустили компанії Nokia (Nokia Ozo), Google разом із GoPro (Google Jump), Facebook (Surround).

Компанія Microsoft пропонує шоломи віртуальної реальності, які сумісні з операційною системою Windows 10. Також Microsoft запустила оновлення Windows 10 Creators Update, що пропонує розширені можливості для роботи з віртуальною реальністю та 3D-контентом. Компанія Google представила гарнітуру віртуальної реальності Daydream View разом із презентацією лінійки смартфонів Google Pixel. Google тісно співпрацює з такими медіа-компаніями, як New York Times, CNN, НВО, ІМАХ, вона безкоштовно розмістила контент віртуальної реальності тощо.

Цікаву програму розробила компанія Adobe, а саме: Project Dali інструмент для малювання у віртуальній реальності Tilt Brush від Google. Використовуючи його, можна переміщатися в тривимірному просторі, малювати за допомогою пензлів і матеріалів, які настроюються. Художник замість пензля тримає в руках трекери і малює фантастичні за кольором картини. Але найдивовижніше в тому, що вперше він може побачити свій твір в кількох площинах, переміщаючись навколо свого витвору мистецтва у 3D.

Таким чином імерсивність – це проривна ідея, здатна здійснити революційний вплив на розвиток підприємницьких цифрових екосистем та змінити світ в найближчій перспективі.

## СПИСОК ЛІТЕРАТУРИ

1. Bailey, J.O., Bailenson, J.N., & Casasanto, D. (2016). When Does Virtual Embodiment Change our Minds?

2. Presence: Teleoperators and Virtual Environments. 25(2).

3. Сороко Н. В. Використання імерсивних технологій для підтримки STEAM-освіти у закладу загальної середньої освіти (зарубіжний досвід). Педагогічна компаративістика і міжнародна освіта — 2021: інновації в освіті в контексті європеїзації та глобалізації: матеріали V Міжнародної наук.-практ. Конференції. Ін-т педагогіки НАПН України. за заг. ред. О. І. Локшиної. Тернопіль: Крок, 2021. С.227-229.

4. Bailey, J.O., Bailenson, J.N., & Casasanto, D. When Does Virtual Embodiment Change our Minds? Presence: Teleoperators and Virtual Environments. №25(2). 2016

5. Biggest benefits of immersive technology for businesses  
URL:<https://www.information-age.com/biggest-benefits-of-immersive-technology-for-businesses-123499763/>(дата звернення 25.09.2022)

6. Five Types of Immersive Technologies to Innovate in Your Business  
URL:<https://verduscoconsulting.com/five-types-of-immersive-technologies-to-innovate-in-your-business/engineering/>

7. Bailey, J.O., Bailenson, J.N., & Casasanto, D. (2016). When Does Virtual Embodiment Change our Minds?

8. Presence: Teleoperators and Virtual Environments. 25(2).

9. Bailey, J.O., Bailenson, J.N., & Casasanto, D. (2016). When Does Virtual Embodiment Change our Minds?

10. Presence: Teleoperators and Virtual Environments. 25(2).

# LEGAL SCIENCES

UDC 347.85

## GLOBAL SPACE SECURITY ADMINISTRATION

**Peter Herman**

Vice-rector for legal affairs and development  
of the Oles Honchar Dnipro National University  
teacher,  
Dnipro, Ukraine

**Annotation:** Today's discovery and exploration of outer space it is carried out with the help of commercialized space technologies with the participation of a new investment environment. The diversification of economically developed countries has led to the development of a market for space services that are not limited to "space tourism", but actively carry out scientific research, which is transformed into such industries as space archeology, geology and others, which naturally requires legal regulation of space security.

**Keywords:** International Space Law, outer space, Space States, International Relations, space security, globalization process, commercial use of space, power (administrative) influence, international institutions, public administration, declarative nature, mechanism of influence.

It is well known that domestic and foreign scientists were at the source of the formation and development of International Space Law. However, paying tribute to the importance of previous scientific developments and the existing basis of space law, it should be noted that the content and essence of the current international space law does not meet the nowadays requirements, and the problems of the influence of globalization processes on the formation of national and International Space Law are insufficiently covered and have not acquired the status of "relevance". Moreover, it

should be understood that international treaties (agreements) and declarations on which space law is based are not a rule of law and are characterized as "soft law", which does not regulate new relations between parties and does not introduce new rights and obligations for participants engaged in the rapid development of outer space.

Today's discovery and exploration of outer space it is carried out with the help of commercialized space technologies with the participation of a new investment environment. The diversification of economically developed countries has led to the development of a market for space services that are not limited to "space tourism", but actively carry out scientific research, which is transformed into such industries as space archeology, geology and others, which naturally requires legal regulation of space security. But the most pressing issues of our time and special attention - administration and appropriate legal regulation-require: the militarization of outer space, especially by such developed states as the United States, China, russia and the space dump created in low-Earth orbit, which is the consequences of human space activities.

As an example, it is worth noting that in November 2021. russia tested an anti-satellite missile, according to the official version, with the "purpose" of destroying an inactive satellite that has been in orbit since 1982, which "led to the formation of of about 1,500 fragments"[1]. "russia's dangerous and irresponsible behavior threatens the long – term sustainability of outer space and clearly demonstrates that russia's statements about countering the militarization of outer space are sly and hypocritical," said US State Department spokesman Ned Price. [2]

All this is an attempt by countries engaged in space activities to gain strategic advantages in outer space, which, in turn, is a component, or rather a new challenge to globalization processes and geopolitical interests of states participating in space programs. It is the active activity of space states that urgently needs to review International Space Law, or rather the existing rules of behavior, bring them into the legal field of international relations and consolidate the relevant norms in national (domestic) legislation, in order to make it possible to further develop and use space

only for peaceful purposes, without harming the interests of other states and ensure the environmental safety of outer space. And only the United Nations can cope with this task, well, at least not formally start this process.

By the way, it should be noted that it was the United Nations that tried to deal with the problem of orbiting garbage, and for this purpose a special UN Committee was created in Vienna (which until 2014 included representatives of Ukraine), and despite the fact that all space States suffer from orbiting garbage, not a single international agreement on this problem was adopted. In addition, there were references in the media to the intentions of Japan and Russia to develop spacecraft for garbage collection, but this remained only intentions. Therefore, only the states that carry out this activity can prevent the risk of harm from space activities, and therefore it must be focused (administered) within the framework of a single legal space, which only the UN can do.

Thus, it was the United Nations that contributed to the adoption on 13 December 1963 of the Declaration on the Legal Principles for the Exploration and Use of Outer Space, which initiated the process of compliance with the legal principles of the activities of states in the exploration and use of outer space. This was the result of many years of painstaking work of lawyers in many countries, numerous conferences and meetings of committees and other working bodies of the UN. In this context, it should be noted that International Space Law is based on UN treaties and that today it is the UN that is one of the most influential international institutions that contributes to globalization processes and influences the political and legal system of the participating space States. However, unfortunately, this is not enough, since the UN does not ensure the proper organization of work on the legal support of the space activities of the participating states, or rather, we can talk about the lack of proper public administration, as a power (administrative) influence of the UN on the space States, by applying uniform legal norms in space activities, in conjunction with other mechanisms of influence (political, economic, information and psychological, etc.) in order to achieve the goal of space security.

As it is known, the main legal institutions of space law were assigned in five

international UN treaties, which are still considered important by most scientists for states that conduct research and use outer space. However, in terms of content and essence, they are declarative in nature and only the agreement on the activities of states on the Moon and other celestial bodies (1979) indicates a ban not only on the establishment of ownership rights over the Moon and its surface, but also on any use of it (except for scientific ones) and attribution of the results of such activities. This is the only document that emphasizes the restriction of activity on the Moon and excludes any grounds for establishing ownership of the surface, subsoil of the moon or their plots. However, the agreement is not a rule of law and since it has only been ratified by 18 states and, unfortunately, has not been adopted by the international community (The United States, China, and Russia did not ratify the agreement), which led, as an example, to such a very unusual well-known phenomenon as the sale of land plots on the moon by a US citizen.

Except the lack of proper legal grounds for this phenomenon, it should be noted that today more than 3 million land plots on the moon have been "sold", each measuring 1 acre (0.4 ha) and the sale of land plots on other planets is gaining momentum: Mars, Jupiter, Venus [3]. I believe that the Government (Department of Justice) of the United States back in 1980. (the year of filing a US citizen Dennis Hope application for registration in court of ownership of the Moon and other planets of the solar system), within the framework of national legislation, it was necessary to respond accordingly to this phenomenon, because the silence of the authorities, created a dangerous precedent of obvious disrespect for international law and violation of its norms, and above all the concept of the common heritage of humanity (Castellon declaration on new prospects for the common heritage of humanity 1999 [4]).

And as a result, in recent years, initiatives by American lawyers about the need to resolve the issue of private property in space have become increasingly loud. They ignore the fact that the only customary rule for private entities is the obligation of states parties to be responsible for "national activities in outer space, whether carried out by governmental bodies or non-governmental legal entities. The activities of non



governmental legal entities in outer space should be carried out with the permission and under the constant supervision of the relevant state party to the Treaty" (Treaty on the principles of the activities of states in the exploration and use of outer space, including the Moon and other celestial bodies. Entered into force on October 10, 1967) [5].

However, it is clear that such declarative regulation during the period of globalization processes is more than not enough, because today the main participants in the International Space arena are corporations, and not the states that they represent. At the same time, lawyers of leading US companies take into account the fact that the United States, China and Russia have not ratified the agreement on the activities of states on the Moon, respectively, in their opinion, they are not obliged to comply with it. This is confirmed by the fact that the head of the European Space Agency, Josef Aschbacher, made claims to Musk, SpaceX and Starlink, saying that Musk sets his own rules for Space Commerce[6]. And this is just the beginning, because the founder of the space company SpaceX Elon Musk is currently orbiting 2,040 Starlink satellites and has permission to launch another 30,000 [7].

As you can see, the principle of "Come First, Take First" works, and the reason for this is that today there is not a single international treaty that would concern the commercial use of space. The only thing that was done was in 2013. The UN General Assembly adopted a resolution (which already contradicted the 1979 Lunar agreement) outlining the main requirements for national legislation that will regulate the field of commercial exploration and use of outer space. In compliance with this resolution, only two states (the United States and Luxembourg) have adopted national laws. It is by these laws that private companies that have received the appropriate state permit are allowed to extract minerals on the surface of the Moon and the surfaces of other celestial bodies...

Of course, this is a challenge of our time and it was necessary for both scientists and diplomats and lawyers to work fruitfully on it "yesterday". Of course, according to the concept of the common heritage of humanity, outer space, the Moon and other celestial bodies, the bottom of the World Ocean, as well as the expanses of

Antarctica belong to the common heritage of humanity. These territories are under international jurisdiction and cannot belong to any state in the world.

However, it is necessary to take into account the fact that outer space does not have a master, and therefore it is quite difficult to establish responsibility for inappropriate behavior that harms humanity, pollution of a space that does not have a master, and even to ensure the practical implementation of this responsibility. It is not enough to rely solely on the consciousness of the subjects of space activities, and therefore it is necessary to focus the attention of scientists and governments of space States to start the process in order to establish requirements for the use of outer space at the level of national legislation. However, even here everything is not so simple, oddly enough, but one of the obstacles to the development and improvement of International Space Law is precisely the national legislation of the countries that are engaged in the development of outer space.

The fact is that the principles and norms of International Space Law, as a sub-branch of public law, are not derived from the norms of national legislation and today cannot influence the binding force of domestic norms. It should be taken into account that today the principles and norms of International Space Law and national law have a different subject of regulation, that is, international legal norms regulate only relations between subjects of international legal relations, and national legislation - relations between parties of internal law of the state. However, International Space Law, as a component of international law, can refer to national, and national — to international. At the same time, space States cannot invoke national legislation in order to exempt themselves from fulfilling international obligations. At the same time, on the one hand, the formation of the principles and norms of International Space Law is influenced to a certain extent by the norms of national legislation, on the other hand, there is a reverse influence. However, it is also necessary to take into account that the legislation of individual states does not take into account international norms at all. However, and this is a significant lever, they are not able to resist the influence of supranational political regulation by international institutions such as the UN, NATO, WTO, the Group of Seven and others, global development of

outer space, which has a very significant impact on the development of National Space Law and is the need to bring it in line with the nowadays requirements.

For these reasons, it is the United Nations that today remains the only international institution capable of providing a single legal space in space activities. As it is known, the main international body that studies general trends in space law is the UN Committee for the Peaceful Uses of outer Space (UNCOPUS — United Nations Committee for the Peaceful Uses of Outer Space). In its reports, the committee recognizes and points out the incompleteness of existing international treaties in the field of space law, and this is where its proposals unfortunately end.

However, the declarative form of UN decisions should be replaced by the UN Public Administration (administration), as a powerful form of influence on the participating Space countries, in order to ensure the fulfillment of obligations under signed (ratified) treaties (agreements), strict compliance with the principles and norms of space law and involve the participating countries in fruitful cooperation on the legal support of space activities, especially: elimination of contradictions and incompleteness of existing international treaties in the field of space law, working out responsibility for violations and mechanisms for forcing the fulfillment of obligations, and so on.

Thus, the Convention on international liability for damage caused by space objects of September 1, 1972, reveals the circumstances and actions that may result in consequences, and most importantly – liability. However, unfortunately, they are again declarative in nature and, as a result, the actions of some leading space Countries cause concern, since there are still no effective mechanisms of influence regulated by laws or regulations, or rather enforcement of obligations assumed by countries.

Thus, the Liability Convention provides for the creation of a body that would play the functions of an arbitrator – the Claims Review Commission. However, this Commission is not a permanent body, but is created in the event that a settlement of the claim is not reached through diplomatic negotiations within one year from the date when the claimant state notifies the launch state that it has filed documents on its

claim. The commission can be considered as an international arbitration, but its decision is final and binding only if an agreement has been reached between the parties, and otherwise the commission makes a final advisory opinion, which the parties consider in the spirit of "good will". As we can see, there is no operational international body for monitoring (administration) of space activities, a proper effective mechanism for influencing the violator and the inevitability of his responsibility. As you can see, this provision is also declarative in nature. Accordingly, no one has ever applied to this body, never, and therefore the commission was not created. I believe that the commission should be a permanent body, since the number of violations in space activities is growing every year, and this requires a prompt response. Yes, there have been cases when the settlement of mutual claims between countries was achieved through diplomatic means, but these were isolated cases a long time ago - in the last century. For example, in 1978. The USSR caused radioactive contamination of the Northwestern territory of Canada with the "Kosmos 954" satellite and voluntarily paid the amount of damage caused [8].

For these reasons, in my opinion, it is appropriate to propose to create a body, in accordance with international agreements, under the auspices of the UN, as the "blue helmets" were created at the time (the understanding that without military force, the settlement of military conflicts is not always possible), which would play the functions of, for example, the "space police". And as an option, it would be the "space police" that would not only exercise control (supervision) over space activities, but also carry out pre-trial consideration of claims of the participating countries. Based on the results of the review, this body, having clarified all the circumstances of the case, would determine the qualification of the violation : criminal or civil. Accordingly, an international arbitration body and a body to review criminal offenses in space would be established. In this context, it can be recalled that in 2011, the Permanent Court of Arbitration developed, based on the rules of the United Nations Commission on international trade law (UNCITRAL), "rules for resolving disputes in outer space", which are urgent given the commercialization of space relations. The rules for dealing with commercial disputes between space

entities provide procedural guarantees for private business entities whose activities are regulated both by the norms of International Space Law and by the norms of various national legislation in the space sphere.

I understand the complexity of implementing these proposals, but the time for delay is over, you need to start working already! It is impossible to use treaties (agreements) adopted in the last century, which are not only obsolete, and their principles and norms do not meet the requirements of the present, which hinders the civilized development of Cosmonautics and does not provide the necessary legal relations between participants in space activities and does not provide for any mechanism of influence on the space state-violator. . On these grounds, we can say that the state of legal support for space activities does not meet the tasks of modern Cosmonautics, as a full-fledged sector of the economy, regarding the safe operation of space objects, environmental safety and, accordingly, solving problems of Social Development at a high technological level: satellite telecommunications, navigation systems, environmental management issues, disaster prevention, and so on. All this requires the efforts of lawyers and diplomats to improve the system of International Space Law with a mandatory component – public administration.

#### **LIST OF LITERATURE REFERENCES:**

1. 16.11.2021 Yaroslav Pryshchepa "The United States said that russia destroyed a Soviet satellite. Wreckage threatens the ISS " Public News. Access mode: <https://suspilne.media/181061-ssa-zaavili-so-rosia-znisila-radanskij-suputnik-ulamki-zagrozuut-mks/>

2. November 23, 2021 "russia sends a signal to the United States: outer space will not avoid military operations" – Nikolai Beleskov. Access mode: <https://www.radiosvoboda.org/a/boyovi-diyi-u-kosmosi-rosiya-zbyla-sviy-suputnyk-kosmos-1408/31573956.html>

3. 12.04. "Land on the moon with a magical landscape is being sold for 2.5. dollars per hundred square meters " TSN. Access mode: <https://tsn.ua/tsikavinki/zemlyu-na-misyaci-z-charivnim-krayevidom-prodayut-po-2->

5-dol-za-sotku.html.

4. Official website of UNESCO. Access mode: unesdoc.unesco.org/images/0011/0011175/117569R.pdf.

5. Official Website of the Verkhovna Rada of Ukraine. Access mode: [https://zakon.rada.gov.ua/laws/show/995\\_480#Text](https://zakon.rada.gov.ua/laws/show/995_480#Text)

6. 06.12.2021 "The head of ESA called on EU countries to fight against Elon Musk's monopoly in space" 24Business. Access mode: [https://business.24tv.ua/golova-esa-zaklikav-krayini-yes-borotis-proti-monopoliyi-ilona\\_n1812959](https://business.24tv.ua/golova-esa-zaklikav-krayini-yes-borotis-proti-monopoliyi-ilona_n1812959)

7. T. Melnyk January-February 2022 Forbs. Access mode: <https://forbes.ua/ru/news/suputniki-spacex-starlink-vplivayut-na-20-astronomichnikh-zobrazhen-chomu-tse-nebezpechno-20012022-3307>

8. Cosmos-954, Wikipedia. Access mode: <https://uk.wikipedia.org/wiki/%D0%9A%D0%BE%D1%81%D0%BC%D0%BE%D1%81-954>

**LEGAL CONTENT OF THE SPECIAL ECONOMIC ACTIVITY REGIME IN  
THE CONTEXT OF STATE ECONOMIC POLICY**

**Sieriebriak Stanislav**

Candidate of Juridical Sciences

Volodymyr Dahl East Ukrainian National University

Ukraine

**Abstract.** The theses present a legal content of the special economic activity regime in the context of the state economic policy of Ukraine. It is noted that the legal basis of the special regime provides for the implementation of certain legal procedures, application of established norms and rules for the development of state economic policy. It was defined the principles, signs, influencing factors and properties of a special economic regime.

**Keywords:** special economic activity regime, legal basis.

State economic support of business entities occurs through the strengthening of legal regulation of their activities, which is implemented through the establishment of the special economic activity regime defined in the state, a separate region or at certain enterprises. The special regime can be presented as a special order of legal regulation of certain social relations, which is established for a certain circle of subjects or sphere of their activity and which differs from the general regime either by the preferential or restrictive direction of regulation, determined by the public interest, manifested in all elements of its mechanism, in particular, through guarantees, benefits, forms of state support, restrictions, prohibitions and additional grounds for legal responsibility [1, p. 86].

For example, a restrictive special economic activity regime can be directed to the achievement of goals set by the state or its bodies by applying restrictions in economic activity. Modes restrictions may apply to the economic activities of the Armed Forces of Ukraine, which is not commercial, and therefore not profitable. To

this group include regimes of martial law, state, customs border [1, p. 112.].

Along with the state interests, the establishment of the special economic activity regime can contribute to the satisfaction of domestic interests or foreign investors, private business interests, a circle of persons who are interested in the development of individual territories and environments.

The special economic activity regime will contribute to the creation of the system distribution of risks, their minimization, prevention of financial risks activities of business entities that may be related, for example, with a possible loss of funding, state benefits loans, tariff, infrastructure, tax benefits, other benefits, established by the state bodies, which are directed as fixed capital, as well as in other assets of the business entity. Introduction of the special economic activity regime will contribute to the timely prevention or avoidance of situations that may in the future create a dangerous environment, lead to the emergence of crisis phenomena in the economic activity of certain industries.

The legal basis of the special economic activity regime provides an opportunity implementation of certain legal procedures, application of established norms and rules, use of methods and a number of legal improvement management measures of risks in the economy by applying legislative ones legal acts, the norms of which are carriers of the specificity of the type of special management regime.

The legal basis of the special economic activity regime in practice allows to rely on the general and specific principles to which you can include the following principles: which determine the specifics of the legal process regulation, that is, the distinguishing features in the intra-household subsystem of legal regulation and contribute to rational and effective enterprise management; expediency and purposefulness; transparency, related to the principle of openness, it is guaranteed by the possibility of access business entities to the information of state bodies, which is submitted through mass media, legal, legislative and regulatory acts; optimality of adaptation to the special economic activity regime.

The legal basis of the special economic activity regime allows: to calculate the consequences of its use in the state, a separate region, within the limits of one



business entity or in a certain industry by carrying out relevant monitoring observations, the indicators of which will allow to evaluate the results of the obtained achievements: adhere to a certain adjustment algorithm, which causes the emergence of a legal mechanism implementation, focusing on the long-term/short-term perspective; avoid dangerous business conditions when implementing legal norms, to achieve rapid development, anticipating the formation and appearance of dangers that later, they become a threat to the development of the economic activity.

The special economic activity regime has certain characteristics, namely: developed, regulated, provided, changed by the state, is established by law; aimed at ensuring the target aspect, and maximum expediency of legal means and mechanisms that are set at the regulatory level; focused on creating new ones forms of geographical and organizational and economic cooperation farms; has a specific (legal) purpose and a special purpose creation; provides the possibility of complex use of specific legal means that have a legal essence, and their application involves legal consequences; forms legislative norms into a certain legal block, which serve as a basis for planning, management, regulation of the organization, control over the implementation of economic activity within the limits of the special business regime; may have expiration dates or be permanent special regime; has a legal impact on economic, social relations through legal means.

The special economic activity regime is intended for installation and implementation of certain legal norms, using a special procedure the implementation of economic activity and the use of legal means which represent a regulatory block of the legal system that covers a fairly wide class of the legal regulators, a diverse number of phenomena that differ in specific tasks and functions, specific nature and structures. It contains the subjective rights and legal obligations, contractual and legal relations, law enforcement acts, legal norms principles, prohibitions, sanctions, benefits and incentives, etc. [2.p. 190].

The special economic activity regime can contribute more rational and effective development of farms when established tax benefits by the state, with increased guarantees of loyalty in legislative and regulatory acts, the purpose of

which is to ensure the social interests of society satisfaction, meeting the needs of industry, interest of private business, consistency of interests of all participants economic process. It should be added that the definition of duties and rights, the limits of which are fixed in accordance with the established competence, coordination activity of various control bodies is ensured by a significant number of original regulatory and by-laws of the state and its bodies. Important factors for successful and effective application of the special economic activity regime in solving state tasks, its viability, effectiveness in time are: a system built on time legal instruments and their successful application; legal perfection the system, its quality, completeness and compliance with the set goals; low stabilization, regional, target development programs, plans, projects, grants; coordination and control over their implementation and receipt planned results; state initiative in ordering and preparation projects of normative legal acts; adaptation of the legislation of Ukraine to requirements of the legislation of the European Union; conducting a legal examination programs and projects of normative legal acts by the professional experts legal right. Therefore, the special legal regime of economic activity is characterized by certain qualities, properties, namely, it has a restrictive orientation of legal regulation, as it is applied to economic activity subjects, to a certain industry or to the field of activity of a circle of persons. Implementation of the special economic activity regime as the legal functioning regime is provided by the state, and the results of implementation affect to ensure the balance or sustainability of business entities, on the effectiveness of the interaction of partners in economic relations through legal regulation used at all levels of state power, through the legal acts and regulatory documents.

#### **REFERENCES**

1. Таран Л. В. Спеціальний правовий режим підприємницької діяльності в свободних економічних зонах України (комплексне дослідження). Харків: СПД ФОП Вапнярчук Н. М., 2004. 256 с
2. Руданецька О. С. Правова політика як цільова соціальна практика держави. Молодий вчений. № 2 (17). 2015 р. С.190-193.

**ОСОБЛИВОСТІ КРИМІНАЛЬНО-ПРАВОВИХ ВІДНОСИН ЗА ЧАСІВ  
ГЕТЬМАНЩИНИ (ДРУГА ПОЛОВИНА XVII – XVIII СТ.)**

**Дорогань Олександр Михайлович,**  
аспірант кафедри  
конституційного та муніципального права  
Харківський національний університет  
імені В. Н. Каразіна  
м. Харків, Україна

**Анотація:** Доведено, що у досліджуваний період відбувається розвиток кримінального права Гетьманщини. Він виявився у тому, що для поняття злочину, елементів складу злочину характерним є їх більш якісна визначеність, ускладненість юридичних конструкцій і термінології, що відображала зазначені поняття та інститути. Обґрунтовано, що відбувається перевага формального елемента у понятті злочину, розширення поняття неосудності за станом здоров'я, більш чітке протиставлення форм вини. Визначено, що для видів злочинів характерним є їх кількісне збільшення, поява нових ознак та рис, їх конкретизація.

**Ключові слова:** кримінально-правові відносини, кримінальне право Гетьманщини, Литовський Статут, поняття злочину, склад злочину

Поняття злочину у кримінальному праві різної держави того чи іншого історичного періоду визначається об'єктами злочинного посягання. Згідно Литовського Статуту 1588 року об'єктами злочинного посягання були інтереси держави, релігія, моральні традиції та звичаї, права людини як особи, її майнові права та інтереси. У Литовському Статуті матеріальний елемент передавався терміном «кривда», і як відзначає С. В. Кудін, «Значущою причиною існування матеріального елемента є відсутність у суспільстві чіткої розмежованості між злочином і цивільним правопорушенням» [1, с. 134-135].

У звичаєвому праві Запорізької Січі об'єктами посягання вважались інтереси, власне, самої Запорізької Січі, особа, а також її майнові права, морально-релігійні звичаї Січі. Відтак, у понятті злочину виявлявся матеріальний елемент. Як стверджує І. М. Грозовський, «У звичаєвому праві запорозьких козаків кримінальним злочином у матеріальному розумінні вважалася дія, що завдала шкоди та збитків життю, здоров'ю, майну, честі окремої особи або всього Війська Запорозького» [2, с. 51]. Про існування матеріального елемента свідчить і відповідна термінологія: заподіяння шкоди передавалось термінами «обида», «шкода» [3, с. 613; 4, с. 31, 32, 108, 227].

Статут 1588 року, гетьманське законодавство мали загальнообов'язковий характер для всіх мешканців держави, звичаєве право Запорізької Січі поширювалась тільки на козаків. Під суб'єктом злочину розумілись тільки чоловіки, притягнення до кримінальної відповідальності поширювалось на усе товариство: від рядового козака до старшини від 16 років. Згідно XIV розділу 11 артикулу Статуту 1588 року покаранню підлягала особа, якій виповнилось 16 років. Гетьманські універсали не містять прямої вказівки на вік, з настанням якого особа могла притягуватись до відповідальності. Визначення кола неосудних осіб, - тих, хто не вважався суб'єктом злочину (неповнолітні до 16 років). Поняття неосудності за станом здоров'я (психічна хвороба, божевілля – «шаленість») не сформувалось, стан здоров'я у деяких випадках не звільняв від кримінальної відповідальності.

Склад злочину за нормами Статуту 1588 року: розрізнялись злочини умисні («умысльне») та вчинені через необережність («неумысльне»). В окремих артикулах вказуються ознаки умислу або необережності (усвідомлення злочинності свого діяння, бажання досягти злочинного результату). Злочини, вчинені через необережність, карались менш суворо. За умисне вбивство злочинцеві призначали смертну кару (просту або кваліфіковану) і сплату головщини (XI розділ, артикули 15–17), за вбивство, вчинене через необережність – тільки тюремне ув'язнення або сплату головщини (XI розділ, артикули 11, 23).

Для кваліфікації злочинів, вчинених через необережність, важливим було внутрішнє ставлення особи до діяння – його необачність, непередбаченість наслідків своїх дій («з неведомости»), випадковість «„пригодною причиною»»). Важливим у теоретичному аспекті є те, що у нормах Литовського Статуту умисел та необережність становлять окремо визначені поняття і протиставляються один одному.

Вплив на міру та розмір покарання мети та мотиву злочину. Умисел вказується у нормативних актах гетьманської влади, причому зафіксовано такі ознаки як бажання досягти злочинного результату та усвідомлення протиправної поведінки – бажання порушити норми універсалів, усвідомлення і розуміння того, що діяння суперечить нормі, спричинює шкоду особі, її майну, інтересам держави тощо. Поділ форм вини на умисел та необережність – злочини розподілялися на навмисні, необережні, випадкові, хоча чітких термінологічних визначень вказаних форм вини ще не було – присутній і у звичаєвому праві Запорізької Січі.

Норми Статуту 1588 року, гетьманські універсали фіксують причинний зв'язок між діянням та наслідком. Злочинний наслідок діяння, який є підставою для призначення покарання, можна побачити в таких злочинах як розбій, грабіж, незаконне стягнення податків з населення тощо, загалом – де присутня «кривда», «шкода». В універсалах згадуються діяння, вчинення яких становило злочини без огляду на їх наслідки (свавільні порушення миру з Литовським князівством, захоплення маєтків шляхти). При визначенні міри покарання були впливовими факультативні ознаки (місце, час, спосіб та засіб вчинення злочину). «Пасивні» злочини: невиконання службових обов'язків старшиною – не оприлюднення універсалів, невиконання судових функцій.

## СПИСОК ЛІТЕРАТУРИ

1. Кудін С. В. Становлення і розвиток кримінального права України у Х – першій половині ХУІІ ст.: Дис. ... канд. юрид. наук: 12.00.01. – К., 2001. – 226 с.

2. Грозовський І. М. Право Нової Січі (1734 – 1775 рр.): Навч. посіб. Харків: Вид-во ун-ту внутр. справ, 2000. 108 с.
3. Скальковський А. Как судили и рядили в Сечи Запорожской. *Киевская старина*. 1886. Т. ХІУ, март. С. 604 – 621.
4. Материалы для истории Южнорусского края в ХУІІІ стол. (1715 - 1774) извлеченные из старых дел Киевского губ. архива А. А. Андриевским. Одесса: Типография А. Шульце, 1886. 433 с.

УДК 340

**ДЖЕРЕЛЬНА БАЗА ДОСЛІДЖЕННЯ ПРАВОВИХ ЗАСАД ДІЯЛЬНОСТІ  
ОРГАНІВ ЮСТИЦІЇ УКРАЇНИ У 20-Х – 30-Х РОКАХ  
(НА ПРИКЛАДІ ДОНЕЦЬКОЇ І ЛУГАНСЬКОЇ ОБЛАСТЕЙ)**

**Жидовцев Антон Володимирович,**  
аспірант кафедри теоретико-правових дисциплін  
Державний податковий університет  
м. Ірпінь, Україна

**Анотація:** Обґрунтовано, що на особливу увагу заслуговує дослідження місця та ролі органів юстиції в правоохоронній системі Донбасу на етапі поступового переростання авторитаризму в тоталітарний державно-політичний режим. З'ясовано, що вивчення тематики функціонування органів юстиції Донецької та Луганської областей протягом 20-30-х років у період незалежної України привнесло нові, якісні аспекти. Це, насамперед, стало можливим завдяки відкриттю архівних документів і матеріалів.

**Ключові слова:** джерельна база, органи юстиції України, правові засади, Донецька область, Луганська область

Слід зазначити, що найбільшу групу джерел складають матеріали чотирьох архівів та 15 архівних фондів. Значна частина цих документів уперше вводиться в науковий обіг. Так, особливе місце в джерельній базі посідають архівні матеріали Центрального державного архіву громадських об'єднань України (ЦДАГО України), Центрального державного архіву вищих органів влади та управління України (ЦДАВО України), Державного архіву Донецької області (ДАДО) та Державного архіву Луганської області (ДАЛО).

Серед матеріалів ЦДАВО України значну цінність представляють фонди: Ф. 5: НКВС УСРР; Ф. 6: Головне управління міліції УСРР (1919–1933 рр.); Ф. 8: Народний Комісаріат Юстиції УСРР. Стосовно архівних матеріалів ЦДАГО України найважливішим є фонд: Ф.1: ЦК КПУ. Досить важливими

документальними джерелами, що містять інформацію про законодавче регулювання діяльності правоохоронних органів є Конституції СРСР і УСРР, котрі містяться в збірнику за редакцією В. С. Журавльова [1].

Особливо важливу роль у процесі дослідження відіграють матеріали Державного архіву Донецької області: фонд 377 «Сталінський окружний суд, м. Сталіно, Сталінської округи; фонд 1062 «Сталінський міжрайонний суд, м. Сталіно, Сталінського району УСРР. 1930 р.», фонд 1068 сч. «Донецький губернський суд, м. Артемівськ, Артемівської округи, Донецької губернії. 1922–1927 рр.», фонд 1171 «Артемівський окружний суд, м. Артемівськ, Артемівського району, Артемівської округи. 1925–1926 рр.»; фонд 1172 «Артемівська окружна прокуратура м. Артемівськ. 1923–1930 рр. с.ч.»; фонд 1469 «Донецька губернська прокуратура, м. Артемівськ Артемівської округи Донецької губернії. 1922–1925 рр.»; ф. 1563 сч : Маріупольська окружна прокуратура м. Маріуполь Маріупольського округу; ф. Р-2: Сталінський окружний виконавчий комітет Рад робітничих, селянських і червоноармійських депутатів, м. Сталіно, Сталінського округу.

Серед матеріалів Державного архіву Луганської області слід відзначити: фонд Р-352 «Народний суд 1-ї дільниці Кам'янобрідського району м. Ворошиловграда, ф. Р-373 Управління Луганської окружної р.-с. міліції та кримінального розшуку; ф. Р-766 Робочо-селянська радянська міліція 2-го Кам'янобрідського району Луганського округу.

Специфіка теми даної публікації обумовила необхідність використання цілого спектру опублікованих документальних джерел і матеріалів:

1. Матеріали законодавчого характеру: Конституції СРСР і УСРР, закони, декрети та постанови вищих органів влади УСРР і СРСР, зокрема «Положення про Верховний Суд Союзу РСР» 1923 року, Конституція СРСР 1924 року, «Основи судоустрою Союзу РСР і союзних республік» 1924 року, «Основи кримінального судочинства Союзу РСР і союзних республік» 1924 року, «Про взаємовідносини між органами РСІ та органами радянської юстиції та прокуратури» 1924 року, «Про неухильне запровадження



революційної законності» 1925 року, «Про порядок розгляду губернськими виконавчими комітетами протестів, внесених прокуратурою» 1925 року, «Положення про військові трибунали та військову прокуратуру» 1926 року, «Про зміни та доповнення положення про військові трибунали та військову прокуратуру» 1929 року, «Положення про Верховний Суд Союзу РСР та прокуратуру Верховного Суду Союзу РСР» 1929 року. Вони були опубліковані в збірнику за редакцією С. А. Шишкова та К. С. Павліщева [2].

1. Резолюції та постанови ВКП(б) і КП(б)У.

2. Збірники документів і нормативно-правових актів відомчого характеру.

3. Мемуаристика: Досить цінним джерелом є мемуари свідка й учасника суспільно-політичних подій в УСРР періоду 1925–1930-го років Д. Д. Гойченка [3, с. 353]. Процес становлення радянської прокуратури певною мірою можна прослідкувати в спогадах А. Д. Васильєва [4, с. 5]. Практик пенітенціарної справи, юрист-теоретик і кримінолог, який досліджував, серед іншого проблеми дитячої злочинності, Б. С. Утевський, у своїх спогадах відмітив характер протидії та боротьби із дитячою злочинністю періоду другої половини 1920-х – початку 1930-х років, зокрема – діяльність трудових комун ОДПУ [202]. А спогади К. Т. Туркала, певною мірою, проливають світло на процес українізації в правоохоронних органах у середині 1920-х років [5, с. 122].

4. Нарешті, цінним історично-правовим матеріалом слугує періодична преса.

## СПИСОК ЛІТЕРАТУРИ

1. Образование и развитие Союза Советских Социалистических Республик ; [под ред. В. С. Журавлева]. Москва : Юрид. лит., 1973. 736 с.

2. Советская прокуратура : сб. док. [сост. И. Н. Ширяев, Г. А. Метелкина ; под ред. С. А. Шишкова, К. С. Павлицева]. Москва : Юрид. лит., 1981. 288 с.

3. Гойченко Д. Д. Красный апокалипсис : сквозь раскулачивание и Голодомор : Мемуары свидетеля.[2-е вид.]. Киев, 2013. 400 с.
4. Васильев А. Д. На их петлицах щит и меч. Во имя человека ; [Сост. В. А. Беляков, М. Е. Скрыбин]. Ленинград : Лениниздат, 1982. С. 3-9.
5. Туркало К. Т. Тортури (Автобіографія за більшовицьких часів). Київ-Нью-Йорк : «Наша Батьківщина», 1963. 204 с.

УДК: 34.096

## ПРОБЛЕМАТИКА ВИКОНАННЯ ЗОБОВ'ЯЗАНЬ ЗА КОРПОРАТИВНИМИ ОБЛІГАЦІЯМИ

**Іванова Ольга Мірсандрівна,**  
старший викладач кафедри  
цивільного та трудового права  
**Дубенко Ольга Олександрівна,**  
**Хугак Аміна Шир Ага**  
студентки  
Одеського національного морського університету  
м. Одеса, Україна

**Анотація:** Метою статті є висвітлення особливостей обліку фінансових зобов'язань за облігаціями та надання пропозицій щодо його удосконалення. Систематизовано переваги й недоліки інвестицій у корпоративні облігації для інвесторів та емітентів, визначення проблем, що зумовлені, а також пропозиції щодо шляхів їх вирішення.

**Ключові слова:** ринок, корпорація, інвестор, облігація, фондовий ринок

Світова практика розробила чимало інструментів залучення інвестиційного капіталу. Серед них великою популярністю користуються акції та кредит. Однак зараз, коли традиційні джерела фінансування є недосяжними або непривабливими для учасників інвестиційного процесу, на перший план виходять нові механізми залучення коштів, серед яких особливе місце посідають облігації. Щодо вирішення проблеми фінансових ресурсів, як показує світова практика, є також випуск та розміщення корпоративних облігацій на фондовому ринку. Такі облігації активно використовуються майже у всіх розвинених країнах світу.

Корпоративні облігації - це облігації зі строком обігу до п'яти років для короткострокових, від п'яти до десяти років для середньострокових і двадцять років і більше - до довгострокових облігацій.

Слово «облігація» означає контракт, угоду або гарантію. Облігація – це цінний папір, який підтверджує внесення його власником грошей, визначає відносини позики між емітентом та власником облігації, підтверджує зобов'язання зі сторони емітента повернути власникові облігації її номінальну вартість в строк, визначений умовами розміщення облігації. Також на емітента покладається зобов'язання по виплаті доходу за облігацією, якщо інше не передбачено умовами розміщення. Виконання представлених зобов'язань керується Законом України «Про цінні папери та фондову біржу» [1].

Випуск облігації дозволений виключно після повноцінної сплати статутного капіталу, а сума емісії обмежена трикратним розміром власного капіталу або розміром забезпечення, яке надає підприємство третім особам. Також облігації заборонено розміщувати з метою створення або поповнення статутного капіталу та використовувати для покриття збитків від господарської діяльності.

Зобов'язання за облігаціями відносяться до довгострокових, тобто, емітовані підприємством на термін більше 1 року та на них нараховується відсоток. Відображення довгострокових зобов'язань відбувається в балансі за теперішньою вартістю, величина цієї вартості напряму залежить від строку, на який отримані грошові кошти та ринкової ставки відсотка.

Ведення обліку довгострокових зобов'язань за облігаціями відбувається на рахунку 52 «Довгострокові зобов'язання за облігаціями». Даний рахунок має декілька субрахунків:

521 «Зобов'язання за облігаціями». За кредитом субрахунку відбувається ведення обліку боргових зобов'язань за номінальною вартістю облігацій, за дебетом – гасять борг за розрахунками з власниками облігацій.

522 «Премія за випущеними облігаціями». За кредитом субрахунку відбувається облік отриманих премій за випущеними облігаціями, за дебетом – амортизується премія та визнається фінансовий дохід.

523 «Дисконт за випущеними облігаціями». За кредитом субрахунку амортизується премія та визнаються фінансові витрати, за дебетом –

виконується облік наданого дисконту за випущеними облігаціями [2].

Необхідно відмітити, що дисконт формується у тому випадку, коли номінальна вартість облігації перевищує вартість її продажу. Під премією облігації розуміється перевищення вартості її продажу над номінальною вартістю. Тобто, виникнення дисконту та премії відбувається тоді, коли на дату розміщення, сума зобов'язань за облігаціями, які виникли у компанії-емітента, відрізняється від отриманої суми грошей.

Здійснення амортизації дисконту та премії відбувається за методом ефективної ставки відсотка, згідно з яким сума амортизації визначається як різниця між доходами за фіксованою ставкою відсотка і добутком ефективної ставки та амортизованої вартості на початок періоду, за який нараховується відсоток.

Повертаючись до субрахунків, відразу можна виділити такий недолік, як відсутність розмежування по зобов'язаннями за облігаціями у національній та іноземній валюті. Оскільки зараз законодавство передбачає можливість визначення номінальної вартості облігацій у іноземній валюті, то доцільно буде внести зміни і у облік [3].

Щоб зареєструвати розміщені облігації та нарахувати за ними відсотки, підприємствами ведеться Журнал розміщення облігацій. В ньому відмічається сума наданої позики, номінальна ставка відсотка та строки виплати відсотків за позикою, терміни її повноцінного погашення. У якості документів з обліку довгострокових зобов'язань за облігаціями також виступають виписки та довідки з банку, розрахунки бухгалтерії.

Згідно наказу Міністерства Фінансів України «Про затвердження Національного положення (стандарту) 13 «Фінансові інструменти»», зобов'язання за облігаціями первісно оцінюються та відображаються за їх фактичною собівартістю. До даної собівартості входять:

- справедлива вартість активів;
- зобов'язання та інструменти власного капіталу, які були надані та отримані в обмін на відповідний фінансовий інструмент;

- витрати, пов'язанні з вибуттям фінансового інструменту [4].

Що стосується залучення фінансових ресурсів за рахунок випуску облігацій на короткостроковий період, то такі ситуації зустрічаються досить рідко, а відповідно в існуючому Плані рахунків, відсутній рахунок для обліку зобов'язань за такими облігаціями. Їх облік ведеться у рамках субрахунку 685 «Розрахунки з іншими кредиторами». Подібна ситуація призводить до зменшення інформативності облікових даних та провокує виникнення складнощів в ході розрахунку окремих фінансових показників.

З орієнтацією на це, ряд вчених, зокрема Орлов І. В., запропонували внести зміни у рахунок 62 «Короткострокові векселі видані». Зміни полягають у модернізації назви рахунку на «Короткострокові векселі видані та облігації випущені» і сформувані три додаткові субрахунки з такими назвами: «Зобов'язання за короткостроковими облігаціями», «Премія за випущеними короткостроковими облігаціями», «Дисконт за випущеними короткостроковими облігаціями» [5].

На основі отриманої інформації також варто виділити той факт, що у фінансовій звітності українських підприємств відсутнє відображення операцій з випуску та розміщення облігацій. Проте виділення рядку з даною інформацією дозволило б отримати більш повну та об'єктивну картину фінансового стану компанії. Адже, у випадку невиконання підприємством своїх зобов'язань за облігаціями, відбувається ініціювання банкрутства компанії.

**Кожна компанія потребує фінансів для забезпечення безперервності своєї роботи, а також з багатьох інших причин, таких як:**

- розширення виробничої діяльності
- для розробки та просування нових продуктів
- для виходу на нові ринки збуту
- для підтримки своєї ліквідності

Випуск акцій є одним з найпопулярніших способів залучення фінансування. Однак випуск облігацій має перевагу, оскільки інвестор не набуває майнових прав і не має права голосу в товаристві, він має право

вимагати від компанії повернення суми, яку він сплатив за облігацію, плюс відсотки [6].

У свою чергу випуск корпоративних облігацій для підприємства несе наступні переваги: може не бути потрібне забезпечення, можливо залучення значних сум на тривалий термін і під низький відсоток, сприяє формуванню публічної кредитної історії, можливість гнучкого податкового і фінансового планування, можливість управляти розміром боргу через операції купівлі/продажу власних цінних паперів, при великих сумах обходиться дешевше за кредити, витрати по облігаціях можуть бути віднесені на собівартість, розвиненіший вторинний ринок, чим у векселів, оскільки не вимагає проведення експертизи достовірності, правильності і достовірності ланцюга передавальних підписів. Головними недоліками випуску облігацій є, по-перше, необхідна відкритість, прозорість діяльності підприємства, а, по-друге, це є коштовний спосіб залучення фінансування для невеликих сум [7].

Проте, для того, щоб випустити облігації потрібен час. Тому для фінансування поточних операцій даний вид фінансування не підходить. Але в той же час, довгострокові інвестиційні проекти підприємства відображають його довгострокову стратегією розвитку. Тому, ухваливши рішення про реалізацію таких проектів, підприємство має достатньо часу, щоб підготувати джерела фінансування для його реалізації, зокрема, здійснивши випуск облігацій [7].

Корпоративні облігації дають змогу залучати фінанси без зміни власника чи керівництва компаній.

Вони відіграють важливу роль у випадку кризи, коли інвестори відмовляються від вкладень на фондовому ринку. Інвестори змінюють структуру свого портфеля на користь менш ризикованих інструментів, хоча вони і приносять менший дохід. Корпоративні облігації є саме таким інструментом. Дохід за корпоративними облігаціями також є гарантованим і не залежить від прибутковості компанії в період від випуску до погашення облігації. Однак, окрім переваг, існують і певні недоліки для емітента облігацій.

Одним з них є накопичення фіксованих зобов'язань наприкінці строку обігу облігацій, що може вплинути на ліквідність підприємства. Якщо облігації не будуть сплачені вчасно, кредитори, відповідно до законодавства України, можуть вимагати ліквідації або неплатоспроможності. Такий ризик не може виникнути у разі випуску акцій [8].

Фінансування інвестиційних потреб шляхом випуску боргових цінних паперів (зокрема облігацій) розглядається як одна з форм фінансування у межах такого методу фінансування як боргове [9].

Таким чином, випуск корпоративних облігацій для підприємств є вагомою альтернативою іншим джерелам фінансування у разі реалізації довгострокових інвестиційних проектів.

Отже, підсумовуючи все вище сказане, облігації є одним із найважливіших забезпечень фінансової ліквідності компаній. Серед проблем національного законодавства в сфері корпоративних правовідносин з облігаціями, можна виділити такі як: відсутність належного нормативно-правового забезпечення обігу та погашення корпоративних облігацій, а також слабкість вітчизняних інституційних інвесторів. Слід зазначити, що операції з випуску та розміщення облігацій у фінансовій звітності підприємств України не знаходять детального відображення. Окремого рядку в балансі, де б відображалися зобов'язання за облігаціями - немає. Натомість його виділення сприяло б отриманню більш повної та об'єктивної картини фінансового стану підприємства. Інформація про зобов'язання є особливо важливою, оскільки невиконання своїх зобов'язань за облігаціями тягне за собою серйозні наслідки, в тому числі ініціювання банкрутства підприємства.

Ця робота є підґрунтям для подальших досліджень у тому як українські компанії можуть бути більш ліквідними на міжнародному ринку, а також у пошуку джерел фінансування.



## СПИСОК ЛІТЕРАТУРИ

1. Про цінні папери і фондову біржу: Закон України №1201-ХІІ від 12.05.2006. URL: <https://zakon.rada.gov.ua/laws/show/1201-12#Text> (дата звернення 12.10.2022).
2. Бурдюк О. В. Конспект лекцій з дисципліни «Фінансовий облік II» для здобувачів вищої освіти першого (бакалаврського) рівня зі спеціальності 071 «Облік і звітність в оподаткуванні». Кам'янське: ДДТУ, 2019. 101 с.
3. Курганська Н. М. Особливості обліку фінансових зобов'язань за облігаціями. Інвестиції: практика та досвід. 2009. №9, С. 31-32.
4. Про затвердження національного положення (стандарту) бухгалтерського обліку 13 «Фінансові інструменти»: Наказ Міністерства Фінансів України №z1050-01 від 03.11.2020. URL: <https://zakon.rada.gov.ua/laws/show/z0284-00#Text> (дата звернення 12.10.2022).
5. Орлов І. В. Облік і контроль операцій з цінними паперами: теорія, методика, практика. Дис...на здоб. к.е.н.: 08.06.04. Житомир: Житомирський державний технологічний університет, 2005. 215 с.
6. Шевченко О. Ринок корпоративних облігацій України: стан та проблеми розвитку / О. Шевченко, Є. Червяченко // Банківська справа – 2005. – №4 – С.37-41.
7. Охріменко О. А. Ринок корпоративних облігацій України: тенденції та суперечності / О. А. Охріменко // Фінанси України. – 2005. – №12. – С. 115-121.
8. Чекун І. Облігації як спосіб фінансування злиття та поглинання: [Електрон. ресурс]. – Режим доступу: <http://www.consultprom.com>
9. Чорна М. В. Особливості здійснення політики фінансування необоротних активів / М. В. Чорна, С. О. Зубков // Вісник ДонДУЕТ. Сер. Економічні науки. – 2005. – №3 (27). – С.176-183.

**ДО ПИТАННЯ ПРО ЗВ'ЯЗКИ МІЖ ЕЛЕМЕНТАМИ У СИСТЕМІ  
КРИМІНАЛЬНОГО ПРОЦЕСУАЛЬНОГО ЗАКОНОДАВСТВА УКРАЇНИ**

**Марочкін Олексій Іванович,**  
к.ю.н.,  
старший науковий співробітник  
Науково-дослідний інститут  
вивчення проблем злочинності  
імені академіка В. В. Сташиса  
м. Харків, Україна

**Анотація.** Дослідження структури системи кримінального процесуального законодавства України передбачає виявлення зв'язків між нормативно-правовими актами, що її складають, їх природи та особливостей функціонування. Встановлення таких зв'язків та з'ясування їх сутності дозволить всебічно характеризувати систему кримінального процесуального законодавства та її місце у системі законодавства України.

**Ключові слова:** законодавство; система законодавства; закон; кримінальне процесуальне законодавство; джерело права.

Традиційно серед зв'язків між елементами системи законодавства виділяють субординаційні (залежно від їх юридичної сили); координаційні (залежно від предмета правового регулювання) та функціональні (залежно від ролі цих актів у правовому регулюванні) [1, с. 710-712].

Субординаційні зв'язки у системі кримінального процесуального законодавства обумовлюються юридичною силою нормативно-правових актів, що до неї входять. Верховенство Конституції України в ієрархічній побудові нормативно-правових актів обумовлює виникнення в системі кримінального процесуального законодавства особливого виду зв'язків між актами – відносин одночасного підпорядкування багатьох нормативно-правових актів одному акту – Основному Закону (закони та інші нормативно-правові акти

приймаються на основі Конституції України і повинні відповідати їй).

Крім того, підпорядкованість Конституції України усього законодавства виражається у тому, що у ній, тобто на найвищому рівні, закріплюються права, свободи та обов'язки людини і громадянина, а також випадки їх допустимого обмеження; засади організації суду, прокуратури і адвокатури, здійснення правосуддя тощо. Також субординаційні відносини у системі кримінального процесуального законодавства прослідковуються при дослідженні зв'язків між нормами КПК України та положеннями міжнародного договору, згода на обов'язковість якого надана Верховною Радою України, а також між кодифікованим та іншими законами у межах цієї галузі.

Зв'язки координації виявляються між матеріальними та кореспондуючими їм процесуальними нормативними приписами. У системі кримінального процесуального законодавства такі зв'язки наявні між матеріальним нормативно-правовим актом (КК України) та КПК України, що ґрунтуються на безумовній функціональній спеціалізації, що виражається у певній єдності суб'єктів відповідних правовідносин та юридично значущих фактів. Що стосується функціональних зв'язків у межах системи кримінального процесуального законодавства, то вони обумовлені роллю нормативно-правового акту в регулюванні кримінальних процесуальних відносин. При цьому слід відмітити, що регулювання кримінальних процесуальних відносин у різних нормативно-правових актах відбувається на такому рівні, який відповідає правовій природі цих відносин, а також функціональному призначенню джерел кримінального процесуального законодавства у їх системі. Разом із цим, важливо досягнути балансу в рівні урегульованості кримінальної процесуальної діяльності, на чому наголошують автори монографії «Теоретичні основи забезпечення якості кримінального законодавства та правозастосовчої діяльності у сфері боротьби зі злочинністю в Україні». Так, на думку вчених достатній рівень урегульованості процедурно-процесуальної діяльності та встановлення юридичної відповідальності за її неналежне виконання лежать у площині правового регулювання суспільних

відносин. Достатня урегульованість кримінально-процесуальної діяльності є суттєвою ціннісною (якісною) характеристикою закону, що спрямована на забезпечення ефективності діяльності. Тут слід звернути увагу на вкрай важливу обставину: ефективності кримінально-процесуальної діяльності не сприяє як її недостатня, так і надмірна урегульованість. Недостатня урегульованість у кримінально-процесуальному законі проявляється в певних прогалинах, коли будь-які відносини, що фактично мають місце під час провадження в кримінальних справах, залишаються поза правового регулювання. Надмірна ж урегульованість є небезпечною для ефективності кримінально-процесуальної діяльності через таке явище, яке в теорії отримало назву «формалізму» [2, с. 117-118].

Роль певного нормативно-правового акту залежить і від питомої ваги нормативних приписів, що регулюють кримінальні процесуальні відносини, які містяться у такому акті. Так, на конституційному рівні встановлюються концептуальні положення кримінального провадження, його засади, основоположні права і свободи людини і громадянина й підстави їх обмеження, а також фундаментальні засади побудови і функціонування органів кримінальної юстиції, основи правового статусу учасників кримінального провадження тощо. Міжнародні договори, згода на обов'язковість яких надана Верховною Радою України, містять загально визнані прогресивним світовим співтовариством стандарти у сфері прав людини та кримінального судочинства, сприйняття яких вітчизняним законодавцем свідчить про загальну відповідність їм кримінального процесуального законодавства України.

Серед законів чільне місце посідає КПК України, оскільки питома вага нормативно-правових приписів, що регулюють кримінальні процесуальні відносини у ньому є найвищою серед нормативно-правових актів кримінального процесуального законодавства. Це робить Кодекс найважливішим елементом у відповідній системі.

Інші закони, що входять до системи кримінального процесуального законодавства, регулюють окремі аспекти кримінальних процесуальних

відносин: а) закони, що визначають організацію судової влади та здійснення правосуддя в Україні («Про судоустрій і статус суддів», «Про Вищий антикорупційний суд»); б) закони, що визначають правові засади діяльності сторони обвинувачення у кримінальному провадженні («Про прокуратуру», «Про Національну поліцію», «Про Службу безпеки України», «Про Державне бюро розслідувань», «Про Національне антикорупційне бюро України», «Про Бюро економічної безпеки України», «Про оперативно-розшукову діяльність»); в) закони, що визначають правові засади діяльності сторони захисту у кримінальному провадженні («Про адвокатуру та адвокатську діяльність», «Про безоплатну правову допомогу»); г) закони, що визначають правові засади діяльності інших учасників кримінального провадження («Про судову експертизу»); д) закони у сфері боротьби зі злочинністю («Про організаційно-правові основи боротьби з організованою злочинністю», «Про протидію торгівлі людьми», «Про заходи протидії незаконному обігу наркотичних засобів, психотропних речовин і прекурсорів та зловживанню ними», «Про боротьбу з тероризмом»); е) інші закони («Про забезпечення безпеки осіб, які беруть участь у кримінальному судочинстві», «Про державний захист працівників суду і правоохоронних органів») тощо.

Крім того, у системі кримінального процесуального законодавства важливо виокремити ще одну групу нормативно-правових актів, на яку свого часу звернув увагу О. М. Ларін. Так, у якості елемента системи кримінального процесуального законодавства вчений пропонує виділяти комплексні нормативно-правові акти, у яких кримінальні процесуальні норми фіксуються поряд з нормами інших галузей права. У комплексному нормативно-правовому акті знаходять вираження правові норми декількох галузей права, зведені разом для того, щоб регламентувати специфічні суспільні відносини, у яких бере участь певний державний орган, відомство або представник державної влади у суміжних, але таких, що розрізняються за своєю правовою природою, сферах діяльності [3, с. 72].

До таких можна віднести ЗУ «Про судоустрій і статус суддів», що містить

приписи, у яких зафіксовано: норми конституційного права (зокрема, щодо незалежності і недоторканості суддів – ст. 6, 48; щодо основних засад судочинства – ст. 9, 11 тощо); норми судового права (зокрема, розділ II «Судоустрій» тощо); норми адміністративного права (щодо засад управління в судах – ст. 151-152); норми кримінального процесуального (зокрема, щодо організації судового контролю у кримінальному провадженні – ч. 5 ст. 21) та інших, зокрема, й процесуальних, галузей права.

Подальша деталізація регулювання кримінальних процесуальних відносин здійснюється на рівні підзаконних і відомчих нормативно-правових актів, а також інших джерел кримінального процесуального права.

Загалом, внутрішня структура системи кримінального процесуального законодавства у цілому не залишається незмінною, у міру розвитку суспільства та держави постійно розвивається і вдосконалюється. Такі процеси мають як позитивний характер, що проявляється у ефективному правовому регулюванні кримінальних процесуальних відносин, так і негативний, що має місце у випадку втрати узгодженості в системі законодавства, внаслідок чого з'являються такі дефекти, як прогалини, колізії, дублювання нормативних положень тощо.

## СПИСОК ЛІТЕРАТУРИ

1. Велика українська юридична енциклопедія : у 20 т. Т. 3 : Загальна теорія права / редкол.: О. В. Петришин (голова) та ін. ; Нац. акад. прав. наук України ; Ін-т держави і права імені В.М. Корецького НАН України ; Нац. юрид. ун-т імені Ярослава Мудрого. 2017. С. 710-712 (952 с.).

2. Теоретичні основи забезпечення якості кримінального законодавства та правозастосовчої діяльності у сфері боротьби зі злочинністю в Україні : монографія / за заг. ред. В. І. Борисова, В. С. Зеленецького. Х. : Право, 2011. С. 117-118 (344 с.).

3. Ларин А. М. Уголовный процесс: структура права и структура законодательства. М.: Наука, 1985. С. 72 (240 с.).

## ГЕНЕЗА ДЖЕРЕЛ УКРАЇНСЬКОГО КРИМІНАЛЬНОГО ПРАВА ЗА ЧАСІВ КИЇВСЬКОЇ РУСІ

**Подорога Леонід Вікторович,**  
аспірант кафедри теоретико-правових дисциплін  
Державний податковий університет  
м. Ірпінь, Україна

**Анотація:** Обґрунтовано, що у X столітті домінуючою формою (джерелом) українського кримінального права був правовий звичай. Визначено, що в XI – першій половині XII століття правовий звичай також відіграв важливу роль, свідченням чого є існування у правових пам'ятках значної кількості норм звичаєвого права. Доведено, що активізувалась нормотворча діяльність князівської влади, закон також став однією з форм існування українського кримінального права. Ще однією формою був судовий прецедент.

**Ключові слова:** форма, джерело, українське кримінальне право, правовий звичай, закон, судовий прецедент.

У X ст. домінуючою формою існування був правовий звичай. Як зазначає М. Чубатий, у літописах чи договорах зустрічаємося із різними його назвами [1, с. 12] У русько-візантійських договорах їх укладачі посилаються на «закон Руський» (стаття 5 договору Олега, стаття 6, 9, 14 договору Ігоря) (очевидно, це були неписані норми звичаєвого права, розповсюджені на території Середнього Подніпров'я).

Слід зауважити, що друга половина X століття стала добою нормотворчої діяльності князів: «устава» та «уроки» княгині Ольги, «Статут Земляний» князя Володимира тощо. Князь Володимир Святославович за порадою грецьких єпископів провів кримінально-правову реформу (перша вагома загальнодержавна і єдина відома протягом X ст. реформа князівської влади): встановив смертну кару. Але незабаром повернулися до приписів звичаєвого

права, якому не були притаманні фізичні покарання. Тобто, у сфері кримінального права нормотворча діяльність князів поступалась за значенням правовому звичаю.

У першій половині XI – першій чверті XII століття була видана Руська Правда, загальнодержавний офіційний збірник. Джерелами постанов Руської Правди були правовий звичай, княжі постанови, судовий прецедент.

У Руській Правді міститься багато правових звичаїв: наприклад, стягнення відшкодування шкоди (головщини, пені за посягання на здоров'я, честь), «уроку», існування «потоків і пограбування», закріплення поняття необхідної оборони, принцип відповідальності громади тощо.

Слід зазначити, що князівська влада:

1) санкціонувала правові звичаї;

2) виступала у ролі законодавця, видаючи нові норми: наприклад, стягнення на користь держави грошових штрафів, а стаття 2 Просторової Правди встановлювала одночасне стягнення віри і головщини, було передбачено підвищену відповідальність за вбивство представників державної адміністрації – «княжих мужів» або за фізичне знущання над огнищанином, за деякі обтяжуючі обставини злочинів тощо.

До судового прецеденту можна віднести випадки про вбивство дорогобущцями князівського конюха (стаття 23 Короткої Правди), про вбивство огнищанина (стаття 21 Короткої Правди). Так, М. С. Грушевський зазначає, що головним джерелом Правди була практика судових рішень, яка спиралась на звичаєве право [3, с. 356-357].

У сфері церковного законодавства відомі церковні статuti князів Володимира та Ярослава, в них з'являються запозичення з візантійського права (норми щодо злочинів проти церкви, сім'ї та моралі). На думку О. І. Лотоцького з приводу наявності у Статуті Володимира багатьох норм, відсутніх у Номоканоні, це була вільна рецепція візантійських норм, переплавлена в горні національної правно-державної думки [3, с. 220].

Відзначимо значну різницю у покарання і між Статутом Ярослава та



грецькими джерелами. Так, викрадення дівчини, зґвалтування, прелюбодіяння, двоєжонство, скотоложство, образа словом і дією тощо, згідно Статуту, належали виключно до церковної юрисдикції, на відміну від Візантії. Церква могла розглядати справи, які не підлягали ні церковній, ні світській юрисдикції у Візантії (відповідальність батьків за невідачу заміж доньки, перевищення влади батьками при насильницькому одруженні дітей, вбивство під час весільних ігор та ін.). У Київській Русі церква накладала цивільні покарання, у Візантії – лише церковно-дисциплінарні. У церковному Статуті Ярослава домінуючим видом покарання були грошові штрафи, що було одним з правових звичаїв.

У період роздробленості Київської Русі в українських землях правових пам'яток з вмістом норм кримінального права створено не було. Вірогідно, на думку, С.В. Кудіна, чинними залишались норми Руської Правди, церковних статутів, а також правові звичаї, що не увійшли до Руської Правди [4, с. 72].

### СПИСОК ЛІТЕРАТУРИ

1. Чубатий М. Огляд історії українського права. Історія джерел та державного права. Мюнхен-Київ: Ноосфера, 1994. 224 с.
2. Грушевський М. С. Історія України-Руси: В 11 т., 12 кн. [АН УРСР. Археографічна комісія. Ін-т історії України]. Київ, 1993. Т.3: До року 1340. 586 с.
3. Лотоцький О. Українські джерела церковного права. *Праці українського наукового інституту. Серія правнича*. 1931. Т. 5, кн. 1. 318 с.
4. Кудін С. В. Форми існування кримінального права України у Х - першій половині ХУІІ ст. *Вісник АПСВ*. 2002. № 4. С. 70 – 75.

## ДЕТЕРМІНУЮЧІ ЧИННИКИ ПРАВОВОЇ АКУЛЬТУРАЦІЇ

**Сакал Сергій Володимирович,**

аспірант

Національний університет

Одеська юридична академія

м. Одеса, Україна

Результатом тривалого співіснування правових культур різних соціумів є зміна первинної культури контактуючих спільнот. Як правило, у цьому контексті відбувається формування єдиного правового простору, загальної правової культури. У роботі проведено аналіз такого явища, виявлені форми, методи, засоби та способи правової акультурації. Розглянуто механізми функціонування останньої.

**Ключові слова:** право, акультурація, чинник, механізм.

Актуальність. На правову акультурацію впливають різні фактори і чинники. Серед них традиційно називають економічні, політичні, ідеологічні, соціальні, класові, рідше вказують на такі обставини, як самобутність країни, її природні умови, клімат, природна сторона демографічних процесів, правові та релігійні традиції тощо.

Отже, вивчення детермінуючих чинників правової акультурації дозволить упорядкувати процеси обміну елементами правових культур, надати процесу правової акультурації науково обґрунтований характер.

Постановка задачі. Розглянути детермінуючі чинники правової акультурації, як тривалого процесу, що передбачає певні стадії. Аналіз детермінуючих чинників правової акультурації дозволяє виокремити механізми правової акультурації, як сукупності взаємно залежних, взаємо обумовлених засобів, способів та факторів, що забезпечують міжкультурний контакт різних соціумів.

Виклад основного матеріалу. На механізм правової акультурації впливають дуже багато детермінуючих чинників. Серед них традиційно називають економічні, політичні, ідеологічні, соціальні, класові, рідше вказують на такі обставини, як самотність країни, її природні умови, клімат, природна сторона демографічних процесів, правові та релігійні традиції тощо.

Тому ми зупинимось на тих факторах, які, на нашу думку, безпосередньо впливають на процес правової акультурації.

Економічний чинник передбачає об'єднання з урахуванням економічної єдності. Вплив економічного чинника на правову акультурацію відбувається стихійно та опосередковується через інші соціальні явища та процеси.

Ідеологічний чинник забезпечує об'єднання правових культур різних соціумів на основі будь-яких політико-правових ідей. Правляча еліта завжди має виключно свої цілі, в рамках яких і запозичується той чи інший інститут права. Рециповані інститути зберігають свою західну конструкцію, але зміст тут зовсім інший, вітчизняний. Саме у цьому проявляється ідеологічний аспект рецепції як правового явища.

Релігійні чинники означають проникнення релігійного вчення у культурне життя нації чи великої соціальної групи, вбрання релігійного змісту сучасні культурно-правові форми. Прикладом може бути правова акультурація внаслідок християнізації слов'ян, коли він інститути візантійського права засвоювалися разом із релігією.

Історичні чинники — це спільність історичного поступу, єдність культурних традицій соціумів. Однак такі досягнення правової культури необхідно пристосовувати до соціо-економічних, політичних та інших обставин, що змінилися. Географічні чинники також впливають на результат правової акультурації. Згадаймо формування континентальної системи права, права Європейського Союзу. Демографічні чинники впливають на правову акультурацію під час масової міграції населення. Міграційні процеси сьогодні є настільки значними, що питання взаємодії правових культур стають особливо актуальними. При масової міграції виникає проблема усвідомленого прийняття

індивідами відповідних правових і зразків поведінки, ціннісно-правових орієнтацій з тих культурних показників, які у новому їм суспільстві. Необхідність і важливість обліку демографічного чинника у процесі правової акультурації приведуть нас до розуміння надетнічних, наднаціональних проблем.

Військово-політичні чинники формуються внаслідок територіальних завоювань та приєднань, зростання ролі міжнародного права та його активний вплив на національні правові системи та національні правові культури.

Сьогодні, в умовах повномасштабної війни російської федерації\ проти України, саме міжнародне право має посісти важливе місце у процесі правової акультурації. Воно повинно стати підґрунтям «спільної мови» усіх тих держав, які сповідують демократичні цінності. Власне, створення такого міжнародного співтовариства практично неможливо захистити національні інтереси будь-якої суверенно держави. І розмір тут не має значення. Понад усе, міжнародному праву має належати надзвичайно важлива роль щодо забезпеченні відповідності національних правових систем загальноприйнятим стандартам, виробленим у процесі історичного поступу усіх Європейських держав, Великої Британії, США. Принцип сумлінного виконання міжнародних зобов'язань відкриває державам (у процесі реалізації своїх суверенних прав) встановлювати закони та адміністративні правила, що відповідають вимогам, стандартам, цінностям міжнародного права. Саме це впливає на необхідність інтернаціоналізації норм внутрішньодержавного права, є одним з важливих чинників правової акультурації держави.

Залежно від положення соціуму, що вступає в міжкультурний контакт, і механізму правової акультурації розрізняють наступні історичні форми правової акультурації. Перше. Рецепція, під якою розуміють односторонній добровільний процес передачі елементів правової культури соціуму-донора з обов'язковим засвоєнням соціумом - реципієнтом. Ініціатором рецепції виступає сторона, що приймає, в особі правлячої еліти, яка хоче впровадити у себе частково або повністю правову систему донора. Результатом рецепції є

часткове засвоєння суспільством-реципієнтом культурноправових традицій, ідей, цінностей суспільства-донора за збереження своїх національних особливостей. Друге. Експансія, що передбачає насильницьке одностороннє нав'язування суспільству чи його частини певних елементів правової системи іншого соціуму. Саме цей процес намагається використати будь-яка тоталітарна система. Наслідками чого є військові конфлікти, агресія, зверхнє ставлення до меншин тощо. Третє. Асиміляція, що являє собою процес і результат взаємодії правових культур, при якому відбувається повна або практично повна втрата споконвічної культури соціумом-реципієнтом і повне засвоєння культури соціуму-донора. Прикладами цього є сьогodнішній процес нівелювання багатьох скорених корінних народів на величезних територіальних теренах Росії. Саме ця держава є величезним килимом, що утворений з лоскутків меншовартісних народів, пригнічених, принижених, матеріально збіднілих, фізично, морально та економічно виснажених. Четверте. Інтеграція - добровільний двосторонній процес взаємодії правових культур, в результаті якого виникає нова цілісність, що має якісно нові властивості. П'яте. Конвергенція, яка передбачає добровільний двосторонній (багатосторонній) процес зближення рівних соціумів-партнерів, у результаті якого утворюються єдиний культурний простір та загальна правова культура. Чудовим конкретним прикладом конвергенції є Європейський Союз, кандидатом у члени якого є Україна. Головними рисами є: повага до людських цінностей, свободи особистості та вибору, відсутність тиску тощо.

Висновки. Описані вище форми правової акультурації залежно від конкретних культурно-історичних умов можуть поєднуватися, взаємодоповнювати або, навпаки, взаємовиключати одна одну.

Дослідження детермінуючих чинників правової акультурації є досить широко аспектною проблемою, дослідження якої дозволить упорядкувати процеси обміну елементами правових культур, надати процесу правової акультурації науково обґрунтованого характеру.

## **ЛІТЕРАТУРА**

1. Zagorodniy V., Sakal S. Methods of legal acculturation // German International Journal of Modern Science №41, 2022. Pp.7-8

2. Zavalnuk V., Sakal S. Methods and Factors of Legal Acculturation // Journal of Humanities and Social Science. V.28 (10), Series 5 (Oct. 2022) 01-11 e-ISSN: 2279-0837, p-ISSN: 2279-084

**КРИМІНАЛІСТИЧНІ ОСОБЛИВОСТІ РОЗСЛІДУВАННЯ  
ПРАВОПОРУШЕНЬ ЗА КОЛАБОРАЦІЙНУ ДІЯЛЬНІСТЬ**

**Сиводєд Іван Сергійович**

кандидат юридичних наук, докторант,

доцент кафедри

правоохоронної та антикорупційної діяльності

Інституту права ім. Князя Володимира Великого МАУП,

начальник відділу Спеціалізованої прокуратури

у військовій та оборонній сфері

Офісу Генерального прокурора України

**Анотація:** Понад 1 млн. 200 тис. громадян України перебувають сьогодні на тимчасово окупованих територіях, через відсутність можливостей для виїзду або через інші непереборні обставини. Проте, серед них є й такі, які сприяють окупації Російської федерації території України, допомагають агресору встановлювати незаконну владу, посилювати її на місцях, у тому числі шляхом проведення псевдореферендумів. Кримінальний Кодекс доповнено статтею 111-1 згідно із Законом № 2108-IX від 03.03.2022 (колабораційна діяльність). Розслідування цих кримінальних правопорушень має свої криміналістичні особливості.

**Ключові слова:** розслідування, кримінальне правопорушення, кримінальне провадження, колаборант, колабораційна діяльність, тимчасово окупована територія.

За інформацією з відкритих джерел станом на теперішній час правоохоронними органами України зареєстровано понад 1 358 кримінальних проваджень за фактами співпраці з російськими окупантами. Інформацію про колаборантів правоохоронні органи отримують від громадян України у тому числі через чат-бот “єВорог”, куди можливо надіслати інформацію через застосунок “Дія”. Підозру в колабораційній діяльності оголошено вже

223 особам. Про це йдеться у заяві голови Національної поліції Ігоря Клименка. Більшість колаборантів, які представляли місцеву владу та правоохоронні органи, виїхали до РФ. Утім, серед тих, хто пішов на співпрацю з окупантами, є й керівники та вчителі освітніх закладів.

"На сьогодні зареєстровано 19 кримінальних проваджень, де фігурують директори шкіл, вчителі, які намагалися за російськими програмами викладати у школах, промивали мізки не лише батькам, а й учням. Чотирьом уже оголошено підозру", - зазначив Клименко. Він додав, що закон один для всіх, тож, з огляду на зібрану правоохоронцями доказову базу, всі ті, хто зрадили Україну та пішли на співпрацю з ворогом, мають бути притягнуті до відповідальності. Із посиланням на Управління верховного комісара ООН із прав людини, з 14 квітня 2014 року до початку вересня 2022 року від бойових дій на Донбасі (Донецька та Луганська області) постраждали або загинули від 42 до 44 тисяч людей. З лютого 2022 року внаслідок війни загинуло від 13 100 до 13 300 людей. Із них 3375 цивільних осіб, приблизно 4150 українських військових та приблизно 5700 бойовиків. Крім того, з початку бойових дій на Донбасі поранили 29 500–33 500 людей. Із них від 7 до 9 тисяч цивільних, 9700 - 10700 українських військових та 12700 - 13 700 бойовиків. Таким чином на цивільних припадає 25-26% від загальної кількості загиблих. Таке співвідношення стосується і поранень. Однак варто зазначити, що це співвідношення за роки суттєво змінилося: з 33-34% у 2014 році до 4-5% у 2019–2022 роках.

В ООН до статистики смертей військових віднесли і випадки, не пов'язані безпосередньо з воєнними діями. Зокрема, внаслідок необережного поводження зі зброєю, дорожньо-транспортних пригод, хвороб під час служби в зоні конфлікту, вбивств та самогубств, що становлять близько 30% від загальної кількості. Крім того, у 2019 та 2020 роках до 40% смертей серед військових у зоні конфлікту спричинені хворобами, вбивствами, самогубствами, дорожньо-транспортними пригодами та іншими причинами, не пов'язаними з бойовими діями. Однак ці випадки не включені до зазначеного співвідношення [1-4].



З 24 лютого 2022 року, коли почався збройний напад російської федерації на Україну, до опівночі (за місцевим часом) 20 серпня 2022 року Управління Верховного комісара ООН з прав людини (УВКПЛ ООН) зафіксувало 10 308 жертв серед цивільного населення країни: 4597 загиблих та 5711 поранених», – йдеться у повідомленні. За даними ООН, серед загиблих: 1775 чоловіків, 1186 жінок, 128 дівчат і 144 хлопчиків, а також 41 дитина та 1323 дорослих, стать яких поки що невідома. Одержали поранення: 1159 чоловіків, 810 жінок, 127 дівчат та 168 хлопчиків, а також 176 дітей та 3271 дорослий, стать яких невідома. Як зазначили в ООН, більшість людей загинуло від вибухової зброї із широкою зоною поразки – важкої артилерії, реактивних систем залпового вогню, ракет та авіаударів.

Кримінальний Кодекс доповнено статтею 111-1 згідно із Законом № 2108-IX від 03.03.2022 (колабораційна діяльність).

Відповідно до чинної редакції цієї статті, під кримінальну відповідальність за колабораційну діяльність підпадають такі дії громадян України:

- публічне заперечення збройної агресії, встановлення та утвердження тимчасової окупації частини території України;
- публічні заклики до підтримки рішень держави-агресора, збройних формувань та/або окупаційної адміністрації держави-агресора, до співпраці з державою-агресором, збройними формуваннями та/або окупаційною адміністрацією держави-агресора;
- добровільне обіймання посад у незаконних органах влади, створених на тимчасово окупованій території, зокрема в окупаційній адміністрації держави-агресора;
- пропаганда в закладах освіти незалежно від типів та форм власності з метою сприяння вчиненню збройної агресії проти України;
- організація та проведення заходів політичного характеру, ведення інформаційної діяльності в співпраці з державою-агресором та/або її окупаційною адміністрацією, спрямованих на підтримку держави-агресора;

- передання матеріальних ресурсів незаконним збройним чи воєнізованим формуванням держави-агресора;
- провадження господарської діяльності.

Водночас у державних органах та в експертному середовищі України триває дискусія щодо меж криміналізації колабораціонізму та інших недоліків у законодавстві. Про недоліки актуального законодавства нерідко заявляють правозахисники та представники органів влади. За наявною інформацією найближчим часом слід очікувати від законодавця зміни до діючої статті 111-1 КК України, за допомогою яких буде усунуто колізій в законодавстві.

### СПИСОК ЛІТЕРАТУРИ

1. Сиводед І. С. Розслідування умисних вбивств військовослужбовців, які вчинені в умовах проведення бойових дій. Дис... вчен. ступ. к. ю. н.: 12.00.09. Київ, 2021. 22 с.
2. Про мобілізаційну підготовку та мобілізацію: закон України від 21.10.1993 № 3543-ХІІ. URL: <https://zakon.rada.gov.ua/laws/show/3543-12#Text> (дата звернення 06.08.2022).
3. Про внесення змін до Кримінального процесуального кодексу України щодо особливого режиму досудового розслідування в умовах воєнного, надзвичайного стану або у районі проведення антитерористичної операції: Закон України від 12.08.2014 р. № 1631-VII. URL: <https://zakon.rada.gov.ua/laws/show/1631-18#n5> (дата звернення 06.08.2022).
4. Про внесення змін до Кримінального процесуального кодексу України щодо вдосконалення окремих положень у зв'язку зі здійсненням спеціального досудового розслідування: Закон України від 27.04.2021 р. №1422-IX. URL: <https://zakon.rada.gov.ua/laws/show/1422-20#n47> (дата звернення 06.08.2022).

**РЕАЛІЗАЦІЯ ПРИНЦИПІВ ВИЩОЇ ОСВІТИ З ЗАБЕЗПЕЧЕННЯ  
ПУБЛІЧНОЇ БЕЗПЕКИ ТА ПОРЯДКУ, У ЗАКЛАДАХ  
ВИЩОЇ ОСВІТИ МВС УКРАЇНИ**

**Стариченко Алевтина Олександрівна,**  
доктор філософі 081 «Право»  
викладача кафедри адміністративного  
права та адміністративного процесу  
Одеського державного університету внутрішніх справ  
м. Одеса, Україна

Питання стану правопорядку є таким, що потребує постійної уваги з боку держави. Зокрема, забезпечення та вжиття низки заходів таких, як: охорона прав і свобод людини, протидія злочинності, підтримання публічної безпеки й порядку, виявлення й усунення причин та умов, що сприяють вчиненню правопорушень та ін. Реалізація таких заходів передбачає наявність ефективної нормативно-правової бази, правової доктрини, належного матеріально-технічного забезпечення і головне – це наявність інтелектуального потенціалу. Якість підготовки та обізнаність суб'єктів, уповноважених вживати заходів забезпечення правопорядку, відіграє важливу роль в підтриманні належного його стану в державі.

У зв'язку з цим, саме юридична освіта, засади якої ґрунтуються на визначенні права як: а) ідеалу справедливості, індивідуальної свободи, рівності, суспільної злагоди; б) засобу утвердження людської гідності, захисту людини, її життя, власності, прав, свобод та інтересів, є основою у формуванні правової свідомості та правомірної поведінки правників.

У такому сенсі юридична освіта, на нашу думку, визначає структуру та зміст підготовки правників, мету і завдання учасників освітнього процесу тощо. Наприклад, підготовка здобувачів вищої освіти у закладах вищої освіти, що належать до сфери управління МВС України, здійснюється поетапно. На

першому етапі підготовки формуються знання та уміння здобувачів ступеня вищої освіти із загально-теоретичних юридичних навчальних дисциплін. На другому – із галузевих та міжгалузевих юридичних навчальних дисциплін. На третьому – зі спеціальних та прикладних юридичних навчальних дисциплін. Окремим блоком є практична підготовка (ознайомча практика, навчальна практика, стажування, педагогічна практика). На всіх етапах освітнього процесу, здобувачі вищої освіти залучаються до участі у різноманітних наукових конференціях, вебінарах, семінарах, конкурсах, олімпіадах, творчих групах, квестах, проєктах, тренінгах відомчого та міжуніверситетського характеру, що в сукупності розширює професійні знання та уміння.

Серед загальних принципів вищої освіти виокремлюємо ті, що закріплені у Законах України «Про вищу освіту», «Про освіту», «Про Національну поліцію» та в інших нормативно-правових актах й у міжнародних документах таких як: «Загальна декларація прав людини», що містить завдання, до виконання яких повинні прагнути всі народи та всі держави з тим, щоб кожна людина і кожний орган суспільства, повсякчас, маючи на увазі цю Декларацію, прагнули через освіту сформуванню поваги до прав і свобод людини. У ст. 26 Декларації зазначено: «Кожна людина має право на освіту. Вища освіта повинна бути однаково доступною для всіх на основі здібностей кожного та має бути спрямована на повний розвиток людської особи і збільшення поваги до прав людини й основних свобод...» [1].

У «Конвенції про боротьбу з дискримінацією у сфері освіти» слово «освіта» відноситься до всіх типів і ступенів освіти і включає доступ до освіти, рівень і якість навчання, а також умови, в яких вона надається. З метою ліквідації або попередження дискримінації держави-учасниці зобов'язуються: скасувати всі нормативно-правові акти, що мають дискримінаційний характер в галузі освіти; під час надання державою навчальним закладам відповідної допомоги, не допускати ніяких переваг або обмежень, заснованих виключно на приналежності учнів до будь-якої певної групи; надавати іноземним громадянам, які проживають на їх території, такий же доступ до освіти, який

держава надає своїм громадянам [2].

«Велика хартія університетів» визначає те, що університет є самостійною установою всередині суспільств із різною організацією, що є наслідком розходжень у географічній та історичній спадщині. Він створює, вивчає, оцінює і передає культуру за допомогою досліджень та навчання. Для задоволення потреб навколишнього світу його дослідницька і викладацька діяльність повинна бути морально та інтелектуально незалежною від будь-якої влади. Викладацька і дослідницька робота в університетах повинна бути нероздільною для того, щоб навчання в них відповідало потребам, що змінюються, запитам суспільства і досягненням у науковому знанні. Свобода в дослідницькій та викладацькій діяльності є основним принципом університетського життя [3].

«Всесвітня декларація про вищу освіту XXI століття: підходи і практичні заходи» містить положення, що визначають мету та цінності вищої освіти. Зокрема, сприяти сталому розвитку та вдосконаленню суспільства в цілому. Зміцнювати та надалі розширювати: навчання висококваліфікованих випускників та відповідальних громадян, здатних задовольнити потреби всіх секторів людської діяльності, використовуючи курси та контент, постійно адаптований до сучасних і майбутніх потреб суспільства; можливості навчання протягом усього життя, в тому числі шляхом індивідуального розвитку та соціальної мобільності; засоби захисту та зміцнення суспільних цінностей, навчаючи молодих людей цінностям, які становлять основу демократичного громадянства; сприяння розвитку та вдосконаленню освіти на всіх рівнях тощо [4].

«Сорбонська декларація» визначає необхідність створення Європейського простору вищої освіти, забезпечення мобільності громадян, можливостей для їх працевлаштування та для розвитку Європейського континенту. Загальновизнаним є першочергове значення освіти та освітнього співробітництва для розвитку і зміцнення стабільних, мирних та демократичних суспільств. Наголошується на провідній ролі університетів у розвитку європейського культурного виміру [5].

«Болонська декларація» є основним міжнародно-правовим актом, на основі якого відбувається європейське співробітництво у сфері вищої освіти. Основними принципами, що обумовлюють розвиток вищої освіти, є: сприяння академічній мобільності студентів, доступу їх до навчальних можливостей; забезпечення визнання та зарахування часу, який викладач, дослідник чи член адміністративного персоналу провів у європейському навчальному закладі; сприяння співробітництву щодо забезпечення якості освіти з метою вироблення порівняльних критеріїв та методологій тощо [6]. А також Бергенське, Берлінське, Бухарестське, Лондонське, Паризьке комюніке та ін.

Щодо принципів, які напрацьовані закладами вищої освіти, що належать до сфери управління МВС України, можна виокремити наступні. Зокрема, в організаційно-управлінській діяльності: систематичність моніторингу умов належної реалізації прав, свобод та обов'язків учасниками освітнього процесу; заохочення інноваційних ідей і підходів до вирішення питань організаційного та управлінського характеру; органічне поєднання в діяльності закладу вищої освіти принципів колегіальності та єдиноначальності; спадкоємність і прогресивність розвитку закладу. В освітній діяльності виокремлюються наступні принципи: забезпечення конструктивного діалогу між внутрішніми та зовнішніми стейкхолдерами щодо вжиття дієвих заходів забезпечення якості вищої освіти, досягнення кращих результатів освітньої діяльності; комбінування прогресивних форм організації та координації освітнього процесу, його адаптованість до специфічних умов навчання; впровадження інноваційних й ефективних методів та засобів навчання; спрямованість освітнього процесу та внутрішнього розпорядку на формування гармонійно розвиненої особистості із високоморальними загальнолюдськими цінностями.

Реалізація принципів у закладах вищої освіти, що належать до сфери управління МВС України, здійснюється вченими-правознавцями, висококваліфікованими правниками, які тривалий час працювали або продовжують працювати в різних сферах юридичної діяльності, досвід яких максимально впроваджується в освітній процес та наукову діяльність вишів.

Крім цього, системна актуалізація професійних знань атестованих науково-педагогічних працівників, шляхом їх призначення на відповідні посади в органах (підрозділах) Національної поліції України, а також участь у підтриманні публічної безпеки і порядку є підґрунтям для створення належної навчально-методичної бази, оновлення теоретичної і практичної складових програм навчальних дисциплін, тренінгів тощо.

Таким чином, ґрунтовна обізнаність науково-педагогічних працівників зазначених закладів вищої освіти, із станом правопорядку в державі, його змістом і структурою, заходами і засобами його забезпечення створює максимально ефективні умови надання та закріплення знань здобувачам вищої освіти. Адже, такий досвід сприяє формуванню знань про сучасні методи та засоби вирішення завдань, пов'язаних із забезпеченням охорони прав і свобод людини та громадянина, безпеки особи, здійснення правозастосовної, правоохоронної та інших функцій держави. Досвід професорсько-викладацького складу та отримані знання пришвидшують адаптацію випускників до сучасних життєвих ситуацій та особливостей службової діяльності обраної професії (вміння захищати та охороняти права особи, реалізовувати уповноважуючи, забороняючі й зобов'язуючі норми права, ефективно їх застосовувати в службовій діяльності тощо).

## СПИСОК ЛІТЕРАТУРИ

1. Загальна декларація прав людини: Документ від 10.12.1948. № 995\_015-ВР. URL: [https://zakon.rada.gov.ua/laws/show/995\\_015](https://zakon.rada.gov.ua/laws/show/995_015)
2. Конвенція про боротьбу з дискримінацією у сфері освіти: Документ від 14.12.1960 № 995\_174-ВР. URL: [https://zakon.rada.gov.ua/laws/show/995\\_174](https://zakon.rada.gov.ua/laws/show/995_174)
3. Велика хартія університетів: Документ від 18.09.1988. Болонья. URL: <http://www.magna-charta.org/resources/files/the-magna-charta/ukrainian>
4. Всесвітня декларація про вищу освіту для XXI століття: підходи і практичні заходи. Організація Об'єднаних Націй з питань освіти, науки і культури. Париж. 5-9.10. 1998. URL:

<https://unesdoc.unesco.org/ark:/48223/pf0000113779>

5. Сорбонська декларація: Документ від 25.05.1998. Сорбона. URL: [http://www.ehea.info/media.ehea.info/file/1998\\_Sorbonne/61/2/1998\\_Sorbonne\\_Declaration\\_English\\_552612.pdf](http://www.ehea.info/media.ehea.info/file/1998_Sorbonne/61/2/1998_Sorbonne_Declaration_English_552612.pdf)

6. Болонська декларація: Документ від 19.06.1999 № 994\_525-ВР. URL: [https://zakon.rada.gov.ua/laws/show/994\\_525](https://zakon.rada.gov.ua/laws/show/994_525)



**ОСОБЛИВОСТІ ВИКЛАДАННЯ КУРСУ «ГРОМАДЯНСЬКА ОСВІТА»  
В УКРАЇНІ (З 2022 РОКУ)**

**Шевченко Анатолій Євгенійович,**  
д.юрид.наук, професор,  
**Кудін Сергій Володимирович,**  
д.юрид.наук, професор,  
Державний податковий університет  
м. Ірпінь, Україна

**Анотація:** Доведено, що курс «Громадянська освіта», який викладається у 10 класах закладів загальної середньої освіти, є не тільки бажаний, але й просто необхідний. Учні після його опанування при якісній методиці його викладання можуть здобути цінний запас знань на таких рівнях, як-то: світоглядний, суспільствознавчий, політико-правовий, екологічний, інформаційний та мас-медійний. Обґрунтовано, що набуваються знання і щодо основних напрямів європейської та міжнародної політики. Разом із знаннями учні 10 класів отримують відповідні, що корегуються із знаннями, практичні уміння та навички, головне – оволодівають компетентностями, які зазначені у Програмі навчальної дисципліни.

**Ключові слова:** Стратегія розвитку громадянської освіти, громадянська освіта, заклади загальної середньої освіти, методика викладання, учні 10 класів,

Навчальний курс «Громадянська освіта», який на сьогодні викладається в Україні у 10-х класах закладів загальної середньої освіти (ЗЗСО), має достатньо довгу та непросту історію формування і впровадження в освітній процес. «Як освітній предмет громадянська освіта з'явилась в Україні на початку 2000-го року. Розробка першої концепції будувалася на основі прийнятої у 1999 році Національної програми патріотичного виховання населення, формування здорового способу життя, розвитку духовності та

зміцнення моральних засад суспільства» [1].

На жаль, дана дисципліна так і не була запроваджена у ЗЗСО, а програми та навчальні посібники були рекомендовані як факультативний предмет. І лише з 2016-2017 рр. було узято курс на серйозну роботу щодо створення якісної програми з «Громадянської освіти», а також відповідних методичних матеріалів та навчальних посібників, які б враховували іноземний досвід. Розпочалась і підготовка вчителів.

Навчальна програма «Громадянська освіта» (інтегрований курс для 10-х класів) (далі – Програма) було укладено 24.11.2017 р., а чинною вона стала з 01.09.2018 р. [2]. Починаючи з 2018 р. почалась ґрунтовна робота над створенням доступних для сприйняття школярами підручників та навчальних посібників. Зокрема, у 2018-2020 рр. були написані підручники (за авторства О. О. Гісема та О. О. Мартинюк; Т. В. Бакка, Л. В. Марголіної, Т. В. Мелещенко; колективом авторів за редакцією П. В. Вербицької), створено важливий методичний матеріал (аналітичний звіт) (автори: К. Ключко та Л. Колесник) тощо.

Важливо, що Українська держава почала, хоч й із запізненням, опікуватися формуванням концептуальних засад, на яких би базувалось вивчення громадянської освіти. Так, розпорядженням Кабінету Міністрів України від 03.10.2018 р. № 710 було схвалено Концепцію розвитку громадянської освіти в Україні [3]. Крім того, Міністерство освіти і науки України ще у липні 2020 р. винесло на обговорення громадськості Стратегію розвитку громадянської освіти на період до 2030 р. [4].

Як видно з навчальної програми курсу «Громадянська освіта», до основних засад вивчення даної дисципліни можна віднести фундаментальні цінності сучасного світу, на яких ґрунтується філософія розробки курсу, освітня модель, теоретичні основи курсу, компетентнісний потенціал курсу, принципи конструювання змісту курсу, базові поняття громадянської освіти, очікувані результати вивчення курсу школярами та школярками.

Достатньо справедливим є те, що фундаментальними цінностями

визначено демократію, свободу, повагу до прав людини, солідарність та участь (хоча цей перелік можна і потрібно було б розширити). Адже такі цінності є одночасно й важливими принципами, на яких базуються суспільства цивілізованого світу, вони покладені в основу функціонування державно-правової політики демократичних держав, до яких відноситься й Україна.

Задекларована Міністерством освіти і науки України освітня модель передбачає нові підходи і відхід від традиційної моделі освіти. Тому слід погодитися із О. І. Пометун та Т. О. Ремех, що «Традиційна модель освіти не може забезпечити освіту й виховання дійсно активних, поінформованих та відповідальних громадян, яких потребує сучасне демократичне суспільство. Необхідним є впровадження таких моделей навчання, які б не лише готували учнів до майбутнього життя, а й залучали їх під час навчання до розв'язання певних проблем суспільства і насамперед громади, одночасно забезпечуючи їх необхідними знаннями і практичними навичками» [5, с. 8].

Очевидно, що новітня освітянська модель має ґрунтуватись на таких складових, які забезпечать формування громадянина України, який би: - розумів актуальні проблеми (України, українського суспільства, своєї громади, власні); - міг критично оцінювати багатоманітність світу; - на професійному рівні здійснювати креативне, компетентне і прагматичне реагування на виклики сьогодення. У цілому ж – не тільки стати активним учасником суспільних відносин, але й приймати важливу участь в їх формуванні та реалізації.

## СПИСОК ЛІТЕРАТУРИ

1. Казанжи З. Громадянська освіта – це про компетенції, які допомагають будувати успішну країну. 2021. [Електронний ресурс]. Режим доступу : <https://life.pravda.com.ua/projects/hromadianska-osvita/2021/02/16/243780/>

2. Громадянська освіта. Навчальна програма інтегрованого курсу для 10 класів загальноосвітніх навчальних закладів. 2017. [Електронний ресурс]. Режим доступу : <https://mon.gov.ua/ua/osvita/zagalna-serednya-osvita/navchalni-programi/navchalni-programi-dlya-10-11-klasiv>

3. Концепція розвитку громадянської освіти в Україні. 2018. [Електронний ресурс]. Режим доступу : <https://nenc.gov.ua/wp-content/uploads/2015/05/gromado.pdf>

4. МОН пропонує для обговорення проект Стратегії розвитку громадянської освіти і план заходів щодо її реалізації. 2020. [Електронний ресурс]. Режим доступу : <https://lpnu.ua/news/mon-proponuie-dlia-obgovorennia-strategiiu-rozvytku-gromadianskoi-osvity>

5. Пометун О. І., Ремех Т. О. «Громадянська освіта» – новий курс старшої школи: особливості змісту і методики. Теорія і методика формування громадянської компетентності старшокласників в умовах інноваційного розвитку сучасної гімназії : тези доповідей Всеукраїнської науково-практичної конференції». Київ, 18 жовтня 2018 р. С. 6–16.