

**XXIV МІЖНАРОДНА НАУКОВО-ПРАКТИЧНА
ІНТЕРНЕТ-КОНФЕРЕНЦІЯ**

**«ТЕНДЕНЦІЇ ТА ПЕРСПЕКТИВИ РОЗВИТКУ
НАУКИ І ОСВІТИ
В УМОВАХ ГЛОБАЛІЗАЦІЇ»**



ВИПУСК 24

28 квітня 2017 р.

м. Переяслав-Хмельницький

ДЕРЖАВНИЙ ВИЩИЙ НАВЧАЛЬНИЙ ЗАКЛАД
«Переяслав-Хмельницький державний педагогічний університет
імені Григорія Сковороди»

Рада молодих учених університету

Матеріали
XXIV Міжнародної науково-практичної інтернет-конференції
«Тенденції та перспективи розвитку науки і освіти в умовах глобалізації»
28 квітня 2017 року

Збірник наукових праць

Переяслав-Хмельницький – 2017

УДК 001+37(100)

ББК 72.4+74(0)

Т 33

Матеріали XXIV Міжнародної науково-практичної інтернет-конференції «Тенденції та перспективи розвитку науки і освіти в умовах глобалізації»: Зб. наук. праць. – Переяслав-Хмельницький, 2017. – Вип. 24. – 439 с.

ГОЛОВНИЙ РЕДАКТОР:

Коцур В.П. – доктор історичних наук, професор, академік НАПН України, ректор ДВНЗ «Переяслав-Хмельницький державний педагогічний університет імені Григорія Сковороди»

РЕДАКЦІЙНА КОЛЕГІЯ:

Рик С.М. – кандидат філософських наук, доцент, проректор з наукової роботи ДВНЗ «Переяслав-Хмельницький державний педагогічний університет імені Григорія Сковороди»

Скляренко О.Б. – кандидат філологічних наук, доцент кафедри іноземної філології і методики навчання

Коцур В.В. – кандидат політичних наук, голова Ради молодих учених університету

Кикоть С.М. – кандидат історичних наук, заступник голови Ради молодих учених університету

Гайдаєнко І.В. – кандидат історичних наук, секретар Ради молодих учених університету

©Рада молодих учених університету

©ДВНЗ «Переяслав-Хмельницький державний педагогічний університет імені Григорія Сковороди

БИОЛОГИЧНИ НАУКИ / БИОЛОГИЧЕСКИЕ НАУКИ

*Икром Абдуллаев, Манзура Досчанова
(Ургенч, Узбекистан)*

**МЕТОДЫ РАЗМНОЖЕНИЯ ГРИБОВ И ПОЛУЧЕНИЯ БИОПРЕПАРАТА
НА ОСНОВЕ *BEAUVERIA TENELLA***

Термиты являются наиболее распространенными насекомыми, с чрезвычайно высоко развитым общественным образом жизни. Термиты играют двоякую роль в природе. С одной стороны, они осуществляют важную позитивную биологическую роль, участвуя в круговороте веществ в природе.

Термиты активно участвуют в разрушении растительных остатков, с образованием органических субстратов и, тем самым, способствуют почвообразовательным процессам в естественной среде их обитания. С другой стороны, они причиняют огромный социальный и экономический вред, методично и успешно уничтожая всевозможные творения человеческих рук.

Результатом их жизнедеятельности является огромный ущерб, причиняемый населенным пунктам. Все деревянные конструкции в постройках, в памятниках архитектуры и культуры, в гидротехнических сооружениях, в жилых и административных зданиях подвергаются их разрушительной деятельности.

Особенно остро проблема вредоносности термитов стоит в регионе экологической катастрофы Южного Приаралья.

Угроза разрушения от деятельности термитов нависла и над всемирно известными городами Центральной Азии, такими как Бухара, Самарканд и Хива. К историческим памятникам этих городов, имеющим большую культурную ценность, растет международный интерес, благодаря чему расширяется и увеличивается количество туристических маршрутов, Хива получила статус Участка мирового наследия ЮНЕСКО.

Но недавно проведенные исследования показали, что в Хиве 40 строений в крепости и 270 жилых строений вне крепости в значительной степени поражены термитами. Среди поврежденных – исторические памятники, такие как Куня Арк, Палвон Кари, мечеть Джума, минареты Хорезм Шахов и мавзолей Пахлаван Махмуда.

На земле нет другого насекомого, которое с такой методичностью и так успешно уничтожало бы всевозможные творения человеческих рук, как это делают термиты, обитающие в тропических, субтропических и жарких странах. По сравнению с другими вредителями планеты термиты наносят значительно больший урон сооружениям.

Общественный образ жизни, функциональная специализация каст в термитниках, высокая численность и степень защищенности от внешних экологических факторов делают их способными быстро восстанавливать популяцию с ничтожно малого числа оставшихся живых особей после истребительных мероприятий. Так как самка "царица" термита за сутки может отложить до 30 тыс., а за всю жизнь несколько десятков миллионов яиц. Колонии термитов проводят скрытый образ жизни в подземелье. Они также строят гнезда над землей в стенах и крышах домов, в дуплах деревьев.

Лет крылатых половых особей или "роение" термитов обычно бывает один раз в год (весной или осенью). "Роение" обычно происходит после дождя или между дождями, в основном днем при температуре воздуха 15-20°C. Оно может завершиться за короткое время (30-40 мин.). По завершению лета термиты обламывают крылья и начинают искать особь противоположного пола. После встречи они подыскивают подходящее место и начинают закапываться в почву для создания гнезда новой семьи.

Для поддержания жизнеспособности культур грибов, выделенных из термитов, почвы и растений, а также для размножения их проводили пересев их на стандартных питательных

средах по общепринятой в микологии методике, а именно, небольшое количество спор с чистых грибных культур переносится, при помощи петлички, на свежеприготовленные агаризованные среды. После периода инкубации при 24°C и визуальной проверки чистоты пересеянного материала, культуры закладывали на хранение или использовали для проведения экспериментов. Размножение энтомопатогенного гриба *B. tenella*, для получения биопрепарата, проводили с некоторыми изменениями классического метода, а именно, для получения чистой без посторонних примесей грибной массы, использовали разделительную мембрану.

В качестве разделительной мембраны использовали целлофановые диски (диаметром 12 см), которые предварительно кипятили в течение 15 мин. в дистиллированной воде, затем раскладывали и плотно прижимали при помощи стеклянного шпателя к поверхности среды (картофельный агар или агар Чапека).

Водную суспензию спор *B. tenella* готовили путем смыва стерильной водой (10 мл) с поверхности колонии гриба, выращенного в пробирке. Затем 0.2 мл полученной суспензии вносили в 1 чашку, подготовленную вышеописанным способом, и равномерно распределяли по всей поверхности (посев методом «газон»).

Инкубирование инокулированных чашек Петри проводили при 24°C в течение 15-20 суток. Сбор грибной пленки с поверхности целлофанового диска и высушивание биомассы проводили при комнатной температуре. Во время сушки проводили контрольные взвешивания до получения воздушно-сухой грибной массы.

Для получения биопрепарата, полученную сухую массу гриба растирали в ступке, просеивали через сито с порами диаметром 0.25, расфасовывали по 1.0 г в специальные ампулы и проводили их запайку на специальном стенде – вакуумном коллекторе (Методы размножения, консервирования и хранения уредоспор ржавчинных грибов, 1990).

При выращивании грибов на жидких питательных средах часть токсинов и других биологически активных веществ, вырабатываемых микомицетом, переходит в среду. По действию культуральной жидкости на живые тест-объекты (термиты) можно судить о степени токсичности тестируемого гриба.

При глубинном культивировании, в колбу, содержащую 300 мл жидкой питательной среды (картофельная среда, среда Чапека) вносили 5,0 мл водной суспензии с титром $5-6 \times 10^6$ грибных спор/мл. Инокулированные колбы помещали на стационарную качалку на весь период инкубации при комнатной температуре.

В экспериментах использовали или фильтрат культуральной жидкости или культуральную жидкость вместе с мицелиальной грибной массой.

Фильтрат культуральной жидкости получали путем фильтрации через бумажный фильтр. В результате происходило отделение мицелиальной массы гриба от его культуральной жидкости.

Инокуляцию термитов проводили путем скармливания искусственно зараженного корма (Евлахова, Швецова, 1964).

Термитов (по 20 особей в каждой повторности опыта) помещали в предварительно подготовленные камеры. Камерами служили чашки Петри с фильтровальной бумагой, размером 3x3см, каждый. Фильтровальная бумага служила в качестве корма для опытных термитов.

В опытных вариантах, фильтровальную бумагу предварительно обрабатывали 1 мл водной суспензии грибных спор с титром 5×10^6 спор на мл воды.

При определении эффективной концентрации энтомопатогена в антитермитной приманке, заражение проводили путем использования фильтровальной бумаги или измельченных стеблей подсолнечника с нанесенной на них водной суспензии, содержащей от 2.5 до 100 мг грибных спор в 1 мл воды.

Контролем служили бумажные диски, смоченные водой или жидкой питательной средой.

Повторность опытных и контрольных вариантов – 5-ти кратная. Учеты погибших термитов проводили на 5, 10, 15, 20 и 30 сутки.

Расчеты гибели термитов в опытах рассчитывали по формуле Аббот

$$X=(M_0-M_k):(100-M_k)\times 100,$$

где M_0 – количество погибших насекомых в опыте,

M_k – количество погибших насекомых в контроле.

ИСТОЧНИКИ И ЛИТЕРАТУРА

1. Абдуллаев И.И. Биологические особенности термитов хорезмского оазиса и меры предотвращения их вреда: Автореф.дисс... наук. –Ташкент: 2002. – 22 с.
2. Агзамова Х. Грибные заболевания озимой совки (*Agrotis segetum* Schiff.) в Ташкентской области и их перспективы в биологической борьбе: Дисс... канд.биол.наук. – Ташкент, 1978. – 109 с.
3. Алешина О.А. Состояние и перспективы изучения энтомопатогенных грибов в СССР // Микология и фитопатология. – М.-Л., 1978. – Т.12, Вып. 6. – С. 457-460.
4. Алешина О.А., Ильичева С.Н., Кононова Э.В. Способ сохранения жизнеспособной культуры *Beauveria bassiana* (Bals.) Vuil // Микология и Фитопатология. –М.-Л., 1973. – Т.7, Вып. 5. – С.455-456.
5. Беккер З.Э., Супрун Т.Н., Радионова Е.Г., Янгулова И.В. Цитотоксические свойства экстрактов из мицелия грибов // Антибиотики. – 1961. – №2. – С.108-111.
6. Василевский Н.И. Розовая мюскардина и ее возбудители – *Spicaria aphodii* Vuill. *S. fumoso-rosea* (Wize). // В кн.: Болезни растений. Вестник отдела фитопатологии Главного Ботанического сада. – Л. 1929. – 18, №3. – С.113-148.
7. Велицкая И.С. Подбор жидких питательных сред для выращивания энтомопатогенного гриба *Beauveria bassiana* (Bals.) Vuill. // Ботанический журнал. – 1961. – Т.46, №10. – С.1504-1507.

UDK 51.28

Nodira Boboeva
(Termez, Uzbekistan)

BAHT KALITI

Maqolada yoshlar o'rtasida sog'lom turmush tarzi olib borishni afzalliklari to'g'risida ma'lumot berilgan. Yot illatlar alkaloid., morfini kelajagimizga salbiy ta'siri to'g'risida ma'lumotlar berilgan.

Kalit so'zlar: *sog'lom turmush tarzi, salomatlik, yomon illatlar, alkaloidlar, genofond.*

The article presents information on the conduct of a healthy lifestyle among young people. Information is provided on the negative impact of harmful substances such as alkaloids, drugs and others on the gene pool.

Key words: *healthy lifestyle, health, bad habits, alkaloids, gene pool.*

Insoniyat yaralibdiki, tabiat bilan uzviy bog'liq bir tarzda yashab kelmoqda. Ona tabiatning barcha behisob ne'matlari insoniyat xizmatida.

Bu behisob ne'matlarni to'g'ri va o'z o'rnida qo'llash insoniyatni yanada ravnaq topib komillik sari yetaklashi hech kimga sir emas. Buyuk allomalarimiz tabiatning bebaho xazinalaridan bahramand bo'lmoq, ulardan lazzat olmoq uchun inson sog'-salomat, baquvvat va oqil bo'lmog'i shartligini ta'kidlab o'tganlar. Bu xususda bizning mamlakatimizda insonning iloji boricha uzoq

umr ko'rish, sog'lig'i mustahkam, mehnat qobilyati yuqori bo'lishi uchun hamma imkoniyatlar mavjud.

Aholining salomatligini yanada yaxshilash va kasallanishlarga qarshi kurashish yo'lida aholi xususan yoshlarimiz o'rtasida jismoniy tarbiya va sportni takomillashtirish, salomatlikni mustahkamlash va kasallanish sababli turli xil noxush oqibatlar bilan tugovchi holatlarni bartaraf etishga qaratilgan barcha sa'y harakatlar shular jumlasidandir. Bularning barchasi yurtimizda yildan-yilga aholi salomatlik ko'rsatkichlarini yaxshilab borayotganligi va aholi o'rtasida tibbiy madaniyatning oshayotganligidan darak beradi. Mamlakatimizda ona va bola salomatligini saqlash yo'lida «Sog'lom ona-sog'lom farzand» milliy modelini qabul qilinganligi ham shundan darak beradi. Mamlakatimiz davlat dasturlaridagi shu kabi sa'y harakatlarning negizida faqat bir maqsad ona va bola salomatligini saqlash, jismonan sog'lom va barkamol avlodning o'sib ulg'ayishi asosiy strategiyamizdir. Mamlakatimizda yoshlarda sog'lom turmush tarzini shakllantirishga qaratilgan qator intellektual, rang-tasvir san'ati va sport musobaqalarini o'tkazilishi yoshlarimizni zukkolikga, xayotda teran fikrlashga, abjir, baquvvat va albatta nozik, nafis mahorat sohiblari bo'lib shakllanishga qaratilganligi insonni quvontiradi. Bunday yoshlarimiz o'zlarining erishgan bu yutuqlari orqali tengdoshlariga namuna bo'lish va hayotdan zavqlanib yashashga da'vat bo'lmoqda. Sholi kurmaksiz bo'lmaydi deganlaridek, ba'zi bir yoshlarni bo'sh vaqtini behuda o'tkazib, yot illatlarga chalinayotganligi insonni larzaga keltiradi. Bu yosh yigit-qizlar yomon illatni oxir-oqibat jinoyat ko'chalariga olib kirishi yoxud turli xil davosiz kasalliklar va hatto o'lim bilan yakunlanishi haqida tushuncha va tasavvurga ega emasliklari achinarli xoldir. Ayrim yosh yigit-qizlarning tamaki chekishlari, spirtli ichimliklar va narkotik vositalar qabul qilishlari o'z xayot daraxtlariga bolta urishlari kabi bir jiddiy xoldir.

Jahon statistikasini dalolat berishicha tamaki chekuvchilar, spirtli ichimliklar va narkotik vositalar qabul qiluvchilarni soni, ayniqsa, yosh qizlar va o'smirlar o'rtasida yildan-yilga ko'payib borayotganligi bayon qilinadi. O'smirlarni yomon illatga undaydigan sabablar nimadan iborat? Bularning asosiy sabablari quyidagilardir: atrofdagi yomon illati mavjud bo'lgan insonlarga (o'rtoqlari, ota-onasiga) taqlid qilishi, bevoshlik, sho'xlik, yomon illatli o'rtog'larini "erkatoy" deb atashlaridan qo'rqish hissi, qizlarda ozish niyatida qabul qilishi, "yolg'izlik" yoki hayotda biron bir narsadan ezilishdir.

Shunisi muhimki, yosh yigit-qizlarning yomon illatga giriftor bo'lishliklariga asosiy sabab, ko'pincha o'zlarini soddaliklari, yomon illatli tengdoshlariga taqlidlari bilan bir qatorda, ichki kechinmalardan o'ziga xos himoyalaniish ham sabab bo'lmoqda. Yomon illatning o'smirda bo'lishining sababi, uning yoshidan qat'iy nazar, oiladagi qaysi bir avlodida shu illatning mavjudligi bu farzandda yomon illatga o'rganib qolishlik holatini irsiy berilishi genetik olimlar tomonidan isbotlangan bir dalilligini e'tibordan chetda qoldirmaslik shart.

Yoshlarni yomon illatlarga darrov o'rganib qolishliklarini siri nimada? Ma'lumki chekiladigan, narkotik va spirtli ichimliklar qabul qilinadigan moddalar murakkab organik birikmalar, alkaloidlardan tarkib topgandir. Bu moddalar eng avvalo markaziy nerv tizimiga (bosh va orqa miyaga), vegetativ nerv sistemasiga ta'sir qiladi, ana shu vegetativ nerv sistemasi orqali nafas olish, qon aylanish, ovqat hazm qilish va kishi organizmining boshqa hayotiy muhim funkstiyalarini boshqarib turadi. Illatli unsur qabul qilgan inson organizmida murakkab kimyoviy birikmalardan iborat zahri qotil organizmga so'rilib, markaziy nerv tizimiga ikki bosqichda ta'sir ko'rsatadi, ya'ni dastlabki qisqa qo'zg'alish davomli va ro'yi-rost tormozlanishga o'tadi. Mana shu ta'siri oqibatida juda ko'plab jinoyatlarning sodir bo'lishligi insonni tubsiz jarlikga qulashiga sababdir.

Bu moddalarni vaqtinchalik yaxshi ta'siri shundan iboratki, ularning ta'sirida gormonal tizimdagi ayrim bezlarni bu birinchi navbatda buyrak usti bezlarining adrenalin va noradrenalin ishlab chiqarishni kuchaytirishi ham mavjudkim, bu moddani qabul qilayotgan individda vaqtinchalik xumorlanish hissini beradi. Bu moddalarni ko'plab ishlab chiqarishligi oqibatida yurak faoliyati ritmining ancha tezlashuvi, arterial qon bosimini oshishi, nafas markazining qo'zg'alishi, bronxlar va oshqozon-ichak trakti a'zolarining sekretor faoliyati oshishini kuzatish mumkin.

Bu yomon illatli individda shartli reflekslar hosil bo'lishi tufayli o'sha insonda yoqimli his paydo bo'ladi. Go'yoki bu shaxsning kuchiga-kuch qo'shilgandek, rohat qilgandek, charchoq tarqalgandek, kayfiyati ko'tarilgandek va ish qobilyati oshgandek tuyuladi. Bu vositalarni qabul qilish individga rohat baxsh etadi.

Rohatlanish, xumordan chiqish, kuchga-kuch qo'shish kayfiyati va ish qobilyatining oshishi kabi sub'ektiv hislar paydo bo'lishi munosabati bilan kashandaga o'z organizmiga doimiy ravishda bu vositalarni kiritish ehtiyoji miyadan ketmaydigan fikrga aylanib qoladi. Bu illatni qabul qilish yo'lida individ hech nimadan tap tortmaslikga ham tayyor bo'ladi.

Spirтли ichimliklar, narkotik vositalar va tamaki vositalarni halokatli ta'siri butun bir insoniyatga katta xavf tug'dirayotgan hech kimga sir emas. Bu illatni og'ir oqibatlar to'g'risida oilada, mahallada, ta'lim muassasalarida keng qamrovli tushuntirish ishlarini olib borilishiga qaramay, salomatligiga putur yetkazib, bir lahzalik "rohatlanishlari" evaziga nodir xazina bo'lmish salomatliklarini qo'ldan boy berib qo'yganliklarini, ba'zan ajallaridan besh kun burun o'lib ketishlari hech kimga sir emas. O'rgangan ko'ngil o'rtansa qo'ymas deganlaridek, sog'-salomat yurgan kunlarining qadriga yetmaslik, iroda zaifligi bu insonlarni tubsiz jarlikga olib kelishini bu insonlar juda kech anglaydilar.... Biroq buni anglagan bir vaqtlarida qabul qilgan yot unsurlari tarkibidagi murakkab kimyoviy vositalar, kansterogen vositalar, radioaktiv vositalar individ organizmida qaytmas va davolab bo'lmaydigan oqibatlarga olib keladi. Bular jumlasiga qizilo'ngach, oshqozon – ichak trakti, o'pka, siydik tanosil tizimi saratoni, yurak qon tomir tizimi kasalliklari, immun tizimining zaiflashuvi, OITS bo'lishi bu illatlarni individga qoldirgan og'ir bir asoratidir. Yot unsurlar jinsiy bezlarga ham yomon ta'sir qiladi. Bu moddalarni qabul qilgan insonda moddalarning ta'siri natijasida erkak jinsiy hujayralari ishlanib chiqishi yomonlashadi, spermatozoidlarining harakat qilish qobilyati ham susayadi. Bu befarzandlikga sabab bo'ladi. Yot unsurlar qabul qilayotgan qizlarda hayz siklining buzilishi, tanosil tizimi a'zolarida o'sma kasalliklarining rivojlanishiga sabab bo'ladi. Yot unsurlarning zahri qiz bolaning barvaqt qarib qolishiga, erta so'lib, hayz ko'rishdan erta qolishlariga sabab bo'ladi. Bu qizlar bo'lajak ona sifatida ham organizmida qabul qilgan afyunlari ta'sirida homiladorlik va tug'ruqlari asoratli kechadi. Yomon illatli o'smir qiz organizmida to'planib qolgan zahri qotil homilaning shakllanishi va rivojlanishiga ta'sir qiladi. Homiladorlikni boshlang'ich davrlarida bu zaharli moddalar bilan homilani zaharlanishi homilani har xil tug'ma mayib - majruhliklariga (lablar, tanglay tirtiqligi), qo'l-oyoqlar nuqsonlari va hokazolar) paydo bo'lishiga va nogiron zurriyod tug'ilishiga olib keladi.

Homiladorlik davomida qabul qilingan bu zaharli moddalar fiziologik jihatdan yetilmagan, har xil kasalliklarga beriluvchan nimjon bolani va muddatidan oldin chala tug'ilishlarga sabab bo'ladi.

Eng achinarlisi va insonni chuqur o'yga soladigan holat bu onalardan tug'ilgan bolalar ateroskleroz, tomirlar torayishi kasalliklari va tutqanoq kasaliga ko'p uchraydi. Bunday illatli ota-onadan tug'ilgan chaqaloqlarda abstinestiya sindromi borligi va bu chaqaloqda bezovtalik, jiqqa-ho'l bo'lib terlashi, big'illab yig'lashi, tartibsiz hatti – harakatlar qilishi, iyaklari, oyoq-qo'llarida qaltirash, yorug'likga va parvarishga o'ta sezgir bo'lib qolishlari holatini kuzatish mumkin. Bu guruhdagi chaqaloqlar ichida noxosdan go'daklar o'limi ham yuqoriligi diqqatga sazovordir. Yot illatli ota-onadan tug'ilgan bolalarda o'z tengdoshlariga nisbatan jismoniy va aqliy rivojlanishdan orqada qolishlari, a'zo va tizimlarida ko'plab xastaliklarni uchrashi xosdir. Bu illatning ota-onada bo'lishi o'z zurriyodlariga saraton, qon kasalliklari, yurak klapanlarining nuqsonlari, tizimli kasalliklar rivojlanishiga asos yaratib beradi. Bu illatni yosh yigit - qizlarimizda bo'lishi ularni OIV, OITS bilan kasallanishlariga, immun tizimining zaiflashuviga va o'z avlodini ravnaqiga, unib o'sishiga ham zarar yetkazadi. Bunday oila sohiblarini kelajak oldidagi jinoyatchilar deb atasak xato qilmaymiz. Zero millatimizning genofondini kamol topishida har bir yosh yigit-qiz ma'sul ekanligini zinhor unutmaslik kerak.

Xulosa qilib shuni ta'kidlash joizki, yomon illatli yosh yigit-qizlar zahri qotil ta'siri oqibatida nafaqat o'z sog'lig'iga, balki jamiyatga ham zarar yetkazishlarini tushunishlarni istar edik. Yomon illatlar oqibatida yuzaga kelgan asoratlar orqali o'sib kelayotgan avlodga vahima solish emas, balki ularda bu zararli odatlarini oqibatlarini tushunib yetishlari va zarali odatlarini tark etishga astoydil

harakat qilishlariga harakat qilishlariga undar edim. Bu ma'lumotlar orqali insoniyat kelajakda o'zini o'z qo'li bilan yaratgan xavfli kasalliklarga muhtalo qilmay sog'lom turmush tarzini olib borishligini, o'z oldilariga qo'ygan ezgu orzu niyatlariga erishish yo'lida jiddiy to'siqlarga uchramay yetishlariga yuqorida keltirilgan ma'lumotlar o'z ta'sirini qoldirishini istar edim. Yomon illatlarni tashlash yosh yigit-qizlar uchun shaxsiy sog'lig'i va farzandlarining salomatligi uchun qanchalik baxt keltirishini tushuntirishga hrakat qildim xolos.

Zero Yer kurrasida yashayotgan har bir insonga ma'lumki, hayot mavjud ekan oila degan muqaddas dargoh ham mavjuddir. Oilaning baxt kaliti bu salomatlik va millatimiz davomchilari bo'lmish sog'lom farzandlarimizdir.

FOYDALANILGAN ADABIYOTLAR

1. Дмитриев А.С. Физиология высшей нервной деятельности. – Москва: Высшая школа, 1998. – 168 с.
2. Напалков А.В., Целкова Н.В. Информационные процессы в живых организмах. – Москва: Высшая школа, 1999. – 200 с.
3. Темкин И.Б. Физическое упражнение и сердечно-сосудистая система. – Москва: Высшая школа, 1999. – 188 с.

УДК 57:2788.616.28

*Адолат Вахидова, Эмма Балаян, Наргиза Джуманова,
Фарангиз Аманбоева, Бобур Абдувойитов, Диёрбек Уктамов
(Самарканд, Узбекистан)*

ЛАРВАЛЬНЫЕ ТЕНИИДОЗЫ – ФАКТОР РИСКА МИОКАРДИТОВ У БОЛЬНЫХ НА ЭКСПЕРИМЕНТЕ

Многолетние исследования и многочисленные наблюдения и находки позволяют утверждать, что фиброзная капсула эхинококковой кисты проницаема как для пролиферирующих элементов паразита изнутри капсулы, так и для микроорганизмов – паразитов снаружи капсулы, со стороны микроорганизма. Видимо, возможность пенетрирования капсулы микроорганизмами со стороны макроорганизма не должна вызывать сомнения, поскольку кровоснабжение различных структур основных слоев капсулы осуществляется через многочисленные кровеносные сосуды, которыми особенно богат фиброзно-сосудистый слой и возможность пенетрации капсулы пролиферирующими элементами паразита.

Ключевые слова: *фиброзно-сосудистый слой, альвеококкоз, эхинококкоз, пенетрирование, капсула.*

Years of research and numerous observations and findings suggest that the fibrous capsule of the echinococcal cyst is permeable to the elements of the parasite, drain the capsules and for the microorganisms of the parasites from the outside. Apparently, the possibility of penetration of the capsule by microorganism should not cause doubt, since the blood supply of various structures of the capsules main layers is carried out through the numerous blood vessels with which the fibrovascular layer is rich and the possibility of penetration of the capsule with parasite elements.

Keywords: *fibrovascular layer, alveococcoses, echinococcoses, penetration, capsule.*

Учеными Самаркандского государственного медицинского института (РУз), Научно-исследовательского института медицинской паразитологии им.Л.М.Исаева Минздрава Республики Узбекистан внесен большой вклад в изучении эхинококкоза – страшнейшего

гельмінтозного захворювання людини, майже єдиним методом лікування, якого є хірургічне втручання, причому і при цьому методі висока смертність хворих. Крім того, ехінококкоз наносить колосальний економічний збиток тваринництву Узбекистану і країнам Центральної Азії. Вихідним захворювання є гельмінт *Echinococcus granulosus*, личинкова стадія якого не щадить ні одного органу людини, уражаючи печінку, легкі, серце, мозок, нирки, селезінку, щитовидну залозу, кістки, молочну залозу матки у жінок, передстатеву залозу у чоловіків, судини і інші органи [2,12,13,12]. Ураження ехінококкозом серця – це рідка локалізація. Наприклад, у хворого ехінококкозом печінки або легень, однак серце отримало удар ще при зараженні хворого, що нам буде показано експериментальними дослідженнями по зараженню гельмінтозами каракульських ягнят в запропонованому повідомленні. Осложнення ехінококкоза дітей грибковими захворюваннями привлекло увагу дослідників [3,7,9,10].

Нам встановлено, що супутниками ехінококков є патогенні простіші саркоспоридії і гриби роду *Paecilomyces*. Коли в серці хворого виявляється три різновидності патогенного фактора, то природно розвивається важке серцево-судинне захворювання.

Ціль дослідження: показати експериментальні доказателі при захворюваності гельмінтозами ураження серцево-судинної системи, щоб кардіологи проявили особливу увагу хворим, які перенесли аскаридоз, тениаринхоз, операцію по приводу ехінококкоза або інші гельмінтозні захворювання.

Матеріали і методи. По розробленим авторами методиками заражалися в експерименті 115 каракульських ягнят, 34 собаки. Діагноз на пециломикоз ставився на основі виявлення сферул гриба в крові хворих до операцій і підтвердження діагнозу після хірургічного втручання. Використовувалася методика А.М.Ахунової [1]. Морфологічні модифікації встановлювалися способами, приводимими в наших роботах [5,6].

При дослідженні крові хворих на пециломикоз непогано використовувати окраску метиленовим синім або голубим. З цією метою беруть 1 г фарби і розчиняють в 99 мл фізіологічного розчину. Це маточний розчин. З нього беруть 1 мл і знову розчиняють в 99 мл фізіологічного розчину. Отримують робочий розчинитель, який перед дослідженням крові розливають по 4 мл в кожну чисту пробірку. Від хворого беруть в пипетку 0,02 мл крові і розчиняють її в 4 мл робочого розчинителя. Далі необхідно витримати впродовж 10-15 хвилин в холодильнику при низькій плюсовій температурі. Так краще йде фарбування і фіксація препарату. Зрілі сферули грибів роду *Paecilomyces*, що знаходяться в крові людей, мали округлу форму з вираженою капсулою, всередині якої визначалися сферичні утворення – ендоспори. Без застосування фарби зрілі сферули мали зеленувату окраску з флюоресцируючим блиском, і, в відміння від еритроцитів нагадували світяться кулі, а при фарбуванні метиленовим синім – вони набували голубувато-синій колір. В деяких випадках, коли їх розпізнавання ускладнено при збільшенні 120 (об.8 х ок.15), ми використовували збільшення 280 (об.40 х ок.7) або 300 (об.20 х ок.15). Найбільш небезпечні гельмінтозні захворювання людини: ценуроз, цистний ехінококкоз і альвеококкоз, цистицеркози.

Результати і обговорення.

Патогенез при альвеококкозі каракульських овець ніким не вивчався, а також не вивчалася чутливість каракульських овець до альвеококкозу, так як захворювання дуже схоже з ехінококкозом. Ми провели експерименти, заражали каракульських овець яйцями ехінококков, альвеококков і іншими яйцями паразитів.

Под опыт было взято 10 каракульских ягнят месячного возраста. Пять каракульских ягнят (№ 568, №569, №570, №571, №572) заражались различными дозами яиц альвеококка от лисицы, пять ягнят (№504, №505, №506, №507, №508) составили контрольную группу, они не заражались.

До заражения у ягнят трижды проводились подсчеты пульса, дыхательных движений, термометрия, исследование крови: определение РОЭ, гемоглобина, резервной щелочности, сахара, подсчет количества лейкоцитов и эритроцитов, выведение лейкоцитарной формулы, определение общего белка в сыворотке крови, альбуминов, альфа 1-,альфа 2-,бета-гамма-глобулинов.

Затем эти же исследования проводились через сутки, на 3-й,5-й, 10-й, а затем через каждые 10 дней после заражения.

Ягнята №568 и №569 получили внутрь по 10000 яиц альвеококков от лисицы, остальные ягнята № 570,№571,№572 по 500 яиц. Яйца задавались один раз.

Контрольные и зараженные ягнята были распределены по принципу аналогов. Ягненку №570 контролем служил ягненок № 506,ягнятам № 571 и №572 – ягнята № 504 и № 505: ягнятам №568 и №569 – ягнята №507 и №508.

У ягнят №571 и №572, подвергнутых экспериментальному заражению яйцами альвеококков, гематологическими и биохимическими исследованиями выявлены патологические сдвиги.

На 80 день после заражения у ягненка № №№571 количество лейкоцитов в мм³ крови – 9,4 тыс, у ягненка № №572 – 7,6 тыс, у контрольного ягненка № №№504 – 4,9 тыс. На протяжении всего опыта количество лейкоцитов у зараженных ягнят выше, чем у контрольного ягненка.

Спустя 80 дней после заражения, у ягнят № №№571 и № №572 наблюдалось падение резервной щелочности крови. Через 80 дней после заражения у ягненка № №№571 резервная щелочность крови-380 мг%, у ягненка № №572 – 480 мг%, а у контрольного ягненка – 520мг%,на 90день после заражения соответственно – 340 мг %, 300 мг %, 400мг%, на 100день после заражения 500 мг %, 300иг% и560 мг%, на 110 день после заражения – 520 мг %, 440мг% и 580 мг%, на 120 день после заражения – 420 мг% , 380мг% и 540 мг%, на 130 день после заражения , или за сутки до убоя – 320 мг %, 420 мг% и 540 мг%.

В лейкоцитарной формуле у заражённых ягнят постепенно начала нарастать эозинофилия, спустя 80-90 дней после заражения. Через 80 дней после заражения у ягненка №№ 571 количество эозинофилов – 10%, у ягненка № 572 – 1,5%, у контрольного ягненка №№504-2%, следовательно, у ягненка № 571 хорошо выраженная эозинофилия .

На 90 день после заражения у ягненка №№571 количество эозинофилов 11,5%, у ягненка №572 – 7,5%, у контрольного ягненка №№504-0,5%, на 100 день после заражения соответственно – 12%, 5,5%, 0,5%; на 110 день после заражения – 15%, 8,5%,3%;на 120 день после заражения – 14%, 4%, 1%;на 130 день после заражения – 16%, 9%, 2%.

У заражённых ягнят через 70 дней после заражения в сыворотке крови отмечено увеличение количества гамма- глобулинов, особенно хорошо это выражено у ягненка № 571. На 80 день после заражения у ягненка № 571 количество гамма-глобулинов 1,17 г%, на 90 день после заражения соответственно – 1,44 и 1,04 г%, на 100 день после заражения – 1,53 и 1,10 г%, на 110 день после заражения – 1,56 и 0,91 г%, на 120 после заражения – 1,61 и 1,07г%, на 130 день после заражения – 1,67 и 1,04 г%.

Остальные изученные показатели (температура тела, пульс, дыхание, количество гемоглобина в крови, число эритроцитов, СОЭ, в сыворотке крови количество общего белка, альбуминов, существенных изменений по сравнению с контрольными.

Приведём результаты гистологических исследований.

Ягненок № 571. Печень. Капсула тонкая, в одном из участков под ней находится несколько паразитарных узелков, окруженных грануляционным валом. Паразитарные пузырьки имеют хитиновую оболочку и граничат с некротизированной тканью, переходящей в грануляционную ткань, богатую лимфоидными клетками, фибробластами с примесью эпителиоидных и гигантских клеток, здесь же встречается значительная примесь эозинофилов. Печёночная ткань бледная, капилляры и крупные сосуды не содержат крови. Структура печёночных клеток и трабекул хорошо сохранена. Пространства Диссе расширены. Печёночные балки местами состоят из клеток с хорошо выраженными границами, в некоторых участках границы стёрты вследствие зернистой дистрофии. При окраске по Ван - Гизон в очагах некроза хорошо выявляются коллагеновые волокна.

Лёгкие. При окраске гематоксилином-эозином выявлены паразитарные пузырьки, имеющие внутри слоистую хитиновую оболочку. Между пузырьками содержатся кристаллы солей и некротизированная ткань. Грануляционная ткань содержит эпителиоидные, лимфоидные, гигантские и эозинофильные клетки. Альвеолы сдавлены, находятся в спавшемся состоянии, в альвеолах встречается белковая жидкость, в бронхах – значительное количество нейтрофилов. При окраске по Ван-Гизон хитиновая оболочка и содержимое альвеококка окрашены в жёлтый цвет. Во всех изученных случаях альвеококки сколексов не содержали.

Селезёнка. Капсула прямая, фолликулы не содержат центров раздражения, в пульпе гемосидерин, под капсулой незначительное скопление эозинофилов.

Почки. Капсула тонкая, межпочечная ткань развита нормально, в корковом слое круглоклеточная инфильтрация, а в мозговом – бактериальная эмболия в виде очага. Кроме того, в мозговом слое очаговая гиперемия за счёт расширения капилляров.

Сердце. По ходу межпочечной ткани капилляры крови не содержат, но периваскулярно располагается лимфоидная инфильтрация с примесью эозинофилов. В мышце встречаются очаги диффузной инфильтрации, на фоне которых выявляются поперечно-срезанные мышечные волокна. На всех срезах содержатся овальной, округлой формы зернистого строения образования, по-видимому саркоспоридии. Следовательно, очаговый межпочечный миокардит с рассеянными паразитами.

Мозг. При окраске гематоксиллин-эозином сосуды свободны от элементов крови. В ткани белого вещества мозга очаговый отёк, кое-где очаговое отложение солей кальция. При окраске по Нислю. Большинство клеток с нормальной тигроидной субстанцией. Встречаются отдельно вакуолизованные клетки. Местами имеется группа клеток, протоплазма которых прозрачная. Имеются двух-трёх, четырёхядерные ганглиозные клетки. Кроме того, встречаются единичные пикноморфные клетки, а также «клетки тени».

Гистологическим исследованием установлено, что почти аналогичная патологоанатомическая картина у ягнёнка №572.

При гистологическом исследовании внутренних органов контрольного ягнёнка №504 особых изменений не выявлено, если не считать в сердце овальные, округлые образования, по-видимому саркоспоридии.

Кроме того, имеются крупные ганглиозные клетки с неясными контурами, тигроидная субстанция которых местами в виде крупных глыбок, а в некоторых случаях в виде пылеобразной массы. Имеются клетки, в которых ядро отодвинуто к периферии, протоплазма светлая, тигроидная субстанция по краю клеток расположена в виде ободка. Часть клеток лишена ядра, протоплазма очень бледная, без ясных контуров, нислевская субстанция в виде пыли. В стенках боковых желудочков имеется очаговая гиперплазия эпендимарных клеток, здесь же среди гиперплазированных клеток в виде глыбки меланина.

Следовательно, у контрольных и зараженных ягнят в сердце обнаружены саркоспоридии, это сопутствующий фактор в нашем эксперименте. Патоморфологи считают, что это обычное явление, ибо почти во всех экспериментах у каракульских ягнят в сердце обнаруживали на гистосрезах саркоспоридии.

Если отбросить этот сопутствующий фактор, то у каракульских ягнят, зараженных яйцами альвеококков, к 201 дню после заражения развилась мощная иммунобиологическая и патологическая реакция, которая в общих чертах характеризуется эозинофилией, увеличением в сыворотке крови количества гамма-глобулинов, в крови увеличением количества сферул грибов пециломицепсов, воспалительными реакциями в печени, селезенке, легких и мозгу миокардитом.

Мы также изучили спонтанный альвеолярный эхинококкоз овец, осложненный аспергиллезом. Альвеококк у овец состоит из мелких пузырьков, диаметром от 2 до 6 мм. Мы обнаружили у овец альвеококки только в печени и зарегистрировали три основных макроскопических форм паразита. Первая, «интенсивная», форма альвеококка характеризуется полным поражением печени альвеококком. При этом в альвеококке сколексы не обнаружены.

При гистологическом исследовании печени, пораженной альвеококком этой формы, выявилось, что она некротически воспалена, балки печени разрушены, большинство клеток печени атрофировано. В пузырьках альвеококка хорошо видна герминативная оболочка, за которой следует соединительнотканная, которая без резких границ переходит в некротизированную ткань. На ее поверхности, окружающей пузырек альвеококка, встречаются гигантские клетки и гистиоциты. Клетки печени атрофированы.

Вторая форма альвеолярного эхинококка печени овцы характеризуется тем, что пузырьки альвеококка разбросаны по всей печени. На некоторых участках поверхности печени вырисовывается 10-15 пузырьков величиной от 2 до 5 мм, на других ее участках встречается единичные 3-5 миллиметровые пузырьки, симулирующие мелкие однокамерные эхинококки. Стоит только начать препарировать одиночный пузырек, как в паренхиме печени обнаруживается масса маленьких пузырьков, в которых иногда выявляется сколексы. На гистосрезах видно, что пузырьки альвеококка окружен некротической зоной, содержащей известковые отложения, имеют хорошо выраженный слой грануляции, где встречается гигантские клетки. Местами сохранены печеночные балки. Альвеококки описанные формы мы обнаружили у 4 животных.

Альвеококки третьей формы располагаются на поверхности печени в виде узлов, напоминающих грозди кишмишного винограда. Каждый такой узел содержит от 40 до 153 мелких пузырьков, объединенных соединительнотканной капсулой.

В альвеококках паразитировавших в печени овец, сколексы часто отсутствовали. Их мы обнаружили только у 5 овец, причем у 4 они были деформированы, некоторые находились в состоянии распада и имели единичные измененные крючья.

Выводы

1. При ларвальных тениидозах в миокарде обнаруживаются саркоспоридии, форма их овальная, окрашены они в темно-фиолетовый цвет. При окраске по Ван-Гизон по ходу инфильтратов обнаруживается различной степени разрастание коллагеновых волокон.

2. У контрольных и зараженных ягнят в сердце обнаружены саркоспоридии, это сопутствующий фактор в нашем эксперименте. Патоморфологи считают, что это обычное явление, ибо почти во всех экспериментах у каракульских ягнят в сердце обнаруживали на гистосрезах саркоспоридии.

3. При окраске гематоксилин-эозином миокард неравномерно пронизан овальной формы паразитами, которые имеют зернистое строение и окрашены в темно-синий цвет, они

отнесены к саркоспоридиям. Местами в миокарде встречаются инфильтраты, состоящие из лимфоидных клеток и гистиоцитов. Сосуды межленточной ткани сердца пустые, мышцы имеют продольно-поперечную исчерченность. В области эндокарда обнаружен не большой очаг лимфоидной инфильтрации.

4. В сердце по ходу межленточной ткани капилляры крови не содержат, но периваскулярно располагается лимфоидная инфильтрация с примесью эозинофилов. В мышце встречаются очаги диффузной инфильтрации, на фоне которых выявляются поперечно-срезанные мышечные волокна. На всех срезах содержатся овальной, округлой формы зернистого строения образования саркоспоридии. Следовательно, очаговый межленточный миокардит с рассеянными паразитами.

5. Получены экспериментальные доказательства при заболеваемости гельминтозами поражения сердечно-сосудистой системы, чтобы кардиологи проявили особое внимание больным, которые перенесли аскаридоз, тениаринхоз, операцию по поводу эхинококкоза или другие гельминтозные заболевания.

ИСТОЧНИКИ И ЛИТЕРАТУРА

1. Ахунова А.М. Лабораторная диагностика пециломикоза // Лабораторное дело. – 1991. – №4. – С. 55-58.
2. Бессонов А.С. Цистный эхинококкоз и гидатидоз / Бессонов А.С. Цистный эхинококкоз и гидатидоз. – М.: Издательство ЗАО «Локус Стэнди», 2007. – 670 с.
3. Гудумак Е., Бабуч В., Жалбэ А. и др. Роль бактериально-грибковой инфекции в эволюции осложненного эхинококкоза легких у детей // Вторая Московская городская конференция «Гнойно-септические заболевания у детей». Сборник материалов. – М., 2006. – С. 49-55.
4. Назыров Ф.Г., Исмаилов Д.А, Леонов Ф.Г. и др. Эхинококкоз / Назыров Ф.Г., Исмаилов Д.А, Леонов Ф.Г. – Ташкент, 1999. – 208 с.
5. Назыров Ф.Г., Сабиров Б.У., Стреляева А.В., Маленков А.Г. и др. Эхинококкоз органов брюшной полости и редких локализаций / Назыров Ф.Г., Сабиров Б.У., Стреляева А.В., Маленков А.Г. – М.: ОАО «Издательство «Медицина», 2004. – 520 с.
6. Чебышев Н.В., Стреляева А.В. Маленков А.Г. и др. Эхинококкоз органов грудной полости // Медицина. – М., 2002. – 420 с.
7. Domer J.E. Immunomodulation in the mycoses.// *Med.Vet.Mycol.* – 1992. Vol.30. – № 1. – P.157-166.
8. Clark F. The prevalence and incidence of left bundle-branch block in ambulant patients with chronic heart failure // *Eur J. Suppl.* – 2007. – 6(1). – P.172.
9. Keramidas D., Mavridis G., Soutis M., Passalidis A. Medical treatment of pulmonary hadatidosis : complications and surgical management // *Pediatr. surg. Int.* – 2004. – Vol. 19, №12. – P.774–776.
10. Sakamoto, Tsukasa; Gutierrez et al. Pulmonary complications of cystic echinococcosis in children in Uruguay // *Pathology International.* – 2005. – Vol.50, –№3. – P. 497–503.
11. Бунятян Н.Д., Чебышев Н.В., Стреляева А.В., Маленков А.Г., Кацитадзе Н.Ш., Муравьева Т.И. Иммуностимулирующие свойства препарата чеблин-СК-I при остром токсическом гепатите белых мышей // Матер. VIII Росс. нац. конгресса “Человек и лекарство”. – М., 2001. – С. 550.
12. Стреляева А.В., Маленков А.Г., Шашкина Л.Ф., Голубева М.И., Чижова Е.Т. Изучение токсичности тодикампа при аппликациях на кожу животных/ Стреляева А.В., Маленков А.Г., Шашкина Л.Ф., Голубева М.И., Чижова Е.Т. // Проблемы экологии, здоровья, паразитологии и фармации. – М., 2002. – С.3-32.

УДК 581.1

*Ольга Молодченкова, Лидия Безкровная, Татьяна Картузова,
Ольга Рыцакова, Юрий Левицкий, Ирина Богданович
(Одесса, Украина)*

ФИЗИОЛОГО-БИОХИМИЧЕСКИЕ ОТВЕТНЫЕ РЕАКЦИИ ЗЛАКОВ ПРИ ДЕЙСТВИИ БИОТИЧЕСКИХ И АБИОТИЧЕСКИХ СТРЕССОРОВ

Изучены физиолого-биохимические ответные реакции злаковых растений при действии биотических и абиотических стрессоров.

Ключевые слова: *злаки, устойчивость, защитные белки, сигнальные молекулы.*

Physiological and biochemical responses of cereals at the action of biotic and abiotic stressors were studied.

Keywords: *cereals, resistance, protective proteins, signal molecules.*

Одной из актуальных задач современной биологии является выяснение механизмов формирования устойчивости растений к неблагоприятным биотическим и абиотическим факторам среды. К числу основных факторов, лимитирующих реализацию продуктивности зерновых культур на Украине, относятся грибные болезни растений, такие как фузариоз, гельминтоспориоз, альтернариоз, а также экстремальные абиотические факторы, такие как засуха, гипертермия, гипотермия и др. Формирование устойчивости растений к биотическим и абиотическим стрессорам связано с активацией комплекса защитных механизмов, отвечающих за сохранение жизнеспособности и перестройку метаболизма растений при экстремальных условиях. К стресс-индуцированным защитным реакциям относятся: образование активных форм кислорода, интенсификация процессов перекисного окисления липидов, синтез стрессовых белков, активация образования стрессовых фитогормонов [1, с. 5].

Исследование биохимических процессов, происходящих в растениях при действии стрессоров разной природы приводит к выводу, что одной из составляющих фитоустойчивости является белковый обмен. Формирование защитных реакций растений в ответ на стресс сопровождается репрограммированием экспрессии генов, что проявляется в замедлении синтеза одних белков и индукции и появлении других, отсутствующих в тканях растений, не подверженных стрессовым воздействиям. Благодаря свойствам белков постоянно модифицироваться в ответ на внешние воздействия, растения способны к выживанию в самых неблагоприятных условиях среды. Проявление такой способности обусловлено непрерывным обновлением белков, эффективность которого определяется разной скоростью синтеза и распада данных соединений, что отражается на их содержании и активности [2, с. 17]. Для исследования механизмов контроля защитных белков и ферментов широко используется ингибиторный анализ, в частности влияние на активность и содержание белков, формирование устойчивости растений ингибиторов синтеза белка [3, с. 976].

Ключевая роль в регуляции метаболизма структурных и каталитических белков принадлежит протеолитическим ферментам и их ингибиторам. Накопление ингибиторов протеиназ в ответ на инфицирование фитопатогенными микроорганизмами выявлено у многих культурных растений, принадлежащих к разным родам и семействам. Считается, что повышение уровня ингибиторов протеиназ является одним из защитных механизмов растений в ответ на инфекцию [4, с. 205]. В литературе обсуждается роль лектинов в формировании устойчивости растений к фитозаболеваниям и воздействию абиотических стрессоров. Возможность защитной роли лектинов к фитозаболеваниям рассматривается в связи с их способностью специфически взаимодействовать с углеводными компонентами на

поверхности клеток патогенов, что приводит к угнетению их роста. Кроме того, они могут быть эффекторами для включения сигнальных систем, активирующих реакции устойчивости растений к биотическим и абиотическим стрессорам [5, с. 1007-1019].

Известно, что инфекционный процесс и некоторые абиотические стрессовые факторы вызывают накопление фенольных соединений, образование лигнина [6, с. 185]. Усиление синтеза свободных фенолов и процессы лигнификации во многих случаях коррелируют с увеличением активности ключевого фермента фенольного метаболизма фенилаланинаммиаклиаза (ФАЛ). Установлено, что ФАЛ принимает участие в образовании предшественников салициловой кислоты (СК), фитоалексинов и мономеров лигнина, которые укрепляют механические и химические барьеры клеток растений [7, с. 573].

Процесс распознавания патогенов в растениях осуществляется с помощью сигнальных систем, определяющих реакцию клеток на разные химические и физические воздействия. Количество соединений, выполняющих функции медиаторов сигнальных систем, постоянно возрастает. Такую роль могут выполнять жасмоновая (ЖК), салициловая кислоты (СК), оксид азота, пероксид водорода и некоторые другие соединения [8, с. 5]. Показано, что СК, как интермедиант НАДФН-оксидазной сигнальной системы, стимулирует защитные реакции растений против патогенов, индуцируя у них компоненты системно-приобретенной устойчивости, в том числе регуляцию активности ферментов про-антиоксидантной системы, накопление фенольных соединений, укрепление клеточной стенки за счет отложения лигнина [9, с. 414-415]. Литературные данные свидетельствуют о том, что ЖК растений является важным физиологически активным соединением, объединяющим в себе функции сигнального интермедианта и фитогормона [10, с. 14].

Известно, что стрессовые факторы (засуха, гипо-гипертермия и др.) могут вызывать как снижение, так и повышение содержания в клетке растворимых сахаров. Это связано с фазой развития, разной устойчивостью к стрессу, степенью поражения растений неблагоприятным фактором [11, с. 103]. Одним из важнейших осмопротекторов в условиях стресса является сахароза. Это основная транспортная форма сахаров у большинства растений. Сахароза – не только источник восстановленного углерода, но и соединение, обогащенное энергией за счет глюкопиранозилфруктофуранозидной связи, что делает ее носителем активированных гексоз, которые легко включаются в метаболизм без дополнительных энергетических затрат. Кроме того, сахароза стабилизирует осмос клетки и служит сигналом для активации или репрессии специфических генов в разных тканях. Поскольку содержание сахарозы в растениях определяется динамичным равновесием ее синтеза и гидролиза, индуцированное стрессами изменение количества сахарозы может быть связано с регуляцией активности ферментов, синтезирующих и включающих в метаболизм этот дисахарид [12, с. 1557]. Ключевым ферментом биосинтеза сахарозы является сахарозофосфатсинтаза (СФС – К.Ф.2.4.1.13), катализирующая образование из уридиндифосфатглюкозы и фруктозо-6-фосфата сахарозофосфата, который потом с помощью сахарозофосфатазы преобразуется в сахарозу. Ключевая роль СФС в накоплении сахарозы подтверждена методами генетической инженерии [13, с. 1122]. СФС привлекает к себе внимание в связи с поиском зависимости между ее активностью и продуктивностью, устойчивостью растений к неблагоприятным факторам окружающей среды [14, с. 1232].

Целью работы было изучить физиолого-биохимические ответные реакции растений зерновых культур при действии биотических и абиотических факторов для обоснования и усовершенствования методов биохимической оценки, прогнозирования и повышения устойчивости растений зерновых культур к неблагоприятным факторам окружающей среды.

Исследования проведены на проростках линий и сортов пшеницы (*Triticum aestivum L.*), различающихся по устойчивости к возбудителям фузариоза и альтернариоза, засухоустойчивости и проростках линий и гибридов кукурузы (*Zea mays L.*), различающихся по уровню засухоустойчивости. Это – устойчивые к фузариозу сорта и линии пшеницы: Ласточка одесская, Выхованка одесская, Княгиня Ольга, Эритроспермум 195/06, Рм 131/445,

5/20-91; устойчивые к альтернариозу сорта пшеницы: Никония, Виктория; восприимчивые к фузариозу сорта пшеницы: Одесская полукарликовая, Никония одесская, Ранняя 7, Коллективная, Харьковская 26; восприимчивый к альтернариозу сорт пшеницы Одесская полукарликовая. Это – засухоустойчивые сорта пшеницы (*Triticum aestivum* L.) Одесская 16, Безостая 1, Одесская 51, Сирена, Миссия, Виктория одесская, Селянка, Куяльник, Антоновка; линии кукурузы (*Zea mays* L.) Од 329, Од 221 МВ, Од 7 МВ, П29-231-1, ИК107 зМ, ГКБ23/119-31, Од 221 МВ, МСА224-131, ИК107, ВС3/53МВ, ЛБ329/22, ЛБФ2/Мо17-28/421; гибриды кукурузы Эюд, Веселка МВ, Кобза МВ, Шаланда МВ, Флагман, Одесский 385 МВ, Легионер; слабозасухоустойчивые сорта пшеницы Славея, Serio 16, Jara, Басарка; линии кукурузы ГК 26, СМ 7SL, КБ23/NS183-111, ЛБ 228, МС4А224-112, ИК107ВС3/66, среднезасухоустойчивые гибриды Фея, Яхта, Диалог.

В исследованиях использовали неповрежденные зерновки пшеницы и кукурузы, которые проращивали на фильтровальной бумаге в термостате при 25°C при относительной влажности воздуха 60% в течение 3-7 суток. Заражение растений патогеном проводили выращиванием проростков на среде, содержащей 1×10^5 конидий/мл патогенных штаммов K90 *Fusarium Graminearum Schwabe*, *Alternaria alternata*. Водный дефицит создавали путем переноса проростков на сухую фильтровальную бумагу в камеру с влажностью воздуха 35-40%. Гипертермию создавали размещением растений в термостате при 39-42°C. Длительность действия водного дефицита и гипертермии – 6 часов. Обработку растений салициловой кислотой проводили, выращивая их в течение 3-7 суток на фильтровальной бумаге, смоченной 2мМ раствором СК. Обработку ЖК проводили путем опрыскивания 5-суточных проростков 1мкМ раствором ЖК и через 24 часа проростки срезали. При совместном действии патогена и СК или ЖК 5-суточные инфицированные проростки опрыскивали 0,1мМ раствором СК или 1мкМ раствором ЖК и через 24 часа проростки срезали. Обработка проростков ингибитором синтеза белка циклогексимидом (ЦГ) проводилась при концентрации ЦГ 10мг/л на протяжении 2 часов. Для изучения влияния специфических ингибиторов α -аминооксиуксусной кислоты D-фенилаланина на активность ФАЛ, незараженные и выращенные на суспензии патогена на протяжении 4 суток проростки срезали и выдерживали 24 часа при 25°C в 2мМ растворах ингибиторов. После окончания экспозиции отпрепарированные надземную часть и корни проростков замораживали при -70°C, лиофильно высушивали и размалывали. При выполнении исследований были использованы современные биохимические методы анализа (спектрофотометрические, хроматографические, метод гемагглютинации трипсинизированных эритроцитов крови белых крыс, электрофорез), методы лабораторной фитопатологической оценки растений на устойчивость к патогенам, физиологические лабораторные методы оценки засухоустойчивости растений. Определение экспрессии генов лектина, ФАЛ по количеству мРНК проводили методом обратной транскрипции с использованием полимеразно-цепной реакции в реальном времени. Опыты проводили в 3-кратной биологической для каждого сорта и 3-кратной аналитической повторностях. Статистическая обработка данных проводилась с помощью пакета программ “Анализ данных электронных таблиц “Microsoft Excel”, программ анализа изображений “Imagel”, “AnaIS”.

В результате проведенных исследований были выявлены закономерности изменения активности и компонентного состава ингибитора трипсина, лектинов клеточных стенок и активности фенилаланинаммиаклиаза в проростках сортов пшеницы, различающихся по устойчивости к возбудителям фузариоза, при инфицировании патогеном и действии салициловой, жасмоновой кислот и циклогексимидов.

Изучение активности ингибитора трипсина позволило установить, что устойчивые сорта пшеницы при инфицировании возбудителями фузариоза имели более высокую активность ингибитора трипсина по сравнению с восприимчивыми. СК и ЖК вызывали индукцию ингибитора трипсина как у устойчивых, так и у восприимчивых к фузариозу сортов. Однако у устойчивых сортов этот показатель был в 1,2-1,6 раза выше, чем у

восприимчивых сортов. При совместном действии этих двух факторов наблюдалось увеличение активности ингибитора трипсина относительно контроля и инфицированных растений как у устойчивых, так и у восприимчивых сортов пшеницы. Обработка растений циклогексимидом приводила к снижению активности ингибитора трипсина относительно контроля и зараженных патогеном, обработанных СК или ЖК проростков устойчивых и восприимчивых сортов пшеницы. На основе полученных результатов было сделано предположение, что увеличение активности ингибитора трипсина в растениях пшеницы при инфицировании возбудителями фузариозаи действии СК, ЖК может происходить за счет активации процессов биосинтеза этих белков. Изучение компонентного состава ингибиторов трипсина показало, что под влиянием фузариозной инфекции и СК или ЖК происходило повышение интенсивности полос всех компонентов ингибитора трипсина как у устойчивых, так и у восприимчивых сортов пшеницы, однако у устойчивых сортов интенсивность компонентов была в 1,5-2,0 раза выше, чем у восприимчивых. Действие патогена приводило к появлению нового белкового компонента с молекулярной массой около 29 кДа как у устойчивых, так и у восприимчивых сортов, что может быть ответной реакцией растения на действие ферментов или токсинов патогена и согласуется с результатами изучения влияния ингибитора синтеза белка на активность этих белков в инфицированных проростках пшеницы.

Известно, что в процессах формирования защитных реакций растений при действии биотических и абиотических факторов принимают участие лектины, локализованные в разных частях клетки. Показано, что лектины могут находиться в растворимой фракции или быть связанными с субклеточными структурами, среди которых наиболее обогащены фракции клеточных стенок и плазматических мембран.

Изучение активности лектинов клеточных стенок инфицированных возбудителями фузариоза проростков пшеницы показало, что уровень лектиновой активности возрастал в 2,0-2,5 раза относительно контроля у устойчивых сортов пшеницы, а у восприимчивых сортов снижался в 2,3 и 1,6 раза в надземной части и корнях растений. Действие СК и ЖК вызывало увеличение активности лектинов в надземной части и корнях проростков устойчивых и восприимчивых сортов пшеницы. Совместное действие патогена и СК или ЖК приводило к повышению активности лектинов относительно контроля в надземной части и корнях проростков как устойчивых так и восприимчивых сортов пшеницы. Обработка циклогексимидом инфицированных проростков достоверно снижала активность лектинов как у устойчивых, так и у восприимчивых сортов пшеницы. В проростках, обработанных СК, под влиянием ингибитора синтеза белка наблюдалось уменьшение активности лектинов в надземной части и корнях проростков устойчивых сортов и в корнях восприимчивых сортов (в 1,2-2,0 раза). В проростках, обработанных ЖК, циклогексимид снижал активность лектинов в 1,3-2,0 раза как в надземной части, так и в корнях устойчивых и восприимчивых сортов пшеницы. Данные результаты свидетельствуют о возможности регуляции лектиновой активности проростков пшеницы при действии изученных факторов на уровне процессов биосинтеза белка.

Изучение компонентного состава лектинов клеточных стенок из инфицированных возбудителями фузариозаи обработанных СК или ЖК проростков пшеницы, различающихся по уровню устойчивости к фузариозной инфекции показало, что под влиянием патогена и ЖК или СК происходило повышение интенсивности полос всех компонентов лектинов как у устойчивых, так и у восприимчивых сортов пшеницы, однако у устойчивых сортов интенсивность полос была в 1,5-2,0 раза выше, чем у восприимчивых. Действие патогена приводило к появлению 3-6 новых белковых компонентов в спектре лектинов в зоне белков с молекулярной массой от 28 до 45 кДа как у устойчивых, так и у восприимчивых сортов, что может быть ответной реакцией растений пшеницы на влияние углеводных компонентов или токсинов патогена и согласуется с данными влияния ингибитора синтеза белка на активность лектинов в инфицированных возбудителями фузариоза проростках пшеницы.

Исследование экспрессии генов лектинов в проростках пшеницы разных по устойчивости сортов при инфицировании их возбудителями фузариоза, альтернариоза и при действии СК показало, что послеинфекционный уровень экспрессии генов лектинов определяет степень устойчивости сортов пшеницы к возбудителям фузариоза в зависимости от уровня накопления мРНК. Устойчивые сорта пшеницы характеризовались более значительным, чем восприимчивые, количеством мРНК лектинов в проростках при инфицировании патогенами (в 2,8-4,0 раза). СК вызывала увеличение содержания мРНК в проростках пшеницы независимо от устойчивости сорта к патогенам.

Полученные данные свидетельствуют о том, что изменение активности лектинов в проростках пшеницы при действии факторов различной природы может контролироваться как на транскрипционном, так и на посттранскрипционном и посттрансляционном уровнях [15, с. 105]. Такая ситуация возможна, так как лектин пшеницы является белком, который есть в растениях на протяжении всего онтогенеза, и, по всей видимости, определенный резерв лектиновых мРНК и предшественников лектинов всегда есть в клетках, что еще раз указывает на важную роль этого белка для растений пшеницы. Кроме того, гены лектинов, как и гены ряда стрессовых белков с четко выраженными защитными свойствами, в частности белков, относящихся к группе LEA, являются *gab* генами, индукция которых контролируется абсцизовой кислотой. Полученные нами данные об активации лектинов под влиянием СК и ЖК позволяют предположить, что разные сигнальные системы, компонентами которых являются СК и ЖК, принимают участие в регуляции активности лектинов.

Вместе с лектинами, ингибиторами протеиназ в формировании защитных реакций растений при патогенезе важную роль играют фенольные соединения, в катаболизме которых принимает участие ФАЛ – ключевой фермент фенольного метаболизма. Исследование активности ФАЛ в проростках пшеницы показало, что в надземной части и корнях проростков устойчивых сортов наблюдалось увеличение активности фермента при инфицировании возбудителями фузариоза, влиянии СК или ЖК и совместном действии патогена и СК или ЖК. При заражении проростков устойчивых сортов пшеницы возбудителями альтернариоза активность ФАЛ снижалась или не изменялась относительно контроля. В проростках восприимчивых сортов активность фермента уменьшалась относительно контроля при инфицировании возбудителями фузариоза, альтернариоза и незначительно увеличивалась под влиянием СК, ЖК, совместном действии патогенов и СК или ЖК. Под влиянием циклогексимида активность ФАЛ достоверно уменьшалась в инфицированных растениях устойчивых и восприимчивых сортов; в надземной части проростков устойчивых сортов и корнях проростков восприимчивых сортов, обработанных СК или ЖК.

Исследование экспрессии генов ФАЛ в проростках пшеницы различных по устойчивости линий и сортов при инфицировании их возбудителями фузариоза, альтернариоза и при действии СК показало, что установленные дифференцированные изменения активности фермента связаны с характером экспрессии генов ФАЛ (в зависимости от накопления мРНК ФАЛ).

Одним из механизмов регуляции ФАЛ является действие специфических ингибиторов, таких как α -аминооксиуксусная кислота и D-фенилаланин. Показано, что исследуемые специфические ингибиторы ограничивают синтез транс-коричной кислоты, которая является индуктором белкового ингибитора, синтезируемого одновременно с ФАЛ, что приводит к повышению активности фермента [31, 32]. В связи с этим было проведено изучение влияния α -аминооксиуксусной кислоты и D-фенилаланина на активность ФАЛ при введении их в среду инкубации проростков пшеницы при инфицировании возбудителями фузариоза. Проведенные исследования показали, что сорта и линии пшеницы характеризовались неодинаковым уровнем активности фермента в тканях надземной части и корней незараженных и зараженных возбудителями фузариоза проростков при действии ингибиторов в

зависимости от устойчивости генотипа к фузариозу, типа ингибитора и органа, в котором определялась активность. Высказано предположение, что уровень индуцирования и ингибирования ФАЛ у разных по устойчивости генотипов зерновых культур под действием α -аминоксиуксусной кислоты и D-фенилаланина определяется различными механизмами, контролирующими данный фермент. Кроме того, в процессы фенольного метаболизма могут вовлекаться изоэнзимы ФАЛ, различающиеся по каталитическим свойствам, оптимуму рН и чувствительностью к ингибиторам.

Анализируя изложенные данные, можно сделать вывод о том, что изменение активности ФАЛ является составной частью биохимических систем защиты растений, активизирующихся при заражении грибными патогенами, действии экзогенных СК и ЖК, специфических ингибиторов, и имеющих особенности проявления у растений разных родов зерновых культур. Полученные результаты свидетельствуют о разных механизмах регуляции активности фенилаланинаммиакилазы: за счет экспрессии генов ФАЛ, белкового синтеза и с помощью специфических ингибиторов синтеза транс-коричной кислоты, медиаторов сигнальных систем.

Таким образом, нашими исследованиями было показано, что изменение активности изученных защитных белков в растениях пшеницы под влиянием факторов различной природы контролируется разными механизмами и зависит от уровня экспрессии защитных генов, интенсивности процессов биосинтеза белка. Одним из проявлений защитного действия жасмоновой и салициловой кислот является их способность индуцировать изменения активности защитных белков в тканях растений пшеницы. Данные относительно изменения активности защитных белков под действием СК и ЖК свидетельствуют об участии этих соединений в цепи сигнальных путей, приводящих к экспрессии защитных генов и формированию устойчивости растений пшеницы к грибным патогенам.

Установлено, что воздействие абиотических стрессоров (водного дефицита, гипертермии) приводит к неспецифическим и специфическим изменениям в характере накопления и перераспределения лектинов клеточных стенок и спектрах дегидринов растений пшеницы, различающихся по уровню засухо-жаростойкости. Так, показано, что в условиях водного дефицита, гипертермии, совместного их действия происходило значительное увеличение (в 2-5 раз) активности лектинов клеточных стенок проростков засухоустойчивых сортов пшеницы и линий кукурузы, а у слабозасухоустойчивых – снижение или сохранение их активности на уровне контрольных растений. Высказано предположение, что синтез данных белков находится под контролем абсцизовой кислоты, увеличение количества которой наблюдалось нами в тканях растений пшеницы и кукурузы. Установлены особенности изменения содержания сахарозы и активности сахарозофосфатсинтазы в проростках пшеницы и кукурузы в условиях водного дефицита и гипертермии в зависимости от уровня засухоустойчивости линий и сортов данных зерновых культур.

На основе проведенных исследований теоретически обоснованы и экспериментально реализованы новые биохимические подходы к оценке устойчивости генотипов зерновых культур к биотическим и абиотическим неблагоприятным факторам среды, разработан экспресс-метод оценки генотипов пшеницы на устойчивость к фузариозу (пат. №12639), экспресс-методы оценки жаростойкости генотипов озимой пшеницы (пат. № 69859 А) и засухоустойчивости линий и гибридов кукурузы (пат. № 49643).

Полученные результаты и дальнейшие исследования в этих направлениях позволят усовершенствовать существующие методы оценки селекционного материала на устойчивость к биотическим и абиотическим неблагоприятным факторам, станут основой для создания эффективных индукторов стимулирования и управления защитными системами растений зерновых злаковых культур.

ИСТОЧНИКИ И ЛИТЕРАТУРА

1. Ильинская Л.И., Васюкова Н.И., Озерцовская О.П. Биохимические аспекты индуцированной устойчивости и восприимчивости растений / Итоги науки и техники. Серия Защита растений. – М.: ВИНТИ, 1991. – С. 15-26.
2. Серова Э.Л., Юшко Л.С., Подчуфарова Г.М. Функции белков в фитопатогенезе. – Минск: Наука и техника, 1992. – 45 с.
3. Зверева Г.Н., Трунова Т.И. Зависимость морозостойкости озимой пшеницы от синтеза белка во время закаливания // Физиология растений. – 1985. – Т.32, Вып.5. – С. 976.
4. Валуева Т.А., Мосолов В.В. Роль ингибиторов протеолитических ферментов в защите растений // Успехи биологической химии. – 2002. – Т. 42. – С. 192-216.
5. Бабоша А.В. Индуцибельные лектины и устойчивость растений к патогенным организмам и абиотическим стрессам // Биохимия. – 2008.– Т. 73, Вып. 7. – С. 1007-1022.
6. Запрометов М.Н. Фенольные соединения растений и их биогенез. – Москва: ВИНТИ, 1988. – 185 с.
7. Панина Я.С., Герасимова Н.Г., Чаленко Г.И. Салициловая кислота и фенилаланинаммиакиаза в картофеле, инфицированном возбудителем фитофтороза // Физиология растений. – 2005. – Т. 52, № 4. – Р. 573-577.
8. Тарчевский И.А. Сигнальные системы клеток растений. – М.: Наука, 2002. – 292 с.
9. Chuanfu A., Zhonglin M. Salicylic acid and its function in plant immunity // Journal of integrative plant biology. – 2011. – V. 53, № 6. – P. 412-428.
10. Панюта О.О., Шаблій В.А., Белав В.Н. Жасмоновая кислота та її участь у захисних реакціях рослинного організму // Український біохімічний журнал. – 2009. – Т. 81, № 2. – С. 14-26.
11. Бойко І.В., Кобилецька М.С., Терек О.І. Участь цукрі у саліцилати-індукованій адаптації рослин до іонів кадмію// Український ботанічний журнал. – 2013. – Т. 70, № 1. – С. 103-107.
12. Castrillo M. Sucrose metabolism in bean plants under water deficit// J.Exp.Bot. – 1992. – V. 43, N 257. – P. 1557-1561.
13. Worrell A.C., Bruneau J.M., Summefelt et al. Expression of maize sucrose phosphate synthase in tomato alters carbohydrate partitioning // Plant Cell. – 1991. – V. 3. – P. 1121-1130.
14. Cheikh N., Brenner M.L. Regulation of key enzymes of sucrose biosynthesis in soybean leaves // Plant Physiol. – 1992. – V. 100. – P. 1230-1237.
15. Шакирова Ф.М. Неспецифическая устойчивость растений к стрессовым факторам и ее регуляция.–Уфа: Гилем,2001. – 160 с.

УДК 616.36:577.15.025.3

*Дильфуза Туйчиева, Мадина Нематова,
Иззатилло Муйдинов, Мухриддин Абдутолипов
(Андижан, Узбекистан)*

ДЕЙСТВИЕ ПЕСТИЦИДОВ НА МОРФОФУНКЦИОНАЛЬНОЕ СОСТОЯНИЕ МИТОХОНДРИЙ ПЕЧЕНИ БЕРЕМЕННЫХ КРЫС И ИХ ЭМБРИОНОВ

В статье приведены данные о влиянии некоторых пестицидов на морфофункциональное состояние печени беременных крыс и их эмбрионов. Показано достоверные изменения в ультраструктуре гепатоцитов беременных крыс и эмбрионов. Наиболее значительные изменения отмечаются при отравлениях изученными пестицидами на 3 и 19 дни эмбрионального развития.

Ключевые слова: пестицид, печень, митохондрий, гепатоцит, ультраструктура, фосфолипид.

The article presents data on the effect of pesticides on some morpho-functional state of the liver of pregnant rats and their embryos. It is shown significant changes in the ultrastructure of hepatocytes and embryos of pregnant rats. The most significant changes observed in case of poisoning by pesticides studied for 3 and 19 days of embryonic development.

Keywords: *the pesticide, liver, mitochondria, hepatocyte ultrastructure, phospholipid.*

Широкое применение в различных сферах народного хозяйства пестицидов: гербицидов, инсектицидов, фунгицидов, а также регуляторов роста растений, к числу которых относятся и дефолианты, наряду с очевидными полезными эффектами создает и ряд дополнительных проблем – загрязнение окружающей среды, побочное токсическое действие.

В основе неспецифического токсического действия пестицидов лежат морфологические и функциональные изменения структурных элементов клетки и метаболические сдвиги, связанные с нарушением биохимических процессов. В ряде работ высказывается мнение о митохондриях как наиболее вероятных "мишенях" большинства пестицидов [1]. Пестициды в значительной мере влияют на морфологическое и функциональное состояние митохондрий, изменение и угнетение окислительных процессов, в итоге приводит к снижению энергетического потенциала клетки.

Изучение мембраноактивных свойств препаратов различных классов пестицидов на клеточном уровне может рассматриваться как важный этап при первичной оценке неспецифической токсичности пестицидов.

Нами изучено ультраструктура гепатоцитов беременных крыс и их эмбрионов, отравленных в разные сроки беременности бутылкаптаксом и дроппом.

В экспериментах было использовано белые крысы-самки массой 150-180 гр. Затравку животных пестицидами – бутылкаптаксом и дроппом в дозе 1/10 ЛД₅₀ проводили внутрижелудочно специальным зондом на 3, 13 и 19-й дни беременности, соответствующие имплантационному периоду, органогенезу и плодному периоду эмбрионального развития. Митохондрии и микросомы гепатоцитов выделяли методом дифференциального центрифугирования.

Для электронномикроскопических исследований образцы тканей печени фиксировали в 2,55%-ном растворе глутаральдегида на 0,1 мм фосфатном буфере (pH 7,4) с последующей дофиксацией в 1% -ном растворе OsO₄. После обезвоживания материал заливали в смесь эпон-аралдит. Ультратонкие срезы получали на ультратоме ЛКБ-III (Швеция). Препараты контрастировали уранилацетатом с цитратом свинца, затем исследовали в электронном микроскопе. Липиды экстрагировали по методу Фольчаи фракционировали методом тонкослойной хроматографии [2].

При отравлении бутылкаптаксом на 3-й день беременности наблюдаются изменения структуры и формы митохондрий. Многие из них с мутным матриксом. Характерно появление в митохондриях единичных вакуолей, чего не наблюдается в норме. Отмечается резкая очаговая гиперплазия гранулярного ретикулула. В случае затравки дроппом на 3-й день беременности для материнских гепатоцитов также характерен полиморфизм митохондрий. Они набухшие, с мутным матриксом, появляются внутримитохондриальные вакуоли. Наблюдается уменьшение и фрагментация гранулярного ретикулула. В цитоплазме появляются липидные капли. По мнению исследователей [3, 4], эти изменения свидетельствуют о низкой активности митохондрий.

При отравлении бутылкаптаксом на 3-й день эмбрионального развития в гепатоцитах эмбрионов обнаружены липидные капли, по структуре похожие на нейтральные жиры. По данным некоторых авторов [5, 6], жировые капли в цитоплазме клетки – результат нарушения метаболических процессов перекисного окисления липидов. Большое число капель расположено на синусоидальном полюсе. Митохондрии набухшие, матрикс их светлый, но кристы деформированы. Гранулярная сеть слабо выражена, отмечается везикуляция их. В везикулах содержится хлопьевидный материал. Гранулярная сеть окутывающая митохондрий, имеет более близкий контакт с ними.

Отравление дроппом в этот срок приводит к появлению в гепатоцитах эмбрионов митохондрий различной формы и плотности. Основная масса митохондрий умеренно набухшая, матрикс мутный, контуры мембран и кристы нечеткие, плохо различимы. Местами отмечаются скопления гранулярного ретикулула в виде удлинённых канальцев. Некоторые из них фрагментированы и густо усеяны рибосомами.

В гепатоцитах печени беременных крыс и эмбрионов, отравленных бутилкаптаксом и дроппом на 13-й день беременности, наблюдаются изменения в ультраструктуре митохондрий и эндоплазматического ретикулула, но они выражены слабее чем на 3-й день.

На 19-й день беременности при отравлении бутилкаптаксом и дроппом в гепатоцитах печени матери и плода также наблюдается полиморфизм митохондрий, кристы их нечеткие, укороченные, матрикс просветленный. Эндоплазматический ретикулум фрагментирован. Появляются липидные капли в большом количестве. Следовательно, при интоксикации этими пестицидами к 19-му дню беременности ультраструктура не нормализуется.

На основе электронномикроскопических исследований можно заключить, что бутилкаптакс и дропп вызывают ультраструктурные изменения в гепатоцитах беременных крыс и эмбрионов.

Свойства биологических мембран во многом зависят от фосфолипидного состава, который регулирует их проницаемость для различных веществ и продуктов метаболизма, а также сопряженность и последовательность многочисленных ферментативных процессов.

Образованные нами изменения в морфологической картине печени беременных крыс и их эмбрионов при затравке бутилкаптаксом и дроппом предполагают наличие колебаний и в структурных компонентах мембран органелл гепатоцитов. В следующих сериях экспериментов мы исследовали влияние вышеуказанных пестицидов на липидный состав митохондрий печени беременных крыс и их эмбрионов в те же сроки беременности.

При отравлении беременных крыс на 3-день беременности бутилкаптаксом в митохондриях наблюдается повышение содержания фосфатидной кислоты (ФК) и лизофосфолипидов (ЛФЛ). На 13-день беременности отмечено снижение уровня фосфатидилэтаноламина (ФЭ) и суммарной фракции фосфолипидов на фоне повышения уровня ФК, ЛФЛ и отношения ХС/ФЛ. При отравлении на 19-день беременности отмечено достоверное снижение содержания фракции ФЭ и суммы фосфолипидов на фоне повышения содержания ФК, ЛФЛ, а также отношения ХС/ФЛ.

Затравка беременных крыс бутилкаптаксом оказывает влияние и на липидный состав митохондрий печени эмбрионов в различные сроки их развития. Однако эти изменения менее выражены. Следует отметить, что и в этом случае наблюдается тенденция к повышению процентного соотношения ФК и ЛФЛ, а также отношения ХС/ФЛ при отравлении на 19-день развития.

При затравке животных дроппом в липидном составе митохондрий печени беременных крыс отмечено достоверное повышение процентного содержания ФК и ЛФЛ на фоне снижения ФЭ и суммы липидов. Отношение ХС/ФЛ повышается.

В митохондриальных фракциях гепатоцитов плода при отравлении дроппом на 19-день развития обнаружено достоверные увеличение ФК и ЛФЛ в процентном соотношении и в пересчете на липидный фосфор на фоне снижения содержания ФЭ и суммы ФЛ в пересчете на липидный фосфор. В другие сроки эмбрионального развития при отравлении пестицидами заметных изменений в липидном составе митохондрий печени эмбрионов не выявлено.

Таким образом, введение пестицидов беременным крысам в различные сроки беременности, вызывают достоверные изменения в фосфолипидном составе митохондрий печени. Эти изменения обусловлены, вероятно, активацией эндогенных фосфолипаз, о чем свидетельствуют повышения содержания лизопродуктов ФЛ и ФК [7, 8]. Кроме того, стимуляцией процессов ПОЛ, о чем свидетельствует снижение содержания ФЭ и повышения ХС/ФЛ. Это косвенно может указывать на повышение микровязкости мембран митохондрий гепатоцитов.

ИСТОЧНИКИ И ЛИТЕРАТУРА

1. Ротенберг Ю.С. Проблема влияния промышленных токсических веществ в на биоэнергетические процессы организма / Авторефдокт. дис. биол. наук. – М., 1980. – 30 с.
2. Шералиев А. Реакция мембран митохондрий печени эмбрионов. материнского организма и плаценты на действие бутифоса. Дисс. канд. биол. Наук. – Ташкент, 1985. – 24 с.
3. Туйчиева Д. С. Влияние бутилкаптакса и дроппа на структурно- функциональное состояние митохондрий и микросом печени крыс в эмбриогенезе // Автореф. дисс. канд. биол. наук. – Т., 1994.
4. Зогорийко Г.В., Пескарева Е. В, Михалко В. И. Электронно-микроскопическая структура клеток паренхимы печени в эмбриогенезе домашней утки. В кн: Молекулярные и физиологические механизмы возрастного развития. – Киев: Наукова думка, 1975. – С. 46-50.
5. Гурняк О. Н. Влияние пестицидов на морфофункциональное состояние печени: дис. канд. биол. наук: 03.00.11 / Киевский национальный ун-т им. Тараса Шевченко. – К., 2005.
6. Зуфаров К.А., Наджимитдинов К.Н. Морфологические аспекты влияния пестицидов на действие лекарственных веществ, метаболизирующихся в печени // В кн: Успехи гепатологии. – Рига, 1975. – Вып.5. – С. 200.
7. Каган Ю.С. Сасинович Л.И, Воронина Л .Я. О хроническом воздействии некоторых пестицидов на функциональное состояние печени // Гигиена и санитария. – 1970. – №9. – С. 36.
8. Кузьминская У.А. Биохимическая характеристика субклеточных структур печени при воздействии пестицидов (к механизму действия хлорорганических и карбонатных пестицидов) / Автореф. дис. доктора мед. наук. – Киев, 1975. – 46 с.

ГЕОГРАФІЯ І ГЕОЛОГІЯ / ГЕОГРАФИЯ И ГЕОЛОГИЯ

*Ширин Бабаджанова, Дилора Махмудова,
Хушида Салаватова, Мавлуда Аллаберганова
(Ургенч, Узбекистан)*

**TAKRORIY DUKKAKLI DON EKINLARDAN SOYA TUPROQ UNUMDORLIGINI
OSHIRISH YUQORI HOSILDORLIK GAROVIDIR**

Maqolada soya ekinini yetishtirish va aholini soya o'simlik moyiga bo'lgan ehtiyojini to'laqonli qondirish va Xorazm viloyati tuproq iqlim sharoitida soya o'simligi ekiladigan maydonlar bosqichma-bosqich ko'paytirib borilishi va tarkibidagi parxez oqsil, yengil hazm bo'luvchi to'yinmagan moy, karbon suvlari, biologik faol moddalar va vitaminlar mavjudligi inson organizmi uchun muhim moddalar ekanligi aytib o'tilgan.

Kalit so'zlar: *Tuganak bakteriyalar, mono va disaxaridlar, vitaminlar, mikrounsurlar.*

Статья соевых культур, а также соевое масло, чтобы удовлетворить в полной мере потребности Хорезмского региона в почвенно-климатических условиях соевых культур постепенно увеличивалось, а содержание пищевого белка и легко усваивается непредельные жиров, углеводов, витаминов и биологически активных веществ отметил, что это важно для существования человека веществ организма.

Ключевые слова: *клубеньковые бактерия, моно и дисахариды витамины, микроэлементами.*

The article of soybean crops, as well as soybean oil, to meet the full needs of the Khorezm region in the soil and climatic conditions of soybeans crops gradually increased, and the content of dietary protein and easily digested unsaturated fats, carbohydrates, vitamins and biologically active substances noted that this is important for the existence of a human body substance.

Key words: *root nodule, vitamin, microelement, mono and disaharid.*

Kirish. Respublikamizning mustaqil rivojlanishida iqtisodiy islohatlarni hayotga tadbiriq qilishda qishloq xo'jaligining o'ziga xos o'rni bor. Ayniqsa hozirgi kunda bu sohaga e'tibor berishning eng dolzarb vazifalaridir. Muhtarama Birinchi Prezidentimiz Islom Abdug'aniyevich Karimovning "Dehqon boy bo'lmasa mamlakat boy bo'la olmaydi", degan qimmatli so'zlari yuqorida qayd etilgan fikrlarni to'la isbotlaydi. Tabiiyki, qishloq xo'jaligini rivojlantirish – buyuk kelajagimizni shakllantirish, mustaqilligimizni mustahkamlash yo'lidagi eng muhim bo'g'inlardan biridir. Hozirda olinayotgan hosil bilan birgalikda, tuproqdan foydali oziq moddalar ham chiqib ketmoqda, bu moddalarning miqdori tuproqqa qaytib tushishi lozim bo'lganidan kattadir. Shu tufayli dehqonchilikning asosiy qoidalaridan biri - "qaytarish va qaytarilish qonuni" buzilmoqda. Shundan kelib chiqib qishloq xo'jaligida ish olib borish, tuproq unumdorligini oshirish tadbirlarini olib borish akademik V.N.Sukachev aytganidek, asosan biogeosenologik qoida va tamoyillarga tayangan holda bo'lishi kerak.

Ma'lumki, respublikamizda sug'oriladigan yerlardan oqilona foydalanishga katta e'tibor beriladi. Kuzgi bug'doy maydonlarini kengaytirishga bog'liq ravishda iyun oyida ulkan maydonlar g'alladan bo'shaydi, bu esa ushbu yerlarda dukkakli, yem-xashak va boshqa ekinlarni takroriy yetishtirish imkonini beradi. Bunday rejada dukkakli ekinlarini yetishtirish maqsadga muvofiq bo'lib, tuproq unumdorligini oshirish va insonlar uchun oqsil taqchilligi kabi muammolarni hal etishda ekiladi. Soya agrotexnik ahamiyatga ega bo'lgan o'simliklardan hisoblanadi. Dukkakli ekin sifatida soya tuproqni azot bilan boyitadi, bir yilda 1 ga da o'rtacha 70-100 kg azot to'planadi. Soyadan so'ng dala begona o'tlardan ancha tozalanadi soya ko'pgina ekinlar uchun juda yaxshi o'tmishdosh bo'la oladi. Bundan tashqari soya siderat ekin sifatida ham qo'llaniladi Soya ildizining

xususiyati va ularda tugunak bakteriyalarining (*Phizorium Japonica*) mavjudligi ushbu o'simlikni azot o'zlashtiradigan o'simliklar qatoriga kiritadi, bu esa keyingi o'simlik uchun azotli o'g'itlarga sarflanadigan moliyaviy vositalarni kamaytirish imkonini beradi. Bundan tashqari mazkur yo'l bilan hosil bo'lgan biologik azot ekologik toza bo'lib, u tuproqqa, sizot suvlariga, iste'molchilarga zaxarli ta'sir ko'rsatmaydi, shuningdek u sun'iy azotli o'g'itlar singari mevalarda to'planmaydi.

O'zbekistonda soya oziq-ovqat, chorva mollarini oziqlantirish, moy, sut va qandolat mahsulotlari ishlab chiqarish uchun qo'llaniladi. Mahalliy aholi o'rtasida ushbu ekinni yetishtirish yildan-yilga kengayib bormoqda. Soya yetarlicha yuqori sifatga ega, ya'ni oqsil va moyga boy bo'lsada, bugungi kunda O'zbekistonda qishloq xo'jaligiga keng tadbiriq etilmagan. Shuning uchun Prezidentimiz Shavkat Mirziyoyev tomonidan qabul qilingan: "Soya ekinini yetishtirish va aholini soya o'simlik moyiga bo'lgan ehtiyojini to'laqonli qondirish chora-tadbirlari to'g'risida" gi qaroriga muvofiq 2017-2021 yillarda soya o'simligi ekiladigan maydonlar bosqichma-bosqich ko'paytirib borilishi, mazkur vaqt davomida jami 92266 gektar maydonga asosiy 40557 gektar maydonga esa takroriy ekin sifatida ekilishi ko'zda tutilgan. Soyaning turli navlarida 57% gacha parxez oqsil, yengil hazm bo'luvchi to'yinmagan moy va 30% gacha karbon suvlari (asosan mono- va disaxaridlar) mavjud, ularda biologik faol moddalar va vitaminlar: A₁, V₁, V₂, V₃, V₆, Ye, S, D, K, RR va boshqalar, shuningdek Mn, Mo, Mg, B, Fe kabi mikrounsurlar mavjud. Ularning barchasi kundalik hayotimiz va chorva ratsioni uchun juda muhimdir.

Soya moyining tarkibi

Ko'rsatkichlar	Moy	
	Xom	Rafinatsiyalangan
Triglitsidlar	95-97	>99
Fosfatidlar	1,5-2,5	0,003-0,045
Sovunlanmaydigan moddalar	1,6	0,3
O'simlik sterollari	0,33	0,13
Tokoferollar	0,15-0,23	0,11-0,18
Uglevodorod	0,014	0,01
Erkin moy kislotalari	0,3-	<0,05
Temir, mg./kg	1-3	0,1-0,3
Mis, mg/kg	0,03	0,02-0,06

Tuproqqa munosabati. Soya tuproqqa talabchan emas, u pH 5 dan 8 gacha muhitli tuproqlarda o'sadi va rivojlanadi, pH 6,5 tuproqlar o'rtacha qulaydir. Tuproq muhiti pH 7 bo'lganda soya yaxshi gullaydi, ammo dukkak soni juda kam bo'ladi. Tuproq muhiti pH 8 bo'lganda soyaning rivojlanishi susayadi, dukkak umuman rivojlanmaydi. Agar tuproq muhiti pH 8,5-9,0 bo'lganda soya o'simligida 3-ta murakkab barg rivojlanib o'sishi va rivojlanishi susaygan, o'simlik nobud bo'lgan. Soya chuqur shudgorlanmagan tuproqlarda ham hosil beradi. U sho'rhok, nordan va botqoqlangan tuproqlardan boshqa barcha tuproqlarda yaxshi o'sadi. Soya tuproq aeratsiyasiga talabchandir. Tuproqning kapillyar g'ovakligi 20-22% dan kam bo'lmaganda va umumiy g'ovaklik 52% atrofida bo'lganda soyaning o'sishi va rivojlanishi uchun muqobil sharoit yuzaga keladi. Tuproqning kritik aeratsiyasi soya uchun 9%. Tuganak bakteriyalari aeroblar bo'lib, ular yaxshi aeratsiyalangan tuproqlarda rivojlanadi. Tuproq zichlashganda va ortiqcha namlanganda tuganak bakteriyalari rivojlanmaydi. Donli ekinlar yig'ib olingan zaxotiyog ang'izni yumshatish lozim, bu esa namlikni saqlab qolish va xaydashdan oldin begona o'tlarni undirib olishga sharoit yaratiladi. Yerlarni chuqur – 27-30 sm xaydash lozim.

Soya navlarining vegetatsiya davri 95-100 kun davom etadi. Bizning izlanishlarimizda Orzu navining rivojlanishi quyidagicha bo'lganligi qayd etildi: bahorgi ekishda maysalar ekilgandan so'ng 9-11 kunda unib chiqdi, 25-28 kunda shohlash, 35-38 kunda g'unchalash, gullash 9-10 kunda, dukkaklarning shakllanishi 21-26 kunda va pishish 95-100 kunda amalga oshdi. Soyaning ildiz tizimi ko'p sonli yon ildizlarga ega bo'lgan o'zakli tipdadir. Ular ikkita vazifani bajaradi:

1) o'simlikning yer ustki qismlariga suv va unda erigan zarur moddalarni yetkazib beradi, 2) ildizida yashovchi tugunak bakteriyalari yordamida havodan muhim oziqa unsuri – azotni o'zlashtiradi. Ildiz tuganaklari tuproqning havo almashinuvi hech qanday qiyinchiliksiz kechadigan 10-15 sm dan 40-50 sm gacha qatlamida joylashadi. Mazkur tuganak bakteriyalarni evaziga dukkakli ekinlar tuproqda 50 dan 200 kg gacha va undan ko'proq azot qoldiradi. Ular o'zlaridan keyin sof boy holdagi azotni qoldirib, tuproq unumdorligini oshiradi hamda yerdan unumli foydalanib mo'l-ko'l hosil etishtirish imkoniyatini beradi (Atabayeva, 2006; Yormatova, 2008). Mahalliy aholi o'rtasida ushbu ekinni etishtirish yildan-yilga kengayib bormoqda.

Bitta tur o'simlikning ildiz ajratmalari tuproqning kimyoviy tarkibini o'zgartirish, shuningdek unga tegib turuvchi ildizlarga va rizosferada yashovchi mikroorganizmlarga ta'sir etish yo'li bilan unga qo'shni bo'lgan ikkinchi o'simlikka kuchli ta'sir ko'rsatishi mumkin.



1-rasm. Soya ekinini ildizidagi tugunak bakteriyalarni ko'rinishi.

Xulosa

Maqolada Xorazm tuproq iqlim sharoitida soyaning qisqa muddatda pishishi va yuqori hosil berishi, undan olinadigan moy to'yimliliigi va shifobaxshiligi bilan boshqa ekinlardan farq qiladi. Shuningdek, bu o'simlik yerni azot bilan boyitish, tuproqdagi boshqa o'simliklar foydalana olmaydigan fosforni faol holatga keltirish, tuproq unumdorligini oshirish xususiyatiga ega. Bunday noyob o'simlikdan takroriy ekin sifatida foydalanilsa, yer foydali moddalar bilan boyitiladi. Ularning ijrosi qishloq xo'jaligi mahsulotlari etishtirish hajman keskin ko'payishini, sifati yaxshilashini ta'minlaydi. Soya ekilgan maydon faqat tuproq va ekin hosilini oshiribgina qolmay, balki donni sifatini ham yaxshilaydi. Shunday qilib, yerlarni unumdorligini saqlash va imkon qadar hosildorligini oshirish, undan ilmiy asoslar bilan foydalanish davlat siyosatining qishloq ho'jaligi dehqonchilik sohasidagi ustuvor masalalaridan deb ko'rilishi kerak. Zaminimizning unumdorligi boshqa ko'plab tabiiy omillar bilan bir qatorda yerning mahsuldorlik quvvatini ta'minlaydi, bu esa qishloq ho'jigi mahsulotlari ishlab chiqarish samaradorligiga unung tannarhiga ta'sirini ko'rsatadi. Yerning unumdorligini saqlash, undan ilmiy asosli tarzda foydalanish va ehtiyotkorona munosabatda bo'lish dehqonchilikning intensivikasiyalashuvida, qishloq ho'jaligi ekinlarini yalpi yig'ib olish va hosildorlik ortishida birinchi darajali ahamiyatga ega.

FOYDALANILGAN ADABIYOTLAT

1. Yormatova D. O'simlikshunoslik. – Toshkent, 2000.
2. Atabayeva H. "Soya" risola. – Toshkent, 2004.
3. Atabayeva H., Qodirho'jaev O. Osimlikshunoslik. – Toshkent, 2006.
4. Постадийная схема развития растений сои. Extension of University of Illinois. <http://weedsoft.unl.edu/documents/GrowthStagesModule/Soybean/Soy.htm>. Downloaded December 01, 2011.
5. Чураков А.А. Влияние сорта и элементов агротехники на формирование урожайности сои в красноярской лесостепи. – Новосибирск, 2009. – 9 с.

Ширин Бабаджанова, Дилшод Собуров
(Ургенч, Узбекистан)

**ТАКРОРИЙ ЭКИН СИФАТИДА ЕТИШТИРИЛГАН МАККАЖЎХОРИДА
МИНЕРАЛ ЎЎГИТЛАР МЕЪЁРЛАРИНИНГ САМАРАДОРЛИГИ
(ХОРАЗМ ВИЛОЯТИ ШАРОИТИДА)**

Ишнинг мақсади. Ҳозирда Республика қишлоқ хўжалик экинлари структурасига дон – бошоқли экинлар киритилган ва суғориладиган ерлардан унумли фойдаланган ҳолда бир йилда икки, уч ҳосил олишга эришилмоқда. Бу эса аҳолини дон ва дон маҳсулотлари билан таъминлашда, пахта – ғалла навбатлаб экиш негизда дон ишлаб чиқаришни кўпайтириш республика иқтисодий ислохотлари бош йўналиши бўлиб қолмоқда. Эртаги маккажўхори каби кузги бугдойдан бўшаган ерларга такрорий экилганида ҳам мўл дон ҳосили олиш имкониятлари мавжуд.

Демак, мамлакатимизнинг турли тупроқ иқлим шароитларида маккажўхоридан мўл ва сифатли ҳосил олиш тақозо этилади. Бунинг учун эса сифатли уруғ етиштириш технологиясини яратиш ва ишлаб чиқаришга тадбиқ этиш, уларнинг минерал ўғитларга, суғориш тартибига бўлган талабини аниқлаш, яхши ўтмишдош экинлар турини танлаш, уларни экиш муддатлари ва меъёрларини белгилаш шу куннинг долзарб масалаларидан ҳисобланади.

Тажрибани ўтказиш методлари. Дала тажрибаларида маккажўхорининг (*Zea mays L.*) такрорий экин сифатида эртапишар Молдова-257 нави экилди. Маккажўхорини такрорий экин сифатида етиштириш учун июл ойида кузги бугдой ҳосили йиғиб олингандан кейин экилди. Тажриба 2011 йилда суғориладиган ўтлоқи аллювиал тупроқлари шаройида ўтказилди (ЎзПТИ Хоразм филиали тажриба далалари: 60°40'44" N, 41°32'12" E, 100 m a.s.l.). Тажриба ўтказишдан олдинги тупроқнинг 0-30 см қатламдаги енгил қумоқ тупроқнинг таркибидаги гумус миқдори 0,67%, ялли N – 0,043%, ялли P – 0,180%, EC=1,03 dS/m ни ташкил қилди.

Фосфор (суперфосфат, 10% P₂O₅) ва калийнинг (KCl, 60% K₂O) йиллик нормаси ерни ҳайдашдан олдин, азотли ўғит (NH₄NO₃, 34% N) эса экишдан олдин, маккажўхори ривожланишининг 2-4 барг ва 8-10 чиқариш даврларида қўлланилди. Барг сатҳининг ўзгариши экиннинг 8-10 барг (V9), 12-14 барг (V13) ва султон чиқариш даврларида LI COR-3100 ускунасида аниқланди. Такрорий етиштирилган маккажўхорининг ҳосили экиннинг физиологик пишиш (R6) даврида йиғиштириб олинди. Тажрибадан олинган маълумотларни статистик таҳлил (descriptive, ANOVA) қилишда SAS 9.2 дастуридан фойдаланилди.

Тажриба натижалари. Барг сатҳи (LAI) – ўсимликни ўсиб ривожланиши, маҳсулдорлиги ва сувга талабини баҳоловчи муҳим биофизиологик кўрсаткич [3]. Бизнинг тажрибамиздан олинган натижалар шуни кўрсатдики, такрорий экин сифатида етиштирилган маккажўхорида NPK ўғитларининг миқдорига қарамадан маккажўхорининг 2-4 барг чиқариш даврида барг сатҳи 0,50 м²/м² дан ошмади. Бошқа илмий адабиётларда [4,5] келтирилганидек маккажўхори ривожланишининг кейинги даврларида вариантлар ўртасидаги фарқ яққол кўрина бошлади ва барг сатҳининг энг юқори кўрсаткичи (LAI max) экиннинг султон чиқариш (VT) даврида кузатилди (Расм-1).

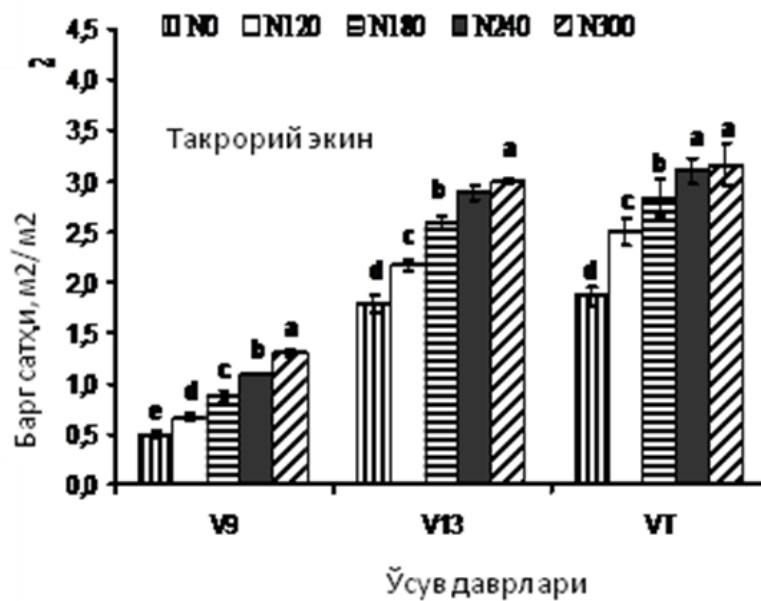

1-Расм. Такрорий маккажўхорида ривожланиш даврлари бўйлаб барг сатҳининг ўзгариш динамикаси, м²/м².

Тажрибаларда кўриниб турибдики, максимум барг сатҳи ўсимликнинг султон чиқариш даврига тўғри келди.

Умуман, турли миқдордаги минерал ўғитлар таъсирида такрорий маккажўхорида барг сатҳи ўсимлик ривожланишининг V9 даврида ривожланишнинг олдинги даври билан солиштирганда икки баробар ошганлиги. Маккажўхорида барг юзасининг энг юқори кўрсаткичи минерал ўғитларнинг N₁₈₀P₁₂₅K₉₀ (3,10 м²/м²) и N₂₄₀P₁₇₀K₁₂₀ кг/га (3,17 м²/м²) қўлланилган вариантларида кузатилди.

Дон ҳосили ва ер усти қуруқ биомассаси маккажўхорида минерал ўғитларнинг миқдори ортишига мутаносиб равишда ортиб борди, аммо барг сатҳининг ортиши минерал ўғитлар миқдорининг маълум даражасида тўхташи кузатилди. Барг сатҳи ўсишининг тўхташи такрорий маккажўхорида – N₁₈₀P₁₂₅K₉₀ кг/га қўлланилган вариантларда кузатилди. Маккажўхорининг минерал ўғитларнинг миқдорини оширилиши билан дон ҳосилини ошириш имконини бермади, лекин ўсимлик ер усти қуруқ биомассаси ошиб бориши кузатилди.

Маккажўхорининг дон ва поя ҳосилдорлиги, т/га

Минерал ўғитларнинг йиллик меъёри, кг/га			Такрорий экинда етиштирилган маккажўхори ҳосилдорлиги, т/га	
N	P	K	Дон	Поя
0	0	0	1,77 ^c (0,33)	5,21 ^d (0,41)
120	85	60	4,16 ^b (0,12)	8,22 ^c (0,32)
180	125	90	4,82 ^a (0,14)	9,35 ^b (0,31)
240	170	120	4,86 ^a (0,09)	10,02 ^a (0,29)
300	210	150	5,00 ^a (0,31)	10,15 ^a (0,20)

Хулоса ва таклифлар

Кузги буғдой ҳосили йиғиб олингандан кейин экилган маккажўхорининг эртапишар навида минерал ўғитларнинг миқдори N₁₈₀P₁₂₅K₉₀ кг/га қўлланилганда 4,8 и 9,4 т/га дон ва поя ҳосили олишга эришилди.

ФЙДАЛАНИЛГАН АДАБИЁТЛАР

1. Курбанов Б. Интенсификация хлопкового севооборота с короткой ротацией на луговых почвах Хорезмского оазиса. Автореф. дисс. канд. с.-х. наук. – Ташкент: СоюзНИХИ, 1984. – 23 с.
2. Машарипов Г.Н. Густота посева и урожай // Кукуруза и сорго. – М., 1972. – №2. – С. 11-13.
3. Tewolde H., K.R.Sistani, D.E.Rowi, A.Adeli and T.Tsegaye. 2005. Estimating cotton leaf area index nondestructively with a light sensor // ASA Agronomy Journal 97: 1158-1163.
4. Barutcular C., M.Koc, M.Unlu, R.Kanber, B.Ozekici, T. Yano and T.Watanabe, 2005. Maize photosynthesis productivity in relation to sowing time in Mediterranean environment, Cukurova. Asian J. Plant Sciences 4(6): 550-554.
5. Yang. Y., D.J Timlin, D.H Fleisher, S.H Kim, B Quebedeaux, V.R Reddy. 2009. Simulating leaf area of corn plants at contrasting water status // Agricultural and Forest Meteorology Journal 149: 1161-1167.

УДК 631.568,427

*Пўлат Камолов, Севара Каландарова
(Ургенч, Ўзбекистан)*

ШЎРЛАНГАН ТУПРОҚ ФИЗИК ХУСУСИЯТЛАРИНИНГ ЎЗГАРИШИ

Мазкур мақолада шўрланган тупроқларга чиқинди сувларини дефляцияга учраган, шўрланган, ўтлоқи-соз тупроқлар шўрини ювишда ишлатиш тупроқ ҳажм массани камайиши натижасида гўзанинг маъқбул меъёрда ўсиш-ривожланишига имконият яратиши тўғрисида фикр юритилган.

***Калит сўзлар:** ҳажм масса, ўтлоқи-соз, унумдорлик, ресурс, тежамкор технология, аграр, агрор.*

Республикамизнинг барқарор тараққиётга эришишдаги устивор вазибаларини белгилашда ҳам юртбошимиз «Бозор иқтисодиёти талабларига мос замонавий аграр ва иқтисодий муносабатларни жорий этишга қаратилган, шунингдек, тупроқ унумдорлигини ошириш ва ернинг мелиоратив ҳолатини яхшилаш, уруғчилик ҳамда чорва наслчилигини такомиллаштириш бўйича муайян чора–тадбирлар белгиланиши лозим» деб кўрсатиб ўтган эди.

Сув ресурслари чекланган бизнинг қурғоқчил шароитда мавжуд сув захираларидан тежамли, самарали фойдаланиш ва уларнинг янги табиий захираларини излаш долзарб масалалардан бири бўлиб қолди.

Бундай сув захираларидан бири тозаланган саноат чиқинди сувларидир. Тозаланган саноат чиқинди сувлари билан шўрланган ўтлоқи-соз тупроқлар шўрини ювишда тупроқ ҳажм массасининг ҳолатини ўрганиш мақсадга мувофиқдир.

Тупроқнинг ҳажм массаси – унинг асосий агрофизик хусусиятини белгиловчи факторидир. В.К.Протасов 1969 йилда кўрсатишича тупроқнинг ҳажм массасига боғлиқ ҳолда унинг сув, ҳаво ва иссиқлик режими ҳосил бўлиб, тупроқ микроорганизмлари ҳаёт фаолияти фаоллиги туфайли минералогик таркиб асос топади, бошқачароқ айтганда экинларнинг ўсиб ривожланишига шароит яратилади.

Кўплаб олимларнинг фикрича Марымов В.И., С.Н.Ръжов, Н.К.Балябо Ўрта Осиёдаги суғориладиган тупроқлар ҳажм массасини бир хилда бўлмай, унинг минералогик таркиби, агрегатлар ўлчами ва қатламда жойланишига органик бирикмалар, тузлар миқдори каби бир қанча факторларга боғлиқ ҳолда ўзгариб туради [1].

Дала тажрибамиз натижалари шуни кўрсатдики, чиқинди сувлари билан шўр ювишда ўтлоқи-соз тупроқнинг физик хусусиятига қуйидагича таъсир қилганлигини кузатиш мумкин.

Мирзажанов К.М., В.П.Кондратюк, И.Б.Ревут ва бошқалар маълумотларига қараганда энг мақбул ҳажм масса 1.1-1.3 г/см³ ҳисобланади. Тажрибада гектарига 3500 м³ дарё суви билан тупроқ шўри ювилганга нисбатан шунча, лекин чиқинди сув билан ювилганда ҳажм масса вариантларга мос равишда 0,03, 0,04, 0,01, 0,01 г/см³ камайган [2].

Шуни алоҳида таъкидлаш керакки, шўр ювиш меъёрини гектарига 5000 м³ га оширилган вариантларда тупроқ ҳажм массаси назорат вариантыга нисбатан 0,07, 0,04, 0,01, 0,01 г/см³ га камайиши кузатилди. Бундай ҳолат бизнингча тупроқ юза қатламида чиқинди суви таркибидаги органик моддаларнинг тўпланишида бўлса керак.

Ўзанинг ўсиш-ривожланиш даври охирида барча вариантларда тупроқ ҳажм оғирлиги ортиши кузатилди. Бу албатта ўзани суғоришда тупроқ зарраларининг чўкиши ҳамда агротехник тадбирларни ўтказишда қўлланилган трактор механизмларга боғлиқ ҳолда бўлса керак.

Тажрибанинг кейинги йилларида ҳам шунга мос ўхшаш маълумотлар олинди. Шу нуқтаи назардан қараганда тажриба даласи тупроқларининг ҳайдов қатлами мақбул бўлиб, кейинги қаватлари унчалик мақбул эмас, лекин шуни алоҳида таъкидлаш керакки, шўр тозаланган шаҳар чиқинди сувлари билан ювилганда ҳажм масса назоратга нисбатан бироз камайган.

Демак, чиқинди сувларини дефляцияга учраган, шўрланган, ўтлоқи-соз тупроқлар шўрини ювишда ишлатиш тупроқ ҳажм массани камайиши натижасида ўзанинг мақбул меъёрда ўсиш-ривожланишига имконият яратади.

Фойдаланилган адабиётлар рўйхати

1. Марымов В.И. Использование промышленных сточных вод для орошения. – М.: Колос, 1982. – С. 14-29, 43-53.
2. Мирзажанов К.М. Ветровая эрозия в орошаемой зоне Узбекистана и борьба с ней. – Ташкент, 1973.

УДК 911.3

*Анастасія Мазурова
(Харків, Україна)*

ЧИННИКИ ВПЛИВУ ПРОСТОРОВОГО РОЗВИТКУ МІСЬКОГО СЕРЕДОВИЩА ХАРКОВА ЗА РЕЗУЛЬТАТАМИ ФАКТОРНОГО АНАЛІЗУ

Стаття присвячена виявленню чинників впливу на просторовий розвиток міського середовища Харкова на основі факторного аналізу. Обчислено факторні навантаження за кожним показником, побудовано графіки Парето за факторними навантаженнями. Визначено чинники впливу на просторовий розвиток міського середовища.

Ключові слова: факторний аналіз, міське середовище, факторні ваги, чинники впливу, місто Харків.

Article deals with identification of factor`s of Kharkiv`s urban environment by factor analysis. Factorial loadings on each indicator is calculated, Pareto's chart on factorial loadings are constructed. Factor`s influence on spatial development of the urban environment are defined.

Keywords: factor analysis, urban environment, factor`s weight, factor`s influence, Kharkiv.

Тенденції та перспективи розвитку науки і освіти в умовах глобалізації

Аналіз чинників, які впливають на розвиток міського середовища Харкова було здійснено на основі факторного аналізу (метод головних компонент з варімаксним обертанням факторів). Для визначення оптимальної кількості факторів для 2015 р. було здійснено обчислення дисперсії кожного з факторів (табл. 1). Кумулятивний відсоток становить 82, що покриває більше трьох четвертей вихідної інформації) при виділенні чотирьох факторів [1].

У результаті варімаксного обернення осей координат було отримано матрицю факторних навантажень (табл. 2). На основі значень факторних навантажень було встановлено зміст факторів, що впливають на розвиток простору міста Харкова. Аналізуючи результати було встановлено, що 17 з 51 показника мають факторні навантаження менше за порогове значення, тому вони не враховувалися.

Таблиця 1

Абсолютні, відносні та кумулятивні значення дисперсії факторів розвитку просторової організації міста Харкова, 2015 р.

№ фактора	Дисперсія	Відсоток загальної дисперсії, %	Кумулятивна дисперсія	Кумулятивний відсоток, %
1.	22,37918	43,88075	22,37918	43,8807
2.	11,18691	21,93512	33,56609	65,8159
3.	4,56611	8,95315	38,13220	74,7690
4.	3,82281	7,49571	41,95501	82,2647

Таблиця 2

Факторні навантаження, 2015 р. (factor loadings (Varmax raw), extraction: principal components, marked loadings are > 0,7)

№ показника	Факторні навантаження			
	1 фактор	2 фактор	3 фактор	4 фактор
1	0,08260	0,95996	0,158029	0,045402
2	-0,04706	0,93028	0,221167	0,007021
3	-0,14466	0,93165	0,210180	-0,072269
4	0,36527	-0,71688	-0,132273	0,262095
5	-0,53996	-0,73186	0,133549	-0,003219
6	-0,68304	-0,78200	0,129278	-0,190874
7	0,49690	0,80253	-0,057034	0,313200
8	0,14291	0,82147	0,172290	0,269994
9	0,14077	0,92733	0,073931	-0,040788
10	-0,09776	-0,73758	-0,141927	0,390170
11	-0,03861	-0,54636	-0,403806	-0,209804
12	0,48690	0,55020	-0,000046	0,620380
13	0,54252	0,64438	0,011172	0,513595
14	0,41239	0,43595	-0,010812	0,695977
15	0,42632	0,82866	0,085024	0,087437
16	-0,17732	-0,77514	0,307839	0,176359
17	0,37292	0,85756	0,326684	0,092131
18	0,27633	0,89745	0,288471	-0,016092
19	0,80964	-0,22255	-0,222155	0,215341
20	0,79802	-0,00306	-0,235709	0,407370
21	0,86615	0,40610	-0,030277	0,282263
22	0,91951	0,33205	0,023968	0,128797

Тенденції та перспективи розвитку науки і освіти в умовах глобалізації

23	0,77123	0,03035	0,191239	0,293265
24	0,63378	0,59820	0,011683	0,478836
25	0,74957	0,35353	0,160928	0,462549
26	0,75592	-0,02049	-0,236602	-0,032413
27	0,83220	0,30860	-0,089126	0,095403
28	0,88935	0,05714	0,019602	-0,232202
29	0,28652	-0,60737	0,229802	-0,727600
30	0,00078	-0,355982	0,011150	-0,89949
31	0,20990	-0,24245	-0,918921	-0,007768
32	0,06444	-0,27723	-0,931262	-0,025673
33	0,14087	0,03956	-0,022565	0,896221
34	0,87307	0,34577	-0,089785	0,237599
35	0,96529	0,18651	0,001023	0,015454
36	0,93495	-0,11087	-0,250401	0,105572
37	0,63399	-0,28051	0,403359	-0,307137
38	0,44177	0,66539	0,031755	0,560815
39	-0,24766	-0,23327	0,354743	0,666375
40	-0,67543	0,18522	-0,015608	-0,237694
41	0,22371	0,91085	-0,232745	0,133661
42	0,37590	0,84442	0,119580	0,178963
43	0,91224	0,14562	-0,328672	0,068753
44	-0,10401	0,08402	-0,019138	-0,532585
45	0,93285	0,16605	0,130641	0,035223
46	0,93112	0,10185	0,100723	-0,119676
47	-0,05703	-0,26785	-0,637804	-0,025867
48	0,61958	0,14983	0,155510	-0,244832
49	0,52748	0,09060	0,062267	0,027666
50	0,60266	-0,42407	0,471333	-0,137509
51	0,08633	-0,25947	0,318420	-0,111158
Expl.Var	17,10943	15,17103	4,478025	5,196528
Prp. Totl	0,33548	0,29747	0,087804	0,101893

За показниками дисперсії, головними вважаємо перші два фактори, на які відповідно припадає 22% та 11% загальної дисперсії вихідних даних. Інтерпретація результатів факторного аналізу дала можливість визначити наступні гіпотетичні фактори:

1. Інфраструктурний (освітньо-науково-культурно-транспортний фактор. Він включає наступні показники: кількість вищих навчальних закладів I-II рівнів акредитації, од.; кількість студентів в них, тис. осіб; кількість вищих навчальних закладів III-IV рівнів акредитації, од.; кількість студентів у них, тис. осіб; кількість театрів, од.; кількість музеїв, од.; кількість клубів, од.; кількість кінотеатрів, од.; пасажирські перевози, тис. ос.; вантажні перевози тис. т; кількість організацій (підприємств), які виконують наукові та науково-технічні роботи, од.; чисельність працівників основної (науково-технічної) діяльності, ос.; кількість інноваційно активних підприємств, од.).

2. Демографічно-освітній (чисельність населення, ос.; кількість народжених, ос.; кількість померлих, ос.; природний приріст (скорочення) населення, ос.; кількість народжених, ‰; кількість померлих, ‰; природний приріст (скорочення) населення, ‰; кількість шлюбів, од.; кількість розлучень, од.; кількість шлюбів, ‰; кількість дошкільних закладів, од.; чисельність дітей в них, тис. ос.; кількість загальноосвітніх закладів, од.; чисельність учнів, тис. ос.; кількість дитячих закладів оздоровлення та відпочинку, од.; кількість дітей, які відпочивали влітку, ос.).

Тенденції та перспективи розвитку науки і освіти в умовах глобалізації

3. Інвестиційний (прямі іноземні інвестиції, тис. дол. США; прямі іноземні інвестиції ос/дол. США).

4. Економіко-промисловий (обсяг реалізованої промислової продукції, тис. грн; обсяг реалізованої промислової продукції, грн/ос.; кількість суб'єктів ЄДРПОУ, од.).

Останній показник у табл. вказує на силу впливу факторів. Так показники вказують, що перший фактор має 33% впливу, другий – 29%, третій – 8% та четвертий фактор – 10%. За результатами факторного аналізу було обчислено значення факторних вагів та побудовані графіки Парето для аналізу розподілу значень факторних вагів (табл. 3).

Таблиця 3

**Факторні ваги вияву факторів розвитку міського середовища Харкова за адміністративними районами міста, 2010 р.
(factor scores, rotation: Varimax raw, extraction principal components)**

Адміністративні райони Харкова	Фактори			
	Інфраструктурний	Демографічно-освітній	Інвестиційний	Економіко-промисловий
Шевченківський	0,70589	0,98727	-0,13971	2,01020
Новобаварський	-0,65614	-0,74870	0,44111	0,95826
Київський	2,31268	0,18801	0,21605	-0,68088
Слобідський	0,10854	-0,72359	0,88323	-0,48819
Холодногірський	-0,46728	-1,12340	0,73500	0,42097
Московський	-1,07430	2,01264	0,09154	-0,38599
Індустріальний	-0,46998	-0,13321	0,38076	-0,40854
Немишлянський	-0,30731	0,25523	-0,10716	-1,35685
Основ'янський	-0,15209	-0,71425	-2,50081	-0,06898

На графіках Парето представлений розподіл адміністративних районів міста Харкова за силою впливу інфраструктурного та демографічно-освітнього факторів у 2015 р (рис. 1, 2).

Інфраструктурний (освітньо-науково-культурно-транспортний) фактор має найвищий вплив на Київський (2,3) та Шевченківський (0,7) райони. Для Київського та Шевченківського районів характерна велика кількість науково-дослідних установ та університетів. Також на території районів діють центральні для міста станції метрополітену та інші види транспорту, що формують загальноміські транспортні вузли.

Найбільш дієвий вплив демографічно-освітнього фактору для обох досліджуваних років характерний для Московського та Шевченківського районів. Московський район є найбільшим за кількістю населення, саме на його території знаходиться найбільший житловий комплекс міста Північна Салтівка.

Інвестиційний фактор впливу характерний для Слобідського району (0,9) у 2015 р. Зокрема на його території знаходиться декілька значних промислових підприємств міста серед яких ВАТ «Техноком» та «Завод імені Фрунзе» тощо.

Економіко-промисловий фактор мав найбільший вплив у 2015 р. на Шевченківський (2) та Новобаварський (1) райони. Шевченківський район ніколи не був промисловою зоною міста, проте саме на його території зареєстрована найбільша кількість суб'єктів ЄДРПОУ. Також на його території розташовані потужні науково-технічні установи, які є також осередками економічної діяльності. За кількістю суб'єктів ЄДРПОУ Новобаварський район є другим за Шевченківським районом у 2015 р. На території Новобаварського району функціонують ряд машинобудівних підприємств міста.



Рис. 1. Ранжирування районів міста Харкова за значенням інфраструктурного фактору, 2015 р. (побудовано автором за результатами факторного аналізу)



Рис. 2. Ранжирування районів міста Харкова за значенням демографічно-освітнього фактору, 2015 р. (побудовано автором за результатами факторного аналізу)

Висновки. Основними факторами впливу на просторовий розвиток міського середовища вважаємо інфраструктурний, демографічно-освітній, інвестиційний та економіко-промисловий фактори. Найбільший вплив на систему міського середовища мають саме інфраструктурний та демографічно-освітній фактори.

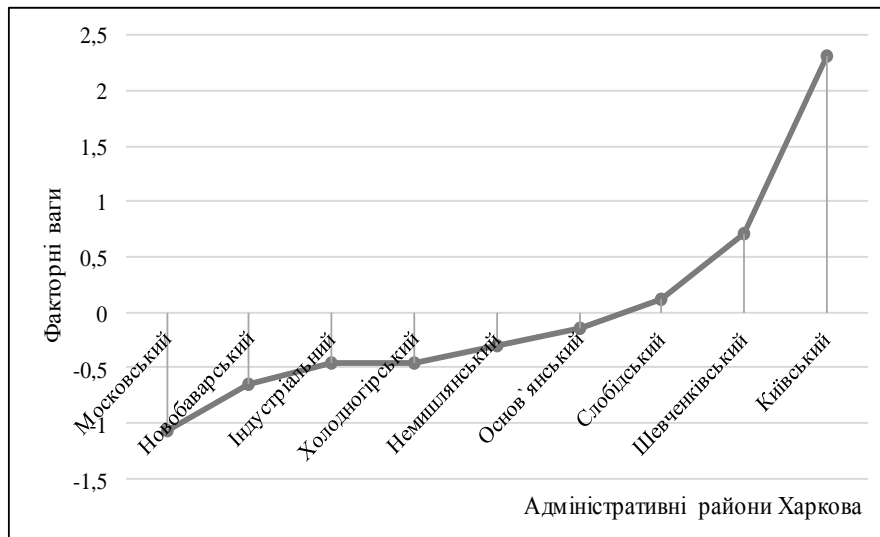
ДЖЕРЕЛА ТА ЛІТЕРАТУРА

1. Мезенцев К.В. Регіональне-прогнозування соціально-економічного розвитку: навчальний посібник / К.В. Мезенцев. – К.: Видавничо-поліграфічний центр «Київський університет», 2004. – 82 с.

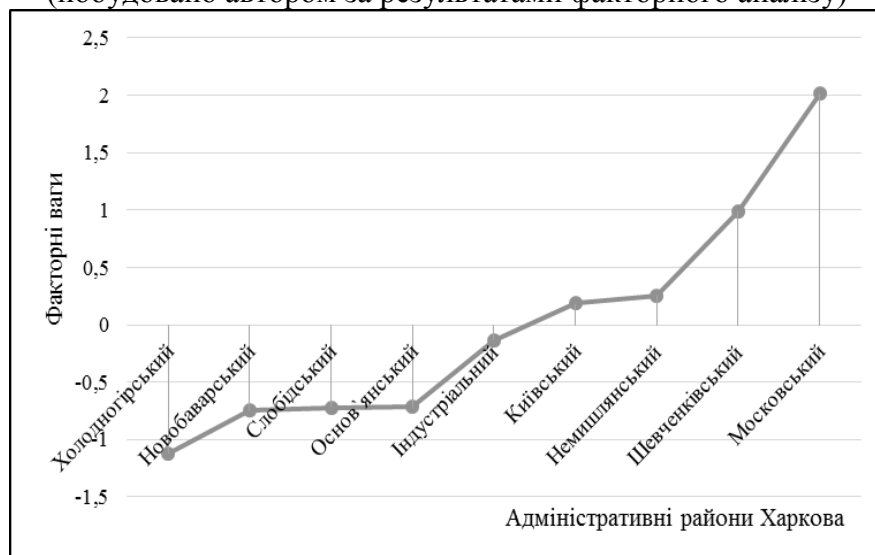
*Бакмат Раматов, Алфия Караева
(Ургенч, Узбекистан)*

ХОРАЗМ-127 ҒЎЗА НАВИДА АЗОТЛИ УГИТ КУЛЛАШ

Мамлакатимизда тўла шаклланиб, ривожланиб бораётган фермерчилик тизими фаолиятини мустахкамлаш ва янада такомиллаштириш, уларни капитал айланма маблағлари-ресурслари негизини, иктисодиётининг асосий тармоқларидан бири ҳисобланган қишлоқ хўжалиги ва айниқса пахтачиликда раёнлаштирилган, истикболли ва янги ишлаб чиқиладиган ғўза навларини вилоятларнинг иқлими, тупроғи, мелиоратив, гидрогеологик шароитларига ва гидромодул ҳудудларга бўлиниши асосида, стресс омиллари (шамол, гармсел, ўта юқори ҳарорат, ҳаво нисбий намлиги, сув танқислиги ва ҳ.к.) ни вилт ва бошқа касалликлар, зараркунандаларга чидамлилиқ даражасига қараб парваришлаш агротадбирлари тизими мажмуасини ишлаб чиқиш ва амалиётга жорий қилишдан иборатлиги, танланган мавзу долзарблигини кўрсатади. Мустақиллик йилларида анча янги, истикболли, ўрта ва ингичка толали ғўза навларини яратилиши, истикболлилиги тасдиқланиб Давлат Реестрига киритилганларнинг кўчат қалинлиги, сув-озика (НПК)га талаби ва суғориш тартибларини белгилаш парваришлаш, етиштириш агротадбирлари тизимини ишлаб чиқиш, суғориладиган типик бўз тупроқлар шароитида етарлича ўрганилмаганлиги, районлаштирилган С-6524 (андоза) ва “Андижон-36”, С-6541 янги ғўза навларини ўрганишимиз, ушбу мавзунини танлашга асос бўлди. Илмий изланиш тадқиқотларини ўтказишдан мақсад Республикаимизнинг типик бўз тупроқлари шароитида ғўзанинг Хоразм-127 нави экилганда суғориш тартиблари ва озика (НПК) меъёрларининг ғўзани ўсиши, ривожланиши, ҳосил ва қуруқ масса тўплаши, пахта толаси сифат кўрсаткичларига таъсирини ўрганиш ҳамда фермер хўжалиқларига тавсиялар беришдан иборат. Хоразм воҳаси шароитида янги истикболли навлар экилиб келинмоқда. Ғ.Сатипов ва Э.Самандаровларнинг (2004) Хоразм воҳаси ўтлоқи-аллювиал тупроқлари шароитида “Мехнат” ва “Мехр” навларини суғориш олди тупроқ намлиги ЧДНС га нисбатан 60-70-65% да 0-3-1 тизимда ва 65-70-65% да 1-3-1 тизимда, маъдан ўғитларнинг уч хил меъёрида N-150-200-250, P - 90-120-150, K-70-100-140 кг/га паваришланганда, ғўзанинг дастлабки ривожланиш даврида ўрганилган омиллар бўйича айтарли фарқ қилмасида, ўсув даврининг ўрталарига келиб ўғит ва сув меъёрлари оширилиши билан ғўзанинг барча кўрсаткичлари жумладан барг тўплаши, бўйдорлиги, гуллаши ҳамда кўсак тўплашида сезиларли ўзгаришлар юз берганлиги кўзатишган. Хоразм воҳаси ўтлоқ-тупроқларида 2000-2002 йилларда олиб борилган тадқиқотларининг далолат беришича, 175-Ф навини N-150, P-90, K-70 кг/га берилиб, 0-3-1 суғориш тартибда, чигитни 60x15-1 тизимда уяга жойлаштирилганда, 1 ц пахта ҳосили учун 5 кг N, 3 кг P, 2,3 кг K ва 130,0 м³ сув сарфланган.

Ғ.М.Сатипов, И.Исмоиловларнинг (2006) таъкидлашича, Хоразм вилоятининг ўтлоқи-аллювиал тупроқлари шароитида Хоразм-127 ғўза навидан эртаписҳар, юқори ва сифатли ҳосил етисхтириш учун соф ҳолда 200 кг/га азот,

120 кг/га фосфор, 100 кг/га калий билан озиклантириб ЧДНС га нисбатан 60-70-60% ли тартибда суғориш мақбул ҳисобланади.

Хоразм-127 нави - ўрта толали ғўза нави Ўзбекистон Пахтачилик илмий тадқиқот институтининг Хоразм филиали олимлари томонидан 163-Ф навини С-9062 нави билан частиштирилиб, кўп маротаба яқка танлаш ҳамда қайта танлаш (беккросс) йўли билан яратилган.

Нав муаллифлари Ж.Йўлдошев ва бошқалар. 2002 йили Хоразм вилояти бўйича Давлат реестрига киритилган.

Морфологик тузулишига ғўза тупи ташқи тузулишига кўра пирамидасимон шаклда,

қатор ораларига ишлов беришга ва ҳосилини машина ёрдамида теришга жуда мос. Пояси тик ўсиб – бўйи 90-120 см, танаси яшил рангда ўртача тук билан қопланган, ҳосил шохлари 5-6 бўғиндан ўсиб чиқади, 1,0-1,5 типда шохлайди, барги йирик 3-5 бўлакли, тўқ яшил рангда, кўсаги ўртача 6,0-6,5 г, тухумсимон думалок, чўзинчоқ, силлиқ, тукли, чаноклари жуда яхши очилади теримга қулай. Гулнинг катталиги ўртача, оч сариқ ранга эга, кўсаги йирик, тухумсимон шаклда.

Чигити оч яшил, кулранг, момик билан қопланган, 1000 дона чигитнинг оғирлиги 122-132 г, мойдорлиги 24,5% ни ташкил этади. Толасининг чиқими 36,5-38,4%, тола узунлиги 34,5-36,0 мм, метрик рақами 6100 (164), узилиш кучи 4,4-4,6 гк, нисбий узилиш узунлиги 26,2 гк/текс, микронейри 4,2. Толасининг сифат кўрсаткичлари бўйича ИВ типга мансуб. Сифат маркази маълумотиға кўра тола сифати микронейри – 4,2-4,4, тола узунлиги (ВХИ) 1,08-1,12 дюйм, тола узунлиги (КОД) 34,5-36,0, нисбий узилиш кучи 26,0-27,3 гк/текс. Хоразм-127 нави Хоразм вилоятида андоза сифатида экилаётган 175-Ф навиға нисбатан 7-13 кун эрта пишади ва гектаридан 45-50 центнер ҳосил етиштириш мумкин.

Тадқиқот усулublари – Дала тажрибаларини ўтказишда биометрик ўлчовлар ва тупроқ намуналари “Методика полевих опытов” [Доспехов, 1985], “Методика Государственного сортоиспытания селхозкультур” [1964], “Методика полевих опытов с хлопчатником в условиях орошения” [СоюзНИХИ, 1981], “Дала тажрибалари ўтказиш услublари” [ЎзПТИ, Тошкент, 2007] қўлланмалари асосида ўтказилди. Тупроқнинг агрофизик ва агрохимёвий таҳлиллари “Методи агрохимических анализов почвы растений Средний Азии” [1977], “Дала тажрибаларини ўтказиш услublари” [2007], иктисодий самарадорлик Н.А.Баранов [1981] услубномалари асосида аниқланди.

Тажрибамизда экилган Хоразм-127 гўза нави тупроқ намлиги ЧДНС га нисбатан 65-65-60% бўлганда, маъдан ўғитлар N190; P133; K95 кг/га меъёрида қўлланилган пахта ҳосили ўртача 35,3 ц/га ни ташкил қилди.

Фойдаланилган адабиётлар

1. Satipov G., Ismoilova I. Xorazm voxasida o'tloqi-allyuvial tuproqlarida Xorazm-127, Xorazm-150 g'o'za navlarini o'sishi va rivojlanishiga ko'chat qalinligi, oziqlantirish, sug'orish me'yorlarining ta'siri // Fermer xo'jaliklarida paxtachilik va g'allachilikni rivojlantirishning ilmiy asoslari: Xalqaro ilmiy-amaliy konfirentsiya ma'ruzalari to'plami, O'zPITI. – Toshkent, 2006. – B. 323-327.
2. Satipov G., Samandarov E. “Mehnat” g'o'za navi // O'zbekistn qishloq xo'jaligi jurnali – Toshkent, 2004. – №3. – B. 25.
3. Dospexov B.A. Metodika polevogo opo'ta. – M, 1985.
4. Доспехов В.А. Методика государственного сортоиспытания селхозкультур, 1964.
5. Методика полевих опытов с хлопчатником в условиях орошения. – СоюзНИХИ, 1981.
6. Дала тажрибалари ўтказиш услublари. – Тошкент: ЎзПТИ, 2007.

*Бакмат Раматов, Нодира Рузметова
(Ургенч, Узбекистан)*

ORGANIK O'GITLARDAN FOYDALANISH SAMARADORLIGI

Tuproqda chirindi miqdorini oshirishning asosiy vositasi organik o'g'it va almashlab ekishdir. Bundan tashqari organik o'g'it tasirida tuproqning agroximiyaviy, biologik, fizikaviy, mikrobiologik va boshqa xususiyatlari yaxshilanadi. Organik o'g'it bilan birga tuproqqa ko'plab makro va mikroelementlar, shuningdek, katta miqdorda mikroflora tushadi. Organik modda gumifikatsiya jarayonida tuproqning oziq hajmini tartibga soladi, mikrobiologik va biokimyoviy jarayonlarni yo'nalishini, aktivligini va sonini oshiradi. Natijada tuproqda biologik azot miqdori oshadi va fosforning kimyoviy birikishi kamayadi. Tuproqda organik o'g'it ta'sirida ko'paygan chirindi moddasi va tabiatning ayrim moddalari g'o'za va boshqa o'simliklarni talabini qondiradi, shuningdek o'simlik hujayrasidagi o'tkazuvchanlikni oshiradi, o'simlikda modda almashinishini kuchaytiradi.

Organik o'g'it tuproqda va yer yuzining atmosfera qatlamida ugлекislota kontsentratsiyasini ko'paytirib, o'simlikning uglerodli oziqlanishini yaxshilaydi va oxirida organik o'g'itning tuproqqa kompleks tasiri kuchi oqibatida, tuproqni g'o'za viltini ko'zg'atuvchisidan saqlaydi. (Piroxunov 1977, Meredov 1984, Tadjiev Namazov, 1985, Eshonov, Sanginov 1985, Askarova 1993 va boshqalar).

Go'ng-organik o'g'itning asosiy turi hisoblanadi. Keyingi o'n yilliklarda paxtachilikda yuqori meydagi mineral o'g'itni samaradorligini oshirishda organik go'ngni asosiy ahamiyati o'rganilgan.

Paxtachilikda go'ngdan foydalanish, saqlash va jamlash usullari bo'yicha ilmiy izlanish olib borildi (F. A. Skryabin 1970).

Har xil meydagi va turdagi organik o'g'itlarni kuchli kesakli tuproq sharoitida g'o'zada samaradorligi aniqlangan. Tuproqqa N 300, P 500, K 100 kg/ga mineral o'g'itlar solingan fonga 20-40 t/ga chirigan go'ng solingan 4, 1-5, 5 s/ga, ikkinchi yili esa -1, 8-3, 5 s/ga ko'shimcha paxta hosilini taminlagan. Gektariga 20-40 t tovuq go'ng solinganda 3, 6-5, 6 s/ga qo'shimcha hosilni tashkil qildi (R.A. Abidov, A. Babajanov 1980)

Mineral va organik o'g'itlarni birgalikda solingan o'rtacha 4 yilda organik o'g'it shakli va qo'llangan meyoriga bog'liq ravishda paxta hosildorligi 2, 5 dan 9, 4 s/ga ko'paygan. Eng uzok vaqt keyingi tasiri shahar chiqindisi, keyingi 45 va 30t/ga go'ng solinganda olingan. So'nggi samaradorlik lignin va beda ag'darib haydalganda bo'lgan. (K.M. Mirzajanov, A. N. Mannanov 1984)

Eksperimental ishlarda organik o'g'itlarni Gissor vodiysining o'tloqi tuproqlarida har xil turi va meyorlarini tasiri o'rganilib, 40 t/ga go'ng yoki 10 t/ga parranda go'ngni solingan fonda paxta hosili 40-50 s/ga ni tashkil qilib, bunda har yili 200-250 kg/ga azot, 140 kg/ga fosfor va 100 kg/ga qaliy solish kerak (U. Rahmatjanov va boshqalar1985).

G'o'zaning mineral fonida organik o'g'itning har xil meyori va shakllarini samaradorligini sur qo'ng'ir tuproq sharoitida izlanishlar olib borib o'rganadilar. Olingan malumotlarning ko'rsatishcha, 45t/ga shahar chiqindisi solinganda paxta hosili 45, 0-40, 4 s/ga 30 t/ga-43, 0-38, 4 s/ga, 45 t/ga go'ngda 42, 0-37, 4 s/ga, 30t/ga-30, 0-34, 5 s/ga, bir tomonlama N 300 P 250 K 170 kg/ga solinganda 34, 0-32, 0 s/ga ni tashkil etdi (M. B. Hamraev va K. M. Mirzajanov 1986).

O'tgan yillarda paxtaga go'ngni ko'llashni har xil tomonlari o'rganildi. Paxtachilikda go'ngni qo'llashni qo'yidagi usullari bor: yarim chirigan xo'l go'ngni haydov ostiga berish; bahorda borona ostiga ekishdan oldin: quruq, elangan go'ngni mineral o'g'it bilan aralashtirib g'o'zani oziqlantirishda, shuningdek g'o'zani mevalash davrida. Oxirgi marta go'ng g'o'za qator orasiga yoki sharvat qilib beriladi.

Yuqorida qo`rsatilgan go`ngni solish hamma usullarida ham, go`ng tuproq oziq rejimiga, g`o`zaning hosildorligi va rivojlanishiga, o`simlik bo`yini o`shishiga yaxshi ta`sir ko`rsatgan. Paxta hosilni oshishi 1 dan 3 st/ga gacha atrofida bo`ladi (K.M.Razo`kov 1973).

Shuni takidlab o`tish kerakki, yangi go`ngda kasallik uyg`otuvchi mikroorganizmlarni va begona o`tlarni urugi ko`pligidan, uni sharvat uslubida berish tavsiya qilinmaydi (Ibragimov va boshqalar 1993).

Go`ngni foydalanishni bor uslublari ichida eng maqsadga muvofiqi, bu go`ngni haydov ostiga solishdir. Go`ngni har xil uslubda solingandagi tasir yili va keyingi tasir yili hisoblangan, bunda 1t yangi go`ngni haydov ostiga solinganda 0, 94 ts hosil oshgan, organo- mineral aralashma qilib solinganda –0, 88 ts ni tashkil qilgan. Namlikni 15%gacha quritilganda va go`ngni elanganda har 1000 t. yangi go`ngdan tuproqqa 104 t quruq go`ng tushgan. Agar bunda go`ngni miqdori 9-10 barobar kamayishini hisobga olsak, asosan sho`rlangan va vilt bilan zararlangan tuproqlarda yangi yarim chirigan go`ngni solishning samarasi katta bo`ldi. Bu vaktida sho`rlangan tuproq sharoitida yuvish uchun sug`orishning roli kuchayadi va tuzlarning yuvilishini qayta tiklanishi kamayadi. (Skryabin F. A.1970).

Organik o`g`itlarni (go`ng, kompost shakar chiqindisidan, lignin gidrolizi) haydov ostiga berish maqsadga muvofiq ekanligi yana bir bor tasdiqlandi. Ko`pchilik ilmiy izlanishlarda ko`rsatilishcha, organik o`g`itlarni mineral o`g`itlar bilan birgalikda solinganda ko`proq samara beradi (B.X. Tillabekov, B. Ibragimovlarning 1993 54b).

Buxoro viloyatining sur qo`ng`ir tuproq sharoitida g`o`zaning eng qulay yaxshi o`sib rivojlanishi uchun 250 va 350 kg/ga meyorida azot bilan birga 20 va 40 t/ga go`ng solganda bularkan. G`o`zaning asosiy rivojlanishi fazasi boshlanishda bu fonda, faqat mineral o`g`it solingan fonga nisbatan intensivroq kechadi. Qo`shimcha hosil 2 yilda 20 t/ga meyorida go`ng solinganda 7, 0 s/gada –10, 7 s/gani tashkil qiladi (A. Ergashev 1993).

FOYDALANILGAN ADABIYOTLAR

1. Пирохунов Т.П., Кариев А. Пути повышение эффективности азотных минеральных удобрение в хлопководстве. – М.: «Наука», 1984. – 43 с.
2. Скрябин Ф.А. Навоз и система удобрение хлопчатника. – Ташкент: «ФАН», 1970. – 7 с.
3. Abidov D. A., Babadjanov A. Vliyanie organicheskix udobreniy na uroжайnost xlopchatnika na silnokamenisto`x pochvax // Selskoe khozyaystvo Tadjikistana. – 1980. – №2.
4. Мирзажанов К.М. Маннанова А.Н. Пути повышение плодородие дефлированных почв // Хлопководство. – 1984. – №11.
5. Raxmadjanov U., Xolov G., Xaitov X. Deystvie organicheskix i mineralno`x udobreniy na uroжай // Xlopkovodstvo. – 1985. – №3.
6. Razo`kov K. M. Organicheskie udobreniya v xlopkovodstve. V kn. : Razvitie nauki po xlopkovodstvu v Uzbekistane za 50 let. – Tashkent: «Fan», 1973.
7. Tilyabekov B. X., Niyazaliev B. I., Naso`rov M. Effektivnost razlichno`x form i srokov vneseniya organicheskix udobreniy pod xlopchatnik. Trudo` SoyuzNIXI. Vo`p. 60. – Tashkent, 1987.
8. Ergashev A. Agroximicheskie svoystva oroshaemo`x pochv Uzbekistana i puti povosheniya ix plodorodiya. Avtoref. diss... dokt. s. -x. nauk. – Tashkent, 1993. – 43 s.

Бакмат Раматов, Шахноза Султанова
(Ургенч, Узбекистан)

БИОЛАБАТОРИЯ ШАРОИТИДА ТРИХОГРАММА КУПАЙТИРИШ

Зараркунанда ҳашаротлар ва бошқа бўғимоёқлиларга қарши курашда кимёвий усул жаҳон тажрибасида кенг қўлланилсада, аммо бундай инсекто-акарицидлар етарли даражада танлаб, таъсир этиш хусусиятига эга эмаслиги аниқланди, яъни пестицидлар биологик агентларни, биринчи навбатда зараркунандалар оммавий ривожланишининг олдини оладиган табиий кушандалари ҳисобланган энтомофаг ҳашаротлар, ҳашаротхўр кушлар ва бошқаларни кириб йўқотади (Вейзер, 1972). Бундан ташқари, кўпчилик зараркунандалар пестицидларга чидамлилик ҳосил қилиши туфайли агробιοценозларнинг фитосанитария ҳолатига ва қишлоқ хўжалик экинларини етиштириш иқтисодиётига ҳам салбий таъсир кўрсатмоқда. Бу эса ноанъанавий гуруҳлар, янги моддалар бирикмалари ҳисобига кимёвий кураш воситалари арсеналини тўлдириб боришни ва мос равишда пестицидлар ишлаб чиқариш нархи экспоненциал ўсиб боришини талаб қилади (Метсалф, 1980). Аммо янги пестицидлар чапараста (перекрёст) ва гуруҳли чидамлилик пайдо бўлиши туфайли амалиётда қўлланишдан олдинроқ ҳам ўз самарадорлигини йўқотиши мумкин.

Буларнинг ҳаммаси ўсимликларни ҳимоя қилиш соҳаси мутахассисларида биологик ҳимояга нисбатан кескин қизиқиш уйғотиб, бунда таъсир этувчи омиллар тариқасида қишлоқ хўжалик экинлари зараркунандалари миқдорини чегаралайдиган йиртқичлар, паразит ёки касаллик қўзғатувчиларни алоҳида қайд қилиш ўринлидир.

Ўсимликларнинг биологик ҳимояси кенг маънода – бу зараркунандалар ва касаллик қўзғатувчилар келтирадиган зарарни камайтириш мақсадида, уларнинг популяциялари миқдорини камайтиришда тирик организмлар, уларнинг фаолияти туфайли ҳосил бўлган моддалар ёки синтетик аналогларидан фойдаланиш тушунилади. Тор маънода эса классик биологик усул зарарли организмларга қарши курашда тирик организмлар: паразитлар, йиртқичлар ва патоген микроорганизмлардан фойдаланиш, демакдир.

Биологик ҳимоя усулининг моҳияти табиатда қишлоқ хўжалик экинлари зараркунандалари билан уларнинг паразитлари ва йиртқичлари (энтомофаглар ва акарифаглар), айниқса ҳашаротлар, каналар ва зараркунандалар билан бактериялар, замбуруғ, вирус ва комплекс касалликлар орасида вужудга келган антогонистик муносабатлардан аниқ мақсадда фойдаланишдир.

Даставвал республикада зараркунандаларга қарши кураш кимёвий усулда амалга оширилган. Аммо захарли химикатларни, айниқса юқори токсик моддали бирикмаларни кенг қўллаш атроф-муҳитга тузатиб бўлмайдиган даражада талафот етказди, сув ҳавзалари ифлосланиши, фойдали бўғимоёқлилар ва бошқа жониворлар сони кескин камайиши, қишлоқларда экологик вазият кескинлашуви ва аҳоли орасида касалликлар ўсишига олиб келди (Хабибуллаев, 1996; Азимов, Хамраев, Абдуназаров, 1998).

Республикамизда ўсимликларни биологик ҳимоя қилиш соҳасини ўрганишда В.В.Яхонтов, А.Н.Лужецкий ва бошқа олимлар салмоқли ҳисса қўшди. Бу соҳани ривожлантиришда XX асрнинг 70-80-йилларидан бошлаб олим ва мутахассисларимиздан А.Г.Давлетшина, Х.Р.Мирзалиева, Б.П.Адашкевич, С.Н.Алимухамедов, Н.Эремянц, Ц.Г.Бронштейн, А.Ш.Хамраев, З.К.Одилов ва бошқалар ўзларининг муносиб ҳиссаларини қўшдилар. Ўсимликларни зараркунандалардан микробиологик ҳимоя қилиш йўналишида эса Е.Т.Дикасова, Е.Н.Троицкая, Ф.К.Расулов ва Ш.А.Шарафутдиновларнинг хизматлари ҳам бениҳоядир.

Трихограмматидлар (Trichogrammatidae) оиласи. Жуда майда (ўлчами одатда 1 мм дан кичик), сарғиш, қўнғир ёки қора рангдаги ҳашаротлар. Мўйлаблари қисқа, 5-9 бўғимли, тўғнағичлари 2 ёки 3 ажратилмаган бўғимли, мўйлаб хивчинчасининг биринчи бўғими халқачали. Олдинги елкаси қисқа, ўрта елкасида кўндаланг жўякчалар ривожланган. Қалқончаси кенг, оралик бўғими бир мунча узун. Олдинги қанотлари қисқа, кенг, чеккаси

қисқа попуқчалар, қатор тукчалар ва бир неча орқага қайрилган радиал томирли ёки бир мунча тор, попуқчалар узун ва қисқа кенгайган радиал томирли. Оёқлари ингичка, бармоқлари 3 бўғимли. Одатда, қорнининг асоси кенгайган .

Вояга етган ҳашаротлар гул нектари билан озикланади. Личинкалари фақат турли ҳашаротлар тухумларида паразитлик қилади. Уларнинг одатдаги хўжайинлари тангачақанотлилар ва тенгқанотлихартумлилар ҳисобланиб, улар орасида кўпинча қаттиққанотлилар, тўрқанотлилар, пардасимонқанотлилар ва иккиқанотлилар ҳам бўлади. Ўзбекистонда биофабрикаларда ва ишлаб чиқариш биологаторияларида тангачақанотлилар (тунламлар тухумлари) га қарши биологик кураш мақсадида трихограмма авлодининг куйидаги вакиллари – пинтой трихограмма (*Trichogramma pintoii* Vog.), эвпроктидис (*Trichogramma euproctidis* Gir.), оддий трихограмма (*T. evanescens* West.) лар оммавий равишда кўпайтирилади ва кенг қўлланилади. Улардан ташқари олма куртига қарши курашда сарғиш мевахўр (*T. cacoecia* March) ва эркаксиз (*T. embryophagum* Htd.) трихограммаларни қўллаш ҳам самара бериши мумкин.

Лабораторияда трихограмма 3 литрли шиша банкага ёки цилиндрларда кўпайтирилади. Ситотрога тухуми шиша ён деворларига бир текисда ёриштириб чиқилади. 3 литрли банкага 15 гр ситотрога тухуми солиниб унга зарарланиш 80-90 % жонланган трихограммдан 1,5 гр. 60-70 % зарарланган трихограммдан 2 гр солиши керак ёки 50 минг дона урғочи трихограмма ҳисобида трихограмма янги оппоқ тухумни яхши зарарлайди. Қизариб қолган тухумни зарарлайди. Трихограммани ривожланиши учун қулай ҳарорат 26-28⁰С. Ҳаво намлиги 70-80 % бўлиши керак. Трихограмма тухумидан чиққан личинка ситотрога тухуми ичидаги оксил билан озикланиб, ривожланиш даврини ўтайди ва 5-6 кунда ғумбакка айланади бу пайтда трихограмма ўз тухумини қўйган ситотрога тухуми қорайиб қолади. Ана шу тухумда турлигича қорайиш пайдо бўлгандан кейин банкадан трихограммаланган тухум тозалаб олинади ва бир кун муддат ичида унинг партияси, оғирлиги, қайси кунда олинганлиги коғозга ёзиб қўйилади. Трихограммаланган тухум трихограмма кўпайтириш керак бўлса яна жонланишга қўйилади, керак бўлмаса холодильникка 2+3⁰С ҳароратда ва 85-90% ҳавонинг нисбий намлигида сақланади. 30-40 кунгача сақланади, сўнгра аста-секин улиб боради. Учаётган трихограмма 5-8 кунгача ҳаво ҳарорати 10-12⁰ да сақлаш мумкин, бундай сақланса барча биологик хусусиятлари ва ривожланиши бузулмайди.

Трихограммани кўпайтириш билан биргаликда албатта унинг сифатига эътибор берилиши керак. Трихограммани ситотрога тухумини зарарлаш даражасини аниқлаш керак. Шунинг учун ситотрога тухуми қорайган даврда тухум сони, ҳамда шундан нечтаси қорайганлиги ўлчовгич лупа орқали ҳисобланади. Зарарланиш даражаси камида 80 % ни ташкил этиши керак.

Холодильникда сақланаётган ва ишлатилиши керак бўлган трихограммани ҳар бир партиясидан намуна олиб жонлантириб кўриш керак. Бунинг учун ҳар бир партиясидан 100 тадан қорайган тухумни олиб 10 тадан қоғоз парчасига ёпиштириб 10 та пробиркага бўлиб сақланади. Партияси қайси кунда жонланишга қўйилганлиги, неча кунда, неча дона трихограмма учганлиги ҳисоблаб журналга ёзиб борилади. Трихограммани сифати уни табиатдаги тунлам тухумида зарарлаб кўпайган трихограмма жонсиз, майда қаноти йўқ, майиб, урғочиларини тухум қўйиш сони бўлиб қолади.

Шунинг учун баҳорда ҳамда кўзда трихограммаларни тунламлар (илдиз қурти, кўсак қурти) тухумини зарарлаб кўпайтириб олиш керак. Трихограмма кунватини ошириш учун 20 % шакар зритмаси билан пахта тампончалар ёрдамида озиклантириб турилади. Трихограммани кишда сақлаш учун уни киш шароитига чиниктирилади (двапаўза қилинади). Трихограмма билан зарарланадиган ситотрога тухумини 2 кун трихограмма ўз тухумини куйиб олгунча 23-25⁰С ҳароратда, 70-80% ҳаво намлигида 16 соатлик кундўзги ёругликда сақланади. Сўнгра уларни ҳарорати 10-11⁰С, намлиги 70-80%, 12 соатлик ёруглик бўладиган алоҳида хонага, тухумларини қорайиши бошлангунга қадар қўйилади, бу вақтда 20-24 кун орадани ўтади, сўнгра тозалаб олинади, ёки истилмайдиган хонада банкаси билан сақланади.

ФҲЙДАЛАНИЛГАН АДАБИЁТЛАР

1. Адашкевич Б.П., Шийко Э. Разведение и хранение энтомофагов. – Ташкент: "Узбекистан", 1983. – 99 с.
2. Адашкевич Б. П. Биологическая защита крестоцветных овощных культур от вредных насекомых. – Ташкент: "Фан", 1983. – 200 с.
3. Алимухамедов С., Адашкевич Б., Одилов З., Хўжаев Ш. Ғўзани биологик усулда ҳимоя қилиш. – Тошкент: "Меҳнат", 1990. – 173 б.
4. Бондаренко Н.В. Биологическая защита растений. – 2-е изд., перераб. и доп. – Москва: Агропромиздат, 1986. – 278 с.
5. Вейзер Я. Микробиологические методы борьбы с вредными насекомыми (болезни насекомых). Монография. Перевод с чешского. ЧССР. 1966. – М., «Колос», 1972. – 640 с.
6. Гулий В.В., Рыбина С.Ю. Вирусные болезни насекомых и их диагностика. – Кишинев: "Штиинца", 1988. – 127 с.
7. Коппел Х., Мертинс Дж. Биологическое подавление вредных насекомых. – М.: "Мир", 1980. – 427 с.
8. Рубцов И.А. Биологический метод борьбы с вредными насекомыми. Москва, 1948. – 411 с.
9. Суитмен Х. Биологический метод борьбы с вредными насекомыми и сорными растениями / Пер. с англ. – Москва, 1964. – 575 с.
10. Хамраев А.Ш., Насриддинов К. Ўсимликларни биологик ҳимоялаш. – Тошкент: Абдулла Қодирий номидаги "Ҳалқ мероси" нашриёти, 2003. – 287 б.
11. Штерншис М.В., Джалилов Ф.С., Андреева И.В., Томилова О.Г. Биопрепараты в защите растений: Учебное пособие. – 2-е изд., перераб. и доп. / Мин-во с.х. РФ. Новосибир. гос. аграр.ун-т. – Новосибирск, 2003. – 140 с.
12. Штерншис М.В., Джалилов У., Андреева И.В., Томилова О.Г. Биологическая защита растений. – Москва: "КолосС", 2004. – 264 с.

*Бакмат Раматов, Сохиба Шоназарова
(Ургенч, Узбекистан)*

Г'О'ЗА ЗАРАРКУНАДАЛАРИ ВА КУРАШ ЧОРАЛАРИ

Г'о'за зараркунанда ва касалликлар билан қаттиқ шикастланадиган о'симликлар қаторига кирди. Уни бир қатор зараркунандалар шикастлайдики, уларга қарши кураш о'з вақтида о'тказилмаса, зараркунанда ҳосилга сезиларли та'сир ко'рсатади. Республикада г'о'за екиладиган майдонларда г'о'зани о'сishi ва ривожланish даврида 210 турдан ортиқ зарарли hashoratlar ривожланади ва зарар келтиради [1]. г'о'за тунлами зарар келтириш натижасида shonalar то'кииб кетади. Г'о'за тунлами ichida енг зарарли hisoblanadi. Бу тунламнинг актив ривожланishi, г'о'зани yoppasiga gullash davriga то'g'ri келди [8, с. 4].

Alimuxammedov S.N., Xadjayev T.Sh. (1991) ta'kidlashicha, Toshkent viloyatida г'о'зани енг ко'p ruzgi тунлам 75-80% зарарлайди, beda тунлами 15-20% зарарлайди. Г'о'за катта shirasi esa 5-10 % зарарлаши aniqlangan. Xozirgi paytda бу тунламларга қарши zamonaviy agrotexnik biologik va kimyoviy кураш choralarini qo'llanilmoqda. Agrotexnik кураш choralarini shiralarning sonini kamaytirishda muxim o'rin tutadi.

Undov тунлами (Agrotis exclamationis L.). Кенг тарқалган тур, одатда ко'p зарарлаши jihatdan kuzgi тунламдан keyingi ikkinchi o'rinni eg'allaydi. Oldingi qanotlari asosida o'ndov belgisini eslatuvchi dog' yaxshi bilinib to'radi, uning nomi ham xuddi shu belgiga qarab qo'yilgan. U kuzgi тунламдан farq qilib, yiliga ikki marta bo'g'in beradi. Morfologik alomatlari va hayot kechirishi kuzgi тунламnikiga juda uxshaydi, ammo бу зарарко'nanda г'о'зига kam, bedaga esa ко'p tushadi hamda kechasi ko'ringan yog'ug'likka qarab yaxshi uchadi.

Undov tunlami uchun ham rivojlanish muddatlarini va ko'payish miqdoriy mezonini belgilash uchun feromon tutqichlari vositasida aniqlanadigan usul yaratilgan. Mazkur feromon modda RNIIXSZR (Rossiya o'simliklarni himoya qilish kimyoviy moddalari ilmiy tadqiqot instituti) tomonidan chiqarilgan.

Ildizqirqar tunlamlarga qarshi kuram choralari. 1. Tashkiliy-xo'jalik va agrotexnika tadbirlarini o'tkazish. Bunda kuzgi shudgor, yaxob suvini berish, begona o'tlapga qarshi ko'rashish, g'o'za qator oralariga ishlov berish, uvat yoqalarini tozalash va boshqalar nazarda tutiladi. Xorazmda K. Durdiyev (1987) o'tkazgan tadqiqotlar sho'ni ko'rsatdiki, qishda sho'r yuvish hamda yaxob suvini berish paytida 3-4 ko'n ichida suv ostida turgan yerda kuzgi tunlam 83%, o'ndov tunlamining qurtlari esa 27% gacha nobud bo'lgan.

2. G'o'za nihollarini so'ruvchi haharotlardan (shira, tripses) himoya qilish ucho'n chigit gancho (yoki analoglari) bilan upalanib ekilgan balsa, bu ularni ildiz kemiruvchi zararko'nandalardan ham himoya qiladi.

3. Hozirgi kunda ildiz kemiruvchi tunlamlarning nufuzi va ahamiyati 30-40 yil muqaddam davrlardagiga nisbatan ancha kamaygan. Bo'nga uygo'nlashgan omillar sababchidir. Shu bois tunlamlarning odatdagi o'ncha yuqori bulmagan soniga qarshi biologik usulda muvaffaqiyatli kurashish mumkin.

Buning uchun g'o'za nihollari paydo bo'lgach, zararko'nandaning feromon tutqichlarini tarqatish kerak. Kech yoki qayta ekilgan paykallarda kuzgi tunlam feromoni bilan bir qatorda o'ndov tunlami feromoni ham joylashtirilishi lozim. Har ikkala feromonli tutqichlar bir-biridan kamida 25-30 m masofada o'rnatiladi. Har kechada o'rtacha 3-4 kapalak tutilishi trixogramma qo'yishni boshlash kerakligidan dalolat beradi. O'z vaqtida (kechiktirmay) dalaga chiqarilgan sifatli trixogramma muvaffaqiyat garovidir.

Tunlam qurtlarining soni xavfli darajaga yetgani aniqlansa (har 1 m² yerda 1-1,5 ta va o'ndan ko'p qurt) kimyoviy kurash o'tkazish lozim. Buning uchun qo'yidagi insektisidlar traktor purkagichi yog'damida sepilib, kultivasiya qilinadi yoki dalaga suv taraladi. Kultivasiya qilinganda preparat yer ostiga kumilib samarasi oshadi, suv kuyganda esa qurtlar yuqoriga qarab harakatlanadi va preparat bilan «uchrashuvi» tezlashadi.

Hamda tashqariga chiqqan qurtlar turli kushandalar xavfiga muhtalo bo'ladi. Preparatlardan sipermetrin – 0,3 l/ga, vanteks 0,25-0,3 l/ga, desis – 0,7 l/ga, kinmiks – 0,6 l/ga, qo'rakron – 1,2, politrin-K – 1,0, endjeo-K ~ 0,2 va fenkill – 0,6 l/ga tavsiya etilgan [21].

Beda tunlami (*Chloridae dipsacea* L.) g'o'zaga zarar keltirishi va tarqalishi jixatidan ikkinchi o'rinni eg'allaydi. Gul va shonalarga tushadigan bu tunlamning zarari Farg'ona, Samarqand va Toshkent viloyatlarida sezilib turadi. Beda tunlamining biologiyasi g'o'za tunlaminikiga uxshashdir. Odatda, tuproqda kishlagan g'umbaklardan aprel oyida kapalaklar uchib chiqadi. Ular kechasi ham, kundo'zi ham uchadi, ammo yog'urlikka qarab yaxshi uchmaydi.

Tuxumlarini oziqlanadigan o'simlik barglarining yuza tomoniga bittadan qo'yadi. Bu turning asosiy oziqabop o'simligi beda bo'lib, o'nda zararko'nandaning eng ko'p qismi to'planadi. Begona o'tlardan yantokni yoktiradi. Beda tunlami yil davomida uch marta bo'g'in beradi, ularning birinchisi bedapoya va begona o'tlarda, ikkinchi va uchinchi esa g'o'za va bedada o'tadi. Qurtlari dastlab barglarni ilmateshik qilib tashlaydi, keyin esa ularni nixoyatda shikastlaydi, uchinchi yoshidan boshlab shona, gullarni zararlay boshlaydi.

Karadrina (*Spodoptera exigua* Hb.) g'o'zaning xavfli zararkunandasi bo'lib, O'rta Osiyo va Kavkaz orti respublikalarining barcha paxtakor tumanlarida keng tarqalgan, vaqti-vaqti bilan zo'r berib ko'payadi. Karadrinaning tarqalish doirasi juda keng. U 48-57° shimoliy va 35-40° janubiy kenglik o'rtasida yashaydi. Ekvatorial yo'nalishda u butun yer kurrasi buylab tarqalgan.

O'zbekistonda ko'proq Qorakalpog'istonda hamda Xorazm, Buxoro va boshqa viloyatlarda uchraydi. Har 4-7 yilda bir marta to'satdan ko'payib qoladi, juda kuchli rivojlanib, bir mavsumda juda katta maydonlarni eg'allaydi va dexqonchilikka katta talofat keltiradi.

Karadrina hammaxo'r hasharotdir. U o'simliklarni 100 dan ortiq turi bilan oziqlanadi. G'o'za, beda, tamaki, qand lavlagi, nuxat, makkajo'xori, kartoshka, sabzavot va boshqa ekinlarni; yovvoyi

o'simliklardan esa olabuta, qo'ypechaq yovvoyi tojixUroz, ito'zum va boshqalarga qattiq shikast yetkazadi.

Kichik yoshdagi qurtlari barg etini yeydi, katta yoshdagilari esa barglarni kemirib, teshik qilib ketadi yoki bargning chekkalarini kemiradi, novdalarning uchlarini, mevabandini kemiradi, gulyonbarglarini, gullarni yeb qo'yadi, ba'zan hosil nishonalarini teshib ketadi. Karadrina erta bahorda (martdan) ucha boshlaydi va kech ko'zgacha uchishni davom ettiradi. Karadrinani boshqa tunlamlardan o'ziga xos belgilariga qarab ajratib olish mumkin.

Kapalak tanasining buyi kichikrok (11-13 mm), qanotlari yozilganda 23-24 mm keladi. Oldingi qanotlari qoramtir kulrang, qanot chekkalari kulrang hoshiyali. Qanotlarining oldingi chekkalarida o'ncha katta bulmagan to'q dog'lar yaxshi ko'rinib to'radi. Qanotining taxminan O'rta qismida buyraksimon ko'ng'ir dog bo'lib, atrofi to'q-sariq guborli, uning yonida ancha kichik yumaloq dog bor, u zangsimon to'q sariq tusli bo'lib, o'rta qismi ajralib to'radi. Orqa qanotlari oqish – kulrang, ularning chekkalari va tomirlari kulrang va to'qlari ok yoki sarg'ish bo'ladi. Bahorda kapalaklari jinsiy yetilmagan xolda uchib chiqadi va gullarning nektarlari bilan qushimcha oziqlanishga muhtoj bo'ladi.

Karadrina g'o'za tunlamidan farq, qilib, o'z tuxumlarini bir necha o'ntadan to'p-to'p qilib qo'yadi va ularni qorin qismidan olingan tuklar bilan yopadi. Qishlab chikkan kapalaklarning bittasi 2000 tagacha, o'ndan keyingi bo'g'indan chiqqanlari esa 300 dan 600 tagacha tuxum qo'ya oladi. Tuxumi kukish sariq bo'lib, sadafsimon tusda tovlanadi, yumshoq diametri 0,5-0,6 mm keladi. Tuxumi asta-sekin qorayib boradi va qurt chiqishiga uch-to'rt ko'n kolganda butunlay qorayib qoladi.

Qurti kulrangdan to'q yashilgacha tovlanadi. Orqasi va yonlari buylab 24-32 ta tulkinsimon to'q chizik o'tgan. Bu chiziklarni uchta ok yo'l to'rtta tasma yo'lga bo'lib turadi. Katta yoshdagi qurtining buyi 30 mm keladi, uning tanasi siyrak qisqa tukchalar bilan koplangan.

Ikkinchi yoshgacha bo'lgan qurtlar barglarda to'p-to'p bo'lib turishadi va oziqlanishi natijasida barglarni ilma- teshik qilib yuborishadi. Uchinchi marta tullanganlaridan keyin o'simlik buylab yerga tushishadi va joydan-joyga harakatlanib, oziqa izlashadi. Qattiq zararlangan beda urib olinganidan keyin g'o'zaga kuchishi mumkin. Ko'nning jazirama issiq paytlarida qurtlarning ko'p qismi yer betiga tushib, to'proq yog'iklariga va kesak taglariga kirib oladi.

Qurtlarning ana shu xususiyatlariga qarab ularni zararlangan yem bilan yo'qotish usuli ishlab chiqilgan. 16-22 ko'n mobaynida olti yoshni kechirgan qurtlar o'simlikdan yerga tushadi va 5-15 sm chuqurlikda belanchak yasab, unda g'umbakka aylanadi.

G'umbagining buyi 10-15 mm, capg'ish qo'ng'ir rangli bo'lib, qorin qismining oxirida ikki tomonga ayrilgan ikkita kichik tikanchasi bor. Bumbaklik davri sakkiz- o'n ko'n davom etadi. O'zbekiston sharoitida karadrina yiliga besh-olti marta bo'g'in beradi. Har kaysi bug'inning rivojlanishi o'rtacha 30 ko'n davom etadi. Karadrinaning kar to'rt-besh yilda birdan ko'payib ketishi kayd etilgan.

Kurash choralari. 1. Bush yotgan yer va qo'riqlarni o'zlashtirish, ekinlardagi begona o'tlarni mo'ntazam yuotib borish, kuzgi shudgorlash, kuzda yaxob suvi berish va o'simliklarning rivojlanishini tezlatadigan agronomiya tadbirlarini amalga oshirish, ekinlarda ko'plab qurt paydo bo'lganda qo'shimcha sug'orish.

2. Bahorda va yozning boshlarida zararko'nanda yoqtiradigan begona o'tlar o'sadigan bo'sh yerlarni m'ntazam ravishda tekshirib borish. Zararkunanda ko'payishi mumkin bo'lgan xavfli mintaqalarda bu tadbir ayniqsa zarurdir.

3. G'o'za tunlamiga qarshi tavsiya etilgan preparatlarni yuqoridagi sarf- me'yorlarda karadrinaga krrshi ishlatish ham yaxshi samara beradi. Agar bu zararkunandaning paydo bulish muddatlari g'o'za tunlamini yo'qotish vaqtiga tug'ri kelsa, u holda bo'nday ishlov berishlar ikkala zararkunandaga ham ta'sir kilaveradi. Karadrinaga qarshi maxsus kurash tadbirlarini o'tkazish 10-15% o'simliklar zararlanganida tavsiya etiladi.

Gamma tunlami (Phytometra gamma L.) barcha paxtakor tumanlarda keng tarqalgan zararko'nanda, u O'rta Osiyo va Qozog'istondan tashqari, Sibir va O'zoq Sharkda uchraydi.

Gamma tunlami ochiq mm sharoitlarida hamda issiqxonalaridagi ekinlarning barglarini va mevalarini shikastlab xayot kechiradi. U g'o'za, lavlagi, karam, kartoshka, sabzi, soya, yeryong'oq ko'ngabokar va boshqa ekinlarga jiddiy zarar yetkazishi mumkin.

G'umbaklik fazasida qishlaydi. Erta bahorda, ko'pincha aprel oyi o'rtalarida birinchi bo'g'in kapalaklari ucha boshlaydi. Gamma tunlami kapalagining qanotlari yozilganda 4,5-5,0 sm keladi, oldingi qanotlari kulrang yoki to'q ko'kish tusli, qanotlarining o'rtasida grekcha harf gamma (γ) tusli kumushsimon ok dog'i bor, zararkunanda to'rining nomi ana shunga qarab quyilgan.

Orqa qanotlari kulrang sariq orqa cheti buylab o'tgan qoramtir keng hoshiyasi bor. Qo'shimcha oziqlanganidan keyin kapalaklar har xil begona o'tlarning barglariga, xususan ola- buta, qo'ypechak murakkabguldosh va butguldosh o'simliklarga bittadan yoki to'p-to'p qilib ikki-beshtadan tuxum qo'yadi. O'rta hisobda bitta kapalak 500 ta tuxum qo'yadi. Kapalaklarning uchib chiqishi, tuxum qo'yishi va qurtlarning jonlanishi o'zoq vaktga cho'ziladi.

Tuxumining rivojlanishi uch-olti ko'n davom etadi. Yetuk qurtlarining buyi 3,0-3,5 sm, rangi yashil bo'lib, tanasida hamisha yakkol ko'zga tashlanib to'radigan sakkizta oqish gasmasimon yullari bor. Qurtlarida soxta oyoq; soni yetishmasligi uchun u odimlab harakatlanadi. Bu tunlam boshqa tunlam turlaridan shu belgilari bilan ajralib turadi. Katta yoshdagi qurt tanasi orqa qsmning oxiri yug'onlashgan bo'ladi. Yosh qurtlari barglarni ilma-teshik kilib yuboradi. Katta yoshdagilari esa barglarni yirik teshib yeydi.

Gamma tunlami shikastlash shakli jihatidan xuddi karadrinaga uxshaydi. Olti yoshni kechirgan qurtlari o'simlikda g'umbakka aylanadi. G'umbagi tuq qo'ng'ir tusli bo'lib, tanasining orqa uchida oltita ilmoqchalari bor. G'umbaklanish qurtning o'zi uragan birmuncha yog'ug'lik utuvchi oq pilla ichida ro'y beradi. G'umbaklar odatda 7-11 kunda rivojlanadi. Ulardan yangi bug'in kapalaklari chiqadi va g'o'zaga shikast yetkazishi mumkin. Gamma tunlami Urta Osiyo sharoitida yiliga uch bo'rin beradi.

Kurash choralari. 1. Erta bahorda zararkunandaning rivojlanishi uchun oziqa bo'ladigan begona o'tlar yo'qotiladi.

2. Gamma tunlami qurtlarini yo'qotishda g'o'za tunlami va karadrinaga krshi qo'llash ucho'n tavsiya etilgan barcha insektisidlar yaxshi natija beradi. Kimyoviy ishlov berish zarurligini ko'rsatadigan miqdor birligi ishlab chiqilmagan. May-iyun oylarida 20-30% o'simlik zararlanganligi aniqlansa ishlov berishga kirishish kerak.

3. Ochiq hayot kechirishi tufayli qurtlarning ko'pchiligi kushlarga yem bo'ladi.

FOYDALANILGAN ADABIYOTLAR RO'YXATI

1. Alimuhamyedov S.N., Xo'jayev Sh.T. G'o'za zararkunandalari va ularga qarshi kurash. – Toshkyent: «Myehnat», 1978 (I nashr), 1991 (II nashr). – 193 b.
2. Alimuhamyedov S.N., Adashkyevich B., Odilov Z.K., Xo'jayev Sh.T. G'o'zani biologik usulda himoya qilish. – Toshkyent: «Myehnat», 1990. – 172 b.
3. Bondaryenko N.V. Biologichyeskaya zashchita rastenyey. – M.: Agropromizdat, 1986. – 278 s.
4. Bo'riyev X.Ch., Kimsanboyev H.H., Sulaymonov B.A. Biolaboratoriyalarda entomofaglarni ko'paytirish. O'qituvchi nashriyoti. – Toshkyent, 2000. – 3-7 b
5. To'xtayev Sh.H, A.Bozorov “Atrof muhitni muhofaza qilish va toza saqlashning ekologik muammolari” Qishloq xo'jaligini ekologik muammolari. Xalqaro ilmiy amaliy anjuman matyeriallari to'plami. Buxoro nashriyoti. Buxoro-2003. – 302-303 b.
6. Yaxontov V. V. O'rta Osiyo qishloq, xo'jaligi o'simliklari hamda mahsulotlarining zararkunandalari va ularga qarshi kurash. – Toshkyent: «O'rta va oliy maktab», 1962. – 693 b.
7. Protosov P.V, Zyelinin N.N, Isayev B.N. Paxtachilik. spravochnik – Toshkyent, 1989. Myehnat nashriyoti. – 115-118 b.
8. Migulin A.A. Qishloq xo'jalik entomologiyasi. – Moskva, 1983.

*Бакмат Раматов, Маишурбек Янгибоев
(Ургенч, Узбекистан)*

XORAZM VOHASIDA EKILAYOTGAN BUHORA-102 NAVINI O'GITLASH MEY'ORI

Respublikamizda paxta hosildorligini oshirish imkoniyatlari yuqori bo'lib, bunga faqat ilm fan tavsiyalari va ilg'orlar tajribalariga to'liq rioya qilish orqali erishish mumkin.

SHunday ekan, bugungi kunda mutaxassislar ham, olimlar ham, qishloq xo'jaligining barcha sohalarini chuqur o'rganib, tahlil qilib, har bir tuproq – iqlim sharoitidagi tuproqning unumdorlik holati, parvarishlash agrotadbirlari tizimidagi uzilishlar, qishloq xo'jalik mashinalari va boshqa texnika vositalari, yoqilg'i – moylash materiallari, mineral o'g'itlar, suv ta'minoti va shu kabilar bilan bog'liq qanday muammolar sodir bo'layotganligini aniqlab olish va ularning ijobiy yechimini izlab topishi zarur.

Yuqori va sifatli hosil olish uchun o'simliklarni har bir rivojlanish davrining xususiyatlarini hisobga olgan holda oziq moddalar bilan yetarli miqdorda oziqlantirishni ta'minlaydigan tadbirlar tizimini bilish zarur.

O'simliklarni oziqlantirish jarayonining buzilishi hosilga kuchli salbiy ta'sir ko'rsatadi. Vegetatsiya davri davomida o'simlikning ehtiyojlarini to'la qondirishni ta'minlovchi oziqlantirishning maqbul tizimi yordamida hosilning yuqori bo'lishiga erishish mumkin.

G'o'zani oziqlantirishga turlicha yondoshish uchun birinchidan rivojlanishning har bir davrida oziqlanish muhitiga bo'lgan talabni yaxshi bilishi; ikkinchidan, o'simlikning holati, tashqi ko'rinishiga qarab oziqlantirish shart – sharoitlari ehtiyojga javob berish – bermasligini tez aniqlab olish; uchinchidan, hosil shakllanishining maqbul sharoitlarini vujudga keltirish maqsadida oziqlanish jarayoniga o'z vaqtida ta'sir ko'rsata bilish zarur.

G'o'zani o'g'itlash, oziqlantirish borasida ilmiy asoslangan ko'p yillik tajribalar borligiga qaramasdan, amaliyotda ayrim hollarda unga qo'pol tarzda amal qilmaslik natijasida nafaqat g'o'zaning o'sishi, rivojlanishi va hosildorligi, qolaversa tuproq xossalarida salbiy o'zgarishlar yuzaga kelmoqda.

G'o'za azot, fosfor, kaliy kabi oziq moddalarga ancha talabchan o'simlik hisoblanadi. Azotli o'g'itlarni g'o'zada samarali muddatlarda qo'llash qishloq xo'jalik fanining asosiy mavzularidan biridir. Paxtachilikni kimyolashtirishning dastlabki davrida bu masalaga bag'ishlanib ko'pchilik tadqiqotchilar tomonidan ilmiy izlanishlar o'tkazilgan.

Tajribalarda g'o'za o'suv davrining turli paytlarida oziq moddalarni, ayniqsa azotni o'zlashtirish koeffitsenti turlicha talab qilishi aniqlangan.

O'simlikning bu talabini yaxshi bilish va unga o'suv davrida qulay oziqlanish sharoitini yaratib berish miqdor va sifat jihatdan paxta hosiliga ma'lum darajada ta'sir ko'rsatish imkonini beradi.

O'simlikning individual rivojlanishida umumiy oziqlanishi bo'yicha bir – biridan farq qiluvchi davrlar mavjudki, ana shu davr davomida mineral moddalar bilan oziqlantirish rejimini maqbullashtirish asosida o'simlikning o'sishi, rivojlanishida samarali o'zgarishlarga erishish mumkin. Ayniqsa, bu yangi navlarning o'g'itlash tizimini ishlab chiqishda muhimdir.

Xorazm viloyatining o'tloqi – allyuvial tuproqlari sharoitida Buhora-102 g'o'za navining azotni o'zlashtirish koeffitsentini o'rganish, azotli oziqlanishni maqbullashtirish va shu asosida uning maqbul shakllanish sharoitlarini va qo'llash muddatini aniqlash.

P.Protosov, F.Qodirxo'jaev (1980) va boshqalarning aniqlashicha, paxta bilan band bo'lgan sug'oriladigan o'tloq tuproqlarda azotning mineral shakldagi zaxirasi bahordan yozning o'rtalarigacha o'sib boradi. Keyinchalik nitrifikatorlar hayot faoliyati sharoitining yomonlashishi tufayli (aeratsiyaning yomonlashganligi va energetik materialning kamayishi) biologik olib chiqishning oshishi tuproq tarkibidagi ortiqcha o'simlik o'zlashtira oladigan shakldagi azot miqdorining kamayishiga sabab bo'ladi. Tuproq tarkibidagi bu shakldagi azotning saqlanishi g'o'za o'suv davrining ikkinchi yarimida shunchalik kamayadiki, uning miqdori o'g'itlanmagan

variantdagi darajaga kelib qoladi.

SHu munosabat bilan o'simliklarning butun o'suv davri maboynida azot bilan oziqlanishini maqbullashtirish muhim ahamiyatga ega. Samarqand viloyati sharoitida g'o'zaga azotli o'g'itlarni solishning yillik miqdori – rejalashtirilgan miqdorda hosildorlikning turli yo'nalishlarida bedadan keyin 4 – 6 yillarda agrotexnik tavsiyanomaga ko'ra gektariga 220-300 kg ni tashkil etadi. Azot miqdori 250 – 300 kg bo'lganda azotdan foydalanish irrigatsiya eroziyasiga uchragan tuproqlarda 30 – 40% ni tashkil etib, bundagi ko'p miqdordagi yo'qolish asosan sug'orish natijasida nitratli azotning yuvilishi bilan bog'liq bo'ladi (F.Xoshimov va boshqalar, 1986; 1987).

O'g'itlarning samaradorligi ko'p jihatdan ularning ekin maydonlariga solish muddatlariga bog'liq. O'g'it solish muddati o'z navbatida ularning o'zaro aloqadagi harakatiga bog'liq. G'o'za o'suv davri mobaynida uzoq muddat oziqlanadigan o'simlik hisoblanadi. U chigit unib chiqqanidan boshlab o'suv davrining oxiriga qadar tuproqdagi oziq moddalarni o'zlashtira boradi. G'o'zani o'suv davrida bir nechta rivojlanish davrlari bo'lib, bu hol oziqlanish jarayoniga ta'sir etadi.

O'g'itning paxta hosiliga va o'suv davri davomida g'o'zaning rivojlanishiga qanday ta'sir ko'rsatishini o'rganish natijalari o'simlik hayotini oltita davrga bo'lib chiqishni taqoza etadi (Paxtachilik spravochnigi, 1989).

G'o'zani oziqlantirish. Mineral o'g'itlarning yillik me'yori quyidagicha: azot 250 kg/ga, fosfor 200 kg/ga, kaliy 125 kg/ga, ularning nisbati 1:0,8:0,5 bo'lishi tavsiya etiladi. Tajribada o'g'itlash ish dasturi asosida bajarildi.

G'o'zani sug'orish. G'o'za o'stirilgan maydonlarda sug'orish tartibi va me'yori muayyan tuproq – iqlim sharoitiga mos ravishda olib borildi. Har bir sug'orishda sarflanadigan suv miqdori gektariga 700 – 800 m³ dan oshmasligi kerak. Tajribada g'o'zani sug'orish muayyan hudud uchun qabul qilingan tavsiyalar asosida amalga oshirildi.

Zararkunandalarga qarshi kurash. O'rgamchakkana paxta hosiliga eng ko'p zarar yetkazadi. Unga qarshi o'z vaqtida choralar ko'rilmasa, hosildorlik 70 – 80% ga kamayishi mumkin. O'rgamchakkanaga qarshi har bir gektar hisobiga maxsus akaritsidlar 1,5 – 2,0 l Omayt, 1,25 Akaradetsis, 0,3 l Vertilak, 0,6 – 0,8 l Demitan, 1 l Neron, 0,5 l Nurel – D, 1,5 l Donitaldan foydalanish tavsiya etiladi. Ko'sak qurti esa ko'proq g'o'za paykallarida shona va ko'saklarni zararlab, ularni to'kilib ketishiga sabab bo'ladi. Ko'sak qurtining soni hosilga zarar keltiradigan darajada bo'lsa, bu muddatlarda o'rgamchakkana va zararli qandalalar ham ko'plab uchrashishini nazarda tutib Karate yoki Talstar (0,6l/ga), Danital (1,6l/ga), Akaradetsis (1,5 l/ga), Nurel – D yoki Dorsan – S (1,5 l/ga), Xastation (2,5 – 3l /ga) ishlatish tavsiya etiladi.

Hosil asosan qo'lda yig'ib – terib olindi.

Фойдаланилган адабиётлар рўйхати

1. Белоусов М.А. Физиологические основы корневого питания хлопчатника. – Т.: Фан, 1975. – С.58-133.
2. Протасов П.В., Кадырходжаев Ф.К. Применение удобрений в хлопководстве. – Ташкент: Узбекистан, 1980. – 144 с.
3. Хашимов Ф.Х., Грицевич Ю.Г. Эффективность и баланс азота-15 мочевины при её применении с ингибитором нитрификации на ирригационно-эродированных серозёмных почвах // Агрехимия. – Москва, 1990. – № 4. – С. 8-16.
4. Турсунходжаев З.С., Сорокин М.А., Торопкина А.Л. Производительная способность серозёмов в севообороте и при монокультуре хлопчатника. – Ташкент: Фан, 1977. – С. 73-77.
5. Хаджиев Т.Х., Баиров А.Ж. Азот удобрений и ингибитор нитрификации в хлопководстве. – Ташкент: Фан, 1992. – 118 с.
6. Дала тажрибаларини ўтказиш услублари. – Тошкент, ЎзПТИ, 2007. – 147 б.

УДК 551.7(477.82)

Надія Чир
(Ужгород, Україна)

ЗАГАЛЬНІ РИСИ ГЕОЛОГІЧНОЇ БУДОВИ БАСЕЙНУ РІЧКИ ВИЖІВКА

Тези присвячені характеристиці особливостей геологічної будови території басейну річки Вижівка. Проаналізована стратиграфія залягання геологічних пластів.

Ключові слова: геологічна будова, річка Вижівка, відклади гірських порід, літологічні ознаки.

Thesis are devoted to the characterization the features of the geological structure of the basin of river Vyzhevka. The stratigraphy of the occurrence of geological layers have been analyzed.

Keywords: the geological structure, river Vyzhevka, deposits of rocks, lithological characteristics.

Територія басейну розташована у межах Волино-Подільської окраїни Східноєвропейської (Руської) платформи, характеризується двочленною будовою. У її складі виділяються архей-середньопротерозойський метаморфічний фундамент, гетерогенний, складений інтенсивно дислокованими кристалічними породами (гранітами, гранодіоритами, граносієнітами, біотитово- амфіболітовими сланцями тощо), розбитими системою крупних розломів на окремі блоки і верхньопротерозойсько-палеозойський осадовий чохол. Поверхня кристалічного фундаменту платформи вивчена ще недостатньо, відомі тільки її головні елементи.

Волино-Подільська плита має північно-західне простягання. Це крайова структура субмеридіонального напрямку. Глибина залягання кристалічного фундаменту коливається від 1000 м до 400 м в районі нижньої течії. На крайній півночі території басейну виділяють Прип'ятський вал (з Ратнівським виступом кристалічного фундаменту), обмежений широтними розломами. Зокрема, Вишівський розлом простягається в субмеридіональному напрямку в межах західного частити басейну. На інтенсивно розмитій поверхні кристалічного фундаменту платформи залягає потужна (до 7000 м) товща осадових утворень, у будові якої виділяються відклади різних періодів та різної потужності. За винятком крейди та палеогену, усі доантропогенові відклади не виходять на денну поверхню, тому вивчення їх дещо ускладнене і проводиться при глибокому бурінні.

Розріз осадового чохла території басейну розпочинається відкладами поліської серії, представленої переважно червоноколірними утвореннями – дрібнозернистими косоверстуватими пісковиками з проверстками алевролітів та глин у нижній частині розрізу. Відклади поліської серії трансгресивно перикриваються утвореннями вендського комплексу, який майже в усіх свердловинах представлений волинською та валдайською серіями.

Волинська серія сформована у нижній частині розрізів з погано відсортованих пісковиків і гравелітів потужністю 38-45 м, а у верхній – з вулканогенних порід (чергування базальтів і туфів, туфами, туфобрекчіями) загальною потужністю до 350 м.

Валдайська серія у нижній частині розрізу утворена аркозовими пісковиками з підпорядкованими про верстками гравелітів та конгломератів, у верхній – пісковиками з тонким проверстками алевролітів і аргілітів. Потужність Валдайської серії 200-375 м [2, с. 75].

Палеозойські відклади представлені відкладами кембрію, ордовика, нижнього силура [3]. У їх заляганні спостерігається така закономірність: починаючи від західного краю Українського щита вони моноклінально залягають смугами меридіонального напрямку в стратиграфічній послідовності від кембрію до карбону. Загальна потужність цих відкладів збільшується також в західному напрямку, досягаючи потужності 280 м в районі Любомля.

Кембрійські породи виявлені при бурінні свердловин. Вони поширені в межах Старовижівському районі річкового басейну. Нижній їх відділ складений морськими піщано-глинистими утвореннями балтійської серії (потужність 300 м), які покриваються світло-сірими, майже білими, пісковиками, алевролітами та глинами бережківської світи (середній-верхній відділи). Загальна потужність бережківської світи становить 400 м.

Ордовицькі відклади поширені вузькими смугами на півдні басейну, півночі і північному-сході Старовижівського району (в межах басейну). Вони представлені головним чином глауконітовими пісковиками, загальна потужність яких досягає максимально 50 м.

Силур залягає на розмитій поверхні кембрію і родовика, трапляється часто і має потужність до 1000 м і більше. Він представлений виключно відкладами нижнього силуру (Венлокський та Лландоверійський яруси). В цей період утворилась товща головним чином карбонатних порід неглибокого моря (пелітоморфні вапняки, мергелі, меншою мірою доломіти).

Поверхня крейдових відкладів нахилена зі сходу на захід, у цьому ж напрямку проявляються усе молодші яруси крейди і зростає їх загальна потужність. Верхньокрейдяні поклади представлені одноманітною товщею писальної крейди і мергелю, які у верхній частині геологічного розрізу зачеплені процесами вивітрювання, про що свідчить наявність пластичних глин зразу ж під четвертинними утвореннями. Товщина шару пластичних глин до 10 м, а загальна потужність крейдяних утворень 100-120 м. Однак необхідно підкреслити, що глибина залягання верхньокрейдяних відкладів досить непостійна і коливається в межах від 0,5-1,5 м, у верхній частині до 30 м у нижній частині течії річки.

Крейдіві відклади майже виключно представлені утвореннями верхньої крейди. Серед верхньокрейдяних виділяють відклади коньякського, сантонського, шампанського ярусів, які поступово змінюють один одного у західному напрямку. Усі яруси верхньої крейди, крім відкладів сеноману, виходять на денну поверхню або ж під четвертинний покрив. Вони відіграли велику роль у формуванні сучасного рельєфу басейну річки Вижівка.

Відклади коньякського ярусу складені білою писальною крейдою і крейдоподібними вапняками, у яких помітно збільшена кількість глауконітових зерен, іноді трапляються породи більш-менш чіткої верстуватості. Потужність коньяку невелика (30-40 м) і мало мінлива. Відклади займають переважно південну частину басейну, територію Ратнівщини, північного-сходу Старовижівського району.

За літологічними ознаками до коньякських дуже подібні відклади сантонського ярусу верхньої крейди, які представлені м'якою писальною крейдою і крейдоподібними мергелями, які містять понад 80% вуглекислого кальцію. Але у напрямку на південний захід карбонатність порід сантону поступово зменшується. Потужності сантону невеликі. Відклади зустрічаються переважно в центральній частині Старовижівського району.

Відклади кампанського ярусу складені глинистою крейдою, яка поступово переходить у глинисті відміни мергелів. Серед крейдово-мергелевих порід кампану трапляються тонкі про верстки ущільнених глин, іноді – кременисті утворення дископодібного вигляду. Потужність кампану дещо більша 100 м. Його відклади в переважній своїй більшості поширені в межах Турійського, Любомльського та південно-заході Старовижівського районів.

Відкладами палеогену завершується розріз дочетвертинних утворень. Вони трансгресивно залягають на нерівній поверхні верхньої крейди і збереглися від розмиву лише на незначних ділянках, окремими острівками в західній частині Старовижівського району, територія навколо міста Стара Вижівка. Палеогенові відклади представлені малопотужними (2-3 м) верствами зелених слюдисто-глауконітових пісків і пісковиків, піскуватих глин а також мергелів. Після відступу палеогенового моря на території басейну встановлюється тривалий континентальний режим, котрий продовжується і тепер.

Неогенові поклади в басейні р. Вижівка не виявлені [1, с. 7].

Найхарактернішою ознакою поширення антропогенних (четвертинних) відкладів є їх широтна зональність. Вони складені лише континентальними утвореннями, серед яких

виділяються відклади льодовикового (моренного), водно-льодовикового, озерно-льодовикового, алювіального, еолового, елювіального та інших генетичних типів.

Перекриваються верхньокрейдяні утворення середньочетвертинними водно-льодовиковими пісками (дніпровського зледеніння) з прошарками і окремими лінзами суглинків і супісків. Піски поширені повсюдно. Вони різної зернистості, переважно сірі кварцеві, середньої щільності, нижче рівня ґрунтових вод пливучі. Переважають піски середньої крупності. Супіски і суглинки в більшості сірі, карбонатні, пластичні, м'яко- і сильно пластичні з включенням уламків кремнію (до 10% по об'єму). В нижній течії річки водно-льодовикові утворення перекриваються нероздільною товщею сучасних алювіальних відкладів першої надзаплавної тераси, які також найчастіше представлені пісками різної крупності, супісками.

Льодовикові відклади залягають не у вигляді суцільного покриву, а різними за площею острівцям, переважно на півдні та південному заході басейну. Моренні відклади здебільшого являють собою слабо відсортовані піски, рідше строкато забарвлені супіски і суглинки загальною потужністю 1-5 м. У дрібноземі у значній кількості трапляються уламки гірських порід, серед яких переважає кремій, а підпорядковану роль відіграють кварцитовидні пісковики, кварц, кристалічні породи. Обкутаність включень неоднакова. Максимальні розміри валунів досягають 1 м і більше.

Загальна потужність середньочетвертинних відкладів від 1,0 м до 30 м. У межах Турійського, Любомльського районах, на південному заході і північному сході Старовижівського вона становить 5-10 м; до 11-20 м – на решті території басейну. Максимальне значення потужності четвертинних відкладів відмічається в межах Ратнівського району території басейну і становить 20-50 м [4].

До сучасних належать відклади заплав і русел річок, еолові піски, автохтонні торфи, залізні болотні руди тощо. Складений сучасний алювій косо- та горизонтально-верстуватими пісками подекуди з домішками гальки і гравію підстеляючи корінних порід з середньою потужністю 3-5 м (руслувий алювій), а також супісками і суглинками, з чітко горизонтальною верстуватістю, часто за торфованими (заплавний алювій). Потужність заплавного алювію досягає 5- 6 м і більше. У межах басейну ширина заплав зростає до 4-8 км, а потужність алювію, складеного в основному різнокольоровими косо- та горизонтально-верстуватими пісками, – до 20-30 м. Піски повсюдно водонасичені, що сприяє заболоченню місцевості. Еолові піски пов'язані з піщані дюнами різноманітної форми, пасмами, валами та аренами, які поширені на поверхні заплав, першої надзаплавної тераси та давніх долинах стоку талих льодовикових вод. Вони являють собою перевідкладену вітром верхню частину розрізів алювіальних та водно-льодовикових відкладів, які мають потужність 3 м [4, с. 36].

Досить широко поширені в басейні річки сучасні болотні поклади. Трапляються на поверхнях заплав і першій над заплавній терасі, давніх долинах стоку талих льодовикових вод і рідше на вододілах. Вони, як правило, перекривають алювіальні та водно-льодовикові утворення в заплаві річки та на понижених ділянках рельєфу по всьому басейну. Сучасні болотні утворення представлені торфами і заторфованими суглинками і супісками. Торф переважно середньо розкладений. Подекуди зустрічаються сильно і слабо розкладені торфи у вигляді прошарків у середньо розкладених. По ботанічному складу торфи очеретяно-осокові, у середній течії з уламками деревини. Потужність торфу коливається від 0,3 м до 3,0 м. Заторфовані ґрунти залягають під торфами окремими ділянками, складають руслову фракцію річки, залягаючи на пісках руслового алювію. Крім того заторфовані ґрунти зустрічаються по краях покладів торфу при переході болотних ґрунтів до мінеральних (пасовища, сінокоси). Найбільша глибина заторфованих ґрунтів до 1,0 м.

До нерозчленованих відкладів належать елювіальні утворення, розвинені в основному на писальній і глинистій крейді, яка у межах Турійської денудаційної рівнини нерідко виходить на денну поверхню. Елювій крейди представлений головним чином уламково-щербінчастим матеріалом середньою потужністю 2-3 м. Простір між уламками заповнений вапняковою «мукою», часто цілком порожній, тому елювій крейди пухкий.

ДЖЕРЕЛА ТА ЛІТЕРАТУРА

1. Атлас Волинської області. – М. : ГУК, 1992. – 42 с.
2. Бондарчук В.Г. Геологічна будова Української РСР / В.Г. Бондарчук. – К.: Радянська школа, 1963. – 376 с.
3. Геологическая история территории Украины. Палеозой / Отв. ред. П.Д. Цегельнюк. – К. : Наукова думка, 1993. – 200 с.
4. Природа Волинської області / За ред. К.І. Геренчука. – Львів : Вид-во при Львівському ун-ті, 1975. – 146 с.

*Рузमत Эгамбердиев, Дилора Махмудова, Мохира Сапарбаева
(Ургенч, Узбекистан)*

**XORAZM VILOYATI QISHLOQ XO'JALIGI ISHLAB CHIQRISHDA TABIATNI
MUHOFAZA QILISHNING BA'ZI MUAMMOLARI**

Insoniyat tarixida paydo bo'lgan sivilizatsiya tufayli yangi omillar shakillandi, bu omillar jonli tabiatning taqdiriga tasir ko'rsatmoqda. Bugungi kunga kelib ko'p hollarda, masalan yer osti va yer usti qazilma boyliklaridan foydalanish, katta shaharlarning, suv omborlarini vujudga kelishi, ayniqsa melioratsiya va irrigatsiya ishlarini katta maydonlarda bajarilishi tabiiy ravishda tabiatni nyaratgan ekologik muhitda o'zining salbiy tasirini ko'rsatib uning izdan chiqishiga olib kelmoqda.

Ayniqsa hozirgi davrda qishloq xo'jaligida agrobiologik, agrotexnik, agrokimyo, agronomiya qonun- qoidalarininhg buzilishi, tuproqdan foydalanishda salbiy bioekologik xolatlarining shakllanishiga sababchi bo'lmoqda. Bunday jarayonlarga: tuproqqa sifatsiz ishlov berishi, sug'orishi jarayonida ortiqcha yoki kam suv berish, me'yorida ortiq mineral o'g'itlar va zaxarli pestitsidlarni ishlatishi, yer osti sizot suvlarining ko'tarilishi, ularning tarkibida har xil zararli tuzlarning ortishi kabi salbiy omillar kiradi, ular tuproqning tarkibidagi foydali mikroorganizmlarning kamayishiga sababchi bo'lishi bilan birga, dehqonchilikdan olinadigan maxsulatni miqdorining kamayishiga va uning ekologik tozalining pasayishiga olib keladi.

Hozirgi kundagi qishloq xo'jaliging asosiy vazifasi – tuproqda bo'ladigan barcha jarayonlarni, yangi tuproqdagi biologik jarayonlarni, fizikaviy va kimyoviy holatlarni chuqur taxlil qilishi, edafik omillarni tuproq usti va tuproq qatlamidagi organizmlarga doimiy yoki davriy, bevosita bilvosita ta'sirini o'rganishi, shu bilan bir vaqtda organizmlarning rivojlanishi davrida, ularning o'zaro va tuproq muxitidagi ekologik omillar o'rtasidagi munosabatlarini o'rganishi orqali har bir tuproqning ekologik holatini va uning hosildorligini ko'tarishi, ekologik holati izdan chiqqan tuproqlarning biologik holatini tiklash chora- tadbirlarini yaratishdan iboratdir.

XXI asrga kelib qishloq xo'jaligi fanlariga e'tibor yanada ortdi, qishloq xo'jalik yerlari, tuproqning fizikaviy tarkibi uning usti va tuproq qatlamlarida uchraydigan organizmlar, ularning rivojlanishiga tasir qiladigan muhit omillari va edafik omillar ro'lini bayon etish bilan bir qatorda foydali yerlar, tuproq unumdorligini pasayishiga sabab bo'lgan omillar, mineral organil o'g'itlar, zaxarli moddalar va ularning ekologik mohiyatlari, tuproqning bioekologik holatini yaxshilashning chora- tadbirlarining nazorat qilishga alohida e'tibor beriladi.

Shuning uchun ham yer tuproq muhitining o'simliklar va hayvonlari haqida ko'proq ma'lumotlar yig'ish va ularni taxlil qilish maqsadga muvofiqdir. Chunki tabiatda tuproqning paydo bo'lishini, uning bioekologik holatini, fizikaviy kimyoviy holatlarini tiklanishini macro va mikroorganizmlarsiz o'simlik hayvonlarsiz tassavur qilib bo'lmaydi.

Qishloq xo'jaligini barqaror rivojlantirish va undan olinadigan mahsulaotni ko'paytirish esa asosan sug'orma dehqonchilik madaniyatini yuksaltirish bilan chambarchas bog'liq. Bunda har bir hududning tabiiy sharoitlari chuqur o'rganilishi ekologik jihatdan mos o'simlik navlarini yaratish va tanlash o'ziga xos agrotexnika qoidalarini joriy etish eng ustunvor vazifa hisoblanadi.

Ma'lumki, sug'oriladigan yerlar bizning boyligimiz hisoblanadi. Insoniyat uzoq asrlar davomidagi faoliyatida asosan sug'orma dehqonchilik evaziga kun kechirib kelmoqda. Atrof- muhitning holati, olamning va landshaftlarning o'zgarishiga yuz tutishi biosfera ayrim

komponentlarning yo'qolishi bilan sodir bo'lmoqda. Shuning uchun ham dehqonchilik qilishda melioratsiya va tuproqni muhofaza qilishni birgalikda tushunish lozim. Hozirgi kunda dehqonchilikdan olinayotgan hosil bilan birgalikda, tuproqdan foydali oziq moddalar ham chiqib ketmoqda, bu moddalarning miqdori tuproqqa qaytib tushishi lozim bo'lganidan kattadir. Shu tufayli qishloq xo'jaligining asosiy qoidalaridan biri "Qaytish yoki qaytarilish qonuni" buzilmoqda. Natijada sug'oriladigan yerlarning fizik va kimyoviy xususiyatlari buzilib, umum ekologik va biologik munosabatlar izdan chiqmoqda. Shundan kelib chiqib qishloq xo'jaligida ish yuritishda melioratsiya tadbirlarini olib borishini taqazo etadi. Ayniqsa olimlar shuni alohida qayd etadilarki biogeosenologik jarayonlar bilan uyg'unlikda ish olib borish atrof-muhit muhofazasiga ijobiy ta'sir ko'rsatadi. Ayniqsa bugungi kunda sug'orma dehqonchilikni rivojlantirar ekanmiz, ekotizimlardagi mumkin bo'lgan o'zgarishlarni bashorat qilish va ko'ra bilishimiz lozim. Bu narsa kelajakda insoniyatning qulay va sog'lom turmush tarzi yuritishiga, ekotizimning tabiatdagi muvozanatning o'z o'rnida bo'lishiga sababchi bo'ladi. Xorazm viloyati qishloq xo'jaligida asosan g'o'za, sholi, sabzavot va poliz ekinlari, mevali bog' o'simliklari, tok (uzum) yetishtiriladi hamda yaylov tashkil qilish rivojlanmoqda turg'unlik yillar, qishloq xo'jaligida begona o'tlar va zararkunanda organizmlarini yo'qotishda kimyoviy moddalar-pestisidlarning meyoridan ortiq islatilishi natijasida qishloq xo'jalik ekinlaridan olinadigan hosil miqdorini oshirishga erishilgan. Vohada tuproq-iqlim sharoitining turli tumanligini etiborga oladigan bo'lsak, pestisidlardan veneral o'g'itlardan foydalanishning ilmiy agrotexnologik asoslarini ishlab chiqish hozirgi kunning eng muhim muammolardan biri hisoblanadi. Bularni ishlatishda tuproq iqlim sharoitlari, iqlim xususiyatlari, tuproqning fizik, kimyoviy va unumdorlik xususiyatlarini hisobga olish, o'simlikshunoslikdagi ixtisoslangan strukturalar, sho'rga va suvsizlikka chidamli navlarni amaliyotga kiritish hozirgi kunning muhim muammolari hisoblanadi.

Mamlakatimiz va xorijiy olimlarning tatqiqotlariga ko'ra, agrokimyo vositalaridan ko'plab foydalanish biogen mikro va makro elementlarning haddan tashqari kamayishiga sababchi bo'ladi ekan.

Bizlar tomonidan olib borilgan kuzatishlar natijasi shundan dalolat beradiki, bizning mintaqada qishloq xo'jaligida dehqonchilik tizimida hozirgi kunda ham ayrim fermerlar ayovsiz va davriy ravishda qishloq xo'jalik ekinlari zararkunandalari qarshi ximikatlar hamon ko'p miqdorda ishlatilayotganligini tasdiqlaydi. Ular orasida xlororganik birikmalar asosiy o'rinda turadi, bu moddalar tashqi muhit ta'siriga chidamli, surunkali ravishda o'simlik gullarni changlatuvchilar, entomofaglar, issiqonli hayvonlar va inson salomatligiga sa'lbiy ta'sir ko'rsatadi.

Bu moddalar shuningdek, biosfera komponentlari hisoblangan tirik organizmlar tanasida to'planib borar ekan, suv va tuproqning umuman yaroqsiz holga kelib qolishi, oxir oqibatda yer yuzidagi tabiiy muvozanatning izdan chiqishi, insoniyatning keyingi yillarga kelib yashashiga imkoniyat qoldirmasligi mumkin. Yuqorida qayd etilganlardan kelib chiqqan holda shunday xulosaga kelish mumkinki qishloq xo'jaligi ham biosferaning tabiiy tarkibiy qismi ekanligini unutmagan holda unda ishlatiladigan barcha agrotexnikani, jumladan ishlov berishda, o'g'itlash, pestisidlardan foydalanishda biosfera va undagi komponentlar holatini chuqur taxlil qilish shu kunning muhim muammosidir.

FOYDALANILGAN ADABIYOTLAR RO'YXATI

1. Ergashev A, Ergashev T. Agroekologiya. – Toshkent, 2006.
2. Egamberdiyev R., Qalandarov B. Xorazm voxasidagi sug'orma dehqonchilik va uning ekologik muammolar. – Urganch, 2012.
3. Рафиқоб А.А., Тетюхин Т.Ф. Понитение уровня Арабьского моря изменение природных улобий низови Амудари. – Тошкент, 1981.
4. Egamberdiev R. Orol bo'yi xududidagi dehqonchilik samaradorligini oshirishning ba'zi bir masalalari haqida.
5. O'zbekiston Respublikasi fanlar akademiyasi, Xorazm Mamnun akademiyasi, Urganch Davlat Universiteti. Respublika ilmiy-amaliy konferensiya materiyallari. 19-21 iyul 2001 Xiva.
6. Досчанов Т.Д Эколого-экономические проблемы химидасин агропромышленного комплекса в Узбекистане. – Тошкент, 1988.

ЕКОЛОГІЯ / ЭКОЛОГИЯ

*Адамбай Машарипов, Тўхтапоиша Абдурахманова, Мафтуна Шамуратова
(Ургенч, Узбекистан)*

**ҚУЙИ АМУДАРЁ ХУДУДИДА СУВ РЕСУРСЛАРИНИНГ ГЕОЭКОЛОГИК
МУАММОЛАРИ ВА УЛАРНИНГ ЕЧИМИ**

Орол бўйи худудий геоэкологик муаммолар Республикамизнинг айрим йирик табиий чегараларга эга бўлган нисбатан катта бўлакларига ҳос бўлсада, улар сони ҳам тобора ортиб бормоқда. Орол бўйи худудий геоэкологик муаммолар жойларнинг ўзига ҳос табиий шароитлари, мавжуд ресурслардан нотўғри фойдаланиш, саноат чиқиндиларининг сув ҳавзаларига хаддан ташқари кўп чиқарилиши, ер-сув ва тўғай ландшафтларидан нотўғри фойдаланиш оқибатида келиб чиқмоқда. Ушбу муаммолар алоҳида худудларгагина тегишли бўлсада, уларнинг экологик ва ижтимоий-иқтисодий оқибатлари ғоят улкан, уларни ўз вақтида ҳал қилмаслик келажакда кенг миқёсдаги кутилмаган оғир экологик кулфатларни келтириб чиқариши мумкин.

Шундай экан худудий муаммолар таркиб топиши жиҳатидан оддий ва мураккаб тоифадаги геоэкологик ҳодисалардан иборат бўлади. Мураккаб геоэкологик ҳодисаларнинг ечими ҳам мураккаб бўлиб, кўп вақт талаб қилади. У тобора мураккаблашиши ва янги худудларни эгаллаш йўналишида ривожланади. Бундай мураккаб геоэкологик муаммолардан бири бўлмиш Республикамиз шимолий қисмида жойлашган Орол денгизининг қуйи қисмида Қуйи Амударё худудининг сув муаммосини мисол қилишимиз мумкин.

Қуйи Амударё ва у билан чегарадош худудлар Жанубий Оролбўйида жойлашган. Дарёлар, кўллар ва сув омборларининг сувлари деҳқончилик, саноат ва маиший хизмат соҳаларини чучук сув билан таъминлайди. Қишлоқ хўжалигида шўрланган ерлардан фойдаланиш, коллектор-дренаж сувларини Амударё ва суғориш каналларига қуйиш ҳамда ишлатилган сувларни тозалашнинг самарали тизими мавжуд эмаслиги худуддаги сувларда минерал тузларнинг кўпайиши ва сув ресурслари сифатининг пастлигига олиб келган.

Қуйи Амударё худудидида сув ресурслари ҳолатини баҳолашнинг 20 дан ортиқ мезонлари ишлаб чиқилган. Улар сув ресурслари ҳолати, уларда юз берадиган миқдор ва сифат ўзгаришлари, сувдан фойдаланиш ва сув тақчиллигига алоқадор хусусиятларини ўз ичига олади.

Ҳисоб-китобларга кўра, Ўрта Осиё худудидан бир йилда ҳаво массаси билан бирга ўртача 2700 км³ сув сузиб ўтади. Унинг тахминан 490 км³ ёки ўртача 20 фоизи ёмғир ва қор кўринишидаги сув сифатида ер юзасига тушади. Тоғли жойларда ушбу ёғингарчиликнинг бир қисмидан ўртача 132 км³ни ташкил этадиган дарё оқимлари ҳосил бўлади. Умуман, Орол денгизи ҳавзасининг музликларида ўртача 466 км³ сув тўпланган. Амударё ҳавзаси тоғ дарёларининг сув ресурслари ўртача 46,6 км³, Сирдарёники эса ўртача 5,6 км³ сифатида баҳоланади. Кейинги ўн йилда Амударё оқими муайян даражада ўзгаришга учраб, 2001-2008-2011 йилларда Амударё этаги ва дельтасида кескин сув тақчиллиги кузатилган.

Қуйи Амударё худудидидаги сув ресурсларининг миқдори атроф-муҳит ҳолатини ифодаловчи мезонлардан бири бўлиб, мазкур худуд юқори даражада қурғоқчил ҳисобланади. Қуйи Амударё худудининг сув ресурслари асосан Амударё орқали оқиб келадиган ва мазкур худудда ҳосил бўладиган жуда кам миқдордаги сув ресурслардан ташкил топади.

Республикадаги мавжуд сув ресурслари миқдори ўртача 59209 млн м³ бўлиб, шундан ўртача 35104 млн м³ Амударё ҳавзасига тегишлидир. Амударё ҳавзасидаги жами сув ресурсларининг 32493 млн м³ Амударёга, 301 млн м³ ер ости сувларига тегишли бўлиб, 2310

млн м³ коллектор-дренаж тармоғидан фойдаланиш учун таклиф этиладиган сувни ташкил қилади.

Бу муаммони ҳал қилишда сувдан фойдаланишни тўғри йўлга қўйишни талаб қилади. Бу муаммо Қуйи Амударё худудидаги табиий муҳит ҳолати ва қишлоқ хўжалиги ишлаб чиқариши самарадорлиги мазкур худуднинг сув билан таъминланиш имкониятларига тўғридан-тўғри боғлиқ. Худудда иқлимнинг кескин континенталлиги, буғланишнинг жуда юқорилиги, ёгингарчиликнинг жуда камлиги, ёз фаслида ҳаво ҳароратининг жуда юқорилиги сувсиз деҳқончилик қилиб бўлмайдиган шароитни келтириб чиқарган.

Мазкур худуд тупроқларида тузлар миқдорининг тез кўпайиши иқлимнинг қуруқлиги ҳамда тупроқ табиий шўрланишининг юқорилиги билан изоҳланади. Шу сабабли деҳқончилик ишларини юритишда сувдан нафақат экинларни суғоришда, балки тупроқларнинг шўрини ювишда ҳам фойдаланилади.

Худудда экинларни суғориш ва шўр ювишда ишлатилган оқова ва зовур сувларидан, айниқса Хоразм вилоятида кенг фойдаланилади. Қорақалпоғистон Республикасида умумий узунлиги 738 км бўлган 9 та, Хоразм вилоятида эса умумий узунлиги 169 км бўлган 5 та асосий зовурлар бўлиб, сувларининг минераллашиш даражаси юқори, яъни таркибида ўртача 0,40-0,80 г/л хлор, 2,0-3,80 г/л қуюқ қолдиқлар мавжуд.

Қуйи Амударё худудида кейинги ярим аср мобайнида суғориладиган ерлар майдони деярлик 60 фоизга кўпайган, аҳолиси сони эса кескин ўсган. Худудда сувдан асосан қишлоқ хўжалиги эҳтиёжлари учун, кам миқдорда саноат ва маиший хўжалик мақсадларида фойдаланилади. Жумладан, Қорақалпоғистон Республикасида кўп йиллик ўртача сувдан фойдаланиш миқдори 6100 млн м³ бўлиб, шундан 5700 млн м³ суғоришга сарфланади. Хоразм вилоятида эса бу кўрсаткичлар мос равишда 3700 млн м³ ва 3600 млн м³ ни ташкил этади. Бу эса сув ва бошқа табиий ресурсларнинг чекланганлиги шароитида сувдан фойдаланиш миқдорининг кескин ошишига ва сув мувозанатининг бузилишига олиб келган.

Демак, Қуйи Амударё худудида сув ресурсларининг ниҳоятда тақчиллиги ва ифлосланиши худуднинг экологик хавфсизлигини таъминлашда энг асосий муаммо ҳисобланади. Зарурий сув миқдорининг бўлиши иқтисодиётнинг барча тармоқлари ҳамда шаклланган табиий ва антропоген экологик тизимларни сақлаб қолишда энг муҳим омилдир.

Қуйи Амударё, ундан бошланадиган ўнлаб каналлар ва Туямўйин сув омбори ҳар хил антропоген таъсирлар туфайли сув объектларининг ўзини-ўзи тозалаш қобилятига кучли таъсир кўрсатадиган ифлосланишга дуч келмоқда. Бу эса Амударё оқимининг қуйи қисмидаги вазиятни сезиларли мураккаблаштирган. Бу муаммони олдини олиш учун сув сифати билан боғлиқ муаммоларни ҳам ўрганиб чиқиш лозим бўлади.

Маҳаллий геоэкологик муаммолар фақат каналлар, сув омборлари ёки суғориладиган ерлар, яйловлар ва улар атрофидагина эмас, балки йирик саноат объектлари-иссиқлик электр станциялари, ток-металлургия комбинатлари, қазилма конлар, ёкилғи-энергетика мажмуалари ва ҳоказолар туфайли ҳам юзага келиши мумкин. Демак, маҳаллий геоэкологик муаммолар негизи табиат, хусусан ландшафтлар билан техноген тизим (сув омбор, канал, саноат корхонаси ва б.) нинг ўзаро таъсири ва, алоқасининг салбий натижасидир. Алоқаларнинг асоси эса сув, ёки ҳаво орқали амалга ошади. Ўзаро таъсир ва алоқадаги мувозанатнинг бузилиши барча турдаги геоэкологик муаммоларнинг вужудга келишига имкон яратувчи бош омилдир.

Худди шундай ва шунга ўхшаш оғир аҳвол Қора, Каспий денгизлари, Балхаш, Иссиқкўл қабилар учун ҳам тааллуқлидир. Яна кўплаб йирик дарё ҳавзаларидаги мураккаб вазиятларни ҳам худудий геоэкологик муаммолар тоифасига киритиш мумкин. Ушбу муаммоларни бартараф этиш учун тезкор чоралар кўрилишини давр кўрсатмоқда. Чунки, юқоридаги денгиз, кўл, дарё соҳилларида аҳоли анча зич жойлашган, дунёга машхур

соғломлаштириш масканларига бойлиги билан ажралиб туриши кўпчиликка аён. Шунинг учун ҳам табиатнинг ноёб муъжизалар хисобланмиш бу бебахо нематни ўз холича мусаффо ҳолда сақлаб қолиш лозим.

АДАБИЁТЛАР

1. Баратов П. Табиатни муҳофаза қилиш. – Т., Ўқитувчи, 1992.
2. Холлиев Б., Икромов А. Экология. – Т.; ЎМКХТМ, 2001.
3. Тўхтаев А.С. Экология асослари. – Т.: Ўқитувчи, 1998.

УДК 502/504

Ольга Петренко
(Київ, Україна)

АНАЛІЗ ХАРАКТЕРИСТИК ОСАДУ, ЩО УТВОРЮЄТЬСЯ В РЕЗУЛЬТАТІ ОЧИСТКИ СТІЧНОЇ ВОДИ НА БОРТНИЦЬКІЙ СТАНЦІЇ АЕРАЦІЇ

У роботі розглянуто необхідність проведення дослідів на встановлення різних характеристик та виявлення хімічного складу осаду та надлишкового мулу, що утворюються в результаті очистки стічної води. Необхідність попередніх аналізів та дослідів обумовлена визначенням подальших умов проектування процесу термоутилізації.

Ключові слова: осад, надлишковий мул, термоутилізація, мулоспалювання, попередній аналіз.

This paper consider the need for experiments to establish different characteristics and identify the chemical composition of the sediment and sludge resulting from sewage water. The need for preliminary tests and experiments due determining further conditions thermal recycling design process.

Keywords: sludge, excess sludge, thermal recycling process, sludge incineration, a preliminary analysis.

Наднормативне накопичення мулу на мулових полях веде до неменучого проникнення шкідливих речовин, серед яких і важкі метали, до товщ підземних вод через ґрунтовий покрив. Одним із альтернативних способів вирішення проблеми мулових полів є мулоспалювання (термоутилізація) [1].

Використання даного методу передбачає проведення попередніх аналізів та взяття проб осаду з метою визначення майбутніх умов проектування термоутилізації.

Сирий осад і надлишковий мул були проаналізовані з метою визначення умов для проектування мулоспалювача і використання золи. Аналіз повинен проводитися чотири рази на рік для встановлення сезонних варіацій. Зворотній мул, який було взято з зовнішнього мулового поля, було додатково проаналізовано шляхом проведення другого аналізу, щоб з'ясувати його вплив на роботу станції очищення [2].

Проби сирого осаду з 3-х блоків було відібрано на насосній станції комплексу зброджування. Надлишковий мул з Блоку 1 було відібрано за межами насосної станції після вторинного відстійника, в той час як проби з Блоків 2 і 3 відбирали в баку аеробної стабілізації. Точки відбору проб показані на рис.1. Проби відбиралися персоналом БСА п'ять разів на тиждень. Проби сушилися на водяній бані за температури близько 100° С протягом 8 годин з подальшим прокалюванням у муфельній печі при 110 ° С в хіміко-бактеріологічній лабораторії БСА.



Рис. 1. Точки відбору проб

Перелік показників осаду, що аналізувалися, вказаний у таблиці 1. По-перше, проби сирого та надлишкового активного мулу з кожного блоку були проаналізовані на вологість, втрати при прокалюванні, теплотворну здатність та хімічний елементний аналіз (С, Н, О, N) для встановлення відмінності між блоками. Підкреслене означає параметри зворотного мулу, що аналізувалися [3].

Таблиця 1

Перелік показників осаду, що аналізувався

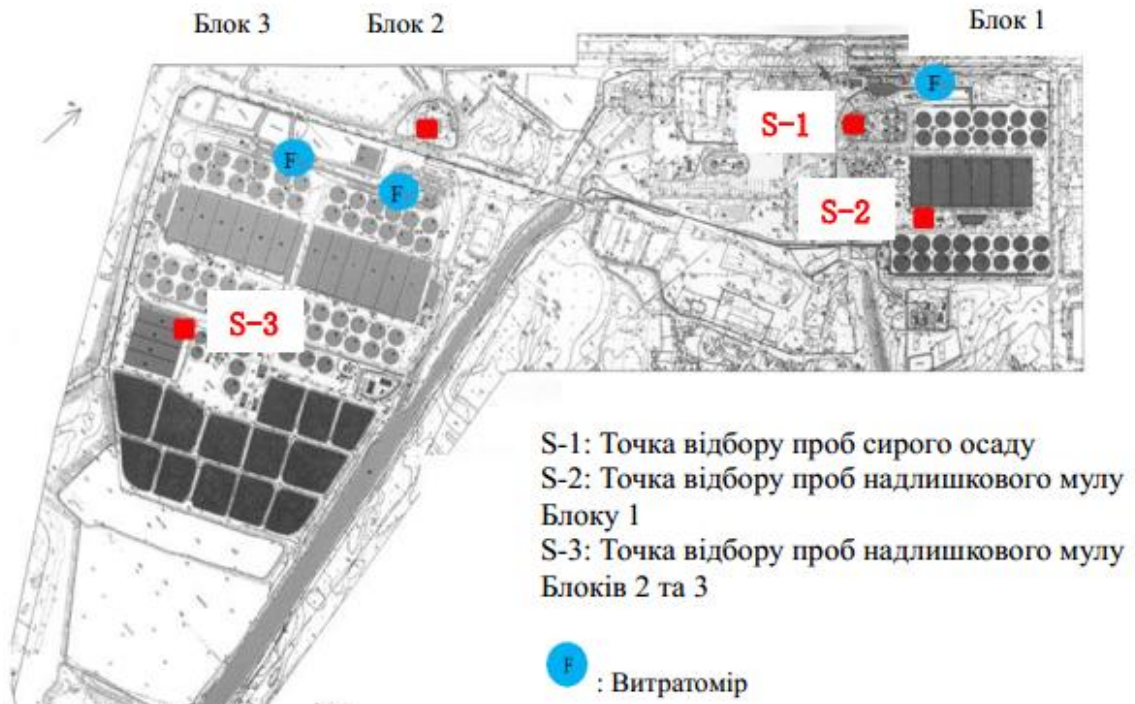
Вологість, втрата при прокалюванні, зольність, вміст сирі клітковини	
Хімічний елементний аналіз	С, Н, О, N, S вміст летких речовин/негорюча суха речовина, фтор загальний, леткі та нелеткі сполуки хлору
Композитний аналіз	Рентгенофлуоресцентний аналіз (Ca, Mg, Al, K, Na, Fe, Si, P)

Середні величини та докладні характеристики осаду, заміряні Лабораторією ССЛ у Японії. Результати аналізу зворотного активного мулу наведені в таблиці 2. Відбір проб для наступного аналізу проводиться в даний час.

Таблиця 2

Результати аналізу зворотного активного мулу [4]

Найменування/одиниці вимірювання	Сирий осад	Надлишковий мул
Гігроскопічна вологість, %	5,02	5,85
Втрати при прокалюванні, %	76,2	76,8
Зольність (% сух. р-ни)	23,3	23,0
Низька теплотворна здатність (кДж/кг сух.р-ни)	19167	15312
Si ₂ O	7,949	5,244
K ₂ O	0,736	1,417
Мідь	130,00	163,00

Попередній хімічний аналіз дозволяє визначити вміст шкідливих компонентів перед спалюванням мулу. Відмова від вищеперерахованих маніпуляцій може призвести до подальшого забруднення повітря важкими металами через їх спалювання на електростанції. Своєчасно виявлені шкідливі речовини дозволяють підібрати ряд заходів щодо попереднього очищення мулу від останніх.

ДЖЕРЕЛА ТА ЛІТЕРАТУРА

1. Петренко О. В. Еколого-економічний ефект після модернізації процесу обробки осадів на Бортницькій станції аерації / О. В. Петренко. – 2017. – №22. – С. 577.
2. Січкач С. Реконструкція споруд очистки стічних каналізаційних вод і будівництва технологічної лінії по обробці та утилізації осадів / С. Січкач – Київ, 2013. – (Книга 2). – С. 518.
3. Розробка робочої документації з проекту модернізації Бортницької станції аерації. – Київ, 2016. – (1). – (1). – С. 764.

**ЖИСМОЙИ ВА ЮРИДИК ШАХСЛАРНИНГ МУРОЖААТ
ЭТИШ ҲУҚУҚИ КАФОЛАТЛАРИ**

В статье рассмотрена необходимость рассматривать каждый запрос физических и юридических лиц.

Ключевые слова: физическое лицо, юридическое лицо, закон, общество, человек.

The article considers the need to look at each request of individuals and legal entities.

Key words: a natural person, a legal person, a law, a society, a person.

Мамлакатимизда фуқароларнинг қонун олдида тенглиги, жамиятда инсон ҳуқуқ ва манфаатлари, эркинликлари тўлиқ таъминланаётгани қабул қилинаётган қонун ва қарорларда ўз ифодасини топмоқда. Конституциямизнинг 35-моддасида ҳар бир шахс бевосита ўзи ва бошқалар билан биргаликда ваколатли давлат органларига, муассасаларига ёки халқ вакилларига ариза, таклиф ва шикоят билан мурожаат қилиш ҳуқуқига эга экани, аризалар, таклифлар ва шикоятлар қонунда белгиланган тартибда ва муддатларда кўриб чиқиши шартлиги белгилаб қўйилган. Бу эса юртимизда қонун устуворлигини таъминлаш, инсон ҳуқуқ ва эркинликларини ишончли ҳимоя қилишда муҳим омил бўлмоқда.

Фуқароларнинг мурожаат қилиш ҳуқуқи инсон ҳуқуқлари таъминланиши ва самарали ҳимоя қилинишининг муҳим омилларидан биридир. Шу боис мамлакатимиз миллий қонунчилигида фуқаролар мурожаатлари масаласига алоҳида ўрин берилган. 2014 йили “Жисмоний ва юридик шахсларнинг мурожаатлари тўғрисида”ги Қонунининги қабул қилиниши билан жисмоний ва юридик шахсларнинг давлат органларига мурожаат қилиш тартиби янада такомиллашганлигининг ёрқин мисоли сифатида кўрсак бўлади.

Хусусан, юридик шахсларнинг давлат органлари ва муассасаларига мурожаатлари билан боғлиқ муносабатлар қонуний асосларга эга бўлди. Ушбу қонунда электрон шаклда мурожаат қилиш масаласи ҳуқуқий жиҳатдан мустаҳкамланди. Эндиликда жисмоний ва юридик шахслар ахборот-коммуникация технологияларидан белгиланган тартибда фойдаланиб, тегишли идора ёки мансабдор шахсларга мурожаат қилишлари мумкин.

Жумладан, жисмоний ва юридик шахсларнинг вакилларини қабул қилиш, мурожаат этиш ҳуқуқларининг кафолатлари мустаҳкамланди. Бунинг учун давлат органларида жисмоний шахсларни ва юридик шахсларнинг вакилларини қабул қилиш жадвали тузилиши, унда қабул вақти ва жойи кўрсатилиши, қабулга олдиндан ёзилиш имконияти яратилган бўлиши керак. Бундай жадвал маъмурий бинонинг ҳамма кўриши мумкин бўлган жойларига жойлаштирилиши, қабул қилиш тартиби давлат органларининг расмий веб-сайтларида эълон қилиниши шарт. Шу билан бирга, давлат органларининг раҳбарлари ёки бошқа ваколатли шахслари томонидан сайёр шахсий қабуллар ташкил этилиши мумкин. Бу юртдошларимизга яратилаётган катта қулайлик бўлиб, вақт ва маблағни тежаш, ортиқча оворагарчиликларнинг олдини олишга хизмат қилмоқда.

Мурожаатларни бериш ва уни кўриб чиқиш тартиби, муддатлари, мурожаатларни кўрмай қолдириш асослари, мурожаатларни кўриб чиқишда жисмоний ва юридик шахсларнинг ҳуқуқлари ҳамда давлат органларининг мажбуриятлари, моддий зарарнинг ўрнини қоплаш ва маънавий зиённи компенсация қилиш, мурожаатлар тўғрисидаги қонун ҳужжатларини бузганлик учун жавобгарликка оид қоидалар ҳам қонунда ўз ифодасини топди.

Юридик шахсларнинг давлат органлари ва муассасаларига мурожаатлари соҳасидаги муносабатлари илгари қонун йўли билан тартибга солилмаган эди. Энди бу қонун билан мустаҳкамланади.

Бугунги кунгача фуқароларнинг мурожаатлари 2002 йил 13 декабрда қабул қилинган “Фуқароларнинг мурожаатлари тўғрисида” ги қонуннинг янги таҳрири асосида тартибга солинар эди. Аммо ушбу қонунда юридик шахсларнинг мурожаати борасида қоидалар белгиланмаган эди. Шунингдек, электрон мурожаатлар ҳам назарда тутилмаганди. Янги қонун эса ижтимоий муносабатларни тартибга солишдаги ҳуқуқий бўшлиқни тўлдиришдан иборат. Мурожаатлар оғзаки, ёзма ёхуд электрон шаклда бўлиши мумкин. Юқорида айтилганидек, эндиликда электрон мурожаатлар ҳам расмий мақомга эга бўлди. Электрон мурожаат электрон рақамли имзо билан тасдиқланган ва электрон ҳужжатнинг уни идентификация қилиш имкониятини берадиган бошқа реквизитларига эга бўлган электрон ҳужжат шаклида бўлиши керак. Электрон рақамли имзо билан тасдиқланмаган мурожаатлар аноним мурожаатлар деб ҳисобланади.

Бундан хулоса қилиш мумкинки, ҳар қандай электрон мурожаатлар расмий мақомга эга эмас, фақат Ягона интерактив давлат хизматлари портали – Mu.gov.uz портали орқали юборилган мурожаатлар оғзаки ва ёзма мурожаатларга тенглаштирилди.

Мурожаатлар давлат органлари томонидан қабул қилиниши ва кўриб чиқилиши шарт. Давлат органига келиб тушган мурожаатлар шу орган томонидан ёки унинг мурожаатларни кўриб чиқиш бўйича мажбуриятлар зиммасига юклатилган мансабдор шахси томонидан кўриб чиқилади.

Жисмоний ва юридик шахслар ўз мурожаатларини улар кўриб чиқилгунига қадар ва кўриб чиқиладиган вақтда мурожаат юзасидан қарор қабул қилингунига қадар ёзма ёхуд электрон шаклда ариза бериш орқали қайтариб олиш ҳуқуқига эга.

Кўйилган масалаларни ҳал этиш ўзининг ваколат доирасига кирмайдиган давлат органига келиб тушган мурожаатлар беш кунлик муддатдан кечиктирмай тегишли органларга юборилиб, бу ҳақда мурожаат этувчига ёзма ёхуд электрон шаклда хабар қилинади.

Агар мурожаатларда уларни тегишли органларга юбориш учун зарур маълумотлар мавжуд бўлмаса, бу мурожаатлар мурожаат этувчига беш кунлик муддатдан кечиктирмай асосланган тушунтириш билан қайтарилади.

Ариза ёки шикоят масалани мазмунан ҳал этиши шарт бўлган давлат органига келиб тушган кундан эътиборан 15 кун ичида, қўшимча ўрганиш ва (ёки) текшириш, қўшимча ҳужжатларни сўраб олиш талаб этилганда эса бир ойгача бўлган муддатда кўриб чиқилади.

Ариза ва шикоятларни кўриб чиқиш учун текшириш ўтказиш, қўшимча материаллар сўраб олиш ёхуд бошқа чора-тадбирлар кўриш зарур бўлган ҳолларда, истисно тариқасида узоғи билан бир ойга узайтирилиши мумкин, бу ҳақда мурожаат этувчига хабар қилинади.

Таклиф давлат органига келиб тушган кундан эътиборан бир ойгача бўлган муддатда кўриб чиқилади.

Қуйидаги мурожаатлар кўриб чиқилмайди:

- аноним мурожаатлар;
- жисмоний ва юридик шахсларнинг вакиллари орқали берилган мурожаатлар, уларнинг ваколатини тасдиқловчи ҳужжатлар мавжуд бўлмаган тақдирда;
- қонунда белгиланган бошқа талабларга мувофиқ бўлмаган мурожаатлар.

Мурожаатни кўриб чиққан давлат органи мурожаат этувчига кўриб чиқиш натижалари ҳамда қабул қилинган қарор ҳақида мурожаат кўриб чиқилганидан сўнг ёзма ёхуд электрон шаклда дарҳол хабар қилиши шарт.

Мурожаат давлат органлари томонидан кўриб чиқиладиганда жисмоний ва юридик шахс мурожаат кўриб чиқилишининг бориши ҳақида ахборот олиш, шахсан важларини баён этиш ва тушунтиришлар бериш, мурожаатни текшириш материаллари ҳамда уни кўриб чиқиш натижалари билан танишиш, қўшимча материаллар тақдим этиш ёки уларни бошқа органлардан сўраб олиш тўғрисида илтимос қилиш, адвокат ёрдамидан фойдаланиш ҳуқуқига эга.

Мурожаатни кўриб чиқаётган давлат органларининг мансабдор шахслари жисмоний ва юридик шахсга уларнинг ҳуқуқларига, эркинликларига ҳамда қонуний манфаатларига

дахлдор ҳужжатлар, қарорлар ва бошқа материаллар билан, агар уларда давлат сирини ёки қонун билан қўриқланадиган бошқа сирни ташкил этувчи маълумотлар мавжуд бўлмаса, жисмоний ва юридик шахсларнинг ҳуқуқларига, эркинликларига ҳамда қонуний манфаатларига, жамият ва давлат манфаатларига зарар етказмаса, танишиб чиқиш имкониятини таъминлаши шарт.

Юридик шахснинг мурожаатида юридик шахснинг тўлиқ номи, унинг жойлашган ери (почта манзили) тўғрисидаги маълумотлар кўрсатилган ва мурожаатнинг моҳияти баён этилган бўлиши керак.

Бош Қомусимизнинг 44-моддасида эса, ҳар бир шахсга ўз ҳуқуқ ва эркинликларини суд орқали ҳимоя қилиш, давлат органлари, мансабдор шахслар, жамоат бирлашмаларининг ғайриқонуний хатти-ҳаракатлари устидан судга шикоят қилиш ҳуқуқи қафолатланиши назарда тутилган. Таъкидлаш жоизки, фуқароларнинг мурожаатлари билан боғлиқ барча масалалар ушбу конституциявий меъёрлар ва бошқа норматив- ҳуқуқий ҳужжатлар билан тартибга солиб келинмоқда.

Шу жумладан, ўтган даврда "Фуқароларнинг мурожаатлари тўғрисида"ги қонун бу борада муҳим аҳамият касб этганини қайд этиш ўринлидир. Пировардида фуқароларнинг судларга бўлган ишончи юксалиб, судларда кўрилатган низо турлари, жумладан, иқтисодиёт, мулк ва мерос билан боғлиқ мурожаатлар сони ошиб бораётир. Қолаверса, «Жисмоний ва юридик шахсларнинг мурожаатлари тўғрисида»ги қонуннинг қабул қилиниши мазкур соҳадаги қонунбузилиш ҳолатлари учун жавобгарликни белгилаш, давлат органларига, мансабдор шахсларга мурожаат қилиш тартибини бугунги кун талаблари даражасида ташкил этиш ва амалга оширишга хизмат қилади. Энг асосийси, ушбу ҳужжат жисмоний ва юридик шахсларнинг ҳуқуқ ва манфаатларини ҳимоя қилиш билан бирга уларнинг ариза ва шикоятлар, давлат ва жамият фаолиятини такомиллаштиришга доир таклиф ва тавсиялар билан давлат органи ва муассасаларига, фуқаролар ўзини ўзи бошқариш органларига мурожаат қилиш ҳуқуқлари янада мустаҳкамланди. Аввало, олдинги қонуннинг ҳуқуқий тартибга солиш соҳасини фақат фуқаролар мурожаатлари ташкил этган бўлиб, юридик шахсларнинг давлат органларига мурожаатларини кўриб чиқиш эса, қамраб олинмаганини таъкидлаш жоиз.

Мазкур қонуннинг яна бир эътиборли жиҳати – мурожаатлар тўғрисидаги қонун меъёрларини бузган, унинг воситасида тухмат ёки ҳақорат қилган шахслар жавобгарликка тортилишига оид қоидалар ҳам мустаҳкамлаб қўйилган.

Жисмоний ва юридик шахслар мурожаатни мустақил равишда беришга, шунингдек бу борадаги ваколатни ўз вакилига беришга ёхуд мурожаатни почта алоқаси воситалари орқали ёки электрон шаклда юборишга ҳақли. Вояга етмаганлар, муомалага лаёқатсиз ва муомала лаёқати чекланган шахсларнинг манфаатларини кўзлаган мурожаатлар уларнинг қонуний вакиллари томонидан қонун ҳужжатларида назарда тутилган тартибда берилиши мумкин.

Мана шу амалий ишларнинг мантиқий давоми сифатида мурожаатлар билан ишлаш тизимини такомиллаштириш учун 2016 йил 27 октябрда Ўзбекистон Республикаси Вазирлар Маҳкамасининг “Вазирлик ва идоралар, хўжалик бирлашмалари раҳбарлари, Қорақалпоғистон Республикаси Вазирлар Кенгаши Раиси, вилоятлар, шаҳар ва туманлари ҳокимларининг “Жисмоний ва юридик шахсларнинг мурожаатлари тўғрисида”ги Ўзбекистон Республикаси Қонуни талабларини сўзсиз бажариш юзасидан жавобгарлиги тўғрисида”ги қарори қабул қилинди ва, албатта, бу борадаги саъй-ҳаракатлар давлат сиёсати даражасидаги устувор вазифага айлантирилди.

Хулоса ўрнида айтганда, жисмоний ва юридик шахсларнинг ҳар бир мурожаатига эътибор билан қараш мамлакатимизда қонун устуворлигини янада мустаҳкамлашга, пировардида эса, халқимиз фаровонлигини ошириш, иқтисодиётни ривожлантириш имконини беради.

ТАДБИРКОРЛИК ФАОЛИЯТИНИНГ ҲУҚУҚИЙ КАФОЛАТИ

В статье рассмотрены правовые гарантии физических и юридических лиц.

Ключевые слова: физическое лицо, юридическое лицо, закон, общество, человек.

The article deals with the legal guarantee of individuals and legal entities.

Key words: a natural person, a legal person, a law, a society, a person.

Мамлакатимизда кичик бизнес ва хусусий тадбиркорликни янада ривожлантириш учун зарур шароитлар яратиш, соҳа вакилларининг эркин ва самарали фаолият юритиши учун кенг имконият ва имтиёзлар беришга алоҳида эътибор қаратилмоқда. Жаҳон тажрибаси шундан далолат берадики, хусусий мулк ҳуқуқи демократик давлат ҳамда фуқаролик жамияти ҳуқуқий пойдеворининг асосий таркибий қисмларидан биридир. Биринчи Президентимиз Ислоҳ Каримов таъкидлаганидек, мустақкам ижтимоий институт сифатида мулкка (асосан, хусусий мулкка) нисбатан муносабатнинг ўзгариши жамиятни демократлаштириш ва иқтисодий муносабатларни эркинлаштиришнинг энг муҳим омили ҳисобланади. Айнан мулкка янгича муносабат орқали жамият сиёсий, иқтисодий ҳамда ижтимоий жиҳатдан янгиланади.

Мамлакатимизда 2012–2016-йилларда хусусий мулкнинг ўрни ва таъсирини ошириш, бизнес юритиш учун қулай шароитлар яратишга қаратилган 20 дан ортиқ қонун қабул қилинди. «Хусусий мулкни ҳимоя қилиш ва мулкдорлар ҳуқуқларининг кафолатлари тўғрисида»ги, «Тадбиркорлик фаолияти эркинлигининг кафолатлари тўғрисида»ги (янги таҳрирда), «Тадбиркорлик фаолияти соҳасидаги руҳсат бериш тартиб-таомиллари тўғрисида»ги, «Рақобат тўғрисида»ги, «Оилавий тадбиркорлик тўғрисида»ги ҳамда бошқа қонунлар шулар жумласидандир.

Ўзбекистон Республикаси Президентининг 2015 йил 15 майдаги «Хусусий мулк, кичик бизнес ва хусусий тадбиркорликни ишончли ҳимоя қилишни таъминлаш, уларни жадал ривожлантириш йўлидаги тўсиқларни бартараф этиш чора-тадбирлари тўғрисида»ги Фармони соҳа ривожига муҳим босқични бошлаб берди. Давлатимиз раҳбарининг ушбу фармони ижроси доирасида иқтисодиётимизда хусусий мулк, чунончи, хорижий капитал иштирокидаги хусусий мулк улушини янада кўпайтириш учун қулай шароит яратилмоқда.

Шу билан бирга, хусусий мулкдорлар ҳуқуқини ҳимоя қилишни кучайтиришга қаратилган дастур ҳам тасдиқланди. Унда, жумладан, тадбиркорлик фаолиятига ноқонуний аралаштириш ҳамда тўсиқлик қилиш, хусусий мулкдорлар ҳуқуқларини бузганлик учун мансабдор шахслар жавобгарлигини жиноий жавобгарликка тортиш даражасигача ошириш чоралари белгиланган.

Шунингдек, барча турдаги рўйхатдан ўтказиш, руҳсат бериш ҳамда лицензиялаш, ташқи иқтисодий фаолиятни амалга ошириш билан боғлиқ тартиб-таомилларни янада соддалаштириш вазифаси белгилаб қўйилган. Дастурга биноан хусусий мулк ва хусусий тадбиркорликни жадал ривожлантириш учун зарур шарт-шароит ҳамда имкониятлар яратиш, уларнинг моддий ва кредит ресурсларидан фойдаланишини кенгайтириш, бизнес юритиш учун муҳитни янада яхшилаш борасида ҳам зарур шароитлар яратилмоқда.

Бундан ташқари, 2015 йилнинг 1 июлидан бошлаб ўрнатилган тартибга мувофиқ микрофирмалар, кичик корхоналар ҳамда фермер хўжаликлари фаолиятига оид барча текширув режали тартибда назорат органлари томонидан тўрт йилда бир марта, бошқа хўжалик субъектларида эса фақат Назорат қилувчи органлар фаолиятини мувофиқлаштирувчи республика кенгаши қарорига асосан уч йилда бир мартадан кўп

бўлмаган тартибда амалга оширилади. Бунда молия-хўжалик фаолияти билан боғлиқ бўлмаган режали текширувлар ўтказиш муддати 10 календарь кунидан ошмайди. Тадбиркорлик субъектларининг молия-хўжалик фаолиятини режали текширишлар фақат сўнгги режали текширувдан кейинги даврни қамраб олиши белгиланган. Жиноий ишлар қўзғатилгани муносабати билан хўжалик юритувчи субъектлар фаолияти ҳуқуқни муҳофаза қилувчи органлар томонидан хўжалик юритувчи субъектлар жалб этган адвокатлар қатнашган ҳолда, хўжалик юритувчи субъект томонидан ушбу ҳуқуқнинг рад қилиниш ҳолатлари бундан мустасно, амалга оширилади.

Мазкур фармонига мувофиқ Бош прокуратурада 2015 йилнинг 1 июлидан бошлаб давлат, ҳуқуқни муҳофаза этиш ва назорат органларининг тадбиркорлик фаолиятига асоссиз аралашуви бўйича муурожаатларни туну кун қабул қиладиган марказ фаолият кўрсатмоқда.

Жисмоний ва юридик шахслар муурожаатларини қабул қиладиган операторларнинг 5 кишидан 12 кишига кўпайтирилгани мазкур жараёни сезиларли равишда тезлаштириш имконини берди. Ушбу фармонда белгиланган вазифалардан келиб чиқиб, 2015 йил 20 августда “Ўзбекистон Республикасининг айрим қонун ҳужжатларига хусусий мулкни, тадбиркорлик субъектларини ишончли ҳимоя қилишни янада кучайтиришга, уларни жадал ривожлантириш йўлидаги тўсиқларни бартараф этишга қаратилган ўзгартиш ва қўшимчалар киритиш тўғрисида”ги Қонун қабул қилинди. Биноан тадбиркорлик субъектлари фаолиятини тартибга соладиган 40 дан ортиқ қонун ҳужжатига давлат рўйхатидан ўтказиш, бизнес юритиш тартиби, назорат, ҳуқуқни муҳофаза қилувчи ва бошқа давлат органлари билан ўзаро муносабат, тадбиркорларнинг ҳуқуқ ҳамда қонуний манфаатларини ҳимоя қилишга тааллуқли ўзгартиш ва қўшимчалар киритилди.

Юқоридаги Фармон ва унда белгиланган вазифаларни амалга ошириш мақсадида қабул қилинган Қонун яна бир бор хусусий мулк, кичик бизнес ва хусусий тадбиркорликни давлатнинг кучли ҳимояси остида эканлигидан далолат беради.

Қонунда тадбиркорлик фаолиятига тўсқинлик қилгани ёки ноқонуний аралашгани учун давлат органлари мансабдор шахсларининг жавобгарлиги сезиларли даражада кучайтирилди. Жиноят кодекси хусусий мулк ҳуқуқлари кафолатини кучайтирадиган “Тадбиркорлик фаолиятига тўсқинлик қилиш, қонунга хилоф равишда аралашуш билан боғлиқ жиноятлар ҳамда хўжалик юритувчи субъектларнинг ҳуқуқлари ва қонуний манфаатларига тажовуз қиладиган бошқа жиноятлар” деб номланган янги боб билан тўлдирилди.

Қонунда хусусий мулк ҳуқуқини бузиш, тадбиркорлик субъектларининг фаолиятини текшириш ҳамда молия-хўжалик фаолиятини тафтиш қилиш тартибини бузиш, тадбиркорлик субъектларининг фаолияти ёки уларнинг банклардаги ҳисобварақлари бўйича операцияларни қонунга хилоф равишда тўхтатиб туриш, тадбиркорлик субъектларини ҳомийликка ва бошқа тадбирларга мажбурий жалб этиш, лицензиялаш тўғрисидаги қонун ҳужжатларини ҳамда рухсат бериш тартиб-таомиллари тўғрисидаги қонун ҳужжатларини бузиш, имтиёзлар ва преференцияларни қўллашни ғайриқонуний равишда рад этиш, қўлламаслик ёки қўллашга тўсқинлик қилиш, хўжалик юритувчи субъектларга ҳамда бошқа ташкилотларга пул маблағлари беришни асоссиз равишда кечиктириш, тадбиркорлик субъектларининг ҳисобварақларида пул маблағлари мавжудлиги тўғрисидаги ахборотни қонунга хилоф равишда талаб қилиб олиш каби хатти-ҳаракатлар учун жиноий жавобгарлик кўзда тутилган.

Жорий этилган нормалар хусусий мулк устуворлиги принципига тўла мос келади ҳамда тадбиркорлик фаолияти эркинлигини амалда таъминлашга хизмат қилади.

Кичик бизнес ва хусусий тадбиркорликни ривожлантириш, рўйхатдан ўтказиш ва рухсат берувчи ҳужжатларни олиш механизмларини янада соддалаштириш бўйича олиб борилаётган сиёсатнинг яна бир далили сифатида давлатимиз раҳбарининг 2015 йил 28 сентябрдаги «Тадбиркорлик субъектларига «ягона дарча» тамойили бўйича давлат хизматлари кўрсатиш тартибини янада такомиллаштириш чора-тадбирлари тўғрисида»ги қарорини келтириш мумкин. Мазкур ҳужжат ҳам юқоридаги фармон ижросини таъминлашга

қаратилган бўлиб, унга биноан туман, шаҳар ҳокимликлари ҳузуридаги тадбиркорлик субъектларини рўйхатдан ўтказиш инспекциялари негизида «Ягона дарча» марказлари ташкил этилди. Улар 2016 йилнинг 1 январидан бошлаб тадбиркорлик субъектларига давлат хизматларини кўрсата бошлади.

Мазкур Қарорга асосан “Ягона дарча” тамойили бўйича давлат хизматлари кўрсатиш, тадбиркорлик субъектларини рўйхатдан ўтказиш, рухсат бериш ва лицензиялаш тартиб-таомилларидан ўтишда шаффофликни таъминлаш, бу борада бюрократик тўсиқ ва ғовларга йўл қўймасдан давлат хизматлари кўрсатаётган давлат органлари ва бошқа ташкилотлар билан яқин ҳамкорлик ўрнатиш ҳамда аризачиларга ахборот олишда ёрдам кўрсатиш, шунингдек давлат хизматларини кўрсатиш тартиби ва муддатлари тўғрисида бепул маълумот ва тавсиялар бериш белгиланган.

Шунингдек, 2016 йил 1 январдан бошлаб 16 турдаги давлат хизматлари фақат “Ягона дарча” тамойили бўйича давлат хизматлари кўрсатиш марказлари орқали амалга оширилиши ҳамда ушбу хизматлар рўйхатига босқичма-босқич қўшимчалар киритиб борилиши назарда тутилган. Шу билан бирга адлия вазирлиги ва унинг ҳудудий бўлинмалари зиммасига барча давлат ва хўжалик бошқаруви органлари томонидан давлат хизматлари кўрсатиш жараёнини назорат қилиб бориш вазифаси юклатилди.

Шунингдек, Вазирлар Маҳкамасининг “Тадбиркорлик субъектларига “Ягона дарча” тамойили бўйича давлат хизматлари кўрсатадиган марказларнинг моддий-техника базасини мустаҳкамлаш чора-тадбирлари тўғрисида”ги 2015 йил 23 ноябрь, ҳамда Ўзбекистон Республикаси Президентининг 2015 йил 28 сентябрдаги ПҚ-2412-сон қарорини амалга ошириш бўйича 2015 йил 14 декабрь Қарори қабул қилинди. Унда “Ягона дарча” марказларини қўшимча жиҳозлаш учун ташкилий, замонавий техника ва компьютер ускунаси харид қилиш, бу борада молиялаштириш манбаларига мувофиқ маблағлар ажратиш масалаларини ҳал этиш кўзда тутилган. Шу асосда “Тадбиркорлик субъектларига “Ягона дарча” тамойили бўйича давлат хизматлари кўрсатиш марказлари фаолиятини ташкил этиш тартиби тўғрисида”ги Низом ишлаб чиқилди ҳамда мазкур марказлар орқали кўрсатиладиган давлат хизматларининг намунавий паспорти тасдиқланди. Бинобарин, Қарорда “Ягона дарча” марказлари тадбиркорлик субъектларига давлат хизматлари кўрсатишда қонун ҳужжатларида назарда тутилмаган тўловларни белгилашга ҳақли эмаслиги қайд этилган. Ҳозирда ушбу “Ягона дарча” марказлари тадбиркорлар учун қулай бўлган жойларга жойлаштирилиб, улар тўлиқ интернет тармоғига уланди, замонавий мебель, компьютер, алоқа воситалари ва бошқа зарур жиҳозлар билан таъминланди.

Қайд этиш жоизки, ушбу Фармон тадбиркорлик фаолиятига ноқонуний аралашиш ва тўсқинлик қилиш, хусусий мулкдорлар ҳуқуқларини бузганлик учун давлат, ҳуқуқни муҳофаза қилиш ва назорат қилувчи органларнинг мансабдор шахсларни жиноий жавобгарликка тортиш даражасигача ошириш, хусусий мулкни ҳимоя қилиш кафолатини кучайтириш, тадбиркорлик фаолиятини тартибга соладиган маъмурий ва жиноят қончилигини либераллаштириш, ўз навбатида мулкдорлар синфи томонидан тайёрланган маҳаллий маҳсулотларни янги бозорларга олиб чиқиш ҳамда иш ўринларини яратишга хизмат қилмоқда.

УДК 341.21

Мавлуда Холбекова
(Жиззах, Ўзбекистон)

ЮРИДИК ХИЗМАТ ҚОНУНИЙЛИКНИ ТАЪМИНЛАШНИНГ МУҲИМ ШАРТИДИР

В статье рассмотрены регуляторная деятельность и юридические услуги.

Ключевые слова: физическое лицо, юридическое лицо, закон, общество, человек.

The article deals with the regulatory activity of legal services.

Key words: a natural person, a legal person, a law, a society, a person.

Ўзбекистон Республикаси Президенти Шавкат Мирзиёевнинг 2016 йил 21 октябрдаги “Суд-ҳуқуқ тизимини янада ислоҳ қилиш, фуқароларнинг ҳуқуқ ва эркинликларини ишончли ҳимоя қилиш кафолатларини кучайтириш чора-тадбирлари тўғрисида”ги фармонида давлат органларида юридик хизмат фаолиятини янада такомиллаштириш ва самарадорлигини ошириш вазифаси қўйилди.

Давлатимиз раҳбарининг жорий йил 19 январдаги “Юридик хизмат фаолиятини тубдан такомиллаштириш чора-тадбирлари тўғрисида”ги қарори бунинг амалий ифодаси бўлди.

Ўтган давр мобайнида мамлакатимизда давлат органлари, хўжалик бошқаруви органлари, давлат корхоналари, муассасалари ва ташкилотлари фаолиятида қонун устуворлиги ва қонунийликни таъминлаш юзасидан комплекс чора-тадбирлар амалга оширилди.

Қонунчиликка риоя этишда давлат органлари ва ташкилотларининг норма ижодкорлиги, шартномавий-ҳуқуқий ва талабнома-даъво ишларини амалга оширадиган юридик хизматлари кўмаклашади.

Шу билан бирга, юридик хизматларнинг ходимлари қонун бузилишининг олдини олиш ҳамда улар бўйича ўз вақтида чоралар кўриш учун етарли ва таъсирчан ваколатларга эга эмасликлари сабабли уларнинг фаолияти қутулган самарани бермаяпти.

Давлат органлари ва ташкилотлари фаолиятида қонунийликни янада мустаҳкамлаш, демократик ва ҳуқуқий ислохотларни амалга оширишда юридик хизматларнинг роли ва жавобгарлигини изчиллик билан кучайтириш мақсадида мамлакатимизда ушбу қарор қабул қилинди

Мақур қарор билан давлат органлари ва ташкилотлари фаолиятида қонунийликни янада мустаҳкамлаш мақсадида юридик хизматларнинг роли ва жавобгарлиги кучайтирилди. Эндиликда давлат органлари ва ташкилотларида, шу жумладан, уларнинг ҳудудий тузилмаларида, Ўзбекистон Республикаси Вазирлар Маҳкамаси томонидан белгиланадиган минимал меъёр ва мезонларга асосан мажбурий тартибда юридик хизматлар ташкил этилади.

Адлия вазирлиги юридик хизматлар фаолиятини мувофиқлаштириш ва методик таъминлаш, ходимларни аттестациядан ўтказиш ва малакасини ошириш бўйича махсус ваколатли орган этиб белгиланди. Шу мақсадда вазирлик тизимида Юридик хизматларнинг фаолиятини мувофиқлаштириш ва методик таъминлаш бошқармаси, Қорақалпоғистон Республикаси Адлия вазирлиги, вилоятлар ва Тошкент шаҳар адлия бошқармаларида тегишли шўъбалар ташкил этилмоқда.

Қарор билан “Давлат органлари ва ташкилотларининг юридик хизмати тўғрисида”ги ҳамда “Давлат органлари ва ташкилотлари юридик хизмат ходимларининг мартаба даражалари тўғрисида”ги низомлар тасдиқланди.

Юридик хизмат ходимлари ўзи фаолият юритаётган тизимда ишлаб чиқиладиган норматив-ҳуқуқий ва бошқа ҳужжатлар лойиҳаларининг қонунчиликка мувофиқлиги устидан назоратни олиб боради. Жисмоний ва юридик шахсларнинг ҳуқуқ ва

еркинликларини амалга оширишга таъсир этадиган давлат органлари ва ташкилотларининг қарорлари юзасидан хулосалар беради.

Қарорда юридик хизмат ходимларини рағбатлантиришга эътибор қаратилган. Эндиликда давлат органлари ва ташкилотларининг юридик хизматлари ходимларига адлия органлари ходимларига белгиланган мартаба даражалари берилади. Мартаба даражаларига эга бўлган юридик хизмат ходимларининг лавозим маошларига Ўзбекистон Республикаси Вазирлар Маҳкамаси томонидан белгиланадиган миқдорларда кўшимча ҳақ тўланади.

Қарорга мувофиқ давлат органлари ва ташкилотлари фаолиятида қонунийликни янада мустаҳкамлаш, демократик ва ҳуқуқий ислохотларни амалга оширишда юридик хизматларнинг роли ва жавобгарлигини изчиллик билан кучайтиришга, уларнинг моддий таъминот даражасини янада яхшилашга, мазкур соҳага олий юридик маълумотли ва амалий тажрибага эга юқори малакали кадрларни жалб қилишга қаратилган бир қатор тартиб ва асосий йўналишлар белгиланди.

Хусусан, Қарорда давлат органлари ва ташкилотларининг ҳуқуқни қўллаш фаолиятида қонун устуворлиги ва қонунийликни таъминлашни ташкил этиш, давлат органлари ва ташкилотларининг мулкӣ ва бошқа манфаатларини ишончли ҳимоя қилинишини таъминлаш давлат органлари ва ташкилотлари юридик хизматлари фаолиятининг асосий йўналишлари этиб белгиланди.

Шунингдек, мазкур Қарорга мувофиқ давлат органлари ва ташкилотларининг юридик хизматлари ходимларига кўп йиллик хизмат учун устамаларни тўлаш тартиби татбиқ этилиши, давлат органлари ва ташкилотлари юридик хизматларининг мазкур мутахассислик бўйича уч йиллик стажига эга бўлган ходимлари, лицензия олиш учун адвокат мақомига эга бўлишга талабгор шахс сифатида малака имтиҳонида тегишли стажировка ўтмасдан иштирок этиш ҳуқуқига эгаллиги, юридик хизмат ходимлари ҳар чоракда судгача ва суд тартибида давлат органи ва ташкилоти фойдасига ҳал қилинган низолар юзасидан ундирилган сумманинг 5 фоизи, бироқ энг кам ойлик иш ҳақининг 50 баробаридан кўп бўлмаган миқдорда мукофотланишини назарда тутувчи тартиблар белгиланди.

Давлат ва жамиятнинг барча соҳаларида, жумладан, давлат ва хўжалик бошқаруви, маҳаллий ҳокимият органлари, корхона, муассаса ва ташкилотларда ҳуқуқ устуворлигини, қонунийликни мустаҳкамлашда юридик хизмат муҳим ўрин эгаллайди. Қолаверса, норматив-ҳуқуқий ҳужжатлар лойиҳаларининг сифатли тайёрланиши ҳам ушбу соҳа вакиллари зиммасига алоҳида масъулият юклайди. Зеро, қонунлар ижроси, ҳуқуқни қўллаш амалиётининг самарадорлиги кўп жиҳатдан ҳужжатлар лойиҳаларининг сифатига боғлиқдир.

Шу боис ҳам сўнгги йилларда мамлакатимизда соҳанинг ҳуқуқий негизини такомиллаштириш орқали юридик хизмат сифатини оширишга алоҳида аҳамият қаратилмоқда. Чунончи, бу йўналишдаги норматив-ҳуқуқий база тўлиқ янгиланиб, юридик хизмат мақомини белгилашга қаратилган бир нечта муҳим қарор қабул қилинди. Вазирлар Маҳкамасининг 2007 йил 24 августдаги «Давлат ва хўжалик бошқаруви органлари, маҳаллий давлат ҳокимияти органлари, давлат корхоналари, муассасалари ва ташкилотлари фаолиятини ҳуқуқий таъминлаш даражасини янада ошириш чора-тадбирлари тўғрисида» ҳамда 2007 йил 22 ноябрдаги «Юридик хизматлар ходимларини аттестациядан ўтказиш ва уларнинг малакасини ошириш тартиби тўғрисидаги низомни тасдиқлаш ҳақида»ги қарорлари шулар жумласидандир.

Мазкур қарорлар билан «Давлат бошқаруви органлари ва маҳаллий давлат ҳокимияти органларининг юридик хизмати тўғрисида», «Хўжалик бошқаруви органлари, давлат корхоналари, муассасалари ва ташкилотларининг юридик хизмати тўғрисида», «Юридик хизматлар ходимларини аттестациядан ўтказиш ва уларнинг малакасини ошириш тартиби тўғрисида»ги низомлар тасдиқланди. Бундан ташқари, юридик хизматларга услубий ёрдам кўрсатиш, уларни ривожлантириш учун адлия органлари томонидан ўнлаб идоровий норматив-ҳуқуқий ҳужжатлар ишлаб чиқилди.

Вазирлар Маҳкамасининг 2007 йил 24 августдаги «Давлат ва хўжалик бошқаруви органлари, маҳаллий давлат ҳокимияти органлари, давлат корхоналари, муассасалари ва ташкилотлари фаолиятини ҳуқуқий таъминлаш даражасини янада ошириш чора-тадбирлари тўғрисида»ги қарорида юридик хизмат фаолиятини ташкил этишининг ҳуқуқий асослари, ходимларнинг ваколат, вазифа ва мажбуриятлари, уларни аттестациядан ўтказиш ва малакасини ошириш тартиби белгиланган.

Давлат ва хўжалик бошқаруви органлари, маҳаллий давлат ҳокимияти органлари, давлат корхоналари, муассасалари ва ташкилотлари, шунингдек, уларнинг юридик хизматлари юқоридаги норматив-ҳуқуқий ҳужжатлар талабларига риоя этишини назорат қилиш, юридик хизматларнинг кадрлар таркиби, ушбу хизматлар ходимларини аттестациядан ўтказиш ва уларнинг малакасини ошириш тўғрисидаги маълумотларни ўз ичига оладиган базани шакллантириш ва юритиш Адлия вазирлиги зиммасига юклатилган. Шу билан бирга, маҳаллий давлат ҳокимияти органларининг юридик хизмати ходимларини адлия органлари билан келишилган ҳолда лавозимга тайинлаш, юридик хизматларнинг адлия органлари олдида ҳисобдорлиги таомили жорий этилган.

Давлат ва хўжалик бошқаруви органлари, маҳаллий давлат ҳокимияти органлари ва бошқа давлат ташкилотларининг юридик хизмати ходими ёхуд юрисконсулт лавозимида олий юридик маълумотга эга шахс ишлаши мумкин. Юридик хизмат бошлиғи лавозимида эса олий юридик маълумотдан ташқари мутахассислиги бўйича камида икки йиллик иш стажига эга бўлиш талаб этилади. Бундан ташқари, ташкилотларнинг юридик хизматлари ходимлари тегишли равишда Адлия вазирлигида ва унинг ҳудудий органларида ҳар беш йилда аттестациядан ўтиши, шунингдек, Адлия вазирлиги ҳузуридаги Юристлар малакасини ошириш марказида малакасини ошириши шарт. Юридик хизмат ходимлари ишга қабул қилинган кундан бошлаб олти ой мобайнида аттестациядан ўтказилиши керак.

Президентимизнинг қарори билан давлат органлари ва ташкилотлари фаолиятида қонунийликни янада мустаҳкамлаш мақсадида юридик хизматларнинг роли ва жавобгарлиги кучайтирилди. Эндиликда давлат органлари ва ташкилотларида, шу жумладан, уларнинг ҳудудий тузилмаларида, Ўзбекистон Республикаси Вазирлар Маҳкамаси томонидан белгиланадиган минимал меъёр ва мезонларга асосан мажбурий тартибда юридик хизматлар ташкил этилади. Мазкур хизматнинг мавжуд штат бирликларини эса асло қисқартиришга йўл қўйилмайди.

Қарор билан «Давлат органлари ва ташкилотларининг юридик хизмати тўғрисида»ги низом тасдиқланди. Унга кўра, вилоятлар ва Тошкент шаҳар ҳокимликлари, шунингдек, республика даражасидаги давлат органлари ва ташкилотлари юридик хизмати ходимлари лавозимида Ўзбекистон Республикаси Адлия вазирлиги билан келишилган ҳолда тайинланади ва озод қилинади. Туманлар ва шаҳарлар ҳокимликлари, шунингдек, ҳудудий даражадаги давлат органлари ва ташкилотлари юридик хизмати ходимлари эса лавозимга Қорақалпоғистон Республикаси Адлия вазирлиги, вилоятлар ва Тошкент шаҳар адлия бошқармалари билан келишилган ҳолда тайинланади ва озод қилинади.

Юридик хизмат ходимлари ўзи фаолият юритаётган тизимда ишлаб чиқиладиган норматив-ҳуқуқий ва бошқа ҳужжатлар лойиҳаларининг қонунчиликка мувофиқлиги устидан назоратни олиб боради. Жумладан, жисмоний ва юридик шахсларнинг ҳуқуқ ва эркинликларини амалга оширишга таъсир этадиган давлат органлари ва ташкилотларининг қарорлари юзасидан хулосалар беради.

Юридик хизмат ходимлари ҳуқуқни қўллаш амалиётини ўрганади, таҳлил қилади ва умумлаштиради. Уни такомиллаштириш бўйича таклифлар тайёрлайди ва раҳбариятга киритади. Мансабдор шахслар фаолиятида қонунийликнинг бузилиши кўрсатилган аризалар, таклифлар ва шикоятларни кўриб чиқади. Меҳнат ҳақидаги қонунчиликка риоя этилишини таъминлашда, шу жумладан, меҳнат муносабатларини тартибга солувчи ҳуқуқий ҳужжатларни (меҳнат шартномаси, жамоа шартномаси, жамоа битими ва бошқаларни) ишлаб чиқишда иштирок этади. Ушбу ҳужжатлар лойиҳаларининг қонунчиликка

мувофклигини текширади ва ҳуқуқий хулоса беради. Давлат органи ва ташкилоти раҳбариятига қонун устуворлиги ва қонунийликни таъминлаш аҳволи юзасидан ҳисобот тақдим этади.

Жорий этилаётган бундай янги тартиб юридик хизмат ходимларининг қонун доирасида эркин фаолият юритишига мустаҳкам замин яратади.

Юридик хизматлар эндиликда қонун бузилишларини, уларнинг сабаблари ва шарт-шароитларини бартараф этиш юзасидан чора-тадбирларни амалга оширувчи мустаҳкам тизимга айланади.

Мухтасар қилиб айтганда, юридик хизматнинг қонуний тартибда фаолият юритиши мамлакатимизда ҳуқуқий демократик давлат ва фуқаролик жамиятини барпо этишга, миллий қонунчилик тизимини такомиллаштиришга ҳамда ходимларнинг ҳуқуқий билим ва маданиятини юксалтиришга хизмат қилади.

УДК 341.21

*Мавлуда Холбекова
(Жиззах, Ўзбекистон)*

ЁШЛАР ҲУҚУҚ МАНФААТЛАРИНИНГ ҲУҚУҚИЙ КАФОЛАТЛАРИ ЯНАДА МУСТАҲКАМЛАНМОҚДА

В статье рассмотрены юридические молодежные интересы и права.

Ключевые слова: закон, общество, молодёжь, человек.

The article examines legal youth interests and rights.

Key words: law, society, youth, people.

Биринчи президентимиз И.А. Каримов томонидан ишлаб чиқилган тараққиётнинг “Ўзбек модели”га ҳамда кучли ижтимоий сиёсат принципларига асосланган ҳолда ёшлар ҳуқуқ ва манфаатлари Ўзбекистон Республикаси Конституцияси ва қатор қонунларда мустаҳкамлаб қўйилди.

1991 йил 20 ноябрдаёқ қабул қилинган Ўзбекистон Республикасида ёшларга оид давлат сиёсатининг асослари тўғрисида”ги Қонун ёшларнинг ижтимоий ҳамда маънавий камол топиши учун шарт-шароит яратиш беришга қаратилган ёшларга оид сиёсатни ишлаб чиқиш ва уни амалга оширишнинг қонуний асосини яратиш берди. Шунингдек, Оила кодекси, Кадрлар тайёрлаш Миллий дастури, “Бола ҳуқуқларининг кафолатлари тўғрисида”ги, “Таълим тўғрисида”ги, “Аҳолини иш билан таъминлаш тўғрисида”ги, “Жисмоний тарбия ва спорт тўғрисида”ги қонунлар ёшлар тарбиясида, уларни соғлом турмуш тарзига ўргатишда, иш билан банд қилишда, ҳуқуқбузарликларнинг олдини олишда муҳим ҳуқуқий база вазифасини ўтамоқда.

Шу билан биргаликда биринчи президентимиз И.А. Каримовнинг 2014 йил 6 февралдаги “Ўзбекистон Республикасида ёшларга оид давлат сиёсатини амалга оширишга қаратилган қўшимча чора-тадбирлар тўғрисида”ги Қарори мустақиллик йилларида олиб борилган босқичма-босқич, тарихий ислохотларнинг манتيқий ва қонуний давоми бўлиб, бу борадаги ишларнинг янги босқичини бошлаб берди. Келажагимиз эгаларининг ҳуқуқ ва манфаатларини ҳимоя қилиш масаласига давлат сиёсати даражасида эътибор қаратилмоқда, бунинг барчаси республикада ёшлар масаласига бўлган эътибор даражасини кўрсатади.

Мамлакатимиз аҳолисининг қарийб 64 фоизини ёшлар, яъни 30 ёшгача бўлганлар ташкил этади. Бу, бир томондан давлатимиз зиммасига улкан масъулият юкласа, иккинчи томондан ёшларга оид мақбул сиёсат юритиш натижасида улкан имкониятлар ҳам беради.

Ҳозир Ўзбекистон меҳнат ресурсларининг ярмидан кўпи ёшлардир. Келгусида ҳар учинчи сайловчи ҳам ёшлардан бўлади.

2016 йил 15 сентябрда “Соғлом она ва бола йили” Давлат дастурининг 1-банди ижроси юзасидан ишлаб чиқилиб, қабул қилинган “Ёшларга оид давлат сиёсати тўғрисида”ги Ўзбекистон Республикасининг қонуни матбуотда эълон қилинди. Бу қонун “Соғлом она ва бола йили” Давлат дастурининг 1-банди ижроси юзасидан ишлаб чиқилиб, қабул қилинган.

Мазкур қонун давлат томонидан амалга ошириладиган ҳамда ёшларни ижтимоий жиҳатдан шакллантириш, уларнинг интеллектуал, ижодий ва бошқа салоҳиятларини камол топтириш учун шарт-шароитлар яратилишини назарда тутадиган ижтимоий-иқтисодий, ташкилий ва ҳуқуқий чора-тадбирлар тизимини ўзида мужассам этган. Унда белгиланган нормалар шу вақтгача қабул қилинган қонун ҳужжатларининг ёшларга оид нормалари билан ўзаро боғланган ва улар ўртасидаги уйғунлик таъминланган.

Эътиборли жиҳати, республикамизнинг 650 дан ортиқ қонуни бўлгани ҳолда, фақатгина ёшларга оид қонуннинг номидагина “давлат сиёсати” деган сўзларни ўрин олган. Ёшлар тарбияси, уларнинг маънавиятини юксалтириш соҳасидаги ислохотларни тизимли, босқичма-босқич амалга ошириш стратегияси белгилаб олинди. Дастлабки босқичда собиқ тузумдан мерос бўлиб қолган ёшларни ягона мафкура асосида тарбиялашга хизмат қилувчи маъмурий-буйруқбозлик тизими ва унинг ҳуқуқий асослари тугатилиб, уларни тарбиялашнинг, ҳуқуқ ва манфаатларини ҳимоя қилишнинг демократик асосларига пойдевор қўйилди. Вояга етмаганлар ва ёшлар ҳуқуқларини ҳимоя қилишнинг қонуний асослари яратилиб, зарур институционал тузилмалар шакллантирилди.

Кейинги босқичда ёшлар муаммоларини ҳал этишга қаратилган дастурларни амалга татбиқ қилиш, биринчи навбатда, қишлоқ йигит-қизларини иш билан таъминлаш, жисмоний тарбия ва спорт билан шуғулланиши учун имконият яратиш, ҳуқуқий онги ва маданиятини юксалтириш масалаларига эътибор кучайтирилди.

Қабул қилинган ушбу қонун аввалгисидан ўзининг мазмун-моҳияти, ҳажми билан ҳам билан фарқ қилади. Аввалги қонуннинг номи “Ўзбекистон Республикасида ёшларга оид давлат сиёсатининг асослари тўғрисида” деб номланган бўлса, мазкур қонуннинг номи “Ёшларга оид давлат сиёсати тўғрисида” деб номланди. Деярли барча моддаларнинг номи аввалгисидан фарқ қилади.

Иккинчидан, қонунда ёшлар билан боғлиқ: “ёшларга оид давлат сиёсати”, “ёшлар (ёш фуқаролар)”, “ёш оила”, “ёш мутахассис”, “ёшлар тадбиркорлиги” тушунчаларининг мазмуни очиқ берилган.

Учинчидан, мазкур тушунчаларнинг қонун билан белгилаб қўйилгани ёшларнинг ҳуқуқ ва эркинликларини таъминлашда муҳим аҳамият касб этади. Масалан, аввалги қонундаги “30 ёшгача бўлган” деган ёш чегарасини аниқ белгилаб, 3-моддада “ёшлар (ёш фуқаролар) – ўн тўрт ёшга тўлган ва ўттиз ёшдан ошмаган шахслар” деб белгилаб қўйилганини қонуннинг энг катта ютуқларидан бири сифати кўрсатиш мумкин.

Тўртинчидан, қонуннинг яна бир янгилиги “ёш оила” деган тушунчага биринчи марта қонун орқали таъриф берилганидир. Шу вақтгача олий юридик кучга эга бўлган қонун орқали унинг тушунчаси белгиланмаган эди. Қонуннинг 3-моддасига кўра “ёш оила – эр-хотиннинг иккиси ҳам ўттиз ёшдан ошмаган оила ёхуд фарзанд (бола) тарбиялаб вояга етказаётган ўттиз ёшдан ошмаган ёлғиз отадан ёки ёлғиз онадан иборат бўлган оила, шу жумладан никоҳдан ажралган, бева эркак (бева аёл)” – деб белгиланди. “Биринчи марта расмий никоҳдан ўтган ёшлар” деган сўзлар ишлатилмади.

Бешинчидан, қонун давлат сиёсатини амалга ошириш учун ўзига хос инфратузилмани мустаҳкамлаб қўйди. Яъни ёшларга оид давлат сиёсати соҳасидаги давлат дастурлари, ҳудудий ва бошқа дастурлар, ёшларга оид давлат сиёсатини рўёбга чиқаришни амалга оширувчи ҳамда унда иштирок этувчи органлар ва муассасалар, фуқаролик жамияти институтлари, ёшлар ижтимоий хизматлари, ёшларга оид давлат сиёсатини молиявий жиҳатдан таъминлашнинг қонунчилик асослари қайд этилди.

Ёш фуқароларининг ижтимоийлашуви, ҳуқуқ ва эркинликларининг кафолатланиши, жамиятда ўз ўрнини топиши учун ўзини масъул деб билган ҳар бир давлат ёшлар ҳаётига ёшларга оид сиёсати билан таъсир ўтказди. Ёшларни ижтимоий тўғри йўналтириш, уларга ҳаётда ўз ўрнини топишлари учун моддий ва маънавий шароит яратиб бериш асносида давлат ва ёшлар ўртасидаги муносабатлар мустаҳкамланиб боради ва бу, ўз навбатида, бевосита ёшларнинг ҳуқуқ ва бурчларга риоя қилиш масъулиятини ҳам оширади.

Қонуннинг энг муҳим нормаларидан яна бири – бу ёшларга оид давлат сиёсатини амалга оширишда маҳаллалар, нодавлат нотажорат ташкилотлари, оммавий ахборот воситаларининг ўрни аниқ белгилаб қўйганидир. Айниқса, мазкур тузилмалар ҳуқуқларида ёшларга оид давлат сиёсати соҳасидаги қонун ҳужжатларининг ижро этилиши, давлат дастурларининг ва ҳудудий дастурларнинг рўёбга чиқарилиши устидан жамоатчилик назоратини амалга ошириш белгилангани муҳим аҳамият касб этади.

Олтинчидан, қонунда ёшларнинг ҳуқуқий ва ижтимоий ҳимоясига алоҳида урғу қаратилиб, ёш фуқароларнинг ҳуқуқлари ва эркинликлари қонунда белгиланган ҳоллардан ташқари чекланиши мумкин эмаслиги белгиланди. Яъни, қонун ости ҳужжати билан ёшларнинг ҳуқуқ ва эркинликлари чекланиши мумкин эмас.

Қонунда ёшларни ижтимоий ҳимоя қилишнинг таълим муассасаларида ўқиш учун имтиёзли кредитлар бериш; етим болаларни ва ота-онасининг қарамоғидан маҳрум бўлган болаларни турар жойлар билан таъминлаш; ўрта махсус, касб-ҳунар ёки олий таълим муассасасини битирганидан кейин бандликни таъминлаш бўйича чора-тадбирлар кўриш каби аввалги қонунда бўлмаган кафолатлари белгиланди.

Шу билан бирга, иш топишда қийналаётган ва меҳнат бозорида тенг шароитларда рақобатлашишга қодир бўлмаган ёш фуқароларни ишга жойлаштиришга ёрдам, қўшимча иш ўринлари ва ихтисослаштирилган корхоналарни барпо этиш, ўқитиш бўйича махсус дастурларни ташкил этиш, ижтимоий ҳимояга муҳтож бўлган ёшларни ишга жойлаштириш учун корхоналар, муассаса ва ташкилотларда иш жойларининг энг кам миқдори захирасини яратиш йўли билан таъминланиши қайд этилди.

Бундан ташқари, қонунда ёшларни давлат томонидан қўллаб-қувватлашнинг қўшимча чора-тадбирлари, иқтидорли ва истеъдодли ёшларни, ёшлар тадбиркорлигини давлат томонидан қўллаб-қувватлаш, ёшлар ижтимоий хизматида оид нормалар ўз аксини топган.

Ҳар бир давлат ёш авлодни демократик, умуминсоний ва миллий кадриятлар руҳида тарбия қилишнинг уддасидан чиқиши, уларни ижтимоий жиҳатдан етарли даражада қўллаб-қувватлаши шарт. Акс ҳолда мамлакат аҳолиси фақатгина ишсиз ва салоҳиятсиз фуқаролар ҳисобига ортиб, кескин криминоген вазият кескинлашиб боради.

“Ёшларга оид давлат сиёсати тўғрисида”ги Қонуннинг қабул қилиниши мамлакатимизда ёшларнинг ҳуқуқлари ва қонуний манфаатларини мустаҳкамлашга, ёшларга оид давлат сиёсатини рўёбга чиқаришда давлат органлари ҳамда бошқа ташкилотлар масъулиятини кучайтиришга, ушбу соҳада соғлом, баркамол авлодни тарбиялашга қаратилган чора-тадбирлар самарадорлигини янада оширишга хизмат қилади.

"Ёшларга оид давлат сиёсати тўғрисида"ги янги қонун ўз моҳиятига кўра, мамлакатимизда ёшларга оид давлат сиёсатининг асосий йўналишларини тартибга солувчи ҳуқуқий механизмларни янада такомиллаштиришни назарда тутди. Қонуннинг амалга самарали татбиқ этилиши ижтимоий ҳимоянинг махсус чора-тадбирларига муҳтож бўлган ёшларга доир муносабатларни қўшимча иш жойлари ва ихтисослаштирилган корхоналарни ташкил этиш, ўқитиш, қайта ўқитиш ва малака оширишнинг махсус дастурларини ташкил этиш, ташкилотлар томонидан уларни ишга жойлаштириш учун иш жойларининг энг кам миқдорини банд қилиб қўйишда ёрдам бериш йўли билан тартибга солишга имкон беради.

Шунингдек, мазкур қонун орқали мукофотлар, стипендиялар белгилаш, таълим грантларини тақдим этиш, фан, маданият ва санъат соҳасида ижодий устахоналар ва мактабларни ташкил этишга кўмаклашиш, спорт секциялари фаолиятини ташкил этиш

кабилар орқали амалга ошириш мумкин бўлган истеъдодли ёшларни давлат томонидан қўллаб-қувватлаш масалалари ҳам тартибга солинади.

Мустақиллик йилларида жисмоний ва маънавий баркамол авлодни тарбиялаш, ёшларимизнинг замонавий билим ҳамда касб соҳиби бўлиши, жамиятимиз ҳаётида муносиб ўрин эгаллаши учун қулай шароит яратилди. Бугун дунё бўйича миллионлаб болалар таълим олиш имкониятига эга бўлмаган бир пайтда мамлакатимизда болалар тўлиқ умумий ўрта таълимга жалб этиляпти, мактабларни битираётган ёшлар академик лицей, касб-ҳунар коллежларига тўлиқ камраб олинмоқда. Буларнинг ҳаммаси навқирон авлод учун, уларнинг келажаги учун, мамлакатнинг эртанги куни учун қилинмоқда.

Ёшлар барча даврларда жамиятнинг фаол қатлами сифатида эътироф этиб келинган. Мунтазам шаклланиб боровчи бу қатлам доимий йўналтириб ва қўллаб-қувватлаб туришни талаб этади. Мазкур вазифалар қонунлар ижросининг қафолати саналмиш давлат томонидан амалга оширилади. Давлат томонидан ёшларнинг мамлакат манфаатлари йўлида эркин ижтимоийлашуви ва ўзини самарали намоён этиши учун мақбул шароит ва имконият яратиш борасида амалга ошириляётган чора-тадбирлар тизими ёшларга оид давлат сиёсатини англатади. Моҳиятан давлатни ижтимоий-иқтисодий, маданий ривожлантириш, рақобатбардошлигини таъминлаш, миллий хавфсизлигини мустаҳкамлашни кўзда тутувчи бу сиёсат дастурий, ташкилий, сиёсий ва иқтисодий механизмларга таянади.

Хулоса қилиб айтганда, "Ёшларга оид давлат сиёсати тўғрисида"ги Ўзбекистон Республикаси Қонуни қабул қилинганлиги Ўзбекистонда ёшлар ҳуқуқ манфаатларининг ҳуқуқий қафолатлари янада кучаяётганлигини англатиш баробарида, эртанги кунда мамлакатимиз ёшларининг янги-янги марраларни забт этишига, уларнинг юртимиз тараққиётига муносиб ҳисса қўшишига замин яратади. Зеро, ёшларга эътибор мамлакат келажагини ҳал қилувчи муҳим омиллардан бири ҳисобланади.

**PROMOVAREA ŞI SUSŢINEREA EDUCAŢIEI ANTREPRENORIALE
UN OBIECTIV - CHEIE AL POLITICII UNIUNII EUROPENE**

În articol este expusă importanța educației antreprenoriale, sunt prezentate documentele cheie ale politicii europene în acest domeniu. În articol sunt descrise competențele antreprenoriale divizate în trei sfere: „Idei și oportunități”, „Resurse” și „Intră în acțiune” care trebuie să fie dezvoltate prin intermediul diferitor programe, sunt prezentate recomandări privind promovarea și susținerea educației antreprenoriale.

Cuvinte cheie: educație antreprenorială, politică, strategie, competență antreprenorială

The article exposes the importance of entrepreneurial education and presents the key documents of European policy in this area. Article describe the entrepreneurial skills divided into three spheres: "Ideas and Opportunities", "Resources" and "Into Action" that need to be developed through different programs and presents recommendations on promoting and supporting the entrepreneurial education.

Keywords: Entrepreneurial education, policy, strategy, entrepreneurial competence.

Un obiectiv principal al politicii Uniunii Europene este promovarea educației antreprenoriale. Educația antreprenorială pregătește persoanele să fie responsabile și întreprinzătoare, îi ajută să-și dezvolte abilitățile, cunoștințele și atitudinile necesare pentru a atinge obiectivele pe care le-au stabilit pentru ei înșiși.

Aspectele-cheie în politicile educației antreprenoriale ale țărilor UE sunt [2]:

- transformarea educației antreprenoriale într-o trăsătură de bază în sistemele educaționale;
- schimbul de idei, cunoștințe, experiență și bune practici între țări, părți interesate și practicieni;
- dezvoltarea de modele, instrumente comune și proiecte cu o valoare adăugată ridicată la nivelul UE.

Un cadru coerent pentru educația antreprenorială a fost prezentat în Planul de acțiune privind spiritul antreprenorial 2020 [2]. Întrucât politicile educaționale sunt în competența țărilor UE, Comisia Europeană acționează în principal ca un catalizator pentru promovarea educației antreprenoriale.

Comisia Europeană promovează și sprijină educația antreprenorială prin [3]:

- finanțarea proiectelor europene;
- promovarea schimburilor de bune practici și experiențe la nivelul UE;
- organizarea de ateliere de lucru pentru factorii de decizie și practicieni;
- sprijinirea rețelei de factori de decizie și a altor părți interesate;
- publicarea de orientări bazate pe bunele practici existente în Europa;
- efectuarea cercetărilor, elaborarea indicatorilor și colectarea datelor.

Documentele cheie ale politicii europene care influențează dezvoltarea strategiei de educație antreprenorială sunt:

2003 – *Cartea verde europeană cu privire la antreprenoriat în Europa* – primul plan de acțiune vizând antreprenoriatul în Europa, include educația ca un factor cheie în realizarea progresului;

2006 – *Agenda Oslo pentru educație antreprenorială în Europa* – un set de propuneri care prezintă modul în care progresul în domeniul educației antreprenoriale este sprijinit prin acțiuni sistematice și eficiente la nivelul UE, național, regional și instituțional;

2006 – *Recomandarea Parlamentului European și a Consiliului privind competențele – cheie pentru învățarea pe tot parcursul vieții* – recomandări ce identifică spiritul de inițiativă și antreprenoriatul ca fiind una dintre cele opt competențe cheie;

2006 – *Promovarea seturilor de spirit antreprenorial prin educație și învățare* – un set de propuneri pentru sprijinirea statelor membre ale UE în elaborarea unei strategii mai sistematice pentru educația antreprenorială.

2010 – *Către o coerență sporită în educația antreprenorială* – cercetări privind introducerea unor strategii sistematice în domeniul educației antreprenoriale, inclusiv prezentarea „Modelului de progres”;

2012 – *Planul de acțiune antreprenorial 2020* – plan ce identifică educația antreprenorială ca fiind unul dintre cei trei piloni de sprijin pentru creșterea antreprenoriatului în Europa;

2012 – *Educația antreprenorială în școlile din Europa* – studiu Eurydice care analizează integrarea educației antreprenoriale în politica și practica învățământului obligatoriu din Europa;

2014 – *Raportul final al grupului de lucru tematic privind educația antreprenorială* – raport de orientare în domeniul politicilor pentru administrațiile naționale și regionale, în vederea dezvoltării unei strategii și practici mai eficiente în domeniul educației antreprenoriale;

2014 – *Concluziile Consiliului Uniunii Europene privind antreprenoriatul în educație și formare* – propunerile Consiliului Uniunii Europene pentru Comisia Europeană și statele membre ale UE pentru promovarea și includerea educației antreprenoriale în sistemele de educație și formare profesională;

2015 – *Educația antreprenorială: Drumul spre succes* – compilație de dovezi cu privire la impactul strategiilor și măsurilor în domeniul educației antreprenoriale;

2015 – *Rezoluția Parlamentului European referitoare la promovarea antreprenoriatului în rândul tinerilor* – propunere pentru Comisia Europeană să sprijine dezvoltarea competențelor antreprenoriale prin intermediul programelor sale și, de asemenea, solicitare pentru statele membre ale UE să utilizeze fondurile disponibile, pentru a promova dezvoltarea competențelor antreprenoriale;

2016 – *Cadrul de Competență pentru Antreprenoriat* – un set de competențe antreprenoriale ce trebuie să fie dezvoltate prin intermediul diferitor programe.

Cadrul de Competență pentru Antreprenoriat dezvoltă 15 competențe în cadrul unui model pe 8 niveluri și propune o listă cuprinzătoare de 442 de rezultate de învățare. Competențele sunt divizate în trei zone „Idei și oportunități”, „Resurse”, „Intră în acțiune” [1].

Zona „Idei și oportunități” se referă la formarea următoarelor competențe: examinarea oportunităților, creativitatea, viziunea, evaluarea ideilor, gândirea etică și sustenabilă.

Examinarea oportunităților presupune: identificarea și valorificarea oportunităților de a crea valoare prin explorarea peisajului social, cultural și economic; identificarea nevoilor și provocărilor care trebuie îndeplinite; stabilirea noilor conexiuni și reunirea elementelor peisajului pentru a crea oportunități și a crea valoare.

Creativitatea semnifică: dezvoltarea mai multor idei și oportunități de a crea valoare, inclusiv soluții mai bune la provocările existente și noi; explorarea și experimentarea abordărilor inovatoare; combinarea cunoștințelor și resurselor pentru a obține efecte valoroase.

Viziunea presupune: imaginarea viitorului; dezvoltarea viziunii pentru a transforma ideile în acțiune; vizualizarea scenariilor viitoare pentru a ajuta efortul și acțiunea.

Evaluarea ideilor include: analiza valorii ideilor în termeni sociali, culturali și economici; recunoașterea potențialului ideilor pentru a crea valoare și a identifica modalități adecvate de a le valorifica cât mai mult posibil.

Gândirea etică și sustenabilă semnifică: evaluarea consecințelor ideilor care aduc valoare și efectul acțiunii antreprenoriale asupra comunității țintă, a pieței, a societății și a mediului; reflectarea asupra obiectivelor sociale, culturale și economice durabile pe termen lung și asupra alegerii acțiunii; acționarea în mod responsabil.

Zona „Resurse” include următoarele competențe: autoevaluarea și autoeficacitatea, motivația și perseverența, mobilizarea resurselor, cunoștințe financiare și economice, mobilizarea altora.

Autoevaluarea și autoeficacitatea presupune: reflectarea asupra nevoilor, aspirațiilor și dorințelor pe termen scurt, mediu și lung; identificarea și evaluarea punctelor forte individuale și de

grup; încredere în capacitatea proprie de a influența evoluția evenimentelor, în ciuda nesigurantei, a eșecurilor și a eșecurilor temporare.

Motivația și perseverența presupune: a transforma hotărât ideile în acțiune și a satisface nevoia de a realiza; a atinge obiectivele individuale sau de grup pe termen lung; a rezista sub presiune, adversitate și eșec temporal.

Mobilizarea resurselor include: obținerea și gestionarea resurselor materiale, nemateriale și digitale necesare pentru a transforma ideile în acțiune; profitarea din plin de resursele limitate; obținerea și gestionarea competențelor necesare în orice etapă, inclusiv competențe tehnice, juridice, fiscale și digitale.

Cunoștințele financiare și economice presupun: estimarea costului transformării unei idei într-o activitate care creează valoare; planificarea, punerea în aplicare și evaluarea deciziilor financiare în timp; gestionarea finanțării.

Mobilizarea altora semnifică: inspirarea și entuziasmarea părților interesate relevante; obținerea sprijinului necesar pentru a obține rezultate valoroase; demonstrarea comunicării eficiente, persuasiunii, negocierii și conducerii.

Zona „Intră în acțiune” include următoarele competențe: luarea inițiativei, planificarea și managementul, abordarea neconformității, ambianței și riscului, lucrul cu ceilalți, învățarea prin experiență.

Luarea inițiativei presupune: inițierea proceselor care creează valoare; efectuarea provocărilor; acționarea în mod independent pentru a atinge obiectivele, pentru a menține intențiile și a efectua sarcini planificate.

Planificarea și managementul semnifică: stabilirea obiectivelor pe termen lung, mediu și scurt; definirea priorităților și a planurilor de acțiune; adaptarea la modificări neprevăzute.

Abordarea neconformității, ambianței și riscului presupune: luarea deciziilor atunci când rezultatul deciziei este incert, când informațiile disponibile sunt parțiale sau ambigue; în cadrul procesului de creare a valorii, includerea modalității de testare a ideilor incipiente, pentru a reduce riscurile de eșec; manipularea cu rapiditate și flexibilitate a situațiilor.

Lucrul cu ceilalți presupune: lucrul împreună și cooperarea cu ceilalți pentru a dezvolta idei și a le transforma în acțiune; lucrul în rețea; rezolvarea conflictelor atunci când este necesar.

Învățarea prin experiență include: folosirea oricăror inițiative pentru crearea de valoare ca oportunitate de învățare; învățarea cu alții, inclusiv cu colegii și mentorii; reflectarea și învățarea atât din succesele, cât și din eșecurile proprii și ale altora.

Ideile și abilitățile antreprenoriale pot fi promovate dincolo de instituțiile de învățământ către întreprinderi și societate, construite efectiv prin muncă de proiect, experiențe practice și experiențe de viață reală.

Tinerii beneficiază de pe urma formării și a educației în domeniul antreprenoriatului, precum și a experiențelor antreprenoriale practice, care contribuie la dezvoltarea competențelor și la creșterea capacității de inserție profesională. Este necesar de a susține tinerii în realizarea proiectelor cu caracter transdisciplinar în cooperare cu întreprinderile. Cei care participă la programe în domeniul antreprenoriatului obțin un loc de muncă mai rapid după terminarea studiilor.

Educația antreprenorială este de importanță primordială pentru dezvoltarea tinerilor, pentru aprofundarea cunoștințelor și competențelor lor pe tot parcursul vieții, care le permite tuturor să aibă locuri de muncă și o viață profesională de calitate.

BIBLIOGRAFIE

1. EntreComp: The Entrepreneurship Competence Framework [online]. Disponibil: <https://ec.europa.eu/jrc/en/publication/>.
2. Entrepreneurship 2020 Action Plan [online]. Disponibil: <http://ec.europa.eu/growth/smes/promoting-entrepreneurship/action-plan/>.
3. Entrepreneurship education [online]. Disponibil: <https://ec.europa.eu/growth/smes/>.
4. Investing in Europe's youth. [online]. Disponibil: <http://ec.europa.eu/>.
5. Rethinking Education: Investing in skills for better socio-economic outcomes. [online]. Disponibil: <https://ec.europa.eu/en/publication/>.

УДК 3344.7(691.33)

Жумакуль Нургазіна, Айдана Батырғалиева
(Астана, Казахстан)

УПРАВЛЕНЧЕСКИЙ И БУХГАЛТЕРСКИЙ УЧЕТ В ЖИЗНЕННОМ ЦИКЛЕ ПРОДУКТА

В данной статье рассматриваются вопросы учета затрат по жизненному циклу продукта, так как для принятия управленческих решений недостаточно бухгалтерской информации о затратах, которая охватывает только один или два цикла в процессе производственной деятельности. Производство любого продукта, в том числе и в строительстве состоит из множества циклов и полную информацию по каждому циклу можно получить только в управленческом учете.

Ключевые слова: финансовый учет, управленческий учет, жизненный цикл продукта, управление, принятие управленческих решений.

In this article, we consider the issues of cost accounting for the product life cycle, because accounting decisions on costs are not enough to make managerial decisions, which covers only one or two cycles in the production process. The production of any product, including construction, consists of many cycles and complete information on each cycle can be obtained only in managerial accounting.

Keywords: financial accounting, management accounting, product life cycle, management, management decision-making.

Реальные инвестиций в деятельности коммерческих организации занимает доминирующее место. К ним относятся строительство и модернизация, оснащение оборудованием объектов материальной и нематериальной сферы организаций. Сюда же входят расходы на подготовительные мероприятия к капитальному строительству. Процесс вложения в форме приращения запасов оборотных средств, нематериальных активов, приобретаемые имущественные и неимущественные права, необходимые и достаточные для штатной деятельности организации также относятся к реальным инвестициям.

Затраты по сооружению и изготовлению объектов основных средств называются капитальными вложениями, или долгосрочными инвестициями предприятия. Долгосрочные инвестиции в производство осуществляются путем капитального строительства, которое включает в себя как строительство новых объектов производственного и непромышленного назначения, так и реконструкцию, расширение и техническое перевооружение действующих объектов основных средств.

В бухгалтерском учете, согласно, Типовому плану счетов (1), строительство объектов для собственных нужд отражается по дебету счета 8110 "Основное производство" и кредиту соответствующих счетов, отражающих элементы затрат на строительство. Если процесс строительства занимает больше года, то в конце года все затраты по незавершенному строительству отражаются на счете 1340 "Незавершенное производство" (таблица 1).

Таблица 1

Корреспонденция счетов по учету затрат в строительстве

Содержание хозяйственной операции	Дебет	Кредит
Начисление заработной платы основным рабочим по строительству	8110«Основное производство»	3350 «Краткосрочная задолженность по оплате труда»
Начисление заработной плата прочим работникам по строи-тельству	8410«Накладные расходы»	3350 «Краткосрочная задолженность по оплате труда»

Тенденції та перспективи розвитку науки і освіти в умовах глобалізації

Списание стоимости использованных строительных материалов	8110«Основное производство»	1310«Сырье и материалы»
Списание стоимость использованных прочих материалов	8410«Накладные расходы»	1350«Прочие запасы»
Списание накладных расходов в конце 1 года на основное производство	8110«Основное производство»	8410«Накладные расходы»
Отражение затрат незавершенного строительства в конце 1года	1340«Незавершенное производство»	8110«Основное производство»
Перевод незавершенного строительства в начале 2 года (продолжение строительства)	8110«Основное производство»	1340«Незавершенное производство»
Перевод построенного объекта в состав основных средств по завершении строительства во второй год	2410«Основные средства»	8110«Основное производство»

Прежде чем комментировать содержание данной таблицы, отметим, что авторы придерживаются мнения что финансовый и производственный учет являются элементами бухгалтерского учета. В таблице 1 используются счета производственного учета для учета затрат в строительстве в течении года. В конце первого года производственные затраты списывают на счет 1340 «Незавершенное производство». Таким образом, в финансовом учете в конце первого года в отчетности отражается незавершенное строительство как незавершенное производство и в конце второго появится по статье основные средства стоимость вновь введенного объекта строительства.

В течение года по данным бухгалтерского учета можно анализировать материальные, трудовые и прочие затраты по каждому объекту.

Процесс строительства состоит из набора последовательных стадий. И каждая стадия требует определенных затрат. По мнению Султанова И.А. жизненный цикл любого проекта можно представить следующей схемой, что представлено на рисунке 1.



Рис. 1. Обобщенная последовательность фаз ЖЦП(2)

Процесс строительства начинается с разработки концепции необходимости возведения объекта. Это требует дополнительных затрат с привлечение сторонних организации или собственных работников. Процесс разработки связан с утверждением проектно-сметной документации и ее утверждением. Что также требует дополнительных финансовых и трудовых затрат. По окончании строительства необходимо объект принят на учет. Но для этого также необходимо обратиться в соответствующие органы для подтверждения готовности объекта к эксплуатации. И этот процесс также требует дополнительных затрат.

По данным производственного и финансового учета управляющие работники могут получить информацию в основном только в процессе реализации проекта, то есть строительства объекта. В зависимости от компетентности бухгалтера могут быть включены

затрати по завершенню. Затрати по завершенню, которые включают экспертизу объекта и получения документа о пригодности объекта к эксплуатации. Все остальные этапы не отражаются в бухгалтерском учете как затраты на строительство. Единственным достоверным источником для принятия управленческих решений является управленческий учет. Особенность управленческого учета в его независимости от различных налоговых, законодательных и бухгалтерских нормативов. Только в управленческом учете можно вести полный учет по всем стадиям жизненного цикла любого продукта. Учет затрат по каждому жизненному циклу позволит управляющим менеджерам своевременно принять решение по оптимизации затрат. Любой процесс строительства связан с влиянием различных факторов внутреннего и внешнего фактора. Это в свою очередь влияет на сметную стоимость объекта, приведя к его удорожанию. И только наличие информации по каждому циклу процесса строительства позволит своевременно принять меры по оптимизации затрат.

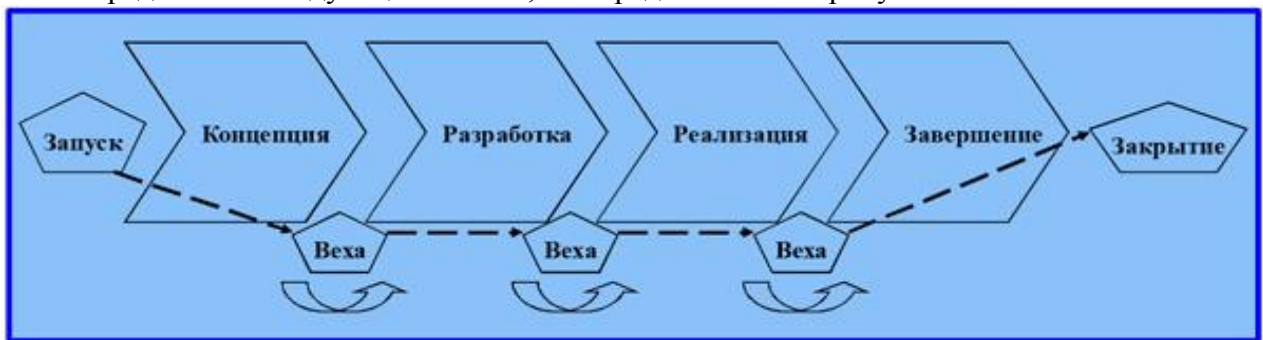
ИСТОЧНИКИ И ЛИТЕРАТУРА

1. Типовой план счетов бухгалтерского учета. Утвержден приказом Министра финансов Республики Казахстан от 23 мая 2007 года №185.
2. Султанов И.А. Ключевые моменты для принятия решений [Электронный ресурс]. – Режим доступа: <http://www.projectimo.ru>

УДК 330.322

*Олексій Орлов
(Рівне, Україна)*

ІНВЕСТИЦІЇ ЯК ФАКТОР ЕФЕКТИВНОЇ РЕГІОНАЛЬНОЇ ЕКОНОМІЧНОЇ ПОЛІТИКИ

Проаналізовано стан в якому знаходиться інвестиційний процес в Україні, в окремих регіонах, охарактеризовано фактори які впливають на інвестиційну діяльність, запропоновані заходи з покращення інвестиційної діяльності в Україні.

Ключові слова: інвестиції, інвестиційна діяльність, інвестиційний потенціал, інвестиційний клімат, інвестиційна привабливість, регіональна політика.

The article has analyzed the state and conditions of the investing process in Ukraine and its regions. It gives the characteristic to the factors which influence the investing activity. The article proposes the measures which can improve the Investing activity in Ukraine.

Key words: investment, investment potential, investment climate, investment attractiveness of regional policy.

Постановка проблеми. На сьогоднішній день Україна перебуває у стані трансформаційних процесів які відбуваються як на загальнодержавному рівні, так і на регіональному. В умовах трансформаційних процесів на регіональному рівні особливу значущість набуває дослідження інвестиційної діяльності, як базису ефективного розвитку регіону. Ефективна інвестиційна політика в окремо взятому регіоні дасть можливість активізувати та задіяти резерви економічного зростання, покращити рівень життя населення та забезпечити перехід до більш якісного інвестиційного типу зростання, в основі якого лежать масштабні інвестиційні проекти.

Аналіз останніх досліджень і публікацій. Вагомий внесок у дослідження інвестиційної діяльності зробили такі вчені як: А. Водянова, А. Смірнова, М. Бутко, Н. Серьогін, М. Долішній, І. Вахович, З. Герасимчук, А. Слівак, С. Дорогунцов та інші науковці.

Формулювання цілей. До завдань даної статті належать: з'ясувати суть поняття

інвестиції, інвестиційний потенціал, регіональна політика, охарактеризувати національну нормативно-правову базу інвестиційної діяльності, сучасний стан інвестиційної діяльності в Україні, запропонувати шляхи покращення інвестиційної діяльності в регіонах України.

Виклад основного матеріалу. Поглиблення сучасних негативних тенденцій в економіці України паралельно супроводжується зниженням інвестиційної діяльності в регіонах. Причинами таких тенденцій являються анексія Росією АР Крим, військові дії на сході України (Донецька та Луганська обл.) і відповідно до цього стрімке зростання ризиків інвестиційної діяльності. На сьогоднішній день для динамічного розвитку економіки України необхідний значний приплив приватних інвестицій як великого корпоративного національного капіталу, так і коштів населення.

Термін інвестиції походить від лат. invest, що означає вкладати. Інвестиції – це економічна категорія розширеного відтворення, яка є основним інструментом формування мікро та макроекономічних пропорцій і визначає темпи економічного росту [1, с. 7]. Дещо іншої думки дотримується український дослідник Федоренко В. Г., він стверджує що, інвестиції – це вкладення капіталу з метою його подальшого збільшення [2, с. 6]. Відповідно до Закону України “Про інвестиційну діяльність” стаття 1 називає інвестиціями всі види майнових та інтелектуальних цінностей, які вкладаються в об’єкти підприємницького та інших видів діяльності, у результаті якої створюється прибуток чи досягається соціальний ефект. Правові основи інвестиційної діяльності в Україні визначаються Конституцією України, Законами України “Про інвестиційну діяльність”, Положенням про інвестиційні фонди та інвестиційні компанії. Законодавча база України складає понад сто законів та інших нормативних актів, які регулюють інвестиційну діяльність. Ефективна інвестиційна діяльність може бути реалізована за допомогою продуманої регіональної політики. Як зазначає Вахович І. М. регіональна економічна політика кінцевою метою має забезпечення високих темпів розвитку для нарощування фінансової бази, достатньої для забезпечення реалізації соціальних та екологічних цілей на базі створення сталої конкурентоздатної економіки у кожному регіоні [9, с. 59]. Ми можемо стверджувати, що регіональна політика – це система довгострокових цілей, основних напрямів і заходів для забезпечення інвестиційної діяльності в інтересах економічного та соціального розвитку регіону. Сам же рівень ефективності інвестиційної регіональної політики буде залежати від інвестиційного потенціалу певного регіону. Науковець І. В. Олександренко стверджує, що інвестиційний потенціал – це сукупність науково – технологічних, фінансово – економічних, виробничих та культурно – освітніх можливостей країни (галузі, підприємства, регіону), які необхідні для забезпечення інвестиційного розвитку економіки [3, с. 81]. Кондрашова М.В. зазначає, що інвестиційний потенціал – це показник кількісний, що враховує основні макроекономічні характеристики, насиченість території факторами виробництва (природними ресурсами, робочою силою, основними фондами, розвинутою інфраструктурою фінансового ринку) [4, с. 119]. Погоджуючись з вищенаведеними визначеннями, ми можемо стверджувати, що інвестиційний потенціал – це сукупність певних можливостей держави (галузі, підприємства, регіону), які характеризують насиченість території факторами виробництва. Здійснюючи характеристику інвестиційної діяльності в Україні на сьогоднішній момент, нам потрібно зауважити, що в Україні починаючи з 2013 р. почала формуватися тенденція до скорочення інвестування економіки, зокрема у 2014 р. падіння обсягів капітальних інвестицій становило 12, 2%, а у січні – вересні 2015 р. – 9,2% [5]. Зміна умов та обсягів інвестування в Україні відобразилося на рівні інвестиційної привабливості регіонів. Так, згідно з результатами дослідження, проведеного Інститутом економічних досліджень та політичних консультацій за 2013 – 2014 р. інвестиційний клімат в окремих регіонах істотно погіршився. Так, з 12 регіонів, позиції яких знизилися у цьому рейтингу, найбільшим падінням було у Донецькій обл. – 18 п., Луганської обл. – 14 п., а також Закарпатської обл. – 14п. Найбільше скорочення капітальних інвестицій виявлено у Луганській (79,3) і Донецькій (63,6%) областях [6].

На основі проведеного аналізу інвестиційної діяльності в регіонах України ми можемо

виділити основні проблеми, а саме:

1. Інвестиційний клімат в Україні на протязі п'яти років залишається несприятливим. Найгірша інвестиційна привабливість спостерігається у Донецькій, Луганській, Чернівецькій, Херсонській і Закарпатській областях.

2. В Україні відбулася негативна зміна тренду інвестування, існує загроза появи “ефекту доміно”, що ще більш погіршить інвестиційну діяльність у регіонах.

3. Розподіл інвестицій між регіонами тенденційно характеризується диспропорційністю та концентрацією основних коштів в окремих регіонах – мільйонниках м. Київ, Дніпропетровська, Київська та Харківська області. В той самий час в економіку таких областей як Чернівецька, Чернігівська, Тернопільська та Херсонська стабільно залучаються найменші обсяги інвестицій.

4. У третині регіонів України (Івано-Франківській, Кіровоградській, Миколаївській, Одеській, Полтавській, Рівненській, Тернопільській, Харківській областях) інвестиції не мають визначального впливу на низку показників економічного розвитку регіону.

5. Особливі проблеми виникають при застосуванні механізмів стратегічного управління інвестиційною діяльністю на рівні регіонів. Загальновизнаним є те, що в основі стратегічного управління інвестиційною діяльністю, як в цілому в країні, так і в її регіонах зокрема, має бути інвестиційна стратегія. Інвестиційні стратегії регіонів повинні повністю узгоджуватися із загальнодержавною інвестиційною політикою. На практиці ж більшість проблем виникає саме в процесі формування таких регіональних стратегій, що пов'язано в першу чергу з неефективною діяльністю регіональних органів влади.

Оцінюючи подальші перспективи економічного розвитку України необхідно зазначити, що Міністерство економічного розвитку та торгівлі сподівається на поживлення інвестиційної діяльності у 2016-2019 роках, за умови макростабілізації та проведення модернізації. Згідно з оптимістичними прогнозами обсяги прямих іноземних інвестицій у 2017-2019 роках зростуть на 19, 2%. Згідно до песимістичного варіанту приріст іноземних інвестицій у ці роки становитиме не більше 1,9% [7, с. 25].

Для реалізації оптимістичного плану стосовно активізації інвестиційної діяльності ми пропонуємо наступне:

1. Запровадити нову інвестиційну стратегію яка буде враховувати сучасні трансформаційні процеси які відбуваються в економіці України, розробити цільову економічну програму розвитку інвестиційної діяльності на період до 2030 року.

2. Забезпечити ефективність реалізації вже задекларованих державою реформ, внести зміни до законодавчої бази з метою спрощення здійснення інвестиційної діяльності та підвищити захист інвесторів.

3. Покращити співпрацю між органами влади та інвесторами, значно покращити рівень державного управління інвестиційною діяльністю у регіонах. У цьому контексті бажано було б регіональним та місцевим органам влади використовувати новітні моделі управління у державному секторі, на регіональному рівні здійснювати оцінювання ризиків інвестиційної діяльності, інвестиційної привабливості та ефективності інвестування.

Сьогодні вже очевидно, що без активної участі регіонів, без застосування комплексу конструктивних важелів залучення іноземних інвестицій кредитів банків, а також заощаджень населення неможливо підвищити забезпечення відтворення основного капіталу та подальше його ефективне функціонування [8, с. 169]. Підсумовуючи вищевикладене, зазначимо, що в Україні насамперед необхідно покладатися на внутрішні ресурси. Кошти іноземних інвесторів можуть бути у нагоді лише в ефективно функціонуючій національній економіці як додаткове джерело інвестицій. Щоб забезпечити сприятливий національний інвестиційний клімат потрібні політична воля, комплексні та послідовні ринкові реформи, цивілізоване конкурентне середовище.

ДЖЕРЕЛА ТА ЛІТЕРАТУРА

1. Данілов О. Д., Г. М.Івашина, О. Г. Чумаченко: Навч. посіб. – К.: Видавничий дім Комп'ютерс, 2001. – 240 с.
2. Федоренко В. Г. Інвестиційний менеджмент: Навч. посіб. – 2-ге вид., доп. – К.: МАУП, 2001.
3. Олександренко І. В. Оцінка інвестиційного потенціалу регіонів // Регіональна економіка. – 2009. – №3. – С. 81-91.
4. Кондрашова М.В. Теоретичні основи формування державної інвестиційної політики на рівні регіону Держава та регіони. – 2008. – №2. – С. 118-121.
5. Економічна статистика [Електронний ресурс] / Державна служба статистики України. – Режим доступу: [http // www.ukrstat.gov.ua](http://www.ukrstat.gov.ua)
6. Рейтинг інвестиційної привабливості регіонів України за2013- 2014 роки [Електронний ресурс] / Інститут економічних досліджень та політичних консультацій. – К., 2013. – 353 с. – Режим доступу: <http // www/ csi. org. ua. /www/wp-content/uploads/2013/04/zvitproinvestpryavab/ pdf>
7. Україна: перспективи розвитку (Консенсус – прогноз) / Міністерство економічного розвитку і торгівлі України. – 2015. – Вип. 38. – 28 с.
8. Дрогунцов С., Федорищева А. Інвестиційне забезпечення основного капіталу в регіонах України // Регіональна економіка. – 2004. – №3. – С. 159-171.
9. Вахович І М. Фінансова політика сталого розвитку регіону: методологія формування та механізми реалізації: Монографія. – Луцьк: Надтир'я, 2007. – 496 с.

УДК 657.1

*Олександр Палажченко
(Київ, Україна)*

ОСОБЛИВОСТІ ПРОВЕДЕННЯ ІНВЕНТАРИЗАЦІЇ НЕМАТЕРІАЛЬНИХ АКТИВІВ У НАУКОВО-ДОСЛІДНИХ УСТАНОВАХ

У статті розглянуто теоретичні аспекти та методіку проведення інвентаризації. Проаналізовано оновлене нормативно-правове забезпечення інвентаризаційної роботи у науково-дослідних установах. Визначено особливості інвентаризації нематеріальних активів

Ключові слова: *інвентаризація, інвентаризаційний процес, нормативно-правове забезпечення, нематеріальні активи.*

The theoretical aspects and methodology of inventory are considered. The updated regulatory support of inventory work is analyzed. The features of the inventory of intangible assets are determined.

Key words: *inventory of, inventory process, regulatory support, intangible assets.*

Вступ. Належним чином організований бухгалтерський облік дозволяє постійно слідкувати за змінами в господарській діяльності державних установ та своєчасно повідомляти як про позитивні тенденції, так і про негативні явища. Своєчасне отримання інформації про фактичний стан майна та реальність зобов'язань досягається первинним бухгалтерським спостереженням – реєстрацією даних, що безпосередньо отримуються при вивченні об'єкту бухгалтерського обліку. З метою забезпечення достовірності бухгалтерського обліку в установах проводиться інвентаризація активів та зобов'язань. В сучасних умовах діяльності установ все активніше використовуються такі довгострокові економічні ресурси, як нематеріальні активи, це пов'язано з їх здатністю приносити значні

доходи за умов ефективного використання. Відповідно, облік, аналіз та контроль нематеріальних активів, їх інвентаризація набувають особливого значення. Практична значимість і відносно недостатнє висвітлення питань інвентаризації нематеріальних активів в наукових публікаціях зумовили актуальність та спрямування даного дослідження.

Аналіз останніх досліджень і публікацій. Вивчення теоретичних та практичних засад інвентаризації, в тому числі щодо її документального забезпечення, знайшли висвітлення у наукових працях багатьох вчених, зокрема М.Г. Белова, Ф.Ф. Бутинця, П.І. Гайдучького, Є.В. Калюги, М.В. Кужельного, В.В. Сопко, Л.К. Сук, В.Г. Швеця та ін. Дослідження питання інвентаризації нематеріальних активів відображено в публікаціях В.П. Бондар, В.М. Гришко, Д.Л. Кузьміна, Н.І. Петренко та інших вітчизняних вчених.

Виділення невирішених раніше частин загальної проблеми. Сьогодні інвентаризаційний процес набуває нового значення, переглядаються та уточнюються вимоги чинного законодавства із врахуванням інтересів власника та керівництва господарюючого суб'єкту. Питання організації та методики проведення інвентаризації нематеріальних активів в установах на сьогодні є досить актуальним та потребує подальшого вивчення.

Виклад основного матеріалу дослідження. Сучасні економічні умови функціонування ринку потребують нових підходів до здійснення господарської діяльності установи: основою успішності виступають ефективність, раціональність та гнучкість управління. Підґрунтям для прийняття оперативних і стратегічних управлінських рішень є повна, правдива та всебічна інформація про економічний стан організації, джерелом якої виступають дані бухгалтерського обліку та фінансової звітності. Проте внаслідок існування як об'єктивних, так і суб'єктивних причин, виникають розбіжності між даними обліку і фактичною господарською діяльністю, і, як наслідок, відбувається викривлення показників звітності установ. Законом України «Про бухгалтерський облік та фінансову звітність в Україні» передбачається, що установи державного сектору зобов'язані проводити інвентаризацію активів і зобов'язань перед складанням річної фінансової звітності для забезпечення достовірності даних бухгалтерського обліку та фінансової звітності [8]. За останні роки національна система обліку та звітності зазнала чималих змін. Реформування на основі впровадження міжнародних принципів та стандартів з наступним оновленням інструкцій, положень є об'єктивною вимогою облікової системи. Починаючи з 01.01.2015 р. набрало чинності Положення про інвентаризацію активів і зобов'язань № 879, затверджене Наказом Міністерства фінансів України від 02.09.2014 р. Цей документ застосовують юридичні особи, створені відповідно до законодавства України, незалежно від їх організаційно-правових форм і форм власності (окрім банків), а також представництва іноземних суб'єктів господарської діяльності [7].

Поточна діяльність суб'єкта господарювання визначає наступні завдання інвентаризації:

- постановка об'єкта на облік (у випадку подій);
- виявлення відхилень облікових даних від фактичних в ході поточної діяльності (контроль діяльності матеріально-відповідальних осіб);
- підтвердження показників звітності.

Одним із визначальних факторів, що впливають на рівень конкурентоспроможності, є застосування в діяльності установ нематеріальних, невідчутних активів, які дозволяють, з одного боку, завдяки закладених в них результатах інтелектуальної творчої діяльності. Трактуювання нематеріальних активів як економічної категорії ширше, ніж об'єкту бухгалтерського обліку. Оскільки до складу нематеріальних активів сьогодні входить цілий ряд об'єктів, які неможливо ідентифікувати як актив відповідно до вимог фінансового обліку (через неможливість відділення від установи чи індивіда, труднощі з оцінкою тощо). Проте такі об'єкти існують. Дослідження діяльності вітчизняних та зарубіжних установ свідчить про стрімке зростання ролі нематеріальних активів у господарській діяльності. Отже, є необхідність формування інформаційної бази для управління ними [9, с. 12].

Об'єктами інвентаризації нематеріальних активів є ресурси установи, які, згідно із законодавством, відносять до даної групи активів. Так, відповідно до Положення (стандарту) бухгалтерського обліку у державному секторі (НП(С)БОДС) 122 «Нематеріальні активи», визначається методика їх ідентифікації, визнання, класифікації, оцінки при взятті на баланс та вибутті, шляхи їх надходження та вибуття, особливості переоцінки, амортизації, зменшення корисності. Згідно з НП(С)БОДС 122, нематеріальні активи – це немонетарні активи, які не мають матеріальної форми та можуть бути ідентифікованими [4]. Відповідно до міжнародних стандартів обліку (МСБО 38 «Нематеріальні активи»), даний вид активу може бути ідентифікованим, якщо він:

- може бути відокремленим, тобто його можна відокремити або відділити від суб'єкта господарювання і продати, передати, ліцензувати, здати в оренду або обміняти індивідуально або разом з пов'язаним з ним контрактом, ідентифікованим активом чи зобов'язанням, незалежно від того, чи має суб'єкт господарювання намір зробити це;

- виникає внаслідок договірних або інших юридичних прав, незалежно від того, чи можуть вони бути передані або відокремлені від суб'єкта господарювання або ж від інших прав та зобов'язань [7]. При інвентаризації нематеріальних активів слід перевірити:

- їх документальне оформлення;

- документи, що підтверджують права на нематеріальні активи, тобто право власності організації на їх використання;

- строк користування правами та інші документально підтверджені умови закріплення прав власності чи прав на використання даних об'єктів;

- оформлення режиму службової та комерційної таємниці по відношенню до нематеріальних активів та прав на ноу-хау;

- правильність нарахування амортизації. Можливим наслідком виявлених в результаті інвентаризації об'єктів є оцінка нематеріальних активів, які не відображені на балансі установи. Після оцінки нематеріальних активів, виявлених під час інвентаризації, необхідним є зарахування їх на баланс, що знову ж таки передбачає правильне відображення виявлених нематеріальних об'єктів на рахунках бухгалтерського обліку. Документальне оформлення надходження нематеріальних активів залежить від того, створені вони власними силами організації чи придбані у інших юридичних або фізичних осіб. Первинні документи, що підтверджують наявність та рух даних активів в установі, представлені в таблиці 1 [9, с. 294].

Таблиця 1

Документація щодо використання нематеріальних активів

№ з/п	Об'єкти нематеріальних активів	Первинні документи
1	Авторські права	Авторський договір з продавцем авторських прав
2	Права на програму для ЕОМ, бази даних	Договір купівлі-продажу (при придбанні одиничного примірника програми), авторський договір (при передаванні майнових прав на програму ЕОМ), дискета з програмою, опис, технічна документація
3	Права на винаходи, промислові зразки	Ліцензійний договір, зареєстрований у патентному відділі, патент на винаходи, свідоцтво на товарний знак, свідоцтво про право користування найменуванням
4	Права на засоби індивідуалізації юридичної особи	Договір про відчуження, зареєстрований у патентному відділі, ліцензійний договір, свідоцтво на товарний знак, свідоцтво про право користування найменуванням

5	Права на ноу-хау	Договір про передавання ноу-хау, відображення чи опис ноу-хау
6	Право на користування земельними ділянками	Документ про право власності

Завдання контролю полягає у встановленні правильності визначення установою нематеріальних активів, на які не нараховується амортизація. Необхідно перевірити наявність розпорядчого документа установи про затвердження корисного строку використання нематеріальних активів. Якість інвентаризації нематеріальних активів залежить від дотримання методики її проведення. Особливості методики даного виду контролю нематеріальних активів пов'язані насамперед із характеристиками об'єктів даних активів, їх особливостями використання та впливу на результат діяльності установи.

Висновки з даного дослідження. Актуальність застосування нематеріальних активів в діяльності установ зростає з переходом конкуренції в нецінову форму. Для ефективного управління ними суб'єкт господарювання має можливість отримувати повну й достовірну інформацію про всі нематеріальні активи, що перебувають у розпорядженні шляхом проведення інвентаризації. В сучасних ринкових умовах інвентаризація є одним з найважливіших методів бухгалтерського обліку і фінансово-господарського контролю. Останні зміни та корективи нормативно-правового забезпечення інвентаризаційного процесу спрямовані на встановлення єдиних правил проведення інвентаризації установами державного сектору. Отже, як метод обліку і контролю інвентаризація забезпечує дотримання таких принципів звітності як достовірність та зрозумілість і забезпечує одержання повної та неупередженої інформації про наявність і стан активів та зобов'язань. Завдяки цьому фінансова звітність не містить помилок та перекошень, які здатні вплинути на рішення користувачів звітності. Тому проведення інвентаризації сприяє формуванню достовірної фінансової звітності, на основі якої користувачі приймають відповідні рішення.

ДЖЕРЕЛА ТА ЛІТЕРАТУРА

1. Кантаєва О.В. Контроль ефективності використання нематеріальних активів для прийняття управлінських рішень / О.В. Кантаєва, М.І. Бабіч // Міжнародний збірник наукових праць. – 2011. – № 3(21).
2. Малюга Н.М. Основи інвентаризації в бухгалтерському обліку / Н.М. Малюга // Друга науково-практична конференція «Соціально-економічні реформи у контексті європейського вибору України»: Доповіді. – Дніпропетровськ: НАЦ «Ера», 2005. – С. 19–21.
3. Міжнародний стандарт бухгалтерського обліку 38 (МСБО 38). Нематеріальні активи. IASB: міжнародний документ від 01.01.2012 р.
4. Національне положення (стандарт) бухгалтерського обліку в державному секторі 122 «Нематеріальні активи»: Наказ Міністерства фінансів України від 12.10.2010 р. № 1202.
5. Олендїй О.Т. Методичні засади проведення аудиту нематеріальних активів / О.Т. Олендїй, І.К. Шушакова // Інноваційна економіка. – 2013. – №5(43). – С. 291–297.
6. Пархоменко В. Інвентаризація – інструмент забезпечення достовірності фінансової звітності / В. Пархоменко // Вісник податкової служби України. – 2012. – № 43. – С. 20–29.
7. Положення про інвентаризацію активів та зобов'язань, затверджене Наказом Міністерства фінансів України від 02.09.2014 р. № 879.
8. Про бухгалтерський облік та фінансову звітність в Україні: Закон України від 16.07.1999 р. № 996-XIV.
9. Скоп Х. Бухгалтерський облік нематеріальних активів: визнання та оцінка / Х. Скоп // Бухгалтерський облік і аудит. – 2013. – № 8. – С. 10–19.

СУЧАСНИЙ СТАН СТРАХОВОГО РИНКУ УКРАЇНИ

У статті розглянуто сучасний стан страхового ринку України під впливом зовнішніх та внутрішніх факторів. Проаналізовано динаміку основних показників страхового ринку. Зроблено відповідні висновки та запропоновано заходи щодо подальшого регулювання й розвитку страхового ринку в Україні.

Ключові слова: страхування, страховий ринок, страхові послуги, страхова діяльність, страхова компанія, страхова премія, страхове відшкодування.

In the article the current state of the insurance market of Ukraine by external and internal factors. The dynamics of the main indicators of the insurance market. Corresponding conclusions and proposed measures to further regulate and develop the insurance market in Ukraine.

Key words: insurance, insurance market, insurance services, insurance diyalnyast, insurance company, insurance premium, insurance compensation.

Страховий ринок – це сфера економічних відносин, у процесі яких формуються попит і пропозиція на страхові послуги та здійснюється акт їх купівлі-продажу [1].

Страховий ринок є невід'ємною складовою фінансового ринку країни, що тісно пов'язаний з виробничою сферою і рівнем добробуту населення. Тому підвищення ефективності функціонування страхового ринку в умовах сучасної соціально орієнтованої економіки та концепції сталого розвитку є досить актуальною темою сьогодення.

Діяльність страховиків ґрунтується на захисті майнових прав й інтересів населення та підприємств, шляхом відшкодування збитків в разі настання страхового випадку, тим самим звільняючи бюджет держави від досить великих збитків.

Формування розвинутого ринку страхових послуг в Україні забезпечить сприятливі умови для ринкової трансформації та стабільний розвиток національної економіки, розвиток світової економіки та міжнародних відносин.

Ринок страхових послуг є другим за рівнем капіталізації серед інших небанківських фінансових ринків. Загальна кількість страхових компаній станом на 30.09.2016 становила 323, у тому числі страхових компаній "life" – 43 компанії, а "non-life" – 280 компаній, (станом на 30.09.2015 – 368 компаній, у тому числі компаній "life" – 50, "non-life" – 318) [2]. Кількість страхових компаній має тенденцію до зменшення, так за 9 місяців 2016 року порівняно з аналогічним періодом 2015 року, кількість компаній зменшилася на 45 страхових компаній.

Стримуючим чинником діяльності українського страхового ринку є те, що він знаходиться у досить суперечливій та складній ситуації. Це є очевидним, адже питання капіталізації і стратегії розвитку своєчасно не були вирішені акціонерами страхових компаній [3].

У порівнянні з 9 місяцями 2015 року на 3 125,5 млн. грн. (14,4%) збільшився обсяг надходжень валових страхових премій, обсяг чистих страхових премій збільшився на 2 842,0 млн. грн. (17,0%). Питома вага чистих страхових премій у валових страхових преміях за 9 місяців 2016 року становила 78,8%, що на 1,7 в.п. більше в порівнянні з 9 місяцями 2015 року. Обсяг валових страхових виплат/відшкодування у порівнянні з 9 місяцями 2015 року збільшився на 1 596,5 млн. грн. (34,2%), обсяг чистих страхових виплат збільшився на 1468,4 млн. грн. (32,1%). Зростання обсягів валових страхових виплат за 9 місяців 2016 року мало місце у більшості основних системоутворюючих видах страхування. Найбільше збільшення валових страхових виплат відбулося з таких видів страхування: страхування кредитів (збільшення валових страхових виплат на 606,9 млн. грн. (9 разів)), автострахування

(збільшення валових страхових виплат на 456,1 млн. грн. (19,6%)), страхування фінансових ризиків (збільшення валових страхових виплат на 306 млн. грн. (89,7%)). Водночас, зменшилися валові страхові виплати зі страхування майна на 213,7 млн. грн. (69,5%) та страхування життя на 76,5 млн. грн. (20,4%) [2].

Так маємо наголосити на тому, що страхові резерви станом на 30.09.2016 зросли на 12,9% у порівнянні з аналогічною датою 2015 року, при цьому технічні резерви – на 8,5%, а резерви зі страхування життя – на 20,9%. Також у порівнянні з аналогічною датою 2015 року зменшились такі показники, як загальні активи страховиків на 5 211,7 млн. грн. (8,6%); активи, визначені ст. 31 Закону України «Про страхування» для представлення коштів страхових резервів – 3 380,5 млн. грн. (9,0%) та обсяг сплачених статутних капіталів – 1 855,8 млн. грн. (12,8%) [2].

Високий рівень валових страхових виплат (більше за загальний по ринку) спостерігався за такими видами страхування: з медичного страхування – 52,8% (станом на 30.09.2015 – 58,3%), добровільного особистого страхування – 38,6% (станом на 30.09.2015 – 43,9%), обов'язкового страхування цивільної відповідальності власників транспортних засобів – 36,8% (станом на 30.09.2015 – 33,2%), недержавне обов'язкове страхування – 31,1% (станом на 30.09.2015 – 27,5%), страхування фінансових ризиків – 26,0% (станом на 30.09.2015 – 11,3%) [4].

Страхові виплати страхувальникам-фізичним особам за 9 місяців 2016 року становили 2726,9 млн. грн. (43,5% від загальних валових виплат), що на 18,1% більше, ніж за відповідний період 2015 року [4].

Страховий ринок України дотепер є цікавим для закордонних інвесторів. Однак відсутність досконалої нормативно-правової бази, доступності та прозорості страхового ринку для населення, низький рівень фінансового потенціалу, погіршення фінансового стану населення і, як результат, зниження попиту на страхову послугу, відсутність достатньої кількості кваліфікованих кадрів, недостатній рівень державного регулювання та контролю, невідповідність якості та форм збуту страхових продуктів європейським стандартам, а також відсутність гарантій збереження та повернення вкладених коштів, не дають змоги страховому ринку ефективно розвиватись.

Тому першочерговими діями боротьби зі сучасним становищем страхових компаній на ринку України має на меті:

1. здійснення реформ у законодавчій базі для подальшого розвитку страхової діяльності;
2. удосконалення ліцензування діяльності страхових компаній;
3. створення нових конкурентоспроможних продуктів із адекватною ціною на них завдяки створенню умов для розвитку інфраструктури страхового ринку;
4. створення єдиного реєстру страхових агентів, що дасть можливість мінімізувати кримінальні схеми на ринку страхування задля забезпечення подальшого інтегрування страхового ринку України до світового фінансового простору [5];
5. підвищення фінансової грамотності учасників страхового ринку;
6. здійснення переходу страховиків на міжнародні стандарти фінансової звітності і забезпечення розкриття інформації в фінансовій звітності страховиків відповідно до цих стандартів.
7. забезпечення розроблення та впровадження додаткових актів законодавства, що сприятимуть запобіганню використанню страхового ринку для проведення протиправних і сумнівних операцій та шахрайства, включаючи відмивання доходів, одержаних злочинним шляхом [5].

Отже, усунення цих недоліків, а також формування страхової культури громадян дозволить сформувати розвинений ринок страхових послуг, тим самим сприятиме розвитку фінансового ринку, національної економіки та економічної безпеки держави.

ДЖЕРЕЛА ТА ЛІТЕРАТУРА

1. Страхування: Підручник / Керівник авт. Кол. І наук. ред. С. С. Осадець. – К.: КНЕУ, 2002. – С. 76–87.
2. Нацкомфінпослуг [Електронний ресурс]. – Режим доступу: <https://nfp.gov.ua/content/informaciya-pro-stan-i-rozvitok.html>
3. Страхувий ринок України: сучасний стан та проблеми розвитку / Л. В. Марценюк, О. В. Чорновіл, К. В. Біла, А. О. Удовиченко [та ін.] // Вісник Дніпропетровського національного університету залізничного транспорту. – 2016. – №2 (62). – С. 36 – 46.
4. Лук'яненко І. Г., Сінельнік В. В. Сучасні тенденції функціонування та напрями реформування страхового ринку України / І. Г. Лук'яненко, В. В. Сінельнік // Економічний вісник університету. – 2015. – № 27/1: Економічні науки. – С. 221–227.
5. Слободянюк Н. О., Прокопчук Г. Ю. Стан страхового ринку України на сучасному етапі, проблеми та перспективи його розвитку / Н. О. Слободянюк, Г. Ю. Прокопчук // Молодий вчений. – 2016. – №5 (32). Економічні науки. – С. 166-170.
6. Заволока Л.О., Задорожна В.В. Впровадження та гармонізація європейських стандартів в системі українського страхування / Л.О. Заволока, В.В. Задорожна // Економіка. Фінанси. Право : щомісячний інформаційно-аналітичний журнал. – 2015. – № 4/1. – С. 35–38.

СТАНОВЛЕННЯ ТЕОРІЇ МАРКЕТИНГОВИХ ДОСЛІДЖЕНЬ В УМОВАХ ІНФОРМАЦІЙНО-ТЕХНОЛОГІЧНОЇ РЕВОЛЮЦІЇ

Статтю присвячено проблемі маркетингових досліджень, їх становленню та сучасним тенденціям в умовах інформаційно-технологічної революції. На основі аналізу, узагальнення й систематизації наукових джерел освітлені підходи до визначення самої сутності, етапи розвитку маркетингових досліджень, а також передумови створення напрямків маркетингових досліджень. Розглянуто такий вид маркетингових досліджень як онлайн-дослідження та наведені головні переваги їх використання.

Ключові слова: маркетинг, маркетингові дослідження, управлінські рішення, інтерв'ю, анкетування.

The article deals with the problem of market research, their formation and current trends in the information-technology revolution. Based on the analysis, generalization and systematization of scientific sources lighted approaches to defining the essence, the stages of market research and create the preconditions areas of marketing research. We consider this kind of marketing research as online research and are the main advantages of using them.

Key words: marketing, market research, management decisions, interviews, questionnaires.

Постановка проблеми. Сьогодні маркетингові дослідження є однією з головних функцій маркетингової діяльності будь-якого підприємства. Маркетингові дослідження забезпечують топ-менеджмент інформацією для прийняття управлінських рішень. Чим більш достовірною, точною і оперативною буде ця інформація, тим більше шансів у підприємства краще задовольнити потреби споживачів, випередити своїх конкурентів і, тим самим, досягти успіху на ринку.

Розвиток ринкових механізмів господарювання в умовах посилення глобалізації процесів світової економіки потребує зусередити увагу на перспективні напрямки розвитку маркетингу взагалі та окремих її предметних галузей, зокрема маркетингових досліджень.

У роботі розглянуті етапи становлення маркетингових досліджень з моменту свого існування до сьогодення з метою більше наочно показати еволюцію маркетингових досліджень, а також приділити увагу маркетинговим онлайн дослідженням у зв'язку з орієнтуванням суспільства на Інтернет- та мобільний простір від раніше популярного e-mail-обміну інформацією.

Аналіз досліджень та публікацій з проблеми. У сучасній літературі більшість публікацій присвячено переважно оперативному рівню використання маркетингових досліджень. Проблемою маркетингових досліджень займалися такі вчені, як Г. Картер, Ф. Котлер, Н. Малхотра, С. Міллер, Р. Морріс, А.Л. Кістерський, А.І. Кредісов, Н.Н. Мазуріна, В.Ф. Онищенко, В.Н. Парсяк, О.І. Рогач, Г.К. Рогов, Е.В. Ромат, В.Р. Сіденко та інші.

Мета статті. Метою роботи є дослідження основних тенденцій розвитку ринку маркетингових досліджень і визначення їх впливу на ринок маркетингу в умовах інформаційно-технологічної революції.

Виклад основного матеріалу дослідження. Ринкові перетворення заклали основу для розвитку національної індустрії маркетингових досліджень. Побудова ринкової економіки проходила одночасно з переосмисленням ролі ринкових методів господарювання на засадах

маркетингової філософії. Одночасно с цим проходило різке зростання попиту на проведення маркетингових досліджень, оскільки впровадження маркетингових методів господарювання передбачає проведення маркетингових досліджень. Лише рекомендації, що ґрунтуються на висновках маркетингових досліджень, можна вважати як такі, що спрямовані на споживача. В тому сенсі ми розглядаємо маркетингові дослідження як лакмусовий папірець щодо визначення орієнтації підприємства на філософію маркетингу. Тенденція збільшення попиту на проведення маркетингових досліджень на замовлення показує загальну тенденцію в економіці щодо місця та ролі маркетингу.

Відповідно до кодексу міжнародної організації ЕСОМАР маркетингові дослідження – це "систематичний збір і об'єктивний запис, класифікація, аналіз і подання даних щодо поведінки, потреб, відносин, думок, мотивацій, окремих осіб і організацій (комерційних підприємств, державних установ тощо) у контексті їхньої економічної, громадської, політичної та повсякденної діяльності. Виходячи з цілей даного кодексу, термін "маркетингові дослідження" містить у собі також поняття "соціальні дослідження", оскільки при їх проведенні використовуються однакові прийоми і методи вивчення явищ і проблем, не пов'язаних прямо з маркетингом товарів і послуг".

Важливим залишається обумовлення проблеми змісту маркетингових досліджень міжнародних ринків. Аналізуючи її можна визначити два підходи до визначення самої сутності маркетингових досліджень.

Перший (його поділяють А. Дайан, Е. Дихтль, Х. Хершген, певною мірою – Ф. Котлер, деякі інші дослідники) зводиться до того, що маркетингове дослідження розглядається як складова частина функцій процесу маркетингового менеджменту, інший підхід (його представляють такі відомі спеціалісти, як Р.Д. Базел, Д.Ф. Кокс, Р.В. Браун, Х. Швальбе) вважають, що термін "маркетингове дослідження" використовується для позначення різноманітних видів діяльності щодо збору інформації та організаційних одиниць, відповідальних за цю діяльність. Тобто, в кодексі ЕСОМАР визначено другий з наведених підходів [6, с. 648].

В процесі маркетингового дослідження реалізуються такі важливі функції:

1. збір різноманітної маркетингової інформації про ринок, споживачів товарів тощо, спрямованої на задоволення інформаційно-аналітичних потреб маркетингу;
2. аналіз і оцінка зібраної інформації, передача необхідних відомостей до маркетингової інформаційної системи;
3. підготовка зібраної інформації до прийняття маркетингових рішень, створення на її основі інформаційно-аналітичної основи маркетингових рішень і планів .

Дані, необхідні для проведення аналізу, прийнято поділяти на первинні та вторинні (нові або вже існуючі). Залежно від виду даних, що збираються дослідження підрозділяються, відповідно, на «польові» і «кабінетні».

За протяжності в часі маркетингові дослідження класифікуються наступним чином:

– «точкові» (разові, епізодичні) дослідження, в рамках яких маркетингові агентства можуть проводити, наприклад, замовне дослідження типу «омнібус», об'єднуючи питання декількох замовників в одну анкету;

– «лонгітюдні» дослідження, при яких один і той же об'єкт вивчається протягом тривалого періоду. Різновидом даних досліджень є, наприклад, «панельні» дослідження, що представляють собою повторюваний збір даних у певних груп споживачів через призначені проміжки часу (кожне з таких досліджень називається «панеллю»),

У процесі маркетингових досліджень використовується широкий спектр методів. Для отримання первинних даних проводяться індивідуальні та групові інтерв'ю серед споживачів і експертів, здійснюється спостереження за поведінкою покупців, застосовуються економіко-математичні методи, що вимагають побудови якоїсь моделі - заміника реального об'єкта дослідження та ін. В роботі з вторинними даними використовуються методи аналізу документів. Отриману інформацію доповнюють відомостями, зібраними із застосуванням

спеціальних пристроїв (диктофона, фото- і відеокамери, сканера, «детектора брехні», аудіометр та т. д.).

На базі разових, епізодичних досліджень здійснюється лише короткострокове планування діяльності. На основі постійно діючої системи отримання маркетингової інформації з'являються можливості для розробки довгострокових стратегічних цілей і завдань, що визначають характер функціонування організацій і підприємств, видів економічної діяльності, територій і т. д [2, с. 154-155].

Вважається, що вперше офіційне маркетингове дослідження було проведено на території Сполучених Штатів Америки в 1879 р, проте в структурі великих американських організацій перші відділи, які займаються дослідженнями сфери маркетингу, з'явилися тільки в ХХ ст.

Передумовами створення напрямків маркетингових досліджень в практиці маркетингу став бурхливий розвиток підприємництва та масового виробництва в кінці ХІХ ст., яка змінила основні уявлення про стратегії ведення бізнесу. Коли торгові фірми були маленькими, а їх власники знали кожного зі своїх клієнтів особисто, необхідна маркетингова інформація збиралася в ході прямого спілкування між продавцем і покупцями. Пізніше стали очевидними певні тенденції, які спричинили за собою необхідність отримання більш широкою, повної та якісної інформації.

1. Зростання продажів компаній від масштабу місцевого ринку до національного. Так як територія збуту росла, то губилася і можливість особистого знайомства з усіма клієнтами. З'явилася необхідність в маркетингу, пошуку нових рішень для збору маркетингової інформації.

2. Перехід від поняття купівельних потреб до купівельним потребам. Покупці стають все більш перебірливі при виборі товарів у міру зростання своїх доходів. Продавцям вже важче вгадати реакцію клієнтів на ті чи інші характеристики товарів, зовнішній вигляд і упаковку. Стає очевидною необхідність проведення масштабних і цілеспрямованих маркетингових досліджень.

3. Перехід від цінової до нецінової конкуренції. Продавці товарів і послуг все частіше застосовують нецінові методи управління маркетингом, наприклад широку рекламу, стимулювання збуту, надання товарам торгових марок. Виникла необхідність в отриманні інформації про те, як ринок реагує на використання таких методів маркетингу, тобто в формуванні зворотного зв'язку.

4. Посилення конкуренції. Споживач стає більш виборчим до вибору однорідних товарів, виникає необхідність вести боротьбу за клієнта. Для формування відмінних властивостей товарів від аналогів конкурентів необхідне здійснення конкурентного аналізу у вигляді збору і обробки інформації про діючі конкурентів.

Саме в цей період починають з'являтися перші елементи маркетингових досліджень в світовій практиці. У 1879 р рекламне агентство "NW Ayer and Son" провело опитування державних службовців, сфера діяльності яких була пов'язана з сільським господарством. Можливо, це і було найперше маркетингове дослідження на території родоначальника маркетингу – США [1, с. 58-61].

Однак тільки в 1911 був заснований перший в історії відділ маркетингових досліджень в компанії Curtis Publishing Company. Трохи пізніше подібні відділи з'явилися і в компаніях Swift і US Rubber Company. У 1916 р відкрило свою діяльність агентство Eastman Research Bureau, яке забезпечувало збір інформації про читачів журналів Cosmopolitan і Christian Herald, їхнє ставлення до змісту і опублікованій рекламі. Через кілька років успішної роботи агентства їхнім клієнтом стала компанія General Electric, для якої проводилися дослідження ставлення клієнтів до їх торгову марку. Після 1920 р відділи по проведенню ринкових досліджень з'явилися на багатьох великих підприємствах Європи і США.

Методи і технології маркетингових досліджень в світовій практиці постійно вдосконалювалися, пройшовши в своїй історії через шість фундаментальних етапів:

1. 1880-1920 рр. – етап розвитку промислової статистики.

Все більш важливе значення надавалося роботі з населенням, почали розвиватися методи опитування. Г. Холлерит з Бюро перепису населення винайшов перфоровані паперові карти, які дозволяли автоматизувати процедуру табулювання даних.

2. 1920-1940 рр. – етап розвитку методів випадкової вибірки, анкетування.

У 1921 р виходить перша книга П. Байта, повністю присвячена дослідженням в маркетингу. У 1923 р Дж. Геллап, який заснував найбільшу в світі дослідницьку групу Gallup, почав вивчати ставлення читачів до реклами. У той же час А. Нельсен – основоположник глобальних міжнародних досліджень – ввів поняття "сегмент ринку". На початку 1940-х рр. в США стрімко зросла кількість компаній, що користуються маркетинговими дослідженнями.

3. 1940-1950 рр. – поява у керівних особистостей інтересу до аналізу продукції і відносини людей.

Дослідження ринку стали пов'язувати не просто зі збором інформації, а в якості методу вдосконалення процесу прийняття рішень. З 1939 по 1945 р в Європі йшла війна, велися масштабні бойові дії, що мало вплив на економіку Сполучених Штатів. У цей період зріс інтерес з боку різних організацій, урядових установ, армії до результатів роботи агентств, що займалися проведенням ринкових і соціологічних досліджень. Замовникам досліджень потрібно було визначити потреби і думки людей, що склалися країні і в світі під впливом війни і її підсумків, для вироблення стратегічних напрямків у своїй внутрішній і зовнішній політиці. Маркетингові дослідження в США отримали потужний підйом. Урядові установи і армія стали замовляти соціологічні дослідження. Один з відомих соціологів Р. Лайкерт керував департаментом з вивчення громадської думки і дослідження відносин, в роки війни він переніс свою лабораторію в Мічиганський університет і заснував відомий у всьому світі Survey Research Center.

З цього моменту з'являється поняття маркетингового дослідження, яке раніше називали дослідженням ринку. У перші повоєнні роки відновлення економіки в напівзруйнованій Європі Англія, Франція, Голландія та Скандинавські країни швидше за інших адаптувалися до нової ситуації і відновили маркетингову діяльність. У зв'язку з Планом Д. Маршалла по відновленню європейської економіки проводилося глобальне тривале дослідження, завдяки якому багато європейців отримали практичні навички дослідницької роботи. Як основоположників дослідницької діяльності в Європі можна відзначити Європейську комісію з вивчення громадської думки і Нідерландський інститут громадської думки NIPO. У 1948 р розробляється етичний кодекс проведення маркетингових досліджень ESOMAR.

4. 1950-1960 рр. – експериментування.

Дослідники-маркетологи почали користуватися методом експерименту і здійснювати поглиблений підхід до вирішення питань маркетингу. На початку 1960-х рр. у всіх європейських країнах спостерігається широкомасштабне проведення маркетингових досліджень.

Європа перевершила Америку за кількістю організацій, які проводять маркетингові дослідження. У 1967 р тільки в Англії вивченням ринків займалося більше 500 фірм (в інших країнах Європи налічувалося 200 подібних агентств), в той час як в США функціонувало близько 350 фірм такого роду.

5. 1960-1970 рр. - період комп'ютерного аналізу і кількісних методик.

У цей час стали широко застосовувати комп'ютерні технології для побудови математичних моделей і аналізу маркетингової інформації. Енергетична криза початку 1970-х рр. стала сильним поштовхом до розвитку і становленню маркетингових досліджень в Європі як окремої індустрії.

6. 1970 – кінець ХХ сторіччя – розвиток масового обслуговування людей.

Проводяться масові якісні дослідження з метою передбачення і пояснення поведінки споживачів. За минулий час було розроблено та вдосконалено безліч комп'ютерних програм і додатків для маркетингових досліджень. Socratic Software розробив пакет Visual Q, який,

базуючись на Windows, дозволяє створювати запитальники, використовуючи бібліотеку питань і шкал, включаючи досить складні конструкції. Пакети програм дозволяють проводити обробку заповнених анкет на основі їх сканування.

7. Початок XXI сторіччя – сьогодення.

Широко впроваджуються системи CATI (Computer Assisted Telephone Interviewing) – телефонне інтерв'ю за допомогою комп'ютера для спрощення обробки даних і прискорення процесу інтерв'ю та C API – приватне (персональне) інтерв'ю з допомогою комп'ютера. В світі більше 30 млрд дол. витрачаються на маркетингові дослідження за рік. Велика частина йде на дослідження нового продукту, упаковки, реклами і т.д. [4, с. 68].

Як ми бачимо, маркетингові дослідження зазнали деяких змін, викликаних зростанням ролі інформаційного середовища в повсякденному житті багатьох людей, роль якого тепер виконує Інтернет. Можливості Інтернет-середовища дозволили не тільки успішно розвинути онлайн-торгівлі, але з'явилися поштовхом до розвитку нових напрямків в маркетингу:

- контекстної реклами;
- просування товарів за допомогою соціальних мереж;
- створення спеціалізованих Інтернет-послуг і ін.

Маркетингові дослідження тепер можна проводити в форматі онлайн.

В якості методів для знаходження необхідної інформації фірмами можна виділити наступні.

1. Пошук інформації з використанням пошукових машин.
2. Пошук в web-каталогах і рейтингах.

3. Використання «жовтих сторінок». «Жовті сторінки» (Yellow Pages) – аналог широко поширених на Заході телефонних довідників. На жовтих сторінках зазвичай поміщається коротка інформація про тип бізнесу компанії, її логотип, 1-2 ілюстрації та повна інформація про координати фірми. Стандартний сервіс включає назва бізнесу, номери телефонів і факсу, адреса електронної пошти, а також посилання на web-сторінки фірми в Інтернет, якщо вони існують.

4. Пошук з використанням тематичних web-серверів. Практично для будь-якої галузі знань в Інтернеті, сервери (Jump Station) містять колекції гіпертекстових посилань на інформаційні ресурси по даній області. Такі сервери зазвичай містять велику кількість посилань і використовуються в якості відправних точок для пошуку інформації з певної теми.

5. Пошук по посиланнях, розташованим на web-сереерах. В Інтернет широко поширена практика обміну посиланнями між серверами, яка зазвичай відбувається на взаємовигідній основі між партнерами по бізнесу і може служити основою для послідовної навігації в Інтернет з метою пошуку необхідної інформації [3, с. 73; 5, с. 89].

Важливим напрямком маркетингових досліджень є дослідження лояльності споживачів на ринку. Методами дослідження споживачів в Інтернет є наступні:

1. Анкетування відвідувачів web-сервера. На відміну від будь-якого іншого середовища, Інтернет дає можливість простежити за поведінкою відвідувачів вашого сайту: на які сторінки вони «ходили», на яких затримувалися, з яких «йшли» та ін. На підставі такого аналізу можна зробити висновки про переваги і симпатії відвідувачів сайту, скорегувати акценти своєї маркетингової тактики і стратегії.

Якщо web-сервер фірми добре відвідується, відвідувачам сервера можна запропонувати заповнити розміщену на ньому анкету. Оскільки заповнення анкети вимагає хоча б деяких зусиль, необхідна достатня мотивація для переконання відвідувача сервера витратити кілька хвилин на її заповнення. Анкетування в Інтернет можна також проводити, якщо власний web-сервер ще не є часто відвідуваним або він просто не існує. Можна замовити проведення опитування фірмі, що має web-сервер з цікавлячою цільовою аудиторією.

2. Опитування з поліпшеним показником повернення. Цей вид опитування може

застосовуватися на серверах, де заповнення анкет є обов'язковим (наприклад, при реєстрації користувачів для доступу до платних послуг). В цьому випадку небажано велика кількість додаткових питань, однак при обмеженні одним-двома пунктами такий спосіб досить ефективний у зв'язку з високим відсотком повернення анкет. Також можна використовувати вторинну інформацію, накопичену в базах даних таких серверів.

3. Проведення опитувань на телеконференціях. Для проведення опитувань з використанням телеконференції необхідно виконати наступні кроки: знайти телеконференції з інформацією, що цікавить аудиторію; деякий час стежити за дискусіями в цих телеконференціях; взяти активну участь в обговореннях; помістити в телеконференції питання, на які необхідно отримати відповіді. Можна комбінувати анкетування на web-сервері компанії і участь в телеконференціях. По-перше, активну участь в телеконференції може додати популярності в співтоваристві Інтернет, і анкети на web-сервері будуть заповнюватися більш охоче. По-друге, в телеконференції разом із ключовими питаннями можна помістити посилання на повну анкету, розташовану на web-сервері.

В цілому дослідження споживачів через Інтернет слід проводити в тому випадку, якщо ймовірність досягнення необхідного респондента через Інтернет дорівнює ймовірності досягнення того ж респондента іншим способом.

З урахуванням деяких факторів і спеціально розробленої методики перевагування можна говорити про проведення інтернет-дослідження, якщо серед цільової групи поширення Інтернет перевищує 30%.

Також проведення онлайн-дослідження доречно в тому випадку, якщо об'єкт дослідження знаходиться в Інтернет, є його невід'ємною частиною. Жоден інший спосіб проведення дослідження не дасть більш достовірних результатів.

Інтернет-дослідження можна застосувати, якщо респондент легше досяжний через Мережу. Для фахівців, чия діяльність пов'язана з комп'ютерними технологіями, опитування через Інтернет може бути більш перспективним, ніж будь-який інший.

Велика проблема в дослідженні споживачів - анонімність респондента. Навіть при ретельному рекрутуванні і контролі практично відсутня можливість перевірити, хто саме бере участь в фокус-групі. У дослідника немає гарантії, що респондент не є групою експертів з конкуруючої компанії. Як в традиційній фокус-групі не всі теми доступні для обговорення, так і в інтернет-фокус-групі деякі теми можуть бути недоречними або нудними.

При проведенні онлайн-опитувань модератор повинен постійно утримувати увагу учасників через постійне побоювання, що респондент в будь-який момент «піде з групи» і не буде ні найменшої можливості повернути його назад. Респонденти схильні відповідати небагатослівно, редагуючи свої відповіді для зручності і швидкості печаті.

Для підвищення інтересу користувачів до заповнення анкет в Інтернет в повній мірі застосовні традиційні засоби, такі, як преміювання або оплата. Так, застосовується практика нарахування бонусів на рахунок клієнта за заповнення анкети, цифрові купони (знижки при покупці) і т. п. [7, с. 121].

Ще одним видом маркетингових досліджень є дослідження, що проводяться фірмами при наявності у них web-сервера для оцінки ефективності його функціонування і для знаходження шляхів його розвитку і здійснення. Застосовувані в цьому випадку методи можна розділити на пряме опитування відвідувачів сервера з використанням описаних вище методів (анкетування, проведення опитувань) і на методи, що використовують дані із запитів користувачів, їх поведінки, способу навігації по web-серверу або на основі використання файлів «cookie», т. е. статистики відвідувань web-сервера. Можливості аналізу статистики відвідувань сервера є одним з ефективних інструментів маркетингу. На відміну від проведення опитувань, аналіз статистики дозволяє зібрати цінну інформацію, не привертаючи відвідувачів до активних дій. Середі головних переваг використання Інтернет при проведенні маркетингових досліджень споживачів слід зазначити:

1) швидкість. При наявності доступу до необхідної кількості респондентів, готових до співпраці, проведення дослідження займає всього кілька днів (дві третини респондентів відповідають протягом 48 годин після початку опитування). За відведений на інтерв'ю час інтернет-респондент встигає відповісти в середньому на 35% питань більше, ніж його телефонний колега;

2) зручність. Респондент сам вирішує, коли йому прийняти участь в дослідженні, і це підвищує якість відповідей;

3) доступність. У онлайн фокус-групі можуть приймати участь респонденти, (наприклад, експерти), фізично знаходяться в різних містах, регіонах і навіть країнах;

4) використання візуальних матеріалів. При проведенні онлайн опитування респондентам можна показувати найрізноманітніші стимулюючі матеріали. Це обмежене тільки якістю ліній зв'язку, що впливає на швидкість передачі даних;

5) використання складних логічних переходів в анкеті зменшує кількість логічних помилок і знижує вплив людського фактора (інтерв'юера) на якість одержуваної інформації;

6) відвертість респондентів. Досвід американських дослідників говорить про те, що респонденти через Інтернет дають більш чесні відповіді, не прагнучи угоди з інтерв'юером. Особистість інтерв'юера не робить на них впливу. При проведенні особистого або телефонного інтерв'ю респонденти вважають за краще соціально правильні відповіді і ставлять більш високі оцінки;

7) якість та швидкість обробки результатів. Транскрипти (стенограми дискусії) готуються автоматично, що істотно заощаджує час при обробці результатів і знижує кількість суб'єктивних помилок, неминучих при ручній обробці [2, с. 76-78].

Висновки. Аналізуючи викладений матеріал, можна констатувати, що за період свого становлення маркетингові дослідження за пройдені етапи, починаючи з кінця XIX сторіччя, пройшли великий шлях розвитку та зазнали істотних змін. Сьогодні маркетингові дослідження зведені до формату онлайн і будуть все більш популярними, оскільки вже сьогодні дослідницькі компанії по всьому світу шукають шляхи подолання недоліків даного виду маркетингових досліджень, а їх замовники все частіше цікавляться саме даними дослідженнями. Крім того, сучасний темп життя, все зростаюче число Інтернет-користувачів, підвищення значущості інформаційного середовища сприяють зростанню частки онлайн-досліджень в загальній масі маркетингових досліджень.

Проте це не означає, що саме цей вид досліджень є найкращим, він, безумовно, має вагомими перевагами, але не можна забувати, що йому властиві й деякі недоліки.

ДЖЕРЕЛА ТА ЛІТЕРАТУРА

1. Анохин Е. В. История и организация рынка маркетинговых исследований / Е. В. Анохин // Экономика и предпринимательство. – 2015. – №1.
2. Аакер Д. Маркетинговые исследования. 7-е изд. / Пер. с англ. – СПб.: Питер, 2004.
3. Демків Я.В. Проблеми становлення та сучасного етапу розвитку маркетингу в Україні / Я.В. Демків // Матеріали Інтернет-конференції: Сучасний стан економіки: проблеми та перспективи розвитку [Електронний ресурс]. – Режим доступу : <http://www.economy-confer.com.ua/full-article/1386/>.
4. Майовець Є.Й. Маркетинг: теорія та методологія : навч. посібник / Є. Й. Майовець. – Львів : Львівський національний університет імені Івана Франка, 2013.
5. Малхотра Н. К. Маркетинговые исследования. Практическое руководство / Н. К. Малхотра. – М.: Вильямс, 2007.
6. Панкрухин А. П. Маркетинг: учеб. / А. П. Панкрухин. – М.: Омега-Л, 2007.
7. Шабанова Л. Б. Проблемы совершенствования методики проведения маркетинговых исследований / Л. Б. Шабанова // Проблемы теории и практики управления. – 2007.

РОЛЬ ТА МІСЦЕ КОРПОРАТИВНОЇ КУЛЬТУРИ В ЕФЕКТИВНОМУ УПРАВЛІННІ РОЗВИТКОМ ПІДПРИЄМСТВА

У статті досліджено поняття, сутність та роль корпоративної культури підприємства, розглянуто основні принципи та особливості формування корпоративної культури підприємства, визначено сутність поняття «корпоративна культура», її види та вплив на розвиток організації.

Ключові слова: корпоративна культура, корпоративне управління, корпоративно соціальна відповідальність, організація, управлінська діяльність, трудовий потенціал.

This article explores the concept, nature and the role of corporate culture of the enterprise, the basic principles and features of the corporate culture of the enterprise, the essence of the concept of "corporate culture", its types and impact on the organization.

Key words: corporate culture, corporate governance, corporate social responsibility, organization, management activity, employment potential.

В сучасних умовах господарювання ефективність діяльності підприємств багато в чому визначається рівнем розвитку їх корпоративної культури. Необхідність формування корпоративної культури підприємства в умовах розвитку ринкових відносин не викликає сумнівів. Корпоративна культура складається з ідей, основоположних цінностей і поглядів, які поділяють усі члени організації [1, с. 28].

На сучасному етапі розвитку економіки є досить відомим той факт, що майже кожна успішна організація має свою корпоративну культуру, – сукупність найважливіших положень діяльності організації, обумовлених місією та стратегією розвитку, що знаходять своє відображення в соціальних нормах і цінностях більшості працівників. Така культура дозволяє вирізняти організацію, створює атмосферу ідентифікованості для її членів, зміцнює соціальну стабільність та є контролюючим механізмом, який направляє і формує відносини та поведінку працівників. Корпоративна культура – в основному невидима частина організації. Це не применшує її вплив на поведінку співробітників, але ускладнює аналіз і керування нею. Вона може бути детально регламентована документами, можуть бути декларовані лише окремі її принципи і, врешті, вона може існувати без будь-яких письмових правил.

Висвітленню сутності та мети корпоративної культури займалися такі науковці як: Алпеева Т.М., Гращенко І. С, Гаєвський Б. А, Давидова Ю.Н, Красовський Ю. Д., Семикіна М. В., Тарасова О. В, Чернишова А.О, Фіщук Н. Ю., та інших. Саме корпоративна культура забезпечує стратегію підприємства, мету й засоби їх досягнення, а постійна зміна умов конкуренції, державного регулювання та розвиток нових технологій вимагають постійного вдосконалення розвитку корпоративної культури підприємства.

Передумови формування корпоративної культури на сучасних українських підприємствах, перш за все, є ті інтеграційні процеси, що здійснюються в економіці України. Корпоративна культура на сьогодні є атрибутом підприємства, яке піклується про імідж, ділову репутацію, як всередині організації, так і за її межами. За своєю суттю корпоративна культура в Україні є своєрідною сукупністю стереотипів поведінки та дій, що перенесено з епохи командної економіки, запозичень із західного досвіду, яка складається з ділової культури та «правил гри». Наявність великої кількості інтерпретацій щодо понятійного апарату та безліч підходів до побудови методів, способів, принципів та правил щодо формування корпоративної культури, говорить про недостатню вивченість цього питання. А тому наше дослідження є актуальним і своєчасним [2, с. 115].

В цілому корпоративну культуру можна визначити як сукупність зв'язків, що підтримують організаційні відносини людей. Заснована корпоративна культура на

формальних і неформальних правилах і нормах діяльності, що включають такі елементи, як: стиль керівництва; звичаї, традиції, віру і символіку; особливості поведінки персоналу; показники задоволеності працівників умовами праці; перспектива розвитку тощо.

Кожна організація, маючи своє власну історію, організаційну структуру, види комунікацій, організаційні традиції, і міфи утворюють у своїй сукупності унікальну корпоративну культуру. Менеджери усвідомили те що, що вмiле управління корпоративною культурою може стати серйозною конкурентною перевагою компанії на ринку.

Корпоративна культура виконує такі функції: надання співробітникам організаційної ідентичності, визначення внутрішнього уявлення про підприємство та його головні цінності, що слугує важливим джерелом самоідентифікації персоналу як команди (впливає на рівень компетенції і трудовий менталітет – складові трудового потенціалу); допомога новим співробітникам швидко адаптуватись і прилучитися до ефективної роботи, правильно сприймати явища, що відбуваються на підприємстві, завдяки знанням про головні принципи корпоративної культури (впливає на організованість і трудову активність); стимулювання прояву індивідуальної і колективної відповідальності при виконання окреслених завдань, зокрема у сфері інновацій (впливає на мобільність і здатність до розроблення інновацій) [3, с. 91-99].

Слід зауважити, що корпоративна культура підприємства дає змогу розв'язати дві ключові проблеми: встановити оптимальні зв'язки підприємства із зовнішнім середовищем (зовнішня адаптація) та сприяти стабільній та продуктивній роботі персоналу на партнерських засадах (внутрішня інтеграція).

Упровадження ефективно діючої корпоративної культури на підприємстві можна звести до п'яти етапів:

- 1) аналіз внутрішніх організаційних процесів підприємства;
- 2) аналіз психологічного клімату на підприємстві;
- 3) формування моделі корпоративної культури (визначення місії та основних базових цінностей);
- 4) формування правил поведінки працівників, виходячи з базових цінностей;
- 5) опис традицій та символіки [4, с. 2-3].

Мета корпоративної культури – забезпечення високої прибутковості фірми за допомогою вдосконалення управління людськими ресурсами для забезпечення дояльності співробітників до керівництва, виховання у працівників ставлення до підприємства як до свого будинку [1, с. 28-29].

Принципи корпоративної культури – це суттєві вихідні положення, які забезпечують її формування та розвиток. Виділяють базові (принцип соціально-економічного та інтелектуального розвитку, всеохопленості та системності, вимірності та корисності, відкритості та постійного удосконалення, координації, обов'язковості, винагороди, відповідності чинному законодавству) та спеціальні (принцип вільного прояву, узгодженості та відповідності цілей, чіткості, особистісно-орієнтованого менеджменту, стосунків “керівництво – працівник”, еталону).

Є такі загальні принципи корпоративної культури:

1. Принцип соціально-економічного та інтелектуального розвитку. Корпоративна культура повинна орієнтуватись на забезпечення економічного достатку, соціального та інтелектуального розвитку усіх працівників.

2. Принцип всеохопленості та системності передбачає формування та розвиток корпоративної культури з позиції охоплення нею усіх працівників, явищ, елементів та процесів, що забезпечують діяльність підприємства.

3. Принцип вимірності та корисності. Корпоративна культура повинна виконувати функцію корисності як для людей, так і для підприємства.

4. Принцип відкритості та постійного удосконалення передбачає орієнтацію корпоративної культури на удосконалення та стабільний розвиток. Корпоративна культура повинна бути відкритою, постійно вдосконалюватись, прагнути до нових досягнень.

5. Принцип координації полягає у тому, що корпоративна культура першочергово повинна забезпечувати порядок у роботі підприємства та координувати поведінку людей на підприємстві, а також поза його межами.

6. Принцип обов'язковості. Керівництво компанії має право здійснювати контролювання за дотриманням норм і правил корпоративної культури.

7. Принцип винагороди. Корпоративна культура повинна забезпечити однакоvu та справедливу винагороду працівникам, що дотримуються її норм.

8. Принцип відповідності чинному законодавству [5, с. 7-8].

За сучасних умов економічного розвитку вітчизняні компанії зайняті власним виживанням і в порівнянні із зарубіжними підприємствами не приділяють потрібної уваги розвитку корпоративної культури.

Вся корпоративна культура вітчизняних підприємств зводиться переважно до зовнішнього вигляду співробітників, спільних розважальних вечірок, при цьому ігноруючи основні потреби працівників та недостатньо усвідомлюючи важливості створення єдиного корпоративного духу, стилю поведінки, самосвідомості у професійній діяльності співробітників. Однак, корпоративна культура успішних зарубіжних компаній, таких як "Nucor", "Apple", "Intel", "Google", може стати прикладом для вітчизняних підприємств, які можуть пристосувати та використати деякі їхні особливості.

Висновки. Корпоративна культура є стратегічним інструментом, що дозволяє орієнтувати усі його підрозділи та усіх працівників на загальні цілі, підвищувати ініціативу, забезпечувати відданість загальній справі, полегшувати спілкування.

З метою забезпечення стабільного розвитку підприємств та підвищення ефективності їх діяльності, керівництву підприємств необхідно інвестувати ресурси у формування та вдосконалення корпоративної культури [6, с. 10-11].

Корпоративна культура повинна знаходитися в центрі постійної уваги менеджерів. Вона має сприяти досягненню ефективних результатів діяльності підприємства на основі наближення інтересів адміністрації і персоналу.

Формування корпоративної культури дасть змогу підвищити конкурентоспроможність підприємств та їх продукції як на внутрішньому, так і на зовнішньому ринках. Практична цінність корпоративної культури полягає в тому, що вона: піднімає вартість акцій і чистий прибуток, тим самим збільшує капіталізацію компанії, створює високі виробничі показники і знижує витрати, забезпечує низьку текучість кадрів, створює згуртованість співробітників. Необхідність корпоративної культури виявляється в тому, що без сформованої культури починають гальмувати бізнес-процеси і комунікації на різних рівнях.

ДЖЕРЕЛА ТА ЛІТЕРАТУРА

1. Тарасова О.В. Корпоративна культура як інструмент ефективного менеджменту підприємства / О.В. Тарасова // Економіка харчової промисловості. – 2013. – №3(19). – С.28-32.

2. Ілляшенко С.М., Овчаренко М.І. Умови та особливості становлення корпоративної культури вітчизняних підприємств / С.М. Ілляшенко, М.І. Овчаренко // Економіка та управління підприємствами. Проблеми економіки. – 2012. – № 3. – С. 115-118.

3. Артеменко М.Г. Корпоративна культура: мотиви управлінської діяльності // Вісник ХНУ імені В. Н. Каразіна. – 2010. – № 917. – С. 91-99.

4. Чернишова Т. О., Немченко Т. А. Деякі аспекти корпоративної культури організації // Наукові праці КНТУ. Економічні науки. – 2010. – Вип. 17.

5. Изотов В. Корпоративная культура. Стратегии и способы ее формирования [Электронный ресурс]. – Режим доступа: www.kyult.23hkh.com.

6. Управление персоналом: корпоративна культура і управління. [Електронний ресурс]. – Режим доступу: <http://www.rusnauka.com/CCN/Economics/10/> – Last access: 02-09-2008. – Title from the screen.

ІСТОРІЯ / ИСТОРИЯ

УДК 950

Суннатулло Мухиддинов
(Самарканд, Узбекистан)

В.П.НАЛИВКИН – ИССЛЕДОВАТЕЛЬ НАРОДОВ ЦЕНТРАЛЬНОЙ АЗИИ

В статье раскрывается жизнь и творчества этнографа В.П.Наливкина, и краткая содержание его книга «Очерк быта женщины оседлого туземного населения Ферганы», который был написан в 1886 г. Настоящем статье в первые на узбекском языке было раскрыто взгляды по вопросам проблемы русской и узбекской народного образования и практической деятельности русского этнографа В.П.Наливкина (1852-1918), который более 45 лет жил и служил в Туркестанском крае.

Ключевые слова: нравственности и морали, духовное наследии народа, бытовой жизни народов Центральной Азии, этнограф Наливкин, инспектор народных училищ, религия и духовенства.

The article reveals the life and work of Nalivkin and a brief summary of his book, Essay on the Life of a Woman of the Settled Landed Population of Fergana, which was written in 1886. For the first time in the Uzbek language were presented views on the issues of Russian and Uzbek education. Of course, the book also reveals the practical activities of Nalivkin (1852-1918), who lived and operated In Turkestan for over 45 years.

Key words: morality and morals, The spiritual heritage of the people, the everyday life of the peoples of Central Asia, the ethnographer Nalivkin, the inspector of public schools, religion and the clergy.

Молодёжь должна изучать богатое духовное наследие нашего народа в сочетании с общечеловеческими ценностями, чтобы формировать в себе позитивные духовно-просветительские качества. Главный вопрос гуманизации образования состоит в том, чтобы воспитать и формировать в молодёжи черты высокой духовности и нравственности, морали, гражданства, чувств чести, достоинства, ответственности, патриотизма и гуманности [1, с. 165].

Таким образом, представители других стран посредством профессионального мастерства и духовного мира наших специалистов формируют в себе представления о нашем народе, нашей стране. «Это должен знать и иметь в виду каждый молодой человек вырабатывать отношения и стремления к обогащению своих знаний, духовно-нравственных качеств, самосознанию, осознанию своих национальных корней» [2, с. 11].

В изучение истории социально-политический, этнографический и бытовой жизни народов Центральной Азии, в частности Узбекистана, является чрезвычайно важным труды зарубежных авторов [3, с. 106]. На ряду с этих нам очень способно и важный является труды русский ученых, в том числе и труды участника Среднеазиатских походов царской армии, этнографа и исследователя Центральной Азии Владимира Петровича Наливкина.

Владимир Петрович Наливкин родился 25 февраля 1852 года в Калуге в дворянской семье. Окончил 1-ю военную гимназию, затем Павловское военное училище, находившееся в Санкт-Петербурге. По окончании училища отказался от предложения служить в гвардии и был направлен для прохождения службы выпущен в Оренбургский казачий полк.

В 1873-1875 годах Наливкин участвовала в военных походах в Туркестан – в Хивинском и Кокандском походах. В знак протеста против жестких действий по отношению к мирному

населению во время боевых действий генерала М.Д.Скобелева Владимир Наливкин подал в отставку. Был назначен помощником начальника Наманганского уезда Ферганской области. В 1878 году В.П.Наливкин оставил свою должность и занимался этнографическими исследованиями в Ферганской области. Благодаря отличному знанию местных языков и наречий, Владимир Петрович Наливкин с женой – М.В.Наливкиной исследовали и подробно описали общественно-семейные отношения и быт женщин оседлого населения Ферганской области, которое издали в 1886 году [4, с. 10].

С 1884 года Наливкин стал преподавать в первой русско-туземной школе в Ташкенте. Через некоторое время он стал преподавать узбекский и таджикские языки в открывшейся в Ташкенте Туркестанской учительской семинарии, которая в числе прочего готовила преподавателей для русско-туземных школ. С 1890 года по 1895 год Наливкин занимал должность инспектор народных училищ Сырдарьинской, Ферганской и Самаркандской областей Туркестанского края, а с 1901 года он являлся помощником военного губернатора Ферганской области.

В этот период деятельности им был написан ряд учебно-методических пособий, словарей и научных исследований, в том числе подготовлены и изданы узбекско-русские и русско-узбекские, и персидско-русские и русско-персидские словари, а также грамматика узбекского языка [5, с. 13].

В.П.Наливкин восторженно встретил Февральскую революцию, полагая, что её дальнейшее развитие пойдёт бескровным путем и даст мощный толчок повышению уровня жизни и образовательного уровня народа, мощный импульс развитию индустриальных сил общества и образованию в конечном итоге социал-демократической республики в России. 19 июля 1917 года Владимир Петрович Наливкин был назначен председателем Туркестанского комитета Временного правительства, то есть получил всю полноту исполнительной власти в Крае. Однако, у него возникли серьезные разногласия во взглядах на методы решения возникающих проблем с большевиками, и его попытки примирить большевиков и меньшевиков успехом не увенчались. Более того, противостояние достигло к сентябрю 1917 года максимального напряжения.

Ташкенте 1917 года был подписан документ о передаче власти от сверженного Временного правительства Краевому Совету Рабочих и Солдатских Депутатов. Поскольку часть властных рычагов оставались в руках Туркестанского комитета, в том числе контроль над почтой и телеграфом, 17 сентября 1917 года В.Наливкин ультимативно предложил Ташкентскому Совету признать власть Туркестанского комитета временного правительства и 18 сентября выступая на заседании Совета, он настаивал на безоговорочной поддержке Временного правительства, отказываясь от компромиссов. Однако под давлением представителей предприятий и гарнизона города, явившихся на заседание Совета с целью его поддержки, Наливкин вынужден был пойти на уступки и подписал соглашение с Советом.

После вооруженного захвата власти в Ташкенте коалицией левых эсеров и большевиков 1 ноября 1917 года, и перехода власти к Советам В.П.Наливкин перешёл на нелегальное положение. 20 января 1918 года Владимир Наливкин покончил жизнь самоубийством [6, с. 14].

Он владел наречиями узбекского и таджикского (персидского) языков, распространенных широко среди коренного населения Ферганской долины. Удостоенное Большой золотой медали Русского Географического общества. Жизнь и деятельность В.Наливкина была изучена только после распада Советского Союза. Историки Б.В.Лунин и В.М.Миллер написали научная книга как называемое «Владимир Петрович Наливкин». Это книга издана 1993 году в Москве из серии «Политические деятели России 1917» [7, с. 17].

Согласной этих источников наследия В.П.Наливкина было полностью сохранена в архивах и библиотеках в России и Узбекистана. Среди них замечательной труд автора «Краткая история Кокандского ханства» (Казань, 1886: пер. на франц. яз., Париж, 1899) и «Туземный пролетариат». («Туркестанские Ведомости», 1917, № 40, 41, 44, 50, 55, 62, 72), «Туземцы раньше и теперь» (Этнографические очерки о тюрко-монгольском населении Туркестанского края. – изд. 2-е. – М.: URSS, 2012. – 148 с.), «Очерк быта женщины оседлого туземного населения Ферганы», который был написан в 1886 г. Работа В.Наливкина «Краткая история Кокандского ханства» (1886, Казань: пер. на франц. яз., Париж, 1899) является исследование по истории Кокандского ханства и положения народного образования в Туркестанском крае [8, с. 18].

Научного наследия В.Наливкина можно исследовать подразделив на 4 группы:

- труды по истории политической жизни Туркистана;
- труды по вопросам народного образования Туркистана;
- труды по филологии народов Туркестанского края;
- труды по этнографии и культуре Центральной Азии.

Труды ученого по этнографии и культуре Центральной Азии очень многогранно. Совместно с женой М.В.Наливкиной подробно изучили социально-бытовых и семейных жизни Ферганской долины, собирали характерные факты из местных источниках и 1886 году издали книга под названием «Очерк быта женщины оседлого туземного населения Ферганы» [9, с. 78]. Сразу после публикации этот труд стал очень известном в России и Европе.

В место заключение надо подчеркнуть, что в будущем должна переводить научный труд В.П.Наливкина на узбекский язык, также изучить и исследовать его научного наследия, и объективный оценить его заслуги в области развития просвещения Туркестанского края.

ИСТОЧНИКИ И ЛИТЕРАТУРА

1. Каримов И.А. Без исторической памяти нет будущего. Т.7. – Т.: Узбекистан, 1999. – 321 с., С.165.
2. История Узбекистана. – Т.: Университет, 2002. – 368 с., С.11.
3. Очерки по истории государственности Узбекистана – Т.: Шарк, 2001. – 232 с., С.106.
4. Лунин Б.В., Миллер В.М. Владимир Петрович Наливкин. (из книги «Политические деятели России 1917», биографический словарь. – Москва, 1993. – С. 10.
5. Лунин Б.В., Миллер В.М. Владимир Петрович Наливкин. (из книги «Политические деятели России 1917», биографический словарь. – Москва, 1993. – С. 13.
6. Лунин Б.В., Миллер В.М. Владимир Петрович Наливкин. (из книги «Политические деятели России 1917», биографический словарь. – Москва, 1993. – С. 14.
7. Лунин Б.В., Миллер В.М. Владимир Петрович Наливкин. (из книги «Политические деятели России 1917», биографический словарь. – Москва, 1993. – С. 17.
8. Лунин Б.В., Миллер В.М. Владимир Петрович Наливкин. (из книги «Политические деятели России 1917», биографический словарь. – Москва, 1993. – С. 18.
9. Наливкин В.П. и Наливкина М. Очерк быта женщины оседлого туземного населения Ферганы. Казан. 1886. 245 с. (Фонд Государственного Национального библиотека Узбекистана имени Алишера Навои. Инв.№ ПУ-1710).

УДК 37:9(575.1)

Суннатулло Мухиддинов
(Самарканд, Узбекистан)

В.П.НАЛИВКИННИНГ ТУРКИСТОН ХАЛҚ ТАЪЛИМИГА ДОИР ҚАРАШЛАРИ

В этой статье впервые на узбекском языке было раскрыто взгляды по вопросам проблемы русского и узбекского народного образования и практической деятельности русского этнографа В.П.Наливкина (1852-1918), который более 45 лет жил и служил в Туркестанском крае.

Ключевые слова: *духовное наследие народа, бытовой жизни народов Центральной Азии, этнограф Наливкин, инспектор народных училищ, религия и духовенства*

This article in the first in the Uzbek language was opened views on the problems of Russian and Uzbek public education and the practical activities of the Russian ethnographer VP Nalivkin (1852-1918), who for more than 45 years lived and served in the Turkestan region.

Key words: *The spiritual heritage of the people, the everyday life of the peoples of Central Asia, the ethnographer Nalivkin, the inspector of public schools, religion and the clergy.*

Марказий Осиё халқлари халқ ҳаёти, турмуш тарзи ва маданияти бўйича узок йиллар илмий тадқиқотлар олиб борган рус мутахассисларидан бири Владимир Петрович Наливкин эди. Бироқ республикамизда унинг ҳаёти ва илмий фаолияти ханузгача махсус ўрганиб чиқилмаган ва ўз холис баҳосини олган эмас.

В.П.Наливкин 1884 йили Тошкентда биринчи рус-тузем мактабида ўқитувчилик қилади. Бир неча йил Тошкентда очилган рус-тузем мактаблари учун муаллимлар тайёрлайдиган “Туркистон ўқитувчилар семинарияси”да ўзбек ва тожик тилларидан дарс беради. 1890-1895 йиллари Туркистон ўлкасининг Сирдарё (Тошкент воҳаси ҳам бу вилоят таркибида бўлган), Фарғона ва Самарканд вилоятлари халқ таълими инспектори лавозимида ишлайди. 1901 йилдан эътиборан Фарғона вилояти губернатори ёрдамчиси вазифасида туради.

1907 йили у 2-Давлат Думасига Сирдарё вилоятидан депутат этиб сайланади. 1917 йилги Февраль инқилобини В.П.Наливкин катта умид ва ҳаяжон билан кутиб олади. 1917 йил 19 июлда Владимир Петрович Наливкин Туркистон Муваққат Ҳукумати кўмитаси раиси этиб тайинланади. Бироқ жиддий қарорлар қабул қилишда большевиклар ва меньшевиклар томонидан тўсиқ ва қарама қаршилиқларга дуч келади.

1917 йил 1 ноябрда сўл эсерлар ва большевиклар ҳокимиятни қурол кучи билан эгаллагандан кейин В.П.Наливкин танг аҳволда қолади ва 1918 йил 20 январь куни оламдан ўтади [1].

У исломшунослик ва этнография бўйича бир қатор мақолалар, қўлланма ва китоблар муаллифи эди. Маҳаллий матбуотда унинг Қуръони Карим ва шариат асосларини ёритиб берувчи рус тилидаги мақолалари чоп этилиб турарди. В.Наливкин илмий меросининг катта қисмини Туркистонда халқ таълими муаммоларига тегишли асарлар ташкил этади. У 1890-1893 ўқув йиллари мобайнида Фарғона, Самарканд, Сирдарё вилоятларидаги мактаб ва мадрасаларнинг аҳволини ўрганиб чиқади, уларнинг сони, тузилиши, моддий аҳволи ва ўқув жараёни ҳақида статистик маълумотлар йиғади. Кейинчалик унинг кенг қамровли маълумотларни ўз ичига олган «Ҳисоботлари», 1916 йилда Туркистон генерал-губернатори А.Н.Куропаткиннинг буйруғига асосан нашр этилади. Ушбу маълумотлар Туркистоннинг маорифи тарихи билан шуғулланувчиларга ягона расмий манба бўлиб хизмат қилмоқда [2].

Унинг ҳисоби бўйича, 1889-91 ўқув йилида Сирдарё вилоятида 21 мадраса; Фарғона вилоятида 1891/92 ўқув йилида 118 ҳамда Самарканд вилоятида 1892/93 ўқув йилида 50 мадраса бўлган. Бу вилоятларда ишлаб турган мадрасаларнинг сони жами 183 та бўлган.

1874 йил 20 ноябрда Россия империясидаги барча мусулмон мактабларини Маориф вазирлиги ихтиёрига ўтказишни назарда тутувчи қонун қабул қилинганди, бироқ Кауфман

ушбу қонунни Туркистонда қўлламаслик тўғрисида кўрсатма берди: “Мадрасалар мусулмон руҳоний зодагонларнинг кучи ва имтиёзларини муҳофаза қилувчи муассаса (тарзида), мусулмон тарғиботи маркази ҳамда ўчоғи сифатида ҳозир ҳам ундан асло кам бўлмаган рол ўйнамоқда”.

Жуда кўп сонли бўлган бу хилдаги мактаблар тўғрисида эса К.Кауфман анча қатъий қилиб: “Диний ва профессионал, шу билан бирга сиёсий бўлган... туб жой мактаблари рус ҳокимиятининг (моддий) марҳаматидан умидвор бўлмаслиги лозим. Лекин уларни тўғридан-тўғри тугатиш бизга нисбатан ғзаб уйғотиши ҳам кундек равшан, шу сабабдан анъанавий мусулмон мактабларига нисбатан илгарилари қўлланиб келинган синалган усулни тутиш қолади. Бу усул – беписандлик” -деган эди [3].

Бироқ мустамлакачи ҳукумат “мадраса бутун мусулмон аҳолини халқ руҳига ва ахлоқига сўзсиз муҳим таъсир кўрсатадиган имомлар, мударрислар, фақиҳлар билан таъминловчи фаол семинариялар эканлиги”ни ҳисобга олиб, мусулмон руҳонийларнинг тарихан таркиб топган иерархиясини бузиш (қозикалон лавозимини бекор қилиш, эски шаҳар маҳаллаларида ва йирик уездларда шайхулисломлар номзодининг кўрсатилиши ва тайинлашини назорат қилиш), шариат суди ва бошқа шу каби тузилмаларнинг ваколатини чеклаш билан бир қаторда мактаблар, мадрасалар, бошқа мусулмон муассасаларининг моддий асосини заифлаштириш ҳамда тугатишга катта эътибор берди. Бу жиҳатдан мустамлакачилар учун, юқорида қайд этилганидек, вақф мулкани, биринчи навбатда, экинзор ерлар ва савдо корхоналарини мусодара этиш ёки унинг бир қисмини давлат ихтиёрига ўтказиш энг самарали усуллардан бўлди.

Генерал-губернатор 1868 йили Самарқанддаги, 1876 йилда эса Қўқондаги бир нечта мадраса биносини ҳарбий казарма учун эгаллаш тўғрисида кўрсатма берди. Бундан ташқари у мадраса битирувчиларини ҳатто волост даражасида ҳам маъмурий хизматга қабул қилишни таъқиқлади, мадраса ўқув дастурида дунёвий билимлар сонини қисқартириш ҳамда унга рус тили, география, Россия тарихи ва ҳоказо фанларни киритишни ёқлаб чиқди. Айни маҳалда мустамлакачи ҳукумат ўлкада жадал кўпайиб бораётган рус аҳолиси учун мактаблар, гимназиялар, ўқитувчилар семинарияларини очишга биринчи даражали аҳамият берарди. Туб миллатлар фарзандлари учун таълимнинг янги тизимини ташкил қилиш масалалари эса иккинчи навбатда кўриб чиқиларди [3].

Мана шундай шароитда В.Наливкин маҳаллий халқ билан рус амалдорлари мулоқотида жуда муҳим бўлган ишларни баҳоли қудрат амалга оширади. Ўқув-услугий қўлланмалар, луғатлар, жумладан, ўзбекча-русча, русча-ўзбекча, русча-тожикча, тожикча-русча луғатлар, ўзбек тили грамматикаси китобини тайёрлайди ва нашр эттиради.

Туркистондаги мактаб ва мадрасаларнинг аҳволи, ўқитиш жараёнлари хусусида В.П.Наливкиннинг Ўзбекистон Давлат марказий Архиви фондида сақланаётган “Записки Наливкина о мактабах Туркестана” (Наливкиннинг Туркистон мактаблари хусусидаги билдируви) номли ҳужжати сақланиб қолган. 1916 йили эса Тошкентда унинг Куропаткиннинг буйруғига кўра нашр этилган “О состоянии туземних мадрасе Сир-Даринской области в 1898-99 учебному году” номли китоби нашр этилади.

В.Наливкин мадрасалар ўқув дастурига рус тили ва бошқа дунёвий предметларни киритиш ҳақида бир неча бор таклифлар киритади. Бунда у рус тилини ўрганиш курсларини киритиш билан мусулмон зиёлиларини назорат қилиш учун имконият туғилади деб ҳисоблаган. Иккинчидан, келгусида мусулмон руҳонийлари рус тилида рус маъмурияти билан мулоқот олиб бориши йўлга қўйилади, деб умид қилган.

Аммо бу уринишлардан наф чиқмайди. В.Наливкиннинг таклифлари Самарқанд вилоятининг ҳарбий губернатори граф Ростовсев ва Сирдарё вилоятларининг ҳарбий губернатори генерал Кородковларнинг қаттиқ қаршилигига учрайди. Шусиз ҳам бу масалада мусулмон диний уламоларининг норозилигидан чўчиётган генерал-губернатор Вереvский бундай ислохот лойиҳаларини кўриб чиқишни ва амалда қўллашга бўлган барча уринишларини қатъиян тўхтатиб қўяди. В.Наливкиннинг фикрлари ўқув юртлари бош инспектори Ф.М.Керенский томонидан ҳам қаттиқ танқидга учрайди. Ниҳоят, 1896 йили

мусулмон ўқув юртларининг инспектори вазифаси бекор қилинади. Чунки инспекторлар билан яқин алоқада бўлган маҳаллий уламолар рус тўраларини “қўлга олиб” ҳукуматдан мактаб ва мадрасалар моддий аҳволини яхшилаш, илм учун хайр-эҳсон ундириш учун ёрдам сўраш имкониятларига эга бўлиши, бу эса метрополия мақсадларига зид келиши мумкин эди. Аксинча рус маъмурлари мусулмон мактаблари ва мадрасаларида ўқув дастурида фақат диний илмлар ўқитилишидан манфаатдор эди, яъни, биринчидан, шу йўл билан маҳаллий халққа ўзларини гўё дин ҳомийси қилиб кўрсатиш ва ўзидан рози қилиш, иккинчи томондан эса маҳаллий аҳолини дунёвий билимлардан узоқ сақлаб, давлат ишларига аралаштирмаслик мақсади яширинган эди.

В.Наливкин ерли халқ таълим системасини ислоҳ қилишга катта эътибор берди. Шу билан бирга ерли халқ чор Россияси қўли остида қандай руҳиятни бошдан кечираётгани борасида социологик тадқиқотлар яратди. Айниқса, амалдаги рус таълим тизимига маҳаллий халқнинг муносабатини ўрганиш ва таҳлил қилишга асосий эътиборни қаратди. У ўзининг “Фарғона ўтроқ ерли аҳолиси аёллари турмуши ҳақида очерк” асарида [4] хотин-қизларнинг савод чиқариши ва таълим олиши тарихини текширганда, амалдаги мактаб ва мадрасалар ўқув дастурини кенг кўламда баён этади. Бу дастурлар ҳақидаги тавсифлар гарчи Шарк кишилари учун янгилик бўлиб туюлмаса-да, ташқаридан кузатувчининг мулоҳазаси сифатида муҳимдир. В.Наливкин шундай ёзади:

“Туркистонда дин асосларини асосий сақловчиси мадрасалар ҳамда руҳонийлардир. Маҳаллий таомилга кўра, мулла бўлиш отадан болага мерос бўлиб ўтадиган мансаб эмас, балки аҳолининг барча табақасидан илм олиб саводли бўлган, китоб ўқишни ва ёзишни удалайдиган киши “мулла” дейилаверади. Фақат унинг билим даражасига қараб “катта мулла”, “жуда мулла”, “яхши мулла”, “ёмон мулла”, “чала мулла” дейилади. Айни кунларда руҳонийларнинг тўрт тоифаси халққа хизмат қилади: 1. Имом ва азончи. 2. Қози. 3. Ибтидоий мактаб ўқитувчиси. 4. Фикҳ ва илоҳиёт мударриси. Масжид имоми қавмининг беш вақт намоз ўқишига бошчилик қилади. Шаҳарлардаги катта масжидларга имомни хонлар замонида хоннинг шахсан ўзи тайинлаган. Русия тасаввуфидан кейин жамоа томонидан сайланади. Қозилик идорасида уч мансаб бўлиб, улар қози, аълам ва муфтийдир. Қозининг имзоси ва муҳри қўйилган ҳужжат аҳамиятли ва рост саналган. Аълам қозининг маслаҳатчиси бўлиб, қози касал бўлиб қолса, унинг келиб тушган аризаларни кўриб чиқиб, хулоса қилиб муҳрлаб берган. Бошланғич мактаб ўқитувчиси масжидлар қошидаги ҳужраларда маҳалла болаларини ўқитиб саводини чиқарган. Уларга асосан ота-она томонидан нон ҳисобида маош тўланган. Қишлоқ ўқитувчилари домла дейилади, унга буғдой ҳисобида маош тўланган” [4].

Тарихий тажриба шуни кўрсатадики, ижтимоий келиб чиқиши ва маслагидан қатъий назар муайян бир маҳаллий халқ тили ва маданияти, урф-одатлари ва динини яхши билган, уларга нисбатан хайрихоҳ муносабатда бўлиб, инсонпарварлик кўзи билан қараган олимларнинг асарлари вақт ўтиши билан ҳам унитилмайди, балки қайтадан кадр-қиммат, эътибор ва ҳурмат қозонади. Бу фикрни туркистоншунос этнограф В.Наливкин шахсияти ва илмий меросига нисбатан ҳам бемалол қўллашимиз мумкин.

АДАБИЁТЛАР

1. Б.В.Лунин, В.М.Миллер. Владимир Петрович Наливкин // Политические деятели России 1917. Биографический словарь. – Москва, 1993.
2. Россияне в Узбекистане. Владимир Петрович Наливкин // Художественный альманах «Письма о Ташкенте».
3. Зиёев Ҳ. Туркистонда Россия тажавузи ва ҳукмронлигига қарши кураш. – Т.: «Шарк», 1998.
4. Наливкин В.П. и Наливкина М. Очерк быта женщины оседлого туземного населения Ферганы. Казан. 1886. 245 с. Алишер Навоий номидаги Ўзбекистон давлат миллий кутубхонаси фонди. Инв.№ ПУ-1710.

УДК 930.1

Куралай Сарсембина
(Астана, Казахстан)

ЕҢБЕКПЕН ТҮЗЕТУ ЛАГЕРЬЛЕРІ МЕН ТҮРМЕЛЕРДЕГІ ӘЙЕЛДЕР ЖАҒДАЙЫ

Мақалада сталиндік саяси қуғын-сүргін жылдарында жазықсыз қудаланып, еңбекпен түзету лагерлері мен түрмелерде азап шеккен әйелдер тағдыры деректер негізінде зерделенген.

Ключевые слова: тоталитаризм, саяси қуғын-сүргін, мемлекет, құқық және т.б.

In the article studied on the basis of the data on the fate of the innocent women suffering persecution, labor camps and prisons In the years of Stalin's political repression.

Keywords: totalitarianism, political repression, state law.

“Қол астына түрлі-түрлі халықты ноқталап отырған үлкен империялардың маңдайына ешқашан ұзақ өмір сүру жазылмаған” [1], – деп француз ойшылы Г. Лебон айтқандай, көптеген ұлттар мен ұлыстарды бір партиялық жүйе негізінде ноқталауға ұмтылып, нәтижесінде түрмелер мен еңбекпен түзету лагерлерін қолдан көбейткен Кеңес мемлекетінің өмірі қысқа болды. Халықтың болмыс-бітіміне үйлеспейтін заңдардың мемлекет игілігі үшін ғана шығарылуы салдарынан қазақ даласына да, қазақ баласына да жат түрмелер, мәжбүрлеп еңбек еткізетін лагерлер санының артқаны белгілі. 1918 жылдан бастап құрылып, шамамен 35 жыл бойы түрліше аталған түрмелер мен еңбекпен түзету лагерлері, еңбекпен түзету колониялары кеңес мемлекетінің ажыратылмас бөлігіне айналады. Олардың ішінен ГУЛАГ әлемнің барлық тіліне енеді. 1923 жылы 21 тамызда сотталған әйелдерді Ногинск әйелдер түрмесіне қамау керектігі анықталады [2, с. 8]. Алайда мұрағат құжаттарында лагерлік жүйенің алғашқы қалыптасу кезіндегі тұтқын әйелдер туралы мәліметтердің де кездеспейтіндігін де ескеру шарт. И. Сталиннің өзі 1929 жылы КСРО-да еңбекпен түзету лагерлер жүйесін кеңінен дамытуды жан-жақты жоспарлап, 1930 жылы 7 сәуірде арнайы қаулы қабылдады [3]. Осылайша бас бостандығынан айырылғандар еңбегін тегін пайдалану мақсатты түрде жоспарланып, 1930 жылдың ортасына дейін, осы мәселе тұрғысында көптеген қаулылар жарық көреді. Осы жоспарға әйелдер де ілікті [3, 11 п].

1920-30 жылдары КСРО территориясындағы Колыма, Магадан, Воркут, Сібір, Урал, Қазақстан және өзге де өңірлерде концентрациялық лагерлер ұйымдастырылды. 1930 жылы мамырда КСРО ХКК “Қазақ еңбекпен түзету лагерлерінің ұйымдастырылуы туралы” қаулысын қабылдап, Қазақстанның “аграрлық-мәдени және саяси-шарушылық жағдайын ескере” отырып, қазақ даласын “түрме мен лагерлер орталығына” айналдырды [3, 28 п]. Карлаг 1930 жылы құрылды. Бірақ ол өз алдына өзіндік зерттеушілері бар бөлек мәселе.

1930 жылдың ортасынан бастап тегін жұмыс күшін пайдалануға қатты көңіл бөлінді [2, с. 15]. Кеңестік ГУЛАГ-та (Заңнан тыс құлдық) қылмыскерлер құлдардың ролін атқарған [4, с. 300].

1930 жылдың ортасына дейін айыпталған әйелдерге әдейі арналған лагерлер болмаған. Сол кезде бас бостандығынан айырылған апа-әжелерге “кәнігі қылмыскерше қарап” түрмелерге қамау әдеттегі құбылысқа айнала бастайды [5].

1937-жылғы 15-тамыздағы ПХК-ның № 00486 шұғыл бұйрығынан соң “Отанын сатқандардың отбасы мүшелеріне” арналған арнайы лагерлерді құру қажеттілігі туындайды. Осындай лагерлерді құру аймақтары болып Нарым өлкесі мен Қазақстандағы Торғай ауданы белгіленеді. Себебі, РСФСР Қылмыстық Кодексінің 58-бабымен сотталған әйелдерді өзгелерден бөлек қамау бұйырылған еді [6, с. 86].

1930 жылдың ортасынан кейін КСРО аумағында мынадай әйелдер лагері болған: Алжир, Горький қаласынан 40 шақырым қашықтықтағы Темияков лагері, Фрунзе қаласынан (қазіргі

Бішкек қаласы) 100 шақырым жердегі Джангир лагері және Потьмадағы Темников лагері [7, с. 66]. № 00486 бұйрықта “Отанын сатқандардың отбасы мүшелері” атанып, сотталған әйелдердің барлығын Темников лагеріне жөнелту айтылған болатын. Алайда саяси қуғын-сүргіннің кең көлемде жүргізілуінің салдарынан “Отанын сатқандардың” әйелдеріне арналған лагерлер көптеп құрыла бастайды. Өкінішке орай мұрағат құжаттары осындай лагерлерде қанша тұтқын әйелдердің болғаны және олардың немен айналысқандығы туралы жөнді мәлімет бере алмайды. Қазіргі күні “Отанын сатқандардың отбасы мүшелері” атанып, сотталған әйелдер отырған Темников, Сібір, Қарағанды, Томск, Джанги-джир, Нижний Тагил, Сегежск, Колыма, Потьма секілді арнайы лагерлер белгілі болып отыр. Олардың ең ірілері Темников, Сібір, Қарағанды еңбекпен түзету лагерлері болды [8].

1937-1938 жылдары ОЛЖИР, яғни Отанын сатқандардың әйелдерінің айрықша лагерлері құрылып, 1940 жылдың жазына қарай көбейе түскен [2, с. 245]. 1930 жылы Қазақстандағы 23 тұтқындау орындарында да сотталған әйелдер болғанымен, бірақ олардың дәл саны ешқандай құжаттарда жазылмаған [9]. 1934 жылы С.М. Киров өлтірілгеннен кейін сотталғандарға қатаң қарау күшейіп, түрме, ЕТЛ, ЕТК жабық орынға айнала бастайды. 1935 жылғы 27-маусымдағы ІХК-ның № 36354 бұйрығында барлық түрме, колония басшыларына баспасөзге сотталғандар туралы ақпараттың берілмеуі және баспасөзбен байланысты үзу мәселесін күн тәртібіне қою ескертіледі. Сонымен қатар қызмет бабына қатысты сауалдарға тек қана УНКВД тұтқындау орындарының жауап беретіндігі, ал осы бұйрықты бұзғандардың сотталатындығы айтылады [10, 213 п.]. 1936 жылы ЮХК сотталғандардың санын дұрыс есептемеу туралы мәселені тағы да көтереді [11]. Түрмедегілерге азық-түлікті көп шығындаған түрме басшылары да репрессияға ұшыраған [12, 117 п.]. “Контрреволюциялық қылмыс” жасағандар немесе РСФСР Қылмыстық Кодексінің 58, 59, 72, 107, 116, 117, 136, 151, 152, 153, 154, 155, 167, 169 баптарымен және 1932 жылғы 7-22 тамыздағы заң бойынша айыпталған әйелдерге рақымшылық қолданылмаған [13].

Біз зерттеп отырған кезеңдегі Қазақстан жерінде орналасқан лагерьлердегі тұтқындар саны туралы толық есеп жоқ. Сондықтан да 1925-жылдар аралығындағы сотталғандар құрамы туралы мәліметтерді, тек қана лагерь басшыларының жылдық есебі, қызмет бабында жазған хаттар, бұйрықтар және өзге де осы секілді қосымша дерек көздері бойынша ғана анықтай аламыз. Лагерь тұтқындарының жеке істері секілді маңызды тарихи құжаттарды зерттеу арқылы толық ақпаратқа қол жеткізуге болады. Өкінішке орай, сол жылдардағы лагерь тұтқындарының жеке іс қағаздары аймақтық, облыстық ІІБ қатаң бақылауында сондай-ақ осы іс қағаздарды азаматтық тұлғалардың қарауына қатаң тиым салынған. Осы айтқанды 1930-1950 жылдардағы Қазақстан аумағындағы лагерлерді зерттеушілер де дәлелдей алады [14].

“Ақиқаттың жолы ауыр, қашан да кеш мойындалады”, -деп Гельвецкий айтқандай [15], сталиндік қуғын-сүргін зобалаңының шындығын танып-білу осы күнге дейін кешеуілдеп жатыр. Оның да өзіндік себептері бар болар. Түрмелер мен еңбекпен түзету лагерлерінде жазықсыз сотталып, жазаларын өтеген апа-әжелеріміздің тағдыры оңайлықпен зерттелініп, жазылатын нәрсе емес. Сол кезеңдегі қылмыстың өте көлемді, әрі жүйелі түрде, жан-жақты болуы қазіргі таңдағы зерттеудің өте ауқымдылығын әрі жан-жақтылығын талап етеді. Осы тұста түрмелер мен еңбекпен түзету лагерлеріндегі әйелдер тағдыры сол кезеңде ешкімді де қызықтырмағандығын айта кету қажет. Мәселен, еңбекпен түзету мекемелерінде ер адамдар мен әйелдерді бір ғимаратқа қамау да кездескен. 1934 жылы Алматы, Әулиеата еңбекпен түзету мекемелерінде әйелдер камерасы ер адамдар қамалған мекемеде орналасып, олар бір есіктен кіріп шыққан. Сонымен қатар жуынатын орын мен дәретхана да ортақ болған [16]. Осындай өрескел жағдайлар сол жылдардағы түрмелерге тән негізгі ерекшелік болатын. Мұрағаттағы арнайы орындардың құжаттарында әйел адамдарға байланысты қабылданған қаулылардың тым аздығын да ескеру шарт.

Мұрағат құжаттарында сотталған әйелдердің өздерін мерзімінен бұрын босату немесе лагерьге жұмысқа жіберу туралы жазған арыздарының басым көпшілігіне тиісті орындар

жауап беруден бас тартқан. Мәселен, 1928 жылы Е.П.Симашнева деген азаматша кулак отбасынан шыққандықтан, оның арызына жауап берілмеген. Ал 61-баппен сотталған М.М.Швецтің әлеуметтік тегіне қарап, өтінішін орындаған [17, 40-50 пп.]. Осылайша сотталғандарға таптық көзқараспен қарау ешқашан күшін жоймаған.

Әйелдер еңбекпен түзету лагерлерінде халық шарушылығын дамытуға көп “үлес қосты”. Қазақстан лагерлерінде де, ГУЛАГ-та қолданылған мәжбүрлеп еңбек еткізу әдістері кеңінен пайдаланылды. Дәлел келтірер болсақ:

- күндік тапсырманы (норма) орындамағандарға берілетін нан мөлшері қысқартылған
- Атқарылатын жұмыс дені сау және дiмкәс, науқас әйелдерге де бірдей болды. Ал, егер де бір күндік жұмыс нормасы орындалмаса 18 сағат, тіпті одан да көп жұмыс жасатқызған. Сотталған аналар лагерде өздеріне жұмсалған шығынды еңбегімен өтеп қана қоймай, сонымен бірге мемлекетке табыс әкелуге де міндетті болды. Айыпталғандарға ана ретінде ғана емес, адам ретінде де қарамай, ауа-райы да ескерілмей, ауыр жұмыстарды жасатқызған [15, 20 п.]. РСФСР еңбекпен түзету кодексінде "Пища работающим заключенным увеличивается в соответствии с количеством затрачиваемой энергии"- деп жазылғанымен, іс жүзінде жағдай басқаша болды. Сондай-ақ, аталған кодексте тұтқындар еңбегінен түскен таза пайданың 12,5 проценті сотталғандардың тамағына, ал 40 проценті тұтқындау орындарындағы өндірісті кеңейтуге, ал 12,5 проценті түрме, лагерь қызметкерлерін сый-ақымен марапаттауға бөлінетіндігі ескеріледі [18, с. 723]. Түрмелердегі әйелдер жағдайының адам төзгісіз болғандығы туралы мәліметті, біздер тек қана сотталған аналардың естеліктерінен ғана ала аламыз. Себебі, 1925-1938 жылдардағы ЕТЛ, ЕТК және түрме құжаттарында аталған мәселе төңірегінде әңгіме де қозғалмаған. Түрмелерде тұтқындар санының шектен тыс болуы және аурулардың көптігі туралы деректерді мұрағаттардан жиі көруге болады [19]. 1925-26 жылдардағы қуғын-сүргін саясатының деңгейін тұтқындар санынан көруге болады. Мысалы, Семей түрмесінде 1 адамның орнына 6,4 адам жатса, ал 200 адамға арналған тамақты 634 сотталғандар ішкен. Түрмелерді тексеретін комиссия Қазақстан жеріндегі түрмелердің нашар жағдайын үнемі көрсетіп отырған [20, 33 п.]. Мысалы, 1925-1926 жылдары алты губерния бойынша тексеру ісінің саны 164-ке жеткен. Сонымен қатар айыпкерлердің арыз-шағымдары да тексеріліп тұрған. тексеру нәтижесінде түрмелерде басшылар тарапынан сотталғандарға қысым жасалған жағдайлар да кездескен[21]. 1926 жылы Қазақстанда 34 түрме үйлері, ал ондағы сотталғандар саны 4211, яғни 519 адам шамадан тыс болған. Өкінішке орай әйелдер бөлініп көрсетілмеген. Сол жылдары айыпталғандар еңбегін пайдалануға көңіл бөлінгенімен, “еңбек түрін” ұйымдастыруда қиыншылықтар көп кездескендігін мұрағат құжаттары дәлелдейді [20, 40 п.].

Тергеуде жатқан тұлғаларға еңбекпен түзету кодексінің 33-бабы бойынша аптасына бір мәрте туысқандарымен кездесуге және зат алуға рұқсат етілген [22]. Қазақстандағы тұтқындау орындарының ең үлкені 450 орындық Семей түрмесі, ал кішкентайы 100 орындық Ақтөбе түрмесі болған [23, 17 п.]. Ескеретін бір жайт, жылдан-жылға қуғын-сүргін шаралары күшейгенде түрмелерге адам сыймаған кездер жиі болған. Сондай-ақ, түрменің техникалық негізі жасалынбай, адамдарды тұтқынға алу ісі жүзеге асырылған. ЮХК 1926 жылы сотталғандардың тізімін айына бір мәрте алып отыру, аштық жариялағандарға ешқандай жеңілдік жасамау және прокурордың кездесуге келгендерді бақылап, қандай әлеуметтік топқа жататындығын анықтауын (еңбекші, бай, кедей, орташа, кулак) ескерткен [24, 88 п.]. Сонымен қатар, “байлар, саяси қылмыс жасағандар, құлақтар мен саудагерлерді түрмеде тайраңдатпай, оларға өздерінің түрмеде екендігін сездірту керектігі де бұйырылады [25]. Нәтижесінде 1928-1930 жылдардан бастап сотталғандар арасындағы саяси жағдайға қатты мән беріледі.

Сол жылдары тұтқындау орындарында жазықсыз жазаланған әйелдерді шынымен қылмыс жасаған (адам өлтірген, адам тонаған) әйелдермен бірге қамау үрдіс алған. Түрмелердегі қылмыскерлер әйелдер түрме тілімен “урки” деп аталған. Соколова Нина Иванова өз естелігінде, “...Құлағымнан балалардың, әйелдердің жылаған дауыстары

кетпейді. Алайда, түрмелерде рецидивистер “Урки” де болды. Оларды түрме өмірі шошындырмады [26, с. 119]. “Урки” өздерін еркін әрі озбыр ұстады. Тіпті, өзге әйелдердің жеке заттарын тартып та алатын еді. Олар надзирательдермен дөрекі сөйлесетін.

“Уркилер” әйелдердің әдемі киімдерін тартып алып, қарсылық көрсеткендерді ұрып-соғатын еді. Бұл жағдай мен үшін жабайылық, әрі өте қорқынышты болды. Үлкен әйелдер біздерге “бәріне шындау керек, төзу керек” дейтін. Мәдениетті, оқыған әйелдер өздерін түрмеге қамап, балаларын тартып алғанда “өз халқына жасалған қандай заңсыздық” деп те жылап жүрді. Әйелдердің ешқайсысы өздерінің жесір қалғандығын білмеді де. Әйелдер жеке камералардан өлердей қорқатын. Әйелдердің көпшілігі балалары мен күйеулерін ойлап қана өмір сүрді” [26, с. 122] – деп сол замандағы сотталған әйелдердің түрмедегі өмірінің ақиқатын айтады.

Сұлтанбек Қожановтың жұбайы Күләндам апаның естелігінде: “...Сұлтанбекті тұтқындап алып кетті, біз бала-шағасы үрпиісіп, бір-бірімізге сүйенісіп, жылап-сықтап қала бердік... Қоярда қоймай сұраулар салу арқылы 3-4 күн арасында Сұлтекеңнің қайда апарылғанын анықтадық. Оның маңайы толған біз сияқты жоқ іздеген міскендер. Дайындаған тамақты, кейбір керек-жарақты нәрселерді кішкене қақпадан әрмен жылжытудың сәті түскен күнгі қуанышта шек болмайды екен. Ал оның қабылданбай, кері қайтарылған күнгі тартатын жан азабыңды, құдай ешкімге көрсетпесін, сөзбен жеткізу мүмкін емес... Анда-санда айналасы 4-5 минут шамасы Сұлтекеңмен тілдесіп қалып жүрдім. Қанша маған білдірмеуге тырысқанмен, жағдайының төмен екені бесенеден белгілі. Дене бітімі жұқарып, бет жүзі сарғыштанып барады. Дауысы да өзгерген... Тағдырға не шара! Сұлтекеңнен хат-хабар күтіп жүрген беймаза күндердің бірінде “халық жауының әйелі” ретінде өзім де тұтқындалдым... Ағайын-туыстар ше? Олар неге жым-жырт. Біздерді шынымен жау деп санайды-ау шамасы. Бір-бірімен қабаттасып, көкірекке кептелген осы жайттар жүрекке шаншудай қадалып, естен тандыра жаздайды. Жылай-жылай көздің жасы да түгесіліпті. Кей мезгіл бүйтіп қор болғанша, өлген артық деп, өзінді-өзің жоқ қылудың тәсілдерін ойлайсың. Біраздан соң сабаңа түсесің. Өзіңді-өзің құртқаннан не түседі? Өмір көші сенсіз тоқтап қалмас. Жарық дүниеден артық не бар. Бұлай бола бермес. Дұрыстық, әділдік орнына келер. Мен аялдаған дағарадай бөлменің сиқын сөзбен сипаттау мүмкін емес. Дозақтың өзі одан артпас. Есіктен төрге дейін шынтақ айналар жер жоқ. Бір-бірімен сығылысқан мен құралыпты совет өкіметіне қауіпті жау элементтер. Мұндағылардың бәрі жеке өз басының қамын күйттейді екен. Тыныстайтын, тізе басатын жаялықтай орын үшін шаштасу, бет тырнасу дегеніңіз түкке тұрмайтын қарапайым әрекетпен пара-пар. Әлсін-әлсін айғай-шу, құлақ тұндырарлық былапыт қарғыс. Босағада тұратын дәрет сындыратын темір бөшкенің жанында арқамды қабырғаға сүйей, жүремнен шоңқиып отырып, жан-жағыма бағдарлай қараймын. Санқилы адамдар. Бір қатары-кешегі бірге жүрген, бір дастарқаннан дәм татысқан сыйлас замандастар. Бір қатары-сұр үйдің ауласын өзіммен бірге бүрсеңдей күзетіскен еңбегі еш, тұзы сор, аты-жөні беймәлім көз таныстар. Ал енді біреулері – аузы-басы бейпіл, балағатпен баттасқан, ар-ұяттан жұрдай, ұрыс-керіс, төбелес іздеген саппастар. Мұнда ағыңнан жарылып ешкіммен шүйіркелесуге болмайды. Қауіпті. Түрменің қашаннан қалыптасқан салты бойынша, біреу-біреуге қарауыл, біреу-біреуге бақташы. Айтқан әңгімеңді тыңдаушы әріптесіңнің көпірте өсіріп, бастықтың құлағына сыбырлауы мүмкін. Біз сияқты мемлекет ісінен, үлкен саясаттан бейхабар, қазан-ошақ, аяқ-табақтан өзгеде шаруасы жоқ кейуаналардың мына сандалысы ненің салдары, ненің құрметі? Бөлменің едені кісі нанғысыз баттасқан кір. Аумаған қой қора. Ал иісі ... адамнан басқа тірі жәндіктің шыдауы, тұншығып өлмеуі екі талай жайсыз да, ауыр. Беретін тамағы сын көтерместей нашар. Басқасы өз алдына, түскі дастарқанның мәзірі - қол басындай іші шикі қара нан мен жылтырақсыз, сылдыраған капуста көже. Анда-санда сырттан келетін тағам аузыңа тимейді-сумандаған бұзық қатындар тартып жейді. Оларға әкімшілік тарапынан бақылау да жоқ, тыйым да жоқ. Сондықтанда ол жетесіздер еркін де ерке. Ал өзгелер үшін түрменің тәртібі

қатал. Әсіресе, біздей “халық жауының” әйелдерінің білдірген өтінішіне, қойған талабына тиісінше назар аударылмайды. Керісінше, жер-жебіріңе жетіп, ар-намысыңды таптайды.

Түрменің тіршілігі ерекше қатты. Құлқын сәріде дабыл қағылады. Бірден атып тұруың керек. Содан түннің бір уағына дейін жантайып аяқ суытуға рұқсат жоқ. Анда-санда жүреңнен отырып, аз-кем тыныстайсың да, кебісің тырпылдап кезесің де жүресің ...”- деп, одан әрі тергеушінің қорқытып, үркітіп тіпті қол жұмсағанын да жазады [27].

Сонымен, жазықсыз сотталып, еңбекпен түзету лагерлері мен түрмелерде азап шеккен аналар тағдыры кеңес билігінің адам құқығын аяққа басқан заңсыздығын айғақтайды.

ПАЙДАЛАНЫЛҒАН ӘДЕБИЕТТЕР ТІЗІМІ

1. Лебон Г. Психологические законы // Саясат. – 1999. – № 9. – С. 19-25.
2. Жак Росси. Справочник по ГУЛАГУ. – М.: Просвет, 1991. – Ч.1. – 548 с.
3. Отчеты и отчетные доклады о работе ИТК за 1929-1930 гг. // Ақтөбе ОММ. – 13-қ.; 2-т., 1-іс.- 6-п.
4. Кравченко А.И. Социология. – Екатеринбург: Деловая книга, 1999. – 368 с.
5. Циркуляры сводные ведомости и акты. 31.01.1929- 7.05.1931 г. – Астана.
6. Сборник законодательных и нормативных актов о репрессиях и реабилитации жертв политических репрессии. – М.: Республика, 1993. – 223 с.
7. Шаймуханова С.Д. Политические репрессии в Казахстане 1930-40-е и начало 50-х гг. – Караганда, 2000. – 160 с.
8. Система исправительно-трудовых лагерей в СССР 1923-1960: Справочник. – М., 1981. – 479 с.
9. Отчеты о деятельности НКЮ за 1930 г. // ҚРОММ. – 1380-қ.; 2-т., 309-іс.- 3-п.
10. Циркуляры УНКВД за 1935-1936 гг. – Астана ҚММ.- 65-қ.; 1-т., 5831-іс.- 92-п.
11. Приказы и директивные указания НКВД СССР и табеля срочных донесении за 1935-1936 гг. – Астана ҚММ.- 65-қ.; 1-т., 5828-іс.- 41-п.
12. Совершенно секретная переписка Прокурора Казотделении ВС РСФСР // ҚРОММ. - 1380-қ.; 1-т., 389-іс.- 31-36п.
13. Протоколы заседания главной Аттестационной комиссий ИТЛ за 1935-1936 гг. // Астана ҚММ. -65-қ.; 1-т., 5825-іс.- 117-п.
14. Ділманов С. Қарағанды лагеріндегі тұтқындар // Ақиқат. – 2001. – № 5. – 77-81 бб.
15. Ділманов С. Қарағанды лагеріндегі тұтқындар // Ақиқат. – 1999. – №12. – 41-47 бб.
16. Протоколы заседания наблюдательной комиссии и списки граждан лишенных свободы за 1934-1935 гг. – Астана ҚММ.- 65-қ.; 1-т., 5801-іс.- 2-п.
17. Статические отчеты НКЮ за 1938 г. // ҚРОММ. – 1680-қ.; 5-т., 2-іс.-3-п.
18. Собрание кодексов РСФСР редакции 1926 г. – М.: Юр. изд. НКЮ РСФСР, 1928. – 1183 с.
19. Отчеты и сведения о наличии и состоянии движения заключенных за 1932 г. – Астана ҚММ.- 65-қ.; 1-т., 5781-іс; 5765-іс; ҚРОММ.-1380-қ.; 1-т., 264-іс.
20. Отчет отдела прокуратуры за 1923-1925 гг. // ҚРОММ. – 1380-қ.; 1-т., 69-іс.- 40-п.
21. Статические отчеты Прокуратуры за 1925-1926 гг. // ҚРОММ.-1380-қ.; 1-т., 126-іс.- 3-п.
22. Материалы по надзору за местами заключения за 1927-1928 гг. // ҚРОММ. -1380-қ.; 1-т., 124-іс.- 2-п.
23. Материалы по надзору за местами заключения // ҚРОММ. – 1380-қ.; 1-т., 198-іс.- 15-п.
24. Циркуляры НКЮ за 1925-1926 гг. // ҚРОММ. – 1380-қ.; 1-т., 97-іс.- 3-п.
25. Приказы и директивные указания прокурора СССР по надзору ИТУ // ҚРОММ. – 2014-қ.; 1-т., 14-іс.- 15-п.
26. Абрамов Д. Места заключения и репрессированные.-Алматы: Глобус, 2001. – 142 с.
27. Жұмағалиев З. Сыр сандық // Орталық Қазақстан. – 1998. – 12 ақпан.

СТАЛИНДІК САЯСИ ҚҰҒЫН-СҮРГІН КӨРГЕНДЕРДІҢ ТАҒДЫРЫ

Мақалада сталиндік саяси қуғын-сүргін жылдарында жазықсыз қудаланған тұлғалар тағдыры деректер негізінде зерделенеді.

Ключевые слова: тоталитаризм, саяси қуғын-сүргін, мемлекет, құқық және т.б.

The article studied on the basis of the data on the fate of the persecuted innocent during the years of the Stalin's political repression.

Keywords: totalitarianism, political repression, state law.

1937-1938 жж. саяси қуғын-сүргін қоғамдық өмірдің барлық саласын қамтыды. Ер азаматтар ұсталғанда олардың отбасы мүшелері де қоса қудаланып, жазықсыздан-жазықсыз азап шекті. Жазықсыз қудаланғандар естеліктері сол бір заманның заңсыздығын айғақтайды. Шымкент облыстық партия комитеті егін шаруашылығы бөлімінің бастығы Мұхамбетәлі Бағзыбаевтың жолдасы Сұлухан апай өз естелігінде күйеуінің қалайша ұсталғанын айта келе, “Әйелдерді ұстауға келгенде, НКВД-ның ер-азаматтарының арасында бір әйел бірге болуы тиіс екен. Үйге қызыл жағалы екі жігіт кіріп келді. Соңынан басына орамал тартқан бір әйел көрінді. Менің тұтқындалғанымды айтты да: “дереу жиналыңыз!”-деп бұйырды олар. Мен “Бала-шаға қайда қалады?”-деймін. Әлгі әйел шімірікпестен, “өкімет пен партия бағады” дейді. Балалар етегіме жармасады. Мен оларды бауырыма тартқым келеді. Ал НКВД-ның екі жігіті мені сүйрелеп далаға тартады. Әлгі әйел үш балаға “Үйде қалыңдар!”,-деп айқайлады. Содан Шымкент облыстық НКВД-сының түрмесіне алып келді. Қамалған адамдарда есеп жоқ. Түрмеде орын болмағандықтан, бірнеше әйелді Шымкент қаласының шетіндегі ат қораға ұқсайтын баракқа әкеліп қамады”- деп, одан әрі өздерін 26-шы нүктеде орын болмағандықтан, Долинкаға әкелінгендігін және лагердегі әйелдердің адам төзгісіз ауыр жағдайын жазады. Долинкада Сұлухан апай “халық жауының” әйелі ретінде бес жыл тұтқында болған. Лагерь тұтқынынан босағаннан кейін де жүрегі шайлығып қалған ана ел жаққа бармай, сонда қалып, әр-түрлі қара жұмыстарды атқарған. Ал, үш жаққа бөлініп кеткен үш сәбиінің тағдыры өте ауыр болатын. Орск қаласының Сорочинск сәбилер үйіне алынған балаларды бөліп, Сұлтанбек пен Зоя Ресейдің басқа қаласына әкетіледі. Кішкене Мая жалғыз қалып, әкесінің аты Михайл деп өзгертіледі. Кейін Мая Долинкадағы анасын тауып алып, сонда қиыншылық көріп жүріп орта мектепті бітіреді. Сұлухан ана 16 жасында “өз еркімен” штрафбатальонға алынып, опат болған ұлы Сұлтанбектің соғыстан жазған “Мама, мен аман-есенмін. Халім жақсы. Өзіңізді сақтаңыз. Өзіңді сағынған ұлың Сұлтанбек”,-деген хатын бойтұмардай сақтаған екен [1].

Жиырма алты жасында Түркістан АКСР-і Ішкі Істер Халық Комиссары, одан кейін біршама уақыт республика халық сотының төрағасы болып қызмет істеген Бегайдар Аралбаевтың зайыбы Сақыпжамал апаның естелігіне мән берсек: “...1932-жылы Бегайдарды Ақтөбе облыстық банкісінің басқарушысы етіп ауыстырды. Сонда қызмет істеп жүріп Москваға жиынға барып келген. Ол кезде жиналыс деген көп еді ғой, сондай жиналыстардың біріне кеткеннен кейін қайтып оралмады. Жиналыстан шыққан жерінде “халық жауысың” деп ОГПУ қызметкерлері қамауға алыпты. Үйге бірнеше рет тінту жүргізілді. “Не көрдің? Не білдің?”,-деп сұрақтың астына алды. Қапелімде сең соққан балықтай есеңгіредім де қалдым. Жылап-еңіреп қалалық түрмеге күнде барамын. Түрме қызметкерлері апарған тамағымды алып қалады, бірақ Бегайдарға жолықтырмайды. Жора-жолдастар көп еді, “бәлесі” жұғар дей-ме, қайдам, бірі де есіктен сығаламайды.

1935-жылдың жазында баламды ертіп, Мордваның қалың орманының арасындағы саяси тұтқындар лагеріне жеттім. Лагерді Темлаг деп атайды екен. Кездесуге рұқсат сұрау үшін лагерь бастығының табалдырығын тоздыруға тура келді. “Күйеуім іздеп келген қазақ әйелдерінен бірінші сені көрдім. Қайсар екенсің!”-деп аз уақытқа кездесуге рұқсат берді. Сондағы Бегайдардың кіріптар халін көріп қабырғам қайысты. Екінші рет барғанымда тәртіп күшейіп кетіпті, кездесуге рұқсат болмады. Бір апта бойы тікенек сыммен қоршалған лагерді айналып жүріп, кездесе алмай қайттық. Кейіннен “Түрменің азабынан да сендер соншама жерден келгенде жүздерінді бір көре алмағаным жаныма батты ғой”,-деп хат жазды. Ол жолы балам мен қызымды ерте барғанмын...” [2]. 1945-жылы Бегайдар ағаның мерзімі бітіп, Қазақстанда тұруға рұқсат болмаған соң, отбасымен Өзбекстанда тұрады. Алайда, 1949-жылы қаңтар айында қайтадан ұсталып, содан қайтып оралмайды. Күтуге үйренген ана жолдасын өмір бойы күтумен өтеді.

Жазықсыз айыпталған аналар тағдырын айтып бітіру мүмкін емес. Олардың үстінен қозғалған қылмыстық істі оқығанда, тергеушілердің тайыздығына да куә боламыз. Мысалы, Қостанай облысының сотымен 1937 жылы “Свет Пахара” колхозының колхозшылары Е.Подметкова, Е.Лисагорова, Е.Сушкина, А.Силименова деген әйелдер “Кеңестерге қарсы зиянкестігі үшін” 10 жыл мерзімінен бас бостандығынан айырылады. Айыптау қорытындысында жоғарыда аталған әйелдердің колхозда бірге жұмыс жасайтын Медния деген әйелді көре алмау себебінен, (себебі, Медния ең озат колхозшы болған) оған қастандық ұйымдастыруға ұмтылғандықтары жазылған. Дәлірек айтқанда “Меднияның үйіндегі кәрі шешесі қызына үй шаруасына көмектесетіндіктен, сол кәрі кемпірге у беріп өлтіріп, Меднияның белсенділігіне зиянкестік жасау ойластырылған” [3]. Осындай мазмұндағы ақылға сыймайтын айыптаулар мұрағат құжаттарында өте жиі кездеседі. Оларды оқи отырып рухани жұтандықтың күшейіп, нәтижесінде адамгершілікке жат құбылыстардың өмірден берік орын алғандығының куәсі боламыз. Он төрт жасында “Халық жауының” баласы ретінде қорлық көрген Мәкіш Мүттәлапқызы өз естелігінде: “...Әкем Жантелин Мүттәлап 1930 жылы ұсталды. Оның себебі әкемнің әкесі Қасым Жантелин байларды тәркілеген кезде 1928 жылы Петропавл округінен Ақтөбеге жер аударылады. Әкейдің өзі Омбы семинариясында Қаскей Өтекин, Қаныш Сатпаевтармен бірге оқыған еді. Мамандығы инженер болатын. Жер аударылып Ақтөбе қаласында өмір кештік. Осы қалада бір ай тұрғаннан кейін НКВД-ның үш адамы бір түнде келіп, әкемді ұстап алып кетті. Әкемді іздеп түрмеге сан рет бардым. Ешкім тіс жарып ештеңе айтпайды. Тек бір күні бір күзетші “ертең сенің әкеңді вагонзакпен аттандырады, поезға бар”,-деді. Сол күні Камашты ертіп, поезға бардым. Камаш інім жеті жаста болатын. Темір тордың ар жағынан әкемді көрдім. Оның маған айтқаны: “Камашты саған тапсырдым, естиарсың ғой, елге қайт”,-деген болды. Содан бері әкемнің өлі-тірісін біле алмай құса болдым. Ініміз екеуіміздің көрмегеніміз жоқ. Оны айтып қайтейін. Әкемді іздеп жазбаған жерім, бармаған есігім қалмады”,-деп жазады. Кейін 1997-жылы ғана әкесінің 1930 жылы 10 қазанда Қазақ КСР-нің ОГПУ үштігі шешімімен атылғандығы белгілі болады. Әкесі 1956 жылы ақталғанымен, Мәкіш апай ақталу қағазын 66 жылдан кейін бір-ақ алған [4].

Сүлеймен Есқараевтың қызы Әлия апайдың естелігінде: “... 1937 жылы қараша айында ПХК қызметкерлері әкемізбен кездесуге рұқсат берді. Ол кезде мен он жаста едім. Анамды біз Мариям тәте деп атайтынбыз. Тамыз айында алып кеткен әкемді танымай да қалдым. Көз алдымда басқа адам. Әкем қатты жүдеген, бет-аузы іскен кейіпте бізбен кездесуге келді. Бізге әкемізге жақындауға рұқсат етілмеді. Мариям тәтем көз жасын әрең ұстап әкеммен сөйлесті. Мен де жылағым келіп әзер тұрдым. Әкемнің мойнына асылғым келгенімен, ПХК қызметкерлерінен бата алмадым. Себебі олар ешкімді аямайтын. Қоштасар кезде әкем орнынан тұрды да маған қарап: - Қызым ешкімнің айтқанына сенбе, мен туралы айтқандардың бәрі өтірік! Түсіндің бе, Әлия?! Менің арым таза екендігін есіңе сақта!-деді.

Бұл оның соңғы сөздері болды. Осы сөздердің мағынасын мен өскеннен кейін ғана ұқтым. 1938 жылы наурыз айында газеттен сұмдық хабарды естідік. Менің әкем барлығы

19 адам атылыпты. Бұл бізге ауыр соққы болды. Аз уақыттан соң Мариям тәтемді 8 жылға соттады. Бұл жылдарды ол лагерде өткізді. Інім Марат, апам Мариетта және мен панасыз қалдық. Көз жасымыз бен қайғымызда шек жоқ. Бізді әртүрлі балалар үйіне жіберді. Бақытымызға орай Қызылорда облысынан келген туысқандарымыз біздерді тауып алды. Әлі күнге дейін әкемді қалайша ұстағанын және анамды қалайша тұтқындағаны көз алдымда. Менің балалық кездегі ең қорқынышты естеліктерімнің бірі “қара қарға” машинасы. Күні кешеге дейін оған ұқсас транспорт көрген кезде бойымды қорқыныш пен үрей билейді. Біздерді балалар үйіне де осындай машинамен алып кеткен еді. Әсіресе, Маратты қатты аядым. Себебі ол бар болғаны үш жаста еді”, -деп сол кезеңнің заңсыздығын көрсетеді [5, 13 б.].

“Страницы трагических судеб” деп аталатын еңбекте 1920-1950 жылдардағы қуғын-сүргінге ұшыраған адамдардың және олардың балаларының естеліктері берілген. Сол кітапты оқи отырып зобалаң жылдардың ақиқатын тануға болады. Сағадат Тәшитова өз естелігінде: “...Кейбір әйелдердің қолдарында емшектегі балалары болды. Олар тамаққа жарымай шырқырап жылағанда лагердегі әйелдер де қоса жылайтын. Үш жастан асар-аспас сәбилер балалар үйіне өткізілетін. Анасы мен баласын айырған сәтті көрген сайын екі құлағыңды тас бітеп, ен далаға безіп кеткің келетін”, -деп әйелдердің жан азабын көрсетеді [6, 33 б.].

Л.И.Мирзоянның әйелі Тевосян Юлия Федровна (Тевадросовна) тергеушілердің “күйеуіне қарсы шығуға” үгіттеген, азап-қорлығына шыдамай есінен ауысады. Ю. В. Тевосянның айтуынша, ол кісі Қызылордадағы псих. ауруханада қайтыс болған [7, с. 257]. Семейде насихатшылар мектебінде директор қызметін атқарған Зәки Күленов 1937-жылы “халық жауы” атанып, ұсталған соң, оның отбасы мүшелері де қуғын-сүргін қасіретін бастарынан кешірген. “Алжирде” отырып шыққан Уәзипа Майжолова-Күленованың естелігін келтірсек: “...Бес айдан кейін, 1938-жылы он жетінші наурызда мені алып келіп, түрмеге жапты. Қолымыздағы 3 жасар Кларамды балалар үйіне жібереді. Күйеуімді жапқан тергеуші: “Сендерді сырттарыңнан соттайды да, айдап жібереді. Менің қолымнан келетін жақсылығым сенің қызыңды енеңнің қолына қайтарып беремін. Ертең өзімді де жауып тастауы мүмкін. Өзімнің өлуім де мүмкін”, -деп, қызымды енемнің қолына тәрбиелеуге рұқсат хат жаздырып, марқұм соның арқасында қызым үш айдан соң енемнің қолына келді” [7, с. 169].

Демек, сол бір ауыр кезеңде адамгершілігі мол тергеушілер де кездескен. Бірақ, олар адамгершілігі үшін сотталған. Нығмет Сырғабековтың қызы Роза апай өз әкесінің ашаршылық жылдарында аш-жалаңаш, панасыз қалған балаларды жинап, үйіне әкеліп, тамақтандырып, балалар үйіне орналастыратындығын есіне ала, “...қуғын-сүргін дүрбелеңі күннен-күнге зорайып, бел алып бара жатты. Әкем өзін де ұстайтынын біліп, сезіп жүрді. Көбіне томсарып, үнсіз ойланып отырушы еді. Бір күні таңертең жұмысқа кетті де, біраздан соң шешейге звондады: “Шақырып жатыр. Мені бүгін күтпей-ақ қойыңдар, берік болыңдар”. Қайда шақырып жатқаны белгілі. Әкеміздің айтқаны айдай келді. Келесі күні үйге тінту жүргізілді. Жылап-сықтап жатырмыз. Қарсылық білдіріп, айбат шеккен боламыз. Әлі есімде, Клешицкий деген тергеуші: “Отырыңдар!” -деп зекіп, бізді, балаларды желкемізден түйіп-түйіп жіберіп, ас үйге отырғызып қойды. Әкеміздің әжесінен қалған ескілікті қымбат бұйымдар бар еді. Екі шабадан фотосурет, Ленин шығармаларының толық жинағы-солардың бәрін алып кетті...

Сол кезде әкеміз - 38, шешеміз- 33 жаста ғана екен-ау. Қаңтар айы болса керек, бір күні әкемізбен кездесуге рұқсат берді. Ағам Нариман, анам үшеуміз бардық. Бір есімде қалғаны, әкемнің саусақтарының басы күп болып ісініп, тырнақтарының асты күлдірей іріңдеп, қанталап, күбірткіленіп кеткен екен. Сонда жауыздар тырнақтың көбесінен ине сұғып азаптайды екен-ау. Әкем көп сөйлемей, бар болғаны: “Балаларды алып, Қызылжарға кет” -дей берді”, - деп өз естелігінде жазады. Бұдан соң Бибіжамал апай сіңлісі Ғайникамалды алдыртып, Роза мен Нариманды Қызылжарға жөнелтеді. Өзі де сондарынан бармақшы болып

жүргенде, қаңтар айында “халық жауының” әйелі ретінде ұсталады. Кішкентай баласы Екпінді ауылына беріп жібереді. Осылайша үш бала Ғайникамалдың қолында қалады. Ол кісінің күйеуі Сабыр Айтқожин де “халық жауы” болып ұсталған болатын. Алты бала Ғайникамалдың мойнында болады. Нариман соғыс басталғанда 18-ге де толмастан соғысқа сұранып кетеді. Роза апай қиындық көре жүріп, АЛЖИР-дегі анасын іздеп те барады. Осы тұста ол кісінің естелігінен үзінді келтірсек: “...Қарағандыдан көмір жеткізетін Варновицер дейтін экспедитор еврей бар еді. Соған жалынып, әбден жыладым. “Жүкшілерің болайын, мені Ақмолаға апар”-деп, әлгі мені аяп, грузщик болмай-ақ қой, былай-ақ апарайын, -деді. Содан кейін он күнге жұмыстан сұранып, Ақмолаға келдім. Күн суық, жел үрлеп, боран ысқырып, соғып, азынап тұр. Шешем отырған жерді 26 нүкте дейді. Кімнен сұрарымды, қайдан іздеп, қайда барарымды білмеймін, ақыры аяқ талып, жыларман болып қалжыраған бір шақта бір адам “осы тұста АЛЖИР-дің бекет-базасы бар, сондағылардан сұра”-деді. Жүгіріп, сүрініп-қабынып сонда келсем, Шәкітай апай, отбасымызбен қатты араласатын маманның жан құрбысы, Мұхаммедқали Тәтімов ағаның әйелі жүр. Қуанып кетіп, бас салып, құшақтай алдым. Шәкітай апай лагерь бастығының көшірі екен. Зонаның сыртында тұратын көрінеді. Үш ат жеккен тройкалы әйдік шана. Мені тұлыпқа орап отырғызып, қырық шақырым жердегі лагерьге алып келді. Анаммен көріскен кездегі көңіл-күйді айтпаңыз. Жыладық та, күлдік те... Шешем жылқы бағады екен. Жақсының шарапаты қашанда тие жүреді ғой. Соған бір мысал келтірейін. Шешей бірде тұтқын әйелдермен бірге Есіл өзенінің жағасынан қамыс шауып жүрсе, бір қазақтар келіп амандасып: “Осында Сырғабековтың әйелі бар ма?”- деп сұрайды. Сөйтсе, әкесі сол колхозда болған екен. Содан шешеммен танысып-біліскеннен кейін әлгі қазақтар мол қылып, ауқат әкеліп береді. Қайтсін, қолдарынан бұдан басқа не келеді? Асты бөлісіп жеп тұтқын әйелдер бір жасап қалыпты” [8]-деп бастан кешкен азаптарын айтады. Өзге “халық жауының” балалары секілді Роза апай да оқуға қабылданбай, жұмысқа алынбай көп қиындық көреді.

Сондай-ақ осы тұста Олжас Сүлейменовтың әкесі Омар (офицер) “халық жауы” болып ұсталғандығын, анасы Бәтима және туған-туыстарының қудаланғандығын да айта кету керек. Ол кісінің немере інісі Мәдениет анасының көрген қиыншылықтарын айта келе, “Анамның жиі-жиі айтып отыратын әңгімесінен есімде қалғаны: сонау 30-шы жылдары тетелес қайнысы, яғни маған көке Омар ұсталып кеткеннен кейін, оның артында қалған әйелі Бәтима мен ұлы Олжас-тын. Қалған ағайындардан көз жазып қалған.” Омар Ташкент қаласында ұсталған. Соңғы рет татар офицерімен түстік тамақ ішуге үйге келген ол із-түссіз кетеді. Бәтиманың апталар бойы әуре-сарсаңынан еш нәтиже шықпайды. Ешкім жөнін айтпайды. Жездесі Қасым мен ағасы Оспанның әрекеттері де нәтижесіз болып, ақыры олар Бәтиманы Алматыға алып қайтады. Олжас ер жетіп, әлемге таныла бастаған кезде ғана, орыстың көрнекті тарихшысы Лев Гумилев өзінің бір кездері түрмеде Омар Сүлейменовпен бірге отырғандығын айтқан”- деп өз еслелігінде жазады. Ол кісі Олжаспен 1990 жылдың жазында ғана кездеседі [9]. Осылайша тоталитарлық қоғам отбасының шырқын бұзып, туған-туысты айырды.

Ал, Кәбира Құлымбетова әкесінің 1937 жылы Қырымда санаторийде демалып жатқанда ұсталғандығын, ал шешесін көп ұзатпай Ақмола лагеріне айдағанын айта келе, “...мені Шымкент облысындағы Сайрамның детдомына жіберді. Шешем АЛЖИР-ге кетер кезінде Марат деген інімді айтып: “көзіңнен таса қылдырма, ешкімге берме. Төрт жасар бала есін білмейді. Біреу ұрлап алып кетіп жүрер” - дегені бар еді. Сол есімде, мен оны қасымнан қалдырмаймын. Оны сәбилерге арналған үйге жіберу керек дегенде: -шешем айтқан: “ініңді ешкімге берме”, - деген. Бермеймін! - деп, бауырымды көкірегіме қысып, айырылмай қойдым. Сол детдомда қызмет істейтін Сәлима деген татар әйел:-Құдайдың жылатқандары да жетеді бұларды?! Айырмандаршы, бірге жүре берсін,-деп ара түсіп еді, содан біз ініміз екеуіміз детдомда бірге қалдық. Содан үш жылдан кейін әкемнің інісі келіп бізді алып кетті. Сол жылдардың сызы жүректе қалып қойды. “Сендер жауыздың қыздарысыңдар, жауыздың балаларысыңдар”,- деген суық сөз, жүрекке салынған дақ кетер емес, ұмытылар емес”,-деп,

үлкен әпкесінің фамилиясын өзгертпегені үшін, үй сыпырушылықтан басқа жұмысқа қабылданбағандығын күйіне жазады [10].

Алдан Тайжанұлының естелігіне үңілсек: “...Әкем Берденов Тайжан 1938 жылы ұсталды. Ол кісі “Қазақстан” баспасында директордың орынбасары қызметін де атқарған. “Әскери терминдердің қазақша-орысша сөздігін” құрастырған. Әкемді атқаннан кейін шешемді де тұтқындады. Бізді, әжем, інім және мені Ленинградта оқып жүрген анамның інісі Мұрат жоғары әскери-теңіз училищесін тастап, әуелі Омбы қаласына, кейін солтүстікте (Ханты-Мансы ұлтық аймағына)” алып кетті. Сөйтіп, Сүният екеуміздің балалық шағымыз Ах өзенінің жағасындағы шағын орман шаруашылығында өтті. 1942 жылы қамқор ағамыз майданға алынды.

Ұлы Отан соғысы аяқталған кезде әжем Мұраттың майданнан оралуын күтпестен ел жаққа жақындағысы келіп, Омбыға жиналды. Үлкен кісінің сол кездегі қайсарлығын айтамын!... Аштық, жалаңаштық, қорлық та көріп Омбыға жеттік. Кейде тағдырдың күтпеген сиы болады екен, онда бізді Мұрат күтіп алды. Бір жылдан соң АЛЖИР-дан анам оралды. Сегіз жыл болып келді. Бірақ анама Омбыда тұруға рұқсат етілмеді. Тағдырдың талқысына мойынсұнған біз енді төртеу болып Ақмолаға кеттік. Онда үш жыл естен кетпес ауыр жылдарды бастан кешірдік. Ол кезде мен кешке оқып, күндіз баспаханада жұмыс істейтінмін. Есімнен кетпейтіні ерекше бір оқиға: анамның пәтерінен әр жылдың сәуір айында “АЛЖИР-лік” тұтқын аналар жиналатын. Бұндай басқосулар 1960-жылдан бастап 80-жылдың басына дейін жалғасып тұрды. Бір кезде олар асыл жарлары үшін темір тордың ар жағында азапты күндерді өткізді-ау деуге қимайсың. Олардың қайраттылығы, жүздерін әжім торласа да, жүректері, көңілдері қартаймаған, сағы сынбаған жастығы мені де, геолог достарымды да қайран қалдыратын. Олардың жиі бас қосуларынан ұққаным, сол тұста аналарымызға зәбір-жапа көрсеткен лагерь бастықтарының ішінде адамдық қалпын сақтаған Баринов деген болыпты. Маған беймәлім сол кісінің есімін олар жиі айтып отыратын. Анам Софияның пианинодағы ойнаған оның суыққа шалдығып үсіп, құрысып қалған саусақтарынан төгілген Чайковскийдің әсем әуені әлі күнге дейін құлағымда тұр [11].

Сталиндік зұлмат салдарынан балалық шағын сәбилер үйінде өткізген Сәуле Жұмағатқызы өз бастарына түскен зобалаңды былайша суреттейді: “...Әкем Қожахметов Жұмағат туралы көп нәрсе білмедім. “Халық жауы” болып қамалғанға дейін Ақтөбе облыстық атқару комитетінің төрағасының орынбасары қызметін атқарыпты. Әкем ұсталғаннан кейін мамам екеумізді жер астынан салынған бір үйге алып келді. Кішкентай болсам да, бәрі көз алдымда. Жан-жағымыз даңғаз айкай-шу. Бәрі де “халық жауының” отбасы болуы керек. Бала-шағалы әйелдер. Сосын біздерді балалар үйіне алып кетті. Онда да жылаған, айкайлаған балалар. Әлдеқайдан микрофонмен диктордың саңқылдаған ашық дауысымен бірге балалардың жылауы астасып, бөлмені күңіретіп жібергендей еді. Анасыз қалған бізге біртүрлі үрей шақырып тұрғандай. Сол түні дәрменсіз бүлдіршіндерді көздерін жәудіретіп, вагонға тиіп, Башқұртстанға алып кетті. Уфа қаласының 5 нөмерлі балалар үйіне орналастырды... Соғыс жылдарында госпитальдардағы жаралы жауынгерлерге концерт қоятынбыз. Ол кезде анам Гүлбәйрам Карлагта болатын. Мені іздестіріп жүріп тауып алып, балалар үйіне хат жазып тұрды. 1944 жылы балалар үйінің директоры ұлының қолына барып тұратын болып жиналды да, мені өздерімен бірге Карлагқа алып кетті. Бірақ онда мені анам қарсы ала алмады. Қатты науқастанып Қырғызстан жаққа жіберіпті. Лагерьдің шектен асқан қатал тәртібіне төзе жүріп, екінші топтағы мүгедек, жұмысқа жарамсыз болып қалған. Мені Карлагта әйелдер қарсы алды. Бәрі де кезек-кезек, қайта-қайта бетімнен сүйеді, жылайды. Ешнәрсенің байыбына бара алмасам да, кеуде тұсым езіле мен де жылаймын. Сөйтсем, бәрі де балаларын сағынған аналар екен ғой”- деп анасымен қалайша кездескенін айта келе, “Анам бала жүрегін ауыртқысы келмей ме, маған Карлагтағы өмірі туралы ешнәрсе айтпайтын. Менің алдымда көзіне жас та алмайтын. Мүмкін өткен күндерін еске алу соншалықты ауыр шығар. Қандай қайсарлық десеңізші!”-деп лагерь тауқыметін тартқан анасының қайрат-жігеріне таң қалады [11, 5 б.].

Қазақ киносы мен театрының анасы атанған Әмина Әмірзақова да 1930 жылдары ағасы Қаптығай “халық жауы” болып, тұтқынға алынғанда, жұмыстан қуылады. Ол кезде Шымкент қаласындағы облыстық драма театрында жұмыс істейтін еді. Әмина апай Алматыға келіп, қалалық, өлкелік ПХК-нің табалдырығын тоздырғанмен еш нәтиже шықпайды. Ленинградта оқыған Әмина апа Мәскеуге барып, Калининнің қабылдауына сұранады. Алайда, кездесудің қиындығына қарамастан, табандылық танытып, ақырында Калининмен кездеседі. Ағасының кінәсіз екендігін дәлелдейтін бірнеше құжаттарды М. И. Калининнің алдына қояды. КСРО Жоғарғы кеңесінің төрағасы “...Жұмыс бастан асып жатыр. Бұл мәселенің анық-қанығын анықтайтын ресми орындар бар. Мен соларға тапсырма беремін. Түрмедегілер есігін ашып шығара салатын қорада тұрған мал емес, ақ-қарасын әбден зерттейді. Егер, рас, сіз айтқандай жала жабылып, әділетсіздікпен отырса, онда, сөз жоқ ақталады. Ал, “халық жауы” болса, онда жағдайы қиын”, - деп жауап берген. Әмина апай көп ұзамай ағасы Қаптығайдың ақталғандығы туралы ресми қағазды қолын алады. Көп ұзамай түрмеден ағасы да ақталып келеді [12]. Жазықсыз жазалағандардың тағдырын айтып бітіру мүмкін емес, әр түрлі тағдыр болғанымен, барлығының басындағы қайғы ортақ. Себебі, олар халық жауының әйелдері, балалары, туған-туыстары.

ПАЙДАЛАНЫЛҒАН ӘДЕБИЕТТЕР ТІЗІМІ

1. Тасымбеков А. Қарлағ тұтқыны // Лениншіл жас. – 1990. – 8 март.
2. Тұрсынов Х. Ардағым, айбарым еді // Алматы ақшамы. – 1990. – 31 июль.
3. Статические отчеты ВС РСФСР за 1938 г. // ҚРОММ.-1680-қ.; 3-т., 10-іс. – 16-п.
4. Мұщанов М.Мәкіш апайдың өмірінен бір үзік сыр / Сарыарқа. – 1997. – 13.02.
5. Тасымбеков А. Дети НКВД // Заря. – 1989. – 10 октября.
6. Тасымбеков А. Жан дауысы. АЛЖИР архипелагы. – Алматы: Жазушы, 1993. – 223 б.
7. Страницы трагических судеб / Сост. Е.М. Грибанова, А.С. Зулкашева и др. / Сборник воспоминаний жертв политических репрессии в 1920-1950 гг. –Алматы: Жеті Жарғы, 2002. – 448 с.
8. Аманжол Қ. Өртеңде өскен өрімтал еді // Жетісу. – 1997. – 11 сәуір.
9. Сәтбай Д. Тоғысқан тағдырлар // Егемен Қазақстан. – 2004. – 21 қаңтар.
10. Дүйісмағамбет М. Зұлмат жылдардың жүрекке салған жарасы жазылған жоқ // Қазақстан әйелдері. – 1997. – №11-12. – 10-13 бб.
11. Халық жауының” балалары // Жетісу. – 1997. – 16 сәуір.
12. Әбдікәрімов С. Ағасын арашалап қалған қыз // Қазақ әдебиеті. – 2004. – 5 наурыз.

УДК 94(477)«18/19»

Андрій Сіницький
(Житомир, Україна)

НАЦІОНАЛЬНО-САМОСТІЙНИЦЬКА ТЕЧІЯ І УКРАЇНСЬКЕ ПИТАННЯ НА ПОЧАТКУ ХХ СТОЛІТТЯ

У статті здійснено аналіз зародження та розвитку радикально-самостійницької ідеології в Україні на початку ХХ століття. Показано бачення вирішення національного питання українськими націоналістами, зокрема Миколою Міхновським.

Зроблено висновок, що самостійницька ідея на початку ХХ ст., що самостійницька ідея на початку ХХ ст. пройшла значний етап еволюції, але все ж досягти великої популярності і широкої підтримки мас самостійникам не вдалося.

Ключові слова: українське питання, національно-визвольний рух, радикалізм, націоналізм, гасло «Україна для українців».

The article analyzes the origin and development of independent radical ideology in Ukraine at the beginning of the XX century. Shown vision solving the national question Ukrainian nationalists, including Mykola Mikhnovsky.

It was concluded that the idea of independence in the early XX century. That the idea of independence in the early XX century. was a significant stage of evolution, but still achieve great popularity and wide support of the masses Self failed.

Keywords: *Ukrainian question, the national liberation movement, radicalism, nationalism, the slogan "Ukraine for the Ukrainian".*

Початок XX ст. в історії українського національного відродження Наддніпрянської України був якісно новим політичним етапом.

Одними з чинників, що сприяли політизації українського національного руху на Наддніпрянщині, стали історичні умови, які склалися на початку XX ст. Це була економічна та соціальна криза і деяке послаблення самодержавного режиму.

Оскільки в силу свого напівколоніального становища, а також русифікаційної політики російського самодержавства на Україні, українська нація не змогла створити повної соціальної структури, процес політизації відбувався майже виключно за рахунок української інтелігенції. Це була нація хліборобів. В результаті єдино свідомим носієм національної політичної свідомості, а також організатором боротьби за національне визволення була українська інтелігенція. Вона становила близько 90% активістів та понад 95% провідних діячів національного руху [1, с. 52].

А це в свою чергу обумовлювало вузькість і слабкість національно-визвольного руху в Україні. Найбільш яскравим виразом політизації національного руху було створення національних політичних партій, які приходили на зміну старому занепадаючому українофільству, що ставило українську ідею в межі "скромної і лояльної антикварно-етнографічної ролі" [2,с.147-148].

Першою українською політичною партією на Наддніпрянщині стала Револуційна Українська Партія (РУП), утворена членами Харківської студентської громади у січні 1900 р.

У 1902 р. від Револуційної української партії відійшла частина її членів на чолі з Міхновським, незадоволених тим, що в її роботі національне питання підпорядковувалося соціальному. Вони утворили Українську народну партію (УНП), чим поклали початок окремого існування національно радикальній самостійницькій течії в українському визвольному русі. До УНП ввійшли: М. Махновський, брати М. С. Шемети, О. Макаренко, М. Шаповал та ін. Досить точну характеристику цій партії дав Д. Дорошенко: "УНП не вийшла поза межі невеликої, чисто інтелігентської організації й не відіграла політичної ролі в українському визвольному русі..." [3, с. 9].

Основним напрямком діяльності партії була пропагандистська видавнича робота. Так, пильна російська поліція зафіксувала у своїх архівах, що УНП вела активну агітацію серед різних верств українського населення [4, спр.1, арк.57-58]. Серед агітаційних видань УНП, написаних на протязі 1902-1905 рр. М.Міхновським, як головним ідеологом партії, одним із найбільш гострих і типових є невеличкий документ "Десять заповідей УНП" [5, спр.1, арк.58а], який досить швидко став відомим не тільки на Україні, а й за її межами.

Дана робота зазнала сурової критики з боку всіх своїх політичних опонентів. Ряд постулатів цього маніфесту сприймалися його противниками як націонал-шовіністичні і расистські. Особливо це стосувалося другої і третьої заповіді: "II. Усі люди - твої брати, але москалі, ляхи, угри, румуни та жида суть вороги нашого народу, аж поки вони панують над нами і визискують нас. III. Україна для українців..." [6, спр.1, арк. 58а].

На перший, поспішний погляд "Заповіді" дійсно здаються такими, якими їх намагались подати вороги УНП. Якщо,ясна річ, не враховувати тих конкретно-історичних умов, в яких дана робота отримала своє існування. А це була доба тривалої та досить часто невдачної боротьби свідомих українських сил із загальною денационалізацією.

Що змусило найбільш патріотично настроєних українців виступити під цими гаслами?

Тим більше, що даний виступ не становив винятку з правил, а був характерним для багатьох національних рухів інших народів. Самі члени УНП, даючи пояснення одній з головних своїх тез "Україна – для українців" тлумачили її нічим іншим, вважає дослідник Б.Червак, як тільки правом української національної спільноти вільно господарювати на своїй землі [7, с. 25].

Таким чином, "Десять заповідей УНП" були спрямовані тільки проти чужинців-експлуататорів та тих, хто прагнув денационалізувати українців.

Узагальнюючим документом ідейно-теоретичних поглядів членів УНП була програма партії, опублікована у 1906 р. Своім національним ідеалом УНП проголошувала вільну, непідлеглу, незалежну, самостійну Українську республіку. Разом з тим, не відкидалися і автономія України у федеративній державі, як проміжний етап до повної самостійності [8, с. 46].

Програма декларувала також прихильність до ідеї соціалізму [9, с. 1]. Цю симпатію можна пояснити з одного боку тим, що початок ХХ століття був позначений загальним захопленням і звеличенням ідей соціалізму. З іншого боку, після багатьох невдалих спроб УНП поширити свої ідеї серед українства вирішено було внести в програму елементи соціалізму. Як про це згадував член УНП С. Шемет: "Ця гра в соціалізм була досить несерйозною демагогією, якою Міхновський, доведений до стрімкої розпуки невдалими спробами захопити українською національно-самостійною ідеологією ширші кола активної молоді, намагався своєї мети, під покришкою соціалізму, таки досягнути" [10, с. 11].

Соціалізм УНП різко відрізнявся від соціалізму як російських так і українських соціал-демократів. Досягнення державної самостійності України вважалося неодмінною передумовою вирішення соціально-економічних завдань, побудови соціалістичного суспільства [11, с. 27]. Єдиним шляхом до здобуття самостійності України програма вважала революційну боротьбу [12, с. 15]. Керівництво рушійними силами революції – українським селянством і робітництвом повинна була взяти на себе інтелігенція.

Не маючи можливості агітаційними методами прищепити українському народу ідею самостійності України, УНП після перших років своєї діяльності починає надавати перевагу силовим діям. Для цього у 1904 р. на базі УНП створюється терористична організація "Оборона України", або "Українська Народна Оборона" [13, спр.3225, арк.447].

Ця організація проводила демонстративні, експресивні і навіть екстремістсько-терористичні акції. Як приклад, спроба підірвати пам'ятник О. Пушкіну у Харкові [14, с. 213]. М.Міхновський свідомо йшов на це, – вважають сучасні дослідники, – розраховуючи, що після динамітних замахів та інших гучних демонстрацій самостійників сотні і тисячі українців замисляться над глибинними причинами свого трагічного становища і врешті-решт прийдуть до ідеї незалежності України [15, с. 87].

Але не дивлячись на такі крайні заходи, партія з 1906 р. починає занепадати, частина її членів відходить від політичної діяльності, інші переходять до легальних партій.

Спроби М. Міхновського організувати свою національну періодичну пресу не мали успіху. У листопаді 1905 р. у Лубнах разом з С. Шеметом він почав видавати селянський часопис "Хлібороб", примірників якого вийшло декілька номерів, після чого він був заборонений. У 1906 р. у Харкові вийшла газета "Слобожанщина", яка після першого номера була заборонена за націоналізм [16, спр.110, арк.16].

У тому ж році у Катеринославі вийшла газета "Запоріжжя", яка після першого номера була заборонена. Січень 1912 р. – Міхновський починає видавати часопис "Сніп", але вже в кінці 1912 р. припиняється його існування.

Невдалими також виявились спроби членів партії балотуватись до державної Думи. Причин такого стану було багато, але головними були – несприйняття ідей УНП іншими політичними течіями українського визвольного руху, і в більшості самим ж українством. Так, один з лідерів українських соціал-демократів С.Петлюра, критично оцінюючи самостійників, звинуватив їх в національній "обмеженості і вузькості" [17,с.54], і одночасно застеріг українську громадськість від шкідливого впливу УНП, "практична діяльність котрої

утворюватиме вдячний ґрунт для зросту серед українського населення таких несимпатичних явищ, як антисемітизм, русофобія і навіть людожерство до інших національних елементів на Україні" [18, с. 64]. Приблизно такою ж була оцінка діяльності УНП переважною більшістю її опонентів.

Потрібно зупинитись і на особистих рисах характеру лідера самостійників М.І. Міхновського, що також були причиною непопулярності УНП. Політичну поведінку Міхновського в багатьох випадках визначали такі його психологічні особливості та якості характеру, як схильність до максималізму, безкомпромісність і навіть фанатизм [19, с. 14]. Саме ці риси відштовхували від радикальних самостійників більш поміркованих українців. Разом з тим необхідно відмітити, що з часу появи Міхновського у Харкові національний український рух тут значно поживавшав [20, с. 88].

На тлі нападок на М.Міхновського, на наш погляд, його ідеям, діяльності дав позитивну оцінку лише один з відомих діячів українського визвольного руху О.Лотоцький: "Се була людина великої енергії та ініціативи громадської!.. Була се людина дуже видатна серед українського громадянства" [21, Ч.1, с. 213]. Його максималізм примушував українські політичні партії постійно тримати в полі свого зору національне питання. УНП була єдиною послідовною партією, яка на протязі всього свого існування не відмовилась від ідеї самостійності України.

Але становлення української національної ідеї не можна пов'язувати лише з діяльністю УНП. Події першої революції 1905-1907 рр., а також період реакції, що настав після її поразки, підняли рівень національної самосвідомості українства на дещо вищий рівень. В результаті чого кількість прихильників самостійності України збільшується.

Таким чином, самостійницька ідея на протязі 1900-1914 рр. пройшла значний етап еволюції. Якщо на початку періоду вона об'єднувала лише невелику кількість прихильників Міхновського, то з часом їх кількість значно зросла. Але все ж досягти великої популярності і широкої підтримки мас самостійникам не вдалося. Переважна більшість національно свідомого українства і його інтелігенції не підтримували національно-радикальних гасел, самостійницької течії.

ДЖЕРЕЛА ТА ЛІТЕРАТУРА

1. Каппелер А. Структура українського національного руху в Російській імперії / А. Каппелер // Сучасність. – 1992. – №7 – С.48-56.
2. Грушевський М. З біжучої хвилі / М. Грушевський // Літературно-науковий вісник. Т. XXXIII. Кн.1. – Львів, 1906. – С.146-151.
3. Дорошенко Д.І. З історії української політичної думки за часів світової війни / Д.І. Дорошенко-Прага, 1936. – 99 с.
4. ЦДІАУ у м. Києві Ф: 304. – Оп.1, Спр.1- Харківське охоронне відділення.
5. Там само, Оп.1., Спр.1.
6. Там само, Оп.1., Спр.1.
7. Червак Б. Наперед українці. (До національної ідеї Івана Франка). / Б.Червак. – К., 1994. – 38 с.
8. Програма УНП. Чернівці, 1906. – 47 с.
9. Там само, С.1.
10. Шемет С. Микола Міхновський/С.Шемет // Хліборобська Україна. – 1924-1925. – Кн. 5. – С.3-30.
11. Програма УНП. Чернівці, 1906. – 47 с.
12. Там само, С.15.
13. ЦДІАУ у м. Києві Ф: 274. – Оп.5., Спр.3225 – Київське жандармське управління.
14. Лотоцький О. Сторінки минулого / О. Лотоцький / в 3-х ч. – Варшава, 1932-1934. – 736 с.
15. Курас І.Ф., Турченко Ф.Г., Геращенко Т.С. М.І. Міхновський: постать на тлі епохи / І.Ф. Курас, Ф.Г. Турченко, Т.С. Геращенко // Укр. іст. журн. – 1992. – №9. – С.76-91.

16. ЦДІАУ у м. Києві Ф:1680. – Оп.1. – Канцелярія Харківського інспектора у справах друку.
17. Петлюра С. З українського життя / С. Петлюра // Україна. – 1907. – Т.2. – Кн. 2. – С.49-64.
18. Там само, С.64.
19. Боголюк В.М. Альтернативний характер політичного лідерства в Україні на поч. ХХ ст. Теорія і практика проблеми / В.М. Боголюк // Автореферат дис. канд. політологічних наук. – Одеса, 1993. – 16 с.
20. Курас І.Ф., Турченко Ф.Г., Геращенко Т.С. М.І. Міхновський: постать на тлі епохи / І.Ф. Курас, Ф.Г. Турченко, Т.С. Геращенко // Укр. іст. журн. – 1992. – №9. – С.76-91.
21. Лотоцький О. Сторінки минулого / О. Лотоцький / в 3-х ч. – Варшава, 1932-1934. – 736 с.

ПОЛІТОЛОГІЯ / ПОЛИТОЛОГИЯ

УДК 327.7 (075.8)

Владислава Корнілова
(Київ, Україна)

**ДИНАМІКА ГРОМАДСЬКОЇ ДУМКИ ЩОДО ЄВРОАТЛАНТИЧНОЇ ІНТЕГРАЦІЇ
УКРАЇНИ В УМОВАХ КРИЗОВОГО СТАНУ НАЦІОНАЛЬНОЇ БЕЗПЕКИ**

У кризових умовах для національної безпеки Україна здійснює активне співробітництво з НАТО, яке стимулює подальші реформи і впровадження стандартів, принципів та критеріїв цієї організації. Таке співробітництво дозволяє розвинути сильні та ефективні Збройні Сили, здатні захистити нашу державу, впроваджувати політичні реформи, а також зробити вагомий внесок до регіональної та міжнародної безпеки. У зв'язку із цими процесами важливим є підвищення рівня підтримки громадянами України державної політики у сфері євроатлантичної інтеграції та рівня довіри до НАТО.

Ключові слова: євроатлантична інтеграція України, безпека, громадська думка, інформування громадськості, громадська підтримка.

During the national security crisis, Ukraine carries out active cooperation with NATO, which encourages further reforms and implementation of standards, principles and criteria for the organization. This cooperation allows to develop strong and effective Armed Forces capable of defending our country, introduce political reforms and also to make a significant contribution to regional and international security. In connection with these processes, it is important to increase the level of public support for Ukraine state policy in the sphere of Euro-Atlantic integration and the level of confidence in NATO.

Key words: Euro-Atlantic integration of Ukraine, security, public opinion, public informing, public support.

Нині Україна вибудовує нові підходи до забезпечення національної безпеки, надаючи пріоритет участі в удосконаленні та розвитку євроатлантичної та європейської систем колективної безпеки. Для цього наша держава здійснює інтеграцію до європейського політичного, економічного, правового простору з метою набуття членства в ЄС, а також поглиблює співпрацю з НАТО для досягнення критеріїв, необхідних для набуття членства у цій організації [6].

Тісна взаємодія з ЄС та НАТО створює широкі можливості для підвищення міжнародного авторитету України.

Досягнення вищевказаних цілей вимагає підтримки державної політики у сфері європейської та євроатлантичної інтеграції широкими верствами населення та неухильності дотримання зовнішньополітичного курсу інтеграції до європейських та євроатлантичних політичних, економічних та безпекових структур.

Проте, рівень такої громадської підтримки все ще не можна вважати достатнім, оскільки спостерігаються відмінності між показниками різних регіонів країни, а підтримка населення здебільшого ґрунтується на емоційному сприйнятті ЄС та НАТО. Це не в останню чергу зумовлено агресією Російської Федерації проти України, анексією Криму та окупацією частини Донецької та Луганської областей.

У суспільстві все ще немає розуміння, що таке НАТО. Багато хто все ще не знає, що це не військовий блок, а військово-політична організація, яка надає всебічну політичну та практичну підтримку нашій державі за умов кризового стану національної безпеки. І ця підтримка є найстабільнішою та найвагомішою з-поміж усіх міжнародних організацій, адже вона включає як розбудову сектору безпеки та оборони, так і цивільне співробітництво.

Слід наголосити, що збільшення рівня підтримки населення та досягнення політичних цілей потребує планомірних та цілеспрямованих зусиль з боку держави щодо інформування громадськості у сфері євроатлантичної інтеграції, роз'яснення принципів, політики та діяльності НАТО, а також змісту та засад взаємодії України з НАТО, інформування про поточний стан та перспективи співробітництва, роль та місце НАТО у зміцненні міжнародної стабільності й безпеки [4].

Останнє масштабне дослідження громадської думки щодо євроатлантичної інтеграції проводилося Фондом «Демократичні ініціативи» імені Ілька Кучеріва та соціологічною службою Центру Разумкова з 11 по 16 травня 2016 року. Під час нього було опитано 2016 респондентів віком від 18 років у всіх регіонах України, за винятком АР Крим і окупованих територій Донецької та Луганської областей. Теоретична похибка вибірки не перевищувала 2,3 %.

Опитування здійснювалося за фінансової підтримки програми MATRA Посольства Королівства Нідерландів та Національного фонду підтримки демократії (NED, США).

Результати дослідження продемонстрували: якби найближчим часом в Україні відбувся референдум щодо членства в НАТО, участь у ньому готові були б взяти 64 % від загальної кількості виборців.

Втім, існують певні регіональні відмінності у готовності населення щодо участі у такому референдумі. Найвищою імовірна явка була б на Заході (81 %), в Центрі (68 %) і на Сході (65%). На Півдні заявлена явка становила б 47 %, а на Донбасі – 41,5 %.

Референдум щодо членства в НАТО був би впевнено виграний: 75 % учасників голосування підтримали б вступ України до НАТО. Більше того, цей результат є вищим на 11 %, аніж міг би бути влітку 2015 р. (64 % за приблизно такої самої очікуваної явки).

Вперше в історії очікуваний результат голосування на такому референдумі не ділить країну – він був би виграний в усіх регіонах України. Найбільш переконливою перемогою прихильників НАТО була б у Західному (91 % «за» і 4 % – «проти») і Центральному (80 % та 11 % відповідно) регіонах.

На Півдні України 61 % учасників голосування виступили б за приєднання до Альянсу, а проти – 38 %. Найбільш істотні зміни були зафіксовані у потенційних результатах референдуму на Сході та Донбасі. Так, якщо в липні ці два регіони проголосували б проти, то у листопаді перевага була б на боці прихильників НАТО: на Сході – 57 % «за» і 41% «проти», на Донбасі – 58,5 % і 40 %, відповідно [2].

Для того, щоб закріпити такі позитивні тенденції у сприйнятті євроатлантичної інтеграції, Річна національна програма під егідою Комісії Україна – НАТО на 2017 рік передбачає проведення широкого спектру заходів з інформування громадськості (круглих столів, семінарів, конференцій, телемостів зі штаб-квартирою НАТО та державами-членами) для підвищення рівня обізнаності щодо діяльності Організації Північноатлантичного договору, ролі НАТО в забезпеченні безпеки в Європі та світі й відносин особливого партнерства Україна – НАТО.

До зазначеного процесу планують активно залучати громадські об'єднання, засоби масової інформації, вчених та експертів.

Серед середньострокових цілей таких заходів:

- ефективне інформування громадськості на регіональному та місцевому рівнях, спрямоване на підвищення рівня обізнаності щодо відносин особливого партнерства України з НАТО;

- ефективна координація державних органів і громадських об'єднань у проведенні інформаційно-роз'яснювальної роботи;

- підвищення рівня підтримки громадянами України державної політики у сфері євроатлантичної інтеграції та рівня довіри до НАТО як до інституції, яка відіграє ключову роль у зміцненні міжнародної безпеки [5].

Також був Указом Президента України від 21 лютого 2017 року № 43 було затверджено «Концепцію вдосконалення інформування громадськості з питань євроатлантичної інтеграції України на 2017–2020 роки».

Реалізація Концепції забезпечуватиметься центральними й місцевими органами виконавчої влади та іншими державними органами, які мають надавати максимальне та всебічне сприяння неурядовим організаціям, активістам та волонтерам у рамках підготовки, організації та проведення заходів з інформування та роз'яснення державної політики у сфері євроатлантичної інтеграції.

Реалізація Концепції здійснюватиметься за рахунок і в межах бюджетних призначень, передбачених центральним органам виконавчої влади, іншим державним органам на відповідний рік, інших джерел, не заборонених законодавством.

Для реалізації Концепції також можуть бути залучені фінансові можливості вітчизняних і міжнародних бізнесових організацій, фондів, неурядових організацій тощо [6].

Загалом чотирирічний бюджет Програми може скласти до ста мільйонів гривень. Однак на 2017-й окремого кошторису не буде – програму запустять «в складчину» за кошти усіх задіяних у ній відомств. Тому цей рік буде свого роду пілотним [3].

Варто підкреслити, що Україна нині проходить складний шлях усвідомлення необхідності зміни поглядів на національну безпеку загалом, переоцінки державою своїх принципів, самоідентифікації українського суспільства як самодостатнього та повноправного члена Європейської спільноти. А співробітництво з Північноатлантичним альянсом з перших років незалежності було каталізатором внутрішніх реформ [1, с. 132].

Задля успішної реалізації ініціатив щодо підвищення громадської підтримки співробітництва з НАТО структури державного управління не повинні монополізувати сферу здійснення політики євроатлантичної інтеграції. Прагнучи підвищити обізнаність суспільства щодо Північноатлантичного альянсу, держава має орієнтуватися на більш широку співпрацю із громадськими організаціями, залучаючи їх до розробки і реалізації стратегії й тактики щодо вступу України до європейських та євроатлантичних структур безпеки, зокрема НАТО.

Лише коли реалізація політики євроатлантичної інтеграції стане справою всього суспільства, а не лише інститутів влади, вона буде ефективною та успішною.

ДЖЕРЕЛА ТА ЛІТЕРАТУРА

1. Конструктивне партнерство Україна – НАТО: цивільний аспект: монографія / В. В. Корнілова. – К. : Наук. світ, 2011. – 178 с.
2. Громадська думка щодо вступу в НАТО [Електронний ресурс]. – Режим доступу: <http://ukraine-nato.mfa.gov.ua/ua/inform-center/gromadsyuka-dumka-shhodo-vstupu-v-nato>
3. Повістка для держави: міністерства та відомства готуються розповісти про НАТО [Електронний ресурс]. – Режим доступу: http://www.eurointegration.com.ua/articles/2016/12/29/7059584/view_print/
4. Проект Указу Президента України «Про Державну програму інформування громадськості з питань євроатлантичної інтеграції України на 2017–2020 роки» [Електронний ресурс]. – Режим доступу: http://comin.kmu.gov.ua/control/uk/publish/article?art_id=131699&cat_id=61025
5. Указ Президента України №103/2017 «Про затвердження Річної національної програми під егідою Комісії Україна – НАТО на 2017 рік» [Електронний ресурс]. – Режим доступу: <http://www.president.gov.ua/documents/1032017-21670>
6. Указ Президента України №43/2017 «Про Концепцію вдосконалення інформування громадськості з питань євроатлантичної інтеграції України на 2017–2020 роки» [Електронний ресурс]. – Режим доступу: <http://www.president.gov.ua/documents/432017-21350>

ЮРИДИЧНІ НАУКИ / ЮРИДИЧЕСКИЕ НАУКИ

УДК 341.221.2:340.113

Айгерим Жунусбекова
(Астана, Казахстан)

ТРАНСШЕКАРАЛЫҚ СУЛАРДЫҢ ЗАҢДЫ ТАБИҒАТЫ:
МӘСЕЛЕНІҢ ТЕРМИНОЛОГИЯЛЫҚ АСПЕКТІСІ

Мақалада трансшекаралық сулардың заңды табиғаты қарастырылады. Аталған мәселеге қатысты негізгі ұғымдар мен терминдердің мазмұны мен арақатынасы ашып қарастырылады

Кілтті сөздер: халықаралық шарт, трансшекаралық су ресурсы, трансшекаралық су ағыны, трансшекаралық өзен, жер асты суы, жер үсті суы, кеме қатынасы, су қойма

In this article the legal nature of transboundary waters is considered. The content and a ratio of the basic concepts and terms related to this problem reveal.

Keywords: international treaty, transboundary water resource, transboundary drain, transboundary river, underground water, overground water, navigation, water reservoir

Су ресурстары жеке адамдардың да, сондай-ақ бүкіл мемлекеттердің өмірінде үлкен мәнге ие. Ежелгі уақыттардан бері өзендер, көлдер, теңіздер мен мұхиттар аумақтық даулардың пәні болды, осыған орай мемлекеттер су кеңістіктеріндегі мемлекеттік шекараларды бекіту тәртібін және олардың құқықтық режимін анықтай бастайды. Екі шумерлік қала-мемлекеттер Лагаш және Умма б.з.д. 2500 ж. адамзат тарихындағы белгілі халықаралық келісімдердің ішіндегі ең ерте деп жиі айтылатын Тигр өзенінің суына қатысты даудың аяқталуына негіз болған келісім бекіткен. БҰҰ-ның азық-түлік және ауыл шаруашылық ұйымы мәліметтері бойынша б.з. 805 ж. қазіргі кезге дейінгі кезеңде халықаралық су ресурстарына қатысты 3600-дан артық халықаралық шарттар бекітілген. Бұл шарттардың көбі кеме қатынасы режимімен және мемлекеттік шекараларды демаркациялаумен байланысты.

XX ғасырда қоршаған ортаны қорғау мәселелесі үделе түседі. Жер шары бірыңғай жүйе ретінде қабылдана бастайды, осыдан бүтіннің бір бөлігінде болып жатқан өзгерістер бүкіл жүйе үшін қайтарымсыз жағымсыз салдарға алып келуі мүмкін деген қорытынды шығарылды. Осылайша 1970 ж. В.А. Чичварин “кез келген, тіпті алғашқы көзқарасқа шағын болса да, бір табиғи ресурстың жағдайындағы өзгеріс сөзсіз уақыт пен кеңістікте басқалардың жағдайына тікелей немесе жанама әсер етеді” деп көрсетті [1, 19 б.]. Мемлекеттердің экологиялық өзара тәуелділігі және қоршаған орта ресурстарының өзара тәуелділігінің жоғары дәрежесі көп ұлттық экологиялық мәселелердің халықаралыққа тез өсуіне алып келеді. М.Н. Копылов айтуынша “Табиғат адамнан тәуелсіз өмір сүретін ерекше құбылыс. Табиғат мемлекеттік және әкімшілік шекараларды білмейді және мойындамайды” [2, 178 б.].

Қазіргі кезде 250-ден аса әлемнің ірі өзендері екі және одан да көп мемлекеттердің аумағынан өтеді.

Су ресурстарын ластанудан қорғау саласындағы мемлекеттер ынтымақтастығының маңыздылығы осы саланы халықаралық құқықтық реттеу қажеттілігін алдын ала анықтады. Трансшекаралық су ресурстарын бірлесе қолдану мәселесі кезінде тайталаста болған мемлекеттерді достастырғаны да тәжірибеден белгілі. Осылайша, Вьетнам, Камбоджа, Лаос және Таиланд БҰҰ қолдауымен 1957 ж. оған дейін “Меконг бойынша Комитет” деп аталған Меконг өзені бойынша Комиссия шегінде ынтымақтастықты жүзеге асырады. Аталған Комиссия Вьетнамдағы соғыс жылдарында да техникалық алмасу дәрежесінде жұмысын

жалғастырған. 1955 ж. бері Израиль мен Иордания АҚШ-тың қатысуымен Иордан өзенінің суларын бірлесе қолдану туралы келіссөздерді тұрақты жүргізіп отырады. Алайда соңғы кездерге дейін бұл мемлекеттер заңды түрде бір бірімен соғыс жағдайында болған. Дүниежүзілік банк қолдауымен құрылған Инд өзені бойынша Комиссия Үндістан мен Пәкістан арасындағы екі соғысты басынан өткерді.

Әлем елдерінің физикалық, сонымен қатар экономикалық әл ауқатының суға қолжетімділігіне тәуелділігі қатты байқалады. 1999 ж. аймақта кедейлікпен күрес және экономикалық дамуды ынталандыру мақсатында ортақ су ресурстарын және одан алынатын игіліктерді әділ үлестіруге ынталандыру мақсатында 10 елде орналасқан және 160 млн. адам өмір сүретін Ніл өзенінің бассейні бойынша келісім жасалған. Дүниежүзілік банкпен және БҰҰ Даму бағдарламасымен қолданған бастама тұрақты жүйе құрылғанға дейін әрекет ететін ауыспалы тетік болып табылды. Нигер өзені бассейніндегі барлық 9 ел осыған ұқсас серіктес тетік құруға келіскен.

Талқылау процесі ұзақ уақытты алады. Мысалы, Инд өзені бойынша келісімге жету үшін 10 жыл; Ганг бойынша – 30 жыл; Иордан бойынша – 40 жыл керек болған. Бұл процесс ұзақ болатындықтан басты мәнді қаржылай қолдау мәселесі алады. Мәселенің маңыздылығына қарамастан донорлар су бассейндерін басқару мақсатындағы көмектің жалпы көлеміне тек шағын бөлігін ғана енгізеді.

Мемлекеттердің трансшекаралық су ресурстарын қолдану бойынша ынтымақтасу мәселесін талдаудан бұрын негізгі ұғымдар мен терминдердің мазмұны мен арақатынасын анықтау қажет. Оларға трансшекаралық су ресурсы, трансшекаралық сулар, трансшекаралық су ағыны, трансшекаралық өзендер, трансшекаралық су энергетикалық ресурс ұғымдары кіреді. Қазіргі уақытта осы сұрақтарды зерттеу кезінде ең алдымен 1992 ж. Траншекаралық су ағындары мен халықаралық өзендерді қорғау мен қолдану бойынша Хельсинкий конвенциясына жүгіну қажет. Аталған конвенцияның 1 б. трансшекаралық сулар екі және одан да көп мемлекеттердің шекараларын қиып өтетін немесе осындай шекараларда орналасқан кез келген беткі немесе жер асты сулар деп анықталады. Осылайша осы анықтамадан екі маңызды элементті атауға болады. Біріншіден, «сулар» ұғымына кең мағына беріледі, олар өзендердің, көлдердің, каналдардың, су қоймаларының, теңіздер мен мұхиттардың, жер асты сулар, топырақ ылғалы, мұздық және қар жамылғысы суларын қамтиды. Екіншіден, сулар екі не одан да көп мемлекеттердің шекараларын қиып өтуі не осы шекараларда орналасуы тиіс [3, 3 б.].

1997 ж. Халықаралық су ағындарын кеме қатынасты емес түрлеріне қолдану құқығы туралы Конвенцияда халықаралық су ағыны өзінің физикалық өзара байланысы күшіне қарай біртұтасты құрайтын және әдетте бөліктері әр түрлі мемлекеттерде орналасқан ортақ соңға ие болушы жер үсті және жер асты сулар жүйесі ретінде анықталады. Бұл жағдайда бұл сулар мемлекеттік шекараларды қиып өтуі фактісіне емес, су ағыны бірыңғай жүйесінің бөліктері әр түрлі мемлекеттердің аумақтарында орналасатындығына мән беріледі [4].

Ұғымдар ұқсастығы бойынша «трансшекаралық» және «халықаралық» анықтамаларының арақатынасы туралы сұрақ туындайды. Алғашында «трансшекаралық» ұғымы арнайы мағынада халықаралық экологиялық құқық нормаларында қолданыла бастайды. Трансшекаралық су ағыны трансшекаралық ластану ұғымымен өзара байланысты. Су ағынына қатысты «халықаралық» ұғымы халықаралық құқықта осы объектілердің ұлттық су объектілеріне қарама қайшы ұғым ретіндегі құқықтық режимін сипаттауда да қолданылады.

«Халықаралық су ағыны» ұғымын қолдану арқылы БҰҰ Халықаралық құқық комиссиясы осы терминнің БҰҰ Бас Ассамблеясымен аталған сұрақты Комиссияға жолдағанда қолданғанын негізге алды. Осы ұғымды зерттеу кезінде БҰҰ Халықаралық Сотының екі судьясы С. Швобель (АҚШ) және Дж. Эвенсен (Норвегия) «халықаралық су ағыны» ұғымының салыстырмалылығы туралы қорытынды берген.

«Су ағыны» конвенциялық анықтамасынан бұл ұғымның «өзен» ұғымынан кең деген қорытындыға келуге болады. Тұщы судың көп бөлігі жер асты сулар болып табылады және осы жер асты сулардың көп бөлігі жер үсті сулармен байланысты және өзара әрекет етеді [5, 139 б.]. Осылайша «су ағыны» бірыңғай табиғи жүйе ретіндегі су объектісінің экологиялық сипатын көрсетеді. Жер үсті суларына әсер жер асты сулары жүйесіндегі өзгерістерге алып келеді және керісінше. Сонымен қатар су ағыны табиғи су объектісі ғана емес, жасанды да (каналдар және басқа су технологиялық құрылғылар) болуы мүмкін, сондай-ақ су ағыны тұрақты ғана емес, маусымды да болуы мүмкін.

Су ресурстары су объектілерінде болатын қолданылатын не қолданылуы мүмкін жер үсті және жер асты сулардың қорлары болып табылады [6, 81 б.]. Су ресурстарына халық шаруашылығында қолдануға жарамды өзен, көл, каналдар, су қоймалары, теңіздер мен мұхиттар, жерасты сулар, топырақ ылғалы, мұздық және қар жамылғысы сулары жатады.

1977 ж. Мар-дель-Плато конференциясында трансшекаралық су ресурстарының мәселесі жаңа мәнге ие болды. Бұл конференцияда алғаш рет күн тәртібіне су жинайтын қойманың барлық жүйесі туралы, яғни тек жер үсті сулары ғана емес, жер асты сулары туралы сұрақ қойылады.

Жер асты сулардың жалпы қоры есептеулер бойынша 23 400 000 куб.км, ал өзендердегі су қоры 42 800 куб. км құрайды [7, 26 б.]. Жер асты суларының гидро-геологиялық зерттеуі қарқынды дамуда, алайда ғылымда жер асты сулар біртұтас деп саналады және жер үсті суларымен байланысты және байланысты емес жер асты сулары арасындағы айырмашылық жүргізілмейді.

Жер асты сулары әлемде тұтынылатын ауыз судың 50% жуығын құрайды. Жер үсті суларымен салыстырғанда жер асты суларын қолданудың неғұрлым көп экономикалық артықшылықтары бар. Ауыз судың орасан зор сұйық қоймалары жер асты сулы деңгей жиектердегі шекараларды қиып өтеді. Олар жиі бірыңғай табиғи жүйені құра отырып екі не бірнеше мемлекеттердің шегінде орналасады. Мұндай жағдай Таяу Шығыста, солтүстік және орталық Африкада, Солтүстік Америкада кеңінен таралған. Кейбір елдерде (Ливия, Судан, Эфиопия және т.б.) жер асты суларын қолдану маңызды халық шаруашылығы мәселесіне айналған.

Қазіргі кезде ұлттық, аймақтық және халықаралық ұйымдар Гуарани (Оңтүстік Америка), Нубиялық құм тас (Солтүстік Африка), Кару (Африканың оңтүстігі), Вехт (Батыс Еуропа), Словакиялық Карст Агтелек (Орталық Еуропа), Прадед (Орталық Еуропа) сияқты ірі жер асты су сақтау жүйелерді бағалау мен зерттеумен айналысады. Осылайша, мысалы Аргентина, Бразилия, Парагвай және Уругвай кіретін Гуарани су сақтау жүйесі 5,5 млрд. адамды 200 жыл көлемінде қамтамасыз етуге жетерлік 40 000 куб. км суы бар қойма болып табылады [8].

Бірқатар мемлекеттер өз заңнамаларында трансшекаралық сулар (өзендер) ұғымын анықтау мәселесіне құнттылықпен қарайды. Орталық Азия елдерінің трансшекаралық өзен сулары туралы ішкі мемлекеттік заңдарының көбінде, сонымен қатар екі жақты және көп жақты келісімдерде де трансшекаралық өзендер ұғымына анықтама берілмеген. Мұндай құжаттарда «су ресурсы», «су-энергетикалық ресурс», «халықаралық қайнар көз» сияқты экономикалық және гидрологиялық аспектілердегі терминдер қолданылады. Алайда әр түрлі ғылымдардың теориясы мен практикасы әр түрлі түсінікке ие, сондықтан әрбір қолданылуы тиіс басты терминдер шарттарда нақты анықталуы қажет. Жалпы мемлекеттердің осы бағыттағы бірлескен ынтымақтасу процесі даму сатысында болып табылады [9, 149 б.]. 1992 ж. Конвенцияда аталған терминдерге неғұрлым дұрыс анықтама берілген. С.А. Гуреев пен И.Н. Тарасова белгілегендей неғұрлым қалыптасқан ұғымға халықаралық өзен ұғымы жатады. Бұл ұғымның шарттық анықтамасы 1814 ж. 30 мамырдағы Париж бейбітшілік шартының 5 б. бастау алады. Оған сәйкес Вена конгресіне өзінің кеме жүретін ағысында әр түрлі мемлекеттерді бөлетін не қиып өтетін өзендер үшін навигация режимін бекіту тапсырылады. Сәйкесінше осы баптың және 1815 ж. Вена конгресінің Бас актісінің ережелері

негізінде кеме қатынасының халықаралық режимі бекітілуі тиіс өзендерді анықтаудың екі критеріі шығарылды: физикалық критерий өзеннің суда жүзуге жарамдылығы, және геосаяси критерий өзеннің екі не бірнеше мемлекеттерді қиып өтуі фактісі [10, 16 б.].

Аталған терминдерді жетілдіру бағытындағы жұмыстар трансшекаралық су ресурстарын кеме қатынасты емес түрлеріне қолдану мен қорғау саласында халықаралық-құқықтық реттеу жүйесінің қалыптасуының басты кепілі болып табылады. Нақты анықтамалар саланың нақты мақсатын, реттеу саласы мен пәнін көрсетуге мүмкіндік береді.

ҚОЛДАНЫЛҒАН ӘДЕБИЕТТЕР

1. Чичварин В.А. Охрана природы и международные отношения. – М.: Международ. отношения, 1970. – С. 19.
2. Копылов М.Н. Введение в международное экологическое право. – М.: Изд-во РУДН, 2007. – С. 178.
3. Конвенция ЕАК ООН по охране и использованию трансграничных водотоков и международных озер 1992 г. // [Электронный ресурс]. – Режим доступа: http://www.un.org/ru/documents/decl_conv/conventions/watercourses_lakes.shtml
4. Конвенция о праве несудоходных видов использования международных водотоков 1997 г. // Электронный ресурс. – Режим доступа: http://www.un.org/ru/documents/decl_conv/conventions/watercrs.shtml
5. МакКафри С. Конвенция ООН о праве несудоходных видов использования международных водотоков: перспективы и недостатки // Международное и национальное водное право и политика. – М., 2000. – С. 139.
6. Большой юридический словарь. – М.: Инфа-М, 2001. – С. 81.
7. Программа оценки водных ресурсов мира, Доклад ООН о состоянии водных ресурсов мира: вода для людей, вода для жизни (обзор), 2006. – С. 26.
8. Groundwater briefing. Managing transboundary groundwater resources for human security. // Электронный ресурс [Режим доступа]: <http://www.iah.org/briefings/trans/trans.htm>
9. Искандархонова Б.А. Правовое регулирование использования трансграничных рек в ЦА // Московский журнал международного права, 2007. - №3 (67). – С. 149.
10. Гуреев С.А., Тарасова И.Н. Международное речное право. – М.: Юрид. лит., 2004. – С. 16-17.

УДК 347.44:347(477)

*Вікторія Маковецька
(Харків, Україна)*

ПОНЯТТЯ БАТЬКІВСЬКОГО ВИХОВАННЯ ЯК ОБ'ЄКТА ЦИВІЛЬНИХ ПРАВОВІДНОСИН

Статтю присвячено дослідженню батьківського виховання як об'єкта цивільних правовідносин. Визначаються основні ознаки цього поняття.

Ключові слова: батьківські правовідносини, право дитини на виховання, відносини виховання у сім'ї, поняття батьківського виховання, нематеріальні блага.

The article is dedicated to the research of parental education as an object of civil legal relations. Main features of this concept are determined.

Key words: parental legal relations, right of a child to education, relations of education in the family, parental education, non-material values.

Дослідженню правового регулювання суспільних відносин у сфері сім'ї, зокрема тих, що виникають між батьками та дітьми, здавна приверталася велика увага з боку науковців. Батьківські правовідносини - особисті немайнові та майнові права та обов'язки батьків і дітей, які виникають на підставі державної реєстрації батьківства (материнства) навіть, в окремих випадках, за відсутності кровного споріднення [2, с. 102]. Серед таких прав та обов'язків одним із найважливіших є право дитини на виховання.

Як показує практика, право дитини на виховання, як одне з її особистих немайнових прав у своїх працях досліджували такі науковці, як З.В. Ромовська, Р.О. Стефанчук, Л.А. Ольховик, М.М. Дякович та інші.

Безперечно, найсприятливішим середовищем для розвитку дитини завжди була і залишається її сім'я. Саме вона повинна бути джерелом матеріальної та духовної підтримки, а також психологічного захисту дитини. Підтвердженням такого бачення слугує визнання в Україні пріоритету сімейного виховання дитини, який закріплений у статті 5 Сімейного кодексу України [6].

Попри те, що особисті немайнові відносини батьківського виховання дитини регулюються та охороняються нормами сімейного законодавства, більшість науковців стверджують про їх цивільно-правову природу [7, с. 107].

Оскільки у науці під об'єктом цивільних правовідносин прийнято розуміти матеріальне або нематеріальне благо, з приводу якого такі відносини виникають, то батьківське виховання як об'єкт цивільних правовідносин є саме нематеріальним благом. Проте, обов'язково необхідно враховувати, що кожному з нематеріальних благ притаманні свої особливі юридично вагомі властивості.

Здійснюючи аналіз нормативно-правової бази, що регламентує право дитини на виховання, ми з'ясували, що на законодавчому рівні поняття батьківського виховання відсутнє. Тому з метою визначення даного поняття вважаємо за необхідне для початку дослідити таку категорію як «виховання».

Виховання як соціальне явище є тривалим та складним процесом, який охоплює різні сфери особистого та суспільного життя. Як зазначається в Українському педагогічному словнику С. Гончаренка, виховання – це процес цілеспрямованого систематичного формування особистості, зумовлений законом суспільного розвитку, дією багатьох об'єктивних і суб'єктивних факторів [1, с. 53].

На думку О.О. Пунди, під вихованням у широкому розумінні слід мати на увазі соціалізацію, тобто процес формування інтелекту, фізичних і духовних сил людини і воно є цілеспрямованою діяльністю, покликаною сформувати систему якостей особистості, поглядів і переконань відповідно до виховних суспільних ідеалів [4, с. 313].

Виховання як соціальне поняття дозволяє розглядати його у морально-психологічному та правовому значеннях. У морально-психологічному – як упровадження певного світогляду, моралі і правил людського співіснування, розвиток особистісних якостей, фізичних властивостей дитини. До поняття «виховання» входить збереження і розвиток фізично та психічно здорової дитини, передача їй власного життєвого досвіду, звичок, створення нормальних побутових умов і життя. У процесі впливу на виховання відносини по вихованню виступають вже як правові [3, с. 104].

Повертаючись до поняття батьківського виховання у розрізі цивільних правовідносин, ми бачимо, що воно стосується виключно таких категорій як «діти» та «батьки». Тобто виховний процес дитини може здійснюватися виключно її батьками, а не іншими членами сім'ї.

Також більшість науковців зазначають, що характерною особливістю батьківського виховання є його двосторонній характер. Так, О.В. Синегубов вказує на те, що двосторонній характер відносин за участю батьків і дітей відображається в тому, що батьки не тільки мають права, а й зобов'язані виховувати своїх дітей, піклуватися про їх здоров'я, фізичний і духовний розвиток, навчання тощо [5, с. 50].

Вищевикладене дозволяє нам зробити висновок про те, що батьківське виховання як об'єкт цивільних правовідносин є нематеріальним благом, яке є певним процесом і включає систему виховних заходів, спрямованих на цілеспрямоване формування всебічно і гармонійно розвиненої особистості, що надає батькам право обирати форми та методи виховання, які не суперечать закону та моральним засадам суспільства, а також покладає на них обов'язок задовольнити духовні, культурні, освітні й життєво-побутові потреби дитини.

ДЖЕРЕЛА ТА ЛІТЕРАТУРА

1. Гончаренко С. Український педагогічний словник / С. Гончаренко. – К.: Либідь, 1997. – 376 с.
2. Дутко А.О. Загальна характеристика правовідносин батьків і дітей / А.О. Дутко // Вісник Національного університету "Львівська політехніка". Юридичні науки. – 2015. – №827. – С. 99-102.
3. Д'ячкова Н.А. Поняття права на виховання / Н.А. Д'ячкова // Проблеми законності. – 2003. – № 3. – С. 104-109.
4. Пунда О.О. Поняття та проблеми здійснення особистих немайнових прав, що забезпечують природне існування людини: монографія / О.О. Пунда. – Хмельницький – Київ : Вид-во С. Пантюка, 2005. – 436 с.
5. Синегубов О.В. Право на належне батьківське виховання в контексті його здійснення неповнолітньою особою / О.В. Синегубов // Матеріали науково-практичної конференції, присвяченої світлій пам'яті О.А. Пушкіна «Проблеми цивільного права та процесу». – Харків, 2016. – С. 49-54.
6. Сімейний кодекс України від 10.01.2002 р. № 2947-III [Електронний ресурс] Верховна рада України. Законодавство України. – Режим доступу: <http://zakon5.rada.gov.ua/laws/show/2947-14>.
7. Стефанчук Р.О. Система особистих немайнових прав фізичних осіб у сфері сімейних відносин: до питання вдосконалення / Р.О. Стефанчук // Університетські наукові записи. – 2006. – № 2 (18). – С. 107-111.

УДК 342.72/73

Дар'я Сулима
(Дніпро, Україна)

ПИТАННЯ РЕАЛІЗАЦІЇ ТА ЗАХИСТУ ПРАВ І СВОБОД ЛЮДИНИ Й ГРОМАДЯНИНА В УКРАЇНІ

Статтю присвячено предмету реалізації та захисту прав і свобод людини і громадянина в Україні. Зроблені у статті висновки допомогли розкрити поняття цієї категорії, причини існування проблем реалізації та захисту таких прав і свобод у контексті функціонування верховенства права як засадничого принципу гармонійного співіснування сучасної світової цивілізації.

Ключові слова: права і свободи людини і громадянина, конституційні права, реалізація та захист прав, система права, природні права, принцип верховенства права.

The article is devoted to the subject of realization and protection of rights and freedoms of man and citizen in Ukraine. Made in Article findings helped uncover concepts that category causes problems exist realization and protection of rights and freedoms in the context of the functioning of the rule of law as a fundamental principle of harmonious coexistence of modern world civilization.

Keywords: human rights and freedoms and civil rights, constitutional law and protect human system of law, natural rights, the rule of law.

На початку ХХІ століття проблеми реалізації та захисту прав і свобод людини і громадянина сягнули світового значення і вийшли на передове місце у міжнародній системі критеріїв оцінювання рівня демократичного розвитку у державі та суспільстві. [1, с. 752]

Процес реалізації та захисту прав і свобод людини й громадянина має два фундаменти – об'єктивний і суб'єктивний, які обумовлені історією становлення і розвитку світової спільноти, її правових інститутів; бажанням деяких найбільш політично і економічно розвинутих світових суспільств, яке спрямоване на створення єдиного світового порядку, побудованого на загальновизнаній ідеї захисту прав людини та боротьби з тероризмом і глобальним бандитизмом.

Відомо, що будь-яка система права є похідною від системи прав і свобод кожного індивіда і їх об'єднань. Але також можна вважати, що права і свободи окремої людини і громадянина зумовлені системою права, яка панує у державі. Якщо до цього додати певні економічні, політичні, соціальні чинники, які певною мірою впливають на формування та реалізацію прав і свобод людини й громадянина, то слід стверджувати, що ця категорія є певною мірою політично-правовим виключенням, яке може вивчатись і досліджуватись тільки за допомогою системного і комплексного підходу.

Тому, висловлюючись про права і свободи людини й громадянина в правовому аспекті, можна стверджувати, що слід зосереджуватись і звертати увагу у дослідженнях на проблематику комплексного і системного правового механізму захисту таких прав і свобод. За допомогою такого методу, практикуючи юристи матимуть змогу відпрацьовувати такі принципи з метою спрощення і підвищення ефективності їх досліджень.

Слід зауважити, що в теорії права існують два погляди на природу прав і свобод людини й громадянина, що певним чином дістало своє відображення і в назві міжнародно-правових актів щодо захисту прав людини й громадянина. Шанувальники першої точки зору стверджують, що існують природні права і свободи людини (тобто такі, що надані, притаманні людині з народження), а інші – надбані кожній людині певним суспільством або державою. Остання думка полягає в тому, що всі права делегуються кожній людині суспільством і державою. [2, с. 1747]

Система конституційних прав і свобод людини й громадянина в Україні включає в себе декотрий спектр прав і свобод у виборі способів життєдіяльності кожної людини, що проживає чи перебуває в нашій країні. Це можна вважати позитивним здобутком нашого суспільства. Але практична реалізація та захист цих прав і свобод має певні перешкоди, які мають об'єктивний і суб'єктивний характер та є основою для нерозв'язних проблем у цій сфері.

До проблем реалізації та захисту прав людини й громадянина в Україні можна віднести:

- недостатньо високий рівень правової культури і правової свідомості більшості громадян нашого суспільства;
- низький рівень законності у житті суспільства і держави, без принципової відповідальності кожної особи перед собою і своїм оточенням за результат своєї життєдіяльності;
- нерівноправність органів та гілок державної влади, недосконалість роботи органів місцевого самоврядування територіальних громад у реальному житті;
- незадовільний рівень зовнішнього виховного впливу на кожну людину з боку суспільства;
- низький рівень професіоналізму у державній і політичній сфері, його залежність від особистих і групових інтересів;
- відсутність структурованості громадянського суспільства і громадського контролю за діяльністю органів державної влади і місцевого самоврядування;
- високий рівень корупційних дій на всіх рівнях державного і суспільного життя;

- відсутність прямих взаємовідносин між людиною і громадянином, державою і суспільством.

Проаналізувавши вищезазначені проблеми, можна дійти висновку, що кожна з них має певні суб'єктивні та об'єктивні причини походження та існування.

Недостатньо високий рівень правової культури і правової свідомості зумовлений декількома чинниками, а саме: відсутність правової традиції у суспільстві, яке довгий проміжок часу не мало своєї державності і власного правового поля.

Низький рівень законності у житті суспільства і держави, без принципової відповідальності кожної особи перед собою і своїм оточенням за результат своєї життєдіяльності зумовлений ментальними традиціями нашого народу, традиційними спробами влади обмежувати свободу реалізації та життєдіяльності людини шляхом встановлення таких процесів правового регулювання суспільства і особистого життя громадян, що не залишають їм свободи вибору і, під приводом регулювання суспільних відносин, заганяють у глухий кут. Якщо до цих причин додати ухвалення нелегітимних законів, часткову юридичну та політичну відповідальність «обраних» представників суспільства за вчинені ними правопорушення – то причини зазначеної проблематики стають більш вагомими і переконувачими. [5, с. 83]

Незадовільний рівень зовнішнього виховного впливу на кожну людину з боку суспільства можна пояснити декількома причинами. По-перше, відсутність сучасної суспільної системи зовнішнього впливу на виховання людини, яке спрямоване на розвиток найкращих людських якостей, а саме честі та гідності, оскільки носії виховних інститутів радянського союзу (дитячий садок, школа, вищий навчальний заклад, трудовий колектив, партійна організація) на даний момент знищені; релігійне виховання суспільства не розвивається належним чином, воно зводиться лише до дотримання певних церковних ритуалів без розкриття дійсної сутності релігійної віри; духовні цінності замінились матеріальними; довіра між людиною і владою втрачена. Замість того фактично не створюються нові, сучасні системи подібного впливу на громадянське суспільство.

На підставі вищевикладеного постають питання, а саме: «Чи існують способи вирішення даних проблем?». Відповідь, на мою думку, досить очевидна – звичайно ці методи існують, вони є загальновідомі у демократичних суспільствах.

Одним із таких способів можна вважати безсумнівне і очевидне застосування принципу верховенства права у всіх сферах суспільного життя і державного управління. Характерними ознаками цього принципу можна назвати справедливість, гуманізм, пропорційність, раціональність правового регулювання суспільного життя. В першу чергу, вони дають змогу виконати головні функції верховенства права, а саме: обмеження діяльності державної влади інтересами суспільства та правами і свободами людини й громадянина; фактичне виконання законів та нормативно-правових актів, що гарантує безпечність усіх видів і форм суспільних відносин; забезпечення верховенства права, правового закону, а не конкретного індивіда. [4, с. 576]

Саме верховенство права як універсальне явище формування оптимальної гармонії суспільних, державних і особистісних відносин дає можливість кожній людині реалізувати в повному обсязі власні права та свободи. [3, с. 519]. У цьому розумінні міжнародне співтовариство накопичило певний досвід втілення верховенства права в державах із розвинутими правовими системами та демократичними методами державного управління та устрою.

Потрібно поставити за мету пристосувати ці світові і національні правові цінності до реалій нашого суспільного життя та проявити політичну, соціальну, індивідуальну волю і стійкість у їх запровадженні, пристосувавши до цієї важкої та довготривалої роботи увесь механізм реалізації державної влади і громадянського суспільства.

ДЖЕРЕЛА ТА ЛІТЕРАТУРА

1. Алексеев С. С. Восхождение к праву. Поиски и решения / С. С. Алексеев. – М. : Издательство НОРМА, 2001. – 752 с.
2. Головатий С. Верховенство права : монографія : у 3-х кн. / С. Головатий. – К. : Видавництво «Фенікс», 2006. – 1747 с.
3. Дворкін Р. Серйозний погляд на права / Р. Дворкін ; пер. з англ. А. Фролкін. – К. : Основи, 2001. – 519 с.
4. Європейський словник філософій : Лексикон неперекладностей. – К. : Дух і Літера, 2009. – Т. 1. – 576 с.
5. Козюбра М. І. Правовий закон : проблема критеріїв / М. І. Козюбра // Вісн. Акад. правових наук України. – 2003. – № 2–3. – С. 83–96.

*Науковий керівник – кандидат юридичних наук,
кандидат філософських наук, доцент Л.М.Мудрієвська*

МИСТЕЦТВОЗНАВСТВО / ИСКУССТВОВЕДЕНИЕ

УДК 738.4

Юлія Дегай
(Дніпро, Україна)

ВІДРОДЖЕННЯ ЕМАЛЬЄРНОГО МИСТЕЦТВА В ДНІПРІ

У статті розглядаються основні етапи розвитку художнього емальєрства на території України та сучасне відродження цього виду мистецтва в Дніпровському Музеї українського живопису. На прикладі творів Станіслава Юшкова аналізуються художні можливості техніки емалі.

Ключові слова: Дніпровський Музей українського живопису, емаль, емальєрне мистецтво, Музей художньої емалі, Станіслав Юшков.

There are considered the main stages of development of enameling art and modern revival of this art form in the Dnipro Ukrainian Museum painting.

Artistic possibilities enamel technique analyzed on the example of works by Stanislav Yushkov.

Key words: Dnipro Ukrainian Museum painting, enamel, enamel art, Museum art enamel, Stanislav Yushkov.

Мистецтво емалі, або, як її називали колись, фініфті, має свою понад тритисячолітню історію. Багаті художні можливості, яскравість фарб, їх вічна свіжість, блиск, рівний самоцвітам, дозволили ювелірам протягом століть постійно знаходити нові форми застосування емалі. Завдяки підтримці меценатів емальєрне мистецтво сьогодні отримує нове життя в Україні.

Мета статті – привернути увагу до сучасного відродження емальєрного мистецтва у Майстерні художньої емалі Дніпровського Музею українського живопису та показати його художні можливості на прикладі творів Станіслава Юшкова.

Історія емальєрства на території України тісно пов'язана з розвитком цього виду мистецтва у світі, а особливо в Європі. Популярним виготовлення емалі було в середині 1 тис. до н. е., пізніше – за доби раннього середньовіччя та Київської Русі, а згодом – у XVIII – XX ст.

За складом емаль можна поділити на три великі групи: прозора (транспарентна), напівпрозора (опалова) і непрозора (опакова).

Першою з'явилась перегородчаста емаль як імітація дорогоцінного та напівдорогоцінного каміння в Давньому Єгипті. Згодом перегородчасту емаль почали використовувати давньогрецькі майстри. Від V ст. до н. е. войовничі кельтські племена в декорі виробів з бронзи почали застосовувати емаль, оздоблюючи нею виліпані та карбовані предмети – зброю, посуд, ювелірні прикраси. Глибина виїмки впливала на прозорість емалі, тому дно заглибини чи витиснутої ямки гладко зачищали, надаючи їй функції рефлектора.

Найвищого свого розвитку техніка емалі досягнула в період Римської імперії (I – V ст. н. е.). Своєрідним культурно-містичним “кодом” Візантійської епохи стало золото як символ неземного світу та Божого благословення. Саме у Візантії від V ст. розвинулося мистецтво емалі [1, с. 87].

Також вже у V ст. до н. е. на території України з'являються предмети з емалевим декором, які походили з майстерень грецьких міст, заснованих на узбережжі Чорного моря та Криму. З прийняттям християнства мистецтво перегородчастої емалі набуває популярності в Київській Русі.

Процес розвитку мистецтва емалі як на території України, так і в Європі упродовж певного часу розгортався, а потім поступово вгасав [1, с. 22].

Переживши певний занепад, мистецтво художньої емалі набуває популярності в добу модерну кінця XIX ст., особливо у дрібних ювелірних виробках і жіночих коштовностях. Наприкінці 60-х – у середині 70-х років XX ст. в Україні художньою емаллю почали оздоблювати фасади будівель, вивіски, вказівки тощо. Широко застосовують емаль в інтер'єрах у вигляді панно, плафонів, прикрас для меблів.

Перший досвід у розвитку цього напрямку в Україні належить відомому емальєру Олександрові Бородаю [3, с. 14]. Він перший розвинув її в Україні, коли в 70-х роках XX ст. поїхав до Угорщини, де і перейняв досвід колег. У 2004 році відбулася перша виставка «Майстерня О. Бородая» в галереї «А-Хаус». А у 2009 та 2013 роках у стінах Національного музею українського народного декоративного мистецтва у Києві пройшли фестивалі емалі в Україні, ініціатором яких виступила відомий емальєр та мистецтвознавець Юлія Бородай (1974–2012).

Відродження цього рідкісного мистецтва розпочалося нині у Дніпрі. З жовтня 2013 року тут запрацювала Майстерня художньої емалі, створена у стінах молодого Дніпровського Музею українського живопису та очолена учнем Олександра Бородая – видатним українським митцем, членом Національної спілки художників України, Станіславом Юшковим. А згодом був створений і Музей художньої емалі. Його перша виставкова експозиція була представлена роботами учасників Міжнародного фестивалю художньої емалі, який відбувся у Музеї українського живопису в 2015 році [4].

Організатори музею поставили за мету популяризацію старовинного та рідкісного мистецтва емалі у Дніпрі, де ще в кінці 1970-х – на початку 80-х років В. Даниловим та О. Бородаєм були створені кращі зразки художньої станкової емалі доби її чергового відродження на теренах країни. Одним із завдань музею є пропаганда унікальної культурної спадщини у сфері декоративно-прикладного мистецтва, демонстрація художніх можливостей сучасної емалі, ознайомлення широкого кола глядачів з творчістю провідних емальєрів, інформація про цю техніку, підтримка і залучення митців, увага до самого явища художньої емалі та процесів її розвитку [4].

У травні 2015 року, за сприйняттям засновника Музею українського живопису Олега Наумова, майстерня художньої емалі стала єдиним в Україні осередком експерименту і творчої праці емальєрів з усієї України. Усього за кілька місяців на так званих «малих симпозіумах» там створювались роботи, багато з яких тепер можна бачити у виставковому просторі у стінах самого новонародженого Музею емалі [4].

І зараз тут регулярно проводяться майстер-класи з емальєрного мистецтва. Не тільки дніпровці, а й гості міста – провідні художники, роботи яких експонуються в Музеї українського живопису, мають нагоду ближче познайомитися з цим досить рідкісним і непростим видом мистецтва.

Проводить майстер-класи Станіслав Юшков – творча людина, художник, який працює у всіх напрямках. Сам майстер признається, що йому байдуже, який інструмент потрапляє йому до рук, головне – щоб він давав можливість висловити почуття, тому що мистецтво – це запал, порив, миттєве виявлення емоцій. Автор, як правило, не підписує свої роботи, вважаючи, що глядач сам повинен називати картину.

Твори Станіслава Юшкова добре відомі як в Україні, де пройшли понад тридцять персональних виставок його графічних та живописних робіт, так і за кордоном. Починаючи з першої виставки в Нідерландах у 1992 році, художник шість разів виставлявся в країнах Європи.

Мистецтвом емалі С. Юшков серйозно захопився, коли отримав запрошення очолити емальєрну майстерню, де проводить увесь свій час, відчуваючи себе справжнім магом або алхіміком. «Я заздалегідь не знаю, чим справа закінчиться, тому що вогонь, температура і час випалу дають різні результати. Можна нафарбувати дві однакові пластинки, однаковими ж фарбами, але результат буде абсолютно різний: трохи більше температури, часу – і все змінюється, але в цьому і є інтерес», – говорить Станіслав Юшков (з особистої бесіди).

Художника приваблює непередбачуваність творчого процесу, як і таємниця людських стосунків, переплетіння двох начал: чоловічого і жіночого. Не випадково одна з центральних тем його творчості – тема долі. Вона відображена в емальєрному триптиху – «Підступниця-доля» (2017) (рис. 1–3). Ідея фатуму, що була однією з провідних у світогляді давніх греків, у роботах С. Юшкова набуває свого оригінального втілення. На одній з частин триптиху – портрет жінки, перекреслений по діагоналі білою стрічкою з кольоровими камінцями (рис. 1). Це символ життя, що наносить свій відбиток на обличчя і душу людини. Воно дуже загадкове і цікаве, в ньому є темні і світлі смуги, без них не буває життя, так влаштований світ. Найбільше випробування для людини – вистояти проти невдач і втрат. Якою б смугастою не була стрічка життя, вона не сприймається трагічно, а додає яскравих барв життю, як це передає художник.

Білу стрічку з різнобарвними камінцями на другій частині триптиху можна сприйняти як спільну долю, що об'єднала закоханих (рис.2). Третя частина триптиху змушує замислитися над тим, як же змінює життя людину, якщо неможливо розпізнати ні рис її обличчя, ні фігури (рис. 3).



Рис. 1–2. Станіслав Юшков. Підступниця-доля. Частини триптиху. 2017.
Сталь, мідь, емаль.



Рис. 3. Станіслав Юшков. Підступниця-доля. Частина триптиху. 2017. Сталь, мідь, емаль.
Якщо у станкових творах С. Юшков перш за все втілює свої філософські задуми, то власні естетичні смаки художник розкриває у неповторних ювелірних прикрасах, вироблених у техніці художньої емалі (рис. 4).



Рис. 4. Станіслав Юшков. Ювелірні прикраси. Мідь, емаль.

Висновки. Отже, можемо зробити висновок, що емаль – це дуже трудомісткий процес. Емаль завжди була і залишається рідкісним мистецтвом, як з погляду виробництва, так і з погляду володіння художніми творами, виконаними в емалі. Тому закріплення досвіду та досягнень в цій галузі має прогресивне значення для розвитку емальєрного мистецтва. Велику роль у відродженні художнього емальєрства в Україні відіграє Дніпровський Музей українського живопису з його Майстернею художньої емалі на чолі з художником Станіславом Юшковим.

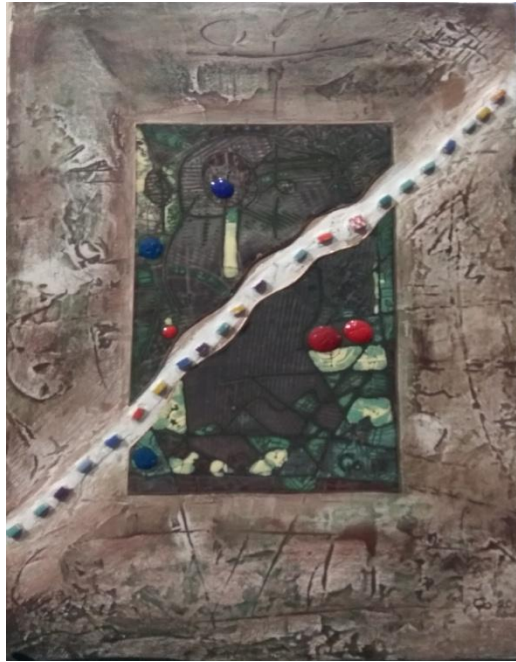
ДЖЕРЕЛА ТА ЛІТЕРАТУРА

1. Бородай Ю. Українська емаль : альбом-каталог / Ю. Бородай / передне слово З. А. Чегусової, О. В. Кащенко, О. М. Сом-Сердюкової. – К. : Український письменник, 2013. – 264 с.
2. Вольський С. Мистецтво художньої емалі впродовж століть: спроба відновлення втрачених технологій у сучасній практиці художника-ювеліра / Станіслав Вольський // Вісник Львівської національної академії мистецтв. – 2015. – Вип. 27. – С. 86–94. – [Електронний ресурс]. – Режим доступу: http://lnam.edu.ua/files/Academy/nauka/visnyk/pdf_visnyk/27/11.pdf
3. Гуржій О. Б. Безсвинцеві силікатні емалі художнього та ювелірного призначення : дис. на здобуття наук. ступеня канд. техн. наук : спец. 05.17.11 – технологія тугоплавких неметалічних матеріалів / О. Б. Гуржій ; Український державний хіміко-технологічний університет. – Дніпро, 2017. – 148 с. – [Електронний ресурс]. – Режим доступу: http://udhtu.edu.ua/public/userfiles/file/dis_Gurzhiy.pdf
4. Ільїна Т. Міжнародний фестиваль емалі / Тетяна Ільїна. – Дніпро : Музей українського живопису, 2015. – 29 с.

Науковий керівник – кандидат культурології, доцент Т.В.Пуларія

УДК 747.012:749(092 Ле Корбюзьє)

*Елена Каскевич
(Гродно, Беларусь)*

**ИДЕИ МОДЕРНИЗМА И ДИЗАЙНЕРСКИЙ ОПЫТ ЛЕ КОРБЮЗЬЕ
В СОВРЕМЕННОМ СОЦИОКУЛЬТУРНОМ КОНТЕКСТЕ**

Статья посвящена изучению особенностей работы Ле Корбюзье в сфере дизайна. Рассмотрено влияние Ле Корбюзье на развитие современного дизайна, проанализирована актуальность его идей в наши дни.

Ключевые слова: *Ле Корбюзье, искусство, дизайн, мебель, модульор.*

The article is devoted to research the specifics of the Le Corbusier's work in the field of design. Also the article considers the influence of Le Corbusier on the development of modern design and analyzes the relevance of his ideas nowadays

Keywords: *Le Corbusier, art, design, furniture, modulator.*

Введение

Французский архитектор швейцарского происхождения, пионер модернизма и представитель архитектуры интернационального стиля, художник и дизайнер Ле Корбюзье работал в разных странах, среди которых Швейцария, Франция, Германия, США, Аргентина, Япония, Россия, Индия, Бразилия, наряду с такими реформаторами архитектуры, как Фрэнк Ллойд Райт, Вальтер Гропиус, Мис ван дер Роэ.

Ле Корбюзье (наст. имя Шарль Эдуар Жаннере-Гри) создал собственную систему модульор. Это система гармоничных величин, которая основывается на пропорциях человеческого тела и подчинена единому стандарту [1, с. 20-21]. Также он объединил в систему пять отправных точек современной архитектуры, принципы единства архитектуры и конструкции.

С помощью машинного производства архитектор создавал окружающий предметный мир человека. Ле Корбюзье проектировал наиболее экономные, поддающиеся стандартизации и индустриальному изготовлению конструкции, одним из первых

использовал в своих зданиях крыши-террасы, большие плоскости остекления на фасаде, открытые опоры в нижних этажах зданий и железобетонный каркас, что позволяло проектировать свободную планировку этажей.

Ле Корбюзье устанавливает для дизайнера XX века своего рода «абсолютный нуль», относительно которого может выстраиваться шкала творческой работы [2, с. 10]. В то время, когда коммерческий дизайн расширяет палитру разнообразия мебели, Ле Корбюзье ограничивал ее возможностью выбора тона и фактуры, не изменяя форму. Когда дизайн стремится учесть вкусы, а не только потребности совершенно разных людей, Ле Корбюзье предлагал им всем один шезлонг, одно кресло, одно полукресло, один табурет, один набор мебельных секций [2, с. 10]. Дизайнер сформулировал методiku проектирования в принцип и сделал этот принцип единственной формой «идеологии» дизайна.

Основная часть

Переходя от искусства к утилитарным предметам, Ле Корбюзье отмечает, что они требуют усовершенствованного оборудования во всём, т.к. в промышленности уже обозначился определённый уровень совершенства, и теперь встаёт задача перед декоративным искусством промышленной индустрии, которая приведёт к экономии [2, с. 16].

С 1927 года Ле Корбюзье сотрудничает с дизайнерами мебели Шарлоттой Периан и Пьером Женере. Одним из первых их результатов совместной работы была коллекция Grand Confort [5]. Создание кубической формы для мебели и использование хромированного металла не было инновацией, но в основе коллекции Grand Confort была заложена идея – интерьер как продолжение архитектуры. Плоды их совместной работы B301, стул для переговоров с подвесной спинкой, LC2 Grand Confort, квадратное кресло для отдыха, оно сразу стало культовым благодаря своей конструкции. Разрабатывая кресло LC2, дизайнеры вывернули предмет мебели наизнанку и разместили металлическую конструкцию снаружи обивки, а не изнутри, как это было принято [1, с. 16]. Также они совместно разработали элегантный шезлонг B306, который получил название «машина для релаксации». В шезлонге B306 использовали каркас из хромированных трубок, благодаря чему регулировалось положение сидения лежака. Все эти предметы опережают свою эпоху, даже сейчас эта мебель воспринимается ультрасовременной.

В 1929 году на выставке предметов для дома Ле Корбюзье представил совместный с Шарлоттой Периан интерьер квартиры типа «Люкс». Дизайнеры спроектировали стеклянный пол, подсвечивающийся снизу, чтобы он отражался на поверхности стеклянного потолка. Стулья были на металлических ножках с кожаной или матерчатой обивкой. Стеклянный стол d'Avion был выполнен как бы в двух плоскостях. Также были разработаны легкие переносные ширмы, которые выполняли двойную функцию, с одной стороны, деления пространства, с другой, обеспечение места для хранения [5].

Современная жизнедеятельная среда, со свойственной ей постоянно растущей модой на мебель Ле Корбюзье, воспринимает новации этого дизайнера как классику XX в. В начале XXI в. на рынке производителей мебели представлено несколько крупных фирм – Cassina, Artec, которые выпускают мебель, воплощающую дизайнерские принципы Ле Корбюзье. Именно эта мебель использована для интерьеров крупнейших общественных зданий мира.

В 2014 году модный дом Louis Vuitton совместно с фабрикой Cassina выпустил лимитированное издание шезлонга LC4 CP. Интересно то, что данный объект дизайна сохранил фирменный черный цвет. Один из уникальных экземпляров шезлонга LC4 CP от Cassina и Louis Vuitton представлен в минском салоне итальянской мебели Poltrona Frau.

Знаменитое кресло LC2 – одна из наиболее часто копируемых моделей в истории мебельного дизайна. Эксклюзивными правами на производство точной копии кресла LC2 (как и прочей мебели авторства Ле Корбюзье) с 1964 г. обладает итальянская компания Cassina. К выставке Salone del Mobile-2010 дизайн кресла был радикально обновлен. К классическому хромированному каркасу компания Cassina добавила несколько новых

оттенков. Покупателю предлагается по-своему комбинировать цвет каркаса с оттенком обивки, чтобы найти идеальное сочетание. По мнению представителей марки, это делает мебель более универсальной – как раз в «подлинном духе» Ле Корбюзье. В настоящее время кресла предлагаются с пуховым наполнителем, а прослойка из дакрона стала ещё мягче. Мягче стала и новая кожаная обивка диванов и кресел LC2. Компания Cassina обновила и знаменитый шезлонг LC4, созданный Ле Корбюзье совместно с Пьером Жаннере и Шарлоттой Перриан. Подголовник-валик можно заказать того же цвета, что и обивка, а не только из чёрной кожи, как это было раньше. Фирменный логотип марки Cassina, который наносится на все модели, выпускаемые фабрикой, у кресла и дивана LC2 и шезлонга LC4 будет заметен и на основании металлического каркаса. Стоит отметить, что все изменения в дизайн моделей вносятся после тщательного исследования «почерка» авторов, анализа оригинальных чертежей и технических документов. Обновленная мебель выпущена фабрикой Cassina с согласия Фонда Ле Корбюзье (Fondation Le Corbusier) и наследников Пьера Жаннере и Шарлотты Перриан [3].

Таким образом, ряд особенностей индивидуальной творческой манеры Ле Корбюзье оказал большое влияние на развитие дизайна XX века и современности.

Заключение

Нет сомнения, что мебель Ле Корбюзье современна. Можно сказать, что многие его противоречивые идеи и замыслы соревнуются с нынешней модой и со способом производства, и уже стали частью культуры. В то время, когда создание разнообразных моделей обусловлено законами спроса и предложения, потребность покупателей постоянно иметь новинки, побуждает промышленников к поставке на рынок все большего числа новых товаров. Но это не исключает тот фактор, что новая мебель тоже не совершенна, и важно модернизировать небольшое число прототипов, которые считаются классикой

Рассматривая мебель Ле Корбюзье, мы можем сформулировать некоторые доводы относительно важности возобновления её производства: благодаря авторитету дизайнера и тому, что это предметы-образцы, выразительные и по-своему художественные, экземпляры мебели Ле Корбюзье вновь предложены покупателям, точно так, как если бы они были только что спроектированы. И они не могут считаться устаревшими, так как они подвергаются непрерывной модификации в результате «терпеливого исследования» и как проявление постоянно продолжающегося процесса развития.

ИСТОЧНИКИ И ЛИТЕРАТУРА

1. Великие архитекторы: в 68 т. / редколл.: А. Барагамян [и др.]. – М.: Издательство «Директ-Медиа», ЗАО «Издательский дом “Комсомольская правда”», 2014. – Т.4: Ле Корбюзье / Н. Геташвили. – 2014. – 69 с.
2. Де Фуско, Р. Ле Корбюзье – дизайнер. Мебель / Р. Де Фуско. – М.: Советский художник, 1986. – 111 с.
3. Летфуллина, Г. Обновлённая классика / Г. Летфуллина [Электронный ресурс]. – Режим доступа: <http://www.4living.ru/items/article/cassina-le-corbusier-collection-new-colours-2010/>. – Дата доступа: 12.04.2017.
4. Ржепишевский, Ю. Кто Такой Ле Корбюзье? (Who was Le Corbusier?) / Ю. Ржепишевский [Электронный ресурс]. – Режим доступа: http://samlib.ru/r/rzhepishewskij_j_n/kto_takoj_le_korbusie.shtml. – Дата доступа: 14.04.2017.
5. Ти, З. Шарлотта Перриан (Charlotte Perriand) 1903-1999 г. / З. Ти [Электронный ресурс]. – Режим доступа: <http://www.live-design.ru/charlotte-perriand/>. – Дата доступа: 13.04.2017.

Научный руководитель – кандидат искусствоведения, доцент М.П. Чайко

**ОСОБЛИВОСТІ КОНСТРУЮВАННЯ У ХУДОЖНЬОМУ КОВАЛЬСТВІ
ТА ЙОГО МІСЦЕ В КОНЦЕПЦІЇ СТВОРЕННЯ АВТОРСЬКОГО ВИРОБУ.
КОНСТРУКТИВНИЙ АНАЛІЗ РОБІТ ЕНТОНІ БЕНЕТТОНА**

У даній статті описуються характерні особливості конструювання як невід'ємної частини мистецького процесу у художньому ковальстві. Виділяються і описуються характерні особливості конструювання як одного із форматворчих засобів у творчому процесі. Стаття знайомить з аналізом деяких робіт Ентоні Бенеттона, професора Міжнародної академії художнього ковальства.

In this article characteristics of designing are described as integral part of art process in art kuznechnichat. Characteristics of designing as one of formatvorchy means in creative process are allocated and described. Article acquaints with the analysis of some works of Anthony Benetton, professor of the International academy of blacksmith art.

Краса будь-якого виробу залежить не тільки від його характеру та призначення, але і від того, як автор зуміє художніми засобами виразити свій задум.

Для художнього ковальства важливо розрізнити терміни «конструкція» та «конструктивна особливість». Якщо термін «конструкція» характеризує техніко-технологічну складову виробу, то термін «конструктивна особливість» характеризує ті особливі відмінності в техніко-технологічній складовій, що характерні саме для даного виробу.

Для конструювання в художньому ковальстві, розуміння призначення виробу, є першочерговою задачею. Принцип призначення домінує у світі створення будь-якої речі. Адже тільки усвідомлення призначення виробу надає можливість зрозуміти конструкцію, розкриває особливості розуміння та побудови об'ємно-просторової форми. Можна стверджувати, що призначення формує конструкцію та конструктивні особливості, конструкція формує об'єм та форму, форма формує естетику. Призначення головує над формою і об'ємом, над матеріалом і конструкцією, адже призначення одна з головних ідей у мистецтві створення речей. Будь-яка річ має своє призначення, завдання, ціль; розуміння та усвідомлення призначення виробу, це головне та вирішальне поняття для конструювання в ковальстві. Розуміння призначення – це повна і досконала відповідність усіх техніко-технологічних та естетичних властивостей виробу меті створення.

Головним завданням конструювання є вирішення технічно-технологічних питань, які можуть виникнути при створенні цього об'єкту, але вирішити ці питання так, щоб не порушити цілісності творчої композиції. Вже на етапі розробки у виріб повинні бути закладені максимальні простота й технологічність конструктивної основи – незалежно від складності виробу, запропонованої композицією. Очевидно, що крісло в стилі барокко буде завжди складніше у виробництві, ніж у стилі мінімалізму, яке виготовлено з нарочито прямих деталей, але в обох випадках конструкція повинна не спрощуючи композицію прагнути до простоти.

Потрібно прагнути до того, щоб як можливо розумніше використати взятий матеріал, його природні властивості (твердість або м'якість, колір і текстуру, гладкість і шорсткість), необхідно всі властивості матеріалу підлаштовувати для максимального розкриття (виявлення) призначення та форми предмету.

Розглядаючи художнє конструювання з точки зору концепції «авторського виробу» необхідно розглянути ситуацію коли виріб виконується з одного, суцільного шматка металу.

«Візитною карткою» ковальства безперечно є обробка металу тиском, коли образ поступово «виліплюється» з суцільного металу, і саме це є характерним для художнього ковальства.

Призначення цього етапу обробки - зміна геометричних форм та розмірів, а також надання матеріалу певних механічних та фізичних властивостей.

Матеріал на виробничому етапі бере на себе домінуючу функцію, бо матеріал існує в безпосередньому зв'язку із формою – форма залежить від матеріалу, а не навпаки.

Щоб розібратись в даному питанні, проведемо аналіз кількох робіт італійського художника-ковалю, професора «Accademia internazionale del Ferro Artistico» (Міжнародна академія художнього ковальства) Ентоні Бенеттона [1].

Для початку розглянемо анімалістичну фігуру, робота носить назву «Taurus» [1, с. 25]. Фігура бичка виглядає досить примітивно і спрощеною, але одночасно масивною і стійкою. Такий ефект виникає через те, що робота виконана з одного суцільного шматка листового заліза. Можна припустити, що автор мав на меті показати глядачу масивність та кременіть тварини, якою вона є в природі, але використав для цього не об'ємний та важкий шмат металу, а тонкий металічний лист. Відповідно можна сказати, що робота побудована на певному контрасті – ідея контрастує з матеріалом. Конструювання в даному випадку взяло на себе зв'язуючу роль – воно стало ніби перехідним містком, поєднало ідею з образом.

Конструктивні особливості цієї роботи: фігура тварини утворюється завдяки вдало розробленій викройці; тонкий лист забезпечує мінімальну вагу; завдяки двом великим площинам, що розташовані під певним кутом одна до одної, фігура бичка виглядає досить масивно; кути під якими загинаються ноги бичка, а відповідно і розподіляється маса всього виробу, забезпечують стійкість.

Завдяки вдало розробленому конструктивному рішенню, мінімальними засобами досягається максимальний ефект. Колір також відіграє не останню роль в цій роботі – темний, майже чорний колір кованиго заліза, оптично додає маси всьому виробу.

Цікаво також буде проаналізувати декілька робіт, що носять більш пластичний характер ніж попередня – це анімалістичні роботи, «Cat's» [1, с. 27]. Тварини на цих роботах також виконані з одного, суцільного шматка металу. Завдяки пластичності матеріалу автор передає грайливість та певну граційність, яка притаманна тваринам родини котячих.

Дві фігури поєднані в єдину композицію, що закріплена на камені-підставці. Автор відобразив тварин які кричать та бешкетують. Виразність та експресію роботі надають плавність ліній та характерні силуети. Додатковий ефект створюють мордочки тварин – пророблені досить примітивно, але достатньо для того щоб створити певний настрій від роботи.

Конструктивні особливості: робота виконана з металу достатньої товщини, що дозволяє відобразити певні анатомічні особливості тварин (голови включно); обидві фігури виготовлені з одного лекала, що певним чином спрощує роботу і залишає автору більше часу для творчих пошуків; фігури закріплені в камені таким чином, аби суто технічний елемент (кріплення) не порушував цілісність творчої композиції.

Робота «Cat» [1, с. 29] зображує тварину в той момент коли вона тягнеться вгору. Завдяки тому, що фігура виконана з листового металу, робота виглядає легкою та витонченою. Додаткове враження руху та динаміку роботі додає характерний виверт тіла тварини. Особливістю цієї роботи є відсутність підставки, своєрідним фоном цій роботі може слугувати будь-яка стіна.

Також цікавою для аналізу буде ще одна анімалістична робота «Penguin» [1, с. 30]. Особливість цієї роботи в розподілі мас металу, з якого виготовлена фігура пінгвіна – довжину та вагу шиї компенсує вага ніг та нижньої частини тіла. Стійкість виникає завдяки гарно розподіленим масам. Загальне враження від цієї роботи – тварина яка з цікавістю розглядає щось в далечині і от-от зрушить з місця. Такий образ виник завдяки цікавому конструктивному рішенню, що дозволяє експонувати роботу без підставки і саме це позбавляє роботу статичності.

Отже, як показує приклад, оптимальне конструктивне рішення для розв'язання тої чи іншої ситуації може бути дуже простим. Завдяки досконалому прорахунку, це просте рішення набуває неповторної унікальності в певній ситуації, особливо коли створюється авторський виріб.

Метал завжди пов'язаний із виробничою складовою, адже роль конструктивно-технологічного початку дуже суттєва і важлива при створенні художніх виробів, призначених головним чином для побуту і для людини. Дизайн поєднує декоративно-ужиткове мистецтво із виробництвом. І саме конструювання відповідає за якість виготовлення та довговічність виробу.

Можна стверджувати, що художнє конструювання або дизайн – це творчий процес створення речі, у якому естетика визначає зміст, а технології форму речі. Таке трактування важливе для художнього ковальства, адже в цьому виді мистецтва зв'язок між естетичним та технологічним дуже міцний.

У кожному виробі, навіть найменшому, закладений технічний й естетичний початки. Практична користь речі не вимагає пояснення, але у декоративно-ужитковому мистецтві корисність може супроводжуватися й естетичним переживанням. Головним завданням конструювання можна вважати поєднання логічних техніко-технологічних розрахунків, що творять форму і об'єм з естетично-змістовою складовою.

Фактичне завдання художника-конструктора сьогодення – це створення зразку-прототипу який можливо тиражувати, за допомогою промислових засобів.

Специфіка конструювання в художньому ковальстві полягає в тому, що воно безпосередньо пов'язане із такими дисциплінами як композиція та теорія і практика обробки металу. Художнє ковальство це проектування та створення виробів в конкретному матеріалі, де необхідно орієнтуватись в процесах виробництва та враховувати всі фізичні властивості матеріалу.

Для композиційного вирішення твору в художньому ковальстві, дуже важливими категоріями є: об'ємно-просторова структура та тектоніка. Це суттєві та характерні ознаки, що відрізняють композицію художнього ковальства від композиції в образотворчому мистецтві. Це дві важливих складових, що передбачають формування композиції у просторі, вони відображають найбільш загальні й істотні зв'язки та відносини.

Тектоніка - одна з основних категорій композиції. Це зумовлено тим, що взаємозв'язок конструкції та форми виражається через єдиний матеріал – а це в свою чергу найбільш істотний показник якості, що характеризує композицію виробу.

Деяко уособлено стоять ще дві обов'язкових і важливих якості композиції – єдність стилю (особливо важливе, коли мова йде про комплексне проектування) і образність форми. Їхнє виділення з ряду інших якостей обумовлене тим, що стильова єдність не забезпечується звичайними, "класичними" засобами композиції (пропорціями або ритмом, контрастом, нюансом і т.п.); стильова єдність залежить від уміння художника передати дух часу в самому вигляді виробу.

Образність форми кованого виробу на перший погляд здається дуже зрозумілою і природною властивістю: адже образ так чи інакше відбиває сутність речі. У дійсності це не так просто.

Коли глядач, дивлячись на виріб, зауважує його відмінну форму, людина передає перше враження, зв'язане насамперед з образністю форми: саме в ній сфокусовано всі те краще, що асоціюється в уяві людини з кованим металом або металопластикою. Нерідко в ковальстві краса матеріалу, пропорційні співвідношення частин, об'ємно-просторова та ритмічна структура служать єдиними засобами втілення емоційно-образного змісту виробу. Тут наочно виявляється особливе значення чисто емоційних, необразотворчих засобів художньої мови, коли емоційно-змістовний бік виробу найчастіше активізується образом-асоціацією.

Таке трактування набуває особливого змісту коли мова йде про такий вид виробу як «авторський проект». В сучасному художньому ковальстві це унікальне явище – адже мова йде про одиничний в своєму роді виріб, народжений певною ідеєю.

Створення «авторського проекту» можна умовно поділити на три стадії, в яких істотно змінюється роль автора : на стадії ідеї автор повинен бути художником, на стадії проектування – конструктором, на стадії виробництва – досвідченим ремісником. Це три основних складових «авторського проекту», яких неможливо позбутись.

Завжди виріб являє собою певну об'ємно–просторову структуру, що відокремлюється від зовнішнього оточення формою. Форма через безпосередні зорові відчуття й асоціативні зв'язки надає виробу образ.

Ковальство, як ніяке інше мистецтво, яскраво і виразно поєднує в собі дуалістичність прикладного мистецтва – поєднання в одній речі естетичного та технологічного.

Естетика у виробі, це ознака професійності автора. Речі що створені рукою майстра-професіонала вражають уяву й змушують замислюватися. Дивлячись на такий виріб хочеться побачити й відчувти той особистісний відбиток, що залишив автор. Це робить предмет цікавим, привабливим, «живим». Такі речі, глибоко символічні, більше людяні й більше пристосовані для "спілкування" з людиною. Це у взаємовідносинах «людина – річ» має велике значення якщо не вирішальне.

Річ повинна мати свою "легенду", і саме естетика та дизайн надають їй таку можливість.

ДЖЕРЕЛА ТА ЛІТЕРАТУРА

1. «Toni Benetton il Genio Del Ferro».© Copyright 2000. Catalogo edito dal Comune di Stia.
2. Гизе М. Э. Очерки истории художественного конструирования в России XVIII – нач. XX века. – Л.: Изд-во Ленингр. ун-та, 1978. – 280 с.
3. Дж. К. Джонс «Методы проектирования» пер с англ. – 2-е изд., доп. – М.: Мир, 1986. – 326 с., ил.

ФОРМУВАННЯ УЯВЛЕНЬ ПРО ПРИРОДУ У ДІТЕЙ ДОШКІЛЬНОГО ВІКУ З ВИКОРИСТАННЯМ ІГРОВИХ ВПРАВ

У статті розглядається екологоспрямовані ігри як засіб комунікації. Висвітлено широкий набір форм і методів комунікації, які спрямовані на більш динамічний вплив на свідомість і поведінку дітей у порівнянні з іншими засобами.

Ключові слова: *молодь, екологічні ігри, комунікації, освіта, виховання.*

The article is devoted to environmental games as a means of communication. A wide range of forms and methods of environmental network communication, aimed at a more dynamic effect on the consciousness and behavior of children people in comparison with other have been illustrated.

Keywords: *children, environmental games, communications, education.*

Актуальність. Динамічні зміни щодо організації навчального-виховного процесу ДНЗ вимагають створення середовища для забезпечення зв'язку у системі «Дитина-Природа». У дошкільну віці в ході навчально-виховного процесу результатом є поява особистісних новоутворень. В цей період доцільно формувати природовідповідні уявлення про природу з використанням ігрових вправ.

Формування екологічної культури особистості, зокрема дітей висвітлена у працях В. С. Крисаченко, Я. М. Гаць, Л. М. Курняк В.М. Логвиненко, Н. Огородник, Н. О. Шевченко та ін.

Мета – висвітлити особливості формування природовідповідних уявлень у дошкільному віці із використанням ігрових вправ.

Діяльність і поведінка дошкільника спричинюються рядом мотивів, між якими існує складна система різних співвідношень. При виникненні ситуації зіткнення безпосередніх особистісних спонукань дитини з засвоєними соціальними мотивами виникає так звана боротьба, внаслідок якої один мотив починає домінувати і підпорядковувати інші. Повторюваність цієї ситуації формує супідрядність мотивів як особистісне новоутворення дошкільного віку [1].

Формування новоутворень дошкільників включає наступні компоненти [2]:

- *Інтелектуальна компонента* розглядається як наявність запасу конкретних знань, базового кругозору, розумових вмінь для спроможності виділити навчальне завдання і виконати його. Прагнення стати школярем стимулюється у дошкільника пізнавальною спрямованістю, допитливістю, що сприяє розумовому розвитку дитини.

- *емоційно-вольова компонента* – спроможність до регуляції дитиною власної поведінки та емоційних виявів відповідно до навчальних ситуацій та соціальних вимог, здатність довільно спрямовувати свою психічну діяльність, формування емоційної зрілості.

- *соціальна компонента* – спроможність дитини адаптуватись до нових соціальних умов шкільного навчання, прийняти на себе навчальні обов'язки, налагоджувати ефективне спілкування з новими дорослими та ровесниками.

Гра як метод екологічного виховання - це гра, спеціально організована вихователем в процесі пізнання природи і взаємодії з нею [1].

У процесі формування екологічної культури дітей дошкільного віку використовується трьохкомпонентна модель з наступними елементами (Рис.1):

- Інтелектуальний;

- Ціннісний;
- Поведінковий;
- Педагогічне управління навчально-виховним процесом;
- Набір ігрових вправ екологоспрямованого змісту з для дітей дошкільного віку.



Рис 1. Структурні елементи формування екологічної культури дітей дошкільного віку з використанням екологоспрямованих ігрових вправ.

Перелік екологоспрямованих ігрових вправ (для прикладу) [3]:

- "Чия це робота? ";
- "Вгадай, хто я? ";
- "Заметіль";
- "Хто ж це робить? (різновид гри "Так – Ні");
- "Я їду в село;
- "Повторяка";
- "Розкажи казку";
- "Як це було? ";
- "Ріпка";
- "Ромашка";
- "Був. Є. Буде.";
- "Що було? Що буде? "
- "Чарівний мішечок";
- "Ти мій шматочок";
- "Вгадай-ка (різновид гри "Так-Ні")";
- "Вибери потрібне";
- "Доміно";
- "Чарівна доріжка";
- "Розвідники";

- "Ланцюжок";
- "Купець (модифікація народної гри "Фарби")";
- "Моє – не моє (Модифікація народної гри "Їстівне - неїстівне")";
- "Природний світ буває різний";
- "Світ навколо нас";
- "Назви одним словом";
- "Я знаю";
- "Їстівне – неїстівне";
- "Риби – птахи – звірі";
- "Ланцюжок";
- "Такий листок, лети до мене";
- "Добре – погано";
- "Хто де живе";
- "Літає, плаває, бігає".

Методика проведення екологоспрямованих ігор. У кожній гри є своя мета. Гра має короткий і нескладний сюжет, побудований на основі життєвих подій або казкового чи літературного твору який добре знайомий дошкільнятам. Оснащення необхідною атрибутикою: для неї спеціально організовуються простір, тобто предметне середовище. У зміст гри закладені мета, виховне завдання [2].

Гру проводить вихователь: оголошує назву і сюжет, розподіляє ролі, бере одну роль на себе і виконує її, підтримуючи уявну ситуацію відповідно з сюжетом. Чітке роз'яснення вихователем правил гри, спрямовує дітей до дотримання правил гри та робить таку гру цікавою. Вихователь керує всією грою: стежить за розвитком сюжету, виконанням ролей дітьми, рольовими відносинами; насичує гру рольовими діалогами і ігровими діями.

Висновки. Таким чином, ігри екологічного спрямування можуть прикрасити дозвілля і не вимагають спеціального обладнання, умов. Їх краще всього проводити зі старшими дошкільниками, які вже мають досить широке коло уявлень про природу, у яких за словом виникає образ предмета. Ці ігри інтенсивно розвивають екологічне мислення: гнучкість і динамічність уявлень про природу; екологічно відповідні знання, уміння та навички, дають можливість дитині порівнювати і об'єднувати предмети за різними ознаками.

ДЖЕРЕЛА ТА ЛІТЕРАТУРА

1. Савчин М. В. Вікова психологія: Навчальний посібник / М. В. Савчин, Л. П. Василенко. – К.: Академвидав, 2011. – 368 с.
2. Сергєєнкова О. П. Вікова психологія. Навч. посіб. / О. П. Сергєєнкова, О. П. Столярчук, О. П. Коханова, О. П. Коханова. – К.: Центр учбової літератури, 2012. – 376 с.
3. Словесні ігри екологічного змісту для дітей старшого дошкільного віку [Електронний ресурс] // Сайт для вихователів дитячих садків. – Режим доступу: <http://vihovateli.com.ua/cons/609qslovesnyeigryekologicheskogo-soderzhaniya-dlya-detej-starshegodoshkolnogo-vozrastaq.html>.

Саодат Атажанова, Бахтияр Хусаинов
(Ургенч, Узбекистан)

УМУМКАСБИЙ ФАНЛАРНИ ИНТЕРФАОЛ МЕТОДЛАР ЁРДАМИДА ЎҚИТИШ

Ўзбекистон Республикаси Кадрлар тайёрлаш миллий дастурида, унинг амалга оширилаётган иккинчи-сифат босқичида ҳар томонлама баркамол мутахассисларни тайёрлашга алоҳида эътибор берилмоқда. Бозор иқтисоди шароитида кадрларни мустақил фикрлаш қобилиятини ривожлантириш таълимнинг асосий сифат кўрсаткичларидан бири бўлиб ҳисобланади. Ўзбекистон Республикаси Биринчи Президенти И.А.Каримов таъкидлаганларидек:

«Агар болалар фикрлашга ўрганмаса, таълим самараси паст бўлиши муқаррар. Албатта билим ҳам керак. Аммо билим ўз йўлига, мустақил фикрлаш ҳам катта бойликдир».

Мамлакатимиз узлуксиз таълим тизимининг барча бўғинларида, шу жумладан олий таълимда ҳам, тайёрланаётган кадрлар сифати мавжуд таълим тизимини, унинг ташкил этувчиларини такомиллаштириш, жаҳон педагогикасида юқори самара бераётган янгиликлар билан бойитиш ҳам муҳим аҳамиятга эга бўлади. Шунинг учун ҳам Кадрлар тайёрлаш миллий дастурида «Илғор педагогик технологияларни яратиш ва ўзлаштириш юзасидан мақсадли инновация лойиҳаларини яратиш ва амалга ошириш» муҳимлиги алоҳида таъкидланган.

Ҳозирги кунда таълим жараёнида интерактив методлар, инновацион технологиялар, педогогик ва ахборот технологияларини ўқув жараёнида қўллашга бўлган қизиқиш, эътибор кундан-кунга кучайиб бормоқда, бундай бўлишининг сабабларидан бири, шу вақтгача анъанавий таълимда ўқувчи-талабаларни фақат тайёр билимларни эгаллашга ўргатилган бўлса, замонавий технологиялар уларни эгаллаётган билимларини ўзлари қидириб топишларига, мустақил ўрганиб, таҳлил қилишларига, хатто хулосаларни ҳам ўзлари келтириб чиқишларига ўргатади.

Ўқитувчи бу жараёнда шахсни ривожланиши, шаклланиши, билим олиши ва тарбияланишига шароит яратади ва шу билан бир қаторда бошқарувчилик, йўналтирувчилик функциясини бажаради. Таълим жараёнида ўқувчи-талаба асосий фигурага айланади.

Шунинг учун олий ўқув юртлари ва факультетларида малакали касб эгаларини тайёрлашда замонавий ўқитиш методлари-интерактив методлар, инновацион технологияларнинг ўрни ва роли бениҳоя каттадир.

Педогогик технология ва педогогик маҳоратига оид билим, тажриба ва интерактив методлар ўқувчи- талабаларни билимли, етук малакага эга бўлишларини таъминлайди.

Ўқитувчи томонидан ҳар бир дарсни яхлит ҳолатда кўра билиш ва уни тасаввур этиш учун бўлажак дарс жараёнини лойиҳалаштириб олиш

керак. Бунда ўқитувчига у томонидан бўлажак дарсни технологик харитасини тузиб олиши катта аҳамиятга эгадир.

Дарсининг технологик картасини қай кўринишда ёки шаклда тузиш, ўқитувчининг тажрибаси, қўйган мақсади ва ихтиёрига боғлиқ. Технологик карта қандай тузилган бўлмасин, унда дарс жараёни яхлит ҳолда акс этган бўлиши ҳамда аниқ белгиланган мақсад, вазифа ва қафолатланган натижа, дарс жараёнини ташкил этишнинг технологияси тўлиқ ўз ифодасини топган бўлиши керак.

Интерактив усул тарбия нуктаи назаридан, ҳар бир кишини руҳий илоҳий тавсифини кўзда тутилган ҳолда, халқаро миқёсидаги таълим – тарбия янгиликларини ҳамда маънавий манбаларимиздаги акс эттирилган интеллектуал салоҳиятимиз кўникмаларига асосланиб комил фарзанд тарбиялаш демакдир.

Интерактив педагогика янги таълим асосида таълим-тарбиянинг ҳамма шаклларида жорий этилмоқда. Масалан, маърузаларда, интерактив педагогиканинг мунозара, муаммолари муҳокамаси, ақлий ҳужум, баҳслар каби усуллардан кенг фойдаланилади.

Інтерактив педагогіка талабаларда ижобий ҳамкорликнинг ҳар бир киши учун қандай катта манфаат касб этишини амалда кўрсатади. Шунда талабалар фикрлари хилма-хиллигидан чўчимайдилар, балки ундан ўзаро манфаатдор бўладилар.

“Автомобил транспортда ишлатиладиган маҳсулот ва материаллари” мавзусини ўтишда талабаларни фаоллаштирувчи интерфаол методлар, шу жумладан “Тушунчалар таҳлили, ва “Зиг-заг” номли методлардан фойдаланганмиз.

Тушунчалар таҳлили методи - янги мавзуни ўтишдан олдин талабаларнинг бирламчи билимларини аниқлаш ва фаоллаштириш мақсадида, ёки асосий қисмдан кейин ўтилган мавзуни қай даражада ўзлаштирилганини аниқлаш мақсадида ишлатилади.

Методнинг амалга оширилиши: талабаларга карточкалар тарқатилади. Карточканинг бир томонида ўрганилиши лозим бўлган тушунчалар ва иккинчи томонида тушунчалар мазмуни.

Вазифанинг бажарилиши: берилган карточкалардаги тушунчаларнинг мазмуни талабалар тўлдириб чиқади ва таълим берувчи тўғри жавоби билан солиштирилади. Нечта тўғри жавоб берилганига қараб вазифалар баҳоланади.

Баҳолаш мезони асосида жавоблар баҳоланади ва дарс давомида ҳар бир тушунчага батафсил изоҳ бериб борилади.

Мавзуни тарқатмалар, кўргазмалар, анимациялар ва слайдлар намоиши орқали баён этилади.

Ўтилган мавзуни мустаҳкамлаш мақсадида “Зиг-заг” методидан фойдаланилади. Кичик гуруҳларни шакллантириш ва ҳар бир гуруҳга алоҳида-алоҳида ўқиб ўрганишлари учун тарқатма материаллар берилди. Материални ўрганиб бўлганидан кейин бошқаларга ўргатилади.

«Зиг-заг» методининг бир қанча афзалликлари бор. Хусусан, ушбу усулни қўллаш орқали талабалар жамоа бўлиб ишлаш кўникмасини ҳосил қилади ва мавзуни ўзлаштиришга кетадиган вақт тежалиб, қисқа вақтда катта материалнинг ўзлаштиришига эришилади. Ушбу усулнинг кетма-кетлиги қуйидагича амалга оширилади: талабалар одатдагидек, бир қанча гуруҳларга бўлинади, ҳар бир гуруҳга мавзу бўйича битта савол тарқатилади (саволлар гуруҳдаги ҳар бир иштирокчига биттадан берилиши лозим), гуруҳ аъзолари шу тарқатилган саволни белгиланган вақтда ўрганиб оладилар, ҳар бир гуруҳга етакчи сайланади ва улар тарқатилган матнни ўрганишда, уларнинг моҳиятини теран тушунишда шу гуруҳда етакчилик қилади, лидернинг фикри гуруҳ аъзолари томонидан тўлдирилиши, қўшимчалар ва ўзгартиришлар киритилиши мумкин, матнлар гуруҳда тўлиқ ўрганилиб бўлганидан кейин улар гуруҳлараро алмаштириладилар, энди ушбу гуруҳларда янги саволлар ўрганилади, бу саволлар ҳам ўрганилиб бўлингач, улар яна алмаштирилади, гуруҳларда барча саволлар ўрганилгунча ушбу жараёнлар такрорланади, бир-бирининг билимини баҳолаш ва ўзлаштирилганлик даражасини аниқлаш учун гуруҳлар бир-бирига кетма-кет равишда савол бериб боради, савол қайси гуруҳга ташланган бўлса, биринчи шу гуруҳ аъзолари жавоб беришлари мумкин, бошқа гуруҳ аъзолари қўшимча қилиб боришга ҳақли.

Таълимнинг интерфаол методларидан фойдаланиб мавзуни талабалар эътиборига ҳавола этиш талабаларни эгаллаётган билимлари мустаҳкамланиб, мустақил таҳлил қилиш, хулосалар чиқаришга ўргатади.

Ўқув жараёнини ташкил қилишга оқилона ва ижодий ёндашишга, бунда ўқитувчи ўз эркинлигига эга бўлиши, дарсда қўлланилган турли шакл, услуб ва воситалар самарадорлигини ўзи баҳолашига имконият яратади. Шуни таъкидлаш лозимки, педагогик технология тамойиллари ва қоидаларига амал қилиш, ўқув жараёни мазмуни талаба шахсига, унинг қизиқишлари, интилишлари, ёш даврлари хусусиятларига ва индивидуал ўзлаштириш суръатларига мувофиқ ҳолда олиб борилишини таъминлайди.

УДК 378.046.4

Наталія Басараб
(Івано-Франківськ, Україна)

ІННОВАЦІЙНА ДІЯЛЬНІСТЬ У ПІСЛЯДИПЛОМНІЙ ПЕДАГОГІЧНІЙ ОСВІТІ

У статті проаналізовано сучасний стан післядипломної освіти вчителів, проблеми вдосконалення інноваційної діяльності у системі післядипломної освіти. Підкреслюється значущість самостійної інноваційної діяльності як необхідної умови вдосконалення особистості педагога.

Ключові слова: *післядипломна освіта, інноваційна діяльність, підвищення кваліфікації, педагог-новатор.*

Modern state of post-graduate education of teachers, problems of innovation activity improvement in the system of post-graduate education is analyzed in the article. Importance of independent innovation activity as necessary condition for development of teacher personality is underlined.

Key words: *post-graduate education, innovation activity, advanced training, teacher-innovator.*

Характер сучасного світу і освіти вимагає, щоб педагоги були учасниками безперервної освіти, що триває протягом усієї їхньої кар'єри, професійного розвитку. У національній доктрині розвитку освіти в Україні у XXI столітті наголошено, що суспільство без високого рівня освіти не має майбутнього. Органічною частиною системи неперервної освіти є система післядипломної освіти. Її подальше функціонування та розвиток можливі лише за умови тісного взаємозв'язку з усіма іншими складовими освітньої сфери. Професійний розвиток є невід'ємною складовою розвитку педагога, що полягає в зміні та підвищенні професійної компетентності і кваліфікації, розвитку універсальної особистості, організований і здійснюваний спеціалізованими установами в цьому напрямі, в процесі самоосвіти та самовдосконалення.

Науково-технічний прогрес та інтеграційні процеси стають все інтенсивнішими, що суттєво змінює наші уявлення про цілі і цінності освіти. А. Жук зазначає, що середовище в якому ми живемо, змінюється, але ці зміни значно відрізняються від тих, що відбувалися раніше. «Ім притаманні три особливості. Вони неперервні, стійкі; вони стрімкі і характеризуються тенденцією до прискорення, і вони стосуються всієї планети та практично всіх галузей і умов діяльності й життя людини і суспільства» [7, с. 66]. Все це вимагає не стільки пристосування до постійних змін, скільки їх самостійне ініціювання.

Досвід організації післядипломної освіти засвідчує, що традиційний підхід до навчання не завжди сприяє успіху. Л. Мазур стверджує, що це відбувається тому «що вчитель вже не має такої влади, як це колись було, тому що молодь відрізняється, тому що батьки бувають різні» [4, с. 19].

Роль сучасного вчителя в становленні особистості дитини дещо інша: сьогодні він далеко не єдине, а тим більше не головне джерело інформації для своїх учнів. Його основне завдання полягає в тому, щоб навчити правильно працювати з цією інформацією, виділяти головне, стимулювати розвиток критичного мислення, спонукати до самоаналізу, самооцінки і, нарешті, застосовувати набуті знання в конкретних життєвих ситуаціях. Учитель повинен виховати компетентісно орієнтовану особистість, здатну до самостійного життя. Завдяки участі в різних формах навчання, викладання, вивчення літератури, використання галузевих сайтів Інтернет, перегляду телевізійних програм, виставок, обміну досвідом і знаннями, приватних зустрічей і переговорів, співробітництво з університетами вчителі можуть стати ініціаторами та учасниками творчих інноваційних змін в шкільній реальності.

Зокрема, педагоги-новатори є носіями конкретних нововведень, їх творцями, модифікаторами. Вони мають широкі можливості, оскільки на практиці переконуються в ефективності навчальних методик, можуть їх коригувати та вдосконалювати [1, с. 459].

Враховуючи, що педагог – творча особистість, яка здатна самостійно визначити свої потреби в певній інформації або тих практичних навичках, яких не вистачає для підвищення професійної майстерності. Він повинен мати вільний вибір курсів за власними потребами без обмежень, наприклад, одному вчителю необхідно пройти додатковий курс зі свого предмету, другому – курс із методики предмета, третьому – з особистісного розвитку [2, с. 53]. Саме тут доцільна розробка персоніфікованої системи післядипломної освіти, яка надавала б кожному педагогу широкі можливості для оновлення, удосконалення, поглиблення своєї професійної підготовки, забезпечення модульно-розвиваючого, проблемно-діалогічного інтерактивного характеру навчання на інтеграційній основі [5, с. 100].

Для розвитку готовності сучасного педагога до інноваційної діяльності вітчизняні науковці (Л.П. Пуховська, М.В. Артющина, В.Г. Базелюк, П.В. Лушин, О.С. Снісаренко, Л.П. Сніцар) запропонували кілька шляхів:

1) усвідомлення вже діючими педагогами свого власного інноваційного потенціалу, відмова від консерватизму, прийняття активної професійної позиції, активний вплив на наявні умови;

2) освітня політика – пропагування інноваційної педагогічної діяльності, заохочення інновацій, підтримка інноваційних пошуків з боку керівних інституцій освіти;

3) введення відповідних питань у зміст післядипломної педагогічної освіти, приділення достатньої уваги розвитку всіх компонентів готовності особистості педагога до інноваційної діяльності [7, с. 76].

Отже, для забезпечення розвитку навичок інноваційної діяльності тих, хто отримує освіту, педагоги мають активно займатися інноваційною діяльністю. В нашій державі це передбачено проектом Положення «Про порядок здійснення інноваційної діяльності у системі освіти» (1999) [8].

Проте, підготовка сьогоднішніх педагогічних кадрів частіше відбувається у той час, коли розвиток інноваційних властивостей ще не був таким актуальним, не всі з них достатньою мірою орієнтовані на постійний пошук і оновлення своєї діяльності. Ті зміни, що відбуваються сьогодні на різних рівнях вітчизняної освітньої діяльності, часто зустрічають достатньо сильний опір зі сторони педагогічного персоналу. Причиною цього виступає – не стільки характер самих реформ, скільки консерватизм, небажання щось змінювати, байдужість до нового деяких освітян [7, с. 67-68].

На жаль, доводиться констатувати й те, що на сучасному етапі державна політика в галузі післядипломної педагогічної освіти відсутня. Ще й досі на всіх рівнях державного управління не усвідомлено, що без визначення єдиного концептуального підходу до системи неперервного фахового зростання фахівців у всіх ланках, без створення відповідного наукового підґрунтя (методичних, дидактичних, психологічних основ навчання дорослих) досягти суттєвих успіхів шляхом окремих організаційних перетворень просто неможливо [6, с. 31-32].

Тому, істотних змін потребують нормативні документи, що регулюють упорядкування процедури перепідготовки і підвищення кваліфікації кадрів, передусім встановлення безпосередньої залежності між якістю праці та її оплатою. Адже сьогодні професійне зростання фахівця в багатьох сферах майже не впливає на його добробут [3, с. 743].

Таким чином, успішна підготовка педагога-новатора потребує систематизації різних підходів і теорій стосовно розуміння інноваційних властивостей особистості, вироблення навичок інноваційної діяльності. Педагоги, що самі не займають активної позиції по відношенню до інновацій, ніколи не забезпечать формування інноваційності тих, кого навчають. В епоху глобальних змін, інноваційний потенціал педагога, здатний принести колосальний прибуток. Випробовування нового, полікультурного – те, що може бути ефективним для розвитку сучасної освіти.

ДЖЕРЕЛА ТА ЛІТЕРАТУРА

1. Волкова Н.П. Педагогіка: Навчальний посібник / Н.П. Волкова. – 2-ге вид., допов. – К.: Академвидав, 2007. – 616 с.
2. Єльнікова О. Реформування післядипломної освіти в межах загальної реформи системи освіти / О. Єльнікова // Директор школи. Шкільний світ. – 2015. – № 1. – С. 51-55.
3. Історія української школи і педагогіки: Хрестоматія / Упоряд. О.О. Любар; За ред. В.Г. Кременя. – К.: Т-во «Знання», КОО, 2003. – 766 с. – (Вища освіта ХХІ століття).
4. Мазур Л. Постать учителя: зміна статусу та завдання післядипломної освіти / Л. Мазур // Директор школи. Шкільний світ. – 2010. – № 12. – С. 19-25.
5. Ніколенко Л. Інтеграція змісту навчання в системі післядипломної педагогічної освіти / Л. Ніколенко // Директор школи, ліцею, гімназії. – 2004. – № 5. – С. 100-104.
6. Олійник В. Проблеми та шляхи розвитку системи післядипломної педагогічної освіти України в сучасному полікультурному суспільстві / В. Олійник // Вища освіта України. – 2009. – № 4. – С. 24-34.
7. Післядипломна освіта в умовах євроінтеграції: сутність, зміст, технології, готовність до змін: навчально-методичний посібник / Пуховська Л.П., Артюшина М.В., Базелюк В.Г., Лушин П.В., Снісаренко О.С., Сніцар Л.П., Солодков В.Т. / за наук. ред. Л.П. Пуховської. – К.: Педагогічна думка, 2012. – 122 с.
8. Електронний ресурс. – Режим доступу: <http://zakon3.rada.gov.ua/laws/show/z0946-00>.

УДК [378.016:502]:373.3-058

*Каріне Безталанна, Євгенія Рєпіна, Анастасія Варениченко
(Мелітополь, Україна)*

ФОРМУВАННЯ ЕКОЛОГІЧНОГО СВІТОГЛЯДУ МАЙБУТНЬОГО ВЧИТЕЛЯ ПОЧАТКОВОЇ ШКОЛИ

Досліджується важливість формування екологічного світогляду майбутнього вчителя початкової школи через використання здобутків українського народного мистецтва.

Ключові слова: *світогляд, екологічний світогляд, цінності, еколого-естетичне виховання, культура.*

Investigate the importance of the formation of ecological outlook of future elementary school teacher by using the achievements of Ukrainian folk art.

Key words: *philosophy, ecological philosophy, values, ecological and aesthetic education, culture.*

Глобалістичні зміни у суспільстві ХХІ століття сприяють усвідомленню того, що ці зміни носять антропогенний характер і залежать від потужної перетворювальної діяльності сучасного людства, яке переконане в своїй перевазі над природою і протиставлення себе їй. У зв'язку з цим необхідно говорити про можливість збереження природного середовища на планеті лише за умови зміни ставлення людини до навколишньої природи, прийняття людиною відповідальності за розвиток самої себе, планети, природи в цілому. Для цього потрібні нові світоглядні ідеї, які могли б стати базою для нових життєвих сенсів і цінностей, що сформуєть нові культурні традиції... Вкрай необхідним є усвідомлення людиною якості природної спадщини, яку отримують від неї майбутні покоління [2, с. 35].

Сукупність зовнішніх і внутрішніх чинників, які сприяють становленню поглядів й ідеалів, що формуються у свідомості людини, створюють відповідну систему цінностей як підґрунтя у відносинах людини зі світом, формують її світоглядну позицію [1, с. 133].

Розглядаючи поняття «світогляд» (світоспоглядання), зауважимо, що це система гранично узагальнених поглядів на світ і місце в ньому людини, ставлення людини до навколишньої дійсності і самої себе. Питання складників екологічного світогляду (екологічні

знання, відповідальне ставлення до природи, практичні навички етичної взаємодії особистості з навколишнім природним світом та в процесі спеціально організованої еколого-орієнтованої діяльності) розглядали С. Дерябо, Г. Пустовіт, С. Совгіра [2], І. Сяська.

Виходячи з цього, формування світоглядної позиції є нагальною потребою для держави, щоб діти, молодь зростали свідомими громадянами своєї країни і могли посісти гідне місце у цивілізованому світі. Тому важливим постає завдання формування відповідної світоглядної позиції, коли зростаюча особистість чітко усвідомлюватиме єдність світу, своє місце в ньому, мету своєї життєдіяльності і саморозвитку [3, с.186].

Прикладом формування екологічного світогляду може стати технологія організації майстер-класу «Еколого-естетичне виховання майбутніх вчителів початкової школи. Петриківський розпис». Організаторами заходу виступила студентська наукова лабораторія «Екологічна освіта для сталого розвитку» (куратор: Варениченко А.Б.). Учасниками майстер-класу були студенти Мелітопольського державного педагогічного університету імені Богдана Хмельницького (I-V курсів). Мета – формування у майбутніх вчителів початкової школи еколого-національного світогляду, духовних цінностей та вміння милуватися рослинним світом своєї країни.

Хід проведення

1. Зі вступним словом виступила куратор студентської наукової лабораторії «Екологічна освіта для сталого розвитку» А. Б. Варениченко, яка наголосила, що еколого-естетичне виховання майбутніх вчителів початкової школи є загальноновизнаною домінантою в сучасному екологічному русі країни. У зв'язку з цим особливого значення набувають еколого-естетичні імперативи, покликані формувати екологічний світогляд та культуру людини, виховувати її в дусі гуманістичних ідеалів і цінностей, прищеплювати почуття відповідальності за прийняті рішення щодо довкілля.

2. Презентація на тему: «Петриківський розпис – національний барвистий оберіг України!», яка містила інформацію про сучасну технологію Петриківського розпису: 1. композиція: рівновага; масштабність мотивів, наростання розмірів окремих елементів; гармонійний контраст: гостре чергується з округлим, пряма лінія з хвилястою, великі елементи з малими; основні кольори спектру зіставляються з додатковими; 2. характерні мазки та прийоми петриківського розпису; 3. значення кольорів.

3. Застосування сучасної техніки Петриківського розпису на дерев'яних виробах: підготовка дерев'яного виробу (покриття клеєм та водою), використання наждачного паперу, нанесення мазків, закріплення розпису прозорим лаком.

4. Психологічний розбір індивідуальних розписів учасників майстер-класу (надана інформації про значення зображених квітів, тварин, кольорів, структури розміщення).

5. У кінці проведення майстер-класу студенти висловили власні думки з проблемного питання «Що для тебе означає еколого-естетичне виховання?».

Постає важливим поглиблення і розширення комплексних екологічних знань, умінь, ціннісних орієнтацій у майбутніх фахівців педагогічного профілю та формування в них усвідомленої здатності застосовувати ці знання та вміння у своїй професійній діяльності.

ДЖЕРЕЛА ТА ЛІТЕРАТУРА

1. Особливості формування світоглядної позиції особистості в умовах дитячого об'єднання : монографія / О. В. Безпалько, О. В. Касьянова [та ін.] ; наук. ред. Т. К. Окушко. – Кіровоград : «Імекс-ЛТД», 2013. – 260 с.

2. Совгіра С. В. Екологічний світогляд майбутніх учителів: методологія, концепція, методика формування : монографія / Совгіра С. В. – Умань : Видавець «Сочінський», 2012. – 403 с.

3. Рибалко Л. М. Формування еволюційно-екологічного світогляду учнів в сучасних умовах шкільного навчання / Л. М. Рибалко // Стратегії розвитку екологічної освіти у XXI столітті : матеріали Всеукр. наук.-прак. конф. з міжнар. участю, 27–28 бер. 2014 р. – Миколаїв : ФОП Швець В. Д., 2014. – С. 186–191.

УДК 811.111 (086.8)

Людмила Богдан
(Ужгород, Україна)

USING VIDEOS IN THE ESP CLASSES

У даній статті розглянуто способи та різноманітні відео засоби для вивчення англійської мови професійного спрямування. Зокрема, приділяється особлива увага автентичним відео програмам, направленим на покращення та вдосконалення англійської мови професійного спрямування.

Ключові слова: англійська професійного спрямування (АПС), мовні навчальні заходи, автентичні відео програми, мозковий штурм

This article deals with various video methods used for ESP learning. Special attention is paid to the authentic videos directed to improve the level of English, particularly English for specific purposes.

Key words: ESP, language learning activities, authentic video programmes, brainstorming.

Nowadays there are hundreds of ESP materials, particularly textbooks, suitable for teaching. However, an experienced and motivated teacher tries to find his/her golden mean in using the textbook and enrich his/her classes with other materials to react, motivate and satisfy his/her students' immediate learning needs. One of such materials are video programmes which seem to be attractive for both experienced and inexperienced students not only from the relaxing point of view, especially in the late afternoon, but also from the learning point of view. But how to efficiently exploit video in the ESP classrooms? What kind of activities to use? These are some of the questions which are going to be answered in this article.

It is true that in any language class the most efficient and beneficial type of video is an authentic video which provides students with an authentic model of speech and through different kinds of activities develop particular skills and language structures. Some of the examples are given below.

1 TV and radio news

Language activities using TV and radio news

Skills	Language	Activities
Listening for gist	Vocabulary: political	Pair/groupwork
Detailed listening	economic, geographic, etc.	Information transfer
Summarizing	Tense: past, present perfect	Compar. of different reports
Reporting	Forecasting	Preparing own report (oral/written)
Discussion skills	Fact v. opinion	
Conversation skills	Cause and effect	

2 Documentaries

Language activities using documentaries

Skills	Language	Activities
Listening for information	Specific vocabulary	Search for answers to specific questions
Describing	Tenses: past, present perfect	Taking notes
Explaining	Forecasting	Information transfer
Summarizing	Comparing	Completing chart of arguments for/against
Interviewing	Cause and effect	Describing with sound down
Discussion skills	Questioning Role play: interviews, meetings, debates	
Writing reports	Giving opinions	

3 Company videos

These are mainly useful for people working in the company which has produced the video. They could be useful for customers of the company. Some company videos provide investment information, and this could be of interest to learners working in the fields of finance or banking.

4 Public information videos

These are produced by, for example, the London Stock Exchange, the British Department of Trade and Industry, and the Tourist Boards of some regions.

Moreover, video programmes not only support developing of all 4 language skills (listening, reading, speaking and writing) but also enforce diverse ways of thinking, often colourful, such are, for example, mind maps. They can be used in the following stages:

- brainstorming as a pre-reading activity,
- note taking as a while viewing activity,
- final output poster as a follow up activity.

Besides the above stated exploitation of video programmes and the different ways of improving language learning, one can use video for recording his/her students performance and evaluation when teaching presentations (Klimova:1997) or meeting skills.

In conclusion one can say that using video and especially authentic video in the ESP classes with a particular learning aim in mind is a stimulus creating motivation and providing authentic material for the teachers to enhance his/her teaching and produce a challenging lesson in which students will efficiently, enjoyably and in a relaxing way learn a foreign language.

BIBLIOGRAPHY

1. Allan, M. 1985. Teaching English with Video. Harrow: Longman.
2. Ellis, M. – Johnson, Ch. 1994. Teaching Business English. Oxford: OUP.
3. Klimova, B. 1997. Presentations – Methods of Assessments in Modular English Teaching at the Faculty of Management and Information Technology in Hradec Kralove, Czech Republic. ATECR Newsletter, Vol.8, No.3, pp.32-36.
4. Mironovova, E. 1996. Authentic Video and Self-Developed Exercises in the Classroom. In: Esp: Working Together. Bratislava: British Council.
5. Tomalin, B. 1990. Video, TV and Radio in the English Class. USA: Macmillan Publishers Ltd.

*Ольга Бутрик
(Київ, Україна)*

УРАХУВАННЯ ВІКОВИХ ОСОБЛИВОСТЕЙ МОЛОДШИХ ШКОЛЯРІВ У ПРОЦЕСІ ФОРМУВАННЯ ПІЗНАВАЛЬНОЇ МОТИВАЦІЇ

У статті розглянуто вікові особливості мотивації учня, види діяльності дитини та характер взаємодії з іншою людиною. Проаналізовано стан мотивації на момент вступу дитини до школи.

Ключові слова: мотивація, вікові особливості, навчання, діяльність, пізнавальна мотивація.

As impossibly to talk about studies in general, not having regard to age-old features of student, so unproductively to analyse his reasons of studies without the account of context of age-old development, age-old conformities to law of active educational activity and social co-operating with other people. That it is necessary always to nurse schoolchildren from age-old features, when work is thought over from forming of cognitive motivation of учіння in a certain class, for a concrete student.

Examining the age-old features of motivation of student, we will understand from that in this age motivation is determined by not age, but type of studies (types of activity of child but character of cooperating is with other people).

We will analyse the state of motivation in the moment of prelude of child of school. Objectively this stage of development of child is characterized by that they are first brought over to new, socially meaningful activity, important not only for their but also for surrounding.

Key words: *motivation, age-old features, studies, activity, cognitive motivation.*

Мотивація до навчання – одна із головних умов реалізації навчально-виховного процесу. Вона не тільки сприяє розвитку інтелекту, але є рушійною силою удосконалення особистості в цілому. Формування мотивації у учнів до навчально-пізнавальної діяльності є однією з головних проблем сучасної школи. Мотив – це внутрішнє спонукання особистості до того або іншого виду активності, пов'язане із задоволенням певної потреби.

Відомо, що наприкінці дошкільного віку в дитини формується достатньо сильна мотивація до навчання у школі. Психологи Л.І. Божович і Л.С. Славина визначають це нове особистісне утворення як «внутрішню позицію школяра». Вона полягає в потребі дитини відвідувати школу, носити форму, портфель, мати статус учня, залучатися до нової для неї діяльності – навчання, займати нове становище серед оточуючих. Фахівці зазначають, що на межі дошкільного і шкільного вікових періодів сама дитина вперше усвідомлює розбіжності між її об'єктивною роллю і внутрішньою позицією. Це усвідомлення приводить до так званої суб'єктивної готовності до школи. Поряд з цим існує й об'єктивна готовність до школи – рівень знань і вмінь, з якими дитина приходить до школи.

Установлено, що молодший шкільний вік є важливим етапом розвитку пошукової активності. По-перше, в цей час дитина опановує довільну постановку питання, що має на меті розчленування в дослідженні проблемної ситуації. По-друге, відбувається перехід від запитань, орієнтованих на з'ясування, до запитань-гіпотез; від запитань, адресованих іншій особі (дорослому), до рефлексивних запитань, звернених до самого себе. При цьому стрибок у розвитку запитань у напрямку становлення пошукової функції відбувається між 6-ма і 8-ма роками, коли зазвичай констатується суттєве зниження кількості запитань у дитячому мовленні. Запитання дітей протягом цього періоду підносяться на якісно новий рівень розвитку: вони набувають пошукового характеру, спрямовують на самостійний пошук [1; 3].

Інтенсивний розвиток адресування запитань до самого себе є однією з причин зменшення кількості запитань у мовленні дітей наприкінці дошкільного віку. До того як молодший школяр навчиться оперувати запитанням з метою отримання від дорослого знань про довкілля, активно розвивається пошуково-дослідницька функція запитання – інструменту самостійного пізнання. Виникаючи в системі спілкування, запитання є засобом процесу мислення, необхідною його ланкою, поступово набуваючи специфічних ознак, зокрема спрямованості на самостійне з'ясування невідомого. Поряд зі стрибкоподібним розвитком пошуково-дослідницької активності у вигляді запитань у молодшому шкільному віці відзначається також стрімке накопичення індивідуальних відмінностей за рівнем її розвитку в дітей певної вікової групи. Це дозволяє розглядати цей віковий етап як період, сприятливий для розвитку пошукової активності, а саме для піднесення її рівня, розширення й урізноманітнення.

У психолого-педагогічній науці виконано низку досліджень щодо виявлення вікових можливостей учнів початкових класів (Н.М. Бібік, О.А. Гузенко, В.В. Давидов, О.К. Дусавицький, Н.В. Жук, Л.В. Занков, О.В. Малихіна, А.К. Маркова, О.М. Паламар, О.О. Портная, О.Я. Савченко, Н.О. Юдіна та ін.), унаслідок чого було доведено, що молодший шкільний вік має великі резерви для формування мотиваційної сфери навчання, які необхідно використовувати, щоб уникнути «мотиваційного вакууму» під час переходу до середньої школи.

Далі виділимо позитивні та негативні аспекти мотивації учіння молодшого школяра і динаміку її розвитку протягом цього віку.

До сприятливих ознак мотивації відносять загальне позитивне ставлення дитини до школи, широту її інтересів, допитливість. Широта інтересів молодших школярів виявляється

у тому, що їх цікавить багато явищ навколишнього світу, які не входять до програми навіть середньої школах [4].

Допитливість є формою прояву широкої розумової активності молодших школярів. Безпосередність, відвертість, довірливість молодших школярів, їх віра в непохитний авторитет учителя і готовність виконувати будь-які його вказівки є сприятливими умовами для зміцнення у цьому віці широких соціальних мотивів обов'язку, відповідальності.

Мотивація молодших школярів має і деякі негативні характеристики, які перешкоджають навчанню, а саме:

- недостатня дієвість мотивів, оскільки самі по собі вони довго не підтримують навчальну діяльність;

- нестійкість, або ситуативність: мотиви швидко задовольняються і без підтримки вчителя можуть згаснути та не відновитися (навчальний матеріал і завдання швидко набридають і стомлюють учня);

- недостатня усвідомленість, що виявляється у неспроможності школяра дати відповідь на питання, що і чому йому подобається в цьому предметі;

- слабка узагальненість, тобто охоплюється один або кілька навчальних предметів, об'єднаних за їх зовнішніми ознаками;

- орієнтування школяра частіше на результат навчання (знання, причому з їх фактичного, ілюстративного боку, і лише потім – закономірності), а не на способи навчальної діяльності; до кінця першого класу, а інколи й початкової школи в учня не виникає інтересу до подолання труднощів у навчальній роботі.

Усі ці особливості зумовлюють поверховий, у деяких випадках недостатній інтерес до навчання – його інколи називають формальним ставленням до школи.

Якщо простежити загальну динаміку розвитку мотивів, то виявляється, що на початку навчання у школярів переважає інтерес до зовнішньої сторони перебування у школі, а потім виникає інтерес до перших результатів навчальної праці і лише після цього до процесу, змісту навчання, а ще пізніше – до способів здобуття знань. Якщо не формувати інтерес до навчальної праці, до пізнання, то до середини навчального року мотивація учіння знижується. Перебування у школі втрачає для дитини безпосередню емоційну привабливість. Розуміння соціальної значущості навчання тепер має бути підкріплене інтересом до самого змісту причин, які впливають на мотивацію учіння [1; 5].

Основне завдання вчителя полягає в усуненні причин зниження мотивації та у формуванні інтересу до навчання. Така мета передбачає спеціально організовану і цілеспрямовану індивідуальну роботу з кожним учнем.

О.Я. Савченко у своїх працях зазначає, що для формування повноцінної мотивації молодших школярів особливо важливим є дотримання таких умов:

- збагачення змісту особистісно орієнтованим цікавим матеріалом;
- утвердження справді гуманного ставлення до всіх учнів, сприйняття кожної дитини як особистості;

- задоволення потреби у спілкуванні з учителем та однокласниками під час навчання;

- збагачення мислення інтелектуальними почуттями;

- розвиток допитливості та пізнавального інтересу;

- формування адекватної самооцінки своїх можливостей;

- утвердження прагнення до саморозвитку, самовдосконалення;

- використання різних способів педагогічної підтримки, прогнозування можливого розвитку ситуації;

- виховання відповідального ставлення до навчальної праці, зміцнення почуття обов'язку [3].

Аналіз психологічної та педагогічної літератури дозволив виділити умови, які створюють сприятливе підґрунтя для формування мотивації учіння:

- 1) засвоєння наукових понять, розкриття умов їх виникнення, формування специфічної навчальної діяльності;

- 2) створення суперечності між відомим і невідомим;

- 3) становище учня в системі міжособистісних відносин;
- 4) організація колективної діяльності;
- 5) застосування системи нагород і покарань;
- 6) показ значущості знань;
- 7) створення перспектив [8].

Усі ці умови, стають дієвими, якщо вони застосовуються комплексно.

Отже, здійснюючи роботу з формування пізнавальної мотивації учнів, необхідно завжди виходити з вікових особливостей школярів. Розглядаючи вікові особливості мотивації учня, ми виходимо з того, що у цьому віці мотивацію визначає не вік, а тип навчання (види діяльності дитини та характер взаємодії з іншою людиною).

ДЖЕРЕЛА ТА ЛІТЕРАТУРА

1. Бібік Н. М. Врахування пізнавальних інтересів учнів у підручникотворенні / Н. М. Бібік // Проблеми сучасного підручника : зб. наук. праць. – К. : Педагогічна думка, 2003. – Вип. 3. – С. 27–31.
2. Малихіна О. В. Мотивація учіння молодших школярів / О. В. Малихіна. – К. : Навчальна книга, 2002. – 304 с.
3. Савченко О. Я. Розвиток пізнавальної самостійності молодших школярів / О. Я. Савченко. – К. : Рад. шк., 1982. – 176 с.
4. Лещенко М. Пізнавально-активне поле уроку / М. Лещенко // Відкритий урок : розробки, технології, досвід. – 2006. – № 1, січень. – С. 14–20.
5. Литвинчук І. В. Розвиток пізнавальних здібностей у молодших школярів : розвиток мислення, розвиток логічного мислення, тренування пам'яті / І. В. Литвинчук // Психологічна газета. – 2007. – № 7, квітень. – С. 3–15.
6. Малаховська О. Роль інтегрованих уроків у розвитку пізнавальних інтересів учнів / О. Малаховська // Краєзнавство. Географія. Туризм. – 2006. – № 8, лютий. – С. 6–7.
7. Подласый И. П. Педагогика начальной школы : учебное пособие для студентов пед. колледжей / И. П. Подласый. – М. : Владос, 2000. – 399 с.
8. Матюхина М. В. Мотивация учения младших школьников / М. В. Матюхина. – М. : Педагогика, 1984. – 144 с.

УДК 378:001.891

Володимир Губарь, Тетяна Губарь
(Полтава, Україна)

ПЕРСПЕКТИВА ТА РЕАЛЬНІ МОЖЛИВОСТІ РОЗВИТКУ ВІДКРИТОЇ ОСВІТИ В УКРАЇНІ

У статті розглянута перспектива розвитку відкритої освіти в Україні та визначені реальні можливості впровадження дистанційного навчання. Звертається увага на шкідливість існуючої практики присвоєння вчених звань, наголошується на необхідності педагогічної підготовки кадрів для вищої школи, обґрунтовується доцільність розробки нової концепції відкритої освіти в державі.

Ключові слова: відкрита освіта, дистанційне навчання, інформаційний освітній простір, педагогічна освіта викладачів, концепція відкритої освіти.

The article deals with the prospects of Ukrainian open education system development and real possibilities for distance learning introduction. It highlights the drawbacks of an existing practice of assigning academic titles, the necessity of teacher training, and justifies the rationale for developing a new concept of open education in the country.

Key words: open education, distance learning, information and education environment, teacher education, open education concept.

Відкрита освіта (ВО) – система організаційних, педагогічних та інформаційних технологій, в якій архітектурними та структурними рішеннями забезпечуються відкриті стандарти та інтерфейси, формати і протоколи обміну інформацією з метою забезпечення мобільності, інтероперабельності, стабільності, ефективності та інших позитивних якостей, що досягаються при створенні відкритих систем [1].

Мета ВО – підготовка тих, хто навчається до повноцінної та ефективної участі в громадській і професійній областях в умовах інформаційного суспільства.

Принципи ВО передбачають:

- безконкурсний вступ у вищий навчальний заклад (ВНЗ), який забезпечує рівноправну можливість отримання освіти для всіх в будь-якому навчальному закладі відкритого типу;
- відкрите планування навчання – свобода складання індивідуальної програми навчання шляхом вибору із системи курсів;
- свобода вибору часу та темпів навчання – прийом студентів у ВНЗ протягом всього року, відсутність фіксованих термінів навчання;
- свобода у виборі місця навчання – студенти можуть бути фізично відсутніми в навчальних аудиторіях основну частину навчального часу, можуть самостійно обирати де навчатися;
- перехід від принципу «освіта на все життя» до принципу «освіта протягом всього життя»;
- перехід від традиційних форм набуття знань до зворотнього процесу – знання доставляються людині;
- вільний розвиток особистості як фундаментальна основа відкритої освіти для формування людської індивідуальності.

Очевидно, що реалізація принципів відкритої освіти, виходячи з її мети, в умовах постіндустріального суспільства є вельми проблематичною, а з огляду на поглиблення системної кризи в Україні практично неможливою в осяжній перспективі.

Але, якщо розглядати ВО як синтетичну форму отримання освіти, де поєднуються всі відомі форми навчання (денна, заочна, дистанційна), можна стверджувати про необхідність і доцільність запровадження елементів ВО вибірково для окремих контингентів студентів.

Одним із перших вишів, який реалізував в 2003-2006 рр. пілотний проект запровадження дистанційного навчання (ДН), як окремого виду освітньої діяльності в Україні для студентів з обмеженими можливостями, був Відкритий міжнародний університет розвитку людини «Україна» (м. Київ).

Тоді ДН визначалося як технологія навчання на відстані, при якій викладач і студент фізично знаходяться в різних місцях і в процесі навчання використовують кейс-, ТВ- і мережеві технології навчання.

Ще в ході проведення експерименту керівник проекту - президент Університету «Україна» академік Таланчук П.М. наголошував на необхідності негайного оздоровлення та реального реформування вітчизняної вищої освіти для подальшої її інтеграції в єдиний освітній простір [2, с. 331-338].

З того часу майже за 15 років свого розвитку технологія дистанційного навчання пройшла декілька етапів еволюційного розвитку.

На першому етапі було реалізоване навчання за схемою: «викладач – один або декілька студентів» з використанням обмеженої кількості видів зв'язку – звичайна пошта, телефон, комп'ютери.

На другому етапі розвитку ДН – «викладач – багато студентів» збільшились кількість і види зв'язків: відео- і аудіокасети, відеолекції, комп'ютерні програми і т.ін.

Третій етап розвитку ДН був обумовлений появою і значним поширенням мережі Інтернет. Навчання через Інтернет стало альтернативою традиційному навчанню зі значними перевагами та деякими недоліками, пов'язаними, в основному, з недосконалими засобами зворотнього зв'язку та методами і формами контролю успішності студентів [2, с. 39-41].

Четвертий інтегруючий етап розвитку ДН базується на комплексній віртуально-тренінговій технології навчання із застосуванням всіх відомих форм ДН. Його основу

складають засоби доставки інформації завдяки реальному комплексному запровадженню сучасних комунікаційних систем.

Провідні закордонні фахівці стверджують, що в результаті четвертого етапу розвитку ДН виникло нове освітнє середовище, яке прийнято називати «інформаційним освітнім середовищем» або «інформаційним освітнім простором» [3, с. 133-136].

На четвертому інтегруючому етапі розвитку ДН, виникнення і становлення нового освітнього середовища в Україні можливе за умов його входження до системи європейської відкритої освіти.

На думку експертів, одним із визначальних документів для учасників освітнього процесу на шляху до відкритої освіти (ВО) став Закон України «Про вищу освіту» 2014 року, який покликаний, перш за все, сприяти забезпеченню потреб суспільства, ринку праці та держави у кваліфікованих фахівцях.

Не дивлячись на те, що перспективи розвитку ВО в Україні досить ілюзорні, у вищезазначеному законі задекларовані абсолютно нові, позитивні, хоча й дискусійні, положення, які в деяких випадках не узгоджуються з наявним політичним, економічним і культурним розвитком країни.

Серед нововведень Закону слід відзначити прогресивні наміри правового забезпечення міжнародної академічної мобільності студентів та викладачів, яка, в свою чергу, потребує кардинальних змін в іншомовній підготовці студентів та створення умов для викладання навчальних дисциплін іноземною мовою викладачами вітчизняних ВНЗ. Спроба МОН України покласти цю роботу на виші на громадських засадах не дала очікуваних результатів.

Загальновідомо, що навчальний процес потребує досконалого володіння викладачем методикою викладання, якісного навчально-методичного забезпечення дисципліни, вміння організувати самостійну роботу студентів, контроль якості знань і т.п.

Об'єктивно викладач ВНЗ, крім вченого ступеня, повинен мати педагогічну освіту або хоча б певний комплекс знань з педагогіки для отримання права викладання в навчальному закладі. Наявність кваліфікації як за фахом, так і за методикою викладання забезпечить організацію навчального процесу на високому науково-теоретичному та методичному рівнях [4, с. 448]. Це означає, що необхідно готувати викладачів з педагогічною освітою для ВНЗ, витрачаючи на їх навчання значні кошти, інтелектуальні і матеріальні ресурси.

Закон «Про освіту» 2014 року не вимагає від викладача ВНЗ наявності педагогічної освіти для отримання права викладання в навчальному закладі, а обмежується тільки вимогами щодо підвищення професійного рівня, педагогічної майстерності, наукової кваліфікації (Ст. 57 Закону).

Порядок проходження і зміст підвищення кваліфікації, стажування і навчання освітян регламентуються відповідними Положеннями, затвердженими наказом МОНМСУ №48 від 24.01. 2013 р. та Постановою Кабінету Міністрів України №411 від 13.04. 2011 р. [5; 6].

З цих документів випливає, що наукові, науково-педагогічні та педагогічні працівники **мають право** (а не зобов'язання) на підвищення кваліфікації та стажування не рідше одного разу на п'ять років. Якщо для вчителів та викладачів – випускників педагогічних ВНЗ – це можна вважати нормою за умови проходження ними хоча б разового довгострокового навчання з відривом від виробництва, то для науково-педагогічних працівників без базової педагогічної освіти цього явно недостатньо.

Відсутність в ланцюжку «навчання – підвищення кваліфікації – стажування» першої основної ланки негативно вплинула на педагогічну підготовку викладачів непедагогічних вишів, оскільки перший педагогічний досвід вони отримали методом «проб і помилок».

Недосконалість системи педагогічної підготовки кадрів для вищої школи (асистентів, доцентів, професорів) ще за радянських часів, ототожнення понять «науковець» і «педагог», практика присвоєння викладачам зі вченим ступенем вчених звань по факту захисту наукової дисертації без наявності в них не тільки педагогічної освіти, але й навіть педагогічної підготовки, призвело до вихолощення педагогічної складової у викладачів ВНЗ непедагогічного спрямування. В той самий час, як в педагогічних ВНЗ педагогічна

підготовка науковців, як правило, залишилась домінуючою та спирається на сучасні технології.

Крім цього, значний відсоток викладачів, які захистили дисертації в останні 10-14 корупційних років і стали доцентами та професорами за «спрощеною» схемою, не зацікавлені у запровадженні інноваційних педагогічних технологій в навчальному процесі.

В силу цих обставин створення центрів навчання викладачів з педагогічною підготовкою для ВНЗ є нагальною проблемою, як і зміна пріоритетів «доктор наук – професор» на користь останнього.

Проблема підготовки студентів на рівні європейських вимог пов'язана, перш за все, з недостатнім інтелектуальним та культурним рівнем основної маси абітурієнтів і потребує окремого дослідження у взаємозв'язку із реформуванням системи середньої освіти.

Важливою і принциповою новацією в Законі «Про освіту» є визначення дистанційної форми навчання як єдиної можливої для студентів заочної форми в силу вибуття з освітнього процесу екстернату (Ст. 49 Закону).

Як стверджують вітчизняні експерти, подальший розвиток дистанційної форми навчання є безумовно позитивним кроком на шляху до ВО. Але з огляду на недостатній кадровий потенціал багатьох ВНЗ та їх різний рівень матеріально-технічного забезпечення, вбачається дещо передчасним запровадження дистанційної форми навчання для всіх без винятку ВНЗ усіх форм власності з 2014/2015 навчального року і не дало очікуваних результатів [4, с. 339].

У зв'язку з цим було б доцільно встановити перехідний період, у межах якого ВНЗ змогли б забезпечити педагогічну та інформаційно-технічну підготовку науково-педагогічних кадрів, апробацію інноваційних технологій та вдосконалити свою матеріально-технічну базу.

В рамках цієї статті не представляється можливим окреслити інші аспекти розвитку ВО в Україні, не менш важливі, ніж ті, що розглянуті.

Ідея освіти, як відкритої системи, вимагає радикальних змін в суспільстві по відношенню до учасників освітнього процесу, викорінення таких негативних явищ, як правовий нігілізм, непотизм, сімейственість в управлінні державними ВНЗ і т. ін.

Підсумовуючи, можна зазначити, що відкрита освіта повинна стати стратегією ХХІ століття для нашої держави, а це потребує, перш за все, розробки нової концепції її розвитку як відкритої динамічної системи.

ДЖЕРЕЛА ТА ЛІТЕРАТУРА

1. Википедия [Електронний ресурс]. – Режим доступу: <http://dic.academic.ru/dic.nsf/ruwiki/667795>
2. Сучасний стан і світові тенденції розвитку дистанційної освіти (інформаційно-аналітичні матеріали) / За ред. П.М. Таланчука. – К.: Університет «Україна», 2010. – 470 с.
3. Холмогорова Е.И. Развитие системы открытого образования на основе информационных технологий / Е.И. Холмогорова // Профессиональное образование, теория и методика обучения. Вып. №6. – 2010. – С.133-136. [Електронний ресурс]. – Режим доступу: <http://cyberleninka.ru/article/n/razvitie-sistemy-otkrytogo-obrazovaniya-na-osnove-informatsionnyh-tehnologiy>
4. Науково-практичний коментар до Закону України «Про вищу освіту» / За ред. чл.-кор. НАН України В.Ф. Опришка. – К.: Парламентське вид-во, 2014. – 672 с.
5. Положення про підвищення кваліфікації та стажування педагогічних і науково-педагогічних працівників вищих навчальних закладів. Зареєстровано в Міністерстві юстиції України 26 березня 2013 р. за №488/23020.
6. Постанова Кабінету Міністрів від 13 квітня 2011 р. №411 Питання навчання студентів та аспірантів, стажування наукових і науково-педагогічних працівників у провідних вищих навчальних закладах та наукових установах за кордоном.

Юлія Давиденко
(Житомир, Україна)

ВИХОВНИЙ ПОТЕНЦІАЛ ШКІЛЬНОГО СЕРЕДОВИЩА У ФОРМУВАННІ ВІДПОВІДАЛЬНОГО СТАВЛЕННЯ УЧНІВ ПОЧАТКОВОЇ ШКОЛИ ДО ПРИРОДИ ЯК ПРОБЛЕМА В НАУКОВІЙ ЛІТЕРАТУРІ

Автор розглядає психолого-педагогічні основи формування відповідального ставлення до природи школярів у вітчизняній психолого-педагогічній літературі, підкреслює, що формування екологічної відповідальності передбачає таку перебудову поглядів людини, коли засвоєні екологічні норми стають одночасно і нормами поведінки в ставленні до природи.

Ключові слова: відповідальність, ставлення, молодший шкільний вік, виховний потенціал, ціннісне ставлення.

An author examines психолого-педагогічні bases of forming of responsible attitude toward nature of schoolchildren in home психолого-педагогічній literature, underlines that forming of ecological responsibility envisages such alteration of looks of man, when mastered ecological norms become simultaneously and by the codes of conduct in attitude toward nature.

Keywords: responsibility, relation, midchildhood, educator potential, valued relation.

На сучасному етапі питання традиційної взаємодії природи з людиною переросли в глобальну екологічну проблему. Якщо люди в найближчому майбутньому не навчаться відповідально ставитися до природи, вони загублять себе. А для цього треба формувати такі почуття як відповідальність, відповідальне ставлення до природи. І починати варто з молодшого шкільного віку, тому що в цей час надбані знання можуть надалі перетворитися в стійкі переконання.

Одне із завдань формування відповідального ставлення до природи школярів – досягти того, щоб природа набула для молодшої людини життєво важливого значення, стала її особистісною цінністю. Вчитель повинен сформуватися світогляд майбутнього господаря, а не бездушного споживача навколишнього середовища.

У Законі України "Про освіту" формування відповідального ставлення учнів до природи визначається як розуміння людиною своєї єдності з природою. Людина "нічого не може створити без природи, без зовнішнього світу. Це – матеріал, на якому здійснюється її праця, в якому розгортається її трудова діяльність" [1, с. 89]. Також у законі України "Про охорону навколишнього природного середовища" (ст. 8, 1992 р.) говориться про те, що кожна людина має право на безпечне для життя навколишнє середовище. Людям необхідно говорити правду про його стан, але займатися природоохоронною діяльністю. Ще в школі школярі повинні усвідомлювати, що за порушення екологічного законодавства завжди несеється певна відповідальність – адміністративна або навіть кримінальна, не кажучи вже про духовно-моральні наслідки.

Проблема взаємодії людини та природи розглядалась ще в роботах Гіппократа та його школи, а потім Платона, Ксенофонта, Арістотеля і Галена. До Арістотеля Геракліт звертав увагу на існування загального зв'язку в живій природі, на вічну її рухливість та мінливість. Гален стверджував, що природа – найкращий з лікарів. Вона виліковує з своїх хворих [2]. Демосфен, Демокрит, Діоген, Піфагор та інші мислителі стародавнього світу вважали, що людина, її бажання пізнати саму себе, її ставлення до природи є динамікою розвитку людського суспільства й природи [2].

Серед вітчизняних мислителів, які досліджували відповідальне ставлення до природи, був Г. Сковорода. Розглядаючи прекрасне з погляду корисності, потрібності та бажань людини, Г. Сковорода поділяв думку, що природа прекрасна така, яка є. Що це зразок того

найбагороднішого, найтвердішого металу, на який чим більше дивишся, тим прекрасніше виблискує [3, с. 78].

Філософ Г. Йонас трактує відповідальність як особливу сутність людини в залежності від ступеня участі особистості у саморозвитку. Особистісна відповідальність прямо залежить від досягнутого рівня відповідальної поведінки в оточуючому середовищі [2].

Поняттям відповідальності широко оперують і соціологи. В їх працях виділяються різновиди відповідальності: політична, особиста (персональна), моральна, колективна, правова. Відповідальність тісно пов'язана із з'ясуванням умов, за яких суб'єкт може виконати певні вимоги й завдання, здійснити правильний вибір і передбачити наслідки своєї діяльності.

Згідно національної програми виховання «Основні орієнтири виховання учнів 1–11 класів загальноосвітніх навчальних закладів України», сучасний зміст виховання в Україні – це науково обґрунтована система загальнокультурних і національних цінностей та відповідна сукупність соціально значущих якостей особистості, що характеризують її ставлення до суспільства і держави, інших людей, природи, мистецтва, самої себе. Виховання здійснюють для ідентифікації вихованця із загально визначеними цінностями і якостями. Система цінностей і якостей особистості розвивається і виявляється через її власні ставлення.

Частиною цінностей є – ціннісне ставлення до природи. Воно формується у процесі екологічного виховання і виявляється у таких ознаках:

- усвідомленні функцій природи в житті людини та її самоцінності;
- почутті особистої причетності до збереження природних багатств, відповідальності за них;
- поводитися компетентно, екологічно безпечно;
- вмінні протистояти проявам такого ставлення доступними способами;
- активній участі у практичних природоохоронних заходах;
- посиленому екологічному просвітництві.

Ставлення вихованців до природи має специфічні вікові особливості. Молодшому шкільному віку властиве непрагматичне ставлення, що ґрунтується на суб'єктифікації, коли природні об'єкти стають "значущими іншими"; посилюються мотиви спілкування з природою. Виховання дитини розпочинається зі створення для неї виховного середовища. Саме виховного, тобто такого, що цілеспрямовано й позитивно впливає на процес розвитку особистості. Із філософсько-«педагогічної» точки зору поняття “середовище” багатогранне.

По-перше, це середовище природне, географічне: різні умови не повинні впливати на виховання особистості. *По-друге*, йдеться і про широке соціальне середовище як фактор економічного, політичного, соціального, культурного розвитку суспільства в цілому і окремих його соціальних інститутів: сім'ї, школи, позашкільних закладів, неформальних об'єднань (політичних, культурно-дозвільних, соціальних ініціатив, альтернативного способу життя). Впливають на формування особистості маленької людини і такі фактори суспільства, як преса, радіо, телебачення, відео, клуби, бібліотеки, театри, музеї, центри дозвілля, різні види і форми реклами, зовнішнє оформлення вулиць та міст тощо. Обов'язково пригадаймо й безпосереднє середовище проживання кожної дитини – “мікросередовище”: домівка, родина, вулиця, найближче побутове оточення, друзі, тобто ті фактори, які впливають на формування особистості.

Можливі два шляхи створення педагогом виховного середовища:

✓ Перший – надання педагогічної інтерпретації природним і соціальним факторам за допомогою різних педагогічних прийомів: цілеспрямоване звертання уваги дітей (“Поглянь, як геніально природа влаштувала...”), роз'яснення незрозумілих явищ і фактів (“Ми можемо спостерігати це завдяки тому, що наука досягла чимало...”), етичні та естетичні оцінки (“Справжній чоловік у цій ситуації вчинив би так...”), організація спостереження дітьми предметів і явищ (“Спробуйте поспостерігати за життям мурашника, і ви зрозумієте, які

непрості ці малесенькі комашки...”).

✓ Другий – конструювання педагогом спеціальних виховних ситуацій у природному і соціальному середовищі.

У діяльності класного керівника як організатора виховного процесу школи слід визначити п'ять основних етапів:

- створення і розвиток учнівського колективу;
- організація взаємодії педагогів, які належать до малого педагогічного колективу, що працює з класом;
- взаємодія з позакласними і позашкільними навчально-виховними закладами та об'єднаннями; взаємодія з батьками учнів;
- створення виховного предметного середовища, яке дозволяє педагогічно доцільно організувати виховний процес.

Прищеплення любові до природи, високоморального ставлення до її багатств – це проблема не лише естетичного та етичного збагачення особистості, а й формування патріотизму. Успішне здійснення екологічної освіти і виховання учнів великою мірою залежить від дотримання ряду педагогічних умов. Так, одні науковці вважають, що головною умовою ефективного формування екологічної культури є вмiле поєднання навчального матеріалу відповідного змісту із практичною діяльністю школярів у природному середовищі. Інші наголошують на необхідності систематичного підходу до екологічного навчання та виховання, які передбачають поєднання знань – переконань – готовності до діяльності – безпосередньої діяльності у природі. Учень оволодіває певною сумою екологічних знань, засвоює відповідні норми поведінки та ціннісні орієнтації, набуває практичних умінь та навичок щодо охорони природного середовища у процесі навчання, гри, суспільнокорисної праці. Педагогам потрібно дотримуватися таких критеріїв: врахування вікових, індивідуально-психологічних особливостей школярів, їх пізнавальних можливостей у процесі екологічної освіти та виховання; вибір оптимальних форм, методів і прийомів екологічного навчання й виховання засобами дитячої пізнавальної книги; організація безпосередньої діяльності учнів по охороні та поліпшенню природного середовища своєї місцевості під час навчання і суспільно-корисної праці; забезпечення комплексного підходу до вивчення природи з використанням міжпредметних зв'язків; забезпечення вчителем впливу на вихованців власним прикладом бережливого, дбайливого ставлення до навколишнього середовища.

Важливою умовою успішного формування відповідального ставлення до природи є практична діяльність. Бо саме в ній виявляються і закріплюються ті позитивні якості особистості, які визначають потяг до життя в гармонії з природою. Спільно з дорослими, діти повинні брати активну участь у благоустрої населеного пункту, майданчиків, парків, скверів і вулиць. Тобто, вони повинні творити красу. А це має велике значення для формування відповідального ставлення до природи.

Визначаючи міжпредметні зв'язки, вчитель має виділити в обсязі кожної методики, кожної навчальної дисципліни екологічні ідеї, узагальнювальні поняття з тією метою, щоб кожна з них робила свій внесок у формування компонентності екологічної вихованості школяра. Так, вивчення дітьми предметів гуманітарно-естетичного циклу (українська мова, читання, образотворче мистецтво, музика) сприяє художньо-естетичному сприйняттю природи і соціальної дійсності, розвитку морально-ціннісних ставлень, творчої активності, емоційному відгуку від сприйняття прекрасного, вмінню виражати свої почуття творчими засобами. Уроки з предмету «Ознайомлення з навколишнім світом» в 1-му класі школи формують у дітей цілісне уявлення про природу і людину. На заняттях з трудового навчання діти ознайомлюються з практичним значенням природних матеріалів (дерево, тканина, папір) у житті людини, вчать дбайливо їх використовувати.

Уроки фізичної культури сприяють загартуванню, зміцненню здоров'я дітей; закріпленню знань про свій організм, основні способи збереження здоров'я за допомогою природних чинників, формуванню у дітей гігієнічних умінь і навичок.

З метою збагачення естетичних вражень дітей можна використовувати ігрові завдання, тренінги: «Букет осінніх квітів», «Моє дерево», «Музей природи», «Пташина розмова», «Звуки лісу», словесно-логічні завдання, проблемні ситуації. Всі вони виступають як засоби екологічного виховання дітей. Можна використовувати екологічні заходи “Шануймо природу усюди й завжди”, екскурсії в природу “Краєвиди рідного міста, його рослинний та тваринний світ”, участь у різноманітних акціях “Збережемо первоцвіти”, “Замість ялинки – зимовий букет”, виховні заходи «Мужність і біль Чорнобиля», тижні безпеки життєдіяльності, День ЦЗ, участь у конкурсах - проектів “Земля – наш спільний дім”, в різноманітних операціях “Жолудь, калина, горобина”, у конкурсах малюнків, плакатів, виробів з природного матеріалу тощо.

Таким чином, одним з шляхів формування у підростаючого покоління відповідального ставлення до природи – є екологічна освіта і виховання. І кожна школа повинна намагатися використати свій виховний потенціал в формуванні ціннісного ставлення особистості до природи.

ДЖЕРЕЛА ТА ЛІТЕРАТУРА

1. Закон України про загальну середню освіту // Освіта України. – 1999. – №25. – 23 червня.
2. Гирусов Э.В. Экологическое сознание как условие оптимизации взаимодействия общества и природы // Философские проблемы глобальной экологии. – М., 1989. – С. 95.
3. Виготський Л.С. Педагогічна психологія. – М.: Педагогіка, 1991. – С. 21.
4. Бех І.Д. Відповідальність особистості як мета виховання // Початкова школа. – 1994. – № 9. – С. 4-8.
5. Савчин М.В. Психологічні основи розвитку відповідальної поведінки особистості: Дис. ... док. психол. наук. – К., 1997. – 447 с.
6. Ушинський К.Д. Педагогічні твори: в 6 т. – М.: Педагогіка, 1990. – Т. 6. – С. 527.
7. Макаренко А.С. Твори: В 7 т. – К.: Рад. школа, 1954. – Т. 4: Книга для батьків. – С. 11-332.
8. Сухомлинський В.О. Вибрані твори в 5 т. – К.: Рад. школа, 1977. – Т. 1. – 638 с.

УДК 371.715

Iryna Datskiv
(Uzhhorod, Ukraine)

COMMUNICATIVE ASPECT IN TEACHING ESP STUDENTS IN TOURISM AND HOSPITALITY INDUSTRY

У статті розглядається проблема комунікативного аспекту у викладанні англійської мови професійного спрямування у сфері туризму та готельно-ресторанної справи. Виокремлюються професійно-орієнтовані ігри як одна з важливих форм розвитку комунікативних вмінь у процесі вивчення іноземної мови в умовах ВНЗ, оскільки мотивують і спонукають студентів до активної мовленнєвої діяльності, наближеної до реальної ситуації у професійному середовищі. Висвітлені методи та приклади формування комунікативної компетенції.

Ключові слова: комунікативний аспект, викладання англійської мови професійного спрямування, професійно-орієнтовані ігри, туризм, готельно-ресторанна справа.

Nowadays the increasing demand for highly-qualified specialists with a high level of foreign language proficiency is of great importance. Due to the development of tourism and hospitality industries future professionals should be able to communicate effectively in their professional environment in a wide variety of social situations demonstrating independent and successful target language competence.

In addition to that, I cannot but mention that a foreign language syllabus in ESP courses is designed in the way that self-learning dominates greatly over the hours of practical classes. Therefore, the goal for language teachers while planning their classes is to involve the students into learning process intensifying and developing their communicative abilities as much as possible. To complete the task successfully, classes should include the situations which learners will encounter in future. The precise example is English for specific purposes classes which focus on the abilities needed to work as a tour guide, a receptionist, a hotel manager etc. In tourism and hospitality industries speaking foreign language enhance the prospects of graduates to get a well-paid job. There is no doubt that the role of communicative aspect is overwhelming as they are going to deal with guests' complaints, requests, inquiries etc. Students must be well-prepared not only to evaluate and distinguish the gist of any communicative situation, but to respond spontaneously choosing and applying the appropriate communication strategy and corresponding pattern.

In this aspect professionally-oriented role plays are considered to be one of the most effective methods of practising speaking skills.

First of all, students are highly motivated as it appeals to their emotional sphere and gives an opportunity to play while learning. Secondly, professionally-oriented role plays help shy students to overcome language barrier and express themselves in a forthright way. The encouraging fact which increases self-confidence to respond actively is the possibility to work with their group mates. Thirdly, it offers the autonomy in choosing language structures and using background experience. Doff A. states that if role-play is not based on a dialogue in a course book or a text, students themselves have to decide what language to use and how a conversation should develop [2, p. 237]. However, the teacher may give language support before doing this activity. Due to the level of the students he can drill the suggested structures, write them on the board monitor the class, offer assistance and invent additional points for activeness. As a result learners are completely involved into the communicative process and cooperate to solve the problem and produce the output, which leads to effective learning.

Bell A. distinguishes four main types of role plays:

- the conflict role play puts participants on a collision course and asks them to deal with it as best as they can;
- the cooperative role play takes the opposite tack and requires participants to work together for the common good;
- informational gap role plays are based on filling in holes in the participants' knowledge practicing question and answer patterns;
- task-based role plays requires participants to complete a set activity such as checking into a hotel, giving directions to a taxi driver etc. [1].

Eitington J. states that interactive approach to learning foreign language enhances creative thinking and helps to absorb the course material in the context of the professional significance [3, p. 116]. In other words, it does not only improve professional communicative skills, but also ensures the development of professional creative thinking, personal qualities of students and simultaneous learning the material.

Taking into account students' professional needs, we came to the conclusion that role plays are worth using in teaching ESP course. Situations can be brought to a real life giving the chance to learn new vocabulary and structures in a natural and memorable environment and to use real professional language since the main principles of modern approaches to teaching ESP are realized here.

REFERENCES

1. Bell A. Four types of role plays for teaching English / Aaron Bell. – Access : <https://blog.gaijinpot.com/teaching-tips-role-plays/>
2. Doff A. Teach English : A training course for teachers: Trainer's Handbook / Adrian Doff. – Cambridge : Cambridge University Press, 1989. – 286 p.
3. Eitington J. E. The winning trainer : winning ways to involve people in learning / Julius E. Eitington. – Oxford : Butterworth-Heinemann, 2001. – 640 p.
4. Harmer J. The practice of English language teaching / Jeremy Harmer. – England : Pearson, 2007. – 448 p.

УДК 373.5.035.461:37.018

Любов Канішевська
(Київ, Україна)

СПЕЦИФІКА РЕАЛІЗАЦІЇ РЕАБІЛІТАЦІЙНОЇ ФУНКЦІЇ СУЧАСНИМИ ЗАГАЛЬНООСВІТНІМИ ШКОЛАМИ-ІНТЕРНАТАМИ

У статті розглядаються питання реалізації реабілітаційної функції загальноосвітніми школами-інтернатами. Реабілітаційна функція шкіл-інтернатів передбачає стабілізацію й поліпшення стану здоров'я вихованця; заповнення прогалин у навчанні; формування впевненості та мотивації щодо подолання почуття тривоги, страху чи провини, психологічних комплексів, невпевненості у своїх силах.

Ключові слова: загальноосвітня школа-інтернат, педагогічні функції шкіл-інтернатів, реабілітація, реабілітаційна функція, вихованці шкіл-інтернатів.

The article is considered the implementation of rehabilitative function of general education boarding school. There are specified the rehabilitation function in general education boarding schools provides the stabilizing and improving the health of pupils; filling gaps in theirs education; forming the confidence and motivation to overcome of anxiety, fear or guilt, psychological complexes and uncertainty in the forces.

Keywords: general education boarding school, pedagogical functions of general education boarding school, rehabilitation, rehabilitation function, pupils from general education boarding school.

Однією з педагогічних функцій загальноосвітніх шкіл-інтернатів є реабілітаційна.

У перекладі з латинської «реабілітація» (rehabilitation) означає відтворення. Поняття «реабілітація» широко використовується в юридичній, медичній, психологічній, педагогічній науках.

У психолого-педагогічних дослідженнях розглядаються різні варіанти даного поняття щодо роботи з дітьми: педагогічна реабілітація (Н. Морова, М. Іскрін, В. Покась та інші); соціальна реабілітація (О. Безпалько, В. Вершловський, І. Козубовська, І. Зверева, В. Керецман, О. Пічкарь та інші.); медико-педагогічна реабілітація (Р. Овчарова); соціально-педагогічна реабілітація (Л. Канішевська, С. Свириденко та інші).

У багатьох дослідженнях зміст поняття «педагогічна реабілітація» розглядається з позиції інтеграції педагогічних, психологічних, медичних, соціальних заходів, що здійснюють позитивний вплив на відтворення життєвих сил дитини, її соматичне здоров'я, психіку, поведінку, умови життєдіяльності, попередження та лікування патологічних станів, профілактику, корекцію, компенсацію працездатності та важковиховуваності (Н. Морова, Л. Шипіцина та інші).

Вважаємо цінною думку Н. Морової, що реабілітаційно-педагогічний процес у загальноосвітніх школах-інтернатах є «... відтворенням нормального повноцінного дитинства» [2, с. 8]. Отже, дослідниця визначає педагогічну реабілітацію вихованців шкіл-інтернатів як «... процес відтворення втрачених та породження нових зв'язків із близькими за духом та спорідненістю людьми-дорослими й однолітками, що виявляється у ставленнях до іншого, як до самого себе, і до себе, як до іншого, у їхньому спільному бутті» [2, с. 9]. Отже, цей підхід підкреслює, що педагогічна реабілітація відмінна від комплексу її різновидів: юридичної, медичної, психологічної, соціальної.

Значущим щодо визначення реабілітаційної функції закладів інтернатного типу є визначення реабілітації у соціально-педагогічному контексті (В. Вугрич, Л. Єременко, О. Ігнатова, Л. Канішевська, Л. Кузьменко, С. Свириденко). Дослідники визначають соціально-педагогічну реабілітацію як систему педагогічних, психологічних, соціальних, медичних заходів, спрямованих на відновлення, корекцію, компенсацію психічного, соціального, фізичного станів, прав і свобод дітей, які постраждали внаслідок негативних змін соціальних обставин і умов, різного роду насилля тощо [3, с. 6–7].

Для характеристики реабілітаційної функції закладів інтернатного типу значущими, на нашу думку, є позиції М. Іскрина, який розглядають не тільки несприятливі чинники розвитку і соціалізації, але й характеризує соціальні середовища, які володіють реабілітаційним потенціалом. Називаючи важливі характеристики гуманістичних виховних систем, що створюються в навчальних закладах, М. Іскрін виділяє ряд важливих характеристик, що сприяють реалізації реабілітаційної функції:

- широке використання реабілітаційного потенціалу навчально-виховного процесу;
- сприятливий соціально-психологічний клімат, умови для розвитку кожної дитини відповідно до її особливостей і здібностей;
- цілеспрямоване формування навичок здорового способу життя;
- інтеграція діяльності педагогів, психологів, медичних працівників.

Реалізація реабілітаційної функції управління виховною системою передбачає створення в інтернатному закладі навчально-виховного простору [1, с. 70].

Розглядаючи основні характеристики виховного процесу, М. Іскрін називає його основні рівні: концептуальний, структурний та субстрактний.

Концептуальний рівень, зазначає дослідник, забезпечується загальними ідеями, баченнями та уявленнями про реабілітацію в даному соціумі. Для концептуального рівня характерною є єдина педагогічна стратегія по «вертикалі та горизонталі», яка зорієнтована на особистість кожної дитини [1, с. 71–72].

Структурний рівень реабілітаційного простору, зазначає М. Іскрін, – це системостворюючі відношення, що виникають між суб'єктами конкретного простору в ході реалізації їхніх реабілітаційних функцій. Це так зване поле діалогу, на якому створена комплексна взаємодія всіх служб інтернатного закладу з метою профілактики, корекції, компенсації труднощів у навчанні та вихованні. Інакше кажучи, цей рівень системостворюючого відношення складає функціональна структура реабілітаційного простору.

До субстрактного рівня належать різні просторові елементи, які можна розподілити на пасивні (все, що знаходиться у сфері реабілітаційного середовища) та активні (власне суб'єкти організаційної структури реабілітаційного простору), якими є як окремі люди, так і різні служби [1, с. 71–73].

Реабілітаційна функція школи-інтернату сприяє вихованню соціальної зрілості школярів, оскільки завдяки її реалізації відбувається стабілізація й поліпшення стану здоров'я вихованця; заповнення прогалин у навчанні; зниження рівня соціальної тривожності особистості вихованця; подолання депресії, страху, стресу; формування позитивного соціального досвіду взаємин [3, с. 54–56].

Відтак, реабілітаційна функція шкіл-інтернатів передбачає стабілізацію й поліпшення стану здоров'я вихованця; заповнення прогалин у навчанні; формування впевненості та мотивації щодо подолання почуття тривоги, страху чи провини, психологічних комплексів, невпевненості у своїх силах, зміцнення активної, діяльної особистісної позиції дитини.

ДЖЕРЕЛА ТА ЛІТЕРАТУРА

1. Искрин Н. С. Управление развитием воспитательной системы образовательного интернатного учреждения: дисс. ... канд. пед. наук: спец. : 13.00.01 «Общая педагогика и история педагогики» / Искрин Никита Сергеевич. – Казань, 2004. – 264 с.
2. Морова Н. С. Основы социально-педагогической реабилитации детей с ограниченными возможностями : автореф. дис. ... на соискание научн. степени д-ра. пед. наук : спец. : 13.00.06 «Теория и методика воспитания»/ Морова Н. С. – М., 1998. – 38 с.
3. Науково-педагогічні основи соціально-педагогічної реабілітації вихованців інтернатних закладів: [науково-методичний посібник] / (кер. автор. колективу Л. В. Канішевська). – К. : Інститут проблем виховання АПН України, 2004. – 102 с.

УДК 811.112.2'42 + 364

*Олександра Канюк
(Ужгород, Україна)*

ФОРМУВАННЯ КУЛЬТУРИ ІНШОМОВНОГО ПРОФЕСІЙНОГО СПІЛКУВАННЯ В ПІДГОТОВЦІ МАЙБУТНІХ СОЦІАЛЬНИХ ПРАЦІВНИКІВ

У статті розглядається питання формування культури іншомовного професійного спілкування в підготовці майбутніх соціальних працівників. Автором загострено увагу на те, що діяльність соціального працівника порівняно з представниками інших професій має свої особливості, що безперечно впливає на зміст і структуру культури ділового спілкування. Головна увага зосереджена на необхідності оволодіння іншомовною комунікативною компетенцією, яка полягає в оволодінні іноземною мовою на такому рівні, що дозволить використовувати її для задоволення професійних потреб, реалізації ділових контактів і подальшого професійного самовдосконалення.

Ключові слова: *соціальний працівник, іншомовне спілкування, культура іншомовного спілкування, мовленнєва поведінка, комунікативна обстановка.*

В Україні, де відкриваються нові можливості для іншомовного спілкування в багатьох сферах суспільного й економічного життя, розвиваються політичні та ділові контакти, більш вагомою стає роль фахівця, який володіє культурою іншомовного професійного спілкування, – посередника міжкультурного спілкування, що забезпечує інформаційну діяльність суспільства. Останнім часом зростає потреба у фахівцях, які володіють необхідними професійними компетенціями в певній предметній галузі. Також спеціалісти прагнуть самостійно набути необхідних компетенцій, які уможливають здійснення професійної діяльності на високому рівні. У зв'язку з цим постає питання пошуку ефективних способів підвищення якості освітнього процесу в умовах ВНЗ, автономізації навчання, самовдосконалення майбутніх фахівців.

В останні десятиріччя розвитку соціальної роботи як науки і професійної діяльності сприяли дослідження зарубіжних вчених, таких як: Б.Андерсон, А.Браун, Л.Гібс, М.Доел, Ф.Майер, П.Павленок, О.Панов, А.Пінкус, М.Пейн, Ш.Рамон, Й.Фішер, Є.Холостова, Т.Шанін, С.Шардлоу та ін. Термін «культура професійного спілкування» трактується у працях С. Баукіної, Д. Бахманн-Медік, С. Бородай, Г. Ѓорінг, Н. Колетвінової, Г. Хофстеде та ін. Теоретичні засади процесів формування культури спілкування та комунікативних

умінь висвітлені у працях Н. Бабич, В. Біблера, А. Бодальова, В. Борщовецької, О. Крегера, Дж. Тьюсона, Д. Ягера та інші. Разом з тим, аналіз психолого – педагогічної літератури дозволяє зробити висновок, що проблема культури іншомовного професійного спілкування, психолого – педагогічних умов і засобів її формування в умовах підготовки майбутніх соціальних фахівців у вищих навчальних закладах вивчені ще недостатньо.

Передусім необхідно розглядати процес формування культури професійного спілкування як такий, що є значно ширшим та вагомішим, ніж розвиток комунікативних умінь або здатності до комунікації. Спілкування в соціальній роботі має свої специфічні види і форми. Діяльність соціального працівника порівняно з представниками інших професій має свої особливості, що безперечно впливає на зміст і структуру культури ділового спілкування. Зокрема, під час комунікативної взаємодії співрозмовники спираються на національні культурні цінності тієї держави, мовою яких здійснюється контактування. Ділове спілкування орієнтується на досягнення кінцевих результатів. Успішна реалізація завдань спілкування передбачає високу культуру мовленнєвої поведінки соціального працівника, володіння його прийомми імпровізації, діалогізації, експресивності [3, с. 75]. Суттєвими ознаками культури поведінки будь-якої людини, а тим більше соціального працівника, є використання системи національно-специфічних стереотипів, стійких форм спілкування, призначених для встановлення і підтримання контактів. Моральну основу мовленнєвої поведінки соціального працівника складає гуманізм, ввічливість, повага і терпляче ставлення до кожного клієнта, незалежно від його віку, статі, соціального статусу, а також від того, симпатію чи антипатію він викликає у соціального працівника.

У процесі спілкування соціальний працівник покликаний створювати відповідну комунікативну обстановку, яка б стимулювала мовленнєву активність клієнта. Важливо не вишукувати помилки чи неточності у висловлюваннях клієнта, а виражати дійсний інтерес до обміну інформацією, підкреслювати достоїнства, не наполягати на негайних відповідях, дати можливість подумати, не перебивати.

Імпровізаційність – невід’ємний елемент мовленнєвої поведінки фахівця соціальної роботи. Форми мовленнєвої імпровізації можуть бути найрізноманітнішими, починаючи з питання, жарту, який знімає нервову напругу, і закінчуючи монологом, необхідність якого диктується конкретною потребою. Сила професійної мовленнєвої імпровізації полягає не тільки у раптовості тих чи інших реакцій, але в їх оптимальності і результативності.

Нам імпонує думка В.Загвязінського, що вчитель покликаний перебувати у постійній імпровізаційній готовності [2]. Вважаємо, що те ж саме стосується і фахівця соціальної роботи. Подібна психологічна установка диктується специфікою його професії.

Імпровізація у спілкуванні опирається на здатність соціального працівника оперативно і адекватно оцінювати ситуацію, вчинки, приймати рішення негайно, без попереднього осмислення, на основі наявних знань з педагогіки, психології, теорії і методики соціальної роботи, отриманих в процесі професійної підготовки у вищому навчальному закладі, тобто, імпровізація відбувається на основі поєднання ерудиції та інтуїції.

Підкреслимо, що в процесі професійного спілкування у соціальній роботі уміння і навички невідготовленої комунікації (імпровізації) набувають принципового значення, оскільки неможливо заздалегідь запрограмувати всі можливі варіанти спілкування. В реальній професійній діяльності соціального працівника очікує багато нестандартних ситуацій, вчинків, які вимагають негайної реакції.

Мовленнєвій взаємодії соціального працівника і клієнта властива певна динаміка, у якій відповідальним етапом є “наведення психологічних мостів”, намагання досягти згоди. Доцільно починати розмову з нейтральних проблем (останні політичні події, погода і т.д.). При цьому не варто вимагати негайних відповідей, уникати всього того, що може роз’єднати співбесідників. Наступний відповідальний етап – пошук спільних інтересів. Важливим подальшим етапом є прийняття рішення. І, нарешті, заключним етапом може бути спільне підведення підсумків, аналіз труднощів, планування подальших дій. Бажано закінчувати

мовленнєвий контакт з клієнтом на оптимістичній ноті, щоб не залишити у нього відчуття комплексу неповноцінності, тривоги, образи і т.д. Слід уникати ознак домінування в діалозі: зловживання монологічними висловлюваннями, нав'язування власної думки і беззаперечних готових рішень проблеми, нетерпимість до думки клієнта, небажання до кінця вислухати і зрозуміти співбесідника, зловживання зауваженнями, втручанням у мовленнєву діяльність партнера.

Доцільно зауважити, що важливим у діалозі є вміння слухати [1, с. 59].

Однією з важливих детермінант мовленнєвої поведінки соціального працівника є уміла організація діалогу, що дозволяє ефективно вирішувати різноманітні завдання: досягати взаєморозуміння, виявляти різні підходи в тлумаченні дискусійних проблем, створювати ситуації вільного вибору особистісної позиції, на основі зворотного зв'язку вносити корективи в свої дії [4, с. 415].

Таким чином, висока якість вивчення іноземної мови сприяє конкурентоспроможності і професійній мобільності у сфері професійної діяльності і спілкування майбутніх фахівців, що й репрезентує культуру іншомовного професійного спілкування майбутніх фахівців соціальної роботи. Оволодіння іншомовною комунікативною компетенцією полягає в оволодінні іноземною мовою на такому рівні, що дозволить використовувати її для задоволення професійних потреб, реалізації ділових контактів і подальшого професійного самовдосконалення.

ДЖЕРЕЛ ТА ЛІТЕРАТУРА

1. Беркли А.М. Забытое искусство слушать / А.М.Беркли. – СПб.: Питер-Пресс, 1997. – 256 с.
2. Загвязинский В.И. Педагогическое творчество учителя / В.И.Загвязинский. – М.: Просвещение, 1987. – 121 с.
3. Капська А.Й. Соціальна робота: деякі аспекти роботи з дітьми та молоддю / А.Й.Капська. – К.:УДЦССМ, 2001. – 192 с.
4. Сопер П. Основы искусства речи: Пер. с англ. / П.Сопер. – М.: Прогресс, 1992. – 415 с.
5. Соціальна робота з конкретними групами клієнтів / За ред. Т.В.Семигіної та І.М.Григи. – К.: Вид. дім “Києво-Могилянська Академія”, 2004. – 166 с.

УДК 371.671

*Маріанна Кевнач
(Ужгород, Україна)*

ІДЕЇ ПІДГОТОВКИ МОЛОДІ ДО ЖИТТЯ І ПРАЦІ У РОБОТІ А.ВОЛОШИНА «О СОЦІАЛЬНОМ ВИХОВАННЮ»

Сучасне соціально-економічне та політичне життя нашої країни породжує проблеми не тільки економічного та політичного характеру, але й соціального. Одна із них – питання виховання та навчання дітей. Як показують дослідження, стан розвитку та реформування системи освіти характеризується зорієнтованістю на кожен особистість, розкриття її задатків і можливостей, спрямованістю на захист інтересів дитини, уникнення усередненості у навчанні. Особливо вагомого значення це набуває на першому етапі соціального становлення особистості, в період здобуття молоддю шкільної освіти. Але для реалізації означеного необхідно використовувати не лише сучасні підходи, а й історико-педагогічні здобутки.

Ключові слова: *учнівська молодь, підготовка до життя і праці, педагогічні ідеї А.Волошина, соціальне виховання, концепція виховання.*

Modern socio-economic and political life of our country generates the problems of not only economic and political character but also social. One of them is a question of education and studies of children. As researches show, development and reformation of the system of education status is characterized oriented on every personality, opening of her making and possibilities, by an orientation on defence of interests of child, avoidance of to loneliness in studies. An especially ponderable value it acquires on the first stage of the social becoming of personality, in the period of receipt by the young people of school education. But for realization marked it is necessary to use not only modern approaches but also historically pedagogical achievements.

Keywords: *student's young people, preparation to life and labour, pedagogical ideas of A. Woloshyn, social education, conception of education.*

Вивчення й осмислення історії соціального виховання учнівської молоді, зокрема, в педагогічній спадщині Августина Волошина, який зробив значний внесок у розвиток освіти на Закарпатті, дає можливість глибше усвідомити аналогічні проблеми соціального виховання на сучасному етапі, підвищити ефективність виховної системи. Тому актуальність проблеми обумовила інтерес до неї багатьох дослідників.

У різний період науково-педагогічну спадщину Августина Волошина досліджували Ю. Балега, М. Баяновська, М. Барна, Т. Беднаржова, В. Бірчак, М. Болдижар, М. Бражніков, М. Вегеш, Д. Герцюк, В. Гомоннай, М. Зимомря, Н. Калиниченко, М. Кляп, М. Кухта, В. Майборода, Л. Маляр, О. Мишанич, В. Луговий, І. Небесник, В. Пагіря, В. Туряниця, О. Фізеші, П. Ходанич, М. Ярмаченко та ін.

Мета статті: розкрити ідеї підготовки молоді до життя і праці у роботі А. Волошина «О соціальному вихованню».

Соціальна педагогіка як один із напрямків педагогічної науки виникла на рубежі XIX – XX століть. Появу соціальної педагогіки пов'язують з опублікуванням праці відомого німецького філософа та педагога П. Наторпа «Соціальна педагогіка». На противагу вчених Ж. Руссо, П. Спенсера, С. Холла, Л. Толстого, які вважали, що навчання і виховання не залежить від політичного життя держави, П. Наторп доводив, що головною метою педагогіки є виявлення тих соціальних умов, які найбільш сприятливі для виховання, визначають його напрямки.

Соціальні аспекти теорії П. Наторпа привернули увагу і А. Волошина, ученого-педагога, який вважав, що концепція освіти має вибудовуватися на засадах положень психології та педагогіки про закономірності та умови розвитку дитини, про методи навчання й виховання. Ідея відповідності виховання суспільним потребам і вимогам часу втілилась у праці «О соціальному вихованню» (1924), яка має подвійний вплив на виховання: теоретичний та практичний. Теоретично вона вивчає нові концепції виховання і навчання з урахуванням специфіки категорії дітей, яких потрібно навчати. Практично соціальна педагогіка надала вихованню соціального змісту, вимагаючи від держави відповідних законів для забезпечення отримання освіти та захисту всіх соціальних верств молоді.

В першій частині праці «О соціальному вихованню» Августин Волошин дає короткий огляд еволюції соціалізму, вказуючи на те, що людське суспільство зазнає змін, які зумовлюють різні ступені культурного середовища: «Християнська культура поступово розбивала і розбиває мури і інституції рабства, нерівності (кастів) і несправедливості...» [2, 3]. Та наголошує, що «...культура то не є власністю одиниці, но цілого громадянства, ид котрій кожда одиниця має права и кожда одиниця повинна содійствовати, чтобы в добрах культуры чим ширші слої могли участвовати» [1, 41]. А. Волошин підкреслює: «Соціальна педагогіка то глядає, что зв'язує людей а не то, что розбиває...» [2, 10].

Значне місце відводив кільком напрямкам соціального виховання: «Школа праці», «Самоуправа учеників» та «Соціально-педагогічні інституції». Посилаючись на дослідження вчених Німеччини і Данії, де діяли школи праці, Августин Волошин робить теоретичні рекомендації та знайомить з досвідом їх роботи педагогів Закарпаття: «Тот напрям, котрий

роботу приміняє до принципів виховання і ко спосібності ісповняти свої горожанські повинности, зовеся державно-громадським вихованньом, а школа означаєя як школа праці... Головными принципами и гаслами державно-громадянського виховання суть: характерність, відповідальність, самопосвята и охота ко праці» [2, 11-12].

В розділі «Самоуправа учеників» автор, узагальнюючи досвід роботи шкіл Західної Європи, підкреслює, що підтримання порядку в школах має бути спільним завданням учителів і учнів «... не учитель сам має вести, но має на то ужити и діяльність учеників» [2, 14]. Він вимагає від учителя вчити учнів дотримуватись порядку, привчати їх до самостійності, поважати дисципліну. Друга частина цієї праці присвячена «Науке о дітині» в якій роль соціального виховання поєднується з цілю «ширити культуру, понести світло знання и хотіння доброго во всі кути людського життя» [2, 21]. Волошин пише: «Сея задача виховання потребує передовсім селекцію талантів, т. є. тоту повинність вихователя, чтобы установив, які спосібности и наклонности мас вихованець, и чтобы так міг направити його к такому занятю, яке найліпше віповідає его врожденным и приобретенным наклонностям. «Селекцією талантів» наслідуює вихователь волі Божій, глядає наміры природи и досягає тоту важну цілю соціального вихованя, чтобы в людськiм житю кожда одиниця на такiм полю занятя працювала, яке обіцяє ей найбільшого успіху, найліпшого використання дарів Божих» [2, 21].

Доречними є також настанови Августина Волошина про виховання дитини у сім'ї: «Не є несчастнішого чоловіка, як непорозуміна дітина и часто и самі родичі не порозуміють дітей своїх» [2, 22].

Автор вимагає формувати особистість дитини, спрямовувати її світогляд, переконання, духовні потреби, суспільні й особисті інтереси, що повинно здійснюватися такими складовими компонентами виховання, як розумовим, духовним, фізичним, естетичним, трудовим.

Заклучна частина праці присвячена «Соціально-педагогічним інституціям», в якій увага приділяється кооперативним установам, що діяли в інтересах селян, даючи їм не лише матеріальні вигоди, але й сприяли поширенню освіти. Августин Волошин узагальнив роботу спеціальних установ з вадами здоров'я, притулків для сиріт, патронажних шкіл країн Франції, Швейцарії. Згодом впроваджував цей досвід роботи на території Закарпаття, наголошуючи на їх важливій ролі навчання та виховання, підготовки до життя в суспільстві, сприянні їх соціалізації. Значну увагу приділяє методам роботи позашкільних закладів: «Важніші суть: музеї, менажорії, театры, бібліотеки, курсы неграмотных, товариства юношеські, читальні, народні академії, свободні ліцеї и пр.» [2, 49].

У цій праці йдеться також про особливості виховного процесу в селі та в місті, стверджуючи, що в міських школах наявні ширші можливості для навчання і виховання, ніж у сільських школах. Одночасно приділяв значну увагу проблемі зайнятості дітей. На його думку, вони повинні завжди займатися корисними справами, дозвілля їхне має бути доцільним і розумним, виховання має здійснюватися продумано й за певною системою. Як важливий засіб виховання розглядав залучення дітей до праці, через яку вони набували реальних знань.

Аналіз педагогічної, освітньої та наукової діяльності дає підставу стверджувати, що Августин Волошин покладав усі надії на науку та освіту, яку розглядав як єдиний засіб і шлях до щастя і добробуту народу. Утвердив себе в першу чергу як культурний діяч і просвітитель. Адже вся його громадська, педагогічна і освітня діяльність була спрямована на поширення знань у народі, на виховання української самосвідомості. Августин Волошин вірив у те, що «...народ наш путем просвіти встане із глибокого сна, піднесєся к лучшой людськой матеріальной жизни і так обеспечит собі красну будучину» [2, 3].

Узагальнення поглядів А.Волошина у контексті підготовки молоді до життя і праці уможливорює виокремлення концептуальних положень, сукупність яких відкриває цілісну концептуальну систему: усвідомлення мети виховання (у широкому соціальному значенні)

як прагнення суспільних інститутів (школи, сім'ї, громади) підготувати молодь до життя і праці у відповідності до норм християнської етики, які втілюються у моральних чеснотах: порядність, вихованість, відповідальність, старанність тощо; організація навчально-виховної діяльності у школах передбачала реалізацію мети виховання на засадах класичних принципів (наочності, доступності, міцності знань тощо), серед яких провідним виступає принцип зв'язку навчання з життям: тексти, які учні читали, письмові вправи, які учні виконували, задачі, які розв'язували, експериментально-дослідницькі завдання, над якими працювали – весь навчальний матеріал повинен був містити приклади з життя, докільця, відображати ситуації, що можуть мати місце на виробництві, в сільському господарстві, побуті тощо; організація навчально-пізнавальної діяльності учнів повинна ґрунтуватись на поєднанні природи дитини, її індивідуальних особливостей з потребами суспільства у добропорядних громадянах, які своєю посиленою працею примножують його добробут і процвітання; підготовка молоді до життя уявляється як процес формування рис особистості, які в подальшому знайдуть своє втілення у системі соціальних ролей: громадянина, трудівника, сім'янина; майстерність педагога якраз і полягає у вмінні розкрити природу дитини засобами навчання, виховання, спілкування і діяльності з метою усвідомлення нею свого покликання, яке в подальшому реалізується в праці на користь суспільства та ефективному виконанні соціальних ролей.

Представлені у такій єдиній і цілісній системі погляди педагога на проблему підготовки учнівської молоді до життя і праці і справді дозволяють констатувати наявність концепції. Концептуальні положення не втратили своєї значимості і є актуальними в сучасних умовах виховання підростаючого покоління.

Вступаючи в самостійне життя, кожне молоде покоління вирішує для себе проблеми життєвого, професійного і соціального вибору. Таке самовизначення в сучасному світі виступає важливим аспектом особистісного розвитку і повноцінної життєдіяльності людини.

Отже, результатом самовизначення учнівської молоді у сучасних умовах має стати готовність до професійного і кар'єрного зростання, а також освіти упродовж усього життя, здатність самостійно ставити цілі та визначати етапи їх досягнення, оптимально використовуючи при цьому наявні ресурси.

ДЖЕРЕЛА ТА ЛІТЕРАТУРА

1. Безпалько О.В. Соціальна педагогіка в схемах і таблицях: навч. посіб. / Ольга Володимирівна Безпалько. – К.: Центр навч. літ-ри, 2003. – 134 с.
2. Волошин А. О соціальному вихованню / А.Волошин. – Ужгород: Унію, 1924. – 53 с.
3. Гомоннай В. Педагогічна освіта на Закарпатті / В.Гомоннай, В.Росул, П.Ходанич. – Ужгород: Гражда, 2003. – 112 с.
4. Зимомря М., Гомоннай В., Вегеш М. Августин Волошин / М.Зимомря, В.Гомоннай, М.Вегеш. – Ужгород: Друкарня вид-ва «Закарпаття», 1995. – 100с.
5. Кляп М.І. Педагогічна діяльність Августина Волошина в міжвоєнний період (1919 – 1939) / Маріанна Іванівна Кляп. – Ужгород: Вид-во В.Падяка, 2001. – 152 с.
6. Любар О.О. Школа і вибір професії / О.О. Любар, Л.К. Бикова. – К.: Радянська школа, 1977. – 162 с.
7. Наторп П. Социальная педагогика. Теория воспитания воли на основе общности / Наторп П.; пер. А. А. Громбаха. – СПб., 1911. – 360 с.

*Umida Latipova, Siroj Bekberganov, Boburjon Qurbanbayev
(Urganch, O'zbekiston)*

GIYOHVANDLIK VA UNING INSON RUHIYATIGA BEVOSITA TA'SIRI

Dunyo Sog'liqni Saqlash Tashkiloti hisobot berishicha har yili dunyo bo'ylab 1,3 milliard iste'molchilarning 5,4 million nafari tamaki chekish sababli bu hayotdan ko'z yumadilar va 2030 yilgacha yillik o'lim 8 milliongacha oshishi mumkin. Bu degani XXI asrda 1 milliard inson tamaki mahsuloti tufayli vafot etadi. O'smirlik davridan to qabrgacha bo'lgan muddatda tamaki chekuvchi insonlarda 50 % o'limga moyillik bo'ladi. Chekishni qisqartirish hayotga bo'lgan umidni kuchaytiradi. Shunday ekan odamlar nega chekadi?

Chekish odatda o'smirlik davridan boshlanadi (kollej, institut va hatto maktab).

O'smirlik davrida Spesifik yangidan shakllanish sifatida kattalik hissi – shaxsning asosiy xususiyatidir. Chunki u o'smirning o'ziga, odamlar va dunyoga munosabatida yangi hayotiy nuqtai nazarni ifodalaydi, uning ijtimoiy faolligi, bir me'yor va qadriyatlardan boshqasiga – bolalarnikidan kattalarnikiga moslashishdan iborat spesifik yo'nalishni belgilaydi.

O'smirning kattalarga o'xshashga urinishi tashqi tomondan ular kabi bo'lish, kattalar hayoti va faoliyatining ayrim taraflariga qo'shilishda kattalar xislatlari, malakalari, xulqlari, mavqelarini o'zlashtirishga harakat qilishida namoyon bo'ladi [1].

O'smirlar ozlariga hukm chiqaruvchi, qiziquvchan va dunyo yangiliklaridan tez-tez xabardor bo'lishadi. Ularning ko'ngli nozik bolib, chekish ularni maftun qiladi. Ular kattalarga taqlid qilishni istab chekishni boshlaydilar. Yoshlarni o'zlariga jalb qilish uchun tamaki ishlab chiqaradigan kompaniyalar yoshlarga mos tamakilarni ishlab chiqara boshlaydilar. Umuman olganda chekadigan do'stlari bor o'smirlar chekishni boshlaydilar. Chunki ular tamakini o'ziga xosligini taklif etadilar. O'smirlar orasida ularning ota-onalari va eng yaxshi do'stlari chekmaydigan insonlar bo'lsa, chekish darajasi nolga teng deganidir.

Nikotinga mukkasidan ketish sababli undan voz kechish juda qiyin. Chunki tamaki mahsulotlari heroin va kokoindek juda kuchli va tez o'ziga bo'sundiruvchidir. Chekuvchi tobe bo'la boshlaydi. Shuningdek chekuvchilarda beparvolik kuchayadi va ular juda katta miqdordagi dozani qabul qilishni hohlashadi. Nikotin simptomlari belgilari o'tinib so'rash, uyqusizlik, jahldorlikdir. Nikotin boshqa narkotik moddalarga o'xshab faqatgina murakkab emas, kayfiyatni ko'taruvchi hamdir. Agar nikotinni cheksang 7 sekund ichida tanaga yoyiladi, ishtahani kamaytiradi va aqliy samaradorlikni susaytiradi. Bir vaqtning o'zida nikotin markaziy nerv tizimiga ta'sir ko'rsatadi va og'riqni his qiladigan sezgi organlarni kamaytiradi. Masalan, nikotin, heroin va marfinga o'xshab tanani yumshatadi. Bunday nashavandlar chekish uchun o'zlarini hech narsadan tiymaydilar. Miyasi zaharlangan bemorlarda insult, ya'ni miyada bo'shliq paydo bo'ladi. Qachonki nashavandlar narkotik moddalarni iste'mol qilishni boshlasa, shu ondayoq sigaretdan voz kechadilar. 81% amerikaliklar haligacha chekish butunlay yo'q bo'lib ketilishini orzu qilishdan to'xtashmagan.

Kokain. Kokain odatda ukol tarzida yoki chekish orqali iste'mol qilinadi. U qonga juda tez yoyiladi. 15-30 daqiqa ichida depressiya dori ta'sirida yo'qoladi. Tadqiqotlarga ko'ra AQSHdagi yuqori maktab senyorlarining 5% i va britaniyalik 18-24 yoshlilarning 5% i o'tgan yil davomida kokain chekkanliklari haqida xabar berishadi. Deyarli dori chekuvchi senyorlarining yarmi kokainning kristalga aylantirilgan turini qoyilmaqom qilib chekishdi.

Kokainga berilib ketgan maymunlar 12 ming martadan ham ko'proq hajmda bir kokain ukoli bosimi ostida qolganlar. Ko'pgina muntazam kokaindan foydalanuvchilar - hayvon va inson mukkasidan keta boshlaydi. Bunday vaziyatlarda turtki, hujum, kokainni hazm qilish reaksiya uyg'otishi mumkin. Kokain berilgan vaqtda oyoq-qo'llarning ishlamay qolishi va shunga o'xshash holatlar kuzatiladi. Kokain iste'mol qiluvchilarda hissiy bezovtalanish, tomir tortishishi, yurak huruji, gumonsirash va nafas olishning qisilishi kuzatiladi. Boshqa narkotik dorilarga o'xshab

kokainning psixologik ta'siri nafaqat dozasiga va shakliga bog'liq, balki nashavandning shaxsiyatiga va qanday vaziyatda ekanligiga bog'liq.

Ecstasy. Bu modda iste'mol qilinganda nashavand o'zini yengil his qila boshlaydi va yo'q narsalarning ko'rinishi, qandaydir ovozlarning eshivilishi kuzatiladi(gallutsinatsiya). Bu modda iste'mol qilingandan keyin taxminan 1,5 soat ichida chekuvchida his-tuyg'ular uyg'onadi.

Ecstasydan doimiy ravishda foydalanish asab tizimlarini ishdan chiqaradi, turg'un kayfiyatni yo'q qiladi va xotirani zaiflashtiradi.

1990 - yillarning oxirlarida bu narkotik modda tungi klublarda mashhur bo'la boshladi. Bu modda qon bosimini oshiradi va o'limga olib keladi, miyaga zarar yetkazadi, tushkunlik kayfiyatini oshiradi, dunyoqarashni kamaytiradi. Bu modda shuningdek immuna tizimda kasalliklar keltirib chiqaradi, xotirani susaytiradi va boshqa funksiyasi: uyqusizlikni keltirib chiqaradi va o'z-o'zini nazorat qilishni yo'qotadi. Bu modda tunda zavqlantiradi, ammo ertalab ruhiyatni tushuradi.

Hallucinogen. Bu nima va ta'siri qanday?

Bu modda aql-idrok , ongni buzib tashlaydi va miyaga boshqacha tasavvurlarni chaqiradi. Masalan, Ecstasy va boshqa moddalar sun'iydir, boshqalari esa, masalan Hallucinogen marixuana-tabiiy moddalardir. 1943 yilda Albert Hofmann – kimyogar 1943 yil aprelda tasodifan LCD moddasini kashf qildi.(lysergic acid diethylamide). LCD va boshqa kuchli hallucinogenlar kimyoviy jihatdan bir-biriga o'xshash. Psixolog Ronald Ciegel hisobot berishicha bu dorilar tomonidan jahldorlik, kislorodning yo'qolishi kelib chiqadi. tajriba oddiy geometrik shakllar bilan boshlanadi. Masalan, panjara, o'rgimchak uyasi yoki chiziq. Keyingi bosqich ko'pgina tasavvurlarni o'z ichiga oladi. Ba'zilar majburlab qabul qilsa, boshqalar his-tuyg'ularini jilovlay olmaydilar. Hallucinogenning yuqori cho'qqisida odamlar o'zlarini tanasidan ajralib qolganday his qilishadi.

Narkotik modda turlari:

1.DORI-alkogol, turi-depressant, ta'siri-o'zni tiyib turolmaslik va rohatlanish orqali ergashish. Zararli oqibatlari-depressiya, xotirani yo'qotish, organlar zararlanishi va zaiflashishi.

2.DORI-geroyin, turi-depressant, ta'siri-o'z-o'zidan xursand bo'laverish, og'riqdan yengillashish. Zararli oqibatlari-bezovtalik, psixologik tushkunlik, qiynalish.

3.DORI-kafein, turi- badanni uyg'otuvchi, ta'siri-quvvat beradi, o'z-o'zidan xursand bo'lish. Zararli oqibatlari-uyqusizlik, serjahllik.

4.DORI-kokain, turi-badanni uyg'otuvchi, ta'siri-o'z-o'zidan xursand bo'lish, quvvat beradi, qulay. Zararli oqibatlari-yurak tomirlari stressi, gumonsirash, depressiv to'qnashuv.

5.DORI-nikotin, turi-badanni uyg'otuvchi, ta'siri-lazzatbaxsh, his-tuyg'ularni uyg'otadi. Zararli oqibatlari-yurak kasalliklariga, sil kasalliklariga sabab bo'ladi.

6.DORI-ecstasy,turi-badanni uyg'otuvchi,ta'siri- o'zini tiyib turolmalik, zararli oqibatlari-immun funksiyasini ishdan chiqaradi, tushkun kayfiyat,tana haroratini oshishi, bilimni pasaytiradi.

7.DORI-marihuana, turi-yo'q narsalarning ko'rinishi, ta'siri-og'riqning susayishi, sezgi organlarining ishlay boshlashi, zararli oqibatlari-xotira susayishi, o'pka kasalliklari.

NARKOTIK MODDALARDA TA'SIRLAR;

Nega bir qancha odamlar narkotik moddalardan muntazam foydalanuvchilarga aylanishadi?

1970-yillar mobaynida shimoliy Amerikada yoshlarning doridan foydalanishi oshdi. Keyin narkotik moddalar tog'risidagi ma'lumotlar oshdi va dorilarni qabul qilishda tasvirlanadigan ommaviy axborotlarda ham reklama qilinmadi. Dorilardan foydalanish shafqatsizlarcha rad qilindi. 1990-yillarning boshlarida odamlarning doriga qarshi ovozlari pasaydi, va dorilar bir qancha vaqt mobaynida musiqa va filmlarda reklama qilinmadi.

- Michigan universitetida yuqori maktab seniyorlari yillik 15000ta tadqiqot o'tkazishdi. Unga ko'ra shu mutanosiblikka ishonuvchilarda muntazam marihuanani qabul qilganda tavakkal bo'ladi. Bu esa 1978-yil 35%foizdan 1991-yilda 79%ga oshdi. Keyinchalik 2007-yilda 55%i qaytadan davolandi.

- 1978-yil eng yuqori nuqtadan keyin AQSHda katta maktab seniorlari tomonidan marihuanadan foydalanish 1992-yillarda kamaytirildi, keyin yana oshdi , ammo hozirgi kunda ata

sekinlik bilan pasayib bormoqda. 15-24 yoshli Kanadialiklar orasida 23%i marihuanadan foydalanayotganliklari tog'risida hisobot bor.

- Bir qancha o'smirlar uchun kutilmaganda dorilardan foydalanish asabiylashish kasalliklariga olib keladi. Nega o'smirlar muntazam dorilardan foydalanuvchiga aylanyaptilar? Javoblarni izlashda tadqiqotchilar biologik, psixologik va madaniy analizlarni tekshirib ko'rishdi.

- Biologik ta'sirlar:

- Bir qancha odamlarda dorilarni qabul qilishda biologik moyillik bolishi mumkin. Masalan : irsiylik ta'sirlari natijasida alkogol ichimliklarini iste'mol qiluvchilarda yomon muammolar va belgilar ko'zga tashlanadi, ayniqsa bu o'smirlilik davrida ko'rina boshlaydi. (crabbe 2002).

- Saqlab olingan bolarning haqiqiy ota-onalarida bunday salbiy oqibatlariga moyilliklar bo'lgan bo'lsa bu bolalarga irsiy ta'sir qiladi.

- Agar ota-onalarda alkogol ichimliklariga moyillik bo'lsa bu egizaklarning biriga ta'sir qiladi [2].

- Chekmaydigan insonlar nafaqat baxtli, balki sog'lom yashaydilar. Chekish katta hajmdagi depressiya bilan, xronik kasalliklar bilan o'zaro aloqada bo'ladi. Sog'lom yashash bu hayotimizga yillarni qo'shish demakdir.

Yuqoridagilardan kelib chiqqan holda, giyohvandlikning bevosita ta'siri oqibatida insonlar jismoniy, iqtisodiy, biologik va psixologik jihatdan qanchalik ko'p zarar va talafot ko'rayotganini ilmiy jihatdan asoslashga harakat qildik.

FOYDALANILGAN ADABIYOTLAR RO'YXATI

1. Yosh davrlari va Pedagogik Psixologiya. R.G'. Qodirov. – Toshkent, 2005.
2. Psychology. David G. Mayers Worth Publisher, 2010.
3. Yosh davrlari va pedagogik psixologiya M.G. Davletshin TDPU, 2004.

УДК 372

*Ярослав Мазурець, Віталій Тищук
(Рівне, Україна)*

ВИВЧЕННЯ ФУНДАМЕНТАЛЬНИХ ФІЗИЧНИХ ДОСЛІДІВ У ШКІЛЬНОМУ КУРСІ

У статті запропонована методика вивчення фундаментальних дослідів атомної і ядерної фізики; Франка і Герца; О.Столетова; Е.Резерфорда.

Ключові слова: фундаментальні досліді; дослід Столетова; дослід Резерфорда; дослід Франка-Герца.

In the article the method of study of fundamental experiments of atomic and nuclear physics; Frank and Hertz; O.Stoletova; E.Rezerforda.

Keywords: fundamental experiments; Research Stoletov; Rutherford experiment; Frank-Hertz experiment.

Переліки дослідів, передбачених програмами, містять певну кількість таких, які у свій час були поворотними пунктами, основними віхами у розвитку фізики. Завдяки їм торувались нові шляхи у фізиці, започатковувались нові області, нові методи досліджень, змінювалось розуміння фізичних процесів, формувалася науковий світогляд, розвивалась техніка, виробництво і т.д. Зараз визнано, що вони складають емпіричний базис фізичних теорій, експериментальну основу фізичної науки – це так звані фундаментальні досліді. Вони тісно пов'язані з основними положеннями фізичних теорій: завдяки узагальненню і усвідомленню встановлених фактів народжувались нові гіпотези, достовірність яких перевірялась експериментом. Так, підставою Дж. Кл. Максвелу для висловлення гіпотез слугували

фундаментальні дослідження Х. Ерстеда, А.-М. Ампера, М. Фарадея. Ці гіпотези, в свою чергу, перетворились в основні положення теорії після перевірки їх наслідків знову у фундаментальних дослідженнях Генр. Герца, П. Лебедева. Визначну роль у розвитку фізичних теорій відігравали фундаментальні дослідження, завдяки яким встановлювались важливі фізичні константи. Це дослідження О. Ремера, А. Фізо, Л. Фуко, А. Майкельсона по визначенню швидкості світла. Можна стверджувати, що фундаментальні дослідження органічно пов'язані зі всіма елементами фізичних теорій і етапами їх розвитку. Тому минаючи фундаментальні дослідження, неможливо з достатньою науковістю і без логічних протиріч висвітлити в шкільному курсі основи пануючих нині фізичних теорій. Роль фундаментальних досліджень у розвитку фізичних знань різноманітна: а) одні з них відкрили нові області досліджень і стали першоджерелами нових фізичних теорій (дослідження Х. Ерстеда, Генр. Герца, О. Столетова, А. Беккереля та ін.); б) інші підтверджували існуючі в свій час теоретичні передбачення (дослідження Дж. Франка, Густ. Герца, Е. Резерфорда та ін.); в) результати досліджень приходили у протиріччя з теорією, яка в своєму розвитку створила умови для постановки даних досліджень, а це призводило до виникнення нових ідей, теорій (дослідження А. Майкельсона, Дж. Релея, Дж. Джінса, Е. Резерфорда та ін.); г) є дослідження, результати яких після впорядкування та систематизації створювали реальні можливості для народження нової теорії (дослідження Ш. Кулона, А.-М. Ампера, М. Фарадея та ін.); д) дослідження, які однозначно і з достатньою точністю дозволяли встановити значення фізичних констант (дослідження Г. Кавендіша, А. Авагадро, І. Фізо, А. Майкельсона та ін.).

В залежності від наукової значущості фундаментальні дослідження розділяють на п'ять груп. 1) Дослідження, які стали емпіричним базисом у виявленні фізичних законів і у становленні наукових теорій. В механіці – дослідження Г. Галілея, в молекулярній фізиці – дослідження Р. Бойля, Е. Маріотта, в електродинаміці, – дослідження Ш. Кулона, Г. Ома, А.-М. Ампера, в квантовій фізиці, – О. Столетова, А. Беккереля, Е. Резерфорда. 2) Дослідження, що дозволили виявити фізичні явища, які знайшли використання у виробництві, науці, техніці. Наприклад, дослідження Л. Гальвані (електричний струм), Х. Ерстеда (магнітна дія струму), О. Попова (радіозв'язок), В. Рентгена (рентгенівське випромінювання). 3) Дослідження, на основі яких були розроблені нові експериментальні методи. Наприклад, метод атомних і молекулярних пучків (О. Штерна), метод схрещених полів (Дж. Дж. Томсона), спектроскопічний метод (Р. Бунзена, Г. Кірхгофа), метод мічених атомів (І. Жоліо-Кюрі, Ф. Жоліо-Кюрі) та ін. 4) Дослідження, що лежать в основі створення високих технологій. Це дослідження з електромагнітної індукції (електроенергетика), індукованого випромінювання (лазерні технології), поділу ядер урану (ядерна енергетика) тощо. 5) Дослідження, завдяки яким розраховані фізичні константи: швидкість світла, гравітаційна стала, число Авагадро, елементарний електричний заряд, стала Планка та ін.

Виправдовує себе така послідовність розгляду фундаментальних досліджень: 1) З'ясовується історичний етап розвитку науки. Повідомляють обставини на момент проведення фундаментального дослідження в області фізичної науки, до якої він відноситься. Учні подають пропозиції щодо проведення “вирішального” дослідження. 2) Встановлюється гносеологічна мета – з учнями з'ясовується основне призначення даного фундаментального дослідження. 3) З'ясовується розробка експериментального методу, тобто, як формувалась гіпотеза дослідження, як створювалось експериментальне обладнання, як проводились вимірювання, як фіксувалась отримана інформація і як аналізували результати експерименту. 4) Здійснюється опис умов, які супроводжували фундаментальний дослід. Тут важливо акцентування увагу учнів на з'ясуванні фізичного принципу, реалізованого під час експерименту. Доцільно наголосити на оригінальних ідеях вченого, автора фундаментального дослідження як видатної особистості. 5) З'ясовується, які здійснено узагальнення на основі результатів, отриманих з фундаментального дослідження.

Для активізації пізнавальної діяльності учнів значну користь приносить використання підібраних учителем завдань (запитання, задачі). Щоб уявити роль фундаментального дослідження, учням потрібно встановити його взаємозв'язок із фізичною теорією. Цей взаємозв'язок здійснюється через логічні компоненти, властиві даному експерименту і має такий вид.

Наслідки теорії виступають в якості гіпотези, яка перевіряється експериментально, що й визначає мету даного дослідження. Вибирається спосіб відтворення фізичного явища в контрольованих умовах, тобто формується основна ідея експерименту. Вона конкретизується методикою і технікою проведення дослідження, з'ясуванням послідовності необхідних операцій, вимірювань, схеми установки. Отримані дані дослідження піддаються логіко-математичному опрацюванню, їх порівнюють, зіставляють з гіпотезою і робиться висновок про їх узгодженість чи протиріччя. Так, для розуміння ролі дослідів О. Столетова в обґрунтуванні квантової теорії світла, учням потрібно усвідомити, як мало б протікати явище фотоефекту за наслідком хвильової теорії, встановити протиріччя їх результатам реального експерименту і зробити висновок про необхідність створення нової теорії. Помилкові уявлення учнів про логічні компоненти можуть створити труднощі у розумінні цінності проведених фундаментальних дослідів. 1) Вони можуть негативно позначитись на розумінні учнями ідеї дослідження, будови і принципу дії експериментальної установки, запропонованої методики експерименту. Адже вибір способів контрольованого відтворення фізичного явища чи процесу і наступних його спостережень та проведення кількісних вимірювань залежить від гіпотези, яка перевіряється у фундаментальному досліді. Саме гіпотеза й визначає мету, ідею і методику виконуваного дослідження, вона вимагає чіткого і ясного розуміння учнями того, що і як досліджується експериментально. 2) Вони можуть викликати труднощі в учнів щодо оцінки реально отриманих остаточних результатів. Адже самі по собі експериментальні дані без зв'язку з гіпотезою і методикою дослідження не мають вагомого наукового сенсу. Наприклад, спостережуване зависання краплі масла в електростатичному полі плоского конденсатора в досліді Р. Міллікена учням відоме з раніше вивчених тем курсу фізики і тому не дає нічого нового. Але усвідомлення учнями ідеї дослідження, розуміння вибраної методики, з'ясування гіпотези про те, що під дією світла крапля втрачає дискретну кількість електричного заряду дозволяють зовсім інакше бачити ті ж явища зависання зарядженої краплі в електричному полі і розуміти висновки результатів експерименту. Це формує в учнів чітке уявлення про те, що і як в даному досліді досліджується, тобто розуміння ними гіпотези, ідеї дослідження, принципу дії експериментальної установки, вибраної методики дослідження.

Одна з причин перелічених труднощів полягає в тому, що мета, ідея, методика і висновки з проведеного дослідження явно не виявляються в дії експериментальної установки, а можуть бути усвідомлені учнями лише в результаті їх активного мислення. Тому завдання, які учні виконують на уроці або самостійно, сприятимуть активізації мисленнєвої діяльності учнів і досягненню бажаного ефекту. Такі завдання повинні задовольняти методичним вимогам, а саме: 1) акцентувати увагу на виокремлених питаннях; 2) їх розв'язання в процесі вивчення конкретного фундаментального дослідження; 3) приводити до осмислення взаємозв'язку фундаментального дослідження із теорією; 4) матеріалізувати в свідомості учнів узагальнений план вивчення фундаментального наукового дослідження (гіпотеза – мета – ідея – методика проведення – результати – значення для теорії), який відіграє роль орієнтира для аналізу інших фундаментальних дослідів; 5) включати інформацію про фундаментальний фізичний дослід, яка деталізує, актуалізує, доповнює його опис у підручниках: розбивати складне питання на більш прості, посилювати для учнів дози, супроводжувати їх вказівками, спрямованими на повніше засвоєння; акцентувати в описі дослідження найголовніше, представленням у формі запитання чи задачі. Разом це забезпечує застосування знань про суттєві сторони фундаментального дослідження на всіх рівнях засвоєння: від простого відтворення до розв'язання творчих задач, що сприяє розвитку мислення учнів.

Для прикладу наведемо фрагмент навчального матеріалу, де розглядається фундаментальний дослід, який був проведений Джеймсом Франком та Густавом Герцом. У 1917 році ними була віднайдена правильна інтерпретація отриманої ступінчастої кривої. Але це було отримане під впливом ідей Н. Бора, які на той час стали загальноновизнаними. При цьому слід мати на увазі, що вчені, прізвища яких поєднані з фундаментальним дослідом, використовували удосконалені ними, вже відомі в науці експериментальні установки і

методики постановки експерименту, а їх ідеї, методики та установки знаходили подальший розвиток у наукових пошуках інших вчених. Так Дж. Франк і Г. Герц скористались експериментальною установкою, яка була розвитком вже відомої в науці установки Ф. Ленарда, використаної в 1902 році для дослідження явища фотоефекту. В. Девіс і Ф. Гуше, удосконаливши метод і установку Дж. Франка і Г. Герца, увівши ще одну сітку, провели дослідження, які дозволили розрізнити потенціали збудження від іонізаційних. Для того, щоб з цих фундаментальних дослідів учні могли зробити висновок про дискретний характер зміни енергії атома, їм потрібно: 1) Встановити за графіком характер залежності анодного струму від напруги; 2) Пов'язати стрибкоподібну зміну сили струму із зміною кількості електронів, які досягли анода; 3) Зробити висновок про стрибкоподібну зміну кінетичної енергії електронів; 4) Встановити причину втрат енергії електронами в умовах даного досліду; 5) Дослідити характер зіткнень електронів з атомами парів ртуті чи інертного газу; 6) Проаналізувати зміну енергії атома у випадку пружних і не пружних співударів; 7) Сформулювати висновок про дискретний характер зміни енергії атома.

Зрозуміло, що однієї тільки чуттєвої наочності ще недостатньо для всебічного сприйняття такого роду складних і змістовно насичених експериментів. Учні затрудняються як у їх розумінні, так і у відтворенні при відповіді довгої і розгалуженої мережі умовисновків. Використання в таких випадках послідовності завдань допомагає учням розшифрувати інформацію, яку видають прилади, і встановити взаємозв'язок спостережуваних у досліді явищ з досліджуваними. Нижче наведені приклади таких завдань для вивчення фундаментального досліду Дж. Франка і Г. Герца: 1) Розгляньте на малюнках в підручнику схему і отриману в досліді Франка і Герца залежність сили анодного струму від напруги між катодом і сіткою. Як можна пояснити зростання сили струму на окремих ділянках і різкий спад її в деяких точках за умови неперервного збільшення напруги? 2) Що в цих дослідіх могло бути причиною зміни кількості електронів, які досягли анода, якщо кількість випущених катодом електронів підтримувалась незмінною? 3) Які електрони могли досягти анода і приймати таким чином участь у створенні анодного струму? 4) Які можливі причини втрат енергії електронами в умовах даного експерименту? 5) Дослідіть експериментальну криву, подану на малюнку, і обґрунтуйте, чи відбувається передача енергії атомам ртуті при зіткненні їх з електронами, якщо енергія останніх а) $0 < E < 4,9$ еВ; б) $4,9$ еВ $< E < 9,8$ еВ; в) $E = 4,9$ еВ; г) $E = 9,8$ еВ? 6) Узагальніть результати попереднього завдання і виберіть з наведених нижче тверджень ті, які вірно описують характер зміни енергії атомів ртуті в досліді Франка і Герца. А) Енергія атомів може змінюватись неперервно. Б) Зміна енергії атома носить дискретний характер. В) Енергія атомів може змінюватись на будь-яку, довільну величину. Г) Енергія атомів може змінюватись лише на цілком визначену величину. 7) Який висновок про характер зміни енергії атомів будь-якої речовини можна зробити на основі результатів фундаментального експерименту Дж. Франка і Г. Герца?

ДЖЕРЕЛА ТА ЛІТЕРАТУРА

1. Дорфман Я.Г. Всемирная история физики (с начала XIX до середины XX вв.). – М.: Наука, 1979. – 317 с.
2. Тищук В.І., Костюкевич Д.Я. Спостереження дискретності енергетичних станів атомів. // Фізика та астрономія в школі. – 1998. – № 3. – С. 35-36.
3. Шахмаев Н.М., Павлов Н.И., Тыщук В.И. Физический эксперимент в средней школе: Колебания и волны. Квантовая физика. – М.: Просвещение, 1991. – 223 с.

*Людмила Малинівська
(Житомир, Україна)*

ОСВІТЯНСЬКИЙ НАПРЯМОК З ЦИВІЛЬНОГО ЗАХИСТУ ЯК МОДЕЛЬ З БЕЗПЕКИ ПРИ НАДЗВИЧАЙНИХ СИТУАЦІЯХ

Актуальність теми. Проблема цивільної захисту сьогодні набуває великого значення. Адже науково-технічний прогрес, з одного боку, покращує життя людей, а з іншого підвищує ризик виникнення аварій і катастроф. Це впливає з того, що на території України розміщена велика кількість потенційно небезпечних об'єктів – підприємств нафтової, газової та хімічної промисловості. Надзвичайні ситуації, які виникають, об'єктивно довели необхідність розуміння важливості цивільного захисту.

В системі освіти ця проблема вирішується різними шляхами, один з яких цілеспрямована підготовка учасників навчально-виховного процесу до оволодіння знаннями, уміннями та навичками діяти в умовах надзвичайної ситуації.

Одним із завдань загальної середньої освіти – виховання свідомого ставлення особистості до свого здоров'я, формування гігієнічних навичок і засад здорового способу життя, збереження та зміцнення фізичного і психічного здоров'я учнів.

Пріоритетним завданням розвитку нашої держави є постійний захист людини, починаючи з дитинства, коли відбувається становлення особистості, формується фізичне та психічне здоров'я, засвоюються загальнолюдські цінності. Сучасні учні формуються в складний період соціальних, економічних, екологічних умовах та довкілля може стати небезпечним для дитини, яка тільки-но набуває життєвого досвіду.

Від того, як адаптована дитина до навколишнього середовища, що є регулятором її поведінки, від сформованості елементарних навичок безпеки та самозахисту часто залежить її власне здоров'я та життя.

У системі захисту учнів у школах здійснюється комплекс заходів, спрямований на захист людей від негативного впливу аварій, катастроф, стихійних лих та їх наслідків, надання допомоги при НС.

Підготовка школярів з питань захисту проводиться завчасно з урахуванням можливих небезпек і загроз за програмою основи здоров'я, основ безпеки життєдіяльності та, починаючи з передвипускного класу, за відповідним розділом програми допризовної підготовки юнаків – ЦО, що повинно передбачатися навчальними планами і програмами середніх закладів освіти.

Навчання з питань цивільного захисту та безпеки життєдіяльності – це запланований процес, що має на меті набуття знань і досвіду, які сприяють корегуванню ставлення людини до власної безпеки та оточення, розвиває їх практичні навички самозахисту в умовах зростаючого психологічного навантаження у надзвичайних ситуаціях.

Аналіз літературних джерел. Культура безпеки як компонент змісту освіти включає систему знань, способів діяльності, основна функція яких - формування і розвиток в учнів готовності до профілактики та мінімізації шкідливих і небезпечних факторів. Ця тема досліджувалась багатьма вченими. Зокрема, нею займались: В.Н. Мошкін, Л.Н. Горіна, Л.А. Михайлов, В.В. Попадейкін, Ю.В. Репін, А.М. Якупов, С.В. Петров, Ю.Л. Воробйов, В.В. Гафнер, О.В. Силаков, М.І. Стеблюк, В.М. Шоботов та ін. [5, с. 36].

О.В. Силаковим виділені наступні цілі та завдання формування культури безпеки учнів в реалізації комплексної безпеки освітнього закладу:

- зниження кількості НС в освітній установі;
- постійна підтримка інтересу до безпеки та охорони праці;
- переконання працівників, які навчаються в необхідності заходів з безпеки та охорони праці;
- виховання свідомого ставлення до безпеки;

- популяризація нових засобів забезпечення безпеки;
- впровадження в навчально-виховний процес сучасних засобів охорони праці і безпеки;
- створення на кожному робочому місці здорових і безпечних умов праці та навчання [4].

Як вказує О.П. Депутат, перед новим навчальним роком мають бути проведені заходи з охорони праці. А саме, має бути перевірка справності інженерно-технічних комунікацій, обладнання і застосування заходів щодо приведення їх згідно правил і норм. Також має бути затверджено посадовими інструкціями з охорони праці щодо забезпечення безпеки життєдіяльності для працівників та учнів [3, с. 65].

І.В.Коваленко вважає, що обов'язково мають бути уточнені схеми евакуації дітей і персоналу. Крім того, щодня мають перевірятися евакуаційні виходи, проводиться перевірка наявності та справності засобів пожежогасіння [3, с. 75]. На думку І.С. Мужика, має бути проведено два навчальних тренування з евакуації педагогічних працівників та учнів.

М.І. Стеблюк наголошує на тому, що в школі має вестися робота по створенню безпечних умов збереження життя і здоров'я учнів і працівників, а також матеріальних цінностей школи від можливих нещасних випадків пожеж, аварій та інших надзвичайних ситуацій. Педагогічний колектив, конкретно кожен вчитель на уроках і поза ним є гарантом безпеки дитини під час навчального процесу [5, с. 34].

Цивільний захист для закладів освіти реалізується також на основі ЗУ «Про правові засади цивільного захисту». Цей закон визначає правові та організаційні засади у сфері цивільної оборони населення і територій від НС техногенного, природного чи військового характеру, повноваження органів виконавчої влади та інших органів управління, порядок створення і застосування сил [6].

Правовою основою цивільної оборони є Конституція України, ЗУ «Про захист населення і територій від надзвичайних ситуацій техногенного і природного характеру», «Про цивільну оборону України», «Про правовий режим воєнного стану», «Про пожежну безпеку», «Про забезпечення санітарного та епідемічного благополуччя населення».

Виклад основного матеріалу. Одним з найважливіших напрямків діяльності адміністрації школи щодо її реалізації є забезпечення техніки безпеки та охорони праці. Відповідно до чинного законодавства, в навчальних закладах України цивільний захист – постійна і обов'язкова складова управлінської діяльності керівника.

Нормативні документи вимагають від керівника навчально-виховного закладу постійної готовності функціонування об'єкта в умовах надзвичайних ситуацій техногенного, природного характеру, підвищення якості навчання з цивільного захисту та безпеки життєдіяльності і є запорукою зменшення небезпек, надзвичайних ситуацій та пов'язаних з ними матеріальних збитків і людських жертв.

Навчання дітей правил безпечної поведінки є складовою змісту освіти. Зрозуміло, що знаючи ознаки безпечного і небезпечного середовища, маючи певні уміння щодо поведінки в надзвичайних ситуаціях, як у дошкільному віці, так і в майбутньому, дитина не стане винуватцем їх виникнення, зможе допомогти іншим та захистити себе.

Заходи з цивільної оборони і захисту працівників і учнів від надзвичайних ситуацій природного і техногенного характеру здійснюється відповідно до Конституції України, нормативно-правовими актами Президента та КМ, нормативно-правовими актами Міністерства освіти та науки. Загальноосвітні школи входять в єдину державну систему попередження і ліквідації надзвичайних ситуацій і діє на об'єктовому рівні.

У школах мають бути розроблені та затверджені наступні документи: плани, інструкції (Інструкція з пожежної безпеки, інструкція з електробезпеки, інструкція по правилам дорожньо-транспортної безпеки); накази («Про порядок забезпечення пожежної безпеки», «Про затвердження плану заходів з електробезпеки», «Про призначення відповідального за електрогосподарство установи», «Про охорону праці та дотримання правил техніки безпеки», «Про профілактику дитячого дорожньо-транспортного травматизму») тощо [1].

Крім того, перед проведенням масових заходів школи проводиться перевірка протипожежного стану школи на відповідність вимогам безпеки, має бути оформлений стенд з правилами пожежної безпеки [3, с. 78].

Існує перелік документів з цивільного захисту загальноосвітніх шкіл: наказ начальника ЦО про організацію і ведення цивільної оборони в навчальному закладі; план дій і реагування на НС управління та сил навчального закладу: в режимі повсякденної діяльності; в режимі підвищеної готовності; в режимі НС [6]. Довгостроковими документами ЦО є: план цивільного захисту; наказ про організацію і удосконалення цивільного захисту; план розвитку і удосконалення цивільної оборони; план підготовки та підвищення кваліфікації керівного складу викладачів нормативних дисциплін «Цивільна оборона», «Основи безпеки життєдіяльності».

Всі заходи по ЦО в навчальному закладі проводяться за розпорядженнями директора (начальника ЦО), штатними працівниками, викладачами. Для проведення заходів з ЦО в навчальних закладах створюються різні служби та формування. Формуваннями ЦО навчального закладу є загони, команди, групи, ланки тощо. Учні шкіл включаються до складу формувань ЦО і залучаються на навчання, що проводяться штабами. Основною метою навчання учнів загальноосвітніх шкіл є прищеплення навичок практичного використання засобів захисту та дій в надзвичайних ситуаціях [7, с. 81].

Система комплексної безпеки передбачає стан захищеності освітнього закладу від реальних і прогнозованих загроз соціального, техногенного та природного характеру, що забезпечує його безпечне функціонування. Тому немає важливішого завдання для освітнього закладу, ніж забезпечення безпечних умов проведення навчально-виховного процесу, які передбачають гарантії збереження життя і здоров'я учнів.

Комплексна безпека освітнього закладу – це сукупність заходів освітнього закладу, що здійснюються у взаємодії з органами місцевого самоврядування, правоохоронними структурами, іншими допоміжними службами і громадськими організаціями, забезпечення його безпечного функціонування, а також готовності співробітників і учнів до раціональних дій в надзвичайних ситуаціях [7, с. 76].

Формується і досягається комплексна безпека освітнього закладу в процесі реалізації наступних напрямків:

1 Робота з антитерористичної захищеності і протидії тероризму і екстремізму включає: проведення нарад, інструктажів та планерок з питань протидії тероризму та екстремізму; безперервний контроль виконання заходів щодо забезпечення безпеки; організацію взаємодії з правоохоронними органами та іншими службами, з батьківською громадськістю.

2. Роботу щодо забезпечення охорони освітнього закладу здійснюють працівники школи: в установі введено пропускний режим, воно обладнане пропускними турнікетами, організовано чергування посадових осіб, в наявності є список телефонів екстреної допомоги, правоохоронних органів, аварійних служб. На обладнаному місці має бути: стенд з ключами від дверей запасних виходів, приміщень школи, кнопка тривожної сигналізації, телефон (стаціонарний, мобільний), система оповіщення, медична аптечка, ліхтар.

3. Забезпечення пожежної безпеки включає: дотримання нормативно-правових актів, правил і вимог пожежної безпеки, а також проведення протипожежних заходів; забезпечення освітніх установ первинними засобами пожежогасіння відповідно до норм, встановлених Правилами протипожежного режиму в Україні; неухильне виконання вимог по усуненню недоліків з пожежної безпеки; вдосконалення системи оповіщення про пожежу та евакуації людей при пожежі; підтримання в належному стані шляхів евакуації та запасних виходів. Регулярно мають проводитись заняття з основ пожежної безпеки, тренування по евакуації учнів і персоналу.

Висновок. Безпека школи є пріоритетною в діяльності адміністрації школи та педагогічного колективу. Об'єктом цієї діяльності є: охорона праці, правила техніки безпеки, цивільна оборона, заходи з попередження терористичних актів та контролю дотримання

вимог охорони праці. Безпека школи включає всі види безпеки, в тому числі: пожежну, електричну, вибухонебезпечну. За останні роки помітилась позитивна динаміка щодо поліпшення матеріально-технічного забезпечення антитерористичних і протипожежних заходів.

ДЖЕРЕЛА ТА ЛІТЕРАТУРА

1. Закон України «Про захист населення і територій від надзвичайних ситуацій техногенного та природного характеру», УПУ № 1809 [Електронний ресурс]. – Режим доступу: <http://zakon0.rada.gov.ua/laws/show/1809-14>
2. Закон України «Про Цивільну оборону України», ВРУ, № 2974 – XII, 1993р., № 555 – Київ, 1999 р. [Електронний ресурс]. – Режим доступу: <http://zakon0.rada.gov.ua/laws/show/2974-12>
3. Мужик І. С. Цивільна оборона / І. С. Мужик, І. В. Коваленко, О. П. Депутат. – Львів: Афіша, 2004. – 160 с.
4. Силаков О. В. Комплексна безпека освітнього закладу як найважливіша умова забезпечення безпечних умов проведення навчально-виховного процесу / О. В. Силаков // Молодий вчений. – 2014. – С. 84–88.
5. Стеблюк М. І. Цивільна оборона / М. І. Стеблюк. – Київ: Урожай, 2004. – 316 с.
6. Постанова Кабінету Міністрів України № 1099 від 15 липня 1998 року «Про порядок класифікації надзвичайних ситуацій». [Електронний ресурс]. – Режим доступу: <http://zakon0.rada.gov.ua/laws/show/1099-98-%D0%BF>
7. Шоботов В. М. Цивільна оборона: навчальний посібник / В. М. Шоботова. – Київ: Центр навчальної літератури, 2004. – 117 с.

*Аліна Маляренко
(Запоріжжя, Україна)*

ФАКТОРИ ВПЛИВУ НА ФОРМУВАННЯ ПРОФЕСІЙНО-ЕТИЧНОЇ КУЛЬТУРИ МАЙБУТНІХ МЕДИЧНИХ ПРАЦІВНИКІВ

У статті висвітлено філософські, психолого-педагогічні погляди на проблему формування професійно-етичної культури студентів медичного коледжу; визначені концептуальні основи та етапи формування професійно-етичної культури.

Ключові слова: *майбутній медичний працівник, професійно-етична культура, мораль, професіоналізація.*

Професійне навчання є періодом навчально-професійної адаптації, початкової особистісної професійної ідентифікації, засвоєння знань, умінь і навичок для майбутньої професійної діяльності. Однак не тільки система знань, умінь і навичок, а й синтез компетенцій, практичного досвіду та професійно-етичних якостей є показником ґрунтовно і різнобічно підготовленого спеціаліста. Важливим є посилення уваги як до загального морально-правового, так і до професійно-етичного становлення особистості майбутнього фахівця, у тому числі й медичного.

Професіоналізація передбачає не лише включення особистості в професійну діяльність, наявність вимог до професійної освіти та рівня кваліфікації, існування суспільної потреби у професійному удосконаленні, а й формування належного рівня професійно-етичної культури.

Рівень сформованості професійно-етичної культури характеризує ступінь опанування фахом, виражається в потребі самовдосконалення і самовираження в умовах професійної діяльності та неперервного підвищення кваліфікації. Завдання формування професійної

етики майбутніх фахівців полягають у розвитку моральної свідомості, формуванні моральних почуттів і переконань; виробленні звичок моральної поведінки тощо [2, с. 14-15]. Співвідношення професіоналізму та моральності особистості відображає її професійно-етичну культуру, причому доцільно розрізняти знання про мораль та реальне застосування цих знань на практиці. Основою формування етичних поглядів фахівця є знання принципів, вимог і норм моралі та їх специфічного відображення у професійній діяльності в певній галузі. Формування етичних знань передбачає процес цілеспрямованого й організованого виховання моральної свідомості та поведінки.

Основними видами суспільних норм, які регулюють різноманітні відносини, що виникають у різних напрямках охорони здоров'я (медичні правовідносини), є: норми моралі, звичаї, корпоративні норми, норми права. Важливою особливістю сучасного стану системи охорони здоров'я є посилення чіткої морально-правової регламентації медичної діяльності та професійно-етичної сфери.

Відповідні норми закріплені в міжнародно-правових актах у галузі охорони здоров'я. Національний Етичний кодекс медичної сестри було запропоновано лише в 2010 р., він повинен стати моральним ядром та основою незалежності сестринської професії і важливим етапом реформи сестринської справи в Україні. Цей Кодекс розроблено відповідно до деонтологічних і біоетичних принципів, а точкою відліку є права пацієнта, гарантії реалізації, охорони і захисту цих прав у сучасному суспільстві. На переконання фахівців з медичного права, з якими ми повністю погоджуємось, він має бути затверджений як підзаконний акт [6]. Необхідно також розробити та затвердити текст присяги для медичних сестер України.

Для підвищення ефективності формування професійно-етичної культури майбутніх медичних фахівців організація процесу професійної підготовки медиків має забезпечувати можливості для формування професійного досвіду як особистісно значущого. Зокрема професійний досвід, слід формувати шляхом використання індивідуального досвіду із залученням до виконання спеціальних навчальних проєктів; застосовувати методики інтерактивного навчання; створювати системи взаємодії між суб'єктами навчання та організаторами цього процесу для самопізнання, самовизначення, самореалізації студента; а також сприяти самостійному формуванню особистісного професійного досвіду студента в навчальному середовищі.

Отже, для ефективної діяльності педагогічного колективу з формування професійно-етичної культури майбутнього медика необхідно [4, с. 11]: створити освітнє середовище, яке сприяє прояву творчого потенціалу майбутніх медиків; удосконалити структуру навчальних планів, зміст навчальних дисциплін, надати їм гнучкості й варіативності з метою підвищення рівня освітніх потреб студентів щодо професійно-етичної підготовки; забезпечити гуманістичну спрямованість змісту навчальних дисциплін, які сприяють розвиткові професійно-етичної культури майбутнього медика.

Для формування особистості медика важливе значення має рівень загального культурного розвитку, знайомство з літературою, мистецтвом, уміння організувати своє самовиховання. Особистість виходить на систему поглядів, переконань у процесі здійснення й оцінки трудової діяльності у відповідному культурному просторі.

У період навчання в медичному коледжі відбувається формування відповідальності в студентів, зокрема персональної відповідальності за свій особистий внесок у розвиток суспільства. Важливо, щоб студенти-медики відчули професійну та моральну відповідальність за свою навчальну та майбутню професійну діяльність. Моральні цінності закріплюються у свідомості як норми моралі, релігії, культурної традиції, визначають її поведінку в суспільстві. Проте людина сама вирішує, що для неї важливо, а що ні.

Повноцінна реалізація професійно-етичної культури можлива за умови регулятивного, нормативного та виховного функціональних компонентів діяльності педагогічного колективу навчального закладу [5, с. 5].

Із позицій культурологічного підходу в педагогіці (І. Ф. Ісаєв, А. Й. Капська, В. А. Сластьонін) обов'язковою умовою реалізації професійно-етичної культури є володіння технологією професійної взаємодії і спілкування медика.

Розвиток комунікативної культури майбутніх медичних працівників передбачає низку етапів: опанування теоретичних знань з міжособистісного спілкування; діагностика комунікативних умінь і навичок, визначення межі у спілкуванні; корекція недоліків і проблем у процесі спілкування, тренінг ефективних навичок комунікації у процесі спілкування; повторна діагностика комунікативних умінь і навичок. Навчальна діяльність, яка спрямована на засвоєння засобами спілкування знань, умінь і навичок сприяє розвитку професійної культури молодій людині. Високий рівень комунікативної компетентності перетворює студента в розвинену особистість, підвищує соціальну мобільність, дозволяє легко адаптуватися в професійному просторі.

Процес формування професійно-етичної культури розглядають як своєрідну технологію освітньої діяльності, яка передбачає певні етапи, що становлять структуру професійного та морально-правового виховання. Цей процес включає професійно-етичне самовизначення майбутнього медика та інтеграцію під час навчання окремих набутих професійно-етичних якостей у єдине ціле. Основа формування професійно-етичної культури – гуманістичне спрямування особистості [1, с. 9-10], що передбачає добровільність, власну ініціативу та творчість у виконанні відповідних навчально-пізнавальних дій, прагнення до саморегуляції своїх професійно-етичних знань, а також спрямованість викладачів медичного коледжу на виявлення у студентів стійкого інтересу до розвитку професійно-етичних якостей.

Концептуальними основами формування професійно-етичної культури медичного працівника в медичних коледжах є: створення системи професійної підготовки, спрямованої на формування загальнолюдських моральних і професійно-етичних якостей майбутніх фахівців; скерування виховної роботи на національне та патріотичне виховання, формування громадянської позиції, розвиток комунікативної культури, етичних та естетичних поглядів; цілеспрямоване формування в студентів комплексу якостей, властивостей, моральних переконань, які безпосередньо впливають на моральну поведінку і моральні стосунки майбутнього медика, відповідають конкретним професійним вимогам; забезпечення наступності у формуванні професійно-етичних знань та інтегрування в процесі професійної підготовки всіх взаємопов'язаних складових професійно-етичної культури медичного працівника; забезпечення спрямованості професійної культури медиків на реалізацію морально-етичних вимог суспільства; спрямування суспільно-гуманітарної підготовки в медичних коледжах на входження особистості у медичну діяльність, успішне професійне становлення та професійну адаптацію.

Для реалізації запропонованих концептуальних основ пропонуємо забезпечити: організацію цілісної системи формування професійно-етичної культури майбутнього медика; реалізацію професійно-етичної підготовки студентів шляхом передачі знань про загальні категорії етики, історії морально-етичних норм; моделювання проблемних ситуацій щодо морального вибору у процесі професійної діяльності; застосування психологічних тренінгів з метою розвитку вмій і навичок спілкування та взаємодії з різними типами пацієнтів і колегами-медиками, а також використання вправ, спрямованих на розвиток професійної інтуїції, вербального й невербального спілкування; створення умов для творчої самореалізації і саморозвитку студентів та формування емоційно позитивного ставлення до професії, розвитку моральних переконань з орієнтацією на саморозвиток і самовдосконалення.

Формування професійно-етичної культури студентів медичних коледжів передбачає декілька взаємопов'язаних етапів: пропедевтичний (діагностика допрофесійного рівня знань з професійної етики; ознайомлення студентів з теоретичним обґрунтуванням, вимогами та компонентами професійної етики медичних працівників), основний (розвиток мотивації до моральної діяльності; розвиток системи професійно-етичних знань та їх використання у

практичній роботі), завершальний (діагностика та моніторинг морально- етичної готовності студентів до роботи, вироблення потреби самостійного поповнення етичних знань; формування, підвищення та самовдосконалення професійної та морально-етичної компетентності).

Таким чином, особливості професійно-етичної культури медичного працівника визначаються рівнем його загальної, професійної та психологічної підготовки в навчальному закладі, специфікою професійно-етичної спрямованості навчального середовища медичного коледжу та професійного середовища медичного закладу, рівнем післядипломної освіти, а також особистісними якостями.

ДЖЕРЕЛА ТА ЛІТЕРАТУРА

1. Андрійчук О. Я. Виховання гуманності у студентів медичного коледжу в процесі фахової підготовки : автореф. дис. на здобуття наук. ступеня канд. пед. наук : 13.00.07 «Теорія та методика виховання» / О. Я. Андрійчук. – К., 2003. – 19 с.
2. Кривошеєва О. І. Формування професійної етики майстрів виробничого навчання в професійно-технічних навчальних закладах : автореф. дис. на здобуття наук. ступеня канд. пед. наук : спец. 13.00.04 «Теорія і методика професійної освіти» / О. І. Кривошеєва. – Вінниця, 2007. – 20 с.
3. Остапенко А. Л. Этика и деонтология среднего медицинского работника. – Л.: Медицина, 1985. – 104 с.
4. Переймибіда Л. В. Організаційні засади діяльності ~ 287 ~ педагогічного колективу з розвитку деонтологічної культури учнів медичного ліцею : автореф. дис. на здобуття наук. ступеня канд. пед. наук : спец. 13.00.01 «Загальна педагогіка та історія педагогіки» / Л. В. Переймибіда. – К., 2008. – 21 с.
5. Пономаренко О. В. Формування професійно-етичної культури соціального педагога: автореф. дис. на здобуття наук. ступеня канд. пед. наук : спец. 13.00.05 «Соціальна педагогіка» / О. В. Пономаренко. – К., 2001. – 20 с.
6. Сенюта І. Біоетичне законодавство України : перспективи становлення та розвитку [Електронний ресурс] / І. Сенюта // Вісник Львівського університету. Серія юридична. – 2006. – Вип. 42. – 384 с.

УДК 372

*Микола Надаховський, Віталій Тишук
(Рівне, Україна)*

ІННОВАЦІЙНІ ПІДХОДИ ДО МЕТОДИКИ ВИВЧЕННЯ КВАНТОВОЇ ФІЗИКИ

У статті розглянута методика вивчення питань вимагають діалектико-матеріалістичне тлумачення; частинки-хвиля дискретність-безперервність, а також вивчення фундаментальних дослідів квантової фізики.

Ключові слова: квантова фізика, фундаментальні дослідів, хвилі, дискретність.

In the article the technique required for the study dialectical materialist interpretation; particle-wave discontinuity-continuity and vyvennyu fundamental experiments of quantum physics.

Keywords: quantum physics, fundamental experiments, waves, discretion.

Квантова оптика, розділ квантової фізики, теоретичні основи якої відкрили своєрідність властивостей і закономірностей мікросвіту, встановили спосіб опису стану та руху мікрочастинок. Методи квантової механіки знаходять широке застосування в квантовій електроніці, у фізиці твердого тіла, сучасній квантовій хімії тощо. Їх широко застосовують у

фізиці високих енергій, при вивченні будови атомного ядра, атома в цілому, властивостей елементарних частинок, в астрофізиці. Результати цих досліджень знаходять все більше застосування в сучасній техніці. Досить згадати успіхи квантової теорії твердих тіл, висновки якої покладені в основу створення нових матеріалів з наперед заданими властивостями (магнітними, надпровідними і т.д.), лазерів, ядерних і термоядерних реакторів. Квантова фізика є більш високим ступенем пізнання, ніж класична фізика. Вона встановила обмеженість багатьох класичних уявлень.

На початку XXI ст. елементи квантової фізики повинні глибше бути включені в курс сучасної школи. Інакше знання, отримані учнями випускного класу при вивченні курсу фізики, залишатимуться на рівні кінця XIX – початку XX ст. Уявлення учнів про будову і властивості навколишнього світу будуть неповними і неадекватними сучасному науковому знанню про них.

Однак, хоч саме введення основ квантової фізики в середню школу було в свій час складною методичною проблемою, задача модернізації даного розділу, впровадження сучасних ідей і досягнень квантової фізики є незрівнянно складнішою та вкрай необхідною. Специфічна наочність квантово-механічних об'єктів (частинка – хвиля), складність, новизна для учнів математичного апарату, незвичність вихідних ідей і понять квантової фізики створюють низку методичних протиріч, подолання яких у майбутньому дозволить суттєво оновити найновіший розділ шкільної фізики – розділ «квантова фізика».

Питання квантової оптики ще дуже обережно вводять в шкільний курс. Розглянемо які ж притаманні особливості методики вивчення даного розділу. Насамперед слід зазначити, що ці особливості визначаються місцем розділу «квантова фізика» в шкільному курсі і специфікою та незвичністю досліджуваних у ньому матеріальних об'єктів. Розглянемо вплив кожного з цих факторів окремо.

Квантову фізику розглядають наприкінці вивчення шкільного курсу фізики, причому вивчають його вперше і в цілому як на достатньо глибокому якісному, так і на кількісному рівнях. Для прикладу наведемо відомі факти, що викликають в учнів певну трудність засвоєння. Ніде, протягом усього шкільного навчання, до вивчення квантової фізики, учні практично не зустрічалися з поняттям і проявом дуалізму властивостей частинок, взаємоперетвореннями речовини і поля, з дискретністю енергії атома, з властивостями внутріядерних сил, з властивостями взаємоперетворень елементарних частинок. Лише про будову атома і його ядра учні отримали саме початкове уявлення в базовому курсі фізики і доповнили їх в курсі хімії. Дана обставина, що більшість учнів, по суті один раз, вперше і востаннє вивчають квантову фізику, вимагає від учителя так побудувати навчальний процес, щоб при вивченні матеріалу домагатися глибокого і міцного засвоєння учнями усіх його понять. Необхідна продумана робота учителів і методистів з підбору дидактичних матеріалів стосовно квантової фізики, щодо розгортання дослідницько-діяльній роботи учнів, спрямованої на закріплення і застосування матеріалу при вирішенні завдань теоретичного і експериментального характеру, виконання дослідницьких лабораторних робіт, впровадження більш активної роботи з новими дидактичними матеріалами і т.д.

Розумінню і засвоєнню окремих питань розділу сприяють оціночні розрахунки, наприклад, довжин хвиль де Бройля для різних об'єктів мікросвіту, знаходження розмірів ядер різних хімічних елементів, розрахунок їх щільності, а також енергії зв'язку і т.п. Нині, коли школи і навіть учні оснащені ПК, ці розрахунки не займають багато часу, а їх результати часто володіють великою переконливістю. Для підвищення якості засвоєння матеріалу дуже важливо спиратися на раніше отримані знання. Наприклад, при вивченні правил зміщення при радіоактивному розпаді і при вивченні ядерних реакцій необхідно широко спиратися на закони збереження маси та елементарного заряду. Перед вивченням будови атома доцільно повторити поняття доцентрового прискорення, закон Кулона, а також ті відомості про будову атома, які учні отримали в базовому курсі фізики і хімії.

Особливість змісту квантової оптики також накладає відбиток на методику її вивчення. У цьому підрозділі учнів знайомлять зі своєрідністю властивостей і закономірностей мікросвіту, які суперечать багатьом уявленням класичної оптики. Від школярів для його засвоєння потрібно не просто високий рівень абстрактного мислення, а й діалектичне мислення. Суперечність хвиля – частинка, дискретність – безперервність розглядають з науково – діалектичних позицій діалектичного. Тому при вивченні цього підрозділу вчителю важливо спиратися на ті філософські знання, які мають учні, частіше нагадувати їм, що метафізичному протиставленню (або так, або ні) діалектика протиставляє твердження і так, і ні (в одних конкретних умовах – так, в інших – ні). Тому немає нічого дивного в тому, що світло в одних умовах (інтерференція, дифракція) веде себе як хвиля, а в інших – як потік частинок.

У процесі викладання квантової оптики недоцільно говорити про дивацтва мікросвіту, парадоксальності його законів. Це навряд чи буде сприяти засвоєнню матеріалу, але може заплутати учнів. Розкриваючи своєрідність законів мікросвіту, відмінність їх від законів класичної фізики, переконують школярів у природності цих відмінностей. З цієї причини з історією становлення квантової механіки (наскільки важким, часом болісним був процес наукового пізнання мікросвіту) учнів краще знайомити лише після вивчення цього розділу. Ця історія – ще одне свідчення нескінченності процесу у пізнання, відносності істини на кожному етапі його розвитку. Вона здатна переконати школярів у тому, що людський розум відкрив багато дивовижного в природі і відкриє ще більше.

Для полегшення засвоєння квантової фізики необхідно в навчальному процесі широко використовувати різні наочні засоби. Кількість демонстраційних дослідів, які можна поставити при вивченні цього розділу, в середній школі дуже невелика. Тому, крім експерименту, широко використовують малюнки, креслення, графіки, фотографії треків, плакати і діапозитиви, комп'ютерні презентації. Перш за все, на нашу думку, необхідно ілюструвати фундаментальні досліди (дослід Резерфорда щодо розсіювання α -частинок, досліди Франка і Герца та ін.), а також роз'яснювати принцип будови приладів, що реєструють іонізуючі випромінювання, дію прискорювачів, будову і принцип дії ядерного реактора, атомної електростанції і т.п. При вивченні цього розділу слід використовувати навчальні відеофільми «Фотоефект», «Фотоелементи та їх застосування», «Тиск світла», «Радіоактивність і атомне ядро», кінофрагменти «Дискретність енергетичних рівнів атома (дослід Франка – Герца)», діапозитиви «Атомне ядро», а також нові дидактичні матеріали, які учитель фізики може відшукати у комп'ютерних навчальних мережах та в мережі INTERNET і створити власні, притаманні його методичному почерку, фрагменти навчальних комп'ютерних фільмів, комп'ютерні презентації до навчального матеріалу, комплекти слайдів-завдань тощо. Дуже великі можливості в даному відношенні відкриває комп'ютерне моделювання, зокрема завдяки використанню програм ГРАНТ.

У кінці вивчення розділу доцільно разом з учнями узагальнити всі отримані знання про будову речовини, молекул і атомів, структуру ядра.

ДЖЕРЕЛА ТА ЛІТЕРАТУРА

1. Бушок Г.Ф. Дидактичні основи викладання фізики в педвузах / Г.Ф. Бушок. – К.: Вища школа, 1978. – 232 с.
2. Бугаєв А.И. Методика преподавания физики: теоретические основы / А.И. Бугаев. – М.: Просвещение, 1981. – 288 с.
3. Бугайов О.І. Вивчення атомної та ядерної фізики в школі. Посібник для вчителів. – К.: Рад. школа, 1982. – 158 с.
4. Величко С.П., Костенко Л.Д. Вивчення основ квантової фізики: Навчальний посібник для студентів ВНЗ. – Кіровоград: РВЦ КДПУ ім. В. Винниченка, 2002 – 274 с.
5. Шекера В.С. Вивчення розділу «Фізика атомного ядра» в 10-му класі. – К.: Рад. школа, 1970. – 160 с.

ДІАЛОГІЗАЦІЯ ДИДАКТИЧНОЇ ВЗАЄМОДІЇ В УПРАВЛІННІ НАВЧАННЯМ ФІЗИКИ В ШКОЛІ

Використання діалогових методів у педагогічній професійній діяльності передбачає активізацію і стимулювання пізнавальної активності учнів, їх особистісний розвиток, розвиток комунікативних та креативних здібностей.

Формування знань про сутність діалогічних методів навчання, їх роль і значення у моделюванні дидактичної взаємодії, розвиток умінь і навичок їх використання у змісті реалізації завдань уроку на всіх його етапах, – це завдання, що вирішуються у процесі засвоєння магістрами-фізиками змісту дидактичного менеджменту.

Ключові слова: дидактична взаємодія, управління розвитком особистості учня, процес навчання фізики, діалогізація навчання

У контексті реалізації цілей і завдань дидактичного менеджменту діалогізація навчання розглядається нами як умова оптимізації дидактичної взаємодії. Окрім того, поряд із контролем і оцінкою результатів навчальних досягнень учнів діалогізація є ефективним засобом зворотного зв'язку у системі відносин “вчитель – учні”.

У роботі над проектуванням системи управління навчанням з фізики звертаємо увагу студентів на необхідності удосконалення комунікативної культури, яка є основою конструювання діалогової взаємодії. Моделювання діалогової взаємодії у дидактичному процесі спрямоване на розвиток творчих здібностей учнів, формування позитивної мотивації навчання, засвоєння елементів культури спілкування, висловлювання думки, відстоювання власної позиції. Тобто діалогізація навчання сприяє формуванню ціннісно-сміслових новоутворень, що за належних умов можуть перерости в якості особистості.

Окремі положення теорії сучасних діалогічних методів в педагогічному процесі ґрунтуються на філософсько-педагогічних концепціях діалогу (М.Бахтін, М.Бердяєв, М.Бубер, А.Добрович), сучасних ідеях “нового мислення” (В.Андрущенко, В.Кушнір, В.Кізіма) та гуманістичної педагогіки (Р.Бернс, І.Бех, С.Лихачов, К.Роджерс, В.Сухомлинський), а також на концептуальних положеннях про особистісно діалогічний стиль спілкування.

У попередніх дослідженнях нами розкривались питання моделювання дидактичної взаємодії з використанням інформаційно-комунікаційних технологій у процесі вивчення фізики в школі [2]. У дослідженні, присвяченому стимулюванню пізнавальної активності школярів, йдеться про методи, спрямовані на організацію взаємодії, зокрема і діалогічні [3].

Особливе місце діалогізація посідає у системі управління навчанням. Вона має безпосереднє відношення до управління розвитком особистості учня в процесі навчання. Потребою визначення ролі і місця діалогізації у педагогічному процесі, зокрема у процесі навчання обумовлена актуальність досліджуваної проблеми.

Мета статті полягає у розкритті сутності діалогізації дидактичної взаємодії у процесі навчання фізики в школі та використанні діалогізації у процесі проектування і реалізації системи управління навчанням фізики.

Термін “дидактична взаємодія” вживаємо у розумінні предметного спілкування, взаємовпливів та предметних зв'язках, що виникають у процесі організації навчально-пізнавальної діяльності учнів. Провідним механізмом реалізації дидактичної взаємодії є педагогічне спілкування.

Використання діалогу як методу навчання бере свій початок з давніх часів (Сократ, Платон). У теперішній час проблема діалогізації навчання актуалізована гуманістичною

освітньою парадигмою і розглядається у трьох аспектах, кожний з яких важливо враховувати в управлінні навчально-пізнавальною діяльністю учнів.

Перший аспект пов'язаний із діалогізацією як методологічним принципом у “зближенні культур”: йдеться як про діалог науки і культури, так і про розуміння “... тих процесів, що проходять у Європі, державі і суспільстві” [5, с. 131].

Нова освітня парадигма, що орієнтує розбудову освітнього процесу у площині особистісного, гуманістичного, плюралістичного і демократичного підходів опирається на сприйняття синергетизму як невід'ємної складової життєдіяльності світу, соціальних систем, в тому числі, і освітньої. Використання принципу діалогу культур надає системам “відкритості”, тобто унеможлиблює їх деградацію, розпад. Діалог мислиться не тільки як спосіб зближення культур, а й методологія “прориву” – нового, вищого рівня розвитку систем (В.Кушнір).

Другий аспект проблеми діалогізації навчання відображає потребу в реалізації гуманістичної освітньої парадигми як шляхом “олюднення” відносин, що складаються у дидактичному середовищі навчального закладу так і через розкриття гуманітарного потенціалу фізичної науки.

Виокремлюючи різні рівні управління педагогічним процесом (суб'єктно-об'єктний, суб'єктно-суб'єктний, діалогічний) В. Кушнір відмічає, що “діалогічний рівень управління педагогічним процесом – це вищий рівень управління у формі рівноправного спілкування” [1, с. 17]. Причому, такий рівень спілкування між учителями та учнями можна здійснити тільки за певних умов, а саме: відкритість, спонтанність, вираження емоцій і переживань, які виникають між учасниками педагогічного процесу в їхній взаємодії; емпатійне розуміння і сприйняття партнерів, співчуття, співпереживання почуттям, настроям, думкам один одного; відчуття партнера і бажання відкритися йому, позитивне ставлення до учасників педагогічного процесу й до самого себе; прийняття інших і себе як рівноправних партнерів, взаємна турбота [Там само].

Третій аспект проблеми діалогізації має безпосереднє відношення до моделювання дидактичної взаємодії, яка ґрунтується на комунікативній культурі педагога та його вмінні використовувати сукупність діалогових методів у процесі навчання фізики.

Яскравим прикладом можливостей використання діалогу у розкритті сутності фізичних явищ, процесів, законів, теорій є підхід, реалізований Л.Тарасовим та А.Тарасовою [6]. Ними переконливо доведено, що у процесі предметного діалогу загострюється увага на різних аспектах розглядуваної проблеми, виявляються деталі, розвивається більш глибоке розуміння теорій, більш ширший спектр властивостей явищ і предметів, виробляються основи системного мислення.

Як відомо, мовлення педагога буває у двох різновидах – у монологічному і діалогічному. Форми цього мовлення різноманітні. Найпоширеніші форми монологічного мовлення педагога: розповідь, лекція, коментар, пояснення, розгорнуті оціночні судження. Діалогічне мовлення педагога широко представлене в бесідах із учнями, які будуються у формі запитань і відповідей.

Діалогічне навчання – це пізнання сутності предмета чи явища у процесі обміну смислами різних суб'єктів розуміння. Діалогічні методи – це способи спільної діяльності особистостей, побудовані на системі прийомів і правил співтворчості та гуманістичного діалогу, спрямовані на формування творчої активності й самостійності в навчанні, самоосвіті, професійній діяльності.

Провідна мета використання діалогічних методів – формування творчої активності й самостійності в навчанні, самоосвіті, професійній діяльності. Як показують численні дослідження, саме діалогізований спосіб творчості визнається найбільш інтенсивним і продуктивним, він найкращим чином коригує й стимулює самостійну працю. Але водночас творчий діалог неможливий без розвинутих здібностей до творчої співпраці. Діалог дає можливість кожному: поділитися своїм зробленими самотужки відкриттям; одержати зовсім

нову інформацію; навчитися вести цивілізовану розмову з різними людьми і в різних обставинах.

Підкреслюючи важливу роль діалогізації навчання, акцентуємо на педагогічному потенціалі використання методів: “мозкового штурму”, синектики, “морфологічного аналізу”, інверсії. Разом з тим усвідомлюємо, що не кожний досвічений вчитель зможе реалізувати ці методи на практиці, оскільки адаптація їх до цілей навчання (їх призначення – розвиток креативності) є трудомісткою процедурою, яка не завжди себе виправдовує.

Більшу увагу студентів звертаємо на розуміння сутності моделі “урок-діалог”, показники його ефективності, засоби організації особистісно орієнтованого навчання, особливості ситуацій початку уроку, створення умов для активного сприймання інформації, прийоми розробки діалогізованого монологу, зразки монологічного викладу матеріалу, схему аналізу забезпечення діалогізації монологу на уроці [4].

Аналіз сутності майстерності та педагогічного досвіду діалогічного навчання показують, що ефективна пізнавальна діяльність здійснюється за умови створення позитивного емоційного фону уроку – єдності емоційного стану вчителя та учнів у процесі навчання, що забезпечується творчим самопочуттям педагога, його комунікативними вміннями, суб’єкт-суб’єктивним характером стосунків з учнями, темпом і ритмом уроку [Там само].

У процесі роботи над проектуванням системи управління навчанням фізики (на прикладі самостійно обраної студентом опорної теми) у частині “Моделювання” пропонуємо студентам опрацювати завдання:

Вибрати тему монологічного викладу на уроці. Ознайомитися із змістом матеріалу за підручником. Обміркувати діалогізацію викладу:

1. Як продемонструвати власне ставлення до проблеми, надати інформації особистісного забарвлення.

2. Як забезпечити спільність з аудиторією вербальними і невербальними засобами (зоровий контакт, просторове розміщення, ритміко-інтонаційна єдність).

3. Як забезпечити умови ефективності діалогізації навчання:

– поєднання зосередженості вчителя на учнях (як розуміють діти, про що йдеться) із постійним утриманням головної “сюжетної” лінії уроку;

– показ важливості думки дитини, допомога у формулюванні думок;

– вияв зацікавленості роботою учнів, висловлювання свого ставлення до неї;

– створення атмосфери задоволення від спільного пошуку, забезпечення сприятливого емоційного фону уроку;

– в оцінці думок учнів, їх висловлювань вчителем використовуються підтримуючі і заохочувальні вислови;

– застосування прийомів рефлексивного й нерефлексивного слухання, цим самим демонструючи своє вдумливе ставлення до праці дітей і даючи приклад поведінки в діалозі;

– використання засобів особистої техніки (жестів, міміки, інтонації) для заохочення до висловлювання міркувань, емоційного забарвлення для динаміки обговорення, для висловлювання почуття задоволення від спільної з учнями праці.

Під час проходження студентами педагогічної практики в школі і відвідування ними занять вчителя та однокурсників, формулюємо перед студентами завдання: проаналізувати рівень і якість використання діалогових методів навчання на уроці, використовуючи “опорні” сигнали:

1. Які діалогічні методи, або прийоми діалогізації використовувались на уроці?

2. Які головні питання обговорювалися на уроці? Чи були до них навідні завдання (запитання)?

3. Як забезпечується ефективність дидактичної взаємодії з позиції учнів? Йдеться про наявність зовнішніх ознак, за якими:

а) учням цікаво працювати, вони залюбки беруть активну участь в обговоренні проблеми;

б) навчальна мета сприйнята ними як особистісно значуща, вони вбачають сенс у її досягненні;

с) учні персоналізуються в процесі навчання, відчуваючи своє особистісне зростання, сприйняття їх вчителем та однокласниками.

Таким чином, виокремивши три аспекти проблеми діалогізації сучасної освіти (як методологічний принцип у зближенні культур: принцип діалогу культур; як стратегія “олюднення” освітнього середовища шляхом використання і розкриття гуманістичного потенціалу природничо-наукових знань і демократизації стосунків між учасниками педагогічного процесу; як сукупність методів навчання і технологія досягнення дидактичних цілей), акцентуємо увагу магістрів-фізиків на опануванні досвіду діалогізації навчання. Діалогізація дидактичної взаємодії забезпечує ефективність реалізації системи управління навчанням фізики в школі. Від уміння педагога діалогізувати навчання залежить його здатність забезпечувати індивідуальні траєкторії розвитку особистості учня в процесі навчання.

Перспективи подальших досліджень у цьому напрямі пов'язані із розробкою проблеми діалогізації у вивченні окремих тем шкільного курсу фізики.

ДЖЕРЕЛА ТА ЛІТЕРАТУРА

1. Кушнір В.А. Системний аналіз педагогічного процесу: методологічний аспект [Монографія] / В.А.Кушнір. – Кіровоград: Вид. центр КДПУ, 2001. – 348 с.

2. Опачко М.В. Моделювання дидактичної взаємодії з використанням інформаційно-комунікаційних технологій у процесі вивчення фізики в школі / М.В.Опачко // Вісник Чернігівського НПУ ім. Т.Шевченка. Серія: Педагогічні науки. [ред. кол.: О.В.Бобир]. – Чернігів: ЧНПУ ім.Т.Г.Шевченка, 2016 – Вип.138. – С.118-121.

3. Опачко М.В. Педагогічне стимулювання учнів у процесі вивчення фізики в сучасній школі /М.В.Опачко, Й.Міс //Науковий вісник УжНУ. Серія Педагогіка. Соціальна робота. [ред. кол.: В.В.Козубовська]. – Ужгород: Вид-цтво «Говерла», 2015. – Вип. 37. – С.122-125.

4. Педагогічна майстерність: Підручник / І.А. Зязюн, Л.В. Крамущенко, І.Ф. Кривонос та ін.; За ред. І.А. Зязюна. – К.: Вищ. шк., 1997. – 349 с.

5. Попова Т.М. Методологічні і дидактичні засади реалізації культурно-історичної компоненти змісту освітньої галузі “Природознавство”. Монографія / Тетяна Миколаївна Попова. – Керч: РВВ КДМТУ, 2010. – 325 с.

6. Тарасов Л.В. Вопросы и задачи по физике (анализ характерных ошибок поступающих во втузы). Учебн. Пособие / Л.В.Тарасов, А.Н.Тарасова. – 2-е изд., перераб. и доп. – М.: Высш. шк., 1975. – 255 с.

УДК 811.112.2

*Роза Оразалинова, Кульшат Жиренишина
(Алматы, Казахстан)*

ЗАМАНАУИ ӘЛЕМДЕГІ ҰЛТТЫҚ БОЛМЫСТЫҢ РУХАНИ ЖАҢҒЫРУЫ

Бұл мақалада қазақ халқының ұлттық коды- ұлттық құндылықтарды жаһандану кезеңінде рухани жаңғыруы қажет екені туралы айтылады. Автор қыз бала тәрбиесіне ерекше тоқталып, ұлттық тәрбиенің негізі – осы қыз-келіншектердің, яғни ұрпақ тағдыры осы аналарымыздың қолында екенін баса айтады. Сондықтан ұлттық кодты сақтап қалуда оған жаңаша көзқараспен үңілуіміз керектігіне көңіл аударады.

Түйін сөздер: *рухани жаңғыру, ұлттық код, халық этнопедагогикасы, ұлттық идеологиялық бағыт, ұлттық құндылықтар.*

This article states that in the period of globalization, a national revival must be preserved. The author focuses an attention on the fact that women have significant role in the upbringing of children.

Key words: *spiritual revival, national code, ethnopedagogy, national values, national ideology orientation.*

Қазіргі таңда лингвистикалық зерттеулердің көбісі ұлттық психология және халықтың этнографиясымен байланыстыра зерттеу үдерісінде, яғни тіл ғылымындағы зерттеу бағыты салааралық сипатта көрініс табууда. Ұлттық психологияның негізі – қазақ халқының тарихы, ортасы, материалдық және рухани мәдениеті, салт-дәстүрі, тілі мен дінінде жатыр деуге толық айтуға болады. Ғалымдар тілді қолданатын адам болғандықтан оны тек құрылымдық жағынан ғана зерттеп қоймай, енді тілді адам тұрғысынан, яғни оның психологиялық болмысына және тұрмыс-тіршілігіне байланысты құбылыстарды зерттеуге бағытталған. Өйткені тіл – ойды жүйелеуші, демеуші, жарыққа шығарушы болса, тәрбие – психологияны қалыптастырады. Салт-дәстүр – ұлттық өмір сүру дағдысы, ұлттық психология – халықтың табиғи даралығы. Бұл ұғымдар болашақ ұрпақтың бойына ұлттық қасиеттерді дарытудың, адами қарым-қатынас ерекшеліктерін ұғындырудың бірден-бір жолы десе болады.

Тіл мен ойлау процесінің арасындағы өзара байланысты алғаш ғылыми тұрғыда қарастырған неміс ғалымы Гумбольдт: «Тіл мен ойлауды бір-бірінен бөліп қарауға болмайтын құбылыс» деп қарастырады. [1, 130] Тіл академигі Ә.Қайдаров: «Әрбір халықтың тілі тек қатынас құралы ғана емес, сонымен қатар рухани болмысы мен мәдени байлығының барлық болмысы мен өмір тіршілігін, дүниетанымы мен әдет-ғұрпын бойына сіңіріп, ата мұрасын, асыл қазынасы ретінде ұрпақтан-ұрпаққа жеткізіп отыратын қасиеті бар.» [2, 34] дегендей, халық тілі – халық өмірінің рухани қазынасы, мәдениеті. Профессор Қалиұлы Б.: «Тіл – халықтың бүкіл өмірінің айнасы. Ол – халықтың ақыл-ойы мен сана-сезімінің, мәдениетінің барлық жауһарлары жинақталған мұражайы,

асыл қазынасы, алтын қоры. Өмірді тілден артық бейнелейтін, тілден артық сипаттап көрсететін еш нәрсе жоқ». [3, 140-141]

Бүгінгі таңда жастарды ұлттық негізде тәрбиелеу қажеттілігі туындап отыр, өйткені қазіргі жаһандану кезеңінде әрбір ұлт өзі сақтап келе жатқан салт-дәстүрін, мәдениеті мен өнерін жас ұрпақтың жан-дүниесіне сіңіре отырып, оның саналы, ұлтжанды, ұлттық құндылықтармен сусындаған жан-жақты азаматтар тәрбиелеп шығару. Ата-бабамыз өздерінің сан ғасырлар бойы ұлы тарихында жас ұрпаққа тәрбие берудің бай тәжірибесін жинақтап, өзіндік салт-сана мен әдеп-ғұрпын, дәстүр-рәсімдерін қалыптастырды. Осы ұрпақ тәрбиесін дамытуда зор үлес қосқан қазақ тарихында небір ойшыл философтар мен педагогтардың есімімен тығыз байланысты. Қазақстанда ұлттық тәрбие атауын алғаш әдеби-педагогикалық оқулықтарға енгізген Мағжан Жұмабаев болды. Ол өзінің «Педагогика» еңбегінде: «Әрбір тәрбиешінің қолданатын жолы – ұлт тәрбиесі. Әрбір ұлттың бала тәрбие қылу туралы ескіден келе жатқан жеке-жеке жолы бар. Ұлт тәрбиесі баяғыдан бері сыналып, көп буын қолданып келе жатқан тақтақ жол болғандықтан, әрбір тәрбиеші сөз жоқ, ұлт тәрбиесімен таныс болуға тиісті...» деп атап көрсеткен. [4] Бұл жерде Мағжанның халық педагогикасының халықтық тарихы мен мәдениетімен бірге қалыптасып келе жатқан ауқымды дүние екенін растай түсіп, оның заманның қай кезеңінде болсын ұрпақ ең негізгі құралы болып қалатынын болжай білгендігін көреміз.

Халық педагогикасы – ғасырлар бойы қалыптасып, үнемі дамып келе жатқан үрдіс. Бұл тәрбие жөніндегі педагогикалық білім мен тәрбие тәжірибесінің жиынтығы. Халық педагогикасының қағидалары қай халықтың болсын болмыс-тұрмысымен, салт-дәстүрімен тығыз байланыста болып, үнемі өсіп-өркендеп дамып отырады.

Қазақ халқының түрлі тарихи кезеңінде өмір сүрген ұлы ойшылдар мен «Алаштың» ардақты азаматтарының шығармашылығында халық даналығы: тіл, сөз, сөйлеу мәдениетіне ерекше көңіл бөлген. «Өнер алды – қызыл тіл» деп ұғынған азаматтар қазақ тілінің, сөз өнерінің рухани күш-қуатын танытуда халық ауыз әдебиетіне жүгінеді. Аузы дуалы жыршы-жыраулар мен шешен-билері болса елге басшылық етіп, ақыл-кеңеспен ғана шектелмей, өз

шығармаларында сол дәуірдегі халықтың ауыр тұрмыс жағдайын, ел мұңын, азаттық үшін болған қанды майдан көрінісін, батырлардың ерлігі мен қаһармандығын, тарих шындығын өз жырларына қосты. Халықты өнегелі сөздерімен, жыр толғауларымен ынтымағы жарасқан ел болуға, береке-бірлікке шақырып, елі мен жерінің тұтастығын сақтауға ықпал етті. Ұлы Абай тағылымы жастарды адамгершілік, ынтымақтастық, татулық, әділдік, адалдық, талаптанушылық, талапкерлікке шақырса, Ы.Алтынсарин өзінің ағартушылық қызметінде халықтық ән-күйлерін, ұлттық ойындарды, салт-дәстүрлерді, қол өнерді пайдаланды. А.Байтұрсынұлы туған тілінің табиғи ерекшелігін ғылыми тұрғыда негіздеп, жан-жақты түсінік береді. Сөз өнері мен тілдің сауаттылығы адамның психологиялық дамуымен, адам санасының үш негізімен, яки ақыл, қиял, көңілмен байланысты деп ой тұжырымдайды. Сөйтіп жастарға туған тілдің табиғи өзіндік ерекшелігін айқындап танытуды, аталы сөздің құдірет күшін жеткізуді, ұлттық мәдени, рухани күш осы халық тілінде екендігін

санаға ұялатуды мақсат тұтады. М.Жұмабайұлы: «Тілсіз ұлт - тілінен айырылған ұлт, дүниеде ұлт болып жасай алмақ емес, ондай ұлт құрымақ. Ұлтының ұлт болуы үшін бірінші шарт - тілі болуы. Ұлттың тілі кеми бастауы – ұлттың құри бастағанын көрсетеді. Ұлтқа тілінен басқа қымбат нәрсе болмауға тиісті. Бір ұлттың тілінде сол ұлттың жері, тарихы, тұрмысы, мінезі айнадай ашық көрініп тұрады», - деп ұлттық тілдің құдіретін баса түсіндіреді. [4, 160 б.] «Атаның баласы болма, адамның баласы бол!» - деген қағиданы басшылыққа алған қазақ халқы бала тәрбиесінде адам бойындағы адами жақсы қасиеттерді ана тілінің құдіретіне сүйеніп: «Әдепті бала өсірсең – ауылдың абыройы» деген қағидалы ойды ұстанған ата-бабаларымыздың туған ел, жер, ата-ана, отбасы алдындағы азаматтық борышы мен міндетін ұғыну және орындау барша қазақ баласына: ұл-қызға ортақ талап екенін айқын аңғарылады. Осындай ұлттық құндылықтардың бағдаршамы – қазақтың маңдайына біткен ұлы кемеңгер-ойшыл Абайдың қарасөздері: ұлттық тәлім-тәрбиеге, ұлттық салт-дәстүрге, ұлттық дала философиясына, ұлттық даналық көркемдік сөздерге, яғни қазақ халқының бүкіл болмысын айқындайтын ұлттық калоритке тұнып тұрған дүниелерді ұрпақтан-ұрпаққа таралып, жалғасын тауып, адам өміріне, әсіресе рухани азығына айналған баға жетпес құндылықтарға толы Абай қарасөздерінің қайсысын оқысаң да, өзіңе қажетті ой-пікір, күш-қуат, жаңа серпін аласың, өмірге деген, жалпы адамзатқа деген көзқарасыңды айқындайсың, өз бойыңдағы дұрыс және бұрыс жақтарды таразыға саласың, адам өмірге шыр етіп түскеннен о дүниеге дейін адами қалпыңды сақтау керектігін, діни жағынан да өзіңе азық, сүйеніш табасың, ғылым-білімді үйрен де, жирен дегендей, Абайдың жан-жақтылығын өзіңе пір тұтып, «атымды «Адам» қойған соң, қайтіп надан болайын» дегеніндей, адамгершіліктің биігі – имандылыққа ұмтыласың.

Абай 10-шы қарасөзінде ата-ана өзіне жақсы ұрпақ қалдыру үшін өздері соған лайықты үлгі болулары керек дейді, яғни ата-ана адал еңбектерімен бала тәрбиесіне, біліміне ерекше көңіл бөліп, оның жан-жақты дамуына ықпал ету керектігін айтады. Бала өзінен-өзі өсіп жетіле салмайды деген ұғымға саяды. Ұлттық тәрбиенің құндылығы – бала өмірге шыр етіп келгеннен ержетіп, есейіп, Абай атамыз айтқандай, «толық адам» қалпына жеткенше бойына сіңіруде отбасының рөлі өте маңызды екеніні мәлім. Бірақ қазіргі кезде ата-ана мен бала арасындағы алшақтықты, түсінбеушілікті, қайырымсыздықты, қатыгездікті көбірек байқаймыз. Айтатын себептер көп, бірақ басты себеп – ата-ана бала алдындағы міндетін, ал бала ата-ана алдындағы борышын орындау керектігін ұмытқан сияқты... Соның салдарынан кейбір отбасыларда өз ата-анасын қарттар үйіне тапсырып жатқан келеңсіз жағдайлар бар. Қазақта «ата-анаңа не істесең, алдына сол келеді» дегендей, солардан тараған тас жүрек, мейірімсіз ұрпақ жалғасып кете берсе, ұлттық тәрбиемізге нұқсан келетіні анық.

Ата-бабамыз қыз бала тәрбиесіне қатты көңіл бөлген. Ауыл, ру болып қыздың намысын қорғаған, керек болса, атысқан-шабысқан. Қазақ халқы қыз баланы ешкімге басындырмай, «қанаттыға қақтырмай, тұмсықтыға шоқтырмай», оны мәпелеп, аялап өсірген тәрбие үрдісімізді, қазір ата-аналар

жоғалтып алған сияқты. Қыз баланы тәрбиелеуде келешек ана, отбасының ұйтқысы деп, анасы мен әжесі үй-ішінің жұмыстарына, қолөнер шеберлігіне тартып, оған ерекше көңіл бөлген. Соңғы кезде басылым беттерінде, теледидарларда қыз баланың тәрбиесі жайында

жағымсыз әрекеттерді: қатыгездік, намыссыздық, ар-ұяттан жұрдай жан түршігерлік жағдайлар кез-келген адамды толғандырмай қоймайды. Бұл – ұлттың болашағына салынған «қара таңба»! Қыз бала өз бойын үкідей сақтап, келешек ұрпақтың тағдыры өз қолында екенін, АНА деген құрметке бөленетінін және бұл мәселеге өте жауапкершілікпен, саналы түрде келу керектігін түсінгені жөн. Сонымен қатар «ана» болған кейбір қыз-келіншектер де адами болмысқа жатпайтын: өз балаларын аяусыз ұрып-соғуын, тасжүректілігін, мейірімсіздігін көріп отырып, адамның айуаннан асып түспесе кем түспейді деген ойға келесің. Айуан да өз баласын бұлай жасамас. Ең сорақысы, қыз-келіншектер өз балаларын саудаға тауар ретінде сатқандары – адами болмысқа жат, оған ешқандай теңеу сөз жоқ шығар! Тірі жетім – тастанды балалар қаншама! Шетелге асып кеткен қаракөз балаларымыз қаншама! Сонда біздің ата-бабаларымыз тірнектеп жиған ұлттық тәрбие үрдісін сақтамай, жоғалтқанымыз ба, әлде қоғам әлсіз бе, әлде жаһанданудың әсері ме, әлде рухани азғандық па?... Осы мәселелердің қандай да шығатын жолдарын, шешімдерін табуға болады ғой. Сондықтан бұндай келеңсіз жайттарды болдырмас үшін әрбір адам өз болмысын саналы түрде игеруі керек. Әркімнің өз тағдыры өз қолында, біреу сен үшін өмір сүрмейді ғой. Абай атамыз айтқандай, дүниеге адам боп келгеннен соң, адами қалпында өмір сүріп өт деген нақыл сөзі – өмір шындығы. Осындай келеңсіздіктерді болдырмау үшін отбасы, мектеп, жоғары оқу орындары, жалпы қоғам болып атсалысып, дер кезінде оларға бағыт-бағдар беріп, ақылымызды айтып, көмек қолымызды созуымыз қажет. Қай жерде болмасын қыз баланы тәрбиелеуде арнайы дәріс беретін курстар: тамақ дайындау, тігінге үйрету, ою-өрнек қию, тоқу өнері, «жас келін» бұрышы, діни сауаттылықты ашу, қыз гигиенасы тағы басқа үйірме-топтар құрылып жатса, нұр үстіне нұр болар еді.

Абай 38-ші қарасөзінде адам баласын қор қылатын үш нәрсе бар, солардан аулақ болу керектігін айтады. Олар: біріншісі – надандық, екіншісі – еріншектік, үшіншісі – залымдық. «Надандық – білім-ғылымның жоқтығы, дүниені ешнәрсені оларсыз біліп болмайды, білімсіз – хайуандық болады» дейді. [5, 161 б.] Сондықтан жастарымыз білімді-ғылымды игерген, жоғары парасатты, зиялы тұлға болғанда ғана, біздің еліміз Елбасымыз Н.Ә.Назарбаевтың «Болашаққа бағдар: Рухани жаңғыру» атты мақаласында айтқанындай: «Біздің мақсатымыз айқын, бағытымыз белгілі, ол – әлемдегі ең дамыған 30 елдің қатарына қосылу. Болашақта ұлттың табысты болуы оның табиғи байлығымен емес, адамдардың бәсекелік қабілетімен айқындалады. Сондықтан, әрбір қазақстандық, сол арқылы тұтас ұлт ХХІ ғасырға лайықты қасиеттерге ие болуы керек. Мысалы, компьютерлік сауаттылық, шет тілдерін білу, мәдени ашықтық сияқты факторлар әркімнің алға басуына сөзсіз қажетті алғышарттардың санатында» дегені - келешегіміздің айқын жолын көрсетіп тұрғаны мәлім. [6]

«Еріншектік – күллі дүниедегі өнердің дұшпаны. Талассыздық, жігерсіздік, ұятсыздық, кедейлік – бәрі осыдан шығады» дейді. [7, 161 б.] Осы жаман қасиет кейінгі жастарымызда көптеп байқалады, яғни дайын асқа даяр, жеңіл нәрсеге үйір, пайданы оңай жолмен тапқылары келеді, ауыр жұмыстан қашады. Әрине, бұл дұрыс емес, адам тек еңбекпен, маңдай терімен ғана көркейеді, байиды, елге сыйлы, жас ұрпаққа үлгі-өнеге бола алады. Абайдың «еңбек етсең ерінбей, тояды қарның тіленбей» дегеніндей, жастарға біз айтуға ерінбейік, ал жастар өз бойына сіңіре берсін. Абай атамыз: «залымдық – адам баласының дұшпаны. Адам баласына дұшпан болса, адамнан бөлінеді, бір жыртқыш хайуан есебіне қосылады» дейді. [8]

Қазіргі кездегі әлемнің әр түкпірінен шығып жатқан әр түрлі террористік шапқыншылықтар, жарылыстар – адам баласының жан түршігерлік залымдығының бір айғағы. Бұзақылықтың шектен асуы - жауыздыққа жеткізеді. Бұзақылық – асқан өзімшілдіктен, күншілдіктен, көре алмаушылықтан, қызғаныштықтан, қысқасы адами азғындықтан шығады. Қазақта бір тәмсіл бар: «жақсылықты қайдан үйрендің дегенде, жамандықты көріп, жиренуден үйрендім» деген көрінеді. Елбасымыз Н.Ә.Назарбаевтың «Болашаққа бағдар: Рухани жаңғыру» атты мақаласында: «Біз жат идеологиялардың әсері туралы айтқанда, олардың артында басқа халықтардың белгілі бір құндылықтары мен мәдени символдары тұрғанын есте ұстауымыз керек. Тиісінше, оларға өзіміздің ұлттық құндылықтарымыз арқылы ғана төтеп бере аламыз». [9]

Қазақ халқының ерекше бір қасиеті – ұл-қыздарын білім алуға, ғылымға, өнерге тәрбиелеуге келгенде ешнәрсесін аямай, барын салып оқытып-тоқытып шығаруға тырысады. Бұл – ерлік іс, үлкен міндет. Еліміздің ертеңін жалғайтын, келешегіміздің кірпішін қалайтын жастардың жан-жақты білімділігі, сананың ашықтығы, табысты болудың ең басты факторы – білім алу, ғылымға ұмтылу екені айқын. Кез-келген мемлекеттің дамуы – сол елдегі тұратын ұлттың білім деңгейімен өлшенетіні мәлім.

Жаһандану кезеңінде жастар арасында батысқа еліктеушілік, солардың жағымсыз іс-әрекеттерін қабылдауда, осының салдарынан ұлттық қасиеттерімізге жат көптеген келеңсіз жайттар басым болып отыр: нашақорлық, тастанды жетім балалар, қарттар үйіндегі ата-аналар, «қиын» балалар, маскүнемдікке салыну, жауыздыққа бой салуы, басқа дінге кіруі, өзіне-өзі қол жұмсауы тағы басқа адамзатқа жат, жаман, жан түршігерлік әрекеттер. Осылардан аулақ болудың және олардың алдын алып, болдырмаудың тура жолы – ұлттық тәрбие. Ұлттық тәрбие алған ұрпақ – дені сау, білімді, саналы, ұлтжанды, еңбекқор, сыпайы, мейірімшіл, кешірімді болып өседі. Сондықтан да Елбасымыздың: «Болашаққа бағдар: Рухани жаңғыру» атты мақаласының тағылымы терең. Бұл – жаһандану кезеңіндегі рухани тазарудың жаңа бастауы деп бағалауымыз керек. Сан ғасырлар бойы жинақталған ұлттық құндылықтарымызды сақтай отырып, заманауи қоғам көшінен қалмай, келешек ұрпағымыздың жан-жақты білімді, рухани жағынан бай, яғни ұлттық қасиеттерімізді әлемдік ғылыммен, уақыт ағымымен өркендетіп, озық технологияларды орынды пайдалану арқылы

жаңғыруымыз керек. «Болашаққа бағдар: Рухани жаңғыру» - ұлттық идеологиялық бағытымыздың кепілі.

Елбасы өз мақаласында: «Біз жаңғыру жолында бабалардан мирас болып, қанымызға сіңген, бүгінде тамырымызда бүлкілдеп жатқан ізгі қасиеттерді қайта түлетуіміз керек. Ұлттық салт-дәстүрлеріміз, тіліміз бен музыкамыз, әдебиетіміз, жоралғыларымыз, бір сөзбен айтқанда, ұлттық рухымыз бойымызда мәңгі қалуға тиіс. Абайдың даналығы, Әуезовтың ғұламалығы, Жамбылдың жырлары мен Құрманғазының күйлері, ғасырлар қойнауынан жеткен бабалар үні – бұлар біздің рухани мәдениетіміздің бір парасы ғана». [10]

Ойымды Елбасы Н.Ә.Назарбаевтың баянды сөзімен тұжырымдаймын: «Біз өзіміздің ұлттық жүйемізді, тарихи танымымызды, рухани мәдениетімізді барынша терең дамыта отырып, барлық салада рухани тәуелсіздікке жетуіміз керек».

ӘДЕБИЕТТЕР

1. Раев Д. Қазақ шешендігі философиясы. – Алматы, Қарасай, 2011.
2. Қайдаров Ә. Қазақ тілінің тарихи лексикологиясы: проблемалары мен міндеттері. Қазақ тілінің тарихи лексикологиясының мәселелері. – Алматы, «Ғылым» баспасы, 1988.
3. Қалиұлы Б. Тіл білімінің жаңа бағыттары: концепт, прагматика, дискурс, мәтін. – Алматы, 2012.
4. Жұмабаев М. Педагогика – Алматы. Ана тілі, 1992. – 160 б.
5. Абай Құнанбаев Шығармалар, екі томдық, 160 бет. «Жазушы» баспасы, Алматы, 1968.
6. Назарбаев Н.Ә. Болашаққа бағдар: Рухани жаңғыру», «Егеменді Қазақстан» газеті, 12 сәуір, 2017, Алматы.
7. Абай Құнанбаев Шығармалар, екі томдық, 161 бет. «Жазушы» баспасы, Алматы, 1968.
8. Абай Құнанбаев Абай Құнанбаев. Шығармалар, екі томдық. «Жазушы» баспасы, Алматы, 1968.
9. Назарбаев Н.Ә. Болашаққа бағдар: Рухани жаңғыру», «Егеменді Қазақстан» газеті, 12 сәуір, 2017, Алматы.
10. Назарбаев Н.Ә. «Болашаққа бағдар: Рухани жаңғыру», «Егеменді Қазақстан» газеті, 12 сәуір, 2017, Алматы.

УДК 372.881.111.1 + 372.881.111.22

Олександр Поздняков
(Івано-Франківськ, Україна)

СПЕЦИФІКА ПОСЛІДОВНОГО (ОДНОЧАСНОГО) ВИВЧЕННЯ ІНОЗЕМНИХ МОВ У ВНЗ (НА ПРИКЛАДІ АНГЛІЙСЬКОЇ ТА НІМЕЦЬКОЇ МОВ)

Стаття присвячена проблемі одночасного (послідовного) вивчення англійської та німецької мов у вищих навчальних закладах України. Автор виокремлює подібності та відмінності лексичного складу й граматичної структури даних іноземних мов. Визначено роль міжмовної інтерференції, її вплив на ефективність процесу навчання. Вказано шляхи оптимізації одночасного (послідовного) викладання англійської та німецької мов.

Ключові слова: англійська мова, німецька мова, інтерференція, вокабуляр, граматичний матеріал.

The article deals with the issue of simultaneous (sequential) learning English and German at higher educational institutions of Ukraine. The author singles out the vocabulary and grammatical structure similarities and differences between the given foreign languages. The role of interlingual interference and its impact on the effectiveness of the learning process have been determined. The ways for optimizing simultaneous (sequential) teaching of English and German have been pointed out.

Key words: English, German, interference, vocabulary, grammar.

Актуальність здійсненого дослідження детермінована зростанням значення вивчення та якісного володіння іноземними мовами як одного з пріоритетних завдань сучасної вищої школи України. Двома основними іноземними мовами, що вивчаються в освітніх закладах різних рівнів, є англійська та німецька. Перша із зазначених іноземних мов є безсумнівно дієвим, ефективним засобом міжнародного спілкування. На сьогоднішній день англійською мовою користуються понад 1 мільярд населення нашої планети, вона є офіційною мовою близько 60 держав світу, зокрема, високорозвинених Сполучених Штатів Америки, Великої Британії, Канади та Австралії – лідерів політичної, економічної, культурної, спортивної, туристичної та багатьох інших ключових сфер життя. На користь німецької мови виступає її значне поширення на території Західної Європи. Маючи статус офіційної в Німеччині, Австрії, Швейцарії, Бельгії, німецька мова справедливо вважається мовою торгівлі та науки. Великою є кількість німецькомовних програм академічного обміну.

Нинішні тенденції розвитку політичної, економічної, культурної співпраці нашої держави на міжнародному рівні визначають необхідність знання вказаних вище мов та стимулювання їх вивчення. Свідченням цього є оголошення 2016 року в Україні роком англійської, а 2017 – роком німецької мов.

Завданнями статті є встановлення основних виявів взаємовпливу знань з англійської та німецької мов при їх одночасному або ж послідовному вивченні у вищих навчальних закладах, виокремлення позитивних аспектів, з одного боку, та шляхів подолання негативних – з іншого.

Аналіз наукової літератури з досліджуваної проблематики свідчить про значну увагу вітчизняних вчених і педагогів до процесу оптимізації одночасного вивчення англійської та німецької мов. Основною метою розглянутих нами студій є пошук покращення шляхів викладання першої та другої іноземної мов з позицій врахування їх взаємовпливу та ролі української мови як рідної [1; 3; 4; 5].

Позитивним чинником при вивченні англійської та німецької мов є їх близька генетична спорідненість, приналежність до однієї мовної групи. Як наслідок, обидві мови містять чималий відсоток подібних за формою та значенням слів, схожих граматичних конструкцій.

Це значно полегшує процес засвоєння нового навчального матеріалу на основі здобутого раніше досвіду при послідовному та завдяки пошуку аналогій – при одночасному вивченні іноземних мов.

Спорідненість англійської та німецької мов спостерігається у лексичних одиницях, що належать до цілої низки граматичних категорій [1, с. 27]. Прикладами можуть слугувати іменники *street* та *die Straße*, *summer* і *der Sommer*, дієслова *to sing* і *singen*, прикметники *sour* і *sauer*, схожі за звучанням та значенням прийменники *out* та *aus* тощо. Це суттєво полегшує запам'ятовування та інтенсифікує збагачення словникового запасу.

Оптимальнішому процесу семантизації нового вокабуляру обох іноземних мов сприяє наявність у їх складі слів, що походять з класичних мов та зберегли формальну й іноді фонологічну подібність (*symbol* – *das Symbol*, *encyclopedia* – *die Enzyklopädie*).

З точки зору граматики серед ключових подібностей англійської та німецької мов, що позитивно впливають на їх успішне послідовне (одночасне) вивчення, вважаємо за необхідне виокремити наступні:

- генералізуюча та індивідуалізуюча функції неозначеного та означеного артиклів відповідно (*This is a pencil. The pencil is red.* – *Das ist ein Stift. Der Stift ist rot*);
- використання дієслова-зв'язки *to be* (*sein*) як обов'язкового присудка (*It is cold.* – *Es ist kalt*; *I am from London.* – *Ich bin aus London*);
- утворення ступенів порівнянь прикметників і прислівників (*low–lower–the lowest* – *niedrig–niedriger–am niedrigsten*);
- поділ дієслів на правильні (слабкі) та неправильні (сильні), використання для останніх таблиці їх трьох основних форм (*to eat–ate–eaten* – *essen–aß–gegessen*);
- наявність аналітичних часових форм (*He has seen this Film.* – *Er hat diesen Film gesehen*);
- правила побудови заперечень (*I have no time.* – *Ich habe keine Zeit*);
- утворення кількісних числівників (частково) (*fifteen* та *fifty* – *fünfzehn* та *fünfzig*) і т.п..

Незважаючи на вказані вище подібності, англійська та німецька мови відзначаються й чималими відмінностями стосовно вокабуляру й граматики, що створює додаткові труднощі при їх послідовному (одночасному) вивченні. Серед лексичних одиниць у якості прикладів можна навести пари *mountain* – *der Berg*, *letter* – *der Brief*, *heavy* – *schwer*, *bald* – *soon*, *much* – *viel* тощо. Щодо дистинктивних ознак граматичних парадигм варто, на наш погляд, відзначити відсутність у англійській мові відмінювання іменників, прикметників, займенників, порядкових числівників відповідно до роду, числа й відмінку (*my garden*, *in my garden* – *mein Garten*, *in meinem Garten*; *the computer is good*, *I buy the computer* – *der Computer ist gut*, *ich kaufe den Computer*), а в німецькій – тривалого часу (*I am waiting for you.* – *Ich warte auf dich*). Відмінними є також позиції в реченні додатків та обставин відповідно до їх граматичних функцій, порядок слів при вираженні аналітичних часових форм, пасивного стану, побудові підрядних речень і т.п..

До чинників, що ускладнюють процес одночасного оволодіння двома іноземними мовами, віносяться «фальшиві друзі перекладача» – пари слів, котрі за своєї однакової граматичної функції та однакової (подібної) форми мають в різних мовах несхожу семантику (пор.: *art* – *die Kunst* і *die Art* – *kind*, *sort*; *gymnasium* – *die Sporthalle* і *das Gymnasium* – *high school*).

Суттєву роль при послідовному (одночасному) опануванні двох або більше іноземних мов відіграє інтерференція, що дефінується як взаємовплив систем різних мов на процес їх вивчення [5, с. 312]. При вивченні англійської та німецької мов інтерференція виявляється, насамперед, у:

- використанні матеріалу однієї іноземної мови для побудови висловлювань іншою (*das is* замість *das ist*);
- створення одиниць із мовного матеріалу системи однієї іноземної мови за зразком іншої (*spieled* за аналогією до *played*);

– копіювання моделей системи однієї іноземної мови за допомогою засобів іншої (*I get up at 7 o'clock. – Ich stehe auf um 7 Uhr*) [6, с. 87].

На думку Н.О. Кульчицької, ефективним шляхом запобігання та усунення наслідків негативних інтерференційних впливів є виконання студентами вправ і практичних завдань з метою ефективної систематизації та закріплення вивченого матеріалу, перетворення знань правил на навичку [2, с. 243].

Також дієвими засобами подолання міжмовної інтерференції можна вважати:

– звернення до інтернаціоналізмів як виразників подібності лексичних систем різних мов;

– складання переліків схожих в обох мовах слів (особливо на початковому етапі);

– виокремлення згаданих вище «фальшивих друзів перекладача»;

– наголошення на аналогіях і відмінностях граматики й синтаксису [6, с. 88].

Висновки. Результати здійсненого дослідження дають підставу стверджувати наявність як позитивних, так і негативних сторін послідовного (одночасного) вивчення англійської та німецької мов. До сприятливих чинників, що інтенсифікують процес опанування обох мов, слід віднести подібність великої частки вокабуляру та існування цілої низки граматичних паралелей. Водночас, міжмовна інтерференція на лексичному та граматичному рівнях викликає труднощі при виокремленні відмінностей та, як наслідок, призводить до помилок. Тому одним із головних завдань педагога вважаємо підбір належно систематизованого навчально-методичного матеріалу, який враховував би специфіку кожної з іноземних мов як з позицій їх спорідненості, так і з точки зору наявних дистинктивних рис.

Перспективи пропонованої наукової розвідки бачимо в можливості застосування одержаних даних у процесі підготовки викладачів до практичних занять з англійської та німецької мов.

ДЖЕРЕЛА ТА ЛІТЕРАТУРА

1. Бойчевська І. Особливості вивчення німецької мови як другої іноземної у загальноосвітніх навчальних закладах України / І. Бойчевська // Проблеми підготовки сучасного вчителя. – 2014. – № 10(1). – С. 25-30.

2. Кульчицька Н.О. Особливості явища інтерференції в процесі навчання англійської мови як другої іноземної у філологічному ВНЗі / Н.О. Кульчицька // Збірник наукових праць Бердянського державного педагогічного університету. Серія : «Педагогічні науки». – Бердянськ, 2010. – №3. – С. 241-245.

3. Кушнерук Р. Основні аспекти викладання німецької мови як другої іноземної [Електронний ресурс] / Р. Кушнерук. – Режим доступу : <http://berezne.lib.rv.ua/berezne/files/pdf-method/deutsch.pdf>.

4. Морська Л.І. Інтерференційні процеси в навчанні граматики англійської та німецької мов майбутніх філологів / Л.І. Морська // Наукові записки Тернопільського національного педагогічного університету імені Володимира Гнатюка. Серія : «Педагогіка». – 2014. – № 3. – С. 130-134.

5. Ружин К.М. Специфіка вивчення другої іноземної мови у вищій школі / К.М. Ружин, О.А. Каніболоцька // Наукові записки Національного університету «Острозька академія». Серія : «Філологічна». – 2014. – Вип. 48. – С. 312-314.

6. Тусик Н. Особливості прояву явища міжмовної інтерференції в процесі вивчення іноземних мов у загальноосвітніх навчальних закладах / Н. Тусик // Нова педагогічна думка. – 2014. – № 3. – С. 86-88.

СИСТЕМНЕ ЗАБЕЗПЕЧЕННЯ ВИХОВНОГО ПРОЦЕСУ ПІДГОТОВКИ МАЙБУТНІХ ПЕДАГОГІВ У ВИЩОМУ НАВЧАЛЬНОМУ ЗАКЛАДІ

У статті досліджено систему виховного процесу підготовки майбутніх педагогів у вищому навчальному закладі та виявлено, що це впорядкована сукупність взаємопов'язаних педагогічних заходів відповідно до навчальних програм, перспективних та поточних планів, використання системних форм виховної роботи, відповідна матеріально-технічна база, взаємодія колективу університету з соціальними інститутами, інтегроване педагогічне керівництво і студентське самоврядування, що відбувається протягом усієї навчальної та позааудиторної діяльності студентів.

Ключові слова: виховання, виховний процес, виховна діяльність, майбутній педагог, студент вищого навчального закладу.

The article investigates the system support of educational process in training future higher education teachers and reveals that it is an ordered set of interrelated educational activities in accordance with the curriculum, long-term and current plans, the use of systemic forms of educational work, appropriate material base of universities, cooperation between university staff and social institutions, integrated teacher management and student self-government, which takes part in the educational and extracurricular activities of students.

Keywords: education, educational process, educational activities, future teacher, university student.

Становлення особистості майбутнього педагога необхідно здійснювати як цілеспрямований поетапний процес, що передбачає цілісну систему дій, тобто сукупність закономірно побудованих, динамічно пов'язаних компонентів (явищ, процесів, впливів), взаємодія яких породжує нову системну якість. Це становлення здійснюється під час навчання молоді в різного типу навчальних закладах.

Загальні завдання виховання молоді визначають такі нормативні документи: Закон України «Про освіту» (Постанова Верховної Ради України від 23.03.96 р. за №100/98-ВР), Державна національна програма «Освіта (Україна ХХІ століття)» (Постанова Кабінету Міністрів України від 03.11.93 р. за № 896), Концепція виховання дітей та молоді у національній системі освіти, Концептуальні засади гуманітарної освіти в Україні (вища школа) (рішення комісії Міністерства освіти України № 13/4-8 від 27.12.95р.) та ін.

Метою виховання студентів вищого навчального закладу є формування особистості висококваліфікованого, ініціативного, конкурентоспроможного фахівця, який є юридично освіченим, морально стійким, фізично здоровим, національно свідомим громадянином України.

Поняття «виховання» у широкому розумінні – це сукупність усіх впливів на свідомість, поведінку та психіку людини, які спрямовані на її підготовку до активної участі у виробничому, культурному, громадському житті суспільства. У вузькому сенсі виховання є планомерним впливом батьків, школи, навчального закладу на вихованця [7].

У класичній педагогічній літературі (Г. Ващенко, О. Вишневський, Ю. Дзерович, А. Макаренко, С. Русова, В. Сухомлинський, К. Ушинський, П. Юркевич та ін.) питання виховання розглядається у контексті загального всебічного й гармонійного розвитку людини, здійснюється акцент на виховання моральної культури особистості. Вихованню за принципом свободи надає перевагу Г. Ващенко. Він зазначає, що «...справжня свобода накладає й обов'язки – і чим більша перша, тим більші й другі» [1, с. 207]. У своєму вченні

В. Сухомлинський наполягав на вихованні почуття людської гідності, впевненості, гордості, на захисті честі кожного вихованця [5, с. 326]. Видатний український учений К. Ушинський вважав, що виховання – це передбачувана діяльність, яка цілеспрямовано здійснюється школою, вихователями, наставниками [6, с. 47].

Отже, видатні українські педагоги значну увагу приділяють гуманізації освіти і виховання. Ідеали громадянськості та патріотизму вони нерозривно пов'язують з найвищими ідеалами гуманізму.

Метою вищого навчального закладу є виховання національно свідомого громадянина, патріота Української держави, висококваліфікованого, конкурентноспроможного та ініціативного педагога зі стійкими моральними і правовими переконаннями, спрямованими на розвиток демократичного суспільства в Україні та саморозвиток.

Важливою умовою успішної виховної діяльності є система виховання. Оскільки вищий навчальний заклад є соціально-педагогічною системою, він включає в себе декілька взаємопов'язаних підсистем: адміністративну (управлінську), дидактичну, виховну. Кожна підсистема є самостійною системою.

На нашу думку, основними напрямками виховної роботи вищого навчального закладу стосовно майбутніх педагогів є: оволодіння професійними знаннями, вміннями і навичками з майбутньої спеціальності, психологічна підготовка їх до праці; формування спеціаліста високої кваліфікації; формування суспільної активності студентів; участь у громадському житті вищого навчального закладу; свідоме розуміння політичних процесів, які відбуваються в державі та орієнтація на демократичні цінності; просвітницько-пізнавальна діяльність; культурно-масова робота з метою розвитку і формування сукупності якостей, властивостей, що характеризують студента як особистість, здатну будувати життя і стосунки з людьми за законами краси; участь студентів у науковій творчості; формування спортивно-оздоровчої діяльності; формування здорового способу життя, дбайливого ставлення молодого покоління до свого здоров'я як до однієї з найбільших цінностей; організація культурного відпочинку студентів.

Аналіз наукової літератури та практики виховання свідчить, що виховну роботу в вищому навчальному закладі доцільно будувати на основі системи перспективних та поточних планів, а саме: плану конкретних дій виховної роботи на п'ять років, комплексного плану виховної роботи на навчальний рік, навчальних планів та програм з дисциплін підготовки фахівця, плану роботи студентських об'єднань, плану роботи студентського самоврядування, плану роботи ради гуртожитку, а також планів роботи кураторів академічних груп.

Навчання має особливе значення у становленні особистості майбутнього педагога. Воно не лише озброює його необхідними для професійної діяльності знаннями, але й визначає світогляд, життєву поведінку, систему ціннісних орієнтацій, вміння налагоджувати стосунки з колегами на роботі, їх сім'ями, галузевим керівництвом; творчу активність, високо моральні риси, різноманітні соціально ціннісні якості, а також здатність до самовдосконалення, самовиховання. Позааудиторна діяльність включає в себе комплекс організаційно-педагогічних форм позааудиторної роботи, а саме: об'єднання професійного, творчого, аматорського, наукового, дослідницького спрямування, гуртки науково-дослідницької, художньої самодіяльності, художньо-прикладної творчості, спортивні секції тощо.

Комплекс організаційно-педагогічних форм навчальної (лекції, семінарські та лабораторні заняття тощо) та позааудиторної роботи (клуби, гуртки, секції) утворюють комплекс компонентів. Система виховної роботи в вищому навчальному закладі не діє без комплексу компонентів.

Як зазначає Ю. Матвіїв-Лозинська, ефективної систематичної діяльності студентів у навчальний та позанавчальний час можна домогтися узгодженням розкладу навчальних занять (лекцій, семінарських та лабораторних занять) та розкладу позааудиторних заходів,

який включає розклад роботи студентських об'єднань, розклад роботи предметних гуртків, розклад роботи гуртків художньої самодіяльності та розклад роботи спортивних секцій [2].

Крім того, виховна робота зі студентами не може обмежуватися стінами університету, адже вищий навчальний заклад тісно пов'язаний із соціальним середовищем – сім'єю, закладами культури, товариствами, дослідними господарствами тощо. «Без поліпшення родинного виховання, яке закладає фундамент особистості, її моральний стрижень, не можна докорінно змінити суспільне виховання підростаючого покоління» зазначено у концепції «Національна система виховання» [4].

Педагогічний колектив вищого навчального закладу, зокрема куратори академічних груп, повинні будувати свою роботу у співпраці з батьками студентів, закладів культури, правоохоронних органів, представниками інших соціальних інститутів. Взаємодія педагогів з батьками студентів сприяє глибшому вивченню особистості кожного студента, збагачує виховний процес.

Отже, колектив вищого навчального закладу, організовуючи виховну роботу зі студентами, повинен тісно співпрацювати з різними соціальними інститутами, взаємодія з якими є суттєвим компонентом системи виховної роботи.

Навчальна та позааудиторна діяльність студентів університету потребує відповідної навчально-матеріальної бази – належним чином обладнаних аудиторій, лабораторій та інших навчальних приміщень. Навіть найкраще складені плани та системні форми позааудиторної роботи не вдається реалізувати, якщо у них не враховані конкретні умови університету, його матеріальна база. Тому система виховної роботи вищого навчального закладу передбачає наявність відповідної матеріальної бази не лише навчальної, а й позааудиторної діяльності студентів.

Важливим компонентом системи виховної роботи у вищому закладі освіти є управління навчальною та позааудиторною діяльністю студентів. Ми вважаємо, що під управлінням виховною роботою у вищому навчальному закладі слід розуміти цілеспрямовану, організовану діяльність ректора університету, його заступників, керівників відділень та академічних груп, усіх викладачів, що здійснюється на основі управлінських функцій і забезпечує виховання майбутніх висококваліфікованих, конкурентоспроможних студентів-педагогів, духовно багатих, фізично загартованих, національно свідомих громадян – патріотів України.

Пріоритетним напрямком організації виховного процесу вищої школи є індивідуальний підхід до виховання особистості студентів, стимулювання їх до саморозвитку і самовиховання, творчого пошуку, створення виховного середовища, широке залучення студентів до здобутків духовної і моральної культури нації.

Міністерство освіти України в методичних рекомендаціях щодо планування виховної роботи зі студентами у вищих закладах освіти рекомендує відродити студентське самоврядування і вважає, що «студентське самоврядування має функціонувати з метою забезпечення виконання студентами своїх обов'язків та захисту їх прав і сприяти гармонійному розвитку особистості» [3, с. 52]. Виконуючи певні функції в органі студентського самоврядування, студент розвиває свої управлінські здібності, набуває навичок громадської діяльності, засвоює основи теорії управління, тобто проходить початкову школу управління в студентському середовищі.

Отже, система виховного процесу підготовки майбутніх педагогів у вищому навчальному закладі та виявлено, що це впорядкована сукупність взаємопов'язаних педагогічних заходів відповідно до навчальних програм, перспективних та поточних планів, використання системних форм виховної роботи, відповідна матеріально-технічна база у виші, взаємодія колективу університету з соціальними інститутами, інтегроване педагогічне керівництво і студентське самоврядування, що відбувається протягом усієї навчальної та позааудиторної діяльності студентів.

ДЖЕРЕЛА ТА ЛІТЕРАТУРА

1. Ващенко Г. Загальні методи навчання : підручник [для педагогів] / Григорій Ващенко. – К. : Українська Видавнича спілка, 1997. – 441 с.
2. Матвіїв-Лозинська Ю. Педагогічні умови полікультурного виховання фахівців сфери туризму в позааудиторній діяльності / Педагогіка і психологія професійної освіти // № 4, 2012 [Текст]. – [Електронний ресурс]. – Режим доступу: < <http://www.uk.x-pdf.ru/5istoriya/1213066-1-pedagogika-psi...ogichni-umovi-po.php?> > – Загол. з екрану. – Мова укр.
3. Методичні рекомендації до планування виховної роботи з студентами у вищих закладах освіти III-IV рівнів акредитації / Лист Міністерства освіти України № 1/9-303 від 03.08.98 р. – С.50-53.
4. Національна система виховання (Концепція) / Міносвіти України. – Львів: Основа, 1992. – 25 с.
5. Сухомлинський В. О. Як виховати справжню людину / В. О. Сухомлинський // Вибрані твори : у 5 т. – К. : Радянська школа, 1976. – Т. 2. – С. 149–416.
6. Ушинський К. Д. Теоретичні проблеми виховання і освіти / К. Д. Ушинський // Вибрані педагогічні твори : у 2 т. – К. : Радянська школа, 1983. – Т. 1. – С. 9–91.
7. Ягупов В. В. Педагогіка [Текст]. – [Електронний ресурс]. – Режим доступу: < http://eduknigi.com/ped_view.php?id=232 > – Загол. з екрану. – Мова укр.

УДК 378.144/-146

Ольга Рембач
(Хмельницький, Україна)

**РОЗВИТОК КОМУНІКАТИВНОЇ АКТИВНОСТІ ОСОБИСТОСТІ ЯК НЕОБХІДНА
УМОВА ФОРМУВАННЯ КУЛЬТУРИ ПРОФЕСІЙНОГО СПІЛКУВАННЯ
МАЙБУТНІХ ФАХІВЦІВ У ВИЩИХ НАВЧАЛЬНИХ ЗАКЛАДАХ**

У статті обґрунтовується значення комунікативної активності студентів як необхідної педагогічної умови формування культури професійного спілкування майбутніх фахівців у вищих навчальних закладах. Розкриваються дидактичні умови породження активності особистості студента в комунікативній діяльності. Визначається роль методів активного навчання та форм групової діяльності у підготовці майбутніх спеціалістів до професійного спілкування.

Ключові слова: культура професійного спілкування, комунікативна активність, методи активного навчання, форми групової діяльності.

The article determines the importance of communicative activity as a pedagogical condition for developing the culture of professional communication in higher education. It provides the study of pedagogical conditions necessary to involve a student in communicative activity. The article analyses the role of active learning methods and group activity in professional communication training.

Key words: culture of professional communication, communicative activity, active learning methods, group activity.

Постановка проблеми. Вирішення завдань наукового осмислення і конструювання освітнього процесу неможливе сьогодні без включення в нього змісту, який би передбачав навчання майбутнього фахівця спілкуванню з урахуванням специфіки професійної діяльності. В умовах демократизації соціальної дійсності і становлення ринкової економіки країні необхідні фахівці, які б володіли високим рівнем культури професійно-ділового спілкування, розвинутими комунікативними вміннями й навичками.

Тенденція до інтеграції та кооперації, науково-технічний та технологічний прогрес,

розширення кола людей, професійна діяльність яких органічно пов'язана зі спілкуванням, проблемність спілкування, спричинена постійним зламом різних стереотипів, слугують поштовхом до розвитку та вдосконалення концептуальних підходів і програм підготовки майбутніх фахівців до професійного спілкування.

На основі теоретичного осмислення проблеми, аналізу філософських, соціологічних, лінгвістичних і психолого-педагогічних концепцій культури ми дійшли висновку, що культуру професійного спілкування необхідно розглядати як важливу складову загальної фахової культури спеціаліста: професійно-інтегральну, динамічну особистісну якість, що визначає здатність до ефективного спілкування в контексті професійної взаємодії. Як комплексна якість культура професійного спілкування синтезує в собі знання, уміння, способи комунікативної поведінки, цінності, необхідні у ситуаціях ділової взаємодії для забезпечення продуктивної професійної діяльності.

Проблема формування культури спілкування як важливого чинника професіоналізму майбутніх фахівців знайшла відображення у працях Г.В. Бороздіної, П.В. Веселова, В.С. Грехнєва, О.І. Даниленко, М.С. Дороніної, І.О. Ільєвої, О.М. Казарцевої, В.І. Кноррінга, Ф.О. Кузіна, В.І. Курбатова, К.М. Левітан, С.В. Мельникової, Т.В. Мішаткіної, З.С. Смелкової, І.І. Тимченко, Ю.М. Тундикова, Т.К. Чмут, М.О. Файонової та ін.

Завдання статті полягає в теоретичному обґрунтуванні дидактичних умов породження комунікативної активності особистості як необхідної умови формування культури професійного спілкування у майбутніх випускників вищих навчальних закладів.

Виклад основного матеріалу. Розвиток культури професійного спілкування майбутніх фахівців у вищих навчальних закладах визначається низкою педагогічних чинників. Аналіз досліджень, присвячених питанням комунікативної підготовки студентів, свідчить про існування різних підходів до її розв'язання (Л.В. Барановська, М.К. Богданова, О.І. Гура, Н.Ф. Долгополова, В.І. Іванова, В.І. Кашницький, І.І. Комарова, Г.О. Кудрявцева, В.В. Монжієвська, В.В. Полторацька, О.В. Прозорова, С.О. Рябушко, Л.О. Савенкова, В.В. Садова, В.П. Черевко, О.В. Уваркіна, Т.Л. Шепеленко та ін.).

Для методологічного осмислення досліджуваної проблеми мають значення публікації вітчизняних і зарубіжних науковців, у яких розкриваються дидактичні підходи до активізації навчально-пізнавальної діяльності (Ю.К. Бабанський, Н.В. Борисова, О.П. Пехота, А.В. Хуторський, Дж. Айзон, С. Шомберг та ін.) та ідеї особистісно-діяльнісного підходу в педагогіці та психології (О.Г. Асмолов, В.С. Безрукова, Л.С. Виготський, О.М. Леонт'єв, С.Д. Максименко, С.Л. Рубінштейн, В.В. Серіков, С.Д. Смірнов, В.О. Сухомлинський, Н.Ф. Талізїна, І.С. Якиманська).

Для того, щоб оволодіти різними аспектами культури професійного спілкування, суб'єкту учіння недостатньо запам'ятати і відтворити отримані знання з психології, етики ділового спілкування та інших дисциплін. Йому необхідно вміти оперувати ними, ефективно застосовуючи в ситуаціях професійної взаємодії. Комунікативна культура формується у всебічній діяльності людини. "Повнота розвитку і самовизначення особистості обумовлена широтою, діапазоном і змістом діяльності, а рівень її культури – якістю діяльності і спілкування на основі того, як практично освоєні норми спілкування, як співвідносяться ці норми з реальною щоденною поведінкою і діяльністю в людському суспільстві" [5, с. 25].

Самостійною формою соціальної активності людини, спрямованою на постійне вдосконалення себе як суб'єкта предметної діяльності і учасника суспільного розвитку є навчальна діяльність. Розкриваючи її природу, О.М. Леонт'єв зазначав, що для того, щоб оволодіти продуктом людської діяльності, необхідно здійснити діяльність, адекватну тій, яка втілена в цьому продукті [6].

Відповідно, якщо предметом навчальної діяльності є ділове спілкування, то для оволодіння ним у студента повинні бути сформовані психічні механізми суспільно прийнятих способів реалізації ділового спілкування.

Відповідно до розробленого у вітчизняній психолого-педагогічній науці діяльнісного підходу (Л.С. Виготський, П.Я. Гальперін, В.В. Давидов, О.М. Леонтєв, С.Л. Рубінштейн, Н.Ф. Талізін та ін.) засвоєння змісту історичного досвіду людей здійснюється не шляхом передачі інформації про нього людині, а в процесі її власної активності, спрямованої на предмети і явища навколишнього світу, створені розвитком людської культури. Процес діяльності є одночасно процесом формування людських здібностей і функцій, а одиницею діяльності - предметна дія [6].

Особистісний смисл комунікативної активності студента полягає не лише в засвоєнні інформації про способи й засоби професійного спілкування, а у формуванні через її посередництво цілісної структури комунікативної складової професійної діяльності, в активізації рефлексивних процесів та розвитку ціннісного ставлення до комунікативного аспекту майбутньої професійної діяльності, виявленні позитивних сторін і недоліків, внутрішніх, особистісних, і зовнішніх, поведінкових, особливостей власного ділового спілкування.

Ступінь включеності студента в комунікативну діяльність значною мірою визначається тим, наскільки широким можливостей надає йому педагогічна система для особистісної активності. Без певного рівня комунікативної активності студента неможливо сформувати культуру ділового спілкування майбутнього спеціаліста. В результаті комунікативної активності відбувається розвиток, збагачення різних форм професійно-ділового спілкування, розвиток культури професійного спілкування як цілісної і складної якості фахівця. Це твердження дозволить нам розглядати комунікативну активність особистості як одну з головних умов розвитку культури професійного спілкування майбутнього фахівця під час навчання у вищому навчальному закладі.

Проте мова йде не про примус до комунікативної активності, а про спонукання до неї, створення дидактичних умов породження активності особистості кожного студента в комунікативній діяльності.

Аналіз передового педагогічного досвіду свідчить, що рівень і зміст активності студента (активність на рівні сприйняття і пам'яті, уяви і творчого мислення, активність відтворення чи створення нового, комунікативна активність) залежать від методів навчання. "Якщо говорити про освіту як систему, в якій формується особистість спеціаліста, то питання про те, як це відбувається, є питанням про форми, методи, засоби і умови навчання" [4, с. 29].

Метод навчання є одним з найважливіших компонентів навчального процесу, сполучною ланкою між визначеною ціллю і кінцевим результатом. Педагоги під методом навчання розуміють спосіб упорядкованої, взаємозв'язаної діяльності учителя й учнів, спрямованої на розв'язання завдань навчання. Мету навчання методи реалізують повною мірою, оскільки вони виконують мотиваційну, навчальну, розвивальну, виховну, організаційну функції. Без відповідних методів навчання неможливо реалізувати ціль і завдання навчання, досягти відповідних результатів [8]. Підвищення ефективності навчання безпосередньо залежить від доцільності добору і використання різноманітних, найбільш адекватних навчальній темі методів навчання, а також від активізації всього навчального процесу.

З позицій діяльнісного підходу формування у студентів культури професійного спілкування вимагає застосування у процесі фахової підготовки таких методів навчання, які б: *по-перше*, активізували їх соціальну та комунікативну активність з опорою на досвід міжособистісної взаємодії; максимально моделювали процес професійної взаємодії і створювали умови для пошуку, конструювання і випробування нових гіпотез, продуктивних стратегій, моделей, способів і прийомів професійного спілкування; збагачували та розширювали індивідуальний репертуар необхідних мовленнєвих, перцептивних та інтерактивних умінь; сприяли корекції ціннісних орієнтацій та комунікативних уявлень студента; *по-друге*, стимулювали розвиток самостійності як найважливішої якості особистості спеціаліста, сприяли формуванню установки на саморозвиток та самовдосконалення культури професійного спілкування, яка передбачає визначення індивідуальної траєкторії, плану та програми самовдосконалення комунікативних умінь, корекції ціннісних орієнтацій, розвитку якостей, необхідних для успішної професійної взаємодії.

Рівень комунікативної активності студента буде залежати від того, наскільки методи, що використовуються у навчальному процесі, володіють комунікативним потенціалом.

Активізація навчально-пізнавальної діяльності пов'язана з появою відносно незалежних понять проблемного й активного навчання (В. Оконь, А. М. Матюшкін, Т.В. Кудрявцев, М.І. Махмутов, І.Я. Лернер та ін.), а також пов'язується із застосуванням активних методів навчання, або методів активізації навчально-пізнавальної діяльності (Ю.К. Бабанський, О.А. Вербицький, Р.Я. Касімов, Г.О. Ковальчук, І.М. Кузнецов, В.Я. Платов, А.М. Смолкін, П.Г. Щедровицький, В.В. Ягупов). В зарубіжних джерелах поширений термін «стратегії активного навчання» (active learning strategies) (Дж. Айзон, Ч. Бонвелл, С. Бьютон, Р. Гарт, М. Брубахер, З. Гамсон, Н. Ентвістел, П. Рамсден, К. Маккіней, М. Фельдер, Р. Brent, П. Форрестал, С. Меєрс, Т. Джоунс, Р. Герберт, С. Шомберг, М. Ваймер та ін.).

«Поняття «активне навчання» знаменує перехід від регламентуючих, алгоритмізованих, програмованих форм і методів організації дидактичного процесу у вищому навчальному закладі до розвиваючих, проблемних, дослідницьких, пошукових, які сприяють виникненню пізнавальних мотивів, інтересу до майбутньої професійної діяльності, умов для творчості й спілкування у навчанні [4, с. 43].

Спільними рисами методів активного навчання є: уявлення про активність особистості, як одну з основних передумов досягнення цілей навчання і виховання, загального і професійного розвитку особистості майбутнього фахівця; забезпечення зв'язку теорії з практикою; формування рефлексивного ставлення до процесу навчання й майбутньої професійної діяльності; створення атмосфери доброзичливості, взаємодопомоги та психологічної захищеності.

Можливості для самореалізації, самоорганізації, самовиховання, саморозвитку надає активне навчання, де “задається “простір ” можливих цілей діяльності і шляхів їх досягнення, з яких студент вибирає ті, які найбільше відповідають його індивідуальності ” [4, с. 29].

Реалізація змісту та цілей підготовки до професійного спілкування забезпечується шляхом використання таких методів активного навчання, як розігрування типових ситуацій професійно-ділової взаємодії (інсценування), участі в рольових та ділових іграх, групових дискусіях та бесідах, аналізу конкретних ситуацій професійної взаємодії.

Аналіз літературних джерел дозволив зробити висновок, що методи активного навчання мають характеристики, які уможливають їх ефективне використання як методів формування культури професійного спілкування. Можливими ефектами методів активного навчання у формуванні культури професійного спілкування майбутніх випускників вищих навчальних закладів є: діагностичний, навчальний та корекційний.

У педагогічних дослідженнях існують різні підходи до класифікації методів активного навчання (Л.І. Бондарчук, Н.В. Борисова, В.М. Гриньова, С.Т. Золотухіна, Є.А. Литвиненко, В.І. Лозова, В.Я. Ляудіс, В.В. Петрусинський, В.І. Рибальський, П.М. Щербань).

У формуванні культури професійного спілкування велике значення має використання *ігрових методів*, сюжетно-рольових та ділових ігор, характерною особливістю яких є імпровізаційне розігрування учасниками процесу заданої проблемної ситуації професійної взаємодії, в ході якої вони виконують ролі різних персонажів. Предметом подальшого обговорення виступають не ситуації самі по собі, а ігрова взаємодія учасників: їх моделі спілкування, способи вирішення проблемних ситуацій і конфліктів, їх ефективність, позиції, соціальні та міжособистісні ролі тощо [1; 2].

Використання **ігрових методів** у процесі комунікативної підготовки надзвичайно продуктивне. У штучно створених умовах людина програє різні життєві і виробничі ситуації, що є необхідним моментом для її розвитку, зміни її соціальних позицій, ролей у суспільстві, для формування професійних інтересів, потреб, навичок і, в кінцевому результаті, для формування її особистості [**Ошибка! Источник ссылки не найден.**]. Гру можна використовувати як [10]: спосіб поведінкової об'єктивізації недоліків та проблем професійної взаємодії; практично випробувати, відпрацювати і закріпити нові, більш ефективні способи і

моделі спілкування, отримати новий досвід емоційних переживань; спосіб подолання скутості і напруженості; як умову зняття “психологічного захисту”; як інструмент діагностики і самодіагностики, який дозволяє виявити труднощі у спілкуванні і серйозні психологічні проблеми; як спосіб інтенсифікації процесу навчання; для закріплення нових поведінкових навичок, набуття нових способів оптимальної взаємодії з іншими людьми; тренування та закріплення вербальних та невербальних комунікативних умінь; як засіб створення умов для саморозкриття, виявлення творчого потенціалу людини; як засіб формуванню позитивних установок на оволодіння та практичну перевірку знань. Окрім того, в грі відбувається психічна адаптація учасників один до одного, що сприяє покращенню психологічного клімату колективу, формуванню одночасно атмосфери змагання та взаємодопомоги.

Важлива роль в організації процесу формування культури професійного спілкування належить також вибору адекватних *форм* навчальної діяльності. Форма навчання як дидактична категорія позначає “зовнішню сторону організації навчального процесу, яка пов’язана з кількістю тих, хто навчається, часом і місцем навчання, а також порядком його здійснення” [10, с. 217]. Виступаючи характеристикою зовнішньої сторони навчального процесу, форма навчання органічно пов’язана з його внутрішньою змістовно-процесуальною стороною.

Найбільший інтерес у контексті комунікативної підготовки майбутніх фахівців у вищих навчальних закладах викликають *форми групової діяльності або навчання* (в інших визначеннях групові форми навчання). У психолого-педагогічній літературі немає єдиного підходу до визначення групової навчальної діяльності. У нашому дослідженні групова навчальна діяльність розглядається як форма організації навчання в малих групах учнів, об’єднаних загальною навчальною метою, з опосередкованим керівництвом учителя і у співпраці з учнями [9, с. 8].

Аналіз психолого-педагогічних досліджень свідчить, що групова навчальна діяльність не лише сприяє активізації й результативності навчання студентів, а й виступає важливим засобом формування у студентів культури спілкування. Оскільки вона сприяє: вихованню гуманних стосунків між суб’єктами навчальної діяльності; розвиває прагнення до взаємодопомоги і співпраці, самостійності; створює умови для формування умінь доводити і відстоювати свою точку зору, прислухатися до думки однокласників, вести діалог; розвиває уміння співпрацювати в групі, орієнтуватися у взаємовідносинах у групі, приймати спільне рішення, виробляти партнерський стиль спілкування, йти на компроміс, розподіляти обов’язки, планувати подальшу діяльність, розв’язувати конфлікти, що виникають у спільній діяльності, виконувати отримане завдання; розвиває комунікабельність, лідерські якості, взаємоконтроль, почуття відповідальності за результати своєї праці, колективізм; сприяє розвитку процесів самооцінки та саморегуляції навчально-пізнавальної та комунікативної діяльності; дозволяє реалізувати природне прагнення до спілкування.

Важливу роль у формуванні вищезазначених якостей та умінь відіграють особливості організації групової роботи: розподіл функцій і обов’язків між учасниками діяльності, обмін думками, взаємна вимогливість і допомога, взаємоконтроль і самооцінка.

Під час групової роботи активізується діяльність усіх без винятку її виконавців. Психологи пояснюють це тим, що «одна з найважливіших характеристик людини в групі полягає в тому, що вона звертається до своєї групи як до джерела орієнтації у навколишній дійсності» [11, с. 103].

Стосунки між педагогом і студентами в процесі групової навчальної діяльності набувають характеру співпраці, тим самим реалізується важлива для формування культури ділового спілкування умова діалогічності навчальної взаємодії. Під час роботи в групі у суб’єктів навчально-пізнавального процесу виробляється здатність до самопізнання, розвивається уміння аналізувати свої власні дії, вчинки, мотиви, зіставляти їх з суспільно значущими цінностями, а також з діями та вчинками інших людей. Таким чином у груповій навчальній діяльності реалізується умова формування рефлексивного ставлення до комунікативного аспекту майбутньої професійної діяльності міжнародників-аналітиків, створюються певні умови для формування

позитивної мотивації учіння [7].

Організація групової діяльності вимагає від педагога дотримання низки вимог: ретельно продумувати структуру заняття з використанням групових форм навчальної діяльності; методично обгрунтовано обирати той чи інший вид групової навчальної роботи на конкретному занятті, що визначається метою заняття, особливостями теоретичного матеріалу; чітко формулювати пізнавальні завдання; завдання мають бути проблемними, спонукати до активності, творчого мислення, пошуку нових знань та нових способів дій; правильно формувати групи; розробляти інструкції, пам'ятки, які спрямовують групову навчальну діяльність; регулювати міру допомоги студентам; здійснювати керівництво групами опосередковано; педагог повинен стати невидимим «диригентом», який вміє вчасно почути, помітити, виправити, підтримати кожного, організувати ділову співпрацю, сповнену взаємної довіри і допомоги; заздалегідь інструктувати ланкових, спрямовуючи їх роботу в групі; забезпечувати студентам позицію справжнього суб'єкта навчання.

Висновки. Породження комунікативної активності студентів у навчально-виховному процесі здійснюється шляхом застосування методів активного навчання і групових форм навчальної діяльності. В результаті комунікативної активності відбувається розвиток, збагачення різних форм професійно-ділового спілкування, формування культури професійного спілкування як цілісної і складної якості фахівця.

З'ясовано, що продуктивними методами формування культури ділового спілкування майбутніх випускників вищих навчальних закладів є методи активного навчання: моделювання, розігрування та аналіз типових ситуацій ділової взаємодії фахівців; структуровані та спонтанні дискусії, спрямовані на обговорення та корекцію ціннісних орієнтацій, непродуктивних способів та моделей ділового спілкування; ігрові методи (сюжетно-рольові та ділові ігри); диспут, мозкова атака.

Проведене дослідження не вичерпує всіх аспектів проблеми формування культури ділового спілкування майбутніх фахівців у вищих навчальних закладах. Перспективи подальшого вивчення проблеми полягають у визначенні комунікативного потенціалу фахових навчальних дисциплін і шляхів його реалізації у професійній підготовці спеціалістів різних профілів; вивченні зарубіжного досвіду формування у студентів культури ділового спілкування; удосконаленні методичного інструментарію педагогічної діагностики культури ділового спілкування студентів.

ДЖЕРЕЛА ТА ЛІТЕРАТУРА

1. Адлер А. Практика и теория индивидуальной психологии: Пер. с англ. / А. Адлер. – М.: Прагма, 1993. – 123 с.
2. Богомолова Н.Н., Петровская Л.А. О методах активной социально-психологической подготовки / Н.Н. Богомолова, Л.А. Петровская // Вестн. Моск. ун-та. – Сер. 14. – Психология. – 1977. – №1. – С. 53-61.
3. Вачков И.В. Основы технологии группового тренинга / И.В. Вачков – <http://psylib.org.ua/books/vachk01/index.htm>
4. Вербицкий А.А. Активное обучение в высшей школе: контекстный подход. Метод. Пособие / А.А. Вербицкий. – М.: Высш. шк., 1991. – 207 с.
5. Крылова Н.Б. Формирование культуры будущего специалиста / Н.Б. Крылова. – М.: Высш. шк., 1990. – 142 с.
6. Леонтьев А.Н. Деятельность. Сознание. Личность / А.Н. Леонтьев – М.: Политиздат, 1977. – 304с.
7. Лийметс Х. Й. Групповая работа на уроке / Х. Й. Лийметс. – М.: Знание, 1975. – 62 с.
8. Мойсеюк Н.Є. Педагогіка. Навчальний посібник. 5-е видання, доповнене і перероблене / Мойсеюк Н.Є. – К., 2007. – 656 с.
9. Нор Е.Ф. Технология организации групповой учебной деятельности. – Николаев, 1998. – 75 с.
10. Освітні технології: навчально-методичний посібник / О.П. Пехота, А.З. Кіхтенко, О.М. Любарська та ін. / За заг. ред. О.М. Пехоти. – К.: А.С.К., 2001. – 256 с.

11.Петровский А.В. Деятельность. Коллектив. / А.В. Петровский. – М.: Политиздат, 1982. – 255 с.

12.Скибицкая И. Ю. Педагогический инструментарий формирования лингвопрофессиональной компетентности студентов неязыкового вуза / И. Ю. Скибицкая // Филологические науки. Вопросы теории и практики. – 2016. – №1/1. – С. 208-210.

13.Скибицкая И. Ю. Фундаментальные постулаты и методы работы по устранению коммуникативных затруднений в профессиональном общении / И. Ю. Скибицкая // Инженерное образование: проблемы и решения: материалы межрегион. науч.-практ. конф., Абакан, 11 нояб. 2016 г. – Абакан: Изд-во ФГБОУ ВО «Хакас. гос. ун-т им. Н. Ф. Катанова», 2016. – С. 51-52. – ISBN 978-5-7810-1523-8.

14.Хайкин В. Л. Активность (характеристики и развитие) / В. Л. Хайкин. – М.: Московский психолого-социальный институт; Воронеж: Издательство НПО «МОДЭК», 2000. – 448 с. (Серия «Библиотека психолога»).

УДК [7.012:641.5]:378.147

*Людмила Страшко, Тетяна Тищенко
(Полтава, Україна)*

ФУД-ДИЗАЙН ЯК ІННОВАЦІЙНА ЕКОКУЛЬТУРНА СКЛАДОВА ПІДГОТОВКИ ФАХІВЦІВ ГОТЕЛЬНО-РЕСТОРАННОГО ГОСПОДАРСТВА

Досліджені причини появи фуд-дизайну; обґрунтована необхідність розвитку фуд-дизайну як екокультурної складової підготовки фахівців готельно-ресторанного господарства. Розкриті методичні шляхи і прийоми використання особливостей фуд-дизайну в процесі підготовки фахівців готельно-ресторанного господарства.

Ключові слова: *фуд-дизайн, функціональність, ергономічність, практичність, технологічність, інновативність, екокультура, творчість.*

This article is analyses the causes food-design in education at university level, great importance for profession in hotel-management. This is research of methods this process.

Key words: *food-design, functions, practical, industrial, innovation, ecology culture, creation.*

Одним із стратегічних напрямів реформування вищої школи, – зазначається в Національній стратегії розвитку освіти на 2012 – 2021 роки, – є модернізація структури, змісту та організації вищої освіти на засадах компетентісного підходу, переорієнтація змісту освіти з метою сталого розвитку, розуміння того, що сучасний ринок праці потребує від особистості з вищою освітою не тільки глибоких теоретичних знань, а й здатності самостійно їх застосовувати в нестандартних, постійно змінюваних виробничих і життєвих ситуаціях, переходу від суспільства знань до суспільства життєво та професійно компетентних громадян.

У світі поступово формується екологічна бізнес-етика, що є прогресивним кроком у становленні нової екологічної свідомості людства. Базовим у цьому процесі виступає твердження, що людина існує в чотирьох основних вимірах : біологічному, психологічному, технологічному і природно-космічному. Останнім визначаються зв'язки людини з усім оточуючим природним середовищем, з усіма процесами Всесвіту. Тому, спираючись на ідеї життєтворчості, можна прослідкувати такий шлях: формування біопсихосоціо-космічної істоти, із якої утворюється цілісна універсальна творчо-перетворювальна особистість.

Метою статті є вивчення світових тенденцій сучасного фуд-дизайну та трансформація ключових напрямів у педагогічний процес підготовки фахівців готельно-ресторанного господарства.

Робочими поняттями дослідження є: екологічна культура, екологічна освіта, екологічне виховання. Екологічна культура, освіта і виховання є триєдиною категорією поетапності формування людської особистості. Екологічна освіта – система знань, спрямованих на засвоєння теорії і практики загальної екології, спеціальних екологічних знань у конкретних сферах професійної діяльності. Екологічне виховання – це вплив на свідомість у процесі формування особистості з метою становлення соціально-психологічних установок і активної громадянської позиції. Екологічна освіта озброює людину необхідними знаннями про особливості взаємодії суспільства і природи, а екологічне виховання формує навички поведінки людини у природному середовищі. Специфіка екологічної освіти базується на принципі “випереджувального відображення”, тобто розвитку у людини здібності прогнозувати можливі наслідки втручання в природу.

Сучасні світові тенденції вищої освіти свідчать про посилення уваги до ціннісного становлення майбутніх фахівців у набутті професіоналізму. Сутність цих тенденцій – у створенні умов для розвитку майбутнього фахівця як яскравої індивідуальності, людини культури, здатної до творчості у вільних формах діяльності, до саморозвитку й самовдосконалення.

Проблеми професійного становлення, його органічного зв'язку з особистісним розвитком відображено в працях О. Бодальова, Т. М. Буякас, Н. Захарова, Є. Климова. О. О. Бодальов підкреслював, що окрім здібностей до певної професійної діяльності людина має розвивати загальні здібності і засвоювати цінності загальнолюдські, що сприяє розвитку рівня моральної вихованості. Важливою умовою ціннісного ставлення до професійної діяльності є «емоційна одержимість».

Екологічна культура – складова загальноосвітньої культури, яка характеризується глибоким і узагальнюючим осмисленням важливості екологічних проблем для майбутнього розвитку людства. Екологічна культура як цілісна система об'єднує: екологічні знання, екологічне мислення, культуру вчинків, культуру екологічно виправданої поведінки. Остання характеризується ступенем перетворення екологічних знань, мислення, культури почуттів у щоденну норму вчинків. Проявом екологічної культури є екологічно обумовлена діяльність у будь-якій сфері.

Особливе значення екологічна складова змісту освіти має у підготовці висококваліфікованих спеціалістів. Так, в економічних вищих навчальних закладах навчання у кожній спеціальності повинне враховувати свій аспект екологічної діяльності. Наприклад, підготовка працівників фінансових структур (банківської, податкової, страхової та ін.) повинна включати в себе знання у сфері екологічного фінансування (інвестування, кредитування і т.п.), екологічного оподаткування і екологічного страхування. Підготовка спеціалістів з обліку та аудиту – знання з основ “екологічного аудиту” і екологічної експертизи, менеджерів і управлінців – основи “екологічного менеджменту” і управління; господарського права – основи “екологічного права і законодавства”, спеціалістів з маркетингу – знання “екологічного маркетингу” і т.п. Необхідність високоякісної екологічної підготовки професіоналів різних спеціальностей вимагають й світові стандарти сучасної господарської діяльності. Так, наприклад, Всесвітня федерація інженерних організацій розробила для інженерів Кодекс екологічної етики. Сім заповідей, що входять до нього, мають стати своєрідною “клятвою Гіппократа” для інженерів. Їх суть полягає в обов'язковому врахуванні екологічних проблем в будь-якій інженерній діяльності [1].

У світі починає формуватися новий корпоративний **пріоритет** – визнання принципу екологічного управління однією із найвищих корпоративних цінностей і вирішальним чинником сталого розвитку. Вивчення сучасних тенденцій розвитку дизайну доводить, що у найближчому майбутньому перед нами постане завдання дослідження шляхів вирішення

екологічних проблем у поєднанні із збереженням духовної та культурної ідентичності, що є елементами екології культури.

Фуд-дизайн – один із найбільш перспективних напрямів сучасного дизайну. Цей термін означає не тільки сукупність естетичних прийомів, а й цілісну культурно-філософську концепцію, що містить у собі комплексний підхід до презентації та виготовлення страв або продуктів харчування, співпрацю та обмін досвідом між фахівцями споріднених спеціальностей: дизайнерами, технологами і шеф-кухарами. Відтак, їжа, як одна із найдавніших форм самовираження, перетворюється на об'єкт і засіб комунікації.

В Україні існує потреба у фахівцях з фуд-дизайну, але ще жоден з навчальних закладів нашої країни не здійснює їх професійну підготовку. На даний час підготовкою фахівців з фуд-дизайну займаються тільки деякі заклади Європи: Політехнічна школа дизайну, Міжнародний університет ЗМІ (Мілан, Італія) та Технологічний університет (Ейндховен, Нідерланди).

Фахівці з фуд-дизайну повинні мати знання не тільки з історії кухні, технології приготування, правил дегустації, етикету, але і вивчати стилі, нові тенденції, принципи проектування, мікробіологію, маркетинг і PR. Важливим є вивчення новітніх досягнень науки, інноваційних технологій для ефективного їх використання у майбутній професійній діяльності, що сприяє підвищенню конкурентоспроможності підприємств готельно-ресторанного бізнесу: вивчення особливостей і основних тенденцій сучасного фуд-дизайну для покращення фахової підготовки та використання в подальшій професійній діяльності.

Ряд дослідників даної теми [4, 5, 6], розрізняють такі концептуальні підходи у Food-дизайні:

1. «**Дизайн навколо їжі**»: проектування інтер'єрів та предметів обстановки підприємств харчування, дегустаційних залів, що базуються на певній гастрономічній тематиці;
2. «**Дизайн і їжа**» - дизайн продуктів із їстівних матеріалів;
3. «**Дизайн для їжі**» - дизайн предметів, необхідних для споживання їжі;
4. «**Eating дизайн**» - дизайн процесу споживання їжі.

Слід зазначити що професійний фуд-дизайн поєднує у собі дизайн як самих блюд, так і пакування для продуктів, текстилю і посуду, інтер'єру закладів харчування, сервірування столу, маркетинг. У багатьох випадках «**Food design**» також включає елементи фотографії і журналістики (для гастрономічних видань, журналів, кулінарних книг, для рестораних довідників тощо).

Розгляд сучасних тенденцій «**Eating дизайну**» показав, що новий підхід до створення продуктів, проведення заходів, де їжа виступає в головній ролі, став причиною утворення кількох його напрямів:

1. **Food Fashion Show** – шоу-показ (дефіле) колекції арт-об'єктів, втілення і злиття образу моделі і гастрономії.
2. **Food Art Show (Art Hostess)** – шоу, перфоманси, інсталяції з використанням їжі, залученням стилістів, акторів, танцівників і дизайнерів.
3. **Food Marketing** – створення їстівних рекламних образів, арт-об'єктів з їжі, декорацій; презентація продукту чи послуги через food-графіку; створення апетитного панно чи продукту, який підкреслює унікальність бренду компанії.

В ході дослідження виявлені характерні риси та основні напрями розвитку сучасного фуд-дизайну у педагогічному процесі вищої школи України:

- вивчення та поширення світового досвіду фуд-дизайну (проведення фестивалів, майстер-класів за участю запрошених відомих фахівців із Європи);
- актуалізація і популяризація засобами фуд-дизайну ідеї збереження не тільки екологічного середовища, а й духовної та культурної ідентичності;
- спрямованість на поширення ідей здорового способу життя, зокрема здорового харчування.

На розвиток сучасного фуд-дизайну в Україні, впливає діяльність численних об'єктів готельно-ресторанного бізнесу та їх «прогресивна» конкуренція, яка сприяє підвищенню якості послуг, просуванню сучасних технологій, збагаченню палітри вражень, емоцій, відчуттів, які отримують споживачі.

У ході дослідження було з'ясовано, що сучасні передові компанії звертаються до новаторських ідей фуд-дизайнерів з метою зробити свій продукт відповідним таким великим трендам, як **кастомізація** (процес адаптації та налаштування продукту для окремої аудиторії, об'єднаної певними особливостями) і стійкий розвиток.

Вивчення особливостей і основних тенденцій сучасного фуд-дизайну дозволяє констатувати :

1. Фуд-дизайн – новий напрям дизайну, що покликаний змінити існуюче уявлення про їжу і дизайн, по-новому подивитися на продукти харчування, процес приготування їжі, її подачу і пакування.

2. Фуд-дизайн має освітній характер, чим сприяє зростанню культури споживання, розповсюдженню світових стандартів, інтеграції бізнесу і творчості.

3. Фуд-дизайн – унікальний інструмент для бізнесу, який здатен надати ринку дизайну безмежний творчий та культурно-розважальний потенціал.

4. Оскільки світовий фуд-дизайн переживає новий етап свого розвитку, демонструючи нові принципи формотворення і оригінальні концепції, дослідження у сфері фуд-дизайну є перспективними та корисними для покращення професійної підготовки майбутніх фахівців готельно-ресторанного бізнесу.

ДЖЕРЕЛА ТА ЛІТЕРАТУРА

1. Запольський А. К., Салюк А. І. Основи екології. – 2001. – С. 20–21.
2. Креативная концепция растущей еды. Стаття [Електронний ресурс]. – Режим доступу: <http://stalker-zona-tvorchestva.ru/articles/>
3. Manifesto Del Food Design. – Мілан, 2006. [Електронний ресурс]. – Режим доступу: <http://www.lafooddesign.org/docs/biblioteca>.
4. Степанов, А. В. Фуд-дизайн как инновационное направление подготовки педагогов профессионального обучения / Степанов А. В., Степанова Т. М. // Инновационные процессы в образовании: стратегия, теория и практика развития : Материалы VI Всероссийской научно-практической конференции. – Екатеринбург, 2013. – Т. 1. – С. 227-229.
5. Food design или фуд-дизайн. Стаття. [Електронний ресурс]. – Режим доступу: <http://prolite.ru/2012/11/07/food-design>
6. Явление фуд-дизайна. Стаття. [Електронний ресурс]. – Режим доступу: <http://alwaysbusymama.com/zdorove/>

УДК 371.134:811(07)

*Дар'я Трубачова
(Київ, Україна)*

СПОСОБИ КОМУНІКАТИВНОЇ ДІЯЛЬНОСТІ ЯК СКЛАДОВА ПРОЦЕСУ НАВЧАННЯ МАЙБУТНІХ ВЧИТЕЛІВ ІНОЗЕМНОЇ МОВИ

У статті узагальнені результати теоретичного аналізу проблеми формування комунікативної діяльності студентів вищих педагогічних навчальних закладів. Для характеристики процесу учіння майбутніх учителів іноземної мови введено поняття «способи комунікативної діяльності», розроблено їх структуру, види, рівні сформованості.

Ключові слова: спілкування, комунікація, комунікативна діяльність, готовність до оволодіння комунікативною діяльністю, способи комунікативної діяльності.

In the article the results of analysis of theoretical problems of formation communicative activities of students of higher educational institutions are compiled. The term "ways of communicative activities" is introduced to characterize the learning process of future foreign language teachers, their structure, types and levels is developed.

Keywords: *communication, communicative activity, willingness to master communicative activities, ways of communicative activities.*

Сучасні тенденції реформування системи освіти, приєднання України до Болонського процесу зумовлюють пошук нових можливостей для підвищення результативності навчання студентів вищих навчальних закладів. Мета навчання майбутніх учителів іноземної мови – ефективне формування комунікативної діяльності, використання набутого досвіду в педагогічній практиці.

Аналіз наукової літератури дав змогу встановити, що в педагогічній теорії питанням реалізації й опанування комунікативної діяльності приділялася належна увага, проте вчені наголошують на тому, що відкритими залишаються питання щодо формування процесуального складника комунікативної діяльності, забезпечення оптимальних умов для успішного оволодіння студентами комунікативними вміннями й навичками (Бодальов О., Бондаренко О., Васильєва М., Каган М., Кан-Калик В., Коломинський Я., Кузьміна Н., Леонт'єв О. О., Ломов Б., Мойран С., Пассов Ю., Паригін Б. ін.). Водночас розв'язання цієї проблеми пов'язано з подальшим розвитком і впровадженням тих положень особистісно орієнтованого, діяльнісного, компетентнісного підходів, які визначають становлення студента як суб'єкта пізнання й предметної діяльності. У зв'язку з цим науковцями й викладачами-практиками висловлюється думка про необхідність перенесення акценту з процесу викладання на процес учіння, про те, що нині великого значення набуває засвоєння дієвих знань, оволодіння учнями й студентами методами здобування й застосування їх (Ніколаєва С., Савченко О., Фіцула М., Якиманська І. та ін.). Зокрема це стосується навчання майбутніх учителів іноземної мови. Організація навчальної діяльності студентів вищих навчальних педагогічних закладів вимагає переорієнтації з пошуку результату на перебіг процесу його досягнення. Однак ці питання вивчені ще недостатньо. Подальшого дослідження потребують проблеми формування комунікативної діяльності майбутніх учителів іноземної мови на основі оволодіння способами здійснення її, реалізації комплексного підходу в їхній підготовці до виконання комунікативно-мовленнєвої функції.

У практиці роботи вищих педагогічних навчальних закладів накопичений певний позитивний досвід формування комунікативної діяльності студентів, проте в багатьох викладачів виникають труднощі в оптимальному виборі методів і засобів навчання, системному поєднанні їх, часто вони впроваджуються без відповідного теоретичного й експериментального обґрунтування. Це призводить до того, що майбутні педагоги оволодівають комунікативними вміннями й навичками не на належному рівні.

Потрібно розрізнити поняття «спілкування», «комунікація», «комунікативна діяльність», зміст понять «способи діяльності», та «готовність до оволодіння комунікативною діяльністю». Термін «комунікація» означає суто інформаційний процес, спілкування – це взаємодія між його суб'єктами. Комунікативна діяльність – один із видів людської діяльності, яка містить потреби, мотиви, дії та операції, продукт діяльності. У спілкуванні відбувається обмін діяльностями, результатами їх [5, с. 1172].

Способи діяльності – методи учіння, спрямовані на формування ключових і предметних компетентностей. Готовність до оволодіння комунікативною діяльністю – це система таких властивостей і якостей особистості, які визначають її налаштованість на майбутню комунікативну діяльність, спілкування, спроможність здійснювати їх. Критерії готовності майбутніх учителів іноземної мови до оволодіння комунікативною діяльністю: мотиваційний – наявність потреби в спілкуванні, усвідомлення значущості комунікативних знань і умінь;

практичний – прояв комунікативних знань і вмінь у практиці спілкування, володіння засобами спілкування (характер діяльності – ініціативність у спілкуванні, налагодженні контактів; позитивні емоційні реакції, відповідність дій комунікативній ситуації, рівень володіння іноземною мовою, мовленням); особистісний – здатність розуміти себе та інших людей, до самовираження своєї особистості, впливати на партнера зі спілкування; рівні готовності до комунікативної діяльності – високий, середній, низький.

Комунікативні вміння й навички – це рівні володіння комунікативними діями щодо розв'язання комунікативної ситуації, сприйняття, вироблення й передавання інформації, встановлення контакту, планування, організації і забезпечення ефективного перебігу спілкування.

Для характеристики процесу навчання майбутніх учителів іноземної мови нами введено поняття «способи комунікативної діяльності».

У загальному значенні «спосіб» – це певна дія, прийом або система прийомів, яка дає можливість зробити, здійснити що-небудь, досягти чогось. Поняття «способи діяльності (дії)», «способи пізнавальної діяльності» вживаються в психолого-педагогічній літературі в різних значеннях. Більшість дослідників розуміють їх саме як дії – розумові й моторні, операційний склад умінь і навичок або власне вміння й навички [1; 3; 4].

Водночас деякі вчені трактують способи пізнавальної діяльності як методи учіння. Спираючись на праці М. Барболіна, Вол. Бондаря, М. Фіцули, способи комунікативної діяльності розглядаємо як компонент процесу навчання, методи учіння майбутніх учителів іноземної мови, які забезпечують формування діяльнісного та іншомовного складників комунікативної компетентності, відображають перебіг процесу реалізації й оволодіння комунікативною діяльністю в конкретних ситуаціях спілкування відповідно до їхніх індивідуальних особливостей [2; 4; 6].

Структура способу комунікативної діяльності відображає основні компоненти комунікативної діяльності; її становлять мотиваційний, інформаційний, операційний і рефлексійний складники. *Мотиваційний складник* визначає внутрішні передумови – інтерес, спонукання особистості до спілкування, встановлення й підтримку взаємозв'язку з партнером зі спілкування; *інформаційний складник* – це знання про комунікативну діяльність, її структуру, функції, типи, види, про основні правила й принципи ефективної взаємодії, про предмет спілкування; *операційний складник* становлять дії та операції, необхідні для досягнення комунікативної мети, засоби спілкування (іноземна мова, мовлення); *рефлексійний складник* – навички аналізу комунікативної ситуації, оцінка комунікативних дій – власних і партнера зі спілкування, діяльності загалом, одержаних результатів.

Спосіб комунікативної діяльності спрямований на розв'язання комунікативної задачі як усвідомленої мети; воно здійснюється за такими етапами: аналіз створеної комунікативної ситуації; визначення комунікативної мети й цілей діяльності; перегляд варіантів їх досягнення, вибір оптимального з них; здійснення комунікативної взаємодії; узгодження дій з партнером зі спілкування, корегування власних дій; аналіз перебігу діяльності, одержаних результатів. З урахуванням цих етапів і характеристик комунікативної діяльності (перцептивна, інформаційна, інтерактивна) визначено такі способи комунікативної діяльності: *проектувальні* (усвідомлення мети й цілей спілкування; планування; структурування діяльності); *контактні*, які зумовлюють встановлення контакту, керування взаємодією, підтримку взаємозв'язку, необхідний перебіг спілкування – обмін інформацією, діями (повідомлення, з'ясування, доведення, переконання); *координаційні*, що забезпечують регулювання діяльності, переорієнтацію партнерів зі спілкування в спільному пошуку варіантів розв'язання комунікативної задачі, досягнення взаєморозуміння (уточнення, узгодження, резюмування, інтерпретація).

Розроблено критерії сформованості комунікативної діяльності: 1) активність особистості в спілкуванні; 2) поінформованість про засади комунікативної діяльності, механізми

здійснення спілкування; 3) володіння технікою спілкування; 4) усвідомлення комунікативних дій, перебігу комунікативної діяльності загалом, визначено рівні сформованості їх (творчий, продуктивний, достатній).

Отже, оволодіння майбутніми вчителями іноземної мови досвідом спілкування може здійснюватися через формування такого компонента навчального процесу, як способи комунікативної діяльності – методи учіння, які забезпечують формування діяльнісного та іншомовного складників комунікативної компетентності, відображають перебіг процесу реалізації й оволодіння комунікативною діяльністю майбутніх учителів іноземної мови в конкретних ситуаціях спілкування відповідно до їхніх індивідуальних особливостей.

ДЖЕРЕЛА ТА ЛІТЕРАТУРА

1. Бабанский Ю. К. Педагогика : учеб. пособие для студентов пед. ин-тов / Ю. К. Бабанский. – М. : Просвещение, 1988. – 479 с.
2. Барболин М. П. Методологические основы развивающего обучения / М. П. Барболин. – М. : Высш. шк., 1991. – 232 с. – ISBN 5-9676-0047-7.
3. Бібік Н. М. Компетентнісний підхід: рефлексивний аналіз застосування / Н. М. Бібік // Компетентнісний підхід у сучасній освіті: світовий досвід та українські перспективи: бібліотека з освітньої політики / [під заг. ред. О. В. Овчарук]. – К. : К.І.С., 2004. – С. 47–52.
4. Бондар В. І. Дидактика / В. І. Бондар. – К. : Либідь, 2005. – 264 с. – ISBN 966-06-0365-7.
5. Великий тлумачний словник сучасної української мови / уклад. і голов. ред. В. Т. Бусел. – К. ; Ірпінь : ВТФ «Перун», 2003. – 1440 с. – ISBN 966-569-013-2.
6. Фіцула М. М. Педагогіка вищої школи : навч. посіб. / М. М. Фіцула. – К. : Академвидав, 2006. – 352 с. – ISBN 966-8226-35-6.

УДК 372.22

*Назарій Флорак, Віталій Тишук
(Рівне, Україна)*

ВИВЧЕННЯ ФУНДАМЕНТАЛЬНОГО ДОСЛІДУ С.І.ВАВІЛОВА ПРО КВАНТОВУ ПРИРОДУ СВІТЛА

У статті розглядаються методи вивчення дослідження Вавилова про квантову природу світла у школі.

Ключові слова: дослід Вавилова, кванти, світло, фундаментальний дослід.

The article deals with methods of studying experiment Vavilov on quantum nature of light in the school.

Keywords: research Vavilov, photons, light, fundamental research.

Фундаментальні фізичні дослідження складають емпіричний базис сучасних фізичних теорій, експериментальну основу фізичної науки. Вивчення фундаментальних дослідів – один із дієвих способів ознайомлення учнів з методами наукового пізнання, реалізація якого дозволяє створити на уроках ситуації активного наукового пошуку [1]. Сучасні дидактичні і технічні можливості дозволяють по новому спроектувати для вивчення ряд фундаментальних дослідів, навіть ті, які донедавна вважались малодоступними для експериментального вивчення на уроках або для самостійного дослідження їх учнями. У даній статті пропонується ввести у навчальний процес один з багатьох проведених С.І. Вавіловим дослідів, саме такий, що є важливим для формування квантових уявлень, але в то й же час простий і доступний розумінню учнів, – дослід, завдяки якому удалось

візуально підтвердити квантову природу світла. Адже квантова теорія світла є досить важкою для засвоєння учнями, в ній домінують ймовірнісні, статистичні уявлення. Вона вносить суттєві зміни в ті уявлення учнів про оптичні явища, які ними були раніше вивчені, з якими вони зустрічались у повсякденному житті.

У свій час О.І. Бугайов пропонував за експериментальний базис вивчення квантової фізики взяти фундаментальні досліди О. Столетова, В. Боте, А. Комптона. На нашу думку фундаментальний дослід С.І. Вавілова може доповнити названий триумвірат, його можна детально розглянути на факультативних заняттях з фізики із учням профільних фізичних класів і у такий спосіб зайняти своє місце у сучасній фізичній освіті.

Експериментальна наукова задача, розв'язанням якої займався С.І. Вавілов, вимагала провадити дослідження з надзвичайно малими світловими потоками, тобто значно ускладнювалася через надзвичайно малу кількість квантів видимого світла, яке треба було реєструвати. Потрібен був надчутливий приймач випромінювання. У своїх дослідах С.І. Вавілов цим приймачем обрав око людини. Учений використовував наявність порогу зорового відчуття, притаманний людському оку. Крім того, необхідно було враховувати, що чутливість ока визначається не тільки потужністю випромінювання, але і частотою (довжиною хвилі) світла. Найбільш чутливе око людини до зеленого світла ($\lambda = 555$ нм). Отже, С.І. Вавілов розробив і вперше у науковому експерименті застосував візуальний метод спостереження флуктуації видимого світла. Навіть звичайна 25 ватна електролампочка розжарення випускає за 1 с порядку 10^{20} квантів (фотонів). Ідея дослідів Вавілова полягала в наступному.

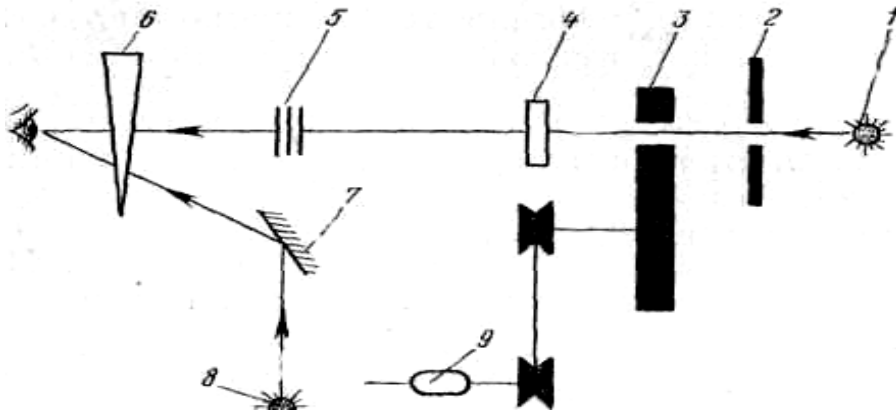

Якщо світло випромінюється і розповсюджується квантами, то внаслідок статистичного характеру їх випуску число квантів, що випускаються за 1 секунду в різні моменти часу, буде різним, тобто спостерігатимуться флуктуації густини фотонів. При інтенсивностях джерела, близьких до порогу зорового відчуття, відповідно адаптоване око повинне зафіксувати ці флуктуації. Якщо поріг зорового відчуття ока відповідає 200 квантам в 1 с (це має місце для $\lambda = 525$ нм), а джерело випускає світло з енергією, близькою до порогу, тоді спостерігач зафіксує лише ті спалахи джерела, при яких посилається 200 і більше квантів в секунду. Якщо ж посилятиметься менше 200 квантів – око їх не зафіксує. Таким чином, число спалахів джерела і число фіксацій їх спостерігачем не співпадуть.

Щоб світло від джерела 1 потрапляло на сітківку (рис.), око спостерігача фіксувалося за допомогою лампочки 8 з червоним світлофільтром. Проміння від неї спрямовувався в око дзеркалом 7. Для зменшення порогового значення інтенсивності світла джерела 1, спрямованого в око, використовувалися нейтральний оптичний клин 6, який можна вводити в світловий пучок на різну глибину, і стопка скляних пластинок 5, число яких також можна

було змінювати. Клини служив для “грубого” зменшення інтенсивності світла, а пластинки – для остаточного її регулювання. Світлофільтр 4 дозволяв виділяти окремі монохроматичні пучки світла. Ширина пучка обмежувалася діафрагмою 2. Проведенню досліду заважала властивість ока зберігати певний час зоровий образ: внаслідок цього око не встигає за коливаннями інтенсивності джерела, а фіксує деяку усереднену картину. Щоб усунути цей недолік, С.І. Вавілов застосував диск 3 з отвором, що приводиться в обертання двигуном 9 (з частотою $n = 1$ об/с). У досліді світло проходило до ока протягом 0,1 с, а 0,9 с затримувалось диском. Появу спалаху спостерігач фіксував відміткою на спеціально підготовленій паперовій стрічці за допомогою телеграфного ключа. Спостереження велися в діапазоні зеленого світла. Якщо спочатку експериментатор бачив і відзначав кожен оборот диска по спалаху світла, що потрапляє в око через отвір, то надалі, в міру зменшення інтенсивності світлового потоку, він вже не міг періодично фіксувати обороти. Причому, чим менша інтенсивність світла, тим більше було “пропусків”. В ході дослідів були виконані тисячі відліків, і всі вони переконливо підтвердили наявність квантових флуктуацій світла. Таким чином у візуальному експерименті було однозначно доведено існування квантів світла. Стало зрозумілим, що оптичні явища є складними фізичними утвореннями, яким водночас притаманні і хвильові, і корпускулярні властивості.

Учні повинні чітко з’ясувати, що фіксував би спостерігач при хвильовому і квантовому характері випромінювання і розповсюдження світла і чому. Для усвідомленого розуміння учнями ідеї дослідів С.І. Вавілова корисно познайомити учнів з даними однієї серії вимірювань (табл. 1). Примітка: G – число скляних пластинок, виведених із стопки; α – пропускання світла у відносних одиницях (початкове значення умовно вибрано рівним 1); N – число оборотів диска, відповідне числу спалахів джерела; n – число спалахів, зафіксованих спостерігачем; $\lambda = 530$ нм.

Таблиця 1.

G	α	N	n
6	1,00	38	37
5	0,93	32	26
4	0,86	80	35
3	0,80	111	48
2	0,75	142	44
1	0,70	327	65

З таблиці видно, що при великій інтенсивності світлового потоку ($G = 6$) відмінність числа спалахів джерела ($N = 38$) і числа спалахів, зафіксованих спостерігачем ($n = 37$), мінімальна. Це говорить про те, що при великих інтенсивностях квантова структура світлового потоку практично не виявляється. Із зменшенням інтенсивності світла (G і α зменшуються) все більш виявляється його квантова структура, про що свідчить зростання різниці між числом спалахів джерела і числом фіксацій їх спостерігачем (при $G = 1$, $\alpha = 0,70$, $N = 327$, $n = 65$). Роз’яснюючи суть флуктуацій світлового потоку, можна скористатися аналогією з флуктуаціями густини, тиску в газі, швидкостей газових молекул. Можна нагадати про те, що броунівський рух мікрочастинок обумовлений флуктуаціями ударів молекул рідини.

Учням слід завжди мати в полі зору, що кожне оптичне явище само по собі є єдине, а розділяти його або на хвильове, або на квантове явища доцільне лише для того, щоб здійснити опис мовою більш звичних образів і тим полегшити утворення в своїй свідомості певного наочного представлення даного явища.

ДЖЕРЕЛА ТА ЛІТЕРАТУРА

1. Пушинова Н.С., Шарова Н.В., Исаев Д.А. Фундаментальные эксперименты в физической науке. Элективный курс: учебное пособие. – М.: Бином. Лаборатория знаний, 2005. – 159 с.
2. Шахмаев Н.М., Шилов В.Ф. Физический эксперимент в средней школе: Механика. Молек. физика. Электродинамика. – М.: Просвещение, 1989. – 255 с.
3. Шахмаев Н.М., Павлов Н.И., Тыщук В.И. Физический эксперимент в средней школе: Колебания и волны. Квантовая физика. – М.: Просвещение, 1991. – 223 с.
4. Тригг Дж. Физика XX века. Ключевые эксперименты. – М.: Мир, 1988. – 378 с.
5. Тригг Дж. Решающие эксперименты в современной физике / Пер. с англ.; под ред. И.С. Алексеева. – М.: Мир, 1974. – 159 с.

UDK 514.18(075)

Matluba Hamraqulova
(Tachkent, Uzbekistan)

TA'LIM SIFATINI OSHIRISHDA AKT VOSITALARINI O'RNI

AKT vositalarining jamiyat taraqqiyotidagi o'rni juda katta ahamiyat kasb etadi. Ularning ta'lim sohasidagi tadbiq etilishi yoshlarning bu sohadagi bilimlarni chuqur egallashlariga xizmat qiladi. Ushbu maqolada AKT vositalarining o'quv jarayonidagi ahamiyati haqida so'z yuritilgan.

Tayanch iboralar: *AKT (Axborot kommunikatsiya texnologiyalari), elektron o'quv kurslari, videokonferensiya, elektron darslik, prezentatsiya.*

The role of the "Information Technologies and Communications" is enormous in our modern society. Therefore, it opens the doors to youth people to succeed in their field. In this article, the main idea is about the role of "Information Technologies and Communications" in education system.

Keywords: *Information Technologies and Communications, lessons with the help of electronic devices, videoconference, e-books, presentations.*

Texnologiyalar taraqqiyoti jamiyatda chuqur o'zgarishlarga sabab bo'lmoqda. Keyingi vaqtlarda jamiyatning iqtisodiy-ijtimoiy rivojini tadqiq etuvchi olimlar tomonidan **axborot – kommunikatsiya texnologiyalari**, ulardan to'g'ri foydalanish va boshqarish, inson hayotining barcha sohalariga kirib borib, ijtimoiy-iqtisodiy va madaniy jihatdan rivojlanishni ta'minlashi, AKT asrimiz taraqqiyotining eng asosiy ilgari yetaklovchi kuch bo'lib qolishi mumkin, degan gaplarni ko'p bor ta'kidlamogdalar.

Haqiqatan ham bugungi kunda har tomonlama rivojlanayotgan jamiyat taraqqiyotini AKTsiz tasavvur etish qiyin. AKT kun sayin jadal sur'atlarda rivojlanib borayotganligi sababli ham ulardan ijtimoiy hayotning barcha sohasida foydalanish davrimizning eng dolzarb masalasi bo'lib bormoqda. Ta'lim muassasalarida ham yetuk kadrlar tayyorlashdek, mas'uliyatli vazifalarini amalga oshirishda AKTdan keng foydalanilmoqda.

Yoshlarga turli fanlardan bilim beruvchi o'qituvchi va mutaxassis kadrlar AKT vositalaridan foydalanishlari uchun, avval ularning bu sohadagi bilim darajalarini oshirish zarur. Bu ishda esa ta'lim muassasalarining barcha bo'limlarini texnik jihatdan ta'minlash, Internetdan foydalanish imkoniyatini to'la yaratib berish orqaligina samarali natijaga erishish mumkin. Internetni va masofali ta'limni amaliyotga tatbiq etish an'anaviy nhamda masofali ta'lim o'rtasida raqobatchilik muhitini yaratadi, bu esa o'z o'rnida an'anaviy ta'lim sifatini oshiradi, chunki u umumiy ta'lim tizimida o'zining raqobatbardoshligini ta'minlashga intiladi va ta'limning umumiy darajasini oshiradi. Talabalar zamon talablariga javob beradigan darajada bilim olishlarida yangi axborotlarni,

ayniqsa, elektron ko‘rinishda o‘zlashtirishlari yanada yuqori samara bermoqda. Ta’limning yangi turi rivojlanishiga ta’lim metodikasi, AKT va foydalanuvchilarga xizmat ko‘rsatish marketing metodlari kabi sohalarida fundamental yutuqlar katta ta’sir ko‘rsatayotganligi ko‘rinib turibdi. Ta’limda alohida metodikalardan o‘qitish texnologiyalariga, ommaviy xizmat ko‘rsatishda yuksak sifatni ta’minlovchi tizimli va kompleks yondoshish katta ahamiyat kasb etmoqda. Shunisi quvonarliki, keyingi davrlarda O‘zbekistonning qishloq joylarida istiqomat qiluvchi aholi foydalanishi uchun ham ko‘plab Internet tarmoqlari ishlab turibdi. Shuning uchun masofali o‘qitish metodlari va shu jumladan, televideniye yordamida bilim olishga keng imkoniyatlar yaratilmoqda. Bu borada ta’lim muassasalari o‘rtasidagi muloqotlar olib boriladigan videokonferensiyalar katta rol o‘ynaydi. Talabalar chuqur bilim olishlari uchun yangi AKTdan foydalanish yanada keng imkoniyatlar yaratadi. Bu barcha mutaxassislar bilimlar va malakalarini kengaytirishda ham muhim o‘rin tutadi. Ushbu masalada xalqaro ta’lim tizimi rivojlanish darajasi va sur‘atlari, respublikamizda «Kadrlar tayyorlash milliy dasturi» dek, davlat ahamiyatiga molik hujjat talablarini amalga oshirish katta ahamiyatga molik.

Yuqoridagi vazifalarni samarali amalga oshishida asosiy e’tibor birinchi navbatda, ta’lim sifatiga qaratilishi zarur, bunga multimediali texnologiyalarni qo‘llash, o‘qituvchi va o‘quvchining interaktiv o‘zaro aloqalarini ta’minlash, o‘quv kurslarini shu jumladan, elektron o‘quv kurslari, o‘quv darsliklarini ishlab chiqishda yuqori malakali ilmiy-pedagogik kadrlar va mutaxassislarni jalb etish evaziga erishiladi. Shu sababli ham AKT dan foydalanuvchi ta’lim muassasalarining faoliyatini o‘rganib chiqish ham dolzarb masalalardan hisoblanadi. Ta’limning noan’anaviy shakllariga o‘tishda yangi AKT bo‘yicha tayyorgarlik mamlakatimizning deyarli barcha oliy o‘quv yurtlarida amalga oshirilmoqda.

Qator mamlakatlarda kun sayin masofali ta’limni amalga oshiruvchi o‘quv muassasalari, bo‘limlari va markazlari soni ortib bormoqda. O‘quv maskani uzoqda joylashgani, borish va yashash uchun katta mablag‘ zarurligi yoki sog‘liq imkoniyatlari cheklanganligi oqibatida o‘quv yurtiga doimiy ravishda qatnashning iloji yo‘q bo‘lganlarning ta’lim olish talablarini o‘quv yurtlari tarmoqlarini kengaytirish hamda o‘quv yurtiga qatnashni ko‘zda tutilmagan, ya’ni masofali ta’lim kabi o‘qitish usullarini tarqatish bilan qondirish mumkin. Internet vositasida o‘qitishning katta imkoniyatlarga ega ekanligiga hech bir shubha yoq.

Hozirgi paytda kompyuterlar vositasida Internetga ulanish, shuningdek, telefon aloqasi, televideniye yordamida masofali ta’limdan foydalanish imkoniyatlari kun sayin ortib bormoqda. Yaqin yillarda o‘quv yurtlari ta’limi on-line shaklida amalga oshirish mumkin bo‘lgan ta’lim ma’lumotlar bazasidagi yuqori sifatli interaktiv multimediali materiallarga asoslangan bo‘ladi. Bundan tashqari, ta’lim muassasalari o‘quvchilar turli guruhlari uchun leksiya va seminarlaridan, video leksiya va videokonferensiya, on-line rejimida virtual seminar, kompyuterli konferensiyalardan foydalanib, turli xil boshqarib borish vazifalarini taklif etadilar. Ta’limda AKTning rivojlanishi bir necha bosqichlardan tashkil topadi. Har bir bosqichni bajarish AKTni oliy ta’limga samarali tatbiq etishni ko‘zda tutadi. Bir necha dastlabki bosqichlarni shunday belgilash mumkin: Birinchi bosqichda asosan moddiy-texnik ta’minot, dasturli, tashkiliy va boshqa zarur resurslarni to‘plash sodir bo‘ladi. Bu bosqichni faqatgina Internetdan foydalanish arzon bo‘lganida va o‘quv jarayonida qo‘shimcha axborot manbai sifatida foydalanilganda, elektron pochta ma’muriy va o‘quv faoliyatida qo‘llanilganda hamda o‘quv jarayoni elementi hisoblanganda, shaxsiy axborot resurslari (elektron darsliklar va kutubxonalar) yaratish, AKT, masofali o‘qitishni ta’lim muassasalarining barcha bo‘limlariga keng tatbiq etish tajribalari mavjud bo‘lganida yakunlangan deb hisoblash mumkin. Ikkinchi bosqich – bu asosan masofali o‘qitish jarayonida yaratilgan axborot resurslari va texnologiyalaridan foydalanishni rejalashtirish, yo‘naltirib borishdan iboratdir. Uning natijasi oliy o‘quv yurtining masofali ta’limda, masofali ta’lim va AKT mavzusi bo‘yicha konferensiyalar va seminarlar o‘tkazishda hamda masofali o‘qitishni olib borish uchun tizimlar va to‘plamlar yaratish sohasida yetakchi sifatida mashhurligi bo‘lishi kerak. Uchinchi bosqich – bu axborot ta’limidir. Ushbu bosqich asosiy natijasi an’anaviy hamda masofali o‘qitish usullari oliy ta’lim muassasalarida barcha mutaxassisliklar bo‘yicha yangi AKTni qo‘llash,

virtual Universitetning rivojlanishi va ishlashi, ta'lim muassasalarini boshqarish elektron axborot tizimi, birgalikdagi ta'lim dasturlari bilan dunyoning boshqa universitetlari bilan o'zaro aloqalar, resurslarning ochiqligi va elektron kutubxonalarining yetarli darajada ishlashi hisoblanadi. Bu uchta bosqichning bajarilishi uchun ta'limning texnik, dasturli va AKTning maxsus metodik ta'minlanishidan tashqari oliy ta'lim muassasalari butun o'quv-metodik ishlarini yangi sharoitlarga yangi texnologiya, tashkil etish va yo'naltirish sharoitlariga o'tkazish kerak.

Bunga talab oliy o'quv yurtlari an'anaviy o'quv-metodik tizimlari tomonidan his etilmoqda, bu xususan oliy o'quv yurtlarida ta'lim jarayonining sifati monitoringi zarurligi bilan bog'liq.

Ta'lim muassasalarida talabalar yangi AKT dan samarali foydalanishlari uchun texnologik yordam yetishmasligidan qiynaladilar, ayrim o'quv yurtlari yetarlicha texnik jihozlanmagan, yoki o'qituvchilar interaktiv multimedia yordami bilan o'qitish materiallarini yaratishlarini qo'llash uchun maslahat berish vazifasini ta'minlamaydilar. Oliy ta'lim muassasalarida AKTni rivojlantirishga xalal beruvchi to'siqlardan biri – bu masofali ta'limni an'anaviy o'quv yurtlariga kiritish sharoitlarini ta'minlash uchun zarur bo'lgan vositalarning yetarli darajada emasligidir. Texnik nuqtai nazardan yaqin yillar davomida o'quv yurtlari uchun murakkab masalalardan biri – ta'lim texnologiyalarida o'qitish imkoniyatlarini o'rganishni davom ettirish va virtual muhitda birgalikda o'qitishni ta'minlaydigan o'qitish tizimini rivojlantirish bo'lib qoldi. Ta'limga va kasb-hunar tayyogarliligiga o'qitish sifati yanada oshirilib, kelajakka ishonch bilan qarash, istiqbolli rejalar tuzishni nazarda tutadi. Malakali va bilimli kadrlar ishining samaradorligi boshqalardan ko'ra ancha yuqoriroq bo'ladi. Shu maqsadda masofali ta'limda mavjud bo'lgan televideniye kabi texnologik infrastrukturadan foydalanib, ta'lim samaradorligini oshirishga erishiladi. Ta'lim jarayonini yaxshilash bo'yicha barcha belgilangan vazifalarni amalga oshirish birinchi navbatda, ta'lim tizimini boshqarish tashkilotlariga bog'liq bo'ladi. Albatta, mazkur vazifalarning amalga oshirilishi ta'lim jarayoniga AKTni tatbiq etish va ta'lim sifatini oshishiga o'z ta'sirini ko'rsatishi, shubhasizdir.

FOYDALANILGAN ADADIYOTLAR

1. Мирхамидов Д.Х., Ерматов И.Т. Компьютерда лойихалаш. ТАКИ, 2007.
2. Qulnazarov B.B., Ibragimov X.M. Chizmachilik va kompyuter grafikasi asoslari (o'quv qo'llanma). Samarqand, 2006.
3. З.Енджел Э. Интерактивная компьютерная графика (на базе ОпенГЛ). 2-е изд. – Виляме, 2001. – 592 с.

УДК 37.613.88

*Надія Шелест
(Київ, Україна)*

ОСОБЛИВОСТІ РАНЬОГО ЮНАЦЬКОГО ВІКУ У КОНТЕКСТІ ФОРМУВАННЯ ЦІННІСНОГО СТАВЛЕННЯ ДО СТВОРЕННЯ СІМ'Ї

У статті уточнено поняття «ціннісне ставлення до створення сім'ї». Розглядаються особливості раннього юнацького віку у контексті формування ціннісного ставлення до створення сім'ї.

Ключові слова: *цінності, ставлення, ціннісне ставлення до створення сім'ї, ранній юнацький вік, почуття дорослості.*

In the article is clarified the concept of «valuable attitude to a family». Also is considered the features of early youth age in the context of value attitude to a family.

Keywords: *values, attitudes, value attitude to creation of a family, early youth age, feeling of adulthood.*

У сучасному суспільстві відбуваються складні процеси трансформації сімейного образу життя, девальвація духовних цінностей сім'ї. За таких обставин особливо гостро постає проблема формування ціннісного ставлення до створення сім'ї у молодого покоління.

Визначення теоретичних засад формування у студентської молоді ціннісного ставлення до створення сім'ї передбачає розкриття складників цього узагальнюючого поняття, насамперед «цінності», «ставлення».

Цінності трактуються «...як у контексті життя всього суспільства, так і через призму життя конкретної людини, проте саме в першому випадку вони слугують певним загальним еталоном, на який орієнтується виховання. Зокрема, у психолого-педагогічній літературі під час дослідження закономірностей виховання громадянської свідомості та самосвідомості особистості розглядається і проблема класифікації цінностей, до якої входять, зокрема, такі підсистеми: 1) цінності особистого життя (воля, мудрість, урівноваженість, працьовитість тощо); 2) цінності родинного життя (подружня вірність, гармонія стосунків поколінь, гостинність, злагода між членами родини тощо); 3) громадянські цінності (права і свободи людини, суверенітет особи, пошана до закону тощо); 4) національні цінності (державна незалежність України, патріотизм, почуття національної гідності тощо); 5) абсолютні вічні цінності (віра, надія, любов, правда, справедливість, доброта тощо); 6) валео-екологічні цінності (увага до власного здоров'я, гарт організму, дбайливе ставлення до довкілля тощо)» [3, с. 378].

Виховання на основі цінностей – це провідний шлях формування особистості юнака, його духовного світу. Цінності стають виховним фактором завдяки тому, що перетворюються на внутрішні спонуки (мотиви) поведінки особистості [1, с. 6].

Категорія ставлення є однією з основних у психологічній науці. Вона виконує гносеологічну функцію при розробці проблем характеру, мотивів, настановлень, ціннісних орієнтацій, диспозицій особистості, соціально-психологічного клімату та багатьох інших, що пов'язані із виявленням суб'єктивних якостей особистості (Б. Ананьєв, Г. Андреева, В. Бойко, А. Ковальов, Я. Коломінський, Б. Ломов, В. М'ясищев, М. Обозов, С. Рубінштейн, В. Ядов) [2, с. 30].

Ціннісне ставлення до створення сім'ї – інтегрована моральна якість особистості, яка являє собою єдність мотивів, переконань, свідомості, емоційної та діяльній сфери. Ознаками сформованості ціннісного ставлення студентів до створення сім'ї є потреби, інтереси за допомогою яких вони оцінюють значущість сім'ї для окремої особистості та суспільства загалом.

Розглянемо особливості раннього юнацького віку у контексті формування ціннісного ставлення до створення сім'ї.

Юність – певний етап дозрівання та розвитку людини між дитинством та дорослістю. Період юності слід розглядати в динаміці, відповідно до інших вікових категорій. Хронологічні межі юності «розмиті» та визначаються в психології по-різному; найчастіше дослідники виокремлюють ранню юність, тобто старший шкільний вік (від 14 до 17 років) та пізню (від 18 до 25 років).

Віковий проміжок між 14–15 та 16–17 роками в останніх випадках визначається як період ранньої юності, у інших – як період отроцтва. Ранню юність вважають третім світом, що існує між дитинством та дорослістю. У цей час дитина опиняється на порозі реального дорослого життя [4, с. 78].

Дорослішання супроводжується потребою розібратися в собі, відбувається формування власних поглядів та відносин і, разом із тим, підвищується незалежність від оцінок батьків та вчителів. У ранньому юнацькому віці зберігається провідна роль відносин зі світом дорослих, але самі ці відносини у провідній своїй функції набувають якісних особливостей:

а) починають проявлятися через об'єктивні соціальні відносини;

б) відбуваються на основі репрезентації та переусвідомлення життєвого шляху особистості, її минулого, теперішнього, майбутнього [4, с. 77].

Основним новоутворенням раннього юнацького віку є почуття дорослості. Дорослість виявляється в романтичних відносинах з однолітками іншої статі. Тут має місце не стільки факт симпатії, скільки форма відносин, що засвоєні від дорослих (побачення, розваги) [5, с. 35].

Психологічні труднощі дорослішання, суперечливість рівня домагань та образу «Я» нерідко призводять до того, що емоційна напруженість, яка є типовою для підлітка, захоплює й юнацькі роки. Хворобливі симптоми та тривоги, що виявляються в період юності, – часто не стільки реакція на специфічні труднощі самого віку, скільки виявлення відтермінованого ефекту більш ранніх психічних травм [4, с. 58–60].

Таким чином, ранній юнацький вік є сенситивним щодо формування ціннісного ставлення до створення сім'ї, оскільки відбувається активне привласнення суспільних норм і функцій, статевої ролі самовизначення, оволодіння основними соціальними ролями, формування моральних ідеалів, підвищення інтересу до моральних проблем, людських якостей, норм поведінки; формування взаємовідносин із представниками протилежної статі; пошук особистісної ідентичності.

ДЖЕРЕЛА ТА ЛІТЕРАТУРА

1. Бех І. Д. Особистісно зорієнтоване виховання: наук.-метод. посібник / Іван Дмитрович Бех. – К. : ІЗМН, 1998. – 204 с.
2. Бовуар С. Друга стаття: у 2 т. / С. Бовуар. – К. : Основи, 1994 – Т.1 /Авт. передм. В. Агеєва. – 1994. – 389 с.
3. Гіптерс З. В. Культурологія: словник-довідник : навч. посібник / З. В. Гіптерс. – К. : УБС НБУ, 2008. – 407 с.
4. Кон И. С. Психология старшеклассника [Електронний ресурс]. / И. С. Кон. – Режим доступа : <http://www.koob.ru/kon//psychologia-ranney-yunosti>.
5. Шеламова Г. М. Педагогические условия формирования толерантности учащихся профессионального лицея : дисс. ... канд. пед. наук : 13.00.01 «Теория и история педагогики» / Шеламова Галина Михайловна. – М., 2003. – 180 с.

УДК 37.091.4:338

*Марія Школьна
(Київ, Україна)*

ВИКОРИСТАННЯ ПОТЕНЦІАЛУ ПОЗААУДИТОРНОЇ ДІЯЛЬНОСТІ АГРАРНИХ КОЛЕДЖІВ У КОНТЕКСТІ ПРОБЛЕМИ ВИХОВАННЯ СОЦІАЛЬНОЇ ЗРІЛОСТІ СТУДЕНТІВ

У статті розглядається питання використання потенціалу позааудиторної діяльності аграрних коледжів у контексті проблеми виховання соціальної зрілості студентів. Розкрито шляхи посилення ефективності позааудиторної діяльності у контексті виховання соціальної зрілості студентів аграрних коледжів.

Ключові слова: позааудиторна діяльність, аграрні коледжі, соціальна зрілість, виховання соціальної зрілості, студенти.

This article is considered the issue of the potential use of extracurricular activities in agrarian colleges in the context of the perspective of social maturity of students. There are revealed ways to enhance the efficiency of extracurricular activities in the context of social maturity education of students of agrarian colleges.

Keywords: extracurricular activities, agrarian colleges, social maturity, upbringing of social maturity, students.

Проблема виховання соціально зрілої особистості, яка має знання про суспільство, дотримується соціальних норм, виявляє соціальну відповідальність, соціальну активність, толерантність, комунікабельність; прагне до саморозвитку і самовдосконалення, є пріоритетною в сучасному українському суспільстві.

У низці освітніх документів: Конституції України, Законах України «Про освіту», «Про вищу освіту», Національній стратегії розвитку освіти в Україні на 2012-2017 роки, акцентується увага на пріоритетність виховання соціально зрілої особистості.

Особливо актуальною є проблема виховання соціальної зрілості у студентів аграрних коледжів, оскільки саме з випускниками вищих навчальних закладів, майбутніми фахівцями-професіоналами, пов'язані сподівання нашого суспільства на економічне та духовне відродження України.

Для студентів аграрних коледжів набуття середньої освіти поєднується з оволодінням майбутньої професією.

Значні можливості щодо виховання соціальної зрілості студентської молоді має позааудиторна діяльність.

Позааудиторна діяльність має наступні суттєві характеристики: по-перше, здійснюється у позааудиторний час, стосується сфери вільного часу; по-друге, відрізняється від навчальної діяльності за змістом і принципами організації. Навчальна діяльність позначена нормативністю, регламентується навчальними планами, програмами та надіндивідуальністю, оскільки є обов'язковою для всіх, ігнорує індивідуальні особливості. Щодо позааудиторної діяльності, вона позначена ненормативністю та індивідуальним характером. Тобто формування її змісту, форм і методів не регламентується і зумовлюється насамперед потребами та інтересами студентів. По-третє, позааудиторна діяльність – це соціокультурне середовище, яке створює умови для саморозвитку, соціальної самоідентифікації особистості та реалізації нею своїх природних задатків і здібностей [3, с. 7–8].

Основними завданнями позааудиторної діяльності є: конкретизація уявлень студентів про сутність й специфіку майбутньої професії; поглиблення й розширення фахового світогляду; удосконалення фахових умінь і навичок; розвиток фахових здібностей; формування фахового мислення й настановлень на творче оволодіння майбутньою професією, здатність до творчої праці; пробудження потреб у професійній самоосвіті та самовихованні; удосконалення потреб, професійно значущих властивостей та якостей особистості, які забезпечують успіх у фаховій діяльності.

Однак, як свідчать дослідження Л. Делінгевич для сучасних коледжів характерною є недостатня увага до питань організації позааудиторну діяльності, створення сприятливих умов для виховання студентів згідно з сучасними вимогами. Нерідко наставники академічних груп у своїй діяльності приділяють увагу розв'язанню суто освітніх проблем, зводячи позааудиторну діяльність до епізодичних заходів [1, с. 69].

Вивчення досвіду виховної роботи щодо виховання соціальної зрілості у студентів аграрних коледжів у позааудиторній діяльності показало розповсюдженість таких негативних явищ:

- використання наставниками академічних груп монологічного викладання матеріалу; інформаційне просвітництво, яке, як правило, сприймається студентами як нотація;
- прагнення педагогів залучати якомога більшу кількість студентів до масових заходів як спостерігачів, уникання тим самим індивідуальної роботи, що призводить до появи відчуття у студентів втрати співпричетності до підготовки та проведення масових заходів.

Значні можливості щодо виховання соціальної зрілості студентів аграрних коледжів має позааудиторна діяльність – невід'ємна і важлива складова загального педагогічного процесу, що відіграє важливу роль у професійному становленні майбутнього фахівця.

По-перше, позааудиторна діяльність доповнює і розширює межі навчальної роботи, що дозволяє розвивати соціальний досвід студентів і позитивно впливати на розвиток спрямованості особистості, підвищувати рівень розвитку професійних знань і умінь. По-друге, за рахунок позааудиторного часу стає можливим залучення студентів у соціально цінну діяльність за різноманітними напрямками (науково-дослідним, суспільно-політичним, художньо-естетичним, трудовим, історико-культурним й етнографічним, фізкультурно-спортивним, організаційно-управлінським). По-третє, включення у різноманітну позааудиторну діяльність надає можливість студентам спілкуватися у малих групах. Нерідко ці групи стають до них референтними, тобто можуть надавати максимальний позитивний вплив на розвиток особистісних, професійних, соціальних якостей. По-четверте, активна участь у позааудиторній діяльності дає можливість студентам обирати зміст, форми і ступінь участі та позиції, які не можуть бути реалізовані в ході навчальної діяльності. Це створює умови для індивідуального розвитку таких соціальних якостей, як соціальна відповідальність, соціальна активність, комунікабельність, толерантність. По-п'яте, позааудиторна діяльність надає можливість студентам співпрацювати з громадськими організаціями, установами, що сприяє розвитку соціального досвіду студентів аграрних коледжів.

Методами виховання соціальної зрілості студентів аграрних коледжів у позааудиторній діяльності є: методи переконування та формування свідомості особистості; інформаційно-просвітницький метод: розповіді, пояснення, бесіди, лекції, доповіді, диспути; методи організації життєдіяльності студентів і формування у них досвіду соціально й морально визнаної поведінки: вправи, індивідуальні доручення, практичні завдання, створення виховних ситуацій і ситуацій вільного вибору тощо; методи спонуки і стимулювання: змагання, заохочення, схвалення, громадська думка, вимога, наказ, критика і самокритика; контрольно-оціночні методи: перевірка виконання правил і вимог, спостереження, аналіз, узагальнення, порівняння, оцінювання результатів, взаємооцінювання [2, с. 56].

Посилення ефективності позааудиторної діяльності у контексті виховання соціальної зрілості у студентів аграрних коледжів передбачає: дотримання тісного зв'язку між аудиторною та позааудиторною діяльністю; поєднання студентської ініціативи із спрямовуючою роллю наставника академічної групи; цілеспрямовану підготовку студентів аграрних коледжів до опанування соціальними ролями: громадянина-патріота, фахівця, сім'янина.

ДЖЕРЕЛА ТА ЛІТЕРАТУРА

1. Делінгевич Л. В. Педагогічні засади позааудиторної виховної роботи у вищих навчальних закладах I-II рівнів акредитації : дис. канд. пед. наук : спец. : 13.00.07 «Теорія і методика виховання» / Делінгевич Людмила Володимирівна. – К., 2008. – 209 с.
2. Казьмерчук А. В. Внеаудиторная деятельность как средство интенсификации профессионального обучения в высшем учебном заведении / А. В. Казьмерчук. // Вестник ТГПУ. – 2013. – № 9 (137). – С. 54–60.
3. Овчаренко Г. Е. Педагогічні умови соціалізації студентів мистецько-педагогічних спеціальностей у позанавчальній діяльності: автореф. дис. на здобуття наук. ступеня канд. пед. наук: спец. : 13.00.05 «Соціальна педагогіка». – Луганськ, 2005. – 22 с.

**ВИКОРИСТАННЯ ПРЕДМЕТНОЇ НАОЧНОСТІ ПРИ НАПИСАННІ
ДІЛОВОГО ЛИСТА НА ЗАНЯТТЯХ З АНГЛІЙСЬКОЇ МОВИ
ПРОФЕСІЙНОГО СПРЯМУВАННЯ**

Стаття актуалізує проблему практичного втілення власних іншомовних комунікативних намірів студентами технічних спеціальностей на заняттях з англійської мови професійного спрямування. Автори наголошують на важливості використання предметної наочності у процесі розвитку іншомовності через написання ділового листа

Ключові слова: засоби іншомовного спілкування, алгоритм використання наочності, умовний діловий партнер, робототехніка

The article deals with the problem of practical application of communicative intensions by the students of technical specialties at the lessons of professionally oriented English. The authors stresses on the importance of subjective image using during another language developing because of business language writing

Key words: the means of another language communication, the algorithm of image usage, imaginable business partner, robotic technique

На даний час актуалізується проблема пошуку таких педагогічних умов, відповідних їм методів та засобів іншомовного спілкування, які б врахували певні особливості стилю спілкування представників технічної сфери: «логічність, чітка послідовність, точність та об'єктивність [1, с.140]». При цьому серед вимог до практичних умінь майбутніх фахівців вирізняється вимога сформуванню умінь вирішувати проблемну ситуацію «з використанням ілюстрації-схематичної наочності [2, с. 470]».

Наша мета – розглянути можливості застосування зображення як допоміжного засобу розвитку думки при написанні ділового листа умовному іноземному колезі у сфері робототехніки.

Насамперед, нами укладено певний алгоритм використання наочності при написанні ділового листа: 1) віднайти зображення певного приладу, відповідного профілю підготовки майбутніх фахівців; 2) віднайти супровідну термінологію та надати базові характеристики наочності як об'єкту, який можна представити на виставці сучасного електротехнічного обладнання; 3) віднайти схему написання ділового листа у цілому; 4) віднайти такі фрази ділового мовлення, які відповідатимуть комунікативним намірам запрошення на виставку нашої галузі знань; 5) написати умовний діловий лист, орієнтуючись на виконання попередніх пунктів. При цьому перед студентами-початківцями пошук даних про дійсно новітній прилад, реального виробника та точну дату випуску обладнання не став самоціллю: розроблений алгоритм сприймався, насамперед, як умовно-тренувальна модель розвитку комунікативних іншомовних навичок на практичних заняттях з англійської мови за професійним спрямуванням.

Виконання алгоритму базувалося на залученні рис1 «Industrial Robots» ([3]):



Рис.1. Industrial robots

Зображення у вигляді плакату супроводжувалося наступним коротким технічним описом:

1. *Title* – industrial robot(electric and hydraulic ones)
2. *Use* – to perform various industrial processes in the space of three or more coordinates
3. *Structure* –mechanical manipulator and reprogrammable control system with various microchips to create large continuous circuitry. Metal case and all other details are metal too.
4. *Size* –classified according to capacity:
 - ultra light (0,08 - 1,0 kg);
 - light (1,25 – 10,0 kg);
 - average (12,5 – 200,0 kg);
 - heavy (250 – 1000 kg);
 - ultra heavy (1250 kg);
5. *Safety* – all preventive measures are predicted as well as grounding.
6. *Producer* – PE «ROBOTIC SYSTEMS», Korea.
7. *Price* – ranges from 1000\$ depending on the purpose and type.
8. *Date of output* – mid of the 20th century.

При виконанні алгоритму також орієнтувалися на правильне розміщення змістових компонентів листа та врахування наступних фраз ділового мовлення: «Its your colleagues from the Department of Energetics and Automation», «We'd like to invite you to exhibition where you can see such device as...», «This exhibition will take place on..., 2017», «Don't waste opportunity to test such parameters of industrial robots as...», «Don't hesitate to contact our technical department to clear up all necessary details», «Looking forward for hearing you soon» тощо.

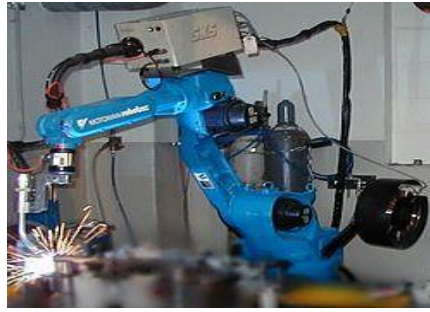
Презентація різномірних зображень технічних пристроїв при формулюванні власних висловлювань викликала зацікавленість студентів.

Отже, доцільно застосувати предметну наочність як допоміжний засіб розвитку думки при написанні ділового листа умовному іноземному колезі у сфері робототехніки, оскільки практичний досвід такого застосування під час проведення ділової гри на практичних заняттях з англійської мови за професійним спрямуванням виявився вдалим.

Перспективою подальших досліджень є опис можливостей використання предметної наочності і при вирішенні інших практичних проблемних розмовних ситуацій ділової гри на кшталт показу обладнання технічного факультету умовним зарубіжним гостям тощо.

ДЖЕРЕЛА ТА ЛІТЕРАТУРА

1. Поліщук А.В. Комплексні перекладацькі заміни в англо-українському перекладі наукових текстів / А.В. Поліщук // Науковий вісник НУБіП України. Серія «Філологічні науки» – К. : «Міленіум», 2015. – Вип. 225. – С. 139-147.
2. Якушко К.Г. Реалізація педагогічних умов формування іншомовного спілкування майбутніх інженерів / К.Г. Якушко // Молодий вчений. – Херсон, 2016. – №7(34) липень. – С.468-471.
3. Industrial Robots [Електронний ресурс]. – Режим доступу: [https://commons.wikimedia.org/wiki/ File:Industriroboter.jpg](https://commons.wikimedia.org/wiki/File:Industriroboter.jpg)

МЕТОДИКА ФОРМУВАННЯ ПОНЯТЬ ВЛАСНА І ДОМІШКОВА
ПРОВІДНІСТЬ НАПІВПРОВІДНИКІВ

У статті розглядається методика формування понять власна і домішкова провідність напівпровідників за допомогою зонної теорії провідності.

Ключові слова: напівпровідник, домішка, зонна теорія, власна провідність.

In the article the method of forming the concepts of intrinsic and impurity conductivity of semiconductors using conduction band theory.

Keywords: semiconductor, impurity, band theory, intrinsic conductivity.

У наш час використання напівпровідникових приладів надзвичайно широке. Вивчення провідності напівпровідників доцільно почати з короткого повторення будови твердого тіла і розгляду видів зв'язку між атомами і молекулами в кристалах. Особливу увагу слід звернути на ковалентний зв'язок. Він характеризується тим, що при зближенні двох або більше атомів їх валентні електрони змінюють орбіти свого руху. Валентні електрони перестають належати одному певному атому, а стають загальними, одночасно зв'язаними з двома або багатьма атомами.

Зв'язки між частинками в реальних кристалах наближуються до одного із названих вище видів хімічного зв'язку, але часто носять проміжний і змішаний характер. Будову кристала, у першому припущенні, можна розглядати як наближення одне до одного окремих атомів тіла.

У чистих напівпровідниках і діелектриках в процесі побудови кристала валентні електрони утворюють міцні парно-електронні зв'язки із сусідніми атомами і тому не мають можливості вільно переходити від одного атома до іншого. Доцільно учням показати «Схему електронних зв'язків між атомами германію» (рис. 1). Ядра атомів позначені чорними кружечками зі знаком «+», а валентні електрони – білими кружечками меншого розміру зі знаком «-».

Ядро атома германію має 32 протона, але для спрощення на схемі показано лише 4 протони – за числом валентних електронів. Решта 28 електронів і відповідні їм протони на схемі не показані, оскільки участі в процесі електропровідності вони не беруть.



Рис. 1. Схема електронних зв'язків між атомами германію

Сили зв'язку між окремими атомами здійснюються парою валентних електронів. Кожний атом, як показано на плоскій схемі, оточений 4 сусідніми, тому він зв'язаний 8 електронами (4 власними і по одному від кожного із сусідів). Таким способом утворюється найміцніша кристалічна ґратка. Учням пояснюють, що такий стан кристалічної ґратки мають всі напівпровідники при температурі близькій до абсолютного нуля. Оскільки у напівпровідників немає вільних електронів, то вони ведуть себе як ізолятори. У

напівпровідниках, при звичайних умовах, зв'язок валентних електронів з атомами значно слабший ніж у діелектриків, тому для їх вивільнення потрібно менше енергії. Тут доцільно учням показати таблицю «Види провідності германію» (рис. 2, а) і за нею пояснювати процес утворення електронів провідності. Відмічають, що при зовнішньому енергетичному впливу на напівпровідник ідеальна структура кристалічної решітки порушується і частина валентних електронів, звільнюючись від ковалентного зв'язку, переходить у вільний стан. На схемі показано утворення одного електрона провідності.

Вільні електрони рухаються всередині кристалічної ґратки напівпровідника, подібно до вільних електронів у металі і в результаті зіткнення з іонами решітки і один з одним оволодівають всіма можливими швидкостями. Саме ці електрони створюють електропровідність напівпровідників. При наявності електричного поля, крім теплового руху електронів, виникає спрямоване їх переміщення у протилежному до напруженості напрямку, тобто утворюється електричний струм. Із підвищенням температури або зі збільшенням освітленості напівпровідника число вільних електронів зростає, а разом з цим збільшується його електропровідність, яку називають електронною провідністю.

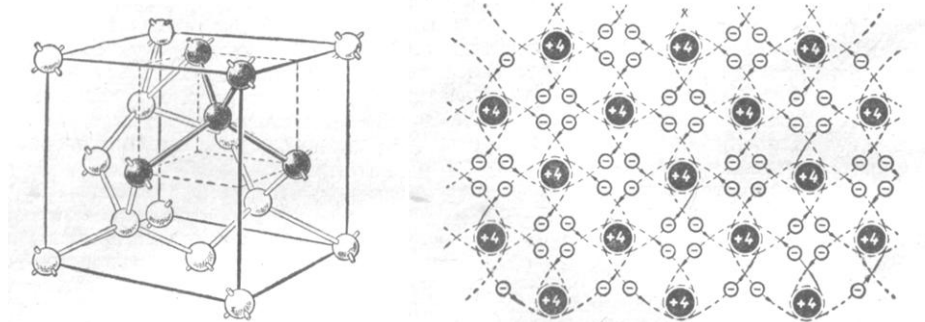

Рис. 2. Таблиця «Види провідності германію»: а) електронно-діркова (власна); б) електронна (домішкова); в) діркова (домішкова).

Наступним розглядають поняття діркової провідності. Учням повідомляють, що при переході електронів у вільний стан утворюються сприятливі умови для руху електронів, які залишилися у ковалентних зв'язках. Пориваючи ковалентний зв'язок і переходячи у вільний стан на місці електрона утворюється вільне місце, яке прийнято називати діркою. Після появи такої дірки на цьому місці ніби утворюється позитивний заряд, який відповідає за величиною заряду електрона. Дірки можуть бути зайняті сусідніми електронами. Таке явище називається рекомбінацією. Вважають, що під дією електричного поля відбувається впорядкований рух дірок в сторону, протилежну рухові вільних електронів, тобто у напівпровіднику виникає провідність іншого виду, яку називають дірковою провідністю. Варто звернути увагу на дві обставини. В чистих напівпровідниках кількість вільних електронів повинна бути рівна кількості дірок, так як інакше порушилася б електрична нейтральність напівпровідників. Провідність чистих напівпровідників називають власною провідністю, а самі напівпровідники – власними напівпровідниками.

Механізм власної провідності ми намагалися пояснити з точки зору теорії хімічного зв'язку. Ці уявлення завдяки своїй великій наочності дозволяють підвести учнів до розуміння провідності напівпровідників з точки зору зонних уявлень. Тут потрібні невеликі зусилля зі сторони учнів. Дійсно, з енергетичної точки зору, розрив валентного зв'язку між атомами означає перехід електрона зі свого звичайного стану, тобто валентної зони, на більш високий енергетичний рівень – в зону провідності. В ній електрон може збільшити свою енергію під дією електричного поля, переходячи з одного вільного рівня на інший. Але внаслідок руху електронів із заповненої валентної зони з'являються дірки – незайняті енергетичні рівні, на які можуть переходити електрони валентної зони. В цьому випадку

говорять не про рух електронів, а про рух вакантних місць – дірок. Рух дірок еквівалентний руху позитивно заряджених частинок із зарядом електрона. В чистому напівпровіднику число електронів, які перейшли в зону провідності, рівне числу дірок, які утворилися у валентній зоні. І ті і інші приймають участь у створенні електричного струму. Але внесок електронів і дірок у загальну електропровідність різний, тому що вони володіють різною рухливістю. Дірковий струм майже на половину менший загального струму.

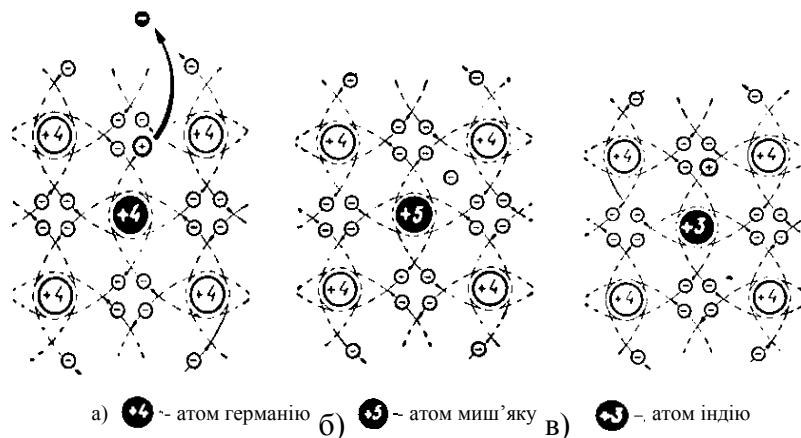
В абсолютно чистому напівпровіднику при звичайній температурі постачальником електронів провідності є заповнена валентна зона. Для переходу електронів із валентної зони в зону провідності необхідно затратити енергію, рівну «ширині» забороненої зони. Електропровідність напівпровідників також залежить від наявності в решітці напівпровідника різних домішок. Домішки змінюють не лише величину опору напівпровідників, але і вид самої електропровідності. При внесенні в напівпровідник домішки з меншою валентністю, ніж валентність основної речовини, отримуємо діркову провідність напівпровідника, і, навпаки, домішки з більш високою валентністю, ніж основна речовина напівпровідника, створюють електронну провідність. Для того щоб краще зрозуміти фізичний зміст значення домішок увагу учнів звертають на таблицю «Види провідності германію» (рис. 2. б). Тут показується плоска схема кристалічної ґратки чотирьохвалентного германію, в якому один атом замінений домішковим атомом п'ятивалентного миш'яку. Домішковий атом, як і інші атоми германію, міцно зв'язаний зі своїми сусідніми завдяки чотирьох із своїх п'яти валентних електронів. П'ятий електрон зовнішньої електронної орбіти цього атома виявився не зайнятим у зв'язках. В результаті теплового руху він навіть при кімнатній температурі легко стає вільним електроном в кристалічній ґратці. Домішковий атом миш'яку, втративши один електрон, набуває позитивного заряду, тобто стає позитивним іоном. Але він зберігає, як і інші іони германію, своє місце в кристалічній ґратці і участь в утворенні електричного струму не бере. Таким чином, в результаті введення домішкових атомів концентрація вільних носіїв струму у напівпровіднику збільшується і попередня рівновага між кількістю вільних електронів і дірок порушується. Провідність, спричинена домішками, називається домішковою провідністю, а самі напівпровідники – домішковими напівпровідниками. Домішкові напівпровідники, в яких основними носіями струму є електрони, називаються електронними або *n-типу* напівпровідниками, домішки, які створюють у напівпровідниках електронну провідність, називають донорними домішками.

Після цього переходять до розгляду механізму створення домішкової діркової провідності. Пояснення дають за тією ж таблицею (рис. 2, в). Учням пояснюють, що для отримання діркової провідності в напівпровідники вносять домішки, валентність яких на одиницю менша, ніж валентність атомів самого напівпровідника. На таблиці прикладом є індій. В цьому випадку у кожного атома домішки для утворення парноелектронних зв'язків із сусідніми атомами напівпровідника буде не вистачати по одному електрону. Електрони, яких не вистачає, домішкові атоми можуть отримати від атомів германію. В результаті – зв'язки домішкового атома з сусідніми атомами германію стають цілими, нормальними для даного типу кристалічної решітки напівпровідників. Перехід до домішкових атомів електронів приводить до утворення дірок в тих місцях кристалічної решітки, звідки «пішли» ці електрони. Таким чином, загальне число дірок в напівпровіднику стає більшим, ніж вільних електронів. Домішкові напівпровідники, в яких основними носіями струму є дірки, називаються дірковими або напівпровідниками *p-типу*, а домішки, які створюють у напівпровіднику діркову провідність, називаються акцепторними домішками.

Для пояснення домішкової провідності за зонною теорією досить розглянути положення зон основного напівпровідника і його домішки. При введенні у напівпровідник домішкових атомів валентні електрони цих атомів розміщуються на окремих вузьких енергетичних рівнях, розміщених в забороненій зоні основного напівпровідника. Рівні домішкових атомів можуть бути як зайнятими, так і вільними. Зайняті рівні донорних домішкових атомів

розміщені в забороненій зоні поблизу нижнього краю зони провідності і як би зменшують ширину забороненої зони від ΔE до ΔE_n (рис. 3). Під дією теплового руху частина електронів з домішкових рівнів переходить в зону провідності, збільшуючи концентрацію в ній електронів. Утворені при цих переходах діркові рівні не будуть заповнені електронами із нижньої валентної зони, так як остання розміщена від них на значній енергетичній відстані.



Рис. 3. Схема розміщення енергетичних рівнів донорних домішкових атомів у напівпровіднику

Вільні рівні акцепторних домішок розміщуються поблизу верхнього краю валентної зони (рис. 4). В цьому випадку для переходу електронів із валентної зони на домішкові рівні потрібно затратити значно менше енергії ніж для переходу електронів в зону провідності. Тому із-за теплового руху електрони будуть переходити із валентної зони на рівні домішок, звільнюючи енергетичні рівні у валентній зоні, тобто створюючи в ній дірки. Завдяки цьому отримуємо напівпровідник із дірковою провідністю. Таким чином, у домішковому електронному напівпровіднику в зону провідності електрони постачають атоми домішок; у домішковому дірковому напівпровіднику атоми домішок «поглинають» електрони із валентної зони, створюючи в ній дірки. Електронна провідність напівпровідників характеризується рухом електронів в зоні провідності, а діркова – рухом дірок у валентній зоні.

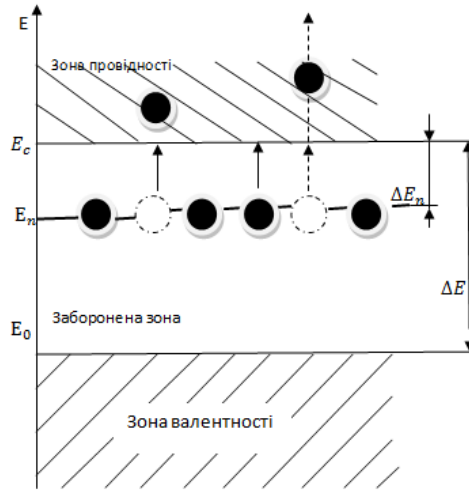

Рис. 4. Схема розміщення енергетичних рівнів акцепторних домішкових атомів у напівпровіднику

ДЖЕРЕЛА ТА ЛІТЕРАТУРА

1. Сиротюк В.Д. Фізика: підруч. для 11 кл. загальноосвіт. навч. закл.: рівень стандарту / В.Д. Сиротюк, В.І. Баштовий. – Х.: Сиція, 2012. – 304 с.
2. Мякишев Г.Я. Физика. Электродинамика. 10-11 кл.: Учеб. для углублённого изучения физики. – М.: Дрофа, 2002. – 480 с.
3. Бутиков Е.И., Кондратьева А.С., Уздин В.М. Физика: Учеб. пособие в 3-х кн. Кн. 3. Строение и свойства вещества. – М.: Физматлит, 2001. – 336 с.
4. Анциферов Л.И. Физика. Электродинамика и квантовая физика. 11 кл. – М.: Мнемозина, 2002. – 383 с.

ЗНАЧЕННЯ ІНТЕРЕСІВ ОСОБИСТОСТІ ДЛЯ ЇЇ УСПІШНОГО ПРОФЕСІЙНОГО САМОВИЗНАЧЕННЯ

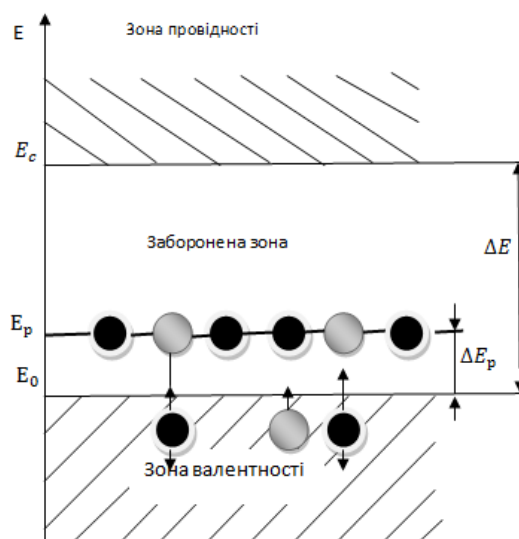
У статті описуються основні соціальні, психологічні та педагогічні аспекти професійного самовизначення учнівської молоді. Визначено та проведено аналіз чинників професійного самовизначення учнів старших класів у сучасних умовах. Наведено аналіз основних класифікацій таких чинників, що мають місце у науковій літературі. Подано результати власного дослідження. Показана динаміка рангових показників чинників впливу на вибір професії учнями старших класів, їхні професійні плани, відповідна мотивація.

Ключові слова: професійне самовизначення, чинники професійного самовизначення, професійні плани, вибір професії, схильності, старший шкільний вік.

The article describes the main social, psychological and pedagogical aspects of professional self students. Identified and analyzed factors of professional self-determination of senior pupils in modern conditions. An analysis of the major classifications of factors that occur in the scientific literature. The results of the research. The dynamics of indicators rank the factors influencing the career choices students of senior classes, their professional plans on motivation.

Key words: professional self-determination factors professional, professional plans and career choices, inclinations, senior school age.

Протягом останніх років у нашій державі відбуваються зміни в соціальній, економічній, культурній, освітній та політичній сферах, які зумовлюють необхідність удосконалення існуючих традиційних форм та методів підготовки молоді до самостійного та свідомого вибору майбутньої професії. Більшість молодих людей, обираючи майбутню спеціальність, орієнтуються на те, щоб професія була престижною та добре оплачуваною, і забувають про той факт, що громадське визнання професій з часом змінюється. Так само, як і змінюється попит на «престижні» спеціальності на ринку праці [1, 2, с. 87, 65].

Метою даної статті є дослідження чинників та схильностей що впливають на формування готовності до професійного самовизначення.

Завдання професійного самовизначення: сформувати установку на власну активність та самопізнання як основу професійного самовизначення; ознайомити зі світом професій, потребами ринку праці, правилами вибору професії; забезпечити самопізнання та сформувати «образ-Я» як суб'єкта майбутньої професійної діяльності; сформувати вміння аналізу різних видів професійної діяльності, враховуючи їх спорідненість за психологічними ознаками та схожістю вимог до людини; сформувати мотивацію та психологічну готовність до зміни професії і переорієнтації на нову діяльність; виховувати загальнолюдські та загальнопрофесійні якості.

Вчені виділяють такі типи мотивації вибору професії: I тип – опорний тип – інтерес до професії гармонійно поєднується з морально зрілою установкою на працю, з об'єктивною оцінкою і практичною перевіркою особистих якостей, готовністю до самовиховання; II тип мотивації – учні неясно представляють специфіку обраної професії, обмеження її вибору, зумовлені вимогами до стану здоров'я, фізичних, розумових та інших якостей людини; III тип мотивації характеризується неузгодженістю між інтересом до професії та мотивами суспільного обов'язку; IV тип мотивації найменш ефективний: при виборі професії молоді

люди керуються лише своїми бажаннями, без адекватного усвідомлення як суб'єктивних, так і об'єктивних можливостей та умов їх реалізації [2, с. 103].

Сутність проблеми мотивації обумовлюють безліч підходів до розуміння її сутності, природи, структури. На думку М. Роберта і Ф. Тільмант, мотивація – це потреба, що спонукає діяти особистість з певною метою [2, с. 75].

На думку одного з провідних фахівців у області психології праці Е.А.Клімова [3, с. 124-137], професійний вибір визначається вісьмома основними чинниками. Першим чинником є позиція батьків, старших членів сім'ї. Спостереження показують, що в більшості випадків діти погоджуються з вибором батьків, розраховуючи на їхню допомогу при вступі в який-небудь навчальний заклад.

Другим – позиція однолітків. Дружні відносини старшокласників є досить міцними вплив їх на вибір професії не виключено. Особливо це актуально для людей зі стандартизованим мисленням, схильних до наслідування і стереотипів, не спроможних чітко сформулювати власну життєву позицію.

Третій чинник – позиція шкільного педагогічного колективу (вчителі, класні керівники). Кожен учитель, спостерігаючи за поведінкою учня під час навчального процесу, аналізує його інтереси, схильності, напрямки мислення і звісно може дати дуже цінну пораду, до того ж, досвідчений педагог здатен запобігти такій розповсюдженій помилці при виборі професії, як ототожнення шкільного предмета і певної, спорідненої з ним професії. Він допоможе чітко розрізнити ці поняття;

Четвертий – особисті професійні і життєві плани. Під планами у цьому випадку маються на увазі уявлення про етапи освоєння професії, засоби потрібні для цього. Плани формуються залежно від складу розуму й характеру людини. Якщо виникають ускладнення, розумно звернутися до спеціаліста, котрий допоможе побудувати професійний план;

П'ятий – здібності і їх прояви. Це індивідуальні психологічні особливості людини, що проявляються в трудовій або іншій діяльності і є умовою успішності її здійснення. Від здібностей залежить швидкість, глибина, легкість і міцність процесу оволодіння знаннями, набуття умінь і навичок.

Шостий – домагання на суспільне визнання. Плануючи власний трудовий шлях, дуже важливо подбати про реалістичність своїх домагань. Невідповідність внутрішніх образів людини життєвим реаліям неминуче призведе до розчарування;

Сьомий чинник – це інформованість про ту або іншу професійну діяльність. Важливо подбати про те, щоб відомості, котрі здобуваються людиною, про ту або іншу професію не виявилися перекоханими, неповними, однобічними. Захоплення тільки зовнішньою або якою-небудь приватною стороною професії може призвести до серйозних помилок і розчарувань.

А восьмий – схильності. Схильності проявляються в улюблених заняттях, на які витрачається більша частина вільного часу. Це - інтереси, підкріплені певними здібностями.

І.М.Мачуська [4, с. 96] підкреслює вагому значимість впливу батьків на професійне самовизначення учнів. Вона стверджує, що саме батьки являються основним чинником даного впливу. Вибір майбутньої професії значною мірою залежить і від належності родини учня до певного соціально-професійного прошарку, зазначає науковець. Виходячи з цього, у нашому дослідженні місця інтересу у процесі успішного професійного самовизначення, ми вирішили порівняти, чи відрізняються інтереси у дітей з неблагополучних сімей із школи-інтернат та дітей із звичайної школи, та як це впливає на їх свідоме професійне самовизначення.

Ми провели дослідження на базі двох шкіл: Кременецької ЗОШ-інтернат I-III ступенів та Кременецької ЗОШ I-III ст. №5. Вибірку дослідження становили 100 учнів 10-11 класів, а саме по 50 старшокласників із кожної школи.

У процесі дослідження ми використали ряд методик: опитувальник професійних схильностей (Л. Йовайши, модифікація Г.В. Резапкіної) та методика «Профіль» (модифікація «Карти інтересів»).

Першим етапом дослідження став «Опитувальник професійних схильностей» Л.Йовайши, модифікований Г.В. Резапкіною. Дана методика спрямована на виявлення схильностей дітей, що вчаться, до різних сфер професійної діяльності: роботи з людьми, практичної, інтелектуальної, естетичної, планово-економічної або екстремальної. Досліджуванам надавалася така інструкція: «Закінчите вислови, вибравши один з варіантів – «а», «б» або «в» – і обведіть відповідну букву в бланку напроти номера питання».

Наступним етапом стало проведення методики «Профіль» (модифікації «Карти інтересів»). Перед виконанням тесту респонденти отримали інструкцію: «Дані питання стосуються Вашого відношення до різних напрямів діяльності. Чи подобається Вам робити те, про що говориться в опитувальнику? Якщо так, то в бланку відповідей поряд з номером питання поставте «+». Якщо не подобається – «-». Якщо сумніваєтеся – поставте «?»».

Аналізуючи отримані результати ми отримали такі порівняльні дані (Рис.2.2.1, Рис.2.2.2). У учнів ЗОШ-інтернат найслабше виражена схильність до планово-економічних видів діяльності: у 6% – середній рівень, 10% – низький рівень, а у 84% - схильність не виражена взагалі), натомість в учнів ЗОШ №5 дана схильність розвинена у 42% на високому рівні, у 20% – на середньому, у 30% на низькому і лише у 8% респондентів вона не виражена. Також слабо в дітей з школи-інтернат виражена схильність до роботи з людьми: середній рівень у 30% і не виражена у 50%. А в учнів з звичайної школи у 34% ця схильність виражається на високому рівні і у 40% на середньому.



Рис.2.2.1. Порівняння результатів (%) високих рівнів вираженості схильностей в учнів Кременецької ЗОШ-інтернат I-III ступенів та Кременецької ЗОШ I-III ст. №5

Щодо дослідницької діяльності, то схильність до неї теж слабше розвинена у дітей з інтернату: у 30% – низький рівень, у 42% – не виражена схильність, а у дітей із простої школи: у 30% – високий рівень, у 40% низький. Схильність до естетичних видів діяльності у дітей із ЗОШ-інтернату низько розвинена у 40% і не розвинена теж у 40%, проте в учнів ЗОШ №5: у 34% добре розвинена схильність, у 26% – середньо розвинена. Найбільше вираженими схильностями для дітей з школи-інтернат виявилися: схильність до роботи на виробництві (у 40% високий рівень, у 50% – середній) і схильність до екстремальних видів діяльності (у 40% – високий рівень, у 30% – середній). Натомість до роботи на виробництві посередньо схильні 30% учнів із звичайної школи та 30% не схильні до неї взагалі. Щодо

екстремальних видів діяльності, то 40% учнів простої школи не схильні до них, а 30% слабо схильні.

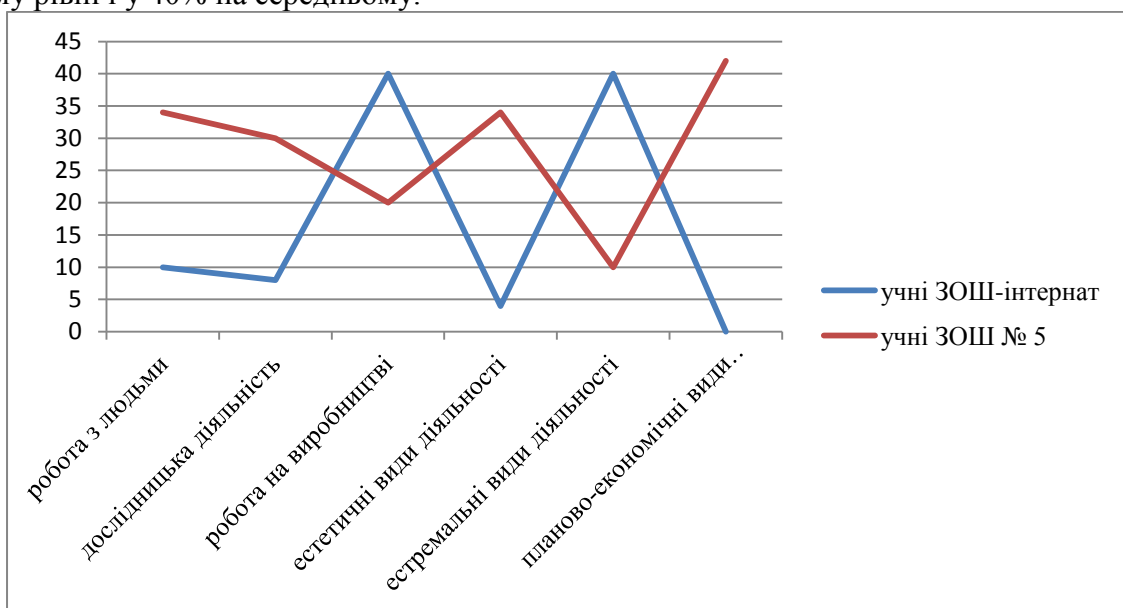

Рис.2.2.2. Порівняння результатів (%) наявності не виражених схильностей в учнів Кременецької ЗОШ-інтернат I-III ступенів та Кременецької ЗОШ I-III ст. №5

Щоб визначити, чи є відмінності між результатами наявності виражених інтересів отриманими в ЗОШ-інтернат та ЗОШ №5 статистично значимими ми використали t-критерій Стьюдента. Отримали значення $t_{\text{темп}} = 2,5$ при критичному значенні 2,3 ($p \leq 0,05$) та 3,9 ($p \leq 0,01$). Отримане емпіричне значення t (2,5) знаходиться в зоні значимості, отже відмінності між результатами є статистично значимими.

Також аналізуючи результати методики «Профіль» (модифікації «Карти інтересів»), ми помітили, що у 22% учнів ЗОШ-інтернат та у 20% учнів ЗОШ №5 взагалі не виражений інтерес до жодної із сфер професійних інтересів, це свідчить про те, що професійні інтереси у них ще не сформовані.

З десятків тисяч професій і спеціальностей вам необхідно виділити одну – свою, яка: може приносити задоволення та радість; доступна та посильна; потрібна людям і суспільству. У вашому виборі повинні з'єднатися три базових фактори: Я-Хочу, Я-Можу, Я-Треба. Це і є головною формулою вибору професії. Розглянемо першу складову цієї формули. Вона має назву «Я-Хочу». «Хочу» – це Ваші інтереси, схильності. Це Ваше прагнення займатися певною діяльністю. Потребу людини в певній діяльності в психології називають схильністю. Про неї кажуть, коли робота подобається людині, захоплює її [3, с. 303]. Вірний вибір професійного майбутнього для молодої людини є основою її становлення в суспільстві, одним із головних рішень в житті. Тому особливе значення має кваліфікована допомога учнівській молоді у виборі професії. Профорієнтація передбачає повне і всебічне знайомство учнів зі світом професій, з правилами вибору професії, з соціально-економічними, психологічними і медико-фізіологічними аспектами вибору професії, що є найважливішою передумовою для вироблення готовності до професійного вибору [4, с. 309].

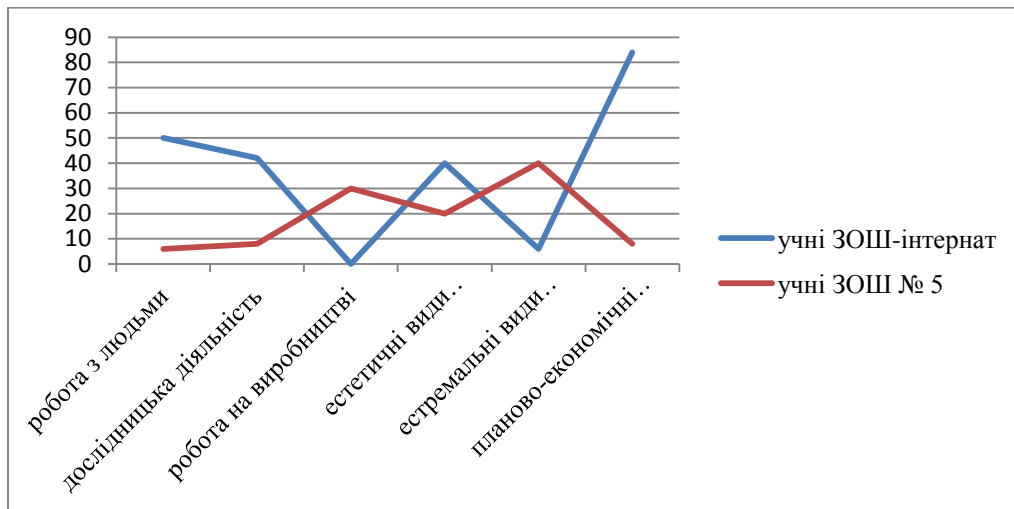
Головним завданням профорієнтації є виховання любові до будь-якого виду трудової діяльності, знайомство з потребами народного господарства країни в цілому і конкретного регіону зокрема у фахівцях на сучасному етапі і на найближчу перспективу.

Проведене дослідження показало важливість, саме індивідуальної профорієнтаційної роботи також ми підкреслюємо вагому значимість впливу батьків на професійне самовизначення учнів. На певному етапі процесу професійного самовизначення старшокласників велике значення має одержання компетентної професійної консультації, основною метою якої є формування професійного світогляду особистості та складання прогнозу стратегії професійної діяльності з урахуванням індивідуальних психологічних характеристик, особливостей життєвої ситуації, професійних інтересів, нахилів, здібностей, стану здоров'я та попиту ринку праці.

ДЖЕРЕЛА ТА ЛІТЕРАТУРА

1. Altaras-Dimitrijević, A. (2012). A faceted eye on intellectual giftedness: Examining the personality of gifted students using FFM domains and facets. *Psihologija*, 45 (3), 231–256.
2. Бодров В.А., Сиркін Л.Д. Діагностика та прогнозування професійної мотивації в процесі психологічного відбору // *Психологічний журнал*. – 2003. – №1. – С. 73-81.
3. Гончарова Н.О. Основи професійної орієнтації / За ред. В.Ф. Моргуна. Навч. посібник. – К.: Видавничий Дім "Слово", 2010. – 168 с.
4. Махній М. М. Історія психології: навчальний посібник. – Київ : Видавничий дім «Слово», 2016. – 472 с.

УДК 159.99

Галина Ковальчук
(Острозь, Україна)

СТАТЕВОРОЛЬОВА ІДЕНТИЧНІСТЬ ЖІНКИ У ПОДРУЖНІХ ВІДНОСИНАХ

У статті представлені матеріали емпіричного дослідження, недостатньо вивчені в психології проблеми впливу типів статевої ідентичності заміжніх жінок на їх сексуальну поведінку. Визначено фактори та критерії адаптивної і неадаптивної форм сексуальної поведінки жінок, типів статевої ідентичності. Продемонстровано застосування опитувальника статевої ролі С. Бем. Описана факторна структура сексуальної поведінки заміжніх жінок з різними типами статевої ідентичності. Також досліджено обумовленість характеру сексуальної поведінки заміжніх жінок різними типами їх статевої ідентичності.

Ключові слова: *заміжні жінки, статева ідентичність, маскуліний тип, фемініний тип, андрогінний тип, дифузний тип, адаптивна і неадаптивна сексуальна поведінка.*

Article include empirical research in psychology insufficiently studied the impact of sex-role identity types of married women in their sexual behavior. The factors and criteria non-adaptive and adaptive forms of sexual behavior of female sex-identity types. We demonstrate the application questionnaire S. Bem gender roles. Factor structure described sexual behavior of married women with different types of sex-identity. Also investigated the nature of conditionality sexual behavior of married women different types of sex-identity.

Keywords: *married women, sex identity, masculine type, feminine type, androgynous type, diffuse type, adaptive and non-adaptive sexual behavior.*

Постановка проблеми. Як показує аналіз наукових джерел, в останнє десятиліття особливої актуальності набуває вивчення сексуальності людини і такого її аспекту, як сексуальна поведінка в рамках гендерної психології. Це пов'язане з тим, що сексуальні відносини між чоловіком і жінкою значно зазнали змін в суспільстві у зв'язку з трансформацією гендерних ролей – сексуальна поведінка жінок стала змішуватися із зони феміної (типово жіночої) в зону андрогінності (безстатевості), а часом і в зону маскуліності (чоловічої поведінки) [9].

Існування довгих і щасливих шлюбних зв'язків поставлено під загрозу, адже такі риси, як амбітність, схильність до ризику, наполегливість і незалежність, що належать, на думку С. Бем, до рис чоловічого типу поведінки, значно скоротили бажання у жінок мати дітей в перші роки сімейного життя. Сексуальна активність стала розумітися жінкою незалежно від моралі, релігії та етики, а бажання домінувати в більшості сфер сімейного життя, в тому

числі і в сексуально-еротичній, істотно змінила ставлення заміжніх жінок як до форм прояву своєї сексуальності, так і безпосередньо до свого чоловіка як сексуального партнера [2].

Трансформація жіночої сексуальності в цілому і її сексуальної поведінки обумовлена системою факторів (фізіологічних, психологічних, соціально-психологічних, соціальних, соціокультурних, економічних та ін.), з яких найбільший інтерес представляє такий фактор, як статево-рольова ідентичність, яка представляє собою одну з базових індивідуально-психологічних характеристик особистості жінки. Як зазначає К. Імелінський, переживання, пов'язані із статевою приналежністю, визначають вибір того чи іншого варіанту поведінки людини в ситуаціях сексуального контакту, спонукають її до спільного проживання і діяльності, впливають на подружні стосунки [7].

Короткий огляд останніх досліджень і публікацій по темі. Значний внесок серед зарубіжних дослідників у вивчення статево-рольової ідентичності внесли А. Бандура, С. Бем, К. Джеклін і Е. Маккобі, Л. Колберг, Дж. Мані і А. Ерхард, З. Фрейд, К. Хорні, К. Юнг та ін. Серед вітчизняних авторів, що займаються вивченням статево-рольової ідентичності, можна виділити праці А.І. Белкіна, В.А. Геодакяна, Т.В. Драгунової, А.В. Мудрика, Т.Н. Юферева, М.Л. Гомелаури, І.С. Кона, А.Б. Залкинда, Д.Н. Ісаєва, В.Є. Кагана, А.А. Денисова. До більш сучасних досліджень різних аспектів статево-рольової ідентичності слід віднести дослідження Н.В. Дворянчикова, В.Л. Кокоренко, К.В. Сироквашіной, Р.А. Юнусової, С.М. Матевосяна, Н.А. Камнева та ін.

Мета дослідження полягає у вивченні впливу типів статево-рольової ідентичності заміжніх жінок на їхню сексуальну поведінку у подружніх відносинах.

Матеріали і методи. Згідно з аналізом наукової літератури в області досліджуваної проблематики можна зробити висновок про те, що в сучасних психологічних дослідженнях з вивчення сексуальної поведінки жінок, поряд з представленими з них інших наукових галузей щодо інших сторін жіночої поведінки, недостатньо повно представлені наукові дані, які свідчать про вплив різних типів статево-рольової ідентичності заміжніх жінок на відображення ними адаптивної і неадаптивної форм сексуальної поведінки.

Таким чином, теоретична актуальність дослідження обумовлена недостатньою вивченістю проявів сексуальної поведінки заміжніх жінок, визначеної різними типами статево-рольової ідентичності. Практична актуальність дослідження обумовлена наступними причинами: по-перше, нечисленністю представлених даних вітчизняних досліджень сексуальності та сексуальної поведінки жінок за допомогою зарубіжних опитувальників; по-друге, необхідністю проведення досліджень за допомогою опитувальників С. Бем та Г. Айзенка з метою їх адаптації; по-третє, необхідністю розробки нового психодіагностичного інструментарію для вивчення проявів сексуальної поведінки заміжніх жінок, обумовленого таким фактором, як статево-рольова ідентичність.

Виклад основного матеріалу. Сексуальну поведінку заміжніх жінок слід розглядати, по-перше, як важливу сферу їх особистого, сімейного і суспільного життя, по-друге, як форму взаємодії жінок зі своїми чоловіками, обумовленої мотивацією статевої потреби.

Сексуальна поведінка виконує три функції: репродуктивну (продовження роду), гедонічну (отримання насолоди) і комунікативну (так звані «Сексуальні сценарії», які спричиняють можливий і бажаний тип сексуального партнера, еротичні ситуації і стимули, вимоги до місця, часу і ситуації статевого зближення) [11].

Сексуальна поведінка має адаптивну і неадаптивну форми прояву [3].

Адаптивна форма характеризується:

- широким спектром моделей сексуальної поведінки (при цьому дані моделі знаходяться в рамках соціально прийнятних);
- оптимістичним ставленням до сексуальних ситуацій і можливих невдач у них;
- повагою до себе і свого партнера, що допомагає будувати гармонійні відносини, засновані на любові один до одного [3].

Неадаптивна форма сексуальної поведінки характеризується:

- надмірною нервозністю, пригніченістю або почуттям провини, як деяким особистим суб'єктивним відчуттям неспокою;
- проявом егоцентризму і нездатності людини до самовіддачі і любові;
- відношенням до свого партнера як до засобу задоволення сексуальних потреб;
- прагненням до автономії і підпорядкування собі партнера, виразом агресії [3].

Саме статево-рольова ідентичність як базова характеристика особистості є визначальним фактором, що обумовлює сексуальну поведінку заміжніх жінок.

Основними критеріями вивчення сексуальної поведінки є: стійкість до морально-етичної сторони сексуальних відносин, ступінь задоволеності сексуальним життям (задоволеність як показник переживань, наявність оргазмічних реакцій або стану сексуальної холодності в процесі сексуального контакту), ставлення до сексуальних контактів (сором'язливість, педантичність, сором'язливість, відраза, збудження, інтенсивність потреби в сексуальній активності), характер сексуальних відносин (наявність або відсутність в ситуації сексуального контакту таких сексуальних реакцій, як нервозність, агресивність, прояв неухвилю до партнера, захопленість тілесною стороною відносин), ступінь впливу моральних і релігійних поглядів, естетики на сексуальні відносини [4].

Основними типами статево-рольової ідентичності є: маскулінний тип, фемінний тип, андрогінний тип і недиференційований (дифузний) тип [1].

Критеріями основних типів статево-рольової ідентичності виступають:

а) маскуліного типу – незалежність, напористість, агресивність, здатність до лідерства, владність, швидкість у прийнятті рішень і ін. (всього 20 показників, описаних в опитувальнику статево-рольової ідентичності С. Бем);

б) фемінного типу – сором'язливість, відданість, ніжність, вміння співчувати і співпереживати, любов до дітей і ін. (всього 20 показників, описаних в опитувальнику статево-рольової ідентичності С. Бем);

в) андрогінного типу – адаптивність, надійність, здатність допомогти, традиційність, схильність до умовностей, скритність і ін. (всього 20 показників, описаних в опитувальнику статево-рольової ідентичності С. Бем);

г) недиференційованого (дифузного) типу – зниження рівня адаптації, тобто переживання негативних емоцій в поєднанні з нестійким контролем поведінки [1].

У дослідженні, метою якого було виявити вплив типів статево-рольової ідентичності заміжніх жінок на їхню сексуальну поведінку у подружніх відносинах, взяли участь 47 заміжніх жінок у віці від 20 до 55 років, середній вік 32 роки.

Відповідно до гіпотези дослідження нами були виділені змінні – «статево-рольова ідентичність». Її основу склали компоненти статево-рольової ідентичності: маскулінність, фемінність і коефіцієнт маскулінності/фемінності.

На підставі теоретичного аналізу психологічної літератури нами було встановлено, що опитувальник С. Бем дозволяє чітко визначити чотири типи статево-рольової ідентичності, тож він склав методичний апарат дослідження.

За результатами дослідження за опитувальником С. Бем всі досліджувані жінки за допомогою кластерного аналізу були початково розділені не на 4, як планувалося за задумом дослідження, а на 3 групи:



Рис. 1. Розподіл досліджуваних заміжніх жінок на групи за результатами опитувальника С. Бем, осіб.

За основу даного аналізу були взяті не одиниці маскулінності і фемінності, як того вимагає підхід С. Бем, а їх відсоткове співвідношення в структурі статевої ролі ідентичності.

Оскільки в результаті кластерного аналізу не виявлено 4-ї групи – маскулінних жінок, – група жінок з андрогінним типом статевої ролі ідентичності була розділена на 2 групи з урахуванням позитивного або негативного значення коефіцієнта маскулінності і фемінності (IS). В першу групу увійшли андрогінні жінки з тенденцією до маскулінності, в другу - андрогінні жінки з тенденцією до фемінності.

Таким чином, на підставі проведеного нами кластерного аналізу вийшло 4 групи жінок-досліджуваних (рис. 2).

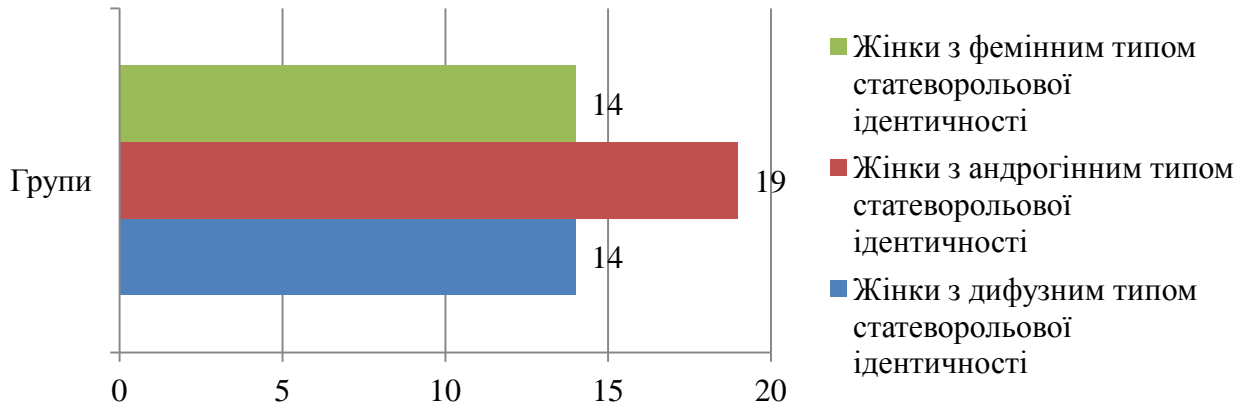

Рис. 2. Розподіл досліджуваних заміжніх жінок на групи за результатами кластерного аналізу, осіб.

У табл. представлені середні значення результатів дослідження досліджуваних з допомогою опитувальника С. Бем.

Результати дослідження досліджуваних за опитувальником С. Бем

Групи жінок	Вік	Шкали опитувальника С. Бем						
		М, сб.	М, %	М, од.	Ф, сб.	Ф, %	Ф, од.	IS
ДТ СРІ	32,1	3,7	18	0,18	7,6	38	0,38	0,457
АТ СРІ з ТМ	35,2	14,1	72	0,72	11,4	57	0,57	-0,337
АТ СРІ з ТФ	36,4	10,3	53	0,53	14,7	72	0,72	0,478
ФТ СРІ	32,1	5,4	26	0,26	16,7	84	0,84	1,293

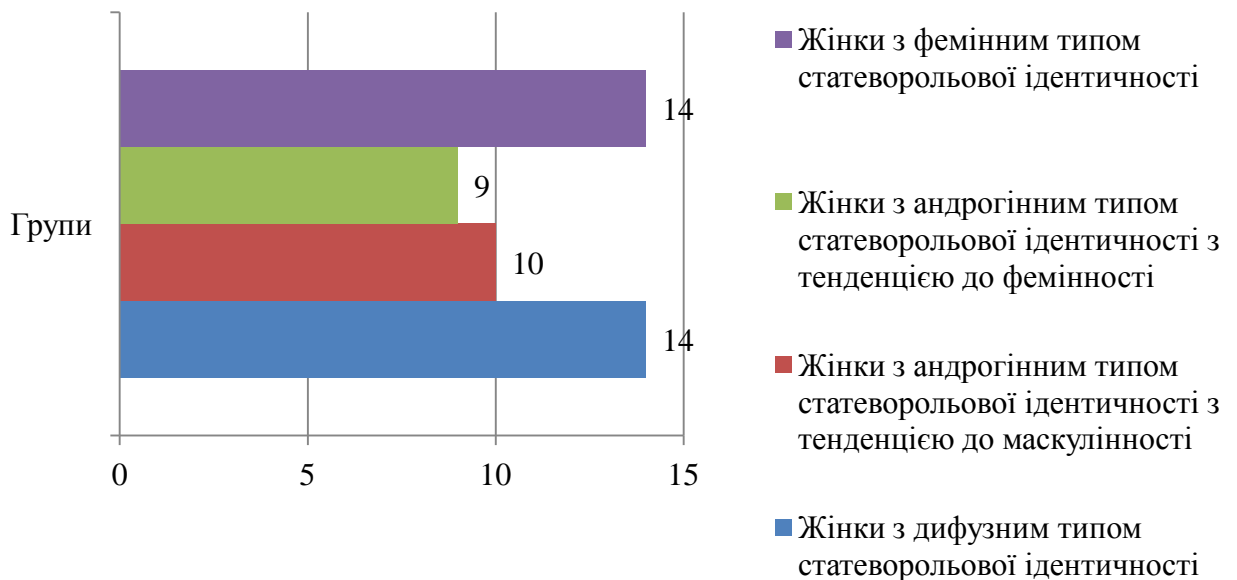
Умовні позначення:

ДТ СРІ – дифузний тип статевої ідентифікації;

АТ СРІ з ТМ - андрогінний тип статевої ідентичності з тенденцією до маскуліності;

АТ СРІ з ТФ – андрогінний тип статевої ідентичності з тенденцією до фемінності;

ФТ СРІ – фемінний тип статевої ідентичності .

М сб - середнє значення маскуліності випробовуваних в сирих балах;

М% - середнє значення маскуліності випробовуваних в процентах;

М од - середнє значення маскуліності випробовуваних в одиницях;

Ф сб - середнє значення фемінності випробовуваних в сирих балах;

Ф% - середнє значення фемінності випробовуваних в процентах;

Ф од - середнє значення фемінності випробовуваних в одиницях;

IS - середнє значення коефіцієнта маскуліності / фемінності випробовуваних

Представлені середні значення віку досліджуваних жінок за групами. Дані значення знаходяться в інтервалі від 32 до 37 років, при цьому низьке значення віку спостерігається в групі жінок з дифузним типом статевої ідентичності (Вік = 32,1), а високе значення – в групі жінок з андрогінним типом статевої ідентичності з тенденцією до фемінності (Вік = 36,4).

Аналізуючи дані табл. 1, слід зазначити, що в системі статевої ідентичності маскуліність і фемінність представлені трьома показниками: в сирих балах, в процентах і в одиницях. Найбільш показовим, на нашу думку, є процентне співвідношення маскуліності і фемінності.

Так, у жінок з дифузним типом статевої ідентичності середнє значення маскуліності в сирих балах – 3,7, що становить 18%, середнє значення фемінності в сирих балах – 7,6, що становить 38%. Дане процентне співвідношення говорить про низькі показники маскуліності і фемінності відповідно до теорії андрогінності С. Бем.

У жінок з фемінним типом статевої ідентичності середнє значення маскуліності становить 26%, а середнє значення фемінності – 84%, що свідчить про ідентичності у даної групи випробовуваних за жіночим типом, тобто більш традиційним.

У андрогінних жінок з тенденцією до маскуліності (М = 72 %; Ф = 57 %) і з тенденцією до фемінності (М = 53 %; Ф = 72 %) середні показники вказують на переважання тих статевої ідентичності якостей, які відповідають типу їх статевої ідентичності.

Дев'ятий стовпець містить середні значення коефіцієнта маскуліності/фемінності (IS) чотирьох груп жінок. Відповідно до ключа, чим вище рівень фемінності, тим вище значення IS за шкалою праворуч від нуля, чим вище рівень маскуліності, тим нижче значення IS за шкалою зліва від нуля, чим ближче значення IS до нуля, тим вище рівень андрогінності індивіда. В групі жінок з фемінним типом статевої ідентичності IS =

1,293, в групі жінок з андрогінним типом з тенденцією до фемінінності $IS = 0,478$, в групі жінок з андрогінним типом з тенденцією до маскулінності $IS = -0,337$, в групі жінок з дифузним типом статевої ідентичності $IS = 0,457$. Дані значення IS , відповідно до теорії андрогінності С. Бем, дозволяють говорити про ступінь вираженості чоловічих і жіночих рис у досліджуваних.

Висока мотивація досліджуваних, проявлена в процесі психодіагностичного дослідження по досліджуваній проблематиці, підкреслює актуальність, а деяка суперечливість отриманих результатів - перспективність теми дослідження.

Робота з опитувальником С. Бем показала, що використання показника маскулінності / фемінінності (IS) стало недостатнім для точного поділу досліджуваних по типах статевої ідентичності. Тому нами був застосований кластерний аналіз, в ході якого частина досліджуваних жінок, потрапили в зону андрогінності (з коефіцієнтом маскулінності / фемінінності $IS = 0,456$), які продемонстрували низькі показники співвідношення маскулінності ($M = 19\%$; 19% з 100% можливих маскулінних якостей) і фемінінності ($\Phi = 39\%$, 39% з 100% можливих фемінних якостей), що дозволило нам класифікувати дану групу респондентів як жінок з дифузним типом статевої ідентичності.

Висновки. У ході дослідження було підтверджено, що фемінні та андрогінні жінки з тенденцією до фемінінності, а також жінки з дифузним типом статевої ідентичності мають «типові для жінок» погляди на сексуальні відносини, дотримуються прийнятих в суспільстві моральних правил, мають погляди шлюбної обітниці і не бажають сприяти аморальності в будь-яких її проявах.

Жінки з дифузним типом статевої ідентичності недостатньо задоволені своїм сексуальним життям як показником переживань, вони проявляють в сексуальних відносинах невротичні реакції, відразу на будь-які сексуальні дії партнера, ставляться до нього лише як до сексуального об'єкта, проявляючи неухважність до його особистісних характеристик. Для жінок даної групи характерний початок сексуального життя в більш пізньому віці (в порівнянні з андрогінними і фемінними жінками) в силу впливу моралі, етики, релігії на сферу сексуальних відносин, ослаблення сексуального збудження і бажання мати більш часте сексуальне спілкування при збільшенні рівня фемінінності.

Андрогінні жінки з тенденцією до маскулінності виявляють такі неадаптивні форми сексуальної поведінки, як надмірна нервозність (невротичні реакції) і занепокоєння, що виражається в дисбалансі поведінки, знеціненню свого сексуального партнера (пошуку власного чуттєвого задоволення), захопленості фізичною стороною сексу (акцент на акті сексуального спілкування). При цьому жінки даної групи схильні до розглядання матеріалів порнографічного змісту, частіше відчують оргазмічні реакції в ситуації сексуального контакту, однак недостатньо задоволені своїм сексуальним життям як показником переживань.

ДЖЕРЕЛА ТА ЛІТЕРАТУРА

1. Bem S. L. Sex typing and androgyny in dyadic interaction: Individual differences in responsiveness to physical attractiveness. / S. L. Bem, S. M. Andersen. // *Journal of Personality and Social Psychology*. – 1981. – №41. – С. 74.
2. Bem S. L. Sex typing and androgyny: Further explorations of the expressive domain / S. L. Bem. // *Journal of Personality and Social Psychology*. – 1976. – №34. – С. 1016.
3. Bem S. L. Sex typing and the avoidance of cross-sex behavior / S. L. Bem. // *Journal of Personality and Social Psychology*. – 1976. – №33. – С. 48.
4. Bem S. L. Theory and measurement of androgyny: A Reply to the Pedhazur–Tetenbaum and Locksley–Colten Critiques / S. L. Bem. // *Journal of Personality and Social Psychology*. – 1979. – №37. – С. 1047.
5. Bradshaw J. Bradshaw on: The family. Health Communications / J. Bradshaw. – Florida: Inc. Deerfield Beach, 1988.

6. Gender pay gap statistics [Електронний ресурс] // Workplace Gender Equality Agency. – 2017. – Режим доступу до ресурсу: <https://www.wgea.gov.au/sites/default/files/gender-pay-gap-statistics.pdf>.
7. Альошина Ю. С. Соціально-психологічні методи дослідження подружніх відносин / Ю. С. Альошина, Л. Я. Гозман. – Москва, 1987.
8. Кратохвил С. Психотерапія сімейно-соціальних дисгармоній / С. Кратохвил. – Москва, 1991.
9. Мотренко Ю. І. Трансформація поняття сім'ї в ході суспільної еволюції / Ю. І. Мотренко. // Політика і суспільство. – 2011. – №11. – С. 64–73.
10. Розенова М. І. Просторово-суб'єктна взаємодія: психологічні аспекти. / М. І. Розенова. // Психологія і психотехніка. – 2012. – №9. – С. 35–39.
11. Шибаєва К. С. Взаємозв'язок подружніх взаємовідносин і співвладної поведінки чоловіків у безплідному шлюбі. // Психологія і психотехніка. / К. С. Шибаєва. // Психологія і психотехніка. – 2011. – №12. – С. 21–27.

УДК 159.9:316.6:37.063

Оксана Лисяк
(Рівне, Україна)

ПРОЦЕС АДАПТАЦІЇ СТУДЕНТА ЯК СКЛАДНА СОЦІАЛЬНО-ПСИХОЛОГІЧНА ПРОБЛЕМА

У статті висвітлено особливості адаптації студентів першого курсу до навчання у коледжі. Процес адаптації розглядається як соціально-психологічна проблема. Навчання в коледжі пов'язане з вибором певної стратегії поведінки, з активним освоєнням соціально-психологічних умов закладу під час навчальної та позааудиторної діяльності.

Ключові слова: адаптація, коледж, першокурсник, соціально-психологічні умови

First-year students' adaptation to studying in the college is shown in the article. The process of adaptation is considered as a social and psychological problem. Studying in the college is connected with the choice of a particular behaviour strategy, with active coping with social and psychological conditions of the establishment during the academic and extracurricular activities.

Key words: adaptation, college, first-year student, social and psychological conditions.

В період глобалізації, науково-технічного розвитку, реформа вищої школи обумовлена сучасним рівнем розвитку суспільства і умовами переходу до нових соціальних відносин, спрямована на розв'язання головного завдання – вдосконалення професійної підготовки майбутнього фахівця. Це, в свою чергу, пов'язано з пошуком шляхів і методів модернізації, спрямованої на підготовку фахівців, які могли б успішно адаптуватися до нових умов життєдіяльності.

Залишається багато нез'ясованого у соціально-психологічній адаптації студентів-першокурсників до нових умов навчання в коледжі, хоча цьому питанню присвячена ціла низка досліджень (Т. Левченко, О. Мороз, В. Семиченко та ін.). Вчені наголошують на важливості дослідження даної проблеми, підкреслюючи при цьому, що соціальну адаптацію неможливо виключити ні з процесів соціалізації і виховання, ні з життя взагалі, оскільки це „багатофакторний та багатовимірний процес входження особистості у нове соціальне оточення з метою спільної діяльності у напрямку прогресивної зміни як особистості, так і середовища” [1].

З позиції соціальних наук „адаптація” – (від лат. „adaptare” – пристосувати, налагоджувати, влаштовувати) – пристосування організму, особистості, їх систем до характеру окремих впливів або до нових умов життя в цілому.

Адаптацію розглядають як: форму захисного пристосування людини до соціальних вимог; засвоєння соціальних ролей; подолання напруги; вихід зі стресової ситуації; сукупність пристосувальних реакцій, в основі яких лежить активне освоєння середовища, його зміна і створення необхідних умов для успішної діяльності.

На думку В. Семіченко, кожен структурний компонент процесу адаптації в свою чергу є системою, яка включає:

- об’єктивне явище і його умови (так звані зовнішні умови);
- відносини, що виникають у людини, яка адаптується з відповідним явищем (ставлення, відносини, зв’язки);
- індивідуальні особливості самої людини, що відповідають чи не відповідають вимогам (внутрішні умови або власні ресурси людини) [1].

В психології адаптація як активне пристосування людини до умов життя і діяльності і особистісного розвитку, розглядається як необхідний початковий етап кожного вікового періоду. При цьому адаптаційні процеси здійснюються на декількох взаємопов’язаних рівнях: психофізіологічному, особистісному, соціально-психологічному. Від успішності цих процесів у вирішальній мірі залежить сприятливий розвиток і функціонування особистості протягом всього вікового періоду. Такий підхід реалізується у розгляді особливостей і проблем адаптації першокурсників до навчання у вищому навчальному закладі [2].

Психологічна адаптація є процесом мотивації адаптивної поведінки людини, формування мети та програми її реалізації, що виникає у відповідь на значущу новизну навколишнього середовища.

До факторів соціальної адаптації належать: рівень розвитку духовності індивіда; рівень соціальної і моральної зрілості; рівень психологічної культури; рівень культури поведінки; рівень правової культури; рівень мовленнєвої культури; індивідуально-особистісні особливості розвитку психічних процесів; комунікативні властивості індивіда; вироблення особистісного стилю поведінки, здатність до її кореляції [4].

Факторами психологічної адаптації є: успішність (неуспішність) професійної, соціальної та біологічної адаптації (професійне самовизначення, соціальний статус, сформованість соціально-значимих здібностей, якостей, становище в колективі, задоволення (незадоволення) особистим статусом, можливість прояву індивідуальності та ін.); характерологічні особливості і якості особистості; вміння здійснювати психологічну саморегуляцію поведінки і діяльності.

В кожному оточенні існує система ролевих очікувань і нормативної поведінки, яка може бути усвідомлена різною мірою. Людина стає повністю адаптованою до нового оточення тільки тоді, коли її поведінкові стереотипи автоматизуються в достатній мірі відповідно до тих, які притаманні саме цьому середовищу [3].

Студенти, вступивши до вищого навчального закладу, стикаються з багатьма труднощами: соціально-психологічними (зумовлені входженням індивіда у нове середовище – умови життя, оточення, норми поведінки, налагодження стосунків у групі, на курсі, на відділенні, особливостями самостійного життя, веденням власного бюджету і необхідністю подолання можливих матеріальних труднощів тощо); дидактичними (новизна у процесі навчання, нові форми і методи організації навчання, відсутність необхідних навичок самостійної роботи тощо); професійними (невміння зорієнтуватися у професійній спрямованості процесу навчання; необхідність вчитися працювати з людьми; складність у формуванні організаторських вмінь і навичок тощо).

Ці труднощі студенти долають упродовж місяців, поступово пристосовуються до нових умов коледжу і спрямовують свої сили на здобуття знань.

Отже, будь-яка структурна або поведінкова зміна, яка має життєво важливе значення, розцінюється як адаптація. Адаптація є комплексним явищем, яке відбувається на різних рівнях: психофізіологічному, особистісному, соціально-психологічному.

При успішній соціально-психологічній адаптації відбувається пристосування особистості до групи, взаємовідносин в ній, формування власного стилю поведінки.

Таким чином, можна зробити висновок, що успішна адаптація студентів до умов навчання в коледжі пов'язана із вибором певної стратегії поведінки, насамперед, з активним освоєнням соціально-психологічного простору закладу під час не лише навчальної, а й позааудиторної діяльності.

Подоланню труднощів адаптації студентів має сприяти спеціально організована робота вищого навчального закладу із соціально-психологічної адаптації.

ДЖЕРЕЛА ТА ЛІТЕРАТУРА

1. Казміренко В.П. Програма дослідження психосоціальних чинників адаптації молоді людини до навчання у ВНЗ та майбутньої професії. // Практична психологія та соціальна робота. – 2004. – №6 – С. 76-78.
2. Петрова Н.И. Уровень самоактуализации студентов и их социально-психологическая адаптация // Психологический журнал. – 2003. – Т.24. – №3. – С. 116-120.
3. Семіченко В. Теоретичні та методичні основи професійного самовиховання студентів вузу: навчально-методичний посібник / В. Семіченко, О. Галус, Л. Зданевич. – Хмельницький: ХГПІ, 2001. – 253 с.
4. Скрипник В. Особливості перебігу та самосприйняття соціально-психологічної адаптації студентів-першокурсників // Психологія і суспільство. – 2005. – №2. – С. 87-93.

ӘОЖ 159.9:001.895

*Гульжан Макашқұлова
(Тараз, Қазақстан)*

ПРАКТИК ПСИХОЛОГТАРДЫҢ КӘСІБИ ҚЫЗМЕТІНДЕ ТРЕНИНГТЕРДІҢ АЛАТЫН ОРНЫ

Практик психологтардың қызметінде тренингті ұйымдастыру және коррекциялық бағдарламалар құру ерекшеліктері қарастырылған.

Кілт сөздер: *психикалық саулық, тренингтік топ, тренинг процедуралары, коррекциялық бағдарлама.*

The paper is devoted to the problem of psychologist work in the organizing training and peculiarities formation at correlation of programms.

Keywords: *psychological health, training group, training procedures, correlation programms.*

Бүгінгі қарқынды дамып жатқан қоғам өмірінде психикалық саулықты сақтап қалу үшін психологиялық мәдениет қалыптасқан болуы керек. «Психологиялық мәдениет» ұғымына өзінің психикалық саулығын қолдай білу, психологиялық дағдарыстан өз бетінше шыға білу, жақындарына қолдау көрсету кіреді. Психологиялық мәдениеттің негізін өзін-өзі тану және өзін-өзі бағалау, басқа адамдарды түсіне білуге ұмтылыс, қарым-қатынас барысында өзінің эмоциясы мен әрекеттерін басқара алу іскерлігі құрайды. Барлық осы үш компонент психикалық тұрғыдан сау тұлға құрылымына тиесілі. Психикалық тұрғыдан сау адамның кепілі барлық деңгейде (денелік, рухани, психикалық, әлеуметтік) жайлылықты сезіну болып табылады. Психикалық саулықтың белгілері: адамның таңдалған мақсатқа сай әрекетін

реттеу; сыртқы орта қоздырғыштар күшіне жауап әрекетінің адекваттылығы; биологиялық жасқа эмоциялық-еріктік, танымдық өріс сәйкестілігі; әлеуметтік бейімделгіштік.

Сондай-ақ өзіндік бағаның төмендігі тұлғаның қалыптасуында шешуші мәнге ие. Мұны былай түсіндіруге болады- өзіндік бағасы төмен адамдар өздерін назар аударуға лайықты емес және қандай да бір қатерге төтеп беруге қабілетсіз деп қабылдайды. Соған орай өзін лайықсыз сезіну субъектінің жеке және кәсіби өмірінде қиындыққа жетелейді. Ұзаққа созылғын сәтсіздік нәтижесінде субъектінің бойында: нашар дамыған рефлексия, жағымсыз Мен-концепциясы, өзін-өзі жетілдіруге ұмтылыстың жоқтығы жиынтығынан психикалық тұрғыдан ауытқыған тұлғаның негізі қалыптасады. Мұндай жағдайда тренинг ұйымдастыру мен өткізу тиімді болып табылады [1].

«Тренинг» термині (ағылшын тілінен аударғанда train, training) «тәрбиелеу, оқыту, дайындау, жаттықтыру» деген бірнеше мағына береді. Ең ұтымды анықтама берген Н. Ю. Хрящева мен С. И. Макшановтар болып табылады. О.П. Кондаурованың атап өткеніндей тренинг барысында психологиялық сипаттар дамып қана қоймай, кейбір іскерліктер мен дағдылар қайта қалыптасады. К. Рудестам тренингті оқыту тәжірибесінің өзегі, оқыту мен өзгерудің бірден-бір сәтті әдісі екенін атады. Тренингтің ғылыми негізделген жекелік формасы ХХ ғасырдың басында пайда болды. 1922 жылы психофизиолог Р.Д. Джейкобсон жүйкелік-психикалық қысымды шығару үшін прогрессивті релаксация жүйесін ұсынды, ал 1932 жылы И. Г. Шульц ішкі қысымды шығаруға негізделген тренингтің аутогендік нұсқасын ұсынды. Тренингтік топ формасының пайда болуы 1945 жылға тиесілі және К. Левин, К. Роджерс, Л. Брандфорд есімдерімен байланысты. Осы тұста АҚШ-та топтық динамиканы зерттеу Орталығы ұйымдастырылды, нәтижесінде К. Левин тұлғаның бағыттылығының тиімді өзгерісі топтық тренинг кезінде болатындығын тұжырымдады. 1970 жылдары Лейпциг университетінде М. Форвердтің басқаруымен әлеуметтік-психологиялық тренинг бағдарламасы өңделіп, ғылыми тұрғыда негізделді. Кеңес үкіметі практикасында әлеуметтік-психологиялық тренингтер 1980 жылдардың басында кең өріс алды. Әлеуметтік-психологиялық тренингтердің теориясы мен әдістеріне арналған алғашқы еңбек 1982 жылы Л. А. Петровская жариялады. Әлеуметтік – психологиялық тренингтің мақсаты қарым-қатынаста күзиреттілікті жетілдіру болып табылады [2].

Жалпы тренингтік топтың сипатына қатысушылардың жасын, жынысын, білім деңгейін жатқызуға болады. Тренингке қатысушылар тобының жас шамасына қатысты бір жас шамасындағы және түрлі жас шамасындағы қатысушылардың болуы қажеттілігін растайтын екі жақты пікір қалыптасқан. Ең бастысы тренерге ыңғайлы болғанды емес, қатысушыларға жайлы болатынын есепке алу қажет. Дегенмен балалар тобына қатысты шектеулер болуы мүмкін мысалы, 14-15 жастағыларды ересек деп санауға болады, дегенмен олар әлі бала, ал 10-12 жастағылар нағыз балалар. Топтың жынысына қарай құрылуында ер адамдар, әйелдер және аралас топтар болады. Олай болса тренингті ұйымдастыруда келесі процедуралар ескерілгені жөн-топтың жұмыс жасау ережесі, танысу, жақын танысу, күнді аяқтау. Топтың жұмыс ережелері:

- кері байланыс орнату-қатысушылардың өз ойларымен бөлісуі;
- «қазір және осында» ұстанымы- топтағы жағдай мен адам жайлы айту;
- психологиялық қауіпсіздік- тренингтің мазмұнын сыртта немесе басқа жағдайда айтудың, талқылаудың қажетсіздігі;
- кезекпен сөйлеу-кедергі келтірмеу, қатысушының атсалысуын қадағалау;
- тоқтау- айтқысы келмеген, жанына батқан жағдайда әрекетін тоқтату.

Сондай-ақ тренинг барысында сәлемдесу, көзбен қатынасқа түсу, адамға оның қайталанбас тұлға екенін айту, әлеуметтік ара қашықтықты қысқарту, жүре сөйлеспеу сынды қатынас орнатудың 5 ережесін сақтау маңызды [3].

Бұл ережелер тәжірибелі психологтан психокоррекциялық бағдарлама құру икемділігін талап етеді. Соған сәйкес психокоррекциялық бағдарлама құрудың негізгі қағидаларын ұстану шарт:

1. Коррекційна профілактика және дамытушылық міндеттердің жүйелілігі қағидасы. Тұлғаның психикасының, санасының, іс-әрекетінің құрылу жүйелілігіне орай келген коррекційна-дамытушылық бағдарламаның мақсаттары мен міндеттері үш деңгейлі міндеттер (коррекційна-дамудағы ауытқулар мен бұзылыстарды қалпына келтіру, даму қиындықтарын шешу; профілактикалық-дамудағы ауытқулар мен қиындықтардың алдын алу; дамытушылық-дамудың мазмұнын жетілдіру) жүйесі ретінде құрылуы қажет.

2. Коррекция мен диагностиканың бірлігі қағидасы. Практик психолог іс-әрекетінің ерекше түрі ретінде клиенттің дамуында психологиялық көмек көрсету үрдісінің тұтас бірлігін сипаттайды. Коррекційналық жұмыстың нәтижелілігінің 90 % психологқа қажетті ақпарат пен кері байланыс беретін диагностикалық жұмыстың кешенділігіне тікелей байланысты.

3. Каузальды типтегі коррекцияның басымдылық қағидасы. Коррекційналық іс-шараларды өткізудің басым мақсаты қиындық себептері мен дамудағы ауытқуларды жою міндетті болуы қажет.

4. Коррекцияның іс-әрекеттік қағидасы. Бала психикасының дамуында іс-әрекеттің орны жөнінде А.Н. Леонтьев, Д. Б. Эльконин еңбектері қағиданың қалыптасуына негіз болды. Яғни сәйкес іс-әрекеттің түрін ұйымдастыру арқылы клиенттің белсенділігін арттырып, жағдай жасау.

5. Клиенттің жас ерекшеліктік және жекелік ерекшеліктерін ескеру қағидасы. Клиенттің психикалық және тұлғалық дамуының нормативті дамуға сай келуі және даралығы мен қайталанбастығын мойындау.

6. Психологиялық ықпал ету әдістерінің кешенділігі қағидасы. Практикалық психология қорындағы алуан түрлі әдістер, тәсілдер мен техникалардың барлығын қолдануды көздейді.

7. Коррекційналық бағдарламаға қатысуға жақынаралық қоршағандарды белсенді араластыру қағидасы. Клиенттің психикалық дамуындағы жақынарадағы қоршаған адамдардың рөлімен анықталады.

8. Психикалық үрдістердің дамуының түрлі деңгейлеріне тірек жасау қағидасы. Тұлғаның неғұрлым дамыған психикалық үрдістеріне сүйену және оларды белсендіруге түрлі әдістер қолдану.

9. Бағдарламалық оқыту қағидасы. Бастамасында психологпен, кейінірек өз беттерінше орындау арқылы қажетті іскерлік пен дағдыны қалыптастыратын бірізді операциялардан тұратын бағдарламалар анағұрлым нәтижелі болады.

10. Күрделендіру қағидасы. Әр міндетті шешуде кезеңділіктің сақталуы, яғни қарапайымнан-күрделіге көшу.

11. Материалдардың көлемі мен түрлілік деңгейін ескеру қағидасы. Жаңа материалға белгілі бір іскерлікті қалыптастырып болғаннан кейін көшу [4].

Аталмыш қағидалар коррекційналық бағдарлама құру алгоритміне әкеледі:

- Алынған психологиялық анамнездің негізінде психологиялық диагноз қою.
- Психологиялық диагноздан болжам жасау.
- Коррекційналық жұмыс мақсатын құру.
- Мақсатты нақтылайтын міндеттер аясын айқындау.
- Психокоррекційналық жұмыс жүргізілетін әдіснамалық бағытты таңдау.
- Психокоррекційналық жұмыстың стратегиясы мен тактикасын таңдау.
- Клиентпен жұмыс жүргізу формасын (жеке, топтық, аралас) анықтау.
- Бағдарламаны жүзеге асыруға қажетті жалпы уақыт көлемін нақтылау.
- Қажетті кездесулердің жиілігін анықтау (күнара, аптасына 1 рет, аптасына 2 рет, 2 аптада 1 рет).
- Әрбір коррекційналық сабақтың ұзақтығын анықтау.
- Коррекційналық жұмыстың әдістері мен техникаларын іріктеп алу.
- Жұмыс барысына басқа тұлғалардың араласу формаларын жоспарлау (отбасымен жұмыста туыстарын, маңызды адамдарды қосу) т.б.

Тенденції та перспективи розвитку науки і освіти в умовах глобалізації

- Қажетті материалдар мен құралдарды дайындау.
- Үрдісті кезеңдерге бөлу. Нәтижесін бақылауға мүмкіндік беретін және қажетті түзету енгізуге (кіріс, шығыс) әр кезеңге міндетті психодиагностикалық кесінді зерттеулерді қамтамасыз ету.
 - Коррекциялық бағдарламаны жүзеге асыру (жұмыс динамикасын бақылай отырып толықтырулар мен өзгерістер енгізу).
 - Жұмыс нәтижелілігіне баға беру.
 - Коррекциялық бағдарламаның мақсат, міндеттері, тиімділігінің бағасы берілген психологиялық, психологиялық-педагогикалық қорытынды жасау.
 - Коррекция нәтижелері ескерілген психопрофилактикалық іс-шараларды жоспарлау және жүзеге асыру.

Коррекциялық жұмыстың нәтижелілігін бағалау оған кімнің баға беруіне байланысты өзгеруі мүмкін. Коррекциялық үрдіске қатысушының позициясы оның нәтижелілігінің бағасын анықтайды. Клиент үшін сәттілік критерийі сабақ барысынан алған эмоциялық қанағаттану мен жағымды сезімдердің пайдасына эмоциялық теңгерімнің өзгеруі. Психолог үшін бағдарлама мақсатына жету бағалау критерийі болып табылады. Клиенттің жақын ортасы үшін бағдарлама тиімділігі тапсырысының қанағаттану деңгейімен анықталады.

Сондай-ақ, коррекциялық әсер етудің нәтижелілігі даму қиындықтарын нақты шешу және бағдарламаның мақсат, міндетін қою тұрғысынан бағаланады. Психокоррекцияның нәтижелілігін бағалау ерекшеліктері 1- кестеде беріледі.

Кесте 1

Психокоррекцияның нәтижелілігін бағалау ерекшеліктері

Коррекцияның нәтижелілігін анықтау факторлары	Нәтиже бағасына қойылатын талаптар
Клиенттің күтулері	Әдістерді нақты анықтау
Бар мәселелерден құтылудың клиент үшін маңыздылығы	Мамандар біліктілігінің бірдей деңгейі
Клиенттің ынтымақтастыққа дайындығы	Жұмысқа сараптаманы тәуелсіз эксперттер мен мамандар беруі қажет
Коррекциялық іс-шараны жүзеге асырушы психологтың күтулері	Психологтың тұлғалық құрылымын, әсер етуді болжау үшін бойындағы қажет қасиеттің көріну деңгейін есепке алу
Психологтың кәсіби және жекелік тәжірибесі	Тікелей және жанама нәтижелерді салыстыру

Психокоррекциялық жұмысты бағалауда психологтың жоғары кәсіби дайындығы талап етіледі. Психокоррекциялық жұмысты жүргізуде психологтың дайындығының негізгі компоненттері 2-кестеде беріледі.

Кесте 2

Психокоррекциялық жұмысты жүргізуде психологтың дайындығының негізгі компоненттері

Түрі	Сипаттама	Мазмұны
Теориялық	Коррекциялық жұмыстың теориялық негіздері мен коррекция тәсілдерін білу, арнайы дайындығының болуы	Тұлға теориялары, моделі, типі жайлы түсініктің болуы. Белгілі теорияның концептуалдық бағытын, келесі бір теорияның техникасын, практикалық мүмкіндіктерін пайдалана алу.
Практикалық	Коррекцияның әдістерін, әдістемелерін мұқият меңгеру тұлғаның кәсіби	Синдромның пайда болуына шешімі табылмаған жекелік шиеленістер, сынның басымдығы, инновацияға тыйым, білім алуға,

	деформація ланування сакайды.	өзін жетілдіруге ниеттің жоқтығы алып келеді.
Тұлғалық дайындық	Клиенттің өміріндегі мүмкін болар мәселелер тақырыбының аумағына сай психологтың өз мәселелерінің шешілуі.	Психологтың жеке мәселелері клиенттің шама-шарқын бағалауда субъективизм мен алалаушылықты ұлғайтады. Психологтың жеке мәселелерінің шешімінің болуы.

Практик психологтың басты міндеті бағдарлама құруда техникалық қателік жібермей, денсаулығына күш түсірмейтіндей өз әрекетін жоспарлау жатады [5].

ДЕРЕККӨЗДЕР ЖӘНЕ ӘДЕБИЕТТЕР

1. Колесникова Г.Н. Основы психопрофилактики и психокоррекции. – Ростов-на Дону: «ФЕНИКС», 2005.
2. Евтихов О. В. Практика психологического тренинга. – СПб.: Издательство «Речь», 2004. – 256 с.
3. Пузиков В.Г. Технология ведения тренинга. – СПб.: Издательство «Речь», 2007. – 224 с.
4. Вачков И.В. Психология тренинговой работы. – М.: Эксмо, 2007. – 416 с.
5. Романенко-Бовакова Н.А. Основные направления работы практического психолога. Учебное пособие. – Алматы, 2006.

УДК 159.942.5–053.4

*Катерина Силка
(Бердянськ, Україна)*

ВИКОРИСТАННЯ КАЗКОТЕРАПІЇ У КОРЕКЦІЇ ЕМОЦІЙНОЇ СФЕРИ ДОШКІЛЬНИКІВ

У статті розглянуто особливості емоційної сфери дітей дошкільного віку; розкрито специфіку використання арттерапевтичних методів, зокрема казкотерапії, у діагностиці й корекції емоціональної сфери дошкільників; запропоновано результати апробації авторських терапевтичних казок у роботі з дитячою тривожністю, агресивністю, емоційною експресією.

Ключові слова: дошкільний вік, емоційна сфера, тривожність, агресивність, арттерапія, казкотерапія.

In the article there have been considered peculiarities of development of emotional sphere of children of preschool age; there have been opened the specific of using of art therapeutic methods, in particular fairy tale therapy, in diagnostics and correction of emotional sphere of preschool age children; the results of approbation of author's therapeutic fairy tale in the work with children's anxiety, aggression, emotional expression.

Keywords: preschool age, emotional sphere, anxiety, aggression, art therapy, fairy tale therapy.

В умовах сучасного кризового стану нашої держави та світу в цілому, під час постійних економічних, політичних та військових перетворень навіть дорослій людині вкрай важко пристосовується до таких швидких змін, а дитині – й поготів.

З кожним роком у світі зростає тенденція до раптової дитячої агресивності, тривожності та інших негативних емоційних станів. Тож зараз, як ніколи раніше, є вкрай актуальним

активне застосування казкотерапії, бо саме казка допомагає людині критично й водночас оптимістично поглянути на себе та інших, дозволяє відпочити від жорстокості світу та переглянути власне життя з метою виховання в себе позитивних якостей. Дитині ж вона не лише допомагає вирости гармонійною особистістю, а перш за все, подолати агресивні впливи суспільства з якомога меншим травматизмом для тендітної дитячої психіки.

Споконвіку казки мали величезний вплив на людську свідомість. Особливо легко і швидко казка знаходить ключ саме до дитячих сердець, засіюючи їх зернятками щирості, людяності, доброти, відваги, чуйності, любові та працелюбства, які з віком пустять глибоке коріння в душу дитини, виховавши згодом такого дорослого, який позитивно та відкрито дивитиметься на світ, з повагою та співчуттям ставитиметься до інших. Казка сприяє засвоєнню важких для дитячого розуміння життєвих істин та проблем у легкій ігровій формі, яка є провідним видом діяльності для дошкільного віку. Саме через казку батькам, психологам та вихователям можливо найефективніше «достукатися» до внутрішнього світу дитини, вплинути на нього та сформувати всебічно розвинену гармонійну особистість, яка легко адаптується до умов сучасного соціуму, долає кризові періоди в своєму подальшому житті.

Особливо щільно казки впливають на емоційну сферу дитини, формують позитивні почуття, пригнічуючи негативні емоційні стани. Вони є ефективним методом боротьби зі страхами та тривожністю дітей; гармонізують поведінку дитини, змінюють агресивність, гнів та жорстокість на толерантність, чемність та доброту.

Дослідженнями розвитку емоцій у дітей дошкільного віку займалися такі вітчизняні психологи як Л.С. Виготський, З.С. Карпенко, О.Л. Кононко, В.А. Крутецький, Г.О. Люблінська, В.С. Мухіна, Г.В. Смольнікова та інші.

Про вплив казок та міфів на розвиток особистості, її підсвідоме наголошували такі видатні психологи як Е. Берн, Е. Гарднер, З. Фрейд, Е. Фромм, К.Г. Юнг.

На вітчизняному просторі казкотерапією займаються такі психологи: А. Гнезділов, Т. Зінкевич-Євстигнеєва, Е. Лісіна, О. Ставицька, Р. Ткач.

Метою статті є аналіз та науково-практичне дослідження казкотерапії як методу психокорекції емоційної сфери дошкільників.

Для кращого розуміння дитини дорослі, зокрема батьки та психолог, мають, перш за все, звертати увагу на емоційні процеси, які відбуваються у психіці дитини.

Емоційна сфера дітей дошкільного віку має такі особливості: емоції слабо контрольовані, швидко виникають, мають інтенсивний перебіг, позитивний та негативний характер. Головним джерелом емоцій дитини виступає гра, спілкування з дорослим та однолітками. Під впливом гармонійного і вчасного виховання у дитини формуються вищі почуття – естетичні, інтелектуальні, моральні. Застосування казок допомагає зробити емоційний світ дитини більш насиченим, надаючи емоційному спектру усіх барв, розвиває увагу дитини, підвищує її емоційний комфорт, знижує агресивність і тривожність, долає страхи, спонукає до розвитку мислення та вчить творче сприймати світ. В цей період дорослі мають скеровувати переживання дитини, попереджувати їх негативний вплив на фізичне та психічне здоров'я.

В.О. Сухомлинський наголошував, що казка дає дитині необхідну гаму переживань, які викликають добрі й серйозні почуття; розвиває внутрішні сили дитини, завдяки яким людина не може не робити добро [2, с. 136].

Казка – це образне зображення реальної дійсності; один із основних жанрів народної творчості; епічний, розповідний, сюжетний художній твір усного походження про вигадані чи фантастичні події.

Дитяча казкотерапія є одним з напрямів психотерапії; вона покликана допомогти дитині вийти у світ через особливу специфічну атмосферу казки, ідентифікувати себе та інших, як неповторних особистостей, розвинути творче та критичне мислення, уяву, пам'ять, виховати волю та гармонізувати емоційну сферу.

Використовуючи методику казкотерапії важливо дотримуватися правил створення казок, які запропонувала Р.М. Ткач: казка повинна бути в чомусь схожою з проблемою дитини, але ні в якому разі не мати до неї прямої подібності; повинна пропонувати замісний досвід, використовуючи який дитина може набути новий для вирішення власної проблеми; казковий сюжет має розгортатися в певній послідовності; для дітей 3-4 років рекомендовано робити головними героями казок іграшки, чоловічків і тварин; починаючи з 5 років – фей, чарівників, принців, принцес тощо, коли дитина воліє слухати чарівні казки [2, с. 147–148].

Р.М. Ткач структурує казки за певними дитячими проблемами: казки для дітей, які відчувають різні прояви страхів; казки для гіперактивних; для агресивних дітей; казки для дітей, які мають психофізичні вади; казки для дітей, які включені у сімейні проблеми; для дітей, які пережили втрату.

Згідно з Т.Д. Зінкевич-Євстигнеєвою існує сім видів казок: художні, народні, авторські, дидактичні, психокорекційні, психотерапевтичні та медитативні [2]. Для роботи з емоційною сферою дітей можна застосовувати кожен з цих видів. Та на нашу думку, найкраще підходять саме психокорекційні, психотерапевтичні та медитативні казки, які допомагають дитині подолати негативні емоційні стани, лагідно і поступово впливаючи на її свідомість; роблять її поведінку продуктивнішою, усвідомленою; сприяють подоланню травматичних впливів; пробуджують прихований потенціал, морально виховують. Казки допомагають там де інші методики безсилі.

Вкрай важливим у роботі з казкою є й особистість самого розповідача, тембр його голосу, правильні і влучні вербальні та невербальні способи передачі інформації.

Працюючи з дітьми варто також враховувати їх вікові особливості.

Починаючи з трьох років дитина вчиться думати про предмети і порівнювати їх подумки, навіть тоді кола вона їх не бачить; створювати моделі тієї дійсності, з якою вона має справу [3].

Вік від чотирьох до п'яти – це вік апогею казкового мислення. Казка спонукає дитину співпереживати персонажам, у результаті чого у неї з'являються нові уявлення про людей, предмети і явища навколишнього світу, новий емоційний досвід. На цьому віковому етапі казка, певною мірою, задовольняє основні природні потреби дитини: в автономності (герой діє самостійно протягом усього свого шляху, робить вибір, приймає рішення, покладаючись лише на самого себе, на свої власні сили); в компетентності (герой виявляється здатним подолати неймовірні перешкоди і, як правило, стає переможцем, досягає успіху, хоча можливі тимчасові невдачі); в активності (герой завжди активний, діє – йде, когось зустрічає, комусь допомагає, з кимось бореться) [1].

Шостий й сьомий роки життя дитини – кризові, їм притаманна емоційна нестійкість, використання дитиною демонстративних форми поведінки, щоб привернути увагу дорослих. «Дитина припиняє поводитися згідно до звичних норм поведінки, важче піддається вихованню. Така поведінка дитини є одним з проявів втрати безпосередності. Механізм цього явища полягає в тому що, між переживаннями і вчинками лежить інтелектуальний момент – дитина хоче щось показати своєю поведінкою» [4, с. 15]. На що не завжди правильно реагують дорослі, які її оточують, починаючи одразу сварити дитину за її нетипові дії, не з'ясувавши істинних причин та мотивів такої поведінки, що в подальшому можливо змушує дитину замкнутись у собі, відсторонитися від дорослих й однолітків.

Метою нашого дослідження було дослідити особливості емоційної сфери дошкільників та згідно до виявлених результатів провести апробацію авторських арттерапевтичних казок для її покращення.

У дослідженні брали участь 10 вихованців дитячого садку «Острів друзів» м. Бердянськ, різної статевої приналежності, віком 5-6 років.

На всіх етапах дослідження ми проводили комплексне, планомірне, систематичне спостереження за життєдіяльністю дітей на протязі трьох місяців, будучи включеним у безпосередню діяльність дітей як їх вихователь. Перші тижні спостереження виявили на

противагу дітям з адекватною поведінкою, певний процент замкнених у собі, мало комунікабельних, тривожних дітей, яким було важко виражати свої емоції; інші навпаки часто плакали та бурно реагували; значний відсоток дітей проявляли агресію стосовно інших: ображали їх, цілеспрямовано ламали іграшки, не знали елементарних слів ввічливості, не вмiли ділитися. Оскільки психологом були помічені часто повторювані прояви тривожної та агресивної поведінки у дітей, було вирішено продіагностувати емоційну сферу дошкільників за допомогою проєктивних методик. Матеріалом слугували картки, розроблені О.А. Атемасовою, на яких були зображені різні емоційні стани персонажів, які діти мали охарактеризувати, застосовуючи як вербальну так і невербальну комунікацію. Додатково були проведені методики «Будинок – Дерево – Людина» та «Малюнок родини». За результатами діагностування у 28 % дітей присутня агресивність та висока збудливість, у 25% спостерігається тривожність і 47 % мають відповідний віку рівень розвитку емоційної сфери. Для покращення і збалансування емоційної сфери дітей було використано терапевтичні казки, які мали авторську інтерпретацію згідно психологічних і вікових особливостей вихованців. За 1,5 місяця з моменту початку використання казок ми спостерігали позитивні зрушення. Зокрема, діти почали демонструвати чуйність, позитивне ставлення один до одного та старших; знизилась тривожність, агресивність. Казки сприяли емоційній стабільності, знизилася емоційна напруженість. Дошкільники почали частіше малювати героїв казок, повторювати їх поведінку, грати за мотивами казок. Значно покращились комунікативні навички; діти стали більш толерантні один до одного, навчилися домовлятися, ділитися (казка про Бабу-Ягу). Завдяки казці про добру фею діти частіше у спілкуванні з іншими стали використовувати чарівні слова ввічливості: «дякую», «пробач», «будь ласка»; шанобливо ставитися до дорослих, зокрема батьків та вихователів; проявляли старанність та охайність під час творчої роботи. Сильні емоції в них викликали казки Г.Х. Андерсена, зокрема «Снігова королева». Діти жваво її обговорювали, емоційно співпереживали героям, активно застосовували міміку та жести, виголошували слова підтримки. Казка про неслухняну хмаринку допомогла дітям засвоїти та закріпити норми і правила поведінки й ефективною взаємодією один з одним. Використання казок сприяло формуванню моральних почуттів у дитячих серцях, дружби та справедливості; спонукало до працелюбства; гартувало волю.

Отже, результати дослідження вказують, що використання казок має певний позитивний вплив на емоційну сферу дітей дошкільного віку, сприяє їх гармонійному розвитку.

ДЖЕРЕЛА ТА ЛІТЕРАТУРА

1. Глозман Ж. Расскажи мне сказку... [Методический материал] / Ж. Глозман // Начальная школа: Прил. к газ. «Первоесент». – 2006. – № 17/1 – 15 сент. – С. 37–39.
2. Колпакчи О.С. Арт-терапия курс лекцій : навчальний посібник / О.С. Колпакчи. – Бердянськ : БДПУ, 2017. – 322 с.
3. Кабачок О. Как страшное сделать не страшным, или Зачем сочиняют с детьми сказки / О. Кабачок // Домашняя школьная библиотека. – 2003. — №3. – С. 34–36.
4. Ткаченко И.В. Детские страхи и ревность. Как помочь ребенку справиться с ними / И.В. Ткаченко. – Х.: Виват, 2015. – 224 с.

Науковий керівник – кандидат психологічних наук, доцент О.В.Горецька

МОТИВАЦІЯ ЯК ОДИН ІЗ ГОЛОВНИХ ПСИХОЛОГІЧНИХ ЧИННИКІВ У ВИВЧЕННІ ІНОЗЕМНОЇ МОВИ У НЕМОВНОМУ ВУЗІ

У статті запропоновано аналіз ролі впливу мотивації на процес засвоєння іноземної мови у немовному вузі. Автором розглядаються психологічні підстави формування позитивної мотивації. На підставі теоретичних досліджень проблем мотивації визначається їх зв'язок із змістом навчання та підвищення ефективності вивчення іноземної мови.

Ключові слова: внутрішня мотивація, зовнішня мотивація, вивчення іноземної мови, ефективність процесу навчання, комунікативна мотивація, мотив.

The article provides an analysis of a motivation influence on the process of foreign language learning at Universities and departments, majoring in fields other than philology. The author reviews psychological basis aimed at the creation of positive motivation in students' consciousness. On the grounds of theoretical research devoted to the issue of motivation the article determines its interconnection with the content of education as well as the effectiveness of foreign language learning.

Key words: internal motivation, external motivation, foreign language learning, teaching effectiveness, communicative motivation, motive.

Методика викладання іноземних мов не може існувати ізольовано, у відриві від інших теоретичних та прикладних наук. Вона не лише тісно пов'язана із філософією, фізіологією, психологією, мовознавством, педагогікою та іншими, але й спирається на закономірності, встановлені ними. Психологія визначає та пояснює закономірності психічних процесів віддзеркалення дійсності у свідомості особистості, досліджує розумову діяльність та стан індивіда. Психолінгвістика, в свою чергу, досліджує мовленнєву поведінку людини, пропонує моделі розумових процесів, операцій та дій.

Проводячи дослідження психологічних особливостей засвоєння другої, іноземної мови суттєво важно мати на увазі два наступних аспекти. По-перше, враховувати суто психологічні закономірності засвоєння іноземної мови, і по-друге – звертати увагу та застосовувати на практиці не психологічні, а загальні вимоги та завдання, які визначаються сучасними умовами розвитку суспільства. Досить нелогічно вивчати психологічні закономірності засвоєння системи мови через аналіз процесу оволодіння іноземної мови, або розкривати психологічні правила оволодіння іноземної мови через теоретичне оволодіння системою певної мови.

Враховуючи різницю у підходах до навчання іноземних мов, слід визначити сутність процесу навчання іноземної мови, який набуває останнім часом все більшої значущості та актуальності на сучасному етапі розвитку українського суспільства. Це, по-перше, загальноосвітня значущість, яка полягає в тому, що особи, які вивчають іноземну мову, спостерігають та засвоюють закономірності її звукової, морфологічної та синтаксичної будови. Таке спостереження здійснюється як на підставі вже відомих їм знань про структуру рідної мови, так і на фоні все більш зростаючих контактів із середовищем, тобто екстралінгвістичний аспект. Він містить в собі досить високий рівень культурологічної орієнтації, забезпечує в процесі навчання так званий діалог культур, який відкриває більш широкі можливості для науково-технічного прогресу та культурного розвитку між країнами-носіями мови. Досить суттєву роль відіграє і виховальна значущість іноземної мови в процесі розвитку свідомості особистості.

Враховуючи дані прагмалінгвістики, достатньо молодій галузі наук, яка базується на межі наук про мову, поведінку, психологію та філософію, а також беручи до уваги новий статус іноземної мови як засобу спілкування та взаєморозуміння у світовому суспільстві, всі психологічні особливості навчання іноземної мови групуються навколо вимоги посилення ролі прагматичних аспектів вивчення мови. Це означає, що навчаючи мові важливо не тільки досягти якісних результатів у оволодінні іншомовною комунікацією в процесі спілкування, але й знайти реальний вихід на культуру та її носіїв. Мова йдеться не тільки про знання мови взагалі, а про вміння використовувати її в ситуаціях реального спілкування, тобто про практичне володіння мовою, а саме розвиток прагматичної міжкультурної компетенції.

Мотиваційний аспект засвоєння мови відіграє важливе значення для активізації всіх психологічних процесів – мислення, сприйняття, розуміння і засвоєння іншомовного матеріалу. Для більш успішного вивчення мови слід постійно підвищувати рівні мотивації, сприяти розвитку пізнання та інтелектуальної діяльності у студентів, намагаючись підвищити ефективність процесу навчання.

Мотивація – це сторона суб'єктивного світу особистості. Вона залежить від власних потреб людини, усвідомлення цілей та стимулів, тому створення мотивації у студента – задача досить складна. Викладач здатний створити передумови і сформувати підстави, на основі яких буде виникати інтерес до роботи у тих, хто навчається. Для того, щоб правильно і ефективно організувати навчальний процес, слід в першу чергу знати мотиви студентів, і по-друге – вміти ними правильно і доречно керувати. Для цього слід звернутися до теоретичних досліджень проблем мотивації і визначити їх зв'язок із змістом навчання іноземної мови, оскільки «навчальна мовленнєва діяльність спрямована на досягнення з боку тих, хто навчається, певного позитивного або негативного результату в конкретній ситуації спілкування мовою, яка вивчається» [1].

Мотивація розглядається як система спонукаючих імпульсів, які спрямовують навчальну діяльність на рівень більш глибокого вивчення іноземної мови, її удосконалення та бажання розвивати потреби пізнання іншомовної мовленнєвої діяльності. Разом з цим слід враховувати індивідуальні для кожного студента параметри: особистий досвід, сферу діяльності, інтереси, емоції та відчуття, світогляд, статус в колективі та ін. Увага до таких індивідуальних аспектів може сприяти розвиненню та підвищенню рівня мотивації у тих, хто навчається.

Лише за умов урахування індивідуальних особливостей «спрацьовує не стимуляція, а внутрішнє спонукання; мотивація виявляється не привнесеною у навчання зовні, а виступає безпосередньо породженням самого методу навчання» [2].

Мотивація навчання може бути визначена зовнішніми (вузькоособистими) та внутрішніми мотивами. Зовнішні мотиви не пов'язані із змістом навчального матеріалу. До них ми можемо віднести мотив відповідальності, обов'язків (широкі соціальні мотиви), мотив оцінки, особистого добробуту (вузько соціальні мотиви), відсутність бажання навчатися (негативний мотив). Внутрішні мотиви пов'язані із змістом навчального матеріалу. Це мотиви пізнавальної діяльності, зацікавленості стосовно змісту навчання (пізнавальні мотиви), мотиви оволодіння загальними способами діяльності, виявлення причинно-наслідкових зв'язків у тому навчальному матеріалі, який викладається (навчально-пізнавальні мотиви).

Якщо внутрішня мотивація відіграє «стратегічну роль», то зовнішня мотивація – «тактичну», тобто вона стимулюється самим процесом оволодіння мовою.

Згідно психологічних досліджень вивчення питань мотивації та інтересу при навчанні іноземної мови, викладач повинен працювати над розвитком внутрішньої мотивації тих, хто навчається, оскільки саме такій притаманна найбільша збуджувальна сила. Вона визначає відношення тих, хто навчається, до предмету і сприяє досягненню гарних результатів у оволодінні іноземною мовою. Якщо сама діяльність спонукає студента навчатися, якщо йому до вподоби говорити, читати, сприймати іншомовне мовлення, спілкуватися з носіями мови,

пізнавати нове, то можна сказати, що він має досить гарантований інтерес до дисципліни «Іноземна мова», і гарантовані умови для досягнення певного успіху.

Комунікативна мотивація, як різновид внутрішньої мотивації, вважається головною, оскільки первинним завданням, яке стоїть перед тими, хто навчається, полягає у тому, щоб навчитися спілкуватися іноземною мовою. Але це той самий вид мотивації, який надзвичайно важко підтримувати. Причиною цього виступає той фактор, що викладач намагається відтворити модель іншомовної комунікації у мовному середовищі нашої країни, коли широко застосовується українська як для перекладу, так і для пояснення різних мовних категорій. Тобто іноземна мова виступає в якості штучного засобу спілкування.

Ще одним різновидом внутрішньої мотивації виступає лінгвопізнавальна. Її можна простежити спостерігаючи за інтересом студентів безпосередньо до самої мови, до її вивчення. Існують два шляхи її формування: опосередкований, тобто через комунікативну мотивацію, і безпосередній, шляхом стимулювання пошукової діяльності тих, хто навчається, у сфері мовного матеріалу.

Складність та багатогранність питання підвищення мотивації, збереження та розвитку у тих, хто навчається, інтересу до дисципліни «Іноземна мова» підкреслюють майже всі психологи та методисти, і у відповідності до цього пропонують різні підходи до вирішення цієї проблеми. Пропонуються різні способи, серед яких можна визначити наступні:

- Створення спеціальної системи вправ, через успішне виконання яких студенти усвідомлювали б позитивний результат своєї діяльності;
- Залучення емоційної сфери в процес навчання;
- Наявність стимулів та підкріплень;
- Використання на заняттях аутентичних аудіо та відео матеріалів;
- Використання особистісної індивідуалізації.

Окрім зазначеного вище підвищення мотивації відбувається за рахунок залучення студентів до самостійної роботи на заняттях, через створення проблемних ситуацій та завдань, контролю знань, умінь і навичок та використання аутентичного матеріалу.

Психологічний компонент процесу навчання іноземної мови тісно пов'язаний із організацією продуктивної взаємодії суб'єктів навчального процесу в межах їх спільної узгодженої діяльності. За цих умов найважливішим є те, що безпосередньо процес навчання іноземної мови необхідно розглядати через глибоке усвідомлення та знання мотивів студентів, а також умінь правильно виявляти їх та логічно ними керувати. Як відомо, мотивація часто відіграє головну роль для активізації таких психологічних процесів, як сприйняття, розуміння та саме засвоєння іншомовного матеріалу. У зв'язку з цим управління мотивацією навчання іноземної мови можна розглядати як одну із центральних проблем методики навчання у немовних вузах. Іноземна мова як дисципліна має свою специфіку, наприклад, навчання умінню спілкуватися іноземною мовою, отже перед викладачем завжди постає завдання створення ситуації обов'язкового іншомовного мовленнєвого спілкування, максимально наближеного до природних умов, хоча і штучно створеної ним самим. Саме в таких умовах і підвищується рівень мотивації, виникають психічні переживання (потреби), усвідомлюються внутрішні або зовнішні потреби (мотив), які зумовлюють пізнавальну та стимулюють мовленнєво-смыслову діяльність, що в ідеалі призводить до бажання навчитися мислити іноземною мовою і отримати більше екстралінгвістичної інформації про країну-носія мови. Зазначене вище сприяє задоволенню потреб студента, створює в його свідомості позитивну орієнтацію на вивчення іноземної мови, а відповідно, його мотиви, інтереси та орієнтири-установки взаємозумовлені і складають єдність особистості. Таким чином ми можемо казати про те, що є досить вагомі підстави віднести перелічені вище аспекти до особистісних якостей студента; урахування них як психологічного компоненту вивчення іноземної мови призводить до виникнення комунікативної мотивації, що в свою чергу забезпечує активну участь студентів в навчальному або реальному процесі спілкування.

Комунікативна мотивація, яка виникає із різних якостей особистісної індивідуалізації людини традиційно розкриває сферу її бажань та інтересів, діапазон обдарованості,

особистий досвід, емоційно-чуттєву сферу, моральні погляди, контекст діяльності та ін. Загалом все це спонукає студента до оволодіння іноземною мовою, в подальшому сприяє формуванню відчуття мови та на цій підставі - стійкої мотивації щодо послідовної і постійної роботи з мовою; використання іноземної мови задля отримання інформації із першоджерел; на підставі зазначеного вище посилення активізації пізнавальної діяльності та підвищенню безпосередньо мотивації до вивчення іноземної мови.

Слід зазначити, що формування навчальної мотивації виступає однією із центральних проблем на сучасному етапі розвитку вищої школи, отже питанням стимуляції інтересу у студентів щодо вивчення іноземної мови приділяється досить висока увага в галузі методики навчання. Для розв'язання проблем, з якими зустрічаються викладачі в процесі викладання мов, існує досить багато різноманітних підходів та технологій. І всі вони так чи інакше пов'язані із проблемою підвищення мотивації вивчення іноземної мови, і ґрунтуються на наступній групі факторів: організація процесу навчання, наявність у викладача педагогічних та відповідних мовних компетенцій, вимоги та вплив суспільства та ін.

Але для підтримки рівня мотивації як психологічного компонента навчання іноземної мови вкрай важливим є і такий фактор, як бажання та спроможність студента досягти успіху, який містить в собі надзвичайно сильний емоційний заряд і формує у свідомості особистості основу позитивного ставлення до іноземної мови як навчальної дисципліни. Оскільки сам процес оволодіння іноземною мовою вимагає регулярної практики у вигляді занять, то виникає проблема психологічної активності, яка зазвичай розглядається в наступних аспектах: особистісний контекст вивчення іноземної мови (наявність мотивації) і грамотна організація безпосередньо навчального процесу (актуалізація розумової діяльності студентів). Формуванню позитивного ставлення сприяє соціально-психологічна підготовка молодих людей, яка не лише сприяє ефективному засвоєнню змісту дисципліни, формує соціально-ціннісні мотивації, відчуття емоційного задоволення, компетентності, але й на підставі індивідуального, позитивного відношення до вивчення іноземної мови коригує негативні емоційні прояви, долає психологічні бар'єри, які перешкоджають особистості на шляху засвоєння мови.

Практика немовних вищих навчальних закладів свідчить про те, що вдала організація занять з іноземної мови, використання інтерактивних методів і технологій завжди сприяють формуванню позитивної мотивації у вивченні мови. Насамперед, однією із головних вимог виступає наявність задовільної кількості аудиторних годин для викладання мови, систематично та логічно відібраний загальномовний та спеціалізований аутентичний матеріал для формування професійних навичок майбутніх фахівців, та уміння створити позитивну психологічну атмосферу. В цьому контексті ефективність занять з іноземної мови в багатьох аспектах визначається психологічним компонентом заняття, коли викладач уміло і професійно спроможний організувати продуктивне мовне спілкування із студентами, в ході якого реалізується завдання засвоєння ними іншомовного мовленнєвого досвіду, тобто втілюється ціль «навчання спілкуванню іноземною мовою». Навчання у немовному вузі може бути успішним у тому випадку, коли протягом всього процесу послідовно здійснюється так званий орієнтований відбір текстового матеріалу, який враховує професійну орієнтацію студентів. Таким чином ми активізуємо комунікативно-пізнавальну діяльність студентів, підтримуємо інтерес до дисципліни і стимулюємо студентів на шляху розв'язання предметних завдань через самостійний пошук нових слів, висловлювань, використання джерел інформації.

Якщо діяльності навчання відповідають пізнавальні мотиви, то практичній – професійні. Відповідно, перехід від навчально-пізнавальної діяльності студента до професійної діяльності спеціаліста виступає проблемою трансформації пізнавальних мотивів у професійні [3]. В контексті вузівського навчання розвиток пізнавальних і професійних мотивів виступає центральною ланкою всього процесу розвитку особистості майбутнього спеціаліста.

Отже, задля створення психологічного компоненту навчання іноземної мови на немовних факультетах та його ефективної реалізації, формування пізнавального інтересу у студентів, викладачу слід використовувати певні прийоми підвищення мотивації до вивчення мови:

- Прийоми, що стимулюють розуміння змісту навчального матеріалу (акцептуалізація новизни, перелік проблем при первинному ознайомленні із текстом, визначення головної мети тексту, ранжирування наведеної в тексті інформації у відповідності до її ступені значущості, пошук конкретної інформації в тексті, порівняльний аналіз мовних і культурних особливостей різних країн та ін.);

- Прийоми, пов'язані з інтерактивними методами та методами проблемного навчання (постановка проблемних питань, визначення тематики текста через аналіз нової лексики, пошук ключових слів в процесі ознайомлення з питаннями до тексту, виявлення змісту нової лексичної одиниці по контексту, добір оптимального варіанту літературного перекладу речення, драматизація діалогу по ролям з використанням інтонації та жестів, переказ тексту від різних осіб з опорою на ключові слова, компресія та декомпресія речення, узгодження різних частин речення та ін.)

- Прийоми, які пов'язані із застосуванням наочних, технічних і дидактичних методів засобів навчання (знаходження ключових слів у відповідності до лексико-семантичної карти, прослуховування лексичних одиниць і знаходження тих, що пов'язані із тематикою тексту, складання кросвордів, розповідей з використанням ключових слів з опорою на ілюстративний матеріал, складання анкети, резюме, заяв різного характеру з опорою на приклад та ін.);

- Прийоми, що базуються на педагогічному спілкуванні викладача і студентів, або студентів між собою (створення ситуації успіху, надання вчасної допомоги, підтримка ініціативи у наступних видах роботи: визначення оптимального варіанту перекладу речення, складання плану за текстом, складання та відтворення монологічного або діалогічного мовленнєвого висловлювання із запропонованих лексичних одиниць, трансформація діалогу в монолог і навпаки);

- Прийоми активізації пізнавальної діяльності, які враховують внутрішньо-колективні відносини у групі студентів (планування та обговорення спільної діяльності, обговорення анотацій, рецензій до тексту, обґрунтування власної думки стосовно головної ідеї тексту, усне повідомлення, доповідь за темою та ін.)

Таким чином, головним в теорії та практиці навчання іноземної мови на сьогоднішній день виступає комунікативний аспект, в контексті якого психологічні особливості процесу навчання дозволяють розширити у студентів номенклатуру мовленнєвих дій, лексичний запас, рефлексивність (яка дозволяє керувати цим процесом), позитивне сприйняття успіху від мовленнєвого спілкування, відсутність будь-яких психологічних бар'єрів, які б стримували повільне іншомовне спілкування (наприклад, досі ще невисокий рівень компетентності та підготовки). У зв'язку із цим, урахування психологічного компоненту навчання іноземної мови на немовних факультетах вищих навчальних закладів сприяє встановленню позитивної психологічної атмосфери на заняттях, розвитку комунікації в межах позитивного емоційного та творчого стану, а також підвищенню мотивації до подальшого вивчення іноземної мови, що є надзвичайно важливим за умов штучно створеного середовища іншомовного спілкування.

ДЖЕРЕЛА ТА ЛІТЕРАТУРА

1. Зимняя, И.А. Психологические аспекты обучения говорению на иностранном языке / И.А.Зимняя. – М. Просвещение, 2002. – 220 с.
2. Бим, И.Л. Обучение иностранному языку. Поиск новых путей / И.Л.Бим // ИЯШ. – 1989. – №1.
3. Вербицкий А.А., Бакшаева Н.А. Проблема трансформации мотивов в контекстном обучении // Вопросы психологии. – 1997. – №3. – С.12-13.

СУЧАСНІ ІНФОРМАЦІЙНІ ТЕХНОЛОГІЇ /
СОВРЕМЕННЫЕ ИНФОРМАЦИОННЫЕ ТЕХНОЛОГИИ

УДК 004.89

Аман Атыханов, Лира Ла
(Астана, Казахстан)

ОБ ОДНОЙ МОДЕЛИ СОСТАВЛЕНИЯ УЧЕБНОГО РАСПИСАНИЯ
С ИСПОЛЬЗОВАНИЕМ ГЕНЕТИЧЕСКОГО АЛГОРИТМА

В работе предложена одна модель составления учебных расписаний для ВУЗов на базе генетического алгоритма. Модель основана на принципе агрегирования объектов «дисциплины», «преподаватели», «учебные группы».

Детально описаны все этапы построения генетического алгоритма.

Ключевые слова: задача расписания, генетический алгоритм, расписание занятий.

In the work, one model is proposed for compiling educational schedules for universities on the basis of the genetic algorithm. The model is based on the principle of aggregation of the objects of "discipline", "teachers", "training groups".

All stages of constructing the genetic algorithm are described in detail.

Keywords: scheduling tasking, genetic algorithm, timetable of employment.

Введение

Задача составления расписания решается человеком ежедневно. Составление расписания есть процесс распределения некоторого конечного набора событий во времени в условиях ограничений. Таким образом, планирование рабочего дня может решаться интуитивно на основе жизненного опыта, однако при составлении расписаний в ВУЗе или графика работ на заводе могут возникнуть трудности ввиду вовлеченности большого количества людей с собственными интересами, требованиями, удовлетворение которых может привести к конфликтной ситуации [1, с. 5]. Вместе с тем, в задаче составления расписаний в ВУЗе и графика работ на предприятии, можно найти общее. Например, группы студентов и работники, преподаватели и смены, аудитория и квалификации служащих, предметы и работодатели [2, с. 106].

С развитием вычислительных технологий ведутся разработки автоматизированных систем составления расписания. Большинство реальных задач составления расписания относятся к классу NP – полных, что означает, решить точными математическими методами не представляется возможным. Необходимо использовать стохастические методы.

Одним из стохастических методов является генетические алгоритмы. В данной работе рассматривается одна модель составления расписания в ВУЗе с применением генетического алгоритма. Представленная модель была реализована на примере составления расписания кафедры Информационные системы.

1. Одна модель составления учебных расписаний на базе генетического алгоритма

Дадим описание исходной информации для составления расписания учебных занятий

В качестве исходной информации при составлении расписания учебных занятий, выступают множества (1-3):

$$D = \{d_1, d_2, \dots, d_{N_d}\}, \quad (1)$$

$$G = \{g_1, g_2, \dots, g_{N_g}\}, \quad (2)$$

$$P = \{p_1, p_2, \dots, p_{N_p}\}, \quad (3)$$

где D – множество дисциплин, G – множество групп, P – множество преподавателей.

В данной работе исходная информация представлена методом агрегирования [3].

Введем в рассмотрение множества аудиторий и начала времени занятий, соответственно:

$$A = \{a_i \mid i = 1, \dots, N_a\}, \quad (4)$$

$$T = \{t_j \mid j = 1, \dots, N_t\} \quad (5)$$

Представленные множества образуют связи, определяющие организационную структуру образовательной системы ВУЗа. Модель расписания предлагается рассмотреть в виде функции, отображающую декартово произведение множеств $P \times D \times G \times A \times T$ в $\{0, 1\}$:

$$r: P \times D \times G \times A \times T \rightarrow \{0, 1\} \quad (6)$$

$r(p_i, d_i, g_i, a_i, t_i) = 1$ означает, что преподаватель p_i будет проводить дисциплину d_i для группы g_i в аудитории a_i во время t_i .

1.1 Агрегирование объектов «дисциплины», «преподаватели», «учебные группы» и их описание

Учитывая связи между группами объектов «дисциплины», «преподаватели» и «учебные группы» агрегируем их в единый объект «занятие». Иллюстрация объекта «занятие» представлена на рисунке 1.

Рис. 1. Графическое представление объекта «занятие»



Формально объекты – занятия описываются тройками $(z_{p_i}, z_{d_i}, z_{g_i})$ удовлетворяющими $r(z_{p_i}, z_{d_i}, z_{g_i}, a_i, t_i) = 1$:

$$\{ (z_{p_i}, z_{d_i}, z_{g_i}) \mid z_{p_i} \in P, z_{d_i} \in D, z_{g_i} \in G \}. \quad (7)$$

Они формируют множество всех занятий:

$$Z = \{z_i \mid i = 1, \dots, N_z\} = \{ (z_{p_i}, z_{d_i}, z_{g_i}) \mid z_{p_i} \in P, z_{d_i} \in D, z_{g_i} \in G \} \quad (8)$$

С учетом (4), (5), (7) расписание учебных занятий можно полностью определить двумя векторами α и τ :

$$\alpha = (\alpha_i), \text{ где } \alpha_i \text{ код } i\text{-ой аудитории, } i = 1, N_z, \quad (9)$$

$$\tau = (\tau_j), \text{ где } \tau_j \text{ код } j\text{-ой аудитории, } j = 1, N_z. \quad (10)$$

1.2 Модель учебного расписания

Формируемое учебное расписание должно удовлетворять обязательным требованиям таким как, отсутствие накладок для учебных групп, преподавателей и учебных аудиторий, и желательно выполнять требование по соблюдению непрерывности занятий, то есть отсутствие окон.

Дадим описание ограничений, которые должны выполняться обязательно.

1. Отсутствие накладок для преподавателей.

Отсутствие накладок для преподавателей означает, что преподаватель не должен находиться в одной аудитории в одно и то же время, а разные преподаватели должны находиться в разных аудиториях либо в разное время

2. Отсутствие накладок для учебных групп.

Данное ограничение подразумевает, что одна группа не должна находиться в разных аудиториях в одно и то же время, а разные группы находятся в разных аудиториях либо в разное время.

Расписание также должно удовлетворять требованию минимального числа окон для студентов и преподавателей.

Приведем описание структуры объектов и этапов композиционного генетического алгоритма.

Особь, являющуюся одним из возможных решений задачи, предлагается рассмотреть двух хромосомной, каждая пара хромосом соответствует векторам (9, 10), (Рисунок 2).

z_1	z_2	z_3	...	z_{N_z}	z_1	z_2	z_3	...	z_{N_z}
α_1	α_2	α_3	...	α_{N_z}	τ_1	τ_2	τ_3	...	τ_{N_z}

Первая хромосома
Вторая хромосома

Рис. 2. Структура особи популяції

Кажда хромосома состоит из генов, численность которых определяется количеством занятий. Гены первой хромосомы хранят номер аудитории, в котором будет проводиться занятие, гены второй хранят время начала занятий.

Таким образом, каждая особь содержит в себе номера аудиторий и время начала занятий, следовательно, пара, образуемая из генов двух хромосом с индексом i , однозначно описывает место и время проведения i -ого занятия.

Алгоритм поиска оптимального решения задачи будет состоять из четырех стадий. На рисунке 3 изображена схема работы генетического алгоритма.



Рис. 3. Схема генетического алгоритма

Начальная популяция формируется случайным образом. Количество особей в популяции имеет фиксированное значение.

Формирование каждой особи происходит следующим образом. Каждому гену первой и второй хромосомы, присваивается значение из множества аудиторий и множества времени начала занятия.

Отбор

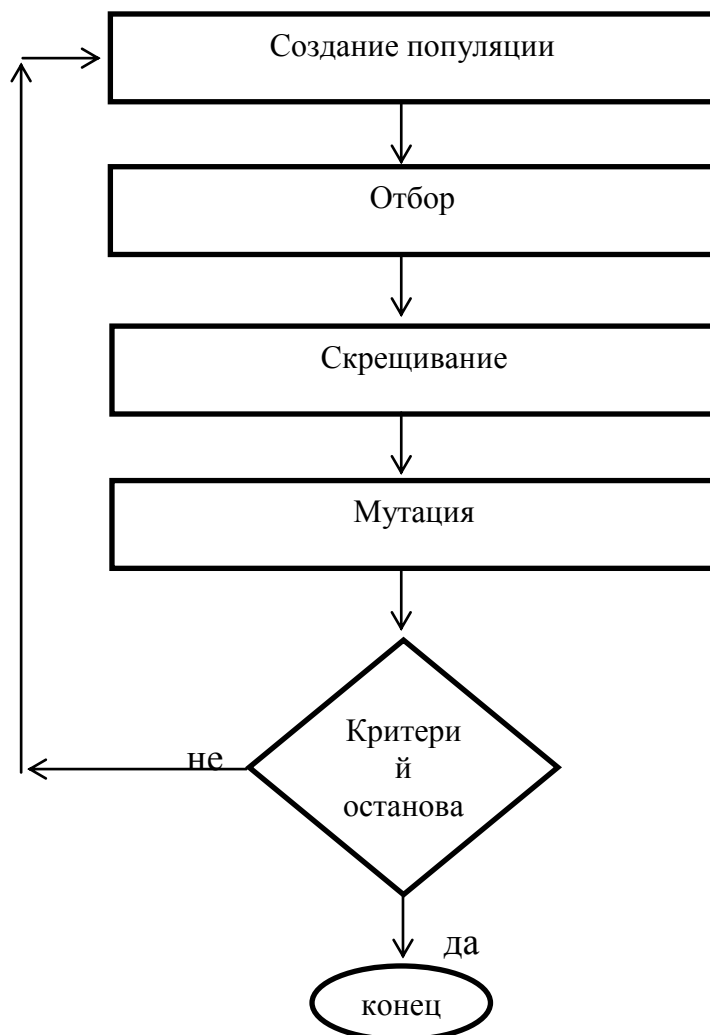
На данном шаге происходит отбор особей, получивших право размножаться. Особь, удовлетворяющая обязательным требованиям 1) и 2) имеет право для размножения.

Функция приспособленности

В качестве функции приспособленности предлагается рассмотреть сумму взвешенных штрафов за наличие окон между занятиями для студентов и преподавателей.

Скращивание

Для создания новой популяции, выбираются особи по принципу «элитного отбора», имеющее наименьшее значение штрафов. Элитные особи будут выступать в роли родителей, то есть участвовать в создании новой популяции. Первая особь для скрещивания выбирается из числа особей с минимальным значением штрафной функции. Вторая особь выбирается случайно, за исключением первой особи. Затем для каждой выбранной пары особей случайным образом разыгрываются позиции гена, для обеих хромосом особи, потомки получаются путем обмена отсеченными частями соответствующих хромосом.

Мутация

К полученному в результате отбора и скрещивания новому поколению применяется оператор мутации. В данной работе предлагается следующий оператор мутации: случайно выбирается количество мутируемых генов. Затем случайно выбираются, гены первой и второй хромосомы и им, присваивается значения из множества аудиторий и множества времени начала занятий соответственно.

Критерий останова

Критерием останова предлагается задать схождение популяции в области некоторого экстремума, то есть значение штрафной функции имеют одинаковое значение (60% - 80%). В этом случае скрещивание практически никак не изменяет популяцию, следовательно, в процессе работы генетического алгоритма будет накапливаться наиболее приспособленные особи. В качестве решения задачи выбирается одна из особей, имеющая наименьшее значение штрафной функции.

Заключение

В работе предложена одна модель составления учебных расписаний для ВУЗов на базе генетического алгоритма.

Алгоритм апробирован на тестовом примере составления расписания.

ИСТОЧНИКИ И ЛИТЕРАТУРА

1. Безгинов А.Н., Трегубов С.Ю. Обзор существующих методов составления расписания. Информационные технологии и программирование / Межвузовский сборник статей. – М.: МГИУ, 2005. – Вып. 2 (14). – С.5-18.
2. Черноморов Г.А. Теория принятых решений: Учебное пособие / Юж.-Рос. гос. техн. ун-т. Новочеркасск: Ред. журн. «Изв. Вузов.Электромеханика», 2002. – С. 276.
3. Кабальнов Ю. С., Шехтман Л. И., Низамова Г. Ф., Земченкова Н. А. Композиционный генетический алгоритм составления расписания учебных занятий. Научные статьи и доклады. Информационные технологии / Вестник УГАТУ. – Уфа: УГАТУ, 2006. – Т.7, №2(15). – С.99-107.

**ЖОҒАРҒЫ ОҚУ ОРЫНДАРЫНДА МАТЕМАТИКАНЫ ОҚЫТУДАҒЫ БІЛІМ
БЕРУДІҢ ОЗЫҚ ТЕХНОЛОГИЯЛАРЫ МЕН ИННОВАЦИЯЛЫҚ ӘДІСТЕРІН
ТИІМДІ ҚОЛДАНУ**

Бұл мақалада озық технологиялар мен инновациялық әдістерді қолдану мақсаттары мен міндеттерін айқындай отырып, жоғары оқу орны математикасында қолданысына нұсқаулық әдістемесі қарастырылған.

***Кілт сөздер:** инновациялық технологияларды қолдану мәселелері, мультимедиялық технологиялар, инновациялық әдістер қолданысы, ой қозғау, интербелсенді дәріс.*

In this article, the goals and objectives of the new technology and innovative methods are defined, considered an example of the recommendation of application in university mathematics

***Key words:** the problems of applying innovative technologies, multimedia technologies, application of innovative methods, brainstorm, interactive lecture.*

Елбасымыз Н.Ә.Назарбаевтың халыққа жолдауында «Білім беру реформасы – Қазақстанның бәсекеге қабілеттілігін қамтамасыз етуге мүмкіндік беретін аса маңызды құралдарының бірі. Бізге экономикалық және қоғамдық қажеттіліктеріне сай келетін осы заманғы білім беру жүйесі қажет» деп атап көрсетті [1]. Келер ұрпаққа қоғам талабына сай тәрбие мен білім беруде мұғалімдердің инновациялық іс-әрекетінің ғылыми педагогикалық негіздерін меңгеруі – маңызды мәселе. Қазір оқытушылар әрбір студенттің қабілетіне қарай білім беруді, оны дербестікке, ізденімпаздыққа, шығармашылыққа тәрбиелеуді жүзеге асыратын жаңартылған педагогикалық технологияны меңгеруге үлкен бетбұрыс жасалуы үстінде. Мемлекеттік білім стандарты оқу үдерісін ұйымдастыру жаңа педагогикалық инновациялық технологияны енгізуді міндеттеп отыр.

Жаңа қоғамға жаңа тұрпатты оқытушы қажет. Мұндай оқытушының дамыту – қазіргі заманғы білім беру жүйесінің алдында тұрған басты міндет. Оқытушы еңбегінің бүгінгі нәтижесі қандай болса елдің, қоғамның ертеңі, болашағы сондай болмақ.

Қазақстан Республикасының «Білім туралы» Заңында «Білім беру жүйесінің басты міндеті – оқытудың жаңа технологияларын енгізу, білім беруді ақпараттандыру, халықаралық коммуникациялық желілерге шығу, ұлттық және жалпы адамзаттық құндылықтар, ғылым мен практика жетістіктері негізінде жеке тұлғаны қалыптастыруға, дамытуға және кәсіби шыңдауға бағытталған білім алу үшін қажетті жағдайлар жасау» [2] – деп атап көрсеткендей, қазіргі кезде әрбір оқытушының алдына қойып отырған басты міндеттерінің бірі- оқытудың әдіс-тәсілдерін үнемі жетілдіріп отыру және жаңа педагогикалық үдерістегі технологияны меңгеру. Ал білім беру жүйесінің алдындағы жаңа міндеттердің бірі инновациялық педагогикалық оқыту технологияларын пайдаланып білім сапасын арттыру.

Оқыту формасын, әдістерін, технологияларын таңдауда көп оқытушылар өзіне ыңғайлы нұсқаны қолдануына мүмкіндік берілген. Сонымен қатар жоғары оқу орындары оқытушылары алдында шығармашылық бағытта жұмыс істейтін тың жаңалықтар ашатын ойлау қабілетімен ерекшеленетін жеке тұлғаны, болашақ жаңа тұрпатты мұғалімді дайындау міндеті тұр [3].

Оқытушы қызметіндегі маңызды басымдықтар:

- жекелеген студенттердің сабақ тақырыбын қабылдау ерекшеліктерін түсінуге ұмтылуы;
- студенттердің білім-түсініктерін жетілдіру немесе жақсарту мақсатында олармен жұмыс жүргізу қажеттігін ұғынуы;
- кейбір студенттердің тақырыпты өзіне оңтайлы бірегей тәсілдермен меңгеретіндігін жете түсінуі.

Оқушыларға ықпал етіп, өз пікірлерін жүйелі жеткізе алатын мұғалім дайындау бізден озық технологияларды сабақтарымызда қолдануға әкелді. Сондай-ақ студенттердің танымдық, шығармашылық қабілеттерін дамытуымыз қажет. Инновациялық технологиялар жүйесімен оқытуда көрсетілетін әдістердің барлығы өзара байланыста қолданылуы керек. Ақпаратты-коммуникациялық жүйемен оқытуды мультимедиялық презентациялар, бейнематериалдар көрсету, слайд-лекция, слайд-шоу, электронды оқулықтар, тренингтік компьютерлік бағдарламалар, флипчарттар қолдану арқылы жүзеге асыруға болады.

Қазіргі уақытта мультимедиялық технологиялар – бұл оқу үдерісіндегі жаңа ақпараттық технологиялардың ең қарқынды дамып отырған бағыттарының бірі. математика пәндерін оқытуда инновациялық технологиялардың қай түрін алсақ та, олардың тиімділігі тек қана оқытушының шеберлігімен және осы шеберлікті шыңдай түскендігімен ғана жүзеге асады. Әрі мамандық студенттері мультимедиялық технологияны қолданып мектептерге арналған элективті курстар құрастырады. Білім алушылардың ынтасын арттыруға арналған әдістемелік құралдардың жүйесі әр оқытушыдан оларды терең игеруін, іске асыруын және оған сай болатын іскерлікті талап етеді.

Жоғары оқу орындарында математика пәнінің оқытушылары ретінде сабақтарымызда озық технологияларды қолданып жүрміз. Білім беру саласында озық технологияларды қолдану оқытушының ойлану стилін, оқыту әдістемесін өзгертеді. Математика пәнін оқытуды озық технологияларды пайдалану мақсаты – студенттерге білім беру үрдісінде көмектесу. Математика пәні – студенттердің интеллектін, логикалық ойлауын және шығармашылық қабілеттерін дамытуға ықпал жасайды. Сабақтарда оқытудың озық технологияларын пайдалану студенттердің математика пәніне деген қызығушылықтарын арттырып, шығармашылық қабілеттерін дамытады.

«Алгебра және сандар теориясы» пәнін оқытуда білім берудің озық технологияларын тиімді қолдану білім алушылардың пәнді жетік меңгеруіне ықпал етеді. Мысалы, бұл пәннен мәселені айқындауда «Ой қозғауды» былайша қолдануға болады:

- студенттер өтілген тақырып туралы бар білгендерін белгілі бір уақыт ішінде жазбаша келтіреді;
- мұнда ең бастысы теоремалер мен қасиеттерді бар білгендерінше дәлелдеп, тақырыпқа сай әртүрлі мысалдар (мәселен, олардың дұрыс-бұрыс, қажет-қажет еместігіне қарамай) келтіре беруі керек;
- дәлелдеу жолдары мен өзіндік идеялары ешқандай сынға ұшырамауы керек, өйтпеген жағдайда студенттер тосылып қалып, жақсы идеялар келтіре алмауы мүмкін;
- барлық өзіндік идеялары таусылмайынша, олар қағазға түсірілуі керек;
- барлығы аятаған кезде барып оларды талқылау жұмысы басталады.

Бұл тапсырманы орындауға берілген ақыт (3-6 минут) аяқталған соң, студенттер бірлесе отырып (жұптасып, шағын топ ішінде, бүкіл аудитория болып) жазғандарымен бөліседі, сұрақтарға жауап береді, тізімдерін толықтырады (5-20 минут).

«Алгебра және сандар теориясы» пәнінен дәріс оқу кезінде жаңа технологияны қолдануға болады. Мәселен «Анықтауыштар» тақырыбынан – екінші және үшінші ретті анықтауыштарды есептеу; алгебралық толықтауыш және минор; жоғары ретті анықтауыштарды жіктеу арқылы есептеу – тақырыпшаларына бөліп өткізуге болады. Сонда 1) студенттер алдын ала қарастырып келген, меңгерген білімдерін қағаз жүзінде жазады; 2) дәрістің әр бөлігін студенттермен ауызша/жазбаша топтық жұмыс арқылы талқылап отыру

керек; 3) соңында жалпы талқылау жүргізіп, студенттерге жоғарыда келтірілген сұрақтарға жауап жазу тапсырылады.

Топтық зерттеу (Бірлескен жұмыс/жоба) – практикалық сабақтарда студенттердің бірлесе отырып белгілі бір проблеманы графикалық түрде шешу тәсілі. «Алгебра және сандар теориясы» пәнінде оқытушы тақырып бойынша шешуді талап ететін тапсырмаларды (проблеманы) студенттерге ұсынады. Топтық зерттеудің тапсырмаларын оқытушы әр топқа жеке тапсырма ретінде беріп немесе топтар тапсырмаларды өздері таңдап алуы мүмкін. Студенттер шағын топтарға бөлініп, аталмыш тапсырманы шешу жолдарын талқылап, өздерінің шешімдерін маркерлермен плакатқа түсіреді (10-15 минут ішінде). Оқытушы студенттерге 2-3 түсті маркерлерді қолдануды ұсынады, себебі бір түсті плакат оқуға қиын, ал 4-5 түс тыңдаушылардың назарын тоқтата алмайды. Жұмыс аяқталғаннан кейін плакаттар қабырғаға ілінеді де, әр топ атынан бір не екі спикер/шешен шығып жұмысты қорғайды. Қорғау соңында олар басқа топ мүшелері қойған сұрақтарға жауап береді, оқытушы осында талқылау ұйымдастырады. Бұл үшін әр топқа бір-екі сұрақты дайындауды міндеттейді.

Бірлескен жұмысты/жобаны қорғау кезінде келесі ережелерді ұстаған орынды:

- спикер сөйлегенде, оның сөзін бөлмеу керек;
- басқа топтың көзқарасына сын айтпай, тек жағымды және позитивті тұрғыдан пікір келтіруге болады;
- тек сұрақ қана қоюға болады.

Осылай математика пәндерін оқытуда білім берудің озық технологиялары мен инновациялық әдістерін қолдану өте тиімді.

Қазіргі таңда Қазақстанда білім беру деңгейіндегі озық технологияларды пайдаланудың мақсаты – үйрете жүріп, үйрену. Мұндай мақсатта жоғары оқу орындары бірінші кезекте озық технологиялар мен инновациялық әдістерді үйрену мен үйретудің басты әдістемесі ретінде интербелсенді әдістемені, сындарлы оқытуды таңдап, ақпараттық коммуникациялық және мультимедиялық технологияларды қолдануы қажет. Жоғары оқу орындарында оқытудың озық технологиялар мен инновациялық әдістерін қолданудың төрт дәлелі бар:

- белсенді түрде оқу мен сыни ойлау өмірде қолданыс табатын білім береді;
- жүйелі ойлау тек қана белсенді түрде ғана сіңіріледі;
- белсенді оқыту/оқу өздігімен білім алуды дамытады;
- студенттердің қызығушылығы мен ынтасы оқыту/оқуды белсенді тәсілдерін қолданғанда анағұрлым жоғары болады.

Озық технологиялар мен инновациялық әдістерді қолдану үйренушілердің оқу процесіндегі белсенді әрекеттерін үйренудің негізгі құралдары мен тәсілдері ретінде таниды. Сондықтан да мұнда оқу процесінің тиімділігі мен нәтижелігін үйренушілердің есте сақтау дәрежесімен өлшемей, олардың әрекеттерімен бағалайды, тек әрекет арқылы ғана үйрену ықтимал деген қағида ұстанады.

Қазіргі білім беру саласындағы инновациялық технологияларын меңгермейінше сауатты, жан-жақты білгір маман болу мүмкін емес. Инновациялық технологияны меңгеру оқытушының зейін-зерделік, кәсіптік, адамгершілік, рухани, азаматтық және басқа да көптеген ұстаздық келбетінің қалыптасуына игі әсерін тигізеді, өзін-өзі дамытып, оқу-тәрбие үрдісін жүйелі ұйымдастыруына көмектеседі.

ӘДЕБИЕТТЕР ТІЗІМІ

1. Назарбаев Н. Ә., Инновациялар мен оқу-білімді жетілдіру арқылы білім экономикасына / Еуразия университеті студенттері алдында оқылған дәріс / Н.Ә. Назарбаев // Егемен Қазақстан. – 2006. – 27 мамыр.
2. Қазақстан Республикасының «Білім туралы» Заңы. – Астана, 2007.
3. 2011-2020 жылдарға арналған Қазақстан Республикасында білім беруді дамытудың мемлекеттік бағдарламасы. – Астана, 2010. – 45 б.

МЕКТЕП КУРСЫНА e САНЫН НЕГІЗДЕП ЕНГІЗУДІҢ БІР ТӘСІЛІ

В заметке приводится вариант введения важной величины – числа e – в школьный курс математики.

Ключевые слова: натуральное число, факториал, последовательность, приближение, ограниченность, сходимость.

In the note, one is given with the variant of introducing an important value of the number e into the school course of mathematics.

Keywords: natural number, factorial, sequence, approximation, boundedness, convergence.

Алгебра және математикалық анализ бастамалары пәнінің іргелі ұғымдарының бірі – e саны ұғымы. Қазіргі таңда, әсіресе, қоғамның экономикалық дамуын, оның заңдылықтарын жан-жақты ғылыми тұрғыда зерттеп отырған ғарыштық ұшқыр кезеңде, көптеген құбылыстар уақытпен салыстырғанда көрсеткіштік дәрежеде өсіп немесе өшіп жатқаны белгілі.

Мұндай құбылыстарды экспоненциалдық заңдылықпен өзгеретін құбылыстар деп атайды. Егер өнімнің мөлшері уақытқа байланысты үнемі α есе өсіп (немесе өшіп) отырса, онда бұл өнімнің дамуы (немесе азуы) экспоненциалдық заңдылыққа бағынған деп есептелінеді және оның мөлшері m уақыт t -ға байланысты $m=m_0e^{\alpha t}$ түріндегі α көрсеткішті ережемен өседі. Өшпелі жағдайда оны $m=m_0e^{-\alpha t}$ түрінде өрнектейді. Бұл заңдылықтың атауы латынның *exponentis* деген сөзінен, қазақша «көрсетуші» сөзінен туындаған. Мұндағы e – сан және оның дәл мәні белгісіз, жуықтап анықталатын, әңгіме етіп отырған санымыз болып табылады. Демек, ол да π санының мәні сияқты жуықтап есептеледі.

Осындай өмірмен, күнделікті тұрмыспен тығыз байланысты e саны ұғымын әрбір орта білімді азаматтарымыз, демек, мамандығымызға байланыссыз, бәріміздің де білуіміз қажет деп есептейміз. Қазіргі мектеп бағдарламасында бұл жағдайға аса мән берілмеген. Оны түзеу үшін e санын мектепте енгізуге арнайы 1 сағаттық сабақ бөліну керек деген ойға келеміз. Ең болмағанда, сабақтан тыс үйірменің немесе мектептік элективтік курстың 1 сағатын осы « e саны» тақырыбына арнаған жөн. Осы өзекті мәселеге байланысты шағын мақаламызда e саны ұғымын енгізудің жалпы орта мектептің 10 сынып оқушыларына арналған әдістемесін ұсынып отырмыз. Әдістеменің теориялық жағы [1] мақалаға негізделген, және [2-5] әдеби құралдардың біраз баяндау элементтерін зерттеуімізге пайдаланғанымызға назар аударамыз.

Алдымен, ағылшынша *factorial* сөзі олардың *factor* – көбейткіш деген сөзінен туындаған, n -факториал ұғымының анықтамасын берейік. Ол үшін N натурал сандар жиынын еске түсіріп аламыз. Сосын оқушылардың назарын натурал сандар жиынының алғашқы екеуінің көбейтіндісін табуды ұсынамыз, яғни, $1 \cdot 2 = 2$ болатынына көз жеткіземіз. Одан әрі, алғашқы үшеуінің көбейтіндісін табу мәселесін қоямыз, демек, $1 \cdot 2 \cdot 3 = 6$ жауабын аламыз. Одан кейін, алғашқы төртеуінің көбейтіндісін сұрап, оның $1 \cdot 2 \cdot 3 \cdot 4 = 24$ болатындығын мұқияттаймыз. Сосын алғашқы бес натурал сандардың, содан кейін алты алғашқы натурал сандардың көбейтінділерін табу, тағысын тағы анықтау заңдылықты байқап оқушылар үшін қиындыққа соқпайды және $1 \cdot 2 \cdot 3 \cdot 4 \cdot 5 = 120$, $1 \cdot 2 \cdot 3 \cdot 4 \cdot 5 \cdot 6 = 720$, ...- деп есептеумен тұйықтаймыз. Сонымен, төмендегідей анықтаманы қабылдауға оқушыларды дайындадық:

Анықтама. Натурал сандар жиынының алғашқы n санының көбейтіндісі « n -факториал» деп аталынады және оны $n!$ түрінде белгілейді.

Мысалдар: $1! = 1$, $2! = 2$, $3! = 6$, $4! = 24$, $5! = 120$, $6! = 720$, ...

Олай болса, $n! = 1 \cdot 2 \cdot 3 \cdot \dots \cdot n$ формуласына келеміз. Анықтамадан $n! = (n-1)! \cdot n$ қасиеті шығатынына көңіл аударамыз.

Одан соң $n!$ шамасының маңызды бір қасиетіне тоқталамыз. Ол қасиет $n!$ мен 2^{n-1} дәрежесі арасындағы салыстырмалық қасиет болып табылады.

Ол үшін тағы да мысалдардан бастаймыз. Алдымен $1! = 1$ және $2^0 = 1$ екенін білеміз. Ендеше, $1! = 2^0$ теңдігін алдық. Енді, $2! = 1 \cdot 2 = 2^1$ екенін көреміз. Олай болса, $2! = 2^1$.

Одан әрі, $3! = 1 \cdot 2 \cdot 3 = 2! \cdot 3$ теңдігіндегі 3 санын 2 санымен ауыстырсақ: $3! = 1 \cdot 2 \cdot 3 > 1 \cdot 2 \cdot 2 = 2^2$ теңсіздігі шығатынын көрсетеміз.

Келесі $4! = 1 \cdot 2 \cdot 3 \cdot 4 = 3! \cdot 4$ шамасын алып, 3 және 4 сандарының әрқайсысының орындарына 2 санын қойсақ, $4! = 1 \cdot 2 \cdot 3 \cdot 4 > 1 \cdot 2 \cdot 2 \cdot 2 = 2^3$ теңсіздігін аламыз. Немесе, $4! = 3! \cdot 4 > 2^2 \cdot 2 = 2^3$ екендігін талдаймыз.

Осы заңдылық бойынша, $5! > 2^4$ болатынын қалай көрсетуге болады? деген сұрақ қойып, $5! = 1 \cdot 2 \cdot 3 \cdot 4 \cdot 5 > 1 \cdot 2 \cdot 2 \cdot 2 \cdot 2 = 2^4$ екеніне көз жеткіземіз. Басқаша, $5! = 4! \cdot 5 > 2^3 \cdot 2 = 2^4$ екенін дәлелдейміз. Осы әдіспен $6! = 5! \cdot 6 > 2^4 \cdot 2 = 2^5$ теңсіздігін аламыз.

Ендеше, жалпы $n > 2$ жағдайында $n! > 2^{n-1}$ теңсіздігі орындалады десек, онда $(n+1)! = n! \cdot (n+1) > 2^{n-1} \cdot 2 = 2^n$ теңсіздігінің орындалатынын көреміз.

Сонымен, факториалдың

$$n! > 2^{n-1}, (n=3,4,\dots) \quad (1)$$

қасиеті дәлелденеді.

Осы қасиеттің салдары

$$\frac{1}{n!} < \frac{1}{2^{n-1}}, (n = 3,4, \dots) \quad (2)$$

Бұл (2) өрнегі үлкен санның кері шамасы кіші санның кері шамасынан кіші болатындықтан шығады. Осы ережені (1) теңсіздікке қолдансақ, онда (2) теңсіздікті аламыз.

Енді мынадай тізбек құрайық:

$$\begin{aligned} e_0 &= 1, \\ e_1 &= 1 + \frac{1}{1!} = 1 + \frac{1}{1} = 1 + 1 = 2, \\ e_2 &= 1 + \frac{1}{1!} + \frac{1}{2!} = 2 + \frac{1}{2} = 2\frac{1}{2}, \\ e_3 &= 1 + \frac{1}{1!} + \frac{1}{2!} + \frac{1}{3!} = e_2 + \frac{1}{3!} = \frac{5}{2} + \frac{1}{6} = \frac{16}{6} = \frac{8}{3} = 2\frac{2}{3}, \\ e_4 &= 1 + \frac{1}{1!} + \frac{1}{2!} + \frac{1}{3!} + \frac{1}{4!} = e_3 + \frac{1}{4!} = \frac{8}{3} + \frac{1}{24} = \frac{65}{24} = 2\frac{17}{24}, \\ e_5 &= e_4 + \frac{1}{5!} = \frac{65}{24} + \frac{1}{120} = \frac{326}{120} = \frac{163}{60} = 2\frac{43}{60} = 2,71667 \dots, \\ e_6 &= e_5 + \frac{1}{6!} = \frac{163}{60} + \frac{1}{720} = \frac{1957}{720} = 2\frac{517}{720} = 2,7180555 \dots, \\ e_7 &= e_6 + \frac{1}{7!} = \frac{1957}{720} + \frac{1}{5040} = \frac{13700}{5040} = 2\frac{3620}{5040} = 2,7182539 \dots, \end{aligned}$$

Осы тізбекті жалғастыра берсек, тізбек өсе отырып,

$$e = 2,718281828459045 \dots$$

түріндегі шексіз ондық бөлшек түріндегі санға жақындай беретінімізді байқар едік.

Жалпы жағдайда бұл тізбек

$$e_n = e_{n-1} + \frac{1}{n!} = 1 + \frac{1}{1!} + \frac{1}{2!} + \frac{1}{3!} + \dots + \frac{1}{(n-1)!} + \frac{1}{n!} \quad (3)$$

түрінде жазылады.

Осы (3) өрнектен тізбектің нөмірі өскен сайын өсе түсетіні көрініп тұр. Бірақ, бұл тізбек 3 санынан асып кете алмайтынын байқаймыз. Мұны көрсету үшін (2) формуланы пайдалансақ, онда (3) өрнектен

$$e_n \leq 1 + 1 + \frac{1}{2} + \frac{1}{2^2} + \dots + \frac{1}{2^{n-1}} \quad (4)$$

теңсіздігін аламыз. Ал, геометриялық

$$S_n = 1 + \frac{1}{2} + \frac{1}{2^2} + \dots + \frac{1}{2^{n-1}}$$

прогрессияның қосындысы

$$S_n = \frac{1 - \frac{1}{2^{n-1}} \cdot \frac{1}{2}}{1 - \frac{1}{2}} = \frac{1 - \frac{1}{2^n}}{\frac{1}{2}} = 2 - \frac{1}{2^{n-1}} < 2 \quad (5)$$

болатынын ескерсек, онда (4) және (5) теңсіздіктерден

$$e_n = 1 + S_n < 1 + 2 = 3$$

теңсіздігін, яғни $e_n < 3$ болатынын көреміз.

Ендеше, егер n шектеусіз өссе, онда e_n тізбегі бір шектік мәніне ұмтылатынын көреміз. Ол шектік мәнді e әрпімен белгілесек, онда

$$e_n \rightarrow e, n \rightarrow \infty$$

өрнегін жазуға болады. Осы шектік мән e саны деп аталынады, ал $e_0 = 1, e_n = e_{n-1} + \frac{1}{n!}, (n = 1, 2, \dots)$ осы санның жуықтау мәндері болып табылады.

Сонымен, төмендегідей анықтаманы келтіруге болады.

Анықтама. $e_n = 1 + \frac{1}{1!} + \frac{1}{2!} + \frac{1}{3!} + \dots + \frac{1}{n!}$ тізбегінің n шектеусіз өскендегі шегін e саны деп атаймыз.

Осы баяндалған ұғымды геометриялық жолмен де түсіндіруге болады.

Шынында да, табандары 1-ге тең биіктіктері p_n және e_n болатын:

$$p_0 = 1, p_1 = \frac{1}{2}, p_2 = \frac{1}{2^2}, p_3 = \frac{1}{2^3}, p_4 = \frac{1}{2^4}, \dots, p_n = \frac{1}{2^{n-1}}$$

$$e_0 = 1, e_1 = \frac{1}{1!}, e_2 = \frac{1}{2!}, e_3 = \frac{1}{3!}, e_4 = \frac{1}{4!}, \dots, e_n = \frac{1}{n!}$$

$(n+1)$ тік төртбұрыштарды алып, әрқайсысының аудандарын есептесек,

$$\bar{s}_0 = p_0 \cdot 1, \bar{s}_1 = p_1 \cdot 1, \bar{s}_2 = p_2 \cdot 1 = \frac{1}{2}, \bar{s}_3 = p_3 \cdot 1 = \frac{1}{2^2}, \bar{s}_4 = p_4 \cdot 1 = \frac{1}{2^3}, \dots, \bar{s}_n = p_n \cdot 1 = \frac{1}{2^{n-1}}$$

$$s_0 = e_0 \cdot 1 = 1, s_1 = e_1 \cdot 1 = 1, s_2 = e_2 \cdot 1 = \frac{1}{2!}, s_3 = e_3 \cdot 1 = \frac{1}{3!},$$

$$s_4 = e_4 \cdot 1 = \frac{1}{4!}, \dots, s_n = e_n \cdot 1 = \frac{1}{n!}$$

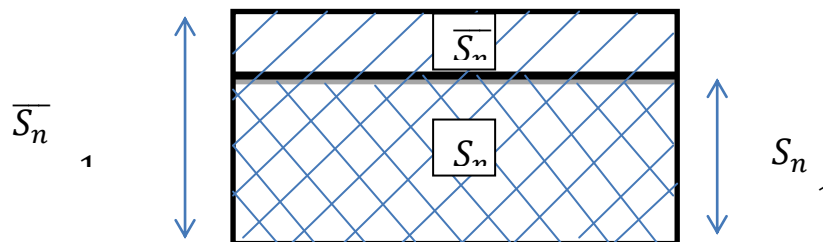

шамаларынан аудандар өздерінің биіктіктерімен өлшенетінін көреміз. Осы шектеусіз \bar{s}_n және s_n тік төртбұрыштарының аудандарын қоссақ, онда үлкен S_n аудандарының қосындысы

$$\bar{S}_n = \bar{s}_0 + \bar{s}_1 + \bar{s}_2 + \bar{s}_3 + \bar{s}_4 + \dots + \bar{s}_n \rightarrow 3, n \rightarrow \infty$$

шегіне, ал кіші S_n аудандарының қосындысы

$$S_n = s_0 + s_1 + s_2 + s_3 + s_4 + \dots + s_n \rightarrow e = 2,718281828459045 \dots, n \rightarrow \infty$$

шегіне келтірер еді. Іштестірілген екі шектеусіз баспалдақты аудандарды салып, жуықтаулардың жинақтылығын геометриялық көрнекі жолмен нақтылай түсуіміз керек.

Сабақ беру барысында «е саны» атты плакат пайдалану көзделінеді. Оның негізгі мақсаты сабақтың көрнекілікті болуы, негізгі формулалардың оқушылар есінде қалуы, сабақ уақытын ұтымды пайдалану. Интерактивті тақтасы бар бөлмеде өткізілетін сабақта слайдты пайдалану ұсынылады.

Сөз соңында, қорытынды ретінде осы сабақтың жоспарының төмендегі бір уақытпен мөлшерленген жобасын ұсынамыз.

Тақырыбы: «**е саны**»

Интерактивті тақтамен немесе плакатпен өткізілетін сабағының жоспары

45 минуттық

1. Кіріспе. N натурал сандар жиынын қайталап, еске түсіру (3 мин)
2. Факториал ұғымы, анықтамасы. (10 мин)
3. Факториалды 2 санының дәрежесімен салыстыру. (10 мин)
4. е санының жуықтық тізбектері, оның өспелілігі және шектелімділігі.(10 мин)
5. е санының анықтамасы, оның жуықтық шамасы. (2 мин)
6. е санының шамасын геометриялық жолмен түсіндіру (7 мин)
7. Қорытынды (3 мин)

ҚОЛДАНЫЛҒАН ӘДЕБИЕТТЕР

1. Сартабанов Ж.А. анализ бастамасын мектеп курсында баяндауды жетілдіру туралы ойлар. АМУ Хабаршы. – 2001. – №3. – Б.48-59.
2. Алгебра және анализ бастамалары. – Алматы: Атамура, 10-11 класс, Шыныбеков А.Н.
3. Фаддеев Д.К., Никулин М.С., Соколовский И.Ф. Элементы высшей математика для школьников. – М.: Наука, 1987. – 336 б.
4. Клейн Ф. Элементарная математика с точки зрения высшей Арифметика, Алгебра, Анализ. – М.: Наука, 1987. – 430 б.
5. Никольский С.М. Элементы математического анализа. – М.: Наука, 1981. – 160 б.

*Научный руководитель – доктор физико-математических наук,
профессор Ж.А.Сартабанов*

УДК 621.371: 550.837.6

*Антон Становой, Виктор Янушкевич
(Новополоцк, Беларусь)*

АНАЛИЗ МЕТОДА НЕКОГЕРЕНТНОЙ ОБРАБОТКИ РАДИОЛОКАЦИОННЫХ ИЗОБРАЖЕНИЙ В СИСТЕМАХ ДИСТАНЦИОННОГО ЗОНДИРОВАНИЯ ЗЕМЛИ НА ОСНОВЕ ФИЛЬТРАЦИИ СПЕКЛ-ШУМОВ

В данной статье рассматривается метод некогерентной обработки радиолокационного изображения (РЛИ). Проанализированы преимущества внутриэлементного некогерентного накопления и средств зондирования. Приведена иллюстрация формирования РЛИ.

Ключевые слова: зондирование, георадиолокация, волна, спекл-шум.

In this paper we consider the method of incoherent radar image processing (SAR). The advantages of intra-element incoherent accumulation and means of sounding are analyzed. The illustration of the formation of radar images is given.

Key words: sounding, georadiolocation, wave, speckle-noise.

Введение. Радиолокационные системы землеобзора космического базирования являются эффективным средством получения оперативной и долговременной информации о состоянии и динамике объектов и районов земного шара в глобальных и региональных масштабах независимо от метеорологических условий и времени суток.

Научные и инженерные основы для реализации таких систем заложены в середине прошлого века. Они были подготовлены достижениями в области самолетного приборостроения, в том числе разработкой в НИИ – 17 панорамной РЛС «Кобальт» для бортового комплекса прицельного оборудования «Рубидий» бомбардировщика Ту – 4 (1949). С помощью этой аппаратуры решались задачи навигации и прицеливания по крупным площадным объектам в отсутствии оптической видимости. [1]

Совершенствование аппаратуры (внедрение перестройки частоты, цветной индикации, автоматического обнаружения объектов на земной поверхности и др.), а главное, переход от панорамных РЛС к радиолокаторам бокового обзора (РБО) с улучшенным угловым разрешением по азимуту (до 9...15 угл.мин), способствовало развитию нового применения радиолокации – землеобзора.

Интенсивные исследования по совершенствованию радиолокаторов землеобзора привели к созданию принципиально новых средств радиолокационного наблюдения – когерентных радиолокаторов с синтезированной апертурой антенны (РСА), способные решать задачи радиовидения с пространственным разрешением в единицы и доли метра. [2]

Исторически сложилось, что космические РСА первого поколения имели разрешение по горизонтальной дальности около $\rho_Y \approx 30 м$, более грубое, чем предельное разрешение $\rho_X \approx 5 м$, обусловленное горизонтальным размером используемых антенн ($D_{xant} \approx 10 м$). Для синтеза РЛИ применяли оптические устройства обработки сигналов с выбором апертуры синтеза так, чтобы иметь одинаковое разрешение по обеим координатам. Имеющий запас длительности сигнала использовали для некогерентного накопления.

Результаты исследований. Метод, при котором в одном элементе разрешения синтезированной ДНА усреднялись РЛИ, полученные на разных доплеровских частотах (внутриэлементное некогерентное накопление), получил в зарубежной литературе название «Multilook». На рисунке 1 представлена структурная схема внутриэлементного некогерентного накопления. При цифровом синтезе РЛИ реализация внутриэлементного накопления обеспечивается путем разделения сигнала на субапертуры, когерентной обработки (синтез парциальных КРЛИ, полученных на разных доплеровских частотах с разными локальными углами скоса), детектирования и последующего суммирования парциальных РЛИ. Вместо временного разделения сигнала можно применить разделение азимутального спектра доплеровских частот на субспектры с последующим их синтезом, детектированием и суммированием парциальных РЛИ. Такую же операцию некогерентного накопления можно выполнять и по дальности. Принципиально число наблюдений не обязательно должно быть целым, например, при оптическом накоплении или при перекрывающихся субапертурах (субспектрах). [3-5]



Рис. 1. Структурная схема внутриэлементного некогерентного накопления

На рис. 2 дана ілюстрація формування РЛІ путем некогерентного накоплення. Показаны парціальные РЛІ.



Рис. 2. Формирование РЛІ с некогерентным накоплением
а – субспектры сигнала; б, в – парціальные РЛІ, д – гистограмма луга на исходном

Плотность вероятности распределения амплитуды на этом фрагменте близка к закону Рэлея.

Рассмотренный на рисунке 2 случай некогерентного накопления дает прямой выигрыш в улучшении радиометрического разрешения пропорционально квадратному корню из числа наблюдений. Однако его реализация без потери пространственного разрешения возможна только при наличии запаса по независимым наблюдениям, например, в космических РСА среднего разрешения (30 м), предназначенных для дистанционного зондирования Земли. В РСА высокого разрешения обеспечивается в прожекторном режиме съемки путем увеличения времени наблюдения и реализации когерентной и некогерентной обработок радиоголограмм.[6-7]

Заключение. Методы радиолокационных систем землеобзора космического базирования требуют комплексного подхода для получения оперативной и долговременной информации о состоянии и динамике объектов и районов земного шара в глобальных и региональных масштабах независимо от метеорологических условий и времени суток. Оптимизация характеристик зондирующих сигналов и РТС поиска будет способствовать успешному решению задач космического базирования. Применение внутриэлементного некогерентного накопления дает выигрыш в улучшении радиометрического разрешения. [8]

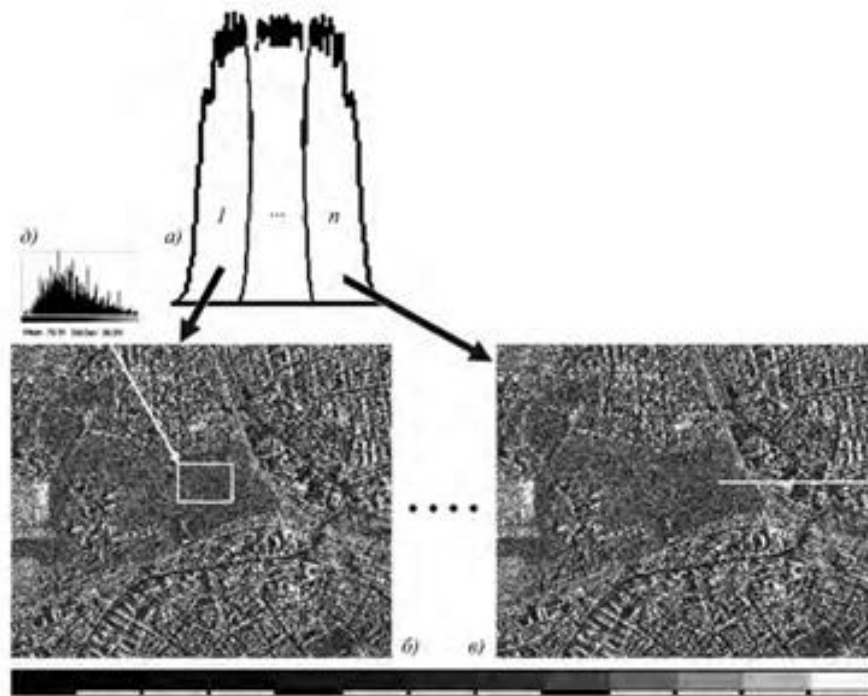
ИСТОЧНИКИ И ЛИТЕРАТУРА

1. Верба, В.С., Неронский, Л.Б., Осипов, И.Г., Турук, В.Э. Радиолокационные системы землеобзора космического базирования / Под ред. В.С. Вербы. – М.: Радиотехника, 2010. – 680 с.: ил.
2. Арманд, Н. А., Захаров, А. И. Современные спутниковые РСА системы для дистанционного зондирования земли: Достижения и перспективы // Труды конференции по ДЗЗ. Муром, 2003.

3. Белоруков, А. А. Методы сглаживания спекл-шума на радиолокационных изображениях земной поверхности // Зарубежная радиоэлектроника. – 1990. – № 6. – С.26-35.
4. Антипов, В. Н., Горяинов, В. Т., Кулин, А. Н. и др. Радиолокационные станции с цифровым синтезированием апертуры антенны / Под ред. В. Т. Горяинова. – М.: Радио и связь, 1988. – 304 с.
5. Неронский, Л. Б. Перспективы совершенствования космических средств радиолокационного наблюдения земной поверхности // Научно-технические ведомости СПбГПУ. – 2000. – №8-9. – С. 66-87.
6. Богомолов, А.Ф., Жерихин, Н. В., Соколов, Г. А. «Венера – 15», «Венера – 16»: Радиолокатор с синтезированной апертурой на орбите ИСВ // Изв. ВУЗов. Сер. «Радиофизика». – 1985. – том XXVIII, № 3. – С.259-274.
7. Буренин, Н. И. Радиолокационные станции с синтезированной антенной. – М.: Сов. Радио, 1972. – 160 с.
8. Гарбук, С.В., Гершензон В. Е. Космические системы дистанционного зондирования Земли. – М.: Сканэкс, 1997. – 296 с.

**ФІЗИЧНА КУЛЬТУРА І ПРОФЕСІЙНИЙ СПОРТ /
ФИЗИЧЕСКАЯ КУЛЬТУРА И ПРОФЕССИОНАЛЬНЫЙ СПОРТ**

*Еміль Ібрагімов, Тетяна Пасько
(Чернівці, Україна)*

**ПРОЦЕС ГЛОБАЛІЗАЦІЇ ТА РОЗВИТКУ ІННОВАЦІЙНИХ ТЕХНОЛОГІЙ
У ФІЗИЧНІЙ КУЛЬТУРІ**

Процес глобалізації диктує свої вимоги до фахівців сфери фізичної культури та спорту. Постійний розвиток інноваційних технологій дає можливість підготувати конкурентноспроможного висококваліфікованого спеціаліста, адже низький рівень фізичного здоров'я населення спонукає до пошуку нових видів спорту, які б зацікавили людей і допомогли покращити фізичний стан.

Ключові слова: глобалізаційні процеси, інноваційні технології.

Globalization dictates the requirements for specialists in physical education and sport. Continuous development of innovative technologies makes it possible to prepare highly qualified specialists konkurentnosmpromozhnoho because low physical health leads to search for new sports that have interested people and helped to improve the physical condition.

Key words: globalization, innovative technologies.

Глобалізаційний процес, що набрав темп спеціалісту результаті безпрецедентного розвитку світової економіки в другій половині ХХ століття, суттєво змінює світ і породжує нові виклики перед суспільствами. Глобальні ринки спричиняють нові міжкультурні зміни, нові системи масової інформації. У зв'язку з цим активізується питома увага до освіти як інструменту глобальних інноваційних процесів.

Суспільно-політичні і соціально-економічні зміни всіх сфер української вищої освіти призводять до зміни в духовному житті студентів, у мотивах їхньої поведінки, ціннісних орієнтаціях, соціальних установках. Зміни, що відбуваються в українському суспільстві у сучасний період, визначили нові орієнтири щодо організації професійної підготовки майбутніх фахівців у вищих навчальних закладах України.

Підготовка майбутніх фахівців у нових ринкових умовах та під час глобальної кризи вимагає від кожного навчального закладу вдосконалення всіх процесів та функцій (навчальних, виховних, оздоровчих, інформаційних тощо), покликаних підготувати особистість до високо-продуктивної професійної діяльності, до здатності приймати самостійні рішення, до уміння самостійно вчитися та набувати певні трудові знання, уміння і навички протягом усього життя, щоб бути конкурентоспроможним.

Сьогодні визначення поняття освіти заради здоров'я стосується не тільки питання змісту освіти, воно зачіпає всю соціальну сферу суспільства, яке передбачає формування в молоді певних навичок для життя та діяльності. Цілеспрямоване набуття молоддю знань, умінь і навичок, їх трансформація в компетентність сприяє особистісному культурному розвитку, розвитку технологій, здатності швидко реагувати на запити часу. Важливо розуміти, яких саме компетентностей необхідно навчати і як, що має бути результатом навчання. Учені сходяться на тому, що зміст освіти сьогодні не достатньо відповідає потребам суспільства та ринку праці, не повною мірою спрямований на набуття необхідних життєвих компетентностей.

В останні роки помітно зріс інтерес до вивчення ролі і місця фізичної культури в системі вищої освіти, переглядаються сформовані раніше підходи. Це знаходить висвітлення в змісті нового освітнього стандарту, нових навчальних планах і програмах, пошуку шляхів удосконалення професійної підготовки майбутніх учительських кадрів.

Тому перед системою вищої освіти постає проблема переходу від традиційної педагогічної парадигми до навчання інноваційного типу на основі розвитку основ проектування різноманітних педагогічних технологій і, насамперед, технологій розвитку і зміцнення здоров'я студентів – майбутніх учителів фізкультури.

Тому важливо, щоб кожен навчальний заклад став осередком становлення громадянина-патріота України, готового брати на себе відповідальність, самовіддано розбудувати країну як суверенну, незалежну, демократичну, правову, соціальну державу, забезпечувати її національну безпеку, сприяти єдності української політичної нації та встановленню громадянського миру й злагоди в суспільстві.

Сучасний учитель фізичної культури має бути готовим до змін, що відбуваються під впливом глобалізаційних процесів у світі, здатним до систематичної роботи над собою, до постійного самовдосконалення та пошуку гнучких технологій навчання, ефективних методів, прийомів і форм організації педагогічної взаємодії.

Нова концепція розвитку фізичної культури України обумовлює необхідність відповідних змін у підготовці майбутніх учителів фізичної культури в системі вищої педагогічної освіти. В останні роки помітно зріс інтерес до вивчення ролі і місця фізичної культури в системі вищої освіти, переглядаються сформовані раніше підходи. Це знаходить висвітлення в змісті нового освітнього стандарту, нових навчальних планах і програмах, пошуку шляхів удосконалення підготовки майбутніх професіоналів.

Серед багатьох завдань які має вирішувати вища школа, основним завданням вищої професійної педагогічної освіти, як зауважує І.О. Цар, є підготовка конкурентноздатних спеціалістів вищої кваліфікації. Продовжуючи думку Царя І. та Олексієнко Я., Гармаш О. слід зауважити, що спеціаліст не буде в повній мірі конкурентноздатним, якщо він буде хворим, недостатньо витривалим і працездатним, не вмітиме знімати втому і напругу (швидко відновлюватись) тощо.

І одне з перших місць у формуванні професійно важливих якостей у майбутніх фахівців, зміцненні їхнього здоров'я, а відтак і покращенні продуктивності праці належить професійно-прикладній фізичній підготовці (ППФП). Ця підготовка майбутнього учителя фізичної культури у вищій педагогічній школі являє собою процес становлення його особистості, розвитку загальної і професійної педагогічної культури, компетентності, професійних компетенцій, що виступають передумовою ефективною майбутньої професійної діяльності вчителя в ЗОШ. Вона спрямована на загальний фізичний розвиток, підготовку і швидке, якісне засвоєння професійних навичок, сприяє кращому засвоєнню спеціальних рухів, психічних і фізичних якостей, формуванню професійних навичок, від яких залежить професійна діяльність людини, сприяє формуванню умінь і навичок, необхідних для оволодіння військовими професіями.

Професійна готовність майбутнього учителя фізичної культури виступає як цілісний стан особистості, що виражає якісні характеристики її спрямованості, свідомості, професійної позиції, іміджу, рівня оволодіння професійно-педагогічними діями.

Розвиток професійних здібностей базується на загальних здібностях, під якими слід розуміти сукупність більш інтегральних психофізіологічних якостей чи властивостей людини, а саме: гостроту сприйняття органів відчуття, рухливість нервових процесів, відлагодженість механізмів сенсорних корекцій, наявність достатньої кількості різноманітних рухових автоматизмів, записаних на різних рівнях центральної нервової системи, натренованість верховних рівнів побудови рухів стосовно організації рухового поведіння тощо. А все це, в свою чергу, зумовлене такими чинниками, як умови життя, виховання, навчання і застосування фізичних вправ.

Оптимізація професійної підготовки майбутніх учителів фізичної культури в основному спрямовується на з'ясування особливостей набуття знань у галузі фізичної культури і спорту, специфіки педагогічної діяльності, пошук ефективного впровадження нових педагогічних технологій, переосмислення під цим кутом традицій здійснення професійної підготовки

студентів за напрямом 6.010201 «Фізичне виховання», створення на цій основі схеми організації навчального процесу, що відповідає вимогам, які ставляться до вищих педагогічних навчальних закладів, вважає дослідниця Л.П.Сущенко.

Проаналізувавши літературу, слід зазначити, що одним із сучасних засобів оптимізації процесу професійної підготовки майбутніх вчителів фізичної культури у вищих навчальних закладах України є впровадження нових педагогічних технологій, у тому числі й інформаційних. Інформатизація освіти передбачає спрямованість системи професійної підготовки на формування інформаційного середовища у ВНЗ, широке застосування в навчальному процесі нових педагогічних, у тому числі й, інформаційних технологій. У зв'язку з цим, державна національна програма „Вчитель” серед провідних напрямків розвитку системи освіти передбачає оновлення змісту і форм професійної діяльності педагогічних працівників, підвищення ролі вчителя у розвитку інформаційного суспільства. До основних заходів, спрямованих на виконання програми, крім іншого, належить забезпечення підготовки майбутніх учителів до професійної діяльності в умовах упровадження сучасних інформаційних технологій.

Теоретико-методологічний та практичний рівні професійної підготовки майбутніх учителів фізичної культури мають спиратися на постійне оновлення засобів навчання у майбутній професійній діяльності: усвідомлення майбутніми вчителями інформаційних технологій як важливого засобу успішної професійної діяльності, а не мети діяльності, формування інформаційного середовища, поетапність і структурна чіткість процесу навчання із врахуванням його специфіки (спортивна діяльність студентів, часті виїзди на змагання, значні фізичні навантаження), систематичне включення студентів в активну педагогічну діяльність із застосуванням інноваційних технологій; забезпечення спрямованості студентів на творчу самореалізацію, чому сприяє оцінка її результатів з урахуванням індивідуальних особливостей студентів. Системна реалізація цих умов забезпечувала продуктивну підготовку студентів до застосування інновацій у професійній діяльності.

Так, постійний моніторинг розвитку інноваційних технологій, застосування нових методик та засобів має великий вплив на професійну діяльність і надає можливість не відставати від вимог суспільства а відповідно бути конкурентноспроможним фахівцем.

Висновки. В сучасному процесі глобалізації та розвитку освітньої сфери зростає до розвитку інноваційних технологій, їх засобів та можливостей застосування в галузі фізичного виховання і спорту. Застосування даних технологій дає можливість оптимізує навчальний процес, діяльність вчителя й учнів, сприяє якісному засвоєнню ними навчального матеріалу. А інформаційні технології вимагають від майбутніх вчителів даної галузі підвищення їх загальної інформаційної культури, знань та вмінь застосовувати ці технології у професійній діяльності.

ДЖЕРЕЛА ТА ЛІТЕРАТУРА

1. Гринченко І. Б Сучасні напрями впровадження інновацій в професійну підготовку майбутніх учителів фізичної культури / І. Б. Гринченко // Вісник Житомирського державного університету імені Івана Франка. – 2012. – Вип. 64. – С. 103-107. – Режим доступу: http://nbuv.gov.ua/UJRN/VZhDU_2012_64_22.

2. Методичні рекомендації щодо національно-патріотичного виховання у загальноосвітніх навчальних закладах. – Режим доступу: <http://mon.gov.ua/usi-novivni/novini/2015/06/16/naczialno-patriotichne-vixovannya/>

3. Моїсеєва С. Проблеми державної кадрової політики України у сфері фізичної культури та спорту / С. Моїсеєва // Державне управління та місцеве самоврядування. – 2012. – Вип. 4. – С. 243-251. – Режим доступу: http://nbuv.gov.ua/UJRN/dums_2012_4_32

4. Олексієнко Я. І., Гармаш О. І. Значення і особливості професійно-прикладної фізичної підготовки студентів ВНЗ. – Режим доступу: [www.http://intkonf.org/oleksienko-ya-i-garmash-o-i-znachennya-i-osoblivosti-profesijno-prikladnoyi-fizichnoyi-pidgotovki-studentiv-vnz/](http://intkonf.org/oleksienko-ya-i-garmash-o-i-znachennya-i-osoblivosti-profesijno-prikladnoyi-fizichnoyi-pidgotovki-studentiv-vnz/)

5. Сущенко Л.П. Теоретико-методологічні засади професійної підготовки майбутніх фахівців фізичного виховання та спорту у вищих навчальних закладах: автореф. дис. ... докт. пед. наук: 13.00.04. / Л.П.Сущенко. – Київ, 2003. – 46 с.

6. Черевко С. В. Теоретичні засади освіти заради здоров'я / С. В. Черевко // Науковий вісник Кременецького обласного гуманітарно-педагогічного інституту ім. Тараса Шевченка. Сер. : Педагогіка. – 2013. – Вип. 2. – С. 74-80. – Режим доступу: http://nbuv.gov.ua/UJRN/pvkgpht_2013_2_16

7. Язловецька О. Професійний імідж майбутніх учителів фізичної культури: сутність, компоненти та умови формування / О. Язловецька // Наукові записки [Кіровоградського державного педагогічного університету імені Володимира Винниченка]. Сер. : Педагогічні науки. – 2013. – Вип. 120. – С. 356-362. – Режим доступу: http://nbuv.gov.ua/UJRN/Nz_p_2013_120_57.

УДК 796.85:616-053.2-085

*Владислав Костенко
(Київ, Україна)*

ЕЛЕМЕНТИ СХІДНИХ ЄДИНОБОРСТВ У КОМПЛЕКСНІЙ РЕАБІЛІТАЦІЇ ДІТЕЙ, ЩО ЧАСТО ХВОРІЮТЬ НА РЕСПІРАТОРНІ ЗАХВОРЮВАННЯ

Розглянуто вплив засобів фізичної реабілітації із застосуванням елементів східних єдиноборств на стан здоров'я дітей, що часто хворіють. Проведено аналіз власних досліджень ефективності реабілітаційної програми у дітей 7-10 років. Застосування запропонованих засобів фізичної реабілітації у дітей, що часто хворіють на респіраторні захворювання, дало позитивні результати.

***Ключові слова:** діти, що часто хворіють, респіраторні захворювання, фізична реабілітація, профілактика, східні єдиноборства.*

Influence of facilities of physical rehabilitation included elements of martial arts is examined on the state of health of sickly children. The analysis of own researches on the efficiency rehabilitation program in children 7-10 years old has been carried out. Application of the facilities of physical rehabilitation offered by us for sickly children with recurrent respiratory tract infections gave positive results.

***Keywords:** sickly children, respiratory tract infections, physical rehabilitation, prevention, martial arts.*

Загальновідомо, що здоров'я і благополуччя нації визначається рівнем здоров'я її дітей. Захворювання органів дихання посідають третє місце в структурі дитячої інвалідності, негативно впливають на здоров'я і якість життя дітей. Вони негативно відбиваються на фізичному і нервово-психічному розвитку дитини, призводять до формування у неї дезадаптації, внаслідок тривалих періодів роз'єднання з однолітками [3, 4].

У питаннях лікування респіраторних захворювань основний акцент роблять на застосуванні медикаментозних засобів, що часто не виправдано у зв'язку з негативними наслідками фармакологічної терапії для організму дитини. Водночас розробці раціональних немедикаментозних заходів, спрямованих на підвищення адаптаційних можливостей організму, приділяють недостатньо уваги, що обумовлює необхідність пошуку шляхів вдосконалення наявних та розробки нових реабілітаційно-оздоровчих програм, заснованих

на застосуванні дозованих фізичних навантажень у поєднанні з іншими немедикаментозними засобами для дітей, що часто хворіють на респіраторні захворювання. Про оздоровчий та реабілітаційний потенціал східних єдиноборств вказується в роботах ряду авторів [1, 2], що дало підстави для дослідження можливостей застосування елементів східних єдиноборств у комплексній реабілітаційно-оздоровчій програмі дітей із частими респіраторними захворюваннями.

Мета дослідження – розробити комплексну програму фізичної реабілітації та вторинної профілактики для дітей з респіраторними захворюваннями і дослідити її ефективність.

Методи дослідження: аналіз науково-методичної літератури; педагогічне спостереження; клініко-інструментальні методи; соціологічні методи; методи математичної статистики.

Дослідження проводили протягом 2013-2017 рр. на базі Центру розвитку дитини «Успіх», Центру по роботі з дітьми та молоддю за місцем проживання та дитячої поліклініки №2 Дніпровського району м. Києва.

На першому етапі дослідження було проведено аналіз медичних карток 144 дітей, що займаються на базі громадських закладів. Була виділена група дітей з респіраторними захворюваннями, проведена оцінка стану їх здоров'я.

На другому етапі була сформована основна група - 16 дітей у віці від 7 до 10 років з респіраторними захворюваннями, для яких була розроблена і впроваджена комплексна реабілітаційна програма. Контрольну групу склали 14 дітей із захворюваннями органів дихання, що проходили реабілітацію в системі служб дільничної поліклініки відповідно до розроблених стандартних схем.

На третьому етапі була проведена оцінка ефективності розробленої програми.

Дані первинного обстеження показали, що діти з захворюваннями органів дихання відстають в показниках фізичного розвитку, фізичної і розумової працездатності, схильні до психоемоційним порушень, мають низький рівень якості життя.

Комплексна програма реабілітації, яка була розроблена для дітей з респіраторною патологією та впроваджена в роботу Центру розвитку дитини «Успіх», включала різні засоби і форми кінезитерапії (лікувальна гімнастика, ігри спеціальної спрямованості), масаж, загартовування, заняття оздоровчою фізичною культурою (рухливі ігри, заняття східними єдиноборствами, спортивно-масові заходи), освітню роботу з батьками дітей, психотерапевтичні та соціально-педагогічні заходи.

Програма була побудована відповідно до трьох періодів: адаптаційного, основного і періоду вторинної профілактики, які відрізнялись завданнями, руховими режимами, засобами реабілітації.

Оскільки контингент дітей був неоднорідний як за станом здоров'я, так і за рівнем фізичної підготовленості, стало питання про те, як диференціювати фізичні навантаження та інші реабілітаційні заходи. Для цього на основі комплексної оцінки стану здоров'я дітей перед початком реабілітації їх розділили три підгрупи: основну медичну, підготовчу і спеціальну.

Спеціальна група займалася за програмою щадного режиму, а в міру поліпшення функціонального стану і фізичної підготовленості цих дітей переводили в підготовчу, а потім в основну групу.

Щадний режим включав кінезитерапію в формі занять лікувальної гімнастики та ігор спеціальної спрямованості, курс лікувального масажу, які проводили на фоні фіто- і дієтотерапії.

Щадно-тренувальний режим призначався для дітей, які входили до підготовчої групи, і окрім занять лікувальної гімнастики, включав заняття оздоровчою фізичною культурою (елементи східних єдиноборств), підібрані з урахуванням функціональних можливостей дитини.

Тренувальний режим призначали дітям, що за даними обстеження були віднесені до основної медичної групи. При первинному обстеженні таких дітей не було, але в процесі

реабілітації частина дітей перейшли з підготовчої групи в основну. Режим включав заняття оздоровчою фізичною культурою: рухливі ігри, заняття східними единоборствами, при цьому в структуру заняття обов'язково включали засоби фізичної реабілітації – дихальні вправи, вправи для профілактики і корекції нефіксованих порушень опорно-рухового апарату. Також проводили курс масажу і гартувальні процедури.

Через 10 місяців після початку реабілітаційних заходів, у дітей основної групи відзначили позитивну динаміку в функції зовнішнього дихання ($p < 0,05$).

Також після реалізації програми за даними тестування відзначили статистично значуще ($p < 0,05$) поліпшення показників фізичної підготовленості дітей основної групи.

Важливим результатом роботи стало зменшення рівня захворюваності дітей на гострі респіраторні захворювання протягом року. Для об'єктивізації отриманих даних була проведена інтегральна бальна оцінка ефективності програми. Як видно з даних, представлених в таблиці 1, у дітей основної групи відзначали набагато більш виражену позитивну динаміку.

Табл. 1

Ефективність реабілітації в основній та контрольній групах за даними інтегральної оцінки

Результат	Основна група, n=16	Контрольна група, n=14
	кількість дітей, %	кількість дітей, %
Суттєве покращення	56,5	21
Помірне покращення	25	14
Несуттєве покращення	12,5	43
Відсутність динаміки	6	22

Отримані результати дозволили зробити висновки про те, що запропонована реабілітаційна програма сприяє високому приросту показників рівня здоров'я дітей із захворюваннями дихальної системи і збільшення резистентності до ГРВІ. Все вищевикладене свідчить про те, що розроблена комплексна програма реабілітації може бути рекомендована до практичного впровадження.

ДЖЕРЕЛА ТА ЛІТЕРАТУРА

1. Гагонин С.Г. Развитие теории и практики физической культуры путем обобщения опыта боевых искусств Востока: дис. ... д-ра. пед. наук: 13.00.04 / Гагонин Сергей Георгиевич. – М., 2003. – 429 с.
2. Кондратьев А.Н. Здоровьеформирующая технология физического воспитания младших школьников на основе использования традиционного каратэ: дис. ... канд. пед. наук: 13.00.04 / Кондратьев Антон Николаевич. – Тула, 2006. – 153 с.
3. Речкина Е.А. Часто болеющие дети и роль иммунокоррекции в их лечении / Е.А. Речкина // Астма та алергія. – 2013. – №1. – С. 44-47.
4. Юлиш Е.И. Часто болеющие дети и тактика педиатра / Е.И. Юлиш, С.Я. Ярошенко // Здоровье ребенка. – 2013. – № 6(49). – С. 70-76.

УДК 796.41.796.03:94(477)

Богдан Мірошниченко, Олексій Лях-Породько
(Київ, Україна)

ДІЯЛЬНІСТЬ УКРАЇНСЬКОЇ МОЛОДІЖНОЇ ОРГАНІЗАЦІЇ «СОКІЛ» В ІСПАНІЇ

Виявлено, що молодіжні організації «Сокіл» приймають активну участь у діяльності української діаспори за кордоном. Всеукраїнська громадська організація «Сокіл» сприяє створенню позитивного іміджу України на міжнародній арені, налагодженню зв'язку українських емігрантів з Батьківщиною, фізичному та духовному розвитку української молоді, яка нині живе поза межами України.

Ключові слова: організація «Сокіл», культура, спорт, Іспанія.

Found that youth organizations "Sokol" actively participate in the activities of Ukrainian diaspora abroad. Ukrainian social organization "Sokol" promotes a positive image of Ukraine in the international arena, networking Ukrainian emigrants with their homeland, physical and spiritual development of Ukrainian youth who now lives outside of Ukraine.

Keywords: organization "Sokol", culture, sport, Spain.

Постановка проблеми. Аналіз останніх досліджень та публікацій. Міжнародна діяльність молодіжних організацій «Сокіл» спрямована задовольнити потребу українських трудових мігрантів у комунікації та поліпшенню взаємовідносин між українською спільнотою за кордоном. МО «Сокіл» викроистовують багато засобів, спрямованих на культурний розвиток українців в еміграції, а також сприяє розповсюдженню волонтерського руху серед української діаспори. ВГО «Сокіл» приділяє увагу фізичному розвитку молоді, яка перебуває за межами України. Помітним напрямом діяльності «Сокола» за кордоном є громадські акції, які спрямовані на відстоювання національних інтересів України. «Сокіл» робить значний внесок у налагодження співпраці українців в еміграції та Україною. Сокільський рух сприяє проведенню зустрічей та бесід української спільноти поза межами України.

З'являються нові культурні тенденції розвитку українського суспільства, що відображаються на кількості української діаспори за кордоном. На сучасному етапі розвитку України виникають соціально-політичні зміни, що впливають на демографічну ситуацію в країні. У результаті аналізу літератури були виявлені праці присвячені діяльності організації «Сокіл» [3, 4]. Малодослідженим залишається внесок осередків «Сокола» за кордоном у розвиток української культури на сучасному етапі.

Мета дослідження – здійснити аналіз та визначити особливості діяльності молодіжної організації «Сокіл» в Іспанії.

Методи і організація дослідження: методи теоретичного дослідження: логічний, системний, когнітивний, порівняння, аналіз друкованих і електронних джерел.

Результати дослідження. Вже на початку ХХ століття українці почали створювати осередки «Сокола» за кордоном. Вони набули розвитку у США, Канаді та Чехословаччині [5]. На сьогоднішній день Україна є однією з багатьох країн, що «постачає трудових» мігрантів у країни Європи, Америки, Австралії тощо. За різними даними за кордоном проживає та працює близько 5 мільйонів українців [6].

Водночас, українці за кордоном потребують власних культурних центрів для збереження національної свідомості. Спілкування з рідними людьми сприяє їх емоційному піднесенню та духовному єднанню.

Містком між українцями за кордоном виступають громадські організації, які допомагають координувати та узгоджувати їх дії, виступаючи організаторами різноманітних заходів. Діяльність ВГО «Сокіл» за кордоном спрямована не лише на активістів організації, а й на усіх українців перебуваючих, в еміграції. «Сокіл» активно співпрацює з іншими українськими громадськими організаціями за кордоном, поєднуючи зусилля і досягаючи максимально можливого результату.

Зокрема, 6 грудня 2015 р. в Мадриді, за погодженням із керівництвом Всеукраїнського громадського об'єднання «Сокіл», відбулися установчі збори іспанського осередку організації, основною метою якого визначено спортивно-патріотичне виховання української молоді, яка нині живе поза межами Батьківщини [1].

2 квітня 2016 р. за сприяння іспанського осередку «Сокола» у японському спортивному центрі «Тора» в Мадриді розпочав діяльність гурток національно-патріотичного і фізичного виховання «Соколята» для дітей, які проживають у столиці Іспанії. У першому занятті взяли участь діти віком від 5 до 16 років. Після заняття з карате, була проведена історична лекція, присвячена минулому українських земель. Важливо, що на відкритті гуртка був присутній представник посольства України в Іспанії, який наголосив на актуальності та важливості національно-патріотичного та фізичного виховання української молоді. Ініціатори створення гуртка щосуботи безкоштовно проводять півторагодинні заняття з основ рукопашного бою та ідеологічного вишкілу молоді [2].

ВГО «Сокіл» приймає участь у зустрічах з діаспорою в Алкалі (Іспанія), де діє українська школа «Світанок». Також, активісти «Сокола» 21 червня 2016 р. прийняли участь в конференції «Україна: вчора, сьогодні, завтра», основною тематикою якої була освітня політика за кордоном і проблеми взаємин із чинним посольством. «Сокіл» сприяє проведенню фотовиставок національної спрямованості у консульському відділі Посольства України в Іспанії та видавничій діяльності газети «Ідея нації», яка має право легально друкуватися та розповсюджуватися в Іспанії.

ВГО «Сокіл» регулярно приймає участь у мітингах та акціях на підтримку миру. Під час зустрічей згадуються важливі історичні події, які вплинули на розвиток України як самостійної держави.

Активісти «Сокола» співпрацюють з українцями, які проживають у Польщі. Відтак, соколи передали до представництва Європарламенту в Мадриді заяву щодо нагнітання українофобії в Польщі. Причиною стало ухвалення Сенатом Республіки Польща резолюції із закликом про визнання 11 липня «Національним днем пам'яті жертв геноциду, вчиненого українськими націоналістами проти громадян Другої Речі Посполитої». Також, активісти ВГО «Сокіл» прийняли участь у пікеті польського посольства у Мадриді, протестуючи проти звинувачень українців у «геноциді поляків».

Українська діаспора уважно слідкує за подіями, які відбуваються в Україні. МО «Сокіл» в Іспанії прийняли участь в мітингу і вимагали не ухвалювати закон «Про освіту», який пропагує двомовність, в якому не вказано про пріоритетність української мови, як засобу спілкування і навчання для молодого покоління України.

11 червня 2016 р. «Сокіл» прийняв участь у підготовці до святкування Дня незалежності України в Іспанії. Організація намагається максимально синхронізувати діяльність українських організацій Іспанії з тими, що діють в Україні.

В Україні для налагодження співпраці з українською діаспорою за участю ВГО «Сокіл» організовується щорічний форум, де відбувається зустріч з молоддю, що живе за кордоном. Форум відвідують представники молодіжних організацій та об'єднань українських діаспор з Канади, Китаю, Чехії, Данії, Польщі, Молдови, Греції. Завдяки заходам такого формату створюються можливості для обговорення співпраці в інформаційному, організаційному та волонтерському напрямках, розвитку молодіжних організацій діаспори, представлення їх

інтересів в Україні, лобювання інтересів України за кордоном та створення в інших країнах світу осередків «Сокола». Зокрема, на зустрічах обговорюється ситуація в Україні, поширюється достовірна інформація про стан та розвиток держави на сучасному етапі розвитку. Форум сприяє встановленню взаємодопомоги між Україною і українцями за кордоном.

Проаналізувавши роботу МО «Сокіл» в Іспанії, ми виявили основні напрями поширення української культури. Статистичні дані проведення масових заходів у період 2015 – 2017 рр., у яких організація була ініціатором, організатором чи активним учасником, представлені у таблиці 1.

Таблиця 1

Напрями діяльності організації «Сокіл» в Іспанії

№	Тематика заходу	Кількість проведення
1	Фізкультурно-спортивна	48
2	Історичні лекції	42
3	Громадські акції	21
4	Волонтерство	11
5	Культурно-просвітницька	10
6	Міжнародна співпраця	8

Дані таблиці 1 засвідчують, що найчастіше молодіжна організація «Сокіл» в Іспанії проводить заходи фізкультурно-спортивної спрямованості. Користується популярністю проведення історичних лекцій. Значна увага приділяється волонтерському руху та громадським акціям. Заходи культурно-просвітницької діяльності посідають чільне місце у функціонуванні «Сокола». Невід'ємною складовою діяльності виступає міжнародна співпраця з іншими громадськими організаціями та Україною. Загалом, МО «Сокіл» сприяє висвітленню України у позитивному світлі за кордоном.

ДЖЕРЕЛА ТА ЛІТЕРАТУРА

1. ВГО «Сокіл» – [Електронний ресурс]. – Режим доступу: <http://www.sokil.org.ua>
2. ВО Свобода. Міжнародна. – [Електронний ресурс]. – Режим доступу : <http://international.svoboda.org.ua>
3. Лях-Породько, О. О. Становище сокільських товариств та вплив їх на розвиток фізичної культури і спорту В СРСР в 20-30-х рр. ХХ століття / О. О. Лях-Породько // Педагогіка, психологія та медико-біологічні проблеми фізичного виховання і спорту : наукова монографія: [збірник наукових праць] / ред. С.С.Єрмаков; ХДАДМ (ХХІІ). – Харків, 2008. – № 12. – 215 с.
4. Лях-Породько, О. Феномен сокільства як складова наукових досліджень в олімпійському русі / Олексій Лях-Породько // Спортивний вісник Придніпров'я. – 2010. – №03. – 183 с.
5. Сокіл (товариство) – [Електронний ресурс]. – Режим доступу : [https://uk.wikipedia.org/wiki/Сокіл_\(товариство\)](https://uk.wikipedia.org/wiki/Сокіл_(товариство))
6. Українська еміграція – [Електронний ресурс]. – Режим доступу : https://uk.wikipedia.org/wiki/Українська_еміграція

Сивіль Чубатенко
(Чернівці, Україна)

ОСОБЛИВОСТІ ЗАСТОСУВАННЯ ІННОВАЦІЙНИХ ТЕХНОЛОГІЙ, ЗОКРЕМА КОМП'ЮТЕРНИХ ПРОГРАМ В ОЗДОРОВЧОМУ ФІТНЕСІ

Розвиток сучасних інноваційних технологій дає можливість крокувати в ногу із сучасними розробками у сфері методик та програмного забезпечення. Викладачі та тренери мають змогу завдяки комп'ютерним програмам урізноманітнювати процес тренувань та швидше і точніше отримувати дані стосовно фізичного стану студентів та спортсменів.

Ключові слова: інноваційні технології, комп'ютерні програми, фізичне виховання.

The development of modern innovative technology makes it possible to keep pace with modern developments in the field of techniques and software. Teachers and trainers are able to diversify through computer programs and training process faster and more accurately obtain data about the physical condition of students and athletes.

Keywords: innovative technology, computer programs, physical education.

Початок ХХІ ст. супроводжувався значними змінами в суспільному житті. В Україні спостерігається тенденція стрімкого розвитку технологій, пов'язаних із застосуванням інформаційних технологій, засобів автоматизації, комп'ютерних програм. Саме останнім часом процеси глобалізації зумовили всеохоплюючий характер упровадження інформаційних технологій, зокрема в науці, освітньому процесі та фізичному вихованні.

Інформатизація суспільства привела до поширення комп'ютерних комунікацій в освіті. Це зумовлює появу нових напрямів отримання інформації та знань. Стрімкий розвиток педагогічної науки обумовлює інтеграцію комп'ютерних технологій (КТ) у таку специфічну ланку освіти як фізичне виховання та спорт.

На шляху інтеграції України в єдиний інформаційний простір підтримка суспільства реалізується через ряд законодавчих актів, передусім через прийнятий 9 січня 2007 р. за №537-16 Верховною Радою України Закон України "Про основні засади розвитку інформаційного суспільства в Україні на 2007–2015 роки". На жаль, ступінь розвитку інформаційного суспільства у нашій країні, в порівнянні зі світовими тенденціями, є недостатнім і не може конкурувати з потенціалом та можливостям України.

Впровадження сучасних інформаційних технологій створює умови для розв'язання низки питань, пов'язаних із підвищенням якості життя, підвищенням інформаційної освіченості суспільства, інтеграцією України у світове інформаційне товариство. Сфера фізичної культури та спорту не є винятком на шляху впровадження інформаційних технологій. Інформаційні технології формують принципово новий стиль роботи в системі організації занять оздоровчої спрямованості.

Принцип оздоровчої спрямованості фізичного виховання конкретизується у фізкультурно-оздоровчих технологіях, які в наш час жваво розвиваються. Поняття фізкультурно-оздоровча технологія об'єднує процес використання засобів фізичного виховання з оздоровчою метою та наукову дисципліну, яка розробляє та вдосконалює основи методики побудови фізкультурно-оздоровчого процесу. Здоров'я людини належить до числа глобальних проблем сучасності, в якій в наявності найбільше загострення суперечностей: витрати цивілізації не могли негативно не позначитися на стані здоров'я сучасної людини.

Одне з найбільш перспективних напрямків, що дозволяють істотно підвищити ефективність фізкультурно-оздоровчої діяльності, – особиста зацікавленість кожного людини в зміцненні свого здоров'я. І завдання фахівців, що працюють в області оздоровчої фізичної культури, – розбудити зацікавленість у формуванні здорового способу життя.

У вирішенні цього завдання велику допомогу може надати і надає електронно-обчислювальна техніка. Викладачі, спортивні лікарі при визначенні фізичного стану студентів стикаються з низкою проблем: неоднорідністю одиниць вимірювання результатів тестування, великою різноманітністю тестових програм, низьким рівнем мотивації, як у студентів, так і у викладачів, недостатньою підготовкою викладача до проведення тестування та ін.

Сьогодні програмне забезпечення для сфери оздоровчої фізичної культури активно розробляється й упроваджується в практику вітчизняними фахівцями. Розповсюдження сучасних інформаційних технологій у сфері фізичної культури та спорту сприяє створенню системи цінностей, мотивації, цілеспрямованої поведінки індивідуума, що, зі свого боку, стає ядром реалізації соціальної ідеології з питань формування здорового способу життя.

Дуже важливим є створення випереджаючого інформаційного середовища фізкультурної освіти, яке б могло дозволити вільно користуватися базами даних і знань, підготовлених у ВНЗ і на факультетах фізичної культури, всіма фахівцям незалежно від місця їх проживання. Сюди, перш за все можна слід віднести бази даних захищених дисертацій, нових підручників, статті міжвузівських наукових збірників та тез, доповідей науково-практичних конференцій, перспективних програм з розробки електронних підручників з різних спортивно-педагогічних дисциплін та оздоровчої роботи з населенням, захищених випускниками кваліфікаційним робіт, підготовлених та апробованих в навчально-тренувальному процесі мультимедійним видань. Однак, вирішення даного питання зупиняється через низьке технічне забезпечення вузів фізкультурного профілю. Слід зауважити, що краще становище в університетах, в яких у свій час за підтримки фонду Сороса створені унікальні Інтернет-центри і вже накопичено певний досвід.

Одним з напрямків використання комп'ютерних технологій у сфері освіти є мультимедійні системи. На думку багатьох ведучих спеціалістів даного напрямку мультимедійні технології, на сьогодні, є найбільш популярним напрямком використання інформаційно-комп'ютерних технологій у сфері фізичної культури та спорту.

Мультимедійні методичні програми можуть бути використані як засіб підвищення ефективності підготовки майбутнього покоління, оскільки завдяки використанню в них одночасної дії аудіо (звукової) та візуальної інформації, вони володіють більшим емоційним зарядом і здатні збільшити продуктивність діяльності учнів.

Проблема створення матеріально-технічної бази інститутів і факультетів фізичної культури є основоположною і полягає у створенні та використанні в інститутах і на факультетах фізичної культури сучасних комп'ютерних класів, з'єднаних внутрішніми мережами і можливістю виходу у Всесвітню мережу Інтернет.

Слід зауважити, що комп'ютерну грамотність на сьогоднішній день слід розглядати як критерій загальної професійної підготовки майбутнього вчителя, який повинен володіти основними поняттями та термінами інформатики, розуміти будову і принципи роботи комп'ютерної системи, використовувати операційні системи, вдосконалювати навички практичного використання програмного забезпечення.

Непродумане застосування комп'ютерних технологій у навчальному процесі не поліпшує, а погіршує якість засвоєння знань. Введення комп'ютерних технологій навчання може ускладнити процес засвоєння знань, умінь та навичок, якщо буде просте механічне перенесення діючих навчальних посібників та підручників на електронні носії. Тому педагог при підготовці до проведення уроку за допомогою комп'ютерних технологій повинен уміти планувати та передбачати результати навчання, моделювати ситуації, розробляти програму курсу.

Застосування сучасних технічних засобів дає можливість ефективно використовувати та миттєво отримувати інформаційний ресурс завдяки світовому інформаційному простору, що значно поліпшує процес навчання. Окрім того, комп'ютер допомагає в реалізації науково-дослідної роботи та орієнтує на практичну діяльність учнів. Слід зауважити, що навчальний

процес із використанням комп'ютерної техніки спонукає до самостійної роботи кожного учня, створює сприятливу комунікативну ситуацію та умови для розвитку творчих здібностей особистості, які особливо значущі для кожного учня; підвищує мотивацію та пізнавальну активність учнів, покращує індивідуалізацію, диференціацію та інтенсифікацію процесу навчання, розширює та поглиблює міжпредметні зв'язки, систематизує та інтегрує знання окремих навчальних предметів, організовує систематичний та достовірний контроль, уникає суб'єктивізму в оцінці

Зокрема комп'ютерні програми для занять оздоровчим фітнесом почали розроблятися на початку 90-х років минулого сторіччя, і були спрямовані в основному на надання допомоги у проведенні самостійних занять. В даний час існує декілька напрямків розроблюваних комп'ютерних програм: навчальне (підготовка фахівців з оздоровчої фізичної культури); технічне (комп'ютерне оснащення тренажерів, фітнес-центрів); діагностичне (автоматизовані системи діагностики фізичного стану), управління та контролю (контроль фізичного стану і розвитку рухових якостей займаються; основи програмування занять оздоровчої спрямованості); оздоровчі (створення персональних фітнес-програм).

При цьому найбільш складними є питання вибору комплексів завдань з діагностики та консультування, що підлягають комп'ютеризації. Вирішенню цієї проблеми сприяє системний підхід, спрямований на реалізацію концепції особистісно орієнтованої фізичної культур. В якості комплексу діагностичних завдань в комп'ютерних програмах здійснюється визначення індивідуального рівня здоров'я, ризику захворювань, рівня фізичного стану, фізичного розвитку.

До числа консультаційних належать завдання розробки індивідуальних програм забезпечення різних сторін дієздатності людини: програм оздоровчого тренування, фізичного розвитку, підвищення працездатності в період виробничої діяльності, в стані відновлення, активного відпочинку у вихідні дні та у період відпустки, корекція індивідуально - психологічних особливостей особистості, раціональної фізкультурної діяльності в цілому.

Отримання достовірної надійної інформації про ефективність фізкультурно-оздоровчих заходів – етапної, оперативної, попередньої – одна з найважливіших проблем оздоровчого фітнесу.

В даний час, одним з найбільш ефективних інструментів отримання такої інформації, оперативної її обробки та подання користувачам-інструктору і займаються – можуть бути комп'ютерні технології, що інтегрують обчислювальну техніку, методичне програмне забезпечення та технологію моніторингу в інформаційно-методичну систему.

Отже, при організації фізкультурно-оздоровчих заходів спеціалісту необхідно переробляти велику кількість інформації. Для того щоб фахівець з фізичної культури та спорту міг приймати вірні і своєчасні рішення, одержувана інформація повинна бути систематизована і в найкоротший час оброблена. При обробці вона зазнає різні зміни, включаючи аналогові і цифрові перетворення, а також класифікацію та систематизацію. Відповідно оперативну обробку такого роду інформації, як вже зазначалося вище, можуть забезпечити лише сучасні комп'ютерні технології, а широке застосування дасть можливість забезпечувати всі вимоги сучасного суспільства.

ДЖЕРЕЛА ТА ЛІТЕРАТУРА

1. Гончарова Н., Денисова Л., Усиченко В. Використання сучасних інформаційних технологій у сфері оздоровчого фітнесу / Н. Гончарова, Л. Денисова, В. Усиченко // Режим доступу: <http://sport.eenu.edu.ua/index.php/sport/article/view/852>.

2. Зінченко Н. Моделювання навантажень на заняттях аеробікою за опомогою комп'ютерної програми «Фітнес-клас» / Н. Зінченко // Режим доступу: <http://esnuir.eenu.edu.ua/handle/123456789/3464>.

3. Жуковська А.Л. Комп'ютерні технології навчання як запорука якісної освіти у світлі сучасних новітніх інформаційних досягнень / А.Л. Жуковська // Режим доступу: <http://studentam.net.ua/content/view/7557/97/>

4. Комп'ютерна програма "Фітнес". – Режим доступу: http://elib.lutsk-ntu.com.ua/book/tf/fiz_vyh/2010/10-087/page10.html.

5. «Сучасні фізкультурно-оздоровчі технології у фізичному вихованні» Класифікація фітнес – програм. – Режим доступу: http://elib.lutsk-ntu.com.ua/book/tf/fiz_vyh/2010/10-087/page10.html.

6. Створення інформаційного середовища фізкультурної освіти. – Режим доступу: http://elib.lutsk-ntu.com.ua/book/tf/fiz_vyh/2010/10-087/page10.html

7. Твеліна А. Програмно-методичне забезпечення формування професійних умінь і навичок у студентів – майбутніх учителів фізичної культури з використанням фітнес-технологій / А. Твеліна // Режим доступу: <http://sport.eenu.edu.ua/index.php/sport/article/view/1013>

8. Чухланцева Н. Деякі аспекти застосування комп'ютерного програмного забезпечення для контролю за рівнем здоров'я та функціональним станом у вищій фізкультурній освіті / Н. Чухланцева // Режим доступу: <http://sports-science.ldufk.edu.ua/index.php/snu/article/viewFile/423/407>.

ФИЛОЛОГІЧНІ НАУКИ / ФИЛОЛОГИЧЕСКИЕ НАУКИ

ӘОЖ 372.881.111.1

*Жанар Байгожина, Маржан Ғатиатова
(Павлодар, Қазақстан)*

АҒЫЛШЫН ТІЛІН ОҚЫТУДА ӨЛЕҢДЕРДІ ПАЙДАЛАНУ

Қазақстан Республикасының тілдер саясатындағы басты бағыты – тілдердің үштұғырлылығы. Елбасымыз Н.Ә.Назарбаев: «Әрбір Қазақстандық үш тілді жетік меңгеруі керек. 2020 жылға дейін ағылшын тілін білетін тұрғындар саны біршама көбеюі керек» – деп айтқан еді. Бағдарлама қазақ, орыс және ағылшын тілдерін еркін меңгертуді көздеп отыр. Мектеп табалдырығынан бастап жоғарғы оқу орындарында ағылшын тілін үйрету айрықша мәртебеге ие.

Шет тілін оқытуда оқыту процесінде білім берудің үйреншікті әдісінен оқушылардың пәнге деген қызығушылықтарын арттыратын білім берудің жаңа белсенді әдісіне көшу керек. Өйткені, тілді меңгеру оқушының ынта-ықыласы мен қызығушылығына байланысты. Егер оқушыда шет тілін оқу барысында аталған қасиеттер болмаса, білім беруші қанша жанын салып, оқытудың жаңа технологиялық әдіс-тәсілдерін қолданып, тілді меңгертуге тырысқанымен нәтиже беруі екі талай. Демек білім беруші мен білім алушының арасындағы қатынас пен байланыс екі жақты болуы шарт. Сондықтан шет тілінде білім берудің практикалық, тәрбиелік, дамытушылық міндеттерін кешенді түрде іске асыру балалардың санасына ғана емес, сонымен қоса оның эмоциялық сферасында да әсер ету арқылы іске асырылуы тиіс.

Шет тілін жаңа заманға сай оқыту барысында тіл үйренушілердің коммуникативтік құзырлығын қалыптастыру үшін оқушылардың эмоциялары мен сезімдеріне әсер ету құралдарын (поэзия, проза, өлеңдер, сурет өнері т.б) пайдалану идеясы әдістеме ғылымында таңсық идея емес.

Ресей ғалымы Г.Д.Томахин мәдениетарарық құзыреттілікті қалыптастыруда мәдени тілдік бірліктерді меңгеру аса маңызды деп біледі. Мәдениетке, яғни театрға, киноға, әдебиетке, музыкаға, поэзияға, сурет өнеріне байланысты тілдік бірліктер басқа тілдерде болмайды сондықтан, бұл бірліктерде ұлттық мәдениет ерекшелігі айқын көрініс тапқан. [1: 23]

Бұл идеяны оқыту процесінде қолдану - оқушылар үшін шет тілін тек қана қарым-қатынас құралы ретінде пайдалану емес, шет тілінде рухани тәрбиелеу және оқушылардың эстетикалық талғамын жоғарылатуға мүмкіндік береді. Осы орайда ағылшын тілін оқытуда өлеңдерді пайдаланудың ықпалы мол.

Біріншіден, оқушылар меңгеріліп жатқан тілдің елінің мәдениетімен лезде танысады.

Екіншіден, ерекше лингво елтану мәліметтерімен жұмыс істеу барысында оқушының жан жақты дамуына алдын ала жағдай жасалады. Себебі, арнайы таңдап алынған өлеңдер бейнелі ойлауды ынталандырады және жақсы талғам қалыптастырады. Өлең, оқу мәтіндерімен салыстырғанда, елтану материалы ретінде, оқушылардың интеллектісіне және есте сақтау қабілетіне әсер ете отырып, олардың эмоциясына және жалпы көркемдік танымына жақсы әсер етеді.

Оқушылардың эмоциялары мен сезімдеріне әсер етудің ең тиімді тәсілі- оқыту процесінде өлеңдер қолдану. Себебі, өлеңдер сана тереңдігіне әсер ететін өте күшті психикалық құрал. [2: 18]

19-ғасырда педагогиканың атасы, дидактиканың негізін салушы Ян Амос Каменский музыканы түсінбейтін адам сауатсыз деп айтуға болады деп, оқыту процесіндегі өлеңдердің маңызын айқындап кеткен.

Батыс өркениетінің негізін қалаған ел болып саналатын ежелгі Грекияда әдістеме саласында өлеңдерді ертеден қолданылған. Мектептерінде оқушыларға мәтіндерді әнмен

үйреткен. Өзінің аса бай мәдениетімен және ежелгі өркениетімен әйгілі Үндістанда бастауыш сынып оқушыларына әліппе мен арифметиканы әнмен оқытады.

Әдіскер Г.А. Китайгородская сабақ арасында, үзіліс кезінде немесе сабақ алдында оқытылатын тіл елінің танымал өлеңдерін қолданған. Бақылай келе оқушылар тілге деген қызығушылықтары артып, өлеңнің мәтінін жатқа айтатынын аңғарған.

80 жылдардан бері педагогикалық тірек ретінде өлеңдер француз тілі сабақтарында кеңінен қолданылып, Луи-Жан Кальве, Мишель Буран және т.б ғалымдардың зерттеулерінің басты нысанасына айналды.

Өлең бірнеше компоненттермен анықталады:

– тілдік (сөзі, ұзақтығы, қайырмасы, дискурсивтік құрылымдары, портрет пе, әңгіме ме, диалог па? «Мен» деген кім?);

– музыкалық элементтері (әуен, ритм, аспап түрлері);

– вокальдық орындалуы (табиғи немесе боямалы);

– сахналануы (қимылы, хореографиясы, киімі, жарық т.б.). Бұл Роберт Жиру атағандай, өлеңнің ішкі элементтері. Сыртқы элементтері – қоғамдық, экономикалық, саяси маңыздылығы (өлеңнің авторы, қашан жазылғандығы, тарихы).

Қазіргі таңда, бастауыш сыныпқа арналған оқыту құралдарының басым көпшілігі өлеңдерге негізделіп құрылған. Өлеңдерді ағылшын тілін оқытуда орта мектептің бастауыш сыныптарында (1-4 сыныптар) қолданудың өзіндік себептері бар. Ең бастысы, психологтардың пікіріншеосы жастағы балалар басқа елдің мәдениетіне етене жақын әрі тез қабылдайды және музыкалық қабілеттері жақсы дамыған. Зерттеулер бойынша 6-7 жасар балалардың дыбыстық қабілеттерімен қатар музыкалық қабілеттері жоғары болады. Сондықтан да бастауыш сынып оқушылары өлеңдерді әуендермен жылдам жаттауға қабілетті.

Шет тілі сабағында аутенттік материал ретінде қолданылатын өлеңдердің түрлері алуан түрлі. Олар лингвистикалық қиындық жағынан, стильдік және тарихи қатынастық жағынан өзгешеленеді. Сондықтан, өлеңдер оқушылардың білім деңгейіне қарай, сабаққа қойылған мақсатқа қарай қолданылады. Шет тілін оқытудың бастапқы этапында өлеңдерді қолдану өте тиімді болып есептеледі. Бұл бәріне белгілі, қалыптасқан пікір. Бірақ бұл тек бастапқы этапта ғана қолданылуы керек деген сөз емес. Өлеңді кез – келген адам тыңдайды, әсіресе мектеп оқушыларының қызығушылығы жоғары, бірақ шет тілін оқытудың әр этапына сай өлеңді таңдай білу керек. Өлеңді таңдағанда мұғалім келесі критериілерді ескере отырып таңдау керек:

– Сабақта қолданылатын өлеңдер радиода,теледидарда өте атақты және интернетте үлкен қызығушылыққа,сұранысқа ие болуы керек;

– Өлеңнің аты мен мазмұны өтіліп жатқан сабақтың тақырыбына сай болуы керек немесе әннің мәтіні өтіліп жатқан грамматикаға сай болуы керек;

– Өлеңді таңдаған кезде білімділік дәрежесімен қоса, әннің дыбыстарының анық айтылуын және әнді орындаушының артикуляциясын ескеру керек;

– Міндетті түрде тыңдаушылардың жас ерекшеліктерін ескеру керек [4; 317].

Өлең сабақтың негізгі тақырыбы бола алмайды, оны негізінен жаңа лексиканы немесе грамматикалық материалды бекіткен кезде қолданылады. Оқыту процесінде өлеңдерді пайдалану оқыту процесінің төменде көрсетілген кезеңдерінде қолданылуы ықтимал:

– фонетикалық жаттығу ретінде;

– лексика және грамматиканы бекіту үшін;

– сергіту сәті үшін;

– релаксация. [3; 18]

Бастауыш сынып оқушылары үшін әр сабақты фонетикалық жаттығумен бастаған тиімді. Тіл жаттығулар үшін мұғалім арнайы өлеңдерді таңдап алады. Н.П. Дьяченко таңдалған өлеңді 2-3 сабақта қайталап қолдануды ұсынады. Себебі сабақ сайын қайталанған өлең оқушылардың дыбыстарды анық айтып, фонетикалық қателіктерін жөндеуге мүмкіндік береді. [7; 37-39]

Дьяченко өз мақаласында өлең мәтіндерімен жұмыс түрлері әртүрлі болуы мүмкін, ол сабақтың қай бөлімінде қолданғанына, және мұғалімнің қандай мақсатта қолдануына байланысты екенін айтып өткен. Сонымен қатар бір өлеңмен бірнеше міндеттер қойып (грамматика, фонетика, лексикалық және аудармаға үйрету) бірнеше жұмыстың түрлерін ұйымдастыруға болады. Аталған жұмыс түрлері оқушылардың белсенділігін арттырып, пәнге қызығушылығын арттырады.

Оқушылардың әлеуметтік-мәдени біліктілікті дамыту үшін ақпаратқа толы өлеңдерді сабақта қолдану қажет. Өлеңнің көмегі арқылы оқушылардың шетел тіліне деген қызығушылықтарын оятып, деңгейлерін көтеруге болады. Бірақ барлық өлеңдер бірдей мәдени танымдық бола алмайды. Кейбір өлеңдердер керісінше, әлеуметтік-мәдени біліктіліктің деңгейін төмендетіп тастауы мүмкін. Бұл жағдайда, ұстаздың басты міндеті - өтіліп жатқан материалға сәйкес өлеңдерді таңдай білу болып табылады.

Мишель Буарон өз мақаласында өлеңдерді таңдаудың бірнеше жолдарын ұсынады:

- оқушылардың таңдауымен;
- радиодан берілетін, танымал, табысқа ие өлеңдер;
- мұғалімге ұнайтын;
- оқушылардың тыңдау дағдыларына лайық;
- сабақ тақырыбына сәйкес;
- айтуға оңай, билеуге ыңғайлы қойылымға пайдалануға болатын өлеңдер. [5; 31]

Мақсатқа жету үшін аталған өлең таңдау жолдарының барлығына сүйенген жөн. Оқушыларға ұнаған өлеңді таңдау немесе олардың мәдени ой-өрісін кеңейтетін өлеңді таңдау, бұл мұғалімге, оқушыларға, топтың міндетіне байланысты. Сабаққа қажетті өлеңді таңдау сол кезде өтіліп жатқан лексикалық және грамматикалық материал мазмұнымен, оқулықтағы мәтін немесе ауызша әңгіме тақырыбымен, сондай-ақ қызыл даталы күндермен байланысты анықталады.

Ағылшын тілін оқыту процесінде өлеңдермен өрнектеп өткізуде төмендегідей әдістемелік принциптер негізге алынады:

- оқыту процесінде өлеңдер білім беру бағдарламасына сәйкес қолданылуы;
- пайдаланатын өлеңдердің тақырыбы мен мазмұны жағынан сабақтың және тілдік материалмен да өмірмен байланысты болуы шарт. Сондай-ақ олардың мазмұны да өмірмен байланысып, тәрбиелік мәнге ие болуы;
- шет тілін оқытуда қолданылатын өлеңдер сыныптағы оқушылардың жас ерекшеліктері мен қызығушылықтарына сай таңдалып алынуы;
- өлеңнің мәтінімен жұмыс істеу оқушылардың оқу процесіне белсенді араласуын қамтамасыз етуге негізделуі;
- өлеңнің мәтіні бойынша тапсырмаларды жоспарлағанда тапсырмалар сыныптың деңгейіне сай болуы;
- жұмыстың бұл түрі сабақтың көп уақытын алмауы керек, өйткені ол оқушылардың жеңіл ермегіне айналып, көңілін бөліп, оқу материалын меңгеруге кедергі жасайды;
- өлеңнің мәтінімен жұмыс істеуді жоспарлағанда кез келген мүмкіндікті пайдаланып, көрнекі құралдарды барынша молайту қажет. Сонда ғана сабақ әсерлі болып, жандана түседі. [6; 30]

Өлеңдермен жұмыс жасау әдетте мынадай жолдармен яғни жүзеге асады.

- тыңдауға дейін
- тыңдау кезінде
- тыңдаудан кейін

Бірінші кезеңде өлеңді тыңдатпас бұрын мұғалім әуелі өлеңнің тарихымен немесе авторымен таныстырып немесе қысқаша дерек беріп өтсе оқушылардың өлеңді үйреніп, есте сақтауларына зор ықпал етеді. Өнші туралы, танымал өлеңдері, жанры, өлеңдерінің негізгі тақырыбы туралы мағлұмат іздеуге болады. Кездесетін қиыншылықтардың алдын алу үшін жаңа лексиканы таныстырып алған жөн. Мұғалім өлеңдегі таныс емес, қиын сөздерді көрнекі құрал, ия болмаса аударма арқылы түсіндіреді. Соңынан оқушылар қиын сөздер мен күрделі

сөз тіркесін дыбыстық жағынан меңгеру мақсатымен мұғалімнің соңынан бәрі бірдей әрі жекелей қайталап айтады. Оқушыларға әннің мәтінін, сөйлемдердің аудармасымен, ондағы айтылатын фраза мен жаңа сөздерді, грамматикалық құрылымдарды оқушыларға шығарып таратып беруге де болады. Мұндай жағдайда оқушылар өлеңнің мазмұнын жартылай біліп отырады.

Екінші кезеңде өлеңді тыңдауға назарын бұрып, тыңдау барысында оқушылар зейінін назардан тыс қалдырмай бақылау қажет. Оқушылар өлеңнің жалпы мазмұнын түсінген кезде өлеңді магнитофон таспасынан тыңдайды. Кейде мұғалім өлеңді өзі оқып береді. Бұл кезеңде, өлеңді тыңдай отырып, мәтіннің бос орындарын сөздермен толықтыру жаттығуын жасауға болады

Үшінші кезеңде, мазмұны туралы, негізгі тақырыбы, кейіпкері, оның әрекеті, уақыты, орны туралы сұрақтар қойып, өлеңнің тақырыбы бойынша диалог құруға болады. Өлеңді тыңдағаннан кейін өлеңнің шумақтарымен жұмыс жасап, әр сөйлемді талдап, өлеңге байланысты тапсырмалар беріп оқушылардың тілдік қорын молайтады.

«Have you got» грамматикалық құрылымын түсіндіру кезінде оқушыларға арналған "Baa, Baa, Black Sheep" өлеңін ұсынуға болады:

Baa, baa, black sheep,
Have you any wool?
Yes, sir, yes, sir,
Three bags full.
One for my master,
One for my dame.
And one for the little boy,
Tommy by name.
Baa, baa, black sheep,
Have you any wool?
Yes, sir, yes, sir,
Three bags full.

Өлеңмен жұмыс істемес бұрын фонетикалық белгілеріне орай сөздерді топтастырып, дыбысталуына назар аударамыз.

black, bags, have; сөздерінде а дауысты дыбысының қысқа айтылуы [x]

baa, master сөздерінде а дыбысының созылыңқы айтылуы [a:]

sheep, three -[i:] дыбысының созылып айтылуын түсіндіру

Өлеңнің мазмұны бойынша сұрақтар қойып, өлең мазмұнын қаншалықты түсінгенін тексеруге арналған тапсырмалар дайындаймыз.

What animal is the song about?

What colour is it?

Has it any wool?

How much wool has it?

For whom is one bag?

Бұл өлеңмен оқушыларда грамматикалық құрылымды қолдануын жетілдіру үшін осы өлеңде берілген лексикалық тақырыпқа байланысты сұрақтар қойып әңгіме өрбітеміз.

Have you ever seen a sheep?

What does the sheep give us?

What do we make of wool?

What do we call a young sheep?

Жұмыстың мұндай түрі балаларда сөйлеу тілінің дамуына ықпал етеді.

Соңғы кездері әдіскерлердің назарын аударып жүрген шет тілін оқытуда өлеңдерді қолдануда пайдаланылатын авторлық әдістің бірі – джаз чанттарды қолдану. Бұл әдістің негізін қалаған Нью-Йорк университетінің профессоры Кэролин Грехем.

Джаз чанттар - аудиторияға және жеке жаттығуға арналған ағылшын тілінде джаз бағытындағы ритмен айтылатын фразалар немесе өлеңдер. Жұмыстың аталған түрін сабақта

қолдану өте тиімді, өйткені дәстүрлі америкалық джаз бағыты барлық жастағы оқушылардың қызығушылығын тудырады. Анық ритм мен дұрыс интонацияға негізделіп жазылған бұл чанттардың көмегімен оқушылар екпінді дұрыс қойып дыбыстар мен сөздердің айтылуын тез қабылдайды. Рифмофкаларды жиі қайталау нәтижесінде тез жаттап, ұзақ естеріне сақтайды. Оқушылар үшін қиындық тудыратын фразалар музыка ырғағымен тез әрі оңай жатталады. Бұл әдіс сөздерді дыбыстауға үйретіп, тыңдап түсіну дағдысын жетілдіруге мүмкіндік береді. Сабақта жақсы атмосфера қалыптасады, себебі балаларға билеуге, қолдарын соғуға, сыныпта өздерін еркін ұстауға мүмкіндік береді. Оқытудың осы техникасын сабақта қолдану қағидаларға негізделген оқытудың дәстүрлі формасының шеңберінен шығуға мүмкіндік береді. Ағылшын тілін оқытуда чанттар мынадай маңызы бар:

Білімділік-әлеуметтік-мәдени құзыреттіліктері қалыптасады, себебі құрамынды вербалды мәтіндердің болуы тіл үйренушілер үшін сол елдің әлеуметтік өмірінің әртүрлі жақтарын дәл және бейнелі сипаттауға қабілетті елтану құралы болып табылады. Көптеген чанттар оқытылып жатқан тіл өкілдерінің мәдениетінен хабар береді

Дамытушылық - оқушыларда эстетикалық қабілет, шығармашылық қабілеттері, музыкалық бейімділігін дамиды

Тәрбиелік-чанттардың көмегімен оқушыларға эстетикалық тәрбие беріледі.[8:6]

Зерттеулер анықтағандай білім беруде оқушылардың сезімдері мен эмоцияларына әсер ете отырып, пәнді меңгерту сабақ барысында дәстүрлі сабақтармен салыстырғанда берері мол және оқушылардың интеллектуалды ептіліктерінің қалыптасуына әсерін тигізері анық. Өлеңдерді ағылшын тілі сабақтарында қолданудың тиімділігіне тоқталып өтсек:

– оқытуды жеңілдете алады;

– өлең – бір кезеңнің, мәдениеттің айрықша бейнесі (тілдік, мәдени, музыкалық жағынан);

– өлең – аудиторияға тіл мен қоғамды алып келуге ықпал етеді;

– оқытудың барлық деңгейінде ауызша және жазбаша жаттығулардың тірегі;

Тек мақсатты таңдалған өлеңдердің көмегі арқылы, ұсынылып отырған өлеңдерге сай құрастырылған тапсырмалар мен әңгімелесуге арналған сұрақтар арқылы, шетел тілі пәнінің мұғалімі оқушыларды англосөйлеуші мемлекеттердегі күнделікті өмірлерінің болмыстарымен таныстыра алады. Осы өлеңдер арқылы балалардың тарих, география салаларындағы білімдерін байытып, өздері оқып жатқан тіл ұстанушы халықтың рухани және адамгершілік құндылықтарын оятуға болады.

ПАЙДАЛАНЫЛҒАН ӘДЕБИЕТТЕР

1. Тулекова М.Қ. Мәдениетаралық қарым – қатынастағы тіл мен мәдениет ұғымы. – 23 б.
2. Амиржанова Г.Е. Мәдениетаралық қатысымның жанама формасы ретінде тыңдап түсінуге Интернет ресурстарын пайдалану / Маг. дис. – Алматы, 2010. – 78 б.
3. «Шет тілін оқытуда өлеңдерді қолдану» Е.Нұрланбекова. Шет тілін оқыту әдістемесі. – 2005. – №2. – 17-18 б.
4. Әл – Фараби атындағы Қазақ Ұлттық университеті. «Хабаршы» журналы. Филология сериясы. Алматы, 2010. – №4-5(128-129). – 317-319 б.
5. Гебель С.Ф. Использование песни на уроках иностранного языка/С.Ф. Гебель // Иностранные языки в школе. – 2009. – №5. – 28-31 б.
6. Дьяченко Н.П. Стихи, рифмовки и песни как средство повышения эффективности урока английского языка / Н.П.Дьяченко // Педагогический вестник. – 2004. – №3. – 30-33 б.
7. Михайлова Е.А. Работа над песней на уроке английского языка / Е.А. Михайлова // Иностранные языки в школе. – 2006. – №1 – 37-39 б.
8. Интернет ресурсы: Вебинар JazzChants – шанс на успех! [Электронный ресурс]. – Режим доступа: http://www.relod.ru/event/jazz_chants__shans_na_uspeh/

ШЕТЕЛ ТІЛІН ӨЗ БЕТІМЕН ОҚУДА МЕКТЕП ОҚУШЫЛАРЫНЫҢ АҚПАРАТТЫҚ ТЕХНОЛОГИЯЛАРДЫ ҚОЛДАНУЫ

Қазіргі білім жүйесі оқушылардың танымдық белсенділігін дамытатын оқытудың дәстүрлі емес, белсенді түрін және әдістерін оқу процессіне енгізу бағытында құрылуға.

Білімді дамыту үшін білім берудің үйреншікті әдісінен оқыту процессінде оқушылардың пәнге деген қызығушылықтарын арттыратын білім берудің жаңа белсенді әдісіне көшуде.

Қазақстан Республикасының «Білім туралы» заңында (3 бап) белгіленгендей, білім беру жүйесін ақпараттандыру, мемлекеттік білім саясатының негізгі қағидаларын жүзеге асырудың маңызды бір механизмі болып табылады. Ақпараттық ортаны құруға негізделген білім берудің жаңа жүйесін қалыптастыру және педагогикалық практикаға жаңа ақпараттық құралдарды, сонымен қатар, басқа да жаңа технологияларды енгізу білім жүйесін дамытудағы стратегиялық тапсырма болып саналады.

Қазіргі кезеңде бұрынғы дәстүрлі болған қалыпты сабақ беру әдісін жаңа мазмұнда ұйымдастыру және жаңа ақпараттық технологияны пайдалана отырып түрлендіру-уақыт талабы. Өйткені бүгінгі қоғамдағы өзгерістермен бірге білім беру жүйесінде де, сабақтың жүргізілу барысына да, жаңа талап, жаңа міндет әкелді. Бұл талап оқушының ағылшын тілінде сөйлеу қабілетін жетілдіру болып отыр. Тіл үйрету үдерісіндегі ең белсенді заманауи әдістемелік тәсілдердің бірі- ақпараттық оқыту технологиясы. Ақпараттық технологияны тиімді қолдана білген ұстаз өз шәкірттеріне білім, тәрбие беруде табысқа жетеді, сол арқылы олардың бойында ойын өзгеге өз бетінше жеткізу қабілеті мен дағдысын қалыптастыруға, екеуара қарым – қатынас негізіндегі сөйлеу дағдысын қалыптастыруға ықпал ете алады. Ақпараттық оқыту технологиясы негізінде білім беру- оқушыны ауызша (тыңдау, түсіну, сөйлеу) және коммуникацияға (оқу, жазу) тарту яғни, оқылып жатқан тілде қарым-қатынас қалыптастыру деген сөз.

Ағылшын тілін меңгеруде ақпараттық құралдар пайдалану оқытушы мен оқушылардың ізденушілік және шығармашылық қабілеттерінің дамуына, оқушылардың тілдік біліктілігінің, тыңдау дағдыларының, сөйлеудің қалыптасуы мен дамуына, жазу әрекетін жетілдіруге, тұлғаның шығармашылық тұрғыдан шыңдалуына зор әсерін тигізеді.

Шетелде болмай-ақ, сол елдің тілінде сөйлей алу қабілетіне ие болу оңай емес. Сондықтан, мұғалімнің маңызды тапсырмасының бірі шет тілі сабағында жаңа технологиялардың түрлі амалдарын қолдана отырып, сөйлеудің шын жағдаяттарын құру болып табылады. Шет тілін үйрету процессінде ақпараттық технологияларын қолдану сабақты қызықты жолмен өткізуге көмектеседі. Мысалы, анимациялық суреттер, видео-көріністер, презентациялар және т.б. әртүрлі дыбыстар арқылы көрсетіледі. Компьютер мониторындағы көріністер оқушының іс-қимылының арқасында өзгеріп отырады. Бұл оқушының бар ойын өзіне бағыттайды, сонымен қатар, оқу процессінде оқушының белсенділігі оянады. Нәтижесінде, оқушы ақпаратты оңай әрі тез қабылдайды және оқушының ынтасы мен қызығушылығы жоғарылайды. Мультимедиадағы бейнелер мен графикада ағылшын тілін сазды кескіндемелік анимациялық иллюстрациялар арқылы бере отырып, ағылшын тілін оқытуда үлкен маңызға ие болатындығын аңғаруға болады.

Шетел тіліне оқытуда ақпараттық технологиялардың беретін мүмкіндіктері. Оқушылар ғаламтор арқылы тапсырмалар мен жаттығуларды орындай алады, үйреніп жүрген тілінде электронды пошта арқылы хат алысып, конференцияларға қатыса алады. Сонымен бірге, белгілі бір уақытта мәтіндік хабарламалар мен алмасуға, радиобағдарламаларды тыңдауға, бейнероликтер көруге, яғни кез келген түрін қолдануына толықтай мүмкіндіктері бар. Ақпаратты қандай да арақашықтыққа тез жеткізу, алыстағы ақпарат көздерін пайдалану

мүмкіндігі интерактивтік іздеу жүйелері мен өз бетімен іздеу, сондай-ақ алынған материалдарды түрлі тіл тасушылармен алмасу сияқты ғаламтордың артықшылықтарын пайдалана алады.

Шет тілін оқытуда заманына сай көрнекі құралдар, аудио материалдар қолдану, мультимедиялық құралдарды пайдалануға үлкен мән беру керек. Сабақ барысында ақпараттық технологияларды пайдалану оқушылардың өз тілінде сөйлейтін адамдардың тілін тыңдап, оны көзбен көре отыра ақпарат алуына көмегі тиеді. Бұл жағдай оқушылардың сөйлеу деңгейін жақсартуына көмектеседі. Тыңдау арқылы олар өздерінің сөйлеудегі қателерін жөңдей алады. Аудио немесе бейне таспаларды тыңдағанда коммуникативті жаттығулар жасалу керек. Алынып отырған тапсырмалардың жеңіл-қиындығын ескере отыра, жаңа сөздер мен сөз тіркестерін пайдаланып, диалог және монолог құрастыру сияқты жаттығулар жасалуы қажет. Бейне фильмді көріп отырып, жаңа сөз немесе сөз тіркестері кездескенде тоқтап, сол сөздерді қайталап және әрбір көріністен кейін сұрақтар қойып отырған жөн. Сабақтың қорытындысы ретінде тест сұрақтарын беріп, нәтижесін тексеріп, бағалау қажет.

Ақпараттық технологияның басты тиімділігі – бұл мұғалімге ағылшын тілі сабақтарындағы оқу үрдісін түбегейлі өзгертуге, оқытудағы пәнаралық байланысты күшейте отырып, оқушылардың дүниетанымдарын кеңейтуге және қабілеттерін көре біліп, оны дамытуға толық жағдай жасауы.

Сабақта ақпараттық технологияларды пайдаланудың тиімділігін былай саралап көрсетуге болады. Компьютермен жұмыс барысында оқушылардың белсенділік, жауапкершілік және өзіндік шығармашылық қабілеттері қалыптасады. Оқушы өз бетінше еңбектенеді. Өз еңбегінің нәтижесін көреді. Өзін-өзі қадағалауға мүмкіншілік туады. Тапсырмаларды мұғалімнің көмегінсіз орындайды. Сол арқылы ойлау және есте сақтау қабілеттері дамиды.

Берілетін материал бірсарынды болып, тек мұғалім ғана сөйлейтін болса, балалар тез шаршап қалады да, сабақ сәтсіз аяқталады. Осындай көңілсіз жағдайларды болдырмау үшін ағылшын тілі сабағында компьютер арқылы оқушылардың белсенділігін арттыратын элементтер қолданылады. Оқушылар ақпараттық технологиялар арқылы ағылшын тіліндегі оқулықтарда жоқ материалдар іздейді. Тапсырма бойынша оқушы газеттерден, кітаптардан, ғаламтордан керекті мәліметтерді іздеп, тауып жазып әкеледі, қысқаша мазмұнын ағылшын тілінде айтып береді. Оқушыларға мұндай жұмыстар ұнайды. Бұл мұғалім үшін пайдалы материал болса, оқушылар үшін шығармашылық жұмыс.

Ақпараттық-коммуникациялық технологияларды ағылшын тілі сабақтарында қолданудың негізгі мақсаттары: тілді үйренуге деген мотивацияларының артуы, тілдік компетенцияны дамыту, өзге тілдегі мәтіндерді түсіне білу, сондай-ақ ақпаратты байланысқан және дәйектелген күйінде бере білу, лингвистикалық білім көлемінің артуы, тілін үйреніп жатқан елдің әлеуметтік мәдени құрылымы туралы білімнің толығыуы, ағылшын тілін өз бетімен үйренуге даярлық пен қабілеттілікті дамыту.

Ақпараттық технологияларды әдістемелік, дидактикалық, педагогикалық және психологиялық принциптердің тұтас комплексін жүзеге асыруға көмектеседі, таным процесін қызықты және шығармашыл етеді, әрбір оқушы үшін жеке дара жұмыс қабілетін ескеруге мүмкіндік береді. Жаңа технологияларды практикада қолдану оқушылардың танымдық белсенділігін арттырудың жаңа түрін ашады, нәтижесінде жаңа білім ашылады, оқушылардың танымдық белсенділігі дамиды, білімді өз беттерінше толықтырады, ақпараттар ағымында іздеу және бағдарлауға үйренеді. Жаңа технологияларды ағылшын тілі сабақтарында қолдану тәжірибесін талдай отырып, мынандай қорытынды жасауға болады: оқыту сапасы артады, тұлғаның үйлесімді дамуын қамтамасыз етеді, ақпараттық кеңістікте адаспайтын, ақпарат мәдениетін жетік білетін тұлға болып қалыптасуына көмектеседі, тіл тосқауылының кедергілері азаяды.

ПАЙДАЛАНЫЛҒАН ӘДЕБИЕТТЕР

1. Мектептегі шет тілі. – 2011. – №3.
2. Мусаева Г.Ә. Ақпараттық технологияны оқушылардың ағылшын тіліне деген қызығушылығын арттыру құралы ретінде қолдану // Мектептегі технология. – 2010. – №5.
3. Шет тілдерін оқыту әдістемесі. – 2013. – №5.
4. Рақымжанова С.Қ. Шетел тілін оқытуда интернет мүмкіндіктерін қолдану.
5. Шет тілін оқыту әдістемесі / Амандықова Г.Н. Мұхтарова Ш.Е. Баймұқанова Б.С.

ӘОЖ 372.881.111.1

*Жанар Байғожина, Сағыныш Шәнишәр
(Павлодар, Қазақстан)*

ШЕТЕЛДІК ЖАРНАМА МАТЕРИАЛДАРЫН ҚОЛДАНА ОТЫРЫП, МЕКТЕП ОҚУШЫЛАРЫН АҒЫЛШЫН ТІЛІНДЕГІ ФАКУЛЬТАТИВТІК САБАҚТАРҒА ИНТЕРАКТИВТІ ТҮРДЕ ОҚЫТУ

Мемлекеттің экономикалық дамуы, жоғары технологиялық өнідірістердің пайда болуы, мәдениет арасындағы өзара әрекеттердің масштабтарының кеңеюі, сонымен қатар соңғы уақыттағы әлемдік экономикалық шақырулар білім берудің үнемі жаңаруын талап етеді.

Мектепте білім алу – бұл тек сапалы білім алу ғана емес, сонымен қатар оқушыларды қазіргі әлеуметтік-экономикалық жағдайда саналы кәсіби таңдау жасауға дайындау, сонымен қатар бүкіл өмір бойы білімнің және шеберліктің үздіксіз жаңартылып отыру икемдерін дамыту.

Мұғалім мен оқушылардың келісімді қызметтерінің реті мен режимі ұжымдық, топтық, жұптық немесе жеке болуы мүмкін және де білім беруді ұйымдастырудың тең құқылы түрлері ретінде сабақ, факультатив, консультация, экскурсия, семинар, лекция, практикум бола алады.

Факультативтік сабақтар – бұл сабақтан тыс оқуды ұйымдастыру формасы, олар оқу пәндерін олардың талаптары, сұраныстары, қабілеттіктері мен бейімділіктері бойынша оқушылардың білімін кеңейтуге, тереңдетуге және түзетуге, сонымен қатар танымдық әрекеттерді белсендіруге бағытталады.

Факультативтік сабақтар ізденіс, шығармашылыққа қызығушылық және оқушылардың кәсіби танымын анықтауға мүмкіншілік туғызады.

Инновациялық әдістердің ең негізгісінің бірі – «интерактивті оқыту әдісі». Бұл әдістің негізгі қағидасы – педагогикалық қарым-қатынас пен қарым-қатынас диалогі арқылы жеке тұлғаны қалыптастырып дамыту.

Интерактивті («Inter» – бұл өзара, «act» – әрекет жасау) – әңгімелесу, сұхбаттасу, өзара әрекет жасауды білдіреді. Интерактивті әдістердің ерекшелігі, оқыту үрдісінде білім алушылардың өзара әрекеттесулеріне көбірек бағытталған.

Интерактивті оқытудың мәнісі – сыныптағы барлық оқушы таным үрдісімен қамтылады, яғни оқу материалын игеруде әр оқушы өзіне тән еңбегін сіңіреді, білім, идея, әрекет ету тәсілдерімен алмасу үздіксіз жүреді.

Интерактивті әдістерге келесі түрлерін жатқызуға болады: пікір талас, эвристикалық әңгіме, «миға шабуыл», рөлдік, «іскерлік» ойындар, тренингтер, кейс-әдіс, жобалар әдісі, көрнекілік мәліметтермен топтық жұмыс, бейне фильмдерді талқылау және т.б.

Интерактивті оқытудың тиімділігі сол, сыныптағы барлық оқушы қамтылады, олар өздерінің білетін және ойлайтын нәрселері арқылы түсінуге және қарсы әсер етуге мүмкіндік алады. Яғни жаңа білім алып қана қоймайды, топтасу мен еңбектесу дәрежесін көтереді. Сабақтағы интерактивтік әрекет өзара түсіністікте, қатысушының әрқайсысына қажет есепті

бірлесіп шешуге алып келетін ұйымдастыру мен сұхбаттасып қарым – қатынас жасауды дамытуды ұсынады. Сұхбаттасып оқыту барысында студенттер сыни ойлайды, тиісті ақпарат пен белгілі жағдайды талдау негізінде күрделі мәселелерді шешуді, балама көзқарастарды салыстыруды, ақылды шешімдер қабылдауды, пікірталастарға қатысуды, басқа адамдармен тиімді қарым – қатынас жасауды үйренеді.

Ол үшін сабақта жекелей, жұптық және топтық жұмыс ұйымдастырылады, зерттеу жұмыстары, түрлі ойындар қолданылады, құжаттар мен түрлі ақпарат көздерімен жұмыс жасайды, шығармашылық жұмыстар пайдаланылады.

Факультативтік сабақтарды интерактивті түрде оқытуда шетелдік жарнамалық материалдардың ықпалы зор.

Жарнама сөзі латын тілінен «reclamare», немесе француз тілінен «reclame» аударғанда «қатты айғайлау» немесе «жарнамалау» деген мағынаны білдіреді [1, 32 б].

Жарнаманың ең маңызды мақсаттарының бірі - оның есте сақталуы. Оған жетудің әр түрлі жолдары бар. Психологтардың пікірінше, адам бір нәрсені кем дегенде үш рет көріп, естісе, ол оны қабылдап, жадында сақтайды.

Жарнама мақсаттарына жетуде жарнама мәтінінің (сценарий), ұсыну түрі мазмұнын баяндау, стилі мен жарнаманың түсі туралы шешімдердің маңызы зор.

Жарнама мәтінінің мазмұны AIDA (attention - назар, interest - қызығу, desire - тілек, action - әрекет) формуласына сәйкес жасалады. Адамдардың назарын аударып, қызықтыру үшін тауардың артықшылығы мен тигізетін пайдасын атап көрсеткен жөн [2, 49 б].

Тәрбие жалпыға ортақ үрдіс болғандықтан, бұл үрдісте басты тәрбие және әлеуметтендіру институттарымен бірге жарнаманың қатысуы аса маңызды. Өйткені, қазіргі кезде жарнаманы қай тұрғыдан болсын ықпалы зор болып отырғандығы байқалады, сондықтан жарнаманың педагогикалық мүмкіндіктерін пайдалануды тәжірибеге ендіру қолға алына бастады.

Сонымен, жарнама стилі - жарнама мәтінін көркемдеп айту тәсілі, мәнері және оны баяндау үні, сарыны. Жарнама стилін таңдау жарнама мақсаты мен мақсатты аудиторияның ерекшелігіне байланысты.

Жарнама жасау стильдері:

1. Натураға қарап жасау. Мысалы: Әдеттегі екі адамның тауар туралы әңгімесі (мысалы, тіс пастасының жарнамасы).

2. Фантазия (қиял) - тауар туралы әр түрлі қиял пайда болады.

3. Көңіл – күй мен бейне. Тауар айналасында белгілі бір әсемдік бейнесі қалыптасады.

4. Клиенттер пікірі.

5. Тауарларды жариялау. Тауарды қолдану реті мен ерекшеліктері көрсетіледі.

6. Өзіл-оспақты пайдалану. Өзіл жағымды сезімдерді тудырады және жарнаманың есте сақталуына көмектеседі.

7. Символикалық кейіпкерлер. Тауарды бейнелеп көрсететін кейіпкер жасалады [3, 71 б].

Жарнамалар таралу жолдарына, қамтитын тақырыптарына, түрлеріне қарай әр түрге бөлінеді:

– сыртқы жарнама (маңдайшалар, жарнамалық қалқандар, панно, плакаттар);

– теле және радио жарнама (жарнама роликтері, жарнамалық телерепортаждар, теледидардағы жарнамалық қатарлар, радио хабарландырулар, радио роликтер);

– парақша жарнама (каталогтар, буклеттер, жапсырмалар, шағын жарнама парақтар, шақыру билеттері, баға көрсеткіштері);

– газет жарнамасы (газет- журналдарда жарияланған жарнама мәтіндер) [4, 101 б].

Жарнаманы мына талаптарға сай келетін безендіру ерекше рөл атқарады. Мәселен:

– жарнамадағы өнімге белгілі қызығушылық танытатын және оқырманның назар аударатын тақырып;

– тауардың артықшылығын көрсетіп, оны қолданудағы нәтижелері немесе әрекеттерді

көзбен шолып көрсету;

- бірнеше ұсақ безендіруден гөрі , бір ғана көлемді безендіру пайдаланған жөн;
- мүмкіндікке қарай суреттер емес фотосуреттер пайдаланған дұрыс.

Мамандар жарнамалық хабарламаларда мәтіндегі лингвистиканы жетілдіру үшін бұқаралық ақпарат құралдарында бірнеше ұсыныстар жасап отыр:

- ойды жүйелеу және жеңілдету. Күнделікті сөздер мен қысқа сөйлемдерді пайдалану.

Оның мағынасын кез келген адам бірден түсіну керек;

- хабарламаны шабытты және еліктіретіндей етіп көрсету;

– сенімді болу, көрерменге, оқырманға әсіресе тікелей сатып алу кезінде қалай, қайтіп тауарды сату-сатып алуға болатынын айту керек [5, 81 б].

Ағылшын тіліндегі факультативтік сабақтарда шетелдік жарнамаларды қолдану оқушыларға басқа әлеуметтік мәдениетті түсіндіруге мүмкіндік береді. Себебі, жарнама тіл құралдарының әр түрлі стилистикалық әдістерін меңгеру үшін бай материалдар жинағын береді, сәйкесінше шетел тілі сабағында фонетикалық, лексикалық, грамматикалық және басқа материалдар сияқты кеңінен қолданылады, ол – оқушының ағылшын тіліндегі сөздерді есте сақтауына мүмкіндік береді

Қорытындылай келе, ағылшын тілін оқыту үдерісінде көптеген негізгі әдістемелік инновациялар оқытудың интерактивті әдістерін қолданумен тығыз байланысты болып отыр.

Интерактивті оқыту дегеніміз – бұл, ең алдымен, тіл үйренушінің диалогтық оқу ортасымен өзара байланысына құрылған оқыту. Интерактивті оқытудың мақсаты оқушы өз табысын, жетістігін, қатысымдық құзіреттілігін сезінетіндей, жеделдете оқыту үдерісін өнімді ететіндей оқытудың жайлы шарттарын жасау.

Оқушылардың барлығы бірдей таным үдерісіне қатыстырылған кезде ғана интерактивті оқытудың мәні ашылады. Таным үдерісіндегі, оқу материалын меңгерудегі тіл үйренушілердің бірлескен әрекетінде әркім өзінің ерекше тұлғалық салымын жасайды, білім, идея, әрекет тәсілдерімен өзара алмасады. Бұның барлығы өзара тілектестік, өзара қолдау атмосферасында жүзеге аса отырып, жаңа білім алумен ғана шектеліп қоймай, бірлескен таным әрекетін дамытуға зор әсер етеді.

Интерактивті оқыту – тәжірибе арқылы оқыту. Интерактивті оқытудың мәні оқушының нақты тәжірибелік күйзелісі, алған тәжірибе негізінде ой қорыту (рефлексия жасау), игерген дағдыларын іс жүзінде қолданудан көрінеді. Бұл жерде тәжірибе дегеніміз – біріншіден, интерактивті әдісті ойын, тренинг тәжірибесі, көпнұсқалы компьютерлік ортамен байланыс жүзеге асырушы қажетті шарттар болса, екінші жағынан әр түрлі қарым-қатынас кезінде меңгерілетін тақырыпқа сәйкес қатысым тәжірибесі болып табылады. Интерактивті оқытудың басты аспектісі ретінде лингводидактиканы қолдану қарастырылатындықтан, интерактивті оқыту оқу үдерісін ақпараттандыру арнасында дамиды.

Сонымен, интерактивті оқыту – адамдар қарым-қатынасының ынтымақтастықты негізіне құрылады. Жұпқа, топқа, ұжымға бөлініп бір мақсатқа жету үшін бір-бірімен түсінісіп, ортақ сөйлеу әрекеті іске асырылады. Оқытудың өзара әрекетінің түрлері мен тәсілдері тіл үйренушілердің қарым-қатынас жасауға, ақпаратпен алмасуға белсенді және үздіксіз жұмылуын қамтамасыз етеді.

Факультативтік сабақтар дегеніміз – мектептің сабақтан тыс уақытта оқушылардың білімін, іскерлігін, дағдысын, кеңейту және тереңдету үшін, дербестігін, дара қабілеттерін дамыту үшін, сонымен бірге олардың қызығушылықтарын қанағаттандыру және бос уақытын белсенді, саналы өткізуді қамтамасыз ету үшін оқушылармен жүргізілетін ұйымдастырылған және мақсатты бағыттағы сабақтар.

Ағылшын тілін өткізуге арналған факультативтік сабақтар екі міндетті орындайды: біріншіден, берілген пән бойынша білімді тереңдету, қызығушылықты дамыту, оқу дағдыларын және ептіліктерін жетілдіру, екіншіден оқушылардың бос уақыттарын олардың жалпы дамулары үшін ұйымдастыру.

Ағылшын тілі бойынша факультативтік сабақ негізінде жас жеткіншекке тәрбие беру және оқыту барысында, бірінші орынға оқушының ағылшын тіліне деген қызығушылығын арттыру болып табылады. Осыған байланысты тапсырмалар мен жаттығулардың құрамы кездейсоқ, ғажайып дүниелерге толы болуы тиіс, ал эмоционалдық таным мен даму таным қызығушылығын арттыра түседі.

Факультативтік сабақ пен оның жүргізу әдісінің мәні, балаларды өмірлік тәжірибе жинақтауға ұмтылдыру, олардың жаңа ілімдерді зерттеуге қызығушылығын арттыруға лайық болуы тиіс.

Сонымен, ағылшын тілінен факультативтік сабақтардың оқушыларға төмендегідей тиімділіктерін атап көрсетуге болады:

- ағылшын тілін меңгерудегі танымдық дағдыларын дамыту;
- шығармашылық ойлану, елестету, қиялдау және дербестікті дамыту;
- тұлғалық белсенділікті дамыту;
- логикалық мазмұндау дағдыларын дамыту;
- өз ойларын білдіруді, дұрыс ырғақпен сөйлеуді дамыту.

Ағылшын тілі факультативтік сабақтарда жарнама материалдарын пайдалану мектеп оқушыларын ақпараттық заманда өмірге дайындауда жарнама құралдарын дұрыс пайдалана білуге, оларға сын тұрғысынан қарай білуге көзқарастарын қалыптастырумен байланысты болып отыр.

Факультативтік жұмыстарды жарнама материалдарын пайдалана отырып ұйымдастыру олардың оқуға деген қызығушылықтарын тереңдете түседі.

Оқыту кезінде ең өзекті заманауи технологиялардың бірі – жобалар әдісі қолданылады. Жоба мен презентация – бұл өз меншікті идеяларын балалар үшін ыңғайлы шығармашылық ойластырылған түрде жеткізу мүмкіндігі.

Сөз сонын қорытындылай келе, жалпы шет тілді оқытудағы негізгі мақсат - шет тілді коммуникативті қалыптастыру және дамыту, оны еркін игеру. Себебі, шет тілі - қазіргі қоғамның әлеуметтік-экономикалық, ғылыми-техникалық және мәдениет дамуының қайнар көзі.

ПАЙДАЛАНЫЛҒАН ӘДЕБИЕТТЕР

1. Анисимова, Е.Е. Лингвистика текста и межкультурная коммуникация (на материале креолизованных текстов) [Текст] / Учебное пособие для студентов факультетов иностранных языков вузов / Е.Е. Анисимова. – М.: Академия, 2003. – 128 б.
2. Медведева, Е.В. Рекламный текст как переводческая проблема [Текст] / Е.В. Медведева / Вестник МГУ. Сер.19. Лингвистика и межкультурная коммуникация. – 2003. – №4.
3. Гапоненко П.А. Язык и стиль на газетной полосе. – М.: Эдиториал, 2001. – 125 б.
4. Измайлова М.А. Психология рекламной деятельности. – М.: Дашков и К, 2008. – 444 б.
5. Коростелев В.С. Обогащение словарного запаса учащихся на факультативных занятиях // Иностранные языки в школе. – 1981. – №4.

УДК 811.112.2'36 (045)

Нина Воеводина
(Мариуполь, Україна)

К ВОПРОСУ О МОДАЛЬНЫХ ЧАСТИЦАХ В НЕМЕЦКОМ ЯЗЫКЕ

В статье дан анализ модальных частиц немецкого языка в современной лингвистике. Рассматриваются функции, роль и значение модальных частиц в различных типах предложений в художественной литературе.

Ключевые слова: модальные частицы, семантика, коммуникативно-прагматическая функция, субъективная модальность.

The article analyzes the modal particles of the German language in modern linguistics. The functions, role and importance of modal particles in various types of sentences in fiction are considered.

Key words: modal particles, semantics, communicative-pragmatic function, subjective modality.

Основная функция языка, как известно, главное его назначение – быть средством общения людей. При участии языка люди обеспечивают взаимопонимание в различных социальных сферах, высказывают и делают доступными для других свои мысли. Характерной особенностью разговорной речи является ее эмоциональность. Обмениваясь репликами, собеседники выражают свое отношение к тому, что говорят они сами и что слышат от других, кроме того, каждый стремится повлиять на собеседника, передать ему свои чувства, побудить его к каким-то действиям, вызвать у него желаемую реакцию.

Средством достижения этих целей является в первую очередь интонация, которая в зависимости от содержания высказывания, от намерений говорящих выражает радость, удивление, сомнение, раздражение и другие эмоции. Не последнюю роль играют в разговоре жесты, мимика, различные искусственные сигналы и знаки. Выражению эмоций и субъективного отношения к содержанию высказывания и к собеседнику служат и лексические средства, в частности, особый класс слов – модальные частицы.

Интерес современной лингвистики к модальным частицам немецкого языка не случаен: ни один язык (кроме русского) не располагает такой богатой и разветвленной системой модальных частиц, как немецкий. Модальные частицы называют словами - приправами (Wuezwoerter) и характеризуют их функцию в разговорной речи следующим образом: «Это, так сказать, мимика говорящего, переданная средствами языка» [8].

Немецкую обиходно-разговорную речь нельзя представить без модальных частиц. Наглядным примером может служить любое произведение художественной литературы, где автор передает диалогическую речь, например романы Г. Бея, Э. М. Ремарка, Б. Келлермана и др.

Модальные частицы можно встретить и в языке газеты, и в научных трудах, и в авторской речи художественного произведения, но их процент здесь невелик. Модальные частицы являются необходимыми и употребляются только во всех тех случаях, когда говорящий видит перед собой конкретного собеседника и заинтересован в живом непосредственном общении с ним.

Модальные частицы до сих пор не имеют единого общепризнанного наименования в немецкой лингвистике, хотя исследователи в последнее время отдают предпочтение термину *modale Partikeln* или *Modalpartikeln*, а эволюция названия с 1901 г. до 1977 г. такова: *Flickwoerter* – *Erlebniswoerter* – *Fuellwoerter* – *Farbewoerter* – *Modalwoerter* – *Modaladverbien* – *Partikeln* – *Rangverleihende Partikeln* – *Kommunikative Partikeln* – *Modal Partikeln* – *Modalpartikeln*. В традиционной немецкой грамматике термином «частицы» (*Partikeln*) обозначались все морфологически неизменяемые слова: наречия, союзы, предлоги и

частицы, причем частицы не выделялись из состава наречий. В ряде случаев эта традиция сохраняется и поныне.

В своей книге «Die Partikeln» Г. Хельбиг и В. Кетц характеризуют частицы «как самостоятельную часть речи и выделяют внутри ее две группы – иллокутивные частицы (illokutive Partikeln) и семантические частицы (semantische Partikeln). У иллокутивных частиц (или по другой терминологии – модальных : aber, auch, bloss, denn, doch и т.д.) преобладает коммуникативная функция, они уточняют грамматическую направленность высказывания, помогают понять высказывание как предостережение, позволение, совет, требование и т.п. У семантических частиц (sehr, weit, ganz, so, viel и т.д.) доминирует семантическая функция, а именно модификации, спецификации, градуации, интенсификации содержания высказывания или его частей» [6, с. 26].

По своим лексико-грамматическим признакам частицы весьма неоднородны. В этом классе слов можно выделить 3 группы частиц:

Первая группа (небольшая) – частицы, выполняющие чисто грамматические функции: zu (beganн zu sprechen), am (am groessten). К этой же группе относится частица nicht (единственная частица в этой группе, сохранившая семантику, а именно семантику отрицания), частица aufs (aufs Beste) и частица es (в предложениях типа Es weht der Wind). Все остальные частицы выполняют в предложении лексические функции. Это, во-первых, приглагольные частицы наречного и именного происхождения – служебные слова, которые, сочетаясь с глаголом, образуют устойчивые глагольные единицы (aufstehen, teilnehmen, einschenken / aussehen, festsetzen).

Ко второй группе с лексическими функциями в предложении относятся логические или логико-смысловые частицы: aber, auch, allein, besonders, erst, lauter, noch, nur, nicht einmal, sogar – всего 43 слова по данным Н.А. Тороповой. «Логические частицы соотносят однородные понятия, между которыми возникают определенные смысловые отношения» [5, с. 46].

Третью группу частиц с лексическими функциями составляют модальные частицы, которые в отличие от логических частиц относятся не к отдельному слову или словосочетанию, а ко всему предложению в целом. В предложении они играют коммуникативную роль, сообщая высказыванию различные оттенки субъективной модальности. Сюда можно отнести такие модальные частицы как: wohl, schon, doch, etwa, denn и т.п.

Выделение модальных частиц в особую группу проводилось на основе разных подходов. Так, Кривоносов А.Т. выделил 24 слова этого класса на основе ряда сильных и слабых признаков [2, с. 20]. Пророкова В.М. на основе своей концепции достаточно убедительно указывает на группу, состоящую из 15 частиц: aber, auch, bloss, nur, doch, denn, eben, halt, eigentlich, etwa, ja, mal, schon, wohl, vielleicht [3, с.9]. При этом оба исследователя отмечают, что частицы имеют субъективно-модальное значение. Н.А. Торопова подчеркивает, что основой успеха в проведении исследований в данной области является отмежевание модальных частиц от других неизменяемых классов слов [5, с. 9].

Модальные частицы возникли преимущественно на базе наречий, в результате сильного побледнения их значения, т.к. при переходе из одной части речи теряются дифференциальные признаки исходной и приобретаются соответствующие признаки модальных частиц.

Наличие у последних лексического значения признается не всеми исследователями. В.М. Пророкова [3; 12] считает, что представление об отсутствии лексического значения у модальных частиц возникло благодаря ряду обстоятельств:

- во-первых, их трудно, порой невозможно перевести на другие языки;
- во-вторых, для определения своего значения они требуют опоры на контекст и другие языковые средства;
- в-третьих, они не могут быть употреблены самостоятельно, вне рамок предложения.

Результаты анализа произведений художественной литературы, данные словарей современного разговорного языка, примеры, которые приводят в своих пособиях В.М. Пророкова [3], Р.С. Сакиева [4], стали еще одним подтверждением того, что у модальных частиц наличествует лексическое значение. Модальные частицы, как правило, имеют несколько лексико-семантических вариантов. Модальные частицы отличаются от полнозначных слов абстрактностью своих значений и не могут быть употреблены самостоятельно, вне рамок предложения, поэтому свое лексическое значение они реализуют только в предложении. «Тип предложения играет при этом большую роль. В зависимости от типа предложения реализуется тот или иной лексико-семантический вариант модальной частицы» [2, с. 55].

Повествовательные предложения с модальными частицами чаще всего представляют собою упрек, досаду, убежденность, выражение удивления или сильное желание, констатацию с преобладанием отрицательных эмоций.

В побудительных предложениях модальные частицы подчеркивают особую убедительность (просьбы, упрека, заявления, возражения и т.д.) и настоятельность для достижения желаемого результата.

Вопросительные предложения не всегда являются вопросом в полном смысле этого слова – вопросом, на который говорящий ждет ответ. Нередко вопросительное по форме предложение является риторическим вопросом. В ряде случаев говорящий не просто хочет услышать ответ, а определенный ответ: хочет заставить задуматься или сделать вывод для себя. Наличие в вопросах собеседника модальных частиц – признак того, что говорящий следит за разговором с интересом, неослабевающим вниманием, что реагирует на слова собеседника не равнодушно, а испытывая и выражая определенные эмоции.

Таким образом, благодаря коммуникативной функции модальные частицы уточняют прагматическую направленность высказывания, помогают понять высказывание как позволение, предостережение, насмешку, совет, требование, нежелание, раздражение, хвастовство, желание познакомиться либо вообще не иметь дел с собеседником.

Следует отметить, что место модальных частиц в предложении подчинено определенным правилам [7]:

- 1) модальные частицы не занимают в предложении начального положения (исключение: *eigentlich*);
- 2) модальные частицы не могут занимать место в предложении, которое предназначено глагольным формам;
- 3) модальные частицы занимают в предложении место после глагола и личных местоимений на 3 и 4 позициях;
- 4) модальные частицы не занимают место, как правило, после отрицательных частиц и прилагательных.

Что касается перевода модальных частиц на другие языки, то в ряде случаев бывает трудно, а порой и невозможно это сделать. Иногда их значение бывает проще описать, чем найти соответствующие эквиваленты в других языках. Дело в том, что не каждый язык располагает такой же обширной системой модальных частиц, как немецкий. Например, во французском и английском языках модальных частиц гораздо меньше, и при переводе немецких предложений с модальными частицами приходится прибегать к другим языковым средствам: это могут быть полнозначные слова, порядок слов, междометия, а в устной речи и интонация.

Остановимся более подробно на значении употребления модальных частиц в немецком языке. Современная живая немецкая обиходно - разговорная речь, общение литературных персонажей не представляется возможным без употребления в речи модальных частиц. Рассмотрим результаты анализа двух романов, которые написаны разными авторами с совершенно отличной друг от друга тематикой и сюжетной линией.

В романе «И не сказал ни единого слова» Г. Бель поднимает вопрос о смысле жизни, человеческой любви. Существенным для писателя является не столько новизна тематики,

сколько принципиально новые элементы мировосприятия. Прежде всего это воплотилось в исканиях героев Бея – людей, живущих эмоциональным восприятием действительности. В этом романе модальные частицы играют немаловажную роль, привнося широкий спектр оценок действительности и поступков, пробуждение в собеседнике нужных эмоциональных переживаний. В данном романе употребление модальных частиц составляет 13% от общего количества использования частиц.

В основе анализируемого романа В.Тельке «Он был один» – тайна, которую разгадывает проницательный сыщик. Ему в силу своей профессии приходится общаться со многими людьми, что дает нам возможность проследить эмоциональное настроение участников бесед, проследить, как удастся сыщику вызвать у собеседников желаемую реакцию. Проанализировав роман Тельке, можно констатировать, что число случаев употребления модальных частиц в этом романе превышает число случаев употребления тех же частиц в романе Бея приблизительно в 2 раза.

Итак, особенно важным, на наш взгляд, является присутствие модальных частиц в письменной фиксации устной речи, где различные стороны отношений между коммуникантами могут передаваться только лексическими средствами, а именно модальными частицами в силу невозможности сделать это интонацией, хотя преимущественной сферой употребления модальных частиц, по всеобщему признанию, является устная разговорная речь.

Наличие модальных частиц в речи зависит не от социальных различий коммуникантов, а также не от того, письменный текст или устный, а прежде всего от того, обращается ли говорящий непосредственно к собеседникам или такого контакта не имеет. Это, собственно говоря, и является основной предпосылкой высокой употребительности модальных частиц в разговорной речи.

Модальные частицы употребляются в самых разнообразных условиях коммуникации, играя большую коммуникативную роль в высказывании, сообщая ему различные оттенки субъективной модальности. Они позволяют понять цели и намерения говорящего, его эмоциональную оценку содержания высказывания, придают речи гибкость и неповторимый колорит естественного общения между собеседниками, как в устной разговорной речи, так и в речи письменной.

Значение модальных частиц в современном немецком языке достаточно велико, т.к. немецкая разговорная речь просто невысказима без модальных частиц, а в диалоге их употребление является обязательным, в противном случае речь воспринимается носителями языка как сухая, нелюбезная, излишне категоричная.

ИСТОЧНИКИ И ЛИТЕРАТУРА

1. Крашенинникова, Е.А. Модальные частицы в немецком языке / Е.А. Крашенинникова // Иностранные языки в школе. – 1956. – № 4. – С. 17-24.
2. Кривонос А.Т. О семантической природе модальных частиц / А.Т. Кривонос // Филологические науки. – 1982. – №5. – С. 50-58.
3. Пророкова В.М. Слова «приправы», слова - «заплатки». Модальные частицы в немецкой разговорной речи / В.М. Пророкова. – М.: Высшая школа, 1991. – 127 с.
4. Сакиева Р.С. Немецкий язык. Эмоциональная разговорная речь: учебное пособие / Р. С. Сакиева. – М.: Высшая школа, 1991. – 192 с.
5. Торопова Н.А. Семантика и функции логических частиц: (На материале нем. яз.) / Под. ред. Л.Б.Гарифулина. Саратов: Изд-во Саратов. ун-та, 1980. – 173 с.
6. Helbig G., Koetz W. Die Partikeln. – Leipzig: VEB Verlag Enzyklopaedie, 1981.
7. Kummer M. Modalpartikeln. – Inter Nations, 1984.
8. Thiel R. Wuerzwoerter // Sprachpflege. – 1962. – H.4, S.71-73.
9. Weydt H. Partikeln und Interaktion. – Tuebingen: Niemeyer, 1983. – 317 s.

ЛЕКСИЧНА МОДЕРНІЗАЦІЯ МОВЛЕННЯ ПЕРСОНАЖА
(НА МАТЕРІАЛІ ДЕТЕКТИВНИХ ІСТОРІЙ ПРО ШЕРЛОКА ХОЛМСА А.К.ДОЙЛА
ТА ЇХ ЕКРАНІЗАЦІЇ «ШЕРЛОК»)

Стаття присвячена дослідженню модернізації лексичних одиниць в оригінальних творах про Шерлока Холмса та їх екранізаціях. Виявляються чинники лексичної модернізації мовлення головного героя.

Ключові слова: модернізація, сленг, архаїзми, мовлення персонажа, еквівалент

Шерлок Холмс завжди був популярним героєм від моменту його створення англійським письменником А. Конан Дойлем [12; 14]. Люди так любили головного персонажа, що навіть обурювалися на письменника, коли той вирішив «убити» народного улюбленця. Популярність героя ставала настільки великою, що деякі інші письменники, захоплюючись творчістю англійця, створювали свої власні твори, де ніби реанімували Холмса, і той жив далі, і вів свою практику у Лондоні. Серед них зустрічаються й відомі письменники, зокрема Б. Акунін у своєму творі «Ув'язнення вежі, або Короткий але прекрасний шлях трьох мудрих» об'єднав Шерлока Холмса, доктора Уотсона, Арсена Люпена та Ераста Фандоріна з Масою; С. Кінг «Розслідування доктора Уотсона» у якому друг Шерлока сам розкриває злочин тощо.

З появою кінематографу, улюблені твори почали знімати на камеру, а кількість прихильників діяльності детектива тільки збільшилася. Серед найпомітніших робіт можна назвати цикл художніх фільмів радянського виробництва «Пригоди Шерлока Холмса та доктора Уотсона». Виконавець головної ролі В. Ліванов був навіть удостоєний ордена Британської Імперії за краще виконання ролі Шерлока Холмса. Серед сучасних робіт варто відзначити художній фільм американського виробництва «Шерлок Холмс» режисера Гая Річі, та серіал «Елементарно», події у якому відбуваються у сучасному Нью-Йорку, у Брукліні. Однак, на сьогоднішній день найпопулярнішим є серіал «Шерлок» британського виробництва з виконавцем ролі детектива Бенедиктом Камбербетчем [10; 11]. Новий Шерлок, у виконанні відомого британського актора, став настільки популярним, що під час трансляції прем'єри 4 сезону у новорічну ніч 2017 року, кількість переглядів серіалу значно перевищувало кількість переглядів новорічного привітання королеви Єлизавети II.

Під час інтерв'ю музичному каналу MTVNews, один із сценаристів серіалу «Шерлок» Марк Гетіс зазначив, що «Холмс і Уотсон були дуже сучасними людьми свого часу [...], і ми хотіли зробити своїх персонажів більш вікторіанськими, які проте живуть у сучасних умовах» [13]. Саме тому, напевно, «сучасний» Холмс виглядає доволі ексцентричним джентльменом.

Така модернізація образу Шерлока Холмса не могла не відбитися у його мовленні, тому метою нашої розвідки є дослідження лексичного аспекту мовлення головного героя у англомовних творах А. Конан Дойла та їх британських адаптаціях.

Мовлення персонажів, перш за все можна охарактеризувати за допомогою його лексичного наповнення. Модернізація мовлення екранного Шерлока, у порівнянні з його літературним прототипом, на лексичному рівні найчастіше простежується у вживанні слів на позначення понять, характерних для певної епохи, наприклад:

«Nothing else? Is there no circumstance on which this whole case appears to hinge? Will you not telegraph again?» [3, с. 24].

«I need to know what bruises form in the next twenty minutes. A man's alibi depends on it. Text me» [9: 08:54].

Дієслова «telegraph» та «text» означають одну й ту ж дію, надіслати комусь якое повідомлення. У XIX столітті одним зі способів передати певну інформацію людині, яка знаходиться на великій відстані від адресанта, був телеграф. Але відповідь доводилося чекати годинами, а нерідко днями. У наш же час, завдяки розвитку технологій, ми можемо спілкуватися з іншими людьми через текстові повідомлення за допомогою мобільних телефонів. Тобто, новий Шерлок активно користується досягненнями технічного прогресу, який відбувався протягом XX-XXI століть.

У мові нового Шерлока часом зустрічаються слова, яких немає у тексті оригіналу. Ці лексичні одиниці можна умовно розділити на наступні категорії: сучасний сленг; слова на позначення понять, які виникли лише у XX столітті.

Сленг у перекладі позначає варіант розмовної мови [1, с. 104]. Дане поняття не є новим, вперше, у англійській лексикографії, це слово було зафіксовано у XIX столітті. Сьогодні цей термін став багатозначним. Він відноситься до лексики вузького вживання – має неформальний характер і емоційну забарвленість. Словами сленгу є часто скорочені варіанти звичайного слова або навіть фрази. Наприклад,

«Well... You could just sit there and... watch **telly**» [9: 47:38].

«Jeff, the **gents**» [8:01:08:37].

У словнику сленгу Т. Делзела слова «telly» та «gents» визначаються, як просторічні сленгові форми слів «television» та «a gentlemen's public convenience», які виникли у США, в період з 1940 по 1960 роки [5, с.285 - 644].

Слова-сленгізми є зрозумілими для більшої частини носіїв мови. Їх не рідко використовують для надання мовленню експресивності, наприклад:

«Though in fairness, he's a **drama queen** too» [8: 01:14:42].

Вперше словосполучення «drama queen» було зафіксовано у 1990 році у Великобританії, і застосовувалося лише по відношенню до сексуальних меншин. Але згодом, воно ввійшло у широкий вжиток, і зараз позначає людину, яке веде себе з перебільшеним драматизмом та емоційністю [5, с.219].

В Англії, з другої половини XVIII століття розпочалася промислова революція, наслідки якої ми можемо спостерігати й сьогодні у вигляді нових технічних, промислових та наукових відкриттів. Саме завдяки їй у XX столітті з'явилися винаходи, які люди XIX століття не могли собі навіть уявити. Так, у екранізаціях творів про Шерлока Холмса, головний герой вживає досить багато слів, які позначають поняття, що з'явилися після написання детективних історій, у період з 1940 по 2000 роки [6]. Серед цих понять зустрічаються назви електронних пристроїв:

«She didn't have a **laptop**, which means she did her business on her phone» [9: 01:00:26].

«Yes, in a **TV** interview. I prefer to do my own editing» [7: 06:27].

«It's a **smartphone**, it's got **GPS**» [9: 01:00:42].

Назви соціальних мереж та пов'язаних із ними слів:

«Whenever she **tweets**, you respond within five minutes, regardless of time or current location suggesting you have her on text alert. In your **Facebook** photographs of the happy couple, Mary takes centre frame, whereas John is always partly or entirely excluded» [8: 10:10].

«OK, I learnt it on **YouTube**» [8: 30:20].

«So for funny stories, one has to look no further than John's **blog**». [8: 27:22].

Назви медичних і технічних винаходів та понять:

«**Nicotine patch**». [9: 42:20].

«I'm a high-functioning **sociopath**» [9: 57:53].

«Anderson, don't talk out loud. You lower the **IQ** of the whole street» [9: 01:00:39].

«**Aerosol dispersant**, that's what it said in the records» [7: 01:21:35].

А також назви організацій:

«He is the British government, when he's not too busy being the British secret service or the **CIA** on a freelance basis» [9: 01:25:41].

Однак, все ж у мовленні обох Холмсів іноді зустрічаються однакові лексичні одиниці, які у сучасному мовленні перетворилися на архаїзми або їх значення змінилося з часом. Наприклад:

«*Well, they're not actually **telegrams**, we just call them **telegrams***» [8: 19:16].

«*I want you to open all notes and **telegrams**, and to act on your own judgment if any news should come*» [3, с. 167].

Кембріджський словник позначає слово «**telegram**» як застаріле, і визначає його як лист паперу з повідомленням, надісланий за допомогою телеграфу [2]. У повсякденному житті, вже досить рідко можна зустріти людей, які б відправляли справжні телеграми, як це було майже століття тому. Зараз їх прийнято надсилати з нагоди якогось свята, і не через телеграф, як це було раніше, а поштою.

«*No chance to smoke when on the train, no time to roll one before you got a **cab** here*» [7: 10:16].

«*I recommend, sir, that you take a **cab**, call off your spaniel who is scratching at my front door, and proceed to Waterloo to meet Sir Henry Baskerville*» [4, с. 26].

Слово «**cab**» не має повного еквіваленту у перекладі на українську мову, адже це суто англійське явище. Його можна перекласти як «таксі» за аналогією до сучасного значення цього поняття, а також як «кеб», тобто скористатися методом калькування. У ХІХ столітті це слово означало двоколісний кінний екіпаж, який виконував функції сучасного таксі. Сьогодні ж "кебом" називають автомобіль-таксі.

Отже, як ми бачимо, мовлення Шерлока Холмса модернізувалося у лексичному аспекті, загалом за рахунок появи нових понять та явищ, що виникли протягом останніх двох століть. Перспективою подальших досліджень є виявлення синтаксичного аспекту модернізації мовлення героя детективних історій.

ДЖЕРЕЛА ТА ЛІТЕРАТУРА

1. Гальперін І. Р. Стилїстика англійської мови : підруч. / І. Р. Гальперін. – 2-е вид., випр. і доп. – М. : «Вища школа», 1977. – 332 с.
2. Cambridge Dictionary [Електронний ресурс]. – Режим доступу: <http://dictionary.cambridge.org/dictionary/>
3. Conan Doyle A. A Study in Scarlet and The Sign of the Four / A. Conan Doyle – Hertfordshire : Wordsworth Editions Limited, 2004, – 204 p.
4. Conan Doyle A. The Hound of the Baskervilles and The Valley of Fear / A. Conan Doyle – Hertfordshire : Wordsworth Editions Limited, 1999. – 320 p.
5. Dalzell T. The Concise New Partridge Dictionary of Slang and Unconventional English / T. Dalzell, T. Victor. – Routledge, 2007. – 740 p.
6. Dictionary.com [Електронний ресурс]. – Режим доступу: <http://www.dictionary.com/>
7. Sherlock. Hounds of Baskerville / directed by Paul McGuigan. – Hartswood Films production for BBC Wales. – 2012. – Season 2. – Episode 2 [Електронний ресурс]. – Режим доступу до серіалу: <https://fmovies.se/search?keyword=sherlock>
8. Sherlock. Sign of Three/ directed by Paul McGuigan. – Hartswood Films production for BBC Wales. – 2014. – Season 3. – Episode 2 [Електронний ресурс]. – Режим доступу до серіалу: <https://fmovies.se/search?keyword=sherlock>
9. Sherlock. Study in Pink / directed by Paul McGuigan. – Hartswood Films production for BBC Wales. – 2010. – Season 1. – Episode 1 [Електронний ресурс]. – Режим доступу до серіалу: <https://fmovies.se/search?keyword=sherlock>
10. The BBC [Електронний ресурс]. – Режим доступу: <http://www.bbc.com/news/entertainment-arts-38972437>
11. The Cinema Blend [Електронний ресурс]. – Режим доступу: <http://www.cinemablend.com/new/Marvel-Shifted-Doctor-Strange-Work-Around-Benedict-Cumberbatch-103717.html>

12. The Guardian [Електронний ресурс]. – Режим доступу: <https://www.theguardian.com/books/booksblog/2009/may/19/1>
13. The MTV News [Електронний ресурс]. – Режим доступу: <http://www.mtv.com/news/2423879/sherlock-victorian-special-women/>
14. The Tech Times [Електронний ресурс]. – Режим доступу: <http://www.techtimes.com/articles/159937/20160521/sherlock-holmes-day-10-facts-you-might-not-know-about-the-worlds-greatest-detective.htm>

Науковий керівник – кандидат філологічних наук, доцент С.Г.Шурма

УДК 81.38:556.5.01

*Азиза Жолдасбек, Махаббат Ниязалиева
(Шымкент, Казахстан)*

СТИЛЕВЫЕ И ЖАНРОВЫЕ ОСОБЕННОСТИ НАУЧНОГО СТИЛЯ

В данной статье рассматриваются стилевые и жанровые особенности научного стиля. Научный стиль отличается рядом общих черт, обусловленных особенностями научного мышления, в том числе отвлеченностью и строгой логичностью изложения.

Ключевые слова: жанры научного стиля, языково-стилистических элементы, особенности научного мышления, стилистическое качество, структура текста научного стиля, подстиль.

In this article, the style and genre features of the scientific style are considered. The scientific style is distinguished by a number of common features, conditioned by the peculiarities of scientific thinking, including abstractness and strict logicity of exposition.

Keywords: genres of scientific style, linguistic and stylistic elements, features of scientific thinking, stylistic quality, text structure of scientific style, lining.

Системность основного функционального стиля складывается из общезыковых (нейтральных) элементов, элементов языково-стилистических (стилистически окрашенных вне контекста языковых единиц) и элементов речестилистических, которые в определенном контексте (ситуации) приобретают стилистические качества и/или участвуют в создании стилистического качества контекста, текста. В каждом основном стиле существуют свои принципы отбора этих элементов и их соотношение.

Научный стиль отличается рядом общих черт, обусловленных особенностями научного мышления, в том числе отвлеченностью и строгой логичностью изложения. Ему присущи и некоторые частные черты, упомянутые выше.

Основной целью научного стиля является сообщение объективной информации, доказательство истинности научного знания.

Однако цели (а особенно их соотношение) в большей или меньшей степени могут корректироваться в процессе создания текста. Например, вначале диссертация может быть задумана как сугубо теоретическое исследование, а в процессе работы (написания) откроются перспективы практического применения теории, и работа приобретает ярко выраженную практическую направленность. Возможна и противоположная ситуация.

Цели конкретизируются в задачах данного текста. Цели и ситуация определяют отбор материала, который используется на всем протяжении создания текста. Однако вначале этот процесс имеет количественный характер, а ближе к концу – качественный.

Адресатами произведений научного стиля преимущественно являются специалисты – читатели, подготовленные к восприятию научной информации.

В жанровом отношении научный стиль довольно разнообразен. Здесь можно выделить: статью, монографию, учебник, рецензию, обзор, аннотацию, научный комментарий текста, лекцию, доклад на специальные темы, тезисы и др.

Однако при выделении речевых жанров научного стиля следует обращать внимание на то, что в любом функционирующем языке существует своя иерархия стилистических систем – подсистем. Каждая низшая подсистема имеет в основе элементы систем более высокого ранга, по-своему комбинирует их и дополняет новыми специфическими элементами. «Свои» и «чужие» элементы, в том числе и функциональные, она организует в новую, иногда качественно иную целостность, где они приобретают в той или иной степени новые свойства. Например, элементы научного и официально-делового стилей, соединяясь, порождают научно-деловой подстиль, который реализуется в разных жанрах, таких, например, как отчет о проведении научно-исследовательской работы, автореферат диссертации и др.

Функционально-стилевую классификацию научного стиля речи можно представить следующим образом:

Рисунок №1

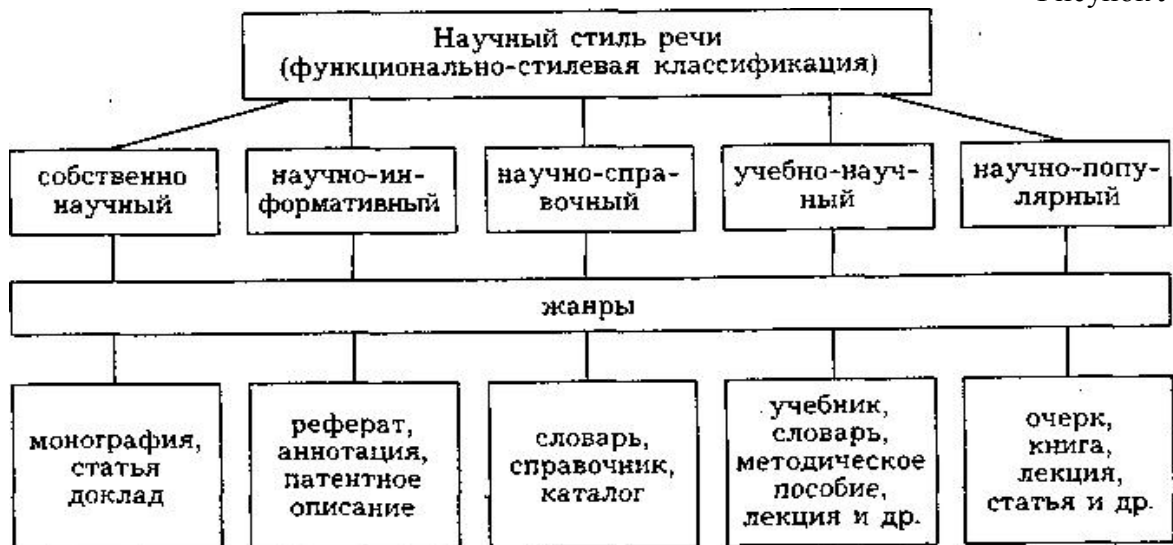

В каждой из этих жанровых подсистем предполагаются свои соотношения элементов собственно научного и других стилей и свои принципы организации речевого произведения. По мнению А. Н. Васильевой, «модель этой организации формируется в речевом сознании (подсознании) человека в процессе речевой практики, а также часто и специального обучения» [2, с. 8]. Такому обучению в немалой степени способствует учебно-научная литература, которая, излагая в доступной форме основы той или иной науки, имеет свои особенности, отличающие ее от других видов научной литературы (проблемной статьи, частной монографии, журнальной подборки). Ее основные черты таковы: предметно-логическая последовательность и постепенно развертывающаяся манера изложения; «сжатая полнота», которая выражается в том, что, с одной стороны, излагается только часть накопленной информации о предмете данной науки, а с другой – эта часть является базовой, и в ней предмет изложения характеризуется равномерно и разносторонне.

В научном стиле, как и в каждом функциональном стиле, существуют свои определенные правила текстовой композиции. Текст воспринимается в основном от частного к общему, а создается от общего к частному.

Структура текста научного стиля обычно многомерная и многоуровневая. Однако это не означает, что все тексты имеют одинаковую степень структурной сложности. Например, они могут быть абсолютно разными по чисто физической конструкции. Чтобы понять, о чем идет речь, достаточно сравнить научную монографию, статью и тезисы. При этом следует иметь в виду, что степень сложности не носит здесь абсолютного характера, ибо те же самые тезисы трудно написать, не написав хотя бы чернового наброска, статьи и не рассмотрев его критически.

Каждый из жанров научного стиля имеет свои особенности и индивидуальные черты, но в связи с тем, что в одном учебном пособии трудно дать описание специфических черт всех

жанров и видов научного стиля, мы остановим свое внимание на жанре научных тезисов, который является одним из наиболее общеактуальных жанров языка науки.

Тезисы могут писаться человеком для себя – в этом случае они не являются объектом данного рассмотрения, ибо к ним не предъявляются строгие требования жанра и стиля. Предмет нашего интереса – это тезисы, создаваемые для публикации. Именно они должны отвечать определенным нормативным требованиям, прежде всего требованию содержательного соответствия заранее объявленной проблемной теме. Не менее важен и фактор научно-информативной вальентности, содержательной актуальности и ценности информации, оставляемой в рамках объявленной проблемной темы. Тезисы являются одним из наиболее устойчиво-нормативных жанров речевого произведения, поэтому нарушение жанровой определенности, нормативности, чистоты, жанровые смешения оцениваются в нем как грубые нарушения не только стилистических, а вообще коммуникативных норм. Среди типичных нарушений, какими являются, например, подмена тезисов текстом сообщения, резюме, рефератом, аннотацией, проспектом, планом и т. д., наиболее неприятное впечатление производит смешение форм разных жанров. Такое смешение демонстрирует отсутствие научно-речевой культуры у автора и подвергает сомнению его научные данные в целом.

Тезисы имеют и строго нормативную содержательно-композиционную структуру. В ней выделяются: 1) преамбула; 2) основное тезисное положение; 3) заключительный тезис. Четкое логическое деление тезисного содержания подчеркивается рубрикацией, а в некоторых случаях – и выделением абзацев под одной рубрикой.

Тезисы имеют и свои строгие нормы речестилистического оформления, свойственные научному стилю в целом, но в данном конкретном случае действующие еще более жестко.

По мнению А. Н. Васильевой, общей нормой всякого научного стиля «является высокая насыщенность высказывания предметно-логическим содержанием» [1, с. 12]. Эта норма реализуется в тезисном произведении «в оптимальном преодолении противоречия между содержательной концентрацией и коммуникативной доступностью». Следует подчеркнуть, что в тезисах указанное противоречие особенно трудноразрешимо вследствие чрезвычайной концентрации предметно-логического содержания.

К тезисным произведениям предъявляются требования стилистической чистоты и однородности речевой манеры. Здесь абсолютно недопустимы эмоционально-экспрессивные определения, метафоры, инверсии и другие иностилевые включения. Тезисы носят характер модального утверждающего суждения или умозаключения, а не характер конкретно-фактологической констатации, поэтому здесь и требуется особенно внимательно следить за соблюдением определенной речевой формы.

Таким образом, на примере одного из конкретных жанров научного стиля мы убедились в жестком действии в данной функциональной сфере языка некоторых стилистических норм, нарушение которых вызывает сомнения в научно-речевой культуре автора. Во избежание этого при создании произведений научного стиля необходимо неукоснительно следовать всем вышеназванным основным требованиям жанра.

ИСТОЧНИКИ И ЛИТЕРАТУРА

1. Васильева, А.Н. Основы культуры речи / А.Н. Васильева. – М.: Русский язык, 1990. – 247 с.
2. Кожина М.Н., Дускаева Л.Р., Салимовский В.А. Стилистика русского языка. – М., 2008. – 464 с.
3. Борикова Л.В., Виноградова Н.А. Пишем реферат, доклад, выпускную квалификационную работу. – М.: Академия, 2000. – 124 с.
4. Культура русской речи: Учебник для вузов / Под ред. проф. Л.К. Граудиной и проф. Е.Н. Ширяева. – М.: Инфра-М., 2009. – 560 с.
5. Введенская Л.А., Павлова Л.Г., Кашаева Е.Ю. Русский язык и культура речи: Учебное пособие для вузов. – Ростов н/Д.: Феникс, 2005. – 544 с.

ОСОБЛИВОСТІ ТА ПЕРЕВАГИ КОМУНІКАТИВНОЇ АКТИВНОСТІ БІЛІНГВАЛЬНОЇ ОСОБИСТОСТІ

Стаття присвячена аналізу особливостей особистісних відмінностей між білінгвальними та монолінгвальними особистостями, зазначається соціокультурна перевага двомовної особистості, яка є більш досвідченим та активним комунікантом у різних соціокультурних середовищах.

Ключові слова: *білінгв, монолінгв, комунікація, соціокультурна активність, особистість, мовні коди.*

This article deals with the analyses of peculiarities of personal differences between monolingual and bilingual speakers. It is pointed out sociocultural advantages of bilingual personalities as they are more experienced and active communications in different sociocultural environment.

Key words: *bilingual, monolingual, communication, sociocultural activity, personality, language codes.*

Чималі сучасні лінгвістичні дослідження присвячені дослідженню особистісних відмінностей між білінгвальними та монолінгвальними особистостями. Двомовні та одномовні особистості мають значні розбіжності і рівні екстраверсії та інтроверсії, хвилюванні, самовпевненості, самооцінці, сором'язливості, відкритості, бажанні до влади, успіху та самосвідомості [1, с. 128].

Мета цієї статті – продемонструвати соціокультурні переваги двомовної особистості, довести, що вони є більш досвідченими комунікантами.

Такі сучасні дослідники, як А.Л. Тодорович, С.Фомін, Л. Ніколенко та інші виявили певні закономірності впливу білінгвізму на особливості розвитку особистості. Так, дослідження професора Дж.М. Девіла показало, що білінгвальні особистості мали більш високий рівень неупередженості та відкритості (більш сприятливі до нових та відмінних ідей, підтримували ідеї інших), та високий рівень когнітивної емпатії (могли розуміти досвід та відчуття інших людей, сприймати світ через почуття інших) [3, с. 56].

Використовування різних мовних кодів та переключення між людьми з різних культур може допомогти особистості стати більш гнучкою та розуміючою. Таким чином білінгвізм та мультилінгвізм може допомогти особистості бути більш толерантною до відмінностей інших та поважати відмінності через її ширший спектр досвіду у мовах та культурах інших. Одним із таких особистісних зв'язків є «високий рівень розуміння невизначених ситуацій». Рівень адаптації в незрозумілих ситуаціях зазвичай вимірюється за допомогою опитувальника, який включає два основних питання: «Я відчуваю себе комфортно майже зі всіма людьми» та «все звичне завжди краще ніж невідоме» [3, с. 56].

У нещодавньому дослідженні, вчений Дж. Девіль виявив, що білінгви показали значно вищі результати адаптації до невизначених ситуацій. Це може пояснюватись тим, що білінгвальні особистості в більшій мірі сприймають та цінують відмінності, зміни та незнайомість, ніж монолінгви.

Цікавим є те, що зростання у білінгвальній чи мультилінгвальній сім'ї не впливало на способи адаптації людини у незрозумілих ситуаціях, як це було у тих індивідів, які стали білінгвальними іншими шляхами (вивчення мов, навчання за кордоном, подорожі тощо). Вчений також стверджував, що білінгви – більш досвідчені комуніканти та можуть значно легше долати комунікативні труднощі, ніж монолінгви [3, с. 56].

Згідно з дослідженнями С. Террі та Л. Бінкера, найбільшим чином впливало на рівень адаптації – життя та навчання за кордоном більш ніж 3 місяці [4, с. 61]. Деякі двомовні особистості стверджують, що їх характер змінювався разом зі зміною мови у спілкуванні. Наприклад, вони були більш розслаблені та темні при спілкуванні однією мовою, але більш діловиті та настійливі – на іншій.

Проте було досліджено, що мова окремо не є основним фактором особистісних змін. Так, будь-яка зміна відбувається через зміну обставини у навколишньому середовищі чи контексту ситуації, тобто відбувається не особистісна зміна, а поведінкова. Наприклад, людина почуває себе вільною та веде себе чемно з друзями чи сім'єю, але стає більш діловитою та серйозною на роботі. Це сфера діяльності та роль, що впливає на поведінку людини, а не мова як така.

Попри те, що існують особистісні відмінності між білінгвами та монолінгвами, що можуть бути спричинені іншими факторами, а не самою мовою. Наприклад, коли білінгви є емігрантами та стикаються із ситуаціями расової чи національної дискримінації – тобто не їхня мова є причиною цього, а упереджене ставлення та ворожість оточення. Тож основною причиною особистісних змін є не так білінгвізм, як бікультуралізм, тобто: соціальні, економічні та політичні умови, які оточують білінгва.

Дослідження М. Чена, Л. Беннета-Мартінеза та Х. Бонда продемонстрували, що особистості, які були готові до зміни культури та були більш адаптивними, показали вищий рівень відкритості, позитивного відношення до оточуючих [2, с. 185].

С. Лійонг (2011) проводив дослідження на студентах та визначив, що ті молоді люди, які брали участь в міжнародних обмінних програмах, продемонстрували більш високий рівень відкритості до оточуючих, соціальну ініціативність, та емоційну стабільність, порівняно зі студентами монолінгвами, які ніколи не виїжджали за кордон [5, с. 70].

Л. Світтер стверджував, що через те, що особистості, які живуть в білінгвальному суспільстві, часто переключають мовні коди, вони підсвідомо розвивають чутливість до комунікативних потреб іншої людини залежно від ситуації. Білінгви зазвичай здійснюють моніторинг та обмежують змішування мов при розмові з монолінгвами, що підвищує чутливість до використання мови.

Дослідження О. Такера (2010) показали, що білінгвальні особистості більш чутливі до певних сигналів у соціальних ситуаціях. В експериментальних умовах, вони виявились більш сприятливими до мовних вимог та вказівок; швидше виправляли свої помилки, ніж монолінгви. Л. Генессі та Т. Ламберт (2011) також вивчали чутливість білінгвів в умовах комунікації. Вони порівнювали успішність двомовних та одномовних дітей (5-8 років) у грі, де вони повинні були пояснити правила для двох однокласників. Так, білінгви продемонстрували більшу чутливість до потреб свого партнера по спілкуванню. В результаті, вчені зробили висновок, що білінгви «можуть краще зрозуміти тих, в кого виникають проблеми у спілкуванні, зрозуміти їх потреби та відповідним чином змінювати свою поведінку».

С. Хайн та її колеги провели лонгitudне дослідження для вивчення можливих соціо-емоційних переваг в умовах білінгвізму. Вони спостерігали за групою дітей від дитячого садочку до 5-го класу. В ході експерименту вони виміряли статус мови дитини в сім'ї та школі. С. Хайн та її колеги порівняли кілька підгруп дітей іммігрантів-білінгвів з дітьми монолінгвами. В результаті, дослідники побачили, що група дітей-білінгвів продемонструвала значно менше проблем з поведінкою та вищі соціальні навички, ніж група монолінгвів [6, с. 118]. Лонгitudне дослідження М. Портса та А. Хао (2002) продемонструвало, що білінгви мали кращий клімат в сім'ї та вищу самооцінку, вищу мотивацію до навчання та спілкування. Р.Ледесман та Г.Оппедаль (2013) досліджували юнаків з турецьких сімей, які емігрували до Норвегії та прослідкували, що вони були більш соціально активними, ніж норвезькі юнаки-монолінгви. Їх комунікативна активність між двома етнічними групами була майже однаковою. М. Гросджин (2010) стверджував, що

білінгви зазвичай відчують себе менш впевнено під час публічних офіційних виступів у випадках, коли вони володіють другою мовою недосконало. Згідно з його дослідженнями, такі білінгви не вважають себе більш лінгвістично компетентними, ніж монолінгви, і часто можуть соромитись свого акценту, здатності змішувати мови та недостатнього її знання. Д. Маклахлін (2012) вважав, що діти-білінгви «..більше цікавляться географією та історією, ніж монолінгви, і є більш вмотивовані вивчати ці предмети. Їхній білінгвізм надає їм переваги в соціальному та професійному житті, особливо науці, релігії, дипломатії, письмі та бізнесі. Вони також більш зацікавлені в подорожах та мистецтві через знання кількох мовних культур» [6, с. 120]. Такі вчені, як К. Брейкер, Л. Бруннер, Ф. Кіркмен, Р. Лісел та інші, за допомогою досліджень виявили соціокультурні переваги білінгвальних особистостей. Так, К. Брейкер, у своєму лонгitudному спостереженні помітив, що білінгви мають можливість спілкуватись зі значно більшим колом людей. У монолінгвів часто можуть виникати соціально-психологічні бар'єри при спілкуванні з іншими культурами та етнічними групами, коли білінгви легко переключаються між культурами. Білінгви – білатеральні, тобто можуть сприймати однаково дві різні культури, бути відкритими до нових традицій, ідей, шляхів спілкування та поведінки [7]. Білінгвальні особистості мають можливість отримувати досвід з різних культур. Кожна з мов несе в собі різну систему поведінки, народних висловів, історичних подій, традицій та звичаїв, ритуалів та комунікативних норм, що значним впливом на особистісні риси особистості, підвищуючи рівень толерантності до інших культур [3, с. 60]. Монолінгви також пізнають різні культури, проте пасивно, не вступаючи в систему їх інтеракції. Адже активна інтеракція з іншою культурою вимагає знання мови та культурних норм з її особливостями. М. Кіркпатрік (2011) стверджував, що ті, хто володіють лише однією мовою не мають жодних переваг на роботах світового ринку та в бізнесі. З ним погоджувались Д. Мюган, С. Пілл (2012) та Л. Джейді (2000). Р. Крозет, С. Ліддікот та С. Бішоп (2009, 2013) вважали, що монолінгвальна особистість не здатна стати по справжньому компетентною в сучасному світі, оскільки в них не має вільного доступу до норм інших культур та до їх світосприйняття, які позначаються за допомогою мови тієї культури. Т. Ліддікот додав, що особистість, яка володіє лише однією мовою в сучасному світі, не може нормально адаптуватись в іншій культурі, а отже не соціалізується повним чином. Безліч досліджень показали, що білінгви мають особливі переваги у когнітивній сфері особистості. Так, дослідження проведені Дж. Кеннетом та Дж. Вілліас (2011) показали, що білінгви у тестуваннях були здатні краще зосереджувати свою увагу на виконанні завдань та уникати дистракції [9]. Також вони краще контролювали зміни у їхньому середовищі, ніж монолінгви, та успішно використовували цю інформацію для вирішення поставлених проблем. Більше того, двомовні діти на випробуваннях могли краще запам'ятовувати умови одного завдання в той час, як коли виконували інше (білінгви виконують такий же процес під час змін у спілкуванні) [2]. У цьому експерименті науковці також досліджували роботу мозку в двох групах, що показало, що білінгви були здатні виконувати поставлені завдання зі значно меншими розумовими зусиллями, ніж монолінгви, тобто їхні мозкові процеси були більш ефективними. М. Лавін, Т. Карлсон та Б. Бялисток (2010, 2012) у своїх дослідженнях проаналізували вплив білінгвізму на академічну успішність, результати яких показали, що білінгви значно краще справляються із завданнями на вирішення проблем та читанням. Інші дослідники помітили відмінності у процесі мислення білінгвів та монолінгвів [3, с. 65]. В експерименті С. Хейн та М. Лідерман (2012, 2013) помітили, що білінгви у своєму лексиконі мали по два чи більше термінів для позначення того чи іншого об'єкту чи явища (наприклад «kitchen» в англійській мові та «cuisine» – у французькій). В результаті зв'язок між словами та їхнім змістом слабшав. Інколи відповідні слова в різних мовах несуть в собі різні конотації. Так в англійській мові «kitchen» традиційно означає виконання роботи (це помітно у виразі «tied to the kitchen sink»), коли у французьке слово «cuisine» позначає місце, де вся сім'я збирається для розмови та проведення часу. Таким чином, коли одне слово має кілька різних асоціацій, білінгви можуть мати більш гнучке, креативне та розширене мислення.

Така мобільність між мовами призводить до кращого розуміння мови та комунікативної чутливості [8].

Перевагою білінгвів також є раннє пізнання того, що інші люди можуть бачити більшість речей лише з однієї сторони. Така когнітивна децентрація також відома під назвою «модель психологічного» [17]. Ця модель пов'язана, перш за все, із постійною практикою оцінки лінгвістичної компетенції свого співрозмовника, яка необхідна для вибору мови, для позитивного комунікативного обміну саме з цією людиною.

Таки чином, можна зробити висновок, що білінгвальна особистість – це особистість, яка вільно володіє двома мовами. Оскільки мова – не лише спосіб передачі інформації, а також особливий культурний та соціальний набір норм, правил та цінностей певної країни, то двомовна особистість стає їх носієм та привносить до своєї поведінки. Білінгвізм значним чином впливає на різні аспекти особистості: когнітивні, психологічні, соціальні тощо.

ДЖЕРЕЛА ТА ЛІТЕРАТУРА

1. Безрокова М.Б. Специфика формирования и развития языковой личности в моно- и полиэтнической среде: автореферат дис. / Безрокова М.Б. – 2013. – 128 с.
2. Рябцева О.М. Билингвизм и личность / Рябцева О. // Известия Южного Федеративного университета // Технические науки. – 2005. – Т.53. – № 9. – 185 с.
3. Dowaele J.M. The Effects of train emotional intelligence and sociobiographical variables on communicative anxiety / J.M. Dowaele // Language Learning. – 2008. – № 58. – P.56-89.
4. Ehrman M. Personality and the Good Language Learner / M. Ehrman // Lessons from the Good Language Learner. – 2008. – #12. – P.61-72.
5. Dornyei Z. The Psychology of Second Language acquisition/ Z. Dornyei // Oxford University Press. – 2009. – #11. – P. 65-81.
6. Jinkerson A. Socialization Language Choice and Belonging / A. Jinkerson. – University of Jyväskylä, 2012. – 118 p.
7. Електронний ресурс. – Режим доступу: <http://www.wsu.edu/brians/errors/>
8. Електронний ресурс. – Режим доступу: <http://www.etanewsletter.com>

Науковий керівник – кандидат психологічних наук, доцент С.В.Новоселецька

УДК 821.161.2

*Тетяна Іртуганова
(Севєродонецьк, Україна)*

ПРОПОВІДНИЦЬКА СПАДЩИНА ПЕТРА МОГИЛИ І «РУНО ОРОШЕННОЄ» ДИМИТРІЯ ТУПТАЛА

Стаття присвячена порівнянню книги Димитрія Туптала «Руно орошенное» з проповідями класика українського барокового казання першої половини XVII століття – Петра Могилы.

Автор статті акцентує увагу на структурі і художніх особливостях творів.

Ключові слова: *бароко, українська барокова проповідь, гомілетика, оповідання-міраклі, алегорія.*

The article is dedicated to comparison of the book of Dimitri Tuptalo “Dewy Fleece” (“Runo Oroshennoje”) to homilies of classic of the Ukrainian baroque sermon of the first half of the XVII century – Petro Mohyla.

The author of the article draws attention to the structure of the works and features of the pieces of writing.

Key words: *baroque, the Ukrainian baroque sermon, homiletic, miracle-stories, allegory.*

7 квітня 1677 року в Новгород-Сіверській друкарні вийшла книга «Чуда Діви Марії» без зазначення імені автора. Твір, присвячений опису див від чудотворної ікони Чернігово-Іллінської Богоматері, було написано тогочасною українською мовою.

Наступні видання з'явилися під назвою «Руно орошенное» церковнослов'янською мовою. Якщо перше видання виходить без зазначення імені автора, то у книгах, які виходили в 1683, 1689, 1691, 1696, 1697 та 1702 роках, вже називається його ім'я – Димитрій Туптало (пізніше відомий як св. Димитрій Ростовський). Цей твір був першою спробою опису див від Чернігівської ікони. Він належить до літературного напрямку бароко.

Серед українських проповідників початку XVII століття важливе місце займає митрополит Київський, Галицький і всієї Русі, екзарх Константинопольського патріарха, релігійний і культурний діяч, богослов і мислитель Петро Могила. Він підпорядковував свою діяльність зміцненню православ'я, активно впроваджував вживання української мови в книгодрукуванні, богослужбах, готував українське видання Біблії, життя святих.

4 березня 1632 року ним було оголошено проповідь «Слово про хрест Христа Спасителя і хрест кожної людини». Тут він подає в перекладі українською мовою майже всі тексти Святого Письма. Окрім цього твору В. Нічик приписує Могилі ще «Казання про владу» та «Передмову про шлюб» із «Требника».

«Требник» – найвідоміша книга автора. Передувала йому книга «Православное исповіданіє», яка систематизувала й уніфікувала віросповідні догмати та їхнє тлумачення. Останню було видано лише після смерті митрополита. Першодрук її грецькою мовою, підготовлений Миколою Панагіотом, з'явився в Амстердамі 1667 року. Далі вона видавалася латинською, німецькою, слов'янською мовами у багатьох країнах Європи [5, с. 110].

Автор йшов традицією Лаврської друкарні, започаткованої Єлисеєм Плетенецьким, котрий хотів зробити зрозумілішим простому народу книги, що використовувалася для повчань. Тут Петро Могила вже передбачав одне правило, викладене пізніше у гомілетичі «Наука, альбо спосіб зложення казання», що акцентувало увагу на обов'язковій зрозумілості тексту проповіді для читачів (або слухачів у разі виголошення її в храмі). Такий же принцип використовує Димитрій Туптало у «Руні орошеному». Сам же Могила добре володів українською мовою [5, с. 53].

Розглянемо проповідницьку спадщину автора. Проповідь «Слово про хрест Христа Спасителя і хрест кожної людини» присвячена хрестопоклонному тижню 1632 року. За своєю формою деяким чином схожа зі збіркою «Руно орошенное». Присутня присвята князеві Єремії Корибутові Вишневецькому. Також можна спостерігати побажання різноманітних благ (Божої ласки, доброго здоров'я, щасливого панування та звільнення від впертості серця; Лазарю Барановичу Туптало зичить миру, здоров'я, спасіння та довгих років життя).

Вступна частина на відміну від аналогічної у «Руні» є фактично зверненою не до читача, а до Єремії Вишневецького.

Після такої передмови розміщується фактично слово до читача, якому передує елемент, названий пізніше Галятовським темою (яка є «фундаментом казання»). Це епіграф, цитований з Євангелія, пов'язаний з основним змістом проповіді. Тут це вираз, промовлений Христом: «Хто хоче за мною йти нехай самого себе заприть и візьме хрест свій і послідує за мною» [4, с. 386].

Окрім цього тут є чітко окресленою схема розташування подальших частин твору. В першій подається характеристика хреста як явища християнського світу, його ролі у церковному вимірі життя. У другій половині подається трактування хреста кожної людини. Поняття «хрест» тут набуває іншого значення – скорботи і радості життя, індивідуальний шлях людини, зумовленість її долі. У хресті людина поєднує своє життя зі стражданнями Спасителя. Закінчується ця передмова молитовним зверненням до Богоматері, що сама стояла біля хреста у Страсну п'ятницю, для розуміння читачами і адекватного сприйняття цієї проповіді.

Однак, незважаючи на дещо подібну структуру побудови «Руна» та «Хреста», у ній також можна знайти принципові відмінності.

Немає конкретних оповідань-міраклів, відсутнє настільки часте вживання прикладів, як у авторів розвиненого бароко (у тому числі й у «Руні»). У Петра Могили конкретні події використовуються як контекст для досягнення кінцевої мети повчання.

У «Руні орошенному» подібну функцію бере на себе лише підрозділ «Повчання». Проте в обох творах епіграф-«тема» узгоджується і тісно пов'язується з основним змістом тексту.

Загалом же мовлення Петра Могили не настільки насичене символами, алегоріями як мовлення послідовників, що писали вже в стилі пізнього бароко. Такі метафори, як «сирени розкошів того світу» [4, с. 388], «плащ достатков і світські прикраси» [4, с. 418]. Пише він і про «живоносне древо хреста», яке посадив Бог посередині нашого серця. Тобто якщо центральним символом «Руна орошенного» є руно, яке символізує Пресвяту Діву, то у «Хресті» таку функцію виконує хрест Господень. Тут же автор вказує те, що символ хреста у Старому та Новому Заповітах має протилежне значення [4, с. 392].

Структура проповідей Петра Могили дещо подібна до структури інших проповідей періоду бароко, чим відрізняється від спадщини Мелетія Смотрицького та Кирила Транквіліона Ставровецького. У інших проповідників XVII століття, як і в «Руні орошенному», хоча і видно чітко структуру, проте сам автор на початку твору не розповідає про їхнє змістове навантаження.

Широко цитується Святе Письмо як джерело найавторитетнішої духовної інформації. Автор, за середньовічним духовним зразком вживає формулу самоприниження.

І в «Руні орошенному», і в проповіді Петра Могили відбувається посилення інтересу до спадщини античних письменників. Митрополит підкреслює потяг до науки Аристотеля, Демосфена та Цицерона [4, с. 418]. Як і Туптало він цитує Дамаскіна, Августина, Василя Великого, хоча тут таких випадків значно менше.

І у «Руні», і у в усіх проповідях вся сутність і фактаж підводиться під розтлумачення основних постулатів християнського вчення. Наприклад те, що Бог, маючи надзвичайно велику любов до людини втілюється на Землі від діви та своїми стражданнями дарував їй спасіння від гріхів, омивши їх своєю кров'ю. Тому головна мета кожної людини – спасіння душі.

Подальше вивчення творчості Дмитрія Туптала (зокрема твору «Руно орошенное») та Петра Могили допоможе зробити спостереження над специфікою й особливостями української проповіді XVII століття.

ДЖЕРЕЛА ТА ЛІТЕРАТУРА

1. Вомперский В.П. Риторика в России XVII–XVIII вв. / В.П. Вомперский. – М. : Наука, 1988. – 180 с.
2. Дмитрій Туптало. Руно орошенное / Туптало Дмитрій // Сіверянський літопис. – 2009. – № 4. – С. 151-174.
3. Дмитрій Туптало. Руно орошенное / Туптало Дмитрій. – Чернігів : Друкарня Свято-Троїцького монастиря, 1683. – 6+107 арк.
4. «Крест Христа Спасителя» – проповідь, произнесенная Киево-Печерским архимандритом (в последствии киевским митрополитом) Петром Могилой в крестопоклонную неделю 1632 г. // Архив Юго-Западной России, издаваемый комиссией для разбора древних актов, состоящих при Киевском, Подольском и Волынском генерал-губернаторе. – Ч. 1. – Т. VIII. – Вып. I. Памятники литературной полемики православных южно-руссов с протестантами и латино-униатами в Юго-Западной Руси за XVI – XVII ст. – Киев, 1914. – С. 386-421.
5. Нічик В.М. Петро Могила в духовній історії України / В.М. Нічик. – К. : Український центр духовної культури, 1997. – 328 с.

6. Попов М., свящ. Св. Димитрий Ростовский и его труды (с 17 рисунками) / М. Попов. – СПб. : Типография, 1910. – 355 с.
7. Поселянин Е. Святитель Димитрий Ростовский и его творения / Е. Поселянин // Русский паломник. 1909. – № 17. – С. 268-270.
8. Савченко І. Чудеса від ікони Божої Матері Іллінської в літературній обробці Димитрія Ростовського (Туптала) / І. Савченко // Сіверянський літопис. – 2000. – № 2. – С. 42–48.
9. Титов Ф.И. Св. Димитрий, митрополит Ростовский, бывший ученик Киевской духовной академии (1651 – 1709) / Ф.И. Титов // Труды Киевской духовной академии. – 1909. – № 3. – С. 173-249.
10. Федотова М. Ораторская проза Димитрия Ростовского (украинский период: 1670–1700 гг.): автореф. дис. на соискание ученой степени кандидата филол. наук: спец. 10.01.01 “Русская литература”/ М. Федотова. – СПб., 1995. – 23 с.

УДК 330:133.522.11(045)

*Альмира Калиева
(Астана, Қазақстан)*

ЭКОНОМИКА САЛАСЫНДАҒЫ ҚАРЖЫ ТЕРМИНДЕРІНІҢ ҚАЛЫПТАСУЫ

Бұл мақала экономика саласындағы қаржы терминдерінің қалыптасуы мен қазіргі кездегі қолданысы қарастырылады.

***Тірек сөздер:** термин, терминология, лексика, қаржы, экономика.*

This article is dedicated to the formation of the financial terms of the economy. It considers reasons of usage of terms that came from foreign languages.

***Key words:** term, terminology, lexis, finances, economics.*

Терминология – лексикалық қордың құрамдас бөлігі болып табылады.

Қазақ тілінде кірме терминдер өте көп. Алғашқыда олар араб, парсы тілдерінен енген болатын. Араб тілі халықаралық тіл болғандықтан, тек қазақ тіліне емес, бүкіл түркі тілдеріне ықпал етті. Кірме терминдердің қалыптасуына әсер еткен тағы бір себеп – суда-экономикалық қатынастар. Қазақ жерінде «Ұлы Жібек Жолының» өтуі едәуір рөл атқарды. Түрлі тілде сөйлейтін халықтардың сауда-саттық жасауы барысында сөз алмасуына тура келді. Бұл халықтардың сауда байланыстарымен қатар, тілдік қатынастарын да дамытты. Мысалы, парсы тілінен барж – баж (салық), базар – сауда-саттық орын, базаркәш – базаршы, бәһә – баға, т.б. сөздер енді. Сонымен қатар, монғолдардың қазақ жерін жаулап алуына байланысты, көптеген монғол сөздері тілімізге енді. Уақыт өте келе бұрыннан енген сөздер әбден сіңісіп кетті. Қазір олардың көбі қайсысы қай тілден енгені туралы айту қиынға соғады.

Қазақ тіліндегі экономикалық саланың терминдері күнделікті күн көріске байланысты қалыптасқан. Мысалы: айырбас, қарыз, төлем, мұра, өнім, т.б. Кейін ХХғ. аяғы мен ХХІғ. басында мемлекетіміздің қаржы және экономика саласындағы өзгерістер қазақ тілінің сөздік қорына үлкен әсерін тигізді. Нәтижесінде сөздік құрам, әсіресе әртүрлі терминдердің енуінен көбейе бастады. Оның ішінде қаржы терминдерінің басымдылығы білінеді. Еліміз нарықтық экономикаға көшу барысында ақша-несие қатынастарының дамуына байланысты қор биржалары, коммерциялық банктер, басқа да қаржы институттары кең ауқымда өріс алды. Бұл өз кезегінде қаржының қоғам өмірінде орасан зор рөл атқаруымен байланысты болды. Және те күнделікті тұрмысымызды қаржы терминдері мен экономикалық ұғымдарсыз елестету мүмкін емес. Сондықтан экономика, әсіресе қаржы саласына қатысты терминдер қолданысқа көптеп енді.

Қазақстанның басқа елдермен нарықтық қарым қатынастарының түзілуі шет елдерден енген терминдердің қолдануын кеңейтті. Мысалы: менеджмент (*management – басқару*), маркетинг (*marketing – сауда, нарықтағы қызмет*), холдинг (*holding – негізгі және еншілес компаниялардан тұратын коммерциялық ұйым*), консалтинг (*consulting – нарық құрылымы бойынша кеңес беру*), дистрибьютор (*distributor – өндірушіге тауар айналымын және үлестірімін ұйымдастыруда делдал қызметін атқаратын фирма*), риэлтор (*realtor – жылжымайтын мүлікті сатып алу, сату немесе жалдай бойынша келіссөздер жасаудағы делдал*), дивидендтер (*dividends – кіріс, түсім*), эмиссия (*emission – бағалы қағаз немесе қағаз ақшаны шығару*), трансфер *transfer – банктік аударым*), демпинг (*dumping – төмендетілген бағамен шет нарығында тауарларды сату*), девальвация (*devaluation – шетел валюталарына қатысты ұлттық валютаның төмендеуі*), және т.б.

Қарап отырсақ, терминдердің көпшілігі ағылшын тілінен енген және өзгеріссіз қалған. Олар дыбысталуы жағынан ерекшеленіп тұрады. Қазақ тілінің үндестік заңына бағынбай жұмсалады.

Шет елдерден енген терминдерді қолданудың басты себептері:

- қаржы және экономика саласында уақыт талабына сай пайда болған жаңа құбылыстар мен түсініктерге жаңа ат беру (инфляция, бизнес, жекешелендіру);
- түсініктерді мамандандыру қажеттілігі (аудит, менеджмент, меркетинг, лизинг);
- ана тілінде жаңа объектінің немесе тұжырымдаманың баламасының болмауы (аванс, акция, банк);
- сипаттаманың орнына бір кірме сөздің пайдалану үрдісі (тауар алмасу шарты-бартер, биржада келісім жасаудағы делдал-брокер).

Қазақ тілі терминологиясын жаңаша бағдарлау, реттеу және дамыту принциптері туралы Шерубай Құрманбайұлының «Қазақ лексикасының терминденуі» атты еңбегінде жан-жақты тарата жазылған:

- Қаржы саласындағы терминдер мен атауларды жаңадан жасауда, өзгертуде, ауыстыруда ең алдымен қазақ тілінің төл және бұрыннан қалыптасқан байырғы лексикалық байлығын пайдалану;
- Тіліміз үшін қажет, бірақ дәл баламасы жоқ, аударуға келе бермейтін интернационалдық терминдер мен атауларды қазақ тілінің фоно-морфологиялық ерекшеліктеріне икемдеп қабылдау;
- Шет тілдерінен енетін терминдік атауларды мүмкіндік болғанша қазақшаға аударып қолдану немесе аударуға келмейтіндерін бұрынғыдай сол қалпында емес, қазақ тілінің фоно-морфологиялық ерекшеліктеріне үйлестіре қабылдау;
- Терминдер мен атаулар қазақ тілінің өз негізінде алғашқы әріптері мен буындары бойынша (жекелей де, сөз алмастырып та) шет тілден енген термин-атаулардың үлгісімен қысқартылып пайдалануды заңдастыру.

Нарықтық экономиканың дамуы біздің лексикалық қорымызға көптеген шетелдік терминдерді әкелді. Қаржы-банк қызметі, ақша айналысы, банк операциялары мен биржа операциялары, валюта-несие қатынастары, қаржы нарығы, бағалы қағаздар нарығы сияқты салалардағы белгілі бір терминдердің мағынасын, олардың қалай және не үшін қолданылатынын білу артық болмайды. Бұл қор нарығы, экономика және қаржы жаңалықтарын түсінуге және талдауға көмектесіп, жалпы ой-өрісті кеңейтеді.

ИСТОЧНИКИ И ЛИТЕРАТУРА

1. Тоқсанбай С. Р. Русско-казахский словарь банковских терминов, 2013. – 1152 с.
2. Ақшалава Б. Экономикалық кірме терминдер [Электронный ресурс]. – Режим доступа: <http://akikat.kazgazeta.kz/>

*Научный руководитель – кандидат филологических наук,
и.о. ассоциированного профессора Н.К.Носиева*

ПІДТАКУВАННЯ ЯК СПОСІБ ПІДТРИМКИ КОНТАКТУ ЗІ СПІВРОЗМОВНИКОМ (НА МАТЕРІАЛІ АНГЛІЙСЬКОЇ ТА УКРАЇНСЬКОЇ МОВ)

Стаття присвячена дослідженню окремого різновиду фатичного мовленнєвого акту підтримки контакту, а саме – підтакуванню. Такий різновид мовленнєвого акту вживається зі сторони адресата з метою уникнення конфлікту, вираження згоди та підтримки адресанта.

Ключові слова: підтакування, підтримка контакту, підтвердження, згода.

The article analyses the certain type of phatic speech act of contact prolongation – echo-agreeing. This type of contact prolongation speech act is used by addressee to avoid conflict, express agreeing and support to addresser.

Key words: echo-agreeing, contact prolongation, confirmation, agreeing.

Сучасна комунікативна лінгвістика, в основі якої лежать принципи антропоцентризму та функціоналізму, зорієнтована на вивчення одиниць, що сприяють здійсненню успішного спілкування, досягненню комунікативної мети та покращенню стосунків між співрозмовниками. Це актуалізує дослідження конкретних мовленнєвих засобів, зокрема різних типів фатичних мовленнєвих актів (Ю. В. Матюхіна [5], Г. Сенфт [13], Н. І. Формановська [7; 8], І. С. Шевченко [10]). Одним з фатичних мовленнєвих актів, що дають змогу адресату підтримати контакт зі співрозмовником та відображають його спрямування на кооперацію, є висловлювання згоди з адресантом, або «підтакування» йому.

Актуальність дослідження полягає у його практичному значенні для комунікативної практики носіїв англійської та української мов, а також тим, що воно спрямоване на вивчення фатичного мовленнєвого акту підтакування, які застосовуються з метою підтримки контакту на центральній фазі спілкування між співрозмовниками в англійській та українській мові.

Центральна фаза спілкування характеризується взаємною спрямованістю метакомунікативних сигналів обох учасників, що пояснюється їх бажанням активної взаємодії в процесі спілкування [9, с. 71]. Підтримка контакту свідчить про налаштованість на співпрацю та продовження вербальної взаємодії.

"Підтакування", за словником української мови, є погодженням "з чією-небудь думкою, висловлюванням, звичайно повторюючи «так» або інші підтверджуючі згоду слова», а також «схвалення, підтримування чієїх-небудь дій, вчинків» [6, с. 512].

За дослідженнями А. В. Кутькової, сигнали підтакування є пасивним вираженням зацікавленості та співучасті у розмові. Такі мовленнєві акти створюють ілюзію суцільної згоди адресата з судженнями, поглядами, установками адресанта, і, разом з тим, спонукають мовця до продовження спілкування на обрану ним тему [4, с. 14–15]. Як зазначає науковець, вираження згоди перешкоджає виникненню міжособистісного конфлікту, сприяє гармонійній інтеракції, що є однією з базових дій, які безпосередньо пов'язані з комунікативною успішністю діалогу [4, с. 14]. Таким чином, підтакування як спосіб підтримки контакту сприяє не тільки уникненню конфліктів, але і створенню взаємної згоди між комунікантами.

Вивчаючи кооперативне спілкування, А. В. Кутькова виокремлює два різновиди "підтвердження" як мовленнєвого стереотипу підтримки контакту. По-перше, це звичайне "підтакування", бажання показати співбесіднику зацікавленість в його словах та одночасно спонукати до продовження обраної теми. По-друге, це звичайне "підтвердження", обмін

спільними знаннями, підтвердження слів мовця на основі наявних знань про обрану тему спілкування тему [4, с. 14-15].

За нашими дослідженнями, такі одиниці притаманні як англійській, так і українській мовам. Наприклад, "підтакування" з метою показати зацікавленість та підштовхнути до продовження: англ. – *I don't know – yes – if – . But it's my own Mother! – I know, of course* [11]; укр. – *Я хочу, щоб хлопчачки спершу навчилися шити прості чоботи, а там вже которому скортить городських чобіт, то нехай сам добира способу, як їх змайструвати. – Еге! Нехай вже, мовляв, саме домадикується!..* [3, с. 109]. "Підтвердження" як спосіб підтримки контакту виражає наявність спільної інформації у двох комунікантів: наприклад: англ. – *The Frenchman is more polite, but not in the heart. – Yes. I suppose we're pretty sound at heart* [12]; укр. – *... і він цим самим ще гірше себе розіб'є, ніж тим, що вийде. – Свята правда! Їх удержать не можна...* [2, с. 407]; – *При таких умовах до самовпевності далеко, до спокою й задоволення ще дальше! – Правда, правда! Тяжка праця! Дивитись приємно, а буть у шкурі артиста я б не хотів!* [1].

На думку Т. Г. Чхетіані, мовленнєва реалізація вираження згоди, або "тактики підтакування" відбувається різними лексико-семантичними структурами [9, с. 128]. Такі структури повинні містити бажану для адресата оцінку повідомленої ним інформації. Так, це можуть бути "десемантизовані" короткі структури", що уточнюються за допомогою ситуації та контексту, а також мають окличну форму і щиро запевнюють співрозмовника в щирості, підтримці та розумінні його точки зору" [9, с. 128], наприклад: укр. – *Отак треб хазяйнують. – Правда!* [2, с. 410].

Беручи за основу класифікацію, що була запропонована Т. Г. Чхетіані [9, с. 128–130], та відповідно до наших досліджень, вважаємо, що "підтакування" в англійській та українській мовах можуть реалізовуватися такими одиницями:

1) окремими лексемами, що виражені прикметниками, прислівниками, вигуками. До цієї групи відносимо такі одиниці англійської мови як *Indeed, Exactly, Yes* та інші; в українській мові: *Так, Звісно, Аякже, Еге, Отож* та їх фонетичні варіанти. Наприклад, англ. – *I don't think they do, Miss. – Exactly* [12]; – *Good for your young man. – Yes, sir* [12]; укр. – *То вони мені голову об'їдять! – Ото-то бо й є!* [2, с. 364];

2) атрибутивними словосполученнями, або односкладними реченнями: укр. – *Одно достоїнство не виключає другого, а тільки доповня й робить чудовий, гармонійний акорд, який чарує душі всіх! – Правда, свята правда!* [1]; – *Тепер за ті гроші можна купити десять тисяч овець! – Це правда* [2, с. 400];

3) двоскладними емотивними реченнями, наприклад: англ. – *Of course--but the point is, Annie, that marriage makes all the difference. – Yes, Miss; that's what I thought* [12]; – *... One of these days it'll get out we've had a row. That wouldn't do me any good. – I see* [12]; укр. – *Хвиля. Будемо правду говорити, що хороша зі сучасного життя драма теж слухається охотно. – А-а! Так, так! І я люблю хорошу зі сучасного життя драму* [1].

Основна функція сигналів підтакування, що вживаються як фатичні мовленнєві акти, полягає не тільки в підтримці контакту зі співрозмовником, але і у вираженні своєї участі у процесі спілкування, підтвердженні активної мисленнєвої діяльності, запевненні в тому, що "канал зв'язку працює", наприклад: укр. – *Я, знаєте, драм і страшних трагедій не люблю. Доволі з нас і своїх драм у щоденнім життю! – Так, так! Ах, у життю багато драм, я сам люблю більше комедію* [1].

Отже, сигнали "підтакування", що вживаються на центральному етапі спілкування та притаманні як англійській, так і українській мовам, сприяють встановленню позитивних стосунків між комунікантами та розвитку кооперативного спілкування, запевнюють адресанта в тому, що адресат сприймає його повідомлення, та підтримує його, погоджується з його висловлюваннями.

ДЖЕРЕЛА ТА ЛІТЕРАТУРА

1. Карпенко-Карий І. К. Житейське море : комедія на 4 дії [Електронний ресурс] / Іван Карпович Карпенко-Карий. – Режим доступу : <http://md-eksperiment.org/post/20160810-zhitejske-more>
2. Карпенко-Карий І. К. Драматичні твори / Вступ. ст., упоряд. і приміт. Р. Я. Пилипчука; Ред. С. Д. Зубков. – К. : Наук. думка, 1989. – 608 с.
3. Кропивницький М. Л. Драматичні твори / Упоряд. і приміт. В. М. Івашкова; Вступ. стаття Л. З. Мороз. – Київ : Наук. думка, 1990. – 608 с.
4. Кутькова А. В. Речевые стереотипы как средство поддержания контакта (на материале пиренейского варианта португальского языка) : автореф. дис. на соиск. уч. степени канд. филол. наук : спец. 10.02.05 «Романские языки» [Електронний ресурс] / А. В. Кутькова. – М., 2006. – 21 с. – Режим доступу : <http://cheloveknauka.com/v/165162/a/?#?page=1>
5. Матюхина Ю. В. Развитие системы фатической метакоммуникации в английском дискурсе XVI–XX вв. [Текст] : дис. на соиск. науч. степени канд. филол. наук : спец. 10.02.04 "Германские языки" / Матюхина Юлия Владимировна. – Харьковский национальный университет им. В. Н. Каразина. – Х., 2004. – 226 л. – Библиогр.: л. 190–210.
6. СУМ – Словник української мови : в 11-ти т. / [за ред. І. К. Білодіда]. – К. : Вид-во "Наукова думка", 1975. – Т. 6 : П – Поїти. – 832 с.
7. Формановская Н. И. Культура общения и речевой этикет / Наталья Ивановна Формановская. – М. : ИКАР, 2005. – 2-е изд. – 250 с.
8. Формановская Н. И. Речевое общение : коммуникативно-прагматический подход / Наталья Ивановна Формановская. – М. : Рус. яз., 2002. – 216 с.
9. Чхетиани Т. Д. Лингвистические аспекты фатической метакоммуникации (на материале английского языка) [Текст] : дис. на соиск. науч. степени канд. филол. наук : спец. 10.02.04 "Германские языки" / Татьяна Дмитриевна Чхетиани. – К., 1987. – 210 с.
10. Шевченко И. С. Речевой акт как единица дискурса: когнитивно-прагматический подход [Електронний ресурс] / Ирина Сергеевна Шевченко. – Харьков, 2006. – Режим доступу : <http://homepages.tversu.ru/~ips/JubShev.html>
11. Galsworthy J. Joy [Електронний ресурс] / John Galsworthy. – Режим доступу : <http://www.readbookonline.net/title/14857/>
12. Galsworthy J. The family Man [Електронний ресурс] / John Galsworthy. – Режим доступу : <http://www.readbookonline.net/title/14105/>
13. Senft Gunter. Phatic communion / Gunter Senft // Culture and Language Use : Handbook of Pragmatics Highlights / edited by Gunter Senft, Jan-Ola Ostman, Jef Verschueren. – Amsterdam : John Benjamins Publishing Company, 2009. – P. 226–233.

УДК 821.161.1

Игорь Петров
(Андижан, Узбекистан)

**СИМВОЛИЧЕСКАЯ РЕАЛЬНОСТЬ СНОВИДЕНИЙ В РОМАНЕ
Ф.М.ДОСТОЕВСКОГО «ПРЕСТУПЛЕНИЕ И НАКАЗАНИЕ»**

В этой статье описывается история создания романа «Преступление и наказание» и символическая реальность сновидений главного героя Р.Р. Раскольникова в художественном построении сюжета произведения.

Ключевые слова: «Преступление и наказание», психологический отчет преступления, «теория» Раскольникова, моральность, всадник на коне.

This article describes the history of the novel "Crime and Punishment" and symbolic reality of the dream of the protagonist R.R. Raskolnikov in the artistic works of the construction of the plot.

Key words: "Crime and Punishment", psychological report of the crime, Raskolnikov's "theory", morality, rider on horseback.

9 октября 1859 года Федор Михайлович Достоевский писал своему брату Михаилу из Твери о том, что в декабре приступит к созданию романа, который задуман был еще на каторге, лежа на нарах. «Все сердце мое с кровью положится в этот роман», – признавался писатель [3]. «Преступление и наказание» было задумано в форме исповеди, но в декабре 1859 года так и не было начато [1, с. 15].

Вынашивание замысла продолжалось 6 лет. За это время были написаны «Униженные и оскорбленные», «Записки из мертвого дома», «Записки из подполья». Главные темы этих произведений – тема бунта, тема героя-индивидуалиста потом синтезируются в «Преступлении и наказании».

В конце июля 1865 года Федор Михайлович выехал за границу в Висбаден. Там, в отеле без средств к существованию, Достоевский приступает к будущему роману. Пока автор называет свое произведение «повестью». В том же 1865 году Ф. М. Достоевский пишет роман «Пьяненькие», который так и не был опубликован. Но сюжет этого романа вошел в «Преступление и наказание» как история семейства Мармеладовых.

Поставив перед собой цель: создать психологический отчет преступления Ф. М. Достоевский тем самым определил жанровую специфику «Преступления и наказания». Безусловно, это психологический роман, т.к. в центре внимания находится внутренний мир его героя. Выступая как тонкий психолог, Достоевский показывает нам все этапы вызревания в сознании Раскольникова преступного замысла, показывает, как герой находит все новые аргументы в защиту своей «теории» даже тогда, когда все его существо противится преступлению. Уже убив, отрезав себя будто ножницами от остальных людей, Раскольников продолжает убеждать себя, что его «идея» безупречна. Достоевский сталкивает в сознании своего героя две идеи, о которых он пишет в черновиках романа, – идеи любви к людям и идеи презрения к ним. При этом Раскольников соединяет в себе обе эти идеи. Неслучайно его приятель Разумихин замечает, что в Родионе два противоположных характера поочередно сменяются.

Привлекая внимание читателей к судьбам семьи Мармеладовых, сестры и матери Раскольникова – в мире «униженных и оскорбленных» автор придает своему произведению остросоциальное звучание. Можно сделать вывод, что «Преступление и наказание» – социально-психологический роман.

«Преступление и наказание» содержит в себе большое количество сюжетов, одним из которых является символический.

Сны Раскольникова – некая символическая реальность.

Страшный сон приснился Раскольникову. – Теснейшая связь эпизодов текста, где все подхвачено чем-то, все в чем-то отразилось, позволяет применять к «Преступлению и наказанию» многоуровневое истолкование. *Первый уровень* – исторический. Эпизод с избиванием лошади в сне Раскольникова традиционно считается аллюзией на стихотворение Некрасова «О погоде». Получается, что Достоевский поразился фактом, изображенным в стихотворении Некрасова до такой степени, что счел необходимым продублировать сказанное Некрасовым.

Достоевский, конечно, видел подобные сцены наяву, если же он счел нужным так явно «сослаться» на произведение искусства, то, по-видимому, не потому, что само произведение он увидел, как некоторый новый факт бытия, действительно его поразивший.

Этот новый факт заключался, во-первых, в цели, с которой избирались из действительности и собирались факты теми, кому надо было определенным образом настроить своих читателей (этот аспект получил отражение скорее в «Братьях Карамазовых», в Ивановой «коллекции» – и в том, для чего она собирается: чтобы «бросить ее в лицо» Богу как доказательство несовершенства и мерзости созданного им мира, причем – сделать это на глазах брата Алеши, которого Ивану необходимо «поставить на свою точку»; стихотворение «О погоде» включено Иваном в Коллекцию; кстати, многие стихи Некрасова написаны в той же манере – как *коллекции* ужасающих фактов без просвета: «Забытая деревня», «Деревенские новости» и др.); во-вторых – в соотношении происходящего на самом деле и

воспринимаемого человеком, определенным образом настроением. «Некрасовское» восприятие лошади, пытающейся стронуть непосильный воз («некрасовское» – в кавычках, потому что это восприятие читателей Некрасова, а не самого поэта), лошади, как бы олицетворяющей страдание и несчастье этого мира, его несправедливость и безжалостность, мало того – само существование этой лошади, слабосильной и забитой – все это факты *сна* Раскольникова. Бедная савраска, запряженная в огромную телегу, в которую влезла толпа пьяных, – это лишь представление Раскольникова о состоянии мира. А вот что существует на самом деле: «...один пьяный, которого неизвестно почему и куда провозили в это время по улице в огромной телеге, запряженной огромной лошадейю...». Эта телега на первых страницах «Преступления и наказания» словно выехала из сна Раскольникова.

Таким образом, адекватно воспринимается только телега, ее размеры, но не груз и не силы лошади, в эту телегу впряженной. Т. е. вызов Богу бросается на основании *несуществующих* несправедливостей, ибо всем дается ноша по силам и никому не дается больше, чем он может снести.

Аналогом лошади из сна является в романе Катерина Ивановна, падающая под грузом нереальных бед и забот, который очень велики, но сносимы (тем более что Бог не отнимает своей руки, и когда приходит край – всегда находится помощник: Соня, Раскольников, Свидригайлов), а под грузом бед и забот, ею себе романтически примысленных, и именно от этих бед, оскорблений и скорбей, существующих почти только в воспаленном мозгу ее, она в конце концов гибнет – как «загнанная лошадь». Катерина Ивановна восклицает про себя: «Уездили клячу!». И действительно, она лягается, отбиваясь от ужаса жизни из последних сил, как кляча из сна Раскольникова, но удары эти, попав на живых людей вокруг нее, часто бывают столь же сокрушительны, как удары копыт лошадей, раздробивших грудь Мармеладова (взять хотя бы ее поступок с Соней).

Второй уровень – моральный. Он раскрывается при сопоставлении имен Миколки из сна и Николая (Миколая)-красильщика. На убийцу Миколку Раскольников кидается с кулаками, чтобы наказать его. Красильщик Миколка возьмет на себя грех и вину убийцы Раскольникова, защитив его своим неожиданным «показанием» в самую страшную для него минуту от истязаний Порфирия Петровича и от вынужденного признания. На этом уровне раскрывается заветная мысль Достоевского о том, что все за всех виноваты, что есть только одно истинное отношение к греху ближнего – это взять его грех на себя, взять его бремя, чтобы он не пал в отчаянии от непосильной ноши, но увидел руку помощи и дорогу воскресения.

Третий уровень – аллегорический. Здесь разворачивается и дополняется мысль второго уровня: не только все *за всех виноваты*, но и все *перед всеми* виноваты. Истязатель и жертва в любой миг могут поменяться местами. В сне Раскольникова молодые, сытые, пьяные, развеселые люди убивают лядащую лошадедку – в романной действительности испитой и измученный Мармеладов гибнет под копытами молодых, сильных, кормленых, ухоженных лошадей. Причем его гибель не менее страшна, чем гибель лошадки: «Вся грудь была исковеркана, измята и истерзана; несколько ребер с правой стороны изломано. С левой стороны, на самом сердце, было зловещее, большое, желтовато-черное пятно, жестокий удар копытом. <...> раздавленного захватило в колесо и тащило, вертя, шагов тридцать по мостовой».

Но наиболее важен для понимания смысла романа *четвертый уровень* – символический, именно на этом уровне связаны между собою в систему сны Раскольникова. Проснувшись после сна об убийстве лошадки, Раскольников говорит так, как будто все удары, обрушившиеся на несчастную лошадедку, задели его.

Пожалуй, разрешение этого противоречия в следующих словах Раскольникова: «Да что же это я! – продолжал он, восклоняясь опять и как бы в глубоком изумлении, – ведь я знал же, что я этого не вынесу, так чего ж я до сих пор себя мучил? Ведь еще вчера, вчера, когда я пошел делать эту... *пробу*, ведь я вчера же понял совершенно, что не вытерплю... чего ж я теперь-то? Чего ж я еще до сих пор сомневался?» [2, с. 512]

«Я себя мучил». Он действительно и «лошаденка», и убийца-Миколка, требующий, чтобы запряженная в непосильную для нее телегу лошадка «вскачь пошла». Символ всадника на коне – известнейший христианский символ духа, управляющего плотью. Это его дух, своевольный и дерзкий, пытается принудить его натуру, его плоть сделать то, чего она не может, что ей претит, против чего она восстает. Он так и скажет: «Ведь меня от одной мысли **наяву стошнило** и в ужас бросило...». Именно об этом потом скажет Раскольникову Порфирий Петрович: «Он-то, положим и солжет, то есть человек-то-с, **частный-то случай-с**, incognito-то-с, и солжет отлично, наихитрейшим манером; тут бы, кажется, и триумф, и наслаждайся плодами своего остроумия, а он хлоп! да в самом-то интересном, в самом скандалезнейшем месте и упадет в обморок. Оно, положим, болезнь, духота тоже иной раз в комнатах бывает, да все-таки-с! Все-таки мысль подал! Солгал-то он бесподобно, а на *натуру-то* и не сумел рассчитать».

Интересно, что эта мысль – о натуре, плоти, противящейся бесовству духа, у Достоевского – и от Пушкина. В стихотворении «Какая ночь, мороз трескучий...» (1827) герой – *всадник на коне*, опричник, «кромешник удалой»:

Спешит, летит он на свиданье,
В его груди кипит желанье.
Он говорит: «Мой конь лихой,
Мой верный конь! лети стрелой!
Скорей, скорей!...» Но конь ретивый
Вдруг размахнул плетеной гривой
И стал. Во мгле между столпов
На перекладине дубовой
Качался труп. Ездок суровый
Под ним промчатся был готов,
Но борзый конь под плетью бьется,
Храпит, и фыркает, и рвется
Назад. [4, с. 767]

Здесь как бы в картинку развернуто внутреннее бремя человека, и удивительно, что грешить, преступать Божий закон человека побуждает именно дух, а плоть ужасается грехов духа. Впрочем, старцы часто говорили, что грехи плоти более безопасны, потому что смиряют человека, показывают ему помощь его, а вот грехи духовные воистину ужасны и отвратительны – тем именно, что часто допускают гордиться собою, и, значит, вязнуть и вязнуть в этой трясине.

Интересно, что при таком значении слова «конь, лошадь» очень небесмысленно прочитывается и высказывание Амалии Ивановны о погибшем Мармеладове: «Ваш муж пьян лошадь истопталь» (так, словно пьяной была лошадь). Здесь устремляющаяся к Богу душа (вспомним исповедь-проповедь Мармеладова при первой встрече с Раскольниковым) гибнет, растоптанная насильством греховной плоти, не способной удержаться от греха пьянства. Отметим, что, точно по слову старцев, Мармеладов смирен своих грехом, а Раскольников «бледным ангелом ходит».

ИСТОЧНИКИ И ЛИТЕРАТУРА

1. Достоевский Ф. М. Преступление и наказание. – Можайск, 2007.
2. Комментарии к роману Ф. М. Достоевского «Преступление и наказание». – Можайск, 2007.
3. Титаренко Е. А., Хадыко Е. Ф. Литература в таблицах и схемах. – М., 2012.
4. Электронная книга. Пушкин А. С. Полное собрание стихотворений. Стихотворения 1827 г. – 767 с.

Научный руководитель – старший преподаватель Г.А.Богданович

**СОЦІАЛЬНА МЕЛОДРАМА: «СІЛЬСЬКА ПОПЕЛЮШКА» СТАЛА ГРАФИНЕЮ
(НА ПРИКЛАДІ РОМАНУ ДАРИНИ ГНАТКО «КАТЕРИНА»)**

У статті розглядаються особливості архетипу Попелюшки і його накладання на сучасну українську белетристику. У роботі пропонується аналіз одного з сучасних романів, який ідеально вміщується в рамки «казки» для дівчат.

Ключові слова: мелодрама, архетип, «рожевий» роман, сучасна література, масова література.

In this article we consider the peculiarities of the Cinderella archetype and how it applies to contemporary Ukrainian fiction. In this research we analyze one of contemporary novels, which perfectly fits in the frame of "fairytale for girls".

Key words: melodrama, archetype, "pink" novel, contemporary literature, popular literature.

Сьогодні на книжкових полицях можна знайти досить багато літератури жанру чикліт. Тому що така література показує незалежну жінку, яка має успіхи в кар'єрі та живе в мегаполісі (мрія більшості сучасних дівчат). Але такий жанр для нас ще новий, він є західним віянням. І якісної літератури в ньому не так багато. А от тема села і любовних колізій для всіх є актуальною і знайомою (незалежно від того, живе читач в місті чи в селі). І хоч навіть, оглядаючись назад, ми бачимо, що українська література переповнена сюжетами про сільське життя, кохання, сімейні проблеми (згадати хоча б «Марусю» Г.Квітки-Основ'яненка, «Наталку-Полтавку» І.Котляревського, «Катерину» Т.Шевченка, «Кайдашеву сім'ю» І.Нечуй-Левицького, «Марію» У.Самчука), але сьогодні є ряд письменників, які пишуть про українське село (з історичної точки зору чи сучасної) і їх залюбки купують та читають. І, головне, що жодна така книга не позбавлена любовної лінії, яка інтригує, часом дивує, а інколи змушує навіть поплакати. Серед провідних сучасних письменників цьому напрямку такі: Володимир Лис, Марія Матіос, Люко Дашвар та інші. Серед них і Дарина Гнатко.

Дарина Гнатко – українська письменниця, яка стала відомою завдяки літературному конкурсу «Коронація слова». На сьогоднішній день відома трьома книгами-мелодрамами: «Катерина» (2015 р.), «Проклята краса» (2016 р.), «Душа окаянная» (2017 р.).

Так як дану письменницю помітили нещодавно, є сенс написати короткі відомості з її життя. Авторка романів народилася та виросла в Кременчузі. Виховувалася тільки мамою та бабусею. Закінчила загальноосвітню школу, вищої освіти не має. Вона не заміжня, дітей також не має. З дитинства любила книги і захоплювалася ними. Письменницею навіть не мріяла бути, на «Коронацію» подати свої твори порадила мама. Там її помітили журі і порадила видавництву звернути на неї уваги. Так українські реципієнти побачили на полицях книжкової мережі «Клуб сімейного дозвілля» її романи з позначками від «Коронації». [1]

«Катерина» – перший роман письменниці. Він має класичну архетипову сюжетну схему «Попелюшки». Дана схема є розповсюдженою, але накладання її на історію «польський граф-українська кріпачка» – це нова інтерпретація класичної історії. Для мелодрам є характерним такі історії, де кохання поєднується з соціальним піднесенням. Сюжет за казкою накладається на всі мелодраматичні історії, які побудовані навколо подій в житті героїні, які становлять вдале проходження випробувань по дорозі до вдалого шлюбу. Головна мета авторів таких романів, Гнатко не стала виключенням, показати соціальні і психологічні перепони, які не дозволяють закоханим бути разом. [3, 257]

У романі прописується даний архетип настільки класично, що здається це примітивізмом. В головної героїні Катерини помирає мати, коли вона була ще дуже маленька. І батько починає шукати собі дружину, тому що з трьома дітьми в господі дуже важко. Знайшов у сусідньому селі вдову, яка мала своїх дітей. І звісно, ще не знаючи сюжет, реципієнт здогадується, що своїх дітей мачуха любитиме більше: *«Увесьденечки тепер було чути її гучний голос, котрим сварила вона то Данилка, то Стефонка, то Катерину. Своїх дітей, дарма що повсякчас робили чимало шкоди, вона не чіпала»*. [2, 11]

Щоб зрозуміти, якою жінкою вона є, автор порівнює мачуху з марит'ю Катерини, яка померла: *«відрізнялась вона від тихої, лагідної Манефи, якою ж несхожою була на маму ...»*. [2, 11]

Не дивлячись на те, що мачуха не влюбила дітей, вони могли вирости в любові один до одного і у взаємопідтримці. Це завадило б класичній схемі, за якою спланувала йти письменниця, тому вона вдається до нагнітання подій. В сім'ї Мальків стається горе – Данилко і Стефанко, пішовши по дрова, потонули в річці під кригою. Дана подія є вигідною для побудування сюжету, адже після цього батько замикається в собі і мало уваги приділяє Катерині, тобто тепер вона стає нікому непотрібною, загнаною працівницею в своєму домі: *«А Катрусі довелося рано подорослішати. На неї, як на єдину дівчину в родині, лягав увесь тягар хатньої роботи...»*. [2, 12] Окрім того, що дівчина працює тяжко і ніколи не сперечається з мачухою, та знущається з неї ще й фізично: *«...відшмагала Катерину та батогом так, що два дні сісти не могла, й навіть батько її не боронив»*. [2, 13]

Образ Катерини вималюваний детально. Вона хоч і бідна, але вродлива: *«Лице її, маленьке й трішки округле, вінчало темно-коричневе волосся, яке вигравало на сонці й золотилося, великі золотаво-зелені очі могли поглянути так, що в нього дух перехоплювало. А якою чудовною була вона тоді, коли всміхалась, ось як зараз, хоч і бувало таке нечасто – життя з мачухою зробило її геть невеселою»*. [2, 28] Бідних дівчат в часи, які описуються в творі, не хотіли брати до шлюбу через те, що вони не мали приданого. Саме її сім'я в селі потерпає від бідності. А жити в бідній сім'ї з мачухою – це взагалі нічого хорошого в житті не бачити: *«Ніхто й ніколи, навіть батько, не дарував їй подарунків, і не було в неї всього того, що мали майже всі дівчата на селі... Не мала вона ні кісників гарних, ні намиста, ні сорочки з полотна білого й тонкого»*. [2, 35] Автор поміщає дівчину в такі обставини, щоб показати різкий контраст між тим, як вона зараз живе і як житиме. Соціальні і сімейні обставини в неї такі, що здається гірше немає куди.

Проте Катрі пощастило зустріти справжнє кохання. Можна назвати це Історією Попелюшки №1. На шляху дівчини трапляється хлопець Микола. Він закоханий в дівчину, але вона не впевнена, що кохає його. Почуття Катерини можна назвати не коханням, а вдячністю і можливістю вирватися з дому, де з неї знущаються.

«Його волосся, руде само по собі, полум'ям палало навпроти останніх променів сонця, що хилилось на спочинок, худі щоки ледь помітно червоніли, а сірі очі дивились винувато та присоромлено. Високий, широкий в плечах та змужнілий, він височів над нею, як ясень над калиною, весь пахив силою чоловічою...». [2, 25] Катерина вдивлялася постійно в нього, намагалася знайти змужнілого чоловіка, якого зможе покохати, а бачила лише хлопчиська, з яким в дитинстві гралася. Микола захоплює Катерину тим, що не бере до уваги її бідність. Він рішучий і має серйозні наміри. В даний момент Катерині здається, що це найкраще, що могло з нею статися в житті. Хлопець носить її на руках, щоб ноги не змерзли; з ним дівчина переживає перший трепет від справжнього поцілунку; Микола не боїться вступитися за Катерину перед мачухою; він дарує їй кісники золотаві і зелені та намисто зі срібним дукачем – це підкупляє і переконує дівчину йти заміж за Миколу. Реципієнтові все ж шкода дівчину, адже так важливо в житті мати справжнє кохання, а її роздуми ось які: *«А з другого боку, хіба не однаково, покохає вона його чи ні? Що в тому коханні? Його можна весь вік дожидати й промучитись поряд з мачухою, а там, хто його знає, може й злюбить її Микола. Зате вона вирветься з-під ярма мачушиного...»*. [2, 29]

Є ще одна обставина, яка змушує Катерину не зволікати. Мачуха хоче її «продати» старому сотникові. Його образ у романі також є яскравим. Він відображає соціальну категорію чоловіків, які втратили мету свого життя – Січ. Його життя змальовано детально: Макар Яковенко змолоду був на Січі, потім одружився на багатій дівчині з Польщі, яка кохала його без меж і народила сина. Але любов сотника була не довгою, його знову потягнуло на Січ. І він просто залишив сім'ю, в нього багато жінок було. І син, коли підріс захопився справою батька. Через цю сім'ю показана трагедія жінки, яка залишається одна в житті, нікому не потрібна. Адже для таких чоловіків, як Макар, Січ – це не осередок, де готуються до боротьби. Це стиль життя. Дружина закінчила своє життя самогубством, а син не зміг пробачити це батькові. Яковенко повертається жити до себе в село і в нього є багато грошей. В книзі тонко показано, що Килина, зажерлива баба, й сама не проти перейти жити до Яковенка, але він дуже покохав Катерину. Звісно молоденькій дівчині цей козак огидний: *«Мав він уже п'ятдесят два роки, посивіле русяве волосся й такі самі довгі вуса...А ще він мав те, що робило його досить привабливим женихом, принаймні в очах жадібної Килини Мальчихи... Чимало грошей, щоб поділитися ними якоюсь мірою з убогою Килиною в обмін на...шлюб з Катериною»*. [2, 13] Цей сюжет також здавна відомий в українській літературі. Тому що дівчат, особливо вродливих, але з убогих сімей, часто видавали заміж не по любові, а щоб дочка хоч трішки краще зажила і допомогла рідним. Але особливість саме цього сюжету в жорстокості мачухи і бездіяльності батька, який дозволяє так ставитися чужій жінці до власної дитини. Катерина боїться цього шлюбу і розуміє, що єдиним її порятунком є весілля з Миколою.

Авторка показує через різні обставини в житті Катрі, що є доля, яка вища від її розуміння і бачення того, як краще буде для її життя. Тому й зупиняє від одруження. Яскраво описано в творі день, коли Катря готувалася до заручин, як вона нарядилася красиво, але нареченого так і не дочекалася. Миколу в цей день вбивають. Дивний збіг обставин. Вбивство відбувається саме в день заручин, ні днем пізніше, ні днем раніше. Детально показано, як весь красивий та нарядний одяг зіпсувала Катря кров'ю, як плаче вона над загиблим. Але ось тут і починають відбуватися речі, які важко уявити в реальному житті. Тому що перетинаються три найважливіші події: мають бути заручини, хлопця вбивають, Катря вперше зустрічає графа. Для читача це потрясіння. Він з Катериною переживає і біль, і розчарування, і якісь, незнайомі раніше, почуття від зустрічі очима з графом. Можна сказати, що в один момент закінчується одна історія і одразу ж зароджується інша. Але до кінця роману ми так і не дізнаємося, хто вбив Миколу. Можна зробити припущення, що це сотник Яковенко, який сліпо кохає Катерину і хоче з нею одружитися.

Криштоф Гнатовський – молодий граф, у владі якого знаходиться село Бориси, де живе Катерина. Хлопець втік в це тихе місце від нерозділеного кохання. Він веде відчужений спосіб життя, на відміну від попереднього графа. Не з'являється серед людей. Вибір саме графа як «головного героя «рожевого» роману» ідеально підходить до законів жанру: він сильний, має титул, є живим втіленням Влади, успішний. А з психоаналітичного ракурсу – Криштоф є замісником символічної фігури Батька. Адже героїня не знала, що таке любов і, головне, захист чоловіка.

Недаремно Катерина має таке Зібем'я. Цим іменем ми апелюємо до відомої всім «Катерини» Шевченка. Адже її історія в тому, що за своє кохання з москалем дівчина поплатилася вигнанням з села і життям. В Борисах також відомі історії дівчат, які ходили в палац до графа (діда Криштофа) і, як тільки дівча йому набридало, він виганяв. І ті або закінчували життя самогубством, або йшли світ за очі. Катря знала ці історії, тому спочатку остерігалася графа. В літературі використовують цей прийом і називається він формулою «Памели»: є дівчина і «небезпечний спокусник», який може зруйнувати її життя. Але почуття були сильніші. Читач має можливість разом з Катериною пережити моменти кохання, перші безсонні ночі, мучитися, роблячи вибір: віддатися чоловікові, якого полюбила і згубити своє життя чи терпіти мачуху і йти заміж за сотника.

Почуття, які виникли у закоханих є сильнішими від обставин. І вони одночасно приймають важливі рішення, хоч і не знають про думки одне одного: Криштоф вирішує, що для нього не важливо, що Катря кріпачка і планує одружитися з нею; а Катерина вирішує, що краще пережити солодкі миті і потім хай буде, що буде: *«...я не пропаду, а якщо й пропаду, то пропаду щасливою, скуштувавши хоч краплю того щастя, якого в житті не знала»*. [2, 126] В романі граф і Катерина разом є втіленням універсальних стереотипів емінного і маскулінного. Вони є зразком «ідеальної пари» - в нього є те, що дасть їй новий соціальний статус, а в неї – те, що задовольнить всі його чоловічі потреби. Граф – є втіленням «колективних фантазій», а кріпачка – прикладом ніжності, терплячості, слухняності, бажанні народити діток і турбуватися про них та про чоловіка.

Композиція роману допомагає читачеві налаштуватися на розгортання подій. Перша частина має назву «Кріпачка», а друга – «Графиня». В другій частині ми прослідковуємо, яка Катерину змінює її соціальне становище. Але це більше зовнішні зміни, тому що всередині вона залишається такою ж несміливою, невпевненою в собі кріпачкою: *«...бо не відчувала вона себе панєю графинею...яка ж зі неї пані, коли погано робилося їй від самого лише погляду на всі ті премудрості за столом...»* [2, 152] Це посилює драматизм твору. Але їй дуже хочеться бути для графа гідною дружиною: *«...щоб пишався він нею й пишався насправді, а не тільки вдавав. Бо була б вона пані від народження, то інша річ...»*. [2, 152] Тут піднімається інша проблема: чи зможе бідна дівчина навчитися відповідати тому статусу, який отримала. І це як застереження для дівчат – зупинитися і подумати, як зміниться життя після того, як зміниться соціальне становище. Адже кожна мріє про це, не думаючи про наслідки.

Далі розгортається ряд подій, які вплинули на трансформацію характеру Катерини: викрадення, ревності. Вона проходить всій шлях від кріпачки до панянки: «Вона дедалі менше ставала схожою на ту забиту, обірвану та геть уромлену Катерину, якою була ще якийсь місяць тому. Ні, не відразу, а поступово замість пригніченої кріпачки з'являлася горда постать справжньої пані. Десь при дні виривалася з тісноти простої селянки, являючи себе світові та очам захопленого Криштофа». [2, 236] Також пані Катерина народжує сина, чим робиться ще більшим об'єктом кохання графа. «Happy end» - те, чого очікує кожна читачка; те, про що мріє кожна, хто переживає час страждань і радостей Катерини.

Письменниця виконала свою місію – подарувала читачкам казкову історію і надії на те, що «граф» (у нашому випадку зірка чи олігарх) може випадково зустрітися на її шляху і змінити її життя. Проте Дарина Гнатко показує і глибші проблеми твору – потребу людини кохати і бути коханою. Нам змальовано таке кохання, яке сильніше від соціального статусу чи жорстокості оточуючих.

ДЖЕРЕЛА ТА ЛІТЕРАТУРА

1. Електронний ресурс. – Режим доступу: https://www.bookclub.ua/read/darina_gnatko/
2. Гнатко Д. Катерина : роман / Дарина Гнатко. – Харків : Книжковий Клуб «Клуб сімейного дозвілля», 2016. – 252 с.
3. Філоненко С. О. Масова література в Україні: дискурс / гендер / жанр : монографія / Софія Філоненко. – Донецьк : ЛАНДОН–XXI, 2011. – 432 с.

СЛОВООБРАЗОВАТЕЛЬНАЯ ЦЕПОЧКА И ЕЕ РОЛЬ В ДЕРИВАЦИОННОЙ СИСТЕМЕ СОВРЕМЕННОГО РУССКОГО ЯЗЫКА

В статье дается краткий обзор степени изученности словообразовательной цепочки и освещается вопрос ее роли в словообразовательной системе современного русского языка.

Ключевые слова: словообразовательная цепочка, родственные слова, производности/непроизводность, мотивированность/немотивированность, вершина словообразовательной цепочки и ее последнее звено.

The article deals with the degree of study of word building chain and its role in word building system of modern Russian.

Key words: word building chain, one stem words, derivative/non-derivative, motivated/non-motivated, top word of the word building chain and its last member.

Словообразовательная цепочка (СЦ) как единица словообразовательной системы языка недостаточно изучена. Исследование ее начато в 70-е годы XX века. До этого времени термин словообразовательная цепочка (цепь) встречался лишь в отдельных работах. Причем, применялся в них без строгого определения.

Впервые дефиницию «словообразовательной цепочки» дал А.Н. Тихонов в своей книге «Проблемы составления гнездового словообразовательного словаря современного русского языка». По его мнению, «словообразовательную цепь образуют родственные слова, последовательно связанные друг с другом отношениями производности, например: **низкий – снизить – снизиться – снижать – снижаться – снижение (снижение может интерпретироваться как производное от снизить, снизиться, снижать, снижаться – снижение: ср. снизить успеваемость – снижать успеваемость – успеваемость снизилась – успеваемость снижается – снижение успеваемости); дуть – надуть – надуть – надувка - надувочный**»[4, с. 196].

Близкое к этому определение СЦ приводится в «Русской грамматике» - 1980: «Словообразовательная цепочка – это ряд однокоренных слов, находящихся в отношениях последовательной мотивированности. Начальным, исходным звеном цепочки является немотивированное слово. Чем дальше от исходного слова цепочки какое-нибудь входящее в нее мотивированное слово, тем выше ступень его мотивированности. Например, **устарелость** – слово 4 ступени мотивированности; оно входит в цепочку: **старый – стареть – устареть – устарелый - устарелость**»[3, с. 133].

Слово второй, третьей и т.д. ступени мотивированности может мотивироваться не только ближайшим из предшествующих ему слов цепочки, но и другими предшествующими словами. Например, слово **накрахмалить**, входящее в цепочку **крахмал – крахмалить – крахмалить**, мотивируется не только глаголом **крахмалить**, но и существительным **крахмал**. Аналогично прилагательное **преподавательский** мотивируется не только словом **преподаватель**, но и словом **преподавать**”[1].

Словообразовательные цепочки относятся к синтагматическим комплексным единицам. «Эта комплексная единица, - пишет Е.А. Земская, - выявляет ступенчатый характер русского словообразования. Она демонстрирует синтагматические отношения между однокоренными словами. Слова в этой цепи связаны отношениями последовательной производности» [2, с. 220-221].

Анализируя различные характеристики, касающиеся понятия СЦ, невольно задаешься вопросом: что же представляет собой словообразовательная цепочка в виде элемента, напоминающего некий солнечный луч, у которого есть свое начало, но не нет предела?

На наш взгляд, по этому вопросу можно привести свои аргументы.

Вершина цепочки (исходное слово) является производным и выполняет функцию производящего. Слова последующих звеньев, кроме последнего, одновременно выступают как производные и производящие. Слово, замыкающее словообразовательную цепочку, является только производным, не используется как производящее. Например, гладкий (исходное слово производящее) – глад-и-ть (производное/производящее) – вы-гладить (производное/производящее) – выглаж-ива-ть (производное/производящее) – выглажива-ни-е (производное/ производящее); мир – мир-и-ть – при-мирить – примирен(и-е) – примирен-е-ц – примиренч-еск(ий) – примиренч-еск-и.

Исходное (непроизводное) слово, а также слово, замыкающее словообразовательную цепочку, однофункциональны. Они имеют однонаправленные (односторонние) семантические связи; прилагательное гладкий связано только с глаголом гладить, существительное выглаживание только со своим производящим – глаголом – выглаживать. Все слова срединных звеньев носят двуфункциональный характер, обладают двунаправленными (двусторонними) семантическими связями. Так, суффиксальный глагол гладить в качестве своей смысловой базы имеет значение производного прилагательного гладкий, в то же время сам он как производящее служит базой для префиксального глагола выгладить, который, выступая в функции его совершенного коррелята, дублирует его значения; глагол выглаживать, обязанный своей семантикой производящему выгладить формирует значение своего производного выглаживание.

Таким образом, на наш взгляд, под словообразовательной цепочкой следует понимать ряд родственных (однокоренных) слов, организованных по принципу последовательной производности от исходного (непроизводного) звена до конечного слова.

Исходное слово словообразовательной цепочки (как и словообразовательного гнезда) – обязательная ступень словообразования. Как отмечал Г.О. Винокур, «может отсутствовать теоретически мыслимое или воображаемое посредственное звено словообразующего процесса, но его первая ступень, его исходный пункт нельзя представить себе отсутствующим. Если такой исходный пункт и выпадает почему-либо из языковой системы, то на его место сейчас же становится ближайшее к нему образование, приобретающее функцию первичной основы»[1, с. 424].

В роли исходных в СЦ (как и в словообразовательных гнездах) выступают слова большинства частей речи: имена существительные, прилагательные, местоимения, числительные, глаголы, наречия, междометия, звукоподражания, отдельные служебные слова (*дом, щи, пальто, человек, князь; синий, белый, плотный, прочный, широкий; я, ты, кто, вы, мой; три, два, сорок, тысяча, миллион; есть, писать, стрить, вязать, мести; вчера, где туда, куда, как; ох, ах, ой, агу, ахти; бух, бац, бабац, мяу, кис-кис и др.*). Примеры: *дом* – без-дом-н(ый) – без-домн-ик – бездомн-иц(а); *бел(ый)* – бел-и-ть – по-белить – побел-енн-ый; *вы* – вы-ка-ть – выка-ни-е; *миллион* – миллион-ер – миллионер-ш-а; *вязать* – вяза-ни-е; *вчера* – вчера-шн(ий) – по-вчерашн-ему; *агу* – агу-ка-ть – агукать-ся; *мяу* – мяу-ка-ть – за-мяукать.

При изучении синтагматических связей слов в гнезде используются понятия конкретной и типовой словообразовательных цепочек.

В целом пропорция между этими понятиями представляется вполне ясной: конкретная СЦ включает ряд однокоренных слов, находящихся в отношениях последовательной производности, т.е. такой ряд слов, где каждое слово является производным по отношению к предыдущему и производящим по отношению к последующему звену этого ряда. Начальным, исходным звеном цепочки является непроизводное слово, которое выполняет

лишь функцию производящего. Слово, замыкающее СЦ, только производное, не используется как производящее с синхронной точки зрения. Такое положение вещей не исключает возможности последующего развертывания СЦ в ходе развития словообразовательной системы русского языка. Так, например, судя по Словообразовательному словарю А.Н. Тихонова, в гнезде **дизайн** имеется цепочка **дизайн – дизайн-ер**. Однако здесь возможны еще два звена: **дизайнер – дизайнер-ск(ий) – дизайнерск-и**. Словари пока их не зарегистрировали. Появление их предусмотрено системой языка. Значит, рано или поздно они могут возникнуть и войти в употребление. Этот факт подтверждает возможности дальнейшего развертывания словообразовательной цепочки.

Наблюдения показывают, что многие конкретные словообразовательные цепочки обнаруживают ряд общих черт с другими подобными себе единицами. Ср.:

Смугл(ый) – смугл-еньк-ий

Пег(ий) – пег-оньк-ий

Рыж(ий) – рыж-еньк-ий

Каур(ый) – каур-еньк-ий

Враг – враж-еск(ий) – по-вражеск-и

Грек – греч-еск(ий) – по-греческ-и

Князь – княж-еск(ий) – по-княжеск-и

Оратор – оратор-ск(ий) – по-ораторск-и

Точить – вы-точить – выточ-к-а

Рубить – вы-рубить – выруб-к-а

Ковать – вы-ковать – выков-к-а

В конце хотелось бы отметить значимость словообразовательных цепочек в учебных целях. Преподавание лексики того или иного языка гнездовым способом, в том числе в виде определенных последовательностей однокоренных слов, в десятки раз повышает степень запоминаемости слов.

ИСТОЧНИКИ И ЛИТЕРАТУРА

1. Винокур Г.О. Заметки по русскому словообразованию // Избранные работы по русскому языку. – М., Учпедгиз, 1959.
2. Земская Е.А. Словообразование // Современный русский язык. – М., Высшая школа, 2005.
3. Русская грамматика. – М., 2005. – Т.1.
4. Тихонов А.Н. Проблемы составления гнездового словообразовательного словаря современного русского языка: Курс лекций. – Самарканд, 1971.

Научный руководитель – старший преподаватель Г.А.Богданович

UDC 808.5:005

Sergii Tarasenko
(Kharkiv, Ukraine)

SPEECH ETIQUETTE IN BUSINESS NEGOTIATIONS

У статті пропонується аналіз значущості мовного етикету в ділових переговорах. Обґрунтовано важливі складові і функції мовного етикету. Розглянуто сприйняття носіями і неносіями англійської мови типів комунікативних сигналів на різних етапах ділових переговорів.

Ключові слова: мовний етикет, ділові переговори, носії англійської мови, комунікативні сигнали, функції, складові мовного етикету, аналіз значущості мовного етикету.

The article suggests the analysis of the importance of speech etiquette in business negotiations. Important components and functions of speech etiquette are substantiated. The perception of the types of communicative signals at different stages of business negotiations by English speakers and non-English speakers is considered.

Keywords: speech etiquette, business negotiations, native speakers of English, communicative signals, functions, components of speech etiquette, analysis of speech etiquette importance.

Formulation of the problem

Compliance with speech etiquette is an integral part of any polite person's behavior regardless of age, sex or nationality. It is speech etiquette that makes the basis of successful business negotiations, creates conditions for mutual understanding between different people and even may be the basis of resolving political and economic issues at international level.

Etiquette plays a particular role at the initial stage of negotiations. Before entering the process of conducting business negotiations, it is necessary to get maximum information about future partners. It is at this stage that one chooses an approach to business negotiations conduct, a strategy and tactics, and the use of various elements of speech etiquette is grounded.

Speech etiquette is an integral part of general etiquette. The works of such scholars as N. Formanovska, S. Shevchuk, O. Agarkova, T. Yakovets, O. Shchiplyetsova, O. Turbina and others are dedicated to the problems of speech etiquette. Speech etiquette, its role in the success of negotiations has not been studied enough yet and that makes for the relevance of the given article.

The purpose of the work is to study speech etiquette and the importance of its components in the context of promoting the development of bilateral relations.

To achieve this objective the following tasks have been solved in the work: to analyze the concept of "speech etiquette"; substantiate the most important components and functions of speech etiquette; draw conclusions as to taking into account the results of the comparative analysis of the answers of the experts in the process of business relations development.

The object of study – speech etiquette as a phenomenon that forms the basis for improving relations. The subject of research – theoretical principles of speech etiquette development and differences in the perception by English speakers and non-English speakers.

The research methods used in the work are as follows: analysis and synthesis - for systematization of approaches to defining the essence of speech etiquette, the method of logical generalization – to justify the components and functions of speech etiquette; the method of the survey of experts for comparative analysis of the peculiarities of speech etiquette of English speakers and non-English speakers.

By etiquette we understand the peculiar code of good manners and rules of behavior in the society, selected in the course of time, the knowledge and compliance with which creates conditions for effective and respectful communication between people.

Table 1.

The definition of the meaning of "speech etiquette" by various authors

Author	Definition	Keywords
1	2	3
N. Formanovska [1]	rules regulating speech behavior	rules
Business Ukrainian Dictionary [2]	the system of established forms of communication adopted in accordance with social roles of those who communicate	forms of communication
S. Shevchuk [3]	the set of rules of speech behavior that represented a microsystem of nationally specific stable formulas and expressions in situations of establishing contact with an interlocutor, support of communication in a friendly manner	rules
O. Agarkova [4]	ritual, model of elementary acts of communication	ritual
T. Yakovets [5]	the sphere of communication between people, where many factors that contribute to communication are crossed: linguistic, psychological, social, national, ethnic ones	sphere of communication
O. Agarkova, L. Putilina [6]	kind of background knowledge, i.e. the knowledge that is shared by those who communicate	knowledge
A. Schiplyetsova [7]	the set of requirements for the form, content, manner and situational appropriateness of expressions accepted in the given culture	
A. Turbina [8]	the most important part of the culture of verbal behavior in communication given to an individual from the very beginning as a social being	part of the culture
Stylistic Encyclopedic Dictionary [9]	set of rules of verbal behavior accepted by the society in their respective spheres and situations of communication	rules
Encyclopedic Dictionary online [10]	the system of rules of verbal behavior and sustainable formulas of polite communication	rules

The definitions of speech etiquette, presented in Table 1, can be analyzed by keywords that are the reflection of the main points to which attention is drawn by various authors to explain the essence of the concept under consideration.

Most often, the researchers, providing the definitions of speech etiquette, see it as a set of rules of speech behavior. Thus, we can summarize the given definitions and conclude that speech etiquette is a specific element of the general human culture, which consists of a set of rules of conversation and contains a number of requirements as to the use of the most appropriate speech formulas and other components of speech behavior in a given situation.

Speech etiquette performs several important functions in society. The main ones are described by N. Formanovska. According to her study, the observance of speech etiquette helps to:

- attract attention of an interlocutor (addressing function);
- establish contact with an interlocutor (contact function);
- demonstrate respectful attitude (courtesy function);
- influence an interlocutor (imperative function);
- manifest emotions during communication (emotional expressive function) [1].

As a rule, all three types of speech signals are used In modern business negotiations:

verbal communication signals – expressiveness and literacy of an interlocutor’s language, correct building of set expressions and phrases, level of command of the language, purity of the language (i.e., use / disuse of filler words);

paralinguistic communication signals – voice timbre, intonation, rate of speech, loudness and others;

nonverbal communication signals – facial expressions, gestures, posture of an interlocutor, his look and expression of eyes even keeping comfortable distance during an act of communication, etc. [11].

The article gives the results of the survey of the experts who consist of both English speakers (20) and non-English speakers (20) and gives the summarized points of view of both groups of experts as to the significance of verbal communicative signals at the various stages of business negotiations.

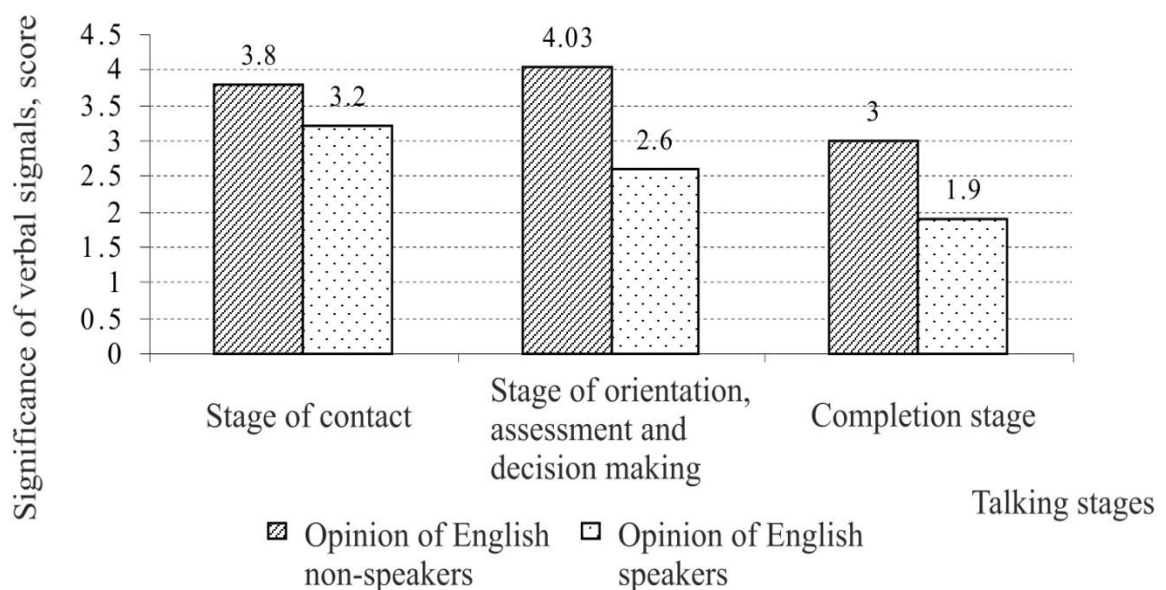

Fig.2. Perception of significance of verbal communication signals by speakers and non-speakers of English at various stages of business negotiations.

As we can see in Fig.2, the experts, non-speakers of English, more highly rated the importance of verbal communication signals than the experts – speakers of English. Herewith, the experts, non-speakers of English, believe that among three stages of conversation the greatest significance the verbal signals have at the stage of orientation, assessment and decision making and the experts, speakers of English, attach the greatest importance to the verbal signals in the stage of contact. As for the paralinguistic communication signals, both groups of experts believe that they are the most important in the second stage of talks, but there are differences in expert opinion as to their role in the contact stage and final stage. Thus, the experts, non-speakers of English, give more importance to paralinguistic signals at the stage of contact and experts – speakers of English, at the final stages of business negotiations (Fig 3).

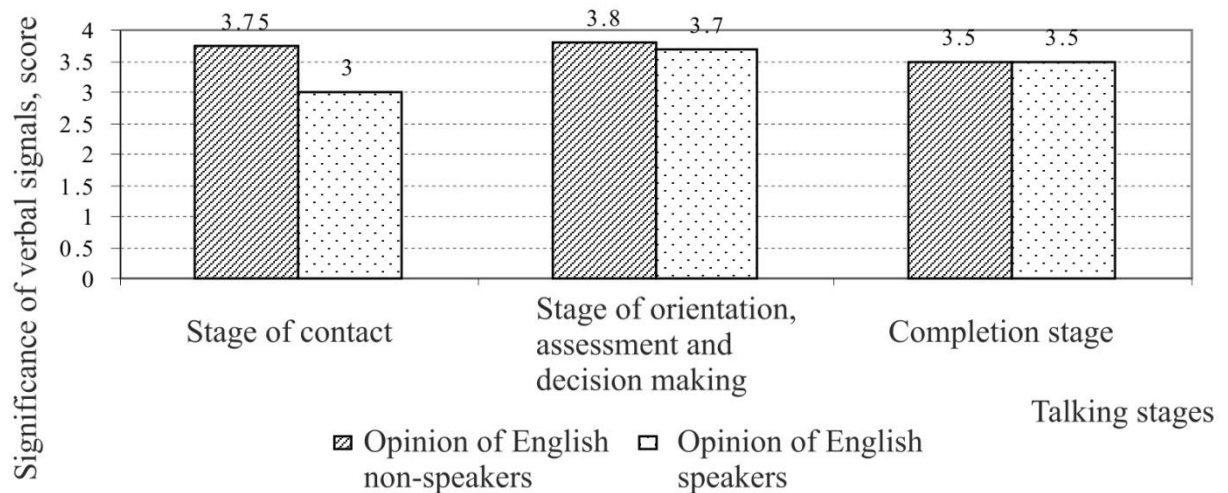

Fig. 3. Perception of non-speakers of English and speakers of English of paralinguistic communication signals at various stages of business negotiations.

The significance of nonverbal communication signals is considered to be the most compared to other types of signals at the contact stage and at the final stage of talks by the two expert groups (Fig.3,4).

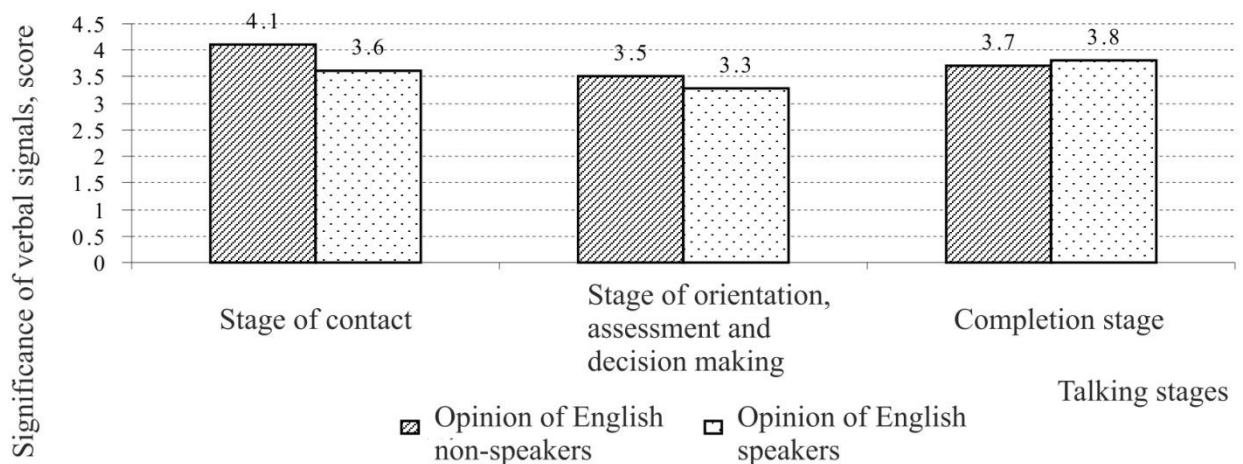

Fig.4. Perception of significance of nonverbal communication signals by speakers and non-speakers of English at various stages of business negotiations.

The opinion of experts as to the importance of three types of communication signals in various types of communication is shown in Fig.2-4. Both groups of experts believe that the significance of verbal signals in formal communication exceeds their significance in informal communication.

The Internet communication is becoming popular enough in the 21st century and that creates conditions for the use of Net etiquette.

The formulas of speech netiquette are very different from those that are common in private conversations. This is due to the following reasons: first, the chance to stay anonymous in communication. Very often, communicating in social networks, people use false names; secondly, the availability of simultaneous access to a huge number of interlocutors; thirdly, the formation of communities based on shared interests and topics of communication; fourth, a significant acceleration of information exchange when the foreground is not so much formal as a meaningful aspect of the subject of communication; fifth, the lack of opportunity to fully show the emotional component in written communication.

All the given reasons contribute to the formation of the new trends in speech etiquette which are in emergence of new set words or appeals. People often leave out the stage of presentation themselves by going right to the point. Acceptable when communicating online is the shortening of usual formulas of speech etiquette.

The article improves the concept of "speech etiquette" on the basis of systematization and generalization of views of modern scientists as to its nature and content; improves the approach to determining the significance of speech etiquette components depending on the stages of negotiations, types of communication, speech etiquette functions with the account of various groups of experts; further develops modern peculiarities of formation of new trends in speech etiquette associated with the development of the Internet.

The results of scientific research can be used with the purpose of substantiating directions of improvement of approaches to language learning and linguistic peculiarities of speech etiquette by English non-speakers to develop and strengthen business relations.

REFERENCES

1. Формановская Н. И. Культура общения и речевой этикет. – М.: Издательство ИКАР, 2005. – 250 с.
2. Словник ділової української мови [Електронний ресурс]. – Режим доступу: <http://privetstudent.com/diplomnyye/filologiya/2527-formuly-rechevogo-etiketa-v-russkoy-i-francuzskoy-basnyah.html>.
3. Шевчук С. В. Українська мова за професійним спрямуванням: підручник / С. В. Шевчук, І. В. Клименко. – К.: Алерта, 2011. – 696 с.
4. Агаркова О. А. Социальные факторы в речезыкетных формулах русского и французского языков / О. А. Агаркова // Вестник Череповецкого государственного университета. – 2012. – № 2. – Т. 1. – С. 44-47.
5. Яковец Т. Я. Национальная специфика французского речевого этикета / Т. Я. Яковец // Наука, образование и инновации: сб. статей международной научно-практической конференции (28 октября 2016 г.) – Уфа: МЦИИ «ОМЕГА САЙНС», 2016. – С. 136-139.
6. Агаркова О. А. Прагматика и интонация французского речевого этикета / О. А. Агаркова, Л. В. Путилина // Вестник ОГУ. – 2013. – № 11(160). – С. 186-191.
7. Щиплецова О. П. Речевой этикет и межкультурная коммуникация: материалы конференции «Университетские чтения – 2011» [Электронный ресурс]. – Режим доступа: https://pglu.ru/upload/iblock/65a/uch_2011_iv_00013.pdf.
8. Турбина О. Н. Речевой этикет и межкультурная коммуникация / О. Н. Турбина // Альманах современной науки и образования. – Тамбов: Грамота, 2011. – № 12 (55). – С. 23-24.
9. Стилiстичний енциклопедичний словник [Електронний ресурс]. – Режим доступу: <http://stylistics.academic.ua>.
10. Енциклопедичний он-лайн словник [Електронний ресурс]. – Режим доступу: <http://www.virtual.ks.ua>.
11. Сидоренко Е. В. Тренинг коммуникативной компетентности в деловом взаимодействии / Е. В. Сидоренко. – СПб.: Речь, 2008. – 208 с.

УДК 82:17.021.2(045)

Жанерке Тынышбекова, Алтынай Жылқыбай
(Астана, Қазақстан)

АБАЙДЫҢ ҚАРА СӨЗДЕРІНІҢ ТӘЛІМ – ТӘРБИЕСІ

Ақыры ойладым: осы ойыма келген нәрселерді қағазға жаза берейін, ақ қағаз бен қара сияны ермек қылайын, кімде-кім ішінен керекті сөз тапса, жазып алсын, я оқысын, керегі жоқ десе, өз сөзім өзімдікі дедім де, ақыры осыған байладым, енді мұнан басқа ешбір жұмысым жоқ!

Абай Құнанбаев

Тірек сөздер: *Абай үні, Абай тынысы – заман тынысы, халық үні.*

Finally decided: paper and ink will now become my consolation, I will write down my thoughts. If someone finds the right word for them, let him rewrite or remember. They will not need my words to people - they will stay with me. And now I have no other worries.

Abai Kunanbayev

Keywords: *Abay's tone, Abay's breath – modern tone, population's breath.*

Қазақ даласында қазіргі психология ғылымы тұрғысынан, бірінші болып Абай «адам» деген ұғымға анықтама берген. Адам – ұғымы – педагогика мен психология ғылымында негізгі пәндік ұғым. Абай түсінігіндегі «адам – ақылдылық пен еңбек сүйіспеншіліктің әділдік пен білімділіктің, махаббат пен адалдықтың, адамгершіліктің жиынтығы». Абайдың адамгершілік идеалы, мұраты, принципі – қысқаша ғана «Адам бол!» деген формула, тұжырым. Адам болу – кісіліктің кісісі, шын мәнінде азамат болу, қара бастың қамы, тіпті, бүкіл адамзаттың қамын ойлайтын, «өзін - өзі зор тұтып», «надандарды менсінбейтін», дүниеге әлем тұрғысынан қарайтын Азамат адам болу. Абай қазақ жастарын желөкпе, әр нәрсеге көрсеқызар болмай, өнерді үйренуге, табиғатты тануға, ғылыми көзқарасқа негізделген тиянақты білім алуға үндеді.

Абай – халқымыздың ұлы ойшысы. Абайдың «Қара сөздері» – терең пәлсапалық, этикалық, эстетикалық, философиялық және психологиялық ойларға толы, тіршілік түйткілдерін дәл болжай білген құнды мұра. Онда айтылған даналық ойларды жыл сайын оқысақ та, қайта-қайта оқысақ та зерікпейміз. Әр оқыған сайын көңілдегі көп сұраққа жауап алып, жаңа ой түйіндеп, басқаша тұжырым жасаймыз. Оның қара сөздерінің басты тақырыбы – адам, жеке тұлға, ал басты мақсаты – адам тәрбиесі. Адам болғанда да, адамдар үшін еңбек ететін, жан-жақты жетілген адам. Абайша айтқанда, «толық адам». Ол «нағыз адам», «толық адам» қандай болу керек деген сұраққа жауап іздейді, әрі өзінің қара сөздерінде соған жауап береді. Ол адамды жан-жақты қарастырып, мінезін, өзін-өзі тануын, адамды жат қылықтардан аулақ болуға шақырып, керісінше, психология пәнінің зерттеу нысаны болып табылатын жоғары сезімдерге: махаббат пен парыз, борыш сезімдеріне тәрбиелейді. Ақын: «үш-ақ нәрсе адамның қасиеті: ыстық қайрат, нұрлы ақыл, жылы жүрек» деп 17-ші сөзінде, толық адамның қасиеттерін санамалап береді. Абай 19-шы қара сөзінде «Адам ата-анадан туғанда есті болмайды: естіп, көріп, ұстап, татып ескерсе, дүниедегі жақсы, жаманды таниды дағы, сондайдан білгені, көргені көп болған адам білімді болады» десе, ал 25-ші қара сөзінде «Турасын ойлағанда, балаңа қатын әперме, енші берме, барыңды салсаң да, орыстың ғылымын үйрет! Мына мен айтқан жол - мал аяр жол емес. Құдайдан қорық, пендеден ұял, балаң бала болсын десең - оқыт, мал аяма! Әйтпесе, бір ит қазақ болып қалған соң, саған рахат көрсете ме, өзі рахат көре ме, яки жұртқа рахат көрсетер ме?» Абайдың осы қара сөздерінен білімге, тәрбиеге, адамның адами қасиетіне қаншалықты көңіл бөлу керектігін байқауға болады. 18-ші сөзінде «Тегінде адам баласы адам баласынан ақыл, ғылым, ар, мінез

деген нәрселермен озады» деген әрбір қара сөзінің мағыналары, берер тәрбиесі, түйіп алар құнды дүниелері бір-бірімен өзара ұштасады. Абай ілімі осылай әркімнің өмірінің мәнін ашып, оның келешектің жарқын жолына шығуына мүмкіндік береді. Кемелдену, жетілу – адам өмірінің мақсаты екенін айтады Абай. Жетілудің сан алуан түрлері бар: спортпен шұғылданып өзіміздің денемізді, күш-қуатымызды жетілдірсек, ал ғылым-білім, өнерге үйрену арқылы ой-өрісімізді жетілдіреміз. Абай осыларды айта отырып, бұлардан гөрі маңыздырақ жетілу барын, ол – рухани жетілу, яғни жанды жетілдіру деп көрсетеді.

Абай атамыз өзінің 37-ші қара сөзінде «Адамның мінезін өзгертуге болмайды – деп айтқан адамның тілін кесіп алар едім», – деген. Ендеше адам мінезінің қалыптасуы отбасы тәрбиесімен, қоғаммен, әлеуметтік ортамен тығыз байланысты. Осылардың барлығына қарай отырып, адам өмірінде мінездің, кемелденудің басты рөл ойнайтындығын тұжырымдаймыз. Яғни, Абай атамыз сол кеңес дәуірінен бастап келе жатқан адам бойындағы адами құндылықтардың жойылып жатқандығын өзекті мәселе болғандығын және де оның тек сол дәуірде ғана емес, келешекте де сол мәселелердің болатындығын болжағандай әрбір сөзіне мұқият, түпкілікті мағына қойып, бізге мұра етіп қалдырып отыр.

«Поэзияда, музыкада, қоғамдық – азаттық ой-пікір саласында өлмес-өшпес шығармалар берген Абай қазақ халқының өткен замандағы өмірін зерттеуші біздің ұрпаққа таңғажайып тұлға болып көрінеді. Ол өз халқының ғасырлар бойғы мәдениетінің таңдаулы нәрін алды және бұл қазынаны орыстың және Батыс Европа мәдениетінің игі әсерімен молықтырды. Абай лебі, Абай үні, Абай тынысы- заман тынысы, халық үні. Бүгін ол үн біздің де үнге қосылып, жаңғырып, жаңа өріс алып тұр. Мұхтар Әуезов Қазақтың бас ақыны Абай Құнанбаев. Онан асқан бұрынғы – соңғы заманда қазақ даласында біз білетін ақын болған жоқтығын айтып Ахмет Байтұрсынов Абай атамыз жайында өз көзқарасын білдіреді.

Қазақ әдебиетінің көгіндегі жарық жұлдызы ұлы Абай туралы Елбасы

Н. Назарбаев «Абайдың мұрасы – қазақтың ең қасиетті қазынасы. Заманалар ауысып, дүние дидары өзгерсе де халқымыздың Абайға деген көңілі айнымайды, қайта уақыт өткен сайын оның ұлылығының тың қырларын ашып, жаңа сырларына қаныға түседі. Абай өзінің туған халқымен мәңгі – бақи бірге жасайды, ғасырлар бойы қазақ елін жаңа биіктерге, асқар асуларға шақыра береді», - деп көрегендікпен айтқан сөзін іс жүзіне асыру ұрпақтан-ұрпаққа жалғаса бермек. Қорыта айтқанда, Абай тағылымы бүгінгі таңда да өміршең екендігі еш күмән туғызбайды.

ИСТОЧНИКИ И ЛИТЕРАТУРА

1. Бес ғасыр жырлайды. 2-томдық. – А., 1989.
2. Абай тағлымы. Әдеби-сын мақалалар мен зерттеулер. (Құрастырған Н.Ғабдуллин). – А., 1986.
3. Абайды оқы, таңырқа... – А., 1993.
4. Абай тілі сөздігі. – А., 1968.

*Научный руководитель – кандидат филологических наук,
и.о. ассоциированного профессора Н.К.Носиева*

СПОР КАК ФОРМА ОРГАНИЗАЦИИ ЧЕЛОВЕЧЕСКОГО ОБЩЕНИЯ

В данной статье рассматривается один из специфических жанров деловой коммуникации – спор как форма организации человеческого общения. При проведении споров, дискуссий важным компонентом как аргументационной, так и аргументационно-оценивающей деятельности аргументатора и оппонента является учет возможности разнообразной интерпретации текста, создаваемого участниками дискуссии, а также их взглядов, их общего интеллектуального и эмоционального склада.

Ключевые слова: *полемическое мастерство, деловое общение, спор, дискуссия, мнение, тезис, посылки аргументации, аргументационная конструкция.*

This article considers one of the specific genres of business communication – dispute as a form of organization of human communication. In the conduct of disputes and discussions, an important component of both the argumentative and the argumentative-evaluative activity of the argumentator and the opponent is the consideration of the possibility of a diverse interpretation of the text created by the participants in the discussion, as well as their views, their common intellectual and emotional environment.

Keywords: *polemic skill, business communication, argument, discussion, opinion, thesis, premises of argumentation, argumentation construction.*

Самый массовый вид общения людей в социуме (обществе) – деловое общение. Без него не обойтись в сфере экономических, правовых, дипломатических, коммерческих, административных отношений. Умение успешно вести деловые переговоры, грамотно и правильно составить деловую бумагу и многое другое в настоящее время стало неотъемлемой частью профессиональной культуры человека: менеджера, руководителя всех уровней, референта, служащего. Для достижения высокой результативности практически в любом виде коммерческой деятельности необходимо владеть определенным набором сведений, знаний, представлений о правилах, формах и методах ведения предпринимательского дела, о принципах делового общения.

Культура делового общения содействует установлению и развитию отношений сотрудничества и партнерства между коллегами, руководителями и подчиненными, партнерами и конкурентами, во многом определяя их (отношения) эффективность: будут ли эти отношения успешно реализовываться в интересах партнеров или же станут малосодержательными, неэффективными, а то и совсем прекратятся, если партнеры не найдут взаимопонимания [3, с. 144].

Специфическими жанрами деловой коммуникации можно считать спор, дискуссию, полемику, дебаты, прения, которые зачастую являются составляющими таких форм делового общения, как совещания, собрания и конференции, а могут иметь и самостоятельное значение. Решение многих проблем современности возможно только на путях открытого и гласного обмена мнениями, широкого общественного диалога, гражданского согласия. Умение компетентно и плодотворно обсуждать жизненно важные проблемы, доказывать и убеждать, аргументированно отстаивать свою точку зрения и опровергать мнение оппонента, то есть владение полемическим мастерством должно стать обязательным качеством каждого образованного человека.

В содержание понятия «полемическое мастерство» включается знание предмета спора, понимание сущности публичного спора и его разновидностей, соблюдение основных требований культуры спора, умение доказывать выдвинутое положение и опровергать

мнение оппонента, использование полемических приемов» умение противостоять уловкам противника.

Спор – это: «1) словесное состязание, обсуждение чего-нибудь, в котором каждый отстаивает свое мнение, свою правоту; 2) взаимное притязание на владение чем-нибудь» [2, с. 12]. В переносном смысле спор – это поединок, битва, единоборство (преимущественно в поэтической речи), состязание или соперничество. Спор пронизывает социальную жизнь. В процессе ведения спора в явном или скрытом замаскированном виде проявляется противоречие между спорящими сторонами.

При проведении споров, дискуссий важным компонентом как аргументационной, так и аргументационно-оценивающей деятельности аргументатора и оппонента является учет возможности разнообразной интерпретации текста, создаваемого участниками дискуссии, а также их взглядов, их общего интеллектуального и эмоционального склада.

Хотя логические знания и навыки, безусловно, важны для участника идеальной дискуссии и «идеальный диалектик» ориентируется на построение логически правильных аргументационных конструкций и на адекватную логико-гносеологическую оценку, задать идеальный логический строй дискуссии, пользуясь лишь средствами логики, представляется задачей трудновыполнимой. Невозможно сформулировать чисто логические правила, руководствуясь которыми можно было бы обеспечить идеальность дискуссии всегда и везде и в соответствии с которыми решать вопрос об уместности того или иного монолога в любом случае идеальной дискуссии.

Участник идеальной дискуссии («идеальный диалектик») реализует общие этические и гносеологические установки идеального аргументатора и идеального реципиента. Но специфика идеальной дискуссии накладывает на него дополнительные обязательства, которые связаны прежде всего с отношением к партнеру. Идеальный диалектик наделяет своего партнера презумпцией равенства себе, т. е. презумпцией обладания гносеологической и этической установками идеального аргументатора и реципиента. Последнее означает, что в ходе идеальной дискуссии не могут ставиться под сомнение искренность реципиента, его беспристрастность, стремление к истине, компетентность и т. д. Даже если такие сомнения возникают, идеальный диалектик не выражает их.

Аргументация осуществляется через построение определенного вида текста (письменного или устного). Особенностью аргументационного текста является то, что в нем реализуется логико-лингвистическая структура, для обозначения которой употребляется термин «аргументационная конструкция» (множество предложений, произнесенных или написанных некоторым лицом (аргументатором) и адресованных некоторому другому лицу или группе лиц (реципиенту, аудитории); при этом аргументатор надеется, что реципиент примет одно из названных предложений (тезис) вследствие принятия им других предложений аргументационной конструкции (оснований, посылок)). Таким образом, в подобном тексте содержатся тезис и посылки аргументации, указание на связь между ними.

Чтобы четко представлять, какое положение является тезисом (предметом спора), о чем идет спор, необходимо выяснить три вопроса, касающихся этого тезиса: 1) все ли слова и выражения тезиса вполне и досконально понятны;

2) об одном ли только предмете идет речь, или обо всех без исключения предметах класса, или не обо всех, а только о некоторых (большинстве, многих, почти всех, нескольких и т. д.), т. е. необходимо установить «количественную» характеристику тезиса;

3) считается ли тезис несомненно истинным, достоверным и несомненно ложным, или же только вероятным в большей или меньшей степени, очень вероятным, просто вероятным, или же только возможным (нет доводов за и против). Эта логическая операция называется установлением «модальности» тезиса. Требование истинности, правильности, честности – это те требования, в соответствии с которыми необходимо вступать в спор, но которые не всегда выполняются в реальной практической аргументационной деятельности. Причинами несоблюдения указанных требований могут быть, с одной стороны, способность человека

ошибаться, а также заблуждаться, а с другой – сознательное стремление ввести оппонента в заблуждение. В связи с этим можно говорить о разновидностях аргументации: аргументация, приближающаяся к идеалу, и аргументация, противоречащая идеалу спора.

Для доказательства истинности или ложности тезиса приводятся другие мысли, которые называются доводами (посылками, аргументами) – это утверждения, с помощью которых обосновывается истинность тезиса и которые выдвигаются в поддержку тезиса и обладают доказательной силой для тех, кому адресована аргументация. Выделяются различные типы аргументов: аргументы с помощью примера, иллюстрации, образца, аналогии, с помощью определения, возведения к роду, разделения на виды, от противоположного, путем указания причин и последствий, нахождения противоречий и др. В качестве доводов могут выступать также факты, т. е. явления действительности, которые подтверждают тезис или согласуются с ним.

Выделяются типичные ошибки в аргументационной деятельности: а) ошибка в тезисе; б) в аргументации; в) в связи между аргументами и тезисом, т. е. в рассуждении.

Ошибками в тезисе являются: отступление от тезиса, подмена тезиса, потеря тезиса. Отступлением от тезиса считается случай, когда вместо исходного тезиса доказывается сходный или как-либо связанный с ним, или не имеющий видимой связи. Если спорящий осознает, что он не может доказать или защитить исходный тезис, он может попытаться этот тезис заменить. Данный вид ошибки называется подменой тезиса. Случается, что участник спора в своих рассуждениях отходит от исходного тезиса настолько далеко, что забывает его. В этом случае ошибка называется потерей тезиса.

Ошибки в доводах. Таковых две: а) ложный довод – когда аргумент представляет собой ложную мысль; б) произвольный довод – тот, который не является заведомо ложным, но требует доказательства сам по себе.

Ошибки в «связи» между аргументами и тезисом состоят в том, что тезис не вытекает, не становится очевидным из тех доказательств, которые приводятся в рассуждении.

Таким образом, спор представляет собой особую форму организации человеческого общения, состоящую из двух взаимодействующих сторон деятельности: аргументативной и аргументативно-оценивающей. С одной стороны, есть участник, предлагающий текст, называемый аргументационной конструкцией, а с другой – оппонент (реципиент), воспринимающий, оценивающий аргументацию первого участника, выражающий к ней свое отношение. Задача оппонента сводится к тому, чтобы дать истинностную оценку посылкам и тезису, решить вопрос о правомерности перехода от одних посылок к другим и внимательно выслушивает аргументы спорящей стороны, затем анализирует их и расчленяет на простейшие составляющие, если довод оппонента сложный.

Оценку аргументации реципиент может выразить вербальными (восклицания, вопросы, краткие замечания) и невербальными (жест, мимика, физическое действие и т. д.) способами.

ИСТОЧНИКИ И ЛИТЕРАТУРА

1. Поварнин С.И. О теории и практике спора. – СПб, 2006. – 85 с.
2. Кузнецов И.Н. Современная риторика: Учебное пособие. – М., 2003. – 480 с.
3. Зарецкая Е.Н. Деловое общение: Учебник: в 2т. / Е.Н. Зарецкая. – М.: Дело, 2004. – Т.2. – 719 с.
4. Эффективность речевого взаимодействия. Общение как вид взаимодействия людей: учеб.-метод. пособие / Сост. Н.В. Бородина. – Ульяновск: УВАУ ГА (И), 2014 – 37 с.
5. Русский язык и культура речи: учебник и практикум для бакалавров / Под общей ред. проф. В. Д. Черняк. – 2-е изд., перераб. и доп. – М.: Изд-во "Юрайт", 2013. – 495 с.

Научный руководитель – старший преподаватель М.А.Ниязалиева

КАЗКА, ЯК ВІДОБРАЖЕННЯ КУЛЬТУРИ (ХУДОЖНІ ОСОБЛИВОСТІ КАЗКИ)

Казки відкривають перед нами великий світ. Вони відображають "дух" властивий народу: його традиції, менталітет, його звичаї та повір'я. Корейські та українські казки багато в чому не схожі одні на одних. Це дві зовсім різні країни, зі своєю історією, своїми традиціями і культурою, які знайшли своє відображення в казках.

Ключові слова: казка, художні особливості, Корея, Україна, поетичні прийоми, народна творчість, жанр.

Tales open for us a great, wide world.. They reflect the "spirit" that is peculiar to people, its traditions, mentality, its customs and beliefs. Korean and Ukrainian fairy are not like one another. These are two completely different country, with its history, its traditions and culture, as reflected tales.

Keywords: fairy tale, art features, Korea, Ukraine, poetry techniques, folk art genre.

Казка, один з основних жанрів усної народнопоетичної творчості, епічне, переважно прозовий художній твір чарівного, авантюрного чи побутового характеру з установкою на вимисел. Казки існують у всіх народів світу. Різні за своїм сюжетом, героями і принципами, вони мають спільні риси, які притаманні всім казкам. [1, с. 347]

Казка досить популярний жанр усної народної творчості, жанр епічний, прозовий, сюжетний. Предметом оповідання в ній служать незвичайні, дивовижні події; дія ж має пригодницький характер. Це значною мірою зумовлює структуру сюжету. Він відрізняється багатоепізодністю, закінченістю, драматичною напруженістю, чіткістю і динамічністю розвитку дії. Позитивний герой, долаючи важкі перешкоди, завжди досягає своїх цілей. У творах цього жанру все зосереджено навколо основного персонажа та його долі. Казка відрізняється суворою формою, обов'язковістю певних моментів, а також стійкістю компонентів. У ній майже не буває картин природи та побуту. У казці зображуються вигадані події та особи, представлені то реалістично, то зі значним відступом від правдоподібності. Вигадка в казці може нагадувати дійсність, але може мати й фантастичний характер. [2, с. 23]

Народні казки поділяються на три групи:

1. Казки про тварин – один з найдавніших видів казки. У них своє коло героїв. Тварини розмовляють і ведуть себе як люди. Лисиця завжди хитра, вовк дурний і жадібний, заєць боягузливий.

2. Побутові казки – герої цих казок селянин, солдат, чоботар – живуть у реальному світі і борються зазвичай з паном, генералом. Вони перемагають завдяки винахідливості, розуму і сміливості.

3. Чарівні казки – герої чарівних казок борються не на життя, а на смерть, перемагають ворогів, рятують друзів, стикаючись з нечистою силою. Більшість цих казок пов'язана з пошуком нареченої або викраденої дружини.

Казка складається з: зачину («В деякому царстві, у деякій державі жили-були ...», «Жив да був...», «Давним давно...») наприклад: «옛날에 사만이라는 사람이 아내와 함께 살고 있었습니다» – «Давним давно жив чоловік на ім'я Саман з дружиною» (Взято з казки : «사만년을 산 사람» – («Людина, котра прожила сорок тисяч років»); основної частини і кінцівка («Стали вони жити – поживати й добра наживати...», «З тих пір...») (наприклад: «다음

날부터 사만이는 매일 산으로 가서 사냥을 했습니다» – «З тих пір Саман, кожного дня ходив до лісу, щоб охотитись» (взято з казки : «사만 년을 산 사람» – «Людина, котра прожила сорок тисяч років») або «Таким чином...» (наприклад: «가난한 사람은 구렁이가 가져다 준 돈으로 부자가 되어 잘 살고 있었다.» –«Таким чином, бідняк розбагатів і був щасливим»(взято з казки: «사람의 꾀에 속아 넘어간 구렁이» –« Дракон, обманутий людиною»)

Улюблений герой російських та українських казок –Іван-царевич, Іван-дурень, Іван-селянський син. Це безстрашний, добрий і благородний герой, який перемагає всіх ворогів, допомагає слабким і завойовує собі щастя.

Важливе місце в українських чарівних казках відведено жінкам-красивим, добрим, розумним і працьовитим. Це Василина Премудра, Олена Прекрасна. Втіленням зла в казках найчастіше виступають Кощій Безсмертний, Змій Горинич і Баба Яга. Баба Яга – один з найдавніших персонажів казок слов'янських народів. Це страшна і зла стара. Вона живе в лісі в хатинці на куриних ніжках, їздить у ступі. Найчастіше вона шкодить героям, але інколи допомагає.

Змій Горинич – вогнедишне чудовисько з кількома головами, літаємо високо над землею, теж дуже відомий персонаж російського фольклору.

Особливістю українських казок є те, що в них часто зустрічаються повторювані визначення: добрий кінь; сірий вовк; красна дівиця; добрий молодець, а також поєднання слів: бенкет на весь світ; йти, куди очі дивляться; буйну голову повісив; ні в казці сказати, ні пером описати; скоро казка мовиться, та не скоро діло робиться; довго чи коротко...Найчастіше в українських казках визначення ставиться після обумовленого слова, що створює особливу співучість: сини мої милі; сонце червоне і ін. Характерні для українських казок короткі і усічені форми прикметників: червоне сонце; буйну голову повісив; і дієслів: хвать замість схопив, Господь замість піди. Мови казок властиве вживання іменників і прикметників з різними суфіксами, які надають їм зменшувально-пестливе значення. Цій же меті слугують і різні підсилювально-видільні частки: то, ось, що, за, ка (Ось чудо-то! Піду я направо. Що за диво!)

Художня особливість казки полягає в тому, що казкарі люблять починати розповідь забавними приказками. Дуже часто використовуються приказки-небилиці, наприклад: «В некотором царстве, в некотором государстве, под номером седьмым, под которым мы сидим, жил да был белоус, надел на голову арбуз, на нос - огурец и построил чудо-дворец. Это не сказка, присказка, сказка будет после обеда, после мягких калачей».

Звертають на себе увагу і оригінальні кінцівка казок («Ось і казці кінець, а хто слухав – молодець», «Вот и сказка вся, дальше сказывать нельзя», «Ось тобі казка, а мені кринка масла»). До особливостей казкового оповідання відносяться: повтори близьких за значенням слів: «жили-були», «знищить», «розграбували»; пропозиції, схожі на віршовані рядки: «Старший брат спить, у всю міць хропить ...»; традиційні обороти мови, постійні казкові формули: «Чи довго йшов, чи коротко, чи близько, чи далеко»; «Что ни вздумать, ни взгадать, разве в сказке сказать»; постійні епітети – барвисті визначення (наприклад, жива вода, красна дівиця, добрий молодець). Широко використовуються в казках такі поетичні прийоми, як гіперболи, порівняння, звуконаслідування. А загальне правило всіх казок полягає в тому, що «зовнішність персонажів відповідає справам і вчинкам», і для всіх казок характерний справедливий кінець. На основі вищесказаного, ми робимо висновок, що казковий фонд дуже різноманітний. Тут і казки гранично прості за змістом і формою, і казки з гострим захоплюючим сюжетом. Казки чарівні, побутові і про тварин. Кожна з названих різновидів має свої сюжети, персонажі, поетику і стиль. Здавна казки були близькі та зрозумілі простому народу. Фантастика в них переплітається з реальністю. Казка, як і будь-який інший твір, має свою особливу композицію і характерні для неї особливості.

ДЖЕРЕЛА ТА ЛІТЕРАТУРА

1. Алексеева, И.С. Введение в Перекладознавство: Навчальний посібник для студентів філологічного та лінгвістичного факультетів ВУЗів / И.С. Алексеева. – СПб.: Філологічний факультет СПбГУ; М.: Видавничий центр «Академія», 2004. – 347 с.
2. Корнієнко, Е.Р. Національно-культурна специфіка розуміння тексту російської казки / Е.Р. Корнієнко // Російська мова за кордоном. – 2005. – №3/4. – С. 23.
3. Пак, В. Феї з алмазних гір: Корейські народні казки: Пер. з корейської / В. Пак. – М.: Худож. літ., 1991. – 383 с.
4. Пропп, В. Історичні корені чарівної казки / В. Пропп. – М.: Лабиринт, 1998. – 331 с.
5. Електронний ресурс. – Режим доступу: <http://www.ruthenia.ru/folklore/meletinsky11.htm>
6. Електронний ресурс. – Режим доступу: <http://skazki.smeha.net/russkie/info.html>
7. Електронний ресурс. – Режим доступу: <http://koreafoundation.com>

ФІЛОСОФСЬКІ НАУКИ / ФИЛОСОФСКИЕ НАУКИ

УДК 342.7

Валерій Дехтяр
(Київ, Україна)

ПОЛІТИЧНА ФІЛОСОФІЯ МІЖ МОРАЛЬНОЮ ТА ПОЛІТИЧНОЮ
РАЦІОНАЛЬНІСТЮ: ТЕНДЕНЦІЇ ЕМАНСИПАЦІЇ ПОЛІТИЧНОГО?

У статті розглядається питання становлення сучасної політичної філософії в контексті зіставлення моральної та політичної раціональності. Стверджується, що проблематика політичної філософії завжди виходить за границі моральної теорії. Сучасні політично-філософські дебати демонструють підставовість такого припущення.

Ключові слова: політична філософія, моральна філософія, політичний лібералізм, теорія справедливості, перфекціонізм та антиперфекціонізм, політична нейтральність.

The article considers the questions of formation of modern political philosophy in the context of the comparison for moral and political rationality. It is argued that the problems of political philosophy always go beyond moral theory. Contemporary political-philosophical debates demonstrate reason of this assumption.

Keywords: political philosophy, moral philosophy, political liberalism, theory of justice, perfectionism and antiperfectionism, political neutrality.

Оприлюднення Дж. Ролзом 46 років тому своєї «Теорії справедливості» ознаменувало відродження дискурсу політичної філософії. Протягом наступних двох десятиліть років Дж. Ролз за цитованістю в англо-американському гуманітарному просторі обійшов не лише Платона чи Аристотеля, але й Біблію [8]. Критична реакція на його *opus magnum*, що постала як «дебати про справедливість», структурувала основні напрямки сучасної політичної філософії. Важливо, що його «Теорія справедливості» недвозначно виказувала наявність ідейної та концептуальної тяглості з класичною політичною філософією [11, с. 347-355]. Після «дебатів про справедливість» розгорнулися «дебати про мультикультуралізм», «дебати про рівність» [3]. Проте, за фасадом здавалося б нормального становлення сучасної політично-філософської дисциплінарності, розвивалися процеси, що вказували на як на застарілі «болячки» політичної філософії, так і на новітні «рецидиви», що виявилися у процесі «дебатів».

Цю проблему, що переслідувала класичну політичну філософію і по-новому виявилася у новітньому політично-філософському дискурсі можна окреслити як питання взаємин моральної та політичної філософії. Традиційно, остання вважалася частиною першої. Проте, моральна філософія так ніколи і не змогла повною мірою увібрати в себе усю проблематику філософії політичної. Причиною цьому був не тільки «спадок Макіявеллі», але й повсякчасна присутність серед проблематики політичної філософії тем, що не могли бути повною мірою окреслені як морально-філософські [6]. І якщо класична політична філософія ще витримувала баланс через «моралізацію» понять «держава» (у консервативному дискурсі) чи «нація» (в націоналістичному), то пізньомодерна політична філософія, що постала через століття після занепаду класичної, вже не могла не реагувати на ті зміни, що відбулися за цей час з поняттям політичного. Власне, навіть ролзівська центрація на проблемі справедливості як головної чесноти суспільних інституцій, вже виказувала «політичну прагматизацію», щодо якої традиційна моральна філософія залишалася байдужою.

Ще у XIX столітті проблематика політичної філософії як складника філософії моральної була атакована як політично-економічними (політична економія та т.зв. «економічний лібералізм» у політичній філософії) так і соціально-політичними (Ж.Прудон, К.Маркс та ін.)

теоретичними моделями. Що, зрештою, і підважило усю конструкцію класичної політичної філософії. Вже тоді стає очевидним, що лише індивід як людина політична імплікує морально-філософську проблематику, тоді як існує ще логіка, іманентна політичній реальності, котра не меншою мірою детермінує індивіда, аніж морально-етичні дилеми. У середині ХХ століття цю іманентну логіку політичного намагалося інкорпорувати політична наука, проте її власні позитивістсько-біхевіористські методологічні засади опиралися апропріації спекулятивно-інтелігібельної проблематики.

Остання третина ХХ століття створила ілюзію, що проблему напруги між політичною та моральною раціональністю було знято. Ролзівська теорія справедливості заснувалася на кантіанському деонтологізмі, а в моральній філософії рівночасно відбувалася переакцентація на перспективу праксису (дії та діяльності) (що також мала кантівське підґрунтя). Це давало надію на те, що політична філософія, яка навіть у своїх консервативних версіях (Л.Штраус, М.Оукшот) виходила з поняття дії чи практики, повністю увійде у структуру практичної філософії. Ба більше, таке входження сприймалося як спосіб вилучити з політично-філософської дисциплінарності ідеологічну дискурсивність. Зрештою, ми можемо констатувати, що в англо-американській традиції морально-філософська проблематика в політичній філософії стала мейнстримом, відкинувши на маргінес політичної теорії усі інші підходи. Що зазвичай окреслюються як «радикальна» чи «неінституціональна політична теорія». Питання маргінальності деяких з них залишається відкритим. Скажімо, радикальний фемінізм навряд чи поступається у впливовості феміністичній політичній філософії.

Проте, певні колізії (переважно методологічного характеру) між моральною та політичною раціональністю стаються і в політично-філософському дискурсі. Скажімо, Дж. Ролз в своїй концепції політичного лібералізму відмовляється від – вичерпної доктрини – морального фундаменту, на якому зазвичай ґрунтується базова політична теорія [10, с. 11-13]. Відходячи таким чином від задекларованого у «Теорії справедливості» зв'язку з класичною постановкою питання. Всеосяжне, інтегральне моральне вчення (*comprehensive doctrine*) тепер локалізується в приватності (*privacy*) індивіда, натомість для експлікації власне політично-філософської проблематики пропонується «політична концепція» [10, с. 35-39] може бути специфікована як моральна тільки у найширшому розумінні. Зрештою, у сучасній політичній філософії відбувається поділ на перфекціоністів та антиперфекціоністів [1, с. 248-253]: перші вважають доконечною потребу уґрунтовувати політичні принципи на ідеалах, що формують наше спільне уявлення про добре життя, а не лише їхню (принципів) роль для громадян» [2, с. 20], другі – виносять за межі політичного питання ідеалів доброго життя, вважаючи, що завдання державних інституцій повинно обмежуватися створенням клімату максимального сприяння індивідуальним аспіраціям [9, с. 115-116].

Протистояння між ними увиразнює політичне, позаяк найрадикальніше розходження між перфекціонізмом та антиперфекціонізмом оприявнюється в питанні «нейтральності політичного ставлення» [9, с. 122-123]: чи повинна держава залишатися «сліпою» до індивідуальних концепцій доброго життя, а чи має право нав'язувати своїм громадянам певну концепцію добра [5, с. 526]. Тож, наразі можемо констатувати, що конфлікт інтерпретацій у сучасній політичній філософії зачіпає не лише її тематику (змістовне наповнення), але й стосується відповіді на питання про специфіку політичної логіки та раціональності на відміну від раціональності моральної.

ДЖЕРЕЛА ТА ЛІТЕРАТУРА

1. Caney, Simon. "Anti-perfectionism and Rawlsian liberalism." *Political Studies* 43.2 (1995): 248-264.
2. Comim Flavio, and Martha C. Nussbaum, eds. *Capabilities, Gender, Equality: towards fundamental entitlements*. Cambridge University Press, 2014.
3. Dooley, Mark, and Richard Kearney, eds. *Questioning Ethics: Contemporary Debates in Continental Philosophy*. Routledge, 2002.

4. Kahane, David. "George Sher, Beyond Neutrality: Perfectionism and Politics." (1999).
5. Lecce, Steven A. "Contractualism and liberal neutrality: A defence." *Political Studies* 51.3 (2003): 524-541.
6. Wall, Steven. "Perfectionism in moral and political philosophy." (2008).
7. Wall, Steven. *Liberalism, perfectionism and restraint*. Cambridge University Press, 1998.
8. М. Г. Зачем России Ролз? // *Неприкосновенный запас*. – 2002. – #4 (24).
9. Ролз Дж. *Моральні засади свободи*. – К.: Веселка, 2001.
10. Ролз Дж. *Політичний лібералізм*. – К.: Основи, 2000.
11. Ролз Дж. *Теорія справедливості*. – К.: Основи, 2001.

ХІМІЧНІ НАУКИ / ХИМИЧЕСКИЕ НАУКИ

УДК 625.731.85

Сауле Айтуганова, Қамажай Меңдіхан
(Орал, Қазақстан)

ЖОЛ БИТУМДАРЫНЫҢ ҚАСИЕТТЕРІН МОДИФИЦИРЛЕУШІ
ҚОСПАЛАРМЕН ЖАҚСARTY

Автомобиль жолдарында жүк тасымалының артуына байланысты олардың сапасына, әсіресе тұтқыр материалдарға жоғары талаптар қойылуда. Әртүрлі қоспаларды қосу арқылы битумды модифицирлеу жол жабындарының төзімділігі мен сапасын арттырудың негізгі бағыттары болып отыр.

Түйін сөздер: битум, полимерлер, модифицирлеу, асфальтбетон, жол жабындары.

Intensity of movement and carrying capacity of vehicle result to advance demanding of quality of highway cover. The main direction of improving the quality and durability of pavements is a cation-modification of bitumen Inducts. of quality of highway cover.

Keywords: Bitumen, polymers, modification, asphaltic concrete, road surface.

Негізінен жол жабындарының сапасы Қазақстан үшін, сондай-ақ әлемдік қауымдастықтың барлық елдері үшін де қазіргі таңда өзекті мәселелердің біріне айналып отыр. Соңғы жылдары көліктер санының өсуіне байланысты жолдарды қамтамасыз ету қарқыны өсіп жатқаны да белгілі. Дәстүрлі жол битумдары негізінде салынған жолдар, заманауи жүк көліктерінің әсеріне шыдамайды және ұзақ қызмет ете алмайды, өйткені битумдар тозуға бейім, уақыт өте келе тотығады, сәйкесінше өзінің қасиеттерін де өзгертеді. Осы процестердің нәтижесінде жол жабындарда шұңқырлар, жарықшақтар және т.б. пайда болады.

Қазіргі заманғы автомобиль жолдарын салу үшін жол-құрылыс материалдарына әсіресе, тұтқыр заттарға, атап айтқанда, асфальтбетондарға арналған битумдарға жоғары талаптар қойылуда.

Битум негізінде жасалынған асфальтбетонды жабындар, қазіргі заманғы жүк тасымалы мен қарқынды қозғалыстың салдарынын талап етілетін жабындардың физикалық-механикалық қасиеттері мен ұзақ мерзімділігін қамтамасыз ете алмайды. Мысалы, статистикалық талдау көрсеткендей, битум-минералды композициялардан жасалған жол төсемдерінің қызмет ету мерзімі стандарттың бар болғаны 50-70% құрайды. Икемділігінің төмен болуы, сынғыштығы мен температура интервалының жеткіліксіз көрсеткіштері, климаты тез өзгертін аудандарда, жаздың ыстық және қыстың суық кездерінде олардан жасалған бұйымдардың пайдаланылуын шектейді. Бұл битумға қойылған талаптарды қанағаттандыра алмайтын негізгі кемшіліктері. Асфальтбетонды жабындардың қызмет ету мерзімін арттырудың негізгі тәсілдерінің бірі физикалық табиғатының күші мен оны дайындау үшін пайдаланылатын органикалық тұтқыр материалдардың қасиеттері және құрылымының өзгеруі асфальтбетонның құрылымдық ерекшеліктері болып табылады [1, с. 16-17].

Әртүрлі модифицирлеуші қоспаларды пайдалану арқылы (полимерлер, резеңке үгіндісі, адгезиялық қоспалар және т.б.) қасиеттерін реттеу, жол битумдарының сапасын арттырудың тиімді әдісі болып саналады.

Битумды модифицирлеу процесі – бұл битумға арнайы полимерлі қоспаларды араластыру арқылы, битумның қасиеттерін жақсартуға бағытталған процесс. Толтырғыштармен, беттік-активті заттармен сондай-ақ, полимерлі қоспалармен немесе

олардың өндірістегі қалдықтарымен модифицирлеу ең көп таралған әдістері болып табылады.

Кең таралған модифицирлеуші құрамалар ретінде полимерлі материалдар немесе олардың өндірістегі қалдықтары саналады. Соңғы 15-20 жыл ішінде полимерлі материалдар жылына ондаған мың тонна өндіріледі, осы себептерге байланысты, полимерлік битумдар кең қолданыла бастады және олар қолжетімді болды, екіншіден, оларды өндіру кезінде кондициялық емес материалдардың көп көлемі түзіледі. Қазіргі уақытта мұндай материалдардың әртүрлі болуына байланысты мұнайхимиялық өндірісте ұсынылады, модифицирлеу үшін қолданылатын полимерлердің үлкен таңдауы бар.

Битумды модифицирлеу үшін полимерлерді қолдану бірден-бір белсенді енгізілген құрылыс және автомобиль жол жабындарын жөндеу технологиясына жатыды. Битумды полимерлермен модифицирлеу асфальтбетон жабындарының ұзақ мерзімділігін арттыруға мүмкіндік береді. Қарапайым битумды асфальтбетонды полимерлермен модифицирленген битумды асфальтбетонмен салыстырған кезде ыстық уақыттарда пластикалық деформацияға жоғарылығы мен және төмен температура кезінде сызат пайда болу тұрақтылығымен айырықшаланады. Аталған қасиеттердің жақсару деңгейі битумдағы полимердің құрамына және оның сапасына тәуелді [2, с. 8-9].

Шартты түрде мұндай полимерлерді үш топқа жіктеуге болады, атап айтқанда, термопласттар немесе пластомерлер, эластомерлер, сондай-ақ термоластикалық жасанды заттар.

Термопласттар қыздыру кезінде жұмсақ бола бастайды және аз тармақталған немесе сызықты полимерлерден тұруы мүмкін. Салқындату кезінде қайтадан қатты күйге айналады. Қалыпты температурада битумның құрамына қосылған термопласттар тұтқырлығы мен қаттылығын арттырады. Мұндай қоспалар модифицирленген битумның иілгіштік дәрежесіне әсер етпейді.

Эластомерлер тармақталған ұзын полимерлік тізбектерден тұрады. Олар үлкен температура диапазонында иілгіш, яғни, төменнен бастап 200⁰С аяқталады. Эластомерлерді қосу кезінде модифицирленген битум тұтқыр бола бастайды және оның икемділігі артады. Мұндай модифицирленген битум сақтау кезінде тұрақты болмайды, жасанды материал мен битум арасындағы бөлінуді болдырмас үшін тұрақты араластырып тұру қажет. Эластомерлермен модифицирленген битум эластикалық толтырғыш болып табылады. Эластомерлер ретінде регенерирленген немесе табиғи каучук және полибутадиенді қолдануға болады.

Термоэластикалық материалдар жоғары температура кезінде ери бастайды, сондай-ақ осы күйінде түрін жақсы өзгертеді. Бұндай жасанды материалдарды 1965 жылдан бастап қолдана бастады. Осы топтың ең танымал өкілі – стирол-бутадиен-стирол.

Битумның негізгі полимерлік модификаторлары ретінде мынадай қоспалар белсенді қолданылады (соның ішінде, әртүрлі құрылыс материалдары өндірісінде), АПП, яғни атактикалы полипропилен, СБС, яғни полимер стирол-бутадиен-стирол. Аталған жасанды материал блок-сополимер деп аталынды, ол полибутадиен және стирол блоктарынан тұрады. Модифицирленген битумнан жасалынға материалда полимерлі-битумды деп аталынды. Модифицирленген битум, яғни битумға полимерлердің қосылуы материалдардың қасиеттерін қатты өзгертеді.

Бүгінгі күні асфальтбетон қоспаларын дайындау кезінде тұтқыр заттар ретінде жол жабындарының жоғарғы қабатын қаптау үшін – полимер-битум-тұтқырғыш материалдарды қолдану өзекті болып табылады. Жол құрылысына арналған тұтқыр мұнай битумдарына полимерлі қоспаларды қосып, ПБТ-ны МЕМСТ 22245-90 бойынша дайындайды. Осылай модифицирленген битумдардың нәтижесінде мынадай қасиеттері өзгереді: сынғыштық температурасы төмендейді және ПБТ бастапқы битуммен салыстырғанда суыққа төзімділігі артады; созылғыштығы; пенетрация, ПБТ неғұрлым тығыздала түседі; жұмсару

Тенденції та перспективи розвитку науки і освіти в умовах глобалізації

температурасы, ПБТ бастапқы битумға қарағанда жоғары температурада балқиды [3, с. 49-68].

Алынған өнімдердің физика-химиялық көрсеткіштері ҚР СТ 1025-2010 нормалары мен талаптарына сәйкес келуі керек (таблица 1) [4, с. 6-7].

Таблица 1

Полимерлі-битумды тұтқырғыштарға арналған талаптар мен нормалар

Көрсеткіштер атауы	Тұтқырғыш маркасына арналған норма						Сынау әдісі
	ПБТ 300	ПБТ 200	ПБТ 130	ПБТ 90	ПБТ 60	ПБТ 40	
Иненің ену тереңдігі 0,1мм, кем емес, мына температурада: 25° 0°С	300 90	200 70	130 50	90 40	60 32	40 25	ҚР СТ 1226 бойынша
Сақина және шар бойынша жұмсарту температурасы, °С төмен емес	45	47	49	51	54	56	ГОСТ 11506 бойынша
Созылуы, см, кем емес, мына температурада: 25°С 0°С	30 25	30 25	30 20	30 15	25 11	15 8	ҚР СТ 1374 бойынша
Фраас бойынша сынғыштық температурасы, °С жоғары емес	- 40	- 35	- 30	- 25	- 20	- 15	ГОСТ 11507 бойынша
Иілгіштігі, % кем емес, мына температурада: 25°С 0°С	85 75	85 75	85 75	85 75	80 70	80 70	ҚР СТ 1025 6.3 бойынша толықтырулармен ҚР СТ 1025 6.2 бойынша
Жанудан кейінгі жұмсарту температураның өзгеруі, °С, артық емес (абсолюттік шама бойынша)	7	7	6	6	5	5	ҚР СТ 1552 бойынша ГОСТ 11506-бойынша
Тұтану температурасы, °С төмен емес	220	220	220	220	230	230	ҚР СТ 1804 бойынша
Мраммен немесе құммен ілінісуі	№2 бақылау үлгісі бойынша ұстайды						ГОСТ 11508 бойынша, А әдісі
Біртексілігі	Біртекті						ҚР СТ 1025 6.1 бойынша

Модифицирленген битумнан дайындалған асфальтбетонды қоспаларды тығыздау және дайындау бастапқы битумнан дайындалған асфальтбетондармен салыстырғанда, ыстық және салқынға төзімділігі сапасының жақсартатыны анықталды. Зертханалық және өндірістік жағдайларда жүргізілген зерттеулер нәтижесін талдау бойынша мынадай қорытынды жасауға болады: модифицирленген битумнан алынған асфальтбетонның тозуы және төзімділігі жоғары.

ПАЙДАЛАНЫЛҒАН ӘДЕБИЕТТЕР ТІЗІМІ

1. Глуховский, А.П. Все начинается с битума / А.П. Глуховский // Автомобильные дороги. – 2003. – №2. – С. 16-17.
2. Титова, Т.С. Полимерные добавки для улучшения качества дорожных битумов / Т.С. Титова // Химия и технология топлив и масел. – 1992. – № 1. – С. 8-9.
3. Галдина В.Д. Модифицированные битумы. – Омск: СибАДИ, 2009. – С. 49-68.
4. СТ РК 1025-2010. Вяжущие полимерно-битумные дорожные на основе блок-сополимеров типа стирол-бутадиен-стирол Технические условия. – Взамен СТ РК 1025-2004; введ. 2012-01-01. – Астана: Комитет технического регулирования и метрологии Министерства индустрии и новых технологий Республики Казахстан (Госстандарт). – С. 6-7.

УДК 665.633

*Майра Алмагамбетова, Айгерим Тулегенова
(Орал, Қазақстан)*

**БЕНЗИН ФРАКЦИЯСЫН КҮКІРТТЕН ТАЗАЛАУ ПРОЦЕСІНДЕ
УЛЬТРАДЫБЫСТЫ ӘДІСТІ ҚОЛДАНУ**

Бағалы химиялық заттар мен сапалы мотор отындарын алу мақсатында көмірсутекті минералды шикізаттарды (мұнай, көмір, бензин, табиғи және серік газдарды) кешенді өңдеп, тиімді пайдалану, бүгінде Қазақстан Республикасының нарықтық экономикаға көшуінің бір айқын жолы. Елімізде мұнай шикізатын кешенді өңдеп, одан әр түрлі өнімдерді, мысалы авиациялық бензин, дизельдік отындар, майлағыш заттар алудың тиімді әдістері мен технологиясын дамыту бүгінгі кезде аса өзекті мәселелердің бірі болып табылады.

***Түйін сөздер:** мұнай, бензин фракциясы, гидротазалау, катализатор, кобальт, ультрадыбыстық өңдеу.*

In order to obtain valuable chemicals and high-quality motor fuels, complex processing of hydrocarbon mineral raw materials (like oil, carbon, gasoline, natural and associated gases) and their effective use is the main task of the RK for the transition to a market economy. Complex processing of petroleum raw materials and further from this to receive various petroleum products, such as aviation gasolines, diesel fuel, lubricants, becomes one of the main topical issues of our country.

***Keywords:** oil, gasoline fraction, hydrotreatment, catalyst, cobalt, ultrasonic treatment.*

Қазақстан Республикасының 2030 жылға дейінгі даму стратегиясында өндірістің мұнай-газ саласына ерекше назар аударылған. Отын-энергетикалық ресурстардың потенциалын күшейте отырып, ұзық мерзімдік басымдылықтар ретінде бағдарлама барлық мұнай-газ кешеніне қатысты маңызды мәселелерді шешуді көздейді. Ең алдымен басты міндет – әрекет етуші кен орындарын өңдеуді қарқындандыру және Каспий теңізінің қайрандық зонасы мен құрлықтағы перспективтік құрылымдарды іске қосу есебінен мұнайгаздық шикізатты өндіру көлемін арттыруға қол жеткізу керек. Атап өткендей, мұнай мен газды өңдеу Қазақстан экономикасын дамытуда басымды бағыттардың бірі болып табылады [1].

Қазіргі таңда мұнай өңдеу саласында қойылған талаптардың бірі – өңдеудегі физико-химиялық әдістері (электроды-толқынды, ультрадыбысты, лазерлі, және т.б.) арқылы мұнай шикізатын кешенді өңдеу әдісін ойлап шығару болып табылады. Нәтижесінде ультрадыбысты, радиациялық, электромагниттік, және т.б. толқындық әдістері кең қолданыс табады.

Қазіргі заманғы қолданыстағы бензин Евро-5 стандартына сай болу қажет.

Европалық экономикалық құрылымының автомобиль бензиндеріне қойылатын талаптар

Отынның көрсеткіші	Өлшем бірлігі	Евро-2	Евро-3	Евро-4	Евро-5
Қорғасын мөлшері, аспауы керек	Мг/дм ³	10	5	0	
Күкірт мөлшері, аспауы керек	ppm	500	150	50	10
Көмірсутектердің көлемдік мөлшері, аспауы керек Ароматты көмірсутектер Олефинді көмірсутектер	% Анықталмаған	42	35	35	35
	Анықталған	18	18	18	18
Бензолдың мөлшері, аспауы керек	%	5	1	1	1
Оттектің массалық мөлшері, аспауы керек	%	-	2.7	2.7	2.7
Енгізу клапандарындағы қалдықтар мөлшері, аспауы керек	Мг/клапан	50	30	30	30

Қазіргі заманғы автомобиль бензиннің сапасына ұсынылған негізгі талаптар:

- жанудың оптимальды режимі, қозғалтқыш жұмысының барлық режимде отынның детонациясыз жануының қарастырылған қалыпты жылдамдығы;
- отынның тұрақтылығы, бастапқыдағы көрсетілген физикалық және химиялық қасиеттерін сақтауды қарастырылған ұзақтығы, қасиеттерінің буланудан минималды өзгерісі, коррозиялық-агрессивті қосылыстардың суландыруы және әсері;
- токсикалық қосылыстармен байланысты автомобиль техникасын қолдану кезіндегі қоршаған ортаға минималды әсері [2, Б. 3-4].

Мұнайөңдеу, мұнайхимия саласының қарқынды түрде дамуына байланысты мұнай және мұнай өнімдерінің физико-химиялық қасиеттері жайлы ақпараттарды үздіксіз біліп отыру қажеттілігі артып отыр. Бұл қасиеттерді анықтайтын көптеген физико-химиялық зерттеу әдістері белгілі. Оған: газды-хроматография, ИҚ, УК спектроскопия ЯМР, ЭПР және т.б. әдістерді жатқызуға болады. Соның ішінде, ядро-магнитті резонанс әдісіне тоқталатын болсақ, бұл әдіспен мотор отындарының октан және цетан сандарын алифатты және ароматты топ протондары сигналдарының ара-қатынасымен анықтауға болады. Сонымен қатар, бұл әдісті мұнай және мұнай өнімдерінің фрагменттік құрамын зерттеу үшін және мұнай, көмір, ағаш және олардың өнімдерінің сандық талдауын жүргізу үшін қолданады [3, Б. 118-123].

Жұмысымының мақсаты үш түрлі маркалы бензиндерін гидротазалау удерісіне қолайлы катализатор таңдап, оны УД-тан өңдеп, сол арқылы бензиндердің сапасын арттыру болып табылады.

Мақсатқа жету үшін келесі міндеттер қойылды:

- бензиндердің физико-химиялық көрсеткіштерін және оның фракциялық құрамын анықтау;
- алдын-ала ультрадыбыс әсерімен өңдеудің катализатор активтілігіне әсерін зерттеу;
- Со катализаторы қатысында мұнайдан алынған бензиндерді гидротазалау;

– УД-та өңделген Со катализаторы қатысында гидротазаланған бензиндердің құрамын және физико-химиялық қасиеттерін зерттеу.

Зерттеу нысаны ретінде «Атырау » мұнай өңдеу зауытының АИ-92, АИ-95, АИ-98 маркалы бензиндері алынады. Зерттеу кезінде, бензиндердің күкір саны анықталады: АИ-92 маркалы бензинінің күкірт саны – 109,8 мг/кг, АИ-95 маркалы бензинінің күкірт саны – 36,7 мг/кг, ал АИ-98 маркалы бензинінің күкірт саны – 11 мг/кг. Бензиндердің сапасын арттыру мақсатында оларды кешенді катализатор қатысында гидрлеу үдерісі жүргізіледі.

Гидрлеу бөлме температурасында, атмосфералық қысымда кәдімді шыны «утка»-да жүргізіледі. Бензиндердің гидрлеу үрдісіне әртүрлі концентрациялы (2-7 %) Со катализаторларымен сыналады. Сонымен қатар, Со катализаторының белсенділігін арттыру мақсатында УДӨ әсері зерттелінеді. УДӨ 15-90 мин уақыт аралығында 50 МГц жиілікте алынады.

Алынған тәжірибе нәтижелері бойынша бензиндердің құрамындағы күкірт мөлшерінің катализаторды ультрадыбыспен өңдеу ұзақтығына тәуелділігі тұрғызылып, катализаторды УДӨ-дің өңдеудің оңтайлы уақыты анықталады.

ПАЙДАЛАНЫЛҒАН ӘДЕБИЕТТЕР ТІЗІМІ

1. Электронный ресурс. – Режим доступа: <http://www.iref.kz/aza-standa-yi-m-nay-gaz-salasyinyi-damu-tendentsiyasyi/>
2. Алматова Б.Г. Мұнай-газ кешені қоршаған ортасын экологиялық бақылау және қорғау. Диссерт. авторефераты. – Алматы, 2007. – Б.3-4.
3. Нұрпейісова М.Б., Алматова Б.Г. Мұнай-газ игерудің экологиялық мәселелері // Промышленность Казахстана. – 2007. – №1. – Б.118-123.

МЕДИЧНІ НАУКИ / МЕДИЦИНСКИЕ НАУКИ

УДК 611-018:616-018: 618,1:615,47

*Дилора Азимова, Махиура Фазилова
(Самарканд, Узбекистан)*

СОВРЕМЕННЫЕ ПРЕДСТАВЛЕНИЯ ОБ ВНУТРИМАТОЧНОЙ КОНТРАЦЕПЦИИ

В данной статье рассмотрены преимущества ВМС и их осложнение. Так как наиболее известными побочными действиями ВМС является увеличение продолжительности менструальной кровопотери и боли внизу живота (только для медьсодержащих ВМС), которые проходят в течении первых 3-х месяцев после введения и не требуют специального лечения. Восстановление фертильности после прекращения использования ВМС наступает так же быстро, как и у тех, кто не пользовался этим методом.

Ключевые слова: ВМС, фертильность, медьсодержащие, прогестерон, левоноргестрел, экспульсия, CuT -380A.

In given to article it is looked after advantages of Naval Forces and their complication. As the most known side effects of Naval Forces is increase in duration of menstrual blood loss and pain in the bottom of a stomach (only for cupriferous Naval Forces) which take place within the first 3 months after introduction and don't demand special treatment. Restoration of fertility after the termination of use of Naval Forces occurs also quickly, as well as at those who didn't use this method.

Keywords: Naval Forces, fertility, cupriferous, progesterone, levonorgestret, an ekspulsiya, CuT - 380A.

Внутриматочные средства контрацепции используются во всем мире уже в течении четырех десятилетий. В настоящее время число женщин, использующих ВМС, оценивается, как более 100 миллионов, из которых почти 70% живут в Китае. В Узбекистане частота использования ВМС в среднем составляет 46%. В таких странах, как Канада, США, Австралия, Новая Зеландия, Япония около 5% или менее замужних женщин детородного возраста пользуются ВМС. За последние годы число пользователей ВМС сократилось в Великобритании и многих других развитых странах [15,16]. Одной из причин послужило широкое распространение и популяризация добровольной стерилизации среди женщин старшего возраста и мужчин [12,19].

Сегодня мы имеем три наиболее распространенных вида ВМС: нейтральные, изготовленные из пластика (Lupex Loop) или нержавеющей стали (Chineez ring), медьсодержащие – TCu380A, Мультилоад – MLCu 250 и 375 и NOVA T, седеержащие гормоны – прогестерон (Progestacept) и левоноргестрел (Levo-Nova, Mirena) (6)

ВМС–очень эффективный метод контрацепции. Из 1000 женщин, использующих CU-T 380A, в первый год беременеют 3-8 женщин. Это означает, что от 992 до 997 женщин не забеременеют в течение первого года благодаря потреблению CU-T 380A.

Эффективное действие ВМС начинается с момента установления. Установить ВМС можно в любой день менструального цикла, когда удобно пациентке и если медработник с обоснованной уверенностью может утверждать, что женщина не беременна. ВМС предотвращает наступление беременности, если установлена до момента имплантации [2,4,5]. ВМС используются женщинами в течении более длительного времени, чем большинство других обратимых методов контрацепции. По данным обширных многоцентровых исследований, проведенных в развивающихся странах, примерно от 70 до более 90 из каждых ста женщин все еще пользовались ВМС по истечении года с момента

установления [1,3,8]. В материалах исследования, проведенного Советом по проблемам народонаселения (США), содержатся данные о том, что 25 из каждых 100 женщин продолжают использовать ВМС TCu-380Ag через 8 лет после установки этого средства [9,10]. Результаты клинических испытаний показывают, что показатели продолжительности применения ВМС в клинических исследованиях также высоки или выше, чем те же показатели имплантатов Норплант [11,12], выше, чем таковые для пероральных контрацептивов, презервативов или диафрагм [12,14]. Даже вне клинических испытаний ВМС характеризуется высокими показателями продолжительности применения [16, 17].

Преимущества: ВМС обладают некоторыми качествами, включая следующее:

- ВМС высокоэффективны.
- Являются долго действующим методом.
- Контрацептивный эффект быстро-обратим после извлечения ВМС.
- ВМС удобны при использовании, так как при половом акте пользователю ничего не приходится делать, если ВМС на месте.
- Если применяются после родов, ВМС не мешают процессу лактации.
- При применении медьсодержащих ВМС часто бывают обильные менструальные кровотечения.
- К необычным побочным явлениям и осложнениям относятся экспульсия ВМС и перфорация матки.

Кому можно и кому нельзя использовать ВМС? Ответ на этот вопрос содержится в Рекомендации ВОЗ «Медицинские критерии приемлемости методов контрацепции» [19, 20]. Согласно этого документа наиболее подходящими пользователями ВМС является: женщины, имеющие с половым партнером взаимовыгодные сексуальные отношения; женщины сразу или в течение 48 часов после родов; женщины, желающие длительной и надёжной контрацепции.

Абсолютно противопоказано ВМС женщинам с гнойным эндометритом и аномалиями развития матки.

В послеродовом периоде ВМС можно устанавливать постплацентарно или в ходе кесарева сечения, в первые 48 часов после родов и через 4-6 недель после родов. В этот период можно устанавливать ВМС типа С, что касается других моделей, то рекомендуется дождаться истечения шестинедельного периода после родов [2]. Вихлиева Е. М., Прилепская В.И. приводят следующие обоснования для этих сроков послеродового введения ВМС [2,3]. Используя соответствующую методику введения ВМС, сразу после родов через естественные родовые пути или кесарева сечения может быть безопасным и эффективным. Установлено, что такое введение не повышает риска развития инфекции, перфорации или кровотечения [4,5]. Коэффициент экспульсий при этом неоднозначен и зависит, как от модели ВМС, так и от навыков персонала, осуществляющего введение. Имеющаяся информация подтверждает, что коэффициент экспульсий может быть выше в случае, когда ВМС вводится в период от 10 минут до 48 часов после родов, чем, когда она осуществляется в первые 10 минут [3]. С целью минимизации степени риска экспульсии введение ВМС в послеродовом периоде должно осуществляться только соответствующим образом подготовленным медработником. В случае, если введение медсодержащего Т-образного ВМС осуществляется опытным медработником не позднее, чем через 48 часов после родов, коэффициент экспульсии в течении последующих шести месяцев варьирует от 6 до 15 случаев на 100 женщин [2,4]. Вследствие того, что введение ВМС в период 1-4 недели после родов связано с увеличением риска развития перфорации и инфицирования матки, многие группы специалистов не рекомендуют вводить ВМС в течении этого срока [2,3].

Уменьшение случаев экспульсии ВМС и снижение вероятности развития других осложнений в большей степени зависит от умения и опыта медработника, выполняющего эту процедуру, чем от выбора конкретного ВМС [4,5]. Крупное международное исследование, касающееся введения ВМС непосредственно после родов показало, что случаи экспульсии

ВМС через 3 місяця після введення наблюдались в 2 рази частіше на протязі перших трьох місяців проведення дослідження, коли медичні працівники ще не мали достатнього досвіду проведення цієї процедури, порівняно з другою половиною досліджень, коли такий досвід у них уже з'явився [6]. Те ж саме спостереження було зареєстровано в бельгійському дослідженні, яке виявило, що частота випадів ВМС, випадки виникнення нежелательної вагітності та видалення ВМС внаслідок болевих відчуттів, кровотеч або по інших медичних показаннях наблюдались рідше, якщо ВМС вводилась після народів більш досвідченим медичним працівником [11,15].

Дослідження, проведені в Китаї, Бельгії та Мексиці, присвячені введенню ВМС в час операції кесарева розтину через розріз передньої стінки матки показали, що дана процедура є безпечною, а випадки експульсії ВМС при цьому спостерігаються досить рідко (16). В випадку затяжних народів або при преждевременном разрыве плодных оболочек введення ВМС в час кесарева розтину не слід робити через ризик інфікування.

Для годуючих матерей ідеальним методом контрацепції є медні та інертні ВМС [1,2], так як ці засоби ніяк не впливають на кількість та склад грудного молока [1,5]. При використанні гормонотримуючих ВМС в грудному молоці виявляється невелике кількість прогестину, однак, така низька концентрація гормону не впливає на здоров'я дитини [6,7]. На основі повідомлень про ряд випадків, а також даних невеликого контрольованого дослідження, виникло думання про збільшення ризику перфорації матки при введенні ВМС в період лактації [3]. Однак, міжнародні клінічні дослідження, проведені Міжнародною федерацією планування родини, дали оптимістичні результати. Вони не виявили ні одного випадку перфорації матки у досліджуваних 1243 годуючих матерей, яким була введена ВМС типу TCu-380A; не було зареєстровано таких випадків і у 1032 жінок, що користуються цим ВМС і не годуючих при цьому годуючими матерями. У годуючих матерей введення ВМС було менш захворювальним. Серед цих жінок також спостерігалося на 40% менше випадків видалення ВМС через болевих відчуттів або кровотеч в перші 12 місяців використання цього засобу [8,9]. Однак в клінічних дослідженнях ВМС типу CuT - 380A, петлі Липпеса та MLCu-375, проведених в Індонезії, не було виявлено жодних статистично значимих відмінностей в показниках розвитку вагітності, випадків експульсії або видалення засобу через кровотечі або болевих відчуттів через 12 та 24 місяці після введення ВМС при порівнянні груп годуючих матерей та жінок, не годуючих такими [8,9]. ВМС типу CuT 380 A може бути введена, починаючи з четвертої тижня після народів. Вважається, що методика введення CuT 380A сприяє мінімізації випадків перфорації, якщо ВМС введена в ході профілактичного післяродового візиту через 4-6 тижнів [11,13]. Для інших моделей ВМС коефіцієнти можливої перфорації будуть інші [15,16]. Враховуючи, що майже відсутня відповідна інформація про інші моделі ВМС в період 4-6 тижнів після народів, було б більш розумно встановлювати всі інші моделі по истеченні терміну в 6 тижнів [1.3].

В Узбекистані на цей рахунок поки ще немає чітко визначених національних та організаційних норм.

Найбільш відомими побічними діями ВМС є збільшення тривалості менструальної крововтрати та болю в низу живота (тільки для медьотримуючих ВМС), які проходять в перші 3 місяці після введення і не потребують спеціального лікування.

В деяких випадках можна рекомендувати прийом НПВС для зменшення болювого синдрому.

Восстановление фертильности после прекращения использования ВМС наступает так же быстро, как и у тех, кто не пользовался этим методом. Однако использование ВМС увеличивает риск возникновения воспаления органов малого таза. Иногда это приводит к бесплодию, связанному с блокадой устья маточных труб [5,6]. Два американских контрольных исследования показали, что бесплодие, возникающее из-за непроходимости труб, в 2-3 раза более характерно для женщин, пользующихся ВМС до первой беременности, чем для женщин, использовавших ВМС после рождения первого ребенка. Риск бесплодия по причине непроходимости труб в значительной степени от типа ВМС и количества половых партнеров. Женщины, имеющие только одного полового партнера на протяжении всей жизни, независимо от типа используемого ВМС, не имели повышенного риска развития бесплодия из-за непроходимости труб. Женщины, имеющие больше одного партнера, характеризовались в 3-4 раза более высокой степенью риска развития бесплодия в зависимости от используемого ВМС. Для женщин, уже имеющих одного ребенка, медьсодержащие ВМС не увеличивали риск развития бесплодия [7,9]. Повторный анализ результатов одного из исследований, проведенный с учетом числа половых партнеров женщины в течение ее жизни, показал, что медьсодержащие ВМС значительно повышают риск развития бесплодия, вызванного непроходимостью труб [10,11]. Данные норвежского обзора рождаемости так же свидетельствуют о том, что использование ВМС до наступления первой беременности может увеличить риск возникновения бесплодия в будущем, однако, для решения этого вопроса необходимо провести крупномасштабное исследование, основанное на всей совокупности данных [3,5]. В противоположность двум вышеупомянутым контрольным исследованиям, большинство когортных обследований женщин, прекративших пользоваться ВМС, не показало ослабления способности женщин к деторождению. По результатам более 12 обследований, от 72 до 96% женщин забеременели в течение года после прекращения использования ВМС [3,11] и 51% родили в течение года [16]. Большинство когортных исследований выявило, что у женщин, пользовавшихся ВМС в течение более длительного времени, беременность наступает также быстро, как и у тех, которые пользовались ВМС в течение короткого промежутка времени [14,15]. Обобщив это данные, ВОЗ рекомендует вводить медьсодержащие ВМС на срок до 12 лет, независимо от наличия в анамнезе хотя бы одних родов [2,3].

Большинство авторов сходятся в мнении, что только качественное консультирование может стать залогом эффективного и длительного использования контрацептивов [5,6]. Содержательное и внимательное консультирование помогает пациентке выбрать наиболее подходящий для нее метод контрацепции, который будет безопасен, эффективен и полностью удовлетворит ее нужды [7,20].

Кроме качественного консультирования- стандартизированная методика введения специально обучением мед. Работником второе слагаемое успешного использования ВМС.

ИСТОЧНИКИ И ЛИТЕРАТУРА

1. Аминова И.П., Изменение показателей иммунограммы при тяжелых воспалительных заболеваниях внутренних половых органов, возникших на фоне внутриматочной контрацепции / И.П. Аминова, И.К. Богатова, Л.А. Бабакова, Н.Г. Коряковская // Актуальные проблемы здоровья семьи: Сб. науч. тр., посвящ. 20-летию основания ин-та. – Иваново, 2000. – С.1.53-155.
2. Вихляева Е.М. Основные детерминанты репродуктивного поведения женщин: роды и индуцированный аборт / Е.М. Вихляева, Е.И. Николаева // Планирование семьи. –2001. – №1. – С.15-18 .
3. Внутриматочная контрацепция: Руководство / Под ред. проф. В.Н.Прилепской. – М.: МЕДпресс, 2000. – 192 с.

4. Константинова О.Д. Микрофлора репродуктивного тракта женщин при внутриматочных вмешательствах / О.Д. Константинова, Е.А. Кремлева, СВ. Черкасов, К.Л. Чертков // Журн. микробиологии, эпидемиологии и иммунобиологии. – 2000. – № 2. – С. 98-100.; Косарева Е.А. Факторы, влияющие на репродуктивное поведение женщин: Автореф. дис. ... канд. мед. наук: 14.00.33. – М., 2000. – 20 с.
5. Прилепская В.Н. Гормональная внутриматочная левоноргестрел-релизинг-система / В.Н. Прилепская, Л.И. Острейкова // Гинекология. – 2002. – №1. – С.21-28.
6. Хабаров СВ. Внутриматочная контрацепция: эффективность, побочные явления и осложнения / СВ. Хабаров // Вести, новых мед. технологий. – 2001. – №1. – С52-53.
7. Grimes D.A. Intrauterine device and upper-genital-tract infection / D.A.Grimes // Lancet. – 2000. – Vol.357. – №9254. – P. 1013-1019.
8. Harrison-Woolrych M. Uterine perforation on intrauterine device insertion: is the incidence higher than previously reported? / М. Harrison-Woolrych, J.Ashton, D. Coulter // Contraception. – 2003. – Vol.67. – №1. – P.53-56.
9. Hernandez Valencia M. Use of modified intrauterine device (IUD) TCu 380 with chromium filaments in the immediate postpartum / М. Hernandez Valencia, Flores L.C. Becerril // Ginecol. Obstet. Mex. – 2000. – № 68. – P.70-76.
10. Intrauterine devices: antibiotic prophylaxis not necessary during insertion // Prescrire Int. – 2001. – Vol. 10. – № 53. – P.89.
11. Marret H. Intrauterine devices in general practice: a prospective study of 300 insertions / H. Marret, F. Golfier, F. Vollerin et al. // J. Gynecol. Obstet. Biol. Reprod – 2002. – Vol.31. – № 5. – P.465-470.
12. Mohamed S.A. Acceptability for the use of postpartum intrauterine contraceptive devices: Assiut experience / S.A. Mohamed, M.A. Kamel, O.M.Shaaban, H.T. Salem // Med. Princ. Pract. – 2003. – Vol 12. – №3. – P.170-175.
13. Thiery M. Intrauterine contraception: from silver ring to intrauterine contraceptive implant / M. Thiery // Eur. J. Obstet. Gynecol. Reprod Biol. – 2000. – Vol. 90. – №2. – P. 145-152.
14. Wildemeersch D. Intrauterine contraception in the year 2001: can intrauterine device use be revived with new improved contraceptive technology? / D. Wildemeersch, E. Schacht, M. Thiery, H. Van Kets // Eur. J. Contracept. Reprod. Health Care. – 2000. – Vol. 5 – №4. – P.295-304.
15. Wu S. Performance of the frameless GyneFix and the TCu380A IUDs in a 3-year multicenter, randomized, comparative trial in parous women / S. Wu, J.Hu, D. Wildemeersch // Contraception. – 2000. – Vol. 61. – №2. – P.91-98.
16. Welkovic S. Post-partum bleeding and infection after post-placental IUD insertion / S. Welkovic, L.O. Costa, A. Faundes et al. // Contraception. – 2001. – Vol. 63. – №3. – P.155-158.
17. Stewart A. The effectiveness of the levonorgestrel-releasing intrauterine system in menorrhagia: a systematic review / A. Stewart, C Cummins, L. Gold et al. // Brit. J. Obstet. Gynecol. – 2001. – Vol. 108. – №1. – P.74-86.
18. Schor N. Women and contraception: knowledge and use of contraceptive methods / N. Schor, A.F. Ferreira, V.L. Machado et al. // Cad Saude Publica. – 2000. – Vol. 16. – №2. – P.377-384.
19. Levonorgestrel intra-uterine system for menorrhagia // Drug. Ther. Bull. –2001. – Vol. 39. – №11. – P.85-87.
20. IUD Guidelines for FP Service programs, JHPIEGO, 2006.

*Низора Вафоева, Худоёр Гаффаров
(Самарканд, Узбекистан)*

МЕСТО ИНГИБИТОРОВ АПФ ПРИ ЛЕЧЕНИИ ХРОНИЧЕСКОЙ СЕРДЕЧНОЙ НЕДОСТАТОЧНОСТИ

Хроническая сердечная недостаточность (ХСН) остается одной из актуальных проблем в развитых странах мира. В настоящее время основной причиной развития ХСН считается ИБС. Ингибиторы АПФ способны действовать на все звенья патогенеза СН, в первую очередь, благодаря блокирующему влиянию на РААС (циркулирующую и тканевую). После лечения у больных с ХСН была отмечена тенденция к нормализации холестерина, снижению ФК, показателей ЭхоКГ и клиническое улучшение общего состояния больных.

Ключевые слова: *хроническая сердечная недостаточность (ХСН), ишемическая болезнь сердца, ингибиторы ангиотензин превращающего фермента, функциональный класс, зокардис.*

For the last decade Chronic heart failure (ChHF) still an actual problem of Health care among the world countries. Present day the main etiology of the cause of ChHF development is Ischemic Heart diseases (IHD). Inhibitors Angiotensin covering enzyme (ACE) ways to effect for all view of pathological development ChHF, first of all, because of blocked influence on Rinin angiotensin aldosterone (rolled and tissue). In the dynamic analysis of ChHF symptoms on the base of the therapy has find out direct decrease of functional class of the examined patients. There was signed a tends for cholesterol normalization, FC decrease, ECG showings and clinical improvement of general condition of the patients after the treatment.

Key words: *chronic heart failure, Ischemic Heart diseases, Inhibitors Angiotensin covering enzyme, FC (functional class), Zokardis.*

Актуальность темы. На протяжении нескольких десятилетий хроническая сердечная недостаточность (ХСН) остается одной из актуальных проблем в развитых странах мира. Несмотря на большие успехи и достижения медицины в лечении сердечно-сосудистых заболеваний, распространенность ХСН неуклонно растет, составляя от 1,5 до 2,0% в общей популяции, а среди лиц старше 65 лет она достигает 6-17%. ХСН характеризуется высоким уровнем инвалидизации и смертности населения. Более 70% мужчин и 63% женщин с ХСН умирают в течение 6 лет после первых клинических проявлений заболевания. По мнению некоторых исследователей ХСН станет основной проблемой кардиологии, с которой придется столкнуться обществу в ближайшие 50 лет [1, 7].

В настоящее время основной этиологической причиной развития ХСН считается ИБС. По данным Фремингемского исследования (США), у 54% больных в основе ХСН имеет место ИБС. Однако эпидемиологические исследования последних лет, свидетельствуют о существенном вкладе дилатационной кардиомиопатии (ДКМП) в развитие ХСН. Согласно результатам международного исследования Euro Heart Survey Study (Cleland, 2001), ДКМП является причиной развития ХСН у 11% больных и занимает 3-е место после ИБС и клапанных пороков сердца [4,3].

Важную роль в патогенезе сердечной недостаточности (СН) играет дисбаланс нейрогуморальных систем, заключающийся в преобладании эффектов вазоконстрикторных, антидиуретических, пролиферативных систем, из которых важнейшую роль играет РААС, и в ослаблении вазодилатирующих систем: оксида азота, брадикинина, простаглицина, натрийуретического пептида. Это в конечном итоге приводит к развитию гипертрофии миокарда, ремоделирования сердца и сосудов, систолической и диастолической дисфункции [5].

Несмотря на общность патофизиологических процессов, лежащих в основе СН любой этиологии, механизмы развития ХСН у больных ИБС имеют свою специфику, заключающуюся в таких необратимых изменениях, как постинфарктный рубец, персистирующая ишемия, оглушенный и гибернирующий миокард [2,8]. Об особенностях развития ХСН при ДКМП на сегодняшний день известно гораздо меньше. В основе ДКМП лежат изменения на молекулярном и геномном уровне, приводящие к нарушению синтеза контрактильных белков, активации апоптоза кардиомиоцитов и аутоиммунных процессов. ДКМП характеризуется развитием выраженной систолической дисфункции миокарда и формированием дезадаптивного ремоделирования ЛЖ. Активация РААС, особенно тканевой, представляет собой одно из ключевых звеньев, лежащих в основе прогрессирования СН любой этиологии [5].

Ингибиторы АПФ способны действовать на все звенья патогенеза СН, в первую очередь, благодаря блокирующему влиянию на РААС (циркулирующую и тканевую). Эффективность иАПФ изучалась в различных клинических группах, в том числе и у больных, перенесших инфаркт миокарда. Однако в большинстве случаев, контингент, включенный в исследование составляли больные с острым инфарктом миокарда (ОИМ) и систолической дисфункцией в то время как эффективность этой группы препаратов в отношении позднего постинфарктного ремоделирования с диастолической дисфункцией изучена мало [7,1].

Цель исследования – изучить влияние ингибитора АПФ – зофеноприла (зокардис, Berlin-chemie) на общую гемодинамику у больных ХСН.

Материалы и методы: Исследование проводилось в терапевтических отделениях Самаркандского областного многопрофильного медицинского центра. Обследовано 52 [мужчины – 23 (44,2%), женщины – 29 (55,7%)] больных ХСН в сочетании с другими сопутствующими заболеваниями. Всем больным проводилось обследование: опрос и осмотр; общий клинический и биохимические исследования, ЭКГ, эхокардиография (ЭхоКГ). В исследование включались пациенты с фракцией выброса ЛЖ, составлявшей менее 50 %. Больные были распределены на 2 группы. В первую группу (контрольная группа) вошли 24больных, которые получали только базисную терапию (бета-блокаторы, метаболические препараты, антикоагулянты, антиангинальные препараты). Во вторую группу вошли 28 больных, которые наряду с базисной терапией дополнительно получали зокардис в дозе 30мг 2 раза в сутки в течение 3 месяцев.

Клиническая характеристика обследованных больных приведена в табл. 1

Таблица 1.

Клиническая характеристика обследованных больных

Показатели	1-я группа (n=24)	2-я группа (n=28)
Возраст, годы	61±1,85	58±1,72
Мужчины	11	12
Женщины	13	16
Ишемическая болезнь сердца	11 (46%)	12(43%)
Гипертоническая болезнь	5(21%)	5 (18%)
ДКМП	1(4,1%)	2 (7,1%)
Хроническая ревматическая болезнь сердца (ХРБС)	3 (13%)	4 (14,2%)
Хронический бронхит	1 (4,1 %)	1 (3,5%)
Пневмония	2 (8,3%)	2 (7,1%)
Сахарный диабет	0	1 (3,5%)
Врожденные пороки сердца	1 (4,1%)	1 (3,5%)

Как видно из табл. 1 средний возраст больных составлял $58 \pm 1,72$ и $61 \pm 1,85$ лет соответственно. В контрольной группе вошли 24 пациента (мужчины – 11 (%), женщины – 13 (%)). Из них больные с ИБС составляли 11(46%), с ГБ -5 (21%), с ХРБС - 3(13%), с пневмонией –2 (8%), с ДКМП -1 (4,1%), с хроническим бронхитом-1 (4,1 %) и с врожденными пороками сердца-1(4,1%). Во вторую группу вошли 28 больных (мужчины – 16 (57%), женщины –12(42%),) которые наряду с базисной терапией получали зокардис в дозе 30 мг 2 раза в сутки в течение 3 месяцев. Из них с ИБС составляли 12 (43%), с ГБ -5 (18%), сХРБС- 4 (14,2%), с пневмонией–2 (7,1%), с ДКМП -2 (7,1%), с хроническим бронхитом-1 (3,5 %), с врожденными пороками сердца- 1(3,5%) и с сахарным диабетом-1(3,5%). Эти основные клинические показатели в обеих группах существенно не отличались. Эффективность проводимой терапии оценивалась по ремоделированию ЛЖ у больных ХСН в сочетании с другими заболеваниями. Структурно-функциональное состояние левого желудочка изучалось на эхокардиографе «MindrayDC-7» по стандартной методике. ЭхоКГ исследование проводили до и после лечения. Оценивали следующие показатели: конечный систолический размер (КСР), конечный диастолический размер (КДР), конечный диастолический объем (КДО), конечный систолический объем (КСО), ударный объем (УО), фракцию выброса левого желудочка (ФВЛЖ).

Результаты. При анализе динамики симптомов СН на фоне проводимой терапии выявлено, что в обеих группах наблюдалось достоверное снижение функционального класса у исследуемых пациентов. Так, у больных 1-й группы ФК после лечения уменьшился на 25% (из 24 больных в 6 случаях из III ФК перешел на II ФК) а у больных 2-й группы ФК снизился на 43% (из 28 больных в 12 случаях перешел из III ФК на II ФК). При сравнении средних значений ФК больных между 1-й и 2-й группами после трехмесячной терапии выявлено, что во 2-й группе больных средний ФК был меньше на 21,7 % ($p=0,005$). Ни у одного из включенных в исследование 52 больных в процессе трехмесячной терапии не наблюдалось ухудшения общего состояния, и все пациенты успешно завершили программу исследования. При анализе биохимических показателей в контрольной группе до лечения холестерин составлял $6,8 \pm 0,5$ ммоль/л, а после лечения - $6,3 \pm 0,5$ ммоль/л. Во второй группе (получавшие дополнительно зокардис до лечения холестерин составлял $6,6 \pm 0,7$ ммоль/л, а после лечения - $6,0 \pm 0,2$ ммоль/л. При анализе показателей ЭхоКГ в контрольной группе до лечения - КДО составлял $159 \pm 1,84$ мм/м², а после лечения – $154,4 \pm 1,58$ мм/м² л; КСО до лечения - $86,84 \pm 5,11$ мм/м², а после лечения – $78,67 \pm 2,28$ мм/м²; ФВЛЖ до лечения – $45 \pm 0,62$ %, после лечения – $50,2 \pm 1,26$ %. УОЛЖ – до лечения был $63,57 \pm 4,33$, а после лечения – $72,72 \pm 2,48$ мл. Во 2- группе до лечения. КДО составлял – $146 \pm 2,35$ мм/м², а после лечения - $114,03 \pm 5,32$ мм/м²; КСО до лечения – $84,65 \pm 1,64$ мм/м², после – $52,82 \pm 2,18$ мм/м²; ФВЛЖ– до лечения – $43,6 \pm 1,45$ %, после лечения – $56 \pm 2,25$ %. УОЛЖ– до лечения – $58,74 \pm 1,43$, а после лечения – $71,88 \pm 3,18$ мл.

Таким образом, после лечения в обеих группах больных с ХСН была отмечена тенденция к нормализации холестерина, снижение ФК, показателей ЭхоКГ и клиническое улучшение общего состояния больных. Эти показатели наиболее были выражены во второй группе больных которым дополнительно в терапии включали зокардис ($p \leq 0,05$).

ИСТОЧНИКИ И ЛИТЕРАТУРА

1. Курбанов. Р. Д. Руководство по клинической кардиологии. – Ташкент: «Тиб-китоб», 2007.
2. Кардиология. Национальное руководство / Под ред. Ю.Н. Беленкова, Р.Г. Оганова. – М., 2010.
3. Белоусов Ю.Б., Ханина Н.Ю., Упницкий А.А. Диастолическая дисфункция левого желудочка при хронической сердечной недостаточности: вопросы патогенеза, диагностики, лечения // Клиническая медицина. – 2001. – №2. – С. 17-20.

4. Международное руководство по инфаркту миокарда. Под: ред. Р.Кэмпбелла. – М., 1997. – 250 с. ; Метелица В.И. Оганов Р.Г. Реваскуляризация миокарда: и медикаментозное лечение ИБС // Тер. архив. – 2000. – №31. – С.41-46:
5. Преображенский Д.В., Сидоренко Б.А., Першуков И.В., Батыралиев Т.А., Патарая С.А. Ингибиторы ангиотензинпревращающего фермента в остром периоде инфаркта миокарда: место зофеноприла // Кардиология. – 2006. – №5. – С.89-94.
6. Сыркин А.Л., Добровольский А.В. Место зофеноприла в терапии сердечно-сосудистых заболеваний // Русский медицинский журнал. – 2007. – Т15. – №20. – С.1472-1475.
7. Arimura T., Hayashi T., Kimura A. Molecular etiology of idiopathic cardiomyopathy // Acta Myol. – 2007. – 26. – P.153-158.
8. Bosch J, Lonn E, Pogue J, Arnold-JM, Dagenais GR, Yusuf S; HOPE/HOPE-TOO' Study Investigators. Long-term effects of ramipril on cardiovascular events and on diabetes: results of the HOPE study extension. Circulation. – 2005. Aug 30;112(9):1339-16.

УДК 616-07.08.33-002.44.34.053

*Дилбар Исламова, Шоира Ибатова, Назира Тураева,
Феруза Маматкулова, Норкул Рузикулов, Юлдуз Ахматова,
Сабохат Тугилова, Фарангиз Курбанова, Хуснобод Ахматова
(Самарканд, Узбекистан)*

НЕКОТОРЫЕ АСПЕКТЫ ЭТИОЛОГИИ, КЛИНИКИ, ДИАГНОСТИКИ И ЛЕЧЕНИЯ ЯЗВЕННОЙ БОЛЕЗНИ ЖЕЛУДКА И ДВЕНАДЦАТИПЕРСТНОЙ КИШКИ У ДЕТЕЙ

В последние годы отмечается неуклонный рост язвенной болезни желудка и двенадцатиперстной кишки у детей. В ее развитии у детей играют роль нервно-психические, эндокринные, наследственно-конституциональные факторы, микроорганизмы, лекарственные и токсические воздействия, пищевая аллергия, нарушение режима питания и др. Язвенная болезнь желудка и двенадцатиперстной кишки у детей протекает имеет свои возрастные особенности и определяет необходимость дифференцированного подхода к лечению больных.

Ключевые слова: *язвенная болезнь, желудок, двенадцатиперстная кишка, хеликобактер пилори, дети.*

In recent years there has been a steady increase in gastric ulcer and duodenal ulcer in children. In its development in children play the role of neuropsychic, endocrine, hereditary-constitutional factors, microorganisms, medicinal and toxic effects, food allergy, violation of diet, etc. Peptic ulcer of the stomach and duodenum in children has its age characteristics and determines the need Differentiated approach to treatment of patients.

Key words: *peptic ulcer, stomach, duodenum, Helicobacter pylori, children.*

Язвенная болезнь желудка и двенадцатиперстной кишки у детей представляет собой серьезную медико-социальную проблему ввиду их высокой распространенности, особенностей течения и высокого риска ранней инвалидизации [3,8,16]. В последние годы отмечается неуклонный рост язвенной болезни желудка и двенадцатиперстной кишки у детей [9,16]. В ее развитии у детей играют роль нервно-психические, эндокринные, наследственно-конституциональные факторы, микроорганизмы, лекарственные и токсические воздействия, пищевая аллергия, нарушение режима питания и др. [3,8,9].

Первостепенное значение в формировании воспалительно-деструктивных заболеваний гастродуоденальной зоны придается инфекционному агенту *Helicobacter pylori*. Инфицированность Нр детского населения составляет 60–70% [2,12,19]. В настоящее время Нр обнаруживается у 52–55% у детей с хроническим гастритом и гастродуоденитом, а при эрозивно-язвенных процессах их число увеличивается до 82–98% [12,20]. В то же время результаты наблюдений последнего года говорят об изменившейся тенденции – снижении количества Нр-ассоциированных дуоденальных язв (40–57%), возрастании количества Нр-ассоциированных гастритов (с атрофией) и неопластических процессов желудка и ДПК.

В структуре язвенной болезни преобладает язвенная болезнь двенадцатиперстной кишки, которая составляет – 81–87%, значительно реже отмечается язвенная болезнь желудка – 11–13%, а также сочетанная локализация язвенных дефектов в желудке и двенадцатиперстной кишки 4–6% [13,17]. Пик заболеваемости у девочек приходится на 9–11 лет, у мальчиков – на 12–14 лет. В настоящее время мальчики и девочки болеют одинаково часто.

Отличительной особенностью язвенной болезни является цикличность течения. Периоды, когда обостряются все симптомы, чаще всего, бывают весной и осенью. Обострение ЯБДК может длиться от нескольких дней до нескольких месяцев. Периоды ремиссии почти всегда более продолжительны, чем периоды обострения. У некоторых пациентов заболевание протекает в более тяжёлой форме – с частыми длительными обострениями или с развитием осложнений. Бессимптомное течение язвенной болезни желудка и двенадцатиперстной кишки приводит к существенной недооценке распространённости заболевания, может приводить к острому или хроническому желудочно-кишечному кровотечению, перфорации или стенозу привратника.

Также было определено отсутствие чёткой связи между активностью язвенной болезни, исчезновением симптомов и заживлением язвы. Более 95% язв двенадцатиперстной кишки локализируются в её верхней части, диаметр язв обычно не превышает 1 сантиметра. Иногда встречаются гигантские язвы диаметром от 3 до 6 см, которые при рентгенологическом исследовании могут быть приняты за луковицу двенадцатиперстной кишки.

Большое значение в диагностике язвенной болезни желудка и ДПК играет роль совокупность данных клинического обследования, результатов инструментальных, морфологических и лабораторных методов исследования. Основное значение имеет эндоскопическое исследование, которое позволяет уточнить локализацию язвы и определить стадию заболевания. Обязательным является определение *H.pylori* с помощью дыхательного теста с мочевиной, серологические методы.

Перечисленные выше аспекты в детском возрасте диктуют необходимость индивидуального комплексного лечения, включающего воздействие на факторы агрессии с целью их уменьшения или элиминации и параллельного влияния на механизмы защиты для восстановления слизистой оболочки желудка двенадцатиперстной кишки. Больным во время интенсивных болей необходим постельный режим с последующим его расширением. Диета должна быть механически, химически и термически щадящей для слизистой оболочки желудка. Из рациона исключаются острые приправы, ограничивается поваренная соль и потребление богатых холестерином продуктов. Прием пищи осуществляется 4-5 раз в день. В острой фазе заболевания назначают диеты №1а, №1б, №1. После снижения остроты заболевания может осуществляться перевод больного на диету №5.

Анализ современных тенденций проблемы хеликобактериоза позволил выделить основные принципы проведения антихеликобактерной терапии в детском возрасте и сформировать перспективные эрадикационные схемы лечения [1,5,10,11]. Единственной общепризнанной целью уничтожения *Helicobacter pylori* является предотвращение рецидивов образования язв. Антибактериальная терапия показана всем хеликобактер ассоциированным больным с язвой двенадцатиперстной кишки, назначается при первых клинических проявлениях заболевания [6,7,14,15,18].

Современный подход к лечению предполагает выбор наиболее эффективной комбинации препаратов, которая оказывает минимальный побочный эффект и удобна для больного. В настоящее время одной из наиболее удачных, позволяющих уничтожить возбудителя в 90% наблюдений, считается так называемая трёхкомпонентная терапия, которая включает препарат блокаторы протонного насоса, амоксициллин, кларитромицин или фуразолидон/макмирор. Двухнедельный курс трёхкомпонентной терапии в сочетании с шестинедельным приёмом коллоидный субцитрат висмута ускоряет заживление язвы по сравнению с монотерапией H²-блокаторами и уменьшает частоту рецидивов до 15% и ниже. После монотерапии H²-блокаторами рецидивы возникают у 60-100% больных.

На втором этапе, когда удается достичь контроля над агрессивными факторами, основной упор в лечении переносится на активизацию факторов защиты с целью восстановления ее резистентности. Длительность этого этапа – 14–20 дней.

Третьим этапом всегда должно быть восстановительное лечение: предпочтительнее немедикаментозные воздействия (фитотерапия, бальнеолечение, физиотерапия, психотерапия, рефлексотерапия и т.д.), направленные на восстановление функционального состояния не только желудка и ДПК, но также местных и общих регуляторных систем детского организма. Продолжительность его может составлять 1–3 мес.

Только такой подход позволяет обеспечить успех лечения и создать предпосылки для достижения длительной и полноценной ремиссии.

Таким образом, язвенная болезнь желудка и двенадцатиперстной кишки у детей протекает имеет свои возрастные особенности и определяет необходимость дифференцированного подхода к лечению больных с обязательным учетом инфекционного фактора. При выявлении Нр-ассоциированной язвенной болезни необходимо проводить эрадикационную терапию по современным принципам и рекомендуемым в педиатрии схемам в рамках комплексного лечения таких больных. Проведение активной диспансеризация и реабилитации детей с данной патологией снизит вероятность рецидивов и осложнений язвенной болезни желудка и двенадцатиперстной кишки.

ИСТОЧНИКИ И ЛИТЕРАТУРА

1. Абдулхаков Р.А., Гриневич В.Б., Иваников И.О. и др. Схемы тройной терапии язвенной болезни луковицы двенадцатиперстной кишки на основе препарата Де-Нол (результаты мультицентрового исследования) // Рос. журн. гастроэнтерол., гепатол., колопроктол. – 2000. – Т. X, № 2. – С. 26–30.

2. Абдуфатов Т.А. и соавт. Роль хеликобактер пилори в патогенезе язвенной болезни двенадцатиперстной кишки у детей // Здоровоохранение Таджикистана. – 2003. – № 3. – С. 44-46.

3. Баранов А. А., Щербаков П.Л. Актуальные вопросы детской гастроэнтерологии // Вопр. совр. педиатр. – 2002. – Т. 1, №1. – С. 12–17.

4. Васькина Т.В. Морфологический прогноз эрозивно-язвенных поражений гастродуоденальной зоны при хроническом *Helicobacter pylori* ассоциированном гастрите у детей: Автореф. дис. канд. мед. наук. – Омск, 2000. – 18 с.

5. Гошук Е.М. Фармакодинамика антисекреторных и антихелико-бактерных средств у детей с хроническими заболеваниями гастродуоденальной зоны, ассоциированными с *Helicobacter pylori*: Автореф. дис. канд. мед. наук. – Волгоград, 2002. – 22 с.

6. Григорьев П.Я., Яковенко Э.П. – Р.Г.М.У., кафедра гастроэнтерологии - "Сравнительная эффективность медикаментозных комбинаций по эрадикации *H.pylori* при язвенной болезни".

7. Гриневич В.Б., Успенский Ю.П., Саблин О.А., Богданов И.В. Эпидемиология, клиника и лечение язвенной болезни, не ассоциированной с *H. Pylori* // Эксп. и клин. гастроэнтерол. – 2002. – №1. – С. 127.

8. Гриценко І.І., Будзак І.Я. Роль пілоричного гелікобактеріозу у генезі ерозивно-виразкових роз'яшень слизової оболонки гастродуоденальної зони // Суч. гастроентерол. – 2002. – №1 (7). – С. 10.
9. Ивашкин В.Т., Лапина Т.Л. Гастроэнтерология. Национальное руководство. Научно-практическое издание, 2008.
10. Исаков В.А., Щербаков П.Л. Комментарии к Маастрихскому соглашению 2 – 2000 // Педиатрия. – 2002. – №2 (Приложение). – С. 5–9.
11. Ишонкулова Д.М., Одинаев Р.П., Джураева Ш.Ф. Омепразол в эрадикационной терапии больных патологией верхнего отдела пищеварительного тракта: Достижения в диагностике и лечении болезней органов пищеварения. – Душанбе, 2000. – С.44-46.
12. Корсунский А. А., Щербаков П.Л., Исаков В.А.. Хеликобактериоз и болезни органов пищеварения у детей. – М., 2002.
13. Кильдиарова Р.Р., Захарова М.Г. особенности клинических проявлений язвенной болезни у детей на современном этапе. Материалы XIV конгресса детских гастроэнтерологов России. "Актуальные проблемы в абдоминальной патологии у детей" / Под ред. В.А. Таболина. – М.: ИД Медпрактика-М, 2007.
14. Петров В.П. Выбор метода лечения неосложненной язвенной болезни желудка и двенадцатиперстной кишки // Хирургия. – 2001. – № 7. – С. 13-18.
15. Татаринцов П.А., Белоусов Ю.Б., Галин А.Л., Щербаков П.Л., Грацианская А.Н. Оценка фармако-экономической эффективности антихеликобактерной терапии у детей // Фарматека. – 2002. – №9. – С. 79-83.
16. Фирсова Л.Д., Машарова А.А., Бордин Д.С., Янова О.Б. Заболевания желудка и двенадцатиперстной кишки. – М.: Планида, 2011.
17. Цветкова Л.Н., Горячева О. А, Нечаева Л.В., Гуреев А.Н. Современное течение язвенной болезни у детей. – М.: Педиатрия, 2008; 8: 31–33.
18. Циммерман Я.С., Зиннатуллин Ш.Р. Пермская гос. мед. академия "Лечение язвенной болезни, ассоциированной с *H. pylori*, антибактериальными препаратами".
19. Tytgat G.N. J. Treatment of *Helicobacter pylori* infection: Management of patients with ulcer disease by general practitioners and gastroenterologists // Gut. – 1998. – V. 43. Suppl. 1. – P. 24–26.
20. Bytzer P., Teglbjaerd P. S. *Helicobacter pylori*-negative duodenal ulcer: prevalence, clinical characteristics and prognosis. Results from a randomized trial with 2-year follow-up // Am. J. Gastroenterol. – 2001. – №96. – P. 1409–1416.

УДК 616.33-002.44.34.053

*Дилбар Исламова, Шоира Ибатова, Феруза Маматкулова,
Юсуф Рахмонов, Шахобиддин Иноятов, Сабина Базарова,
Гулсал Собиров, Гулрухсор Сафотуллоева
(Самарканд, Узбекистан)*

ОСОБЕННОСТИ ТЕЧЕНИЯ ЯЗВЕННОЙ БОЛЕЗНИ ДВЕНАДЦАТИПЕРСТНОЙ КИШКИ У ДЕТЕЙ

Обследовано 63 больных язвенной болезни двенадцатиперстной кишки, которые находились на стационарном лечении во 2-й клинике СамМИ с 2012–2017 гг. Основную группу составили 41 (65%) пациентов с рецидивирующим течением заболевания. В группу сравнения вошли 22 (35%) больных у которых ЯБДК была впервые диагностирована. Определены факторы способствующие формированию рецидивирующего течения заболевания.

Ключевые слова: *язва, двенадцатиперстная кишка, рецидивирование, факторы, дети.*

63 patients with duodenal ulcer who were hospitalized in the 2nd clinic of SAMI from 2012-2017 were examined. The main group consisted of 41 (65%) patients with a recurring course of the disease. The comparison group included 22 (35%) patients in whom JDBK was first diagnosed. Factors contributing to the formation of a recurrent course of the disease were identified.

Key words: *ulcer, duodenum, recurrence, factors, children.*

Актуальность. Язвенную болезнь (ЯБ) представляет серьезную проблему клинической медицины в связи с высоким уровнем распространения, омоложением, рецидивированием и недостаточной эффективностью терапии [1,4,6,7,9].

В возникновении ЯБ играет большую роль наследственность. Роль наследственной отягощенности особенно велика при язвенной болезни двенадцатиперстной кишки (ЯБДК), которая наследуется по аутосомно-доминантному или аутосомно-рецессивному типу, не сцепленному с полом [6,7]. Следующим фактором, обуславливающим развитие воспалительных и деструктивных изменений, является специфический инфекционный агент *Helicobacter pylori*, причем инфицирование происходит обычно в детском возрасте. Ухудшение социального и экономического статуса населения, неблагоприятная экологическая обстановка, нерациональное питание – факторы, способствующие росту частоты и раннему возникновению заболеваний, вызываемых *Helicobacter pylori* [1,2,3,8,11].

Особенностью течения ЯБ в современных условиях является изменение морфогенеза – малосимптомное течение или безболевого вариант наблюдаются более чем у 5% больных; нивелируются сезонные обострения, отмечается недостаточная эффективность либо устойчивость к проводимой терапии, часто развиваются осложнения [5,8,10].

Факторы, приводящие к рецидивированию язвенной болезни, остаются недостаточно изученными, а опубликованные в литературе данные о роли отдельных предикторов в развитии заболевания носят противоречивый характер. Поэтому проблема течения язвенной болезни у детей, связанный с поиском предикторов развития заболевания имеет несомненную актуальность и востребован в клинической практике.

Цель работы. Изучение анамнестических, клинико-эндоскопических особенностей язвенной болезни двенадцатиперстной кишки у детей, способствующих формированию рецидивирующего течения заболевания.

Материал и методы исследования. Нами обследовано 63 больных язвенной болезни двенадцатиперстной кишки, которые находились на стационарном лечении во 2-й клинике СамМИ с 2012–2017 гг. Основную группу составили 41 (65%) пациентов с рецидивирующим течением заболевания. В группу сравнения вошли 22 (35%) больных у которых ЯБДК была впервые диагностирована.

При распределении обследованных по полу в основной группе оказалось 34(83%) мальчиков и 7(17%) девочки, в группе сравнения, соответственно, 16 (72,7%) и 6 (27,3%).

ЭГДС проводилась всем больным с помощью аппарата «Olympus» (Япония) до лечения и после курса противоязвенной терапии. Определение наличия антител IgG к НР в сыворотке крови и их титра проводилось с использованием иммуноферментного теста «ИммуноКомб НР IgG».

Больные НР-позитивной ЯБДК получали в стационаре стандартную 10-дневную схему эрадикационной терапии: омепразол 20 мг 2 раза в сутки, амоксициллин 50 мг/кг 2 раза в сутки, кларитромицин 15 мг/кг 2 раза в сутки, Де-нол 120 мг 2 раза в сутки, в течение 3 нед. Контрольные ЭГДС проводились через 21 день от начала лечения до рубцевания язвенного дефекта. Контроль эффективности эрадикационной терапии осуществлялся при помощи дыхательного Хелик-теста через 1 месяц с момента окончания лечения.

Полученные результаты. При изучении анамнеза пациентов выяснилось, что наследственность по основному заболеванию была отягощена у большинства больных. Так, наличие ЯБ у близких родственников больных основной группы выявлено у 31 (75,6%), у

больных детей из группы контроля также прослеживалась наследственная отягощенность 14 (63,3%).

Установлено, что длительность язвенного анамнеза у больных основной группы была в 2 раза больше, чем в группе сравнения, что свидетельствует о более агрессивном течении заболевания у первых и, возможно, о малосимптомном дебюте.

По данным анамнестического исследования не выявлено существенных различий между группами по локализации, иррадиации боли и ее связи с приемом пищи. В основной группе достоверно ($P < 0,01$) чаще регистрировались ночные боли. Болевой синдром был достаточно типичным по своей локализации и интенсивности. Отмечалась сезонность заболевания в обеих группах, материально-бытовые условия были неудовлетворительными у 26 (63%) детей, и только у 9 (41%) из группы сравнения.

При эндоскопическом исследовании язвенные дефекты в обеих группах локализовались преимущественно на передней и задней стенках луковицы ДПК и значительно реже – на большой и малой кривизне. Следует отметить, что в исследуемых группах статистически значимых различий по локализации язвенных дефектов в ДПК не выявлено.

Средний размер язвенного дефекта у детей основной группы составил $2,9 \pm 1,68$ мм, что недостоверно превышает аналогичный показатель в контрольной группе ($1,6 \pm 1,1$ мм) ($p > 0,05$).

Согласно результатам исследования, инфицированность НР выявлена у 36 (88%) пациентов основной и у 12 (54%) детей контрольной группы. У больных основной группы достоверно чаще отмечался высокий титр IgG к Нр ($53,2\%$ и $14,9\%$).

Выводы. Особенности рецидивирующего течения язвенной болезни двенадцатиперстной кишки у детей являются наследственная отягощенность, сезонность, высокие титры антител к Н.руlogi, а так же неудовлетворительные материально-бытовые условия жизни, которые при не своевременном лечении приводит к развитию серьезных осложнений. Адекватная терапия и диспансеризация таких больных поможет снизить частоту обострения и способствует более легкому течению язвенной болезни двенадцатиперстной кишки у детей.

ИСТОЧНИКИ ЛИТЕРАТУРЫ

1. Абдулхаков Р.А. Распространённость *Helicobacterpylogi* // Казанский медицинский журнал. – 2002. – Т. 83, №5.
2. Бабак О. Я. Психосоматические нарушения при язвенной болезни и способ их коррекции // Современная гастроэнтерология. – 2003. – № 2 (12). – С. 65-67.
3. Белобородова Э. И., Корнетов Н. А., Орлова Л. А. Патолофизиологические аспекты язвенной болезни двенадцатиперстной кишки у лиц молодого возраста // Клинич. медицина. – 2002. – № 7. – С. 36-39.
4. Бусыгина М.С., Вахрушев Я.М. Течение язвенной болезни с сопутствующим дуоденостазом // Сборник тезисов 42-я Научная сессия ЦНИИГ «Принципы доказательной медицины в клиническую практику», 2016. 2-3 марта. – С.11-12.
5. Видманова Т.А., Жукова Е.А., Вискова И.Н. Эффективность антихеликобактерной терапии язвенной болезни двенадцатиперстной кишки у детей // Медицинский альманах. – 2011. – №6. – С.182-184.
6. Гриневич В.Б., Успенский Ю.П. и др. Особенности язвенной болезни, не связанной с *Helicobacterpylogi* // Терапевтический архив. – 2002. – №2.
7. Потрохова Е.А., Соболюк Н.В., Кононов А.В. Эффективность пролонгированной терапии антисекреторными препаратами в снижении риска постхеликобактерного гастрита у детей // Педиатрическая фармакология. – 2008. – Т.5, № 5. – С. 38–42.
8. Хавкин А.И., Жихарева Н.С., Дроздовская Н.В. Медикаментозная терапия язвенной болезни у детей // Лечащий врач. – 2006. – №1. – С. 26–30.

9. Цветкова Л.Н., Горячева О.А., Нечаева Л.В. и др. Современное течение язвенной болезни у детей // Педиатрия. – 2007. – №6. – С.31-33.

10. Hashimoto H., Akimoto M., Maeda A., Shigemoto M., Yamashita K., Yokoyama I. Changes of vasoactive substances during gastric ulcer healing // J. Cardiovasc. Pharmac. – 2000. – Bd. 36, N5. – S. 278-281.

11. Uğraş M., Pehlivanoglu E. Helicobacter pylori infection and peptic ulcer in eastern Turkish children: is it more common than known? // Turk.J.Pediatr. – 2011. – Nov-Dec. – 53(6). – P.632-637.

УДК 618.39-21.3

*Гулжаннат Исроилова
(Самарканд, Узбекистан)*

ИСКУССТВЕННОЕ ПРЕРЫВАНИЕ БЕРЕМЕННОСТИ: ТЕХНОЛОГИИ И ИХ ОСОБЕННОСТИ

Обеспечение безопасного прерывания беременности продолжает оставаться одной из актуальных проблем современной репродуктологии. Искусственное прерывание беременности и небезопасный аборт могут значительно повлиять на здоровье женщины, снижение фертильности и способствовать увеличению материнской и перинатальной смертности.

Ключевые слова: аборт, технологии, осложнения.

The provision of safe abortion continues to be one of the urgent problems of modern reproductive science. Artificial termination of pregnancy and unsafe abortion can significantly affect the health of women, reduce fertility and contribute to increased maternal and perinatal mortality.

Key words: abortion, technology, complications.

Проблема «безопасного аборта» – одно из приоритетных направлений в деятельности ряда международных организаций, связанной с охраной репродуктивного здоровья (Дикке Г.Б., 2009). Ежегодно в мире осуществляется до 42 млн аборт, 20 млн из которых трактуются как небезопасные, причем гибель 700 тысяч матерей наряду с временной или постоянной утратой трудоспособности у 5 млн полагают следствием некомпетентности специалистов при прерывании беременности в развивающихся странах [1,8,14].

Доказано неблагоприятное влияние перенесенного аборта на состояние плода и новорожденного при последующей беременности. Это определяет не только медицинскую, но и социальную значимость проблемы профилактики аборт.

Материнская заболеваемость и смертность характеризуют статус репродуктивного здоровья женщин [1,3]. Мировое сообщество оказалось перед острой необходимостью снижения материнской смертности и охраны материнства в целом. По данным ВОЗ, во всем мире в период с 1990 по 2014 год материнская смертность снизилась на 45 % [12].

Эффективность медикаментозного аборта (МА) признана мировым сообществом (Dayananda I. et al., 2012; Winikoff B., Hassoun D., Bracken H, 2011; Xia W., She S., Lam T.H., 2011) [144, 308, 312]. Серьезным основанием предпочтения данной технологии выступает риск последствий хирургического аборта, особенно кюретажа, предполагающего для его производства расширение шейки матки. Существует обоснованное мнение, что альтернативой кюретажу также является вакуум-аспирация, минимизирующая такие опасные осложнения, как перфорация матки, кровотечение, неполный аборт [1,2,5].

Спрос на более «цивилизованное» медикаментозное завершение беременности в сравнении с инструментальными технологиями искусственного прерывания беременности (ИНБ) превзошел культурные, образовательные и географические границы. Основание – минимальная частота послеабортных осложнений и, как следствие, сохранность фертильности и репродуктивного здоровья в целом [1,5,7].

Практически весь мир уже давно отказался от ХА, признав его «калечащей» операцией. Под термином «surgicalabortion» на сегодняшний день в иностранной литературе подразумевается прерывание беременности путем ВА [5]. По данным ВОЗ, мануальная вакуумная аспирация (ВА) – безопасный, дешевый способ прерывания беременности в сравнении с кюретажем [1,8,13]. МА является одним из наиболее безопасных методов искусственного прерывания беременности, который с 1988 г. внедрен в медицинскую практику в мире [1]. Статистика свидетельствует о растущем в мире с каждым днем предпочтении МА [11]. В некоторых странах Европы доля медикаментозного прерывания беременности достигает 60 %, во Франции – до 80 %. В Америке каждый пятый аборт осуществляется медикаментозным способом. В Узбекистане широкое внедрение данного метода прерывания беременности до сих пор остается проблематичным, достигая максимально 8–12 % [2,7]. Таким образом, медико-социальная значимость аборт в Узбекистане определяется его высокой распространенностью, значительным вкладом в структуру гинекологической заболеваемости, материнской смертности и демографических потерь.

Осложнения после аборта развиваются у каждой третьей женщины, их частота варьирует в пределах 16–55 %. Риск возникновения отсроченных осложнений (воспалительные заболевания гениталий, несостоятельность шейки матки, гематометра) значительно превышает аналогичный показатель ранних (кровотечение, перфорация стенок матки), составляя соответственно 10–35 % и 5–18 % [9, 10, 14]. Отдаленные осложнения (бесплодие, невынашивание беременности, хронические воспалительные заболевания половых органов, эндокринные нарушения, миома матки, эндометриоз) сопровождаются значительным ухудшением репродуктивного здоровья женщин [4,6]. Частота гинекологических заболеваний у женщин, первая беременность которых закончилась искусственным аборт, достигала 58,7%, что практически в полтора раза превышала популяционный показатель [1]. Кюретаж стенок матки неминуемо травмирует ткани, провоцируя воспалительный ответ, который в большинстве случаев имеет предпосылки стать хроническим. Аутоиммунные реакции зачастую оказывались основной причиной нарушения имплантации, невынашивания и бесплодия [2, 13]. Значительное увеличение количества неразвивающихся беременностей, самопроизвольных прерываний гестации за последнее десятилетие также является следствием ХА [11, 3]. Считают, что данные потери обусловлены, главным образом, хромосомными аномалиями или пороками развития, в 60 % случаев вызванными патологией бластогенеза, вследствие морфофункциональных нарушений в эндометрии, возникших после аборта [11].

По результатам многочисленных исследований авторы пришли к заключению, что, несмотря на меньшую эффективность МА (90–94 %) в сравнении с инструментальным удалением плодного яйца (94,5–100 %), МА позволяет избежать рисков, связанных с хирургическим вмешательством [2, 10]. Однако, в литературе все же встречаются работы, в которых отражено не только большое количество осложнений после МА, но и то, что частота таких осложнений как самопроизвольный выкидыш, эктопическая беременность, преждевременные роды значительно превышала аналогичные после ХА и ВА или развивалась в равной степени [2,7,11]. Так, согласно сравнительному анализу течения родов у женщин после МА и ХА, китайскими исследователями выявлена одинаковая частота предлежания, прикрепления плаценты и частая преждевременная отслойка нормально расположенной плаценты (ПОНРП). По мнению ряда авторов, при прерывании беременности с помощью ВА, достоверно меньше наблюдались такие осложнения ХА как

кровотечения, перфорация матки [5,10,12]. Так, А. К. Боронбаев (2011) в своем исследовании среди осложненных отметил кровотечение во время операции в 1,5 % случаев при ВА (для сравнения – в 3,5 % наблюдений при ХА); гематометра развивалась в 0,3 % и 0,9 % наблюдений соответственно; остатки продуктов зачатия – 1,4 % и 3,5 %; метроэндометрит – 3,6 % и 5,1 %; сальпингоофорит – 2,5 % и 3,2 % [1,3,7]. Так, в результате ретроспективного анализа безопасности этих двух методов, проведенного в США, установлено, что частота осложнений после ВА в несколько раз меньше, чем после ХА. Также представляют большой интерес исследования, посвященные сравнительному анализу безопасности и эффективности ВА и МА. Результаты 16 систематических обзоров продемонстрировали одинаковую эффективность и безопасность медикаментозного и вакуумного прерывания беременности с задержкой очередной менструации до 49 дней [2, 6]. Также, по результатам исследования, проведенного в Финляндии в 2000–2012 г.г., не выявлено статистически значимых различий по развитию осложнений, влияния на репродуктивное здоровье, течение и исходы последующей беременности при проведении ВА и МА. МА давно уже признан мировым сообществом. МА позволяет значительно снизить общую частоту осложнений и избежать многих рисков ХА (риски и осложнения анестезиологического пособия, перфорация матки, инфекции, отсроченные осложнения). Основываясь на данных доказательной медицины и мировом опыте, ВОЗ были предложены следующие методы искусственного аборта на ранних сроках беременности: – медикаментозный метод с использованием мифепристона и одного из простагландинов. Метод эффективен при сроке до 6 недель аменореи (степень доказательности А) и продолжает обсуждаться возможность применения метода при сроке до 7–9 недель аменореи (степень доказательности А). Адекватное консультирование и последующий уход повышают надежность и приемлемость данного метода; – ВА – хирургический метод, приемлемый при сроке беременности 7–12 недель.

Таким образом, применение новых малоинвазивных технологий искусственного прерывания беременности уменьшают травматизацию эндометрия, в связи с чем могут рассматриваться как условно безопасные. Внедрение в практику МА и ВА на ранних сроках является одним из важных методов сохранения репродуктивного здоровья женщин.

ИСТОЧНИКИ И ЛИТЕРАТУРА

1. Аборт (медико-социальные и клинические аспекты) / О.Т. Фролова, В.Ф. Волгина, И.А.Жирова и др. – М.: Триада-Х, 2003. – 160 с.
2. Адамян Л.В. Антибиотикопрофилактика при абортах и «малых» гинекологических операциях / Л.В. Адамян // Проблемы репродуктологии. – 2005. – №4. – С. 45-47.
3. Галганова А. М., Эскерова З. Т. Современные данные об искусственном прерывании беременности (обзор литературы) // Молодой ученый. – 2017. – №3.3. – С. 19-22.
4. Гатина Т.А. Современные подходы к проведению искусственного прерывания беременности в первом триместре и профилактике осложнений аборта: Автореф. дисс. канд.мед.наук / Т.А. Гатина. – М., 2001. – 25 с.
5. Гончаров Д.В. Оптимизация методов предупреждения инфекционно-воспалительных осложнений после искусственного прерывания беременности: автореф. дисс. канд. мед. наук. – Пермь, 2008. – 24 с.
6. Дергачева Т.М. Диагностика и лечение неспецифических эндометритов после искусственного аборта / Т.К. Дергачева, АА. Родионненко // Бюлл. Сиб. отд. РАМН. – 1993. – №9. – С. 74-77.
7. Дикке Г.Б. Причины инфекционных осложнений при искусственном прерывании беременности и их профилактика // Эффективная фармакотерапия. – 2015. – № 50. – С.16-20.
8. Никифоровский Н.К. Перинатальные аспекты искусственного аборта / Н.К. Никифоровский, В.Н. Покусаева, В.Н. Петрова // Вестн. Росс. ассоциации акушеров-гинекологов. – 2000. – № 1. – С. 25-28.

9. Плотко Е.Э. Медикаментозный аборт и вакуум-аспирация на ранних сроках беременности: равноценный выбор? // Вестник РУДН. Серия медицина. Акушерство и гинекология. – 2011. – № 5. – С. 227-235
10. Серова О. Ф. Медикаментозное прерывание беременности в ранние сроки альтернатива хирургическому аборту / О.Ф. Серова, А.П. Милованов, Т.Н. Мельник // Вестн.Росс. ассоциации акушеров-гинекологов. – 2001. – №3-4. – С. 30-33.
11. Юсупова А.Н. Аборты в России / А.Н. Юсупова. – М.: ГЭОТАР-МИЦ, 2004. – 208 с.
12. Alan Guttmacher Institute (AGI). Abortion in context: USA and Worldwide. – NY: AGI, 1999.
13. A randomised controlled trial of antibiotic prophylaxis in abortion / JS Sagratee, J. Mood-ley, I. Kleinschmid, W. Zawilski // Gynecol. Ob-stet. Invest. – 2001. – Vol 51. – P.38-40.
14. Tonelli, T. Amoxicillin/clavulanic acid versus cefotaxim for antimicrobial prophylaxis in abdominal surgery: a randomized trial / T. Tonelli, T. Mazzei, A Novelli // J. Chemother. – 2002. – Vol 14. – №4. – P. 366-372.

УДК 616-089.077.43.721.1

*Рашиан Кадиров, Амиркул Шодиев,
Холёр Ражабов, Илхом Рахимов
(Самарканд, Узбекистан)*

К ОСОБЕННОСТЯМ КЛИНИКОГО ТЕЧЕНИЯ И ЛЕЧЕНИЯ ХРОНИЧЕСКИХ СУБДУРАЛЬНЫХ ГЕМАТОМ

В настоящее исследование включены данные комплексного обследования и лечения 49 больных с хроническими субдуральными гематомами (ХСГ). Проведен анализ зависимости проявления клинико-неврологических симптомов от объема и локализации ХСГ. Всем больным проводилось комплексное клиническое и инструментальное обследование, включающее компьютерно- и магнитно-резонансно-томографических обследований. Изучение особенностей течения, диагностики и лечения хронических субдуральных гематом позволяют установлению своевременного диагноза, проведению качественного лечения и снижению различных негативных последствий.

Ключевые слова: *хроническая субдуральная гематома, нистагм, гемипарез, девиация языка, анизорефлексия.*

Current investigation includes data of 49 patients with chronic subdural hematomas (CSH). Performed analysis of dependence of clinical-neurological investigations from volume and localization of CSH. It was carried out complex clinical and instrumental investigation, including computed and magnetic-resonance tomography. Study of course and diagnostic features of CSH allows setting timely diagnosis and decrease of several negative complications.

Key words: *Chronic subdural hematoma, nystagmus, hemiparesis, tongue deviation, anisoreflexia.*

Актуальность. Хронические субдуральные гематомы (ХСГ) относятся к числу распространенных нейрохирургических заболеваний. По последним данным ХСГ составляют около 5 на 100 000 в год в общей популяции [7], а для лиц в возрасте 65 лет и выше, их частота достигает до 58,1 на 100 000 человек в год [5]. Между тем число людей старше 65 лет, согласно прогнозам, удвоится к 2050 году [6]. Главными причинами увеличения частоты ХСГ являются нарастающая урбанизация, увеличение скорости транспортных средств [1]. Возможности диагностики ХСГ значительно расширились с внедрением в нейрохирургическую практику таких высокоинформативных и неинвазивных

методов обследования, как компьютерная и магнитно-резонансная томография (КТ, МРТ) [1,2,4]. Однако, эти аппараты как правило функционируют только в областных центрах, поэтому для жителей сельской местности является недоступными.

Несмотря на наличие многочисленных исследований, посвященных к особенностям течения и лечения ХСГ, до сих пор существуют в этих вопросах различные, порой противоположные взгляды. Исходя из этого можно считать целесообразным продолжение новых научных поисков, направленных на изучение особенностей течения и диагностики ХСГ.

Целью исследования является изучение особенностей клинического течения и лечения хронических субдуральных гематом.

Материал и методы исследования. Нами были изучены медицинские карты 49 больных с ХСГ, оперированных в нейрохирургическом отделении 1-ой клиники СамМИ в период с 2012 по 2016 гг. Из них мужчин составили 40 (81,6%), женщин-9 (18,4%). Дети до 18 лет – 15 (30,6%), от 19 до 59 лет – 28 (57,2%), более 60 лет – 6 (12,2%).

В подавляющем большинстве случаев (85,7%) ХСГ возникали после травмы головы [из них бытовая – 18 (42,9%), автотранспортная – 8 (19%), уличная – 6 (14,3%), спортивная и родовая по – 6 (9,5%), производственная и послеоперационная по 1 (2,4%) случаю]. Встречались также спонтанные ХСГ в 7(14,3%) случаях, из них за счет артериальной гипертензии – 4 (8,2%) и нетравматические – 3 (6,1%) ХСГ.

Всем 49 больным проводились компьютерно- и магнитно-резонансно-томографические (КТ, МРТ) исследования. По данным КТ и МРТ размеры гематом составляли до 50 мл у 11 (22,5%) больных, от 50 до 100 мл у 8 (16,3%) больных и более 100 мл у 30 (61,2%) больных. ХСГ у 35 (71,4%) больных были односторонними (почти одинаково с обеих сторон: слева – у 18, справа – у 17), в остальных случаях (28,6%) двухсторонними. Часто (28,6%) занимали одного полушария, затем последовали ХСГ, занимающие две доли (22,4%), три доли (16,3%) и наименьше (4,1%) всего одну долю.

Результаты и их обсуждение. Практически всем больным с ХСГ были характерны общемозговые, очаговые симптомы. Из общемозговых симптомов головная боль наблюдалась у 39 (79,6%) больных(таблица 1). Вслед за головной болью наблюдалась тошнота у 34 (69,4%) больных. Рвота и головокружение встречались по 29 (59,2%) случаях. За ними последовали нарушение сна – 13 (26,5%), общее недомогание – 10 (20,4%), эпилептические приступы – 8 (16,3%).

Таблица 1

Частота встречаемости общемозговых симптомов при ХСГ

№	Симптомы	Абсолютное число	В процентах
1	Головная боль	39	79,6
2	Тошнота	34	69,4
3	Головокружение	29	59,2
4	Рвота	29	59,2
5	Ригидность затылочных мышц	14	28,6
6	Нарушение сна	13	26,5
7	Общее недомогание	10	20,4
8	Эпилептические приступы	8	16,3
9	Анизокория	4	8,2
10	Симптом Кернига	3	6,1

Состояние сознания больных нарушалось у 7 (14,3%), варьировало от поверхностного оглушения (у 4-х больных) до поверхностной комы (в одном случае). Из менингеальных знаков наблюдались ригидность затылочных мышц у 14 (28,6%) и симптом Кернига у 3

(6,1%) больных. Симптом острого сдавления головного мозга (анизокория) наблюдался у 4 (8,2%) больных.

Интенсивность головной боли зависела от объема гематомы, так в группе больных, у которых объем гематомы не превышал 50 мл головная боль отмечалась у 6 (54,5%) из 11 больных, от 50 мл до 100 мл у 6 (75%) из 8, более 100 мл у 27 (90%) из 30 больных.

Из очаговых симптомов превалировали парез лицевого нерва по центральному типу и статокординаторные нарушения в виде неустойчивости в позе Ромберга, которые встречались одинаково (по 79,6%), за ней последовали – гемипарез (75,5%) и анизорефлексия сухожильных рефлексов (73,5%). Патологические рефлексы отмечались у 16 (32,7%), нистагм у 15 (30,6%) больных. Нарушение речи (афазии) наблюдалось у 14 (28,6%), девиация языка в сторону у 3 (6,1%) больных (таблица 2).

Таблица 2

Частота встречаемости очаговых симптомов при ХСГ

№	Симптомы	Абсолютное число	В процентах
1	Центральный парез лицевого нерва	39	79,6
2	Не устойчивость в позе Ромберга	39	79,6
3	Гемипарез	37	75,5
4	Анизорефлексия сухожильных рефлексов	36	73,5
5	Патологические рефлексы	16	32,7
6	Нистагм	15	30,6
7	Нарушения речи (афазии)	14	28,6
8	Девиация языка в сторону	3	6,1

Следует отметить, что один из ведущих симптомов – гемипарез при сдавлении одной доли наблюдался у одного (50,0%) больного, при сдавлении две доли у 6 (54,5%), три доли у 8 больных(100%), при сдавлении одного полушария у 13 (92,9%) больных. При двухстороннем расположении гематомы гемипарез наблюдался у 9 (81,8%) больных (рис. 1).



Рис. 1. Частота возникновения пирамидных симптомов в зависимости от объема ХСГ

Из современных методов нейровизуализации 27 (55,1%) больным были проведены КТ, 19 (38,8%) – МРТ исследования и 3 (6,1%) больным МРТ с последующим КТ исследованием.

По данным КТ/МРТ смещение срединных структур головного мозга наблюдалось у 35 (71,4%) больных, из них у 5 (14,3%) до 4 мм, у 8 (23,8%) до 6 мм и у 22 (61,9%) более 6 мм. В других случаях (14 больных), смещение срединных структур головного мозга отсутствовало, причиной которого являлось двухстороннее расположение гематомы (в 4-х случаях) и незначительный объем (50,0 мл) гематомы. Из 30 наблюдений КТ по 10 (по 33,3%) случаев наблюдались гиподенсивные и гетероденсивные, в 8 (26,7%) случаев изоденсивные, в 2-х (6,7%) случаях гиперденсивные ХСГ.

Масс-эффект наблюдался в 30 (61,2%) случаях из 49. Из них у 4 (8,1%) масс-эффект был незначительным, у 7 (14,3%) умеренным и у 19 (38,8%) выраженного характера.

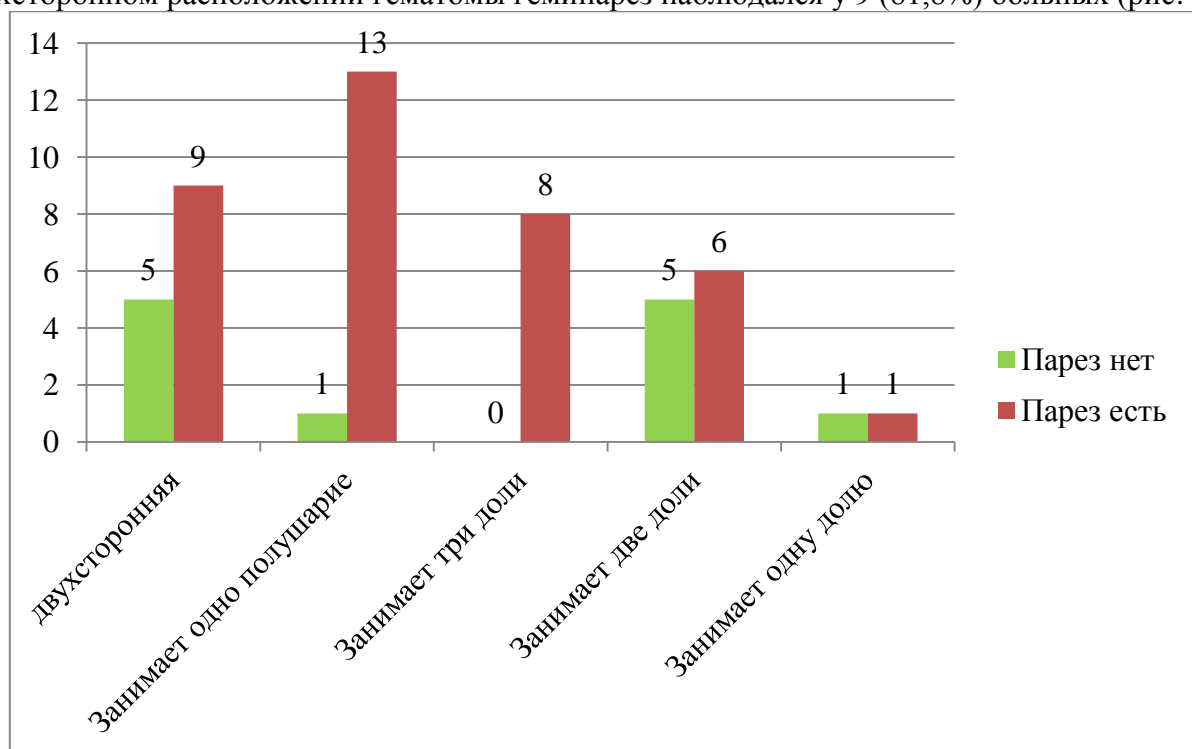
Во всех случаях ХСГ были удалены малоинвазивным оперативным вмешательством, суть которого заключалась в наложении фрезевых отверстий с дренированием содержимого капсулы. В зависимости от размера, объема и расположения гематомы у 27 (57,4%) больных наложено два, у 18 (38,3%) больных одно, у 2 (4,3%) три фрезевых отверстий. После удаления гематомы с целью длительного промывания 17 (36,2%) больным наложена приточно-отточная система, 19 (40,4%) хлорвиниловая трубка, 11 (23,4%) больным внутри капсулы оставлен резиновый дренаж. Дренажная система удалена спустя 1 день у 14 (29,8%) больных, через 2 дней – 6 (12,8%), после 3 дней – 15 (31,9%) и более трех дней 12 (25,5%). Состояние всех больных послеоперационном периоде с каждым днем улучшалось, рецидивы ХСГ не наблюдались.

Выводы:

1. Хронические субдуральные гематомы относятся к числу значимых нейрохирургических заболеваний, наиболее часто (81,6%) встречаются у мужчин, преобладают (57,2%) в трудоспособном возрасте. Частыми причинами (85,7%) ХСГ являются травмы головы, в большинстве случаев (77,5%) имеют больших объемов.

2. Хронические субдуральные гематомы протекают общемозговыми и очаговыми симптомами. Из общемозговых симптомов часто встречается головная боль (79,6%), при обширных гематомах достигая до 90,0%. Вслед за ней следуют тошнота (69,4%), головокружение и рвота (по 59,2%). Из очаговых симптомов часто встречаются центральный парез лицевого нерва и неустойчивость в позе Ромберга (по 79,6%), гемипарез (75,5%) и анизорефлексия сухожильных рефлексов (73,5%).

3. При диагностике хронических субдуральных гематом наиболее информативными являются компьютерно- и магнитно-резонансные томографические исследования, способствующие определить не только их наличие, но и определить тактику оперативного лечения.

4. Миниинвазивный хирургический метод удаления ХСГ является оправданным по сравнению с другими существующими методами ввиду отсутствия рецидивов и других осложнений.

Изучение особенностей течения и диагностики хронических субдуральных гематом позволяют установлению своевременного диагноза и снижению различных негативных последствий.

ИСТОЧНИКИ И ЛИТЕРАТУРА.

1. Кравчук А.Д., Лихтерман Л.Б., Маряхин А.Д. Клинические рекомендации по диагностике и лечению хронических субдуральных гематом. – Санкт-Петербург, 16.04.2015. – С.4.

2. Коновалов А.Н., Кравчук А.Д., Потапов А.А. и др. Минимально инвазивная хирургия хронических субдуральных гематом. В кн.: Реконструктивная и минимально инвазивная хирургия последствий черепно-мозговой травмы. – Москва, 2012. – С. 226-283.

3. Семисалов С.Я. Медико-социальные особенности хронических травматических субдуральных гематом головного мозга / С.Я. Семисалов, М. Яналь Куссейбати // Вестник неотложной и восстановительной медицины. – 2009. – Т. 10, № 1. – С. 45-47.

4. Данчин А.Г. и др. Хирургическое лечение хронических субдуральных гематом. – К.: Варта, 2007. – С.20.

5. Kudo H, Kuwamura K, Izawa I, Sawa H, Tamaki N. Chronic subdural hematoma in elderly people: present status on Awaji Island and epidemiological prospect. *Neurol Med Chir (Tokyo)*. 1992; 32: 207–9.

6. Miranda LB, Braxton E, Hobbs J, Quigley MR. Chronic subdural hematoma in the elderly: not a benign disease. *J Neurosurg*. 2011; 114: 72–6.

7. Santarius T, Kirkpatrick PJ, Ganesan D, Chia HL, Jalloh I, Smielewski P, et al. Use of drains versus no drains after burrhole evacuation of chronic subdural haematoma: a randomized controlled trial. *Lancet* 2009; 374: 1067-73.

УДК 616.5–004–08:[615.831]–092.9

*Шерали Коржавов, Нуриддин Мухаммадов, Одил Шодмонов
(Самарканд, Узбекистан)*

УЛЬТРАФИОЛЕТОВОЕ ПОВРЕЖДЕНИЕ КОЖИ У КРЫС КАК МОДЕЛЬ ДЛЯ СКРИНИНГОВОЙ ОЦЕНКИ ПРОТЕКТОРНЫХ СВОЙСТВ ЛЕКАРСТВЕННЫХ ПРЕПАРАТОВ

Апоптоз как форма запрограммированной гибели клеток наряду с некрозом является одним из ключевых вариантов ответа клетки на повреждение. Апоптоз играет важную роль в патогенезе многих заболеваний. В связи с нашей более ранней датой является разработка простой методики для изучения in vivo скрининга и оценки влияния терапевтических вмешательств на тяжесть некроза и апоптоза. Целью нашего исследования было разработать метод скрининга для оценки защитных свойств терапевтических эффектов на модели повреждения кожи УФ крыс.

Ключевые слова: апоптоз, воспаление, эритема, крыса, кожа, ультрафиолет.

Apoptosis as a form of programmed cell death, along with necrosis is one of the key options of the cell response to injury. Apoptosis plays an important role in the pathogenesis of many diseases. In connection with our earlier date is to develop a simple technique to study in vivo screening and evaluation of the impact of therapeutic interventions on the severity of necrosis and apoptosis. The aim of our study was to develop a screening method for assessing protective properties of the therapeutic effects on the model of UV skin damage in rats.

Keywords: apoptosis, inflammation, erythema, skin, rat, ultraviolet.

Актуальность. Апоптоз как вид запрограммированной клеточной смерти наряду с некрозом является одним из ключевых вариантов ответа клетки на повреждение. Апоптоз играет большую роль в патогенезе многих заболеваний. В связи со сказанным ранее актуальной является разработка простой методики in vivo для изучения и скрининговой оценки влияния терапевтических воздействий на выраженность некроза и апоптоза.

Цель работы – разработка скринингового метода оценки протекторных свойств терапевтических воздействий на модели ультрафиолетового повреждения кожи у крыс.

Материалы и методы исследования.

Исследование выполнено в лаборатории кафедры анатомии человека и ОХТА СамГосМИ. Эксперименты проведены на 6 белых нелинейных самцах крыс средней массой – 250 ± 35 гр. Содержание животных и постановка экспериментов проводилась в соответствии

с требованиями приказов № 1179 МЗ УзбССР от 11.10.1983 года и № 267 МЗ РУз от 19.06.2003 года, а также международными правилами «Guide for the Care and Use of Laboratory Animals». Все оперативные вмешательства сопровождались использованием золетил-ксилазинового наркоза по следующей схеме: золетил 0,3 мг в/м («Virbac» Франция), ксиланит 0,8 мг в/м (ЗАО «НИТА-ФАРМ, Россия, г. Саратов), атропина сульфат 0,1 % раствор – 0,01 мл п/к из расчета на 100 гр. массы тела животного. Наркоз верифицировали по исчезновению реакции на болевые раздражители (укол лапы) и угнетению роговичного рефлекса. Крысы были разделены на 2 группы: группа № 1 – из 2 животных, интактные крысы; группа № 2 – из 4 крыс, которым проведен сеанс ультрафиолетового облучения кожи. Облучение кожи проводилось с использованием ультрафиолетового облучателя ОББ-92У с лампой мощностью 30 ватт, длиной волны 253,7 нм. После введения наркоза на боку крысы в участке размером 4x4 см проводилось удаление шерсти. Далее на эту область проводилось наложение плотной ткани с вырезанным участком размером 3x3 см. Ультрафиолетовый облучатель располагался на высоте 20 см от уровня кожи. Проводился один сеанс облучения в течение 25 минут, после чего крысу оставляли в клетке на сутки. На следующие сутки после облучения под наркозом проводился забор участка облученной кожи, с последующей его фиксацией в 10 % растворе забуференного фосфатами нейтрального формалина, на 2-е суток. Для изготовления гистологических препаратов из кожи крыс была проведена модификация методики проводки в парафин с использованием изопропанола и минерального масла (изменялось время экспозиции в растворах, принципиальная схема не менялась). В дальнейшем изготавливались парафиновые блоки, проводилась их нарезка на микротоме МПС-2 (СССР) на срезы с толщиной 10 мкм. Проводилось монтирование срезов на покрытые адгезивным покрытием предметные стекла. Микропрепараты окрашивались гематоксилином-эозином, а также по методу Браше. Полученные микропрепараты фотографировали с помощью окулярной камеры «Levenhuk 230» (США) на микроскопе Микромед-6 (Россия).

Результаты исследования и их обсуждение

Случаев незапланированной гибели и осложнений у животных зарегистрировано не было. При исследовании микропрепаратов полученных от крыс из группы № 1 – интактные животные, выявлено нормальное строение кожи крысы. При исследовании микропрепаратов полученных от крыс из группы № 2 – подвергшихся облучению оголенной кожи крысы в течение 20 минут с использованием УФ-лампы мощностью 30 ватт, длиной волны 253,7 нм нами обнаружена микроскопическая картина УФ-индуцированного дерматита. При исследовании микропрепаратов окрашенных гематоксилином-эозином отмечается наличие признаков отека и стаза крови в сосудах дермы. Незначительно выраженная нейтрофильная инфильтрация дермы. Наличие участков отслойки рогового слоя эпителия от дермы. Признаки неоднородной окраски ядер кератиноцитов, появление «солнечно-ожоговых клеток» (кератиноцитов в состоянии апоптоза). При окраске микропрепаратов по методу Браше наряду с клетками имеющие в своем составе ДНК и РНК, обнаруживается большое число предположительно кератиноцитов окрашенных только метиловым зеленым, наличия окраски пиронином, который окрашивает РНК в них не выявлено, что косвенно свидетельствует о функциональной неактивности ядер, остановившихся процессах транскрипции и трансляции. Расположение неактивных клеток соответствует таковому расположению «солнечно-ожоговых клеток» на срезах.

Выводы

Облучение оголенной кожи крысы в течение 20 минут с использованием УФ-лампы мощностью 30 ватт, длиной волны 253,7 нм приводит к развитию ультрафиолетового дерматита, при этом наряду с некротизированными обнаруживаются кератиноциты в состоянии апоптоза «солнечно-ожоговые клетки». Мы разработали модель ультрафиолетового облучения кожи, которая потенциально может применяться в качестве скринингового метода оценки протекторных свойств лечебных воздействий.

ИСТОЧНИКИ И ЛИТЕРАТУРА

1. Левичкин В.Д. Характеристика цитокинового профиля и оксидативного статуса у крыс с экспериментальным ишемическим инсультом / В.Д. Левичкин, А.И. Трофименко, А.Х. Каде, И.И. Павлюченко, В.В. Мясникова, С.А. Занин // Современные проблемы науки и образования. – 2014. – № 2; URL: <http://www.science-education.ru/120-16282> (дата обращения: 16.03.2015).
2. Трофименко А.И. Патогенетическое обоснование применения ТЭС-терапии при ишемическом инсульте (экспериментальное исследование): автореф. дис. ...канд. мед. наук. – Краснодар, 2014. – 24 с.
3. Трофименко А.И. Динамика уровня β -эндорфина при моделировании ишемического инсульта у крыс / А.И. Трофименко, А.Х. Каде, Ф.А. Нехай [и соавт.] // Кубанский научный медицинский вестник. – 2014. – № 3 (145). – С. 115–118.
4. Трофименко А.И. β -эндорфин и цитокиновый профиль в динамике экспериментального ишемического инсульта / А.И. Трофименко, А.Х. Каде, В.В. Мясникова, Н.П. Пирогова, С.А. Занин // Современные проблемы науки и образования. – 2014. – № 6; URL: <http://www.science-education.ru/120-16368> (дата обращения: 16.03.2015).
5. Трофименко А.И. Динамика цитокинового статуса у крыс при моделировании ишемического инсульта / А.И. Трофименко, А.Х. Каде, В.Д. Левичкин, Ф.А. Нехай, С.А. Занин // Современные проблемы науки и образования. – 2014. – № 2; URL: <http://www.science-education.ru/116-12557> (дата обращения: 21.03.2014).
6. Трофименко А.И. Влияние ТЭС-терапии на показатели системы про-/антиоксиданты у крыс с экспериментальным ишемическим инсультом / А.И. Трофименко, В.Д. Левичкин, Е.И. Ременякина, И.И. Павлюченко, А.Х. Каде, С.А. Занин // Современные проблемы науки и образования. – 2014. – № 2; URL: <http://www.science-education.ru/116-12557> (дата обращения: 28.07.2014).
7. Трофименко А.И. Особенности электрокардиограммы у крыс с моделью церебральной ишемии, вызванной посредством коагуляции правой средней мозговой артерии // А.И. Трофименко, А.Х. Каде, В.П. Лебедев [и соавт.] // Кубанский научный медицинский вестник. – 2012. – № 2 (131). – С. 175–179.
8. Трофименко А.И. Моделирование церебральной ишемии посредством коагуляции средней мозговой артерии у крыс / А.И. Трофименко, А.Х. Каде, В.П. Лебедев [и соавт.] // Фундаментальные исследования. – 2012. – № 2. – Ч. 1. – С. 215–218.
9. Трофименко А.И. Оценка уровня β -эндорфина при экспериментальном ишемическом инсульте у крыс / А.И. Трофименко, А.Х. Каде, С.А. Занин, Ю.В. Дынько // Вестник МУЗ ГБ № 2. – 2014. – № 2 (32); URL: <http://vestnik.kmldo.ru/pdf/14/02/04.pdf> (дата обращения: 18.04.2014).
10. Туровая А.Ю. Влияние ТЭС-терапии на процесс посттравматической регенерации тканей кожи крыс / А.Ю. Туровая, А.Х. Каде, А.В. Уваров, С.А. Занин, Е.А. Уварова // Международный журнал экспериментального образования. – 2014. – № 5. – Ч. 1. – С. 150–151.

Научный руководитель – доктор медицинских наук, профессор С.А.Блинова

УДК 611.36:615.418:617.96

*Шерали Коржавов, Мирзо Юсунов,
Ислом Каримов, Одилжон Рахматуллаев,
Шохрух Ниязов, Бехзод Хидиров, Чехрон Ниёзов
(Самарканд, Узбекистан)*

РАЗВИТИЕ МИКРОЦИРКУЛЯТОРНОГО РУСЛА АФФЕКТОРОВ КОЖИ В ПОСТНАТАЛЬНОМ ОНТОГЕНЕЗЕ

Для выявления того, что во время перестройки онтогенеза в зоне нейрокапиллярных окончаний формируется специализированная микрососудистая система, был разработан комплекс митозов (нейрохимических, нейрогистологических, гистологических, инъекционных). Специфические особенности артериктоники капиллярного русла нейрокапиллярных окончаний четко проявляются к моменту рождения и связаны с выделением аффертивных окончаний на отдельных слоях коже.

Ключевые слова: микроциркуляторное русло, нервные окончания, микрососуды, кожа, крыса.

A complex of methods (neurochemical, neurhistological, histological, injectional) were used to show that during the period of ontogenesis in the zone of neurocapillary endings a specialized microvascular system is formed. Specific features of artitectonics of the capillary bed of neurocapillary endings clearly manifest themselves by the moment of birth and are associated with isolation of affector endings on separate skin.

Keywords: microcirculatory bed, nerve endings, microvessels, skin, rat.

Одним из условий функционирования нервные окончания (НО) является наличие органоспецифической сети кровеносных сосудов, непосредственно контактирующих с эффекторами. Строение микроциркуляторного русла, НО изучено у взрослых людей и животных [3, 7, 8]. Данные о развитии микрососудистой системы НО и, конкретно, об особенностях формирования микроциркуляторного русла НО кожи и корреляционных связях их развития отсутствуют.

Цель научного исследования – изучение динамики формирования нервные окончания и их микроциркуляторного русла в коже на протяжении пренатального периода онтогенеза и у новорожденных крыс.

Материалы и методы исследования. Исследованы препараты кожи, полученные от крысят (3-, 11- и 21-дневных новорожденных крысят). Срезы кожи окрашивали гематоксилином – эозином, железным гематоксилином Гейденгайна, по ван Гизону. Нервные элементы импрегнировали нитратом серебра по Кампосу, Рассазовой. Для одновременного выявления сосудов и нервных структур применена оригинальная методика [6]. Для изучения сосудов использовали импрегнацию нитратом серебра по Футу. В НО определяли активность ацетилхолинэстеразы (АХЭ) по Келле – Фриденвальду [10]. Стереометрическое изучение сосудов, кожной ткани и нервных окончаний проводили с помощью стандартных измерительных линеек и сеток [1, 2]. Площадь проекции, НО определяли планиметрически с учетом их эллиптичности [9]. Для выяснения особенностей структуры, НО подсчитывали терминальные веточки и ядра подошвы.

Результаты исследования и их обсуждение. У 3-дневных крысят среди нервных трубочек кожи выявлены пучки нервных волокон, имеющие стетвидную структуру. У 11-дневных крыс от пучков нервных волокон ответвляются тонкие нервные волокна, направляющиеся вглубь формирующейся кожной ткани. Между дермой, эпидермисом и нервными волокнами в между эпидермисом и дермой кожи соединительной ткани располагаются артериолы и вены. Артериолы сопровождаются нервными волокнами. По

мере ветвления нервных пучков и формирования претерминальных отделов двигательных нервных окончаний артериолы делятся по магистральному типу и образуют прекапилляры. В области образования, НО прекапилляры дихотомически делятся и переходят в капилляры, которые формируют петли вокруг НО.

У 3-дневных крысят в области локализации формирующихся НО на нервных трубочках обнаруживаются АХЭ –позитивные полосы, а также выявляется очень слабая активность АХЭ в пучках нервных волокон. У 21-дневных крысят в слоях дермы кожи НО расположены диффузно. НО кожи начинают отчетливо выявляться у 21-дневных новорожденных крыс. Нервные волокна обычно ветвятся дихотомически или по магистральному типу. Чувствительные нервные окончания наблюдаются во всех слоях кожи и структура их одинакова. У 21-дневных крысят отмечена тесная корреляционная связь между развитием нервных волокон и слоев кожи (таблица). Вместе с тем, еще нет четкой ориентации сенсорных окончаний вдоль нейрона.

У 11-дневных крысят в области НО формируется капиллярное сплетение, в петлях которого локализуются аффлекторы. Площадь проекции аффлекторного окончания составляет $3,7 \pm 1,3 \text{ мкм}^2$. Поскольку в этом возрасте еще нет четкого топографического распределения НО, капиллярные петли имеют форму вытянутых овалов, ориентированных вдоль кожных слоев. Капилляры в области расположения НО извилисты. У 21-дневных крысят размер чувствительных нервных окончаний постепенно увеличивается и они перестраиваются. В результате удлинения и обособления концевых веточек, а также частичной редукции соединяющих их волокон, исчезает сетевидное строение разветвлений аксонов и на отдельных мышечных волокнах образуются обособленные аффлекторные окончания. Это подтверждается также повышением активности АХЭ в области НО контактов, скоплением АХЭ-позитивных гранул различной величины и формы, количество которых варьирует от 3 до 5 и больше.

Вместе с тем, площадь проекции НО у 11-дневных крысят увеличивается незначительно ($4 \pm 3 \text{ мкм}^2$).

На 21-дневных крысят развитие, НО значительно ускоряется. Увеличивается количество терминальных веточек, число ядер подошвы и площадь проекции НО (до $20,8 \pm 1,4 \text{ мкм}^2$). Это происходит на фоне интенсивного роста кожных слоев (основном дерма) в длину и дифференцировки в кожной ткани её экстра- и интрадермальных компонентов. Сетевидное нервное сплетение растягивается и разделяется на отдельные нервные пучки, волокна которых заканчиваются на эпидермисе и дерме кожи формирующимися аффлекторными окончаниями. Коэффициент корреляции демонстрирует достаточно высокий уровень нервно-соединительной связи, однако, окончательного обособления двигательных окончаний на данном этапе развития еще не происходит. В этом же возрасте ускоряется дифференцировка микрососудистого русла и возникают сложные формы связей между капиллярами и дермой кожи. Коэффициент корреляции демонстрирует здесь высокую силу обратной связи. Формируются новые капиллярные петли. Их форма связана с топографией и степенью дифференцировки, НО от артериол, сопровождающих пучка аффлекторных нервных волокон, ответвляются капилляры, делящиеся каждый на два и более капилляров. Последние формируют либо капиллярные петли, вилко- и подковообразной формы, либо своеобразные замкнутые кольца. Первые из них встречаются, как правило, у 3 дневных крысят. В окружении таких капиллярных петель могут находиться 2 – 3 НО. Овальные и кольцевидные капиллярные петли формируются у 11 – дневных крысят. Их формирование совпадает с более высоким уровнем дифференцировки и обособлением, НО на отдельных слоях кожи как дерма.

Активность АХЭ на всем протяжении постнатального периода выявляется не только в области НО, но и в нервных волокнах, хотя активность фермента здесь гораздо ниже, чем в аффлекторах. У 21-дневных крысят наиболее характерны в области, НО кольцевидные микрососудистые системы. Топография и глубина расположения, НО отражается на

образовании этих систем. В свою очередь, площадь проекции чувствительных окончаний находится в прямой зависимости от длины и формы капиллярных петель. Площадь проекции НО у 21-дневных крысят равна $15,2 \pm 2,0$ мкм² ($P < 0,05$). Большинство капилляров образуют извилистые петли в пределах НО, что, в свою очередь, способствует увеличению площади обменной поверхности микрососудистой стенки [4]. Извилистость капиллярных петель можно объяснить высокой занимаемостью площади кожи в теле крысы. Встречаются также капиллярные петли, приносящие и выносящие элементы которых соединены с анастомозом. Диаметр и длина анастомоза варьируют. Не исключено, что это играет некоторую роль в обеспечении механизма регуляции терминального кровообращения. Обменная плотность сосудистых и нервных образований у 21-дневных крысят показывает высокую силу корреляционной связи. Наибольшая концентрация чувствительных нервных окончаний и их микроциркуляторной системы наблюдаются в толще дермы кожи в подмышечной и подошвенной области. Сенсорные окончания в разных участках не одинаковы по форме, размерам, типу ветвления осевого цилиндра, по количеству терминальных веточек и ядер. Часто вместе с относительно крупным, НО располагается чувствительное окончание меньших размеров. Корреляционная связь структурных компонентов НО (мион – нервные окончания) сохраняется.

К концу постнатального онтогенеза еще не заканчивается процесс формирования НО. В их состав, как правило, входит несколько сотен претерминальных нервных веточек, имеющая терминальные образования разнообразной формы, чаще всего гроздевидной. Вокруг концевых нервных образований располагается обычно от 4 до 6 ядер шванновских клеток. В области НО отмечается наиболее высокая активность АХЭ.

Таким образом, начиная с 3-го дня постнатального периода онтогенеза отмечается тесная корреляция развития и дифференцировки нервных и сосудистых образований кожи. Максимального значения эти связи достигают в 21 дне. Темпы дифференцировки сенсорных окончаний зависят не только от уровня развития кожных элементов, но и его микрососудистого русла. Коэффициент корреляции сосудистых и нервных компонентов демонстрирует высокую силу обратной связи. У 21-дневных крысят выравнивается уровень корреляционной связи между НО и капиллярным руслом. Приведенные соображения основаны также и на изучении динамики развития структурных компонентов НО и его микрососудистого русла. Еще отчетливая зависимость формирования указанных элементов прослеживается при одновременном исследовании нейрохимическими и импрегнационными методами [10]. Такое сочетание позволяет наблюдать в комплексе основные процессы дифференцировки микрососудистого русла НО и судить о функциональной готовности органа производить целенаправленные функции покрова и т.д.

ИСТОЧНИКИ И ЛИТЕРАТУРА

1. Автандилов Г.Г. Морфометрия в патологии. – М. Медицина, 2009.
2. Автандилов Г.Г., Яблчанский Н.И. Системная стереометрия в изучении патологического процесса. – М.: Медицина, 2010.
3. Говырин В.А. Эволюция трофической функции симпатических нервов сердца и скелетных мышц. В кн.: Проблемы современной физиологии науки. – Л.: Наука, 2010. – С. 123-140.
4. Куприянов В.В. Микроциркуляторное русло. – М., Медицина, 2011.
5. Летунов С.П., Ахмедов С.А. Методика инъекирования гидроколлоидной массой сосудов органов у плода человека для комплексного исследования // Архив анатомии. – 2006. – Т.91, Вып. 6. – С. 73-76.
6. Тошмухамедов Н.А. Применение диметилсульфоксида для выявления нервов и микрососудов внутренних органов // Архив анатомии. – 2008. – Т.105, Вып. 7. – С. 60-63.
7. Мыцкан Б.М. Архитектоника коллатерального русла в зоне мионеврального синапса // Архив анатомии. – 2004. – Т.73, Вып. 12. – С. 45-48.

8. Мыцкан Б.М. Количественные изучения мионевральных синапсов и капилляров при воздействии физических нагрузок // Бюл. экспер. биол. – 2004. – Т. 83, Вып. 1. – С. 95-97.
9. Одилжанов А.П., Каримходжаев А.Г. Об измерении площади объектов при цитологических исследованиях // Архив пат. Анатомии. – 2008. – Т.38, Вып. 7. – С. 75-77.
10. Tsujis S., Tobin-Gros Ch. A simple silver nitrate impregnation of nerve fibres with preservation of acetylcholinesterase activity at the sensor end-plate // Expertientia. – 2009. – V.36, №11. – P. 1317-1319.

Научный руководитель – кандидат медицинских наук, доцент Э.У.Хусанов

УДК 619.6-002-04:[613.801]-072.5

*Бахтиёр Тошмаматов, Наргиза Джуманова (Самарканд, Узбекистан),
Роза Ниётуллаева (Нукус, Узбекистан)*

МАКРОСКОПИЧЕСКОЕ СТРОЕНИЕ ИЛЕОЦЕКАЛЬНОЙ ЗАСЛОНКИ У КРЫСЫ И КРОЛИКОВ

В некоторых заболеваниях желудочно-кишечного тракта удаление илеоцекального угла вызывает понос, что приводит к прогрессирующей потере массы и гибели оперированных животных. В некоторых заболеваниях желудочно-кишечного тракта удаление илеоцекального угла вызывает понос, что приводит к прогрессирующей потере массы и гибели оперированных животных. Сформированность илеоцекальной заслонки имеет важное значение в диагностике заболеваний при колоноскопии. Исследования указывают на наличие одиночных лимфоидных узелков в кишечнике, вблизи илеоцекальной области, которые, сливаясь, образуют сгруппированные лимфоидные узелки.

***Ключевые слова:** илеоцекальной заслонки, илеоцекального угла, илеоцекального сфинктера, илеоцекального отверстия, крысы, кроликов, подвздошный кишка.*

In some diseases of the gastrointestinal tract, the removal of the ileocecal angle causes diarrhea, which leads to a progressive loss of weight and death of the operated animals. In some diseases of the gastrointestinal tract, the removal of the ileocecal angle causes diarrhea, which leads to a progressive loss of weight and death of the operated animals. The formation of the ileocecal valve is important in the diagnosis of diseases in the colonoscopy. Studies indicate the presence of single lymphoid nodules in the intestine, near the ileocecal region, which, merging, form grouped lymphoid nodules.

***Keywords:** Ileocecalal valve, ileocecal angle, ileocecal sphincter, ileocecal opening, rat, rabbit, ileum.*

Актуальность проблемы. Изучение возрастной морфологии строения стенки разных отделов пищеварительного тракта и его сфинктерного аппарата представляет не только теоретический, но и практический интерес Суворова Г.Н. (2001); Колесников Л.Л. (2000,2005,2006,2008); Ильясов А.С.(2008,2009,2010). Не зная особенностей микроскопического строения сфинктеров кишки, нельзя правильно подобрать наиболее эффективный путь оперативных вмешательств Шадыев Э.Т. (2002,2003,2004).

Несмотря на кажущееся множество работ по исследованию сфинктеров желудочно-кишечного тракта в том числе илеоцекального сфинктера и определению локальных особенностях этого сфинктера, они остаются не достаточно изучены. Или приведенные данные противоречивы. В литературе отсутствует сведения о строение сфинктерного аппарата илеоцекального заслонки в возрастном аспекте.

Цель исследования: Изучить строение структурных компонентов стенки илеоцекальной заслонки крысы и кроликов в раннем постнатальном онтогенезе.

Материалы и методы исследования.

Материалом для исследования послужили 68 препаратов илеоцекальной области взятых от белых беспородных крыс. У крыс новорожденного, 6, 11, 16 и 22-х дневного. Материалом для исследования послужили 60 препаратов илеоцекальной области взятых от кроликов новорожденного, 10, 20, 30-х дневного.

Результаты собственных исследований.

Макроскопическое строение илеоцекальной заслонки у крысы (новорожденного, 6, 11, 16 и 22-х дневного).

У крыс в илеоцекальной области в месте перехода подвздошной кишки в слепую отверстие в большинстве случаев имеет овальную форму. Реже оно щелевидной формы. Со стороны подвздошной кишки отверстие прикрыто ворсинками, со стороны слепой кишки криптами. Ворсинки прикрывают примерно 1/3 диаметра просвета илеоцекального отверстия.

У новорождённых крысят диаметр просвета илеоцекального отверстия колеблется от 330 до 170 мкм, в среднем- $250 \pm 9,3$ мкм.

В 6 дневному возрасту у крыс диаметр просвета илеоцекального отверстия варьирует от 590 до 360 мкм, в среднем- $445 \pm 14,2$ мкм.

В 11 дневном возрасте у крыс диаметр просвета илеоцекального отверстия составляет от 830 до 620 мкм, в среднем- 723 ± 13 мкм.

У крыс 16 дневного возраста в илеоцекальном отверстии диаметр просвета варьирует от 1100 до 880 мкм, в среднем- $983 \pm 13,6$ мкм.

К 21 дневному возрасту у крыс диаметр просвета илеоцекального отверстия колеблется от 1320 до 1050 мкм, в среднем- 1190 ± 13 мкм.

Макроскопическое строение илеоцекальной заслонки у кроликов (новорожденного, 10,20,30-х дневного).

У новорождённых кроликов в илеоцекальной области место перехода подвздошной кишки в слепую кишку ограничено циркулярной складкой. Она формируется при внедрении подвздошной кишки в слепую, и выступает над поверхностью слизистой оболочки слепой кишки. Циркулярная складка покрыта слизистой оболочкой. Со стороны просвета илеоцекального отверстия на ней располагаются ворсинки, они прикрывают 2/3 просвета илеоцекального отверстия. А на противоположной стороне циркулярной складки имеются крипты. Диаметр просвета илеоцекального отверстия равен 1 мм, толщина циркулярной складки-1 мм. К 10 дневному возрасту у кроликов диаметр просвета составляет-2 мм, толщина циркулярной складки-1 мм, реже 2мм. У 20 дневных кроликов диаметр просвета илеоцекального отверстия равен 4 мм, толщина циркулярной складки-3 мм. В 30 дневном возрасте у кроликов просвет диаметра илеоцекального отверстия-6 мм, толщина циркулярной складки-4 мм.

Выводы:

1. У крыс илеоцекальный клапан образован циркулярными моноцитами слепой кишки, концентрируясь вокруг илеоцекального отверстия действуют по типу замыкательного механизма.

2. Лимфоидные образования илеоцекальной области представлены диффузно залегающими лимфоцитами, цепочками лимфоцитов и скоплениями лимфоцитов. В количественном составе и плотности расположения они преобладают со стороны слепой кишки. Это обусловлено необходимостью постоя

3. У кроликов илеоцекальный клапан формируется путём инвагинация подвздошной кишки в слепую кишку, образовавшаяся в результате этого циркулярная складка выполняет функцию клапана.

4. Лимфоидные образования илеоцекальной области представлены диффузно залегающими лимфоцитами, цепочками лимфоцитов и скоплениями лимфоцитов. В количественном составе и плотности расположения они преобладают со стороны слепой кишки. Это обусловлено необходимостью постоянного иммунологического надзора, вследствие разности внутренних сред.

ИСТОЧНИКИ И ЛИТЕРАТУРА

1. Аминова Г.Г. Возрастная динамика клеток лимфоидных узелков слепой кишки человека // Морфология. – 2008. – Т.133, №2. – С.10.
2. Ильясов А.С. Соединительнотканые структуры в стенке анального канала крысы // Морфология. – Санкт-Петербург, 2008. – №2. – С.52-53.
3. Колесников Л.Л. Сфинктерный аппараты человека новый взгляд на проблему // Морфология. – 2006. – Т.129, №4. – С.65.
4. Тен С.А., Мелкумян Р.А. Строения мышечной оболочки пищеводно-желудочного перехода крысы при действии пестицидов // Морфология. – Санкт-Петербург, 2000. – №3.
5. Тен С.А., Ильясов А.С. Сфинктеры прямой кишки крысы (монография). – Ташкент, 2008. – 102 с.

Научный руководитель – кандидат медицинских наук, доцент Э.У.Хусанов

УДК 626.8-024-11:[623.943]-023.7

*Бахтиёр Тошмаматов, Наргиза Джуманова,
Аслиддин Нуриддинов, Тимур Хусаинбоев
(Самарканд, Узбекистан)*

МАКРОСКОПИЧЕСКОЕ СТРОЕНИЕ ИЛЕОЦЕКАЛЬНОЙ ЗАСЛОНКИ У КРЫСЫ

В некоторых заболеваниях желудочно-кишечного тракта удаление илеоцекального угла вызывает понос, что приводит к прогрессирующей потере массы и гибели оперированных животных. Сформированность илеоцекальной заслонки имеет важное значение в диагностике заболеваний при колоноскопии. Исследования указывают на наличие одиночных лимфоидных узелков в кишечнике, вблизи илеоцекальной области, которые, сливаясь, образуют сгруппированные лимфоидные узелки.

Ключевые слова: *илеоцекальная заслонка, илеоцекальный угол, крыса, подвздошный кишечник, слепая кишка.*

In some diseases of the gastrointestinal tract, the removal of the ileocecal angle causes diarrhea, which leads to a progressive loss of weight and death of the operated animals. The formation of the ileocecal valve is important in the diagnosis of diseases in colonoscopy. Research indicates the presence of single lymphoid nodules in the intestine, near the ileocecal region, which, merging, form grouped lymphoid nodules.

Key words: *ileocecal valve, ileocecal angle, rat, ileum, caecum.*

Актуальность проблемы. Изучение возрастной морфологии строения стенки разных отделов пищеварительного тракта и его сфинктерного аппарата представляет не только теоретический, но и практический интерес Суворова Г.Н. (2001); Колесников Л.Л. (2000,2005,2006,2008); Ильясов А.С.(2008,2009,2010). Не зная особенностей микроскопического строения сфинктеров кишки, нельзя правильно подобрать наиболее эффективный путь оперативных вмешательств Шадыев Э.Т.(2002,2003,2004).

Несмотря на кажущееся множество работ по исследованию сфинктеров желудочно-кишечного тракта в том числе илеоцекального сфинктера и определению локальных особенностей этого сфинктера, они остаются не достаточно изучены. Или приведенные данные противоречивы. В литературе отсутствует сведения о строение сфинктерного аппарата илеоцекального заслонки в возрастном аспекте.

Цель исследования: Изучить строение структурных компонентов стенки илеоцекальной заслонки крысы в раннем постнатальном онтогенезе.

Материалы и методы исследования.

Материалом для исследования послужили 68 препаратов илеоцекальной области взятых от белых беспородных крыс. У крыс новорожденного, 6, 11, 16 и 22-х дневного.

Результаты собственных исследований.

Макроскопическое строение илеоцекальной заслонки у крысы (новорожденного, 6, 11, 16 и 22-х дневного).

У крыс в илеоцекальной области в месте перехода подвздошной кишки в слепую отверстие в большинстве случаев имеет овальную форму. Реже оно щелевидной формы. Со стороны подвздошной кишки отверстие прикрыто ворсинками, со стороны слепой кишки криптами. Ворсинки прикрывают примерно 1/3 диаметра просвета илеоцекального отверстия.

У новорождённых крысят диаметр просвета илеоцекального отверстия колеблется от 330 до 170 мкм, в среднем- $250 \pm 9,3$ мкм.

В 6 дневному возрасту у крыс диаметр просвета илеоцекального отверстия варьирует от 590 до 360 мкм, в среднем- $445 \pm 14,2$ мкм.

В 11 дневном возрасте у крыс диаметр просвета илеоцекального отверстия составляет от 830 до 620 мкм, в среднем- 723 ± 13 мкм.

У крыс 16 дневного возраста в илеоцекальным отверстию диаметр просвета варьирует от 1100 до 880 мкм, в среднем- $983 \pm 13,6$ мкм.

К 21 дневному возрасту у крыс диаметр просвета илеоцекального отверстия колеблется от 1320 до 1050 мкм, в среднем- 1190 ± 13 мкм.

Выводы:

1. У крыс илеоцекальной клапан образован циркулярными миоцитами слепой кишки, концентрируясь вокруг илеоцекального отверстия действуют по типу замыкательного механизма.

2. Лимфоидные образования илеоцекальной области представлены диффузно залегающими лимфоцитами, цепочками лимфоцитов и скоплениями лимфоцитов. В количественном составе и плотности расположения они преобладают со стороны слепой кишки. Это обусловлено необходимостью постоянного иммунологического надзора, вследствие разности внутренних сред.

ИСТОЧНИКИ И ЛИТЕРАТУРА

1. Аминова Г.Г. Возрастная динамика клеток лимфоидных узелков слепой кишки человека // Морфология. – 2008. – Т.133, №2. – С.10.
2. Ильясов А.С. Соединительнотканые структуры в стенке анального канала крысы // Морфология. – Санкт-Петербург, 2008. – №2. – С.52-53.
3. Колесников Л.Л. Сфинктерный аппараты человека новый взгляд на проблему // Морфология. – 2006. – Т.129, №4. – С.65.
4. Тен С.А., Мелкумян Р.А. Строения мышечной оболочки пищеводно-желудочного перехода крысы при действии пестицидов // Морфология. – Санкт-Петербург, 2000. – №3.
5. Тен С.А., Ильясов А.С. Сфинктеры прямой кишки крысы (монография). – Ташкент, 2008. – 102 с.
6. Шадиев Э.Т. Развитие и становлении структур илеоцекальной заслонки человека // Дис...д-ра мед. наук. – Т., 2002. – 334 с.

7. Тен С.А., Шадиев Э.Т. Возрастные особенности распределения лимфоидных образований в илеоцекальной заслонке детей и подростков // Мед. журнал Узб. – 2001. – №11-12. – С.33-35.

8. Махмудов З.А., Нечай В.В., Харибова Е.А. Железисто-лимфоидные взаимоотношения в стенке илеоцекального перехода на разных этапах постнатального онтогенеза // Морфология. – 2008. – Т.133, №2. – С.85.

Научный руководитель – кандидат медицинских наук, доцент Э.У.Хусанов

УДК 616-089.077.43.721.1

*Нуъмонжон Умаров, Амиркул Шодиев, Зафар Хусанов
(Самарканд, Узбекистан)*

К ВОПРОСУ КЛИНИКО-НЕВРОЛОГИЧЕСКИХ ОСОБЕННОСТЕЙ ПРИБРЕТЕННОЙ ГИДРОЦЕФАЛИИ

Приобретенные гидроцефалии встречаются чаще всего после травм головного мозга и опухолей задней черепной ямки. Основными симптомами являются общемозговые и очаговые симптомы. Приобретенные гидроцефалии часто проявляются в виде внутренней окклюзионной би- или тривентрикулярной гидроцефалией.

Ключевые слова: *приобретенная гидроцефалия, нистагм, гемипарез, ригидность, бивентрикулярная гидроцефалия, окклюзия.*

Acquired hydrocephalus commonly occurs after brain injuries and posterior cranial fossa tumors. Main symptoms are brain and focal symptoms. Acquired hydrocephalus manifests by the type of internal occlusive bi- or triventricular hydrocephalus.

Keywords: *acquired hydrocephalus, nystagmus, hemiparesis, rigidity, biventricular hydrocephalus, occlusion.*

Актуальность. Приобретенная гидроцефалия (ПГ) относится к числу тяжелых нейрохирургических заболеваний, возникает вследствие острых или хронических инфекционно-воспалительных процессов (вентрикулит, менингит, абсцесс, туберкулез, энцефалит), черепно-мозговой травмы (ЧМТ), сосудистых заболеваний, сопровождающихся интракраниальными кровоизлияниями, или развивается вторично при опухолях (внутрижелудочковых, стволовых и парастволовых) головного мозга [1,2,3,6]. Развитие клинических симптомов может быть острым или хроническим, также как и при врожденной гидроцефалии [5,6]. Наблюдаются двигательные нарушения в форме спастических парезов конечностей, тактические расстройства, нарушения функции черепномозговых нервов, реже расстройства чувствительности того или иного типа [1,3,4,6,7]. Отличительной особенностью ПГ от врожденной гидроцефалии является отсутствие увеличения и деформации черепа [4,5,7]. Несмотря на наличие достаточно многих работ, направленных на изучение клинико-неврологических особенностей ПГ до сих пор продолжают существовать взаимно исключающие друг друга информации об особенностях клинического течения ПГ, что и побудило проведение данного исследования.

Целью работы является изучение клинических особенностей течения, определить значимости ведущих симптомов приобретенной гидроцефалии.

Материалы и методы исследования. Пролечены 39 больных с приобретенной гидроцефалией в нейрохирургическом отделении первой клиники СамМИ в период 2014-2016 гг. Из них 25 (64,1%) мужчин, 14 (35,9%) женщин, в возрасте от 2 до 75 лет (в среднем

Тенденції та перспективи розвитку науки і освіти в умовах глобалізації

22,7 лет). Всем больным проводились современные компьютерно–и магнитно–резонансно томографические (КТ, МРТ) лучевые методы диагностики.

Результаты и обсуждение. ПГ чаще всего возникла после перенесенной ЧМТ – 12 (30,8%) и вследствие опухолей задней черепной ямки 10 (25,6%), а также в результате нарушения мозгового кровообращения – 6 (15,4%), вследствие перенесенных инфекционных процессов головного мозга – 5 (12,8%), после неопухолевых объемных образований головного мозга – 3 (7,7%), а также в двух случаях после аномалии Арнольда-Киари (5,1%) и только в одном случае (2,6%) развивалась как послеоперационное осложнение с последующим образованием рубца, закрывающего отверстие Монро (табл. №1).

Клиническая симптоматика исследуемых больных варьировала от умеренных (в единичных случаях), до выраженных (94,8%) общемозговых симптомов. Из них доминировала головная боль – 66,6% (таб №2), затем тошнота – 23 (58,9%), головокружение – 20 (51,3%), рвота – 10 (25,6%), а также ригидность затылочных мышц (12,8%).

Таблица 1

Распределение больных по причине возникновения приобретенной гидроцефалии

№	Болезни, способствующие возникновению приобретенной гидроцефалии.	Количество больных	
		абс.	%
1	Последствия травм головы	12	30,8
2	Опухоли задней черепной ямки	10	25,6
3	Нарушение мозгового кровообращения	6	15,4
4	Последствия внутричерепных инфекционных процессов	5	12,8
5	Неопухолевые объемные образования	3	7,7
6	Аномалия Арнольда-Киари	2	5,1
7	Послеоперационный рубец	1	2,6
ВСЕГО		39	100

Состояние сознания было нарушено у 3 (7,7%) больных по типу поверхностного оглушения, из них 2 (5,1%) с опухолями задней черепной ямки, 1 (2,%) больной с менингоэнцефалитом. Нарушение ориентации наблюдалось у 6 (15,4%) больных, а критика была снижена у 34 (87,2%) больных.

Интенсивность очаговой симптоматики целиком зависела от причин ПГ. Из очаговых симптомов чаще всего встречались нарушение функции черепно-мозговых нервов. У 14 (35,9%) больного отмечался центральный парез лицевого нерва, у 9 (23,1%) больных – нарушение функции слухового нерва, у 5 (12,8%) больных – нарушение функций зрительного и глазодвигательных нервов (глазодвигательный, блоковой и отводящий нервы), у 2 (5,1%) больных отмечался девиация языка в сторону (табл. №3). Гемипарез наблюдался у 9 (23,0%) больных, из них у 7 (17,9%) отмечался гемипарез слева, у остальных 2 (5,1%) больных гемипарез был выявлен справа.

Таблица 2

Частота встречаемости общемозговых и оболочечных симптомов при приобретенной гидроцефалии

№	Симптомы	Абсолютное число	В процентах (%)
1	Головная боль	26	66,6
2	Тошнота	23	58,9
3	Головокружение	20	51,3
4	Рвота	10	25,6
5	Ригидность затылочных мышц	5	12,8

Стато-координаторные нарушения у исследованных больных представлялись в виде неустойчивости в позе Ромберга у 36 (92,3%) больных, нарушение походки наблюдалось у 25 (64,1%) больных, интенцией при выполнении пальценосовой пробы наблюдалась у 37 (94,9%) больных.

Таблица 3

Частота встречаемости очаговых симптомов при приобретенной гидроцефалии

№	Симптомы	Абсолютное число	В процентах (%)
1	Центральный парез лицевого нерва	14	35,9
2	Гемипарез	9	23,1
3	Нарушение функции слухового нерва	9	23,1
4	Нарушение функции зрительного и глазодвигательного нерва	5	12,8
5	Девиация языка в сторону	2	5,1

Из современных методов нейровизуализации 10 (25,6%) больным проведена КТ исследование, 17 (43,6%) больным было проведена КТ с дополнительным МРТ исследованием, 12 (30,8%) больным произведена МРТ. По данным КТ и МРТ исследований внутренняя окклюзионная гидроцефалия наблюдалась у 27 (69,2%) больных, из них у 12 (30,7%) она была бивентрикулярной, а у 9 (23,1%) тривентрикулярной, а у 6 (15,4%) больных отмечалось тетравентрикулярная гидроцефалия. У 11 (28,2%) больных наблюдалась внутренняя открытая гидроцефалия, а у одного (2,6%) больного выявлена наружная гидроцефалия.

Выводы:

1. Приобретенная гидроцефалия относится к числу тяжелых нейрохирургических заболеваний, часто встречается у мужчин (64,1%). Частыми причинами приобретенной гидроцефалии являются черепно-мозговые травмы (30,7%), опухоли задней черепной ямки (25,6%), далее-нарушение мозгового кровообращения (15,4%), последствия инфекционных процессов (12,8%) и другие заболевания головного мозга (15,5%).

2. Приобретенные гидроцефалии протекают общемозговыми и очаговыми симптомами. Общемозговые симптомы встречаются почти у всех больных (94,8%). Из них доминировала головная боль (66,6%), вслед за ней следовали тошнота (58,9%), головокружение (51,3%) и рвота (25,6%). Из очаговых симптомов часто встречался центральный парез лицевого нерва (28,2%), нарушение функции слухового нерва (23,1%), нарушение функции зрительного и глазодвигательных нервов (12,8), девиация языка (5,1%) и гемипарез (23,0%). Статокординаторные нарушения в виде интенции при выполнении пальценосовой пробы (94,9%), неустойчивости в позе Ромберга (92,3%) и нарушение походки (64,1%) также являются частыми симптомами приобретенных гидроцефалии.

3. Выявленные клиничко-неврологические особенности течения приобретенной гидроцефалии способствуют установлению своевременного диагноза, предупреждению возникновения различных осложнений.

ИСТОЧНИКИ И ЛИТЕРАТУРА

1. Берснев В. П. Опухоли мозга у новорожденных и детей раннего возраста // Педиатрия. – 2009. – NL. – С. 72-76.
2. Благовещенская Н.С. Улитково-преддверно-мозжечковое нарушение в клинике медуллобластом задней черепной ямки у детей // Вопр. нейрохирургии. – 2005. – Т.19, №16. – С. 19-25.

3. Благовещенская Н.С. Особенности отоневрологической симптоматики при опухолях задней черепной ямки у детей // Проблемы современной нейрохирургии. – М., 2002. – Т. 4. – С. 235-241.
4. Шодиев А.Ш. Врожденная нейрохирургическая патология центральной нервной системы / Дис. д-ра. мед. наук. – Ташкент, 2007.
5. Dalvi A.I., Benbadis S.R. Normal Pressure Hydrocephalus // Medscape. – 2014. – Updated: Apr 24.
6. Nelson S.L., Hoffmann M. Hydrocephalus // Medscape. – 2014. – Updated: Apr 21.
7. Zahl S.M., Egge A., Helseth E., Wester K. Benign external hydrocephalus: a review, with emphasis on management // Neurosurgical Review. – 2011. – V. 34. – P. 417-432.

УДК 618.17-008.8:616.441

*Махиура Фазилова, Дилора Азимова
(Самарканд, Узбекистан)*

ОСОБЕННОСТИ НАРУШЕНИЯ ОВАРИАЛЬНО-МЕНСТРУАЛЬНОЙ ФУНКЦИИ (НОМЦ) У ЖЕНЩИН В ФЕРТИЛЬНОМ ВОЗРАСТЕ В САМАРКАНДСКОЙ ОБЛАСТИ

В данной статье показаны результаты проспективного анализа женщин у которых выявлялись нарушения овариально-менструальной функции на фоне патологии щитовидной железы у данных женщин и результаты клиничко-лабораторных обследований. У женщин фертильного возраста, проживающих в Самаркандской области, как в йоддефицитном регионе, на фоне патологии щитовидной железы выявляется высокая частота нарушений овариально-менструальной функции и гипоменструальный синдром.

Ключевые слова: щитовидная железа, НОМЦ, репродуктивная система, гипоменструальный синдром, йоддефицитный регион.

This article shows the results of prospective analysis of women who showed violations of the ovarian-menstrual function against the background of thyroid gland pathology. Women of fertile age living in the Samarkand region, as in the iodine-deficient region, against the background of thyroid gland pathology, a high incidence of violations of ovarian-menstrual function and hypomenstrual syndrome is revealed.

Key words: thyroid gland, NOMC, reproductive system, hypomenstrual syndrome, iodine-deficient region.

Хорошо известно, что одной из наиболее чувствительных и тонко реагирующих на разнообразные внешние воздействия является репродуктивная система женского организма [1-3]. Представляется закономерным, что в условиях йодного дефицита у женского населения в первую очередь страдает именно эта система – нарушается половое созревание и овариальной менструальной цикл, снижается фертильность, повышается частота гинекологической патологии, риск осложненного течения беременности и родов, самопроизвольных абортов и мертворождений [1, 4].

Одним из наиболее часто встречающихся видов йоддефицитных состояний является эндемический зоб – заболевание, сопровождающееся серьезными нарушениями репродуктивного здоровья [3]. На сегодняшний день многие аспекты этой взаимосвязи окончательно не изучены. Так, почти не исследованы особенности нарушений овариальной менструальной цикл женщин при часто встречающихся диффузных формах эутиреоидного зоба, а также при субклинических формах гипофункции щитовидной железы. Не

установлена зависимость между тяжестью тиреоидного поражения и выраженностью нарушений овариальной менструальной цикл.

Решение региональных проблем йодной недостаточности обозначено как приоритет номер один в сфере укрепления здоровья населения Узбекистана.

Для Узбекистана медико-социальное значение ИДЗ обусловлено тем, что более или менее выраженный дефицит йода наблюдается практически на всей территории. Особую актуальность эта проблема имеет в Самаркандский область, которая также относится к йоддефицитным регионам Узбекистана. Несмотря на компактную по площади территорию, населенные пункты расположены в существенно различающихся климатогеографических зонах: на равнине, в предгорных районах и в условиях высокогорья.

Материал и методы исследования: для решения поставленной задачи было обследовано 75 женщин, проживающих в йоддефицитном регионе Самарканда. В зависимости от климатогеографических зон обследованные женщины распределились следующим образом: в горной зоне проживало 23 (30,3%), в предгорной зоне – 44 (59,6%), в равнинной зоне – 8(11,2%).

В комплекс диагностических мероприятий были включены: общеклиническое, клинико-лабораторное и гинекологическое обследования; УЗИ щитовидной железы, органов малого таза; определение гормонов передней доли гипофиза (тиреотропного, лютеинизирующего гормонов, пролактина), щитовидной железы (трийодтиронина, тетраiodтиронина) и половых гормонов (эстрадиола и прогестерона) в сыворотке крови.

Уровень гонадотропных гормонов в плазме крови среднее значение ЛГ составило $7,78 \pm 0,36$ МЕ/мл в I группе, $9,84 \pm 0,62$ МЕ/мл во II группе и $12,8 \pm 0,39$ МЕ/мл в III группе. Уровень ПРЛ наиболее часто в количественном и качественном отношении оказывался повышенным у женщин III группы – 61,1% больных и в среднем составил $655,8 \pm 30,4$ нмоль/л.

Что касается секреции стероидных гормонов, то можно отметить тенденцию к понижению уровней эстрадиола и прогестерона по мере выраженности нарушений менструального цикла. Например, если у женщин с гиперменструальным синдромом средние уровни эстрадиола и прогестерона составили $66,1 \pm 1,05$ пг/мл и $5,4 \pm 0,22$ нмоль/л соответственно, то у больных с вторичной аменореей эти показатели составили $29,3 \pm 1,5$ пг/мл и $3,41 \pm 0,15$ нмоль/л соответственно.

В зависимости от функционального состояния щитовидной железы уровни гонадотропных и стероидных гормонов прослеживалась тенденция к повышению значений среднего уровня ЛГ у обследованных женщин, с наибольшими значениями у больных с пониженной функцией щитовидной железы. Что касается содержания ФСГ в плазме крови, то средние значения его во всех группах больных находились в пределах нормы. Средний уровень пролактина повышался по мере понижения функции щитовидной железы. Так, у больных с гипертиреозом он составил $577,1 \pm 25,2$ нмоль/л, у больных с эутиреозом $394,1 \pm 14,7$ нмоль/л, а у больных с гипотиреозом $646,2 \pm 26,5$ нмоль/л. Что касается секреции стероидных гормонов, то обращает на себя внимание гипопрогестеронемия во всех клинических группах, а также понижение содержания эстрадиола в плазме крови по мере понижения функции щитовидной железы. Итак, приведенные в этой главе данные позволили охарактеризовать основные клинико-эпидемиологические данные пациенток с различными нарушениями менструальной функции на фоне эндемического зоба.

Результаты и их обсуждение: Многочисленными исследованиями доказано, что патология щитовидной железы может быть причиной преждевременного или позднего полового созревания, аменореи, олигоменореи, ановуляции, бесплодия, невынашивания беременности (Тотоян ЭХ., 1994; Демина Т. Н., 1998; Соснова Е.А., 1989; Герасимов Г.А., Свириденко Н.Ю., 2000; Werfel W. 1992; Tolino A, Nicotra M, Romano L, et al, 1991; Choksi N.Y., Jahnke G. D., St Hilaire C et al., 2003). В результате проведенного исследования удалось обнаружить, что 67 (89,9%) женщин с эндемичным зобом имели различные нарушения

репродуктивной системы: из них 34 (51,1%) женщин страдали нарушениями овариально менструального цикла.

У 34 больных с нарушениями менструального цикла структура имеющихся нарушений была следующей: гиперменструальный синдром – 8 (22,9%) человека, гипоменструальный синдром – 20 (58,3%) человек, вторичная аменорея – 6(18,7%) человек (график № 1).

График 1. Частота НОМЦ, в зависимости от функционального состояния щитовидной железы

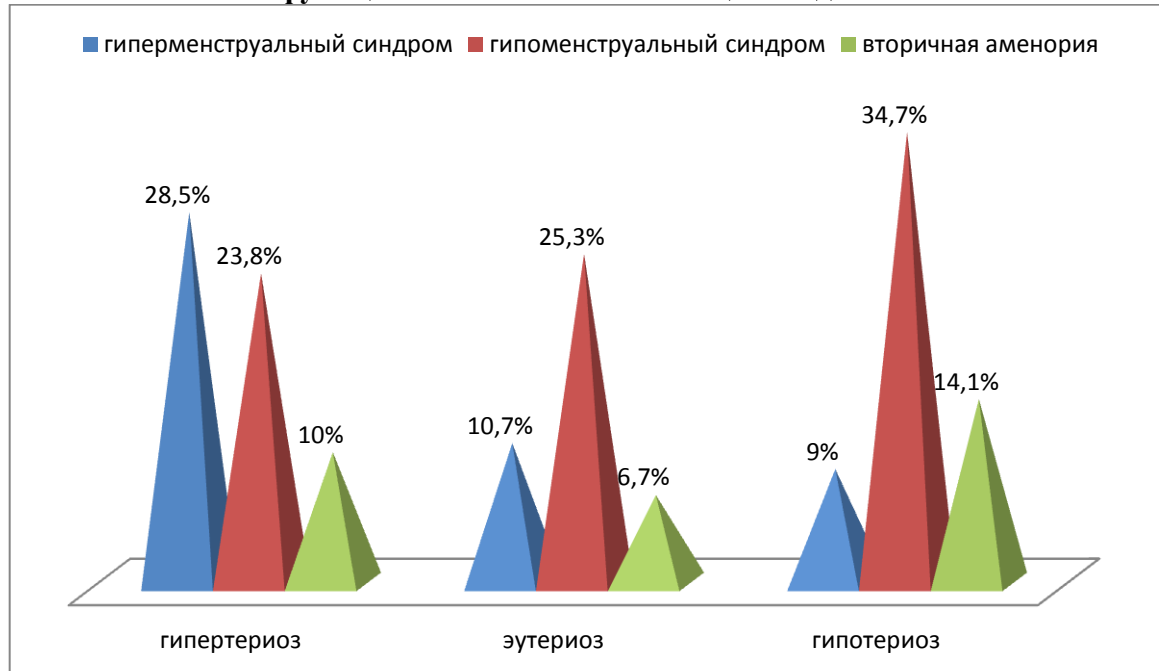

Характерно, что больные с более выраженными НОМЦ проживали в предгорной и горной зонах. Например, наиболее часто вторичная аменорея встречалась у жительниц предгорной зоны – 44,4%, тогда как среди жительниц равнинной зоны частота этой патологии составила 22,2%.

Наибольшее количество обследованных женщин находились в возрастной группе от 20-39 лет. Средний возраст больных с нарушением менструального цикла составил $28,5 \pm 1,3$ лет. Давность имевшихся НОМЦ составила у больных с гипоменструальным синдромом – $7,9 \pm 0,39$ лет, у больных с гиперменструальным синдромом – $4,8 \pm 0,26$ лет, у больных с вторичной аменореей – $10 \pm 0,45$ лет. Как видно, с увеличением продолжительности заболевания отмечается прогрессирование нарушений в репродуктивной системе.

Выводы:

1. У женщин фертильного возраста, проживающих в Самаркандской области, как в йоддефицитном регионе, на фоне патологии щитовидной железы выявляется высокая частота нарушений репродуктивной системы 89,9%, из них у 51,1% были обнаружены различные нарушения менструального цикла.
2. Структура нарушений менструального цикла была следующей: гипоменструальный синдром – 58,3%, гиперменструальный синдром – 22,9%, вторичная аменорея – 18,8%.
3. Изменение функции щитовидной железы в сторону ее дальнейшего понижения ведет к более тяжелым нарушениям менструальной функции, вплоть до вторичной аменореи.

ИСТОЧНИКИ И ЛИТЕРАТУРА

1. Агеев И.С, Великолуг А.Н., Жданова Т.Р. и др. Сочетанная дисгормональная и опухолевая патология молочной и щитовидной желез в условиях зобной эндемии // Российский онкологический журнал. – 2011. – №3. – С.48-42.

2. Багрянцев В.Н., Киселева СМ., Гудков А.В. Значение скрининга нарушений функции щитовидной железы в изучении патологии репродуктивной системы у женщин в Приморском крае // Рак щитовидной железы, профилактика и заболеваемость: Тезисы межгосударственного симпозиума, Псков, 8-9 июля. – СПб., 2014. – С.84-85.
3. Бурумкулова Ф. Ф., Герасимов Г.А. Заболевания щитовидной железы и беременность // Проблемы эндокринологии. – 2011. – Т. 44, №2. – С. 27-32.
4. Варламова Т. М., Шехтман М. М. Профилактика и лечение тиреоидной патологии во время беременности // Акушерство и гинекология. – 2012. – №3. – С.57-58.
5. Волкова О. В., Боровая Т. Г., Пекарский М. М. и др. Функциональная взаимосвязь яичников и щитовидной железы // Морфология. – 2013. – №3. – С.115-120.
6. Гинекологическая эндокринология / Под ред. Жмакина. – М,2015. – 526 с.
7. Гинекологические нарушения: дифференциальная диагностика и терапия / под ред. Пауэрстейна Дж.К.; пер. с англ. – М., 2011. – 456 с.
8. Дедов И. И., Свириденко Н. Ю., Герасимов Г. А. и др. Оценка йодной недостаточности в отдельных регионах России // Проблемы эндокринологии. – 2014. – №6. – С. 3-7.
9. Зеленина Н. В., Долгов Г. В., Ильин А. Б. Нейроэндокринные нарушения менструального цикла // Журнал акушерства и женских болезней. – 2012. – Вып.1, Т.П. – С.87-94.
10. Иповатская И. А., Норова Е.И. / Акушерство и гинекология. – 2000. – №5. – С.42-44.

УДК 378.147

*Ігор Шарун, Людмила Зленко
(Дніпро, Україна)*

**ПРАКТИЧНИЙ ТРЕНІНГ ЯК МЕТОД УДОСКОНАЛЕННЯ
ФАХОВОЇ КОМПЕТЕНТНОСТІ СТУДЕНТІВ У КОМУНАЛЬНОМУ ВИЩОМУ
НАВЧАЛЬНОМУ ЗАКЛАДІ «ДНІПРОВСЬКИЙ БАЗОВИЙ МЕДИЧНИЙ КОЛЕДЖ»
ДНІПРОПЕТРОВСЬКОЇ ОБЛАСНОЇ РАДИ»**

Дана стаття розглядає значення та ефективність одного з методів інтерактивного навчання – практичного тренінгу. Використання інноваційних технологій сприяє удосконаленню практичних навичок в природних умовах виникнення проблем пацієнта з використанням колективних знань в діях всієї команди.

Ключові слова: *фахова компетентність, тренінг, ситуаційно-пошукова форма тренінгу, модифікаційна система, міжособова поведінка.*

The following article examines the meaning and efficiency of the method of the interactive learning-practical training. The usage of innovative technologies favors the improvement of practical skills of patients' complaints in natural conditions, using group knowledge in the whole teams' activity.

Key words: *professional capacity, training, situational researching form of training, modifying system, interrelationship behavior.*

У надзвичайних ситуаціях мирного, воєнного часу, в повсякденній праці медичну допомогу хворим та постраждалим надають лікарі та медичні працівники середньої ланки – фельдшери та медичні сестри.

Навички та знання, набуті студентами під час практичних занять, сприяють своєчасному та правильному оцінюванню стану пацієнта, визначенню програми послідовності у наданні професійної медичної допомоги, засобів та методик їх виконання.

Впровадження алгоритмів практичних навичок дозволило отримати більшу ефективність дій, підвищити шанси збереження життя пацієнта, запобігти можливих ускладнень та фатальних помилок.

Досвід проведення практичних занять з серцево-легеневої реанімації, десмургії, асептики та інших тем з дисциплін хірургічного профілю підтвердив значення застосування алгоритмів практичних навичок у Дніпровському базовому медичному коледжі для підготовки фахівців згідно з сучасними вимогами ринку праці [1, с. 44].

Незважаючи на те, що практичне заняття є основним засобом оволодіння професійним вмінням, рівень фахової компетентності можна підвищити шляхом застосування практичних тренінгів.

Тренінг (з англійської вчити, виховувати) – це форма інтерактивного навчання, метою якого є розвиток компетентності міжособової та професійної поведінки в спілкуванні.

Це запланований процес модифікації – комплекс вправ для виконання з метою пристосування до підвищених вимог у складних умовах праці та життя. Тренінг створює умови для саморозкриття учасників і самостійного пошуку способів вирішення проблем.

Відмінність практичного тренінгу від традиційного практичного заняття полягає в тому, що створюються ситуації, максимально наближені до природних умов виникнення проблеми зі здоров'ям у пацієнта. Викладачі нашого коледжу переконалися в тому, що тренінг розвиває навички використання колективних знань в діях всієї команди, що прискорює позитивний результат допомоги та дозволяє швидко орієнтуватись в складній конкретній ситуації при наявності чи відсутності засобів надання медичної допомоги [2, с. 51].

Поширеними формами практичних тренінгів є ділова гра, тренінги з окремими групами студентів, робота в складі бригад швидкої медичної допомоги, конкурси «Кращий за фахом», «мозковий штурм» тощо.

З метою удосконалення форм активного навчання з тактичної медицини та військово-медичної підготовки студентів у Дніпровському базовому медичному коледжі для випускників були запроваджені тренінги, які спрямовані на ефективне виконання алгоритму дій в певних ситуаціях.

Для проведення тренінгу була створена робоча група на чолі з директором навчального закладу, до якої входили провідні викладачі з хірургічних дисциплін та військово-медичної підготовки.

З групою першокурсників був успішно проведений тренінг з серцево-легеневої реанімації на дошпитальному етапі, що стало першим етапом підготовки майбутнього фахівця з надання невідкладної допомоги в критичній ситуації клінічної смерті.

Для проведення самостійного позааудиторного тренінгу для студентів та випускників за ініціативою директора коледжу була створена тренажерна зала для відпрацювання та удосконалення практичних навичок з догляду за хворими хірургічного, терапевтичного профілів.

Для закріплення набутих практичних навичок, як правило, здійснюється посттренінговий супровід, тобто система роботи зі студентами-випускниками, направлена на підтримання позитивних тренінгових ефектів. Складовою цієї системної роботи можна вважати проведення пост-тренінгу зі студентами випускних груп із залученням фахівців з лікувальних закладів.

Отримані знання та вміння допоможуть адаптуватися майбутнім фахівцям до багатьох надзвичайних ситуацій та зберегти своє життя, життя своїх близьких та пацієнтів.

Результати практичних тренінгів показали, що вони є ефективним засобом удосконалення рівня фахової компетентності студентів, зокрема випускників медичного коледжу.

Активна участь у їх проведенні викладачів, злагоджена взаємодія створюють позитивні умови для розвитку інноваційного процесу.

ДЖЕРЕЛА ТА ЛІТЕРАТУРА

1. Венгрин Н.О. Задоволеність керівників практичної охорони здоров'я якістю підготовки випускників вищих медичних навчальних закладів I-II рівня акредитації // Вісник соціальної гігієни та організації охорони здоров'я України. – 2011. – №4. – 51 с.
2. Хіміон Л.В. Розвиток системи навчання й підвищення кваліфікації викладачів – невід'ємна частина підвищення якості сучасної медичної освіти // Сімейна медицина. – 2010. – №1. – 44 с.

УДК 616.314-76

*Євгеній Шиян, Юлія Линник, Станіслав Роговий
(Полтава, Україна)*

ПОЛПШЕННЯ ТРАВЛЕННЯ ЇЖІ ТА ТЕЛЕСКОПІЧНА ФІКСАЦІЯ ЗУБНИХ ПРОТЕЗІВ

Висвітлено проблеми енерговитрат травної системи та пережовування їжі. Розглянуто механізм дії сучасних телескопічних з'єднань для фіксації часткових знімних протезів зубів. Запропоновано нове телескопічне конусно-циліндричне з'єднання. Наведено порівняльну характеристику жувальної ефективності та її відновлення у пацієнтів різних груп. Визначення жувальної ефективності показало перевагу розробленої методики згідно проби Менлі в модифікації ВООЗ.

Ключові слова: пережовування, їжі, сила тертя, телескопічні коронки, телескопічна система фіксації, знімний зубний протез.

The problems of energy consumption of the digestive system and chewing food. The mechanism of action of modern telescopic joints to fix the partial dentures teeth. A new telescopic cylindrical conical connection. considered characteristic of chewing and comparative effectiveness of recovery in different groups of patients. The definition of chewing efficiency showed the advantage of the developed method under test in Manly modification WHO.

Key words: chewing food, friction, telescopic crowns, telescopic fixing system, removable dentures.

Постановка проблеми. За даними досліджень вчених встановлено [1], що ретельне пережовування їжі вкрай важливе для тривалості життя. Така звичка, як стверджують фахівці, захищає людину від розвитку метаболічного синдрому. При недостатньо якісному процесі пережовування їжі зростає ймовірність метаболічного синдрому – комплексу фізіологічних порушень, на тлі яких розвиваються серцево-судинні захворювання, діабет і ожиріння, що ведуть до скорочення тривалості життя. У тих, хто привчається ретельно все пережовувати, ризики подібних порушень, навпаки, знижуються. Таким чином було встановлено, що люди, які пережовують не достатньо ретельно, частіше за інших страждають метаболічним синдромом. При цьому порушенні розвиваються аномалії обміну речовин, збільшується кількість вісцерального жиру в організмі, виникають інсулінорезистентність і гіперінсулінемія. Ці патології безпосередньо впливають на якість життя та його тривалість. Встановлено чітку кореляцію між віковим зниженням здатності ретельно пережовувати їжу і проблемами в здоров'ї у людей, особливо в літньому віці. Згадаймо народне прислів'я «Скільки жуєш, стільки й проживеш» – як бачимо, це твердження має під собою й наукове підґрунтя.

Функція зубів полягає в тому, щоб відкушувати їжу (різцями), розривати (іклами) та жувати її, тобто подрібнювати, роздавлювати (кутніми зубами). Пережовування їжі, перш за все, необхідне для того, щоб максимально підготувати її до процесу травлення в шлунково-

кишковому тракту (ШКТ) і подальшого засвоєння харчових речовин у кишечнику. Ретельне пережовування їжі обумовлює такі фізіологічні ефекти: збільшення поверхні контакту травних ферментів слини з харчовими речовинами; звільнення смакових речовин і фітонцидів (рослинних антибактеріальних речовин) з великих шматків їжі; захист наступних каналів травного тракту від розтягування його стінок та подразнення великими шматками їжі; загальне підвищення витрат енергії в організмі, що може досягти 50 % залежно від характеру їжі, яку споживають; прискорення досягнення відчуття ситості внаслідок надходження імпульсів, збуджуючих центр насичення.

Процес травлення є дуже енерговитратним, і енергія, що отримується з їжею, частково витрачається на саме травлення. Погано пережована їжа потрапляє в ШКТ. Частина її буде розщеплена і засвоєна, але великі шматочки їжі пройдуть марним вантажем і засвоєні не будуть. Тобто значна частина енерговитрат травної системи буде витрачена даремно, що значно знижує коефіцієнт корисної дії травної системи. При відсутності зубів у порожнині рота проблема пережовування їжі стає ще складнішою, а при значній втраті зубів – навіть критичною. Для заміщення дефектів зубних рядів найбільш доцільними конструкціями є знімні зубні протези, через їхнє оптимальне співвідношення параметрів «естетичність-якість-ціна» [4, с. 128].

Важливим сегментом у структурі знімних протезів, для забезпечення ним якісного пережовування їжі, є фіксуєчі елементи.

Аналіз основних досліджень і публікацій. Як свідчить огляд літературних джерел, за офіційними даними України, потреба в заміщенні дефектів зубних рядів складає 70 – 80 % від загальної кількості дорослого населення [6, с. 19]. Для фіксації таких протезів у порожнині рота використовують різноманітні механічні фіксуєчі системи: кламерні, замкові, телескопічні та інші [9, с. 91]. Основним недоліком використання кламерів є те, що вони призводять до патологічної рухливості опорних зубів з подальшою їх втратою та не забезпечують естетичний вигляд протезування [3, с. 15; 8, с. 195]. Застосування замкових кріплень, особливо при кінцевих дефектах, викликають несприятливий «консольний ефект», що діє на опорні зуби [7, с. 14]. У сучасній ортопедичній стоматології за останні роки значно збільшилася увага до телескопічної системи фіксації. Вона зарекомендувала себе, як ефективний, фізіологічний, надійний і високоестетичний вид фіксації часткових знімних протезів [9, с. 56; 10, с. 254]. Знімний протез на телескопічних коронках повинен легко вдягатися і також легко зніматися, але при цьому надійно утримуватися в порожнині рота.

Формулювання мети. Проаналізувавши циліндричне та конічне телескопічне з'єднання, з точки зору трибології, а також враховуючи переваги та недоліки, які проявляються під час користування знімними протезами, а саме в різні функціональні фази жування та спокою) була поставлена мета – удосконалити телескопічне з'єднання та клінічно оцінити ефективність ортопедичного лікування хворих із частковою відсутністю зубів при протезуванні знімними протезами.

Виклад основного матеріалу дослідження. Сучасні види телескопічних фіксаторів відрізняються конусністю стінок – циліндричні та конусні коронки. Механізм або принцип взаємодії між елементами телескопічних з'єднань (циліндричний чи конусний) значною мірою базується на силі тертя.

Дослідженням процесів тертя руху займається розділ механіки, який називається механікою фрикційної взаємодії або трибологією. Загальновідомо, що сила тертя є проявом відносного зсуву контактних поверхонь, опір якому і є основним джерелом такої сили. Слід мати на увазі, що суттєвий вплив на силу тертя може мати характер поверхонь. При ідеальному їх контакті може проявлятися міжмолекулярна взаємодія залежно від природи матеріалу та виду (шорсткувата, гладка) контактуючих поверхонь.

Однією із характеристик сил тертя є коефіцієнт тертя μ , що визначається матеріалами, з яких виготовлені поверхні взаємодіючих тіл. Вважається, що сила тертя пропорційна силі притиску N контактуючих поверхонь. Розрізняють такі сили тертя.

Сила тертя ковзання – виникає при ковзанні одного тіла по поверхні іншого $F_m = \mu N$. Сила тертя ковзання не залежить від площі дотичних поверхонь. Сила тертя спокою – виникає при спробі зрушити одне з дотичних тіл щодо іншого, або сила, яку треба прикласти до тіла, щоб зрушити його з місця $F_{mp\ max} = \mu N$. Зауважте, максимальна сила тертя спокою більша сили тертя ковзання. Сила тертя ковзання притаманна телескопічним циліндричним з'єднанням, а сила тертя спокою – конічним.

У випадках телескопічного з'єднання з циліндричними стінками в перший момент, коли протез надівається, на всіх поверхнях виникає сила тертя ковзання, яке існує впродовж усього циклу переміщення, так що внутрішня коронка працює майже як поршень усередині зовнішньої телескопічної коронки аж до свого кінцевого положення. Зчеплення між частинами такої системи залежить виключно від сили тертя ковзання, що виникає між поверхнями коронок, тобто від щільності контакту первинного і вторинного телескопа (рис. 1).

Створюючи телескопічну систему з паралельними стінками, що ковзають одна по одній, у більшості випадків досить важко забезпечити певне значення утримуючої сили, або сили зчеплення. Контактуючі поверхні телескопів піддаються сильному тертю і швидко зношуються, що призводить до зміщення протезу при жуванні. При значному зусиллі зчеплення у циліндричному з'єднанні зняття зубного протеза може призводити до пошкодження опорних тканин; а телескопічне з'єднання протеза, складові якого легко ковзають елементами відносно один одного, не забезпечують необхідну фіксацію з достатньою жорсткістю.



Рис. 1. Фіксація телескопічної системи з циліндричними стінками за рахунок сили тертя

Як показують дослідні зразки, конусне телескопічне з'єднання менш чутливе до неточностей виготовлення і зносу, ніж конструкції з паралельними стінками. У такому з'єднанні виникає виключно сила тертя спокою, яка на сучасному рівні розвитку техніки може розраховуватися і реєструватися.

Механізм кріплення конусної коронки, як елемента фіксації і стабілізації знімного зубного протеза, в основному подібний до конічної пресової посадки, показаної на рис. 2.

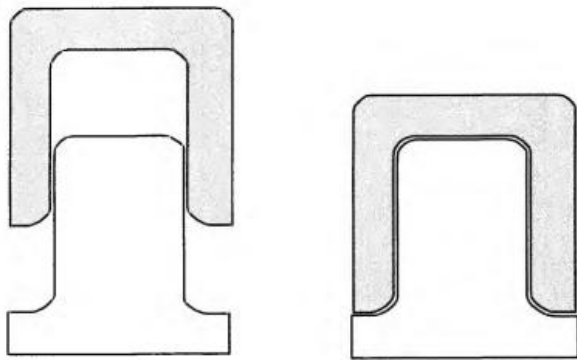

Рис. 2 Конічна пресована посадка телескопічних коронок з конусними стінками

Зчеплення між контактуючими поверхнями таких коронок відбувається лише в самий останній момент, коли вони займають крайнє положення один відносно одного. Тому конусні коронки після першого ж зусилля, що роз'єднує їх, знімаються навіть без торкання. З метою удосконалення телескопічної моделі зубних протезів запропоновано та впроваджено нове телескопічне з'єднання конусно-циліндричне (рис. 3 а, 3 б, 3 в).

З оклюзійної поверхні 1,5 – 2 мм. Загальноприйнятим методом отримуємо двошаровий силіконовий відбиток. У зуботехнічній лабораторії зубний технік виготовляє розбірну модель з супергіпсу. Моделюється з воску первинна коронка, на якій потім в паралелометрі створюється комбінована (циліндрично-конусна) форма бічних стінок. Потім воскову репродукцію коронки загальноприйнятим методом переводять в метал.

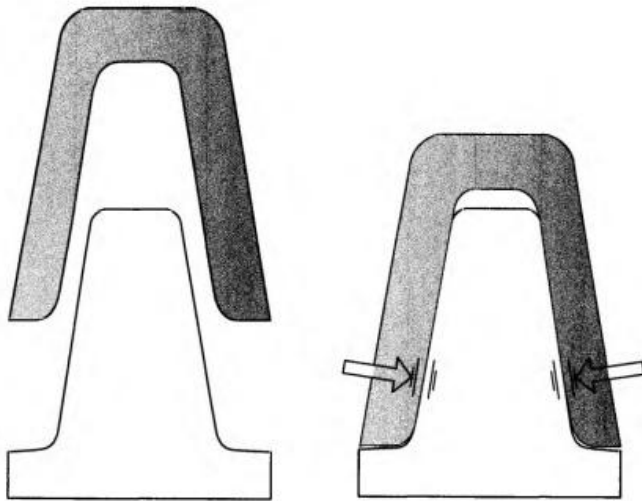

Рис. 3. Телескопічні конусно-циліндричні з'єднання:
а) загальний вигляд; б) фаза спокою; в) фаза функціонального-навантаження

Отримана лита металева коронка (первинний телескоп) припасовується в порожнині рота та фіксується за допомогою цементу на опорні зуби. Після цього отримують двошаровий силіконовий відбиток для виготовлення вторинної коронки. Зубний технік готує розбірну модель з супергіпсу, а первинна коронка фіксується на цій моделі. Після моделювання з воску вторинної коронки з ретенційними утвореннями для майбутнього з'єднання з базисом знімного. Загальноприйнятим методом воскову репродукцію вторинної коронки переводять в метал. Після шліфровки і поліровки вторинної коронки, останню встановлюють на первинний телескоп у порожнині рота та отримують робочий відбиток для

виготовлення за загальноприйнятою технологією знімний пластинковий протез. Виготовлений знімний протез фіксують в порожнині рота на опорних зубах.

Для об'єктивізації результатів клінічних досліджень відбирали пацієнтів з частковою адентією, з хорошими анатомо-функціональними умовами опорних зубів (Кеннеді-1 клас, двосторонній кінцевий дефект) та тих, що не користувалися частковими знімними пластинковими протезами. Всього було виготовлено 15 часткових знімних пластинкових протезів.

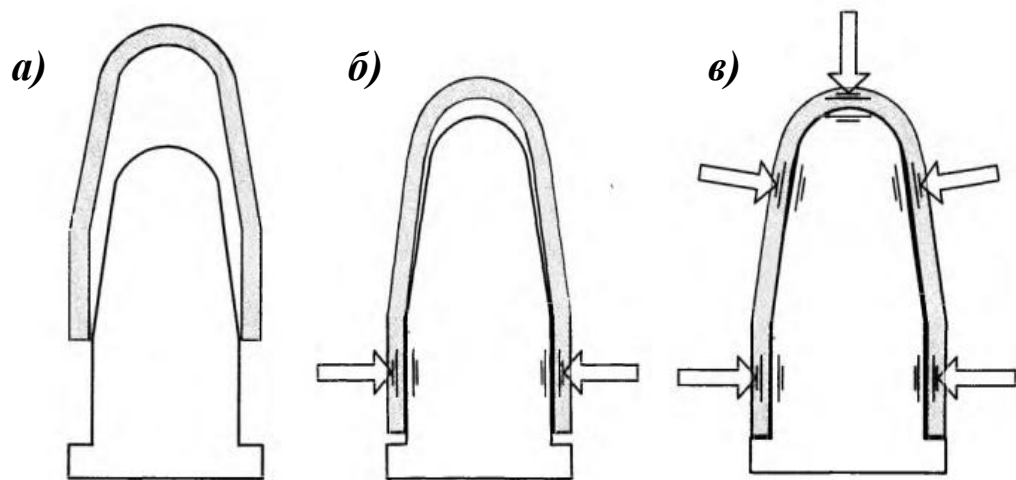
З метою вивчення ефективності протезування частковими пластинковими знімними протезами з конусно-циліндричним телескопічним з'єднанням у порівнянні з класичними, конусним та циліндричним телескопічним з'єднанням, було проведено ортопедичне лікування 9-ох хворих, які склали 3 групи:

1 група – три хворі, яким виготовлено 5 часткових знімних протезів з конусним телескопічним з'єднанням;

2 група – три хворі, яким виготовлено 5 протезів з циліндричним телескопічним з'єднанням;

3 група – три хворі, яким виготовлено 5 протезів із, запропонованим нами, конусно-циліндричним телескопічним з'єднанням.

Спостереження за хворими були наступні: відразу після протезування, через тиждень, три місяці, півроку та один рік користування виготовленими знімними протезами.

Обстеження хворим проводили за загальноприйнятими методиками із використанням суб'єктивних та об'єктивних методів дослідження: збір анамнезу, огляд ротової порожнини та обстеження зубних рядів, визначення рухомості опорних зубів, проведення їх прицільної (контактною) рентгенографії, визначення жувальної ефективності з використанням часткових знімних протезів.

Результати дослідження. Для оцінки ефективності ортопедичного лікування хворих із частковою відсутністю зубів при протезуванні знімними протезами використовували пробу Менлі [2] в модифікації ВООЗ. Враховуючи складність та багатофакторність змін жувальної ефективності, оцінювалась різниця (ΔE) між жувальною ефективністю:

- до протезування (E_0) і через 1 місяць після протезування (E_1), $\Delta E = E_1 - E_0$;
- до протезування (E_0) через 3 місяці після протезування (E_3), $\Delta E = E_3 - E_0$;
- до протезування (E_0) через 6 місяців після протезування (E_6), $\Delta E = E_6 - E_0$;
- до протезування (E_0) через 12 місяців після протезування (E_{12}), $\Delta E = E_{12} - E_0$.

Нижче наведені результати досліджень жувальної ефективності у пацієнтів різних груп в % за показниками видів телескопічних з'єднань у різноманітних групах на різних етапах досліджень (табл. 1).

Одержані середні дані відновлення жувальної ефективності в % при протезуванні частковими знімними протезами з використанням циліндричних, конусних та циліндрично-конусних телескопічних з'єднань показали наступне (табл. 2).

На протязі першого місяця користування протезами в усіх дослідних групах відновлення жувальної ефективності не відбулося, навіть понизилася жувальна ефективність в межах 0,7 – 1,5 % ($\Delta E = 0,7; -1,4; -1,5$), що пояснюється адаптаційним періодом до виготовлених знімних протезів і формуванням нового м'язово-рефлекторного рефлексу.

Через 3 місяці в усіх дослідних групах жувальна ефективність покращилась в межах 1,5 – 2,8 % ($\Delta E = 2,8; 1,5; 2,7$). Через 6 місяців в усіх дослідних групах жувальна ефективність значно покращилась в межах 14,9 – 25,7 % ($\Delta E = 22,1; 14,9; 25,7$). Через рік користування знімними протезами показники жувальної ефективності різних дослідних груп були різними: у першій групі (циліндричне з'єднання) у порівнянні з шестимісячним терміном, зменшилась на 8,2 %; у другій (конусне з'єднання) збільшилась на 0,1 %; у третій (конусно-циліндричне з'єднання) збільшилась на 5,6 %.

Таблиця 1

Результати досліджень жувальної ефективності

Етапи досліджень	1 група циліндричне з'єднання, %	2 група конусне з'єднання, %	1 група конусно- циліндричне з'єднання, %
до протезування	56,1	56,3	56,5
1 міс.	55,4	55,1	55,0
3 міс.	58,9	57,8	59,2
6 міс.	78,2	71,2	82,2
12 міс.	70,0	76,3	82,1

Таблиця 2

Результати досліджень відновлення жувальної ефективності

Етапи досліджень	1 група циліндричне з'єднання, %	2 група конусне з'єднання, %	3 група конусно- циліндричне з'єднання, %
до протезування (E0)	56,1	56,3	56,5
1 міс. (ΔE)	-0,7	-1,4	-1,5
3 міс. (ΔE)	2,8	1,5	2,7
6 міс. (ΔE)	22,1	19,9	15,0
12 міс. (ΔE)	13,9	20,0	25,6

Віддалені клінічні дослідження показують, що ефективність протезування із використанням конусно-циліндричного з'єднання вища, у порівнянні з конусним з'єднанням на 10,8 % , а у порівнянні з циліндричним – на 12,1 %.

Висновки. Таким чином, у порівнянні з класичними (циліндричними та конусними системами з'єднання), запропонована система фіксації знімних часткових протезів, що передбачає виконання опорної та фіксуєчої коронок конусно-циліндричної форми, дозволяє покращити функціональну цінність протезів. Це пояснюється тим, що під час функціонального навантаження на протез (пережовування їжі) проявляються, як сила тертя спокою (конусоподібна частина коронки), так і сила тертя ковзання (циліндрична частина коронки). При знятті функціональних навантажень протез достатньо утримується в порожнині рота завдяки зчепленню циліндричної частини коронки – сили тертя ковзання. Клінічні переваги конусно-циліндричного з'єднання підтверджуються покращенням фіксуєчих і стабілізуючих властивостей часткових знімних протезів, які забезпечують ретельне пережовування їжі та роботу травної системи без перевантажень.

Узагальнюючи отримані результати, слід відзначити, що запропонована система фіксації знімних зубних протезів дозволяє вдосконалити їх функціональну цінність, зокрема, сприяти ретельному пережовуванню їжі, що вкрай важливо для покращання здоров'я людей, а також зменшити ймовірність різноманітних фізіологічних порушень, на тлі яких можуть розвиватися різні хвороби.

ДЖЕРЕЛА ТА ЛІТЕРАТУРА

1. Продолжительность жизни зависит от жевания [Электронный ресурс]. – Режим доступа: <http://healthinfo.ua/artickes/novosti zdorovia/35197>
2. Физиологические свойства жевательного аппарата [Электронный ресурс]. – Режим доступа : http://studopedia.ru/3_167252_fiziologicheskie-svoystva-zhevatelnogo-apparata.html

3. Адаева И.А. Сравнительная характеристика перекрывающих съёмных протезов с различными способами фиксации и стабилизации: автореф. дис. на здобуття наук. ступеня канд. мед. наук / И.А. Адаева. – Смоленск, 2005. – 17 с.
4. Жулев Е.Н. Частичные съёмные протезы / Е.Н. Жулев. – Н.Новгород : Изд-во НМГА, 2000. – 428 с.
5. Лабунец В.А. Основы научного планирования и организации ортопедической помощи на современном этапе развития / В.А. Лабунец. – Одесса, 2006. – С. 86.
6. Лесів А.Й. Ортопедичне лікування хворих з дефектами зубних рядів протезами на телескопічних системах фіксації власної конструкції : автореф. дис. на здобуття наук. ступеня канд. мед. наук / А.Й. Лесів. – Львів, 2000. – 19 с.
7. Парасюк Г.З. Клініко-технологічне обґрунтування використання фіксуєчих елементів при лікуванні хворих частковими знімними пластинковими протезами : автореф. дис. на здобуття наук. ступеня канд. мед. наук / Г. З. Парасюк. – Івано-Франківськ, 2005. – 17 с.
8. Пашук А.П. Краткая сравнительная характеристика фиксирующих систем при частичном съёмном протезировании./ А.П. Пашук // Инновации в стоматологии: 6 съезд стоматологов Беларуси 25– 26 октября 2012 г. [материалы]. – Минск, 2012. – С. 195-198.
9. Хеннинг В. Телескопические коронки из неблагородных сплавов / [В. Хеннинг, Р. Дезеларс, З. Ферстер, О. Марбах]. – Bremen : academia dentalinternational School BEGO Germany, 2008. – 126 с.
10. Черевко Ф.А. Сучасний погляд на фіксацію часткових знімних пластинкових протезів./ Ф.А. Черевко, Д.М. Король, М.М. Малюченко, О.М., Малюченко.// Актуальні проблеми сучасної медицини: Вісник української медичної стоматологічної HYPERLINK / 2013, № 4 (44) – С. 254-259.

УДК 616-072.1.62-003.7

*Зебунисо Шодмонова, Сардор Эсирганов
(Самарканд, Узбекистан)*

ТРАНСУРЕТРАЛЬНАЯ КОНТАКТНАЯ ЛИТОТРИПСИЯ В ЛЕЧЕНИИ КАМНЕЙ МОЧЕТОЧНИКОВ

Трансуретральная контактная литотрипсия – один из наиболее эффективных методов лечения камней мочеточников. При этом доступ к камню осуществляется через естественные мочевые пути, без нарушения целостности кожных покровов. Использование этого метода, позволяет осуществлять раннее восстановление уродинамики и предупредить осложнения при камнях мочеточника.

Ключевые слова: *трансуретральная контактная литотрипсия, камни мочеточника.*

Transurethral contact lithotripsy is one of the most effective methods of treating ureteral stones. In this procedure, access to the stone is carried out through the urinary tract, without compromising the integrity of the skin. Applying of this method allows early restoration of urodynamics and prevents complications of ureteral stones.

Key words: *transurethral contact lithotripsy, ureteral stones.*

Введение. Большая часть конкрементов мочеточников, с которыми сталкивается врач уролог – это сместившиеся из лоханок камни почек. Они могут иметь разнообразную форму и величину. Чаще в мочеточнике застревают одиночные конкременты, однако встречаются и множественные камни мочеточника. Обычно конкремент задерживается в зонах физиологического сужения мочеточника – лоханочно-мочеточниковом сегменте, в области

перекреста с подвздошными сосудами или пузырно-мочеточниковом сегменте. Для задержки в мочеточнике диаметр камня должен превышать 2 мм.

Камни в мочеточнике по сравнению с конкрементами других локализаций опасны наиболее тяжелыми и серьезными осложнениями. Конкременты, нарушающие пассаж мочи, чаще всего вызывают развитие почечной колики, приводят к уретерогидронефрозу, острому обтурационному пиелонефриту, а при наличии единственной (функционирующей) почки – к острой почечной недостаточности [1,2,5,6,7]. Особенно крупные и длительно стоящие на месте в мочеточнике камни могут формироваться пролежни, стриктуры, перфорации стенки. Поэтому первостепенной задачей современного врача уролога является помощь пациентам в избавлении от недуга в максимально короткие сроки и наиболее щадящими методами. Ретроградная контактная литотрипсия (КЛТ) основана на разрушении камней мочевых путей при прямом визуальном контакте зонда литотриптора и конкремента, при этом доступ к камню осуществляется ретроградно, через естественные мочевые пути, без нарушения целостности кожных покровов [3,4,8,9,10,11,12].

В большинстве мировых клиник операция ретроградной КЛТ в мочеточнике и даже в почках все чаще проводится как амбулаторная процедура [13,14,15]. E.S. Nuams и соавт. (2010) сообщили, что лазерная КЛТ камней почек диаметром 2-3 см была выполнена в 78% случаев амбулаторным больным, и только в 22% случаев потребовалась госпитализация [17]. В другом исследовании у 51 больного с некрупными камнями почек (средний размер 6,6 мм), операцию проводили в амбулаторных условиях в 97,6% случаев [16].

Цель: Изучить эффективность трансуретральной контактной литотрипсии в лечении камней мочеточников.

Материалы и методы: В клинике «Бионурмедсервис» с 2011 по 2017 гг. была произведена контактная уретеролитотрипсия (КУЛТ) 595 больным (321 мужчин и 276 женщин) в возрасте от 20 до 77 лет. Размер конкремента варьировал от 3 мм до 40 мм. Камни располагались в верхней трети мочеточника у 95 больных (16,0 %), средней трети - у 178 больных (29,9 %) и в нижней трети - у 322 больных (54,1 %). КУЛТ в основном проводилась под спинномозговой анестезией, если камень находился в верхней трети под внутривенной анестезией. Использовалась аппаратура: ригидный уретерореноскоп 9,5 Ch, гибкий уретерореноскоп Flex x², пневматический «Calculuson», ультразвуковой «Calculusplit» и лазерный литотриптор «Calculase II SCB» (фирма Karl Storz). Продолжительность операции – от 10 мин до 90 мин. ДУВЛ произведена аппаратом Compact Delta II компании Dornier med tech.

Результаты: Непосредственно перед литотрипсией для профилактики повреждений нижних мочевых путей и миграции камня, по возможности, предварительно устанавливался кожух и корзинка фирмы Cook. После разрушения камня крупные осколки удаляли при помощи зажима и петли Дормиа, мелкие отходили самостоятельно. После КУЛТ почка дренирована мочеточниковым катетером – до 2 суток или стентом – до 2 мес. 501 (84,2 %) больным удалось полностью удалить камень из МВП одномоментно; у 28 (4,7 %) больным произведена контактная пиелолитотрипсия; 64 (10,7 %) больным была произведена ДУВЛ, одному (0,16 %) в связи с отрывом мочеточника и 1 (0,16 %) в связи с перфорацией мочеточника произведена конверсия.

Срок послеоперационного периода у неосложненных больных составил 1 сутки.

Выводы: Таким образом, контактная уретеролитотрипсия является самым эффективным, малоинвазивным оперативным вмешательством, которая помогает раннему восстановлению уродинамики и предупреждению осложнений при камнях мочеточника.

ИСТОЧНИКИ И ЛИТЕРАТУРА

1. Воронов А.К., Вешкурцев В.В., Хван О.В. и соавт. Опыт эндоскопического лечения уретеролитиаза // Материалы Первого Российского конгресса по эндоурологии (Москва, 4-6 июня 2008 г.). – М., 2008. – С. 153.

2. Гальчиков И.В., Дьяков В.В. Особенности дренирования верхних мочевых путей при контактной уретеролитотрипсии // *Материалы Первого Российского конгресса по эндоурологии* (Москва, 4-6 июня 2008 г.). – М., 2008. – С. 175-176.
3. Дзеранов Н.К., Казаченко А.В. Электроимпульсная контактная литотрипсия в лечении уролитоаза // *Материалы XI съезда урологов России* (Москва, 6-8 ноября 2007 г.). – М., 2007. – С. 441.
4. Кан Я.Д., Каприн А.Д., Иваненко К.В., Иванов С.А. Контактная уретеролитотрипсия гольмиевым лазером "MedilasH" фирмы "Dornier" // *Урология*. – 2003. – № 5. – С. 43-44.
5. Комяков Б.К., Гулиев Б.Г., Новиков А.И. и соавт. Эндоскопическая контактная уретеролитотрипсия и уретеролитоэкстракция // *Материалы Пленума правления Российского общества урологов* (Сочи, 28-30 апреля 2003 г.). – М., 2003. – С. 402.
6. Мартов А.Г., Фитихов Р.Р., Ергаков Д.В. Трансуретральная контактная литотрипсия в лечении камней почек // *Урология*. – 2008. – № 6. – С.70-75.
7. Павлов Д.А., Антоненко А.А., Чибисов А.А. Эффективность эндоскопического лечения конкрементов мочеточников в условиях Крайнего Севера // *Материалы Первого Российского конгресса по эндоурологии* (Москва, 4-6 июня 2008 г.). – М., 2008. – С. 226-227.
8. Саркулова М.Н., Касимов Н.К., Хайрли Г.З. Эндоскопический метод удаления камней мочеточников // *Урология*. – 2007. – № 1. – С. 40-41.
9. Теодорович О.В., Забродина Н.Б., Кожин О.К. и соавт. Лазерная контактная литотрипсия в трансуретральной и перкутанной рентгеноэндоскопической хирургии // *Материалы XI съезда урологов России* (Москва, 6-8 ноября 2007 г.). – М., 2007. – С. 613-614.
10. Трапезникова М.Ф., Дутов В.В., Базаев В.В., Дорончук Д.Н. "Идеальное" дренирование верхних мочевых путей при лечении мочекаменной болезни // *Материалы Первого Российского конгресса по эндоурологии* (Москва, 4-6 июня 2008 г.). – М., 2008. – С. 265-266.
11. Abdelrahim A.F., Abdelmaguid A., Abuzeid H. et al. Rigid ureteroscopy for ureteral stones: factors associated with intraoperative adverse events // *J. Endourol.* – 2008.
12. Buchholz N.P., Rhabar M.H., Talati J. Is measurement of stone surface area necessary for SWL treatment of nonstaghorn calculi? // *J. Endourol.* – 2002. – Vol. 16, №4. – P. 215-220.
13. Holden T., Pedro R.N., Hendlin K. et al. Evidence-based instrumentation for flexible ureteroscopy: a review // *J. Endourol.* – 2008. – Vol. 22, № 7. – P. 1423-1426.
14. Ibrahim H.M., Al-Kandari A.M., Shaaban H.S. et al. Role of ureteral stenting after uncomplicated ureteroscopy for distal ureteral stones: a randomized, controlled trial // *J. Urol.* – 2008. – Vol. 180, № 3. – P. 961-965.
15. Makarov D.V., Trock B.J., Allaf M.E. The effect of ureteral stent placement on post-ureteroscopy complications: a meta-analysis // *Urology*. 2008. – Vol. 71, №5. – P. 796-800.
16. Tischer C.F., Thill J., Vaughan D. Advances in lithotripsy with a frequency-doubled dual-pulse Nd:YAG laser (FREDDY) // *J. Endourol.* – 2002. – Vol. 16, №6. – P. 56.
17. Hyams E.S., Munver R., Bird G.V., et al. Flexible ureterorenoscopy and holmium laser lithotripsy for the management of renal stone burdens that measure 2 to 3 cm: a multi-institutional experience // *J. Endourol.* – 2010. – Vol. 24. – P. 1583.

СІЛЬСЬКЕ ГОСПОДАРСТВО / СЕЛЬСКОЕ ХОЗЯЙСТВО

УДК 631

Сергій Богданов, Станіслав Дейнека
(Ніжин, Україна)

ЕФЕКТИВНІСТЬ ВИКОРИСТАННЯ МАШИННО-ТРАКТОРНОГО ПАРКУ

Розглядаються проблеми пошуку ефективних заходів підтримки машин в працездатному стані, у відповідності до їх використання у технології виробництва сільськогосподарської продукції.

Ключові слова: інженерно - технічні служби, машинно-транспортний парк, технічне обслуговування, кадри

It discusses the problems of search effective ways the supporting machines in working condition in accordance to their using in the agriculture technologies.

Key words: engineering technical services, machines and tractors, technical services, cadres.

Важливою задачею інженерно-технічних служб сільськогосподарських підприємств є забезпечення високої готовності машин у відповідності їх використання у технології виробництва сільськогосподарської продукції. При цьому сучасний стан машинно-тракторного парку підприємств включає техніку вітчизняного та зарубіжного виробництва, що зумовлює різні підходи до організації технічного обслуговування і ремонту. Актуальним є аналіз та пошук раціональних форм організації обслуговування техніки із застосуванням фірмових підприємств та інженерно-технічних служб господарств [3].

Сучасний стан парку машин у господарствах вказує на доцільність пошуку ефективних заходів підтримки машин в працездатному стані, у відповідності до їх використання у технології виробництва сільськогосподарської продукції.

Відсутність коштів на оновлення техніки веде до необхідності передбачати результати своєї діяльності на перспективу, застосовуючи новітні технології та забезпечення їх потрібними ресурсами в оптимальні терміни відповідно до агротехнічних вимог. Саме такі завдання повинні знаходитися в центрі діяльності машинно-тракторного парку в кожному підприємстві.

Підтримання експлуатаційних показників машин у встановлених межах вимагає регулярного проведення певних заходів з управління їх технічним станом. До них відносяться: експлуатаційна обкатка, раціональне використання, технічне обслуговування, ремонт і зберігання.

Управління технічним станом машин полягає в обґрунтуванні та призначенні видів і періодичності технічного обслуговування, видів і методів ремонту, критеріїв граничного стану, ступеня відновлення технічного ресурсу складових частин, тривалості використання до списання тощо [4].

Для конкретної машини управління технічним станом полягає у проведенні таких робіт:

- вимірювання засобами технічної діагностики параметрів, що визначають стан її складових частин;
- порівняння одержаних значень із допустимими чи граничними величинами;
- визначення залишкового ресурсу складових частин;
- призначення виду і обсягу ремонтно-обслуговуючих робіт;
- виконання призначених робіт. Періодичні технічні огляди, поточні і капітальні ремонти проводять відповідно до нормативів періодичності їх проведення і міжремонтних строків проведення поточних і капітальних ремонтів. Сезонне технічне обслуговування здійснюється перед весняно-літньою і осінньо-зимовою експлуатацією техніки.

В аграрному підприємстві необхідно здійснити певні заходи щодо забезпечення ефективного використання машинно-тракторного парку та обладнання. Для покращення стану машинно-тракторного парку підприємств доцільно впроваджувати заходи з технічного обслуговування і ремонту тракторів інженерно-технічною службою підприємства. Такий підхід передбачає моніторинг запасних частин, удосконалення матеріально-технічної бази та підготовку спеціалістів для виконання певного переліку робіт з технічного обслуговування і ремонту тракторів [1].

Першочергове значення потрібно надавати підготовці відповідних кваліфікованих кадрів масових професій – трактористів машиністів, а також вищої кваліфікації – інженерів і техніків. Ці категорії спеціалістів працюють на постійній основі, аграрні підприємства мають готувати їх у відповідних навчальних закладах за свій рахунок.

Ефективне використання техніки потребує певних матеріально технічних передумов: приміщень чи майданчиків для утримання машинно-тракторного парку; діагностичних пунктів та ремонтних майстерень з відповідним устаткуванням та обладнанням; приміщень для зберігання запасних частин; сховищ для зберігання пального та мастил і заправки ними агрегатів; транспортних засобів для доставки цих матеріалів та ін. Така сервісна інфраструктура потребує, у свою чергу, робочих місць, ремонтників, водіїв, охоронців тощо. Приміщення мають відповідати технічним, санітарним та соціальним вимогам.

Поліпшення забезпечення всіх галузей агропромислового комплексу технічними ресурсами, перехід на досконаліші методи господарювання потребують ефективного використання діючих та освоєння нових сучасних високопродуктивних технічних потужностей, оснащення ними сільськогосподарських підприємств до економічно обгрунтованого рівня і саме на цій основі прискорювати вирішення важливих завдань подальшої інтенсифікації сільського господарства і виведення його на якісно вищий конкурентоздатний рівень у світовому значенні.

ДЖЕРЕЛА ТА ЛІТЕРАТУРА

1. Вітвицький В.В. Методичні підходи до визначення ефективності відновлення спрацьованих деталей / В.В. Вітвицький, М.С. Лосина // Економіка АПК. – 2004. – № 8. – С. 15–19.
2. Ільченко В.Ю. Дослідження пристосованості конструкції автомобіля до операцій технічного обслуговування / В.Ю.Ільченко, О.Д.Деркач, Н.О.Нагієва // Вісник ХНТУСГ ім. П.Василенка. – Харків: ХНТУСГ, 2012. – Вип. 121. – С. 7–13.
3. Козаченко О.В. Аналіз факторів впливу на рівень технічної експлуатації машин АПК / О.В. Козаченко // Вісник ХНТУСГ ім. П.Василенка. – Харків: ХНТУСГ, 2012. – Вип.121. – С. 3–7.
4. Молодик М.В. Обгрунтування правил призначення ремонтно-обслуговуючих робіт для забезпечення надійності сільськогосподарської техніки [Текст] / М.В.Молодик, О.В.Смашнюк // Вісник ХНТУСГ ім.П.Василенка. – Харків: ХНТУСГ, 2010. – Вип.94. – С. 9–13.
5. Ревенко М.М. Трансформація відносин власності у сільському господарстві України / М.М. Ревенко. – К., 2003. – 200 с.
6. Ситник В.П. Трансформація АПК України в ринкові умови / Ситник В.П. – К.: ІАЕ, 2002. – 518 с.

ПЕРСПЕКТИВИ ВИРОЩУВАННЯ ГОРОХУ В УКРАЇНІ

Розглядається перспектива вирощування гороху не тільки як овочевої та кормової культури, а як один із шляхів покращення якості ґрунтів в нашій державі.

Ключові слова: горох, азот, сівозміна, сорт, технології.

It discusses perspectives growing peas not so vegetable and forage crops, but as one of the way improving soil.

Key words: peas, nitrogen, crop rotation, gender, technology.

Найбільш дешевим шляхом поліпшення стану ґрунтів є впровадженням у сільськогосподарське виробництво науково обґрунтованих сівозмін. Чергування культур дозволить розірвати певні ланцюги шкідливих мікроорганізмів, які сформувались в процесі вирощування близьких за біологічними особливостями культур. І якщо ми говоримо про організацію сівозміни, то це в першу чергу відноситься до зернобобових культур. Їх головна біологічна особливість полягає в тому, що вони здатні формувати активні комплекси з мікроорганізмами ґрунту, за рахунок чого зв'язують значні кількості азоту із повітря.

Цей процес проходить за участі бульбочкових бактерій, які проникають в кореневі волоски проростків, інтенсивно діляться там і формують бульбочки, де проходить процес азотфіксації. Бульбочки є справжньою фабрикою одержання біологічного азоту, який використовується рослиною на формування надземної маси та урожаю насіння. Цей процес який називається симбіозом, є корисним як для рослин, так і мікроорганізмів. Рослини використовують для своєї життєдіяльності легкодоступні азотовмісні сполуки, а до бульбочкових бактерій надходять продукти фотосинтезу, які слугують їм джерелом поживних компонентів. Для рослин бобових культур процес симбіозу не є «безоплатним», на нього витрачається біля 20-25 % пластичних речовин, що є однією з головних причин меншої урожайності зернобобових культур порівняно зі зерновими. Друга причина полягає в тому, що на біосинтез однієї одиниці маси білка витрачається значно більше енергії порівняно з синтезом вуглеводів. За вегетаційний період зернобобові культури зв'язують 80-150 кг азоту в діючій речовині, що еквівалентно внесенню 300-400 кг аміачної селітри. Якщо порахувати вартість мінерального добрива, то видно, що симбіотична азотфіксація має економічний сенс. Як правило, в рекомендаціях по вирощуванню зернобобових указується, що внесення мінерального азоту небажане, оскільки воно приводить до більш пізньої появи бульбочок та інгібує їх активність, особливо на початкових фазах росту рослин.

Група зернобобових включає дуже багато видів, їх вирощують на всіх континентах нашої планети. Їх поширення у різних країнах залежить від наявних ґрунтово-кліматичних умов. Одні із них полюбляють більш вологі та теплі зони, інші здатні приносити тривалі посушливі та спекотні періоди.

У світовому землеробстві серед цих культур найбільше поширення одержала соя, про що досить часто розповідається і в нашому журналі. Незважаючи на те, що за посівними площами вона займає четверту позицію серед всіх сільськогосподарських культур, її поширення триває і в наші дні.

Мабуть настав час в Україні й для відродження гороху, посівні площі якого скоротились за останні роки більш, ніж у п'ять разів. Сучасні сорти, які виділяються високою стійкістю до вилягання, здатні давати врожаї за оптимальних умов на рівні 50 ц/га. При цьому варто пам'ятати, що посіяна після збирання гороху озима пшениця родить так же, як і парова.

Таким чином, вирощуючи горох, ми паралельно створюємо відмінні можливості для одержання високого врожаю головної продовольчої культури України – озимої пшениці.

Важливо зауважити, що тенденція збільшення посівів гороху в останні роки проявляється також у таких країнах як США і Канада, які є світовими лідерами у виробництві зерна пшениці. У США навіть описаний, так званий, синергічний ефект, який виникає після сівби по гороху озимої пшениці й який позитивно впливає на рівень її врожаю. В останній час така дія виявлена і по висіяній по гороху кукурудзі.

Саме завдяки оптимізації умов вирощування шляхом відповідного поєднання дії структурних елементів технології (сорт, системи удобрення і захисту, інокуляція) можна досягти максимальної реалізації генетичного потенціалу сортів гороху, як і інших сільськогосподарських культур у господарському врожаї.

Зростаюче значення цього елемента технології зумовлене насамперед можливістю сортів як активних біологічних факторів у процесі саморегуляції екологічних систем ефективно протидіяти несприятливій дії інших антропогенних чинників, здатне порушити рівновагу природних екосистем та ініціювати процеси забруднення навколишнього середовища [2]. Більшість сортів гороху характеризуються високим біологічним потенціалом, який у виробничих умовах реалізується неповною мірою і, як наслідок, не може виступати єдиним критерієм інтенсифікації виробництва зерна. Важливою складовою сучасних технологій вирощування культури залишається інокулювання насіння активними штамми, які різняться за азотофіксуювальною здатністю, ступенем пристосованості до рослини [5, 6].

Слід зазначити, що продуктивність гороху, накопичення рослинами біологічного азоту і білка значною мірою залежить від мінерального живлення, забезпеченості макро- і мікроелементами [8]. У технології вирощування культури важливого значення набуває з'ясування особливостей поєднання мінерального й біологічного азоту в живленні рослин, а також ролі інших елементів мінерального живлення, як основи функціонування рослинних організмів.

Більшість досліджуваних проектів технології вирощування гороху залишаються конкурентоспроможними за величинами отримуваної з урожаєм енергії, однак через високу енергоємність основних своїх складових не забезпечують низького рівня енерговитрат і високої енергокупності, що вимагає пошуку шляхів оптимізації факторів антропогенного та природного походження при вдосконаленні існуючих та розробленні нових моделей технологій вирощування існуючих і нових сортів гороху з урахуванням їхніх особливостей та здатності протистояти проти стресових умов навколишнього середовища та реалізовувати на максимально можливому рівні генетичний потенціал у господарському врожаї.

ДЖЕРЕЛА ТА ЛІТЕРАТУРА

1. Петр И. Формирование урожая зернобобовых культур / И. Петр // Формирование урожая основных сельскохозяйственных культур. – М.: Колос, 1984. – С.201-206.
2. Летуновский, В.И. Выбор сорта – важнейшее условие эффективного возделывания гороха. / В.И.Летуновский // Зерновые культуры. – 1996. – №1. – С.16-18.
3. Яшовський, І.В. Основні біологічні фактори інтенсифікації виробництва зерна / І.В. Яшовський // Наукові основи ведення зернового господарства. – К.: Урожай, 1994. – С.111-113.
4. Яшовський, І.В. Основные биологические факторы интенсификации производства зерна / И.В.Яшовський. – В кн.: Научные основы устойчивого ведения зернового хозяйства. – К.: Урожай, 1989. – С.64-82.
5. Орлов, В.П. Биологическая фиксация азота атмосферы и условия возделывания / В.П. Орлов // Зернобобовые культуры в интенсивном земледелии. – М.: Агропромиздат, 1986. – 12 с.

6. Орлов, В.П. Зернобобовые культуры и проблемы биологического азота в земледелии / В.П. Орлов // В кн.: Минеральный и биологический азот в земледелии СССР. – М. : Наука, 1985.– С.84-92.
7. Романов, В.И. Связь обмена азота и углерода при симбиотической азотфиксации у бобовых / В.И.Романов, И.А. Тихонович // Азотное и углеродное питание растений и их связь при фотосинтезе. – Пушкино: ОНТИНУБИ АН СССР, 1987. – С. 126-136.
8. Романов, В.И. Энергетика симбиотической азотфиксации у бобовых и ее связь с фотосинтезом / В.И.Романов // Молекулярные механизмы усвоения азота растениями. – М.: Наука, 1983. – С. 92-121.
9. Садииков, Б.Ф. Биологическая азотфиксация в агроценозах / Б.Ф.Садииков. – Уфа: БНЦ Ур АН СССР, 1989. – 109 с.
10. Енкен, В.Б. Соя. / В.Б.Енкен. // Зерновые бобовые культуры. – М.: Збірник наукових праць ННЦ “Інститут землеробства УААН” Вип. 12, 2009 Сельхозгиз. – 1969. – 445 с.
11. Камінський, В.Ф. Вплив обробки насіння гороху препаратами, різними інокулянтами і фізіологічно активними речовинами на урожайність і азотфіксуючу здатність / В.Ф. Камінський // Збірник наукових праць Інституту землеробства УААН. – К., 1997. – Вип.1. – С.122-123.
12. Камінський, В.Ф. Особливості азотфіксації у сортів гороху в залежності від технології вирощування в умовах північного Лісостепу / В.Ф. Камінський, С.П.Дворецька // Бюлетень Інституту сільськогосподарської мікробіології. – Чернігів, 1999. – С.34-36.

*Адиль Базаров
(Караганда, Казахстан)*

**МАТЕМАТИЧЕСКОЕ МОДЕЛИРОВАНИЕ РАБОТЫ УСЕЧЕННЫХ
КОНИЧЕСКИХ ФУНДАМЕНТОВ С КОНСОЛЬНОЙ ПЯТОЙ В УСЛОВИЯХ
ПОДРАБОТКИ УГОЛЬНЫХ МЕСТОРОЖДЕНИЙ**

В данной статье рассматривается расчет фундаментов МКЭ . Проведен численный анализ с использованием МКЭ по программе «Геомеханика».

Ключевые слова: математическое моделирование, подрабатываемые территории, несущая способность, горизонтальные деформации растяжения.

In this article we consider the calculation of the foundations of FEM. Numerical analysis is carried out using the FEM for the Geomechanics program.

Keywords: math modeling, extra work areas, load bearing capacity, horizontal deformations and stretching.

В Послании народу Президента РК Н.А. Назарбаева намечены грандиозные задачи по развитию науки капитального строительства в нашей стране, повышению его эффективности с целью вхождения Казахстана в число 30 конкурентоспособных стран. Решение этих задач требует наиболее рационального использования материальных и финансовых ресурсов, выделенных на строительство, снижения сметной стоимости, повышения уровня индустриализации и сокращения сроков строительства.

Одним из основных направлений экономического и социального развития Республики Казахстан на ближайший период является дальнейший рост добычи угля в стране, одним из резервов которой является более полное извлечение его под застроенными территориями. Город Караганда, например, в существующих границах, за небольшим исключением, целиком расположен на залежах угля с запасами свыше 1,5 млрд. тонн, что более чем в 1,2 раза превышает добычу угля за время существования угольного бассейна. В настоящее время в Донбассе около 80% застройки приходится на подрабатываемые территории. В Донецком и Карагандинском угольных бассейнах доля добычи угля под застроенными территориями составляет 30% – 35%. Стоит серьезная задача защиты таких городов, как Караганда, Никольск, Кентау (Казахстан), Макеевка, Кривой Рог, Кадиевка (Украина), Березники, Кемерово (Россия) и некоторых других от вредного влияния подземных горных пород.

Выемка угля в недрах вызывает передвижение вышележащей толщи пород. Процесс их деформирования распространяется до земной поверхности. В свою очередь и здания, находящиеся на земной поверхности, неизбежно начинают испытывать влияние этих деформаций, проявляющееся в виде кренов, перекосов, изгибов, сдвигов, изломов, разрывов конструкций.

Анализ имеющейся научно-технической литературы по строительству на подрабатываемых территориях показывает, что вопрос совместной работы надземного сооружения с деформируемым основанием рассматривается в трудах многих исследователей. Но в неполной степени изучен вопрос влияния на работу новых перспективных конструкций здания и сооружения при горизонтальных деформациях растяжения подрабатываемых оснований.

При проектировании новых зданий и сооружений на подрабатываемых территориях недостаточный учет в расчетах горизонтальных деформаций растяжения оснований приводит либо к аварийному выходу здания из эксплуатации (что потребует

дополнительных затрат на усиление и ремонт); либо к чрезмерному усилению конструкций с соответствующим удорожанием строительства.

Целью работы являются разработка МКЭ (метод конечных элементов) расчета осадок перспективных конструкций фундаментов с усеченным базовым коническим обоснованием и пятой на основаниях подрабатываемых территорий при горизонтальных растягивающих деформациях грунта с сохранением несущей способности фундаментной конструкции.

При изучении вопросов взаимодействия исследуемых фундаментных конструкций сооружений с деформируемым основанием используются методы математического моделирования.

Все большее распространение получают численные методы, и среди них, прежде всего, метод конечных элементов, который позволяет с минимальными усилиями и с достаточной достоверностью имитировать поведение фундаментной конструкции при влиянии подработки на реализованной в рамках метода расчетной модели [1].

С целью исследования взаимодействия усеченного конического фундамента с пятой с подрабатываемым основанием в лабораторных условиях был проведен численный анализ с использованием МКЭ по программе «Геомеханика», разработанной под руководством А.Б. Фадеева [2]. Расчеты проводились по схеме, приведенной на рис. 1. Вследствие симметрии сечения фундамента относительно вертикальной оси в расчетной схеме рассматривалась лишь половина области грунтового массива и фундамента, которые разбивались автоматически на треугольные конечные элементы с учетом сгущения сеток в местах ожидаемых повышенных градиентов. Массив разбивался на 510 элементов, фундамент на 30 элементов. Общее количество узлов 288. Число типов элементов – 4. Характеристики грунтов основания приведены в таблице 1.

Таблица 1

Физико-механические характеристики для МКЭ

N задач	N слоев	Наименование слоя	E, МПа	Пуассона, μ	γ кН/м	C, КПа	φ , град
1	1	фундамент	$2 \cdot 10^4$	0.16	2.4	$5.7 \cdot 10^4$	30
	2	гранул, фенопласт	$2 \cdot 10^{-4}$	0.4	0.007	0.01	12
	3-4	эквивалентный материал	0.26	0.25	17.7	0.9	38
	1	фундамент	$2 \cdot 10^4$	0.16	2.4	$5.7 \cdot 10^4$	30
2	2	гранул, фенопласт	$2 \cdot 10^{-4}$	0.4	0.007	0.01	12
	3-4	суглинок	27	0.35	19	38	21

Рассматривалось пошаговое нагружение фундамента на двухслойном основании с учетом подработки и без влияния горных работ.

В задаче без влияния горных работ для узлов, расположенных на правой и левой вертикальных границах области, принято отсутствие перемещений, для узлов, расположенных на нижней границе, отсутствие вертикальных перемещений. Для учета подработки по правой границе задавались перемещения узлов в горизонтальном направлении, которые имитировали растяжение грунта в основании конического фундамента [3].

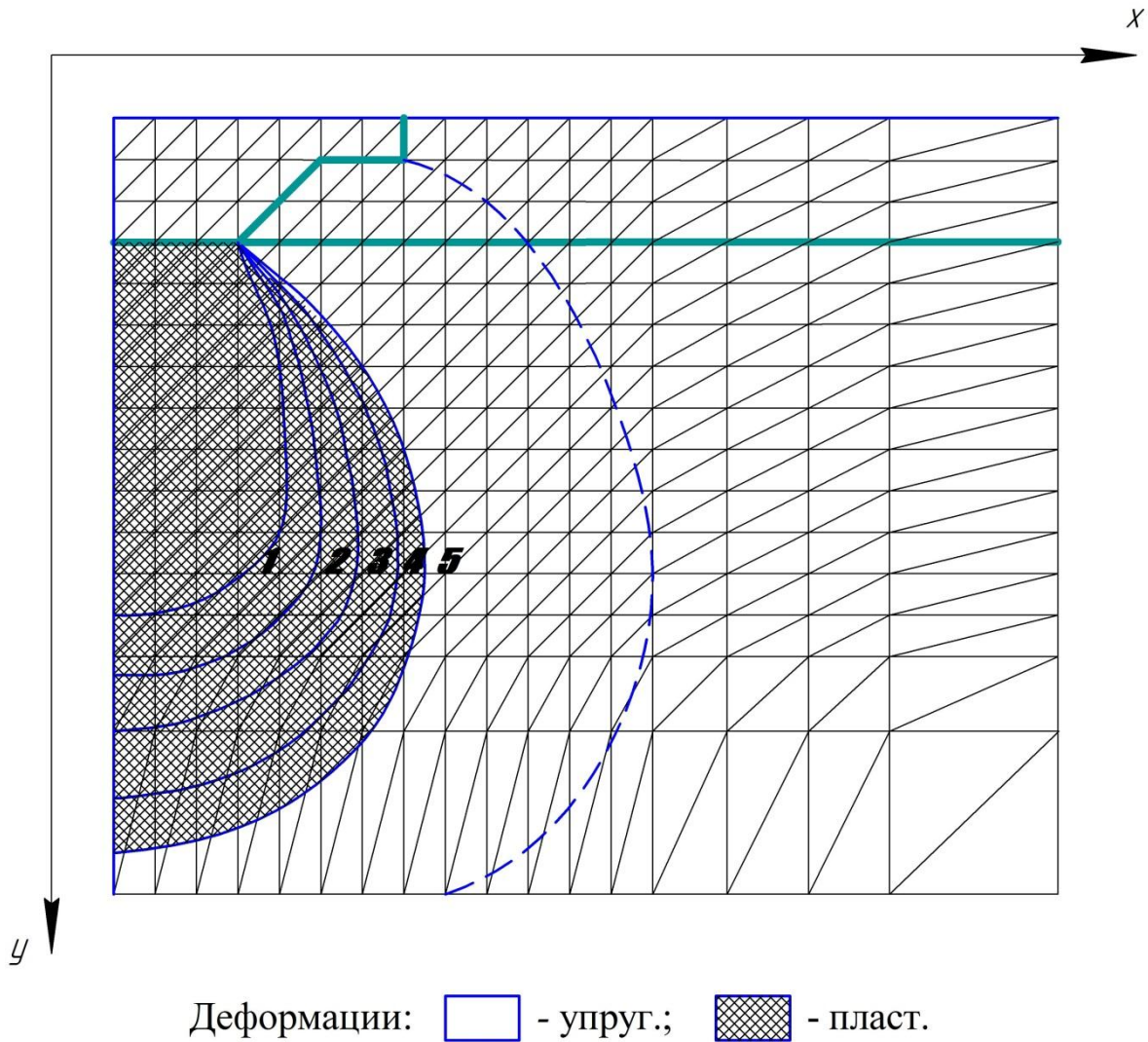

Кривые 1, 2, 3, 4, 5 – соответствуют горизонтальным деформациям растяжения $\varepsilon = (0, 3, 6, 9, 12) \cdot 10^{-3}$ для исследуемого фундамента.

----- - кривая , для случая фундамента с выступающей пятой при $\varepsilon = 0$

Рис. 1. Общая конечно-элементная схема и зоны пластических деформаций при различных горизонтальных деформациях растяжения

На рис. 2 приведены графики зависимости "нагрузка-осадка", полученные из упругопластического решения МКЭ (осесимметричная задача) для фундаментов с усеченным коническим основанием и столбчатого фундамента без влияния подработки основания и при воздействии горизонтальных деформаций земной поверхности.

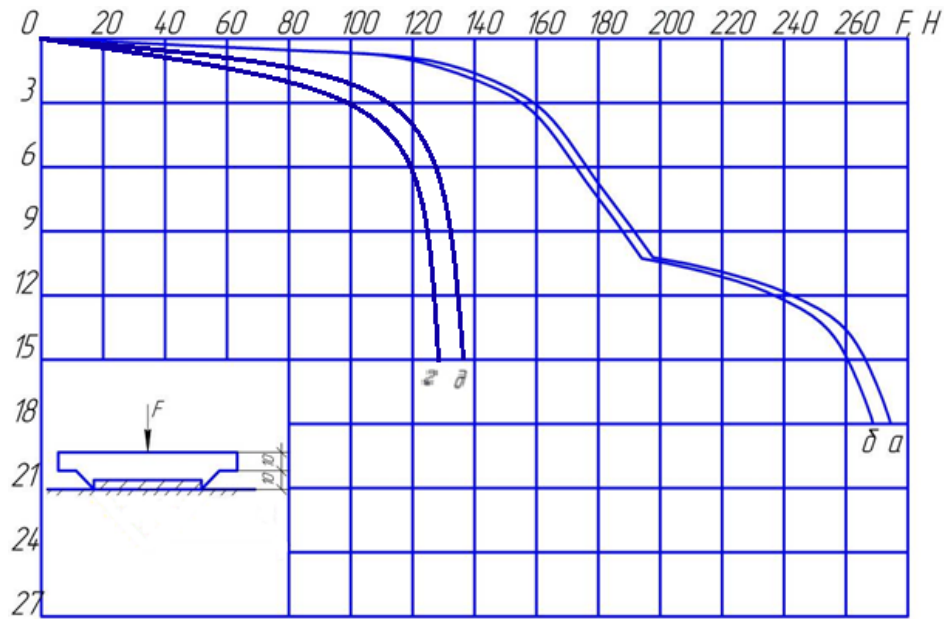

S, мм

а - усеченного конического фундамента с консольной пятой при $\varepsilon = 0$

б - усеченного конического фундамента с консольной пятой при $\varepsilon = 3 \cdot 10^{-3}$

д-столбчатого фундамента диаметром 60мм при $\varepsilon = 0$

г- столбчатого фундамента диаметром 60мм при $\varepsilon = 3 \cdot 10^{-3}$

Рис. 2. Графики «нагрузка-осадка» моделей фундаментов, полученные МКЭ

Анализ графиков зависимости "нагрузка-осадка" рис. 2 показывает, что врезаемость фундаментов с усеченным базовым обоснованием в подрабатываемое основание увеличивается по мере возрастания горизонтальных деформаций растяжения. По полученным данным определяем функциональную зависимость осадки фундаментов при подработке:

$$S_u = S_0 (1 + D \varepsilon),$$

где D - эмпирический коэффициент, полученный для фундаментов, равный 17,4;

ε - горизонтальные деформации растяжения земной поверхности

$$0 < \varepsilon < 12 \cdot 10^{-3},$$

S_u, S_0 - врезание (осадка) фундамента на подработанном и неподработанном массиве.

Как видно из рис. 1, ЭВМ рисует пластическую зону при любых горизонтальных растяжениях, которая охватывает несущий слой грунта под фундаментом, при этом выпора грунта не наблюдается.

Сравнительный анализ графиков "нагрузка-осадка" (рис. 2) показывает, что действительно предельная несущая способность столбчатого фундамента для фундаментов с усеченным коническим основанием и пятой не является предельной. Такое же различие в работе фундаментов с базовым усеченным коническим обоснованием и столбчатого фундамента с одинаковым диаметром на площади контакта грунтовой толщ можно наблюдать при эксплуатации этих фундаментов на подрабатываемом основании в зоне растяжения. . [4].

Из изложенного следует, что МКЭ является одним из перспективных методов решения совместной работы системы "основание-фундамент" и его современный математический аппарат предоставляет возможность получить закономерность влияния подработки на врезаемость(осадки) и податливость подрабатываемых оснований конструкций фундаментов зданий и сооружений.

Выводы

1. Математический аппарат МКЭ позволяет выявить закономерность влияния горизонтальных деформаций растяжения грунтовой толщи на врезаемость (осадок) фундаментов с усеченным коническим основанием и консольной пятой при подработке.

2. Расчеты проводились при неизменных прочностных характеристиках c и φ , увеличение несущей способности основания обусловлено исключительно увеличением площади контакта фундамента с подрабатываемым основанием.

3. Предложенный механизм изменения напряженного состояния грунтовой толщи и взаимодействия фундаментных конструкций с подрабатываемым основанием, подтвержденный численным анализом, определяет программу модельных исследований.

4. Численный анализ МКЭ взаимодействия фундаментных конструкций с подрабатываемым основанием позволил получить функциональные зависимости врезаемости (осадок) фундаментов от горизонтальных деформаций растяжения.

ИСТОЧНИКИ И ЛИТЕРАТУРА

1. Зенкевич О. Метод конечных элементов в технике. – М.: Мир, 1975. – 539 с.

2. Фадеев А.Б., Репина П.И., Абдылдаев Э.К. Метод конечных элементов при решении геотехнических задач и программа «Геомеханика»: Учебное пособие. – Л., ЛИСИ, 1982. – 72 с.

3. Фадеев А.Б., Прегер А.Л. Решение осесимметричной смешанной задачи теории упругости и пластичности методом конечных элементов // Основания, фундаменты и механика грунтов. – М., 1984. – №4. – С.25-27.

4. Базаров А.Б. Моделирование работы столбчатых фундаментов на подрабатываемых территориях Карагандинского региона. Сб. тр. VIII Республиканской научно-практической конференции «Маргулановские чтения» в Жезказганском университете имени О. А. Байконурова, 2016.

Научный руководитель – кандидат технических наук, доцент А.Н.Конакбаева

Олексій Бобришев
(Суми, Україна)

СУХІ СУМІШІ ДЛЯ ВИРІВНЮВАННЯ ПІДЛОГ

Сьогодні для влаштування підлог все частіше використовують самовирівнюючі домішки (наливні підлоги, вирівнювачі підлог, самонівелюючі суміші і т.д.).

Маючи гарну текучість швидкозатвердіваючі та самовирівнюючі суміші для вирівнювання та нівелювання основ розтікаються під дією власної ваги та створюють рівну та міцну поверхню.

Ключові слова: *сухі суміші, самовирівнюючі суміші, суміші для грубого нівелювання, суміші для фінішної обробки, наливні підлоги.*

Всі сухі суміші для вирівнювання підлоги по типу складників діляться на дві великі групи: суміші на основі цементу і на основі гіпсу. Суміші на цементній основі (сюди ж ми віднесли і матеріали на полімерцементній основі) використовуються для вирівнювання підлог в житлових і громадських будівлях при зовнішніх і внутрішніх роботах. Суміші на основі гіпсу застосовуються, головним чином, для влаштування стяжок всередині приміщень. За інформацією зарубіжної будівельної преси, в європейських країнах стають все більш популярними суміші на основі гіпсу. Це пов'язано з тим, що полімер модифіковані

гіпсові стяжки тверднуть швидше цементних (приблизно за 6-8 годин) і повністю готові до експлуатації вже через 6-7 днів, в той час як цементний камінь набирає міцність через 28 діб.

Самовирівнюючі суміші і на гіпсовій і на цементній основі поділяються на суміші, призначені для нівелювання нерівних основ і тонкошарові маси для фінішної обробки основи перед нанесенням покриттів для підлоги.

Суміші для нівелювання розраховані на нанесення товстим шаром (10-300 мм). В якості наповнювача зазвичай містять великофракційні компоненти (пісок, мелений граніт, керамзитовий щебінь). При роботі з цими матеріалами необхідно звертати увагу на спосіб укладання суміші, який вказується на її упаковці. Суміші для машинної подачі мають максимальний час використання протягом 20-30 хвилин, а для ручного нанесення, мають менший час – 15-20 хвилин.

На ринку представлені суміші, що витримують значні перепади температур, вони призначені для влаштування підлог з підігрівом.

Суміші для фінішної обробки основи, формуючи особливо тонкий (0,5-10 мм за один прохід) шар добре текучої суміші, забезпечують отримання рівної і гладкої поверхні підлоги. На українському ринку представлені як універсальні суміші, призначені для вирівнювання різних поверхонь (бетонна підлога, підлоги облицьовані плиткою; гіпсо-картонні листи і т.д.), так і спеціалізовані суміші, які підбираються залежно від матеріалу основи, передбачуваної інтенсивності впливу, значення вологості в приміщенні.

Наливні підлоги користуються все більшою популярністю в будівництві. Це зручні і прості в застосуванні матеріали, що дозволяють отримати міцну і ідеально рівну поверхню підлоги. Перспективи ринку цих матеріалів пов'язані з переходом на машинне укладання підлог. Впровадження механізованого методу укладання веде до зростання продуктивності праці, зменшення витрат матеріалів на одиницю площі і, як наслідок, збільшення попиту, популярності та обсягів споживання цих матеріалів в цілому по країні.

ДЖЕРЕЛА ТА ЛІТЕРАТУРА

1. Черненко В.К. Технологія будівельного виробництва. – Київ: Вища школа, 2002. – 246 с.

Науковий керівник – старший викладач В.М.Дермільова

УДК 625.765

*Ольга Володько, Наталія Рогова, Світлана Рибаківа
(Полтава, Україна)*

ДОСЛІДЖЕННЯ НАПРУЖЕНОГО СТАНУ ДОРОЖНЬОГО НАГРІВНОГО ПОКРИТТЯ ГОТЕЛЬНО-РЕСТОРАННОГО ГОСПОДАРСТВА

Мета досліджень пов'язана з удосконаленням інженерних методів розрахунку напружено-деформованого стану дорожніх покриттів з поверхневими нагрівними шарами. Для створення ефективного підходу до визначення напружено-деформованого стану конструкцій запропонованого типу проведено об'єднання методів розрахунку багатошарових та одношарових плит, який модифіковано для розрахунку багатошарового покриття. Достовірність розрахунків підтверджена результатами, отриманими рядом нескорельованих за їх теоретичною базою аналітичних і числових методів.

Ключові слова: *напружений стан, жорсткість, пружна основа, модуль пружності, міцність.*

The objective of the research is connected with the improvement of the engineering methods of calculating tense strained condition of the coating with heated surface layers. To create an effective approach to determining the stress-strain state of the constructions of the proposed type methods of calculation for multi-layer and one layer slabs were united and conducted. Reliability of calculations was confirmed by the results obtained by a number of non-correlated by their theoretical base analytical and numerical methods.

Key words: *tension, hardness, cushion, elasticity modulus, strength.*

Постановка проблеми в загальному вигляді. Наряду з традиційними способами боротьби з ожеледицею та снігонакопиченням на дорожніх покриттях у зимовий період експлуатації використовують і тепловий спосіб, зокрема, конструкції покриттів, що підігріваються [1, с. 361]. Норми та класифікації таких конструкцій – відсутні, методики розрахунку практично не висвітлені.

До таких конструкцій відноситься нагрівне покриття з використанням перспективних композитних матеріалів, розроблене за участю співавтора [2, с. 4]. Це покриття може бути використане транзитними готельно-ресторанними господарствами, розташованими уздовж автомагістралей, для організації безпечних під'їздів у зимовий період експлуатації. Оцінка міцності таких конструкцій пов'язана з дослідженням їх напружено-деформованого стану. Тому, робота в цьому напрямку є своєчасною та актуальною.

Аналіз останніх досліджень і публікацій. Дорожні покриття, що підігріваються, є шаруватими конструкціями. Якщо конструкція включає цементобетонний шар, то її відносить до жорсткого типу і розраховують як багатошарову плиту на пружній основі [3, с. 38].

Для розрахунку багатошарових конструкцій дорожніх покриттів жорсткого типу використовується теорія плит на пружній основі з використанням точних (класичних) розв'язків задач теорії пружності (Б.І. Коган, Р.М. Раппорт, М.Б. Корсунський, П.І. Теляєв, Б.С. Радовський, А.К. Приварніков, В.В. Мозговий) та інженерних розв'язків з гіпотезою тонких плит для верхніх монолітних шарів (О.Я. Шехтер, А.О. Салль, В.Ф. Бабков, А.В. Вінокурова, М.І. Горбунов-Посадов, Н.Н.Іванов, І.А. Медніков та інші). Ці розв'язки покладено в основу практичних методів розрахунку та принципів конструювання покриттів.

Загальними недоліками вказаних методів є те, що в їх основі відсутня обґрунтована математична модель роботи багатошарової конструкції. Тому були намічені різні підходи до вирішення цієї задачі, зокрема розвиток теорій та моделей розрахунку шаруватих конструкцій та їх реалізація за рахунок застосування аналітичних та чисельних методів або їх об'єднання.

Найбільш поширеними числовими методами для наближеного розв'язку диференціальних рівнянь є метод скінченних різниць (МСР), метод скінченних елементів, варіаційно-різницевий метод та інші. У поєднанні з фізичними та математичними моделями ці методи дозволили розв'язувати задачі напруженого стану шаруватих конструкцій із застосуванням певних гіпотез.

Серед різноманітних гіпотез більш повно роботу шаруватих конструкцій з довільною кількістю шарів відображають теорії на основі гіпотези ламаної лінії [5, с. 98]. Особливістю цих теорій є залежність порядку розв'язуваних рівнянь від кількості шарів, що вносить ускладнення в розв'язок задачі.

Тому, досконалішими слід вважати теорії, в яких застосовано нелінійні закони розподілу зсувів за товщиною пакету шарів, які вільні від вказаної особливості. До таких відноситься теорія В.Г. Піскунова, сутність якої полягає у тому, що зсуви в ортогональних напрямках описуються похідною від однієї шуканої функції зсуву [6].

На основі аналітичної теорії розрахунку шаруватих плит на пружному напівпросторі ряд задач розрахунку конструкцій дорожніх покриттів розв'язані О. В. Марчуком [7].

Існує перспективна методика оцінки напружено-деформованого стану бетонних композитних матеріалів та конструкцій на основі нелінійної деформаційної розрахункової моделі, розроблена С.І. Роговим [8]. Дослідження багатошарового нагрівного покриття за цією методикою теж могли дати корисний для дорожньої галузі науковий результат.

Аналіз застосування вказаних методів створив основу для розробки ефективного підходу до визначення напруженого стану нагрівних конструкцій запропонованого типу.

Виклад основного матеріалу дослідження. Сконструйоване за участю автора нагрівне покриття [2] разом з цементобетонною плитою складає загальну багатошарову систему – жорстке дорожнє покриття.

Попередньо була вирішена теплова задача для нагрівної системи та підтверджений необхідний термoeфект розігріву поверхні покриття від $+2,0^{\circ}\text{C}$ до $+11^{\circ}\text{C}$ при температурі зовнішнього середовища -20°C [1, с. 362].

Для розрахунку багатошарової плити дорожнього покриття з позицій міцності розглянута модельна задача розрахунку. За розрахункову схему прийнята конструкція пакету шарів дорожнього покриття, яка складається з цементобетонної плити та системи поверхневих нагрівних шарів, представлена на рис. 1. Для кожного шару конструкції прийняті механічні характеристики – товщина шару (h_i), модуль пружності (E_i), коефіцієнт Пуассона (ν_i).



Рис. 1. Конструкція пакету шарів одягу:

1 – щебенево-мастиковий асфальтобетон:

$h_1 = 0,06 \text{ м}; E_1 = 2000 \text{ МПа}, \nu_1 = 0,25;$

2 – фібробетон: $h_2 = 0,05 \text{ м}, E_2 = 2100 \text{ МПа}, \nu_2 = 0,25;$

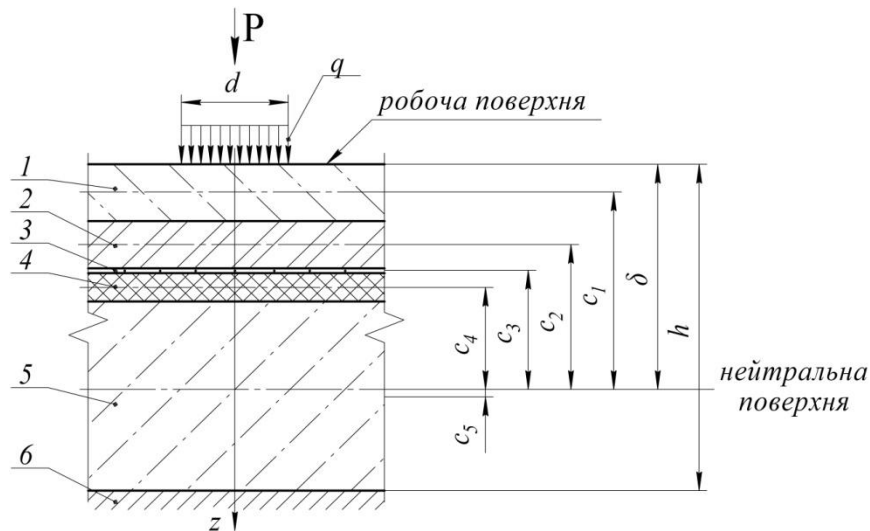
3 – вуглецева сітка: $h_3 = 0,005 \text{ м}, E_3 = 2000 \text{ МПа}, \nu_3 = 0,25;$

4 – термоізоляція: $h_4 = 0,05 \text{ м}, E_4 = 1140 \text{ МПа}, \nu_4 = 0,25;$

5 – ц/б плита: $h_5 = 0,24 \text{ м}, E_5 = 2 \cdot 10^4 \text{ МПа}, \nu_5 = 0,15;$

6 – пружна основа: $E_o = 150 \text{ МПа}, \nu_o = 0,2.$

При заданому діаметрі штамбу ($d = 0,30 \text{ м}$) та інтенсивності навантаження ($q \cong 0,8$

$\text{МН}/\text{м}^2$) його рівнодіюча складає $P = \frac{q\pi d^2}{4} = 0,0633 \text{ МН}$

Для створення ефективного підходу до визначення напружено-деформованого стану конструкцій запропонованого типу проведено об'єднання методів розрахунку багатошарових та одношарових плит.

За методом розрахунку багатошарових плит [6, с. 151] визначена циліндрична

жорсткість дорожнього одягу за формулою

$$D = D_k + B_k C_k^2, k=1 \dots n, n=5, \quad (1)$$

де $D_k = E_k h_k^3 / 12(1 - \nu_k^2)$ – циліндричні жорсткості шарів, МН·м;

$B_k = E_k h_k / (1 - \nu_k^2)$ – жорсткості шарів на розтяг, МН/м;

C_k – координата серединної площини шару k відносно нейтральної поверхні.

Положення нейтральної поверхні відносно верхньої площини плити визначено з виразу

$$\delta = \frac{\sum_{k=1}^n B_k d_k}{\sum_{k=1}^n B_k}, \quad (2)$$

де d_k – відстані від верхньої площини до серединної площини шару k , м.

Нейтральна поверхня для прийнятої конструкції (рис. 1) розташована в шарі 5 на відстані $\delta = 0,2724$ і від поверхні одягу. Отримані результати представлені в таблиці 1.

Таблиця 1

Результати розрахунків жорсткості шарів

Жорсткість шарів на розтяг, МН/м	Відстані від верхньої площини, м	Циліндричні жорсткості шарів, МН·м	Координата серединної площини шару k , м
$B_1=128,000$	$d_1=0,0300$	$D_1=0,03840$	$C_1=-0,24242$
$B_2=112,000$	$d_2=0,0850$	$D_2=0,02333$	$C_2=-0,18742$
$B_3=10,667$	$d_3=0,1125$	$D_3=0,000022$	$C_3=-0,15992$
$B_4=60,800$	$d_4=0,1400$	$D_4=0,01267$	$C_4=-0,13242$
$B_5=4910,48$	$d_5=0,2850$	$D_5=23,5703$	$C_5=0,012581$

Загальна циліндрична жорсткість пакету шарів одягу згідно (1) складає

$$D = 37,2172 \text{ МН·м.}$$

Для оцінки напруженого стану та міцності плити при згині виникає необхідність визначити розрахункові згинальні моменти – M , МН. При відомому моменті можливе визначення нормальних напружень в шарах плити за формулою:

$$\sigma(z_k) = \frac{ME_k z_k}{D(1 - \nu_k^2)}, \quad (3)$$

де E_k, ν_k – модуль пружності та коефіцієнт Пуассона шару k ;

z_k – відстань від нейтральної поверхні до поверхонь шарів плити.

Наведена методика визначення жорсткості багат шарових плит та напружень в шарах створює основу для узагальнення відомих методів розрахунку одно шарових плит – модифікації цих методів для розрахунку багат шарових систем. Тому, надалі для розрахунку багат шарових плит застосовано модифікацію точного методу О.Я. Шехтер [4, с. 101].

Даний метод моделює визначення розрахункового моменту в плиті нескінченних розмірів на пружному напівпросторі, навантаженої круговим штампом – слідом колеса транспортного засобу.

Для вказаної модифікації цього методу циліндричну жорсткість багат шарової плити, визначену за формулою (1), урівняно з жорсткістю еквівалентної однорідної системи, представленою узагальненою формулою

$$D = \frac{Eh^3}{12(1 - \nu^2)}, \quad (4)$$

де h – загальна товщина багат шарової плити ($h = 0,405 \text{ м}$);

$$\nu = \frac{B_\nu}{B} = \frac{\sum E_k h_k \nu_k}{\sum E_k h_k} = 0,156 \text{ – зведений коефіцієнт Пуассона шарів.}$$

З формули (4) визначена зведена характеристика пружності пакету шарів

$$\frac{E}{1-\nu^2} = \frac{12D}{h^3} = 6722,95 \text{ МПа.} \quad (5)$$

Розрахунковий момент згідно методу Шехтер визначається формулою

$$M = \frac{cP(1+\nu)}{2\pi aR}, \quad (6)$$

де c - коефіцієнт, для якого існує функціональна залежність

$$c = y = -0,3393x^4 + 1,2309x^3 - 1,7997x^2 + 1,2373x + 0,036; \quad x = aR, \quad (7)$$

a – пружна характеристика плити –

$$a = \frac{1}{h} \sqrt[3]{\frac{6E_o(1-\nu^2)}{E(1-\nu_o^2)}} = \frac{1}{0,405} \sqrt[3]{\frac{6 \cdot 150}{6722,95(1-0,2^2)}} = 1,28042 \text{ м}^{-1},$$

E_o, ν_o – модуль пружності та коефіцієнт Пуассона основи;

$R = 0,16 \text{ м}$ – радіус штампу.

Для плити заданої конструкції при $aR = 0,20487$ значення $c = 0,22394$.

При отриманому з (6) розрахунковому моменті $M = 0,01273 \text{ МН}$ напруження по товщині дорожнього одягу визначається виразом (3).

Напруження на нижній поверхні плити при $z_k = 0,13006 \text{ м}$ є максимальним і складає $\sigma_{\max} = 0,9102 \text{ МПа}$.

Крім модифікації розглянутого методу виникає її можливість для ряду інших методів розрахунку одношарових плит на пружній основі, у яких застосовують модель Вінклера. При цьому виникає потреба досягнення еквівалентності результатів розрахунку, отриманих для плит на основі, змодельованої пружним напівпростором з модулем E_o та вінклеровим коефіцієнтом основи K_o . За умову еквівалентності обираємо рівність найбільших розтягуючих напружень на підшві плити, знайдених при вказаних характеристиках основи – чим обґрунтовується їх взаємовибір [4, с. 106].

Використовуючи умову еквівалентності, були визначені значення моментів та напружень за методом Вестергарда ($M=0,01258 \text{ МН}$, $\sigma_{\max} = 0,9102 \text{ МПа}$), Іванова-Меднікова ($M=0,0108 \text{ МН}$, $\sigma_{\max} = 0,9102 \text{ МПа}$) та Тимошенко ($M=0,0123 \text{ МН}$, $\sigma_{\max} = 0,9102 \text{ МПа}$), які збігаються в межах точності практичних розрахунків між собою та з результатами, отриманими за модифікованим для розрахунку багатошарових плит методом О.Я. Шехтер ($M=0,01273 \text{ МН}$, $\sigma_{\max} = 0,9102 \text{ МПа}$). Отже, вказана модифікація узагальнена на розглянуті методи та, крім того, підтверджує визначену еквівалентність значень модуля пружності та коефіцієнта основи.

Для подальшого дослідження напруженого стану поряд із застосованими аналітичними методами запроваджено розрахунок чисельним методом – методом скінченних різниць [6].

Розв'язана система скінченно-різницевої рівнянь та отримані значення прогинів (w_i) в вузлах сітки $i = 1, 2, 3 \dots 9, 10$. За знайденими прогинами визначено момент в центральному вузлі та за формулою (3) обраховані напруження в шарах дорожнього одягу.

Проведено дослідження напружено-деформованого стану конструкції з врахуванням деформацій поперечного зсуву та поперечного обтиснення за аналітичним методом розв'язання задачі теорії пружності шаруватих середовищ [7]. Згідно цього методу шукані функції напружень у плані конструкції представляються у вигляді рядів Фур'є, а по товщині їх розподіл підпорядковано відповідною системою диференціальних рівнянь, отриманих

Тенденції та перспективи розвитку науки і освіти в умовах глобалізації

варіаційним шляхом. В таблиці 3 подані результати тангенціальних напружень (σ_{11}), напружень обтиснення (σ_{33}) та нормальні переміщення (u_3) по товщині дорожнього одягу.

Таблиця 3

Напружено-деформований стан конструкції

Шари одягу	$\sigma_{11}, МПа$	$\sigma_{33}, МПа$	$u_3, м$
Асфальтобетон	-0,377	-0,800	$2,604 \cdot 10^{-4}$
	-0,277	-0,782	$2,428 \cdot 10^{-4}$
Фібробетел	-0,277	-0,782	$2,428 \cdot 10^{-4}$
	0,118	-0,709	$2,273 \cdot 10^{-4}$
Вуглецева сітка	-0,124	-0,709	$2,273 \cdot 10^{-4}$
	-0,153	-0,699	$2,257 \cdot 10^{-4}$
Термоізоляція	-0,166	-0,699	$2,257 \cdot 10^{-4}$
	-0,234	-0,592	$2,014 \cdot 10^{-4}$
Цементобетонна плита	-0,672	-0,592	$2,014 \cdot 10^{-4}$
	0,855	-0,0194	$1,979 \cdot 10^{-4}$

Порівняльний аналіз результатів розрахунків, отриманих всіма нескорельованими аналітичними та числовими методами, наведено в табл. 4.

Таблиця 4

Результати розрахунків напружено-деформованого стану

Дані	Методи розрахунку					
	Шехтер	Вестергарда	Тимошенка	Іванова–Меднікова	МСР	Марчука
М, МН	0,01273	0,01258	0,0123	0,0108	0,0168	0,0117
$\sigma_{max}, МПа$	0,910	0,900	0,876	0,848	1,207	0,855

Оцінка міцності конструкції виконана узагальнено по напруженнях, які виникають у підшві багат шарової плити. Для оцінки прийняті найбільші нормальні напруження розтягу $\sigma_{max} = 1,207 МПа$ з поданих вище результатів та контактні напруження тиску на основу $\sigma_{min} = -0,0194 МПа$, отримані за варіаційним методом Марчука. Взято до уваги розрахункові опори матеріалу бетону (клас В20) на стиск $R_c = 15 МПа$ та на розтяг з урахуванням втомленості $R_p = 1,4 МПа$.

Для визначення міцності конструкції на опір розтягу згідно використано критерій Кулона-Мора [4, с.127]:

$$\sigma_{екв} = \sigma_{max} - \frac{R_p}{R_c} \sigma_{min} \leq R_p, \quad (9)$$

за яким $\sigma_{екв} = 1,207 + \frac{1,4}{15} 0,0194 = 1,207 < (R_p = 1,4 МПа)$.

Отже, умова міцності на опір розтягу задовільнена.

Висновки із зазначенням перспективи подальших досліджень.

1. Значення максимальних моментів та максимальних напружень, обчислені всіма застосованими нескорельованими методами, підтверджують в межах потреб практичної точності фактичну достовірність результатів розрахунку дорожнього одягу з нагрівним покриттям.

2. За рахунок об'єднання методики розрахунку багат шарових плит з модифікованими методами розрахунку одно шарових плит з'являється можливість ефективного використання

їх для визначення напружено-деформованого стану конструкцій дорожнього покриття, що підігріваються.

3. Оримані результати досліджень можуть бути використані в діяльності проектних організацій при проектуванні дорожніх нагрівних покриттів [9].

4. Подальші дослідження будуть спрямовані на оцінювання напружено-деформованого стану шаруватих конструкцій на основі нелінійної деформаційної моделі [8].

ДЖЕРЕЛА ТА ЛІТЕРАТУРА

1. Володько О.В. Нагрівні покриття для безпечного зимового утримання автомобільних доріг / О.В. Володько // Вісник Національного транспортного університету. – 2010. – № 21. – С. 361-365.

2. Пат. на кор. модель № 50381, МПК E01H5/00, E01C11/24, E01C5/00, B64F1/00. Нагрівне автодорожнє та аеродромне покриття / Піскунов В.Г., Володько О.В., Демчук О.М., Порхунув О.І.; заявник та власник Національний транспортний університет. – №и 2009 11553; заявл.13.11.2009; опубл.10.06.10, Бюл. №11.

3. ДБН В.2.3.-4:2007. Споруди транспорту. Автомобільні дороги / Част.1 Проектування. – К.: Мінрегіонбуд, 2007. – 91 с.

4. Володько О.В. Конструювання та розрахунок дорожнього та аеродромного нагрівних покриттів: дис. кан.тех.наук: 05.22.11 / Володько Ольга Василівна. – 2012. – 186 с.

5. Пискунов В.Г. Расчет неоднородных пологих оболочек и пластин методом конечных элементов / В.Г. Пискунов, В.Е. Вериженко, В.К. Присяжнюк, В.С. Сипетов. – Изд. «Вища школа», 1987. – 199 с.

6. В.Г. Пискунов, В.В. Вериженко. Линейные и нелинейные задачи расчета слоистых конструкций: Киев «Будівельник», 1986. – С. 150-152.

7. Марчук О.В. Просторові задачі механіки деформування шаруватих тіл / О.В. Марчук. – К.: Видавн. «Сталь», 2009. – 124 с.

8. Роговой С.И. Нелинейное деформирование в теории железобетона и расчет прочности нормальных сечений / С.И. Роговой. – Полтава, 2002. – 183 с.

9. Володько О.В. Методологія конструювання та розрахунку дорожнього та аеродромного покриття з підігрівом в дипломному проектуванні / В.Г. Піскунов, О.В. Володько // Матеріали Всеукраїн. наук.-метод. конф. Харків: ХНАДУ. – 2010. – С. 161-166.

УДК 620.2

*Бат-Улзий Мунхтулга, Айдын Тусунжанов, Бекжан Муратбеков
(Усть-Каменогорск, Казахстан)*

ИССЛЕДОВАНИЕ СВОЙСТВ ПОКРЫТИЙ ПОЛУЧЕННЫХ МИКРОПЛАЗМЕННЫМ МЕТОДОМ НА ПОДЛОЖКЕ ИЗ СТАЛИ 12X18H10T

В статье приведены результаты исследования коррозионной стойкости и механических свойств стали 12X18H10T после микроплазменной обработки поверхности оксидом алюминия (Al_2O_3) и углеродом. В качестве основных методов исследования были применены испытания образцов на микротвердость и испытания коррозионной стойкости по потере массы.

Ключевые слова: микроплазменная обработка, микротвердость, покрытия, коррозионная стойкость, сталь 12X18H10T.

The article presents the results of the investigation of the corrosion resistance and mechanical properties of 12Kh18N10T steel after microplasma treatment of the surface with aluminum oxide (Al_2O_3) and carbon. As the main methods of investigation, tests of samples for microhardness and corrosion resistance testing for mass loss were applied.

Key words: microplasm treatment, microhardness, corrosion resistance, steel.

В настоящее время в различных отраслях техники находят широкое применение многочисленные виды упрочняющей обработки, позволяющие получать заданные конструкторами эксплуатационные характеристики изделий.

Ионно-плазменные методы получили широкое распространение в технологии электронных средств благодаря своей универсальности и ряду преимуществ по сравнению с другими технологическими методами. Универсальность определяется тем, что с их помощью можно осуществлять различные технологические операции: формировать тонкие пленки на поверхности подложки, травить поверхность подложки с целью создания на ней заданного рисунка интегральной микросхемы, осуществлять очистку поверхности. К преимуществу ионно-плазменных методов относится высокая управляемость процессом; возможность получения пленок тугоплавких материалов, а также химических соединений и сплавов заданного состава; лучшая адгезия пленок к поверхности и так далее [1, с. 48].

Сталь 12X18H10T применяют в качестве коррозионно-стойкого жаропрочного материала в различных отраслях промышленности, в том числе и в реакторостроении. Сталь используют в сварных конструкциях, работающих в контакте с азотной кислотой и другими средами окислительного характера; некоторыми органическими кислотами средних концентраций, органическими растворителями, атмосферных условиях и т.д. Из стали 12X18H10T изготавливают емкостное, теплообменное, и реакционное оборудование, которые работают в силовых установках высокого давления. Сталь используют для сварных конструкций в криогенной технике при температуре до -269°C .

В работе проведена микроплазменная обработка поверхности стали 12X18H10T оксидом алюминия (Al_2O_3) и углеродом. В качестве основных методов исследования были применены испытания образцов на микротвердость и метод испытания коррозионной стойкости по потере массы. Для исследования изготовили пластинчатые образцы размером $10 \times 15 \times 5 \text{ мм}^3$ из сплава 12X18H10T, которые были очищены и отшлифованы. На поверхность образцы было нанесено покрытие Al_2O_3 и C.

Измерения микротвердости образцов выполняли на приборе ПМТ-3 [2, с. 304; 3, с. 48], при нагрузке на индентор $P=150\text{г}$. и времени выдержки 10 сек. В качестве индентора при измерениях микротвердости использовали правильную четырехгранную алмазную пирамиду с углом при вершине 136° . Микротвердость H_μ определяли в соответствии с требованиями ГОСТ 9450-60. Первоначальное сравнение первоначального состояния и после электролитно-плазменной обработки стали.



Рис. 1. Микротвердость покрытия стали 12X18H10T

Средняя микротвердость исходной стали 12X18H10T равна 2632 МПа. Микротвердость поверхности образца с покрытием из Al_2O_3 достигло 3474 МПа, что на 30% выше исходного. Образец микроплазменно обработанный углеродом показал микротвердость на уровне 4291 МПа, что превышает значение исходного на 63%.

В дальнейшем для определения глубины обработанного слоя образцы были разрезаны электроискровым методом и измерена микротвердость в глубь образца перпендикулярно покрытию (рисунок 2). Из графика видно, что глубина обработанного слоя не превышает 200 мкм.

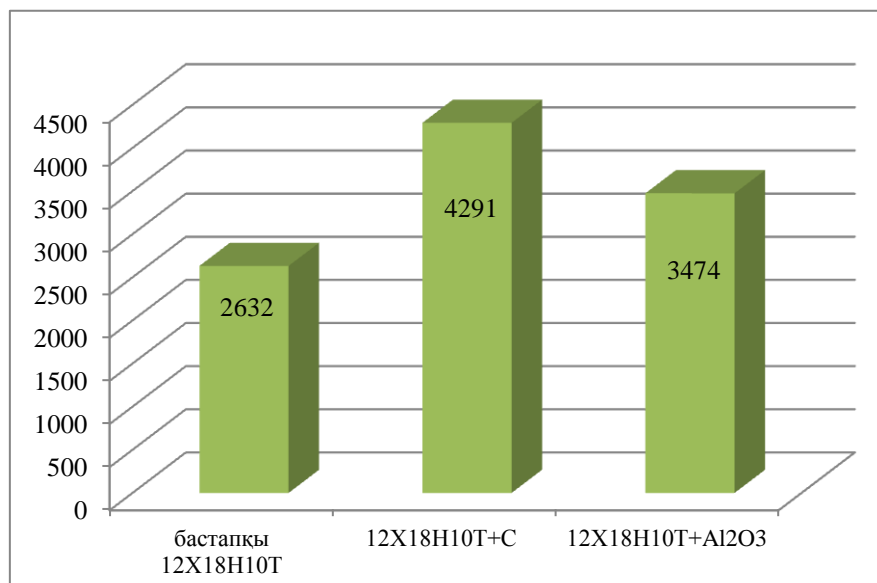

Рис. 2. (а) 12X18H10T+C, (б) 12X18H10T+ Al_2O_3 микротвердость определена с перпендикулярного края линии.

Испытания на коррозионную стойкость по оценке электрохимического поведения сплава 12X18H10T проводились на гальваностате-потенциостате Р-150 с автоматическим регулированием потенциала исследуемого электрода. При проведении исследований было сделано допущение, что коррозия поверхности покрытий носит равномерный характер [4, с. 96]. Изначально плоскость подложки и боковая поверхность образцов были обезжирены и покрыты лаком. Испытания проводились в пяти молярной азотной кислоте.

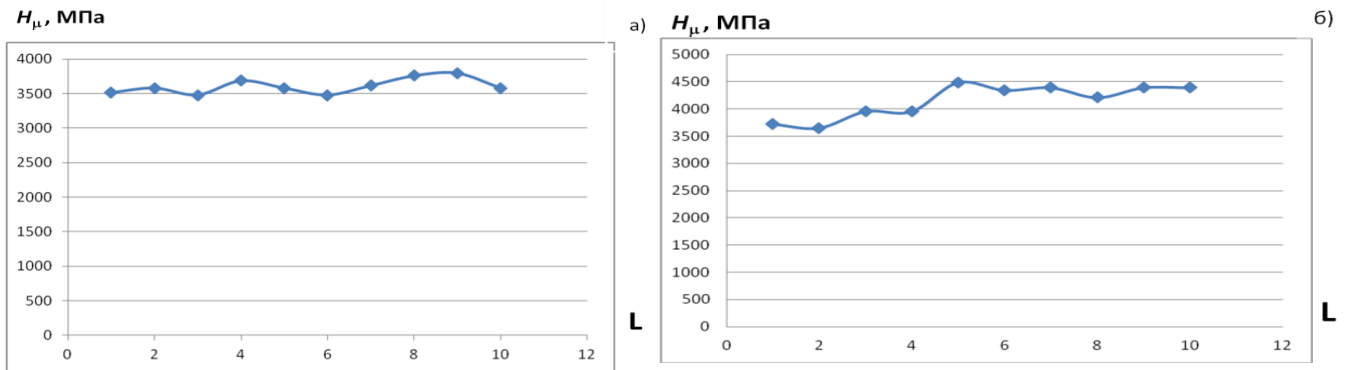
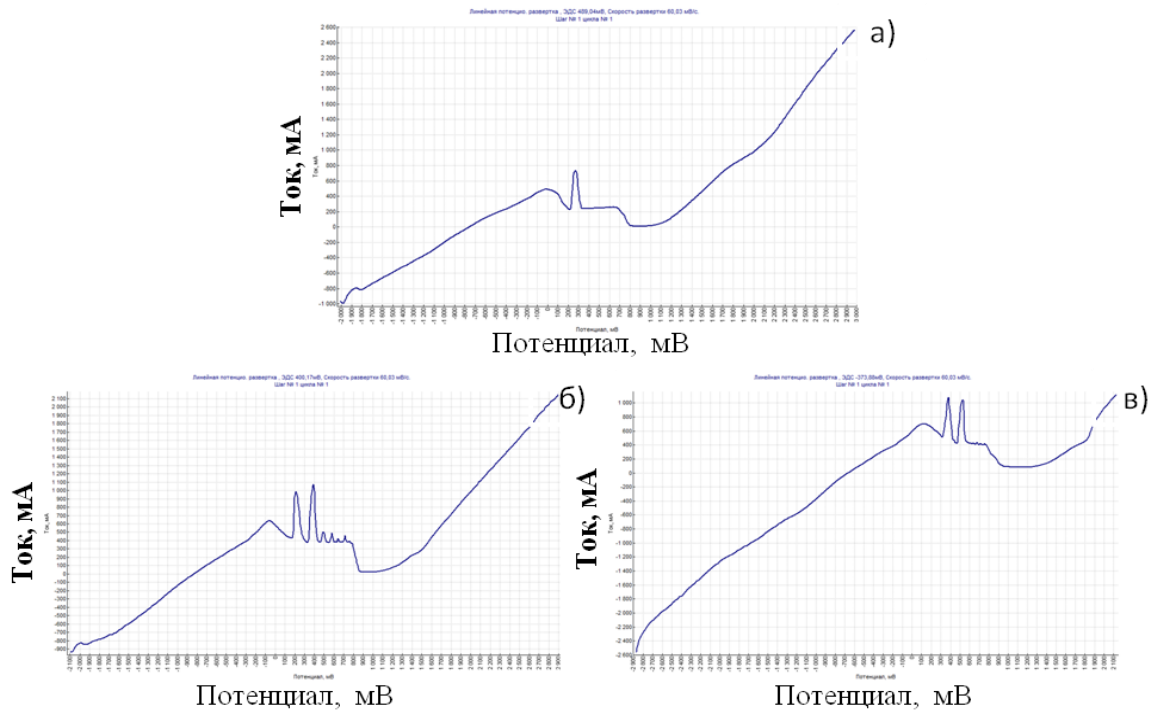

а) исходное состояние; б) 12X18H10T+C; в) 12X18H10T+ Al_2O_3
Рис. 3. Испытание на коррозионную стойкость стали 12X18H10T

Результаты испытания на коррозионную стойкость

Образец	$S(m^2)$	T(с)	$M_0(кг)$	$M_1(кг)$	K
Исходный 12X18H10T	232	0,0022	0,0090338	0,0090325	2,55
12X18H10T+C	50	0,0022	0,0019876	0,0019854	20
12X18H10T+ Al ₂ O ₃	60	0,0022	0,0018911	0,0018909	1,52

Полученный график испытания на коррозионную стойкость имеет вид динамической кривой (рисунок 3).

В исходном состоянии коэффициент скорости коррозии был равен $K = 2,55$, после плазменной цементации скорость коррозии ухудшилась на 87,25% по сравнению с исходным. Коррозионная стойкость образца с покрытием из Al₂O₃ улучшилась до $K=1,52$ что на 60% выше исходного образца.

Заключение.

1. Исследование микротвердости показало, что получение покрытий из углерода и оксида алюминия положительно влияет на прочностные характеристики стали. Микротвердость стали после микроплазменной цементации достигло значения $H\mu=4291$ МПа, а образец с покрытием из Al₂O₃ была на уровне $H\mu=3474$ МПа, что выше исходного на 30 и 63% соответственно.

2. Испытание коррозионной стойкости образцов стали с покрытием и без показали, что у стали в исходном состоянии скорость коррозии равна 2,55. У образца с микроплазменной цементацией скорость коррозии увеличилась на 87%, а у образца с покрытием из Al₂O₃ скорость коррозии уменьшилась до показателя 1,52.

3. Исходя из полученных результатов по всем видам испытаний наиболее оптимальные результаты показал образец с покрытием из Al₂O₃, полученный микроплазменным методом.

ИСТОЧНИКИ И ЛИТЕРАТУРА

1. Хубатхузін А. А., Абдуллин И. Ш., Башкирцев А. А., Гатина Э. Б. Использование плазменных методов для модификации поверхности металлов, Вестник Казанского технологического университета. – 2012. – Вып. 22. – Т.15. – 2012. – С. 48.

2. Золоторевский, В.С. Механические испытания и свойства металлов / В.С.Золоторевский. – М.: Металлургия, 1974. – 304 с.

3. Харитонов, Л.Г. Определение микротвердости / Л.Г. Харитонов. – М.: Металлургия, 1967. – 46 с.

4. Валиев, Р.З. Объемные наноструктурные материалы: получение, структура и свойства / Р.З. Валиев, И.В. Александров. – М.: Наука, 2007. – С.96.

УДК 620.22

*Үмитхан Ырысбек, Бекжан Мурадбеков, Айдын Тусупжанов
(Усть-Каменогорск, Казахстан)*

ВЛИЯНИЕ АЗОТИРОВАНИЯ НА СТРУКТУРУ И ЭКСПЛУАТАЦИОННЫЕ СВОЙСТВА АУСТЕНИТНОЙ СТАЛИ

На сегодняшний день существует достаточно много способов повышения надежности и долговечности ответственных узлов и деталей машин. В связи с этим, мы исследовали аустенитную сталь 12X18H10T. Провели ионную имплантацию с азотом в поверхности стали и исследовали для получения наилучших результатов.

***Ключевые слова:** азотирование, имплантация, эксплуатационные характеристики, микротвердость, коррозионная стойкость*

To date, there are many ways to improve the reliability and longevity of critical parts and machines. In this connection, we investigated the austenitic steel 12X18H10T. Ion implantation was carried out with nitrogen in the steel surface and examined for best results.

***Keywords:** Nitriding, implantation, performance characteristics, microhardness, corrosion resistance.*

Современное машиностроение характеризуется сложными условиями эксплуатации машин, связанными с высоким уровнем действующих напряжений, вибрациями, широким температурным интервалом, агрессивными средами и т.п. Поэтому необходимо соблюдение особых требований к материалам, в частности высокой надежности и долговечности деталей, из которых они выполнены.

Среди различных способов повышения сопротивляемости изнашиванию основными являются цементация, нитроцементация и азотирование. В настоящее время все большее применение находит азотирование, благодаря тому, что азотированные детали обладают в 1,5-4 раза более высокой износостойкостью, малой деформацией обрабатываемой детали, а так же из-за отсутствия необходимости дополнительной обработки после азотирования.

Процесс азотирования нашел особенно широкое применение в тех случаях, когда основной причиной изнашивания сопряженных деталей является сила трения. Под действием силы трения происходят многократные пластические деформации в зоне контакта и структурные изменения, приводящие к образованию и распространению трещин и разрушению поверхностного слоя. Практика исследования показала, что после азотирования изделие обладает повышенной твердостью, прочностью, износостойкостью, контактной выносливостью, стойкостью к задирам, сопротивлением усталости и коррозии. Технология азотирования достаточно проста, экологически безопасна, экономична и является, как правило, заключительным этапом обработки изделий. Эти преимущества обуславливают постепенный и непрерывный рост применения азотирования в различных областях промышленности. Особое место азотирование занимает в проблеме повышения работоспособности изнашивающихся сопряжений машин [1, с. 48].

В качестве материала исследования была выбрана аустенитная сталь 12X18H10T. Для устранения недостатков при сохранении приемлемой энергетической эффективности процесса и достаточно высокой скорости формирования упроченного слоя был предложен ряд подходов и технических решений. В связи с этим, мы исследовали аустенитную сталь 12X18H10T. Провели ионную имплантацию с азотом в поверхности стали и исследовали для получения наилучших результатов.

На сегодняшний день существует достаточно много способов повышения надежности и долговечности ответственных узлов и деталей машин. Поскольку механическому износу, а также таким воздействиям рабочей среды, как коррозия, в первую очередь подвергается поверхность детали, то экономически более целесообразно не изготавливать деталь из

дорогостоящего материала, а формировать на поверхности функциональный слой с требуемыми физико-химическими свойствами [2, с. 27].

В настоящей работе в качестве основных методов исследования были использованы: механические испытания образцов на микротвердость; испытания на коррозионностойкость; рентгено-дифрактометрический фазовый анализ. Испытания на коррозионную стойкость по оценке электрохимического поведения аустенитного сталя 12X18H10T проводился на гальваностате-потенциостате Р-150 с автоматическим регулированием потенциала исследуемого электрода.

С целью увеличения эксплуатационных характеристик аустенитной стали нами были получены слои после азотирования. Слои получали ионно-плазменным методом на универсальном вакуумном посту ВУП-5, с поддержкой тока $I=5$ и напряжения $U=5$ в течении 15, 30 и 60 минут.



Рис. 1. Микротвердость образцов после азотирования

Образцы после азотирования были испытаны на микротвердость (рисунок 1). Микротвердость исходного образца аустенитного сталя была равна $H_{\mu}=2299$ МПа, после азотирования в течение 15 минут при поддержке тока $I=5$ и напряжения $U=5$ микротвердость возрастает до значения $H_{\mu}=4970$ МПа. С дальнейшим повышением времени, микротвердость образцов с слоями азота после азотирования в течение 30 минут уменьшается до значения $H_{\mu}=4454$ МПа при поддержке тока $I=5$ и напряжения $U=5$. А после азотирования в течение 60 минут при поддержке тока $I=5$ и напряжения $U=5$ микротвердость образца аустенитного сталя увеличивается незначительно и достигает значения $H_{\mu}=4590$ МПа.



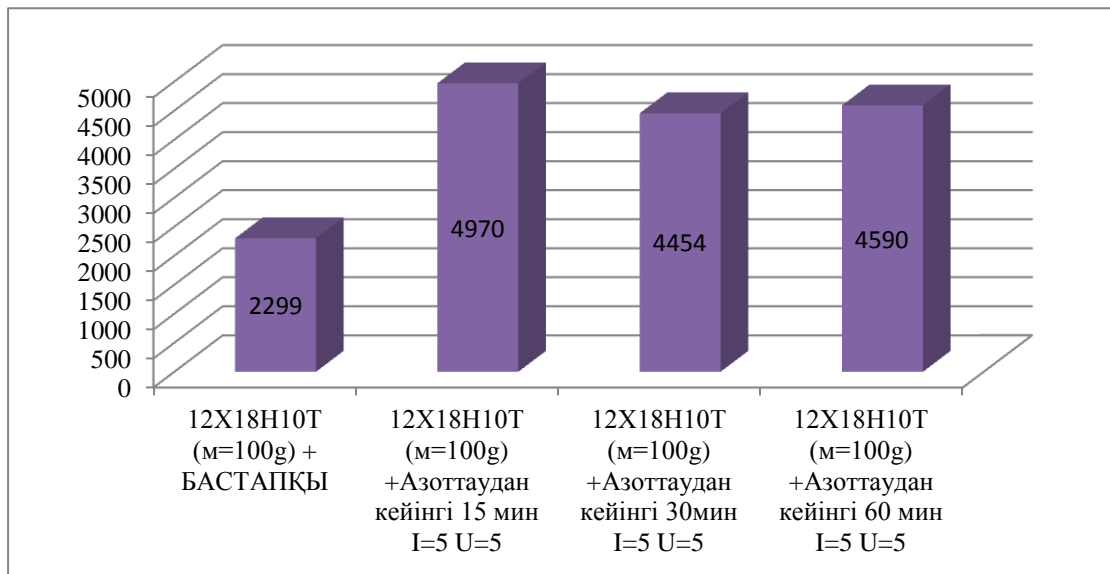
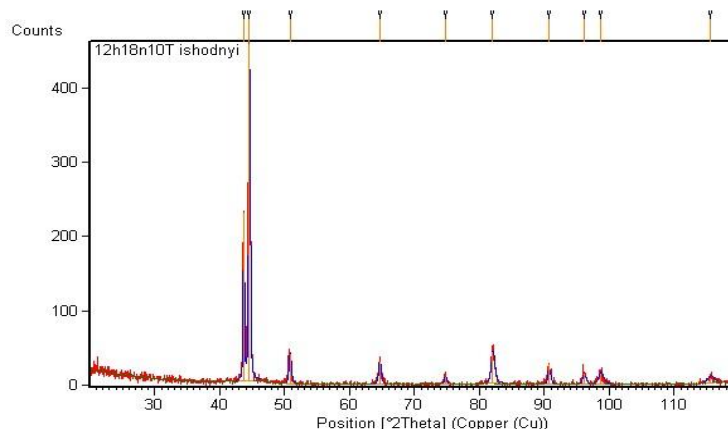

Рис. 2. Дифрактограмма рентгено-фазового анализа исходного образца аустенитного стали

На рисунке 2 изображена дифрактограмма рентгено-фазового анализа аустенитной стали, после азотирования с поддержкой тока $I=5$ и напряжения $U=5$ в течении 15, 30 и 60 минут. Для определения структурно-фазового состояния полученного слоя нами проведены рентгено-дифракционные исследования на установке X'Pert PRO.

Для исследования образцов на коррозионную стойкость, нами были припаяны медные провода сечением 3 мм на каждый образец с исходной изоляцией. После пайки провода, образец покрывался лаком в два слоя оставляя лишь не большую площадь образца для проведения исследований. При этом исследуемая площадь образца должна быть не меньше чем в 100 раз больше площади вспомогательного электрода, а вспомогательный электрод должен быть изготовлен из платины. При исследований коррозионной стойкости нами был использована шкала логарифм тока на потенциал. Полученный график имеет вид динамической кривой и может быть использован для оценки скорости электрохимического процесса на металлическом образце под действием агрессивной среды кислоты.

Нами была использована электрохимическая ячейка с трехэлектродной системой из рабочего электрода, электрода сравнения и вспомогательного электрода, образующего с рабочим электродом цепь, через которую проходит ток поляризации. При проведении исследований было сделано допущение, что коррозия поверхности покрытий носит равномерный характер. Изначально плоскость подложки и боковая поверхность образцов были обезжирены и покрыты лаком.

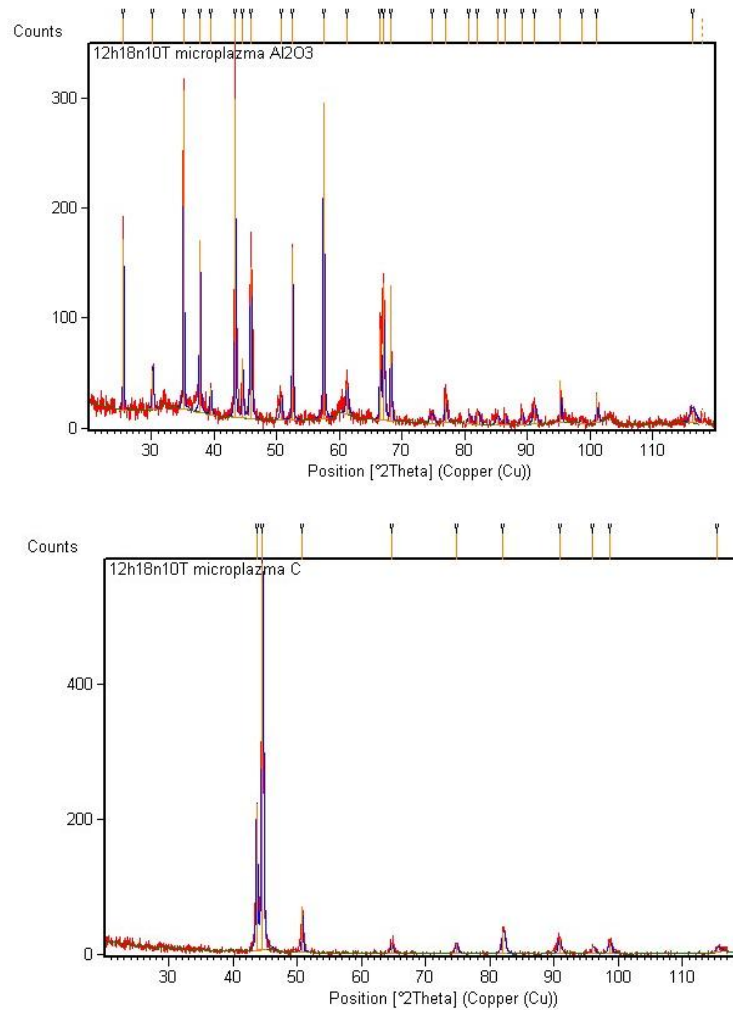
В таблице 1 представлены результаты испытания на коррозионную стойкость. Поскольку подложка подобрана из стали нержавеющей класса, то коррозионная стойкость

Тенденції та перспективи розвитку науки і освіти в умовах глобалізації

исходного образца 12X18H10T была на уровне 84,4сантиметров в год, что является хорошим показателем. Из всех полученных покрытий меньшую скорость коррозий показал образец 12X18H10T после азотирования $R_{\text{соп}}=107,5\text{см/год}$.

Табл. 1.

Результаты испытания на коррозионную стойкость

Образец	S, см2	$E_{\text{соп}}$, мВ	$\lg(i)$	t, с	p , $\frac{\text{г}}{\text{м}^3}$	$i_{\text{соп}}$, А	$j_{\text{соп}}$, $\frac{\text{А}}{\text{см}^2}$	m, г	l, см	$R_{\text{соп}}$ $\frac{\text{см}}{\text{год}}$
Исходный 12x18h10t	0,120	-549	-2,06	3,15E+07	7,86	0,009	7,26E-02	79,6	84,4	84,4
После азотирования 12x18h10t	0,188	625	-1,76	3,15E+07	7,86	0,017	9,24E-02	158,9	107,5	107,5



Рис. 3. Шкала логарифм тока на потенциал

Заключення. Микротвердсть исходного образцааустенитного сталя была равна $H_{\mu}=2299$ МПа, после азотирования в течение 15 минут при поддержке тока $I=5$ и напряжения $U=5$ микротвердсть возрастает до значения $H_{\mu}=4970$ МПа.С дальнейшим повышением времени, микротвердсть образцов с слоями азота после азотирования в течение 30, 60 минут уменьшается.

Коррозионная стойкость исходного образца 12Х18Н10Т была на уровне 84,4 сантиметров в год, что является хорошим показателем. Из всех полученных покрытий меньшую скорость коррозий показал образец 12Х18Н10Т после азотирования $R_{соп}=107,5$ см/год.

ИСТОЧНИКИ И ЛИТЕРАТУРА

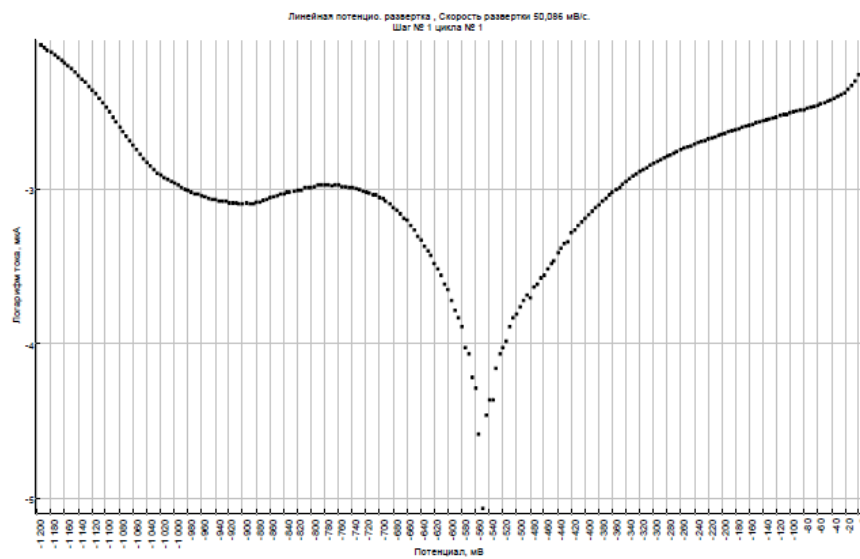
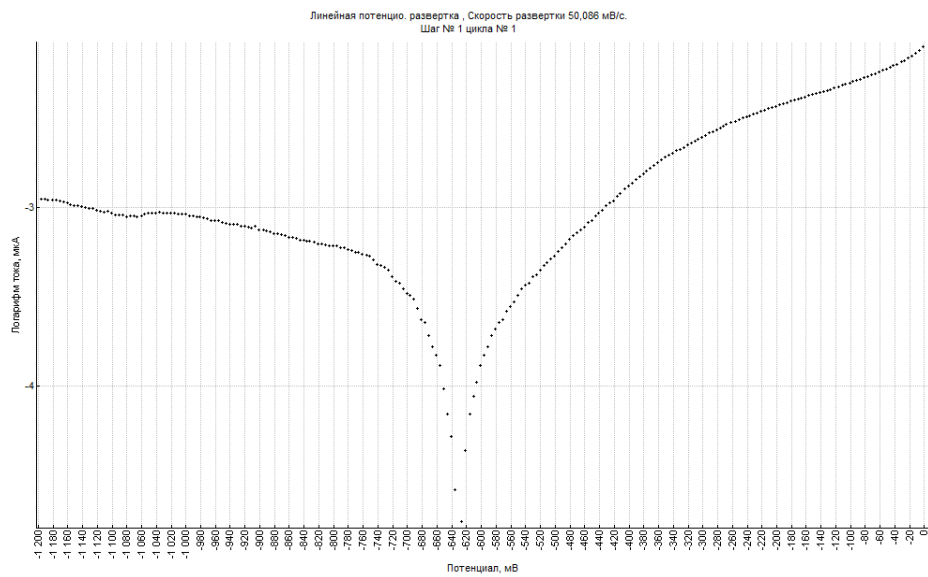
1. Герасимов С.А., Куксенова Л.И., Лаптева В.Г., Елисеев Э.А. Структура и износостойкость азотированных сталей/учебное пособие. – М.: Изд-во МГТУ им. Н.Э. Баумана, 2002. – 48 с.
2. Gavrilov N.V. Source of radially divergent electron beam based on self-heating hollow cathode discharge / N. V. Gavrilov, A. I. Menshakov // 16th International Symposium on High-Current Electronics - 2010, – Tomsk, Russia. – P. 27-30.

**ОХОРОНА ПРАЦІ І БЕЗПЕКА ЖИТТЄДІЯЛЬНОСТІ /
ОХРАНА ТРУДА И БЕЗОПАСНОСТЬ ЖИЗНЕДЕЯТЕЛЬНОСТИ**

УДК 616.345.56

*Віктор Андріанов, Сергій Ключев
(Сєверодонецьк, Україна)*

**ДОСЛІДЖЕННЯ ПРОФЕСІЙНОГО РИЗИКУ ПРИ ВИКОНАННІ
МОНТАЖНИХ РОБІТ ТА ЕКСПЛУАТАЦІЇ КЛІМАТИЧНОЇ ТЕХНІКИ**

Виконано дослідження професійного ризику при виконанні монтажних робіт, а також аналіз травматизму в Україні та країнах світу. Вказано на основні причини зниження ефективності функціонування систем управління охороною праці.

Ключові слова: професійний ризик, охорона праці, виконання монтажних робіт, травматизм, ефективність заходів

The reserch of proffesional risk during performing installation work and analysis of injuries in Ukraine and other world. There are also pointed basic lowrise causes of sistems managrment labor protection efficiency.

Key words: proffesional risk, labor protection ,performing installation work, injuries, performance of activities.

Відомо, що нещасні випадки на виробництві і професійні захворювання є причиною значних економічних втрат підприємств і суспільства, оскільки виражаються не тільки у витратах на компенсаційні виплати травмованим працівникам і їх сім'ям, але включають також і втрати через зниження об'ємів продукції, що випускається, порушення календарних планів, ремонту устаткування. Виробничі аварії ведуть, як правило, до загибелі людей і тяжких соціальних наслідків. За даними [1] кількість нещасних випадків на виробництві у світі неухильно зростає і становить нині близько 250 млн. щорічно (685 тис. виробничих травм в день). Рівень травматизму і профзахворюваності значно вище в країнах, що розвиваються, ніж у промислово розвинених державах. Так, в країнах Європейського Союзу щорічно жертвами нещасних випадків та профзахворювань стають близько 10 млн чоловік; з них майже 8 тис. гине. В Україні щоденно на виробництві травмуються в середньому 140-180 осіб, з них 20 стають інвалідами, а 3-4 гинуть.

Втрати робочого часу, пов'язані з нещасними випадками на виробництві навіть в найбільш розвинених в промисловому відношенні країнах, в чотири-п'ять раз перевищують втрати часу від трудових конфліктів. Фінансовий збиток можна порівняти з розмірами державних витрат на потреби національної оборони. Так, за період з 13 по 20 квітня 2017 року на підприємствах України сталося 88 нещасних випадків [2], з яких кожен 20 із смертельним результатом. Ситуація, що склалася, вимагає підвищеної уваги до охорони праці з боку державних органів, об'єднань працедавців, суспільного контролю профспілок.

Впровадження на сучасному етапі розвитку економіки України ринкових відносин між товаровиробниками істотно відбивається на структурі, взаємозв'язках і роботі виробничих ділянок і відділів охорони праці. Відношення власників до нематеріальної сфери діяльності різних служб підприємства, в т.ч. і до відділу охорони праці, йде на другий план, причому з погіршенням фінансування, практика, що склалася останнім часом, показує, що за відсутності правового і методичного забезпечення, за виключенням, витрати на заходи щодо охорони праці відповідно до закону України «Про охорону праці» [3] знаходяться в компетенції власника разом з найнятим робітником. Відношення ж власника до розробки заходів на зниження рівня виробничих ризиків всім відомо – це означає їх відвернення від безпосереднього виробництва продукції на фінансування робіт, що не дають миттєвої

економічної вигоди. Але результати досліджень показують, що без урахування економічного ризику в охороні праці неможливо вибрати оптимальний спосіб виробництва із забезпеченням мінімальних витрат на одиницю продукції одночасно з найбільшою його соціальною придатністю на даному етапі розвитку суспільства. Аналіз стану охорони праці і прогнозування травматизму при виконанні монтажних робіт та експлуатації кліматичної техніки вказує на три головні складові «пробуксовування» ефективності функціонування систем управління охороною праці (СУОП), що полягають в недостатньому методологічному забезпеченні ризикорієнтованого підходу при:

- аналізі загрозливих небезпек і розслідуванні нещасних випадків;
- плануванні робіт на етапі функціонального аналізу завдання в процесі ухвалення управлінських рішень в СУОП;
- функціонуванні комп'ютерної інформаційної складової СУОП для підтримки ухвалення рішень.

Високий рівень травматизму характерний для таких галузей як будівництво, у якій поширені виконання монтажних робіт та експлуатація кліматичної техніки. Наприклад, у Великобританії з 2001 р. введена система телефонних повідомлень на єдиний загальнонаціональний номер про випадки виробничого травматизму. Оператор передає отриману інформацію в Управління безпеки і охорони праці або в місцевий орган, на який покладено проведення розслідування, а копія звіту прямує телефаксом працедавцеві. Ця система дозволила, виключивши 500 пунктів обліку, які були розкидані по країні, відразу збирати і обробляти відомості в єдиному інформаційному центрі.

У Фінляндії, у зв'язку з тим, що в країні посилюється прагнення до економічного підходу в поліпшенні охорони праці, прийнята і діє програма ТАЛВА (від фінських слів «економіка» і «нагляд»), направлена на аналіз економічних аспектів виробничого середовища. У новій стратегії охорони праці поставлено два конкретні завдання, що відносяться до економіки виробничого середовища, які вирішуються методами управління:

- з'ясування чинників впливу охорони праці на економіку і розробка фінансових стимулів для сприятливого виробничого середовища;
- видача працедавцям інструкцій і рекомендацій про те, яким чином необхідні заходи можна зробити максимально ефективними і економічними.

Ця стратегія надає особливе значення тому, щоб заходи, що розробляються на підприємствах, були направлені на вирішення найважливіших питань, контроль був ефективним, а вся діяльність – пов'язана з економічними показниками. Відправними крапками при її плануванні є статистичні дані виробничого травматизму і профзахворюваності, а також дослідження, направлені на вивчення умов праці і їх впливу на економіку господарської діяльності.

В Україні Національним НДІ охорони праці, відповідно до рекомендацій науково-методичного семінару «Економічні аспекти у сфері охорони праці» (28.11.2003 р.), з метою посилення ролі економічних обґрунтувань при ухваленні управлінських рішень по охороні праці і зменшення проблем при впровадженні економічних методів управління нею, розроблено проект «Концепції економічного управління охороною праці і регулювання промислової безпеки». Проблема, вирішення якої передбачається в «Концепції ...», – це забезпечення обмеження дії джерел небезпеки на персонал, населення і навколишнє середовище встановленими нормами за рахунок розробки і впровадження комплексу нормативно-правових актів, направлених на реалізацію механізмів стимулювання працедавців до поліпшення умов праці і організацію виробничих процесів з ризиком аварій, нещасних випадків і профзахворювань в допустимих рівнях і стимулювання найнятих робітників в усвідомленому відношенні до безпеки, в старанному виконанні нормативно-правових вимог з охорони праці.

Причинами переходу до управління ризиками, відповідно до «Концепції ...», є:

- інтеграція України в світову економічну систему, що вимагає адаптації вітчизняної

нормативно-правової бази, в т.ч. і по питаннях охорони праці до вимог МОТ, стандартів і директив Євросоюзу, які орієнтують на обов'язковість виконання вимог технічних регламентів і добровільність вибору методів організації безпечної взаємодії людини з технікою;

– зростаюча конкуренція і орієнтація виробництва на нові технології. змінюючі умови праці, його організацію і як наслідок, обуславлюють нові небезпеки і ризики і відставання законодавства від цих змін;

– пріоритетність орієнтації працедавця на отримання прибутку (недопущення надмірних збитків), що вимагає від нього економії задіяних у виробництві ресурсів і відповідальність, що значно підвищує його, за результати діяльності підприємства.

Серед основних недоліків нормативно-правового забезпечення управління охороною праці, які стримують реалізацію положень законодавства по застосуванню економічних, ринкових механізмів в цій сфері в «Концепції...» названа і недосконалість методів аналізу поточного стану охорони праці і прогнозування його можливих змін в майбутньому під впливом змін зовнішньою, по відношенню до охорони праці, середовища і управлінських рішень економічного характеру.

Висновки. У результаті виконаного дослідження встановлено, що збереження здоров'я робочих при виконанні монтажних робіт та експлуатації кліматичної техніки це не тільки передумова для високої продуктивності праці і підвищення добробуту, але й гарант стійкого соціально-економічного розвитку країни. Наслідки складної економічної і соціально-політичної ситуації в Україні, її нестабільність виявляються в низькій народжуваності, високій смертності і захворюваності населення. Збереження здоров'я нації – найважливіше державне завдання, тому однією з пріоритетних є проблема збереження здоров'я працюючого населення.

ДЖЕРЕЛА ТА ЛІТЕРАТУРА

1. Состояние охраны труда в Украине и других странах [Електронний ресурс]. – Режим доступу: <http://studbooks.net/38242/bzhd>
2. Оперативна інформація щодо кількості нещасних випадків на виробництві та професійних захворювань [Електронний ресурс]. – Режим доступу: <http://social.org.ua/view>
3. Закон України «Про охорону праці» (Відомості Верховної Ради України). – 24 листопада 1992.

ВІДОМОСТІ ПРО АВТОРІВ / СВЕДЕНИЯ ОБ АВТОРАХ

Абдувойитов Бобур Баходир угли – студент лечебного факультета Самаркандского государственного медицинского института (Самарканд, Узбекистан)

Абдуллаев Икром Искандарович – доктор биологических наук, профессор кафедры биологии Ургенчского государственного университета (Ургенч, Узбекистан)

Абдурахманова Тўхтапошша Рустамовна – преподаватель кафедры почвоведения Ургенчского государственного университета (Ургенч, Узбекистан)

Абдутолипов Мухриддин Зухриддинович – студент 3 курса факультета естественных наук Андижанского государственного университета имени З.М.Бабура (Андижан, Узбекистан)

Азимова Дилора Абдухабибовна – преподаватель кафедры акушерства и гинекологии лечебного и МП факультета для 5 курса Самаркандского государственного медицинского института (Самарканд, Узбекистан)

Айтуганова Сауле Гарাপовна – кандидат педогогических наук, доцент кафедры химии и химических технологий Западно-Казахстанского аграрно-технического университета имени Жангир хана (Уральск, Казахстан)

Аллаберганова Мавлуда Мадамин кизи – студентка факультета естественных наук Ургенчского государственного университета (Ургенч, Узбекистан)

Алмагамбетова Майра Жаубасаровна – кандидат технических наук, доцент кафедры химии и химических технологий Западно-Казахстанского аграрно-технического университета имени Жангир хана (Уральск, Казахстан)

Алмашій Іван Іванович – старший викладач кафедри психології Мукачівського державного університету (Мукачево, Україна)

Аманбоева Фарангиз Бахриддин кизи – студентка лечебного факультета Самаркандского государственного медицинского института (Самарканд, Узбекистан)

Андріанов Віктор Сергійович – аспірант III року навчання кафедри «Логістичне управління та безпека руху на транспорті» Східноукраїнського національного університету імені Володимира Даля (Сєверодонецьк, Україна)

Атажанова Саодат Аvezовна – старший преподаватель кафедры транспортных систем Ургенчского государственного университета (Ургенч, Узбекистан)

Атыханов Аман Саятович – магистрант 2 курса обучения специальности «Информационные системы» факультета информационных технологий Евразийского национального университета имени Л.Н.Гумилева (Астана, Казахстан)

Ахматова Юлдуз Аблокуловна – преподаватель кафедры педиатрии №2, неонатологии и пропедевтики детских предметов Самаркандского государственного медицинского института (Самарканд, Узбекистан)

Ахтамова Хуснобод Комил кизи – студентка факультета высшего сестринского дела Самаркандского государственного медицинского института (Самарканд, Узбекистан)

Бабаджанова Ширин Кадамовна – преподаватель кафедры почвоведения Ургенчского государственного университета (Ургенч, Узбекистан)

Базаров Адиль Бауржанович – студент 3 курса Карагандинского государственного индустриального университета (Караганда, Казахстан)

Базарова Сабина – студентка факультета высшего сестринского дела Самаркандского государственного медицинского института (Самарканд, Узбекистан)

Байгожина Жанар Манатбековна – кандидат педагогических наук, профессор кафедры иностранных языков Павлодарского государственного педагогического института (Павлодар, Казахстан)

Балаян Эмма Владимировна – преподаватель кафедры микробиологии, вирусологии, иммунологии, медицинской биологии и генетики Самаркандского государственного медицинского института (Самарканд, Узбекистан)

Балко Олександра Юрївна – студентка 2 курсу факультету історії та міжнародних відносин (напряму «Маркетинг») ДВНЗ «Ужгородський національний університет» (Ужгород, Україна)

Басараб Наталія Ярославівна – аспірант I року навчання кафедри педагогіки імені Богдана Ступарика ДВНЗ «Прикарпатський національний університет імені Василя Стефаника» (Івано-Франківськ, Україна)

Батырғалиева Айдана Бауыржанқызы – магістрант 2 курсу економічного факультета Казахского агротехнического университета имени С.Сейфуллина (Астана, Казахстан)

Безкровная Лидия Яковлевна – старший научный сотрудник лаборатории биохимии растений Селекционно-генетического института – Национального центра семеноведения и сортоизучения (СГИ-НЦСС) (Одесса, Украина)

Безталанна Каріне Саркісівна – студентка 3 курсу Навчально-наукового інституту соціально-педагогічної та мистецької освіти Мелітопольського державного педагогічного університету імені Богдана Хмельницького (Мелітополь, Україна)

Бекбауова Алтыншаш Упуовна – кандидат физико-математических наук, доцент кафедры математики и методики преподавания математики Актюбинского регионального государственного университета имени К.Жубанова (Актобе, Казахстан)

Бекберганов Сирож – преподаватель кафедры педагогики и психологии Ургенчского государственного университета имени Аль-Хорезми (Ургенч, Узбекистан)

Бобоева Нодира Тухтамишевна – преподаватель кафедры химии и биологии Сурхандарьинского государственного университета (Термез, Узбекистан)

Бобришев Олексій Сергійович – студент спеціальності «Будівництво та експлуатація будівель і споруд» Сумського будівельного коледжу (Суми, Україна)

Богдан Людмила Іванівна – старший викладач кафедри іноземних мов ДВНЗ «Ужгородський національний університет» (Ужгород, Україна)

Богданов Сергій Олександрович – студент 2 курсу Відділення технічно-енергетичних систем та засобів автоматизації Відокремленого підрозділу Національного університету біоресурсів і природокористування України «Ніжинський агротехнічний коледж» (Ніжин, Україна)

Богданович Ирина Владимировна – инженер лаборатории биохимии растений Селекционно-генетического института – Национального центра семеноведения и сортоизучения (СГИ-НЦСС) (Одесса, Украина)

Бутрик Ольга Анатоліївна – студентка 6 курсу Педагогічного інституту Київського університету імені Бориса Грінченка (Київ, Україна)

Варениченко Анастасія Борисівна – аспірантка II року навчання кафедри педагогіки і педагогічної майстерності Мелітопольського державного педагогічного університету імені Богдана Хмельницького (Мелітополь, Україна)

Вафоева Нигора Абпроровна – преподаватель кафедры пропедевтики внутренних болезней, функциональной диагностики и клинической патофизиологии Самаркандского государственного медицинского института (Самарканд, Узбекистан)

Вахидова Адолат Маматкуловна – кандидат биологических наук, доцент, заведующая кафедрой микробиологии, вирусологии, иммунологии, медицинской биологии и генетики Самаркандского государственного медицинского института (Самарканд, Узбекистан)

Вітрук Наталія Віталіївна – студентка 5 курсу факультету політико-інформаційного менеджменту Національного університету «Острозька академія» (Острог, Україна)

Воеводина Нина Михайловна – кандидат филологических наук, доцент кафедры немецкой и французской филологии Мариупольского государственного университета (Мариуполь, Украина)

Володько Ольга Василівна – кандидат технічних наук, доцент кафедри загальноінженерних дисциплін ВНЗ Укоопспілки «Полтавський університет економіки і торгівлі» (Полтава, Україна)

Вороніна Світлана Ігорівна – студентка 6 курсу філологічного факультету Київського університету імені Бориса Грінченка (Київ, Україна)

Ғатиятова Маржан Бахытқанқызы – студентка 3 курса филолого-исторического факультета Павлодарского государственного педагогического института (Павлодар, Казахстан)

Гаффаров Худоёр Худойбердиевич – преподаватель кафедры пропедевтики внутренних болезней, функциональной диагностики и клинической патофизиологии Самаркандского государственного медицинского института (Самарканд, Узбекистан)

Губайдуллина Венера Нуртайқызы – магистрант специальности «6M010900–Математика» Актюбинского регионального государственного университета имени К.Жубанова (Актобе, Казахстан)

Губарь Володимир Михайлович – кандидат архітектури, доцент кафедри загальноінженерних дисциплін ВНЗ Укоопспілки «Полтавський університет економіки і торгівлі» (Полтава, Україна)

Губарь Тетяна Володимирівна – доцент кафедри соціальної роботи Полтавського інституту економіки і права ВНЗ «Відкритий міжнародний університет розвитку людини «Україна» (Полтава, Україна)

Давиденко Юлія Григорівна – вчитель вищої категорії, вчитель-методист початкових класів Житомирської міської гімназії №3 (Житомир, Україна)

Дацків Ірина Євгенівна – кандидат педагогічних наук, старший викладач кафедри міжнародних комунікацій ДВНЗ «Ужгородський національний університет» (Ужгород, Україна)

Дегай Юлія Миколаївна – студентка 1 курсу економічного факультету Університету митної справи та фінансів (Дніпро, Україна)

Дейнека Станіслав Миколайович – викладач циклової комісії загальнотехнічних дисциплін Відокремленого підрозділу Національного університету біоресурсів і природокористування України «Ніжинський агротехнічний коледж» (Ніжин, Україна)

Дехтяр Валерій Миколайович – кандидат філософських наук, викладач кафедри теоретичної та практичної філософії Київського національного університету імені Тараса Шевченка (Київ, Україна)

Джуманова Наргиза Эшмаматовна – преподаватель кафедры микробиологии, вирусологии, иммунологии, медицинской биологии и генетики Самаркандского государственного медицинского института (Самарканд, Узбекистан)

Досали Дана Нариманқызы – студентка 3 курса естественно-педагогического факультета Южно-Казахстанского государственного университета имени М.О.Ауэзова (Шымкент, Казахстан)

Досчанова Манзура Бахтияровна – преподаватель кафедры почвоведения Ургенчского государственного университета (Ургенч, Узбекистан)

Єрешко Андрій Іванович – аспірант I року навчання кафедри маркетингу Одеського національного економічного університету (Одеса, Україна)

Жиреншина Кульшат – старший преподаватель кафедры иностранных языков Казахского национального университета имени Аль-Фараби (Алматы, Казахстан)

Жолдасбек Азиза Нурсейтқызы – студентка 3 курса естественно-педагогического факультета Южно-Казахстанского государственного университета имени М.О.Ауэзова (Шымкент, Казахстан)

Жунусбекова Айгерим Жунусбековна – PhD докторант 1 года обучения кафедры международного права Евразийского национального университета имени Л.Н.Гумилева (Астана, Казахстан)

Журавель Аліна Іванівна – студентка 3 курсу фінансового факультету Університету митної справи та фінансів (Дніпро, Україна)

Жылқыбай Алтынай Қайратқызы – студентка 1 курса факультета компьютерных систем и профессионального образования Казахского агротехнического университета (Астана, Казахстан)

Заєць Оксана Миколаївна – студентка 5 курсу факультету романо-германських мов Національного університету «Острозька академія» (Острог, Україна)

Зеліч Вікторія Вікторівна – кандидат економічних наук, доцент кафедри бізнес-адміністрування, маркетингу та менеджменту ДВНЗ «Ужгородський національний університет» (Ужгород, Україна)

Зленко Людмила Іванівна – викладач-методист вищої категорії, викладач дисциплін хірургічного профілю Комунального вищого навчального закладу «Дніпровський базовий медичний коледж» Дніпропетровської обласної ради» (Дніпро, Україна)

Ибатова Шоира Мавляновна – кандидат медичних наук, доцент кафедри педіатрії №4 Самаркандського державного медичного інституту (Самарканд, Узбекистан)

Иноятов Шахобиддин – студент факультета вищого сестринського дела Самаркандського державного медичного інституту (Самарканд, Узбекистан)

Исламова Дилбар Садиковна – старший преподаватель кафедри педіатрії №4 Самаркандського державного медичного інституту (Самарканд, Узбекистан)

Исроилова Гулжаннат Пардабаевна – преподаватель кафедри акушерства и гинекологии лечебного факультета Самаркандського державного медичного інституту (Самарканд, Узбекистан)

Ібрагімов Еміль Юсирович – викладач кафедри внутрішньої медицини, фізичної реабілітації та спортивної медицини Буковинського державного медичного університету (Чернівці, Україна)

Іртуганова Тетяна Русланівна – викладач кафедри іноземних мов та професійної комунікації Східноукраїнського національного університету імені Володимира Даля (Северодонецьк, Україна)

Кадиров Равшан Рустамович – резидент магистратуры 3 года обучения курса нейрохирургии Самаркандського державного медичного інституту (Самарканд, Узбекистан)

Калиева Альмира Бауыржанкызы – студентка 1 курса экономического факультета Казахского агротехнического университета имени С.Сейфуллина (Астана, Казахстан)

Камолов Пўлат – кандидат сельскохозяйственных наук, доцент кафедры почвоведения Ургенчского государственного университета (Ургенч, Узбекистан)

Канішевська Любов Вікторівна – доктор педагогічних наук, професор кафедри педагогіки Національного університету біоресурсів і природокористування України (Київ, Україна)

Канюк Олександра Любомирівна – кандидат педагогічних наук, доцент кафедри іноземних мов ДВНЗ «Ужгородський національний університет» (Ужгород, Україна)

Караева Алфия Отабековна – студентка факультета естественных наук Ургенчского государственного университета (Ургенч, Узбекистан)

Каримов Ислон Шухратович – студент 2 курса педиатрического факультета Самаркандського державного медичного інституту (Самарканд, Узбекистан)

Каргузова Татьяна Витальевна – научный сотрудник лаборатории биохимии растений Селекционно-генетического института – Национального центра семеноведения и сортоизучения (СГИ-НЦСС) (Одесса, Украина)

Каскевич Елена Дмитриевна – студентка 4 курса факультета искусств и дизайна Гродненского государственного университета имени Янки Купалы (Гродно, Беларусь)

Кевпанич Маріанна Миколаївна – студентка 5 курсу (1 року навчання магистратури) кафедри загальної педагогіки і педагогіки вищої школи факультету суспільних наук ДВНЗ «Ужгородський національний університет» (Ужгород, Україна)

Клюєв Сергій Олександрович – кандидат технічних наук, доцент кафедри «Логістичне управління та безпека руху на транспорті» Східноукраїнського національного університету імені Володимира Даля (Северодонецьк, Україна)

Кобан Марина Александровна – кандидат технических наук, доцент кафедры теории и экономической политики Молдавской экономической академии (Кишинёв, Молдова)

Ковальчук Галина Вікторівна – студентка 6 курсу факультету політико-інформаційного менеджменту Інституту довузівського, заочного та дистанційного навчання Національного університету «Острозька академія» (Острог, Україна)

Коржавов Шерали Облакулович – преподаватель кафедры анатомии человека и ОХТА Самаркандского государственного медицинского института (Самарканд, Узбекистан)

Корнілова Владислава Володимирівна – кандидат історичних наук, доцент кафедри загальнонаукових дисциплін Міжнародного університету фінансів (Київ, Україна)

Костенко Владислав Павлович – студент 1 курсу магістратури факультету здоров'я, фізичного виховання та туризму Національного університету фізичного виховання і спорту України (Київ, Україна)

Курбанбаев Бобуржон – преподаватель кафедры педагогики и психологии Ургенчского государственного университета имени Аль-Хорезми (Ургенч, Узбекистан)

Курбанова Фарангиз Хирожидиновна – студентка факультета высшего сестринского дела Самаркандского государственного медицинского института (Самарканд, Узбекистан)

Каландарова Севара – студентка факультета естественных наук Ургенчского государственного университета (Ургенч, Узбекистан)

Ла Лира Львовна – кандидат физико-математических наук, преподаватель кафедры информационных систем Евразийского национального университета имени Л.Н.Гумилева (Астана, Казахстан)

Латипова Умида – преподаватель кафедры педагогики и психологии Ургенчского государственного университета имени Аль-Хорезми (Ургенч, Узбекистан)

Левицкий Юрий Анальевич – научный сотрудник лаборатории биохимии растений Селекционно-генетического института – Национального центра семеноведения и сортоизучения (СГИ-НЦСС) (Одесса, Украина)

Линник Юлія Євгеніївна – аспірант I року навчання кафедри післядипломної освіти лікарів стоматологів-ортопедів Вищого державного навчального закладу України «Українська медична стоматологічна академія» (Полтава, Україна)

Лисяк Оксана Миколаївна – викладач циклової комісії гуманітарних дисциплін Відокремленого структурного підрозділу «Рівненський коледж Національного університету біоресурсів і природокористування України» (Рівне, Україна)

Луценко Владислав Юрійович – студент 2 курсу Відділення технічно-енергетичних систем та засобів автоматизації Відокремленого підрозділу Національного університету біоресурсів і природокористування України «Ніжинський агротехнічний коледж» (Ніжин, Україна)

Лях-Породько Олексій Олексійович – кандидат наук з фізичного виховання та спорту, доцент кафедри історії та теорії олімпійського спорту, заступник декана з виховної та спортивної роботи Національного університету фізичного виховання та спорту України (Київ, Україна)

Мазурець Ярослав Станіславович – студент 5 курсу фізико-технологічного факультету Рівненського державного гуманітарного університету (Рівне, Україна)

Мазурова Анастасія Володимирівна – аспірант III року навчання кафедри соціально-економічної географії і регіонаознавства Харківського національного університету імені В.Н.Каразіна (Харків, Україна)

Макашкулова Гульжан Баймахановна – магістр соціальних наук, старший преподаватель кафедры психологии и акмеологии Таразского государственного педагогического института (Тараз, Казахстан)

- Маковецька Вікторія Вікторівна** – аспірант I року навчання кафедри цивільного права та процесу Харківського національного університету внутрішніх справ (Харків, Україна)
- Малинівська Людмила Іванівна** – кандидат педагогічних наук, доцент кафедри охорони праці та цивільної безпеки Житомирського державного університету імені Івана Франка (Житомир, Україна)
- Маляренко Аліна Миколаївна** – викладач Медичного коледжу Запорізького державного медичного університету (Запоріжжя, Україна)
- Маматкулова Феруза Хамидовна** – старший преподаватель кафедри педиатрии №2, неонатологии и пропедевтики детских предметов Самаркандского государственного медицинского института (Самарканд, Узбекистан)
- Махмудова Дилора Ибрагимовна** – преподаватель кафедры почвоведения Ургенчского государственного университета (Ургенч, Узбекистан)
- Машаринов Адамбай Атаназарович** – преподаватель кафедры почвоведения Ургенчского государственного университета (Ургенч, Узбекистан)
- Мендихан Камажай Кайратовна** – магистрант I курса машиностроительного факультета Западно-Казахстанского аграрно-технического университета имени Жангир хана (Уральск, Казахстан)
- Мірошниченко Богдан Олександрович** – студент 4 курсу факультету спорту та менеджменту Національного університету фізичного виховання та спорту України (Київ, Україна)
- Молодченкова Ольга Олеговна** – доктор биологических наук, заведующая лабораторией биохимии растений Селекционно-генетического института – Национального центра семеноведения и сортоизучения (СГИ-НЦСС) (Одесса, Украина)
- Мотичка Ганна Павлівна** – студентка 3 курсу педагогічного факультету Мукачівського державного університету (Мукачево, Україна)
- Муйдинов Иззатилло Исматуллаевич** – преподаватель кафедры зоологии Андижанского государственного университета имени З.М.Бабура (Андижан, Узбекистан)
- Мунхтулга Бат-Улзий** – студент 4 курса факультета естественных наук и технологии Восточно-Казахстанского государственного университета имени С.Аманжолова (Усть-Каменогорск, Казахстан)
- Муратбеков Бекжан Муратбекулы** – лаборант факультета естественных наук и технологии Восточно-Казахстанского государственного университета имени С.Аманжолова (Усть-Каменогорск, Казахстан)
- Мухаммадов Нуриддин Аскарлович** – преподаватель кафедры анатомии человека и ОХТА Самаркандского государственного медицинского института (Самарканд, Узбекистан)
- Мухиддинов Суннатулло Иноятович** – преподаватель исторического факультета Самаркандского государственного университета (Самарканд, Узбекистан)
- Мұхтар Саягұл Ерікқызы** – студент 3 курса факультета филологии и истории Павлодарского государственного педагогического института (Павлодар, Казахстан)
- Надаховський Микола Миколайович** – студент 5 курсу фізико-технологічного факультету Рівненського державного гуманітарного університету (Рівне, Україна)
- Нематова Мадина Гайратовна** – магистрант 2 курса факультета естественных наук Андижанского государственного университета имени З.М.Бабура (Андижан, Узбекистан)
- Нієзов Чехрон Курбонбоевич** – студент 2 курса педиатрического факультета Самаркандского государственного медицинского института (Самарканд, Узбекистан)
- Нієтуллаева Роза Пайзуллаевна** – преподаватель кафедры анатомии человека и ОХТА Нукусского филиала Ташкентского государственного педиатрического медицинского института (Нукус, Узбекистан)
- Ниязалиева Махаббат Ауезовна** – старший преподаватель кафедры русского языка и литературы Южно-Казахстанского государственного университета имени М.О.Ауэзова (Шымкент, Казахстан)

Ниязов Шохрух Темурович – студент 2 курсу педиатрического факультета Самаркандского государственного медицинского института (Самарканд, Узбекистан)

Нургазина Жумакуль Кызжановна – кандидат экономических наук, доцент кафедры учета и аудита Казахского агротехнического университета имени С.Сейфуллина (Астана, Казахстан)

Нуриддинов Аслиддин Хусниддинович – студент 1 курса лечебного факультета Самаркандского государственного медицинского института (Самарканд, Узбекистан)

Омарова Бибигул Жарболовна – магистр технических наук, старший преподаватель кафедры математики и методики преподавания математики Актюбинского регионального государственного университета имени К.Жубанова (Актобе, Казахстан)

Опачко Магдалина Василівна – кандидат педагогічних наук, доцент кафедри педагогіки та психології ДВНЗ «Ужгородський національний університет» (Ужгород, Україна)

Оразалинова Роза Жапаровна – старший преподаватель кафедры восточных языков и перевода Института филологии и полиязычного образования Казахского национального педагогического университета имени Абая (Алматы, Казахстан)

Орлов Олексій Геннадійович – викладач кафедри менеджменту Рівненського державного гуманітарного університету (Рівне, Україна)

Павлик Наталія Василівна – викладач кафедри філософії мови, порівняльного мовознавства та перекладу Національного педагогічного університету імені М.П.Драгоманова (Київ, Україна)

Палажченко Олександр Іванович – аспірант II року навчання кафедри обліку та оподаткування Національного університету біоресурсів і природокористування України (Київ, Україна)

Пасько Тетяна Василівна – викладач кафедри внутрішньої медицини, фізичної реабілітації та спортивної медицини Буковинського державного медичного університету (Чернівці, Україна)

Петренко Ольга Вадимівна – студентка 5 курсу Інституту енергозбереження та енергоменеджменту Національного технічного університету України «Київський політехнічний інститут імені І.Сікорського» (Київ, Україна)

Петров Игорь Валерьевич – студент 2 курса кафедры русского языка и литературы филологического факультета Андиганского государственного университета (Андиган, Узбекистан)

Поздняков Олександр Вікторович – кандидат філологічних наук, доцент кафедри іноземних мов і країнознавства Прикарпатського національного університету імені Василя Стефаника (Івано-Франківськ, Україна)

Поліжай Яна Юрійвна – магістрантка спеціальності «Літературна творчість» Інституту філології Київського університету імені Бориса Грінченка (Київ, Україна)

Пономарьова Оксана Борисівна – старший викладач кафедри фінансів суб'єктів господарювання та страхування Університету митної справи та фінансів (Дніпро, Україна)

Попадич Олена Олександрівна – кандидат педагогічних наук, доцент кафедри загальної педагогіки і педагогіки вищої школи ДВНЗ «Ужгородський національний університет» (Ужгород, Україна)

Ражабов Холёр Холмуродович – заведующий отделением нейрохирургии 1-й клиники Самаркандского государственного медицинского института (Самарканд, Узбекистан)

Раматов Бакмат Зарипович – кандидат сельскохозяйственных наук, доцент кафедры почвоведения Ургенчского государственного университета (Ургенч, Узбекистан)

Рахимов Илхом Садриевич – врач-ординатор Самаркандского государственного медицинского института (Самарканд, Узбекистан)

Рахматуллаев Одилжон Собирович – студент 2 курса педиатрического факультета Самаркандского государственного медицинского института (Самарканд, Узбекистан)

- Рахмонов Юсуф Абдуллаевич** – преподаватель кафедры педиатрии №2 Самаркандского государственного медицинского института (Самарканд, Узбекистан)
- Рембач Ольга Олександрівна** – кандидат педагогічних наук, доцент кафедри мовознавства Хмельницького університету управління та права (Хмельницький, Україна)
- Рєпіна Євгенія Олександрівна** – студентка 3 курсу Навчально-наукового інституту соціально-педагогічної та мистецької освіти Мелітопольського державного педагогічного університету імені Богдана Хмельницького (Мелітополь, Україна)
- Рибаківа Світлана Сергіївна** – викладач кафедри готельно-ресторанної та курортної справи ВНЗ Укоопспілки «Полтавський університет економіки і торгівлі» (Полтава, Україна)
- Рогова Наталія Володимирівна** – кандидат технічних наук, доцент кафедри готельно-ресторанної та курортної справи ВНЗ Укоопспілки «Полтавський університет економіки і торгівлі» (Полтава, Україна)
- Роговий Станіслав Іванович** – доктор технічних наук, професор кафедри загальноінженерних дисциплін ВНЗ Укоопспілки «Полтавський університет економіки і торгівлі» (Полтава, Україна)
- Рожковський Сергій Олексійович** – аспірант II року навчання кафедри історії та теорії мистецтва Львівської національної академії мистецтв (Львів, Україна)
- Рузікулов Норкул Якубович** – преподаватель кафедры педиатрии №2, неонатологии и пропедевтики детских предметов Самаркандского государственного медицинского института (Самарканд, Узбекистан)
- Рузметова Нодира Эркинбой кизи** – студентка факультета естественных наук Ургенчского государственного университета (Ургенч, Узбекистан)
- Рыщаківа Ольга Васильевна** – научный сотрудник лаборатории биохимии растений Селекционно-генетического института – Национального центра семеноведения и сортоизучения (СГИ-НЦСС) (Одесса, Украина)
- Салаватова Хуршида Санъат кизи** – студентка факультета естественных наук Ургенчского государственного университета (Ургенч, Узбекистан)
- Сапарбаева Мохира** – студентка факультета естественных наук Ургенчского государственного университета (Ургенч, Узбекистан)
- Сарсембіна Куралай Куандыковна** – кандидат исторических наук, доцент кафедры археологии и этнологии Евразийского национального университета имени Л.Н.Гумилева (Астана, Казахстан)
- Сафотуллоева Гулрухсор** – студентка факультета высшего сестринского дела Самаркандского государственного медицинского института (Самарканд, Узбекистан)
- Силка Катерина Володимирівна** – студентка 2 курсу факультету психолого-педагогічної освіти та мистецтв Бердянського державного педагогічного університету (Бердянськ, Україна)
- Сініцький Андрій Цезарович** – кандидат історичних наук, доцент кафедри суспільних наук Житомирського національного агроєкологічного університету (Житомир, Україна)
- Собіров Гуласал** – студентка факультета высшего сестринского дела Самаркандского государственного медицинского института (Самарканд, Узбекистан)
- Собуров Дилшод Худайбеган угли** – студент факультета естественных наук Ургенчского государственного университета (Ургенч, Узбекистан)
- Сорока Наталя Анатоліївна** – кандидат психологічних наук, доцент кафедри іноземних мов №2 Національного юридичного університету імені Ярослава Мудрого (Харків, Україна)
- Сотніков Юрій Миколайович** – кандидат економічних наук, доцент кафедри маркетингу Одеського національного економічного університету (Одеса, Україна)
- Становой Антон Олегович** – магистрант кафедри вычислительных систем и сетей ОУ «Полоцкий государственный университет» (Новополоцк, Беларусь)

Страшко Людмила Михайлівна – кандидат архітектури, доцент кафедри загальноінженерних дисциплін ВНЗ Укоопспілки «Полтавський університет економіки і торгівлі» (Полтава, Україна)

Сулима Дар'я Василівна – студентка 4 курсу юридичного факультету Дніпровського національного університету імені Олеся Гончара (Дніпро, Україна)

Султанова Шахноза Жавлонбаевна – студентка факультета естественных наук Ургенчского государственного университета (Ургенч, Узбекистан)

Тарасенко Сергій Євгенович – старший викладач кафедри іноземних мов та перекладу Харківського національного економічного університету імені С.Кузнеця (Харків, Україна)

Тищенко Тетяна Михайлівна – кандидат педагогічних наук, доцент кафедри педагогіки та андрагогіки Полтавського національного педагогічного університету імені В.Г.Короленка (Полтава, Україна)

Тищук Віталій Іванович – кандидат педагогічних наук, професор кафедри методики викладання фізики і хімії Рівненського державного гуманітарного університету (Рівне, Україна)

Тошмаматов Бахтиёр Норбекович – преподаватель кафедры анатомии человека и ОХТА Самаркандского государственного медицинского института (Самарканд, Узбекистан)

Трубачова Дар'я Володимирівна – кандидат педагогічних наук, старший викладач кафедри романо-германської філології Національного педагогічного університету імені М.П.Драгоманова (Київ, Україна)

Тугилова Сабохат Нишановна – преподаватель кафедры специальных предметов Джизакского медицинского колледжа (Джизак, Узбекистан)

Туйчиева Дильфуза Сидикджановна – кандидат биологических наук, доцент кафедры зоологии Андижанского государственного университета имени З.М.Бабура (Андижан, Узбекистан)

Тулєєнова Айгерим Кейпиновна – магистрант 1 курса машиностроительного факультета Западно-Казахстанского аграрно-технического университета имени Жангир хана (Уральск, Казахстан)

Тураєва Назира Юлдашевна – преподаватель кафедры педиатрии №2, неонатологии и пропедевтики детских предметов Самаркандского государственного медицинского института (Самарканд, Узбекистан)

Тусупжанов Айдын Елеусызович – магистр естественных наук, старший преподаватель факультета естественных наук и технологии Восточно-Казахстанского государственного университета имени С.Аманжолова (Усть-Каменогорск, Казахстан)

Тынышбекова Жанерке Куанышбекқызы – студентка 1 курса факультета компьютерных систем и профессионального образования Казахского агротехнического университета (Астана, Казахстан)

Уктамов Дієрбек Шухратович – студент лечебного факультета Самаркандского государственного медицинского института (Самарканд, Узбекистан)

Умаров Нуьмонжон Носирович – резидент магистратуры 3 года обучения курса нейрохирургии Самаркандского государственного медицинского института (Самарканд, Узбекистан)

Умир Казына Усербекқызы – студентка 3 курса естественно-педагогического факультета Южно-Казахстанского государственного университета имени М.О.Ауэзова (Шымкент, Казахстан)

Фазилова Махшура Олимджоновна – преподаватель кафедры акушерства и гинекологии лечебного и МП факультета для 5 курса Самаркандского государственного медицинского института (Самарканд, Узбекистан)

Флорак Назарій Леонідович – студент 5 курсу фізико-технологічного факультету Рівненського державного гуманітарного університету (Рівне, Україна)

Хамракулова Матлуба Муйдиновна – старший преподаватель кафедры начертательной геометрии и компьютерного проектирования Ташкентского архитектурно-строительного института (Ташкент, Узбекистан)

Хидиров Бехзод Илхомжонович – студент 2 курса педиатрического факультета Самаркандского государственного медицинского института (Самарканд, Узбекистан)

Холбекова Мавлуда Усмоновна – старший преподаватель кафедры экономики Джизакского политехнического института (Джизак, Узбекистан)

Хусаинбоев Тимур Арслонбекович – студент 1 курса лечебного факультета Самаркандского государственного медицинского института (Самарканд, Узбекистан)

Хусаинов Бахтияр Сапарбаевич – преподаватель кафедры транспортных систем Ургенчского государственного университета (Ургенч, Узбекистан)

Хусанов Зафар Тошмуродович – врач-ординатор нейрохирург в отделении нейрохирургии 1-й клиники Самаркандского государственного медицинского института (Самарканд, Узбекистан)

Чир Надія Вікторівна – кандидат географічних наук, доцент кафедри туризму ДВНЗ «Ужгородський національний університет» (Ужгород, Україна)

Чорей Мирослава Василівна – студентка 3 курсу педагогічного факультету Мукачівського державного університету (Мукачево, Україна)

Чубатенко Сивіль Юсирівна – викладач кафедри внутрішньої медицини, фізичної реабілітації та спортивної медицини Буковинського державного медичного університету (Чернівці, Україна)

Шамуратова Мафтуна Гулимнат кизи – студентка факультета естественных наук Ургенчского государственного университета (Ургенч, Узбекистан)

Шарун Ігор Едуардович – кандидат медичних наук, директор Комунального вищого навчального закладу «Дніпровський базовий медичний коледж» Дніпропетровської обласної ради» (Дніпро, Україна)

Шелест Надія Анатоліївна – здобувач кафедри педагогіки Національного університету біоресурсів і природокористування України, спеціаліст першої категорії відділу регіонального розвитку та дистанційного навчання Національного університету біоресурсів і природокористування України (Київ, Україна)

Шәншәр Сағыныш Шәншәрқызы – студент 3 курса филолого-исторического факультета Павлодарского государственного педагогического института (Павлодар, Казахстан)

Шиян Євгеній Григорович – кандидат медичних наук, доцент кафедри післядипломної освіти лікарів стоматологів-ортопедів Вищого державного навчального закладу України «Українська медична стоматологічна академія» (Полтава, Україна)

Школьна Марія Сергіївна – аспірант II року навчання кафедри педагогіки Національного університету біоресурсів і природокористування України (Київ, Україна)

Шодиев Амиркул Шодиевич – доктор медичних наук, доцент кафедри неврологии и нейрохирургии Самаркандского государственного медицинского института (Самарканд, Узбекистан)

Шодмонов Одил Толипович – преподаватель кафедры анатомии человека и ОХТА Самаркандского государственного медицинского института (Самарканд, Узбекистан)

Шодмонова Зебунисо Рахимовна – кандидат медичних наук, доцент, заведуюча курсом урології Самаркандського державного медичного інституту (Самарканд, Узбекистан)

Шоназарова Сохиба Кахрамановна – студентка факультета естественных наук Ургенчского государственного университета (Ургенч, Узбекистан)

Ырысбек Үмитхан – студент 4 курса факультета естественных наук и технологии Восточно-Казахстанского государственного университета имени С.Аманжолова (Усть-Каменогорск, Казахстан)

Эгамбердиев Рузмат – профессор кафедры почвоведения Ургенчского государственного университета (Ургенч, Узбекистан)

Эсиргапов Сардор Нурсалимович – магистр курса урологии Самаркандского государственного медицинского института (Самарканд, Узбекистан)

Юсупов Мирзо Муродович – старший преподаватель кафедры нормальной и патологической физиологии Самаркандского государственного медицинского института (Самарканд, Узбекистан)

Якушко Катерина Григорівна – кандидат педагогічних наук, старший викладач кафедри англійської мови для технічних та агробіологічних спеціальностей Національного університету біоресурсів і природокористування України (Київ, Україна)

Янгибоев Машхурбек Кудрат угли – студент факультета естественных наук Ургенчского государственного университета (Ургенч, Узбекистан)

Янушкевич Виктор Францевич – кандидат технических наук, доцент кафедры радиоэлектроники УО «Полоцкий государственный университет» (Новополоцк, Беларусь)

Ярмоліцька Юлія Віталіївна – студентка 4 курсу факультету сходознавства Київського національного лінгвістичного університету (Київ, Україна)

Ярошко Ірина Анатоліївна – студентка 5 курсу фізико-технологічного факультету Рівненського державного гуманітарного університету (Рівне, Україна)

ЗМІСТ / СОДЕРЖАНИЕ

БИОЛОГІЧНІ НАУКИ / БИОЛОГИЧЕСКИЕ НАУКИ

<i>Икром Абдуллаев, Манзура Досчанова</i> МЕТОДЫ РАЗМНОЖЕНИЯ ГРИБОВ И ПОЛУЧЕНИЯ БИОПРЕПАРАТА НА ОСНОВЕ <i>BEAUVERIA TENELLA</i>	3
<i>Nodira Boboeva</i> BAHT KALITI	5
<i>Адолат Вахидова, Эмма Балаян, Наргиза Джуманова, Фарангиз Аманбоева, Бобур Абдувойитов, Диёрбек Уктамов</i> ЛАРВАЛЬНЫЕ ТЕНИИДОЗЫ – ФАКТОР РИСКА МИОКАРДИТОВ У БОЛЬНЫХ НА ЭКСПЕРИМЕНТЕ	8
<i>Ольга Молодченкова, Лидия Безкровная, Татьяна Картузова, Ольга Рыщак ова, Юрий Левицкий, Ирина Богданович</i> ФИЗИОЛОГО-БИОХИМИЧЕСКИЕ ОТВЕТНЫЕ РЕАКЦИИ ЗЛАКОВ ПРИ ДЕЙСТВИИ БИОТИЧЕСКИХ И АБИОТИЧЕСКИХ СТРЕССОРОВ	14
<i>Дильфуза Туйчиева, Мадина Нематова, Иззатилло Муйдинов, Мухриддин Абдутолипов</i> ДЕЙСТВИЕ ПЕСТИЦИДОВ НА МОРФОФУНКЦИОНАЛЬНОЕ СОСТОЯНИЕ МИТОХОНДРИЙ ПЕЧЕНИ БЕРЕМЕННЫХ КРЫС И ИХ ЭМБРИОНОВ	20
ГЕОГРАФІЯ І ГЕОЛОГІЯ / ГЕОГРАФИЯ И ГЕОЛОГИЯ	
<i>Ширин Бабаджанова, Дилора Махмудова, Хуршида Салаватова, Мавлуда Аллаберганова</i> ТАКРОРИҲ ДУККАКЛИ ДОН ЕКИНЛАРДАН СОҲА ТУПРОҚ УНУМДОРЛИГИНИ ОШИРИШИ ҲАҚИДА НАҲАҚЛАРНИ ТАҲЛИЛ ҚИЛУШ	24
<i>Ширин Бабаджанова, Дилшод Собуров</i> ТАКРОРИЙ ЭКИН СИФАТИДА ЕТИШТИРИЛГАН МАККАЖЎХОРИДА МИНЕРАЛ ЎҒИТЛАР МЕЪЁРЛАРИНИНГ САМАРАДОРЛИГИ (ХОРАЗМ ВИЛОЯТИ ШАРОИТИДА)	27
<i>Пўлат Камолов, Севара Каландарова</i> ШЎРЛАНГАН ТУПРОҚ ФИЗИК ХУСУСИЯТЛАРИНИНГ ЎЗГАРИШИ	29
<i>Анастасія Мазурова</i> ЧИННИКИ ВПЛИВУ ПРОСТОРОВОГО РОЗВИТКУ МІСЬКОГО СЕРЕДОВИЩА ХАРКОВА ЗА РЕЗУЛЬТАТАМИ ФАКТОРНОГО АНАЛІЗУ	30
<i>Бакмат Раматов, Алфия Караева</i> ХОРАЗМ-127 ҒЎЗА НАВИДА АЗОТЛИ УГИТ КУЛЛАШ	35
<i>Бакмат Раматов, Нодира Рузметова</i> ORGANIK O'GITLARDAN FOYDALANISH SAMARADORLIGI	37
<i>Бакмат Раматов, Шахноза Султанова</i> БИОЛАБАРАТОРИЯ ШАРОИТИДА ТРИХОГРАММА КУПАЙТИРИШИ	39
<i>Бакмат Раматов, Сохиба Шоназарова</i> G'O'ZA ZARARKUNANDALARI VA KURASH CHORALARI	41
<i>Бакмат Раматов, Маишурбек Янгибоев</i> ХОРАЗМ ВОҲАСИДА ЕКИЛАЙОТГАН ВУНОРА-102 НАВИНИ О'ГИТЛАШ МЕҲОРИ	45
<i>Надія Чир</i> ЗАГАЛЬНІ РИСИ ГЕОЛОГІЧНОЇ БУДОВИ БАСЕЙНУ РІЧКИ ВИЖІВКА	47
<i>Рузмат Эгамбердиев, Дилора Махмудова, Мохира Сапарбаева</i> ХОРАЗМ ВИЛОЯТИ ҚИШЛОҚ ХО'ЖАЛИГИ ИШЛАВ ШИҚАРИШИДА ТАБИАТНИ МУНОФАЗА ҚИЛИШНИНГ ВА'ЗИ МУАММОЛАРИ	50

ЕКОЛОГІЯ / ЭКОЛОГИЯ

<i>Адамбай Машарипов, Тўхтапошиша Абдурахманова, Мафтуна Шамуратова</i> ҚУЙИ АМУДАРЁ ҲУДУДИДА СУВ РЕСУРСЛАРИНИНГ ГЕОЭКОЛОГИК МУАММОЛАРИ ВА УЛАРНИНГ ЕЧИМИ	52
<i>Ольга Петренко</i> АНАЛІЗ ХАРАКТЕРИСТИК ОСАДУ, ЩО УТВОРЮЄТЬСЯ В РЕЗУЛЬТАТІ ОЧИСТКИ СТІЧНОЇ ВОДИ НА БОРТНИЦЬКІЙ СТАНЦІЇ АЕРАЦІЇ	54
ДЕРЖАВНЕ УПРАВЛІННЯ / ГОСУДАРСТВЕННОЕ УПРАВЛЕНИЕ	
<i>Мавлуда Холбекова</i> ЖИСМОЙИ ВА ЮРИДИК ШАХСЛАРНИНГ МУРОЖААТ ЭТИШ ҲУҚУҚИ КАФОЛАТЛАРИ	57
<i>Мавлуда Холбекова</i> ТАДБИРКОРЛИК ФАОЛИЯТИНИНГ ҲУҚУҚИЙ КАФОЛАТИ	60
<i>Мавлуда Холбекова</i> ЮРИДИК ХИЗМАТ ҚОНУНИЙЛИКНИ ТАЪМИНЛАШНИНГ МУҲИМ ШАРТИДИР	63
<i>Мавлуда Холбекова</i> ЁШЛАР ҲУҚУҚ МАНФААТЛАРИНИНГ ҲУҚУҚИЙ КАФОЛАТЛАРИ ЯНАДА МУСТАҲКАМЛАНМОҚДА	66
ЕКОНОМІКА / ЭКОНОМИКА	
<i>Marina Coban</i> PROMOVAREA ŞI SUSTINEREA EDUCAŢIEI ANTREPRENORIALE UN OBIECTIV - СНЕІЕ АL POLІTICII UNІUNII EUROPENE	70
<i>Жумакуль Нургазина, Айдана Батыргалиева</i> УПРАВЛЕНЧЕСКИЙ И БУХГАЛТЕРСКИЙ УЧЕТ В ЖИЗНЕННОМ ЦИКЛЕ ПРОДУКТА	73
<i>Олексій Орлов</i> ІНВЕСТИЦІЇ ЯК ФАКТОР ЕФЕКТИВНОЇ РЕГІОНАЛЬНОЇ ЕКОНОМІЧНОЇ ПОЛІТИКИ	75
<i>Олександр Палажченко</i> ОСОБЛИВОСТІ ПРОВЕДЕННЯ ІНВЕНТАРИЗАЦІЇ НЕМАТЕРІАЛЬНИХ АКТИВІВ У НАУКОВО-ДОСЛІДНИХ УСТАНОВАХ	78
<i>Оксана Пономарьова, Аліна Журавель</i> СУЧАСНИЙ СТАН СТРАХОВОГО РИНКУ УКРАЇНИ	82
МЕНЕДЖМЕНТ І МАРКЕТИНГ / МЕНЕДЖМЕНТ И МАРКЕТИНГ	
<i>Андрій Єрешко, Юрій Сотніков</i> СТАНОВЛЕННЯ ТЕОРІЇ МАРКЕТИНГОВИХ ДОСЛІДЖЕНЬ В УМОВАХ ІНФОРМАЦІЙНО-ТЕХНОЛОГІЧНОЇ РЕВОЛЮЦІЇ	85
<i>Вікторія Зеліч, Олександра Балко</i> РОЛЬ ТА МІСЦЕ КОРПОРАТИВНОЇ КУЛЬТУРИ В ЕФЕКТИВНОМУ УПРАВЛІННІ РОЗВИТКОМ ПІДПРИЄМСТВА	92
ІСТОРІЯ / ИСТОРИЯ	
<i>Суннатулло Мухиддинов</i> В.П.НАЛІВКІН – ІССЛЕДОВАТЕЛЬ НАРОДОВ ЦЕНТРАЛЬНОЙ АЗИИ	95
<i>Суннатулло Мухиддинов</i> В.П.НАЛИВКИНИНИНГ ТУРКИСТОН ХАЛҚ ТАЪЛИМИГА ДОИР ҚАРАШЛАРИ	98
<i>Куралай Сарсембина</i> ЕҢБЕКПЕН ТҮЗЕТУ ЛАГЕРЬЛЕРІ МЕН ТҮРМЕЛЕРДЕГІ ӘЙЕЛДЕР ЖАҒДАЙЫ	101
<i>Куралай Сарсембина</i> СТАЛИНДІК САЯСИ ҚУҒЫН-СҮРГІН КӨРГЕНДЕРДІҢ ТАҒДЫРЫ	106

<i>Андрій Сініцький</i> НАЦІОНАЛЬНО-САМОСТІЙНИЦЬКА ТЕЧІЯ І УКРАЇНСЬКЕ ПИТАННЯ НА ПОЧАТКУ ХХ СТОЛІТТЯ	111
ПОЛІТОЛОГІЯ / ПОЛИТОЛОГИЯ	
<i>Владислава Корнілова</i> ДИНАМІКА ГРОМАДСЬКОЇ ДУМКИ ЩОДО ЄВРОАТЛАНТИЧНОЇ ІНТЕГРАЦІЇ УКРАЇНИ В УМОВАХ КРИЗОВОГО СТАНУ НАЦІОНАЛЬНОЇ БЕЗПЕКИ	116
ЮРИДИЧНІ НАУКИ / ЮРИДИЧЕСКИЕ НАУКИ	
<i>Айгерим Жунусбекова</i> ТРАНСШЕКАРАЛЫҚ СУЛАРДЫҢ ЗАҢДЫ ТАБИҒАТЫ: МӘСЕЛЕНІҢ ТЕРМИНОЛОГИЯЛЫҚ АСПЕКТІСІ	119
<i>Вікторія Маковецька</i> ПОНЯТТЯ БАТЬКІВСЬКОГО ВИХОВАННЯ ЯК ОБ'ЄКТА ЦИВІЛЬНИХ ПРАВОВІДНОСИН	122
<i>Дар'я Сулима</i> ПИТАННЯ РЕАЛІЗАЦІЇ ТА ЗАХИСТУ ПРАВ І СВОБОД ЛЮДИНИ Й ГРОМАДЯНИНА В УКРАЇНІ	124
МИСТЕЦТВОЗНАВСТВО / ИСКУССТВОВЕДЕНИЕ	
<i>Юлія Дегай</i> ВІДРОДЖЕННЯ ЕМАЛЬЄРНОГО МИСТЕЦТВА В ДНІПРІ	128
<i>Елена Каскевич</i> ИДЕИ МОДЕРНИЗМА И ДИЗАЙНЕРСКИЙ ОПЫТ ЛЕ КОРБЮЗЬЕ В СОВРЕМЕННОМ СОЦИОКУЛЬТУРНОМ КОНТЕКСТЕ	132
<i>Сергій Рожковський</i> ОСОБЛИВОСТІ КОНСТРУЮВАННЯ У ХУДОЖНЬОМУ КОВАЛЬСТВІ ТА ЙОГО МІСЦЕ В КОНЦЕПЦІЇ СТВОРЕННЯ АВТОРСЬКОГО ВИРОБУ. КОНСТРУКТИВНИЙ АНАЛІЗ РОБІТ ЕНТОНІ БЕНЕТТОНА	135
ПЕДАГОГІКА / ПЕДАГОГИКА	
<i>Іван Алмашій, Мирослава Чорей, Ганна Мотичка</i> ФОРМУВАННЯ УЯВЛЕНЬ ПРО ПРИРОДУ У ДІТЕЙ ДОШКІЛЬНОГО ВІКУ З ВИКОРИСТАННЯМ ІГРОВИХ ВПРАВ	139
<i>Саодат Атажанова, Бахтияр Хусаинов</i> УМУМКАСБИЙ ФАНЛАРНИ ИНТЕРФАОЛ МЕТОДЛАР ЁРДАМИДА ЎЌИТИШ	142
<i>Наталія Басараб</i> ІННОВАЦІЙНА ДІЯЛЬНІСТЬ У ПІСЛЯДИПЛОМНІЙ ПЕДАГОГІЧНІЙ ОСВІТІ	144
<i>Каріне Безталанна, Євгенія Рєпіна, Анастасія Варениченко</i> ФОРМУВАННЯ ЕКОЛОГІЧНОГО СВІТОГЛЯДУ МАЙБУТНЬОГО ВЧИТЕЛЯ ПОЧАТКОВОЇ ШКОЛИ	146
<i>Людмила Богдан</i> USING VIDEOS IN THE ESP CLASSES	148
<i>Ольга Бутрик</i> УРАХУВАННЯ ВІКОВИХ ОСОБЛИВОСТЕЙ МОЛОДШИХ ШКОЛЯРІВ У ПРОЦЕСІ ФОРМУВАННЯ ПІЗНАВАЛЬНОЇ МОТИВАЦІЇ	149
<i>Володимир Губарь, Тетяна Губарь</i> ПЕРСПЕКТИВА ТА РЕАЛЬНІ МОЖЛИВОСТІ РОЗВИТКУ ВІДКРИТОЇ ОСВІТИ В УКРАЇНІ	152
<i>Юлія Давиденко</i> ВИХОВНИЙ ПОТЕНЦІАЛ ШКІЛЬНОГО СЕРЕДОВИЩА У ФОРМУВАННІ ВІДПОВІДАЛЬНОГО СТАВЛЕННЯ УЧНІВ ПОЧАТКОВОЇ ШКОЛИ ДО ПРИРОДИ ЯК ПРОБЛЕМА В НАУКОВІЙ ЛІТЕРАТУРІ	156

<i>Iryna Datskiv</i> COMMUNICATIVE ASPECT IN TEACHING ESP STUDENTS IN TOURISM AND HOSPITALITY INDUSTRY	159
<i>Любов Кانیшевська</i> СПЕЦИФІКА РЕАЛІЗАЦІЇ РЕАБІЛІТАЦІЙНОЇ ФУНКЦІЇ СУЧАСНИМИ ЗАГАЛЬНООСВІТНИМИ ШКОЛАМИ-ІНТЕРНАТАМИ	161
<i>Олександра Канюк</i> ФОРМУВАННЯ КУЛЬТУРИ ІНШОМОВНОГО ПРОФЕСІЙНОГО СПІЛКУВАННЯ В ПІДГОТОВЦІ МАЙБУТНІХ СОЦІАЛЬНИХ ПРАЦІВНИКІВ	163
<i>Маріанна Кевпанич</i> ІДЕЇ ПІДГОТОВКИ МОЛОДІ ДО ЖИТТЯ І ПРАЦІ У РОБОТІ А.ВОЛОШИНА «О СОЦІАЛЬНОМУ ВИХОВАННЮ»	165
<i>Utida Latipova, Siroj Bekberganov, Boburjon Qurbanbayev</i> GIYONVANDLIK VA UNING INSON RUHIYATIGA BEVOSITA TA`SIRI	169
<i>Ярослав Мазурець, Віталій Тищук</i> ВИВЧЕННЯ ФУНДАМЕНТАЛЬНИХ ФІЗИЧНИХ ДОСЛІДІВ У ШКІЛЬНОМУ КУРСІ	171
<i>Людмила Малинівська</i> ОСВІТЯНСЬКИЙ НАПРЯМОК З ЦИВІЛЬНОГО ЗАХИСТУ ЯК МОДЕЛЬ З БЕЗПЕКИ ПРИ НАДЗВИЧАЙНИХ СИТУАЦІЯХ	175
<i>Аліна Маляренко</i> ФАКТОРИ ВПЛИВУ НА ФОРМУВАННЯ ПРОФЕСІЙНО-ЕТИЧНОЇ КУЛЬТУРИ МАЙБУТНІХ МЕДИЧНИХ ПРАЦІВНИКІВ	178
<i>Микола Надаховський, Віталій Тищук</i> ІННОВАЦІЙНІ ПІДХОДИ ДО МЕТОДИКИ ВИВЧЕННЯ КВАНТОВОЇ ФІЗИКИ	181
<i>Магдалина Опачко</i> ДІАЛОГІЗАЦІЯ ДИДАКТИЧНОЇ ВЗАЄМОДІЇ В УПРАВЛІННІ НАВЧАННЯМ ФІЗИКИ В ШКОЛІ	184
<i>Роза Оразалинова, Кульшат Жиренишина</i> ЗАМАНАУИ ӘЛЕМДЕГІ ҰЛТТЫҚ БОЛМЫСТЫҢ РУХАНИ ЖАҢҒЫРУЫ	187
<i>Олександр Поздняков</i> СПЕЦИФІКА ПОСЛІДОВНОГО (ОДНОЧАСНОГО) ВИВЧЕННЯ ІНОЗЕМНИХ МОВ У ВНЗ (НА ПРИКЛАДІ АНГЛІЙСЬКОЇ ТА НІМЕЦЬКОЇ МОВ)	192
<i>Олена Попадич</i> СИСТЕМНЕ ЗАБЕЗПЕЧЕННЯ ВИХОВНОГО ПРОЦЕСУ ПІДГОТОВКИ МАЙБУТНІХ ПЕДАГОГІВ У ВИЩОМУ НАВЧАЛЬНОМУ ЗАКЛАДІ	195
<i>Ольга Рембач</i> РОЗВИТОК КОМУНІКАТИВНОЇ АКТИВНОСТІ ОСОБИСТОСТІ ЯК НЕОБХІДНА УМОВА ФОРМУВАННЯ КУЛЬТУРИ ПРОФЕСІЙНОГО СПІЛКУВАННЯ МАЙБУТНІХ ФАХІВЦІВ У ВИЩИХ НАВЧАЛЬНИХ ЗАКЛАДАХ	198
<i>Людмила Страшко, Тетяна Тищенко</i> ФУД-ДИЗАЙН ЯК ІННОВАЦІЙНА ЕКОКУЛЬТУРНА СКЛАДОВА ПІДГОТОВКИ ФАХІВЦІВ ГОТЕЛЬНО-РЕСТОРАННОГО ГОСПОДАРСТВА	204
<i>Дар'я Трубачова</i> СПОСОБИ КОМУНІКАТИВНОЇ ДІЯЛЬНОСТІ ЯК СКЛАДОВА ПРОЦЕСУ НАВЧАННЯ МАЙБУТНІХ ВЧИТЕЛІВ ІНОЗЕМНОЇ МОВИ	207
<i>Назарій Флорак, Віталій Тищук</i> ВИВЧЕННЯ ФУНДАМЕНТАЛЬНОГО ДОСЛІДУ С.І.ВАВІЛОВА ПРО КВАНТОВУ ПРИРОДУ СВІТЛА	210

<i>Matluba Hamraqulova</i>	
TA'LIM SIFATINI OSHIRISHDA AKT VOSITALARINI O'RNI	213
<i>Надія Шелест</i>	
ОСОБЛИВОСТІ РАНЬОГО ЮНАЦЬКОГО ВІКУ У КОНТЕКСТІ ФОРМУВАННЯ ЦІННІСНОГО СТАВЛЕННЯ ДО СТВОРЕННЯ СІМ'Ї	215
<i>Марія Школьна</i>	
ВИКОРИСТАННЯ ПОТЕНЦІАЛУ ПОЗААУДИТОРНОЇ ДІЯЛЬНОСТІ АГРАРНИХ КОЛЕДЖІВ У КОНТЕКСТІ ПРОБЛЕМИ ВИХОВАННЯ СОЦІАЛЬНОЇ ЗРІЛОСТІ СТУДЕНТІВ	217
<i>Катерина Якушко</i>	
ВИКОРИСТАННЯ ПРЕДМЕТНОЇ НАОЧНОСТІ ПРИ НАПИСАННІ ДІЛОВОГО ЛИСТА НА ЗАНЯТТЯХ З АНГЛІЙСЬКОЇ МОВИ ПРОФЕСІЙНОГО СПРЯМУВАННЯ	220
<i>Ірина Ярошко, Віталій Тищук</i>	
МЕТОДИКА ФОРМУВАННЯ ПОНЯТЬ ВЛАСНА І ДОМШКОВА ПРОВІДНІСТЬ НАПІВПРОВІДНИКІВ	222
ПСИХОЛОГІЯ / ПСИХОЛОГИЯ	
<i>Наталія Вітрук</i>	
ЗНАЧЕННЯ ІНТЕРЕСІВ ОСОБИСТОСТІ ДЛЯ ЇЇ УСПІШНОГО ПРОФЕСІЙНОГО САМОВИЗНАЧЕННЯ	227
<i>Галина Ковальчук</i>	
СТАТЕВОРОЛЬОВА ІНДЕНТИЧНІСТЬ ЖІНКИ У ПОДРУЖНИХ ВІДНОСИНАХ	231
<i>Оксана Лисяк</i>	
ПРОЦЕС АДАПТАЦІЇ СТУДЕНТА ЯК СКЛАДНА СОЦІАЛЬНО-ПСИХОЛОГІЧНА ПРОБЛЕМА	237
<i>Гульжан Макашкуллова</i>	
ПРАКТИК ПСИХОЛОГТАРДЫҢ КӘСБИ ҚЫЗМЕТІНДЕ ТРЕНИНГТЕРДІҢ АЛАТЫН ОРНЫ	239
<i>Катерина Силка</i>	
ВИКОРИСТАННЯ КАЗКОТЕРАПІЇ У КОРЕКЦІЇ ЕМОЦІЙНОЇ СФЕРИ ДОШКІЛЬНИКІВ	243
<i>Наталія Сорока</i>	
МОТИВАЦІЯ ЯК ОДИН ІЗ ГОЛОВНИХ ПСИХОЛОГІЧНИХ ЧИННИКІВ У ВИВЧЕННІ ІНОЗЕМНОЇ МОВИ У НЕМОВНОМУ ВУЗІ	247
СУЧАСНІ ІНФОРМАЦІЙНІ ТЕХНОЛОГІЇ / СОВРЕМЕННЫЕ ИНФОРМАЦИОННЫЕ ТЕХНОЛОГИИ	
<i>Аман Атыханов, Лира Ла</i>	
ОБ ОДНОЙ МОДЕЛИ СОСТАВЛЕНИЯ УЧЕБНОГО РАСПИСАНИЯ С ИСПОЛЬЗОВАНИЕМ ГЕНЕТИЧЕСКОГО АЛГОРИТМА	252
ФІЗИКО-МАТЕМАТИЧНІ НАУКИ / ФИЗИКО-МАТЕМАТИЧЕСКИЕ НАУКИ	
<i>Алтыниаш Бекбауова, Бибигул Омарова</i>	
ЖОҒАРҒЫ ОҚУ ОРЫҢДАРЫҢДА МАТЕМАТИКАНЫ ОҚЫТУДАҒЫ БІЛІМ БЕРУДІҢ ОЗЫҚ ТЕХНОЛОГИЯЛАРЫ МЕН ИННОВАЦИЯЛЫҚ ӘДІСТЕРІН ТИІМДІ ҚОЛДАНУ	256
<i>Венера Губайдуллина</i>	
МЕКТЕП КУРСЫНА e САНЫН НЕГІЗДЕП ЕНГІЗУДІҢ БІР ТӘСІЛІ	259
<i>Антон Становой, Виктор Янушкевич</i>	
АНАЛИЗ МЕТОДА НЕКОГЕРЕНТНОЙ ОБРАБОТКИ РАДИОЛОКАЦИОННЫХ ИЗОБРАЖЕНИЙ В СИСТЕМАХ ДИСТАНЦИОННОГО ЗОНДИРОВАНИЯ ЗЕМЛИ НА ОСНОВЕ ФИЛЬТРАЦИИ СПЕКТЛ-ШУМОВ	262

**ФІЗИЧНА КУЛЬТУРА І ПРОФЕСІЙНИЙ СПОРТ /
ФИЗИЧЕСКАЯ КУЛЬТУРА И ПРОФЕССИОНАЛЬНЫЙ СПОРТ**

<i>Еміль Ібрагімов, Тетяна Пасько</i> ПРОЦЕС ГЛОБАЛІЗАЦІЇ ТА РОЗВИТКУ ІННОВАЦІЙНИХ ТЕХНОЛОГІЙ У ФІЗИЧНІЙ КУЛЬТУРІ	266
<i>Владислав Костенко</i> ЕЛЕМЕНТИ СХІДНИХ ЄДИНОБОРСТВ У КОМПЛЕКСНІЙ РЕАБІЛІТАЦІЇ ДІТЕЙ, ЩО ЧАСТО ХВОРЮТЬ НА РЕСПІРАТОРНІ ЗАХВОРЮВАННЯ	269
<i>Богдан Мірошніченко, Олексій Лях-Породько</i> ДІЯЛЬНІСТЬ УКРАЇНСЬКОЇ МОЛОДІЖНОЇ ОРГАНІЗАЦІЇ «СОКІЛ» В ІСПАНІЇ	272
<i>Сивіль Чубатенко</i> ОСОБЛИВОСТІ ЗАСТОСУВАННЯ ІННОВАЦІЙНИХ ТЕХНОЛОГІЙ, ЗОКРЕМА КОМП'ЮТЕРНИХ ПРОГРАМ В ОЗДОРОВЧОМУ ФІТНЕСІ	275
ФІЛОЛОГІЧНІ НАУКИ / ФИЛОЛОГИЧЕСКИЕ НАУКИ	
<i>Жанар Байгожина, Маржан Ғатиатова</i> АҒЫЛШЫН ТІЛІН ОҚЫТУДА ӨЛЕНДЕРДІ ПАЙДАЛАНУ	279
<i>Жанар Байгожина, Саягул Мұхтар</i> ШЕТЕЛ ТІЛІН ӨЗ БЕТІМЕН ОҚУДА МЕКТЕП ОҚУШЫЛАРЫНЫҢ АҚПАРАТТЫҚ ТЕХНОЛОГИЯЛАРДЫ ҚОЛДАНУЫ	284
<i>Жанар Байгожина, Сағыныш Шәниәр</i> ШЕТЕЛДІК ЖАРНАМА МАТЕРИАЛДАРЫН ҚОЛДАНА ОТЫРЫП, МЕКТЕП ОҚУШЫЛАРЫН АҒЫЛШЫН ТІЛІНДЕГІ ФАКУЛЬТАТИВТІК САБАҚТАРҒА ИНТЕРАКТИВТІ ТҮРДЕ ОҚЫТУ	286
<i>Нина Воеводина</i> К ВОПРОСУ О МОДАЛЬНЫХ ЧАСТИЦАХ В НЕМЕЦКОМ ЯЗЫКЕ	290
<i>Світлана Вороніна</i> ЛЕКСИЧНА МОДЕРНІЗАЦІЯ МОВЛЕННЯ ПЕРСОНАЖА (НА МАТЕРІАЛІ ДЕТЕКТИВНИХ ІСТОРІЙ ПРО ШЕРЛОКА ХОЛМСА А.К.ДОЙЛА ТА ЇХ ЕКРАНІЗАЦІЇ «ШЕРЛОК»)	294
<i>Азиза Жолдасбек, Махаббат Ниязалиева</i> СТИЛЕВЫЕ И ЖАНРОВЫЕ ОСОБЕННОСТИ НАУЧНОГО СТИЛЯ	297
<i>Оксана Заєць</i> ОСОБЛИВОСТІ ТА ПЕРЕВАГИ КОМУНІКАТИВНОЇ АКТИВНОСТІ БІЛІНГВАЛЬНОЇ ОСОБИСТОСТІ	300
<i>Тетяна Іртуганова</i> ПРОПОВІДНИЦЬКА СПАДЩИНА ПЕТРА МОГИЛИ І «РУНО ОРОШЕННОЄ» ДИМИТРІЯ ТУПТАЛА	303
<i>Альмира Калиева</i> ЭКОНОМИКА САЛАСЫНДАҒЫ ҚАРЖЫ ТЕРМИНДЕРІНІҢ ҚАЛЫПТАСУЫ	306
<i>Наталія Павлик</i> ПІДТАКУВАННЯ ЯК СПОСІБ ПІДТРИМКИ КОНТАКТУ ЗІ СПІВРОЗМОВНИКОМ (НА МАТЕРІАЛІ АНГЛІЙСЬКОЇ ТА УКРАЇНСЬКОЇ МОВ)	308
<i>Игорь Петров</i> СИМВОЛИЧЕСКАЯ РЕАЛЬНОСТЬ СНОВИДЕНИЙ В РОМАНЕ Ф.М.ДОСТОЕВСКОГО «ПРЕСТУПЛЕНИЕ И НАКАЗАНИЕ»	310
<i>Яна Поліжай</i> СОЦІАЛЬНА МЕЛОДРАМА: «СІЛЬСЬКА ПОПЕЛЮШКА» СТАЛА ГРАФИНЕЮ (НА ПРИКЛАДІ РОМАНУ ДАРИНИ ГНАТКО «КАТЕРИНА»)	314

Батыр Таджикибаев, Игорь Петров СЛОВООБРАЗОВАТЕЛЬНАЯ ЦЕПОЧКА И ЕЕ РОЛЬ В ДЕРИВАЦИОННОЙ СИСТЕМЕ СОВРЕМЕННОГО РУССКОГО ЯЗЫКА	318
Sergii Tarasenko SPEECH ETIQUETTE IN BUSINESS NEGOTIATIONS	321
Жанерке Тынышбекова, Алтынай Жылқыбай АБАЙДЫҢ ҚАРА СӨЗДЕРІНІҢ ТӘЛІМ – ТӘРБИЕСІ	326
Казына Умир, Дана Досали СПОР КАК ФОРМА ОРГАНИЗАЦИИ ЧЕЛОВЕЧЕСКОГО ОБЩЕНИЯ	328
Юлія Ярмоліцька КАЗКА, ЯК ВІДОБРАЖЕННЯ КУЛЬТУРИ (ХУДОЖНІ ОСОБЛИВОСТІ КАЗКИ)	331
ФІЛОСОФСЬКІ НАУКИ / ФИЛОСОФСКИЕ НАУКИ	
Валерій Дехтяр ПОЛІТИЧНА ФІЛОСОФІЯ МІЖ МОРАЛЬНОЮ ТА ПОЛІТИЧНОЮ РАЦІОНАЛЬНІСТЮ: ТЕНДЕНЦІЇ ЕМАНСИПАЦІЇ ПОЛІТИЧНОГО?	334
ХІМІЧНІ НАУКИ / ХИМИЧЕСКИЕ НАУКИ	
Сауле Айтуганова, Қамажай Меңдіхан ЖОЛ БИТУМДАРЫНЫҢ ҚАСИЕТТЕРІН МОДИФИЦИРЛЕУШІ ҚОСПАЛАРМЕН ЖАҚСARTУ	337
Майра Алмагамбетова, Айгерим Тулегенова БЕНЗИН ФРАКЦИЯСЫН КҮКІРТТЕН ТАЗАЛАУ ПРОЦЕСІНДЕ УЛЬТРАДЫБЫСТЫ ӘДІСТІ ҚОЛДАНУ	340
МЕДИЧНІ НАУКИ / МЕДИЦИНСКИЕ НАУКИ	
Дилора Азимова, Махиура Фазилова СОВРЕМЕННЫЕ ПРЕДСТАВЛЕНИЯ ОБ ВНУТРИМАТОЧНОЙ КОНТРАЦЕПЦИИ	343
Нигора Вафоева, Худоёр Гаффаров МЕСТО ИНГИБИТОРОВ АПФ ПРИ ЛЕЧЕНИИ ХРОНИЧЕСКОЙ СЕРДЕЧНОЙ НЕДОСТАТОЧНОСТИ	348
Дилбар Исламова, Шоира Ибатова, Назира Тураева, Феруза Маматкулова, Норкул Рузикулов, Юлдуз Ахматова, Сабохат Тугилова, Фарангиз Курбанова, Хуснобод Ахтаматова НЕКОТОРЫЕ АСПЕКТЫ ЭТИОЛОГИИ, КЛИНИКИ, ДИАГНОСТИКИ И ЛЕЧЕНИЯ ЯЗВЕННОЙ БОЛЕЗНИ ЖЕЛУДКА И ДВЕНАДЦАТИПЕРСТНОЙ КИШКИ У ДЕТЕЙ	351
Дилбар Исламова, Шоира Ибатова, Феруза Маматкулова, Юсуф Рахмонов, Шахобиддин Иноятов, Сабина Базарова, Гуласал Собиров, Гулрухсор Сафотуллоева ОСОБЕННОСТИ ТЕЧЕНИЯ ЯЗВЕННОЙ БОЛЕЗНИ ДВЕНАДЦАТИПЕРСТНОЙ КИШКИ У ДЕТЕЙ	354
Гулжаннат Исроилова ИСКУССТВЕННОЕ ПРЕРЫВАНИЕ БЕРЕМЕННОСТИ: ТЕХНОЛОГИИ И ИХ ОСОБЕННОСТИ	357
Равшан Кадиров, Амиркул Шодиев, Холёр Ражабов, Илхом Рахимов К ОСОБЕННОСТЯМ КЛИНИКОГО ТЕЧЕНИЯ И ЛЕЧЕНИЯ ХРОНИЧЕСКИХ СУБДУРАЛЬНЫХ ГЕМАТОМ	360
Шерали Коржавов, Нуриддин Мухаммадов, Одил Шодмонов УЛЬТРАФИОЛЕТОВОЕ ПОВРЕЖДЕНИЕ КОЖИ У КРЫС КАК МОДЕЛЬ ДЛЯ СКРИНИНГОВОЙ ОЦЕНКИ ПРОТЕКТОРНЫХ СВОЙСТВ ЛЕКАРСТВЕННЫХ ПРЕПАРАТОВ	364

<i>Шерали Коржавов, Мирзо Юсунов, Ислам Каримов, Одилжон Рахматуллаев, Шохрух Ниязов, Бехзод Хидиров, Чехрон Ниёзов</i>	
РАЗВИТИЕ МИКРОЦИРКУЛЯТОРНОГО РУСЛА АФФЕКТОРОВ КОЖИ В ПОСТНАТАЛЬНОМ ОНТОГЕНЕЗЕ	367
<i>Бахтиёр Тошмаматов, Наргиза Джуманова, Роза Ниётуллаева</i>	
МАКРОСКОПИЧЕСКОЕ СТРОЕНИЕ ИЛЕОЦЕКАЛЬНОЙ ЗАСЛОНКИ У КРЫСЫ И КРОЛИКОВ	370
<i>Бахтиёр Тошмаматов, Наргиза Джуманова, Аслиддин Нуриддинов, Тимур Хусаинбоев</i>	
МАКРОСКОПИЧЕСКОЕ СТРОЕНИЕ ИЛЕОЦЕКАЛЬНОЙ ЗАСЛОНКИ У КРЫСЫ	372
<i>Нужмонжон Умаров, Амиркул Шодиев, Зафар Хусанов</i>	
К ВОПРОСУ КЛИНИКО-НЕВРОЛОГИЧЕСКИХ ОСОБЕННОСТЕЙ ПРИОБРЕТЕННОЙ ГИДРОЦЕФАЛИИ	374
<i>Махиура Фазилова, Дилора Азимова</i>	
ОСОБЕННОСТИ НАРУШЕНИЯ ОВАРИАЛЬНО-МЕНСТРУАЛЬНОЙ ФУНКЦИИ (НОМЦ) У ЖЕНЩИН В ФЕРТИЛЬНОМ ВОЗРАСТЕ В САМАРКАНДСКОЙ ОБЛАСТИ	377
<i>Игор Шарун, Людмила Зленко</i>	
ПРАКТИЧНИЙ ТРЕНІНГ ЯК МЕТОД УДОСКОНАЛЕННЯ ФАХОВОЇ КОМПЕТЕНТНОСТІ СТУДЕНТІВ У КОМУНАЛЬНОМУ ВИЩОМУ НАВЧАЛЬНОМУ ЗАКЛАДІ «ДНІПРОВСЬКИЙ БАЗОВИЙ МЕДИЧНИЙ КОЛЕДЖ» ДНІПРОПЕТРОВСЬКОЇ ОБЛАСНОЇ РАДИ»	380
<i>Євгеній Шиян, Юлія Линник, Станіслав Роговий</i>	
ПОЛПШЕННЯ ТРАВЛЕННЯ ЇЖИ ТА ТЕЛЕСКОПІЧНА ФІКСАЦІЯ ЗУБНИХ ПРОТЕЗІВ	382
<i>Зебунисо Шодмонова, Сардор Эсирганов</i>	
ТРАНСУРЕТРАЛЬНАЯ КОНТАКТНАЯ ЛИТОТРИПСИЯ В ЛЕЧЕНИИ КАМНЕЙ МОЧЕТОЧНИКОВ	388
СІЛЬСЬКЕ ГОСПОДАРСТВО / СЕЛЬСКОЕ ХОЗЯЙСТВО	
<i>Сергій Богданов, Станіслав Дейнека</i>	
ЕФЕКТИВНІСТЬ ВИКОРИСТАННЯ МАШИННО-ТРАКТОРНОГО ПАРКУ	391
<i>Владислав Луценко, Станіслав Дейнека</i>	
ПЕРСПЕКТИВИ ВИРОЩУВАННЯ ГОРОХУ В УКРАЇНІ	393
ТЕХНІЧНІ НАУКИ. ТРАНСПОРТ / ТЕХНИЧЕСКИЕ НАУКИ. ТРАНСПОРТ	
<i>Адилъ Базаров</i>	
МАТЕМАТИЧЕСКОЕ МОДЕЛИРОВАНИЕ РАБОТЫ УСЕЧЕННЫХ КОНИЧЕСКИХ ФУНДАМЕНТОВ С КОНСОЛЬНОЙ ПЯТОЙ В УСЛОВИЯХ ПОДРАБОТКИ УГОЛЬНЫХ МЕСТОРОЖДЕНИЙ	396
<i>Олексій Бобришев</i>	
СУХІ СУМІШІ ДЛЯ ВИРІВНЮВАННЯ ПІДЛОГ	400
<i>Ольга Володько, Наталія Рогова, Світлана Робакова</i>	
ДОСЛІДЖЕННЯ НАПРУЖЕНОГО СТАНУ ДОРОЖНЬОГО НАГРІВНОГО ПОКРИТТЯ ГОТЕЛЬНО-РЕСТОРАННОГО ГОСПОДАРСТВА	401
<i>Бат-Улзий Мунхтулга, Айдын Тусупжанов, Бекжан Муратбеков</i>	
ИССЛЕДОВАНИЕ СВОЙСТВ ПОКРЫТИЙ ПОЛУЧЕННЫХ МИКРОПЛАЗМЕННЫМ МЕТОДОМ НА ПОДЛОЖКЕ ИЗ СТАЛИ 12X18H10T	407
<i>Үмитхан Ырысбек, Бекжан Муратбеков, Айдын Тусупжанов</i>	
ВЛИЯНИЕ АЗОТИРОВАНИЯ НА СТРУКТУРУ И ЭКСПЛУАТАЦИОННЫЕ СВОЙСТВА АУСТЕНИТНОЙ СТАЛИ	411

**ОХОРОНА ПРАЦІ І БЕЗПЕКА ЖИТТЄДІЯЛЬНОСТІ /
ОХРАНА ТРУДА И БЕЗОПАСНОСТЬ ЖИЗНЕДЕЯТЕЛЬНОСТИ**

Віктор Андріанов, Сергій Ключев

ДОСЛІДЖЕННЯ ПРОФЕСІЙНОГО РИЗИКУ ПРИ ВИКОНАННІ
МОНТАЖНИХ РОБІТ ТА ЕКСПЛУАТАЦІЇ КЛІМАТИЧНОЇ ТЕХНІКИ 416

ВІДОМОСТІ ПРО АВТОРІВ / СВЕДЕНИЯ ОБ АВТОРАХ 419

Матеріали XXIV Міжнародної науково-практичної інтернет-конференції «Тенденції та перспективи розвитку науки і освіти в умовах глобалізації»: Зб. наук. праць. – Переяслав-Хмельницький, 2017. – Вип. 24. – 439 с.

Враховуючи свободу наукової творчості, редколегія приймає до друку публікації та статті тих авторів, думки яких не в усьому поділяє. Відповідальність за грамотність, автентичність цитат, правильність фактів і посилань, достовірність матеріалів несуть автори публікацій. Передрук і відтворення опублікованих у збірнику матеріалів будь-яким способом дозволяється тільки при посиланні на **«Тенденції та перспективи розвитку науки і освіти в умовах глобалізації»**.

Редакційна колегія залишає за собою право редагувати та скорочувати текст.

Адреса оргкомітету: 08401, Київська обл., м. Переяслав-Хмельницький, вул. Сухомлинського, 30 (к. 203), тел. 093 056 94 96

Матеріали конференції розміщені на сайті: <http://confscience.webnode.ru>

Укладачі: С.М.Кикоть, І.В.Гайдаєнко
Верстка та дизайн: І.В.Гайдаєнко

Підписано до друку 12.05.2017 р.
Формат 60×84 1/8. Папір офсет.
Ум. друк. арк. 37,1.

Виробник ФОП Лукашевич О.М., свідоцтво про державну реєстрацію
№2358000000002997 від 12.10.2011 р.
08400, Київська обл., м. Переяслав-Хмельницький,
вул. Покровська, 49, к. 12

