

Котигорошко В.Г. (г.Ужгород, Украина)

## РЕЗУЛЬТАТЫ ИССЛЕДОВАНИЯ МАЛОКОПАНСЬКОГО МОГИЛЬНИКА

В 1893 г. на окраине с.Малая Копаня Виноградовского р-на Закарпатской обл. было зафиксировано городище без конкретного культурного и хронологического определения (Mihalik, 1893). Планомерные широкотипажные раскопки местонахождения, предпринятые экспедицией Ужгородского государственного университета с 1977 г., выявили памятник в ряд приречных древностей дакийской культуры рубежа нашей эры не только Верхнего Потисья, но и в целом Карпатской котловины.

Основные работы в течение 30 лет были сосредоточены на городище. Вместе с тем, в 2002 г. начаты исследования в ур.Средний Грунок, где вскрыто восемь погребений, датированных концом I в. н.э. (Котигорошко, 2004, с.402-404; 2008, с.184; рис.42). Через несколько лет (2007 г.) в ходе разведок к северу от Среднего Грунка (ур.Челленица) было обнаружено ещё одно гнездо захоронений (рис.1). За четыре года раскопок на этой территории выявлено 20 грунтовых кремационных погребений и восемь комплексов вооружения без наличия кальцинированных костей. Основной материал, представленный, главным образом, оружием, предметами экипировки конных воинов, удилами и их деталями, украшениями и принадлежностями одежды, находился вне захоронений.

С самого начала исследования сложилось впечатление, что здесь имеет место не только захоронение, но и проведение других ритуальных действий. На это указывают сотни разбросанных предметов и три земляные насыпи в виде валов. В общей сложности в ур.Челленица вскрыто 5044 кв. м.

В прошлом году урочище было разграничено на две части: Челленица I и Челленица II (Котигорошко, 2009, с.58) (рис.2). Первая часть - это сосредоточение погребений, комплексов и единичных находок. На территории Челленицы II (432 кв. м) обнаружены только отдельные предметы (наконечник стрелы, удила, кузнечные клещи, фибулы, фрагмент браслета, монеты), составляющие ограниченную коллекцию.

В полевом сезоне 2010 г. на Челленице I вскрыта площадь 1172 кв. м. Выявлены два кремационных погребения (№19-20) и сотни единичных находок (рис.3). Обнаруженные погребения располагались в юго-западной части раскопа II под "валом" 2 в двух метрах друг от друга.

Погребение 19. Находилось в ямке диаметром 0,5 и глубиной 0,25 м. Чуть выше заполнения ямки выявлены две железные проволоочные фибулы (рис.4, 1-2).

Погребение 20. Совершено в ямке диаметром 0,2 м и глубиной 0,15 м. Кроме кальцинированных костей в погребении присутствовали два обломка железных фибул и бронзовое кольцо (рис.4, 3-5).

Вещевой материал, обнаруженный в ходе исследования могильника,

по своему функциональному назначению выделяется в несколько групп: оружие и снаряжение конного воина, удила и их детали, ножи, украшения и принадлежности одежды, а также орудия труда и бытовые вещи.

К выявленному в предыдущие годы вооружению добавлен ряд предметов. По своим параметрам они соответствуют ранее обнаруженным и выделены в две группы: наступательное и оборонительное оружие. Находки вписываются в разработанную типологию, поэтому мы включаем ийденные предметы в существующую классификацию.

Наступательное оружие представлено мечём, фрагментами гарды, наконечниками копий и стрел.

Меч. Длинный, обоюдоострый, рубящего действия. Как и остальные 12 экземпляров, ритугально согнут (в четыре раза). Длина клинка, снабжённого колоколовидной гардой, 84 см, ширина 3,7 - 4 см. По его центральной части идёт продольная грань-рубен, острый закруглен. Длина черена - 17,5 см (рис.5).

Подобные мечи с закруглённым остриём являлись оружием всадников. Согласно Я.Филипу (Filip, 1956, s.497) они появляются в последнем веке до н.э., сосуществуя с более древними типами. Вывод академичка сделанный в 50-х гг. XX ст., подтверждается анализом мечей из могильника Ваффенграбера, где они определяются комплексами I в. до н.э. (Reschel, 1977, s.279, Abb.4), а также других кельтских местонахождений (Wetzel, 1977, s.388, Abb.16).

Железные ножны спосной сохранности, хотя частично распались при механической обработке. В верхней части они снабжены прямоугольной петлей подвешивания к ремню и стреловидными крепёжными пластинами. С обратной стороны сохранился S-видный выгуклый декор, аналогичный ранее обнаруженному экземпляру с Челленицы I (Котигорошко, 2009, рис.22, 4). Полная аналогия имеется в составе одного из двух кладов ошпидума Поганское городище (Юго-Западная Словакия). По мнению Й.Паулика, эти клады были зарыты в минуту опасности, создавшейся гдето в середине I в. до н.э. с выходом даков к р.Мораве (Paulik, 1976, s.145-146, 175; Tab.LII, 3), т.е. около 60 г. до н.э. Подобное украшение имело место на ножнах меча клада I городища Плавецке Подградье. Этот клад, как и все остальные одинадцать, входили в горизонт наукаймской фибулы, которая может быть отнесена к первой половине I в. до н.э. (Pietz, 2008, s.198-205, obr.97, 2).

Наконечник ножен сердцевидной формы, выше которого нанесён спиралевидный декор (рис.5, 16). Аналогичный наконечник с кремационного погребения в Ритонексе М.Сабо и Е.Петреш (Szabó, Petres, 1992, p.116, Tab.I.23, 2) датируют фазой LT C. В Зирра (Ziga, 1967, p.112-113, fig.12-13) погребение 9 с подобными ножнами зачисляет к поздним комплексам могильника Чумешть (вторая половина II в. до н.э.).

Наконечники копий. Наиболее встречаемый тип наступательного оружия как в погребениях, так и на поселениях. Известны десятки экземпляров, отличающиеся между собой размерами, формой и сечением

пера, что позволило выделить несколько типов (Котигорошко, 2009, с. 64-65).

Найденные в прошедшем полевом сезоне наконечники соответствуют трём типам.

Фрагмент согнутого пера, сечение линзовидное, сохранившаяся часть длиной 7,3 см (рис. 6, 1). По своей форме наконечник может быть отнесён к II типу (Котигорошко, 2009, с. 65, рис. 26, 3).

Наконечник с длинной или средней величины пером. Перо с чётко выраженной гранью. Длина целого экземпляра 20 см (рис. 6, 2-3).

Навершая с вытянутым листовидным пером, плавно переходящим во втулку. Перо снабжено жёстко выделенной гранью. Длина целого наконечника 36 см (рис. 6, 4-5). Могут рассматриваться как один из вариантов III типа (Котигорошко, 2009, с. 65, рис. 26, 7-11).

Наконечники выше приведённых типов широко встречаются на территории распространения дакийской культуры (Ghodariu, Jargoslavski, 1979, fig. 70), известны и на памятниках пуховской культуры Северо-Западной Словакии (Pietá, 2008, obr. 122). Можно полагать, что все эти типы наконечников колий были изготовлены по среднелатенской схеме и сохраняются в I в. до н.э., входя в горизонт фибул составной конструкции, что и подтверждается находками Челленитцы.

Наконечники стрел. К ранее найденным (24) добавилось девять экземпляров, которые выделяются в две группы: втульчатые и черенковые. Первую представляют четыре экземпляра (тип III по Котигорошко, 2009). Форма пера треугольная с длинными, чётко выделенными крыльшками. Сечение линзовидное. Снабжены витой втулкой. Длина целых наконечников 8,1 см (рис. 6, 6-9). В эту же группу входят и три фрагмента (рис. 6, 10-12).

Черенковые наконечники стрел. Из общего количества наконечников мотильника (33) составляют одну треть, в которую включены два экземпляра, найденные в 2010 г.

Наконечник (тип I по Котигорошко, 2009) с листовидным пером, вытянутой подтреугольной формы. В месте перехода пера к круглому в сечении черенку имеет перехват. Длина сохранившейся части - 3,6 см (рис. 6, 13).

Наконечник (тип II) с треугольным пером и небольшими крыльшками. Сечение черенка прямоугольное. Сохранившаяся часть длиной 3,9 см (рис. 14, 14).

Защитное вооружение представлено девятью умбонами. Все они плохой сохранности из-за своего материала - тонкая железная жёсть. Находки этого года представлены двумя умбонами двух типов.

Тип I. Умбон полусферической формы. Имеет жёсткий перелом по отношению к крепёжной пластине. Сохранились две заклёпки, что не позволяет установить их общее количество, обычно составляющее от 4 до 8 штук (Котигорошко, 2009, рис. 28, 1-6). Диаметр основания умбона - 24,5 см, ширина пластины крепления - 6,2 см, высота - 5 см (рис. 7, 1).

Нижерия шитов аналогичной формы известны на широкой территории. М. Доморадски отнёс их в группу IV и прототипировал фазой LT D. Подобный умбон в Карабурме (погребение 222) был найден вместе с мечём кельтского типа с колоколовидной гардой (Domagadzki, 1977, s. 64; tabl. IV).

Тип II. Представлен обломком, составляющим треть умбона. Основание это крепёжная крыльшкообразная. Диаметр основания - 27,2 см, ширина пластины крепления - 6,5 см, высота - 4,1 см (рис. 7, 2). Аналогичные умбоны З. Возяк относит к четвертому типу и датирует позднелатенским временем (Woźniak, 1974, s. 110-111; гус. 11, 9). Аналогии известны на памятниках Падея-Панагорской колонии, в частности в погребениях Добруши (Torbov, Anastasov, 2008, fig. 4, 7, 9) и Карабурмы (Tobogović, 1972). Кроме умбонов коллекцию инвентаря Челленитцы I пополнили 26 заклёпок, аналогичных заклёпкам реконструированных умбонов. По своей форме выделяются в три типа.

Тип I. Экземпляры с плоской округлой шляпкой, диаметром 1,8 - 2,5 см (рис. 7, 3-12).

Тип II. Заклёпки грибовидной или полусферической формы, с диаметром шляпки 2,2 - 3 см (рис. 7, 13-22).

Тип III. Представлен шестью заклёпками со шляпкой в виде небольшого шарика или конуса (рис. 7, 23-28).

Находки заклёпок (85 экз.) позволяют полагать, что кроме реконструированных умбонов на территории мотильника находилось не менее десяти верхних шитов.

Предметы экипировки всадников составляют двенадцать шпор, из них одна целая. По ширине и высоте плечиков выделяются в два типа.

Тип I. Представлен небольшими шпорами с расширенными плечиками, обычно заканчивающимися массивными кнопками. Изготовлены из железной проволоки. Шип короткий, резе длинный, острый (рис. 8, 12-14, 20-22).

Тип II. Составляют более крупные шпоры с высокими плечиками, которые заканчиваются округлыми утолщениями. Откованы из железных пластинок, плечики в сечении прямоугольные. Шип обычно длинный, острый (рис. 8, 15-19, 23).

Шпоры широко распространяются в позднелатенское время на опидуумах, а в дальнейшем и на поселениях (Šimek, 1953, s. 200; Medina, 1970, fig. 6, 2, 4). Считается, что шпоры с низкими плечиками характерны для I в. до н.э., а с высокими - для раннеримского периода (Kostzewski, 1919, s. 84-139; Pietá, 1982, s. 78). На памятниках шеворской культуры Польши тип II входит в горизонт фибул A68 (Liapa, 1976, s. 140; fig. 1, 5). К более позднему времени, ступени B2, относят их А. Мюллер (Müller, 1957, s. 140; tabl. 1.3b). Они имели место и в среде дакийской культуры, где выделены в типы и варианты с суммарной датировкой I в. до н.э. - I в. н.э. (Ghodariu, Jargoslavski, 1979, p. 126-127).

Удипа. Довольно значительная группа находок мотильника. К пяти целым экземплярам (Котигорошко, 2009, рис. 31-32) добавились ещё один.

Относятся к типу кольцевых удили. Основные элементы: глызла, псалли, кольца для их соединения и крепления. Глызла, преимущественно, изготовлены из круглых железных стержней, концы которых согнуты в кольца (рис.8; 14). Основная разница между удилищами в форме псаллий, на основании которых выделяются удилища девяти типов (Котигорошко, 2009, с.68).

Обнаруженные удилища принадлежат к типу II. Она снабжены двухдырчатыми псаллиями, концы которых расширяются. В этот тип зачислен и отдельно найденный экземпляр (рис.8, 6-7).

К типу VIII относится фрагмент двухдырчатого псаллия с небольшими кнопочными утолщениями на концах (рис.8, 11). Вместе с вышеперечисленными вещами выявлен ряд предметов, связанных со сбруей коня, в том числе и железные кольца разной величины (рис.8, 4, 8-10).

Аналогии удилищам Челленница широко представлены на территории Карпатской котловины, к примеру, в Костешти и Рэкэтэу, где они датируются I в. до н.э. - I в. н.э. (Glođariu, Jaroslavschi, 1979, p.125, fig.73, 22-24).

Псаллин с расширяющимися концами по своей форме наиболее близки к находкам с германского городища Аудсбург-Оберхаузер. На территории доримской Дакии рассматриваются как импорт, в частности, в Жидоваре (Rustoiu, 1996, p.155; fig.96, 5). Однако, основная часть аналогий удилищам, снабжённым псаллиями, находится на территории группы памятников Палса-Панагорской колонии (Woźniak, 1974, тус.7-8; Schönfelder, 2002, s.251, Abb.157, 5; Sîrbu, Rustoiu, 1999, fig.6-7, 13; Stojeć, 2003, s.50-67; Sîrbu, Arsenescu, 2006, fig.2, 13; 3, 4; Torbov, Anastasov, 2008, fig.4; 6; 9).

Ножи. Универсальные орудие, использовавшиеся в быту и бою. По форме спянки они выделены в четыре типа (Котигорошко, 2009, с.69). К ранне найденным 45 экземплярам добавлены ещё десять ножей двух типов.

Тип I. Длинный нож с прямой спинкой. Черен плоский, расширяющийся к концу ножа в горизонтальной плоскости. Длина лезвия - 20 см, ширина - до 3,3 см, длина черени - 12 см (рис.9, 1).

Тип II. Небольшие ножи с дуговидной или горбатой спинкой. Длина лезвия - 7,0 - 11,0 см. Целый экземпляр длиной 9,7 см снабжён заклёпкой на лиском черенке (рис.9, 2-10).

Среди ножей этого типа выделяется ножичек длиной 8 см в окаленных ножках. Входное отверстие украшено тремя врезными линиями и зубчатым краем (рис.9, 2). Ножи в ножках довольно редки, а на Челленнице это вторая находка (Котигорошко, 2009, рис.34, 32).

Ножи первого типа имеют значительный период существования на широкой территории европейских памятников. Ножи с дуговидной спинкой наиболее широко были распространены в Карпатской котловине на памятниках дакийской культуры (Glođariu, Jaroslavschi, 1979, fig.66), в том числе и на городище Малая Коная (Котигорошко, 1995, fig.46, 21-25).

Среди массового материала наиболее важную группу в определении

примени функционирования некрополя составляют украшения и принадлежности одежды. Это фибулы, пряжки, застёжки пояса, браслеты, подвески и т.п. Отдельно отмечаем фибулы, которые относятся к основным датированным вещам. Следует отметить, что их хронология за последнее время не раз пересматривалась и уточнялась (Шукин, 1991).

В коллекцию застёжек, обнаруженных на некрополе в ур.Челленница, входят 66 экземпляров (целые и фрагменты) (Котигорошко, 2009, с.69-71, рис.35-38), к которым добавилось ещё 25 фибул (рис.10; 14, 3-7). Между собой отличаются формой, исполнением и металлом из которого они изготовлены. Это послужило основой для выделения трёх типов фибул.

К типу I относятся застёжки среднелатенской схемы, составной конструкции. Одночленные, круглопроволочные с рамчатом треугольным приёмником, подвязанным к верхней части корпуса. Железо. Выделяются три варианта.

Вариант А. Пружина четырёхвитковая с верхней тетивой. Корпус в верхней части колеснато изогнут. Подвязка в верхней части корпуса. Длина фибул 7,8 см (рис.10, 1-3).

Вариант Б. Пружина от пяти до шести витков. Тетива верхняя, корпус дуговидный. Длина более 5 см (рис.10, 4-8).

Вариант В. Фибулы с пружиной от 15 до 26 и более витков. Железные. Сохранность корпуса минимальная (рис.10, 9-18). Эти застёжки относятся к так называемому орноваскому типу (Северная Италия). В погребениях могильника Сей-Бернардо они входят в комплексы с монетами чеканки 200 г. до н.э. и первых двух десятилетий I в. до н.э., известны и в погребениях эпохи Августа (Вей, 1964, s.213-214, 271; s.229). Экземпляры с опшидуа Манкинг В.Крамер отнёс к ступени LT C (Krämer, 1962, s.306; Abb.1), а К.Пиета, подобные фибулы с памятников пуховской культуры, к фазе LT D1 (Pieta, 1982, s.25-27; Taf.IV, 10-14). На памятниках доримской Дакии застёжки этого варианта определяются концом II в. до н.э. - первой половиной I в. до н.э. (Rustoiu, 1997, p.35-36; fig.19, 2).

Согласно Я.Филипа (Filip, 1956, s.112-113), фибулы среднелатенской схемы выявляются в кельтской среде конца II в. до н.э. При этом академик отмечает увеличение их размеров, в начале I в. до н.э., до 12 - 20 см с сохранением более мелких фибульных форм.

Эти фибулы, заменившие застёжки с шаровидной пяткой, приобрели популярность на большой территории варварского мира от Днепра (зарубицкая культура) (Каспарова, 1984, с.114, рис.2, 14) до Западной Европы. Их значительное количество выявлено и на памятниках дакийской культуры Карпато-Дунайского ареала, где они определяются в рамках конца II в. до н.э. - первой половины I в. до н.э. (Rustoiu, 1997). Длительное существование фибул среднелатенской схемы на довольно широкой территории связано с простотой их изготовления.

К выделенному нами типу III относятся один экземпляр научайской застёжки. Пружина четырёхвитковая, тетива нижняя. Спянка плоская, слетка прогнутая, треугольно сужается к ножке. Приёмник отломан, но,

судя по аналогиям, был рамчатым. Железо. Длина более 4 см (рис. 10, 21). И. Вернер относит эти застёжки к атрибутам женской одежды и определяет периодом от 50 г. до н.э. до времени Августа. Однако, надёжно датированных комплексов, подтверждающих верхнюю границу, исследователь не приводит (Wetzer, 1955, s. 170-186).

Установленное в 50 - 60-х гг. временное существование наухаймских фибул было оспорено в последнее время (Щукин, 1989, с. 64, 66; 1991, с. 96-98; Ерёменко, 1997, с. 27). В основу передаточники положены материалы опшлудума Манхинг на Верхнем Дунае. Время его гибели связывается по новым данным не с римской оккупацией Реции и Норикума в 15 г. до н.э., а с событиями 60 - 58 гг. до н.э. (лако-кельтская война, нашествие германцев Ариовиста, начало завоевания Цезарем Галлии). Исходя из даты разрома Манхинга, располагающего наиболее обильными находками наухаймских фибул (более 60 экз.), и их отсутствия на опшлудумах, разрушенных после его гибели, основное время существования этого типа застёжек относится к первой половине I в. до н.э.

Фибулы наухаймского типа, являясь классической продукцией кельтских опшлудумов Центральной Европы, в фазе LT D1 достигают её северных и восточных областей, проникая и на территорию Верхнего Потисья. Кроме Малой Копани аналогичные застёжки в этом регионе известны только в дакийских погребениях могильника Земплин (Vidinský-Krtická, Lapiňová-Schmiedlová, 1990, р. 1, 5; VIII, 13; XII, 20). В Малой Копане наухаймская фибула стратиграфически связана с горизонтом начального строительного фортификационных сооружений. Выше её находилась серебряная фибула типа 3 (Котигорошко, 2007, с. 40), определяемая К. Горедтом по монетному материалу 75 - 25 гг. до н.э. (Hogref, 1973, s. 131, 151, Tabl. I-II, Abb. 2).

Вместе с тем, следует подчеркнуть, что в Кобыльском могильнике подобным застёжкам сопутствуют фибулы составной конструкции (Вей, 1964, s. 221-222). Аналогичная ситуация наблюдается и в ур. Челленица. Это даёт возможность отнести обнаруженные в Малой Копане наухаймские фибулы к первой половине I в. до н.э.

Единичным экземпляром представлена фибула, найденная в насыпи "вала" 2. Изготовлена из бронзы (рис. 10, 22). По сохранившемуся корпусу и, в первую очередь, головке может быть отнесена к типу Альмгрен 68/69, характерному для второй половины I в. н.э. (Щукин, 1991, с. 95).

Отдельно рассматриваются шесть проволочных прогнутых фибул с обломанными ножками, найденные в ходе исследования Челленица II. Откованы из железа.

Фибула колесчатая прогнутая. Четырёхвитковая с нижней тетивой и гребнем на корпусе. Длина 5,5 см (рис. 14, 2).

Фибулы овално прогнутые. Четырёхвитковые с нижней тетивой и гребнем на корпусе. Длина не менее 4 см (рис. 14, 3-5).

Фибула с прогнутым корпусом. Пятивитковая с верхней тетивой. Длина более 5 см (рис. 14, 6).

Фибула с плавно прогнутой спинкой. Четырнадцативитковая, тетива

легий прикреплена к спинке. Длина более 4 см (рис. 14, 7).

В классификации А. Рустой подобные фибулы включены в типы 9a и 10a. Датироваются концом I в. до н.э. - I в. н.э. (Rustoiu, 1997, p. 42-43; fig. 37; 39). Следует отметить находку в ур. Челленица II монету Августа (Кольникова, Котигорошко, 2008, с. 30; рис. 2, 058H), которая уточняет датировку фибул.

Прядки (61 экз.). Одна из наиболее крупных группы находок в ур. Челленица. Откованы из железа. По своим параметрам выделены в три типа.

Тип I. Прядки простой конструкции, изготовленные из железной проволоки, пяти вариантов (Котигорошко, 2009, с. 71-72). В пропелдшем полевом сезоне найдено семь пряжек.

Вариант А. Круглые, диаметром 4,5 - 4,7 см (рис. 11, 1-2).

Вариант Б. Омеговидная, размером 3,8 x 3,4 см (рис. 11, 3).

Вариант В. Квадратная, размером 4,5 x 4,5 см (рис. 11, 4).

Вариант Г. Подпрямоугольной формы с несколькими вогнутыми боками. Размеры 6,3-6,6 x 4,3-5,5 см. Язычок с острым окончанием (рис. 11, 5-6).

Вариант Д. Прядка прямоугольной формы с несколько вогнутыми боками. На передней планке выступ в виде утиной головки. Размер 5 x 3,7 см (рис. 11, 7).

Тип II. Цельнометаллические прядки ладьевидной формы. Обычно с орнаментацией, но плохая сохранность бронзового покрытия не позволила определить орнамент. Обе прядки имеют укреплённые на шарнире обоймы, на первой из них отмечаются два отверстия для крепления ремня. Длина целого экземпляра 15,7 см, ширина - 2,6 - 3,6 см (рис. 11, 10-11). Согласно М. Бабена подобные прядки появляются в гето-дакийской среде из "страны скордисков", использовались и у бастарнов (Babeş, 1983, p. 212-214).

Простая конструкция пряжек типа I, изготовленных из железной проволоки, способствовала довольно раннему их появлению и широкому распространению от периода латена до римского времени (Madyda, 1977, s. 364, 409, tabl. II, 6; Bichig, 1984, tabl. XLVII, 3; Pleša, 1982, s. 50, tabl. XVI, 29; Цигалик, 1975, с. 118-119, рис. 18-19). В связи с этим, они не несут хронологической нагрузки, так как (исключение вариант Д) имеют бытование как в более ранний, так и более поздний период. Здесь следует отметить, исходя из значительного количества находок удили и их деталей, что не исключена возможность принадлежности части пряжек конской сбруе.

Прядки второго типа входят в тип 2 А. Рустой (Rustoiu, 1996, p. 117-118; fig. 75, 5-7). Общая дата - вторая половина I в. до н.э. - I в. н.э. Более узко I в. до н.э. они датированы по комплексу погребения 92 могильника Белград-Караурма (Todorović, 1972, р. XXVII, 14).

Поисные цепи. Представлены застёжкой (рис. 11, 9) и двумя звеньями. Одно звено из двух проволоки, а второе резьблённое с крестовидной орнаментацией (рис. 12, 5; 13, 3).

Этот атрибут одежды возникает в кельтской среде Средней Европы. Подобные находки Я. Филипп связывает с богатыми женскими погребениями, где поясные цепи кроме штампованного декора украшены крашеной эмалью (Filip, 1956, s.493). В позднелегитанское время, судя по всему, происходит упрочнение этого типа пояса, исчезает эмаль, а им сопутствуют фибулы составной конструкции фазы LT D1, что подтверждается и материалами могильника в Малой Копане.

Аналогичные фрагменты женских поясов имеют место и на памятниках доримской Дакии, где они определяются концом II - началом I в. до н.э. (Rustoiu, 1996, p.122, fig.86).

Браслеты. Представлены двумя фрагментами от одного экземпляра и обломком с Челленицы II. Бронза. Поверхность рафлёная (рис.12, 1-2; 14, 10). Аналогичные браслеты известны на памятниках доримской Дакии (Rustoiu, 1996).

К уникальным находкам Малой Копани относится пиксида (греч. самшит). В античном мире подобные сосуды изготавливались из дерева, глины, металла и использовались для хранения украшений, масел, благовоний (Словарь античности, 1989, с.429). В Верхнем Потисье это вторая находка подобного рода. Первая обнаружена в погребении 123 Землинского могильника (Budínský-Kříčka, Lamiová-Schmidlová, 1990, Pl.16, 40).

Малокопанский экземпляр состоит из двух частей. Верхняя цилиндрическая, с резко опогнутым венчиком, вставлена в нижнюю, переходящую в слабоовальное дно с отверстием в центре. Переход на дне жестко выделен. Высота пиксиды 6 см, ширина 5,7 - 5,9 см (рис.13, 1). Внутри неё находились две керамические и 23 стеклянные бусины, из них 13 оплавленных в результате действия кострища. Можно полагать, что пиксида находилась на месте трупосожжения, поэтому одна из бусин прицеплена к внешней нижней стенке пиксиды (рис.13, 1).

Бусы, не попавшие в пламя кострища, в основном, дисковидные, изготовлены из заглащенного стекла белого цвета. Единичными экземплярами представлены две бусины синего цвета с "глазками", одна со вставленной внутрь золотой фольгой, одна с резьблённой поверхностью (рис.13, 2/1-2/4, 2/6-2/25) и две крупные глиняные бусины (рис.13, 2/3, 2/5). Подобные бусы имели в I в. до н.э. и более позднее время широкое распространение на памятниках разных этнических групп, в частности в комплексах Малокопанского городища (Алексеенко, 1975, с.50; табл.16, 56; Котигорошко, 2008, рис.48, 1-6; Kotigoroško, 1995, fig.50, Pl.14), а также на других дакийских давах (Betsiu, 1981, Pl.120; Ursachi, 1995, Pl.332).

Внутри пиксиды кроме бус находилась железная подвеска-ведёрко, бронзовое кольцо, фрагменты звеньев от поясной цепи, обойма и пряжка ремня (рис.13).

Подвеска-ведёрко. Железо. Цилиндрической формы с плоским дном. Высота корпуса 10 мм, диаметр - 8 мм (рис.13, 6). Это третья находка аналогичных подвесок с Малой Копани. Одна из них была железная,

нояря золотая (Котигорошко, 2010, рис.6, 22; рис.7, 4).

Считается, что идея "ведёрка" возникла в Северном Причерноморье в конце I тысячелетия до н.э. Уже на рубеже н.э. они появляются у даков, примером чего могут быть комплексы давы Ояница (Betsiu, 1981, pl.91, 4-5), а затем у сарматов, поздних скифов и в комплексах пшеворской культуры (Бобровская, 1991, с.227). В позднеримское время "ведёрки" распространяются по всей территории Центральной и Восточной Европы, как одно из излюбленных женских украшений, независимо от этнической принадлежности памятников. В частности, золотые подвески-ведёрки были обнаружены в Закарпатье, на жертвеннике III-IV вв. н.э. в Солонцах (Котигорошко, 1987, с.176-191).

К единичным находкам Челленицы II относятся кузнечные клещи. Их длина 45 см, губы плоские (рис.14, 1). Это второй экземпляр, найденный в Малой Копане. Первый обнаружен в кузнечной мастерской (Котигорошко, 1989).

Значительное количество клещей, около 30 экземпляров, было найдено на территории доримской Дакии. Из них основная часть происходит с Грешитца Мунчелулуй, где находится прямая аналогия клещам с Челленицы (Giodanu, Jajoslavsky, 1979, p.48-53, fig.14, 7).

Проведённый анализ могильника Челленицы позволяет сделать ряд выводов и представить новые концепции в области проникновения даков и селения дакийской культуры на территории Верхнего Потисья.

В основе погребального ритуала некрополя лежат трупосожжение с последующим захоронением в ямках, реже урнах, для которых предназначены, в основном, черпаки. В захоронениях (кроме женских) отмечается незначительное количество кальцинированных костей.

Вместе с погребениями обнаружены комплексы с наличием погонского снаряжения, но с отсутствием костей, что рассматривается как мемориальное захоронение воинов, погибших вдалеке от своей родины.

Одной из деталей, но довольно важной, погребального ритуала является наличие огромного количества вещевого материала вне погребений и комплексов. В основном это поясные пряжки, удила и их фрагменты. Здесь же отмечаем наличие на территории Челленицы I значительного количества (девять экземпляров) монет римской республиканской, греческой и кельто-дакийской чеканки, которые не использовались, судя по своему залеганию, как оболы (Кольникова, Котигорошко, 2008, с.27-34; 2009; Kohniková, Kotigoroško, 2008, s.125-134; см.: Кольникова Е., Котигорошко В.Г. Дополнительные данные о монетной коллекции Малой Копани).

На первом этапе исследования некрополя наличие многочисленного количества вещей вне комплексов заставило предположить, что могильник был разрушен в результате распушки (Котигорошко, Прохненко, 2008, с.178-181). Однако, аналогичная ситуация имеет место в Турбуреа-Слагити (Sîrbu, Arsenescu, 2006, p.165) и в Тилишке (Lupu, 1989, fig.8).

Наличие значительного вещевого материала вне погребений и

ограниченное количество костей в погребениях имеет место в могильнике Землин (Budínský-Klčka, Lamová-Schmidlová, 1990, p.245-344).

Дальнейшие поиски аналогий вывели нас на группу памятников Палеа-Панагорской колонии (Ziga, 1971, p.234). Эта группа захоронений, а по нашему мнению культура, занимает территорию Северо-Западной Болгарии, Олтении, Баяна и Южной Сербии. Именно здесь имеются полные аналогии как в погребальном обряде, его деталях, так и в вещевом материале, что отмечалось выше (Nicolăescu-Pîrşog, 1948; Woźniak, 1974; Sîrbu, Rustoiu, 1999; 2006; Fetencz, 2006; Sîrbu, Arsenescu, 2006; Sîrbu, Luca, Roman, 2007; Sîrbu, Luca, Roman, Puresse, Diaconescu, Ceţgeş, 2007; Egl, Rustoi, 2008).

Полученный материал, с одной стороны, позволяет утверждать об идентичности некрополей Палеа-Панагорской группы и Малой Кочани. С другой стороны, мы отказываемся от ранее предложенной гипотезы, что могильник в Челленце был разрушен в результате сельскохозяйственных работ.

Значительное количество хроноиндикаторов даёт возможность отнести Челленицу I к первой четверти или даже первой половине I в. до н.э. Челленица II может быть определена рубежом или первыми десятилетиями I в. н.э. Точнее здесь отмечается временной разрыв, которому соответствует отсутствие погребений и более ограниченный вещевой материал в южной части урочища.

В настоящее время возникло несколько довольно серьёзных вопросов, которые так или иначе связаны с классификацией памятника. Во-первых, огромное количество материала вне погребений, во-вторых, трактовка самих захоронений. Анализ остеологического материала из двенадцати погребений, проведённый Софикару А.Д. (Румыния), принёс неожиданный результат (табл.1). Четыре погребения, определённые по инвентарю как мужские (военские) и женские, содержали только кости животных (возможно, овцы и оленя). Ещё два захоронения (17-18), с минимальным содержанием кальцинированных костей, чётко не определены. Остальные шесть погребений, судя по инвентарю, мужские и женские (табл.1). Здесь возникает вопрос о статусе погребённых: они насельники городища или жертвы?

Табл. 1. Остеологический анализ погребений Челленицы I.

№ погр	Инвентарь	Кол-во костей	Пол	Возраст	Принадлежность
1	Черпак, фибула	24	—	Зрелый	Человеческие кости
8	Шпора, застёжка, пряжка (подпругная)	117	Мужчина	Зрелый	Человеческие кости

9	Черпак, фр. застёжки, бусина	26	—	—	Кости животного (возможно овца)
10	Нож, орнаментированная полая накладка, бусы (43 шт.), браслет (1150 шт.), фр. костяного украшения	820	—	Зрелый	Человеческие кости
11	Меч, умбон, фр. керамика (15 фр.)	31	—	—	Кости животного (возможно оленя)
12	Фр. ножа, фибула, шпора, нак. конья, две пряжки (подпругные), фр. керамика (8 фр.)	72	—	—	Кости животного (возможно оленя)
13	Бусы (14 шт.), подвески (3 шт., одно ведрёко), керамика (горшок, чашка, черпак, ваза, два растисных сосуда)	39	—	—	Кости животного (возможно оленя)
14	Поясная накладка, наконечник ремня, бусы (70 шт)	30	—	Зрелый	Человеческие кости
15	Браслет (железный), кольцо, две бусины.	35	—	Зрелый	Человеческие кости
16	Нож, кольцо	67	—	Зрелый	Человеческие кости
17	Горшок, заклёпочка	11	—	Зрелый	Человеческие кости (?)
18	Черпак, фибула	8	—	Зрелый	Человеческие кости (?)

Мизерное количество погребений, комплексы оружия без костей, обильный вещевой инвентарь вне погребений, всё это склоняет к предположению, что на Челленце имеет место жертвенник, а не могильник.

Теперь в отношении так называемых "валов". Хронологически они более поздние, чем время существования памятника, на что указывает фибула А68/69 из "вала" 2. Определить их как фортификационные сооружения нет оснований, т.к. они не защищают западную часть Челленицы (рис.1).

Решение поставленных вопросов требует проведения дальнейших исследований не только урочища, но и сопредельных территорий.

**Ключевые слова:** даки, городище, могильник, оружие, удила,

украшення і приналежності одяжду, Падєа-Панагорська колонія.

**Ключові слова:** даки, городище, могильник, зброя, вудлила, прикраси та приладдя одягу, Падєа-Панагорська колонія.

Котигорошко В.Г. (м. Ужгород, Україна)  
**Результати дослідження Малокопанського могильника**  
(Резюме)

У ході чотирьохрічних розкопок в ур. Челленіца, розміщеному в 200 м на північній захід від дакійського городища Мала Копаня (Закарпатська обл. України), виявлено 20 ґрунтових кремацийних поховань (останні два у минулому польовому сезоні) і зібраний величезний речовий матеріал поза комплексами. Це зброя, кіньська зброя, прикраси та приладдя одягу, монети.

Відзначена різниця в хроноіндикаторах дозволила розділити могильник на дві частини: Челленіца I та Челленіца II. Перша, судячи з матеріалу, пов'язана з утворенням городища і належить до першої чверті I ст. до н.е., а друга – Челленіца II, на основі фібул та монети Августа, може бути віднесена до рубежу н.е.

Попередній аналіз остеологічного матеріалу поховань показав, що значна їх частина є захороненнями тварин.

Структура Челленіци має прямі аналогії з групою пам'яток Падєа-Панагорської колонії, розміщеної у південно-західній частині Карпато-Дунайського ареалу. В даний час, на основі отриманих даних, можна припустити, що Челленіца, ймовірно, може трактуватися як жертвник воїнських дружин, які проникли у Верхніс Потісьє на початку I ст. до н.е. і загинули в кельто-дакійській війні біля 60 р. до н.е. Саме вони були організаторами таких центрів дакійської культури регіону, як Мала Копаня та Земплін.

Котигорошко В.Г. (г. Ужгород, Україна)  
**Результати дослідження Малокопанського могильника**  
(Резюме)

В ході чотирьохрічних розкопок в ур. Челленіца, розміщеному в 200 м к северо-западу от дакійского городища Мала Копаня (Закарпатская обл. Украины), выявлено 20 ґрунтовых кремационных погребений (последние два в прошедшем полевом сезоне) и собран обильный вещевой материал вне комплексов. Это оружие, зброя коней, украшения и принадлежности одяжду, монеты.

Отмеченная разница в хроноиндикаторах позволила разделить могильник на две части: Челленіца I и Челленіца II. Первая, судя по материалу, связана с созданием городища и относится к первой четверти I

в. до н.е., а вторая – Челленіца II, на основани фибул и монеты Августа, может быть отнесена к рубежу н.е.

Предварительный анализ костного материала погребений показал, что значительная их часть является захоронениями животных.

Структура Челленіци имеет прямые аналогии с группой памятников Падєа-Панагорской колонии, расположенной в юго-западной части Карпато-Дунайского ареала. В настоящее время, на основании полученных данных, можно полагать, что Челленіца, более вероятно, может трактоваться как жертвник воинов дружин, проникших в Верхне Потісьє в начале I в. до н.е. и погибших во время кельто-дакійской войны около 60 г. до н.е. Именно они были организаторами таких центров дакійской культуры региона, как Мала Копаня и Земплін.

Котигорошко В. (Uzhgorod, Ukraine)  
**Results of the Researchment of the Necropolis of Mala Kopanja**  
(Summary)

During four years of excavations in Chellenitisa, which is situated in 200 meters to north-west from Dacian hill-fort Mala Kopanja (Transcarpathian region of Ukraine), twenty soil cremated burials (the last two in the last field season) and huge object material out of the complexes were found out. There are weapon, harness, adornment and clothes accessories, coins.

The difference in chronoindicators, which was pointed out, allowed to divide the necropolis into two parts: Chellenitisa I and Chellenitisa II. The first one juring by the materials is connected with creation of the hill-fort and corresponded on the first quarter of the 1<sup>st</sup> century BC, and the second one – Chellenitisa II, on the basis of clasps and the coin of Augustus can be defined by the rubicon of AD.

Preliminary analysis of bone materials of the burials has showed that huge part of them are the animal burials.

Structure of Chellenitisa has straight analogy with group of monuments of Padea - Panagjurska colony, which is situated in south-west part of Carpathian-Danube areal. At this moment on the basis of data which was got can be supposed that Chellenitisa probably can be interpreted as sacrificial altar of the warriors, which penetrated into Upper Tisza region in the beginning of the 1<sup>st</sup> century BC and which were killed during the Celtic-Dacian war about 60 BC. Exactly they were the organizers of such centers of Dacian culture of the region as Mala Kopanja and Zemplin.

**Литература**

Алексеева Е.М. Античные бусы Северного Причерноморья // САИ. - 1975. - Вып.Г1-12. - 94 с.

Бобровская О.В. К вопросу о типологии и хронологии черняховских

- “ведеркообразных” повесок // Древнейшие общности земледельцев и скотоводов Северного Причерноморья (V тыс. до н.э. - V в. н.э.). - Кишинёв, 1991. - С.227-228.
- Ерёменко В.Е. “Кельтская вуаль” и зарубинецкая культура. - СПб., 1997.
- Каспарова К.В. Зарубинецкая культура в хронологической системе культур эпохи Лячена // АСГЭ. - 1984. - Вып.25. - С.108-117.
- Кольчикова Е., Котигорошко В.Г. Новые данные о монетах Малой Копани // Сапатика-Карпатика. - Ужгород, 2008. - Вып.37. - С.27-34.
- Кольчикова Е., Котигорошко В.Г. Новые данные о монетах Малокопаньского комплекса // Карпатика. - Ужгород, 2009. - Вып.38. - С.134-143.
- Котигорошко В.Г. Жертвенник III - IV вв. у с.Солонца // СА. - 1987. - №2. - С.176-191.
- Котигорошко В.Г. Городища рубежа нашей эры в Верхнем Подгісье // СА. - 1989. - XXXVII - 1. - С.21-67.
- Котигорошко В.Г. Население Верхнего Подгісья рубежа нашей эры // Thracians and Circumponic World. Proceedings of the Ninth International Congress of Thracology. Chişinău-Vadul lui Vodă. 6-11 September 2004. - Chişinău, 2004. - II. - С.396-417.
- Котигорошко В.Г. Фибулы раннего горизонта Малокопаньского городища // Сапатика-Карпатика. - Ужгород, 2007. - Вып.36. - С.38-47.
- Котигорошко В.Г. Верхне Подгісья в давнину. - Ужгород, 2008.
- Котигорошко В.Г. Малокопаньский некрополь (ур.Челленница) // Карпатика. - Ужгород, 2009. - Вып.38. - С.58-133.
- Котигорошко В.Г. Украшения и принадлежности одежды Малокопаньского некрополя // Историчні студії. Збірник наукових праць з проблем давньої і середньовічної історії та етнології. - Ужгород, 2010. - Вип.3. - С.5-21.
- Котигорошко В.Г., Прохненко И.А. Золото Малой Копани // Сапатика-Карпатика. - Ужгород, 2008. - Вып.38. - С.178-181.
- Словарь античности / Пер. с нем. В.И.Горбушина, Л.И.Грацианской и др. - М., 1989.
- Трубишков Б.Г. Оружие и вооружение. Определитель. - М., 2002.
- Циглик В.М. Населення Верхнього Подгістьов'я перших століть нашої ери. - К., 1975.
- Щукин М.Б. Фибулы типа “Алезия” из Среднего Поднепровья и некоторые проблемы римско-варварских контактов на рубеже нашей эры // СА. - 1989. - №3. - С.61-70.
- Щукин М.Б. Некоторые проблемы хронологии раннеримского времени (К методике историко-археологических сопоставлений) // АСГЭ. - 1991. - Вып.31. - С.90-106.
- Babeş M. Paţalele latene tirzii din Sud-Estul Europei // SCIVA. - 1983. - 3. - 34. - P.196-221.
- Berciu D. Buridava dacica. - Bucureşti, 1981.
- Bilbir Gh. Geto-dacii din Muntenia în epoca romană. - Bucureşti, 1984.
- Břen J. Význam spon pro datování keltických oppid v Cechách // Sborník národného múzea v Praze. Acta musei nationalis Pragae. - 1964. - XVIII. - 5. - S.195-289.
- Budinský-Kříčková V. Lamiova-Schmiedlová M. A late 1st century B.C. - 2nd century A.D. cemetery at Zemplin // SA. - 1990. - XXXVIII. - 2. - P.245-344.
- Domaradzki M. Tarcze z okuciami metalowymi na terenie celyki wschodniej // Przegląd archeologiczny. - 1971. - Vol.25. - S.53-95.
- Egri M., Rustoiu A. The social significance of conviviality in the scordiscian environment // Funerary practices of the bronze and iron ages in Central and South-

- Eastern Europe. Proceedings of 9th international colloquium of funerary archaeology. Bistriţa. Rjmania, May 9th - 11th, 2008. - P.83-93.
- Férencz I.V. Thracians and Celts // Thracians and Celts. Proceedings of the International Colloquium from Bistruţa (18-20 May, 2006). - Cluj-Napoca, 2006. - P.113-128.
- Filip J. Keltové ve střední Evropě. - Praha, 1956.
- Glodariu I., Jaroslavschi E. Civilizatia fierului la daci (sec. II î.e.n. - I e.n.). - Cluj - Napoca, 1979.
- Horedt K. Die dakischen Silberfunde // Dacia. - 1973. - XVII. - S.127-168.
- Kolniková E., Kottigoroško V. Der dakische Burgwall Malaia Kopanja am oberen Theisgebiet im Lichte der Münzfunde // Miscellanea numismatica antiquitatis. - Bucureşti, 2008. - S.125-134.
- Kostrzewski J. Die ostgermanische Kultur der Spätlatènezeit // MB. - 1919. - N18. - S.84-139.
- Kotigoroško V. Timuritie Tisei Superioare în veacurile III î.e.n. - IV e.n. (Perioadele La Tene şi romană). - Bucureşti, 1995.
- Krämer W. Manching II. Zu den Ausgrabungen in der Jahren 1957 bis 1961 // Germania. - 40.
- Liana T. Kszaltowanie sie stylu B1 w kulturze przeworskiej // Kultury archeologiczne i strefy kulturowe w Europie srodkwej w okresie wplywów rzymskich. - Warszawa-Kraków, 1976. - S.139-152.
- Lupu N. Tilişca. Aşezările arheologice de pe Căţinaş. - Bucureşti, 1989.
- Madyda R. Spraszczki I okucia pasa na ztemiach w okresie rzymskim // MSW. - 1977. - IV. - S.351-411.
- Meduna J. Das keltische Oppidum Stare Hradisko in Maehren // Germania. - 1970. - 18. - S.34-59.
- Mihálik J. Őskori emlékek Ugoosa vármegyében // AE. - 1893. - 2. - Old.410-418.
- Müller A. Formenkreise der älteren römischen Kaiserzeit. - Berlin, 1957. - 137 s.
- Nicolăescu-Plopşor C.S. Antiquités celtiques en Oltéme. Répertoire // Dacia. - 1948. - XI-XII. - P.17-33.
- Paulik J. Keltiské hradisko Pohanská v Plaveckom Podhradí. - Bratislava, 1976.
- Peschel K. Frühe Waffengräber im Gebiet der südlichen Elbgermanen // Symposium ALZAG. - 1977. - S.223-282.
- Pieta K. Die Puchov-Kultur. - Nitra, 1982.
- Pieta K. Keltiské ostidlenie Slovenska. Mladšia doba laténska. - Nitra, 2008.
- Rustoiu A. Metalurgia bronzului la daci (sec. II î. Chr. - sec. I d. Chr.). Tehnici, ateliere şi produse de bronz. - Bucureşti, 1996.
- Rustoiu A. Fibulele din Dacia proromană (sec. II î.e.n. - I e.n.). - Bucureşti, 1997.
- Schönfelder M. Das Spätkeltische Wagengrab von Boé (Dép. Lot-et-Garonne). Studien zu Wagen und Wagengräbern der jüngeren Latènezeit. - Mainz, 2002.
- Simek E. Velká Germania Klaudia Ptolemaia. - Brno, 1953. - 743 s.
- Sîrbu V., Arsenescu M. Dacian settlements and necropolises in Southwestern Romania (2nd C. B.C.-1st C. A.D.) // The Society of the Living - the Community of the Dead (from Neolithic to the Christian Era). Acta terrae Septemcastrens, V. 1, Special number (Bibliotheca Septemcastrens, XVII). Proceedings of the 7th International Colloquium of Funerary Archaeology. - Sibiu, 2006. - P.163-186.
- Sîrbu V., Luca S.A., Roman C. Tombs of Dacian warriors (2nd-1st c. BC) found in Hunedoara-Grădina Castelului (Hunedoara county) // Funerary Practices in Europe, before and after the Roman Conquest (3rd century BC-3rd century AD). Acta terrae



Septemcastrensis, VI, 1. Proceedings of the 8<sup>th</sup> International Colloquium of Funerary Archaeology. - Sibiu, 2007. - P.155-177.

Sîrbu V., Luca S.A., Roman C., Purece S., Diaconescu D., Cerișer N. Vestigiile dacice de la Hunedoara. The Dacian Vestiges in Hunedoara. Bibliotheca Brukenthal XII. - Sibiu, 2007.

Sîrbu V., Rustoiu A. Découvertes funéraires Géo-Daces du Sud-Ouest de la Roumanie (+150 - + 50 av. J.Ch.) // Le djerdap / les portes de fer a la deuxieme moitie du premier millenaire av. J.Ch. jusqu'aux guerres Daciques. Kolloquium in Kladovo-Drobeta-Turnu Severin (September-October 1998). III. - Beograd, 1999. - P.77-91.

Sîrbu V., Rustoiu A. Funerary Practices at the Geto-Dacians of the 2<sup>nd</sup> Century BC - 1<sup>st</sup> Century AD // Pratiques funéraires et manifestations de l'identité culturelle (Âge du Bronze et Âge du Fer). Actes du IV<sup>e</sup> Colloque International d'Archéologie Funéraire (Tulcea, 22 - 28 mai 2000). - Tulcea, 2006. - N3. - P.199-228.

Stojić M. Veliki Vetren. - Beograd, 2003.

Szabó M., Petres E.F. Decorated Weapons of the La Tène iron age in the Carpathian Basin. - Budapest, 1992.

Todorović J. Praistorijska Karaburma, I. - Beograd, 1972.

Torbov N., Anastasov J. Le groupe "Pađea-Panajurski kolonii": réexamen des ensembles funéraires des I<sup>er</sup> et I<sup>er</sup> s. av. J.-C. du nord-ouest de la Bulgarie // The Iron Gates region during the second iron age: settlements, necropolises, treasures. Proceedings of international colloquium from Drobeta-Turnu Severin. June 12<sup>th</sup>-15<sup>th</sup>, 2008. - Drobeta-Turnu Severin, 2008. - P.95-107.

Ursachi V. Zargidava dacică de la Brad. - București, 1995.

Werner J. Die Naucheimer Fibel // IRZM. - 1955. - Jg.2. - S.170-186.

Werner J. Spätlatène-Schwerter nonischer Herkunft // Symposium ALZAG. - 1977. - S.367-402.

Woźniak Z. Wschodnie pogranicze kultury lateńskiej. - Wrocław-Warszawa-Kraków-Gdańsk, 1974.

Zirra VI. Un cimitir celtic în nord-vestul României (Ciunești, I). - Baia Mare, 1967.

Zirra VI. Beiträge zur Kenntnis des keltischen Latène in Rumänien // Dacia. - 1971. - t.15. - S.171-238.



Рис. 1. Топографический план Малокопаньского комплекса.



Рис.3. Мала Копаня (ур.Челєнниця I). План розташування погребів і комплексів.

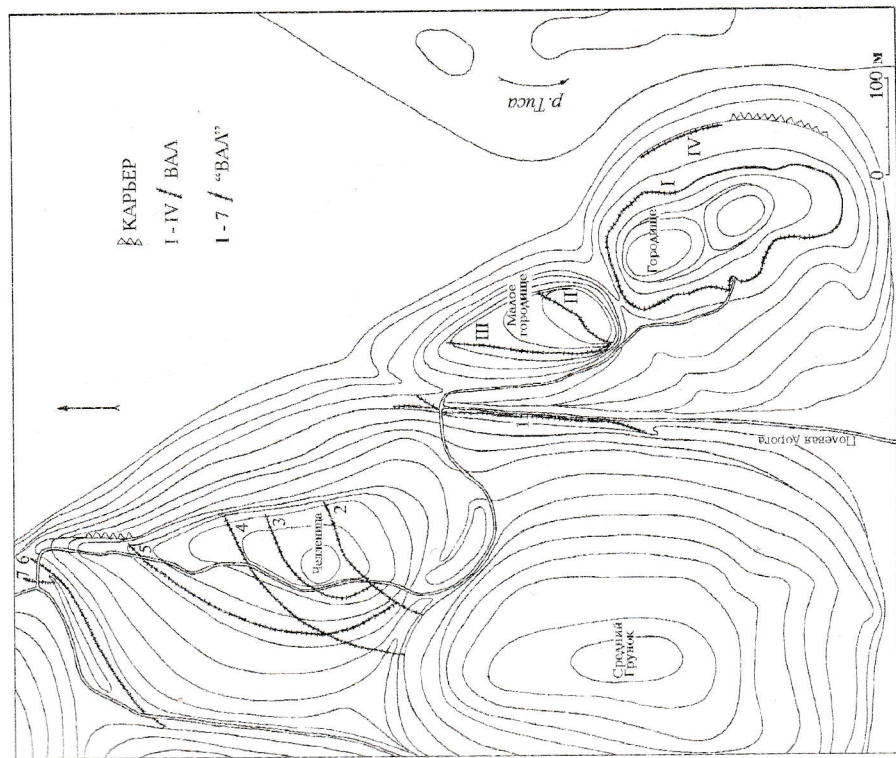

Рис.2. Мала Копаня. Ситуаційний план урочища Челєнниця.

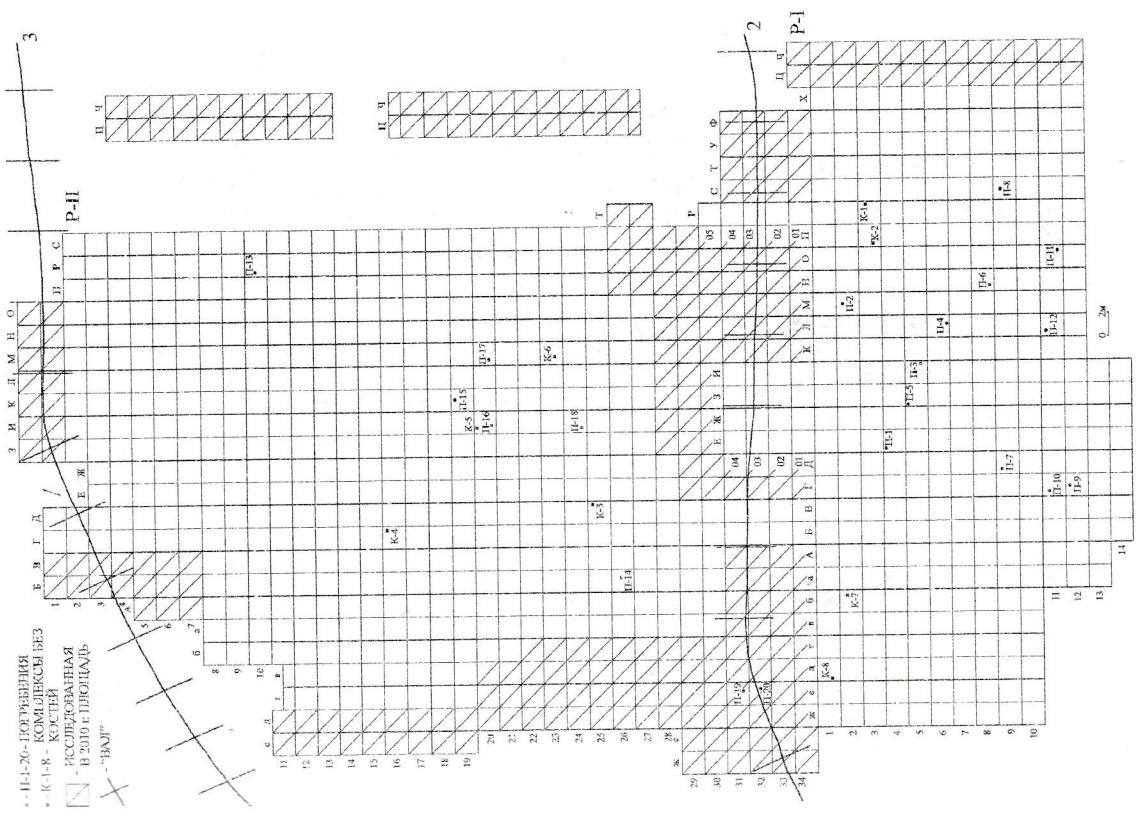

Рис. 4. Малая Копаня (ур. Челленіца I). Плани, розрізи і інвентар погребення 19 (1-2) і 20 (3-5).

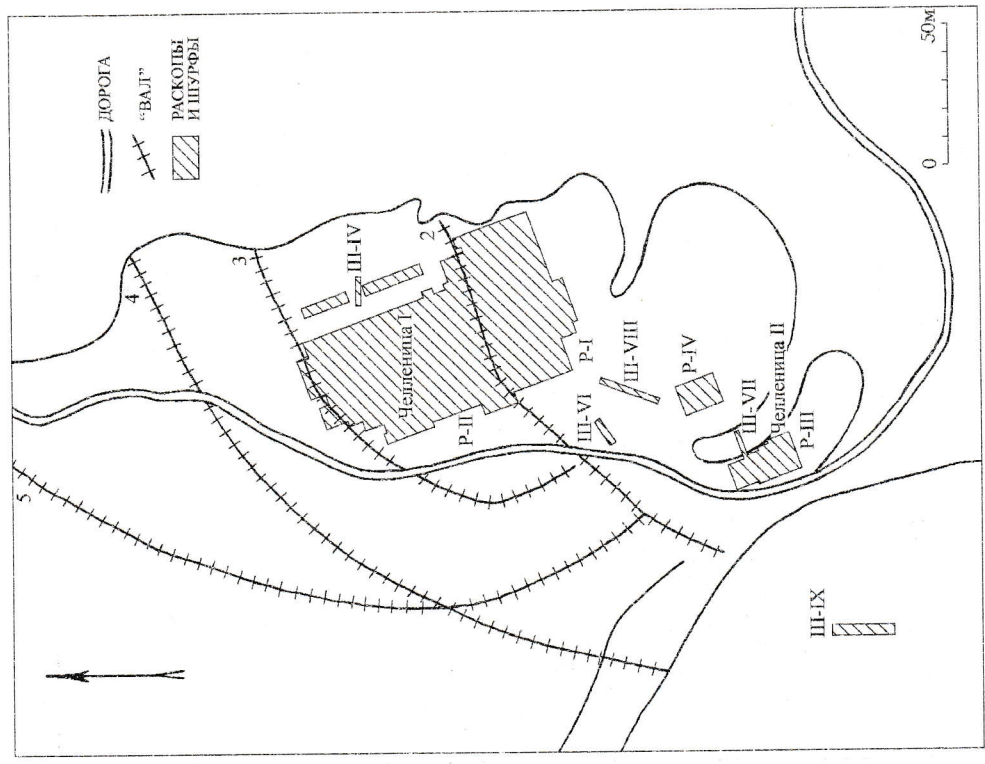

Рис. 5. Малая Копаня (ур. Челленіца I). Меч (1) и его реконструкция (1a-1б).

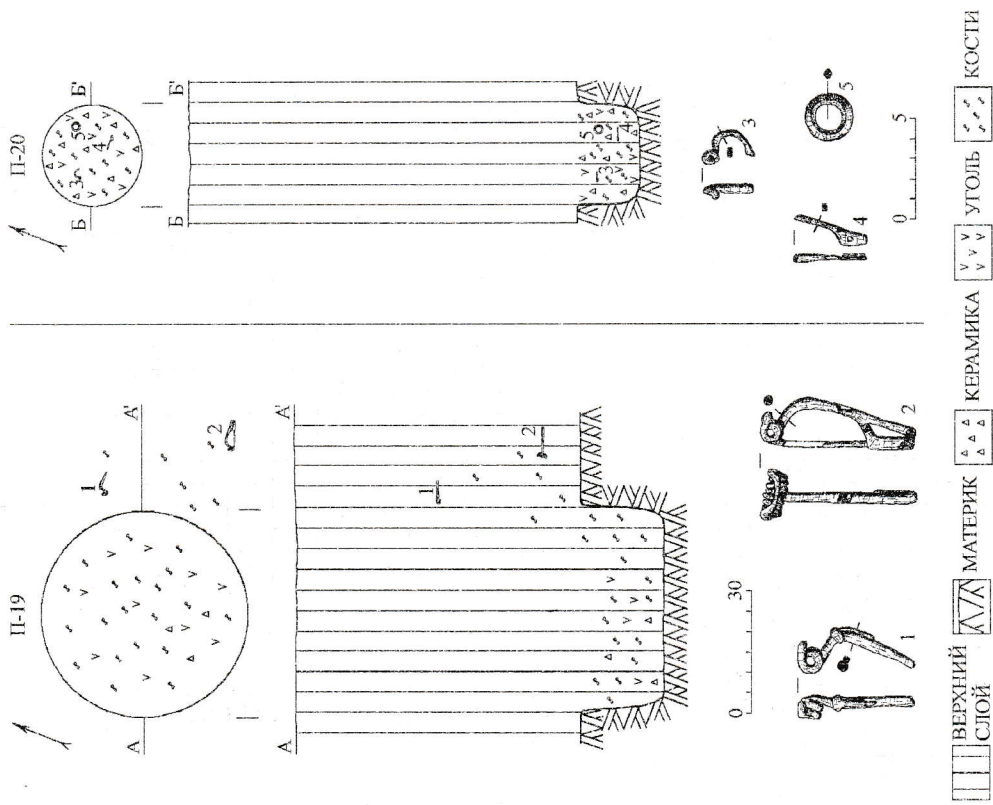

Рис. 6. Малая Копаня (ур. Челленцига I). Наконечники колій и стрел.

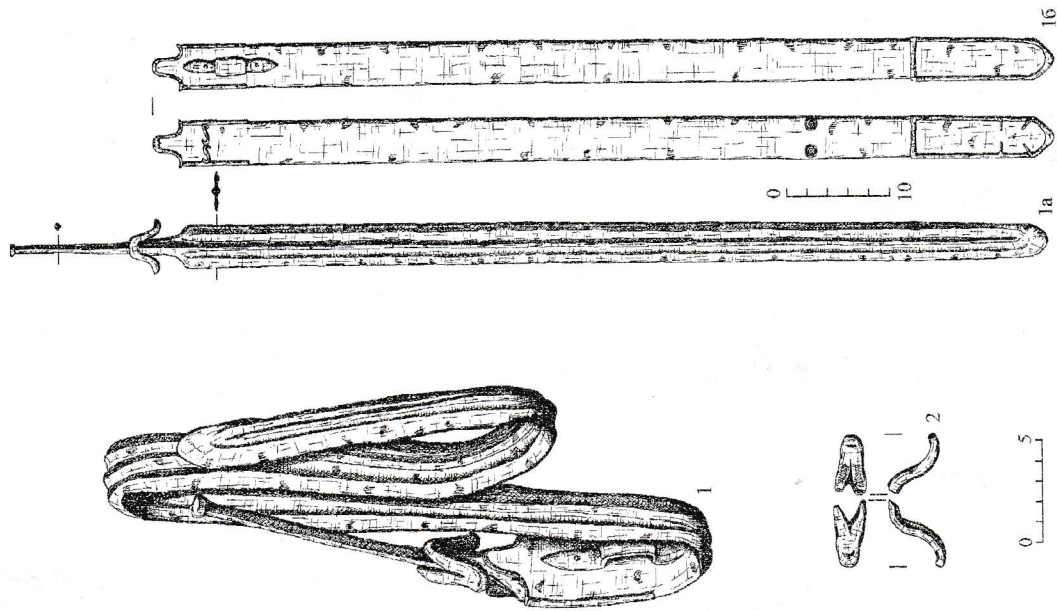

Рис. 7. Малая Копаня (ур. Челленцига I). Умбони (1-2) и закліпки умбонів (3-28).

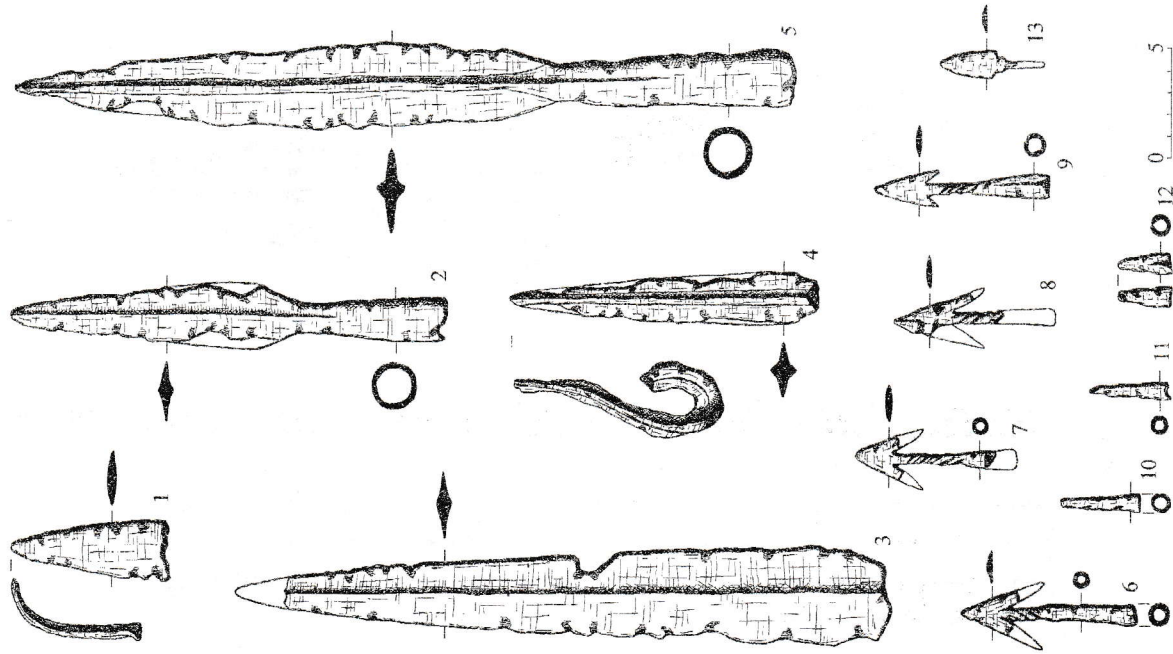

Рис. 8. Малая Копаня (ур. Чепленци I). Удилья и шпоры.

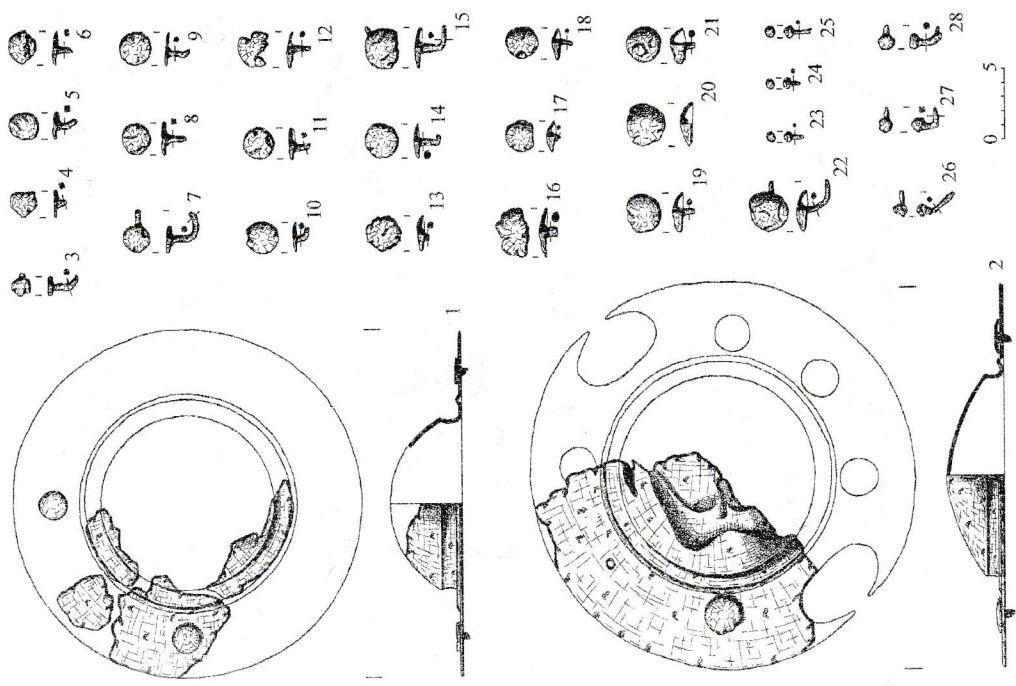

Рис. 9. Малая Копаня (ур. Чепленци I). Ножи.

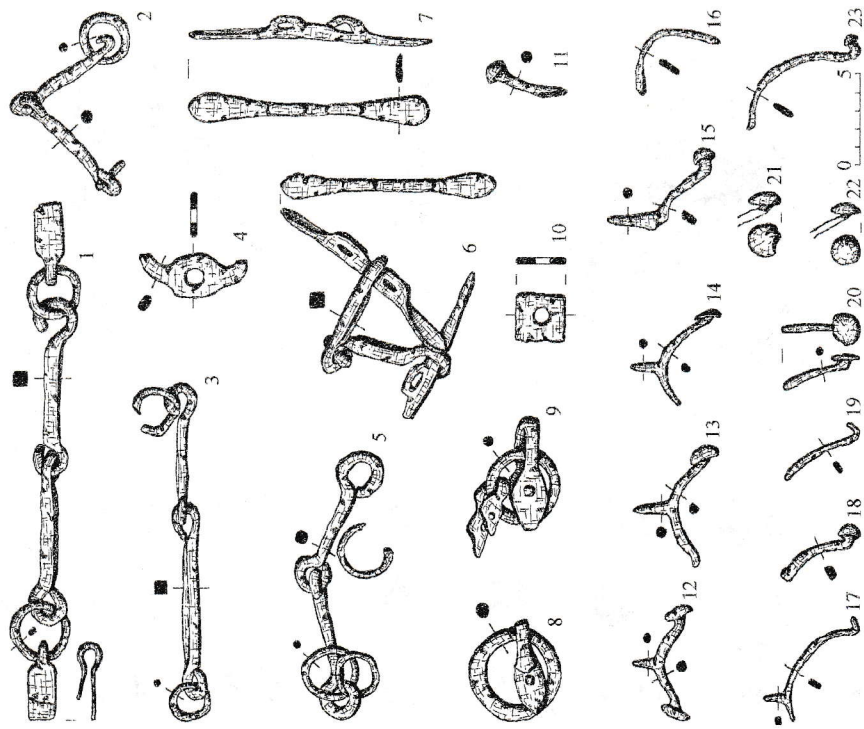

Рис. 10. Малая Копаня (ур. Челленца I). Фібули. 1-21-железо; 22-бронза.

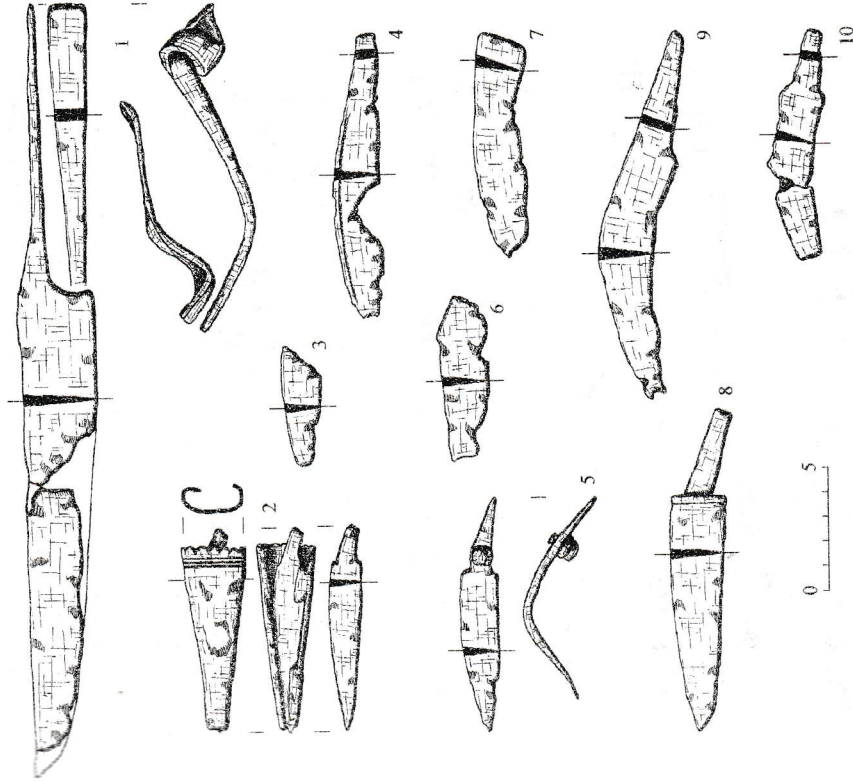

Рис. 11. Малая Копаня (ур. Челленца I). Пржки и застёжки.

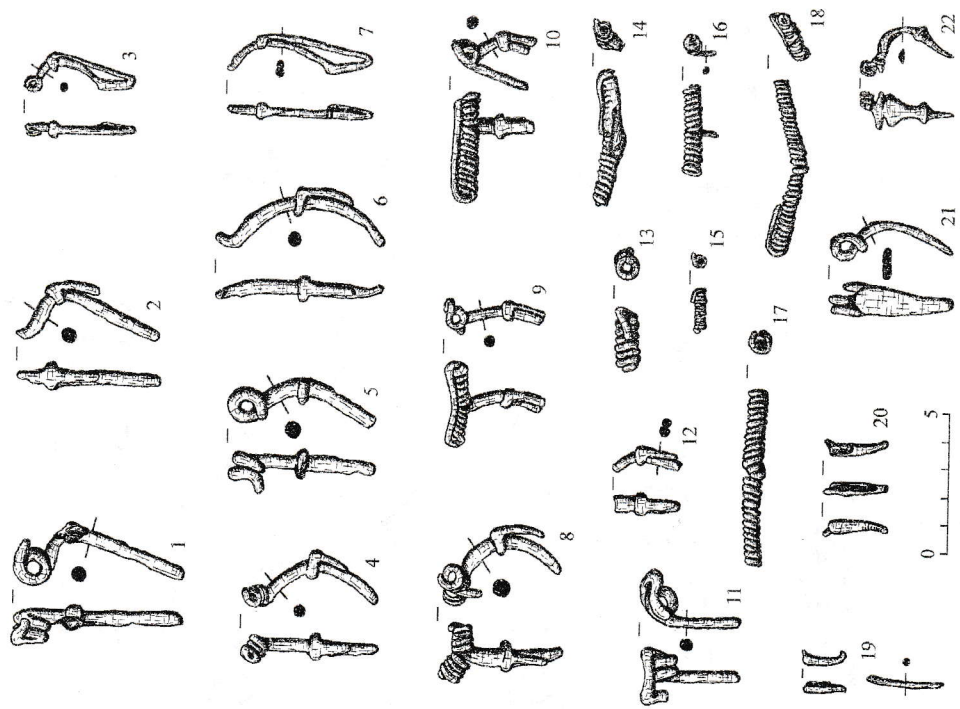

Рис. 12. Малая Копаня (ур. Челленница I). Украшения и принадлежности одежды.

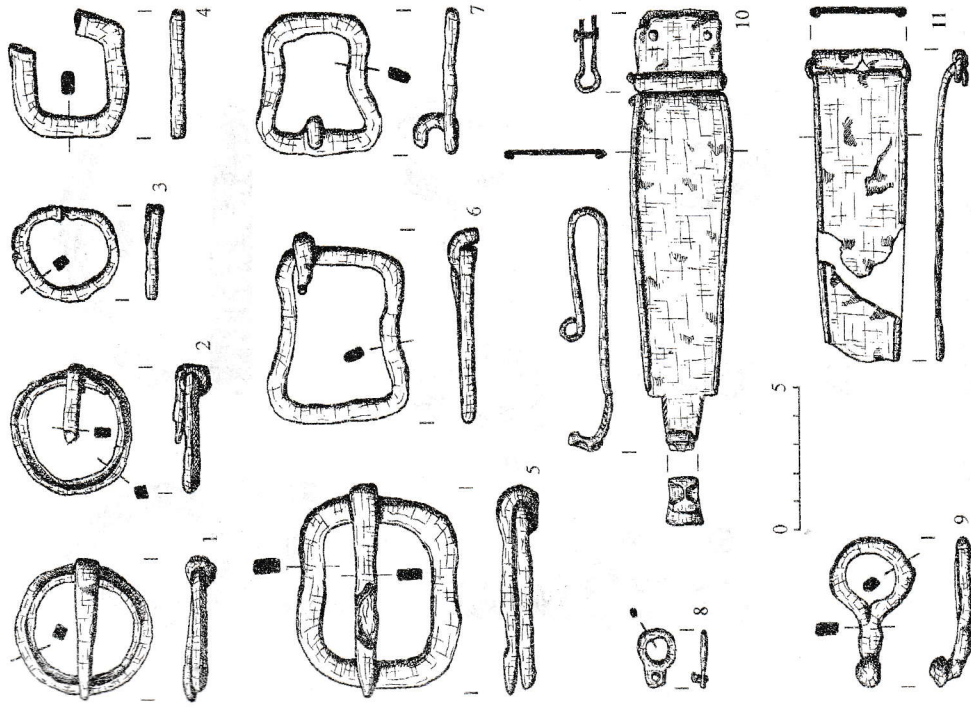
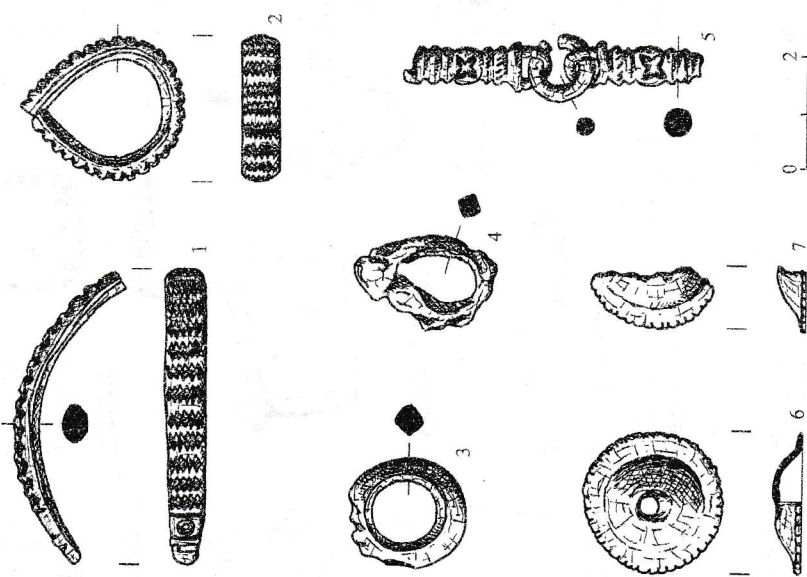
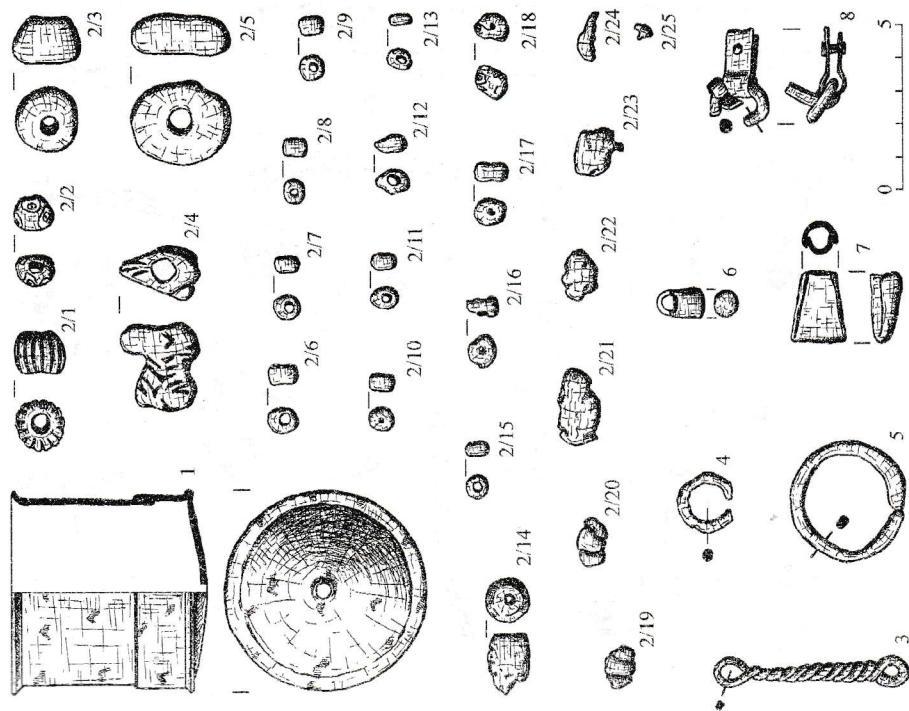

Рис. 13. Малая Копаня (ур. Челленница I). Пиксида и её содержимое.