



**ДЕРЖАВНИЙ ВИЩИЙ НАВЧАЛЬНИЙ ЗАКЛАД  
«ПЕРЕЯСЛАВ-ХМЕЛЬНИЦЬКИЙ ДЕРЖАВНИЙ  
ПЕДАГОГІЧНИЙ УНІВЕРСИТЕТ  
ІМЕНІ ГРИГОРІЯ СКОВОРОДИ»**

# **ВІТЧИЗНЯНА НАУКА НА ЗЛАМІ ЕПОХ: ПРОБЛЕМИ ТА ПЕРСПЕКТИВИ РОЗВИТКУ**

**Матеріали Всеукраїнської науково-практичної  
інтернет-конференції  
(20 вересня 2018 року)**

**№44**

**Переяслав-Хмельницький – 2018**

ДЕРЖАВНИЙ ВИЩИЙ НАВЧАЛЬНИЙ ЗАКЛАД  
«Переяслав-Хмельницький державний педагогічний університет  
імені Григорія Сковороди»

Рада молодих учених університету

Матеріали  
Всеукраїнської науково-практичної інтернет-конференції  
**«ВІТЧИЗНЯНА НАУКА НА ЗЛАМІ ЕПОХ:  
ПРОБЛЕМИ ТА ПЕРСПЕКТИВИ РОЗВИТКУ»**

20 вересня 2018 року

Вип. 44

Збірник наукових праць

Переяслав-Хмельницький – 2018

УДК 001(477)«19/20»  
ББК 72(4Укр)63  
В 54

Матеріали Всеукраїнської науково-практичної інтернет-конференції «Вітчизняна наука на зламі епох: проблеми та перспективи розвитку»: Зб. наук. праць. – Переяслав-Хмельницький, 2018. – Вип. 44. – 167 с.

**ГОЛОВНИЙ РЕДАКТОР:**

**Коцур В.П.** – доктор історичних наук, професор, академік НАПН України

**РЕДАКЦІЙНА КОЛЕГІЯ:**

**Базалук О.О.** – доктор філософських наук, професор

**Доброскок І.І.** – доктор педагогічних наук, професор

**Воловик Л.М.** – кандидат географічних наук, доцент

**Євтушенко Н.М.** – кандидат економічних наук, доцент

**Руденко О.В.** – кандидат психологічних наук, доцент

**Скляренко О.Б.** – кандидат філологічних наук, доцент

**Солопко І.О.** – кандидат фізико-математичних наук, доцент

**Кикоть С.М.** – кандидат історичних наук (відповідальний секретар)

Збірник матеріалів конференції вміщує результати наукових досліджень наукових співробітників, викладачів вищих навчальних закладів, докторантів, аспірантів, студентів з актуальних проблем гуманітарних, природничих і технічних наук.

*Відповідальність за грамотність, автентичність цитат, достовірність фактів і посилань несуть автори публікацій.*

©Автори статей

©Рада молодих учених університету

©ДВНЗ «Переяслав-Хмельницький державний педагогічний університет імені Григорія Сковороди

## ГЕОГРАФІЯ І ГЕОЛОГІЯ

УДК 91(091)«19/20»

Лілія Носик, Алла Сердюк  
(Мелітополь)

### ЗМІНА СПРЯМОВАНOSTІ ГЕОГРАФІЧНОЇ НАУКИ В ХХ-ХХІ СТОЛІТТІ

*На початку ХХІ століття відбулась зміна спрямованості географії. Головною причиною цього було виникнення великої кількості проблем, викликаних злочинним ставленням до природи в минулому столітті. Це призвело до відокремлення від традиційної географії ряду наук, що відповідали на ті питання, на які вже не могла відповісти традиційна географія.*

**Ключові слова:** географія, природа, навколишнє середовище, спрямованість науки, вчені географи.

*In the beginning of XXI century there has been a change of direction of geography. The main reason for this was the emergence of a large number of problems caused by the criminal attitude to nature in the last century. This led to the separation from the traditional geography of a number of Sciences that answered those questions that could not respond to the traditional geography.*

**Key words:** geography, nature, environment, focus of science, scientists geographers.

Зміна орієнтирів наук природничого циклу, а саме географії була викликана виникненням великої кількості проблем, спричинених споживацьким та хижацьким ставленням до навколишнього середовища у ХХ столітті.

Агресивне втручання в природу, особливо у 80-ті роки ХХ століття, що викликало незворотні зміни, призвело до виникнення нових проблем, запитань, в суспільстві, вирішити які могла лише докорінна зміна спрямованості науки.

Для ХХ століття характерним було споживацьке ставлення до природи, що яскраво відображено в працях багатьох фізико та економіко-географів І.П. Герасимова, В.М. Сукачова та ін. Наскрізною лінією їх наукових праць є необхідність вивчення навколишнього середовища з метою визначення, як можна змінити його, підпорядкувати бажанням людини, влади. Злочинна недбалість попередніх поколінь суспільства в цілому та науковців, які мали б захищати та примножувати природні багатства призвела до незворотних змін у навколишньому середовищі (зникнення Аральського моря, пилові бурі під час розорювання цілинних земель, поступова вичерпність невідновлювальних корисних копалин, деградація родючих ґрунтів).

І лише на кінець ХХ століття, в 70-х роках відбувається поступова зміна орієнтирів, викликана появою перших показників вичерпності природних ресурсів, небезпекою виникнення гострої кризи та прямою загрозою існуючому порядку речей. На кінець ХХ століття проблемами географії займалися провідні вчені фізико-географи Г.І Швєбс, галуззю діяльності якого є раціональне використання ґрунту, А.А. Головлєв – екологія та безпечна життєдіяльність, І.Є. Фролов – гляціологія та океанологія. В цей час науковці все більше зосереджуються на питаннях екологічної безпеки, та проблемах, що були викликані агресивним втручанням людини в природне середовище.

Наприкінці ХХ століття, як зазначав О.Г. Топчієв, навколишній світ, а разом з ним і географія, увійшли до постіндустріальної стадії розвитку. Відбулося розуміння того, наскільки хижацьким, по відношенню до природи, був індустріальний етап, на якому людина назвала себе царем природи.

На початок ХХІ століття відбулася докорінна зміна наукової картини всього світу. Так тепер не людина керує природою, головним правилом для науки стає необхідність підпорядкувати свої дії законам навколишнього середовища. Приходить розуміння, що

головною є саме природа і втручання в нормальний плин її розвитку може привести до знищення всього географічного середовища.

Активна зміна орієнтирів призвела до виникнення ряду наук природничо-географічного циклу, їх виокремлення з основної маси. Традиційна географія вже не могла відповісти на всі питання, стосовно навколишнього середовища, що стало однією з основних причин остаточного відокремлення таких наук, як: біогеографія, екологічна, рекреаційна географія та географічне прогнозування [4, с. 11].

Географічного прогнозування, за трактуванням С.В. Гришко, є наукою, що покликана передбачити, скласти прогноз розвитку природи в майбутньому. Становлення цієї науки припадає на 1930 – 50-ті роки, але остаточно сформована в сучасному вигляді з'явилася в 90-х роках. В арсеналі географічного прогнозування є всі методи і засоби прогностики, за допомогою яких можна отримати достовірні дані про стан об'єкту, та, з високою часткою ймовірності, передбачити його розвиток [1, с. 5].

Важливість географічного прогнозування зумовлена тим фактом, що на сьогодні люди, звертаючись до географів, зазвичай хочуть знати, що буде через десять, двадцять, сто років. Чи продовжить своє існування те середовище, що є звичним і оточує їх зараз. І, спираючись на методи прогностики, географія має дати відповідь, приймаючи до уваги сучасний стан речей, та історичну динаміку змін.

Зважаючи на швидкість та характер змін, що відбуваються в навколишньому середовищі, одним з головних факторів, на які звертають увагу при складанні прогнозів, є екологічний стан довкілля. Останнє необхідно враховувати при побудові стратегії раціонального природокористування на найближче майбутнє [3, с. 63].

Повністю припинити будь-яке використання природних ресурсів на даному етапі людство вже не спроможне, проте підпорядкувати свої потреби законам природи – може. Враховуючи потреби людини і стан навколишнього середовища галузь раціонального природокористування покликана порівняти ці дві категорії, та створити шлях, який принесе мінімальну шкоду, та максимальну результативність для обох сторін. Якщо ж, не зважаючи на постійні застереження стосовно небезпеки забруднення середовища, небезпеку нераціонального користування природними ресурсами, прогнози стосовно майбутнього людства доволі невеселі [2, с. 191].

Злочинна недбалість до оточуючого середовища, що стала характерною для ХХ століття та, не зважаючи на зміну орієнтирів географії в ХХІ столітті, все ще проявляється в нераціональному природокористуванні в наш час може призвести до ряду незворотних катастрофічних змін. Деградація родючих ґрунтів, вичерпність запасів питної води, зменшення відсотка лісового покриву – найбільш яскраві приклади результатів того, до чого може призвести підтримання цієї злочинної стратегії.

За століття географія пройшла надзвичайно довгий шлях, протягом якого відбулася докорінна зміна теоретичних орієнтирів науки. Так, від злочинного підпорядкування бажанням влади та спроб підпорядкувати навколишнє середовище людині, географія прийшла до розуміння того, що не ми повинні не змінювати природу, а змінюватися згідно із законами природи. Якщо цього не зробити, існує небезпека повного знищення єдиного можливого для нас середовища життя.

Велика кількість запитань, та проблем, що виникли зі зміною орієнтирів науки зумовила виникнення різноманітних допоміжних, та суміжних галузей географії, їх виокремлення в самостійні дисципліни, покликані максимально оптимізувати взаємозв'язок людства та оточуючого середовища. Декотрі з них необхідні для того, щоб спрогнозувати можливе майбутнє людства, деякі – дослідити нищівність рівня антропогенного впливу, інші – зберегти те, що ще залишилось незмінним. Виникнення нових наукових та навчальних дисциплін зумовлене появою проблем, вирішити які традиційна географія неспроможна і допомогти в цьому може лише категорійне розділення за профільними проблемами.

#### ДЖЕРЕЛА ТА ЛІТЕРАТУРА

1. Гришко С. В. Географічне прогнозування : підручник для студ. географ. спеціальностей вищих навч. закладів. Мелітополь : Люкс, 2015. 480 с.
2. Левківський С. С., Падун М. М. Рациональне використання і охорона водних ресурсів. Підручник. Київ : Либідь, 2006. 280 с.
3. Стефанов Т. А. Екологічні основи природокористування : підручник для студ. географ. спеціальностей вищих навч. закладів. Львів : Новий світ-2000, 2003. 248 с.
4. Топчієв О. Г. Основи суспільної географії: підручник для студ. Географ. Спеціальностей вищих навч. закладів. – Одеса : Астропринт, 2009. 544 с.

УДК 911(477.87)

*Надія Чир, Валентин Бахчеван  
(Ужгород)*

#### ІСТОРІЯ РОЗВИТКУ ЗАПОВІДНОЇ СПРАВИ В КАРПАТСЬКОМУ РЕГІОНІ (НА ПРИКЛАДІ ЗАКАРПАТСЬКОЇ ОБЛАСТІ)

*Стаття присвячена дослідженню історичних віх та етапів розвитку природоохоронної діяльності на території Закарпаття. Окремлено основні проблеми розвитку заповідної справи в області, а також запропоновано першочергові заходи щодо вдосконалення мережі територій та об'єктів ПЗФ.*

**Ключові слова:** заповідна справа, природно-заповідний фонд, Карпатський регіон, Закарпатська область.

*The article is devoted to the study of milestones of history and stages of development the nature protection activities in the Transcarpathian region. The main problems of the development of the reserved activities in the region are outlined. The priority measures for improving the network of territories and objects of the nature reserve fund were proposed.*

**Keywords:** nature protection activities, nature reserve fund, Carpathian region, Transcarpathian region.

Історія охорони природи в Карпатському регіоні налічує понад 100 років. За даними В. Грицика, відомий галицький меценат, багатий землевласник і великий любитель природи граф В. Дзедушицький був першою в Україні людиною, яка створила заповідник у сучасному розумінні цього слова – на три роки раніше, аніж Ф. Фальц-Фейн, засновник легендарної Асканії-Нова (1889). Резерват носив назву «Пам'ятка Пеняцька». Наголосимо, що заповідний об'єкт Дзедушицький створив саме з метою збереження букового пралісу «на всі часи», для наукових досліджень і для охорони місця гніздування рідкісного виду птаха – орлана білохвоста. Під час Першої світової війни резерват «Пам'ятка Пеняцька» знищили [1].

Особливе місце у розвитку заповідної справи, дослідженні теоретичних підвалин та практичних заходів розширення природоохоронних площ Карпатського регіону належить С. М. Стойку, який брав участь в обґрунтуванні Карпатського біосферного заповідника, природного заповідника Розточчя, національних парків – Карпатського, Синевирського, Сколівські Бескиди, Шацького й багатьох регіональних ландшафтних парків, єдиного у Європі трилатерального польсько-словацько-українського біосферного резервату. Високу оцінку в наукових колах отримала його монографія «Заповідні екосистеми Карпат», у співавторстві з ученими з Чехії, Польщі та Угорщини (1991) [2].

Вивчаючи історичні віхи природоохоронних заходів у Карпатах, учений запропонував власну періодизацію історії розвитку заповідної справи. На його глибоке переконання,

початковим, найдавнішим етапом слід вважати *видову охорону*, зокрема, турботу про збереження мисливської фауни.

Ретроспективний аналіз причин зникнення багатьох видів диких звірів засвідчує, що цей процес пов'язаний не лише з безпосереднім їх фізичним знищенням, й з деградацією потрібних для них біотопів, зокрема, зі скороченням площі природних лісових та лучних екосистем. Протягом 1767-1779 рр. в Угорщині, до якої в той час входила Закарпатська область, прийняли низку спеціальних законів про охорону та відновлення державних лісів. Отже, є підстави вважати, що подібне регламентування й регулювання використання природних багатств сприяли розвитку якісно нового *поресурсного етапу охорони природи*.

У другій половині XIX ст. після побудови в Карпатах мережі залізниць широких масштабів набувала експлуатація гірських лісів [7, с. 22]. Істотні зміни у ценотичній структурі лісів не могли не вплинути негативно на їх екологічну стабільність. Архівні матеріали засвідчують, що протягом 1868–1872 рр. в околицях Ясіня такими вітровалами знищені смерекові ліси на площі 4 316 га, а в околицях Усть-Чорної – на площі 2 250 га.

Небажані екологічні зміни спостерігали і у високогірних ландшафтах, де субальпійські та альпійські луки освоювали валашські племена для випасу худоби вже у XVI ст. На підставі архівних даних А. Златнік встановив, що лише в Мармароських горах до 1912 р. на площі 322 га знищено криволісся душекії зеленої та гірської сосни. Як наслідок частіше виникали снігові лавини, ерозія ґрунтів та інші небезпечні схилі процеси.

Унаслідок зростаючого антропогенного впливу на гірські ландшафти вони стали збіднюватись у біогеоценотичному відношенні. Отож наприкінці XIX – на початку XX ст. вчені-натуралісти ставлять питання про збереження цінних екосистем. У Словацьких Карпатах 1895 р. створили резерват «Поницька Гута», 1907 р. – «Скеля Сабова», 1913 р. взяли під охорону «Доброцький» і «Бадинський» праліси. Польський природолюб А. Стадницький 1906 р. створив невеликий резерват «Барновець» у своєму маєтку в Сондецькому Бескиді.

У Закарпатській області на схилах г. Стужиця 1912 р. створили невеликий резерват букових пралісів. Протягом 1912–1914 рр. в області взяті під охорону нові лісові резервати – ялицевий в урочищі Тиха біля верхів'я Ужа, смерековий – на схилах г. Піп-Іван Мармароський та буково-ялицево-смерековий та смерековий – на південно-західних схилах Говерли біля верхів'я потоку Білий [7, с. 24]. Зусиллями чеського науковця А. Златника площу резервату «Стужиця» розширили до 560 га, резервату «Тиха» – до 110 га. На горі Явірник створили одноіменний резерват площею 130 га [5, с. 23].

Так поступово формувалася якісно новий *етап територіальної охорони природи*. Для його подальшого розвитку істотне значення мала перша Міжнародна конференція з охорони природи, скликана швейцарським урядом 1913 р. в Берні за ініціативою відомого зоолога П. Саразена.

Особливе місце у розвитку заповідної справи в Українських Карпатах належить А. Златнику, який обґрунтував перший проект організації мережі природних резерватів у Закарпатській області та розпочав їх дослідження [7, с. 24]. Завдяки зусиллям ученого у 30-х роках взяли під охорону унікальні букові праліси на схилах полонини Красної, де збереглись найбільші їхні масиви у Середній Європі.

До 1939 р. на території Закарпаття створили 35 резерватів, серед яких 25 лісових та 10 високогірних лучних (Три готара, Шипот, Явірник, Великий Маташук, Діброва, Говерла, Кузій) [5, с. 23].

На південних схилах гірського масиву Красна, у басейнах річок Великої і Малої Угольки 1958 р. створили Угольський лісовий заказник площею 4 600 га, а 1969 р. в басейні р. Лужанки – Широколужанський флористичний заказник площею 5 616 га [4]. Ці територіально великі масиви слугують основним ядром заповідних букових пралісів Карпатського державного заповідника.

Питання про поліпшення заповідної справи у Карпатах того періоду піднімали на сторінках академічних та інших видань. Зокрема, 1957 р. «Ботанический журнал» опублікував статтю «О необходимости восстановления ценных лесных массивов Закарпатья» [8], в якій подано географічну мережу найважливіших у біогеографічному відношенні заповідних об'єктів і зазначено, що багато з них, в тому числі Говерляньський, мають і міжнародне значення. У бюлетені Комісії з охорони природи АН СРСР «Охрана природы и заповедное дело в СССР» 1958 р. надрукували статтю Е. М. Лавренка «Перспективный план развития географической сети заповедников СССР», який передбачає організацію Карпатського заповідника в Чорногорі площею 46 тис. га і п'ять його філіалів.

Під впливом нових природоохоронних ідей у Карпатському регіоні у повоєнний період розпочався своєрідний «ренесанс» у розвитку заповідної справи. Площу існуючих раніше заповідних територій поступово розширювали, створюючи нові національні і ландшафтні парки, заповідники та резервати.

У результаті фундаментальних відкриттів у різних галузях науки, науково-технічної революції, подальшого техногенного впливу на природне середовище природоохоронні ідеї набували виразного екологічного контексту, а в природоохоронній концепції розпочався якісно відмінний *екологічний етап розвитку*. Охорону природи розглядали як пріоритетну інтегральну екологічну, економічну та соціальну проблему міжнародного значення.

Подальше розширення мережі природоохоронних територій та об'єктів краю, оптимізація мережі природно-заповідного фонду здійснюватимуть у розрізі «Програми перспективного розвитку природно-заповідної справи та екологічної мережі в Закарпатській області на 2006–2020 роки», розробленої на виконання Закону України № 1989-III «Про Загальнодержавну програму формування національної екологічної мережі України на 2000–2015 роки», Закону України від 24.06.2004 р. № 1864 «Про екологічну мережу України», Указу Президента України від 23.05.2005 р. № 838/2005 «Про заходи щодо дальшого розвитку природно-заповідної справи в Україні», розпорядження Кабінету Міністрів України № 11-р «Про схвалення Стратегії виконання рамкової конвенції про сталий розвиток Карпат» (2007) та постанови Кабінету Міністрів України № 634 «Про затвердження комплексної програми реалізації на національному рівні рішень, прийнятих на всесвітньому саміті зі сталого розвитку, на 2003–2015 роки» (2003), концепції сталого розвитку Закарпаття (схваленої рішенням Облради від 16.10. 2002) [1; 6].

На сучасному етапі поступальним розвитком заповідної справи в області займаються: Департамент екології та природних ресурсів Закарпатської ОДА, Закарпатське обласне управління лісового та мисливського господарства, держлісгоспи, Український науково-дослідний інститут гірського лісівництва ім. П. С. Пастернака, науковці Ужгородського національного університету, обласне товариство охорони природи, обласна державна адміністрація та низку громадських екологічних організацій, перелік яких наведено у додатку В.

Основні проблеми розвитку заповідної справи в області на сучасному етапі, як і в Україні загалом, ми пов'язуємо, передусім, із недосконалістю системи управління у цій сфері, низьким рівнем бюджетного фінансування, матеріально-технічного забезпечення, недостатнім розвитком спеціальних наукових досліджень, слабкою правовою відповідальністю за порушення режиму природно-заповідних територій та об'єктів.

Вдосконалення мережі територій та об'єктів ПЗФ, подальший розвиток заповідної справи в області необхідно забезпечити на основі вирішення таких першочергових завдань [6]:

- збільшення площі територій та об'єктів ПЗФ як важливого інтегрального екологічного показника; забезпечення репрезентативності ПЗФ за флористичною, ценотичною, фауністичною, гідрологічною, ландшафтною та іншими екологічними ознаками;
- розвиток мережі територій та об'єктів ПЗФ, у яких поєднують завдання охорони об'єктів природи і культури;



- формування територіальної комплексної системи охорони навколишнього природного середовища на основі поєднання територій та об'єктів ПЗФ з іншими територіями, що особливо охороняють;
- винесення в натуру з картуванням об'єктів природно-заповідного фонду області;
- запровадження регулярного наукового аналізу стану ПЗФ;
- розвиток та підвищення ефективності участі області у загальнодержавному та міжнародному співробітництві у сфері заповідної справи, створення міжнародних багатофункціональних заповідних об'єктів;
- розробка програм відновлення і збереження тваринного світу області, збереження і використання рослинних ресурсів, у тім числі лісових ресурсів місцевого значення;
- поліпшення фінансового, матеріально-технічного та правового забезпечення розвитку заповідної справи, посилення відповідальності за порушення режиму територій ПЗФ;
- поєднання завдань розвитку заповідної справи з системою освіти, екологічного та патріотичного виховання.

Отже, на основі аналізу численних джерел літератури з цієї проблематики ми можемо сміливо констатувати, що саме з 1992 р. розпочався період «ренесансу» заповідної справи у Закарпатській області і така тенденція зберігатиметься і на найближчу перспективу.

### ДЖЕРЕЛА ТА ЛІТЕРАТУРА

1. Грицик В. Система природно-заповідного фонду України // Екологія довкілля. Охорона природи. URL: <http://westudents.com.ua>.
2. Видатні закарпатці: С. М. Стойко // Закарпатська обласна універсальна наукова бібліотека ім. Ф. Потушняка. URL: <http://www.biblioteka.uz.ua>.
3. Закон України «Про природно-заповідний фонд України» // Екологічне законодавство України : у 2 кн. / відп. ред. В.І. Андрейцев. К. : Юрінком Інтер, 1997. Кн. 1. 740 с.
4. Карпатський біосферний заповідник [Електронний ресурс] // Асоціація природоохоронних територій України. – Режим доступу : <http://www.zapovidnyk.org>.
5. Природно-заповідний фонд України: території та об'єкти загальнодержавного значення / Міністерство охорони навколишнього природного середовища України. К. : Центр екологічної освіти та інформації, 2009. 330 с.
6. Програма перспективного розвитку природно-заповідної справи та екологічної мережі в Закарпатській області на 2006–2020 роки // Закарпатська обласна рада. URL: <http://ecozakarpat.gov.ua>.
7. Стойко С. Заповідні екосистеми Карпат / С. Стойко, Е. Гадач, Т. Шимон, С. Михалик. Львів : Світ, 1991. 248 с.
8. Стойко С. М. Научные основы организации заповедных территорий живой и неживой природы и их функциональная классификация в СССР // Сер. биол. наук., 1972. №5. Вып. 1. С. 3–11.

Анна Юрченко  
(Мелітополь)

## ГЕОЛОГІЧНИЙ АСПЕКТ ФОРМУВАННЯ ПАМ'ЯТКИ ПРИРОДИ КРИМУ «БІЛА СКЕЛЯ»

*Стаття присвячена геологічному аспекту формування пам'ятки природи Криму «Біла скеля», загальній характеристиці місця знаходження та стратиграфії скелі.*

**Ключові слова:** геологія, пам'ятник природи, стратиграфія, куеста, ерозія, грот, камера.

*The article is devoted to the geological aspect of the formation of the "White Rock" natural monument in the Crimea, the general description of the location and stratigraphy of the rock.*

**Key words:** Geology, the natural monument, stratigraphy, kuesta, erosion, grotto, camera.

Крим називають геологічним музеєм під відкритим небом. Його природа багата геологічними об'єктами, які почали формуватися в мезозойську еру, приблизно 170 млн. років тому, завдяки вулканічній діяльності, прогинанням та підняттям земної кори [2].

Геологічні пам'ятки природи – це відслонення гірських порід та форми земної поверхні, що найбільш виразно ілюструють геологічну будову земної кори і природні процеси. Вони мають особливу наукову, культурну, естетичну цінність, охороняються державою з метою збереження їх для наступних поколінь. Прикладом геологічної пам'ятки природи є Біла скеля [2].

Біла скеля, або Ак-Кая – скеля в Центральному Криму, розташована поблизу села Біла Скеля Білогірського району, в межах Внутрішньої гряди Кримських гір, між Степовим Кримом і Головною грядою. С 1981 року є пам'ятником природи. Вертикальна скеляста стіна білого кольору височіє над долиною річки Біюк-Карасу. Висота над рівнем моря 325 м, перепад висот між долиною і вершиною скелі – 160 м.

Біла скеля – це наочний приклад куестового рельєфу. Вона знаходиться в межах північного крила мегантиклорія Гірського Криму. Передбачається, що Скіфську плиту і північне крило мегантиклинорія Гірського Криму розділяє глибинний розлом (рифт), в якому накопичувалися осадові породи та змінювалися в складки, завдяки чому починала формуватися Ак-Кая [1].

В геологічній будові Білої скелі беруть участь відкладення крейдової, палеогенової і неогенової систем (приблизно 95 млн. років тому). Але головне значення в розрізі по потужності відлягання порід мають скельні виходи крейдових і палеогенових вапняків і мергелів (мергелі – карбонатні породи, що містять до 50 – 80% вуглекислого кальцію). Біла Скеля складена сантонським, кампанським, маастрихтським, датським ярусами.

Сантонські відкладення представлені білими або світло-сірими мергелями, з прошарками глинистих мергелів, що містять кремені. Породи містять нечисленні і зазвичай погано збережені залишки морських лілій, морських їжаків і губок. Більш рясні в них форамініфери.

На породах кампана налягають маастрихтські глинисті мергелі, що змінюються вгору по розрізу вапняковими пісковиками з рясною фауною устриць. Мергелі мають жовтувато-сірий колір. Потужність кампанських відкладень становить близько 80 – 90 м.

Маастрихтський ярус складений чергуванням щільних піщанистих спікулових вапняків і пухких піщанистих спікулових вапняків. Потужність маастрихтських відкладень Білої скелі не більше 40 м.

Датський ярус представлений алевритим форамініферово-кріноїдним вапняком, в низах зшаруванням, складками зсуву, а також відкладеннями нуммулітових вапняків. Свою назву вапняки отримали за назвою копалин одноклітинних організмів – нуммулітів, що мешкали в морі в еоценову епоху палеогенового періоду, раковини яких і зараз зустрічаються в

вапняках. У дисковидних плоских раковинах в поперечнику до 7 см іноді налічується близько 70 обертів. А кількість камер в них величезна – до 3000. Потужність датського ярусу Білої скелі 5 – 6 м.

Завершують геологічний розріз верхнього структурного поверху чокракські, караганські і сарматські теригенно-карбонатні відкладення неогену. Це мілководні утворення, представлені вапняками з включеннями кварцової гальки. Вони поширені на північному схилі куести, де мають незначну (до 10 м) видиму потужність шарів в корінному заляганні. У верхній частині скелі вивітрювання створило стовпи, гроти, овальні ніши. У нижній частині скелі скупчуються продукти вивітрювання – осипи, навали брил, ерозійні улоговини. Місцями ерозію стримують зарості шипшини і грабинника [3].

Потужні південно-західні і південно-східні обриви масиву Ак-Кая утворені розкриттям субвертикальних рифтових каналів. У розкритих поверхнях стінок рифтів чітко виділяються великі субвертикальні тріщини – карстові канали в маастрихтській частині розрізу, які виводили висхідний потік на контакт з встановленими вище еоценовими вапняками.

Спостереженнями на ділянці Ак-Кая встановлена приуроченість сплюснених протяжних (іноді до 100 – 200 м) каналів і камер до цього контакту, що формують при розкритті великі гроти і ніши. При розкритті в обрив, такі камери утворюють гроти, як в південно-західному обриві Ак-Каї [1].

Формування Білої скелі було тривале (приблизно 170 млн. років тому) і тому вона є геологічним пам'ятником природи. Біла скеля є прикладом історії тектонічних і геологічних подій на півострові. Оскільки геологічні пам'ятки починають розглядатися як об'єкт прибуткового туризму, тому необхідно на державному та законодавчому рівні приділяти постійну увагу їх охороні, враховуючи чутливість до туристичного навантаження.

#### **ДЖЕРЕЛА ТА ЛІТЕРАТУРА**

1. Климчук А.Б., Тимохина и др. Гипогенный карст Предгорного Крыма и его геоморфологическая роль. Симферополь, 2013. 195 с.
2. Нікітіна А. О. Геологічні пам'ятки України: динаміка змін та перспективи збереження / А. О. Нікітіна // Збірник наукових праць Інституту геологічних наук НАН України. 2009. Вип. 2. С. 42–46.
3. Толстова Н. В., Габдуллин Р. Р. Ритмичность нижнекампанских и маастрихтских отложений Горного Крыма на примере разрезом с. Терновка и г. Ак-Кая: строение, типизация, условия формирования // Вестн. Моск. Ун-та. Сер. 4. Геология. № 2. С. 17-23.

*Науковий керівник: кандидат геологічних наук, доцент Прохорова Л.А.*

## ЕКОНОМІКА

УДК 336.275.324:338.1

Катерина Герасименко  
(Черкаси)

### АНАЛІЗ ВЗАЄМОЗВ'ЯЗКУ РІВНЯ ІНФЛЯЦІЇ ТА ДЕРЖАВНОГО БОРГУ

*У роботі аналізується проблема зростання державного боргу України в поєднанні зі зростанням рівня інфляції в контексті економічної та політичної безпеки держави*

**Ключові слова:** державний борг, державні гарантії, макрофінансова стабільність, дефіцит бюджету, емісія, економічна безпека.

*The paper analyzes the problem of growth of Ukraine's public debt in conjunction with the growth of inflation in the context of economic and political security of the state.*

**Keywords:** state debt, state guarantees, macrofinancial stability, budget deficit, emissions, economic security.

Розвиток економіки України сьогодні відбувається у складних, неординарних умовах кризи державних фінансів і грошово-кредитної системи, значного послаблення фінансової стійкості й рівноваги, серйозних внутрішніх і зовнішніх викликів політичній стабільності. Усе це знаходить відображення в падінні ВВП, загальному дефіциті торговельного й платіжного балансів, фінансових ресурсів на макро- й мікрорівні, зростанні інфляції, бюджетного дефіциту та державного боргу. Ефективне використання державного кредиту дало б змогу державі, розв'язувати першочергові поточні проблеми, збалансувати потреби теперішнього й майбутнього розвитку шляхом розширення фінансових можливостей фіску.

Проте останніми роками в Україні використання залучених фінансових ресурсів на поточні видатки бюджету, підвищення вартості запозичень в умовах економічної рецесії та кризи призвело до загрозливого зростання державного боргу й витрат на його обслуговування. Таким чином, державний борг трансформувався у вагомий чинник ризику для макрофінансової стабільності та незалежності держави в цілому.

Державний борг є наслідком функціонування системи державного кредиту. Категорія державного кредиту – вихідною для розуміння глибинної внутрішньої сутності державного боргу. Державний кредит – складова категоріального апарату фінансової науки (державний борг – понятійного). Державний кредит є складною фінансовою категорією, котра в еволюційному контексті виникла зі збільшенням ролі й значення державних фінансів, зокрема бюджетів, набуттям ними публічності та прозорості. Суспільне призначення державного кредиту полягає в розширенні фінансових можливостей фіску за рахунок використання специфічного кредитного інструментарію для забезпечення ресурсами, необхідними для виконання економічних, соціальних і політичних функцій. Потреба в державному кредиті зумовлена тим, що держава у своїй діяльності здебільшого виходить із меж фіскальних можливостей, забезпечуваних податками. Задовольнити зростаючі потреби суспільства лише за рахунок податків досить складно, тому завданням фіску є пошук альтернативних методів фінансування потреб бюджету. До таких методів належить монетарне й позикове фінансування. Фінансування дефіциту за рахунок емісії грошей, як правило, призводить до інфляції, тому монетарне фінансування дефіциту бюджету доцільно використовувати в обмежених розмірах, за певних умов та в короткостроковому періоді. Позики є привабливішим методом фінансування бюджетних видатків порівняно з грошовою емісією. Випуск позик дає змогу уряду покрити дефіцит бюджету та розширити фінансування соціально-економічних програм. Однак за певних умов боргове фінансування державних потреб може мати й негативні наслідки (витіснення приватних інвестицій,

підвищення норми процента тощо), коли потрібно визначати оптимальні розміри державних запозичень та ефективно використовувати залучені кошти.

Державний борг взаємопов'язаний із інструментами монетарно-кредитної політики. Зростання державної заборгованості є однією з причин швидкого збільшення грошової маси та поглиблення інфляції. На сьогодні велика кількість досліджень переважно аргументують взаємозалежність зростання державного боргу та інфляції. Зокрема, Т. Сарджент і Н. Уоллес у статті “Неприємна грошова арифметика” [1] висунули гіпотезу, що в довгостроковій перспективі обслуговування боргу призведе до вищих темпів інфляції, ніж фінансування дефіциту за рахунок емісійних кредитів центрального банку. Зростання державного та гарантованого державою боргу представлено у табл. 1.

*Таблиця 1*

**Державний та гарантований державою борг України з 2009 по 2018 рр. (млн. грн.)**

Період	Загальний борг	У % до минулого періоду	Зовн. борг	У % до минулого періоду	Внутр. борг	У % до минулого періоду
на 31.12.2009	316 884,6		211 751,7		105 132,9	
на 31.12.2010	432 235,4	36.4	276 745,6	30.7%	155 489,8	47.9%
на 31.12.2011	473 121,6	9.5	299 413,9	8.2%	173 707,7	11.7%
на 31.12.2012	515 510,6	9.0	308 999,8	3.2%	206 510,7	18.9%
на 31.12.2013	584 114,1	13.3	300 025,4	-2.9%	284 088,7	37.6%
на 31.12.2014	1 100 564,0	88.4	611 697,1	103.9%	488 866,9	72.1%
на 31.12.2015	1 572 180,2	42.9	1 042 719,6	70.5%	529 460,6	8.3%
на 31.12.2016	1 929 758,7	22.7	1 240 028,7	18.9%	689 730,0	30.3%
на 31.12.2017	2 141 674,4	11.0	1 374 995,5	10.9%	766 678,9	11.2%
на 31.07.2018	2 025 666,5	-5.4%	1 265 807,4	-7.9%	759 859,0	-0.9%

Джерело: Офіційний веб-сайт Міністерства фінансів України [Електронний ресурс]. — Режим доступу: <http://www.minfin.gov.ua/>.

Не складно помітити, що в період від грудня 2009 року до грудня 2013 року загальний розмір державного боргу зріс на 267229,5 млн. грн., а від грудня 2013 до липня 2018 на 1441552,4 млн. грн., тобто більше ніж в п'ять разів (!) в порівнянні з аналогічним періодом.

Аналізуючи взаємозв'язок розміру державного боргу з рівнем інфляції, наведемо статистичні дані індексу інфляції, або ж індексу споживчих цін – показника, що характеризує зміни загального рівня цін на товари та послуги, які купує населення для невиробничого споживання.

*Таблиця 2*

**Зведена таблиця індексів споживчих цін за останні роки (%)**

2007	2008	2009	2010	2011	2012	2013	2014	2015	2016	2017	2018
116,6	122,3	112,3	109,1	104,6	99,8	100,5	124,9	143,3	112,4	113,7	103,6

- значення індексу надаються у відсотках відносно попереднього періоду
- 2018 рік – станом на 30.07.2018

Джерело: Офіційний веб-сайт Міністерства фінансів України [Електронний ресурс]. — Режим доступу: <http://www.minfin.gov.ua/economy/index/inflation/2018>

Збільшення дефіциту бюджету та державного боргу веде до підвищення ціни на фінансові ресурси, й навпаки, скорочення дефіциту та/або досягнення профіциту бюджету і зменшення державного боргу – до зниження ціни. Зазначимо, що позитивна динаміка відношення видатків на обслуговування й погашення державного боргу до видатків державного бюджету спостерігалася в Україні лише до фінансової кризи 2008 року.

Інфляція та державний борг є взаємодоповнюючими поняттями: державний борг впливає на зростання інфляції, а підвищення цін, у свою чергу, негативно впливає на виконання державного бюджету. При значному рості цін змінюється структура споживання, що призводить до порушення макроекономічної рівноваги та розбалансованості державного бюджету. За тривалої інфляції дефіцит бюджету накопичується і зростає внутрішня та зовнішня заборгованість держави. Тому при виникненні хоча б однієї з вищезазначених проблем, уряду потрібно вирішити, як найбільш раціонально та ефективно здійснити погашення дефіциту державного бюджету неінфляційним способом, зменшивши борговий тягар на бюджет.

Скорочення державних витрат на наступні роки в Україні не передбачається, а тому відповідно зростатиме і дефіцит. Якщо у майбутньому є можливість скорочення дефіциту бюджету, то співвідношення державного боргу та ВВП можна зменшити 4 основними способами за рахунок [2]:

- 1) швидкого зростання ВВП (можливий при економічному підйомі);
- 2) зростання інфляції, яка зменшуватиме реальну вартість боргу;
- 3) використання урядом податкових надходжень для погашення частини боргів;
- 4) оголошення урядом дефолту за певними зобов'язаннями.

Підводячи підсумки дослідження, можемо стверджувати, що боргова політика в Україні потребує кардинального реформування. Вона має бути спрямована насамперед на реалізацію суспільного призначення державного кредиту, тобто розширення фінансових можливостей фіска за рахунок додаткових грошових ресурсів, необхідних для економічного й соціального розвитку країни, макроекономічної та макрофінансової стабілізації. Щоб розробити й реалізувати ефективну фіскальну, боргову та монетарно-кредитну політику, потрібна чітка координація дій Міністерства фінансів України й Національного банку України. Координація має включати всі етапи розроблення та реалізації фіскальної, боргової й монетарно-кредитної політики паралельно з удосконаленням інфраструктури фінансового ринку, розвитком вторинного ринку державних цінних паперів, інформаційним забезпеченням і, головне, прозорістю дій усіх зацікавлених установ на фінансовому ринку.

Потрібно розробити довгострокову фундаментальну боргову політику, яка включатиме стратегію, спрямовану на максимально ефективне використання потенціалу боргових фінансів, і тактику її досягнення. Кабінет Міністрів України має затверджувати єдиний документ “Засади фіскальної, боргової та монетарно-кредитної політики”, котрий включає стратегію на перспективу й тактику дій уряду на короткостроковий період (у розрізі дій і в часовому вимірі).

Збільшувати частку внутрішніх запозичень у нашій державі треба за рахунок залучення інституційних інвесторів. Ресурси банківської системи в умовах рецесії повинні спрямовуватися на кредитування реальної економіки, а не потреб уряду. Саме інституційні інвестори, які акумулюють кошти дрібних вкладників і фізичних осіб, є одними з основних покупців державних облігацій у багатьох країнах. Нагальною потребою є залучення пасивних інвесторів на ринок позик у зв'язку з розвитком накопичувальних механізмів для реалізації соціальних завдань у сфері державних фінансів, зокрема пенсійного забезпечення. Вибір інструментів запозичень має бути обґрунтований вибором форм державного кредиту, використання котрих максимально забезпечить досягнення цілей боргової політики. Доцільно також диверсифікувати інструменти державних запозичень, зокрема емітувати різні види облігацій – ощадні, роздрібні, номіновані в кількох валютах, що допоможе залучити на ринок різні групи інвесторів.

Заходи бюджетної консолідації, спрямовані на зниження рівня державного боргу, мають першочергове значення в системі макрофінансової стабілізації. Високий рівень державного боргу, навіть стабільний, уповільнює потенційне зростання, обмежує можливості дискреційної політики в майбутньому та збільшує ризики вразливості економіки до нових шоків ринку. За результатами останніх досліджень науковців, зокрема Е. Балдассі й

М. Кумара [3], К. Райнхард, В. Райнхарда та К. Рогоффа [4], високий рівень боргу призводить до збільшення процентних ставок і уповільнення зростання. Більшість досліджень виявили, що державний борг понад 80-90 % ВВП негативно впливає на економічне зростання, скорочуючи його на 0,15-0,20 % на кожні 10 % ВВП. Високий рівень боргу збільшує ризики державних фінансів щодо майбутніх потрясінь на фінансових ринках, підвищує очікування економічних суб'єктів щодо зростання процентних ставок за державними запозиченнями. Для багатьох країн із розвинутою економікою дотримання 1 % первинного профіциту, досягнутого на сьогоднішній день, дасть змогу знизити рівень боргу до 60 % ВВП до 2030 р. [5]. Однак дотримання такого профіциту до 2030 р. є складним завданням. Нині третина країн із розвинутою економікою, на які припадає близько 40 % світового ВВП, мають серйозні проблеми з реалізацією заходів податково-бюджетної політики. Хоча досягти досить високого первинного профіциту, а потім зберегти його протягом тривалого періоду буде важко, альтернативних швидких рішень не існує. Високий рівень інфляції, покликаний зменшити реальну вартість боргу, або реструктуризація останнього призведуть до чималих і довгострокових економічних та соціальних витрат, тому такими варіантами не варто часто користуватися.

Велике значення в реформуванні боргової політики має конкретизація спрямування залучених на ринку позик ресурсів. В Україні потенціал і досить широкі можливості боргових фінансів використовуються не достатньо. Задля досягнення макроекономічної й макрофінансової стабільності потрібно обов'язково витратити частину залучених за рахунок позик коштів на реалізацію конкретних інвестиційних проектів, мінімізуючи фінансування за їх рахунок поточних видатків бюджету.

Також слід акцентувати увагу, що співробітництво України з МВФ (тоді як і з іншими МФО) не призвело до виходу країни з фінансово-економічного провалля, а навпаки стало загрозою економічній безпеці країни та її цілісності [6].

#### **ДЖЕРЕЛА ТА ЛІТЕРАТУРА**

1. Sargent Th. Some Unpleasant Monetarist Arithmetic // Quarterly Review. Federal Reserve Bank of Minneapolis, Fall. 1981. P. 1-17.
2. Aizenman Joshua, Nancy Marion. Using Inflation to Erode the US Public Debt. 2009. NBER Working Paper 15562. URL: <http://www.nber.org/papers/w15562>
3. Baldacci E. Fiscal Deficit, Public Debt and Sovereign Bond Yields // IMF Working Paper. 2010. August. WP/10/184. 28 p.
4. Reinhart C. M. Debt Overhangs: Past and Present // NBER Working Paper. 2012. No.18015. April. 28 p.
5. Fiscal Adjustment in an Uncertain World // IMF Fiscal Monitor. 2013. April. URL: <http://www.imf.org/external/pubs/ft/fm/2013/04/fmindex.htm>.
6. Ткаченко С.І. Вплив державного боргу на економічну безпеку України // Вісник економіки транспорту і промисловості. 2010. №29. С.178-181.

### БАНКІВСЬКІ ПОСЛУГИ З КРЕДИТУВАННЯ ФІЗИЧНИХ ОСІБ: ПРОБЛЕМИ ТА ПЕРСПЕКТИВИ РОЗВИТКУ

*У статті розглядається сутність проблем розвитку споживчого кредитування у зв'язку з поширенням попиту населенням на кредити. Визначається вплив стрімкого розширення кредитування на життєвий рівень населення. Також у статті наводяться напрямки вирішення цих проблем.*

**Ключові слова:** кредитування, споживчий кредит, зріст попиту на кредити, проблеми розвитку кредитування, заходи вирішення проблем кредитування.

*The article deals with the essence of problems of development of consumer lending in connection with the expansion of demand for loans of the population. The influence of rapid expansion of lending on the standard of living of the population is determined. Also, the article provides directions for solving these problems.*

**Key words:** lending, consumer loans, growth in demand for loans, lending problems, lending solutions.

Кредитування фізичних осіб займає важливе місце у соціально-економічному розвитку більшості країн. Його роль значно зростає в Україні в сучасних умовах, у тому числі, під впливом фінансової глобалізації та макроекономічної ситуації. Ліберальне ставлення регуляторних органів України до іноземних банків сприяло значному надходженню ресурсів міжнародного фінансового ринку, що значно активізувало кредитну діяльність. За останнє десятиріччя кредити банків, надані населенню України збільшились у десятки разів. Унаслідок цього зросла роль кредиту у фінансуванні споживчих витрат населення, а відношення обсягів споживчих кредитів до ВВП досягло рівня розвинених країн. За цих обставин змінилася стратегія банків на кредитному ринку і політика щодо обслуговування фізичних осіб, збільшився вплив споживчого кредитування на фінансові результати діяльності банків. Значне зростання споживчого кредиту в Україні стало важливим чинником розвитку банківської системи й економіки в цілому. Проте надто прискорене і недостатньо контрольоване зростання споживчого кредиту загостило проблеми незбалансованості товарних і кредитних ринків і сприяло нагромадженню ризиків.

Сучасний банківський бізнес супроводжують високий рівень конкуренції, ускладнення архітектури фінансового ринку та його дерегулювання, зміни в організації кредитування. Водночас суб'єкти споживчого кредиту в Україні виявились не готовими до суттєвих трансформацій, а надмірна активізація банків щодо кредитування населення посилила загрози стійкості окремих банків і всієї банківської системи. Тому актуальними є дослідження проблем розвитку споживчого кредитування та напрямів у рішенні цих проблем [3, с. 290].

Діяльність сучасного комерційного банку важко уявити без його роботи з фізичними особами. Як показує світовий досвід, банківські операції з фізичними особами становлять майже третину загального обсягу всіх операцій, які проводять фінансово-кредитні установи країн з ринковою економікою [1, с. 36].

За останні роки в економічній політиці України було досягнуто певних успіхів – зростання реальних доходів населення та значне розширення обсягів банківських кредитів фізичним особам.



У той же час можна відзначити, що стрімке розширення кредитування приховує в собі значні загрози, які можуть негативно вплинути як на діяльність та фінансову стабільність комерційних банків, так і на життєвий рівень населення, а саме:

– підвищення кредитного ризику через неможливість адекватно оцінити кредитоспроможність фізичних осіб у зв'язку з наявністю прихованих або тіньових доходів тощо;

– кредитування фізичних осіб тяжіє до довгострокового характеру. Це пояснюється тим, що джерелом повернення кредиту й відсотків за ними є не прибуток, а заробітна плата, яка для переважної більшості населення залишається на недостатньому рівні. У результаті фізичні особи неспроможні повернути кредит у стислі строки;

– плановий характер роботи більшості банків, тобто доведення до всіх його структурних підрозділів завищених показників нарощування активних операцій, що зумовлює зростання ризиків при досягненні запланованих критеріїв;

– коливання курсу іноземних валют (основна маса довгострокових кредитів надаються у вільноконвертованій валюті, а доходи фізичних осіб у гривнях, що зумовлює ризик неповернення)

– кадрову проблему та законодавчі обмеження у сфері споживчого кредитування [2, с. 39-41].

На нашу думку, подолати вказані вище проблеми споживчого кредитування допоможуть наступні заходи:

- НБУ доцільно врегулювати кредитні взаємовідносини між кредиторами і боржниками по обслуговуванню кредитів;

- розробити механізми, які б не давали змоги банкам кредитувати фізичних осіб без наявності інформації про їх реальні доходи, а не номінальні;

- НБУ необхідно запровадити кваліфікаційні вимоги до працівників банків;

- вести більш стабільну валютну політику, що зменшить коливання курсів іноземних валют та ризики неповернення кредитів та відсотків за ними;

- передусім збільшити обсяги кредитного портфеля із збереженням його якісних показників. [4, с. 50-56]

Проблеми банківського споживчого кредитування розглянуто в працях вітчизняних і зарубіжних авторів, а саме: Е. Долана, О. Заруби, С. Ілляшенка, О. Кириченка, Л. Лютого, Ю. Масленченкова, М. Пуховкіної, П. Роуза, І. 4 Осадчого, Л. Кузнецової, А. Мороза, М. Пудовкіна, Т. Смовженко, М. Савлука, А. Степаненко, Н. Мостовенко, Л. Сердюк та ін.

У зв'язку із стрімким зростанням обсягів кредитів фізичним особам більшість спеціалістів і рейтингових агентств висловлюють занепокоєність щодо значного підвищення ризикованості кредитних операцій вітчизняних банків. Тому споживчому кредиту приділяють особливу увагу, доцільним є дослідження закономірностей та особливостей функціонування механізму кредитування населення комерційними банками на сучасному етапі розвитку економіки України.

### ДЖЕРЕЛА ТА ЛІТЕРАТУРА

1. Даниленко А. Тенденції та наслідки активізації споживчого кредитування в Україні // Вісник НБУ. 2006. №5. С. 36-39.

2. Жукова Н.К. Особливості споживчого кредитування комерційними банками в Україні // Формування ринкових відносин в Україні. 2006. №3. С. 39-41.

3. Охрименко І.С. Споживчий кредит в Україні: реалії та перспективи розвитку: дис. ... канд. екон. наук: 08.00.08. К., 2015. 290 с.

4. Савчук В. Проблеми оптимізації управління споживчим кредитуванням комерційними банками // Банківська справа. 2007. №2. С. 50-56.

*Науковий керівник: Польова О.Л.*

## МЕНЕДЖМЕНТ І МАРКЕТИНГ

УДК 339.138

Ганна Гузенко, Надія Кривошеєва  
(Харків)

### ЗАСТОСУВАННЯ НОВИХ ПІДХОДІВ У ВИРІШЕННІ СУЧАСНИХ ПРОБЛЕМ МАРКЕТИНГУ

*У статті розглядається важливість застосування нових маркетингових технологій та підходів, які забезпечують успіх сучасного бізнесу. Проведено аналіз об'єктивних причин перегляду маркетингової політики. Особливу увагу приділено розвитку системи взаємовідносин з клієнтами.*

**Ключові слова:** мобільний маркетинг, маркетингова стратегія, зміна свідомості споживачів, CRM-системи, CRM-рішення, CEM-підхід.

*The article considers the importance of applying new marketing technologies and approaches that ensure the success of modern business. The analysis of objective reasons for review of marketing policy is carried out. Particular attention is paid to the development of the system of relations with customers.*

**Key words:** mobile marketing, marketing strategy, change of consumers consciousness, CRM-system, CRM-solution, CEM-approach.

Диспропорції в розвитку національної економіки, нестабільність її нинішньої ситуації, неоднозначність очікувань щодо подальшого розвитку негативно впливають на вибір не тільки способів позиціонування продукту, але й рекламної компанії, інформаційно-аналітичного забезпечення маркетингової діяльності конкретного господарюючого суб'єкта. Це змушує компанії, які застосовують маркетингові технології, кардинально переглядати існуючі підходи, орієнтуючись, головним чином, на підвищення ефективності від інвестицій в маркетинг (зокрема, на збільшення ROI щодо маркетингу). Поряд з об'єктивними причинами перегляду маркетингової політики, чималу роль відіграють глобальні тенденції так званої зміни свідомості споживачів. Так, стрімке зростання аудиторії Інтернету в країнах, де частка користувачів мережі досягає 80%, привело до зміни існуючих уявлень про теорію, методи і практику маркетингових досліджень [1].

У кінцевому рахунку, ситуація, що склалася змушує компанії, з одного боку, урізати бюджети маркетингових служб і ретельно здійснювати фінансове планування, а з іншого боку – відстежувати тенденції ринку і чуйно реагувати на побажання клієнтів. Реалізація останнього завдання ускладнюється тим, що сьогодні внаслідок швидкого розширення і розвитку мобільного маркетингу, digital-маркетингу шалений потік інформації (помилкової і правдивої) фактично «атакує» споживача. Це вносить ще більшу невизначеність у прогнозуванні переваг клієнтів.

Використовуючи ситуаційну методику аналізу, можна прийти до оптимального рішення проблеми, а саме, до ретельного формування довгострокової маркетингової стратегії і створення комплексної системи взаємовідносин з клієнтами. Саме цей напрям розвитку є найбільш перспективним як за кордоном, так і в Україні. Якщо раніше для встановлення більш тісного контакту зі споживачами, просування в соціальних мережах, блогах і Інтернет-виданнях було доповненням до маркетингового плану, то в подальшому воно стане однією з основних статей маркетингових витрат. Так, у 2010 році компанія Ford витратила чверть свого бюджету на рекламу в онлайн-ЗМІ, а в 2011 році – відмовилася від спонсорства найбільшого американського чемпіонату з футболу Super Bowl на користь соціальних медіа, зробивши їх центральним персонажем маркетингової політики [2].

У перспективі, чотири з п'яти компаній будуть просувати свої товари та послуги, використовуючи інструменти соціальних мереж. В силу наявної залежності розвитку зарубіжного та українського ринку для українських організацій можна застосовувати аналогічні тенденції. Однак, в даному випадку одним з важливих моментів для українського бізнесу є те, наскільки компанії, інтуїтивно інвестуючи в інтернет-технології, соціальні мережі, системно підійдуть до побудови і розвитку системи взаємовідносин з клієнтами. Рішення полягає не просто в фокусуванні на CRM-підхід (Customer relationship Management), а перехід на інший якісно новий підхід – розвиток СЕМ (Customer Experience Management).

Слід зазначити, що ці поняття мають загальний «початок»: вони спрямовані на активну взаємодію з клієнтами. Так, CRM-модель взаємодії, яка визначає, що центром всієї філософії бізнесу є клієнт, а основними напрямками діяльності є заходи щодо підтримки ефективного маркетингу, продажу і обслуговування клієнтів. Підтримка цих бізнес-цілей включає збір, зберігання та аналіз інформації про споживачів, постачальників, партнерів, а також про внутрішні процеси компанії. CRM-системи спрямовані на угоду, на транзакцію. У розпал CRM-революції різні компанії почали освоєння інформаційних технологій для того, щоб в ідеалі поліпшити взаємини з клієнтами. Однак фактично на практиці класичні CRM-рішення не завжди виконують свої завдання. Вони спрямовані на просту взаємодію з клієнтами і сфокусовані, головним чином, на операційних процесах, відбиваючи, як правило, лише інтереси компанії. Тобто CRM полягали в технічних діях: складанні електронної бази даних і автоматизацію добре формалізованих процесів, наприклад, прямих адресних розсилок інформації. Тому дані системи не виправдали очікування клієнтів уже в 2003 році, зазнавши кризи. СЕМ-підхід або управління клієнтським досвідом – це практичний структурований інструмент для регулярної роботи з клієнтами, який слід відокремлювати від CRM і від програми лояльності.

Таким чином, CRM – це механіка продажу, логістика, а СЕМ – це робота з емоціями і психологією сприйняття. СЕМ – це всеосяжне поняття, яке включає в себе ІТ-складову і питання лояльності, а також вирішує завдання залучення клієнтів за допомогою більш раціонального використання наявних ресурсів. Адже з точки зору Бернда Шмітта, автора монографії «Управління враженнями клієнта», незважаючи на гасла прихильності смакам споживачів, більшість організацій (очевидно, які не застосовують СЕМ) не в змозі зробити так, щоб комунікації з компаніями приносили клієнтам позитивні емоції.

Більш того, компанії IBM і Ogilvy провели дослідження, в якому розділили респондентів на дві групи. До першої увійшли компанії, які раціонально продавали клієнту свої вигоди, в другу – компанії, які вміли об'єднувати раціональні та емоційні вигоди в загальний досвід, враження, які передаються клієнту. Були отримані наступні результати: рівень відтоку клієнтів в першій групі склав 84%, у другій – 30%, рівень крос-продажів – 16% і 82% відповідно [1].

Варто враховувати, що створення клієнтського досвіду, на думку професора Бізнес-школи Амстердама і керуючого партнера консалтингової компанії TOTE-M Кееса Керквліета – це, в першу чергу, концентрація на цінних взаємодіях з цільовими клієнтами: «Вони повинні бути особистими, ті, що запам'ятовуються і тривалими. Вони повинні бути проактивними і передбачати зміни в житті клієнтів. І вони повинні захоплювати клієнтів. А інші питання – наприклад, «забиті» парковки в Ікеа, хоч і некомфортні для деяких відвідувачів, але не критичні для успіху компанії. У них зовсім інші цінності. До того ж, клієнт сам не завжди знає, чого хоче. В реальності впровадження СЕМ схоже на оперування серця марафонця в період бігу: структура не може завмерти на час впровадження інновацій. Тому важливо впроваджувати її покроково, визначивши пріоритети і quick wins – окупаються активністю» [2].

Компаніям необхідно усвідомити, що управління враженнями стає ринковим фактором, з'являються нові тренди і відповідні технології. Наприклад, очевидно, що все більше бізнеси і взаємини покупця з замовниками переходять з офлайн в онлайн. Так, якщо в офлайні

можна навчити продавців єдиному алгоритму дій, розробити і ввести певні стандарти взаємин, дрес-код, то в онлайні необхідно створити якусь однакову якість вражень від взаємодії з сайтом, з компанією на різних пристроях: на комп'ютері, мобільному телефоні, планшеті.

Адекватність і перспективність застосування даного підходу також виражається в тому, що вже зараз в корпоративному середовищі США з'являється нова посада – Chief Experience Officer, людина, яка відповідає за враження, причому не тільки в Інтернеті, але і по всіх адресах взаємодії між клієнтом і постачальником. Однак, існують, звичайно, складності оцінки вражень. В цьому випадку значну роль відіграють саме соціальні мережі. Якщо в офлайні важко підрахувати, що людині подобається або не подобається, то в онлайні – ситуація принципово інша.

Є потужні засоби аналітики, які дозволяють не тільки відслідковувати тренди використання сайту, але й апробувати різні конфігурації веб-сторінок, дизайну, різні маркетингові кампанії. Також використовуються відгуки в соціальних мережах. Все це робить враження важливою зброєю, яку маркетологам, на наш погляд, варто включати в свій арсенал. Уже не навмання, а на цілком технологічній і науковій основі. Однак все це, по аналогії з практичним застосуванням CRM, стає можливим тільки за умови наявності «правильного фундаменту», заснованого на виконанні наступних рекомендацій:

- необхідно зробити співробітників компанії невід'ємними учасниками процесу управління досвідом клієнтів. Вони повинні навчатися мистецтву надавати якісні послуги і подавати виключно позитивне знання про продукт, який вони продають;

- установити якість обслуговування як пріоритет роботи компанії – переконатись в тому, що ваші співробітники компетентні і мотивовані для того, щоб відповідати очікуванням споживачів і заслужити їх розташування. Важливо ставити показник «задоволення покупця» вище, ніж тривалість телефонного дзвінка – це заохотить співробітників супроводжувати клієнта до повного вирішення його проблеми або задоволення потреби треба підтримувати безперервну комунікацію зі споживачами – регулярно спілкуватися з лояльними клієнтами, зачіпаючи цікаві для них теми. Важливо забезпечувати релевантне наповнення сайту, пропонувати акції «для своїх», заохочувати позитивно налаштованих споживачів рекомендувати компанію або бренд в соціальному середовищі;

- сфокусуватися на утриманні клієнтів – виявляти лояльних споживачів і пропонувати їм привілейоване обслуговування, використовуючи власну багатосторонню програму лояльності, яка буде винагороджувати їх за покупки, рекомендації та термін перебування клієнтом;

- активно заохочувати вираження думки серед клієнтів – просити надавати відгуки про роботу компанії, особливо конструктивну критику, вносити коригування на підставі відгуків і обов'язково проінформувати клієнта про те, як він вплинув на роботу;

- бути всюдисущим в соціальних мережах – визначити, якими мережами користуються клієнти, створити власні сторінки і брати участь в обговореннях, інтегрувати взаємодію з клієнтами в соцмережах з існуючою службою підтримки і маркетинговими діями, відстежувати коментарі та обговорення вашого бренду.

Таким чином, тільки при виконанні перерахованих вище правил SEM-підхід буде ключовим пунктом для успіху сучасного бізнесу.

### ДЖЕРЕЛА ТА ЛІТЕРАТУРА

1. Шашкин А. Фокус-группы он-лайн! Новые технологии маркетинговых исследований. URL: [http://www.omirussia.ru/articles/article\\_online\\_focus\\_groups.pdf](http://www.omirussia.ru/articles/article_online_focus_groups.pdf).
2. Стаття «11 trends for 2011». URL: <http://www.emarketer.com>

## СОЦІОЛОГІЯ

УДК 364-78(477)(091)

Наталія Бурка  
(Ізмайл)

### РЕТРОАНАЛІЗ СТАНОВЛЕННЯ СОЦІАЛЬНОЇ РОБОТИ В УКРАЇНІ

*У статті пропонується загальний огляд генезису становлення соціальної роботи на різних історичних етапах. Ознайомлення з основними проблемами соціальної роботи та напрямками розвитку теорії і практики від найдавніших часів до сьогодення.*

**Ключові слова:** соціальна робота, етапи розвитку соціальної роботи, первісна допомога, громадська підтримка, церковна благодійність, княжа доброчинність, соціальний захист січі, державна допомога.

*The article proposes a general review of the genesis of the formation of social work at various historical stages. Acquaintance with the main problems of social work and directions of the development of theory and practice from ancient times to the present.*

**Key words:** social work, stages of development of social work, primary care, public support, church charity, princely charity, social security, social assistance.

Інтелектуальний розвиток цивілізації, так чи інакше, супроводжувався розвитком соціально-економічних відносин. Прикладом цього є розроблені в Вавилоні, Китаї, Греції, Англії та Франції кодекси справедливості, які можна віднести до елементів соціальної політики. Вони закликали любити ближнього, піклуватися про бідних і старих [2, с. 78]. На даному відрізку у часі соціальна робота є актуальною в існуючому суспільстві. Науковець І.Д Зверева [5, с. 45] стверджувала, що поняття соціальна робота означає: «академічну дисципліну та професійну діяльність, яка сприяє соціальним змінам та розвитку, соціальній єдності, а також наснаженню та незалежності людей, залучає окремих фізичних осіб, групи, та суспільні структури до вирішення проблем осіб, сімей що перебувають в складних життєвих обставинах та покращення якості їх життя та добробуту, на засадах принципів соціальної справедливості».

Андрущенко В.П. [2, с. 35] бачив основною метою соціальної роботи: «регулювання правових і економічних відносин людини із суспільством, наданні їй допомоги та підтримки у вирішенні проблем, гідному самоствердженні й повноцінному житті».

Перехід від рабовласницького до феодального ладу, безумовно, підвищив рівень соціальної захищеності величезної кількості людей – рабів. Таким чином, витоки соціальної роботи слід шукати ще в давнину, коли тільки зароджувалися передумови для розвитку соціальної роботи. Не можна недооцінювати і найважливіші історичні події, які значною мірою вплинули на розвиток тих чи інших форм соціальної допомоги.

Ефективність життєздатності держави можлива лише за умови соціальної стабільності суспільства. Тому проблеми соціального захисту були актуальні для всіх періодів розвитку суспільства, а сама соціальна робота - означає прояв гуманного ставлення до людини

Витоки соціальної роботи в Україні слід шукати в зародженні процесів підтримки та взаємоповаги у східнослов'янських племен, які перебували на такій стадії свого розвитку, що відповідає первісному суспільству. Стародавні слов'яни (відомо з історії джерел від VI ст. н.е.) жили родовими громадами. Виконання трудомістких робіт було посиленням лише для великого колективу. Саме тому в житті слов'ян особливого значення набула громада. Вона була органом місцевого самоврядування, до компетенції якого входили земельні переділи, оподаткування, судові справи, а також питання допомоги нужденним. Існували кілька варіантів підтримки старих людей: спеціальне відведення їм земель, улаштування на постій(харчування, проживання)на декілька днів до різних членів громади та ін. Не залишилися по за увагою й діти-сироти. Їх всиновлювали члени родової общини. Сиротам

надавали також громадську допомогу. Згодом зароджуються форми підтримки вдів. В основу господарської форми допомоги було покладено взаємну підтримку. Поширеними видами опіки «помочі», «наряди громадою», толоки, спільне використання робочої худоби [1, с. 98].

Таким чином, у найдавніший період слов'янської історії вже зароджуються слухні форми допомоги і підтримки. Вони мають не тільки внутрішньородовий характер, а й виходять за його межі, стають основою християнської моделі допомоги і підтримки нужденних.

Період церковної благодійності, що розпочався з прийняттям християнства у 988 році – один із найтриваліших в історії України. Із запровадженням візантійської релігії починає формуватися християнська концепція допомоги, в основі якої – філософія любові до ближнього. Основними об'єктами допомоги були хворі, жебраки, вдови, сироти. Існувало три основних форми княжої благодійності [3, с. 48]:

- роздавання милостині;
- харчування при княжому дворі;
- розвезення продуктів для злидарів.

Науковець Андреева І.М. [1, с.154] у своїй праці стверджує: «...і все ж княжа благодать у Древній Русі не переступила меж приватної опіки. У другій половині XII ст. княжа допомога і захист поступово витісняються монастирською і церковною опікою. В X-XII ст. церковна практика допомоги бідним поширюється не тільки через монастирі, а й через парафії. На відміну від монастирської допомоги, парафіяльна була більш відкритою. В ній зосереджувалося все общинне, громадське і церковне життя. Парафії не обмежувалися тільки допомогою калікам, злидарям, вони здійснювали найрізноманітнішу підтримку бідних від матеріальної допомоги до виховання і перевиховання». Проте благодійність у Київській Русі мала не лише позитивні сторони, вона, в решті-решт, призвела до гострих соціальних проблем. Жебрацтво і злидарство розглядалися у державі як свого роду необхідність; убогість, згідно з давніми уявленнями, входила в плани Господні, оскільки надавала можливість тим, хто подає милостиня, здійснити благодійну справу і тим самим полегшити своє існування на шляху до вічного спасіння.

Аналізуючи дослідження науковця Андрущенко В.П. [2, с. 197], ми з'ясували, що: «у діяльності Запорозької Січі виразно простежуються два провідні напрями суспільної опіки, що мали місце в Україні в епоху Відродження: особиста благодійність і громадська(державна) при збереженні та заохоченні, філантропічної функції церкви». Запорізька вільна республіка започаткувала самобутні філантропічні заклади та соціальна опіку над нужденними. По всій Україні створювалися благодійні установи для старих воїнів, що були водночас і лікарнями, і громадськими осередками для тих, хто не міг працювати. Запорозькі козаки завжди гостинно ставилися до заїжджих і захожих людей, любили мандрівників. Таким був звичай укозаків, якого вони доже суворо дотримувалися. В Запоріжжі будь-який бажаючий міг жити в курені, їсти, пити, не висловлюючи вдячності за гостинність. Там ніхто не смів докоряти старій людині, що вона даремно їсть хліб. Одинокі козаки жили у бурдюках, які завжди і для всіх були відкритими. Коли господар помешкання йшов куди-небудь у степ, він залишав на столі продукти харчування. У бурдюк міг зайти будь-який мандрівник. Господар зустрічав гостя як рідного брата, оскільки поруч не було ні родичів, ні друзів.

Друга половина XXVII-XVIII ст. характеризувалася переходом до державної системи захисту нужденних. Перші кроки по її створенню були зроблені за Івана IV (Грозного), проте саме в період правління Петра I утвердилися державно-адміністративні підходи до суспільної та приватної опіки. Держава законодавчо втрутилася у справи церкви, підпорядкувавши її своєму впливові (1721-1724 рр.), обмежила а в окремі періоди, фактично зупинила використання монастирів як закладів соціального піклування. Практично до 60-х років XIX ст. церковно-монастирські форми допомоги перебували в стані кризи. За правління Петра I було розпочато не лише секуляризацію та монастирської власності (в Україні проведено в 1786-1788 рр.) а й здійснено переоцінку загально людських цінностей

[5, с. 123]. Якщо раніше убога людина мала статус святенності, то тепер критерієм, що визначає нову теорію допомоги, стала здатність приносити користь суспільству. Саме з цих позицій починають розглядати проблеми бідності, активізується боротьба з професійним жебрацтвом. Економічний розвиток України в першій половині XIX ст. характеризувався розпадом феодально-кріпосницької системи. У цей період дуже гостро постало питання підтримки нужденних [4, с. 94].

У період першої світової – революція, громадська війна призвели до різноманітних соціально-економічних змін в Україні, в наслідок чого в системі допомоги і захисту починає домінувати держава. Вона стає головним суб'єктом допомоги; церква, громадські організації, а також приватні особи не беруть участі в цій діяльності.

Новий етап у розвитку соціальної допомоги в Україні починається після Великої Вітчизняної війни. У 70-х роках декларувалися такі основні засади соціального забезпечення: загальність соціального забезпечення, різноманітність видів обслуговування, забезпечення громадян різними видами соціальної допомоги за рахунок державних і громадських коштів. У 80-х роках рівень життя населення почав знижуватися [4, с. 101]. Виникла необхідність реформування соціальної системи та її важливої складової частини – соціального забезпечення. Спроби здійснити таку реформу робляться й в умовах України як самостійної держави. Вітчизняний досвід соціальної допомоги нужденним і зарубіжні інноваційні проекти з підтримки вразливої категорії населення стали тим фундаментом, на якому в останнє десятиріччя відбувається соціальна робота в Україні. Вона має свої особливості, зумовлені досвідом минулого і впливом сучасних світових тенденцій.

Сьогодні в умовах складної економічної ситуації, коли кількість нужденних збільшується, а економічні можливості держави зменшуються, актуальною проблемою є формування грамотної соціальної політики державою.

Держава через політику бере на себе найважливіші функції із забезпечення прав людини в соціальній галузі. Суть цієї політики така: запобігання подальшому погіршенню життя народу; ефективна зайнятість і обмеження надмірного зростання безробіття; створення необхідних передумов для поступового поліпшення матеріального становища, умов життя різних верств і груп людей. «Практичним механізмом реалізації соціальної політики є соціальна робота, яка на початку 90-х рр. XX ст у незалежній Українській державі набула статусу фахової діяльності» – за науковцем Звереву І.Д. [5, с. 235].

Отже, за таких умов вивчення історичних етапів становлення теорії соціальної роботи є вимогою часу, оскільки на сучасному етапі необхідно враховувати всі помилки і, безумовно, надбання минулого для забезпечення адекватного і швидкого розвитку як теоретичного, так і практичного напрямку соціальної роботи, який включає ідеї соціального виховання, розвиток благодійності, реформування і вдосконалення державної соціальної політики. Соціальна робота як самостійна наука і навчальна дисципліна має складну природу, а в Україні протягом останніх десятиріч почала формуватися у трьох основних значеннях: як професійна діяльність, як галузь наукових знань та як навчальна дисципліна.

#### **ДЖЕРЕЛА ТА ЛІТЕРАТУРА**

1. Андреева І.М. Антологія з історії та теорії соціальної педагогіки. М.: Академа, 2000. 176 с.
2. Андрущенко В. П., Бех В. П., Лукашевич М. П., Мигович І. І., Пінчук І. М. Соціальна робота. К. : УДЦССМ, 2001. 306 с.
3. Горілий А.Г. Історія соціальної роботи в Україні (конспект лекцій). Тернопіль: ТАНГ, 2001. 68 с.
4. Елфимова Н.В. Історія соціальної роботи: Навчально-методичне посіб. для студ. вечір. і заоч. форми навчання. М. : Соціум, 2001. 112 с.
5. Зверева І. Д., Лактіонова Г. М. Соціальна робота в Україні : навч. посіб. К. : Наук. світ, 2003. 233 с.

*Науковий керівник: кандидат педагогічних наук, доцент Фурдуй С.Б.*

## ІСТОРИЧНІ НАУКИ

УДК 336.71/.73:[311:930.2](477)“18/19”

Наталія Радченко  
(Ужгород)

### ВИДАННЯ КОМІТЕТУ З'ЇЗДУ ПРЕДСТАВНИКІВ АКЦІОНЕРНИХ БАНКІВ КОМЕРЦІЙНОГО КРЕДИТУ ЯК ДЖЕРЕЛА З ІСТОРІЇ РОЗВИТКУ КРЕДИТНИХ УСТАНОВ УКРАЇНИ (1873 – 1918 РР.)

*У статті розглядається комплекс джерел статистичної інформації з історії розвитку кредитних установ України 2-ї пол. XIX – початку XX ст. – видання Комітету з'їзду представників акціонерних банків комерційного кредиту. Адже саме завдяки діяльності Комітету з'їздів було опрацьовано та зведено воедино велику частину балансової звітності кредитних установ даного періоду, перш за все банкової.*

**Ключові слова:** банк, історичне джерело, кредитні установи, установи дрібного кредиту, кредитно-фінансова система.

*The article deals with a set of sources of statistical information on the history of the development of credit institutions in Ukraine in the second half of the XIX – XX centuries – Committee of the Congress of Representatives of Joint-Stock Commercial Credit Banks. After all, thanks to the activity of the Committee of congresses, a large part of the balance sheet of the credit institutions of this period, primarily the bank, was processed and consolidated.*

**Keywords:** bank, the historic source of credit and financial institutions, institutions of small-scale credit, credit-financial system.

Особливістю дослідження історії розвитку фінансово-кредитних установ є те, що їхні висновки базуються на статистичних даних. А отже, важливою складовою роботи з вивчення джерел з історії розвитку кредитної сфери України 2 пол. XIX – початку XX ст. є аналіз статистичної інформації. Багатий та різноманітний матеріал, отриманий у результаті проведення різними організаціями багаточисельних статистичних досліджень привернув увагу багатьох дослідників [1; 2]. Необхідно зазначити, що до 1860-х рр. статистика у Російській імперії була представлена переважно у статистичних додатках до губернаторських звітів. Новий етап у її розвитку почався у 1860 р. із утворенням Центрального Комітету статистики. Через деякий час з'явилися земські статистичні бюро. В цей час збором, обробкою та публікацією статистичної інформації займалися не лише державні інституції та земства, але й акціонерні товариства. Саме видавнича діяльність останніх й стала предметом нашого дослідження. Отже, метою статті є аналіз інформаційного потенціалу видань Комітету з'їзду представників акціонерних банків комерційного кредиту при висвітленні діяльності кредитних установ України 2 пол. XIX – початку XX ст.

Перше зібрання Комітету з'їзду представників акціонерних банків комерційного кредиту відбулося у 1873 р. У 1898 р. до Комітету приєднався З'їзд представників товариств взаємного кредиту, на II З'їзді якого було прийнято рішення про створення при Комітеті особливого бюро для редагування та публікації трудів З'їзду. Комітет діяв до початку 1918 р.

Одним із головних підсумків діяльності Комітету була публікація фінансової статистики. Саме завдяки його діяльності було опрацьовано та зведено воедино велику частину балансової звітності кредитних установ, перш за все банкової. За періоди 1874-1881, 1894-1900, 1911-1915 рр. банківська статистика повністю зведена в статистичні публікації. Це насамперед «Отчет по операциям акционерных банков коммерческого кредита за 1874-1876»; «Сводные балансы Акционерных коммерческих банков» з 1895-1914 рр. щомісячно;



«Отчет русских акционерных коммерческих банков. 1913-1916 г.»; «Сводный баланс Акционерных банков коммерческого кредита, действующих в России, 1895-1917»; «Учетно-ссудные операции акционерных коммерческих банков: 1901-1910», «Сводный баланс обществ взаимного кредита, действовавших в России на 1895-1910 г.» та «Статистика краткосрочного кредита. Операции акционерных банков коммерческого кредита» (1894-1900; 1901-1908; 1909).

Під егідою Комітету публікувалися і неперіодичні видання, як-то «Акционерное дело в России» (1897), перший том якого включав інформацію про комерційні, земельні банки та страхові товариства, а другий том містив статистику акціонерних підприємств. Значні статистичні дані з тенденцій розвитку кредитної системи містять наступні випуски Комітету: «Текущие счета, вклады и задолженности коммерческих банков: 1901-1910», «Русские акционерные коммерческие банки» (1912-1914), «Деятельность русских акционерных коммерческих банков в цифровых данных» (1912-1914), «Русские банки: Справочные и статистические сведения о всех действующих в России государственных, частных и обществ. кредитных учреждениях» (1896, 1897, 1899, 1908), «Русские банки: Полный перечень городов и селений, в коих находятся гос., обществ. и частных кредитных учреждений и их филиальные отделения» (1912).

Комітет публікував збірник «Ежегодник русских кредитных учреждений», виходив він під редакцією І.Г. Ігнатенка з 1877 по 1886 рр. За словами редактора: «випуск обіймає собою всі галузі кредиту в Росії, відрізняючись, крім того, більшою повнотою даних, а також складністю і різнобічністю розробки». Всього було надруковано 4 випуски.

Таким чином, статистичні матеріали видавалися на періодичній основі та разовими виданнями, були представлені у вигляді: статистичних довідок, таблиць, збірників, щорічників, періодичних видань. Основним джерелом інформації виступають статистичні збірники, які були загального характеру, галузевими та тематичні. Статистичні дані розміщені у виданнях Комітету містять передусім інформацію про найбільші кредитні установи на території українських губерній, в тому числі, про діяльність контор і відділень державних кредитних установ. Практично всі видання висвітлювали наступну інформацію про діяльність установ, для банків: 1) рік відкриття; 2) каса; 3) поточний рахунок; 4) майно, що належить банку; 5) облікові операції; 6) позики видані під заставу; 7) позики у формі спеціальних поточних рахунків із забезпеченням; 8) активні та пасивні операції; 9) кількість проданих десятин землі (для певних банків). Для установ дрібного кредиту: 1) число членів; 2) активні операції: каса; поточні рахунки в інших кредитних установах; облікові операції; позики під заставу; позики у вигляді спеціальних поточних рахунків; майно; кореспонденти; прострочені позики; витрати та різні суми; операції з векселями; загальна кількість операцій; 3) пасивні операції: капітали; відсотки за поточними рахунками; вклади; позики; кореспонденти; різні суми, як-то невидані дивіденди тощо; підсумки пасивних операцій; запасний капітал; цінності на зберіганні.

#### **ДЖЕРЕЛА ТА ЛІТЕРАТУРА**

1. Краснікова О. Фінанси та кредит у сільському господарстві Лівобережної України епохи вільного підприємництва (1861-1917 рр.) : автореф. дис. ... канд. екон. наук. К., 1999. – 17 с.
2. Казьмирчук М. Соціальна діяльність ломбардів підросійської України (1886-1917 рр.): автореф. дис. ... к. і. н. К., 2007. 20 с.

## ЮРИДИЧНІ НАУКИ

УДК 342.95

Марія Горбунова  
(Харків)

### ВЗАЄМОДІЯ УРЯДУ ТА ПАРЛАМЕНТУ: ВІТЧИЗНЯНА ТА ЗАРУБІЖНА ПРАКТИКА

*У роботі розкриваються деякі аспекти взаємодії уряду з іншими органами державної влади, зокрема з парламентом. Аналізуються вітчизняне законодавство та законодавство країн Європейського Союзу з приводу взаємодії уряду та парламенту. Пропонуються зміни до вітчизняного законодавства з метою його удосконалення відповідно до норм та стандартів Європейського Союзу. Розглядаються такі форми взаємодії уряду та парламенту як резолюція недовіри та інвеститура.*

**Ключові слова:** уряд, виконавча влада, законодавча влада, парламент, інвеститура, резолюція недовіри, парламентський контроль.

*Some aspects of the government's interaction with other state bodies, in particular with the Parliament, are developed in the work. The article analyzes the Ukrainian legislation and the legislation of the European Union on the government and Parliament interaction. Changes of the domestic legislation are proposed in order to improve it in accordance with the norms and standards of the European Union. Such forms of interaction between the government and Parliament as a resolution of distrust and investment are considered.*

**Key words:** the government, executive power, legislative power, parliament, investiture, resolution of no confidence, parliamentary control.

Взаємодія органів законодавчої, судової та виконавчої гілок влади є фактором стабільності основ конституційного ладу кожної демократичної держави. Це зумовлює актуальність даної теми дослідження.

Правовий характер Української держави зумовлює необхідність взаємодії гілок влади як гарантії забезпечення пріоритету прав і свобод людини, вільного розвитку громадянського суспільства, верховенства права та правової Конституції, підвищення рівня правової культури населення. Співпраця державно-владних інституцій становить запоруку реалізації установчої, обмежувальної, політичної функцій Конституції, а також втілення в конституційно-правову та політичну практику принципу народного суверенітету.

Юридичний прояв єдності та гармонійності влади полягає у тому, що органи державної влади лише в сукупності мають компетенцію, необхідну для здійснення функцій і виконання завдань держави. Лише взаємодія всіх державно-владних інституцій може забезпечити оперативне вирішення важливих питань, і, одночасно, виключає можливість перекладання відповідальності за помилки на інші владні структури та конфронтацію між органами влади за пріоритет владних повноважень.

Загалом, процес реалізації державної влади повинен будуватися на тому, щоб її гілки могли конструктивно впливати одна на одну, спонукаючи знаходити консенсусні рішення з метою забезпечення загальної рівноваги влади. Проте на нинішньому історичному етапі така демократична модель практичного виконання конституційного принципу взаємодії гілок влади є більше ідеалом, до якого слід прагнути, ніж фактично існуючою реальністю.

Сьогодні в розвинутих країнах Європи з парламентарними формами правління нерідко розглядають проблему фактичного домінування виконавчої влади (уряду) і стверджують про необхідність підвищення ролі парламенту у процесі здійснення державного владарювання. Своєрідним свідченням відповідного стану можна вважати те, що в політологічній і навіть

юридичній літературі як заміник поняття виконавчої влади стали вживати термін «урядова влада».

В державах з республіканською формою правління уряд, який здійснює виконавчу владу, як правило, має бути підзвітним та/або відповідальним перед парламентом.

Однією із форм взаємодії парламенту та Уряду є проведення «Години запитань до Уряду». Практика такої взаємодії є досить поширеною у зарубіжних країнах, де представники виконавчої влади через рівні проміжки часу повинні з'являтися до законодавчого органу і відповідати безпосередньо на запитання його членів щодо функціонування уряду.

Проаналізувавши чинне вітчизняне законодавство України та законодавство країн Європейського Союзу, вважаємо, що національне законодавство України має закріплювати механізми реагування парламенту на інформацію, отриману, в результаті проведення «Години запитань до Уряду», наприклад, у вигляді положення про те, що за підсумками обговорення питань у межах «Години запитань до Уряду України» Верховна Рада може прийняти окрему постанову в порядку контролю за діяльністю Кабінету Міністрів України, внести Кабінету Міністрів України чи його членам пропозиції щодо поліпшення роботи Кабінету Міністрів України чи окремих органів виконавчої влади, звернутись до Президента України з пропозиціями щодо персональної відповідальності окремих членів Кабінету Міністрів України.

Вважаємо також слушною пропозицію закріпити за Кабінетом Міністрів право приймати рішення про проведення позачергових днів уряду у парламенті, що дасть можливість уряду мобілізувати більшість у парламенті на підтримку своєї політики.

Характеризуючи форми взаємодії парламенту та Кабінету Міністрів України, слід відмітити, що найбільш вдалою видається класифікація зазначених форм на ті, що здійснюються у межах парламентського контролю та поза ним. Головна відмінність між ними полягає у наслідках взаємодії. Так, за наслідками парламентського контролю парламент може ставити питання про відповідальність Уряду, тоді як реалізація позаконтрольних форм взаємодії до постановки такого питання не призводить.

Однією з форм взаємодії парламенту та уряду є резолюція недовіри та резолюція довіри.

Резолюція недовіри може вважатись як своєрідна форма відповідальності уряду. Проаналізувавши положення вітчизняного та Європейського законодавства, актуальним на сьогоднішній день є питання встановлення певного проміжку часу між постановкою питання про недовіру уряду та його розглядом у парламенті, що передбачене у законодавстві багатьох країн. Це потрібно для того, щоб уряд міг мобілізувати своїх прибічників або провести роз'яснювальну роботу з опонентами. Так, перерви у 48 годин вимагає ст. 49 Конституції Франції, трьох днів – ст. 94 Конституції Італії, п'яти днів – ст. 113 Конституції Іспанії, а ст. 67 Конституції ФРН вимагає перерви у 48 годин між висловленням недовіри і виборами нового канцлера.

З огляду на це вважаємо, що з метою забезпечення інтересів уряду має бути встановлений певний мінімальний строк (2-3 дні) перерви від моменту ініціювання прийняття резолюції недовіри Уряду і до розгляду питання про її прийняття.

Іншою стороною медалі є інститут інвеститури уряду, який притаманний державам із парламентським шляхом формування уряду (як правило, у державах із парламентською формою правління та змішаних республіках).

За своїм змістом інвеститура полягає у наданні вотуму довіри новосформованому уряду, як правило, через схвалення його складу та/або програми діяльності. Цій процедурі передують ряд інших процедур, необхідних для визначення спочатку кандидатури глави уряду, а потім усіх його членів. Найбільш поширеною є модель, коли глава держави самостійно або за згодою парламенту визначає кандидатуру прем'єр-міністра, який, у свою чергу, визначає за згодою глави держави членів уряду, готує програму діяльності уряду та вносить її на розгляд парламенту для одержання довіри. Якими б не були процедури, що

передують інвеститурі, вони є до певної міри умовними, оскільки залучені до формування уряду суб'єкти повинні сформувати такий кабінет, який задовольнятиме парламентську більшість.

Попри те, що процедура інвеститурі існує у переважній більшості парламентських та змішаних республік, а також деяких парламентських монархіях, вона не є обов'язковим елементом парламентського способу формування уряду. Серед європейських змішаних республік лише Конституція Франції не містить вимоги про надання новосформованому уряду вотуму довіри. Конституції Литви, Румунії, Польщі, Португалії, Хорватії передбачають інвеститурі уряду. Багато західних науковців, зазначають, що закріплення у конституції процедури інвеститурі уряду є фактором, що значно знижує ймовірність, а то й унеможлиблює, формування урядів меншості, адже ухвалення вотуму довіри вимагає більшості від складу парламенту. Оскільки уряди меншості в європейських країнах трапляються доволі часто і їх існування за певних політичних умов є цілком виправданим та доцільним, такий «побічний ефект» інвеститурі став основним аргументом проти цього інституту. Однак цей аргумент не є абсолютним. Для прикладу, процес формування уряду, закріплений Конституцією Польщі, передбачає інвеститурі. Проте, якщо після двох спроб за різними процедурами не вдається сформувати уряд, допускається ухвалення вотуму довіри більшістю голосів від присутніх депутатів, за умови присутності більшості від загального складу Сейму.

Є схожі приклади і у парламентському правлінні. Конституція Іспанії передбачає можливість надання довіри більшостю від присутніх на засіданні депутатів при повторному голосуванні, яке проводиться щодо тієї ж кандидатури глави Уряду через сорок вісім годин після того, як перше голосування у Конгресі щодо надання довіри Уряду було провалене. Такі правові конструкції дозволяють сформувати уряд меншості. Крім того, наявний у конституціях цих двох держав механізм конструктивного вотуму довіри уможлиблює також існування уряду меншості після виходу однієї з політичних партій із урядової коаліції. Тож існують правові механізми вирішення проблеми інституційного співіснування інвеститурі та уряду меншості. Переконливим доказом цьому є те, що як в Іспанії, так і в Польщі діяли уряду меншості.

Конституція України не передбачає інвеститурі уряду. Це створює певні перешкоди для належного функціонування принципу колегіальності Уряду, коли кожний міністр є предметом окремих політичних перемовин, а деякі з міністрів призначаються за відмінною від інших процедурою. Відсутність в Україні процедури інвеститурі має ще один негативний наслідок, пов'язаний із статусом Програми діяльності Кабінету Міністрів. Оскільки Конституція не містить прямої вказівки про те, коли саме Уряд має подавати Програму на схвалення Верховній Раді, це призвело до зловживань у вигляді невнесення Програми для схвалення взагалі, або внесення лише з метою здобуття річного імунітету від резолюції недовіри. При цьому бували випадки, коли один і той же уряд після затвердження Програми через рік вносив іншу Програму для схвалення, щоб знову одержати імунітет. Так цілком зрозумілий та ефективний інститут демократичного врядування – програма уряду, яка визначає стратегію політики держави та приймається одна на весь період діяльності уряду – в Україні було нівельовано.

Зважаючи на все сказане вище, доцільним видається запровадження інституту інвеститурі уряду в Україні. Щодо несприятливих умов урядам меншості, які гіпотетично може породити цей інститут, то навряд чи варто оцінювати високо ймовірність таких наслідків. По-перше, як вже було зазначено, існують механізми, які дозволяють звести обмеження, що породжує інвеститурі для урядів меншості, до мінімуму. По-друге, формування уряду меншості є можливим за умови існування стійких правових традицій та високого рівня культури у веденні політики. Як видається, на сьогоднішньому етапі розвитку політики такий феномен як уряд меншості, який існує в умовах, коли решта парламенту

налічує більшість голосів, тобто може відправити уряд у відставку, але не робить цього, навряд чи може бути до кінця усвідомлений.

Належна організація державної влади в країні є результатом вдалого поєднання органів всіх гілок влади. Безумовно, важливе місце в цій системі займає уряд, який безпосередньо впливає на життя громадян своєї країни. Удосконалення правової бази та інтеграція позитивного досвіду законодавства країн Європейського Союзу безумовно надасть позитивні результати для розвитку нашої держави в цілому, і зокрема в аспекті вдосконалення функціонування уряду в Україні.

*Науковий керівник: кандидат юридичних наук, доцент Зубенко Г.В.*

УДК 342.72

*Ірина Зіміна  
(Харків)*

### СИСТЕМА ОСНОВНИХ ЕКОЛОГІЧНИХ ПРАВ І СВОБОД ГРОМАДЯНИНА В УКРАЇНІ

*Розглянуто різні точки зору щодо визначення поняття екологічних прав та проаналізовано їх систему. Досліджено такі конституційні екологічні права, як право на безпечне для життя і здоров'я навколишнє середовище та право на вільний доступ до інформації про стан навколишнього середовища.*

**Ключові слова:** *права людини, екологічні права, право на безпечне для життя і здоров'я навколишнє середовище, право на вільний доступ до інформації про стан навколишнього середовища.*

У добу безперервного реформування національної правової системи у сфері забезпечення прав людини, збільшення екологічних проблем світового масштабу, актуальним постає питання щодо місця екологічних прав громадян України в системі прав і свобод людини і громадянина в Україні. На міжнародному рівні ці права почалися розвиватись досить давно. Вже Стокгольмська декларація про навколишнє середовище 1972 р. вперше закріпила право на життя в чистому навколишньому середовищі. В Україні вищезазначена категорія прав знайшла своє закріплення в статті 50 Конституції України.

Мета даної статті полягає у тому, щоб на основі аналізу наукових робіт вітчизняних і зарубіжних вчених-правників, дослідження чинного законодавства України, міжнародно-правових договорів дослідити основні екологічні права громадян України та розкрити їх систему.

Однією з найбільш важливих категорій в сучасному праві є екологічні права громадян. Це комплексна правова категорія, яка охоплює всю систему екологічних прав, що захищаються Конституцією нашої держави. В основі формування системи екологічних прав громадян лежать корінні, доленосні, загальнолюдські природні права людини, викладені у «Загальній декларації прав людини».

Екологічні права відносяться до основних (конституційних) прав і свобод громадян України, оскільки вони передбачені в Основному Законі України та є самостійною групою прав, що спрямовані на задоволення екологічних потреб [1, с. 76].

Конституційне закріплення низки екологічних прав вказує на їх значущість і, у зв'язку з цим, необхідність належного забезпечення. Відповідно до ст. 21 Конституції України основні екологічні права належать до категорії невідчужуваних, непорушних прав людини як такі, що складають у теорії права категорію природних прав людини. Кваліфікуючи їх як невідчужувані, Конституція України підкреслює неможливість і неприпустимість

позбавлення людини таких прав. Вони є основними суб'єктивними та природними правами, оскільки природа наділяє ними людину з моменту народження.

У вітчизняній літературі на сьогодні відомі декілька поглядів на поняття «екологічні права людини і громадянина».

Зокрема, на думку А.П. Гетьмана та М.В. Шульги екологічні права як вид суб'єктивних прав являють собою сукупну міру можливої поведінки в галузі приналежності екологічних об'єктів, їх використання, відтворення й охорони довкілля, забезпечення екологічної безпеки [2, с. 54].

За твердженням О.Ф. Скакун, екологічні права – це можливості (свободи) користуватися природним середовищем як природним середовищем проживання. Екологічні права є спорідненими з правом на життя. Специфіка екологічних прав полягає у тому, що основою їх здійснення є об'єктивно існуюча екологічна система – навколишнє природне середовище. При цьому деякі екологічні права є природними правами, невід'ємними від життєдіяльності громадян, незалежно від їхнього правового закріплення. Такі права людини і громадянина реалізуються як об'єктивна необхідність і не потребують нормативно-правового оформлення [6, с. 182].

В. М. Корельський та В. Д. Перевалов вважають, що екологічні права покликані забезпечувати нормальні умови проживання людини на Землі та на конкретній території, вони поширюють це право на сприятливе навколишнє середовище, достовірну інформацію про стан зазначеного середовища, на відшкодування шкоди, спричиненої здоров'ю людини або майну екологічними правопорушеннями [5, с. 201]. В. І. Андрейцев визначає поняття екологічних прав громадян як сукупності юридичних можливостей і засобів, що спрямовані на задоволення потреб громадян в галузі використання природних ресурсів, охорону навколишнього природного середовища, забезпечення екологічної безпеки [6, с. 32].

Н. Р. Кобецька зауважує, що слід розрізняти поняття «права громадян у галузі екологічних відносин» і «екологічні права громадян». Вона вважає, що екологічні права – більш вузьке поняття, тоді як права громадян у галузі екологічних відносин включають усі повноваження громадян, які так чи інакше пов'язані з навколишнім природним середовищем, природними ресурсами. Відповідно автор пропонує розрізняти дві групи прав громадян у галузі екологічних відносин: екологічні права громадян і права по використанню природних ресурсів. Першу групу екологічних прав громадян пропонується характеризувати як права, спрямовані на задоволення екологічних потреб і які забезпечують реалізацію екологічних інтересів [2, с. 61].

Початковим і вихідним елементом екологічних прав є можливість людини користуватися незабрудненими природними благами: пити чисту воду, дихати чистим повітрям, проживати в екологічно збалансованому середовищі (в тому числі використовувати корисні властивості природних ресурсів, але щодо безпечних, незабруднених, якісних природних об'єктів). А це можливо лише при наявності повної та достовірної інформації про стан довкілля та можливості використовувати повною мірою інформацію при реалізації своїх екологічних інтересів.

Екологічні права включають також певні можливості поведінки щодо цих природних благ, спрямовані на підтримання нормального стану довкілля, домагання від інших суб'єктів належного виконання обов'язків і т. ін.

Слід зауважити, що в системі екологічних прав людини нас цікавлять не всі, а лише конституційні права і свободи людини та громадянина, які, на нашу думку, складають основу всієї системи екологічних прав. Вони закріплюються нормами Конституції України, спрямовані на задоволення екологічних інтересів і потреб людини та громадянина, є якісно новою групою конституційних можливостей і повинні забезпечуватися державою і суспільством за допомогою комплексу наявних заходів, серед яких інформаційно-правові набувають все більшого значення.

**Право на безпечне для життя та здоров'я довкілля** є фундаментальним правом людини і громадянина. У Стокгольмській декларації з навколишнього середовища, прийнятій 16 червня 1972 р., уперше закріплено право на сприятливі умови життя в навколишньому середовищі, якість якого дозволяє проводити гідне і процвітаюче життя.

Законодавство України передбачило це право як одне з основних конституційних прав людини і громадянина. Згідно зі ст. 50 Конституції України, «кожен має право на безпечне для життя і здоров'я довкілля та на відшкодування завданої порушенням цього права шкоди» [3, с. 78].

Згідно зі ст. 298 Цивільного кодексу України, право на безпечне для життя і здоров'я довкілля належить до особистих немайнових прав, що забезпечують природне існування фізичної особи. Натомість, це означає, що особисті немайнові права тісно пов'язані з фізичною особою, тому вона не може відмовитися від особистих немайнових прав, а також не може бути позбавлена цих прав.

Право на безпечне для життя і здоров'я довкілля базується на взаємодії людини і навколишнього природного середовища. Людина може зазнавати негативного впливу від прояву техногенної або природної небезпеки, тому вимагає державного захисту [4, с. 65].

**Право на вільний доступ до інформації про стан навколишнього середовища** (або право на екологічну інформацію) в Україні закріплене в ст. 50 Конституції України, ст. 9 Закону України «Про охорону навколишнього природного середовища», а також відображене в багатьох інших нормативно-правових актах (наприклад, у ст. 4 Закону України «Про забезпечення санітарного та епідеміологічного благополуччя населення», ст. 10 Закону України «Про використання ядерної енергії та радіаційну безпеку», ст. 14 Закону України «Про відходи», ст. 5 Закону України «Про захист населення і територій від надзвичайних ситуацій техногенного та природного характеру» та ін.) [4, с. 56].

Особливу роль у створенні механізмів реалізації цього права відіграє також Орхуська Конвенція про доступ до інформації і участь громадськості у прийнятті рішень та доступ до правосуддя з питань, що стосуються охорони навколишнього середовища [9].

Детальний порядок доступу до екологічної інформації визначений в Україні, такими нормативно-правовими актами, як Закон України «Про інформацію», Закон України «Про звернення громадян», а також спеціальним Положенням про порядок надання екологічної інформації, затвердженим на виконання положень Орхуської конвенції наказом Мінприроди України 18.12.2003 р.

Отже, враховуючи проведений аналіз сутності екологічних прав та враховуючи їх конституційний характер, основні конституційні екологічні права і свободи людини та громадянина можна визначити як закріплену нормами Конституції України сукупність можливостей і засобів, спрямованих на задоволення екологічних потреб та інтересів, забезпечення екологічної безпеки та охорону навколишнього природного середовища. Вихідним і ключовим моментом цих потреб та інтересів є можливості особи проживати в незабрудненому і збалансованому навколишньому природному середовищі, споживати і використовувати екологічно чисті продукти та предмети побуту, мати доступ до достовірної інформації про них та стан довкілля, матеріальне і моральне відшкодування втрат, спричинених здоров'ю і майну екологічними правопорушеннями.

#### ДЖЕРЕЛА ТА ЛІТЕРАТУРА

1. Андрейцев В. І. Право екологічної безпеки: навч. та наук.-практ. посіб. К.: Знання-Прес, 2012. 332 с.
2. Балюк Г. І. Екологічне право України: (Загальна і Особлива частина): навч. посіб. К.: Юрінком Інтер, 2006. 192 с.
3. Костицький В. В. Конституційне регулювання охорони довкілля: український та світовий досвід. Право України. 2003. № 10. С. 78–81.

4. Краснова М. Екологічні права громадян, їх реалізація і захист // Права і свободи людини та сучасний суспільний прогрес. Ужгород: РВВ комітету інформ., 2009. 451 с.
5. Малишко М. Конституційні основи екологічного права та їх місце в екологічній правовій системі // Право України. 2011. № 2. С. 102–112.
6. Пушкіна О.В. Екологічні права громадян та їх забезпечення у чинному законодавстві України // Право і суспільство. 2006. № 6. С. 32–35.
7. Про охорону навколишнього природного середовища : Закон України від 25.06.1991 № 1264-ХІІ. URL : <http://zakon5.rada.gov.ua/laws/show> (дата звернення 25.08.2018 р.).
8. Конституція України: Закон України від 28.06.1996 № 254к/96-ВР. URL : <http://zakon5.rada.gov.ua/laws/show> (дата звернення 25.08.2018 р.).
9. Орхуська конвенція про доступ до інформації. URL: <http://zakon3.rada.gov.ua/laws/main> (дата звернення 25.08.2018 р.).

*Науковий керівник: кандидат юридичних наук, доцент Зубенко Г.В.*



## МИСТЕЦТВО

УДК 7.035:7.012:7.041.6"552"1"

Вікторія Галудзіна-Горобець  
(Київ)

### ЕСТЕТИЧНІ ПРІОРИТЕТИ ПОСТМОДЕРНІЗМУ ЯК ЧИННИК СТАНОВЛЕННЯ ІСТОРИЗМУ В ДИЗАЙНІ ОДЯГУ ДРУГОЇ ПОЛОВИНИ ХХ – ПОЧАТКУ ХХІ СТ.: ІСТОРІОГРАФІЧНИЙ АСПЕКТ

*Проаналізовано стан дослідженості впливу естетичних пріоритетів постмодернізму на становлення історизму в дизайні одягу другої половини ХХ – початку ХХІ ст. Встановлено, що переважна увага у наявних наукових публікаціях надається відображенню у дизайні і моді постмодерністських принципів стильового плюралізму, еkleктизму, змішування художніх мов, іронічної інтерпретації традицій. Встановлено, що досі невирішеними завданнями теоретичного аналізу історизму у дизайні одягу другої половини ХХ – початку ХХІ ст. лишаються трансформація його естетичних пріоритетів при переході від постмодернізму до постпостмодернізму, усунення термінологічних розбіжностей (зокрема змішування ретроспективізму, ретро та історизму) та конкретизація дефініцій понять.*

**Ключові слова:** історизм у дизайні одягу, естетичні пріоритети, постмодернізм, історіографічний аналіз.

*The article deals with the analysis of the state of research of the influence of postmodernism aesthetic priorities on the development of historical method in clothes design of the second half of XX – the beginning of XXI century. It has been established that the prevailing preference in the available scientific works is shown for the reflection of postmodern principles of stylistic pluralism, eclecticism, mixing of artistic languages, ironic interpretation of traditions in the design and fashion. It is established that the problems of theoretical analysis of historical method in clothes design of the second half of XX – the beginning of XXI century are still unresolved. They are the transformation of the aesthetic priorities in the transition from postmodernism to postpostmodernism, the elimination of terminological differences (in particular, the mixing of retrospective, retro, and historical method), and the concretization of concepts definitions.*

**Key words:** historical method in clothes design, aesthetic priorities, postmodernism, historiographical analysis.

Історизм у дизайні одягу другої половини ХХ – початку ХХІ ст. як багатоаспектне явище, засноване на творчому переосмисленні множинних історичних художніх стилів та сформованих в їх межах історичних костюмів, досі не одержав вичерпного висвітлення у зарубіжних і вітчизняних дослідженнях. Останнє зумовлено динамізмом самого об'єкту вивчення, який перебуває у стрімкому розвитку й зазнає змін з кожним fashion-сезоном та подією в світі моди, та недостатнім предметно-методологічним самовизначенням теорії та історії дизайну – відносно нової галузі гуманітарного знання, яка інтегрує досвід естетики, культурології, мистецтвознавства, техніко-технологічного аналізу проектування одягу.

Водночас, у сучасному науковому дискурсі створено достатнє теоретико-методологічне та емпіричне підґрунтя для розкриття генези, сутності, еволюції дизайн-історизму та з'ясування його специфіки у другій половині ХХ – на початку ХХІ ст.

Чільне місце в історіографії проблеми посідають філософсько-естетичні і культурологічні праці, присвячені впливу на художньо-проектну творчість естетики постмодернізму й зумовленості нею інтерпретації історичних джерел.

Так, у праці Н.Б. Маньковської (2000) систематизовано нонкласичні ознаки теорії і художньої практики постмодернізму і постпостмодернізму, визначено специфіку постмодерністської естетики [5, с. 143–148, 207] та детермінованих нею стильових рис (неканонічності, асистемності, полілогічності, свідомої еkleктичності і «змішування художніх мов», маніпуляції існуючими художніми кодами, стильового плюралізму, інтертекстуальності, схильності до стилізації, «прагнення включити в орбіту сучасного мистецтва увесь досвід світової культури шляхом його іронічного цитування», некласичного, пародійного переосмислення традицій, множинності симультанних інтерпретацій, іронічного синтезу минулого і сучасності, утвердження ідеї «дисгармонійної гармонії, краси дисонансів» [5, с. 8, 11, 22, 131, 140, 142, 144, 158, 161, 195]).

Істотним вважаємо зауваження, що у культурі постмодернізму «туга за історією» виявляється в естетичному ставленні до неї, а «минуле наче просвічує <...> крізь його стереотипи» [5, с. 11]. Ціннісною частиною монографії є узагальнення постмодерністських концепцій іронії над минулим як відповіді на модерністську руйнацію традицій [5, с. 50].

Методологічно значущим щодо осмислення історизму у дизайні одягу є спроектоване дослідницею у царину художньої практики твердження Ж. Дерріди про те, що постмодерністська реконструкція орієнтується не стільки на новизну, пов'язану з забуттям, скільки на «підкріплені пам'яттю» реінтерпретацію та «інаковість» [5, с. 19, 34]. Осмисленню специфіки звернення сучасних дизайнерів до історичних джерел сприяє міркування, що у художніх пошуках постмодернізму будь-які елементи художньої мови можуть бути вільно перенесені в інші, відкриті до розширення, історично-культурні контексти або процитовані поза ними [5, с. 26–27].

У подальшому аналізі історизму в дизайні одягу другої половини ХХ – початку ХХІ ст. послуговуємось зауваженням Н.Б. Маньковської, що у постмодерністській художній практиці естетичні цінності і художні форми довільно аранжуються митцями, а інтерпретації витісняють інновації. Важливим є твердження про зміну у різних культурних сферах, зокрема й моді, самого уявлення про новизну, й утвердження ідеї «минулого – сучасного» [5, с. 146–147].

Особливості постмодерністської образності, зокрема у дизайні одягу, розкриває вказівка на суперечливість сучасної естетичної свідомості, позначеної як інтересом до гуманістичного потенціалу традицій, так й іронічною ігровою редукацією їх змістів [5, с. 158]. Значущим щодо періодизації історизму у дизайні одягу є запропоноване Н.Б. Маньковською виокремлення в еволюції постмодернізму у художній творчості цілком своєрідних відтінків 1960-х, 1970-х, 1980–2000-х рр. [5, с. 159–165].

Розкриттю змісту і генези історизму у дизайні одягу сприяє дослідження В.М. Діанової, в якому ознаками постмодерністської художньої творчості визначено віднайдення в європейській та інших культурах не затребуваних раніше підходів, прийомів, методів; суміщення різноманітних стилів; контрастне поєднання елементів різних художніх систем, плюралізм і зміна протесту щодо минулого «консервацією культурних традицій <...> шляхом їх еkleктичного поєднання» [1, с. 215, 233, 237–238]. Важливим є аналіз зрілого постмодернізму 1980-х рр., так званого «постмодерністського класицизму», позначеного інтересом до класичної античності і Ренесансу, вільним іронічним ставленням до традицій і виразом через них сучасного світовідчуття [1, с. 217].

В останні десятиліття з'явилась низка публікацій, присвячених впливу естетики постмодернізму безпосередньо на моду і дизайн одягу другої половини ХХ – початку ХХІ ст.

Так, у статті Є.О. Полях (1998) [8] як на передумову формування «історизуючих» стильових напрямів у дизайні одягу останньої третини ХХ ст. вказано на постмодерністські естетичний плюралізм, еkleктизм, опанування «досвідом усієї світової культури», «встановлення зв'язків культури Заходу з екзотичними культурами і культурами попередніх епох» [8, с. 86–87, 89, 91].

У публікації Ю.В. Наседкіної «Основні категорії естетики постмодернізму та їх втілення у сучасній моді» (2010) «історичні алюзії» у творчості дизайнерів розглядаються як вияв

постмодерністських принципів *запозичення* і *цитування*, які стають «свідомим прийомом», елементом «відтворення, стилізації та авторської інтерпретації “того, що вже було”» [7, с. 82]. Важливою щодо виявлення специфіки історизму у дизайні одягу зламу XX – XXI ст. є вказівка на різноманітність прийомів «цитування історичних зразків»: від активного використання цитат з додаванням окремих авторських акцентів до асоціативного, ненав'язливого відсилання до першоджерел як способу «створення нової виразності» [7, с. 83].

Засадничим принципом постмодерністської естетики, що вплинув на історичні ретроспекції в дизайні одягу, дослідниця вважає *іронічну інтерпретацію* минувшини, виявлену в переосмисленні форми, крою, декору історичного костюма, знаків, символів, матеріалів, фактур [7, с. 83–84]. Методологічно значущою у формуванні концептуальних засад дослідження дизайн-історизму вважаємо тезу про консолідацію пошуків дизайнерів у чітку *загальну тенденцію* звернення до костюма минулих епох [7, с. 83].

У публікації К.І. Леонової «Вплив естетики постмодернізму на художньо-стильові та пластично-образні особливості дизайну одягу початку XXI століття» (2016) [4] відзначено, що властиве художній творчості постмодернізму «часте використання *цитат* та *історичних алюзій*, *вільне ставлення до історизму*» визначило характер сучасної моди [4, с. 41]. Істотним вважаємо твердження, що *ретроспективність* – «цитування стилів та елементів костюма минулого», і *ретростилізації*, які слугують «важливими прийомами дизайну», «постмодерністським способом створення нової виразності», простежуються в «естетиці модного одягу вже починаючи з 1970-х» та трансформуються у норму моди у 2000–2010-х рр. [4, с. 41–42].

Привертає увагу зауваження, що спільними рисами творчості провідних дизайнерів – Yves Saint-Laurent, Vivienne Westwood, Jean-Paul Gaultier, John Galiano – є парадоксальність, колажність, «відсилання до костюма минулих епох, еkleктичне комбiнування історичного матеріалу», поєднання історизму та етніки, пошани до минулого та його іронічної інтерпретації [4, с. 41–42]. Істотним щодо виявлення специфіки історизму другої половини XX – початку XXI ст. є твердження, що у сучасному дизайні одягу «історія функціоналізувалася», а її наратив «втратив критерії історичної достовірності» [4, с. 41].

Постмодерністські еkleктичність, цитатність, ігрове, іронічне ставлення до традиції, вільну інтерпретацію моди і символів попередніх епох, надбудову «додаткових смислів над речами» як особливість дизайну одягу межі XX – XXI ст. відзначено у публікації М.Т. Мельника (2005) [6, с. 62–63, 66].

У дослідженні Д.Ю. Єрмилової (2016) [3] вплив естетики постмодернізму на дизайн костюма розглянуто на рівні актуальних *методів проектної творчості*. Зокрема передумовою звернення до минулого та його нової інтерпретації за посередництвом *колажу*, *цитування*, *цитатності*, *іронічної стилізації*, *гротеску*, *пародіювання*, *гри зі змістами*, *деконструкції*, *трансгресії* тощо, дослідниця вважає властиві постмодернізму зникнення «диктатури новизни», «еклектичну асиміляцію», відмову від глибинного осягнення традиції й, водночас, її сприйняття як «практично невичерпного джерела дизайнерської творчості» [3, с. 45–47, 50, 52–54]. Важливою є вказівка на інтеграцію традицій у новий культурний контекст, «стирання меж між епохами», естетичну адаптацію минулого та історичних стилів у сучасному дизайні одягу [3, с. 50].

В культурологічній площині, у контексті художньої культури пізнього постмодерну окремі вияви історизму в моді початку 2000-х рр. розглядає І.Н. Дюсупова (2012) [2]. Зокрема дослідницею зазначено, що колаж та стилізація як «основні прийоми створення нового з того, що вже було» притаманні усім етапам постмодернізму, а в «різноспрямованих траєкторіях розвитку моди останнього десятиріччя» звернення до історії, своєрідна «ретроманія» слугують універсальним джерелом ідей як для дизайнерів «от кутюр», так і «вуличної» моди [2, с. 250–251].

Як бачимо, розглянуті публікації співпадають в основних позиціях й засновуються на аксіологічному, естетичному, семіотичному, культурологічному підходах до дизайну і моди.

Водночас, невирішеними завданнями теоретичного аналізу історизму у дизайні одягу другої половини ХХ – початку ХХІ ст. лишаються дослідження трансформації його естетичних пріоритетів при переході від постмодернізму до постпостмодернізму, усунення термінологічних розбіжностей (зокрема змішування ретроспективізму, ретро та історизму) та конкретизація дефініцій понять.

#### ДЖЕРЕЛА ТА ЛІТЕРАТУРА

1. Дианова В. М. Постмодернистская философия искусства : истоки и современность. Санкт-Петербург : Петрополис, 1999. 240 с.
2. Дюсупова И. Н. Мода начала 2000-х в контексте художественной культуры позднего модернизма. Вестник Оренбургского государственного университета / гл. ред. доктор эконом. наук, проф. Ж. А. Ермакова. Оренбург : ОГУ, 2012. № 7 (143). С. 248–276.
3. Ермилова Д. Ю. Актуальные методы проектирования в дизайне костюма в контексте культуры постмодерна. Сервис plus : научный журнал / гл. ред. д.с.н., профессор Т. Н. Ананьева. Москва, 2016. № 4. Т. 10. С. 45–56.
4. Леонова К. І. Вплив естетики постмодернізму на художньо-стильові та пластично-образні особливості дизайну одягу початку ХХІ століття // Вісник ХДАДМ : зб. наук. пр. / гол. ред. академік НАМ України, доктор мистецтвознавства, проф. В. Я. Даниленко. Харків : ХДАДМ, 2016. № 1. С. 38–44.
5. Маньковская Н. Б. Эстетика постмодернизма. Санкт-Петербург : Алетейя, 2000. 347, [5] с. (серия «Gallinium»).
6. Мельник М. Т. Художні прийоми моди постмодернізму // Вісник КНУКіМ : зб. наук. праць / гол. ред. колегії доктор пед. наук, проф. М. М. Поплавський, зам. голови ред. колегії доктор філос. наук, проф. С. Д. Безклубенко. Київ : КНУКіМ, 2005. Вип. 13. С. 61–66.
7. Наседкина Ю. В. Основные категории эстетики постмодернизма и их воплощение в современной моде. Мода в контексте культуры : сб. ст. четвертой науч.-практ. конф. (21 апреля 2009 г., Санкт-Петербург) / под общ. ред. Г. Н. Габриэль. Санкт-Петербург : Изд-во СПбГУКИ, 2010. Вып. 4. С. 81–87.
8. Полях Е. А. Постмодернизм и дизайн. Эклектика в дизайне // Вестник Московского ун-та. Сер. 7. Философия / гл. ред. В. Г. Кузнецов. Москва : Изд-во МГУ, 1998. № 5. С. 85–97.

*Лариса Чепіль, Дмитро Коваль  
(Вижниця)*

#### МИСТЕЦЬКІ АСПЕКТИ ПЕЙЗАЖНОЇ ТВОРЧОСТІ МАЙБУТНІХ ХУДОЖНИКІВ

*Стаття присвячена проблемі фахової підготовки сучасного художника, формуванню професіональних якостей майбутнього спеціаліста мистецького напрямку підготовки. Проаналізовано шляхи утвердження сучасних творчих підходів до створення пейзажних творів.*

**Ключові слова:** композиція, мистецтво, пейзаж, емоційно-чуттєва сфера, художник.

*The article deals with the problem of professional training of a modern artist, the formation of his professional skills of future specialist's training the artistic field.*

*The ways of forming and establishing creative approaches for landscape works painting is highlighted. Everybody realizes the great influence of nature on a man, as he reacts to the environment and connects it with the events of his life.*

**Key words:** composition, art, landscape, emotional, sensual field, artist.

Сприйняття мистецького твору – це своєрідний засіб спілкування людей, адже кожен переживає певні почуття, які в живописному творі через наочні образи предметів і явищ реального світу намагається донести людям художник. Ми порівнюємо, легко впізнаємо те, що зображено у творах художників будь-якого часу і розкриваємо загальний зміст картин.

Сучасне мистецтво вражає розмаїттям творчих пошуків, оригінальністю самовияву авторів, але водночас нове мистецтво нерідко втрачає контакт із глядачем, не зачіпає його душі. Згідно з В. Біблером, «малярство та музика, архітектура і скульптура... можуть бути зрозумілі як свідчення життя людського духу лишень тоді, коли вони набули форми художнього мовлення» [3, с. 89].

**Актуальність даної теми** полягає в тому, що оновлена система загальної освіти потребує конкурентно-спроможних мистецьких спеціалістів-професіоналів і тому перед викладачами вищої школи постає надзвичайно відповідальне завдання – допомогти студентам стати висококваліфікованими фахівцями, здатними знайти місце на ринку праці, творчо реалізувати набуті у вищому навчальному закладі знання та практичні уміння. Метою пропонованої статті визначено обґрунтування місця живописного пейзажу у системі професійної підготовки майбутнього художника.

**Аналіз останніх досліджень.** До дослідження навчання пейзажного живопису, особливо в умовах відкритого середовища, що принципово відрізняється від роботи у приміщенні, звертались такі автори як В. Візер, М. Базанова, М. Маслов. Сучасним основам теорії кольору присвятили свою творчість Г. Фрлінг, Ф. Зернов, М. Міллард і багато інших вчених.

**Викладення основного матеріалу.** Головною метою навчально-освітнього процесу у мистецькому закладі є всебічний розвиток майбутнього художника, володіючого теоретичними і практичними навичками, який постійно удосконалює свої індивідуальні творчі можливості. Тільки фахівець із сформованою образотворчою мовою, своїм стилем і індивідуальністю може працювати на високому професійному рівні, створюючи оригінальні, нові за художнім рішенням мистецькі твори

Постійно зростаючі вимоги до фахової підготовки мистецьких кадрів вимагають вільного володіння художньо-професійними вміннями і навичками, оперування всіма інноваційними можливостями професії, високої естетичної та художньої культури фахівця, необхідних умов для самовираження творчої особистості, що особливо важливо для майбутнього художника.

Образотворче мистецтво має свою особливу мову, де елементами є - рисунок, колір, лінійна та повітряна перспектива, освітлення, композиція, які об'єднуються у систему для створення пейзажу.

Пейзаж (франц. *pausage*, від *paus* – країна, місцевість), реальний вигляд якої-небудь місцевості; у образотворчих мистецтвах – жанр або окремий твір, в якому основним предметом зображення є природна або в тій або іншій мірі перетворена людиною природа [4, с. 99].

Мистецтво пейзажу несе в собі великий світоглядний сенс, відтворюючи реальні або уявні вигляди місцевості, архітектурні споруди, міста (ведута), морські вигляди (марина) тощо. Часто пейзаж служить фоном у живописних, графічних, скульптурних творах і носить історичний (героїчний), ліричний, епічний, романтичний, топографічний, фантастичний (уявний) і навіть абстрактний характер. Навчання живописній пейзажній грамоті ґрунтується на візуальному пізнанні навколишньої дійсності та на відкритому просторі, де можна відчути і досконало вивчити різноманіття природних тонових і колірних відношень, оволодіти передачею глибини простору.

У посібнику Г. Беди «Живопис» автор порушив питання сприйняття і передачі основних відношень тепло-холодності, кольору освітлення, колористичної єдності об'єктів пейзажу [2, с. 101-119].

Важливу роль у створенні пейзажу відіграють мотив, образ, точка зору, рівень очей, просторові плани, перспектива, ритм, рефлекс, композиційний центр. Правила, прийоми і засоби композиційного створення пейзажу включають формат, композиційний центр,

рівновагу, контраст, світлотінь, колір, декоративність, динаміку і статику, симетрію і асиметрію, відкритість і замкнутість простору, цілісність.

У процесі роботи над пейзажем необхідно спочатку вирішити сюжет. Тут важливо відчувати тему, яка визначає акценти зображення і необхідно зосередити увагу на більш характерних рисах місцевості, вибрати найбільш типові об'єкти пейзажу і на невеликих підготовчих начерках вірно вибрати точку зору і розмістити. Так виділяється ідея композиції пейзажу з найбільш характерним, типовим зображенням і, звичайно, виразивши при цьому своє авторське відношення до побаченого. Пейзажні контрасти або нюанси породжують різні настрої та почуття: від холодних, спокійних, похмурих до теплих, радісних, життєствердних чи агресивних і войовничих.

З віддаленням від глядача чіткість предметів слабшає. Чим далі знаходиться предмет, тим більш розпливчастими стають його обриси. Така ж закономірність стосується і сили тонових відношень-контрастів (різниця між світлом і тінню на поверхні предметів), насиченості і яскравості кольору, які теж слабшають у міру віддалення від глядача.

К. Коровін так говорив про пейзаж: «Пейзаж не писати без мети, якщо він тільки гарний, – у ньому повинна бути історія душі. Він повинен бути звуком, що відповідає почуттям серця. Це важко виразити словом, це так схоже на музику» [5, с. 175].

Студентські роботи:



Рис.1. Архітектурний пейзаж



Рис.2. Фрагментальний пейзаж



Рис. 3. Панорамний пейзаж

**Висновки.** Пейзажне мистецтво має такі переваги, які недоступні ні кінокамері, ні фотоапарату. Головне в них – це незмірно велика творча діяльність художника стосовно конкретної природи. Художній образ не може бути до кінця перекладеним на мову понять, не може бути до кінця вичерпаним і часто пейзажист не все до кінця договориє своїм мистецтвом, залишаючи таку можливість глядачеві.

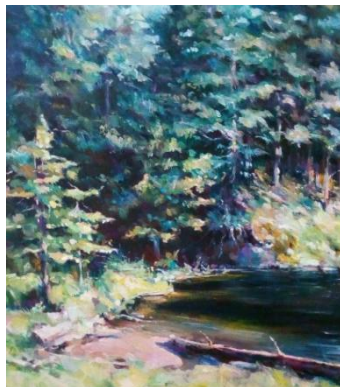
**Перспективи подальших досліджень.** Спілкування з мистецтвом активізує конкретно-почуттєвий соціальний досвід і вимагає подальших досліджень ролі мистецтва у формуванні естетичної культури сучасника, яка проявляється у сформованості естетичних смаків, ідеалів, знань, здібностей і здатності сприймати і перетворювати дійсність за законами краси.

### ДЖЕРЕЛА ТА ЛІТЕРАТУРА

1. Битинський М. Українське малярство. Торонто, 1970. 24 с.
2. Виноградова Г. Малювання з природи. К.: Школа, 1988. 118 с.
3. Енциклопедія українознавства: Словникова частина. Париж-Нью-Йорк: Молоде життя, 1962. Т. 4. 120 с.
4. Кириченко М.А., Кириченко І.М. Основи образотворчої грамоти: навч. посібник. 2-ге вид., перероб. і доп. Київ: Вища школа, 2002. 190 с.
5. Молева Н.М. Константин Коровин. Жизнь и творчество. М.: Искусство, 1963. 561 с.

## ПЕДАГОГІКА

УДК 373.3.016:811

Оксана Біб  
(Львів)

### НАОЧНІСТЬ ТА ЇЇ ЗАСТОСУВАННЯ ПРИ НАВЧАННІ ЧИТАННЯ АНГЛІЙСЬКОЮ МОВОЮ МОЛОДШИХ ШКОЛЯРІВ

*У статті розглянуто необхідність застосування наочності під час навчання читання іноземною мовою. Проаналізовано наукові праці присвячені проблематиці навчання читання молодших школярів. Розкрито суть, особливості використання наочного матеріалу як засобу наочності у процесі навчання читання англійської мови учнів початкової школи.*

**Ключові слова:** наочність, читання, молодші школярі, техніка читання, початкова школа.

*The article deals with the necessity of using visibility while studying reading foreign language. It analyzes scientific works devoted to the problems of reading in English. It reveals the essence of the usage of visual material as a means of visibility during the process of teaching reading in English pupils of junior school.*

**Key words:** visibility, reading, junior pupils, reading technique, elementary school.

Навчання іноземної мови на початковому ступені у загальноосвітньому навчальному закладі є надзвичайно важливим. У сучасних умовах англійська мова розглядається як засіб спілкування і залучення до культури іншого народу.

Особлива увага приділяється навчання англійської мови школярів в початкових класах, бо в дитинстві схильність до вивчення мов набагато більша. На цьому етапі формуються психолінгвістичні основи іншомовної комунікативної компетенції, необхідні та достатні для подальшого її розвитку й удосконалення.

Одним із завдань навчання молодших школярів іноземної мови є розвиток уміння читати нескладні автентичні тексти та розуміти їх. Процес оволодіння цим умінням починається з навчання техніки читання, яке забезпечує автоматизованість сприйняття графічних образів, співвіднесення їх зі звуковими відповідниками та їхнім значенням, а також із озвученням їх уголос або подумки. Це визначає важливе місце читання на кожному занятті з іноземної мови.

Проблему формування навичок читання як у рідній, так і в іноземній мовах висвітлювали безліч науковців вітчизняної та зарубіжної педагогіки, серед яких З. М. Цветкова, Д. Б. Ельконін, В. М. Плахотник, Е. Г. Тен, а також С. Bran Lupan, G. Doman, S. Wren та інші [6].

Іншомовна діяльність як новий спосіб спілкування молодшого школяра потребує створення позитивної мотивації, яка є одним із найважливіших психологічних факторів успішності вивчення іноземної мови і ключовим питанням організації навчання молодших школярів [1].

Однією з таких позитивних мотивацій для молодших школярів є використання наочності.

Наочність – один із принципів навчання, що передбачає вивчення матеріалу на основі живого й безпосереднього сприймання учнями явищ, процесів, засобів дії або їхніх зображень, які вивчаються.

Роль наочності у процесі вивчення іноземної мови школярів, її особливості та доцільність використання у початковій школі активно вивчалися багатьма педагогами. Однак, питання застосування різних видів наочності, поєднання їх з іншими методами і

прийомами навчання у процесі вивчення іноземної мови дітьми молодшого шкільного віку й досі залишається актуальним [4].

Б. В. Беляєв вважає, що «Принцип наочності необхідно розглядати не як допоміжний, а як один з основних методичних принципів навчання іноземної мови, коли це навчання переслідує практичні цілі».

Особливе місце принцип наочності посідає під час вивчення іноземних мов. Наочність створює умови для чуттєвого сприймання, приносить іншу дійсність у навчально-виховний процес [2].

Вивчення англійської мови у ранньому шкільному віці корисне всім дітям. Воно позитивно впливає на розвиток пам'яті, уваги, мислення, уяви дитини, стимулює її загальні мовленнєві здібності, позитивно впливає на володіння рідною мовою. Також слід наголосити на виховній і пізнавальній цінності раннього вивчення іноземної мови, що проявляється в більш ранньому входженні дитини до загальнонародської культури через спілкування новою для неї мовою.

Спілкуючись, учні переконуються в тому, що англійська мова є реальним засобом спілкування, і водночас отримують можливість проявити свою індивідуальність.

Важливість принципу наочності, під час вивчення іноземних мов, полягає в тому, що процес засвоєння знань починається безпосередньо з чуттєвого сприйняття. Застосування наочності дуже позитивно впливає на урок, що робить його емоційно забарвленим, зацікавлює учнів та заохочує їх до певних дій, збуджує їхнє мислення [3, с. 19-20].

Щодо особливості мислення молодших школярів, то воно конкретне. На початковому етапі опанування мовою діти засвоюють її переважно наочним шляхом, коли водночас і чують нове слово, і спостерігають відповідний предмет, явище чи дію.

Таким чином, кожен урок слід унаочнювати. Чим менша дитина, тим більше навчальний процес має опиратися на її практичні дії, бо їй недостатньо лише дивитися та мислити, їй необхідно взяти предмет до рук, тримати в руках, погладити його, побудувати щось тощо. І чим більше буде задіяно видів сприйняття на уроці, тим ефективнішим буде навчання [5].

Однак, використання різних видів наочності може мати не тільки позитивне, а й негативне значення. Перенасиченість використання різних видів наочності, неправильне її застосування ускладнює формування понять, тому що відволікає увагу учнів від суттєвих ознак показаних об'єктів, підсилюючи другорядні. Підкреслюючи роль різних видів наочності у навчанні, не можна нехтувати тим, що одночасно в учнів треба розвивати не тільки наочно-образне, а й абстрактно-логічне мислення. Через це не рекомендується надмірно застосовувати наочні засоби. Якість навчання залежить від правильного використання вчителем різних типів наочних засобів [7].

Тому важливо встановити межу, де наочність – необхідний допоміжний засіб в процесі засвоєння матеріалу, і не допустити, щоб діти трактували її як засіб гри. Тобто, вчитель повинен навчити учнів використовувати наочність для збагачення власних знань. Готуючись до того чи іншого уроку, вчителю англійської мови необхідно пам'ятати дидактичні властивості та функції кожного обраного ним виду наочності. Також вчитель повинен чітко прогнозувати ефективність того чи іншого засобу навчання на вирішення різноманітних методичних завдань.

З усього вищесказаного можна зробити висновок, що наочність допомагає учням засвоювати мовний матеріал на уроках іноземної мови осмислено та з інтересом. Крім того, наочність активізує пізнавальну активність учнів, підвищує мотивацію до уроків іноземної мови, розширює об'єм матеріалу, тренує творчу уяву, розвиває волю, полегшує весь процес вивчення іноземної мови. Вчителю необхідно використовувати на уроках іноземної мови широкий спектр наочних засобів. Але ступінь застосування різних видів наочності та їх характер має відповідати певному етапу навчання.



#### ДЖЕРЕЛА ТА ЛІТЕРАТУРА

1. Варзацька Л. Навчання учнів початкової школи техніки читання англійською мовою з використанням скоромовок // Іноземні мови. 2016. №5. С. 3-5.
2. Дроздовська І. В. Наочність // Англійська мова в початковій школі. 2008. №9. С. 35.
3. Котенко О. В., Соломаха А. В. та ін. Методика навчання іноземних мов у початковій школі: навч. посіб. для студ. вищ. навч. закл. К. : Київ. ун-т ім. Бориса Грінченка, 2013. 356 с.
4. Мамчур А. М. Використання різних видів наочності на уроках іноземної мови у початковій школі. URL: [http://www.psyh.kiev.ua/Мамчур\\_А.М.\\_Використання\\_різних\\_видів\\_наочності\\_на\\_уроках\\_іноземної\\_мови\\_у\\_початковій\\_школі](http://www.psyh.kiev.ua/Мамчур_А.М._Використання_різних_видів_наочності_на_уроках_іноземної_мови_у_початковій_школі). – Назва з екрана.
5. Розвиток мовленнєвої компетенції на уроках англійської мови як умова соціалізації учнів. URL: [http://osvita.ua/school/lessons\\_summary/edu\\_technology/48572/](http://osvita.ua/school/lessons_summary/edu_technology/48572/). – Назва з екрана.
6. Шастова І. В. Методи навчання шестирічних школярів техніки читання англійською мовою. URL: <file:///C:/Users/Admini/Downloads/122397-260773-1-SM.pdf>.
7. Юрчук Я. А. Критеріальний підхід до застосування наочності на уроках англійської мови в 1 класі ЗНЗ. URL: [http://www.psyh.kiev.ua/Юрчук\\_Я.А.\\_Критеріальний\\_підхід\\_до\\_застосування\\_наочності\\_на\\_уроках\\_англійської\\_мови\\_в\\_1\\_класі\\_ЗНЗ](http://www.psyh.kiev.ua/Юрчук_Я.А._Критеріальний_підхід_до_застосування_наочності_на_уроках_англійської_мови_в_1_класі_ЗНЗ).

*Науковий керівник: кандидат педагогічних наук, доцент Деркач Ю.Я.*

УДК 379.8-053.6

*Ігор Бучка  
(Ізмаїл)*

#### ОСОБЛИВОСТІ МОЛОДІЖНОГО ДОЗВІЛЛЯ НА СУЧАСНОМУ ЕТАПІ

*У статті розкриваються культурно-дозвілєві центри, які є максимальними для реалізації розвиваючих дозвілєвих програм для молоді, в основі яких лежить принцип простоти організації, масовості, включення неадіяних груп молоді. Вдосконалення організації культурних форм молодіжного дозвілля забезпечить їй можливість неформального спілкування, творчої самореалізації, духовного розвитку, сприятиме виховній дії на великі групи молоді*

**Ключові слова:** культурно-дозвілєві центри, молодь, дозвілля.

*The article reveals the cultural and entertainment centers, which are the highest for the development of leisure programmes for young people, which are based on the principle of simplicity organizations, mass character, the inclusion of inactive groups of young people. Improvement of the organization of cultural forms of youth leisure will provide her an opportunity of informal.*

**Key words:** cultural and entertainment centers, youth leisure.

Однією з актуальних проблем діяльності культурно-дозвілєвих закладів на шляху вирішення даної задачі, є організація дозвілля молоді. На жаль, в силу соціально-економічних труднощів суспільства, великої кількості безробітних, відсутності належної кількості культурних установ та недостатня увага до організації дозвілля молоді з боку місцевих органів влади та культурно-дозвілєвих закладів, відбувається розвиток поза інституційних форм молодіжного дозвілля. Вільний час є одним з важливих засобів формування особистості молодої людини. Він безпосередньо впливає і на її виробничо-трудова сферу діяльності, бо в умовах вільного часу найбільш сприятливо відбуваються рекреаційно-відновлювальні процеси, що знімають інтенсивні фізичні та психічні навантаження. Використання вільного часу молоддю є своєрідним індикатором її культури, кола духовних потреб та інтересів конкретної особистості молодої людини або соціальної групи.

Будучи частиною вільного часу, дозвілля приваблює молодь його не регламентованістю і добровільністю вибору його різних форм, демократичністю, емоційною забарвленістю, можливістю поєднувати в ньому фізичну та інтелектуальну діяльність, творчу і споглядальну, виробничу й ігрову. Для значної частини молодих людей соціальні інститути дозвілля є провідними сферами соціально культурної інтеграції й особистісної самореалізації. Однак всі ці переваги дозвіллевої сфери діяльності поки що не стали надбанням, звичним атрибутом способу життя молоді.

Практика молодіжного дозвілля показує, що найбільш привабливими формами для молоді є музика, танці, ігри, ток-шоу, КВК, однак, не завжди культурно-дозвіллеві центри будують свою роботу, виходячи з інтересів молодих людей. Треба не тільки знати сьгоднішні культурні запити молоді, передбачити їх зміни, а й уміти швидко реагувати на них, зуміти запропонувати нові форми і види дозвільних занять.

Вдосконалення діяльності культурно-дозвіллевого центру з організації дозвілля сьогодні є актуальною проблемою. І її рішення має йти активно в усіх напрямках: удосконалення господарського механізму, розробка концепцій установ культури в нових умовах, підходи до моделі і професії клубного працівника, зміст діяльності, планування і управління установ сфери дозвілля.

Таким чином, сучасний етап розвитку культурно-дозвіллевого закладу, характеризується переходом від критики існуючого стану до конструктивних рішень. Інтерес до проблем молоді носить постійний і стійкий характер у вітчизняній філософії, соціології, психології, соціальній педагогіці, педагогіці.

Соціально-філософські проблеми молоді як важливої соціальної групи суспільства знайшли своє відображення у дослідженнях С. Іконникової, І. Ільїнського, І. Копа, В. Лісовського та ін. Значний внесок у дослідження дозвілля молоді внесли Г. Пруденский, Б. Трушин, В. Петрушев, В. Піменова, А. Гордон, Е. Соколов, І. Бестужев-Лада. До досліджуваної нами проблеми близькі роботи з саморозвитку і самореалізації особистості у сфері дозвілля (А. Беляєва, А. Каргін, Т. Бакланова), з питань психології особистості (Г. Андрєєва, О. Петровський та ін.).

У науковий аналіз теорії та практики культурно-дозвільної діяльності значний внесок внесли Ю. Стрільцов, А. Жарков, В. Чижиков, В. Ковшар, Т. Кисельова, Ю. Красильников.

У сьгоднішній соціально-культурній ситуації молодіжне дозвілля з'являється як суспільно усвідомлена необхідність. Суспільство кровно зацікавлене в ефективному використанні вільного часу людей – в цілому соціально-екологічного розвитку і духовного оновлення всього нашого життя. Сьогодні дозвілля стає усе більш широкою сферою культурного дозвілля, де відбувається самореалізація творчого і духовного потенціалу молоді й суспільства у цілому.

Молодіжне дозвілля має на увазі вільний вибір особистістю дозвіллевих занять. Воно є необхідним і невід'ємним елементом способу життя людини. Тому дозвілля завжди розглядається як реалізація, інтересів особистості пов'язаних з рекреацією, саморозвитком, самореалізацією, спілкуванням, оздоровленням тощо. У цьому полягає соціальна роль дозвілля [1; 2].

Значення даних потреб надзвичайно велике, адже наявність лише зовнішніх, хоч би і визначаючих умов, недостатньо для реалізації цілей усестороннього розвитку людини. Треба, що б і сама людина хотіла цього розвитку, розуміла його необхідність. Таким чином, активне, змістовне дозвілля вимагає певних потреб і здібностей людей. Поза сумнівом, дозвілля має бути всіляким, інтересним, носити розважальний і ненав'язливий характер. Таке дозвілля можна забезпечити наданням можливості кожному активно проявити себе свою ініціативу в різних видах відпочинку і розваг [3].

У сучасних культурно-дозвіллевих установах потрібно добиватися подолання споживчого відношення до дозвілля, яке властиво багатьом людям, які вважають, що змістовне проведення вільного часу їм повинні забезпечити хтось, але лише не вони самі. Отже, ефективність використання молодіжного дозвілля багато в чому залежить від самої людини, від її особистої

культури, інтересів тощо. Діяльність людини у вільний час визначається її об'єктивними умовами, довкіллям, матеріальною забезпеченістю мережею культурно-дозвіллевої установи тощо. Діяльність культурно-дозвіллевої установи та її поліпшення залежить не лише від умілої організації дозвілля, але і від урахування психолого-педагогічних чинників. Діяльність молодих людей у сфері вільного часу ґрунтується на добровільності, на особистій ініціативі, на інтересі до спілкування і творчості. У зв'язку з цим встають питання спілкування в колективах, і типології дозвіллевої поведінки [4-6].

Тому говорити про змістовність заходів, про форми і методи роботи можна говорити лише тоді, коли враховується психологія особистості та психологія груп, психологія колективів та мас. Реалізуючи мету розвитку творчих здібностей, враховуючи особисту ініціативу і добровільність в умовах дозвілля, рід діяльності людей, організатори дозвілля і створюють такі заходи, в яких закладені програми саморозвитку і творчості. Це є корінною відмінністю діяльності в умовах культурно-дозвіллевої установи, від регламентованих умов (навчальний процес, трудова діяльність), де розвиток і збагачення особистості носять настільки добровільний характер.

Але в цих умовах не можна не враховувати загальних психологічних особливостей людини, що виявляються і в пізнавальній і творчій діяльності. Тому не можна відмовлятися від загальних методів педагогічних дій на особистість. Об'єктом цих дій в установі культури є і кожна окрема особистість і група людей, колектив, нестабільна аудиторія і різні соціальні спільноти, які відвідують культурно-дозвіллеву установу. Недаремно говорять, що культурно-дозвіллеві установи – є посередником між особистістю і суспільством [7; 8].

Усі ці умови потрібно враховувати в організації дозвілля молоді та в його вдосконаленні. Система організації дозвілля визначається інтересами і потребами молодих людей у вільний час. Потреби у сфері дозвілля мають певну послідовність прояву. Задоволення однієї потреби породжує зазвичай нову. Це дозволяє міняти вид діяльності та збагачувати дозвілля. У сфері дозвілля повинен здійснюватися перехід від простих форм діяльності до усе більш складних, від пасивного відпочинку – до активного, від задоволення глибших соціальних і культурних прагнень, від фізичних форм рекреації – до духовних насолод, від пасивного засвоєння культурних цінностей – до творчості тощо.

Коли міняється соціальне положення людини, рівень її культури, то відразу ж відбувається зміни і в структурі дозвілля. Дозвілля збагачується у міру збільшення вільного часу і зростання культурного рівня. Якщо молода людина не ставить перед собою завдання самоудосконалюватися, якщо її вільний час нічим не заповнений, то відбувається деградація дозвілля, збіднення його структури [9; 10].

Структура дозвілля складається з декількох рівнів, які відрізняються один від одного своєю психологічною і культурною значущістю, емоційною ваговитістю, мірою духовної активності.

Найпростіший вид дозвілля – відпочинок. Він призначений для відновлення витрачених під час роботи сил і підрозділяється на активний і пасивний. Пасивний відпочинок характеризується станом спокою, який знімає стомлення та відновлює сили. Чим ти зайнятий – не має значення, аби можна було відволіктися, звільнитися від напруги, отримати емоційну розрядку. Звична проста діяльність удома викликає настрій спокою. Це може бути просте перегляд газет, настільна гра, невимушена бесіда, обмін думками, прогулянка. Відпочинок такого роду не ставить перед собою цілей, що далеко йдуть, він пасивний, індивідуальний, містить лише зачатки позитивного дозвілля.

І, проте, такий відпочинок – невід'ємний елемент життя людини. Він служить підготовчою мірою до складнішої і творчої діяльності [4; 5]. Активний відпочинок, навпроти відтворює сили людини з перевищенням вихідного рівня. Він дає роботу м'язам і психічним функціям, які не знайшли застосування в праці. Людина насолоджується рухом, швидкою зміною емоційних дій, спілкуванням з друзями. Активний відпочинок на відміну від пасивного, вимагає як мінімум свіжих сил, вольових зусиль і підготовки. До нього відносять

фізкультуру, спорт, фізичні і психічні вправи, туризм, ігри, перегляд кінофільмів, відвідини виставок, театрів, музеїв, прослухування музики, читання, приятельське спілкування.

#### ДЖЕРЕЛА ТА ЛІТЕРАТУРА

1. Калинин И. Клубные парадоксы // Встреча. 1996. №5. С. 19 – 21.
2. Кірсанов В. В. До питання методології проектування поліфункціональних соціально-культурних програм // Вісник КНУКМ. 2002. №6. С. 40 – 48.
3. Новаторов В. Е. Организаторы досуга. – М. : Академия, 2007. 62 с.
4. Калинин И. Клубный клубок // Встреча. 1998. № 6-7. С. 13 – 15.
5. Клубоведение: Учебное пособие / Под ред. В. А. Ковшарова. М. : Просвещение, 1972. 214 с.
6. Молодь України: для неї і про неї. К. : Український НДІ проблем молоді, 1993. 106 с.
7. Киселева Т. Г., Красильникова Ю. Д. Межведомственные культурно-досуговые центры открытого типа / Т. Г. Киселева, Ю. Д. Красильникова // Социальная педагогика: Проблемы, поиски, решения: Проспект / ВНИК АПН СССР. М., 1991. 341 с.
8. Концепція громадянського виховання особистості в умовах розвитку української державності // Інформац. зб. Міністерства освіти України. К. : Либідь, 2000. № 22. С. 7 – 21.
9. Грушин Б. Творческий потенциал свободного времени. М. : Профиздат, 1990. 279 с.
10. Мосалев Б. Г. Досуг. М. : Изд-во МГУК, 1995. 85 с.
11. Сасыхов А. В. Методика клубной работы // Клубоведение / Под ред. С. Н. Иконниковой и В. И. Чепелева. М. : Просвещение, 1990. С. 84 – 98.
12. Стрельцов Ю. А. Научно-методические основы культпросвет работы: Учебное пособие. М. : Просвещение, 1998. 241 с.
13. Чижевський Б. Г. Актуальні проблеми побудови системи виховання в умовах державоутворення // Педагогіка і психологія. 2007. №1. С. 111 – 118.
14. Мансуров Н. С. Теоретические предпосылки программирования развития личностной активности. М. : Просвещение, 1976. 143 с.

*Науковий керівник: кандидат філософських наук, доцент Ярчук Г.В.*

УДК 378.015.31:172.15

*Валентина Глушич  
(Харків)*

#### НАЦІОНАЛЬНО-ПАТРІОТИЧНЕ ВИХОВАННЯ МАЙБУТНІХ УЧИТЕЛІВ УКРАЇНСЬКОЇ МОВИ ТА ЛІТЕРАТУРИ

*У статті висвітлено погляди вчених на національно-патріотичне виховання учителів української мови та літератури. Однією із найважливіших завдань освіти є патріотичне виховання молоді. Першочергового значення набуває формування гармонійної особистості учителя-словесника здатної виховувати у майбутньому поколінні почуття патріотизму та свідомого опанування знаннями, пошуку різних методів, форм та засобів виховання.*

**Ключові слова:** *виховання, патріотизм, національно-патріотичне виховання, учитель, філолог.*

*The article highlights the views of scientists on the national-patriotic education of teachers of the Ukrainian language and literature. One of the most important tasks of education is the patriotic upbringing of youth. Of paramount importance is the formation of a harmonious personality of a teacher-translator capable of raising in the future a generation of feeling of patriotism and conscious learning of knowledge, the search for various methods, forms and means of education.*

**Key words:** *education, patriotism, national-patriotic education, teacher, philologist.*

Ідея національно-патріотичного виховання особистості втілена в державних документах, зокрема в Законі України «Про освіту», Державній національній програмі «Освіта (Україна XXI століття)», Національній доктрині розвитку освіти України у XXI столітті, у Концепції національного виховання. Згідно із переліченими документами, основними завданнями національно-патріотичного виховання майбутніх учителів української мови та літератури є формування свідомого громадянина – патріота своєї держави, активного провідника української національної ідеї, людини, що зберігає та пропагує духовні надбання нашого народу минулих століть.

Теоретичний аналіз наукової літератури засвідчив, що проблему національно-патріотичного виховання досліджували видатні дослідники – класики вітчизняної педагогіки, а саме А. Макаренко, Г. Сковорода, В. Сухомлинський, К. Ушинський та ін. Ученими розкрито та обґрунтовано теоретичні й методичні аспекти досліджуваної проблеми, наголошено на значущості принципу народності в національно-патріотичному вихованні.

Дослідження проблеми національно-патріотичного виховання учителів української мови та літератури зумовило необхідність насамперед визначити поняття «патріотизм», «національно-патріотичне виховання», «виховання».

Тлумачний словник української мови визначає патріотизм як «любов до своєї батьківщини, відданість своєму народу, готовність для них на жертви і подвиги» [1, с. 29].

У Концепції національно-патріотичного виховання дітей та молоді (2015) національно-патріотичне виховання дітей та молоді визначається як комплексна системна й цілеспрямована діяльність органів державної влади, громадських організацій, сім'ї, освітніх закладів, інших соціальних інститутів з формування в молодого покоління високої патріотичної свідомості, вірності, любові до Батьківщини, турботи про благо свого народу, готовності до виконання громадянського і конституційного обов'язку із захисту національних інтересів, цілісності, незалежності України, сприяння становленню її як правової, демократичної, соціальної держави.

У Великому тлумачному словнику сучасної української мови «виховання – це сукупність знань, культурних навичок, поглядів, що становлять загальний рівень духовного розвитку людини і є наслідком систематичного впливу, навчання» [2].

Сьогодні, з огляду на сучасні реалії, національно-патріотичне виховання має бути спрямоване на формування у молоді світоглядної позиції, ідей, поглядів, переконань, ідеалів громадян незалежної України, оволодіння здобутками національної духовної культури, виховання у студентів кращих рис громадянина української держави.

Основними концептуальними моментами у системі виховання є виховання у філологів почуття національної гідності. Ця робота починається з аудиторних занять і переходять на позааурочну діяльність викладачів з національного, патріотичного виховання майбутніх учителів.

Дисципліни з усної народної творчості, історії української літератури, української мови та її історії несуть у собі інформацію про витoki української культури та формування української ментальності. Пропаганда та глибоке вивчення шедеврів української літератури є вагомим фактором формування патріотів України.

У Харківському національному педагогічному університеті імені Г.С. Сковороди на українському мовно-літературному факультеті імені Г.Ф. Квітки-Основ'яненка уже виробилася система роботи з національного виховання. Надзвичайною ефективністю в апекці національного виховання відзначається проведення екскурсій. Навчальний рік на факультеті починається з екскурсії до музею університету, літературного музею. Традиційним стала посвята в першокурсники та відвідування музею великого філософа Г.С. Сковороди в с. Сковородинівка Харківської області. Завдяки цьому, студенти не тільки дізнаються більше інформації про митця, але й доводять, що не дарма обрали професію вчителя, що в змозі створити навколо себе ауру добра, успішно працювати в команді і гордо

нести звання «студента-сковородинівця». Студенти під керівництвом викладачів готують наукові доповіді, з якими виступають на Сковородинівських читаннях.

Щороку першокурсники факультету беруть участь в загальноуніверситетському заході «Посвята в козаки та берегині». Студенти продемонстрували свою майстерність у приготуванні козацького кулішу та гідно представили факультет. Також команда факультету бере активну участь у спортивно-патріотичному святі «Козаків славні сини». Випробування сили, витривалості та командного духу студенти показали у змаганнях з перетягування канату та різноманітних естафетах.

Студенти та викладачі факультету беруть участь в акції «Україна – територія гідності та свободи». У цей день ми згадуємо патріотів-героїв, які загинули під час Помаранчевої революції та Революції Гідності. Метою запровадження свята стала ідея донесення до сучасних і майбутніх поколінь інформації про доленосні події, які сколихнули Україну на початку ХХІ століття, також віддання шани патріотам, що стали на захист демократичних цінностей, прав і свобод людини.

Волонтерським загоном «Оксиморон» організуються зустрічі з учасниками АТО та вшановують пам'ять людей, які загинули за територіальну цілісність України.

Національне виховання як органічний компонент навчального процесу представлено і на рівні студентської наукової роботи. Воно реалізується у таких формах, як наукові студентські конференції, семінари, круглі столи, читання, бесіди, дебатні турніри, а також заявлене у різноманітній тематиці курсових та магістерських проєктів, в яких ключовими є такі поняття, як «мова творів письменників», «національний колорит», «проблема національної ідентичності», «формування активної особистості як національний ідеал» та ін.

Формуванню особистості українця як такої, що наділена спрямованістю до глибоких знань і парадоксального мислення, сприяє і діяльність творчих гуртків. Студенти факультету беруть активну участь у проведенні Тижнів Шевченка, мови і писемності, філолога. У рамках тижнів проводяться зустрічі з письменниками і поетами Слобожанщини, літературний конкурс «Поетична весна», читанковий флеш-моб тощо. Традиційно у День української мови та писемності викладачами кафедр організовується й проводиться брейн-ринги знавців української мови, у якому беруть участь студенти усіх спеціальностей.

Таким чином, уся діяльність професорсько-викладацького складу колективу факультету спрямована на формування гармонійної особистості учителя-словесника, здатної виховувати у майбутньому поколінні почуття патріотизму та свідомого опанування знаннями, прагнення працювати на благо своєї Батьківщини – України.

Отже, можна зробити висновки, що національно-патріотичне виховання є важливою складовою у процесі становлення учителя української мови та літератури як особистості, вільної, активної, творчої.

### ДЖЕРЕЛА ТА ЛІТЕРАТУРА

1. Петренко О., Дежнюк Г. Національно-патріотичне виховання учнівської молоді // Позакласний час. Рідна школа, 2005. № 3-4. С. 28-29.

2. Великий тлумачний словник сучасної української мови / уклад. і голов. ред. В. Т. Бусел. К. ; Ірпінь: ВТФ «Перун», 2004. 1440 с.

### ДЕЯКІ АСПЕКТИ РОЗУМОВОГО РОЗВИТКУ МОЛОДШИХ ШКОЛЯРІВ НА УРОКАХ ПРИРОДОЗНАВСТВА

*У процесі ознайомлення дітей з навколишнім світом відбувається вдосконалення сенсорних процесів, мислення, мовлення, що істотно впливає на їх його розумовий розвиток.*

*Зміст сучасної природничої освіти поряд з пізнавальною функцією – передачею системи наукових знань і озброєнням методами наукового пізнання, сприяє розширенню індивідуальних ресурсів особистості молодшого школяра.*

***Ключові слова:** молодші школярі, природнича освіта, інтелектуальний розвиток, розумовий розвиток дитини.*

*In the process of familiarizing children with the outside world, there is improvement in sensory processes, thinking, speech, which significantly affects their mental development. The content of modern natural education, along with the cognitive function - the transfer of the system of scientific knowledge and weapons methods of scientific knowledge, promotes the expansion of individual resources of the personality of junior schoolboy.*

***Key words:** junior schoolchildren, natural education, intellectual development, mental development of the child.*

Незаперечним є те, що сучасна освіта повинна відповідати актуальним і перспективним потребам особистості, суспільства і держави. Школа першого ступеня є важливою складовою у процесі формування в учнів здібностей самостійно мислити, виявляти елементи творчості. Реалізація цих цілей неможлива без забезпечення розумового розвитку молодшого школяра, прояву його розумової активності.

Актуальність проблеми розумового розвитку молодших школярів обумовлена, перш за все, вагомим завданням початкової школи – набуття загальнонавчальних та цільових компетентностей освітньої діяльності. Якість засвоєння знань багато в чому залежить від рівня інтелектуальної складової розумового розвитку молодшого школяра.

*Мета статті* – теоретично висвітлити деякі аспекти розумового розвитку молодших школярів на уроках природознавства.

Для розвитку вміння аналізувати, виявляти взаємозв'язки, узагальнювати і робити висновки як важливих складових інтелектуальних здібностей молодших школярів найбільш сприяє вивчення освітньої галузі «Природознавство». Основною метою природничої освіти молодших школярів є формування наукового світогляду і критичного мислення учнів. Постійно спостерігаючи явища навколишнього світу й перебуваючи у взаємодії з його предметами та об'єктами, молодший школяр набуває не тільки багатий чуттєвий досвід, а й виховується логіка думки, розвиваються логічно правильна мова і уява, що в цілому сприяє розумовому розвитку дитини.

З погляду психології, під розумовим розвитком розуміють ступінь розвитку в дитини пізнавальних процесів (відчуттів і сприймання, мислення та мовлення, пам'яті й уяви), сформованість уміння міркувати, обґрунтовувати свої думки, вибудовувати власні судження, користуватися поняттями й узагальненнями [2].

Аналіз наукових джерел свідчить, що проблема розумового розвитку молодших школярів була об'єктом дослідження багатьох вітчизняних і зарубіжних вчених. Так, особливості розвитку розумового мислення молодших школярів досліджували Б. Ананьєв, Л. Венгер, В. Давидов, О. Дусавицький, Д. Ельконін, А. Занков, О. Запорожець, К. Менчинська, Л. Морозова, Л. Луценко, Л. Обухова, М. Поддяков, С. Рубінштейн,

В. Рубцов, О. Савченко, О. Скрипченко та ін. Шляхи та засоби реалізації розумових здібностей учнів відображені в основних положеннях теорії поетапного формування розумових дій (Л. Виготський, П. Гальперін, І. Талізїна). Науковці наголошували на необхідності організації цілеспрямованої навчальної діяльності учнів, спрямованої на інтелектуальний розвиток.

Питання розумового розвитку й виховання дітей п'яти-шестирічного віку в процесі ознайомлення з природою висвітлюються в працях сучасних науковців, зокрема: Т. Байбари, Н. Бібік, О. Біди, А. Богуш, Н. Гавриш, Н. Ничкало, Н. Лисенко, А. Крамаренко, З. Плохій, Н. Яришева та ін.

Великим потенціалом розумового розвитку молодших школярів володіє навчальний предмет початкової школи «Природознавство». Зміст природничої складової початкової освіти дозволяє створювати проблемні питання, моделювати припущення, передбачення, які стають основою для появи мотиву отримання знань, які набувають особливого значення в розвитку логічного мислення учнів.

Саме складні логічні зв'язки між процесом пізнання світу природи та розумовим розвитком молодшого школяра вбачав К.Д. Ушинський, який зазначав «... логіка природи є найдоступніша і найкорисніша логіка для дітей» [4].

Зазначимо, що основними розумовими операціями пізнання природи молодшими школярами виступають аналіз і синтез, порівняння, абстрагування, конкретизація, узагальнення та класифікація.

Загальновідомо, що змістове наповнення освітнього процесу істотно впливає на розумовий розвиток учнів. У зв'язку з цим, Г.С. Костюк звертає увагу на системну організацію навчання молодших школярів. На думку науковця, вдало структурований зміст освіти та підібрані методи навчання сприятимуть прояву потенційних можливостей розумового розвитку молодших школярів.

Розвиток мислення молодших школярів на уроках природознавства багато в чому залежить від рівня розвитку розумових процесів. Так, починаючи з першого класу, молодші школярі поступово знайомляться з об'єктами природи. Частковий аналіз починається з вивчення компоненти неживої природи й поступово стає комплексним і системним, встановлюючи взаємозв'язки між неживою і живою природою, виконуючи самостійно досліди в 3-4 класах, узагальнюючи та формулюючи висновки.

Необхідно звернути увагу на такий суттєвий аспект вивчення навколишнього світу як порівняння та його значення в розумовому розвитку дітей. Порівняння в процесі вивчення природи учнями молодшого шкільного віку йде від несистематичного, орієнтованого на зовнішні ознаки, до планового та систематичного [5, с. 130]. При порівнянні знайомих предметів учні легше помічають схожість, а при порівнянні нових – відмінності. Тому важливо щоб процес розумового розвитку молодших школярів був невимушеним, здійснювався через властиві конкретному віку види пізнавальної діяльності, педагогічні засоби та різноманітні розвиваючі матеріали.

Так, з метою розумового розвитку молодших школярів на уроках природознавства вчителю необхідно вдосконалювати такі вміння учнів як:

- класифікувати об'єкти та явища природи;
- встановлювати причинно-наслідкові зв'язки;
- робити припущення;
- виділяти істотні та другорядні ознаки об'єкта;
- приймати нестандартні рішення;
- проявляти творчий підхід до виконання завдання.

Таким чином, застосовуючи вищезазначені вміння в процесі пізнання молодшими школярами світу природи, вчитель розвиває у дітей проблемний спосіб мислення, істотними ознаками якого є використання логічних прийомів.



Як свідчить практичний досвід вчителів висвітлений на сторінках методичних джерел не можна досягти високих результатів у розвитку інтелектуальних здібностей учнів, не сприяв розвитку розумової діяльності кожної дитини.

#### ДЖЕРЕЛА ТА ЛІТЕРАТУРА

1. Митник О.Я. Як навчити дитину мистецтва мислення // Початкова школа. 2006. №11. С. 55.
2. Розумовий розвиток і розумове виховання. URL: studentam.net.ua
3. Савченко О.Я. Дидактика початкової школи. К.: «Генеза», 2002. 365 с.
4. Ушинський К.Д. Про роль спостережень у процесі ознайомлення молодших школярів з природою. URL: book.net/index.php?p= achapter&bid=15346&chapter=1
5. Якиманская И.С. Развивающее обучение. – М., 1979.

УДК 378-029.62

Вікторія Дмитришина  
(Ізмаїл)

#### ФОРМУВАННЯ ПРОЕКТНОЇ КУЛЬТУРИ МАЙБУТНЬОГО ПЕДАГОГА

*У статті розглядається актуальна проблема удосконалення системи формування проектної культури майбутнього педагога в умовах сучасного вищого навчального закладу. Один з ефективних шляхів її вирішення автор бачить в роботі з розвитку досвіду творчої діяльності, у впровадженні діяльнісно-параметричного підходу. У статті розглянуті існуючі погляди на структуру педагогічної технології, сформульовані основні завдання формування проектної культури.*

**Ключові слова:** проектна культура, педагогічні технології, професійна підготовка.

*The article is devoted to the Key issue of the system improvement and the formation of the future Teacher's project culture in the university course. The effective ways of its solution is the development of Teacher's creative activity and its implementation on the basis of activity-parametric approach. The article deals with the ideas about the nature and the structure of one of the educational technology, and demonstrates the objectives of the formation of project culture.*

**Keywords:** project culture, pedagogical technologies, professional training.

Глобалізація культурного і освітнього простору, яка відбувається в світі, складовою якої є інтеграційні процеси, включає в себе великі перспективи для розвитку освіти. Право на оновлення даної діяльності ставлять обов'язковим завданням підготовку професіонала, який здатний планувати власну діяльність у всіляких соціальних і культурних ситуаціях, готовий знаходити способи вирішення проблем незалежно від ситуації, що склалася, реалізовувати інноваційні стратегії педагогічного мислення і професійного стилю поведінки.

Виховання культурної особистості як пріоритетний фактор переходу до нової освітньої парадигми стає головною умовою розвитку вищої педагогічної освіти. Тому кожен педагог повинен володіти різними варіантами проектної діяльності. Проектування не тільки педагогічного процесу, а й педагогічної системи в цілому є однією з важливих складових загальної підготовки, оскільки воно покликане формувати знання, вміння і індивідуальні якості особистості майбутнього педагога.

У педагогічній технології позначилися загальні ознаки технології. У зв'язку з цим багато дослідників даної проблеми відзначають: «педагогічна технологія є комплексний, інтерактивний процес, що включає людей, ідеї, засоби і способи організації діяльності для аналізу проблем і планування, забезпечення і управління, вирішення проблем, що

охоплюють усі аспекти засвоєння знань» [2, с. 124]. Дослідники вносять певні серйозні доповнення, які збагачують сучасні уявлення про сутність і структуру педагогічної технології, а саме вона: розглядається в якості інтерактивного процесу організації діяльності, таким чином, підкреслюється приналежність педагогічної технології до сфери культури; здійснюється різноманітними засобами і способами; дає можливість вирішити проблему на всіх етапах аналізу, планування, організації, реалізації та подальшого оцінювання [3, с. 4]. Також підкреслюється, що специфічною особливістю педагогічної технології є те, що в ній навчальний процес повинен забезпечувати виконання спочатку поставлених цілей.

Таким чином, навчальний процес складається з самостійних модулів, одиниць, наповнених різним вмістом, при цьому мають загальну структурну складову. Особливість цього технологічного підходу полягає в створенні конструктивної, а не описової, розпорядчої схеми, яка призводить до досягнення поставлених цілей. Завдання педагога полягає в правильному орієнтуванні навчального процесу для надання такої можливості студентам. Далі педагогу слід визначитися, яка в його розумінні специфіка повного засвоєння, тобто якими мають бути очікувані результати. При цьому чітко, конкретно визначені і сформульовані навчальні цілі - основа всієї навчальної діяльності. Потім йде проведення діагностичного тесту. Повний і глибоке засвоєння знань і умінь є єдиним критерієм оцінки. Самонавчання розглядається як осягнення нового досвіду. Навчальний процес в даному контексті виглядає не як отримання знань в готовому вигляді, а як пошук нової, раніше невідомої інформації (нових інструментальних знань про процеси діяльності) [1, с. 68].

В основу технології формування проектної культури майбутнього педагога закладені програмно-цільовий метод, ідеї цілісності і системності освітнього процесу, а також задачний підхід до педагогічної діяльності.

Аналіз досвіду педагогів-практиків, а також досвід власної діяльності дають нам можливість заявити, що процес формування проектної культури – це закономірний шлях, процес саморозвитку особистості, хоча і суперечливий, складний. Він проходить періоди зародження, становлення, вдосконалення (обов'язковий етап, при його відсутності може статися завершення, загасання). З аналізу праць дослідників висувається гіпотеза про необхідність інтеграції механізмів дослідження: оцінювання – самовизначення – визначення мети – дії.

Разом з тим необхідно відзначити, що механізм формування культури проектної діяльності інтегрує не просто всі види професійно-педагогічної діяльності (науково-дослідну, освітньо-проектувальну, управлінську та виховну), а передбачає їх глибокий взаємозв'язок і взаємозалежність.

Так, науково-дослідницька сфера педагогічної діяльності передбачає досить глибоке пророблення теоретико-методологічного базису досліджуваного феномена, характеристику характерних ознак особистості, яка заволоділа даним типом культури; опис закономірностей, загальнодидактичних і специфічних принципів, різного роду умов формування нового типу культури, розробки та подальшої реалізації діагностичних процедур [3, с. 5].

Освітньо-проектувальна діяльність не тільки передбачає включення проектних педагогічних технологій власне в освітній процес як за основними професійними, так і за додатковими освітніми програмами, але, що не менш важливо, спрямована на створення такої педагогічної системи освітньої організації, яка була б орієнтована на розвиток культури проектної діяльності всіх учасників освітнього процесу і технології її ефективного реалізації. Виховна діяльність передбачає, в першу чергу, спеціально організовану, цілеспрямовану і керовану взаємодію колективу вихователів і вихованців з метою формування у останніх культури проектної діяльності та соціально-значущих якостей як узагальнених результатів розвитку особистості.

Необхідно відзначити, що без особистісного самовизначення всіх учасників освітнього процесу в гуманістичному аспекті, усвідомлення ними поняття «особистість», проектування

засобів і відповідних умов для розвитку культури проектної діяльності неможливий процес формування проектної культури [4, с. 22].

З точки зору дослідників, до творчої діяльності відносяться такі змістовні компоненти:

1) конструювання та проектування діяльності, які мають на увазі: уміння планувати структуру майбутньої діяльності, проектувати власні дії, їх систему і послідовність, а також дії інших учасників процесу проектування творчої діяльності;

2) усвідомлення, формулювання і творче вирішення завдань: побачити проблему і застосувати до неї фактичний матеріал, сформулювати проблему, висунути гіпотезу і провести уявний експеримент, представляти варіанти можливих шляхів і вміти зупинитися на найефективнішому, в оптимальній послідовності розділити рішення на етапи;

3) рефлексію педагога, що є не тільки констатацією присутності або відсутності проектної культури, скільки стимулюванням, мотивацією її формування, становлення і поглиблення;

4) досвід педагогічної рефлексії, інтегруючий самоаналіз, включений в безпосередньо проектувальну діяльність, що здійснюється в ході проектувального процесу, самоспостереження, самоконтролю, самооцінки.

Опора на діяльнісно-параметричний підхід в процесі формування проектної культури майбутнього педагога в умовах сучасного вищого навчального закладу передбачає наступне:

1) увагу у формуванні досвіду творчої діяльності переноситься в першу чергу на організацію і здійснення самостійної пізнавальної і практичної діяльності всіх учасників освітнього процесу щодо вирішення завдань, пов'язаних з розробкою і реалізацією різного роду проектів, що дозволяють максимально актуалізувати ціннісні орієнтації суб'єктів проектувального процесу в ході діяльності, носить креативний, творчий характер;

2) при виборі, розробці або реалізації проекту складається кожен параметр його якості (постановка цілей, ціннісно-смісловне самовизначення проектувальників, вибір логіки проектування і т. ін.). Разом з тим необхідно відзначити, що даний підхід забезпечує формування знань і умінь досить високого рівня узагальнення, що сприяє широкому їх переносу, забезпечуючи тим самим необхідні умови для самостійної творчої діяльності.

Формування системи розумових і практичних дій є важливим завданням становлення проектної культури. Проектна культура формується поетапно. Ефективність цієї ідеї розкривається при здійсненні рефлексивного управління цим процесом. Проектна культура майбутнього педагога оцінюється як основа динамічної стратегії, її формування та розвитку. Іманентні процеси особистісного, емоційного, інтелектуального становлення педагога, від студентства до його діяльності в якості професіонала, припускають постановку цілей становлення проектної культури. Цей підхід підкріплюється орієнтуванням на те, що на сьогоднішній день саме проектна культура гарантує найвищу продуктивність професійної діяльності педагогічних кадрів [5, с. 44]. Крім того, в сучасному вищому навчальному закладі формування проектної культури є обов'язковий елемент професійної підготовки педагога.

Сходинки становлення проектної культури майбутнього педагога протягом усього періоду навчання у вузі дані через проміжні установки даного процесу. Ми в нашому дослідженні дотримувалися того, що у першокурсників необхідно сформувати адаптаційний рівень проектної культури, тобто майбутній педагог може в загальному вигляді сформулювати цілі і завдання власної педагогічної діяльності. У студента-першокурсника розвинене позитивне ставлення до проектної діяльності, але знання ще фрагментарні, не усвідомлені, немає ціннісного ставлення до них, придбані проектні вміння, але не зрозумілі часткові операції дії. У студентів другого року навчання виробляється відтворювальний рівень проектної культури. У студентів третього року навчання спостерігається формування евристичного рівня проектної культури. До цього часу відбувається завершення становлення студента - майбутнього вчителя як суб'єкта педагогічної діяльності, вміє застосовувати отримані психолого-педагогічні знання і вміння в модуляції педагогічної дійсності. У

практиці професійної діяльності майбутнього педагога вже проявляється здатність до осмислення власного педагогічного досвіду. Крім того, студент-третьокурсник вже розуміє суть існуючих педагогічних систем і педагогічного процесу [1, с. 69].

На останніх курсах майбутній педагог самостійно відбирає і включає цінності як систему соціально-моральних і психолого-педагогічних механізмів в організацію і коригування всіх видів діяльності з власної професійної діяльності – педагогічної практики. Професійні дії студента-старшокурсника відрізняються мобільністю, це створює передумови для переходу до активно-творчої, стійко перетворюючої і самостійної професійної діяльності. Сформоване професійно-педагогічне розуміння і настрої на моделювання педагогічної діяльності сприяють виникненню різних конфігурацій педагогічних нововведень, формування педагогічних понять. Очевидним є інтерес майбутнього педагога до підвищення своєї педагогічної майстерності, здійснюваного в режимі розвитку «Я»-концепції.

З урахуванням вищесказаного, проектну культуру майбутнього педагога можна розглядати як специфічний спосіб реалізації індивідуальних якостей людини. Технологію формування проектно-культури можна визначити як неоднозначний, нелінійний, в якійсь мірі суперечливий і одночасно закономірний процес саморуку суб'єкта, що включає етапи зародження, становлення і вдосконалення, а також рушійну силу цього процесу - вмотивованість студентів, яка виявляється в їх прагненні до особистісному професіоналізму і самореалізації.

#### ДЖЕРЕЛА ТА ЛІТЕРАТУРА

1. Кузьмін Н. Педагогічні умови підготовки вчителя технології до професійно-творчої діяльності // Підготовка фахівців на технологічних факультетах педагогічних вузів в умовах модернізації освіти. Н. Новгород: ГОУ ВПО, МДПУ, 2007. С 68-70.
2. Дмитренко П.В. Основи наукових досліджень : навч. посіб. [для вищих педагогічних закладів освіти]. К. : РНЦ "ДНІТ", 2005. 258 с.
3. Моляко В.О. Творчий потенціал людини як психологічна проблема // Психологічна газета. 2005. №6. С.4-5.
4. Пехота О.М., Старєва А.М. Особистісно орієнтоване навчання : підготовка вчителя : монографія. Миколаїв : Іліон, 2006. 272 с.
5. Пометун О., Пироженко Л. Інтерактивні технології навчання: теорія, практика, досвід: метод. посібник. К. : АПН, 2002. 136 с.

*Науковий керівник: кандидат педагогічних наук, доцент Букатова О.М.*

УДК 373.2

*Світлана Звєкова  
(Ізмаїл)*

#### ПІДВИЩЕННЯ МОВЛЕННЄВОЇ КОМПЕТЕНТНОСТІ ДОШКІЛЬНЯТ ПІД ЧАС ВИВЧЕННЯ АНГЛІЙСЬКОЇ МОВИ

*У статті розглянуто значення володіння іноземними мовами майбутніми фахівцями у дошкільному закладі для здійснення професійної діяльності. Також обґрунтовано важливість іншомовної комунікативної компетентності з огляду на інтеграцію нашої держави до європейського простору. Визначено, що роль іноземних мов займає одну із ключових позицій в професійній компетентності вихователю у дошкільному закладі.*

**Ключові слова:** іноземні мови, іншомовна комунікативна компетентність, вихователь, дошкільний заклад, мовленнєвий розвиток, професійна компетентність.

*The article deals with value of possession foreign languages future specialists in pre-school establishment for realization of professional activity. Also importance of foreign communicative competence is grounded, it depends on integration our country to European space. The role of foreign languages is defined like one of the main positions in the professional competence a teacher in a preschool institution.*

**Key words:** *foreign languages, foreign communicative competence, caregiver, preschool, speech development, professional competence.*

У наш час все більше розширюються зв'язки України із зарубіжними країнами, й інтерес до вивчення англійської мови невідмінно зростає. Під час навчання дошкільників мовленнєва діяльність є і об'єктом і засобом навчання.

Для навчання дошкільників англійської мови повинні використовуватися форми і методи, які базуються на використанні різноманітних компонентів ігрової діяльності у поєднанні з виконанням різноманітних вправ та таких прийомів як запитання, демонстрація різноманітного унаочнення, вказівка, пояснення та ін..

Урок іноземної мови є основною організаційною одиницею навчального процесу. Перша і основна вимога – його мовленнєва спрямованість. Для реалізації мовленнєвої спрямованості кожен урок повинен мати конкретні практичні цілі, спрямовані на формування мовленнєвих навичок та вмінь; мовленнєва спрямованість означає комунікативний характер вправ. Виконуючи комунікативну вправу, дитина вирішує задану вчителем мовленнєво-розумову задачу. Мовлення дошкільника пов'язане з конкретною природною або створеною ситуацією спілкування. Комунікативна атмосфера повинна бути на кожному занятті, починаючи з його початку і закінчуючи підсумком уроку, коли вчитель оцінює комунікативну діяльність дітей.

Але на заняттях неможливо однаково розвивати усі види мовленнєвої діяльності. Їх навчання відбувається інтегровано. Завдання вчителя полягає у залученні дитини до активної внутрішньої розумової та зовнішньої мовленнєвої діяльності і підтриманні її протягом уроку. Для його успішної реалізації необхідно:

1. Використання змістовного та інформативного навчального матеріалу, що відповідає інтелектуальному розвитку учнів.
2. Постановка цілей та завдань, що спонукають учнів до вирішення комунікативних завдань, до висловлювання власних думок.
3. Застосування таких прийомів навчання, які дають можливість кожній дитині брати участь у мовленнєвій діяльності та максимально збільшувати їх активний час на заняттях з англійської мови.

В умовах особистісно-орієнтованого навчання перевага належить колективним формам роботи. Це робота в парах із змінною або без змін партнерів, робота в малих групах від трьох до п'яти учасників, хороше реплікування в режимі група – група, група – один учень, один учень – група. Колективні форми роботи є перспективними для спілкування. Вони збільшують активний час діяльності учнів, допомагають подолати боязнь помилок, формують в учнів почуття колективізму.

Важлива складова – мотиваційне забезпечення навчальної діяльності.

На уроці іноземної мови мотивація забезпечується:

- цікавим навчальним матеріалом, який відповідає смакам та уподобанням учнів. Це може бути і цікавий текст, і сучасна пісня, і поезія, гумор тощо;
- прийомами роботи з навчальним матеріалом. Колективні форми роботи, навчальні ігри, проблемні завдання до вправ;
- сприятливим психологічним кліматом на уроці. Взаємна довіра, рівноправність, партнерство у спілкуванні викликає в учнів задоволення від навчального процесу, бажання брати в ньому участь.

Мотивації сприяють також моменти релаксації: фізкультхвилинки, музичний фон, які знімають втому учнів, підвищують їх загальний тонус, перешкоджають спаду мотивації.

Успішним розв'язанням задачі по соціалізації дитини має бути добір цікавих, відповідних віку дошкільника, країнознавчих матеріалів. Обов'язковим компонентом такого матеріалу повинна бути його новизна: саме невідома інформація спонукає до пізнання, викликає бажання прокоментувати її, висловити свою думку.

До такої інформації можна віднести опис деяких визначних місць англійських країн, які не вивчаються в курсі навчальної програми; місця, пов'язані з життям видатних особистостей; історичні події, які підводять учнів до вивчення програмних тем, наукових відкриттів сучасності, досягнення в мистецтві, спорті тощо. Для того, щоб сприймання цього матеріалу було ефективнішим, його подачу слід організувати у вигляді сформульованої проблеми, незакінченого тексту чи тексту з пропущеними місцями з метою його доповнення у вигляді ілюстративної наочності, яка потребує розгорнутого соціокультурного коментарю. Читання англійською мовою як комунікативне уміння та засіб спілкування є важливим видом мовленнєвої діяльності та найбільш розповсюдженим способом комунікації, яким діти мають оволодіти під час навчання.

Навчання читанню, як виду мовленнєвої діяльності, передбачає такі види: читання з розумінням основного змісту тексту (ознайомлювальне), з повним розумінням тексту (вивчаюче), з метою пошуку необхідної інформації (вибіркове). Процес читання передбачає не лише сприймання змісту текстів, він завжди пов'язаний з певним завданням і визначається як дія з текстом, спрямована на розв'язання комунікативного завдання.

Таким чином, розвиток мовленнєвої компетенції на уроках англійської мови є комплексним процесом, який має бути безперервним, активним, цілеспрямованим та зумовленим ситуацією спілкування. Успішність його реалізації залежить від правильного вибору навчально-методичного забезпечення; використання релевантних форм, методів і режимів роботи, які, в свою чергу, сприятимуть формуванню покоління молоді, здатного робити особистісний духовно-світоглядний вибір, набувати необхідних знань, навичок та компетентностей для інтеграції в суспільство на різних рівнях.

### ДЖЕРЕЛА ТА ЛІТЕРАТУРА

1. Базова програма розвитку дитини дошкільного віку «Я у Світі» / Наук. кер. та заг. ред. О.Л. Кононко. 3-тє вид., випр. К.: Світич, 2009. 430 с.
2. Воронка Г.С. Англійська мова для дітей. Книга для вчителів та батьків. К.: "Логос", 2001. 96 с.
3. Денисенко О.А. Методика раннього обучения английскому языку на основе произведений детской англоязычной литературы: дис. ... канд. пед наук. Тамбов, 1995. 183 с.
4. Дем'яненко О.Є. Фонетична робота з дітьми старшого дошкільного і молодшого шкільного віку в умовах багатомовності (фрагменти занять і уроків на матеріалі української, російської й англійської мов). Запоріжжя: ТОВ «ЛПІС» ЛТД, 2005. 92 с.
5. Коньшева А.В. Английский для малышей: стихи, песни, игры, рифмовки, инсценировки, утренники. СПб.: КАРО, Мн.: Издательство «Четыре четверти», 2004. 160 с.
6. Шкваріна Т. Англійська для дошкільнят. К.: Шк. світ, 2007. 128 с.

УДК 37.371

*Василь Копань, Ніна Хуторянська, Антоніна Беженар,  
Ірина Селезньова, Володимир Копань  
(Київ)*

## ХРИСТІЯНСЬКА ЕТИКА І АВТОМАТИЗАЦІЯ

*Проаналізовано деякі причини зла, спрямованого супроти дітей та невинних дорослих. Показано, що в системі багатьох індивідуумів діє закон великих чисел (ЗВЧ), згідно якого імовірність страждань невинних тим більша, чим більша чисельно система. На Землі є тенденція автоматизації усіх процесів: вирощування рослин і тварин, виробництво автомобілів, випікання хліба, богослужінь і покарань. Тому діє ЗВЧ, коли зло виникає не лише заплановано (вбивства, крадіжки тощо), а й випадково з різних причин. Долати зло школярам легше, якщо їх доброзичливо вчити на засадах християнської етики та інших наук.*

**Ключові слова:** християнська етика, школа, закон великих чисел, автоматизація.

В [1-13] розглянуто труднощі, що зустрічаються при навчанні школярів християнській етиці та запропоновано методи їх подолання. Доповідь [14] була приурочена теодицеї, за допомогою якої оправдують Бога за приписуване Йому зло проти малолітніх і невинних дорослих. Приклади таких великих бід, що згадуються у Біблії: Всесвітній потоп, загибель Содому і Гоморри, знищення і грабїж військом Навина «за згодою Бога» міста Єрихон. В [14] ці загибелі ми пояснювали природними катастрофами та грабежами. А звальювання причин катастроф на Бога розглядали як наслідок нерозуміння явищ природи стародавніми вченими – авторами Біблії, і прагнення оправдати Навина по політичним мотивам. Теодицея – складна філософська тема, важлива у педагогіці: першокласнику необхідно пояснювати на уроках християнської етики як боротися з несправедливістю. Тема доповіді – причини нещастя невинних.

1. *Примирення.* Відомий німецький математик Лейбніц Г.В. (1646-1716), який започаткував незалежно від І.Ньютона диференційне і інтегральне обчислення, старався примирити науку і релігію [16]. Йому було нелегко це робити, бо природознавство 350 років тому ще не мало таких значних досягнень, які має зараз. Релігія три століття не розвивалась так стрімко, як Наука, тому є оправданим намагання природознавців мирно пояснити богословам деякі релігійні постулати без їх критики. Суспільство вимагає примирення релігії з наукою, бо, як сказав філософ Вольтер (1694-1778), релігія необхідна як «вуздечка для людей, як гармонія порядку» [16]. Релігія необхідна і як ефективні психологічні ліки.

Більше тисячі бійців АТО покінчили життя самогубством. У значній мірі у цьому винні психологи і військові священники. В самогубців не було надії на Бога. Батьки – атеїсти їх у церкви не водили. Священники – такі ж люди, як і решта, з тими ж недоліками. Вольтер активно критикував католицьких священників, а існування Бога доводив довершеністю Всесвіту. Лев Толстой сатирично ставився до життя і звичаїв священників і його мало не відлучили від церкви. Бог не визнав цього, і Л.Толстой займає, як найкращий письменник, друге місце (після Сервантеса) у світі за період 400 років. Патріарха Філарета відлучили від Церкви у Москві за участь в організації УПЦКП. Бог і цього не визнав. Але 1000 самогубців в АТО – це недоліки в роботі Церков.

2. *Автоматизація у Космосі.* Важливі природничі факти, розуміння яких може посилити Віру, наступні [1-14].

Періоди творення всього Богом вимірюються не «днями», а «періодами часу». Давньоєврейське слово «ІОМ» грецькі вчені переклали як «день», бо переклад «період часу» був колись незрозумілий людям [2, 4].

У пустоті темного Космосу Бог спричинив розширення Сингулярності, створення елементарних частинок (бозону Хіггса, електронів, протонів тощо), атомів водню. Це реалізовано Богом за ~380000 р; так з'явилося світло у перший період часу (ІОМ) Творення [4-6], тобто, у «понеділок», згідно [18].

Бог не робив поштучно кожен атом, і кожен квант світла, і кожен електрон, і кожен зірку. Він забезпечив автоматизм процесу Творення всього. На всі шість «періодів часу» (6 ІОМ) витрачено «тиждень» тривалістю 13,7 млрд років [1-8]. Світ функціонує. На 2-3 планетах Молочного шляху, напевне, є цивілізації [10]. Усе автоматизовано. У Бога зараз «субота». Більшість природознавців вірять в абсолютного, не приватизованого, не націоналізованого Бога. Було б добре, аби і богослови повірили природознавцям і вдосконалили роботу в Церквах, Костелах, Мечетях, Синагогах, щоб зросло число віруючих, особливо серед школярів.

3. *Автоматизація на Землі.* Китайці більше вирощують риби, ніж виловлюють у морях. Рибники піклуються переважно про косяки риб. На конкретних трьох-десять особин вони звертають увагу тоді, коли на них з'являються перші ознаки хвороб або інших відхилень від норми. Можна взагалі говорити про автоматизацію процесу вирощування, бо так вирощують пшеницю, фрукти, виноград. Так слідкують за появою ознак епідемії лікарі і ознак незадоволення людей кимось – чимось соціологи. Людство, наслідуючи Бога, автоматизує все: вирощування рослин і тварин, виробництво автомобілів і випікання хліба. Бувають і невдачі. Наприклад, усі пасічники люблять бджіл, але від ревізії бджолярем одного вулика, навіть при обережній праці, їх кілька гине.

Чим більший колектив, тим імовірніша загибель невинної особи при втручанні когось – чогось. Це закон великих чисел (ЗВЧ). Мабуть ЗВЧ заважає щоденно радіти і Богові. І хоч Бог «наймудріший і всеблагий» (див. формулу Бога у [6]), Він не може боротись із ЗВЧ, як і з законами збереження енергії і кількості руху. Більше того, Він запрограмував розмноження, наприклад, риб так, що із 50 – 100 мальків виживає один – найсильніший.

Необхідно все, що можливо, автоматизувати, тоді колектив буде самовдосконалюватись у роботі, в боротьбі, у спорті, в науці і творчості. Але все одно будуть невинні жертви процесу: спринтер зламає ногу, банк збанкрутує, школяр не розв'яже задачу... Потрібна теодицея, в якій доводять, що Бог не винен у цих жертвах, аби ученя не задумувався, що Він не всесильний, бо не захищає слабких, аби не виникали атеїстичні настрої.

4. *Молитви.* В [17] є тексти 25 молитов. Деякі батьки не погоджуються, щоб їх дитина вчила християнську етику. Кажуть, що навчителі замучують їх вимогами знати напам'ять молитви, тому в Україні у 1916/17 н. р. біблійним істинам навчали лише в 11% шкіл [5]. В заповіді №3 сказано: «Не згадуй імені Господа Бога твого даремно» [17, с. 525]. Отже, сам Бог не рекомендує часто, без особливої потреби молитися.

Для школяра допустимі прохання, коли щось болить в нього; хтось з близьких помирає, а лікарі безсилі; коли голод, або війна. Молитви «хвалебні й подячні» та «покаянні» [17, с. 23] – це, мабуть, «згадування Бога даремно», тобто порушення заповіді №3. Колись примушували поетів складати «Хвалебні і подячні» вірші Сталіну. Відомо, чим закінчилось вихваляння «світлого ума, безсмертного ученя Сталіна рідного». А хіба приємні Богу «покаянні» молитви казнокрада, який навіть храм збудував за частину вкраденого? Згадаймо, що земна жінка з небесним розумом Ліна Костенко відмовилась взяти орден від Уряду України.

Необхідно, щоб школяр сподівався, працював, допомагав батькам і друзям, самовдосконалювався. А «прохальні» молитви ученя має право виголошувати у крайньому випадку, коли не може сам собі дати раду, коли й інші безсилі йому допомогти. Бог допоможе, і стане для школяра великим, сильним і геніальним. Не повинно бути примусу у вивченні молитов. Але вони потрібні, бо молитва – один з найпотужніших засобів до зцілення хвороб і тілесних, і душевних. Мабуть до Всевишнього проходять через «спеціальний фільтр» лише серйозні молитви. Дріб'язкові – ні, але людина ними



заспокоюється. Якщо таких молитов багато, вона стає фанатом, шкодить собі, б'є лоба поклонами. Всього має бути не багато і не мало. Все має бути в оптимальній концентрації. Це наша думка, що не співпадає з думкою богословів, які говорять, що життя християнина повинно бути пронизано молитвами.

5. *Автоматизація богослужіння*. «Переважає більшість сімей живе поза впливом Церкви, оскільки богослужіння відвідує незначна частина дітей і молоді. Вони під впливом ТВ, Інтернету, комп'ютерів, тоталітарних сект. Природознавству навчають матеріалістично» [17, с. 6].

А чому християнська церква відмовляється від сучасних методів заохочення до Віри? Мабуть недостатньо цьому навчають священників в Духовних ВНЗ. У [19] читаємо: «Ціль Біблії – план спасіння й дорога до Його осягнення, а не повчання з царини природознавчих наук. Тому не можна на підставі Біблії обґрунтувати теорію еволюції видів чи боротися проти неї». Але Вища рада католицької церкви ухвалила: «Величезна кількість доказів безперечно дозволяє прийняти концепцію еволюції стосовно людей та інших приматів» [20, с. 34].

Минуло 20 років з часів публікації [19], тому ми дозволили собі в [4, 6] писати про пошуки в [18] природознавства, схожого на сучасне. За рубежом молодь також не дуже відвідує Церкви.

Віруючі віком до 50 років, як свідчить ТВ – канал «Возрождение», переповнюють спортивну арену на 10-12 тисяч місць. Лектори на чолі з апостолом (спортсменом, співаком, бізнесменом, меценатом) В.М.Мунтяном, допомагають рятувати людські душі, виліковувати святим духом, чудесами, гіпнозом, яснобаченням і магією «туберкульоз, рак, параліч, артрит, артроз, сліпоту, підшлункову залозу і жовчний міхур, ліквідовують прокляття безшлюбності, прокляття бідності і родинні...». На мотоциклах катають у партері прихожан. Музиканти модних стилів співають «хвалебні і подячні молитви». По ТВ цілодобово здійснюється допомога лежачим вдома словами: «Друзья мои! Евангелия – это сила Божья. Он всем поможет. Мы посланы Богом. Мы – партнеры Его» І надається допомога діткам в онкоцентр.

Менш успішно ведуться релігійні передачі на телеканалі «Надія», де в основному цитується Біблія, інколи у критичному стилі. Може тому напівпуста невелика зала студії. Класичним церквам недоцільно переходити на електронний стиль богослужіння, при якому «релігія стає опіумом народу» і пастирів. Доцільніше вчити дітей на засадах християнської етики та інших наук, виховувати їх доброзичливо, без примусу.

### ДЖЕРЕЛА ТА ЛІТЕРАТУРА

1. Копань В.С., Хуторянська Н.В., Беженар А.А. Нобелівські премії і школа // Матеріали Всеукраїнської науково-практичної інтернет-конференції «Вітчизняна наука на зламі епох: проблеми та перспективи розвитку»: Зб. наук. праць. Переяслав-Хмельницький, 2016. Вип. 24. С.46-49.
2. Копань В.С., Хуторянська Н.В., Беженар А.А. Християнська етика і школа // Там же. 2016. Вип. 25. С.73-76.
3. Копань В.С., Хуторянська Н.В., Беженар А.А., Селезньова І.А. Про соціальні труднощі навчання дітей християнській етиці // Там же. 2017. Вип. 29. С.161-164.
4. Копань В.С., Хуторянська Н.В., Беженар А.А., Копань В.Т. Про співпрацю у школі богословів і природознавців // Там же. 2017. Вип. 30. С.133-136.
5. Копань В.С., Хуторянська Н.В., Беженар А.А., Копань В.Т. Джерела підручника Християнська етика для старшокласників// Там же. 2017. Вип. 31. С.163-166.
6. Копань В.С., Хуторянська Н.В., Беженар А.А., Селезньова І.А., Копань В.Т. Біблійне природознавство і християнська етика // Там же. 2017. Вип. 32. С.107-111.
7. Копань В.С., Хуторянська Н.В., Беженар А.А., Селезньова І.А., Копань В.Т. Катастрофи і шкільна християнська етика // Там же. 2017. Вип. 33. С. 120-123.

8. Копань В.С., Хуторянська Н.В., Беженар А.А., Селезньова І.А., Копань В.Т. Шкільна християнська етика в животовому лісі // Там же. 2017. Вип. 34. С.33-36.
9. Копань В.С., Хуторянська Н.В., Беженар А.А., Селезньова І.А., Копань В.Т. Християнська етика і сироти // Там же. 2017. Вип. 35. С. 88-92.
10. Копань В.С., Хуторянська Н.В., Беженар А.А., Селезньова І.А., Копань В.Т. Пошук життя у Всесвіті і шкільна християнська етика // Там же. 2017. Вип. 37. С.178-181.
11. Копань В.С., Хуторянська Н.В., Беженар А.А., Селезньова І.А., Копань В.Т. Християнська етика як ліки проти корупції // Там же. 2018. Вип. 39. С.125-128.
12. Копань В.С., Хуторянська Н.В., Беженар А.А., Селезньова І.А., Копань В.Т. Християнська етика і прогнози майбутнього людства // Там же. 2018. Вип. 40. С.108-111.
13. Копань В.С., Хуторянська Н.В., Беженар А.А., Селезньова І.А., Копань В.Т. Фізика і християнська етика // Там же. 2018. Вип. 42. С. 57-60.
14. Копань В.С., Хуторянська Н.В., Беженар А.А., Селезньова І.А., Копань В.Т. Теодицея та християнська етика // Там же. 2018. Вип. 43. С. 124-127.
15. Вайнберг С. Мечты об окончательной теории, физика в поисках самых фундаментальных законов природы. М. Изд-во «Едиториал УРСС», 2004. 256 с.
16. Краткий философский словарь. М.: Госполитиздат, 1955. 567 с.
17. Протиєрей Серафим Слобідський. Закон Божий. Підручник для сім'ї та школи // Вид-во УПЦКП. 2008. 655 с.
18. Св'яте Письмо старого і нового завіту / Переклад П.О.Куліша, І.С.Левіцького, І.Пулюя // Видано у Відні у 1903 р, перевид. 2000 у Києві видавництвом «Рада». 1075 с.
19. Маурітссон Максим. Католицьке віровчення // Вид-во університету «Києво-Могилянська академія». 1998. 191 с.
20. Козирчук Л.М., Гуценко С.Л. Це було так! Біблія і сучасна наука про походження Всесвіту // Вид-во УПЦКП. 2005. 101 с.

*Наталія Минзул  
(Ізмаїл)*

## ТЕОРЕТИЧНІ АСПЕКТИ ОЗДОРОВЛЕННЯ ДІТЕЙ ДОШКІЛЬНОГО ВІКУ

*У статті визначено концептуальні підходи до оздоровлення дітей в установі дошкільної освіти в умовах здоров'язберігаючого середовища: системний, особистісний, діяльнісний, середовищний. В ході дослідження були визначені вимоги до проектування освітнього процесу закладу дошкільної освіти з метою збереження здоров'я дітей дошкільного віку.*

**Ключові слова:** *установа дошкільної освіти, оздоровлення, концептуальні підходи до оздоровлення, діти дошкільного віку, здоров'язберігаюче середовище.*

*The article defines the conceptual approaches to the improvement of children in the institution of preschool education in the conditions of healthcare of the environment: systemic, personal, activity, environment. During the study, requirements were set for the design of an educational process of the institution of preschool education in order to preserve the health of children of preschool age.*

**Key words:** *establishment of preschool education, improvement, conceptual approaches to recovery, children of preschool age, health and preserving environment.*

У центрі нашого дослідницького уваги знаходиться проблема оздоровлення дошкільнят в умовах здоров'язберігаючого середовища установи дошкільної освіти, яка впливає на процеси організації фізичного виховання, фізичного розвитку, фізичної підготовленості та психофізичного стану дитини. Фізичне виховання, якому в установі дошкільної освіти

приділяється значна увага, спрямоване на охорону життя і зміцнення здоров'я дітей, своєчасне формування у них рухових умінь і навичок, розвиток психофізичних якостей (швидкість, сила, гнучкість, витривалість і ін.), оволодіння фізичними вправами і рухливими іграми, виховання життєрадісною, життєздатною, цілеспрямованою, вольовою, творчою особистості [3].

Організація здоров'язберігаючої освіти дошкільників:

- спрямована на мету – створення умов для зміцнення і розвитку як психічного, так і фізичного здоров'я вихованців;
- спирається на принципи – науковості, креативності, гуманізму, варіативності, реалістичності;
- досягається через засоби – здоров'язберігаюче навчання; активізація фізичного розвитку; дотримання санітарно-гігієнічних правил і норм; пропаганда здорового способу життя;
- призводить до результатів – зменшення пропусків через хворобу; запобігання стомлюваності; потреба в здоровому способі життя;
- залежить від ресурсів – кадрових (в тому числі особистого прикладу педагогів в здоровому способі життя); технологічних (застосування спеціальних педагогічних технологій); матеріально-технічних, інформаційних.

В умовах здоров'язберігаючого середовища дошкільного навчального закладу (ДНЗ) як засобу оздоровлення дошкільнят необхідно орієнтуватися на методологічні підходи: системний, особистісний, діяльнісний, середовий [4].

Здоров'язбереження як система характеризує власне здоров'язберігаючий аспект функціонування ДНЗ. Така система складається з наступних взаємопов'язаних компонентів: мети здоров'язберігаючої діяльності; змісту цієї діяльності (фіксованої в планах, програмах, навчальних посібниках, комп'ютерних навчальних програмах, різноманітних відео, інформаційних, телекомунікаційних та ін. засобах); методів збереження здоров'я (процесуально розуміється технології здоров'язберігаючої діяльності); засобів, що використовуються в процесі здоров'язбереження; організаційних форм, в яких здоров'язберігаюча діяльність реалізується з тим чи іншим ефектом.

Система ресурсного забезпечення оздоровлення в умовах здоров'язберігаючого середовища в установі дошкільної освіти може включати такі складові ресурси: освітні, матеріальні, людські, здоров'язберігаючі (медичні), психологічні, соціальні, управлінські, тимчасові, природні, інформаційні. Здоров'язбереження в освіті як процес проходить в певних організаційних формах (індивідуальних, групових, колективних) із залученням найрізноманітніших засобів і методів [1].

У своєму змістовному і організаційному аспектах він (процес) залежить від поставлених цілей і очікуваних результатів освітньої діяльності.

Специфіка даної системи не вичерпується особливостями складових її елементів, а корениться, насамперед, у характері зв'язків і відносин між певними елементами. Система характеризує наявність зв'язків між елементами і появою в цілісній системі нових властивостей, які не притаманні елементам окремо. Зв'язок, цілісність і зумовлена ними стійка структура – такі відмінні ознаки будь-якої системи, в тому числі і здоров'язберігаючого середовища установи дошкільної освіти як системи, що є умовою оздоровлення дошкільнят та підсистемою системи здоров'язберігаючої освіти.

Особистісний підхід означає орієнтацію на особистість як мету, суб'єкт, результат і головний критерій ефективності педагогічного процесу в установі дошкільної освіти при його конструюванні і здійсненні. Такий підхід передбачає визнання унікальності особистості, її інтелектуальної та моральної свободи, право на повагу. В рамках даного підходу передбачається опора при організації оздоровлення дошкільнят в умовах здоров'язберігаючого середовища на природний процес саморозвитку і творчого потенціалу особистості, де передбачаються [5]:

- педагогічне обстеження дошкільнят з виявлення стану здоров'я та рівня фізичного розвитку;
- прогнозування проявів індивідуальних характеристик фізичної підготовленості;
- систематично організований об'єктивний контроль за станом здоров'я і рівнем фізичного розвитку;
- включення дошкільнят в різні види рухової діяльності з метою обов'язкового відпрацювання, вдосконалення та простеження зростання рухових умінь і навичок.

Реалізація зазначених положень дозволяє формувати фізично, психічно і соціально благополучну особистість дошкільника.

Методологічний аналіз передбачає розгляд оздоровлення в умовах здоров'язберігаючого середовища установи дошкільної освіти як системи діяльності.

З позицій діяльнісного підходу оздоровлення дошкільнят можна вивчати як процес, що протікає в соціокультурному просторово-часовому континуумі. Структура цього процесу має суб'єкт-суб'єктний і суб'єкт-об'єктний рівні організації. Найважливішими компонентами суб'єкт-суб'єктного рівня є люди, зайняті в сфері дошкільної освіти, цілі і мотиви, ідеали, що направляють їх діяльність, обсяг наукової інформації, якою вони володіють і використовують у своїй професійній діяльності і т. ін. [6]

Визнання того, що особистість формується і проявляється в діяльності, не свідчить про застосування діяльнісного підходу. Для його реалізації необхідна спеціальна робота по вибору і організації рухової діяльності дошкільника, формування його уявлень про своє здоров'я і фізичному стані, активізації і перекладу його в позицію суб'єкта пізнання і спілкування. Це в свою чергу передбачає навчання вибору мети і планування діяльності, її організації та регулювання, контролю, самоаналізу і оцінці результатів діяльності.

Неодмінним компонентом будь-якої діяльності виступає мета як ідеальний образ бажаного результату. Суб'єкт-суб'єктний характер оздоровлення дошкільнят обумовлює тісний зв'язок мети і ідеалу діяльності. На відміну від мети, яка обумовлюється домінуючими інтересами суб'єктів діяльності, ідеал висловлює ціннісну значимість уявних і бажаних результатів як можливого соціального та особистого блага. Тому ідеал діяльності розкриває зміст через гносеологічну, аксіологічну та прогностичну функції. У гносеологічному плані він дає знання про соціальне замовлення, про вимоги, які пред'являють до рівня фізичної підготовленості та фізичного стану дошкільника суспільство, держава і особистість. В аксіологічному ракурсі ідеал розкриває і характеризує уявний кінцевий результат діяльності в якості бажаного загального блага, тобто здорової особистості. У прогностичному плані орієнтує на певне бачення, розуміння перспективи майбутнього, стимулює інтерес до майбутнього і до можливих шляхів втілення його окремих сторін в цьому в напрямку зміцнення та вдосконалення здоров'я [2].

Створення здоров'язберігаючої середовища ДНЗ дає можливість представити в ідеальній формі результати як матеріально-практичної, так і духовної діяльності в області оздоровлення дошкільнят, тобто як зовнішнього, так і внутрішнього світу людини.

Отже, Концептуальним підставою ідеї оздоровлення дошкільнят в умовах здоров'язберігаючого середовища виступає розробка технологій забезпечення здоров'я дітей в ході виховного процесу. Це означає, що діяльність ДНЗ не підміняє діяльність медичних установ, а працює в тій частині, де воно може ефективно не тільки виявляти або попереджати відхилення у здоров'ї, але і дозволяє розвивати здоров'я адекватно можливостям кожної дитини. Одним з провідних методологічних орієнтирів є принцип здоров'яцентризму, який передбачає орієнтацію учасників освітнього процесу на здоров'я як базисну цінність і один з ключових результатів діяльності. У вирішенні проблеми організації оздоровлення в умовах здоров'язберігаючого середовища ДНЗ необхідно спиратися на положення середовищного підходу.

#### ДЖЕРЕЛА ТА ЛІТЕРАТУРА

1. Актуальні проблеми сучасної дошкільної освіти : збірник тез доповідей Всеукраїнської науково-практичної Інтернет-конференції, 26 жовтня 2017 р., Мукачево / Ред.кол. : В.І.Кобаль (гол.ред.) та ін. Мукачево : МДУ, 2017. 213 с.
2. Навчання і виховання дітей дошкільного і молодшого шкільного віку: актуальні питання теорії і методики / за заг. ред. О.О.Максимової, М.А.Федорової. Житомир: ФОП Левковець, 2016. У 2-х ч. Ч. I. 216 с.
3. Сучасні підходи до створення здоров'язбережувального середовища дошкільного навчального закладу : Матеріали обласної Інтернет-конференції. Черкаси : Вид-во ОІПОПІ, 2016. 70 с.
4. Пангелова Н.Є. Залучення старших дошкільників до цінностей здорового способу життя в процесі фізичного виховання // Молода спортивна наука України: зб. наук. праць у галузі фіз. культ. і спорту Вип.14: у 4-х т. Л., 2010. Т.2. С. 183-188.
5. Круцевич Т.Ю., Пангелова Н.Є. Специфічні принципи комплексного розвитку особистості дітей дошкільного віку в процесі фізичного виховання // Спортивний вісник Придніпров'я. 2009. №2-3. С. 96-98.
6. Методичний poradник: науково-теоретичні засади, методичні та психологічні аспекти, особливості впровадження Базової програми розвитку дитини дошкільного віку «Я у Світі» / Укладачі: Ковтун Є.Ф., Цимерман І.Л. Суми: РВВ СОППО, 2009. 98 с.

УДК 37.02:372

Людмила Мойсеєва  
(Черкаси)

#### ОСОБЛИВОСТІ МЕТОДИКИ ПРОВЕДЕННЯ ПРАКТИЧНИХ ЗАНЯТЬ В ІГРОВІЙ ФОРМІ З ДИСЦИПЛІНИ «ЕКОНОМІКА ПІДПРИЄМСТВА»

*У статті розглянуто особливості методики проведення практичних занять в ігровій формі з дисципліни «Економіка підприємства», які спрямовані на підвищення якості знань у студентів, розвитку їх економічного мислення та творчих здібностей. Приведена структура практичного заняття у формі гри «Найрозумніші». Розроблені критерії оцінювання виконання завдань практичної роботи за рейтинговою системою.*

**Ключові слова:** методика навчання, практичне заняття, економіка підприємства, ігрові технології, ефективність.

*In the article methods of practical classes in a play form in discipline "Business economics" conducting directed for student's knowledge quality, their economic thinking development and creative abilities are considered. The structure of a practical training in the form of a game "The most intelligent" is given. The criteria for assessing the performance of tasks of a practical work on the rating system are developed.*

**Key words:** teaching methods, practical training, business economics, playing technologies, efficiency.

У сучасному освітньому просторі актуальним є професійна підготовка майбутніх бухгалтерів та фінансистів навичкам і вмінням самостійно формувати та розв'язувати професійні задачі з урахуванням об'єктивних тенденцій трансформації економіки. Завдяки вивченню дисципліни «Економіка підприємства», студенти не лише засвоюють теоретичні матеріали, але і набувають умінь аналізувати економічні явища і процеси, виявляти закономірності їх розвитку, планувати показники та розробляти шляхи підвищення ефективності діяльності підприємств; формують навички до управління в нестандартних

економічно нестійких ситуаціях, прояву лідерських здібностей в сфері бізнес-планування та інших, раціонального споживчого мислення. Ефективним для розвитку таких здібностей у студентів є створення ігрових технологій.

Практика свідчить, що мотиваційна діяльність студентів під час поза аудиторної підготовки не може бути єдиною запорукою успішного опанування практичними навичками та вміннями, що формують професійну компетенцію майбутнього спеціаліста. Необхідні пошук та оцінка ефективності сучасних інноваційних методів навчання в умовах реформування економіки для підвищення якості практичної підготовки спеціалістів економічної сфери, що орієнтовані на запити сучасної економіки.

Питанням активізації практичного навчання та проблемам впровадження прогресивних форм і методів навчання, неперервної освіти, пошуку раціональних схем побудови планів освітнього процесу присвячені науково-методичні розробки вітчизняних та зарубіжних науковців: В. Тюрині, А. Сон, М. Чобітко, Т. Іщенко, Ю. Нагірного, І. Бендери, С. Кравченка, Д. Чернилевського, О. Філатова, В. Козакова, М. Солдатенка [3]. Аналіз наукових досліджень з організації освітнього процесу у вищих навчальних закладах I-II рівнів акредитації показує наявність не вивчених до кінця технологій, педагогічних прийомів практичного навчання. Тому є необхідність у висвітленні організації проведення практичних занять з дисципліни «Економіка підприємства» студентів ВНЗ I-II рівнів акредитації для формування та розвитку в них професійного вміння приймати самостійні рішення щодо економічної діяльності в умовах конкретного виробництва, оволодіння сучасними методами і формами господарювання, а також виховання потреби систематичного поповнення своїх знань і творчого їх застосування в процесі практичної діяльності.

Головною метою цієї статті є методика формування професійної компетентності у процесі проведення практичних занять з дисципліни «Економіка підприємства» для студентів спеціальностей: «Бухгалтерський облік» та «Фінанси, банківська справа та страхування» освітньо-кваліфікаційного рівня «молодший спеціаліст».

Для розвитку сучасної педагогіки принциповим питанням є сутність тлумачення «методика». «Методику навчання» можна розглядати як формування нового досвіду за допомогою різноманітних засобів та прийомів, внаслідок чого відбувається передача вмінь і навичок від одного індивідуума до іншого. У процесі вивчення дисципліни «Економіка підприємства» методика здійснення практичних занять повинна поєднувати оптимальні загалом – дидактичні методи навчання, а саме лекції, самостійну роботу студентів, творчо-дослідну роботу, проходження навчальної та виробничої практики.

Викладання даної дисципліни передбачає підготовку відповідного програмно-методичного забезпечення, такого як: навчальна програма дисципліни; робоча програма дисципліни; методичні матеріали для підготовки до практичних занять; методичні матеріали для виконання самостійної роботи студентів; методичні матеріали для виконання індивідуальних завдань. Доцільно зазначити, що фахова діяльність викладача дисципліни «Економіка підприємства» суттєво динамічна, що потребує застосування в навчальному процесі інтерактивних методів навчання, застосування таких інноваційних педагогічних технологій, як ігри, кейси, проблемних методів навчання й інформаційно-комунікаційних технологій (ІКТ), що дозволяють активізувати розумову, творчу діяльність, формувати теоретичне, творче мислення, сприяють набуттю практичних навичок.

Одним із дієвих методів навчання з практичних занять дисципліни «Економіка підприємства» є використання ігрових методів.

Метою використання ігор є залучення студентів до роботи у відтвореній моделі із справжнього життя. Ігрові моделі стають рольовими іграми, коли студенти поведуться у відповідності до ролей. Зокрема, їм може бути запропоновано грати роль брокерів у грі, пов'язаній з акціями, або керівника приватного підприємства тощо. Використання навчальних ігор забезпечує те, що усі студенти у різній мірі випробують свої теоретичні знання на практиці, що залучає їх до попереднього вивчення матеріалу.

Ігри також можуть проводитись у вигляді змагання, де студентів заохочують перевершити своїх одногрупників.

Для прикладу наведемо таку структуру практичного заняття з дисципліни «Економіка підприємства».

Тема практичного заняття : «Визначення критичного обсягу виробництва (точки безбитковості), коефіцієнтів маржинального прибутку та безпеки виробництва»

Тип заняття: практичне (у формі гри «Найрозумніші»)

План і організаційна структура практичного заняття

I. Підготовчий етап

1.1. Організація групи.

1.2. Повідомлення теми, плану заняття, визначення навчальних цілей.

1.3. Мотивація навчальної діяльності : обґрунтування актуальності теми; зв'язок з майбутньою практичною діяльністю.

1.4. Попередній контроль знань, вмінь та навичок шляхом проведення вікторини з теми: «Поточні витрати» (I рівень - базовий) :

1.4.1. Який показник утворюється в процесі формування та використання ресурсів для досягнення певної мети?

1.4.2. Які витрати пов'язані з виготовленням продукції?

1.4.3. Як називають грошову форму витрат на підготовку виробництва, виготовлення та збут продукції?

1.4.4. Що є обов'язком бухгалтера стосовно витрат?

1.4.5. Які розрізняють показники витрат?

1.4.6. Як називають витрати, загальна сума яких не залежить від кількості виготовленої продукції?

1.4.7. Які витрати не можна безпосередньо обчислити для окремих різновидів продукції?

1.4.8. Як впливає збільшення обсягу виробництва на собівартість продукції?

1.4.9. Як називають діяльність, при якій доходи підприємства дорівнюють загальним витратам?

1.4.10. Як впливає збільшення обсягу виробництва над критичну його величину на економічну безпеку виробництва?

II. Основний етап

2.1. Постановка загальної проблеми викладачем : «Розуміння правильного визначення безбиткової діяльності підприємства, якісні знання шляхів збільшення обсягів виробництва продукції з метою вищої економічної безпеки виробництва – запорука успішної роботи майбутнього спеціаліста з бухгалтерського обліку».

2.2. Розв'язування завдань з їх обговоренням (III рівень – високий) :

2.2.1. Рішення ситуацій щодо визначення критичного обсягу виробництва (точки безбитковості), коефіцієнтів маржинального прибутку та безпеки виробництва на підприємствах м. Черкаси (у 2-х командах студентів)

2.2.2. Заслуховування доповідей студентів (капітанів команд).

2.2.3. Виконання контролюючих тестових завдань на комп'ютерах (II рівень – достатній).

III. Заключний етап :

3.1. Формулювання загального висновку з проблеми

3.2. Аналіз роботи студентів у підгрупах (командах); оцінювання знань, вмінь та навичок студентів за рейтинговою системою.

3.3. Домашнє завдання :

3.3.1. Повторити тему: «Поточні витрати», використовуючи літературу:

– Економіка підприємства : підручник / за заг. ред. С. Ф. Покропивного. Вид. 2-ге, перероб. та доп. К. : КНЕУ, 2005. С. 403-408.

– Економіка підприємства : навч. посібник / за ред. А. В. Шегди. К. : «Знання», 2005. С. 335-341.

3.3.2. Виконати самостійну роботу: розв'язати ситуації відповідно до теми практичного заняття (методичні рекомендації та зміст ситуацій дивитися у лаборантській № 45).

Критерії оцінювання виконання завдань практичної роботи:

1. Для вікторини : I рівень (базовий). Студенти 2-х команд відповідають по черзі на запитання, при цьому кожна правильна відповідь оцінюється 1 балом. Усього 10 питань (по 5 питань на команду) Отже, студент команди при правильних відповідях може отримати 5 балів.

2. Виконання студентами команд контролюючих тестових запитань на комп'ютері: II рівень (достатній). Студент виконує 5 тестових завдань, при цьому кожне тестове завдання оцінюється 3 балами. Якщо усі відповіді вказані правильно – студент отримує ще 15 балів.

3. Розв'язування ситуацій : III рівень (високий). Ці завдання мають творчий характер. За правильне виконання завдань цього рівня студент може отримати ще 20 балів. Разом кількість балів за правильне виконання усіх завдань становитиме 40 балів.

Критерії оцінювання за розв'язування ситуацій такі:

18-20 балів – оцінюється практичне завдання, що виконане та оформлено повно та правильно, раціонально як з використанням типового алгоритму, так і з самостійно розробленим алгоритмом, студент робить повні висновки; виявляє творчі здібності у розв'язуванні завдання.

15-17 балів – оцінюється практичне завдання, що виконане та оформлено за типовим алгоритмом, але студент робить не дуже повні висновки.

12-14 балів – оцінюється практичне завдання, у якому студент допускає помилки, які самостійно виправити не може, робить неповні висновки.

До 11 балів – оцінюється практичне завдання, у якому припущенні суттєві помилки.

Відповідність оцінок за національною шкалою оцінок у балах за 40-бальною системою

Оцінка за національною шкалою	% правильних відповідей	Оцінка в балах
Відмінно	90-100	36-40
Добре	74-89	30-35
Задовільно	60-73	24-29
Незадовільно	59 та менше	До 23

Отже, застосування на практичних заняттях із дисципліни «Економіка підприємства» ігрових методів є ефективним, тому що призводить до покращення засвоєння теоретичного матеріалу студентами, створенню таких психолого-педагогічних умов, у яких студент може зайняти активну особистісну позицію і повною мірою проявити себе як суб'єкт освітньої діяльності.

### ДЖЕРЕЛА ТА ЛІТЕРАТУРА

1. Аксьонова О. В. Методика викладання економічних дисциплін : навч. посіб. К.: КНЕУ, 2006. 708 с.

2. Пометун О. І. Сучасний урок. Інтерактивні технології навчання : наук.-метод. посіб. / за ред. О. І. Пометун. К. : Видавництво А.С.К., 2004. 192 с.

3. Яковлева В.А. Особливості методики практичного навчання у процесі вивчення дисципліни «Податкова система» URL: [molodyvcheny.in.ua/files/journal/2017/12/116.pdf](http://molodyvcheny.in.ua/files/journal/2017/12/116.pdf). Дата звернення : 15.09.2018.



### К ПРОБЛЕМЕ ФОРМИРОВАНИЯ ПРЕДМЕТНОЙ КОМПЕТЕНТНОСТИ БУДУЩИХ УЧИТЕЛЕЙ НАЧАЛЬНОЙ ШКОЛЫ ПО АНАТОМИИ И ФИЗИОЛОГИИ ЧЕЛОВЕКА

*Рассмотрены вопросы формирования предметной компетентности будущих учителей начальной школы по анатомии и физиологии человека как педагогического процесса, основанного на принципах системного, синергетического и компетентностного подходов.*

**Ключевые слова:** предметная компетентность, будущие учителя, синергетика, компетентностный подход.

*The paper views the issue of the formation of primary school teachers' subject competence in Anatomy and Physiology as educational process based on the principles of systematic, synergetic and competence approaches.*

**Keywords:** subject competence, future teachers, synergy, competence approaches.

В Национальной стратегии развития образования в Украине на период до 2021 года определены стратегические направления государственной политики в сфере образования [3]. Одним из важнейших направлений отмечено построение эффективной системы национального воспитания, развития и социализации детей и молодежи, что отражено в Государственном стандарте начального образования (2018). Государственный стандарт начального общего образования основывается на принципах лично ориентированного и компетентностного подходов, что обуславливает четкое определение результативной составляющей усвоения содержания начального образования. Обучение и воспитание компетентного ученика требует, чтобы в класс пришел компетентный учитель. Одной из важнейших компетенций учителя начальной общеобразовательной школы является здоровьесберегающая, основой развития которой является формирование предметной компетентности студентов по анатомии и физиологии человека.

Последние годы формированию предметной компетентности студентов по анатомии и физиологии человека оказывали недостаточно внимания: были снижены количество времени на обучение дисциплины "Анатомия и физиологии детей с основами генетики", уменьшено объемы практикума и др.

Мы разработали экспериментальную методику формирования предметной компетентности студентов по анатомии и физиологии человека согласно логике объективных изменений цели, содержания, форм и методов обучения в начальной школе. Общими принципами и подходами экспериментальной методики формирования предметной компетентности студентов по анатомии и физиологии человека были системный, синергетический и компетентностный подходы.

Формирование предметной компетентности студентов по анатомии и физиологии человека мы рассматриваем как управляемый динамический процесс, который направлен на достижение высокого уровня готовности к профессиональной деятельности; развивается по научным принципам и подходам в определенных педагогических условиях, с применением разработанных методов обучения согласно этапам профессиональной социализации. В таком контексте методика формирования предметной компетентности будущих учителей начальных классов по анатомии и физиологии человека нами определяется как открытая динамическая система, которой присущи все признаки системы, а общим подходом к ее исследованию должен стать системный подход.

Основными компонентами методики педагогических процессов выступают цель обучения, содержание, методы, формы и средства деятельности.

Система образования является динамичной системой, и поэтому способ соединения нелинейных связей между ее частями совместим со всеми реальными отношениями как средой их обитания [2, с. 23]. В. Г. Кремень считает, что это достижимо благодаря синергетическому подходу [2, с. 23].

С позиции синергетики любое природное или социальное явление можно рассматривать как самоорганизованную, целостную систему, которая способна переходить от хаоса к упорядоченности всех элементов. Идея нелинейности развития, которая содержится в основе синергетики, предусматривает многовариантность, альтернативность, возможность свободы выбора, что в информационном обществе предоставляет новые образовательные возможности.

Объектом применения синергетики, отмечает В. Г. Кремень, может быть педагогическая система [2, с. 27], а применение синергетики потенциально дает возможность сознательного и глубокого выбора оптимальных вариантов решения проблем непрерывного профессионального образования [2, с. 28].

В таком случае основным принципом развития методической системы формирования предметной компетенции является создание условий получения синергии, которая бы обеспечивала получение новых знаний. Синергия (от греч. *συνεργία Synergos* – (syn) вместе (ergos) действующий, действие) – это суммарный эффект, который заключается в том, что при взаимодействии двух или более факторов их действие существенно превосходит эффект каждого отдельного компонента в виде простой их суммы. Для того, чтобы обеспечить синергию в учебном процессе, необходимо привлечь студентов к решению реальной научной или практической проблемы, созвучного с их учебными, поисковыми, жизненными интересами. Именно здесь будущий учитель начальных классов способен почувствовать свою значимость и ответственность за полученные результаты собственных исследований, узнать о своих профессиональных интересах и возможностях. По мнению А. В. Твердовской, кроме того, что каждый результат подобных учебных исследований является элементом личного "информационного багажа", вместе с этим он является ступенькой к серьезной научной работе [4, с. 24].

Поскольку целью нашего исследования было формирование предметной компетентности будущих учителей начальных классов по анатомии и физиологии человека, методическая система, ее теоретические основы, развитие, содержание, рекомендованные формы и технологии обучения, результаты применения должны соответствовать методологии компетентностного подхода.

В методической системе формирования предметной компетентности студентов по анатомии и физиологии человека, основанной на принципах синергетики, системном и компетентностном подходах, целью подготовки является обеспечение высокого качества будущей профессиональной деятельности благодаря развитию мотивации студентов к здоровьесберегающей деятельности, овладении знаниями по анатомии и физиологии человека, формирование и совершенствование здоровьесберегающей составляющей профессиональных навыков и умений. При этом компоненты сформированности предметной компетентности будущих учителей по анатомии и физиологии человека будут развиваться во взаимосвязи согласно этапов профессиональной социализации.

В такой методической системе мотивы студентов являются важным инструментом развития, выступают как аттракторы. От направленности будущих учителей на решение задач профессиональной социализации зависят результаты и уровни сформированности предметной компетентности студентов по анатомии и физиологии человека. Под аттрактором в синергетике понимают относительно устойчивое состояние системы, который притягивает к себе многочисленность траекторий системы, определяемых разными

начальними умовами. Якщо система попадає в конус аттрактора, то вона неизбежно еволюціонує до цього відносно стійкого стану (структури) [1, с. 109].

Таким чином, необхідність розвитку експериментальної методики формування предметної компетентності студентів по анатомії та фізіології людини пов'язано з логікою об'єктивних змін цілі, змісту, форм та методів навчання в початковій школі. Загальними принципами та підходами експериментальної методики формування предметної компетентності студентів по анатомії та фізіології людини були системний, синергетичний та компетентнісний підходи. Мотиви студентів до навчання по анатомії та фізіології людини є важливим інструментом розвитку, виступають як аттрактори системи формування предметної компетентності.

#### ИСТОЧНИКИ И ЛИТЕРАТУРА

1. Князева Е. Н., Курдюмов С. П. Синергетика. Нелинейность времени и ландшафты коэволюции. М. : КомКнига, 2011. 272 с.

2. Кремень В. Сучасний навчальний процес як синергетична система // Освітні реформи: місія, дійсність, рефлексія : монографія / за ред. Василя Кременя, Тадеуша Левовицького, Віктора Огневюка, Світлани Сисоевої. К.: ТОВ «Видавниче підприємство «Едельвейс», 2013. С. 21-46.

3. Національна стратегія розвитку освіти в Україні на період до 2021 року // Схвалено Указом Президента України від 25 червня 2013 року №344/2013. URL: <http://www.president.gov.ua/ru/documents/15828.html>

4. Твердовська О. В. Синергетичні засади формування творчого мислення особистості // Освіта та розвиток обдарованої особистості. 2014. №8(27). С. 20-25.

УДК 373.2.02

Любов Передері  
(Ізмаїл)

#### ОСОБЛИВОСТІ РОЗВИТКУ І НАВЧАННЯ ОБДАРОВАНИХ ДІТЕЙ У ДОШКІЛЬНОМУ ЗАКЛАДІ

*У статті порушено проблему підготовки майбутніх фахівців дошкільної освіти з обдарованими дітьми дошкільного віку. Особливу увагу, приділено теоретичним аспектам професійної підготовки вихователів у дошкільному закладі.*

**Ключові слова:** фахівець дошкільної освіти, підготовка, професійна підготовка, професійне становлення особистості, обдарована дитина.

*The article raises the problem of training future specialists in preschool education of gifted children of preschool age. Particular attention is paid to the theoretical aspects of the professional training of teachers in the preschool institution.*

**Key words:** specialist of preschool education, preparation, professional training, professional formation of the person, gifted child.

В умовах подальшої євроінтеграції, Болонського процесу та гуманізації сучасної вищої освіти в Україні в цілому все більший акцент ставиться на особистісний, індивідуальний підхід до професійної підготовки студентів. Першочерговими завданнями вищої освіти є не тільки формування у студентів академічних знань, різноманітних професійних умінь і навичок роботи, а й особистісно-професійний розвиток майбутнього фахівця. Особливо високу актуальність проблема особистісно-професійного розвитку студента має в умовах підготовки майбутніх педагогів, а саме вихователів дошкільних установ, оскільки саме для

дітей дошкільного віку педагог є однією з найбільш референтних особистостей, прикладом для наслідування, еталоном для «копіювання» як зразків поведінки, так і особистісних якостей.

Безумовно, вихователі здатні зробити багато для розвитку обдарованої дитини, але замінити собою батьків не можуть. Інша справа, якщо мова йде про допомогу батькам, вірніше, про розвиток здібностей дитини спільно. У той же час поява обдарованого дошкільника в групі для вихователя додаткове навантаження, що створює ряд проблем, хоча б у сфері спілкування. Не кожному дорослому дано бачити чудо в некерованості дитини, не бажає виконувати чиїсь прохання, коли він зайнятий своїми справами.

Крім цього вихователі дитячого садка обтяжені майже всіма тими ж проблемами, які відчують батьки обдарованої дитини, дублюючи їх, не кажучи вже про проблеми, суто пов'язаних з відвідуванням вундеркінда дитячого садка.

Серед цих проблем, швидше за все, особливо актуальні:

- небажання малюка займатися тим, чим зайняті інші діти в групі, якщо ця діяльність не пов'язана з його інтересами;
- відсутня присутність на розвиваючих заняттях, не цікавлять малюка;
- превалювання фантазій над реальністю;
- демонстрація нудьги на заняттях і під час ігор;
- небажання брати участь у групових іграх, не цікавлять дошкільника;
- прояв упертості (іноді наполегливості) у відстоюванні своїх інтересів, не пов'язаних з життям групи;
- нехтування дитиною ровесників або відкидання його однолітками, які є причинами конфліктів дітей;
- дратівливі питання дитини;
- уразливість без видимих приводів;
- нескінченні страхи, які виводять вихователя з себе.

Цей список можна продовжити. Однак не можна забувати, що проблеми у вихователів бувають не тільки з обдарованими дітьми.

У той же час, коли дитині властива соціальна обдарованість, тоді він може стати помічником вихователя в групі, легко вступаючи в спілкування зі своїми ровесниками як в іграх, так і в інших видах діяльності.

Так, швидше за все, говорячи про види обдарованості, вихователю легше працювати з соціально обдарованою дитиною, позбавленою недоліків спілкування, властивим іншим обдарованим дітям. Крім того, вихователі повинні знати, що вміння спілкуватися допомагає більш високою реалізації і розумових здібностей людини. Недарма коефіцієнтом емоційності зараз надається не менш важливе значення, ніж коефіцієнтом інтелекту.

Проблеми обдарованих дітей і проблеми дорослих, батьків і вихователів, що спілкуються з ними, здатні привести не тільки до появи почуття неповноцінності у такої дитини, але і до криз обдарованості.

На жаль, лише близько 5 % особливо обдарованих дітей, ставши дорослими, досягають вершин своїх можливостей. А в результаті – скільки неординарних відкриттів втрачає світ, допускає кризи обдарованості у диво-дітей. Але щоб ці кризи не допустити, необхідно, насамперед, знати, про яких кризах йдеться і в чому їх причина.

Говорячи про кризи обдарованості, ми маємо на увазі:

1. *Криза креативності* (дитина не в змозі створити творчі продукти, які міг би створити завдяки своїй обдарованості).

2. *Криза інтелектуальності*

(зниження інтелектуальної активності дитини та її продуктивності).

3. *Криза мотиву досягнень*:

а) «міг би, але не хочу» – порушення вольової регуляції;

б) «міг би, але вийде погано» – поява заниженої самооцінки;

в) «міг би, але це нікому не потрібно» – неадекватна оцінка вимог соціуму.

Давайте розберемо причини кризи кожного окремо.

*Криза креативності*

Причини втрати творчого потенціалу:

- неможливість отримати підтримку дорослих;
- неможливість отримати їх схвалення;
- зацикленість дорослих на стереотипних розвиваючих програмах, що гальмують розвиток здібностей дитини, не розрахованих на індивідуальні особливості і «зону найближчого розвитку» таких дітей;
- виконання своєї творчої діяльності здебільшого бажань батьків, вихователів і педагогів, а не власних;
- постійні стреси від участі у конкурсах і змаганнях,
- прагнення «догодити» таким очікуванням, всупереч своїм потребам в даний момент;
- втрата інтересу до тієї діяльності, де проявляється обдарованість дитини;
- падіння планки власних досягнень;
- розчарування в самому собі.
- зниження самооцінки;
- парадоксальна реакція на стимулювання обдарованості у вигляді різних невротичних реакцій і психосоматичних захворювань;
- парадоксальна реакція на цілеспрямований розвиток фантазії дитини, яка може мати не тільки творчий, але і невротичний початок;
- позбавлення можливості накопичення дитиною свого пізнавального досвіду.

Уважно вивчаючи ці причини, видно, що, якби дорослі, що оточують дитину, мали хоча б якесь уявлення про цю кризу, вони б зовсім по-іншому використовували можливості таких дітей, заземляючи свої захмарні батьківські педагогічні очікування, не піклуючись про те, чи впорається з ними дошкільник або ж школяр.

#### ДЖЕРЕЛА ТА ЛІТЕРАТУРА

1. Базовий компонент дошкільної освіти / Науковий керівник: А. М. Богуш, дійсний член НАПН України, проф, д-р пед. наук ; Авт. колектив: Богуш А.М., Беленька Г.В., Богініч О.Л., Гавриш Н.В., Долинна О.П., Ільченко Т.С., Коваленко О.В., Лисенко Г. М., Машовець М. А., Низковська О.В., Панасюк Т.В., Піроженко Т. О., Поніманська Т. І., Сідельнікова О. Д., Шевчук А.С., Якименко Л.Ю. К.: Видавництво, 2012. 26 с.
2. Беленька Г. В. Формування професійної компетентності сучасного вихователя навчального закладу : моногр. К. : Київ. ун-т ім. Б. Грінченка, 2011. 320 с.
3. Величко Т. Д. Підготовка майбутніх вихователів до формування ціннісних орієнтацій у старших дошкільників: дис. ... канд. пед. наук. 13.00.08. Одеса, 2014. 273 с.
4. Гавриш І. Підготовка майбутніх фахівців дошкільного профілю до інноваційної діяльності як педагогічна проблема // Гуманітарний вісник ДВНЗ «Переяслав-Хмельницький педагогічний університет імені Григорія Сковороди» : Науково-теоретичний збірник. Переяслав-Хмельницький, 2008. Вип. 14. С. 50–53.
5. Гончаровська Г. Проблема становлення особистості студентів – практичних психологів у процесі формування їх готовності до майбутньої діяльності з дітьми дошкільного віку // Аксіопсихологія розвитку особистості в освітньому середовищі. Психологія особистості. 2012. №1(3). URL: [http://ps.pu.if.ua/2012\\_3/4Honch.pdf](http://ps.pu.if.ua/2012_3/4Honch.pdf).
6. Козирев М. П., Козловська Ю. Р. Професійне становлення фахівця вищого навчального закладу // Науковий вісник Львівського державного педагогічного університету внутрішніх справ, серія психологічна. 2013. Вип. 1. С. 305–313.

## МЕТОДИ ОРГАНІЗАЦІЇ І ЗДІЙСНЕННЯ НАВЧАЛЬНО-ПІЗНАВАЛЬНОЇ ДІЯЛЬНОСТІ

*Ефективність процесу навчання залежить від психологічної підготовленості студентів до навчально-пізнавальної діяльності. Методи організації навчально-пізнавальної діяльності спрямовані на передачу і засвоєння студентами знань. У процесі підготовки до заняття з використанням ТЗН слід детально проаналізувати зміст і мету заняття, зміст і логіку вивчення навчального матеріалу.*

**Ключові слова:** методи, навчально-пізнавальна діяльність, лекція, бесіда, інструктаж, розповідь, пояснення.

*The effectiveness of the learning process depends on the psychological readiness of students to study and cognitive activity. Methods of organization of educational-cognitive activity are aimed at the transfer and mastering of knowledge by students. In the process of preparation for a class with the use of TZN it is necessary to analyze in detail the content and purpose of the bet, the content and the logic of learning the study material.*

**Key words:** methods, educational and cognitive activity, lecture, conversation, briefing, narrative, explanation.

Методи організації навчально-пізнавальної діяльності спрямовані на передачу і засвоєння студентами знань.

До словесних методів навчання належать пояснення, інструктаж, розповідь, лекція, бесіда, самостійна робота з підручником.

Пояснення – словесне тлумачення понять, явищ, принципів дій приладів, наочних посібників, термінів, тощо.

Інструктаж – ознайомлення зі способами виконання завдань, використання інструментів, приладів і матеріалів, дотримання техніки безпеки. За змістом інструктаж може бути вступним, поточним і заключним.

Розповідь – послідовне розкриття змісту навчального матеріалу.

Лекція – усний виклад великого за обсягом, складного за логічною побудовою навчального матеріалу.

Навчальні лекції за своїм дидактичним призначенням можуть бути вступними, тематичними, оглядовими, заключними.

Вступна лекція покликана дати загальне уявлення про завдання і зміст навчальної дисципліни, розкрити її структуру і логіку, взаємозв'язок з іншими дисциплінами.

Тематична лекція присвячена певній темі курсу.

Оглядову лекцію читають студентам перед іспитами.

У заключній лекції підбивають підсумки вивченого матеріалу з навчального предмета, виокремлюючи вузлові питання і зосереджуючи увагу на практичному значенні здобутих знань для подальшого навчання.

Найпоширенішою є інформаційна лекція, яка передбачає передавання студентам інформації з певної навчальної дисципліни шляхом послідовного розкриття наукових фактів, явищ, процесів.

Гуманізація освітньої системи, тенденція до реалізації творчих здібностей кожного індивіда зумовили появу нових видів лекції:

- проблемна лекція передбачає засвоєння нової інформації шляхом її «відкриття»;
- лекція візуалізації передбачає повідомлення інформації;

– лекція вдвох охоплює проблемний виклад навчального матеріалу в діалозі двох викладачів.

Бесіда – метод навчання, що передбачає запитання-відповіді.

За призначенням у навчальному процесі розрізняють бесіду вступну, бесіду-повідомлення, бесіду-повторення, контрольну.

Під час бесіди важливо звернути увагу на якість відповідей студентів за змістом і стилем.

Робота з підручником – організація самостійної роботи студентів з друкованим текстом, що дає їм змогу глибоко осмислити навчальний матеріал, закріпити його, виявити самостійність у навчанні. Існують різні види самостійної роботи з підручником. Найпоширеніші – читання тексту підручника з метою закріплення знань, здобутих на парі. Прочитавши текст, вони повинні подумки відтворити основні положення теми.

Інша форма самостійної роботи з підручником – відповіді на запитання, подані в підручниках після тексту. Це привчає студентів до виокремлення в ньому головного й запам'ятовування найсуттєвішого.

Ще один вид самостійної роботи з підручником – зачування текстів (правил, законів, віршів та ін.). Його слід починати з уважного читання матеріалу, відтак необхідно продумати прочитане й у довільній формі відтворити його зміст.

Конспект – короткий письмовий запис змісту прочитаного.

Графічний запис – складання схем, діаграм, графіків за текстом підручника.

Викладач повинен вдаватися до різноманітних форм роботи з підручником на різних етапах лекції.

Під час закріплення матеріалу також слід дбати про урізноманітнення форм самостійно роботи з підручником.

До наочних методів навчання належать ілюстрування, демонстрування, самостійне спостереження.

Ілюстрування – використання у навчальному процесі наочності (плакатів, карт, картин та ін.) з метою оптимізації засвоєння знань. Такі ілюстрації допомагають студентам ефективніше сприймати навчальний матеріал.

Демонтування – використання приладів, дослідів, технічних установок та ін. Цей метод ефективний, коли всі студенти мають змогу сприймати предмет або процес, а викладач зосереджує їхню увагу на головному.

Самостійне спостереження – безпосереднє сприймання явищ дійсності.

Методика організації будь-якого виду самостійного спостереження потребує послідовного використання його елементів. Це інструктаж викладача про мету, завдання і методику спостереження, здійснення спостереження, фіксація, відбір і аналіз його результатів студентам.

До практичних методів навчання належать вправи, а також лабораторні, практичні, графічні, дослідні роботи.

Вправи – багаторазове повторення певних дій або видів діяльності з метою їх засвоєння, яке спирається на розуміння і супроводжується свідомим контролем і коригуванням.

Цінність лабораторних робіт у тому, що вони сприяють зв'язку теорії з практикою, озброюють студентів одним із методів дослідження в природних умовах, формують навички використання приладів, вчать обробляти результати вимірювань і робити правильні наукові висновки і пропозиції. Завершується лабораторна робота усним або письмовим звітом студентів.

За характером діяльності студентів близькі до лабораторних робіт практичні роботи. Вони передбачені навчальними програмами, їх виконують після вивчення теми чи розділу курсу. Практичні роботи мають важливе навчально-пізнавальне значення, сприяють формуванню вмінь і навичок, необхідних для майбутнього життя та самоосвіти.

Графічні роботи – роботи, в яких зорове сприймання поєднане з моторною діяльністю студентів.

Дослідні роботи – пошукові завдання і проекти, що передбачають індивідуалізацію навчання, розширення обсягу знань студентів.

Серед практичних методів навчання особливе місце займає метод проектів.

Метод проекту – метод пошуку, така організація навчання, за якого студенти набувають знань у процесі планування та виконання практичних завдань-проектів, що дає змогу тісно поєднувати теорію з практикою.

Активне впровадження сучасних методів навчання, особливо дослідницьких, потребує, щоб викладач сучасної школи був творчою особистістю, втілював у собі риси кваліфікованого фахівця і досвідченого педагога, здатного творити і діяти у сучасному інформаційному суспільстві.

У своїй навчальній діяльності викладачі використовують методи навчання, які не охоплені розглянутою класифікацією.

Пояснювально-ілюстративний метод навчання – це метод, за якого пізнавальна діяльність має репродуктивний характер.

Репродуктивний метод навчання ґрунтується на репродуктивному характері мислення у випадках.

Проблемний виклад навчального матеріалу використовують в процесі проблемної розповіді, проблемної бесіди, лекції та інших методів.

Частково-пошуковий метод навчання передбачає, що одні елементи знань повідомляє педагог, інші – студенти здобувають самостійно.

Дослідницький метод навчання полягає в залученні студентів до самостійних і безпосередніх спостережень.

Індуктивний метод навчання передбачає перехід від одиничного до загального. Він ефективний під час виконання практичних завдань.

Дедуктивний метод навчання полягає у переході від загального до конкретного.

Метод аналізу у навчанні передбачає розгляд предметів і явищ під час їх вивчення за окремими ознаками і відношеннями.

Метод синтезу у навчанні – це уявне або практичне поєднання виокремлених аналізом елементів або властивостей предмета в єдине ціле.

Метод порівняння є дидактичним прийомом і розумовою операцією.

Метод узагальнення у навчанні передбачає перехід від одиничного до загального чи від менш загального до більш загального знання.

Метод конкретизації у навчанні передбачає перехід студентів від безпосередніх вражень до розуміння суті того, що вивчається.

Метод виокремлення головного у навчанні полягає у конкретизації предмета пізнання.

Методи стимулювання навчальної діяльності студентів спрямовані на формування позитивних мотивів учіння.

Методи формування пізнавальних інтересів. Ці пізнавальні інтереси піддаються стимулюванню різноманітними методами.

Методи навчальної дискусії. Цей метод дає бажаний результат, якщо навчальний процес відбувається в атмосфері доброзичливості, взаємоповаги дає змогу кожному висловлюватися, не боячись осуду, скептицизму тощо.

Метод забезпечення успіху в навчанні. Цей метод передбачає допомогу викладача відстаючому студенту, розвиток у нього інтересу до знань, прагнення закріпити успіх.

За методів пізнавальних ігор на заняттях моделюють життєві ситуації, що викликають інтерес до навчальних предметів.

Ігровий метод навчання визначає цілеспрямований вплив на зміст освіти.

Метод створення інтересу в процесі викладання навчального матеріалу. Полягає цей метод у використанні цікавих пригод, гумористичних занять тощо, якими легко привернути



увагу студентів. Особливе враження справляють на студентів цікаві випадки з життя й дослідницької діяльності вчених.

Методи стимулювання обов'язку і відповідальності в навчанні.

Почуття відповідальності виховують залученням слабших студентів до повторного виконання зразків роботи; повторним залученням студентів до аналізу складних завдань; підтриманням емоційно-творчої атмосфери на занятті; вмінням викладача висувати вимоги і перевіряти їх виконання. Методи контролю і самоконтролю забезпечують перевірку рівня засвоєння студентами знань, сформованості вмінь і навичок. В усному контролі, прослухавши відповідь, викладач дає студентам зразок усної рецензії на неї, пропонує висловлюватися від першої особи. Щоб залучити всіх студентів до роботи, оцінюють одну й ту саму відповідь кілька студентів. Рецензування відповідей одногрупників взаємоопитування сприяють активізації уваги студентів, вихованню чесності, справедливості. Метою фронтального опитування є перевірка знань, умінь і навичок одразу багатьох студентів. Його проводять переважно тоді, коли необхідно виявити рівень засвоєння знань, які слід запам'ятати оскільки вони є підґрунтям для засвоєння певного складного матеріалу. Таке опитування стимулює активність студентів, сприяє повторенню та систематизації знань.

Метод письмового контролю. Суть цього методу полягає у письмовій перевірці знань, умінь та навичок. Мета письмової перевірки – з'ясування ступеня оволодіння студентами вміннями і навичками з предмета. Водночас існує можливість визначити і якість знань – їх правильність, точність, усвідомленість, уміння застосовувати ці знання на практиці. Контрольну письмову роботу перевіряє викладач. За її результатами він аналізує якість знань, умінь та навичок групи загалом та окремих студентів і вживає заходів для усунення помилок і недоліків.

Метод тестового контролю. Передбачає він відповідь студента на тестові завдання за допомогою розставлення цифр, підкреслення потрібних відповідей, знаходження помилок, тощо. Це дає змогу за короткий час перевірити знання певного навчального матеріалу студентами групи. Однак така перевірка може виявити лише знання фактів, але не здібності, вона заохочує механічне запам'ятовування.

Метод графічного контролю. Графічна перевірка може бути самостійним видом або як органічний елемент входить до усної чи письмової перевірки. Метод програмованого контролю. Полягає він у висуванні до всіх студентів стандартних вимог, що забезпечується використанням однакових за кількістю і складністю контрольних завдань, запитань. Метод практичної перевірки. Стежачи за тим, як студент виконує певні дії, викладач з'ясовує, як він усвідомив теоретичні основи цих дій.

Метод самоконтролю полягає в усвідомленому регулюванні студентом своєї діяльності задля забезпечення таких її результатів, які б відповідали поставленим цілям, вимогам, нормам, правилам, зразкам.

Успішність процесу навчання залежать і від засобів навчання.

Найістотнішим засобом навчання є слово, за допомогою якого педагог організовує засвоєння знань, формування в них практичних вмінь і навичок.

Інші засоби навчання виконують різноманітні функції: замінюють викладача як джерело знань (кінофільми, навчальні пристрої та інші.); конкретизують, уточнюють, поглиблюють відомості, які повідомляє викладач (картини, карти, таблиці та інший наочний матеріал); є прямими об'єктами вивчення, дослідження (машини, прилади, предмети живої природи) та ін.

Необхідним чинником засвоєння знань є спеціальні технічні засоби навчання (ТЗН). Аудіовідоотехніка дає змогу самостійно створювати навчальні фільми.

У процесі підготовки до заняття з використанням ТЗН слід детально проаналізувати зміст і мету заняття, зміст і логіку вивчення навчального матеріалу.

Ефективному використанню засобів навчання сприяє кабінетна система навчання, що передбачає проведення з усіх предметів, а також позаурочних занять в обладнаних навчальних кабінетах.

Ефективність технічних засобів навчання в навчальних закладах підвищується у зв'язку використання комп'ютерної техніки.

Водночас педагоги повинні враховувати, що робота з комп'ютером швидко стомлює студентів.

Заняття з комп'ютером сприяє розвитку інтелектуального, духовного то морального потенціалу студентів, виховує вміння планувати й раціонально організовувати трудові операції та окреслювати цілі діяльності.

#### ДЖЕРЕЛА ТА ЛІТЕРАТУРА

1. Бондар В. І. Дидактика: Підручник. К.: Либідь, 2005. 264 с.
2. Вітвицька С. С. Основи педагогіки вищої школи: Методичний посібник. К.: Центр навч. літератури, 2003. 316 с.
3. Власова О. І. Педагогічна психологія: Навчальний посібник. К.: Либідь, 2005. 400 с.
4. Вознюк Н. М. Етико-педагогічні основи формування особистості: Навчальний посібник. К.: Центр навч. літератури, 2005. 196 с.
5. Волкова Н. П. Педагогіка: Навчальний посібник. К.: Академія, 2003. 576 с.
6. Гура О. І. Вступ до спеціальності "Педагогіка вищої школи": Навчальний посібник. К.: Центр навч. літератури, 2005. 224 с.
7. Забродський М. М. Педагогічна психологія: Курс лекцій. К.: МАУП, 2000. 189 с.
8. Карпенчук С. Г. Теорія і методика виховання: Навчальний посібник. К.: Вища школа, 2005. 180 с.
9. Кузьмінський А. І., Омеляненко В. А. Педагогіка: Підручник. К.: Знання-прес, 2003. 418 с.

УДК [373.3:7.071.5]

*Тетяна Табаченко  
(Володимир-Волинський)*

#### СПОСОБИ РЕАЛІЗАЦІЇ ТВОРЧИХ ПОТРЕБ ШКОЛЯРІВ В ХУДОЖНІЙ ДІЯЛЬНОСТІ НА УРОКАХ МИСТЕЦЬКОГО ЦИКЛУ

*У статті подаються рекомендації щодо способів реалізації творчих потреб молодших школярів в художній діяльності, в процесі викладання інтегрованого курсу «Мистецтво» у контексті положень Нової української школи. Надаються методичні поради щодо різноманітних творчих завдань на уроках, які сприяють розвитку творчих здібностей дітей молодшого шкільного віку.*

**Ключові слова:** *молодші школярі, творчі вміння, методика.*

*An the article the recommendations as for the ways of realization of young school children's creative needs in artistic activities, in the process of integrated course teaching «The Arts» in the context of new Ukrainian School concept are given. Methodical advice as for various creative lesson assignments resulting in young learners' creative abilities is given.*

**Key words:** *young school children, creative abilities, methodics.*

У сучасному інформаційному світі творчість, як домінуюча діяльність людини, стає нормою, мірилом, умовою і механізмом життя, а людина-творець – потенційною цінністю суспільства, запорукою його заможності та процвітання.

Набуття досвіду творчої реалізації є одним із важливих видів мистецької діяльності на уроці мистецтва. Хоча кожен вид мистецької діяльності володіє потужним потенціалом для творчості, розвивати творчі якості школярів у межах шкільного уроку не просто – це знає кожний учитель.

У впровадженні творчих завдань творча діяльність на уроці музики повинна забезпечуватися завданнями такого характеру, в ході виконання яких учнів буде втягнуто у процес творчості і результатом цього процесу буде виникнення чогось оригінального, нового, притаманного тільки одній, окремо взятій особистості.

Спрямовувати учнівську творчість можна в різних напрямках – літературному, образотворчому, театральнo-драматичному і, що особливо, важливо у музичному.

Зразком літературних творчих завдань на уроці музики можуть бути: підбір або написання віршів до музики, малюнків, творів-вражень про музику, творів на музично-естетичні теми, створення казок, легенд (учні обов'язково мусять прочитати їх у класі).

Наприклад, можна використати наступні завдання: підібрати вірш про природу, написати оповідання про любов українського народу до пісні, написати легенду, казку, де б головними героями були музичні інструменти, музиканти, власне сама музика (вивчений на уроці музичний твір).

Музичні враження учнів можуть підсилюватися зразками образотворчого мистецтва. Художня діяльність направлена передусім на розвиток асоціативного мислення дитини, пошук ним таких виразних засобів у інших видах мистецтва, які б допомогли усвідомити зміст музичних образів.

Творчими образотворчими завданнями можуть бути:

- намалювати сюжети музичних творів;
- виліпити з глини, пластиліну персонажів музичних казок, п'єс, пісень;
- оформити програму і афішу концертів, музичних спектаклів;
- створити ескізи костюмів для дійових осіб опер, балетів, мюзиклів, фрагментів декорацій.

Під час знайомства з музичними творами, так чи інакше пов'язаними з картинами природи («Дощик» В. Косенка, «Ранок» із сюїти Е. Гріга «Пер Гюнт», «Зимовий ранок» і «Пісня жайворонка» з «Дитячого альбому», п'єси з циклу «Пори року» П. Чайковського, «Дощ і райдуга», «Вечір» з «Дитячої музики» С. Прокоф'єва та багатьох інших) можна запропонувати учням підібрати кольори, фон, які б допомогли розкривати стани природи й душі людини, намалювати пейзаж, що відповідає музичному образу. Даючи дітям завдання намалювати картину на тему програмного музичного твору, потрібно звернути їхню увагу на зображення характерних персонажів, пошук виразності колориту, ліній штрихів малюнка, композиції.

Можна рекомендувати також прийом зображення на аркуші паперу ліній, відповідних характеру мелодії, що звучить, її «злетам» і «падінням», контрасту регістрів, динаміці, темпу, тощо. Причому лінії ці учні можуть також вигадати самостійно.

Знайомство учнів з жанрами опери і балету дає підставу залучати їх до малювання костюмів і декорацій до опер «Коза-Дерева», «Зима і весна» М. Лисенка, до балетів «Спляча красуня» П. Чайковського, «Попелюшка» С. Прокоф'єва та ін. Проведення спільних уроків вчителями музики і образотворчого мистецтва допоможе організувати колективні і групові роботи – із створення панно, колажів, макетів декорацій, ліплення на теми балетів і опер, а також – тематичних уроків, наприклад, «Образи народних казок в музиці і декоративно-прикладному мистецтві», «Пейзаж в музиці, літературі, музичному мистецтві» тощо [1, с. 29].

Науковими дослідженнями доведено, що весь організм людини реагує на дію музики. Сприймання і розуміння музики полягають у відчутті її голосовими зв'язками, м'язами, рухом, подихом. Рух є основним засобом розвитку відчуття ритму, природної музикальності, уяви, прагнення до самовираження, емоційного відгуку на музику, здатності осмислено, усвідомлено сприймати і виконувати музичні твори, основним способом розвитку діяльності й мислення, тренування нервово-психічних процесів, засобом розвитку соціально-комунікативних навичок, джерелом ні з чим не порівнянної радості для дітей. Тому рух – це найважливіший компонент у музичному вихованні.

Пластична творчість продовжує лінію розвитку емоційного відгуку дітей на музику. Для цього учитель музики підбирає музичні твори, що мають програмний зміст, або такі, у яких яскраво й наочно розкривається музичний образ.

Мотивів для пластичних імпровізацій музика дає безліч, вчителю ж необхідно з позицій методики визначити: який образ за своїм емоційним ладом доречний для пластичного втілення на даному уроці, чи не перешкодить цій роботі його музичне оточення; як точно і стисло сформулювати завдання для пластичної імпровізації даного твору; яку форму – індивідуальну, групову, колективну, імпровізацію «по ланцюжку» – вибрати для конкретного твору [3, с. 203].

Музичні творчі завдання можна систематизувати по-різному:

1. За внутрішніми характеристиками (музичними елементами) – ритмічні, мелодійні;
2. За зовнішніми характеристиками (виконанням) – мовні, вокальні, інструментальні, комплексні.

Творчі завдання на основі ритму – ритмічні імпровізації:

- ритмізація слів, словосполучень, віршиків, загадок, лічилок, примовок, приказок, тощо;
- ритмічний канон;
- імпровізації на основі ритмічної вправи: ставиться завдання змінити початок, кінець, метр (дводольність на тридольність чи навпаки), певні такти;
- створення ритмічного супроводу до вивчених пісень, ігор.

Творчі завдання на основі мелодій – мелодійні імпровізації:

- мелодика слів, словосполучень, віршів... (наприклад, «сильний вітер», «легенький вітерець»; «сонечко сходить», «сонечко заходить»);
- імпровізування на задані звуки, заданий ритм;
- імпровізований (речитативний) діалог учителя й учнів;
- «співацькі переклички»: один учень чи учитель загадує мелодію (фразу, інтонацію), а інший повторює, змінивши темп, тембр, динаміку;
- «запитання-відповідь»;
- «пропущені місця»: у вправі (поспівці), записаній на дошці, пропущено такти, які треба до складати;
- ритмічно-мелодичні імпровізації (наприклад, у народному, джазовому стилі);
- імпровізація пісні або п'єси.

Залучення школярів до різних видів музичного мистецтва оптимізує загальну творчу активність, сприяючи повній її самореалізації і в сфері музичної діяльності, і творчій діяльності взагалі. Процес навчання творчості молодших школярів забезпечує активну взаємодію суб'єкта з навколишнім світом, завдяки чому людина стає успішним творцем із широким потенціалом перспектив, здатна змінювати себе, середовище і дійсність.

### ДЖЕРЕЛА ТА ЛІТЕРАТУРА

1. Гайдамака О. Особливості методики поліхудожнього виховання молодших школярів на уроках інтегрованого курсу «Мистецтво» // Початкова школа. Київ, 2015. №12. С.26-31.
2. Закон України «Про освіту». URL: <http://www.mon.gov.ua> – Назва з титул. екрана.

3. Масол Л. М. Загальна мистецька освіта: теорія і практика: монографія. Київ: Промінь, 2006. 432 с.

4. Постанова Кабінету міністрів України від 21 лютого 2018 р. №87 «Про затвердження Державного стандарту початкової освіти». URL: <http://www.mon.gov.ua> – Назва з титул. екрана.

УДК 378.147.041

*Наталія Теплицька  
(Бердичів)*

### **ПОЗААУДИТОРНА САМОСТІЙНА РОБОТА СТУДЕНТІВ ЯК СКЛАДОВА ПРОФЕСІЙНОЇ ПІДГОТОВКИ МАЙБУТНІХ МЕДИЧНИХ ПРАЦІВНИКІВ**

*У статті розглядається роль позааудиторної роботи студентів медичного коледжу як складової навчально-виховного процесу, проблеми її раціональної організації з урахуванням готовності до неї студентів. Деякі аспекти професійного виховання майбутнього фахівця, аналіз сутності самостійної роботи студентів.*

**Ключові слова:** *система організації навчання, позааудиторна самостійна робота, науково-дослідницька діяльність студентів.*

*The article deals with the role of extracurricular work of the medical college students as a component of the teaching and educational process, the problem of its rational organization, taking into consideration the students preparedness to it.*

*Some aspects of professional education of the future specialist, the analysis of the essence of the students independent work were also researched.*

**Key words:** *the system of teaching organization, extracurricular independent work, student research activity.*

Перебудова системи освіти в контексті Болонської декларації ставить нові вимоги до методів та техніки навчання студентів у навчальних закладах. Це має свої особливості: індивідуальний режим навчальної роботи, зокрема, вивчення навчального матеріалу в особистому темпі, домінування самостійної пізнавальної діяльності, створення дидактичного матеріалу для самостійної роботи, змінення функції викладання та позиції студента. Сучасну систему організації навчання можна назвати особистісноорієнтовною, оскільки вона спрямована на формування та розвиток студентів як суб'єктів навчального процесу, має за мету саморозвиток та самоактуалізацію особистості через самостійну пізнавальну діяльність. [2, с. 67]

Позааудиторна самостійна робота студента – це форма навчання, яка розв'язує навчальні завдання в конкретній навчальній ситуації; виробляє у студента психологічну настанову на самостійне поповнення своїх знань і вмінь при розв'язанні запропанованих завдань; сприяє формуванню у студента необхідного обсягу знань, умінь і навичок, що є поштовхом просування до вищого рівня розумової діяльності; виступає важливою умовою самореалізації, самодисципліни студента; забезпечення педагогічним керівництвом самостійної навчальної і наукової діяльності студента у процесі навчання.

Позааудиторна робота – це процес, в якому домінує елемент самореалізації. Вона дає змогу студенту гармонізувати внутрішні та зовнішні фактори формування професійної культури, створення додаткових умов для реалізації внутрішнього потенціалу, задоволення тих проблем, які в процесі аудиторної роботи не задовольняються. Ця робота орієнтована на особистість студента. [1, с. 5]

Зростання ролі позааудиторної та самостійної роботи є однією з провідних рамок

перебудови навчально-виховного процесу. Самостійна робота – це не лише засіб зростання інтелектуального потенціалу, професійної культури, а й платформа формування відповідальності засобами актуалізації, самовиховання, самоосвіти. Без самостійної роботи фахівець сформуватися не може.

Дуже важливо, щоб у коледжі функціонували гуртки, проводилися додаткові диспути, семінари, консультації. Добре, коли ці процеси мають сталий, організований характер, а студентське самоврядування значною мірою намагається організовано вирішити важливі питання. Так у коледжі організований гурток з географії «Світ навколо нас», де студенти поглиблено вивчають та досліджують актуальні питання сьогодення, а саме: «Глобальні проблеми людства та Житомирщини», «Екологічні проблеми сучасності», «Радіація і життєдіяльність людини», «Чорнобиль – екологічне лихо».

До основних форм позааудиторної роботи студента належать:

- ✓ виконання домашнього завдання;
- ✓ науково-дослідницька робота;
- ✓ самостійна робота;
- ✓ участь у наукових конференціях, гуртках;
- ✓ організація диспутів, круглих столів.

Виходячи із зазначеного можна визначити основні принципи позааудиторної роботи студента:

- ✓ поєднання практичної роботи з початковим сприйняттям знань;
- ✓ обов'язкове поглиблення, розвиток, застосування знань на практиці;
- ✓ застосування знань у різних ситуаціях (у тому числі проблемних) з метою їхнього вдосконалення, обміну;
- ✓ поступовість процесу оволодіння знаннями в ході самостійної роботи.

За рівнями складності позааудиторна самостійна робота поділяється на: реконструктивну, комбіновану, творчу. Умовами організації роботи є: мотивація до отримання знань, готовність студентів до самостійної діяльності, достатня забезпеченість навчально-методичними матеріалами, консультативна допомога викладача, наявність системних регулярних контролів якості виконаної роботи з боку адміністрації.

Викладач повинен узгодити види, теми завдань, терміни виконання, провести консультації (індивідуальні чи гуртові), інструктаж по методиці виконання завдань, здійснювати проміжний контроль, оцінити результати. Важливим моментом є індивідуальна педагогічна підтримка студентів, включення їх в рефлексію виконаної роботи, здійснення моніторингу розвитку навичок самостійної роботи. [4, с. 24]

У якості форм і методів контролю позааудиторної самостійної роботи студентів є виступи на науково-практичних конференціях, семінарах, тестування, захист проєктів, самозвіти, підведення підсумків рейтингу.

Критеріями оцінювання результатів даної роботи є:

- ✓ рівень засвоєння студентами навчального матеріалу;
- ✓ вміння використовувати теоретичні знання на практиці;
- ✓ сформованість загальних вмінь.

Самостійна робота студентів – форма виконання студентами певної пізнавальної задачі. В рамках інтеграції в європейську систему освіти самостійна робота розглядається лише як позааудиторна. Отже, самостійна робота не самоціль, а засіб формування самостійної особистості студента. При традиційній системі самостійна робота студента спрямована на засвоєння знань, умінь і навичок, розвиток самостійності є основним в сучасній системі освіти.

Відповідно до структури навчального плану з географії для студентів I курсу, в нашому коледжі виділяють два типи самостійної роботи:

- обов'язкову – вона проводиться під час навчальних занять і при підготовки до них;
- додаткову – вона проводиться за спеціальним індивідуальним планом з урахуванням

особистих інтересів і нахилів студентів.

Ефективність самостійної роботи студентів залежить від організації, змісту і характеру знань, суті навчального процесу, взаємозв'язку наявних і передбачуваних знань у даному виді самостійної роботи, результат – її виконання.

Дослідження дозволяє стверджувати, що основною причиною скорочення витрат часу на самостійну роботу студентами виступає її характер та традиційність завдань. [5, с. 19]

Важливим є визначення педагогічних умов організації самостійної роботи студентів:

- ✓ досягнення цілей самостійної роботи через розвиток оптимізації планування;
- ✓ науковий підхід до складання завдань з позааудиторної самостійної роботи;
- ✓ увага до мотивації в ході виконання завдань студентами;
- ✓ забезпечення розвитку функціональних обов'язків та прав усіх суб'єктів.

Науково-дослідницькі завдання, які є різновидом індивідуальних завдань в інноваційних технологіях навчання і є базою для виконання позааудиторної самостійної роботи.

Індивідуальні навчально-дослідницькі завдання є видом навчального, навчально-дослідницького характеру, що подається у процесі вивчення програмного матеріалу навчального курсу. Мета індивідуальних навчально-дослідницьких завдань полягає в самостійності вивчення частини програмного матеріалу, систематизації, узагальненні та практичному застосуванню знань з навчального курсу та розвитку навичок з позааудиторної самостійної роботи. [4, с. 27]

Практикують такі види індивідуальних навчально-дослідницьких завдань:

- ✓ конспект з теми за заданим або самостійно розробленим планом з курсу, що вивчається («Світове господарство», «Географія галузей світового господарства»);
- ✓ реферативні повідомлення («Сахара – найпосушливіше місце на Землі», «Китай – провідна країна світу», «Видатні місця Латинської Америки»);
- ✓ участь у наукових конференціях та виступи з актуальних та проблемних питань («Країни, що розвиваються – їхнє майбутнє», «Демографічна ситуація в світі та в окремих регіонах», «Ресурсозабезпеченість світу»);
- ✓ захист проектів («Країни Океанії – віддалені куточки планети», «Глобальні проблеми сучасності», «Японія – економічно розвинута країна світу»).

Важливою умовою в успішному виконанні позааудиторної самостійної роботи є порядок подання, захист, контроль індивідуально-дослідницьких завдань. Студенти вчаться розробляти план виступу, підбирати матеріал до презентації з теми, розробка рекомендацій та підведення підсумку. Результатом цього є вміння проведення санітарно-просвітницької роботи, публічно виступати, дискутувати, що дозволяє їм у майбутньому приймати ефективні рішення при розв'язанні проблемних ситуацій у професійній діяльності.

Тому, підготовка сучасних конкурентноспроможних фахівців має бути спрямованим на формування здатності до самостійної творчої діяльності. Ця робота повинна носити системний, а не епізодичний характер. Щоб самостійна діяльність студента реалізовувалася на всіх етапах: під час аудиторних занять, у позааудиторний час, коли студент виконує науково-дослідницьку роботу, домашні завдання, працює з підручником.

Ефективність самостійної роботи студентів залежить від організації змісту і характеру знань, логіки навчального процесу і взаємозв'язку наявних і передбачуваних знань у даному виді самостійної роботи, наслідків її виконання. [3, с. 228]

Отже, у рамках професійної майстерності викладання необхідно:

- ✓ брати до уваги потреби студентів при визначенні навчальних, розвиваючих та виховних цілей занять;
- ✓ забезпечувати навчальне середовище, що сприяє підвищенню мотивації студентів до навчання;
- ✓ дотримуватися принципів наступного при викладанні матеріалу, тобто йти від простого до складного, від відомого до невідомого;
- ✓ використовувати новітні технології викладання;

- ✓ оцінювати діяльність студентів відповідно до поставлених цілей;
- ✓ сприяти подальшому розвитку та підвищенню кваліфікації студентів.

Результатом такої діяльності викладача-професіонала повинен бути фахівець, який зможе поєднати принципи критичного мислення при застосуванні знань з різних дисциплін, демонструвати найкращі якості медичного спеціаліста, які відображають медсестринство, як гуманістичну професію.

#### ДЖЕРЕЛА ТА ЛІТЕРАТУРА

1. Андрущенко В.П. Філософія освіти XXI : пошук пріоритетів // Філософія освіти. 2013. №1. С. 5-22.
2. Кайдалова Л.Г. Організація та контроль самостійної роботи студентів // Педагогіка, психологія та медикобіологічні проблеми виховання. 2011. №1 С. 67-70.
3. Мализін О.В. Методика викладання у вищій школі: навчальний посібник. К.: КНТ, 2014. С. 228.
4. Овчаренко Г.Е. Пізнавальна діяльність студентів у вищих навчальних закладах: сучасні характеристики, структура та особливості. Л. 2014. С. 24.
5. Стоян А.Н. Модель організації позааудиторної роботи студентів. Серія «Педагогіка. Соціологія. Психологія». 2013. С. 19.

УДК 378:75(477.46)(043)

Севастьяна Федоренко  
(Черкаси)

#### ОСНОВНІ ТЕНДЕНЦІЇ РОЗВИТКУ ТВОРЧИХ ШКІЛ ХУДОЖНИКІВ ЧЕРКАЩИНИ ДРУГОЇ ПОЛОВИНИ ХХ – ПОЧАТКУ ХХІ СТОЛІТТЯ

*Стаття присвячена вивченню спрямованості розвитку творчих шкіл художників Черкащини другої половини ХХ – початку ХХІ століття. Внаслідок недослідженості тематики, в якій до цього часу залишаються «білі плями», автор здійснив часткове розроблення напрямів розвитку творчих шкіл художників Черкащини з другої половини минулого століття по сьогоднішній день, звернувши увагу на основні їх прояви.*

*Основна ідея статті полягає у тому, що розвиток художньої творчості нерозривно пов'язаний із загальними тенденціями розвитку суспільства.*

**Ключові слова:** сучасне мистецтво, творчі школи художників, абстракціонізм, соціалістичний реалізм, неореалізм, художня освіта, художня творчість.

*The article is dedicated to study of developing tendency of Cherkasy region Art schools of the second half of XX – the beginning of XXI century. The author did partial elaboration of developing directions by Cherkasy region Art schools from the second part of XX century to present day, paying attention to their main signs – because of insufficient investigation of this subject.*

*The main idea is that creative work developing is related inseparably with general social developing tendencies.*

**Key words:** contemporary art, Art schools, abstractionism, socialist realism, neorealism, art education, art creation.

Процес розвитку творчих шкіл художників Черкащини пов'язаний із загальними закономірностями формування національної художньої культури. Одночасно, неможливо не враховувати вплив, що був спричинений регіональними особливостями, зокрема: історією козацького краю, місцевими уявленнями населення, розвитком промисловості, сільського



господарства, характером запозичення столичного та світового рівня художньої майстерності.

Друга половина ХХ століття мала особливий відбиток історичних подій на теренах України. Після закінчення Другої світової війни почалася ера відбудови, поновлення в усіх сферах життя, що не могло не вплинути і на живопис. У післявоєнний період художнє мистецтво з одного боку відображало перемогу народу у війні, а з іншого – отримало поштовх до суспільного життя (інтересу суспільства до освіти, мистецтва, історії, культури тощо).

На Черкащині в цей час працює група художників: Д.Г. Нарбут, І.О. Кулик, В.І. Клименко, В.Д. Нестеров, В.Ф. Ніканоров, Ю.П. Іщенко, О.Ю. Студені, П.Д. Козін, В.П. Сірий, Є.С. Найден, В.І. Селіверстов, О.А. Шилімова, А.О. Шилімов, А.С. Недосеко, О.І. Шалабаєва, В.О. Широков, А.В. Дуненко, Ф.І. Хохлов, М.В. Ткаченко, М.В. Нестеренко, В.П. Євич, О.В. Баумейстер.

Роботи митців у цей час нерозривно пов'язані з вимогами соціалістичного реалізму, націлені на відображення героїчного минулого, на пошуки художніх шляхів зображення конкретних людей зі складними внутрішніми характеристиками, колективного подолання труднощів буття тощо.

У полотнах цих митців переважно використано стиль соцреалізм – у монументальному, декоративному і театральному-декораційному живописі. Розповсюдженими жанрами стали: побутовий, історичний, батальний живопис, натюрморт, портрет, пейзаж.

Формується громадська активізація інтелігенції. Провідні художники відображають у своїх роботах реальне життя з його соціальними особливостями. Водночас соціальний реалізм стає дзеркальним прообразом закликів соціалістичної ідеології, проте створює новий напрямок – неореалізм, автори якого сприймають життя як драму, як пошуки вирішення нерозв'язних проблем.

У цих умовах отримало свій подальший розвиток образотворче мистецтво у центральній Україні, живопис Черкащини складався з робіт соціалістичної направленості. Як приклад – тематична картина заслуженого художника України П.Д. Козіна «Травень. Ударний молодіжний загін колгоспу імені Леніна Золотоніського району» 1985 р. Сюжет твору – група дівчат сховалася від дощу під деревом. Проте своєрідність творчої манери майстра, ґрунтована на активності кольору, цілісність і чіткість силуетів персонажів, максимальна наближеність до глядача, створюють монументальність картини, що стала органічною прикметою стилю.

Подальший розвиток художньої творчості на Черкащині також пов'язаний із реальним життям країни. Тенденція до національної спрямованості художньої освіти знаходилася у нерозривному зв'язку художньої освіти та національної основи, в органічному поєднанні художньої освіти з реальною історією і національними традиціями українського народу.

Надалі розгортаються події оновлення художньої творчості. «У час розвінчання мистецтва «радянського міфу» накопичений потенціал вільного від тематичних чи ідеологічних меж живопису консолідувався на ґрунті гучних соціальних змін перебудови, що охопили усі сфери життя. Події, які відбулися у вітчизняному мистецтві наприкінці 80-х, означили зміну естетичних полюсів, що спричинило появу антагонізму в стосунках між реалістичною та сучасною мистецькими школами, який ще й досі остаточно не зник. Проте, сьогодні цілком зрозуміло, що в складній історії мистецтва ХХ ст. кожному з них судилося зайняти своє місце [1]».

До художніх шкіл старих майстрів приєднуються нові майстри: І. Фізер, І. Бондар, В. Олексенко, І. Лаврінченко О. і М. Сірі, М. і О. Теліженки, Н. і Л. Недосеки, Т. Касьян, Н. Нікіфорова, Т. Куліш, В. Афонін, В. Крючков, О. Шепеньков, М. Бабак, В. Цимбал, В. Сенюта, М. Гладько, О. Костогриз, І. Колісник, Т. Гордова, Т. Сосуліна, В. Яковець, І. Солодовніков, М. Маценко, О. Туренко, Л. Шилімова-Ганзенко.

«Наприкінці 90-х рр., поруч із фундаментальними дослідженнями вітчизняного мистецтва ХХ ст., з'являються спроби наукового осмислення сьогоденних мистецьких подій. При цьому в роботах мистецтвознавців нового покоління, які орієнтуються на вивчення останніх реалій художньої культури, помітна тенденція до дещо однобічно гіпертрофованого ... розуміння категорії «сучасне» в мистецтві. Прихильники «contemporary» схильні скеровувати свої дослідження лише на «актуальні» напрями візуальних мистецтв (інсталяція, перформанс, медіа-арт), залишаючи поза увагою традиційні види образотворчого мистецтва [1]».

Художня творчість відіграє вирішальну роль у відродженні та збереженні національної спадщини. Відкриття нових музеїв, художніх шкіл та студій, організація виставок, діяльність громадських і творчих товариств закріплює цю роботу.

«Новий етап суперечливого культуротворчого процесу в Україні заявляє підвищені вимоги до суспільства, потребуючи висококваліфікованої праці та наукоємних технологій, а також великої кількості освічених і вихованих працівників, здатних розв'язувати актуальні проблеми. Таких людей кожне суспільство, кожна національна спільнота може підготувати тільки через свою систему освіти. Мистецтво і мистецька освіта є однією з найактивніших сил у культуротворчих процесах [4, с. 5]».

Освітню спрямованість художньої творчості на Черкащині здійснюють державні заклади вищої художньої освіти: Черкаський національний університет імені Богдана Хмельницького, Черкаський державний технологічний університет.

«Сьогодні, коли перед Україною постала необхідність повернення до лона вітчизняної культури історично втрачених художніх здобутків національного значення, актуалізується потреба переосмислення усього вітчизняного мистецтва ХХ ст. Особливо назрілим для мистецтвознавчої науки останнього десятиріччя стало дослідження тих мистецьких царин, які, зважаючи на кон'юнктурність радянської науки, не сприймалися як такі, що потребують наукового вивчення. В першу чергу це стосується проявів так званого «мистецтва буржуазного модернізму», зокрема нефігуративного живопису, який є одним із важливих напрямків українського мистецтва ХХ ст. [1]».

Наразі ми маємо найбільший розквіт та різнобарв'я художнього потенціалу Черкаського краю. Їх створила когорта живописців, графіків, скульпторів, майстрів декоративно-прикладного мистецтва, які презентують усе розмаїття стилів, напрямків, технік творчої палітри митців Черкащини. Серед них відомі люди – члени Черкаської обласної організації Національної спілки художників України, добре знані майстри: народний художник України Іван Бондар, Микола Бабак, заслужений діяч мистецтв України Віктор Клименко, заслужені художники Іван Фізер, Юрій Іщенко, Віктор Афонін, Микола та Олександра Теліженки; Валентин, Оксана та Максим Сірі, а також Іван Лавріненко, Надія Нікіфорова, Віктор Крючков, Микола Сенюта, Тетяна Куліш, Василь Цимбал, Тетяна Сосуліна, Віктор Олексенко, Олександр Туренко, Володимир Яковець, Неоніла, Альберт та Лев Недосеки, Володимир Нестеров, Максим Гладько, Ігор Солодовников, Віктор Снісаренко, Ксенія Клименко, Ігор Самойленко, Галина Кіріченко, Іван Колісник, Іван Суржиков, Микола Колядка, Валерій Гренько, Марія Фізер, Людмила Шилімова-Ганзенко, Павло Солощенко, С. Давиденко, Віолетта Селіверстова, Григорій Малород, Олександр Шепеньков, Ірина Саєнко, Роман та Олеся Кравчуки.

Окремо слід відзначити творчість Івана Фізера – заслуженого художника України, голови обласної організації Національної спілки художників України, доцента кафедри образотворчого та декоративно-прикладного мистецтва Черкаського національного університету імені Богдана Хмельницького.

Особливо його експозицію 2018 року «Молитва за Україну», яка, з огляду на неоголошену війну та інші драматичні події в новітній історії України, виділяє кілька творів минулих років, які є знаковими для автора: «Оранта» або «Слава роду козацькому», «Подвиг», «Місячна соната». Ювілейна виставка «Молитва за Україну», що презентує понад

120 робіт, отримала назву від монументального поліптиху «Молитва за Україну». Центральну арку формують портрети Т. Шевченка, І. Мазепи та Б. Хмельницького, з якими перегукуються сюжети філософсько-образної інтерпретації героїчного минулого та сучасності. Виставку вдало вінчає вписана в арку скульптура янгола, який склав руки у молитві.

Іван Васильович Фізер – учасник понад сотні всеукраїнських та міжнародних виставок. Лауреат обласної премії імені Данила Нарбути та Всеукраїнської премії «Смарагдова ліра» у номінації «Образотворче мистецтво». Іван Фізер стояв біля витоків кафедри образотворчого та декоративно-прикладного мистецтва ННІ педагогічної освіти, соціальної роботи і мистецтва Черкаського національного університету імені Богдана Хмельницького і працює там від дня її заснування – з 2002 року.

Художня творчість черкаських художників сьогодення є «вдалим симбіозом зрілих митців і талановитої молоді. Черкаські молоді художники досить активні у застосуванні новітніх тенденцій та несподіваних творчих вирішень, але, одночасно, продовжують розвивати традиції національної художньої школи. Їх твори випромінюють потужну енергію позитиву, адже у сучасному світі, переповненому складними подіями, залишається не так багато місця для приємних емоцій. Саме тому ... є бажання ... хоча б на деякий час, перенестись у прекрасний світ творчості, мистецтва і краси [3]».

«Досягнення успіху в опануванні молоддю краших надбань вітчизняного та світового мистецтва, вміння орієнтуватись у сучасних напрямках художньої культури можуть бути забезпечені вивченням традицій художніх шкіл України, історії української культури. Конструктивний підхід до вирішення проблем підготовки мистецьких кадрів вимагає також вивчення та осмислення історичного досвіду розвитку художньої освіти в Україні [2]».

Отже, тенденції народності, реалізму в різних його проявах, соціальної спрямованості, монументалізму, розгалуження та розвитку новітніх стилів і напрямків, забезпечення високої освітньої основи художньої творчості майстрів Черкащини є прямим відображенням свого часу. Для формування сучасної оцінки стану розвитку творчих шкіл художників Черкащини і виявлення тенденцій їх розвитку в майбутньому важливим є критичний аналіз минулого, що допоможе уникнути помилок, надасть змогу максимально розкрити досягнутий потенціал, з користю інтегрувати його у сучасну систему художньої освіти.

#### **ДЖЕРЕЛА ТА ЛІТЕРАТУРА**

1. Автореф. дис... канд. мистецтвознав: 17.00.05 / Н.В. Мархайчук; Харків. держ. акад. дизайну і мистец. Х., 2006. 21 с. укр. URL: <http://www.dissert.com.ua/contents/19129.html>.
2. Гуріч З.В. Становлення художньої освіти в навчальних закладах півдня України середини XIX – поч. XX ст. URL: [http://ps.stateuniversity.ks.ua/file/issue\\_64/7.pdf](http://ps.stateuniversity.ks.ua/file/issue_64/7.pdf).
3. URL: <https://infomist.ck.ua/cherkaski-hudozhnyky-prezentuvaly-spilnu-vystavku-foto/>.
4. Шмагало Р., Покотило Г., Ляшкевич П., Гнатишин І., Бей Т. Мистецька освіта й мистецтво в культурологічному процесі України XX – XXI століть: навч. посіб. / за заг. ред. Р. Шмагала. Львів: ЛНАМ; Тернопіль: Мандрівець, 2013. 292 с.

## ПРОФЕСІЙНА ПІДГОТОВКА МАЙБУТНІХ УЧИТЕЛІВ ФІЗИЧНОЇ КУЛЬТУРИ ДО ЗДІЙСНЕННЯ ЗДОРОВ'ЯЗБЕРЕГАЮЧОЇ ПЕДАГОГІЧНОЇ ДІЯЛЬНОСТІ

*Стаття розкриває особливості професійної підготовки майбутнього вчителя фізичної культури до здійснення здоров'язберігаючої педагогічної діяльності, попередження різних захворювань учнів початкової ланки.*

**Ключові слова:** здоров'язбереження, навчально-виховний процес, професійна готовність, захворювання дитини, компетентність.

*Of the article reveals the features of the professional training of future teachers of physical culture to health - saving educational activities, prevention of various diseases elementary links.*

**Key words:** health - saving, educational process, professional readiness, child diseases, competence.

Аналіз останніх досліджень і публікацій засвідчив, що питання збереження й зміцнення здоров'я є постійною увагою науковців. Предметом досліджень яких виступили різноманітні аспекти: формування здорового способу життя, фізичної культури, культури здоров'я (Г. Апанасенко, А. Богуш, М. Болотова, О. Бондаренко, І. Брехман, Є. Булич, Є. Вайнер, О. Ващенко, Г. Власюк, М. Гончаренко, В. Горашук, С. Горбунова, М. Гриньова, Н. Денисенко, В. Звєкова, О. Калюжна, С. Г. Кривошеева, В. Нестеренко, І. Мурахов, Б. Шиян, І. Яковлева та ін.); формування здорового способу життя молодших школярів (О. Біда, С. Кондратюк, О. Савченко, С. Свириденко та ін.); збереження та зміцнення здоров'я учнів у сім'ї (Т. Жаровцева, С. Корнієнко та ін.).

Закономірно, що це відповідальне завдання покладається державою насамперед на вчителя: головна увага має бути зосереджена на підготовці нового покоління педагогів, підвищенні їхньої загальної культури, професійної кваліфікації та соціального статусу до рівня, що відповідає їхній ролі в суспільстві. З огляду на зазначене, перед вищою школою сьогодні постає важливе завдання щодо підготовки майбутнього вчителя фізичного виховання до сумлінної ґрунтовної оздоровчої і профілактичної роботи з учнями молодшого шкільного віку, який здатний не лише навчати й виховувати школярів, а й формувати в них культуру здоров'я, тобто ціннісне ставлення до власного здоров'я.

Формування здоров'язбережувальних навичок і вмінь у молодших школярів у навчально-виховній діяльності здійснюється за умови впровадження у навчально-виховний процес початкової школи здоров'язбережувальної діяльності, що розуміється як складне, багатофункціональне соціальне явище і передбачає впровадження здоров'язбережувальних технологій, шляхом застосування відповідних засобів та методів організації навчально-виховного процесу, які не зашкоджують здоров'ю дітей і спрямовані на формування здоров'язбережувальних навичок і вмінь, що сприяють збереженню фізичного, психічного, соціального, морально-духовного здоров'я учасників навчально - виховного процесу під час навчальної, виховної, ігрової, спортивно-ігрової, фізкультурно-оздоровчої, дозвілдової діяльності.

Прибличники комплексного підходу до розв'язання схильні розглядати фактори впливу ширше. Здоров'язбереження у навчальному закладі трактується як спрямовано здійснюваний у виховному освітньому процесі комплекс науково обґрунтованих педагогічних, психологічних, лікувальних, профілактичних, корекційних та інших впливів на суб'єкти освітньої діяльності, які нерозривно пов'язані з розв'язанням завдань навчання, виховання, розвитку і збереження їх здоров'я.

Отже, метою здоров'язберігаючої педагогічної діяльності є захист здоров'я школярів від впливу негативних компонентів інтенсивних навчальних навантажень. Тому, одним із головних факторів успішної реалізації поставленої мети є здоров'язберігаюча педагогічна діяльність учителя фізичної культури, який не тільки має навчати руховим і розвивати фізичні здібності учнів, але й запроваджувати у навчальний процес сучасні технології попередження різних захворювань засобами, методами і формами оздоровчого тренінгу.

З огляду на зазначене, майбутні вчителі фізичного виховання, основним завданням яких є навчання і виховання учнів, повинні мати відповідну підготовку в галузі формування й збереження здоров'я своїх вихованців. В молодших класах закладаються основи свідомого ставлення дітей до власного здоров'я, і оскільки провідною діяльністю молодших школярів є навчальна, то саме у цьому процесі повинна формуватися в них готовність до збереження і зміцнення свого здоров'я.

Це підтверджує і дослідження М. Фіцула, в якому наголошується, що в умовах сьогодення здоров'я і здоровий образ життя розглядаються як специфічні ціннісні утворення, які безпосередньо співвідносяться (корелюють) з показниками, що характеризують фізичне, соціальне та психічне благополуччя особистості, а також з вираженими тенденціями самореалізації. Зокрема вона зауважує, що здоров'я може виступати як одна з домінуючих людських цінностей, які визначають цілі, наміри та дії не лише окремих індивідів, а й соціальних груп, інститутів, суспільства в цілому [6].

Сьогодні, перед вищою педагогічною школою постає завдання не лише підготувати висококваліфікованих учителів фізичного виховання, а й спрямувати їх на вирішення проблем збереження і зміцнення здоров'я, формування здоров'язбережувальних навичок і вмінь у молодших школярів.

### ДЖЕРЕЛА ТА ЛІТЕРАТУРА

1. Брехман И. И. Валеология – наука о здоровье. 2-е изд., доп., перераб. М.: ФиС, 1990. 208 с.
2. Законодавчі акти України з питань освіти / Верховна Рада України. Комітет з питань науки і освіти: Офіц.вид. К.: Парламентське вид-во, 2004. 404 с.
3. Кондрашова Л. В. Методика подготовки будущего учителя к педагогическому взаимодействию с учениками. М.: Прометей, 1990. 150 с.
4. Носко М. О., Кривенко А. П. Влияние занятий с физической культуры на стан здоров'я та фізичну підготовленість студентської молоді // Педагогіка, психологія та медико-біологічні проблеми фізичного виховання і спорту: зб. наук. пр. під ред. Єрмакова С. С. Харків: ХХІІІ, 2000. №22. С. 14-18.
5. Трофанова М. Виховання молодших школярів у системі позанавчальної діяльності // Рідна школа. 2000. № 9. С. 44-45.
6. Фіцула М. М. Педагогіка: навчальний посібник для студентів вищих педагогічних закладів освіти. К.: Видавничий центр "Академія", 2002.

## ПСИХОЛОГІЯ

*Любов Байдюк, Марія Сич  
(Умань)*

### МНОГОЧИСЛЕННЫЕ ПРОБЛЕМЫ СЕМЬИ И СПОСОБЫ ПОДДЕРЖКИ ЕЕ

Причины отчуждения и маргинализации отдельных лиц и групп могут иметь различные размеры в зависимости от географического района или социальной которому они относятся. Таким образом, они могут быть разделены на крупномасштабные макропричины, которые приводят к маргинализации континентов, регионов, стран и основных групп и причин, которые приводят к маргинализации структур мезо- и микрообщественных и частных лиц [1].

Среди причин глобальной маргинализации отличается прежде всего очень низкий уровень образования населения в большей части мира. Такая ситуация тормозит экономический рост, создает безработицу и бедность. Эта группа должна также включать причины недостаточной темпы развития инфраструктуры всей сферы социальных услуг, начиная от образования, здравоохранения через социальное страхование. Действительно причин маргинализации больших групп следует искать и в сфере идеологии и религиозных убеждений, которые были и остаются одной из главных причин многих военных конфликтах [2].

В результате маргинализации:

– опыт отторжения и ощущение того, что бесполезно и ненужно никому за пределами конкретной области социального пространства;

– чувство стыда из-за стигмы, социальная стигма и стыд себе из-за некомпетентности, неспособности закрепить крышку материала (длительно безработные, бездомные).

Беспокойство вызывает тот факт, что социальная изоляция и маргинализация не щадит детей и молодых людей – представителей молодого поколения [3].

Социальное неравенство также распространяется на детей и подростков. Очень важно иметь такой же уровень жизни, начиная от которой во многом зависит возможность реализации различных устремлений.

В Польше наиболее важных факторов, определяющих худший старт в жизни можно разделить на две категории:

– в связи с гандикапом людей – включены здесь люди с интеллектуально отсталые, калеки, или с другими дефектами, такие как зрение и слух.

– относящиеся к социальному людей – должны быть здесь:

• безработица – обоих родителей, иногда с одним родителем;

• патология семей – таких, как акты агрессии и насилия родителей по отношению к друг другу, к детям;

Особенно уязвимы к социальной изоляции в Польше многодетные семьи. Многодетная семья определяется как домохозяйственная, состоящая как минимум из семьи из пяти человек, состоящая из родителей и троих детей. Многодетные семьи находятся под угрозой бедности [4].

При расчете бедности линии ОГО бедности включают следующее:

1. 50% от средних расходов всех домохозяйств, относительная черта бедности;

2. Суммы, которые в соответствии с действующим законодательством право на социальную помощь, чтобы подать заявку на денежное вознаграждение в размере социальной помощи;

Денежные пособия включают в себя:

– постоянное пособие;

– пособие по временной;

– резерв и специальное пособие преднамеренных нападений;

- учет кредитов и экономических возможностей;
- поддержка приемных семей;
- помощь в области независимости и повышения квалификации;
- денежные пособия и продолжать покрывать расходы, связанные с изучением польского языка беженцами [5].

По сравнению с уже существующими Совета Министров от 29 июля 2009 года на пересмотренные критерии дохода и суммы денежных средств, выгоды от социальной помощи (Законодательный вестник № 127, поз. 1055) новые правила увеличения доходов критерии для получения права на социальную помощь. С вступлением в силу Правил, то есть на 1 октября 2012 года, доход критерием одного домохозяйственного человек будет 542 злотых, но и для человека в семье 456 злотых (в предыдущем законодательстве соответствующие цифры составляли 477 и 351 злотых) [6].

3. Прожиточный минимум рассчитывается Институтом труда и социальных дел (ILSS) в качестве крайней бедности, прожиточный минимум только принимает во внимание потребности, которые удовлетворяют не отложить, и потребление ниже этого уровня приводит к биологической деструкции.

1 января 2012 – дата вступления в силу Закона Польши по поддержке семьи и приемных семьях система имеет изменение в системе ухода за детьми в нашей стране. Поддержки семей, испытывающих трудности в выполнении своих функций Центров продаж и обслуживания, что – в соответствии с анализируемого документа – комплекс запланированных мероприятий, направленных на восстановление семьи возможность выполнять эти функции. Следует отметить, что термины, используемые в настоящем документе, слово «семья испытывают трудности в выполнении своих функций обслуживания и образования», не нравится «неблагополучных семей». Уже один этот факт может свидетельствовать о создании мероприятия для всей семьи в момент первого появления трудностей, а не только тогда, когда они принимают серьезный характер [7].

Закон подчеркивает право ребенка на воспитание в семье (в случае необходимости воспитания детей – уход и образование в семейные формы воспитания), чтобы вернуться к семье, поддерживать личные отношения с родителями. Поддержку мероприятий для семьи, чтобы они были оправданы интересами ребенка [8].

Согласно документу семьи в трудности в выполнении своих функций центров ухода мэра оказания поддержки, таких как:

- анализ ситуации семьи и семейного окружения и причины кризиса в семье;
- усилить роль и функции семьи;
- развивать навыки ухода за семьей и образования;
- повышение осведомленности в планировании и эксплуатации семье;
- помочь в интеграции семьи;
- борьбы с социальной изоляцией и деградации семьи;
- стремлении вернуться к нормальной семье [9].

Принятый закон о поддержке семьи и приемных семьях система является в некотором смысле эффект преобразований, которые происходят в системе ухода за детьми в Польше с девяностых годов. Некоторые из внес изменения вместе с ним очень радикал, а на их окончательную оценку в контексте результатов, подождите. Это только обратить внимание на то, что она дает возможность сделать большой преобразования в польской системе поддержки семьи.

### ИСТОЧНИКИ И ЛИТЕРАТУРА

1. Balcerzak – Paradowska B., Golinowska S. (red.), *Polityka dochodowa, rodzinna i pomocy społecznej w zwalczaniu ubóstwa i wykluczenia społecznego. Tendencje i ocena skuteczności*, Warszawa 2008.
2. Bonisławska E., *Wielodzietność we współczesnych rodzinach polskich*, Poznań-Opole 2010.

3. Grotowska-Leder J., Ekskluzja społeczna – aspekty teoretyczne i metodologiczne, (w:) Ekskluzja i inkluzja społeczna. Diagnoza -uwarunkowania - kierunki działań, red. J. Grotowska – Leder, K. Faliszek, Toruń 2005.
4. Jarosz M., Wykluczeni. Wymiar społeczny, materialny i etniczny, Warszawa 2008.
5. Kotlarska – Michalska A., Przyczyny i skutki marginalizacji w Polsce, (w:) Marginalizacja w problematyce pedagogiki społecznej i praktyce pracy socjalnej, red. K. Marzec – Holki, Bydgoszcz 2005.
6. Kowalak T., Marginalność i marginalizacja społeczna, Warszawa 1998.
7. Machel H., Lenczewska H., Młodzież gorszego startu życiowego jako kategoria zagrożona społeczną marginalizacją, (w:) Uwarunkowania i wzory marginalizacji społecznej współczesnej młodzieży, red. W. Kubik i B. Urban, Kraków 2005.
8. Pospiszyl I, Patologie społeczne, Warszawa 2008.
9. Walc W., Wsparcie rodziny we współczesnej Polsce, (w:) Rodzina w obliczu przeobrażeń społecznych, red. A. Grabarz, Z. Frączek, B. Lulek, Rzeszów 2012.

*Наталія Ємець  
(Вінниця)*

### **ПСИХОЛІНГВІСТИЧНІ МЕХАНІЗМИ НАВЧАННЯ ПИСЕМНОГО МОВЛЕННЯ**

*У статті ставилося завдання дослідити психологічний та лінгвістичний аспекти писемного мовлення. Автор проводить аналіз таких процесів як усне та писемне мовлення. У статті приділяється увага доведенню, що писемне мовлення є складною мовленнєвою діяльністю.*

***Ключові слова:** писемне мовлення, усне мовлення, навчання писемного мовлення, психологічний та лінгвістичний аспекти писемного мовлення*

*The article was directed to study the psychological and linguistic aspects of written speech. The author conducts analysis of such processes as oral and written speeches. The article focuses on proving that written speech is a complex language activity.*

***Keywords:** written speech, oral speech, written speech training, psychological and linguistic aspects of written speech.*

Письмо є продуктивним видом діяльності, тому складається з трьох частин: мотиваційно-спонукальна, аналітико-синтетична і виконавча [7, с. 188-204]. За словами Л. Голубничої "в мотиваційно-спонукальній стороні з'являється мотив, яким є потреба, бажання спілкуватися з метою передати будь-яку інформацію письмово, виникає замисел висловлювання" [2]. В аналітико-синтетичній стороні формується і реалізується саме висловлювання, проходить відбір слів, необхідних для конкретного тексту. Виконавча сторона писемного мовлення як діяльності реалізується у фіксації продукту писемного мовлення за допомогою графічних засобів мови – писемного тексту.

Отже, необхідно визнати, що письмо як складний вид діяльності має декілька аспектів, перш за все, лінгвістичний, тому що інформація кодується за допомогою графічних знаків, а також психологічний, тому що даний вид мовленнєвої діяльності тісно пов'язаний з психічними процесами людини. Якщо мати на увазі письмо як учбову діяльність, можна виділити також методологічний аспект письма, тобто навчання учнів прийомів по оволодінню письмом.

За словами І. Садовнікової, "усне та писемне мовлення є видом тимчасових зв'язків сигнальної системи", проте з психологічної точки зору писемне мовлення є повністю



відмінним від усного, адже може розвиватися лише в процесі цілеспрямованого навчання [9, с. 26].

О. Ковтун стверджує, що писемне мовлення характеризується абстрактністю [3], яка виявляється у тому, воно є "мовлення в думці, в уявленні, мовлення, що позбавлене найістотнішої ознаки усного мовлення – матеріального звуку" [1, с. 263], а також в процесі мовлення співрозмовник відсутній, що означає, більшу необхідність продумувати і планувати все, тому потребує більшої свідомості. С. Рубінштейн наголошував на тому, що під час усного мовлення реакція слухача «довільно спрямовує мовця, примушує його зупинитися на тих чи інших аспектах більш докладно, пояснити їх і т. ін. Той же, хто пише, повинен самостійно визначати такий спосіб побудови висловлювання, щоб воно було зрозумілим для читача» [8, с.455]. Отже, писемне мовлення є складною за синтаксисом та розгорнута форма мовлення, в якій, щоб виразити свою точку зору необхідна більша кількість слів, ніж в усному мовленні.

Варто зазначити, що під час письма студент використовує всі види аналізаторів: акустичний, мовленнєворуховий, зоровий, рукомоторний. Це найбільша кількість аналізаторів, ніж для будь-якого іншого виду мовленнєвої діяльності. Саме підключення до процесу написання чотирьох аналізаторів стало одним з факторів високого ступеня усвідомленості та повільності процесу написання [10, с. 18]. Вже цей факт дає підстави стверджувати, що писемне мовлення є більш складним видом, ніж говоріння, що воно має вторинний по відношенню до звукового мовлення характер, є більш пізнім утворенням і в соціо- і в онтогенезі, і відрізняється від усного мовлення передусім способом оформлення.

Л. Голубнича, аналізуючи психологічний компонент змісту навчання письму, визначає його як "формування графічних та орфографічних навичок та вмій ними користуватися при виконанні письмових завдань" [2]. Першою із спеціальних операцій, що входять до складу самого процесу письма, є аналіз звукового складу того слова, яке належить написанню. Із звукового потоку необхідно виділити серію звучань - спочатку тих, з яких починається слово, а потім і наступних. В словах, які складаються з ряду відкритих складів послідовне виділення звуків проходить порівняно легко. В словах, які складаються із закритих складів та до складу яких входить збіг приголосних, ряд ненаголошених голосних – виділення необхідної послідовності звуків стає більш складним завданням.

А. Лурія називає "одиницею" письма не позначення звука чи букви, а саме позначення сполучення послідовних звуків, які формують склад і комплекс складів, утворюючи ціле слово [5, с. 33].

Другою операцією, що робить письмове мовлення складним процесом – уточнення звуків, тобто перехід сприйнятих звукових варіантів і мовленнєві звуки-фонемі [6, с. 285].

Наступною особливістю письмового мовлення з психологічної точки зору є перетворення звуків у відповідні графічні знаки. "Фізіологічним ланцюгом письма є сформованість автоматичних моторних навичок та вмій" [2].

Перейдемо до лінгвістичного аспекту письмового мовлення. Л. Голубнича виділяє такі лінгвістичні компоненти письма: графіка та орфографія. Г. Левицька сюди також відносить запис (списування, репродукція, продукція) і письмове мовлення в обмеженому об'ємі (анкета, формуляр, листівка, лист) [4, с. 256]. Графіка – це система знаків-графем. Орфографія – це загальноприйнята система правил мови щодо способів передачі мовлення на письмі.

Отже, письмо – це складний процес, який характеризується співвідношенням звуків, що сприймаються на слух, букв, бачених зором і мовних рухів. Це складна мовленнєва діяльність, яка складається із вмій співвідносити зорові опори із звукомоторними і поєднувати їх із значенням. Вчитель повинен брати до уваги всі перелічені вище психологічні та лінгвістичні фактори процесу письма, щоб доцільніше будувати процес навчання письма.

#### ДЖЕРЕЛА ТА ЛІТЕРАТУРА

1. Выготский Л.С. Избранные психологические исследования. М.: Изд-во АПН РСФСР, 1956. 519 с.
2. Голубничая Л., Мороз Т. Лінгво-психологічні та комунікативні особливості писемного мовлення як виду мовленнєвої діяльності. URL: [http://www.rusnauka.com/10\\_NPE\\_2011/Philologia/4\\_83350.doc.htm](http://www.rusnauka.com/10_NPE_2011/Philologia/4_83350.doc.htm).
3. Ковтун О. Письмо как засіб і об'єкт навчання англійської мови. URL: <http://er.nau.edu.ua/bitstream/NAU/11866/1/.Pdf>.
4. Левицкая Г. К. Обучение письменной речи // Иностранные языки в школе. 1967. №4. С. 249-267.
5. Лурия А. Р. Материалы к генезису письма у ребенка // Возрастная и педагогическая психология. Тексты. 1992. С. 31–41.
6. Ляудис В.Я., Негурэ И.П. Проблема формирования письменной речи в начальной школе // Психологические основы программированного обучения. М., 1984. С. 281-296.
7. Рогова Г.В., Верещагина И.М. Методика обучения иностранному языку на начальном этапе в средней школе. М.: Просвещение, 1988. 224 с.
8. Рубинштейн С. Л. Основы общей психологии. М.: Педагогика, 1989. 488 с.
9. Садовникова И.Н. Нарушения письменной речи и их у младших школьников. М.: ВЛАДОС, 1997. 256 с.
10. Тарнопольський О. Б., Кожушко С. П. Методика навчання студентів вищих навчальних закладів письма англійською мовою. Вінниця : Нова книга, 2008. 288 с.

УДК 316.612-044.332

*Тетяна Сокур, Марина Міщенко  
(Умань)*

#### ЧИННИКИ СОЦІАЛЬНО-ПСИХОЛОГІЧНОЇ АДАПТАЦІЇ ОСОБИСТОСТІ

*У статті здійснено аналіз чинників соціально-психологічної адаптації особистості. Виділено об'єктивні та суб'єктивні чинники, що сприяють соціально-психологічній адаптації особистості.*

**Ключові слова:** адаптація, особистість, чинники.

*The article analyzes the factors of social and psychological adaptation of the individual. The objective and subjective factors contributing to the socio-psychological adaptation of the individual are singled out.*

**Key words:** adaptation, personality, factors.

Реформування системи освіти, котре нині відбувається в Україні, висунуло на порядок денний питання подальшої наукової розробки проблеми адаптації шкільної молоді до нових умов навчання.

Соціально-психологічна адаптація є необхідною умовою функціонування суспільства як єдиного соціального організму, оскільки передбачає включеність особистості в соціальне середовище через набуття статусу, місця в соціальній структурі суспільства [1, с. 3].

Розглядаючи поняття «показники соціально-психологічної адаптації (або адаптованості)», вказують на поняття «фактори адаптації», воно відноситься до проблеми детермінації адаптаційного процесу. Під факторами розуміють умови, які впливають на значення показників адаптації. Інші автори уточнюють, що під чинником адаптації розуміються комплекс умов, що визначають вид, характер (швидкість і етап) та результати адаптації [2, с. 100].

У структурі чинників адаптації виділяють об'єктивні і суб'єктивні чинники. Об'єктивні – визначають зовнішні соціальні умови формування особистості, тобто умови життєдіяльності і засоби, під впливом яких формуються ті чи інші риси особистості. Вони поділяються на загальні і специфічні. Загальні об'єктивні чинники діють на рівні суспільства в цілому, на макрорівні, що визначає характер і загальні напрямки соціалізуючих впливів на людину. Специфічні чинники діють на рівні окремих соціальних структур суспільства. Вплив загальних об'єктивних чинників опосередковується специфічними об'єктивними чинниками, що діють на мікрорівні. До даних чинників необхідно віднести професійне середовище, у якому відбувається професійна діяльність людини, формується її суспільно значимий характер.

Дія суб'єктивних чинників пов'язана з тим, що в процесі адаптації людина не тільки пристосовується, але і займає активну, творчу позицію, обумовлену виробленою системою ціннісних орієнтацій, установок і т. ін.

А.В. Філіпов відмічає, що у цілому на процес адаптації чинять вплив такі фактори: фактори середовища, до яких здійснюється адаптація (робоче місце, технологічний процес, зміст виробничих завдань, підвищення кваліфікації); індивідуально-особистісні фактори, безпосередньо пов'язані з особливостями самого адаптанта (перадаптаційний рівень знань, умінь та навичок, характер мотивації, яка визначає ставлення до професійної діяльності, індивідуально-психологічні властивості особистості); соціально-психологічні фактори (соціально-психологічний клімат колективу, наявність групових норм, стиль міжособистісної взаємодії у групі).

У процес адаптації включаються соціально-психологічні, соціально-економічні, соціально-демографічні, соціально-психологічні, психофізіологічні та інші чинники, суб'єктивні й об'єктивні, соціальні й особистісні, природні, чинники діяльності, технологічні, внутрішні (що лежать усередині системи «індивід-середовище-професія») і зовнішні (що лежать за межами цієї системи), основні (домінуючі) і другорядні; специфічні; чинники колективу; чинники розвитку та інші. Всі вони по-різному впливають на успішність адаптації і на її результат у залежності від ступеня інтенсивності та тривалості впливу, взаємозв'язані між собою, діють як єдине ціле, як система взаємообумовлених обставин, у якій існує субординація й координація чинників.

Отже, під чинником адаптації розуміється комплекс умов, що визначають вид, характер (швидкість і етап) та результати адаптації враховуючи неможливість виділення універсального фактора або переліку факторів. Процес соціально-психологічної адаптації пов'язаний з адаптивною ситуацією, що виникає у зв'язку зі змінами в соціальному середовищі, або переходом із одного соціального середовища в інше, нове для даної особистості, коли звичні шаблони поведінки, стереотипи сприйняття, установки і орієнтації особистості стають малоефективними.

### ДЖЕРЕЛА ТА ЛІТЕРАТУРА

1. Бойко І. І. Соціально-психологічна адаптація підлітка до нових умов навчання: автореф. дис. канд. психол. наук: 19.00.07. Національний педагогічний ун-т ім. М. П. Драгоманова. К., 2001. 19 с.
2. Прищепа О. А Проблема адаптації-дезаптації школяра як напрям діяльності психолога освітнього закладу // Професійна підготовка практичного психолога: теорія і практика. 2011. Вип. 1. С. 98–104.

## ГОТОВНІСТЬ МОЛОДІ ДО СІМЕЙНОГО ЖИТТЯ

*У статті розглянуто основні аспекти підготовки молоді до сімейного життя та готовність молоді до вступу у шлюб. У даній статті також розкриті основні загальносоціальні, моральні, психологічні, правові, господарсько-економічні, естетичні та інтимні (сексуальні) аспекти підготовки молоді до подружнього життя.*

**Ключові слова:** сім'я, сімейне виховання, шлюб, сучасна молодь, аспекти підготовки молоді до сімейного життя.

*The article deals with the main aspects of youth preparation for family life and the readiness of young people to enter into marriage. This article also reveals the main general social, moral, psychological, legal, economic-economic, aesthetic and intimate (sexual) aspects of youth preparation for marital life.*

**Key words:** family, family upbringing, marriage, modern youth, aspects of youth preparation for family life.

Сім'я – важливий соціальний інститут, у ньому розгортається процес соціалізації людини, і будь-які, навіть не яскраво виражені, зміни цього інституту свідчать про зміни в інших областях людського життя, держави, суспільства.

Підготовка молоді до сімейного життя є однією з найважливіших проблем сьогодення, оскільки її загострення зумовлюється кризовим станом суспільства, соціальною та політичною нестабільністю, невизначеністю щодо майбутнього. Ці фактори призводять до перегляду планів молоді щодо укладення шлюбу, до виникнення нових соціально – психологічних установок відносно функцій сім'ї та ролей жінки й чоловіка в ній [1, с. 22].

Підготовка молоді до шлюбу і сім'ї є багатограним процесом, який охоплює кілька аспектів: загальносоціальний, моральний, психологічний, правовий, господарсько-економічний, естетичний, інтимно-сексуальний. Всі вони тісно пов'язані між собою, доповнюють один одного, мають за мету формування хорошого сім'янина [2, с. 37].

Загальносоціальна підготовка молоді до сімейного життя передбачає завершення освіти, здобуття професії, початок самостійної трудової діяльності. З цим нерозривно пов'язана соціально-економічна готовність до шлюбу, сутність якої полягає в можливості молодих людей самостійно матеріально забезпечити себе і свою сім'ю, і усвідомлення ними відповідальності за партнера, за сім'ю, за дітей. Загальносоціальна підготовка передбачає також ознайомлення молоді із суспільною сутністю шлюбно-сімейних стосунків, із значенням сім'ї в житті людини і суспільства, соціальними ролями подружжя і батьків.

Моральна підготовка до сімейного життя передбачає формування готовності будувати сім'ю, серйозного ставлення до шлюбу, почуття відповідальності, доброти, чуйності, обов'язку, терпеливості, турботливості тощо, а також ознайомлення з правилами подружнього етикету, культурою і етикою поведінки в сім'ї тощо.

Правова підготовка до сімейного життя має на меті ознайомлення молодих людей з основними положеннями сімейного права: моногамія (одношлюбність); досягнення шлюбного віку, визначеного в Україні; запобігання кровозмішуванню (неможливий шлюб між родичами по прямій лінії, а також між тими, хто усиновлював, і тими, кого усиновили); психічне здоров'я партнерів (дієздатність); обопільна згода партнерів (добровільність); рівноправність незалежно від походження, соціального і майнового стану, національності тощо.

У процесі підготовки до сімейного життя студенти засвоюють права і обов'язки подружжя, особисті правовідносини, майнові відносини, правовідносини між батьками і дітьми. Ознайомлюються також зі змістом державних актів про позбавлення материнських і батьківських прав, усиновлення, правові основи і наслідки розлучення, шлюбний контракт. Важливо розкрити студентам положення кримінального права про кримінальну відповідальність за ухиляння від лікування венеричних хвороб, зґвалтування, розбещення неповнолітніх тощо.

Господарсько-економічна підготовка до сімейного життя передбачає формування умінь і навичок економічного і господарського характеру, необхідних у домашньому побуті: ведення домашнього господарства, рівномірний розподіл обов'язків між членами сім'ї, подолання хибних установок щодо поділу домашньої праці на жіночу і чоловічу, планування і дотримання сімейного бюджету тощо.

Естетична підготовка молоді до сімейного життя зорієнтована на формування уявлень про естетичну культуру сім'ї, ознайомлення з естетикою міжстатевих стосунків, основами етикету у взаєминах чоловіка і жінки; на виховання поваги до сімейних традицій, бажання їх примножувати, вміння організувати сімейні свята. У її процесі формуються правильні уявлення про естетику побуту, з'являється бажання вносити прекрасне у свій побут, розвивається хороший смак (вміння одягатися, користуватися прикрасами, косметикою). Дуже важливо, щоб студенти усвідомили значення мистецтва в житті сім'ї, що допоможе їм цікаво організувати дозвілля та відпочинок людини.

Психологічна підготовка до сімейного життя спрямована на формування здатності розуміти іншу людину, підтримувати її і психологічно розвантажувати. А це передбачає виховання в собі таких якостей, як емпатія (здатність співпереживати), емоційна гнучкість, розуміння потреб партнера, вміння пристосуватися до його звичок, особливостей характеру. Важливим також є вміння створювати спокійний морально-психологічний клімат в сім'ї, готовність підтримувати обстановку радості, бадьорості і оптимізму, здатність регулювати складні конфліктні ситуації. Цій меті підпорядковано розвиток психологічної привабливості особистості, її здатності до контактів з іншими людьми, вміння спілкуватися і співпрацювати.

Інтимно-сексуальна підготовка полягає у формуванні в молоді певного рівня сексуальної культури. Важливим її елементом є емоційне багатство особистості, вміння надавати своєму почуттю різних відтінків, здатність до переживання насолод, віднайдення засобів вираження почуття кохання. Одним з невід'ємних атрибутів сексуально вихованої людини є дотримання нею гігієнічних вимог.

Підготовка молоді до виконання материнських і батьківських функцій передбачає освоєння нею репродуктивної функції сім'ї. Це усвідомлення ролі дітей в подружньому житті, їхнього впливу на родинне життя: діти урізноманітнюють і збагачують міжособистісні стосунки, розширюють сферу інтересів і потреб сім'ї, дають батькам емоційне задоволення самою своєю появою на світ, а відтак – своїми успіхами, задовольняють почуття материнства і батьківства, підносять престиж сім'ї як мікроосередка суспільства.

Отже, готовність молоді до шлюбу та сімейного життя являє собою складну структуру, елементи якої досить тісно пов'язані між собою, а зміна одного з них неодмінно спровокує зміну іншого.

### ДЖЕРЕЛА ТА ЛІТЕРАТУРА

1. Карасевич А. Педагогічні теорії формування готовності студентської молоді до створення сім'ї в сучасних умовах // Рідна школа. 2008. № 12. С. 22–25.
2. Поліщук В. М. Психологія сім'ї : навчальний посібник для студентів ВНЗ. 2-ге вид., доп. Суми : Університетська книга, 2009. 281 с.

## СТАВЛЕННЯ ВАГІТНИХ ЖІНОК ДО ВЛАСНОГО ЖИТТЯ НА ЗЛАМІ ЕПОХ

*Розглянуто психологічний підхід стосовно дослідження особливостей ставлення вагітних жінок до власного життя. Методологія дослідження ґрунтується на теоретичних та емпіричних даних, що включають рефлексію та соціальну підтримку жінок в умовах вагітності.*

**Ключові слова:** психологічний підхід, вагітність, жінки, методичний комплекс, ставлення до власного життя.

*The article deals with the psychological approach to the study of the peculiarities of the attitude of pregnant women towards their own lives. The research methodology is based on theoretical and empirical data, which includes social support and reflection of women in pregnancy.*

**Key words:** psychological approach, pregnancy, women, methodical complex, attitude to one's own life.

Вагітність завжди була природним станом жінки, проте ускладнення сучасного суспільного життя вимагає від неї виконання багатьох соціальних ролей. На зламі епох жінка не може обмежуватись традиційною роллю матері, домашньої господині. Вона бачить себе у професійній діяльності, прагне брати активну участь у суспільних рухах. Тому вагітність і материнство для сучасної жінки мають характер типової життєвої кризи: їй необхідно набути принципово нової соціальної ролі матері. В цьому полягають і конфлікт ролей, і небезпека виникнення особистісних дисгармоній.

Не може не викликати турботи те, що питаннями вагітності та материнства в Україні стали займатися зовсім недавно, особливо в галузі соціальної роботи, яка бере консультування жінки на себе, майже відсутні сучасні знання і досвід. Окрім того, в медичних установах сучасна жінка часто-густо не отримує соціально-психологічної підтримки.

Мета статті пов'язана з розгляданням психологічного підходу до дослідження особливостей ставлення жінок до власного життя в період вагітності.

Методи дослідження: аналіз літератури, окремі психологічні методики відповідно до визначеної мети.

Досліджено особливості психоемоційної сфери жінок в період вагітності [1, с. 250] та грудного вигодовування [2, с. 145]. Встановлено також, що одним з найважливіших способів допомоги матері-годувальниці є соціальна підтримка фахівця-психолога, яка включає:

- 1) організацію професійного консультування;
- 2) надання жінці можливості рефлексії;
- 3) надання емоційної підтримки й інформації про позитивні аспекти проблемної ситуації;
- 4) сумісне з жінкою переформулювання проблеми;
- 5) обговорення організаційних аспектів і часток відповідальності жінки й консультанта;
- 6) формування реєстру можливих вирішень проблеми;
- 7) вибір оптимального рішення (з погляду жінки);
- 8) закріплення мотивації і планування реалізації обраного рішення;
- 9) завершення консультування з наданням жінці права повторних звернень [3, с. 142].

Основний матеріал присвячений дослідженню впливу вагітності на ставлення до життя та на рівень рефлексії у жінок. Організовано дослідження було наступним чином. З вагітних

жінок ми відбирали лише тих, для кого саме ця вагітність була першою та бажаною (мається на увазі не обов'язково запланована вагітність). Далі, методом попарного балансування, під кожну з вагітних жінок підбирали дівчинку, або жінку (залежно від віку), котра ніколи в житті ще не була вагітною (саме тут для нас дуже важливо було простежити не тільки наявність дитини зараз, а й відсутність абортів та інших особливих станів, маючих будь-яке відношення до вагітності). Отже, з 36 досліджуваних вагітних жінок до експериментальної групи увійшло 18. Вік досліджуваних знаходився в межах від 18 до 33 років. Таким чином, було сформовано дві групи досліджуваних жінок:

- Експериментальна група, до якої входили першо-вагітні жінки, котрі з самого початку хотіли народження дитини (18 жінок).
- Контрольна група, до якої входили жінки, котрі ніколи не були у стані вагітності (18 жінок).

Робоча гіпотеза: припускала, що існують не випадкові відмінності в рівні рефлексії відносно власного життя у вагітних та невагітних жінок.

Для проведення дослідження були підбрані наступні методики (у зв'язку з поставленим завданням):

- інтерв'ю;
- методика на визначення рівня рефлексії А.В.Карпова;
- авторський опитувальник, котрий об'єднує в собі наступні шкали: прийняття / неприйняття життєвих ситуацій; ставлення до минулого досвіду; ставлення до власного життя; авторство життя; інтенсивність планування; обсяг тематичної рефлексії; життєві цінності (матеріальні, духовні, гедоністичні та народження дитини як цінність); самооцінка; структурованість мрії.

Розрахунки проводилися в системі Statistica 6.0. Діаграми Box & Whisker Plot – стандартна форма представлення результатів Т-статистики, де

Mean – середнє,

± SE – стандартна помилка середнього,

± SD – стандартне відхилення.

За методикою А.В. Карпова встановлено, що всі показники рівня рефлексії (будь-то загальної, перспективної, ситуативної чи ретроспективної) у вагітних жінок вище, ніж у невагітних. Показники ретроспективної та перспективної рефлексії статистично достовірних та значущих відмінностей не мають. Але, якщо аналізувати рівень загальної рефлексії, то можна побачити, що в середньому, показники по вагітним жінкам значно перевищують показники по невагітним жінкам.

Цей факт свідчить про існування статистично достовірних та значимих відмінностей. Що стосується ситуативної рефлексії, то тут ми також можемо констатувати, що така відмінність існує, тобто рівень ситуативної рефлексії у вагітних жінок значущо перевищує рівень ситуативної рефлексії у невагітних жінок. Середній показник ситуативної рефлексії у вагітних жінок значно перевищує середній показник у невагітних жінок. Також очевидно є різниця у стандартному відхиленні показників. Як можна побачити, стандартне відхилення у вагітних жінок значно менше, ніж у невагітних. Це може свідчити про наявність звуження варіативності уявлень щодо власного життя у вагітних жінок. Як показали результати критерію гомогенності дисперсій, усі показники вагітних жінок наближені до середнього значення рівня ситуативної рефлексії, в той час як усі показники невагітних жінок мають значне відхилення від середнього значення. На нашу думку, такі відмінності підтверджують наявність значимих змін в житті жінки під час вагітності. Ми вважаємо, що, знаходячись в стані вагітності, жінка постійно забезпечує безпосередній самоконтроль своєї поведінки та своєї діяльності. Постійно прислухаючись до свого маля, жінка, в повному розумінні проживає основний принцип багатьох терапевтичних напрямків "тут і тепер". Дані інтерв'ю підтверджують, що навіть сприйняття світу у вагітної жінки значно відрізняється від

сприйняття невагітної, оскільки зараз вагітна ніби-то сприймає його через своє тіло, постійно рефлексуючи, аналізуючи та прислухаючись.

Середні показники рівня загальної рефлексії у вагітних жінок значно перевищують показники невагітних. Стандартне відхилення у вагітних жінок значно менше, ніж стандартне відхилення у невагітних жінок. Ці показники свідчать про те, що вагітність суттєвим образом впливає на рівень рефлексії відносно власного життя, а саме – підвищує її.

Констатуємо, що критерії „індекс неприйняття життєвих ситуацій”, „неприйняття людських якостей”, „самооцінка” та „структурованість мрії” не мають статистично достовірних відмінностей, що свідчить про те, що наявність вагітності на них майже не впливає (рис.1).

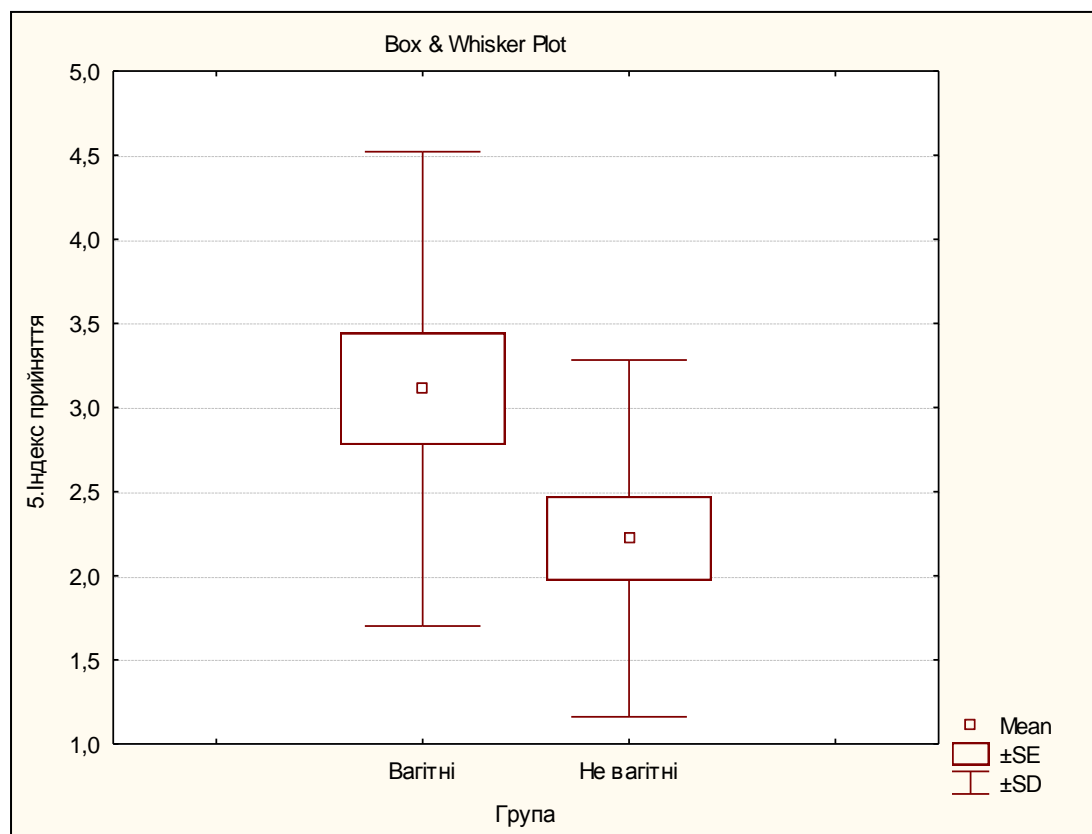

**Рис. 1.** Індекс прийняття життєвих ситуацій у вагітних і невагітних жінок

Критерій гомогенності дисперсій по фактору „індекс прийняття життєвих ситуацій” свідчать про те, що, в середньому, показники вагітних жінок значно перевищують показники невагітних, тобто, вагітні жінки приймають навколишній світ більш безоцінково, аніж невагітні жінки. Вони більш відкриті новому досвіду. Таким чином, виходить, що вагітність впливає не тільки на ставлення жінки до свого власного життя, а й на відношення жінки до навколишнього світу.

В ході дослідження встановлено наступне:

1. Підтверджено гіпотезу про те що, існують суттєві відмінності в рівні рефлексії відносно власного життя у вагітних та невагітних жінок. Як показали результати дослідження, значимих відмінностей в рівні ретроспективної та перспективної рефлексії у вагітних та невагітних жінок не отримано, в той час, як в рівнях загальної та ситуативної рефлексії є статистично достовірні та значимі відмінності. А саме, у вагітних жінок ці показники значно перевищують показники невагітних жінок, що свідчить про наявність значимих змін в житті жінки під час вагітності.



2. Вважаємо, що, знаходячись в стані вагітності, жінка, постійно забезпечує безпосередній самоконтроль своєї поведінки та діяльності. Постійно прислухаючись до свого маля, жінка, в повному розумінні проживає основний принцип багатьох терапевтичних напрямків "тут і тепер".

**Перспективи подальших досліджень** вбачаються у вивченні комплексного впливу різних соціально-психологічних чинників на функціональний стан вагітних жінок.

#### **ДЖЕРЕЛА ТА ЛІТЕРАТУРА**

1. Грофф С. Путешествие в поисках себя: измерения сознания и новые перспективы психотерапии и внутреннего исследования. М.: Акцент, 2005. 380 с.

2. Шевяков О.В., Шрамко І.А. Особливості психоемоційної сфери матерів-годувальниць // Науковий вісник Херсонського державного університету. Серія Психологічні науки. Вип. 6. Т.1. Херсон: ХДУ, 2016. С.142-146.

## ФІЗИКО-МАТЕМАТИЧНІ НАУКИ

УДК 629.78 (4Укр)

*Віра Болух, Юлія Гончарук  
(Житомир)*

### РОЗВИТОК КОСМІЧНОЇ ГАЛУЗІ В УКРАЇНІ

*У статті проаналізовано сучасний стан та пріоритетні напрямки розвитку космічної галузі України.*

**Ключові слова:** *космос, космічна галузь, штучні супутники.*

*The article analyzes the current state and priority directions of the development of the space industry in Ukraine.*

**Key words:** *space, space industry, artificial satellites.*

Космічна діяльність – це найпотужніше внутрішнє джерело розвитку країни, невід’ємний чинник сталості та авторитетного іміджу держави на світовій арені.

Космічні апарати у всьому своєму різноманітті – це одночасно гордість і турбота людства. Їх створенню передувала багатоміліардна історія розвитку науки і техніки. Космічна ера дозволила людям поглянути на світ більш ширше, досягнути всю велич Всесвіту. Ракета в космосі сьогодні – це не мрія, а предмет турбот висококваліфікованих фахівців, перед якими стоять завдання вдосконалення існуючих технологій.

З моменту запуску першого штучного супутника Землі освоєння космічного простору набуває дедалі більшого практичного значення, особливо це впливає на позитивні показники економіки країни.

Штучні супутники Землі використовують для глобальних систем телебачення, радіо- й телефонного зв'язку, глобального біосферного моніторингу, оперативного контролю лісів і посівів, геологічної та військової розвідки, оптимізації маршрутів у мореплавстві й авіації, прогнозів погоди тощо. Особливо великого значення набуває дослідження Місяця, близьких і віддалених планет Сонячної системи з метою використання їхніх ресурсів для потреб землян. На сучасному етапі щороку на космічну орбіту виводиться до 200 супутників.

Нині до космічних досліджень долучилося багато країн. В Україні при Національній Академії наук у 1992 році було створено Центр геокосмічних досліджень та Національне космічне агентство України, що займається контролем і дослідженням космічного простору.

Зауважимо, що космічна діяльність в Україні здійснюється переважно підприємствами, які формують космічну галузь, основи якої закладались ще за часів колишнього СРСР. В продовж більше 20 років основна увага приділялась збереженню космічної галузі та виконанню переважно міжнародних космічних проєктів, спрямованих головним чином на модернізацію існуючих ракет-носіїв, адаптацію їх до нових місць запуску. В сегменті космічних апаратів головний наголос робився на завершення виробництва космічних апаратів попередніх модифікацій. Головною причиною призупинки досліджень українських вчених в космічній галузі стало фінансове питання.

В той же час, в розвинутих країнах космічна діяльність здійснює суттєвий позитивний вплив на розвиток високотехнологічних виробництв та інформаційних систем, сприяє підвищенню якості життя. Розуміючи це та ставлячи на меті досягнення сучасного технологічного рівня країни з перехідною економікою нині керівництво держави намагається створити в себе власну космічну галузь та активізувати космічну діяльність.

З метою підвищення ефективності космічної діяльності України Наказом ДКА України від 21.05.2015 № 100 затверджено Стратегію космічної діяльності України на період до 2022 року. Відповідно до цієї Стратегії основними пріоритетними напрямками розвитку космічної галузі країни передбачено [1]:

- збереження за Україною статусу космічної держави, поетапне набуття статусу члена Європейського космічного агентства, активна участь в європейських та міжнародних космічних програмах і проектах, включаючи програму боротьби із космічним сміттям, впровадження в Україні європейських стандартів космічної діяльності;
- впровадження космічних технологій та космічних інформаційних систем до сфери національної безпеки та оборони, реального сектору національної економіки, науково-освітньої сфери та систем державного і регіонального управління;
- створення на комерційній основі космічних та авіаційно-космічних транспортних систем та їх складових, розширення присутності українських експортерів космічної техніки, технологій та послуг у різних сегментах світового ринку космічних послуг;
- розвиток національного виробництва систем управління ракет-носіїв різноманітного класу на основі лазерних гіроскопів, оптичних та інших оптико-електронних пристроїв;
- створення та впровадження сучасних технологій виробництва низькоорбітальних та геостаціонарних космічних апаратів та їх складових частин, включаючи оптичні сканери високої на надвисокої просторової розрізненості здатності та оптичних астро-навігаційних приладів;
- створення замкненого циклу виробництва твердого ракетного палива та виробництва на його основі вітчизняних зразків реактивних двигунів;
- проведення наукових досліджень сонячно-земних зв'язків із застосуванням власних орбітальних засобів та наземної космічної інфраструктури;
- проведення прикладних наукових досліджень, спрямованих на вирішення ключових проблем створення перспективних зразків ракетно-космічної техніки, новітніх технологій та сучасних матеріалів тощо.

Сподіваємося, що основні завдання, передбачені даною Стратегією, неодмінно будуть реалізовані.

Щодо сучасних позитивних новин, пов'язаних з космічною діяльністю України, – успішний запуск європейської ракети-носія легкого класу Vega, що відбувся 23 серпня 2018 року в 00:20 за київським часом з космодрому Куру у Французькій Гвіані. Маршовий двигун РД-843 4-го ступеня ракети-носія було розроблено Державним підприємством «Конструкторське бюро «Південне» імені М.К. Янгеля» та виготовлено Державним підприємством «Виробниче об'єднання «Південний машинобудівний завод» імені О.М. Макарова». Ракета-носіє вивела на сонячно-синхронну земну орбіту висотою близько 320 км метеорологічний космічний апарат Aeolus Європейського космічного агентства вагою 1357 кг. Космічний апарат оснащений лазерною системою, яка розроблена для своєчасного і точного вимірювання профілю вітру у глобальних масштабах з космосу. Одержана з космічного апарату інформація дозволить покращити якість прогнозу погоди і буде допомагати довгостроковим дослідженням клімату. Цей запуск став дванадцятим у рамках програми Vega та першим у 2018 році. Всього за 6 років роботи Vega вивела на орбіту 27 супутників для 20 замовників із усього світу.

Космічна діяльність виступає умовою конкурентоспроможності країни на світовому ринку. Революціонізуючий вплив космічних технологій відчують оборона, телекомунікації, фундаментальні дослідження космосу. Усе це свідчить про те, що космічна діяльність у новому тисячолітті набула нової якості. Відбувся перехід від демонстраційного етапу до цілеспрямованого використання ресурсів космосу.

Загальні тенденції розвитку космічної діяльності вимагають активного пошуку Україною свого місця на міжнародному космічному ринку. Україна об'єктивно належить до космічних держав світу не лише за формальними характеристиками космічного потенціалу, а й за доведеною можливістю практично реалізувати сучасні космічні проекти.

### ДЖЕРЕЛА ТА ЛІТЕРАТУРА

1. Офіційний веб-сайт Національного космічного агентства України Національної парламентської бібліотеки України. URL: <http://www.nkau.gov.ua/nsau/>

## МАТЕМАТИКА В АРХІТЕКТУРІ

*У статті розглянуто нерозривний зв'язок математики і архітектури у створенні геніальних споруд людства.*

**Ключові слова:** дизайн, математика, архітектура, пропорція.

*The article deals with the inextricable connection between mathematics and architecture in the creation of brilliant buildings of humanity.*

**Key words:** design, math, architecture, proportion.

Архітектура – це найдавніша сфера людської діяльності. Головний зміст поняття архітектура полягає в тому, що це сукупність будівель та споруд різного призначення, це простір, створений людиною і необхідне для його життя та діяльності.

Архітектурні пам'ятки, що дійшли до нас з глибини століть, допомагають нам зрозуміти цілі, погляди, думки, традиції і звички, уявлення про красу, рівень знань людей, які колись жили на Землі. Вони повинні були створювати комфортні умови для різної діяльності людини. Зведені споруди повинні бути міцними, безпечними і довго служити людям. Але людині властиво ще й прагнення до краси, тому все, що вона робить, вона намагається зробити красивим.

Математика – головний путівник до архітектури. Без математичних дій неможлива реалізація архітектурного об'єкта. Математика – не тільки струнка система законів, теорем і задач, але й унікальне засіб пізнання краси.

При складанні плану найчастіше вирішується геометрична задача про розбиття фігури на частини. Обов'язково використовується поняття масштабу. Він зображує план з точки зору математики, представляючи його у вигляді тієї фігури, яку можна було б побачити, дивлячись на неї зверху з правого і лівого боку. Виконуються різні розрахунки для обчислення кількості необхідного матеріалу.

Форма предмета, в основі якої лежить співвідношення золоті пропорції, як довели психологи і математики, сприймається людиною як краса і гармонія. Золотий перетин в математиці – це такий розподіл на частини відрізка, коли весь відрізок відноситься до більшої частини так, як більша відноситься до меншої частини.

Тісний зв'язок архітектури і математики відомий давно. Починаючи з пірамід і закінчуючи складними конструкціями сучасного дизайну, архітектура і математика були нерозривно зв'язані. По суті, неможливо зрозуміти архітектурний дизайн, не розглядаючи математику позаду нього.

В своїх творіннях архітектори мають поєднати функціональність, красу, комфортність і, звісно ж, довговічність. Використовуючи математику, ми можемо спробувати зрозуміти прояв архітектурного задуму далеко за межами простих вимірювань [1].

Єгипетські піраміди – найміцніша архітектурна споруда, яку знає світ, ще з давніх часів. Прокл Діадох (грецький філософ) вважав, що піраміда Хеопса – це «кам'яний підручник» з астрономії і геометрії, яка у стародавньому світі вважалася одним із розділів архітектури. Цікавим фактом є те, що ми отримаємо чисто  $3,14159(\pi)$ , якщо довжину обводу основи розділимо на висоту помножену на два. Ключ до геометрично-математичної таємниці Великої піраміди в Гізі: площа кожної із її граней дорівнювала квадрату її висоти.

На зміну пірамідам прийшла стійко-балочна система, яка лежить в основі побудови сучасних приміщень. З точки зору геометрії вона являє собою багатогранник, який одержимо, якщо на уявно два вертикально стоячих прямокутних паралелепіпеда поставити ще один. З появою арочно-склепінчастою конструкції в архітектуру прямих ліній і площин, увійшли круги, кола, сфери і кругові циліндри. Наступним етапом розвитку архітектурних

конструкцій з'явилася каркасна система: будували міцний каркас, який оточував споруду та брав на себе основні навантаження. Арочна конструкція послужила прототипом каркасної конструкції, яка сьогодні використовується в якості основної при зведенні сучасних споруд з металу, скла і бетону [2]. Архітектори, поєднуючи математику і сучасні технології, можуть створювати інноваційні форми.

Культові будівлі у всьому світі були спроектовані завдяки математиці, яка може вважатися генієм архітектури. Деякі відомі приклади таких будівель: Сіднейський оперний театр (Sydney Opera House) в Сідней, Хмарочос Мері-екс (The Gherkin) в Лондоні, Кубічні будинки (Kubuswoning) в Роттердамі, Собор Святого Сімейства (Sagrada Familia) і Павільон Endesa (Endesa Pavilion) в Барселоні. Всі ці будівлі наводять на думку про геніальність математики [1].

Сучасний архітектор повинен бути знайомий з різними співвідношеннями ритмічних рядів, що дозволяють зробити об'єкт найбільш гармонійним і виразним. Крім того, він повинен знати аналітичну геометрію і математичний аналіз, основи вищої алгебри та теорії матриць, володіти методами математичного моделювання та оптимізації. Не випадково при підготовці архітекторів за кордоном велика увага приділяється математичній підготовці та володінню комп'ютером [3].

В наш час комбіноване застосування в будівництві нових матеріалів, залізобетонних каркасів і математичних знань дозволяє архітекторам створювати хмарочоси неймовірної краси та форми. Отже, математичні розрахунки, вимірювання, побудови – це найважливіші та незамінні методи для архітектора.

Математика допомагає знайти прихований порядок у хаосі. Жоден з видів мистецтв так тісно не пов'язаний з геометрією як архітектура. Архітектурні твори живуть у просторі, є його частиною, вписуючись в певні геометричні форми. Крім того, вони складаються з окремих деталей, кожна з яких також будується на базі певного геометричного тіла. Часто геометричні форми є комбінаціями різних геометричних тіл.

З точки зору математики в архітектурних спорудах всіх часів панує єдність числа і фігури. Звідси випливає висновок про необхідність застосування і вдосконалення математичних методів в архітектурній композиції, так як саме вони, як абстракція, дозволять об'єднати засоби гармонізації.

### ДЖЕРЕЛА ТА ЛІТЕРАТУРА

1. Архитектура, вдохновленная математикой. URL: <http://fel2005.dp.ua/docs/blog/07/029.pdf>
2. Милка К. Г. Математика та архітектура. VII студентська конференція «Перший крок у науку». Суми, 2015. С. 30.
3. Соловьёва М. Г. Математика в архитектуре. URL: <http://открытыйурок.рф/%D1%81%D1%82%D0%B0%D1%82%D1%8C%D0%B8/575866/>

УДК 519.21(477)

*Ольга Євдокимова, Ростислав Бугайчук  
(Житомир)*

### УКРАЇНСЬКІ ДОСЛІДНИКИ ТЕОРІЇ ЙМОВІРНОСТЕЙ

*У статті розглянуто творчість українських основоположників теорії ймовірностей та окрему увагу приділено сучасним дослідженням в даній області знань.*

**Ключові слова:** *теорія ймовірностей, стохастика, випадкові процеси.*

*The article deals with the creativity of the Ukrainian founders of probability theory and special attention is paid to modern research in this field of knowledge.*

**Key words:** *probability theory, stochastics, random processes.*

Теорією ймовірностей називається математична наука, що вивчає закономірності випадкових подій, які спостерігаються при багаторазовому повторенні досліду. На її засадах побудовані математична та прикладна статистика.

Українські вчені зробили вагомий внесок у розвиток теорії ймовірностей. Найвідомішим дослідником теорії ймовірностей вважають Гнеденка Борис Володимирович – автора підручника «Курс теорії ймовірностей». Саме завдяки його науковим працям теорія ймовірностей набула чіткого математичного вигляду й остаточного статусу самостійного розділу математики. Він був академіком НАН України, директором Інституту математики НАН України, лауреатом премії імені П.Чебишева. Саме йому вдалося довести в остаточному формулюванні локальну граничну теорему для незалежних, однаково розподілених гратчастих доданків (1948 р.). Його дослідження стосувалися також непараметричних методів статистики. Найбільш популярною його науковою працею є монографія «Граничні розподіли для сум незалежних випадкових величин».

М.П. Кравчук – видатний український математик першої половини ХХ століття, дійсний член Української академії наук, один із засновників Інституту математики Академії наук УРСР, котрий зробив фундаментальний внесок у різні галузі математики, а саме алгебру, теорію чисел, теорію функцій, теорію диференціальних та інтегральних рівнянь, теорію ймовірностей, математичну статистику. Вся його творчість і особисте життя тісно пов'язані з науковими школами, вищими навчальними закладами України. Жодна подія у створенні математичної науки в Україні не відбулася без його участі [1].

Сучасними дослідженнями теорії ймовірностей займаються науковці відділу теорії випадкових процесів Інституту математики НАН України. Створив цей відділ у 1964 році доктор фізико-математичних наук, академік НАН України Скороход Анатолій Володимирович. З 2006 року очолює відділ доктор фізико-математичних наук Дороговцев Андрій Анатолійович. До числа наукових співробітників відділу належать: Глиняна Катерина Валеріївна, Ізюмцева Ольга Леонідівна, Кореновська Ярослава Аркадіївна, Кузнецов Василь Олексійович, Кулик Олексій Михайлович, Пилипенко Андрій Юрійович, Портенко Микола Іванович, Руденко Олексій Володимирович, Рябов Георгій Валентинович, Рябова Наталія Федорівна, Фомічев Володимир Володимирович.

Основними напрямками дослідження відділу теорії випадкових процесів Інституту математики НАН України є:

- стохастичні інтеграли;
- стохастичне числення та числення Маллявена;
- стохастичні рівняння;
- мірозначні процеси;
- випадкові оператори;
- марковські процеси, локальні часи, мультиплікативні функціонали;
- теорія ймовірностей на лінійних топологічних просторах;
- стохастичні потоки [2].

Зауважимо, що в Житомирі також проживають сучасні математики-дослідники теорії ймовірностей. Так в Житомирському державному університеті імені Івана Франка на фізико-математичному факультеті створено проблемну групу «Застосування гіперкомплексних систем в теорії ймовірностей» під керівництвом доктора фізико-математичних наук А. О. Погоруя, до наукових інтересів якого належать випадкові процеси та гіперкомплексні системи. Орієнтовний план роботи проблемної групи передбачає вивчення наступних питань:

- багатовимірні блукання в марковських процесах;
- алгебраїчні властивості кокватерніонів;
- алгебра двовимірних гіперкомплексних систем;
- поліноміальні рівняння в алгебрі подвійних чисел;
- алгебра дуальних чисел;

- геометричні властивості кватерніонів;
- геометричні властивості кокватерніонів;
- отримання наближеного значення числа «e» з допомогою стохастичного експерименту;
- застосування гіперкомплексних систем в теорії ймовірностей.

Теорія ймовірностей є важливою для практики наукою. Безумовно, дослідження з теорії ймовірностей є надзвичайно актуальними в наш час. Адже її законам підпорядковані більшість процесів і явищ людського життя. Тому і не дивно, що й досі вчені-дослідники намагаються зрозуміти всю глибину цієї науки, формулюючи нові складні задачі та вигадуючи довжелазні алгоритми їх розв'язку.

#### ДЖЕРЕЛА ТА ЛІТЕРАТУРА

1. Пушак Я.С. Теорія ймовірностей і елементи математичної статистики: Навч. посібник, 2-ге вид., переробл. і доповн. Львів: «Магнолія-2006», 2007. 276 с.
2. Інформація з офіційного сайту Інституту математики НАН України. URL: <https://imath.kiev.ua/departments/?lang=ua&dep=3>.

УДК 533.93;533.95

*Лівіа Месарош  
(Берегове)*

#### ВИВЧЕННЯ СПЕКТРОСКОПІЧНИХ ХАРАКТЕРИСТИК ЕРОЗІЙНОЇ ПЛАЗМИ

*Представлено результати спектроскопічного дослідження випромінювання низькоенергетичної лазерної плазми методом емісійної спектроскопії з високим часовим розділенням. Дістало подальший розвиток дослідження плазми алюмінію, олова, міді, індію, галію, срібла, яка утворюється на поверхні твердотільних мішеней*

**Ключові слова:** *лазерна плазма, твердотільні мішені, спектральні лінії, випромінювання, емісійні характеристики.*

*The results of the spectroscopic study of radiation of low-energy laser plasma by the method of emission spectroscopy with high time separation are presented. There was further development of aluminum, tin, copper, indium, gallium and silver plasma, which formed on the surface of solid-state targets*

**Key words:** *laser plasma, solid-state targets, spectral lines, radiation, emission characteristics.*

**Вступ.** Інформація, що міститься у спектрі випромінювання однокомпонентної плазми дає інформацію про ступені іонізації, енергетичні стани випромінюючих частинок. Повна енергія спектральної лінії дає величини температури збудження і концентрацію збуджених часток цього сорту. З безперервного фону часто можна визначити концентрацію електронів, з інтенсивності в максимумі спектральної лінії – температуру плазми [1]. Труднощі спектроскопічної діагностики полягають у необхідності детальної інтерпретації спектру, що одержаний в експерименті.

Обґрунтованість вибору мішеней, як впливає з літературних даних, показує, що напрямок досліджень є актуальним. Проведені експериментальні і теоретичні дослідження сприяли кращому розумінню процесів, які проходять у низькоенергетичній лазерній плазмі. Для досягнення мети потрібно було отримати якісно нові дані про емісійні характеристики низькоенергетичної лазерної плазми алюмінію і олова міді, індію, галію та срібла при понижених тисках навколишнього газу. На основі отриманих емісійних характеристик, відомих спектроскопічних констант можна оцінити параметри плазми лазерного факелу.

Мішені розміщувалися у вакуумній камері при тиску залишкових газів 6-7 Па. Техніка та методика експерименту детальніше описані в роботі [2].

**Дослідження спектроскопічних характеристик плазми.** У спектрах випромінювання лазерного факела плазми алюмінію на відстані 1 мм від мішені найбільш інтенсивними були атомарні спектральні лінії алюмінію з довжинами хвиль: 305,7; 308,2; 309,3; 394,4; 396,2 нм, іонні 281,6; 358,7; 466,3 нм. Інтенсивність кожної з них складала більше 10% від інтенсивності найбільш інтенсивної спектральної лінії атома алюмінію (308,2 нм) [3]. У випадку мішені з олова найбільш інтенсивними в лазерній плазмі були наступні спектральні лінії випромінювання: 283,9 нм, 303,4 нм, 317,5 нм, 326,2 нм, 380,1 нм, які відповідали атомарним переходам та спектральні лінії однозарядних іонів при  $\lambda=328,6$  нм і 335,1 нм [4].

У випадку міді найбільш інтенсивним було випромінювання резонансних ліній 327,4; 324,8 нм Cu I. Інша група інтенсивних ліній міді знаходилася в УФ – області довжин хвиль 210-230 нм і належить переходам з зміщених рівнів. У спектрах випромінювання плазми були присутні і слабкі лінії з зміщених рівнів, енергія яких перевищувала потенціал однократної іонізації атома міді  $E_i(\text{Cu}) = 7,73$  еВ.

Лінійчате випромінювання на переходах In I та In II спостерігалось на фоні неперервного випромінювання, інтенсивність якого була максимальною поблизу поверхні мішені. Найбільш інтенсивними спектральними лініями випромінювання в плазмі лазерного факела In I були лінії: 451,1; 410,2; 325,8; 271 нм, а їх інтенсивність складала 75% від сумарної. Спектр випромінювання ерозійної плазми ядра факела галію включав континуум по всій області довжин хвиль, що досліджувалась, на фоні якого спостерігались спектральні лінії Ga I та Ga II. Випромінювання іонів галію більш високої кратності не зареєстровано. Найбільш інтенсивними лініями були: 294,4 403,3 417,3 Ga I [5].

При дослідженнях лазерної плазми срібла найбільш інтенсивними були спектральні лінії з довжинами хвиль 546,5; 520,9; 421,1; 405,5; 338,3; 328,1 нм. Випромінювання іонів срібла в лазерній плазмі не виявлено, зате проявлялися переходи з зміщених термів. Із збільшенням відстані від мішені процентний внесок інтенсивності випромінювання спектральних ліній, верхні стани яких  $5d^2D_{5/2, 3/2}$ , збільшується, а для переходів з нижчих рівнів  $5p^2P_{3/2, 1/2}$  - спадає. Внесок спектральних переходів з цих рівнів залишається високим на всіх відстанях.

#### ДЖЕРЕЛА ТА ЛІТЕРАТУРА

1. Методы исследования плазмы / Под ред. В. Лохте-Хольтгревена. Москва: Мир, 1971. 552 с.
2. Месарош Л. Матеріали Всеукраїнської науково-практичної інтернет-конференції «Вітчизняна наука на зламі епох: проблеми та перспективи розвитку». 2017. С. 143-144.
3. M. Churchman, L. Mesarosh, A. Shuaibov. Spectroscopic Diagnostics of Laser Plasma Plume of Aluminum. Optics. V.4, N. 5, 2015, PP. 31-36.
4. Чучман М.П., Месарош Л.В., Шуайбов О.К. Динаміка низькоенергетичної лазерної плазми олова // Український фізичний журнал. 2012. Т. 54, № 12. С. 1245-1250.
5. Shuaibov A. K., Shimon L. L., Dashchenko A. J., Chuchman M. P. Optical characteristics of erosion gallium, indium and copper laser plasma / Uzhgorod Scientific Herald. 2000. Series Physics, I. 8, P. 2. P. 348-352.



## ФІЗИЧНА КУЛЬТУРА І СПОРТ

УДК 796.015.132

Ольга Ковальчук  
(Глухів)

### ПОЄДНАННЯ РОЗУМОВОГО І ФІЗИЧНОГО РОЗВИТКУ СТУДЕНТІВ ПІД ЧАС ЗАНЯТТЯ З БАСКЕТБОЛУ

*У статті висвітлено важливість правильного поєднання розумових і фізичних здібностей для досягнення успіху в тренувальному процесі студентів. Показано, що одним з найбільш ефективних засобів гармонійного поєднання розумового і фізичного розвитку студентів є баскетбол.*

**Ключові слова:** баскетбол, розумові і фізичні здібності, студенти, фізичне виховання, професійна підготовка.

*The article highlights the importance of the correct combination of mental and physical abilities to achieve success in the student's training process. It is shown that one of the most effective means of harmonious combination of mental and physical development of students is basketball.*

**Key words:** basketball, mental and physical abilities, students, Physical education, professional training.

Як показують передові дослідження, сучасний світ вимагає все більшої фізичної підготовки, розвитку психіки та інтелекту [1]. До висот світового значення практично у всіх областях доходять люди з високими показниками, як фізичного стану, так і інтелекту і психічних здібностей. Тому і розвивати фізичні якості треба нарівні з розумовими та психічними. Це питання стосується, перш за все, студентів.

Перші кроки до майбутнього професіоналізму працівника починаються з його навчання професії, тобто в період навчання у вищому навчальному закладі. Підкреслюючи зв'язок здоров'я і майбутньої професійної діяльності, В.С. Макеева [5] зазначає, що фізичне здоров'я відображає таку ступінь фізичного розвитку студента, його рухових навичок і умінь, яка дозволяє найбільш повно реалізовувати свої творчі можливості. Фізичне здоров'я є не просто бажаним якістю майбутнього фахівця, а за необхідне елементом його особистісної структури, необхідною умовою побудови і розвитку суспільних відносин.

Ефективність ігрової діяльності баскетболіста залежить від його інтелектуальних якостей, особливості типу нервової системи, здатність до тактичного мислення [2]. У баскетболі необхідні спеціальні інтелектуальні якості: швидкість і обсяг зорового сприйняття, швидкість перевірки інформації, розвинене оперативне мислення, короткочасна пам'ять, стійкість уваги, стійкість до відволікаючих факторів та ін.

Відомо, що більша кількість інформації у зовнішньому світі (до 80-90%) людина сприймає завдяки зору [3, 5]. За допомогою занять з баскетболу попереджують та лікують короткозорість, завдяки тренуванню внутрішніх м'язів очей. Точність дій у баскетболістів залежить не тільки від стану зору, а й від поєднання рухів очей і рук. Якщо рух очей випереджають рух рук, то досягається висока точність.

У студентській команді режим тренувань і відпочинку визначається не самим тренером-викладачем, як у професійних і клубних командах, а заданими умовами навчального процесу у вузі [4]. Тому викладач студентської команди змушений переборювати ряд труднощів, які містять складності при комплектації команди, при спробі правильної організації тренувального процесу відповідно до законів розвитку спортивної форми й адаптації, при побудові навчально-тренувального процесу з урахуванням недостатньої кількості (2-3 рази в тиждень) тренувань, різного рівня підготовленості студенток-баскетболісток і постійної

зміни складу команди. Всі ці труднощі в більшому ступені проявляються в студентських командах.

### **Висновки.**

1. Аналіз літературних джерел показав, що проблема підвищення рівня професіоналізму в будь-якому виді діяльності вимагає високих показників стану здоров'я та наявності визначених психофізіологічних властивостей і особливостей мислення.

2. Баскетбол є прекрасним засобом фізичного, психологічного, інтелектуального розвитку.

3. Підготовка студентських баскетбольних команд має свої складності в зв'язку протиріччям в задачах, пов'язаних з необхідністю прагнення до максимальних спортивних результатів, і необхідністю професійного вдосконалення в обраній професії.

### **ДЖЕРЕЛА ТА ЛІТЕРАТУРА**

1. Бизин В. П., Гуменний В. П. Физическая подготовка студентов первого курса политехнических вузов // Физическое воспитание студентов творческих специальностей / ХГАДИ (ХХПІ). Харьков, 2003. № 2. С. 85-93

2. Билогур В. Е. Обоснование содержания теоретико-методического обеспечения физического воспитания студентов // Физическое воспитание студентов творческих специальностей / ХГАДИ (ХХПІ). Харьков, 2002. № 1. С. 94-98.

3. Ермаков С. С. Педагогические условия обеспечения занятий со студентами с ослабленным здоровьем // Физическое воспитание студентов творческих специальностей / ХГАДИ (ХХПІ). Харьков, 2003. №1. С. 66-71.

4. Козіна Ж. Л., Воробйова В. О. Особливості методики підготовки баскетболісток в умовах педагогічного вузу // Физическое воспитание и спорт в высших учебных заведениях: интеграция в европейское образовательное пространство: сборник статей под ред. Ермакова С. С. / Международная электронная научная конференция, г. Харьков, 26 апреля 2005 года. Харьков, ХДАДАМ (ХХПІ), 2005. С. 176-182.

5. Макеева В. С. Баскетбол как средство профессионально-прикладной подготовки будущих учителей начальной военной подготовки // Формы и методы активизации учебного процесса по физическому воспитанию студентов высших и средних специальных учебных заведений / Республ. научно-практическая конференция, Ашхабад. 1989. Ч. IV. С. 78-80.

*Петро Парней  
(Ізмаїл)*

### **ОЗДОРОВЧІ СИСТЕМИ**

Сучасні оздоровчі системи, подібно до традиційних, також ґрунтуються на холистичному підході і спрямовані на досягнення фізичного і психологічного здоров'я. Початковими системами є система харчування, фізичні вправи, процедури релаксації.

Аюрведа – «наука життя», це оздоровча і медична система, яка закликає людей жити в гармонії з законами природи. Згідно з цим вченням спосіб життя людини істотно впливає на її здоров'я. Рекомендації по зміцненню здоров'я залежать від правил, та норм оздоровчих засобів.

Є 3 типи конституції людей:

- худорляві й творчі та життєрадісні, не витримують холоду, погано засинають, схильні до захворювань, алергії, неврозів;

- середньої статури, у них хороше травлення і апетит, полюбляють холодні страви і напої, завзяті, з різким характером, легко збуджуються, гніваються, розвинений мають інтелект і мають бути хорошими керівниками;

- неквапливі, міцної статури, спокійні та врівноважені, сильні й витривалі, звикли робити все повільно.

Для підтримання і відновлення здоров'я для кожного виду конституції передбачено відповідну дієту, спосіб життя і терапевтичні процедури – масаж, фітотерапію, терапію мінералами.

Людям рекомендовано прокинувшись вранці – зробити зарядку, вмивати лице прохолодною водою для зміцнення імунітету та загартування тіла.

Оздоровчі системи ґрунтувалися на цілісному уявленні про здоров'я.

Відповідно до систем оздоровлення людина сама відповідальна за своє здоров'я. Вона ведерозмірений спосіб життя, бути врівноваженою і увесь час займатися. З метою оздоровлення застосовують тілесні й духовні очисні заходи. Антична освіта – це культура здоров'я. Навчальні методи також ґрунтуються на принципах гармонії, поєднанні гімнастики і музичного мистецтва.

Здоровий спосіб життя українського народу.

Традиції та звичаї українського народу охоплюють усі компоненти здорового способу життя: їжу, рухову активність, гігієну загартовування, дотримання режиму праці і відпочинку.

Харчування. Основними засадами їжі українців були завжди збалансованість, різноманітність, висока біологічна цінність, простота приготування.

Як приклад – харчування запорізьких козаків. На столі були зазвичай соломаха (густо зварене на воді житнє борошно), тетеря (не дуже густо зварене на квасі житнє мука та пшено), щерба (рідко зроблене на рибячій юшці борошно). Круту тетерю їли з рибячою юшкою, жиром, молоком або водою. Козаки ласували й м'ясом, здебільшого дичиною, свининою та рибою. Не відмовлялись від вареників, сирників, галушок гречаних із часником.

Простота і різноманітність козацької їжі забезпечувала їм працездатність – високу і міцне здоров'я.

Рухова активність – дбаючи про фізичний розвиток дитини, наші предки всіляко заохочували її до рухів. «Як бігає дитина та грається, то їй здоров'я усміхнеться».

Рухливі традиційні ігри – гуси-лебеді, жмурки, третій зайвий, мисливці й качки, квач – допомагали збільшенню витривалості, спритності, рішучості, ініціативи, товариської взаємовиручки, і створювали бадьорий настрій.

Ігри усі таукраїнськи розваги – перестрибування через вогнище на купальські свята, весняні хороводи, танці – ґрунтувалися на фізичній активності. Танці – деякі, потребували неабиякої міцності, витривалості та спритності.

Гігієна. Важливою завжди була особиста гігієна для українців. З малечку дорослі у дітей виховували елементарні гігієнічні звички : догляд за особистою гігієною.

Підтриманню сприяли такі гігієнічні звичаї: обов'язок закривати на ніч відро з водою, не треба їсти чужими приладами , або витератись чужим рушником [1].

Система формування фізичного здоров'я учнів має задовольняти певні вимоги: а) являти собою логічну послідовність системних елементів – мети; напрямків діяльності; цілей; принципів; кінцевого результату; б) бути керованою на будь-якому етапі її впровадження; в) забезпечувати ефективний процес формування фізичного здоров'я учнів у навчально-виховному процесі початкової школи.

У системі формування фізичного здоров'я учнів у навчально-виховному процесі початкової школи структурно-функціональними зв'язками взаємопов'язані мета як системотвірний чинник та основні компоненти: програма "Школа розвитку і здоров'я", принципи, напрями, форми, методи здоров'язбережувальної та здоров'яформувальної діяльності, організаційно-педагогічні умови, що є детермінантами компонентів системи, діагностичний інструментарій та еталонний результат .

Метою системи формування фізичного здоров'я учнів є формування фізичного здоров'я учнів початкової школи.

Система передбачає діяльність за такими напрямками навчально-виховного процесу: світоглядним, дидактичним, фізкультурно-оздоровчим, інформаційно-просвітницьким, профілактичним, діагностичним. За кожним з напрямів діяльності визначено результат для учнів та педагогів.

Основним завданням світоглядного напрямку є виховання свідомого ставлення учнів та педагогів до свого здоров'я, здоров'я оточуючих та навколишнього середовища як до найвищої людської цінності.

Реалізація цього напрямку базується на таких принципах: мотивації на здоровий спосіб життя, орієнтації на ціннісні відносини та гуманізації.

Основними методами цього напрямку є методи усвідомлення цінностей здоров'я. Серед форм діяльності найбільш ефективними були майстер-класи, тренінги, практичні роботи, проектна діяльність, театралізовані та лялькові вистави здоров'язбережувальної тематики для вихованців дошкільних та позашкільних навчальних закладів, благодійна акція "Милосердя", проект "Я здоров'я збережу – сам собі допоможу", екологічна виставка "Збережу природу рідного краю", творча група "Школа розвитку і здоров'я" для педагогів.

Люди займаючись спортом завжди повинні дотримуватися правил, які зберігають і зміцнюють здоров'я – поступово робити навантаження, щоб м'язи звикли до цих навантажень та було легко переходити на іншу вагу – навантаження, тоді знову через деякий період . коли вже організм звик – до цієї ваги тоді знову переходимо на інший рівень. Це поступове навантаження збільшує силу та зміцнює імунітет спортсмена, таким чином можна досягти великих результатів, та бажаного ефекту, який буде доцільним не тільки для спортсмена а й для оточуючих показником здорового способу занять зі спорту. Якщо ми дотримуємося правил та норм з занять спортом, то ми досягаємо великих результатів, це також впливає на самопочуття , на здоров'я, і на імунну систему спортсмена в цілому. Ще це допомагає зміцнити свій організм, та підвищити рівень в підсвідомості, фізичного вигляду та фізичної підготовки особистості, яка займається спортом. Основним завданням *світоглядного напрямку* є виховання свідомого ставлення учнів та педагогів до свого здоров'я, здоров'я оточуючих та навколишнього середовища як до найвищої людської цінності.

Реалізація цього напрямку базується на таких принципах: мотивації на здоровий спосіб життя, орієнтації на ціннісні відносини та гуманізації.

Основними методами цього напрямку є методи усвідомлення цінностей здоров'я. Серед форм діяльності найбільш ефективними були майстер-класи, тренінги, практичні роботи, проектна діяльність, театралізовані та лялькові вистави здоров'язбережувальної тематики для вихованців дошкільних та позашкільних навчальних закладів, благодійна акція "Милосердя", проект "Я здоров'я збережу – сам собі допоможу", екологічна виставка "Збережу природу рідного краю", творча група "Школа розвитку і здоров'я" для педагогів.

### ДЖЕРЕЛА ТА ЛІТЕРАТУРА

1. Бойчев Т.С., Василяшко І.П. Основи здоров'я.
2. Бабич В. І. Модель формування культури здоров'я учнів в сучасних умовах шкільної освіти. URL : <http://webcache.googleusercontent.com>.
3. Полієвській С. А., Гук Е. П. Фізкультура і загартовування в сім'ї.

*Науковий керівник: кандидат філософських наук, доцент Ярчук Г.В.*

*Лариса Скородумова, Олег Грабельников, Денис Леоненко  
(Бахмут)*

### **ЗДОРОВ'Я МОЛОДІ ТА ШЛЯХИ ЙОГО ПОКРАЩЕННЯ НА ЗАНЯТТЯХ ФІЗИЧНОГО ВИХОВАННЯ СТУДЕНТІВ ВІДНЕСЕНИХ ДО СПЕЦІАЛЬНИХ МЕДИЧНИХ ГРУП**

*У статті розглядається соціально-педагогічна проблема індивідуалізації фізичного виховання студентів, які мають відхилення у стані здоров'я. Розроблено комплексні вправи для занять фізичного виховання студентів, які належать до спеціальних медичних груп, що враховують індивідуальні особливості студентів та передбачають чітке дозування фізичного навантаження, щодо поставленого діагнозу спільно з профілактичними і оздоровчими засобами відновлення організму. Основне питання, яке розглядається у процесі навчальних занять, це специфіка організації та проведення занять зі студентами спеціальних медичних груп, в яких розглядаються завдання, проблеми та перспективи оздоровчо-профілактичної роботи, формування у них здорового способу життя, підготовки висококваліфікованих спеціалістів.*

**Ключові слова:** *здоров'я, комплексні вправи, нозологічні групи, студенти, спеціальні медичні групи, фізичне виховання.*

*The article deals with the socio-pedagogical problem of individualization of physical education of students who have a deviation in the state of health. Complex exercises for physical education of students who belong to special medical groups that take into account the individual characteristics of students and provide for a clear dose of physical activity, in relation to the diagnosis together with preventive and improving means of restoration of the body are developed. The main issue that is considered during the training sessions is the specifics of organization and conducting of classes with students of special medical groups, which deals with the tasks, problems and prospects of health and preventive work, the formation of their healthy lifestyle and the training of highly skilled specialists.*

**Key words:** *health, complex exercises, nosological groups, students, special medical groups, physical education*

**Постановка проблеми.** Молодь на сучасному етапі розвитку мало приділяє уваги своєму здоров'ю. Одна із важливих функцій розвитку підростаючого покоління, це міцне здоров'я, яке допоможе у майбутньому житті. Збереження здоров'я молодого покоління-це актуальна проблема сучасного українського суспільства. Погіршення соціально-економічних показників, санітарно-епідеміологічної та екологічної ситуації в країні негативно впливають на здоров'я підростаючого покоління. Кількість студентів, які належать до спеціальних медичних груп із кожним роком зростає [2]. Тому, фізичне виховання має передбачати раціональне поєднання нових підходів до педагогічного процесу з дисципліни «Фізичне виховання» з використанням комплексних вправ.

Фізичне виховання, як один з основних напрямів виховання, є компонентом усебічно гармонійного розвитку особистості. Тобто, фізичне виховання є системою соціально-педагогічних заходів, які спрямовані передусім на зміцнення здоров'я та загартування організму, гармонійний розвиток форм, функцій і фізичних якостей людини, формування життєво важливих рухових умінь і навичок. В Україні з кожним роком збільшується кількість студентів, які за станом здоров'я належать до спеціальних медичних груп (СМГ).

Головним завданням фізичного виховання студентів СМГ повинно бути забезпечення оптимальної оздоровчо-профілактичної рухової активності (залежно від індивідуально-типологічних особливостей психофізичного стану та нозології), а також формування

стійкого інтересу і потреби у фізичному самовдосконаленні, насамперед основі теоретичних знань та розуміння важливості і відповідальності цього процесу.

На сьогодні гостро постала проблема індивідуалізації у процесі фізичного виховання студентів СМГ. Диференційований підхід до організації та побудови навчально-тренувальних занять підвищить рівень психофізичного стану студентів, сприятиме професійному ставленню особистості.

**Аналіз актуальних досліджень.** Проблема збереження та зміцнення здоров'я в освіті досліджується багатьма сучасними науковцями та фахівцями. Глобальними проблемами сучасного стану здоров'я молоді і всього людства присвячені праці Г.Л. Апанасенка, В.І. Вернадського, М. Мамардашвілі, В. Сірнова та ін. Спроби відокремити домінуючий чинник і взяти його за основу забезпечення здоров'я існували вже давно. Але будь-який з цих чинників, застосований окремо, не в змозі охопити всю різноманітність процесів, що відбуваються в організмі людини в результаті її взаємодії з природою, соціальним оточенням, тощо [3]. Саме тому, поняття оздоровлення-це система дій і заходів, спрямованих на збереження та зміцнення здоров'я. Науковці єдині в тому, що для поліпшення фізичного стану студентів необхідно підвищити їх рухову активність. Ураховуючи реальні соціально-економічні умови в Україні, це можна зробити переважно лише за рахунок самостійних занять фізичними вправами [6].

Ефективність занять спеціальних медичних груп за оздоровчими програмами є: знання й дотримання основ здорового способу життя, знання основ організації й методики найбільш ефективних видів і форм раціональної рухової діяльності, уміння застосовувати різні види й форми рухової активності на практиці, знання основ методики оздоровлення й фізичного вдосконалення традиційними та нетрадиційними засобами й методами фізичної культури [4].

**Методи дослідження.** Для досягнення поставленої мети визначили такі завдання дослідження:

1. Здійснити аналіз літературних джерел, щодо стану організації фізичного виховання студентів, які займаються у спеціальній медичній групі.
2. Обґрунтувати доцільність розподілу студентів спеціальної медичної групи за рівнем фізичного здоров'я та нозології.
3. Запропонувати спеціальні комплексні вправи для студентів спеціальних медичних груп.

Для вирішення поставлених завдань дослідження використовувалися такі методи: теоретичний аналіз і узагальнення літературних джерел; анкетування; педагогічні методи дослідження (педагогічне спостереження, педагогічне тестування, педагогічний експеримент).

**Виклад основного матеріалу.** Фізичне виховання у ЗВО студентів, які належать до спеціальної медичної групи, спрямоване на підвищення рівня соматичного здоров'я, що є ідеальним варіантом первинної профілактики хронічних соматичних захворювань. Оздоровчі технології в даному випадку спрямовані на збільшення функціональних резервів, компенсацію порушених функцій, вторинну профілактику захворювань та їхніх ускладнень, відновлення знижених функцій організму [6]. Здоровий спосіб життя з точки зору медиків-це гармонійний режим поєднання роботи та відпочинку, оптимальне харчування, фізична активність, дотримання гігієни, відсутність шкідливих звичок, а також найважливіша складова – доброзичливе ставлення до оточуючих і до життя взагалі в будь-яких його проявах [7].

Фізичне виховання студентів спеціальної медичної групи у ЗВО проводиться впродовж всіх курсів навчання (окрім випускного курсу) в наступних формах:

- навчально-практичні заняття;
- теоретичні заняття (лекції, диспути, бесіди);
- додаткові заняття (індивідуальні, групові);

– позаурочні заняття (самостійно виконання комплексів ЛФК стосовно конкретного захворювання, як в режимі дня, так і у вільний від занять час, спортивні свята, конкурси, фізкультурно-оздоровчі заходи, турпоходи, секції з ЛФК і ін.).

Для роботи в спеціальній медичній групі викладач повинен знати анатомічні та фізіологічні особливості студентів, проводити систематичне поглиблене вивчення контингенту групи, з метою виявлення їх індивідуальних можливостей та визначення напрямків розвиваючої роботи, фіксувати динаміку розвитку студентів, знати методики проведення лікувальної фізичної культури для хворих з різними захворюваннями, знати показання та протипоказання до проведення лікувальної фізичної культури, знати санітарно-гігієнічні норми при проведенні занять і правила техніки безпеки та охорони праці, вести облік освоєння студентами загальноосвітніх програм, вести систематичне спостереження за реакцією студентів на запропоновані навантаження за зовнішніми ознаками втоми, контролювати самопочуття студентів у процесі занять.

Головна мета в спеціальній медичній групі це-зміцнення здоров'я, покращення фізичного розвитку, загартування організм. Таким чином, охорону здоров'я студента у навчальному закладі слід розглядати, як комплексну соціально-педагогічну проблему, яку можливо розв'язати лише під патронатом, опираючись на громадську думку та за рахунок цілеспрямованих заходів з боку педагогічної системи.

Фізичне виховання відіграє важливу роль у збереженні і зміцненні здоров'я студентів, збільшенні тривалості життя, формуванні професійно-важливих якостей особистості. Проте, за численними науковими даними, останнім часом в Україні спостерігається стійке погіршення стану здоров'я населення і зокрема, студентської молоді. У структурі захворюваності переважають хронічні неінфекційні хвороби (серцево-судинні захворювання, злоякісні новоутворення, психічні та ендокринні розлади, алергічні прояви, які характеризуються негативною динамікою). Студенти найчастіше мають захворювання опорно-рухового апарату, нервової системи, органів чуття та органів дихання (вегетосудинної дистонії, гострі респіраторні захворювання, грип, ангіна, хронічний бронхіт, бронхіальна астма, пневмонія); захворювання органів травлення та ендокринної системи (гастрит, холецистит, виразкова хвороба); менше випадків захворювань спостерігається в сечостатевої системі, крові, кровотворних органах та системі кровообігу [1].

Зусилля педагогів і вчених спрямовані на запобігання перевантаженням за допомогою розроблених «здоров'язберігаючих технологій», тобто сукупності прийомів, методів, форм навчання й підходів до освітнього процесу, підвищення рівня фізичного та духовного здоров'я, мотивації до здорового способу життя, організації свого рухового режиму, що адекватний власному стану не тільки в навчальних заняттях з фізичного виховання, але й у позанавчальний час [5].

Розробка та застосування комплексних вправ у фізичному вихованні студентів, які належать до спеціальних медичних груп, що враховує індивідуальні особливості студентів та передбачає чітке дозування фізичного навантаження, щодо поставленого діагнозу спільно з профілактичними й оздоровчими засобами відновлення організму, робить даний напрямок актуальним. [2].

**Висновки.** Небезпека здоров'ю нації потребує внесення докорінних змін у роботу, щодо формування та реалізацію державної соціальної, молодіжної політики, розробки і прийняття на державному і місцевому рівнях таких політичних й управлінських рішень, які дозволять державі більш відповідально ставитись до здоров'я своїх громадян. Протягом останнього десятиліття в Україні склалася хвилююча ситуація: різко погіршилось здоров'я і фізична підготовленість студентської молоді. Вивчення стану питання про здоров'я у процесі фізичного виховання студентів за даними літературних джерел свідчить: фізичне виховання у закладах вищої освіти орієнтовано на досягнення нормативних вимог, на реалізацію декларованої державної програми, а не на задоволення потреби в руховій активності кожного студента, без урахування його інтересів і мотивів. Причинами низького рівня фізичної

підготовленості, поряд зі спадковістю, умовами та способом життя, станом довкілля, медичним обслуговуванням, була низька мотивація та відсутність індивідуального підходу до студентів. Використання комплексних вправ у процесі навчальних та позанавчальних форм занять із фізичного виховання, які спрямовані на поступову корекцію роботи ослаблених органів і систем з використанням рухових режимів, оптимальних для кожної нозології протягом навчального року, сприяло підвищенню рівня фізичного здоров'я, фізичної підготовленості студентів спеціальної медичної групи.

#### ДЖЕРЕЛА ТА ЛІТЕРАТУРА

1. Азаренков В. М., Кобозев М. М., Бережна Л. І., Сидоренко О. Р. Сучасний стан та проблеми здоров'я студентів вищих навчальних закладів // Матеріали XIV Міжнародної науково-практичної конференції молодих учених. Том II. Суми. 2014. С. 22–25.
2. Сидоренко О. Р., Азаренков В. М., Бережна Л. І. Організація навчальних занять з фізичного виховання зі студентами з відхиленням у стані здоров'я // «Фізична культура, спорт та здоров'я нації»: збірник наукових праць. Вип. 18. Том 2. Вінниця, 2014. С. 357–362.
3. Соколова Н. И., Малахова Ж. В. Методические аспекты занятий по физическому воспитанию студентов специальной медицинской группы // Спортивный вестник Придніпров'я. Днепропетровск, 2011. № 1. С. 122–128.
4. Малахова Ж. В. Коррекция физической подготовленности студентов СМГ // Спортивный вестник Придніпров'я. Днепропетровск. 2012. №3. С. 117–119.
5. Сидоренко О., Павленко І., Бережна Л. Формування здоров'язберігаючих ціннісних орієнтацій студентів спеціальних медичних груп педагогічних ВНЗ // Вісник Чернігівського національного педагогічного університету. Вип. 118. Том III. Серія: Педагогічні науки. Фізичне виховання та спорт. Чернігів, 2014. С. 255–257.
6. Сидоренко О. Р., Павленко І. О., Азаренков В. М. Використання оздоровчих технологій студентами спеціальної медичної групи ВНЗ в самостійній підготовці // Педагогічні науки: теорія, історія, інноваційні технології: науковий журнал. Суми, 2012. №8(26). С. 323–329.
7. URL: <http://uk.wikipedia.org/wiki>

УДК 37.02

*Лариса Улаєва  
(Харків)*

#### ВИХОВНА РОБОТА ЯК НЕВІД'ЄМНА ЧАСТИНА СИСТЕМИ ФІЗИЧНОГО ВИХОВАННЯ У СТУДЕНТІВ ЗВО

*Розглянуті питання постановки цілі та виховного аспекту заняття з фізичного виховання, роль викладача в процесі навчально-виховної роботи. Запропоновані заходи, які використовуються під час виховної роботи зі студентами ЗВО.*

**Ключові слова:** *виховна робота, виховний аспект заняття, фізичне виховання, студенти.*

*The questions of the goal setting and the educational aspect of the lesson on physical education, the role of the teacher in the process of educational work are considered. Proposed measures that are used during educational work with students Institution of Higher Education.*

**Key words:** *educational work, educational aspect of occupation, physical education, students.*

Сьогодні як ніколи одним із найважливіших завдань педагогів та викладачів є продовження виховної роботи з метою формування у сучасній молоді громадянських якостей, розуміння приналежності до українського народу. Тому виховна робота у ЗВО має



охоплювати всіх учасників навчально-виховного процесу, сприяти формуванню у студентів та утвердженню у викладачів і батьків національних та загальнолюдських цінностей, особистісних якостей, що притаманні громадянину України. Однією з глибокої ідейної сутності виховної роботи у ЗВО є готовність своєю працею, науковими, творчими й спортивними досягненнями сприяти розвитку української демократичної держави. Відповідно, всі заходи цієї роботи мають бути наповнені громадсько-патріотичним змістом, стверджувати ідею спільності інтересів та взаємоповаги усіх громадян України, підтримувати прагнення кожної особистості до духовного, інтелектуального, творчого та фізичного розвитку задля розквіту держави в цілому [1].

На заняттях з фізичного виховання доцільно добирати і поєднувати різноманітні методи і форми виховної роботи, уникати формалізму й одноманітності, насичувати їх позитивними емоціями та переживаннями, активно використовувати приклади з життя олімпійських чемпіонів та призерів у різних змаганнях світу.

На сучасному етапі розвитку суспільства та освіти ефективне навчання можливе за умов: подальшого впровадження у навчально-виховний процес інноваційних технологій навчання та виховання на основі розвитку життєвих навичок; забезпечення провідної ролі кваліфікованого викладача основ здоров'я у формуванні основ здорового способу життя студентської молоді; тісної співпраці всіх учасників процесу – студентів, викладачів, сім'ї та громади.

Важливу роль у виховній роботі студентської молоді відіграє викладач, його особистий приклад, його погляди та практичні дії, що мають бути взірцем для наслідування. Якість виховного процесу напряму залежить від рівня підготовленості викладачів до кожного заходу; використання різноманітних методів і форм; знання і вмілого врахування вікових й психологічних особливостей студентів; відвертості, емоційності, оптимізму та активної патріотичної позиції викладача. Виховна робота має здійснюватися кожним викладачем на кожному занятті та в позаурочний час.

Аналіз виховного аспекту заняття у сучасних ЗВО підтверджує, що кожний заклад покликаний навчати та виховувати таку молодь, яка б була спроможна активно включитись у всі сфери суспільного життя країни, забезпечити прогрес її становлення та розвитку, оволодіти позитивним досвідом старших поколінь і збагачувати його власними надбаннями.

Постановка та реалізація виховних цілей занять та заходів повинні здійснюватися в єдності з освітніми цілями. Ця концепція простежується у працях багатьох вітчизняних і зарубіжних учених. Наприклад, відомий польський дидактик Ч. Купісевич запропонував блочну систему навчання, яка реалізується через змістові блоки виховних та освітніх цілей у вигляді взаємопов'язаного комплексу завдань [2].

Блочна система навчання й виховання Ч. Купісевича є позитивним прикладом інтеграції виховних та освітніх цілей і свідчить про єдність цих процесів, підтверджує реальність та об'єктивність виховного навчання.

Системний підхід, як методологічна основа організації виховання студентів під час занять, передбачає:

- постановку виховних цілей і завдань;
- виявлення та раціональну реалізацію виховного потенціалу навчального матеріалу;
- визначення комплексу домінуючих компонентів виховної системи та зосередження переважної уваги на ньому у процесі навчання;
- визначення та використання педагогічно доцільного комплексу принципів виховання, оптимальних шляхів їх реалізації;
- вибір і використання ефективних методів впливу на особистість студентів у процесі навчання;
- забезпечення взаємодії внутрішніх і зовнішніх факторів виховного впливу на студентську молодь;
- раціональність управління виховним процесом;

- оцінку ефективності виховання студентів на кожному занятті, концепції змісту, форм і методів виховання студентів у процесі навчання.

Методика й технологія спостереження та аналізу виховного аспекту заняття передбачає виявлення та оцінку таких параметрів:

- педагогічна доцільність постановки виховної мети заняття в цілому та проміжних цілей виховання студентів на окремих етапах занять з урахуванням можливостей змісту навчального матеріалу, вікових та індивідуальних особливостей студентської молоді, рівня їх вихованості;

- раціональна інтеграція у виховному процесі на занятті основних компонентів системи всебічного виховання особистості (морального, розумового, економічного, естетичного та ін.);

- мотиваційна установка на особистісно зорієнтований підхід до виховання студентів на занятті та шляхи його реалізації;

- виявлення та реалізація виховного потенціалу змісту навчального матеріалу у співставленні з виховними цілями та завданнями заняття;

- оптимальність вибору принципів виховання студентів і шляхів їх реалізації на занятті;

- ефективність вибору та реалізації методів, форм і засобів виховного впливу на студентів у процесі навчання на кожному занятті;

- психолого-педагогічне управління процесом виховання, самовиховання, самовдосконалення студентів;

- контроль, самоконтроль, корекція виховання студентів.

Педагогічна доцільність постановки виховної мети заняття передбачає:

- мотивацію постановки виховних цілей та завдань (соціальна, психологічна, педагогічна, професійна-орієнтована, етична, естетична та ін.);

- урахування вікових та індивідуальних особливостей студентів, рівня їх вихованості при постановці та реалізації виховних цілей і завдань;

- визначення виховної мети – домінанти, шляхів її досягнення на занятті;

- корекцію виховних цілей і завдань у ході заняття;

- озброєння студентів уміннями формування потреб у самовихованні; постановки мети самовиховання, визначення шляхів її досягнення;

- контрольно-аналітичну діяльність викладача та студентів із правильної постановки виховної мети та її досягнення.

Мотиваційна установка на особистісно зорієнтований підхід до виховання студентів на занятті передбачає:

- переведення установки на виховання особистості студента із зовнішнього плану у внутрішню потребу;

- накреслення перспективи виховання, проектування та моделювання домінуючих на даному занятті напрямів виховання особистості студента;

- поєднання соціально значущих та особистісних мотивів виховання й самовиховання студента у процесі навчання;

- усвідомлення кінцевого результату виховання як соціально-психологічного, професійного, етичного статусу вихованої людини.

Вибір принципів виховання студентів на занятті та шляхів їх реалізації передбачає:

- урахування при виборі принципів виховання студентів змісту навчального матеріалу, поставлених цілей і завдань виховання, рівня вихованості;

- відокремлення педагогічно доцільного комплексу принципів виховання студентів на даному занятті, у тому числі принципу-домінанти, вибір раціональних шляхів їх реалізації;

- корекція реалізації принципів виховання студентів у процесі навчання залежно від психолого-педагогічної ситуації, що створилась на занятті.

Вибір і реалізація методів, форм і засобів виховання студентів у процесі навчання передбачає:

- доцільність вибору та реалізації форм, методів і засобів виховання студентів відповідно до змісту навчального матеріалу, виховної мети та завдань;
- використання диференційованого підходу до вибору методів і засобів виховного впливу на студентів з урахуванням їх індивідуальних особливостей;
- раціональне поєднання фронтальних форм виховної роботи зі студентами на занятті;
- озброєння студентів методами та прийомами самовиховання;
- корекцію (у разі необхідності) в ході занять використання форм, методів і засобів виховання.

Психолого-педагогічне управління процесом виховання, самовиховання та самовдосконалення студентів на занятті передбачає:

- розкриття особистісної та соціальної значущості вихованості людини;
- створення на занятті таких ситуацій, які би спонукали студентів до самовиховання, формування тих рис характеру, які стали їх потребою;
- використання необхідних засобів стимулювання прагнень студентів до самовдосконалення;
- створення на занятті оптимального псих мікроклімату, формування демократичних відносин у процесі навчання на засадах довіри, взаємоповаги, взаєморозуміння.

Контроль, самоконтроль, корекція виховання студентів на занятті передбачають:

- аналіз досягнення виховної мети заняття;
- перевірку того, чи повно реалізовано виховний потенціал навчального матеріалу;
- концентрація уваги на тому, як ті чи інші виховні елементи сприймаються студентами;
- внесення корективів у ході заняття у постановку мети та завдань виховання студентів, добір змісту навчального матеріалу з необхідними виховними елементами;
- спонукання студентів до об'єктивної самооцінки власних дій, вчинків, висловлювань [3].

Висновки. Пропонуємо надавати перевагу активним формам роботи, що передбачають самостійну або спільну роботу, набуття студентами соціального досвіду; сприяють формуванню національної свідомості, критичного мислення, ініціативності, творчого підходу до справи, відповідальності за свої дії та вчинки: громадській, волонтерській діяльності, соціальним практикам, пошуковій, дослідницькій та проектній діяльності, дискусійним клубам, діяльності студентських прес-центрів, флеш-мобам, акціям. Протягом навчального року з метою впровадження здорового способу життя проводити наступні заходи: олімпійські уроки, змагання до Дня захисника, Свята здоров'я тощо.

### ДЖЕРЕЛА ТА ЛІТЕРАТУРА

1. Бака М. М., Корж В. П. Фізичне і військово-патріотичне виховання молоді : навч.-метод. посібник. К. : Книга пам'яті України, 2004. 460 с.
2. Куписевич, Ч. Основы общей дидактики. М. : Высшая школа, 1986. 368 с.
3. Островерхова Н.М. Аналіз уроку: концепції, методики і технології. К.: "ІНКОС", 2003. 251 с.

## ФІЛОЛОГІЧНІ НАУКИ

УДК [37.016:811.111]:004.738

Анна Бланар  
(Ізмаїл)

### МЕТОДИЧНІ ВИМОГИ ДО ІНТЕРНЕТ-РЕСУРСІВ З АНГЛІЙСЬКОЇ МОВИ

*У статті розглянуті методичні аспекти та вимоги до інтернет-ресурсів з англійської мови. Приведені позитивні і негативні особливості використання таких матеріалів. Також у статті описані моделі формування інформаційної компетенції учнів. У статті приведені приклади сайтів, газет та онлайн-ресурсів з англійської мови.*

**Ключові слова:** *Інтернет-ресурси, онлайн-ресурси, процес навчання англійської мови, дидактичні аспекти навчання.*

*The article deals with the problem of the methodical aspects and requirements for Internet resources in the English language learning. We distinguish the positive and negative feature of such materials and the models which describe the formation of students' informational competence. We demonstrate the examples of sites, newspapers, and online resources in English.*

**Keywords:** *Internet resources, online resources, the English language, learning didactic aspects of teaching.*

У тлумачному словнику визначення терміну Інтернет подається: «Інтернет (також інтернет) – комп'ютерна мережа всесвітнього масштабу, що використовується в якості основи для найпоширеніших засобів обміну даними та інформацією, таких як електронна пошта, Інтернет-телефонія та ін. Інтернет здатен об'єднати багато чисельні комп'ютерні в одну велику, що використовує протоколи передачі даних»

Інтернет сьогодні – це явище соціального типу. Інтернет не представляє собою певну комп'ютерну мережу, й формує не лише значно нові технології обміну інформацією, але й абсолютно нові засоби та форми освіти, форми пізнання світу, конструювання світоглядних поглядів користувачів, тощо

Щодо етимології досліджуваного терміну, то в англійській мові «Internet» перекладається, як inter – між, net – мережа.

Таким чином можемо проаналізувати й значення такого поширеного терміну як «Інтернет-сервер». Інтернет-сервер – представляє собою набір програмних і технічних засобів, що забезпечує процес функціонування та працездатності різних сервісів, а саме: e-mail (електронна пошта), інтернет: http-протокол (сайти), ftp (протокол передачі файлів) і т.ін. Сервером частіш за все називають й сам комп'ютер або весь центр на якому розміщені сайти, e-mailаунти і т.д.

При використанні на уроках англійської мови Інтернет-ресурсів вчитель звертає увагу на позитивні і негативні особливості використання таких матеріалів [5].

Отже, до переваг використання можна відзначити:

по-перше, використання Інтернет-ресурсів з англійської мови дозволяє:

- поліпшити ефективність і якість знань;
- врахувати сучасні цілі навчання;
- підвищувати їх мотивацію до навчання англійської мови;
- використовувати взаємопов'язане навчання різним видам мовленнєвої діяльності;
- враховувати соціокультурний аспект навчання мови;
- вибудовувати хід заняття таким чином, щоб воно запам'ятовувалося і було емоційно насиченим;
- реалізувати індивідуальний підхід до учнів;

- посилювати самостійність в навчанні;
  - підвищувати якість наочних матеріалів.
- по-друге, використання Інтернет-ресурсів з англійської мови дає можливість вчителю:
- впливати на методичну компетентність учителя;
  - викладати матеріал доступно, чітко й ефективно;
  - знаходити основні та додаткові матеріали для уроку;
  - залучати достатній час для мовної практики;
  - організовувати індивідуальну, групову та фронтальну роботу з класом, й контролювати навчальну діяльність учнів;
  - залучити учнів до творчого процесу навчання .

Щодо електронних засобів навчання – програмні засоби навчального призначення, у яких відображена певна предметна галузь, у тій або іншій мірі реалізована технологія її вивчення, створення умови для реалізації різних видів навчальної діяльності .

Отже, електронні навчальні посібники допомагають учням:

- розвивати системне мислення, вчитися аналізувати, зіставляти і узагальнювати факти;
- самостійно вивчати, закріплювати і повторювати вивчений матеріал;
- ефективно готуватися до ЗНО.

Аналіз наукової літератури (А. Букач, М. Бирка, О. Гриценчук та ін) дозволяють зробити висновок про високі результати у формуванні інформаційно-комунікативних технологій (ІКТ), які можна досягти якщо змінювати методи і форми навчання, залучати учнів до творчої самостійної діяльності та використання засобів ІКТ [3].

Так, до структури моделі формування інформаційної компетенції учнів можна віднести блоки:

- визначення мети;
- організаційно-технологічний;
- змістовний;
- результативний.

Всі ці компоненти моделі досить тісно між собою взаємопов'язані.

Так, сформованість інформаційної компетенції учнів 5-6 класів можна оцінити згідно з такими показниками:

- мотивація навчання;
- діяльнісний критерій – вміння застосовувати засоби інформаційних технологій в нестандартних ситуаціях;
- когнітивний критерій – знання в галузі інформаційних технологій;
- особистісний критерій – усвідомлення важливості вміння працювати з інформацією [1].

До основних компонентів моделі формування інформаційної компетенції можна віднести, як-от:

- 1) компонент 1: електронний підручник з теми, презентації з теми уроку, тобто – уміння орієнтуватися в потоці мультимедійних засобів;
- 2) компонент 2: практичне вміння читання текстів різних жанрів;
- 3) компонент 3: мережеві містифікації, або релевантність запиту, тобто уміння оцінювати ступень достовірності інформації .

Так, для оцінювання знань учнів використовуються як традиційні, так і сучасні методи контролю. Оцінювання знань учнів традиційно проводиться такими формами контролю, а саме: усним і письмовим опитуванням. Кожна з них, має як позитивні сторони, так і певні недоліки, адже усне опитування займає багато часу, а перевірка письмових робіт надзвичайно трудомістка і не завжди дає певних результатів.

Удосконалення процесу формування комунікативної і міжкультурної компетенції неможливе без практики у спілкуванні, а тому використання ресурсів Інтернет на уроці

англійської мови стає доцільним. Тобто віртуальне середовище Інтернету дозволяє вийти за часові рамки й надати користувачам Інтернет-ресурсу особливу можливість автентичного спілкування з носіями мови на актуальні теми.

Однак Інтернет бажано розглядати лише як допоміжний технічний засіб навчання, і для досягнення оптимальних результатів необхідно грамотно інтегрувати його використання в процес навчання. Так, навчання аудіювання, читання, письма за допомогою Інтернету можна рекомендувати з залученням сайту компанії Lucent Technologies, її підрозділ Bell Labs дозволяє почути, певні фрази англійською мовою.

На сайті <http://www.bell-labs.com/project/tts/index.html> можна озвучити будь-яку фразу з підручника або іншого посібника, і особливо доцільно використовувати онлайн посібники, звідки можна копіювати уривки з тексту[4].

Медіа сайти англійською мовою: The Washington Post (). Все, про що можна прочитати в газеті, подається на першій сторінці – вона являє собою комбінацію рекламної афіші та змісту, де представлені назви найбільш важливих статей з анотаціями до них, які, на думку авторів, привертають увагу читачів, і основні положення в них активно обговорюються. Як будь-яке видання періодичної преси, web-газети розділені на рубрики і підрубрики, тобто мають власний інтерфейс, що дозволяє переходити безпосередньо до потрібного розділу і статті. Так газета «The Washington Post» має 5 основних рубрик: новини (News), стиль життя (Style), спорт (Sports), рекламні оголошення (advertisements) і новини ринку (Marketplace). Слід зазначити, що також читачам пропонують такі інтерактивні можливості, як-от: DISCUSSION (дискусія), де є своя дошка оголошень (MESSAGE BOARDS), кімната для бесіди (CHAT) і зв'язок з редколегією (FEEDBACK).

Газета «The New York Times», крім вищезазначених рубрик пропонує своїм читачам навчальну версію газети з готовими поурочними розробками. Отже, можна запропонувати учням працювати в парах або втроях, досліджувати матеріали статті, що охоплюють деякі аспекти життя: спорт, погоду, культуру та ін. Перевага такої роботи полягає в залученості всього класу й виконанні диференційованих завдань, тобто учні можуть зайнятися вивченням статей, а іншим учням можна доручити підготувати звіт про погодні умови або про культурні події. Така робота поповнює словниковий запас учнів. Для цього вчитель пропонує учням скласти глосарій за прочитаною інформацією. Граматичні навички відпрацьовуються на матеріалі тексту [2].

Отже ще одним он-лайн-ресурсом, яким активно користуються педагоги, є ресурс British Council. У своїй роботі вчителі англійської мови використовують два розділи такого ресурсу: Learn English Kids (<http://learnenglishkids.britishcouncil.org>) і Learn English Teens (<http://learnenglishteens.britishcouncil.org/>). Це комплексний ресурс, за допомогою якого можна виконувати завдання, які спрямовані на розвиток різних мовних умінь. Крім того, тут багато різноманітного мовного матеріалу, який можна застосувати для мовної зарядки, фізкультхвилинок на уроці, для закріплення нової лексики і як «рекламну паузу» на уроці.

Розглянувши коротко основні типи Інтернет-ресурсів, що використовуються он-лайн на уроках англійської мови, можна зробити висновки що їх застосування можливе на всіх етапах уроку. Їх грамотне включення в урок допомагає ефективно вирішувати різні дидактичні й методичні завдання, які поставлені вчителем. Інтернет дає можливість зробити саме шкільний урок захоплюючим і значною подією в житті кожного учня.

Отже, Інтернет-ресурси мають великі можливості. Інтернет-ресурси створюють унікальні можливості для тих, хто займається вивченням іноземної мови, користується автентичними текстами, слухає і спілкується з носіями мови. До основних переваг використання Інтернет ресурсів на уроках англійської мови ми віднесли: поліпшення ефективності і якості знань; орієнтування на сучасні цілі навчання; підвищення мотивації учнів до навчання англійської мови; взаємопов'язаного навчання всіх видів мовленнєвої діяльності; врахування соціокультурного аспекту навчання мови; вибудовування ходу заняття таким чином, щоб воно запам'ятовувалося і було емоційно-насиченим; реалізація

індивідуального підходу до учнів; посилення навичок самостійності; підвищення якості наочних матеріалів. При цьому можемо підкреслити, що використання Інтернет-ресурсів з англійської мови в педагогічній діяльності дає можливість вчителю впливати на методичну компетентність учителя, а також дозволяє викладати матеріал доступно, чітко й ефективно, при цьому забезпечувати процес пошуку основного та додаткового матеріалу для уроку з залученням достатнього часу для мовної практики.

#### ДЖЕРЕЛА ТА ЛІТЕРАТУРА

1. Бирка М.Ф. Інноваційні засоби навчання // Освіта Буковини. №19(91). 20 травня 2011 р. (вкладка: наукова діяльність). С. 1-13.
2. Вільний тлумачний словник. Новітній онлайн-словник української мови (2013–2017). URL: <http://sum.in.ua/f/Internet> (дата відвідування: 29.09.2017)
3. Вісник ХНУ. 2012. №1027.
4. Гриценчук О.О. Електронний посібник і його роль у процесі інформатизації освіти // Інформаційні технології і засоби навчання: Зб. наук. праць / За ред. В.Ю.Бикова, Ю.О.Жука / Інститут засобів навчання АПН України. К.: Атіка, 2005. С. 255-261.
5. Словник інтернет-термінів. На допомогу початківцям. URL: <http://cashgo.pp.ua/publ/1-1-0-65>

*Науковий керівник: кандидат філологічних наук, доцент Рябушко С.О.*

**Каталін Гнатик**  
(Берегове)

#### LANGUAGE LEARNERS' MOTIVATION TO HUNGARIAN AS A FOREIGN LANGUAGE IN TRANSCARPATIA

*Стаття зосереджується на ролі мотивація у вивченні іноземної мови і дає загальний концепт про терміни і види мотивації. Автор здійснивав дослідження на тему мотивація учнів до угорської мови як іноземної. Результати дослідження показують, що учні мають інструментальні та інтегральні мотивації, у процесі вивчення даної іноземної мови.*

**Ключові слова:** мотивація, інтегративна мотивація, інструментальна мотивація, аттитюд, іноземна мова

*The article focuses on the role of motivation in foreign language learning. It gives a general concept about the terms and the types of motivation. The author carried out a mini-research on the Ukrainian language learners' motivation to Hungarian as a foreign language. The results of the research show that they have both instrumental and integrative motivations to learn this foreign language.*

**Keywords:** motivation, integrative motivation, instrumental motivation, attitude, foreign language.

Why should we learn a foreign language? This is a usual question in our life. Throughout the history of foreign language learning it has always been an important practical concern. There are many reasons for learning a new language. Being multilingual increases job opportunities in careers, gives an access to another culture and it is an ability to communicate with other nations. The knowledge of a foreign language can also contribute to a stronger personality. When you choose a foreign language to learn linguistic attitude, ideologies and motivation play an important role. In this study one of these elements is investigated related to Hungarian as a foreign language.

The aim is to examine language learners' motivation to learn Hungarian as a foreign language in Ukraine.

English as a lingua franca has been a highly appreciated foreign language around the world. In Ukraine English, German, French are being commonly taught as a foreign language in Transcarpathia. Several national minorities like Russian, Hungarian, Polish, Romanian etc. who learn Ukrainian as a foreign language too, even if it does not exist in a formal way. However the Hungarian language as a foreign language is getting popular to be learned as well [7 pp.194-212; 10 pp.145-184]. So far Hungarian has been a minority language and it has been spoken only by Hungarians. Today Ukrainian and Russian language learners are being interested in learning it. It might have been several reasons of it like the economic crisis, Language Act 2012, the war. As it was mentioned in previous researches, external factors like economy or war can bring changes in language learning and teaching [1, 65-66]. Unfortunately the Language Act 2017 abandons native language education for minorities after 4th form in Ukraine discouraging the use of minority languages such as Hungarian. Nevertheless peoples' attitude to the Hungarian language are getting more positive. [2, 65-69]. It is learned at secondary schools as a second foreign language, on language courses and in an informal way like private lessons. More than 4000 people registered themselves on language courses in 2017. The courses are being held more than 60 places in Transcarpathia. These numbers seem to be relevant. I hypothesized that these language learners are highly motivated to learn Hungarian, thus I tried to find out their various motivations in it.

According Gardner's definition of foreign language learning motivation it is a combination of efforts and desire to obtain the foreign language as well as positive attitude toward learning the language [8]. He set up two types of motivation: the integrative and instrumental motivation. The integrative motivation means a wish to communicate with other people in the target language, it is an integrating factor. The instrumental motivation means to learn the language for practical reasons like getting better job opportunities, getting degrees and etc. It is a socio-educational approach. He has also developed a test (Attitude Motivation Test Battery – AMTB) for measuring the different aspects of motivation and attitude. Other definitions of motivation by researches Dörnyei and Otto [6] claim that motivation is a state when the language learner has been influenced by a certain stimulus which directs, coordinates the learning process. Dörnyei argued that the integrative and instrumental motivation are exclusive, actually they are integrated [5]. Noel distinguished intrinsic and extrinsic motivation [3; 4; 9]. The attitude toward to foreign language learning is also a crucial factor because it measures motivation in some way [8].

Based on the literature review I surveyed the Ukrainian language learners' motivation to learn Hungarian as a foreign language throughout a questionnaire. At the beginning of the survey I assumed that the instrumental motivation would have a greater influence on the language learners. 100 participants took part in the survey. They were adult language learners at beginner level on language courses. 45 participants from Berehove 19 Uzhorod, 22 from Koshtino, 14 from Mukachevo. They were asked about their specialized purposes on the Hungarian language. Based on the answers I set up 7 categories of purposes:

1. Communicating on the target language
2. Getting better job opportunities abroad
3. Studying in higher education
4. Living abroad (better life conditions)
5. Communicating at local workplace
6. Travelling
7. Getting Hungarian personal documents like passport, ID cards

Having gathered the data I used SPSS program. 2 participants did not answer the question focused on purposes. From the answers it has been revealed which categories were popular among the participants. Based on the statistics chart below we can see that the most favoured category was the first category *Communicating in the target language*.

Table 1: The Statistics of different types of motivation among language learners



		Frequency	Percent	Valid Percent	Cumulative Percent
Valid	beszélni	40	40,0	40,8	40,8
	külföldön dolgozni	6	6,0	6,1	46,9
	továbbtanulni	7	7,0	7,1	54,1
	külföldön letelepedni	15	15,0	15,3	69,4
	munkához	16	16,0	16,3	85,7
	utazáshoz	11	11,0	11,2	96,9
	magyar útlevél, személyi	3	3,0	3,1	100,0
	Total	98	98,0	100,0	
Missing	System	2	2,0		
Total		100	100,0		

The least favoured category was *Getting Hungarian personal documents*. 21 participants have a plan to go abroad because of better job opportunities and live there. Only 7 percentage of the participants need Hungarian studying in higher education. It is not surprising because the average age is 36, and 53 participants has already a degree. Having analyzed the data it has been revealed that the two categories integrative and instrumental motivation used by Gardner are favoured almost at the same level. *Getting better job opportunities abroad, Studying in higher education, Living abroad, Communicating at local workplace, Travelling, Getting Hungarian personal documents like passport, ID cards* belong to instrumental motivation, whereas *Communicating in the target language* is one of the categories of integrative motivation.

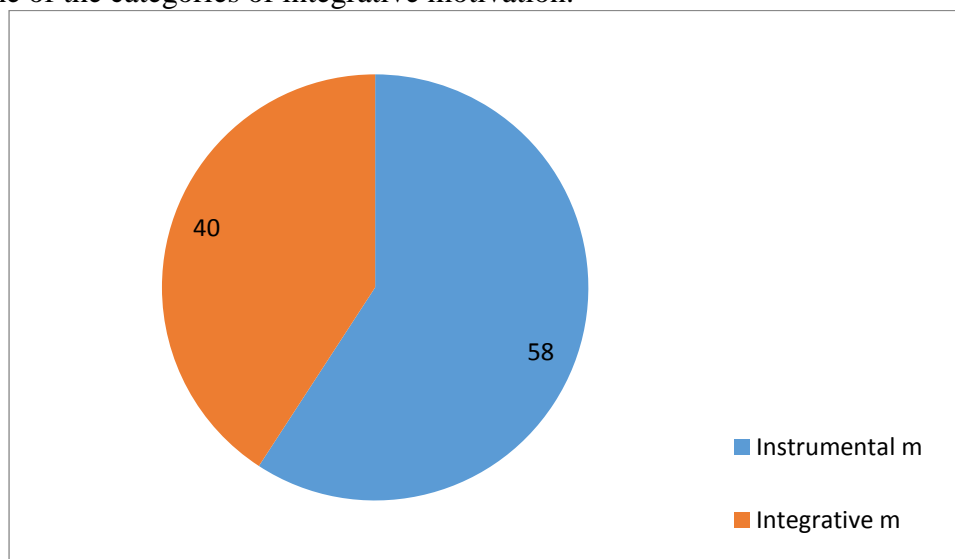

Graph 1. The rate of instrumental and integrative motivation

Although my assumption has been confirmed, it is surprising that there is no significant difference between the two categories. The results has also justified Dörnyei's assumption on the integration of the 2 categories. In addition to this there are numerous factors which can influence the motivation.

To conclude it the research indicates that Ukrainian language learners have a strong desire to learn Hungarian aiming to communicate in the target language because of better living conditions for example to get better job opportunities abroad, to use at their local workplace and to travel. To obtain significant results more researches are needed focusing on this issue.

## REFERENCES

1. Bárdos J. Élő nyelvtanítástörténet. Nemzeti Tankönyvkiadó, Budapest. 2005. PP.65-66.
2. Beregszászi A. A magyar mint idegen nyelv oktatása Kárpátalján – Elméleti kérdések és gyakorlati problémák. In: *THL2- A magyar nyelv és kultúra tanításának szakfolyóirata. Journal of Teaching Hungarian as a 2nd Language and Hungarian Culture* 2016. PP.65-69.
3. Brown H. D.: Teaching by principles. Englewood Cliffs, NJ: Prentice Hall. 1994.
4. Deci E.L., Ryan R. M. Intrinsic Motivation and Self-Determination in Human Behaviour. New York: Plenum, 1985.
5. Dörnyei, Z. The Psychology of the Language Learner. Individual Differences in Second Language Acquisition. London: Lawrence Erlbaum Associates, Inc. 2005.
6. Dörnyei, Z., & Otto, I. Motivation in action: A process model of L2 motivation. Working Papers in Applied Linguistics (Thames Valley University, London), 4. 1998.
7. Éder Z. A magyar mint idegen nyelv diszciplináris helye. In. Giay Béla szerk. *A magyar mint idegen nyelv fogalma*. Hungarológiai Ismerettár 6. 1991. PP.185-212.
8. Gardner, R. C. Social psychology and second language learning: The role of attitudes and motivation. London: Edward Arnold, 1985.
9. Noels, K. A. New Orientations in Language Learning Motivation: Towards a Model of Intrinsic, Extrinsic, and Integrative Orientations and Motivation. In Z. Dörnyei, & R. Schmidt (Eds.), *Motivation Second Language Acquisition* (pp. 43-68). Second Language Teaching and Curriculum Center, University of Hawaii, USA. 2001.
10. Szépe Gy. A „magyar mint idegen nyelv” néhány diszciplináris kérdése. In: Giay Béla szerk. *A magyar mint idegen nyelv fogalma*. Hungarológiai Ismerettár 6. 1991. PP.145-184.

УДК 659.13/.18:005.638.5(047)

*Анастасія Проценко  
(Маріуполь)*

## ІСТОРІЯ ГРЕЦЬКОГО МОВНОГО ПИТАННЯ ТА ЙОГО ВПЛИВ НА МОВУ СУЧАСНИХ ГРЕЦЬКИХ ГАЗЕТ

*У статті розглядається історія розвитку мовного питання в Греції та вплив однієї з форм грецької мови, кафаревуси, на мову сучасних новогрецьких газет. Визначено стилі мовлення, в яких даний вплив є найбільш помітним.*

**Ключові слова:** *грецьке мовне питання, койне, димотика, кафаревуса, стиль мовлення.*

*The article is devoted to the problem of Greek language question and the influence of one of these forms on Modern Greek language. Also, we consider speech styles, in which this influence is the most prominent.*

**Key words:** *Greek language question, speech styles, demotics, katharevousa, koiné language.*

**Актуальність** теми зумовлена недостатньою вивченістю мови сучасних грецьких газет у світлі історії мовного питання в Греції. У зв'язку з тим, що елементи архаїчної еллінізованої форми грецької мови (кафаревуси) так чи інакше наявні в стандартній новогрецькій мові, виникає необхідність дослідити поширеність цього явища в публіцистичному стилі мовлення сучасної новогрецької мови.

**Метою** даної роботи є висвітлення історії мовного питання в Греції з подальшим аналізом елементів кафаревуси, які використовуються в сучасній грецькій мові, зокрема, в мові газет.

Мовне питання в Греції – тема, що привертає увагу багатьох мовознавців. Даним питанням займалися як грецькі, так і зарубіжні вчені, такі як Йанніс Кордатос, Анна

Фрагудаки, Тетяна Котросту-Лонду, Олег Широков та інші. Згідно зі словником Г. Бабіньотіса «грецьке мовне питання» – це спір про те, яка мова має бути офіційною в Греції: народна розмовна мова (димотика) чи розвинене наслідування давньогрецької (кафаревуса) [4, 428].

Найбільшого розвитку проблема мовного питання в Греції набула в кінці XIX – XX століття, але насправді вона походить ще з давніх часів. Якщо точніше, то ще в I ст. до н.е. рух аттикізму ввів диглосію в грецьку мову. За словником Бабіньотіса, аттикізм – це напрям в історії грецької мови, який полягає в наслідуванні мови та стилю, характерних для афінського(аттичного) діалекту, що набув поширення в елліністичну добу [4, 312]. Схоже визначення дає нам словник літературознавчих термінів: аттикізм – літературний напрям у давньогрецькій та частини у римській літературі, розвинувся як реакція на азіатизм, обстоював культ класиків, збереження мовних норм аттичних прозаїків V ст. до н.е. Хоч аттикізм на теренах стилю поступався азіатизму, однак у мовній сфері спромігся на такі зразки, які пізніше правили за основу елліністичного красномовства [6].

З часів грецького койне еліністичного періоду була конкуренція між природно розвиваною розмовною формою грецької, з одного боку, і використанням штучно архаїчних, наукових стилів – з іншого. В наукових стилях використовували граматичні та лексичні форми, що імітували класичну аттичну грецьку (аттикізм). Такий стан відомий у сучасній лінгвістиці як диглосія. Цей термін придумав на початку XX століття Іоаніс Психаріс [2, 176]. За визначенням поняття «диглосія» звертаємося до словника іншомовних слів української мови. Там нам пропонується таке визначення: диглосія (гр. διγλωσσία – двомовність) – це одночасне існування у суспільстві двох мов або двох різних форм однієї мови, застосовуваних у різних функціональних сферах [6]. Повернемося до історії розвитку мовного питання в Греції. З 4 століття до н.е. у всіх сферах життя використовувалася одна форма грецької мови – койне. Койне (від гр. κοινή διάλεκτος – спільна мова) – іонійсько-аттичний діалект грецької мови, який виконував функції загальногрецької мови з 300 до н. е. до II-III ст. н. е. [4]. Ця форма мови вважалася офіційною і використовувалася в науці, економіці, управлінні, літературі, повсякденному житті, як в усному, так і в писемному мовленні. Але, починаючи з I ст. до н.е. грецькі вчені та письменники почали використовувати в своїх роботах не койне, а аттичний діалект, вважаючи, що таким чином їхні праці наблизяться до рівня класичних письменників [1, 154]. З цього періоду в історії грецької мови розпочинається ділення усної та письмової мов. Тобто, починаючи з I ст. до н.е. в грецькій мові виникає дві її форми:

1. Архаїчна, або аттична, тобто письмова мова вчених, та
2. «Димотична», тобто усна мова, мова, якою спілкувалися прості люди. Також вона вважалася мовою управління.

Давньогрецьке койне вважається основою кафаревуси, власне кафаревусою ніхто ніколи не говорив, це штучна мова. Консервативні кола намагалися насаджувати її як «чисту» та «істинну» грецьку мову. Вона фактично містить архаїзовані форми сучасних слів, очищені від «негрецької» лексики з інших європейських мов, і турецької. Тобто, тоді як грецька димотика містить запозичення з турецької, італійської, латинської та інших мов, кафаревуса здебільшого від них очищена. Кафаревуса на письмі передається політонічним грецьким шрифтом. Її використовували як офіційну мову в адміністрації, освіті, церкві, журналістиці, а також (до кінця XIX століття) в літературі [3, 124].

Кафаревуса була офіційною мовою держави, оскільки «невідшліфовану» простомову не вважали здатною відповідати потребам сучасної держави. Мало того, фанаріоти, група консервативних і освічених вельмож, ішли далі – вони підтримували архаїчну мову і були найзначнішими критиками простомови.

Конфлікт був розв'язаний тільки після повалення режиму грецької військової хунти 1967-1974. Лише 30 квітня 1976 епоха мовного пуризму в Греції завершилася, коли уряд Костянтина Караманліса заборонив використання кафаревуси в школах, і вже через кілька

місяців був прийнятий закон, стосовно використання димотики в офіційних текстах та документах, що фактично поклато край диглосії. За іронією долі, згаданий закон сформульовано кафаревусою. Проте, на той час форма димотики, що використовувалась на практиці, вже не була чисто народним діалектом, а почала засвоювати елементи з кафаревуси. Георгіос Бабіньотис критикує процедури, яким слідували, щоб ухвалити остаточне розв'язання диглосії, стверджуючи, що, хоч грецький уряд і компетентні грецькі органи влади розв'язали це питання раз і назавжди, вони були невідготовленими і діяли поспішно [2, 23]. Сучасні лінгвісти стали називати підсумковий варіант «стандартна новогрецька», щоб розрізняти між ним та чистою початковою димотикою ранньої літератури і традиційної простонародної мови.

Димотична грецька офіційно має монотонічний грецький шрифт з 1982 року. Політонічний шрифт як і раніше, популярний в інтелектуальних колах. Але не дивлячись на те, що зараз державною мовою Греції є димотика, в ній наявні характеристики кафаревуси. Вони спостерігаються на всіх мовних рівнях (морфологічний, лексичний, синтаксичний). Найчастіше слова, чи вислови, характерні для кафаревуси ми можемо зустріти в науковому або публіцистичному стилях мовлення. Публіцистичний стиль – це стиль суспільної комунікації, громадського життя. Сферою використання вважається громадсько-політична, суспільно-виробнича, культурно-освітня діяльність, навчання.

Проаналізувавши деякі сучасні грецькі газети, ми дійшли до висновку, що в них, так чи інакше, присутні елементи кафаревуси. Так, на морфологічному рівні зустрічаємо такі елементи, що притаманні кафаревусі: по-перше, це використання кінцевої –v в словах (наприклад, *πλέον, μόνον, προίον, επιπλέον, αυτόν, παρόν, ολίγον* і т.д.). По-друге, закінчення дієслів минулого недоконаного часу в димотиці та кафаревусі відрізняються. В кафаревусі дієслова мають такі закінчення: *-όμην, -ου, -ετο, -όμεθα, -εσθε, -οντο*, тоді як в димотиці переважають наступні закінчення: *-όμουν, -όσουν, -ό(ν)ταν, -όμαστε, -όσαστε, -ονταν*.

На лексичному рівні також помітні відмінності. В деяких газетах (*Εφημερίδα των συντακτών, Τα νέα*) ми зустріли такі слова, як *οίκος, ορώ, ίσταμαι, ύδωρ, άρτος, μήτηρ, ουχί, άνευ, ενταύθα*. Дані слова ми зустрічаємо в таких фразях: *Λευκός Οίκος, άνευ εισαγωγικών, μήτηρ κακών* і т.д. Насправді всі ці слова походять з кафаревуси, а в димотичній формі новогрецької мови вони звучать як *спίτι, βλέπω, στέκομαι, νερό, ψωμί, μητέρα, όχι, χωρίς* та *εδώ* відповідно.

Аналізуючи мову газет на синтаксичному рівні, слід зазначити використання сталих висловів, що походять з кафаревуси, наприклад, *δια πυρός και σιδήρου, εν γνώσει, τον έχει περί πολλού, υπέρ το μέτρο* тощо, а також стійких приєменникових сполук, що містять архаїчні приєменники *ανά, άνευ, αμφί, διά, εις, εκ (εξ), εκτός, εν, ένεκα, εντός, επί, λόγω, περί, πλην, про, συν, υπέρ, υπό, χάριν (χάρη)*. Наприклад, *προ Χριστού, καθυστέρησαν ένεκα της κακοκαιρίας*.

Тема потребує подальшого дослідження на більш репрезентативному мовному матеріалі, що може стати підставою для більш ґрунтовних висновків щодо особливостей сучасної грецької мови, зумовлених грецькою диглосією.

### ДЖЕРЕЛА ТА ЛІТЕРАТУРА

1. Δημαράς Κ. Θ. Ιστορία της Νεοελληνικής Λογοτεχνίας. Αθήνα: Πρόδοτος, 1983. 285 с.
2. Ιστορία του Ελληνικού Έθνους. – Αθήνα: Εκδοτική Αθηνών, 1977.
3. Κορδάτος Γ. Ιστορία του Γλωσσικού μας ζητήματος. Αθήνα: Μπουκουμάνης, 1973. 196 с.
4. Μπαμπινιώτης Γ. Λεξικό της Νέας Ελληνικής Γλώσσας. Αθήνα, 2005. 964 с.
5. Словник іншомовних термінів. URL: [www.jnsm.com.ua](http://www.jnsm.com.ua).
6. Словник літературознавчих термінів/ URL: <http://ukrlit.net>.

*Науковий керівник: кандидат філологічних наук, доцент Лабецька Ю.Б.*

## ОСОБЛИВОСТІ ЖАНРУ БАЛАДИ У ТВОРЧОСТІ Л.Н.КІР'ЯКОВА

*Стаття присвячена дослідженню особливостей жанру балади у творчості румейського поета Леонтія Кір'якова. Автором порівняно два типи балад, авторську літературну баладу та народну баладу. У статті вказано на наявність у авторських баладах Л. Кір'якова спільних рис із народною баладою.*

**Ключові слова:** балада, поезія, літературні ознаки, жанр.

*The article is research the works of a Greek Rumei poet L. Kiriakov in the ballad genre. The author compares two types of ballads: the author's literary ballad and the folk ballad. The article indicates the presence in the author's ballads of L. Kiriakov of common features with folk ballad and their description.*

**Key words:** ballad, poetry, literary feature, genre.

Леонтій Кір'яков зробив великий внесок у розвиток румейської літератури (література греків Приазов'я румейською мовою), працюючи у різних літературних жанрах. Аналізом творчості поета займалися О. Білецький, Ю. Лабецька, К. Сардарян, Н. Гриців та інші дослідники. Було виявлено структурні та мовностилістичні особливості літературних праць поета, опрацьовано тематику та мотиви його творчості, витоки творчості поета, особливості перекладної поезії автора тощо. Але на сьогоднішній день є багато нерозкритих питань стосовно творчості митця. Одним з таких питань є висвітлення жанрових особливостей творчості Л. Кір'якова. Ця тема досі є недостатньо розкритою, що й зумовлює **актуальність** даної статті.

**Метою** статті є розкриття особливостей жанру авторської балади Л. Кір'якова порівняно з народною баладою.

У жанрі балади написані такі твори, як «Трия миру гамброс», «Тымизку агап», «На ми ту ксер мана-м», «Патриотос», «Мана та мурлоя», «Каймо», «Тьудьора», «Кустандынс экамин ту ипин», «Кустандынс инксин архондадъс», «Фоны ах та вуна», «Триа адърэфя», «Кустандын тун пону», «Кардъяпони-му», «Манулис ки янычарс». У своїх баладах автор віддає перевагу використанню у якості основи народних грецьких мотивів. Саме тому доречним буде використання методу порівняння, задля виявлення подібностей та відмінностей між авторськими баладами поета та народними баладами.

Основними характеристиками народної балади є: жанр фольклору, віршований, ліро-епічний твір; невелика кількість персонажів; зосередження уваги на моральних проблемах; напружений сюжет; легендність та фантастичність; драматична, часто несподівана розв'язка; присутність оповідача; використання діалогів і повторів; невеликий обсяг [3, с. 81].

Безумовно, віршована форма є першою спільною рисою для обох типів балад. Ця риса є характерною та обов'язковою для жанру балади у цілому, не зважаючи на його можливі розгалуження.

Що стосується критерію невеликої кількості персонажів, у творах Л. Кір'якова ми можемо спостерігати, що історія розгортається навколо двох-трьох персонажів, що дає читачеві можливість сконцентруватися на їхній історії. Якщо у історії присутні другорядні персонажі, їхні характери автором не розкриваються.

Також збігом із народною баладою є те, що письменник зосереджує увагу на моральних проблемах героїв. Так, у баладі «Патриотос» ми бачимо передсмертні хвилювання солдата. У цьому творі автор висвітлює такі високі моральні якості головного героя, як мужність, гідність та героїзм. У баладі «Трия миру гамброс» зображуються моральні проблеми, що

супроводжують батьківство та кохання. Балада «Манулис ки янычарс» розповідає нам про моральну нестійкість головного героя до зовнішніх подразників. Це відображається у темах довіри та вірності. У творі «Тымизку агап» також йдеться про душевний неспокій. Переживання персонажів також розгортаються навколо тем довіри та вірності.

Щодо напруженого сюжету, в усіх баладах ми так чи інакше переживаємо за долю героїв, бо усі вони проходять через тяжкі випробування. Хтось долає усі перепони на своєму шляху, комусь це не вдається, однак, читаючи твори, ми переживаємо усі ці події разом із героєм. Зазвичай, такі перепони мають зовнішній характер, але у деяких творах персонажам притаманні також внутрішні конфлікти, що виражаються у відсутності душевної рівноваги. Жоден з героїв не отримує «щасливий квиток» у подальше життя, не відчувши болю, що й намагається нам показати автор. Тому сюжет зазвичай є дуже напруженим та хвилюючим. І цей пункт, ми, звичайно, також відносимо до спільних рис між двома типами жанру.

Що стосується критерію фантастичності, вона притаманна далеко не всім баладам Л. Кір'якова, зазвичай його тематика більш буденна та повсякденна. Події, що стаються в житті героїв, досить реальні та зрозумілі. Але деяким творам автора у цьому жанрі все ж притаманна певна ознака фантастичності та казковості. Одним з таких творів є балада «Патриотос», у якій помираючий солдат просить птаха передати вісточку своїй матері. У цій баладі Л. Кір'яков використовує символізм, який додає такому сумному епізоду якоїсь легкості та чуйності. І до того ж це дає читачу поштовх до роздуму, чи то передсмертне видіння солдата, чи фантастичний бік реальності, який розум не спроможний осягнути. Отже, ознака фантастичності не є притаманною усім баладам митця, але все ж інколи проявляється у його творах.

Наступною ознакою народних балад, що також є притаманною баладам Леонтія Кір'якова, є драматична розв'язка. Її читач має можливість побачити у баладі поета «Манулис ки янычарс». Звичайно, читаючи твір, кожна людина у глибині душі сподівається на його щасливий фінал. Але це було б занадто передбачувано, якби усі твори закінчувалися добре і добро завжди перемагало зло. Драматичний фінал твору показує читачеві, що, нажаль, не завжди все закінчується добре і якісь вчинки приводять до поганих наслідків.

Наступною ознакою для порівняння є присутність у творі оповідача. Вона є невід'ємною частиною багатьох балад. Оповідач ніби виходить на поверхню твору для того, щоб роботи докладний опис подій, оточення героїв, їхніх емоцій та дій. Така тактика є дуже доречною для створення загальної картини подій, але вона не дозволяє досить сильно проникнути до душевного та емоційного стану героїв на момент описуваних подій.

Наступний критерій порівняння Кір'яківських балад з народними – використання діалогів та монологів. Живе спілкування героїв допомагає читачеві ясніше уявити картину того, що відбувається у творі. Так, наприклад, у баладі Л. Кір'якова «Трия миру гамброс» ми можемо побачити декілька живих діалогів між різними персонажами. На початку твору поміщено діалог між батьком та сином. Він є коротким але змістовним; у ньому розкривається додаткова емоційність персонажів, яку важко було б передати лише словами оповідача. Надалі ми можемо побачити звертання нареченої головного героя до своєї майбутньої родини. Відповіді у прямиї мові у творі не надається, бо розкриття характерів другорядних героїв не є для автора важливим завданням. Останнім діалогом у творі є діалог між головним героєм та його нареченою, що також додає емоційного фону творові. Приклади викладу сюжету у вигляді діалогів ми маємо можливість побачити також у баладі «На ми ту ксер мана-м». За такою ж схемою живого спілкування розвивається і сюжет балади «Тымизку агап», де головна увага спрямована на діалог між чоловіком та жінкою. Саме діалог є зав'язкою сюжету у баладі «Манулис ки янычарс». У діалозі головний герой дізнається про ситуацію, яка збиває його з пантелику та призводить до наступних його дій.

Наступною порівняльною ознакою народної балади є повтори. Баладам Леонтія Кір'якова також властиві повтори. Поет не зловживає їх використанням, проте інколи використовує у своїх баладах такий вид повторів, як анафора [4]. Приклади повторів ми

можемо побачити у баладі «Фоны ах та вуна». Повтори першого слова у строфі зустрічаються у баладі «Каймо». Повтори перших слів у двох рядках можемо спостерігати у баладі «Манулис ки янычарс». Отже, цю ознаку ми також можемо назвати спільною.

Що стосується обсягу балад, написаних Леонтієм Кір'яковим, то усі вони мають різний розмір, чим і відрізняються від народних балад, що відповідно зазвичай мають невеликий обсяг. Розмір балад поета становить від 7 до 22 строф. Найкоротшими баладами Л. Кір'якова є «Мана та мурлоя», «Фоны ах та вуна», «Кардъяпоны-му», «Патриотос» та «Каймо», які мають у своєму складі від 7 до 9 строф. Найбільшими за обсягом є балади «Кустандынс экамин ту ипин...», «Тымизку агап», «Трия миру гамброс», обсяг яких сягає від 19 до 22 строф.

Таким чином, ми можемо стверджувати, що, звичайно, народна балада стала міцним підґрунтям для авторських творів Л. Кір'якова в цьому жанрі. Проте, такі риси народної балади, як невеликий обсяг та фантастичність, є факультативними для авторських балад Л. Кір'якова.

#### ДЖЕРЕЛА ТА ЛІТЕРАТУРА

1. Крохмальний Р. Балада народна і літературна: когерентність світів // Вісник Львівського університету. 2010. №43. С. 198–207.
2. Сардарян К. Г. Поетична творчість греків Донецького Приазов'я: Монографія. Донецьк : Норд-Прес, 2010. 171 с.
3. Яблуновська Г. В. Основи теорії літератури. Миколаїв, 2009. 136 с.
4. Види повторів. URL: <http://ukrlit.net>.

*Науковий керівник: кандидат філологічних наук, доцент Лабецька Ю.Б.*

УДК 080.5:316.774

*Валентина Тимкова  
(Вінниця)*

#### ПРОБЛЕМА КУЛЬТУРИ МОВЛЕННЯ СУЧАСНИХ ЗАСОБІВ МАСОВОЇ ІНФОРМАЦІЇ

*У межах цієї публікації здійснено аналіз сучасного стану функціонування вітчизняних ЗМІ у процесах формування національної свідомості громадян України, культури мовлення населення. Зазначено, що мова засобів масової інформації – важливий елемент державної політики.*

**Ключові слова:** національна свідомість, засоби масової інформації, інформаційно-культурний простір, державна інформаційна політика, мовна політика.

*The article analyzes the current state of functioning of the domestic mass media in the processes of forming the national consciousness of Ukrainian citizens, speech standards of the population. It is noted that the language of the mass media is an important element of the state policy.*

**Key words:** national consciousness, mass media, information and cultural space, state information policy, language policy.

Один з елементів громадського життя, який активно реагує на суспільні процеси і віддзеркалює їх, – це засоби масової інформації. Телебачення, радіомовлення, преса та Інтернет є наймогутнішими інституціями суспільства, які тотально впливають на формування культури мовлення населення, вироблення смаку та сприяють укріпленню

української мови як державної. Актуальність теми дослідження зумовлена недостатньою культурою мовлення працівників сучасних засобів масової інформації.

Мета студії – висвітлити мовні особливості сучасних засобів масової інформації (радіо, телебачення, преси) в аспекті культури мовлення.

Основними методами дослідження є: описовий, з прийомами безпосереднього спостереження, слухового аналізу, моделювання, а також зіставний метод (зіставлення систем української та російської мов).

Практичне значення одержаних результатів полягає в можливості їх багатоаспектного використання у практиці редагування медіа-матеріалів під час укладання довідників і порадників для працівників ЗМІ та при підготовці посібників з культури мовлення.

Важливим науковим доробком дослідження проблеми культури мовлення сучасних засобів масової інформації є праці українських і російських мовознавців (Ажнюк Б., Волощак М., Мацько Л., Лизанчук В., Нікітіна Н., Пономарів О., Сербенська О., Стишов О., Тараненко О.). Серед теоретичних мікростудій глибоким аналітизмом і фаховим знанням відзначаються праці Бабич Н., Бацевича Ф., Єрмоленко С., Головіна Б., Пилинського М., Русанівського В. та ін.

Вплив засобів масової інформації дуже великий на громадську свідомість. Здатність швидко і майже тотально охоплювати найширші аудиторії дає їм змогу формувати суспільну думку, визначати духовні цінності. Ось чому мова телебачення – важливий елемент державної політики. Державний статус української мови зафіксовано в Конституції і законах про діяльність ЗМІ.

Проте в інформаційному просторі досі немає потужної системи узгоджених конструктивних ідеологем, здатних консолідувати суспільство для подолання сьогоденної мовної кризи. Політика “відсутності мовної політики” в умовах України, де позиції своєї мови і культури ослаблені внаслідок тривалого періоду дискримінації, означає фактичну підтримку панівного становища російської мови.

В.М. Терещенко [6] зауважує, що мовна політика, це: 1) сукупність ідеологічних настанов і практичних дій держави, спрямованих на регулювання суспільних відносин у мовній сфері; 2) сукупність ідеологічних настанов і практичних дій відповідних інституцій, спрямованих на розвиток мовної системи в певному напрямі. Державна мовна політика є невід’ємним складником національної політики, ґрунтуючись на ідеології й принципах, що визначають політику держави в національному питанні та сфері міжнародних відносин. Найгостріше питання вибудови адекватної суспільним реаліям мовної політики стоїть у багатонаціональних державах, де може втілюватися або принцип мовного плюралізму з урахуванням статусу й ролі як державної мови, так і мов нацменшин [6, с. 6–8].

Відсутність механізмів контролю за виконанням закону про мови і 10-ї статті Конституції України, а також державної програми захисту української культури спричинило домінування російської мови в інформаційно-культурному просторі України.

Масова інформація – це публічно поширювана друкована та аудіовізуальна інформація. За визначенням В.В. Лизанчука: «засоби масової інформації – це складна, цілеспрямована, динамічна система, що охоплює періодичні друковані видання, радіомовлення, телебачення, кіно, інформаційні агентства, інші форми періодичного поширення соціальної інформації» [3, с. 12]. Згідно із законодавством України, друкованими засобами масової інформації є періодичні друковані видання (преса): газети, журнали, бюлетені, разові видання з визначеним накладом; аудіовізуальними засобами масової інформації є: радіомовлення, телебачення, кіно, звукозапис, відеозапис тощо.

Академік А. Москаленко [4] зазначає, що до ЗМІ належать також інформаційні служби: телеграфні агентства, агентства преси, рекламні бюро, прес-служби, агентства публік-рілейшенз, професійні журналістські клуби й асоціації, органи управління системою журналістики, організації, що займаються підготовкою і перепідготовкою журналістських кадрів [4, с. 217].



Як зауважує О.О.Тараненко [5], мовну політику України на загальнодержавному рівні загалом можна схарактеризувати як помірковано-обмежену й недостатньо послідовну з прагненням до уникнення радикальних заходів. У площині ж практичної реалізації навіть прийняті положення нормативних актів дуже часто не виконуються (наприклад, необхідність володіння державною мовою в обсязі, потрібному для виконання службових обов'язків, для займання посад у державному апараті, зокрема для посад суддів).

З огляду на це далі актуальним залишається питання про мову нашого телебачення, про те, якою мовою спілкується телепростір, якою мовою засоби інформації звертаються до глядачів. Це потребує докладного вивчення.

Останнім часом мовну проблему на телебаченні досліджують і обговорюють на різних рівнях. Журналісти, письменники, громадські діячі у своїх виступах, статтях, закликають ужити конкретних заходів для виправлення конкретної ситуації з українською мовою в телепросторі. Час від часу лунають заяви політиків, урядовців з висловами занепокоєності ситуацією.

За визначенням С.Я.Єрмоленко [2], мова радіо і телебачення – це жанровий різновид публіцистичного стилю, який реалізується в усній формі літературної мови за допомогою технічних засобів передачі інформації. Характерні ознаки цього різновиду – усна природа інформації, використання монологів, діалогів, полілогів, чергування підготовленої та спонтанної, непідготовленої мови. Як засіб масової інформації мова радіо і телебачення відбиває насамперед офіційне, суспільне становище української літературної мови, її соціальні видозміни. Вона активно впливає на поширення мовно-літературної норми.

Радіо- і тележурналісти використовують комплексний, синтетичний вплив слова на слухача, глядача через музичний або зоровий супровід мовної інформації, через чергування чоловічих та жіночих голосів в ефірі. Радіо- і телеефір зберігають живе слово носіїв досконалої літературної мови – письменників, акторів, демонструють ораторське мистецтво, усне публічне спілкування політиків, державних і культурних діячів. Практика прямого ефіру виявляє особливості не лише індивідуального, а й соціального, територіального мовлення [2, с. 308].

На мові радіо та телебачення позначаються традиції публічних виступів, їх соціальна, психічна природа, зокрема вільне, розкуте або, навпаки, замкнено-стримане спілкування. Останнє часто спричинене дією мікрофона, камери, що впливають на характер мовної поведінки особи.

На думку деяких вчених, до найбільших втрат останніх років слід віднести втрату свого інформаційно-культурного простору. Міста східної і південної України лишаються потужними центрами русифікації населення. Тривають процеси мовно-культурної креолізації, тобто змішування української і російської мов, що є глибоко деструктивним для суспільства явищем. Мова, культура й етнос становлять неподільну єдність, а тому змішування різних етнолінгвальних систем – це “не просто заміна одних структур та елементів, чи так званих “засобів спілкування”, іншими мовленнєвими структурами й елементами. Це духовна руйнація, духовне спустошення, розмивання глибинних усталених структур нашого менталітету та закоріненого в історію, культуру, у саме єство народу й етнофора когнітивного, сенсорного, експресивного, творчого, інтерпретативного і комунікативного досвіду, який, без перебільшення, налічує трохи чи не два тисячоліття” [6, с. 178].

Таким чином, проаналізувавши лише обмежений обсяг інформації про стан українського теле- та радіопростору, доходимо висновку про необхідність дослідження процесу “оякіснення” продукції, складниками якого мають стати і відповідні теоретичні та практичні напрацювання, про що йтиметься у наступних публікаціях з культури мовлення сучасних засобів масової інформації.

#### ДЖЕРЕЛА ТА ЛІТЕРАТУРА

1. Закон України «Про телебачення і радіомовлення». Відомості Верховної Ради України (ВВР), 2016, № 51, ст. 835.
2. Єрмоленко С.Я. Мова телебачення і радіо. Українська мова: Енциклопедія. К. : Укр. енциклопедія, 2000. С. 324; 2004. С. 353.
3. Лизанчук В.В. Радіожурналістика : засади функціонування : підручник. Львів : ПАІС, 2000. 366 с.
4. Москаленко А.З. Два кити: Журналістика як система засобів масової інформації. Журналістика перехідного періоду. К. : Школяр, 1997. 360 с.
5. Тараненко О.О. Мова української діаспори і сучасна мовна ситуація в Україні // Мовознавство. 2013. № 2–3. С. 63–99.
6. Терещенко В.М. Мовна політика // Вивчаємо українську мову та літературу. 2009. №7. С. 38–39.

*Олена Харт  
(Маріуполь)*

#### ОСОБЛИВОСТІ ТЕХНІЧНОГО ПЕРЕКЛАДУ

*У даній роботі розглянуто особливості науково-технічного стилю на основі прикладів технічних термінів та багатозначних слів у текстах, які відзначаються специфічним стилем та відрізняються від інших типів текстів.*

***Ключові слова:** особливості, науково-технічний стиль, технічні терміни, багатозначні слова, специфічний стиль.*

*The article deals with the peculiarities of the scientific and technical style on the basis of examples of technical terms and polysemantic words in texts that are marked by a specific style and differ from other types of texts.*

***Keywords:** peculiarities, scientific and technical style, technical terms, polysemantic words, specific style of texts.*

**Постановка проблеми.** При перекладі технічних текстів у науковому стилі виникають значні труднощі, зумовлені тим, що в лінгвістичному аспекті терміни, як й інші слова мови, мають явище багатозначності. У мові науки і техніки це явище поширене через те, що в терміносистемах різних галузей науки й техніки широко застосовується так зване семантичне словотворення, коли існуючій формі слова приписується те чи інше значення.

**Мета роботи:** розглянути поняття технічного перекладу, виражене засобами однієї мови, за допомогою засобів іншої мови, відтворити оригінал з урахуванням взаємодії змісту й форми за фахом.

**Викладення основного матеріалу.** При перекладі технічних текстів виникають певні лексичні труднощі. До таких можна віднести багатозначність слів (термінів) та вибір адекватного словникового відповідника або варіанту перекладу терміна, особливості вживання загальноживаних слів у науково-технічних текстах, правильне застосування того чи іншого способу перекладу слова, визначення межі припустимості перекладацьких лексичних трансформацій, переклад термінів-неологізмів, аббревіатур. До граматичних відмінностей належать особливості граматичної будови мови, форми і традиції письмового наукового мовлення.

Так, в англійських фахових текстах значно частіше, ніж в українських, вживаються форми пасивного стану та безособові форми дієслова, дієприкметникові звороти й специфічні синтаксичні конструкції, особові займенники першої особи однини та одночленні інфінітивні

й номінативні речення тощо. Основна складність перекладу науково-технічних текстів, а саме переклад термінів, полягає в розкритті та передачі засобами української мови інших реалій. Було неправильно говорити про переклад термінів як таких. обов'язковою умовою повноцінного перекладу будь-якого спеціального тексту, особливо науково-технічного, є повне розуміння його перекладачем. Механічне заучування термінів без розуміння їх сутності, без знання самих явищ, процесів та механізмів, про які йдеться в оригіналі, може призвести до грубих помилок у перекладі. Особа, яка здійснює переклад повинна детально вивчити ту галузь науки й техніки, в якій вона працює. Тільки тоді вона зможе сміливо користуватися відповідними термінологічними словниками. Однак у спеціальному тексті можуть бути вжиті елементи новизни, які є особливо цікавими для читача, але пов'язані із вживанням нових термінів, ще не зафіксованих у словниках. Зрозуміло, що це може створювати серйозні проблеми для перекладача. Основні умови для подолання цих труднощів полягають у детальному аналізі явища, яке описується, і передачі його термінами, що вже є усталеними в науці.

**Висновки.** Таким чином, основною проблемою технічного перекладу є необхідність поєднання знань іноземної мови з базовими знаннями техніки. Проте повнота та точність перекладу передусім залежить від правильності визначення граматичної форми, синтаксичної конструкції та структури речення. Володіння цими засобами та навичками, а саме перекладом, пов'язаним з граматичними труднощами в загальнонаукових і загально-технічних текстах, – головна мета вивчення іноземної мови за професійним спрямуванням.

Мова науково-технічної літератури відрізняється від розмовної мови або мови художньої літератури певними лексичними, граматичними та стилістичними особливостями.

Найбільш типовою лексичною ознакою науково-технічної літератури є насиченість тексту спеціальними термінами, термінологічними словосполученнями. Терміни – це слова або словосполучення, які мають лінгвістичні властивості, як і інші одиниці словникового складу. Відмінність терміна від звичайного слова залежить, перш за все, від його значення. Терміни виражають поняття науковооброблені і властиві лише конкретній галузі науки і техніки.

Науково-технічні терміни як мовні знаки, що репрезентують поняття спеціальної, професійної галузі науки або техніки, становлять суттєву складову науково-технічних текстів і є однією з головних причин виникнення труднощів при перекладі з огляду на їх неоднозначність, відсутність перекладних відповідників (у випадку термінів-неологізмів) та національну варіативність.

Також при перекладі значні труднощі іноді виникають через те, що в лінгвістичному аспекті терміни, як і інші слова мови, мають явище багатозначності. У мові науки і техніки це явище поширене через те, що у терміносистемах різних галузей науки і техніки широко застосовується так зване семантичне словотворення, коли існуючій формі слова приписується те чи інше значення.

У деяких випадках один і той самий термін має різні значення в межах різних наук. Особливі труднощі для перекладу становлять випадки, коли один и той самий термін має різне значення залежно від приладу чи обладнання. Вирішальним при перекладі багатозначного терміна є контекст.

### ДЖЕРЕЛА ТА ЛІТЕРАТУРА

1. Карабан В.І. Переклад англійської наукової і технічної літератури. Вінниця: Нова книга, 2002. 564 с.
2. Кошкіна А.М. Проблеми навчання іноземної мови у немовному вузі // Мова і міжкультурна комунікація (матеріали другій Міжнародній науковій конференції). Астрахань, 2008. С. 138-139.
3. Сухенко К.М. Лексичні проблеми перекладу. К.: Вид-во Київ. ун-ту, 2000. 124 с.
4. Швейцер А.Д. Теория перевода: Статус, проблемы, аспекты. М.: Наука, 2003. 75 с.

## МЕДИЧНІ НАУКИ

УДК 612.821

*Олена Козлова, Віолета Полкунова, Ольга Ковальчук  
(Житомир)*

### ПРОБЛЕМИ ТА ПЕРСПЕКТИВИ РОЗВИТКУ ДОСЛІДЖЕНЬ ГОЛОВНОГО МОЗКУ

*Ще в найдавніші часи люди намагались дослідити будову і функції головного мозку. Попри значні зусилля, наука ще досі не володіє достатньою кількістю інформації, щоб зрозуміти функціонування системи в цілому.*

**Ключові слова:** *головний мозок, сон, мислення, увага, пам'ять.*

Першими дослідниками будови і функцій головного мозку були ще племена шумерів, записи яких датуються 4000 р. до н.е. Згідно з даними археологів, дещо пізніше розпочали проводити перші операції, відомі нам як трепанації. Саме з часів, коли відбулись перші хірургічні втручання, і почалось всебічне вивчення мозку, психології та неврології.

У 2700 р. до н.е. китайський вчений Шень Нун дав початок вивченню рефлексотерапії, тоді як в Древньому Єгипті був написаний один із найголовніших текстів давньої медицини – «Папірус Едвіна Сміта», присвячений черепно-мозковим травмам, внутрішньочерепним пульсаціям, відкритим травмам голови та мозку, мозковим оболонкам і іншим структурним одиницям мозку. Авторство приписують Імхотепу, хоча це лише припущення. Близько VI ст. до н.е. індійська медицина збагатила світову скарбницю Sushruta Samhita – однією з найголовніших книг Аюрведи, де закладені основи хірургії «вище плеч».

Значний внесок у медицину належить Гіппократу, який вперше висловив думку, що в мозку зароджується розум та інтелект. Впродовж подальших століть дослідження в сфері діяльності мозку проводили Герофіл, Гален, Мондіно де Луцці.

Анатомії мозку присвячені і деякі ескізи легендарного Леонардо да Вінчі, зокрема, замальовки шлуночків.

Револьюційною для практичної анатомії стала праця Андрія Везалія «Tabulae Anatomicae» 1538 року. В 1543 році він детально описує будову мозку, мозкових оболонок, нервів та гіпофіза в книзі «Про будову людського тіла». В праці представлено чимало ілюстрацій.

Костанцо Варолій представив новий спосіб розтину мозку, а в 1573 р. відкрив частину заднього мозку з мозочком, що відповідає за передачу інформації зі спинного мозку до головного, цей відділ донині носить ім'я автора – Варолієвий міст.

В 1609 р. Роберт Бертон пише книгу про депресію «Анатомія меланхолії», а в кінці XVII ст. Джон Локк роздумує про теорію пізнання і можливостей мозку у трактаті «Досвід про людське розуміння».

На сучасному етапі свого розвитку наука все ще займається вивченням мозку людини. Відомим став швейцарський проект Blue Brain, учасники якого з'ясували, що наш мозок складається з 86 млрд нейронів, що утворюють надскладну сітку, яка і формує свідомість.

Американець Джо Тзін вважає, що зумів вивести формулу інтелекту, виглядає вона наступним чином:  $N=2I-1$ . Ця формула ілюструє як нервова мережа прямує від специфічного до загального. Однак, попри найсучасніші технологічні можливості, чимало питань щодо будови і роботи мозку залишаються відкритими.

Що ж нині відомо про будову мозку? Головний мозок (encephalon) розташовується над спинним мозком у порожнині черепа і, як правило, повторює його форму. Середня маса головного мозку дорослої людини складає 1360 г. Але вага мозку жіночого в середньому на 10% менше чоловічого, що пов'язують з меншою середньою масою тіла жінки.

Після 60 років маса і об'єм мозку зменшуються. Ембріональний період характеризується інтенсивним ростом мозку, який завершує свій ріст лише після 20 років. Розвивається

головний і спинний мозок із зовнішнього зародкового листка (ектодерми). Від внутрішньої основи черепа відходять 12 пар черепно-мозкових нервів. [1, с. 210]

Не менш важливими за будову є і форми психічної діяльності, що регулюються структурами головного мозку. Розгляньмо їх по порядку.

Тривалий час вважали, що сон являє собою відпочинок, необхідний для відновлення енергії клітин мозку після активного неспання. Що ж таке сон? Сон – фізіологічний стан, що характеризується втратою активних психічних зв'язків суб'єкта з навколишнім світом. Було встановлено, що активність нейронів ряду структур мозку під час сну істотно зростає, тобто сон – це активний фізіологічний процес. Він супроводжується низкою характерних змін вегетативних показників і біоелектричною активністю мозку. Види сну: природний, фізіологічний, гіпнотичний, патологічний сон. Під час сну можна спостерігати підвищену активність мозку, руху очних яблук, іноді сплячий починає говорити. У його регуляції важлива роль належить гормонам – норадреналіну і серотоніну.

Людина живе серед подій, які відбуваються як в її безпосередньому оточенні, так і в цілому світі. Потреби і цілі людини зумовлюють необхідність розібратися в тому, що з чого виходить, як пов'язані об'єкти, явища і події між собою, які саме властивості детермінують цей зв'язок. Мислення – процес опосередкованого й узагальненого відображення людиною предметів та явищ об'єктивної дійсності в їх істотних зв'язках і відношеннях. Мислення людини нерозривно пов'язане з мовою. Експерименти показали, що жодна складна думка не протікає без згорнутих внутрішніх мовних процесів. Його значення в житті людини полягає в тому, що воно дає можливість наукового пізнання світу, передбачення і прогнозування розвитку подій, практичного оволодіння закономірностями об'єктивної дійсності. Рівень розвитку мислення визначає, якою мірою людина здатна орієнтуватися в оточуючому світі, як вона панує над обставинами і над собою. Проблема мислення входить до числа найскладніших наукових проблем, над якими працюють психологи, філософи та культурологи, зокрема, питання визначення його сутнісних механізмів, джерел активності та функціонування, методів розвитку та функціонування. Однією з перших теорій, яка історично склалась і до наших днів значно впливає на психологічну науку, є асоціаністська теорія. Її основи були закладені Гобсом і розвинуті у XIX ст. в Англії Спенсером та Бенном, у Німеччині – Гербартом, Ебінгаузом і Вундтом, у Франції – Теном. В її основу покладено поняття асоціації, яка розумілась як зв'язок між елементами психічної діяльності – відчуттями, уявленнями та поняттями, які виникають під впливом повторення їх поєднань у часі та просторі. [2]

Увага – це особлива властивість людської психіки. Вона не існує самостійно. Не можна бути просто уважним – можна бути уважним, тільки здійснюючи будь-яку роботу. Тому увагою називають виборчу спрямованість свідомості на виконання певної роботи. Психічна діяльність не може протікати цілеспрямовано і продуктивно, якщо людина не зосередиться на тому, що вона робить. Візьмемо людину, захоплену малюванням. Вона цілком заглиблена у свою роботу, зосереджена на ній, обдумує, який колір вибрати, як розташувати предмети на аркуші. При цьому вона може не чути, про що говорять присутні, не відгукуватися, якщо її покличуть. У цьому випадку говорять, що вона зосередила увагу на тому, що робить, відволікаючись від всього іншого. Це свідчить, що людина не може одночасно думати про різні речі і виконувати різноманітні роботи. [3]

Фізіологічні механізми уваги пов'язані з принципом домінанти, тобто підвищеною збудливістю певних мозкових структур, які забезпечують високу ефективність тих чи інших пізнавальних процесів, а також з функцією ретикулярної формації, яка підтримує високий рівень активності кори. Специфічними особливостями уваги є її зосередженість та динамічність. Зосередженість уваги виявляється в заглибленні людиною в діяльність за умови відволікання від усіх інших об'єктів, які перебувають у полі сприймання. Динамічність уваги – це її постійне коливання, яке виражається в періодичній зміні об'єктів

сприймання. Вона зумовлена тим, що в кожний даний момент у свідомості людини відбувається багато психічних процесів.

Одним із п'яти пізнавальних процесів і потужним знаряддям інтелекту людини є і пам'ять. Це психічний процес відображення досвіду людини шляхом засвоєння, збереження та подальшого відтворення обставин її життя та діяльності. Одиницями роботи пам'яті є уявлення – образи раніше сприйнятих предметів, явищ, думок чи фантазій людини. Саме через уявлення пам'ять має тісний зв'язок з іншими пізнавальними процесами (відчуттями, сприйманням, мисленням та уявою), які дають основу для запам'ятовування і подальшого відтворення інформації. [4]

Механізм пам'яті досі незрозумілий. Дослідження лише тільки почали проясняти біохімічні й електричні основи її функціонування. У середині ХХ сторіччя існували гіпотези перенесення пам'яті, які шукали речовину, що є носієм пам'яті в організмів, проте всі вони виявилися помилковими. Сучасна нейрофізіологія розглядає синаптичні контакти між нейронами та їхні зміни як матеріальний носій пам'яті. Одним з критеріїв поділу пам'яті на види є час закріплення і збереження матеріалу. Згідно з цим критерієм пам'ять поділяють на короткочасну (КП) і довготривалу (ДП), в залежності від механізму фіксації слідів пам'яті (енграм). Сліди пам'яті — це тимчасові зв'язки в корі головного мозку, які слугують фізіологічною основою запам'ятовування та відтворення. Виникнення цих зв'язків обумовлюється реальним зв'язком предметів і явищ, зокрема їх зв'язками у просторі і в часі, відношеннями подібності і відмінності між ними тощо. [5]

Останнім часом дуже поширеними стали захворювання, пов'язані з нервовою системою. Причин тому маса, і часто хворі, що приходять зі скаргами до фахівців, довго не зможуть отримати відповідь на питання, що з ними. Сучасна інструментальна діагностика всіх видів захворювань займає дуже важливе місце в процесі профілактики і лікування різних захворювань, в тому числі і нервової системи. Що стосується методів дослідження нервової системи, то прийнято поділяти їх на наступні розділи:

- нейровізуальні методи;
- нейрофізіологічні методи;
- методи дослідження діяльності головного мозку;
- дослідження судинної системи людини тощо. [6]

Зрештою, можна подивитися, як просувається справа з дослідженням мозку на даний момент. Можна виділити три основні підходи в дослідженні мозку. По-перше, «зверху вниз». В цьому випадку мозок розглядається як цілісна система, що складається зі зв'язаних структур, які можна досліджувати шляхом електроенцефалограми. При цьому на ній видно наявність областей підвищеної або зниженої активності в мозку і генерацію ритмів у випадку прояву того або іншого типу активності. Другий підхід – «знизу вгору». В цьому випадку дослідження проводяться на молекулярно-клітинному рівні. Вчені намагаються зрозуміти, як працює клітинна молекулярна машина, що дозволяє клітинам мозку виконувати їхні функції і об'єднуватися в локальні мережі. Для вивчення ультраструктури мозку нервову тканину розглядають під світловим або електронним мікроскопом. Третій підхід – «мозок – чорний ящик». Він застосовується тоді, коли фармакологи намагаються безпосередньо пов'язати властивості того або іншого рецептора з його поведінкою. Нейрогенетики хочуть знайти ген, що відповідає за ту або іншу функцію мозку. Такий підхід, хоч і залишає без уваги процеси, що відбуваються на клітинному рівні, проте дозволяє добиватися практично важливих результатів (наприклад, в створенні ліків або діагностиці генетичних захворювань). Якоюсь мірою до третього підходу можна віднести і методи традиційної психології. На жаль, людський мозок до цих пір до кінця не досліджений, і можливість виникнення тих чи інших відхилень у роботі нервової системи та її наслідки часто знаходяться на стадії вивчення. [7]

Дослідивши будову і фізіологію головного мозку, ми дійшли до висновку, що попри клопітку працю наших вчених-попередників, складна система мозку все ще до кінця не досліджена. Ми володіємо знаннями про анатомію цього органу, склад клітин, визначені

основні сигнальні шляхи між його структурами. Зрозуміло, як виникає електрична активність і як вона передається від клітини до клітини. Але ми не знаємо головного – як працює система в цілому.

Дуже важливим завданням для сучасників є достеменно зрозуміти явища сну, пам'яті, уваги та мислення. Ці знання допоможуть зрозуміти поведінку людини, більше того – вивчити закономірності деяких хвороб нервової системи. Попри розвиненість сучасної науки, мозок все ще залишається найзагадковішим об'єктом нашого організму. Одним з найбільш захоплюючих завдань перед медициною є співставлення мозку і психіки.

В людей все частіше виникають психічні захворювання, тоді як офіційна наука не може встановити точний патогенез цих хвороб. Саме тут є важливими фундаментальні знання про принципи роботи мозку. Отже, вивчити до кінця мозок – справжній виклик для сучасної науки.

### ДЖЕРЕЛА ТА ЛІТЕРАТУРА

1. Цибульник Л. О. Анатомія і основи фізіології людини з елементами патології. Харків: Видавництво НФаУ «Золоті сторінки», 2005. 210 с.
2. Поняття про мислення, його особливості // Навчальні матеріали онлайн. URL: <https://pidruchniki.com/11050519/psihologiya/mislennya>
3. Увага. URL: <http://ua-referat.com/Увага>
4. Поняття про пам'ять. Функції та теорії пам'яті // Навчальні матеріали онлайн. URL: <https://pidruchniki.com/11221213/psihologiya/pamyat>
5. Пам'ять // Вікіпедія – вільна енциклопедія. URL: <https://uk.m.wikipedia.org/wiki/Пам'ять>
6. Сучасні методи дослідження нервової системи та вищої нервової діяльності // Студопедія. URL: [https://studopedia.com.ua/1\\_255737\\_suchasni-metodi-doslidzhennya-nervovoi-sistemi-ta-vishchoi-nervovoi-diyalnosti.html](https://studopedia.com.ua/1_255737_suchasni-metodi-doslidzhennya-nervovoi-sistemi-ta-vishchoi-nervovoi-diyalnosti.html)
7. Сучасні методи дослідження головного мозку. URL: [https://otherreferats.allbest.ru/medicine/00158541\\_0.html](https://otherreferats.allbest.ru/medicine/00158541_0.html)

УДК 616.34-008.8

Олена Радутна  
(Запоріжжя)

### МІКРОФЛОРА КИШЕЧНИКА ТА ЇЇ РОЛЬ У ЗДОРОВ'І ЛЮДИНИ

*Сучасні наукові дослідження довели, що нормальну мікрофлору слід розглядати як інтегральну, життєво необхідну частину тіла людини, своєрідний мікробний багатофункціональний орган, що виконує самостійно і в кооперації з іншими органами та системами макроорганізму величезну кількість фізіологічних функцій, які забезпечують гомеостатичний стан організму в цілому, а також визначили причини і наслідки мікроекологічних порушень.*

**Ключові слова:** кишечна мікрофлора, кишечник, дисбіоз, організм людини, бактерії.

*Modern scientific studies have shown that normal microflora should be considered as an integral, vital part of the human body, a peculiar microbial multifunctional organ that performs independently and in cooperation with other organs and macroorganism systems a huge amount of physiological functions that provide the homeostatic state of the organism as a whole, and also identified the causes and consequences of microecological violations.*

**Key words:** intestinal microflora, intestines, dysbiosis, human organism, bacteria.

Вивчення мікрофлори людини і її вплив на стан здоров'я і розвиток захворювань визнано одним з найбільших відкриттів початку XXI століття. Завдяки молекулярно-генетичним дослідженням, проведеним в ході реалізації глобального міжнародного Проекту "Human Microbiome Project" було доведено, що мікрофлора формує унікальну систему, від стану якої залежать майже всі життєво важливі параметри, які характеризують здоров'я людини, схильність до захворювань, тривалість життя, фізичний і навіть психічний стан [1,с.4],[3,с.16].

Важко переоцінити значення мікроорганізмів у житті людської спільноти. У процесі онто- та філогенезу організм людини та його ендогенна мікробіота сформували єдину екологічну систему, яка характеризується здатністю до саморегуляції та пов'язана складними механізмами безперервної взаємодії окремих компонентів всередині системи, а також цілісної системи з оточуючим середовищем. Відносини в цій системі корисні для симбіотичної мікрофлори та життєво необхідні для макроорганізму.

Нормальний стан мікрофлори (еубіоз) – це якісне і кількісне співвідношення різноманітних популяцій мікробів окремих органів і систем, що підтримує біохімічну, метаболічну і імунологічну рівновагу, необхідну для збереження здоров'я людини.

За результатами нових наукових даних встановлено, що мікробіом формує так звані біоплівки – міцну унікальну систему, яка зберігає стабільність у мінливих умовах внутрішнього і зовнішнього середовища. У біоплівці, в порівнянні з чистими культурами бактерій, по-іншому відбуваються численні фізіологічні процеси, в тому числі продукція метаболітів і біологічно активних речовин. Вона має єдину генетичну систему у вигляді плазмід – кільцевих ДНК, що визначають поведінковий код для складових біоплівки, їх харчові, енергетичні зв'язки між собою і зовнішнім світом, так звану соціальну поведінку – мікробний консорціум, що залежить від quorum sensing (почуття достатності), який знаходиться під контролем певних генів [1, с. 5].

У процесі накопичення нових наукових даних встановлено, що загальна кількість клітин мікробіоти, яка є сукупністю симбіотичних мікроорганізмів, що населяють різні біотопи відкритих порожнин організму людини нараховує близько 1 трильйона бактерій масою 2,5-3 кг. Розселення різних мікробних популяцій по окремим біотопам макроорганізму відповідає сформованим там умовам для існування мікроорганізмів. Так, в товстій кишці, сконцентровано близько 60% мікрофлори людини, в ротоглотці – 15-16%, і 15-20% заселяють шкірні покриви.

Згідно сучасних даних, основним резервуаром мікробіоти людини є товста кишка. У товстокишковому біотопі виявлені представники 17 родин, 45 родів, 500 видів переважно анаеробних бактерій. Найбільш фізіологічними для організму людини є представники родів *Bifidobacterium* і *Lactobacillus*.

Мікрофлора кишечника підрозділяється на облігатну (мікроорганізми, що постійно входять до складу нормальної флори і які відіграють важливу роль в метаболізмі і протипатогенній захисті) і факультативну (мікроорганізми, часто зустрічаються у здорових людей, але є умовно-патогенними, тобто здатними викликати захворювання при зниженні резистентності макроорганізму). Стабільність нормальної флори товстої кишки підтримується складними механізмами симбіозу з макроорганізмом, який формувалася у процесі тривалої адаптації спільного існування у формі єдиної екологічної системи.

Мікрофлора кишечника виконує широкий спектр функцій, які забезпечують нормальний стан життєво важливих органів і систем макроорганізму.

1. Найбільш важливою функцією є колонізаційна резистентність – основний захисний механізм мікрофлори. Під колонізаційною резистентністю розуміють сукупність механізмів, які надають стабільність нормальній мікрофлорі і забезпечують запобігання заселення організму людини патогенними або умовно-патогенними мікроорганізмами. Мікрофлора формує біоплівку, що запобігає адгезії чужорідних мікробів, продукує лізоцим, бактеріоцини, перекис водню, антимікробні фактори.



2. Імунорегуляторні властивості: під впливом мікрофлори кишечника збільшується синтез IgA, цитокінів і клітинних імунних механізмів захисту, посилюється фагоцитарна активність макрофагів, моноцитів і гранулоцитів, стимулюється проліферація плазматичних клітин, здійснюється синтез імуноглобулінів, інтерферону. Мікрофлора підтримує імуноглобуліни, опосередковує дозрівання і роботу імунокомпетентних органів, впливає на пригнічення імунологічних реакцій негайного типу.

3. Участь у процесах травлення: переважно мікрофлорою товстого кишечника розщеплюються складні полісахариди, які не перетравлюються в тонкому кишечнику (ксилани, пектин, мікрополісахариди, глікопротеїн). Мікрофлора продукує ферменти: амілази, протеази, ліпази та інші, які забезпечують метаболізм і всмоктування білків, жирів, вуглеводів, нуклеїнових кислот. Під впливом нормофлори посилюється активність травної і моторної функції шлунково-кишкового тракту.

4. Синтетична функція: мікрофлора виробляє вітаміни (В<sub>1</sub>, В<sub>2</sub>, В<sub>6</sub>, В<sub>12</sub>, нікотинову, фолієву кислоти, вітамін К, вітамін С. Крім того, нормофлора кишечника синтезує амінокислоти, летючі жирні кислоти, гормони, антибіотичні речовини, біоактивні аміни та інші біологічно активні речовини.

5. Ферментативна функція: мікрофлора бере участь у гідролізі клітковини, продуктів метаболізму білків, ліпідів, вуглеводів, крохмалю, декон'югації жовчних кислот та ін.

6. Трофічна функція: мікрофлора впливає на оновлення кишкового епітелію.

7. Детоксикаційна: бактерії кишечника здійснюють захист організму від токсичного впливу екзогенних і ендогенних субстратів або метаболітів, інактивація ентерокінази, лужної фосфатази; впливають на метаболізм азот- і вуглецевмісних сполук, сечовини, гістаміну, білірубіну, холестерину, ксенобіотиків; беруть участь в рециркуляції жовчних кислот.

8. Регуляція моторики шлунково-кишкового тракту: мікрофлора впливає на моторику шляхом утворення летючих жирних кислот, зміни рН та ін.

9. Антианемічна: покращує всмоктування заліза.

10. Антирахітична: покращує всмоктування кальцію, вітаміну D.

11. Канцерогенез: існує зв'язок розвитку раку товстої кишки з уповільненим транзитом калових мас в поєднанні з дисбіозом кишечника. Зміна мікрофлори веде до порушення синтезу коротколанцюгових жирних кислот. Дія летючих жирних кислот на канцерогенез може бути прямою (масляна кислота) і непрямою, через зниження рН вмісту кишки. Низький або нейтральний рН знижує ризик розвитку раку товстої кишки. Зростання умовно-патогенної мікрофлори може призводити до утворення канцерогенних похідних, таких як триптофан, індол, нітрати, вторинні аміни та інші [4, с. 88].

Складні механізми тісного взаємозв'язку між окремими мікробними популяціями біоценозів у нормі наділяють їх широким спектром біологічної активності та забезпечують стійкість мікроекологічних систем. Водночас ці самі механізми є причиною високої чутливості мікробної системи до різних факторів ендогенного та екзогенного характеру, оскільки пригнічення однієї з індигенних складових може призвести до дестабілізації всього мікробіоценозу.

Порушення еубіозу, що виражається у розвитку мікроекологічних розладів у різних біотопах, які асоціюються зі змінами нормального складу та функцій ендогенної мікрофлори, називають дисбіозами. Розвиток дисбіозу характеризується не тільки кількісними і якісними змінами у складі нормальної мікрофлори, але і змінами топографії розселення окремих компонентів біоценозу, що призводить до порушення метаболічних та енергетичних зв'язків між окремими популяціями мікрофлори, а також між нормобіотою в цілому і макроорганізмом [2, с. 73].

Основними етіологічними факторами кишкового дисбіозу вважають

Екзогенні фактори:

- техногенне забруднення навколишнього середовища (іонізуюче випромінювання, важкі метали та інші токсичні сполуки);
- несприятливі санітарно-гігієнічні умови життя;
- кліматично-географічні зміни;
- професійна діяльність, пов'язана з впливом шкідливих факторів.

Ендогенні фактори:

• первинні порушення процесу формування біоценозу у період новонародженості (погіршення репродуктивного здоров'я населення, перинатальні інфекції, штучне вигодовування дітей, порушення умов утримання новонароджених, неадекватна терапія, вроджені аномалії тощо);

- перенесені кишкові вірусні та бактеріальні інфекції;
- запальні захворювання кишечника (неспецифічний виразковий коліт, хвороба Крона);
- вроджені та набуті імунодефіцитні стани;
- оперативні втручання на органах черевної порожнини;
- тривалий харчовий дисбаланс (незбалансовані дієти, вегетаріанство, голодування);
- стресові ситуації та вікові зміни;
- медикаментозна терапія (антибіотики, цитостатики, імунодепресанти, променева та хіміотерапія, гормональні препарати та ін.) [5, с. 174].

До методів верифікації товстокишечного дисбіозу відносять:

- бактеріологічне дослідження фекалій (прямий метод);
- ідентифікацію мікроорганізмів молекулярно-генетичними методами;
- вивчення метаболітів мікрофлори за допомогою газорідинної хроматографії фекалій (зміст коротколанцюгових жирних кислот);
- імуноферментний аналіз с метою виявлення вірусів.

Відомо, що порушення нормофлори (дисбіоз), незважаючи на свою вторинність, може стати причиною таких хвороб, як:

- діареї, закрепи, коліти, синдром подразненої кишки;
- гастрити, дуоденіти, виразкова хвороба шлунка та 12-палої кишки;
- злякисні новоутворення шлунка, товстої кишки, грудної залози;
- опортуністичні ендо- та суперінфекції різної локалізації;
- бронхіальна астма, atopічні дерматити, харчова алергія;
- інсуліннезалежний цукровий діабет;
- гіпо- та гіпертензія;
- коагулопатії;
- сечокам'яна та жовчнокам'яна хвороби;
- ревматоїдні артрити та інші ураження суглобів і сполучної тканини;
- безпліддя, передчасні пологи, порушення менструального циклу;
- часті гострі респіраторні інфекції; уповільнені пневмонії [5, с.185], [3, с. 16].

Таким чином, кишкова мікрофлора є найважливішою складовою захисного кишкового бар'єру, який здійснює контроль над взаємодією організму людини і зовнішнього середовища. За умови нормального фізіологічного стану взаємини мають симбіотичний характер, мікроорганізми виконують різноманітні життєво важливі функції: забезпечують процеси травлення, всмоктування, трофіку кишечника, синтез вітамінів, ферментів, амінокислот, надають антиінфекційний захист та імунорегулюючу дію. Порушення складу мікрофлори людини, а отже, і її функцій є причиною розвитку численних патологічних процесів в різних органах і системах організму. Тому питання профілактики та лікування дисбіотичних розладів залишаються в центрі уваги сучасної медицини.

#### ДЖЕРЕЛА ТА ЛІТЕРАТУРА

1. Бекетова Г.В., Франчески Ф., Шадрин О.Г. Инновационные подходы к коррекции микробиома в педиатрической практике // Здоров'я України. 2016. №2(37). С. 4-6.
2. Белоусова О. Ю. Дисбактериоз кишечника как фактор риска развития хронических заболеваний кишечника у детей // Здоровье ребенка. 2011. №1(28). С. 73–75.
3. Белоусова О. Ю. Пробиотики при антибиотик-ассоциированной диарее у детей: обоснованный выбор // Здоровье ребенка. 2016. №5.1(73.1). С. 15–22.
4. Крамарев С.А., Выговская О.В., Янковский Д.С., Дымент Г.С. Защитные функции микрофлоры кишечника // Здоровье ребенка. 2008. №2(11). С. 83–90.
5. Ширококов В. П., Янковський Д. С., Димент Г. С. Мікробна екологія людини. К., 2009. 310 с.

УДК 616-092:378-047.37

*Ігор Шарун, Світлана Мартинова, Тетяна Шульга  
(Дніпро)*

#### РОЛЬ НАУКОВО-ДОСЛІДНОЇ РОБОТИ СТУДЕНТІВ У ПІДГОТОВЦІ МЕДИЧНИХ ФАХІВЦІВ У КОМУНАЛЬНОМУ ВИЩОМУ НАВЧАЛЬНОМУ ЗАКЛАДІ

*У цій статті висвітлена роль студентської науково-дослідної роботи, як невід'ємної складової навчального процесу, представлені її результати щодо виявлення факторів ризику, які призводять до артеріальної гіпертензії та визначені основні напрямки профілактики захворювань серцево-судинної системи.*

**Ключові слова:** науково-дослідна робота, артеріальна гіпертензія (АГ), Індекс маси тіла (ІМТ), ішемічна хвороба серця (ІХС), загальний холестерин (ЗХС), серцево-судинні захворювання (ССЗ).

*This article highlights the role of student research as an integral part of the educational process, its results are presented as for identification of the risk factors that lead to arterial hypertension and identify the main methods in the prevention of diseases of the cardiovascular system.*

**Keywords:** arterial hypertension (HTN or HT), body mass index (BMI), coronary artery disease (CAD), total cholesterol, cardiovascular disease (CVD).

Сьогодення ставить нові вимоги до наукової компетентності фахівця – людини з творчим мисленням та здатністю свідомо орієнтуватися в інформаційному просторі і самостійно здобувати нові знання, набувати необхідні нові навички. Науково-дослідна робота студентів є основним чинником їхнього особистісного розвитку і формування професійної компетенції [1, с. 6].

Поліпшення якості медичного обслуговування залежить від якості навчання майбутніх фахівців. Викладачі циклової комісії медсестринства та профільних дисциплін ставлять за мету виховати в студента активного творця знань, що вміє сформулювати проблему, проаналізувати шляхи її вирішення, знайти оптимальний результат і довести його правильність. Тут слід визнати, що науково-дослідна робота студентів є не просто важливою складовою освітнього процесу, а повинна стати його основою. За нашими спостереженнями активне використання її в процесі навчання сприяє постійному прагненню до самовдосконалення.

На кожному навчальному занятті викладачі дисциплін професійно-практичної підготовки намагаються так зацікавити своїх студентів, щоб їм самим захотілося пізнати нове, дослідити проблему, що постала перед ними. З цією метою використовуються прийоми

та методи симуляційного навчання, які мотивують студентів до пізнавальної діяльності, змушують їх мислити, аналізувати, робити самостійні висновки.

Відомо, що навчальні досягнення студентів залежать від зовнішньої і внутрішньої їх мотивації. Формування внутрішньої мотивації – одна із центральних проблем, яка постає перед викладачами медичних коледжів.

Для мотивації студентів до науково-дослідної роботи на навчальних заняттях з «Основ медсестринства» викладач обов’язково акцентує увагу на цінності навчального матеріалу для майбутньої практичної діяльності, збагачує їх знання новою науковою інформацією, про явища та процеси, що вивчаються, знайомить з методами наукової роботи, вчить принципам наукового аналізу. Така науково -дослідна робота є невід’ємним елементом навчального процесу [1, с. 52].

Студентами коледжу під керівництвом викладачів на базі Дніпропетровської обласної клінічної лікарні ім. І. І. Мечникова та міської клінічної лікарні №16 м. Дніпра було проведено анкетування та обстеження 685 пацієнтів (343 чоловіки та 342 жінки) з метою виявлення загрози виникнення серцево-судинних захворювань (артеріальної гіпертензії). Згідно зі статистикою, в Україні на обліку з приводу артеріальної гіпертензії (АГ) перебуває 8069703 осіб (2015р) . Поширеність хвороби серед міських жителів – 30%, сільських – 36% [6, с. 2]. Існує декілька інструментів прогнозування ризику виникнення серцево-судинних захворювань ( ССЗ ). Найчастіше це таблиці «SCORE» та «WHO/ISH». В Україні рекомендовано використовувати шкалу SCORE (наказ Міністерства охорони здоров’я України від 13.06.2016 р. №564). Для розрахунку загального ризику виникнення серцево-судинних захворювань необхідна інформація про стать, вік, статус паління тютюну, рівень систолічного артеріального тиску (АТ), рівень загального холестерину (ЗХС). За даними ННц «Інститут кардіології імені академіка М.Д. Стражеска НАМН України» у хворих на АГ виявляються: ожиріння – у 46%, дисліпідемія – у 67%, 23% з них – палять, 48% – ведуть малорухомий спосіб життя.

Обстеження пацієнтів проводилось за показниками маси тіла, окружності талії, віку, паління, вживання алкоголю, наявності стресів, тому що основними факторами ризику виникнення артеріальної гіпертензії (АГ ) є ожиріння, дисліпідемія, паління, вживання алкоголю, малорухомий спосіб життя, високий рівень стресу.

За віком і статтю обстежені пацієнти розподілилися таким чином:

Вік	20-29	30-39	40-49	50-59	60-69	70-79	80 і більше
чоловіки	56	45	54	78	53	42	15
жінки	57	59	69	53	58	38	9

В Україні понад 50% дорослого населення мають надмірну масу тіла: 26,7% жінок та 15,9% чоловіків страждають на ожиріння (мають індекс маси тіла (ІМТ ) понад 30 кг/м<sup>2</sup>) [3,с.2-3] (who.int/nmh/countries/ukr\_en.pdf).

Студенти Дніпровського базового медичного коледжу визначали індекс маси тіла ( ІМТ ) [3, с. 3-5]. Відомо, що критерієм метаболічного синдрому для жінок є окружність талії  $\geq 80$  см, для чоловіків –  $\geq 94$  см. [3, с. 7-8]. Тому для виявлення абдомінального ожиріння необхідно визначити цей показник. За результатами студентських досліджень було виявлено, що при абдомінальному ожирінні збільшується кількість вісцерального жиру, що призводить до зростання ризику розвитку цукрового діабету та серцево-судинних захворювань. Надлишкова маса асоціюється з 2-6 кратним підвищенням ризику виникнення АГ. Результати обстеження представлені в діаграмі №1

**Діаграма №1**  
**Вікові зміни індексу маси тіла**

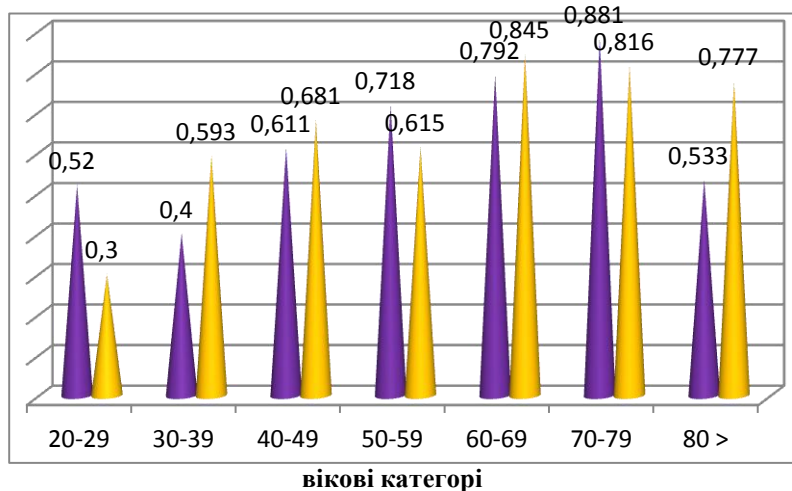

Таким чином, можна зробити висновок, що вже після 30 років від 40% до 88% (залежно від вікової категорії) обстежених пацієнтів мають збільшені індекс маси тіла та окружність талії (діаграма №2).

**Діаграма №2**  
**Вікові зміни окружність талії**

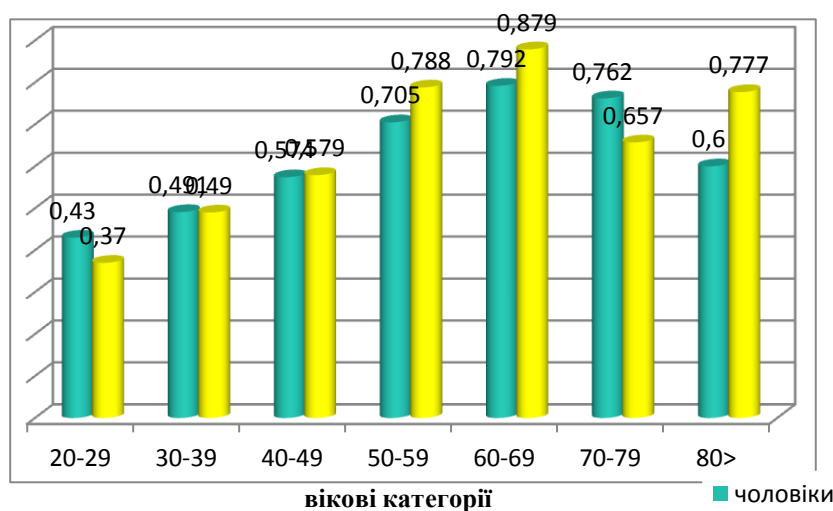

Проаналізувавши отримані результати, студенти змогли мотивовано, на сучасному науковому рівні консультувати пацієнтів та надавати їм рекомендації щодо контролю і підтримки ІМТ в межах норми [3, с. 7]. Зокрема проводили бесіди про необхідність обмеження енергетичної цінності харчового раціону, дотримання принципів збалансованого здорового харчування, ведення щоденника харчування, збільшення рівня фізичної активності.

Під час проведення обстеження студенти удосконалили практичні навички щодо вимірювання АТ та оцінки отриманих даних, які необхідні для визначення загального ризику виникнення ССЗ за шкалою «SCORE» [5, с. 3-4], моніторингу ефективності втручань,

спрямованих на контроль АТ, через те, що високий артеріальний тиск обумовлює підвищення ризику ішемічної хвороби серця (ІХС) та інсульту в усіх вікових групах.

На діаграмі №3 відображено підвищення рівня АТ за віковими категоріями.

**Діаграма №3**  
**Вікові зміни артеріального тиску**

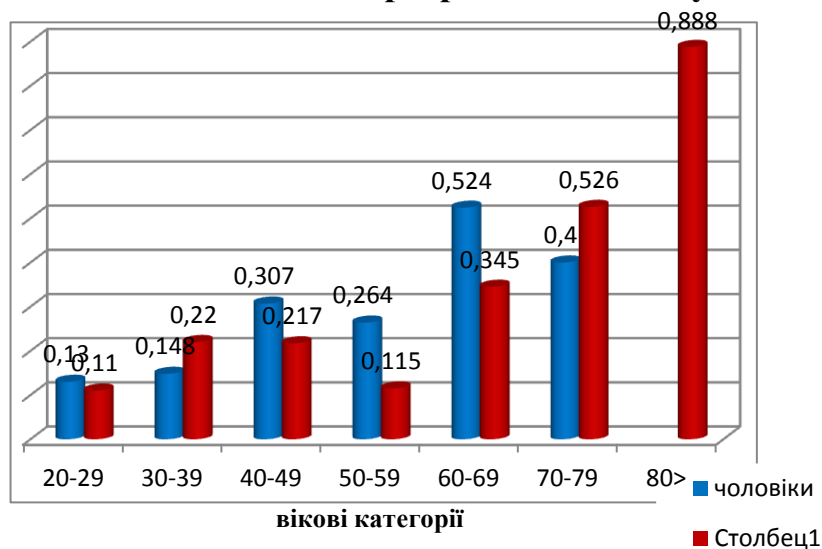

За результатами анкетування та обстеження пацієнтів було виявлено, що серед 343 обстежених чоловіків – 148 осіб палять, а це становить 43,1%, серед 342 жінок палять 90 осіб – це 26,3%. Додатковим наслідком дослідної роботи для студентів було усвідомлення ними важливості правильного вимірювання і контролю АТ у пацієнтів зі шкідливими звичками паління та інформування про це пацієнтів (діаграма №4).

**Діаграма №4**  
**Паління як фактор ризику виникнення захворювань**

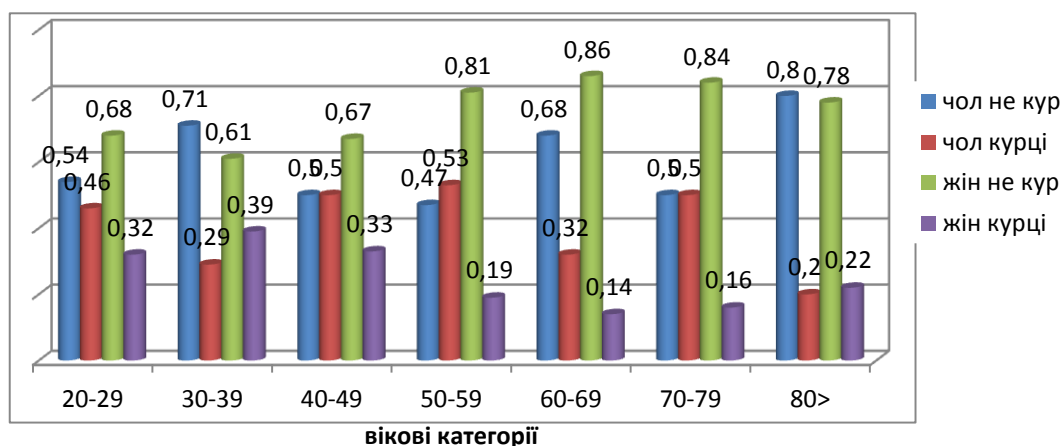

За результатами анкетування та обстеження була також виявлена залежність підвищення АТ від стресових ситуацій на роботі, в сім'ї та низького соціально-економічного статусу (діаграма №5).

**Діаграма №5**  
**Вплив стресових ситуацій**

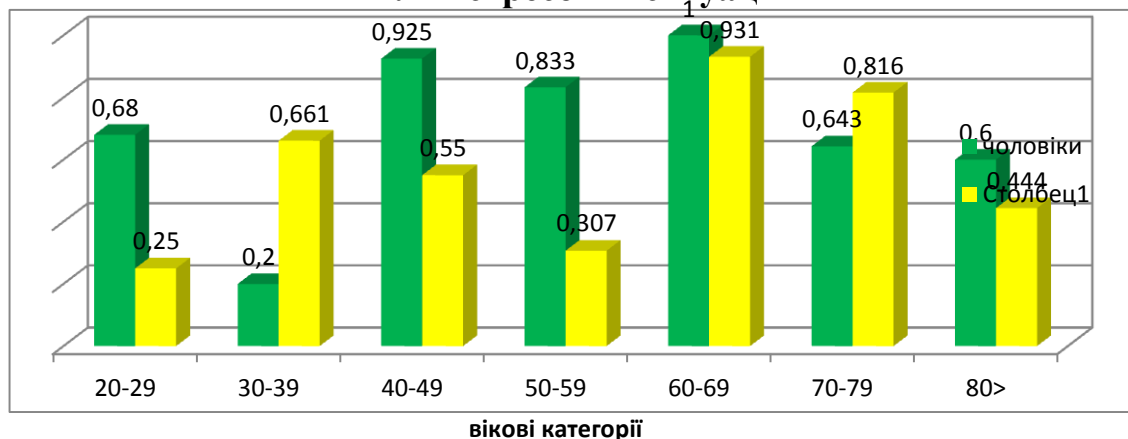

Таким пацієнтам необхідна консультація у спеціалістів, зокрема психологів, психіатрів. В даний час студенти надали їм рекомендації вести здоровий спосіб життя, мати достатній сон, відпочинок, займатися аутотренінгом. Студенти зробили висновок, що для зниження підвищеного артеріального тиску необхідно: відмовитись від паління, дотримуватися збалансованої низькосольової дієти, робити регулярні фізичні вправи, контролювати показники загального холестерину та АТ вже з 20-річного віку. Для попередження розвитку АГ було запропоновано пацієнтам раціонально харчуватися, звертаючи увагу на те, що вживання кухонної солі понад фізіологічну норму позитивно корелює з рівнем АТ. Студенти також роз'яснювали пацієнтам переваги наявності в харчовому раціоні овочів та фруктів, риби, білого курячого м'яса, обмеження вживання тваринних жирів, холестерину і солодощів, вміння керувати стресом та відмови від шкідливих звичок. Такі пояснення ґрунтуються на переконливих наукових доказах.

Результати проведеного дослідження спонукали і самих студентів звернути увагу на власний спосіб життя, своє ставлення до паління, раціонального харчування, заняття фізичними вправами та підготували їх до виконання набутих навичок у майбутній професійній діяльності в закладах охорони здоров'я.

Таким чином, одним із найважливіших шляхів удосконалення якості підготовки фахівців у вищих навчальних медичних закладах, є залучення студентів до науково-дослідної роботи протягом всього періоду навчання.

#### ДЖЕРЕЛА ТА ЛІТЕРАТУРА

1. Кривонос О. Б., Демченко О. М. Методологія науко-дослідної роботи : навчальний посібник / за ред. О. В. Кононова. К.: ВСВ « Медицина», 2011. 160 с.
2. Спільний проект МОЗУ та Бюро ВООЗ в Україні за підтримки Швейцарської агенції з розвитку та співробітництва "Неінфекційні захворювання (НІЗ): профілактика та зміцнення здоров'я в Україні".
3. Європейські дослідження медичних оглядів (EHES). URL: <http://www.ehes.info/>, <http://www.dec.gov.ua/mtd/reestr.htm>
4. URL: [dec.gov.ua/mtd/reestr.html/ehes.info](http://www.dec.gov.ua/mtd/reestr.html/ehes.info)
5. URL: [escardio.org/Guidelines-&-Education/Practice-tools/CVD-prevention-toolbox/SCORE-Risk-Charts](http://escardio.org/Guidelines-&-Education/Practice-tools/CVD-prevention-toolbox/SCORE-Risk-Charts)
6. Центр статистики МОЗ України, 2016.

## СІЛЬСЬКЕ ГОСПОДАРСТВО

УДК 619:616

Максим Пудгороцькі, Ольга Соболю  
(Херсон)

### ЗАСТОСУВАННЯ КРІОТЕРАПЕВТИЧНИХ МЕТОДИК В РЕАБІЛІТАЦІЇ ТРАВМ СПОРТИВНИХ КОНЕЙ

*Виявлено, що сучасна система тренінгу спортивних коней та участь у змаганнях пов'язані з перенапруженням певних груп м'язів, збільшенням ймовірності та тяжкості травматизму, зниження спортивного довголіття і погіршення результатів виступів в змаганнях. Використання кріо – процедур є перспективним засобом лікування первинної травми, реабілітації при пост – травматичних станах та при хронічних травмах, полегшення рухової активності при пост – травматичних станах та при хронічних травмах.*

**Ключові слова:** кріотерапія, спортивні коні, скакові коні, рисисті коні, травматизм, артрози.

*It is found that modern system of training sport horses and participation in competitions are connected with overexertion of certain muscle groups, increasing the likelihood and severity of injuries, reduce sports longevity and the deterioration of the performances in competitions. The use of cryo-procedures is a promising treatment for the primary injury, rehabilitation in post – traumatic conditions and in chronic injury, relief of motor activity in post – traumatic conditions and chronic injuries.*

**Key words:** cryo-therapy, sport horses, race horses, trotting horses, traumatism, arthritis.

**Постановка проблеми.** Травматизм в конярстві залишається найбільш вагомим фактором зниження роботоздатності та погіршення перспектив спортивної та призової кар'єри коней. Найбільш небезпечною ситуація з травматизмом є в призовому конярстві. Так, в цілому по іподромам США в 2015 році на 1000 стартів доводилося 1,62 випадку важких травм, часто несумісних з життям. При цьому найменш травмонебезпечним виявилось синтетичне покриття доріжок – 1,18 випадку на 1000 стартів [1].

1. Будь-яка травма може істотно обмежити або взагалі перекреслити подальшу спортивну кар'єру коні, а іноді навіть бути причиною її загибелі. До 40% коней, які виступають на іподромах, щорічно отримують травми в області сухожилів згиначів, для скакових коней такий діагноз у більшості випадків є причиною припинення подальших випробувань. У класичних видах кінного спорту (конкур, виїздка, триборство) ситуація на перший погляд виглядає більш оптимістично, так як частота травмування істотно нижче (не більше, ніж у 20% тварин) [2]. Виходячи з вищезазначеного, травматизм коней спортивного напрямку є проблемою як з точки зору збереження здоров'я і благополуччя, так і зниження вірогідності повного виявлення генетичного потенціалу коней. Отже, в умовах інтенсивних навантажень коней в спорті, пріоритетними завданнями слід вважати пошук шляхів до зняття деструктивного процесу, пошуку прогностичного критерію перебігу захворювання в залежності від ступеня деструкції тканин суглоба, що досягається, зокрема, в процесі реабілітації спортивних коней [3, с. 169 – 179].

Перед реабілітацією спортивних коней ставляться такі завдання:

- 1) Підтримати і повернути коня майже на той рівень, який він мав до отримання травми.
- 2) Використовуючи методи лікувально-спортивного тренування, ввести його в нормальний тренувальний режим, що відповідає виду спорту.



3) З цією метою в програму реабілітації включають акватерапію, кріотерапію, вібротерапію, магнітотерапію. Ці процедури входять в систему самих ранніх реабілітаційних заходів і тривають до повернення коня в повноцінну роботу.

При оперативному лікуванні спортивних травм реабілітація зазвичай починається в передопераційний період, особливо якщо є гіпотрофія м'язів.

Надалі, в залежності від термінів збільшення навантажень, травмована кінь тренується в манежі, де є всі можливості для більш високих навантажень. Одночасно включаються і комплекси фізіотерапії, що забезпечують локальний лікувальний ефект і профілактику деяких післяопераційних ускладнень [4].

Все вищесказане є підтвердженням того, що реабілітація спортивного коня, на відміну від реабілітації інших коней, має ряд істотних особливостей. Різниця в першу чергу полягає в тому, що спортивний кінь повинен бути доведений до такого стану, при якому він здатний не тільки виконувати легку роботу, а й переносити великі фізичні навантаження сучасного кінного спорту. З урахуванням високого рівня травматизму і збільшення вікових коней в сучасному спорті, питання своєчасної та адекватної реабілітації набувають актуальності.

**Аналіз останніх досліджень і публікацій.** В кінноспортивних школах кожен кінь в середньому в рік хворіє 3-4 рази, а окремі спортивні коні, які несуть великі тренувальні навантаження, хворіють до 10 разів на рік. Із загальної кількості захворювань 86% обумовлені травмами, 37% припадає на патологію мускулатури, сухожилів і суглобів. В основному травмуються передні кінцівки і їх дистальні відділи, 10% складають хвороби копит. Велика частина травм у коней доводиться на рани, забої, садна (51,5%). За видами кінного спорту найвищий травматизм відзначається у триборних коней – 34%. У них основний відсоток захворювань (25%) складають ушкодження сухожилів. У виїздових коней більше травмується мускулатура – 24%, значна захворюваність копит – 17%. У тварин, що беруть участь в п'ятиборстві, кількість травм досягає 23%, з них 30% припадає на рани, 20% на садна і потертості і по 11-12% на хвороби сухожилів, суглобів і копит. У конкурних коней на рани припадає 28%, садна і потертості 24%. У порівнянні з кінями, зайнятими в інших видах спорту, у них частіше травмуються кути губ, спина, віночок копит, путові суглоби передніх кінцівок. Високий відсоток становить травматизм і у рисистих коней, які виступають на іподромах [5].

В дослідженнях стану здоров'я коней в кінноспортивній школі за 5 років кількість отриманих травм зросла з 4 до 29 випадків за рік при постійній кількості коней. Найбільш розповсюдженим видом патологій були поранення (32,09%), ураження сухожилка – зв'язочного апарату (24,62%) та забої (19,40%) [6]. Великою проблемою в спортивному конярстві є захворювання спини коней, патології цього відділу відмічені у 99% коней спортивних коней незважаючи на вартість сідла [7].

За даними К. R Owen, у коней, які використовуються в різних видах, 46% уражень під час використання представлені в дистальних відділах кінцівок. Так, у конкурних коней рівень захворюваності був в два рази, ніж у коней, які не брали участі в змаганнях. У французьких рисаків 29% патологій кінцівок перебували в області плесна. Прогноз травми був неоднаковим для коней різних напрямків використання, навіть якщо травми знаходяться на одній і тій же анатомічній статі [8].

В дослідженнях бразильських вчених було доведено, що спортивні показники коней залежать від поширеності та схильності до травм опорно-рухового апарату у коней. Проаналізовано дані 116 коней різних порід та віку, які використовувалися в виїзді, скачках, поло – поні, стрибках, сільськогосподарських роботах та виступах в вестерні. Всі коні мали бути досліджені за допомогою рентген – обладнання та/або ультразвуковими сканерами. Дерматити були більш поширеними у тварин, які використовувалися в вестерні, ніж у робочих. Чисельність переломів була більшою у скачках і поло-тваринах, ніж у робочих коней. Пороки руху, кульгання були більш поширені у спортивних, ніж у робочих

коней, причому прояв травм плеча знижався з інтенсивністю використання коней у стрибках. Частота травм сухожиль нижньої кінцівки була нижча в стрибках, ніж у виїздки і в вестерні.

Виявлено зв'язок між місцем розташування та типом травми та фізичними навантаженнями. Серед скакових коней, де переважають молоді тварини, більш характерні ортопедичних травми травматичного походження.

Що стосується кінцівок, ушкодження переднього поясу частіше спостерігалися в скачках, поні - поло, стрибках та серед робочих коней; в той час як змагання з виїздки та вестерну більше спричиняли травми задніх кінцівок [9]. Отже, травматизм є розповсюдженою проблемою як в спортивному, так і в призовому конярстві, тому виникає проблема вибору стратегії лікування. Повне одужання коня проходить за стандартним сценарієм: діагностика, терапія та реабілітація - адаптація опорно-рухового апарату до збільшення тренувальних навантажень. Це тривалий процес залежить від конструкційних особливостей організму коня, теоретичної і практичної підготовки тренерів і спортивних ветеринарних лікарів. Форсування цього процесу приводить до травматичних наслідків в опорно-руховому апараті коней, що погіршує прогноз спортивної або призової кар'єри коня [10].

Виходячи з проведеного аналізу, всі види використання коней в тій чи іншій мірі призводять до травматизму коней, особливо, травм кінцівок, де найчастіше використовується кріотерапія. Використання цих методик дозволяє також ефективно лікувати травми інших частин тіла.

Технічно, кріотерапія відноситься до використання кріотехнологій для лікування коней, які мали певні проблеми здоров'я, тоді як кріостимуляція використовувалася для здорових коней (як правило, спортивних та скакових). Тому, крім лікувального ефекту, відзначені реабілітаційні властивості кріотерапії.

Так, в США в проведених дослідженнях було доведено, що застосування кріотерапії покращувало стан коней: зменшувалися прояви м'язового болю, знижувалися больові відчуття, поліпшувалися м'язові показники. Були відзначені позитивний вплив на варіабельність серцевого ритму, збільшення аеробного резерву, активність парасимпатичної нервової системи [4, с. 67-88].

Кріо-процедури зменшують приплив крові в область, що зменшує набряклість і перешкоджає проведенню нервів, зменшуючи біль. Більшість коней добре переносять кріотерапію і відчують зменшення болю після лікування. Кріо-процедури можуть використовуватися як частина відновлення після лікування первинної травми, щоб забезпечити збільшення циркуляції в область після завершення кріотерапії. Приплив циркуляції в область поразки зцілює і приносить користь імунній системі. Кріо - процедури можуть викликати пошкодження тканини, якщо проводяться протягом тривалого часу без відповідних інтервалів і не підходить у випадках наявності шкірних трансплантатів.

Для відкритих ран, які потребують ініціювання зростання тканини, кріотерапія може пригнічувати це зростання. Лікувальні кріо - процедури самі по собі можуть бути профілактичним методом, регулярно застосовуваним після важких вправ, для поновлення кровообігу і забезпечення того, щоб м'язи не нагрівалися в період навантажень.

Таким чином, використання кріо-процедур є розповсюдженим засобом лікування та травматизму будь-якого типу. Враховуючи розповсюдженість травматизму в конярстві, необхідно подальше впровадження кріотерапевтичних технологій в роботу суб'єктів призового та спортивного конярства [11].

Вибір кріогенної техніки залежить від площі тіла, що піддається кріовпливу.

Кріогенні фізіотерапевтичні комплекси включають як власне кріосауни, так і кріобасейни – кріосауни з локалізацією зони фізіотерапевтичного впливу за рахунок використання підвищеної щільності кріогенного газу. У конярстві застосовуються обидва типи кріотерапевтичних процедур [12].

Кріогенний фізіотерапевтичний вплив забезпечується за рахунок інтенсивного охолодження поверхні шкіри до температури від -2 до + 2°С. Для цього від поверхні тіла необхідно відвести близько 600 кДж теплоти за 2-3 хвилини. В середньому з поверхні тіла в обсяг процедурної kabіни виділяється більше 3 кВт теплоти, для збереження температури газу на заданому рівні необхідна система охолодження з достатньою тепловідводною здатністю.

Ефект кріосауни створюється за рахунок того, що все тіло коня знаходиться в холодній камері, при використанні кріобасейну кінь знаходиться у відкритому резервуарі, в якому піддається впливу холоду, виключаючи голову і шию. У кріобасейні холод створюється шляхом розпилення азоту безпосередньо біля тіла коня всередині резервуара [13].

**Висновки.** Наприкінці ХХ сторіччя в медицині, а потім і в ветеринарній практиці кріотерапевтичні технології набули досить широкого розповсюдження. Основні види кріотерапії: загальна і місцева, вплив, напрямки використання та ефективність яких мають певні відмінності.

В конярстві розвиток кріотерапевтичних технологій припав саме на конярство спортивного напрямку. Основні проблеми здоров'я спортивних, скакових та рисистих коней пов'язані з високим травматизмом, який у спортивних коней може досягати 63,9% від загальної кількості хворих тварин. Кожен спортивний кінь в середньому в рік хворіє 3-4 рази, із загальної кількості захворювань 86% обумовлені травмами. Використання кріо-процедур є розповсюдженим засобом лікування травматизму будь-якого типу та реабілітації.

Для проведення кріотерапевтичних процедур в конярстві використовують кріосауни та кріобасейни – кріосауни з локалізацією зони фізіотерапевтичного впливу.

Враховуючи розповсюдженість травматизму в конярстві, необхідно подальше впровадження кріотерапевтичних технологій в роботу суб'єктів призового та спортивного конярства

### ДЖЕРЕЛА ТА ЛІТЕРАТУРА

1. Травматизм лошадей на ипподромах США снизился – Новости ... URL: <http://www.hippodrom.ru/modules/AMS/article.php?storyid=1057>. Дата звернення: 14.08.2018
2. Травмы у лошадей, их профилактика и лечение. URL: <http://www.petland.org.ua/mode-article/pge-787.html>. Дата звернення: 29.08.2018
3. Недосекин Г.А. Незаразные болезни лошадей / И.А. Калашник, Д.Д. Логвинов, С.И. Смирнов, Г.А. Недосекин. М.: Агропромиздат, 1990. 272 с.
4. Лошадь скажет вам СПАсибо! - VetPharma. URL: <https://vetpharma.org/articles/140/4689/> Заходив 21.07.2018
5. Травматизм лошадей ZooVet.info. URL: <http://www.zoovet.info> › О лошадях › Болезни лошадей›. Дата звернення: 24.08.2018
6. Кокоулина С. В., Шешина Е. В., Шиловская К. А. Исследование причин травматизма лошадей в конноспортивной школе и разработка методов его профилактики // Экономические науки / №02 (2), 15 мая 2012 г. Инновационный конвент. URL: <http://www.google.com/url?sa=t&rct=j&q=&es/> Заходив 11.08.2018
7. Конный мир – Здоровье лошади – Смотри, где сидишь 99% травм ... URL: <http://www.horseworld.ru/modules/AMS/print.php?storyid=725>. Дата звернення: 9.08.2018
8. Owen K. R. et al. Identification of risk factors for traumatic injury in the general horse population of north-west England, Midlands and north Wales. Equine Veterinary Journal, 2012. v.44. n.2. pp.143-148. Available at: <http://www.researchgate.net/.../51241471.1/> Дата звернення: 1.07.2018
9. De Sousa N. R., Loureiro Luna S. P., Pizzigatti D., Martins M. T. A., Possebon F. S., Aguiar A. C. S. Relation between type and local of orthopedic injuries with physical activity in horses // Ciência Rural, 2017. vol.47. no.2. Available at. URL: [http://www.scielo.br/scielo.php?script=sci\\_arttext&pid=/](http://www.scielo.br/scielo.php?script=sci_arttext&pid=/) Заходив 22.07.2018.

10. Cold Therapy in Horses – Procedure, Efficacy, Recovery, Prevention. Available at. URL: <http://www.wagwalking.com/horse/treatment/cold-therapy/15.08.2018>

11. Cryotherapy for Horses – Taranet. Available at. URL: <http://www.taranet.co.uk/.../Equine%20Cryotherapy/> Заходив 12.08.2018

12. Kersch-Schindl K., Uher E.M., Zauner-Dungl A. et al. Cold and cryotherapy. A review of the literature on general principles and practical applications // Acta Medica Austriaca. 1998, Vol.25 (3). PP.73-78. URL: <http://www.euroepmc.org/abstract/med/9816398/>. Дата звернення 26.08.2018

УДК 798.23/ 636.12.

Анастасія Устенко, Ольга Соболев  
(Херсон)

### ОСОБЛИВОСТІ ВИКОРИСТАННЯ КОНЕЙ РІЗНИХ ПОРІД В ДИТЯЧОМУ КІННОМУ СПОРТІ

*Досліджено показники використання коней у чемпіонатах Херсонської області з кінного спорту (конкуру) серед юнаків та дітей. Породний склад коней на різних маршрутах відрізнявся – на маршрутах з висотою перешикод 40,60 см більшість коней були помісними або безпородними, на маршрутах з висотою перешикод 80 см ними представлено до 45,4% учасників, на маршрутах з висотою перешикод до 100 см чистопородні коні спортивного і рисистого напрямку склали 75,0 – 80,0%. Незалежно від маршрутів, переважну кількість призових місць здобули чистопородні коні, переможцями були коні переважно української верхової породи.*

**Ключові слова:** кінний спорт, конкур, кількість стартів, перемоги, висота маршрутів, чистопородні коні, помісні коні, безпородні коні.

*The indicators of applying horses in championship in Kherson oblast of children's equestrian sports (show jumping) among the youth and children are studied. Breeding composition of horses on different routes varied. On the routes with barrier height of 40-60 cm the majority of horses was of mixed or no breeds, on the routes with barrier height of 80 cm the participants were represented by those breeds in the amount of 45.4%, on the routes with barrier height of 100 cm horses of pure breeds of sporting and trotting directions amounted to 75.0 – 80.0%.*

*In spite of the routes the majority of prizes was taken by the horses of pure breeds, the winners were the horses of Ukrainian riding breed.*

**Key words:** equestrian sports, show jumping, number of starts, victories, the height of the routes, pure breed horses, mixed breeds horses, no breeds horses.

**Постановка проблеми.** Індустріалізація розвинених країн в привела до зменшення контактів людини з природою, зокрема, з тваринами. Діти багато часу спілкуються з комп'ютером і іншими гаджетами Щоб відновити баланс, бажано забезпечити дитині місце для соціалізації, розваг, навчання і контакту з природою. Одним із способів відновлення балансу є кінний спорт. Серед переваг кінного спорту для дітей відзначають:

- розвиток позитивних якостей: наполегливості, наполегливості, сміливості, рішучості;
- згладжування негативних властивостей характеру: грубості, агресії, замкнутості, диктаторських замашок;
- профілактику і лікування захворювань опорно-рухового апарату;
- зміцнення організму, розвиток моторики рук, підвищення стійкості до стресу, поліпшення імунітету [1].

Спілкування з конем розвиває у дитини відповідальність і самоконтроль, розширює діапазон знань і навичок, тренує вестибулярний апарат і покращує реакцію. Заняття верховою їздою благотворно впливають на здоров'я і формують особистість, приносячи дбайливе ставлення до чотириноного партнера позитивно впливає на формування у дитини почуття відповідальності [2].

Противники кінного спорту називають недоліками травмонебезпеку і «кавалерійський» вигин ніг. Що стосується травматизму, то він можливий в будь-якому спорті, а вигин ніг є поза зв'язком із заняттями кінним спортом [3].

Між тим, розвиток дитячого кінного спорту є запорукою розвитку кінного спорту взагалі в країні. Відомо, що масовий розвиток кінного спорту пов'язаний не з тренуваннями у провідних кінноспортивних фахівців з інших країн, а з правильно побудованою роботою в своїх власних. Кіннозаводчики є роботодавцями як для молодих фахівців, так і для більшості кіннотників, які не проходять в великий спорт [3].

Європейський досвід показує, що дитячий кінний спорт може бути платним, при цьому доступним і ефективним, з налагодженою системою підготовки і відбору талановитих дітей. У такій ситуації виграють всі: діти можуть займатися кінним спортом, він стає масовим, не виникає проблеми як комплектування кінноспортивних команд для змагань високого рівня, так і тренерського складу в кінних заводах, який забезпечить майбутні успіхи країни [4].

Зусилля, спрямовані на пошук і підтримку молодих талантів, рано чи пізно відливаються в отримання призових місць на змаганнях високого рівня. З урахуванням важкості комплектування більшості спортивних установ молодими перспективними спортсменами, а кінних заводів тренерським складом, питання розвитку дитячого (юнацького) кінного спорту набувають актуальності. Відповідно, виникає проблема відбору коней для юних вершників, тому дослідження з цього напрямку набувають актуальності.

**Аналіз останніх досліджень і публікацій.** Початок занять кінним спортом часто пов'язаний з діяльністю поні-клубів, основний склад більшості яких складають шетлендські поні. Їх висота в холці не перевищує 110 см, і високі діти фізично не в змозі їздити на них правильно. того ж, рухи шетлендських поні істотно відрізняються від алюрів великих коней. Так, в Німеччині, до навчання дітей верховій їзді підходять ґрунтовно, підбирають поні виходячи з росту та віку дитини. Міжнародна федерація кінного спорту (FEI) вважає змагання серед дітей на поні найважливішим елементом розвитку кінного спорту в світі. Мінімальний вік для участі в міжнародних змаганнях – 12 років. Чемпіонати Європи серед вершників на поні є вершиною айсберга, основа якого складають поні-старту національного і міжнародного рівня, популярність яких незмінно висока. Так, за сезон в Західній Європі проводять більше 66 міжнародних змагань з конкуру, 40 змагання з виїздки та близько десяти змагань з триборства [5].

Багаторічна практика підготовки юних спортсменів – кіннотників визначала чіткі градації: попередня підготовка – у віці 6-9 років, початкова спортивна спеціалізація – в 10-12 років, поглиблене тренування в обраному виді спорту – в 13-15 років, спортивне вдосконалення – у віці 16 років і старше, з урахуванням вікових та індивідуальних анатомо-фізіологічних особливостей [6].

Більшість тренерів вважає оптимальним варіантом для початку занять вік 9-12 років. Це пов'язано як з фізичним, так і психологічним розвитком дитини, при дотриманні техніки виконання вправ ніяких негативних наслідків для розвитку кістково-м'язового апарату не спостерігається, між тим хороша постави і красиві гармонійні руху, формуються, як і в будь-якому спорті [7].

Питання хороших результатів на міжнародній арені в юнацькому спорті – одне з ключових для юних вершників, і тут необхідно віддати данину досвідченим коням під юними спортсменами. Так, перш ніж вийти в європейську першість під дитиною, відома спортивна кобила Албані 21 до європейського рівня 140 см два роки виступала під досвідченими вершниками, видатний Калат Кама виступав в Польщі в маршрутах до 145 см.

Імовірність того, що дитина стане фіналістом першості Європи на 6-7-річному коні, практично нульова.

Загальновідомо, що рівень юнацьких і юніорських першостей нижче, ніж дорослих чемпіонатів. Тому кінь, який прекрасно підходить для молодого спортсмена, не обов'язково буде придатним для великого спорту. В країнах – лідерах з кінного спорту давно і успішно діють різні фонди і організації, що допомагають молодим талантам подолати прірву між дитячим/юнацьким і дорослим спортом. Так, Федерація кінного спорту Великобританії організувала регіональні групи, куди можуть потрапити спортсмени – кіннотники у віці від 16 до 24 років, які виступають на досить високому рівні, відповідні ряду критеріїв і показують високі стабільні результати. Всі учасники цієї програми можуть претендувати на включення в іншу програму – World Class, мета якої – збільшення кількості олімпійських та паралімпійських медалей, завойованих англійськими спортсменами. Також, у Великобританії існує програма підтримки талановитих спортсменів, що надає їм певні суми, які можуть бути витрачені тільки на сеанси фізіотерапії або заняття з тренером. Максимальний розмір гранту - 3000 англійських фунтів, для молодих спортсменів, що мають в планах участь в Олімпійських іграх, сума може зрости до 10 000 англійських фунтів [5].

Виходячи з особливостей дитячого кінного спорту, виникає необхідність визначення критеріїв відбору коней. Світовий досвід показує, що для навчання дітей верховій їзди придатні коні будь-якої породи, якщо вони спокійні, доброзичливі і володіють врівноваженою нервовою системою. Часто саме ці якості притаманні не висококровним, а простим, безпородним коням. Вони невисокі в холці, поступливі. Освоєння азів бажано пройти без стресів, і перевагу віддають доброї, спокійною коні, нехай і не породистої [6].

За даними М. В. Луценко, М. П. Петрушко, для коней, які використовуються при навчанні дітей верховій їзді, при достатній врівноваженості не важлива сила і рухливість нервових процесів. Коні сильного нерівноваженого типу можуть використовуватися в даній сфері тільки при наявності у них видатної сили нервової системи, основними вимогами є адекватність і стабільність в роботі.

Але після того, як дитина (юнак) вже переходить до занять кінним спортом, потрібно вирішити питання з вибором саме спортивного, а не учбового коня, якому і присвячена наша робота.

**Постановка завдання.** Метою наших досліджень було визначення породної структури коней в дитячих змаганнях з коню в зв'язку із складністю (висотою) маршруту. Матеріалами для досліджень слугували звіти про проведення відкритого чемпіонату Херсонської області з кінного спорту серед юнаків та дітей за 2016-2018 роки. Змагання проводилися за наступними маршрутами:

- маршрут №1. Висота 40 см Табл. А, ст.238.2.1, на жвавість та чистоту (діти);
- маршрут №2. Висота 60 см Табл. А, ст.238.2.1, на жвавість та чистоту (діти, юнаки);
- маршрут №3. Висота 80 см Табл. А, ст.238.2.2, на жвавість та чистоту з перестрибуванням (діти, юнаки);
- маршрут №4. Висота до 100 см Табл. А, ст.238.2.2, на жвавість та чистоту з перестрибуванням (юнаки).

Змагання проводилися на відкритому ґрунті, розміри бойового конкурного поля були 60х60 м трав'яним покриттям. Один вершник на одному коні міг брати участь тільки у двох маршрутах, кількість коней під одним вершником в кожному маршруті була не більше трьох, кількість вершників на одному коні в кожному маршруті була не більше трьох.

За породною належністю все поголів'я було розподілене на 4 групи:

- чистопородні представники спеціалізованих порід спортивного напрямку (українська верхова, чистокровна верхова, тракененська);
- чистопородні представники рисистих порід (орловської та російської);
- помісні коні з відомим походженням;
- безпородні коні з невідомим походженням.

Дані звітів були оброблені за загальноприйнятими методиками з використанням програми Microsoft Excel.

**Виклад основного матеріалу дослідження.** За даними таблиці 1, загальна кількість учасників по роках варіювала від 34 до 44 голів, середня – від 8,50 до 11,00 голів.

**Таблиця 1**

**Кількість коней - учасників на різних маршрутах, гол.**

Маршрут	Рік			Всього	В середньому
	2016	2017	2018		
Маршрут №1, висота 40 см	12	15	11	38	12,67 ±1,56
Маршрут №2, висота 60 см	10	13	10	33	11,00 ±1,33
Маршрут №3, висота 80 см	8	11	10	29	9,67 ±1,11
Маршрут №4, висота до 100 см	4	5	5	14	4,67 ±0,44
В цілому	34	44	36	114	
В середньому	8,50 ±2,50	11,00±3,00	9,00 ±2,00	-	-

Перший маршрут був найчисельнішим (середня кількість учасників 12,67 голів), в четвертому приймало участь в середньому лише 4,67 голів. В цілому за досліджений період було здійснено 114 стартів.

Як свідчать дані таблиці 2, більшість коней, які прийняли участь в змаганнях, були помісними (38,60%), найбільш мало чисельною групою були безпородні коні з невідомим походженням (12,23%).

В цілому, було виграно 45 призових місць, з них 12 – перших (табл. 3) Серед переможців представники української верхової породи зустрічалися 8 разів з 12 (75,00%), серед призерів з II місцем – 10 разів з 12 (83,33 %), III місцем – 7 разів з 12 (58,33%).

**Таблиця 2**

**Розподіл коней - учасників за походженням**

Маршрут	Кількість коней, гол.	Порода							
		спеціалізовані спортивні		рисисті		помісні		безпородні	
		гол.	%	гол.	%	гол.	%	гол.	%
Маршрут №1, висота 40 см	38	9	23,68	6	15,78	16	42,11	7	18,43
Маршрут №2, висота 60 см	33	9	27,27	6	18,18	14	42,42	4	12,13
Маршрут №3, висота 80 см	29	9	31,03	6	20,69	11	37,93	3	10,35
Маршрут №4, висота до 100 см	14	8	57,14	3	21,43	3	21,43	-	-
В цілому	114	35	30,70	21	18,42	44	38,60	14	12,23

Представники рисистих порід зайняли 7 призових місць (15,56%), в тому числі одне перше, тракененської породи 5 призових місць (11,11% %), в тому числі 1 перше, чистокривної верхової мали такий же результат, в тому числі 2 перших місця.

Незважаючи на те, що на маршруті №1 60,54% складала помісні та безпородні з невідомим походженням коні, на маршруті № 2 питома доля їх складала 54,53%, зі 45 призових місць лише 3 (6,67%) зайняли помісні коні і жодного призового місця не змогли зайняти безпородні.

Таблиця 3

Характеристика коней – призерів та переможців

Маршрут	Порода		
	I місце	II місце	III місце
Маршрут №1, висота 40 см Всього призових місць 12	Українська верхова – 2 місця Тракененська – 1 місце	Українська верхова – 2 місця Помісна – 1 місце Російська рисиста – 1 місце	Російська рисиста – 1 місце Українська верхова – 1 місце Помісна – 1 місце Орловська рисиста – 1 місце Тракененська – 1 місце
Маршрут №2, висота 60 см Всього призових місць 12	Українська верхова – 1 місце Російська рисиста – 1 місце Чистокровна верхова – 1 місце	Українська верхова – 2 місця Тракененська – 1 місце Чистокровна верхова – 1 місце	Помісна – 1 місце Українська верхова – 2 місця Орловська рисиста – 1 місце Російська рисиста – 1 місце
Маршрут №3, висота 80 см Всього призових місць 12	Українська верхова – 2 місця Чистокровна верхова – 1 місце	Українська верхова – 2 місця Чистокровна верхова – 1 місце Орловська рисиста – 1 місце	Українська верхова – 2 місця Орловська рисиста – 1 місце Тракененська – 1 місце Чистокровна верхова – 1 місце
Маршрут №4, висота до 100 см Всього призових місць 9	Українська верхова – 3 місця	Українська верхова – 2 місця Тракененська – 1 місце	Українська верхова – 2 місця Чистокровна верхова – 1 місце

З урахуванням кількості коней в стартах, на 1 голову представників спеціалізованих порід спортивного напрямку було виграно по 1 призовому місцю, в тому числі 0,34 перемог, рисистих порід 0,33 призових та 0,05 0,34 перемог. Помісні коні, найчисельніша група тварин, мали питомий виграш призових місць на рівні 0,07 та жодної перемоги.

**Висновки.** В цілому за досліджений період було здійснено 114 стартів, з яких переважна більшість (62,28%) приходилася на маршрути з вистою перешкод 40 та 60 см. Середня кількість учасників на маршрутах з висотою перешкод до 100 см складала менше 5 чоловік, що свідчить про невисокий спортивний клас як коней, так і молодих спортсменів.

В залежності від висоти маршрутів змінювався породний склад учасників. Якщо на маршрутах з малою висотою перешкод (№1 та №2) кількість безпородних коней становила 12,13 та 18,43%, на маршруті № 4 (висота перешкод 100 см) переважна кількість коней (57,14%) належала до спеціалізованих порід спортивного напрямку, безпородні коні взагалі на цьому маршруті не змогли прийняти участь.



Серед переможців більшість коней належала до української верхової породи (75,00%), серед призерів з II місцем (83,33 %), III місцем (58,33%). Достатньо успішним було використання коней тракененської, чистокровної верхової та рисистих порід.

Однією з причин недостатнього розвитку кінного спорту області є відносно мала чисельність коней спеціалізованих порід спортивного напрямку, які склали менше третини (30,70%) від кількості учасників змагань, тому для поліпшення ситуації необхідно збільшити рівень комплектації саме кіньми цього напрямку.

#### ДЖЕРЕЛА ТА ЛІТЕРАТУРА

1. Конный спорт для детей: польза и вред, в каком возрасте лучше начинать? URL: <https://pets2.me/bok/1898-konnyu-sport-dlya-detey-polza-i-vred-v-kakom-vozhaste-luchshe-nachinat.html>. Дата звернення: 14.09. 2018
2. Набатников С. Конный спорт: родителям и не только // Золотой мустанг. 2017. №7(174). URL: <http://www.goldmustang.ru/magazine/sport/7654.html/> Заходила 12.09. 2018
3. Конный спорт для детей: польза и вред, в каком возрасте лучше начинать? URL: <https://pets2.me/bok/1898-konnyu-sport-dlya-detey-polza-i-vred-v-kakom-vozhaste-luchshe-nachinat.html/> Заходила 16.09. 2018
4. Youth Programs / US Equestrian – USEF Available at URL: <https://www.usef.org/start-riding/youth-programs/> Заходила 17. 09. 2018
5. Children, Junior & Young Rider Jumping Europeans Available at: <https://www.equestrianteamgb.co.uk/.../children-junior-you>. Дата звернення: 19. 09. 2018
6. Trainer bookings for equestrian sport, Germany – German Horse Center. Available at: <https://www.germanhorsecenter.com/trainer-equestrian-sport>. Дата звернення: 19. 09. 2018
7. Ребенок и лошадь: о технике безопасности, выборе. URL: <https://www.kohuku.ru> › Верховая езда › Конный спорт, испытания, игры › Ребенок и лошадь: о техники безопасности, выборе. Дата звернення: 14. 09. 2018
8. Штатнова Е. Конный спорт: Легко ли быть молодым? // Золотой мустанг, 2012. №4(117). URL: <https://www.goldmustang.ru/magazine/sport/3565.html>. Дата звернення 13.09.2018
9. Луценко М. В., Петрушко М. П. Выбор лошадей для нетрадиционных сфер использования с учётом типа высшей нервной деятельности // Вісник Сумського національного аграрного університету. Серія «Тваринництво». 2014. Вип. 2/1(24). С. 61-64.

## ТЕХНІЧНІ НАУКИ. ТРАНСПОРТ

УДК 616.71-001.5

*Віталій Величко, Степан Кусяк, Олександр Шайко-Шайковський  
(Чернівці)*

### РОЗРОБКА КОНСТРУКЦІЇ ТА ДІЮЧОЇ МОДЕЛІ ОПЕРАТОРСЬКОГО КРАНА

*У роботі розглянуто процес розробки конструкції та проектування діючої моделі операторського крана, принцип його побудови, окремих елементів та вузлів, їх взаємозв'язок.*

**Ключові слова:** операторський кран, попередньо напружена конструкція, демпфер.

*The paper considers the process of designing and designing the operating model of the operator crane, the principle of its construction, individual elements and nodes, their interconnection.*

**Key words:** operator crane, pre-stressed construction, damper.

Фізичне та моральне старіння апаратури й обладнання теле- та кіностудій, різке та суттєве підвищення ціни на закордонні конструкції та устаткування, відсутність власних виробників диктують необхідність створення власноруч відповідної спеціалізованої техніки. Одним із дуже важливих видів конструкцій, необхідним для створення сучасних фільмів, репортажів є операторський кран, який являє собою досить довгу вежу, що може обертатись у горизонтальній площині, а також – здійснювати повороти та заплановані зміни положення у вертикальній площині. На одному кінці балки крана розташована відеокамера, а на другій, більш вузькій – знаходиться противага, яка врівноважує робочу частину конструкції.

Головною конструктивною та експлуатаційною перевагою розробленої та запропонованої конструкції крім дешевизни є її суттєво низька матеріалоемність, тобто – мала власна вага, що важливо у сучасних економічних умовах, робить експлуатацію конструкції досить зручною, безпечною, не вимагає великих фізичних зусиль, витрат енергії та коштів.

На рис. 1 наведено загальний вигляд конструкції.

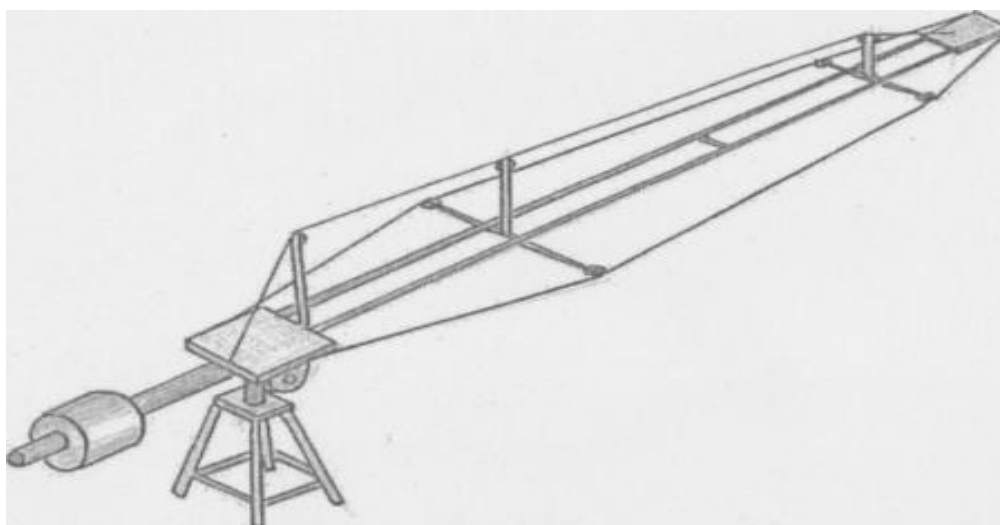

**Рис. 1.** Загальний вигляд моделі операторського крана

Проектування стріли крана здійснювалося з такою метою, щоб власна вага конструкції була як найменшою. Проте, при цьому необхідно було забезпечити міцність конструкції, що вдалось забезпечити за допомогою додаткових натяжних тросів, які підвищили міцність усієї установки, а також її жорсткість. Це підтверджується теоретичними розрахунками та теоретичними дослідженнями. При цьому виготовлення стріли з двох паралельних порожнистих стержнів дозволило підвищити жорсткість корпусу стріли, його стійкість, особливо у горизонтальній площині. При цьому прагнення до зменшення власної ваги, мінімізації матеріалоемності привело до того, що при обраних розмірах та формі поперечного перерізу конструкції не забезпечувала необхідної міцності без наявності натяжних тросів, які зробили конструкцію попередньо напруженою, різко збільшили її міцність та жорсткість [1].

Ці характеристики корпусу операторського крана вдалося забезпечити за рахунок збільшення осьового моменту інерції. Досягається це за допомогою трьох натягнутих тросів, які розташовані вздовж корпусу крана, на певній відстані від нього. Ця відстань обрана відповідно до величини зовнішнього згинаючого моменту, який лінійно збільшується вздовж корпусу від мінімально значення до максимального, найбільшого. З цією метою для визначення відстані тросів від корпусу операторського крана використовувалася відома теорія побудови балок рівного опору. Воно визначається вагою корпусу крана, розмірами та матеріалом конструкції. У наслідок цього бокові троси поступово наближаються до кінця корпусу операторського крана. Це забезпечується спеціальними кронштейнами – розпорами та натяжними тросами. За допомогою бокових тросів також, крім функції збільшення осьового моменту інерції перерізів конструкції, досягається також її стабілізація, що сприяє стійкості корпусу крана, запобігає виникненню бокових та вертикальних коливань, - тобто троси виконують також роль своєрідного демпфера, який стабілізує рівновагу та стійкість конструкції. Такий шлях проектування широко застосовується у так званих попередньо напружених конструкціях. На рис. 2 наведено переріз стріли спроектованого крана та виготовленої моделі стріли. Модель повністю здатна здійснювати рухи, які передбачаються справжньою конструкцією [2].

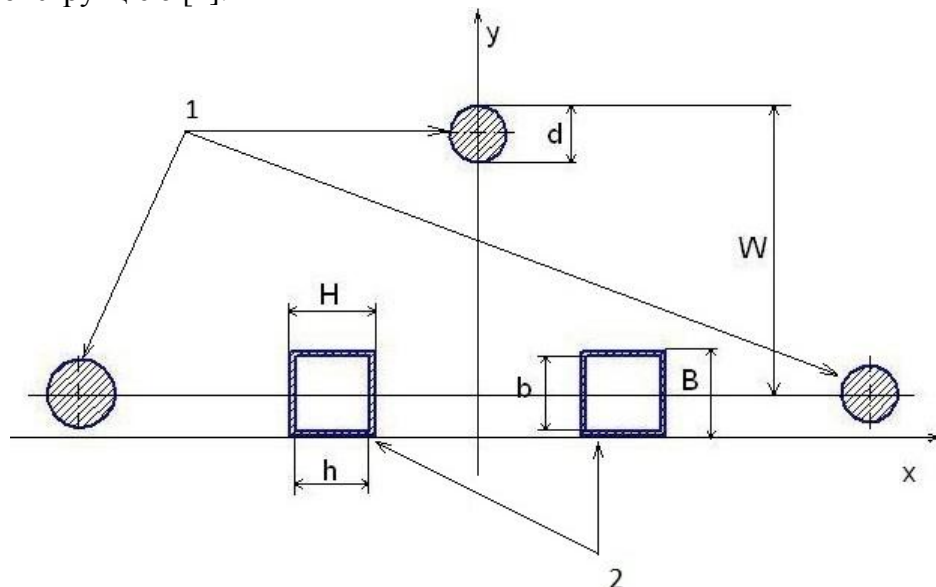

**Рис. 2. Поперечний переріз стріли спроектованого операторського крана, зміцненої натяжними тросами: 1. Натяжні троси; 2. Переріз стержнів стріли крана**

При розрахунках моделі використовувався відомий з опору матеріалів і будівельної механіки принцип балок однакового опору, в якому згинаючий момент, який змінюється з довжиною елемента конструкції, тягне за собою відповідне зменшення моменту опору перерізу усього корпусу стріли крана.

Крім указаних вище рухів стріли крана, на його робочому майданчику встановлено відеокамеру, яка може за допомогою міні-електродвигунів здійснювати рухи в двох площинах: вертикальній та горизонтальній. Для цього розроблено та виготовлено конструкцію спеціального зубчастого поворотного пристрою. Керування всією конструкцією здійснюється дистанційно за допомогою пульта управління. Спеціально спроектований та виготовлений механізм-пантограф дозволяє забезпечити горизонтальне стабільне положення опорної площадки для відеокамери, що значно полегшує дії по управлінню відеокамерою, дозволяє оперативно та з мінімальними затратами часу здійснювати її необхідні повороти та рухи. Керування установкою та рухами відеокамери здійснюється дистанційно за допомогою пульта управління [3].

Використання спроектованої та виготовленої установки може бути корисним та ефективно використовуватися не тільки в теле- та радіо студіях, але також і в медичних установах при демонстрації різного роду оперативних втручань в хірургічних операціях, травматології, офтальмології, стоматології, гінекології тощо, коли виникає необхідність демонструвати деталі та елементи проведення медичної операції широкому колу студентів та глядачів, які не можуть бути присутніми в операційній в силу великої кількості чинників.

Установка також може бути корисною у спостереженні та контролі технологічних процесів у металообробці, радіоелектронній галузі виробництва, коли необхідно здійснювати досить жорсткий контроль та спостереження, проте – одночасно виконувати високі та чіткі вимоги санітарної безпеки та гігієни. Такі установки будуть необхідними у використанні у навчальному процесі, коли група студентів по зрозумілих причинах не може бути розташована та присутня біля верстатів, біля конвеєрних ліній, мікроскопів та інших наукових та дослідницьких установок та обладнання [4].

Собівартість спроектованої та виготовленої установки в багато разів, на порядок менше, ніж у відповідних закордонних аналогів. Це робить запропоновану розробку важливою та актуальною, а її використання – доцільним у наукових, дослідницьких, навчальних та медичних закладах.

### ДЖЕРЕЛА ТА ЛІТЕРАТУРА

1. URL: <http://vsgrp.com.ua/silverjib4n>
2. URL: <http://prom.ua/pl8333192-operatorskij-kran-dlya.html>
3. URL: <http://prom.ua/p46261524-kran-dlya-videosemki.html>
4. URL: <http://hdvideooshop.com/cranes-jibs/513-kessler-cranepocket-jib-pro.html>

УДК 625.503.56

Ольга Данилюк, Богдан Федотов  
(Тернопіль)

### МАТЕМАТИЧНА МОДЕЛЬ ПРОГРАМНОГО ДИСТАНЦІЙНОГО КЕРУВАННЯ ФАРМАЦЕВТИЧНИМИ ЗАСОБАМИ

*У статті представлено програмне забезпечення з дистанційним керуванням для контролю та обліку фармацевтичних засобів. Розроблений програмний продукт дозволить менеджерам фармацевтичної галузі автоматизовано відслідковувати та керувати процесом складування та логістикою фармацевтичних засобів.*

**Ключові слова:** фармацевтичні засоби, алгоритм, структура баз даних, склад, програмне забезпечення.

*The paper presents software with remote control for the control and registration of pharmaceuticals has been developed. The software product developed will allow pharmaceutical industry managers to automate tracking and managing the storage and logistics process of pharmaceutical products.*

**Key words:** pharmaceuticals, algorithm, data structure, composition, software.

Всі сфери фармацевтичної діяльності повинні бути забезпечені передовими технологіями та сучасними методами. Тому, має місце, автоматизована інформаційна підтримка роботи логістика складу по процесах закупівлі, обліку та зберіганні медикаментів та медичних засобів. Сучасні технології дозволять швидко і якісно здійснювати розрахунок витрат на збереження запасів, визначення розмірів гарантійних запасів, вести облік витрат і вести повний контроль медичних засобів та формування оптимальних розмірів замовлень і розподіл товарів на складі.

Керування товарними ресурсами в компанії припускає планування і прогнозування діяльності підприємства. Проведення аналізу великої кількості інформації з історії продажів, поставань, товарних запасів, списань і т.п.

А також розрахунок оптимальних розмірів товарних запасів і подальшого планування розмірів і номенклатури замовлень поставань необхідних для підтримки ефективного функціонування складу. Оптимізація рівня товарних запасів на підприємстві постає в зв'язку проблемою утримування запасів – з однієї сторони потрібно уникнути переповнення товарів на складах, і з іншої сторони небажано допускати відсутності необхідного товару тривалий час.

На рис. 1 представлена схема, що описує комплекс задач розроблювальної системи та зв'язок з базою даних.



Рис. 1. Схема інформаційного взаємозв'язку задач системи

За допомогою інформаційної моделі можна наочно представити склад інформаційного забезпечення, а також взаємозв'язок між вхідною, вихідною і проміжною інформацією системи. Інформаційна модель системи представлена на рис. 2.

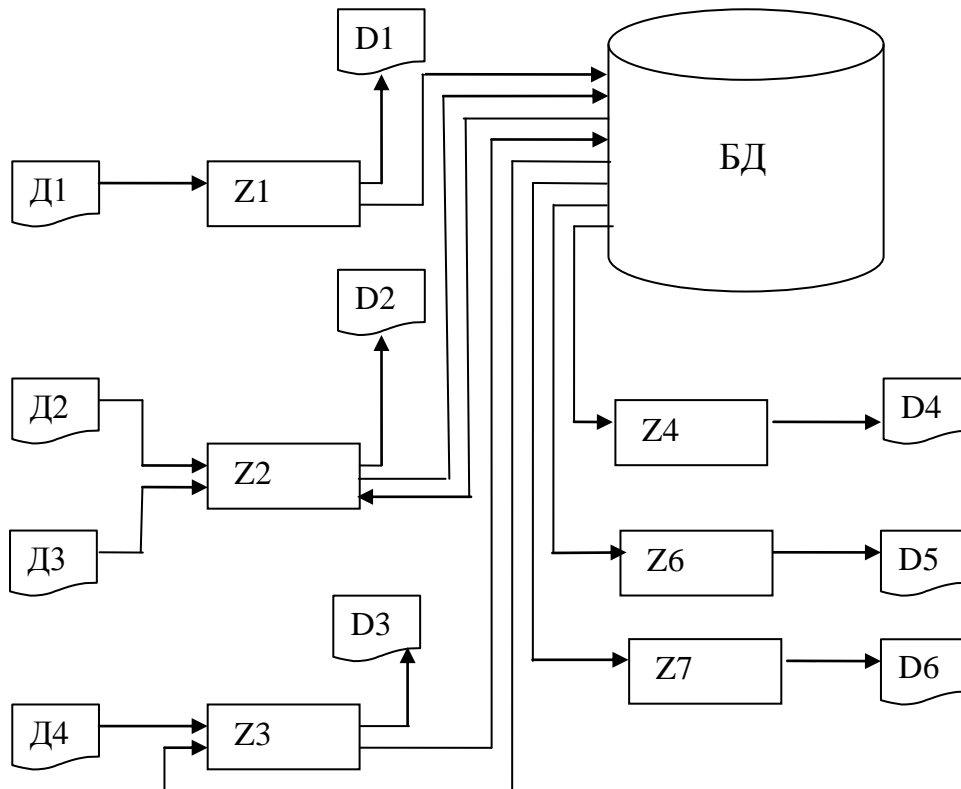

Рис. 2. Схема інформаційної моделі системи

На рисунку 2 введені наступні позначення:

- T1 – довідкова таблиця «Товари»;
- T2 – довідкова таблиця «Найменування товарів»;
- T3 – довідкова таблиця «Групи товарів»;
- T4 – довідкова таблиця «Співробітники»;
- T5 – довідкова таблиця «Посади»;
- T6 – довідкова таблиця «Клієнти»;
- T7 – таблиця «Продажі»;
- T8 – таблиця «Постачання»;
- T9 – таблиця «Замовлення»;
- T10 – довідкова таблиця «Постачальники»;
- T11 – довідкова таблиця «Банки»;
- T12 – таблиця «Списання»;
- T13 – довідкова таблиця «Причини списання товарів»;
- T14 – таблиця «Інвентаризація».

Одним з найбільш відомих і ефективних методів аналізу товарних запасів є формула Вільсона (1). Для ефективної роботи складу необхідно оптимізувати товарні запаси, критерієм оптимізації при цьому є, як правило, мінімум сукупних витрат, пов'язаних зі змістом запасу.

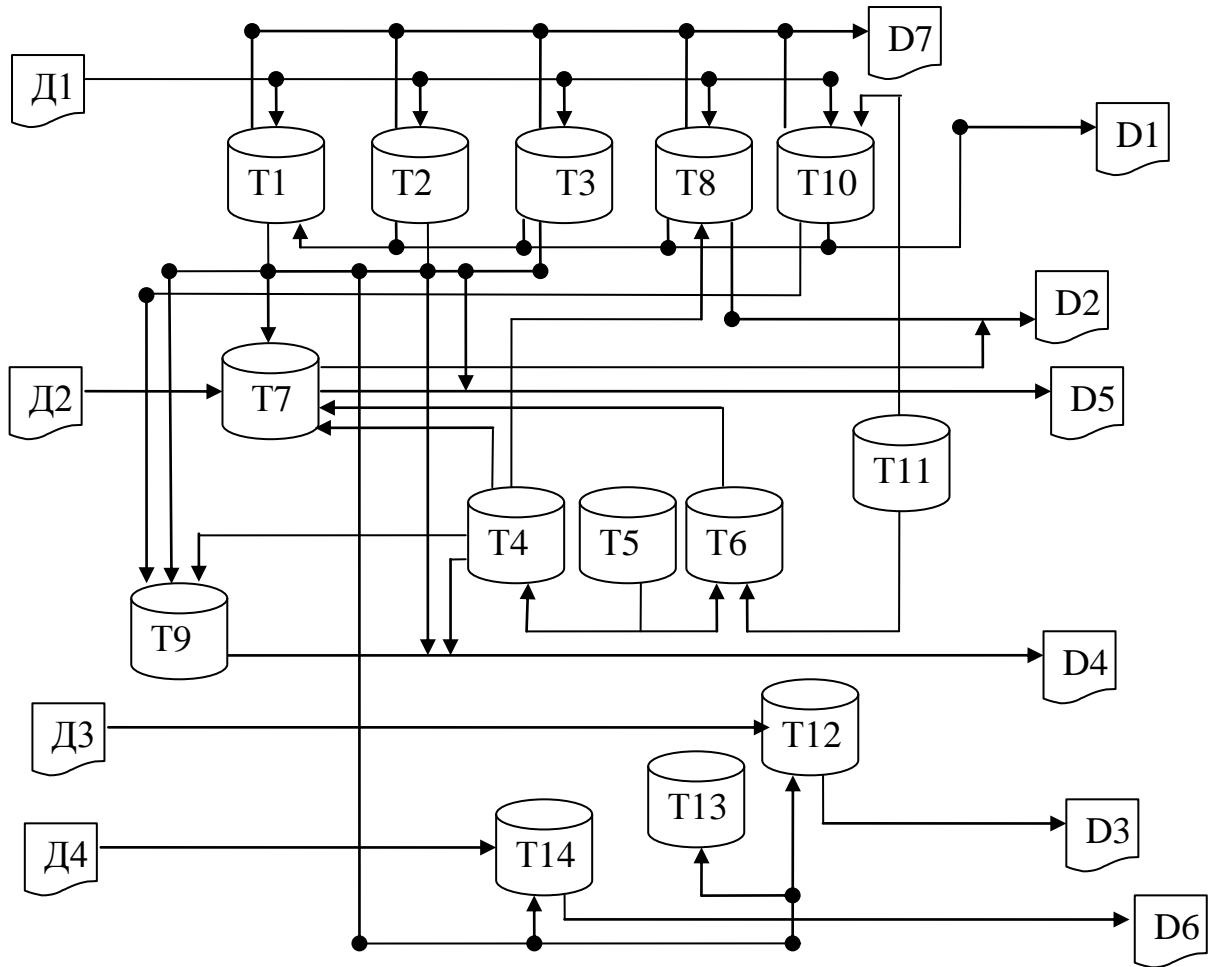
$$Q_i^* = S_i * \sqrt{\frac{2A}{S^* \bar{I}}} \quad (1)$$

Ідея ABC - аналізу заснована на принципі Парето, що формулюється в такий спосіб: «За більшість можливих результатів відповідає відносно невелике число причин».

ABC - аналіз будемо проводити по обсязі продажів за період. У результаті одержимо 3 групи товарів:

- група А – товар, що найкраще продається; ця група складає 20% асортименту і 49% загального обсягу продажів;

- група В – товар, що добре продається; ця група складає 30% асортименту і 30% загального обсягу продажів;

- група С – товар цієї групи складає 50% асортименту і 21% загального обсягу продажів; у цю групу попадає весь «асортиментний хвіст».

- Основна ідея XYZ-аналізу полягає в групуванні товару по однорідності
- аналізованих параметрів, іншими словами, по коефіцієнту варіації.
- Коефіцієнт варіації дозволяє порівнювати між собою стабільність продажів
- декількох товарів з різним об'ємом продаж.
- В групу Х попадають товари з коефіцієнтом варіації менше 10%.
- В групу Y – товари з коефіцієнтом варіації від 10% до 25%.
- В групу Z – товари з коефіцієнтом варіації більше 25%.

#### ДЖЕРЕЛА ТА ЛІТЕРАТУРА

1. Берков М.В. Информационные технологии в логистике. М.: Финансы и статистика, 1999. 76 с.
2. Гайдамакин Н.А. Автоматизированные информационные системы, базы и банки данных. М.: Гелиос АРВ, 2015. 368 с.
3. Хомоненко А.Д. Работа с базами данных в C++ Builder. СПб.: ВHV, 2006. 285 с.

## ВІДОМОСТІ ПРО АВТОРІВ

**Байдюк Любов Миколаївна** – викладач кафедри фахових методик та інноваційних технологій у початковій школі Уманського державного педагогічного університету імені Павла Тичини

**Бахчеван Валентин Сергійович** – студент 5 курсу факультету туризму та міжнародних комунікацій ДВНЗ «Ужгородський національний університет»

**Бєбешко Петро Степанович** – викладач Уманського медичного коледжу

**Беженар Антоніна Анатоліївна** – кандидат фізико-математичних наук, старший викладач Академії неперервної освіти Київської обласної ради

**Біб Оксана Степанівна** – студентка 6 курсу факультету педагогічної освіти Львівського національного університету імені Івана Франка

**Бланар Анна Анатоліївна** – студентка 6 курсу факультету іноземних мов Ізмаїльського державного гуманітарного університету

**Болух Віра Андріївна** – кандидат фізико-математичних наук, викладач КВНЗ «Житомирський базовий фармацевтичний коледж» Житомирської обласної ради

**Бугайчук Ростислав Юрійович** – студент 2 курсу КВНЗ «Житомирський базовий фармацевтичний коледж» Житомирської обласної ради

**Бурка Наталія Дмитрівна** – студентка 3 курсу педагогічного факультету Ізмаїльського державного гуманітарного університету

**Бучка Ігор Анатолійович** – студент 6 курсу педагогічного факультету Ізмаїльського державного гуманітарного університету

**Величко Віталій Орестович** – студент 6 курсу Інституту фізико-технічних та комп'ютерних наук Чернівецького національного університету імені Юрія Федьковича

**Волкова Світлана Євгенівна** – викладач КВНЗ «Житомирський базовий фармацевтичний коледж» Житомирської обласної ради

**Галудзіна-Горобець Вікторія Ігорівна** – асистент кафедри зв'язків з громадськістю і журналістики Київського національного університету культури і мистецтв

**Герасименко Катерина Валеріївна** – учениця 4 курсу (11 клас) Черкаського фізико-математичного ліцею (ФІМЛІ) Черкаської міської ради Черкаської області

**Глушич Валентина Володимирівна** – кандидат педагогічних наук, доцент кафедри української і світової літератури Харківського національного педагогічного університету імені Г.С.Сковороди

**Гнатик Каталін Бейлівна** – викладач філологічних наук Закарпатського угорського інституту імені Ференца Ракоці II (м. Берегове)

**Гончарук Юлія Олегівна** – студентка 1 курсу КВНЗ «Житомирський базовий фармацевтичний коледж» Житомирської обласної ради

**Горбунова Марія Андріївна** – студентка 5 курсу юридичного факультету Харківського національного університету імені В.Н.Каразіна

**Грабельников Олег Миколайович** – викладач вищої категорії, викладач-методист, керівник фізичного виховання, викладач Бахмутського індустріального технікуму ДВНЗ «Донецький національний технічний університет»

**Гузенко Ганна Миколаївна** – методист вищої категорії, викладач-методист, кандидат економічних наук, доцент циклової комісії економіки та маркетингу Харківського торговельно-економічного коледжу Київського національного торговельно-економічного університету

**Данилова Людмила Іванівна** – студентка 7 курсу педагогічного факультету Ізмаїльського державного гуманітарного університету

**Данилюк Ольга Андріївна** – кандидат технічних наук, доцент кафедри комп'ютерних технологій Тернопільського національного педагогічного університету імені В. Гнатюка



**Дмитришина Вікторія Олександрівна** – студентка 6 курсу факультету управління, адміністрування та інформаційної діяльності Ізмаїльського державного гуманітарного університету

**Євдокимова Ольга Юріївна** – викладач КВНЗ «Житомирський базовий фармацевтичний коледж» Житомирської обласної ради

**Ємець Наталія Олександрівна** – студентка 2 курсу магістратури факультету іноземних мов Вінницького державного педагогічного університету імені М.М.Коцюбинського

**Звєкова Світлана Миколаївна** – магістрант II року навчання кафедри загальної педагогіки, дошкільної, початкової та спеціальної освіти Ізмаїльського державного гуманітарного університету

**Зіміна Ірина Олександрівна** – студентка 6 курсу юридичного факультету Харківського національного університету імені В.Н.Каразіна

**Коваль Дмитро Ярославович** – студент 3 курсу факультету архітектури, будівництва і декоративно-прикладного мистецтва Чернівецького національного університету імені Юрія Федьковича (м. Вижниця)

**Ковальчук Ольга Володимирівна** – асистент кафедри безпеки життєдіяльності, фізичного виховання та здоров'я людини Глухівського національного педагогічного університету імені Олександра Довженка

**Ковальчук Ольга Володимирівна** – студентка 1 курсу спеціальності «Фармація, промислова фармація» Житомирського базового фармацевтичного коледжу

**Козлова Олена Францівна** – викладач медичних наук Житомирського базового фармацевтичного коледжу

**Копань Василь Степанович** – доктор фізико-математичних наук, професор Національного університету «Києво-Могилянська академія»

**Копань Володимир Тарасович** – студент 3 курсу факультету гуманітарних наук Національного університету «Києво-Могилянська академія»

**Кривошеєва Надія Михайлівна** – викладач вищої категорії циклової комісії економіки та маркетингу Харківського торговельно-економічного коледжу Київського національного торговельно-економічного університету

**Кусяк Степан Григорович** – студент 6 курсу Інституту фізико-технічних та комп'ютерних наук Чернівецького національного університету імені Юрія Федьковича

**Леоненко Денис Олександрович** – викладач вищої категорії, викладач фізичного виховання Бахмутського коледжу мистецтв імені І. Карабиця

**Липовецька Крістіна Віталіївна** – студентка 6 курсу факультету економіки та підприємництва Вінницького національного аграрного університету

**Мартинова Світлана Григорівна** – викладач-методист циклової комісії медсестринства КВНЗ «Дніпровський базовий медичний коледж» Дніпропетровської обласної ради

**Месарош Лівія Василівна** – кандидат фізико-математичних наук, доцент кафедри математики та інформатики Закарпатського угорського інституту імені Ференца Ракоці II (м. Берегове)

**Минзул Наталя Юріївна** – студентка 2 курсу магістратури педагогічного факультету Ізмаїльського державного гуманітарного університету

**Міщенко Марина Сергіївна** – кандидат психологічних наук, доцент кафедри психології Уманського державного педагогічного університету імені Павла Тичини

**Мойсеєва Людмила Йосипівна** – спеціаліст вищої категорії, викладач-методист Черкаського комерційного технікуму

**Мондич Оксана Валентиновна** – преподаватель кафедри общей педагогике, дошкольного, начального и специального образования Измаильского государственного гуманитарного университета

**Носик Лілія Анатоліївна** – магістрант I року навчання природничо-географічного факультету Мелітопольського державного педагогічного університету імені Богдана Хмельницького

**Парней Петро Степанович** – студент 6 курсу педагогічного факультету Ізмаїльського державного гуманітарного університету

**Передері Любов Валеріївна** – магістрант II року навчання кафедри загальної педагогіки, дошкільної, початкової та спеціальної освіти Ізмаїльського державного гуманітарного університету

**Полкунова Віолета Віталіївна** – студентка I курсу спеціальності «Фармація, промислова фармація» Житомирського базового фармацевтичного коледжу

**Проценко Анастасія Володимирівна** – магістрант II року навчання факультету грецької філології та перекладу Маріупольського державного університету

**Пудгороцькі Максим Михайлович** – магістрант I року навчання кафедри технології виробництва продукції тваринництва ДВНЗ «Херсонський державний аграрний університет»

**Радутна Олена Анатоліївна** – кандидат медичних наук, асистент кафедри пропедевтики дитячих хвороб Запорізького державного медичного університету

**Радченко Наталія Миколаївна** – кандидат історичних наук, доцент кафедри історії України ДВНЗ «Ужгородський національний університет»

**Свіженко Ольга Миколаївна** – магістрант II року навчання факультету грецької філології та перекладу Маріупольського державного університету

**Селезньова Ірина Аркадіївна** – інженер I категорії кафедри загальної фізики Київського національного університету імені Тараса Шевченка

**Сердюк Алла Михайлівна** – кандидат географічних наук, доцент кафедри фізичної географії і геології Мелітопольського державного педагогічного університету імені Богдана Хмельницького

**Сич Марія** – студентка 3 курсу факультету початкової освіти Уманського державного педагогічного університету імені Павла Тичини

**Скородумова Лариса Борисівна** – викладач вищої категорії, керівник фізичного виховання, викладач Бахмутського коледжу мистецтв імені І. Карабиця

**Соболь Ольга Михайлівна** – кандидат сільськогосподарських наук, доцент кафедри технології виробництва продукції тваринництва ДВНЗ «Херсонський державний аграрний університет»

**Сокур Тетяна Миколаївна** – магістрант II року навчання факультету соціальної та психологічної освіти Уманського державного педагогічного університету імені Павла Тичини

**Сокур Юлія Олександрівна** – студентка 2 курсу КВНЗ «Житомирський базовий фармацевтичний коледж» Житомирської обласної ради

**Сусленко Ірина Вікторівна** – викладач Уманського медичного коледжу

**Табаченко Тетяна Анатоліївна** – викладач предметної (циклової) комісії музичного мистецтва та окремих методик Володимир-Волинського педагогічного коледжу імені А.Ю.Кримського

**Теплицька Наталія Вікторівна** – викладач вищої категорії, викладач географії КВНЗ «Бердичівський медичний коледж» Житомирської обласної ради

**Тимкова Валентина Андріївна** – кандидат філологічних наук, доцент, завідувач кафедри української та іноземних мов Вінницького національного аграрного університету

**Улаєва Лариса Олександрівна** – старший викладач кафедри фізичного виховання та здоров'я Харківського національного фармацевтичного університету

**Устенко Анастасія Андріївна** – магістрант I року навчання кафедри технології виробництва продукції тваринництва ДВНЗ «Херсонський державний аграрний університет»

**Федоренко Севастяна Олександрівна** – аспірант III року навчання кафедри початкової освіти Черкаського національного університету імені Богдана Хмельницького

**Федотов Богдан Васильович** – магістрант II року навчання кафедри комп'ютерних технологій Тернопільського національного педагогічного університету імені В. Гнатюка

**Харт Олена Анатоліївна** – викладач іноземної мови циклової комісії фізичного виховання та суспільно-філологічних дисциплін ДВНЗ «Маріупольський будівельний коледж»

**Хуторянська Ніна Володимирівна** – провідний інженер кафедри фізики металів, НДЛ «Фізика металів та кераміки» Київського національного університету імені Тараса Шевченка

**Чепіль Лариса Петрівна** – асистент кафедри факультету архітектури, будівництва і декоративно-прикладного мистецтва Чернівецького національного університету імені Юрія Федьковича (м. Вижниця)

**Чернова Наталія Миколаївна** – магістрант II року навчання факультету соціальної та психологічної освіти Уманського державного педагогічного університету імені Павла Тичини

**Чир Надія Вікторівна** – кандидат географічних наук, доцент кафедри туризму факультету туризму та міжнародних комунікацій ДВНЗ «Ужгородський національний університет»

**Шайко-Шайковський Олександр Геннадійович** – доктор технічних наук, професор кафедри загальної фізики Чернівецького національного університету імені Юрія Федьковича

**Шарун Ігор Едуардович** – кандидат медичних наук, викладач-методист циклової комісії педіатрії, директор КВНЗ «Дніпровський базовий медичний коледж» Дніпропетровської обласної ради

**Шкьопу Микола Іванович** – магістрант II року навчання кафедри загальної педагогіки, дошкільної, початкової та спеціальної освіти Ізмаїльського державного гуманітарного університету

**Шрамко Ігор Анатолійович** – магістр психології, доктор філософії (PhD), викладач кафедри загальної психології Дніпровського гуманітарного університету

**Шульга Тетяна Борисівна** – викладач-методист циклової комісії медсестринства КВНЗ «Дніпровський базовий медичний коледж» Дніпропетровської обласної ради

**Юрченко Анна Костянтинівна** – магістрант природничо-географічного факультету Мелітопольського державного педагогічного університету імені Богдана Хмельницького

## ЗМІСТ

### ГЕОГРАФІЯ І ГЕОЛОГІЯ

*Лілія Носик, Алла Сердюк*

ЗМІНА СПРЯМОВАНОСТІ ГЕОГРАФІЧНОЇ НАУКИ В ХХ-ХХІ СТОЛІТТІ 3

*Надія Чир, Валентин Бахчеван*

ІСТОРІЯ РОЗВИТКУ ЗАПОВІДНОЇ СПРАВИ В КАРПАТСЬКОМУ РЕГІОНІ  
(НА ПРИКЛАДІ ЗАКАРПАТСЬКОЇ ОБЛАСТІ) 5

*Анна Юрченко*

ГЕОЛОГІЧНИЙ АСПЕКТ ФОРМУВАННЯ ПАМ'ЯТКИ ПРИРОДИ КРИМУ  
«БІЛА СКЕЛЯ» 9

### ЕКОНОМІКА

*Катерина Герасименко*

АНАЛІЗ ВЗАЄМОЗВ'ЯЗКУ РІВНЯ ІНФЛЯЦІЇ ТА ДЕРЖАВНОГО БОРГУ 11

*Крістіна Липовецька*

БАНКІВСЬКІ ПОСЛУГИ З КРЕДИТУВАННЯ ФІЗИЧНИХ ОСІБ:  
ПРОБЛЕМИ ТА ПЕРСПЕКТИВИ РОЗВИТКУ 15

### МЕНЕДЖМЕНТ І МАРКЕТИНГ

*Ганна Гузенко, Надія Кривошеєва*

ЗАСТОСУВАННЯ НОВИХ ПІДХОДІВ У ВИРІШЕННІ  
СУЧАСНИХ ПРОБЛЕМ МАРКЕТИНГУ 17

### СОЦІОЛОГІЯ

*Наталія Бурка*

РЕТРОАНАЛІЗ СТАНОВЛЕННЯ СОЦІАЛЬНОЇ РОБОТИ В УКРАЇНІ 20

### ІСТОРИЧНІ НАУКИ

*Наталія Радченко*

ВИДАННЯ КОМІТЕТУ З'ЇЗДУ ПРЕДСТАВНИКІВ АКЦІОНЕРНИХ БАНКІВ  
КОМЕРЦІЙНОГО КРЕДИТУ ЯК ДЖЕРЕЛА З ІСТОРІЇ РОЗВИТКУ  
КРЕДИТНИХ УСТАНОВ УКРАЇНИ (1873 – 1918 РР.) 23

### ЮРИДИЧНІ НАУКИ

*Марія Горбунова*

ВЗАЄМОДІЯ УРЯДУ ТА ПАРЛАМЕНТУ:  
ВІТЧИЗНЯНА ТА ЗАРУБІЖНА ПРАКТИКА 25

*Ірина Зіміна*

СИСТЕМА ОСНОВНИХ ЕКОЛОГІЧНИХ ПРАВ І СВОБОД  
ГРОМАДЯНИНА В УКРАЇНІ 28

### МИСТЕЦТВО

*Вікторія Галудзіна-Горобець*

ЕСТЕТИЧНІ ПРІОРИТЕТИ ПОСТМОДЕРНІЗМУ ЯК ЧИННИК  
СТАНОВЛЕННЯ ІСТОРИЗМУ В ДИЗАЙНІ ОДЯГУ ДРУГОЇ ПОЛОВИНИ ХХ –  
ПОЧАТКУ ХХІ СТ.: ІСТОРІОГРАФІЧНИЙ АСПЕКТ 32

*Лариса Чепіль, Дмитро Коваль*

МИСТЕЦЬКІ АСПЕКТИ ПЕЙЗАЖНОЇ ТВОРЧОСТІ МАЙБУТНІХ ХУДОЖНИКІВ 35

### ПЕДАГОГІКА

*Оксана Біб*

НАОЧНІСТЬ ТА ЇЇ ЗАСТОСУВАННЯ ПРИ НАВЧАННІ ЧИТАННЯ  
АНГЛІЙСЬКОЮ МОВОЮ МОЛОДШИХ ШКОЛЯРІВ 38

*Ігор Бучка*

ОСОБЛИВОСТІ МОЛОДІЖНОГО ДОЗВІЛЛЯ НА СУЧАСНОМУ ЕТАПІ 40

<i>Валентина Глушич</i> НАЦІОНАЛЬНО-ПАТРІОТИЧНЕ ВИХОВАННЯ МАЙБУТНІХ УЧИТЕЛІВ УКРАЇНСЬКОЇ МОВИ ТА ЛІТЕРАТУРИ	43
<i>Людмила Данилова</i> ДЕЯКІ АСПЕКТИ РОЗУМОВОГО РОЗВИТКУ МОЛОДШИХ ШКОЛЯРІВ НА УРОКАХ ПРИРОДОЗНАВСТВА	46
<i>Вікторія Дмитришина</i> ФОРМУВАННЯ ПРОЕКТНОЇ КУЛЬТУРИ МАЙБУТНЬОГО ПЕДАГОГА	48
<i>Світлана Звєкова</i> ПІДВИЩЕННЯ МОВЛЕННЄВОЇ КОМПЕТЕНТНОСТІ ДОШКІЛЬНЯТ ПІД ЧАС ВИВЧЕННЯ АНГЛІЙСЬКОЇ МОВИ	51
<i>Василь Копань, Ніна Хуторянська, Антоніна Беженар, Ірина Селезньова, Володимир Копань</i> ХРИСТІЯНСЬКА ЕТИКА І АВТОМАТИЗАЦІЯ	54
<i>Наталія Минзул</i> ТЕОРЕТИЧНІ АСПЕКТИ ОЗДОРОВЛЕННЯ ДІТЕЙ ДОШКІЛЬНОГО ВІКУ	57
<i>Людмила Мойсеєва</i> ОСОБЛИВОСТІ МЕТОДИКИ ПРОВЕДЕННЯ ПРАКТИЧНИХ ЗАНЯТЬ В ІГРОВІЙ ФОРМІ З ДИСЦИПЛІНИ «ЕКОНОМІКА ПІДПРИЄМСТВА»	60
<i>Оксана Мондич</i> К ПРОБЛЕМЕ ФОРМИРОВАНИЯ ПРЕДМЕТНОЙ КОМПЕТЕНТНОСТИ БУДУЩИХ УЧИТЕЛЕЙ НАЧАЛЬНОЙ ШКОЛЫ ПО АНАТОМИИ И ФИЗИОЛОГИИ ЧЕЛОВЕКА	64
<i>Любов Передері</i> ОСОБЛИВОСТІ РОЗВИТКУ І НАВЧАННЯ ОБДАРОВАНИХ ДІТЕЙ У ДОШКІЛЬНОМУ ЗАКЛАДІ	66
<i>Ірина Сусленко, Петро Бебешко</i> МЕТОДИ ОРГАНІЗАЦІЇ І ЗДІЙСНЕННЯ НАВЧАЛЬНО-ПІЗНАВАЛЬНОЇ ДІЯЛЬНОСТІ	69
<i>Тетяна Табаченко</i> СПОСОБИ РЕАЛІЗАЦІЇ ТВОРЧИХ ПОТРЕБ ШКОЛЯРІВ В ХУДОЖНІЙ ДІЯЛЬНОСТІ НА УРОКАХ МИСТЕЦЬКОГО ЦИКЛУ	73
<i>Наталія Теплицька</i> ПОЗААУДИТОРНА САМОСТІЙНА РОБОТА СТУДЕНТІВ ЯК СКЛАДОВА ПРОФЕСІЙНОЇ ПІДГОТОВКИ МАЙБУТНІХ МЕДИЧНИХ ПРАЦІВНИКІВ	76
<i>Севастьяна Федоренко</i> ОСНОВНІ ТЕНДЕНЦІЇ РОЗВИТКУ ТВОРЧИХ ШКІЛ ХУДОЖНИКІВ ЧЕРКАЩИНИ ДРУГОЇ ПОЛОВИНИ ХХ – ПОЧАТКУ ХХІ СТОЛІТТЯ	79
<i>Микола Шкьопу</i> ПРОФЕСІЙНА ПІДГОТОВКА МАЙБУТНІХ УЧИТЕЛІВ ФІЗИЧНОЇ КУЛЬТУРИ ДО ЗДІЙСНЕННЯ ЗДОРОВ'ЯЗБЕРІГАЮЧОЇ ПЕДАГОГІЧНОЇ ДІЯЛЬНОСТІ	83
<b>ПСИХОЛОГІЯ</b>	
<i>Любов Байдюк, Марія Сич</i> МНОГОЧИСЛЕННЫЕ ПРОБЛЕМЫ СЕМЬИ И СПОСОБЫ ПОДДЕРЖКИ ЕЕ	85
<i>Наталія Ємець</i> ПСИХОЛІНГВІСТИЧНІ МЕХАНІЗМИ НАВЧАННЯ ПИСЕМНОГО МОВЛЕННЯ	87
<i>Тетяна Сокур, Марина Міщенко</i> ЧИННИКИ СОЦІАЛЬНО-ПСИХОЛОГІЧНОЇ АДАПТАЦІЇ ОСОБИСТОСТІ	89
<i>Наталія Чернова, Марина Міщенко</i> ГОТОВНІСТЬ МОЛОДІ ДО СІМЕЙНОГО ЖИТТЯ	91

<i>Ігор Шрамко</i>	
СТАВЛЕННЯ ВАГІТНИХ ЖІНОК ДО ВЛАСНОГО ЖИТТЯ НА ЗЛАМІ ЕПОХ	93
<b>ФІЗИКО-МАТЕМАТИЧНІ НАУКИ</b>	
<i>Віра Болух, Юлія Гончарук</i>	
РОЗВИТОК КОСМІЧНОЇ ГАЛУЗІ В УКРАЇНІ	97
<i>Світлана Волкова, Юлія Сокур</i>	
МАТЕМАТИКА В АРХІТЕКТУРІ	99
<i>Ольга Євдокимова, Ростислав Бугайчук</i>	
УКРАЇНСЬКІ ДОСЛІДНИКИ ТЕОРІЇ ЙМОВІРНОСТЕЙ	100
<i>Лівія Месарош</i>	
ВИВЧЕННЯ СПЕКТРОСКОПІЧНИХ ХАРАКТЕРИСТИК ЕРОЗІЙНОЇ ПЛАЗМИ	102
<b>ФІЗИЧНА КУЛЬТУРА І СПОРТ</b>	
<i>Ольга Ковальчук</i>	
ПОЄДНАННЯ РОЗУМОВОГО І ФІЗИЧНОГО РОЗВИТКУ СТУДЕНТІВ ПІД ЧАС ЗАНЯТТЯ З БАСКЕТБОЛУ	104
<i>Петро Парней</i>	
ОЗДОРОВЧІ СИСТЕМИ	105
<i>Лариса Скородумова, Олег Грабельников, Денис Леоненко</i>	
ЗДОРОВ'Я МОЛОДІ ТА ШЛЯХИ ЙОГО ПОКРАЩЕННЯ НА ЗАНЯТТЯХ ФІЗИЧНОГО ВИХОВАННЯ СТУДЕНТІВ ВІДНЕСЕНИХ ДО СПЕЦІАЛЬНИХ МЕДИЧНИХ ГРУП	108
<i>Лариса Улаєва</i>	
ВИХОВНА РОБОТА ЯК НЕВІД'ЄМНА ЧАСТИНА СИСТЕМИ ФІЗИЧНОГО ВИХОВАННЯ У СТУДЕНТІВ ЗВО	111
<b>ФІЛОЛОГІЧНІ НАУКИ</b>	
<i>Анна Бланар</i>	
МЕТОДИЧНІ ВИМОГИ ДО ІНТЕРНЕТ-РЕСУРСІВ З АНГЛІЙСЬКОЇ МОВИ	115
<i>Каталін Гнатик</i>	
LANGUAGE LEARNERS' MOTIVATION TO HUNGARIAN AS A FOREIGN LANGUAGE IN TRANS-CARPATIA	118
<i>Анастасія Проценко</i>	
ІСТОРІЯ ГРЕЦЬКОГО МОВНОГО ПИТАННЯ ТА ЙОГО ВПЛИВ НА МОВУ СУЧАСНИХ ГРЕЦЬКИХ ГАЗЕТ	121
<i>Ольга Свізjenко</i>	
ОСОБЛИВОСТІ ЖАНРУ БАЛАДИ У ТВОРЧОСТІ Л.Н.КІР'ЯКОВА	124
<i>Валентина Тимкова</i>	
ПРОБЛЕМА КУЛЬТУРИ МОВЛЕННЯ СУЧАСНИХ ЗАСОБІВ МАСОВОЇ ІНФОРМАЦІЇ	126
<i>Олена Харт</i>	
ОСОБЛИВОСТІ ТЕХНІЧНОГО ПЕРЕКЛАДУ	129
<b>МЕДИЧНІ НАУКИ</b>	
<i>Олена Козлова, Віолета Полкунова, Ольга Ковальчук</i>	
ПРОБЛЕМИ ТА ПЕРСПЕКТИВИ РОЗВИТКУ ДОСЛІДЖЕНЬ ГОЛОВНОГО МОЗКУ	131
<i>Олена Радутна</i>	
МІКРОФЛОРА КИШЕЧНИКА ТА ЇЇ РОЛЬ У ЗДОРОВ'Ї ЛЮДИНИ	134
<i>Ігор Шарун, Світлана Мартинова, Тетяна Шульга</i>	
РОЛЬ НАУКОВО-ДОСЛІДНОЇ РОБОТИ СТУДЕНТІВ У ПІДГОТОВЦІ МЕДИЧНИХ ФАХІВЦІВ У КОМУНАЛЬНОМУ ВИЩОМУ НАВЧАЛЬНОМУ ЗАКЛАДІ	138

**СІЛЬСЬКЕ ГОСПОДАРСТВО**

*Максим Пудгороцькі, Ольга Соболю*  
ЗАСТОСУВАННЯ КРІОТЕРАПЕВТИЧНИХ МЕТОДИК  
В РЕАБІЛІТАЦІЇ ТРАВМ СПОРТИВНИХ КОНЕЙ 143

*Анастасія Устенко, Ольга Соболю*  
ОСОБЛИВОСТІ ВИКОРИСТАННЯ КОНЕЙ РІЗНИХ ПОРІД  
В ДИТЯЧОМУ КІННОМУ СПОРТІ 147

**ТЕХНІЧНІ НАУКИ. ТРАНСПОРТ**

*Віталій Величко, Степан Кусяк, Олександр Шайко-Шайковський*  
РОЗРОБКА КОНСТРУКЦІЇ ТА ДІЮЧОЇ МОДЕЛІ ОПЕРАТОРСЬКОГО КРАНА 153

*Ольга Данилюк, Богдан Федотов*  
МАТЕМАТИЧНА МОДЕЛЬ ПРОГРАМНОГО ДИСТАНЦІЙНОГО КЕРУВАННЯ  
ФАРМАЦЕВТИЧНИМИ ЗАСОБАМИ 155

**ВІДОМОСТІ ПРО АВТОРІВ 159**

Матеріали Всеукраїнської науково-практичної інтернет-конференції «Вітчизняна наука на зламі епох: проблеми та перспективи розвитку»: Зб. наук. праць. – Переяслав-Хмельницький, 2018. – Вип. 44. – 167 с.

*Відповідальність за грамотність, автентичність цитат, правильність фактів і посилань, достовірність матеріалів несуть автори публікацій. Передрук і відтворення опублікованих у збірнику матеріалів будь-яким способом дозволяється тільки при посиланні на «Вітчизняна наука на зламі епох: проблеми та перспективи розвитку».*

Матеріали науково-практичної інтернет-конференції розміщені на сайті:  
<http://confscience.webnode.com.ua>

Укладачі: С.М.Кикоть, І.В.Гайдаєнко  
Верстка та дизайн: І.В.Гайдаєнко

Адреса оргкомітету та редколегії:  
вул. Сухомлинського, 30 (к. 100),  
м. Переяслав-Хмельницький,  
08401, Київська обл., Україна  
тел. 0930569496,  
сайт: [confscience.webnode.com.ua](http://confscience.webnode.com.ua)



