

**МІЖНАРОДНА НАУКОВО-ПРАКТИЧНА  
ІНТЕРНЕТ-КОНФЕРЕНЦІЯ**

**«ТЕНДЕНЦІЇ ТА ПЕРСПЕКТИВИ РОЗВИТКУ  
НАУКИ І ОСВІТИ  
В УМОВАХ ГЛОБАЛІЗАЦІЇ»**



**ВИПУСК 52**

**31 жовтня 2019 р.**

**м. Переяслав**

ДЕРЖАВНИЙ ВИЩИЙ НАВЧАЛЬНИЙ ЗАКЛАД  
«Переяслав-Хмельницький державний педагогічний університет  
імені Григорія Сковороди»

Рада молодих учених університету

Матеріали  
Міжнародної науково-практичної інтернет-конференції  
**«ТЕНДЕНЦІЇ ТА ПЕРСПЕКТИВИ РОЗВИТКУ  
НАУКИ І ОСВІТИ В УМОВАХ ГЛОБАЛІЗАЦІЇ»**

31 жовтня 2019 року

Вип. 52

Збірник наукових праць

Переяслав – 2019

ГОСУДАРСТВЕННОЕ ВЫСШЕЕ УЧЕБНОЕ ЗАВЕДЕНИЕ  
«Переяслав-Хмельницкий государственный педагогический университет  
имени Григория Сковороды»

Совет молодых ученых университета

Материалы  
Международной научно-практической интернет-конференции  
**«ТЕНДЕНЦИИ И ПЕРСПЕКТИВЫ РАЗВИТИЯ  
НАУКИ И ОБРАЗОВАНИЯ В УСЛОВИЯХ ГЛОБАЛИЗАЦИИ»**

31 октября 2019 года

Вып. 52

Сборник научных трудов

Переяслав – 2019

УДК 001+37(100)

ББК 72.4+74(0)

Т 33

Матеріали Міжнародної науково-практичної інтернет-конференції «Тенденції та перспективи розвитку науки і освіти в умовах глобалізації»: Зб. наук. праць. – Переяслав, 2019. – Вип. 52. – 480 с.

#### **ГОЛОВНИЙ РЕДАКТОР:**

**Коцур В.П.** – доктор історичних наук, професор, академік НАПН України

#### **РЕДАКЦІЙНА КОЛЕГІЯ:**

**Базалук О.О.** – доктор філософських наук, професор

**Воловик Л.М.** – кандидат географічних наук, доцент

**Дашкевич Є.В.** – кандидат біологічних наук, доцент (Білорусь)

**Доброскок І.І.** – доктор педагогічних наук, професор

**Євтушенко Н.М.** – кандидат економічних наук, доцент

**Кикоть С.М.** – кандидат історичних наук (відповідальний секретар)

**Руденко О.В.** – кандидат психологічних наук, доцент

**Садиков А.А.** – кандидат фізико-математичних наук, доцент (Казахстан)

**Склярєнко О.Б.** – кандидат філологічних наук, доцент

**Халматова Ш.С.** – кандидат медичних наук, доцент (Узбекистан)

Збірник матеріалів конференції вміщує результати наукових досліджень наукових співробітників, викладачів вищих навчальних закладів, докторантів, аспірантів, студентів з актуальних проблем гуманітарних, природничих і технічних наук.

*Відповідальність за грамотність, автентичність цитат, достовірність фактів і посилань несуть автори публікацій.*

©Автори статей

©Рада молодих учених університету

©ДВНЗ «Переяслав-Хмельницький державний педагогічний університет імені Григорія Сковороди

УДК 001+37(100)

ББК 72.4+74(0)

Т 33

Материалы Международной научно-практической интернет-конференции «Тенденции и перспективы развития науки и образования в условиях глобализации»: Сб. науч. трудов. – Переяслав, 2019. – Вып. 52. – 480 с.

#### **ГЛАВНЫЙ РЕДАКТОР:**

**Коцур В.П.** – доктор исторических наук, профессор, академик НАПН Украины

#### **РЕДАКЦИОННАЯ КОЛЛЕГИЯ:**

**Базалук О.А.** – доктор философских наук, профессор

**Воловик Л.М.** – кандидат географических наук, доцент

**Дашкевич Е.В.** – кандидат биологических наук, доцент (Беларусь)

**Доброскок И.И.** – доктор педагогических наук, профессор

**Кикоть С.Н.** – кандидат исторических наук (ответственный секретарь)

**Евтушенко Н.М.** – кандидат экономических наук, доцент

**Руденко О.В.** – кандидат психологических наук, доцент

**Садыков А.А.** – кандидат физико-математических наук, доцент (Казахстан)

**Склярченко О.Б.** – кандидат филологических наук, доцент

**Халматова Ш.С.** – кандидат медицинских наук, доцент (Узбекистан)

Сборник материалов конференции вмещает результаты научных исследований научных сотрудников, преподавателей высших учебных заведений, докторантов, аспирантов, студентов по актуальным проблемам гуманитарных, естественных и технических наук.

*Ответственность за грамотность, аутентичность цитат, достоверность фактов и ссылок несут авторы публикаций.*

©Авторы статей

©Совет молодых ученых университета

©ГВУЗ «Переяслав-Хмельницкий  
государственный педагогический  
университет имени Григория Сковороды

## БІОЛОГІЧНІ НАУКИ / БИОЛОГИЧЕСКИЕ НАУКИ

УДК 612.35:612.357.32,612.35731,612.357.4;577.175.644

Оксана Боровець, Юлія Копель  
(Рівне, Україна)

### ВПЛИВ ЕСТРОНУ НА ПРОЦЕСИ ГІДРОКСИЛЮВАННЯ І КОН'ЮГАЦІЇ ЖОВЧНИХ КИСЛОТ У КЛІТИНАХ ПЕЧІНКИ САМОК ЩУРІВ

*У гострих дослідях на щурах-самках із канюльованою жовчною протокою, які знаходилися під тіопенталовим наркозом (5 мг/100 г), досліджено вплив естроу (8 мкг/100г) при його одноразовому внутрішньопортальному введенні на жовчосекреторну функцію печінки. За допомогою тонкошарової хроматографії визначено концентрацію жовчних кислот в отриманих впродовж гострих дослідів п'яти півгодинних пробах жовчі.*

**Ключові слова:** естрон, жовч, жовчні кислоти, печінка.

*In acute studies with cannulated bile duct in female rats that were under thiopental anesthesia (5 mg / 100 g), the effect estrone (8 µg / 100 g) with its single introduction on the bile secretion liver function was investigated. The concentration of biliary lipids was determined by thin-layer chromatography during the acute experiments of five half-hourly bile samples.*

**Key words:** estrone, bile, bile acids, liver.

Епідеміологічні та клінічні дослідження переконливо свідчать, що жовчокам'яна хвороба значно частіше зустрічається у жінок, ніж у чоловіків. Для європейців характерним є формування жовчних каменів саме холестеролової природи [6, с. 122]. Фізіологічне збільшення концентрації естрогенів (яке спостерігається, наприклад, під час вагітності), а також застосування гормональних контрацептивів та гормон-замісна терапія в постменопаузі ведуть до посиленої екскреції холестеролу клітинами печінки, перенасичення ним жовчі й, таким чином, збільшують ризик виникнення холестеролових жовчних каменів у жінок [5, с. 145]. Однак, серед чоловіків зростає кількість патологій гепато-біліарної системи, таких як порушення жовчосекреторної функції печінки, жовчокам'яна хвороба тощо, і це пов'язують із особливостями харчування та іншими екзогенними факторами. [3, с. 25].

Також цікавим є той факт, що споживання етанолу суттєво збільшує кількість естрогенових рецепторів у клітинах печінки, що розглядається як можливий механізм фемінізації і розвитку патології печінки при алкоголізмі. [5, с. 22]. Разом з тим виявлено, що як естрогени (естрадіол), так і андрогени (дигідротестостерон), позитивно впливаючи на тканину печінки і обмін в ній жирних кислот, запобігають розвитку неалкогольного жирового гепатозу при високожировій дієті [6, с. 265].

**Мета роботи** - оцінити ефективність впливу естроу на кон'югацію та гідроксилювання жовчних кислот у клітинах печінки самок щурів.

#### Методика

Досліди проведені на білих щурах-самках масою 180-250 г, які перед дослідом були позбавлені їжі на 18-20 годин, але мали вільний доступ до води. Під час гострого досліду тварини знаходилися під тіопенталовим наркозом (5мг / 100г маси тіла тварини), введеним внутрішньочеревно. Після лапаротомії у відпрепаровану жовчну протоку через надріз її стінки вводили тонку пластикову канюлю з приєднаною поліетиленовою трубкою, котра з'єднувалась із мікропіпеткою. Впродовж 30 хвилин після канюлювання жовчної протоки визначали вихідний рівень жовчовиділення шляхом збору трьох 10-хвилинних порцій жовчі. Після цього піддослідним тваринам внутрішньопортально вводили естрон (8 мкг на 100 г маси тіла тварини у 200 мкл фізіологічного розчину). Контрольній групі тварин аналогічним способом вводили відповідний об'єм фізіологічного розчину (200 мкл). Об'єм секретованої жовчі реєстрували кожні 10 хвилин впродовж трьох годин досліду.

## Тенденції та перспективи розвитку науки і освіти в умовах глобалізації

Впродовж трьох годин гострого досліду збирали шість півгодинних проб жовчі, в яких надалі методом тонкошарової хроматографії, удосконаленим в нашій лабораторії [2, с. 7] здійснювали визначення концентрації жовчних кислот у жовчі щурів.

Статистичну обробку отриманих результатів проводили із використанням стандартизованих методів варіаційної статистики (STATISTICA 6.0) з врахуванням критерію t-Ст'юдента. Нормальність розподілу даних оцінювали за допомогою тесту Шапіро-Уїлка [4, с. 22].

### Результати та їх обговорення

Після внутрішньопортального введення еструну концентрація вільної холевої кислоти в пробах жовчі самок була нижчою на 7,5%- 16,6%, ніж у цій біорідині контрольних тварин. В останній пробі досліду ця різниця сягала статистично значимих величин і складала 26,6% ( $p < 0,05$ ) (Табл. 1). Зменшення концентрації холевої кислоти у жовчі самок за дії еструну скоріш за все є наслідком її підвищеної кон'югації з таурином, про що свідчить зростання концентрації таурохолевої кислоти у більшості проб жовчі самок (Табл. 1).

Естрон не зумовлював підвищення рівня вільних диоксихоланових жовчних кислот у жовчі самок. При цьому у всіх проаналізованих пробах жовчі самок виявили незначне зниження рівня кон'югованих з таурином та гліцином диоксихоланових кислот (Табл. 1).

*Таблиця 1*

Концентрація жовчних кислот у жовчі самок щурів (мг %) після внутрішньопортального введення еструну (8 мкг / 100 г), ( $M \pm SD$ ;  $n=11$ )

| Півгодинні проміжки досліду (час) |          | таурохолева кислота | таурохенодезоксихолева і тауродезокси-холева кислоти | глікохолева кислота | глікохенодезоксихолева і глікодезоксиди-холева кислоти | холева кислота    | хенодезоксиди-холева і дезоксихолева кислоти |
|-----------------------------------|----------|---------------------|--|---------------------|--|-------------------|--|
| 10.00 - 10.30                     | Контроль | 177,58±6,5          | 99,18±7,8  | 92,52±8,0           | 36,18±2,3  | 16,34±1,5         | 7,68±0,5                                     |
|                                   | Дослід   | <b>199,80±9,6*</b>  | 92,35±3,7  | 82,87±3,7           | <b>26,42±2,2**</b>                                     | 13,60±0,8         | 8,53±0,2                                     |
| 10.30 - 11.00                     | Контроль | 171,76±6,3          | 96,00±7,6  | 70,56±16,0          | 34,18±2,3  | 15,26±1,4         | 7,88±0,5                                     |
|                                   | Дослід   | <b>202,87±10,2*</b> | 88,85±5,3  | 78,23±4,9           | <b>24,20±3,7*</b>                                      | 14,47±0,8         | 8,47±0,2                                     |
| 11.00 - 11.30                     | Контроль | 168,28±6,3          | 95,28±6,4  | 85,38±7,9           | 32,38±2,1  | 14,70±1,2         | 7,60±0,4                                     |
|                                   | Дослід   | <b>196,77±9,2**</b> | 86,50±5,2  | 74,07±5,2           | <b>24,35±2,0*</b>                                      | 13,67±0,5         | 7,82±0,4                                     |
| 11.30 - 12.00                     | Контроль | 163,10±6,3          | 93,82±7,4  | 81,06±6,8           | 29,72±2,1  | 15,34±1,6         | 7,56±0,5                                     |
|                                   | Дослід   | <b>197,73±9,6**</b> | 83,90±4,5  | 73,02±3,8           | 23,90±2,9  | 13,20±0,5         | 7,65±0,1                                     |
| 12.00 - 12.30                     | Контроль | 159,72±6,1          | 90,38±6,5  | 77,84±6,1           | 27,20±1,9  | 15,76±1,3         | 7,92±0,6                                     |
|                                   | Дослід   | <b>189,70±8,9*</b>  | 82,46±4,1  | 70,02±3,6           | 21,58±1,8  | <b>11,60±0,9*</b> | 7,06±0,2                                     |

Примітка: \* –  $p < 0,05$ ; \*\* –  $p < 0,01$  порівняно із контролем

## Тенденції та перспективи розвитку науки і освіти в умовах глобалізації

Це не виключає можливості їх часткового розбавлення завдяки стимуляції холерезу (тобто збільшення об'єму виділеної гепатоцитами жовчі) у самок щурів під впливом гормону ефекти якого досліджуються.

Дозволити оцінити ефективність впливу естрогену на кон'югацію та гідроксилування жовчних кислот може розрахунок відповідних коефіцієнтів (Табл. 2). Використавши всі отримані значення показників концентрації жовчних кислот у жовчі самок щурів, які отримали внутрішньопортально естроген було розраховано коефіцієнт кон'югації (співвідношення концентрацій кон'югованих до вільних жовчних кислот) та гідроксилування (співвідношення концентрацій тригідроксихоланових до дигідроксихоланових жовчних кислот). При цьому було виявлено статистично значиме збільшення коефіцієнта гідроксилування (Табл. 2).

Таблиця 2

Коефіцієнти кон'югації і гідроксилування жовчних кислот у самок щурів після внутрішньопортального введення естрогену (8 мкг / 100 г), (M±SD; n=11)

| Півгодинні проміжки дослідів (час) |          | Коефіцієнт кон'югації | Коефіцієнт гідроксилування |
|------------------------------------|----------|-----------------------|----------------------------|
| 10.00 -10.30                       | контроль | 17,56±2,29            | 2,00±0,08                  |
|                                    | дослід   | 18,40±1,32            | 2,30±0,05**                |
| 10.30 -11.00                       | контроль | 16,80±2,47            | 1,86±0,14                  |
|                                    | дослід   | 17,31±1,08            | 2,41±0,11**                |
| 11.00-11.30                        | контроль | 17,70±2,16            | 1,94±0,06                  |
|                                    | дослід   | 17,81±1,16            | 2,38±0,09**                |
| 11.30 – 12.00                      | контроль | 16,68±2,26            | 1,96±0,07                  |
|                                    | дослід   | 18,21±0,85            | 2,45±0,08**                |
| 12.00- 12.30                       | контроль | 15,66±2,19            | 1,98±0,07                  |
|                                    | дослід   | 19,84±1,52            | 2,52±0,15*                 |

Примітка: \*\* –  $p < 0,01$  порівняно із контролем

Це може вказувати на стимулюючий вплив естрогену на ферментні системи гепатоцитів, які забезпечують гідроксилування диоксихоланових жовчних кислот. Також зростання коефіцієнту гідроксилування може свідчити про посилення синтезу тригідроксихолатів (Табл. 2). Але концентрація тригідроксихоланової холевої кислоти впродовж дослідів знижується (Табл. 1), оскільки одразу ж, як вже зазначалося піддається кон'югації із таурином.

Зважаючи на показники концентрації жовчних кислот у жовчі самок щурів при дії екзогенного естрогену можна вважати, що гормон стимулює кон'югацію холевої кислоти із таурином, а не впливає безпосередньо на її синтез. [1, с. 22]. При цьому кон'югація холевої кислоти із гліцином не посилюється. Кон'югація дигідроксихоланових жовчних кислот із таурином не змінюється, а із гліцином навіть гальмується, що й веде до зменшення концентрації глікохенодезоксихолевої та глікодезоксихолевої кислот у жовчі самок, що зазнали впливу естрогену. Зрештою такі різнонаправлені ефекти гормону на хід реакцій кон'югації із таурином та гліцином і гідроксилування різних холатів обумовлюють відсутність статистично значимих змін коефіцієнта кон'югації, який є сумарним, інтегральним показником кон'югації у печінці та збільшення коефіцієнту гідроксилування (Табл. 2).

Показником, що характеризує секреторну продуктивність тканини печінки є розрахована нами інтенсивність секреції кожної із визначених фракцій холатів (Табл. 3).

Виявилось, що впродовж часу гострого експерименту естроген не спонукає печінку до статистично значних змін інтенсивності секреції окремих жовчних кислот (Табл. 3). Враховуючи отримані нами показники концентрації окремих жовчних кислот та коефіцієнту гідроксилування, можна вважати, що естроген діє на процеси, які ведуть до зміни



## Тенденції та перспективи розвитку науки і освіти в умовах глобалізації

співвідношення різних холатів, а також які забезпечують надходження води до первинних жовчних каналців.

Хоча помітною є тенденція до зростання інтенсивності секреції таурохолевої кислоти, не виявлено статистично значимих змін цього показника після одноразового внутрішньопортального введення естроу самкам щурів.

Можливо також, що така відсутність ефектів гормону на показники продуктивної потужності печінки самок пов'язана не із неефективністю гормону щодо функціонального стану клітин печінки, а пояснюється короткотривалістю й одноразовістю введення препарату в гострому досліді. Відомо, що ефекти стероїдних гормонів виявляються впродовж кількох годин і навіть діб після їх введення. Тоді як тривалість експерименту обмежена 2,5 годинами після введення досліджуваної сполуки, що не дозволяє нам виявити довготривалі ефекти гормону на жовчосекреторний апарат.

*Таблиця 3*

Інтенсивність секреції холатів печінкою самок щурів (мг/мкл·30 хв) після внутрішньопортального введення естроу (8 мкг / 100 г) (M±SD)

| Півгодинні проміжки досліді |        | таурохолева кислота | таурохенодезоксихолева і тауродезокси-холева кислоти | глікохолева кислота | глікохенодезоксихолева і глікодезоксидеокси-холева кислоти | холева кислота | хенодезоксидезоксидеокси-холева кислота |
|-----------------------------|--------|---------------------|--|---------------------|--|----------------|---|
| 10.0                        | контр  | 0,51±0,04           | 0,29±0,08  | 0,27±0,03           | 0,10±0,01  | 0,05±0,02      | 0,02±0,006                              |
| 10.3                        | дослід | 0,62±0,18           | 0,28±0,07  | 0,25±0,07           | 0,08±0,02  | 0,04±0,004     | 0,03±0,004                              |
| 10.3                        | контр  | 0,48±0,03           | 0,27±0,03  | 0,24±0,03           | 0,10±0,007   | 0,04±0,01      | 0,02±0,005                              |
| 11.0                        | дослід | 0,60±0,19           | 0,27±0,08  | 0,23±0,07           | 0,07±0,02  | 0,04±0,01      | 0,02±0,007                              |
| 11.0                        | контр  | 0,43±0,05           | 0,29±0,10  | 0,22±0,02           | 0,08±0,009   | 0,05±0,02      | 0,02±0,01                               |
| 11.3                        | дослід | 0,53±0,18           | 0,24±0,07  | 0,20±0,08           | 0,07±0,03  | 0,04±0,01      | 0,02±0,006                              |
| 11.3                        | контр  | 0,40±0,06           | 0,23±0,04  | 0,20±0,02           | 0,07±0,01  | 0,04±0,01      | 0,02±0,005                              |
| 12.0                        | дослід | 0,55±0,15           | 0,24±0,06  | 0,21±0,07           | 0,07±0,02  | 0,04±0,01      | 0,02±0,004                              |
| 12.0                        | контр  | 0,39±0,07           | 0,22±0,05  | 0,19±0,04           | 0,07±0,02  | 0,04±0,009     | 0,02±0,005                              |
| 12.3                        | дослід | 0,56±0,16           | 0,24±0,05  | 0,21±0,06           | 0,06±0,02  | 0,03±0,005     | 0,02±0,003                              |

Також при курсовому (кілька днів, тижнів) застосуванні естроу, ймовірно, вдасться виявити більш виражені ефекти цього гормону на жовчосекреторні процеси.

**Висновки.** Навантаження щурів естроном зумовлювало різнонаправлені зміни в процесах біосинтезу, гідроксилювання та кон'югації жовчних кислот, яке відобразилося у зростанні на 15 – 27,3% коефіцієнту гідроксилювання жовчних кислот у самок, поряд зі збільшенням частки диоксихоланових жовчних кислот у їх жовчі, котре вказує на посилення біосинтезу холатів "кислим шляхом" із залученням мітохондріальних ферментів.

#### ДЖЕРЕЛА ТА ЛІТЕРАТУРА

1. Боровець О.В. Жовчносекреторна функція печінки самок щурів в умовах блокади естрогенових рецепторів тамоксифеном / О.В. Боровець, В.П. Бенедь, Є.М. Решетнік, С.П. Весельський, М.Ю. Макаруч // Науковий вісник Східноєвропейського національного університету імені Лесі Українки. Серія Біологічні науки. – 2016, №7 (332). – С.194-199.
2. Весельський С.П. Способ определения желчных кислот в биологических жидкостях / С. П. Весельский, П. С. Лященко, И. А. Лукьяненко // Авторское свидетельство. № 1624322 – Опубл. 30.01.1991 г. Бюл. № 4.
3. Климюк О. В. Особливості жовчоутворення у щурів різної статі за дії естрогену / Климюк О.В., Бондзик О.В., Решетнік Є.М. [та ін.] // Фізіол. журн. – 2011. – Т.57, №6. – С.52-57.
4. Філімонова Н. Б. Статистичний аналіз даних відповідно до засад науково обгрунтованої медицини. Первинний аналіз кількісних даних, подання результатів експерименту / Н. Б. Філімонова, І. О. Філь, Т. С. Михайлова // Медицина залізничного транспорту України. – 2004. – № 4. – С. 30–38
5. Філімонова Н. Б. Статистичний аналіз даних відповідно до засад науково обгрунтованої медицини. Порівняння груп за кількісними показниками / Н. Б. Філімонова, І. О. Філь // Медицина транспорту України. – 2005. – № 4. – С. 86–93
6. Chen J. Estrogen-induced cholestasis: pathogenesis and therapeutic implications / J. Chen, K.N. Zhao, G.V. Liu // Hepatogastroenterology. – 2013. – V 60(126). – P.1289-129

УДК 796.012.23:371.71:314.47

*Любов Корінчак  
(Умань, Україна)*

#### ВПЛИВ РУХОВОЇ АКТИВНОСТІ НА ОРГАНІЗМ ЛЮДИНИ

*В даній статті розглядаються питання впливу рухової активності на організм людини, оптимально підібраний режим рухової активності, фізичні вправи, які позитивно впливають на фізичну працездатність.*

**Ключові слова:** рухова активність, фізичні навантаження, фізичні вправи.

*This article discusses the effect of motors activity on the human body, optimally selected mode of motors activity, physical exercises have a positive effect on physical performance.*

**Key words:** physical activity, physical load, physical exercises.

Рухова діяльність являє собою процес, в якому приймають участь не тільки м'язи, але і багато ділянок нервової системи, від периферійних нервів – до вищих центрів кори великих півкуль мозку. В працюючих м'язах виникають сигнали, які оказують стимулюючий вплив на ЦНС, підтримуючи працездатність нервових центрів.

В забезпеченні руху всім необхідним приймають участь також серцево-судинна, дихальна, ендокринна системи, органи травлення, виділення та інші. Чим різноманітніша рухова діяльність, тим досконаліша будова організму, вищий рівень функціональних можливостей, триваліше життя та ін.

Нормальна життєдіяльність організму можлива лише при певній організації постійного різноманітного м'язового навантаження, необхідного для здоров'я людини. Вона являє собою сукупність різних рухових дій, що виконуються в повсякденному житті, рухів, організованих і самостійних занять фізичною культурою і спортом і об'єднаних терміном «рухова активність».

Сьогодні в умовах науково-технічного прогресу, автоматизації виробництва і механізації праці в побуті неухильно зменшується рухова активність людини, та все частіше в

науковому обігу вживається термін «гіподинамія», поширеність якої в сучасних умовах надто зростає в зв'язку з процесами урбанізації, широким впровадженням у повсякденну діяльність людини засобів пересування, автоматизації і механізації праці [2].

Значне скорочення частки ручної немеханізованої праці, супроводжується відносним збільшенням числа професій пов'язаних із виконанням операторських функцій (керування механізмами, контроль), а також частки розумової праці, до життя сучасного суспільства. Поліпшення побутових умов, зростання ролі сучасних засобів комунікацій (телефон, телебачення, комп'ютери) об'єктивно сприяють поширенню більш пасивних форм проведення дозвілля, оскільки соціальні та інтелектуальні потреби населення усе повніше задовольняються в умовах малорухливого способу життя. У зв'язку з цим проблема гіподинамії переростає в масштабну проблему, яка потребує детального дослідження і пошуку шляхів її вирішення.

У сучасній медичній енциклопедії гіподинамія розглядається як зниження навантаження на м'язи і обмеження загальної рухової активності організму. Енциклопедичний словник визначає гіподинамію через порушення функцій організму (опорно-рухового апарату, кровообігу, дихання, травлення) при обмеженні рухової активності, зниженні сили скорочення м'язів, і таке визначення є найпоширенішим серед науковців.

Зниження рухової активності здійснює негативний вплив на здоров'я людей, їх фізичний розвиток, працездатність та психічну діяльність. Малорухливий спосіб життя призводить до атрофії м'язів, зниження їх тонусу і сили, заміщення м'язової тканини жировою, погіршення рухливості суглобів. Гіподинамія є наслідком звільнення людини від фізичної праці, її ще іноді називають «хворобою цивілізації». Особливо негативно впливає гіподинамія на серцево-судинну систему, оскільки слабшає сила серцевих скорочень, зменшується працездатність, знижується тонус судин. Негативний вплив виявляється і на обмін речовин та енергії, зменшується кровопостачання тканин. В результаті неповноцінного розщеплення жирів кров стає «жирною» та повільно пульсує по кровоносних судинах, в наслідок чого, постачання поживними речовинами та киснем знижується. За таких умов наслідком гіподинамії можуть стати ожиріння, атеросклероз, ішемія, інфаркт міокарда та інші [1].

Обмежена м'язова активність на даний час є однією з основних причин виникнення ряду важливих хронічних захворювань внутрішніх органів, порушення обміну речовин, погіршення постачання крові киснем і накопичення молочної кислоти в організмі. Разом з тим недостатня рухова діяльність (гіподинамія) відображається і на психічній активності людини, що супроводжується сонливістю, безсонням, млявістю в руках, дратівливістю, емоційною нестійкістю, спостерігається дезорганізація мови і мислення та відсутність апетиту.

Дослідженнями вчених (І.О. Аршавський; І.В. Мудров; П.Д. Плахтій) встановлено, що одним з найважливіших засобів боротьби з гіподинамією є раціональне використання фізичної культури і спорту. Доведено, що завдяки систематичним заняттям фізичними вправами, розширюються функціональні і адаптаційні можливості організму людини, поліпшується діяльність нервової, серцево-судинної, дихальної та інших систем, організм краще пристосовується до несприятливих умов оточуючого середовища [2, 4].

Під впливом активної м'язової діяльності значно збільшуються маса і об'єм скелетних м'язів, кістки товстають і стають міцнішими. У тренуваному м'язі спостерігається приблизно в 2 рази більше функціонуючих капілярів у порівнянні з нетренованими. У тренуваних людей життєва ємність легень набагато (у 2-3 рази) перевищує значні показники. Серце тренуваної людини у спокої і при роботі викидає в аорту при кожному скороченні в 1,5-2 рази більше крові, ніж у нетренованої.

Глибокі і різносторонні морфологічні і функціональні зміни, що відбуваються в організмі людини, яка займається регулярно і в достатньому об'ємі фізичними вправами, забезпечують нормальне протікання основних фізіологічних процесів і роблять людину здатною виконувати напружену фізичну і розумову роботу протягом тривалого часу.

Таким чином, систематичне і раціональне використання засобів фізичної культури і спорту в значній мірі сприяє зміцненню здоров'я, підвищенню загальної працездатності,

адаптивності і стійкості організму людини до дії несприятливих чинників навколишнього середовища.

Зі збільшенням темпу проникнення фізичної культури в життєдіяльність суспільства, зростає роль необхідності вміння правильно організувати самостійні заняття. Займаючись фізичними вправами, треба пам'ятати, що запропоновані системи оцінки необхідного мінімуму і оптимуму рухової активності, носять узагальнений характер. У кожному окремому випадку потрібно враховувати свої здібності, умови життя та праці, при перших же невдалих спробах змінити свій розпорядок дня, досягти необхідного мінімуму або оптимуму рухової активності та не слід швидко розчаровуватися [3].

Наполегливе, цілеспрямоване залучення до різних форм фізкультурних і спортивних занять, дозволить кожній людині з часом змінити свій спосіб життя, зробити його здоровим, повноцінним, активним та цікавим.

Одним з найбільш ефективних засобів рухової активності є ранкова гімнастика. Під ранкову гімнастику підведена серйозна наукова база, що дозволила переконливо засвідчити оздоровчу цінність цього фізкультурного заходу, розробити оптимальні схеми побудови комплексів для людей різної підготовленості, різного віку та статі.

Схема основного комплексу вправ ранкової гімнастики повинна включати необхідний мінімум вправ, які виконуються в наступній послідовності: потягування, обертання головою, обертання і махові рухи руками, нахили тулуба вперед, в сторони, назад, махи ногами, повороти і обертання тулубом, різкі різноманітні і одноманітні обертання руками, присідання, випади вперед, вправо, вліво, назад, стрибки на місці, біг на місці і в русі, ходьба з рухами руками до відновлення дихання.

Окрім потягувань і ходьби, які виконуються в повільному темпі, всі вправи ранкової гімнастики виконуються в середньому темпі (1-2 рухи за 1 хвилину). Дихати слід рівномірно і глибоко, погоджуючи дихання з рухами. Наприклад, при нахилі тулуба робити видих, а при виправленні – вдих [1, 67-68].

Коли людини прокидається, її нервові центри загальмовані, периферичні кровоносні судини напівзакриті, і щоб досягти робочого стану, організму необхідно приблизно 2-3 години. Ранкова зарядка допомагає скоротити цей період, сприяє швидкому переходу від сну до активності. Люди, що регулярно займаються вранці гімнастичними вправами, легко прокидаються у встановлений час, не залежуються довго в ліжку і відразу ж починають свій робочий день за встановленим графіком. Ефект зарядки доповнюється умивання і сніданком. Холодна вода освіжає, бадьорить, посилаючи імпульси від шкіри до нервових центрів, а після вживання їжі в плазмі крові майже наполовину збільшується вміст адреналіну і норадреналіну, які також здійснюють збуджуючий ефект на певні нервові центри.

Таким чином, всі три елементи розпорядку дня, такі як зарядка, умивання, сніданок – взаємно доповнюючи один одного допомагають людині переходити до повноцінного відчуття життя, так як у неї збільшується час для плідної трудової діяльності, зміцнюється здоров'я, поліпшується фізичне самопочуття.

Отже, оптимально підібраний режим рухової активності, фізичні вправи позитивно впливають на фізичну працездатність, а незначне збільшення об'єму фізичної активності викликає у людини швидко втому і зниження ефективності праці.

### ДЖЕРЕЛА ТА ЛІТЕРАТУРА

1. Виленский В.И. Физическая культура студента / В.И. Виленский. – М., 2001. – 275 с.
2. Основи фізичного виховання студентської молоді : [навч. посібник] / П.Д. Плахтій, О.Г. Коваль, С.П. Рябцев, В.М. Марчук. – Кам'янець-Подільський: ТОВ «Друкарня Рута», 2012. – 312 с.
3. Худолій О.М. Загальні основи теорії і методики фізичного виховання : навч. посіб. / О.М. Худолій. – 2-е вид. – Харків : ОВС, 2009. – 406 с.
4. Цибіз Г.Г Вплив фізичних навантажень на морфо-функціональний стан організму. – К.: КПП Друкар-Сталь, 2002. – 334 с.

УДК 616-007-053.1

Маргарита Крижановська, Тетяна Фундигус  
(Тернопіль, Україна)

## АНАЛІЗ НАРОДЖУВАНOSTІ НЕМОВЛЯТ З ВРОДЖЕНИМИ ВАДАМИ РОЗВИТКУ

*У статті вивчено коливання чисельності новонароджених немовлят та немовлят з вадами розвитку у Тернопільській області за 2014-2018 роки та зроблено аналіз щодо кількісного співвідношення дітей диспансерної групи, які страждають розумовою відсталістю спадкового походження.*

**Ключові слова:** *вроджені вади розвитку, розумова відсталість, олігофренія, спадкові генні захворювання, хромосомні синдроми.*

*The study found that once known the latest international impossible and impossible development with you in Ternopil region for 2014-2018, they checked the analysis concerning those who are interested in children, children of dispensary groups, and who may be interested. concerned persons.*

**Key words:** *congenital malformations, mental retardation, oligophrenia, hereditary genetic diseases, chromosomal syndromes.*

Здоров'я населення займає одне з перших місць у системі життєвих цінностей будь-якої держави і є невід'ємною умовою гармонійного розвитку людей і суспільства. Здоров'я людини, як відомо, залежить від комплексу чинників біологічного, медичного, поведінкового, екологічного та соціально-економічного характеру [1, 5]. Істотний внесок у формування захворюваності людства належить генетичній патології та схильності до спадкових хвороб. Одне з перших місць у структурі дитячих патологій займають вроджені вади розвитку. Причини вад розвитку різноманітні [2].

Розумова відсталість вважається однією з поширених вад розвитку, її популяційна частота у різних країнах становить 0,4-2,7% і має тенденцію до зростання. Розумова відсталість (інтелектуальна недостатність) – стійке порушення пізнавальної діяльності внаслідок ураження головного мозку. Ця вада неоднорідна за багатьма показниками – причинами, клінічною картиною, динамікою, психологічною структурою порушення тощо [4].

Розумова відсталість розповсюджена в усьому світі. Приблизно 75 % осіб, віднесених до розумово відсталих, мають легку відсталість (IQ>50). Інші, тобто ті, у кого IQ<50, складають приблизно 4 на 1000 населення. Останніми роками відзначається деяке збільшення кількості розумово відсталих. Це пояснюється ростом загальної тривалості життя, а також зменшенням смертей дітей з недоліками розвитку і дефектами нервової системи завдяки успіхам сучасної медицини. Має значення і точніший, ніж колись, облік олігофренів у багатьох країнах [4].

Причиною розумової відсталості є як ендогенні (спадкові), так і екзогенні (недоношеність дитини, механічні травми під час пологів, педагогічна занедбаність дитини з раннього періоду життя, токсичні впливи на плід, інфекційні захворювання) чинники, що можуть викликати зміни в головному мозку. Загальна частина випадків олігофренії зумовлена генетичними дефектами (від 20 до 90 %). Аномалії хромосомного набору можуть бути пов'язані з порушенням числа аутосом (синдроми Дауна, Патау, Едварса) та зі статевими хромосомами (синдром Шерешевського–Тернера, Клайнфельтера, зайвої У-хромосоми). Генні мутації, за яких змінена тільки структура одного гена, призводять до розумової відсталості у 7-10 % хворих на олігофренію. Серед таких захворювань виділяють: фенілкетонурію, галактоземію, гомоцистинурію тощо [1, 3].

## Тенденції та перспективи розвитку науки і освіти в умовах глобалізації

Метою наукового дослідження було вивчити динаміку народження немовлят зі спадковими вадами, які спричиняють розумову відсталість по Тернопільській області за останні п'ять років та вивчити спадкові форми олігофренії у дітей диспансерної групи.

Джерелом вихідної інформації слугували дані Головного управління статистики в Тернопільській області та медико-генетичний кабінет Обласної дитячої лікарні.

За період 2014 – 2018 роки у Тернопільській області народилось 50301 немовля. Річний приріст новонароджених представлений у таблиці 1.

### Динаміка народжених дітей з вадами розвитку у структурі народжуваності по Тернопільській області

| Кількість                  | Роки  |       |      |      |      |
|----------------------------|-------|-------|------|------|------|
|                            | 2014  | 2015  | 2016 | 2017 | 2018 |
| новонароджених дітей       | 11717 | 10776 | 9974 | 9289 | 8545 |
| немовлят з вадами розвитку | 1158  | 1024  | 863  | 916  | 809  |
| %                          | 9,8   | 9,5   | 8,6  | 9,8  | 9,4  |

Протягом останнього десятиліття в країні спостерігається найнижчий рівень народжуваності за всю її демографічну історію. [3]. Проаналізовані дані народжуваності немовлят за останні п'ять років показали, що по області прослідковується тенденція стабільного зниження кількості новонароджених немовлят. Так, у 2014 році загальна кількість складала 11717 немовлят. У наступному році народилось на 941 дитину менше. У 2016 році зареєстровано ще менша кількість дітей (9974), яка поступалась минулому року на 802 дитини. Протягом 2017 року кількість народжених немовлят знову зменшилась і склала 9289 дитини. Тенденція зниження народження зберіглась і у 2018 році, тоді число новонароджених впало до 8545 немовлят.

Зниження загальної кількості новонароджених протягом 2014 – 2016 року супроводжувалось зниженням кількості дітей з вадами розвитку з 9,8% до 8,6%. Проте, у 2017 році при зниженні рівня народжуваності (9289 дитини) зареєстровано стрімке зростання немовлят із уродженими вадами розвитку з 8,6% до 9,8%, що відповідало найвищому рівню народжуваності у 2014 року (11717 дитини). Найнижчий рівень народжуваності 2018 року характеризувався зниженням відсоткової частки немовлят з патологічним розвитком на 0.2% (рис. 1).



Рис 1. Динаміка коливання народження дітей з вадами розвитку

Отже, аналізуючи табличні дані народжуваності немовлят можна підвести підсумки, що на протязі п'ятирічного періоду дослідження спостерігається стабільне зменшення приросту населення, серед якого поширеність вродженої і спадкової патології коливається у межах 8,6% – 9,8%.

Досягнення генетики та медицини останніх десятирічч переконливо довели, що значна частина стійких вад розвитку є наслідком спадкових захворювань. На диспансерному обліку Тернопільської області налічується 272 дитини (до 18 років) з розумовою відсталістю. Генетично обумовлена структура диспансерної групи налічує 31 спадкове захворювання. Співвідношення хворих на різні спадкові хвороби різне, і залежить як від популяційної частоти, так від характеру успадкування патології. Серед перелічених хвороб лише 12 спадкових патологій спричиняють олігофренію (Таблиця 2).

Табл.2.

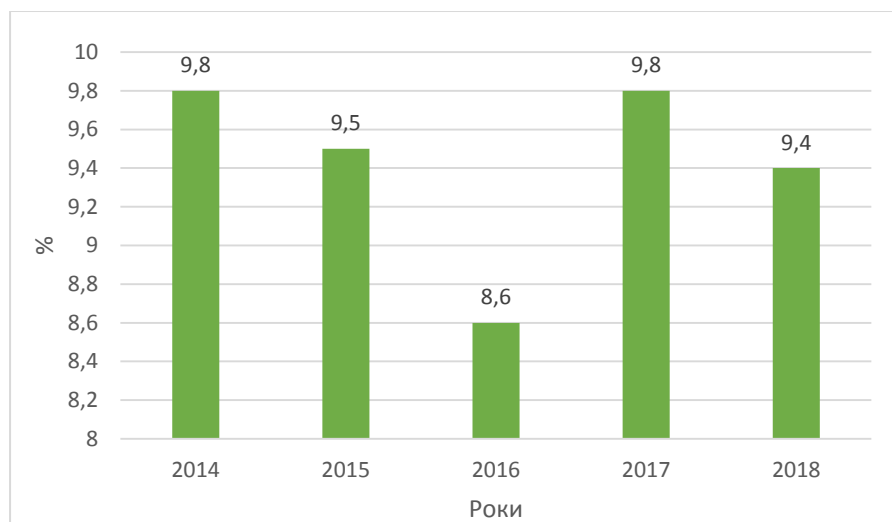
**Кількість дітей з генетично обумовленою олігофренією**

| <b>Генні захворювання</b>         | <b>К-ть хворих</b> | <b>Хромосомні патології</b>          | <b>К-ть хворих</b> |
|-----------------------------------|--------------------|--------------------------------------|--------------------|
| <i>Фенілкетонурія</i>             | 18                 | <i>Хвороба Дауна</i>                 | 110                |
| <i>Органічні ацедемії</i>         | 2                  | <i>Синдром Клайнфельтера</i>         | 9                  |
| <i>Мукополісахаридоз</i>          | 3                  | <i>Синдром Шерешевського-Тернера</i> | 10                 |
| <i>Синдром ламкої Х-хромосоми</i> | 2                  | <i>Синдром Вільямса</i>              | 3                  |
| <i>Синдром Рубінштейна –Тейбі</i> | 2                  | <i>Синдром Корнелії де Ланге</i>     | 5                  |
| <i>Синдром Коена</i>              | 2                  | <i>Інші хромосомні аномалії</i>      | 5                  |

Таким чином, основними причинами народження дітей з розумовою відсталістю є мутація гену, що кодує фермент фенілаланін гідроксилазу (ПАН), який знаходиться на 12 хромосомі у локусі *12q22-q24.1* і спричиняє виникнення фенілкетонурії (аутосомно-рецесивний тип успадкування) та синдроми Дауна (трисомії за 21 хромосомою), Клайнфельтера, (трисомії за Х- хромосомою), Шерешевського-Тернера (моносомія за Х-хромосомою).

#### **ДЖЕРЕЛА ТА ЛІТЕРАТУРА**

1. Бужієвська Т. І. Основи медичної генетики / Т. І. Бужієвська. – К.: Здоров'я, 2001. – 136 с.
2. Запорожан В. М. Спадкові захворювання і природжені вади розвитку в пренатальній практиці: [навч. посібн.] / В. М. Запорожан, А. М. Сердюк, Ю. І. Бажора, та ін. – К.: Здоров'я, 1997. – 360 с.
3. Козлова С. І. Спадкові синдроми і медико-генетичне консультування / С. І. Козлова, Н. С. Демікова, Є Семанова, О. Е. Блинникова. – М., 1996. – 416 с.
4. Помогайбо В.М Генетика людини: навч. посіб. / В.М. Помогайбо, А.В. Летрушов. – Київ: ВЦ «Академія», 2011. – 280 с.
5. Служинська З. Спадковість людини / З. Служинська, О. Служинська. – Львів: Наукове товариство імені Шевченка, 2012. – 368 с.; іл.

## ГЕОГРАФІЯ І ГЕОЛОГІЯ / ГЕОГРАФИЯ И ГЕОЛОГИЯ

УДК 373.5.016:91

Ганна Золотухіна  
(Старобільськ, Україна)

### МЕТОДИЧНІ ПІДХОДИ ДО ПРОВЕДЕННЯ НЕТРАДИЦІЙНИХ УРОКІВ ПРИ ВИВЧЕННІ ЛІТОСФЕРИ У ШКІЛЬНОМУ КУРСІ ГЕОГРАФІЇ, 6 КЛАС

*Статтю присвячено вивченню внутрішньої будови Землі, типів земної кори, будови літосфери і її властивостей у шкільному курсі географії, 6 клас. Запропоновано найбільш раціональні методичні прийоми, які доцільно застосовувати на уроці географії при розгляді даної теми.*

**Ключові слова:** географія, методичні прийоми, земна кора, літосфера, астеносфера, Гондвана, Лавразія.

*The article is devoted to the study of the Earth's interior, types of earth crust, of the lithosphere and its properties in the course of school geography, 6th grade. The most rational methodological techniques that are advisable to apply in the geography lesson when considering this topic are proposed.*

**Key words:** geography, methods, crust, lithosphere, asthenosphere, Gondwana, Laurasia.

При вивченні теми «Літосфера» у курсі загальної географії 6 класу учні знайомляться із такими поняттями, як:

- внутрішня та зовнішня будова Землі;
- властивості оболонок Землі.

Вони мають навчитися:

- аналізувати та пояснювати причинно-наслідкові зв'язки між різноманітними географічними об'єктами та явищами;
- висловлювати власні судження й оцінювати значення оболонок для людини та вплив господарської діяльності на компоненти оболонок.

Під час вивчення теми доцільно наголосити, що ще з давніх часів людство, намагаючись пояснити влаштування Світу, прагнуло дізнатися про внутрішню будову Землі.

Використовуючи прийом «Мікрофон», можна запропонувати учням висловити свою думку, відповівши на питання: «Які корисні копалини вони знають? Для чого людство їх використовує?».

Використовуючи прийом «Проблемне питання», доречно запитати в учнів: «Як ви вважаєте, чи однаковою є будова і товща земної кори на суходолі і на дні океанів?».

Для закріплення нових знань і вмінь, використовуючи прийом «Експрес-тест», слід запропонувати учням дати письмову відповідь на наступні запитання:

1. Якими шарами утворена Земля?
2. Яку оболонку Землі називають літосферою?
3. Чим материкова кора відрізняється від океанічної?

Особливо велике значення для активізації пізнавальної діяльності учнів на уроках географії має навчання їх прийомів роботи з підручником, атласом та контурною картою, комп'ютером, тому вчитель, використовуючи прийом «Хвилинка інтернету», пропонує учням знайти в інтернеті схему внутрішньої будови Землі та перемалювати її в зошит (рис. 1).





Рис. 1. Схема будови типів земної кори.

Наступна тема, що вивчається, присвячена будові літосфери і її властивостям.

Для актуалізації опорних знань та вмінь учнів, використовуючи прийоми «Експрес-опитування» та «Закінчи речення», доречно запропонувати їм дати письмові відповіді на наступні запитання:

1. Тверду оболонку Землі називають... (Літосфера)
2. Літосфера складається з ... (астеносфера + земна кора)
3. Верхня частина мантії – це ... (астеносфера)
4. Щоб дізнатись про надра Землі люди роблять ... (свердловини)
5. Астеносфера відрізняється від мантії... (станом, рідка)
6. Оболонка, що знаходиться в центрі планети... (ядро)
7. До якого типу гірських порід відносять пісок (осадові, уламкові)
8. До якого типу гірських порід відносять мармур (метаморфічні)
9. До якого типу гірських порід відносять кам'яне вугілля (осадові, органічні)
10. До якого типу гірських порід відносять базальт (магматичні)
11. До якого типу гірських порід відносять кам'яну сіль (осадова, хімічна)

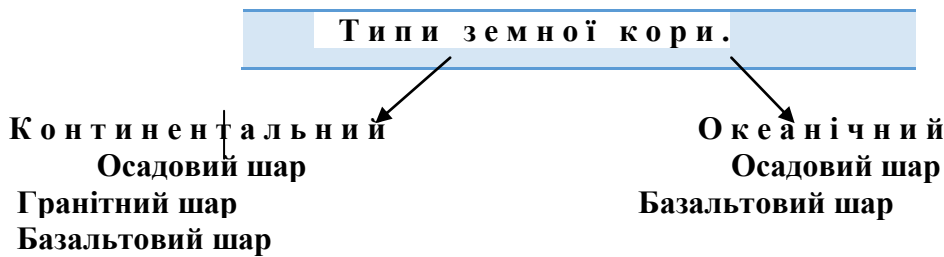
Після письмової відповіді, використовуючи прийом «Взаємоперевірка», учні обмінюються роботами. Учитель вголос зачитує правильні відповіді, а учні перевіряють роботи сусіда і виставляють оцінки один одному.

Для підвищення мотивації навчальної та пізнавальної діяльності учнів та формування міжпредметних зв'язків географії з українською літературою вчитель пропонує дати відповідь на загадку у віршованій формі С. Щипачова

Хребтами горбились породи,  
Ламався панцир кам'яний,  
Мільйони літ сама природа  
Ліпила вигляд свій земний.

Використовуючи прийом «Мозковий штурм», вчитель пропонує учням відповісти на наступне питання: «Як ви думаєте, про що поет намагався сказати цими рядками?».

На початку викладання нової теми доцільно застосувати прийом «Проблемне питання». Вчитель, звертаючись до учнів, зауважує: «Чи знаєте ви, що жителі однієї з європейських країн – Нідерландів постійно «воюють» з морем, адже значна частина території їхньої країни розташована нижче від рівня моря?». Він наголошує, що якби не працелюбність голландців і не їх постійна праця, спрямована на споруду дамб, то Нідерланди вже давно б уже були затоплені.

Вчитель наголошує, що із внутрішньою будовою Землі пов'язано багато запитань. Що змушує рухатися літосферу? Чи рухаються материки?

Інтерактивні методи на уроках географії зручно застосовувати із аудіовізуальними засобами навчання. Тому вчитель пропонує учням подивитися невеликий відеоролик «Будова літосфери, її властивості».

Використовуючи прийом «Бесіда», учитель розповідає учням, що звичні нині обриси материків і океанів раніше мали зовсім інший вигляд, а понад півмільярда років тому існував лише один материк - Пангея, а внаслідок руху літосферних плит Пангея розкололася, що привело до виникнення в Північній півкулі величезного суходільний масиву, який отримав назву Лавразія. До складу Лавразії входили нинішня Євразія і Північна Америка.

У той же час у Південній півкулі, внаслідок тих же подій, з'явився материк Гондвана, яка 250 млн. років тому завдяки руху літосферних плит трансформувалась в сучасні території Африки, Південної Америки, Антарктиди, Австралії і частину Південної Азії.

Водночас Лавразія також розкололася, але на дві частини, сучасні Північну Америку та Євразію.

Разом з утворенням нинішніх материків розпочався процес формування улоговини нинішніх океанів.

Використовуючи прийом «Робота в парах», слід в атласі знайти літосферні плити (рис. 2).



Рис. 2. Літосферні плити

Розглядаючи причини руху літосферних плит, доцільно застосувати прийом «Проблемне питання». Слід поставити учням питання: «Що змушує такі величезні блоки земної поверхні рухатися? Ми знаємо, що причиною будь якого руху є енергія? Де розташоване джерело цієї енергії?».

Вислухавши відповіді учнів, необхідно розповісти, що вчені головним джерелом руху літосферних плит вважають внутрішнє тепло Землі. Всередині Землі дуже високі температури: так, температура ядра 5000 °С, а мантії - 2500 °С. Це тепло приводить у рух речовину мантії, що, у свою чергу, приводить у рух частини земної кори.

Для закріплення вивченого матеріалу вчитель, використовуючи прийом «Географічний практикум», пропонує виконати наступне завдання:

1. Позначте на контурній карті межі літосферних плит.
2. Зазначте назви найбільших літосферних плит.

Підсумовуючи результати уроку, вчитель, використовуючи прийом «Мікрофон», пропонує учням розповісти про походження сучасних материків та океанів, з'ясувати, що є причиною руху літосферних плит і охарактеризувати основні види руху літосферних плит.

Маємо констатувати той факт, що використання нетрадиційних технологій викладання учбового матеріалу не є самоціллю [2]. Вчителю необхідно постійно контролювати процес, досягнення поставлених цілей (вони повинні бути чітко сформульовані і легко

контрольовані), у випадку невдачі переглядати стратегію і тактику роботи, шукати і виправляти недоліки.

Урок не повинен бути перевантаженим інтерактивною роботою. Оптимальною кількістю використання нестандартних прийомів навчання є 2-3 за урок.

Слід поєднувати нові і нестандартні прийоми навчання з іншими методами роботи – самостійним пошуком та традиційними методами.

Неможливо побудувати весь процес навчання виключно на інтерактивних методах. Це один з багатьох прийомів, які допомагають досягнути мети і приносять результат тільки в поєднанні з іншими. Саме тому перед вчителями географії постає нагальна потреба у пошуку методичних прийомів, націлених на те, щоб сприйняття і усвідомлення навчального матеріалу давалося учням легше. Сподіваємось, що запропоновані у цій статті методичні прийоми стануть додатковим методичним інструментарієм для вчителів під час вивчення літосфери у шкільному курсі «Загальна географія».

### ДЖЕРЕЛА ТА ЛІТЕРАТУРА

1. Бойко В. М. Географія: підруч. для 6 кл. загальноосвіт. навч. закл. / В. М. Бойко, С. В. Міхелі. – Харків: СИЦІЯ, 2014. – 256с.: іл
2. Загальна методика навчання географії: підручник [з грифом МОНМС України] / О.М. Топузов, В.М. Самойленко, Л.П. Вішнікіна. – К. : ДНВП «Картографія», 2012. – 512 с.
3. Інтернет-ресурс. <https://www.youtube.com/watch?v=qIJVS8-owtU>.

УДК 911.3

*Марина Левчук, Алла Потанова  
(Луцьк, Україна)*

### ЕКОНОМІКО-ГЕОГРАФІЧНА ХАРАКТЕРИСТИКА ГАЗОВОГО РОДОВИЩА ЛОКАЧИНСЬКОГО РАЙОНУ ВОЛИНСЬКОЇ ОБЛАСТІ

*Подана детальна економіко-географічна характеристика газового родовища. Описано процес розвідки та проблеми які були цим спричиненні. Виділено основні недоліки Волинського газу, а саме велику кількість домішок. Частково описаний принцип очистки газу від домішок та принцип роботи електростанції, встановленої поблизу. Вказано на негативні наслідки видобутку газу для місцевого населення.*

**Ключові слова:** природний газ, родовище, очистка, свердловина, регенерація.

*Maryna Levchuk, Alla Potanova. Economic and geographical characteristics gas field the Locachi region Volyn oblast. The detailed economic and geographical characteristics of gas field is given. The surveying process and the problems that have been cause are described. The main drawbacks of Volyn gas are highlited and namely the huge amount of impurities. The principle of gas purification from impurities and the principle of operation of power plant, that is nearby situated, is partly described. Negative consequences of gas profuction for local community are indicated.*

**Key words:** natural gas, gas field, purification, borehole, regeneration.

У Локачинському районі поблизу райцентру розробляють єдине на території Волинської області газове родовище, де діє цех з видобутку нафти та газового конденсату «Львівгазвидобування» ПАТ «Укргазвидобування».

Локачинське родовище розташоване на території Волинської області, яке належить до Волино-Подільської нафтогазоносною області.

У 70-х роках ХХ століття геологами були виявлені поклади природного газу у девонських відкладах неподалік села Міжгір'я Локачинського району, об'єми якого становлять близько семи мільярдів кубометрів. Пошуки в геологів забрали дуже багато сил та часу, адже для пошуків

було розбурено двадцять шість свердловин, які не давали жодних результатів. Лише у двадцять сьомій свердловині (поблизу села Марковичі), на глибині понад один кілометр, стався викид газу, що спричинив величезну пожежу, яку видно було за десятки кілометрів. Сталося це у вересні 1979 року. Розвідувальні роботи проводило державне підприємство «Західукргеологія» у 1980–1981 рр., а у 1982 р. передало родовище управління в експлуатацію «Львівтрансгаз». Особливістю волинського газу є високий вміст сірководню, що потребує додаткової очистки блакитного палива. Через невеликі запаси та необхідність у дороговартісному обладнанні для очищення газу, про родовище забули майже на двадцять років [2].

Облаштування родовища почалось лише у 1998 році. Офіційне відкриття родовища відбулось 18 вересні 1999 року, коли видобули перший кубометр синього палива. У загальнодержавну мережу Волинський газ надійшов вперше 10 лютого 2000 року. Спершу працювали лише декілька свердловин, які були чистими від сірководню. Через деякий час, в дію було запущено установку по підготовці газу і тоді запрацювали усі свердловини. Після трьох місяців видобування пального, працівники піддалися сумнівам, щодо кількості запасів. Максимальний видобуток становив 400 тисяч кубометрів газу, хоча по зазначених геологами розмірах, видобуток мав сягати одного мільйону. Та з часом і цей показник впав. У 2006 році видобуток знизився до 140 тисяч кубометрів [2]. Згодом знову почались пошукові роботи, що також було не безрезультатно.

Оскільки Волинський газ характеризується великим вмістом сірководню, він потребує додаткової очистки, без якої використання газу неможливе. Для ефективної очистки газу від сірчаних сполук підприємство закупило обладнання за міжнародним американським тендером і стало першим в Україні, де було збудовано систему очистки на твердих сорбентах.

Сама очистка має закритий цикл, в ході якої отримують газ регенерації, який потім використовують для очистки і підготовки сорбенту для роботи. Саме після використання сорбенту його очищують спеціальним газом, який, у свою чергу, потім спалюють. З метою безвідходного виробництва на території родовища встановлено дві газотурбінні установки Centaur-50 американської компанії Solar Turbines, в яких спалюють відходи від очищеного газу, внаслідок чого отримується електроенергія, яку спрямовують у загальну мережу через підстанцію у Затурцях, яку запустили в експлуатацію у 2003 році [4]. Електростанція «Локачі» має потужність 8,7 мВт, що вистачає для власних потреб родовища (5–10 %) та дозволяє підприємству розпочати реалізацію електроенергії споживачам Локачинського району. Весь обсяг електроенергії виробництва електростанції «Локачі» відпускається в ДП «Енергоринок». Газ видобувається із свердловин, які розташовані на території Марковичівської, Козлівської та Холопичівської сільських рад Локачинського району. Нині на підприємстві працює 57 працівників, щомісячно видобувають в середньому 2,5 мільйони кубічних метрів газу на місяць. Місцевим паливом газифіковано смт. Локачі і закінчується будівництво газопроводу до смт. Торчин, що у Луцькому районі. Затурцівська об'єднана територіальна громада розпочала газифікацію села Холопичі Локачинського району місцевим газом. За період функціонування родовища, було піднято на поверхню понад шістсот мільйонів кубометрів природного газу, тобто половина від його запасів [4].

Упродовж минулого року на родовищі було видобуто 78,7 мільйона кубічних метрів природного газу, що дорівнює майже 30 % кількості «голубого палива», яку споживає за рік уся Волинська область. Електростанція, яка виробляє на родовищі струм, дає майже стільки електроенергії, скільки споживає її Локачинський, Іваничівський та Володимир-Волинський райони.

Видобуток газу у Локачах приносить чималі кошти до державного та місцевих бюджетів і підприємство є одним із найбільшим платників податків. У 2018 р. сплачено плати за користування надрами для видобутку газу обсягом понад 34 млн грн. До державного бюджету надійшло понад 33 млн грн. Певний відсоток отримують також сільські ради: Марковичівська отримала 271 тис. грн., а Козлівська – 75 тис. грн.

Від експлуатації родовища є не лише користь, а й конфлікти із місцевими жителями. Особливо сильно потерпають жителі тих сіл, в яких саме ведеться видобуток. Жителі с. Марковичі скаржаться на постійний сморід, в основному, через сірку. Довготривале вдихання сірки може призвести до отруєння, що супроводжується головними болями та нудотою. На території Козлівської сільради буровики руйнують дорогу.

**Висновки.** Локачинський район має невеликі запаси природного газу, який забруднений сірководнем, що потребує очищення спеціальним твердим сорбентом. Після очищення газ подають в загальнодержавну мережу, а рештки спалюють і отримують електроенергію, якої вистачає для власних потреб родовища та для електропостачання у три суміжні райони. Вигідним для району є не лише наявність самого родовища, але й надходження до місцевого бюджету значних податків. Головним недоліком експлуатації родовища є руйнування ґрунтового покриву, забруднення атмосфери, ґрунту, ґрунтових вод.

### ДЖЕРЕЛА ТА ЛІТЕРАТУРА

1. Боярчук П. Проблеми газового родовища [Електронний ресурс] / П. Боярчук // Волинь. – Режим доступу: <https://www.volyn.com.ua/news/6747-problemi-gazovogo-rodovishcha.html>.

2. ДК «Укргазвидобування» розпочала експлуатацію Локачинського газового родовища [Електронний ресурс] / Група Нафтогаз. – Режим доступу: <http://www.naftogaz.com/www/3/nakweb.nsf/0/AB825C1D062CB3EDC225710A00471CD6?OpenDocument&year=2003&month=03&nt=Новини&>.

3. Чому так швидко згасає Локачинське газове родовище? [Електронний ресурс] / Голос України. – Режим доступу: <http://www.golos.com.ua/article/118067>.

4. Як працює єдиний на Волині газовий промисел [Електронний ресурс] / Волинська обласна державна адміністрація. Режим доступу: <https://voladm.gov.ua/new/yak-pracyuye-yediniy-na-volini-gazoviy-promisel/>.

## ЕКОЛОГІЯ / ЭКОЛОГИЯ

*Валерія Білошицька, Віра Виноградова  
(Біла Церква, Україна)*

### ПРОБЛЕМИ ЕКОЛОГІЧНОГО ВИХОВАННЯ МОЛОДІ

*Сучасні масштаби екологічних змін створюють реальну загрозу для життя людей. Забруднення повітря, водоймищ, ерозія ґрунтів і вирубування лісів у багатьох місцях досягли критичного рівня. Екологічна криза вимагає інтенсивного екологічного виховання підростаючого покоління зокрема і населення загалом.*

***Ключові слова:** екологічні проблеми, екологічна криза, екологічна освіта, екологічна свідомість, екологічне виховання.*

Сучасну екологічну ситуацію в Україні можна охарактеризувати як кризову, що формувалася протягом тривалого періоду внаслідок ігнорування законів розвитку і відтворення природо-ресурсної системи держави. Більшість факторів, зокрема, низький рівень екологічної свідомості суспільства призвели до значної деградації навколишнього природного середовища України, надмірного забруднення поверхневих і підземних вод, повітря та земель, нагромадження у дуже великих кількостях шкідливих відходів виробництва. Це призвело до погіршення здоров'я людей та збільшення смертності, що, у свою чергу, загрожує біологічно-генетичною деградацією населення нашої держави. Як наслідок, екологічна ситуація в Україні перетворилася на проблему державного значення, яка потребує пріоритетного розв'язання, як і у всьому світі.

Так, як більшість населення не усвідомлює, що насправді усі шкідливі речовини, які потрапляють у ґрунт, воду чи повітря зі сміттям, просто осідають в нашому організмі, вкорочують нам віку та створюють передумови для більших витрат на лікування існують екологічні проблеми зі встановлення взаємозв'язків суспільства та природи. Як у свою чергу висувують невідкладні завдання – це виховання молодого покоління, здатного гармонійно співіснувати з природою, раціонально використовувати і відтворювати її багатства, психологічно готовою оберігати природу. А це вимагає переорієнтування екологічного виховання та можливість здійснювати випереджувальну підготовку людини до переходу на стратегію сталого розвитку. Сталий розвиток є новим принципом людського спільного життя: майбутні покоління повинні мати ті ж самі ресурсні можливості, що мають і нині існуючі.

Однак, ситуація повільно покращується, за останні 5 років в українців з'являється потяг до інформації, яка стосується екологічних проблем людства, екологічного стану рідного міста, особливо серед молоді. Хтось побував в Європі, побачив, як вони живуть та вирішують проблеми сміття, його утилізації і «заразився». Інші слідуєть тренду на екологічність та гуманність, не особливо вникаючи в суть питання (що, в принципі, теж не так вже й погано). Але все ж людям потрібно трохи більше допомагати в інформаційному та практичному просторі.

Тож, екологічне виховання набуває пріоритетної ролі в освіті. А сам процес екологічного виховання, починаючи з раннього дитячого віку, є базою для подальшого поглиблення екологічної освіти та виховання у вузах. Яка створює у майбутньому поколінні системи наукових знань про природу і суспільство, погляди і переконання, що забезпечують формування відповідального ставлення молоді до природи, наслідком якого є практичні дії учнів та студентів по відношенню до природного середовища. [2, с. 2-10]

Вони мають знати, що їхня фахова діяльність, поведінка щодо природи повинні узгоджуватися з її законами. Лише за таких умов у майбутніх фахівців сформується почуття відповідальності за долю природного оточення.

Чи існує екологічне виховання в Україні? Воно існує, і в останні роки все більше набирає популярності. Адже ми все більше виховуємося не від старших, а за допомогою мережі Інтернет. Тобто, якщо нам щось цікаво дізнатися ми поринаємо у віртуальний світ. Більшість інформації про становище в Україні отримуємо з того ж самого Інтернету. А як ми знаємо в нашій країні медіаграмотність розвинена не найкращому рівні, тому залишаються все ті ж методи навчання екологічного виховання.

На жаль, і в цій частині нашого розвитку є деякі проблеми. Хоча, екологічне виховання здійснюється не тільки в сім'ї, дитячому садку, школі, але і в рамках системи додаткової освіти. Але навіть цього всього в сукупності не вистачає, щоб кожен розумів, що тільки в гармонійному співіснуванні з природою можливий подальший розвиток нашого суспільства. Охорона довкілля, раціональне використання природних ресурсів та екологічна безпека ще не стали повсякденною турботою кожного мешканця нашої країни. Тому що в Україні існує насамперед проблема відсутності елементарної екологічної культури у більшості вихователів – батьків та педагогів. Існує також ряд інших проблем з якими стикаються вчителі, які зацікавлені в екологічному вихованні дітей: [1, с. 72-76]

- обмежена кількість годин, виділених на викладання природничих дисциплін;
- слабе висвітлення екологічних проблем своєї місцевості, неможливість реальної практики школярів в ознайомленні з ними;
- обмежена можливість для введення в навчально-виховний процес спецкурсів екологічної спрямованості;
- недостатньої інформації щодо поліпшення або покращення екологічного стану середовища;
- майже відсутня матеріально-технічна база більшості шкіл (відсутність відеоматеріалів, лабораторного обладнання, сучасного туристського спорядження тощо);
- недостатня мотивація учнів для отримання екологічних знань.

Вчителі, батьки повинні допомогти дитині ще змалку зрозуміти багатогранне значення природи для суспільства в цілому і кожної людини. Зокрема, сформувати прагнення і вміння брати активну участь в охороні й поліпшенні навколишнього середовища.

Діти мають не просто слухати інформацію про екологічне становище у світі, Україні зокрема, а й практично застосовувати свої знання. Потрібно збільшити увагу на різноманітні заходи, акції, творчі завдання, щодо навчання екологічної свідомості кожної людини у навчальних закладах.

Досвід багатьох розвинених країн (Японії, Канади, Швеції) свідчить про можливість покращити стан навколишнього середовища базуючись на принципах екологічної політики країни, одними з яких є високий рівень екологічної культури населення та активна участь громадськості в природоохоронній діяльності, яка реалізується через: [3]

- організацію і проведення екологічних досліджень на природі, спостережень за природними комплексами;
- екскурсії екологічними стежками та туристичними маршрутами;
- участі у волонтерських проектах за кордоном;
- проведення екологічних акцій, суботників, тематичних тижнів;
- випуск буклетів на екологічну тематику.

У нашому закладі КЗВО КОР «Білоцерківський гуманітарно-педагогічний коледж» відведено чимало часу екологічному вихованню студентів на природничих дисциплінах, адже всі студенти це майбутні вчителі початкової школи та вихователі в садочках. Саме від підготовки майбутнього вчителя і залежить нагромадження екологічних знань, виховання любові до природи, прагнення берегти і примножувати її багатства та формування вмінь і навичок природоохоронної діяльності у підростаючого покоління, яке формує свою особистість та ставлення до навколишнього середовища.

Протягом навчального року, ми проводимо екологічні конференції, виховні години, створюємо творчі проекти на тему «Екологія в моєму місті», випускаємо буклети під назвою «Бережи природу», регулярно переглядаємо різноманітні відео на екологічну тематику («Не

купувати повітряні кульки», «Переробка пластику», «ООН оголошує надзвичайну кліматичну ситуацію на планеті»). А також більшість студентів нашого коледжу навчилися сортувати сміття, адже на кожному поверсі закладу ми поставили сміттеві контейнери за класифікацією (пластик, папір, харчові відходи). Оскільки, ще не кожен студент поринув в цю проблему, ми будемо продовжувати працювати в екологічному напрямку і далі.

Адже, кожен із нас повинен бути зацікавленим у збереженні цілісності, чистоти, гармонії природи. Індивід має вміти осмислювати екологічні явища і розумно взаємодіяти з природою. Естетичний підхід до природи сприяє формуванню моральних почуттів обов'язку і відповідальності за її збереження, спонукає до природоохоронної діяльності.

Отже, маємо ситуацію складну, але не безвихідну. Однак для її швидшого поліпшення повинні об'єднатися усі – й вчителі, й батьки, й влада, й бізнес. Інформування, створення умов і підвищення власної відповідальності – те, до чого мають прагнути усі. Звісно, на це може піти трошки більше часу, ніж хотілося. Але, якщо ми не будемо реагувати наша планета просто загине і життя буде неможливе на ній. Людина – частина природи, й найбільш небезпечні для нашої планети катастрофи й забруднення навколишнього середовища пов'язані саме з нею, і тільки ми можемо врятувати планету від екологічної забрудненості, зокрема через екологічне виховання молоді.

### ДЖЕРЕЛА ТА ЛІТЕРАТУРА

1. Куприенко Ю. Екологическое воспитание/ Відкритий урок. – 2013. – №12. – С.72-76.
2. Шульга К. Методична скарбничка прийомів екологічного виховання школярів // Географія. – 2013. – №17. – С.2-10.
3. Екологічне виховання людини: [Електронний ресурс]. – Режим доступу: <http://skole.org.ua/ekolohichne-vyhovannya-lyudyny-yak-osobystosti.html>

УДК 687.016

*Владислава Скідан, Тетяна Басенко  
(Київ, Україна)*

### ПЕРСПЕКТИВИ ВИРОБНИЦТВА ТА СПОЖИВАННЯ ЕКОЛОГІЧНОГО ОДЯГУ

*У статті проаналізовано перспективи виробництва та споживання екологічного одягу. Виділені основні чинники, що негативно впливають на навколишнє середовище при виробництві одягу, на основі чого встановлено вимоги до екологічного одягу з точки зору їх реалізації на усіх етапах життєвого циклу.*

**Ключові слова:** екологічний одяг, виробництво, споживання, навколишнє середовище.

*In the article the prospects of production and consumption of ecological clothes are analyzed. The main factors that adversely affect the environment in the production of clothing have been identified, on the basis of which requirements for eco-friendly clothing have been established in terms of their implementation at all stages of the life cycle.*

**Key words:** ecological clothing, production, consumption, environment.

Проблеми екології в XXI столітті стають не просто головними в здійсненні сталого розвитку суспільства, а й вельми гострими для виживання людини. Людство використовує більше природних ресурсів, ніж здатна відтворювати наша планета. Складається враження, що природні ресурси невичерпні, а площі землі для утилізації відходів ніколи не закінчуються.

Величезний вплив на екологічні процеси надає модна індустрія, яка є одним з найшкідливіших виробництв на планеті. На неї щорічно припадає 10% світових викидів вуглекислого газу [1]. Крім того, в цій області використовується чверть усіх хімічних



речовин на планеті. А за обсягами споживання води текстильна промисловість – друга після сільського господарства.

З розвитком індустрії моди ми повністю відсторонилися від людей, які виготовляють наш одяг, і не знаємо, як впливає виробництво одягу на здоров'я і навколишнє середовище.

Навколишньому середовищу шкодить кожен етап виробництва одягу. В атмосферу потрапляє вуглекислий газ, у водойми – токсичні відходи виробництва з фабрик, які отруюють все живе, включаючи людей, чії будинки розташовані поблизу таких заводів. Сьогодні індустрія моди є другим за величиною забруднювачем в світі після нафтової промисловості.

Якщо раніше одяг носився протягом тривалого часу, люди шили і ремонтували його, то зараз ціни на одяг настільки низькі, що ми почали дивитися на речі, які носимо, як на одноразові. Мода змінюється з шокуючою швидкістю. Щорічно в світі продається 80 мільярдів предметів одягу, що становить 400% щодо обсягу продажів два десятиліття тому.

Ставши свідками погіршення навколишнього середовища все більше власників компаній переходять на sustainable fashion або еко-моду, що означає стійке виробництво засноване на турботі про навколишнє середовище і соціальної відповідальності [2].

Для промислового виробництва еко-тканин важливо використовувати альтернативні джерела енергії, грамотно налагодити логістику (для зменшення викидів від авіаперевезень), оптимізувати витрати води, скорочувати використання шкідливих речовин і барвників, піклуватися про гідні умови праці і, звичайно, інформувати покупців про кількість відходів і вжиті заходи.

Розглянемо стійку моду на прикладі відомих компаній. Компанія Coca-Cola, створила лінію футболок «Drink2Wear» з перероблених пляшок. Починаючи з 2010 року понад три мільярди пластикових пляшок були відведені з полігонів і перетворені в перероблений поліефір для продуктів Nike, таких як нові футбольні комплекти.

Німецька компанія Qmilk GmbH впровадила процес виробництва текстильного волокна з казеїну в молоці. Волокно Qmilk виробляється з 100% поновлюваних ресурсів. Для виробництва 1 кг волокна Qmilk GmbH потрібно всього 5 хвилин і максимум 2 літри води, низький рівень витрат і мінімум викидів CO<sub>2</sub>. Органічне волокно перевірено на наявність шкідливих речовин і дерматологічну сумісність зі шкірою користувача та тіла 0% хімічних домішок.

Існує також технологія S. Café, яка включає переробку використаних мелених кавових зерен в пряжу. Тканини S. Café виготовлені з меншою кількістю енергії в процесі і здатні маскувати запах тіла. Крім того, пряжа S. Café пропонує на 200% швидший час висихання в порівнянні зі звичайною бавовною, з можливістю економії енергії в процесі виробництва.

З'явився великий вибір екологічно чистих текстильних матеріалів. Так, сучасна текстильна індустрія пропонує органічну бавовну, яку вирощують без пестицидів та інших хімікатів. Вона дуже м'яка, добре дихає і легка у догляді. Також льон вирощують та переробляють за старовинними технологіями. Для фарбування використовують виключно органічні барвники. Шовк теж змінився: з'явився "гуманний шовк", для виготовлення якого кокони збирають вже після того, як шовкопряди звідти вибралися.

Біо-вовну отримують від овець з контрольованих біологічних господарств, де тварин вирощують у природних умовах без антибіотиків, гормонів росту, штучних кормових добавок.

Бамбук – один з найпопулярніших і перспективних еко-матеріалів. Бамбук зростає з неймовірною швидкістю (метр в день), тому його вирощування та використання нешкідливе і безпечне. З точки зору турботи про планету він виграє порівняно з органічною бавовною, виробництво якої виснажує ґрунт і вимагає дуже великої кількості води. Крім того, бамбукова тканина гіпоалергенна, підходить навіть новонародженим і тим, хто страждає atopічним дерматитом.

Успіх просування на ринку екологічного одягу [3] значною мірою залежить від правильності урахування особистісних характеристик наявних і потенційних споживачів, їх

ставлення до екологічності продукції (купувати дешеву продукцію, не звертаючи уваги на її екологічність, чи страхувати себе від шкідливого впливу на здоров'я, обираючи екологічно чисту), мотивації споживання.

Суспільство, слідуючи за плинністю моди, оточує себе непотрібними речами. Все це веде до глобальної екологічної проблеми, пов'язаної з невідновим споживанням ресурсів. Вирішення проблеми з неконтрольованим споживанням ресурсів, в першу чергу, потребує зміни ставлення людей до такого явища як бажання мати велику кількість модних речей, яких вони особливо не потребують, але низька вартість та сліпе слідування моді змушує їх купувати. По-друге, необхідно розвивати екологічно чисте виробництво. По-третє, формувати у населення стереотип усвідомлення відповідальності за все, що відбувається сьогодні з екологією планети.

### ДЖЕРЕЛА ТА ЛІТЕРАТУРА

1. Гончаренко Д.В. Легкая промышленность в аспекте устойчивого развития / Д.В. Гончаренко, Картамышева К.В. // International Journal of Humanities and Natural Sciences, vol.12, С.225-228.

2. Смоляр О. В. Екологічний дизайн в контексті модних інновацій та діяльності дизайнерів одягу ХХ-ХХІ століття / О. В. Смоляр // Вісник КНУКіМ. Серія : Мистецтвознавство. 2011. – Вип. 25. – С. 162-169.

3. Saugat Neupane, Ranga Chimhundu and Eric Kong. Eco-apparel marketing strategy: An innovative approach to overcome marketing barriers / [Електронний ресурс]. – Режим доступ: <https://eprints.usq.edu.au/28217/1>

УДК 37.147:502/504

*Анна Суїнова, Надія Манішевська  
(Боярка, Україна)*

### ЕКОЛОГІЧНА КУЛЬТУРА ТА ВИХОВАННЯ

*У статті висвітлено основні проблеми екологічної освіти, культури та виховання сучасної молоді. Окреслено шляхи вирішення проблем екологічного виховання молоді та їх вирішення.*

**Ключові слова:** екологічна культура, екологічна освіта, свідомість, екологічне виховання, екологія.

У найважливіших міжнародних документах останнього десятиріччя, присвячених проблемам навколишнього середовища і гармонійного розвитку людства велика увага приділяється екологічній культурі і свідомості, інформованості людей про екологічну ситуацію у світі, регіоні, на місці проживання, їх обізнаності з можливими шляхами вирішення різних екологічних проблем, з концептуальними підходами до збереження біосфери і цивілізації. Шлях до високої екологічної культури лежить через ефективну екологічну освіту.

Екологія як одна із фундаментальних наук про природу стала надзвичайно актуальною в даний час. Це вимоги часу. Адже людина на перший погляд, покращуючи собі умови проживання, на превеликий жаль породжує негативні їх наслідки, створює нові антропогенні проблеми.

Актуальним завданням є запровадження екологічної освіти, починаючи із сім'ї, де із самого народження дитини, прищеплюється бажання підтримувати санітарно-гігієнічні умови у побуті і в подальшому, будучи за шкільною партою. Вирішувати проблему екологічного виховання підростаючого покоління, ми повинні на власному досвіді показати як потрібно поступати в повсякденному спілкуванні із природою та в соціумі. [1, с. 10].

Основною метою екологічної освіти є формування екологічної культури окремих осіб і суспільства в цілому, формування навичок, фундаментальних екологічних знань, екологічного мислення і свідомості, що ґрунтуються на ставленні до природи як універсальної, унікальної цінності. Екологічна освіта, з одного боку, повинна бути самостійним елементом загальної системи освіти, а з іншого боку, виконує інтегративну роль у всій системі освіти. Ця мета досягається поетапно шляхом вирішення освітніх і виховних завдань та вдосконалення практичної діяльності.

Людина повинна безвідкладно навчитися дбайливому відношенню до природи і з великим розумінням до тих надбань цивілізації, які стали необхідними атрибутами її повсякденного життя (харчові добавки, побутова хімія, мобільні телефони, мікрохвильові печі то що) і вміти запобігати шкідливим звичкам, в протилежному випадку порушення в цих стосунках приведе до знищення самої людини.

Екологічна культура складає основу гармонійного спілкування людини із природою. Спілкування із природою передбачає розуміння її тонкостей, а точніше пізнання особливостей поведінки окремих видів тваринного і рослинного світу, які постійно є в контакті із людиною. Необхідне розуміння природи людиною, вміти читати книгу природи.

Екологічна культура - це такий напрям людської діяльності та мислення, від якого істотним чином залежать нормальне існування сучасної цивілізації, її сталий розвиток у майбутньому. [2, с. 48].

Метою екологічної культури виховання є формування системи наукових знань, поглядів, переконань, які закладають основи відповідального ставлення до навколишнього природного середовища. Свідоме засвоєння й оволодіння екологічною культурою має розпочинатися ще з шкільної парти, одночасно з засвоєння положень загальної культури. У дітей ще не сформовані стійкі погляди, переконання, інтереси. Тому перед батьками та вчителями стоїть завдання навчити молоде покоління розуміти закони природи, домогтися, щоб почуття особистої відповідальності за все живе на Землі, турбота про збереження природи стали рисами характеру кожної людини.

Екологічна культура має давню історію, вона є атрибутивною, тобто органічною складовою людського життя з часів його виникнення. Водночас вона - феномен ХХ ст., коли людство дедалі більше усвідомлює необхідність перелаштування свого життя, з тим щоб воно стало безпечним, здоровим, радісним, щоб екологічна культура кожного зокрема і всіх разом стала імперативом буття.

*Екологічну культуру* необхідно розглядати з двох сторін: по-перше, це – *сукупність певних дій*, технологій освоєння людиною природи, які забезпечують принаймні стійку рівновагу в системі "людина – довкілля"; по-друге, це – *теоретична галузь знань* про місце людини в біосфері як істоти діяльної, організуючої її структурні та функціональні блоки, як дедалі зростаючого у своїх можливостях чинника регуляції стану біосфери. Без знання кола проблем, що належать до екологічної культури, не можна зрозуміти, наприклад, чому одні спільноти (етноси) живуть у злагоді з природою, тобто утверджуються у світі як етноси екофільні, а інші – залишають по собі руїну як спільноти екофобні, чому в одних випадках людська діяльність породжує гармонійні ландшафти та екосистеми, а в інших – довкілля перетворюється на пустку [2, с. 24].

Виховна робота у вищих навчальних закладах складається з багатьох напрямів. Одним із них є екологічне виховання молоді. Питання екологічної освіти та виховання – одне з найважливіших питань на сучасному етапі ліквідації екологічної кризи, від вирішення якого залежить значною мірою оздоровлення соціально-економічного стану держави, відтворення природно-ресурсного потенціалу України.

Результатом екологічного виховання має бути сформована екологічна культура людини, що характеризується різнобічними глибокими знаннями про навколишнє середовище (природне та соціальне), наявністю світоглядних ціннісних орієнтацій щодо природи, набуттям умінь і досвіду вирішення екологічних проблем, безпосередньою участю у

природоохоронній роботі, передбаченням можливих негативних наслідків природоперетворювальної діяльності людини.

Сучасна молодь вступає в епоху не лише бурхливого розвитку науки і техніки, а й негативних наслідків науково-технічної революції та демографічного вибуху. Дедалі більше забруднення атмосфери, гідросфери та літосфери, накопичення величезних об'ємів відходів людської діяльності при одночасному виснаженні майже всіх видів природних ресурсів призвели до розвитку екологічної кризи.

Велика роль у формуванні знань і навичок з екології досягається позашкільними навчальними закладами безпосередньо через залучення дітей до гурткової роботи еколого-натуралістичного спрямування та участі в різноманітних заходах як форми організації позашкільної освіти. Мережа гуртків екологічного спрямування має важливе значення для формування екологічного світогляду підростаючого покоління [3, с. 67].

Стан сучасного екологічного знання обумовлений наявністю екологічної кризи та пов'язаної з нею кризи екологічної свідомості. Для вирішення екологічної кризи суспільство потребує не тільки значних економічних та соціальних зусиль, а й докорінної перебудови існуючої на сьогоднішній день екологічної свідомості та системи екологічного знання.

Отже, можна зробити висновок, що необхідність посилення впливу на духовну сферу особистості, формування етичного компоненту екологічної культури є необхідною умовою екологічного виховання молоді. Подолання екологічної кризи залежить від морального вдосконалення людини, її культури і відносин із природою та іншими людьми. Якщо люди в найближчому майбутньому не навчатимуться дбайливо відноситися до природи, вони знищать себе. А для цього треба виховувати екологічну культуру і відповідальність при спілкуванні із природою.

### ДЖЕРЕЛА ТА ЛІТЕРАТУРА

1. Білявський Г.О., Падун ММ., Фурдуй Р.С. Основи загальної екології. – К.: Либідь, 1995. – 368 с.
2. Добровольський В.В. Екологічна освіта: актуальність, проблеми, пропозиції // Сучасні проблеми вищої освіти. – Миколаїв, 1998. – 299 с.
3. Основи стійкого розвитку: Навч. посібник / За заг. ред. д.е.н., проф. Л.Г. Мельника. – Суми: ВТД «Університетська книга», 2005. – 654 с.

*Бобир Тожибоев, Бобирмирзо Кўчқаров  
(Фаргона, Ўзбекистон)*

### КОНТАКТ ЭЛЕМЕНТИ БУРАЛГАН ЙЎЛДОШ ҚУЮНЛИ РЕЖИМДА ИШЛОВЧИ ХЎЛ УСУЛДА ЧАНГ ТОЗАЛОВЧИ ҚУРИЛМАГА БЕРИЛАЁТГАН ГАЗ САРФИНИ ТАЖРИБАВИЙ АНИҚЛАШ

*Ишлаб чиқариш саноати ривожлангани сари атроф муҳитга захарли газ ва чанглар билан ифлослантириш ҳам ортиб бормоқда. Шунинг учун атроф муҳитни муҳофаза қилиш ва саноат муаммоларнинг ечимини топиш, инсониятнинг ер қуррасида яна бир неча минг йил яшаши ва тоза ҳаводан нафас олишини таъминлашнинг ягона йўлидир. Биз таклиф этаётган тажриба ёрдамида юқоридаги муаммоларни хал этишига қаратилган.*

**Таянч иборалар:** ВЦ-14-07- Вентлиятар модели.

*With the development of the manufacturing industry, pollution with pollutants and pollutants is also increasing. Therefore, environmental protection and the solution of industrial problems are the only way for humans to live on Earth for thousands of years and breathe fresh air. We aim to solve the above problems using the experience we offer.*

**Key words:** ВЦ -14-07- Ventiliyat model.

Саноат корхоналаридан чиқаётган чангли ва захарли газларнинг бир неча турлари мавжуд бўлиб, ачинарлиси уларнинг орасида токсик хусусиятга эга бўлган захарли моддаларнинг борлигидир. Ҳозирги кунда корхоналарда чангли ва захарли газларни тозалаш мақсадида турли тузилишга эга бўлган аппаратлардан фойдаланилади. Чиқаётган чангли ва захарли газларни тозалашнинг самарали усулларида бири бу хўл усулда тозалаш бўлиб, бундай типда ишловчи қурилмаларнинг бир қанча конструкцияларидан фойдаланиш йўлга қўйилган. Қўлланилаётган қурилмаларда чангли газларни намлаш учун турли хил контакт элементларидан фойдаланилади. Бироқ контакт элементнинг сарфи, гидродинамик қаршилиги, ҳосил бўлган шламдан чангли ажратиш олиш самарасининг пастлиги қурилмадан оптимал равишда фойдаланиш имконини бермайди. Бундай типдаги аппаратларнинг фойдали иш коэффициенти 70-90% ни ташкил қилади холос. Хўл усулда чангли газларни тозалашда 100% натижага эришиш учун сув ва чангли бир-бири билан ўзаро алоқасини таъминлаш ва аппарат гидродинамикасининг оптимал вариантларини танлаш мақсадга мувофиқдир [1]. Бу муаммоларни ҳал қилиш мақсадида биз томонимиздан лойиҳаланган ва яратилган хўл усулда чангли ва захарли газларни тозаловчи қурилмада суюқлик ва газ сарфи орқали қурилмадаги қаршилиқ коэффициентини аниқлаш учун тажриба тадқиқотлари олиб борилди. [2,3]

Қурилманинг ишчи қисмига чангли газни бериш мақсадида Вентлятор-ВЦ-14-07 марказдан қочма типдаги вентилятор; иш унумдорлиги  $Q_{\max}=400$  м<sup>3</sup>/соат; электромотор қуввати  $N_{\text{дв}}=1.5$  кВт; айланишлар сони  $n=1200$  ай/мин; Пито Прандль найчаси 100 мм ўлчамли; Госреестр №50123-12 бўйича; Газ тезлигини аниқловчи  $D=100$  мм,  $L=1200$  мм бўлган металл трубадан иборат. Трубада статик ва динамик кучларни аниқловчи 2 та ички диаметри 7 мм ли Прандль найчалари мос равишда тажриба модели сифатида танланди.

Қурилмага берилаётган газ сарфларини ўзгаришига боғлиқ ҳолда газ тезликлари ва қуюнлаштиргичларнинг (завихрител) буровчи бурчакларини ўзгаришига боғлиқ ҳолда қаршилиқ коэффициентлари аниқланди. Яратилган қурилмада тажрибалар қуйидаги тартибда олиб борилди.

Газ тезлигини аниқлашда вентляторнинг сўрувчи потрубкасига 0°, 30°, 45°, 60°, 90° ли бурчак ҳосил қилувчи шебер ўрнатилди. Бунинг асосий сабаби газнинг ҳар-ҳил тезлигида қурилманинг қаршилиқ коэффициентларини аниқлаш ва шу орқали экспериментал тадқиқотларни ўтказиш. Ҳар бир ўтказилган тажрибалар беш мартабадан олиб борилди. Аниқланган катталикларнинг ўрта арифметик қиймати танланди. (Ҳавонинг кинематик қовушқоқлиги  $1.51 \cdot 10^{-5}$  м<sup>2</sup>/с га тенг деб қабул қилинди). Газ сарфини тажрибавий йўл билан аниқлашда ҳар бир ўтказиладиган тажрибалар бир неча бор такрорланган ҳолда олиб борилди ва ҳар бир нуқтанинг квадрат ўлчамлари ҳамда ҳосил бўлган ҳатоликлари аниқланди. Қурилмага қуюнлаштиргич (завихрител) ўрнатилмаган ҳолатда чангли газни вентлятордаги 0°, 30°, 45°, 60°, 90° ли бурчак ҳосил қилувчи шебер орқали берилганда газ сарфи  $Q=248,7 \div 400$  м<sup>3</sup>/соатгача ўзгарганлиги аниқланди.

Шунингдек қурилмага 30° қуюнлаштиргич (завихрител) ўрнатилиб чангли газни вентлятордаги 0°, 30°, 45°, 60°, 90° ли бурчак ҳосил қилувчи шебер орқали берилганда газ сарфи  $Q=124,3 \div 330,6$  м<sup>3</sup>/соатгача ўзгарди. Қурилмага 45° қуюнлаштиргич (завихрител) ўрнатилиб чангли газни вентлятордаги 0°, 30°, 45°, 60°, 90° ли бурчак ҳосил қилувчи шебер орқали берилганда газ сарфи  $Q=152,6 \div 353,2$  м<sup>3</sup>/соатгача ўзгарди. Қурилмага 60° қуюнлаштиргич (завихрител) ўрнатилиб чангли газни вентлятордаги 0°, 30°, 45°, 60°, 90° ли бурчак ҳосил қилувчи шебер орқали берилганда газ сарфи  $Q=175,2 \div 395,6$  м<sup>3</sup>/соатгача ўзгарди.

Тажриба тадқиқотлари шуни кўрсатдики ҳар бир кўрсаткичга газ сарф ўртача ўзгариши 44.5 м<sup>3</sup>/соат қадам билан ортиб борганлиги аниқланди. Тажрибавий тадқиқотлар натижасида қурилмага ўрнатилган 30°, 45°, 60° қуюнлаштиргичлар (завихрител) қиялик ўлчамларига боғлиқ ҳолда газ сарфи ўзгариши аниқланди ва олинган натижалар асосида боғлиқлик графиги қурилди. (1-расм)

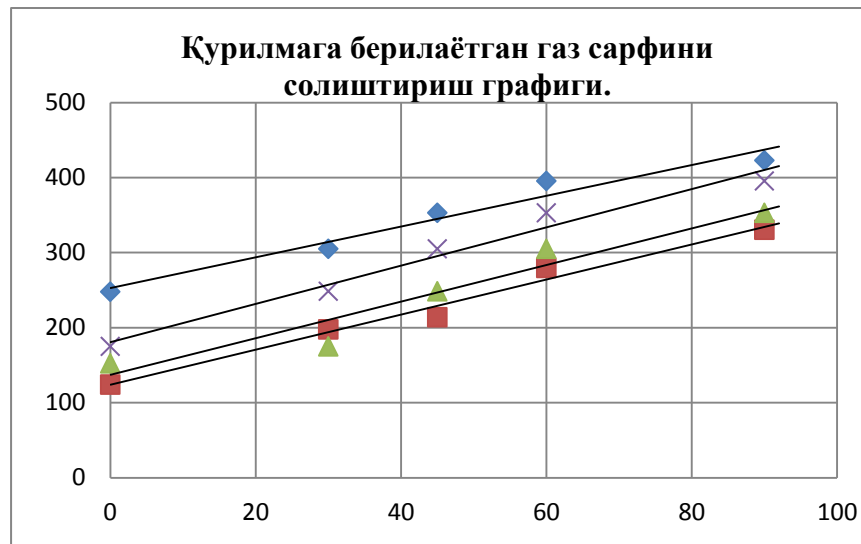

1-расм. Қурилмага берилаётган газ сарфини солиштириш графиги

Олиб борилган тажрибавий тадқиқотлар натижасида қурилмага ўрнатилган 30°, 45°, 60° қуюнлаштиргичлар (завихрител) қиялик ўлчамларига боғлиқ ҳолда газ сарфи ва қаршилиқ коэффициентларини ўзгариши аниқланди ва олинган натижалар асосида боғлиқлик графиги қурилди. (2-расм)[4]

$$\xi_1 = \frac{0.400}{0.330} = 1.25 ; \xi_2 = \frac{0.400}{0.353} = 1.1 ; \xi_3 = \frac{0.400}{0.395} = 1$$

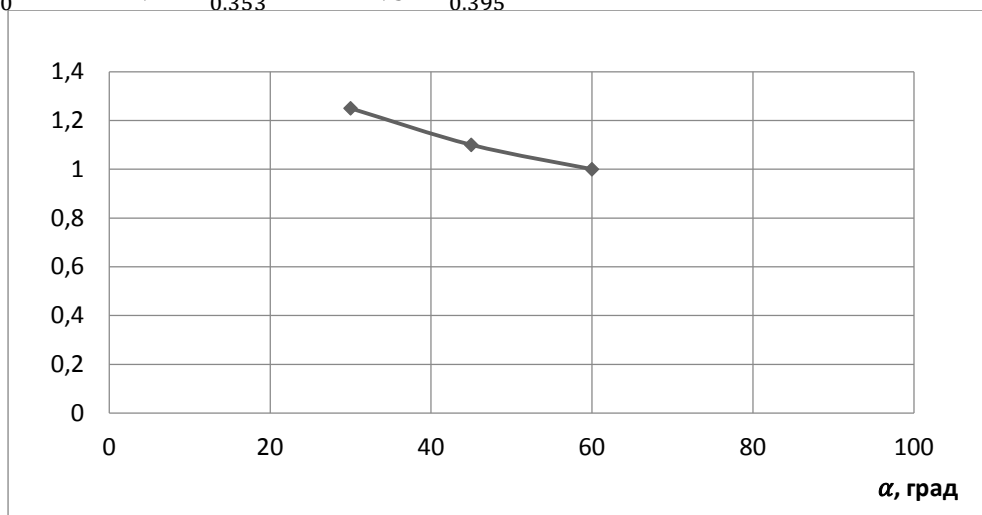

2-расм. Қурилмага ўрнатилган қуюнлаштиргичларнинг (завихрител) буровчи бурчагини ўзгаришига боғлиқ ҳолда қаршилиқ коэффициентини ўзгариш графиги.

Олинган тажрибавий натижалар шуни кўрсатадики, қурилмага ўрнатилган 30°, 45°, 60° ли қуюнлаштиргичлар (завихрител) бўлган ҳолатда газ сарфи қанча катта бўлса, суюқлик плёнкаси узунлиги юқори бўлади ва чангни тозалаш самарадорлиги ортади. Бу ҳолатда бурчак ҳосил қилувчи шебер, қуюнлаштиргич (завихрител) орқали ва қаршилиқ коэффициентининг ўзаро боғлиқлигидан фойдаланган ҳолда, қурилманинг габарит ўлчами, газ тезлиги ва суюқлик плёнкасидан келиб чиқиб оптимал газ сарфи, газ тезлиги ва суюқлик плёнкаси узунлигини танлаш мақсадига мувофиқлиги тажрибалар асосида аниқланди.

### Фойдаланилган адабиётлар

1. Алиматов Б.А., Эргашев Н.А., Каримов И.Т. Контакт элементи буралган йўлдош қуюнли режимда ишловчи ҳўл усулда чанг тозаловчи аппарат. ФарПИ, "Илмий-техника" журнали. 2019. №2-сон, 149-152 б.
2. Латипов К.Ш. Гидравлика, гидромашина, гидроюритмалар. Тошкент: Ўқитувчи, 1992. 75-80 б.

## ТУРИЗМ І РЕКРЕАЦІЯ / ТУРИЗМ И РЕКРЕАЦИЯ

*Богдана Добош  
(Ужгород, Україна)*

### РЕЛІГІЙНИЙ ТУРИЗМ ЯК ІСТОРИКО-СУСПІЛЬНЕ ЯВИЩЕ

**Постановка проблеми.** Сучасна цивілізація з її орієнтацією на споживання матеріальних благ призвела до певної духовної кризи. Суспільство в цілому й особистість, зокрема, потребують відповідного духовного відродження, одним із проявів якого є звернення людини до свого народного коріння, національних святинь, релігії предків. Саме така потреба покликала сучасну людину, що визначилася зі своїми релігійними переконаннями, до храму, а тих, хто перебуває у пошуку, в подорожі святими місцями різних релігій.

Паломництво набуло масового характеру як до місцевих, так і до головних релігійних центрів, коли сформувались основні світові релігії: християнство, іслам, буддизм. Паломництво – подорож із метою відвідання святинь та виконання релігійних призначень, що чітко визначені певним релігійним культом, що, в свою чергу, ґрунтується на вірі людини. Тобто справжнім паломником може бути лише віруюча людина. Назва «паломництво» походить від звичаю віруючих приносити з Палестини пальмову гілку. Паломників слід відрізняти від пілігримів, хоча вони могли бути й паломниками. Все ж пілігрими – це люди, що обирають подорож способом життя, тобто більшість часу вони проводять у подорожах.

**Аналіз останніх досліджень і публікацій.** Проблемі впровадження паломництва як одного з найважливіших галузей релігійного туризму приділяють увагу у своїх працях багато сучасних дослідників серед них : як Любіцева О. та Романчук С. (що розглядають релігійний туризм з історико-географічної та культурологічної точки зору), Сапелкіна З. та Христов Т. (історико-релігієзнавчий аспект), Устименко Л. та Афанасьєв І. (історико-культурологічний аспект), але ще не представлено цілісного дослідження релігійного туризму з історико-суспільної точки зору, що й обумовило написання даної статті.

Метою даного дослідження є обґрунтування релігійного туризму як важливого історико-суспільного явища, що потребує виконання наступних завдань:

- охарактеризувати поняття та основні функції релігійного туризму;
- проаналізувати основні етапи розвитку релігійного туризму;
- визначити основні напрямки розвитку релігійного туризму.

**Методи дослідження.** У процесі дослідження даної проблеми були використані такі методи: історичний, системно-функціональний, теоретичний аналіз.

**Виклад основного матеріалу.** Подорож з релігійними цілями – найдавніший вид туризму, що має глибокі історичні корені. Одними з перших туристів безсумнівно були середньовічні прочани. У силу релігійних переконань або цікавості щодо своєї або чужої віри, люди у всьому світі подорожують, щоб відвідати Святу Землю, Ватикан, Мекку, монастирі та інші святі місця. Цілей паломництва майже стільки ж, скільки самих паломників. Паломництва відбувалися і відбуваються, щоб позбутися від хвороби, уникнути нещастя, спокутувати гріх.

Одні паломники подорожували з міркувань віри, багато інших відправлялися просто з любові до подорожей або рухомі мирськими мотивами, очікуючи знайти спілкування з супутниками, розваги в придорожніх харчевнях та інші задоволення.

Багато віруючих їдуть до Єрусалиму вклонитися Гробу Господньому. Прихильники ісламу їдуть у хадж до Мекки.

Необхідно зазначити що, релігійний туризм відіграє велику роль в системі міжнародного і внутрішнього туризму. Люди відправляються в паломничні та екскурсійні поїздки по

святих місцях і релігійним центрам. Вони прагнуть взяти участь у релігійних церемоніях, помолитися, зробити жертвопринесення.

Розвиток паломництва, а згодом і релігійного туризму, можна умовно поділити на чотири етапи розвитку.

1 етап – з найдавніших часів до XIII ст. Цей етап можна назвати передісторією паломництва або початковим.

2 етап – з XIII ст. (коли релігійні ордени почали допомагати паломникам в організації подорожей) до кінця XVIII ст. – це етап становлення паломництва як важливого соціальнодуховного явища міжнародного рівня.

3 етап – з XIX ст. до др. половини XX ст. – це етап активного функціонування паломництва як окремого соціально-духовного явища міжнародного масштабу та поява релігійного туризму.

4 етап – з др. пол. XX ст. до наших днів – етап масового паломництва та релігійного туризму різних категорій населення в міжнародному масштабі.

Релігійний туризм є складовою частиною сучасної індустрії туризму. Собори, мечеті, культові музеї і духовні центри – це туристичні об'єкти, які мають все зростаючий попит. Пам'ятники релігії, історії і культури представляють істотне мотивування відвідин того або іншого регіону або міста.

**Висновки.** Під релігійним туризмом слід розуміти види діяльності, пов'язані з надання послуг і задоволення потреб туристів, які прямують до святих місць і релігійних центрів, що знаходяться за межами звичного для них середовища. Паломництво припускає певне ставлення людини до дійсності. Паломник в більшості випадків - це глибоко релігійна людина з системою цінностей, що вже склалася. Ідея паломництва має на увазі дії в умовах певних труднощів та добровільно узяті на себе зобов'язання. Люди відправляються в паломництва, коли для них недостатньо ритуальних дій в місцях звичного середовища їхнього проживання. Вони їдуть або йдуть до святих місць, які є для них досить важливими та знаковими.

Можна однозначно стверджувати, що релігійний туризм, як й інші його форми, має позитивний вплив на економічний розвиток тих регіонів, де знаходяться відомі релігійні об'єкти та духовні реліквії. Прибуття паломників та туристів, яких цікавлять ці місця, сприяє розвитку мережі готелів, гастрономії, торгівлі, вироблення сувенірів, виготовлення продуктів, сфери послуг для мандрівників та ін.

Отже, релігійний туризм та релігієзнавчі мандрівки, в основі яких є паломництво, становить дуже важливий чинник формування духовного світу людини.

### ДЖЕРЕЛА ТА ЛІТЕРАТУРА

1. Любіцева О.О., Романчук С.П. Організація православного паломництва до Святої Землі // Туризм на порозі XXI століття: освіта, культура, екологія / Матеріали міжнародних наук.-практ. конф. – К., 1995. – С. 82-85.
2. Любіцева О.О. Методика розробки турів. Навч. посібник. – К.: Альтерпрес, 2003. – 104 с.
3. Туризм у XXI ст. Матеріали міжнародної науково-практичної конференції. – К.: «Знання України», 2002. – С. 61-65.
4. Павлов С.В., Мезинцев К.В., Любіцева О.О. Географія релігій. Навчальний посібник. – К.; АртЕК, 1998. – 504 с.
5. Романчик С.П. Паломництво українців до Святої Землі. Історико-географічний нарис. // Географія та основи економіки в школі. Науково-методичний журнал. – 2000. – №1. – С. 11-14, №2. – С.12-15.

*Науковий керівник: кандидат історичних наук Богів О.Я.*



## ОСОБЛИВОСТІ РОЗВИТКУ ЗАКЛАДІВ РЕСТОРАННОГО ГОСПОДАРСТВА МІСТА МАРІУПОЛЯ НА ОСНОВІ МОНІТОРИНГУ

*У статті представлено сучасний стан розвитку ресторанних закладів міста Маріуполя на основі моніторингу. З'ясовано кількісні та якісні показники представленості ресторанних закладів на ринку послуг. Показано неповторність грецької гостинності та її особливості греків Приазов'я.*

**Ключові слова:** заклади ресторанного господарства, Маріуполь, грецька гостинність, гастрономічна культура греків Приазов'я.

*The article presents the current state of restaurant establishments development in Mariupol on the basis of monitoring. Quantitative and qualitative indicators of the presence of restaurant establishments in the market of services have been clarified. It shows the uniqueness of Greek hospitality and its peculiarities of the Greeks of the Azov.*

**Key words:** restaurant facilities, Mariupol, Greek hospitality, gastronomic culture of the Azov Greeks.

*Постанова проблеми.* Для сучасного етапу розвитку туризму характерним є створення нових можливостей для залучення все більшої кількості людей до сфери послуг, з метою задоволення їх туристичних потреб. Кожна країна намагається відшукати свої невикористані туристичні можливості, які приваблювали б туристів, та збільшували туристичний потік у країну, забезпечували зростання ВВП.

*Основною метою* статті є з'ясування сучасних особливостей розвитку закладів ресторанного господарства міста Маріуполя.

*Виклад основного матеріалу.* Щорічно протягом останнього часу в Україні складається путівник найкращих ресторанів країни. На відміну від рейтингів ресурсу Trip Advisor він базується на основі опитування рестораторів, гасгроблогерів, ресторанних критиків. Тому даний путівник представляє ресторани, які можуть надавати гастрономічне задоволення, яке базується на якості страв, сервісі обслуговування, позитивній атмосфері. У 2018 році лідером списку за наявністю «гастрономічних» ресторанів став Київ з 41 рестораном. Також такі ресторани наявні в містах та селах.

Тенденції розвитку ресторанного господарства в Україні представлені в працях Л.Гірняк, В.Глагола [3], Л.Іваншиної [4]. Особливості грецької гастрономічної культури та національної кухні [2].

Сучасні міста характеризуються високою концентрацією населення, щільністю житлової забудови, наявністю в більшості випадків чітко позначених чотирьох основних зон – промислової, житлово-адміністративної, комунально-складської і відпочинку. Житлово-адміністративна зона включає житлові масиви, адміністративні установи і навчальні заклади, а також – студентські, шкільні, загальнодоступні їдальні, кафе, ресторани, бари, закусочні, підприємства кейтерінгу, магазини кулінарії.

Зони відпочинку передбачають наявність парків, садів, спортивних комплексів, видовищних підприємств, пляжів. В зонах відпочинку створюється невелика кількість постійно діючих підприємств ресторанного господарства із зимовими та літніми залами, але значну частину їх складають заклади літнього типу (сезонні), які мають збірно-розбірну конструкцію. Основними типами підприємств є закусочні, кафе, ресторани, бари. Важливе значення має організація пішохідної транспортної системи: там, де перетинаються великі потоки, розміщують більші і в більшій кількості ресторани, бари, кафе, закусочні, їдальні. До організації діяльності підприємств ресторанного господарства висувають певні вимоги, серед

яких: забезпечення широкого асортименту товарів в достатній кількості і належної якості протягом року; своєчасність і ритмічність завезення товарів при дотриманні графіка завезення; скорочення ланцюга просування товарів; оптимальний вибір постачальників і своєчасне укладання з ними договорів на поставку товарів. [1].

Проведене дослідження сучасного стану розвитку закладів ресторанного господарства в місті Маріуполь дозволило виділити наступне:

- на 2019 рік в місті нараховується близько 240 закладів ресторанного господарства;
- спрямованість закладів на особливості надання послуг харчування знаходить своє відображення в їх назвах: ресторан, гастронаб, кафе, «Кондитерский Дом», ролли, піцерія, «Дом кофе», «кафе-пекарня», суши-бар, кофейня студія, паб, клуб, таверна, отель-кафе, ресто-бар, пиріжкова. Кондитерське ательє, кафе-їдальня, dance-кафе, розважальний комплекс, парк-ресторан, готельно-ресторанний комплекс, ресторан-пивоварня, ресто-клуб, бар-кафе, ресторанний комплекс, казак кафе, кафе-мотель, сімейне кафе, кофейня, «закусочна», арт-кафе, інтелектуальний бар, бургерна, пастерія, їдальня нового покоління, коферум, ЗЗальян на, кислородні коктейлі, суши, фітнес-кафе, кондитерське кафе, банкетний зал, французька булочна, чебуречна, фастфуд, шоколадниця;

- серед ресторанних закладів домінують кафе – 30%, ресторанів в місті налічується 8%;

- рівень задоволеності наданням послуг представлено наступним чином:

високий рівень констатують 23% клієнтів,

достатній рівень – 10% клієнтів,

середній рівень – 7% клієнтів,

низький рівень – 5% клієнтів,

відсутність рівня – 45% клієнтів.

Головними особливостями сучасного етапу розвитку закладів ресторанного бізнесу міста Маріуполя є їх спрямованість на представленість національної гастрономічної культури. Місто Маріуполь вважається духовним та культурним центром греків Приазов'я. Це знаходить своє відображення в грецькій національній кухні певних ресторанних закладів міста. Національна кухня греків Приазов'я яскраво та комплексно представлена в ресторані «Еллада», ресторані «Акрополіс»; кафе «Сиртакі» та кафе «Ілюс».

Кафе «Сиртакі» та кафе «Ілюс» приваблюють гостей своєю гостинністю, яка базується на принципах використання місцевих продуктів, доступності в ціновій політиці; наявності авторської кухні. Авторський підхід проявляється в наданні широкого асортименту національних страв з врахуванням місцевих ресурсів: чебуреки з м'ясом та чорносливом, чебуреки з м'ясом та сиром, чебуреки з м'ясом та грибами, чебуреки з сиром, чебуреки з сиром та грибами, чебуреки з сиром та креветками, чебуреки з сиром та мідіями, чебуреки з сиром та шинкою, чебуреки з сиром, чебуреки з копченою куркою та ананасом, чебуреки з сьомгою, чебуреки з сьомгою та сиром, чебуреки з шоколадом, чебуреки з шоколадом та чорносливом тощо.

Неповторність грецької гостинності ресторану «Еллада» розкривається в пастельних відтінках та оформленні в сучасному стилі, що гармонійно поєднується з грецькими елементами декору. Найбільшою популярністю серед маріупольців та гостей міста користуються страви національної грецької кухні, серед яких: «Грецький» салат та чебуреки в авторському виконанні. Крім ресторану «Еллада», популярністю серед маріупольців та гостей міста користується ресторан «Акрополіс». Даний ресторан приваблює гостей своєю концепцією гостинності, яка базується на принципах якості продуктів за показником «найсвіжіше», наявності авторської кухні, створенні позитивної атмосфери, комфорту сімейності.

Яскраво та комплексно національна кухня греків Приазов'я представлена в ресторані «Еллада», який розташований в центрі міста Маріуполя. Гостей ресторану ще на вході вражає прояв гостинності, яка базується на принципах гармонії та створення позитивної атмосфери, що відображається в поєднанні: архітектурних рішень, котрі характерні для давньогрецьких споруд; штучно створених куточків ландшафту; внутрішнього інтер'єру;

традиційних страв грецької кухні в авторському виконанні. Найбільшою популярністю серед маріупольців та гостей міста користуються страви національної грецької кухні, серед яких: «Грецький» салат та чебуреки в авторському виконанні.

В основі розвитку грецької гастрономічної культури міста Маріуполя покладено як базові принципи гастрономічної культури Греції, так і світові принципи гастрономічної культури ресторанних закладів. Специфіка гастрономічної культури греків Приазов'я базується на принципах використання місцевих продуктів, наявності авторської кухні та наявності сезонного меню. Представлені результати потребують подальших досліджень на основі моніторингу та розробки спеціального діагностичного інструментарію.

### ДЖЕРЕЛА ТА ЛІТЕРАТУРА

1. Архіпов В.В. Організація ресторанного господарства / В.В. Архіпов. – Навчальний посібник. – К.: Центр учбової літератури; Фірма «Інкос», 2007. – 280 с.
2. Гастрономічні ресторани. – [Електронний ресурс]. – Режим доступу: <https://businessvisit.com.ua/blog/10-luchshih-restoranov-frantsii-poluchivshih-zvezdu-mishlena/> (Дата обращения 24.07.2019).
3. Гірняк Л. Сучасний стан перспектив та тенденцій розвитку ресторанного господарства в Україні / Л.Гірняк, В. Глагола // Економіка та управління підприємствами. – № 16. – 2018. – С.71-77.
4. Іваншина Л. Перспективи розвитку ресторанного бізнесу як складника індустрії гостинності / Л. Іваншина // Економіка і суспільство. – № 14. – 2015. – С.597-600.

УДК 911.3:502-751]:556.53(477.82)

*Надія Чир (Ужгород, Україна),  
Зоя Карнюк, Лариса Чижевська,  
Роман Качаровський, Олена Антипюк  
(Луцьк, Україна)*

### ПОТЕНЦІЙНІ РЕКРЕАЦІЙНІ МОЖЛИВОСТІ ПРИРОДНО-ЗАПОВІДНИХ ОБ'ЄКТІВ БАСЕЙНУ р. ЛУГА

*Окреслено басейн р. Луги – правої притоки Західного Бугу, дано її характеристики. Визначено об'єкти природно-заповідного фонду басейну р. Луга. Проаналізовано потенційні природоохоронні та рекреаційні можливості цих об'єктів. Зазначено механізми покращення функціонування деяких об'єктів ПЗФ басейну річки.*

***Ключові слова:** природно-заповідний фонд, рекреаційний потенціал, річка р. Луга, туризм, заказник, ботанічна пам'ятка природи, парку-пам'ятки садово-паркового мистецтва Волинська область.*

*The basin of the Luga River – the right tributary of the the West Bug River, is outlined, characteristics are given. Objects of the Lugas Basin Nature Reserve have been identified. The potential environmental and recreational opportunities of these sites are analyzed. Some mechanisms for improving the functioning of some river basin PFP facilities are outlined.*

***Keywords:** nature reserve fund, recreational potential, the West Bug River, of the Luga River, tourism, nature reserve, botanical nature reserve, park and landscape art monuments of Volyn region.*

Основне значення природоохоронних територій – збереження балансу в екосистемі, проте нині вони виконують і ряд інших важливих функцій, зокрема для туристично-рекреаційної діяльності. Території та об'єкти природно-заповідного фонду (ПЗФ) стають незамінним атрибутом короткострокового відпочинку, вони є рекреаційними ресурсами для

пішохідного, кінного та велосипедного туризму. Різні ПЗФ об'єкти є основою при прокладанні тематичних туристичних маршрутів еколого-пізнавального спрямування.

Аналіз геопросторових особливостей природоохоронної мережі басейнової системи р. Луга та її використання дозволяє оцінити її рекреаційний потенціал. За матеріалами Регіонального офісу водних ресурсів у Волинській області р. Луга – права притока Західного Бугу. Довжина – 91,1 км, площа водозбору – 1351,40 км<sup>2</sup>. Бере свій початок в Локачинському районі біля с. Колпитів. У верхній течії тече зі сходу на захід, у середній і нижній течії – на північний захід. Поблизу м. Устилуг Володимир-Волинського району впадає в Західний Буг. Основні притоки – Луга-Свинорийка (права), Риловиця (права), Стрипа (ліва). Басейн р. Луги розташований у західній частині Волинської височини. Більша частина басейну має глинисто-суглинистий покрив, розорана. Долина з пологими схилами, шириною 0,2 – 0,8 км, висотою 6 – 8 м. Заплава річки лугова, місцями чагарникова, ширина її збільшується з довжиною річки в середньому на 0,4-0,8 км. Середня висота заплави над урізом річки – 0,6-0,7 м, береги низькі, пологі. Дно рівне, суглинисте, русло дуже звивисте. Від витoku до с. Старий Порицьк ширина не перевищує 5 м, глибина – 1,5 м. До села Іванівка ширина річки – 5-12 м, глибина – до 3 м, біля села розширюється до 16-29 м, глибина – до 3,5 м. Між с. Іванівка та м. Володимир-Волинським ширина річки має 10-25 м, глибина – 0,4-1,5 м. В районі с. Селець річка розгалужується на рукави, утворюючи острів значних розмірів (більше 150 га). Між Устилугом та Володимиром-Волинським багато загат та островів. Найвищий підйом води весною – в середині березня. В окремі роки влітку бувають дощові паводки. В середині грудня встановлюється льодостав. Весняний льодохід триває 2-3 дні.

З метою проведення комплексу природоохоронних заходів вздовж басейну р. Луга створена і функціонує розгалужена мережа ПЗФ, що налічує вісім об'єктів, всі вони місцевого значення: шість заказників (два гідрологічних, два ландшафтних, лісовий, загальнозоологічний), ботанічна пам'ятка природи та парк-пам'ятка садово-паркового мистецтва. Загалом охоплено об'єктами ПЗФ територію в 4811,63 га, коефіцієнт заповідності території складає 3,56 %. Щільність об'єктів ПЗФ у басейні р. Західний Буг становить 0,6 об'єкта/100 км<sup>2</sup>. Найбільша насиченість ПЗФ об'єктами характерна для Володимир-Волинського району. Із усіх об'єктів ПЗФ лише чотири заказники (гідрологічні «Луга» і «Луга-Свинорийка», ландшафтний «Мочиська», загальнозоологічний «Павлівський») мають площу, яка перевищує 50,0 га, що свідчить про невисокі якісні характеристики ПЗФ досліджуваної території [3; 5].

Об'єкти ПЗФ місцевого значення розміщуються у чотирьох районах, а саме – у Володимир-Волинському районі – гідрологічний заказник «Луга» (площа 2181,4 га, утворений 30.05.2000 р.), ландшафтний «Мочиська» (127 га, 20.12.1993 р.), лісовий заказник «Липовий гай» (30,0 га, 17.03.1994 р.), ботанічна пам'ятка природи «Дуб велетенський» та парк-пам'ятка садово-паркового мистецтва «Слов'янський» (27,53 га, 04.11.1997 р.); у Горохівському – ландшафтний заказник «Луга-Рачинська» (37,7 га, 17.03.1994 р.) в Іваничівському – загальнозоологічний заказник «Павлівський» (1 528,0 га, 26.05.1992 р.), та у Локачинському – гідрологічний заказник «Луга-Свинорийка» (880,0 га, 20.12.1993 р.) [1-2; 4-5].

Для ландшафтної заказника «Мочиська» характерна охорона лісового масиву сосново-березових молодняків та середньовікових насаджень 1-2 бонітету з домішкою дуба черешчатого *Quercus robur*, ялини звичайної *Picea abies*, клена гостролистого *Acer platanoides*, модрина європейської *Larix decidua*, крушини ламкої *Frangula alnus*. У заказника є оз. Лісне (10,0 га), іхтіофауна якого представлена окунем звичайним *Perca fluviatilis*, карасем сріблястим *Carassius gibelio*, щукою звичайною *Esox lucius*, краснопіркою звичайною *Scardinius erythrophthalmus*, коропом звичайним *Cyprinus carpio*, амуром білим *Stenopharyngodon idella*, товстолобиком білим *Hypophthalmichthys molitrix*, лином *Tinca tinca*, пліткою звичайною *Rutilus rutilus*. У прибережній смугі зростають понад 200 видів квіткових і лікарських рослин. У ландшафтному заказнику «Луга-Рачинська» акцентується увага на

охороні лучно-болотяного масиву, водоохоронної зони р. Луга з багатим різноманіттям флори і фауни, тут є внесені у Червону книгу України (ЧКУ) плодоріжка блощична *Anacamptis coriophora*, осока затінкова *Carex umbrosa*, чернь білоока *Aythya nyroca* [2; 5].

Лісовий заказник «Липовий гай» зберігає єдину на Волині велику ділянку чистих липових насаджень з липи дрібнолистої *Tilia cordata* в заплаві р. Луги віком до 65 років, високого бонітету, повнотою 0,5. Деревя літнього медоноса заввишки до 20 м з густою, розлогою кроною [2-3].

У загальнозоологічному заказнику «Павлівський» охороняються лісові насадження дуба черешчатого *Quercus robur* віком близько 75 років, ялини європейської *Picea abies* та модрина європейської *Larix decidua*. У лісах мешкає сарна європейська *Capreolus capreolus*, куниця лісова *Martes martes*, куріпка сіра *Perdix perdix*. Трапляються види рослин і тварин, занесені до ЧКУ: підсніжник білосніжний *Galanthus nivalis*, лелека чорний *Ciconia nigra*, підорлик малий *Aquila pomarina* [2; 4].

У гідрологічних заказниках «Луга» і «Луга–Свинорийка» під охороною держави перебуває лучно-болотяний масив, що входить у водоохоронну зону р. Луга – правої притоки р. Західний Буг: звивисте річище, стариці, болота, вкриті різними видами осок *Carex*, рогозу *Typha*, очеретом звичайним *Phragmites australis*, різнотравні та осокові луки, подекуди зарослі чагарниками. На території заказника «Луга» мешкає низка водних та навколоводних видів птахів, у т. ч. деркач *Crex crex* – гніздовий перелітний вид, занесений до Європейського Червоного списку тварин, що перебуває під загрозою зникнення у світовому масштабі. У межах заказника «Луга–Свинорийка» є п'ять природних джерел, багате різноманіття флори (понад 400 видів) і фауни (100 видів хребетних). Трапляються рідкісні види рослин, занесені до ЧКУ – плодоріжка болотяна *Anacamptis palustris*, осока затінкова *Carex umbrosa* та тварин і птахів – деркач *Crex crex*, лунь польовий *Circus cyaneus*, видра річкова *Lutra lutra* [2; 4].

У ботанічній пам'ятці природи «Дуб-велетень» оберігається дуб черешчатий *Quercus robur* віком понад 200 років, висотою стовбура 24 м, діаметром 112 см, шириною крони 26 м [2-4].

Для парку-пам'ятки садово-паркового мистецтва «Слов'янський» площею 27,53 га або 0,006 % охоронних земель, що знаходиться в межах зеленої зони м. Володимир-Волинський, основою є охорона червонокнижної коручки болотяної *Epipactis palustris*, що облюбувала р. Луга [2; 4].

Відсутність у басейні р. Луга поліфункціональних об'єктів вищої категорії заповідності не сприяє інтенсивному розвитку у повній мірі різних напрямів екологічного туризму. Туристична діяльність обмежена пізнавальним туризмом з урахуванням розмірів, специфіки ПЗФ територій.

З метою оптимізації функціонування деяких об'єктів ПЗФ слід: визначити чіткі межі територій та об'єктів ПЗФ; запровадити адаптивний менеджмент в установах ПЗФ; запровадити постійний механізм обміну досвідом між фахівцями природоохоронних територій щодо новітніх підходів у збереженні, охороні територій та об'єктів ПЗФ; дати можливість управління об'єктами та установами ПЗФ представникам місцевого населення, представникам природоохоронної громадськості та туристичного бізнесу; удосконалити наявні та запровадити нові сучасні методи інформування верств населення про цінність об'єктів ПЗФ; удосконалити організацію еколого-освітньої, науково-дослідної, рекреаційної та туристичної діяльності.

Потенційні можливості об'єктів ПЗФ басейну р. Луга сприяють збереженню та відтворенню природного різноманіття цієї території, забезпечення рекреаційних та екологічних потреб людей.

### ДЖЕРЕЛА ТА ЛІТЕРАТУРА

1. Єрко І. В. Особливості туристичної привабливості Горохівського району Волинської області / І. В. Єрко, Н. В. Чир, Р. Є. Качаровський // Наук. вісн. Східноєвроп. нац. ун-ту ім. Лесі Українки. – 2019. – № 1 (385): Геогр. науки. – С. 131-136.

2. Карпюк З. К. Природний заповідний фонд Волинської області: альбом-каталог / З. К. Карпюк, В. О. Фесюк, О. В. Антипюк. – К. : ТОВ «ОК-ПОЛІГРАФ». – 2018. – 136 с.
3. Природно-заповідний фонд Волинської області (Огляд територій і об'єктів природно-заповідного фонду в розрізі районів) / упоряд. М. Химин та ін. – Луцьк : Ініціал, 1999. – 48 с.
4. Чижевська Л. Т. Особливості туристично-рекреаційної атрактивності Іваничівського району Волинської області / Л. Т. Чижевська, З. К. Карпюк, Р. Є. Качаровський // Наук. вісн. Східноєвроп. нац. ун-ту ім. Лесі Українки. – 2019. – № 1 (385): Геогр. науки. – С. 136-142.
5. Чир Н. В. Об'єкти природно-заповідного фонду прикордонних об'єднаних територіальних громад як важливий елемент туристичної галузі Волинської області / Н. В. Чир, Л. Т. Чижевська, З. К. Карпюк, Р. Є. Качаровський // Матер. III міжнар. наук.-практ. конф. «Фундаментальні та прикладні дослідження: сучасні науково-практичні рішення та підходи» редактори-упорядники А. Душний, М. Махмудов, В. Ільницький, І. Зимомря]. Баку-Банська Бистриця-Ужгород: Посвіт, 2019 27 червн. 2019. – С. 262–265.

УДК 911.3:338.48/.49(477.82-72)

*Надія Чир (Ужгород, Україна),  
Андрій Мельник (Івано-Франківськ, Україна),  
Роман Качаровський, Олена Антипюк, Ірина Єрко  
(Луцьк, Україна)*

### ТУРИСТИЧНА ІНФРАСТРУКТУРА ОВАДНІВСЬКОЇ СІЛЬСЬКОЇ ОТГ ВОЛИНСЬКОЇ ОБЛАСТІ

*Оцінено сучасний стан, перспективи розвитку та модернізації туристичної інфраструктури Оваднівської сільської міжрайонної об'єднаної територіальної громади (ОТГ) Волинської області. Вказано дослідження, виконані в межах окремих підсистем: заклади розміщення, харчування, побутового обслуговування та дозвілля; транспортна інфраструктура, інформаційне забезпечення та зв'язок. Окреслено головні проблеми елементів туристичної інфраструктури та розглянуто можливі дії для їх вирішення.*

**Ключові слова:** туристична інфраструктура, туризм, об'єднана територіальна громада, Оваднівська ОТГ, Волинська область.

*The current state, prospects of development and modernization of the tourist infrastructure of the Ovadnivsky rural inter-district united territorial community (OTG) of Volyn region were evaluated. These studies were performed within separate subsystems: establishments of accommodation, catering, household services and leisure; transport infrastructure, information support and communication. The main problems of the elements of tourist infrastructure are outlined and possible steps are taken to solve them.*

**Keywords:** tourism infrastructure, tourism, unified territorial community, Ovadnivska oblast, Volyn region.

Сучасні реалії формування децентралізаційної політики вимагають робити акцент на позитивних змінах для населення в ході об'єднання території, а отже створення сприятливих соціально-економічних умов існування в межах громади. Завдяки змінам у нормативно-правових актах щодо децентралізації, зокрема в Законі України «Про добровільне об'єднання територіальних громад» (із змінами) [1], стало можливим об'єднання територій за природними, історичними, культурними, соціальними та економічними чинниками, що розміщені у межах різних адміністративних районів, зберігаючи найбільш вдалі перспективи подальшого існування і розвитку громади.

На 01.10.2019 року території Волинської області сформовано 53 ОТГ, де діючими є 51. У двох, що перебувають у стадії формування (Доросинівська сільська громада в

Рожищенському та Сошичненська сільська у Камінь-Каширському районах) вибори органів управління тільки мають відбутися. Загалом в області є 36 сільських, 14 селищних і три міські ОТГ. Існує також кілька міжрайонних утворень, зокрема Оваднівська сільська ОТГ (центр с. Овадне Володимир-Волинського району), що об'єднує сільські ради Володимир-Волинського і Турійського районів [2-3].

Оваднівська сільська ОТГ створена 29 жовтня 2017 року шляхом об'єднання населених пунктів Оваднівської, Білинської, Галинівської та Красноставської сільських рад Володимир-Волинського та Гайківської сільської ради Турійського району. Адміністративний центр громади – с. Овадне Володимир-Волинського району. В складі громади перебуває 19 населених пунктів, всі вони сільські. Площа ОТГ – 217,0 км<sup>2</sup>, населення (станом на 2018 р.) – 4 888 осіб, 100% населення громади становлять сільські жителі. Густота населення – 22,53 осіб/км<sup>2</sup>. До складу громади входять села Володимир-Волинського – Овадне: (1256 осіб), Верба (579), Жовтневе (626), Маркелівка (97), Білин (437), Ліски (90), Охнівка (373), Писарева Воля (21) Галинівка (343), Воля-Свійчівська (117), Гевин (6), Свійчів (397), Красностав (517), Людмільпіль (78) та Турійського – Гайки (211), Замости (96), Руда (62), Ягідне (252) районів [2-3]. Сформовано чотири старостинських округи.

У громаді наявні значні туристично-рекреаційні ресурси та відповідна туристична інфраструктура для організації туристичної діяльності. Для здійснення рекреації і туризму впродовж року наявні сприятливі кліматичні умови і ресурси. Середньорічні температури: зимова – (-5,0 °C), літня – (+19,0 °C). Кількість опадів 500-600 мм. Рекреаційне значення для Оваднівської ОТГ мають водні ресурси, зокрема р. Турія, а також 11 ставків в сс. Галинівка, Воля Свійчівська, Красностав, Овадне загальною площею дзеркала – 66,64 га і об'ємом 735,56 тис.м<sup>3</sup>. В інвестиційному плані привабливим є довготермінова оренда водних плес задля організації відпочинку та вирощування риби, раків тощо [4-6].

За даними Управління лісового та мисливського господарства, екології та природних ресурсів ОДА Оваднівська громада розташована в межах Стежаричівського та Микуличівського лісництв Державного підприємства «Володимир-Волинське лісомисливське господарство» та Мокрецького лісництва Державного підприємства «Турійське лісове господарство» [2]. В ОТГ функціонують два об'єкти природо-заповідного фонду місцевого значення – лісовий заказник «Мокрецький» (898 га) та ботанічна пам'ятка природи в с. Овадне «Дуб звичайний 500 років» (0,01 га).

За наявними даними Управління культури, з питань релігії та національностей Волинської ОДА історичні та культурні туристичні ресурси Оваднівської ОТГ представлені вісьмома пам'ятками історії і культури, а також однією пам'яткою архітектури та містобудування (Василівська церква (дер.), 1741–1903 рр., с. Красностав) [4].

Туристичну інфраструктуру слід розглядати як комплекс елементів (або підсистем): заклади розміщення та харчування, дозвілля та побутового обслуговування, транспорт, зв'язок та інформаційне забезпечення [4-8].

Оваднівська ОТГ розміщена в межах Західного і Центрального туристсько-інфраструктурних районів [5].

За наявними даними Департаменту економіки та європейської інтеграції ОДА серед засобів тимчасового розміщення є дві агросадиби в сс. Овадне і Ягідне [4]. Коефіцієнт забезпеченості засобами тимчасового розміщення становить 0,009 од./км<sup>2</sup>. Підсистема вимагає створення додаткових засобів розміщення (особливо поблизу шляхів сполучення) на зразок молодіжних таборів, міні-мотелів, кемпінгів, туристичних сіл, що працюють сезонно.

Ресторанне господарство має шість підприємств, з яких: два кафе, три бари та одна їдальня. Коефіцієнт забезпеченості закладами харчування становить близько 0,03 од./км<sup>2</sup>. Дана мережа має тенденції до скорочення, її слід розширити і модернізувати, забезпечити кваліфікованими кадрами.

Заклади розваг представлені в Оваднівській ОТГ трьома будинками культури, трьома клубами та п'ятьма бібліотеками. Тут слід прискорити введення нових інноваційних для сільської місцевості форм дозвілля, зробивши акцент на розширенні використання

всесвітньої мережі Інтернет, розвинувши систему спортивно-розважальних закладів (клуби, ігрові майданчики, спортивні зали), що дозволить посилити національно-патріотичне виховання молоді.

Коефіцієнт забезпеченості закладами торгівлі становить в середньому 0,08-0,09 од./км<sup>2</sup> в обох громадах. При цьому обслуговування здійснює 14 торгівельних підприємств в Оваднівській ОТГ. Надання побутових послуг забезпечує п'ять і три підприємства відповідно. Сфера побуту представлена перукарнями, майстернею з ремонту одягу, фотоательє, майстернями по ремонту взуття тощо, млином, пилорамою. Коефіцієнт забезпеченості становить 0,023 од./км<sup>2</sup>. Банківське обслуговування здійснюється завдяки відділенням з присутніми там банкоматами ПАТ «Державний ощадний банк України» в с. Овадне. Страхові компанії в громаді відсутні [7]. Ця підсистема в цілому дозволяє забезпечити потреби громад, при необхідності вони можуть використати ресурси м. Володимир-Волинського, що знаходиться неподалік.

За інформацією Служби автомобільних доріг у Волинській області транспортна мережа громади має розгалужену сітку автодоріг. Територією ОТГ проходять дороги державного значення: регіональні 32,1 км – Р-15 (Ковель – Володимир-Волинський – Червоноград – Жовква). В громаді діє дві автозаправки в сс. Овадне, Верба та станція технічного обслуговування автомобілів в с. Овадне. Залізничний транспорт представлений залізничною віткою сполученням Київ–Луцьк–Володимир-Волинський–Грубешів (Республіка Польща) та Луцьк–Львів. Залізнична станція у с. Овадне.

Зв'язок забезпечується за допомогою п'ятьох поштових відділень ПрАТ «Укрпошта». Телефонний зв'язок забезпечується сервісними центрами ПАТ «Укртелеком», операторам мобільного зв'язку ПрАТ «МТС Україна» і ЛФ ПрАТ «Київстар», що розташовані в м. Володимир-Волинському. Проблемою тут є істотна невідповідність транспортних та експлуатаційних характеристик наявних автомобільних доріг загального користування сучасним вимогам щодо рівності та твердості, неузгодження їх розвитку з темпами автомобілізації області, що позначається на зниженні пропускної спроможності автошляхів.

Елементи інфраструктури туризму містять ряд окреслених проблем. Щоб їх вирішити, слід розробити Стратегію розвитку громади, де зазначити шляхи розв'язання: 1) участь у грантових проектах, написання програмних засад та бізнес планів для міжнародних фінансових інституцій для залучення додаткового фінансового ресурсу; 2) проведення реставрації історичних, архітектурних, релігійних та культурних об'єктів туризму; 3) реконструкція автошляхів, особливо місцевого значення, згідно міжнародних стандартів; 4) облаштування місць зупинок для різних категорій туристів (у т.ч. для осіб з обмеженими можливостями та осіб з інвалідністю); 5) реконструкція та розширення мережі засобів розміщення – мотелів, кемпінгів і агросадіб у віддалених сільських населених пунктах та лісовій зоні; 6) істотне покращення (внаслідок ребрендингу) сервісних умов закладів громадського харчування; 7) постійне встановлення та відновлення інформаційних таблиць-вказівників, що міститимуть коротку довідку про туристичні об'єкти та QR коди.

**Висновки.** Умови проведення децентралізації влади дозволяють вже сьогодні територіальним громадам отримати значну фінансову підтримку держави. Це в свою чергу створює передумови для проведення модернізації туричної галузі в межах ОТГ, що дасть змогу покращити сервіс та умови перебування туристів в громадах, а отже збільшити їх кількість, що забезпечить можливість зростання доходів місцевих бюджетів.

### ДЖЕРЕЛА ТА ЛІТЕРАТУРА

1. Закон України «Про добровільне об'єднання територіальних громад» від 05.02.2003 р. № 157-VIII // Відомості ВРУ України. – 2003. – № 13. – 91 с.
2. Головне управління статистики у Волинській області [Електронний ресурс]. – Режим доступу: <http://www.lutsk.ukrstat.gov.ua>.
3. Децентралізація влади [Електронний ресурс]. – Режим доступу: <http://decentralization.gov.ua/region/item>.



4. Єрко І. В. Новітні можливості функціонування туристичної галузі Волинської області в умовах децентралізації влади / І. В. Єрко, Н. В. Чир, Р. Є. Качаровський // Наук. вісн. Східноєвроп. нац. ун-ту ім. Лесі Українки. – 2018. – № 3 (376): Геогр. науки. – С. 93-98.

5. Олійник Я. Б. Суспільно-географічне дослідження туристичної інфраструктури Волинської області : монографія / Я.Б. Олійник, І.В. Єрко. – Луцьк : ПрАТ «Волинська обласна друкарня», 2014. – 164 с.

6. Черчик Л.М. Туристично-рекреаційний комплекс Волинської області: передумови розвитку : монографія. Ч. 1 / Л.М. Черчик, О.В. Міщенко, І.В. Єрко. – Луцьк : Східноєвропейський національний університет імені Лесі Українки, 2014. – 128 с.

7. Чир Н. В. Оцінка сучасного стану та перспектив модернізації туристичної інфраструктури в умовах розвитку окремих об'єднаних територіальних громад Турійського району Волинської області / Н. В. Чир, Р. Є. Качаровський, М. О. Павлушенко // Наук. вісн. Східноєвроп. нац. ун-ту ім. Лесі Українки. – 2017. – № 9 (358): Геогр. науки. – С. 94-100.

8. Чир Н. В. Оцінка сучасного стану та перспектив розвитку туристичної інфраструктури в окремих об'єднаних територіальних громадах Волинської області / Н. В. Чир, Р. Є. Качаровський // Наукові записки Тернопільського національного педагогічного університету імені Володимира Гнатюка. Серія: географія. – Тернопіль: СМП "Тайп". – № 2 (Вип. 43). – 2017. – С.107-113. // <http://esnuir.eunu.edu.ua/handle/123456789/13607>

ДЕРЖАВНЕ УПРАВЛІННЯ / ГОСУДАРСТВЕННОЕ УПРАВЛЕНИЕ

УДК 331.108

Ольга Птахіна  
(Старобільськ, Україна)

ДЕРЖАВНА КАДРОВА ПОЛІТИКА: ПРОБЛЕМИ ТА ПЕРСПЕКТИВИ

*Статтю присвячено виявленню сутності державної кадрової політики, обґрунтовано цілі, принципи та мету державної кадрової політики. Визначено, що державна кадрова політика є процесом, який має низку проблем і недоліків та потребує вдосконалення.*

**Ключові слова:** кадрова політика, державна кадрова політика, державне управління, державна служба, державний службовець.

*The article is devoted to revealing the essence of the state personnel policy, substantiates the goals, principles and purpose of the state personnel policy. It is determined that the state personnel policy is a process that has a number of problems and shortcomings and needs improvement.*

**Key words:** personnel policy, public personnel policy, public administration, public service, civil servant.

Радикальні зміни у всіх сферах суспільного життя України та її сучасний розвиток як заможної держави, неможливий без удосконалення системи органів виконавчої влади, укомплектування їх висококваліфікованими, професійними, відповідальними кадрами. Отже однією з важливих складових розвитку держави є ефективна державна кадрова політика, оскільки від професіоналізму кадрового потенціалу державного управління залежить конкурентоспроможність держави і сталий соціально-економічний розвиток.

Питання сутності державної кадрової політики, управління персоналом у сфері державної служби є об'єктом постійної уваги вітчизняних управлінців і науковців таких, як Н.Гончарук, В. Князева, Г. Лелікова, В. Луговий, О.Пархоменко-Куцевіл, Б.Патон, Л.Пашко, В.Олуйко, С.Серьогін, Ю.Сурмін, Л.Сморгунов, М.Хлобистов та інші.

Науковці розглядають державну кадрову політику як: цілеспрямовану, розраховану на тривалий період стратегічну діяльність держави з формування, збереження, зміцнення, розвитку та раціонального використання людських, трудових, кадрових ресурсів країни; систему організаційних, правових та інших заходів уповноважених державою суб'єктів щодо формування кадрового забезпечення органів держави, державних підприємств, установ і організацій, що забезпечують виконання функцій держави; політику держави у сфері державної служби, головною метою якої є вдосконалення кадрового потенціалу, створення дієздатного державного апарату, спроможного ефективно здійснювати завдання та функції Української держави шляхом сумлінного виконання державними службовцями покладених на них службових повноважень.

Отже державна кадрова політика це стратегія держави, яка спрямована на формування, розвиток й раціональне використання кадрового потенціалу з метою забезпечення певної сфери суспільного життя (державного органу, організації, підприємства, установи) кваліфікованими кадрами для реалізації національних інтересів та забезпечення конкурентоспроможності країни на міжнародному ринку. Цілі державної кадрової політики мають соціальну, економічну, інституційну, організаційну спрямованість.

Державній кадровій політиці мають бути притаманні такі сутнісні риси:

- системність, що враховує різні аспекти кадрових питань – економічні, соціальні, моральні, соціально-психологічні тощо;
- наукова обґрунтованість та реалістичність врахування потреб суспільства в кадрах, послідовність та етапність вирішення стратегічних кадрових завдань, залучення до професійної діяльності підготовлених фахівців;
- єдність та багаторівневність щодо охоплення всього кадрового потенціалу, кадрових процесів;
- перспективність, що визначає випереджальний характер, враховує соціальний прогрес, зміни характеру праці та управлінських процесів;

- демократичність за цілями, соціальною базою та механізмами розв'язання кадрових проблем; моральність – виховання в кожному працівникові таких рис, як чесність, упевненість, громадянська відповідальність; законодавча забезпеченість [2].

Важливим документом, що визначає мету, цілі та завдання державної кадрової політики є «Стратегія державної кадрової політики на 2012-2020 роки» [4]. Відповідно до якої державна кадрова політика об'єднує комплекс заходів, призначених прогнозувати та визначати стратегічне бачення професійного розвитку та раціонального використання кадрів, усіх трудових ресурсів України, визначати цілі і пріоритети кадрової діяльності. Саме тому сучасна державна кадрова політика повинна бути: науково обґрунтована; реалістична; послідовна, враховувати потреби суспільства в кадрах та направлена на вирішення стратегічних завдань; комплексна, яка базується на поєднанні цілей, принципів, форм і методів роботи з кадрами; прогресивна та перспективна; демократична; спрямована на всі сфері діяльності та рівні суспільства.

Відповідно до «Стратегії державної кадрової політики на 2012-2020 роки», кадрова політики в сфері публічного управління повинна здійснюватися відповідно до принципів, які відповідають демократичним та європейським стандартам врядування та глобальним процесам суспільного розвитку, а саме: демократичний добір; просування по службі за діловими якостями; постійне навчання публічних службовців; заохочення публічних службовців до службової кар'єри; систематичне відновлення кадрів; здійснення контролю за діяльністю кадрів [4]. Але на жаль сьогодні існує ряд проблем у сфері публічної служби щодо реалізації державної кадрової політики, а саме: недосконалість системи призначення на посади; недосконалість системи професійної підготовки, перепідготовки та підвищення кваліфікації публічних службовців, просування по службі та ротации кадрів; надмірна політизація; недосконалість системи управління персоналом; низький рівень оплати праці державних службовців; недосконалість критеріїв та механізмів оцінки діяльності державних службовців; корупція. Зазначені проблеми впливають на ефективність функціонування усієї системи, а саме невеликують імідж державного службовця; сприяють плинності кадрів, небажання молоді вступати на державну службу; не забезпечують якісного надання адміністративних послуг; прийняття ефективних управлінських рішень; зменшують довіру громадян до роботи органів державної влади.

У зв'язку з цим назріла нагальна потреба упровадження нових кадрових технологій у сфері публічної служби, удосконалення законодавчої бази, вироблення дієвої державної кадрової політики, яка б забезпечувала усі сфери життєдіяльності висококваліфікованими фахівцями, здатними забезпечувати успішну реалізацію реформ.

Отже, державна кадрова політика це складний процес з організації та регулювання кадрових процесів і відносин, який передбачає здійснення законодавчих, організаційно-управлінських, науково-дослідних та інших заходів, при успішній реалізації яких буде створено висококваліфікований дієздатний державний управлінський апарат, спроможний забезпечити конкурентоспроможність держави і сталий соціально-економічний розвиток.

### ДЖЕРЕЛА ТА ЛІТЕРАТУРА

1. Державна кадрова політика в Україні: стан, проблеми та перспективи розвитку: наук. доп. / Авт. кол.: Ю.В. Ковбасюк, К.О. Ващенко, Ю.П. Сурмін та ін. – К.: НАДУ, 2012. – 72 с.
2. Жовнірчик Я. Ф. Сучасна кадрова політика в органах державної влади та органах місцевого самоврядування / Я.Ф. Жовнірчик // Інвестиції практика та досвід. – 2017. – №12. – С.102-107.
3. Малиновський В. Я. Державне управління: Навч. посіб. / В. Я. Малиновський. – Луцьк: РВВ «Вежа», 2000. – 325 с.
4. Про Стратегію державної кадрової політики на 2012-2020 роки: Указ Президента України від 01.02.2012 р. № 45/2012. URL: <https://zakon.rada.gov.ua/laws/show/45/2012>
5. Управління персоналом в умовах децентралізації / За заг. ред. доктора наук з державного управління, професора, Заслуженого юриста України В.М.Олуйка. – К., 2018. – 504 с.

## ЕКОНОМІКА / ЭКОНОМИКА

УДК 657.637.633(477)

Наталія Гордополова, Анна Голованьова  
(Київ, Україна)

### СУТНІСТЬ ТА РОЗВИТОК ВНУТРІШНЬОГО АУДИТУ НА ПІДПРИЄМСТВІ

*Розкрито сутність та значення внутрішнього аудиту підприємства. Сформовано систему внутрішнього аудиту підприємства та визначено її місце в структурі управління підприємством.*

**Ключові слова:** внутрішній аудит, служба аудиту, система внутрішнього аудиту, організація аудиту підприємства.

*The essence and value of internal audit of the enterprise are revealed. The system of internal audit of the enterprise is formed and its place in the structure of enterprise management is determined.*

**Key words:** internal audit, audit service, internal audit system, organization of audit of the enterprise.

В сучасних умовах докорінного реформування відносин власності, організаційно-господарських перетворень перед керівництвом підприємств постає необхідність прогнозування, оцінки ризиків і створення ефективної системи управління. Внутрішній аудит бурхливо розвивається у світі, але, на жаль, не всі підприємці розуміють його призначення у бізнесі. Ось чому визначення внутрішнього аудиту має не тільки теоретичне, але й практичне значення. Також, в сучасних умовах він відіграє важливу роль в досягненні як стратегічних, так і оперативних цілей, які спрямовані на підвищення конкурентоспроможності та ефективне управління підприємством. [3, с. 270]

Головною метою внутрішнього аудиту є пошук шляхів підвищення ефективності діяльності підприємства та його структурних підрозділів. Внутрішній аудит повинен виконувати роль діагностичного засобу в управлінні господарською діяльністю підприємства.

Внутрішній аудит аналізує ситуацію ризику і застерігає від банкрутства, використовує ноу-хау для збільшення прибутку й ефективності нової технології, вживає заходів, що сприяють фінансовій діяльності підприємств в Україні. [2, с. 1]

Для підвищення дієвості внутрішнього аудиту необхідна співпраця з юрисконсультом з питань дотримання законів, положень (стандартів) бухгалтерського обліку, Плану рахунків та Інструкції про його застосування, Інструкції з інвентаризації, Положення про ведення касових операцій тощо.

Здійснення та формування внутрішнього аудиту на підприємстві залежить від багатьох факторів, таких як: складність організаційної структури, наявність коштів, потреби самого керівництва, розміри та масштаби діяльності підприємства. Запровадження на підприємстві служби внутрішнього аудиту пов'язано з необхідністю вирішення питань щодо організації. Внутрішній аудит, як правило, здійснюється у великих акціонерних товариствах, корпораціях. [4, с. 198]

Об'єктивність внутрішнього аудиту залежить від ступеня його незалежності в організаційній структурі управління та контролю підприємства. Незалежність внутрішнього аудиту полягає у тому, що працівники, які здійснюють внутрішній аудит, підпорядковані і зобов'язуються подавати звіти про перевірки тільки керівництву підприємства, яке у свою чергу має забезпечити організаційну і функціональну незалежність цієї служби. Організація внутрішнього аудиту на вітчизняних підприємствах передбачає у переважній більшості підпорядкування відділу внутрішнього аудиту виконавчому органу (правлінню, дирекції), що

зумовлено тим, що саме цей відділ має забезпечити ефективне функціонування підприємства шляхом постійного контролю за фінансово-господарською діяльністю, виявлення зловживань, помилок та зон ризику, формувати інформаційну основу для прийняття управлінських рішень і здійснювати оцінювання їх виконання.

Базовою основою для результативної та якісної діяльності служби внутрішнього аудиту є регламенти, що визначають його організаційну та технічну сторони. Як правило, їх розробляють на основі існуючих нормативно-правових актів, опрацьовуючи з урахуванням умов функціонування підприємства, його організаційної структури, спеціалізації, беручи до уваги кваліфікацію фахівців і наявність матеріально-технічної бази [1, с. 130].

Основні функції служби внутрішнього аудиту:

1) перевірка відповідності дій керівництва організації при складанні внутрішніх документів і процедур контролю (наказів, розпоряджень, інструкцій і ін) діючим нормативним актам та установчим документам організації;

2) перевірка правильності ведення бухгалтерського обліку і достовірності бухгалтерської звітності;

3) оцінка впливу зовнішніх факторів на діяльність організації;

4) організація підготовки до проведення зовнішнього аудиту;

5) організація підготовки до перевірок податкових та інших контрольних органів.

Основні функції, принципи та структура служби внутрішнього аудиту визначені, як правило, у затвердженому внутрішньому регламенті "Положення з організації служби внутрішнього аудиту".

Отже, внутрішній аудит контролює раціональне витрачання матеріальних, трудових і фінансових ресурсів, дотримання законності господарських операцій, виявлення допущених зловживань чи порушень.

Таким чином, можна стверджувати, що в усіх галузях економіки, на кожному підприємстві доцільно запровадити систему внутрішнього аудиту з тим, щоб за цю роботу відповідала конкретна особа чи спеціальний відділ. Асигнування на утримання такої аудиторської служби слід здійснювати за рахунок виявлених внутрішнім аудитом резервів підвищення ефективності роботи підприємства, зниження собівартості й збільшення прибутків.

### ДЖЕРЕЛА ТА ЛІТЕРАТУРА

1. Діденко С. В. Організація служби внутрішнього аудиту на підприємстві / С. В. Діденко, Я. О. Горбенко // Економіка і регіон. – 2016. – № 1. – С. 127-131.

2. Закон України "Про аудит фінансової звітності та аудиторську діяльність" від 21 жовтня 2017 р.

3. Журавлева Д.Г. Внутрішній аудит: необхідність впровадження в сучасних умовах / Д.Г. Журавлева // Матеріали Всеукраїнської науково-практичної конференції "Майбутнє – аудит". – Кривий Ріг : Видавничий дім, 2008. – С. 270–271.

4. Михальчишина Л. Г. Сутність внутрішнього аудиту та його значення для сільськогосподарських підприємств / Л. Г. Михальчишина, І. В. Потапова // Економічні науки. Серія : Облік і фінанси. – 2015. – Вип. 12(1). – С. 197-205.

*Сергій Грицишин  
(Вінниця, Україна)*

## **ІНВЕНТАРИЗАЦІЯ В БЮДЖЕТНИХ УСТАНОВАХ ЯК ОДИН З ОСНОВНИХ ЕЛЕМЕНТІВ ЗАБЕЗПЕЧЕННЯ ДОСТОВІРНОСТІ БУХГАЛТЕРСЬКОГО ОБЛІКУ**

*У статті розкривається суть проведення процесу інвентаризації ОЗ в бюджетних установах та основні її аспекти. Доводиться важливість проведення інвентаризації ОЗ як інструменту контролю матеріально відповідальних працівників бюджетної установи.*

**Ключові слова:** інвентаризація, інвентаризаційна комісія, звітність, матеріальні цінності, основні засоби (ОЗ), активи, матеріально відповідальна особа (МВО), бухгалтерський облік, бюджетна установа.

Інвентаризація – один з найважливіших елементів бухгалтерського обліку, що забезпечує перевірку достовірності його даних про наявність, оцінку і стан як матеріальних, так і нематеріальних активів, капіталу інвестицій, резервів та зобов'язань, а також розрахунків. Інвентаризацію проводять співставляючи дані бухгалтерського обліку із фактичною кількістю майна, що сприяє виявленню надлишків, недостач, встановивши причини та винних осіб. Керівник установи відповідальний за організацію та правильне, а також своєчасне проведення інвентаризації.

Розпочнемо наше дослідження з питань організації та методики проведення інвентаризаційного процесу. Щоб підготувати і провести інвентаризацію згідно правил, потрібно користуватись законодавчим актом, а саме Положенням про інвентаризацію активів та зобов'язань, що затверджене наказом Мініфіну від 02.09.2014 р. №879, де показана послідовність, організація і її виконання.

Інвентаризація в бюджетних установах виступає одним із основних елементів та методів бухгалтерського обліку лише за умови виконання всіх, поставлених перед нею, завдань.

Головними завданнями інвентаризації виділяють наступні:

- виявлення фактичної кількості основних засобів, грошових коштів в касах, матеріальних цінностей, валютних рахунків, бланків суворого обліку.
- виявлення матеріальних цінностей, які не використовувались;
- дотримання умов та правил при зберіганні як матеріальних цінностей, так і грошових коштів, враховуючи правила експлуатації ОЗ;
- перевірка фактичної вартості облікованих на основі балансу матеріальних цінностей, сум по дебіторській та кредиторській заборгованості, враховуючи навіть ті, в яких минув термін позовної давності, а також перевірка решти статей балансу.

Керівник установи визначає ряд питань пов'язаних з інвентаризаційним процесом, а саме:

- кількість проведених інвентаризацій впродовж звітного року;
- дати проведення інвентаризації;
- перелік майна, а також зобов'язань, які підлягатимуть інвентаризації.

Розглянемо випадки коли проведення процесу інвентаризації є обов'язковим (рис.1).

В бюджетних установах інвентаризація необоротних активів проводиться перед тим, як складуть річний звіт, але не раніше 01 жовтня. Основні напрями в інвентаризації необоротних активів:

- будівлі, споруди та інші нерухомі об'єкти – не менше 1 разу на 3 роки;
- музейні цінності – згідно термінів, що встановлені Міністерством культури України;
- бібліотечні фонди – 1 раз на 5 років;
- інші ОЗ та необоротні активи наступних установ: міністерств, інших центральних органів виконавчої влади, місцевих державних адміністрацій, а також їхніх управлінь (відділів), виконавчих органах місцевих рад – не менше 1 разу на 2 роки, а в інших установах – не менше 1 разу на рік;

- капітальні роботи інвентаризаційного характеру та капітальні ремонти – не менше 1 разу на рік, але не раніше 01 грудня.



Рис. 1. Випадки коли проведення інвентаризації є обов'язковим

Для проведення процесу інвентаризації керівник установи створює наказ із складом комісії, що вибирається із числа працівників установи за обов'язкової участі головного бухгалтера, а очолює її безпосередньо керівник або ж його замісник.

Інвентаризація може проводитися лише при повному складі інвентаризаційної комісії, а також за присутності МВО. На великих підприємствах, у зв'язку із значними об'ємами роботи, 1 комісія не може провести інвентаризацію в повному обсязі самостійно, а тому згідно додаткових розпорядчих документів керівника створюються додаткові робочі інвентаризаційні комісії, на чолі яких є керівники відповідних підрозділів, а до їх загального складу обов'язково включають працівника бухгалтерії. Тобто склад робочої інвентаризаційної комісії складають:

- представники управління;
- представники бухгалтерської служби;
- досвідчені працівники підприємства, які знають об'єкт інвентаризації та первинний облік, а саме інженери, технологи, механіки, виконавці робіт, товарознавці, економісти.

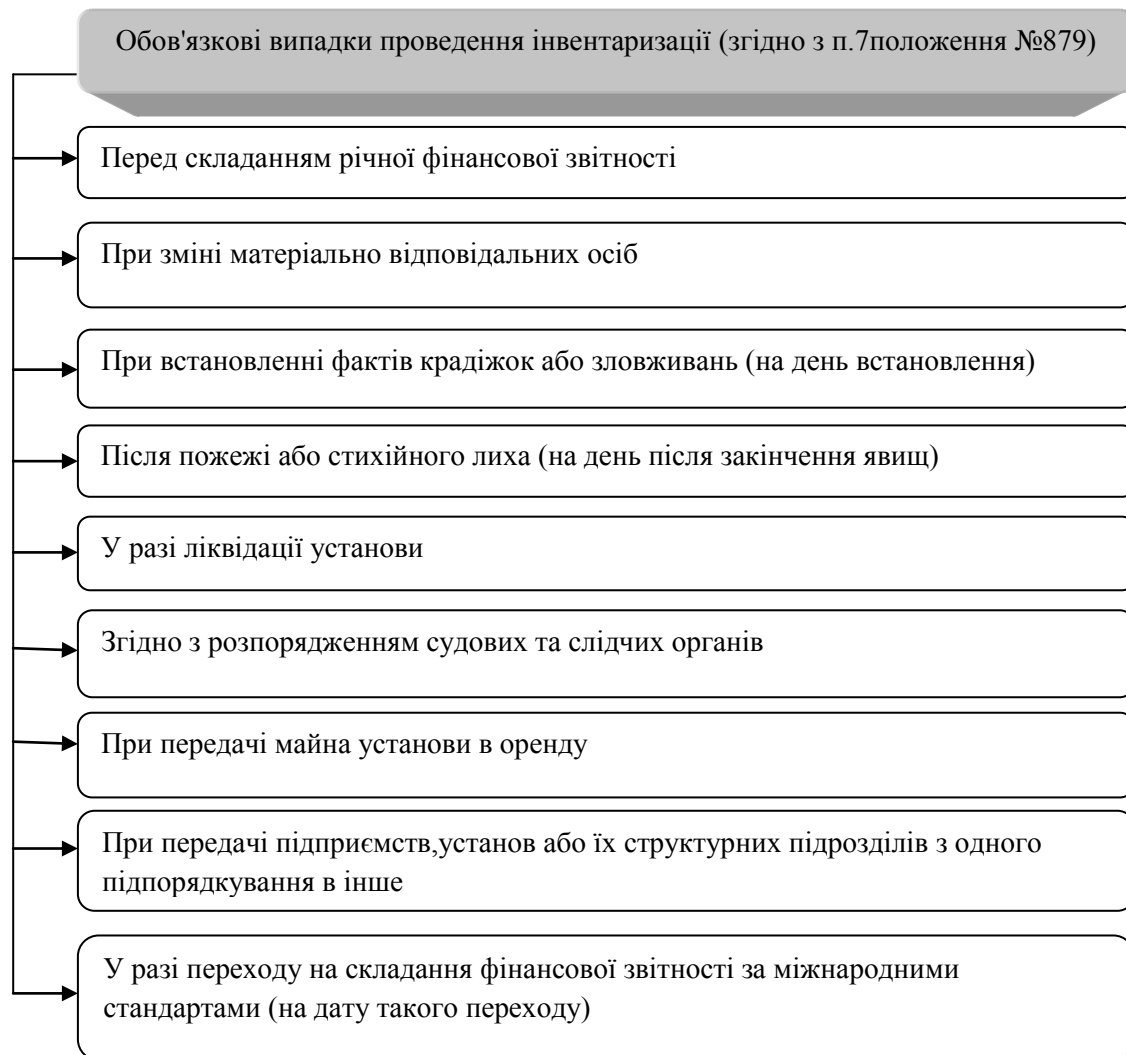
Два роки підряд забороняється призначати на посаду голови робочої інвентаризаційної комісії для перевірки одних і тих самих МВО одного й того самого працівника. МВО не можуть здійснювати перевірку активів, за які несуть відповідальність, а тому їх не включають до складу робочої інвентаризаційної комісії.

Інвентаризацію в бюджетних установах проводить по різних напрямках та підрозділах, одним з яких є облік ОЗ.

До початку проведення інвентаризації в бухгалтерії завершують обробку всіх документів, що стосуються надходження чи вибуття засобів, проводять записи в реєстрах аналітичного обліку, визначають залишки, звіряють їх із даними обліку у МВО; перевіряють наявність та стан реєстрів обліку, документів на засоби, що здані чи прийняті установою як в оренду, так і на зберігання чи тимчасове користування, технічних паспортів та іншої технічної документації. За відсутності даних документів потрібно забезпечити або їх отримання, або ж оформлення. У випадку виявлення розходжень або неточностей в бухгалтерському обліку чи будь-якій технічній документації потрібно здійснити відповідні виправлення та уточнення.

В складських чи інших приміщеннях, де зберігають та використовують засоби до здійснення процесу інвентаризації їх розкладають за певною ознакою, а саме за найменуваннями, за призначенням, за розмірами тощо. Матеріальні цінності потрібно промаркувати (помістити на них стікери з інформацією про найменування, якість, кількість і т. ін.).

Матеріально відповідальних осіб ознайомлюють з наказом на проведення інвентаризації, після чого вони повинні здати всі документи до бухгалтерії, скласти реєстр, визначити залишки. На реєстрі (звіті) та доданих до нього первинних документах головою інвентаризаційної комісії робиться помітку «До інвентаризації», проставляється дата і підпис, а потім звіт з усіма первинними документами передають в бухгалтерію. МВО надає розписку комісії де зазначено, що всі прибуткові, а також видаткові документи вчасно і в повному обсязі здано в бухгалтерію, також відмічається, що всі цінності, які надійшли на зберігання, оприбутковано, і навпаки – ті, що вибули, списано. Члени комісії опечатують повністю всі приміщення, де знаходяться цінності, які підлягають інвентаризації, а також здійснюють перевірку вагових та вимірювальних приладів після чого переходять до здійснення перевірки наявності цінностей згідно наданих даних.

В інвентаризаційних описах (форма № інв.-1) зазначають найменування інвентаризаційних цінностей, а також їх кількість за номенклатурою, субрахунками в тих одиницях виміру, в яких прийняті до обліку. Під час інвентаризації комісія перевіряє технічну документацію, здійснює запис до відповідної форми повних найменувань об'єктів, а також їх інвентарні номери. Відсутність тієї чи іншої технічної документації позначають у графі «Примітка». Інвентаризаційний опис має бути обов'язково складений у двох екземплярах. Стосовно непридатних до експлуатації ОЗ, складають окремий опис, де вказано час введення в експлуатацію, а також причини, які призвели ці об'єкти до непридатності. На усіх сторінках інвентаризаційного опису, а також в кінці вказують кількість заповнених рядків (найменувань цінностей), загальний підсумок по кількості виявлених фактично цінностей в натуральних одиницях виміру та нумерація кожної із сторінок. Всі члени інвентаризаційної комісії підписуються в кожному екземплярі опису.

МВО в кінці перевірки пише розписку наступного змісту: «Засвідчую, що усі цінності, записані у цьому інвентаризаційному описі перевірені комісією за моєї присутності та внесені в опис, у зв'язку з чим претензій до інвентаризаційної комісії не маю. Цінності, перелічені в описі, знаходяться на моєму відповідальному зберіганні».

В актах інвентаризації помарки та виправлення не допускаються, про це повідомляє пункт 17 розділу 2 Положення N 879. Якщо ж така потреба виправити помилку виникла, слід закреслити неправильний запис і написати над ним правильний. Причому таке виправлення потрібно зробити в усіх примірниках документа! Такі виправлення мають бути підписані всіма членами інвентаризаційної комісії та матеріально відповідальною особою. Далі, правильно оформлені та підписані усіма членами комісії інвентаризаційні описи передають до бухгалтерії де їх перевіряють, щоб відобразити в обліку результати інвентаризації. При цьому напроти відповідних даних про фактичну наявність цінностей проставляють кількісні та цінові показники за даними бухгалтерського обліку і виявляють розходження між даними



інвентаризації і даними обліку. Результати заносять у спеціальну порівняльну відомість типової міжвідомчої форми, комісія перевіряє чи правильно бухгалтерія визначила результати інвентаризації. Висновки та пропозиції інвентаризаційна комісія відображає у протоколі засідання. У цьому протоколі вказуються дані про причини та осіб, винних у недостачах, втратах, а також надлишках цінностей, і вказується, яких прийнято заходів стосовно винних осіб. Це проводиться не пізніше десяти днів після закінчення інвентаризації, керівник установи затверджує протоколи інвентаризаційної комісії.

Розглянувши основні моменти створення і проведення інвентаризації в бюджетних установах, ми побачили, що коректне ведення обліку залежить від достовірності поданої інформації, а саме від дотримання правил оприбуткування, зберігання та експлуатації об'єктів інвентаризації матеріально відповідальними особами, а також від ретельно проведеної перевірки створеною робочою комісією. Також ми розібрали основні принципи проведення інвентаризації ОЗ в бюджетних установах, розглянули методику організації і проведення, а також процедуру створення наказів і робочих комісій та навчилися керуватись положенням про проведення інвентаризації.

Отже, правильність ведення бухгалтерського обліку на пряму залежить від коректно проведеної інвентаризації за усіма нормами і законними принципами, а коректність оформлення інвентаризаційних описів – від дотримання умов підготовки і добросовісного виконання своїх обов'язків, починаючи з матеріально відповідальних осіб і закінчуючи керівником установи.

### ДЖЕРЕЛА ТА ЛІТЕРАТУРА

1. Положення № 879 – Положення про інвентаризацію активів та зобов'язань, затвержене наказом Мінфіну від 02.09.2014 р. № 879.
2. Порядок визнання розміру збитків від розкрадання, нестач, знищення (псування) матеріальних цінностей від 22.01.96 № 116.
3. Порядок № 307 – Порядок заповнення форм фінансової звітності в державному секторі, затверджений наказом Мінфіну від 28.02.2017 р. №307.
4. Порядок № 44 – Порядок складання бюджетної звітності розпорядниками та одержувачами бюджетних коштів, звітності фондами загальнообов'язкового державного соціального і пенсійного страхування, затверджений наказом Мінфіну від 24.01.2012 р. № 44.
5. Про бухгалтерський облік та фінансову звітність в Україні: закон України від 16.07.1999 р. № 996.

УДК 657.1.012.1

*Віта Дербак  
(Вінниця, Україна)*

### ЕКОНОМІЧНА СУТНІСТЬ РОЗРАХУНКІВ ЗА ВИПЛАТАМИ ПРАЦІВНИКАМ

*У статті розглянуто питання сутності розрахунків за виплатами працівникам. А також розглянуто сутність заробітної плати.*

**Ключові слова:** заробітна плата, основна заробітна плата, виплати працівникам, облік робочого часу, заохочувальні виплати.

Загальним джерелом доходів працівників є і залишатиметься заробітна плата. Її як економічну категорію, вважають однією із найскладніших певних економічних особливостей, які будемо розглядати. Заробітна плата забезпечує прямий і безпосередній зв'язок доходів з кількістю і якістю витраченої праці. Оскільки, саме з її допомогою оцінюється кваліфікація працівника, складність виконуваної ним роботи, обсяг та якість вироблених матеріальних благ, наданих послуг. Тобто, показники оплати праці дають

загальне уявлення про діяльність підприємства та являються засобом контролю за мірою праці.

У бухгалтерському обліку облік виплат працівникам посідає одне з вагомих місць, так як являє собою невід'ємну частину діяльності організації. Так, як праця являється одним з головних елементів витрат виробництва. Вони являють собою основне джерело прибутків працівників підприємства, тому за їх допомогою здійснюється контроль за мірою праці та споживання, вони служать як найдієвіша рушійна сила управління економікою.

Потреба широкого дослідження даної теми обумовлена тим, що інтеграція країни у світовий простір вимагає розгляду економічного механізму контролювання і регулювання праці і її оплати та знаходження методів та підходів до знищення проблем із виплатами працівникам, які з'являються на основі кризових явищ. Даний процес супроводжується появою новітніх діючих законодавчо-нормативних документів, використовують їх бухгалтери. Тому, потрібна потреба в аналізі та узагальненні нововведень. Саме це питання, що стосуються виплат працівникам, торкають інтереси не лише фізичних, юридичних осіб та держави, в цілому. Оплата праці являється основою соціальних та трудових відносин категорій осіб: працівників, роботодавців та держави, яка поповнює соціальні фонди за рахунок податків та платежів, основою для нарахування яких являються саме виплати працівникам.

В часи елліністичного Єгипту у військових частинах складали платіжні відомості, і передавали їх у фінансове відомство. Під кожним підсумком платіжної відомості фінансовий чиновник робив позначку про те, що є потреба виплати коштів, потім передавав відомість у банк. Представник військової частини, який отримував кошти, пред'являв доручення у вигляді квитанції, яка зв'язувалась з платіжною відомістю та слугувала підставою для виплати грошей [3, с. 311].

В умовах ринкової економіки заробітна плата є елементом ринку праці, що складається в результаті взаємодії попиту на працю і її пропозиції. В цьому трактуванні частіше вживаються показники ставок оплати одиниці (наприклад, людино-години) праці певної якості.

У Вавилоні (VIII ст. до н.е.) вели облік робочого часу, персоналу, витрат на утримання та використання робочої сили. Для обліку використання робочого часу і робочої сили було призначено поіменні списки із зазначенням в них причин неявок. Проте вони не могли забезпечити повного контролю за процесом праці. Через це виникає новий документ, який за характером запису був аналогічний наряду. Існували групові та індивідуальні наряди з показниками сортів та видів виробів, норм виробітку та їх виконання, відпрацьованих людино-днів, загальної маса виробленої продукції.

Найперші документування розрахунків, щодо виплат працівникам спостерігаються в Персії (522 – 486 рр. до н.е.).

Ще в часи Римської імперії системний запис витрат на персонал отримав чималий розвиток. Тобто, для розрахунку з кожним робочим відкривався окремий особовий рахунок. Виплати працівникам нараховувалась три рази на рік, і виплачувались грошима, продуктами, взуттям, одягом або сіном. З нарахованих виплат вираховувалась ціна запропонованого майна та харчів. Сума, яка була призначена для виплати, фіксувалась наростаючим підсумком [2, с. 26].

Першим літературним джерелом, у якому знаходимо спогад про облік виплат працівникам є робота Луки Пачолі «Трактат про рахунки та записи» (1494р.), де у 22 главі міститься інформація про облік витрат на жалування помічникам та службовцям. В цій роботі італійський математик описує необхідність використання окремого рахунку для відображення витрат на оплату праці.

Відомі людству вчені тих часів різних шкіл та течій бухгалтерського обліку протягом XIX століття працювали над проблемами обліку розрахунків за виплатами працівникам. До найбільш розвинених шкіл відносять французьку, німецьку, італійську, російську та українську радянську.

У Франції в середині XIX століття виникло і розвивалось два напрямки обліку виплат працівникам: матеріальний (дебет рахунку Готової продукції) та фінансовий (дебет рахунку Збитків і прибутків), а кредитували рахунок Каси, оскільки витратами вважались тільки фактично виплачені кошти, а не нараховані рахунок Розрахунків з оплати праці робітників не використовувався.

Для задоволення тих чи інших потреб людина прагне фінансової забезпеченості, тому, питання організації виплат працівникам на підприємствах, для задоволення особистих потреб є актуальною на сьогоднішній час. Процеси ринкової трансформації адміністративнокомандної системи господарювання економічної системи зумовлюють необхідність проведення необхідних досліджень у сфері вивчення ієрархії первинних і вторинних потреб людини за Маслоу. В певний момент часу людина потребує задоволення тієї потреби, яка для неї найбажаніша на даний момент.

«Заробітна плата», як економічна категорія, відображає відносини між роботодавцем та найманим працівником щодо розподілу новоствореної вартості.

Заробітна плата – це винагорода або заробіток, обчислений, як правило, в грошовому вираженні, який за трудовим договором власник або уповноважений орган виплачує працівникові за виконану роботу [1, с. 114].

Для підприємства зарплата – це елемент витрат виробництва, що забезпечує матеріальний інтерес працівника у високопродуктивній роботі.

Основна заробітна плата працівника – це винагорода за виконану роботу відповідно до встановлених норм праці (норми часу, виробітку, посадові обов'язки, обслуговування). Вона встановлюється у вигляді тарифних ставок (оклад) для працівників та посадових окладів для службовців.

До інших заохочувальних та компенсаційних виплат належать винагороди за результатами роботи за весь рік, премії за спеціальними системами і положеннями, компенсації та інші грошові і матеріальні виплати, які не передбачені діючим законодавством.

Зараз в нашій державі є декілька нормативно-правових актів в яких зазначено визначення поняття «заробітна плата» та класифікація виплат працівникам. Положення (стандарт) бухгалтерського обліку 26 «Виплати працівникам» розроблене на основі Міжнародного стандарту бухгалтерського обліку 19 «Виплати працівникам», пише методологічну основу обліку виплат працівникам і детально характеризує наведене поняття [5, с. 87].

В П(С)БО 26 наведено класифікацію виплат працівникам на категорії, але широко прописано порядок визнання, оцінка та відображення в їх в обліковій системі господарюючого суб'єкта.

Згідно з МСБО 19, виплати працівникам – це всі форми компенсації, які роботодавець дає працівникам в обмін на послуги підприємству. При цьому робітник може надавати свої послуги підприємству на основі повного або неповного робочого дня, постійної або періодичної зайнятості та на тимчасовій основі [4].

Виплати працівникам відповідно до МСБО 19:

1. короткострокові виплати;
2. виплати по закінченні трудової діяльності;
3. інші довгострокові виплати працівникам;
4. виплати при звільненні працівника.

В Україні нормативно-правове регулювання виплат працівникам на підприємствах, установах та організаціях здійснюється на таких трьох рівнях:

1. макрорівень вплив норм правової бази поширюється на усі види діяльності;
2. мезорівень нормативно-правова база зазначає правила розрахунків з працівниками окремих галузей беручи до уваги їх особливості;
3. мікрорівень нормативні документи створюються на підприємствах відповідно до чинного законодавства.

В даній таблиці пропоную розглянути відмінності програм з визначеним внеском і з визначеними виплатами.

Виплата компенсаційних виплат працівникам здійснюється інструментами власного капіталу підприємства, порядок здійснення таких виплат прописаний у МСФЗ 2 «Платіж на основі акцій» та П(С)БО 34.

До компенсаційних виплати інструментів власного капіталу організації належать:

– акції, опціони на акції та інші інструменти капіталу, які випускають для працівників за вартістю, нижчою від справедливої вартості, за якою ці інструменти були б випущені для третьої сторони;

– виплати грошовими коштами, сума яких буде залежати від майбутньої ринкової вартості акції підприємства.

Додаткова заробітна плата працівника – це винагорода за роботу понад встановлені норми, за трудові успіхи та винахідливість, а також за особливі умови праці. Вона включає доплати (за сумісництво професій, роботу в понаднормовий час, роботу в святкові, неробочі дні та роботу в нічний час), надбавки, гарантійні і компенсаційні виплати, передбачені чинним законом, премії, пов'язані з виконанням виробничих зобов'язань та функцій.

У вітчизняній бухгалтерській практиці для оцінки розміру виплат працівникам, згідно Інструкції зі статистики заробітної плати №5, застосовується показник фонду оплати праці.

Поява господарського життя суспільства, а також здійснення праці різних видів складності спричинив необхідність у виникненні обліку розрахунків за виплатами працівникам.

Облік виплат працівникам являє собою процес, що зародився ще дуже давно і перебуває постійно у процесі розвитку. Питаннями праці, її оплати, використанням робочого часу вивчала велика кількість науковців різних бухгалтерських шкіл. Багато уваги і зусиль було покладено формам документування розрахунків з оплати праці, методам нарахування виплат працівникам.

Отже, важливим елементом трудового процесу є працівник з його майстерністю і кваліфікацією, ставленням до праці, вимогами та можливостями їхнього задоволення.

Таким чином, виплати працівникам – це всі форми поточної та майбутньої компенсації та додаткових благ, що їх надає суб'єкт господарювання самостійно або через третю особу працівнику та членам його сім'ї згідно із законодавством та внутрішньою практикою в обмін на майбутні, поточні та минулі послуги та у зв'язку з фактом поточних та минулих трудових відносин. Для оцінки та обліку розміру виплат працівникам використовують показник як фонд оплати праці.

### ДЖЕРЕЛА ТА ЛІТЕРАТУРА

1. Іванілов О.С. Економіка підприємства: підруч. К.: Центр учбової літератури, 2017. 114 с.
2. Катеринець Н. Облік праці за новими формами. *Дебет-Кредит*. 2019. № 5. С. 26-27.
3. Лучко М.Р. Бухгалтерський облік у зарубіжних країнах: навч. посіб. К.: Знання, 2016. С. 66-311.
4. Овсюк Н.В. Проблеми теорії та методології бухгалтерського обліку, контролю і аналізу. URL: <http://eztuir.ztu.edu.ua>.
5. Овсюк Н.В., Радченко О.Ю. Виплати працівникам за ПСБО 26 та МСБО 19: порівняльний аспект. Житомирський державний технологічний університет. 2017. №3. С. 87-93.
6. Папуша Н. Теоретичні аспекти управління оплатою праці на підприємстві. *Економічний аналіз*. 2017. №7. С. 313-316.
7. Чебанова Н.В., Василенко Ю.А. Бухгалтерський фінансовий облік: навч. посіб. К.: ВЦ Академія, 2015. 672 с.
8. Щирба І.М. Облік розрахунків за заробітною платою в сучасних умовах. Вісник ЖДТУ. 2018. №3. С. 7-15.

Науковий керівник: Денисюк О.М.

## ІНФОРМАЦІЙНА СИСТЕМА ТА МЕТОДИКА КОНТРОЛЮ ВИПЛАТ ПРАЦІВНИКАМ

*У статті розглянуто методику контролю виплат працівникам. Також розглянуто питання настільки важливо для підприємства проводити аудит.*

**Ключові слова:** контроль, аудит, внутрішній контроль, зовнішній контроль, аудитор.

Основним чинником швидкого та рентабельного розвитку підприємства, не залежучи від форми власності, являється грошовий інтерес у результатах своєї праці робітників.

Заробітна плата для підприємства є одним з елементів витрат на виробництво, що включається до собівартості продукції, робіт (послуг), і водночас, є головним чинником забезпечення матеріальної зацікавленості працівників у досягненні високих кінцевих результатів праці, тому на цій ділянці обліку потребує контролю.

Внутрішній контроль є і повинен бути на всіх підприємствах, але ефективним він являється не завжди. Малі підприємства швидше за все не мають великої кількості працюючих, а також матеріальних ресурсів та ступеня знань та вмінь керівників для організації необхідної системи. На малих підприємствах, як правило, контроль проводить директор та головний бухгалтер, та інші спеціалісти. Тому, що спеціально відведеної служби контролю не існує. Тоді, як великі підприємства, які мають чисельну матеріальну базу і в них є своя служба перевірки, існує вигодолюбність можуть бути недостатньо керовані, і як правило, зазнають великих витрат, котрі не найкращим чином несуть вплив на ефективність та фінансовий результат діяльності підприємства.

Однією з форм контролю являється саме аудит, вивчення організації обліку праці та оплати в межах даної системи, допомагає знаходити шляхи збільшення ефективності та рентабельності підприємства. Він закладає у собі і мікроекономічні, і макроекономічні питання організації праці і оплати, містить майже всі частини трудових відносин. Періодичне залучення даного контролю дає змогу вірно проаналізувати стан та розвиток трудових відносин на підприємстві.

Контроль розрахунків з оплати праці сягає значну складову у складі внутрішнього і зовнішнього контролю. Тому, що облік праці та виплат працівникам потребує значної уваги та сконцентрованості, тому що, зв'язаний з опрацюванням значної кількості первинної інформації та містить немало однотипних операцій, для проведення їх треба велику кількість часу.

Розгляд завдань в методології проведення аудиту розрахунків з оплати праці вивчали чимало вчених, але на даний час немає основного трактування поняття аудиту розрахунків з оплати праці і методики його проведення на підприємстві. Тоді, ми розглянемо визначення поняття аудиту виплат працівникам та принцип його здійснення.

Полуянова О. І. говорить, що аудит розрахунків з оплати праці – це трудові місткі і відповідальне завдання з надання впевненості, бо поєднує в собі елементи фінансового аудиту й аудиту на відповідність, що пов'язано з необхідністю дотримання трудового та податкового законодавства при формуванні фінансової інформації про розрахунки з оплати праці та інші виплати працівникам [2, с. 35].

Головними завданнями контролю виплат працівникам на підприємстві є:

1. виконання законодавчо-нормативної бази із питань виплат (КЗпП, П(С)БО); ефективність внутрішнього аудиту витрат на оплату праці;
2. правильність розрахунків виробітку за виконані роботи та надані послуги і відображення в обліку;
3. правильність виплат працівникам за трудовими договорами і точність відображення в обліку;

4. виконання існуючого порядку понесення витрат на виплати працівникам і собівартість продукції;
5. точність розрахунку розміру сукупного доходу, який оподаткується;
6. правильність нарахувань та утримань;
7. перерахувувати до бюджету в встановлений термін утриманих сум податків та обов'язкових платежів;
8. виконання існуючого порядку депонування виплат працівникам і вчасне перерахування депонованих сум, коли закінчився термін позовної давності;
9. залучення грошових коштів для оплати відпусток.

План контролю розрахунків за виплатами працівникам повинен являтися точним та детальним, бо існує інструкція для розробки програми аудиту, детальна форма та зміст залежні від величини даного суб'єкта, а також важкості аудиту та методів і технологій, які використовує аудитор, показали таблиці 3.1. Обсяг даної перевірки залежний від величини суб'єкта, а також від досвіду аудитора, важкості контролю та знання діяльності замовника. Виявити ціль аудиту вірності нарахування виплат працівникам йому треба обговорити з замовником характер, кількість та умови перевірки.

В процесі проведення перевірки необхідно ознайомитися з обліковою політикою клієнта, визначити, чи відповідає вона стандартам бухгалтерського обліку і звітності, вимогам чинного законодавства, вивчити систему внутрішнього контролю, окремі специфічні напрямки діяльності клієнтів [1, с. 17].

Під час контролю використовують багато методів і методичних прийомів, а саме: перерахунок, перегляд, оцінка фактичної наявності, зіставлення, оцінка, тощо. А для контролю розрахунків з оплати праці використовують методи зіставлення даних бухгалтерського обліку з первинними документами (наприклад, оклади та фактичні нарахування, таблиць обліку робочого часу та розрахунок зарплати та інше), перерахунки (аудитор перераховує суми, що були утримані та порівнює з нормами чинного законодавства). Та є ще способи перевірки документів. А саме: первинні документи, розглядаються комбіновано, таким чином, суцільним та вибірково методом (коли аудитор вивчив певну кількість однотипних первинних документів та при цьому не виявив невірностей, тоді аудитор може рахувати, що документи з даної пачки являються без помилок).

Починаючи контроль розрахунків виплат працівникам, аудитор має в'яснити, які форми та системи оплати праці використовується на підприємстві, чи наявні в підприємства внутрішні положення про оплату праці, трудовий договір, списків та середньооблікова чисельність їх, як складено облік розрахунків виплат працівникам, чи обмежена чисельність працівників, котрі отримують готівку на господарські витрати, чи існує на підприємстві позика персоналу, чи продають товари у кредит, оформлення даних операції. Потрібно це для аудитора, щоб він зміг з'ясувати аудиторський ризик. Для вирахування етапу ризику аудитор здійснює глобальне дослідження підприємства за допомогою тесту і за результатами тестування він має змогу не проводити перевірку чи здійснити заходи для подолання ризику. А щоб одержати повне уявлення і відповіді на запитання, треба здійснити тестування внутрішнього аудиту й обліку з певного розділу аудиту.

Вірогідність здійснених працівникам нарахувань заробітної плати (премій, матеріальної допомоги, та інші) опрацьовуються, найчастіше, вибірково. Тому у вибірку заносять інформацію за різними категоріями персоналу або звільнених робітників, за загальними видами нарахувань, (питома вага, має перевищувати 5% від основної суми) і різними відрізками часу (зазвичай, за один календарний місяць кварталу). Здійснюють перевірку розрахункових і платіжних відомостей, особових рахунків персоналу і первинних документів, які являються основними для здійснення нарахувань виплат працівникам. Треба приділити увагу на достовірність та точність заповнення даних документів та чи відповідає їх заповнення чинному законодавству і нормативним актам.

Після того, як здійснив тестування аудитор складає програму даної перевірки, згідно з якою проводиться глобальне опрацювання операцій.

Поетапність вивчення та опрацювання господарських операцій, які стосуються нарахування й утримання заробітної плати відобразимо таким чином: особові картки, договори, контракти. Документація обліку особового складу, записи на рахунках бухгалтерського обліку, розпорядження, накази про прийняття на роботу, та звільнення, відпустки, документи з обліку виробітку та відхилень, звітність по праці.

Основними та головними показниками, що досліджує аудитор, являється продуктивність праці, рівень та сума виплат працівникам. Насамперед, здійснення аудиторської перевірки вивчаються організація та ефективність праці, а також раціональне використання умов праці працівникам, аудит за використанням фонду оплати праці, економічна сутність норм виробітку та зацікавленість надалі персоналу у збільшенні показників продуктивності праці.

Підприємство має можливість використовувати будь-які форми оплати праці і матеріальної винагороди. Таким чином, аудитор визначає, яка форма виплат працівникам використовується на підприємстві, і тоді він визначає шлях подальшого контролю. Коли використовується погодинна оплата праці визначається доцільність використання тарифних ставок і виконання умов договорів, а коли відрядна, то дотримання кількісних і якісних показників, точність та раціональність застосування норм та розцінок.

Коли триває перевірка первинних документів з'ясовується повнота заповнення всіх реквізитів, чи є конкретні підписи даних осіб, котрі несуть відповідальність за облік виконаних робіт та відсутність у документах коригувань.

Здійснюючи аналіз нарянів на відрядну роботу по датах видачі, треба зіставити прізвища працівників у нарядах і в табелях обліку робочого часу з даними, які містяться в обліку особового складу. Аудитор перевіряє, чи не містяться випадки залучення до них підставних осіб, повторного нарахування сум, які вже оплачені за первинними документами. Способом арифметичного аудиту встановлюються помилки в обчисленнях у первинних документах та у розрахункових відомостях.

Приділяється увага на правильне оформлення та нарахування різних виплат працівникам. А саме: виплати стимулюючого чину (премії, винагороди. тощо), виплати компенсуючого чину (надбавки та доплати за роботу в нічний час, тощо), виплати за невідпрацьований час (оплати чергових та додаткових відпусток, та інші), оплата простоїв та браку. Аудитор має враховувати, те, що нарахування премій повинно бути затверджено наказом директора чи керівника, вказано в колективному договорі та контракті. Простій не з вини працівника складається листом про простой та сплачується не менше 2/3 тарифної ставки.

Головним завданням аудиту розрахунків із соціального страхування, внесків до Пенсійного Фонду та фондів соціального страхування являється саме перевірка правильності і в вказаний термін здійснення відрахувань за всіма видами оплати праці і перевірка в встановлений термін перерахування внесків і за законном використання коштів Пенсійного фонду та Фонду соціального страхування.

### ДЖЕРЕЛА ТА ЛІТЕРАТУРА

1. Дікань Л.В. Контроль і ревізія: навч. посіб. К.: Знання, 2007. 327 с.
2. Полуянова О.І., Роліна К.В. Напрямки аудиту розрахунків з оплати праці. Вісник вищого навчального закладу «Донецький Національний Технічний університет». 2017. С. 35-39.
3. Клименко О.В. Інформаційні системи і технології в обліку: навч. посіб. К., 2014. 320 с.
4. Лебедь А.В. Автоматизація обліку оплати праці. *Економіст*. 2015. №31. С. 36-38.
5. Мурашко В.М. Контроль і ревізія фінансово-господарської діяльності: навч. посіб. К: ЦУЛ, 2016. 311 с.
6. Ярмолюк О.Ф. Удосконалення облікового забезпечення управління виплатами працівникам підприємства. *Ефективна економіка*. 2018. № 4. С. 78-93.

Науковий керівник: Денисюк О.М.

## ВЗАЄМОЗВ'ЯЗОК ДЕМОГРАФІЧНИХ ЧИННИКІВ ТА МІГРАЦІЙНИХ ПРОЦЕСІВ

*Акцентовано увагу на демографічній ситуації в місті Кривий Ріг. Показано взаємозв'язок з міграційними процесами та надані рекомендації щодо покращення ситуації.*

**Ключові слова:** міграція, демографічна ситуація, демографічне навантаження, населення, демографічна проблема, чинники міграції.

*Accented attention to the demographic situations in the tom Kryvyi Rih.*

*Pointed to the intercommunication with migratory processes and provided the recommendations for the improvement this situation.*

**Key words:** migration, demographic situation, demographic load, population, demographic problem, factors of migration.

Актуальність теми впливу демографічних чинників на міграційні процеси підтверджується збільшеним поширенням переміщення працездатного населення, зумовлене соціально-економічними, військовими, екологічними, етнічними та релігійними чинниками.

Метою роботи є з'ясування впливу демографічних процесів на трудову міграцію та її впливу на економіку України ( м. Кривий Ріг) .

Оскільки суб'єктами трудової міграції є переважно люди з високою працездатністю, то в місцях їх виїзду відбувається зменшення чисельності та погіршення якості структури трудових ресурсів.

У демографічній ситуації Кривого Рогу проявляються як європейські, так і пострадянські тенденції. Старіння населення та зменшення природного приросту, незважаючи на збільшення тривалості життя, – це європейські тенденції. До пострадянських належать брак молодого дорослого населення та більша різниця між тривалістю життя чоловіків і жінок.

Характеристика демографічної ситуації у місті :

1. Низький сумарний коефіцієнт народжуваності. Одним із основних чинників, які посилюють несприятливі демографічні тенденції в місті, є те, що відтворення населення не підтримується економічно, незважаючи на заходи фінансової підтримки з боку держави (фінансова допомога при народженні дитини). Сумарний коефіцієнт народжуваності не досягає рівня природного заміщення. Це означає, що чисельність населення міста зменшуватиметься, якщо сальдо міграції залишатиметься від'ємним.

2. Брак молоді віком до 25 років. У майбутньому молоді ще більше бракуватиме через низькі коефіцієнти народжуваності, що не досягають рівня природного заміщення. Крім того, сальдо міграції не настільки велике, щоб компенсувати втрати.

3. Зростання середньої очікуваної тривалості життя чоловіків і жінок. Чинники, пов'язані зі способом життя, такі як куріння, зловживання алкоголем, нездорове харчування, низька фізична активність та небезпечні умови праці, спричинили вищу за середню різницю між тривалістю життя чоловіків і жінок. Нині у Кривому Розі кількість жінок у віці понад 65 років у 2,1 рази перевищує кількість чоловіків цього віку.

4. Старіння населення. Зростання тривалості життя та низькі коефіцієнти народжуваності призводять до старіння населення. На 100 осіб працездатного віку припадає 64 особи непрацездатного віку (літніх людей та дітей) .

5. Зменшення чисельності населення. Чисельність мешканців міста зменшилася на 6,2%. Мала кількість новонароджених та відтік населення не давали змоги підвищити економічні показники.

Міграційний відтік населення, який почався у 2007 р., був спричинений оптимізацією кількості персоналу на потужних підприємствах міста.



Демографічна проблема – багатогранна. Її не можна вирішити лише шляхом забезпечення фінансового стимулювання народжуваності.

Пріоритетними напрямками є розширення масштабів навчання і перепідготовки кадрів, розвиток навичок працівників відповідно до потреб роботодавців, впровадження системи навчання впродовж життя, стимулювання внутрішньої міграції.

За останні кілька років тема трудової міграції в Україні стала однією з найактуальніших. Питання “Що робити для утримання кваліфікованих фахівців?” турбує багато підприємств.

Міграція робочої сили – це переміщення працездатного населення з однієї країни в іншу з метою пошуку роботи, нових сфер застосування своїх здібностей і кращих умов життя.

Міграція робочої сили зумовлюється незбалансованим економічним, соціальним і демографічним розвитком країни. Вона здійснюється під впливом економічних і неекономічних причин. До них відносяться національні відмінності в заробітній платі; наявність безробіття; національні відмінності в умовах праці.

Отже, що слід робити, щоб протистояти трудовій міграції.

По-перше, не проводити скорочення основного персоналу. Слід м'яко і поступового виводити з підприємства непрофільні служби. Але зберігати соціальну сферу.

По-друге, платити своїм працівникам гідну конкурентну заробітну плату. Більше того, ввести, як і раніше, так звану “тринадцяту зарплату” і навіть “комунальні”, які протягом опалювального сезону виплачуються більшості робітників для компенсації частини їхніх витрат на оплату комунальних послуг.

По-третє, робити ставку на профільне навчання, розуміючи, що в країні величезний дефіцит затребуваних робітничих спеціальностей. Тобто заздалегідь навчати фахівців з тривалим циклом підготовки.

Отримання другої професії не завжди дає можливість згладжувати кадрові проблеми, але в деяких випадках це є певним запобіжником на випадок гострого дефіциту. Саме тому при переході на багаторівневу окладну (грейдингову) систему замість радянської розрядногалузєвої розширюється функціонал багатьох працівників – вони можуть виконувати не лише свою роботу, а й близьку до їхньої основної. Це дозволяє, з одного боку, підвищувати кваліфікацію працівників, розширювати їхні професійні можливості, з іншого – мотивувати їх заробляти додаткові гроші.

Для залучення молодих фахівців співпрацювати з навчальними закладами. Це дасть змогу залучити студентів до практики на підприємстві з майбутнім працевлаштуванням.

По-четверте, секретом успіху підприємства може бути унікальний соціальний пакет працівників. Намагатися підтримувати звичний для людей набір соціальних пільг, яким вони користуються роками і навіть десятиліттями. Це має важливе психологічне значення та важливо для підтримки здорового мікроклімату в колективі.

Прагнути зорієнтувати заходи не лише на самих працівників, а й на членів їхніх сімей, дітей.

По-п'яте, відкритість і демократичність в управлінні колективом.

Трудова міграція в Україні обумовлюється поєднанням зовнішніх чинників з боку країн-реципієнтів та внутрішніх чинників соціально-економічного розвитку України. Зовнішніми чинниками трудової міграції громадян України виступають привабливий і місткий ринок праці розвинутих країн, з вищим, ніж в середньому по Україні, рівнем заробітної плати.

Серед внутрішніх причин трудової міграції українських громадян є незадоволений попит на робочу силу всередині країни та низький рівень заробітної плати на національному ринку праці.

Міграція населення великого міста – складне і багатогранне економічне явище. З огляду на структуру господарського комплексу Кривого Рогу, її інтенсивність тісно пов'язана із ситуацією на ринку праці. Брак робочих місць посилює міграційні процеси.

Міграція – чинник зменшення чисельності мешканців міста та зміни статево-вікової структури населення.

Пропоцизії. Створення привабливих робочих місць, сприятливого життєвого середовища, підвищення якості надання освітніх послуг вищими навчальними закладами. Диспропорція у розвитку міста посилює внутрішню міграцію. Для поліпшення ситуації на місцевому ринку праці важливим є не лише збільшення кількості нових робочих місць, а й створення робочих місць із гнучким режимом зайнятості: на неповний робочий день, дистанційна і надомна зайнятість для жінок із дітьми. Доцільним є запровадження економічних стимулів і пільг, які підвищували би зацікавленість організацій у прийомі на роботу громадян на неповний робочий день, з гнучким графіком роботи.

Тому подальша міграційна динаміка залежить від зростання соціально-економічних показників розвитку міста та формування у посадовців спроможності до ефективного управління містом. За умови наявності сприятливих вищезазначених чинників привабливість міста буде зростати, а негативне сальдо міграції зменшуватиметься.

Оцінюючи міграційні процеси вважаємо, що міграція в найближчому майбутньому не припиниться. Вона не скоротиться до того часу, доки існуватимуть суттєві відмінності в умовах і оплаті праці, в соціальному і культурному розвитку країни.

### ДЖЕРЕЛА ТА ЛІТЕРАТУРА

1. Ажнюк М.О., О.С. Передрій Основи економічної теорії : навч. посібник. – К.: Знання, 2012. – 368 с.
2. Шевченко Л.С, Основи економічної теорії : навч. посібник / за заг.ред Л.С. Шевченко. – Х.: Право, 2010. – 144 с.
3. Українське суспільство: міграційний вимір : нац. доповідь / Інститут демографії та соціальних досліджень ім. М. В. Птухи НАН України. – К., 2018. – 396 с.
4. Хлібова І.В. Фінансово-економічні характеристики і тенденції міждержавної трудової міграції. Економічна наука. 2017. № 56. С. 20–24.
5. Проект РЕОП, [www.ebed.org.ua](http://www.ebed.org.ua)
6. Електронний ресурс. – Режим доступу: <http://www.msp.gov.ua/news/15731.html>

УДК 332.13:330.13

Юлія Репушевська  
(Одеса, Україна)

### ЕФЕКТИВНЕ УПРАВЛІННЯ НА РЕГІОНАЛЬНОМУ РІВНІ

*Розглянуто економічні аспекти управління розвитком регіону. Визначено принципи сталого регіонального управління.*

**Ключові слова:** управління, економіка регіону, регіональний розвиток, індикативне планування, сталий розвиток.

*The economic aspects of managing the development of the region are considered. The principles of sustainable regional governance are defined.*

**Key words:** management, the region's economy, regional development, indicative planning, sustainability.

Сьогодні розвиток сучасної економіки пов'язаний з необхідністю стосовно забезпечення ефективного управління на регіональному рівні. Предметом такого управління є економіка регіону й всі процеси, які з цим пов'язані, а об'єктом – регіон. Регіональне управління можна розглядати як цілу науку управління соціально-економічними процесами регіону в умовах ринкової економіки.

Існуюча потреба в додатковому вивченні сфери методологічного забезпечення науки та практики державного управління, поглибленому теоретичному дослідженні, деталізації цілей

і принципів регіонального розвитку, розробленні дієвих державних механізмів ефективного управління сталим розвитком регіонів та вдосконаленні системи управління державою в просторовому аспекті є наразі дуже актуальною.

Вагомий внесок у формування наукових засад управління регіонами країни, розробки та здійснення регіональної політики, виявлення особливостей державної регіональної політики та політик регіонів, окреслення їх суб'єктів та об'єктів зробили такі провідні науковці, як: Е.Б. Алаєв, О.І. Амоша, Г.В. Балабанов, П.Т. Бубенко, З.С. Варналій, С.Г. Галуза, З.В. Герасимчук, Л.М. Зайцева, Ю.М. Іпатов, Б.Т. Кліяненко, В.С. Кравців, О.П. Крайник, Н.Г. Кузнецов, Л.М. Кузьменко, А.Г. Мазур, Т.С. Максимова, В.В. Мамонова, В.А. Поповкін та інші.

Державне управління на регіональному рівні та державне регулювання регіонального розвитку тісно переплетені завдяки тому, що вони забезпечують керівні впливи держави на функціонування й розвиток регіональної системи. Водночас між ними є певні відмінності, зокрема, за суб'єктом впливу, масштабом впливу, ресурсним забезпеченням.

На кожному з економічних рівнів господарювання існує набір притаманних їм чинників, які впливають на формування та ефективність інноваційної діяльності. Чинники мезорівня залежать від політики держави та регіональних органів влади, економічних циклів в країні, рівня технологічних укладів та відображають вплив макросередовища на інноваційну активність підприємств. Ці чинники є досить важливими, оскільки вони впливають на загальний стан інноваційного розвитку країни (табл. 1).

Таблиця 1

Класифікація чинників мезорівня і їх вплив на інноваційну діяльність

|                               |  |
|-------------------------------|--|
| Бондаренко Н.М.<br>[1, с. 1]  | Частка регіону в інноваційної діяльності держави, обсяг та структура інноваційних інвестицій в регіоні, інноваційна інфраструктура регіону, підтримка інноваційної діяльності з боку регіональних органів державної влади, інвестиційна привабливість регіону тощо.  |
| Казмірчук С. В. [2, с. 25-35] | <ol style="list-style-type: none"> <li>1. Законодавчі.</li> <li>2. Організаційно-управлінські.</li> <li>3. Фінансово-економічні.</li> <li>4. Техніко-технологічні.</li> <li>5. Соціальні.</li> <li>6. Екологічні.</li> <li>7. Гуманітарні.</li> <li>8. Інформаційні.</li> </ol>  |
| Коваленко С. М.<br>[3, с. 6]  | <ol style="list-style-type: none"> <li>1. Рівень соціально-економічного розвитку.</li> <li>2. Стан науково-технічного потенціалу та ефективність його використання.</li> <li>3. Стан виробничої сфери та рівня її інтелектуалізації.</li> <li>4. Інформаційно-комунікаційне забезпечення інноваційної інфраструктури.</li> <li>5. Інноваційне підприємництво та сприятливий інноваційний клімат.</li> <li>6. Інноваційні ресурси.</li> <li>7. Трансферний ринок.</li> <li>8. Рівень конкуренції.</li> <li>9. Ефективний організаційного механізму регулювання інноваційної діяльності.</li> <li>10. Інноваційна культура, рівень управління та соціальної відповідальності.</li> </ol> |

## Тенденції та перспективи розвитку науки і освіти в умовах глобалізації

|  |  |
|--|--|
| Павлюк А. П.<br>[4, с. 93-97]                  | <ol style="list-style-type: none"> <li>1. Наявність в регіоні промислових підприємств, виробнича база та технологічний рівень яких дозволяє запроваджувати інновації й виробляти в достатніх обсягах інноваційну продукцію.</li> <li>2. Наявність сучасної науково-дослідницької бази, здатної забезпечити процес створення інновацій та підготовки до їх запровадження у виробництво.</li> <li>3. Наявність висококваліфікованих трудових ресурсів, здатних створювати інновації і їх розповсюджувати для подальшої активізації інноваційних процесів.</li> </ol> |
| Полянська А.С.,<br>І.В. Миронова<br>[5, с. 29] | <ol style="list-style-type: none"> <li>1. Можливості до інновацій.</li> <li>2. Якість науково-дослідницьких закладів.</li> <li>3. Витрати підприємств на науково-дослідницькі роботи.</li> <li>4. Співпраця між бізнесом і університетами у дослідницькій діяльності.</li> <li>5. Державні закупівлі високотехнологічної продукції.</li> <li>6. Наявність наукових і інженерних кадрів.</li> <li>7. Патенти та винаходи</li> </ol>   |

Державна участь у соціально-економічних процесах реалізується за допомогою відповідної державної політики, державного регулювання, державного управління, причому, кожна із зазначених складових має свої відмінності в інструментах і методах впливу на об'єкт, цілі та задачі.

Необхідність регулювання соціально-економічного розвитку в регіоні зумовлена, перш за все, потребою в координації діяльності господарюючих суб'єктів різних форм власності, розмірів і масштабів функціонування в ринкових умовах і забезпеченням збалансованості відтворювальних процесів. Необхідність управління регіоном пов'язана з важливістю повноцінної реалізації державної соціально-економічної політики на територіях країни з урахуванням специфіки кожного конкретного регіону, особливостей різних місцевостей. Також регіональне управління покликане пом'якшувати й усувати "провали" ринку, компенсувати його недоліки, особливо в соціальній сфері.

Пропонуємо перелік, на нашу думку, найбільш актуальних принципів сталого регіонального управління:

- збалансоване поєднання централізації й децентралізації;
- наукова обґрунтованість; стратегічність;
- інноваційність;
- мобільність та адаптованість закріпленої компетенції.

В системі регіонального управління, окрім принципів, можна виділити ряд її характерних ознак, зокрема, таких як:

- гнучкість, адаптивність, маневреність;
- комплексність охоплення вирішуваних проблем;
- ефективне використання нових інструментів менеджменту;
- децентралізація управління й посилення горизонтальних зв'язків;
- швидке реагування на різні зміни у внутрішньому та зовнішньому середовищі;
- впровадження стратегічного планування.

Існує таке поняття, як індикативне планування, яке набуло значного розвитку в ряді зарубіжних країн, довело свою високу результативність як цінний інструмент координації діяльності держави, населення, підприємницьких і громадських структур.

Основними ознаками індикативного планування є:

- базується на змішаній економіці.
- планові документи окреслюють загальні контури майбутнього економічного розвитку (план-прогноз).
- завдання мають орієнтовний, рекомендаційний характер (є обов'язковими тільки для державних підприємств).

- головне завдання плану – координація господарської діяльності суб'єктів економіки.  
- для стимулювання виконання завдань використовуються економічні, прямі, опосередковані та адміністративні методи.

Що стосується України, то у нас використовуються принципи планування та прогнозування, які залишились ще з часів командної системи управління народним господарством.

Індикативне планування, на відміну від централізованого, разом з прогнозуванням виконує в основному функцію перспективної соціально-економічної орієнтації, у ньому беруть участь не лише державні органи влади, а й малий та середній бізнес, корпоративні структури, громадські організації та міжнародні економічні інститути. При цьому повсякденна оперативна діяльність суб'єктів національної економіки забезпечується через механізми ринку.

Механізм реалізації сталого розвитку регіону має брати за основу створення інноваційних структур регіонального рівня, до яких доцільно віднести науково-дослідний центр сталого розвитку регіону, інформаційно-аналітичний центр. До механізму реалізації ідеї також слід включити створення спеціальної системи освіти в галузі сталого розвитку для керівників місцевої громади та жителів. Необхідно також передбачити певні зміни адміністративно-територіального характеру для оптимізації процесу управління впровадженням моделі сталого розвитку регіону.

### ДЖЕРЕЛА ТА ЛІТЕРАТУРА

1. Бондаренко Н.М. Напрямки підвищення інноваційної активності промислових підприємств / Н.М. Бондаренко // [Електронний ресурс]. – Режим доступу: [http://ea.donntu.edu.ua:8080/jspui/bitstream/123456789/4031/1/s8\\_48\\_bondarenko.pdf](http://ea.donntu.edu.ua:8080/jspui/bitstream/123456789/4031/1/s8_48_bondarenko.pdf).
2. Казмірчук С. Інноваційний розвиток регіону: наявний потенціал, проблеми та перспективи / С. Казмірчук // Галицький економічний вісник. – 2010. – № 1(26). – С. 25-35.
3. Коваленко О.М. Інноваційні та мотиваційні чинники економічної політики регіонального розвитку / О.М. Коваленко // [Електронний ресурс]. – Режим доступу: [http://www.nbu.gov.ua/portal/soc\\_gum/znpn/2011\\_7/26IMC.pdf](http://www.nbu.gov.ua/portal/soc_gum/znpn/2011_7/26IMC.pdf).
4. Павлюк А.П. Передумови та перспективи інноваційного розвитку українських регіонів / А.П. Павлюк // Вісник Хмельницького національного університету. – 2009. – №5, Т. 1. – С. 93-97.
5. Полянська А.С. Формування інноваційного потенціалу регіону як необхідна умова його конкурентного розвитку / А.С. Полянська, І.В. Миронова // Інноваційна економіка. – 2011. – №5(24). – С. 28-34.

УДК 33.338

*Надія Степанова, Олександр Рапчинський  
(Ізмаїл, Україна)*

### ВИДИ І ЕЛЕМЕНТИ СТРАТЕГІЇ РОЗВИТКУ ПІДПРИЄМСТВА

*У статті розглянута актуальність вибору і обґрунтування оптимальної і ефективної стратегії розвитку підприємства. В даний час одним з актуальних питань діяльності підприємств є вибір напрямку розвитку. Вирішення даного питання повинно бути обґрунтовано на основі стратегічного вибору організації.*

**Ключові слова:** стратегія розвитку, обґрунтування стратегії, конкурентоспроможність підприємства, стратегічний вибір підприємства, класифікація стратегій.

*The article considers the relevance of the choice and justification of the optimal and effective strategy of enterprise development. Currently, one of the pressing issues of the enterprise is the choice of direction of development. The solution to this issue must be justified on the basis of the strategic choice of the organization.*

**Keywords:** *strategy development, strategy justification, enterprise competitiveness, strategic choice of enterprise, classification of strategies.*

Економічний розвиток і довгострокова ефективна робота підприємства значною мірою визначаються вибором стратегічних орієнтирів, що дозволяють максимально реалізувати потенціал використовуваних в виробництві ресурсів.

Ключову роль у вирішенні стратегічних завдань підприємства має стратегічне планування, що означає процес розробки і підтримки стратегічного балансу між цілями і можливостями підприємства в нових умовах [7, с. 23].

Практика показує, що організації, які здійснюють комплексне стратегічне планування своєї діяльності, працюють більш успішно і отримують прибуток значно вище середнього по галузі.

Поняття «стратегія» і її розуміння змінювалися поряд з ускладненням умов ведення бізнесу.

Так, А. Чандлер, автор однієї з перших робіт в області стратегічного планування, вважав, що стратегія – це визначення основних довгострокових цілей і завдань підприємства і затвердження курсу дій, розподіл ресурсів, необхідних для досягнення цих цілей .

На думку М. Портера стратегія є спосіб реагування на зовнішні можливості і загрози, внутрішні сильні та слабкі сторони .

І. Ансофф визначає стратегію як набір правил для прийняття рішень, якими організація керується у своїй діяльності .

Г. Мінцберг розглядає стратегію як єдність «5Р»: план (plan), зразок, модель, шаблон (pattern), позиціонування (position), перспектива (perspective) і витівка, відволікаючий маневр (ploy). При цьому стратегія як план розглядається як деякий набір дій, сформованих відповідно до ситуації .

На думку А. Томпсона і А. Стрікланд стратегія являє собою набір дій і підходів щодо досягнення заданих показників діяльності.

Таким чином, під стратегією організації будемо розуміти генеральний план дій, що визначають пріоритети стратегічних завдань, ресурси і послідовність кроків по досягненню стратегічних цілей. Головне завдання стратегії полягає в тому, щоб перевести організацію з її реальним станом у бажане керівництвом майбутнє [1, с. 37].

Залежно від рівня прийнятих стратегічних рішень виділяють корпоративні, конкурентні і функціональні стратегії [1, с. 59].

Корпоративні (базові, портфельні) стратегії відносяться до загального напрямку розвитку підприємства або інтегрованої (корпоративної) економічної системи в цілому. Основна мета стратегії полягає у виборі орієнтацій та елементів системи, в які мають бути спрямовані відповідні ресурси та інвестиції, а також інструменти управління, які забезпечать необхідний рівень ефективності та сталості. Основними напрямками такої стратегії є: розподіл ресурсів між підрозділами на основі аналізу асортиментного портфеля; диверсифікація виробництва з метою зниження економічного ризику та отримання ефекту синергії; зміна організаційної структури підприємства, розвиток єдиної стратегічної орієнтації підрозділів.

Конкурентні стратегії застосовуються до конкретних підрозділів підприємства. Їх мета полягає в забезпеченні ефективної реалізації бізнес-планів розвитку окремих процесів, напрямків заснованих на формуванні оптимального переліку дій.

Тут розглядаються перспективи щодо можливого фінансування виробництва нової продукції, відмова від існуючих неперспективних видів продукції, розкривається виробнича, цінова, рекламна, збутова і інша стратегічна ініціатива на певному ринку або сегменті ринку.

Функціональні (ділові, конкурентні) стратегії приймаються в інтересах відділів і служб підприємства. Кожна функціональна структура (виробництво, маркетинг, фінанси, НДДКР, персонал) планує свій рівень фінансування і інструментарій керівництва як спосіб досягнення локальної мети процесу, функції, підрозділу. Мета даних стратегій є розвиток конкурентних позицій або ефективного поведіння в межах даної функції [1, с. 85].

Сучасний бізнес, з його жорсткою конкуренцією і періодичними потрясіннями, вимагає від менеджерів усіх рівнів пошуку такої стратегії, яка б гарантувала підприємству, з одного боку, найбільш ефективне використання ресурсів і, з іншого, максимальну стійкість підприємства в умовах нестабільності факторів зовнішнього середовища.

Можна виділити дві основні стратегії, обрані підприємством, виходячи з рівня його економічного розвитку, стадії життєвого циклу підприємства і галузі, а також позиції, яку підприємство займає на ринку:

- стратегія розвитку;
- стратегія виживання.

На думку Р. Акоффа, розвиток - це питання не стільки стосується того, що є, скільки того, що може бути зроблено з тим, що є. Розвиток означає зміну стану. Зазвичай це поняття використовується для позначення переходу з одного стану в інший, який вважається кращим, більш ефективним або доцільним для діяльності.

Стратегія розвитку підприємства являє собою довгостроковий план підприємства, який охоплює основні сегменти діяльності підприємства: маркетинг і продажі, виробництво, матеріально-технічне забезпечення, фінанси, систему управління персоналом, організаційна структура управління.

Стратегія розвитку орієнтована на досягнення таких основних цілей, як: збільшення доходів і прибутку підприємства, зростання показників рентабельності, збільшення частки ринку, розширення виробничої діяльності, зростання чистого грошового потоку, формування оптимальної структури капіталу, зростання ринкової вартості компанії, забезпечення ефекту синергізму. Реалізація цієї стратегії пов'язана з поглинанням конкуруючих компаній, з експансією в нові галузі та на нові ринки збуту, залученням нової клієнттури і розробкою нової продукції.

Таким чином, виходячи з вищевикладеного, дамо визначення стратегії розвитку підприємства, під якою будемо розуміти систему довгострокових цілей діяльності підприємства, а також систему методів, засобів, організаційних механізмів і інструментів їх досягнення за допомогою ефективного управління процесами формування, розподілу і використання наявних ресурсів (виробничих, трудових, фінансових, інформаційних, організаційних) в умовах нестабільності факторів зовнішнього середовища та обмеженості ресурсів [4].

Метою стратегії розвитку є вироблення і реалізація конкретних дій в системі обраних напрямків щодо поліпшення фінансово-економічних параметрів підприємства з урахуванням існуючих і потенційних умов і обмежень на ресурси.

До даної стратегії вдаються в тих випадках, коли діяльність підприємства має тенденцію до погіршення і жодні заходи не змінюють цієї тенденції.

У цьому випадку можливі: відмова від виробництва нерентабельної продукції, зайвої робочої сили, недостатньо працюючих каналів розподілу і подальший пошук ефективних шляхів механізму використання ресурсів, продаж ділової одиниці або перетворення її в окремо працюючу фірму.

На рис. 1 представлені види стратегії розвитку підприємства.



Рис.1. Класифікація стратегії розвитку

За типом економічного зростання можна виділити стратегії концентрованого, диверсифікованого і інтегрованого зростання [3, с.116].

Стратегія концентрованого зростання передбачає концентрацію операційної діяльності підприємства в одній галузі. Конкретними типами даної стратегії є:

- стратегія зміцнення позицій на ринку, метою якої є завоювання найкращих позицій за допомогою існуючого продукту. Цей тип стратегії вимагає великих маркетингових зусиль. Існують також спроби здійснити горизонтальну інтеграцію шляхом встановлення контролю над своїми конкурентами;
- стратегія розвитку ринку, яка полягає у пошуку нових ринків для вже виробленої продукції;
- стратегія розвитку продукції, яка передбачає вирішення проблеми зростання за рахунок виробництва нової продукції, яка буде реалізована на вже освоєному ринку.

Стратегія диверсифікованого зростання пов'язана з формуванням «стратегічних зон господарювання», на яких лежить повна відповідальність за розробку асортименту конкурентоспроможної продукції, ефективної збутової стратегії, що забезпечує їх інвестиційну стратегії. Основними стратегіями диверсифікованого зростання є [4]:

- стратегія центрованої диверсифікації, що заснована на пошуку та використанні додаткових можливостей для виробництва нової продукції, що існують в існуючому бізнесі;
- стратегія горизонтальної диверсифікації, яка передбачає пошук можливостей для зростання на існуючому ринку за рахунок нової продукції, що вимагає нової технології, відмінною від використовуваної;



- стратегія конгломеративної диверсифікації, яка передбачає зростання компанії шляхом виробництва технологічно не пов'язаних з вже виробленою новою продукцією, яка реалізується на нових ринках.

Стратегія інтегрованого зростання пов'язана з розширенням компанії через створення нових структур. Як правило, компанії звертаються до таких стратегій, коли вони перебувають у сильному бізнесі.

Існують два основних типи стратегій інтегрованого зростання:

- стратегія зворотної вертикальної інтеграції, спрямована на збільшення підприємства за рахунок придбання або посилення контролю над постачальниками. При цьому підприємство може створювати дочірні структури, які здійснюють постачання, або купувати підприємства, які вже здійснюють постачання. У цьому випадку залежність від коливання цін на компоненти і запити постачальників знижується;

- стратегія вперед йдущої вертикальної інтеграції, що виражається в зростанні компанії за рахунок придбання або посилення контролю над системами дистрибуції та продажу. Даний тип інтеграції вигідний, коли компанія не може знайти посередників з високим рівнем обслуговування.

Залежно від етапів життєвого циклу підприємства розрізняють стратегії прискореного і обмеженого зростання [6].

Стратегія прискореного зростання потенціалу підприємства передбачає інтенсифікацію зусиль підприємства по завоюванню ринку і розширенню своїх потенційних можливостей.

Реалізація даної стратегії веде до можливого суттєвого підвищення значень критеріїв досягнення цілей над рівнем попереднього року. Подібна стратегія застосовується в галузях, які динамічно розвиваються, із технологіями які швидко змінюються.

Стратегія обмеженого зростання потенціалу компанії передбачає зосередження і підтримку існуючих напрямків бізнесу. Для цієї стратегії цілі встановлюються від досягнутого рівня. Дана стратегія спрямована на ефективне забезпечення виробничих процесів і приросту активів, що забезпечують обмежене зростання обсягів виробництва і реалізації продукції. Основними типами цієї стратегії є:

- стратегія посилення конкурентної позиції підприємства;
- стратегія розширення ринку;
- стратегія вдосконалення продукції.

Залежно від напрямку розвитку економічного потенціалу розрізняють стратегії органічного і інтегрованого зростання [6].

Суть стратегії органічного зростання полягає в тому, що накопичений прибуток минулих років, а також позикові кошти інвестуються в існуючий бізнес. Таким способом досягається нарощування виробничих потужностей, збільшення кількості працюючих і відповідно обсягу реалізації продукції і послуг.

Інтеграційна стратегія являє собою сукупність принципів функціональної і організаційної інтеграції підприємства з іншими організаціями. Одною з важливих цілей інтеграції є отримання синергійного ефекту від об'єднання цінностей економічних об'єктів. Інтеграція є засобом як найшвидшого досягнення цілей зростання експансії як всередині країни, так і за її межами. З точки зору критерію часу придбання вже існуючої компанії з налагодженою маркетинговою розподільної системою краще за альтернативу, пов'язану з розгортанням нової подібної системи.

Розроблена стратегія економічного розвитку дозволяє [5, с. 50]:

- забезпечити механізм реалізації довгострокових цілей майбутнього економічного і соціального розвитку організації в цілому і окремих її структурних одиниць;
- реально оцінити можливості організації, забезпечити максимальне використання її внутрішнього економічного потенціалу і можливість активного маневрування особистими ресурсами;

- забезпечити можливість швидкої реалізації нових перспективних можливостей, що виникають в процесі динамічних змін факторів зовнішнього середовища;
- відобразити переваги організації в фінансово - господарській діяльності в зіставленні з її конкурентами;
- забезпечити чіткий взаємозв'язок стратегічного, поточного і оперативного управління фінансово-господарською діяльністю підприємства;
- забезпечити відповідну програму організаційної поведінки в рамках реалізації найбільш важливих стратегічних рішень.

В якості базових елементів стратегії економічного розвитку підприємства виділимо наступні:

- стратегічні цілі діяльності підприємства – представляють собою опис в формалізованому вигляді бажаних параметрів його стратегічної позиції, що дозволяють направляти цю діяльність в довгостроковій перспективі і оцінювати її результати;
- період дії стратегії – важливою умовою його визначення є передбаченість розвитку економіки. Іншими факторами, що впливають на тривалість дії стратегії є галузева приналежність, розмір підприємства, етап його життєвого циклу, наявність (доступність) необхідних ресурсів, рівень економічного потенціалу підприємства і т.п.;
- способи формалізації стратегії. Стратегія представлена у вигляді системи тактичних планів, програм, бюджетів;
- організаційна структура управління підприємством та кадровий склад, представлений відповідними службами, моделями вирішення завдань, методами стимулювання, прийняття і реалізації ефективних управлінських рішень;
- методи управління ресурсами – до них можна віднести методи обліку, аналізу, планування, прогнозування, контролю, регулювання, бюджетування, реінжиніринг бізнесу;
- інформаційне забезпечення процесу управління і технічні засоби управління;
- сукупність матеріальних, трудових, фінансових, організаційних, інформаційних ресурсів підприємства та їх характеристики;
- сукупність зовнішніх і внутрішніх відносин підприємства (відносини з іншими організаціями, з фінансово-кредитною системою, відносини всередині підприємства, всередині об'єднань підприємств);
- ризики (обмеження) фінансово-господарської діяльності. Із зовнішніх факторів ризику слід зазначити джерела, викликані кризою соціально-економічного розвитку країни і окремих регіонів, а також ринкові джерела, обумовлені порушенням надійності або труднощами формування нових зв'язків з споживачами, постачальниками, з проблемами забезпеченості фінансовими, трудовими, матеріальними та іншими видами ресурсів. Серед внутрішніх факторів ризику виступають функціональні особливості ризикової діяльності – виробничої, фінансової, маркетингової та т.п. [7, с. 137].

Вибір тієї чи іншої стратегії розвитку визначається існуючим станом підприємства, його місцем на ринку, перспективами розвитку, можливостями фінансування проектів та ін.

Наприклад, вибір стратегії прискореного зростання обумовлюється високим рівнем економічного потенціалу підприємства, стадією юності або ранньої стадією зрілості життєвого циклу підприємства, наявністю доступу до зовнішніх джерел фінансування, сильною конкурентною позицією підприємства на ринку і т.п.

Вибір стратегії обмеженого зростання визначається високим або середнім рівнем економічного потенціалу підприємства, високим або середнім рівнем його фінансової стійкості, стадією зрілості життєвого циклу підприємства, наявністю власних фінансових ресурсів і доступом до зовнішніх джерел фінансування, сильною або середньою конкурентною позицією підприємства на ринку і т.п.

Ефективність стратегії розвитку підприємства, як рівень досягнення найкращого результату при найменших витратах, вимірюється показниками ефективності роботи його підрозділів: кожного окремо і в цілому, показниками ефективності напрямків і використання фінансових потоків, матеріальних і трудових ресурсів [6].

Можна виділити наступні основні критерії ефективності стратегії прискореного зростання: забезпечення високих темпів зростання продажів і доходів, забезпечення високих показників рентабельності, зростання чистого грошового потоку, зростання ринкової вартості компанії.

Критеріями ефективності стратегії обмеженого зростання є: підтримка необхідного рівня фінансової безпеки підприємства, забезпечення заданих обсягів продажів і доходів, забезпечення стабільності грошових надходжень, ефективне використання наявних ресурсів.

Таким чином, стратегія економічного розвитку, як одна з основних базових стратегій підприємства, являє собою стратегію, яка передбачає прагнення до динамічного і гармонійного поєднання економічного зростання і економічної стійкості.

### ДЖЕРЕЛА ТА ЛІТЕРАТУРА

1. Виханский О.С. Стратегическое управление: учебник. 3-е изд. / О.С.Виханский. М.: Экономистъ, 2003. 528 с.
2. Кобелев В.М. Теоретичні та методологічні основи формування стратегії розвитку підприємства [Електронний ресурс] / В.М. Кобелев, Ю. В. Захарченко // Вісник економіки транспорту і промисловості. 2013. Вип. 42. С. 297–303. URL: [http://nbuv.gov.ua/UJRN/Vetp\\_2013\\_42\\_41](http://nbuv.gov.ua/UJRN/Vetp_2013_42_41).
3. Кузьмак О.І. Інноваційна стратегія як засіб стабілізації розвитку промислового підприємства / О.І. Кузьмак // Інноваційна економіка. 2016. № 1-2. С. 114–118. URL: [http://nbuv.gov.ua/UJRN/inek\\_2016\\_1-2\\_20](http://nbuv.gov.ua/UJRN/inek_2016_1-2_20).
4. Македон В. В. Розробка стратегії розвитку промислового підприємства [Електронний ресурс] / В. В. Македон // Теоретичні і практичні аспекти економіки та інтелектуальної власності. 2013. Вип. 1(1). С. 369–373. URL: [http://nbuv.gov.ua/UJRN/Traev\\_2013\\_1\\_1\\_81](http://nbuv.gov.ua/UJRN/Traev_2013_1_1_81).
5. Меркулов М.М. Побудова стратегії розвитку підприємства на основі сформованої системи збалансованих показників / М.М. Меркулов // Ринкова економіка: сучасна теорія і практика управління. 2015. Т. 2, вип. 1. С. 47–54.
6. Реализация стратегии устойчивого развития: вызовы и возможности [Електронний ресурс]. – 2015. – Режим доступу до ресурсу: <https://www.pwc.ru/ru/events/2015/assets/sus-event-presentation.pdf>.
7. Стратегічний менеджмент : навч. посіб. / Є.М.Кайлюк, В.М.Андрєєва, В. В. Гриненко; Харк. нац. акад. міськ. госп-ва. – Х.: ХНАМГ, 2010. –279 с.

УДК 330.101.541

*Марія Фиштик  
(Кишинев, Молдова)*

### STATE AND ANALYSIS OF THE PUBLIC DEBT OF REPUBLIC OF MOLDOVA

*Ensuring the financial needs of the state budget, keeping the short- and long-term expenses at a normal level, limiting the possible risks - these tasks put to the state in the process of analysing and approving the state budget for 2019, part of the indisputable component of which is the public debt. The external public debt represents the total debt at a certain date of external loans and unpaid interest to them expressed in a monetary amount, repayable to external creditors.*

**Keywords:** state budget, external public debt, monetary amount, external creditors.

**JEL Classifications:** H00, H10, E00, E4.

#### **Introduction**

External public debt is the debt of the government of other countries, international banks on outstanding external borrowing loans and unpaid interest to them, that is, the total of the country's monetary obligations. Usually debt is attributed to debt, the payment of which is made in foreign

currency or in goods and services, and which influences the balance of payments. There are two types of public debt:

1. current external debt (that need to be repaid in the current year);
2. external public debt (that is required to be paid in the current year and in subsequent years).

### **Basic content of the paper**

Public external debt refers to money borrowed from a source outside the country. External debt has to be paid back in the currency in which it is borrowed. External debt can be obtained from foreign commercial banks, international financial institutions like IMF, World Bank, ADB etc. and from the government of foreign nations.

Internal debt or domestic debt is the part of the total government debt in a country that is owed to lenders within the country. Internal debt's complement is external debt. Commercial banks, other financial institutions etc. constitute the sources of funds for the internal debts

Internal public debt owed by a government (money a government borrows from its citizens) is part of the country's national debt. It is a form of fiat creation of money, in which the government obtains finance not by creating it de novo, but by borrowing it. The money created is in the form of treasury securities or securities borrowed from the central bank.

These may be traded but will only rarely be spent on goods and services. In this way, the expected increase in inflation due to the increase in national wealth is lower than if the government had simply created the money de novo and increased the more liquid forms of wealth (i.e., the money supply).

The simple distinction between external and internal debt is that the former is debt held by foreign banks, while the latter designates debt held by domestic banks. This may prove too simple, however. Globalization has led to an integrated world economy where, for better or worse, distinctions between “internal” and “external” have become blurred. Differences between the two forms of debt still exist, but they have become closely integrated.

### **Integration of Debt**

In general, there is a close interrelation between the two types of debt that can often make the distinction between them obsolete. Development economist Michael Carlberg argues that there is a clear connection between external debt and high domestic rates. High domestic rates encourage foreign borrowing and therefore, external debt increases. Lower domestic rates encourage local borrowing and hence, local investment. The payoff here is that low domestic debt leads to an exporting strategy, while high debt leads to an importing strategy.

Therefore, internal debt leads to balance of payment issues and vice versa. Low debt means that the country earns hard currency through exports, since more cash is available to finance domestic industry. High debt means that the country must import needed items, since less money is available due to debt servicing.

Therefore, high domestic debt is a downward spiral. If this connection is true, then the distinction between internal and external debt is largely a matter of semantics, since both types of debt are mutually connected.

Normally these types of debts are in the form of tied loans, meaning that these have to be used for a predefined purpose as determined by a consensus of the borrower and the lender. [1 c. 380]

Public debt has both short-term and long-term implications as far as the management of the economy as also its operational efficiency are concerned. Public debt creates three major problems:

- The difficulties of servicing a large external debt;
- The efficiency loss from taxation, imposed to pay interest on public debt;
- Slowing down of the rate of growth of the economy which occurs when a large debt reduces the rate of capital formation in the private sector (by diverting resources to the public sector).

To throw light on these three specific issues we have to examine the pros and cons of public debt.

When a country borrows money from other countries (or foreigners) an external debt is created. It owes it all to others. When a country borrows money from others it has to pay interest on such debt along with the principal amount. This payment is to be made in foreign currencies (or in gold).

If the debtor nation does not have sufficient stock of foreign ex-change (accumulated in the past) it will be forced to export its goods to the creditor nation. To be able to export goods a debtor nation has to generate sufficient export surplus by curtailing its domestic consumption.

Thus, an external debt reduces society's consumption possibilities since it involves a net subtraction from the resources available to people in the debtor nation to meet their current consumption needs. In the 1980s, many developing countries such as Poland, Brazil and Mexico faced severe economic hard-ships after incurring large external debt.

They were forced to curtail domestic consumption to be able to generate export surplus (i.e., export more than they imported) in order to service their external debts, i.e., that is, to pay the interest and principal on their past borrowings. The burden of external debt is measured by the debt-service ratio. [3 c. 587]

It refers to a country's repayment obligations of principal and interest for a particular year on its external debt as a percentage of its exports of goods and services (i.e., its current receipts) in that year. In India it was 26.3% in 1998. An external debt imposes a burden on society because it represents a reduction in the consumption possibilities of a nation. It causes an inward shift of society's consumption possibilities curve.

External Public Debt of Republic Moldova:

During the first six months of 2018, Moldova's external public debt increased by \$114.85 million, or by 1.6%, amounting to \$7billions, 079.14 million on June 30, 2018.

These preliminary data of the country's public debt were published by the National Bank of Moldova in the balance of payments on the second half of 2018, noting that according to the data revealed the public debt of the country at the end of 2017 constituted \$6 billion, 964.29millions. and at the end of the first summer of 2018 - \$ 7 billion, 187.57millions.

Thus, according to National BM data, Moldovan public debt during the second half of 2018 decreased compared to the previous summer by \$108.43 million or 1.5% due to fluctuations in the exchange rate. [2 c. 214]

According to National Bank of RM data, public debt guaranteed by the state in January-June 2018 decreased by \$46.41millions, or 2.3% from \$1billions, 999.35millions (at the end of 2017) to \$1billions, 952.94millions (at the end of the first 6 month of 2018), accounting for 27.6% of total debt.

At the same time, the unsecured debt of the private sector increased by \$161.26 million or 3.2% from \$4 billion, from 964.94 million to 126.2 million, accounting for 72.4% of the total debt.

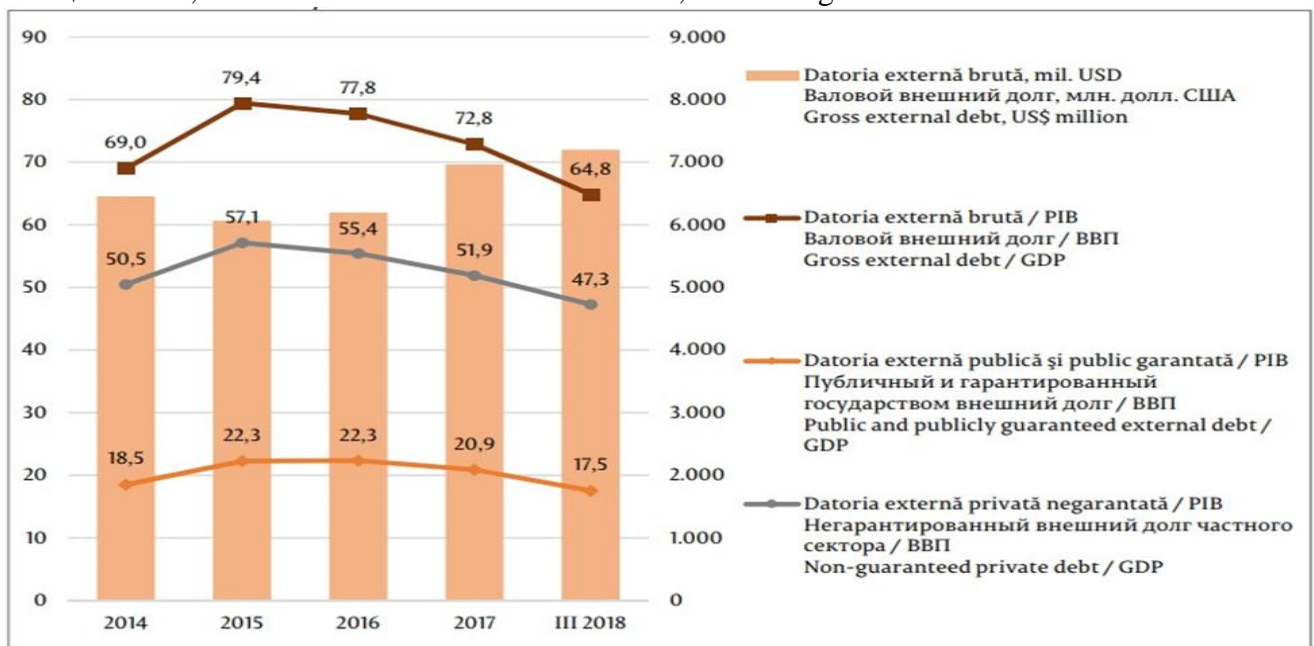

Picture nr.1. External debt structure by types

SOE: <https://www.bnm.md/>

In the structure of the total external public debt of Moldova by sector, at the end of the first six months of 2018, 38.2% of the total volume (+0.8 percentage points, compared to the end of the year) was the largest share of non-financial corporations the first sense of 2018).

In addition, intra-group lending (including debt for natural gas imports) with a weight of 26.3% (+0.2 percentage points), public administration sector - 23.9% (-0.2 percentage points), licensed banks - 5.5% (-1 percentage point), The Central Bank - 3.5% (+ 0.1 percentage points) other financial organizations - 2.1% (+0.1 percentage points), etc.

The total increase of Moldova's external outpost in the first half of 2018 was largely due to the increase in debt on the "Other sectors" - by 6.2% - from \$2 billion, 884.69 million and "Direct investment: intragroup lending" - by 1.5% from - \$1 billion, 836.65million to \$1 billion, 863.86 million.

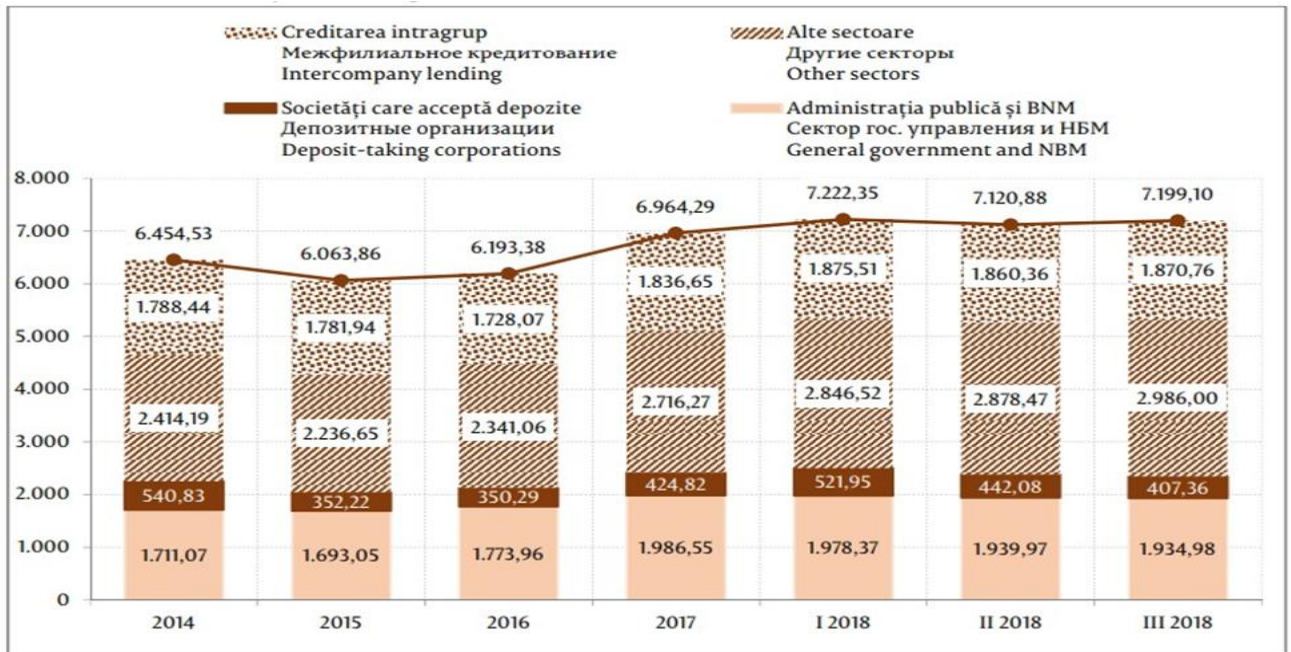

Picture nr.2. The structure of RM's external debt by sector  
SOE: <https://www.bnm.md/>

At the same time, the external debt of the public administration sector during January-June 2018 decreased by 1.9% from \$1billion to 722.26 million at the end of 2017 to \$1billion, or 689.58 million at the end of the first six months of 2018, the central bank's debt on International Monetary Fund loans fell by 5.3% - from \$264.29 million to \$250.39million, and commercial bank debt declined by 8.1% - from \$424.82million to \$390.62million.

Long-term foreign debt at the end of the first months of 2018 consisted of \$5 billion, 166.88 million decreasing by 0.6% compared to the end of 2017, when it consisted of \$1 billion, 912.46 million, increasing by 8.4% in compared to the end of 2017 (\$1 billion, 764.61million).

## BIBLIOGRAPHY

1. Агапова Т.А., Серегина С.Ф. Макроэкономика. Москва „Дело и Сервис”, 2005. С.380.
2. Ивашковский С.Н. Макроэкономика. Москва „Дело”, 2004. С.214.
3. Экономика / Под ред. А.С. Булатова. Москва: Экономистъ, 2005. С.587.

## ТЕОРЕТИЧНІ ОСНОВИ ФОРМУВАННЯ СТРАТЕГІЙ КОНКУРЕНТНИХ ПЕРЕВАГ В СУЧАСНИХ УМОВАХ ГОСПОДАРЮВАННЯ

*В даній статті досліджено формування конкурентної стратегії та конкурентоспроможності підприємства. Проаналізовано різні підходи до вивчення та визначення конкурентної стратегії та конкурентоспроможності. Сформовано основні завдання конкурентної стратегії та розглянуто її види. Обґрунтовано актуальність дослідження та необхідність забезпечення конкурентної стратегії розвитку підприємства в сучасних умовах.*

**Ключові слова:** стратегія, конкуренція, стратегія конкуренції, конкурентоспроможність, конкурентні переваги.

*His article explores the formation of competitive strategy and competitiveness of the enterprise. Different approaches to studying and defining competitive strategy and competitiveness are analyzed. The main tasks of the competitive strategy have been formed and its types are considered. The urgency of the research and the need to ensure a competitive strategy for the development of the enterprise in modern conditions are substantiated.*

**Key words:** strategy; competition; competitive strategy; competitiveness; competitive advantage.

Головним завданням підприємства є досягнення конкурентних переваг і посилення конкурентної позиції на ринку. Конкурентоспроможність характеризується як порівняльна характеристика здатності підприємства до комплексного збільшення власних конкурентних переваг задля отримання кращих можливостей в області виробництва і реалізації свого товару, які б задовольняли потреби ринку та забезпечували прибутковість компанії.

Розгляд проблем конкуренції визначається значною мірою реалізації конкурентних переваг підприємства при розкладі конкурентної стратегії. Теоретичну основу про природу конкуренції відносять до середини XVIII століття, основоположники класичної політичної економії почали досліджувати рушійні сили конкурентної боротьби. Вони надавали перевагу цінній конкуренції, розглядаючи її як важіль цінового регулювання [1, с. 383]. Але слід зазначити, що помітну еволюцію стратегічної концепції пройшли на початок 50-х рр. XX століття. У 50-і рр. переважали концепції стратегічного пристосування Х. Ансоффа, І. Єндрюса і М. Чендлера: у виборі оптимальної стратегії вирішальну роль відіграє злиття кращих сторін компанії і можливість яку дає оточення конкурентів. На початку 60-х рр. Е. Пенроуз пропонував концепцію ресурсного підходу, вона доводить до висновку, що вирішальним чинником при виборі тактики боротьби із конкурентами є ресурси компанії, особливо її специфічні і унікальні можливості. На початку 70-х рр. переважали практичні і кількісні підходи, представлені моделями портфолію Бостонської консалтингової групи, А. Латтла і М. Мак-Кинси. В середині 80-х рр. вийшла в світ нова концепція стратегічної діяльності підприємства М. Портера, яку можна позначити як конкуренцію, що спирається на можливість. Дана концепція зараз набула великої популярності серед провідних компаній світу [2, с. 66-75].

Стратегія М. Портера обумовлена двома основними моментами. По-перше, цікавості галузі зі сторони довготривалого прибутку. Не кожна галузь має рівні можливості для того, щоб залишатися конкурентоспроможним впродовж довготривалого періоду часу. Другий центральний момент у виборі стратегії конкуренції – це чинники, що визначають відносну конкурентну позицію фірми усередині галузі. Вибір стратегії повинен здійснюватися із урахуванням обох моментів, при не достатку одного із них компанії загрожує крах. Навіть

якщо підприємство здійснює свою діяльність в найкращій сфері діяльності на даному ринку, її дохід можливо опинитися недостатньо високим із-за невірно вибраної конкурентної позиції на ринку. Також якщо компанія, що займає високу позицію серед конкурентів, працює в абсолютно збитковому бізнесі, всі наміри які будуть задіяні для зміцненню даної позиції можуть виявитися безнадійними.

Дієві стратегії конкуренції формуються на міцній конкурентній перевазі. Компанія переважає на ринку, коли вона має кращі задіяні можливості ніж в конкурентів у взаємодії покупців і боротьбі проти конкурентних сил.

Існують деякі джерела конкурентної переваги:

- Пропозиція кращого товару на ринку;
- Високоякісне обслуговування покупця;
- Досягнення низької собівартості у порівнянні з конкурентами;
- Наявність кращого географічного положення;
- Запатентовані методи виробництва;
- Особливості товару, стиль виробництва;
- Добре відома марка і репутація на ринку;
- Забезпечення покупців кращими споживчими властивостями за однакової вартість [3, с. 396].

В кожній із галузей властивий свій підхід до створення і утримання конкурентної переваги на ринку. Звичайно компанія робить вибір між різними стратегіями також вона може задіяти декілька стратегій одночасно. Як правило, якщо компанія вибирає багато напрямків спрямування своїх сил, та вона не досягає успіху ні в одному з них. Якщо все ж таки компанія вирішує слідувати декільком конкурентним стратегіям, то для кожного напрямку створюються декілька структурних підрозділів.

В умовах ринку вільної конкуренції компанія дуже рідко вдається досягти успіху більш ніж в одній конкурентній стратегії. Це можливо лише в наступних випадках:

- Конкуренти не враховують всіх варіацій подій;
- Собівартість продукції залежить від частки ринку, що належить даній компанії;
- Компанія вводить на ринок інновацію якої досі немає в конкурентів;

Досягнення будь-якої стратегії залежить від того, як довго підприємство має можливість її впроваджувати. Кожна конкурентна стратегія – це загроза для інших учасників конкурентної боротьби на ринку [4, с.3-14].

Процес створення конкурентної стратегії підприємства включає декілька етапів:

- оцінка конкурентного середовища в даній галузі;
- оцінка діяльності конкурентів;
- аналіз конкурентоспроможності даного підприємства;
- висновки про рівень і якість конкурентної позиції підприємства;
- виявлення переваг при виборі конкурентної стратегії компанії.

Після впровадження стратегії аналізуючи чи дана стратегія приведе до досягнення підприємством своїх цілей. І це є головною оцінкою вибраної стратегії. Якщо стратегія відповідає завданням компанії, то наступний аналіз проводиться по наступним напрямках.

Відповідність даної стратегії потенціалу і досягненням компанії. В цьому випадку оцінюється те, настільки вибрана стратегія взаємопов'язана із аналогічними стратегіями, чи персонал фірми зможе виконувати поставлену мету, чи можливо успішно впроваджувати вибрану стратегію, чи вірна програма реалізації стратегії в часі.

Розуміння ризику, закладеного в стратегії. Оцінка виправданості ризику проводиться по трьом напрямках:

- чи реалістичні передумови, закладені в основу стратегії;
- до яких негативних наслідків для компанії може привести крах стратегії;
- чи можливий позитивний результат втрат від невдачі в реалізації стратегії [5, с. 296].



Результатом цієї важливої та довготривалої праці повинна стати конкурентна стратегія фірми, тобто сформульована концепція в якій виокремлений план дій, направлених на успіх конкурентних переваг. Фінальна мета конкурентної стратегії – правильне застосування правил конкуренції, а в ідеальному випадку – впровадження інноваційних рішень через стратегію конкурентних переваг.

### ДЖЕРЕЛА ТА ЛІТЕРАТУРА

1. Нехорошева Л.М. Економіка підприємства: Навч. посібник / Нехорошева Л.М., Антонова Н.Б., Зайцева М.А. Мн.: Вища школа, 2013. 383 с.
2. Шлюсарчик Б. Стратегії конкуренції підприємства на сучасному ринку. // Академічний огляд. 2001. № 2. С.66-75.
3. Василенко В.А. Ткаченко Т.І. Стратегічне управління. Навч. посібник. К.: ЦУЛ, 2013. 396 с.
4. Іванов А.П. Хрустальов Е.Ю. Метод формування і оцінки конкурентної переваги компанії // Фінансовий менеджмент. 2005. №5. С. 3-14
5. Виханський О.С. Стратегічне управління: Посібник. 2-е вид. М.: Гардарики, 2008. 296 с.

**МЕНЕДЖМЕНТ І МАРКЕТИНГ / МЕНЕДЖМЕНТ И МАРКЕТИНГ**

УДК 331.446.4

*Yuliya Frolova*  
(Almaty, Kazakhstan)

**RESEARCH DESIGN TO EXPLORE THE IMPACT OF LEADER'S PERSONALITY TRAITS ON EDUCATIONAL STRESS AND STUDY ORIENTATION**

*The objective of this paper is to design a research study aimed at (1) assessment of whether HEXACO personality framework predicts educational stress; (2) identification of HEXACO personality traits leading to learning and performance study orientation; (3) examination of the relationships between HEXACO personality traits, educational stress, study orientation, and leader's traits of self-management and optimism. The results of the study would be valuable for both academic and business community. The results would shed a light on whether student's leadership potential may safeguard them from educational/on-the-job stress and determine their study orientation.*

**Keywords:** *honesty-humility, emotionality, extraversion, agreeableness, conscientiousness, openness to experience*

*Introduction*

The results of the numerous research studies devoted to the trait theories of leadership indicate that traits do predict leadership (1). Essential leadership traits include extraversion, conscientiousness, openness to experience, and emotional stability (1). Leadership potential measurements also include such traits as self-management and optimism (2). The objective of this paper is to construct a research study that will investigate whether student's leadership potential may safeguard from educational stress and determine study orientation.

*Conceptual and Theoretical Background of the Study*

Essential leadership traits of extraversion, conscientiousness, openness to experience, and emotional stability will be measured by six-dimensional HEXACO model (3):

- Individual with high score on honesty-humility (H) tends to avoid manipulating others for personal gain, respects rules, and is not interested in luxury or embellished social status.
- Individual with high score on emotionality (E) tends to be afraid of physical danger, experiences anxiety in stressful situations, and feels need for emotional support from others.
- Individual with high score on extraversion (X) tends to be outgoing, confident, enjoys communicating with and leading other people.
- Individual with high score on agreeableness (A) tends to be forgiving, not critical in judging others' wrongdoings, cooperative, ready for compromise, and can easily control their anger.
- Individual with high score on conscientiousness (C) tends to be goal-oriented, disciplined, accurate, organized, and not impulsive in decision-making.
- Individual with high score on openness to experience (O) tends to be curious, open-minded, and imaginative.

Other leadership potential measurements also include self-management and optimism (2):

- Self-management refers to an individual's ability to control and develop oneself through time-management and goal setting in order to achieve goals.
- Optimism refers to an individual's ability to behave optimistically and positively with belief in one's ability.

Educational stress is a multidimensional construct that includes pressure from study, workload, worry about grades, self-expectation, and despondency (4):

- Pressure from study refers to academic stress.
- Workload refers to the amount of work to be done.
- Worry about grades refers to the state of being anxious over academic results.

- Self-expectation refers to a belief of what oneself can achieve.
- Despondency refers to low spirits from loss of hope or courage or dejection.

Study orientation is a two-dimensional construct that includes learning orientation and performance orientation (5):

- Learning-oriented individual is not concerned much with mistakes (6, 7), is more interested in building skills and abilities for long-term performance (8), demonstrates continuous improvement of performance (7), is driven by intrinsic motivation (9), and requires teacher-directed learning environments less (10).
- Performance-oriented individual persists if they feel that they are skilled (8), is more interested in building skills and abilities for short-term performance (8), feels important to portray themselves as successful (11), and is driven by extrinsic motivation (11).

### *Research questions*

In this paper, the author presents the research design that will answer the following questions:

1. Can HEXACO personality framework predict educational stress?
2. What HEXACO personality traits lead to learning and performance orientation of students?
3. What are the relationships between HEXACO personality traits, educational stress, study orientation, and leadership traits of self-management and optimism?

### *Measures*

HEXACO personality traits will be measured using de Vries' 24-item Brief HEXACO Inventory (BHI) [12]. Sample items to measure honesty-humility will include: "I find it difficult to lie" and "I want to be famous". Sample items to measure emotionality will include: "I am afraid of feeling pain" and "I can easily overcome difficulties on my own". Sample items to measure extraversion will include: "I easily approach strangers" and "I like to talk to others". Sample items to measure agreeableness will include: "I tend to quickly agree with others" and "Even when I'm treated badly, I remain calm". Sample items to measure conscientiousness will include: "I make sure that things are in the right spot" and "I work very precisely". Sample items to measure openness to experience will include: "I like people with strange ideas" and "I have a lot of imagination".

Leader's traits of self-management and optimism will be measured using Lee's *et al.* Scale to Measure Leadership Potential [2]. Sample items to measure self-management will include: "I feel comfortable when I follow a plan" and "I effectively manage time". Sample items to measure optimism will include: "I try to think in a positive way, like "Everything will be fine"" and "I think that I can accomplish my work despite some obstacles".

Educational stress will be measured using Sun's *et al.* Educational Stress Scale for Adolescents [4]. Sample items to measure pressure from study will include: "I feel a lot of pressure in my daily studying" and "There is too much competition among classmates that brings me a lot of academic pressure". Sample items to measure workload will include: "I feel there is too much homework" and "I feel that there are too many tests/exams in the university". Sample items to measure worry about grades will include: "I feel that I have disappointed my parents when my test/exam results are poor" and "Academic grades are very important to my future and even can determine my whole life". Sample items to measure self-expectation will include: "I feel stressed when I do not live up to my own standards" and "I usually cannot sleep because of worry when I cannot meet the goals I set for myself". Sample items to measure despondency will include: "I am very dissatisfied with my academic grades" and "It is very difficult for me to concentrate during classes".

Study orientation will be measured using Jha's and Bhattacharyya's Learning Orientation and Performance Orientation Scale [5]. Sample items to measure learning orientation will include: "I enjoy learning about new topics" and "I find pleasure in learning". Sample items to measure performance orientation will include: "I feel very good when I know I have outperformed other students" and "I always try to communicate my achievements to my friends and teacher".

### *Survey Design*

Students from various universities will be invited to participate in the survey on voluntary basis. They will be explained that the survey is a part of a research study; the respondents will not be identified in any way and all responses will be analyzed on a group basis; there are no right or

wrong answers. In the questionnaire, respondents will be asked to indicate to what extent they agree with the statement items using 5-point Likert-type scale: 1= strongly disagree, 2= disagree, 3= neutral, 4= agree, 5= strongly agree. Respondents will also be asked to provide some basic demographic information about themselves, such as gender, age, year of study (freshman, junior, sophomore, senior), specialization (major field of study), and GPA.

### Analysis

Data collected will be analyzed in SPSS statistical software and R-Studio. Firstly, descriptive analysis will be performed. Means, standard deviations, and frequencies will be calculated. Charts will be drawn based on received results. Secondly, correlation analysis will be performed. Thirdly, multiple-regression analysis will be performed. F-statistic and adjusted R-squared will be calculated for each model. Fourthly, mediating analysis will be conducted. Finally, structural equation modeling will be made. Instrument's reliability will be tested by calculating Chronbach's alpha for each construct in the survey.

### Results

The results of the study could be interesting for both academic and business community. The results would shed a light on whether participation in leadership development programs in the university settings and at the job may prevent the young participants from educational/ work-related stress. This is very important issue, since stress is recognized as a risk factor not only for depression, but also suicidal behavior (13, 14). The results would also assist academic administrators and business managers to design educational content and modify content delivery to enhance long-term academic and work-related performance of young people with different levels of learning orientation and performance orientation (5).

## REFERENCES

1. Robbins, S. P., and Judge, T. A. (2011). *Organizational Behavior*. Pearson Education Limited: Harlow, England, UK.
2. Lee, S., Kim, H., Park, S., and Lee, S. (2015). Preliminary Development of a Scale to Measure Leadership Potential. *Psychological Reports: Empowerment Psychology and Marketing*, 117(1), 51-71.
3. Lee, K. and Ashton, M. The HEXACO Personality Inventory – Revised: A Measure of the Six Major Dimensions of Personality. Retrieved in October 2019 from <http://hexaco.org/scaledescriptions>.
4. Sun, J., Dunne, M. P., Hou, X., and Xu, A. (2011). Educational Stress Scale for Adolescents: Development, Validity, and Reliability with Chinese Students. *Journal of Psychoeducational Assessment*, 29(6), 534-546.
5. Jha, S., and Bhattacharyya, S. S. (2013). Learning Orientation and Performance Orientation: Scale Development and Its Relationship with Performance. *Global Business Review*, 14(1), 43-54.
6. Bouffard, T., and Couture, N. (2003). Motivational profile and academic achievement among students enrolled in different schooling tracks. *Educational Studies*, 29(1), 19–34.
7. Dweck, C.S., and Leggett, E.L. (1988). A social cognitive approach to motivation and personality. *Psychological Review*, 95(2), 256–273.
8. Kohli, A.K., Shervani, T.A., and Challagalla, G.N. (1998). Learning and performance orientation of salespeople: The role of supervisors. *Journal of Marketing Research*, 25, 263–274.
9. Gonzalez, A., Greenwood, G., and WenHsu, J. (2001). Undergraduate students' goal orientation and their relationship to perceived parenting styles. *College Student Journal*, 35(2), 182–193.
10. Veermans, M., and Tapola, A. (2006). Motivation and interest (Motivaatio ja kiinnostuneisuus). In S. Järvelä, Häkkinen & E. Lehtinen (eds), *Learning theory and the use of technology in teaching (Oppimisen teoria ja teknologian opetuskäyttö)* (pp. 65–84). Porvoo, Finland: WSOY.
11. Ames, C., & Archer, J. (1988). Achievement goals in the Classroom: Students' learning strategies and motivation processes. *Journal of Educational Psychology*, 80(3), 260–267.

12. De Vries, R. E. (2013). The 24-item Brief HEXACO Inventory (BHI). *Journal of Research in Personality, 47*, 871-880.
13. Ang, R. P., and Huan, V. S. (2006). Academic Expectations Stress Inventory: Development, factor analysis, reliability, and validity. *Educational and Psychological Measurement, 66*, 522-539.
14. Bjorkman, S. M. (2007). *Relationships among academic stress, social support, and internalizing and externalizing behavior in adolescence* (Unpublished doctoral dissertation). Northern Illinois University, DeKalb.

## ІСТОРИЧНІ НАУКИ / ИСТОРИЧЕСКИЕ НАУКИ

УДК 94:355.312(477) «1914/1918»

Надія Калищун  
(Київ, Україна)

### ЗБЕРЕЖЕННЯ ІСТОРИЧНОЇ ПАМ'ЯТІ ПРО ЛЕГІОН СІЧОВИХ СТРІЛЬЦІВ У ТУРИСТИЧНІЙ ДІЯЛЬНОСТІ ТА ШКІЛЬНІЙ ОСВІТІ

*У статті розкривається питання збереження історичної пам'яті про легіон Січових Стрільців у туристичній діяльності та шкільній освіті*

**Ключові слова:** *Історична пам'ять, Українські Січові Стрільці, Стрелецькі пісні.*

*The article addresses the issue of preserving historical memory of a legion of Sich shooters in tourism and school education*

**Keywords:** *Historical memory, Ukrainian Sich Sagittarius, Sagittarius songs.*

Національна пам'ять – це сукупність спільних уявлень про минуле, яке перетворює певну спільноту на націю. Не йдеться про те, що всі представники цієї національної спільноти повинні мати єдине розуміння про історію, дискусії, але базові речі та уявлення мають бути спільними. Якщо говорити про політику національної пам'яті, тут йдеться про цілеспрямовані заходи, направлені на відновлення того, що ми називаємо національною пам'яттю. Для того, щоб відновити національну пам'ять, потрібна підтримка держави, як головного органу по збереженню національної свідомості, розвитку патріотизму.

Про історію Легіону Українських Січових Стрільців, який розгорнув свою діяльність в роки Першої світової війни написано багато наукових праць, зокрема цю тему розкриває Монолатій І. [8], Давний Р.[2] та ін. Про важливу роль історичної пам'яті у формуванні нації наголошували у своїх публікаціях: І. Я. Хома [11], Г. Касьянов [6], С. Кобута [7], тощо.

На сьогодні одним із важливих засобів для формування історичної пам'яті є туристична діяльність. Одним із способів пізнання інформації є екскурсії. Таким методом користуються здебільшого туристи, які відвідують нове місто чи місце і хочуть більш детально дізнатись їхню історію. Для тих хто цікавиться історією Січових Стрільців існує декілька екскурсійних маршрутів, скориставшись якими можна не тільки послухати інформацію, але й пройти шлях, яким прямував легіон століття тому. Одним із таких маршрутів є “Нижнє Синьовидне – Труханів – гора Ключ – Сколе”. Цей маршрут не є надто складним, загальна протяжність його складає 20 кілометрів, тому його зможе подолати кожен бажаючий. Основна мета маршруту – гора Ключ. Саме на цій горі у 1914 році воював Легіон УСС проти російської армії [5]. Розпочинається маршрут зі Львова, де відбувається збір учасників і відправляються до станції Нижнє Синьовидне, і прямують до невеличкого села Тишівниця, де екскурсіводи пропонують відвідати стару дерев'яну церкву. Наступний пункт – село Труханів. Проходячи через це село, можна побачити надзвичайну природу та прекрасні краєвиди. Наступна зупинка це гора Ключ. Дорога, яка веде на верхівку є ґрунтовою і саме тут маршрут є дещо складнішим, адже потрібно підніматись по крутому схилу. Перед вершиною знаходиться могила, де поховані Січові Стрільці. На горі стоїть пам'ятник у вигляді хреста, для вшанування УСС, територія кругом впорядкована і доглянута, є лавочки для відпочинку. Після цього з гори всі спускаються в м. Сколе, але дорога не є простою – у деяких місцях стежка губиться через завалені дерева тому можна легко збитися із правильної дороги. Наступним пунктом є річка Кам'янка і водоспад. Кінець маршруту – залізнична станція м.Сколе [5].

Ще один маршрут пов'язаний з бойовими подіями, які прославили Січове Стрільцтво – це бій на горі Маківці. Екскурсійний шлях виглядає так – с. Тухля – с. Грабовець – г. Маківка – с. Головецько. Як зрозуміло із маршруту екскурсія розпочинається із села Тухля, далі

вирушають у напрямку села Грабовець. Вийшовши на хребет, група повинна повернути на польову дорогу в північному напрямку, що веде до вершини Маківки. Є 2 підйоми якими можна туди піднятися. Один важчий – стрімкий, але короткий. І легший, але довший, який веде по новій дорозі, зробленій до сторіччя битви за гору Маківку. Туди можна піднятися пішком, на машинах, квадроциклах або на велосипедах. Піднімаючись на гору від гіда можна почути інформацію на скільки важливими були ці події, та як вони розвивались. На вершині побудований меморіальний комплекс воїнам УСС. З гори розкривається захоплюючі краєвиди навколишньої місцевості. На шляху додому б'є джерело зі смачною та цілющою водичкою та безліч альтанок із прохолодним затінком. Спуск займає приблизно 30 хвилин. Після цього можна повертатись до початкового пункту – с. Тухля. Загалом маршрут є легким, а загальна протяжність складає 13 кілометрів [3].

Під час маршруту на гору Маківку можна відвідати історико-краєзнавчий музей “Герої Маківки”, який знаходиться в с. Тухля, Сколівського району. Це музей бойових дій, які велися Легіоном УСС Австрійської армії в час Першої світової війни не тільки на Маківці, але й на інших горах довкола села Головецько. Також у цьому музеї ми можемо дізнатися історію УПА під час Другої світової війни.

Ще одним із варіантів піднятися на гору Маківка є шлях із смт. Славське через гори. Маршрут за складністю середній, переважно ним ходять місцеві жителі, які добре знають цю місцевість, адже заблудитися і звернути не на ту стежку надто просто.

Ці екскурсійні маршрути є особливими, адже вони відрізняються від інших тим, що охоплюють досить значну територію місць слави УСС. Будь-хто може поринути в минуле, задуматись над тим, що декілька десятків років тому тут боролись молоді хлопці за свою Батьківщину. Під час екскурсії від гіда ми можемо дізнатися про те, що до складу легіону Українських Січових Стрільців входило багато освічених молодих людей. Серед них були поети, художники, вчителі та інші. Тому не дивно, що легіон з самого початку свого існування займався також і просвітницькою діяльністю. Вони поширювали українські книги, відкривали школи та бібліотеки. Навесні 1916 року були засновані перші українські школи на Волині. Загалом, протягом 1916-початку 1918 рр. було відкрито 150 українських шкіл. Роль січовиків на цій території була значною вони змінили світогляд населення та зацікавили дітей навчанням [10, с. 3].

1 липня 2017 року у школі с.Конюхів відбулась регіональна наукова конференція “Конюхи у Першій світовій війні”, в якій взяли участь представники районної адміністрації та місцевої громади, відомі історики та науковці. У приміщенні школи відкрито тематичні виставки про діяльність УСС із фондів Бережанського краєзнавчого музею, відзнак УСС, а також літературно-мистецьких творів, пов'язаних з Січовим Стрільцтвом.

У жовтні 2018 року у навчальних закладах Львова відбувся флешмоб “Пісня – це міст через століття”, який передбачав одночасне виконання гімну Січових Стрільців “Ой, у лузі червона калина”. Брати участь у заході могли не тільки учні, вчителі, але і всі охочі. Флешмоб був приурочений до події утворення Західноукраїнської народної республіки [4].

Львівські школи не залишались осторонь подій, які відбувались з нагоди відзначення річниці Листопадового чину та утворення ЗУНР. Передбачалось, що 5 листопада перший урок розпочнеться ранковою бесідою: «ЗУНР – феномен національного державотворення». О 15.00 год учні старших класів візьмуть участь в урочистому покладанні квітів та запаленні свічок пам'яті на Меморіалах та похованнях героїв ЗУНР, в рамках проекту «Свічка пам'яті. Меморіально-пам'яткознавчий вимір історії ЗУНР». 13 листопада в усіх школах міста відбудеться єдиний урок «Вони творили історію: політичні лідери ЗУНР». Крім цього було передбачено тематичні екскурсії присвячені Січовим Стрільцям [1].

У школах, які знаходяться неподалік місць битв УСС, вшанування пам'яті про стрільців є на більш вищому рівні ніж в інших навчальних закладах, темі Січового Стрільцтва приділяється більше уваги. Кожен рік на річниці битв відбувається сходження на місце події. Учні завжди беруть участь у таких заходах, вони проходять шлях стрільців, мають можливість подивитись на відворення боїв та вшанувати пам'ять про героїв. Кожен вчитель

проводячи урок чи захід складає план-конспект. Урок з історії про Українських Січових Стрільців здебільшого передбачає висвітлення інформації про формування легіону, основні битви та культурно-просвітницька діяльність. Дуже часто на уроках використовують стрілецькі пісні та фільми про УСС. Останні декілька років ця тема стала більш актуальною через події, які відбуваються зараз в Україні. У зв'язку з цим все частіше тема уроку про УСС співставляється з Небесною сотнею та звучить так – “Утворенню легіону Українських Січових Стрільців та пам'яті Небесної сотні присвячується”. Ці події схожі, тому їх часто порівнюють.

До визначних дат, які пов'язані із Січовим Стрілецтвом у школах проводять заходи присвячені цим подіям. Таким чином, діти легше запам'ятовують та отримують більше інформації про січовиків [9].

Отже, на сьогоднішній день робиться все для того, щоб поширювати пам'ять про Січових Стрільців. Головну роль в цьому відіграє школа, яка дає можливість дізнатись про важливі сторінки минулого Батьківщини. Завдяки школі та завзятим вчителям-історикам учні залучені до цих подій, дітям із шкільного віку прививають любов до пам'яті про героїв, які відвойовували їхнє майбутнє. Також для цього створюються різні екскурсійні маршрути, які з кожним роком покращуються. Проводять різні заходи, поминальні панахиди, реконструкції боїв Українських Січових Стрільців. І кожного року число людей, які приходять для вшанування УСС збільшується.

### ДЖЕРЕЛА ТА ЛІТЕРАТУРА

1. Гринько О. У Львівських школах одночасно виконають гімн УСС. – 2018. – 12 жовтня // Сайт телепорталу Zaxid. Net. URL: [https://zaxid.net/u\\_lvivskih\\_shkolah\\_одночасно\\_vikonayut\\_gimn\\_sichovih\\_striltsiv\\_n1467546](https://zaxid.net/u_lvivskih_shkolah_одночасно_vikonayut_gimn_sichovih_striltsiv_n1467546)
2. Давний Р. [Р. Дашевич] Про Січових Стрільців / Р. Давний [Р. Дашкевич]. – Відень, 1921. – 72 с.
3. Журавльова Г. Маршрут на гору Маківка. /Сколівські Бескиди. – 2016. – 14 квітня. URL: <https://karpaty.life/uk/hiking/skolivski-beskydy/marshrut-na-makivku.html>
4. Заходи до 100-річчя боїв під Конюхами. – 2017. – 2 липня // Сайт Управління культури Тернопільської обласної державної адміністрації. URL: <http://kultodate.gov.ua/>
5. Історично-пізнавальний маршрут Н.Синьовидне – Труханів – гора Ключ – Сколе.// Офіційний сайт м. Сколе. URL: <http://skole.com.ua/uk/papers/4-tur-marshruti/102-kluch-marshrut1.html>
6. Касьянов Г. К проблеме дефиниций: историческая память, историческая политика. – К.: Институт історії України НАН, 2016. – 277 с.
7. Кобута С. Героїка національної пам'яті про Січове Стрілецтво як чинник активізації політичної боротьби українців за незалежність в кінці 1980 – х – на початку 1990 – х років.
8. Монолатій І. Українські легіонери: Формування та бойовий шлях Українських Січових Стрільців, 1914 – 1918 рр. – Київ: Темпора, 2008. – С. 48.
9. У львівських школах відбудуться заходи, з нагоди 100-річчя проголошення ЗУНР. – 2018. – 2 листопада // Сайт Львівської міської ради. URL: <https://city-adm.lviv.ua/news/society/public-sector/257407-u-lvivskykh-shkolakh-vidbudutsia-zakhody-z-nahody-100-richchiaproholo-shennia-zunr>
10. Українські школи на Волині // Діло. – Львів. – 1917. – 30 березня. – С.3.
11. Хома І.Я. Збереження та популяризація історичної пам'яті про діяльність української армії 1917 – 1921 рр. – Львів. – 2014 р.



### ГРЕЦЬКА РОДИНА МАРАЗЛІ В РОЗВИТКУ БЛАГОДІЙНОСТІ ОДЕСИ (КІНЕЦЬ XVIII – ПОЧАТОК XX СТ.)

*На основі архівних матеріалів, кола новітніх історичних досліджень та публікацій в регіональній пресі розкривається внесок грецької родини Маразлі (представники якої мешкали в Одесі наприкінці XVIII – початку XX ст.) у розвиток благодійності міста. Визначено форми та методи благодійності. Проаналізовано роль благодійності в розвитку освіти, культури та економіки міста.*

**Ключові слова:** греки, Маразлі, Одеса, культура, освіта, благодійність.

*The contribution of the Creek family of Marazli (whose representatives lived in Odessa in the late 18-early 20 centuries) to the development of the charity of the city is revealed on the basis of archival materials, a circle of recent historical researches and publication of the regional press. The forms and methods of charity are determined. The role of charity into the development of education, culture and economy of the city is analyzed.*

**Key words:** Greeks, Marazli, Odessa, culture, education, charity.

Кінець XVIII – початок XX ст. став визначним періодом для південноукраїнських земель. Саме Північне Причорномор'я стало центром внутрішніх та зовнішніх міграційних і колонізаційних процесів. Сюди переселялися представники різних етнічних спільнот: українці, росіяни, поляки, молдовани, греки та ін.

Разом з іншими етнічними групами представники грецької етнічної спільноти зробили вагомий внесок не лише у розвиток культурно-освітніх та торгівельно-економічних процесів регіону, а й в розвиток благодійної справи.

В поліетнічній структурі населення Одеси грецькій громаді належало особливе місце. У XIX ст. чисельність мешканців міста постійно зростала, в тому числі за рахунок переселення греків. За даними Першого Всеросійського перепису населення (1897 р.), в Одесі та її околицях проживало 403 815 осіб, із яких 19 422 особи були іноземцями, серед них – підданими Греції – 4400 [9, с. 34-37, 152-153]. У 1910 р. у місті з населенням 550 000 осіб близько 10 000 одеситів були греками за походженням [12, с.271].

Дослідження ролі грецької родини Маразлі в розвитку благодійності в Одесі дозволяє нам на прикладі окремих представників грецьких родів висвітлити риси світогляду та духовності, культурних та релігійних цінностей усього грецького соціуму південноукраїнських земель, як самобутньої діаспори.

В сучасній історичній науці є багато наукових досліджень та публікацій із зазначеної проблематики.

Наприкінці XX ст. серед російських та українських вчених спостерігається процес посилення інтересу до вивчення історії етнічних груп, зокрема греків. Помітний внесок у дослідження грецької етнічної спільноти зробили Ващенко В. [1], Костянтинов В. [16], Михайлов В. [9], Якименко М.А., Калмакан І. [15] та ін.

Окремі питання грецької громади України висвітлювали Н.О. Терентьева [13], О.О. Терентьева, А.В. Гедьо, М.А. Араджионі, М. Абдулаева, І. Лильо, Н.І. Бацак, Л.Д. Якубова та ін. Саме вони розкрили особливості життя греків-переселенців на українських теренах, соціальну структуру населення, демографічні процеси. Про дипломатичні відносини греків і українців, проблеми еміграції до Російської імперії писали одеські вчені Дьоміна Є. [6], Уварова О., Волиниць В.С. [2], Рафальський О. [11], Мітакі Т. [7] та інші.

На основі архівних матеріалів у 2002 році була оприлюднена монографія Янніци Ф. «Греческий мир в конце XVIII – начале XX вв. по российским источникам (к вопросу об изучении самосознания греков)» [20]. У науковому виданні «Документи та матеріали до історії греків Південної Бессарабії» вчені висвітлюють різні аспекти історії грецької спільноти за архівними матеріалами [5].

На сьогодні питаннями грецької етносу на теренах України активно займаються дослідники та молоді вчені, зокрема: Придибайло О.М., Папаконостантіну К., Шляхов О., Циганенко Л. [17], Огнев І., Дроздов В., Церковна В. [18] та ін.

Тому важливим є на основі архівних матеріалів, кола новітніх історичних досліджень та регіональної преси розкрити основні форми й методи благодійності грецької родини Маразлі та визначити їх роль у розвитку м. Одеси.

Інтенсивне заселення греками Північного Причорномор'я відноситься до другої половини XVIII ст. Саме до цього періоду належить найбільша хвиля грецької еміграції на причорноморські землі.

Після закінчення російсько-турецької війни 1768-1774 рр. грецькі добровольці відправлялися до Новоросійської губернії, яка була створена в 1764 році. На початку XIX ст. землі колишньої Новоросійської губернії увійшли до складу Катеринославської, Херсонської і Таврійської губерній. У 1812 році до складу південних губерній була включена Бессарабська область. На цих землях також з'являються переселенці з грецького Архіпелагу [8, с. 234].

З кінця XVIII – початку XIX ст. Одеса стає головним центром грецької діаспори. Вже в перше десятиліття в житті міста греки склали не менше 10% від загальної чисельності мешканців. У 1807 році серед греків вже налічувалося 20 купців I гільдії [4, с. 7].

Провідна роль у розвитку благодійності в місті належала почесному громадянину Одеси – Григорію Григоровичу Маразлі.

Родина Маразлі переїхала до Одеси у 1792 році. Його дружина – Зоя Феодориді – була донькою заможного купця, основним заняттям якого була купівля-продаж земельних наділів. Це приносило хороший прибуток. Родина Маразлі була однією з перших грецьких родин в Одесі, для якої вже у 1794 р. була відкрита грецька школа.

Рішення про створення Грецького Комерційного училища було прийнято на зборах одеських греків у 1816 році [18, с. 187]. У серпні 1817 року, за сприяння генерал-губернатора Новоросійського краю А. Ланжерона, училище почало свою роботу.

Г.І. Маразлі брав активну участь у складанні Статуту цього навчального закладу, в якому не існувало ніяких національних обмежень, а навчання було безкоштовним. Усі питання внутрішнього життя училища регулював Статут, який передбачав пільги для дітей з бідних родин. В основному училище утримувалося на кошти Григорія Івановича та пожертви заможних одеситів.

Комерційне училище як нероздільна частина національного просвітницького руху грецької громади здобуло великий авторитет у всьому еллінському світі. Училище було гордістю Одеси. Здобувати освіту сюди приїжджала молодь з Греції та інших держав. Серед викладачів були відомі діячі: К. Вардалахос, Г. Геннадіос, І. Маркіс, Г. Клевоулос та інші [18, с. 189].

26 липня 1831 року в родині Маразлі народився син Григорій, хрещеним батьком якого був Д. Феодориді (брат дружини Г.І. Маразлі). Після смерті батька саме він став продовжувачем сімейної справи, приділяючи велику роль благодійності.

Г.Г. Маразлі був головою міської Думи, а у 1873 році його обрали заступником виконуючого обов'язки міського голови [8, с. 254]. За час свого сімнадцятирічного терміну перебування на цій посаді Маразлі побудував понад 40 громадських та навчальних закладів, підприємств, культурно-просвітницьких установ. З його ім'ям пов'язують не лише появу трамвая та газового освітлення, але й будівництво приміщення центральної пошти, багатьох готелів, громадських будівель у місті.

Г.Г. Маразлі виділяв кошти на допомогу бідним громадянам Одеси. Він будував для них притулки, дешеві їдальні та лікарні. Заснована в 1851 році А.С. Стурдзой та його сестрою Р.С. Едлінг богадільня для хворих була значно розширена за рахунок нових приміщень, побудованих за особисті кошти Г.Г. Маразлі [2, с. 354]. В подальшому ця богадільня перетворилася на лікарню та отримала назву «Стурдзовська община жалісливих сестер». Пацієнти лікувалися безкоштовно, тому що фінансову допомогу надавав Г.Г. Маразлі.

З ім'ям Г.Г. Маразлі пов'язано будівництво та відкриття у 1893 році першої у Російській імперії бактеріологічної станції. Чудодійне лікування грязьовими ваннами на Куяльницькому лимані було відомо у багатьох містах імперії. За власні кошти Григорій Григорович побудував житло для бідних родин, які приїжджали лікуватися, церкву при лікарні. На будівництво лікарні на Куяльнику фінансову допомогу надав також грецький купець Маврокордато [17, с. 185].

Г.Г. Маразлі дбав про освітній та культурний розвиток жителів міста Одеса. У 1882 році він запропонував за власні кошти побудувати дім, в якому б розміщувався музей історії та старожитностей та міська публічна бібліотека [19, с. 233]. Для цього він виділив 30 тисяч рублів. Враховуючи те, що більша частина грошей, виділених на будівництво, належала родині Маразлі, міська Дума збрала спеціальну комісію, яка вирішила питання про увічнення пам'яті грецького мецената. Комісія вирішила на фасаді будівлі майбутньої бібліотеки зробити надпис про те, що ця будівля споруджена за кошти Г.Г. Маразлі, а також помістити його портрет у читальній залі бібліотеки.

Грецькій громаді Одеси родина Маразлі подарувала свій будинок та нерухомість на Пушкінській вулиці [5, с. 403]. А будинок Маразлі у Червоному провулку, з дозволом господаря, використовувався для проведення зборів таємничої організації «Філікі Етерія», що стала центром боротьби проти османської навали.

Григорій Григорович помер 1 травня 1907 року.

Родина Маразлі надавала благодійну допомогу в конкретних формах. Надання допомоги нужденним могло здійснюватися у вигляді одноразових грошових виплат, безкоштовної медичної допомоги, отримання безкоштовно або за низькими цінами продовольства й одягу, пошуку роботи безробітним, піклування над сім'ями осіб, які потрапили в ув'язнення або під дію судової ухвали, надання довірених осіб для захисту в судових установах, допомоги в отриманні посвідки на постійне проживання і паспортів або коштів для повернення на батьківщину, безкоштовне навчання, безкоштовне проживання пенсіонерів у богадільні [17, с. 13].

Таким чином, різнобічна і багатостороння благодійна діяльність грецької родини Маразлі у зазначений період була направлена на благоустрій міста та розвиток його інфраструктури, сприяла розвиненню освітнього та культурного процесів для поліетнічного населення України.

### ДЖЕРЕЛА ТА ЛІТЕРАТУРА

1. Ващенко В. Участь Греків в розбудові промисловості і транспорту дореформеної Одеси. Историческое краеведение Одессщины. Вип. 3. Одесса, 1992. С. 35-43.
2. Волиниць В.С. Діяльність греків-купців на українських теренах у XVII – XIX ст. в радянській історіографії. Гуманітарний журнал. 2011. № 1-2. С. 87-91.
3. Гребцова І. Греки Одеси у соціокультурному житті регіону першої половини XIX ст. Науковий вісник ІДГУ. 2019. Вип. 40. С. 50-56.
4. Голобородько И.В. Национальность: Грек. Виновен! Одеса: Студия «Негоциант», 2005. 528 с.
5. Документи та матеріали до історії греків Південної Бессарабії // Серія: Історико-культурна спадщина Південної Бессарабії. Випуск 1. / Упорядники Л. Циганенко, В. Дроздов, Л. Чорна. – Ірбіс: Ізмаїл, 2019. – 132 с.
6. Дьоміна М. Розвиток грецької діаспори на теренах України у XVIII – наприкінці XIX ст. Одеський національний університет ім. Мечникова. Одеса, 2003. Вип. 13. С. 163-170.

7. Киссе А.И., Пригарин А.А., Станко В.Н. Буджак: историко-этнографические очерки народов юго-западных районов Одессщины: книга для чтения / за ред. А.И. Киссе. Одесса: СМІЛ, 2014. 744 с.
8. Митаки Т. Греки в истории Измаила. Собеседник Измаила. 2003. 14 августа.
9. Михайлов В. Наша национальность: национальный состав области, города, района: статистика. Собеседник Измаила. 2003. 10 апреля.
10. Первая Всеобщая перепись населения Российской империи 1897 г. (1904). Одесса. Т. XLVII. Одесса. С. 34- 37, 152–153.
11. Рафальський О. Окремі національні меншини на землях України (к. XIX – поч. XX ст.). Науковий вісник ІДГУ. 2001. Вип.10. С. 18.
12. Теохаріді Т.Ю. Грецька військова колонізація на півдні України наприкінці XVIII та початку XIX століття / Т. Теохаріді. Одеса: Видання Одеської комісії краєзнавства при НАН, 1930. 47 с.
13. Терентьева Н. Культурно-історична діяльність грецьких громад в Україні: грецькі друкарні в Одесі в XIX – на початку XX ст. Історико-географічні дослідження в Україні. 2007. Вип.10. С. 271.
14. Томазов В.В. Греки-хіосці в Російській імперії: соціальна адаптація та національна само ідентифікація. Український історичний журнал. 2014. № 4. С. 99-108.
15. Калмакан І. Коріння одеських греків. Історія краєв Одессщины. 1995. Вип. 3. С. 2.
16. Константинов В. От Геродота до Маразли и далее: Греки в Одессе. История краев Одессщины. Вып. 3. Одесса, 1992. С. 3-35.
17. Церковна В. Одеське грецьке благодійне товариство у другій половині XIX ст. Науковий вісник ІДГУ. 2019. Вип. 40. С. 181-189.
18. Циганенко Л.Ф. Роль греків–дворян в освоєнні південноукраїнських земель (друга половина XVIII – XIX ст.). Культурологічний вісник Нижньої Наддніпрянщини. 2009. С. 11-14.
19. Якименко М.А. Земельна оренда на Україні в період капіталізму. Український історичний журнал. 1991. № 2. С. 54 – 63.
20. Янници Ф. Греческий мир в конце XVIII – начале XX вв. по российским источникам (к вопросу об изучении самосознания греков). Москва, 2002. 211 с.

## ЮРИДИЧНІ НАУКИ / ЮРИДИЧЕСКИЕ НАУКИ

УДК 347.4

*Татьяна Авдеева  
(Минск, Беларусь)*

### **ПРОЦЕНТЫ ЗА НЕПРАВОМЕРНОЕ ПОЛЬЗОВАНИЕ ЧУЖИМИ ДЕНЕЖНЫМИ СРЕДСТВАМИ: СОВЕРШЕНСТВОВАНИЕ ЗАКОНОДАТЕЛЬНОЙ МОДЕЛИ**

*В статье рассматриваются актуальные проблемы правового регулирования ответственности в форме уплаты процентов за неправомерное пользование чужими денежными средствами в Республике Беларусь.*

**Ключевые слова:** *денежные обязательства, проценты, ответственность.*

*The article is focused at the current problems of legal regulation of liability in the form of compensatory interest for the use or detention of money in the Republic of Belarus.*

**Keywords:** *monetary obligations, interest, liability.*

С момента принятия Гражданского кодекса Республики Беларусь 1998 г. (далее – ГК) ответственность в форме уплаты процентов за неправомерное пользование чужими денежными средствами (ст. 366 ГК) положительно зарекомендовала себя в качестве средства защиты интересов кредитора в денежном обязательстве. Вместе с тем, правовое регулирование отношений, возникающих при взыскании данной формы ответственности, не свободно от недостатков. Поскольку последние, главным образом, связаны с игнорированием экономико-правовой природы рассматриваемого института, обратим внимание на особенности процентов за неправомерное пользование чужими денежными средствами как формы ответственности. *Во-первых*, это ярко выраженная компенсационная направленность. Абсолютная ценность денег как объекта гражданских прав позволяет с высокой степенью вероятности предполагать, что при нарушении денежного обязательства кредитор либо лишается дохода, который он мог получить в результате выгодного размещения денег, либо несет расходы, связанные с необходимостью приобретения денежных средств у других субъектов. *Во-вторых*, рассматриваемая форма ответственности является стандартизированной нормативной гарантией интереса кредитора на случай нарушения обязательства, рассчитанной на типичный, а значит, ожидаемый от кредитора способ преодоления дефицита денежных средств – приобретение их у других лиц за плату. *В-третьих*, поскольку нормативный размер процентов отражает типичные имущественные потери кредитора при нарушении денежного обязательства, взыскание процентов не требует доказывания факта возникновения убытков и их размера, т.е. является упрощенным способом компенсации.

На основании указанных особенностей в критической оценке нуждается целый ряд положений законодательства, некоторые из которых вступают в противоречие с природой рассматриваемой формы ответственности, некоторые – не способствуют ее раскрытию.

1. Существующий *нормативный размер* процентов на уровне ставки рефинансирования Национального Банка Беларуси, с одной стороны, не отражает полностью интересы кредитора в денежном обязательстве ввиду разницы между ставкой рефинансирования и реальными ставками банковского кредитования, с другой стороны, не оказывает должного превентивного воздействия на должника, для которого нарушать платежную дисциплину становится более выгодно, чем платить проценты по кредитному договору. В связи с этим, считаем, что нормативный размер процентов должен быть приближен к реальным ставкам банковского кредитования и определяться средней банковской ставкой по краткосрочному кредитованию, соответственно, юридических и физических лиц. Расчет процентов по модели «*плавающей ставки*», т.е. применение ставок, действующих в соответствующие отрезки

времени периода просрочки, еще более приблизит размер рассматриваемой ответственности к реальным имущественным потерям кредитора.

2. В соответствии с ч. 2 п. 1 ст. 366 ГК размер процентов за неправомерное пользование чужими денежными средствами *может быть установлен договором*. Представляется, однако, что ввиду непосредственной связи нормативного размера процентов с правовой природой ответственности на основании ст. 366 ГК, изменение нормативного размера процентов соглашением сторон допускаться не должно. Во-первых, это ведет к утрате процентами индивидуальной определенности (разграничить проценты, согласованные сторонами в качестве ответственности, и неустойку становится практически невозможно). Во-вторых, при увеличении договорного размера процентов по сравнению с нормативным проценты достаточно часто приобретают не свойственный им штрафной характер, что вызвало необходимость дополнения ст. 366 ГК правилом, позволяющим суду снижать предъявленную ко взысканию сумму процентов до суммы, рассчитанной исходя из нормативного размера процентов, т.е. ставки рефинансирования.

3. Действующее гражданское законодательство допускает *одновременное взыскание процентов за неправомерное пользование чужими денежными средствами и неустойки* [1]. Такой подход едва ли оправдан. Во-первых, обе формы ответственности, хотя и в разной степени, создают угрозу выхода за пределы компенсации, при одновременном же их взыскании такая угроза усиливается. Во-вторых, одновременное взыскание процентов и неустойки (зачетной, штрафной, альтернативной и исключительной) трудно признать логичным, исходя из природы и назначения рассматриваемых средств защиты. Так, ввиду компенсационной направленности процентов, взыскиваемая одновременно с процентами зачетная неустойка приобретает штрафной характер, что в случае нарушения денежного обязательства не имеет под собой достаточных политико-правовых оснований (нарушение денежного обязательства не влечет для кредитора невозможность или серьезную затруднительность получения денежных средств из другого источника, что могло бы оправдывать усиление штрафного характера данной ответственности). Опять-таки, ввиду компенсационной направленности процентов, при одновременном взыскании с процентами не может быть достигнута цель применения исключительной неустойки (как правило, используется сторонами для ограничения ответственности) и альтернативной неустойки (выступает альтернативой возмещения убытков, т.е. компенсации). Что же касается сочетания процентов и штрафной неустойки, то вывод автора о недопустимости одновременного применения двух данных санкций, имеющих, соответственно, компенсационную и штрафную направленность, основывается на представлении о возможности сочетания функций компенсации и штрафа в одной санкции, а именно, неустойке. Тем самым, наличие неустойки делает излишним использование процентов в качестве общей меры ответственности за нарушение денежного обязательства и должно блокировать применение ст. 366 ГК. Для сравнения отметим, в России не допускается одновременное применение процентов и зачетной неустойки, если иное не вытекает из законодательства и договора [2], что, на наш взгляд, является лишь половинчатым решением обозначенной проблемы.

С точки зрения принципа компенсации серьезную обеспокоенность вызывает возможность одновременного взыскания при нарушении договора займа процентов за пользование денежными средствами, процентов на основании ст. 366 ГК, а также неустойки [3]. Поскольку уплата процентов за пользование займом уже сама по себе компенсирует интерес кредитора в период просрочки, при одновременном взыскании процентов за пользование займом, процентов по ст. 366 ГК и договорной неустойки санкционная нагрузка на должника становится чрезмерной.

4. Часть 2 п. 2 ст. 366 ГК допускает *зачет суммы процентов в сумму долга, увеличенную с учетом инфляции* (инфляционную сумму). Полагаем, что данное правило не согласуется с экономической природой и целевым назначением данных средств защиты, одновременное применение которых с использованием зачетного метода должно исключаться.

5. Согласно п. 1 ст. 366 ГК *сфера применения процентов* определяется достаточно широко, т.е. охватывает пользование чужими денежными средствами вследствие любого противоправного поведения лица. Вместе с тем, как следует из действующего законодательства [1] и сложившейся на его основе судебной практики, сфера применения ст. 366 ГК неоправданно сужена.

По-прежнему актуальна проблема невозможности взыскания процентов на основании ч. 1 п. 1 ст. 366 ГК при нарушении *обязательств в иностранной валюте* из-за отсутствия нормативного размера процентов применительно к данным обязательствам. Исходя из единства природы денежных обязательств в белорусской и иностранной валюте, а также учитывая высказанное выше предложение, считаем, что нормативный размер процентов в отношении обязательств в иностранной валюте должен быть установлен на уровне средних ставок по краткосрочным кредитам в соответствующей иностранной валюте. По такому пути идет судебная практика Российской Федерации [4].

В соответствии с действующими правилами проценты за неправомерное пользование чужими денежными средствами подлежат уплате на соответствующую сумму денежных средств (*первоначальную сумму основного обязательства*) и не должны начисляться на проценты за пользование чужими денежными средствами, неустойку и т.д. На наш взгляд, какие либо веские основания для указанных ограничений отсутствуют. Обязательство по уплате суммы ответственности (в том числе договорных убытков) является самостоятельным денежным обязательством, просрочка уплаты которого вызывает у кредитора такие же неблагоприятные последствия, как и просрочка уплаты основного долга. Следует лишь учитывать специфику охранительных денежных обязательств по сравнению с регулятивными (например, для решения вопроса о моменте, с которого проценты подлежат начислению на сумму неустойки, убытков и т.д.).

В настоящее время начисление процентов как формы ответственности на сумму несвоевременно уплаченных *процентов за пользование заемными средствами*, когда они подлежат уплате до срока возврата основной суммы займа, допускается только в том случае, если это предусмотрено законодательством или договором. Однако, как справедливо отмечает А. Г. Карапетов, уплата процентов за пользование заемным капиталом является единственной формой отражения цены договора и вознаграждения заимодавца (банка). Неполучение заимодавцем (банком) в срок причитающихся ему процентов означает не что иное, как нарушение заемщиком денежного обязательства по оплате и должно влечь соответствующую ответственность [5].

Понимание денежного обязательства, как обязательства, нацеленного на погашение денежного долга [1], препятствует использованию ответственности в форме уплаты процентов при просрочке *перечисления стороной суммы предоплаты*. Но с экономической точки зрения просрочка перечисления суммы предоплаты мало чем отличается от просрочки уплаты определенной денежной суммы в качестве погашения долга. И в первом и во втором случае у лица, которому должны были быть перечислены деньги, возникает дефицит оборотных денежных средств, стандартным способом преодоления которого является кредитование.

6. Исходя из ГК проценты на основании ст. 366 ГК подлежат взысканию не только за нарушение денежных обязательств, но и *обязательств неденежного характера*, влекущих неправомерное пользование чужими денежными средствами (п. 4 ст. 457 ГК). Поэтому, в целях формирования правильного представления об экономической природе и компенсационном потенциале предусмотренной в ст. 366 ГК ответственности, необходимо отказаться от понимания данной ответственности как «ответственности за неисполнение денежного обязательства», определив ее как «ответственность за неправомерное пользование чужими денежными средствами». В свою очередь, правило, закрепленное в п. 4 ст. 457 ГК, необходимо распространить на иные возмездные двусторонние договоры, предусматривающие предоплату.

7. В корректировке и уточнении нуждаются некоторые правила, касающиеся *порядка расчета процентов*. Так, согласно разъяснению Пленума Высшего Хозяйственного Суда Республики Беларусь при неполном погашении просроченного долга проценты начисляются на частично погашенную сумму долга [1], а не на сумму, которой должник неправомерно пользовался, что противоречит логике.

В случае расторжения договора, по обстоятельствам, за которые отвечает сторона, получившая предоплату, начисление процентов должно осуществляться ретроспективно, т.е. не с момента возникновения у нарушившей договор стороны обязанности вернуть сумму предоплаты, а с момента получения данной суммы, поскольку в случае расторжения договора произведенная предоплата лишается экономического смысла.

#### ИСТОЧНИКИ И ЛИТЕРАТУРА

1. О некоторых вопросах применения норм ГК Республики Беларусь об ответственности за пользование чужими денежными средствами: постановление Пленума Высшего Хозяйственного Суда Республики Беларусь от 21 января 2004 г. № 1 в ред. от 6 апреля 2005 г. // Консультант Плюс: Беларусь. ТехнологияПроф [Электронный ресурс] / ООО «ЮрСпектр». – Минск, 2019.

2. О применении судами некоторых положений Гражданского кодекса Российской Федерации об ответственности за нарушение обязательств: постановление Пленума Верховного Суда РФ от 24 марта 2016 г., № 7 // Режим доступа: [http://www.consultant.ru/document/cons\\_doc\\_LAW\\_195783/](http://www.consultant.ru/document/cons_doc_LAW_195783/)

3. О применении судами законодательства при разрешении споров, возникающих из договора займа: постановление Пленума Верховного Суда Республики Беларусь от 27 июня 2019 г. № 1 // Консультант Плюс: Беларусь. ТехнологияПроф [Электронный ресурс] / ООО «ЮрСпектр». – Минск, 2019.

4. Обзор судебной практики Верховного Суда Российской Федерации N 1 (2017), утв. Президиумом Верховного Суда РФ 16.02.2017 //Режим доступа: <http://www.consultant.ru/cons/cgi/online.cgi?req=doc&base=LAW&n=216204&fld=134&dst=100000001,0&rnd=0.01786892580803423#09420875932939623>

5. Договорное и обязательственное право (общая часть): постатейный комментарий к статьям 307-453 Гражданского кодекса Российской Федерации / Отв. ред. А. Г. Карапетов. – М.: М-Логос, 2017 – 1120 с.

УДК 341:796](100+477)

*Катерина Гасан  
(Дніпро, Україна)*

#### СПОРТИВНЕ ПРАВО ТА ДжЕРЕЛА РЕГУЛЮВАННЯ МІЖНАРОДНОГО СПОРТИВНОГО ПРАВА

*У статті розглянуто теоретичні аспекти спортивного права як складової загальної правової системи. Виділено види джерела, що регулюють сферу суспільних спортивних відносин, та наведено приклади. Проаналізовано законодавство України в галузі спортивного права щодо його ефективності та можливого покращення на основі закордонного досвіду.*

**Ключові слова:** *спортивне право, джерела міжнародного спортивного права, національне законодавство, міжнародні договори, міжнародні правові звичаї, арбітражна судова практика.*

*Theoretical aspects of the sports law as the component of the legal system is observed. Sources of the international sports law are described, as far as examples of each type. The legislation of Ukraine in the branch of sports law and its possible improving considering international experience in this field are analyzed.*



*Key words: sports law, sources of the international sports law, international agreements, international legal customs, arbitral practice.*

Сучасний спорт являє собою специфічну соціально-економічну систему, що включає в себе різноманітні суспільні відносини, а отже потребує чіткої правової регламентації як на національному, так і на міжнародному рівнях.

Право за своєю юридичною природою є системою правових норм, що систематично інтегруються у правові галузі й інститути та регулюють різноманітні сфери діяльності соціуму. Спортивне ж право як складова загальної правової системи є комплексною та відносно самостійною галуззю права, оскільки у ній інтегруються норми, які досить ефективно регулюють специфічні спортивні відносини, і яка перебуває на стадії свого становлення і розвитку [2, с. 8-9]. Предметом регулювання спортивного права є сфера спортивних суспільних відносин, що включає в себе не тільки спортивні відносини, а й інші види суспільних відносин, що з ними пов'язані (адміністративні, трудові, цивільні, господарські тощо). Сфера спортивних суспільних відносин як предмет регулювання спортивного права характеризується певними ознаками:

- суб'єкт спортивних правовідносин, тобто особа (фізична або юридична), яка бере участь у фізкультурно-оздоровчій та спортивній діяльності;
- об'єкт спортивних правовідносин, з приводу якого виникає та здійснюється діяльність його суб'єктів;
- зміст спортивних правовідносин як сукупність прав, обов'язків, повноважень та відповідальності суб'єктів (при цьому спеціальні права та обов'язки суб'єктів спортивного права визначаються в залежності від виду спорту та характеру спортивних правовідносин) [2, с. 11].

Правила поведінки, що регулюють суспільні відносини між суб'єктами спортивного права у процесі здійснення цілеспрямованих фізкультурно-оздоровчих та спортивних заходів називаються спортивними нормами. Норми, що регулюють спортивні відносини на міжнародному рівні закріплені у відповідних джерелах міжнародного права.

Джерело права – це вихідні від держави або визнані ним офіційно документальні засоби вираження і закріплення норм права, надання їм загальнообов'язкового значення, тобто, це зовнішні форми вираження норм права [1, с. 241].

Оскільки міжнародна спортивна діяльність характеризується відносинами приватноправового та публічно-правового характеру, то і джерелами міжнародного спортивного права вважаються приватного і публічного права, ціллю яких є регулювання міжнародної спортивної діяльності. Важливо зауважити і те, що межі між публічним і приватним правом в спортивному праві є досить умовними [7, с. 184].

До джерел міжнародного спортивного права відносять:

1. Внутрішнє законодавство держав.
2. Міжнародні договори.
3. Судові прецеденти.
4. Міжнародні правові звичаї.
5. Акти національних і міжнародних спортивних організацій.
6. Арбітражна практика.

Внутрішньодержавне законодавство держав в галузі міжнародного спортивного права діє в межах кожної окремої держави і є результатом реалізації нормотворчої функції державних органів, яка втілює цілі та інтереси різних прошарків суспільства даної держави [1, с. 242].

Проте у сучасному світі нормативно-правове регулювання взаємовідносин суб'єктів спортивної діяльності різної державної приналежності вже не може здійснюватися виключно за допомогою національного законодавства окремих країн у силу його розрізненості і суперечливості. Все більш важливе значення у цьому процесі надається міжнародним договорам, що являють собою угоди між державами та іншими суб'єктами міжнародного

права, і розробляються на основі узгодження їх волевиявлень з метою однакового регулювання визначених різновидів суспільних відносин. Міжнародні договори в галузі спорту регулюють в основному правовідносини за участю юридичних і фізичних осіб-суб'єктів внутрішнього права (спортсменів, спортивних організацій тощо), але зобов'язання за договором покладаються на держави, які беруть у ньому участь, несуть відповідальність за приведення свого внутрішнього права у відповідність до своїх міжнародних зобов'язань.

Особливу групу джерел становлять акти, розроблені в рамках Організації Об'єднаних Націй, Ради Європи, Європейського Союзу тощо. Ці акти регулюють питання щодо залучення до спорту широких верств населення, організації міжнародних спортивних заходів, забезпечення безпеки під час проведення змагань тощо. Серед них – Міжнародна хартія фізичного виховання і спорту (1978) [8], Європейська конвенція про насильство та неналежну поведінку з боку глядачів під час спортивних заходів і, зокрема, футбольних матчів (1985) [6, с. 589] тощо.

Окрему увагу варто звернути також на норми «м'якого права». Під цим терміном розуміють нормативну сукупність, що складається з двох видів норм:

1) норми договорів, які невизначені за своїм змістом і не породжують для держав конкретних прав і обов'язків;

2) норми, що містяться в резолюціях міжнародних органів та організацій, що не володіють юридично обов'язковою силою (наприклад, Міжнародна хартія фізичного виховання та спорту (Париж, 21.11.1978 року) [3].

Ще одним важливим джерелом спортивного права в сучасному світі є судовий прецедент. У теорії права судовим прецедентом визнається винесене судом по конкурентній справі рішення, обґрунтування якого стає правилом, обов'язковим для всіх судів тієї чи іншої інстанції при вирішення аналогічних справ. Прецедент є основою права в англосаксонських країнах, таких як Англія, ПАР, Австралія, деяких штатах США та інших [3].

Міжнародний звичай як джерело – це правило поведінки, за яким державними органами визнається юридично обов'язковий характер. Міжнародний звичай відповідає певним ознакам: тривалість існування, постійність і однорідність дотримання, визначеність, відсутність такого правила поведінки в нормативних актах, несуперечливість закону або іншому нормативному акту тощо [11, с. 212]. Звичайно, що за значимістю звичаї поступаються іншим, особливо документально закріпленим обов'язковим джерелам міжнародного спортивного права, проте іноді саме вони є незаміними як правовий регулятор.

Найбільшу частину всіх джерел міжнародного приватного права складають акти міжнародних спортивних організацій. Вони є самостійним джерелом спортивного права, оскільки мають подвійну правову природу, містять як локальні норми, так і норми звичаєвого права. До таких документів належать статuti, положення та інші документи, що встановлюють юридичний статус та регламентують їхню діяльність, наприклад, Олімпійська хартія Міжнародного Олімпійського комітету, Медичний кодекс МОК, Всесвітній антидопінговий кодекс ВАДА тощо [11, с. 213].

Як окрему галузь регулювання міжнародних спортивних відносин виділяють арбітражну практику, що здійснюється Міжнародним спортивним арбітражним судом (CAS), а також Баскетбольним арбітражним трибуналом (Basketball Arbitral Tribunal). CAS у своїй діяльності користуються сукупністю неписаних правил, що називаються *Lex sportiva*. Експерти вважають це явище єдиною міжнародною системою правових норм, яка включає в себе різні за своєю природою і юридичною силою елементи (м'яке право (*soft law*) і тверде право (*hard law*), об'єднані однією метою – регулювання міжнародних приватних спортивних відносин [7, с. 186].

Таким чином, за С.В. Алексєєвим, всі нормативно правові акти у галузі спорту, які існують, а також ті, що знаходяться на стадії розробки, умовно розділяє на такі категорії:

- правове регулювання трудових відносин;
- правове регулювання управлінських відносин у сфері спорту;

- регулювання фінансово-ресурсного забезпечення;
- правові засади спортивної травматології;
- протидія вживанню допінгу;
- злочини у сфері спорту;
- розгляд та врегулювання спорів у сфері спорту [4, с. 39].

Наслідком розвитку спортивно-правових норм та правового регулювання спортивних відносин в цілому постало формування особливого правового порядку у цій сфері, що іменується принципами спортивного права. Принципи права можуть бути закріплені в його конкретних нормах або виводитися логічно з їхньої сукупності. У спортивному праві, з огляду на його комплексний характер, доречно виокремити загальноправові та спеціальні принципи регулювання. Так, до загальноправових принципів відносяться:

- принцип законності, що є загальноправовим, а його реалізація закладена в основу побудови правової держави;
- принцип свободи підприємницької (комерційної) діяльності у сфері спортивних відносин, що полягає у визнанні та забезпеченні права суб'єкта фізкультурно-оздоровчої та спортивної діяльності розпочинати та здійснювати підприємництво в будь-якій не забороненій законом і правом формі тощо;
- принцип допустимості державного втручання (регулювання) спортивних відносин, якщо у цьому є потреба, зумовлена необхідністю охорони й захисту публічних інтересів суспільства, держави тощо.

Щодо спеціальних принципів правового регулювання спортивного права, то до таких можна віднести:

- принцип пріоритетності сфери фізичної культури і спорту та їх визнання необхідними умовами всебічного розвитку особистості та формування здорового способу життя суспільства;
- принцип визнання спорту як важливого чинника досягнення фізичної та духовної досконалості людини, формування патріотичних почуттів у громадян та позитивного міжнародного іміджу держав;
- принцип забезпечення гуманістичної спрямованості та пріоритету загальнолюдських цінностей, справедливості, взаємної поваги та гендерної рівності;
- принцип рівності прав та можливостей у сфері фізичної культури і спорту;
- принцип забезпечення безпеки життя та здоров'я осіб, які займаються фізичною культурою і спортом, учасників та глядачів (уболівальників) спортивних і фізкультурно-оздоровчих заходів;
- принцип створення умов для соціального та правового захисту учасників відносин у сфері фізичної культури і спорту;
- принцип відкритості та забезпечення різноманітності, високої якості та доступності фізкультурно-спортивних послуг для людини;
- принцип забезпечення доступу інвалідів до спортивних споруд;
- принцип заохочення благодійної діяльності у сфері фізичної культури і спорту;
- принцип пріоритетності міжнародних стандартів і світового досвіду у сфері фізичної культури і спорту з урахуванням національних традицій і досягнень тих чи інших держав [2, с. 13-14].

В Україні сфера спорту та фізичної культури регулюється на основі деяких із вищеперахованих джерел. Передусім, це внутрішньо національне законодавство, найвагомішими складовими якого є Конституція та закони. Основними законодавчими актами у сфері спорту є Закони України: «Про фізичну культуру і спорт» (1993 р.), «Про підтримку олімпійського, параолімпійського руху та спорту вищих досягнень в Україні» (2000 р.), «Про антидопінговий контроль у спорті» (2017 р.).

Під час же регулювання міжнародних приватних відносин у сфері спорту важливим джерелом є Закон України «Про міжнародне приватне право» (2005 р.). Крім того, норми, що регулюють спортивну діяльність з міжнародним елементом також містяться в підзаконних

нормативних актах та Указах Президента України, постановах та розпорядженнях Кабінету міністрів України, у відомчих нормативних актах Міністерства молоді та спорту України тощо, наприклад, Указ Президента України «Про державну підтримку розвитку фізичної культури і спорту в Україні» (1994 р.), Указ Президента України «Про Національну стратегію з оздоровчої рухової активності в Україні в період до 2025 року» (2016 р.), Постанова Кабінету Міністрів «Про затвердження положення про центр олімпійської підготовки» (2011 р.) тощо [7, с. 185].

Щодо міжнародних домовленостей у галузі спорту, то Україна є учасником низки як двосторонніх (наприклад, Угода між Україною та Республікою Грузія про співпрацю у галузі спорту від 13 квітня 1993 [12, с. 124]), так і багатосторонніх (наприклад, Міжнародна конвенція про боротьбу з допінгом у спорті [9, с. 54]) міжнародних договорів.

Традиція врахування судових прецедентів у законодавчій практиці в Україні практично відсутня. На відміну від багатьох провідних західних країн, в Україні, як і в інших пострадянських країнах довгий час спостерігався процес ігнорування судової практики як джерела права. Проте перші кроки у цьому напрямі вже зроблено шляхом визнання як джерел права прецедентів, створених Європейським судом із прав людини.

Щодо міжнародних звичаїв, то посилення на них як на самостійне джерело право для українського законодавства є нетиповим у будь-якій сфері суспільних відносин. Більше того, у Конституції України посилення на міжнародні правові звичаї також відсутні. Проте, згідно з Віденською конвенцією про право міжнародних договорів 1969 р. зазначається, що «імперативна норма загального міжнародного права є нормою, що приймається й визнається міжнародним співтовариством держав у цілому як норма, відхилення від якої неприпустимо і яка може бути змінена тільки наступною нормою загального міжнародного права, що має такий же характер» [5]. Отже, держави повинні виконувати зобов'язання за загальним звичасвим міжнародним правом незалежно від положень їх внутрішнього законодавства з цього приводу. Ігнорування даного виду міжнародних звичаїв тягне міжнародно-правову відповідальність.

Найдієвішими у сфері спорту сьогодні є акти, випущені спортивними організаціями. Так, Україна приєдналася до Олімпійської хартії.

В Україні до теперішнього часу не створено спортивного арбітражу, призначеного для вирішення всіх або деяких спортивних спорів. Хоча його створення постійно обговорюється юристами, в першу чергу необхідно внести зміни у відповідне законодавство, щоб забезпечити умови для ефективного діяльності спортивного арбітражу. Загалом, Україна вважається державою дружньою до арбітражу, і рішення, винесені Міжнародним спортивним арбітражним судом, підлягають визнанню та примусовому виконанню в Україні. Норми, що регулюють арбітражну угоду, містяться в Законі України «Про міжнародний комерційний арбітраж» [10].

Отже, спортивне право – це комплексна галузь права, що характеризується поєднанням приватних і публічних механізмів правового регулювання предмета галузі права – міжнародних спортивних суспільних відносин. Систему джерел регулювання міжнародних приватних спортивних відносин становить внутрішнє законодавство країни правовий звичай, судовий прецедент (в країнах англо-американського права), міжнародні договори, акти міжнародних спортивних організацій, діяльність арбітражних судів тощо. Перспективи розвитку міжнародного спортивного права та імплементації його в Україні в майбутньому полягають у систематизації діючих норм з метою їх фіксації, уточнення змісту, встановлення суперечностей між ними та створення нових норм для заповнення існуючих прогалин.

### ДЖЕРЕЛА ТА ЛІТЕРАТУРА

1. Алексеев С.В. Международное спортивное право / С.В. Алексеев // Учебн. – М.: Закон и право, ЮНИТИ-ДАНА, 2008. – 895 с.
2. Апаров А.М. Спортивне право / А.М. Апаров // Вісн. ОНУ ім. І.І. Мечникова. Сер. Правознавство. 2017. – №1 (30). – С. 6-19.

3. Бондаренко-Зелінська Н. Правова система України та судовий прецедент: можливості співіснування / Н. Бондаренко-Зелінська // Юридичний журнал. - №6. – 2008. С. 52.
4. Василенко Н.Д. Становлення спортивного права в Україні як галузі юридичної науки в контексті розвитку міжнародного спортивного права / М.Д. Василенко // Актуальні проблеми держави і права. 2017. – С.34-40.
5. Віденська конвенція про право міжнародних договорів // Вісник Верховної Ради Української РСР. 1986. – №17. – с. 343.
6. Європейська конвенція про насильство та неналежну поведінку з боку глядачів під час спортивних заходів, і зокрема футбольних матчів // Офіційний вісник України від 15.03.2006. – №34. – 2421 с.
7. Залізко О. Джерела регулювання міжнародних приватних спортивних відносин / О. Залізко // Підприємництво, господарство і право. Сер. Міжнародне право. 2017. – №4. – С. 184-187.
8. Международная хартия физического воспитания и спорта // Международные нормативные акты ЮНЕСКО. М.: Логос, 1993.
9. Міжнародна конвенція про боротьбу з допінгом у спорті // Офіційний вісник України від 06.09.2006. – 2006. – №34. – 2421 с.
10. Спортивний арбітраж. Українська арбітражна асоціація. URL: <http://arbitration.kiev.ua/uk-UA/Galuzevi-arbitrazhi/Sportyvnyj-arbitrazh.aspx?ID=492> (дата звернення: 10.11.2019).
11. Тіхонова М.А. Огляд джерел міжнародного спортивного права / М.А. Тіхонова // Зовнішня торгівля: право, економіка, фінанси. 2012. – №3. – С. 209-216.
12. Угода між Україною і Республікою Грузія про співробітництво у галузі спорту // Офіційний вісник України від 01.07.2005. – 2005. – №24. – 1377 с.

*Науковий керівник: кандидат медичних наук, доцент Пічурін В.В.*

**CZU 347.91/95**

*Nica Graur  
(Chişinău, Moldova)*

## **NOȚIUNEA, SCOPUL ȘI IMPORTANȚA ASIGURĂRII ACȚIUNII CIVILE**

*Asigurarea acțiunii civile este o parte componentă din procesul civil, ce constă din totalitatea măsurilor de asigurare a acțiunii civile care pot fi aplicate de către instanța de judecată, la solicitarea părților interesate, care au drept scop de a garanta executarea efectivă a unei hotărâri judecătorești definitive. Importanța acestei instituții constă în faptul că, prin aplicarea măsurilor de asigurare a acțiunii, sunt apărate drepturile reclamantului în cazul în care pârâtul va acționa cu rea-credință sau când neaplicarea măsurilor de asigurare poate duce la imposibilitatea executării hotărârii.*

**Cuvinte cheie:** *acțiune civilă, asigurare, hotărâre judecătorească, părți, executare.*

*Civil action insurance is a component part of the civil process, which consists of all the measures of civil action insurance that can be applied by the court, at the request of the interested parties, whose purpose is to guarantee the effective execution of a final court decision. The importance of this institution lies in the fact that, by applying the measures to insure the action, the rights of the applicant are defended in case the defendant will act in bad faith or when the non-application of the insurance measures can lead to the impossibility of executing the decision.*

**Keywords:** *civil action, insurance, court decision, parties, execution.*

Asigurarea acțiunii civile constă dintr-o totalitate de măsuri silite dispuse de către judecător sau instanța de judecată la solicitarea părții interesate, menite să garanteze executarea efectivă a unei hotărâri judecătorești definitive. Măsurile de asigurare a acțiunii, cum ar fi punerea sechestrului pe bunuri și mijloace bănești, confiscarea bunurilor etc., joacă un rol important în procesul civil, întrucât ne oferă siguranța că vom recupera datoria sau cheltuielile pentru prejudiciul cauzat.

**Actualitatea subiectului** este desprinsă din faptul că persoanele care înaintează o acțiune în instanța de judecată ar trebui să cunoască despre asigurarea acțiunii civile, despre scopul și importanța aplicării acesteia, ajutându-le prin acest mod de a-și asigura executarea hotărârii care urmează a fi emisă.

**Metodologia cercetării și baza informațională.** Pentru a analiza și a studia tematica abordată au fost aplicate metodele analitică, analogică, sistematică, logică și comparativă. Drept bază pentru cercetarea tematicii date a servit legislația Republicii Moldova, precum și literatura de specialitate a doctrinarilor contemporani, dar și a celor de peste hotare.

Acțiunea civilă reprezintă mijloacele care asigură accesul liber al cetățeanilor la justiție.

Noțiunea de acțiune provine de la cuvântul latinesc „*actio*” și este folosită în multe accepțiuni [7, pag.114]. În limbaj procesual termenul de acțiune însoțit de denumirea ramurii în care se utilizează asigură identificarea diferitelor categorii de acțiuni – ex. acțiunea civilă, acțiunea penală, acțiunea comercială.

Alteori, termenul de acțiune face referire la dreptul subiectiv a cărei ocrotire se urmărește.

În doctrina juridică, diferiți autori atribuie acestei noțiuni în principiu, aceeași definiție. Acțiunea constituie un mijloc procedural care întreține și justifică întreaga activitate a instanței sesizate cu o pretenție și care nu poate fi redusă la cererea de chemare în judecată care reprezintă doar prima manifestare practică a acesteia [5, pag.7].

Asigurarea acțiunii constă în luarea de către instanța de judecată, în acțiunile reale sau de creanță, pe timpul judecării procesului, a unor măsuri care să asigure executarea unei hotărâri viitoare pe care reclamantul speră să o obțină în favoarea sa [6, pag.46].

În intervalul dintre promovarea acțiunii și executarea hotărârii pot surveni unele împrejurări – obiective sau subiective adesea – care să determine dispariția sau distrugerea bunului dobândit prin hotărâre ori diminuarea activului patrimonial al debitorului.

Pentru a preîntâmpina asemenea situații nefavorabile pentru reclamantul de bună-credință, legiuitorul a pus la dispoziția acestuia mijloace de natură a indisponibiliza și conserva bunurile care formează obiectul litigiului. Prin asemenea mijloace se realizează ceea ce numim asigurare a acțiunii civile [4, pag.26].

În acest mod, se garantează posibilitatea executării în viitor a hotărârii judecătorești care va fi obținută de către reclamant. În literatura de specialitate au fost formulate diverse definiții ale instituției asigurării acțiunii, care de fapt relevă aceleași aspecte – măsurile de asigurare/garanție a realizării efective a dreptului accesului la justiție și a restabilirii situației protejate de lege.

Astfel, în doctrina rusă, instituția asigurării acțiunii civile este definită ca o garanție suplimentară pentru protecția și apărarea drepturilor și intereselor reclamantului, care se exprimă prin adoptarea unor măsuri îndreptate spre executarea efectivă și reală a hotărârii judecătorești [10, pag.310].

Autorul român Măgureanu Fl. expune că: „...prin măsuri asiguratorii, înțelegem posibilitatea recunoscută de lege reclamantului de a solicita instanței măsuri de indisponibilizare și conservare, de natură să împiedice pe pârât, în timpul procesului, să distrugă sau să înstrăineze bunul ce constituie obiectul litigiului sau activul patrimonial, când obiectul litigiului este o sumă de bani” [8, pag.262].

Acționând în justiție reclamantul urmărește în mod firesc obținerea unei hotărâri favorabile și valorificarea drepturilor recunoscute pe această cale.

Reieșind din prevederile legislației în vigoare ajungem la definiția că **asigurarea acțiunii** este un act procesual pe care îl dispune instanța la solicitarea participanților la proces în situația în care există temeuri de a considera că pot apărea dificultăți în soluționarea cauzei sau executarea hotărârii ar deveni imposibilă [9, pag.199].

Asigurarea acțiunii civile este o instituție a procesului civil, constând dintr-o totalitate de măsuri dispuse de către judecător sau de către instanța de judecată la solicitarea părții interesate, menite să garanteze executarea efectivă a unei hotărâri judecătorești definitive [3, pag.29].

Asigurarea acțiunii civile, de asemenea, reprezintă și activitatea instanței de judecată privind luarea măsurilor prevăzute de lege, ce vor garanta executarea reală și imediată pe viitor a hotărârii pe cauza intentată în cazul în care cererea va fi satisfăcută.

Asigurarea acțiunii civile potrivit legislației în vigoare este un mijloc eficient de protecție a drepturilor subiective ale participanților la proces.

Asigurarea acțiunii civile constă dintr-o totalitate de măsuri silite temporare dispuse de către judecător sau instanța de judecată la solicitarea părții interesate, menite să garanteze executarea efectivă a unei hotărâri judecătorești definitive.

În legătură cu investigațiile întreprinse în cadrul prezentei lucrări, propun următoarea definiție pentru asigurarea acțiunii, și anume: „*prin asigurarea acțiunii civile se înțelege, o măsură aplicată, de către instanța de judecată, la solicitarea părții interesate, pentru a se garanta executarea sigură și imediată a hotărârii care se va emite pe viitor*”.

Aceste măsuri au următoarele **particularități**:

- sunt urgente (chestiunea privind aplicarea sau refuzul aplicării lor se soluționează rapid și într-o procedură simplificată);
- au un caracter temporar;
- au drept scop apărarea drepturilor patrimoniale ale solicitantului;
- urmează să fie în concordanță cu obiectul acțiunii.

Potrivit art. 174 alin. (1) CPC [1], la cererea participanților la proces, judecătorul sau instanța dispune în aceeași zi aplicarea sau neaplicarea măsurilor de asigurare a acțiunii. Asigurarea se admite în orice fază a procesului până la etapa în care hotărârea judecătorească devine definitivă, în cazul în care neaplicarea măsurilor de asigurare a acțiunii ar face imposibilă executarea hotărârii judecătorești.

Întrucât asigurarea acțiunii civile constă din limitări, interdicții sau obligații dispuse în mod operativ de către judecător sau instanță, măsurile de asigurare a acțiunii civile trebuie aplicate cu o deosebită atenție, ținând cont de următoarele reguli de procedură:

•*În primul rând*, scopul asigurării acțiunii trebuie să fie invocat și justificat de persoana care solicită aplicarea măsurilor de asigurare.

Art.174 CPC [1] enunță motivația de a cere asigurarea acțiunii civile - în cazul în care neaplicarea măsurilor de asigurare a acțiunii ar face imposibilă executarea hotărârii judecătorești.

•*În al doilea rând*, măsurile de asigurare a acțiunii sunt prevăzute nelimitativ în CPC [3, pag. 29].

Caracterul nelimitativ rezultă cert din art.175 CPC alin.(2) [1]: „Judecătorul sau instanța poate aplica, după caz, și alte măsuri de asigurare a acțiunii care să corespundă scopurilor specificate la art.174 CPC”

Importanța acestei instituții constă în faptul că, prin aplicarea măsurilor de asigurare a acțiunii, sunt apărate drepturile reclamantului în cazul în care pârâtul va acționa cu rea-credință sau când neaplicarea măsurilor de asigurare poate duce la imposibilitatea executării hotărârii.

Judecătorul sau instanța poate lua măsuri de asigurare a acțiunii doar la solicitarea participanților la proces, cu excepția cazurilor prevăzute de lege. În același timp, din sensul art. 356 CPC [1] rezultă că, la intentarea procesului de insolvabilitate, instanța se conduce de normele Codului de procedură civilă, cu excepțiile și completările stabilite de legislația insolvabilității.

Potrivit prevederilor art. 35 din Legea insolvabilității [2], instanța de judecată ia toate măsurile necesare pentru a preveni modificarea stării bunurilor debitorului în perioada de până la intentarea procesului de insolvabilitate. Respectiv, deducem că în cazul depunerii cererii de intentare a procesului de insolvabilitate, instanța poate dispune din oficiu aplicarea măsurilor de asigurare a acțiunii.

În opinia autorului autohton, Pisarenco O., importanța asigurării acțiunii civile constă în contribuția reală a acesteia la executarea ulterioară a hotărârii, care, în unele cazuri ar deveni imposibilă [9, pag. 199].

Referitor la cele menționate anterior, pot concluziona că, importanța implementării asigurării acțiunii civile constă în executarea hotărârii imediat, sigur și posibil de a fi executată prin intermediul măsurilor asiguratorii care urmează a fi aplicate.

Pe parcursul analizării tematicii date am observat că părerile referitor la asigurarea acțiunii civile sunt diverse, dar care până în final au același înțeles și urmăresc același scop, și anume scopul asigurării acțiunii care trebuie să fie invocat și justificat de către persoana care solicită aplicarea unor măsuri de asigurare a acțiunii sau de persoana interesată în aplicarea unor măsuri de asigurare. Legislația în vigoare admite faptul că procedura asigurării acțiunii civile poate și admisă în orice fază a procesului civil. De asemenea toți autorii susțin aceeași opinie că cererea de asigurare a acțiunii civile trebuie să fie examinată în mod prioritar precum și să fie examinată minuțios pentru emiterea unei încheieri de asigurare sau neasigurare a acțiunii civile.

## BIBLIOGRAFIE

### Acte legislative naționale:

1. Codul de Procedură Civilă al RM Nr. 225 din 30.05.2003 Publicat: în Monitorul Oficial Nr. 130-134/415, din 21.06.2013.
2. Legea insolvabilității Nr. 149 din 29.06.2012 Publicat: în Monitorul Oficial Nr. 193-197/663 din 14.09.2012, Data intrării în vigoare : 13.03.2013.

### Monografii:

3. Belei E. „Probleme de reglementare și aplicare a normelor procesuale privind asigurarea acțiunii civile”. În Revista Institutului Național al Justiției, nr.2, Chișinău, 2013
4. Bîcu A. „Instituția măsurilor de asigurare a acțiunii civile în contextul reglementărilor actuale”. În Legea și viața, Chișinău, noiembrie 2012.
5. Bojincă M. „Condițiile exercitării acțiunii civile”. În Analele Universității “Constantin Brâncuși” din Târgu Jiu, Seria Științe Juridice, Nr. 3/2010.
6. Grușca I. Dicționar de drept procesual civil, Chișinău, Tipografia Reclama, 2003, p.296.
7. Leș I. Comentariile Codului de procedură civilă, Volumul II, București, Editura ALL Beck, 2001.
8. Măgureanu Fl. Drept procesual civil român. București 1997, Editura Lumina Lex, p.432.
9. Pisarenco O. Drept procesual civil, Note de curs, Secția de redactare și editare a UTM, Chișinău, 2011.
10. Коршунов Н.М. Гражданский процесс. Москва: Эксмо, 2005.

*Научный руководитель: доктор юридических наук Чуриак Наталья*

CZU 347.91/95

*Nica Graur  
(Chișinău, Moldova)*

## FELURILE ȘI MODUL DE APLICARE A MĂSURILOR DE ASIGURARE A ACȚIUNII CIVILE

*Asigurarea acțiunii civile este o instituție a procesului civil, reprezentând totalitatea măsurilor dispuse de către judecător sau instanța de judecată la solicitarea părții interesate, cu scopul de a garanta executarea efectivă a unei hotărâri judecătorești definitive. Legislația în vigoare prevede mai multe feluri de măsuri de asigurare a acțiunii, precum și modul de aplicare a acestora de către instanța de judecată – aspecte care prezintă interes în prezentul articol.*

**Cuvinte cheie:** acțiune civilă, asigurare, hotărâre judecătorească, executare, instanță de judecată, măsură, proces civil.



*Civil action insurance is an institution of the civil process, representing all the measures ordered by the judge or the court at the request of the interested party, in order to guarantee the effective execution of a definitive court decision. The legislation in force provides for several types of measures to ensure the action, as well as how to apply them by the court - issues that are of interest in this article.*

**Keywords:** *civil action, insurance, judicial decision, execution, court, goods, patrimony, measure, civil trial.*

Asigurarea acțiunii civile este o parte componentă din procesul civil, ce constă din totalitatea măsurilor de asigurare a acțiunii civile care pot fi aplicate de către instanța de judecată, la solicitarea părților interesate, care au drept scop de a garanta executarea efectivă a unei hotărâri judecătorești definitive.

**Actualitatea subiectului** constă în faptul că, pentru a oferi importanță viitoarelor hotărâri judecătorești, este vitală, în anumite circumstanțe, aplicarea măsurilor de asigurare a acțiunii civile. În context, trebuie bine cunoscute tipurile și modul de aplicare a măsurilor de asigurare a acțiunii pentru a fi aplicate legal, justificativ și în corespundere cu fiecare caz în parte. Măsurile aplicate de către instanță în procesul de asigurare a acțiunii au menirea de a garanta executarea efectivă a hotărârii judecătorești.

**Metodologia cercetării și baza informațională.** Pentru a analiza și a studia tematica abordată au fost aplicate metodele analitică, analogică, sistematică, logică și comparativă. Drept bază pentru cercetarea tematicii date a servit legislația Republicii Moldova, precum și literatura de specialitate a doctinarilor contemporani.

Acțiunea civilă constituie un mijloc procedural care justifică întreaga activitate a instanței sesizate cu o pretenție și care nu poate fi redusă la cererea de chemare în judecată care reprezintă doar prima manifestare practică a acesteia [6, pag.7].

Odată ce acționează în justiție, reclamantul urmărește, într-un mod firesc, obținerea unei hotărâri favorabile și valorificarea drepturilor recunoscute pe această cale.

În intervalul dintre promovarea acțiunii și executarea hotărârii pot surveni unele împrejurări – de obicei, obiective sau subiective – care să determine dispariția sau distrugerea bunului dobândit prin hotărâre ori diminuarea activului patrimonial al debitorului.

Pentru a preîntâmpina asemenea situații nefavorabile pentru reclamantul de bună-credință, legiuitorul a pus la dispoziția acestuia mijloace de natură a indisponibiliza și conserva bunurile care formează obiectul litigiului. Prin asemenea mijloace se realizează ceea ce numim asigurarea acțiunii civile [5, pag.26].

Potrivit legislației în vigoare, **asigurarea acțiunii** este un act procesual pe care îl dispune instanța la solicitarea participanților la proces în situația în care există temeuri de a considera că pot apărea dificultăți în soluționarea cauzei sau executarea hotărârii ar deveni imposibilă [7, pag. 199].

În conformitate cu art. 174 alin.(1) CPC [1], la cererea participanților la proces, judecătorul sau instanța dispune în aceeași zi aplicarea sau neaplicarea măsurilor de asigurare a acțiunii. Asigurarea se admite în orice fază a procesului până la etapa în care hotărârea judecătorească devine definitivă, în cazul în care neaplicarea măsurilor de asigurare a acțiunii ar face imposibilă executarea hotărârii judecătorești.

Așa cum asigurarea acțiunii civile constă din limitări, interdicții sau obligații dispuse în mod operativ de către judecător sau instanță, măsurile de asigurare a acțiunii civile trebuie aplicate cu o deosebită atenție, ținând cont de următoarele două reguli de procedură:

•*În primul rând*, scopul asigurării acțiunii trebuie să fie invocat și justificat de persoana care solicită aplicarea măsurilor de asigurare.

Art.174 CPC [1] enunță o singură motivație de a cere asigurarea acțiunii civile - în cazul în care neaplicarea măsurilor de asigurare a acțiunii ar face imposibilă executarea hotărârii judecătorești.

•*În al doilea rând*, măsurile de asigurare a acțiunii sunt prevăzute nelimitativ în CPC, precum și în legile speciale [4, pag.29].

Caracterul nelimitativ rezultă cert din art.175 alin.(2) CPC [1]: „Judecătorul sau instanța poate aplica, după caz, și alte măsuri de asigurare a acțiunii care să corespundă scopurilor specificate la art.174 CPC [1]”.

**Procedura aplicării măsurilor de asigurare a acțiunii** este specifică și impune respectarea mai multor rigori cu caracter imperativ. Persoana interesată, de regulă, este reclamantul, dar intervenientul principal, pârâtul în acțiuni reconvenționale, procurorul sau subiecții prevăzuți în art.73 CPC [1], reprezentanții legali și cei contractuali de asemenea pot solicita asigurarea acțiunii civile. Dacă cererea de asigurare a acțiunii este depusă în instanță după intentarea procesului, aceasta se va soluționa în termen de o zi de la depunere, fără înștiințarea pârâtului și a celorlalți participanți la proces.

Prin asigurarea acțiunii se înțelege luarea de către instanța de judecată a măsurilor prevăzute de lege – asupra patrimoniului pârâtului sau asupra bunurilor ce formează obiectul litigiului aflate în posesia sa – în scopul de a se asigura executarea hotărârii care reclamantul speră că va fi pronunțată în favoarea sa.

Măsurile asigurătorii au un caracter imperativ pentru debitor, deoarece au drept consecințe indisponibilizarea averii acestuia. Legislația procesual civilă prevede că instanța are dreptul de a oferi apreciere în luarea unor asemenea măsuri, aplicându-le numai în cazul în care neluarea lor ar face imposibilă sau chiar dificilă executarea hotărârii judecătorești.

Măsurile de asigurare a acțiunii sunt acele măsuri dispuse de instanța de judecată prin care se impune aplicarea sechestrului pe bunurile mobile și imobile, interzicerea tranzacțiilor în care sunt implicate bunurile vizate în procesul civil, precum și implicarea altor persoane prin încheieri de tranzacții.[7, pag.201].

Deoarece măsurile de asigurare presupun anumite restrângeri ale drepturilor, limitări, interdicții sau obligații, instanța de judecată ar trebuie să atragă o deosebită atenție la analiza necesității aplicării acestora. Respectiv, atunci când este cerută o măsură de asigurare trebuie să se motiveze corespunzător cererea, indicând toate circumstanțele și temeiurile care justifică necesitatea aplicării acesteia.

Pentru a veni în ajutorul judecătorilor, dar și a participanților la proces, în Hotărârea explicativă a Plenului CSJ cu privire la aplicarea de către instanțele judecătorești a legislației ce reglementează asigurarea acțiunii la judecarea cauzelor civile, sunt indicate anumite **criteria** care trebuie luate în considerare la pronunțarea unei încheieri privind aplicarea sau neaplicarea măsurilor de asigurare. [3]

Astfel, cerința privind aplicarea măsurilor de asigurare trebuie să fie rațională și temeinică, să existe probabilitatea cauzării unui prejudiciu solicitantului în cazul neaplicării măsurii asigurătorii sau a pericolului de dispariție, degradare, înstrăinare, risipire a bunului sau proastă administrare.

O deosebită atenție trebuie de atras asupra faptului că, deși modalitatea de asigurare a acțiunii solicitate trebuie să fie în corelație cu obiectul acțiunii și să determine realizarea scopului măsurilor de asigurare, aceasta nu trebuie să corespundă cu însăși obiectul acțiunii.

Conform prevederilor art.175 CPC [1] judecătorul sau instanța este în drept să aplice următoarele **măsuri de asigurare**:

- a) să pună sechestrul pe bunurile sau pe sumele de bani ale pârâtului, inclusiv pe cele care se află la alte persoane;
- b) să noteze acțiunea, în registrele de publicitate prevăzute de lege, în raport cu drepturile pârâtului;
- c) să interzică pârâtului săvârșirea unor anumite acte;
- d) să interzică altor persoane săvârșirea unor anumite acte în privința obiectului în litigiu, inclusiv transmiterea de bunuri către pârât sau îndeplinirea unor alte obligații față de el;
- e) să suspende vânzarea bunurilor sechestrate în cazul intentării unei acțiuni de ridicare a sechestrului de pe ele (radierea din actul de inventar);
- f) să suspende urmărirea, întemeiată pe un document executoriu, contestat de către debitor pe cale judiciară.

Este important de menționat că pot fi admise concomitent mai multe măsuri de asigurare a acțiunii, doar că valoarea bunurilor sechestrate nu trebuie să depășească valoarea acțiunii.

Întru evitarea unor atingeri ale bunei funcționări a activității persoanelor fizice și juridice, art.176 CPC [1] prevede **modalitatea aplicării sechestrului pe bunuri**.

Potrivit prevederilor art.176 alin.(2) CPC [1] judecătorul sau instanța de judecată, aplicând ca măsură de asigurare sechestrarea bunurilor, urmează a ține cont de valoarea revendicărilor din acțiune. Prin urmare, este important ca judecătorul sau instanța de judecată să verifice dacă reclamantul a indicat corect valoarea acțiunii în strictă conformitate cu prevederile art.87 CPC [1].

Judecătorul sau instanța de judecată la determinarea cuantumului valorii bunurilor sechestrate urmează să țină cont de mărimea taxei de stat care va fi inclusă în valoarea acestor bunuri.

Legislația nu specifică care măsuri și în ce cazuri se aplică. Acest lucru îl decide judecătorul în funcție de solicitarea părții interesate și de circumstanțele cauzei aflate pe rol. La fel, legea nu interzice aplicarea în cumul a câtorva măsuri de asigurare a acțiunii, dacă valoarea bunurilor sechestrate nu depășește valoarea acțiunii.

Totodată, legea nu determină categoriile concrete de acțiuni care pot fi asigurate și nici nu stipulează că pot fi asigurate numai acțiunile cu caracter patrimonial. Respectiv, acțiunea privind restituirea pagubei morale, de asemenea, poate fi asigurată, cu toate că această pagubă nu este materială, deoarece în cazul admiterii acțiunii executarea hotărârii constă în perceperea unei sume bănești care, în unele cazuri, se poate referi și la averea debitorului.

Obiect al măsurii de asigurare poate constitui orice bun ori o universalitate de bunuri care se găsește în circuitul civil, indiferent de faptul în a cui posesie se află ele, precum și orice drept patrimonial sau creanță bănească. Pot fi urmărite atât bunurile personale ale debitorului, cât și partea socială (participațiunea) care-i aparține într-o proprietate comună (indiferent de forma organizatorico-juridică a societăților comerciale), cota-parte din proprietatea în devălmășie a soților.

**Aplicarea sechestrului pe bunurile organizației sau ale persoanei fizice cu statut de întreprinzător**, în cazul asigurării acțiunii, se efectuează în următoarea ordine:

a) în primul rând, pe bunurile care nu participă nemijlocit în producție: valori mobiliare, mijloace bănești (în monedă națională și în valută străină, inclusiv în numerar), autoturisme, obiecte de design din oficii și alte bunuri;

b) în al doilea rând, pe produsele finite (mărfuri), precum și pe alte bunuri materiale care nu participă nemijlocit în procesul de producție și care nu sânt destinate utilizării nemijlocite în producție;

c) în al treilea rând, pe bunurile imobiliare, precum și pe materia primă, materiale, mașini, unelte, utilaje, instalații, echipamente și alte mijloace fixe, destinate utilizării nemijlocite în producție;

d) în al patrulea rând, pe bunurile predate unor alte persoane.

Sechestrarea bunurilor se efectuează în limita valorii revendicărilor din acțiune.

În funcție de măsura asiguratorie întreprinsă, judecătorul sau instanța înștiințează organul care înregistrează bunul sau dreptul asupra lui.

La judecarea pricinilor ce rezultă din raporturile juridice reglementate în baza contractului de gaj este necesar de a asigura acțiunea prin aplicarea legislației procesuale, deoarece **însăși gajul este o modalitate de asigurare a obligațiunii**.

Legea nu determină categoriile concrete de acțiuni care pot fi asigurate și nici nu stipulează că pot fi asigurate numai acțiunile cu caracter patrimonial. Paguba morală presupune compensarea suferințelor morale exprimată în sume bănești.

Deci, acțiunea privind restituirea pagubei morale, de asemenea, poate fi asigurată, cu toate că această pagubă nu este materială, deoarece în cazul admiterii acțiunii executarea hotărârii constă în perceperea unei sume bănești care, în unele cazuri, se poate referi și la averea debitorului [3].

Încheierea de aplicare a sechestrului este opozabilă atât părâtului, cât și tuturor acelorora care vor dobândi vreun drept asupra bunului respectiv. Această normă legală rezultă din prevederea art. 344 din CC [2], potrivit căreia actul juridic prin care s-a dispus de un bun referitor la care, prin lege sau de instanța de judecată, sau de un alt organ abilitat, este instituită în favoarea unor persoane o

interdicție cu privire la dispoziție, poate fi declarat nul de instanța de judecată la cererea persoanelor în favoarea cărora este instituită interdicția.

**Notarea acțiunii, în registrele de publicitate prevăzute de lege, în raport cu drepturile pârâtului.** După ce instanța de judecată i-a decizia de asigurare a acțiunii aceasta trebuie notată în registrul de publicitate prevăzut de lege.

Legea în vigoare mai oferă reclamantului posibilitatea de a cere instanței de judecată să dispună notarea acțiunii pentru alte cazuri decât cele prevăzute la alineatul precedent.

Dacă legea nu prevede altfel, notarea acțiunii efectuate în raport cu un drept înregistrat în registrul de publicitate prevăzut de lege nu împiedică efectuarea înregistrărilor, înregistrărilor provizorii sau a notărilor în folosul terților fără consimțământul solicitantului sau al beneficiarului notării.

Potrivit art. 175<sup>1</sup> alin. (4) CPC [1] Instanța de judecată va dispune notarea acțiunii, dar nu va dispune aplicarea sechestrului sau a interdicției asupra dreptului înregistrat într-un registru de publicitate prevăzut de lege dacă notarea acțiunii constituie o măsură de asigurare suficientă pentru a proteja interesele legitime ale reclamantului.

**Interzicerea pârâtului de a săvârși anumite acte.** Instanța de judecată poate să îi impună pârâtului interzicerea săvârșirea unor acte în scopul asigurării acțiunii, ca exemplu vânzarea unor bunuri sau donarea acestora.

**Interzicerea altor persoane de a săvârși anumite acte în privința obiectului în litigiu, inclusiv transmiterea de bunuri către pârât sau executarea altor obligațiuni față de el.**

La aplicarea acestei măsuri de asigurare instanța de judecată urmează să țină cont de faptul că interdicțiile de a executa anumite acte ce se referă atât la bunurile ce-i aparțin pârâtului, cât și la averea ce nu-i aparține lui, poate să intre în posesiunea, folosința și dispoziția lui pe viitor (spre exemplu, va primi moștenirea, i se va restitui datoria etc.). În asemenea circumstanțe instanța de judecată, aplicând interdicțiile față de alte persoane, va reieși din obiectul litigiului [7, pag.201].

**Suspendarea vânzării bunurilor sechestrate** fiind considerată măsură de asigurare se aplică în acțiunile de eliberare de sub sechestr sau în cazurile în care se solicită radierea din registru. Necesitatea suspendării vânzării este dictată de faptul ca bunul sechestrat prin vânzare să nu fie procurat de un terț.

Instanța de judecată poate aplica măsura de asigurare a acțiunii prin **suspendarea urmăririi în baza unui document executoriu în cazul în care acesta este contestat de către debitor pe cale judiciară** [7, pag.202]. În acest caz, drept document executoriu poate servi ordonanța judecătorească, dispoziția incaso trezorerială, hotărârea instanței de contencios administrativ, titlul executoriu și alte documente.

Măsurile de asigurare menționate mai sus sunt adresate nemijlocit executorului judecătoresc, pentru ca acesta să suspende toate acțiunile întru executarea sentințelor, hotărârilor, ordonanțelor și a altor documente executorii.

Suspendarea procesului, în temeiul art.260 și 261 CPC [1], nu are ca efect suspendarea măsurilor de asigurare, deoarece, potrivit normei imperative stipulate în art.260 alin.(2) CPC [1], suspendarea procesului nu suspendă actele procedurale de aplicare a măsurilor de asigurare.

În dependență de măsura asiguratorie întreprinsă, judecătorul înștiințează, după caz, organul care înregistrează bunul sau dreptul asupra lui.

În urma celor menționate mai sus, putem afirma că legislația în vigoare prevede interdicția persoanelor interesate, de a înstrăina prin orice modalitate bunurile mobile și imobile, precum și, măsurile de asigurare care pot fi aplicate în cazul în care este emisă o încheiere de asigurare a acțiunii. Prin aplicarea măsurilor asigurătorii este necesar să se țină cont de modalitatea de asigurare, scopul instituirii măsurilor de asigurare precum și temeiurile pe care se întemeiază pretențiile persoanei interesate.

Instanța poate admite mai multe forme de asigurare a acțiunii, cu condiția ca suma lor totală să nu depășească valoarea acțiunii. La cererea participanților la proces se admite înlocuirea unei forme de asigurare a acțiunii cu altă formă. Chestiunea aceasta se soluționează în ședință de judecată, anunțându-se despre aceasta și participanții.

Acceptând asigurarea acțiunii, judecătorul sau instanța poate cere reclamantului o cauțiune a prejudiciilor care ar putea fi cauzate pârâtului. Dacă reclamantul nu depune cauțiunea în termenul stabilit de instanță, aceasta din urmă emite o încheiere de anulare a măsurilor de asigurare a acțiunii, care se execută imediat.

#### BIBLIOGRAFIE

##### Acte legislative naționale:

1. Codul de Procedură Civilă al RM Nr.225 din 30.05.2003 Publicat: Monitorul Oficial al RM Nr. 130-134/415; din 21.06.2013.
2. Codul Civil al RM Nr.1107 din 06.06.2002 Publicat: în Monitorul Oficial al RM Nr. 82-86, din 22.06.2002.
3. Hotărîrea explicativă a Plenului Curții Supreme de Justiție a Republicii Moldova Cu privire la aplicarea de către instanțele judecătorești a legislației ce reglementează asigurarea acțiunii la judecarea cauzelor civile nr. 32 din 24.10.2003.

##### Monografii:

4. Belei E. Probleme de reglementare și aplicare a normelor procesuale privind asigurarea acțiunii civile. În Revista Institutului Național al Justiției, Chișinău, nr.2, 2013.
5. Bîcu A. Instituția măsurilor de asigurare a acțiunii civile în contextul reglementărilor actuale. În Legea și viața, Chișinău, noiembrie 2012.
6. Bojincă M. Condițiile exercitării acțiunii civile. În Analele Universității “Constantin Brâncuși” din Târgu Jiu, Seria Științe Juridice, Nr. 3/2010.
7. Pisarenco O. Drept procesual civil. Note de curs. Chișinău, UTM, 2011.

*Научный руководитель: доктор юридических наук Писаренко Ольга*

УДК 343.1

*Олександра Гриньків  
(Київ, Україна)*

#### СПІВУЧАСТЬ У ВЧИНЕННІ КРИМІНАЛЬНИХ ПРАВОПОРУШЕНЬ В КОНТЕКСТІ ОПЕРАТИВНО-РОЗШУКОВОЇ ДІЯЛЬНОСТІ ДЕРЖАВНОЇ ПРИКОРДОННОЇ СЛУЖБИ УКРАЇНИ

*У статті розглядається проблема оперативного проникнення в кримінально протиправне середовище як один із видів співучасті, що в кримінально протиправному посяганні викликає не лише теоретичний інтерес, але й має суттєве значення. Від правильного кримінально-правового оцінювання діянь, залежатиме відповідальність та призначення обґрунтованого й справедливого покарання винним особам.*

*Зроблено висновки, що оперативне проникнення можливо в кримінально протиправні групи, що утворюються за попередньою змовою: група осіб за попередньою змовою, організована група та кримінально протиправна організація. Оперативний співробітник чи особа, яка співпрацює з оперативними підрозділами Державної прикордонної служби України проникає в ближнє або навіть віддалене оточення особи, яка підготовлює, вчиняє або вчинила кримінальне правопорушення.*

**Ключові слова:** *оперативне проникнення, оперативно-розшукова діяльність, співучасті в кримінальному правопорушенні, форми співучасті, види співучасті за попередньою змовою, оперативно-розшукові заходи.*

*The article is about the problem of prompt penetration into the criminal environment as one of the types of complicity, which in the criminal offense is not only of theoretical interest, but also of*

*significant importance. From correct criminal-law evaluation of actions will depend on the responsibility and the sentencing of justified and just punishment of guilty persons.*

*It is concluded that operative penetration is possible in criminalized groups formed on the basis of a preliminary conspiracy: a group of persons under a preliminary conspiracy, an organized group and a criminally unlawful organization. An operational officer or a person who cooperates with operational units of the State Border Guard Service of Ukraine enters the near or even remote environment of a person who prepares, performs or committed a criminal offense.*

**Key words:** *operative penetration, operative-search activity, complicity in criminal offense, forms of complicity, types of complicity under the previous conspiracy, operative-search activities.*

За положеннями статті 26 Кримінального кодексу України (далі – КК України), співучастю у злочині визнається умисна спільна участь декількох суб'єктів злочину у вчиненні умисного злочину [2].

І.І. Митрофанов і А.М. Притула, беручи за підставу класифікації суб'єктивний критерій – ступінь взаємозв'язку спільно діючих осіб і розвиваючи погляди прихильників цього підходу, запропонували наступні форми співучасті: 1) співучасть без попередньої змови; 2) співучасть за попередньою змовою [4, с. 81].

Видами співучасті за попередньою змовою за чинним законодавством України про кримінальну відповідальність (далі – ЗУпКВ) є: 1) група осіб за попередньою змовою; 2) організована група; 3) кримінально протиправна організація. Критерієм такого поділу співучасті на види вважається ступінь організованості кримінально протиправної групи, що визначає не лише місце, яке вони займають в системі кримінально протиправних груп, проведеного за ознакою організованості, але й ступінь її суспільної небезпеки, що має враховуватися під час кваліфікації спільно вчинених кримінально караних деліктів. Така класифікація співучасті на форми та види є практично значущою, оскільки віддзеркалює конкретно названі в ЗУпКВ ситуації спільної кримінально протиправної діяльності.

Специфіка вчинення кримінально караного делікту групою осіб без попередньої змови (ч. 1 ст. 28 КК України) полягає у відсутності попередньої домовленості між виконавцями. З огляду на суб'єктивну сторону цієї форми співучасті, вчиняти кримінальне правопорушення за відсутності попередньої домовленості, не уявляється можливим. Особа, яка проникла в кримінально протиправне середовище, може здійснювати дії в складі такої групи, але за умови, що вона вже реалізує оперативно-розшуковий захід у складнішій співучасті.

З точки зору кримінального права, особа може проникати в групові кримінально протиправні об'єднання, що мають певний ступінь стійкості. Йдеться, перш за все, про складні види співучасті за попередньою згодою. У Загальній частині КК України вони зафіксовані як група осіб за попередньою змовою, організована група та кримінально протиправна організація. Лише цим груповим об'єднанням властива попередня кримінально протиправна діяльність, а отже уможливорюється поява інформації про існування такої групи або організації, яка може бути покладена в основу рішення про проведення оперативно-розшукового заходу.

За ч. 2 ст. 28 КК України кримінальне правопорушення визнається вчиненим за попередньою змовою групою осіб, якщо його спільно вчинили декілька осіб (дві або більше), які заздалегідь, тобто до початку кримінального правопорушення, домовилися про спільне його вчинення. Час існування такої групи законодавець фактично не обмежує. Він може тривати від короткого проміжку часу до кількох місяців чи років.

Особа може проникнути і в організовану кримінально протиправну групу. Відповідно до ч. 3 ст. 28 КК України кримінальне правопорушення визнається вчиненим організованою групою, якщо в його готуванні або вчиненні брали участь декілька осіб (три і більше), які попередньо зорганізувалися у стійке об'єднання для вчинення цього й іншого (інших) кримінальних правопорушень, об'єднаних єдиним планом з розподілом функцій учасників групи, спрямованих на досягнення цього плану, відомого всім учасникам групи. Ці види

співучасті за попередньою змовою зафіксовані як кваліфікуючі ознаки в понад 100 статтях Особливої частини КК України.

Відповідно до ч. 4 ст. 28 КК України кримінальне правопорушення визнається вчиненим кримінально протиправною організацією, якщо воно скоєно стійким ієрархічним об'єднанням декількох осіб (п'ять і більше), члени якого або структурні частини якого за попередньою змовою зорганізувалися для спільної діяльності з метою безпосереднього вчинення тяжких або особливо тяжких кримінальних правопорушень учасниками цієї організації, або керівництва чи координації кримінально протиправної діяльності інших осіб, або забезпечення функціонування як самої кримінально протиправної організації, так і інших кримінально протиправних груп. Відповідно до закону такий «особистісний контингент» (інструментарій для кримінальних правопорушень) має бути наділений низкою характерних ознак: 1) кримінально протиправна організація функціонує під єдиним керівництвом; 2) його члени об'єднані загальною метою – спільна діяльність з метою безпосереднього вчинення тяжких або особливо тяжких кримінальних правопорушень; 3) кримінально протиправні посягання вчиняються для одержання безпосередньо чи опосередковано фінансової або іншої матеріальної вигоди [1, с. 112 – 113].

Отже, кримінально протиправна організація – це організована група особливого роду, наділена законом більшим ступенем стійкості, згуртованості та низкою інших ознак, а також є складною формою співучасті, вчиненою за попередньою змовою [3, с. 304]. Варто також враховувати, що в Особливій частині КК України передбачені окремі види кримінально протиправних об'єднань. Їхнє коло досить широке, і вони використовуються, зазвичай, в диспозиціях так званих усічених складів кримінально протиправних діянь (ст.ст. 257 і 258<sup>3</sup> КК України), створення не передбачених законом воєнізованих або збройних формувань (ст. 260 КК України) [3, с. 304].

Певний інтерес представляє теоретичне дослідження можливостей проведення оперативного проникнення до однієї особи. Окремі вчені вважають таке проникнення об'єктом розглядуваного оперативного-розшукового заходу. Разом із тим, з погляду етимології слова, проникнути можливо лише в щось, а не до чогось/когось. Якщо йдеться про людину, логічно розмірковуючи, вона може проникнути в які-небудь відповідні соціально-побутові умови та певну обстановку. Інакше кажучи, оперативник або особа, яка співпрацює з оперативним підрозділом Державної прикордонної служби України (далі – ДПСУ), яким здійснюється оперативно-розшукова діяльність, проникає в яке-небудь мікросередовище. Проникнути «в одну людину» при буквальному тлумаченні взагалі не уявляється можливим. До особи можна лише приєднатися, перебувати поруч із нею. Одна людина апіорі соціально середовище створити не може, вона не створює ні спільноти, ні навіть мікросередовища. Становище протилежно змінюється, якщо особа проникає в ближнє або навіть віддалене оточення особи, яка готує, вчиняє або вчинила кримінальне правопорушення. Це може бути не лише яка-небудь мікросоціальна група, але й місце розміщення людини. Однак у такій ситуації об'єктом оперативного проникнення є вже не конкретна особа, а певні соціально-побутові умови, в яких вона перебуває. Унаслідок цього варто погодитися з тими авторами, які в подібних ситуаціях указують на оперативне проникнення до «оточення об'єкта, який становить оперативний інтерес» [5, с. 252].

Оперативне проникнення можливо в кримінально протиправні групи, що утворюються за попередньою змовою: група осіб за попередньою змовою, організована група та кримінально протиправна організація. Оперативний співробітник чи особа, яка співпрацює з оперативними підрозділами ДПСУ проникає в ближнє або навіть віддалене оточення особи, яка підготує, вчиняє або вчинила кримінальне правопорушення. Це може бути не лише яка-небудь мікросоціальна група, але й місце розміщення людини. Однак у такій ситуації об'єктом оперативного проникнення є вже не конкретна особа, а певні соціально-побутові умови, в яких вона перебуває, – оперативне проникнення до «оточення об'єкта, який становить оперативний інтерес».

ДЖЕРЕЛА ТА ЛІТЕРАТУРА

1. Гриньків О. О. Окремі аспекти оперативного проникнення в кримінально протиправне середовище. *Приватне та публічне право*. 2019. № 3. С. 111 – 115.
2. Кримінальний кодекс України: Закон України від 05.04.2001 № 2341-III. URL: <https://zakon.rada.gov.ua/laws/show/2341-14> (дата звернення: 20.10.2019).
3. Митрофанов І. І. Загальна частина кримінального права України : навч. посіб. Одеса : Фенікс, 2015. 576 с.
4. Митрофанов І. І., Притула А. М. Співучасть у злочині: навчальний посібник. Одеса: Вид-во «Фенікс», 2012. 208 с.
5. Шумилов А. Ю. Курс основ оперативно-розсыскной деятельности: учебник для вузов. Москва: Издательский дом Шумиловой И. И., 2006. 368 с.

УДК 34.05

Юлія Павлова  
(Київ, Україна)

ADVOCATES' MONOPOLY: UKRAINIAN REALITIES  
AND INTERNATIONAL PERSPECTIVE

*Дана стаття розглядає теоретичні засади функціонування адвокатської монополії, її основні переваги та недоліки. Окрема увага приділена законодавчому закріпленню меж адвокатської монополії в національному законодавстві України та у світовій практиці на прикладах Сполучених Штатів Америки, Індії, Японії.*

**Ключові слова:** адвокатська монополія, межі адвокатської монополії, судове представництво, судова реформа 2016 в Україні, юридична практика без ліцензії.

*This article examines the theoretical foundations of the functioning of advocates' monopoly, its main advantages and disadvantages. Particular attention is paid to the legislative fixation of the limits of the advocates' monopoly in the national legislation of Ukraine and in the world practices on the examples of the United States of America, India, and Japan.*

**Key words:** advocate's monopoly, limitations of the advocates' monopoly, judicial representation, Ukrainian judicial reform 2016, unauthorized practice of law.

In a modern world where increasingly large numbers of individuals engage into contractual or other legal relationship, the need to be provided with a proper legal advice, consultation or representation appears obvious. The more legal relationships evolve, the more the quality of the legal aid has to live up to the standards of the real life. Ensuring proficiency and effectiveness of the legal aid provided within a state, requires national legislators to adopt appropriate measures in order to guarantee the quality of such legal aid and safeguard its nationals from unqualified practices. A generally recognized means to do so is advocates' monopoly.

This term stands for an exclusive right of advocates to carry out the functions of the legal profession, including representation of individuals in proceedings, drafting legal documents, providing advice and general consultations on legal issues. However, according to the OECD report «Competitive Restrictions in the Legal Professions» in most jurisdictions, lawyers only enjoy a monopoly over representing clients in courts, while the market for legal advice remains largely open [1]. On the other hand, a number of jurisdictions prosecute unauthorized practice of law in all fields, as the involvement of non-lawyers in the field which have traditionally been considered as legal services, there may be a risk of the compromise of the core values of the legal profession.

It is necessary to note in this regard, that definitions of unauthorized practice of law in the majority of jurisdictions are also far from being clear. For instance, the Pennsylvania Bar Association Unauthorized Practice of Law Committee's made an attempt to define the notion of



«unauthorized practice of law». Although it didn't provide for an exact definition, but it described the way to identify those areas which are reserved for licensed attorneys only. So, basically where a judgment requires the abstract understanding of legal principles and a refined skill for their concrete application, the exercise of such competence is reserved attorneys [2]. While there is a clear distinction between lay and legal judgments, to make a proper delineation almost each given case must turn on a careful analysis of the particular judgment involved and the expertise that must be brought to bear on its exercise.

A great deal of uncertainty in the definition of unauthorized practice of law also exists in India as proven by the Madras High Court decision, where the court ruled that foreign lawyers were entitled to participate in international arbitration proceedings to provide legal advice only if they do it within an established period of time and then return back. Later on, when reviewing this decision, the Supreme Court of India, concluded that there was no prohibition for foreign law firms or foreign lawyers to visit India for temporary periods [2]. The court agreed, however, that neither foreign law firms nor foreign lawyers could practice in India on either the litigation or non-litigation side unless they fulfilled the requirements of the Advocates Act and the Bar Council of India rules. Basing on this, it can be alleged that foreign lawyers could easily provide legal services temporary, but would be limited in the right to do so on the permanent basis. Whereas, it seems the delineation is in the time restrains, precise boundaries of India's legal profession monopoly are still unclear.

There is also uncertainty about the scope of the legal professional's monopoly in Japan. Article 72 of Japan's Attorneys' Act establishes that «no person other than an attorney or a Legal Professional Corporation may, for the purpose of obtaining compensation, engage in the business of providing legal advice or representation, handling arbitration matters, aiding in conciliation, or providing other legal services in connection with any lawsuits, non-contentious cases, or objections, requesting for re-examination, appeals and other petitions against administrative agencies, etc., or other general legal services, or acting as an intermediary in such matters» [3]. However, this enumeration does not include the whole spectrum of legal practices, which gives grounds to state that not mention above activities in the field of law can be carried out by non-attorneys as well.

Although advocate's monopoly has been a widespread practice throughout the world for more than 10 years, Ukraine faced this notion only in 2016 in terms of the constitutional reform. Nevertheless, it is also important to note that such experience was not fundamentally new to Ukrainian law as since 2012, the Code of Criminal Procedure has provided for a partial advocates' monopoly on defense against criminal charges.

Advocates' monopoly in Ukraine was commented on controversially both among legal professionals and lay persons. The main argument in favor of such constitutional change was the quality of professional legal assistance. The existing requirements for a lawyer - including compulsory observance of the rules of ethics, higher legal education, a minimum of 2 years of legal practice, qualifying examination, internship and an oath – would become professional guarantees for the legal aid provided. The quality of legal services would also be enhanced by the personal interest of the lawyer, since he may be subject to disciplinary action for failure to perform his duties. Moreover, an advocate is obliged to keep the attorney-client privilege *id est* not to disclose any information about the client, the nature of the assistance provided or the documents, that has become known to him. One more benefit of the advocates' monopoly was derived from the legal status of the advocate himself, which provides for a right to request information from the appropriate authorities. This would become an important tool in gathering evidence and, as a consequence, in building a legal position and proper protection of rights.

In contrast, opponents of the advocate's monopoly claimed that its implementation would deprive citizens of the constitutional right to legal aid and limit citizens' access to justice, since the choice of legal representative would be limited to lawyers. This argument turned out to be relatively weak in the discussions, since if a person chose an advocate to represent himself, it would still be the lawyer of his choice, and therefore it provided for no limitation of choice.

Concerns were also expressed about the cost of advocates' services, as advocates would take advantage of their monopoly position and set high prices for their services. However, real facts

following the implementation of advocates' monopoly proved this argument wrong. Moreover, the disadvantage of the reform was also the fact that advocates would have to spend a considerable part of their time for actions that do not require specialized legal knowledge, and it would take much time for non-advocate lawyers to requalify. But, the provisions of Article 131-2 of the Constitution of Ukraine provided for a number of exceptions from the monopoly rule, where non-advocates could also represent clients before the court. Namely they were - labor disputes, social rights protection disputes, disputes related to elections and referendums and minor disputes, as well as representation of minors or persons who are declared incapacitated or disabled by the court. In addition to this, the transition period for the provisions establishing advocate's monopoly to become effective in all instances was set for the term of 4 years. Naturally, this would be enough for all those lawyer who wanted to requalify.

As demonstrated above the advantages of the advocates' monopoly generally outweighed its drawbacks, and the monopoly was enshrined in the Constitution. However, there was no precedent in the world for establishing a monopoly on legal aid at the level of the Basic Law of the State. It is well-known that constitutional norms are the basis of legal regulation of the life of state, but they cannot regulate absolutely all the relations which arise in it. The practical application of the provisions of the Constitution depends first of all on laws that specify their content, setting out clear rules. In addition, pursuant to Article 92 of the Constitution, the laws of Ukraine may determine, in particular, the basis for the organization and operation of a advocacy [4]. Therefore, it may be concluded that the advocates' monopoly should rather have been enshrined in the provisions of a special national law on the advocacy and advocates practices. As of 2019, the drawback of constitutional establishment of the monopoly has become even more evident. The urgent need for the abolition of the advocates' monopoly under the presidential bill No. 1013 [5] required the parliament to appeal to the Constitutional Court of Ukraine for conclusions concerning the content of the bill. And the whole process of changes became unreasonably delayed due to the requirements of preserving the stability of the Constitution.

Moreover, Ukraine has proved herself to be highly inconsistent in its judicial reform, since just 3 years after the start of implementation of the advocates' monopoly and even before the end of its 4-year transition period provided for in the transitional provisions of the Constitution, new presidential bill initiated its abolishment.

Summing up, it is necessary to note that the practice of implementation of advocates' monopolies has gained almost universal recognition, since proficiency, competence and ethics are the core values underpinning legal practice. Only advocates who qualify for all these requirements bear responsibility for the execution of their duties before their clients and the State. Nevertheless, advocates' monopoly often undergoes certain limitations and restrictions, which vary from state to state. But the similarity between them is the fact that such restrictions are often vaguely articulated, which allows for a broad scope of judicial and doctrinal interpretation.

### SOURCES

1. Competitive Restrictions in Legal Professions – [Electronic source] – <https://www.oecd.org/regreform/sectors/40080343.pdf>
2. W. Bradley Wendel. The profession's monopoly and its core values – [Electronic source] – [http://www.nychousingcourt.com/bar\\_monopoly\\_on\\_law.pdf](http://www.nychousingcourt.com/bar_monopoly_on_law.pdf)
3. Attorney Act of Japan – [Electronic source] – [http://www.japaneselawtranslation.go.jp/law/detail\\_main?re=02&ia=03&\\_x=8&\\_y=12&vm=02&id=1878](http://www.japaneselawtranslation.go.jp/law/detail_main?re=02&ia=03&_x=8&_y=12&vm=02&id=1878)
4. The Constitution of Ukraine – [Electronic source] – <https://zakon.rada.gov.ua/laws/show/254%D0%BA/96-%D0%B2%D1%80>
5. Bill on Amendments to the Constitution of Ukraine (abolishing the lawyer's monopoly) – [Electronic source] – [https://w1.c1.rada.gov.ua/pls/zweb2/webproc4\\_1?pf3511=66242](https://w1.c1.rada.gov.ua/pls/zweb2/webproc4_1?pf3511=66242)

CZU 347.78

*Dorina Poțînga (Chișinău, Moldova)*

*Coordonator: Ursu Viorica (Chișinău, Moldova)*

## IMPORTANȚA FUNDAMENTĂRII TEORETICO-PRACTICĂ A DREPTURILOR DE AUTOR

*In the present economic system, the list of beneficiaries of intellectual property rights increased. Beginning with scientists, artists or engineers ending to different kind of business can be protected by intellectual property rights. Even companies marketing plans, production planning tips, engineering products or design, advertisement or marketing strategies can be protected.*

*The article is a deep analysis of copyright in order to determine which are the areas protected by intellectual property rights, where are the limits that are protected by the law. At the same time, this study describes the main actors in the intellectual property relations and the categories of copyright.*

**Keywords:** *copyright, creation, invention, symbol, name, image, creation, protection, limitation, intellectual property.*

**Metodologia cercetării.** Întru realizarea obiectivelor menționate la elaborarea prezentului articol a fost selectat materialul doctrinar, normativ-legislativ, cu privire la instituția proprietății intelectuale la general și a drepturilor de autor în special. De astfel, au fost aplicate următoarele metode de cercetare: metoda analizei istorice; metoda analizei logice (analiza deductivă, inductivă, generalizare, specificare etc.), utilizată la efectuarea sintezei opiniilor diferiților autori privind natura juridică a dreptului de proprietate intelectuală, metoda analizei; metoda analizei cantitative care presupune studierea și sistematizarea bazei normative și doctrinare, naționale și internaționale cu privire la drepturile de autor.

**Introducere.** Proprietatea intelectuală este recunoscută la scară largă, ca și cel mai protejat drept impropriu al unei persoane, de aceea atât doctrina cât și legislația a abordat acest subiect foarte amănunțit. Astfel că la ora actuală, drepturile care se includ în proprietatea intelectuală au o deosebită aplicabilitate, și aici mă refer la importanța pe care o emană fiecare drept precum și necesitatea protecției lor. Pentru a face o claritate în acest sens, și a înțelege clar care sunt limitele unei discuții în acest sens, este oportun a oferi o definiție atât doctrinară cât și legală drepturilor proprietății intelectuale.

**Rezultatele cercetării.** Astfel, dreptul de proprietate intelectuală este acea ramură de drept care cuprinde ansamblul normelor juridice care reglementează raporturile juridice privind protecția creației intelectuale în domeniul industrial, științific, literar și artistic, precum și semnele distinctive ale activității de comerț [6, 17 p].

Dreptul de proprietate intelectuală înglobează atât normele juridice privitoare la valorificarea activității creatoare specifice oamenilor, cât și cele care privesc apărarea cu mijloace juridice a drepturilor patrimoniale și nepatrimonialele creatorilor [4, 201p].

Proprietatea intelectuală se referă la creații ale minții umane, cum ar fi: invenții, opere literare și artistice, simboluri și desene, nume și imagini utilizate în comerț etc.

Numeroasele legi care sunt grupate sub termenul de proprietate intelectuală se aplică diferitelor regimuri juridice, opere ale minții considerate de naturi diferite, aceste naturi și regimuri fiind funcții ale fiecărei jurisdicții locale. Deși Convenția de la Berna garantează fiecărui autor un monopol internațional asupra operelor literare sau artistice pe care le proiectează, este totuși competența locală în vigoare care se aplică [1].

Proprietatea intelectuală vizează mai multe drepturi, fiind clasificate în două categorii:

- *Proprietatea industrială* care cuprinde invențiile, mărcile, indicații și denumirile geografice, desenele și modelele industriale;

- *Dreptul de autor și drepturile conexe* care se referă la opere literare cum sunt: romanele, poeziile și piesele de teatru filmele, lucrările muzicale, lucrările de artă: desene, picturi, fotografii, sculpturi și lucrări arhitectonice.

Dreptul de autor reprezintă ansamblul prerogativelor de care se bucură autorii cu referire la operele create, instituția dreptului de autor este instrumentul de protecție a creatorilor și operelor lor [7, 23p].

Drepturile conexe ale dreptului de autor sunt drepturile artiștilor interpreți asupra activității lor, ale producătorilor de fonograme și ale organismelor de radiodifuziune asupra programelor de radio și televiziune [7, 64p].

În prezentul articol, vom analiza doar drepturile de autor. Astfel, potrivit Legii nr. 139 din 02.07.2010 privind dreptul de autor și drepturile conexe „constituie obiect al dreptului de autor operele originale de creație intelectuală în domeniul literar (romane, eseuri, manuscrise), artistic (picturi, piese de teatru) sau științific (inventii, experimente), oricare ar fi modalitatea de creație, modul sau forma de exprimare și independent de valoarea și destinația lor, important să corespundă autorului prin simplul fapt că el a creat-o [2].

Scopul principal al drepturilor de proprietate intelectuală este de a încuraja crearea unei mari varietăți de bunuri intelectuale. Pentru a realiza acest lucru, legea oferă oamenilor și întreprinderilor drepturi de proprietate asupra informațiilor și bunurilor intelectuale pe care le creează, de regulă, pentru o perioadă limitată de timp. Aceasta oferă stimulente economice pentru crearea lor, deoarece permite oamenilor să profite de informațiile și bunurile intelectuale pe care le creează, dar fără a prejudicia. Inovațiile contribuie la progresul tehnologic al țărilor de aceea legiuitorul a considerat necesar a oferi o protecție juridică titularilor de drepturi și ai asigura de importanța creativității lor.

Legea nr. 139 din 02.07.2010 ne prezintă o clasificare a categoriilor de opere protejate juridic, astfel întâlnim:

- *opere originale* și
- *opere derivate*.

**Opera originală** este considerată ca o expresie a amprentei personalității și individualității autorului. Jurisprudența a admis că originalitatea nu înseamnă noutate, o operă poate fi originală chiar dacă se aseamănă mult cu alte opere, câtă vreme similaritatea este fortuită și nu rezultatul copierii [6, 85p]. Într-o altă opinie [7, 122p] „originalitatea operei este sinonimă cu noutatea pe care aceasta o aduce, sub un aspect sau altul, după caz, în domeniul literar, artistic sau științific”.

Art. 7 din Legea nr. 139 din 2010 privind dreptul de autor și drepturile conexe, stabilește cu titlu exemplificativ:

- a) scrierile literare și publicistice, conferințele, predicile, pledoariile, prelegerile și orice alte opere scrise sau orale, precum și programele pentru calculator;
- b) operele științifice, scrise sau orale, cum ar fi: comunicările, studiile, cursurile universitare, manualele școlare, proiectele și documentațiile științifice;
- c) compozițiile muzicale cu sau fără text - desemnând elaborarea unei lucrări muzicale, deseori însoțită de notarea ei prin mijloace semiotice universal acceptate (de exemplu, partitura, tabulatura) sau altele proprii creatorului ei, echivalente prin intermediul explicațiilor;
- d) operele dramatice, dramatico-muzicale, operele coregrafice și pantomimele care reprezintă totalitatea operelor scrise pentru a fi reprezentate pe scena unui teatru. De aceea, operele dramatice presupun o limitare în timp și spațiu a acțiunii reprezentate. În operele dramatice apare un conflict dramatic, care este axat în jurul căreia se dezvoltă acțiunea, bazată pe împrejurări, pasiuni și caractere care se ciocnesc;
- e) operele cinematografice, precum și orice alte opere audiovizuale care constă dintr-o succesiune de imagini coerente fixate, însoțite sau nu de sunete, producând impresia mișcării, destinată percepției vizuale și auditive (în cazul în care imaginile sînt însoțite de sunet) prin intermediul unui anumit dispozitiv;
- f) operele fotografice, precum și orice alte opere exprimate printr-un procedeu analog fotografiei;

g) operele de artă grafică sau plastică, cum ar fi: operele de sculptură, pictură, gravură, litografie, artă monumentală, scenografie, tapiserie, ceramică, plastică și a metalului, desene, design, precum și alte opere de artă aplicată produselor destinate unei utilizări practice;

h) operele de arhitectură, inclusiv planșele, machetele și lucrările grafice ce formează proiectele de arhitectură;

i) lucrările plastice, hărțile și desenele din domeniul topografiei, geografiei și științei în general [2].

În aceeași ordine de idei, operele realizate prin utilizarea unor opere preexistente sunt denumite opere derivate sau compozite. Art. 7 alin. 3 din Legea nr. 139 din 2010 [2] exemplifică:

a) traduceri, adaptările, anotațiile, lucrările documentare, aranjamentele muzicale și orice alte transformări ale unei opere literare, artistice sau științifice care reprezintă o muncă intelectuală de creație. Astfel, prin *traducere* se înțelege redarea sau transpunerea unei opere dintr-o limbă în alta; scrisul celor două texte trebuie să fie aproximativ asemănător, iar structurile textului de bază să se păstreze în măsura în care nu afectează traducerea. Și traducătorul efectuează o muncă originală. De obicei dreptul de a traduce aparține editurilor care angajează un traducător

b) culegerile de opere literare, artistice sau științifice, cum ar fi: enciclopediile și antologiile, colecțiile sau compilațiile de materiale sau date, protejate ori nu, inclusiv bazele de date, care, prin alegerea sau dispunerea materialului, constituie creații intelectuale. Beneficiază de protecție, în măsura în care nu sunt prejudiciate drepturile autorilor opere originale [4, 137p].

Colecțiile sau compilațiile sunt protejate dacă alegerea ori aranjarea materialului se distinge prin originalitate; trebuie să fie rezultatul unei activități creatoare, dar care nu se distanțează foarte tare de modelul original.

Totodată enumerarea din textul menționat are caracter enunțiativ și nu limitativ.

Reieșind din aceasta, potrivit Legii nr. 139 [2] și a doctrinei, protecția juridică a unei opere se acordă indiferent de modalitatea de creație, respectiv genul operei (literară, științifică, muzicală, cinematografică etc.) Precum și forma de exprimare, procedeele de realizare (cărți, broșuri, conferințe, alocuțiuni, pledoarii etc.) Indiferent de destinația operei, estetic sau utilitar al acesteia, și cel mai important indiferent de scopul și valoarea operei. În acest sens legiuitorul nu poate crea anumite limite sau restricții în adresa autorului unei creații, discriminând anumite categorii de invenții intelectuale.

Dar, tot în acest sens, pentru a fi protejate sunt necesare o serie de condiții, dintre care:

- *Opera să fie rezultatul unei activități intelectuale creatoare*; operele nu pot fi produsul unei persoane juridice (aceasta poate eventual dobândi numai anumite drepturi nepatrimoniale sau patrimoniale);

- *Opera să fie originală*; să aibă elemente particulare care să poarte amprenta personalității individului, a individualității autorului.

- *Opera trebuie să îmbrace o formă concretă de exprimare, perceptibilă simțurilor, să fie exteriorizată, chiar și într-o formă neterminată sau nedefinitivă*; materializarea este necesară deoarece legea nu poate proteja ceva ce încă se află doar în stadiul de idee. Aceasta presupune că dreptul de autor se naște la momentul în care opera îmbracă forma de manuscris, schiță, tablou etc, însă nu în toate cazurile opera este fixată în mod necesar pe hârtie. Anumite opere sunt indisolubil legate de un suport material (exemplu un tablou, o pictură), însă în cazul altora o astfel de legătură poate să nu existe (de exemplu în cazul unui spectacol/reprezentare de pantomimă).

- *Opera trebuie să fie susceptibilă de aducere la cunoștința publicului*, cu posibilitatea răspândirii prin orice mijloc – reproducere, executare, expunere, reprezentare etc.

În continuare vom încerca, să facem o analiză a categoriilor de opera protejate juridic. Astfel, o clasificare legală, instituită chiar de legiuitor se referă la operele originale și cele derivate.

Totuși, Legea cu privire la drepturile de autor și drepturile conexe [2], prevede la art. 8 categoriile de opera care sunt exceptate de la protecție, și anume:

a. *ideile, teoriile, conceptele, descoperirile științifice*, procedeele, metodele de funcționare sau conceptele matematice ca atare și invențiile, conținute într-o operă, oricare ar fi modul de preluare,

de scriere, de explicare sau de exprimare; Dreptul de autor nu protejează ideile în sine, ci numai forma lor de exprimare, ideile sunt doar o sursă de inspirație, nu sunt susceptibile a fi apropiate.

b. *textele oficiale de natură politică, legislativă, administrativă, judiciară* și traducerea oficială ale acestora, ca fiind structură publică de interes național, care asigură publicarea legii ce trebuie cunoscută și aplicată întocmai de către autorități și cetățeni, înlesnește în permanență cunoașterea exactă și rapidă a actelor oficiale, contribuind astfel la consolidarea statului de drept,

c. *simbolurile oficiale ale statului*, autorităților publice și ale organizațiilor (stema, sigiliul, drapelul, emblema, blazonul, insigna, ecusonul și medalia), totalitate a însemnelor heraldice, vexilologice, imnice, sigilografice, faleristice și uniformistice destinate identificării posesorului și etalate în acest scop.

d. *mijloacele de plată*- este un dispozitiv și/sau un set de proceduri convenite între un utilizator de servicii de plată și un furnizor de servicii de plată, care permit transferul fondurilor de la plătitor la beneficiar.

e. *știrile și informațiile de presă*- sunt genuri jurnalistice care prezintă realitatea actuală, pe care o pune într-o formă comunicabilă, transmisă apoi, prin intermediul unor tehnici moderne de difuzare în masă.

f. *simplele fapte și date* – anumite evenimente care au avut loc și care nu au un caracter privat.

Motivația excluderii de la protecția dreptului de autor se axează pe două considerente: pe de o parte, unele dintre ele reprezintă domeniul public, iar accesul nelimitat și folosirea nelimitată a acestora este obligatorie sau posibilă, iar pe de altă parte, printre altele există deja instituită o protecție juridică prin alte acte normative speciale și specifice (invenții, mijloacele de plată etc.) [7, 165 p].

**Subiectele dreptului de autor.** Calitatea de autor a unei opere o are orice persoană care creează o operă literară, artistică sau științifică. Art. 3 din Legea cu privire la drepturile de autor și drepturile conexe [2] arată că :« este autor persoana fizică sau persoanele fizice care au creat opera ».

Art. 5 al. 2 din Legea 139 din 2010 [2] instituie o prezumție relativă, în conformitate cu care autor este persoana sub numele căreia opera a fost adusă pentru prima dată la cunoștința publicului; prezumția poate fi răsturnată prin orice mijloc de probă, în funcție de situație.

Calitatea de autor este o problemă de fapt, în timp ce calitatea de subiect este o problemă de drept, astfel că cele două nu presupun neapărat identitatea de persoană [10]. În reglementările juridice a literaturii de specialitate, sunt identificate două categorii de subiecți :

- **Subiectul original** este persoana fizică ce a creat opera protejată.
- **Subiectul secundar** este persoana fizică sau juridică ce a dobândit anumite prerogative, fără a fi autorul operei, respectiv creatorul acesteia.

Această categorie este expres prevăzută de legea nr. 139 din 02.07.2010:

a) moștenitorii autorului – adică persoana care a dobândit dreptul asupra operei fără a fi autor, în urma decesului autorului, prin testament.

b) cesionarul drepturilor patrimoniale (pentru drepturile prevăzute în contractul de cesiune) - persoană care a dobândit vre-un drept asupra operei în temeiul unui contract de cesiune;

c) angajatorul- persoana fizică care ca urmare a prestării unei anumite munci de către salariat în folosul și sub autoritatea sa, care, la rândul ei, se obligă să-i asigure condiții echitabile de muncă și să achite la timp și integral salariul pentru opera creată, în îndeplinirea unei atribuții de serviciu.

d) persoana fizică sau juridică ce publică anonim opera unui autor ce nu își dezvăluie identitatea.

f) persoana fizică sau juridică din inițiativa, sub responsabilitatea și sub numele căreia a fost creată o operă colectivă.

În anumite situații, opera poate fi creația mai multor persoane. Legea nr. 139 este cea care face distincția între opera comună și opera colectivă [art. 15, 2].

Astfel *opera comună* este opera creată de mai mulți coautori, în colaborare, dintre care unul poate fi autor principal. Dreptul de autor asupra operei comune aparține coautorilor acesteia, între care unul poate fi autorul principal, în condițiile legii cu privire la dreptul de autor. În lipsa unei

convenții contrare, coautorii nu pot utiliza opera decât de comun acord. Refuzul consimțământului din partea oricărui dintre coautori trebuie să fie temeinic justificat. În cazul în care contribuția fiecărui coautor este distinctă, aceasta poate fi utilizată separat, cu condiția să nu se prejudicieze utilizarea operei comune sau drepturile celorlalți coautori [10, 27p].

În cazul utilizării operei create în colaborare, remunerația se cuvine coautorilor în proporțiile pe care aceștia le-au convenit. În lipsa unei convenții, remunerația se împarte proporțional cu părțile de contribuție ale autorilor sau în mod egal, dacă acestea nu se pot stabili. Este opera colectivă opera în care contribuțiile personale ale coautorilor formează un tot, fără a fi posibil, data fiind natura operei, să se atribuie un drept distinct vreunui dintre coautori asupra ansamblului operei create. În lipsa unei convenții contrare, dreptul de autor asupra operei colective aparține persoanei fizice sau juridice din inițiativa, sub responsabilitatea și sub numele căreia a fost creată [8, 211p].

În funcție de posibilitatea de a individualiza contribuția fiecărui coautor, avem de-a face cu două categorii:

a. **divizibilă** – activitatea fiecăruia dintre coautori este distinctă, separată, contribuțiile formând un tot unitar.

b. **indivizibilă** – activitatea fiecăruia dintre coautori nu poate fi stabilită [10, 96p].

Contribuțiile lor se contopesc, neputând fi separate. Avem un singur drept de autor care profită mai multor titulari.

Situația juridică a acestora diferă însă în funcție de categoria din care face parte.

În situația **operei divizibile**, fiecare folosește separat contribuția sa la opera integrală. Remunerația coautorilor se stabilește în primul rând conform convenției dintre părți. În situația în care convenția nu există sau nu prevede, remunerația se stabilește conform contribuției fiecăruia. În cazul în care contribuția fiecăruia nu poate fi identificată, remunerația se stabilește prin împărțirea sumei în mod egal între coautori [9, 67 p].

În situația **operei indivizibile** funcționează regula unanimității, respectiv în lipsa unei convenții contrare, coautorii pot folosi opera doar de comun acord. Fiecare în parte poate solicita protejarea operei în situația folosirii fără drept de către un terț sau un coautor. Refuzul unui coautor de a permite altui coautor folosirea operei comune trebuie justificat.

Cu referire la **opera colectivă** aceasta este creația în care contribuțiile personale formează un tot întreg fără a fi posibil prin natura operei să se atribuie un drept distinct vreunui dintre coautori asupra ansamblului.

Pentru a avea de-a face cu o operă colectivă, este necesar a fi îndeplinite cumulativ două condiții:

a. *opera să fie creată din inițiativa, sub responsabilitatea și sub numele unei persoane fizice sau juridice.*

b. *contribuția coautorilor să formeze prin fuziune un tot unitar, fiind imposibilă atribuirea de drepturi distincte asupra operei.* Exemple: dicționarele, enciclopediile, culegerile etc [3, p.154].

Raporturile dintre inițiatori și coautori sunt reglementate în astfel de situații în primul rând prin convenția părților. Dacă aceasta nu există, dreptul de autor revine inițiatorului.

Referitor la **conținutul drepturilor de autor** – putem stabili că aceasta reprezintă totalitatea drepturilor și obligațiilor pe care le deține o persoană asupra operei create.

Există două categorii de drepturi, reglementate prin lege:

**1. Drepturile morale de autor** – [art. 10, 2] reprezintă expresia juridică a legăturii existente între operă și creatorul ei. Astfel drepturile morale de autor influențează dreptul de autor în așa mod, încât înlătură aplicarea regulilor de drept comun. Potrivit doctrinei, mai ales celei franceze, care acordă o atenție deosebită dreptului moral, “acesta precede drepturilor patrimoniale, le supraviețuiește și exercită o autoritate predominantă asupra lor”. Chiar și după ce autorul unei opere a cesionat drepturile sale patrimoniale el își păstrează drepturile morale de autor ca o consecință a caracterului independent al acestora

**A. dreptul de divulgare a operei** = reprezintă posibilitatea autorului de a decide

dacă, în ce mod, cum și când va fi adusă opera la cunoștința publicului. Acest drept are o serie de caractere, și anume:

- Este un drept absolut și inviolabil, strâns legat de persoana autorului.
- Are influență și asupra momentului apariției și existenței drepturilor patrimoniale, deoarece până la data la care opera este divulgată, aceste drepturi sunt doar eventuale.
- Diferă în funcție de categoria de operă la care se aplică:
  - ✓ *în situația operelor divizibile, fiecare coautor are un drept distinct asupra contribuției proprii;*
  - ✓ *în situația operelor indivizibile, unde funcționează acordul de voință dintre coautori, unul dintre aceștia poate refuza divulgarea operei în mod întemeiat (refuzul nejustificat poate fi atacat în instanță, de ceilalți coautori, atunci când drepturile lor sunt prejudiciate prin acest refuz).*
  - ✓ *în cazul operei colective, în absența unei convenții, persoana fizică sau juridică din inițiativa, sub responsabilitatea și sub numele căreia a fost realizată opera decide divulgarea operei.*
  - ✓ *În cazul operelor postume, acest drept de divulgare se transmite moștenitorilor, dar aceștia nu pot trece peste dorința autorului, în cazul în care acesta în mod expres și-a manifestat dorința de a nu se trece la divulgarea operei [7].*

**B. dreptul la paternitatea operei** = dreptul de a pretinde recunoașterea calității de autor al operei, bazat pe legătura indestructibilă dintre autor și opera sa, ca manifestare a creativității acestuia. Justifică dreptul autorului de a revendica în orice moment calitatea sa de autor al operei și de a se opune la orice fel de act de contestare sau fraudare a acestei calități a sale. Aparține doar persoanei fizice, fiind însă transmisibil succesorilor autorului.

**C. dreptul la nume** = dreptul de a decide sub ce nume va fi adusă la cunoștința publicului opera. Astfel există o serie de opțiuni în privința acestui drept:

- aducerea la cunoștința publicului sub numele real al autorului;
- anonim - sub un pseudonim, fiind exclusă publicarea sub numele unei alte persoane. Acest drept nu se transmite prin moștenire.

**D. dreptul la inviolabilitatea operei** = presupune respectarea integrității operei și opoziția la orice fel de modificare sau atingere adusă acesteia, dacă prin acesta se prejudiciază onoarea sau reputația autorului. Se transmite prin moștenire.

Nu include – corectarea gramaticală, adaptarea unei opere scrise printr-un scenariu în vederea ecranizării, situație în care se convine cu autorul asupra modificărilor pe care acesta le acceptă.

**E. dreptul de retractare a operei** = drept de a retrage opera, după ce aceasta a fost adusă la cunoștința publicului, despăgubind atunci când aceasta se impune pe titularul dreptului de autor, dacă acesta este o altă persoană decât autorul. Nu se transmite prin moștenire succesorilor autorului.

Există totuși și excepție: cazul programelor pentru calculator; cazul autoratului când retractarea nu poate fi discreționară ci bazată pe motive justificate.

**2. Drepturile patrimoniale** reprezintă acele drepturi subiective a căror naștere este condiționată de exercitarea de către autor a dreptului moral de divulgare a operei. Drepturile patrimoniale de autor presupun anumite trăsături specifice, care le diferențiază de alte drepturi patrimoniale:

- rămân strâns legate de persoana autorului. Astfel, dacă în cazul drepturilor morale transmiterea este posibilă numai cu titlu de excepție, drepturile patrimoniale pot fi cesionate de autor, în virtutea caracterului personal al acestora, atât prin acte inter vivos, cât și prin acte *mortis causa*, iar în unele situații *ope legis*.

- sunt exclusive, însă sunt cesibile. Pe de o parte dreptul suveran al autorului de a decide dacă, în ce mod și când va fi exploatată opera sa, iar pe de altă parte dreptul de a hotărî dacă va exploata singur opera sau va acorda consimțământul său altei persoane să o exploateze. În această ultimă situație, consimțământul autorului cu privire la exploatarea operei nu diferă după cum opera se află la prima publicare sau la publicări ulterioare.

- limitate în timp, transmise moștenitorilor pentru o perioadă limitată de timp. Durata drepturilor patrimoniale de autor se întinde pe durata vieții autorului, drepturile putând fi transmise după moartea acestuia prin moștenire potrivit legislației civile. Perioada de protecție a drepturilor



patrimoniale variază în raport cu genul operei, modul de aducere la cunoștința publică sau modul de realizare a operei [5, 301 p].

**A. dreptul de a utiliza opera** = presupune un drept exclusiv de exploatare a operei în favoarea autorului, de a decide modalitatea de folosire a operei, inclusiv de către alții [6, 192p.].

Sunt prevăzute o serie de metode de utilizare, și anume:

a. reproducerea operei (copy right) – este modalitatea de realizare integrală sau parțială a uneia sau mai multor copii ale unei opere, prin orice procedee de fixare materială. Reproducerea permite comunicarea indirectă către public a operei. Originalul operei conține o primă fixare materială realizată de autor, care prin reproducere este copiat și multiplicat. Totodată, obiect al reproducerii poate fi și opera reprezentată sau executată.

b. distribuirea operei – sau „punere în circulație” se înțelege, în sensul legii, difuzarea către public a originalului sau copiilor unei opere prin vânzare, închiriere, împrumut ori prin orice alt mod de transmitere cu titlu gratuit sau oneros, precum și oferirea publică a acestora.

c. importul – constă în introducerea pe piața internă, în scopul comercializării, a originalului sau a copiilor legal realizate ale unei opere, fixate pe orice suport.

d. închirierea – reprezintă modalitatea de utilizare a operei prin care autorul pune la dispoziția altei persoane, spre utilizare, originalul sau copiile operei, pentru o perioadă determinată, în schimbul unor avantaje de ordin economic sau comercial, direct și indirect. Locațiunea nu este permisă decât cu autorizarea prealabilă a autorului operei.

e. împrumutul – constituie modalitatea de utilizare a operei prin care se pune la dispoziția unei persoane, pentru utilizare, cu titlu gratuit, originalul sau copiile operei, pe o perioadă de timp limitată, prin intermediul unei instituții care permite accesul publicului în acest scop. În cazul împrumutului prin biblioteci nu este necesară autorizarea autorului, dar acesta are dreptul la o remunerație echitabilă, fixată de stat. Remunerația nu se acordă în situația în care împrumutul este realizat în scop educativ ori cultural prin intermediul bibliotecilor de drept public [5, 123 p].

f. comunicarea publică – numită și reprezentare constituie modalitatea de comunicare directă sau prin orice mijloace tehnice a operei către public. Specificul comunicării publice a operei constă în faptul că publicul ia contact nemijlocit cu opera prin diverse modalități, cum ar fi, cu titlu exemplificativ: recitarea, execuția lirică, reprezentarea dramatică, etc.

g. radiodifuzarea – emiterea unei opere de către un organism de radiodifuziune sau de televiziune prin orice mijloc ce servește la propagarea fără fir a semnalelor sau imaginilor ori a reprezentării acestora, inclusiv comunicarea publică prin satelit, în scopul recepționării de către public.

h. retransmiterea prin cablu – transmiterea unei opere sau a reprezentării acestora, prin fir, prin cablu, prin fibră optică sau prin orice alt procedeu similar, (cu excepția rețelelor de calculatoare), în scopul recepționării de către public [7, 344 p].

**B. dreptul de suită** = dreptul autorului care își vinde opera de a primi în schimb din cesiunile ulterioare, o parte din sporul de valoare obținut practic un beneficiu din vânzările succesive ale creației; implică și dreptul autorului de a fi informat cu privire la locul unde se află opera sa [1, art. 20, 2].

Suma datorată autorului se calculează conform cotelor stabilite de lege, fără a putea depăși 12.500 euro sau contravaloarea în lei.

Dreptul de suită se aplică tuturor actelor de revânzare. Vânzătorul este obligat să comunice autorului informațiile referitoare la revânzare, prețul obținut și locul unde se află opera, în termen de două luni de la data vânzării. El va răspunde de reținerea cotelor și de plata către autor a sumei datorate.

Termenul de prescripție pentru solicitarea acestor sume este de 3 ani.

Proprietarul operei este dator să permită accesul autorului operei și poate pretinde autorului o garanție, asigurarea operei sau o remunerație corespunzătoare. De asemenea, nu are dreptul să o distrugă înainte de-a o oferi autorului ei la prețul de cost al materialului [12].

Dreptul de suită nu poate face obiectul vreunei renunțări sau înstrăinări.

Și atunci când ne referim la protecția drepturilor de autor, aproape automat apare întrebarea: are termen limită această protecție? Sau există pe o anumită durată de timp? Astfel, la acest segment, există 2 principii:

- există o permanență a drepturilor morale și o limitare în timp a drepturilor patrimoniale;
- există mai multe reguli speciale care guvernează fiecare dintre situațiile posibile.

*Regula* este că momentul începerii curgerii duratei de protecție este momentul creării operei protejate. Durata se calculează pe ani, începând de la 1 ianuarie a anului următor morții autorului, creării operei sau aducerii ei la cunoștința publicului.

*În ceea ce privește durata drepturilor nepatrimoniale de autor, regula spune:* sunt protejate și după încetarea din viață a acestuia, au un caracter permanent.

Excepția este că dreptul la nume și dreptul de retractare au un caracter viager, restul se transmit nelimitat și moștenitorilor [7, 190 p].

Iar cu privire la *durata drepturilor patrimoniale de autor regula generală* este că se întinde pe durata vieții autorului (o perioadă variabilă, în funcție de durata acesteia)+ un interval de timp de 70 de ani după moartea acestuia (o perioadă de timp fixă), indiferent de data aducerii la cunoștința publicului [10].

Însă, după cum ne-am obișnuit fiecare regulă prevede și o excepție, la subiectul dat, acestea fiind:

**A.** Pentru drepturile echivalente de autor 25 de ani de la data aducerii la cunoștința publicului; persoana care după încetarea protecției dreptului de autor, aduce la cunoștința publică, în mod legal, pentru prima oară, o operă nepublicată înainte beneficiază de drepturi echivalente celor de autor, respectiv de o protecție echivalentă pentru drepturile patrimoniale de autor [10, 274 p].

Condițiile pentru existența acestor drepturi echivalente sunt:

- 1) durata de protecție a operei să fi expirat;
- 2) opera să nu fi fost adusă la cunoștința publicului;
- 3) opera să fie adusă în mod legal la cunoștința publicului.

**B.** Operele aduse la cunoștința publicului sub pseudonim sau fără indicarea autorului – 70 de ani de la data aducerii respectivei opere la cunoștința publicului [art. 23, 2]. Dacă autorul devine cunoscut în acest interval sau dacă este vorba despre un autor cunoscut, chiar dacă opera este publicată sub pseudonim, se va aplica regula generală.

**C.** Operele realizate în colaborare - 70 de ani de la moartea ultimului coautor, în situația în care contribuțiile coautorilor nu sunt distincte;

Justificare: dreptul este comun și nu poate fi admisă curgerea mai multor termene. Dacă sunt contribuții distincte ale autorilor termenul curge separat de la decesul fiecăruia dintre aceștia.

**D.** Operele colective -70 de ani de la data aducerii operei la cunoștința publicului. Dacă operele nu sunt aduse la cunoștința publicului timp de 70 de ani de la crearea lor, durata drepturilor patrimoniale expiră o dată cu trecerea acestui interval de timp.

În final, există două consecințe ale expirării duratei de protecție legală asupra operelor:

- opera ajunge în domeniul public, astfel că fiecare persoană interesată o poate folosi;
- se sting drepturile patrimoniale asupra operei, astfel încât aceasta rămâne conservată în proprietatea unei singure persoane [8, 83 p].

**Concluzie.** Dreptul de autor și drepturile conexe sunt esențiale pentru creativitatea umană prin încurajarea creatorilor sub forma unei recunoașteri morale și a unei remunerații echitabile. Datorită acestui sistem de drepturi, autorii sunt siguri că opera lor poate fi difuzată fără teamă că ar putea fi copiată sau piratată. Acest lucru facilitează cultura, cunoștințele și divertismentul peste tot în lume.

Totodată, este necesar de subliniat faptul că procesul de dezvoltare continuă a rețelelor informaționale contribuie la transformarea lumii contemporane într-un spațiu unic de informare și comunicare. Însă acest proces este însoțit și de consecințe negative, legate de apariția mai multor probleme în asigurarea dreptului de autor în mediul online, fapt condiționat de factori precum: nivelul global al dezideratului, extraterritorialitatea, accesibilitatea, interactivitatea, anonimatul.

## BIBLIOGRAFII

### *Acte normative*

1. CONVENȚIA DE LA BERNA pentru protecția operelor literare și artistice din 9 septembrie 1886, completată la Paris la 4 mai 1896, revizuită la Berlin la 13 noiembrie 1908, completată la Berna la 20 martie 1914, revizuită la Roma la 2 iunie 1928, revizuită la Bruxelles la 26 iunie 1948, revizuită la Stockholm la 14 iulie 1967 și la Paris la 24 iulie 1971 și modificată la 28 septembrie 1979.

2. LEGE Nr. 139 din 02.07.2010 privind dreptul de autor și drepturile conexe Publicat: 01.10.2010 în Monitorul Oficial Nr. 191-193, Data intrării in vigoare: 01.01.2011.

### *Monografii străine*

3. Bellefonds de Linant, Droits d'auteur et droits voisins, Delmas, 154p.

4. Bruguière Jean-Michel, Droit des propriétés intellectuelles, 2e édition, Paris, Éditions Ellipses, Mise au point, 201p.

5. Perelman Michael, Fură această idee: proprietatea drepturilor intelectuale și confiscarea corporatistă a creativității, Palgrave Macmillan, 2002, ISBN 0-312-29408-5,

### *Surse doctrinare*

6. Belei Olga, Vermeiuc Lilia. Cum se protejează dreptul de autor și drepturile conexe în Republica Moldova (Biblioteca de Proprietate intelectuală), Imprimat la AGEPI, Chișinău, 2014.

7. Calmaschi Otilia, Curs universitar. Dreptul proprietății intelectuale, București 2004

8. Florea Bujorel, Dreptul proprietății intelectuale Dreptul de autor, București, Editura Fundației 2014, 192p.

9. Roș Viorel, Dreptul proprietății intelectuale. Vol. 1. Dreptul de autor, drepturile conexe și drepturile sui generis, CH Beck (București– 2016), 344p.

10. Slutu Nicolae, Note de curs. Dreptul proprietății intelectuale, Chișinău, 2013.

11. Slavu Violeta, Dreptul proprietății intelectuale, București 2018, 83p.

12. Volcinschi Victor si Chiroasca Dorian Note de curs "Dreptul proprietății intelectuale", Chișinău 2002, 67p.

### *Surse web*

13. [http://abrm.hasdeu.md/wp-content/uploads/2016/08/3\\_Sergiu-Rotaru.pdf](http://abrm.hasdeu.md/wp-content/uploads/2016/08/3_Sergiu-Rotaru.pdf) (vizitat la 23.10.2019)

14. [http://agepi.gov.md/sites/default/files/2016/06/Drepturile\\_de\\_Autor\\_%C8%99i\\_Conexe-Lilia\\_Vermeiuc.pdf](http://agepi.gov.md/sites/default/files/2016/06/Drepturile_de_Autor_%C8%99i_Conexe-Lilia_Vermeiuc.pdf), ( vizitat la 25.10.2019)

15. <https://dreptmd.wordpress.com/cursuri-universitare/dreptul-proprietatii-intelectuale/geneza-si-evolutia-istorica-a-dreptului-de-autor/> (vizitat la 25.10.2019)

16. <https://facultatead rept.wordpress.com/dreptul-proprietatii-intelectuale/curs-5-proprietatea-industrialala/>(vizitat la 25.10.2019)

17. <https://www.bizlaw.md/public/2016/08/23/dreptul-de-autor-cum-inregistram-o-opera-la-agepi>(vizitat la 24.10.2019)

18. [https://www.unece.org/fileadmin/DAM/ceci/ppt\\_presentations/2011/SubRegCapBuild\\_Chisinau/Munteanu](https://www.unece.org/fileadmin/DAM/ceci/ppt_presentations/2011/SubRegCapBuild_Chisinau/Munteanu)(vizitat la 25.10.2019)

## ЛЕГАЛІЗАЦІЯ (ВІДМИВАННЯ) КОШТІВ, ОДЕРЖАНИХ ЗЛОЧИННИМ ШЛЯХОМ ТА ФІНАНСУВАННЯ ТЕРОРИЗМУ

*У статті розглянуто питання легалізації "брудних коштів". Досліджено сучасну ситуацію у сфері запобігання та протидії легалізації (відмиванню) доходів, одержаних злочинним шляхом в Україні. Надано пропозицію щодо вирішення даної проблеми.*

**Ключові слова:** легалізація (відмивання) доходів; протидія відмиванню доходів; доходи, отримані злочинним шляхом.

Легалізація незаконних доходів, які переміщуються в галузь підприємництва та міжнародну фінансову систему, є одним із найпоширеніших правопорушень у сфері економіки, вчинюваних організованою злочинністю. Наявність значних прибутків, неконтрольованих державою, підриває її економічний суверенітет, негативно позначається на міжнародному іміджі.

Терміни «брудні гроші» і «відмивання грошей» виникли ще в 30-ті роки ХХ ст. в США. Однак, процес відмивання брудних грошей наче не має географічних кордонів та часових меж. Проблема легалізації (відмивання) доходів, одержаних злочинним шляхом перетворилася за останні декілька десятиріч років в міжнародну. Відмивання грошей вийшло за рамки окремих країн та регіонів, набувши глобального значення.

Найсприятливішими для відмивання грошей є нові фінансові ринки в країнах із перехідною економікою. Світова спільнота визнає, що легалізація (відмивання) доходів, одержаних в результаті злочинної або іншої незаконної діяльності, стала глобальною загрозою економічній безпеці, у зв'язку з чим від держав вимагається прийняття узгоджених заходів боротьби з цією суспільно небезпечною діяльністю як на національному, так і на міжнародному рівні.

Легалізація (відмивання) "брудних" коштів, є одним із факторів, що обумовлює існування "тіньової економіки" надає можливість використання її доходів в легальній економіці, що є великою небезпекою для економічної системи України в цілому.

Основними джерелами, що регламентують і вимагають криміналізації легалізації (відмивання) доходів, одержаних злочинним шляхом, є такі акти міжнародного права, ратифіковані Україною:

- Конвенція ООН «Про боротьбу з незаконним обігом наркотичних засобів і психотропних речовин» від 20.12.1988 року (Віденська конвенція);
- Конвенція Ради Європи «Про відмивання, пошук, арешт і конфіскацію доходів, одержаних злочинним шляхом» від 08.11.1990 року;
- Міжнародна конвенція ООН «Про боротьбу з фінансуванням тероризму» від 09.12.1999 року; - «Затвердження принципів» Базельського комітету по банківському нагляду, прийняті у грудні 1988 року;
- Директива Європейського Економічного Союзу «Про попередження використання фінансової системи для відмивання грошей (91/308/ЄЕС)» від 19.06.1991 року;
- Резолюція Міжнародної організації комісій по цінним паперам «Про відмивання грошей», прийнята у жовтні 1992 року;
- Конвенція ООН проти транснаціональної організованої злочинності (Палермська конвенція 2000 року);
- Сорок рекомендацій FATF (1996 року).

Вказані акти міжнародного права і викладені в них вимоги орієнтовані на їх трансплантацію у національні законодавства країн-учасниць щодо криміналізації та протидії легалізації (відмиванню) доходів, одержаних злочинним шляхом.

У сьогоденному світі, в Україні зокрема, проблема легалізації (відмивання) доходів, одержаних злочинним шляхом, щоденно набуває актуальності. Тому на виконання міжнародних зобов'язань в Україні прийнято цілу низку нормативно-правових актів, спрямованих на запобігання та протидію легалізації (відмиванню) коштів, одержаних злочинним шляхом, фінансуванню тероризму та фінансуванню розповсюдження зброї масового знищення. Це сприяло прийняттю 28.10.2011 року Міжнародною організацією протидії відмиванню коштів і фінансуванню тероризму (FATF) рішення про виключення України з «чорного списку». Відповідно до цього рішення, Україна перестала бути об'єктом постійного моніторингу з боку FATF і наразі співпрацює з Комітетом Ради Європи «MONEYVAL» у звичайному режимі.

В законодавстві України засади протидії легалізації (відмиванню) доходів, одержаних злочинним шляхом, уперше були закладені в 1995 році, встановленням кримінальної відповідальності за легалізацію (відмивання) доходів, одержаних від незаконної торгівлі наркотиками (Кримінальний кодекс України в редакції 1960 року було доповнено статтею 229-12 «Використання коштів, здобутих від незаконного обігу наркотичних засобів, психотропних речовин і прекурсорів»).

Кримінальним кодексом України в редакції 2001 року було передбачено відповідальність за легалізацію (відмивання) доходів, одержаних злочинним шляхом (стаття 209) та за використання коштів, здобутих від незаконного обігу наркотичних засобів, психотропних речовин, їх аналогів, прекурсорів, отруйних чи сильнодіючих речовин або отруйних чи сильнодіючих лікарських засобів (стаття 306).

Проте, основні засади щодо протидії легалізації (відмиванню) доходів, одержаних злочинним шляхом були закладені Законом України «Про запобігання та протидію легалізації (відмиванню) доходів, одержаних злочинним шляхом» № 249-IV від 28.11.2002 року (далі Закон № 249-IV від 28.11.2002 року). У преамбулі до Закону № 249-IV від 28.11.2002 року було вказано, що цей Закон регулює відносини у сфері запобігання та протидії запровадженню в легальний обіг доходів, одержаних злочинним шляхом, та у сфері боротьби з фінансуванням тероризму.

Уперше відповідальність за фінансування тероризму в Кримінальному кодексі України була встановлена Законом України № 170-V від 21.09.2006 року «Про внесення змін до Кримінального та Кримінально процесуального кодексів України щодо запобігання тероризму». Цим Законом до кримінального кодексу було включено ст. 258-3 «Створення терористичної групи чи терористичної організації», а також ст. 258-4 «Сприяння вчиненню терористичного акту».

Наступний етап створення законодавства щодо протидії фінансуванню тероризму відбувся у 2010 році. Законом України від 18.05.2010 року № 2258-VI «Про внесення змін до Закону України «Про запобігання та протидію легалізації (відмиванню) доходів, одержаних злочинним шляхом» були внесені зміни до редакції статей 258-3 та 258-4 КК. Крім того, включено спеціальну норму, яка передбачала відповідальність за фінансування тероризму - стаття 258-5 КК (Фінансування тероризму).

Створення нормативної бази щодо протидії фінансуванню тероризму стало одним із пріоритетних напрямків національної кримінально-правової політики, та відповідає зобов'язанням, які взяла на себе Україна перед міжнародною спільнотою. Слід пам'ятати, що діяльність, спрямована на перешкодження фінансуванню тероризму, пов'язана з протидією легалізації (відмиванню) доходів, одержаних злочинним шляхом.

Міжнародний досвід свідчить проте, що успіху в боротьбі з тероризмом можна досягти лише за наявності дієвої системи заходів, що сприяє зруйнуванню фінансової основи угруповань терористичної спрямованості. Тому перешкодження проникненню «брудних грошей» в легальну економічну систему - важливий фактор, що сприяє зниженню активності терористичних організацій.

Слід зазначити, що переважна частина тіньового капіталу формується за рахунок доходів, отриманих внаслідок вчинення економічних злочинів та інших правопорушень,

зокрема у зовнішньоекономічній діяльності, кредитно-фінансовій сфері, паливно-енергетичному комплексі, агропромислового комплексу, на ринку металів та корисних копалин.

Тож цілком логічно, що подолати таке явище одній державній структурі просто не під силу, а необхідне об'єднання інтелектуальних та організаційних зусиль багатьох державних інституцій, які спроможні не тільки викрити, але й припинити незаконні фінансові операції, маскування злочинного походження коштів або іншого майна.

### ДЖЕРЕЛА ТА ЛІТЕРАТУРА

1. Відмивання грошей і міжнародні банки [Електронний ресурс]. – Режим доступу: <http://voprosik.net/otmyvanie-deneg-i-mezhdunarodnye-banki>
2. Доля Л. Небезпека легалізації (відмивання) грошових коштів та іншого майна, отриманого злочинним шляхом / Л. Доля // Право України. – 2002. – № 2. – С. 89–93
3. Закон України «Про внесення змін до Кримінального та Кримінально-процесуального кодексів України щодо запобігання тероризму» від 21.09.2006 року № 170-V [Електронний ресурс]// Правова база: [сайт] / Законодавство України. – Режим доступу: <https://zakon.rada.gov.ua/laws/main/index>
4. Закон України «Про запобігання та протидію легалізації (відмиванню) доходів, одержаних злочинним шляхом, фінансуванню тероризму та фінансуванню розповсюдження зброї масового знищення» від 28.12.2014 № 78-VIII, у новій редакції 15.05.2018 № 2418-VIII [Електронний ресурс]// Правова база: [сайт]/ Законодавство України. – Режим доступу: <https://zakon.rada.gov.ua/laws/main/index>
5. Кримінальний кодекс України від 02.10.2019 № 140-IX ВВР України
6. Науково-практичний коментар Кримінального кодексу України / за ред. М.І. Мельника, М.І. Хавронюка. – 3-є вид., перероб. і доп. – К.: Атіка, 2003. – 1056 с.

CZU 347.91

*Mihaela Stamati (Chişinău, Moldova)*  
*Coordonator: Ursu Viorica (Chişinău, Moldova)*

### ACȚIUNEA RECONVENȚIONALĂ – MIJLOC DE APĂRARE A PĂRĂTULUI CONTRA ACȚIUNII CIVILE

*Pornirea procesului civil favorizează apariția drepturilor și obligațiilor stabilite între subiecții de drept. Unul dintre drepturile esențiale ale acestora este cel de a-și apăra interesele împotriva acțiunii reclamantului prin depunerea unei cereri reconvenționale. Doctrina de specialitate și legislația procesual civilă oferă o explicație amplă a acestui mijloc de apărare, astfel fiind evidențiate trăsăturile, cazurile în care poate fi intentată sau chiar și clasificările ei.*

**Cuvinte cheie:** *proces civil, mijloace de apărare, pârât, acțiune reconvențională.*

*Starting the civil trial favors the appearance of the rights and obligations established between the subjects of law. One of their essential rights is to defend their interests against the plaintiff's action by filing a counterclaim. The specialized doctrine and the civil procedural law offer a broad explanation of this mean of defense, thus highlighting the features, the cases in which it can be attempted or even its classifications.*

**Keywords:** *civil trial, mean of defense, defendant, counterclaim.*

O dată cu intentarea unui proces civil, se stabilește o anumită întindere de drepturi și obligații între subiecții participanți la proces. Acestea, la rândul său, sunt reglementate atât de Constituția Republicii Moldova, cât și legislația procesual civilă în vigoare. Din categoria acestor subiecți fac parte: pârâtul și reclamantul.

Conform art.59 al Codului de Procedură Civilă al Republicii Moldova „parte în proces (reclamant sau pârât) poate fi orice persoană fizică sau juridică prezumată, la momentul intentării procesului, ca subiect al raportului material litigios [1, art. 59].”

Aceste două părți posedă interese contrare la soluționarea cauzei, însă totodată se află pe poziție de egalitate. Respectiva egalitate între pârât și reclamant prevede faptul că aceștia din urmă, pot utiliza anumite mijloace de apărare asupra dreptului subiectiv. Reieșind din cele enumerate anterior, legiuitorul oferă pârâtului o formă specială de apărare contra acțiunii civile – cererea reconvențională.

În dreptul roman al lui Justinian acțiunea reconvențională era cunoscută ca „Mutuae Petitiones” [5, pag. 187]. Denumirea de „acțiune reconvențională” provine de la expresia „reconventio”, adică acțiune (convențio) a pârâtului (reus).

Potrivit dicționarului juridic, prin cerere reconvențională se înțelege „mijlocul procedural prin care pârâtul dintr-un proces pendinte formulează pretenții proprii împotriva reclamantului [6]”. Cu părere de rău, legislația procesual civilă nu oferă o definiție expres reglementată de către aceasta, însă în doctrină este întâlnită cu o explicare detaliată. Astfel, conform opiniei autorilor Roșu C. și Dănilă L. cererea reconvențională nu semnifică nimic altceva decât „pretențiile proprii ale pârâtului împotriva reclamantului, urmărind ca instanța să-l oblige pe reclamant față de pârât [4, pag. 144].”

De asemenea, putem fi siguri și de o reglementare internațională a acestei noțiuni și ca drept dovadă o putem găsi în art.64 și art.70 al Codului de Procedură al Franței, cu modificările sale din 1 septembrie 2019, unde se stipulează „o cerere reconvențională este o cerere prin care pârâtul inițial pretinde că obține un beneficiu, altfel decât respingerea cererii adversarului său. Cererile reconvenționale sau cererile suplimentare sunt admise numai dacă se referă la revendicările inițiale printr-o legătură suficientă [2, art.64, art.70].” La fel, aceasta este menționată și în Codul de Procedură al României nr.134 din 2010, în art.209 alin.(1) „Dacă pârâtul are, în legătură cu cererea reclamantului, pretenții derivând din același raport juridic sau strâns legate de aceasta, poate să formuleze cerere reconvențională [3, art.209].”

Concluzionând celor menționate, putem evidenția părerea autorului, precum că acțiunea reconvențională este un mijloc de apărare a pârâtului prin care acesta își înaintează pretențiile, în cadrul unui proces deja pornit, împotriva pretențiilor reclamantului.

Ceea ce ține de intentarea acțiunii reconvenționale legiuitorul ne vorbește expres în art.172 al Codului de Procedură Civilă, prin care „până la începerea dezbaterilor judiciare, pârâtul are dreptul să intenteze împotriva reclamantului o acțiune reconvențională pentru a fi judecată odată cu acțiunea inițială. Intentarea acțiunii reconvenționale se face conform regulilor generale de intentare a acțiunii. Dispozițiile privind administrarea probelor se aplică în mod corespunzător [1, art.172].” Această normă legală poate fi explicată prin faptul că pârâtul nu poate fi limitat doar la o apărare verbală, ci are oportunitatea de a înainta pretențiile sale împotriva reclamantului.

Putem menționa faptul că cererea reconvențională are două caractere de bază: caracterul *subsidiar* și *facultativ*.

Prin caracter subsidiar înțelegem faptul că cererea reconvențională poate fi formulată și ca o cerere subsidiară, deoarece pârâtul încearcă să-și valorifice drepturile sale numai după ce a fost admisă acțiunea reclamantului.

Prin caracter facultativ se înțelege posibilitatea pârâtului de a alege. Acesta din urmă decide pentru a depune sau nu cererea reconvențională.

Tot aici, doctrina scoate în evidență unele trăsături specifice ale acțiunii reconvenționale:

- este acțiunea civilă proprie pârâtului;
- se intentează într-un proces care este deja pornit;
- se intentează cu scopul de a se examina concomitent cu acțiunea inițială.

Aceste trăsături sunt indispensabile, întrucât ele redau forma și cauza acțiunii reconvenționale, iar în lipsa acestora, cererea reconvențională nu poate exista.

Potrivit art.173 al Codului de Procedură Civilă subliniem faptul că intentarea acțiunii reconvenționale se poate face în următoarele cazuri [1, art.173]:

– *aceasta urmărește compensarea pretenției inițiale* – în cazul respectiv, pârâtul trebuie să se conformeze normelor juridice reglementate de art.974-985 al Codului Civil care menționează cazurile de stingerea obligației prin compensare. În opinia autorului rus Klein N. I. esența legăturii acestor pretenții (inițiale și reconvenționale) în acest caz rezidă din capacitatea acțiunii reconvenționale de a stinge acțiunea inițială prin compensarea ei printr-o creanță, drept ce aparține pârâtului [8,pag.39];

– *admiterea ei exclude, total sau parțial, admiterea acțiunii inițiale* – o dată cu depunerea cererii reconvenționale de către pârât, acesta trebuie să fie sigur că una dintre acțiuni va fi exclusă;

– *ea și acțiunea inițială sunt în conexiune, iar judecarea lor simultană ar duce la soluționarea rapidă și justă a litigiilor* – la depunerea cererii reconvenționale pârâtul trebuie să fie sigur de legătura dintre aceste două acțiuni. Legiuitorul român pentru conexiunea respectivă utilizează sintagma „strâns legată de aceasta”;

În opinia autorului rus Measiikova N. C. acțiunea reconvențională poate fi clasificată în următoarele categorii [9, pag.19]:

– *acțiuni reconvenționale care sunt mijloc de apărare contra acțiunii civile inițiale;*

– *acțiuni reconvenționale care nu sunt mijloc de apărare contra acțiunii civile inițiale.*

Referindu-ne la condițiile de fond acestea sunt de o importanță deosebită, întrucât de existența lor depinde desfășurarea întregului proces de judecată. Cererea reconvențională posedă aceleași condiții de formă și de conținut ca și în cazul cererii de chemare în judecată, reglementate la art. 166 al Codului de Procedură Civilă.

Având în vedere că odată cu depunerea unei cereri reconvenționale, pârâtul inițial devine reclamant, iar reclamantul dobândește calitatea de pârât, în literatura de specialitate s-a ridicat problema de a cunoaște dacă în calitatea sa de pârât, reclamantul ar putea formula, la rândul său, o asemenea cerere.

Unii autori au răspuns negativ considerând că depunerea de către reclamant a unei acțiuni reconvenționale ar conduce la tergiversarea judecății. Alți autori, dimpotrivă recunosc posibilitatea reclamantului de a formula cerere reconvențională în toate cazurile, deoarece legea nu interzice în mod expres această posibilitate[7, pag.150].

Acțiunea reconvențională prezintă mai multe avantaje, printre care se numără:

– nu este necesară declanșarea unui alt proces de judecată, pentru că cererea inițială și cererea reconvențională sunt soluționate concomitant;

– soluționarea concomitentă a acestor acțiuni favorizează o judecare mai bună a cauzei precum și economisirea de timp și de alte cheltuieli;

Analizând cele expuse în prezentul articol, evidențiem că acțiunea reconvențională este o modalitate a pârâtului de a-și proteja interesele în fața reclamantului. Considerăm că acțiunea reconvențională este mai mult de atât, este un contraatac, deoarece prin intermediul ei pârâtul își dobândește calitatea de a-și revendica un drept de al său față de reclamant.

## BIBLIOGRAFIE

1. Codul de Procedură Civilă al RM nr. 225 din 30.05.2003, publicat: 03-08-2018 în Monitorul Oficial Nr. 285-294
2. Codul de Procedură Civilă al Franței. <https://www.legifrance.gouv.fr/affichCode.do?cidTexte=LEGITEXT000006070716>
3. Codul de Procedură Civilă al României nr.134 din 2010
4. Dănilă L.; Roșu Cl. Drept Procesual Civil, București, 2004, 464 pag.
5. Deleanu I. Tratat de Procedură Civilă. Vol. I. Editura Servo Sat, Arad, 2000, 920 pag.
6. Dictionar juridic, <https://legeaz.net/dictionar-juridic/>, vizitat la data de 04.11.2019
7. Dinu Gh. Considerații generale privind procesul civil. București, 2004, 490 pag.
8. Клейн Н.И. Встречный иск в суде и арбитраже. Москва, 1964, 368 pag.
9. Мясникова Н.К. Виды исков в гражданском судопроизводстве: Учебное пособие. Саратов: Изд-во Сарат. гос. акад. права, 2002, 92 pag.



CZU 343.221

*Mihaela Stamati (Chişinău, Moldova),  
Coordonator: Ursu Viorica (Chişinău, Moldova)*

### **PERSONALITATEA INFRACTORULUI: CONCEPT ŞI FACTORII SOCIALI CE INFLUENŢEAZĂ COMPORTAMENTUL CRIMINAL**

*Fiecare criminal este diferit prin personalitatea pe care o posedă, având anumite trăsături comportamentale speciale precum și alte nuanțe care facilitează unicitatea actului infracțional. Personalitatea infractorului este un reper de bază a studiului criminologiei, deoarece acesta ajută la o cunoaștere mai bună a tipologiei infractorului precum și la administrarea măsurilor de siguranță contra acțiunilor delincvente.*

**Cuvinte cheie:** *personalitate, infractor, caracter, comportament, infracțiune.*

*Each criminal is different in the personality they possess, having certain special behavioral features as well as other nuances that facilitate the uniqueness of the criminal act. The personality of the felon is a basic landmark of the study of criminology, because it helps to a better knowledge of the typology of the felon as well as to administer the safety measures against the delinquent actions.*

**Keywords:** *personality, felon, character, behavior, crime.*

Problematika personalității umane abordată multidisciplinar cunoaște azi un interes deosebit în cercetarile teoretice și aplicative din numeroase domenii științifice și practice, inclusiv în ce privește personalitatea infractorului.

Cercetarea personalității infractorului reprezintă o necesitate, fiind condiționată atât de sarcinile justiției, cât și de orientarea contemporană general umană - spre umanism, spre armonizare a relațiilor sociale, anihilare a factorilor distorsionați provocatori de conflicte interpersonale și intergrupale.

Dar pentru a explica personalitatea infractorului, trebuie mai întâi să explicăm ce înseamnă personalitatea la general. Astfel, după autorii Pop O. și Neagu Gh. „personalitatea este un concept operațional de ordin descriptiv care reflectă rezultatul unui proces de adaptare a ființei umane la lume, cu scop de conservare și dezvoltare [4, pag. 59].”

Personalitatea infractorului este un concept criminologic complex, care cuprinde noțiunea psiho-socială a infractorului.

Știința criminologică cuprinde un studiu complex și bine detminat la capitolul personalității infractorului. În opinia autorului rus V.N. Kudreavțev, anume personalitatea infractorului, fie este minor sau nu, reprezintă principalul factor cauzal al săvârșirii infracțiunilor, iar eficiența prevenirii săvârșirii infracțiunilor depinde anume de cunoașterea cât mai bună a personalității infractorului [9, pag. 79].

Astfel, prin personalitatea infractorului se înțeleg acele trăsături specifice care stau la baza individualității lui ca persoană și care acționează asupra actului infracțional.

Pentru a scoate în evidență factorii care influențează criminalitatea unui individ, vom apela la opinia francezului F. Simiand, care consideră că în cadrul oricărei crime, infractorul acționează pentru o cauză principală, iar celelalte serii de cauze și factori intermediari au doar menirea de a favoriza îndeplinirea actului infracțional la final [7, pag. 29]. Deci, caracterul infracțional al persoanei este supus unor anumiți factori sociali și culturali care avantajează acest proces.

**Inadaptarea socială.** Este primul și primordialul factor care ajută la formarea personalității infractorului. Potrivit unor studii efectuate, majoritatea criminalilor provin din familii social-vulnerabile și instabile, sau din familii în care nu există minimul condițiilor necesare pentru o dezvoltare armonioasă a membrilor săi. De asemenea, aici putem menționa diversele certuri din familie, părinți alcoolici sau chiar și părinți infractori, care favorizează creșterea acestui proces.

**Imaturitatea intelectuală.** Potrivit opiniei autorului Curea I. aceasta constă în incapacitatea de a prevedea/proгноза consecințele acțiunii sale antisociale pe termen lung. Sunt înaintate ipoteze conform cărora infractorul ar fi limitat strict la prezent, acordând o importanță mică viitorului [1, pag. 28].

**Instabilitatea emotiv-acțională.** De obicei, infractorul este cel ce suferă de labilitate emoțională. Aceasta se referă la **schimbarea bruscă, frecventă și exagerată a dispoziției, cu apariția unor sentimente sau emoții puternice, pe care criminalul nu le poate controla.** Autorii ruși Ușatnikov A.I. și Kazak V.V. [10, pag. 50] menționează faptul că criminalul este un element care în reacțiile sale trădează discontinuitate, treceri nemotivate în extreme, lipsă de constanță în reacțiile sale față de stimuli. Toate acestea rezultă într-o lipsă de capacități de autoevaluare și evaluare adecvată, lipsă de obiectivitate.

**Frustrarea.** Este o stare emoțională resimțită de infractor atunci când este privat de unele drepturi, recompense, satisfacții, pe care le consideră că i se cuvin sau când se ivesc obstacole în calea obținerii lor. Infractorii dau dovadă de comportamente diferite în cazul frustrării, care se manifestă fie prin abținere, fie printr-un comportament agresiv.

**Complexul de inferioritate.** Este o stare inconștientă de nepotrivire într-o anumită situație sau anturaj. Criminalii care suferă de complexe de inferioritate consideră că nu sunt la același nivel superior ca și ceilalți, că au anumite deficiențe, fapt ce le poate cauza un discomfort psihologic considerabil. Autorul Curea I. [1, pag. 28] evidențiază și acest factor al personalității infractorului, menționând că pentru criminal, complexul de inferioritate este o stare pe care acesta o reînțelege ca un sentiment de insuficiență și incapacitate personală. Complexul de inferioritate stimulează la comportamente compensatorii, iar în cazul criminalilor – la comportamente orientate antisocial.

Tot aici, putem menționa despre influența personalității infractorului de către anumiți factori genetici. Aceștia din urmă nu sunt reglementați nici de către legislația în vigoare nici de către doctrina autohtonă. Însă, potrivit unui studiu finlandez au fost descoperite așa-zisele „gene mutante”, denumite monoamina oxidază A (MAOA) și H-cadherină (CDH13), care sunt responsabile de caracterul violent al persoanei.

Autorul Raine A. în lucrarea sa „*De la gene la comportament antisocial*” sugerează că una dintre aceste condiții poate fi variabilitatea individuală a alelelor genetice, astfel încât indivizii cu o formă de activitate scăzută a genei care codifică monoamina oxidază A (MAOA-L) vor avea mai multe șanse să reacționeze cu agresiune la provocare [6]. Mai mult ca atât, despre gena CDH 13 vorbesc autorii Tiihonen J și Rautiainen MR în lucrarea sa „Fondul genetic al comportamentului violent” [8], în urma acestei linii de raționament, CDH13 este exprimată și în neuroni specifici serotoninei din complexul raphe. Variante genetice ale CDH13 au fost asociate cu comportamentul criminal cu violență extremă, un domeniu care este profund influențat de sistemul creierului.

Este de menționat faptul că personalitatea infractorului diferă în de la infractor la infractor. Fiecare criminal este unic în felul său, având anumite trăsături comportamentale. Datorită acestui fapt, criminalii se pot clasifica diferit:

**Criminalul agresiv.** Este autorul faptelor violente. Se caracterizează prin agresivitate, emotivitate puternică, descărcări reactive, stări de mânie, ostilitate, autocontrol scăzut [5, pag. 57].

**Criminalul achizitiv.** Este caracterizat prin tendința de luare și însușire de bunuri și valori în scop personal, în scop de câștig.

**Criminalul caracterial.** Reprezentat de un subsistem relațional-valoric, și de autoreglaj, exprimându-se printr-un ansamblu de atitudini-valori, prezentând unele tulburări de ansamblu ale caracterului, unele deficiențe în organizarea și ierarhizarea valorilor sociale. Îi este specific orgoliul, vanitatea, trufia, ambiția, individualismul, dominația. Încrederea excesivă în sine, desconsiderarea celorlalți, lipsa emoțiilor etc [5, pag. 57].

**Criminalul sexual.** Se caracterizează prin violență, impulsivitate, indiferență afectivă, devieri ale instinctului sexual, perversitate, afectarea simțului moral. La el se produce o regresivitate comportamentală, evidențiată prin dezinhibiția unor modalități primare în satisfacerea unor impulsuri imediate.

**Criminalul ocazional.** Acești tip de criminali, săvârșesc infracțiuni doar în anumite ocazii speciale. De obicei, criminalii ocazionali nu recidivează. Ei se deosebesc de criminalii născuți prin aceea că la ultimii impulsurile exterioare nu au o forță determinantă.

**Criminalul profesional.** Are o formare în direcția comiterii faptelor. Unica lui sursă de existență este comiterea infracțiunilor. Refuzul muncii cinstitute și legale apare ca o trăsătură de bază a acestui tip. De obicei, debutează ca un copil delincvent provenind din mediul social disfuncțional. Există delincvent profesional pasiv (care nu desfășoară o activitate utilă, câștigându-și existența din comiterea unor activități parazitare, vagabondaj, cerșetorie, jocuri de noroc) și active (își formează deprinderi și abilități de înalt specialist, bine planificându-și activitatea infracțională) [2, pag. 232].

**Criminalul recidivist.** Se caracterizează prin predispunerea infractorului de a săvârși mai multe infracțiuni, sau persoana care posedă mai multe antecedente penale.

**Criminalul debil mintal.** Are o gândire infantilă, concretă, atenția și memoria funcționează limitat, iar autocontrolul este foarte scăzut. Are niște limite restrânse de a ține seama de alți oameni și de reacția acestora. Asemenea criminali nu prevăd că alții pot gândi mai bine, mai prompt, motiv pentru care ei nu se pot adapta, neagă realitatea și nu-și dau seama că alții știu și înțeleg mai mult. Criminalul debil mintal nu are capacitate de prevedere asupra săvârșirii crimei, posedând un orizont temporal, nu prevede exact consecințele mai îndepărtate ale faptelor sale [4, pag. 117]. De regulă are o gândire concretă, dar infantilă, descărcându-se greu în activitatea sa și având nevoie de sprijin.

**Criminalul alienat.** Este persoana iresponsabilă, anormală, bolnavă psihic sau alienată. Cu toate că, din punct de vedere juridico-penal ele nu poartă răspundere penală și nu li se pot aplica pedepse penale, acestora li se aplică măsuri de siguranță, cu caracter medical [3, pag. 87]. Din punct de vedere criminologic, criminalul alienat prezintă anumit interes pentru cercetarea științifică și anume, datele privind felurile, categoriile și trăsăturile caracteristice alienațiilor sunt necesare a fi cunoscute. De regulă, comit crime pe neașteptate, prin surprindere și multe crime sunt brutale, crude, fără explicații, absurd și de neînțeles.

**Concluzii.** În urma analizelor efectuate, ne dăm seama că personalitatea infractorului este una diversă. Aceasta se formează datorită impactului factorilor ce îi înconjoară. La rândul său, grație studiilor minuțioase a personalității delincvente se poate înțelege comportamentul anti-social al infractorului precum și caracterul infracțiunilor pe care le săvârșește, pentru că una dintre cauzele care stau la săvârșirea actului infracțional nu este altceva decât personalitatea celui ce îl săvârșește. Tot aici, putem menționa faptul că analiza acestui compartiment – personalitatea infractorului trebuie să favorizeze apariția noilor metode și mijloace de prevenire a criminalității.

## BIBLIOGRAFIE

1. Curea I. Articol științific: Perspective psihologice privind profilul psihologic al deținutului, Chișinău, 2018, 31 pag.
2. Gladchi G. Criminologie generală. Chișinău: Museum, 2001, 300 pag.
3. Oancea I. Probleme de criminologie, București, 1998, 198 pag.
4. Pop O., Neagu Gh. Criminologie Generală. Chișinău, 2005, 563 pag.
5. Popa V. Articol științific: Personalitatea infractorului minor: concept, formare, clasificări, Chișinău 2017, 58 pag.
6. Raine A. From genes to brain to antisocial behavior. *Curr Dir Psychol Sci.* 2008;17:323–328.
7. Simiand F. De l'explication. În: *l'analyse empirique de la causalite.* Paris: La Haye, Mouton, 1966,
8. Tiihonen J, Rautiainen MR, Ollila HM, Repo-Tiihonen E, Virkkunen M, Palotie A et al. Genetic background of extreme violent behavior. *Mol Psychiatry* 2014; 20: 786–792.
9. Кудрявцев В.Н. Криминология. М., 1995. 330 с.
10. Ушатиков А.И., Казак В.В. Основы пенитенциарной психологии. Учебное пособие. М.: Московский психолого-социальный институт, 2003. 176 с.

## CONTRAVENȚIA – FAPTA ILICITĂ – CONDIȚIE A RĂSPUNDERII JURIDICE ÎN DREPTUL VAMAL

*Răspunderea juridică în dreptul vamal survine atunci când, persoanele fizice și persoanele juridice, nu se conformează normelor vamale, și au drept scop trecerea ilegală peste frontiera vamală de bunuri și tăinuirea lor, astfel fiind vizibilă apariția faptei ilicite – condiție a răspunderii juridice în dreptul vamal. Cu siguranță putem spune că fapta ilicită survine în urma cauzării, prin acțiune sau inacțiune, cu vinovăție intenționată, a unui prejudiciu material statului. Una din faptele ilicite, condiție inherentă a răspunderii juridice, este contravenția vamală. Astfel, prezentul articol va scoate în prim plan caracteristica generală a acesteia, dar și elementele sale specifice.*

**Cuvinte cheie:** *contravenție, faptă ilicită, faptă contravențională, răspundere juridică, vinovăție.*

*Legal liability in customs law occurs when natural persons and legal persons do not comply with customs rules, and aim at the illegal crossing of the customs border of goods and their concealment, it making the appearance of the unlawful act visible - a condition of legal liability in customs law. . Certainly we can say that the wrongful act comes after the cause, by action or inaction, with intentional guilt, of a material injury to the state. One of the unlawful acts, inherent condition of the legal responsibility, is the customs contravention. So, this article will bring to the fore its general characteristics, but also its specific elements.*

**Keywords:** *contravention, illicit act, legal liability, guilt, sanction.*

**Introducere.** Răspunderea juridică este o categorie generală a dreptului și una dintre cele mai importante categorii juridice, deoarece cu răspunderea juridică se finalizează orice problemă juridică, contribuind astfel la asigurarea eficacității ordinii de drept, stimulând atitudinea de respectare a legii [1, p.491].

În ceea ce privește noțiunea de răspundere juridică ce survine în dreptul vamal, putem constata faptul că, **răspunderea juridică în dreptul vamal reprezintă o formă a răspunderii juridice sociale ce are la bază încălcarea drepturilor și obligațiilor vamale, prin comiterea unei sau mai multor fapte ilicite la trecerea frontierei de stat, prin aplicarea sancțiunilor prevăzute de legislația în vigoare, având drept scop restabilirea ordinii de drept.**

Specificul răspunderii juridice, în dreptul vamal, constă în faptul că se referă la obligația de a răspunde pentru încălcarea normelor de drept vamale, penale, contravenționale. Stabilirea concretă a răspunderii juridice vamale se întemeiază pe o constatare oficială făcută, de regulă, de organele de stat, persoane oficiale, special împuternicite [5, p.111].

Aplicarea răspunderii juridice vamale asigură prevenirea specială și generală, adică îi impune pe cei ce încalcă legea vamală în imposibilitatea de a-și continua activitatea antisocială pe de o parte, iar pe de altă parte servește drept exemplu pentru cei ispitiți să facă rău [12, p.82].

**Metodologia cercetării și baza informațională.** Pentru analiza și efectuarea studiului asupra prezentului articol au fost aplicate metodele analitică, sistematică, logică și comparativă. La cercetarea dată a servit ca bază legislația Republicii Moldova, dar și cea străină, precum și doctrina autohtonă și cea străină.

**Rezultatele cercetării.** Pentru aplicarea răspunderii juridice vamale, este necesară existența faptei ilicite și a circumstanțelor care afirmă existența sa.

Una din faptele juridice generatoare de răspundere juridică vamală se numește **contravenție**. Etimologic, noțiunea de contravenție, provine din limba franceză, de la cuvântul, *contravention*, iar termenul *contravenient* - persoană vinovată de comiterea contravenției – se trage din limba germană (kontravenient) [6, p.88].

În conformitate cu art. 10 din Codul Contravențional al R.M., *constituie contravenție fapta – acțiunea sau inacțiunea –ilicită, cu un grad de pericol social mai redus decât infracțiunea, săvârșită cu vinovăție, care atentează la valorile sociale ocrotite de lege, este prevăzută de prezentul cod și este pasibilă de sancțiune contravențională* [3].

Codul Vamal al Republicii Moldova la art. 228, prevede că, *contravenție vamală înseamnă încălcarea reglementărilor vamale săvârșită prin acțiuni sau inacțiune care atrag răspunderi stabilite în Codul Contravențional al Republicii Moldova și în prezentul cod* [4].

În urma celor menționate, indiferent de actul normativ în care este reglementată contravenția ca faptă ilicită și de legislație, putem stabili că, contravenția în general, și **contravenția în dreptul vamal, în special, reprezintă o faptă ilicită săvârșită cu vinovăție ce atentează la normele sociale și ordinea de drept a statului.**

Potrivit doctrinei., *contravenție vamală înseamnă încălcarea reglementărilor vamale, săvârșită prin acțiuni sau inacțiune, care atrag răspunderi stabilite în Codul Contravențional al Republicii Moldova și în Codul Vamal* [2].

Concluzionăm că, contravențiile vamale, comise la frontiera vamală a statului, reprezintă o faptă ilicită din partea contravenientului, fiind demonstrată vinovăția persoanei, în funcție de circumstanțele producerii cazului prejudiciabil, și atragerea răspunderii juridice contravenționale în dreptul vamal.

Astfel, fiind analizată contravenția – faptă ilicită – condiție a răspunderii juridice în dreptul vamal, vom analiza contravenția vamală din punct de vedere al elementelor ce o definesc, ca fiind un conținut specific contravențiilor în dreptul vamal.

Potrivit literaturii de specialitate, conținutul contravenției reunește următoarele elemente de constrângere:

1. Obiectul (valoarea socială lezată sau pusă în pericol);
2. Subiectul (făptuitorul);
3. Latura obiectivă (acțiunea sau inacțiunea comisă);
4. Latura subiectivă (vinovăția).

În accepțiunea autorului Furdui S., **obiectul contravenției constituie valorile și relațiile sociale ocrotite de legea contravențională, care sunt vătămăte, lezate sau periclitate prin comiterea faptei respective** [6, p.99].

Astfel, prin analogie, putem stabili că obiectul contravenției în domeniul vamal constituie valorile și relațiile sociale ocrotite de legea contravențională și vamală, care sunt vătămăte, lezate sau periclitate prin comiterea faptei ilicite.

Din definiția de mai sus, putem să deducem că obiectul contravenției vamale îl constituie:

- valorile sociale, ce reprezintă normele juridice emise din partea statului, fără de care societate nu ar respecta actele și raporturile juridice din stat, specifice pentru dreptul vamal;
- relațiile sociale, ce reprezintă interacțiunea dintre persoane, în cazul nostru dintre persoană și organele vamale, ce reprezintă statul, fiecare din ele urmărind un scop anume;
- legea contravențională, ce reprezintă un act normativ, fiind format din norme și principii contravenționale, unde sunt reflectate și contravențiile vamale comise la frontieră;
- vătămăte sunt acele persoanele care au avut de suferit în urma unei contravenții, acțiuni, respectiv inacțiuni, la frontiera vamală;
- lezate sunt persoanele care au de suportat un prejudiciu în urma unei contravenții vamale [1, p. 99].

**Obiectul contravenției, inclusiv și a contravenției din domeniul vamal se deosebește de cel al infracțiunii prin aceea că valorile, relațiile sociale, bunurile sau interesele legitime, apărute prin norme de drept administrativ, au o importanță socială mai redusă, ele fiind legate de activitatea organelor ce realizează administrația publică în anumite domenii de activitate, sau privesc unele raporturi sociale de rezonanță mai redusă, pe când obiectul infracțiunii vizează valori fundamentale ale statului** [10, p. 244].

Astfel, putem să deducem că, **contravențiile vamale au o importanță socială mai redusă decât infracțiunile, dat fiind gradul prejudiciabil ce survine în urma încălcării contravenționale a normelor vamale.**

Odată cu survenirea contravenției vamale, organele vamale sunt în drept să întreprindă orice măsuri de prevenire și combatere a cauzelor de contravenție vamală, să aplice pedepse și sancțiuni pentru nerespectarea prevederilor legale și pentru neconformarea cu indicațiile colaboratorilor vamali.

Obiectul contravenției este de două tipuri:

- *obiectul juridic* al contravenției îl constituie valoarea socială și relațiile sociale privitoare la aceasta, apărute de legea contravențională prin contravenționalizarea faptelor care aduc atingere ori le pun în pericol;

- *obiectul material* al contravenției este un lucru fizic sau ființa unei persoane împotriva căreia se îndreaptă unele contravenții [6, p. 93].

În funcție de cele enunțate anterior, putem concluziona că obiect al contravenției, inclusiv și contravenția din domeniul vamal, reprezintă orice încălcare a valorilor ocrotite prin legea contravențională, ce rezultă din comiterea unei fapte ilicite prevăzute de legea vamală și contravențională. De asemenea, și faptul că obiectul contravenției vamale este format din obiectul juridic și obiectul material al faptei ilicite produse la frontiera vamală, dat fiind faptul că au fost lezate valorile și relațiile sociale ce produc consecințe pentru societate.

**Subiectul.** Subiectul contravenției vamale constituie un element important pentru determinarea componenței de contravenție vamală, precum și posibilitatea de tragere la răspundere administrativă a persoanei concrete, vinovate de săvârșirea contravenției vamale.

Potrivit alin. 2 art. 229 din Codului Vamal al R. M., persoanele fizice sunt pasibile de răspundere pentru contravenții vamale dacă la data comiterii lor au împliniți 16 ani. De asemenea, în alin. 3 art. 229 al aceleiași Legi, prevede că, persoanele fizice și persoanele cu funcție de răspundere sunt pasibile de răspundere contravențională în conformitate cu prevederile Codul Contravențional al Republicii Moldova, iar persoanele juridice și persoanele fizice care desfășoară activitate de întreprinzător fără a se constitui persoană juridică sunt pasibile de răspundere materială în conformitate cu prevederile codului [4].

În ceea ce privește tragerea la răspundere contravențională a persoanei fizice care a împlinit vârsta de 16 ani, răspunde pentru comiterea contravențiilor vamale, atunci când sunt prevăzute de actele normative, există gradul de vinovăție al persoanei, precum și atunci când contravenția vamală face parte din agravantele contravenției.

Pe când, Codul Contravențional al Republicii Moldova, în art. 16 alin. 1 prevede că, este pasibilă de răspundere contravențională persoana fizică responsabilă care, în momentul săvârșirii contravenției, are împlinită vârsta de 18 ani.

În conformitate cu prevederile legale citate, putem deduce că, persoana fizică este pasibilă de a fi trasă la răspundere contravențională vamală pentru orice tip de contravenție, indiferent de circumstanțele în care s-a produs fapta ilicită, dat fiind faptul că, persoana la vârsta de 18 ani dispune de capacitate de exercițiu și răspunde personal pentru faptele sale.

Poate răspunde contravențional atât persoanele fizice, care sunt subiecți individuali în cadrul organelor vamale a Republicii Moldova, cât și persoanele juridice, subiecte colective ale activității vamale.

Astfel, art. 14 alin 2 al Legii cu privire la Serviciul Vamal prevede că funcționarul vamal se subordonează conducătorilor ierarhic superiori și este obligat să respecte prevederile legislației vamale și să îndeplinească ordinele și dispozițiile legale ale conducătorilor ierarhic superiori privind activitatea sa profesională.

De asemenea în Codul Contravențional al Republicii Moldova, regăsim că, persoana juridică, cu excepția autorităților publice, este pasibilă de răspundere contravențională dacă:

a) aceasta nu a îndeplinit sau a îndeplinit necorespunzător dispozițiile directe ale legii ce stabilesc îndatoriri sau interdicții privind efectuarea unei anumite activități sau a efectuat o activitate ce nu corespunde actelor sale de constituire sau scopurilor sale declarate;

b) fapta a fost săvârșită în interesul persoanei juridice respective de către o persoană fizică împuternicită cu funcții de conducere, care a acționat independent sau ca parte a unui organ al persoanei juridice;

c) fapta a fost admisă sau autorizată, sau aprobată, sau utilizată de către persoana împuternicită cu funcții de conducere;

d) fapta a fost săvârșită datorită lipsei de supraveghere și control din partea persoanei împuternicite cu funcții de răspundere.

În dreptul vamal, dispunem și de persoane juridice speciale, cum ar fi:

1) Serviciul Vamal – Serviciul Vamal este autoritatea administrativă care își desfășoară activitatea în subordinea Ministerului Finanțelor, fiind o structură organizațională separată în sistemul administrativ al acestui minister, constituită pentru prestarea serviciilor publice administrative plătitorilor vamali, pentru exercitarea și perfecționarea controlului vamal, inclusiv asupra legalității introducerii/scoaterii mărfurilor în/din teritoriul vamal, efectuarea formalităților vamale, crearea condițiilor pentru accelerarea traficului de mărfuri peste frontiera vamală.

2) Brokerul Vamal - persoana juridică, înregistrată în conformitate cu legislația, care deține licență pentru activitatea de broker vamal, eliberată de organul de licențiere, și care, pe principiile reprezentării directe sau indirecte, declară mărfurile, le prezintă pentru vămuire, efectuează și alte operațiuni vamale. Pentru obligația vamală apărută brokerul vamal răspunde solidar cu plătitorul vamal.

Astfel, putem deduce prin analogie că, pentru dreptul vamal, persoana juridică de asemenea poartă răspundere contravențională vamală în conformitate cu prevederile Codului Vamal al Republicii Moldova.

Conchidem, referitor la cele menționate supra, că și în dreptul vamal, subiect al faptei ilicite ce constituie contravenție este persoana fizică care are împlinită vârsta de 18 ani, persoana juridică și persoana cu funcții de răspundere. De asemenea, menționăm că persoana fizică pasibilă de a fi trasă la răspundere contravențională trebuie să fie o persoană responsabilă, precum și să aibă capacitatea de a analiza faptele pe care le comite sau intenționează să le comită.

**Latura obiectivă** a contravenției este manifestarea exterioară a persoanei – fapta (acțiune sau inacțiune) care prin rezultatul produs lezează sau pune în pericol valorile (obiectul juridic) ocrotite prin legea contravențională [6, p. 100].

Autoarea C. Mladen, consideră că latura obiectivă a contravenției o formează acțiunea sau inacțiunea producătoare a urmărilor sociale periculoase sau care amenință, pun în pericol anumite valori și care este prevăzută ca ilicită în actul normativ de stabilire a contravenției[10, p.246].

Astfel în literatura de specialitate [6, p. 94], latura obiectivă a contravenției în general, și contravenției vamale în special, este formată din:

- *Acțiune* – comportare pasivă, activă, de natură să producă o schimbare în sfera relațiilor sociale și constă în unul sau mai multe acte materiale;

- *Inacțiune* – atitudinea psihică din partea contravenientului, în sensul că nu face ceea ce impune, obligă, ordonă legea contravențională.

Astfel, acțiunea ilicită constă în comiterea unei fapte prohibite de norma de drept, pe când, inacțiunea ilicită constă în neîndeplinirea de către o persoană a obligațiilor ce îi revin din norma de drept [10, p.244].

Autorul S. Furdui, consideră că latura obiectivă este formată din:

a) Elementul material – fapta cu pericol social ce se manifestă prin acțiune sau inacțiune;

b) Rezultatul social periculos este lezarea sau punerea în pericol a obiectului juridic al contravenției prin comiterea faptei cu pericol social și se manifestă prin vătămare efectivă sau stare de pericol;

c) Raportul de cauzalitate reprezintă legătura de la cauză la efect între fapta și rezultatul social periculos;

d) locul, timpul, modul și împrejurările sunt condiții în care se comit unele contravenții ce poartă un caracter facultativ.

Astfel, prin analogie putem menționa că și în dreptul vamal, latura obiectivă este formată din:

- elementul material al faptei ilicite vamale format pe baza acțiunii sau inacțiunii contravenientului;
- rezultatul social pericol survenit în urma faptei ilicite vamale;
- raportul de cauzalitate dintre fapta ilicită vamală și rezultatul faptei;
- locul, timpul, modul și împrejurările comiterii faptei ilicite din dreptul vamal sunt condițiile comiterii contravențiilor vamale.

**Latura subiectivă**, este atitudinea psihică manifestată de făptuitor – sub raportul conștiinței și voinței sale – înainte sau în timpul comiterii contravenției, sub forma intenției sau culpei, aceasta fiind în strânsă legătură cu latura obiectivă care formează un tot coerent și inseparabil. De asemenea, latura subiectivă constă într-un complex de stări de conștiință specifice care preced și însoțesc actele exterioare (acțiunea sau inacțiunea) și se manifestă prin comiterea premeditată a contravenției sau prin comiterea contravenției din imprudență [6, p.101].

De reținut, este că latura subiectivă a contravenției vamale poate fi produsă doar prin intenție.

Astfel, putem defini intenția ca fiind o formă a vinovăției din partea contravenientului, în dreptul vamal, care își dă seama de fapta pe care intenționează să o comită și gradul prejudiciabil ce urmează să survină.

**Procedura contravențională**, ca instituție juridică specifică pentru dreptul vamal și dreptul contravențional, are drept scop aplicarea sancțiunilor contravenționale, realizarea prevederilor prevăzute de normele juridice în domeniul cercetării și constatarea cazului de contravenție vamală.

Constatarea faptei contravenționale înseamnă activitatea desfășurată de agentul constator, de colectare și administrare a probelor privind existența contravenției, cu încheiere (întocmire a procesului – verbal cu privire la contravenție), care reprezintă un act procedural de încriminare și declanșare a procesului contravențional în privința unei persoane concrete [9]. De asemenea, în Legea cu privire la Serviciu Vamal este indicat că, funcționarii Serviciului Vamal împuterniciți cu atribuții de constatare a contravenției, după încheierea (întocmirea) procesului – verbal cu privire la contravenție, urmează să-l transmită persoanelor împuternicite cu atribuții de aplicarea sancțiunii pentru contravențiile vamale.

În continuare ne propunem să elucidăm o serie de noțiuni, ce caracterizează procedura contravențională, și anume:

- *agentul constator* este reprezentantul autorităților publice care soluționează, în limitele competenței sale, cauza contravențională în modul prevăzut de Codul Contravențional;
- *colectarea probelor* reprezintă acțiunea agentului constator de strângere a dovezilor de învinuire a contravenientului și pentru a i se aplica o sancțiune corespunzătoare cu norma vamală încălcată.
- *administrarea probelor* reprezintă o acțiune a agentului constator în ceea ce privește legătura probelor acumulate și contravenția vamală comisă.

În conformitate cu Codul Vamal al R.M. cazul de contravenție vamală comisă de o persoană fizică sau juridică este cercetat de colaboratorii vamali prevăzuți în Codul contravențional al Republicii Moldova [4, art. 262].

Autorul Guțuleac V., consideră că procedura contravențională, ca orice altă modalitate de activitate, are început, conținut și sfârșit (finalizare). De asemenea el menționează că această activitate revine diferiților participanți la procedura contravențională, principala parte a procedurii fiind reprezentantul statului [8, p. 261].

Astfel, **indiferent de fapta antisocială comisă de către făptuitor, procedura contravențională, specifică și pentru dreptul vamal, este formată din câteva faze obligatorii ce urmează a fi respectate.**

În ceea ce privește numărul fazelor și denumirea lor, după cum s-a menționat deja, în literatura de specialitate nu există opinie unică, însă majoritatea specialiștilor în domeniu consideră că procedura contravențională constă din următoarele faze [6, p.262]:

1. *Cercetarea cazului contravențional* – se constată fapta contravențională, se colectează și se administrează probele privind caracterul faptei antisociale comise și personalitatea făptuitorului;



Din prevederile legislației vamale, rezultă că cazul de contravenție vamală comisă de o persoană fizică sau juridică este cercetat de colaboratorii vamali prevăzuți în Codul Contravențional al Republicii Moldova.

2. *Examinarea cazului și emiterea deciziei asupra cazului* – se analizează documentele procesuale prezentate, se verifică încadrarea juridică a faptei comise, circumstanțele atenuante și agravante ale cauzei, se emite decizia asupra cazului, care se aduce la cunoștința părților procedurii;

Art. 248 alin.1 din Codul Vamal al Republicii Moldova, prevede că, pentru a constata indiciile, a descoperi probele materiale, a elucida circumstanțele contravenției vamale, colaboratorul vamal care efectuează actele de procedură sau cercetează cazul de contravenție vamală este în drept să examineze teritoriile, localurile, mărfurile, mijloacele de transport, documentele, alte bunuri care aparțin sau care sunt destinate persoanei juridice, persoanei cu funcție de răspundere sau persoanei fizice, să ridice corespondența lor poștală și telegrafică, să întreprindă alte măsuri prevăzute de Codul contravențional al Republicii Moldova și de prezentul cod.

3. *Revizuirea cazului contravențional* – persoana față de care este aplicată sancțiunea contravențională, partea vătămată sau reprezentanții lor legali, precum și procurorul sunt în drept să atace decizia cu privire la cazul contravențional;

În conformitate cu prevederile alin.1 din art. 273 din Codul Vamal al R.M., decizia organului vamal privind aplicarea de sancțiune poate fi atacată de persoana fizică, persoana juridică sau de persoana care desfășoară activitate de întreprinzător fără a constitui persoană juridică, vizate în decizie, ori de avocatul sau reprezentantul lor în decursul a 10 zile calendaristice de la data comunicării deciziei.

4. *Executarea deciziei cu privire la aplicarea sancțiunii contravenționale* – se desfășoară executarea deciziei irevocabile cu privire la aplicarea sancțiunilor contravenționale.

Potrivit art.280 alin.1 din Codul Vamal al R. M. organul vamal recurge la executarea deciziei privind aplicarea de sancțiune pentru contravenție vamală:

- după expirarea termenului de atac;
- la data emiterii de către instanța de judecată a hotărârii cu privire la plângerea împotriva deciziei organului vamal.

În funcție de fazele de cercetare și procedură a cazului de contravenție vamală putem deduce faptul că fiecare fază are importanță juridică indiferent de subiectul contravenției și de fapta pe care a comis-o.

Încheierea fazei de constatare a cazul contravențional este etapa în care organul constatativ a îndeplinit toate activitățile de cercetare și de administrare a probelor din care și-a format concluzia de a sesiza persoana investită cu dreptul de trimitere spre examinare a materialelor cazului respectiv. Într-o asemenea ipoteză se cuprind următoarele activități:

a) *întocmirea procesului – verbal cu privire la contravenția vamală;*

Legislația vamală, în art. 233 prevede că în cazul de contravenție vamală, colaboratorul vamal întocmește proces – verbal, conform prevederilor Codului Contravențional al Republicii Moldova.

În conformitate cu art. 442 alin.1 din Codul Contravențional, procesul-verbal cu privire la contravenție este un act prin care se individualizează fapta ilicită și se identifică făptuitorul, iar în alin. 2 al aceluiași articol este prevăzut că, în cel mult 24 de ore de la data încheierii, procesul-verbal cu privire la contravenție se înscrie într-un registru de evidență în ordinea încheierii și depunerii lui la autoritatea din care face parte agentul constatator [3, art. 442].

b) *prezentarea materialelor cazului persoanei investite cu dreptul de trimitere spre examinare.*

Organul vamal, potrivit art. 240 din Codul Vamal al R.M., care efectuează actele de procedură în cazul unei contravenții vamale este în drept, după caz, să dispună unui alt organ vamal efectuarea unor anumite acte de procedură. Această însărcinare urmează a fi executată în decursul a 10 zile din ziua primirii actelor de procedură [4].

Astfel, cercetarea și procedura examinării cazului de contravenție vamală, are drept scop primordial depistarea circumstanțelor în care s-a produs contravenția vamală, aplicarea măsurilor de constrângere față de făptuitorul faptei ilicite cu scopul de a reeduca persoanele care au comis acest tip de contravenție și corectarea lor.

**Concluzii finale.** În urma analizei contravenției în calitate de faptă ilicită pentru survenirea răspunderii juridice în dreptul vamal, putem să deducem următoarele:

1. Contravenția, în dreptul vamal, în special, reprezintă o faptă ilicită săvârșită cu vinovăție ce atentează la normele sociale și ordinea de drept a statului.

2. Pentru stabilirea tuturor circumstanțelor în care s-a produs fapta ilicită, colaboratorii organelor de drept respectă procedura de cercetare și desfășurare pentru constatarea faptei contravenționale din dreptul vamal și pentru stabilirea răspunderii vamale.

3. Toate actele de procedură în cazul contravențiilor vamale se efectuează în conformitate cu prevederile Codului Contravențional al RM și Codului Vamal al RM.

Propunem în Codul Vamal al Republicii Moldova modificarea răspunderii contravenționale a persoanei fizice prevăzută de art. 229 alin. 2 cu următorul text: „*Persoanele fizice sunt pasibile de răspundere pentru contravenții vamale dacă la data comiterii lor au împliniți 18 ani.*” Propunem această recomandare deoarece, Codul Contravențional la art. 16 alin. 1 prevede că: „*Este pasibilă de răspundere contravențională persoana fizică responsabilă care, în momentul săvârșirii contravenției, are împlinită vârsta de 18 ani.*”

Astfel, apare o lacună în legislație și trebuie de adus unul din actele normative, și anume Codul Vamal al Republicii Moldova, în conformitate cu Codul Contravențional al Republicii Moldova, dat fiind faptul că, Codul Vamal al R.M. conține norme juridice cu referire la Codul Contravențional în ceea ce privește sancționarea persoanelor pentru comiterea unei contravenții din domeniul vamal.

#### **BIBLIOGRAFIE**

1. Avornic Gh., Aramă E., Negru B., Costaș R., Teoria generală a dreptului, Manual, Chișinău, Tipografia centrală, Cartier, 2004, 656 p.
2. Bodlev S., Delimitarea contravențiilor vamale prevăzute la art 287 Cod Contravențional al R.M. de cele stabilite la art 231 Cod Vamal, martie 2018
3. Codul Contravențional al Republicii Moldova Nr. 218 din 24.10.2008 Publicat : 17-03-2017 în Monitorul Oficial Nr. 78-84 art Nr: 100
4. Codul Vamal al Republicii Moldova Nr. 1149 din 20.07.2000 Publicat: 01.01.2007 în Monitorul Oficial Nr. ed.special.
5. Frunză I., Cușmir D., Cușmir L., Teoria generală a dreptului (în întrebări și răspunsuri). Bălți: Institutul Nistean de Economie și Drept, Tipografia Biznes-Elita, 2003, 126 p
6. Furdui S., Dreptul contravențional, Chișinău: Editura Cartier Juridic, 2005, 248p.
7. Guțuleac V., Dreptul Contravențional, Chișinău: ULIM, Tipografia Bons Offices, 2006. 266 p.
8. Guțuleac V., Tratat de drept contravențional, Chișinău: Tipografia centrală, 2009, 320 p.
9. Legea cu privire la Serviciu Vamal nr. 302 din 21.12.2017 Publicat: 02-03-2018 în Monitorul Oficial Nr. 68-76 art Nr: 143
10. Mladen C., Drept vamal: Auxiliar curricular pentru specialitatea lucrător vamal- școala postliceal, București: Editura Economică, 2000. 336 p.
11. Pasat Oc., Analiza juridico-vamală a contravențiilor, infracțiunilor vamale comise pe teritoriul vamal al Republicii Moldova în conformitate cu Codul Vamal din 2000, Revista Națională de drept Nr.1, 2014
12. Pîrău I., Teoria generală a dreptului (note de curs și scheme de reper). Universitatea de studii aplicate. Chișinău: Tipografia Bons Offices, 2006, 152 p
13. Recomandarea nr. 64 cu privire la unele aspecte ale examinării contravențiilor vamale de către instanțele judecătorești [http://jurisprudenta.csj.md/search\\_rec\\_csj.php?id=98](http://jurisprudenta.csj.md/search_rec_csj.php?id=98) (vizitat la data de 22.04.2019, ora 20:16)

## МИСТЕЦТВО / ИСКУССТВО

УДК 727.012

*Ірина Ващук  
(Київ, Україна)*

### КРИТЕРІЇ ВИБОРУ ПОКРИТТЯ ПІДЛОГИ ПРИ ФОРМУВАННІ ДИЗАЙНУ СУЧАСНИХ ТАНЦЮВАЛЬНИХ ЗАЛІВ

*У статті розглянуто вплив покриттів підлоги на концепцію дизайну танцювального залу, а також розглянуто основні типи та характеристики покриттів в залежності від стилю танців (на прикладі одного із відомих виробників сучасного покриття для танців Harlequin).*

**Ключові слова:** дизайн, танці, підлогове покриття, технічні властивості.

*The floor coverings and its effect on the design concept of the dance studio is considered in the article, as well as the main types and floor covers characteristics depending on the style of dance (using the example of one of the famous manufacturers of modern covering for dancing Harlequin).*

**Keywords:** design, dance, flooring, technical properties.

**Мета:** визначити критерії вибору покриття для студій танців різного танцювального напрямку, як одного з головних елементів, що формує дизайн приміщення студії.

**Методика:** аналіз наукових праць зарубіжних вчених щодо впливу технологічних властивостей танцювальних покриттів на травматичність танців, як критерію вибору типу покриття в дизайні інтер'єру студії танців; аналіз ринку сучасних покриттів, що відповідають вимогам технічних характеристик залежно від напрямку танців.

**Результати:** за результатами аналізу досліджень зарубіжних спеціалістів виявлено, що напрям танцю впливає на критерії вибору покриття для танцювальної студії. Приведений ряд фірм-розробників, що враховують вимоги до характеристик покриття залежно від напрямку танців.

**Наукова новизна:** встановлено вплив підлогового покриття на дизайн танцювальних залів.

**Практична значимість:** проведене дослідження може стати корисним при виборі сучасних матеріалів підлоги для створення дизайну танцювальних залів.

**Постановка проблеми.** Наразі зростає інтерес до танцювальних студій. Даний факт не міг не відобразитись на розвитку танцювальної індустрії, тим самим сприяючи відкриттю великої кількості танцювальних студій, в Україні у тому числі.

При проектуванні танцювальних залів необхідно враховувати багато чинників, у тому числі забезпечення практичності, комфорту та якісного дизайну. Важливим етапом проектування приміщення є вибір оптимальної для даного виду танцю танцювальної підлоги і підлогового покриття, оскільки їх технічні властивості можуть впливати на продуктивність танцюристів і ризик травм, а естетичні – на формування загальної концепції дизайну.

**Аналіз останніх досліджень.** У наукових джерелах активно дискутується питання ролі якості покриттів з точки зору їх зносостійкості та впливу на травматичність. Одним із таких досліджень щодо впливу танцювальних покриттів на продуктивність і травми танцюристів є робота австралійського вченого та експерта з біомеханіки Люка Хоппера [3], який після перевірки різних покриттів підлоги, що використовуються професійними танцюристами Великобританії, виявив, що багато з них не відповідають стандартам. Як відомо, виробничі стандарти у Великобританії (як і в інших країнах Європи), які застосовуються до танцювальних покриттів, такі ж, що застосовуються до баскетбольних і волейбольних майданчиків. В роботі показано, що навантаження на гомілковостопні суглоби танцюристів

збільшуються залежно від жорсткості поверхні покриття. Люк Хоппер прийшов до висновку, що потрібно розробити спеціальні стандарти для покриттів танцювальних залів. [2]

Американські вчені Джеймс Хакні, Сара Браммель, Мері Ньюман провели дослідження [1], щоб з'ясувати, як танцювальна підлога з низькою жорсткістю може допомогти запобігти надмірному травмуванню нижніх кінцівок у танцюристів. Було проаналізовано виконання балетного стрибка молодими танцюристками на покритті Harlequin Wood Spring Floor з низькою жорсткістю і на підлогах з твердого дерева на бетонній основі. Дослідивши максимальні навантаження на суглоби кінцівок, вчені прийшли до висновку, що зниження жорсткості підлоги дійсно може допомогти знизити ймовірність їх травм. Німецькі дослідники (Ейлін М. Ванке, Майк Шмідт, Доріс Клінгельхер та ін.) провели аналіз загальнонаціонального опитування про танцмайданчики театрів і навчальних закладів Німеччини [8]. Автори проаналізували забезпеченість танцювальних залів амортизуючими покриттями, які зменшують частоту виникнення травм танцюристів. З міркувань безпеки та гігієни праці автори рекомендують спеціально спроектовану амортизуючу підлогу, що відповідає всім вимогам, визначеним стилем, віком і організацією танцю, для професійної діяльності танцюристів [7, 5, 6]. Крім того, ідентична амортизуюча підлога повинна бути встановлена у всіх робочих зонах, що використовуються танцюристами.

**Основна частина.** Поряд з освітленням, дзеркалами, вентиляційною системою, дизайн приміщення залу для танців має включати зносостійке, довговічне підлогове покриття, яке б органічно поєднувалось не тільки з оформленням стін та стелі, але й з інтер'єром танцювальної студії в цілому.

Покриття підлоги – це один із найважливіших елементів оздоблення в проектуванні приміщення танцювального залу, що формує загальну концепцію його дизайну. В свою чергу, до кожного стилю танцю необхідно враховувати певні технічні вимоги до конструкції танцювальної підлоги і підлогового покриття. Конструкція танцювальної підлоги повинна відповідати ряду функціональних і експлуатаційних вимог, які багато в чому визначаються стилем танцю, для якого призначена танцювальна зала:

- поверхнева твердість;
- збалансовані антиковзаючі властивості;
- амортизація – розподіл навантаження на поверхню підлоги, при збереженні еластичності системи;
- акустичні властивості – зниження поверхневого і конструктивного шумового ефекту;
- невелика висота – максимальне значення повинно знаходитися в межах 20 мм;
- акуратний зовнішній вигляд;
- гігієнічність;
- зносостійкість;
- ремонтпридатність.

Існують такі види покриттів для танцювального залу:

- дерев'яні покриття, в тому числі паркет;
- лінолеум;
- ламінат;
- наливні покриття.

Найчастіше віддають перевагу дерев'яним покриттям, що обумовлено їх низькою вартістю. Такі підлоги вважаються дуже довговічними і часто їх рекомендують для всіх видів танців. В якості альтернативи їм може виступати паркет. Останнім часом використовуються спеціальні види танцювального покриття, які за багатьма параметрами перевершують більшість традиційно використовуваних матеріалів і, що є дуже важливим, враховують особливості напрямів танців, що диктують вимоги до їх технічних характеристик.

Перелік основних виробників підлогового покриття для танцювального залу:

1. JUNCKERS: Junckers Clip System

2. GRABO: Graboshow Duett, Ballerina і т.д
3. TÛCHLER: Consor
4. HARLEQUIN: Harlequin Studio, Harlequin Allegro і т.д.

Роль виробника підлогових покриттів Harlequin Floors [4] широко відома як провідного авторитету і виробника танцювальних підлог у всьому світі. Підлогові покриття Harlequin, як правило, розроблялися для задоволення конкретних потреб певного танцювального стилю і розроблялися спільно з самими танцюристами. Фірма Harlequin Floors в своїх розробках опирається на результати дослідницьких робіт, фінансує такі роботи і є провідною у пошукових дослідженнях для розробки відповідного міжнародного стандарту для танцювальних підлог, який з часом може бути зазначений в технічних документах. В таблицю зведені типи підлогового покриття, розроблені фірмою, які можна використовувати в танцювальних залах залежно від типу танцю, а також кольорові рішення, вибір яких впливає на концепцію дизайну.

**Таблиця 1. Основні види підлогового покриття виробника підлогових покриттів Harlequin**

| Тип підлогового покриття | Стиль танцю                      | Основні характеристики   | Кольорові рішення   |
|--------------------------|----------------------------------|--|---|
| Harlequin Studio         | Класичні та сучасні танці, зумба | Розроблявся на замовлення та за участю всесвітньовідомого балетного танцівника Рудольфа Нурієва і понад 25 років є вибором танцівників Паризької Гранд Опери. Його гладка на дотик, шовковиста поверхня в поєднанні з амортизуючою підкладкою, нековзкою поверхнею та звукопоглинаючим властивостям, забезпечують танцівникам додатковий комфорт та повну безпеку під час виступу. | Стандартні кольори:<br><br>Спеціальні кольори:<br> |
| Harlequin Allegro        | Сучасні танці, джаз та хіп-хоп   | Лідер серед танцювальних покриттів у всьому світі. Може використовуватись як стаціонарна, так і як пересувна підлога. Розроблений спеціально для укладання на жорсткі підлоги, такі як бетон або плитка. Прекрасно захищає суглоби і сухожилля танцівників. Шар скловолна забезпечує покриттю збереження лінійних розмірів в умовах підвищеного температурного режиму.             | <br>black grey   |

## Тенденції та перспективи розвитку науки і освіти в умовах глобалізації

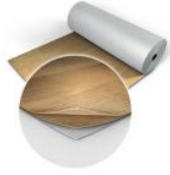
|                  |  |  |   |
|------------------|--|--|---|
| Harlequin Duo    | Класичні танці                         | Одне із самих популярних двосторонніх покриттів для сцени. Це каландрована підлога із двох ідентичних шарів. Це покриття можна використовувати з двох сторін, таким чином в одній підлозі 2 різні кольори. |    |
| Harlequin Fiesta | Степ, ірландські й фольк, бальні танці | Лінолеум, який імітує паркетний дизайн, однак на відмінну від натурального дерева не потребує делікатного чищення та догляду. Універсальне покриття для репетиційних залів.                                |  <p style="text-align: center;">Oak strip effect</p> |

Проведений аналіз ринку покриттів показав, що на сьогоднішній день провідними виробниками світу розроблені різноманітні танцювальні покриття, які завдяки своїм технічним характеристикам, а також завдяки широкій кольоровій палітрі дозволяють вибрати саме те покриття, що відповідає конкретним потребам танцювальних студій (в залежності від стилю танцю, характеру діяльності, інтенсивності використання та ін.), а також дають можливість створити сучасний дизайн танцювального залу.

**Висновки.** Проведені різними авторами дослідження показали, що при виборі покриття для студії танцю недостатньо орієнтуватись на стандарти покриттів для спортивних залів. Сучасні спеціалізовані танцювальні покриття створюють не лише комфортні умови для тренувань та виступів танцівників, знижуючи ризик їх травматизму, але водночас дозволяють створити сучасні та різноманітні стилістичні рішення дизайну танцювального залу завдяки широкому асортименту кольорів і фактур.

### ДЖЕРЕЛА ТА ЛІТЕРАТУРА

1. Hackney, James; Brummel, Sara; Newman, Mary; Scott, Shannon; Reinagel, Matthew; Smith, Jennifer. Effect of Reduced Stiffness Dance Flooring on Lower Extremity Joint Angular Trajectories During a Ballet Jump. *Journal of Dance Medicine & Science*, 2015.
2. Hopper, Luke S.; Alderson, Jacqueline A.; Elliott, Bruce C.; Ackland, Timothy R. Dance floor for cereduction in fluences ankle loads in dancers during drop landings. *Journal of Science and Medicine in Sport*. 2015
3. Hopper, Luke S.; Allen, Nick; Wyon, Matthew; Alderson, Jacqueline A.; Elliott, Bruce C.; Ackland, Timothy R. Dance floor mechanical properties and dancer injuries in a touring professional ballet company. *Journal of Science and Medicine in Sport*. 2014
4. Електронний ресурс. – Режим доступу: <https://aus.harlequinfloors.com/en>
5. Електронний ресурс. – Режим доступу: <https://www.sportengland.org/media/4553/floors-for-indoor-sports.pdf>. Accessed 23 Jan 2017.
6. Looseleaf V. The silent partner. *Dance magazine*, NewYork. 2006
7. Wanke E. M., Mill H., Wanke A., Davenport J., Koch F., Groneberg D. A. Dance floors as injury risk: Analysis and evaluation of acute injuries caused by dance floors in professional dance with regard to preventative aspects. *MedProblPerformArt*. 2012
8. Wanke, Eileen M.; Schmidt, Mike; Klingelhöfer, Doris; Leslie-Spinks, Jeremy; Ohlendorf, Daniela and Groneberg David A. Work-related floors as injury hazards – a nation wide pilot project analyzing floors in the atres and educatione stablishments in Germany. *Journal of Occupational Medicine and Toxicology*. 2017

## СУЧАСНИЙ ПРОСТІР ШКІЛЬНОЇ БІБЛІОТЕКИ

*У статті розглядається питання модернізації бібліотек у закладах загальної середньої освіти. Досліджено зарубіжний досвід проектування сучасних шкільних бібліотек.*

**Ключові слова:** шкільна бібліотека, модернізація простору, освіта, дизайн інтер'єру.

*This article addresses the issue of modernizing libraries in institutions for secondary education. Foreign experience of designing modern libraries has been investigated.*

**Key words:** school library, space modernization, education, interior design.

**Постановка проблеми.** Бібліотека в закладі загальної середньої освіти завжди виконувала важливу соціальну, освітню та культурну функцію, оскільки в ній зосереджені основні навчальні ресурси. Сьогодні простір бібліотеки переживає трансформації, пов'язані з викликами часу: відтік користувачів, зміна характеру та носіїв інформації, зміна цінностей і стилю життя. Під тиском змін у суспільстві, створюється нова модель шкільної бібліотеки, яка перестане бути сховищем книг і перетворюється на багатофункціональний простір. Завдання організації середовища шкільної бібліотеки та створення сучасного інтер'єру є пріоритетним напрямом діяльності бібліотек. Естетичне оформлення, затишок та правильна організація робочих місць створює комфорт для навчання, обміну досвідом, роздумів та відпочинку користувача.

**Аналіз останніх досліджень і публікацій.** Тема дизайну сучасної шкільної бібліотеки не є широко дослідженою. Е. В. Балашов [4] розглядає особливості бібліотечного простору, модернізація інформаційного середовища школи, покращення умов для навчання. В інформаційному посібнику щодо організації освітнього простору «Нової української школи» Д. Ю. Косенко [5] подано деякі рекомендації щодо дизайну сучасної шкільної бібліотеки. Асоціацією молодіжних центрів України створено рекомендації щодо створення молодіжних просторів в бібліотеках [1]. Бібліотечний простір з точки зору маркетингу розглядає Амельченко Ю. С. [2].

**Завданням дослідження** є визначити особливості формування інтер'єру шкільної бібліотеки на основі аналізу сучасного зарубіжного досвіду проектування.

Організація бібліотечного простору все частіше визнається пріоритетним напрямком бібліотечної політики. Це пов'язано з процесами модернізації освіти, що відбуваються в Україні. Сьогодні фахівці визначають бібліотечний простір як синтез архітектурно-будівельних та професійно-бібліотечних рішень. В це поняття включається архітектура будинку, дизайн інтер'єрів, естетична складова, комфортність обслуговування і віртуальний простір бібліотеки [3]. Шкільна бібліотека є простором, що підтримує інтелектуальний розвиток учнів. Це одне з небагатьох місць у школі, відкрите для всієї шкільної громади. Вона інтегрує гнучкі функції дизайну, які підтримують активне спільне навчання та індивідуальну роботу. Окрім створення безпечного середовища для навчання, шкільна бібліотека часто є місцем проведення позакласних заходів та нарад. Добре розроблений простір шкільної бібліотеки може активізувати навчання шляхом об'єднання людей, навчальних програм та технологій. Однак проектування шкільної бібліотеки є складним процесом. Проектне рішення повинно відповідати різноманітним потребам багатьох користувачів, включаючи учнів, вчителів, працівників адміністрації та батьків. Необхідно розширювати її роль в якості громадського центру, залишаючи при цьому місцем для роздумів, обміну досвідом та навчання.

Поступово традиційні видання книг перестають бути основними джерелами інформації, зростає попит на сучасне обладнання та комфортне середовище. В результаті цього школи

модернізують свої бібліотеки, щоб створити зручний простір, який підтримує спільне та індивідуальне навчання та простий доступ до навчальних ресурсів.

В місті Concord, штат New Hampshire, де будувалися три школи, під час проектування будівель ставилось питання про те, як бібліотечний простір підтримуватиме навчання у майбутньому. Необхідно було розширення аудиторій, які можна легко контролювати, але де учні мали можливість самостійно працювати з доступом до ряду технологій. Як результат було запроєктовано дві бібліотеки, одна прилягала до класів для дітей молодшого віку, а інша поруч з учнями старших класів. Замість традиційної бібліотеки в кожній з нових шкіл існує дворівневе навчальне приміщення, розмежоване аудиторіями, розташованими в академічному крилі школи. У цьому просторі знаходиться тихе приміщення з стелажми та книжками. Воно також включає в себе кілька просторів для навчання з необхідним обладнанням, а також невелику область для презентацій чи виступів студентів. [6]

Загальна концепція простору має створювати атмосферу, яка надихає користувачів бачити нові можливості і вступати в діалог з навколишнім середовищем. Дизайн інтер'єру бібліотеки покликаний забезпечити чітку і доступну передачу інформації. Це робиться за допомогою поділу бібліотеки на різні зони. Планування і меблі повинні також підтримувати певну випадковість, тобто можливість стикатись з чимось новим. Головна бібліотека міста Aalborg в Данії є хорошим прикладом зонування приміщення. В бібліотеці створили чітко виражені простори: Oasis, де знаходиться художня література, тут можна не поспішаючи насолоджуватись різними творами, та зануритися в роздуми над книгою; Pulse – зона, в якій розміщено актуальні видання; Stage з музикою та показом фільмів, де проходять різні культурні заходи; Workshop, яка надихає відвідувачів на творчу діяльність; і Laboratory, з необхідним обладнанням для навчання в області ІТ. Zone – це особлива область, де принцип випадковості розгортається шляхом змішування у несподіваний спосіб всіх видів засобів масової інформації [7].

Дизайн шкільної бібліотеки повинен не відволікати, а налаштовувати на навчання. Креативна та яскрава бібліотека з часом втратить свою цінність, якщо не буде виконувати свою основну роль. Її обстановка повинна бути робочою, тут має бути багато «техніки» і простору для досліджень, де можна виконувати роботу і працювати над проектами. Але це не означає, що бібліотека не може стати одним з найпривабливіших місць в школі.

Особливістю інтер'єру в головній бібліотеці міста Hjørring, Данія, є червона стрічка, яка з'єднує всі елементи дизайну бібліотеки та створює унікальний «бренд». В просторі використано гнучкість цього елемента: прямуючи через всі зали, вона переходить з декоративних елементів на технічне обрання, інформаційні вивіски тощо. Інформація на підлозі та на стінах допомагає зорієнтуватись у просторі та веде відвідувачів через різноманітні зони (Рис. 1). Барвистий лабіринтовий дизайн нагадує численні звивисті вулички середньовічного міста, які прямують до світлих, просторих аудиторій. Саме простір заохочує користувача досліджувати, або слідувати за червоною стрічкою, яка в'ється через велику бібліотеку з кімнати в кімнату. [7]



Рис.1. Червона стрічка в головній бібліотеці міста Hjørring.

В багатьох бібліотеках популярні зони для несподіваного, щоб користувачі знаходили натхнення для нових знань. Наприклад, в бібліотеці міста Hjørring це досягнуто створенням



безлічі різних маршрутів через приміщення. Цікаво оформлені просторові орієнтири також можуть зацікавити відвідувачів.

Певний рівень безладу – створений персоналом або користувачами – змушує людей перегортати сторінки або придивлятися. Виставкові стенди або подіуми можуть містити «безлад» в порядку. [7]

Простір бібліотеки покликаний надихати і зацікавлювати завдяки дизайнерському вирішенню просторової композиції. Бібліотека Experience в місті Serittos недалеко від Лос-Анджелеса, наслідуючи Disney World, в якості основної теми використала подорожі в часі. Інтер'єр створено в рамках теми «Save the Planet» («Врятуйте планету») за допомогою реалістичного скелета тиранозавра, штучного тропічного лісу і великого акваріума з морськими рибами.

Середовище може створювати особливий настрій та атмосферу. Такий ефект може бути досягнуто, наприклад, завдяки керуванню сонячним світлом. Природне освітлення прикрашає та покращує процес навчання, створює для нього вишуканий простір, також це є чудовим способом зменшити потребу в штучному освітленні.

Прибудова «Ljusets Kalender» («Календар світла»), розроблена архітектором Henning Larsen для бібліотеки міста Malmö – це велика кубічна будівля зі скляним фасадом, орієнтованим в бік парку. Завдяки використанню природного освітлення створено оригінальний стиль бібліотеки, а зміна освітлення протягом дня додає простору загадковості. (Рис. 2)



Рис. 2. «Ljusets Kalender» в бібліотеці міста Malmö.

У більшості великих бібліотек є зона для проведення заходів. Сучасні бібліотечні простори самі по собі служать сценою для подій. У бібліотеці міста Malmö приміщення «Ljusets Kalender» можна швидко перетворити в конференц-зал завдяки пересувним книжковим шафам.

LitteraturStedet (Літературне місце) в бібліотеці Åby міста Aarhus центральне місце займає спеціальна меблева конструкція, де книги та іншу літературу відображено в цифровому вигляді, через один великий і два менших екрани. Конструкція також містить невелику сцену, вона використовується для тематичних виставок і літературних заходів та має місце для проведення зустрічей. (Рис. 3)



Рис. 3. Конструкція flex в бібліотеці Åby.

Сучасна шкільна бібліотека поступово адаптує свої приміщення й устаткування з урахуванням сучасних тенденцій в інтер'єрі. У багатьох школах стають популярними не

тільки індивідуальні заняття, а й спільна і проектна робота. Тому бібліотеки адаптуються до різних стилів навчання та пропонують креативні рішення інтер'єру для залучення учнів.

**Висновки.** Сьогодні навчання – це перш за все створення умов, за яких стає можливим самостійний пошук знань самими учнями та їх продуктивна творчість. Тому, навіть в такому спокійному місці, як бібліотека, завжди знайдеться місце для креативних дизайнерських рішень. Якщо бібліотека правильно організована, вона може краще привернути увагу до літератури. Це місце для самостійної групової та позакласної роботи, спілкування і відпочинку, тому простір бібліотеки повинен бути світлим, просторим, щоб в ньому з'являлося бажання розвиватися і пізнавати. Оскільки цьому приміщенні повинен бути доступ до друкованих та електронних ресурсів, необхідно створити інтер'єр, який вдало об'єднує всі необхідні функції шкільної бібліотеки.

Тенденцією останніх років є перетворення шкільних бібліотек в культурні центри. Тепер це середовище не тільки для пошуку інформації, а й для зустрічей, групової та індивідуальної роботи, проведення культурних заходів. Тенденція найближчих років – це масштабна оцифровка фондів та впровадження сучасних технологій. Наявність в сучасного обладнання надає більше можливостей та заохочує дітей до навчання. Затишні зали з книжковими стелажми, м'якими кріслами та комфортними робочими місцями – ця ідея перетворення традиційної бібліотеки та формування абсолютно нових функцій отримала найбільший розвиток в зарубіжних та вітчизняних проектах.

### ДЖЕРЕЛА ТА ЛІТЕРАТУРА

1. Молодіжні простори в бібліотеках. Асоціація молодіжних центрів України, 2018. URL: [https://ula.org.ua/images/uba\\_document/publications/Method.pdf](https://ula.org.ua/images/uba_document/publications/Method.pdf)
2. Амельченко Ю. С. Новий простір бібліотеки: популярність, репутація, бренд. З досвіду роботи // Бібліотечному фахівцю (веб-сайт). URL: [https://metodistodessa.blogspot.com/2017/07/blog-post\\_26.html](https://metodistodessa.blogspot.com/2017/07/blog-post_26.html).
3. Anne Whisken. Reimagining the library landscape: an approach to school library design. // Schools Catalogue Information Service (SCIS) (веб-сайт) URL: <https://www.scisdata.com/connections/issue-103/reimagining-the-library-landscape-an-approach-to-school-library-design>
4. Балашова Е.В. Особенности формирования библиотечного пространства: дизайн интерьера // Учёные записки (АГАКИ). 2017. №2 (12). URL: <https://cyberleninka.ru/article/n/osobennosti-formirovaniya-bibliotechnogo-prostranstva-dizayn-interiera>
5. Косенко Д. Ю. Новий освітній простір: мотивуючий простір : Інформаційний посібник. Київ : Мінрегіонбуд, МОН, 2019. URL: [https://storage.decentralization.gov.ua/uploads/library/file/407/NOP\\_Motivuyuchiy-prostir.pdf](https://storage.decentralization.gov.ua/uploads/library/file/407/NOP_Motivuyuchiy-prostir.pdf)
6. Laura Wernick. The School Library Space is Changing. // American School & University (веб-сайт). URL: <https://www.asumag.com/furniture/school-library-space-changing>
7. The Library as an Inspiration Space. // Model Programme for Public Libraries (веб-сайт). URL: <https://modelprogrammer.slks.dk/en/challenges/zones-and-spaces/the-library-as-an-inspiration-space/>
8. Медиатека – основа информационно-образовательного пространства в школе. Учебно-методический отдел РЦОКОиИТ, 2008. URL: <https://umr-old.rcokoit.ru/dld/metodsupport/mediatekatxt.pdf>

УДК 811.111(410)Л84

Валентина Лук'яненко, Дар'я Порхун  
(Біла Церква, Україна)

## DEVELOPMENT DESCRIPTION OF THE CULTURE OF GREAT BRITAIN IN THE PROSPERITY PROSPECTS

*У статті представлено дослідницьку роботу з теми розвитку художньої культури Великої Британії в добу Просвітництва, як прогресивної течії становлення капіталізму та боротьби з феодальними пережитками.*

**Key words:** *development, enlightenment, social change, fine arts, decorations.*

Enlightenment – is a progressive flow of capitalism, the time of struggle with felicitous transfers. Chronologically, this is about the second half of the XVII – XVIII centuries. This is the era of great social change in the Europe.

In 1688-1689 the bourgeois revolution came in England. Representatives of the third class came to a political arena. In the spiritual life of the European countries, a philosophy begins to play the main role. It is philosophy, and not religion took the first place in the culture of mankind.

The Day of the Enlightenment is characterized by a certain motleyism in the artistic plan. Representatives of the Enlightenment in different ways relate to the human, the world, God. But all of them gave the great meaning to the wise. In particular, the work of the English philosopher-mathematician John Locke (1682-1704) “Experience about the human mind” (1691) conventionally called the beginning of a new era. J.Locke said: “Faith has no authority in the face of clear and obvious evidence of the mind.” The struggle for a new order was conceived as a return to reasonableness and naturalness. Lock insisted: “The natural state is the state of freedom, not arbitrariness, it is due to the nature of the shrines, which everyone must be subjected to; the mind that opens these laws and teaches all people; that nobody has the right to harm life”.

Consequently, in the era of the Enlightenment, along with the concept of “reason”, the notion of “nature” also occupies the forefront. Enlighteners considered nature prudent, and reason – an expression of nature. In the concept of nature, they include not only the natural world, but the whole surrounding reality and the man himself.

In the age of Enlightenment, the status of the mantle of the ecstasy has grown considerably, as the concentration of spiritual life has become one of the leading factors in the development of socialism. For this period, parallel development of the main artistic directions characteristic: enlightened classicism, ducational realism . At this time, baroque remains and new directions such as rococo and romanticism arise. They have affected various genres of art and first of all, have found their embodiment in architecture and fine arts. A characteristic feature of the development of architecture in the XVIII century was the construction of large buildings and destination. In the exterior and interior decorations of palaces, castles and churches the new style was spread. It was called Gallant, a style that involves the use of a plethora of small, capricious summer and carved decorations.

This style went down in history under the name of rococo that was translated from French and means “like a turtle.” In parallel, architecture is also witnessing a return to classicism – the imitation of the architecture of the ancient Greek and Roman buildings, memorial columns, triumphal arches the porticos which were erected in distinct majestic proportions. These are the central figures in the English architecture of these days, which can be called Robert and Adam (1728-1792). Together with his brother James, he was actively engaged in housing in the buildings of London. One of their homes differed in thoughtful planning with simplicity. The most famous echo building is Cedlston – Hall, which is similar to Holkham Castle, but in the design of its facades actively used antique themes, proportions and noble. In close connection with architectural advances, furniture was developed. The demand for contemporary anti furniture by Thomas Chipendale, George Hepplewhite and Thomas Sheraton was greatly demanded by their classics. By simplicity of forms

and elements paintings of R. Adam performed you make it silver. Also great success was throughout Europe ceramics by D. Wakewood, who invented the “Jasper lot”.

Various utensils in the ancient spirit of blue background with low white reliefs were presented in the pictures.

In the period of the Enlightenment blossomed stay the official court painting. In paintings it's less religious, more than in the Middle Ages, and more predominate portraits of kings, generals, battle scenes. Fashionable becomes “gallant painting”, which depicting society of ladies and gentlemen, the picnics in the lap of nature. The image of the heroes of ancient Greece and Rome, portraits of real people subsequently replaced them. Famous portrait painter in this time was Godfrey Neller (1646 – 1723), the best of his works is a portrait of sculptor I. Gibbson, who attracts modest greyish-violet range of painting.

The most widely known is the William Hoggarth (1697 – 1764), who was a multi-faceted master artist and engraver. He was the first who turned in work to modern England-lives by highlighting its negative sides. Works of the master are allocated under-drawing narrative: it is detailed-displays the plot and introduces many details, is the whole story. Creates their artistic series he painted in oil and then engraved.

Hoggarth created over the life of the whole bottom cycles with 6 – 12 works. The most famous is “Fashionable marriage”. In this cycle the artist entertains, pokes fun at and teaches. Vivid and devastating detail on it depicts the rampant moral degradation of their heroes who lead them to tragically final. William Hoggarth's recent work “The girl with shrimp” has also instructive character, different psychologism, instantaneous transmission of the state and the mood of the hero. Among the pleiades of artists in educational England there are also Reynolds and Gainsborough.

The works of Joshua Reynolds (1723 – 1792) is based on a compromise of different trends: baroque splendor with attraction to academism. He became the first president of the British Academy of Cape-logical arts and was awarded to a George III title. His portraits are written in thick warm tones of capture life. Most of them are historically depicted in the flames of battle. Lord Heathfield was the defender of Gibraltar, Lady Hamilton – was outstanding actress, Sarah Siddons was depicted in the form of the tragic Muse.

Thomas Geinsborough (1727-1788) became one of the greatest painters of Europe by his collection. He, one of all people, could know walking poetry and deep human feelings in simple everyday life.

His pictures ”Andrew's wife”, “Morning walk” conveys the social status of a person. And all this depicted on a background unspeakably charming in a tint of landscapes in a mostly rural England.

### ДЖЕРЕЛА ТА ЛІТЕРАТУРА

1. Безвершук Ж. О. Історія і теорія світової та вітчизняної культури. Київ : КДПІ, 1991. 260 с.
2. Історія світової культури. Навчальний посібник для студентів за ред. Л. Левчук. Київ : Либідь, 2000. 368 с.
3. Кирилюк З. В. Зарубіжна література. Середньовіччя. Відродження. Тернопіль : АСТОН, 2002. 258 с.
4. Матвеева Л. М. Культурологія. Курс лекцій : навчальний посібник. Київ : Либідь, 2005. 512 с.
5. Мартынов В. Ф. Мировая художественная культура. Минск, 2001. 47 с.
6. Зиммель Т. Философия культуры. Москва : Просвещение, 1996. 671.

### ГЛИБИНА РІЗКОСТІ НА ЗОБРАЖУВАНІЙ ПЛОЩИНІ. СПОСІБ ПОЄДНАННЯ ФОКУСУ

У статті досліджено три основні фактори, від яких залежить різкість на зображуваній площині, розглянуто спосіб поєднання фокусу за допомогою накладання зображень з різною глибиною різкості, описано етапи проведення експерименту, його переваги та альтернативи, виділено основні жанри фотозйомки, що вимагають точної глибини різкості.

**Ключові слова:** глибина різкості, фокус, зображувана площина, фотоапарат, накладання, поєднаний фокус.

*The article investigates three main factors that determine the sharpness of the image plane, discusses how to combine focus by imaging with different depth of field, describes the stages of the experiment, its advantages and alternatives, highlights the main genres of photography that require accurate depth of field.*

**Keywords:** depth of field, focus, imaged plane, camera, overlay, combined focus.

**Вступ.** Об'єктив в стані навести на різкість тільки на певній дистанції. Предмети, що знаходяться на великій чи маленькій відстані від предмета зйомки можуть бути досить різкими. Ця зона візуальної різкості може бути настільки мала, що буде ледь помітна або може збільшитися настільки, що можна буде побачити чітке зображення до самого горизонту. Глибину різкості можна назвати зоною візуальної різкості.

Тільки ідеальний фокус на певній відстані може створити абсолютно чітке зображення, складене з невеликих точок. При цьому об'єкти, розташовані ближче або далі, будуть як і раніше виглядати різкими, їх розмиття буде занадто мінімальним, щоб бути помітним людині.

**Результати дослідження.** Фотографуючи пейзажі, майстри прагнуть до того, щоб досягти максимальної різкості у всьому зображенні, починаючи з трави поруч зі штативом і закінчуючи далекими пагорбами, але це не правило і не закон, а особистий вибір фотографа. У портреті і при зйомці спортивних сюжетів навпаки, розмитий фон і предмети поруч з об'єктом зйомки, допоможуть сконцентрувати увагу на головному об'єкті.

Глибина різкості може сильно відрізнитися і обумовлена в основному трьома факторами. Перший – це відкриття діафрагми. Чим більше відкрита діафрагма, тим менше глибина різкості. Наприклад,  $f/16$  висловлює меншу діафрагму (отвір об'єктива закрито), а  $f/4$  це більше діафрагма (отвір об'єктива відкрито). У дзеркальних фотоапаратах з попередньо встановленими програмами, при зйомці пейзажів використовуються більш закриті діафрагми, щоб збільшити глибину різкості, а при зйомці спортивних подій або портретів більш відкриті.

Щоб контролювати відкриття діафрагми, треба встановити режим пріоритету діафрагми і, камера автоматично підбере значення витримки для установки точної експозиції. Знімати в режимі пріоритету діафрагми, регулюючи тільки діафрагму, досить просто, але це не завжди дозволяє досягти бажаних результатів. На щастя, глибина різкості регулюється також за допомогою фокусної відстані. Чим більша фокусна відстань, тим менша глибина різкості.

Наприклад, встановлюючи фокусну відстань 18 мм, можна створити повністю чітке зображення. Тому щоб розмити фон, треба використовувати довшу фокусну відстань.

Третій фактор - це відстань між фотоапаратом і предметом зйомки. Чим менший цей період, тим менша глибина різкості. Прикладом може слугувати макрозйомка, при якій глибина різкості зовсім відсутня і в фокусі будуть знаходитися всі окремі деталі предмета

зйомки. Для досягнення кращої глибини різкості при зйомці на великій відстані не завжди достатньо просто сфокусуватися на найвіддаленішому предметі [1].

На жаль, згадані три фактори контролю глибини різкості не завжди добре працюють разом. Наприклад, якщо встановити ширококутний об'єктив для кращої глибини різкості, то предмет зйомки виявиться занадто маленьким і треба буде зменшити відстань до предмета зйомки, щоб збільшити його розміри, але це призведе до зменшення глибини різкості.

### **Три способи зміни глибини різкості**

Яким же чином діафрагма, фокусна відстань і відстань до предмета зйомки можуть змінити різкість зображення?

Виділимо червоним кольором місця, де предмет зйомки буде у фокусі.

#### 1. Змінюємо діафрагму

Чим більше відкрита діафрагма, тим меншою буде глибина різкості. Це не проблема, а можливість при фотографуванні помістити поза фокусом менш важливі деталі фотографії.

#### 2. Змінюємо відстань до предмета зйомки

Чим ближче предмет зйомки, тим менша глибина різкості.

#### 3. Змінюємо фокусну відстань

Налаштування зуму або об'єктива впливають на глибину різкості. Чим менша фокусна відстань, тим більша глибина різкості [2].

### **Що відбувається, коли деякі частини зображення не в фокусі?**

Тільки деякі частини зображення, сфотографовані з правильної відстані, будуть сприйматися сенсорами фотоапарата як точки і предмети, інші ж об'єкти, які розташовані на іншій відстані, виявляться поза зоною фокусу, і тоді кожна світла точка стане диском, так званим диском нерізкості. Чим далі буде предмет від точки фокусування, тим більшими будуть диски. Це утворює зону допустимої різкості, яка називається глибиною різкості.

Глибина різкості не стосується тільки об'єктів поза фокусом. Різні частини зображення можуть бути злегка поза фокусом (маленькі диски нерізкості) і повністю розфокусувати [4].

Предмети, які знаходяться поруч з зоною максимальної глибини різкості, ще помітні і тому можуть створювати перешкоди в сприйнятті зображення. Щоб зменшити цей дефект, необхідно ще більше розмити деякі частини зображення (зазвичай це фон) для того, щоб вони стали повністю невпізнанні. Тобто необхідно зробити все для того, щоб зменшити глибину різкості. Цим пояснюється вибір фотографами-професіоналами об'єктивів з максимально можливою відкритою діафрагмою.

Дивлячись у видошукач неможливо оцінити, який ефект надасть відкриття діафрагми на глибину різкості, оскільки в момент фокусування діафрагма завжди максимально відкрита і закривається тільки в момент натискання на кнопку спуску. Багато дзеркальних фотоапаратів мають кнопку попереднього перегляду, яка дозволяє побачити результат зйомки з вибраними нами параметрами діафрагми. Ця функція дозволяє оцінити глибину різкості, але не дозволяє оцінити повністю якість знімка, адже зображення буде затемненим.

Багато фотоапаратів не мають функції попереднього перегляду і тоді можна використовувати режим Live View. Будьте уважні, тому що в режимі Live View не відображаються змінені налаштування діафрагми. Тому, щоб побачити, як буде впливати зміна налаштувань діафрагми на зображення, необхідно вийти з режиму Live View і знову зайти. Якщо у вашому фотоапараті немає ні режиму Live View, ні функції попереднього перегляду, єдиний вихід – розглядати відзняте зображення зумуючи деталі.

### **Спосіб поєднання фокусу і глибини різкості**

Поєднання фокуса є потужним інструментом збільшення видимої глибини різкості фотографії. Мабуть, найбільш корисно його застосування при зйомці макро і крупного плану, оскільки навіть максимального f-ступеню об'єктива часто недостатньо для відображення всього предмета в фокусі. Воно може також допомогти подолати неминучу в іншому випадку втрату різкості внаслідок дифракції. Однак поєднаний фокус може бути також досить складний у виконанні.

Коли фотографам потрібно збільшити глибину різкості, вони зазвичай закривають діафрагму об'єктива, збільшуючи  $f$ -ступінь. Цей прийом простий і ефективний, проте має свої недоліки. Як мінімум, збільшується необхідна тривалість витримки, а в граничних випадках різкість зображення знижується внаслідок дифракції. Більш того, в деяких випадках хочеться отримати більшу глибину різкості, ніж дозволяє максимальний  $f$ -ступінь обраного об'єктива (хоча це дуже рідкісний випадок).

*Зйомка пейзажів:* потрібно отримати велику глибину різкості, уникнувши при цьому розмивання внаслідок дифракції. Поєднання фокуса дозволяє досягти значного приросту в розмірі і різкості відбитка, інакше недосяжного.

*Макрозйомка:* потрібно отримати більшу глибину різкості, ніж це можливо при максимальному  $f$ -ступені об'єктива (для дзеркальних камер це як правило  $f/22$  або  $f/32$ ).

*Нічна зйомка:* потрібно заморозити рух в частині зображення (зафіксувати рухомий предмет), зберігши при цьому значну глибину різкості в інших частинах зображення (не використовуючи спалах). Як варіант, потрібно уникнути надмірно довгих витримок.

Щоб вирішити цю задачу, можна об'єднати декілька знімків (використовувати «поєднане зображення»). Тим самим можна уникнути багатьох недоліків високого  $f$ -ступеня, зберігши при цьому перевагу великої глибини різкості. Дана стаття розглядає такий спосіб поєднання зображень, який об'єднує декілька знімків, зроблених з різними дистанціями фокусування, – утворюючи композит з єдиною, збільшеною глибиною різкості.

Поєднання фокуса здійснюється в три етапи: зйомка, вирівнювання, злиття. Робиться кілька знімків з послідовно більшою дистанцією фокусування. Кількість знімків варіюється від двох (для переднього плану і фону) до дюжини (для багатопланових сцен). Як правило, слід уникати переміщення предметів переднього плану.

Знімки вирівнюються так, щоб їх вміст накладався один на одного попіксельно. Цей крок необхідний навіть при використанні штатива, оскільки зміна дистанції фокусування завжди призводить до зміщення.

Створюється композитне зображення з використанням найбільш різких частин кожного зі знімків. Якщо предмет складається з декількох чітко помітних планів, це можна зробити вручну за допомогою масок шарів. В іншому випадку буде потрібно використання спеціальних програм, таких як Helicon Focus, TuFuse, CombineZM або Adobe Photoshop CS4+.

### **Поєднаний фокус: обмеження і альтернативи**

Поєднання фокусу є дивовижно потужним інструментом, але у нього, звичайно ж, є недоліки:

- воно може забрати багато часу;
- воно зазвичай вимагає нерухомого предмету зйомки;
- воно може зажадати пристрої точного фокусування (такого, як фокусовочні рейки), якщо потрібно поєднати велике число знімків (як, наприклад, в разі великого макрозбільшення);

- воно вимагає спеціальних програм для вирівнювання і злиття знімків;
- воно може відняти дуже багато часу.

Є дві прекрасні альтернативи:

- Розширення глибини різкості шляхом злиття зображень, знятих при різних  $f$ -ступенях.

Цей метод простіший, оскільки не вимагає вирівнювання зображень, проте він не дозволяє збільшити глибину різкості настільки сильно.

- Використання нахилу об'єктива Tilt /Shift для перерозподілу глибини різкості.

Цей спосіб дозволяє знімати рухомі об'єкти, проте придатний тільки для ситуацій, коли предмет зйомки уміщається в клиноподібну область, що покривається глибиною різкості [3].

**Висновки та перспективи подальших досліджень.** В ході дослідження було встановлено три основні фактори, від яких залежить різкість на зображуваній площині:

відкриття діафрагми, фокусна відстань та відстань між фотоапаратом та предметом зйомки. Варіюючи значення цих трьох показників, можна досягти бажаного результату.

Також розглянуто спосіб поєднання фокусу за допомогою накладання зображень з різною глибиною різкості, описано етапи проведення експерименту, його переваги та альтернативи.

### ДЖЕРЕЛА ТА ЛІТЕРАТУРА

1. Грушевская В. Стили обработки фотографий [Електронний ресурс] / Вероника Грушевская // Медиа свод. Технологии для роста. – 2017. – Режим доступу до ресурсу: <http://mediasvod.ru/stili-obrabotki-fotografij>

2. Жолудев Н. К. Фотография от А до Я: Иллюстрированный справочник / Николай Жолудев., 2010. – 352 с.

3. Список лучших фотобанков для продажи фотографий [Електронний ресурс] – Режим доступу до ресурсу: <http://stockphoto.org.ua/fotografam/spisok-luchshich-fotobankov>.

4. Фрост Л. Современная фотография. Полное объяснение более 70 технических методик / Ли Фрост. – Москва: Арт-Родник, 2003. – 160 с.

5. Яшнов В. Тренды фотографии в 2018: реальность и творчество сливаются в одно целое [Електронний ресурс] / Владислав Яшнов // vc.ru. – 2018. – Режим доступу до ресурсу: <https://vc.ru/flood/36379-trendy-fotografii-v-2018-realnost-i-tvorchestvo-slivayutsya-v-odno-celoe>.

6. 12 Тенденций, которые будут определять визуальную культуру в течение следующих 12 месяцев [Електронний ресурс] / depositphotos // depositphotos. – 2017. – Режим доступу до ресурсу: <https://depositphotos.com/trends2017>

УДК 792.8.02:821.161.2Кот7Енеїда

*Ілля Яковлєв  
(Львів, Україна)*

### МЕТОДИКИ ПРОВЕДЕННЯ ПОСТАНОВЧОГО ПРОЦЕСУ БАЛЕТНОЇ ВИСТАВИ ЗА МОТИВАМИ ПОЕМИ І. КОТЛЯРЕВСЬКОГО «ЕНЕЇДА»

*В сучасному світі дуже важко жити без креативного мислення. Методичні засади викладання хореографії дають фундаментальні знання, щодо максимально продуктивної роботи з групою танцівників. Розширивши області мислення, народжуються нові сучасні методики роботи з колективом, актуальні саме для конкретного завдання. Інколи забутий досвід наших предків може допомогти досягнути найкращого результату у наші дні.*

**Ключові слова:** методика, хореографія, репетиція, танець, вистава, актор.

*In today's world it is very difficult to live without creative thinking. The methodological principles of teaching choreography give a basic knowledge of the most productive work with a group of dancers. Expanding the field of thinking, new modern methods of working with the team are born, which are relevant for a specific task. The sometimes forgotten experience of our ancestors can help us achieve the best result these days.*

**Keywords:** technique, choreography, rehearsal, dance, performance, actor.

Перед студентами п'ятого курсу Львівського національного університету ім. І. Франка, кафедри режисури та хореографії стоїть завдання придумати та перенести на сцену власну балетну виставу. Це можуть бути різні форми, від моно-вистави до повноцінної балетної вистави, де задіяні десятки танцівників. Якщо, при постановці моно-вистави все простіше, тому що ти працюєш лише з однією людиною, то при постановці великої балетної вистави все набагато складніше. Починаючи від вдалої постановки танцювального тексту, закінчуючи підбором костюмів та реквізиту до вистави. І все це помножується на велику



кількість учасників балетної постановки. І одна з найголовніших ролей успішної вистави є організація постановочного процесу, організація та проведення репетицій. Саме про це і піде мова у данній статті.

Балетна вистава «Енеїда» за мотивами однойменної поеми І. Котляревського – постановка трьох студентів п'ятого курсу, тривалістю 1 год. та за участі більш ніж 50 танцівників, що складається з 9 картин та 15 епізодів. Проте перед самою постановкою танцю лежить велика підготовча, постановочно-педагогічна робота над майбутньою виставою. Процес створення балетного спектаклю вміщує 5 найголовніших пунктів, які стають передумовою успішної вистави. Кожен з цих пунктів є самостійним і складним творчим процесом, проте є невід'ємною частиною органічного синтезу постановочної роботи.

Першим пунктом – є ідея майбутньої вистави яка з'являється у балетмейстера. Виникає задум, як втілити цю ідею. Відштовхування йде від законів драматургії. Найголовніше – розкрити сюжет, тобто ряд подій вистави. Кожна подія має відбуватися в певну епоху, в ній є певні умови, визначене і описане місце дії та час. Подія має характер дії, а також існуючих дійових осіб, які повинні мати розгорнуту характеристику. Балетмейстер пише опис свого задуму: експозиція, зав'язка, розвиток дії, кульмінація, розв'язка.

Другий пункт – зв'язок хореографії з музикою – це є композиційний план. Балетмейстер для композитора повинен створити музично – хореографічний сценарій. Вивчивши усі необхідні матеріали, взявши до уваги головні моменти драматургії. Композитор може приступити до створення музики, лише після отримання композиційного плану. Під час процесу створення музики, композитор консультується з балетмейстером, намагаючись влучно зв'язати музику з хореографією.

Третій пункт – робота композитора над створенням музики для вистави. А в кінцевому результаті це буде самостійний витвір мистецтва.

Проте в нашій виставі ми працювали з вже готовою музикою. Завданням було пошук та влучний підбір музичного супроводу до наших задумів.

Четвертий пункт – це є період створення вистави, усіх його сцен, мізансцен, танців, варіацій. Перед саме створенням хореографії, в першу чергу балетмейстер працює з концертмейстером. Балетмейстер вивчає музичний твір, з'ясовує його драматургічний розвиток. Вивчивши драматургію музичного твору, займається складанням плану роботи по створенню сцен, танців, варіацій та їх постановці. Коли створюються різні види танців та сцен, йде запис їх для пам'яті балетмейстера.

П'ятий пункт – це є саме постановочний процес створеної вистави в репетиційних класах: демонструються артистам та вивчаються з ними масові танці, сольні партії, сцени та мізансцени кардибалета. Заключним моментом постановочного процесу – є репетиції на сцені в костюмах та гримі, за участю оркестра, та світла, з декоракціями. [3]

Якщо вважати успішно пройденими перші чотири пункти, то ми можемо переходити до останнього пункту, сам постановочний процес. На цьому пункті хотілося б зупинитися детальніше.

Репетиційний процес це складна робота, яка потребує від балетмейстера певної підготовки. Отже, репетиція для постановника починається ще за декілька днів до самої репетиції. Перш за все, розуміючи приблизну кількість учасників, потрібно знайти та підготувати танцювальну залу. Репетиційне приміщення має бути просторним (десь 5-6 кв. м. на людину), освітленим, чистим і з гарною вентиляцією. Підлога в залі має бути дерев'яною, якщо проводити репетиції на кам'яній чи паркеті, то буде незручно і деколи шкідливо для здоров'я людини. Температура має бути приблизно +15-16 градусів. Зал має бути обладнаний в першу чергу станками. Від підлоги до нижнього поручня має бути приблизно 95-105 для дорослих та 65-75 см для дітей.. Дуже зручно коли станки є переносними, проте непогано коли вони стало закріплені до стіни. Також добре коли учасники репетиції можуть перевірити себе в дзеркалі на правильність виконання того чи іншого руху, вправи чи пози. Перед початком репетиційного процесу, у приміщенні потрібно провести вологе прибирання та провітрювання. Зауважте на тому, що ноги танцівників не

мають ковзати. Щеплення з підлогою має велике значення для комфортного танцювання. Задля уникання підймання пилу, підлогу рекомендують змочувати.[1, с. 43] І це все має підготувати та проконтролювати балетмейстер до початку репетиції. Перший час ми намагалися розділяти репетиції для різних груп, щоб займати якнайменше часу в наших танцівників, проте під кінець всього постановочного процесу прийшов час об'єднаних та масових репетицій. Саме тоді, коли кількість учасників, які танцювали одночасно в одній залі перевищувало за 50, ми зрозуміли всю значущість всіх правил та вимог, щодо танцювальної зали, які були описані Голдріч О. С. в його книгах.

Після знаходження «правильного» залу, обов'язковим є підготовка музичної апаратури. Музика має грати голосно та чітко. І залишилася найскладніша частина підготовки до репетиції – постановка танцювальних рухів та танців. Танцювальний матеріал має бути відповідним до танцівника. До його рівня виконання, стилю, манери. Найактивнішим – запальні танці та ролі, емоційним та харизматичним – драматичні ролі, комікам по життю – веселі, проте часто складні рухи. Нерідко, коли комічні персонажі є основними героями в балетах та танцювальних виставах та мають не аби яку хореографію за рівнем складності. Найсильнішим танцівникам дістаються головні ролі у виставі, відповідно і найскладніші танцювальні рухи та трюки. Влучно підібрані танцівники до майбутніх ролей – запорука успішної вистави.

Перед балетмейстерами стояло найголовніше завдання: організувати репетицію так, щоб вона була максимально продуктивною, проте не виходила за часову рамку у дві години. Повторюючись, що задіяно було більш ніж 50 танцівників, треба було мислити нешаблонно та використовувати нестандартні методи ведення репетицій.

Завдяки тому, що нас було троє постановників і кожен з нас міг вести репетицію самостійно, було прийнято рішення про ведення трьох паралельних репетицій з трьома різними групами танцівників. При наявності трьох приміщень, такий підхід давав найголовнішу перевагу – потрібна економія часу, який потім з користю використовувався на відпрацювання матеріалу. Кожен балетмейстер мав донести новий матеріал до танцівників, розучити його та відпрацювати. Потім наставав час зміни груп, балетмейстери мінялися задля того, щоб дати змогу іншому постановнику внести свої корективи до танцювальних рухів та сцен. Погляд зі сторони завжди додає об'єктивності зауваженням та розкриває одні й ті самі рухи по новому.

Балетна вистава «Енеїда» насичена мізан-сценами та акторською грою. Спираючись на енциклопедію балету, ще у дореволюційному театрі режисер в балеті не мав великого значення. Її участь в створенні вистави зростає в радянський час у зв'язку з підвищенням ролі драматургії балету і збагаченням балету досягненнями драматичного театру. Спочатку, коли балетмейстери ще недостатньо володіли мистецтвом режисури в балеті, до постановки залучалися режисери драматичних театрів. Так, В. І. Немирович-Данченко працював над постановкою "Лебединого озера" з балетмейстером А. А. Горський, А. А. Дикий – "Червоного маку" з балетмейстером Л. А. Лащилін і В. Д. Тихомирова, С. Н. Радлов – "Есмеральди" з А. Я. Ваганової, "Полум'я Парижа" з В. І. Вайноненом, "Бахчисарайського фонтану" з Р. В. Захаровим, "Ромео і Джульєтти" з Л. М. Лаврівський, Н. В. Петров – "Серця гір" з В. М. Чабукіані, Е. Каплан – "Золотого століття" з Вайноненом, "Лауренсії" з В. М. Чабукіані, Б. М. Мордвінов – "Суперниць" з Н. С. Холфіним, І. М. Туманов – "Лоли" з В. П. Бурмейстер тощо. Участь драматичних режисерів в розвитку сучасного балетного театру сприяло розвитку акторської майстерності виконавців та загальному рівню драматургії балетів.[2, с. 81] Відштовхуючись від позитивного історичного досвіду співпраці драматичних режисерів з балетмейстерами-постановниками, було прийнято рішення про залучення професіональних акторів, які могли б допомогти нам відпрацювати всі мізан-сцени, додавши до них драматичності та акторської гри. За допомогою акторів було розкрито персонажів з середини, їх характери та особливості образів. Цей експеримент можна вважати повністю вдалим, тому що з завданням додати професіональності акторській грі персонажам

вистави було виконано. Танцівники повністю поринули у своїх персонажів та могли не відігравати роль, а бути саме цим героєм.

Найголовніший скарб людини – мислити. Коли перед тобою стоїть завдання будь якої складності, нешаблоне мислення обов'язково приведе тебе до перемоги. Відкрий себе креативності, не бійся експериментувати. Аналізуй досвід наших предків, трансформуй його до сучасних реалій та незабаром ти пожнеш плоди своїх успіхів.

### ДЖЕРЕЛА ТА ЛІТЕРАТУРА

1. Голдрич О.С. Методика викладання хореографії. – Львів: СПОЛОМ, 2006.
2. Балет: енциклопедия. / Гол. ред. Ю. Н. Григорович. – М.: Советская энциклопедия, 1981. – 623 с. с илл.
3. Маркевич Л.А. Поняття «Балет» та його складові: конспект лекцій для студентів ф-ту хореографії ЛНУ ім. І. Франка [Електронний ресурс]. – Режим доступу: <http://www.biog.in.ua/lekciya-ponyattya-balet-i-jogo-skladovi-plan-balet-yak-horeogr.htm>

ПЕДАГОГІКА / ПЕДАГОГИКА

УДК 17.023.34(09)(477)«18»

Дарина Авраменко, Наталія Рудічева  
(Харків, Україна)

ПОНЯТТЯ ЩАСТЯ ТА ШЛЯХИ ЙОГО ДОСЯГНЕННЯ  
У ФІЛОСОФСЬКИХ ПОГЛЯДАХ Г. СКОВОРОДИ

*У статті розкрито поняття «щастя» за трактуванням Г. Сковороди та виявлено причини, які заважають людині досягнути його. Представлено шляхи досягнення щастя: самопізнання, заняття улюбленою «сродною» працею, спілкування з вірними друзями.*

**Ключові слова:** Г. Сковорода, людина, щастя, самопізнання, саморозвиток, внутрішня гармонія.

*The article describes the concept of «happiness» according to G. Skovoroda's interpretation and identifies the reasons that prevent a person from achieving it. Ways to achieve happiness are presented: self-discovery, pursuing your favorite «related» job, communication with faithful friends.*

**Key words:** G. Skovoroda, person, happiness, self-knowledge, self-development, inner harmony.

Що таке щастя? В тлумачному словнику «щастя» трактується як «стан цілковитого задоволення життям, відчуття глибокого вдоволення й безмежної радості» [1, с. 534]. Поряд з цим, не так вже й легко відповісти на це питання, адже кожна людина поняття «щастя» трактує по-різному.

Це поняття розкривало багато дослідників, філософів, вчених, серед них і Г. Сковорода (1722-1794) – український письменник, байкар, педагог, філософ, громадський діяч. У своїх творах значну увагу він приділяв філософським питанням, а саме трактуванню понять «щастя» та «свободи».

Зараз, коли усе духовне відходить у тінь, коли люди забувають про моральні якості: добро, чесність, щирість, доцільно звернутись до порад та рекомендацій видатного філософа Г. Сковороди, який у своїх творах та листах давав чіткі вказівки: як прийти до щастя та бути щасливим.

«Коли щастя життя, ти питаєш, у кожному з нас,

То чому ж тоді мало людей, що його досягають?» – саме з такого питання розпочав лист до вихованця М. Ковалинського [4, с. 1078-1079]. У цьому листі філософ розмірковував про причини нещастя: невміння людини «керувати своєю душею», бо «не вчаться вони переборювати власні пориви»; «лінощі наші вперті породжують всякі прагнення».

Г. Сковорода розглядав щастя як душевний спокій, гармонію внутрішнього світу людини, проте філософ підкреслював, що насамперед щастя виявляється у пізнанні самого себе, своїх нахилів, здібностей, бажань «Сіє-то есть быть щастливым – [узнати], найтись самого себе» [2, с. 338]. Самопізнання є ключем до розкриття всіх таємниць світу і людини.

Пізнання людиною власних бажань та діяльності, до якої вона схильна, це є підґрунтям щасливого життя. Філософ вважав, що кожна людина має займатися тією діяльністю, до якої особистість має прагнення, інтерес та бажання «кто чего хочет научиться, к сему подобает ему родиться» [3, с. 104]. Г. Сковорода був переконаний, що обов'язковою передумовою щастя людини є залучення до «сродної праці».

Людина може відчувати себе по-справжньому щасливою, тільки якщо вона посідає «своє» місце у цьому світі «душу веселит сродное деланіе» [2, с. 41]. «Всяк должен узнать себе, сирѣчь свою природу, чего она ищет, куда ведет, – и ей послѣдовать без всякаго отнюдь насилия, но и с глубочайшим покореніем». [3, с. 211]. Адже для розуміння «сродності» необхідна практика «как

практика без сродности есть бездельная, так сродность трудолюбием утверждается» [2, с. 113]. «Всяк жребієм своим да будет доволен! Царь – владычеством, богослов – зрѣніем воскресенія, мудрец – обрѣтеніем истины, благочестивый – житієм добродѣтельным, богатый – богатством. Всяк имѣет свое зло и добро, и каждому свое дано» [3, с. 211].

У своїх листах до учня М. Ковалинського філософ давав пораду як досягти щастя, підкреслюючи, що щастя людини залежить від внутрішнього стану, будь-які пошуки щастя в оточуючому середовищі виявляться марними і зазначав, що «усе, до чого прагнеш, у тебе весь час під рукою, все, чого прагнеш, друже, шукай всередині себе» [4, с. 1079].

По-справжньому щаслива тільки та людина, в якій духовні цінності та прагнення до самовдосконалення мають найважливіше значення в системі життєвих пріоритетів. Якщо ж людина незадоволена собою, порівнює себе з іншими «на чужое засмотрѣвся щастіе... своим не наслаждаясь, и завистию снѣдаясь» [3, с. 211], то не матиме спокою в душі, внутрішньої гармонії та щастя.

Філософ закликав людей бути вдячними, за те, що в них є та не намагатися вхопити зайве: «Будь только малым доволен. Не жажди ненужного и лишняго. Будь доволен малым. За многим не гонися» [3, с. 108, 109]. Г. Сковорода порівнював вдячність із найвищим задоволенням: «благодарная же воля есть всех сладостей рай» [3, с. 107].

Обов'язковою умовою щастя, на думку Г. Сковороди, є дружба, доброзичливі стосунки між людьми. «Маючи друзів, вважай, що ти володієш скарбом» [3, с. 221]. «Але дружба, супроводжуючи життя, не тільки додає втіхи і чарівності його світлим сторонам, але й зменшує страждання» [3, с. 247]. Поряд із цим, Г. Сковорода застерігав від несправжньої дружби «... дружба така божественна, така приемна річ, ... то слід найбільше дбати, щоб не вважати нам вовка вівцею, скорпіона – раком, змію – ящіркою. Нема нічого небезпечнішого, ніж підступний ворог, але немає нічого отруйнішого від удаваного друга» [3, с. 247].

На думку Г. Сковороди, прагнення людини стати багатою незавжди приносить задоволення і щастя: «...прагнення до богатства пов'язане з небезпеками і клопотами, які, не приносячи справжнього щастя, призводять до втрати людиною внутрішньої свободи» [2, с. 29], вона повинна цінувати те, що має: «Не той щасливий, хто бажає кращого, а той, хто задоволений тим, чим володіє» [3, с. 239].

Філософ, розкриваючи поняття «щастя», дійшов до висновку, що «мудрому человеку весь мир есть отечество: везде ему и всегда добро. Он добро не собирает по местам, но внутри себя носит оное. Оно ему солнце во всех временах, а соковице во всех сторонах» [2, с. 125]. Тільки за умови саморозвитку та самовдосконалення, знаходження «свого» місця у світі, доброзичливих стосунків з людьми та пізнання себе можна досягти справжнього щастя, що знаходиться в кожній людині «если кто истиннаго своего щастія внутри себе и в тайностях сердца своего не ищет и не имѣет, таковому и молодой вѣк тяжестен» [3, с. 181].

Філософія Г. Сковороди привертають увагу науковців та митців сьогодення, оскільки переконання філософа залишаються актуальними. Будь-яка спокуса чи бажання можуть принести тільки почуття «підробленого» щастя, яке покине людину при першій новій забаганці. Отже, щоб досягти справжнє людське щастя, необхідно працювати над своїм розвитком, займатися улюбленою «сродною» справою, спілкуватись з вірними друзями, а також вміти цінувати кожний ранок, кожну хвилину свого життя, «что мы живы, что здоровы, что солнце нас освѣщает, что не слышно нигдѣ бунтов, что земледѣлы спокойно пашут, что купечеству путь земный и морскій открыты, что, наконец, волю имѣем говорит, молчат, дѣла дѣлать, покоиться...» [3, с. 211]. А для цього потрібно лише зазирнути всередину себе та відчутти себе щасливою людиною в цю мить.

Вивчаючи філософські ідеї Г. Сковороди, дійшли висновку, який представляємо у власній творчій літературно-поетичній замальовці:

А світ його ловив та не спіймав,  
Світ не впіймав козацьку душу вільну,  
У ланцюги пихатості не закував,  
Не надягнув кайдани божевільні.  
В нім дух філософа, поета, бунтаря,

Мандрівника і просто педагога.  
Хай доля була зовсім нелегка  
Та з ним завжди була його свобода.  
Земля і небо – було в нього все.  
Таке близьке й далеке водночас...  
«Поглянь у себе» і «пізнай себе»,  
«З усіх утрат – найтяжча втрата часу».  
Так думав, говорив він і писав,  
Наш педагог, філософ мандрівний,  
Григорій Савич, це ти світ впіймав...  
І вільним птахом відлетів у вічність.  
Бо того прагнула його душа.  
Земля і небо – все це довічно...  
Довічне й наше – так він заповів...

#### ДЖЕРЕЛА ТА ЛІТЕРАТУРА

1. Івченко А. О. Глумачний словник української мови / А.О. Івченко. – Харків : Фоліо, 2006. – 540 с.
2. Сковорода Г. С. Повне зібрання творів в двох томах. Т. 1. / Г.С. Сковорода. –Київ : Наукова думка, 1973. – 532 с.
3. Сковорода Г. С. Повне зібрання творів в двох томах. Т. 2. / Г.С. Сковорода. – Київ : Наукова думка, 1973. – 572 с.
4. Сковорода Григорій. Повна академічна збірка творів / Григорій Сковорода / За редакцією проф. Л. Ушкалова. – Харків–Едмонтон–Торонто : Майдан; Видавництво Канадського Інституту Українських Студій, 2011. – 1400 с.

УДК 37.016:159.955]:94

Ярослав Височанський  
(Київ, Україна)

#### ФОРМУВАННЯ КРИТИЧНОГО МИСЛЕННЯ НА УРОКАХ ІСТОРІЇ

*У статті розкрито особливості поняття “критичне мислення”; визначено основні критерії критичного мислення та описані методики для розвитку критичного мислення на уроках історії.*

*Ключові слова: критичне мислення, методи розвитку критичного мислення, інструменти критичного мислення, діагностика критичного мислення.*

*The features of the concept of "critical thinking" are revealed in the article. The main criteria for critical thinking were identified. The techniques for developing critical thinking in history lessons are described.*

**Актуальність.** Ми живемо в добу коли різні види та джерела інформації оточують нас повсякчас. І з кожним роком кількість інформації, яку отримує людина у день збільшується.[4] Засоби масової інформації у XXI столітті використовуються не тільки за прямим призначенням – а саме інформування людей про події у всьому світі, але часто, як засіб інформаційної війни. Підтвердженням цьому є маніпуляції свідомістю людей за допомогою засобів масової інформації у всьому світі. Саме тому дуже важливо використовувати інструменти критичного мислення для формування незалежної самостійної свідомості особистості.

**Аналіз джерел дослідження.** Проблема критичного мислення сьогодні є предметом дослідження багатьох українських та зарубіжних науковців. Вони вивчали саме поняття

критичного мислення, його особливості, а також стратегії та методики його формування. Оскільки поняття критичного мислення є широким та охоплює різні галузі науки, сучасні дослідники розглядають його у міждисциплінарному та мультидисциплінарному аспектах. Серед них Джон Дьюї [3], Джон Естерле, Ден Кларман, Майкл Скрівен та Річард Пол [2], які займалися проблемою визначення поняття критичного мислення та його розвитком; Євген Волков, який досліджував інструментарій аналізу рівня критичного мислення та інші, а також такі вітчизняні науковці як Пометун О. та Гупан Н., що досліджували можливість розвитку критичного мислення на уроках історії. [6].

**Мета статті** – проаналізувати поняття критичного мислення та методики його розвитку на уроках історії.

**Виклад основного матеріалу.** Критичне мислення є досить широким поняттям та розглядаються як в теоретичному, так і в практичному сенсі. На сьогоднішній день наука має багато визначень критичного мислення, однак одним з перших сформованих визначень щодо критичного мислення було зроблено американським філософом Д. Дьюї (1910), який розумів "критичне мислення" як опис навчальної мети та частіше за все у своїх працях називав "рефлексивним мисленням". Він розглядав це поняття як *активний, наполегливий і ретельний розгляд будь-якої передбачуваної форми знання з огляду на підстави, що її підтримують, та подальші висновки, до яких вона схильна.*[3] Інше, однак, одне з найбільш відомих визначень критичного мислення, є визначення М. Скрівена та Р. Пола, що було представлено на 8-й щорічній міжнародній конференції з критичного мислення та реформи освіти, у літку 1987 року та було сформовано наступним чином: «Критичне мислення - це інтелектуальне вміння активно та вміло концептуалізувати, застосовувати, аналізувати, синтезувати та / або оцінювати інформацію, зібрану або породжену спостереженням, досвідом, роздумом, міркуванням чи спілкуванням, як керівництво до припущення та дії. У своїй зразковій формі вона базується на загальнолюдських інтелектуальних цінностях, які виходять за межі предметів: чіткість, точність, послідовність, релевантність, надійність доказів, вагомість причини, глибина, широта аналізу інформації.»[1] Також можна виділити визначення сформоване вітчизняними науковцями О. Пометун, Н. Гупан у статті “Як розвивати критичне мислення за допомогою нового підручника з історії України”: “критичне мислення постає як складне, багатовимірне і багаторівневе явище, особливий тип, спосіб мислення, що є сукупністю розумових стратегій і процедур, опанування якими передбачає вільне використання людиною мисленневих операцій високого рівня, застосовуваних для опрацювання інформації, формулювання обґрунтованих висновків і оцінок та прийняття рішень”. [6] Отже аналізуючи основні вміння та навички, які притаманні критичному мисленню, ми виділяємо наступне: вміння шукати інформацію з багатьох джерел, аналізувати її спираючись на вагомі факти та на основі отриманих даних висувати свої твердження та припущення.

Слід зауважити, що оскільки формування критичного мислення є тривалим та кропітким процесом, до нього треба підходити стратегічно, як до розвитку певного типу мислення, та використовувати інструменти діагностики для відслідковування характеристик процесу формування критичного мислення, розробляти спеціальні методики для досягнення мети дослідження, а також постійно проводити моніторинг сформованості критичного мислення у школярів. Наприклад, при плануванні уроку, метою якого є формування розвинутих навиків критичного мислення у учнів, треба зробити аналіз інструментів та методик досягнення цієї мети у світовій та вітчизняній науковій літературі. При обранні методик, слід спиратися на ті методики, що є найбільш релевантними для вивчення даної теми уроку. Такий же аналіз слід провести і щодо методів оцінювання, застосування методів аналізу та синтезу учнями, що згідно таксономії Блума розвиває високий рівень мисленевої діяльності.

Методик розвитку критичного мислення напрацьована достатньо велика кількість та з них можна виділити декілька які є найбільш актуальними. А саме Прийом критичного мислення «Плакат думок», Метод критичного мислення «Думай, збирайся, ділись», Метод для критичного аналізу інформації Fishbone,[7] історичне есе, Робота та обговорення у

групах, «таблиця ЗХД» [5]. Вміло використовуючи дані методики та, поєднуючи їх з іншими при плануванні уроку задіє саме ті вміння та навички які ведуть до розвитку високого рівня критичного мислення, а саме аналізу, оцінки, синтезу нових ідей, припущень та тверджень.

**Висновки.** Розвиток критичного мислення учнів та формування навиків аналізу, синтезу, відбору та порівняння інформації є цілком можливим на уроках історії завдяки розробленим світовим та вітчизняним методикам.

### ДЖЕРЕЛА ТА ЛІТЕРАТУРА

1. Foundation for Critical Thinking. Defining Critical Thinking. [Електронний ресурс] – Режим доступу: <https://www.criticalthinking.org/pages/defining-critical-thinking/766i>
2. Peter A. Facione, Measured Reasons LLC, Hermosa Beach,. © 2017, перевод на русский язык Е.Н. Волков, И.Н. Волкова. [Електронний ресурс] – Режим доступу: [https://evolkov.net/critic.think/Facione\\_P/Crit\\_Think\\_What\\_It\\_Is\\_and\\_Why\\_It\\_Counts.Facione.P.html#defining\\_CT](https://evolkov.net/critic.think/Facione_P/Crit_Think_What_It_Is_and_Why_It_Counts.Facione.P.html#defining_CT)
3. Stanford Encyclopedia of Philosophy. Critical Thinking [Електронний ресурс] – Режим доступу: <https://plato.stanford.edu/entries/critical-thinking>
4. Дослідження We Are Social та Hootsuite. Кількість інтернет користувачів у 2018 році. [Електронний ресурс] – Режим доступу: <https://hromadske.ua/posts/u-2018-internet-koristuvachiv-stalo-4-mlrd-z-nih-ponad-3-mlrd-koristuyutsya-socmerezhami-doslidzhennya>
5. Пометун.О Методика розвитку критичного мислення на уроках історії. [Електронний ресурс] – Режим доступу: <http://lib.iitta.gov.ua/3725/1/пометун1.PDF>
6. Пометун.О, Гупан.Н. Як розвивати критичне мислення учнів за допомогою нового підручника з Історії України. [Електронний ресурс] – Режим доступу: <http://lib.iitta.gov.ua/710793/1/стаття%20Пометун%20Гупан%20Критичне%20мислення.pdf>
7. Прийоми розвитку критичного мислення, адаптовані для використання у школі. [Електронний ресурс] – Режим доступу: <https://naurok.com.ua/post/top-12-priyomiv-rozvitku-kritichnogo-mislennya-adaptovanih-dlya-vikoristannya-u-shkoli>
8. Логинова А. Условия формирования критического мышления как средства обеспечения информационно-психологической безопасности личности // Научно-методический электронный журнал «Концепт». – 2017. – Т. 39. – С. 2576–2580. [Електронний ресурс] – Режим доступу: <https://e-koncept.ru/2017/970842.htm>

*Науковий керівник: кандидат історичних наук, доцент Мельниченко О.В.*

УДК 373

*Юлія Волинець, Ольга Паламарчук  
(Київ, Україна)*

### ОРГАНІЗАЦІЯ ЕКСПЕРИМЕНТАЛЬНО-ДОСЛІДНИЦЬКОЇ ДІЯЛЬНОСТІ ДІТЕЙ ДОШКІЛЬНОГО ВІКУ

*Стаття присвячена актуальному питанню щодо організації експериментально-дослідницької діяльності дітей дошкільного віку. Розкриті ключові поняття проблеми та особливості дитячого експериментування дошкільнят.*

**Ключові слова:** дослід; експеримент; діти дошкільного віку; експериментально-дослідницька діяльність дитини; особливості дитячого експериментування дошкільнят.

*The article is devoted to the actual issue on the organization of experimental research activities of preschool children. The key concepts of the problem and features of children's experimentation of preschool children are revealed.*

**Keywords:** experience; experiment; children of preschool age; experimental research activity of the child; features of children's experimentation of preschoolers.



*Постановка і обґрунтування актуальності проблеми.* Життя доводить, що в умовах, коли все так швидко змінюється, вимогою часу є – підготовка дошкільних педагогів нової якості, які найкраще орієнтуються в новітніх технологіях дошкільної освіти, швидко приймають нестандартні рішення, креативно мислять, вчаться протягом життя тощо. А метою модернізації дошкільної освіти в Україні є створення такої моделі освітнього процесу, де б поєдналися кращі вітчизняні та зарубіжні традиції.

Вихідні концептуальні положення щодо професійної підготовки майбутніх фахівців викладено в Конституції України, Законах України «Про освіту», «Про вищу освіту», «Про дошкільну освіту», «Базовому компоненті дошкільної освіти», Концепції «Нова українська школа», Концепції розвитку педагогічної освіти, Концепції Європейської кредитно-трансферної системи (ECTS) та інших законодавчих і нормативних документах [3].

Хочемо зазначити на важливості створення в закладі дошкільної освіти сприятливих умов для розвитку особливостей кожної дитини. Важливо так організувати діяльність дітей, щоб через експериментально-дослідницьку діяльність, відкриття, розв'язання проблемних завдань, різноманітні дії з природними об'єктами діти дошкільного віку одночасно оволодівали новими знаннями, вміннями та навичками. Останнє тісно пов'язано з практичними перетвореннями об'єктів природи, які набувають характеру експериментування, нескладної пошуково-дослідницької діяльності. В процесі такої діяльності розширюється організація дітей у навколишньому середовищі, формуються пізнавальні здібності, виховується відповідне відношення до природи. Ознайомлення дітей з природою дає дітям відповідний об'єм знань про предмети, явища природи неживої і живої природи, виховання інтересу і любові до неї.

Потреба дитини у нових враженнях лежить в основі виникнення і розвитку невичерпної дослідницької діяльності, спрямованої на пізнання навколишнього світу. Чим різноманітніше і інтенсивніше пошукова діяльність, тим більше нової інформації отримує дитина, тим швидше і повноцінно вона розвивається. Ознайомлення дітей дошкільного віку зі світом природи є найважливішим засобом формування гармонійної, всебічно розвиненої особистості, що володіє знаннями й навичками екологічно доцільної поведінки в природі.

Враховуючи об'єктивну потребу вдосконалення розвитку пізнавальної активності дітей дошкільного віку, варто констатувати недостатній теоретичний і практичний ступінь розроблення проблеми щодо організації експериментально-дослідницької діяльності дітей дошкільного віку. Актуальність порушеної проблеми, її недостатня теоретична та практична розробленість зумовили вибір теми нашого дослідження: «Організація експериментально-дослідницької діяльності дітей дошкільного віку».

**Аналіз досліджень та публікацій.** Аналіз наукових праць вітчизняних і зарубіжних учених уможливив виокремлення основних складових обраної проблеми (Я. Коменський, Л. Лохвицька, М. Монтесорі, Й. Песталоцці, З. Плохій, Р. Оуен, Ф. Фребель, Н. Яришева тощо), які сходяться у єдиній думці, що елементарна пошукова діяльність, як форма ознайомлення дітей дошкільного віку з природою забезпечує найбільш високий ступінь їх пізнавальної активності; практична екологія як напрям методики ознайомлення дітей з природою (дослідження Н. Горопахи, Л. Зайцевої, С. Єлманової, Н. Кот, Н. Лисенко, О. Половіна); розвиток пізнавальних інтересів і допитливості дітей на основі нескладного експериментування (дослідження Г. Беленької, Ю. Волинець, Л. Зайцевої, М. Вірзіліна).

З огляду на зазначене, **метою** статті є теоретично обґрунтувати питання щодо організації експериментально-дослідницької діяльності дітей дошкільного віку та визначити особливості експериментування дошкільнят.

**Виклад основного матеріалу.** Проблема розвитку щодо організації експериментально-дослідницької діяльності дітей дошкільного віку у психолого-педагогічній літературі, починаючи з дошкільного віку, розробляється багатьма педагогами і психологами як в історично-педагогічній спадщині, так і в сучасних дослідженнях.

Педагогічні дослідження в Україні останніх років (Г. Беленька, Ю. Волинець, М. Машовець, Н. Кот, Н. Кривошея, В. Павленчик,) розглядають нові аспекти виховного

впливу трудової діяльності дітей на формування позитивних взаємовідносин дітей в спільній діяльності під час експериментування. Експериментування є найбільш успішним шляхом ознайомлення дітей зі світом навколишньої їх живої та неживої природи. У системі різноманітних знань про навколишній світ особливе місце займають знання про явища живої та неживої природи. У повсякденному житті дитина неминуче стикається з новими, незнайомими йому предметами і явищами природи і у нього виникає бажання дізнатися це нове, зрозуміти незрозуміле.

У процесі експериментування немає суворої регламентації часу й можливе варіювання заздалегідь наміченого алгоритму дій, оскільки пропозиції дітей непередбачувані. Тривалість експерименту визначається й особливостями досліджуваного явища, і наявністю вільного часу, і станом дітей, їхнім ставленням до даного виду діяльності.

Підготовка до проведення експериментів починається з визначення педагогом поточних дидактичних завдань. Потім обирається об'єкт відповідно до вимог. Дошкільний педагог знайомиться з ним заздалегідь і на практиці, і в методичній літературі. Одночасно він освоює техніку експериментування, якщо вона йому незнайома.

Перед початком проведення досліду слід обов'язково детально перевірити наявність обладнання (необхідне обладнання дошкільний педагог готує сам або з допомогою дітей); наявність предметів, речовин, потрібних для досліду; якість речовин; технічний стан обладнання. Випробування і перевірка є гарантією успішного проведення досліду [3].

У Базовому компоненті дошкільної освіти в Україні зазначено, що компетентність дитини у сферах «Природа», «Люди», «Культура», «Я Сам» є неодмінною передумовою становлення цілісної особистості.

Однією з важливих умов ефективного впровадження особистісно-орієнтованого навчання в сучасному ЗДО є створення розливатального простору. Він має відповідати основним сферам життєдіяльності, а змістовні лінії кожної зі сфер життєдіяльності передбачають певний обсяг знань, уявлень, яких дитина і набуває в процесі світосприймання, а також умінь та навичок, які потрібно сформувати в дитини.

Оскільки життєвий простір охоплює всі сфери та аспекти життєдіяльності дошкільника, завдання вихователів – створити оптимальні умови для особистісного зростання дитини. Серед засобів розвитку дослідницької активності дітей дошкільного віку особливе місце відводять дитячому експериментуванню. Дитяче експериментування спрямоване на пізнання та перетворення об'єктів навколишнього середовища. Участь дітей в експериментах та дослідах розширює кругозір, сприяє збагаченню власного досвіду та саморозвитку. За допомогою дитячого експериментування можна приборкати бурхливу енергію та постійну зацікавленість малюка, а ще надихнути допитливу дитину на самостійне пізнання світу.

Дошкільному педагогу слід організувати діяльність дітей таким чином, щоб вони повсякчас пізнавали ознаки та властивості предметів, порівнювали їх між собою. Доречним є китайське прислів'я: «Розкажи – і я забуду, покажи – і я запам'ятаю, дай спробувати – я зрозумію». Плануючи роботу з організації експериментально-дослідницької діяльності з дітьми дошкільного віку, необхідно враховувати два типи пошукової діяльності: самостійне експериментування, коли ініціатором є сама дитина, та спеціально організовані педагогом досліди, нескладні експерименти.

У кожному ЗДО з метою створення розвивального життєвого простору педагогічний колектив самостійно повинен створити й облаштувати спеціальні осередки (центри), наприклад осередок «Ми маленькі експериментатори», «Ми творимо і досліджуємо», «Маленькі науковці» тощо. Його можна об'єднати з природничим осередком.

Організація елементарної самостійної пошукової діяльності дошкільників за умов суспільного виховання й під керівництвом педагога створює широкі можливості для виховання у них інтересу до природи та розуміння її значення. Така діяльність допомагає дитині зрозуміти основи екології. Найвищим рівнем експериментально-дослідницької діяльності дітей вважається рівень власне дослідницької діяльності, коли дитина свідомо і

цілеспрямовано обирає дослід як засіб пізнання. Структура досліду є, по суті, технологічною картою пізнавально-дослідницької технології.

Дамо визначення поняттям «дослід» та «експеримент». *Дослід* – відтворення якого-небудь явища або спостереження за новим явищем у певних умовах з метою вивчення, дослідження. *Експеримент* – один із основних методів наукового дослідження – вивчення, дослідження явищ і процесів шляхом відтворення, моделювання в штучних або природних умовах. Експериментування дає малюкові можливість випробувати різні способи дії, при цьому знімається скутість мислення готовими схемами. Особливістю експериментування дітей дошкільного віку в тому, що для них важлива не мета, а сам процес, який забезпечує сміливість ідей і вибір засобів задоволення допитливості.

Отже, організовуючи дослідницьку діяльність з малюками, акцент слід робити на розвитку вміння побачити суперечності та систематизувати об'єкти навколишнього світу, на прагненні до новизни у розв'язуванні завдань, на внутрішній свободі і сміливості, гнучкості у виборі мети та шляхів її досягнення, спостереження, рефлексивності. Під час будь-якого експериментування у дитини має залишатися відчуття свободи. Експериментування не має чіткого регламентування, часового обмеження та жорсткого планування у проведенні. При експериментуванні необхідно враховувати індивідуальні особливості кожної дитини: тим, хто має «дослідницьку жилку» створювати можливість експериментувати частіше. Необхідно враховувати, що дитина має право на помилку, вона може висловлювати власну точку зору. Роль дорослого у цьому процесі полягає у тому, щоб за потреби показати спосіб дії, а головне, – стимулювати інтерес дітей до предметів та явищ, розвивати їхню допитливість. Предметом особливої уваги є – дотримання безпеки під дослідом – це повністю лягає на педагога, адже дошкільники, у силу вікових можливостей, не спроможні систематично стежити за власними діями і діями однолітків, а також передбачити результати своїх вчинків.

**Висновки та рекомендації.** Отже, завданням батьків і дошкільного педагога є управління експериментально-дослідницькою діяльністю дітей дошкільного віку в освітньому процесі ЗДО, уміння спрямовувати їхню пошукову діяльність, а не підміняти її. В процесі правильно скерованої та організованої експериментально-дослідницької діяльності у дітей розвиваються психічні процеси, формується пізнавальний інтерес до природи, проявляється творчість і самостійність.

Однак, проведене дослідження не вичерпує всіх аспектів досліджуваної проблеми. Подальшого вивчення потребують такі питання, як: описати систему роботи щодо організації експериментально-дослідницької діяльності дітей дошкільного віку в умовах ЗДО.

### ДЖЕРЕЛА ТА ЛІТЕРАТУРА

1. Беленька Г.В. Природничі науки в казках, запитаннях, завданнях, дослідях. Науково-методичний посібник для дітей старшого дошкільного та молодшого шкільного віку. – К.: Шкільний світ, 2011. – 128 с.
2. Волинець Ю.О. Формування готовності майбутніх дошкільних педагогів до екологічного виховання дітей дошкільного віку / Ю.О. Волинець, Н.В. Стаднік // Молодий вчений : науковий журнал. – 2018. – № 2 (54), лютий. – С. 237-240.
3. Волинець Ю.О. Організація експериментально-дослідницької діяльності дітей дошкільного віку на основі взаємодії фахівців закладів дошкільної освіти з батьками [Електронний ресурс] / Ю.О. Волинець, Н.В. Стаднік // Народна освіта. Електронне наукове фахове видання, 2019. – Вип. 2 (38). Режим доступу : [https://www.narodnaosvita.kiev.ua/?page\\_id=5844](https://www.narodnaosvita.kiev.ua/?page_id=5844). Назва з екрана.

Юлія Гапоченко  
(Ізмаїл, Україна)

## ФОРМУВАННЯ ІНТЕЛЕКТУАЛЬНОЇ КУЛЬТУРИ МОЛОДШОГО ШКОЛЯРА

*У статті проаналізовано поняття “інтелектуальна культура”, зазначено, що культура школяра – це комплексна характеристика людини. Враховуючи різні точки зору вчених, конкретизовано, що інтелектуальна культура – це характеристика діяльності школярів у сфері мислення, в процесі якої здійснюється взаємодія з навколишнім світом, іншими людьми, в результаті чого відбувається створення нового продукту на об’єктивному рівні. Наголошено на значущості створення та забезпечення умов для оволодіння учнями системою наукових знань, культурного впливу на дитину.*

**Ключові слова:** культура, інтелектуальна культура, науково-дослідницька діяльність школяра, наукова творчість, позашкільна освіта.

Сучасне суспільство вимагає від системи освіти підготовки висококваліфікованих спеціалістів, здатних творчо мислити, аналізувати проблеми й орієнтуватися в нестандартних умовах та ситуаціях, тобто спеціалістів, які володіють високою інтелектуальною культурою. Важливість створення умов для формування інтелектуальної культури зумовлена необхідністю приведення змісту освіти у відповідність до трансформаційних змін, що відбуваються в суспільстві. Національною доктриною розвитку освіти України в XXI столітті, іншими нормативними документами визначено основні цілі й завдання розвитку національної системи освіти, яка відповідає соціальному замовленню й потребам особистості, здатної реалізувати себе в реаліях, що динамічно змінюються.

У сучасних умовах інтелектуальний потенціал населення є найважливішою підставою прогресивного розвитку суспільства. Одним із вирішальних факторів зростання економічного добробуту суспільства, на думку М. Холодної, є інтелектуальне виробництво, а ключовою формою власності – інтелектуальна власність. Інтелект – це гарантія особистої свободи й самодостатності людини. М. Холодна вважає, що чим більше людина використовує свій інтелект в аналізі й оцінюванні того, що відбувається, тим менше вона податлива до будь-яких намагань маніпулювання нею ззовні. Рівень інтелектуальної культури сучасних школярів не можна вважати високим. Більшість школярів недостатньо володіє базовими знаннями та вміннями, не вміє правильно виражати свої думки, аналізувати, порівнювати, виділяти головне серед значної кількості інформації. Вказана проблема є важливою й потребує подальшого розгляду.

Питання інтелектуального розвитку й інтелектуальної культури учнів різних вікових груп вивчали такі учені, як: Д. Брунер, Л. Выготський, В. Давидов, Д. Ельконін, Л. Занков, Г. Костюк, В. Паламарчук, Ж. Піаже, С. Рубінштейн, Б. Скіннер, Н. Тализіна, Г. Холл, М. Холодна, І. Якіманська та ін. Зокрема в дослідженні Марини Холодної розкрито проблему інтелектуального виховання. Із психологічної точки зору призначення інтелекту – створення порядку з хаосу на основі приведення у відповідність індивідуальних потреб із об’єктивними вимогами реальності [4, с. 9]. Відповідно до авторської онтологічної теорії, інтелект визначено як особливу форму організації індивідуального ментального (розумового) досвіду, який обумовлює можливість розумного ставлення людини до того, що відбувається [4, с. 239].

Поняття інтелектуального розвитку молодших школярів ґрунтується на процесі прогресивних змін особистості у часі і просторі, що відображається в кількісних, якісних і структурних змінах особистості як цілісної системи.

У психолого-педагогічній літературі знаходимо визначення якостей, що характеризують високий рівень інтелектуальної культури школярів. Так, В. Осинська виділяє: самостійність мислення, тобто вміння ставити питання і їх вирішувати; критичність і самокритичність мислення – вміння давати об’єктивну оцінку явищам, власним діям і думкам; направленість

мислення – вміння здійснювати правильний вибір вирішення будь-якої проблеми; широта розуму – вміння конкретно й усебічно підходити до специфіки розгляду будь-якого питання; глибина розуму – вміння в кожному питанні дійти суті справи, не зупиняючись на одному поясненні; гнучкість розуму – вільно розпоряджатися початковим матеріалом і бачити його в розвитку [2, с. 6]. З точки зору педагогіки, інтелектуальну культуру визначено як комплекс знань і вмінь у сфері розумової праці: вміння визначати цілі пізнавальної діяльності, планувати її, виконувати пізнавальні операції різними способами, працювати з джерелами.

Проаналізувавши літературні джерела, можна зробити висновки, що інтелектуальна культура – це характеристика діяльності людини в сфері мислення, в процесі якої здійснюється взаємодія з навколишнім світом, іншими людьми, в результаті чого відбувається створення нового продукту на об'єктивному рівні. Як стверджує В. Паламарчук [3], заради розвитку мислення необхідно формувати в учнів узагальнені прийоми мислення, навчати методам вирішення завдань, оволодіння якими сприятиме інтелектуальному розвитку молодших школярів.

Погоджуємося з В. Сухомлинським, який писав: “Неук небезпечний для суспільства... Неук не може бути щасливим сам і завдає шкоди іншим. Вийшовши зі стін школи, він може чогось і не знати, але обов'язково повинен бути розумною людиною”. Педагогічні шляхи формування інтелектуально розвиненого молодшого школяра можна визначити, виходячи з ідей особистісно-орієнтованого навчання, саморозвитку учнів, що відображається в оновленому змісті освіти, у відповідній системі принципів, форм і методів навчання. Зміст освіти повинен ґрунтуватися на моделях загальнонаукового характеру і універсальних способах діяльності та сприяти розвитку здібностей учнів, забезпечувати умови для успішного самовизначення особистості, закладати підґрунтя майбутній спеціалізації, створювати основи безперервної освіти з урахуванням перспектив розвитку науки і техніки.

Позашкільний освітній заклад – повноцінна ланка в системі безперервної освіти, що оперативніше, ніж школа, реагує на зміни в суспільстві, надає дітям широкі можливості для розвитку інтелектуального та творчого потенціалу, вільного самовизначення і самостійності кожного вихованця. Відповідно до Закону України “Про позашкільну освіту”, пріоритетними завданнями позашкільної освіти є: створення умов для творчого, інтелектуального, духовного й фізичного розвитку вихованців, учнів і слухачів; задоволення потреб вихованців, учнів і слухачів у професійному самовизначенні і творчій самореалізації; пошук, розвиток і підтримка здібних, обдарованих і талановитих вихованців, учнів і слухачів [1].

Формування інтелектуальної культури молодших школярів повинно ґрунтуватися на таких принципах, як принцип системності процесу виховання; безперервності; єдності історичного, національного і загальнолюдського досвіду у вихованні; єдності навчання і виховання; співробітництва, партнерства, взаємодії між педагогом і учнем; індивідуалізації виховного процесу; формування творчої активності.

Інтелектуальне виховання – це форма організації навчально-виховного процесу, яка забезпечує надання кожному учню індивідуалізованої педагогічної допомоги з метою розвитку його інтелектуальних можливостей. М. Холодна визначає інтелектуальну освіту як два взаємопов'язаних аспекти: по-перше, підвищення продуктивності інтелектуальної діяльності учня (за рахунок формування здібностей аналізувати, порівнювати, узагальнювати, враховувати причинно-наслідкові відносини, досліджувати, систематизувати свої знання, обґрунтовувати особисту точку зору, породжувати нові ідеї тощо, в тому числі в ситуації розв'язання навчальних задач) і, по-друге, зростання індивідуальної своєрідності розуму [4, с. 197].

**Висновки.** Отже, доведено, що розвиток творчого мислення, творчих здібностей людини можливе лише в умовах включення її в активну творчу діяльність, цьому допомагає проблемне навчання, яке ефективно впливає на активізацію розумової діяльності учнів, формування у них нестандартних підходів до вирішення проблем. Цей вплив забезпечується створенням спеціальних ситуацій інтелектуального утруднення, проблемних ситуацій і їх вирішення. Дж. Томпсон на цій підставі зробив висновок про те, що завдання, які

характеризують загальний інтелект, – це “... завдання на виявлення зв’язків, які потребують виходу за межі засвоєних навичок, передбачають деталізацію досвіду і можливість свідомого розумового маніпулювання елементами проблемної ситуації” [5, с. 468]. Проблема формування інтелектуальної культури школярів є одним із провідних і найважливіших аспектів процесу навчання. Отже, ми можемо зробити висновок, що важливою складовою формування інтелектуальної культури молодших школярів є позашкільна освіта. Участь дітей у наукових конкурсах, конференціях, виставках сприяє активному і свідомому формуванню всебічно розвиненої особистості з високою інтелектуальною культурою.

### ДЖЕРЕЛА ТА ЛІТЕРАТУРА

1. Закон України “Про позашкільну освіту” // Позашкільна освіта в Україні (нормативно-правові акти). – Київ : НЕНЦ, 2002. – С. 3-32.
2. Осинская В. Н. Формирование умственной культуры учащихся в процессе обучения математике / В. Н. Осинская. – Киев : Радянська школа, 1989. – 192 с.
3. Паламарчук В. Ф. Першооснови педагогічної інноватики / В. Ф. Паламарчук. – Київ : Знання України, 2005. – Т. 1. – 420 с.
4. Холодная М. А. Психология интеллекта. Парадоксы исследования / М. А. Холодная. – 2-е изд., перераб. и доп. – Санкт-Петербург : Питер, 2002. – 272 с. – (Серия “Мастера психологии”).
5. Thompson J. Intelligence / J. Thompson // The Scientific Principles of Psychology / P. Mc. Guffin, M. F. Shanks, R. J. Hodgson (Eds.). – New York : Grune&Stratton. 1984. – P. 460-484.

*Науковий керівник: кандидат педагогічних наук, доцент Звєкова В.К.*

УДК 74.04(3)

*Віктор Деміденко  
(Куп’янськ, Україна)*

### ДІАГНОСТИКА РОЗВИТКУ СКЛАДНИКІВ ПРОФЕСІЙНО-ПЕДАГОГІЧНОЇ КОМПЕТЕНТНОСТІ ВИКЛАДАЧІВ КОЛЕДЖУ

*У статті розглянуто питання процедури й результати діагностики розвитку складників професійно-педагогічної компетентності викладачів коледжу та підтверджено доцільність упровадження в практику розробленої та обґрунтованої моделі розвитку професійно-педагогічної компетентності викладачів у системі науково-методичної роботи коледжу.*

**Ключові слова:** викладачі коледжу, професійно-педагогічна компетентність, складники, рівні розвитку, діагностика.

**Мета статті.** Схарактеризувати процедури й результати діагностики розвитку складників професійно-педагогічної компетентності викладачів коледжу.

**Вклад основного змісту.** Теоретичний аналіз проблеми розвитку професійної, зокрема професійно-педагогічної, компетентності викладачів закладів вищої освіти дозволяє окреслити низку суперечностей між:

□ зростаючими вимогами суспільства, працедавців та здобувачів освіти до якості підготовки професійно-технічних кадрів, з одного боку, та реальним рівнем професійно-педагогічної компетентності викладачів коледжів, які не завжди здатні кваліфіковано виконувати свої професійні обов’язки, з іншого боку;

□ наявним емпіричним досвідом організації науково-методичної роботи в професійних коледжах та браком теоретичних розробок організації науково-методичної роботи в навчальних закладах цього типу;

□ сучасними тенденціями розбудови відкритої освіти та нерозробленістю теоретичних і прикладних аспектів використання потенціалу взаємодії професійно-педагогічного та цілісного освітнього середовища закладу освіти з метою розвитку професійно-педагогічної компетентності викладачів.

У зв'язку з цим нами розроблено й теоретично обґрунтовано модель розвитку професійно-педагогічної компетентності викладачів (Деміденко, 2015), яку з метою перевірки було експериментально впроваджено в систему науково-методичної роботи низки коледжів.

У педагогічному експерименті брали участь викладачі Куп'янського автотранспортного коледжу, Автотранспортного коледжу ДВНЗ «Криворізький національний університет», Харківського механічного технікуму імені О. О. Морозова, Державного вищого навчального закладу «Гайворонський політехнічний коледж».

До початку експериментального впровадження запропонованої і науково обґрунтованої моделі, тобто на констатувальному етапі педагогічного експерименту, було здійснено вимірювання вхідних рівнів сформованості складників професійно-педагогічної компетентності викладачів – когнітивного, функціонального та особистісного. Для здійснення вимірювання було обрано достатньо організаційно складний і трудомісткий метод експертного оцінювання.

У закладах освіти, які брали участь у педагогічному експерименті, на констатувальному етапі було сформовано по дві групи експертів: адміністрація коледжу та колеги-викладачі. Для експертів розроблено бланки оцінювання рівня розвитку структурних складників професійно-педагогічної компетентності викладача. Метод експертних оцінок дає достатньо об'єктивні результати за умови, що кожна група експертів у своєму складі має не менше 15 осіб. Ця умова дотримувалася в усіх випадках, за винятком групи експертів – представників адміністрації коледжу. З об'єктивних причин група експертів – представників адміністрації складалася з чотирьох-п'яти осіб: директор коледжу, заступник директора з навчальної роботи, заступник директора з навчально-виробничої роботи, заступник директора з виховної роботи, завідувач відділення та інші. Для когнітивного складника передбачено 4 критерія (декларативні знання з фаху (дисципліни викладання); процедурні знання з фаху; декларативні знання з педагогіки; процедурні знання з педагогіки). За когнітивним складником викладач може отримати від одного експерта максимально 3 бали, отже, за цим складником викладач може отримати від кожного експерта максимально 12 балів. Сума балів вказується окремо в відповідному рядку таблиці. Після цього вираховується середній бал за складником: сума балів ділиться на кількість критеріїв. Для функціонального складника передбачено 6 критеріїв (фахові вміння; дидактичні вміння; виховні вміння; участь у роботі циклової (предметної) комісії; участь у семінарах, конференціях; видавнича активність; участь студентів у конкурсах, олімпіадах тощо). Тож максимальна сума балів може дорівнювати 18, а максимальний середній бал від експерта за функціональним складником залишається 3. На наступному кроці для кожного викладача вираховується середнє арифметичне середніх балів від усіх експертів за кожним складником досліджуваної компетентності. Для когнітивного та функціонального складників середній бал 3 відповідає оптимальному, 2 – достатньому, 1 – початковому рівню розвитку складника професійно-педагогічної компетентності викладача.

Дещо складніша процедура виявлення рівня розвитку особистісного складника професійно-педагогічної компетентності, представленої шістьма властивостями: емпатичністю, здатністю до рефлексії, комунікабельністю, гнучкістю особистості, здатністю до співпраці, емоційною привабливістю.

У дослідженні було використано адаптовану методику М. Лук'янової (Лукьянова, 2004), спрямовану на групову оцінку професійно значущих особистісних якостей викладача.

Характеристика кожної професійно значущої особистісної властивості складається з восьми показників, які експерт має оцінити певною кількістю балів:

*емпатичність*: добре розуміє настрій студента; уважний до студента і його проблем; виявляє приязнь до студентів; уважний до настрою студента; урахує емоційний стан студента на занятті; готовий емоційно відгукнутися на проблеми співрозмовника; співчуває студенту при його невдачах; демонструє повагу до особистості студента;

*здатність до рефлексії*: цікавиться думкою студентів і бере її до уваги; уміє стримуватися, навіть коли студенти помиляються; може публічно визнати свої помилки; бере до уваги інтереси і схильності студентів; урахує свої помилки в минулому; у складних ситуаціях виявляє спокій та витримку; прагне постійно отримувати від студентів зворотній зв'язок; критично ставиться до своїх учинків, дій;

*комунікабельність*: говорить про свої складності та переживання студентам; легко встановлює контакт із більшістю студентів; виявляє готовність до обговорення зі студентами різних питань; прагне до встановлення довірчих стосунків зі студентами; цікавиться особистими проблемами студентів; виявляє інтерес до співрозмовника і його інформації; виявляє відкритість у спілкуванні; прагне підтримувати численні контакти з різними студентами;

*звучність*: не демонструє своєї зверхності над студентами; визнає за студентом право на власну думку; виявляє вимогливість і строгість; виявляє готовність до перегляду власної точки зору; володіє різними способами організації заняття; визнає рівність позицій студента і викладача; вміє аналізувати суспільні події і процеси; творчо, нестандартно ставиться до своєї педагогічної діяльності;

*здатність до співпраці*: привертає до себе високою ерудицією; підтримує конструктивну ініціативу студентів; виявляє прихильність до співрозмовника; уміє розв'язати конфліктну ситуацію; надихає інших на творчу діяльність; стимулює студентів до дискусії, активної бесіди; уміє слухати й чути іншого; виявляє щирий інтерес до студентів;

*емоційна привабливість викладача*: привертає до себе манерою поведінки; виявляє ввічливість; привертає до себе зовнішнім виглядом; тактовно звертається до студентів на заняттях та поза ними; викликає повагу оточуючих; цікавий у бесіді; має широке коло інтересів і захоплень; виявляє доброзичливість.

Кожна якість оцінюється за 6-бальною шкалою: 5 – виявляється часто, яскраво виражена; 4 – частіше виявляється, ніж ні; 3 – виявляється не постійно, ситуативно; 2 – виявляється дуже рідко; 1 – повністю відсутня, ніколи не виявляється; 0 – не можу оцінити. Оскільки максимальний сукупний середній бал за кожною якістю може дорівнювати 5, умовно визначимо, що реальний середній бал в інтервалі 0–3,0 будемо вважати таким, що відповідає початковому рівню, 3,1–4,0 – достатньому, 4,1–5,0 – оптимальному рівню розвитку відповідної професійно значущої особистісної якості.

Середнє арифметичне з сукупних середніх балів за всіма якостями можна вважати балом, який відображає рівень розвитку особистісного складника професійно-педагогічної компетентності викладача.

У процесі складання характеристик проявів різних рівнів розвитку складників досліджуваної компетентності ми спиралися на запропоновані упорядниками методичних рекомендацій щодо розроблення освітніх програм і стандартів вищої освіти підходи, а саме використовували методологію і термінологію таксономії Б.Блума (МОН, 2016, с.20–21; Захарченко, Луговий, Рашкевич і Таланова, 2014, с.20–23).

Так, слідом за упорядниками згаданих методичних рекомендацій, відомих фахівців та національних експертів з реформування вищої освіти, ми, зокрема, спиралися на виокремлені Б.Блумом та його послідовниками шість рівнів результатів навчання в когнітивній сфері, у нашому випадку – рівнів сформованості когнітивного та функціонального складників професійно-педагогічної компетентності. У таксономії Б.Блума ці рівні є ієрархічно упорядкованими від найнижчого – до найвищого:



1. Запам'ятовування, знання (Remembering, Knowledge) – здатність запам'ятовувати або відтворювати факти (терміни, конкретні факти, методи і процедури, основні поняття, правила і принципи цілісні теорії тощо)

2. Розуміння (Comprehension, Understanding) – здатність розуміти та інтерпретувати вивчене. Це означає уміння пояснити факти, правила, принципи; перетворити словесний матеріал у, наприклад, математичні вирази; прогнозувати майбутні наслідки на основі отриманих знань.

3. Застосування (Application) – здатність використовувати вивчений матеріал у нових ситуаціях, наприклад, застосувати ідеї та концепції для розв'язання конкретних задач.

4. Аналіз (Analysis) – здатність розбивати інформацію на компоненти, розуміти їх взаємозв'язки та організаційну структуру, бачити помилки й огріхи в логіці міркувань, різницю між фактами і наслідками, оцінювати значимість даних.

5. Синтез (Synthesis, Створення, Creating) – здатність поєднувати частини разом, щоб одержати ціле з новою системною властивістю.

6. Оцінювання (Evaluation, Evaluating) – здатність оцінювати важливість матеріалу для конкретної цілі (МОН, 2016, с.20–21; Захарченкота ін., 2014, с.20–23).

**Висновки.** Результати вхідного діагностування засвідчили переважання достатнього рівня розвитку у викладачів складників професійно-педагогічної компетентності: він був діагностований за когнітивним складником у 62,3% учасників експерименту, у 58,5% – за функціональним, у 54,8% – за особистісним. Початковий рівень розвитку виявлено у 19,2% викладачів за когнітивним складником, у 23, 2% – за функціональним і в 29,6% – за особистісним. Оптимальний рівень продемонстрували 18,4% викладачів за когнітивним складником, 18,3% – за функціональним і 15,6% – за особистісним. Тим самим підтверджено доцільність упровадження в практику розробленої та обґрунтованої моделі розвитку професійно-педагогічної компетентності викладачів у системі науково-методичної роботи коледжу.

### ДЖЕРЕЛА ТА ЛІТЕРАТУРА

1. Бахрушин,В.(2016).Компетентності і результати навчання у нових стандартах вищої освіти. *Освітня політика : Портал громадських експертів*.Отримано з <http://education-ua.org/ua/articles/702-kompetentnosti-i-rezultati-navchannya-u-novikh-standartakh-vishchoji-osviti>

2. Безносюк,О.О. (2015). Сутність та складові професійної компетентності слухачів навчальних закладів системи професійно-технічної освіти. *Науковий вісник Кременецької обласної гуманітарно-педагогічної академії імені Тараса Шевченка. Серія: Педагогіка*,5,147-153.

3. Бухальська,С.(2012). Післядипломна освіта як засіб розвитку педагогічної компетентності викладачів медичного коледжу. *Нова пед. думка*,4,140–144.

4. Гриньова,В.М., Карпова,Л.Г. (2011). Професійна компетентність учителя: суть, структура, умови формування. Харків: Вид-во ВіровецьА.П. «Апостроф».

5. Гуревич,Р.С., Кадемія,М.Ю. (2013). Професійна компетентність педагога –необхідна умова його професіоналізму. *Сучасні інформаційні технології та інноваційні методики навчання у підготовці фахівців: методологія, теорія, досвід, проблеми*,35,9-14.

6. Деміденко,В.В. (2015). Модель розвитку професійно-педагогічної компетентності викладачів у системі науково-методичної роботи коледжу. *Засоби навчальної та науково-дослідної роботи*,44,40-50.

7. Завалевський,Ю. (2017). Сутність професійної компетентності вчителя в реалізації Концепції Нової української школи. *Нова педагогічна думка*,1,11-15.

8. Захарченко,В.М., Луговий,В.І., Рашкевич,Ю.М., Таланова,Ж.В. (2014). *Розроблення освітніх програм*. К.: ДП «НВЦ „Пріоритети”».

9. Лукьянова,М.И.(2004).*Психолого-педагогическая компетентность учителя: диагностика и развитие*.М.: ТЦ Сфера.

10. Міністерство освіти і науки України. (2016). *Методичні рекомендації щодо розроблення стандартів вищої освіти*. Отримано з <http://old.mon.gov.ua/ua/about-ministry/normative/5555->

11. Міщенко С.Г. (2017). Розвиток професійної компетентності викладачів фундаментальних дисциплін у системі науково-методичної роботи коледжу машинобудівного профілю (Дис. ... канд. пед. наук). Отримано з <http://duan.edu.ua/uploads/spetsializovani-vcheni-radi-17/18848.pdf>

УДК 37.016:811.111](06)

*Maria Denysiuk  
(Uman, Ukraine)*

### THE USE OF USING AUTHENTIC VIDEO MATERIALS IN TEACHING ENGLISH AND ITS BENEFITS FOR LEARNERS

*У статті розкриваються переваги використання автентичних відеоматеріалів на уроках англійської мови. Відео, які створені для носіїв мови, є надзвичайно корисними, адже вони дають можливість учням не лише почути мову у її використанні, а й передають культуру країни, мову якої вони вивчають. Такі матеріали допомагають студентам вдосконалити їхні комунікативні навички й розвивати креативність та автономність.*

**Ключові слова:** викладання англійської мови, комунікативні стратегії, автентичні матеріали, відеоматеріали, автономність.

Every language is a reflection of the culture, society and its values. Linguistic competence alone is just not complete for learners of a language; they need to be aware, for example, of the culturally appropriate ways to communicate people, make requests, and agree or disagree with someone. One of the factors that determines successful language teaching and learning is the amount of time students are exposed to the target language and culture. One of the effective ways of providing learners' exposure to the language is authentic video materials. Recently the use of authentic videos in English classes has grown rapidly as a result of the increasing emphasis on communicative strategies. In addition, both students and teachers find authentic videos captivating, amusing and useful. Besides, authentic video materials play a major role in learning a foreign language.

A considerable number of literature outlines the role of authentic materials in language learning. Sherman (2003) provides a convincing argument for the incorporation of authentic video materials into the classrooms. She presents a multitude of examples of how to use video materials to bring into the classroom a more natural and organic demonstration of the language in engaging and productive ways. In the words of Paulsen (2001, pp. 10–14), using online materials effectively can be a good possibility to learn the language and culture almost as if they were studying abroad. There are two major reasons for this effectiveness, them being motivational and authentic. The author claims that, "It is no longer a question of whether to take advantage of these electronic technologies in foreign language instruction, but of how to harness them and guide our students in their use".

In this article we target at researching the benefits of using authentic video materials in teaching English as a foreign language. Taking into account literature review on the problem under the research and our own experience of using video materials in the language classroom, we managed to identify a range of benefits.

First, being originally produced for native speakers, video materials provide a more authentic and natural input. This tool can be used in a multitude of different ways, such as to present an idea, to initiate debates or to demonstrate certain topics.

Second, with the inclusion of video materials in the classroom, the teacher provides the students with an opportunity to acquire and absorb directly cultural and emotional attitudes and information of the video materials. This allows for a certain level of autonomy in language learning.

Third, through the video materials, the students can learn the language in a natural environment and vivid atmosphere and allow for an easier understanding of the pragmatics of the English language through the character's dialogue.

Moreover, comparing to a more traditional teaching method, the use of video materials allows a very effective practice of student-centered teaching strategies.

In addition, video materials and films allow for an easier understanding of the mentality and culture being shown. It allows the students to observe different communicative situations, therefore giving them the opportunity to learn the culture's mentality and behavior. The correct use of video materials in language lessons, allows the learners to get oriented with the cross-cultural communication with native English speakers.

Also, video, being an easily obtainable source of cultural knowledge for the student, encourages the students to improve their English skills through an authentic pop culture material. The students are able to interact in an educational capacity with the culture through the video clips, and they may deepen their knowledge of the content they willingly access online. Sherman (2003) provides a convincing argument for the incorporation of authentic video materials into the classrooms. She presents a multitude of examples of how to use video materials to bring into the classroom a more natural and organic demonstration of the language in engaging and productive ways. Furthermore, the students have the possibility to continue with their learning outside the classroom.

Video materials intend to improve the learners' communicative skills (i.e., listening, speaking, reading and writing). By using videotaped segments, the main focus is on developing the learners' fluency and natural day-to-day conversations and interactions with native speakers. Frequently, the teacher has to focus on the language content to meet the objectives of the learning process. For example, some situations require a material where the media is "transferable to real life situations, which students are likely to come across."

Videos also have the ability to promote the learners' language listening comprehension. The language structures in the videos tend to be more entertaining to the learners' due to its ungrammatical features. It also promotes a mentality for the student to have more motivation to practice in the real words, and helps them understand the dynamics between learning and practicing. Video is considered to be more powerful and easily understandable than other media for foreign language students.

Finally, the use of video materials stimulate student's autonomy and proactivity. In situations where the teacher includes video materials in the classroom, students have the opportunity to expand their knowledge in the cultural background and emotional attitudes about the learning material. Therefore, they have the chance to become more autonomous in language learning. When the students are focused on the video materials, they are able to put themselves in the immersive atmosphere created and get a better understanding of the pragmatics of the language.

Taken together, these benefits would seem to consider video a more powerful and more comprehensible tool than other media for second and foreign language students. Moreover, students find the experience of using video materials to be interesting, relevant, beneficial and somewhat motivating in class. Therefore, it's suggested that both teachers and students involve themselves in creative ways to include video materials in different activities to improve the learning outcomes and to promote a cheerful and positive classroom environment.

### REFERENCES

1. Campbell, A. P. (2004). Using LiveJournal for Authentic Communication in EFL Classes. *The Internet TESL Journal*, 10 (9). Retrieved November 18, 2004.
2. Christopher, E., & Ho, S. (1996). Lights, camera, action: exploring and exploiting films in self-access learning'. *Taking control: Autonomy in language learning*, pp.185-200.

3. Kung, S. C., & Chuo, T. W. (2002). Students' perceptions of English learning through ESL/EFL websites. *TESL-EJ*, 6(1), pp. 1-14.
4. Maneekul, J. (2002). Use of authentic material and tasks to enhance English Listening Skill for undergraduate students majoring in teaching English at Faculty of Education, Chiang Mai University. Unpublished master's thesis, Chiang Mai University.
5. Nunan, D. (2003). Listening in a second language. The English Centre, University of Hong Kong. Retrieved September 18, 2008.
6. Sherman, J. (2003). Using authentic video in the language classroom. Ernst Klett Sprachen.

*Науковий керівник: кандидат педагогічних наук, доцент Гембарук А.С.*

УДК 378

*Людмила Драгієва, Наталя Адирова  
(Ізмаїл, Україна)*

### **СУЧАСНЕ ВИРОБНИЦТВО ЯК КОМПОНЕНТ ПРОФЕСІЙНОЇ ПІДГОТОВКИ МАЙБУТНІХ ВЧИТЕЛІВ ТРУДОВОГО НАВЧАННЯ**

*У статті розглянуто основи професійної підготовки майбутніх вчителів трудового навчання, висвітлені наукові аспекти проблеми розвитку інформаційних технологій. Аналізуються особливості застосування інформаційних технологій у змісті трудового навчання та рівень володіння інформаційними технологіями вчителями.*

**Ключові слова:** *інформаційні технології, вчитель трудового навчання, професійна культура вчителя.*

*The article deals with the basics of professional training of future teachers of vocational training, highlights the scientific aspects of the problem of information technology development. The peculiarities of the use of information technologies in the content of work training and the level of mastery of information technologies by teachers are analyzed.*

**Keywords:** *information technology, vocational training teacher, professional teacher culture.*

Учені вказують на основну проблему змісту освіти, яка полягає у тому, що цей зміст потребує постійних змін і доповнень відповідно до розвитку сучасного виробництва.

Розмаїття сучасної техніки і технологій, які уже давно вийшли за межі серійного виробництва та їх стрімкий розвиток у нових умовах, знижує результативність традиційних навчальних програм з трудової підготовки, у змісті яких обмежувались лише переліком знань, умінь і навичок, які орієнтовані переважно на індустріальне виробництво. Саме ці теоретико-методологічні засади визначають науковий доробок В. Мадзігона. Учений переконаний, що розвиток сучасного виробництва та виробничих відносин вимагають від загальноосвітньої школи кардинального вдосконалення форм, методів і засобів трудової підготовки учнів, а також переходу від вузької спеціалізації у виробленні в учнів конкретних умінь та навичок до «технологічності освіти», тобто до формування в дітей широких поглядів і підходів до будь-якої справи, які в майбутньому дадуть змогу здійснити професійну підготовку в умовах розвитку ринку праці. В. Мадзігон є прибічником продуктивної педагогіки, за умов якої навчання треба поєднувати з виробничою працею. На його думку, цей процес необхідно здійснювати шляхом наукової організації навчального виробництва на політехнічній основі. Крім того, слід із раннього віку привчати дітей до систематичної виробничої праці, яка в поєднанні з навчанням виступає необхідним засобом розвитку особистості [1; 2; 3].

Сучасні інформаційні технології, що дозволяють створювати, зберігати й перероблювати інформацію та забезпечувати ефективні способи її представлення користувачу, є потужним

інструментом прискорення прогресу в усіх сферах громадського розвитку. Безумовно, це один з суттєвих чинників, які визначають конкурентоспроможність країни, регіону, певного підприємства.

Результати наукових досліджень показують, що інформація і наукові знання останніми роками грають все більшу роль в житті суспільства. Про інформацію сьогодні говорять як про стратегічний ресурс суспільства, що визначає рівень розвитку держави, його економічний потенціал і положення в світовій спільноті. Так, за деякими даними, об'єм витрат на розвиток інформаційної сфери в США сьогодні перевищує витрати на розвиток паливно-енергетичного комплексу цієї країни.

У багатьох розвинених країнах світу сьогодні активно йде процес переходу від індустріального до інформаційного суспільства. У цих умовах засоби створення і використання інформаційних ресурсів в будь-якій розвиненій країні мають бути на рівні сучасних вимог. Що ж до інформаційних технологій, то, підвищуючи ефективність використання інформаційних ресурсів, вони виступають не тільки як найважливіший інструмент діяльності в інформаційній сфері суспільства, але також і як могутній каталізатор розвитку науково-технічного прогресу. Саме тому проблема розвитку і вдосконалення інформаційних технологій сьогодні займає одне з пріоритетних місць в стратегії науково-технічного і соціально-економічного розвитку передових країн світу, є важливим аспектом їх національної політики.

В той же час, якщо говорити про фундаментальні наукові аспекти проблеми розвитку інформаційних технологій, то, як це не покажеться дивовижним, положення тут залишає бажати набагато кращого. Адже до цих пір інформаційні технології, як науковий напрям досліджень, так і не сформувалися.

Немає об'єктивних критеріїв ефективності різних видів інформаційних технологій і методів їх кількісної порівняльної оцінки. Не розроблені на необхідному рівні методи аналізу і синтезу вискоєфективних інформаційних технологій. Немає навіть загальноприйнятої класифікації інформаційних технологій, хоча певні спроби у всіх цих напрямках вже робляться.

В даний час відбувається стрімкий розвиток глобального процесу інформатизації виробництва. При цьому кардинальним чином змінюється все інформаційне середовище суспільства. Нові автоматизовані інформаційні технології проникають практично у всі сфери соціальної практики і стають невід'ємною частиною нової, інформаційної культури людства.

Важлива роль у процесі створення й використання інформаційних технологій належить системі освіти. У Державному стандарті базової й повної середньої освіти зазначається, що через зміст освітньої галузі «Технологія» забезпечується ознайомлення учнів з місцем і роллю інформаційно-комунікаційних технологій у сучасному виробництві, науці, повсякденному житті та їх підготовка до раціонального використання комп'ютерних засобів при розв'язанні задач, пов'язаних з опрацюванням інформації, її пошуком, систематизацією, зберіганням, поданням, передаванням [4, с. 11]. Це завдання покладено саме на вчителя трудового навчання, який повинен сам досконало володіти інформаційними технологіями.

У якості прикладного характеру знань і вмінь з інформатики вчителі трудового навчання повинні вміти створювати банк даних з різноманітними проектними роботами, працювати з технічною документацією на комп'ютері, уміти робити креслення та розрахунки з використанням комп'ютерних програм.

Крім того, сучасне навчання вже досить важко уявити без мультимедійних технологій, які дозволяють використовувати текст, графіку, відео й мультиплікацію в інтерактивному режимі й тим самим розширюють галузі застосування комп'ютера в навчальному процесі.

Тому вчителю трудового навчання необхідно навчитися володіти засобами мультимедіа і, крім того, навчитися готувати та створювати мультимедійні продукти. Важливим для вчителя трудового навчання є також знайдення власного стилю діяльності, свого обличчя. Іноді в школі спостерігається ставлення до вчителя трудового навчання як до людини, яка

тільки вмiє ремонтувати та забивати цвяхи. Ставлення до нього є таким, яке, насамперед, сам учитель дозволив створити оточуючим.

Крім того, що вчитель повинен у своїй діяльності суворо дотримуватися державних нормативних документів, він повинен бути особистістю, яка має власні думки, погляди, захоплення, свою індивідуальність. Таким чином, творчий характер педагогічної діяльності вимагає постійного особистісного й професійного зростання, розвитку своєї творчої індивідуальності, своєї загальної й професійно-педагогічної культури.

Удосконалення професійної майстерності й професійної культури вчителя можливі тільки в процесі постійної роботи над собою, яка передбачає особливу організацію всього його життя. Безумовно, творчий пошук і творче ставлення до праці складають важливу умову ефективності будь-якої професійної діяльності, але саме в педагогічній вони є нормою, без якої ця діяльність не може відбутися взагалі.

### ДЖЕРЕЛА ТА ЛІТЕРАТУРА

1. Беляева А.П. Интегративно-модульная педагогическая система профессионального образования. – СПб-Радом: РАО, 1997. – 226 с.; Берулава М.Н. Теоретические основы интеграции образования. – М.: Изд-во Совершенство, 1998. – 192 с.
2. Бешенков С.А. Моделирование и формализация : метод. пособие / С.А. Бешенков. – М. : БИНОМ. Лаборатория знаний, 2002. – 336 с.
3. Білевич С.В. Інтеграція нарисної геометрії та креслення в процесі графічної підготовки майбутніх вчителів трудового навчання : дис. ... канд. пед. наук: 13.00.02 / Білевич Світлана Вікторівна. – К., 2006. – 220 с.
4. Благосмыслов О.С. Сутність та структура готовності майбутнього вчителя технологій до викладання варіативних модулів художнього спрямування. Збірник статей Глухівського державного педагогічного ун-ту. – Серія: Педагогічні науки. – Глухів, 2015. – №27. – С. 21–24.

УДК 37.09:504

*Галина Жирська, Марія Лісецька  
(Тернопіль, Україна)*

### ВИКОРИСТАННЯ НАВЧАЛЬНИХ ЗАВДАНЬ ДЛЯ ПІДВИЩЕННЯ ПІЗНАВАЛЬНОГО ІНТЕРЕСУ УЧНІВ ОСНОВНОЇ ШКОЛИ ДО ВИВЧЕННЯ БІОЛОГІЇ

*Обґрунтовано необхідність використання різноманітних пізнавальних завдань як засобу реалізації діяльнісного та компетентнісного підходів на уроках біології. Розглянуто особливості застосування навчальних завдань на застосування знань, висування гіпотез, аналіз нової інформації, моделювання тощо. Розкрито можливості навчальних завдань для розвитку критичного мислення, уміння використовувати наукові факти для обґрунтування й аргументації думок, підтвердження або заперечення висновків.*

**Ключові слова:** методика навчання біології, діяльнісний та компетентнісний підходи в освіті, пізнавальні завдання, самостійна продуктивна діяльність.

*The necessity of using various cognitive tasks as a means of realization of activity and competence approaches in biology lessons is substantiated. The peculiarities of the application of learning tasks for the application of knowledge, hypothesis, analysis of new information, modeling, etc. are considered. The possibilities of educational tasks for the development of critical thinking, the ability to use scientific facts to substantiate and substantiate opinions, confirm or deny conclusions are revealed.*

**Key words:** biology teaching methodology, activity and competence approaches in education, cognitive tasks, independent productive activity.

Процес реформування загальноосвітньої школи спрямований на формування компетентностей школярів, необхідних для успішної самореалізації в суспільстві, а також розвитку їхніх особистісних якостей і творчих здібностей. Модернізація навчально-виховного процесу згідно вимог Нової української школи потребує акцентування уваги на самостійній навчальній діяльності учнів, оскільки саме у ній формуються компетентності як здатність застосовувати на практиці засвоєні компетенції.

У педагогічній теорії компетентність розглядають як набуту в процесі навчання інтегровану здатність особистості, яка складається із знань, досвіду, цінностей і ставлень, що можуть цілісно реалізовуватися на практиці. Тому освіта у сучасній школі має бути орієнтована на забезпечення практичного результату, тобто вироблення досвіду особистої діяльності щодо розв'язання теоретичних і прикладних життєво важливих завдань, виявлення і корекцію ставлень. Очікувані результати навчання учнів відображаються у діяльнісному, змістовому і ціннісному компонентах ключових і предметних компетентностей, які зазначені у програмах з усіх навчальних предметів, а їх реалізацію повинні забезпечити діяльнісний, компетентнісний й особистісно орієнтований підходи.

Діяльнісний підхід безпосередньо сприяє реалізації діяльнісного компонента предметної компетентності, оскільки він спрямований на розвиток особистості учня на основі засвоєння ним не лише сукупності знань, умінь і навичок, а узагальнених способів навчальних дій шляхом цілеспрямованої, науково обґрунтованої організації власної навчально-пізнавальної діяльності. Хочемо підкреслити, що діяльнісний підхід – це така організація навчально-виховного процесу, за якої головна увага приділяється активній, різнобічній, продуктивній, максимально самостійній навчально-пізнавальній діяльності учнів. Застосування діяльнісного підходу здійснюється шляхом засвоєння учнями суті і постійне практикування в навчанні універсальних, узагальнених способів дій, у процесі використання яких розвиваються уміння самостійно вчитися і самовдосконалюватися. До цих дій належать логічні операції аналізу, синтезу, порівняння, узагальнення і систематизації, класифікації, індукції й дедукції, виділення головного тощо [2, с. 115]. Реалізується діяльнісний підхід на уроках біології у продуктивному навчанні, яке передбачає створення учнями власного продукту. Для цього у шкільній освіті необхідне використання різноманітних пізнавальних завдань. Оскільки сучасне суспільство має швидкий доступ до інформації, то потреба у використанні репродуктивних завдань різко зменшується. Як зазначає Ягенська Г.В., зростає потреба в навчальних завданнях на застосування знань, висування гіпотез, аналіз нової інформації, поданої у формі текстів, таблиць, графіків, схем, тощо. Це повинно розвивати в учнів критичне мислення, уміння використовувати наукові факти для обґрунтування думок, працювати з інформацією, що містить суперечності, підтверджувати або заперечувати вже сформульовані висновки [4, с. 13].

Засобом продуктивного навчання може бути застосування методів технології вирішення винахідницьких завдань (ТВВЗ). Суть ТВВЗ полягає у формуванні системного, діалектичного мислення, розвитку творчої уяви, винахідницької кмітливості. Використання її повинно розвинути фантазію дітей, а також навчити їх мислити системно, творчо, розуміти єдність і протиріччя навколишнього світу, бачити і вирішувати проблеми. Основу технології становлять ігри-завдання, під час яких учні знайомляться з навколишнім світом, вчать виявляти суперечливі властивості предметів, явищ і розв'язувати ці суперечності. Школярі виявляють такі суперечності, працюючи над ігровими завданнями, які перетворюються на захоплюючу пошукову, аналітичну діяльність.

Використовувати в навчанні біології елементи ТВВЗ, яку вважають сумісною творчістю педагогів та дітей, яких об'єднує спільна справа – навчання логіці мислення, можна шляхом виконання завдань на розподіл об'єктів за певними ознаками, виявлення зайвого об'єкта в запропонованому переліку, визначення критеріїв, за якими об'єкт складає певну групу або є зайвим, моделювання об'єктів і явищ живої природи. Саме моделювання, у процесі якого створюються наочно-графічні образи засвоєної інформації, на нашу думку, реалізує чуттєве образне сприйняття й активізує абстрактне мислення.

Цікавими та ефективними у навчанні біології можуть бути запропоновані Ягенською Г.В. завдання на створення і розпізнавання модельних портретів біологічних об'єктів у формі «смайликів» [4, с. 15]. Прикладом таких завдань може бути наступна вправа: На малюнках у вигляді «смайликів» зашифровано назви кількох тварин або рослин. Потрібно визначити, що означає кожний змінний елемент «портрета» і записати результати в таблицю. Для полегшення завдання можна у таблиці подати деякі ознаки, а готувати учнів 6-9 класів до виконання таких завдань слід у процесі поетапного розподілу об'єктів на групи. Завдання з використанням «смайликів» можуть бути різноманітними: наприклад, на розпізнавання назв об'єктів за їхніми зображеннями або визначення системи позначок ознак за модельними портретами, або самостійне створення «смайликів» - модельних портретів вказаних об'єктів.

Застосування компетентнісного підходу вимагає змін у системі оцінювання навчальних досягнень з переходом від оцінки знань до визначення рівня компетентності. [3, с. 3]. Одним із засобів такого навчання є застосування компетентнісно-орієнтованих завдань, які називають контекстними або ситуативними, оскільки вони визначають здатність школярів використовувати знання у ситуаціях, близьких до реальних та пов'язаних з різноманітними аспектами навколишньої дійсності. За допомогою таких завдань учитель може визначити здатність школяра знаходити спосіб вирішення проблеми на основі раніше сформованих компетентностей. Особливістю таких завдань є те, що вони не містять чітко визначеної моделі діяльності (у вигляді конкретних формул чи законів, які слід застосувати), прописаних вхідних даних і результатів, але мають певні стимули для забезпечення вмотивованості діяльності учня.

Для створення компетентнісно-орієнтованих завдань можна скористатися наступними рекомендаціями щодо відображення навчальної проблеми у специфіці формулювання завдань [1, с. 11]: 1. Умови завдання мають бути сформульовані як сюжет, ситуація чи проблема, задля вирішення яких необхідно застосувати інтегровані знання, на які немає прямої вказівки у тексті. Варіант обираємо залежно від того, які компетентності плануємо сформувати. 2. Інформація у завданнях може бути представлена у різній формі (текст, малюнки, таблиці, схеми, діаграми, карти, графіки, статистичні дані тощо). 3. В умовах завдання можуть бути зайві відомості чи такі, які призводять до виникнення певного протиріччя, що визначає потребу ретельно аналізувати зміст завдання. 4. Формулювання завдання задає рівень складності: необхідно з'ясувати рівень навченості учнів, з якими передбачається заняття.

Наведемо приклад інтегрованого завдання, яке можна використати у процесі навчання біології. «У 1961-1967 роках у Китаї було організовано масову акцію для боротьби зі шкідниками сільського господарства. Горобці знищували частину врожаю рису, цілими зграями полюючи на цей злак над сільськогосподарськими угіддями зголоднілих селян. Держава вела аграрно-продовольчу політику щодо збільшення врожайності сільськогосподарських культур. Китайці зганяли горобців свистками, колотушками, або махаючи гілками. Ці птахи не можуть тривалий час перебувати у польоті, потребуючи періодичного перепочинку. Не маючи такої змоги, знесилені горобці падали на землю, і їх зразу люди забивали палицями. Таким чином було знищено мільярди цих птахів. Незабаром Китай радикально змінив політику боротьби зі шкідниками і за валюту та золото почав закуповувати горобців у сусідніх державах! Що ж призвело до таких дивовижних подій?».

Виконання учнями пізнавальних завдань потребує застосування сучасних засобів і технологій навчання; різнорівневу допомогу педагога у формі запитання чи завдання, спрямованих на конкретизацію змісту описаної ситуації, уточнення сформульованих вимог, актуалізацію опорних знань і активізацію асоціативних та причинно-наслідкових зв'язків, необхідних для пошуку шляхів її вирішення. Алгоритм розв'язання компетентнісно-орієнтованих завдань може бути наступним. Виявлення проблеми, яка потребує розгляду та вмотивованість виконання завдань. Визначення мети пізнавальної діяльності учнів, спрямованої на формування певних компетентностей. Вибір відповідної технології виконання завдання і організація роботи учнів. Інструктаж та допомога під час роботи.



Пошук максимальної кількості ідей із використанням різних методичних прийомів (інсайт, мозковий штурм тощо). Відбір найістотніших ідей, їх обговорення та аргументація ідей (метод ПРЕС, дебати тощо). Презентація результатів роботи (схема, проект, фішбоун тощо).

Отже, застосування у процесі навчання різноманітних пізнавальних завдань для продуктивної діяльності школярів сприяє підготовці компетентного учня, здатного розв'язувати проблеми різного рівня складності на основі сформованих знань, умінь та цінностей.

### ДЖЕРЕЛА ТА ЛІТЕРАТУРА

1. Вішнікіна Л.П. Компетентісно-орієнтовані завдання з географії. Л.П.Вішнікіна, О.І.Діброва // Science and Education a New Dimension. Pedagogy and Psychology, III (32), Issue: 63. – Budapest, 2015. – С. 10-14.
2. Загальна методика навчання біології: [навч. посібн.] / І. В. Мороз, А. В. Степанюк, О. Д. Гончар та ін.; за ред. І. В. Мороза. – К.: Либідь, 2006. – 592.
3. Методичні рекомендації щодо викладання навчальних предметів у загальноосвітніх навчальних закладах у 2017/2018 навчальному році: Біологія. Екологія. Природознавство. Лист МОН України від 09.08.2017 р. 31/9-436. //Біологія і хімія в сучасній школі. – №4. – 2017. – С. 2-3.
4. Ягенська Г.В. Урізноманітнення завдань як засіб реалізації компетентісного підходу до навчання біології / Г.В.Ягенська // Біологія і хімія в рідній школі. – 2018. – № 1. – С. 13-20.

УДК 37.015.3:159.955]:811.111

*Оксана Івашкевич  
(Київ, Україна)*

### ВАЖЛИВІСТЬ ФОРМУВАННЯ КРИТИЧНОГО МИСЛЕННЯ УЧНІВ НА УРОКАХ АНГЛІЙСЬКОЇ МОВИ

*У цій статті піднімається питання про доцільність використання технології розвитку критичного мислення учнів на уроках англійської мови. Також досліджується актуальність теми у світлі реформаційних процесів в освіті України.*

**Ключові слова:** критичне мислення, нестандартність, аналіз, самостійність, логіка.

*This article raises the question of the appropriateness of using technology to develop students' critical thinking at English lessons. It also examines the relevance of the topic according to the reform processes in Ukraine's education.*

**Key words:** critical thinking, non-standard, analysis, independence, logic

Сучасні реформаційні процеси, що відбуваються в системі освіти України, актуалізували необхідність умінь і навичок з англійської мови, а також розвиток особистості учня, формування компетенцій, необхідні для того аби діяти й приймати самостійні рішення в житті. Іншими словами школа має формувати творчу особистість, здатну розв'язувати життєві та виробничі проблеми, приймати нестандартні рішення, приділяти увагу інформаційній та комунікативній культурі дітей. У перспективі освіта має будуватися на двох принципах: вмінні швидко орієнтуватися в стрімко зростаючому потоці інформації та знаходити потрібне, і вмінні осмислити і застосувати отриману інформацію.

Завдання вчителя у цій ситуації – створити необхідні умови, які спонукатимуть учня до всього нового, нестандартного, розвивають творчу, мислячу особистість. Власне така творча особистість сприяє соціально-економічного розвитку усього суспільства загалом, чим і пояснюється значний інтерес до виховання вищезгаданих якостей та вмінь.

У останні роки відбувається процес інтеграції української освіти в європейський освітній простір, що підвищує важливість вивчення іноземної мови не тільки як академічної дисципліни, але також як засобу оволодіння вміннями й навичками міжособистісної взаємодії задля успішного функціонування в суспільстві.

Концепція реалізації державної політики у сфері реформування загальної середньої освіти «Нова українська школа» на період до 2029 року для забезпечення проведення докорінної та системної реформи загальної середньої освіти передбачає впровадження нового принципу педагогіки партнерства, і ставить за мету випускника Нової української школи як всебічно розвинену особистість, здатну до критичного мислення.

У наш час, з його нестримним розвитком технічних новинок уже цінується не здатність утримувати в пам'яті великий обсяг знань чи відомостей, а навички людини відбирати необхідні знання шляхом критичного аналізу, осмислення інформації та вміння самостійно ухвалювати рішення. Кількість знань, що учень здобуває під час навчання в школі відходить на другий план. Натомість, важливіше вміння висловлювати думки, почуття, ставлення, та взаємодія з іншими учасниками комунікації усно, письмово та в режимі онлайн іноземною мовою.

У зв'язку з чим розвиток критичного мислення є невід'ємною складовою модернізації сучасної школи загалом та оптимізації процесів викладання англійської мови зокрема.

Сучасні наукові джерела (наприклад, Джуді А. Браус і Девід Вуд) визначають термін «критичне мислення» як здатність аналізувати інформацію з позиції логіки і особистісно-психологічного підходу для того, щоб застосовувати отримані результати, як до стандартних, так і до нестандартних ситуацій, питань, завдань [4].

Також найчастіше під критичним мисленням розуміють процес оцінки достовірності, точності або цінності чого-небудь, здатність шукати і знаходити логічні причини й наслідки, альтернативні точки зору, аналітично сприймати ситуацію і змінювати свою позицію на основі фактів і аргументів [1].

Отже, підбиваючи висновки, критично мисляча людина – це людина, яка здатна на розумне рефлексивне мислення, що сфокусоване на рішенні у що вірити і що робити.

На уроках англійської мови учителю важливо вміти ефективно поєднувати різні види мовленнєвої діяльності: говоріння, слухання, читання та письмо. Це допомагає формувати в учнів такі навички та вміння:

- уміння висловлювати власну думку й доводити її;
- сприймати та брати до уваги інші погляди співрозмовника, якщо аргументи на користь іншої точки зору виглядають переконливими;
- вміння учнів подивитись на будь-яку життєву ситуацію з різних боків, порівняти її з власним досвідом;
- з повагою вислуховувати інші погляди на проблему.

Щоб домогтися високої ефективності у формуванні критичного мислення для педагогів важлива систематичність.

Зокрема Д. Халперн для виховання критичного мислення на чільне місце ставить:

1. Готовність до планування. Думки часто виникають хаотично. Важливо впорядкувати їх, вибудувати послідовність викладу. Упорядкованість думки – ознака впевненості.

2. Гнучкість. Якщо учень не готовий сприймати ідеї інших, він ніколи не зможе стати генератором власних ідей і думок. Гнучкість дозволяє почекаати з винесенням судження, поки учень не володіє різноманітною інформацією.

3. Наполегливість. Часто, стикаючись з важким завданням, ми відкладаємо його рішення на потім. Розвиваючи наполегливість у напрузі розуму, учень обов'язково доб'ється кращих результатів у навчанні.

4. Готовність виправляти свої помилки. Людина, яка мислить критично, не буде виправдовувати свої неправильні рішення, а зробить правильні висновки, скористається помилкою для продовження навчання.

5. Усвідомлення. Це дуже важлива якість, що передбачає вміння спостерігати за собою в

процесі мисленнєвої діяльності, відстежувати хід міркувань.

6. Пошук компромісних рішень. Важливо, щоб прийняті рішення сприймалися іншими людьми, інакше вони так і залишаться на рівні висловлювань [6, с. 56].

Таким чином, для успіху реалізації технології критичного мислення педагог має створити умови самостійного здобування та конструювання знань учнями.

Процес формування критичного мислення тримається на трьох "китах" (трьох етапах): фази виклику, реалізації та рефлексії.

Фаза виклику має на меті викликати інтерес до теми, мотивувати, спонукати до навчальної роботи. Учителю треба вислухати всі думки, усі точки зору.

Наприклад, подаючи тему "School subjects", ефективно поставити питання, що стосуються цієї теми: "And what is your favorite school subject?". Це одночасно і отримання інформації й розвиток навичок складання питальних речень.

Фаза реалізації повинна продовжити активність й інтерес учнів до поданої теми. Вона полягає у осмисленні нової інформації й у співставленні її з уже наявними даними (розповідь, лекція, індивідуальна, парна та групова робота, відеоматеріал). На цьому етапі учні навчаються працювати з інформацією, заповнювати таблицю, робити нотатки, співпрацювати в парах, групах.

Остання фаза, фаза рефлексії полягає в цілісному осмисленні та узагальненні отриманої інформації, сформуванні в кожного з учнів власного ставлення до досліджуваного матеріалу.

На завершення варто підкреслити, що успіх формування критичного мислення ґрунтується на багатоаспектному, системному процесі, котрий полягає в спрямованій поетапній розумовій діяльності учнів під керівництвом педагога.

### ДЖЕРЕЛА ТА ЛІТЕРАТУРА

1. Тягло О. В. Критичне мислення: Навчальний посібник. – Х. : Основа, 2008. – 189 с.
2. Пометун О. І., Пироженко Л. В. Сучасний урок: інтерактивні технології навчання : Науково-метод. посібн. / за ред. О. І. Пометун. – К. : А.С.К., 2004. – 194 с.
3. Терно С. О. Розвиток критичного мислення старшокласників у процесі навчання історії. – Запоріжжя : Запорізький національний університет, 2011. – 275 с.
4. Браус Дж., Вуд Д. Инвайронментальное образование в школах / Пер. с англ. – Вашингтон: NAAEE, 1994. – 130 с.
5. Халперн Д. Психология критического мышления: 4-е междунар изд. – СПб. : Питер, 2000. – 512 с.

УДК (378.147(09)(477.54/.62)

*Olena Karasyova*  
(Kharkiv, Ukraine)

### ORGANIZATION OF STUDENTS' INDEPENDENT WORK WHEN WORKING WITH VOCABULARY

*At present, a lot of new forms and methods of teaching English at higher educational establishment are being introduced in teacher's practice. Developing students' vocabulary is one of the approaches that helps teachers to organize students' independent work, develop students' activity, risen the level of their knowledge in speaking, reading and writing.*

**Key words:** *forms, methods, students' independent work, organization, teaching, self-assessment.*

*У теперішній час у практику викладачів впроваджується багато нових форм та методів викладання англійської мови у вищих навчальних закладах. Розвиток словникового запасу учнів – це один із підходів, який допомагає вчителям організувати самостійну*

*роботу студентів, розвивати активність студентів, підвищувати рівень їхніх знань у мовленні, читанні та письмі.*

**Ключові слова:** *форми, методи, самостійну роботу, організацію студентів, викладання, самооцінка.*

The actuality of the article is that the main idea of the education is based on the usage of new approaches when organizing students' independent work to develop students creative abilities, communicative skills and self-control and self-estimation.

In pedagogical and methodological literature of today the works of Byrnildssen S., Claggett F., Smith C., Simmons E., Hansen J. and others are devoted to the issues of organizing students' independent work.

The task of the article is to reveal the ways of students' independent work organization with the help of students' vocabulary development.

The analyses of the studied materials [1, 2, 3] showed that many teachers all over the world use different methods and approaches to organize students' independent work such as identifying words to learn, adding details, adding related words, adding information about prefixes and suffixes, thinking about synonyms, thinking about multiple meaning, thinking about organizing vocabulary.

For example, after reading a text students are advised to circle the unknown words that would be useful to learn and copy them out in a book for notes. Also, students can be asked to write a word on a card and its meaning, transcription etc. on another side of the card using a dictionary. [4]

Making vocabulary visual with the help of vocabulary card helps teachers to organize students' independent research work. The given tasks in the card stimulate students' independent research activity as for researching etymology of words, understanding relationships among the words. For example, the word 'laboratory' should have 5-7 related words such as lab assistant, experiment, test-tube, cylinder, glassware, pipette, etc.

The analyses of the studied materials showed that students' independent work with vocabularies needs to be well-organized. It's possible with the help of different tasks when students use dictionaries. Cards with the tasks may contain such questions as to find the pronunciation of the words, how the words are used grammatically, examples of the usage, origins of the words. A thesaurus is a good source for finding words and synonyms. [5, c.65]

Also, the knowledge about the prefixes and suffixes and roots will help to expand the vocabulary. The structure of the words can be demonstrated using projector. The students can be asked to find prefixes, suffixes, roots etc. in the words and find their meanings, find the history of the words, their origin, write their definitions. Students need to use additional literature to do the task. This kind of students' independent research work can expand students' knowledge, develop their skills.

It should be mentioned that teachers can also activate students' independent work with puzzles of words, concept drawn in the pictures, tasks to find some words with the same root etc.

To organize self-control, students are given a card with the instructions, such as to mark with a certain colours parts of the given word, draw arrows and write their meanings and its origin, write three words with the same root, write the part of the speech at the top of the card and their definition.

Also, such resources as reading passages, newspapers, encyclopedia entries, text-books, and CD-ROMs, DVDs, TV programs, movies, online dictionaries, Web pages, online lectures can be used when organizing students' independent work for developing students vocabulary, and, at the same time, students research activity, independent thinking. [6, c. 68]

So, working with vocabulary helps teachers to organize students' independent work when teaching English, and such approaches as adding details, adding related words, adding information about prefixes and suffixes, thinking about synonyms with the help of dictionaries and creation cards for developing students' vocabulary help students to become independent thinkers, researchers and creative people.

#### REFERENCES

1. Byrnildssen, S. (2000) "Vocabulary's Influence on Successful Writing." *ERIC Digest*, D157. Bloomington, IN: Clearinghouse on Reading English and Communication.
2. Claggett, F., with J. Brown. (1992). *Drawing Your Own Conclusions: Graphic Strategies for Reading, Writing and Thinking*. Portsmouth, NH: Heinemann.
3. Smith, C. B. (1997). "Vocabulary Instruction and Reading Comprehension." *ERIC Digest*, ED412506. Bloomington, IN: Clearinghouse on Reading English and Communication.
4. Simmons E. : Visualizing Vocabulary (2002), vol.24, No.3, available at: <https://www.nwp.org/cs/public>
5. Gear, J. Gear R. Cambridge preparation for the TOEFL Test (2014), available at [www.cambridge.org](http://www.cambridge.org)
6. Gear, J. Gear R. Cambridge preparation for the TOEFL Test (2014), available at [www.cambridge.org](http://www.cambridge.org)

УДК 371.212+37.04

Борис Кірійчук  
(Київ, Україна)

#### ПСИХОЛОГО-ПЕДАГОГІЧНІ УМОВИ ФОРМУВАННЯ ВІДПОВІДАЛЬНОСТІ В УЧНІВ ПОЧАТКОВОЇ ШКОЛИ

*У статті обґрунтовано психолого-педагогічні умови формування відповідальності в учнів початкової школи. Визначено відповідальність як індивідуальну якість особистості школяра, яка формується під впливом багатьох чинників (навчання, заняття улюбленою справою у вільний час та ін.). Доведено важливість формування відповідальності в системі ціннісних орієнтацій молодшого школяра.*

**Ключові слова:** відповідальність, відповідальна поведінка, відповідальне ставлення до навчання, чинники формування відповідальності, молодші школярі.

*The article substantiates the psychological and pedagogical conditions of responsibility formation in elementary school students. Responsibility is defined as the individual quality of the student's personality, which is formed under the influence of many factors (education, favorite activities in his spare time, etc.). The importance of forming responsibility in the system of value orientations of the younger schoolboy is proved.*

**Keywords:** responsibility, responsible behavior, responsible attitude to learning, factors of formation of responsibility, younger students.

**Актуальність дослідження** зумовлена модернізацією освіти, пошуком нового змісту й технології організації педагогічного процесу в початковій школі, про що наголошується в Законі України «Про освіту» (21017), а також в Концепції Нової української школи, де важливим напрямком реформування освітнього процесу у початковій сучасній школі визнається формування усвідомлення взаємозв'язку між ідеями свободи, правами людини та її відповідальністю.

Проблема відповідальності розглядається в ряді робіт учених як соціальна категорія (С. Анісімов, І. Бех, М. Боришевський, Ю. Рева). У психологічних працях відповідальність виступає як психічний стан особистості (Б. Ананьєв, Л. Божович, О. Леонтьєв, С. Рубінштейн). Аналіз педагогічної літератури засвідчує, що проблему формування відповідального ставлення досліджували К. Абульханова–Славська, О. Алферов, Н. Бібік, О. Савченко та ін.

Вивчення літератури з досліджуваної проблеми дає змогу стверджувати, що відповідальність як особистісна якість молодших школярів одержала належне теоретичне

обґрунтування. Проте аналіз шкільної практики свідчить, що існують протиріччя між сучасними вимогами до обсягу знань школяра і рівнем сформованості його відповідальності, що визначає актуальність дослідження.

**Мета статті** – обґрунтувати психолого-педагогічні умови формування відповідальності в учнів початкової школи.

Проблема відповідальності широко досліджена в різних науках: філософії, педагогіці, етиці, юриспруденції, політології та медицині. Така широта досліджень свідчить про безумовну значущість відповідальності в будь-якій сфері життєдіяльності. У той же час строкатість досліджень привела до розмивання поняття «відповідальність», підходи до її дослідження є такими, які важко корелювати. Проблемі відповідальності в психології присвячено досить велику кількість як вітчизняних, так і зарубіжних досліджень,

У зарубіжних концепціях відповідальність розуміється як одна із сторін процесу адаптації дитини до соціуму. Ж. Піаже, вивчаючи стадії морального розвитку дитини, визначав відповідальність як один з часткових аспектів процесів морального розвитку, а Л. Кольберг стверджував, що моральна свідомість розвивається в ході взаємодії індивіда з соціальним середовищем. Е. Берн вважав, що на людині лежить відповідальність за ухвалення рішень про те, що вона хоче в житті; все життя людини залежить від ухваленого рішення про те, якою вона може бути і якою її інша людина хоче бачити [2, с. 6-7].

Питання структури і змісту відповідальності як характеристики особистості хвилює і вітчизняних учених. Так, на взаємозв'язок відповідальності зі свідомістю людини вказували вчені Б. Ананьєв, С. Рубінштейн та ін.

К. Абульханова-Славська розробляє теорію відповідальності як привласнення особистістю необхідності, в якій акцент ставиться на суб'єкті, на його добровільності. Людина сама розглядає себе як відповідальну особистість і сама визначає міру відповідальності [1, с. 89]. Проблему відповідальності розробляв С. Рубінштейн в рамках свободи і необхідності, стверджуючи, що поведінка людини обумовлена також внутрішньою детермінацією, яка полягає в підкресленні внутрішнього моменту самовизначення, вірності собі, неоднорічного підпорядкування зовнішньому [10, с. 221].

Особливо повно представлений у психологічній науці онтогенетичний аспект дослідження відповідальності, оскільки вона має якісні відмінності на різних етапах індивідуального розвитку особистості. Уявлення про відповідальність формуються у ранньому віці (Р. Армсбі, З. Борисова, А. Запорожець), але особливого характеру вони набувають на межі молодшого шкільного віку (Г. Маджаров, В. Мухіна), коли відповідальність стає інтегруючою якістю (З. Кулієв, Л. Макарова, Д. Фельдштейн).

Досить детально психологічні основи розвитку відповідальної поведінки вивчав М. Савчин. На його думку, сутнісною ознакою внутрішнього спонукання індивіда до такої поведінки є смисл предмета відповідальності, в якому інтегроване необхідне і бажане, потенційне та актуальне, свідоме й неусвідомлене, раціональне та емоційне. Процес мотивації відповідальної поведінки розгортається на послідовних етапах ініціювання, вибору, формування наміру, його реалізації та післявчинкового переосмислення, кожен з яких детермінований системою умов та чинників і опосередкований функціонуванням специфічних соціально-психологічних механізмів [11, с. 61].

Л. Демінтій розглядає відповідальність дітей молодшого шкільного віку через розвиток у них творчої самостійності. Автор наголошує, що ця робота здійснюється з урахуванням власних інтересів дітей, які зосереджені у предметному світі. Орієнтація дитини на дорослого як зразок для наслідування, дозволяє сформуванню у молодшого школяра відчуття творчої самостійності як основи подальшого становлення власної відповідальності [3, с. 108].

Л. Лівшиць знаходить шляхи розвитку відповідальності дитини в кооперативній діяльності. В останній інтенсивно проявляється груповий вплив на особистість школяра: тут діють механізми емоційного зараження, ідентифікації, відповідальності за групу й за себе. При цьому велике значення надається почуттю корисності для іншого, яке «є підвалиною, на якій будується моральна система особистості, адже сутнісна характеристика цього почуття –

сприяння людині – стосується правдивості, і справедливості, і вірності, і надійності та багатьох інших моральних ставлень» [6, с. 28].

3. Нижнекевич пише, що змусити школяра бути відповідальним неможливо, оскільки моральні норми суспільства включаються у саморегуляцію поведінки тільки тоді, коли вони стають внутрішнім законом, суб'єктивно значущим набуттям особистості. Це можливо лише за умови входження учня в учбову діяльність як активного суб'єкта [8, с. 5]. Відтак відповідальне ставлення молодшого школяра до навчання визначимо як глибоко усвідомлену, емоційно позитивну діяльність, яка спрямована на виконання свого обов'язку.

Відповідальне ставлення до навчальної діяльності виявляється в тому, що учень своєчасно приходить до школи, уважний на уроках, сумлінно ставиться до виконання домашніх завдань, часто виявляє ініціативу й творчість. Тому головним критерієм оцінювання рівня розвитку відповідальності школяра в ставленні до учіння вважаємо міру його старанності й вимогливості до себе у навчально–пізнавальній та навчально–трудовій діяльності, міру реалізації властивих йому навчальних можливостей [4, с. 43].

Розглянемо підходи до вивчення питання відповідального ставлення молодшого школяра до навчання. Так, на думку О. Ковшара, важливими ознаками відповідального ставлення учнів до навчання є глибоке переконання в життєвій необхідності знань; усвідомлення навчання як обов'язку; потреба в знаннях; наявність інтересу до оволодіння знаннями; вміння вчитися; систематичність, наполегливість, працелюбність; ініціатива й активність на уроках; висока вимогливість до себе; уміння максимально зосередити свої зусилля на подоланні труднощів, пов'язаних з навчальною діяльністю і самоосвітою; прагнення передати свої знання іншим [5].

Усвідомлення успіхів навчальної роботи породжує в учня молодшого шкільного віку почуття задоволеності собою, власної гідності, самоповаги. Ці компоненти особистості суттєво впливають на пізнавальну активність, стимулюють старанність у виконанні вимог учителя. Важливими ознаками відповідального ставлення учнів до навчання є переконання в життєвій необхідності знань, усвідомлення навчання як обов'язку, потреба в знаннях, наявність інтересу до оволодіння знаннями, уміння вчитися, систематичність, наполегливість, працелюбність, ініціатива й активність на уроках [4, с. 45].

Безвідповідальність учня заважає одержанню хороших результатів у навчанні. Великі труднощі учителі відчувають з молодшими школярами, особливо у 1 класі. Інфантильність, нігілізм, боязнь відповідальності за справу призводять до пасивної участі у житті школи і класу і автоматично – до безвідповідальності, неусвідомлення обов'язку. Такі школярі не виконують домашніх завдань, погано відповідають біля дошки, пропускають заняття.

У вихованні відповідального ставлення до навчання у молодших школярів надзвичайно важливим є формування навичок самоорганізації, самодисципліни, таких, як уміння планувати свій час, вести облік виконаної роботи, виховувати в собі морально–вольові якості. У даному разі прикладом служать видатні люди, відомі вчені, найбільш авторитетні однокласники. Проте діти молодшого шкільного віку не можуть правильно організувати свій режим дня. Не здатні вони до морального самовдосконалення, оскільки ігнорують критичні зауваження на свою адресу, впевнені у власній правоті, не можуть об'єктивно оцінити позитивний досвід і поведінку інших.

Розглядаючи відповідальність у контексті ставлення учня до процесу та результатів навчання, на основі вивчення літературних джерел приходимо до висновку, що відповідальне ставлення до навчання – це складне психологічне утворення, яке тісно пов'язане з інтересами людини, її мотивами, здібностями, світосприйманням, емоціями тощо. Відповідальне ставлення до навчання виявляється у прагненні учнів до оволодіння навчально–пізнавальними знаннями та уміннями реалізувати це прагнення.

Психологічними умовами формування у молодших школярів відповідального ставлення до навчання є такі: розвиток інтересу до навчання в учнів початкових класів; формування самостійності учнів; позитивна мотивація навчальної діяльності молодших школярів; розвиток уваги учнів початкових класів на основі емоційного піднесення, інтелектуального

натхнення; гнучкість розумової діяльності учнів, активізації навчального процесу, де навчання виступало б як спільна діяльність учителя та учнів.

Педагогічні дослідження виокремлюють такі шляхи та засоби формування у молодших школярів відповідального ставлення до навчання: використання у навчальній діяльності різноманітних методів та прийомів навчальної діяльності; виховання в учнів усвідомленої необхідності в отриманні знань; розвиток розумових здібностей учнів (за допомогою проблемних ситуацій, проблемних і пошукових завдань, дидактичних ігор і вправ); урізноманітнення видів розумової праці на уроці залежно від вікових особливостей дитини, її фізичних та психічних можливостей; новизна матеріалу, що вивчається.

Отже, відповідальність – індивідуальна якість особистості школяра. Вона формується під впливом багатьох чинників (не лише навчання, але й заняття улюбленою справою у вільний час; не лише з допомогою навчальної книги, але й засобів масової інформації; завдяки не лише вчителям, а й батькам, друзям, знавцям своєї справи. Тому важливо враховувати, що відповідальність формується тільки в системі ціннісних орієнтацій школяра.

### ДЖЕРЕЛА ТА ЛІТЕРАТУРА

1. Абульханова-Славская К.А. Деятельность и психология личности / К.А. Абульханова-Славская. – М. : Наука, 1980. – 335 с.
2. Баранова С. В. Розвиток поняття «відповідальність» в сучасній психології / С.В. Баранова // Проблеми загальної та педагогічної психології : зб. наукових праць інституту психології ім. Г. С. Костюка АПН України. – 2005. – Т. IV. – Ч. 5. – С. 6–10.
3. Деминтий Л.И. Ответственность как ресурс личности : монография / Л.И. Дементий. – М. : Информ–Знание, 2005. – 188 с.
4. Друзь О. Формування в учнів відповідального ставлення до навчання / О. Друзь // Виховні технології в сучасній школі. – К., 2005. – С. 43–46.
5. Ковшар О. В. Формування відповідального ставлення молодших школярів до навчання : метод. збірник / О. В. Ковшар. – Кривий Ріг, 2007. – 34 с.
6. Лівшиць Л.О. Почуття відповідальності в учнів 1–4 класів : засади виховання : навч.–метод. посіб. – Житомир : ЖДПУ, 2004. – 158 с.
7. Ложкін Г. Поняття відповідальності в історико–філософському психологічному дискурсі / Ложкін Г., Лазарко О. // Психологія і суспільство. – 2003. – №4. – С. 61–71.
8. Нижнекевич З. Як виховувати у молодших школярів відповідальне ставлення до навчання / З. Нижнекевич. – Івано–Франківськ, 2000. – 87 с.
9. Прядеин В.П. Ответственность как системное качество личности / В.П. Прядеин. – Екатеринбург : УрГПУ, 2001. – 209 с.
10. Рубинштейн С. Л. Проблемы общей психологии / С. Л. Рубинштейн. – М. : Педагогика, 1976. – 414 с.
11. Савчин М.В. Психологія відповідальної поведінки : монографія / М.В. Савчин. – Івано–Франківськ : Місто НВ, 2008. – 280 с.



УДК 37.015.31:[004:005.336.2]

*Ігор Конєйкін  
(Київ, Україна)*

### **ФОРМУВАННЯ МЕДІАГРАМОТНОСТІ УЧНІВ В УМОВАХ СУЧАСНОГО ІНФОРМАЦІЙНОГО СЕРЕДОВИЩА**

*У статті розкрито особливості поняття “медіаграмотність”. Визначено основні аспекти формування та розвитку медіаграмотності учнів в умовах сучасного інформаційного середовища.*

**Ключові слова:** «формування», «медіаграмотність», «компетентність», «інформаційне середовище», «інформація».

*The article describes the features of the concept of "media literacy". The basic aspects of formation and development of media literacy of students in the conditions of modern information environment are determined.*

**Keywords:** «formation», «media literacy», «competence», «information environment», «information».

**Актуальність.** Розвиток мас-медіа обумовлює утворення нових форм життєдіяльності людини, новий досвід спілкування і співіснування. Розвиток сучасних медіа, широке запровадження інтерактивних систем комунікації спричинює зміни у ставленні учнів до оточуючого світу і потребує їх цілеспрямованої підготовки до вмілого і безпечного користування інформаційно-комунікаційними технологіями та системами мас-медіа, що пояснює гостру необхідність у розвитку медіаосвіти, адже учень школи не завжди готовий аналізувати вплив медіа і маніпулятивні її можливості.

Сучасний світ важко уявити без медіа-засобів масової комунікації (традиційно сюди відносять друк, пресу, телебачення, кінематограф, радіо, звукозапис та Інтернет). Особливу значимість у житті людства медіа зайняли за останні півстоліття. Медіа сьогодні – одна з найважливіших сфер у житті людей всієї планети. [1, с. 268]

Соціологи підраховали, що в середньому людина, яка прожила до 75 років, має у своєму розпорядженні, приблизно 50 років активної, позбавленої сну діяльності. І рівно дев'ять років з них вона витрачає на те, щоб... дивитися телевизор. Учні зараз також знаходяться у бурхливому потоці медіа інформації і для того, щоб навчити їх безпечної та ефективною взаємодії із сучасною системою мас-медіа, включаючи як традиційні (друковані видання, радіо, кіно, телебачення), так і новітні (комп'ютерне спілкування, Інтернет, мобільна телефонія) потрібно сформувати та розвивати їх медіаграмотність.

**Аналіз джерел досліджень і публікацій.** Однією з ключових навичок ХХІ століття є медіаграмотність. Це визнано великою кількістю інституцій – від релігійних організацій до світових та глобальних установ. Розробка і прийняття Концепції впровадження медіаосвіти в Україні 20 травня 2010 року є важливою складовою на шляху оновлення освіти, що в повній мірі сприятиме побудові в державі інформаційного суспільства. Основні положення Концепції відповідають завданням, які сформульовані у Паризькій програмі-рекомендаціях з медіаосвіти ЮНЕСКО (22 червня 2007 року) та резолюції Європарламенту щодо медіаграмотності у світі цифрової інформації (16 грудня 2008 року).

Головна мета Концепції – сприяти розбудові в Україні системи медіаосвіти заради ефективною та всебічною підготовки учнів та студентів до безпечною взаємодії з сучасним інформаційним середовищем, формування в них медіаобізнаності, медіаграмотності і медіакомпетентності враховуючи їх вікові та психологічні особливості. [2, с. 24]

Теоретичні засади медіаосвіти стали предметом наукового пошуку О. Федорова, М. Маклюєна, С. Шейбе, Ф. Рогоу та інших зарубіжних науковців. Питання формування

медіаграмотності в загальноосвітніх навчальних закладах досліджували в своїх наукових працях такі українські автори, як В. Іванов, О. Волошенюк, Г. Дегтярьова, О. Мокрогуз та ін.

О. Баришполець під терміном медіаграмотністю розуміє сукупність мотивів, знань, навичок, умінь та можливостей, що сприяють добору, використанню, критичному аналізу медійної інформації, «прочитуванню» підтекстів і їх тлумаченню. Медіаграмотність – це результат медіаосвіти, який передбачає здатність визначати можливості впливу ЗМІ на людину.

**Мета статті** – розкрити важливість формування медіаграмотності учнів в умовах сучасного інформаційного середовища.

**Виклад основного матеріалу.** Для сучасної людини очевидна важливість навички сприйняття величезних потоків інформації, вміння орієнтуватися в них. Все це може забезпечити медіаграмотність, покликана виконувати унікальну функцію – підготувати людей до життя в інформаційному суспільстві.

Медіаграмотність є невід'ємною частиною розвитку особистості і складовою загальної освіти школярів. Медіазасоби допомагають підготувати нове покоління до життя в сучасних умовах, до сприйняття різної інформації і використання її, виключаючи негативні наслідки.

Якщо розглядати медіаграмотність як одну з ключових навичок сучасного учня, то вона характеризується високими рівнями таких показників:

- 1) мотиваційного: різнобічні мотиви звернення до медіа;
- 2) контактного: частота контактів із різними видами медіа;
- 3) інформаційного: знання та розуміння термінології зі сфери медіа;
- 4) перцептивного: здатності сприймати медіатексти;
- 5) інтерпретаційного: вміння критично аналізувати процеси функціонування медіа в соціумі та медіатексти різних видів і жанрів;
- 6) діяльнісного: вміння обирати ті чи інші медіа та медіатексти, створювати і поширювати власну медіапродукцію, а також здатність до самоосвіти у сфері медіа;
- 7) креативного: наявність творчого потенціалу в діяльності, пов'язаній з медіа. [3, с. 26]

На основі вищезазначеного можемо стверджувати, що медіаосвічена людина має високий рівень розвитку медіаграмотності: вона не тільки є носієм і передавачем медіакультурних смаків і стандартів, але й сама створює нові елементи медіакультури сучасного суспільства.

Аналіз психолого-педагогічних джерел дозволив визначити сучасний стан упровадження медіаосвіти в українських загальноосвітніх навчальних закладах. Рівень дослідженості проблеми показав, що вкрай необхідним є розвиток медіаграмотності саме в підлітковому віці. Це зумовлено декількома факторами:

- 1) підлітковий вік є надзвичайно важливим періодом для інтелектуального, фізичного та психоемоційного розвитку дитини;
- 2) сучасна дитина, як правило, досить активно спілкується з телевізійною, комп'ютерною, відео- і звукозаписуючою технікою;
- 3) учні, які зіштовхуються з потоком інформації, що постійно зростає, відчують значні труднощі, коли необхідно виявити пошукові навички, самостійно критично оцінити отриману інформацію.

Медіаосвіта є невід'ємною частиною розвитку особистості і складовою загальної освіти школярів. Медіазасоби допомагають «підготувати нове покоління до життя в сучасних умовах, сприйняття різної інформації і використання її, виключаючи негативні наслідки».

Формування медіаграмотності передбачає методику проведення занять, засновану на проблемних, евристичних, ігрових та інших продуктивних формах навчання, розвиваючих індивідуальність учня, самостійність його мислення, що стимулюють його здатності через безпосереднє залучення до творчої діяльності, сприйняття, інтерпретацію і аналіз структури медіатексту, засвоєння знань про медіакультури. При цьому медіаосвіта, поєднуючи в собі лекційні та практичні заняття, являє собою своєрідне включення учнів в процес створення творів медіакультури, тобто занурює аудиторію у внутрішню лабораторію основних

медіапрофесій, що можливо як в автономному варіанті, так і в процесі інтеграції в традиційні навчальні предмети. Для того щоб школярі та студенти були медіаграмотними, вони повинні вивчати не тільки те, як сконструйовані ті чи інші медіатексти, але також і те, як ці тексти висловлюють різні політичні, ідеологічні, економічні, соціокультурні інтереси. [4, с. 49]

**Висновки.** Отже, сучасний учень повинен вміти орієнтуватися в сьогоденному інформаційному середовищі, розуміти як функціонують різні види засобів масової інформації, вміти порівнювати інформацію за рівнем її впливу на його особистість. Учень має знати як теоретичний аспект медіаграмотності, так і практичний, тобто вміти і самому застосовувати методи діяльності з використанням мультимедійних технологій. Повинен вміти зібрати, обробити, зберегти та передати інформацію, самостійно створити медіаповідомлення, використовуючи всі можливі засоби.

Формування медіаграмотності може стати рушійною силою на шляху становлення творчої, самостійної і мислячої критично людини.

### ДЖЕРЕЛА ТА ЛІТЕРАТУРА

1. Духаніна Н. М. Медіатехнології як мотивація студентів до навчання: Теоретико-методологічні засади модернізації змісту гуманітарної освіти у вищій школі України. – Київ, 2013. – С. 267-271.

2. Медіаосвіта та медіаграмотність: підручник для студентів педагогічних коледжів / Ред.-упор. В. Ф. Іванов, О. В. Волошенюк; За наук. ред. В. В. Різуна. – Київ: Центр Вільної Преси, 2014. – С.19-27.

3. Федоров А.В. Медиаобразование и медиакомпетентность: анкеты, тесты, контрольные задания / А.В. Федоров. – Таганрог: Изд-во Таганрог. гос. педаг. ин-та, 2009. – С. 26.

4. Іванова Т. В., Іванов В. Ф. Медіаосвіта та медіаграмотність як актуальні тенденції виховання сучасної молоді // Педагогіка і психологія. – №2 (79). – 2013. – С. 46-55.

*Науковий керівник: кандидат педагогічних наук, професор Козир М.В.*

УДК 37.016:82-93 К 66

*Наталія Корчинська, Валентина Нужеда  
(Біла Церква, Україна)*

### СУЧАСНІ ПІДХОДИ ДО ВИВЧЕННЯ ДИТЯЧОЇ ЛІТЕРАТУРИ

*У статті досліджено сучасні підходи до вивчення дитячої літератури в процесі підготовки майбутніх учителів початкових класів, обґрунтовано доцільність упровадження сучасних інноваційних педагогічних технологій як засобу розвитку творчого потенціалу студентів, активізації їх пізнавальної діяльності.*

**Ключові слова:** дитяча література, художній твір, творчий потенціал, пізнавальна діяльність, комунікативно-ситуативні завдання, професійна компетентність.

*The article explores modern approaches to the study of children's literature in the process of training future primary school teachers, it substantiates the expediency of implementation of modern innovative pedagogical technologies as a means of developing students' creative potential, activating their cognitive activity.*

**Key words:** children's literature, literary work, creative potential, cognitive activity, communicative-situational tasks, professional competence.

Реформування, інформатизація українського суспільства вимагають сьогодні нових підходів до вирішення проблем освіти і виховання підростаючого покоління, надання особистості нових можливостей для її розвитку і самореалізації. Зміни, що відбуваються в

освіті, у портреті сучасного читача, у поглядах майбутніх фахівців на свою професійну майстерність, потребують корегування процесу навчання студентів, які приходять до педагогічного ЗВО, ставлять нові вимоги до викладання, яке повинно здійснюватися з урахуванням вимог сьогодення, осмислення суті розвитку й умов існування суспільства і людини в ньому. Тому так важливо, щоб навчальні заклади I-II рівнів акредитації готували фахівців з випередженням потреб практики, щоб їх випускники відповідали сучасному рівню освіти, могли виконувати покладену на них специфічну роль бути носієм прогресу. Тому освітній процес у педагогічному коледжі повинен бути організований так, щоб дати випускникам, крім професійних знань, навиків, уміння орієнтуватися в постійно зростаючому потоці інформації, ще й спроможність спілкування, уміння працювати в колективі, бути готовим до поповнення нових знань, пошуку оригінальних рішень.

Значною мірою цьому сприяють заняття з дисципліни «Дитяча література з ОКТМ», адже література – це найкоротший шлях до серця й розуму людини, це безмежний світ, у якому постає і вирішується безліч проблем. Кожне заняття літератури – це сприйняття світу, що змушує працювати фантазію, уяву, розвиває розумові, творчі здібності, формує особистість. Це перш за все творчість викладача й студента, їх цікава співпраця, що в майбутньому допоможе молодому вчителю відкривати художній світ дітям з метою впливу на формування їх особистісних якостей, морально-етичних цінностей, світоглядних позицій, сприятиме їх самопізнанню та саморозкриттю. Недаремно Сухомлинський В. О. писав, що людина найбільш стає людиною, коли вона слухає або створює казку [11, с. 576].

Дослідження науковців у галузі української літератури для дітей беруть початок ще з тих часів, коли її почали розглядати як важливий засіб навчання і виховання. Уперше теоретично обґрунтував необхідність створення літератури для дітей чеський педагог Я. А. Коменський. Проблеми дитячої літератури розглядали у своїх працях Х. Алчевська, А. Макаренко, В. Сухомлинський, а також письменники С. Васильченко, О. Пчілка, І. Франко, Т. Шевченко. До аналізу і перспектив розвитку дитячої літератури останнім часом звертається все більше дослідників: В. Гутенна (досліджує спадок І. Франка як теоретика і практика дитячої літератури), С. Присяжнюк (аналіз творів для дітей В. Винниченка). Активно працюють над проблемами теорії літератури для дітей кандидати філологічних наук Т. Качак, У. Гнідець, Б. Самок, С. Ушневич. Зосереджують увагу на питанні залучення дітей до літератури як мистецтва слова Н. Карпинська, П. Виготський, М. Каніна. Про актуальність дитячої літератури йдеться в Концепції літературної освіти, а також у стратегії інноваційного розвитку України на 2011-2020 рр.

Приступаючи до вивчення дисципліни «Дитяча література з ОКТМ», студенти мають усвідомити, що увага до проблем дитячої книги та дитячого читання завжди була і є актуальною, адже незважаючи на активне книгодрукування, все-таки спостерігається спад дитячої зацікавленості книгою та читанням. Сьогодні книга шукає читача і, на жаль, читацький світогляд учнів початкових класів загальноосвітніх шкіл досить обмежений. За результатами моніторингового дослідження МОН України кожен четвертий другокласник не володіє основними читацькими вміннями. Бажає бути кращою і літературна обізнаність студентів педагогічних коледжів, оскільки деякі з них не можуть назвати героїв загальновідомих творів, визначити проблематику художнього твору, його жанр. Виходить, що студенти, які через декілька років прийдуть до школи, щоб керувати дитячим читанням, самі не є активними читачами, а отже, їм буде важко зацікавити своїх вихованців безмежним і цікавим світом книги.

Таким чином, постає проблема викладання літератури для дітей на сучасному оновленому методичному і літературному рівнях. Важливо, щоб дотримуючись вимог часу, кожен викладач ішов своїм шляхом, розуміючи і усвідомлюючи, що новизна практичної діяльності педагога – у раціональній модернізації відомого відповідно до нових завдань, у вдалій імпровізації на основі знань, у розвиненій інтуїції, в умінні трансформувати методичні рекомендації в конкретні дії для досягнення передбачуваних результатів.

Основним методом викладу навчального матеріалу під час навчання у ЗВО була і залишається лекція. Тому викладачу важливо сформувавши в студентів відповідну мотивацію до вивчення дисципліни «Дитяча література з ОКТМ», мотивацію навчальної діяльності – пізнавальний інтерес, заснований на усвідомленні особистісного значення оволодіння знаннями з літератури для дітей, викликати бажання пізнавати і в майбутньому зацікавити художнім твором учнів початкових класів як засобом пізнання світу і себе в ньому, розкрити естетичні функції мистецтва слова і його потужний потенціал.

Важливо, щоб у різноманітних формах діяльності студентів прослідковувалися елементи творчості, які позитивно впливають на формування внутрішньої духовної культури, їх творчих здібностей. Це може бути і відтворення студентами змісту художнього твору на основі авторської позиції й власних уявлень, вміння готувати завдання, спрямовані на пізнання дітьми літературного тексту як особливої форми спілкування, літературні дискусії, що мають допомогти студентам оволодіти системою засобів художньої літератури. [2, с. 138]. Спеціалісту з вищою освітою необхідні аналітичні навички високого рівня, які допоможе сформувавши обговорення доповідей, критичних статей, досліджень, коли майбутній фахівець має сформувавши і відстояти власну точку зору і виступити опонентом. Виробленню навиків дослідницької діяльності сприяють творчі завдання випереджувально-наукового характеру. Вони приносять студентам радість самопізнання, вчать не лише висловлювати свою думку, а й знаходити правильне рішення шляхом зіставлення різних поглядів на одну і ту ж саму проблему. І тому доцільним буде давати такі завдання зі словами «подумайте...», «дослідіть і сформулюйте загальну думку...» тощо [4, с. 416].

Вимогою часу сьогодні є життєва і професійна компетентність випускника вузу, адже сучасна особистість повинна бути готова до конструктивного досягнення успішної життєдіяльності в нових умовах. Тому постає необхідність у життєвій компетентності особистості, її здатності успішно розв'язувати життєві проблеми, брати продуктивну участь у розв'язанні суспільних проблем. Розвиток життєвої компетентності особистості стає умовою й успішної, гармонійної життєдіяльності, і професійної компетентності.

Під час реалізації завдань із розвитку соціальної компетентності слід використовувати комунікативно-ситуативні вправи, які дозволяють студентам діяти на занятті відповідно до тієї чи іншої ситуації, яку слід вирішити в певному творі. Такі вправи дають можливість обирати шляхи вирішення проблеми, моделювати життєві можливі ситуації для розвитку діалогічного мовлення з метою успішного проектування майбутнього, набуття досвіду взаємодії із соціумом, формувати досвід творчої діяльності студентів, емоційно-ціннісне ставлення до світу, сприяють набуттю потрібних навичок для всебічного розвитку мовленнєвої культури особистості через різні форми роботи («Навчаючи учусь», «Граючи говоримо», «Постав себе на місце героя», «Читаємо, розуміємо, говоримо» та ін.) [7, с. 40].

Робота над творами на заняттях з дитячої літератури передбачає і дослідження стильової неповторності окремого митця. Вона є вихідним щодо усвідомлення студентами ширших явищ (стиль епохи, літературний напрям, течія тощо). Вивчення індивідуального творчого почерку письменника відбувається через розкриття «секретів» його майстерності, які сприятимуть самовдосконаленню майбутнього вчителя, допоможуть виокремити аналіз авторського мовлення, мовлення персонажів, зрозуміти індивідуальний та психологічний підтекст мовлення дійових осіб, інтерпретацію думок і почуттів, виражених у тексті. Доцільними типами занять при вивченні творчого стилю письменника будуть філологічні дослідження, інтегровані дослідження семантики художні засоби споріднених творів мистецтва, літературно-філологічний практикум. Провідними типами аналізу – проблемно-стильовий, лінгвостилістичний, компаративний аналіз художнього тексту. Плідними у дослідженні манери автора прозового твору будуть методи інноваційного викладання літератури – ділова гра, мікродискусії, гронування.

Цікавим видом роботи на занятті з дитячої літератури можуть бути літературні п'ятихвилинки, що мають на меті розширити кругозір студентів, познайомити їх з

специфікою дитячої книги, сучасної української видавничої продукції для дітей, творчістю українських письменників ХХІ ст., які адресують твори дитячій читацькій аудиторії.

Слушними можуть бути і методичні коментарі: «Як правильно аналізувати художній твір», «Як написати рецензію, відгук, есе», які сприяють розвитку умінь і навичок студентів аналізувати різні за стилем і жанром твори, осмислювати їх, давати оцінку та міркування з приводу прочитаного. Тільки такі знання стануть способом успішних дій, що будуть не просто передані і засвоєні у формі готових висновків, а набуті шляхом власних зусиль, оскільки самі собою висновки не мають цінності без того розвитку, який до них призвів, і того розвитку, до якого вони призведуть далі.

Дитяча книга – унікальний спосіб спілкування між дітьми. Тому так важливо майбутнім вчителям працювати з нею, а потім ці знання і вміння, любов передати своїм учням. Цьому і сприятимуть цікаві і нетрадиційні лекції, практичні заняття, участь у яких вони братимуть, навчаючись у педагогічному коледжі під керівництвом досвідченого викладача, який відповідно до сучасних умов викладання дитячої літератури здійснюватиме більш витончений підхід до аналізу й інтерпретації художнього тексту. Ознайомлення із сучасною дитячою книгою розширить кругозір студентів, допоможе краще збагнути світ сучасної дитини, а в майбутньому вибрати правильну методику щодо розвитку читацьких інтересів та індивідуальних навиків читацької самостійності учнів.

Важливе місце в сучасних підходах до вивчення дитячої літератури має і забезпечення розвитку мовлення студентів з дотриманням норм української літературної мови, а також вироблення вміння працювати в команді, координувати з іншими вирішення поставлених завдань та проблем (проекти, конференції, круглі столи, диспути), розвиток професійної креативності, розкриття науково-дослідного потенціалу студентів. Тільки застосування різних шляхів і методів формування професійної компетентності в студентів, системний аналіз творів для дітей з використанням різних інтерпретаційних підходів допоможе стимулювати самостійне, індивідуальне, колективне навчання, мотивуватиме студентів до активного та постійного розвитку професійних умінь і навичок, їх готовності до роботи в новій українській школі.

### ДЖЕРЕЛА ТА ЛІТЕРАТУРА

1. Бех І. Д. Виховання особистості: підручник / І. Д. Бех. – К. : Либідь, 2008. – 848 с.
2. Дитяча література : навчально-методичний посібник (для студентів спеціальності 013 «Початкова освіта») / укладач Н.Ф. Попович. – Мукачево: МДУ, – 2018. – 138 с.
3. Дитяча література. Навч.-метод. посібник / Т. Качак, Л. Круль. – Івано-Франківськ: Тіповіт, 2014. – 236 с.
4. Іванова І. Б., Климова С. В. Українська література : навчально-методичний посібник. – Харків : Парус-друк, 2009. – 416 с.
5. Кочак Т. Українська література для дітей та юнацтва : підручник / Т. Кочак. – К.: Академія, 2016. – 352 с.
6. Кочак Т.Б. Література для дітей і дитяче читання у контексті сучасної літературної освіти: збірник науково-методичних статей / Т.Б. Качак. – Івано-Франківськ : Тіповіт, 2013. – 132 с.
7. Круль Л. М., Кочак Т. Б. Дитяча література : методичні рекомендації до практичних занять / Я. Круль, Т. Качак. – Івано-Франківськ, 2011. – 40 с.
8. Сухомлинський В. О. Я розповім вам казку...: Філософія для дітей / Василь Сухомлинський; укладач Сухомлинська О. В. – Х. : ВД «Школа», 2016. – 576 с.

## АРТ-ТЕРАПІЇ В ПЕДАГОГІЧНІЙ ДІЯЛЬНОСТІ, СПРЯМОВАНІЙ НА РОЗВИТОК МОЛОДШИХ ШКОЛЯРІВ

*У статті розкрито сутність понять «менеджер освіти», «арт-терапія», «терапія мистецтвом». Розкрито особливості застосування арт-терапії у професійній діяльності менеджерів системи якості початкової освіти.*

**Ключові слова:** менеджер освіти, арт-терапія, навчання, терапія мистецтвом, казкотерапія, ізотерапія, пісочна терапія.

*The article describes the essence of the concepts of education manager, art therapy. In the article are also introduced main peculiarities of usage of the art therapy in professional activity of manager of the system of quality of primary education.*

**Key words:** manager of education, art therapy, training, fairytale therapy, isotherapy, sand therapy.

**Постановка проблеми.** Сучасний процес підготовки майбутніх менеджерів освіти, що здатні впливати на розвиток освіти, потребує зростання якості знань. Умови сучасного освітнього простору характеризуються постійним реформуванням освіти, збільшенням вимог до знань студентів. Велике значення у цьому аспекті має розробка та впровадження сучасних напрямів, які б забезпечували ефективність підготовки майбутніх менеджерів системи якості початкової освіти. До них належить поняття та напрям арт-терапії.

**Аналіз останніх досліджень і публікацій.** Дослідженню проблеми підготовки менеджерів освіти приділялась певна увага, зокрема теоретичний та практичний інтерес обраної проблеми викликають праці за такими темами, як менеджмент (Г. Дмитренко, Л. Калініна, та ін.); професійні якості особистості менеджера освіти (В. Афанасьєв, Ю. Конаржевський, П. Худомінський та ін.); особливості діяльності менеджера в освітній галузі (В. Гладкова, Н. Коломінський, Н. Кузьміна, Н. Романенко, В. Якунін та ін.).

В Україні питання впливу арт-терапії на дітей досліджують багато вчених-теоретиків та практиків (Н. Каншоністова, В. Кондрашин, Л. Обухова, Л. Одиниченко, М. Плоткін, О. Чебикіна та ін.).

**Мета статті** – обґрунтування сутності професійної діяльності менеджерів систем якості початкової освіти, розгляд особливостей застосування арт-терапевтичної роботи як засобу розвитку молодших школярів.

**Виклад основного матеріалу.** В сучасному розумінні «менеджер» – це фахівець, який займає певну посаду та має повноваження щодо прийняття тих чи інших рішень. Розширення напрямів освіти стрімко зростає, тим самим збільшуючи вимоги до особистості менеджера, його професійних компетентностей та обов'язків.

Термін «менеджер освіти» вчені розглядають по-різному, зокрема В. Берека визначає це поняття так: «Фахівець, що має високий рівень професійної підготовки, здатен свідомо змінюватись і розвиватись, творчо збагачувати свою професію, підвищувати інтерес до результатів своєї роботи» [6, с. 2].

За визначенням В. Жигір'я [4], предметом праці менеджера освіти є діяльність керованого суб'єкта, продуктом праці – інформація, а знаряддям праці – слово, мова. Результатом праці є розвиток студентів, їх навченості та вихованості.

Аналізуючи міркування Л. Кравченко [4], саме управлінська діяльність в освіті є неординарним видом у професійній діяльності, для успішного виконання якої необхідні такі критерії як: організаторські здібності, захопливе ставлення до людей, вміння забезпечувати

підготовку управлінських кадрів та здійснювати навчання із застосуванням нових напрямків в освіті.

Професійна діяльність менеджера освіти вибудовується на основі сучасних методів, форм, засобів навчання, серед яких привертає увагу арт-терапія як метод навчання й виховання, спрямований на розкриття творчих здібностей та потенціалу особистості дитини.

Арт-терапія допомагає зрозуміти те, що важко пояснити словами. Дослідження, проведені Л. Лебедевою [9, с. 3], показали, що застосування арт-терапевтичних знань дають можливість вирішувати такі завдання:

– Виховні. Взаємодія відбувається таким чином, щоб учні навчалися співпереживанню, повазі до інших. Це забезпечує моральний розвиток особистості, засвоєння правил та норм етики поведінки, відбувається більш глибоке розуміння свого внутрішнього світу.

– Корекційні. Досить успішно усвідомлюється образ «Я», що раніше був занижений, поліпшується самооцінка, налагоджується стосунки з іншими людьми.

– Розвивальні. Завдяки використанню різноманітних форм арт-терапії, складаються умови за яких кожна дитина переживає успіх або самостійно справляється з важкою ситуацією. Тобто відбувається особистісне зростання, набувається досвід.

– Діагностичні. Арт-терапія дає можливість отримати відомості про розвиток та індивідуальні особливості дитини. Це спосіб краще дізнатися про її інтереси, цінності, внутрішній світ, а також певні проблеми, що має дитина.

Використання на заняттях певних елементів арт-терапії дає можливість розвивати увагу, мислення, вдосконалювати творчі здібності, підвищувати самооцінку, виражати почуття, емоції та вчитися мислити позитивно. Як зазначає О. Копитін, для більшості дітей дуже важко висловлювати свої почуття, потреби, адже деякі діти, через замкнутість у собі, погано встановлюють контакт з іншими; тому під час проведення занять у різних формах, молодші школярі почувають себе вільно, порушується так званий бар'єр і дитина відчуває себе природньо [7, с. 255].

Виокремлюють 4 основні напрями застосування арт-терапії у роботі з молодшими школярами [9, с. 4]:

1. Пасивна арт-терапія. Використання творів мистецтва на основі їх аналізу. Внаслідок роботи з картинами відбувається активізація уяви та мислення учнів, збагачення їх емоційної сфери.

2. Активна арт-терапія. Спонування молодших школярів до самостійної творчості на будь-якому уроці.

3. Одночасне використання першого та другого напрямів. Наприклад, під час розгляду картини вчитель може запропонувати домалювати те, що знаходиться за її межами.

4. Акцентування ролі вчителя для самої дитини. Взаємостосунки вчителя початкових класів та молодшого школяра є дуже важливим чинником для їхнього розвитку, навчання та виховання.

Загальні правила арт-терапії [1, с. 10]:

– Заняття має тривати не довше двох годин. На початковому етапі відбувається підготовка інструментів: фарби, олівці, папір, тканини, бісер, книги.

– Основною частиною є мистецтво. Але арт-терапія відрізняється від заняття мистецтвом, оскільки зорієнтована не на результат, а на процес.

– Поштовх дитини до обговорення, що в результаті дає змогу зробити висновки про її психологічний стан.

Арт-терапія представлена різними напрямки, запровадження яких сприяє розвитку молодших школярів. Приміром, ізотерапія або малюнкові техніки. Ізотерапія являє собою творчий процес, під час здійснення якого молодший школяр навчається вільно висловлювати свої мрії та думки, розвиває мислення, уміння спостерігати, аналізувати, усвідомлювати, виховує вимогливість до праці, відповідальність.



Ізотерапія включає в себе різноманітні техніки малювання: це і хаотичні плями, і діагностичні малюнки, і сюжетні зображення (як-от, малюнок «Моя сім'я»), і тематичні. Ці напрями мають свої особливості та рекомендації щодо проведення.

Також у роботі з молодшими школярами використовують казкотерапію. У педагогіці роботу із застосуванням казок та образів запровадив В.О. Сухомлинський, який приділяв значну увагу використанню казки при роботі з учнями. За його твердженнями, «завдяки казці дитина пізнає світ не лише розумом, а й серцем» [8, с. 303].

За Зінкевич-Євстигнєєвою [5, с. 246], курс казкотерапії включає в себе різні форми та прийоми роботи з учнями початкових класів, зокрема аналіз казок, їх розповідь, ілюстрування й демонстрування їх змісту.

У роботі з молодшими школярами застосовується й пісочна терапія. Головний акцент спрямовується на творче самовираження дитини, розвиток моторики рук, уяви.

Тривалість однієї пісочної терапії займає приблизно 20-30 хв. Основна ідея цього напрямку, відобразити життєві цінності, «зона найближчого розвитку дитини» [8, с. 303] та в результаті створення картини, яка розповість про те, що є для учня найбільш значущим на даний момент. Так, фігурки, що потрапили в лівий кут, символізують минулі спогади дитини, ті що в центральній частині, відображають те, про що фантазує в даний момент дитина, а в правий кут потрапляють фігурки, що відображають її мрії.

У контексті арт-терапії дитину в освітньому процесі слід розглядати з точки зору, стану її психіки й формування внутрішнього світу особистості дитини.

**Висновки.** Можливість застосування арт-терапії як засобу розвитку молодших школярів є невід'ємною частиною підготовки майбутнього менеджера системи якості початкової освіти. Реалізованість зазначеного напрямку має супроводжувати як процеси пошуку оптимальних рішень актуальних проблем освітнього процесу, так і процеси розвитку уваги, пам'яті, фантазії, творчості, активізації мислення.

### ДЖЕРЕЛА ТА ЛІТЕРАТУРА

1. Бетенски М. И. Что ты видишь? Новые методы арт-терапии / М. И. Бетенски. – СПб.: Эксмопресс, 2012. – 126 с.
2. Вознесенська О., Мова Л. Арт-терапія в роботі практичного психолога: Використання арт-технологій в освіті / Олена Вознесенська, Людмила Мова. – К.: Шк. Світ, 2007. – 120 с.
3. Эндрюс Т. Искусство лечения цветом / Пер. с англ. О. Матвеевой. – М.: ЦАИ, 2008. – 176 с.
4. Жигір В. І. Особливості професійної компетентності менеджерів освіти / В. І. Жигір // Молодь і ринок. – 2011. – №75 (76).
5. Зинкевич-Евстигнеева Т. Д. Чудеса на песке. Практикум по песочной терапии / Т. Д. Зинкевич-Евстигнеева, Т. М. Грабенко. – СПб.: Речь, 2005. – 345 с.
6. Черненко Н. М. Професійна підготовка менеджерів освіти в сучасних умовах / «Наука і освіта», м. Одеса. – 2015. – №2 (8 с.).
7. Копитин А. И. Практикум по арт-терапии / Под ред. А. И. Копитина. – СПб., 2001. – 448 с.
8. Сухомлинський В. О. Вибрані твори в 5 т. Т. 3. – К.: Рад. школа, 1977. – 659 с.
9. Козігора М. А. Арт-терапія як засіб навчання і виховання учнів початкової школи / «Молодий вчений». – 2018. – №7 (59).

*Ауріка Куфлік  
(Ізмаїл, Україна)*

## **ФОРМУВАННЯ ЕКОЛОГІЧНОЇ КУЛЬТУРИ МОЛОДШИХ ШКОЛЯРІВ У НАВЧАЛЬНО-ВИХОВНОМУ ПРОЦЕСІ ПОЧАТКОВОЇ ШКОЛИ**

Сьогодні проблема забруднення навколишнього середовища ставить перед людством важливе завдання забезпечення екологічної безпеки, переосмислення проблеми взаємодії людини з природою, формування екологічної культури майбутнього покоління.

У концепції Нової української школи (НУШ) наголошується, що учні початкової школи мають усвідомлювати цілісність навколишнього світу, володіти основами екологічної грамотності, знати елементарні правила моральної поведінки у світі природи та людей, дотримуватися норм здоров'язбережувальної поведінки в природному і соціальному середовищі [4]. А це у свою чергу передбачає створення системи безперервної екологічної освіти і націлює на пошук та розробку ефективних засобів виховання екологічно грамотної особистості, здатної гармонійно взаємодіяти з навколишнім світом і усвідомлювати своє місце в природі.

Стає очевидним, що екологічне виховання молодших школярів є одним з важливих завдань освіти, а закладені в початковій школі екологічні знання і вміння слугуватимуть базою подальшої екологічної та культурологічної грамотності школярів.

Проблемам формування екологічної культури молодших школярів присвячено ряд досліджень учених: теоретичні та практичні аспекти екологічного виховання у шкільному та позашкільному навчально-виховному процесі вивчали А.Н.Захлебний, І.Д.Зверев, І.Т.Суравегіна, Н.В.Лисенко, Л.П.Симонов; єдність та неперервність розвитку особистості в дошкільному та молодшому шкільному віці – В.Г.Кузь, Л.В.Іщенко, Д.І.Струннікова та ін.; формування екологічної грамотності молодших школярів – Д.І. Мельник; засоби ігрової діяльності – О.Л. Пруцакова; виховання моральної свідомості та поведінки особистості – М.І. Боришевський, Л.В. Долинська, В.М. Піскун, І.В. Сингаївська та ін.; психологічні підходи до формування екологічно доцільної поведінки – О.М. Леонтьєв, С.Л. Рубінштейн та ін.

У наукових розвідках І. Мороз, А. Степанюк, О. Гончар, В. Хоменко, Л. Хафізова, М. Фіцула та ін. розкриваються моделі формування екологічної освіти школярів, а також показані методи, форми й засоби екологічного виховання молодших школярів у навчально-виховному процесі та в позакласній роботі.

Як зазначає І.В. Андрусенко, формування екологічної культури, що визначає ставлення до навколишнього середовища, необхідно розглядати як складний комплексний процес, який багато в чому залежить від вікових особливостей і можливостей учнів [1, с. 9].

На основі аналізу думок дослідників ми прийшли до висновку про те, що основними елементами екологічної культури особистості є екологічні знання, екологічна діяльність, екологічна свідомість і ціннісне ставлення до природи.

**Мета статті** – дослідити можливості формування екологічної культури молодших школярів у навчально-виховному процесі.

На думку Л.М. Хафізової, екологічна освіта пов'язується не тільки з кінцевим результатом – вихованням екологічної культури, а визначається як фактор соціального становлення молодших школярів, у результаті якого відбувається формування особистості, здатної до участі в складній системі відносин «людина-суспільство-природа» [6, с. 33].

У молодшому шкільному віці у свідомості учнів відбувається формування емоційно-ціннісного ставлення до навколишнього світу, накопичення особистістю досвіду сприйняття наочно-образної картини світу й екологічної позиції особистості, що визначає ставлення дитини до природного і соціального оточення та до самої себе [7, с. 23]. Все це призводить до формування у свідомості школяра нового світовідчуття, що сприяє розвитку екологічної культури особистості в подальшому [2, с. 121].

Відтак формування екологічної культури школярів доцільно здійснювати відповідно до їх вікових особливостей. Найбільш сприятливий період для формування екологічної культури особистості – молодший шкільний вік, тому що на даному віковому етапі закладаються основи тих чи інших цінностей, моральних почуттів, активізується потреба у взаємодії з природою, починають розвиватися самосвідомість і здатність до рефлексії.

Т. Завгородня наголошує на таких особливостях формування екологічної культури молодших школярів: 1) прийняття загальнолюдських цінностей; 2) розуміння взаємозв'язків у навколишньому середовищі в глобальних масштабах; 3) вміння аналізувати зміни в навколишньому середовищі та прогнозувати наслідки цих змін; 4) шанобливе ставлення до різноманітності в природі і суспільстві [3, с. 39].

Одним із провідних засобів формування екологічної культури учнів молодших класів є навчальна діяльність. На уроках відбувається знайомство з явищами природи і природними об'єктами, а в умовах позаурочної діяльності – практична діяльність у природі. Саме тому можна виділили такі засоби формування екологічної культури молодших школярів у початковій школі:

- еколого-орієнтовані – педагогічні ситуації, екологічні свята, екологічні, ділові, імітаційні ігри, колективні творчі справи (КТС);
- природоохоронні – екологічні акції з охорони природи, посадки дерев;
- красзнавчі – красзнавчий гурток, екскурсії, екологічна стежка.

Окрім того, можна використовувати інформаційні технології (бесіда, доповідь, повідомлення, стіннівка, відеокліп, презентація, читання літературних творів екологічного змісту та ін.); інтегровані уроки; проектні технології та науково-дослідницька діяльність; батьківські лекторії, збори [5, с. 19].

Таким чином, у дітей молодшого шкільного віку відбувається інтенсивне накопичення знань про навколишній світ, природне і соціальне оточення, що визначає процес розвитку екологічної культури молодшого школяра в подальшому. Освітній простір початкової школи служить сприятливою інноваційною базою для формування екологічної культури молодших школярів. Виховання екологічної культури учнів молодших класів реалізується не через епізодичні заходи, а через систему занять, позакласних заходів, колективних творчих справ та індивідуальної роботи. Отже, для формування екологічної культури молодших школярів в сучасній освітньо-виховній системі найбільш значущими видами діяльності є ігрова, навчально-пізнавальна з використанням методу проектів, екологічних стежок, інтегрованих уроків.

### ДЖЕРЕЛА ТА ЛІТЕРАТУРА

1. Андрусенко І. В. Підручник з природознавства як засіб формування екологічних умінь молодших школярів // Початкова школа. – 2019. – №11. – С.9-17
2. Бриль Г.К. Еколого-естетичне виховання молодших школярів у процесі ігрової діяльності / Бриль Г.К., Савлунинська Л.Г., Лебідь І.М. // Наука і освіта. – 2011. – №2. – С. 121-123.
3. Завгородня Т. Екологічна освіта як умова формування культури здоров'я молодших школярів: вітчизняний та зарубіжний досвід// Порівняльно-педагогічні студії № 4(18), 2013 – С. 39-44
4. Нова українська школа. Електронний ресурс. Режим доступу: <https://nus.org.ua/> (дата звернення 21.08.2019)
5. Фіцула М. М. Педагогіка : навчальний посібник для студ. вищих педагогічних закладів освіти / М. М. Фіцула. – Тернопіль : ТДПУ, 2017. – 192 с.
6. Хафизова Л. М. Экологическое воспитание у младших школьников / Л. М. Хафизова // Начальная школа. – 2019. – № 3. – С. 33–34.
7. Хоменко В. Екологічне виховання в школі / В. Хоменко // Завуч. – 2014. – Серп. (№23/24). – С. 23–25.

## ГОТОВНІСТЬ УЧНІВ ДО КОМАНДНОЇ РОБОТИ НА УРОКАХ ЗАРУБІЖНОЇ ЛІТЕРАТУРИ

У статті розкрито особливості поняття “командна робота”. Визначено основні критерії та навички, необхідні учням для ефективної командної роботи на уроках зарубіжної літератури.

**Ключові слова:** “команда”, “навички”, “вміння”, “готовність”, “розвиток”, “ефективність”.

*The article describes the features of the concept of "teamwork". The basic criteria and skills that students need for effective teamwork in world literature lessons are identified.*

**Keywords:** “team”, “skills”, “ability”, “readiness”, “development”, “efficiency”.

**Актуальність.** Нещодавно було прийнято концепцію “Нової української школи” (2016 року) [6], суть якої полягає в тому, що учень переходить від об’єкта навчальної діяльності до суб’єкта. Зокрема, даний документ наголошує на тому, що процес навчальної діяльності повинен бути організованим таким чином, щоби розвивати в учнів низку компетенцій та навичок 21 століття. Серед найважливіших вмінь, які повинен розвинути учень, є вміння працювати у команді. Адже сучасна школа покликана не лише надавати академічні знання, а й формувати вміння та навички роботи в команді, привчати дитину до самонавчання та саморозвитку.

**Аналіз джерел досліджень і публікацій.** Багато українських та зарубіжних науковців вивчали особливості командної роботи. Серед них автори багатьох навчальних посібників по менеджменту: Майкл Армстронг[9] та Альтман Г.Х.[1], які досліджували найкращі стратегії управління в світовій історії. Л. Фаткин[8] вивчав командоутворення як фактор ефективності спільної діяльності. Велику лепту у розвиток теорії групової роботи вклали французькі педагоги К. Гарсія, С. Френе, Р. Галь, Р. Кузіне, польські вчені В. Окунь, Р. Петриківський, Ч. Куписевич і науковці з інших країн. Вітчизняний досвід складається з праць таких науковців як В. Васютинський[2], Н. Гавриш[3], В. Горбунова[5] та інші.

**Мета статті** – проаналізувати теоретичні засади проблеми командної роботи та визначити навички, необхідні учням для ефективної роботи у команді.

**Виклад основного матеріалу.** Командна робота, що інколи заміщується визначенням “групова робота” є предметом вивчення різноманітних дисциплін. Такий феномен пояснюється низкою факторів. По-перше, командна діяльність (як і групова) настільки широке та мало досліджуване поняття, що його важко пояснити, обмежуючись точкою зору однієї групи науковців. По-друге, сьогодні феномен командної роботи набуває великої популярності у різних сферах, тому його подальше та більш детальне вивчення є просто необхідним для якнайбільш конструктивного застосування в прикладній діяльності.

Спочатку термін “командна робота” використовувався серед спортсменів, проте зараз воно розширилося практично на всі сфери людської діяльності.

“Звісно, «команда» у науковому значенні – це не камінна брила, незмінна та непідвладна руйнуванню. Однак її сутність полягає в ефективному розв’язанні задач, щонайменше тих, задля яких вона створена і якими визначається час її існування. Отже, для того, щоб зватись командою, мало запрягтися у спільній меті та стати під одне знамено. Командне середовище вирізняється з-поміж інших ще й своєю стійкістю, яка можлива лише за умов, які сприяють реалізації професійних потенцій та особистісному зростанню”[4;8].

При організації командної форми роботи на уроках, варто враховувати особливості того чи іншого віку. Для семикласників позитивним моментом буде можливість проявити власну

самостійність та незалежність. Адже це період, найбільш сприятливий для формування низки різноманітних якостей та навичок, що пригодяться в подальшому житті, зокрема навичок командної роботи та лідерських якостей. При цьому ж варто не забувати про роль вчителя на уроці, який повинен слідкувати за процесом командної роботи та дотриманням усього регламенту.

Спочатку вчитель повинен пояснити учням, яке перед ними стоїть завдання та чітко проінструктувати форми його виконання. Після цього учні у командах самостійно, або під керівництвом дорослого визначають особу, яка буде представляти їхню команду. Об'єднання учнів у команди зазвичай проводиться за вибором вчителя або в рандомний спосіб, рідше – за бажанням учнів. Коли учні вже знають особливості завдання, яке потрібно виконати їхній команді, наступним етапом стає чіткий розподіл обов'язків. Цей етап допомагає знизити ризик наявності учнів, незалучених до творчого процесу.

Серед найважливіших умінь та навичок, що визначають готовність учнів до командної роботи, варто виділити наступні:

- вміння слухати інших – вміння як слухати так і з розумінням сприймати думку інших людей є однією з найважливіших умов позитивної командної діяльності;
- вміння бути переконливим для співрозмовників – учень повинен вміти відстоювати та чітко аргументувати власну позицію, тим самим не зневажаючи думки інших людей;
- налаштованість на співпрацю з іншими – перед початком командної роботи учні повинні розуміти, для чого вона проводиться, у чому цінність саме такої форми діяльності; якщо змушувати учнів працювати в команді, то велика вірогідність, що ніяких позитивних наслідків це не матиме;
- усвідомлення важливості взаєморозуміння – важливим етапом тут знову ж таки виступає передкомандна діяльність вчителя, його інструктаж; учні, у свою чергу, повинні вміти вчасно ставити питання для уточнення з метою пояснення незрозумілих моментів у роботі;
- вміння ставити перед собою цілі, завдання, а також досягати їх - без успішної постановки мета та цілей будь-яка діяльність не має під собою ніякого сенсу, саме тому учні мають чітко визначити мету своєї команди, особливо це важливо для того, хто є лідером;
- здатність залучати всіх членів команди до спільної діяльності – в цьому моменті важливу роль відіграє роль лідера, яку може виконувати як один із учнів, так і вчитель;
- вміння сприймати та надавати конструктивну критику – учням важливо чути саме конструктивну критику; особливо, якщо ми говоримо про підлітків, які є дуже чутливими до різного роду критики; здатність ще й надавати її допоможе команді проаналізувати всі труднощі та успішно їх вирішити чи навіть запобігти їм;
- наявність довірливих стосунків та взаємоповаги між усіма учасниками команди – для цього вчитель повинен заздалегідь подбати про те, щоби учні могли відчувати присутність командного духу у своїй групі;
- вміння команди аналізувати та рефлексувати над власною взаємодією – учні розуміють сильні та слабкі сторони своєї команди, знають як їх змінити та покращити, що призводить до успішної реалізації поставленої мети;
- в усіх членів команди наявний спільний стиль діяльності – найуспішніший стиль діяльності – це демократичний; якщо всі учні розуміють та приймають його засадничі принципи, то така діяльність буде ефективною та злагодженою.

**Висновки.** Отже, підсумовуючи вищесказане, ми бачимо, що командна робота існує не одне століття, проте її вивчення як форма організації діяльності почалось відносно недавно – лише вкінці ХХ століття. Аналізуючи визначення даного поняття, як вітчизняних так і зарубіжних науковців, можна помітити спільні елементи у розумінні командної роботи. Команда – це завжди невелика група людей, що працює над побудовою спільних стратегій для досягнення конкретної мети; “це спеціально підібрана група людей для об'єднання їхніх зусиль, спрямованих на розв'язання проблемної ситуації чи спільне виконання важливого завдання” [7;1]. Однією із найважливіших ознак, притаманних командній роботі, є

відповідність мети, засобів її досягнення особистим цінностям, принципам та нахилам усіх її членів.

Процес формування вмінь командної роботи на уроках зарубіжної літератури має свої специфічні особливості. Він відбувається поступово, переходячи від одного етапу до іншого. Готовність учнів до командної роботи можна визначити за наявністю низки вмінь та навичок, серед яких вміння досягати спільної мети, знаходити консенсус, наявність спільного стилю діяльності, вміння аналізувати та рефлексувати, вміння отримувати та надавати зворотний зв'язок.

### ДЖЕРЕЛА ТА ЛІТЕРАТУРА

1. Альтман, Г. Х. Звездные часы лидерства [Текст] : лучшие стратегии управления в мировой истории : пер. с нем. / Г. Х. Альтман. – М. : Интерэкспрес, 1999. – 272 с.
2. Васютинський В. Інтеракційні виміри особистісного і соціетального буття / Вадим Васютинський // Соціальна психологія. –2005. –№ 3(11).
3. Гавриш Н.В. Теоретичні засади формування педагогічної команди як суб'єкту управління якістю роботи дошкільного навчального закладу /Н.В. Гавриш, О.В. Янко // Збірник наукових праць Бердянського держ. пед.ун-ту (Педагогічні науки). –№ 1. –Бердянськ : БДПУ, 2010.
4. Горбунова В. В. Психологія командотворення: Ціннісно-рольовий підхід до формування та розвитку команд : монографія. – Житомир : Вид-во ЖДУ ім. І. Франка, 2014. – 380 с.
5. Горбунова В.В. Успешность в командной деятельности: рефлексивно-ценностные характеристики / В.В.Горбунова// Психологический журнал. –2014. –Том 35, № 2.
6. Концепція Нової української школи. [Електронний ресурс] – Режим доступу: <https://drive.google.com/file/d/0BzKkv8gxSZUkMzZMbWtPYU9IWXM/view>
7. Навчальні матеріали онлайн. Організація командної роботи [Електронний ресурс] – Режим доступу: [https://pidruchniki.com/10140809/menedzhment/organizatsiya\\_komandnoyi\\_roboti](https://pidruchniki.com/10140809/menedzhment/organizatsiya_komandnoyi_roboti).
8. Фаткин Л. Командообразование в организации как фактор эффективности совместной деятельности / Л. Фаткин, К. Морозова // Проблемы теории и практики управления. – 2001. – №1.
9. Michael Armstrong. 10 human resource management practice. [Електронний ресурс] – Режим доступу: [https://www.academia.edu/8593967/Michael\\_Armstrong\\_th\\_edition\\_10\\_HUMAN\\_RESOURCE\\_MANAGEMENT\\_PRACTICE](https://www.academia.edu/8593967/Michael_Armstrong_th_edition_10_HUMAN_RESOURCE_MANAGEMENT_PRACTICE).

*Науковий керівник: доктор педагогічних наук, професор Желанова В.В.*

УДК 811.111:378.1

*Євгенія Міцай  
(Київ, Україна)*

### НАВЧАЛЬНЕ СПІВРОБІТНИЦТВО НА ЗАНЯТТЯХ З АНГЛІЙСЬКОГО ДІАЛОГІЧНОГО МОВЛЕННЯ: МОТИВАЦІЯ СТУДЕНТІВ

*У статті зосереджена увага на розумінні та важливості мотивації майбутніх фахівців англійської мови в умовах навчального співробітництва у закладах вищої освіти. Ґрунтуючись на дослідженнях останніх розвідок у галузі сучасної методики викладання іноземних мов, окреслюється мотиваційне поле навчального співробітництва, що має місце на практичних заняттях з англійського діалогічного мовлення. Тлумачиться сутність поняття «навчальне співробітництво». Окреслено основні характеристики та складники поняття мотивації студентів в освітньому процесі.*

**Ключові слова:** особистісно-діяльнісний підхід, англійське діалогічне мовлення, навчальне співробітництво, мотивація.

*The article focuses on understanding and importance of future English language professionals motivating in terms of educational cooperation in higher education institutions. Based on the recent investigation researches in the modern teaching methods field, the motivational field of educational cooperation is outlined. The essence of the concept of "educational cooperation" is explained. The main characteristics and components of the concept of student motivation in the educational process are defined more accurately.*

**Key words:** *personality-activity approach, English dialogues, educational cooperation, motivation.*

У сьогоднішніх реаліях, пріоритетним завданням трансформації освітнього процесу є активізація суб'єктної позиції кожного студента в опануванні англійської мови та забезпечення високої результативності їх навчальної діяльності. За даними психологів, отриманих у результаті опитувань, більша частина студентської молоді, вступаючи до мовних закладів вищої освіти, не має готовності отримувати нові знання, і як наслідок – має низьку мотивацію до вивчення іноземних мов, чи загалом не має мотивації до навчання.

На загальнотеоретичному рівні проблематику мотивації студентів досліджували у своїх працях такі психологи і дидактик, як Д. Б. Ельконін, О. М. Леонтьєв, С. У. Гончаренко, С. Л. Рубінштейн та ін. Зв'язку між мотивацією і успішністю навчальної діяльності студентів присвятили свої наукові доробки Ю. М. Орлова, О. В. Скріпченко, О. Б. Бігич, О. Б. Вершинська, П. М. Якобсон, О. Б. Тарнопольський, Н. П. Волкова та ін. Проте, незважаючи на наявність у сучасній науці значної кількості науково-педагогічних праць, присвячених проблемі формування мотивації ефективного навчального співробітництва у закладах вищої освіти, це питання потребує подальшого дослідження.

Актуальність вищезгаданої проблематики зорієнтованої на виявлення мотивів навчального співробітництва, спрямованих на підвищення ефективності освітнього процесу, й зумовила вибір теми статті «Навчальне співробітництво на заняттях з англійського діалогічного мовлення: мотивація студентів».

**Мета статті:** дослідити проблему низької мотивації до навчання англійського діалогічного мовлення та виявити умови, що впливають на формування позитивної мотивації навчального співробітництва.

Освітній процес в умовах особистісно-діяльнісного підходу (ОДП) реалізується за схемою  $C2 \leftrightarrow C1$ , де  $C1$  – це викладач, інформативна для студентів цікава, змістовна особистість;  $C2$  – студент, з яким викладач спілкується за принципом співробітництва у вирішенні практичних навчальних завдань на заняттях з англійського діалогічного мовлення (АДМ), організовуючи, координуючи й стимулюючи освітній процес. Проте перед викладачем також постає завдання організувати навчальне співробітництво (НС) і самих студентів групи, сформувати колективний суб'єкт. Тобто, в освітньому процесі повинна працювати схема  $C2+3+4 \leftrightarrow C1$ . В контексті нашої статті вважаємо насамперед доцільним зацентувати увагу на сутності НС як ключової засади ОДП.

На думку психологів *навчальне співробітництво* – спільна діяльність, організаційна система активності суб'єктів, що взаємодіють, яка характеризується:

- ✓ просторовою і часовою співприсутністю;
- ✓ єдністю мети і завдань;
- ✓ відповідними організацією і управлінням навчальною діяльністю;
- ✓ відповідним розподілом функцій, дій і операцій;
- ✓ наявністю міжособистісних стосунків [3].

Процес розвитку НС викладача й студентів на практичних заняттях з АДМ науковці з певною умовністю поділяють на три фази, які переходять одна в іншу. (див. табл. 1)

## Процес розвитку навчального співробітництва

| Фаза       | Назва фази                                   | Форми фази                                  |
|------------|--|---|
| Перша фаза | Залучення до діяльності                      | 1. Розподіл дій між викладачем і студентами |
|            |  | 2. Імітуючі дії студентів                   |
|            |  | 3. Наслідувальні дії студентів              |
| Друга фаза | Погодження діяльності студентів з викладачем | 1. Саморегулюючі дії студентів              |
|            |  | 2. Самоорганізуючі дії                      |
|            |  | 3. Спонукаючі дії студентів                 |
| Третя фаза | Партнерство                                  | 1. Удосконалення оволодіння діяльністю      |

Подана табл. 1 процесу розвитку НС доводить, що співробітництво — спільна розвиваюча діяльність студентів і викладачів, яка базується на взаєморозумінні, проникненні в духовний світ один одного, колективному аналізі ходу і результатів цієї діяльності.

Успіх НС вимірюється рівнем сформованості англомовної компетентності у діалогічному мовленні студентів. Досягнення високих навчальних результатів відбувається в першу чергу через взаєморозуміння, де роль мотивації студентів не слід недооцінювати.

Мотивація являє собою вирішальний фактор ефективності освітнього процесу. Об'єктом її формування виступають: мотиви, цілі, емоції. Під мотивом (франц. *motif*, лат. *motus* – рух) розуміємо спонукування до діяльності, пов'язане із задоволенням потреб людини. Слушну думку виказує С. У. Гончаренко, що мотивами можуть виступати: уявлення й ідеї, почуття й переживання, що виражають матеріальні або духовні потреби людини. Одна й та сама діяльність, зауважує вчений, може здійснюватись з різних мотивів [5].

П. М. Якобсон розрізняє три типи мотивації навчання. Перш за все, науковець звертає увагу на мотивацію, яка може бути названа “негативною”, під якою слід розуміти спонуку студента, спричинену усвідомленням певних незручностей і неприємностей, які можуть виникнути, якщо він не буде навчатися (дорікання з боку батьків, викладачів та однокурсників). Така мотивація навряд чи сприятиме ефективності опанування АДМ. Друге місце посідає, на думку науковця, мотивація, яка має позитивний характер, але також пов'язана з мотивами, що закладені не в самій навчальній діяльності. Ця мотивація характеризується двома формами. Вона визначається вагомими для особистості соціальними прагненнями, у зв'язку з чим навчання розглядається як шлях до здійснення свого призначення у житті. Подібна орієнтація в навчанні, за умови її беззаперечної сталості, дає студенту насагу для подолання труднощів, для виявлення терпіння і старанності на практичних заняттях з АДМ. На думку П. М. Якобсона це найцінніша мотивація. Однак, якщо в процесі навчання дана настанова не буде підкріплена іншими мотиваційними чинниками, то вона не забезпечить максимального ефекту. Третя форма мотивації визначається вузькоособистими мотивами студента: схвалення людей з його оточення, шлях до власного благополуччя і т.п. На переконання П. М. Якобсона спонукає навчатися сам освітній процес, коли студент від процесу та результатів своєї навчальної діяльності отримує задоволення через пізнавально-активну діяльність, ефективне опанування нового мовного матеріалу, реалізації своїх можливостей і здібностей [6]. Спонуки навчання походять у даному випадку з його цілей.

Аналіз досліджень науковців дає змогу переконатися, що до основних динамічних параметрів мотиву належать стійкість, коли учіння студента залишається однаково високопродуктивним у різних умовах, і модальність, яка характеризується емоційним забарвленням (позитивним чи негативним). Отже, навчальна діяльність передусім зумовлюється внутрішнім мотивом, коли пізнавальна потреба студента спрямовується на



предмет діяльності, а також зовнішніми мотивами (престижу, обов'язку, необхідності тощо).

До внутрішньої мотивації слідом за О. Б. Вершинської зараховуємо: *пізнавальний мотив*, мотив самодетермінації, мотив самовдосконалення [1]. Де науковець розглядає *пізнавальний мотив*, як прагнення оволодівати новими знаннями та способами пізнавальної діяльності; *мотив самодетермінації*, як прагнення відчувати себе дійсною причиною здійснюваної діяльності, ефективним суб'єктом взаємодії з оточенням; *мотив самовдосконалення*, як прагнення до підвищення власної компетентності, ефективності та майстерності. Водночас повною мірою, на наш погляд, дослідниця класифікує зовнішні мотиви студентів. (див. табл. 2)

Таблиця 2

**Класифікація зовнішніх мотивів (за О. Б. Вершинською)**

| № з/п | Мотив                  | Сутність мотиву  |
|-------|------------------------|--|
| 1.    | <b>Професійний</b>     | – прагнення досконало оволодіти майбутньою професією, стати висококласним фахівцем   |
| 2.    | <b>Досягнення</b>      | – прагнення до успіхів у навчанні, перевершення власного рівня попередніх досягнень  |
| 3.    | <b>Обов'язку</b>       | – почуття відповідальності перед товаришами за результати власної пізнавальної діяльності  |
| 4.    | <b>Комунікативний</b>  | – прагнення до партнерського спілкування з учасниками навчальної діяльності, налагодження продуктивної міжособистісної взаємодії |
| 5.    | <b>Самоствердження</b> | – прагнення мати престижний статус у колективі, заслужити схвалення з боку викладачів, батьків та товаришів                      |
| 6.    | <b>Прагматичний</b>    | – орієнтація на практичну цінність навчання, його важливе значення для майбутнього життя, досягнення матеріального благополуччя  |

Погоджуючись з думкою Бігич О.Б. [4], розглянемо чинники, що впливають на розвиток сили мотивації студента на практичних заняттях з АДМ. Характеризуючи «сильних» студентів, вона наголошує на превалюванні у них внутрішньої мотивації за рахунок потреби оволодіння професією на високому рівні. У «слабких» студентів наявність зовнішніх мотивів (осуд й покарання за неуспішність та ін.) носить ситуативний характер [4, с. 9]. Формування мотивації – це насамперед створення умов для появи внутрішніх спонукань до навчання й усвідомлення їх студентом. Беззаперечно, успішному учінню допомагає вищезгадана внутрішня мотивація самоствердження, бажання продемонструвати реальні й можливі досягнення. При цьому студенти виявляють наполегливість, високу емоційність у ставленні до своїх результатів. Хоча у разі невдачі може бути навіть стресовий стан, але студент, здебільшого, швидко знаходить вихід із нього. Тобто у процесі навчання АДМ тип навчальної мотивації змінюється у студентів молодших курсів під впливом нових самонастанов.

Наслідуюємо умовивід С. Ф. Зулкарнеєва, що вся організація навчання АДМ за ОДП, всі методичні прийоми, вправи, задачі переломлюються через призму особистості студента – його потреб, мотивів, здібностей, індивідуально-психологічних особливостей, від яких залежить зміст і форма навчальних занять, розроблених викладачем завдань, а також характер і стиль спілкування викладача зі студентом [2]. Тож, викладач може лише опосередковано вплинути на мотивацію, створюючи передумови й формуючи підстави, на базі яких у студента виникає особиста зацікавленість у виконанні певного виду роботи. Лише вживання чітких стимулів (інтонації, міміки, жестів), здатне спонукати студентів до сприйняття АДМ.

Результати нашого дослідження переконують, що відданість праці, творчий підхід,

обізнаність та уміння викладача застосовувати певні техніки мотивування (переконання, виклик інтересу, навіювання, закріплення позитивного враження) – важливі фактори позитивного мотиву формування англомовної компетентності у ДМ майбутніх фахівців.

### ДЖЕРЕЛА ТА ЛІТЕРАТУРА

1. Вершинська О. Б. Проблеми формування навчальної мотивації студентів ВНЗ / О. Б. Вершинська. – 2010. – [Електронний ресурс]. Режим доступу: [http://tme.uomo.edu.ua/docs/Dod/1\\_2010/VERSHYNSKA.pdf](http://tme.uomo.edu.ua/docs/Dod/1_2010/VERSHYNSKA.pdf)
2. Зулкарнеєв С. Ф. Психолого-педагогічні особливості взаємодії викладача і студента в умовах дистанційної освіти / С. Ф. Зулкарнеєв. – 2005. – [Електронний ресурс]. Режим доступу: [http://prima.lnu.edu.ua/Pedagogika/periodic/visnyk/19\\_2/15\\_zulkarneev.pdf](http://prima.lnu.edu.ua/Pedagogika/periodic/visnyk/19_2/15_zulkarneev.pdf)
3. Касьяненко М. Д. Педагогіка співробітництва: Навчальний посібник. – К.: Вища шк., 1993 – 320 с.
4. Сучасний студент у контексті особистісно-діяльнісного підходу: за результатами науково-методичних досліджень: Колективна монографія / О. Б. Бігич, М. М. Волошинова, М. С. Глазунов та інш.; [за заг. і наук. ред. О. Б. Бігич]. – К.: Вид. центр КНЛУ, 2014. – 148 с.
5. Український педагогічний словник / уклад. С. У. Гончаренко. – К.: Либідь, 1997. – 375 с.
6. Якобсон П. М. Психологические проблемы мотивации в поведении человека. – М.: Просвещение. – 1969. – 317 с.

УДК 378.371

*Тетяна Окуневич, Валентина Хоменко  
(Херсон, Україна)*

### ІГРОВІ ТЕХНОЛОГІЇ У НАВЧАННІ УЧНІВ УКРАЇНСЬКОЇ МОВИ

*У статті розкрито особливості використання дидактичних ігор на уроках української мови, з'ясовано роль їх у формуванні знань та умінь учнів, визначено сутність і класифікацію навчальних ігор. Обґрунтовано, що залучення учнів до гри – один із важливих шляхів формування компетентної особистості.*

**Ключові слова:** *гра, дидактична гра, ігрова пізнавальна діяльність, технологія дидактичної гри.*

*The paper deals with the peculiarities of using didactic games during the Ukrainian language lessons, their role in pupils' skills formation, the essence and classification of educational games. It has been justified that pupils' implication in games is one of the ways to create competent personality.*

**Key words:** *game, didactic game, gaming cognitive activity, didactic game technology.*

Сучасні методи і методичні прийоми навчання мови створювалися й вироблялися багатомісячними традиціями вітчизняної школи. Проте ідея єдності змісту теорії й методу як слід ще не розроблена в педагогічній літературі.

Для вчителя-словесника сьогодні потрібним є всебічний аналіз усієї системи методів вивчення предмета, виявлення ще не використаних для розв'язання завдань, що стоять перед загальноосвітньою школою. Ефективність вивчення мови певною мірою залежить від правильного розуміння вчителем методів навчання, їх особливостей і класифікацій структур.

Серед організаційних форм педагогічного процесу, що дають змогу органічно впливати на особистісний і професійний розвиток учнів, важливе місце належить ігровим технологіям. Розвивальний ефект гри визначається сприятливою атмосферою, в якій навчаються учні, можливістю для активної особистісної взаємодії та самовизначення.

Питання використання ігор у навчальному процесі розглядалося вітчизняними вченими, зокрема, А. Арсірієм, В. Бадер, О. Біляєвим, Л. Варзацькою, Т. Донченко, С. Караманом, М. Пентилюк, Т. Чумак, П. Гербанем та ін. Питання актуальності гри на уроках української мови розглядали як дидакти (О. Декролі, А. Макаренко, П. Мороз, О. Охредько, О. Салата, В. Сухомлинський, К. Ушинський та ін.), так і методисти (К. Баханов, О. Пометун, Г. Фрейман та ін.).

В. Сухомлинський порівнював гру з іскоркою, що запалює вогник допитливості і любові до знань: «У грі розкривається перед дітьми світ, розкриваються творчі можливості особистості. Без гри немає і не може бути повноцінного дитячого розвитку» [13, с. 176]. Отже, гра виконує навчальні і виховні функції.

Дидактичні ігри – це різновид ігор за правилами. У світовій педагогіці систему дидактичних ігор вперше розробив О. Декролі. Науковці, досліджуючи проблему дидактичної гри зауважували, що «Феномен гри полягає в тому, що, будучи розвагою, відпочинком, вона здатна перерости в навчання, у творчість, <...>, в модель типу людських взаємин та проявів у праці» (П. Мороз) [8, с. 25]; що «навчальна гра має чітко визначену мету навчання і відповідний їй педагогічний результат, які можуть бути обґрунтовані, чітко сформовані й характеризуються навчально-пізнавальною спрямованістю» (Г. Спенсер) [11, с. 253]; що «використання гри на уроці дозволяє створювати необхідний емоційний фон, без якого неможливе подолання сухості викладеного матеріалу» (О. Охредько) [9, с. 39].

Сутність дидактичної гри як засобу навчання полягає в її здатності сприяти досягненню мети навчання і виховання, втілення її в реальні результати. Тому в методиці викладання української мови гра посідає особливе місце у навчанні учнів основної школи, оскільки допомагає засвоїти мовні факти, визначення, сприяє розвиткові навичок усного і писемного мовлення, тобто формуванню комунікативної компетентності учнів.

Передаючи учням знання під час гри вчитель зважає не лише на інтереси школярів, а й організовує навчальну діяльність, враховуючи природні потреби учнів. На думку О. Пометун, Г. Фрейдман, ігрова діяльність дає змогу вчителю зробити навчальний процес цікавим і динамічним, уникнути небажаного зубріння, що сприяє розвиткові пізнавального інтересу в учнів, кращому запам'ятовуванню ними навчального матеріалу або виявленню набутих знань через практику [11, с. 254].

Проблема розвитку пізнавального інтересу учнів знаходиться в центрі уваги педагогіки, психології та лінгводидактики. Сутність поняття «інтерес» розглядали філософи, педагоги та психологи. Філософський словник подає таке визначення: соціальний інтерес – це «реальна причина соціальних дій, подій, здійснень, яка стоїть за безпосереднім спонуканням – мотивами, помислами, ідеями намірами тощо – учасників у цих діях індивідів, соціальних груп, класів» [15, с. 219]. Інтерес виступає, на думку різних учених, як вибірنا спрямованість людини (Т.Рібо, Н.Добринін), її думок, помислів (С.Рубінштейн); інтерес розглядають як вияв розумової та емоційної активності (Е.Стронг, С.Рубінштейн); у ньому вбачають тенденцію займатися певною діяльністю.

Важливою частиною поняття «інтерес» є пізнавальний інтерес, який зумовлює рівень пізнання, оволодіння знаннями. «При цьому він спрямований не лише на зміст певної предметної галузі, а й на процес здобування знань, пізнавальну діяльність, в якій проходить оперування набутими способами навчання, оволодіння новими та їх вдосконалення» [5, с. 326].

Г.Щукіна підкреслює, що пізнавальний інтерес виступає як мотив навчання, засіб навчання, як стійка якість особистості. Формування цієї риси особистості виявляється у всьому розвиткові учня [14]. У зв'язку з цим Г.Щукіна виділяє три види стимуляції пізнавального інтересу:

1. За допомогою змісту навчального матеріалу – новизна засвоєних знань (оновлення змісту, історизм, практична необхідність знань, показ сучасних наукових досягнень).
2. За допомогою організації та характеру пізнавальної діяльності (різноманітність форм самостійної роботи, проблемність, дослідницький підхід, практичні роботи, творчі роботи).

3. За допомогою стосунків, що супроводжують навчальний процес (емоційний тонус діяльності учнів, емоційність учителя, взаємопідтримка, змагальність, роль заохочень [14, с. 169].

Науковці (Л. Денисюк, Я. Гінзбург, Н.Коряк та ін) розглядають основні види стимуляції пізнавальної діяльності учнів, до яких відносять ситуативні, рольові та ділові ігри, які мають різноплановий вплив на процес навчання та стимулюють пізнавальну діяльність учнів. Саме в стимулюванні пізнавального інтересу І.Підласий вбачає «головне призначення методу дидактичної гри», коли учень виступає активним учасником навчального процесу, а дидактична гра дає змогу ефективно розв'язувати проблеми збудження та підтримки інтересу до навчання, впливає на засвоєння знань учнів [10, с. 50].

У процесі навчання в учня формується високий пізнавальний інтерес за умови, якщо він із бажанням навчається: прагне засвоїти нову інформацію, виявляє зацікавлення в обговоренні проблемних питань, з бажанням працює самостійно та бере активну участь в усіх видах діяльності, зокрема дидактичних іграх, виявляє себе як творчу особистість.

Будь-який метод припускає не тільки теоретичний, а й практичний рівень, тобто його поетапне застосування в навчальному процесі що виявляється в понятті «технологія методу». Специфіка технології, як вважає Л.Загрекова, полягає в тому, що в ній проектується та здійснюється такий навчальний процес, який повинен гарантувати досягнення поставлених цілей [6, с. 53].

Технологія дидактичної гри – це спосіб послідовної розробки гри: підготовки, проведення, оцінювання її результатів. Гра в навчальному процесі створює мотивацію близьку до природної, збуджує інтерес, підвищує рівень навчальної праці, розвиває комунікативні навички. Перевага гри в тому, що вона досягає своєї мети непомітно для учня і є формою цілеспрямованої взаємодії всіх її учасників, що виявляється у взаємозв'язку імітаційного моделювання і рольової поведінки учасників гри в процесі розв'язання навчальних завдань з елементами проблемності. Сутність гри визначає мету її – формування предметної компетентності учнів. Визначення основної теми, проблеми гри конкретизує мету, орієнтуючи її на певний аспект навчальної діяльності учнів і розв'язання проблемних завдань, пов'язаних з необхідністю набуття вмінь і навичок, досвіду використання їх у різних навчальних і позанавчальних ситуаціях.

Тема гри визначається навчальною програмою, предмет – моделюванням (відтворенням) у навчальних умовах певної ситуації, а зміст – навчальними цілями, місцем в навчальній діяльності учнів. Визначаючи ту чи ту сферу навчальної діяльності, дидактична гра сприяє реалізації основних функцій, освітніх та виховних завдань, зокрема:

- у сфері діяльності: *навчальної* (сприяє розвитку загальнонавчальних і спеціальних для певної діяльності вмінь і навичок учнів), *активізувальної*, (формує в учнів позитивне ставлення до навчання, підвищує зацікавлення та активізує пізнавальну діяльність), *контролюючу* (дає змогу підвищити рівень сформованості вмінь і навичок практичного застосування знань);

- у сфері впливу на особистість: *формувальну* (зумовлює формування потреби у знаннях, розвитку інтересу до навчання, мотиву навчання та морального фактору), *розвивальну* (забезпечує розвиток пам'яті, уваги, мислення), *розважальну* (передбачає створення атмосфери, що позитивно впливає на процес навчання, покращує самопочуття, настрої, розвиває активність, впевненість, почуття відповідальності до навчання);

- у сфері особистісних стосунків: *комунікативну* (зумовлює формування й розвиток комунікативних умінь і навичок), *виховну* (впливає на формування особистісних стосунків між учнями), *стимулювальну* забезпечує стимуляцію міжособистісних стосунків між учасниками дидактичної гри.

Ураховуючи функційні можливості, гра – це певний вид спілкування, коли нові знання здобуваються шляхом постійного діалогу, обміну думками. Дидактичні ігри дають змогу кожному учневі випробувати себе у різних ролях, можуть охоплювати найрізноманітніші види навчальних робіт. Ураховуючи те, що гра в навчальному процесі створює мотивацію

близьку до природної, збуджує інтерес, підвищує рівень навчальної діяльності, розвиває комунікативні навички. Гра має відповідати певними правилами, зокрема:

- 1) чітке визначення мети навчання;
- 2) залучення до гри всіх учнів класу;
- 3) керівництво ходом гри;
- 4) оцінювання учнів (можна теж провести у формі гри) [12, с. 32].

Перевага гри в тому, що вона досягає своєї мети непомітно для учня, й, таким чином, відіграє значну роль у формуванні всебічно розвиненої особистості.

Науковці (Л. Варзацька, О. Пометун, М. Пироженко, М. Пентилюк, І. Хом'як та ін.), досліджуючи активні форми і методи навчання, що сприяють розвитку пізнавальної й розумової діяльності учнів, викликають інтерес до матеріалу, забезпечують високий рівень спонукальної активності, велику роль відводять дидактичним іграм.

У сучасній дидактиці немає чіткої класифікації навчальних ігор. К. Баханов, класифікує навчальні ігри: за методикою проведення: *ігри-змагання; сюжетні; рольові; ділові; імітаційні; ігри-драматизації*; за дидактичною метою: *актуалізуючі; формуючі; узагальнюючі; контрольні-корекційні* [1, с. 139].

Л. Борзова поділяє ігри залежно від джерела, що відрізняє гру від інших форм. Для одних ігор – це роль (*рольові ігри*), для інших – правила (*ігри за правилами*). Виокремлює науковець й ігри синтетичного характеру (*комплексні, ігрові*) [2, с. 254].

М. Короткова поділяє ігри на рольові (*театралізовані вистави та проблемно-дискусійні ігри*) та нерольові (*конкурсні, що штучно моделюють ситуацію, у якій учні змагаються між собою*). До найпопулярніших вчена відносить, *кросворди, ребуси, шаради, поле чудес* тощо [7, с. 254].

О. Салата за характером педагогічного процесу виділяє такі групи ігор: *навчальні, тренувальні, контролюючі; пізнавальні, виховні, розвивальні; репродуктивні, продуктивні, творчі; комунікативні, діагностичні, профорієнтаційні* [12, с. 32]. На думку науковця, у процесі навчання важливу роль відіграють ділові ігри, як особлива форма моделювання учнем стосунків, що дають змогу вчителю активізувати навчальний процес, підвищити якість знань учнів. Ділова гра допомагає учню в легкій ігровій формі ознайомитись із основними способами вивчення будь-якого предмета; дає можливість підвищити якість навчання [12, с. 33].

У дидактиці ігри поділяють на три основні види: ігри з предметами (використовуються об'єкти праці і реальні предмети; учні можуть ознайомитися з властивостями предметів, їх ознаками: форма, колір, величина); друковані ігри (кросворди, ребуси, головоломки тощо) у процесі складання і розгадування кросвордів учні, з одного боку, повторюють раніше вивчене, а з іншого – навчаються самостійно здобувати знання, коли звертаються до довідкової та науково-популярної літератури; словесні ігри, що дають змогу швидко знайти потрібну відповідь на поставлене питання, точно й чітко сформулювати свої думки тощо. На уроках української мови вчителі віддають перевагу друкованим та словесним іграм. Ефективність застосування їх виявляється у високому рівні спонукальної активності учнів, тривалості цієї активності; розробці творчих самостійних рішень; постійному взаємозв'язку вчителя й учнів; наявності імітаційної моделі. Залежно від поставлених цілей і завдань, імітаційної моделі, що створюється у грі, навчальної ситуації, місця й умов проведення всі ігри поділяємо на ситуаційно-рольові, операційно-рольові і навчальні (ділові) [буланова].

Операційно-рольові ігри за мотивацією та емоційним забарвленням аналогічні методам аналізу проблемних ситуацій. Операційна гра зумовлена розгортанням особливої (ігрової) діяльності її учасників на основі імітаційної моделі, що дає змогу краще зрозуміти психологію дітей, стати на їх місце, набути навичок спілкування, управління діяльністю.

Навчальні (ділові) ігри дають можливість змодельовати, порівняно з традиційним навчанням, умови формування особистості учня. При цьому навчання повинно мати колективний характер, оскільки особистість учня розвивається під впливом предметних і соціальних стосунків у колективі. У такому «контекстовому» навчанні досягнення

дидактичних і виховних цілей поєднуються із соціальною активністю учнів, що реалізується у формі ігрової діяльності. Мотивація, інтерес та емоційний статус учасників ділової гри зумовлена широкими можливостями розроблення й здійснення мети діалогічного навчання, що спирається на проблемний зміст самої гри.

Організаційно-діяльнісні ігри спрямовані на організацію і розвиток колективної розумової діяльності її учасників, спрямованої на виявлення проблеми та пошук шляхів розв'язання її. Під час гри учасники набувають навичок проблемно орієнтованого мислення.

Проблемно-орієнтовані ігри – це проміжні форми між діловими іграми (об'єкт описаний заздалегідь), і організаційно-діяльними (об'єкт формується в процесі спілкування учасників гри). За допомогою цих ігор під час вивчення мовних тем учні виявляють проблеми і визначають шляхи розв'язання їх.

Навчально-рольові ігри пов'язані з методами активного навчання, що ґрунтуються на імітаційних моделях, проблемних ситуаціях, прийомах міжособистісного спілкування, коли кожен учасник виконує свою роль. Для проведення ігор з виконанням ролі розробляють модель ситуації, а між учасниками розподіляють ролі обов'язкові для виконання.

Навчально-педагогічні ігри – це групові вправи, спрямовані на формування в учнів умінь поєднувати вивчення теоретичного матеріалу з практичною діяльністю. Така гра потребує від її учасників глибоких знань не тільки з теми, що вивчається, а також і попереднього матеріалу і характеризується динамізмом, прийняттям кількох варіантів рішень, обмеженням у часі.

Під час рольової гри учень краще засвоює матеріал, оскільки бере в них безпосередню участь. Головною ознакою її є дія як результат включення всіх систем психологічного функціонування індивіда, зокрема збудження, піднесення (пригнічення) та ін. [3]

Оптимальним варіантом організації рольових ігор є колективна робота, що вимагає почергового виконання ролей, визначених для кожного учасника. Такий підхід дає змогу підвищити рівень засвоєння навчального матеріалу, створює в групі атмосферу взаємодопомоги, довіри, психологічної релаксації [5, с. 26].

Ігрове заняття може мати статус ділової гри, якщо йому властиві такі ознаки:

1) наявність проблеми управління соціально-психологічною системою та моделювання навчальної діяльності;

2) наявність спільних цілей ігрових колективів;

3) наявність ролей і призначення на них учасників;

4) відмінність інтересів учасників та врахування умов невизначеності тих чи інших учасників стосовно проблеми, що розглядається;

5) врахування різного стану ресурсів і суб'єктивних оцінок та важливості неоднакової відповідальності учасників гри за розв'язання проблеми, різної суб'єктивної оцінки їх відповідальності;

6) прийняття і реалізація рішень у процесі гри, кожне з яких залежить від рішення, прийнятого даним учасником на попередньому етапі, від дій інших учасників;

7) наявність системи стимулювання, яка спонукає кожного учасника гри відстоювати свою думку, позицію, у разі потреби дає змогу поєднати інтереси того чи іншого учасника гри із спільною метою колективу, робити вигідним таке рішення для кожного учасника;

8) об'єктивність оцінки результатів ігрової діяльності, що забезпечує реалізацію системи стимулювання.

Таким чином, активні ігрові методи навчання сприяють розвитку пізнавальної й розумової активності учнів, викликають інтерес до матеріалу, що забезпечує високий ступінь пізнавальної діяльності. Учасники гри здобувають навички роботи в колективі, навчаються розв'язувати проблемно-ситуативні завдання, що сприяє розвитку розумової активності учнів, формує в них навички ефективної організації особистого проблемно орієнтованого мислення.

ДЖЕРЕЛА ТА ЛІТЕРАТУРА

1. Баханов К. Традиції та інновації у навчанні історії в школі : дидактичний словник-довідник / К. Баханов. - Запоріжжя : Просвіта, 2002. – 108 с.
2. Борзова Л. П. Игры на уроках истории / Л. П. Борзова. – М. : Владос-пресс, 2001. – 325 с.
3. Буланова-Топоркова М. В. Педагогические технологии : уч. пос. для студ. пед. спец. / М. В. Буланова-Топоркова, А. В. Духавнева, В. С. Кукушкин, Г. В. Сучков ; под общей редакцией В. С. Кукушкина. – М. : ИКЦ «МарТ» ; – Ростов н/Д : издательский центр «МарТ», 2006. – 336 с.
4. Гинзбург Я.С., Коряк Н.М. Социально-психологическое сопровождение деловой игры / Я.С.Гинзбург, Н.М.Коряк // Игровое моделирование. Методология и практика. – Новосибирск, 1997. – С.61–81.
5. Денисюк Л.І. Активізація діяльності учнів на уроках словесності / Л.І.Денисюк // Вивчаємо українську мову та літературу. – 2005. – № 25. – С.9–14.
6. Загрегова Л.В. Деловая игра в технологической подготовке будущего учителя / Л.В.Загрегова // Педагогика. – 1994. – № 6. – С. 52–62.
7. Козіна К.М. Інноваційні технології на уроках словесності / К.М.Козіна // Вивчаємо українську мову і літ. – 2006. – 27.– С. 3–7.
8. Мороз П. Захопити, а не примусити (ігрова діяльність на уроках історії, на прикладі вивчення історії стародавнього світу) / П. Мороз // Історія в школах України, № 4, 2005. – С. 25–29.
9. Охредько О. Гра – це діяльність. Дидактична гра на уроках історії стародавнього світу / О. Охредько // Історія в школах України, № 2, 2005. – С. 25–29.
10. Подласый И. Педагогика : учебник для вузов : в 2 кн. Кн. 1. Общие основы. Процесс обучения / И. П. Подласый. – М. : ВЛАДОС, 2002. – 574 с.
11. Пометун О. Методика навчання історії в школі / О. Пометун, Г. Фрейдман. – К. : Генеза, 2005.
12. Салата О. Від подиву – до мислення (Ігрова технологія моделювання як метод інтеграції знань учнів) / О. Салата // Історія в школах України, № 8. – 2004. – С. 31–33.
13. Сухомлинський В. О. Інтерес до учіння – важливий стимул навчальної діяльності учнів / В. О. Сухомлинський. Вибрані твори : в 5 т. – Т. 1. – С. 12.
14. Щукина Г. И Проблема познавательного интереса в педагогике / Г.И.Щукина. – М., 1997. – 240 с.
15. Філософський енциклопедичний словник / НАН України, Ін-т філософії імені Г. С. Сковороди; [редкол.: В. І. Шинкарук (голова) та ін.]. – Київ: Абрис, 2002. – VI, 742 с.

УДК 372

Світлана Пенькова, Вероніка Данько  
(Ізмаїл, Україна)

ПРИЙОМИ НАВЧАННЯ ФОНЕТИКО-МОРФОЛОГІЧНИХ НАПИСАНЬ  
У ПОЧАТКОВІЙ ШКОЛІ

*У статті розглянуто деякі аспекти методики навчання правопису у залежності від природи орфографічного матеріалу. Доведено необхідність урахування лінгвістичної природи написань при доборі прийомів орфографічної роботи з молодшими школярами.*

**Ключові слова:** орфограма, фонетичні написання, морфологічні написання, орфографічне правило.

*The article deals with some aspects of the teaching of spelling, depending on the nature of the spelling material. The necessity of taking into account the linguistic nature of the spelling in the selection of techniques of spelling work with younger students is proved.*

**Key words:** spelling, phonetic spelling, morphological spelling, spelling rule.

Значущість формування орфографічної навички у молодшому шкільному віці обумовлена необхідністю розвитку мовної та комунікативної компетенцій, які значною мірою обумовлюють становлення особистості молоді людини в суспільстві, її спроможність до неперервної освіти упродовж життя. Значний внесок у розвиток методики вивчення орфографічного матеріалу у початковій школі зробили методисти О.М. Біляєв, Н.О. Воскресенська, В.Т. Горбачук, Н.М. Зорька, Г.П. Коваль, Г.О. Козачук, Н.Г. Шкурятяна та ін. Психологами (Л.Г. Айдарова, Д.М. Богоявленський, С.М. Жуйков та ін.) докладно доведений погляд про те, що методика вивчення нового орфографічного матеріалу залежить від його лінгвістичної природи, відтак неможливо знайти прийомів універсального характеру для пояснення всіх груп написань.

Метою статті є розгляд взаємозалежності прийомів орфографічної роботи з молодшими школярами та природи написань.

Загальновідомо, що «методика орфографії являє собою розгалужену систему опрацювання написань різних типів, які мало пов'язані між собою і складають для учнів строкату картину орфографічних задач» [2, с. 2]. Лінгвістичний характер орфограм обумовлює процес формування орфографічних умінь та навичок. Учитель у виборі методичних прийомів вивчення орфограм повинен зважати на лінгвістичний характер написань.

За нашими педагогічними спостереженнями встановлено, що найлегшими для засвоєння в початковій школі є орфографічні правила на фонетичній основі. Всі ми з перших років навчання у школі твердо пам'ятаємо досить просте правило: як чуємо, так і пишемо. Вже у добукварному періоді навчання грамоти першокласники мають чітко засвоїти звукову систему української мови, відрізнити голосні та приголосні звуки, співставляти приголосні за твердістю чи м'якістю, знаходити наголошені та ненаголошені позиції голосних, що пізніше стає базою орфографічної унормованості письмової форми мови. Пізніше, протягом основного – букварного періоду – головним завданням педагога є здійснення звуко-буквеного співставлення, засвоєння графіки та фонетики як основних мовознавчих наук. Розвиток фонематичного слуху, вдосконалення звуковимови й аналітико-синтетичні операції з найменшими мовними одиницями є підґрунтям успішності орфографічної роботи в початковій школі. Останнім часом, на жаль, у більшості дітей передшкільного та молодшого шкільного віку встановлюється ряд порушень насамперед вимовного рівня, недостатньо розвинені вміння фонематичного розрізнювання. Це, звісно, значною мірою, ускладнює процес засвоєння фонетичних написань, тому для вивчення орфограм фонетичного характеру доцільно в молодших класах активізувати артикуляційні вміння, розвивати мовний слух. Звідси випливає першорядність звукового та звуко-буквеного аналізів для усвідомлення звукового складу слова, послідовності звуків у вимовлених або почутих словах. Правильне відтворення слова в усному та писемному мовленні є вкрай потрібним саме для вивчення орфограм фонетичного характеру, тим самим підтверджує тісний зв'язок з культурою мовлення. Орфографічні вміння дітей сформуються набагато швидше, якщо вони будуть виконувати більше фонетико-орфоепічних завдань, спостережень за вимовою, різноманітних артикуляційних вправлянь тощо. Методистами зазвичай підкреслюється значення мовленнєвих кінестезій (промовляння) для грамотного написання за фонетичним принципом. Адже природно, що молодший школяр, часто у процесі письма проговорює те, що записує, чим допомагає самоперевірці записаного. Тому методисти рекомендують на початковому етапі письма активно застосовувати цей прийом для контролю правильності написаного, вчити чітко проговорювати слова під час їхнього запису. Це допомагає школярам уникнути типових орфографічних помилок, а саме пропуску та перестановок літер, заміни букв, складів.

В основу морфологічних написань покладено однакове графічне позначення однотипних морфем (кореня, префікса, суфікса) незалежно від їх звукових варіантів. У методичній літературі зазначено, що для опрацювання морфологічних написань варто використовувати морфологічний аналіз та синтез, розбір морфологічної будови слова, розуміння процесів



словозміни та словотворення. Найбільш вдалим методичним прийомом є формування розумових дій за окремим орфографічним правилом, уміння пояснити суть цього правила, практично його використовувати у мовленнєвій практиці. Від учителя залежить, наскільки діти засвоюють схеми використання, алгоритм дії за правилом. У методичній літературі йдеться про деякі педагогічні вимоги щодо успішності вивчення морфологічних написань, першочергову необхідність засвоєння тих мовних знань і вмінь, на яких засноване використання правила. Наприклад, з метою усвідомлення написання ненаголошених кореневих [e], [и], треба домогтися усвідомлення наступних умінь, як-от: 1) знаходити наголос у словах, розрізняти наголошені та ненаголошені склади; 2) змінити слова так, щоб ненаголошений голосний звук став наголошеним; 3) навчитися аналізувати морфемний склад слова й добирати спільнокореневі слова для перевірки поданого.

Важливою передумовою є багатство та різноманітність лексичного запасу молодших школярів, їхні вміння швидко орієнтуватися у доборі перевірного слова для визначення сумнівної орфограми. Адже у шкільній практиці часто буває, що школяр правило більш-менш знає, але пише з помилками. Це відбувається через неспроможність учня швидко розпізнати орфограму під час сприйняття на слух слова, відсутність зв'язків між виучуваним правилом й аналогічними мовними прикладами. Для набуття навичок швидкого застосування правил правопису у процесі запису слів, речень і текстів, методисти радять спочатку визначити, яка орфографічна трудність є в слові, відчувати розпізнавальні (фонетичні або морфологічні) ознаки орфограм. У згадуваному правилі написання ненаголошених голосних в корені, саме вони й є фонетичними факторами, тоді як омонімічні прийменники та префікси належать до морфологічних ознак. Після того, як учень розпізнав орфограму в слові й класифікував її за відповідним фактором, він розуміє, за яким правилом слід діяти. Таким чином, у формуванні орфографічної правильності мовлення молодших школярів слід виділити наступні рівні: «фонетичний (розвиток мовленнєвого слуху учнів), графічний (запам'ятовування буквенного складу слів), морфемний прогнозування орфограм у морфемах, підготовка до розв'язування граматики-орфографічних задач) [1, с. 285].

### ДЖЕРЕЛА ТА ЛІТЕРАТУРА

1. Вашуленко М.С. Методика навчання української мови: навчально-методичний посібник. К.: Літера, 2010. 364 с.
2. Зорька Н.М. Формування в учнів початкових класів орфографічної грамотності у навчанні російської мови як другої // автореф. дис... к. пед. н. К. 2004. 20 с.
3. Методика викладання української мови: навч. посібник / За ред. Г.П. Коваль. Рівне, 2002. 133 с.

УДК 378.011.3-051:373.3(043.3)

*Ольга Плахотник (Київ, Україна),  
Сымбат Чункенова (Талдыкүрган, Казахстан)*

### ФОРМИРОВАНИЕ ГОТОВНОСТИ БУДУЩИХ УЧИТЕЛЕЙ НАЧАЛЬНЫХ КЛАССОВ К ПРОФЕССИОНАЛЬНОЙ ДЕЯТЕЛЬНОСТИ

*Актуальным направлением в формировании готовности будущих учителей начальных классов к профессиональной деятельности является разработка технологии соответствующего обучения, направленного на преодоление разрыва между теоретическими знаниями, профессиональными навыками и умениями будущего специалиста. Особая роль принадлежит педагогическим условиям, позволяющим эффективно осуществлять процесс профессиональной подготовки будущих учителей начальных классов.*

**Ключевые слова:** профессиональная подготовка, личностные качества, готовность к профессиональной деятельности, учитель начальных классов, компетентность.

*The actual direction in the formation of readiness of future primary school teachers for professional activity is the development of appropriate training technology which aims to bridge the gap between theoretical knowledge, professional skills and the skills of a future specialist. A special role belongs to pedagogical conditions, which allow to effectively carry out the process of professional training of future primary school teachers.*

**Keywords:** *professional training, personal qualities, readiness for professional activity, primary school teacher, competence.*

Процесс профессиональной подготовки учителя всегда дифференцирован, что проявляется и в разнообразии мотивов выбора профессии, и в степени включенности в профессию, и в результатах самой профессиональной деятельности. А это значит, что необходимы разнообразные маршруты подготовки будущего специалиста.

Профессиональная подготовка будущего учителя становится в настоящее время предметом многих исследований, что обусловлено повышением требований к педагогу как специалисту в условиях кардинальных изменений в обществе и, соответственно, – к качеству его подготовки к самостоятельной педагогической деятельности. В современной науке понятие «профессиональная подготовка» связывается с профессиональным обучением и отражает процесс овладения знаниями, умениями и навыками, необходимыми для самостоятельной профессиональной деятельности.

За последние годы существенно повысились требования, предъявляемые обществом к педагогу новой формации. Учитель новой формации – это духовно развитая творческая личность, обладающая способностью к рефлексии, профессиональными навыками, педагогическим даром и стремлением к новому. В идеале, учитель должен ясно понимать саму ценность образования, прекрасно знать собственный предмет, педагогику и психологию, использовать личностно-ориентированные педагогические методы и обладать мотивацией к дальнейшему росту и развитию своей личности [2].

В связи с этим необходимы: а) профессиональная направленность личности; б) компетентность личности учителя; в) нравственная позиция личности; г) инновационная и творческая деятельность личности; д) адаптация учителя к условиям профессиональной деятельности [7].

Таким образом, подготовку учителя следует рассматривать как процесс комплексной организации учебно-воспитательных воздействий, направленных на формирование положительного отношения к педагогической профессии и обеспечивающих овладение системой методологических взглядов, убеждений, теоретических знаний и концепций, практических умений и навыков, необходимых для выработки основ педагогического мастерства. Процесс подготовки учителя, таким образом, направлен на формирование качеств личности и их дальнейшее развитие в ходе педагогической деятельности. При этом формируется социально активная личность, обладающая рядом психических свойств и нравственных качеств, необходимых для выполнения педагогических функций.

Интересна, на наш взгляд, в этом ключе концепция Г. Хозяинова по определению содержания профессионально-педагогического образования на основе теории содержания образования М. Скаткина и И. Лернера. Согласно данной концепции содержание педагогического образования охватывает как общую, так и специальную часть, относящуюся к данной профессии. Между всеми компонентами имеются взаимосвязи, которые можно проследить и по уровням овладения указанными составляющими. Культурологическая концепция содержания образования, соответствующая установкам гуманистического мышления рассматривает его как педагогически адаптированный социальный опыт человечества, тождественный по своей структуре человеческой культуре [3].

Согласно этой концепции содержание образования состоит из четырех структурных элементов: опыта познавательной деятельности (знания); опыта репродуктивной деятельности, фиксированной в форме способов ее осуществления (умения и навыки); опыта творческой деятельности (решение проблемных ситуаций); опыта осуществления

эмоционально-ценностных отношений. Все перечисленные компоненты содержания образования выполняют разные функции в развитии личности. Но И.Лернер и И. Журавлев отмечают особый характер четвертого компонента содержания образования или опыта эмоционально-ценностного отношения к миру и подчеркивают, что именно четвертый компонент должен быть первым, так как переживание предвосхищает действие. Бесспорно, опыт творческой деятельности и опыт эмоционально-ценностного отношения к миру, как компонентов образования, главным образом, и должны определять воспитывающий характер обучения будущего учителя [1].

Способом и условием их усвоения является переживание, осмысление и принятие ценностей общественного и индивидуального педагогического сознания, ценностей педагогической деятельности, педагогической культуры. Сегодня мы наблюдаем прогрессивные тенденции в развитии педагогического образования. Например, появление гибких технологий, ориентированных на субъектность, творческую индивидуальность будущих специалистов, активизацию их внутренних ресурсов и др.

Ведущая идея исследования заключается в том, что формирование готовности учителя начальных классов реализуется при создании образовательной среды вуза, когда студенты на основе полученных знаний и умений способны осуществлять функции социализации учащихся, что актуализирует их собственную активность и творческий потенциал. Исходя из этого, в процессе подготовки учителя начальных классов необходимо использовать активные методы и приемы обучения: проведение интерактивных лекций, а именно использование метода «вопрос-ответ» во время работы со студентами на протяжении лекции; внедрение в ходе практических занятий таких форм работы как «круглый стол», «мастерская», где студенты в ходе обсуждения решают важные проблемы специальности на основе собственных самостоятельных наработок; проведение диспутов, дискуссий, анализу педагогических ситуаций; преобразование самостоятельной работы студента, исполнение индивидуального научно-исследовательского задания, как обязательной составляющей изучения конкретной учебной дисциплины; использование на занятиях презентаций, публикаций, web-сайтов, подготовленных студентами; использование в учебно-воспитательном процессе высшей школы ролевых и деловых игр, кейс-методов, «мозговой атаки», которые способствуют развитию активности, творчества, креативности педагога; проведение мастер-классов, тренинговых занятий, способствующих формированию профессиональной компетентности будущего учителя начальных классов; широкое использование мультимедийных средств в процессе чтения лекций и проведения практических занятий, электронных и разных видов опорных конспектов лекций, предоставления студентам учебной информации на электронных носителях, Интернет-поиск и тому подобное; использование элементов имитации, рефлексии, релаксации в ходе отдельных практических занятий; использование новых подходов к контролю и оцениванию достижений студентов, которые обеспечивают объективность и надежность [5].

Кроме того, при подготовке педагога важным является формирование профессиональных ценностных ориентаций, поскольку это важная составляющая профессиональной компетентности специалиста, которая определяет его конкурентоспособность в профессиональной деятельности в современных экономических условиях. Для успешного овладения студентами педагогических вузов вышеназванными качествами необходимо создание специальной социообразовательной среды, которую мы определяем как среду, представляющую собой многомерное пространство направлений, реализующих социальные функции, включающую в себя образовательные заведения и различные социальные институты, обеспечивающую социализацию личности.

Современные исследования в области создания научно-обоснованной системы профессиональной подготовки учителя получили освещение в работах С.Архангельского, Е. Белозерцева, Е. Богданова, И. Исаева, Н. Кузьминой, М.Левинной, А.Мищенко, А. Пискунова, В. Слостенина, А. Щербакова и др.

Условия формирования профессиональной культуры рассмотрены М. Виленским, А. Мудриком, Н. Никандровым и др. Сущность и процесс формирования педагогических умений раскрыты в работах О. Абдуллиной, Л. Буевой, Г. Воеводской, А. Ковалева, В. Слостенина, Л. Спирина и др. Содержание и структура педагогического мастерства представлены в трудах Ю. Азарова, И. Зязюна, В. Кан-Калика, О. Плахотник, Л. Сущенко, Н.Н. Тарасевича, Н. Щурковой, и др.

Выполнен ряд исследований, посвященных деятельностному подходу к профессиональной подготовке учителя (Г. Балл, В. Бахир, А. Вербицкий, Н. Кузьмина, Н. Печенюк, С. Смирнов, Н. Талызина и др.).

Итак, мы видим, что основной целью высшего образования является подготовка квалифицированного педагога соответствующего уровня и профиля, конкурентоспособного на рынке труда, свободно владеющего профессией и умеющего ориентироваться в смежных областях деятельности, готового к профессиональному росту, социальной и профессиональной мобильности. Перенос внимания с процесса обучения на его результат является одним из путей решения указанной проблемы обновления высшего образования. Это требует ориентации содержания и организации обучения на компетентностный подход и поиск эффективных механизмов его внедрения.

В активе педагогов и психологов, управленцев и практиков в русле компетентностного подхода к реализации задач профессиональной подготовки обоснованно объективное несоответствие между потребностями школьного начального образования и возможностями будущих специалистов по их реализации в профессиональной деятельности, обновленного комплекса производственных функций, в соответствии с запросами социума и действующего законодательства [4,6,8].

К проблеме формирования профессиональной компетентности будущих специалистов в процессе обучения в вузе обращаются многие ученые. Различные аспекты этой проблемы стали предметом научных исследований В. Баркаси, И.Бондаренко, Н.Босак, М. Васильевой, С. Витвицкий, А. Вознюк, Л.Голованчук, И.Дроздовой, А.Дубасенюк, А.Журавлева, Л.Карповой, С.Козак, А.Марковой, Г.Мельниченко, А.Палий, Л. Петровской, Е. Пометун, О.Плахотник, Л. Пуховской, С.Савельевой, Н.Саенко, С.Сысоевой, Н. Талызиной, Л. Шевчук и др.

Компетентностный подход в системе образования является предметом научного исследования И. Бабина, П. Бачинского, Н. Бибик, О.Бигич, Г. Гавришак, И. Гудзик, Н.Дворниковой, И. Драча, Я. Кодлюк, Е. Локшиной, С. Николаенко, О. Овчарук, Л. Пильгун, Е.Пометун, И. Родыгина, А.Савченко, А. Садовник, Л. Сень, С. Сысоевой, Г. Терещук, С. Трубачеваой, Н. Фоменко и др.

В исследованиях украинских ученых А.Алексюка, Н.Бибик, Е.Биды, В.Бондаря, И.Зязюна, А.Савченко и других ученых рассмотрено различные аспекты проблемы готовности будущих учителей начальной школы к решению типовых задач производственной деятельности. Ведущее место в исследованиях последних лет занимают вопросы формирования различных групп умений учителей начальной школы (Н.Воскресенская, О.Коханко, А.Лозенко и др.) совершенствование уровня профессиональной подготовки на этапе обучения в заведениях высшего образования (О.Матвиенко, С.Мартиненко, Л.Хоружа и др.), организации педагогического процесса при подготовке будущих учителей начальной школы средствами традиционных и инновационных технологий (В.Вонсович, П.Гусак, И.Дычківська, О.Комар, Л.Пироженко, Е.Пометун и др.) [4, 9].

Концептуальные изменения дидактико-методического обеспечения личностно-ориентированного обучения, необходимость создания условий для формирования у учащихся личностного смысла учебной деятельности, готовность учителя строить индивидуальные траектории обучения младших школьников на основе компетентностного подхода, направляют содержание подготовки студентов в заведениях высшего образования на соблюдение требований стандартов. Поэтому комплексные квалификационные умения

бакалавра начального образования служат ориентиром для выбора форм, методов и средств деятельности будущих специалистов на основе практико-ориентированного обучения.

Компетентностным подходом к подготовке будущего учителя начальной школы детерминировано смещение акцентов по усвоению определенных государственными стандартами знаний, умений и навыков на формирование способности практически действовать, принимать решения, применять эффективные педагогические технологии в ситуациях профессиональной деятельности и отстаивать активную жизненную позицию во всех сферах общественной жизни, а также стремление к непрерывному самообразованию и рефлексии [6].

Соответственно, критерием определения качества профессиональной подготовки возникает профессиональная компетентность учителя, в которой отчетливо отражен весь спектр государственных требований к специалистам XXI века. В структуре образовательно-профессиональной программы профессиональной подготовки типовые задачи деятельности выступают обобщенными модулями для проверки уровня готовности выпускников к выполнению каждой из профессиональных функций.

Результаты анализа работ исследователей в области инновационных преобразований в содержании образования в целом и профессиональной подготовки, в том числе (Т.Алексеенко, И.Зимня, Л.Кекух, Л.Коваль, О.Комар, С.Сисоева, И.Титаренко и др.) Свидетельствуют о пролонгированности нововведений в организации и реализации педагогического процесса в заведениях высшего образования в направлении его парадигмальных изменений для содержательно-процессуального обеспечения эффективной подготовки конкурентоспособного специалиста согласно запросам рынка труда.

Ведущая идея исследования заключается в том, что формирование готовности учителя начальных классов реализуется при создании образовательной среды вуза, когда студенты на основе полученных знаний и умений способны осуществлять функции социализации учащихся, что актуализирует их собственную активность и творческий потенциал. Исходя из этого, в процессе подготовки учителя начальных классов целесообразно использовать активные методы и приемы обучения: проведение интерактивных лекций, а именно использование метода «вопрос-ответ» во время работы со студентами на протяжении лекции; внедрение в ходе практических занятий таких форм работы как «круглый стол», «мастерская», где студенты в ходе обсуждения решают важные проблемы специальности на основе собственных самостоятельных наработок; проведение диспутов, дискуссий, анализу педагогических ситуаций; преобразование самостоятельной работы студента, исполнение индивидуального научно-исследовательского задания, как обязательной составляющей изучения конкретной учебной дисциплины; использование на занятиях презентаций, публикаций, web-сайтов, подготовленных студентами; использование в учебно-воспитательном процессе высшей школы ролевых и деловых игр, кейс-методов, «мозговой атаки», которые способствуют развитию активности, творчества, педагогического мастерства, креативности педагога; проведение мастер-классов, тренинговых занятий, способствующих формированию профессиональной компетентности будущего учителя начальных классов; широкое использование мультимедийных средств в процессе чтения лекций и проведения практических занятий, электронных и разных видов опорных конспектов лекций, предоставления студентам учебной информации на электронных носителях, Интернет-поиск и др.; использование элементов имитации, рефлексии, релаксации в ходе отдельных практических занятий; использование новых подходов к контролю и оцениванию достижений студентов, которые обеспечивают объективность и надежность [2, 5].

Кроме того, при подготовке педагога важным является формирование профессиональных ценностных ориентаций, поскольку это важная составляющая профессиональной компетентности специалиста, которая определяет его конкурентоспособность в профессиональной деятельности в современных экономических условиях. Для успешного овладения студентами педагогических вузов вышеназванными

качествами необходимо создание специальной социообразовательной среды, которую мы понимаем как среду, представляющую собой многомерное пространство направлений, реализующих социальные функции, включающую в себя образовательные заведения и различные социальные институты, обеспечивающие социализацию личности.

В ходе поисковой работы мы определили, что используя возможности инновационных методов обучения, в процессе профессиональной подготовки будущего учителя начальных классов необходимо обеспечить нужные педагогические условия: активизация познавательной деятельности студентов; мотивирование и стимулирование будущих специалистов педагогической сферы к учебной деятельности; моделирование профессиональных умений будущего специалиста; удовлетворение профессиональных образовательных интересов и потребностей; развитие творчества, критического мышления; умение проявить свои личностные и профессионально важные качества; обеспечение возможности к обучению на протяжении жизни; формирование профессиональной мобильности, креативности, компетентности и конкурентоспособности будущих учителей начальных классов на рынке труда.

Технологический подход в образовании является залогом успеха адаптации высшего образования к требованиям Болонского процесса. Использование педагогических технологий, инновационных методов обучения в образовательном процессе высшей школы предоставит возможность значительно повысить качество профессиональной готовности будущего учителя начальных классов, обеспечить его конкурентоспособность на мировом рынке труда, активное участие в европейском пространстве высшего образования.

Таким образом, подготовка будущего учителя начальной школы к профессионально-педагогической деятельности представляет собой сложную, многокомпонентную педагогическую систему, направленную на преодоление разрыва между теоретическими знаниями и профессиональными действиями будущего учителя.

Важными условиями подготовки будущих учителей начальных классов к реализации профессиональной готовности является: создание интеллектуальной среды в процессе учебной деятельности студенческой группы; субъект-субъектное взаимодействие преподавателя и студентов в процессе учебной деятельности студенческой группы; создание учебных ситуаций, способствующих формированию и развитию перцептивных и рефлексивных умений студентов; создание ситуаций востребованности лидерских качеств студентов в группе и стимулирование их проявления в учебной деятельности.

### ИСТОЧНИКИ И ЛИТЕРАТУРА

1. Государственный общеобязательный стандарт начального образования. Утверждён Постановлением РК от 23.08.2012 г. № 1080 <https://tengrinews.kz/zakon/>.
2. Зязюн И.А. Педагогическая техника учителя. Школьные технологии. 2005. №6.
3. Лернер И.Я. Дидактические основы методов обучения. М.: Педагогика, 1981. 186 с.
4. Пометун О. Компетентнісний підхід – найважливіший орієнтир розвитку сучасної освіти / О. Пометун // Рідна школа. 2005. № 1. С. 65–69.
5. Савельева С.С. Педагогические условия формирования профессиональной компетентности учителя в образовательном процессе вуза: монография. Воскресенск, 2014. 160 с.
6. Савченко О.Я. Упровадження компетентнісного підходу в початкову освіту: здобутки і нерозв'язані проблеми / О. Савченко // Рідна школа. 2014. №4-5. С. 12-16.
7. Слостенин В.А. и др. Педагогика Учеб.пособие для студ. высш. пед. учеб. заведений / В. А. Слостенин, И. Ф. Исаев, Е. Н. Шиянов; Под ред. В.А. Слостенина. М.: Издательский центр "Академия", 2013. 576 с.
8. Хомич Л. О. Професійно-педагогічна підготовка вчителя початкових класів / Л. О. Хомич. К. : Магістр, 1998. 198 с.
9. Хоружа Л. Л. Етична компетентність майбутнього вчителя початкових класів : теорія і практика : [моногр.] / Л. Л. Хоружа. К. : Інститут педагогіки АПН України, 2003. 319 с.

## ВЧИТЕЛЬ ЯК ЕФЕКТИВНИЙ ЛІДЕР ОСВІТНЬОГО СЕРЕДОВИЩА НУШ

*У статті досліджено теорію лідерства у освітньому менеджменті. Проаналізовано український та зарубіжний досвід питань управління освітою. Проаналізовано стилі управління та сучасні тенденції у аспекті лідерського управління освітнім процесом.*

**Ключові слова:** лідер, вчитель, ефективне управління, освітнє середовище, стилі управління, нова українська школа.

*The article explores the theory of leadership in educational management. Ukrainian and foreign experience of educational management issues are analyzed. Management styles and current trends in leadership in the educational process are analyzed.*

**Keywords:** leader, teacher, effective management, educational environment, management styles, new Ukrainian school.

**Актуальність проблеми.** Необхідність підготовки високо професійних управлінців у галузі освіти актуалізується нині в гостру державну проблему. Освітнє середовище потребує ефективного лідера, який акумулюючи у собі кращі управлінські якості зможе адекватно реагувати на педагогічні виклики, що диктує сучасне суспільство, а саме нова українська школа.

**Вступ.** У вітчизняній і зарубіжній спеціальній літературі спостерігається значний інтерес до питань управління освітою, якості педагогічної діяльності, а особливо у тому числі педагогічною майстерністю. Водночас проблему формування педагогічної управлінської лідерської культури не розкрито в усій її складності.

**Мета статті** – дослідити особливості діяльності вчителя-лідера в умовах нової української школи.

**Завдання,** які ми поставили для написання статті, це насамперед: проаналізувати вітчизняний та зарубіжних дослідників, що займаються вивченням питання управлінського лідерства в освіті; визначити особливість педагогічної діяльності вчителя в умовах ефективного лідерства в новій українській школі.

Питання формування та реалізації лідерського потенціалу в управлінні організацією та освітньому менеджменті стало предметом праць І.Адізеса [1], П.Друкера [4]. Зокрема, І.Адізес розкрив особливості функціонального навантаження лідера в концепції «changemanagement» через авторську формулу ефективного менеджменту.

Теоретик М.Барбер переосмислив потребу лідерства в сучасному мінливому контексті освітнього середовища, однак його концепція не містила проблеми адміністрування в освіті. На думку вченого, у процесі реалізації освітніх змін кожен педагог, будучи частиною дієвих професійних педагогічних спільнот, є носієм лідерської ролі.

Теоретики М.Генсон [2], Т.Серджіованні, Ш.Такер працювали над класифікацією та систематизацією адміністративних ролей освітніх управлінців, вибудували методологічну рамку визначення стилю освітнього лідерства.

Вітчизняні дослідження кінця ХХ – початку ХХІ ст. детермінують феномен педагогічного лідерства як нову освітню парадигму. Зокрема, С.Калашнікова ґрунтовно проаналізувала національні моделі професійної підготовки в освіті. Методологічно місткими є авторські класифікації освітнього лідерства В.Громова. Позитивно оцінюючи наукові доробки вітчизняних учених, зазначимо, що питання результативності стилів освітнього лідерства в процесі впровадження освітніх змін з урахуванням специфічних обставин організаційного середовища ще не поставало предметом комплексного дослідження у вимірі предметно-методологічного поля науки державного управління.

**Основна частина.** Особливість діяльності сучасного вчителя полягає в тому, що він постійно перебуває в центрі групової активності. Одночасно чи по чергову він має виконувати ролі керівника, організатора, наставника, ментора, супервізора, консультанта, дослідника, доповідача та ін. Ефективність діяльності вчителя в кожній із цих ролей передбачає сформованість у нього лідерських якостей.

Дослідники С. Заккаро, Д. Дей та С. Халпін до ключових лідерських якостей відносять когнітивні здібності, екстраверсію, самосвідомість, емоційну стабільність, відвертість, мотивацію, соціальний інтелект, емоційний інтелект, самоконтроль та вміння розв'язувати проблеми.

Сучасна наука освітнього менеджменту стає все більш особистісно орієнтованою – значна увага теоретиків управління фокусується на лідері та його особистісних якостях. Освітнє лідерство – тип лідерства відповідно до основних видів суспільної діяльності (так зване галузеве лідерство). У галузі освіти ефективність функціонування організації та ефективне використання людських ресурсів значною мірою залежить від лідерських якостей управлінця.

На нашу думку, саме особистісно-професійна готовність управлінців і педагогів до інноваційної діяльності стає головною умовою готовності системи управління освітою до забезпечення безперервності інноваційних процесів в освіті. Процес управління освітньою зміною ускладнюється тим, що, порівняно з іншими галузями, зміни в освіті дуже часо-, ресурсозатратні, мають високий рівень стохастичних наслідків, потребують гнучкого планування. Освітні зміни тісно пов'язані з людським фактором: учасниками змін є люди, а об'єктом виступає система міжлюдських відносин – навчально-виховний процес в умовах нової української школи.

Основні стилі управління, на думку І.Адзіеса, є комбінацією чотирьох функцій, які повинні виконуватися, щоб організація розвивалася. Якщо одна з цих функцій не виконується зовсім, це породжує дисфункціональність усієї системи управління. Теоретик І.Адзіес переконаний, що система управління особливо специфічна в галузі освіти і культури, але свою авторську формулу управління називає придатною для будь-якої сфери, де відбуваються зміни.

На думку вченого, лідер – це той, хто успішно виконує як мінімум дві означені функції. Крім того, стиль лідерства має відповідати характеру, етапу впровадження актуального завдання та конкретному життєвому циклу організації. Якщо певна функція в управлінській діяльності керівника проявляється успішно, у формулі його стилю І.Адзіес пропонує вписати велику літеру, відповідну успішно виконуваний функції; якщо на достатньому рівні – малу літеру (р, а, е або і), якщо не проявляється – мінус (-).

Зазвичай структура освітньої управлінської піраміди в будь-якій галузі, стверджує І.Адзіес, дуже проста – на вершині перебувають носії Е-функції (у нашій системі – це реалізатори 1-го порядку, які повноважні визначати стратегічний курс), на рівень нижче – управлінці-носії А-функції (реалізатори 2-го порядку, які забезпечують реалізацію рішень), біля основи піраміди – виконавці – носії доміанти Р-функції (реалізатори 3-го порядку).

Однак ми погоджуємось із точкою зору І.Адзіеса, що така піраміда наразі є дещо застарілою і не спрацює достатньо ефективно, адже придатна лише для рішень рутинного характеру. До того ж, як свідчить практика, з часом у такій піраміді дуже швидко зростає кількість носіїв А-функції, не на користь носіям Е- та Р-функцій. Таким чином, за попереднього обсягу роботи, кількість людей, які слідкують за процесом виконання, невпинно зростає. Це ускладнює прийняття рішень та впровадження їх у дію. Найчастіше, коли носій стилю-А – отримує підвищення і починає відповідати за виконання Е-функції, не варто очікувати, що він швидко перетвориться в успішного виконавця Е [1, с. 163].

Важливо, щоб управлінець-лідер зміг виконувати успішно функції – передусім І, потім – Е (у сучасних мінливих умовах поза залежністю від того, реалізатором зміни якого порядку він є). В ідеалі він має бути носієм РаЕІ-стилю. Як свідчить практика, це трапляється рідко – кращі спеціалісти не завжди є здібними інтеграторами. Американський психолог Д.Гоулман,



дослідивши різні складові емоційного інтелекту [3], дійшов висновку, що управлінці в різних галузях діяльності застосовують на практиці 6 стилів лідерства. Через акцент на міжособистісні фактори вважаємо ці типи дуже придатними для галузі освіти.

Як бачимо, крім директивного стилю, доцільного лише в кризових ситуаціях та в умовах нагального впровадження особливо важливих змін, у жодній вище сформульованій нами формулі лідерства немає домінуючої бюрократичної складової «А-функції». Але в кожній формулі присутня інтегративна складова більшою (I) чи меншою мірою (i). Цікаво, що носіїв стилю РаЕІ І.Адзіс називає державними діячами (які «думають про наступні покоління, а не наступні вибори»), а РаЕІ – лідерами перетворень.

Те, що в жодному проаналізованому вище стилі лідерства немає формули РаЕІ, свідчить про доцільність поєднання деяких стилів у процесі управління змінами. Трактують менеджменту як дотримання сценарію, а не його написання, применшують значення повноважень з урядування для багатьох освітніх управлінців.

Тобто зміст самого поняття освітнього провідника можна ототожнювати зі змістом категорії результативного освітнього лідера. Педагогічне лідерство нерозривно пов'язане з менеджментом або з так званим організаційним лідерством, яке полягає в оптимізації використання ресурсів навчального закладу та освітньої системи загалом і координації професійної діяльності педагогів зокрема. «Освітнє лідерство» у вузькому розумінні є невід'ємною частиною централізованої системи управління освітою.

Досвід реформування школи в Україні свідчить, що, крім повноважень керівника в освіті, держава має нормативно визначити баланси повноважень і відповідальності всіх, хто бере участь в управлінні, – органів влади, керівників, колективних органів управління закладами освіти, керівників органів структурних підрозділів, органів самоврядування тощо. Крім того, під кожне повноваження потрібно надати належне ресурсне забезпечення. Ми погоджуємося з точкою зору дослідниці С.Калашнікової, що розвиток лідерського потенціалу – ключове завдання у світлі реформування державної служби в Україні [5, с. 109].

Вітчизняна модель лідерства тільки починає складатися як відповідь на суспільні вимоги [6, с. 107]. Сьогодні в Україні, як перший крок в окресленому напрямі, гостро постало питання про практичне втілення концепції організаційного навчання на освітній ниві.

Вплив стилів лідерства за Д.Гоулманом на ефективність змін в освіті [3] лідерському підході, забезпечить перехід окремого навчального закладу і освітньої системи в цілому в режим розвитку на основі скоординованої перебудови функціонального, організаційно-структурного, особистісно-професійного компонентів відповідно до стратегічних цілей становлення інноваційного суспільства, в якому кожна особистість буде готовою до інноваційної діяльності. У такому суспільстві освіта має не лише чутливо сприйняти інновації, а бути повністю інноваційною за своїм змістом.

Якщо лідерство передбачає постановку мети, то менеджмент сприяє її реалізації. Для освітнього управлінця важливо мати такі лідерські компетентності, як здатність виконувати Е- та І-функції успішно, менеджерські вміння щодо успішного здійснення Р-функції і, на достатньому рівні, – А-функції. Кожен освітній управлінець за умови поінформованості про стилі та функціональне значення освітнього лідерства, розуміння можливостей самоменеджменту та методик безперервної освіти зможе сформувати в собі відповідний ситуації управлінський стиль та непомітно регулювати його у разі потреби.

Сьогодні акцентуємо увагу на багатоаспектності таких проявів освітньої лідерської культури педагога, усвідомлення суті яких допомагає визначенню змісту зазначеної дефініції:

1. Сутність лідерського потенціалу педагога становить собою органічну єдність і переплетіння феноменів управлінської свідомості з її загально-історичними, психологічними й політичними елементами та практичних феноменів, до яких належать усі різновиди освітньої управлінської діяльності.

2. Виключно важливим методологічним принципом побудови теорії розвитку педагогічної лідерської культури вчителя є виробництво цінностей у галузі управління

освітнім процесом в межах навчального курсу, необхідних системі освіти для розвитку; управлінська культура наділена основною функцією - нормативно-регулятивною, що полягає в гуманізації відношень.

3. Управлінська культура вчителя-лідера є соціальним утворенням і може бути предметом теоретичних досліджень різних дисциплін: філософських, соціологічних, психологічних, педагогічних.

4. Змістове трактування педагогічної лідерської культури містить такі аспекти: управлінська культура як цінність, як процес, як результат. Ціннісна характеристика передбачає розгляд управлінської культури як цінності суспільної й особистісної.

В «Енциклопедії освіти» зазначено, що лідерство вчителів зазвичай спирається на їхні індивідуальні вміння у двох площинах: професійній та соціальній. У професійній сфері вчителі мають продемонструвати глибокі знання свого предмета та загальну ерудованість, а також методичну компетентність. На соціальному рівні лідерство потребує здатності формувати теплі міжособистісні стосунки та мотивувати групу чи окремих її членів підтримувати, приймати безпосередню участь у класних, шкільних та позашкільних проектах.

**Висновки.** Підсумовуючи вищесказане, щоб стати справжнім сучасним вчителем-лідером потрібно бути готовим пройти нелегкий шлях, а саме: володіти активними методами навчання і технологією модерації; володіти інформаційно-комунікативними технологіями; володіти технологією проектування уроку; вміти управляти мотивацією; займати активну життєву позицію; бути відкритим до інновацій; постійно вчитися; бути самостійним, цілеспрямованим; бути партнером для своїх учнів і колег; бути творчою особистістю. Учитель-лідер повинен мати високий рівень культури спілкування, яка проявляється в його умінні вислухати партнера по спілкуванню, швидко і ефективно встановити контакт з учнями, батьками, колегами, керівництвом. Під час спілкування вчитель повинен виявляти уважність і доброзичливість до співрозмовника.

### ДЖЕРЕЛА ТА ЛІТЕРАТУРА

1. Адизес И. Стили менеджмента – эффективные и неэффективные / И. Адизес. – М. : Альпина Бизнес Букс, 2009. – 199 с.
2. Генсон М. Е. Керування освітою та організаційна поведінка / Марк Е. Генсон. – Львів : Літопис, 2002. – 384 с.
3. Гоулман Д. Эмоциональное лидерство: Искусство управления людьми на основе эмоционального интеллекта / Д. Гоулман. – М. : Альпина Паблшер, 2015. – 301 с.
4. Друкер П. Практика менеджмента/ Питер Друкер. – М. : Вільямс, 2001. – 398 с.
5. Єльнікова Г. В. Управлінська компетентність / Г.В. Єльнікова. – К. : Ред. загальнопед. газ., 2005. – 128 с.
6. Жерносек І.П., Колібабчук В.З. Організація відділом освіти науково-методичної роботи в районі. – К.: ВПОЛ. 2001. – 100 с.

*Науковий керівник: доктор педагогічних наук,  
кандидат філологічних наук, доцент Нежива Л.Л.*

## ПІДГОТОВКА МАЙБУТНІХ ПЕДАГОГІВ ДО ОРГАНІЗАЦІЇ ПОЗАУРОЧНОЇ ВИХОВНОЇ РОБОТИ

*У статті охарактеризовано сутність понять «освіта», «виховання» та «готовність учителя початкових класів до позаурочної виховної роботи». Розкрито зв'язок освіти і виховання та критерії готовності педагога до організації позаурочної виховної роботи.*

**Ключові слова:** виховання, позаурочна виховна робота, позакласна робота, позашкільна робота; готовність майбутніх учителів до позаурочної виховної роботи.

*The article describes the essence of the concepts of "education", "upbringing" and "readiness of elementary school teachers for extra-curricular educational work." Relationship between education and upbringing and criteria of teacher's readiness to organize extracurricular educational work are revealed.*

**Key words:** upbringing, after-hour educational work, out-of-class work, out-of-school work, readiness of the future teachers for after-hour educational work.

**Постановка проблеми.** В час змін змісту і технологій виховання в нашій державі значно зростає соціальна значущість праці вчителя, роль його особистості у вихованні підростаючого покоління. З кожним роком в державі з'являються нові пріоритети розвитку освіти, основою яких є «особистість, суспільство, нація, держава», визначальним чинником «відтворення і нарощування інтелектуального, духовного і економічного потенціалу народу, виховання патріота і громадянина України». В державі створено правову базу, прийнято низку законів про освіту, з-поміж них і Закон про позашкільну освіту, в якому одним із провідних завдань визначено «створення умов для творчого, інтелектуального, духовного і фізичного розвитку учнів у позаурочний час».

**Аналіз останніх досліджень і публікацій.** Проблема організації виховного процесу в позаурочний час у сучасній школі досліджувалась у різних аспектах, а саме: визначення концептуальних засад організації позаурочної виховної роботи (Гончаренко С.І., Новосельський В.Ф., Оржеховська В.М., Постовий В.Г., Хлебнікова Л.О., Чорна К.І. та ін.); позаурочна робота в системі діяльності школи (Вульфів Б.З., Караковський В.М., Красовицький М.Ю., Мартиненко С., Осипенко М., Сидорків А.М. та ін.); зв'язок позаурочної виховної роботи вчителя з роботою позашкільних закладів (Вербицький В., Кириленко С.В., Науменко Р.А., Пустовіт Г.П., Сущенко Т.І. та ін.); психологічні аспекти організації позаурочної роботи в сучасній школі (Бех І.Д., Борщевський М.Й., Гречишкіна А.П., Колбановський Л.В., Крутьонький О.Є., Максименко С.Д., Прайман Б.Д., Соколова Л.С. та ін.); проблема змісту і напрямків позаурочної виховної роботи (Вербицький В., Дем'янюк Т.Д., Докукіна О., Ігнатенко П.Р., Канишевська Л.В., Капська А.Й., Кобзар Б.С., Мартинюк І.В., Рибалка В.В., Свириденко С.О., Стрілька В.В., Федоренко Д.Т., Чорна К.І., Щербань П.М. та ін.)

**Мета статті** – теоретичне обґрунтування готовності студентів до позаурочної виховної роботи з молодшими школярами.

**Виклад основного матеріалу.** Для розкриття сутності ознаки виховного процесу доцільно поняття «виховання» показати у зв'язку з поняттям «освіта» коли в процесі навчання і виховання особистість по-справжньому освічується, тобто розкриває в собі розумові, морально-духовні та фізичні сили [1].

Поняття «освіта» від самого початку розвивалося в контексті антропології та філософії. Згідно з таким підходом, сили особистості мають орієнтуючись на певний образ людини. Останній може ототожнюватися із всебічно розвиненою особистістю, або, як у

християнській етиці, орієнтуватися на досконалість, що дорівнює абсолюту, чи на набуття людиною образу людського. Таким чином, освіта завжди пов'язується з особистістю. Хоча освіта й визнає як необхідну передумову свого існування зовнішні моменти, що чинять на неї певний вплив, але цей процес освоєння світу відбувається в межах особистості. Водночас освіта виступає внутрішнім процесом, який розвивається під впливом внутрішніх бажань та інтересів особистості. Зовнішнє коло явищ може лише підготувати процес освіти, тоді як безпосередній освітній розвиток відбувається в межах суб'єкта і завдяки його особистісним зусиллям.

Виховання – це складний і багатофакторний процес, що залежить від низки об'єктивних і суб'єктивних чинників [3, с. 243]. До об'єктивних чинників слід віднести соціально-історичні особливості, культурні традиції країни, прийняту в ній систему освіти. До суб'єктивних індивідуальні якості педагогів, рівень їхньої педагогічної майстерності, професійна компетентність вчителя, в тому числі володіння педагогічною технологією, психологічні особливості та ціннісні орієнтації учасників виховного процесу. Виховні завдання вирішуються за допомогою певних методів, які складають інструментарій педагогів.

Для того щоб ознайомитись з ефективною організацією позаурочної виховної роботи сучасної школи, спочатку треба вивчити питання щодо сутності виховного заходу. Означена проблема була предметом аналізу вчених: Бех І.Д., Гапон Ю.А., Красовицький М.Ю. У процесі оцінювання діяльності вихователя саме виховний захід перебуває в центрі уваги. У психолого-педагогічній літературі поняття «виховний захід» використовується для позначення різних видів і форм виховної діяльності вчителя. Однак зараз захід не відповідає повністю поставленій меті, а лише відтворює її фрагментарно.

На основі аналізу сучасних педагогічних джерел позаурочну виховну роботу ми розуміємо як поєднання позакласної і позашкільної роботи, як взаємодію двох важливих ланок виховання (позакласної і позашкільної), спрямованої на досягнення єдиної мети – гармонійного розвитку дітей та молоді. Одна з відмінностей позакласної роботи, що вона дозволяє збільшити час цілеспрямованого педагогічного впливу на учнів. При цьому зміст, методи і організаційні форми позаурочної роботи менш регламентовані ніж у навчальному процесі. Вчитель початкових класів має можливість спроектувати різносторонню позакласну роботу, задовольнити потреби кожної дитини в активності, у спілкуванні з однолітками, що не завжди є можливим на уроках.

У позаурочній роботі реалізується загальна мета і завдання процесу виховання. Основними закономірностями виховної роботи в позаурочний час є: обумовленість виховання суспільними потребами та умовами життя; взаємозалежність виховання, навчання, освіти та розвитку особистості; визначальна роль діяльності у спілкуванні та вихованні особистості; залежність виховання від вікових та індивідуальних особливостей учня; взаємозв'язок учня і колективу класу у виховному процесі [4].

Аналіз літератури з проблеми професійно-педагогічної підготовки дозволив встановити взаємозв'язок виховної діяльності вчителя початкових класів із процесом його підготовки та станом готовності до її здійснення. Підготовка виступає засобом формування готовності до діяльності, готовність є результатом і показником якості підготовки і реалізується та перевіряється у діяльності; діяльність виступає метою підготовки і водночас виконує функції її регулювання й корекції.

Під готовністю до виховної діяльності ми розуміємо сукупність спеціальних знань, умінь та навичок, необхідних для ведення виховної роботи у школі, виявлення стану особистості молодого спеціаліста. Готовність до виховної діяльності – це не лише запас професійних знань, умінь і навичок, а й такі риси особистості, які забезпечують успішне виконання професійних функцій: переконання, педагогічна спрямованість думки, інтереси, професійна пам'ять, мислення, увага, педагогічні здібності, працездатність, емоційність, моральний потенціал особистості.

Підсумком готовності студентів до виховної роботи є професійно-виховна компетентність, яка об'єднує такі чинники (види компетенцій): когнітивно виховна (у галузі теорії і методики виховного процесу, у галузі фахових предметів); конструктивно-виховна (у галузі процесів прогнозування, планування); регулятивно-оцінна (самооцінка підготовленості, рівня вихованості, визначення шляхів професійного самовдосконалення) [2, с. 64].

**Готовність учителя початкових класів до позаурочної виховної роботи** – це інтегроване поняття, що передбачає єдність теоретичної, практичної і морально-етичної підготовки майбутнього вчителя початкових класів до здійснення всіх видів виховної діяльності з учнями в позанавчальний час, установлення творчих зв'язків із різноманітними позашкільними закладами у справі виховання молодших школярів.

Когнітивно-виховна компетенція передбачає наявність у студентів знань про сутність позаурочної виховної роботи, форм і методів позаурочної виховної роботи, напрямків позаурочної виховної роботи в початковій школі. Когнітивно-виховна компетенція включає вміння добирати форми і методи позаурочної виховної роботи в початковій школі, вміння визначати напрямки позаурочної виховної роботи, вміння добирати адекватні методики позаурочної виховної роботи.

Конструктивно-виховна компетенція вчителя початкових класів означає теоретична обізнаність про зміст і форми планування позаурочної виховної роботи, розуміння сутності педагогічного спілкування у процесі позаурочної виховної діяльності. Включає вміння планувати позаурочну виховну роботу і складати сценарії, вміння аналізувати результати здійснюваної позаурочної виховної роботи, реалізувати заплановані позаурочні виховні заходи.

Регулятивно-оцінна компетенція передбачає наявність відповідних ціннісних орієнтирів у майбутнього фахівця початкової школи, обізнаність з методиками самооцінками, самоаналізу, самоконтролю, прагнення до постійного професійного самовдосконалення вчителя-вихователя (самоосвіта, самовиховання, саморозвиток). Регулятивно-оцінна компетенція передбачає вміння адекватно оцінювати свою виховну компетентність, вміння контролювати, критично аналізувати результати позаурочної виховної роботи з дітьми, вміння визначити шляхи професійного самовдосконалення, самовиховання [2, ст.65].

**Висновки.** Можливості виховної роботи вчителів початкової школи на наш час дуже розширені. Для ефективної виховної роботи педагог має підбирати правильний інструментарій, який буде не лише допомогти досягти поставленої мети, а й буде цікавий та актуальний для дітей.

Кінцевим результатом готовності студентів до позаурочної виховної роботи, на наш погляд, є професійно-виховна компетентність, яка обіймає такі чинники (види компетенцій):

- когнітивно-виховна (в галузі теорії і методики виховного процесу, в галузі фахових предметів);
- конструктивно-виховна (в галузі процесів прогнозування, планування);
- регулятивно-оцінна компетенція (самооцінка підготовленості, рівня вихованості, визначення шляхів професійного самовдосконалення) [2, с. 64].

### ДЖЕРЕЛА ТА ЛІТЕРАТУРА

1. Бех І. Д. Концепція виховання особистості / І.Д. Бех. – М.: Рад. шк., 1991. – С. 40-47.
2. Казанжи І. В. Підготовка майбутніх учителів початкових класів до позаурочної виховної роботи: дис. канд. пед. наук: 13.00.04 / І. В. Казанжи. – Миколаїв, 2002. – 236 с.
3. М'ясоїд П. А. Загальна психологія : навч. посіб. / П. А. М'ясоїд. – К.: Вища школа, 2000. – 476 с.
4. Савченко О.Я. Виховний потенціал початкової освіти / О.Я. Савченко. – К. 2009.
5. Сокольников Ю.П. Теория воспитательного пространства / Ю.П. Сокольников. – М., 1997.

*Науковий керівник: доктор педагогічних наук, доцент Мієр Т.І.*

### ЕЙДЕТИКА ЯК МЕТОД РОБОТИ З ОБДАРОВАНИМИ ДІТЬМИ

У статті розглядаються питання одного з методу роботи з обдарованими дітьми, питання пізнавальних процесів обдарованих школярів на молодшому етапі навчання. У статті представлено теоретичне обґрунтування проблеми в аспекті поглиблення наукових представлень по суті цих процесів і реалізації комплексу ефективних засобів, форм і методів організації навчально-пізнавальної діяльності обдарованих дітей. У процесі розгляду проблеми розвитку пам'яті обдарованих дітей виділяються види пам'яті та їх характеристики відповідно до вікових особливостей молодших школярів. У статті підкреслюється, що вдосконалення пам'яті в молодшому шкільному віці зумовлене перш за все набуттям під час учбової діяльності різних способів і стратегій запам'ятовування, пов'язаних з організацією і обробкою матеріалу, що запам'ятовується. Особливу цінність представляють з розвитку пам'яті обдарованих школярів на молодшому етапі навчання.

**Ключові слова:** ейдетика, обдарованість, молодший школяр, пізнавальний процес, талант, розвиток.

*The modern educational concept emphasizes the development of the creative personality of the student. Thus, the Concept of Secondary Secondary School of Ukraine provides for the organization of educational process on the basis of maximum consideration of individual abilities, inclinations, gifted children; organization of educational work of the school on the development of the essential forces of personality, abilities, talents, traits, qualities, relationships that would ensure the students success in creative activity.*

*Eidetics is a unique technique aimed at developing thinking, imagination, attention and memory. It attracts all possible resources of human memory for the use of the acquired knowledge in life. Eidetics contributes to the 31 harmonious development of both hemispheres, the person becomes more able to work and his psyche more stable. Through the use of eidetics, people are comfortable and free to acquire new knowledge.*

*The article deals with the issues of one of the methods of working with gifted children, the issues of cognitive processes of gifted schoolchildren at the younger stage of education. The article presents the theoretical substantiation of the problem in the aspect of deepening the scientific presented on the essence of these processes and the implementation of a complex of effective means, forms and methods of organizing educational and cognitive activity of gifted children. When considering the problem of memory development of gifted children, the types of memory and their characteristics are distinguished according to the age characteristics of younger students. The article emphasizes that the improvement of memory in primary school age is due primarily to the acquisition during the learning activities of various ways and strategies of remembering associated with the organization and processing of memorable material. Of particular value are the results of experimental work on the development of the memory of gifted schoolchildren at the younger stage of study.*

**Keywords:** eidetics, giftedness, junior high school student, cognitive process, talent, development.

**Постановка проблеми.** Сучасний стан соціального розвитку, динамічні зміни у всіх сферах людської діяльності призводять до зростаючої потреби суспільства у формуванні обдарованої творчої особистості з високим рівнем інтелектуального розвитку, творчих можливостей, здатних створювати та освоювати інновації в будь-якій галузі. Саме ця обдарована особистість є найбільшою цінністю у суспільстві.

Обдарованими ми називаємо людину, яка має значні природні здібності, схильності, талант. Творчість, звичайно, є у кожної особистості, потрібно лише створити правильні умови для її розкриття та розвитку.

Вирішення цього важливого завдання лежить насамперед у системі освіти та виховання, яка вимагає принципово нових підходів до навчання, виховання, організації позакласної роботи, постійного оновлення форм, методів, технологій, щоб ефективніше впливати на розвиток особистості дитини. Зокрема, на сучасному етапі велике значення мають віддалені форми роботи з обдарованими дітьми. Оскільки інформатизація освіти широко відома, це не тільки вирішення певних технологічних проблем оснащення навчально-виховного процесу у навчальній та позакласній роботі, а й створення відповідної інформації та освітній простір, який забезпечить освітні потреби, включаючи розвиток свого таланту через систему віддалених методів роботи.

**Аналіз останніх досліджень і публікацій.** Увага до цієї проблеми не послаблювалась у психолого-педагогічній науці протягом усього періоду її розвитку. Їй було присвячено дослідження видатних вітчизняних та зарубіжних психологів і педагогів, зокрема О. Андрієнко, А. Бесєдіна, М. Вітко, О. Зак, Н. Кудикіна, В. Паламарчук, В. Давидова, Г. Костюка та ін.

**Виділення не вирішених раніше частин загальної проблеми.** Незважаючи на наявність істотних досліджень у сфері роботи з обдарованими дітьми, формуванню методичних аспектів ефективності роботи сучасних методів з обдарованими дітьми, приділяється недостатньо уваги. З огляду на це актуальним залишається завдання формування методів, принципів та форм, застосування яких дозволить здійснити прорив у роботі з обдарованими дітьми.

**Мета статті.** Головною метою цієї роботи є розкрити методи роботи з обдарованими дітьми на сучасному етапі реформування освітніх процесів в Україні.

**Виклад основного матеріалу.** Динамічний розвиток сучасного суспільства, потреба в активній творчій особистості для забезпечення його конкурентоспроможності та технологічного прогресу актуалізують проблеми раннього виявлення, навчання і виховання обдарованих і талановитих дітей, що складають інтелектуальний потенціал нації. Тому одним із пріоритетних напрямків вдосконалення освітньої практики в Україні в даний час є організація комплексної підтримки та цілісної системи роботи з обдарованими учнями [1, с. 16].

У сучасній освіті постійно відбуваються зміни, робляться наукові відкриття в різних галузях, у результаті чого з'являється великий обсяг нової інформації. І першим, хто повинен навчити дитину швидко й правильно засвоїти її, відтворити, застосувати на практиці, є сучасний учитель. Цілком природно, що допомагають учителям в цьому не тільки традиційні, а й інноваційні технології та методики. Для цього потрібно застосовувати особливі методи і прийоми, які б сприяли розвитку уяви, творчих здібностей, гнучкості думки, дивергентності мислення тощо. Тому ефективним і доцільним, на нашу думку, буде використання ейдетики, можливості якої успішно використовуються у світовій практиці для кращого опанування дітьми навчальної інформації [1, с. 25].

Термін «ейдос» у перекладі з давньогрецької означає «вигляд», «образ», «картина», «ідея». Термін «ейдетика» уперше використав німецький професор Е. Йенш. У 20-40 рр. ХХ ст. учений та його однодумці (О. Кро, А. Рікель, Г. Фішер) почали досліджувати явище ейдетизму, яке полягає в здатності відтворювати яскравий наочний образ предмета, коли той вже не діє безпосередньо на органи чуттів. Науковці довели, що всі діти є ейдетиками: 40% – явні, а 60% – латентні [2, с. 61].

Ейдетика – це не тільки розвиток уваги, уяви, пам'яті, різних видів мислення, а й спосіб подачі навчального матеріалу. Таким чином, ейдетика – дуже актуальна. Ця методика передбачає включення образного мислення. Звичайно, багато хто не сприймає його всерйоз, вважаючи неповноцінним в порівнянні з логічним мисленням.

Однією з найважливіших умов розвитку обдарованості дітей є формування пізнавального інтересу, що є підґрунтям до розвитку пізнавальної активності. Під впливом пізнавального інтересу з'являються такі важливі компоненти активного й ефективного навчання як активний творчий пошук, здогад, дослідницький підхід, готовність до розв'язування складних задач. Обов'язковою передумовою розвитку обдарованих дітей, як на уроці так і в позаурочний час повинна виступати проблемність викладання. Творчість учнів, новизна і оригінальність їх навчальної діяльності проявляються тільки тоді, коли вони самостійно ставлять проблему і знаходять шляхи її розв'язання. При цьому слід прагнути до постійного рівня творчості обдарованих дітей, знаходити оптимальні співвідношення всіх видів діяльності щоб отримати позитивний результат [2, с. 62].

Тому метод ейдетики на сучасному етапі такий актуальний, адже він розширює творчі можливості дитини завдяки гармонійній роботі лівої (логіка) і правої (творчість, образне мислення) півкуль головного мозку; формує вміння дітей ефективно і самостійно вчитися; підвищує самооцінку дитини завдяки результативності у навчанні, створюючи психологічний комфорт; організовує увагу та допомагає сформувати навички до усвідомленої уяви [5, с. 27].

У роботі з обдарованими дітьми слід звернути особливу увагу на наступні моменти: повне задоволення запитів дітей у вдосконаленому вивченні предметів на основі широкого їх ознайомлення із сучасною наукою; створення умов для задоволення їх різноманітних пізнавальних інтересів і водночас для розвитку здібностей, виявлених у певній сфері діяльності; надання можливостей для широкого вираження елементів творчості в навчальній та позакласній роботі; залучення їх до допомоги своїм ровесникам у навчанні та розробці можливостей навчання; заважаючи їм розвивати переоцінку своїх можливостей. Роботи з цією категорією дітей методом ейдетики – групові та індивідуальні заняття на уроках та позаурочних днях, факультативах. Важливим елементом у роботі є також те, що дітей потрібно психологічно підготувати до важкої праці. Вони повинні усвідомлювати, що лише ті, хто готовий подолати труднощі, можуть розвиватися та досягати успіху. Відсутність таланту пояснюється не збіднілою людською природою, а відсутністю сильних натур, здатних проявити мужність, наполегливість, сувору дисципліну у самовихованні, критичному само розумінні загальноприйнятих норм, стереотипів тощо [4, с. 31].

**Висновки і пропозиції.** Прийоми ейдетики допомагають підготувати дітей нового покоління, які вміють відображати, спілкуватися, чути та слухати інших. Знання набагато краще засвоюються при здійсненні цих методів, адже вони є першим секретом: уявіть усе, що вам потрібно згадати. Секрет другого: не напружуйтеся, сприймаючи інформацію. Не бійтеся складності інформації і не лякайте інших. Третій секрет є найважливішим: ми, незалежно від свого бажання, пам'ятаємо все, що бачимо, чуємо і відчуваємо. І пам'ятайте, відповідно ми знаємо, що пройшло через нашу уяву яскравою та цікавою подією. Таємниця четверта: Наша уява прогнозує, провокує та визначає нашу поведінку та ставлення до навколишнього світу. Таємниця п'ята: обов'язкова участь батьків у процесі освоєння. призначені не для запам'ятовування, а для продуманого, творчого процесу пізнання світу, для постановки проблеми та її вирішення. З огляду на викладене, можна стверджувати, що ейдетика забезпечує не лише розвиток уваги, пам'яті, уяви, різних типів мислення, але й спосіб подання навчального матеріалу, під час якого розмова з дитиною є рідною мовою.

Таким чином, розробка навчального матеріалу з використанням методів та прийомів ейдетики активізує потенціал творчого мислення обдарованих дітей.

### ДЖЕРЕЛА ТА ЛІТЕРАТУРА

1. Андрієнко О. Б. Розвиток в учнів творчого мислення. *Психолог*. 2017. №18-19. С.16-25.
2. Беседіна А. Вплив методів і завдань ейдетики на розвиток особистості учня. *Рідна школа*. 2009. № 2-3. С. 61-62.



3. Вітко М. А. Ігровий комплекс для розвитку творчого мислення. *Обдарована дитина*. 2011. №4. С.38- 42.
4. Зак О.З. Діагностика відмінностей у мисленні молодших школярів. *Практична психологія та соціальна робота*. 2015. № 3. С.31-36.
5. Кудикіна Н.І. Ігрова діяльність у початковій освіті. *Відкритий урок*. 2016. №5-6. С.27-32.
6. Паламарчук В.Ф. Як виростити інтелектуала. *Навчальна книга*.2010. С.151.

*Марина Поруцька, Дарина Чуба  
(Київ, Україна)*

### ТЕОРЕТИЧНІ АСПЕКТИ ЗАСТОСУВАННЯ МУЛЬТИМЕДІЙНИХ ТЕХНОЛОГІЙ У ФОРМУВАННІ НАВИЧОК БЕЗПЕЧНОЇ ПОВЕДІНКИ УЧНІВ

*У статті розглянуто проблему розвитку безпечної поведінки учнів в сучасній школі. Здійснено теоретичний аналіз досліджуваних понять та розкрито особливості застосування мультимедійних технологій для формування навичок безпечної поведінки дітей молодшого шкільного віку.*

**Ключові слова:** *навички, поведінка, безпечна поведінка, здорова поведінка, здоров'язбереження., мультимедійні технології.*

*Problem of developing safe behavior of pupils in the modern school is considered in this article. Theoretical analysis of the studied concepts took place and advantages and disadvantages of using the multimedia technologies for the formation of safe behavior of young school children were revealed.*

**Keywords:** *skills, behavior, safe behavior, healthy behavior, health, multimedia technology.*

Важливим завданням сучасної освіти є розвиток навичок безпечної поведінки кожної особистості та її свідомого ставлення до здоров'я. А відтак, для вчителів початкових класів є надзвичайно важливим створення умов для формування здоров'язбережувальної компетентності учнів. У зазначеному процесі вчителям варто застосовувати різні педагогічні технології, у тому числі й мультимедійні.

Теоретичний аналіз проблеми розвитку безпечної поведінки учнів засобами мультимедійних технологій дозволив виокремити основні аспекти, які лягли в основу практичних розробок. Відповідно до «Концепції Нової української школи» (2016) передбачено формування ключових компетентностей учнів, серед яких - здатності й бажання дотримуватися здорового способу життя, що є важливим для безпечної поведінки [1, с. 12].

У Державному стандарті загальної початкової освіти (2018) зазначено, що «метою соціальної і здоров'язбережувальної освітньої галузі є формування соціальної компетентності та інших ключових компетентностей, активної громадянської позиції, підприємливості, розвиток самостійності через особисту ідентифікацію, застосування моделі здорової та безпечної поведінки, збереження власного здоров'я та здоров'я інших осіб, добробуту та сталого розвитку [2]. Також зазначено, що «здобувач освіти – дбає про особисте здоров'я і безпеку, реагує на діяльність, яка становить загрозу для життя, здоров'я, добробуту; визначає альтернативи, прогнозує наслідки, ухвалює рішення з користю для здоров'я, добробуту, власної безпеки та безпеки інших осіб; робить аргументований вибір на користь здорового способу життя, аналізує та оцінює наслідки і ризики; виявляє підприємливість та поводить етично для поліпшення здоров'я, безпеки та добробуту» [2, с. 6].

Отже, необхідність формування і розвиток в учнів навичок безпечної поведінки визначено нормативними документами, які регламентують напрямки освітньої діяльності в сучасних закладах загальної середньої освіти.

Здійснений термінологічний аналіз поняття «навички безпечної поведінки» дозволив з'ясувати його сутність. Відтак, С. Гвоздій зазначає, що «безпечна поведінка - це найбільш доцільна форма прояву активності людини в довіллі, у повсякденні, під якою розуміємо своєрідну активність, яка не несе в собі небезпеки, захищає людину від небезпеки; не завдає шкоди особистості й природі. Безпечна поведінка виступає складовою життєдіяльності людини й забезпечує її доцільне, безпечне, передбачене існування» [3, с. 21]. Г. Демочко стверджує, що здоровою є поведінка, «сутність якої полягає в активному творчому відношенні до свого здоров'я» [4, с. 26-29].

Оскільки безпечна поведінка це – прояв активності людини в довіллі та у відношенні до свого здоров'я, то формування і розвиток навичок безпечної поведінки у школярів передбачає, в першу чергу, стимулювання їхньої активності у вивченні та свідомому застосуванні навичок безпечної поведінки. Відомо, що навички формуються на основі застосування знань про відповідний спосіб дії, шляхом цілеспрямованих планомірних вправлень [5, с. 221].

Отже, вчителям варто застосовувати такі методи і засоби роботи з учнями, які сприятимуть поступовому розвитку у них навичок безпечної поведінки. На наше переконання, застосування мультимедійних технологій, а саме створення і використання коротких мультиплікацій з правилами безпечної поведінки в довіллі, дозволять у цікавій і доступній формі розвивати відповідні навички в учнів.

У застосуванні засобів мультимедійних технологій для розвитку безпечної поведінки учнів можна виділити такі основні позитивні аспекти:

- інтерактивність, що впливає на створення атмосфери уваги та зацікавленості.;
- одночасно задіяні зорова і слухова сенсорні системи, що полегшує сприймання;
- створюють певний емоційний фон;
- можемо використовувати як для малої, так і для великої кількості учнів.

**Висновки.** Отже, для збереження учнями свого життя і здоров'я їм необхідно вивчити й дотримуватися правил безпечної поведінки. Відтак, очевидним є застосування вчителями різних технологій для розвитку безпечної поведінки учнів, які будуть цікавими і корисними. Застосування мультимедійних технологій, а саме створення мультиплікацій з подальшим їх обговоренням з учнями, на нашу думку, є перспективним напрямком дослідження і потребує подальшого теоретичного і практичного розроблення.

### ДЖЕРЕЛА ТА ЛІТЕРАТУРА

1. Концепція Нової української школи (2016). [Електронний ресурс] – Режим доступу: <https://mon.gov.ua/storage/app/media/zagalna%20serednya/nova-ukrainska-shkola-compressed.pdf> (дата звернення 3.10.2019).
2. Державний стандарт початкової освіти (2018). [Електронний ресурс] – Режим доступу: <https://docs.google.com/viewer?docex=1&url=https://www.kmu.gov.ua/storage/app/uploads/public/5a8/de2/5e1/5a8de25e1504c877583228.doc> (дата звернення 5.10.2019).
3. Гвоздій С. П. Підготовка майбутніх учителів природного циклу до навчання школярів основ безпечної поведінки /С. П. Гвоздій. автореф. дис. канд. пед. наук : 13.00.04. – Одеса, 2007. – 21 с.
4. Демочко Л. Г. Вивчення соціальних аспектів охорони здоров'я та приклад використання отриманих результатів у практиці сьогодення / Л.Г. Демочко // Молодий вчений. – 2014. – № 1 (03). – С. 26–29. [Електронний ресурс]. – Режим доступу: <http://molodyvcheny.in.ua/files/journal/2014/1/05.pdf>.
5. Гончаренко С.У. Український педагогічний словник / С. У. Гончаренко. – К. : Либідь, 1997. – 376 с.

*Науковий керівник: кандидат педагогічних наук, доцент Куземко Л.В.*

## ВИКОРИСТАННЯ ІКТ-СУПРОВОДУ НА УРОКАХ МАТЕМАТИКИ В ПОЧАТКОВІЙ ШКОЛІ ПІД ЧАС РОЗВ'ЯЗУВАННЯ ЗАДАЧ

*У статті розкрито зміст понять «інформаційно-комунікаційні технології», «задача». Розкрито особливості використання ІКТ-супроводу на уроках математики у початковій школі.*

**Ключові слова:** технологія, ІКТ-технологія, математична задача.

*The article is devoted to such concepts as Information and communications technology and task. In the article are also introduced main peculiarities of using ICT support in elementary school mathematics lessons.*

**Key words:** technological, ICT-technological, mathematical task.

**Постановка проблеми.** В умовах інформатизації суспільства як ніколи актуальною є проблема використання інформаційно-комунікативних технологій (ІКТ). Впровадження ІКТ в освітній процес сприяє активізації пізнавальних процесів, підвищенню мотивації до навчання, здійсненню індивідуального підходу до кожного учня. Комп'ютерна підтримка дозволяє унаочнити процес вивчення математики, зробити його більш зрозумілим для сприймання. Проте виникає ціла низка проблем, які стосуються змісту, методів і форм навчання.

**Аналіз останніх досліджень і публікацій.** Основні проблеми та положення використання інформаційно-комунікаційних технологій висвітлено в наукових дослідженнях В. Барановської, В. Болотянського, В. Бондаревської, А. Витухновської, Г. Гершунського, С. Гунько, Р. Гуревича, Л. Демчук, Б. Дендева, М. Жалдака, А. Коломійця, С. Ракова, Ф. Рівкінда, А. Юрченко та ін.

Питання впровадження ІКТ в навчальний процес вивчали І. Аман, Т. Архіпова, С. Власенко, С. Ганжела, О. Крайчук, Т. Лисенко, Т. Підгорна, А. Шемейко, Л. Страннікова та ін.

Розробці теоретичних і методичних аспектів навчання математики присвячені дослідження М. Бурди, М. Ігнатенка, З. Слєпкань, Ю. Колягіна, М. Шкіля та ін.

**Мета статті** – висвітлити особливості використання ІКТ-супроводу на уроках математики в початковій школі.

**Виклад основного матеріалу.** Поява та розвиток інформаційного суспільства допускає широке застосування інформаційно-комунікаційних технологій в освіті, що визначається безліччю факторів.

Термін «Інформаційно-комунікаційні технології» (далі – ІКТ) – використовується як тотожне поняття до інформаційних технологій (далі – ІТ), не дивлячись на те, що є більш загальнішим, підкреслюючи роль стандартизованих технологій та поєднання телекомунікацій, комп'ютерів, програмного забезпечення (далі – ПЗ), систем аудіовізуалізації та накопичення, що дозволяє користувачеві створювати, отримувати та надавати доступ, зберігати, редагувати та передавати інформацію.

Поняття ІКТ вперше було використано у доповіді Денніса Стівенсона в 1997 році для правління Великої Британії, що сприяла створенню у 2000 році нового Національного навчального плану.

За визначенням Г.І. Захарової ІКТ розуміється, як конкретний спосіб роботи з інформацією: сукупність знань про способи та засоби роботи з інформаційними ресурсами, і спосіб та засоби збору, обробки та передавання інформації для набуття нових відомостей про об'єкт, що вивчається [5].

Використання ІКТ дає змогу відкрити доступ до нетрадиційних джерел інформації, підвищити ефективність самостійної роботи учнів, надати кардинально нові можливості для творчості, реалізовувати принципово нові форми і методи навчання.

Невід'ємною складовою навчання математики у початковій школі є навчання розв'язування задач. За визначенням Т. Мієр, задача – це упорядкована інформація, складовими якої є умова і вимога, що оформлена у вигляді запитання, формулюванню відповіді на яке передують вибудовування системи розумових дій та їх виконання у визначеній послідовності [8].

Математичні задачі зазвичай формулюються з реального світу або в межах самої математики. У початковій школі зазвичай використовуються задачі реального світу, для цього будується математична модель, а розв'язок витлумачується з мови математики на мову певної галузі реального життя, якої стосується ця задача.

Розв'язати математичну задачу – це обчислити, побудувати, довести що-небудь, що стосується кількісних відношень і просторових форм, створених на основі знань про навколишній світ. На відміну від математичної задачі арифметичною задачею передбачено знаходження числового значення певної величини, якщо дано числові значення інших величин і залежність, яка пов'язує ці величини як між собою, так і з шуканою.

Також у початкових класах розв'язують сюжетні задачі, в яких описується кількісний бік якихось явищ, а знаходження невідомого зводиться до виконання певних арифметичних дій. Сюжетну задачу, для розв'язання якої треба виконати одну арифметичну дію, називають простою. Задачу для розв'язання якої треба виконати дві чи більше, пов'язаних між собою арифметичних дій, називають складеною [6].

Використання ІКТ в процесі вивчення математики відкриває цілий ряд можливостей для різнобічного, нетрадиційного, наочного осмислення учнями предметного матеріалу. Застосування комп'ютера на уроках математики – гарна можливість активізувати пізнавальні інтереси учнів під час вивчення та закріплення нового матеріалу, підвищити мотивацію навчальної діяльності, організувати самостійну роботу учнів [9].

У процесі викладання математики ІКТ використовується у різних формах, зокрема, мультимедіа, використання яких різко збільшує час самостійної роботи. Використання такого процесу навчання дозволить розвивати мислення, активізувати розумові процеси. Робота буде креативною, якщо в ній проявиться власний задум учнів.

При плануванні уроків математики з використанням ІКТ треба враховувати:

- наявний набір комп'ютерного та мультимедійного обладнання;
- наявність програмно-методичного комплексу до підручника, що відповідає діючій програмі;
- наявність програм, готовність учнів до роботи з використанням комп'ютера; можливості учня використовувати комп'ютерні технології поза класом.

На уроках математики за допомогою ІКТ можна:

- вдало продемонструвати суть задач різних типів;
- самостійно створювати задачі з різними сюжетами за допомогою анімаційних картинок з інтернету;
- формувати обчислювальні навички, використовуючи приклади з пастками, пропусками цифр, що потім з'являються на екрані;
- робота над прикладами на порядок дій, у яких числа переміщуються по екрану, займаючи місце, зручне для лічби;
- розв'язувати задачі геометричного змісту;
- використовувати комп'ютер як наочний посібник, що дозволяє суттєво підвищити інтерес до виучуваного матеріалу;
- на основі конструктора з математичними об'єктами та моделями створювати учнями власні приклади, задачі;
- використовувати математичні ігри та головоломки;
- порівнювати та аналізувати математичні величини;

Як показує практика, застосування ІКТ-супроводу на уроках математики у початковій школі має декілька режимів:

- демонстраційний (демонстрація певної навчальної інформації);
- індивідуальний (організація індивідуальної роботи учнів);
- комбінований (застосування на одному уроці і демонстрації, і індивідуальної роботи).

Для роботи в демонстраційному режимі вчителю достатньо мати на уроці один комп'ютер і мультимедійний проектор, за допомогою якого потрібна інформація виводиться на екран, як правило, у вигляді слайдів.

Щоб організувати індивідуальну роботу, кожний учень має бути забезпечений персональним комп'ютером.

Однією з найбільш вдалих форм підготовки і подання навчального матеріалу до уроків математики – мультимедійна презентація.

На уроках математики за допомогою слайдів, створених в програмі Power Point, може здійснюватися демонстрація прикладів, задач, ланцюжків для усного рахунку, можуть бути організовані математичні розминки і самоперевірка.

Використання мультимедіа-презентацій дозволяє вчителю зручно й ефективно візуалізувати статичну й динамічну інформацію, самостійно готувати завдання, підбирати навчальний матеріал, що відповідає змісту конкретної теми будь-якої базової дисципліни.

**Висновки.** Інформаційні технології дають можливість у більшій мірі індивідуалізувати процес навчання, зменшуючи фронтальні види робіт і збільшуючи частку індивідуально-групових форм і методів навчання. Також інформаційні технології сприяють підвищенню мотивації до навчання, розвитку креативного мислення, дозволяють економити навчальний час; інтерактивність і мультимедійна наочність сприяє кращому представленню, і, відповідно, кращому засвоєнню інформації.

### ДЖЕРЕЛА ТА ЛІТЕРАТУРА

1. Барановська В. М. Організація фахової підготовки майбутнього вчителя початкової школи засобами сучасних інформаційних технологій / В. М. Барановська // Педагогіка формування творчої особистості у вищій і загальноосвітній школах : зб. наук. пр. – Запоріжжя, 2011. – Вип. 26. – С. 24–30.
2. Гершунский Б.С. Компьютеризация в сфере образования: Проблемы и перспективы. – М.: Педагогика, 1987. – 264 с.
3. Демчук Л.В. Використання комп'ютера на уроках математики // Математика. – 2003. – № 18. – С.1-2.
4. Дендев Б. Информационные и коммуникационные технологии в образовании: монография / под ред.: Б. Дендева. М.: ИИТО ЮНЕСКО. 2013. 320 с.
5. Захарова, Г.И. Информационные технологи в образовании: учебное пособие для студентов высших педагогических учебных заведений. – М.: Академия, 2003. – 112 с.
6. Корчевська О.П., Козак М.В., Робота над математичними задачами в 4 класі. – Тернопіль, 2002.
7. Кривлюк О.П. Використання комп'ютера на уроках математики в початковій школі // Комп'ютер в школі та сім'ї. – 2000. – № 4. – С.32-33.
8. Мієр Т. І. Організація навчально-дослідницької діяльності молодших школярів: монографія. Кіровоград: ФО-П Александрова М. В., 2016. С. 185.
9. Никифорова М.А. Преподавание математики и новые информационные технологии // Математика в школе – 2005. – № 6-7. – С.56-64.
10. Раков С. А. Математична освіта: компетентністний підхід з використанням ІКТ: монографія / С. А. Раков. — Х.: Факт, 2005. С. 36-39.

*Надія Скотна, Андрій Грабинський  
(Дрогобич, Україна)*

## МОРАЛЬ ЯК ОСНОВНИЙ ЧИННИК У ВИХОВАННІ СТУДЕНТІВ ВНЗ

*У статті розглядаються особливості морального виховання студентів у вищих навчальних закладах.*

**Ключові слова:** мораль, виховання, батьки, педагог, студент.

*The article deals with the peculiarities of moral education of students in higher educational establishments*

**Keywords:** moral, education, parents, teacher, student.

*Мораль є вчення не про те, як ми повинні зробити себе щасливим,  
а про те, як ми повинні стати гідними щастя  
(Іммануїл Кант)*

У державних документах з питань національної освітньої політики визначено, що пріоритетними напрямками виховної роботи зі студентами у вищих навчальних закладах України є моральне, трудове, естетичне, громадянське, екологічне, правове, патріотичне та фізичне виховання. Загальна мета виховання конкретизується освітніми закладами з врахуванням національно-регіональних, статево-вікових, індивідуальних особливостей, а також «замовленнями» самої особистості – бути щасливою, розумною, здоровою, чесною, відповідальною, організованою та ціле направленою людиною. Ефективність виховного процесу, спрямованого на забезпечення сприятливого для самореалізації спеціаліста середовища, формування громадянина демократичного суспільства, доброго сім'янина, сумлінного і відповідального працівника, споживача духовної культури залежить від реалізації основних принципів, тобто тих вимог, що визначають мету, зміст, методи, організацію виховання [5, с. 290].

Формування духовно багатого потенціалу української молоді, інтелектуальне збагачення фонду нації, формування національної та особистої гідності студентів, працелюбності, взаємодопомоги та дисциплінованості є завданням кожного вищого навчального закладу. 1.Сьогодні у процесі навчання, під час проведення виховної роботи важливо забезпечити повноцінний розвиток особистості на шляху утвердження високих моральних цінностей та ідеалів. 2.Значення моралі у становленні особистості ґрунтовно висвітлювали ще античні мислителі Сократ, Платон, Арістотель, Демокрит та інші. Питання виховання в підростаючого покоління загальнолюдських моральних цінностей актуалізується у працях талановитих учених Г. Гегеля, І. Гербарта, А. Дістервега, Д. Дьюї, Я. Коменського, І. Песталотці тощо. 3.Широкий інтерес до проблеми морального виховання особистості представляли вітчизняні мислителі, починаючи ще з епохи Київської Русі (Іларіон, Святослав, Володимир Мономах), а також відомі просвітителі – педагоги минулого П. Могила, Ф. Прокопович, Г. Сковорода, О. Духнович, К. Ушинський, І. Огієнко, С. Русова, А. Макаренко, В. Сухомлинський та інші.

На думку В. Сухомлинського «мета виховання полягає в тому, що б морально удосконалюючись, людина у своїх взаємовідносинах з іншими людьми перемагала зло» [6, с. 230]. Відомо, що основні якості моральності закладаються у людині у школі, поступово, адже учні прагнуть якомога швидше осмислити і правильно оцінити моральну сферу свого внутрішнього світу, визначити своє місце в сучасному й особливо в майбутньому житті. Моральне виховання як цілеспрямований процес, спрямований на оволодіння індивідом моральною культурою, яка визначає його ставлення до навколишнього світу. Моральна культура – це найголовніший компонент духовного життя людини, який характеризує її досягнення в оволодінні основами моралі як сукупності принципів, вимог, норм, правил, які

регулюють дії в усіх сферах її життя, у формуванні моральної свідомості, розвитку моральних почуттів [5, с. 303]. Моральне виховання студента характеризує ступінь його розвитку і саморозвитку моральних цінностей, переконань, мотивів, знань, умінь, почуттів і здібностей, що їх студент виявляє в різних ситуаціях морального вибору та моральної діяльності у порівнянні з тими високогуманними цінностями, принципами, правилами, які у сучасному соціокультурному середовищі заведено вважати нормативними або ідеальними [3]. Таким вихованням забезпечується засвоєння студентами моральної культури суспільства, норм поведінки, між людських стосунків, сприйняття їх як правил, що регулюють власну життєдіяльність, усвідомлення критеріїв добра і зла. Реалізація принципів виховання студентів знаходить прояв у: свідомому засвоєнні універсальних цінностей загальнолюдської, національної культури; усвідомленні єдності людського роду і себе як його неповторної частки, у відношенні з іншими людьми, суспільством, природою, культурою; виявленні любові до людей, всього живого, милосерді, любові, доброти, здатності до співчуття, умінні проявляти доброзичливість до всіх людей, незалежно від їх краси, національності, віросповідання, положення в суспільстві, допомагати близьким і далеким; прагненні до згоди, добросусідства, свободи, рівності, братства; готовності до самозахисту своїх інтересів; прагненні до оволодіння способами самовиховання, самовдосконалення [5]. У результаті морального виховання досягається єдність етичних знань, моральних почуттів та переконань і потреб у високоморальних вчинках. Важливим показником міри моральності особистості є ступінь зрілості її основних моральних рис, таких як совість, честь, гідність, доброта, відповідальність, сором, дисциплінованість, принциповість [3]. Совість – це почуття та моральна відповідальність за свою поведінку тавчинки перед оточуючими людьми. Це внутрішня самооцінка своїх вчинків, емоційне хвилювання, внутрішній суддя, спонукач доброго вчинку. Честь – визнання вчинків, дій людини, її заслуг, що проявляється у шануванні, авторитеті і одночасно у прагненні людини до визнання і високої оцінки з боку оточуючих, похвали, популярності [5, с. 305].

Реалізація принципів виховання Гідність – усвідомлення особистістю своїх високих моральних якостей і повагу їх у самому собі, тобто усвідомлення особистістю своєї цінності (національна гідність, власна гідність). «Щоб стати справжньою людиною, – Реалізація принципів виховання свідоме засвоєння універсальних цінностей загальнолюдської національної культури усвідомлення єдності людського роду і себе з суспільством природою культурою виявлення любові доброти милосердя до людей всього живого прагнення до згоди добросусідства свободи рівності братства готовність до самозахисту своїх інтересів оволодіння способами самовиховання самовдосконалення

говорив В. О. Сухомлинський, – учень повинен перш за все поважати самого себе, без цієї поваги, без цієї любові до краси в самому собі немислима людська культура...» [7, с. 28]. Поняття «щастя» безпосередньо пов'язане з розумінням людиною сенсу у житті, бо воно визначається як стан морального задоволення, задоволення власним життям. Для одних щастя у тому, щоб кохати і бути коханим, мати сім'ю, дітей, хороших друзів, гарні результати навчання, перспективну роботу, а для інших матеріальний достаток, тобто щастя конкретної людини визначається сенсом її життя, її потребами, цінностями [5]. Висока моральність – це завжди єдність слова і діла, чесність і порядність, сумлінне виконання людиною синівських, професійних, громадянських обов'язків, вірне служіння Україні. Втілюється моральність у конкретних вчинках, діях індивіда незалежно від сфери їх вияву. У моральному вихованні поєднуються принципи і норми загальнолюдської моралі та національної моральної цінності. Моральне виховання пов'язане з правовим вихованням. Поєднуючись, вони забезпечують формування культури людської поведінки. Студент є носієм певної моралі і виховується як під час навчально-виховного процесу, так і середовищем особистого буття. У зв'язку з цим важливу роль відіграють соціогуманітарні дисципліни, передусім етика, бесіда моральну тематику, зустрічі з видатними особистостями, читання художньої літератури, неухильне дотримання правил внутрішнього розпорядку ВНЗ. Значний потенціал морального впливу на студентів мають студентські

організації, клуби, гуртки за інтересами, здібностями тощо. Отже, у процесі організації життєдіяльності студентів у культурно-освітньо-виховному просторі сучасного вищого навчального закладу складається система цілей, які орієнтують педагогічний персонал на розвиток виховання студента передусім як громадянина, як фахівця, як високо моральної, інтелігентної, творчої, конкурентоспроможної особистості, як культурної людини [3]. Виховання студента як громадянина передбачає становлення патріота, тобто людини з активною громадянською позицією, орієнтованої на демократичні цінності та свободи, здатної до захисту права та виконання своїх громадських обов'язків, відображених у Конституції України. Виховання студента як фахівця орієнтовано на розвиток: глибокої зацікавленості, любові до вибраної професії, професійної самосвідомості, ерудиції та компетенції; усвідомлення професійного інтересу й відповідальності, здатності ставити творчі та ефективно розв'язувати професійні завдання у вибраній сфері професійної діяльності, готовності приймати нестандартні рішення; відкритості для нових досягнень науки, техніки і практики. Важливу роль у цьому процесі відіграє особистість викладача, насамперед дисциплін фахового спрямування. Виховання студента як високоморальної особистості має на меті розвиток [3]: високого рівня моральних чеснот чесності, обов'язку, відповідальності, доброзичливості тощо); моральної культури, включаючи розуміння високо моральних національних і загальнолюдських цінностей; гуманістичних поглядів, переконань і світогляду.

Отже, найголовніше завдання кожного вищого навчального закладу – це виховання особистості, яка діє у будь-яких обставинах у відповідності з моральними нормами поведінки. З моральним вихованням, на думку Г. Ващенка, міцно пов'язане виховання волі та характеру. Найважливіша риса вольової людини це принциповість і здібність чітко ставити перед собою певні цілі, стриманість, уміння володіти собою, не піддаватися емоціям та афектам, любов до праці та працездатність. Дисциплінованість, бадьорість та життєрадісність, тобто людина мусить вірити в перемогу добра над злом, правди над неправдою [1, с. 203–204]. Реалізація вищезазначених рис та ознак морального виховання уможливило виховання студента як культурної людини, у зв'язку з чим велика відповідальність покладається на педагогічний персонал. Роль вищого навчального закладу у вихованні у студента віри у власні можливості, сили й поваги до закону є визначальною. Саме тут зростає нове покоління національної еліти, яке через декілька років прийматиме основні рішення. Достатній рівень вихованості кожного студента створює умови, коли студент вчиться бути самостійним та ініціативним, бо розуміє, що саме моральні норми, а не адміністрація, визначають його можливості, обов'язки та права.

### ДЖЕРЕЛА ТА ЛІТЕРАТУРА

1. Ващенко Г. І. Виховний ідеал : підручник для педагогів, виховників молоді і батьків / Г. І. Ващенко. – Полтава : Полтавський вісник, 1999. – Т. 1. – 191 с.
2. Дьюї Д. Моральні принципи в освіті / Д. Дьюї ; [пер. з англ.]. – Львів : Центр гуманітарних досліджень Львівського національного ун-ту ім. Івана Франка, 2001. – 32 с.
3. Збірка методичних матеріалів з організації виховної роботи в ДВНЗ «Київський національний економічний університет імені Вадима Гетьмана» / за ред. А. Ф. Павленка. – Київ, 2008. – 69 с.
4. Критерії морального виховання / за ред. І. Д. Беха. – К. : Радянська школа, 1989. – 96 с.
5. Лекції з педагогіки вищої школи : навч. посібник / за ред. В. І. Лозової. – Харків : «ОВС», 2006. – 496 с.
6. Сухомлинський В. О. Як виховати справжню людину : твори у 5 т. / В. О. Сухомлинський. – К., 1976. – Т. 2. – С. 230. Сухомлинський В. А. О воспитании / В. А. Сухомлинський. – М., 1975. – С. 28.



## ОРГАНІЗАЦІЯ ПРОЕКТНОЇ ДІЯЛЬНОСТІ В НОВІЙ УКРАЇНСЬКІЙ ШКОЛІ

*Стаття присвячена проблемі організації проектної діяльності в початковій школі в умовах Нової української школи. Розглядаються особливості організації проектної діяльності молодших школярів, формування у них компетентностей.*

**Ключові слова:** *проектна діяльність, початкова школа, Нова українська школа, компетентності молодших школярів, особливості.*

*The article is devoted to the problem of organizing project activity in elementary school under the conditions of the New Ukrainian School. The features of the organization of project activities of primary school students and the formation of their competencies were considered.*

Сучасні реформи, які відбуваються сьогодні в суспільстві передбачають становлення людини як особистості, громадянина, фахівця, його успішну реалізацію в усіх сферах життя, важливими стають вміння активно співпрацювати в команді, висловлювати і відстоювати власну думку, поважати думку інших, здійснювати пошук інформації та її аналіз, генерувати ідеї, презентувати роботу, планувати діяльність, посилюється роль проектної діяльності. Ці завдання відображені в сучасних документах реформування освіти – Державному стандарті початкової освіти (2018), Концепції «Нова українська школа» (2016), де серед ключових компетентностей молодших школярів визначені ті, що стосуються організації проектної діяльності, а саме: вирішувати проблему, оцінювати ризики та приймати рішення, співпрацювати з іншими, виявляти ініціативу, творити, конструктивно керувати емоціями. Відповідно, зростає частка проектної, командної, групової діяльності в освітньому процесі початкової школи.

Вивченню проблеми проектної діяльності, її ролі та структури присвячені роботи зарубіжних вчених (Дж. Дьюї, В. Кілпатрик, Е. Паркхерст, Е. Коллінгс) і вітчизняних (Л. Бодько, В. Коробова, С. Полянська, О. Пехоти, Г. Селевко та інші). Питання організації проектної діяльності в початковій школі, потенціал навчальної й виховної діяльності розкриваються в дослідженнях Т. Башинської, О. Бліденко, Л. Коваль, Л. Мартинець, О. Онопрієнко, О. Пікуль, Т. Пушкарьова, В. Тименко, Л. Чумаченко та інші. Дослідження науковців свідчать про важливість проектної діяльності для особистісного потенціалу, підтримування доброзичливих стосунків, успішної реалізації особистості. В практичному аспекті вивчення проблеми важливим для вчителів початкової школи є визначення способів, методів, прийомів реалізації проблеми в умовах Нової української школи. Саме тому, завданнями статті є окреслити особливості організації проектної діяльності молодших школярів в умовах Нової української школи, визначити вплив проектної діяльності на формування компетентностей молодших школярів.

Проектна діяльність у початковій школі розглядається як форма організації освітнього процесу, яка створює умови для творчого саморозвитку та самореалізації учнів, формує всі необхідні життєві компетенції XXI століття. У процесі проектної діяльності відбувається самостійне здобування знань, систематизація їх, можливість орієнтуватися в інформаційному просторі, бачити проблему і приймати рішення.

Проектну діяльність розглядають як конструктивну і продуктивну діяльність особистості, спрямовану на розв'язання життєво значущої проблеми, досягнення кінцевого результату в процесі цілепокладання, планування і здійснення проекту (М. Уйсімбаєва) [10], засіб навчання та виховання учнів (О. Онопрієнко) [7], систему різних практичних дій особистості (групи, колективу), що спрямовані на створення певного творчого

продукту/продукції (Л. Мартинець) [2]. Найбільш доцільним, на нашу думку, вважаємо останнє визначення.

Проектна діяльність в Новій українській школі має свої особливості, а саме:

- потрібно враховувати вікові та психічні особливості дітей молодшого шкільного віку (довільність психічних процесів дає змогу учням планувати свої вчинки та співвідносити їх зі своїми можливостями, визначати мету, свідомо ставити завдання, шукати і знаходити способи їх досягнення та вирішення, долати труднощі; основи рефлексії дають можливість оцінювати власні думки та дії, аналізувати їх, порівнювати з діями інших людей, формувати ставлення до себе й до інших; процес децентрації, діти вчать брати до уваги точки зору інших людей; здатні встановлювати причинно-наслідкові зв'язки, якщо вони можуть спостерігати за зміною об'єкту; розвиток емоційної сфери молодших школярів дозволяє виявляти свої емоції, висловлювати почуття, контролювати вчинки);

- кожний етап проектної діяльності координується, відстежується вчителем, оскільки молодші школярі ще мають не достатній рівень самоорганізації, самостійності для оволодіння теоретичними і практичними знаннями;

- проекти для учнів початкової школи переважно короткотривалі, внаслідок утримання інтересу, особливостей пам'яті;

- надавати перевагу самостійній пошуковій, дослідницькій діяльності, на протигагу репродуктивній;

- використовувати проекти, де учні можуть створювати власний творчий продукт (модель, макет, оформлення газети, журналу, альбому, книжки, створення відео, презентації, гри, написання казки, віршів, оповідань), корисний не лише для них;

- організовувати проекти, в яких молодші школярі беруть активну участь, виявляють артистичні здібності (вистави, ігри, тематичні вечори, українські вечорниці, екскурсії);

- залучати всіх учнів класу до пошукової творчої роботи, знаходити для всіх посильні завдання, ролі;

- тему проекту доцільно обирати й обговорювати спільно з учнями для підвищення інтересу, зацікавленості діяльністю, задоволення потреб молодших школярів;

- надавати перевагу таким видам проектів, груповим (за кількістю учасників); дослідницьким, пошуковим, творчим, рольовим (ігровим), практико-орієнтованим (за видом діяльності); міні-проектам, короткостроковим (за часом виконання); словесним, спостереженням, експериментальним (за методом отримання інформації та її джерелом); міжпредметним (інтегрованим); матеріальним, дієвим, письмовим (за видом кінцевого продукту) .

Таким чином, встановлено особливості організації проектної діяльності молодших школярів в умовах Нової української школи. Реалізація проектної діяльності в початковій школі змінює позицію вчителя: не лише давати знання в готовому виді, а й організовувати самостійну пізнавальну діяльність учнів, викликати інтерес до пізнання нового й позицію учня: самостійно шукати інформацію, аналізувати, узагальнювати, презентувати, спільно з іншими вирішувати проблему, шукати креативні, оригінальні рішення, виявляти ініціативу, що відповідає завданням Нової української школи.

### ДЖЕРЕЛА ТА ЛІТЕРАТУРА

1. Держстандарт початкової освіти (ДОКУМЕНТ) / Нова українська школа. – Режим доступу: <https://nus.org.ua/news/uryad-opublikuvav-novyy-derzhstandart-pochatkovoyi-osvity-dokument/>

2. Концепція «Нова українська школа» від 27.10.2016 <https://www.kmu.gov.ua/storage/app/media/reforms/ukrainska-shkola-compressed.pdf>

3. Мартинець Л. А. Проектна діяльність у навчально-виховному процесі загальноосвітнього навчального закладу / Л. А. Мартинець // Освіта та розвиток обдарованої особистості. – 2015. – № 3. – С. 10-13.

4. Онопрієнко О. В. Проектна діяльність у початковій школі: методичний посібник / О.В.Онопрієнко. – К.: ТОВ «СІТІПРІНТ», 2013. – 83 с. [https://base.kristti.com.ua/wp-content/uploads/2017/09/Proektna\\_diyalnist.pdf](https://base.kristti.com.ua/wp-content/uploads/2017/09/Proektna_diyalnist.pdf)

5. Уйсімбаєва М. Проектна діяльність: теоретичні аспекти / М. Уйсімбаєва // Витоки педагогічної майстерності. Сер. : Педагогічні науки. – 2014. – Вип. 13. – С. 258.

УДК 37.018.378811.111

*Марина Чемоданова  
(Харків, Україна)*

### ОСНОВНІ АСПЕКТИ СТВОРЕННЯ КУРРІКУЛУМУ (CURRICULUM) У ВИКЛАДАННІ ІНОЗЕМНОЇ МОВИ В СФЕРІ ІТ ТА ІНШИХ ПРОФЕСІЙНИХ СФЕРАХ

*Ця стаття зосереджена на розробці дизайнерських компетенцій для викладачів іноземної мови у професійних сферах та у сфері ІТ. У статті розглядаються деякі гносеологічні та методологічні аспекти компетенції розробки навчальних програм з особливим посиланням на те, як це стосується ІТ. Запропонована модель проектування компетенцій на основі "підрозділу компетенції". Ця модель була експериментована в різних дослідницьких проектах, що проводяться в освітніх закладах.*

**Ключові слова:** викладання англійської мови, дизайн, ІТ, навчальний план, компетентність.

*This paper focuses on the development of design competences for EFL teachers English in IT and other professional spheres. It addresses some epistemological and methodological aspects of curriculum design competence with particular reference to how this is dealt with IT. A competence design model based on the "competence unit" is proposed. This model has been experimented in a variety of research projects conducted in educational establishments.*

**Keywords:** English language teaching, instructional design, IT, curriculum, competence.

Викладання англійської мови як іноземної в у сфері ІТ та в інших професійних сферах є важливим аспектом, який в останні десятиліття зачіпає багато країн Європейського союзу. Паралельно розробка національної політики в галузі вивчення мов, педагогічний та дидактичний аналіз цих тем приділяє увагу важливим аспектам викладання іноземних мов та ефективно використовує іноземні мови. Для цього потрібно визначити заздалегідь компетенції викладачів в області розробки навчальної програми, та приділяти увагу до методології та підвищення кваліфікації науково-педагогічного складу.

На сьогоднішній день з'являється необхідність виходу за рамки пропагованих концептуальних підходів від неоідеалістичної педагогіки до дидактичного планування, здатному поєднати різні навчальні потреби студентів, ресурсів території і численних методик викладання. Це й обумовлює поняття куррікулум, який, на нашу думку, повинен замінити більш традиційний "програма", з багатьох причин: по-перше, тому, що є більш всеосяжним, тому що він не просто включає в себе вибір, перелік зміст, як і в традиційних міністерських програмах, але також вказує цілі, методи викладання і навчання, навчальні матеріали та, перш за все, вимагає, щоб студент розглядався як самостійна особа із попередніми навичками, знаннями, мотивацією. Але найважливіша причина полягає в тому, що ця концепція включає в себе активну проектну роботу, проведену викладачами, що є одним з найважливіших компонентів нового професіоналізму вчителя і полягає в тому, щоб знати, як здійснити проект створення куррікулуму.

Курікулум можна створити за допомогою декількох інструментів для розробки навчальних програм, прецедуючи їй на традицій педагогічної школи, орієнтованих на ерудицію, аккультурацію, передачу і т.д.

Формально цінність навчальної програми заснована на діалектичному зв'язку, який студент встановлює зі знаннями, породжуючи процес своєрідної, особистісної, локалізованої форми. Навчальна програма не містить "нейтрального визначення змісту освіти або рішень методів навчання", але з урахуванням складного характеру умов, що впливають на процес викладання-навчання необхідно приймати до уваги всі аспекти: соціальні аспекти повинні прийматися до уваги ще на стадії проектування, психологічні та контекстуальні, ніж науково-культурні та інституційні в рамках програми з яких відбувається процес навчання.

Перехід від "культури програми" до "культури навчальної програми", вимагає чотирьох чинників змін:

1) відмови від ідеального зразка студента, потреби в навчанні якого можуть варіюватись, в рамках цього проекту був розроблений і стандартизований підхід до викладання, який є однаковим для всіх;

2) посилення наміру планованого акту про освіту;

3) визначення персоналізованих дидактичних шляхів, еталонних, починаючи з потреб в навчанні студентів, їх початковий рівень, їх потенціал в перспективі зміцнення ідентичності та історії кожної людини;

4) прозорість і колегіальність навчально-дидактичного вибору, який повинен бути чітко визначений в освітньому пакті і який навчальний заклад здійснює спільно зі студентами та їхніми родинами. Всі ці аспекти, що розглядаються в теоріях навчальної програми, також стосуються викладання і навчання англійської мови як іноземної.

Розвиток проектних навичок є одним з фундаментальних аспектів професійного профілю всіх викладачів відноситься і до тих, хто викладає англійську мову як іноземну. Вивчення англійської мови має деякі аспекти:

1. розвиток багатомовної та багатокультурної компетентності в багатоетнічному і глобалізованому суспільстві;

2. освоєння перших корисних інструментів для здійснення активної громадянської позиції в контексті. [1, с.95]

Мова і культура стає інструментом для взаємодії з іншими людьми, а також

належить до дуже далекого географічного і культурного контексту. Насправді вивчаючи кілька мов, студент вчиться розпізнавати існування різних лінгвістичних і культурних систем і знайомиться з різноманітністю засобів, що дозволяють кожній мові пропонувати мислити, висловлювати, спілкуватися, передавати емоції.

Горизонтальність та вертикальність навчання англійської мови єтне менш важливим аспектом вивчення іноземної мови. Забезпечити вивчення високоформуючого виду діяльності є невід'ємним фактором створення куррікулуму оскільки воно сприяє розвитку й становленню особистості з урахуванням місцевого та глобального контексту, в якому перебуває студент. [3, с. 75] Він робить можливим зробити викладання англійської мови не епізодичним явищем, не фрагментованим, не пов'язаним з іншою частиною навчальної програми. Дуже важливо, щоб куррікулум розроблявся шляхом виявлення горизонтальних зв'язків з іншими дисциплінами і становлення його здійснювалося в таких формах вертикально по відношенню до прогресу знань і навичок, які повинні бути отримані в процесі переходу від одного освітнього замовлення до іншого. [2, с. 38] Навчальні програми з англійської мови також слід читати в перспективі створення нового навчального плану.

Все більше синергетичний зв'язок існує між формальним навчанням. Цей зв'язок студент отримує в навчальному закладі та він тісно поєднує неформальне та бінормальне навчання, яке є типовим для ІТ освіти.

Англійська мова є наскрізним аспектом, який пов'язує контекст життя і навчання студента. У повсякденному житті студент зустрічається, взаємодіє, навіть несвідомо, із лінгвістичними поняттями, термінами, фразами, способами вираження думок англійською

мовою, в основному передаються засобами масової інформації та Інтернетом, які їм знайомі, оскільки вони вже належать до їх мовної спадщини, з'являється звичка використовувати слова, запозичені у інших. Іноземні мови набувають характер абсолютної природності і спонтанності, так що вони не мають характеру сприйматися як чужі саме тому, що вони пов'язані із загальним лексиконом, з діяльністю, з ситуаціями й формами взаємодії, які постійно присутні у повсякденному житті.

**Висновки.** Навички проектування є характерним аспектом професіоналізму викладача, оскільки вони визначають рефлексивну дію вчителя та ефективність проведених ним заходів й дидактичну діяльність. Завдання викладачів – вміти гармонізувати свої знання з окремих дисциплін, базові навички, основні громадянські навички, стратегії викладання та інструменти оцінки в міру того, як навчання стає все більш зрілим. Тому важливо, щоб викладачі і дослідники працювали спільно у створенні засобів проектування, здатних сприяти дослідженням та розробкам та оновленню дидактики.

### ДЖЕРЕЛА ТА ЛІТЕРАТУРА

1. Breen M. P. (1985). Authenticity in the Language Classroom. *Applied Linguistics*, 6(1), 60-70.
2. Byram M. (2008). From foreign language education to education for intercultural citizenship: Essays and reflections. Vol. 17. Bristol: Multilingual Matters.
3. Danielson C., McGreal T.L. (2000). Teacher evaluation to enhance professional learning.
4. Gibbons P. (2002). Scaffolding language, scaffolding learning: Teaching second language learners in the mainstream classroom. Portsmouth, NH: Heinemann.

УДК 373.2.015.311

*Ірина Шабельник  
(Київ, Україна)*

### ОРГАНІЗАЦІЙНО-ПЕДАГОГІЧНІ УМОВИ ФОРМУВАННЯ САМОСТІЙНОСТІ ДІТЕЙ СТАРШОГО ДОШКІЛЬНОГО ВІКУ У ХУДОЖНЬО-МОВЛЕННЄВІЙ ДІЯЛЬНОСТІ

*У статті розкриваються організаційно-педагогічні умови виховання самостійності дітей старшого дошкільного віку у процесі художньо-мовленнєвої діяльності. Публікація розрахована на вихователів закладів дошкільної освіти та батьків вихованців.*

**Ключові слова:** самостійність, педагогічні умови, художньо-мовленнєва діяльність.

Пріоритетними напрямками розвитку дошкільної освіти є засвоєння дітьми моральних норм, виховання у них самостійності як базової якості особистості в процесі ознайомлення дітей з творами художньої літератури, формування мовленнєвих умінь та оцінно-етичних суджень, підвищення рівня культури українського мовлення.

Реформування системи дошкільної освіти на засадах особистісно-орієнтованої виховної парадигми актуалізує необхідність посилення уваги науковців та педагогів до формування дитини як активного суб'єкта життєдіяльності, здатного до елементарних форм відповідального самовизначення.

Науковці (Богуш А. М., Гавриш Н.В, Калмикова Л.О.) визначають самостійність як достатньо стійку тенденцію до незалежної й ініціативної поведінки, а також як ситуативний прояв. Встановлено, що в процесі самостійної діяльності формується здатність не тільки приймати свідомо вмотивовані дії, але й досягти успішного виконання прийнятих рішень, незважаючи на можливі труднощі.

Практика дошкільної освіти засвідчує, що значні потенційні можливості для виховання самостійності у дітей старшого дошкільного віку має художньо-мовленнєва діяльність. У

дошкільній дидактиці художнє слово виступає не тільки засобом розвитку мовлення дитини, але й основним засобом виховання дитячої моральності, одним із потужних засобів якої є художня література.

Художній твір пробуджує в дитини глибокі почуття, які активізують творчу уяву і стають спонукою до творчої діяльності під впливом вражень від сприйнятого. Саме в дошкільному віці дитина одержує перші уявлення про форми спілкування людей, їх ставлення одне до одного, до праці, вчиться диференціювати вчинки, а усвідомити їх допомагають твори художньої літератури.

**Мета статті** – розглянути педагогічні умови формування самостійності дітей дошкільного віку у процесі художньо-мовленнєвої діяльності.

Самостійність дітей розвивається від дій репродуктивного відтворювального характеру, до дій з елементами творчості при постійному, невпинному підвищенні ролі свідомості, самоконтролю та самооцінки у здійсненні діяльності. При цьому показниками прояву самостійності виступають: незалежність дій і вчинків особистості, здатність без сторонньої допомоги реалізувати свої плани; вміння ставити й розв'язувати різні завдання предметно-практичної діяльності.

Аналіз психолого-педагогічні дослідження вітчизняних та зарубіжних науковців (А. Богуш [1], Н. Гавриш [2], Л. Калмикової [3], А. Чанчикової [4] та інших), які розглядають питання розвитку самостійності у дітей старшого дошкільного віку та вивчення практики дошкільної освіти дозволяють визначити, що організаційно-педагогічними умовами виховання самостійності у дітей старшого дошкільного віку є наступні:

- створення відповідного освітнього середовища;
- застосування художньо-мовленнєвих ситуацій в організованій та самостійній діяльності дітей дошкільного віку;
- надання дітям можливості створювати художній образ, застосовуючи різні способи вираження цього образу в різних літературних жанрах;
- вільне спілкування вихователя й дитини в процесі художньо-мовленнєвої діяльності.

Художньо-мовленнєва ситуація – це ситуація спілкування, що включає предмет мовлення і учасників спілкування (їх характеристики, взаємини, час і місце висловлювання) з допомогою художніх прийомів.

Самостійна художня діяльність виникає з ініціативи дітей і відображає їх інтереси. Вона наближається до художньої, якщо мовленнєва ситуація безпосередньо пов'язана з різними видами мистецтва (музикою, образотворчим мистецтвом тощо) [2]. Наприклад, діти наспівують, пританцювують, грають на музичних інструментах, згадують вірші, потішки, з захопленням грають за сюжетами казок, використовуючи образні іграшки, ліплять, малюють, виготовляють нескладні ручні вироби (з шишок, горіхів, кольорових клаптиків, соломки тощо).

Одним з прийомів збагачення самостійності за рахунок художньо-мовленнєвих ситуацій може бути привернення уваги дітей до добре засвоєного матеріалу, до колишнього репертуару. Знайомий зміст створює можливість вільно застосовувати навички виконання розповіді, драматизації, виразного читання.

Спілкування – основна умова розвитку дитини. Перебуваючи в закладі дошкільної освіти, діти вдосконалюють навички спілкування з однолітками та дорослими, навчаючись таким чином взаємодіяти, прислухатися до думки інших, розуміти мотиви вчинків і відповідно на них реагувати.

Таким чином, ефективність становлення і розвитку самостійності у художньо-мовленнєвій діяльності багато в чому залежить від умов, які створює педагог в закладі дошкільної освіти.

### ДЖЕРЕЛА ТА ЛІТЕРАТУРА

1. Богуш А.М. Творче самовираження дошкільників у художньо-мовленнєвій діяльності: монографія / А.М. Богуш, Л.І. Березовська. – О. : М. П. Черкасов, 2008. – 203 с.

2. Гавриш Н.В. Розвиток мовленнєво-творчої діяльності в дошкільному дитинстві : автореф. дис... д-ра пед. наук: 13.00.02 / Н.В. Гавриш ; наук. кер. А. М. Богуш ; Нац. пед. ун-т ім. М.П. Драгоманова. – К., 2002. – 32 с.

3. Калмикова Л.О. Принципи формування мовленнєвої особистості дошкільника – суб'єкта мовленнєвої діяльності / Л.О. Калмикова // Психолінгвістика: зб. наук. праць ДВНЗ “Переяслав-Хмельницький державний педагогічний університет імені Григорія Сковороди”. – Переяслав-Хмельницький: ПП “СКД”, 2011. – Вип. 7. – С. 25–31.

4. Чанчикова А.А. Педагогические условия формирования самостоятельности у детей дошкольного возраста в ДОУ / А.А. Чанчикова, О.В. Полетаева // Педагогический опыт: теория, методика, практика: материалы II Междунар. науч.–практ. конф. (Чебоксары, 9 апр. 2015 г.) / редкол.: О.Н. Широков [и др.]. – Чебоксары : ЦНС «Интерактив плюс», 2015. – С. 253-255.

УДК 616.12008.331.1

*Ігор Шарун, Ірина Бондар, Наталія Тіхонова  
(Дніпро, Україна)*

### **ШЛЯХИ ПІДВИЩЕННЯ РІВНЯ ОБІЗНАНОСТІ НАСЕЛЕННЯ З ПИТАНЬ АРТЕРІАЛЬНОЇ ГІПЕРТЕНЗІЇ**

*Поширеність артеріальної гіпертензії. Проблема несвоєчасного діагностування артеріальної гіпертензії. Профілактичні заходи щодо артеріальної гіпертензії.*

**Ключові слова:** артеріальний тиск, артеріальна гіпертензія, обізнаність.

*Prevalence of arterial hypertension. The problem of untimely diagnosis of hypertension. Preventive measures as for the arterial hypertension.*

**Key words:** blood pressure, arterial hypertension, awareness.

Стійке підвищення артеріального тиску (АТ) або артеріальна гіпертензія (АГ) – одне з найпоширеніших хронічних захворювань людини, патологія, яку відносять до «хвороб століття». Масштаби цієї неінфекційної епідемії вражають – майже 20-25% усього дорослого населення має підвищений артеріальний тиск. Україна посідає перше місце серед країн Європи за захворюваністю населення на артеріальну гіпертензію – кожен 3-й дорослий має підвищений артеріальний тиск. Відповідно до масштабів нашої країни можна вважати, що ми маємо 12-13 мільйонів хворих на артеріальну гіпертензію і ще 4 мільйони осіб, які не здогадуються про свою хворобу. Найвищий показник поширеності цього недугу відзначається у віковій категорії 55-64 роки, зокрема серед жителів сіл – 80% чоловіків, 72% жінок; серед жителів міст – 66% чоловіків, 76% жінок, що перевищує показники усіх інших країн) [1, с. 1].

Така ж тенденція спостерігається і у світі. Через високий тиск зростає ризик розвитку мозкового інсульту, інфаркту міокарда, серцевої чи ниркової недостатності. Підвищений артеріальний тиск спричиняє близько 7,5 мільйонів смертей щороку – це понад 12% від загальної кількості [2]. До 2025 року, згідно з прогнозами вчених, вже 6 мільярдів людей будуть страждати від гіпертензії.

Артеріальна гіпертензія у підлітків спостерігається у 8-18% випадків. Починаючи з 12-річного віку, артеріальна гіпертензія зустрічається практично в кожного 6-го підлітка, а серед хлопчиків 15-16-річного віку у 8% визначається артеріальна гіпертензія II ступеня. Основними причинами АГ у більшості підлітків у є спадковість (до 60%), а також надлишкова маса тіла, гіподинамія, нераціональне харчування. Під час росту та розвитку дитини формуються три піки підвищення АТ: у дівчаток – у 5, 8,13 років; у хлопчиків – у 6, 8, 14 років.

Щодо новонароджених, то до недавнього часу ніхто не спостерігав за АТ, так як цей показник у новонароджених дуже низький – 75/35 мм рт. ст. Але у відповідності до сучасних вимог чинних нормативних документів (наказ МОЗ України від 29.08.06 № 584, протокол медичного догляду за новонародженою дитиною з малою масою тіла при народженні), новонародженим обов'язково проводять моніторинг параметрів спостереження, що дає можливість своєчасного виявлення артеріальної гіпертензії.

На жаль, діагностування артеріальної гіпертензії відбувається, як правило, на II стадії захворювання, тобто, коли в анамнезі вже є гіпертонічні кризи, ознаки серцевої недостатності, ураження органів інших систем.

Проблема несвоєчасного діагностування артеріальної гіпертензії полягає в низькому рівні обізнаності серед населення з питань артеріальної гіпертензії. За статистичними показниками з усіх пацієнтів знають про свою хворобу 63%, з них отримують лікування 38%, а досягають цільового рівня артеріального тиску лише 14%. За даними проведеного нами опитування населення були виявлені наступні показники: не усвідомлюють наявності гіпертензії близько 30% опитаних; усвідомлюють, але не лікуються 22%; усвідомлюють, лікуються, але не контролюють 28%; усвідомлюють, лікуються і контролюють 20% [1, с. 2].

Напрямами реалізації Національної програми з профілактики та лікування артеріальної гіпертензії є:

- освіта медичних працівників;
- освіта пацієнтів;
- максимальний моніторинг артеріального тиску.

Складність ситуації передбачає проведення профілактичних заходів у медичних установах і поза їх межами.

Профілактичні заходи щодо артеріальної гіпертензії мають бути спрямовані на впровадження здорового способу життя та усвідомлення раціональності систематичного контролю за артеріальним тиском. Бажано, щоб люди вміли вимірювати артеріальний тиск, знали показники артеріального тиску у нормі (особливо в рубіжних вікових групах – діти та особи похилого віку), аналізували можливі відмінності показників. За статистичними даними міжнародного перехресного спостережного дослідження ESPER, в Україні відзначається найнижчий контроль артеріального тиску в порівнянні з іншими країнами. Тому вітчизняні пацієнти мають важчий перебіг артеріальної гіпертензії з вищою частотою уражень органів-мішеней та кількістю супутніх серцево-судинних захворювань.

Для ефективності профілактичної роботи варто не тільки надавати професійну допомогу, а й розповсюджувати медичну інформацію серед населення. З метою підвищення рівня обізнаності населення з питань артеріальної гіпертензії викладачами клінічних дисциплін Дніпровського базового медичного коледжу постійно проводиться профілактично-просвітницька робота. Так, при проведенні навчальних занять викладачі клінічних дисциплін активно формують у співробітників та студентів усвідомлення позитивного впливу здорового способу життя на рівень здоров'я людини і суспільства, важливість профілактики хронізації захворювань, зокрема артеріальної гіпертензії. Студенти старших курсів при проведенні тематичних тижнів циклових комісій клінічних дисциплін під керівництвом викладачів організують та проводять бесіди у форматі «круглого столу» зі студентами молодших курсів з питань пропагування реалізації напрямків Національної програми з профілактики захворювань, зокрема артеріальної гіпертензії як нагальної проблеми.

З метою визначення ефективності просвітніх заходів, викладачами циклових комісій терапевтичних та педіатричних дисциплін проводилось анкетування співробітників та студентів щодо обізнаності з питань артеріальної гіпертензії. Зокрема, опитування проводилося серед студентів першого та четвертого курсів медсестринського відділення Дніпровського базового медичного коледжу. Характерно, що тільки 5% студентів першого курсу цікавляться показниками артеріального тиску родичів похилого віку, тоді як серед студентів четвертого курсу 63% опитаних контролюють артеріальний тиск рідних середнього та похилого віку.



Викладачами Дніпровського базового медичного коледжу проводяться лекції-бесіди в інших навчальних закладах міста і області серед співробітників та серед студентів (учнів), розповсюджуються пам'ятки, буклети, листівки з тематичною інформацією, проводяться майстер-класи з вимірювання артеріального тиску, надаються пояснення щодо можливих помилок при визначенні показників.

Таким чином:

– враховуючи високий рівень захворюваності органів серцево-судинної системи, при яких базовою патологією є гіпертензія, проблема є нагальною і вимагає системного підходу для її вирішення;

– для вирішення проблеми артеріальної гіпертензії мають бути застосовані заходи не тільки на державному, а і, в першу чергу, на індивідуальному рівні;

– для досягнення високого рівня ефективності профілактичних заходів щодо артеріальної гіпертензії необхідні зусилля медичних працівників та зацікавленість пацієнтів.

### ДЖЕРЕЛА ТА ЛІТЕРАТУРА

1. Сіренко Ю.М. Контроль артеріальної гіпертензії в Україні // Здоров'я України. – 2017. – №24(421). – С. 1-3.
2. Електронний ресурс. – Режим доступу: <https://medprosvita.com.ua>.

## ПСИХОЛОГІЯ / ПСИХОЛОГИЯ

УДК 338.482.22

*Світлана Булгакова, Дар'я Денисенко, Ольга Любчук  
(Маріуполь, Україна)*

### **ПРОБЛЕМА СТАНОВЛЕННЯ ЗДАТНОСТІ ДО УПРАВЛІННЯ У ПРОЦЕСІ ФАХОВОГО СТАНОВЛЕННЯ МАЙБУТНІХ ФАХІВЦІВ З ТУРИЗМУ**

*Управлінська діяльність фахівця з туризму характеризується якісними параметрами, яка виконується із різною ефективністю. Це визначається багатьма факторами, але в першу чергу залежить від тих особистісних і професійних якостей фахівця, необхідність якої визначається змістом і характером управлінської діяльності. Головними факторами її ефективності виступають специфічні управлінські здібності фахівця з туризму.*

**Ключові слова:** *здатність до управління, фахове становлення компетентностей, фахівці з туризму, управлінський потенціал, особистісні якості.*

*The managerial activity of a tourism specialist is characterized by qualitative parameters, which are performed with different efficiency. This is determined by many factors, but in the first place depends on those personal and professional qualities of a specialist, the need for which is determined by the content and nature of management activities. The main factors of its effectiveness are the specific managerial skills of a tourism specialist.*

**Key words:** *ability to manage, professional development of competences, specialists in tourism, managerial potential, personal qualities.*

**Постановка проблеми.** Особистість керівника, його досвід, ділові та характерологічні особливості грають провідну роль в управлінні організаціями. Деякі якості управлінця, які потрібні для ефективної діяльності керівників виробництва, можуть бути недостатньо сформовані, або зовсім не розвинені. Проблема прояву і становлення під час фахового навчання здатності до управління у майбутніх фахівців з туризму вивчена недостатньо і потребує подальших досліджень.

**Метою** статті є вивчення особливостей становлення здатності до управління як складової управлінського потенціалу у студентів спеціальності «Туризм».

**Аналіз останніх публікацій.** Теоретичні та методичні засади підготовки фахівців для сфери туризму у своїй праці розглядає В.К. Федорченко[1]. Дослідженням управлінського потенціалу та його складових займається В.В. Шпалінський[2]. У своїх працях О.К. Любчук вивчає теоретико-методологічні основи механізму управління[3], а також проблеми підвищення якості фахової підготовки студентів спеціальності «Туризм»[4].

**Виклад основного матеріалу.** Галузь туризму є однією з складових сфери обслуговування, діяльність фахівців якої спрямована на надання різноманітних послуг для задоволення потреб споживачів. Дана сфера є провідною складовою для розвитку сучасної економіки, зокрема третинного сектору. Дана галузь стрімко розвивається, тому все більше потребує високо компетентних фахівців, які мають спеціальну підготовку і спроможність відкрити малі підприємства (турфірми) та організувати їх діяльність на задовільному рівні. Тому дане дослідження спрямоване на виявлення особливостей формування управлінського потенціалу, зокрема його складової – здатності до управління.

Для успішного вирішення всього розмаїття завдань з обслуговування гостей персоналу туристичних закладів необхідно володіти професійними знаннями й постійно їх удосконалювати. Крім того, сучасний фахівець з туризму повинен володіти не тільки системою знань, умінь та навичок, але й організаторськими та управлінськими здібностями, здатностями до розв'язання проблем підвищення продуктивності та ефективності праці, конкурентоспроможності туристичного підприємства.

Завдання фахівця з туризму полягає в тому, щоб глибоко вивчити проблеми пропонування та споживання туристичних послуг, спроектувати систему управління, здатну забезпечити успіх і успішно її реалізувати. Він вільно орієнтується у великих обсягах інформації, комбінує різні варіанти відпочинку, орієнтується в особливостях перебування в певній країні, володіє високим ступенем особистої організованості, аналітичним складом розуму, гнучкістю мислення, здатністю до концептуалізації.

Згідно до нашого підходу ефективність прояву управлінського потенціалу повинна базуватися на сформованій професійній культурі. сформованість професійної культури є необхідною умовою для становлення висококваліфікованих фахівців у сфері обслуговування, зокрема в галузі туризму. Поняття професійної культура фахівця з туризму розглядається як результат володіння особистістю системою наукових та практичних знань, умінь та навичок, професійних якостей та цінностей фахівця з туризму, професійним мисленням, способом діяльності в сфері туристичного бізнесу та здатністю до творчої самореалізації у сфері професійної туристичної діяльності.

Професійна культура фахівця з туризму проявляється у поведінці фахівця у спілкуванні, технології розв'язання конфліктних ситуацій, організації діяльності, дотриманні управлінських вимог. Одним з головних аспектів діяльності фахівця з туризму є спілкування, яке виступає основним інструментом, методом, змістом діяльності майбутніх менеджерів туризму [5].

Вчені Г. Железовська, Т. Третьякова вивчають професійну культуру як:

- сукупність професійних цінностей (аксіологічний компонент);
- ціль, спосіб, інструмент професійної діяльності (діяльнісний, технологічний компоненти);
- прояв особистості професіонала (особистісний компонент)[6].

Структура професійної культури включає наступні складові: професійно-організаційна та соціально-моральна (знання, вміння, ціннісні орієнтації, морально-вольові якості). Володіння системою знань, умінь та навичок має бути достатньо для успішного розв'язання професійних задач, що відповідають функціональним обов'язкам фахівця [7].

Відповідно до професіограми «Менеджер», розробленої Є. Романовою [8], виділяються якості, які забезпечують успішність виконання професійної діяльності: високо розвинуті організаторські здібності; комунікативні здібності, вміння управляти собою, здатність формувати і розвивати ефективні робочі групи; здатність вирішувати проблеми в короткі терміни; добре розвинені аналітичні здібності; високий рівень понятійного мислення. Також виділяються особистісні якості, серед яких: вміння прогнозувати ситуацію, впевненість в прийнятих рішеннях. До професійно важливих якостей менеджерів туризму відносять: високий рівень самоконтролю, комунікабельність, готовність до співробітництва, впевненість у собі, емоційну врівноваженість. Керівник може приймати зважені та раціональні рішення тільки тоді, коли він знає реальний стан справ, активно взаємодіє зі своїми підлеглими, спирається на них. Все це можливо лише при розвитку в собі комунікабельності, товариськості[9].

Перспективою подальших досліджень є вивчення особливостей становлення професійної культури майбутніх фахівців з туризму в процесі навчання та проведення порівняльного аналізу особливостей впливу сформованості-несформованості професійної культури на становлення здатності до управління.

Для досягнення поставленої мети було проведено дослідження для діагностики сильних і слабких сторін керівника. У дослідженні приймали участь 60 респондентів: 1 курс у кількості 15 студентів, 2 курс – 15 студентів, 3 курс – 15 студентів, 4 курс – 15 студентів. Вивчалися особливості сформованості складових управлінського потенціалу, зокрема здатності до управління. До них К.Помазан і В.Шпалінський віднесли здатність до саморозвитку, здатність творчо вирішувати проблеми, наявність чітких особистих цінностей, вміння управляти собою та впливати на людей. Психодіагностичним інструментарієм слугувала методика М. Вудкока і Д. Френсіса.

Проведений аналіз результатів дослідження дозволив виявити, що до сильних сторін керівника можна віднести наступні (рис. 1):

– отримані результати показали значний вплив освітнього процесу на формування сильних сторін керівника у фахівців з туризму, зокрема сформованість здатності творчо вирішувати проблеми: 11% респондентів – у 1 курсі, 19% респондентів – на 2 курсі, 38% респондентів – у 3 курсі, 58% респондентів – на 4 курсі;

– вплив освітнього процесу на наявність чітких особистих цінностей відбувається наступним чином: 9% респондентів – на 1 курсі, 15% респондентів – на 2 курсі, 39% респондентів – на 3 курсі, 54% респондентів – на 4 курсі;

– сформованість вміння управляти собою виявлена у наступній кількості респондентів: 10% респондентів – на 1 курсі, 18% респондентів – на 2 курсі, 41% респондентів – на 3 курсі, 60% респондентів – на 4 курсі.

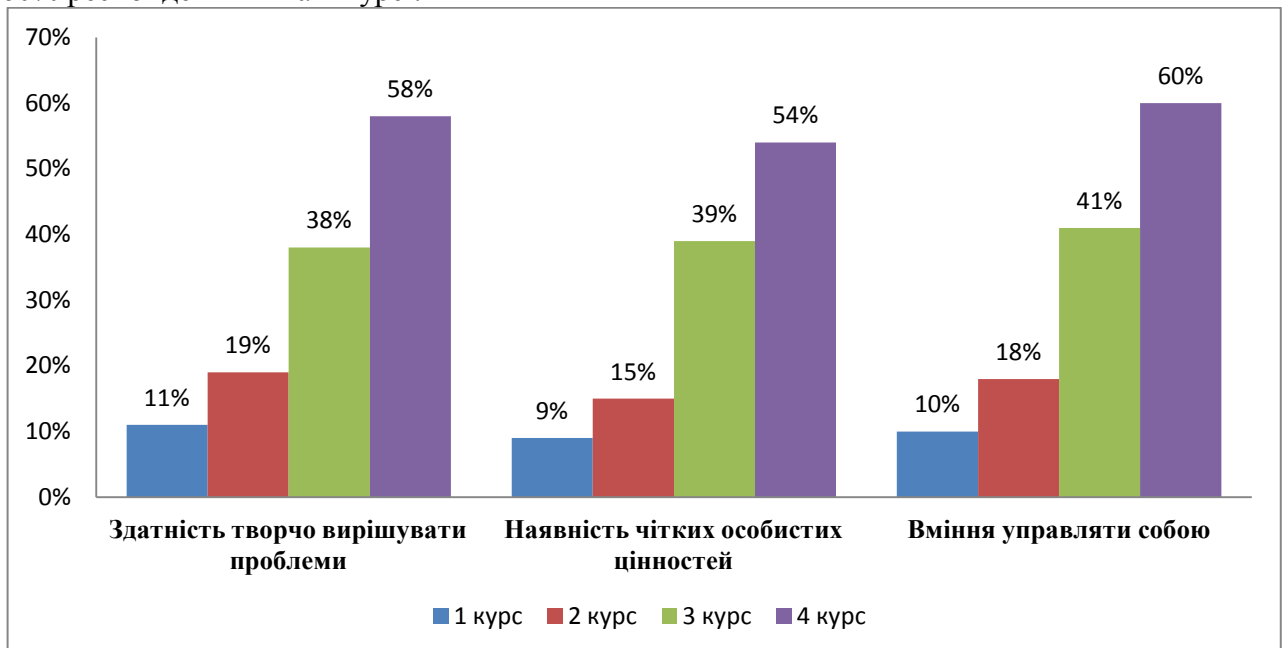

**Рис.1. Результати дослідження сильних сторін у студентів спеціальності "Туризм"**

Проведений аналіз результатів дослідження дозволив виявити, що до слабких сторін керівника можна віднести наступні (рис. 2):

– зупинка в саморозвитку вивчалася відповідно до курсу навчання і виявилася наступним чином: у 42% респондентів на 1 курсі, у 21% – на 2 курсі, у 17% - на 3 курсі, у 6% – на 4 курсі;

– вплив освітнього процесу на мінімізацію невміння впливати на людей серед студентів виявився наступним чином: у 37% респондентів на 1 курсі, у 25% - на 2 курсі, у 19% - на 3 курсі, у 8% - на 4 курсі;

– отримані результати щодо відсутності якостей наставника у студентів за роками навчання показали наступне: 46% респондентів – на 1 курсі, 26% - на 2 курсі, 15% - на 3 курсі, 7% - на 4 курсі.



Рис.2. Результати дослідження слабких сторін у студентів спеціальності "Туризм"

**Висновки.** Проведене дослідження становлення здатності до управління у процесі фахового становлення майбутніх фахівців з туризму підтвердило нашу гіпотезу. Констатовано вплив фахової підготовки, яка проводилася за освітньою програмою «Туризм» на становлення управлінського потенціалу, зокрема складових здатності до управління у майбутніх фахівців з туризму. Фахова підготовка ефективно впливає на формування таких сильних сторін керівника, як здатність творчо вирішувати проблеми (сформовано у 11% студентів 1 курсу і у 58% на 4 курсі), наявність чітких особистих цінностей (у 9% студентів на 1 курсі і у 54% на 4 курсі), вміння управляти собою (у 10% студентів на 1 курсі і у 60% на 4 курсі). Крім того фахова підготовка за освітньою програмою сприяє зменшенню кількості студентів з проявом слабких сторін за роками навчання.

#### ДЖЕРЕЛА ТА ЛІТЕРАТУРА

1. Федорченко В.К. Теоретичні та методичні засади підготовки фахівців для сфери туризму : монографія / за ред. Н.Г. Ничкало – К. : Видавничий дім «Слово», 2004. – 472 с.
2. Шпалінський В.В. Психологія управління : [навч. посіб. для керівників навч. закладів, практик психологів, учителів та вихователів] / В.В. Шпалінський, К.А. Помазан. – Х. : Вид-во «Ранок», 2002. – 128 с.
3. Любчук О.К. Теоретико-методологічні засади державного управління неперервною освітою в Україні та її регіонах : монографія / О.К. Любчук – Донецьк : СПД Куприянов В.С., 2010. – 395 с.
4. Матеріали V Міжнародної науково-практичної конференції «Управління туристичною індустрією: методологія і практика»: збірник наукових праць. – Полтава: Видавництво ФОП «Мирон», 2018. – 2018. – 146 с., іл.
5. Модель И.М. Профессиональная культура политика (методологические проблемы) : автореф. дис. на получение науч. степени д-ра полит. наук / И. М. Модель. – Екатеринбург, 1994. – 47 с.
6. Железовская Г.И. Формирование профессиональной культуры будущих инженеров ландшафтного дизайна: задачи, условия, принципы [Электронный ресурс] / Г. И. Железовская, Т. А. Третьякова. – 2005. – Режим доступа: [www.sgu.ru/faculties/physical/departments/itphysics/international2007/docs](http://www.sgu.ru/faculties/physical/departments/itphysics/international2007/docs).
7. Енциклопедія освіти / Акад. пед. наук України ; [гол. ред. В. Г. Кремень]. – К. : Юрінком Інтер, 2008. – 1040 с.
8. Романова Е.С. 99 популярных профессий. Психологический анализ и профессиограммы / Е.С. Романова. – 2-е изд. – СПб. : Питер, 2007. – 464 с.

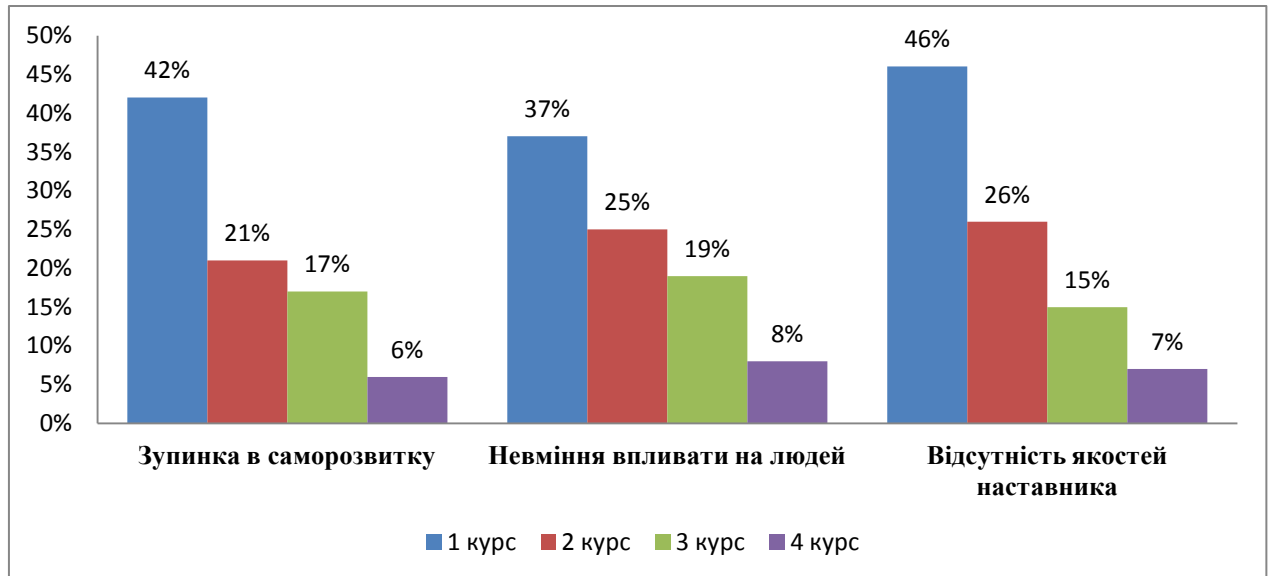
## ПРОБЛЕМА ЛІДЕРСТВА В СТУДЕНТСЬКОМУ СЕРЕДОВИЩІ

*У статті аналізуються і виносяться на розгляд теоретичні типи лідерства серед студентської молоді та різні визначення поняття «лідер» і «лідерство». Розглядаються особливості студентської групи в студентському середовищі.*

**Ключові слова:** лідер, авторитет, лідерство, студентське середовище, студентська група.

*In the article the theoretical types of the leadership among students are analyzed and examined as well as different definitions of «leader» and «leadership». The phenomenon of leadership is necessarily expected the presence of a leader in the group.*

**Key words:** leader, authority, student environment, student group.

Проблема лідерства залишається актуальною протягом багатьох десятиліть. Сучасне суспільство періодично переживає різного роду кризи, які, безсумнівно, відбиваються і на студентській молоді, котра визначає багато в чому стратегію розвитку різноманітних сфер діяльності. У сучасному світі зміни відбуваються щодня, висуваються нові вимоги до лідера, який повинен мати розвинутий емоційний інтелект, вміння відстоювати інтереси – як свої, так і групи. Такі ж вимоги висуваються і до лідера у студентському віці, коли відбувається формування лідерських здібностей і якостей.

Проблему лідерства розглядали як вітчизняні, так і зарубіжні вчені, а саме: І. Адизес, Т.В.Бендас, Н.П. Беляцкий, К. Бланшар, І.В. Волков, Р.Л. Крічевський, А. Менегетті, К.В.Сильченко, Е.В. Кудряшов. Особливості прояву лідерських рис у студентських групах вивчали Н.В. Белякова, О.В. Пономарьов та ін. Також розвитком лідерських якостей цікавилися філософи Аристотель, Сократ, Платон. Психологічним особливостям студентського віку увагу приділяли Б.Г. Ананьєв, М.Д.Дворяшина, Л.С. Грановська, І.С. Кон.

Лідерство є унікальним феноменом громадянського життя, пов'язаним із виконанням владних функцій. Воно є неминучим у цивілізованому суспільстві і пронизує всі сфери життєдіяльності людини. Існують різні визначення феномену лідерства, зокрема воно розглядається як соціальні відносини домінування і підпорядкування в групі, організації, суспільстві, здатність лідерів приймати рішення і впливати; лідери повинні бути першими, посідати завжди перше місце у будь-чому; також лідерство трактується як здійснення впливу всередині групи та певне домінування над іншими.

У студентському віці розвиток молодих людей зумовлюється технологічним і соціальним ускладненням суспільного життя, появою нових вимог професійної освіти, особистісної зрілості і соціального стану.

Під лідерством розуміється, а саме : лідерство – групове життя людей, яке проявляється в наділенні одного індивіда (або декількох) правом визначальним чином вплинути на вирішення важливих групових завдань і на поведінку членів групи, а також визначення групою такого права за цим індивідом, що призводить до володіння одного або декількох видів влади в індивіда і заняття їм центральної позиції у статусній ієрархії групи [3, с. 49].

Із поняттям «лідерство» тісно пов'язаний такий термін, як «лідер». Явище лідерства обов'язково передбачає наявність лідера в групі.

Загальноновизнаного визначення слова «лідер» не існує, розглянемо визначення різних авторів.

Лідер – той, хто здатний вести за собою інших людей.

А.А. Єршов під лідером має на увазі члена групи, який володіє необхідними організаторськими здібностями, займає центральне положення в структурі міжособистісних

відносин і сприяє своїм прикладом, організацією і управлінням групою досягненню групових цілей найкращим чином [5, с. 288].

С.А. Багрець визначив лідера як члена групи, за яким всі інші члени визнають право приймати найбільш відповідальні рішення, що зачіпають інтереси всієї групи і визначають спрямованості їх діяльності.

Лідер – член групи, який ідентифікується найбільш повним набором групових цінностей, володіє найбільшим впливом і висувається в ході взаємодій ( Р.Л. Кричевський) [1, с. 447].

Для студентів придбання знань і підготовка себе як фахівців і професіоналів є основним заняттям. Лідерство означає соціальну активність або життєву позицію молодого фахівця як якийсь гарант свіжих ідей, неординарних підходів, сміливих управлінських рішень. Кожна структура, сфера внутрішньогрупових відносин диктує свої вимоги до характеристик лідерства, висуваючи відповідні вимоги до лідерів.

Можна виділити такі типи лідерства в студентському середовищі:

- інтелектуальний – визначається якістю розумових здібностей, умінням застосовувати їх;
- організаторський – активна взаємодія з членами групи, налагодження громадських зав'язків і ділової інтеграції;
- емоційний – студенти, до яких інші члени групи йдуть по емоційну підтримку і співпереживання;
- ініціювання – креативний потенціал особистості, її активність;
- комунікативний – встановлюється за принципом бажаності і привабливості в спілкуванні.

Встановлено, що психологічні особливості студентських лідерів у різних сферах життєдіяльності групи проявляються в інтелектуальному, організаторському, ініційованні, емоційному та комунікативному типах лідерства.

Інтелектуальне лідерство у дівчат засновано на прагненні бути зразком у навчальній діяльності, відповідальності та зацікавленості в отриманні високих оцінок. У хлопців лідерство виражається в здатності інтелектуально активізувати навчальну діяльність всієї групи, що проявляється в умінні аналізувати, нестандартно мислити і впливати на однокурсників. В організаторському лідерстві дівчата проявляють себе як тактовні і розважливі лідери, іноді – владні і вимогливі до виконавців. Хлопці переважно спираються на рядових членів групи і вважають за краще передати їм частину своїх обов'язків, вони менш вимогливі, але досить негативно ставляться до критики і з боку однокурсників, і з боку педагогів. Ініційувальне лідерство більшою мірою характерне для хлопців, у яких відзначається їх висока активність, коли необхідно придумати новий проект, скласти цікаву програму, запропонувати оригінальну ідею. Дівчата готові все це втілити в життя, наполегливо працювати до повного досягнення результатів, заглиблюючись навіть у незначні деталі. В емоційному лідерстві, пов'язаному з підвищенням рівня експресії, переважають дівчата, що сприяє вирішенню конфліктних ситуацій між членами колективу і встановленню сприятливого клімату в групі. Для хлопців цей тип характерний меншою мірою. У комунікативному лідерстві студенти обох статей практично однаково декларують особистісні характеристики у сфері спілкування.

У багатьох дослідженнях фіксується, що ставлення більшості опитаних студентів до лідера інтерпретується як позитивне. Сучасна психологічна наука розглядає лідерство і соціальну взаємодію студентів із позиції соціальної обдарованості, яка набуває різноманітних форм. Першорядну роль у ній грає особистісна характеристика людини, велике значення має той факт, як сприймають один одного і самих себе її члени. Для висунення на роль індивід повинен володіти певною сукупністю соціально-психологічних якостей, які будуть еталонними для групи.

Студентське середовище, особливості студентської групи мають потужний соціалізуючий і виховний вплив на особистість студента. У студентській групі відбуваються динамічні процеси структурування, формування і зміни міжособистісних взаємин, поділу групових ролей і висунення лідерів [2, с. 301].

Студентське середовище найбільш сприятливе для прояву лідерських якостей, причому не тільки у студентів, що володіють ними зі школи, а й у тих, хто раніше не виявляв такої активності. У цьому сенсі студентська група надає всім рівні стартові можливості у майбутній «боротьбі» за лідерство.

Студент, який ефективно поєднує навчання з громадською діяльністю, має набагато більше шансів стати з часом якщо не керівником колективу, то хоча б його неформальним лідером, що часто зустрічається в групах, людиною, яка багато в чому може впливати на психологічну атмосферу та міжособистісні відносини [4, с. 439]

Особистість лідера і стиль його поведінки, які домінують, визначають долю кожного учасника і всієї групи в цілому. Лідери впливають на соціалізацією індивідів. Ознаки лідерства можна виявити в будь-якій групі.

В якості психологічного інструментарію ми використали такі методики психодіагностичного методу: Діагностику лідерських здібностей (Є. Жариков, Є. Крушельницькій); Методику на виявлення схильності до лідерства. Ці методики дозволяють визначити, наскільки у випробуваних розвинені лідерські якості, вивчити, які саме якості потребують розвитку.

У дослідженні взяли участь 60 студентів із першого по п'ятий курс денної форми навчання, віком від 17 до 23 років.

Дані, отримані після обробки результатів методики діагностики лідерських здібностей (Є. Жариков, Є. Крушельницькій). У 38% випробувальних лідерські якості виражені слабо. Це говорить про те, що їм необхідно розвивати свої якості лідера, бути більш рішучими й ініціативними. Середній рівень виявлено у 34%, ми можемо сказати, що ці студенти на додачу до всього вольові, терплячі, добре пристосовуються до нових умов. Високий рівень лідерських якостей 23%, свідчить про те, що ці студенти наполегливі, вольові та здатні долати перешкоди на шляху до своєї мети. Всього 5% випробовуваних набрали більше 40 балів, що свідчить про те, що ці особи, як лідери, схильні до диктату.

Результати методики на виявлення схильності до лідерства. У 38% випробовуваних виявлено схильність до лідерства. Ми можемо стверджувати, що ці студенти мають хороші задатки, щоб впливати на людей, які їх оточують, змінювати їхню думку, керувати іншими. У взаєминах із людьми почуваються досить впевнено. Ці особи переконані, що не слід замикатися у собі, уникаючи людей, триматися осторонь і думати лише про себе. Вони відчують потребу щось робити для тих, хто їх оточує, вказувати їм на помилки, вчити їх, щоб викликати в них інтерес до зовнішнього світу. У випадку з тими, хто не дозволяє повчати і не поділяє їхніх принципів, у них можуть виникати ускладнення. Але слід стежити, щоб їхнє ставлення до людей не перетворилося на тиранію, прагнення придушити будь-який опір не набуло рис деспотизму. У 62% випробовуваних виявлено низьку схильність до лідерства, ми можемо сказати, що ці студенти бувають малопереконливими, навіть коли абсолютно мають рацію. Швидше за все, вони вважають, що і їхнє життя, і життя інших має будуватися за принципами дисципліни, здорового глузду та хороших звичок і бути добре прогнозованими. Коли виникають мінімальні відхилення від очікуваного оптимуму, такі люди розгублюються, не можуть знайти вихід. Інколи бувають занадто невпевнені в собі, і це блокує їхню волю й активність. Через це вони не можуть досягнути запланованого і виявляються несправедливо обділеними.

Отже, щоб зрозуміти сутність виникнення лідерства, необхідно враховувати не тільки внутрішньо групові чинники, уявлення і потреби учасників групи, але і психологію потенційних лідерів. Не буває лідерів без послідовників. Якщо у групі немає людей, орієнтованих на лідерство, то члени групи, опинившись без фактичного лідера, стають формальними учасниками групи, але не послідовниками. Таким чином, за цими методиками ми визначили, що студенти мають низький рівень схильностей і прагнення до лідерства, тому їм потрібно розвивати в собі лідерські здібності. Відповідно до цього, потрібно розробити тренінгову програму з розвитку лідерських здібностей у студентів вищого навчального закладу.



#### ДЖЕРЕЛА ТА ЛІТЕРАТУРА

1. Бендас Т.В. Психология лидерства: учеб.пособ. – СПб.: Питер, 2009. – 447 с.
2. Гоулман Д. Емоційне лідерство: Мистецтво управління людьми на основі емоційного інтелекту. – М.: Альпіна, 2005. – 301 с.
3. Єгорова-Гантман Є.В. Політиками не народжуються: Як стати і залишатися ефективним політичним лідером. – М., 1999. – С. 49-63.
4. Менегетті А. (2002). Психологія лідера. – М.: Онтопсихологія, 2002. – 489 с.
5. Трейсі Б., Шеєлен Ф.М. (2002). Особистість лідера. – М.: Попурі, 288 с.

*Науковий керівник: Прокоф'єва Л.О.*

УДК 316.614.5

*Катерина Догар  
(Ізмаїл, Україна)*

#### СПЕЦИФІКА РОБОТИ ПРАКТИЧНОГО ПСИХОЛОГА В СУЧАСНІЙ ШКОЛІ

*У статті проаналізовано особливості роботи практичного психолога в сучасній школі. Розкрито основні психологічні умови, що сприяють розвиткові учнів; проаналізовано види діяльності психолога освіти, особливо психологічну діагностику. Описано основну мету та завдання діяльності психолога в закладах освіти.*

**Ключові слова:** *психологічна діагностика, умови ефективного розвитку учнів, види діяльності психолога, психологічна просвіта, психологічна профілактика, психологічне консультування, психокорекційна робота.*

*The peculiarities of the work of a practical psychologist in a modern school are analyzed in the article. The basic psychological conditions that contribute to the development of students are revealed; the types of activity of educational psychologist, especially psychological diagnostics, are analyzed. The main purpose and tasks of the psychologist's activity in educational institutions are described.*

**Key words:** *psychological diagnostics, conditions of effective development of students, types of activity of the psychologist, psychological education, psychological prevention, psychological counseling, psycho-correction work.*

Ефективність роботи освітнього психолога визначається насамперед тим, наскільки він забезпечує основні психологічні умови, що сприяють розвиткові учнів. Першою психологічною умовою ефективного розвитку учнів є передусім необхідність забезпечення максимальної реалізації в роботі педагогічного колективу з учнями вікових можливостей і резервів розвитку учнів не лише в аспекті врахування в педагогічній праці їхніх психологічних особливостей, а саме активного формування психіки дитини шляхом переведення існуючих резервів розвитку з потенційного в актуальний стан. Другою психологічною умовою є розвиток їхніх індивідуальних особливостей у середині кожного вікового періоду: пізнавальних і соціальних інтересів, здібностей і схильностей, самосвідомості, спрямованості, ціннісних орієнтацій та життєвих планів. Третя важлива складова психологічних передумов розвитку особистості дитини в умовах навчально-виховного закладу, над забезпеченням якої працює психолог, – це створення в освітній установі сприятливого психологічного клімату, який визначається передусім гуманним, розуміючим спілкуванням, продуктивною взаємодією дитини з дорослими й однолітками [1, с. 25].

Створення зазначених передумов забезпечується різноманітними видами діяльності психолога освіти, основними з яких є такі:

1. Психологічна просвіта як найперше прилучення педколективу, учнів і їхніх батьків до психологічних знань. Таку роботу психолог реалізує через проведення факультативних занять з учнями й виступи з доповідями на зборах педагогічного колективу, через читання тематичних лекцій у рамках батьківських зборів і конференцій.

2. Психологічна профілактика, зміст якої полягає в постійній роботі психолога з метою подолання можливих негараздів у психічному й особистісному розвитку учнів. Важливого значення в цьому набуває профілактична робота, зорієнтована на запобігання розвитку в учнів різних форм девіантної поведінки й наркозалежності. Серед шляхів роботи зі школярами тут особливо продуктивними є своєчасне виявлення осіб „зони ризику” й організація для них спеціальних занять із застосуванням активних методів соціально-психологічної підтримки [4, с. 230].

3. Психологічне консультування передбачає кваліфіковану допомогу психолога у розв'язанні тих проблем, з якими до нього самостійно або за порадою інших людей звертаються учні, викладачі та батьки. Психологічне консультування передбачає глибоке розуміння психологом суті проблеми, а також надання клієнтові конкретних рекомендацій щодо шляхів її розв'язання.

4. Психодіагностика як поглиблене проникнення психолога за допомогою спеціального методичного інструментарію у внутрішній світ дитини або дорослого клієнта. На основі одержаних результатів психодіагностичного обстеження робиться висновок про рівень готовності дитини до подальшого успішного навчання, про педагогічний потенціал учителів і батьків, здійснюється прогнозування ходу розвитку або корекції учнів, оцінюється ефективність профілактичної чи консультативної роботи з ними.

5. Психокорекційна робота як усування відхилень у психічному (інтелектуальному й особистісному) розвитку учнів.

6. Робота з розвитку здібностей дитини й формування її особистості [2].

На сьогодні прийнято виділяти два напрями діяльності психологічної служби в системі освіти: актуальний і перспективний. Актуальний напрям пов'язаний з розв'язуванням злободенних питань, що виникають у процесі навчання й виховання учнів, та проблем, пов'язаних із порушеннями в їхній поведінці, спілкуванні, інтелектуальному й особистісному розвитку. Перспективний напрям зорієнтований на розвиток індивідуальності кожного суб'єкта освітнього процесу й передусім на формування психологічної готовності дитини до продуктивного навчання, самовиховання й самореалізації у соціумі. Ці два напрями неподільно взаємопов'язані між собою. І хоча, на перший погляд, здається, що основний зміст праці освітнього психолога зосереджено на актуальному напрямі його діяльності, саме перспективному напрямові роботи з вихованцями й учнями належить пріоритет.

Так, на момент вступу в школу основне завдання психолога полягає у визначенні, а при необхідності – і у формуванні готовності дитини до шкільного навчання, виявленні її індивідуальних особливостей як основи пошуку оптимальних для такої дитини способів навчання й виховання. Кінцева мета взаємодії шкільного психолога зі школярем – сформування його психологічної готовності до життєвого самовизначення, безперервного процесу розвитку, особистісного зростання, що передбачає можливість особистісного, соціального й професійного самовизначення випускника й на момент закінчення навчального закладу, і в майбутньому. Саме за забезпечення такої можливості й несе відповідальність психологічна служба в системі освіти [1].

Основні види професійної діяльності практичного психолога в освітній галузі значною мірою схожі з видами психологічної роботи в інших суспільних інституціях. Однак вони мають свою специфіку, пов'язану з особливостями об'єктів психологічного впливу (діти, батьки, учителі). При цьому найбільших зусиль практичний психолог докладає до корекції розвитку дитини, заглиблюючись у її внутрішній світ. Тому психологічна служба в системі освіти України посідає істотне місце у вихованні і навчанні дітей, підлітків та юнацтва. В Україні основні завдання, зміст діяльності, структура, управління та фінансування психологічної служби визначаються „Положенням про психологічну службу”. Структурно

вона складається із сукупності закладів, установ, підрозділів і посад, що утворюють єдину систему, у якій виконують свої професійні функції практичні психологи, соціальні педагоги, методисти, директори (завідувачі) навчально-методичних кабінетів (центрів). Метою її діяльності є психологічне забезпечення та підвищення ефективності педагогічного процесу, захист психічного здоров'я і соціального добробуту усіх його учасників: учнів, педагогічних і науково-педагогічних працівників. Шкільна психологічна служба покликана дбати про психологічну просвіту педагогів, учнів і батьків.

Основною метою діяльності психолога в закладах освіти є: соціально-психологічне забезпечення процесу реформування освіти на всіх її рівнях; підвищення ефективності навчально-виховної діяльності закладів освіти; професійне сприяння саморозвитку особистості учня, захист психічного здоров'я всіх учасників навчально-виховного процесу шляхом здійснення психологічної експертизи і діагностики, соціально- психологічної корекції, профілактики, соціальної реабілітації. Згідно з вимогами нормативної регламентації практичний психолог навчального закладу виконує такі функціональні обов'язки: бере участь у здійсненні освітньої і виховної роботи, спрямованих на забезпечення всебічного індивідуального розвитку учнів, збереження їх повноцінного психічного здоров'я; проводить психолого-педагогічну діагностику готовності учня до навчання та сприяє адаптації до нових умов навчально-виховного процесу, допомагає у виборі навчального закладу згідно з рівнем психічного розвитку; розробляє та впроваджує розвивальні, корекційні програми навчально-виховної діяльності з урахуванням індивідуальних, гендерних, вікових особливостей учнів; сприяє вибору учнями професій з урахуванням їх ціннісних орієнтацій, здібностей, життєвих планів і можливостей, готує учнів до свідомого життя; здійснює превентивне виховання, профілактику злочинності, алкоголізму і наркоманії та інших залежностей і шкідливих звичок серед підлітків; проводить психологічну діагностику і психолого-педагогічну корекцію девіантної поведінки учнів; формує психологічну культуру учнів, педагогів, батьків або осіб, які їх замінюють, консультує з питань психології, її практичного використання в організації навчально-виховного процесу.

Психодіагностична робота практичного психолога – це одне з найважливіх напрямків та форм діяльності практичного психолога, яке потребує спеціальної підготовки та сформованості діагностичних, прогностичних та організаторських вмінь спеціаліста-психолога. Психодіагностика може реалізовуватися як самостійна форма роботи (психологічна експертиза), так і входити як структурна складова у психокорекцію та психоконсультування. Психодіагностика передбачає обстеження психіки індивіда (або соціально-психологічних характеристик соціальної групи) за допомогою спеціальних методик з метою встановлення психологічного діагнозу. Для психодіагностичного обстеження використовують психодіагностичні методи, тобто дослідницькі методи психологічної науки. Особливістю психодіагностичних методів є їх вимірювально-дослідницька спрямованість, що й забезпечує кількісну та (або) якісну оцінку явища, яке вивчається [3, с. 35].

Діагностична робота шкільного психолога містить у собі проведення фронтальних (групових) та індивідуальних обстежень учнів за допомогою спеціальних методик. Діагностика проводиться за попередніми запитамі вчителів або батьків, а також з ініціативи психолога з дослідницькою чи профілактичною метою. Психолог підбирає методику, спрямовану на вивчення здібностей, особливостей дитини (групи учнів), що його цікавлять. Це можуть бути методики, спрямовані на вивчення рівня розвитку уваги, мислення, пам'яті, емоційної сфери, особливостей особистості та взаємин з оточуючими. Також шкільний психолог використовує методики вивчення дитячо-батьківських стосунків, характеру взаємодії вчителя та класу. Отримані дані дозволяють психологу планувати подальшу роботу: виділити учнів так званої „групи ризику”, які потребують корекційних занять; підготувати рекомендації для вчителів і батьків із взаємодії з учнями.

Таким чином, робота практичного психолога в загальноосвітній школі це органічне поєднання різних видів роботи, спрямованих на комплексний вияв недоліків, порушень і деструкцій розвитку особистості кожного школяра, глибинне з'ясування причин виникнення та їх усунення в цілісному педагогічному процесі шляхом використання доцільних і вивірених діагностичних, профілактичних та корекційних методик.

#### ДЖЕРЕЛА ТА ЛІТЕРАТУРА

1. Бітянова М. Р. Психолог у школі : зміст діяльності і технології / М. Р. Бітянова. – К.: Главник, 2007. – 160 с.
2. Власова О.І. Педагогічна психологія: Навч. посібник. – К.: Либідь, 2005. – 400 с.
3. Психологическая диагностика: Учебник для вузов / Под ред. М.К. Акимовой, К.М.Гуревича. – СПб.: Питер, 2008. – С. 35.
4. Рогов Е. И. Настольная книга практического психолога. В 2 кн. Кн.2: Работа психолога со взрослыми. Коррекционные приемы и упражнения: учеб.пособие / Е.И. Рогов. – М.: Изд-во ВЛАДОС - ПРЕСС, 2006. – 477 с.

*Елизавета Дяченко  
(Дніпро, Україна)*

#### ФЛЕГМАТИЧНИЙ ТИП ТЕМПЕРАМЕНТУ ТА СПОСОБИ ЙОГО ОПАНУВАННЯ

*У статті розглянуті питання, пов'язані з впливом темпераменту на формування індивідуальності людини. Особливу увагу приділено характеристиці флегматичного типу темпераменту та порадам щодо його корекції.*

**Ключові слова:** *тип темпераменту, флегматик, позитивний емоційний фон, низька швидкість динаміки, слабкі риси, поради щодо корекції*

*In the article issues are considered that related to influence of temperament on the formation of personality. Attention is paid on the characteristic of phlegmatic type of temperament and advice on its correction.*

**Key words:** *type of temperament, phlegmatic, positive emotional fond, slow dynamics speed, weaknesses, advice for correction.*

Тема темпераменту привертала увагу багатьох дослідників. Це питання вивчали філософи Гіппократ і К. Гален, фізіологи Е. Кречмер, У. Шелдон, І.П. Павлов, а також психологи Б.М. Теплов, В.Д. Небиліцин, Ю.Б. Гіппенрейтер, В.Н. Куніцина, П.В. Симонов, А.Г. Маклаков та С.Л. Рубінштейн та ін.

Темперамент – це характеристика індивіда з боку динамічних особливостей його психічної діяльності, тобто темпу, ритму, інтенсивності окремих психічних процесів і станів [3, с. 2].

Структура темпераменту складається з трьох компонентів: загальна психічна активність індивіда, моторика індивіда та його емоційність. Сутністю активності індивіда є тенденція особистості до самовираження, ефективного освоєння і перетворення зовнішньої дійсності. До динамічних якостей рухового компоненту відносяться швидкість, сила, різкість, ритм, амплітуда та інші ознаки м'язових рухів (деякі з них характеризують мовленнєву моторику). Саме сукупність особливостей м'язової та мовленнєвої моторики складають основу для суджень про темперамент індивіда, тому що ці складові легше за інші піддаються спостереженню. До основних характеристик емоційності можна віднести вразливість, імпульсивність та емоційну лабільність індивіда. Вразливість виражає афективну сприйнятливність суб'єкта, його чуйність до емоціогенних впливів. Імпульсивність позначає швидкість, з якою емоція виступає спонукальною силою вчинків та дій без їх попереднього

осмислення. Емоційною лабільністю є швидкість, з якою припиняється або змінюється емоційний стан [5, с. 341].

Темперамент людини проявляється насамперед у його уразливості, що характеризується силою і стійкістю впливу, що справляє враження на людину. Залежно від особливостей темпераменту вразливість у одних людей буває більш значною, аніж в інших. У різних людей залежно від особливостей їх темпераменту буває різна стійкість враження: в одних враження, навіть сильне, виявляється дуже нестійким, інші довго не можуть від нього звільнитися [1, с. 186]. Темперамент позначається в емоційній збудливості (в силі емоційного збудження, швидкості, з якою воно охоплює особистість) і стійкості, з якою вона зберігається. Емоційна збудливість проявляється, зокрема, у настрої, підвищеному до екзальтації або зниженому до депресії, і особливо в більш або менш швидкій зміні настроїв, безпосередньо пов'язаної з вразливістю. Іншим проявом темпераменту є імпульсивність, яка характеризується силою спонукань, швидкістю їх переходу у дію, стійкістю збереження дієвої сили. Темперамент проявляється в силі, а також швидкості, ритмі і темпі психомоторики людини – в її практичних діях, мові, виразних рухах. Іноді навіть при швидкоплинній зустрічі з людиною можна відразу за зовнішніми проявами отримати яскраве враження про його темперамент [6, с. 719].

Флегматичний тип темпераменту характеризується позитивним емоційним фоном та низькою швидкістю перебігу психічних процесів [4, с. 553]. Флегматиків можна віднести до сильного, врівноваженого типу темпераменту. Завдяки інертності психічних процесів людей з цим типом темпераменту досить важко вивести з себе. Але, якщо ж флегматика вивести з себе, не варто розраховувати на те, що він швидко заспокоїться. На щастя, флегматичні люди володіють спокійним характером і практично ніколи не реагують на подразники, тому сильні емоції вони відчувають вкрай рідко. Це дає їм можливість контролювати, стримувати і регулювати безумовні рефлекси й емоції. У своїй поведінці, розмові флегматики повільні, спокійні й неквапливі. Їх міміка недостатньо виражена. Коли з'являються труднощі, флегматики підвищують свою активність і будь-якими способами намагаються побороти перешкоди. У діяльності проявляє продуманість, завзятість. Флегматик доводить справи до кінця, схильний до порядку, звичної обстановки, не любить змін. Психічні процеси у нього протікають сповільнено, йому потрібен час для зосередження уваги, для переключення на інший об'єкт. Інертність позначається і на повільності його стереотипів, складності їх перебудови, що призводить до зайвої фіксованості характеру. Проте інертність має і позитивне значення: якщо флегматик щось запам'ятовує, то міцно і надовго; якщо щось робить, то вже ґрунтовно. Флегматики підходять для роботи, що вимагає методичності і тривалої працездатності. Зовнішні подразники не відвертають його від основної діяльності. Флегматик характеризується великим терпінням і урівноваженістю, завдяки чому домагається високої продуктивності своєї роботи [6, с. 718].

Флегматичному типу темпераменту властиві певні особливості, що потребують корекції. Тому, по-перше, флегматик повинен пам'ятати, що його поведінка в екстремальних ситуаціях може бути незрозумілою для оточуючих. Дійсно, при будь-якій формі аргументації і, навіть, тиску флегматик буде виконувати свою роботу у тому темпі, в якому він звик це робити, та виконує тільки ті завдання, які були обговорені раніше або позначені в інструкції. Розуміючи, що така поведінка може дратувати, флегматику потрібно пояснити, що він усе розуміє і буде терпляче чекати на об'єктивну, письмову аргументацію. Флегматику рекомендується прискорювати темп діяльності та починати виконання завдання раніше, якщо воно відоме. По-друге, для флегматика не буде зайвим здобувати навички емпатії та тактовного спілкування. Адже люди з флегматичним типом темпераменту реагують занадто повільно, аби відчувати співрозмовника і проявляти у спілкуванні почуття такту, тому вони потрапляють через це у неприємні ситуації. Ці поради потрібні для того, щоб нівелювати надмірну повільність. Задля цього потрібно забезпечити час, якого буде достатньо для засвоєння нової інформації. Флегматик повинен резервувати собі час для чіткого планування

і структурування своїх дій. Також потрібно уявити собі нову задачу як певний розвиток старої [2, с. 446].

На думку Р.М. Грановської, флегматику притаманні певні захисні механізми, що накладаються на специфіку темпераменту, визначають формування доміантного захисту. Так, у флегматика у формах захисту домінують придушення та сублімація [2, с. 438]. Суттю придушення є виключення із свідомості емоцій, пов'язаних із травмуючою подією. При сублімуванні психологічний захист відбувається шляхом перенаправлення емоцій від одного об'єкта до іншого, більш прийняттого. Тільки довге сублімування дозволяє флегматику або блокувати (придушувати) неприємну інформацію, або переадресувати її з сфери дій, що не є соціально схвалюваними, у ті, що схвалюються суспільством (тобто сублімувати).

Отже, ми розглянули темперамент як динамічну характеристику психічних реакцій людини – їх темп, швидкість, ритм, інтенсивність. Для флегматичного типу темпераменту характерні такі риси: стриманість, систематичність, витримка характеру та спокій в прийнятті рішень. Корекція флегматичного темпераменту полягає у роботі над емоційністю та пристосуванням до нових обставин.

### ДЖЕРЕЛА ТА ЛІТЕРАТУРА

1. Гиппенрейтер Ю.Б. Введение в общую психологию. Курс лекций / Ю.Б.Гиппенрейтер – М.: «ЧеРо», 2002 – 336 с.
2. Грановская Р.М. Психологическая защита. / Р.М. Грановская. – СПб: Речь; 2010. – 476 с.
3. Симонов П.В. Темперамент. Характер, Личность / П.В. Симонов. – М.: Академия наук СССР, 1984. – 161 с.
4. Маклаков А.Г. Общая психология / А.Г. Маклаков. – СПб.: 2008. – 583 с.
5. Небылицын В.Д. Психофизиологические исследования индивидуальных различий / В.Д. Небылицын. – М.: Наука, 1976. – 336 с.
6. Рубинштейн С.Л. Основы общей психологии / С.Л. Рубинштейн. – М.: Питер, 2002. – 720 с.

*Науковий керівник: кандидат психологічних наук, доцент Панфілова Г.Б.*

УДК 159.9

*Галина Невейкіна  
(Одеса, Україна)*

### ДОСВІД РЕАЛІЗАЦІЇ ІНКЛЮЗИВНОЇ ОСВІТИ В ЄВРОПЕЙСЬКИХ КРАЇНАХ

*На основі аналізу науково-педагогічних джерел і нормативно-правових документів визначено моделі освітніх систем у зарубіжних країнах, що передбачають наявність двох паралельних освітніх систем (інклюзивної та спеціальної); впровадження різноманітних способів інклюзії дітей з особливими освітніми потребами; створення єдиної (інклюзивної) освітньої системи.*

**Ключові слова:** *інклюзія, інклюзивна освіта, система освіти, діти з особливими освітніми потребами.*

*On the basis of the analysis of scientific and pedagogical sources and normative legal documents, models of educational systems in foreign countries have been determined, which imply the presence of two parallel educational systems (inclusive and special); introduction of various ways of inclusion of children with special educational needs; creation of a single (inclusive) educational system.*

**Key words:** *inclusion, inclusive education, education system, children with special educational needs.*

Упродовж останнього століття у світі визначилася тенденція до збільшення кількості дітей з вадами фізичного і психічного розвитку, інакше кажучи, з особливими потребами. За даними Всесвітньої організації охорони здоров'я (ВООЗ), лише 20% народжених дітей умовно вважається здоровими, інші – або страждають порушеннями психофізичного розвитку, або знаходяться в стані між здоров'ям і хворобою [1]. Серед багатьох завдань державного управління має стати розвиток інклюзивної освіти, що передбачає створення умов для проведення соціальної адаптації дітей з особливими потребами, навчання і виховання інших членів соціуму в дусі гуманістичності та толерантного сприйняття таких категорій громадян. За таких умов, завдання організації та управління соціальною адаптацією дітей з особливими потребами в Україні виступає багатогранною проблемою соціального управління, одне з центральних місць у якому займає державне управління освітою, зокрема державне управління спеціальними закладами освіти та державне управління інклюзивною освітою [4].

Проведений аналіз наукової літератури з даної проблематики свідчить, що процеси формування сучасних уявлень про сутність та призначення інклюзивної освіти та зміст освітньої політики у цій сфері в передових країнах світу пройшли доволі складну еволюцію свого розвитку. У різні історичні періоди в різних країнах використовувалися різні підходи і моделі організації інклюзивної освіти та управління нею [2].

Світова практика реалізації освіти дітей з особливими потребами орієнтується на навчання досить широкого кола категорій дітей, які мають певні особливості розвитку, і базується на визнанні рівності їхніх прав та недопустимості будь-якої дискримінації, гуманістичності, створенні інклюзивного середовища, високої громадської свідомості. Організація державного управління освітою дітей з особливими потребами в Україні має низку суттєвих відмінностей, пов'язаних з проблемами термінологічного, правового, соціального характеру, що, у свою чергу, призводить до неможливості застосування ефективних зарубіжних моделей і механізмів управління інклюзивною освітою. Незважаючи на ґрунтовні праці вітчизняних дослідників, реалізація інклюзивної освіти в Україні знаходиться на сьогодні у стадії експериментального впровадження. Потребують науково-теоретичного обґрунтування проблеми вироблення та реалізації послідовної й дієвої державної політики щодо дітей з особливими потребам, розробки ефективних моделей державного управління процесами організації інклюзивного навчання, створення системи підготовки педагогічних і управлінських кадрів для роботи у нових для них умовах. З огляду на зазначене, метою статті є порівняльний аналіз моделей реалізації державної освітньої політики щодо запровадження інклюзивної освіти у країнах Європи [3].

У передових країнах Західної Європи, починаючи з 70-х років ХХ ст., відбувалася перебудова системи спеціальної освіти та державного управління нею. Основним напрямом як політики у цілому, так і реалізації освітнього процесу, стала інклюзія та засадах інтегрованого навчання, які розглядалися як основна форма здобуття освіти дітьми з особливостями розвитку. Основою інклюзивної освіти є ідеологія, що виключає будь-яку дискримінацію дітей, припускає створення спеціальних умов для дітей, що мають особливі освітні потреби [5].

Серед європейських країн Італія посідає чільне місце у впровадженні освітньої політики щодо задоволення освітніх потреб дітей з особливими потребами шляхом реалізації інтегрованого та інклюзивного навчання, тому що однією з перших визнала цю модель організації спеціальної освіти найприйнятнішою формою здобуття освіти для дітей з особливостями. Правовими нормами в Італії були закріплено наступні положення: навчання дітей з особливостями розвитку має здійснюватися до найближчих до їх місця проживання звичайних школах; наповнюваність класів не може перевищувати 20 осіб; у такому класі може навчатися не більше 2 дітей з порушеннями; школярі з особливими освітніми потребами повинні бути забезпечені кваліфікованою підтримкою з боку педагогів і різнопрофільних фахівців, які працюватимуть з ними за узгодженими програмами; у класах із сумісним навчанням дітей передбачається спільна робота спеціальних педагогів і учителів; має бути налагоджена взаємодія шкіл з установами різного підпорядкування з метою

надання всебічної допомоги школярам з особливими освітніми потребами; залучення батьків до процесу навчання дітей з особливостями розвитку тощо. Італійська модель часто береться за основу іншими країнами при виробленні моделей освітньої політики щодо навчання дітей з особливостями розвитку.

В Австрії за підтримкою Австрійського Центру експериментальної освіти та шкільного розвитку було проведено апробацію кількох принципово різних моделей реалізації державної освітньої політики організації навчання дітей з особливими освітніми потребами. Експертне оцінювання ефективності цих моделей, проведене у 1991 році, показало, що найбільш дієвою моделлю стали інтегровані класи; модель із залученням шкільних консультантів найкраще зарекомендувала себе у сільській місцевості. Не підтвердила очікувань модель взаємодіючих та малокомплектних класів, від організації яких згодом взагалі відмовилися.

Цікавий досвід навчання дітей з порушеннями психофізичного розвитку має Бельгія. У цій країні правовою основою освіти осіб з обмеженими можливостями здоров'я є «Закон про спеціальну освіту», ухвалений у 1970 р. Ще в 1960 р. «Законом про освіту» було визначено необхідність створення служб психолого-медико-соціального супроводу, які б вирішували проблеми вибору освітнього маршруту дітей з особливостями психофізичного розвитку. Саме ці служби визначають майбутнє перебування дитини у спеціальних установах, де здобувають освіту 4% усіх дітей шкільного віку. У Бельгії функціонують 8 типів спеціальних закладів: для дітей з легким ступенем розумової відсталості, з середнім і важким, з емоційно-вольовими порушеннями та розладами поведінки, з фізичними розладами, з порушеннями зору та слуху, із соматичними захворюваннями, з труднощами у навчанні.

Після проходження дітьми з порушеннями розвитку ретельного психолого-медико-соціально-педагогічного обстеження, яке відбувається в ПМС-центрах (психолого-медико-соціальних центрах), складається загальний висновок і надаються рекомендації стосовно майбутнього навчання дитини. Батьки (опікуни) дитини беруть активну участь в обговоренні результатів та ухваленні кінцевого рішення щодо вибору освітнього закладу – масового чи спеціального. У школах з інклюзивним навчанням спеціальні педагоги працюють як у штаті засаду, так і запрошуються за угодами зі спеціальних шкіл. На перших етапах навчання спеціальні педагоги проводять індивідуальні заняття з дітьми з особливостями психофізичного розвитку, надалі до обов'язків спеціального педагога входить ознайомлення вчителя з проблемами дитини, залучення його до роботи із використанням певних методів і прийомів навчання, надання консультацій. Залучення до навчального процесу педагогів зі спеціальних шкіл дає можливість використовувати відповідні досвід та знання, а також усувати бар'єри між спеціальною та загальною освітою. Діти з особливостями розвитку, які були переведені зі спеціальних шкіл, упродовж першого року навчання одержують необхідну спеціальну допомогу. Адміністративні органи несуть повну фінансову та організаційну відповідальність за кожного інтегрованого учня і сприяють задоволенню його особливих потреб.

Заслуговує на увагу й досвід інклюзивного навчання дітей з особливостями психофізичного розвитку у Швеції. Так, зокрема, у цій країні з демократичним устроєм, що ратифікувала всі міжнародні угоди щодо здобуття освіти неповносправними, Міністерством освіти у 1980 р. було затверджено нормативно-правовий документ під назвою Навчальний План, який означив новий стратегічний напрям освітньої політики держави. Учням з особливостями психофізичного розвитку надали можливість навчатися в масових закладах, створивши для цього відповідні умови. Так, з 1986 р. у країні розформовані спеціальні школи для дітей з порушеннями зору. Всі діти з ослабленим зором навчаються у школах за місцем проживання, а необхідну допомогу отримують у Національному медичному центрі та його філіях.

У 1989 р. було ухвалено новий «Закон про середню освіту», у якому інклюзивне навчання визначено основною формою здобуття освіти неповносправними. Значно збільшивши фінансування масових шкіл, де навчалися учні з особливостями розвитку, уряд підтримав законодавчі ініціативи. Принагідно зазначити, що з 1995 р. у країні функціонує



лише чотири типи спеціальних шкіл: для дітей з помірною розумовою відсталістю, з легкою розумовою відсталістю, з труднощами в навчанні та для дітей з комплексними порушеннями. Сучасні тенденції у шведській освіті визначають курс на повне розформування спеціальних шкіл і створення на їх базі ресурсних центрів.

Шведська модель психолого-педагогічного та медико-соціального супроводу дітей з особливими освітніми потребами передбачає використання спеціальної допомоги як позашкільних служб, так і фахівців, які працюють за угодами в навчальних закладах, зокрема, асистентів педагога. В усіх територіальних округах країни функціонують Центри дитячої реабілітації, співробітники яких надають необхідну допомогу дітям з обмеженими можливостями. Саме ці фахівці входять до основного складу групи спеціалістів, які визначають освітній маршрут дитини з особливими потребами, розробляючи індивідуальні навчальні програми з наданням відповідних реабілітаційно-корекційних послуг, хоча основне навантаження, як і відповідальність за навчання, покладена на вчителя- класовода.

Шведське Агентство Спеціальної Освіти, підпорядковане Міністерству освіти країни, відповідальне за надання підтримки сім'ям дітей з особливостями розвитку та освітнім закладам, де вони навчаються. Радники цих агентств опікуються дітьми з особливими освітніми потребами, допомагаючи муніципальним органам влади забезпечити всі умови для навчання таких школярів, враховуючи проведення курсів підвищення кваліфікації педагогів та асистентів педагогів, батьків та всіх фахівців, які задіяні в цьому процесі [2].

Аналіз досвіду навчання дітей з особливостями психофізичного розвитку у країнах Європи свідчить, що у переважній більшості з них інклюзивне навчання є основною формою здобуття освіти людьми з обмеженими можливостями. Однак, варто зазначити, що діти з особливими освітніми потребами мають змогу здобувати освіту і в спеціальних навчальних закладах, і в закладах масового типу.

У європейських країнах спеціальні заклади функціонують і надають допомогу дітям з обмеженими можливостями здоров'я, однак, вони не є сегрегативними осередками. «Кордони» між спеціальною та загальною освітою прозорі, оскільки країни з демократичним устроєм пропагують цінності громадянського суспільства, яке базується на ідеях рівноправності, толерантності та інклюзії.

Отже, аналіз європейських моделей інклюзивної освіти доводить наявність великого позитивного досвіду, який потрібно адаптувати для впровадження в Україні. Проведене аналітичне дослідження різних моделей реалізації інклюзивної освіти в розвинутих країнах Європи підтвердило дієвість та ефективність цих моделей щодо забезпечення соціальної адаптації та толерантного виховання молоді. Цей досвід потребує подальшого вивчення й розробки шляхів адаптації його до української реальності.

### ДЖЕРЕЛА ТА ЛІТЕРАТУРА

1. Інклюзивна школа: особливості організації та управління : навч.-метод. посіб. [Електронний ресурс] / А. А. Колупаєва, Н. З. Софій, Ю. М. Найда та ін. ; за заг. ред. Л.І. Даниленко. – Київ, 2007. – Режим доступу: [http://elibrary.kubg.edu.ua/3026/1/Sofiy\\_N\\_2.pdf](http://elibrary.kubg.edu.ua/3026/1/Sofiy_N_2.pdf).
2. Колупаєва А. А. Досвід реалізації інклюзивної освіти в країнах Європи / А. А. Колупаєва // Педагогічні основи інтегрування школярів з особливостями психофізичного розвитку в загальноосвітні навчальні заклади : монограф. – К. : Педагогічна думка, 2007. – 458 с.
3. Колупаєва А. А. Інклюзивна освіта: реалії та перспективи / А. А. Колупаєва // Інклюзивна освіта: реалії та перспективи : монограф. – К. : Самміт–Книга, 2009. – 272 с.
4. Семак С. М. Інклюзивна освіта: сутність, поняття, термінологія / С. М. Семак [20.03.2012] [Електронний ресурс] Корекційна освіта. – Режим доступу: <http://doshkilla.blogspot.com/2012/03/blog-post.html>.
5. Софій Н.З., Найда Ю.М. Концептуальні аспекти інклюзивної освіти / Інклюзивна школа: особливості організації та управління : [навч.-метод. посіб.] / [А.А. Колупаєва, Ю.М. Найда, Н.З. Софій та ін.] ; за заг. ред. Л.І. Даниленко. – К., 2007. – 128 с.

## ПРОБЛЕМА ПРОФЕСІЙНОГО ВИГОРАННЯ ПЕДАГОГА В СУЧАСНИХ УМОВАХ

*У статті дано визначення «професійного вигорання», розглянуті фактори, що призводять до емоційного вигорання педагогічних працівників, і наведені основні засоби відновлення професійного здоров'я педагогів.*

**Ключові слова:** професійне вигорання, професійна деформація, стрес, профілактика ризику.

*The article give a definition of «professional burnout», addressed the factors that lead to emotional burnout of pedagogical workers, and are the main means of restoring health professional educators.*

**Keywords:** professional burnout, professional deformation, stress, prevention of risks.

Сучасні соціально-економічні, політичні, культурні перетворення висувають підвищені вимоги до вчителя, що породжує проблеми у сфері професійної самореалізації, а також в його функціонуванні як фахівця. Серед них однією з найгостріших вважається синдром професійного вигорання. В останні роки спостерігається значне поштовхування інтересу вітчизняних психологів до дослідження проблеми професійного вигорання представників комунікативних професій, що відповідає пріоритетному напрямку сучасної психології здоров'я і психологічної практики. Запозичуються, адаптуються чи розробляються авторські теоретико-інтерпретаційні моделі, психодіагностичні методики, прикладні профілактично-корекційні програми, в яких використовуються різноманітні засоби психологічної роботи з людьми, для яких характерним є даний синдром. Виснажений, знесилений та емоційно згаслий учитель не здатен продуктивно працювати, оскільки у нього знижується рівень психологічної готовності до інноваційної діяльності, особистісного та професійного самовдосконалення, погіршуються взаємини з адміністрацією, колегами, батьками та учнями.

Традиційно професійне вигорання трактується як довготривала стресова реакція, що виникає внаслідок впливу на особистість фахово притаманних стресів у професіях типу людина-людина [3, с.342]. Фахівець з таким синдромом характеризується емоційним виснаженням (людина відчуває, що не може віддаватися роботі так, як раніше), деперсоналізацією (розвивається негативне ставлення до клієнтів, пацієнтів, учнів), редукцією особистісних досягнень (негативне самосприйняття в професійному плані), а також захисною реакцією у формі часткового або повного виключення емоцій у відповідь на психотравмуючі впливи [4, с.93].

В останні роки з'явилося багато робіт, у яких безпосередньо чи у зв'язку з вивченням інших проблем досліджується синдром професійного вигорання. Зокрема, звертається увага на обґрунтування сутнісного змісту та структури професійного вигорання (М. Буриш, Л. Карамушка, М. Лейтер, К. Маслач, С. Максименко, Е. Махер, Ф. Сторлі, Б. Перлман, Е. Хартман, Р. Шваб), аналіз детермінант синдрому професійного вигорання (М. Борисова, Т. Зайчикова, Х. Кюйнарпуу, К. Малишева, В. Орел, Т. Форманюк), розробку психодіагностичного інструментарію (В. Бойко, Н. Водоп'янова, Дж. Грінберг, Т. Ронгинська, А. Рукавішников, А. Серебрякова, О. Старченкова), пошук засобів профілактики та корекції зазначеного синдрому (О. Козлова, К. Кондо, Д. Трунов, Х. Фрейденбергер).

Професійне вигорання – це синдром фізичного й емоційного виснаження, який свідчить про втрату професіоналом позитивних почуттів, що включає розвиток негативної самооцінки, негативного ставлення до роботи [1, с.6].

В.В. Бойко розробив власну класифікацію симптомів, що супроводжують різні компоненти «професійного вигорання». Вчений у розвитку синдрому вигорання виділяє три стадії [2, с.103].

На першій стадії всі ознаки та симптоми проявляються в легкій формі через турботу про себе, наприклад, шляхом організації частих перерв у роботі. Починається забування якихось робочих моментів (наприклад, невнесення потрібного запису в документацію). Зазвичай на ці першочергові симптоми мало хто звертає увагу. Перша стадія може формуватися протягом трьох – п'яти років. Напруження має динамічний характер, що обумовлюється постійністю, що вимотує, або посиленням факторів. Це знаходить вияв у таких симптомах, як переживання психотравмуючих обставин – людина сприймає умови роботи та професійні міжособистісні стосунки як психотравмуючі; незадоволеність собою – незадоволеність власною професійною діяльністю і собою як професіоналом; «загнаність у кут» – відчуття безвихідності ситуації, бажання змінити роботу чи професійну діяльність взагалі; тривога й депресія – розвиток тривожності у професійній діяльності, підвищення нервовості, депресивні настрої.

Друга стадія (фаза «резистенції»), на думку автора, характеризується надмірним емоційним виснаженням. Спостерігається відсутність інтересу до роботи, потреби в спілкуванні: не хочеться бачити тих, з ким спеціаліст працює, тиждень триває нескінченно, поява стійких соматичних симптомів: немає сил, енергії, особливо, в кінці тижня, головні болі вечорами, підвищена дратівливість, збільшення кількості простудних захворювань. Людина може почувати себе виснаженою після доброго сну і навіть після вихідних. Час формування даної стадії, в середньому від 5 до 15 років [4, с.31].

Це знаходить вияв у таких симптомах як неадекватне вибіркоче емоційне реагування – неконтрольований вплив настрою на професійні стосунки; емоційно-моральна дезорієнтація – розвиток байдужості у професійних стосунках; розширення сфери економії емоцій – емоційна замкненість, відчуження згорнути будь-які комунікації; редукція професійних обов'язків – згортання професійної діяльності, прагнення якомога менше часу витратити на виконання професійних обов'язків.

Ознаки і симптоми третьої стадії (фаза «виснаження») можуть розвиватися фізичні і психологічні проблем типу язв і депресій. Людина може почати сумніватись у цінності своєї роботи, професій та самого життя. Характерні повна втрата інтересу до роботи і життя взагалі, емоційна байдужість, отупіння, відчуття постійної відсутності сил. Спостерігається порушення пам'яті і уваги, порушення сну. Людина прагне до усамітнення. Стадія може формуватися від 10 до 20 років.

Це знаходить вияв у таких симптомах як емоційний дефіцит – розвиток емоційної почуттєвості на тлі перевиснаження, мінімізація емоційного внеску у роботу, автоматизм та спустошення людини при виконанні професійних обов'язків; емоційне відчуження – створення захисного бар'єру у професійних комунікаціях; особистісне відчуження (деперсоналізація) – порушення професійних стосунків, розвиток цинічного ставлення до тих, з ким доводиться спілкуватися при виконанні професійних обов'язків, та до професійної діяльності взагалі; психосоматичні та психовегетативні порушення – погіршення фізичного самопочуття, розвиток таких психосоматичних та психовегетативних порушень, як розлади сну, головні болі, проблеми з артеріальним тиском, шлункові розлади, загострення хронічних хвороб тощо [3, с.343].

Для вивчення проявів професійного вигорання нами було досліджено 143 особи, працівники Ізмаїльської загальноосвітньої школи №9 I – III ступенів (стаж роботи від 1 до 40 років).

Аналіз результатів за методикою виявлення рівня емоційного вигорання В.В. Бойко виявив, що у більшості респондентів, а саме у 69,7% фаза напруження не сформована. Проте у 18,6% працівників ця фаза знаходиться на стадії формування. Цікавим фактом виявилось те, що лише у 9,3% досліджуваних вона є цілком сформованою (рис. 1).



Рис 1. Показники рівня емоційного вигорання педагогічних працівників Ізмаїльської загальноосвітньої школи №9 I – III ступенів (за методикою «Діагностика рівня емоційного вигорання» В.В. Бойко)

Слід зазначити, що схожу картину має фаза виснаження. У 65,1% працівників вона є не сформованою, у 23,2% дана фаза на стадії формування і у 9,3% фаза виснаження вже є сформованою.

Щодо фази резистенції, то у 27,9% респондентів дана фаза не сформована, у 48,8% – формується, а у 21,3% – вже сформована.

Таким чином, результати нашого дослідження свідчать нам про те, що у працівників Ізмаїльської загальноосвітньої школи №9 I-III ступенів спостерігається процес формування емоційного вигорання. Найбільш явною є фаза «резистенції» Проте слід зазначити, що за визначенням В.В. Бойко кожна з фаз формується відповідну кількість років. Для фази «резистенції» цей термін 5-10 років. Отже, можемо сказати, що процес емоційного вигорання хоч і показує тенденцію формування, але цей процес несе повільний характер.

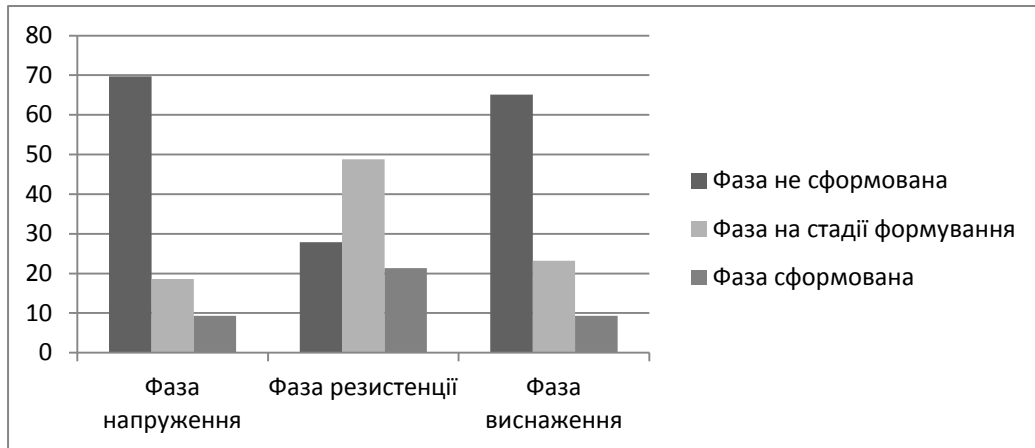
Слід зазначити, що результати дослідження за методикою на визначення рівня самоактуалізації особистості («САМОАЛ») показали, що у 26,1% респондентів виявляється реальна самоактуалізація особистості. 40,4% працівників відносяться до психологічної і статистичної норми. Проте у 21,4% досліджуваних виявлено низька самоактуалізація, внаслідок чого в них високий ризик депресії, апатії, неврозу, психосоматичних захворювань. Найбільші хвилювання викликають 11,9% респондентів, що набрали найменшу кількість балів. Це свідчить про крайню низьку самоактуалізацію і як наслідок несе небезпеку для психологічного стану. Отже, можна зробити висновки, що більшість респондентів відносяться до поняття норми, що свідчить про «середній» рівень самоактуалізації.



Рис. 2. Показники рівня самоактуалізації працівників Ізмаїльської загальноосвітньої школи №9 I – III ступенів (за методикою на оцінку рівня самоактуалізації особистості «САМОАЛ»)

Таким чином, в результаті дослідження нами була виявлена залежність між рівнем професійного вигорання та рівнем самоактуалізації особистості. Адже ми спостерігаємо середній рівень самоактуалізації та тенденцію до формування, хоч і повільно, емоційного вигорання. Тобто дані процеси не є яскраво вираженими, але з плином часу можуть призвести до погіршення загальної картини. Тому слід створити систему превентивних заходів, спрямованих на формування механізмів протидії професійному вигоранню, важливу роль також відіграватиме глибоке переконання педагога в значущості, цінності професійного здоров'я і як основної умови його професійного довголіття.

### ДЖЕРЕЛА ТА ЛІТЕРАТУРА

1. Дослідження синдрому «професійного вигорання» у вчителів / Л. М. Карамушка, Т. В. Зайчикова, О. С. Ковальчук, Г. Л. Федосова, О. Ф. Філатова, О. А. Філь. – К. : Міленіум. – 2004. – 24 с.
2. Зайчикова Т.В. Особливості прояву та детермінанти синдрому «професійного вигорання» у педагогічних працівників // Актуальні проблеми психології. – Том 1.: Соціальна психологія. – Психологія управління. Організаційна психологія.: 36. Наукових праць Інституту психології ім. Г.С.Костюка АПН України. – К., 2003. – Ч. 9. – С. 103.
3. Зборовская И.В. Саморегуляция психической устойчивости учителя // Прикладная психология. – 2001. – № 6. – С.342.
4. Синдром «професійного вигорання» та професійна кар'єра працівників освітніх організацій: гендерні аспекти / За ред. С.Д.Максименка, Л.М.Карамушки, Т.В.Зайчикової. – К., 2006. – 365 с.

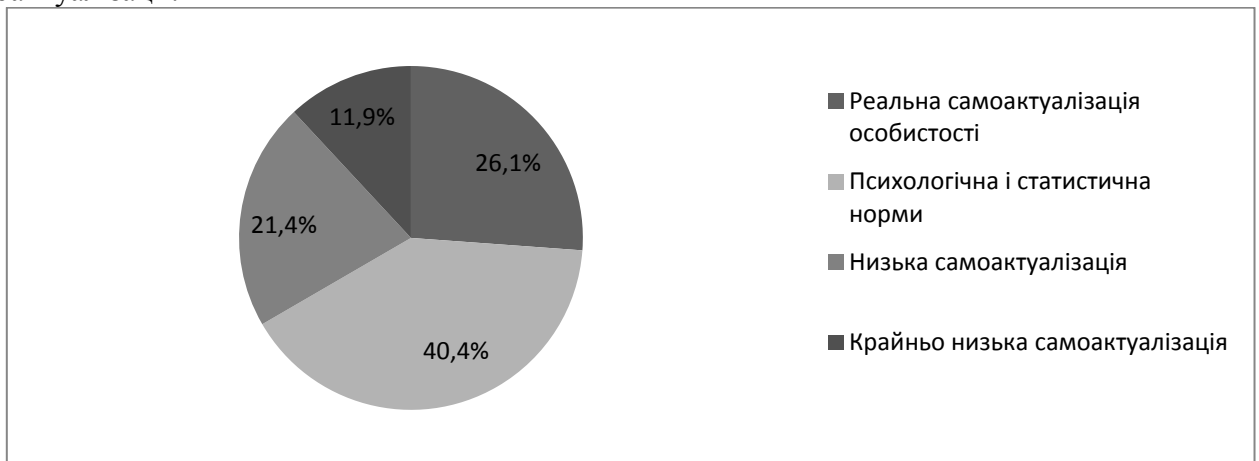
УДК 159.9

*Руслан Рошкан  
(Ізмаїл, Україна)*

### РОЛЬ ПОЛІКУЛЬТУРНОЇ ОСВІТИ В ПІДГОТОВЦІ МАЙБУТНІ ФАХІВЦІВ

*У статті розглядається теоретичні питання сутності полікультурної освіти. Розглянуто основні погляди на сутність та структуру полікультурної компетенції та її роль в підготовці майбутніх фахівців*

**Ключові слова:** *полікультурна освіта, полікультурна компетентність, підготовка майбутніх фахівців, професійна діяльність, комунікативні пастки, комунікативний шок.*

*The article deals with theoretical issues of the essence of multicultural education. The basic views on the essence and structure of multicultural competence and its role in the training of future specialists are considered*

**Key words:** *multicultural education, multicultural competence, training of future specialists, professional activity, communication traps, communication shock.*

Сьогодні завданням освіти України є не лише підготовка спеціалістів відповідного профілю, а й формування особистості громадянина, свідомого учасника державотворчих, а також світових процесів. Виховання «людини культури» – кінцева мета навчального процесу, запорука й умова формування професійної компетентності майбутніх фахівців, реалізація його в суспільстві як особистості й фахівця. Звернення до гуманістичних засад педагогічної науки, інтеграційні процеси в освітньому просторі, поява комунікаційної мережі створюють низку передумов для активізації засад полікультурної освіти. Актуалізація засад полікультурного виховання в Україні розпочалася з кінця 90-х років ХХ століття. Питань полікультурної освіти стосуються роботи таких вчених, як І. Антонюк, Р. Баяновська, О. Гаганова, О. Джуринський, Г. Дмитрієв, О. Дубовик, М. Красовицький, Т. Клінченко,

Є. Ковальчук, І. Лощенова, П. Майо, П. Макларен, В. Міттер, О. Сухомлинська, П. Фрейре. Дуже активно розроблялися питання полікультурної освіти в зарубіжній педагогіці такими вченими, як Дж. Бенкс, Г. Бейкер, Д. Голлник, Дж. Гудлад, К. Кемпбел, С. Ньюто, Е. Р. Холлінс та ін.

Полікультурна освіта – це пізнання особистістю іншої культури, можливість її самореалізації в полікультурному світі, що сприяє безконфліктній ідентифікації особистості та її інтеграції в полікультурний світовий простір. У полікультурній освіті основна увага приділяється культурі, що має загальнолюдське значення, а отже, сприяє розвитку особистості, встановленню добросусідського співробітництва на міжособистісних, державних і міжнародних рівнях. Отже результат такої освіти є формування в особистості полікультурної компетентності. Примітним є факт, що в останні роки спостерігається посилення інтересу вчених до питань формування полікультурної компетентності особистості у європейському освітньому просторі (Г. Гулецька, Л. Данилова, О. Зеленська, Н. Лавриченко, О. Щеглова, Л. Воротняк, Л. Перетяга та ін.).

Л. Воротняк розглядає полікультурну компетентність як здатність людини інтегруватися в іншу культуру при збереженні взаємозв'язку з рідною мовою та культурою, яка ґрунтується на поєднанні особистісних якостей, синтезованих знаннях, уміннях і навичках позитивної міжетнічної й міжкультурної взаємодії, що в результаті сприяє безконфліктній ідентифікації особистості в багатокультурному суспільстві та її інтеграції в полікультурний світовий простір [1, с.106].

Формування полікультурної компетентності містить у собі кілька напрямів:

- розвиток культури поведінки, її видів і форм відповідно до полікультурного середовища;
- формування культури знань, що передбачає належний рівень ознайомлення з культурним надбанням цивілізації й дозволяє адекватно здійснювати активну творчу діяльність у полікультурному просторі;
- формування культури саморозвитку в полікультурному середовищі.

На думку Л. Гончаренко, В. Кузьменко полікультурна компетентність фахівця – це не лише здатність жити й діяти в багатокультурному середовищі, а ще й теоретична та практична готовність до здійснення своєї професійної діяльності в такому суспільстві. Тому в структурі полікультурної компетентності майбутніх спеціалістів можна виокремити такі компоненти: когнітивний (сукупність знань про культуру, сутність і способи самовиховання полікультурної компетентності; здатність до систематизації й узагальненню знань); мотиваційно-ціннісний (цілі, ціннісні установки студента, що передбачає ставлення до майбутньої професійної діяльності як до цінності та потреби курсанта у формуванні й самовихованні своєї полікультурної компетентності); діяльнісний, який включає мотиви, уміння вступати в інтеркультурну комунікацію з носіями іншомовної культури.[2, с.74].

Є. Степанов розглядає полікультурну компетентність як складову професійної підготовки майбутнього фахівця [3, с.13]. Для її формування необхідно знайомити студентів з культурою інших народів, навчати знаходити інформацію щодо іншомовної культури та постійно оновлювати її в умовах неперервної комунікативної практики. Важливим є також уміння застосовувати отримані знання у процесі професійної діяльності. Г. Суткевич приходить до висновку, що впровадження культурологічного підходу з опорою на комунікативну методика є найбільш ефективним у процесі формування полікультурної компетентності. Це дає змогу майбутнім фахівцям набувати комунікативних навичок через вивчення культури англословних країн та власної культури, відчувати різницю цих культур, бути толерантним та отримувати досвід у міжкультурній комунікації [4, с.26].

Важливість полікультурної компетентності полягає також і тому, що незнання поведінкових норм іншомовної культури, які використовуються у спілкуванні, призводить до культурного шоку. Крім того, в іноземних культурах існують так звані «слова-пастки» (слова або фрази, культурна конотація яких відрізняється від їх прямого лінгвістичного значення). Для того, щоб уникнути «комунікативних пасток» та «культурного шоку» в реальному житті,

дослідники рекомендують провокувати такі «пастки», моделюючи ситуації міжкультурного спілкування, обговорюючи стереотипні норми поведінки різних національностей, особливості їх невербальних засобів спілкування.

Таким чином, полікультурна освіта та формування полікультурної компетентності майбутніх фахівців є соціально значущим аспектом, оскільки воно обумовлює доступ до світових систем знань і культури іншомовних країн, забезпечує взаємообмін професійним досвідом, необмеженість свободи та творчості.

### ДЖЕРЕЛА ТА ЛІТЕРАТУРА

1. Воротняк Л.І. Особливості формування полікультурної компетенції магістрів у вищих педагогічних навчальних закладах // Вісник Житомирського державного університету (Педагогічні науки). – 2008. – №39. – С. 105–109.
2. Гончаренко Л.А., Кузьменко В.В. Формування полікультурної компетентності вчителів загальноосвітньої школи: Навчальний посібник для студентів. – Херсон: РПО, 2006. – С. 92.
3. Степанов Є. П. Проблема формування культури міжетнічних відносин у сучасній педагогічній науці / Є. Степанов // Освіта Донбасу. – 2010. – № 2. – С.158.
4. Суткевич Г. О. Принципи формування полікультурної компетентності майбутніх політологів у процесі вивчення іноземної мови / Ганна Суткевич// Наукові праці. – 2009. – №6. – С. 168.

УДК 316.614.5

Вікторія Тарасенко  
(Ізмаїл, Україна)

### ВПЛИВ СІМЕЙНОГО ВИХОВАННЯ НА СТАНОВЛЕННЯ ОСОБИСТОСТІ

*У статті проаналізовано психологічні особливості сім'ї, як інституту первинної соціалізації дитини. Розкрито теоретичні аспекти впливу сімейного виховання на становлення особистості; проаналізовано типові моделі дитячо-батьківських взаємин. Описано такі тактики виховання в сім'ї, як: диктат, опіка, "невтручання" і співробітництво.*

**Ключові слова:** сім'я, дитячо-батьківські відношення, сімейне виховання, дошкільний вік, дитячий вік, інститут первинної соціалізації, моделі дитячо-батьківських взаємин, тактики виховання в сім'ї.

*The article analyzes the psychological features of the family as an institution of primary child socialization. Theoretical aspects of the influence of family education on personality formation are revealed; typical models of parent-child relationships are analyzed. Family education tactics such as: dictation, guardianship, "non-interference" and cooperation are described.*

**Key words:** family, child-parent relations, family education, preschool age, childhood, institute of primary socialization, models of child-parent relations, tactics of family education.

Традиційно основним інститутом виховання особистості дитини була сім'я. Всю інформацію, яку дитина набуває в дитячому віці в родині, вона зберігає і використовує протягом свого життя. Значимість сім'ї як інституту виховання обумовлена тим, що дитина перебуває в ній значний період свого життя і жоден з інститутів виховання не може зрівнятися з сім'єю по тривалості. Саме в родині формуються основи особистості дитини, і до вступу в школу, можна сказати, що дитина вже більш ніж наполовину сформувалася як особистість. Сім'я, в процесі формування особистості дитини, займає основну, довготривалу

і значну роль. Найважливішою соціальною функцією сім'ї є виховання дітей, а якщо дивитися ширше, то і цілого покоління [2].

У сучасному світі родину відносять до інституту первинної соціалізації дитини, адже саме в сім'ї у дитини з'являється перше уявлення про суспільство. Тут дитина отримує свій перший життєвий досвід, робить перші спостереження, вчиться як поводитися в різних ситуаціях. Важливість сім'ї, як інституту соціалізації, полягає в підкріпленні прикладами всього, чому його вчать. Так дитина буде швидше засвоювати соціальні норми і правила поведінки, і вона буде приймати їх.

Для дитини важливо почуття безпеки, вона не може існувати незалежно від дорослих ні емоційно, ні фізично, тому для дитини дошкільного віку саме сім'я виступає основою почуття безпеки. Близькі стосунки дитини з батьками важливі не тільки для майбутнього розвитку взаємин, в разі таких дитячо-батьківських відносин у дитини знижується почуття тривоги, яке може виникнути в новій ситуації або викликає стрес. Таким чином, саме сім'я в житті старшого дошкільника є основою почуття безпеки, вона гарантує безпеку дитині при взаємодії із зовнішнім світом.

Важливим фактором у формуванні особистості дитини є модель поведінки його близьких. Діти зазвичай копіюють поведінку інших людей, причому найчастіше тих, з ким у них більш близькі стосунки. Таким прикладом для наслідування вони можуть вибрати маму, тата чи старшого брата, наприклад. Бажання бути схожим на близьку людину - це спроба вести себе так, як поведуться інші люди. Також, це може бути неусвідомленою імітацією, що є аспектом ідентифікації себе з іншим.

Сім'я є значущим соціальним інститутом, в якому дитина набуває життєвого досвіду. Вплив батьків, в цьому випадку, особливо значимо, тому що саме батьки і є джерелом життєвого досвіду. Запас дитячих знань залежить від того, наскільки батьки забезпечують йому доступ до цих знань. Якщо батьки займаються з дитиною, разом читають пізнавальні книги, відвідують виставки, музеї, заходи, тоді у дитини є можливість набувати життєвий досвід. Також, з дитиною важливо багато розмовляти на різні теми, питати його думку і цікавитися джерелами цієї думки [1].

Діти, які мають широкий, для свого віку, життєвий досвід, справляються з труднощами спілкування, радіють різнобічним соціальним взаємодіям, позитивно ставляться до змін, що відбуваються, краще за інших дітей адаптуються в новій обстановці.

Сім'я також виступає важливим чинником у формуванні дисципліни і поведінки у дитини. Дитина вчиться у батьків, що йому слід робити і як йому поводитися. До того ж, батьки безпосередньо впливають на поведінку дитини, заохочуючи або засуджуючи певні типи поведінки. Також батьки можуть впливати на формування поведінки дитини, застосовуючи деякі покарання або, навпаки, допускаючи деяку ступінь свободи. Ще одним важливим фактором формування особистості дитини є спілкування в родині. Спілкування в сім'ї стає зразком для дитини. У сім'ї дитина вчиться виробляти свої власні норми, установки, погляди. Розвиток дитини залежить від якості умов для спілкування в сім'ї, а також, від чіткості і ясності цього спілкування.

У сім'ї дитина отримує перші знання про навколишній світ, при високому культурному та інтелектуальному потенціалі батьків, дитина отримує не тільки ази, а й всю культуру протягом життя. У сім'ї у дитини складаються її перші уявлення про добро і зло, про повагу, про справедливість, про цінності і багато іншого. З близькими членами сім'ї дитина переживає почуття любові, дружби, відповідальності.

Розглядаючи дитячо-батьківські відносини, не можна не відзначити, що прекрасні відносини складаються в тих сім'ях, де панують довіра, щира любов і чуйність. У такій сім'ї дитина вчиться не лише брати, а й давати, кожен, в такій сім'ї, прагне допомогти іншому. До того ж, дитина привчається до того, що у кожного члена сім'ї є свої певні обов'язки і відповідальність.

У науковій літературі представлені деякі типові моделі дитячо-батьківських взаємин.



1) Сім'ї, в яких поважають дітей. У такого роду сім'ях дітей люблять, знають, чим їх дитина цікавиться, поважають її думку, переживання. Діти в такій сім'ї ростуть щасливими, незалежними, ініціативними, товарицькими і доброзичливими. І діти, і батьки, відчувають потребу у взаємному спілкуванні. Дитячо-батьківські відносини в такій сім'ї можна охарактеризувати як порядні, відверті, рівні, довірчі. Дана модель сім'ї вважається найбільш благополучною для формування особистості дитини.

2) Наступна модель сім'ї - чуйні сім'ї. Стосунки між членами сім'ї в такому типі сім'ї можна описати як нормальні. Батьки цікавляться життям і думкою дитини, діти діляться з батьками своїми переживаннями. У той же час, між дітьми і батьками існує якась дистанція, яку ніхто з членів сім'ї не порушує. Діти в чуйних сім'ях чітко знають своє місце. Для них є характерними слухняність, ввічливість, доброзичливість, в той же час вони проявляють недостатню ініціативність, не мають власної думки та схильні до залежності від інших. Не зважаючи на зовнішню благополучність в таких сім'ях порушуються певні глибинні, потаємні зв'язки.

3) Матеріально-орієнтовані сім'ї. Особливістю даної моделі сім'ї є особлива увага матеріального благополуччя. З раннього віку діти вчаться дивитися на світ з позиції вигідно / невигідно. Ініціатива дітей і їх інтереси не підтримуються, якщо вони не вигідні. Духовний світ батьків і дітей в такій сім'ї збіднений. Дітей змушують добре вчитися тільки для того, щоб вони могли вступити до вищого навчального закладу. Таким чином, батьки бажають забезпечити майбутнє своєї дитини.

4) Четверта модель дитячо-батьківських відносин - ворожі сім'ї. Батьки проявляють до дітей неповагу, недовіру, тілесні покарання. Не відчуваючи любові і підтримки, діти в такій сім'ї виростають замкнутими, не товарицькими. Конфлікти в такій родині породжені зазвичай віковими особливостями дитини. У дітей починають з'являтися захоплення які шкодять навчанню, викликають деколи аморальні вчинки. У подібних ситуаціях слід перш за все розібратись у мотивах дитини, проявити повагу до них та аргументації самої дитини.

5) Остання типова модель дитячо-батьківських взаємовідносин - це, так звані, антисоціальні сім'ї. Хоча більш доречно це назвати тимчасовим притулком, адже зазвичай в таких сім'ях діти були не бажаними і тому не отримують батьківської турботи та любові. Батьки в таких родинах ведуть аморальний спосіб життя, займають конфліктну позицію, не бажаючи сприймати будь-які прояви своєї дитини. Характерними типами поведінки тут є запальність, нетерпимість, агресія. Подібний вплив крайнє негативно впливає на дитину, тому закономірним результатом є перехід дитини під опіку держави [4].

Аналіз теоретичної літератури показав, що найчастіше психологи виділяють чотири тактики виховання в сім'ї: диктат, опіка, "невтручання" і співробітництво [3].

Тактика диктату характеризується систематичним пригніченням батьками (або одним з батьків) у дитини ініціативи, самостійності, а також почуття власної гідності. Безумовно, батьки можуть пред'являти деякі вимоги для дитини. Вибираючи тактику виховання диктат, батьки всім видам взаємодії з дитиною воліють наказ і насильство. Дитина, внаслідок такого виховання, відповідає опором. Якщо опір батьками буде зломлений, разом з ним, у дитини ламаються почуття самостійності, власної гідності, ініціативність, віра в себе і свої можливості, а все це в сукупності - гарантує невдале формування особистості.

Опіка в родині характеризується прагненням батьків задовольнити всі потреби дитини. У своєму прагненні батьки не помічають, що вони захищають дитину від зусиль і труднощів, які могла би долати дитина, замість цього вони все беруть на себе. Батьки, таким чином, не дають дітям підготуватися до реального світу з його проблемами і труднощами. Надмірна турбота про дитину, надмірний контроль, за усім її життям, основою якого є тісний емоційний контакт, називається гіперопікою.

Система дитячо-батьківських відносин збудована на системі незалежного існування батьків і дітей є результатом тактики "невтручання". Така тактика передбачає, що діти і батьки можуть існувати як незалежні члени сім'ї, які не переходять намічену лінію між ними. В основі такої тактики, зазвичай, лежить пасивність батьків як вихователів. Останньою

тактикою виховання в сім'ї представлено співпрацю. Така сім'я характеризує себе як колектив. Взаємовідносини в сім'ї в тактиці співпраці, припускають загальні інтереси, але що важливіше, спільні цілі і завдання спільної діяльності. В даному випадку долається егоїзм дитини, вона вчиться поважати свою сім'ю, жити в команді, де кожен член сім'ї важливий. Така сім'я вважається групою високого розвитку.

### ДЖЕРЕЛА ТА ЛІТЕРАТУРА

1. Звездин В.Я. Социология культуры : учеб. пособ. / В.Я. Звездин. – Пермь, 2003.
2. Крайг Г. Психология развития. – СПб.: Издательство „Питер”, 2000.
3. Мещеряков Б. Г., Зинченко В. П. Большой психологический словарь. – СПб.: Издательство „Олма-пресс”, 2004.
4. Минияров В. М. Психология семейного воспитания (диагностико-коррекционный аспект). – М.: Московский психолого-социальный институт; Воронеж: Издательство НПО „МОДЭК”, 2000. – 256 с.

УДК [364:005].001.5

*Наталя Тимошенко, Світлана Терентьєва, Ольга Любчук  
(Маріуполь, Україна)*

### ДОСЛІДЖЕННЯ ЗДАТНОСТІ ДО УПРАВЛІННЯ У СТУДЕНТІВ СПЕЦІАЛЬНОСТІ «СОЦІАЛЬНА РОБОТА» ДВНЗ «ПРИАЗОВСЬКИЙ ДЕРЖАВНИЙ УНІВЕРСИТЕТ»

*У статті розглядається процес професійного розвитку соціального працівника, як поступове придбання професійно значущих характеристик, оволодіння професійними знаннями і вміннями, рольовими функціями.*

*Підготовка висококваліфікованих фахівців в області соціальної роботи є найважливішою проблемою сучасності. Відповідно до державного, освітнім стандартом вищої професійної освіти співробітник соціальної служби повинен бути підготовлений до організаційно-управлінської, науково-педагогічної та практичної діяльності в сфері соціальної роботи відповідно до фундаментальної та спеціальної підготовки.*

**Ключові слова:** *соціальний працівник, управління, особистісні якості.*

*The article deals with the process of professional development of a social worker, as a gradual acquisition of professionally important characteristics, mastering professional knowledge and skills, role functions.*

*Training of highly qualified social work professionals is the most important problem of our time. According to the state, educational standard of higher professional education, a social service employee must be prepared for organizational, managerial, scientific and pedagogical and practical activity in the field of social work in accordance with fundamental and special training.*

**Key words:** *social worker, management, personal qualities.*

**Постановка проблеми.** Актуальність проблеми характеризуються якісними параметрами, які виконуються із різною ефективністю. Це визначається багатьма факторами, але в першу чергу залежить від тих особистісних і професійних якостей соціального працівника, необхідність яких визначається змістом і характером управлінської діяльності.

Значний потенціал у формуванні професіоналізму майбутніх фахівців соціальної роботи полягає в практичній підготовці студента у вузі. Вона дозволяє закріпити засвоєні знання, опанувати навичками професійної діяльності. Практика дозволяє студентам не тільки оволодіти основами професіоналізму, а й перевірити йому себе, свої можливості у професійній діяльності.

**Метою статті** є розглянути процес і вивчення особливостей професійного становлення соціального працівника в процесі фахового навчання [1].

**Аналіз досліджень і публікацій.** Проблема формування управління потенціалу в процесі навчання розглядалася такими дослідниками: М.П. Лукашевичем, І. І. Миговичем [1], В. Шпалінським, К. Пмазаном [2], Т.В. Семигіною [3].

Професія соціального працівника спрямована на соціальну сферу, тому необхідною умовою для вибору цієї професії є соціальна спрямованість особистості, наявність відповідних соціальних якостей: гуманізму, доброзичливості, справедливості, відповідальності, терпеливості, врівноваженості, готовності стати на захист клієнта, прийти на допомогу, підтримати. Основою професійної діяльності соціального працівника є компетентність і професіоналізм. Якості соціального керівника розділяють на дві групи: -до першої групи відносять його ділові, професійні якості, методи і прийоми управлінської діяльності, які він використовує: -до другої групи – інтелектуальні і особистісні (психологічні) якості: знання, здібності, інтелект, емоційно-вольова сфера, характер.

Ця група якостей має дві особливості:- по-перше, вона є фундаментом, на якому будується професійна, управлінська компетентність: по-друге, вона набагато складніша, ніж перша, піддається корекції: змінити стиль мислення або характер незрівнянно складніше, чим засвоїти методику прийняття рішень або технологію управління.

При прийнятті такого важливого стратегічного рішення в житті, як вибір професії "соціальний працівник", головну роль відіграє схильність до практичної діяльності саме в соціальній сфері. Ця схильність формується залежно від суспільних умов життя кожної людини, рівня її розвитку. Схильність соціального працівника до професійної діяльності виявляється в його інтересі до роботи з унікальним об'єктом – людиною [3].

Психофізіологічні вимоги та якості визначають здібності соціального працівника до професійної діяльності та його психофізіологічні якості. Їх суть полягає у відображенні психічних процесів, психічних станів, уваги як стану свідомості, емоційних і вольових проявів. Це все є основою ефективної соціальної роботи. Морально-психологічні якості є структурним компонентом психічної складової особистості, вони зумовлюють можливість керівника приваблювати людей, сприяють створенню сприятливого мікроклімату та розвитку професійних і міжособистісних стосунків, формуванню організаційної культури, свідомої дисципліни та трудових відносин в колективі. В процесі підготовки майбутніх соціальних робітників, необхідна велика кількість якостей особистості [2].

На наш погляд, як студентів магістрів соціальної роботи на основі проходження практик психології консультування до основних якостей соціального робітника, як управлінця слід віднести:

- високі моральні принципи, здатність до управління;
- інтерес і увагу до людей. Іноді люди готові пережити важкі для підприємства дні, не звільняючись, тільки тому, що там до них добре ставляться;
- психологічне і фізичне здоров'я. Постійні стреси і навантаженість вимагають хорошої фізичної і психічної форми;
- впевненість в собі;
- оптимізм. Соціальний працівник повинен вірити в успіх справи, яким він керує, і вселяти цю віру в серця клієнтів.

Серед факторів які сприяють формуванню управлінських навичок можна виділити: наявність професійної освіти, професійного досвіду, достатній репертуар поведінки. Психодіагностичним інструментарієм слугувала методика М. Вудкока і Д. Френсіса. Для досягнення поставленої мети було проведено дослідження для діагностики сильних і слабких сторін керівника в якому прийняли участь студенти 1-5 курсів спеціальності «Соціальна робота», та була проведена порівняльна характеристика між 1-3 курсом та 4-5 курсом.

Проведене дослідження особливостей сформованості і здатності до управління зокрема сильних та слабких сторін у молодших курсів показало:

## Тенденції та перспективи розвитку науки і освіти в умовах глобалізації

1) достатній рівень сформованості складової, як здатність до саморозвитку 73%, наявність чітких особистих цінностей 54%, здатність творчо вирішувати проблеми 27%;

2) невміння управляти собою констатовано у 40% студентів, невміння впливати на людей у 68%, відсутність якостей наставника визначено у 78% респондентів.

Проведений аналіз сильних та слабких сторін бакалаврату та магістратури показав, що до сильних та слабких сторін керівника можна віднести:

1) наявність чітких особистих цінностей 60%, здатність до саморозвитку 80%, вміння впливати на людей 40%, здатність творчо вирішувати проблеми 40%;

2) невміння управляти собою 40%, нерозвиненість творчого підходу 60%, відсутність якостей наставника 66%.



Рис. 1 Результати відповідей сформованості «сильних» сторін у студентів спеціальності «Соціальна робота»



Рис. 2. Результати відповідей сформованості «слабких» сторін у студентів спеціальності «Соціальна робота»

**Висновки.** Таким чином, проведене дослідження сформованості складових здібностей до управління у студентів соціальної роботи виявило, що в процесі фахова підготовка сприяє на достатньому та високому рівні, вмінню впливати на людей, становленню чітких особистих цінностей, здатності до саморозвитку.

Для покращення фахової підготовки для майбутніх соціальних працівників слід звернути увагу на формування якостей наставника та формування творчого підходу.

#### ДЖЕРЕЛА ТА ЛІТЕРАТУРА

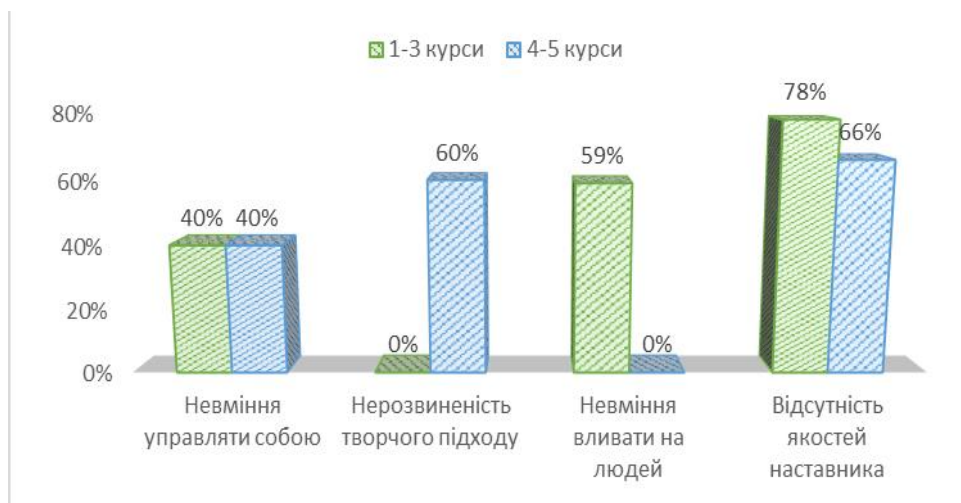
1. Лукашевич М.П., Мигович І.І. Теорія і методи соціальної роботи: Навчальний посібник. – 2-ге видання, доп. і випр. – К.: МАУП, 2003. – 168 с.
2. Шпалінський В. В. Психологія управління / В. В. Шпалінський, К. А. Помазан. – Х. : Веста, 2002.
3. Теорії і методи соціальної роботи: Підручник для студентів вищих навчальних закладів. / За ред. Т.В. Семигіної, І.І. Миговича. – К.: Академвидав, 2005. – 328 с.

УДК 159.9

*Аліна Трушкіна  
(Дніпро, Україна)*

#### МЕЛАНХОЛІЙНИЙ ТИП ТЕМПЕРАМЕНТУ: МОЖЛИВОСТІ В СУЧАСНОМУ СУСПІЛЬСТВІ

*У статті розглянуто психоемоційні особливості індивідів меланхолійного типу темпераменту, задіяно аналіз хронологічного психоемоційного розвитку меланхоліка на етапах дитинства, юнацтва, зрілості. Запропоновано оптимальні моделі поведінки представників найближчого оточення меланхоліка, можливі способи впливу на нього та загальні рекомендації щодо корекції темпераменту. Особлива увага приділяється вибору сфери професійної діяльності меланхоліка з урахуванням переваг та недоліків типу його нервової системи.*

**Ключові слова:** темперамент, меланхолік, тип нервової системи, вплив, корекція.

*The article deals with the psychoemotional features of individuals of melancholic type of temperament, the analysis of chronological psycho-emotional development of melancholic at the stages of childhood, adolescence, maturity. The proposed optimal model of behavior of representatives of the entourage of the melancholic, the possible ways of the impact and general recommendations on the correction of temperament. Special attention is paid to the choice of the sphere of professional activity of melancholy, taking into account the advantages and disadvantages of the type of his nervous system.*

**Key words:** temperament, melancholic, type of nervous system, influence, correction.

Кожна людина володіє індивідуальними особливостями і характеристиками, однак мова йде не виключно про зовнішні ознаки. Вона, перш за все, унікальна за темпераментом – сукупністю окремих психічних аспектів, що зумовлюються біологічним «програмуванням», виявляються в тій чи іншій мірі та корегуються під впливом соціального середовища.

Перше наукове обґрунтування поняття «темперамент» і безпосередньо назву для такого явища запропонував давньогрецький лікар Гіппократ. Йому також належить концепція класифікації типів конституції людського тіла, яка пізніше увійшла в науковий обіг для позначення відповідних типів темпераменту: сангвінічного, холеричного, флегматичного, меланхолічного.

Класифікація значно полегшує вивчення цього наукового феномену, проте «навіть чи є ще одне таке фундаментальне поняття, яке було б усім так добре зрозуміле на рівні здорового глузду, але фактично було б так мало вивчене, незважаючи на численні публікації», слушно зазначав В.М. Русалов [10, с. 220].

У сучасній науці темперамент розглядається як індивідуальні особливості людської психіки, які проявляються в характеристиці загальної активності суб'єкта, його моторності та емоційності, а також виокремлюються за ступенем схильності людини до збудження та гальмування цього процесу.

**Актуальність** дослідження особливостей темпераменту меланхоліків полягає в практичній наявності життєвих труднощів у людей цього типу. В умовах сучасного нестабільного соціально-політичного становища в країні і світі, меланхолікам вкрай важко миттєво приймати нові умови існування, переборювати життєві труднощі та пристосовуватися до постійних змін. Таким чином, важливо детальніше розглянути психоемоційні особливості представників меланхолійного типу темпераменту задля визначення чинників їхньої максимальної продуктивності та подальшої розробки практичних рекомендацій.

**Мета** статті полягає в об'єктивації меланхолійного типу темпераменту, виокремленні важелів помірного впливу на ефективність діяльності меланхоліків, означенні критеріїв вибору оптимальної професійної сфери діяльності для меланхоліків.

Вагомий внесок у психологічну науку в сфері дослідження темпераменту зробили такі відомі філософи і вчені у сфері психології та психіатрії, як І. Кант [2], Е. Кречмер [3]. Зокрема, К. Юнг розробив підхід до виділення психологічних типів особистості [11]. І. П. Павлов вперше застосував науковий підхід до з'ясування фізіологічних основ темпераменту [7]. В наш час питання дослідження темпераменту цікавить також українських вчених, психологів і педагогів, таких як Т.О. Блюміна [1], В.В. Мегедь [4],[5], А.О. Овчаров [5].

Для меланхоліків характерна загальна слабкість нервової системи (процеси збудження і гальмування). Тобто умовні рефлекси утворюються у них достатньо повільно і легко гальмуються. У межах такого темпераменту, писав І. Павлов, знаходить свій вияв проблема соціальної адаптації особистості, виникає стійкий страх нової обстановки [7].

Переживання меланхоліка є досить стійкими і, здебільшого, внутрішніми, рідко та слабо відображаються у поведінці. Представникам цього типу, як зазначав П.А. М'ясоїд, притаманна схильність до ригідності (з віком вона посилюється), їм важко переборювати вроджену сором'язливість, отже коло спілкування меланхоліка є вкрай вузьким [6, с. 406]. Високий рівень чутливості нервової системи до будь-яких збудників спричиняє її швидке виснаження. Тож меланхолік виявляє низький рівень працездатності в нових умовах, швидко втомлюється. Проте у звичному і спокійному оточенні, працюючи в сфері добре освоєної діяльності, він спроможний вдало впоратися із завданням високого рівня складності. Психоемоційна гармонія для меланхоліка-виконавця полягає в монотонних повсякденних діях, що не передбачають швидкої зміни вимог до нього.

Однак попри наявність деяких труднощів із соціалізацією та трудовою діяльністю меланхоліки володіють рядом переваг. Представники цього типу темпераменту у багатьох випадках творчо обдаровані, володіють екстраординарним мисленням та розвиненою фантазією. Важливо зазначити, що меланхоліки через невпевненість у власних можливостях працюють довше і якісніше, виявляють увагу до найменших деталей, що значною мірою сприяє успішному виконанню завдання.

В дитинстві меланхоліки значно відрізняються від основної маси представників свого віку. Такі діти розсудливі та негомінкі, інтровертовані, схильні до творчих занять. Вони практично не проявляють агресії, навпаки надто вразливі, чутливі до зовнішнього впливу.

Батьки та вчителі дитини-меланхоліка мають орієнтуватися на її психологічний стан. Вихованцю слід пояснити, наприклад, що сором - цілком нормальна реакція, на якій не варто акцентувати увагу. Необхідно в кожній конкретній ситуації допомагати дитині знайти спосіб оволодіння собою, мотивувати її до дій, дозволяти відчувати власну значущість, підкреслюючи особисті переваги.

Задля успішного навчання меланхоліка необхідно створити комфортну для нього атмосферу робочого місця, виявляти доброзичливість, готовність допомогти.

З метою попередження нервового і фізичного виснаження дитини на ґрунті хронічної перевтоми, меланхоліка змалку потрібно навчити планувати свою діяльність, розумно

розподіляти час, а в подальшому збалансовувати добову і тижневу тривалість праці й відпочинку.

У шкільні та студентські роки меланхоліки, як учні з інертною нервовою системою повільніше засвоюють матеріал, їм потрібно більше часу для його відтворення, проте в процесі розв'язування заздалегідь підготовлених задач, кількість помилок мінімізується [6, с. 411]. Враховуючи зазначене, очевидно, що найефективнішим є індивідуальний підхід до навчальної діяльності представників цього типу темпераменту.

Зазвичай студенти-меланхоліки намагаються уникати активного спілкування і відчують дискомфорт, потрапляючи в нові соціальні кола, обставини або ситуації. Адаптація «зміна декорацій» призводить до гальмівного функціонування нервової системи. Вони також важко переживають емоційне напруження, іспити, губляться у критичних ситуаціях.

Викладачам рекомендовано враховувати тип темпераменту таких студентів, зважати на їх вразливість, пам'ятати, що у будь-якій ситуації, особливо стресовій, меланхоліку потрібна психологічна підтримка та комфортні умови.

В зрілому віці меланхоліки вже вміють опановувати прояви особливостей свого темпераменту. Однак не кожному вдається навіть подолати бар'єр соціалізації. Ще складнішою може виявитися об'єктивна оцінка власних можливостей та інтересів, від чого прямо пропорційно залежать самореалізація на ринку праці та успішна кар'єра.

Меланхоліки досягають успіхів у сферах діяльності, які передбачають ретельність, спостережливість, педантичність, а також відносно вузьке коло спілкування. Обрані професії можуть бути пов'язані з технікою, обробкою інформації, творчою діяльністю у будь-якій сфері. Доцільно також буде розглянути такі напрямки, як література, образотворче мистецтво, кінокритика, IT-сфера, економіка, архітектура.

Меланхоліки схильні до детальних досліджень, тож їм рекомендована будь-яка аналітична або творча професія. Представник цього типу може виявити себе талановитим психологом, якщо зосередитися на приватних консультаціях, науковій роботі та діагностиці [8], [9]. Також слід віддати перевагу професії, в якій досягнення меланхоліка як фахівця будуть оцінюватися не за кількісними показниками, а за якісними. Натомість, недоцільно обирати професійний напрям, яким передбачено постійне спілкування з широким колом осіб, швидка зміна стратегій, часті конфліктні ситуації, неглибоке вивчення предмета.

Задля досягнення максимального рівня працездатності і мінімізації вразливого впливу зовнішніх факторів доцільно звернути увагу на загальні рекомендації щодо корекції темпераменту для представників меланхолійного типу будь-якого віку, а саме: уникати надмірної самокритики; намагатися мінімізувати значущість образ; долучатися до активного життя, обирати рухливі види спорту, хобі; постійно підвищувати хронічно спадну самооцінку; раціонально оцінювати власні можливості і досягнення; корегувати розпорядок дня, уникаючи розумового перенавантаження; вести щоденник, нотувати власні враження, роздуми, досягнення; не піддаватися надмірному впливу збуджуючих факторів (кіно, радіо, інтернет, ігрові програми); мати налагоджений режим сну.

Отже, темперамент можна назвати особистісним індивідуальним двигуном людини, який обумовлює її емоційність, поведінку, взаємодію у соціумі та світосприйняття загалом.

Меланхолікам притаманні врівноваженість, уважність до деталей та висока продуктивність за сприятливих умов. З метою досягнення максимального рівня останньої меланхолікам слід обирати фах відповідно до особливостей свого темпераменту, а задля успішного подолання надмірної вразливості та інтровертованості – використовувати рекомендації щодо його корекції.

Науковці засвідчують, що кожній людині притаманні прояви декількох психоемоційних типів, один з яких домінує. Таким чином, якості типу нервової системи меланхоліка проявлятимуться у тій чи іншій мірі в залежності від суміжного(их) типу(ів) темпераменту однієї людини.

ДЖЕРЕЛА ТА ЛІТЕРАТУРА

1. Блюмина Т.А. Вековые натуры в семье, школе и обществе: Руководство по диагностике, систематике, коррекции типов темпераментов-характеров в детстве и юности / Тамара Блюмина. – М.: Альфа, 1996. – 329 с.
2. Кант И. О темпераменте // Психология индивидуальных различий: Тексты. – М., 1982. – 149 с.
3. Кречмер Э. Строение тела и характер = Körperbau und Charakter. Untersuchungen zum Konstitutionsproblem und zur Lehre von den Temperamenten / пер. с нем. Тартаковский Г. Я. – М.: «Академический Проект», 2015 (ориг. 1921). – 328 с.
4. Мегедь В. В. Психофизические аспекты типа личности / Валентина Мегедь // Соционика, ментология и психология личности. – М.: МИС. – 2002. – №2. – С. 28-34.
5. Мегедь В. В, Овчаров А. А. Характеры и отношения / В. Мегедь, А. Овчаров – М.: 2002, Армада-пресс. – 704 с.
6. М'ясоїд П.А. Загальна психологія: Навч. посіб. – 2-ге вид., допов. / М'ясоїд П.А. – К.: Вища шк., 2001. – 487 с.
7. Павлов И. П. Мозг и психика: избр. психол. тр. / И. П. Павлов. – Москва; Воронеж: НПО «МОДЭК», 1996. – 320 с.
8. Панфілова Г. Б. Практичні рекомендації для психологів внз, спрямовані на організацію психологічної допомоги студентам в ускладнених життєвих ситуаціях / Г. Б. Панфілова // Вісник Національного університету оборони України . зб. наук. пр. – К. : НУОУ, 2014. – Вип. № 1 (38). – С. 281–285.
9. Панфілова Г. Б. Самостійна робота студентів внз як чинник розвитку особистості / Г. Б. Панфілова // Гуманітарний вісник ДВНЗ «ПереяславХмельницький державний педагогічний університет імені Григорія Сковороди». – К. : Гнозис, 2015. – Додаток 1 до Вип. 35, Том VIII (59): Тематичний випуск "Вища освіта України у контексті інтеграції до європейського освітнього простору". – С. 237- 244.
10. Русалов В. М. Биологические основы индивидуально-психологических различий. – М.: Наука, 1979. – 352 с.
11. Юнг К.Г. Психологические типы / К. Г. Юнг (С. G. Jung); пер. Е.И. Рузера; предисл. проф. Ив. Ермакова. – Москва: Государственное издательство, [1924]. – 96 с.

*Науковий керівник: кандидат психологічних наук, доцент Панфілова Г.Б.*



## ІНФОРМАЦІЙНІ ТЕХНОЛОГІЇ / ИНФОРМАЦИОННЫЕ ТЕХНОЛОГИИ

УДК 004.42

Алла Аносова  
(Маріуполь, Україна)

### МАЙНДМЕПІНГ ЯК ЕФЕКТИВНИЙ СПОСІБ ОРГАНІЗАЦІЇ ТВОРЧОГО МИСЛЕННЯ СТУДЕНТІВ КОЛЕДЖУ

*У статті на основі аналізу теоретичної літератури та власного практичного досвіду викладання інформаційних дисциплін в коледжі визначені можливості використання майндмепінгу. Запропоновано методуку використання ментальних карт у навчальному процесі.*

**Ключові слова:** майндмепінг, ментальні карти, карта знань, радіантне мислення.

*Based on the analysis of theoretical literature and my own practical experience in teaching information subjects in college, the article identifies the possibilities of using mind-mapping. The method of using mental cards in the educational process is proposed.*

**Keywords:** mindmapping, mental maps, knowledge map, radiant thinking.

Ментальні карти (Mind Mapping) – це спосіб систематизації знань за допомогою схем; це технологія зображення інформації в особливому графічному вигляді. Ментальні карти сприймаються краще, ніж списки, графіки, таблиці і тексти, в силу того, що краще відповідають структурі людського мислення. Ментальні карти не є альтернативою таблиць і графіків, а тільки доповнюють їх. Дана методика дозволяє піти від одновимірного лінійного мислення до багатовимірного. З одного боку, ментальна карта - це проста деревоподібна структура, що застосовується в каталогах і щоденниках. З іншого боку, карта розуму відображає структуру мислення, притаманну нашому мозку. Інновація полягає в особливому візуальному способі подання інформації, в передачі її не словами, а образами і кольором [1, с. 58].

Ментальні карти є зручним способом розвитку мислення, вирішення творчих і життєвих завдань, конспектування, запам'ятовування інформації, відкритим в ХХ столітті Т. Бьюзенем. У навчальній діяльності – це наочні просторові моделі, в яких відображається зв'язок і відносини речей, виступають у вигляді різного роду схем, креслень, карт, графіків, об'ємних моделей, що передають взаємозв'язок тих чи інших об'єктів.

Т. Бьюзен доводить, що прагнення побудувати лінійний алгоритм вирішення проблеми тільки заважає мисленню, знижує інтелектуальний потенціал і мнемонічні здібності людини. Не буду настільки категоричною, все ж метод алгоритму, як спосіб вирішення розумових завдань зарекомендував себе як досить ефективний. Але, якщо говорити про дійсно творче мислення, то слід визнати, що підпорядковується воно іншим законам, і в ньому процес генерування асоціацій відіграє найважливішу роль.

Радіантне мислення дозволяє людині підключити до вирішення проблеми інформацію з абсолютно різних областей і уникнути настільки поширеного явища, коли думка кидається в рамках одного асоціативного простору, і людина не в змозі подивитися на проблему по-новому, побачити нестандартне рішення. Т. Бьюзен розробив дуже цікавий і в багатьох відносинах корисний спосіб активізації радіантного мислення – складання інтелект-карт.

Радіантне мислення – це процес мислення, при якому в центрі знаходиться якийсь об'єкт, що дає імпульс до народження безлічі асоціацій, які стають центральним образом вже для іншого асоціативного процесу. Інтелект-карта – графічне відображення процесу радіантного мислення на паперовому або електронному носії. [2, с. 202].

В процесі навчання ментальні карти можуть використовуватися в наступних цілях:

1. Як зручний спосіб конспектування, структурування навчального матеріалу.

2. Ефективний спосіб запам'ятовування, який застосовується при підготовці до практичних занять, колоквиумів, доповідей, виступів та ін.

3. При мозкових штурмах.

4. При плануванні дій і рішення проблем в різних областях діяльності.

Техніка складання ментальних карт дещо змінюється в залежності від ситуації їх застосування.

Загальні рекомендації по складанню інтелект-карт складаються з п'яти етапів:

На першому етапі створення карт застосовують режим «мозкового штурму». На аркуші паперу потрібно записати абсолютно всі думки, ідеї, асоціації, які пов'язані з головною проблемою.

На другому етапі починають малювати саму ментальну карту. У центрі аркуша, розташованому горизонтально малюють головне поняття. Від головного поняття на гілках малюють основні поняття, пов'язані з головною темою. Їх потрібно вибрати з тих асоціацій, які з'явилися під час «мозкового штурму» на першому етапі. У свою чергу, основні поняття тривають іншими гілками, на яких розташовуються ті поняття, які розкривають їх зміст. Гілки, на яких написані основні поняття повинні бути ширше, ніж їх розгалуження. Слова потрібно намагатися писати горизонтально, від цього залежить чіткість сприйняття карти.

На третьому етапі інтелект-карта відкладається на період від двох годин до двох днів. Це сприяє закріпленню образу головного і основних понять в свідомості.

На четвертому етапі триває малювання карти – їй надається емоційна виразність. Для асоціацій створюються різні яскраві образи, використовуються різні кольори. Графічні образи (символи або малюнки) обов'язкові для центрального та основних понять, добре, якщо вони будуть об'ємними, чіткими. Отримана інтелект-карта повинна бути читабельною, тому для написання понять потрібно використовувати друковані літери. Кожне слово має акуратно розташовуватися на окремій гілці, тому її довжина повинна відповідати довжині слова. Важливі блоки можна розмежовувати за допомогою ліній в ділянки, для того, щоб карта була гранично ясною. Якщо карта виконана в одному стилі, показує унікальні індивідуальні образи, тоді можна говорити про те, що її легко прочитати і запам'ятати.

На п'ятому етапі відбувається процес повторного закріплення, коли наші зв'язки і образи вже зберігаються завдяки властивостям довготривалої пам'яті. Повернення до сприйняття карти в даному випадку передбачає її доповнення. Її можна вдосконалювати, доповнювати, спрощувати або ускладнювати якимись новими розгалуженнями, поняттями, ідеями.

Процес створення ментальних карт може бути організований декількома способами:

—традиційним: карта знань створюється на плакаті за допомогою маркерів, апікацій, стікерів та ін.;

—з використанням майндмеппінг-софту: карта знань створюється за допомогою програм та засобів соціальних сервісів Web 2.0 класу concept-mapping. Програми та засоби цього класу ґрунтуються на технології візуалізації взаємозв'язків між різноманітними концептами, тобто поняттями, ідеями, положеннями та твердженнями.

Готові карти є конспектом лекцій, тільки вже пропущеним через себе, структурованим, зрозумілим, без пробілів в інформативності.

Таким чином, можна виділити етапи підготовки викладача до заняття із застосуванням ментальних карт при навчанні студентів:

- 1) вибір форми заняття (лекційне, практичне, семінарське та т. і.);
- 2) складання плану заняття (позначення цілей, завдань, вибір методів, прийомів навчання, способів активізації уваги слухачів, способів створення зворотного зв'язку, розробка форми завершення лекції);
- 3) відбір змісту лекції;
- 4) складання схеми або самої ментальної карти;
- 5) перевірка складеного плану.

При складанні схеми ментальної карти викладач повторює обраний матеріал, коригує його, виділяє основні логічні зв'язки, поняття. Може і повинен вийти за межі вже відібраного матеріалу, збагачуючи його новими цікавими явищами, поняттями, подіями, іменами.

Позитивні сторони використання ментальних карт для навчання:

- легке запам'ятовування,
- правильне відтворення інформації,
- ефективний спосіб підготовки до практичних занять,
- цікава форма роботи.

Ментальні карти дозволяють проводити чіткий аналіз всіх «за» і «проти» і отримувати в результаті продумане рішення.

Використання карт при поясненні нової теми дає такі переваги:

Складні поняття можуть бути роз'яснені і представлені як частина системи. Чіткіше визначаються ключові поняття і зв'язки між ними. При цьому знижується ймовірність пропуску або неправильної інтерпретації важливих понять.

При закріпленні вивченого матеріалу полегшується розуміння і запам'ятовування навчального матеріалу через візуалізацію ключових понять і узагальнення їх відносин.

Використання ментальних карт при тестуванні може допомогти викладачеві оцінити якість знань через виявлення неправильно зрозумілих або пропущених понять [3].

Використання технології майндмепінгу відкриває спектр можливостей для урізноманітнення форм організації самостійної роботи студентів та підготовки творчого професіонала у будь-якій галузі знань. Тому перспективним напрямком дослідження є розробка та підбір нових завдань для самостійної роботи студентів при вивченні дисциплін комп'ютерного циклу на основі технології майндмепінгу.

### ДЖЕРЕЛА ТА ЛІТЕРАТУРА

1. Балан И. В. Использование ментальных карт в обучении / И.В. Балан / Молодой ученый. – 2015. – №11.1. – С. 58-59. – URL <https://moluch.ru/archive/91/19343>.
2. Бьюзен Т. Супермышление / Т. Бьюзен, Б. Бьюзен. – Мн.: Попурри, 2007. – С. 304.
3. Лейм М. Мир радиантного мышления – каков он? Интеллект-карта как его отражение / М.Лейм / Школа жизни. [Электронный ресурс]: URL: <https://shkolazhizni.ru/psychology/articles/58368/>
4. Радомська Т. О. Візуалізація навчальної інформації з використанням ментальних карт / Т. О. Радомська // Звітна наукова конференція Інституту інформаційних технологій і засобів навчання НАПН України : зб. матеріалів наук. конф. – К . : ІТЗН НАПН України, 2017. – С. 93-94.

УДК 004.42

*Владислав Антонюк, Світлана Антоненко  
(Дніпро, Україна)*

### ОГЛЯД АВТОМОБІЛЬНОГО ІоТ

*Загальний огляд автомобільного Інтернету речей для подальшого впровадження у додатку Driver Assistance.*

**Ключові слова:** *автомобіль, Internet of things, автоматизація, безпека, driver assistance.*

*An overview of the automotive Internet of Things for later implementation in the Driver Assistance.*

**Key words:** *car, Internet of things, automation, security, driver assistance.*

**Вступ.** Ми оточені розумними гаджетами. Сьогодні не проблема встановити собі розумне освітлення або розетку, вийти через телевізор в інтернет і прив'язати камеру відеоспостереження до додатка на смартфоні. І в багатьох новинах, пов'язаних з такими розумними девайсами, досить часто зустрічається загадкове словосполучення «інтернет речей». Інтернет речей (Internet of Things – IoT) перетворює звичні для нас речі у нові пристрої, створюючи як розумні годинники, так і розумні міста. Він під'єднує далекі від Інтернету засоби до мережі та надає їм нові функції.

**Аналіз літературних даних про автомобільний IoT.** Термін «автомобільний IoT» означає вбудовування технологій IoT в автомобільні системи для створення нових додатків та рішень, які можуть зробити транспортні засоби розумнішими, що сприяє безпечному, ефективному та комфортному керуванню.

IoT-технології використовуються в автомобільному секторі при створенні інноваційних та вдосконалених рішень, розширеної системи допомоги водію (ADAS), інфо-розважальної системи для автомобілів, навігаційних та телематичних рішень, організації передбачуваних рішень з технічного обслуговування.

ADAS (Розширені системи допомоги водієві) – це узагальнений термін, який використовується для різних типів систем активної безпеки у транспортних засобах, які дозволяють водіям своєчасно контролювати транспортний засіб, попереджуючи їх про потенційні небезпеки на дорозі. Системи ADAS сканують навколишнє середовище транспортного засобу, використовуючи системи зору, RADAR та системи LIDAR на базі автомобіля та надають допомогу водієві для більш безпечного та комфортного водіння. Деякі ключові функції ADAS включають Адаптивний круїз-контроль (ACC), Системи попередження про виїзд на смугу руху, Системи попередження про зіткнення, Системи виявлення сліпих зон, Системи нічного бачення та Системи допомоги при парковці.

Системи ADAS можна класифікувати на три основні категорії за технологіями, які вони використовують:

1. Системи ADAS на базі зору. Складаються з бортових автомобільних камер, які встановлюються попереду, ззаду та з обох боків автомобіля. Вони є оком будь-якого транспортного засобу та допомагають, надсилаючи попередження про зіткнення, надаючи допомогу щодо паркування автомобіля, виконуючи розпізнавання об'єктів та пропонуючи допомогу зі зміни смуги руху тощо. Системи ADAS на базі зору складаються з вбудованих систем зору, які використовують алгоритми обробки сигналів зображення для ідентифікації та виявлення об'єктів у своєму полі зору.

2. Системи ADAS на основі RADAR. Такі системи на кілька кроків попереду систем ADAS на базі зору. Автомобільні камери є недостатніми для надання даних ADAS у погану погоду та низькій видимості, в той час як системи на основі RADAR працюють досить добре навіть у несприятливу погоду. Системи на основі RADAR мають більший діапазон, і вони також можуть проходити через об'єкти і визначати положення та швидкість наближення транспортних засобів та інших об'єктів на дорозі.

3. Системи ADAS на основі LIDAR. Технологія LIDAR – це технологія отримання та обробки інформації про віддалені об'єкти за допомогою активних оптичних систем, що використовують явища відбиття світла. Системи ADAS на основі LIDAR виходять за рамки зору та системи ADAS на основі радарів, оскільки вони не лише бачать об'єкти, але й розрізняють дорожні об'єкти, такі як транспортні засоби, пішоходи, люди, велосипеди тощо. Системи LIDAR здатні створювати 3D-мапу оточення транспортного засобу на великій відстані, що забезпечує високоточне виявлення та розпізнавання об'єктів для безпечнішої та ефективнішої їзди.

IoT є головним рушієм сучасних інформаційно-розважальних систем у транспортних засобах. IoT дозволяє підключити інформаційно-розважальні системи з іншими системами в автомобілі, а також із зовнішніми пристроями для підключення до Інтернету. Інформаційно-розважальні системи, що підтримуються IoT, здатні надавати інформацію про навігацію та телематику. Вони також пропонують широкий вибір розважальних програм та підтримують

зв'язок зі смартфонами. Інформаційно-розважальні системи на базі Android здатні підтримувати цілий спектр програм, зокрема Google Maps, Google Assistant та кілька додатків із Play Store.

Платформи IoT шлюзу для автомобілів забезпечують підключення до датчиків автомобіля, допомагаючи генерувати та доставляти попередження технічного обслуговування для водія. Датчики в транспортних засобах відстежують функціональні показники автомобіля, такі як прискорення, тиск у шинах, температура двигуна, рівень палива, моторне масло, рівень гальмівної рідини, викиди тощо, та заздалегідь повідомляють водія про будь-які можливі проблеми.

Telematics – це технологія, що підтримується телекомунікаційними та ІТ-системами, яка використовується для моніторингу та відстеження місця, руху та інших деталей діагностики транспортного засобу. Автомобільні телематичні системи можуть відслідковувати складові частини автомобіля в режимі реального часу, такі як швидкість і холостий рух, використання палива, тиск в шинах, поломка транспортного засобу тощо.

Телематичні системи, що підтримуються технологіями IoT, забезпечують більш точне та глибоке відстеження транспортних засобів. IoT-технології, інтегровані з телематичними системами, покращують бізнес-процеси, керуючи взаємозв'язком між пристроями автомобілів, хмарною архітектурою та системами, розташованими в компаніях з управління автопарком для запису та взаємодії з транспортними засобами, що перебувають у дорозі, в режимі реального часу. Рішення IoT дозволяють телематичним системам легко налаштувати свої послуги відповідно до вимог галузі та характеру бізнесу.

На ринку доступні три типи телематичних рішень:

1. Телематичні пристрої Plug-and-play, підключені до порту OBD II (бортова діагностика) транспортного засобу. Вони дозволяють користувачеві отримувати дані про транспортні засоби, такі як швидкість руху автомобіля, обороти в хвилину, викиди, продуктивність двигуна, пробіг тощо.

2. Телематичні програми на основі мобільних пристроїв, які є зручним варіантом для відстеження транспортних засобів. Вбудовані датчики підключаються до смартфона через Bluetooth, а телематичні дані легко передаються через мобільні додатки.

3. Пристрої для телематики з жорсткою проводкою, які є надійними пристроями для відстеження транспортних засобів, які механічно вбудовуються в транспортний засіб. Пристрої телематичного телебачення використовують телематичний блок управління (TCU), який отримує дані з блоку управління двигуном транспортного засобу та передає телематичні дані контролеру.

Телематичні системи дуже корисні для відстеження операцій автомобіля. Деякі з переваг телематичних систем в управлінні автопарком полягають у наступному:

- оптимізація маршруту;
- зменшення використання палива;
- скорочення експлуатаційних витрат;
- поліпшення безпеки водія;
- підвищення безпеки автомобіля;
- дистанційне діагностування.

Внутрішні транспортні розважальні системи забезпечують інформацію та розваги в транспортному засобі, що включає передачу музики, підключення до інформаційно-розважальної системи, навігацію, відеоплеєр, Інтернет в автомобілі, гучномовні дзвінки тощо.

З іншого боку, телематика не підтримує розважальних функцій у транспортному засобі. Телематичні системи та їх застосування здебільшого розроблені для забезпечення комерційної мети через транспортний засіб, як-от рішення щодо відстеження авто, навігації, телематика для страхування, двостороння комунікація для надсилання бортових даних про транспортне забезпечення, діагностика та технічне обслуговування транспортних засобів, надсилання повідомлень у випадку зіткнення транспортного засобу тощо.

Автомобільна система оглядового оточення забезпечує кращу видимість та орієнтацію (360 градусів) навколо транспортного засобу, а також допомагає пом'якшити зіткнення та інші пошкодження автомобіля під час зміни смуги руху, стоянки та маневрування. Він складається з чотирьох камер з очима риби, встановлених ззаду, спереду та з обох боків транспортного засобу і забезпечує 2D (вигляд з пташиного польоту) та тривимірне зображення навколо транспортних засобів.

**Висновки.** Зараз автомобільна промисловість переживає величезний стрибок у розвитку, який обумовлений стрімким ривком у вдосконаленні інформаційно-комунікаційних систем на транспорті. Прорив в автоіндустрії став можливим завдяки поліпшенню надійності і безпеки електронних бортових систем та формуванню нових підходів до конструювання інформаційних мереж на їх основі.

Звичайно, майбутнє попереду, але дуже чітко видно, що автомобіль з майбутнього буде побудований на основі мережі бортових інтелектуальних модулів, які будуть групуватися в своєрідні домени, для вирішення ключових завдань забезпечення надійного функціонування агрегатів транспортного засобу, для забезпечення комфорту і безпеки поїздки. Самі автомобілі стануть частиною Інтернету речей. За рахунок таких технологій стає можливим взаємодії, наприклад, автомобіля і дрона, який буде прокладати маршрут руху. Можна запропонувати безліч інших сценаріїв, але завжди, головним в автомобілебудуванні має бути забезпечення безпеки, надійності і комфорту поїздки.

### ДЖЕРЕЛА ТА ЛІТЕРАТУРА

1. Що таке «інтернет речей»? – [Електронний ресурс]. – <http://thefuture.news/iot/>
2. Адаптивний круїз контроль, система АСС: принцип роботи. – [Електронний ресурс]. – <https://ua.in.ua/adaptyvnyj-kruiz-kontrol-systema-ass-pryntsyp-roboty.html>

УДК 37.09:004.41

*Антон Бабаян  
(Ізмаїл, Україна)*

### РОБОТОТЕХНІКА НА БАЗІ ARDUINO: ПРОЕКТИ РОЗРОБЛЕНІ ДЛЯ НАВЧАННЯ РОБОТОТЕХНІКИ

*У статті представлено робототехніку як допоміжну навчальну дисципліну. Описано особливості платформи Arduino, позитивні сторони її використання. Представлено результати роботи з платформою Arduino.*

**Ключові слова:** *робототехніка, програмування, Arduino.*

*The article presents robotics as an auxiliary discipline. The features of the Arduino platform, the positives of its use, are described. The results of work with the Arduino platform are presented.*

**Keywords:** *robotics, programming, Arduino.*

Актуальність теми статті зумовлена тим, що в сучасних умовах, коли комп'ютер став неодмінним атрибутом професій, навчання інформатики та мов програмування набували дуже великого значення. Модернізація освіти, що реалізується в даний час, вимагає нових підходів до навчання школярів і пов'язана з підготовкою людини до життя в інформаційному суспільстві, в якому знання мов програмування може гарантувати отримання високооплачуваного місця роботи.

З кожним днем з'являються нові професії, пов'язані з комп'ютеризацією, створюються нові мови програмування, нові стартапи, для реалізації яких необхідне вміння програмувати. Зараз людство знаходиться на такому етапі свого розвитку, на якому професійне володіння комп'ютером, на нашу думку, є однією з найнеобхідніших професій, потрібних зараз у всіх

сферах діяльності, починаючи з навчання і закінчуючи освоєнням глибин космосу. Тому, ми вважаємо, що говорити про популярні мови програмування дуже важливо та навіть необхідно, тим більше тому, що такі мови, як Java та C++ є зараз дуже перспективними та затребуваними.

Метою статті є розкрити можливості бази Arduino для навчання учнів робототехніки та представлення результатів роботи учнів з платформою Arduino.

Основна мета використання робототехніки пов'язана з якісним стрибком розвитку нових технологій, який спричинив за собою потребу суспільства в людях зі сформованою особистістю, здатних нестандартно вирішувати нові проблеми, самостійно ставити навчальні цілі, проектувати шляхи їх реалізації, контролювати і оцінювати свої досягнення, працювати з різними джерелами інформації, оцінювати їх і на цій основі формулювати власну думку, судження, оцінку. Активний розвиток робототехніки розпочався після закінчення Другої світової війни, у той час робототехніка використовувалася майже виключно у військових розробках, з часом облась використання робототехніки сильно розширилась і зараз робототехніка охоплює велику частину промисловості, освіти, сільське господарство, медицину, космонавтику, а також спорт, транспорт, пожежну безпеку. В зв'язку з цим навчання робототехніки дітей стає все більше актуальним і важливим завданням [1, с. 455].

Велика частина дослідників робототехніки походить від вищих навчальних закладів, де вони викладали пов'язані з робототехнікою дисципліни, такі як програмування, механіка, інженерінг, фізика і т.д. Такі вчені бачили багато перспектив у вивченні робототехніки, тому почали створювати свої підручники та посібники про робототехніку. Так у 1975-1985 роках було видано дуже багато підручників з робототехніки. Найвідоміші з авторів: А. Н. Боголюбов, Є. П. Попов, А. Ф. Верещагін, С. Л. Зенкевіч, В. В. Козлов, В. П. Макаричев, А. В. Тимофеев, Є. І. Юрєвич.

На початку XXI століття курс робототехніки змінився з інженерінгу і конструювання на програмування. Тоді робототехніка стала більше пов'язана саме з вивченням мов програмування, що змінило рух розвитку дисципліни у майбутньому. Зараз робототехніку як допоміжну дисципліну пропонують у школах з початкових класів. Вивчення робототехніки пов'язує такі предмети, як фізика, технології, математика, інформатика та програмування, показуючи міжпредметні зв'язки і їхнє життєве застосування. Конструювання роботів дозволяє розвивати інженерне, алгоритмічне і творче мислення, вчитися приймати самостійні і нестандартні рішення, розвивати комунікативні навички, навички працювати в команді.

Також завдяки робототехніки дитина на практиці знайомиться з кресленням, 3D моделюванням, конструюванням, осягає тривимірне сприйняття простору, отримує уявлення про електричний струм, провідності, напругу та опір і, найголовніше, починає програмувати.

Заняття робототехнікою впливає на ступінь усвідомленості в прийнятих рішеннях. Діти отримують знання не тільки про те, як влаштовані роботи, але і як функціонують уже діючі системи. Такі навички допоможуть їм в майбутньому при проектуванні своїх власних систем у будь-якій галузі, адже набір правил і обмежень є в будь-якому виді діяльності. Заняття робототехнікою допомагають розвивати логічне і системне мислення, а також творчі здібності.

Навіть, якщо ваша дитина не стане інженером і вміння управляти роботом їй не знадобиться, то розуміння як працює автоматичний пристрій і досвід конструювання обов'язково стануть в нагоді в іншій діяльності, яку б професію дитина не вибрала в майбутньому. Якщо поглибитися в процес занять робототехнікою, то можна зрозуміти, що успіхи в цій галузі неможливі без знань фізики, математики, інформатики та здатності застосовувати їх під час вирішення нестандартних завдань. Тобто, робототехніка метапредметна, і ті учні, які вже зараз, займаючись, розвивають робототехнічні навички, обов'язково отримають в майбутньому дивіденди у вигляді сформованої, ерудованої особистості, здатної аналізувати і логічно міркувати, використовуючи знання з різних

областей, і працювати на стику наук, що обов'язково буде затребуване в майбутньому [3, с. 258].

В даний час для навчання робототехніки та конструювання роботів пропонуються різноманітні набори. Одними з найпопулярніших є набори Arduino. Кожен набір Arduino складається з плати, на якій є мікроконтролер, що виконує операції, прописані в коді. Крім мікроконтролера в платі є 64-256 кб пам'яті (залежить від плати), в яку завантажуються код, написаний на комп'ютері в спеціальному програмному забезпеченні Arduino IDE. Після завантаження коду в пам'ять, цей код буде читатися і здійснюватися мікроконтролером навіть без підключення до комп'ютера, досить і живлення від батарейки-крони. На платі також знаходяться багато портів для підключення різної периферії, а саме дротів, аналогових датчиків, цифрових елементів, наприклад, світлодіоду або кнопки. Цих аналогових датчиків зараз величезна кількість (більше 200 штук). Комбінацій підключення цих датчиків ще набагато більше, тому варіативність збірки проектів дуже велика.

Плати Arduino через величезну функціональність зараз користуються великим попитом. Існує багато варіацій як самих плат, так і наборів з цими платами. До найпопулярніших плат Arduino відносяться: ArduinoUNO, ArduinoMega, ArduinoPro, ArduinoNano, ArduinoLeonardo, ArduinoEthernet, ArduinoYun, ArduinoWi-Fi, ArduinoRobot.

У підсумках можна сказати, що заняття з робототехніки мають багато позитивних сторін, саме тому зараз створюються багато курсів з такого навчання. Сама платформа Arduino вибрана в якості основної при дослідженні, тому що, на наш погляд, саме ця платформа найкраще розкриває позитивні сторони робототехніки, а також є досить популярною.

Ідея написати статтю про вивчення програмування та робототехніки з'явилася під час участі в учбовому курсі «Робототехніка для початківців» (для школярів 10-13 років), який було відвідано як тренери. За час підготовки до занять та їх відвідування нами було зроблено методичний посібник для занять з робототехніки. В цьому посібнику подано 20 уроків по збірці проектів та написанню кодів. У цих уроках поступово було розписано збірку проектів різної складності.

На кожному занятті учні встигали збирати 2 проекта, тобто збірки та написання коду для цих збірок. Для кожного проекта було запропоновано 2-3 самостійних завдання. В цих завданнях потрібно було знайти інформацію у мережі Інтернет, наприклад, знайти інформацію про датчик, що використовується у проекті чи виконати завдання стосовно проекту, змінюючи код. Під час заняття школяри вдосконалюють свої знання про мову програмування, що використовується у Arduino, а також покращують навички роботи в команді, пошуку інформації, формують креативне мислення, вчаться виступати перед аудиторією.

На момент написання статті було проведено більше 45 занять з робототехніки і можна побачити прогрес у знаннях школярів, так як більшість з них відвідують ці заняття з першого дня. Школяри вже досить добре розбираються у коді середовища програмування. Спроможні написати свій власний код, спираючись на отримані знання. З кожним новим заняттям стає складніше складати самостійні завдання, так як знання коду настільки об'ємне, що деяким учням вистачає прочитати завдання і вони відразу знають, що треба прописати в коді, щоб його виконати.

При навчанні ми використовували схеми проектів, за прикладами яких школяри й створювали необхідні проекти. Приклад схеми проекту (рис. 1):





Рис. 1. Схема збірки проекту з RGB світлодіодом

Для прописування коду ми також використовували фото, для того щоб школяри прописували код власноруч, для кращого його запам'ятовування. Приклад коду представлено на рис. 2.

```
void setup()
{
  Serial.begin(9600); // підключаємо монітор порту
  Serial.print("Start"); // виводимо текст на монітор 1 раз
}
void loop()
{
  byte z; // звільняємо пам'ять для змінної z
  byte x = random(0,10); // генеруємо випадкове число x
  byte y = random(0,10); // генеруємо випадкове число y
  z = x + y; // виконуємо операцію додавання
  // виводимо результати арифметичних операцій
  Serial.print(x);
  Serial.print(" + ");
  Serial.print(y);
  Serial.print(" = ");
  Serial.println(z);
  delay(1000);
}
```

Рис. 2. Скріншот коду проекту

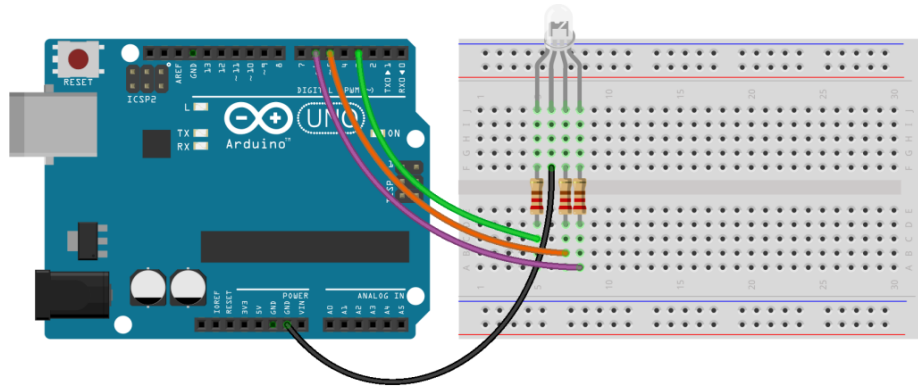
На рис. 3. Зображено фото проектів, які ми збирали на заняттях(рис 3):



Рис. 3. Результат проекту «танцюючий робот», «самохідна машина», «поворотна машина»

**Висновки.** Робототехніка як дисципліна, яка об'єднує у собі фізику, математику, інформатику, конструювання, принципи механіки та програмування, дуже позитивно впливає на розвиток дітей. В ігровій формі за допомогою освоєння наборів Arduino учні отримують знання про методи і етапи моделювання, збору, аналізу і обробки інформації; осягають основи проектування та проведення досліджень. Виконуючи завдання, діти вчаться

застосовувати знання і мислити логічно, творчо підходити до вирішення поставлених завдань, проводити дослідження, створювати проекти і презентації підсумків власної роботи. При чому, діти дуже замотивовані, так як ходять на такі заняття добровільно і не втрачають інтерес. Такі додаткові заняття гарно впливають на вивчення шкільних наук, знання яких дуже важливе та необхідне в сучасному світі. Загалом робототехніка має дуже багато позитивних сторін та впливає на інтелектуальний розвиток школярів.

### ДЖЕРЕЛА ТА ЛІТЕРАТУРА

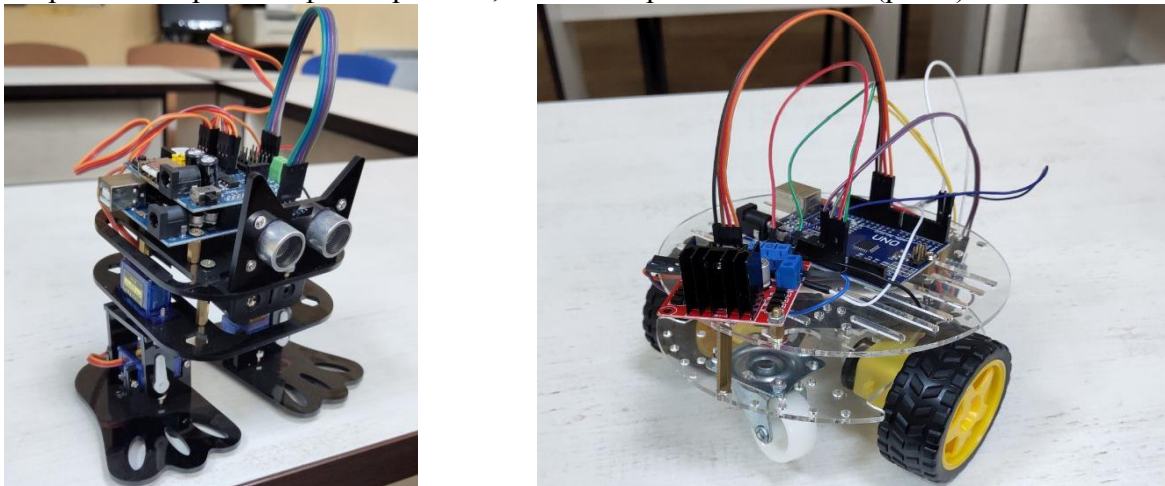
1. Иванова Г. С. Объектно-ориентированное программирование: учебник / Г. С. Иванова, Т. Н. Ничушкина; под общ. ред. Г. С. Ивановой. – Москва: Издательство: МГТУ им. Н. Э. Баумана, 2014. – С. 455.
2. Отличия Java от C++ [Електронний ресурс]. – Режим доступу: <http://www.codenet.ru/webmast/java/02.php>– Дата звернення: 18.10.2019.
3. Пелевін Л. Є., Почка К. І., Гаркавенко О. М. Синтез робототехнічних систем в машинобудуванні – М-во освіти і науки України, Київ. нац. ун-т буд-ва і архітектури. – Київ: ТОВ НВП «Інтерсервіс», 2016. – 258 с.
4. Глазунов В. А. Міждисциплінарність робототехніки / В. А. Глазунов. – К. : Прогрес-Традиція, 2002. – 110 с.

*Науковий керівник: Дущенко О.С.*

УДК 004.5

*Артем Жуков, Галина Козуб  
(Старобільськ, Україна)*

### РОЗРОБКА МОБІЛЬНОГО ДОДАТКУ ЗА ДОПОМОГОЮ МОВИ ПРОГРАМУВАННЯ KOTLIN ТА СЕРВІСУ FIREBASE

*На підставі наукових та астрологічних закономірностей з'явилася можливість диференціювати сприятливі і несприятливі періоди часу за допомогою розробленого додатку, який послідовно виводить дані астрологічних розрахунків сприятливих днів для початку різних справ, таких, як влаштування на роботу, хірургічна операція, тощо. Стаття містить описання певних етапів розробки мобільного додатку, який відображає астрологічні розрахунки вдалих днів у зручному форматі.*

**Ключові слова:** *Android Studio, Kotlin, Firebase, Android App Bundle, Google Play, JSON.*

*On the basis of scientific and astrological patterns have an opportunity to differentiate the favorable and unfavorable periods of time with the developed application that sequentially outputs a data of astrological calculations favorable days to start a variety of cases, such as the apply for job, surgery, etc. The article contains a description of specific stages of the development of a mobile application that reflects astrological calculations of successful days in an easy-to-use format.*

**Key words:** *Android Studio, Kotlin, Firebase, Android App Bundle, Google Play, JSON.*

З кожним днем збільшується число людей, бажаючих досягти успіху в будь-якій сфері життя, будь то кар'єра, особисте життя або вирішення побутових проблем. Науковими дослідженнями доведено, що біоритми людини добре співвідносяться з циклічною зміною місячних фаз. Використання правил елективної астрології, варто відзначити, є одним з найдавніших і перевірених способів значно поліпшити якість життя. З покоління в покоління астрологи відстежували всілякі астрологічні явища, виявляли закономірності і робили певні висновки. На підставі таких закономірностей з'явилася можливість диференціювати

сприятливі й несприятливі періоди часу, і таким чином, використовуючи наукові та астрологічні знання, застосувати їх у інтересах дослідження.

Метою даного проекту є розробка Android - програми для вибору найбільш вдалого дня для початку різних справ. Ця програма отримала назву "Lucky Days - Lunar Calendar". Для реалізації проекту використано середовище розробки Android Studio, мову програмування Kotlin [1], мову розмітки XML і JSON (для зберігання астрологічних розрахунків).

Розробка програми розділена на три частини: планування, проектування та публікація на Google Play.

У додатку послідовно викладено астрологічні розрахунки сприятливих днів для початку різних справ, таких, як влаштування на роботу, реєстрація шлюбу, хірургічна операція, покупка нерухомості, автомобіля, одягу. Спеціально для жіночої аудиторії опубліковано Місячний календар стрижки волосся і дієти, а також багато іншого.

Розрахунки [2], які використовуються у додатку, поділені на регіони в залежності від часового поясу: західна Європа (UTC -2...+1), східна Європа (UTC +2...+4), Азія (UTC +5...+12) та Америка (UTC -9...-3).

Програма містить більше 30 категорій для вибору сприятливих днів, функції вибору регіону за часовим поясом, астрономічні календарі (затемнення, фази місяця), відображення даних у вигляді календаря або тексту, зручну навігацію по категоріях, зміну мови програми.

При плануванні виконано поділ даних за категоріями, обрано способи зберігання даних (JSON) та визначено ідентифікатори для розділів і даних.

Під час проектування проведено організацію структури проекту, розроблено інтерфейс програми, реалізовано отримання каталогів з даними з JSON і їх відображення, додаткові функції (зміна режиму відображення даних (текст або календар), астрономічні календарі), підключено оптимізатор коду R8 та сервіси Firebase (Analytics, Crashlytics) [3], додано рекламу AdMob (банер і міжсторінкова реклама).

Для полегшення редагування збережених астрологічних даних написано алгоритм зчитування інформації о каталогах та даних з JSON файлу, без використання бази даних. Процес отримання каталогів з даними з JSON файлу поділено на три кроки:

1. Для визначення типу "гілки" ("каталог" або "файл з даними"), використовується клас-адаптер BranchTypeAdapter та його функція deserialize:

```
class BranchTypeAdapter : JsonSerializer<IBranch>, JsonDeserializer<IBranch> {
```

```
    private val className = "_class"  
    private val data = "_data"  
    private val fileClassKey = "FileBranch"
```

```
    override fun deserialize(json: JsonElement?, typeOfT: Type?,  
        context: JsonDeserializationContext?) : IBranch {
```

```
        val jsonObject = json?.asJsonObject
```

```
        return context!!.deserialize(jsonObject?.get(data),  
            if (jsonObject?.get(className)?.asString == fileClassKey)  
                FileBranch::class.java  
            else  
                DirBranch::class.java  
        )  
    }  
}
```

2. Для роботи з JSON файлами використовується властивість, яка створює та повертає об'єкт Gson з зареєстрованим адаптером BranchTypeAdapter:

```
    private val gsonForBranch: Gson by lazy {  
        GsonBuilder().registerTypeAdapter(IBranch::class.java,
```

```
BranchTypeAdapter()).create()
}
```

3. Останнім кроком викликається функція, яка отримує об'єкт Gson, зчитує файл JSON з телефону, конвертує та повертає об'єкт з ієрархією каталогів та даних.

```
fun readJson(context: Context, file: String) : DirBranch {
    return jsonForBranch.fromJson((context.assets.open(file).bufferedReader().use {
        it.readText()
    })), IBranch::class.java) as DirBranch
}
```

Приклад JSON файлу:

```
{
  "_class": "DirBranch",
  "_data": {
    "dir": {
      "BUY": {
        "_class": "DirBranch",
        "_data": {
          "dir": {
            "CLOTHES": {
              "_class": "FileBranch",
              "_data": {
                "date": {
                  "date": {
                    "2019": {
                      "1": [30, 31],
                      "2": [18, 19],
                      "4": [7, 18, 22]
                    }
                  }
                }
              }
            }
          }
        }
      }
    }
  }
}
```

...

Проект зібрано за допомогою Android App Bundle (новий формат публікації додатків Google, який підтримує завантаження тільки необхідних для поточного пристрою частин застосування, таких як: файли локалізації, файли відображення інтерфейсу під різне розширення екранів, та ін.).

Додаток опубліковано на Google Play [4], складено описи програми і намальовані preview-картинки. Планується адаптація інтерфейсу для планшетів та створення нового вікна для відображення інформації про вдалі дні поточного дня. Dodatok знаходиться на стадії тестування та удосконалення.

### ДЖЕРЕЛА ТА ЛІТЕРАТУРА

1. Develop Android apps with Kotlin. URL: <https://developer.android.com/kotlin>. / (Дата звернення: 08.11.2019).
2. Сайт Благоприятный день. URL: <https://blagden.ru/>. / (Дата звернення: 08.11.2019).
3. Firebase Guides. URL: <https://firebase.google.com/docs/guides>. / (Дата звернення: 08.11.2019).
4. Мобільний додаток "Lucky Days - Lunar Calendar". URL: <https://play.google.com/store/apps/details?id=com.zhukovartemvl.luckydays>. / (Дата звернення: 08.11.2019).

**ANALYSIS OF METHODS OF MODELING OF ENTERPRISE  
AUTOMATED MANAGEMENT SYSTEMS**

*In this article, the functional part of the automated management systems of the enterprise is analyzed from the administrators, organizational works and economic-mathematical methods, and mathematical tools that provide solutions to the issues of Planning, Analysis and synthesis of pointers for management decisions in enterprises.*

**Keywords:** *production, accounting accountancy, economic enterprises, firm, Corporation, bank, regional accounting offices, object.*

**Introduction.** Currently, the formation of functional subsystems of enterprise automated control systems two different methods are known. The period (phase) and the control function is the formation of the period. Technical training management of production is one of the most important functions of the organization's activities. It embodies complex work on the mastering and design of production. This includes the technological process of updating, improving the products of production and their preparation. The quality and duration of implementation of technical preparation management (TPM) determines the technical and organizational level of production and the effectiveness of the enterprise's activities.

**The main part.** As part of the automated management system of the enterprise, there may be the following subsystems with the main functionality of Object management.

- production technical preparation management subsystem;
- feasibility planning subsystem;
- main production operational management subsystem;
- material and technical supply management subsystem;
- product dressing weight loss and its realization weight management subsystem;
- accounting sub-system; and accounting.

Production and economic enterprises, firms, corporations, banks, regional security agencies demonstrate complex systems themselves. They are made up of a number of elements that carry out the functions of production and management. Such economic elements have a multi-stage structure and a very wide range of external and internal information links. Management of both individual elements and systems in general is carried out in order to ensure that the diverse material, production resources and multi-person communities operate within the framework of complex systems in which they interact.

Management as the most important task is designed to achieve the goals that each system faces, to create conditions for their fulfillment. It can be defined, ensuring the stability of the structure, its effective functioning, compliance with the established order of activity, the preservation or formation of characteristics of this or that group in the system, the execution of the given programs.

Management is carried out in accordance with the principles of decisions taken in specific situations for the purpose of the functioning of the economic entity as a set of actions aimed at the goal. But in fact, the behavior of social economic systems, as a rule, is determined not by one, but by several goals, they are regulated by the importance of these goals and are taken into account in accordance with the given priority.

Management effects are formed on the basis of information that is concentrated and functioning in the management system, coming from the external environment directly and through reverse communication channels. Thus, management the most important task of each system is the formation of management decisions that determine the further behavior of the system on the basis

of the information received, the implementation of activities on obtaining information, their development with the help of given algorithms and programs.

Since information is recorded and transmitted in material sources, the movement of people and technical means for the reception, collection, writing, transmission, modification, development, storage, retrieval and transmission of information is necessary. These actions ensure the transition to information process management and include management technology. They are carried out by technological processes of data processing with the use of electronic computing machines and other technical means.

The use of technical means for obtaining information, collecting data, recording them, transmission by communication channels in the conduct of observations on the activity of the subject requires a more in-depth study of Information Processes. Informatics establishes the laws of Information change in the conditions of functioning of Automated Systems, develops its algorithms, methods of formation of language means of human and exposure communication.

Developed the effect of effective management in complex economic systems. In addition to the creation of appropriate algorithms of management for output, it is also required to redesign large volumes of different information. This is exactly what caused the need to develop a management automated information system (AIS) in the economy.

Systematics is one of the most important factors in the creation, functioning and development of AIS. It allows the research subject to stand side by side as a whole, on the basis of which a variety of types of links between the structural elements that ensure the integrity of the system, determine the directions of production-economic activity of the system and the specific tasks performed by it. Systematic sideshow provides for two different types of threat transfers, named macro and micro-attackers.

In the macro, it is necessary to look at the system or its element as part of the system with the above content. Particular importance is attached to Information Communication. Their number is determined, the relationship based on the purpose of studying the system is differentiated and analyzed, then the deal is made, the executor of the given target task is selected.

In the micro analysis, however, the structure of the Object is studied, analyzed from the point of view of its organizational elements, other elements and service tariffs, manifested through its connection with the external environment. The design of the AIS allows the use of a mathematical statement of the functioning of the systematic concomitant in the processes, the study of the various characteristics of some elements and the system as a whole, the modeling of the processes under study for the analysis of the newly formed work.

The control is characteristic of a multi-stage hierarchy with elements (Systematics) that are subject to interaction vertically for the AIS. The advantage of hierarchical systems is that they contribute to a wide spread in management systems. Thus, the hierarchical structure creates for each stage of the system the relative freedom of movement over certain elements and the gross criteria of the general operating system with the local criteria of coordination, the possibilities of combining in different ways. It provides an opportunity for the management system to adapt to relatively changing conditions. Carrying out element-richness increases the reliability of the account of the possibilities of regulating the directions of information flows.

The practical significance of systematic bias and modeling is that it allows not only to reflect on all the important, easy to analyze the system of interest to the creator, but also to use it to investigate the behavior of systems in conditions given by a specific experimenter in the exposure. Therefore, at the present time on the basis of the organization of the AIS lies a system-based modeling method that allows to find a suitable variant of the structure of the system and with it to ensure the greatest efficiency of its functioning.

The principle of development is that the AIS is organized by taking into account the capabilities of the system functions and the types of its provision to be constantly replenished and updated. The automated system provides for the need to increase its computing power, equip it with new technical and software tools, the scope of tasks that will be organized in the form of a database system, and the continuous existence of an information fund, capable of updating.

The principle of coexistence will be to ensure that the different types, stages of AIS are capable of interacting in the process of their co-operation. The implementation of the principle of coexistence will allow to ensure the moderate functioning of economic entities, increase the efficiency of the national economy and its joints. The principle of standardization and formalization consists in the need to apply the elements listed in one form and standardized, typical of the functioning of the AIS. The implementation of this principle of the organization and development of AIS in practice allows to reduce the time, Labor and cost that has gone into the creation of AIS in the most possible use of the experience concentrated in the implementation of the auto-financing of Project decision-making and design work.

Information gathering and recording are different in different economic information. This event will be the most complex in the automated management processes of industrial enterprises, firms, in which the collection and registration of primary accounting information reflecting the production, economic activities of the Object will be carried out. In financial institutions, too, these activities are complicated, the formalization of the movement of monetary resources in the bond is carried out.

In this, the main importance is given to the reliability, completeness and timeliness of primary information. The collection and registration of information in enterprises is carried out in the performance of various economic operations (reception of finished products, receipt and release of materials), financial and credit operations with legal entities and individuals in banks. Accounting information is determined as a result of the calculation of the number of worked out evidence, collected parts, defects of items. In the process of collecting evidence materials, the measurement, calculation, measurement of material objects, the calculation of money copies, the receipt of time and quantitative tariffs for the work of some performers are carried out. The collection of information, as a rule, is accompanied by its registration, that is, the recording of information by material sources (in the document, in the source of the machine), is entered in the CC. Writing on primary documents is mainly done manually, so the collection or registration procedure requires a maximum of cocktails so far. The automated process of document action still remains active. In the conditions of automation of enterprise management, the main attention is given to the use of technical means in the collection and registration of information, which is accompanied by direct input operations for the quantitative measurement, registration, aggregation and transmission of information by communication channels, the formation of the necessary documents or the accumulation of information received in the system.

The transmission of information is carried out in different ways: with the help of couriers, sending by mail, delivery by means of vehicles, with the help of means of communication, with the help of a remote transmission through the communication channel.

It is preferable to use the technical means of collection and registration, it is the sensors installed in the workplaces that automatically collect information on the transmit them to the ECM for further development, which increases its reliability, reducing labor costs. Information is recorded with devices of different climates: display, printing devices. The origin of information in the development center for communication channels is carried out mainly in two ways: by means of a machine source or directly by means of a special program and apparate means of exposure are introduced.

**Conclusion.** With the help of modern telecommunications, remote monitoring of information is developing and improving. This method of information transmission is of particular importance in multi-stage industries Inter-systems, in which remote transmission speeds up the transition of Information Management from one stage to another and shortens the overall time of data development.

### LITERATURE

1. Gulomov S. S. and others. Economic Informatics. Tashkent, 1999.
2. A. T. Karimov and others. Fundamentals of creating an automated control system in a public domain. T., "Uzbekistan", 1992.
3. M.Igramav. Automated control systems. T., "Syringe", 1989.

4. Asu na promqshlennom pred-tii: metodi sozd-ya. Spravochnik S.B. Mixaylev i dr. Energoizdat, 1989.
5. Organizasiya vzaimodeystviya cheloveka s texnicheskimi sredstvami Asu. M.: Vysshaya shkola, 1990-1991.
6. Dopilrchenko i.a. I dr. Avtomatizirovannqye sistemq upravleniya Predpriyatiyami. M. Mashinostroyeniye, 1984.
7. Shixayev k.n. Prosessq integrasii v asu. M.: Finansq i statistika, 1982.

UDC 621.314

*Shahlo Olimova*  
(Tashkent, Uzbekistan)

### INFORMATION SECURITY, ITS IMPORTANCE AND DIRECTIONS

*In this article, the pursuit of unauthorized access to information has received a more rapid rise as a result of the information technology competition, but the technical threats to Information Security also remain a topical problem until today. It covers a large area, in particular, through telephone lines, through direct acoustic channels and through the use of measures to eliminate attempts to unauthorized capture of information, such as copying documents, video recording. Currently, several areas of security have been identified.*

**Keywords:** *information technology, informatization, Privacy, Information forgery, Confederacy.*

**Introduction.** The development of Science and scientific infrastructure is extremely important in the implementation of programming tasks for the rapid development of the country. In the Republic of Uzbekistan, too, great importance is attached to the problems of transition to an informed society. Our first president state I.A.Karimov's words "I am absolutely sure that the 21st century will be the age of spirituality, the age of Enlightenment, science, culture and information " are an example of this. With the resolution of December 8, 1992 of the Cabinet of Ministers of the Republic of Uzbekistan on the acceleration of the information process in the Republic, the main department for information under the state agency of Science and technology was established. The legislation of the Republic of Uzbekistan "on Informatization" (1993, may), "on the protection of the ECM and programs for the database" (1994, may) was adopted by the state agency of Science and technology of the Republic of Uzbekistan, and the information conception of the Republic of Uzbekistan of the Cabinet of Ministers of the Republic of Uzbekistan.

**The main part.** The main subject of informatization is the emergence of various forms of information, as well as various risks and threats to it, and, naturally, the need for information protection arises. No matter what type of information it is, in whatever period of time, its capture has become important to the third party. This can be seen especially on the example of two systems in mutual competition. This system is an example of organizations of State importance from the sphere of production.

As information security, it is said that information is protected from accidental and intentional acts of natural or artificial nature that are aimed at the loss and alteration of data. It is said that the protection of information is a strictly regulated dynamic technological process that ensures the security of information in management and production activities and ensures the integrity, reliability, ease of Use and confidentiality of information resources of the organization (Figure 1).

From the point of view of information security, information can be categorized as follows:

- Confidentiality is a guarantee that only relevant persons can and can use certain information, that is, the use of which is limited and documented in accordance with legal acts. Violation of this paragraph is called theft or disclosure of information;
- Confidentiality-a guarantee of essay-writing, non-dissemination, confidentiality;



- integrity (fullness) - a guarantee that the information is in the initial form, that is, there are no unauthorized changes in its storage and retrieval; violation of this paragraph is called forgery of information;
- authentication-a guarantee that the person declared as the owner of the information Reserve is indeed the owner of the information; violation of this paragraph is called forgery of the author of the message;
- appeal-a fairly complex category, but widely used in electronic business. A guarantee that, if necessary, the author of the message can prove his identity.

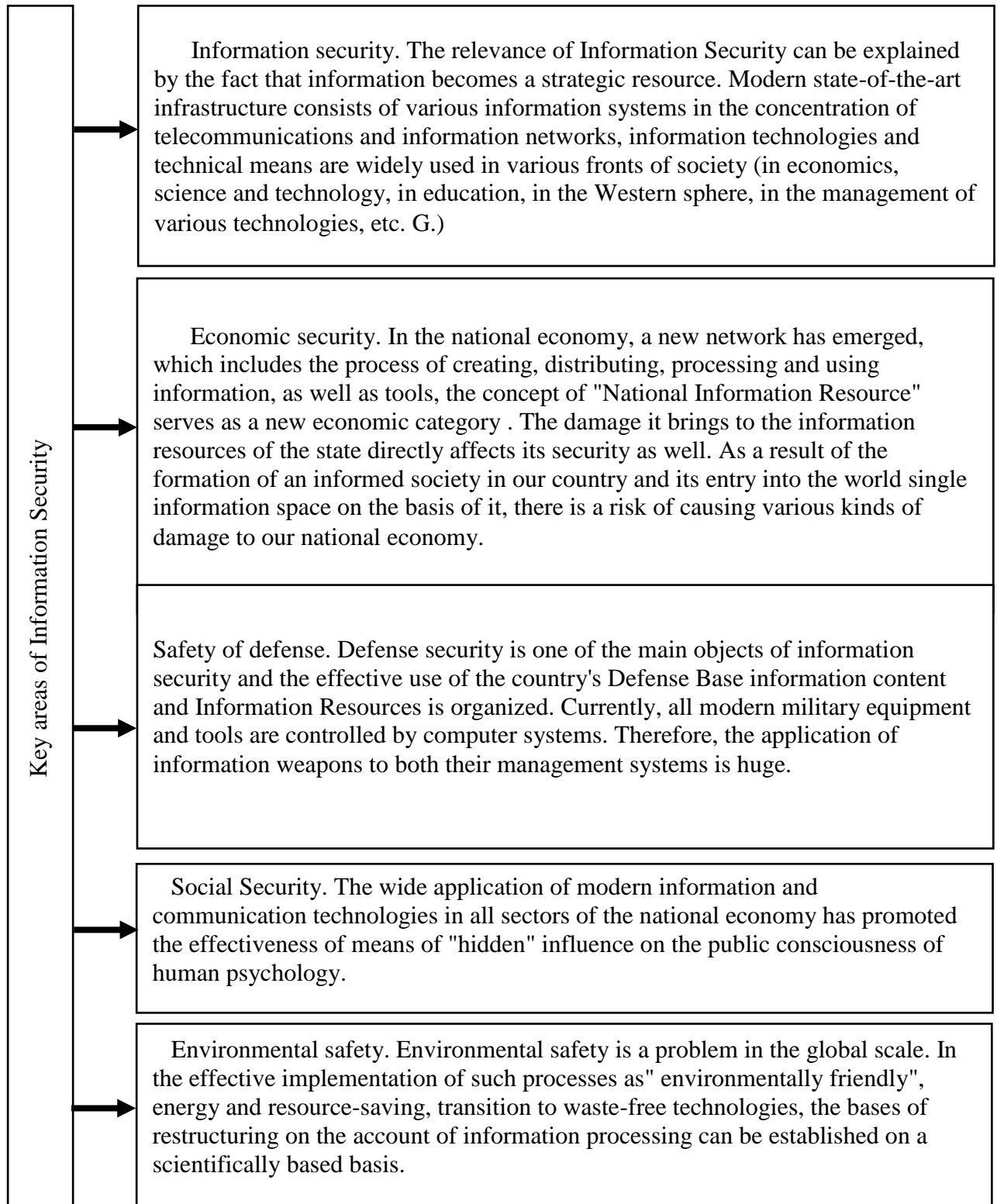

Figure 1 main areas of Information Security

The degree of importance of information is known from ancient times. Therefore, the need for information protection arises. The emergence of the art of information processing leads to the emergence of the art of Information Protection. At each stage of the information Life Cycle, its level of protection is assessed differently.

Protection against unauthorized access to confidential information is considered one of the important tasks. Protection of the property rights of information owners and users is the protection of information produced from various actions that can cause serious economic and other material and intangible losses.

- The following are the objectives of Information Protection:
- to prevent disclosure, theft, loss, alteration, forgery of information contrary to the established procedure;
- prevention of risks to the individual, society, state security;
- to prevent unauthorized actions on the destruction, modification, falsification, copying, blocking of information;
- to prevent the appearance of any illegal interference in the information Reserve and Information System, ensuring the legal order as the amount of documented information;
- protection of the constitutional rights of citizens who maintain personal privacy and confidentiality of personal information contained in the information system;
- keeping the state secret, the confidentiality of the information documented in accordance with the legislation;
- to ensure the rights of the subjects in the creation, development and application of Information Systems, Technologies and means of their provision.

Hardware-technical, hardware-software and programming tools are understood when we say the instrumental tools that protect information. Their functional replenishment is effective in solving the issues of Information Protection put before the security services. Currently, a very wide range of technical means of controlling network security is produced.

Information protection system is a set of organizational, technical, software, technological and other means, methods and measures that prevent unauthorized access to information, its outflow and loss, reducing the weaknesses of information.

**Conclusion.** Information owners and authorized government agencies should determine the necessary level of information protection, as well as the type of system, methods and means of protection, arising from the cost of the damage and protection arising from the value of information in person, its loss. The value of information and the reliability of the required protection are directly related to each other.

The protection system should be continuous, planned, centralized, purposeful, accurate, reliable, flexible, easy to perfect and quickly changeable in appearance. It is necessary that it is generally effective in all extreme conditions.

### LITERATURE

1. Karimov I.A. "Uzbekistan in the 20th century: a threat to security, conditions of stability and guarantees of progress". T.: Uzbekistan, 1997.
2. Sabirav S.S., Tojiboev R. K. The text of lectures on the subject "safety of life activity". TUIT FF-2008. The six. Barisov V.G.1987.
3. Mahmudov E.B., Radi broadcast and television. Academic manual for vocational colleges, secondary vocational education center. T.: Publishing-printing house named after Gafur Gulom, 2007.
4. Beletsky A. Electronics. T.: Science and technology, 2005.
5. [www.radioscanner.ru](http://www.radioscanner.ru)
6. [www.security.uz](http://www.security.uz)
7. [www.imc.ua](http://www.imc.ua).

## INTRODUCTION OF WIRELESS NETWORKING TECHNOLOGIES IN OUR COUNTRY

*In this article, new modern communication wireless networks have been developed, avoiding some inconvenience and financial losses. Examples of this are the wireless communication system, where mobile communication is considered one of the most convenient. Wireless communication includes Wi-Fi, Wi-MAX, Wi-Bro and a number of similar communication technologies and information about the introduction of these technologies in our country.*

**Keywords:** *Wi-Fi, Wi-MAX, Wi-Bro, information technology, wireless network, WLAN, wired communication, satellite communication.*

**Introduction.** At a time when information technology is rapidly developing, communication, information exchange also developing with great speed. The role of communication tools in improving the convenience of communication is also incomparable. Because the quality of communication is closely related to the means of communication. Initially, contacts were made only through sim connectors. These wires connect users with each other through contact centers, and thus establish communication between cities, states. Currently, such wires are used in their products of modern vision. An example of this is optical fiber wires. It has many advantages. But such fiber connections are also not able to meet the modern requirements. Because through this wire there are many inconveniences, depending on the connection itself. An example of this is how to pull these wires into some kind of communication centers, what are the inconveniences in the placement of wires, etc.

**The main part.** The development of wireless local area networks (WLAN) as well as medium and short distance networks (Bluetooth) is very promising. Wireless local area networks are widely used in the networks of airports, universities and institutions, hotels, restaurants, enterprises and organizations. The development of standards for wireless networks began in 1990 with the establishment of the 802.11 committee by the IEEE (Institute of Electrical and electronics engineers). The world spider web and the idea of working with wireless devices in this network will serve as an important impetus to the development processes of wireless technology.

WI-FI technology is one of the most promising computer networks in the world of computers to date. Wi-Fi (Wireless Fidelity) - is a combination of English words, meaning "wireless connection". Wi-Fi technology is one of the types of sending digital data through channels. In the creation of this technology, it was predicted that it would replace the wired network, primarily intended for corporate users. As we know, to create a computer network with a wired network, it is required to manually install several thousand cable networks, as well as to install a special network topology. Wi-Fi Radio standardized technology of wireless data exchange, which operates at reduced control frequencies. Usually a WLAN (Wireless Local Area Network-Wireless Local Area Network) Network is created through Wi - Fi networks. In this network, it will be possible to see the organization of communication and the exchange of information through high radio signals. This system is used in the territory of a single office, an entire building or one area as an alternative to or over a wired network.

The user who buys a Wi-Fi device can safely assume that he has the following capabilities:

- A special device with multi-functional multi-service wireless communication together with attachments.
- You will be able to exchange data over long distances at high speed.
- In order to expand the network, it is not necessary to do almost any work, it is enough for the new user to know the network connection password to connect to the network.

- This user will be taking advantage of the latest achievements of the internet technologies and telecommunication sectors.

**Wi-Max technology.** In recent years, the development of network technologies has increased the possibility of connecting personal computers to a single network, as well as access to the World Wide Web.

One of the main goals of Wi-MAX technology was to create conditions for reliable, high-quality communications and information services to large areas through wireless communication. Through this, Wi-MAX technology has had the following differences:

- To solve the cost-effectiveness of service providers in cable and satellite communication systems, and through this, not only to reach potential person, but also to ensure the quality of use of communication and information services to them, along with increasing the number of users, (stationary) person from one place.

Wireless communication systems are flexible with other wired technologies. Through it, the opportunity to expand (scale) the area of wireless communication arises.

- Installation, simple architecture of the connection leads to the fact that the costs that go to it through this are not fixed.

- Distance of communication coverage area is important in communication systems. At present, in many wireless communication networks designed for high areas, it is necessary to have a direct view in the range of the object and the network.

- Wi-MAX technology can be used in local and corporate networks due to the fact that there are IP protocol in the structure.

**Wi-MAX technology options:**

- Wi-MAX technology allows you to work in any, including in conditions of dense urban buildings, ensuring high quality of communication and great speed of data transmission.

- Wi-MAX technology can be used to create “endpoint” broadband connections by creating wireless access points, establishing a network between companies' departments, and solving other issues that were previously not possible due to traditional technologies.

- Wi-MAX technology allows you to connect to the Internet at high speeds, covering wider zones than Wi-Fi networks and ensuring reliability.

- Wi-MAX technology is a broadband wireless network that is organized throughout the city, while the distance from the receiver to the base is measured in kilometers.

- Wi-MAX provides recorded, mobile and on-the-move connectivity scenarios.

- Communication destination - 60 km, connection speed-up to 60 Mbit/s.

**Wi-MAX Technology Principles of operation:** the Wi-MAX system consists of two main parts.

1. Wi-MAX Base Station (high-rise buildings or can be installed on a special base).

2. Wi-MAX receiver (based on receiver antenna, PC card or external cards form factor).

We can list the achievements of the Mobile mode through the following quotes.

- Reliable protection against multiple radiation spread.

- High conductivity ability.

- The fact that it is equipped with TDD (Time Division Duplex) technology, thanks to this technology, normalizes the processing of asymmetric traffic and the channels through which the antennas are difficult to operate.

- Provided with H-ARQ (Hybrid-Automatic Repeat Request) technology, this technology ensures reliability without disconnecting the connection when switching from person server to another server.

- The fact that it is equipped with HHO (Network-Optimized Hard Handoff) technology ensures a reliable and inseparable connection between person and the server within 50 Mbit/s through this technology and is provided with other technologies. In a word, this mode has the ability to provide a reliable and solid clear connection.

As a result of the development of wireless communication systems, wide and convenient opportunities have emerged for users. They were able to take advantage of a variety of services,

such as a large-speed connection to the internet using a mobile phone apparatus or a wireless connection, file transfer and reception of information in different views over the transmission network. Modern wireless communication technologies can be cited as Wi-Fi, Wi-Max and Wi-Bro examples. These technologies are widely used in many states.

In Uzbekistan, too, a lot of work has been done in this regard, and the reason for the great interest of users is being divided. Huawei Technologies Co Ltd., including companies, joint ventures and internet service providers operating in the communications industry in our country., East Telecom, East Telecom, Max Line, etc. have introduced wireless communication technology to the use of telematics services.

The latest generation of wireless communication technology was the IEEE 802.16 d/e standard, which was called Wi-Bro, that is, "broadband wireless communication". It can be considered an improved version of Wi-Fi, Wi-Fi Max. For the first time in 2005, Samsung Electronics introduced Wi-Bro technology to use in Korea. Korea is the leading state in terms of this technology. At the "IT" Forum held in Tashkent in August 2007, Korean specialists proposed to introduce this technology even in Uzbekistan. At present, in our state, we are studying the technical, financial, supply and demand for the introduction of this technology and other similar aspects. Soon the introduction of this technology into our networks is also in the process of implementation.

Taking into account these, our specialists conduct research on projects with the aim of expanding their theoretical and practical knowledge for the development of this technology and its application in Uzbekistan. Studying the scientific work of foreign specialists and improving our projects is one of our urgent tasks. In this study, they examined the use of the constituent components of communication system built on Wi-Bro technology, its important issues with the help of imitation modeling software to study its important aspects, the effective permeability of MAS level, the effectiveness of resource utilization, simulation of QoS supply etc.

In the project under study, users will use the following types of applications:

VoIP (Voice over IP)

Video streaming

HTTP (Hyper Text Transfer Protocol)

FTP (File Transfer Protocol)

**Conclusion.** As a result of the development of wireless communication technology, low use of expensive cable and satellite communication systems can achieve cost-saving. Through the application of such technologies, the user is able to effectively use communication exchange and other communication services both in a mobile and stationary state, and in an optional geographic environment, and also in a time-consuming, economical way.

Taking these into consideration, we also study the undiscovered aspects of Wi-Fi, Wi-MAX and Wi-Bro technologies, find out the measures to apply them, optimize their parameters and Design New-looking network topologies is an urgent and important issue that is put before us.

### LITERATURE

1. Qasimov S.S. Information Technology "methodical guide to technical universities. Tashkent: "Contact", 2006.
2. [www.wikipediya.com](http://www.wikipediya.com)
3. [www.ziyonet.uz](http://www.ziyonet.uz)
4. <http://etc.uztelecom.uz>

**ФІЗИКО-МАТЕМАТИЧНІ НАУКИ /  
ФИЗИКО-МАТЕМАТИЧЕСКИЕ НАУКИ**

*Світлана Махинько  
(Дніпро, Україна)*

**ЕКОЛОГІЧНІ ПРОБЛЕМИ УКРАЇНИ**

*Екологічна проблема в Україні – це проблема яку потрібно вирішувати негайно. Тому пропоную почати кожному з нас замислитися вже сьогодні про наше майбутнє і майбутнє нашого покоління.*

**Ключові слова:** *навколишнє середовище, людина, проблема, забруднювачі, природні ресурси.*

Наше з вами сьогоднішнє життя не можливо уявити без побутової техніки, хімічних засобів, автомобілів, смартфонів, парфумів і цей список задоволення для комфортного існування людства можна продовжувати до нескінченності. Але серед цього розмаїття комфорту людина повинна замислитися про його вплив на навколишнє середовище бо вже сьогодні важливо усвідомлювати нерозривний зв'язок природи і суспільства, що має взаємний характер.

Вся діяльність людства небезпечна для природи. Найбільший вплив на навколишнє середовище чинить транспорт, хімічна промисловість, енергетика, сільське господарство.

На сьогодні транспортна галузь розвитку головний забруднювач навколишнього середовища. Під впливом транспортних забруднень руйнується вся екосистема. Постала проблема утилізації і переробки відходів, що з'являються при експлуатації транспортних засобів. Для прикладу, лише вихлопні гази автомобілів містять більш ніж 200 хімічних сполук-продуктів згорання палива, більшість з яких токсичні. [3]

До небезпечних забруднювачів навколишнього середовища також слід віднести промислові відходи. На Україні джерелом утворення таких відходів є підприємства гірничо-промислового, хіміко-металургійного, машинобудівного, а також комунальні господарства. Найтоксичнішими серед них є відходи, що містять нафтопродукти, непридатні для застосування отрутохімікати (пестициди), основна маса яких утворюється Дніпропетровській області. Майже 20 тис.га земель перебуває під сховищами токсичних відходів сміття, яке звозиться на звалища, більшість яких є джерелом забруднення води і повітря. [4]

В атмосферу щорічно потрапляє понад 6 млн. тонн шкідливих речовин і вуглекислого газу. Головними забруднювачами є промислові підприємства та автомобі. Кількість відпрацьованих газів, що надходять у повітря на території великих міст, зросла на 50-70%. [6]

Землі України за останні роки також потребують порятунку, адже через надмірне і неправильне використання родючості землі з кожним роком падає, екосистема ґрунту руйнується а використання добрив призвело до збільшення площі кислих ґрунтів. [6]

Гостра проблема лісів на сьогодні не вирішена, адже ліс покриває лише шосту частину території України, але при цьому експорт деревини з України в 2,5 рази перевищує імпорт. Знищення лісів призводить до збільшення інтенсивності повеней у західних областях України, особливо – Закарпаття. Але сумна статистика катаклізмів нездатна зупинити знищення лісів: минулого року обсяги заготівель лісу в Закарпатській області зросли на 14,2%. [2]

Озоновий шар Землі захищає нашу планету від ультрафіолетового випромінювання, яке негативно впливає на живі організми. Господарча діяльність людини та зміна клімату призводять до зменшення озонового шару, що впливає на рівень інтенсивності ультрафіолетового випромінювання Сонця. Підвищення концентрації озону біля земної поверхні одна з головних проблем на сьогодні; у великій кількості він отруйний для живих

організмів. Вихлопні гази автомобілів, хімічні добрива, продукти згоряння промислового пального, викиди відпрацьованих газів при запуску ракет, атомні взриви-все це є основною причиною дисбалансу між вмістом озону в атмосфері і біля поверхні Землі, що призводить до викидів забруднюючих речовин в атмосферу: [3]

Парниковий ефект ще одна з головних проблем руйнування озону. Проблема виникає завдяки людській діяльності, коли в атмосфері накопичується більше теплової енергії, ніж потрібно. В результаті цього відбувається явище глобального потепління, яке негативно впливає на клімат. Щоб парниковий ефект не став причиною глобальної катастрофи, необхідно вжити заходів для запобігання надмірному викиду парникових газів, головним чином вуглекислого газу, в атмосферу. [2]

Проблема екологічного забруднення буде існувати до тих пір, поки все людство не об'єднається для її вирішення, тому що від цього залежить майбутнє наступних поколінь. Для успішного рішення складних екологічних проблем потрібен перехід до утвердження екологічної свідомості як на індивідуальному, так і на суспільному рівні. Природні ресурси треба використовувати так, щоб наше покоління розраховувало на доброякісне природне життєве довкілля і достатню кількість і якість природних ресурсів. [1].

Для вирішення екологічних проблем всьому людству треба лікувати нашу планету вже зараз, тому необхідно:

- 1) заборонити рух транспорту по території країни, що використовують в якості палива бензин, газ, забруднюючих повітря речовинами, що призводять до хвороб й смерті людей;
- 2) заборонити діяльність АЗС, які сприяють розвитку небезпечного для оточуючих транспорту, встановлення замість них електростанцій для підзарядки електротранспорту;
- 3) заборонити неправильну утилізацію сміття (спалення, закопування), що підлягає повторній переробці;
- 4) організація просвітницьких програм у суспільстві для підвищення екологічної свідомості громадян,
- 5) побудова сміттєпереробних підприємств по всій державі, використання їх як додаткове джерело грошових надходжень до бюджету, виробництво на них електроенергії й тепла замість стандартних ТЕС, які даремно спалюють вугілля й газ.

### ДЖЕРЕЛА ТА ЛІТЕРАТУРА

1. Виговська Т. В. Науково-популярний екологічний журнал «Екологічний вісник» №2(54). – К. Всеукраїнська екологічна ліга, 2009.
2. Коробкин В.И., Передельський Л.В. Экология. – Ростов-на-Дону, Еникс, 2001.
3. Павлова Е. И. Экология транспорта. – М. Транспорт, 2000.
4. Потіш А.Ф., Медвідь В. Г., Гвоздецький О.Г., Козак З.Я. Екологія: теоретичні основи і практикум. – Л.: Магнолія, 2006, 2008.
5. Туниця Т. Ю. Збалансоване природокористування. – К.: Знання, 2006.
6. Юрченко Л.І. Екологія. – К. : Професіонал, 2009.

## РОЗВ'ЯЗУВАННЯ ГЕОМЕТРИЧНИХ ЗАДАЧ ВЕКТОРНО-КООРДИНАТНИМ МЕТОДОМ З ВИКОРИСТАННЯМ ІКТ

*Вивчення і застосування комп'ютера в роботі вчителя є надзвичайно важливим. В статті розглянуто особливості використання ІКТ на уроках математики. Наведено приклади розв'язування геометричних задач векторно-координатним методом з застосуванням пакету програми Gran-3D/*

**Ключові слова:** вектор, координата, векторний метод, координатний метод, стереометричні задачі, інформаційно-комунікаційні технології.

Для сучасного суспільства впровадження інноваційних технологій в освіту має не стільки теоретичне, скільки практичне значення, оскільки в умовах глобалізації воно стосується історичного розвитку суспільства та його перспектив, які пов'язані з так званими «високими технологіями».

Використання цих технологій на уроках математики активізує пізнавальний інтерес учнів, розвиває їхні творчі здібності, стимулює розумову діяльність.

Інноваційність навчального процесу полягає в тому, що центром діяльності стає учень, який, виходячи зі своїх індивідуальних здібностей та інтересів, вибудовує процес пізнання. Між учителем і учнем складаються «суб'єкт-суб'єктивні» відносини. Учитель часто виступає в ролі помічника, консультанта, стимулює активність, ініціативу і самостійність.[1]

Саме ці чинники зумовлюють актуальність використання інформаційно-комунікаційних технологій.

Інформаційно-комунікаційні технології – це сукупність методів, засобів та прийомів пошуку, зберігання, опрацювання, подання та передавання графічних, текстових, цифрових, аудіо- та відеоданих на базі персональних комп'ютерів, комп'ютерних мереж та засобів зв'язку.[2]

Використання комп'ютерних технологій дає змогу створювати принципово нові комп'ютерно-орієнтовані методики навчання і по-новому будувати процес навчання. Планування, організація, підготовка та проведення заняття з математики з використанням інформаційно-комунікаційних технологій (ІКТ) має ряд особливостей.

Для прикладу розглядаємо координатний і векторний методи розв'язування задач.

З'ясуємо методичні особливості вивчення координат та векторів, зокрема введення основних понять (прямокутна система координат, координатні осі, координатні площини, відстань між точками, довжина відрізка, координати середини відрізка, координатний метод розв'язування задач; вектор, координати вектора, довжина (модуль) вектора, колінеарні, компланарні, однаково та протилежно напрямлені вектори, скалярний добуток векторів, векторний метод розв'язування задач), ознайомлення з координатним і векторним методами. [3]

Координатний і векторний метод не потребують розгляду складних геометричних конфігурацій, виконання додаткових побудов. Ними можна скористатись при розв'язуванні як планіметричних, так і стереометричних задач.

Можна з упевненістю говорити про те, що вивчення даних методів є невід'ємною частиною шкільного курсу геометрії. Але не можна забувати, що при вирішенні завдань векторно-координатним методом не потрібна висока міра кмітливості, оскільки вирішення завдань багато в чому алгоритмізовано, що в більшості випадків спрощує пошук рішення задачі, а це у свою чергу негативно позначається на творчих здібностях учнів. Тому необхідна методика вивчення векторно-координатного методу, що дозволяє навчити учнів



розв'язувати різноманітні задачі даним методом з використанням інформаційно-комунікаційних технологій.

Запропонуємо методика та технологію формування координатного і векторного методів, ознайомлення учнів з правилами-орієнтирами методів. Наведемо приклади використання ППЗ, зокрема GRAN1, GRAN-2D, GRAN-3D, для ілюстрації переваг використання комп'ютера при застосуванні перелічених методів до розв'язування задач.

Задача 1. Дано паралелепіпед  $ABCDA_1B_1C_1D_1$ , у якого  $A(2; 0; 0)$ ,  $B(0; 0; 0)$ ,  $C(0; 3; 0)$ ,  $D(2; 3; 0)$ ,  $B_1(0; 0; 4)$ . Знайти: 1) координати інших вершин паралелепіпеда; 2) довжини відрізків  $AB$ ,  $AC$ ,  $AC_1$ .

Зокрема для задачі 1 використовуючи програму GRAN-3D, зображаємо паралелепіпед  $ABCDA_1B_1C_1D_1$  з заданими координатами його вершин у координатній площині так, щоб точка  $B(0; 0; 0)$  збігалася з початком координат. Нижня основа паралелепіпеда визначається трьома з точок  $A$ ,  $B$ ,  $C$  або  $D$ , одна з бічних граней – точками  $A$ ,  $B$  та  $B_1$ . Виконуючи поворот зображення паралелепіпеда з використанням смуг повороту, можна вибрати таке положення, де чітко проглядатимуться дані вершини паралелепіпеда та місце знаходження вершин з невідомими координатами. Для обчислення довжин відрізків  $AB$ ,  $AC$  та  $AC_1$  можна створити геометричний об'єкт *Відрізок*, вказавши його кінці, та обчислити його довжину, скориставшись послугою *Обчислення \ Відстань*.



Рис. 1. Вікно конструювання паралелепіпеда.

Задача 2. 1) Скласти рівняння площини, яка проходить через точки  $A(1, 3, 0)$ ,  $B(4, -1, 2)$  і  $C(3, 0, 1)$ ; 2) Знайти відстань до цієї площини від точки  $D(4, 3, 0)$ ; 3) Записати рівняння площини, яка проходить через дану точку і паралельна до площини  $ABC$ .

Щоб скласти рівняння площини, обираємо пункт меню *Об'єкт \ Створити \ Площина* та записуємо координати заданих точок. У звіті прочитаємо складене рівняння:  $0,82x+0,41y-0,41z=0$ . Будуємо точку  $D$  (*Об'єкт \ Створити \ Точка*). Для обчислення відстані використовуємо послугу *Обчислення \ Відстань \ Між точкою і площиною* і вказуємо відповідно до запитів програми на точку і на площину  $ABC$ . Щоб скласти рівняння площини, паралельної до  $ABC$ , пригадуємо умову паралельності – пропорційні координати нормальних векторів. Виписуємо координати вектора, перпендикулярного до  $ABC$   $(0,82, 0,41, -0,41)$ ; складаємо рівняння площини, активізувавши пункт меню *Об'єкт \ Створити \ Площина \ Точка і вектор нормалі*.

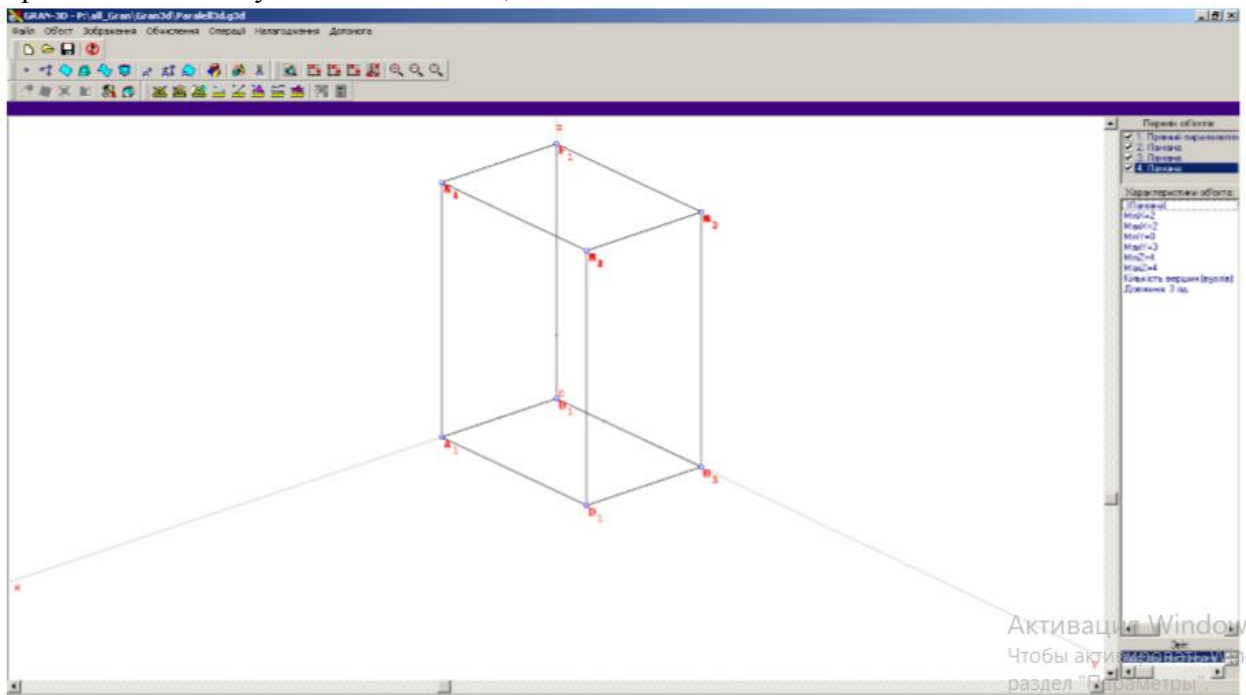

Рис. 2. Модель площини.

Актуальність проблеми використання ІКТ при викладанні шкільного курсу математики спонукає нас, як майбутнього покоління досвідчених педагогів, шукати все нові і нові шляхи їх вирішення. І, напевно, вже ні для кого не буде секретом, що при вивченні даного предмету в школі застосування інформаційних технологій неминуче, адже немає такої галузі, де б сьогодні не використовувався комп'ютер. Це дозволяє зробити уроки більш цікавими, доступними, насиченими та видовищними, що сприятиме розвитку пізнавального інтересу до вивчення математики.

## ДЖЕРЕЛА ТА ЛІТЕРАТУРА

1. Мельник Г. Н., Баюк Н. В. Впроваджуємо інноваційні методи навчання математики // Математика в школах України. №7-8. – Рівне, 2016. – 2 с.
2. Панькова Н. Використання інформаційно-комунікаційних технологій на уроках математики // Математика в рідній школі. №4. – 2019. – 14 с.
3. Тополя Л.В. Планування та організація занять з методики навчання математики з використанням ІКТ під час вивчення теми «Геометричні перетворення та координати і вектори у просторі». – 1 с.

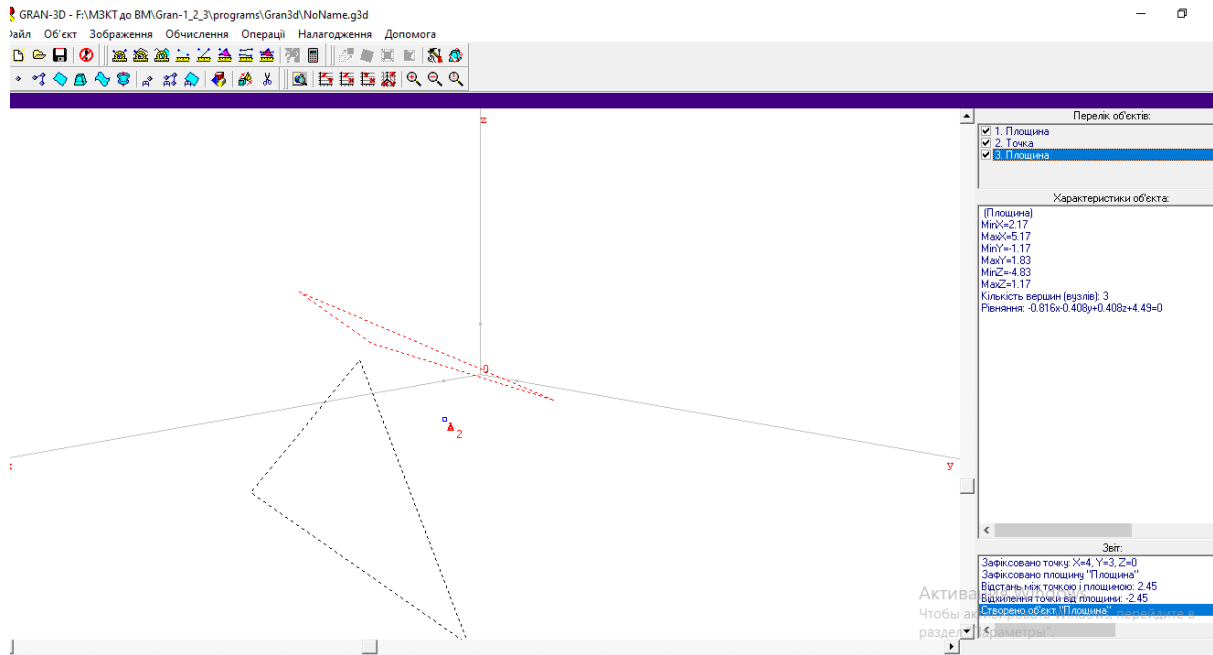
*Науковий керівник: кандидат педагогічних наук, доцент Коваль В.В.*

## ФІЗИЧНА КУЛЬТУРА І СПОРТ / ФИЗИЧЕСКАЯ КУЛЬТУРА И СПОРТ

УДК 796.332.015.14'06

Олег Байрачний, Катерина Зора  
(Київ, Україна)

### ПСИХОЛОГІЧНЕ ЗАБЕЗПЕЧЕННЯ СПОРТИВНОЇ ДІЯЛЬНОСТІ В СИСТЕМІ ДИТЯЧО-ЮНАЦЬКОГО ФУТБОЛУ В УКРАЇНІ: ПРОБЛЕМИ ТА ПЕРСПЕКТИВИ

*У статті проаналізовано проблеми впровадження психологічного забезпечення в системі дитячо-юнацького футболу. В результаті досліджень визначені основні фактори, що обумовлюють відсутність системного підходу до реалізації форм і засобів психологічного забезпечення в процесі підготовки юних футболістів в Україні. А також запропоновано способи оптимізації ситуації що склалася.*

*Ключові слова:* психологічне забезпечення, система підготовки юних футболістів, спортивний психолог.

*The article analyzes the problems of the introduction of psychological support in the youth football system. As a result of the research, the main factors determining the lack of a systematic approach to the implementation of forms and means of psychological support were identified, as well as methods for optimizing the current situation were proposed.*

*Key words:* psychological support, training system for young football players, sports psychologist.

**Постановка проблеми.** Процес побудови раціональної системи підготовки спортивного резерву належить до комплексних проблем та обумовлюється рядом факторів, серед яких можна виділити такі: якісні та кількісні показники кадрового, науково-методичного та матеріально-технічного забезпечення, рівень популярності та, як наслідок, масовості виду спорту. Метою та водночас критерієм ефективності функціонування системи підготовки юних спортсменів є її здатність створити найбільш сприятливі умови для якомога повного розкриття потенційних можливостей кожної дитини, яка займається в дитячо-юнацькій школі. Така повнота не можлива без реалізації комплексного підходу спершу до оцінки ступеню придатності юного футболіста до досягнення високих результатів, а згодом і до побудови системи багаторічної підготовки, що враховує індивідуальні особливості спортсмена.

Аналізуючи систему підготовки спортивного резерву в Україні можемо зазначити досить поверхневий та безсистемний підхід до реалізації засобів, форм та методів психологічної підготовки футболістів. При цьому, слід зауважити, що це практично в рівній мірі стосується, як системи дитячо-юнацького футболу, так і професійного футболу на всіх його рівнях.

Особливо дивною така ситуація виглядає з огляду на багаторічний закордонний досвід впровадження психологічного забезпечення спортивної діяльності у футболі на різних його рівнях та відкритість та доступність даної інформації в наші дні [4, 6-8]. Більш того, неабиякий внесок у розвиток психології спорту в світі зробили і вітчизняні науковці, які в середині минулого століття не тільки успішно проводили наукові дослідження формували наукові школи, а й успішно їх впроваджували у практику підготовки спортсменів [1-3, 5].

Тому, зважаючи на очевидність значущості даного компонента в структурі загальної підготовленості, тісний взаємозв'язок усіх видів підготовки та перманентне відставання за рівнем майстерності українських гравців від країн з високим рівнем розвитку футболу, справедливо буде припустити, що системна реалізація можливостей психологічного забезпечення є одним з факторів, що здатні підвищити ефективність системи підготовки спортивного резерву у вітчизняному футболі.

Таким чином, **метою досліджень** є аналіз проблем практичної реалізації психологічного забезпечення спортивної діяльності юних футболістів та визначення оптимальних шляхів їх вирішення.

В межах даної роботи буде проаналізовано шляхи впровадження психологічного забезпечення в процес підготовки юних футболістів з урахуванням сучасних умов функціонування дитячо-юнацьких спортивних шкіл (ДЮСШ).

**Результати дослідження.** Відомо, що ефективність функціонування системи підготовки спортивного резерву залежить від рівня кадрового, матеріально-технічного та науково-методичного забезпечення. Як і в будь-якій системі, всі складові характеризуються взаємним впливом і, як наслідок, недоліки одного компоненту неминуче позначаються на інших і у підсумку на ефективності всієї системи. Як приклад: недостатній рівень державного фінансування значною мірою обумовлює рівень матеріально-технічного та кадрового забезпечення. Останнє, в свою чергу, опосередковано впливає на появу нових науково-методичних напрацювань і прямо на ступінь реалізації існуючих.

Значення, задачі та форми впровадження психологічного забезпечення системи підготовки спортсменів взагалі, та у футболі зокрема висвітлювалися в різні роки багатьма авторами [2, 3]. Але з огляду на вище зазначене повноцінна реалізація через низку, як суб'єктивних, так і об'єктивних причин є мало ймовірною. До об'єктивних причин слід віднести, перш за все, брак фінансування та, як наслідок відсутність у переважній більшості ДЮСШ у штатному розкладі посади спортивного психолога (яка, до речі, передбачена згідно нормативних актів, що регулюють діяльність дитячо-юнацьких спортивних шкіл). Серед суб'єктивних причин, на наш погляд, необхідно підкреслити низький рівень усвідомлення тренерами необхідності та значення психологічного забезпечення з точки зору якості підготовчого процесу юних футболістів. Окремо необхідно наголосити, що мова йде саме про усвідомлення, а не про знання та відсутність заперечень стосовно значущості даного компоненту спортивної підготовки. Принципова відмінність полягає в тому, що в першому випадку тренер з урахуванням об'єктивних умов професійної діяльності шукає і частіше знаходить доступні форми реалізації психологічного забезпечення підготовки гравців, а в другому випадку, як правило, спостерігається відсутність негативного ставлення та готовність і підтримка ініціатив керівництва школи. Обидва сценарії співпраці тренера та спортивного психолога є досить розповсюдженими і тому заслуговують на детальний та окремий аналіз. А поки що ми проаналізуємо можливі варіанти психологічного забезпечення спортивної діяльності в системі дитячо-юнацького футболу.

В залежності від способу співробітництва тренера та спортивного психолога, в узагальненому вигляді основні формати психологічного забезпечення спортивної діяльності можуть бути наступними:

- 1) за кожною віковою групою ДЮСШ закріплений спортивний психолог;
- 2) в спортивній школі один спортивний психолог, який працює з усіма віковими групами;
- 3) співпраця здійснюється періодично на договірній основі;

Перші два варіанти є найбільш сприятливі для повноцінної реалізації засобів та методів психологічного забезпечення. Вони детально описані в спеціальній літературі та передбачають використання усіх форм психологічного забезпечення: психодіагностики, психологічної підготовки, психологічного консультування та навчання, психотренінгів, психорегуляції та психогігієни. З огляду на мету даної роботи нами будуть проаналізовані можливі практичні результати впливу на психологічний компонент підготовленості футболістів при 3-му варіанті.

Перш за все, слід зазначити, що за певних умов обидва варіанти можуть призвести до позитивних результатів, хоча і набагато меншим порівняно з першими двома.

Так, зокрема, для отримання конкретного позитивного практичного ефекту при співпраці тренера зі спортивним психологом, який не знаходиться в структурі спортивної школи, необхідним є дотримання таких умов:

- наявність плану роботи не менш ніж на 1 рік;
- робота спортивного психолога з командою має проводитись щоквартально або частіше;
- постанова задач, підбір форм (засобів та методів) психологічного забезпечення з урахуванням запланованої періодичності та інших об'єктивних обставин роботи спортивного психолога з командою;
- тренер має добре володіти базовими знаннями з психологічної підготовки футболістів певної вікової категорії;
- перелік професійних компетентностей спортивного психолога передбачає володіння засобами та методами необхідними для здійснення найбільш актуальних для даного формату форм психологічного забезпечення та враховують специфіку футболу як виду спорту.

В даному варіанті основними формами психологічного забезпечення будуть психодіагностичні заходи, психологічне навчання та психологічна консультація тренера і гравців як безпосередньо, так і дистанційно за допомогою сучасних технічних засобів. В результаті системної роботи в даному форматі тренер отримує можливість:

- побудови навчально-тренувального процесу з урахуванням психологічних характеристик гравців, що охоплюють усі підструктури особистості футболіста;
- підвищити прогностичну точність відбору та спортивної орієнтації (вибору спортивного амплуа) за рахунок більш комплексної оцінки придатності гравця до ефективної діяльності у футболі взагалі (відбір) та в межах окремого ігрового амплуа зокрема (спортивна орієнтація);
- своєчасно та цілеспрямовано впливати на розвиток та формування окремих психологічних якостей та психічних процесів;
- використовуючи данні про групову згуртованість та ступінь сумісності підвищити ефективність групових та командних техніко-тактичних взаємодій;
- індивідуалізувати процес підготовки за рахунок врахування індивідуально-типологічних особливостей кожного гравця;
- використовувати педагогічні засоби з метою розвитку психічних процесів, вольових якостей та мотиваційної сфери гравців.

**Висновки.** Поява футболістів високого рівня підготовленості, як результат діяльності дитячо-юнацьких шкіл можлива лише за умов комплексного підходу в процесі їх відбору та тренування. Система підготовки юних футболістів має базуватися на цілеспрямованому та послідовному вдосконаленні усіх сторін підготовленості гравця: технічної, фізичної, тактичної, теоретичної та психологічної.

Сучасні умови діяльності більшості ДЮСШ не дозволяють в повній мірі використовувати напрацювання вітчизняних та зарубіжних фахівців у сфері спортивної психології, що обумовлює необхідність пошуку оптимальних форм реалізації психологічного забезпечення. Схема одного з таких варіантів представлена в даній роботі.

Подальші дослідження будуть спрямовані на побудову детальних річних програм психологічного забезпечення підготовки спортсменів футболістів різного віку за умов роботи спортивного психолога поза штатом.

### ДЖЕРЕЛА ТА ЛІТЕРАТУРА

1. Воронова В.І. Психологія спорту: Навч. посібник / В.І. Воронова. – К.: Олімпійська література, 2007. – С. 200-229.
2. Зайцева Н. В. Управление формированием сплоченности спортсменов командных видов спорта // Концепт. – 2015. – Спецвыпуск № 01. – С. 1–9.
3. Ильин Е.П. Психология спорта / Е.П. Ильин. – СПб.: Питер, 2008. – 352 с.
4. Мартенс Р. Успешный тренер / Р. Мартенс. – М.: Человек, 2014. – 440 с.
5. Хигир Б.Ю. Психологический анализ в большом футболе / Б.Ю. Хигир. – М.: Советский спорт, 2008. – 250 с.; Чемберс Д. Профессия – тренер: наука и искусство / Д. Чемберс. – М.: Человек, 2013. – 186 с.

6. Gilbourne D. Tales from the Field: Personal Reflections in the Provision of Psychological Support in the Professional Soccer / D. Gilbourne // *Psychology of Sport and Exercise*, 2006. – №7. – P.331.

7. Martin L. J., Paradis K. F., Eys M. A., Evans B. Cohesion in Sport: New Directions for Practitioners // *Journal of Sport Psychology in Action*, 2013, 4:1, 14–25.

8. Електронний ресурс. – Режим доступу: <http://www.topendsports.com/psychology/store.htm>

УДК 378:005.6:656.61

*Віктор Гузар, Сергій Юськів  
(Херсон, Україна)*

### ПРОЦЕС НАВЧАННЯ РУХОВИХ ДІЙ КУРСАНТІВ МОРСЬКИХ ВУЗІВ

*Процес навчання складається з навчальної діяльності викладача і спеціально організованої пізнавальної діяльності курсантів, в ході якої використовуються найбільш ефективні засоби та методи, створюються відповідні умови навчання.*

**Ключові слова:** курсанти, фізичні вправи, рухові якості, управління рухів.

*The learning process consists of the teaching activity of the teacher and the specially organized cognitive activity of the cadets, during which the most effective means and methods are used, and appropriate learning conditions are created.*

**Keywords:** cadets, exercise, motor qualities, movement management.

В даний час в період бурхливого науково-технічного прогресу питанню фізичної підготовки курсантів приділяється все більше уваги [1,10,11]. Адже від кожного морського фахівця потрібно не тільки гарне здоров'я і різнобічний фізичний розвиток, а й володіння руховими діями, що забезпечують свідоме і правильне застосування різноманітних засобів фізичної культури і спорту в режимі праці та відпочинку з метою підвищення, або збереження на високому рівні їх працездатності і продуктивності праці [15,9,2].

При всій специфічності окремих розділів навчальної програми різних освітніх рівнів в основі абсолютної більшості занять з фізичного виховання лежить вивчення фізичних вправ з метою збагачення рухового досвіду курсантів, необхідного для успішної життєдіяльності [7,8,16].

Процес навчання – це сукупність послідовних і взаємопов'язаних дій викладача і курсанта, спрямованих на забезпечення свідомого і міцного засвоєння системи наукових знань, умінь і навичок, формування вміння використовувати їх у житті, на розвиток самостійності мислення, спостережливості та інших пізнавальних здібностей курсантів, оволодіння елементами культури розумової праці і формування основ світогляду [3].

Процес навчання обумовлений метою освіти і характеризується взаємодією наступних його компонентів:

– змісту навчання, тобто навчального предмета, в якому систематизовані знання для засвоєння курсантами певного матеріалу;

– викладання, тобто діяльність викладача, яка полягає у формуванні у курсантів мотивів навчання, у викладанні змісту предмету, в організації діяльності курсантів, в управлінні і керівництві їх самостійною роботою, спрямованою на вивчення і використання знань, в перевірці знань і умінь;

– навчання, тобто різнобічної діяльності курсантів, зокрема розумових і фізичних дій;

– матеріальних засобів навчання (підручники, навчальні посібники, технічні засоби, спортивна зала, стадіон, водна станція, спортивний інвентар, прилади тощо).

Корінною проблемою дидактики є встановлення найсприятливішої взаємодії між основними компонентами навчання з метою забезпечення максимальної ефективності засвоєння знань і розумового розвитку курсантів. Серед цих компонентів особливо важливу роль відіграє мета освіти, яка має безпосередній вплив на добір змісту освіти, його провідні ідеї і структуру. Зміст освіти, методи й організаційні форми навчання в своїй взаємодії покликані забезпечити свідоме засвоєння знань, оволодіння методами їх набуття та використання і підготовку курсантів до творчої діяльності [4].

Навчання фізичних вправ – педагогічний процес передачі курсантам та засвоєння ними знань, умінь, навичок, необхідних для ефективного вирішення завдань, пов'язаних з руховою активністю.

Процес навчання складається з навчальної діяльності викладача і спеціально організованої пізнавальної діяльності курсантів. Ефективність навчання залежить від підготовленості викладача і можливостей курсантів. Викладач фізичного виховання повинен вміти правильно визначати рівень розвитку фізичних якостей курсантів та забезпечувати психічну готовність і мотивацію до оволодіння фізичними вправами.

Навчання як діяльність починається лише тоді, коли курсант усвідомлює потребу у набутті нових знань, умінь, навичок, а викладач усвідомлює потребу передати знання, накопичені людством.

У процесі навчання викладач використовує найбільш ефективні засоби, методи, створює відповідні умови навчання, розподіляє їх за часом, визначає послідовність виконання окремих вправ, забезпечує всі види контролю. Контроль за якістю оволодіння навчальним матеріалом є необхідною умовою для своєчасного виправлення помилок, запорукою високої ефективності навчання. Ефективність навчання може знижуватися внаслідок порушення педагогічних принципів навчання, непродуманого використання методів, обмеженості засобів навчання, недотримання умов навчання та оптимальної послідовності оволодіння частинами фізичної вправи, неправильного визначення причин помилок та шляхів їх усунення [12,13,5].

Таким чином, навчання у фізичному вихованні є організований процес передачі і засвоєння спеціальних знань і рухових дій, спрямованих на фізичне й психічне вдосконалення курсанта. Навчання дій є процес одночасного набуття знань, формування рухового уміння і виховання відповідних фізичних якостей.

У професійно-прикладному напрямку фізичного виховання узагальнені завдання навчання формуються з урахуванням особливостей професійної діяльності. Вони визначають групи рухових дій, які підлягають деталізованому розучуванню, служать засобом формування умінь і навичок тонкого диференціювання зусиль за необхідними для цієї діяльності параметрами [6,14].

Навчання кожної дії ґрунтується на існуючих знаннях і на нових, що набуваються курсантом. Знання у фізичному вихованні – це певна система фактів, понять і закономірностей, що лежать в основі правильно організованого процесу фізичного виховання. Вони включають численні конкретні факти про рухові дії, які об'єднані в системи понять і правил, містять теоретичні обговорення, які базуються на даних практичного досвіду.

Навчання рухових дій потрібно розглядати як один з видів пізнавальної діяльності людини. Основний предмет навчання – раціональні рухові дії, які об'єднують систему взаємопов'язаних рухів. Завданнями навчання є:

- визначення послідовності навчання: від цілого до деталей, або від деталей до цілого;
- визначення послідовності навчання у зв'язку із закономірностями поетапного формування дій – від знань та уявлень до умінь та навичок;
- визначення шляхів реалізації дидактичних принципів та вимог у процесі навчання.

Процес навчання рухових дій має суттєві особливості, пов'язані:

- зі специфічними засобами (фізичні вправи, сили природи, гігієнічні чинники);
- з механізмами засвоєння рухів (фази формування рухової навички);

- з необхідним рівнем розвитку рухових якостей;
- з психологічною і функціональною готовністю до навчання, яка передбачає обов'язкову функціональну і психічну підготовку до виконання рухових дій, висуваючи вимоги до м'язової, серцево-судинної та дихальної систем. Недотримання цієї вимоги призводить до травм, тому не можна недооцінювати значення розминки;
- з необхідністю суворо дозувати і регулювати фізіологічне навантаження у процесі вивчення фізичних вправ;
- з дотриманням санітарно-гігієнічних норм, проведенням систематичного лікарського контролю та інших заходів, які забезпечують успішне вирішення завдань навчання та оздоровлення.

У процесі навчання і вдосконалення рухових дій знання реалізуються шляхом формування рухових умінь і навичок. Особливістю процесу навчання у фізичному вихованні є активна діяльність, у процесі якої вдосконалюються фізичні і психологічні функції організму курсанта.

### ДЖЕРЕЛА ТА ЛІТЕРАТУРА

1. Годлевський П.М., Круглик М.І. Фізичне виховання як основа рішення проблем підготовки спеціалістів для транспортної галузі. Сучасні енергетичні установки на транспорті, технології та обладнання для їх обслуговування: матеріали 10-ї Міжнародної науково-практичної конференції, Херсон, 2019. С.247-250.
2. Гузарь В.Н. Використання комп'ютерної техніки у галузі фізичної культури і спорту. Педагогіка, психологія та медико-біологічні проблеми фізичного виховання і спорту, 2001, 8, 10-17.
3. Гузар В.М., Юськів С.М. Психологічні аспекти фізичного виховання спеціалістів торгового флоту. Тенденції та перспективи розвитку науки і освіти в умовах глобалізації: 2019 рік: матеріали Міжнар. наук.-практ. конф., 28 вересня 2019 р. Переяслав-Хмельницький, 2019. С. 248-251.
4. Гузар В.М. Компетентнісний підхід у фізичному вихованні як ефективний шлях зміцнення здоров'я курсантів. Медико-біологічні проблеми фізичного виховання різних груп населення, ерготерапії, інклюзивної та спеціальної освіти: матеріали IV Всеукр.наук.-практ. конф. Луцьк, 2019, 40-42.
5. Гузарь В., Недбайло М. П.Ф. Лесгафт про фізичне виховання в школі. Педагогічні науки, 2002, 29, 27-30.
6. Гузар В.М., Юськів С.М. Професійно-прикладна фізична підготовка студентів засобами спеціалізованих рухливих ігор. Спортивні ігри. Харків: ХДАФК, 2019, 2 (12), 13-22. <http://doi.org/10.5281/zenodo.2544951>
7. Гузарь В.Н., Чурганов О.А., Свирида В.С. Развитие волевых качеств моряка средствами спортивных и подвижных игр. Проблемы і перспективи розвитку спортивних ігор і єдиноборств у вищих навчальних закладах: матеріали XV Міжнар. наук. конф. Харків: ХДАФК, 2019, 8-13.
8. Гузарь В.Н., Болотин А.Э., Юськів С.Н. Развитие тактического мышления, внимания и способностей моряка управлять своими эмоциям средствами подвижных и спортивных игр. Проблемы і перспективи розвитку спортивних ігор і єдиноборств у вищих навчальних закладах: матеріали XV Міжнар. наук. конф. Харків: ХДАФК, 2019, 14-19.
9. Топал В.В., Саратовський О.В., Круглик М.І. Оптимальний руховий режим і фізіологічні основи навчання в спорті. Актуальні проблеми громадського здоров'я та рухова активність різних верств населення: матеріали I Всеукр. наук.-практ. конф., Херсон, 2019, 195-200.
10. Хоменко В.В. Оцінка фізичного здоров'я курсантів. Актуальні проблеми сучасної освіти та науки в контексті євроінтеграційного поступу: матеріали V Міжнар. наук.-практ. конф., Луцьк, 2019. С.219-221



11. Юськів С.М. Стан фізичної підготовленості курсантів-першокурсників. Медико-біологічні проблеми фізичного виховання різних груп населення, ерготерапії, інклюзивної та спеціальної освіти: матеріали IV Всеукр. наук.-практ. конф. Луцьк, 2019. С.144-146.
12. Юськів С.М. Зміст навчально-методичного забезпечення кафедри фізичного виховання. Актуальні проблеми сучасної освіти та науки в контексті євроінтеграційного поступу: матеріали V Міжнар. наук.-практ. конф., Луцьк, 2019. С. 226-228.
13. Юськів С.М. Формування соціально-духовних цінностей студентської молоді в процесі фізичного виховання. Філософські обрії сьогодення: збірник тез доповідей і статей IV Всеукраїнської науково-практичної конференції., 17 листопада 2016 р. – Херсон : ХДАУ, 2016. – С. 165-167.
14. Юськів С.М., Юськів К.В., Вплив фізичного виховання на психоемоційний стан студентів. Стратегічне управління розвитком фізичної культури і спорту: збірник наукових праць. – Харків: ХДАФК, 2017. – С. 293-297.
15. Striclavenko, Y. A., Shalar, O. G., & Huzar, V. M. (2019). The use of integral exercises in the physical training of aykidist athletes. Health, sport, rehabilitation, 5(1), 126-131. <http://dx.doi.org/10.34142/HSR.2019.05.01.14>
16. Strikalenko, Y., Shalar, O., Huzar, V., Andrieieva, R., Zhosan, I., & Bazylyev, S. (2019). Influence of the maximum force indicators on the efficiency of passing the distance in academic rowing. Journal of Physical Education and Sport (JPES), Vol. 19 (3), Art 218, 1507-1512. DOI:10.7752/jpes.2019.03218

УДК 796.616-006

Оксана Лісова  
(Київ, Україна)

### ОСОБЛИВОСТІ ФІЗИЧНОЇ РЕАБІЛІТАЦІЇ З ВИКОРИСТАННЯМ ЛФК ДЛЯ ДІТЕЙ ВІКОМ 8-12 РОКІВ ЗІ СКОЛІОЗОМ І СТУПЕНЯ

*За матеріалами науково-методичної літератури досліджувалось поширення сколіозу І ступеня у дітей 8-12 років. Сколіоз зазвичай виникає в зв'язку з малорухливим способом життя дитини, неправильного сидіння за столом при навчанні, а також можливі вроджені фактори. Для лікування сколіозу І ступеня у дітей застосовують: фізіотерапію, масаж, лікувальну фізичну культуру, оздоровче та спортивне плавання. Основними завданнями яких є: повне виліковування дитини від сколіозу, та попередження його повернення.*

**Ключові слова.** Сколіоз, масаж, лікувальна фізична культура, оздоровче плавання, спортивне плавання.

*Based on the materials of the scientific and methodological literature, the spread of scoliosis I degree in children 8-12 years was investigated. Scoliosis usually occurs due to the sedentary lifestyle of the child, incorrect sitting at the table during training, as well as possible congenital factors. For the treatment of scoliosis I degree in children used: physiotherapy, massage, therapeutic physical training, wellness and sports swimming. The main tasks are: complete cure of the child from scoliosis, and prevention of his return.*

**Keywords.** Scoliosis, massage, therapeutic physical training, wellness swimming, sports swimming.

**Актуальність дослідження** – підвищення ефективності лікування сколіозу І ступеня у дітей віком 8-12 років за рахунок комплексу заходів ЛФК які включають в себе : масаж, вправи у воді, використання фітнес стрічок.

**ВСТУП.** Незважаючи на використання у фізичній реабілітації різних систем і тренажерів для лікування сколіозу, пошук оптимального лікування з використанням новітніх засобів є актуальною науковою та медико-соціальною проблемою

З кожним роком збільшується кількість дітей і підлітків з деформаціями хребта. Ця проблема стала настільки актуальною, що про сколіоз відомо навіть трирічним дітям.

Згідно зі статистичними даними, у 6 дітей з 10 виявлено сколіоз різних ступенів тяжкості. Судячи з таких результатів, можна зробити висновок – значно збільшується захворюваність і ризик отримати ускладнення з боку всіх систем організму і органів зокрема.

На даний момент ситуація зі здоров'ям населення в області опорно-рухового апарату значно погіршилася. Раніше сколіоз протікав легше і не доходив до крайнього ступеню тяжкості. З новими технічними інноваціями в галузі механіки і конструювання, прийшла біда нинішнього покоління – сколіоз, інакше зване викривлення хребта.[1, с.65]

### **Викладення основного матеріалу**

Сколіоз – стійкі зміни в хребті на рівні тканин, при яких хребці фіксуються в певному положенні, формуючи «сколіотичні дуги». При цьому захворюванні порушується функція не тільки опорно-рухового апарату, а й органів серцево-судинної системи і дихання.[7, с. 160]

Сколіози різноманітні і класифікуються на декілька видів залежно від причин, перебігу, клінічних проявів, характеру деформації хребетного стовпа. Сколіоз 1 ступеня - початкова фаза даного патологічного процесу. При цьому не варто забувати, що всяке, навіть мінімальне, бокове викривлення хребта - це вже патологія. І проблема не тільки у вже наявних порушень, але і в тому, що відсутність адекватних заходів ці порушення будуть прогресувати.[2, с. 52]

1 ступінь сколіозу характеризується невеликою асиметрією фігури: одне плече трохи вище за інше, голова опущена.

Завданнями ЛФК при викривленні хребта у дітей є:

- оздоровлення організму як єдиної системи,
- поліпшення фізичного стану,
- загартовування,
- тренування силової витривалості,
- стабілізація психоемоційного стану дитини;
- тренування координації і рівноваги;
- формування і збереження правильної постави;
- збільшення рухливості хребта;
- зміцнення м'язового корсету;
- поліпшення харчування тканин;
- при необхідності корекція дефектів постави і супутніх деформацій.

Так як процес цей досить тривалий, заняття ЛФК повинні бути регулярними, курс триває не менше півтора-двох місяців (загальна тривалість лікування – 2-3 курси з перервами 1-2 місяці).[3, с. 3]

Заняття з фітнес стрічками на даний час набули популярності за рахунок доступності, легкості у користуванні та можливості обирати навантаження.

Для дітей заняття на такому інвентарі це безпека, оскільки на блочних тренажерах чи з вільною важкою вагою їм займатися ще рано і такий вид вправ є травматичний. Після масажу м'язи дитини розслаблені та еластичні тому, за допомогою резинок можна укріпити м'язовий корсет та і в цілому все тіло без шкоди для дитини. А перед заняттям в басейні такі резинки допоможуть розігріти м'язи і налаштуватися на роботу.[6, с. 42]

**Масажні процедури.** Масаж при сколіозі має свої особливості. Суть в тому, що бічне викривлення хребта навіть у початковій стадії супроводжується нерівномірним напруженням м'язів спини. З опуклої сторони сколіотичної дуги м'язи розтягнуті і розслаблені, а з увігнутою - вкорочені і патологічно напружені. Тому при проведенні масажу потрібен диференційований підхід.

Починається масаж за загальноприйнятою методикою, з кругових погладжуючих рухів. Потім при масажі м'язів з опуклої сторони прикладається велика сила, впливу виробляються з обтяженням. Напружені м'язи з увігнутої сторони розтираються, розминаються, завдяки чому створюється релаксація. Тривалість сеансу масажу становить приблизно 20 хв. На курс масажу припадає від 20 до 30 сеансів. Пацієнт при цьому не повинен відчувати больових відчуттів. Крім м'язів спини масажують грудну клітку, плечовий пояс, верхні кінцівки, сідниці. Як доповнення до вищевказаних методів лікування може використовуватися фізіотерапія – електростимуляція м'язів, магнітотерапія, парафін, озокерит.[2, с. 51]

### **Види водних вправ при сколіозі**

Сколіозом називають бічне викривлення хребта. Захворювання може бути як вродженим, так і набути. Основним напрямком в лікуванні сколіозу є закріплення звичного положення плечового поясу і корекція деформації хребта. Є багато вправ, які допомагають лікувати сколіоз. На даному етапі розробляються різні види вправ для кожного ступеня захворювання (їх існує чотири). Це можуть бути як різні техніки плавання (кроль, брас), так і вправи у водному середовищі.[5, с. 17]

Однак слід зауважити, що при різних видах сколіозу абсолютно неприпустимі вправи на скручування. Тому даний етап лікувальної фізкультури необхідно виключити з курсу лікування при сколіозі. Вправи в басейні, які підходять для хворих на сколіоз - це перекиди вперед і назад, ковзання, плавання на спині і дихальні вправи. Не варто забувати про правильне дихання як важливому елементі занять при сколіозі. Вдих повинен бути довгим, а видих швидким. У цьому випадку відбувається насичення кров'ю підтримують м'язів. Прискорюється обмін речовин, що позитивно позначається на стані хребців. Лікувальне плавання при сколіозі відмінно допомагає поліпшити загальний стан хворого, підняти тонус і настрій. Тобто лікування сколіозу і плавання тісно взаємопов'язані.[4, с. 528]

Ефективність застосування фізичних вправ у воді підвищується при використанні групи спеціальних механотерапевтичних установок. Інтенсивність лікувального впливу фізичних вправ на хребет при застосуванні механотерапії посилюється при поєднанні інерції, що виникає при русі, ричаговими дії апарату, а також сили тяги вантажу. Але загальні принципи механізму дії механотерапевтичних апаратів і пристроїв набувають нового значення при використанні їх у водному середовищі. Мінімальна м'язове зусилля з метою привести в рух у воді апарат механотерапії створює ефект, необхідний для розтягування вдруге змінених (ригідних) пери і внутрішньосуглобових утворень.[3, с. 4]

Висока ефективність сортивного плавання визначається поєднанням теплової, болезаспокійливої дії, що забезпечує релаксацію м'язів, гідростатичних властивостей водного середовища, що дає змогу краще розвивати м'язове зусилля.[5, с.23]

**Метою роботи** – є розробка програми фізичної терапії для дітей 8-12 років з сколіозом 1 ступеня.

**Результати дослідження.** На основі отриманих даних була розроблена комплексна програма фізичної терапії для дітей 8-12 років з сколіозом 1 ступеня яка включає в себе фізичні вправи з використанням фітнес стрічок, комплекс вправ з оздоровчого плавання з елементами спортивного плавання та лікувального масажу.[8, с. 48]

Порівнюючи деякі найбільш поширені методи і засоби лікування сколіозу у дітей слід звертати увагу на їх доступність. У віці від 8 до 12 років дитина докінця не розуміє суть фізичних вправ та цілі які вони переслідують. Тому першочергово дитині повинно бути цікаво та максимально комфортно під час лікування. Роботу з дітьми повинні починати спочатку батьки, а потім і лікарі. Лікування має бути різноманітне і різнонаправлене, не забирати багато часу, оскільки працюючі батьки не завжди можуть собі дозволити чекати дитину декілька годин. Також потрібно розуміти що після закінчення курсу потрібно продовжувати займатися вправами для попередження захворювання.

### **Структура проведення заняття з ФР дітям 8-12 років зі сколіозом 1 ступеня**

1. Заняття в залі ЛФК фізичними вправами та вправами з фітнес стрічками. 20-25хв.
2. Заняття з оздоровчого плавання з елементами спортивного плавання. 30-45 хв.

3. Лікувальний масаж. 15-20 хв.

Особливість і дієвість методу полягає у комплексному використанні існуючих методів та їх певній послідовності.

**Заняття ЛФК з використанням фітнес стрічок**

Заняття проводиться безпосередньо перед тренуванням в басейні. Час тренування складає 20-25 хв. Заняття ЛФК з використанням фітнес резинки безпосередньо перед плаванням благотворно впливає на стан дитини, пришвидшує відновлювальні процеси та швидше допомагає досягти мети, а саме звільнення від сколіозу. Фітнес стрічки замінюють застаріле фітнес обладнання таке як: скакалки, палиці та м'ячі, вони є доступніші та безпечніші. Також використовуючи фітнес резинки можна замінити заняття в тренажерному залі, які протипоказані дітям віком 8-12 років. Такі вправи допоможуть безболісно та комфортно підготувати дитину до занять у воді, розігріють та розтягнуть м'язи, що знизить можливість травмування під час занять у воді, а також завдяки елементам дихальної гімнастики, підготують легені дитини до тренування. У таблиці 1 представлена структура заняття ЛФК, розбита на частини і включає пояснення до кожної з неї. [9, с. 111]

**Заняття оздоровчим плаванням з елементами спортивного плавання в басейні**

Правильно побудоване заняття з фізичної реабілітації для дітей зі сколіозом є запорукою безпеки дитини. Таке заняття дитина буде виконувати з задоволенням без дискомфорту та болей, а результат буде довготривалим. Обов'язково потрібно розуміти, що після закінчення лікування слід систематично відвідувати басейн і вести активний спосіб життя. Структура заняття з плавання представлена у таблиці 1.2 яка включає в себе поділ тренування на частини з коротким поясненням кожної з неї. Час проведення занять може корегуватися і залежить від підготовки дітей та цілі заняття. [10, с.61]

**Табл. 1. Структура заняття ЛФК**

| <b>Лікувальна фізична гімнастика (20-25 хв)</b> |   |
|---|---|
| <b>Початок тренування:розминка</b>              | - направлена на підготовку тіла дитини до навантаження, складається з легких рухів з елементами розтягування, гімнастики і йоги, також присутні елементи дихальної гімнастики.<br>- Розминка також може включати елементи гри. Використовуємо такий інвентар як: мяч, скакалка, фітболи, обучі.<br><b>Розминка триває 3-5 хв.</b> |
| <b>Основна частина</b>                          | - Основна робота включає в себе невелике силове навантаження, таке як: віджимання, підтягування, присідання, а також робота з фітнес резинками, всі вправи направлені на закачування мязового корсету, мязів рук, шиї та спини.<br>Основна частина триває 10-15 хв.   |
| <b>Заминка: закінчення тренування</b>           | Вправи на розтягування, дихальні вправи, реабілітолог може використати цей час щоб показати основні рухи які будуть вивчати в басейні, а також вправи на координацію.<br><b>Тривалість :3-5 хв</b>  |

**Табл. 2. Структура заняття з плавання**

| <b>Плавання в басейні (30-45 хв)</b>   |   |
|--|---|
| <b>Початок тренування:розминка</b><br><b>Час проведення залежить від підготовки дітей та цілі заняття.</b> | <b>1.</b> заняття починаємо з дихальних вправ: -булькання у воду, вправи на затримку повітря- «буйок», вправи для правильного положення тіла – «стрілочка», «вихід під водою».<br><b>2.</b> Завдання з дощечкою або нудолсом для розтягнення м'язів спини та навантаження на м'язи ніг. |

|                                       |   |
|---------------------------------------|---|
| <b>Основна частина</b>                | - Основна робота включає в себе загальні вправи для плавання такі як: супротив, зависання на воді і т.п, а також невелике силове навантаження, таке як: відпрацювання техніки плавання кролем, на спині або брасом, пропрацювання окремих груп м'язів, можливе використання дощочок, м'ячів, ласт (коротких), нудолсів та калабашок якщо дитина погано плаває . |
| <b>Заминка: закінчення тренування</b> | Вправи на розтягування, дихальні вправи, реабілітолог може використати цей час для гри чи невеликого змагання.  |

**Висновки.** Проведено аналіз літературних джерел з питання фізичної реабілітації при сколіозі 1 ступеня у дітей віком 8-12р. На основі отриманих результатів було розроблено програму фізичної реабілітації дітей віком 8-12 років з сколіозом 1 ступеня яка включає: лікувальну гімнастику, лікувальний масаж, ЛФК з використанням фітнес стрічок та оздоровче плавання з елементами спортивного плавання. Використання фітнес стрічок у поєднанні з комплексним підходом до тренувань з плавання може значно скоротити період тренування, пришвидшити відновлення дитини, і дасть тривалий результат. Курс розрахований на 3 місяці . Заняття проводяться тричі на тиждень з перервами в 1-2 дні. Заняття підряд категорично заборонені. Пропущені заняття дитина відпрацьовує по закінченню курсу.

**Перспективи подальших досліджень.**

Подальші дослідження планується провести у напрямку використання засобів ЛФК з фітнес стрічками і оздоровче плавання з елементами спортивного плавання у лікуванні дітей шкільного віку з 2 ступенем сколіозу.

**ДЖЕРЕЛА ТА ЛІТЕРАТУРА**

1. Амосов М.М. Роздуми про здоров'я / Амосов М.М. – Київ, 1990. – 168 с.
2. Апанасенко Г.Л. Оценка физического развития методология и практика поисков критерия оценки / Апанасенко Г.Л. // Гигиена и санитария. – 1983: (12). С. 51 – 53.
3. Бакіко І.В. Аналіз змісту пріоритетного навчального матеріалу у шкільних програмах із фізичного виховання / Бакіко І.В. // Теорія і методика фізичного виховання і спорту. – 2002: (2). С. 3-4.
4. Бар-Ор. О., Т. Роуланд. :Здоровье детей и двигательная активность: от физиологических основ до практического применения / Бар-Ор.О., Т. Роуланд. – Олимп. л-ра, 2009. – 528 с.
5. Бахарева Є.В. Формування мотивації до занять фізичною культурою у школярів / Бахарева Є.В., Іванова Л.В., Коваленко Е.А. // Євразійський науковий журнал. – 2015: (7). С. 17-24.
6. Беспутчик В. Г. Аэробика на суше и в воде / Беспутчик В. Г., Бейлин В.Р., Тараскина С.В. // Физическая культура в школе. – 2009: (5). С. 42–44.
7. Благий А.Л. Программирование занятий оздоровительной направленности / Благий А.Л. // Материалы I Международной научно-практической конференции «Биоинформационные оздоровительные технологии». – 2001. – С. 160-161
8. Булгакова Н.Ж. Навчайте дітей плавати / Булгакова Н.Ж. // Фізкультура і спорт. – 2011. – 48 с.
9. Іваній І. В. Ефективність змісту фізичного виховання в особистісно орієнтованій технології розвитку основ здоров'я молодшого школяра / Іваній І. В., Калініченко І.О. // Освіта і здоров'я: формування здоров'я дітей, підлітків та молоді в умовах навчального закладу: матеріали 11 Всеукр. наук. практ. конф. з міжнар. Участю. – 2008. – С. 110–117.
10. Ісаєв Є.І. Психологічна характеристика способів планування у молодших школярів / Ісаєв Є.І. // Питання психології. – 2014: (2). – С. 60-65.

## ДІАГНОСТИКА ТА АЛІМЕНТАРНА ПРОФІЛАКТИКА АНЕМІЙ В СПОРТИВНІЙ ПРАКТИЦІ

*Для виявлення ферумдефіцитної анемії в побуті та спорті рекомендується лабораторний діагностичний комплекс з включенням наступних гематологічних і біохімічних показників: вміст гемоглобіну в крові, гематокрит, кількість еритроцитів, вміст гемоглобіну в еритроциті, ферум сироватки, вміст ферритину, ферумзв'язуюча здатність сироватки (трансферин). Запропоновані аліментарні (харчові) профілактичні комплекси для ферум – і вітамінодефіцитних анемії в побуті та спорті з урахуванням: загальних положень; харчових джерел; добових потреб; взаємодії та безпеки використання препаратів, а саме, пакети: ферум (Fe), вітамін С (аскорбінова кислота), вітамін В12 (кобаламін), вітамін В9 (фолієва кислота) з пропонуванням найкращих вітчизняних і світових харчових продуктів і фармакологічних препаратів.*

**Ключові слова:** спорт, анемії, діагностика, харчова профілактика.

*For detection of iron deficiency anemia (in everyday life and sports) a laboratory diagnostic complex with the inclusion of the following hematological and biochemical parameters is recommended: hemoglobin content in blood, hematocrit, number of red blood cells, hemoglobin content in erythrocyte, serum iron, content of ferritin, iron binding capacity of serum (transferrin).*

*Proposed alimentary (food) prophylactic complexes for iron and vitamin deficient anemias in everyday life and sports taking into account: general provisions; food sources; daily needs; the interaction and safety of the use of drugs, namely, the packages: ferrum (Fe), vitamin C (ascorbic acid), vitamin B12 (cobalamin), vitamin B9 (folic acid) with the offer of the best domestic and world food products and pharmacological preparations.*

**Key words:** sport, anemia, diagnostics, food prophylaxis.

**Вступ.** Приблизно 600-700 млн людей в світі страждають ферумдефіцитними анеміями [24]. Розвиток анемічного синдрому різних механізмів впливає на якість життя і громадян України, в тому числі при заняттях ними оздоровчою фізичною культурою і спортом, в побуті і на виробництві.

Анемія (недокрів'я) – зменшення кількості еритроцитів і/чи зниження вмісту гемоглобіну в одиниці об'єму крові. Анемія може бути як самостійним захворюванням, так і синдромом, що супроводжує протікання іншого патологічного процесу.

З практичною метою анемії характеризують за ступенем зниження концентрації гемоглобіну (в г•л-1): для дітей від 6 місяців до 6 років і вагітних жінок – нижче 110, від 6 до 14 років - 120, дорослих жінок – 120, дорослих чоловіків – 130.

При анеміях спостерігаються не лише кількісні, але і якісні зміни еритроцитів: їх розміру (анізоцитоз), форми (пойкілоцитоз), кольору (гіпо- і гіперхромія, поліхроматофілія). Класифікація анемії складна. В її основі згідно причинам виникнення і механізмам розвитку захворювання знаходиться розподіл анемії на три групи: анемії в наслідок втрат крові (постгеморагічні анемії); анемії в наслідок порушень процесу утворення гемоглобіну чи процесів кровотворення; анемії, спричинені посиленням розпадом еритроцитів в організмі (гемолітичні) [2].

Причини ферумдефіцитних анемії можуть бути як зовнішніми, так і внутрішніми. Головними факторами виникнення є хронічні втрати крові (разом з еритроцитами втрачається феруму), підвищене витрачання запасів феруму (вагітність, голодування, період росту дітей). Другі – зв'язані із загальним недостатнім харчуванням чи тривалим додержуванням дієти (особливо молочної) з обмеженим вмістом заліза. При дефіциті феруму

порушується синтез гемоглобіну, що призводить до затримки дозрівання клітин червоної крові і виходу їх в кров'яне русло. Мегалобластні анемії виникають при недостатньому надходженні в організм вітамінів В12 або фолієвої кислоти. Дефіцит цих вітамінів призводить до порушення в клітинах синтезу ДНК і РНК, що спричиняє порушення дозрівання і насичення гемоглобіном еритроцитів.

В кістковому мозку з'являються крупні клітини – мегалобласти, а в периферійній крові – крупні еритроцити (мегалоцити і макроцити). Процес кроворозрушення переважає над кровотворенням [20].

У дорослих людей розповсюджена В12 – дефіцитна (перніціозна) анемія Аддісона-Бірмера, пов'язана з атрофією слизової оболонки шлунка. При цьому відбувається припинення вироблення слизовою оболонкою внутрішнього фактора Кастла (глікопротеїна транскорина), який сприяє всмоктуванню вітаміна В12, що надходить з їжею [4].

Регулярне споживання пацієнтами продуктів, що містять ферум, прийом препаратів феруму, а також вітаміну С, сприяє попередженню ферумдефіцитної анемії. При фолієводефіцитній анемії фолієва кислота призначається в дозуванні 5-15 мг на добу всередину, звичайно у поєднанні з вітаміном В12. Перніціозна анемія – позитивне захворювання, але симптоми швидко знімаються при призначенні вітаміну В12 [5].

Серед перерахованих анемії найбільш розповсюджена ферумдефіцитна. Вона ж знаходиться на першому місці в світі серед інших захворювань. За даними ВООЗ така анемія складає 65% всіх захворювань органів кровотворення, а ферумдефіцитна анемія (ФДА) – 85-98% всіх видів анемії. Латентний дефіцит феруму (ЛДФ) зустрічається у 24% практично здорових юнаків, 30% спортсменів, у 9 з 10 вагітних, а в зонах радіаційного впливу частота анемії зростає в 3-4 рази. Ці анемії спостерігаються у 30-70% дітей і підлітків, у 30-40% жінок.

За даними Академії наук США, в житті кожної людини можна виділити декілька періодів, коли потреби організму в ферумі особливо великі і його дефіцит стає головною причиною анемії: дітям у віці від 6 місяців до 4 років; підліткам; організму жінок дитородного віку; під час вагітності у майбутніх мам [11].

Згідно сучасним уявленням, дефіцит феруму відіграє і надзвичайно важливу роль в комплексі факторів, що зумовлюють порушення функцій імунної системи [6, 20, 25].

Можливі причини дефіциту феруму, зв'язані з професійною спортивною діяльністю, згруповано Н.Д. Дурмановим [7] наступним чином. Підвищені потреби у ферумі: підвищена кількість міоглобіну, гемоглобіну; ріст м'язової маси, маси тіла, об'єму крові. Підвищенні втрати феруму: мікрогематурія з-за ішемії нирок; внутрішньосудинний гемоліз через механічне пошкодження еритроцитів в судинах стоп; мікрокрововтрати через кишечник.

Вміст феруму в організмі (використовуваний Fe) людини в мг/кг, у чоловіків і жінок, відповідно: гемоглобін 31 і 28; міоглобін та ферменти 6 і 5; ферум запасів 13 і 4; всього 50 і 37 мг/кг [3].

З досвіду національної студентської спортивної асоціації США, служба харчування для студентів-спортсменів здійснює перевірку харчування. Кров береться для рутинного хімічного аналізу. Профіль ліпідів визначається у всіх спортсменів, а анемія оцінюється для жінок і чоловіків, які приймають участь в кросах. Ферумдефіцитна анемія оцінюється з використанням визначення значень гемоглобіну, гематокриту, ферритину сироватки і загальної ферумзв'язуючої здатності.

Якщо рівень ферритину сироватки менший  $25 \text{ нг} \cdot \text{мл}^{-1}$  ( $\text{мкг} \cdot \text{л}^{-1}$ ), д зв'язаних форм феруму більший  $300\text{-}360 \text{ мкмоль} \cdot \text{л}^{-1}$ , то про це повідомляють лікарю команди, і спортивний дієтолог разом з лікарем визначають найбільш підходящий план дій [17, 22].

Гіпотеза. Препарати заліза показані при станах, що супроводжуються підвищеними потребами організму в ферумі: фізичні навантаження, період активного росту, період активних тренувань на м'язову масу; при недостатньому надходженні феруму з їжею; порушенні всмоктування і профілактиці ферумдефіцитних анемії різкого надходження у дорослих і дітей; донорство [10].

Фахівці розцінюють зниження концентрації гемоглобіну в крові як відображення системної зміни обміну білка у відповідь на додаткові навантаження. В денний час досягнута єдність думок: анемія у спортсменів спричиняється тими ж самими механізмами, що і у неспортивних представників населення; не існує такого поняття, як «анемія фізичного навантаження» [10,11].

На етапах річного циклу тренувань (підготовчий, втягуючий, відновлення, реабілітації) антианемічні засоби показані усім групам видів спорту, а саме, на витривалість, швидкісно-силовим, єдиноборствам, координаційним, ігровим. На базовому етапі підготовки ці засоби рекомендуються першим трьом групам видів спорту [10].

В даний час загальноприйнятно: усунути дефіцит феруму в організмі лише за допомогою дієтотерапії неможливо. Це зв'язано з обмеженістю всмоктування феруму з харчових продуктів: 1,8-2 мг (не більше 2,5 мг) на добу (навіть при раціональному харчуванні, що відповідає віку, і споживанні достатньої кількості продуктів з високим вмістом заліза).

Дієтотерапія повинна бути однією з складових терапії ферумдефіцитних станів. При цьому необхідно орієнтуватися не на вміст феруму в продуктах харчування, а на його форму. Сама форма феруму визначає відсоток його всмоктування і засвоєння, і як наслідок, і ефективність терапії [9,11,19].

Із різних форм феруму найбільше всього засвоюється гемінове залізо (складна органічна сполука, в якій ферум знаходиться в складі гемоглобіну); неорганічні сполуки (солі феруму) засвоюються організмом значно гірше. Ферум у складі гему активно активно захоплюється клітинами слизової оболонки кишечника і всмоктується в незмінному вигляді. Процеси всмоктування гему в кишечнику не залежать від кислотності середовищ і активності харчових ферментів [3].

З позиції біохімії в фізичній терапії [14,21] саме профілактика анемій різних класифікаційних груп з урахуванням конкретних механізмів розвитку в побуті та спорті, а саме аліментарна (харчова) профілактика ферумдефіцитних, мегалобластної (вітамінодефіцитної) і В12 – дефіцитної (перніціозної) анемій актуальна і представляє безсумнівний науковий і практичний інтерес.

**Мета дослідження.** З урахуванням конкретних механізмів розвитку анемічного синдрому навчитися діагностувати типи анемій в побуті та спорті; пропонувати аліментарні (харчові) комплекси їх профілактики.

**Завдання дослідження.** 1. Запропонувати лабораторний діагностичний комплекс з використанням гематологічних і біохімічних досліджень для виявлення ферумдефіцитної і вітамінодефіцитних анемій в побуті та спорті.

2. Створити аліментарні (харчові) профілактичні комплекси ферум- і вітамінодефіцитних анемій, а саме пакети: ферум (Fe), вітамін С (аскорбінова кислота), вітамін В<sub>12</sub> (кобаламін), вітамін В<sub>9</sub> (фолієва кислота).

Методи дослідження. Метод теоретичного аналізу, який базується на узагальненні, синтезі, екстраполяції і аналізі результатів, що доступні з питань проблеми в сучасній науковій і науково-методичній літературі, мережі Інтернет і нормативних документах [1]; вивчення досвіду фармакології спорту і спортивної нутріціології, системний підхід [12].

Результати дослідження та обговорення результатів. Про наявність анемій свідчать результати загального чи клінічного аналізу крові. Показники цього аналізу та їх значення в нормі наступні. Гемоглобін: чоловіки 130-180 г·л<sup>-1</sup>, жінки 120-160 г·л<sup>-1</sup>. Еритроцити: чоловіки 4,0-5,0·10<sup>12</sup> л<sup>-1</sup> жінки 3,7-4,7 г·л<sup>-1</sup>. Гематокрит: чоловіки 0,42-0,52, жінки 0,37-0,48. Кольоровий показник 0,85-1,05. Середній вміст гемоглобіну в еритроциті 28-33 пг. Середня концентрація гемоглобіну в еритроциті 320-360 г·л<sup>-1</sup>. Середній еритроцитарний об'єм 86-98 фл.

Для диференціювання анемій необхідно проводити і біохімічний аналіз крові, показники якого в нормі наступні. Ферум 9-27 мкмоль·л<sup>-1</sup>. Ферритин(2019): чоловіки 15-400 мкг·л<sup>-1</sup>, жінки 10-200 мкг·л<sup>-1</sup>. Трансферин 2,0-4,0 г·л<sup>-1</sup>. Вітамін В<sub>12</sub> (ціанокобаламін) 200-443 пмоль·л<sup>-1</sup>.



При ферумдефіцитній анемії показники гемоглобіну, гематокриту, кольорового показника, середнього вмісту гемоглобіну в еритроциті, середньої концентрації гемоглобіну в еритроциті, середнього еритроцитарного об'єму, феруму, ферритину, як правило, будуть знижені, а трансферин, навпаки, підвищений.

Для підтвердження  $B_{12}$ -дефіцитної анемії крім клінічного аналізу крові необхідно здавати кров на вітамін  $B_{12}$  (ціанокобаламін) і гомо цистеїн. При цьому захворюванні рівень  $B_{12}$  буде значно зниженим, а гомоцистеїн, навпаки, підвищеним. Крім того, в загальному аналізі крові може знижуватися рівень лейкоцитів і тромбоцитів [15,18].

Ферумзв'язуюча здатність (ФЗЗ) сироватки крові оцінює її здатність до зв'язування феруму і показує концентрацію трансферину. ФЗЗ сироватки крові чоловіків 25,6-48,6%, жінок 25,5-46,6%. Латентна ФЗЗ сироватки крові чоловіків в нормі складає  $45-75 \text{ мкмоль} \cdot \text{л}^{-1}$ , ( $2500-4000 \text{ мкг} \cdot \text{л}^{-1}$ ), жінок  $40-70 \text{ мкмоль} \cdot \text{л}^{-1}$ , ( $2000-3500 \text{ мкг} \cdot \text{л}^{-1}$ ). Норма 20 - 62  $\text{мкмоль} \cdot \text{л}^{-1}$  [8].

Вікові норми концентрації гемоглобіну ( $\text{г} \cdot \text{л}^{-1}$ ) наступні. Діти віком від 6 місяців до 6 років: не менше 110. Діти віком 6-11 років: не менше 115. Підлітки віком 12 років і старше: не менше 120. Жінки дітородного віку: не менше 120. Вагітні жінки: I, III триместр: не менше 110; II триместр: не менше 105. Чоловіки: не менше 130 [19].

У певної кількості жінок (але далеко не у всіх), які не застосовували дієтичні добавки, що містили ферум, маєтся ризик недостатності цього мікроелементу. Прийом дієтичних добавок дозволяє компенсувати дефіцит феруму [26].

При корекції ферумдефіцитних станів у спортсменів головним методом «лікування» є строга регламентація тренувальних навантажень. Лише при виконанні цієї умови використання препаратів феруму і активаторів білкового синтезу нададуть пошукуваний ефект [9,19].

Препарати феруму. Актиферрин (сульфат Fe, 113 мг). Гемофер (Fe-хлорид, 157 мг). Копферон (сульфат Fe, 250 мг). Тотема (Fe глюконат, 50 мг). Фенюльс (сульфат Fe, 150 мг). Ферретаб (Fe фумарат, 150 мг). Феррокаль (сульфат Fe, 200 мг). Ферроплекс (сульфат Fe, 50 мг). Ферро-фольгамма (сульфат Fe, 100 мг).

Препарати феруму пролонгованої дії. Гемофер пролангатум (сульфат Fe, 325 мг). Сорбіфер дуру лес (сульфат Fe, 320 мг). Сульфат феруму (Fe, 200 мг).

Тардиферон (сульфат Fe, 256 мг). Ферроград 500 (Fe, 105 мг). Ферро-градумет (сульфат Fe, 525 мг).

Вітаміни стимулятори еритропоезу.  $B_{12}$  (ціанокобаламін).  $B_c$  (фолієва кислота).  $B_1$  (тіамін).  $B_2$  (рибофлавін).  $B_6$  (піридоксин).  $B_{15}$  (кальцію пангамат). C (аскорбінова кислота). PP (нікотинова кислота) [10].

Спортсменам небажано вводити препарати феруму в м'язи чи в вену через відсутність очевидних переваг цих способів і можливість ускладнень. Крім того, немає необхідності, як правило, робити це терміново. Краще провести профілактичний прийом оральних препаратів курсом на початку сезону – в підготовчому періоді річного циклу [13].

До засобів, що стимулюють кровотворення та сприяють утворенню еритроцитів, можна віднести вітаміни  $B_{12}$ , кобамамід, фолієву кислоту, янтарну кислоту, вітаміни  $B_6$ ,  $B_1$ ,  $B_2$ ,  $B_{15}$ , ліпоєву кислоту, антиоксиданти [10].

Далі опишемо аліментарну (харчову) профілактику ферумдефіцитної мегалобластичної (вітамінодефіцитної) анемії. Ферум (Fe) надходить з їжею, в організмі містяться біля 5 г, входить до складу гемоглобіну і м'язів. Всмоктується в дванадцятипалій кишці, запасається в печінці, селезінці, кістковому мозку і нирках. Харчові джерела: червоне м'ясо (яловичина, баранина, телятина, свинина); м'ясні продукти; індичка, курка; морська риба, водорості, печінка риб, устриці, молюски, мідії; яйця (жовток); молочні продукти; геркулес; гречана крупа, хліб (чорний, грубого помолу); гарбуз; бобові (квасоля, горох, сочевиця); огірки, капуста, помідори, болгарський перець, буряк, редиска, гірчиця, морква, часник; зелень (базилік, петрушка, кріп, спаржа, щавель, цибуля крес-салат, салат, хрін, шпинат); інжир, ізюм; цитрусові; ананас, яблука, груші, персики, гранати; суниця, вишня, малина, полуниця,

абрикоси, сливи, черешня, смородина; білі гриби, паточка, пилок; какао; горіхи (лісні); насіння (гарбузові, соняшника); зернові (висівки, пророща пшениця); листя кульбаби, кропива. Добова потреба від 15 до 20 мг, для спортсменів – від 20 до 45 мг. Дефіцит при надходженні менше 1 мг·добу<sup>-1</sup> [13, 16, 21,23].

Взаємодія. Знижують всмоктування: прийом кальцію більше 2 г в день, купрум, цинк, наявність їжі в шлунку, молоко, сир, яйця, кава, чай, щавелева кислота, фітин, знижена кислотність шлункового соку, щавель, шпинат, айва, кизил, хурма, чорниця, чорноплідна горобина. Покращують засвоєння вітаміни: А, Е, В2, В6, В9, В12; мікроелементи: купрум, кобальт, манган, тваринні білки. Безпека використання: поріг токсичності 200 мг/добу, летальна доза від 7 грам. Є оксидантом (виробляє вільні радикали); приймати разом з антиоксидантами, вітамінами С, Е. Препарати: ферофольгама; актиферин; гемофер; цитрат ферума; фумарит ферума; глюконат ферума; пептонат ферума; тардиферон; цукрат ферума-залізне вино; малотофер; ферум лек; ферумбо; венофер; суфор; ферінжект; ферохек-здоров'я; тотема; сорбіфер; фероплект; ранферон-12; гемоферон; орофер; гіно-тардиферон; фероплекс; феро-градумент; фербітол.

### Висновки

1. Для виявлення ферумдефіцитної анемії в побуті та спорті рекомендується лабораторний діагностичний комплекс із включенням наступних гематологічних і біохімічних показників: вміст гемоглобіну в крові, гематокрит, кількість еритроцитів, вміст гемоглобіну в еритроциті, ферум сироватки, вміст ферритину, ферумзв'язуюча здатність сироватки (трансферин).

2. Запропоновані аліментарні (харчові) профілактичні комплекси для ферум- і вітамінодефіцитних анемії в побуті та спорті з урахуванням: загальних положень; харчових джерел; добових потреб; взаємодії та безпеки використання препаратів, а саме, пакети: ферум (Fe), вітамін С (аскорбінова кислота), вітамін В12 (кобаламін), вітамін В9 (фолієва кислота) з пропонуванням найкращих вітчизняних і світових харчових продуктів і фармакологічних препаратів.

### ДЖЕРЕЛА ТА ЛІТЕРАТУРА

1. Басков А.Я., Туленков Н.В. Методология научного исследования [Methodology of scientific research]. Киев: МАУП, 2004. 215 с. (in Russian).
2. Большая медицинская энциклопедия [The Big Medical Encyclopedia]. М.: Эксмо, 2011. 864 с. (in Russian).
3. Гилман А.Г. Клиническая фармакология по Гудману и Гилману [The Clinical Pharmacology by Gudman and Gilman]. В 4 книгах. Книга 3. – Москва: Практика, 2006. 400 с. (in Russian).
4. Горчакова Н.А., Гудивок Я.С., Гунина Л.М. [и др.]; Фармакология спорта [Pharmacology of sport]: под общ. ред. С.А. Олейника, Л.М. Гуниной, Р.Д. Сейфуллы. Киев: Олимпийская литература, 2010. 640 с. (in Russian).
5. Губський Ю.І., Ніженковська І.В., Корда М.М. та ін.; за ред. Ю.І.Губського, І.В.Ніженковської. Біологічна і біоорганічна хімія: у 2 кн.: підручник. Кн. 2. Біологічна хімія. – [Biological Chemistry], Київ: ВСВ «Медицина», 2016. 544 с. (in Ukrainian).
6. Дмитриев А.В., Гунина Л.М. Основы спортивной нутрициологии [Fundamentals of Sport Nutrition]. СПб: Издательство ООО «РА» Русский Ювелир», 2018. 560 с. (in Russian).
7. Дурманов Н.Д. Анемия у профессиональных спортсменов [Anemia of professional athletes]. URL: <https://tootballmed.com/articles/63.html>. (звернення 16.05.2018). (in Russian).
8. Загальна ферумзв'язуюча здатність сироватки крові [Total iron binding capacity of blood serum] URL: <https://dila.ua/rus/labdir/286.html>. (звернення 5.05.2019). (in Ukrainian).
9. Коровина Н.А., Захарова И.Н., Малова Н.Е. Роль железа в организме и коррекция его дефицита у детей [Iron's role in human organism and correctin of its deficiency in children]. Вопросы современной педиатрии, 2004; 3 (5): 88-11. (in Russian).

10. Кулиненко О.С. Фармакология спорта в таблицах и схемах. [Pharmacology of sport in tables and plans] Москва: Спорт, 2015. 176 с. (in Russian).
11. Макарова Г.А. Фармакологическое сопровождение спортивной деятельности [Pharmacological support of sports activities]. Москва: Советский спорт, 2013. 232 с. (in Russian).
12. Мамаев А.Н. Основы медицинской статистики: учебное пособие [Fundamentals of Medical Statistics: Training Manual] . Москва: Медицина, 2011. 128 с. (in Russian).
13. Мелешко В.І. Ергогенні та ерголітичні засоби спортивного тренування: навчальний посібник [Ergogene and ergolytic means of sporting training: study guide]. Дніпропетровськ: ДДІФКіС, 2010. 124 с. (in Ukrainian).
14. Мелешко В.І., Самошкін В.В. Біохімія в фізичній терапії: навчальний посібник [Biochemistry in Physical Therapy: training manual]: Дніпро: ПДАФКіС, 2019. 226 с. (in Ukrainian).
15. Мелешко В.І., Самошкін В.В. Біохімічна діагностика в спорті: навчальний посібник [Biochemical diagnostics in sport: study guide] Дніпропетровськ: ПДАФКіС, 2016. 300 с. (in Ukrainian).
16. Мелешко В.І., Самошкін В.В. Ергогенна дієтетика в фізичній культурі і спорті: навчальний посібник [Ergogene dietary in the physical culture and sport: training manual]. Дніпро: ПДАФКіС, 2018. 150 с. (in Ukrainian).
17. Питание спортсменов. Руководство для профессиональной работы с физически подготовленными людьми [Sports Nutrition. A Guide for the Professional Working With Active People]: под. ред. Кристин А. Розенблюм. – Киев: Олимпийская литература, 2014. 536. (in Russian).
18. Родионов А.В. Расшифровка анализов: как поставить анализ своими силами [Transcribe of analyzes: put the analyzes on your own]. Москва: Издательство «Э», 2018. 160 с. (in Russian).
19. Румянцев А.Г., Захаров И.Н., Чернов В.М., Тарасова И.С., Заплатников А.Л. [и др.]. Лечение железодефицитной анемии у детей и подростков: основные принципы и наиболее частые ошибки [Treatment of Iron Deficiency anemia in children and Adolescents: Basic Principles and Most Common Mistakes]. Педиатрия, 2015; 94(5): 114-119. (in Russian).
20. Садовникова И.И. Железо-дефицитная анемия: патогенез, диагностический алгоритм и лечение [Iron – deficiency anemia: pathogenesis, diagnostic algorithm and treatment]. Русский медицинский журнал, 2010; 18(9): 540-541. (in Russian).
21. Самошкін В.В., Мелешко В.І. Ергогенна дієтетика і збалансоване харчування при підготовці спортсменів: навчальний посібник [Ergogene dietary and balancing nutrition under the training of sportsmans: study guide]. Дніпропетровськ: ДДІФКіС, 2014. 214 с. (in Ukrainian).
22. Ферритин [Ferritin] URL: <https://dila.ua/rus/labdir/286.html>. звернення 20.06.2019). (in Russian).
23. Фролова Ю., Мелешко В., Самошкін В. Спортивні анемії та їх профілактика при заняттях спортом різних напрямків (олімпійським, не олімпійським, професійним, адаптивним). [Sport anemia and their prevention when playing sports different directions (olympic, non – olympic, professional, adaptive)]. The Caucasus economic and social analysis Journal of southern caucasus, 2019; volume 28(1): 35-38. (in Ukrainian).
24. Abrahams Peter. The Family Medical Encyclopedia. The Essential Guide to More Than 120 Medical Conditions, Syndromes and Diseases. – London: Greenwich Editions, 2005. 256 p.
25. Maughan RJ, Burke LM, Dvozak J, Larson – Meyer DE, Peeling P, et al. IOC consensus statement: dietary supplements and the high – performance athlete. Int J Sport Nutr Exerc Metab. 2018; 28(2): 104-25. DoJ 10, 1123/ ijnem. 2018-0020
26. Wardenaar F., Brinkmans N., Ceelen J. et al. Micronutrient Intakes in 553 Dutch Elite and Sub – Elite Athletes: Prevalence of Low and High Intakes in Users and Non-Users of Nutritional Supplements. Nutrients. 2017; 9(2): 142. doi:10.3390/nu9020142

## ОСОБЛИВОСТІ ПРАВИЛ БЕЗПЕКИ ПІД ЧАС ПРОВЕДЕННЯ ЗАНЯТЬ З ФІЗИЧНОЇ КУЛЬТУРИ У ЗАКЛАДАХ ВИЩОЇ ОСВІТИ

*У роботі розглянуті способи вдосконалення фізичної підготовки студентської молоді. Наведені приклади найпоширеніших травм серед студентів та основні правила безпеки під час занять фізичною культурою.*

**Ключові слова:** *студенти, травматизм, фізична культура, правила, безпека.*

*The paper considers the ways of improving the physical training of students. Examples of the most common injuries among students and basic safety rules during physical education are given.*

**Key words:** *students, traumatism, physical culture, rules, security.*

Одним з найважливіших завдань сучасної та якісної освіти у вищому навчальному закладі України є фізична підготовка та залучення студентської молоді до активної життєдіяльності та ефективного виконання майбутніх професійних обов'язків. Фізична культура – органічна частина загальнолюдської культури, її особлива, самостійна область, специфічний процес і результат людської діяльності, який забезпечує фізичне вдосконалення молодого студентського організму та особистості в цілому [4, с. 114].

Вдосконалення фізичної культури студентської молоді може здійснюватися кількома способами: самостійні заняття вдома чи стадіоні, заняття спортом в спортивному залі, заняття з фізичної культури в спортивному комплексі вищого навчального закладу тощо.

Особливу увагу слід приділити самостійним заняттям фізичною культурою, адже саме такі види занять вимагають від людини значних обсягів знань щодо педагогіки, анатомії, фізіології, біомеханіки [2, с. 15]. Якщо ж знань з перелічених дисциплін буде замало, то процес самостійного фізичного вдосконалення матиме негативні наслідки для здоров'я. Рекомендується займатися спортом та фізичними вправами тільки під керівництвом викладача фізичної культури, або іншого компетентного фахівця, в спеціально відведених для цього місцях – спортивних залах або стадіонах.

Фізичне виховання студента – це складний педагогічний процес, який спрямований на оздоровлення, розвиток фізичних здібностей і спеціальної працездатності, що передбачає всебічний гармонійний розвиток систем та органів і фізичну підготовку до майбутньої професійної діяльності. Але нерідко під час занять фізичною культурою студенти отримують травми різних ступенів – забиття, подряпини, розтягнення м'язів і зв'язок [1, с. 85]. Складні травми є найменш поширеними серед студентів, хоча зустрічаються пошкодження менісків колінних суглобів і переломи кінцівок. Також можливі загострення хронічних захворювань та розвиток нових.

Для якісних та безпечних занять студенти та працівники ВНЗ України повинні добре знати і суворо дотримуватись вимог нормативно-правових актів з охорони праці, дбати про особисту безпеку і здоров'я, а також про безпеку оточуючих людей в процесі виконання різноманітних фізичних вправ.

Для кожного виду спорту існують свої правила, вимоги та застереження, тому ми наводимо основні правила безпеки під час занять фізичною культурою та вимоги щодо спортивного приміщення та його оснащення.

Кожен студент зобов'язаний пройти медичний огляд для того, щоб отримати лікарський дозвіл на заняття фізичною культурою [5, с. 326]. На підставі цих даних, згідно Положення Міністерства освіти і науки України про організацію фізичного виховання і масового спорту у вищих навчальних закладах від 11.01.2006 р., студенти розподіляються для занять фізичною культурою на навчальні секції: фізичного виховання, фізичної реабілітації та

спортивного виховання. Студент повинен чітко розуміти та знати, що саме йому заборонено робити під час занять спортом. Під час проведення занять студенти мають обов'язково користуватися спеціальним спортивним одягом та спортивним взуттям.

У спортивних залах має бути аптечка (на відкритих спортивних майданчиках – переносна аптечка) з набором медикаментів, перев'язувальних засобів для надання першої долікарської допомоги у разі травм та пошкоджень. До складу аптечки обов'язково мають входити наступні ліки, медичні засоби та приладдя: бинт та серветки марлеві медичні стерильні, вата медична гігроскопічна стерильна, йоду розчин спиртовий 5%, брильянтового зеленого розчин спиртовий 1%, перекису водню розчин 3%, аміаку розчин 10%, валідол 0,06 № 10, вазелін мазь, лейкопластир, пластир бактерицидний, джгут кровоспинний гумовий, ножиці медичні, пінцет тощо [3, с. 19].

Кількість місць у спортивному залі під час проведення занять встановлюється із розрахунку 2,8 м<sup>2</sup> на одного студента. Заповнювати зал понад встановлену норму не дозволяється.

Підлоги спортивних залів повинні бути пружними, без щілин і застругів, мати рівну, горизонтальну й неслизьку поверхню. Підлоги не повинні деформуватися від миття і до початку занять мають бути сухими й чистими.

Матеріали, що використовуються для обладнання і оздоблення спортивних залів, повинні відповідати вимогам чинних нормативних документів, які узгоджені з Міністерством охорони здоров'я України.

Стіни спортивного залу мають бути рівними, гладенькими. На висоті 1,8 м не повинні мати виступів, а ті з них, що обумовлені конструкцією залу, слід закривати панелями на ту ж висоту. У спортивному залі не повинно бути колон та перегородок.

Природне і штучне освітлення закритих спортивних споруд має забезпечувати достатнє освітлення спортивного залу. Коефіцієнт природної освітленості спортивних залів, який показує, у скільки разів освітленість у приміщенні менше освітленості ззовні будівлі, повинен бути не нижчим за 2,0 %. Оптимальний рівень штучного освітлення спортивного залу складає 400 лк на рівні підлоги.

Вентиляція спортивних споруд повинна здійснюватися природним наскрізним способом провітрювання залу через вікна і фрамуги в теплу пору року, а також за допомогою спеціальних вентиляційних припливно-витяжних пристроїв, які мають бути у робочому стані.

Спортивне обладнання і снаряди повинні бути не пошкоджені і відповідати гігієнічним вимогам [6, с. 105]. При виконанні фізичних вправ інвентар повинен знаходитися в закріпленому положенні.

Отже, зважаючи на вищесказане можемо виснувати, що безпека під час занять фізичною культурою залежить не тільки від уваги та поведінки студентів та викладачів, а й від ряду інших зовнішніх факторів, таких як: санітарний стан приміщення, освітлення, справність обладнання, наявність аптечки з необхідними медикаментами тощо. Рекомендуємо завжди звертати увагу та дотримуватись правил під час занять фізичною культурою, адже дотримання цих правил є неймовірно важливим фактором для нашого здоров'я та життя.

### ДЖЕРЕЛА ТА ЛІТЕРАТУРА

1. Биба Л. М., Бабанін О. О. Спортивний травматизм під час занять фізичною культурою: метод. посібник. Ужгород, 2010, – 148 с.
2. Волков В. Л. Основи теорії та методики фізичної підготовки студентської молоді: Навчальний посібник. – К.: «Освіта України», 2008. – 256 с.
3. Максимович Н. Ю. Збірник інструкцій з питань безпеки під час занять фізичними вправами та при проведенні спортивно-масових заходів у навчальних закладах. – К.: Гімназія «Київська Русь», 2014, – 112 с.
4. Попов А. А., Коваленко А. С. Стратегія формування здорового способу життя. – К., 2000. – 286 с.

5. Присяжнюк С. І. Фізичне виховання. Навч. посіб. К.: Центр учбової літератури, 2008. – 504 с.

6. Худолій О. М. Загальні основи теорії і методики фізичного виховання: Навчальний посібник. Харків: «ОВС», 2010. – 406 с.

*Науковий керівник: кандидат медичних наук, доцент Пічурін В.В.*

УДК 796.012:[615.825+616.711-007.5-089.2]

*Віктор Пічурін, Катерина Гасан  
(Дніпро, Україна)*

### КОМПЛЕКСНЕ ЗАСТОСУВАННЯ ЛІКУВАЛЬНОЇ ФІЗИЧНОЇ КУЛЬТУРИ ТА ОРТЕЗІВ НА ХРЕБЕТ У ЛІКУВАННІ СКОЛІОЗУ

*У статті узагальнено теоретичні аспекти визначення таких понять як «постава», «порушення постави», «сколіоз», а також досліджено причини виникнення сколіотичної хвороби. Розглянуто вплив лікувальної фізичної культури на зупинку подальшого прогресу деформації хребта та її ефективність при використанні в комплексі з ортезами на хребет. Проаналізовано умови застосування цих ортезів та наведено статистичні данні з лікарської практики, що підтверджують ефективність впровадження даної методики для лікування сколіозу.*

**Ключові слова:** *постава, сколіоз, ступені сколіозу, лікувальна фізична культура, ортез на хребет.*

*In the article, theoretical aspects of definition of such notions as «poise», «spinal curvature», «scoliosis» are generalized, as far as, reasons of appearing of scoliosis are investigated. The influence of therapeutic physical training on inhibition of the progress of the spinal deformation and its effectiveness regarding the usage it with spinal braces is observed. The conditions of using these braces are analyzed. Medical statistical data that prove the benefits of implementation of spinal braces are given.*

**Key words:** *poise, scoliosis, therapeutic physical training, spinal brace.*

Сколіоз є однією із найпоширеніших хвороб у дітей та підлітків серед інших викривлень хребта. Традиційні методи терапевтичного лікування цієї хвороби сьогодні не завжди є ефективними, що призводить у подальшому до хірургічного втручання.

Метою статті є розгляд ефективності поєднання ЛФК та ортезів на хребет у терапевтичному лікуванні сколіозу. Для досягнення поставленої мети були використані загальнонаукові методи аналізу, синтезу, аналогії, порівняння, а також імовірнісний (статистичний) метод.

Людське тіло існує у трьох площинах: сагітальній, фронтальній та горизонтальній. Сагітальна площина спрямована спереду назад і поділяє тіло на ліву та праву частини. Фронтальна площина проходить справа наліво, паралельно до лоба, і ділить тіло на передню та задню частини. Горизонтальна площина проходить паралельно до земної поверхні і поділяє тіло на верхню і нижню частини. Усіх цих площин через тіло можна провести безліч.

Виділяють також три осі: сагітальну (проходить спереду назад; навколо неї можливі такі рухи як відведення і приведення, нахили вліво і вправо), фронтальну (проходить справа наліво) навколо неї відбуваються згинання та розгинання) та вертикальну (проходить зверху вниз; визначає обертання назовні і всередину, вправо і вліво) [2, с. 10-11].

Постава – це ортостатичне положення людини в зазначених площинах та осях, при якому зберігаються фізіологічні вигини хребта із симетричним розміщенням голови, тулуба, таза, верхніх і нижніх кінцівок. Правильна постава формується від народження при

нормальному фізіологічному рості дитини і має певні характерні ознаки:

- розташування голови (підборіддя і лоб знаходяться в одній площині, що перпендикулярна до підлоги; мочки вух розташовані на одному рівні);
- симетричність плечового поясу;
- симетричність лопаток;
- однакова довжина відповідних кінцівок;
- помірно окреслені фізіологічні вигини хребтового стовпа;
- симетричне розташування тазу;
- однакова форма трикутників талії;
- ноги в положенні стоячи помірно розігнуті в кульшових і колінних суглобах [1, с. 28].

Відхилення від зазначених норм називають порушенням постави.

Сколіоз (від грец. «scolio» – викривлений) – це хронічне прогресуюче захворювання хребта, що характеризується дугоподібним викривленням у фронтальній площині і скручуванням хребців навколо вертикальної осі. По мірі прогресування деформація відбувається також у сагітальній площині. Перебіг сколіотичної хвороби характеризується також торсією – скручування хребта навколо вертикальної осі, що спричиняє утворення реберного горба. Ці трансформації призводять до порушень функціонування дихальної, серцево-судинної, травної та сечовидільної систем [4, с. 106].

Причини сколіозу зазвичай поділяють на три групи, хоча фактори, що можуть спровокувати викривлення хребта, продовжують досліджуватися:

- первинні хворобливі чинники: порушення росту та розвитку хребців, вроджені клиновидні хребці, наявність додаткового ребра;
- статико-динамічні чинники, що призводять до такого викривлення хребта, що виникає при довготривалому асиметричному положенні тіла внаслідок вкорочення однієї кінцівки, при наявності великих опікових та іншого походження рубців на одній стороні тіла;
- зниження опірності організму після тяжких захворювань в період інтенсивного росту організму [1, с. 31].

Залежно від прогресу захворювання виділяють чотири ступені сколіозу. Їх визначають за формою дуги сколіозу та кута викривлення. Зважаючи на місце утворення первинної дуги сколіози поділяються на грудні, поперекові та попереково-грудні, а за напрямом розвитку деформації – на лівосторонні та правосторонні.

Для I ступеня сколіозу характерним є кут відхилення первинної дуги – до  $10^\circ$ . Хребет при цьому має форму літери С.

Ознакою II ступеня сколіозу являється характерне S-подібне викривлення хребта з утворенням ребрового горба, а викривлення досягає  $30^\circ$ . Це супроводжується порушенням положення внутрішніх органів та їхніх функцій.

Сколіоз III ступеня характеризується наявністю не менше двох дуг. Кут деформації основної дуги варіюється від  $30^\circ$  до  $60^\circ$ . Відбувається скручування хребців, деформація грудної клітки і утворення реберного горба. Це спричиняє подальше порушення розташування внутрішніх органів.

Сколіоз IV ступеня тягне за собою спотворення тулуба внаслідок серйозної деформації грудної клітки та хребта як у бічному, так і в передньозадньому напрямках. Відбувається утворення заднього і переднього горба. Кут відхилення від вертикальної осі становить  $60^\circ$ . Характерними є значні порушення внутрішніх органів й нервової системи [5, с. 114-115].

Лікування сколіозу уже з I ступеня включає в себе такі етапи: 1) мобілізація хребта; 2) корекція деформації хребта; 3) стабілізація досягнутої корекції. Одним із найефективніших методів досягнення позитивного результату на першому етапі справедливо вважають лікувальну фізичну культуру.

Лікувальна фізична культура (ЛФК) – це галузь медичної реабілітації та форма фізичної реабілітації, що вивчає механізми терапевтичної дії на організм руху з профілактичною, лікувальною і реабілітаційною метою. ЛФК створює хворим умови активної фізичної та психічної участі у лікувальному процесі.

У процесі лікування сколіозу ЛФК виконує ряд завдань:

- запобігання подальшому прогресуванню сколіотичної хвороби;
- розтягування скорочених м'язів і зв'язок на ввігнутій стороні хребта, зміцнення їх на опуклій стороні дуги;
- створення м'язового корсета для підтримки хребта;
- виховання і закріплення навички правильної постави.

Крім того, лікувальна фізична культура поліпшує загальний фізичний розвиток пацієнта, функцію серцево-судинної і дихальної систем [4, с. 23-24].

Для досягнення позитивних результатів при лікуванні за допомогою ЛФК використовують гімнастичні вправи для зміцнення різних груп м'язів, що сприяє підвищенню силової витривалості усього м'язового корсета. Зокрема застосовуються спеціальні корегуючі вправи, до яких належать симетричні, асиметричні та деторсійні.

Суть симетричних вправ полягає у вирівнюванні м'язової тяги з обох боків за рахунок збереження серединного положення хребта. Це досягається за рахунок того, що при виконанні симетричних рухів розтягнуті й, відповідно, розслаблені м'язи на опуклій стороні сколіозної дуги скорочуються більше, ніж ті м'язи, що тримають ввігнуту сторону. Зміцнення м'язів на опуклій стороні і розтягнення їх на ввігнутій сприяє створенню рівномірного м'язового корсета.

Асиметричні вправи потребують особливої уваги, адже діють на певні окремі ділянки хребта і можуть призвести до прогресу викривлення при неправильному їх виконанні. Тож, такі вправи відбираються лікарем індивідуально для кожного з випадків сколіотичної хвороби.

Деторсійні вправи доцільні, коли переважає торсія хребців. Вони націлені на обертання хребців у бік, протилежний торсії і, відповідно, корекцію сколіозу з вирівнюванням положення таза, розтягнення скорочених та зміцнення розтягнутих м'язів у поперековому та грудному відділах. [5, с. 116-117].

Якщо основною метою лікувальної фізичної культури є запобігання прогресуванню сколіозу, то ортези на хребет використовують з метою корекції деформованого хребта та грудної клітки.

Лікування за допомогою ортеза на хребет повинне застосовуватися при явному або обґрунтовано очікуваному прогресуванні деформації, тобто розвиток сколіозу більш ніж на 5° протягом півроку. Область показань до лікування за допомогою ортеза на хребет при скривленнях грудного відділу лежить у межах між 20° і 40°, а також у межах між 20° і 30° для сколіозів поперекового відділу. При більших кутах деформації можливе призначення ортезу лише в разі відмови пацієнта від оперативного втручання.

Противпоказаннями до призначення коригуючого ортеза на хребет є:

- захворювання шкіряних покривів (дерматити, гнійничкові інфекції);
- підвищенна чутливість шкіри до тиску;
- захворювання дихальної та серцево-судинної систем, в тому разі якщо ортез може надати негативний вплив на перебіг соматичного захворювання.

Ефективність застосування ортезу на хребет визначають відповідно до таких стандартів: первинна корекція сколіотичної деформації за допомогою ортеза повинна складати не менше 5° (корекція в ортезі більше 50 % – відмінно; корекція в ортезі 30-49 % – добре; корекція в ортезі 20-29 % – задовільно; корекція в ортезі менше 20 % – погано). При цьому ортез не повинен порушувати діяльність дихальної і серцево-судинної систем [3, с. 167].

Ортез надягають стоячи на бавовняну футболку з коротким рукавом для захисту шкіри в пахвових областях. Потім, у положенні лежачи, незалежно від величини деформації, поступово фіксують ортез на пацієнті за допомогою застібок. При повністю піднятій руці відстань між стінкою ортеза й тілом пацієнта повинне бути близько 1 см, центр пахвової западини в такому положенні руки повинен бути на 1-1,5 см вище верхнього краю ортеза. В області молочних залоз не повинно бути тиску на залозисту тканину. Нижній край ортеза повинен бути підігнаний так, щоб не викликати дискомфорт у положенні сидячи. У



правильно виготовленому й підігнаному ортезі на вдиху заповнюються всі порожнечі ортеза. Відбувається так званий розворот грудної клітини. Необхідно перекопатися в можливості зсуву сегментів тулуба у бік корекції. Не допускається симетрично затиснутих ділянок тулуба [3, с. 168].

Процес звикання пацієнта до виробу є болючим і триває в середньому близько 2-4 тижнів, тож необхідно ознайомити пацієнта з функціями ортеза та доглядом за ним. При цьому потрібно звернути увагу на мету корсетотерапії, що є важливим психологічним моментом та медичні аспекти (режим використання ортезу – складає 23 години на добу; необхідність виконання спеціально підібраних гімнастичних вправ з комплексу лікувальної фізичної культури; рекомендації щодо наступних контрольних оглядів; ознайомлення із процесом вдягання й знімання ортеза) [3, с. 170].

Використання ортезів на хребет у комплексі з лікувальною фізичною культурою уже має свої результати, висвітлені у статистиці. За описаною методикою з 1999 року було проведено лікування 1700 пацієнтів з ідіопатичним сколіозом, 1462 (86%) дівчаток і 238 (14%) хлопчиків. Було виготовлено 6752 корсетів. Позитивний результат нами був отриманий у 1592 (93%) пацієнтів. До 96 (5,65%) пацієнтів застосовано хірургічне втручання у зв'язку з прогресуванням деформації, викликаним різними причинами (особливості перебігу захворювання, невиконання лікарських призначень і т.п.) [6, с. 87-88]. Зважаючи на ці данні, можна зробити висновок, що дана методика є ефективною і вагомою у сфері лікування сколіотичної хвороби.

Отже, нами було розглянуто основні теоретичні аспекти даного дослідження, серед яких «постава», «порушення постави», «сколіоз», «ступені сколіозу», «лікувальна фізична культура», що дало змогу, базуючись на теоретичних знаннях, дослідити вплив ЛФК на регрес сколіотичної хвороби. Було визначено, що індивідуально підібрані вправи лікувальної фізичної культури запобігають подальшому просуванню бічного викривлення хребта та сприяють формуванню правильного положення тіла. Ортези на хребет були розглянуті нами як засоби, що корегують викривлення хребта. На основі теоретичних дослідження медиків у цій галузці, а також їхніх емпіричних статистичних даних, можемо стверджувати, що лікування сколіотичної хвороби за допомогою ортезів на хребет у комбінації з вправами лікувальної фізичної культури є ефективним.

### ДЖЕРЕЛА ТА ЛІТЕРАТУРА

1. Щирба В.А. Причини, профілактика та корекція порушень постави у дітей молодшого шкільного віку / В.А. Щирба // Теорія та методика фізичного виховання. – 2016. – №3. – С. 28-35.
2. Костиленко Ю.П., Старченко І.І., Прилуцький О.К., Гринь В.Г. Анатомія людини / Ю.П. Костиленко, І.І. Старченко, О.К. Прилуцький, В.Г. Гринь // навч. посіб. для студ. стомат. факул. ВНЗ. – Полтава, 2015. – 189 с.
3. Мезенцев А.А., Чекрижев Д.О., Березюк З.Г. Применение корсетов Шено для консервативного лечения идиопластического и диспластического сколиоза / А.А. Мезенцев, Д.О. Чекрижев, З.Г. Березюк // Ортопедия, травматология и протезирование. – 2003. – №1. – С.161-171.
4. Мухін В.М. Фізична реабілітація / В.М. Мухін // підруч. для студентів ВНЗ закл. фіз. виховання і спорту. – Київ, 2009. – 488 с.
5. Христова Т.Є., Суханова Г.П. Основи лікувальної фізичної культури: навч. посіб. для студ. ВНЗ спец. «Фізичне виховання» / Т.Є. Христова, Г.П. Суханова. – Мелітополь, 2015. – 171 с.
6. Чекрижев Д.О. Результаты применения корригирующих корсетов в комплексе лечения идиопатического и диспатического сколиоза у детей и подростков / Д.О. Чекрижев // Ортопедия, травматология и протезирование. – 2006. – №2. – С. 85-90.

### АКТУАЛЬНІ ПРОБЛЕМИ СУЧАСНОЇ СИСТЕМИ ФІЗИЧНОГО ВИХОВАННЯ В ШКОЛІ

*У роботі висловлюються питання про проблеми та завдання системи фізичного виховання в школі. Розробки методичних підходів та рекомендацій процесу фізичного виховання в спрямованості на покращення стану здоров'я усіх, без винятку, школярів як основної функції фізичного виховання в школі.*

**Ключові слова:** здоров'я, фізичне виховання, фізична культура.

*In the robot, there is a nutrition about problems that is impregnated with the system of physical movement in schools. Developing methodological approaches and recommending the process of physical wandering in school for the shortest time I will have a healthy health, without blame, schoolchildren as the main function of physical wandering in school.*

**Key words:** healthy, physical, healthy culture.

**Актуальність.** В сучасних умовах в Україні відзначається складна ситуація із станом здоров'я населення. Різко зросла захворюваність населення, спостерігається тенденція до зниження середньої тривалості життя чоловіків і жінок, зменшення чисельності населення країни. Досвід розвинутих країн свідчить про те, що органи державної влади надають програмного значення питанням розвитку фізичного виховання, фізичної культури і спорту, розглядаючи їх як найбільш економічно вигідний та ефективний засіб профілактики захворюваності, зміцнення генофонду, збільшення кількості робочих місць та розв'язання інших соціальних проблем.

Наявна система фізичного виховання в Україні перебуває у кризовому стані і не може задовольнити в повному обсязі потреб населення у наданні відповідних послуг. Це зумовлено об'єктивними і суб'єктивними факторами розвитку існуючої системи фізичного виховання.

Звідси впливає гостра необхідність у зміні програмних підходів та визначенні пріоритетних напрямків розвитку фізичного виховання, які б забезпечували ефективне функціонування галузі в нових соціально економічних умовах. [1, с. 45]

Основною ланкою вирішення наявної проблеми є фізичне виховання школярів, які складають постійно поповнюючи контингент загального населення держави. Це цілком виправдано і правомірно, якщо аналізувати статистичні дані, що характеризують стан здоров'я та фізичної підготовленості школярів України. З одного боку, це сама вразлива група населення, з іншого, вона знаходиться в загальній системі багаторічної освітньо основної, керованої участі в становленні пізнавальної діяльності. [1, с. 46]

Дана особливість і зумовила предмет нашого дослідження – фізичне виховання школярів.

Таке визначення ставить досить складну залежну наступну проблему – необхідність розгляду питання «здоров'я школяра» як педагогічної проблеми в усьому багатоаспектному комплексі її: сутність, зміст, спрямованість, технологію.

Навряд чи знайдеться велика кількість людей, які б заперечували, що фізична культура, фізичне виховання сприяють здоров'ю, але за наявними негативними статистичними даними, які мають тенденцію до погіршення, це твердження довгий час залишається лише на рівні теоретичних міркувань.

Звідси виникає досить важлива окрема проблема впровадження теоретичних ідей, положень в професійно практичну діяльність школи.

В реалізаційній спрямованості обійтися тут без вчителя фізичної культури, готовності його до професійної діяльності на рівні сприяння покращення стану здоров'я, прямо таки неможливо. А це викликає необхідність перегляду системи професійної підготовки учителів в педагогічному вузі, яка за змістовою сутністю носить досить складну конструкцію. [2, с. 93]

Як наслідок, поняття «здоров'я» у фізичному вихованні стало предметом словесного маніпулювання: коли треба довести важливість фізичного виховання, його значення, основним аргументом виступає «здоров'я», коли треба нести відповідальність за його недостатність, як наявний існуючий факт, ми аргументуємо соціальними факторами (екологія, спадковість, матеріальна забезпеченість), а якщо і системою фізичного виховання, то не сутністю її, а тією стороною, яка все одно носить соціальний характер.

Здоров'я людини – це життєва цінність, яка займає самий верхній щабель в системі якісних проявів кожної особистості: інтереси, ідеали, гармонія, краса, сутність життя, досконалість, щастя, любов, творча праця і багато ін. Іншими словами стан здоров'я людини впливає і одночасно обумовлює всі сторони і сфери життєдіяльності особистості з біологічного, духовного і соціального погляду. [3, с. 15-17]

З огляду на це, практична реалізація ідеї впливового управління станом здоров'я людини має неабияке значення. Стосовно пошуку шляхів, то ця ідея не нова і має тисячолітні традиції. Однак теперішня статистика, показники якої характеризують стан здоров'я населення, свідчить про досить далеку відстань до бажаного позитивного вирішення. При цьому слід зазначити, що з розвитком суспільства, зростанням добробуту, цивілізації, цінність здоров'я все більш зростає, проблеми досягнення його все більше ускладнюються.

Останнім часом все частіше, поняття здоров'я поєднується та пов'язується з фізичною культурою, фізичним вихованням. В окремих випадках учителя фізичної культури в школі ототожнюють з «учителем здоров'я». Для цього є досить вагомі, багатотомові підстави, під узагальнюючою істиною «рух – це життя». [4, с. 117]

Таке твердження несе в собі два полярні значення. З одного боку, воно підтверджує вагомість галузі фізичне виховання, соціально педагогічного значення професійної діяльності фахівців, що досить часто використовується в практиці для доведення, доказу, аргументації цього. З іншого – це практична відповідальність за наслідки фахової діяльності. Ця сторона крізь призму загальновідомої невтішної статистики, існує вже в реалізаційній незалежності.

Сьогодні доводиться констатувати про відсутність загальноприйнятого тлумачення поняття здоров'я. Нараховується більше сотні визначень. Така багаточисленність і безуспішність спроб створити єдину, погоджену думку пояснюється тим, що здоров'я являє собою складну понятійну конструкцію, в якій досить важко коротко і однозначно виділити багатогранні сторони його, з одного боку, з іншого, – кожне визначення відображає ту сутність, дивлячись з якої позиції зацікавленості воно розглядається. [5, с. 64]

Це має своє пояснення. Здоров'я як понятійна категорія несе в собі суб'єктивні і одночасно об'єктивні ознаки в певній комбінаториці як особистого сприймання, так і галузево-прикладного трактування.

Із різноманітних уявлень про здоров'я, до визначення цього поняття і в минулому, і в останній час дослідники підходили з різних позицій. Такий стан є результатом браку знань про сутність здоров'я, яке за своєю виключною цінністю для кожного індивідуума і всього суспільства – все ще залишається феноменом, який розглядається з різних, нерідко діаметрально протилежних позицій. Ось чому настільки важливі знання про сутність здоров'я, ті чинники і процеси, які формують цей стан. Це також важливо для визначення сутності здоров'я в плані постановки питання з огляду можливостей системи фізичного виховання впливати на нього з професійно прикладної точки зору. Велика кількість різних визначень стану здоров'я віддзеркалює не так дискусійність цього поняття, як багатобічність його. Дійсно, здоров'я є основною не лише суб'єктивно відсутнього благополуччя і

душевного спокою, а й високої рухової та інтелектуальної активності, можливостей фізичного та соціального розвитку, досягнення тривалого й повноцінного життя.

**Висновки.** Як свідчать існуючі негативні статистичні дані, що характеризують показники стану здоров'я школярів ( на рівні держави ), дана проблема набула критично значимої ознаки. Мало того, в наявності стійка негативна тенденція до щорічного погіршення.

Суттєвість впливу на стан здоров'я школярів великої кількості різноманітних факторів, якщо апелювати існуючим негативним станом його, то він є наслідком комплексної дії їх, а не як наслідок тільки результативності існуючої системи фізичного виховання.

Система фізичного виховання у школі, у цілеспрямованій сутності та змістово організаційному плані, десятиліттями залишається без зміни, які відбуваються в різних галузях суспільного розвитку.

### ДЖЕРЕЛА ТА ЛІТЕРАТУРА

1. Апанасенко Г.Л. Физическое развитие детей и подростков. – К.: Здоров'я, 1985. – 96 с.
2. Ареф'єв В.Г., Столітенко В.В. Фізичне виховання в школі. – К.: ІЗМН, 1997. – 180 с.
3. Борисенко А. Система фізичного виховання учнів початкової школи // Фізичне виховання в школі. – № 2. – 1997. – С. 15-17.
4. Волков Л.В. Физическое воспитание учащихся. – К.: Здоров'я, 1988. – 184 с.
5. Козленко М.П. Школярам звичку займатися фізкультурою. – К.: Радянська школа, 1985. – 119 с.

УДК 796.077(082)

*Руслана Сімеліт  
(Ізмаїл, Україна)*

### ФІЗИЧНА КУЛЬТУРА І СПОРТ ЯК ЧИННИКИ СОЦІАЛІЗАЦІЇ ОСОБИСТОСТІ

*Наведено аналіз публікацій за темою дослідження. Розкрито сутність фізичної культури і спорту та визначено їхнє місце у системі суспільних відносин. Розглянуто соціалізуючу функцію спорту. Виявлено педагогічні засоби формування особистості спортсмена. Надано кілька визначень поняття соціалізації. Представлено основні інститути соціалізації. Досліджено вплив фізичної культури і спорту на процес соціалізації особистості. Доведено, що ефективність соціалізації в спорті залежить від рівня співпадіння цінностей спорту і цінностей суспільства й особистості.*

**Ключові слова:** фізична культура, спорт, особистість, соціалізація, суспільні відносини.

*The announcement of public statements for the dark ahead of time is given. Retail physical education and sports in visions in which there is a systemic deficit. Considered the socializing function of sport. Outgoing pedagogical classes as a form of special sports shift. Several definitions of the concept of socialization are given. The basic institutes are presented. Investigated sports and sports in society. Teaching, improving the effectiveness of social protection in sports abroad, including in sports and especially in particular.*

**Keywords:** physical culture, sport, feature, socialization, social relations.

У сучасних умовах підвищується роль фізичної культури як невід'ємної частини загальної культури суспільства і все більшого значення набувають її соціальні функції. Фізична культура функціонально пристосовується до різномірних диференційованих потреб суспільства, до його структури, яка розвивається і змінюється. Єдність функціонального, ціннісного і діяльнісного, що складають зміст фізичної культури, поглиблює розуміння її інтеграційної, людино утворюючої, духовно-фізичної сутності. Фізична культура містить

суттєвий потенціал відтворення особистості в її тілесно духовній єдності. Незатребуваність цього потенціалу веде до обмеженості формування особи, яка стає анти культурною за своєю суттю (І. Биховська). Саме через людину, через прояв взаємообумовленості людино утворюючої і адаптивної функції культури відбувається вплив на особистість і суспільство. Тому фізична культура набуває особливого соціального значення, оскільки її метою, предметом і головним результатом є розвиток і саморозвиток людини.

Формулювання цілей статті. Метою статті є дослідження впливу фізичної культури і спорту на процес соціалізації особистості.

Результати дослідження. Будь-яка діяльність породжує певні відносини між людьми і розкривається в них, а ці відносини, у свою чергу, роблять можливими різні форми діяльності, «... завдяки цьому діяльність людей невіддільна від системи суспільних відносин, які створюються нею, і детермінують її. З урахуванням цього аналіз спорту як сукупності специфічних громадських відносин дозволяє виявити його сутність і знайти місце у суспільному житті» [1, с.162].

Розкриваючи характерні для спорту суспільні відносини, спробуємо виявити його сутність і властивості. Складно уявити спорт без усіляких змагань, турнірів, чемпіонатів і та. ін. Саме заради духу змагань мільйони вболівальників купують квитки на футбольні матчі, боксерські поєдинки і тенісні турніри. Саме у змаганнях, конкуренції і протистоянні спортсменів проявляються специфічні суспільні відносини, які називають спортивними відносинами. У цьому й полягає соціальна сутність спорту.

Ось як визначає специфіку спортивних відносин М. Сулейманов: «спортивні стосунки – це форма прояву зв'язків, що виникають між людьми в процесі спортивної діяльності і на її основі» [6, с. 125].

Виділяючи основні риси спорту, перш за все, слід відзначити змагальність, тобто відносини між спортсменами в процесі змагань. У ході змагань проявляються особистісні якості, професійні вміння, інтелект, воля до перемоги спортсменів, а також знання і досвід тренерів, рівень розвитку цілої низки наук, рівень технічної оснащеності, застосування різних спортивних засобів.

Змагаються команди, збірні групи, у складі яких спортсмени, виступаючи в індивідуальному виді спорту, є носіями надій безлічі вболівальників. Спортсмени борються за перемогу, втілюючи в життя мету цих людей. У свою чергу, вболівальники передають спортсменам енергетику, надію на виграш. Виходить, що в цьому виявляються специфічні суспільні відносини між спортсменами, вболівальниками, соціальними групами, націями і народами. Тому, наприклад, перемога збірної України з футболу в Кубку Європи є національною гордістю, а програш – національною «жалобою». У будь-якому спортивному змаганні, футбольному матчі або тенісному турнірі, існують як відносини між спортсменами, так і відносини між соціальними групами, представниками яких є спортсмени. Спортсмени є суб'єктами спортивних відносин, при цьому вони представляють опосередкованих суб'єктів, тобто вболівальників. Спорт містить у собі змісто утворюючі цінності суспільства. У спортивних змаганнях досягається самоствердження не тільки спортсменів, але й уболівальників, з огляду на їх постійний зв'язок зі спортсменами. У зв'язку з цим, можна виділити ще одну рису спорту як соціального феномену – вболівальники, так само, як і спортсмени, є учасниками спортивних змагань.

Завдяки розвитку засобів масової інформації спорт як видовище став доступним великим масам глядачів. Для того щоб включитися в спортивні відносини, людина може бути присутньою на спортивних майданчиках і стадіонах, де проходять змагання, а може читати спортивну пресу або систематично дивитися спортивні передачі по телебаченню, слухати спортивні репортажі по радіо.

Ще одна особливість спорту полягає в тому, що будь-яка людина може так чи інакше долучитися до спортивного життя і стати повноправним уболівальником. При цьому, спілкуючись між собою, вболівальники вступають в особливі відносини. Вони зароджуються в групі, де тренується спортсмен. Тільки в спортивній групі можна будувати майбутні

відносини спортсменів під час змагання і формувати у свідомості спортсменів фундаментальні цінності спорту. Формування і дія спортивних відносин регулюється громадськими інститутами. У спорті є своя преса і література, свої спортивні товариства, середні і вищі навчальні заклади. [3, с. 11].

Спортивні відносини, що складаються між спортсменом і тренером, спортсменом і суддею, тобто між спортсменом і людьми, що займаються різними питаннями, пов'язаними зі спортивними змаганнями, будуються у відповідності з системою навчання і виховання в інтересах суспільства. Вони існують за особливими, власними законами функціонування і розвитку. Різні види спорту розвиваються по-різному. Існує так звана «мода» на спорт, яка залежить від безлічі факторів: економічного, технічного і політичного стану суспільства. Так, в Україні у зв'язку з Чемпіонатом світу Євро-2012 активно пропагується тема футболу. Під час передвиборних кампаній партії прагнуть залучити до своїх лав спортсменів. Так, наприклад, політиками стали Віталій Кличко, Андрій Шевченко, Сергій Бубка й ін.

Головними носіями спортивних відносин є, звичайно ж, спортсмени. Однак слід зазначити, що можна не займатися спортом, при цьому бути залученим до спортивних відносин, оскільки суб'єктом спорту є не тільки спортсмен, але й ті групи людей, які мають безпосереднє відношення до спорту. Це адміністратори і судді, а також «команда» спортсмена: його тренери, психологи, масажисти й ін. Спортивні відносини потребують регулювання і впорядкування, у зв'язку з чим створюються різні організації й установи. Особливістю цих суспільних відносин є те, що вони виникають, попередньо проходячи через свідомість людей (громадську, індивідуальну, колективну). Природно, ці суспільні відносини зачіпають сферу ціннісних орієнтацій особистості і суспільства. У спорті зберігається і примножується все те цінне, що було набуто суспільством на ранніх етапах розвитку.

Спортивні відносини знаходяться в залежності від інших відносин у суспільстві. На них можуть впливати естетичні погляди людей, мораль, матеріальний стан суспільства, науки і техніки в цей період. Спорт – це активна сила, що впливає на розвиток усіх сторін життя суспільства.

«Термін «соціалізація», незважаючи на його поширеність, не має однозначного тлумачення» [4, с. 156]. Соціалізація – це процес «входження індивіда до соціального середовища», «засвоєння ним соціальних впливів», «залучення його до системи соціальних зв'язків» і та. ін.

«Процес соціалізації являє собою сукупність усіх соціальних процесів, завдяки яким індивід засвоює певну систему норм і цінностей, що дозволяють йому функціонувати в якості члена суспільства» [4, с. 158].

Сутність соціалізації полягає в тому, що це двосторонній процес, який включає в себе, з одного боку, засвоєння індивідом соціального досвіду шляхом входження до соціального середовища, системи соціальних зв'язків. А з іншого боку, процес активного відтворення індивідом системи соціальних зв'язків за рахунок його активної діяльності, активного включення до соціального середовища. [1, с. 165].

Отже, один бік соціалізації – надбання соціального досвіду. Це характеризує те, як середовище впливає на людину. Інший її бік характеризує фактори впливу людини на середовище за допомогою діяльності.

Що стосується змісту процесу соціалізації, то якщо, що «особистістю не народжуються, особистістю стають» [1], то виходить, що соціалізація за своєю суттю – процес становлення особистості, який протікає з моменту народження людини.

У міру становлення особистості посилюється соціалізуючий вплив різних факторів. У зв'язку з цим і фізична соціалізація набуває окремих значущих особливостей у сім'ї, зокрема, власне в сім'ї чиниться вплив на рухову соціалізацію. У зв'язку з цим, і вчителю фізкультури, і тренеру дитини слід розуміти, що саме сім'я орієнтує уявлення дитини про спорт. Так, Хайнеман посилається на результати досліджень, що дозволяють припустити, що приклад батьків, які активно займаються спортом, впливає на розвиток у дітей інтересу до спорту [6, с. 75].

Основний інститут соціалізації – школа. У школі учень здобуває освіту, що само по собі – важлива складова соціалізації. Крім того, школа повинна готувати людину до життя в суспільстві і в більш широкому сенсі. «Школа розширює потенціал дитини в спілкуванні. З точки зору соціалізації, це вельми значущий етап у становленні особистості. Він пов'язаний із незмінним вибором спеціальності, хобі, партнерів, друзів, системи цінностей і та ін.» [4, с. 59-60]. Фізичній культурі школярів приділяється велика увага. Також на цьому етапі відбувається знайомство дитини з певними спортивними секціями. Тут виникає проблема пошуку педагогічних засобів для реалізації культурного потенціалу видів спорту. Це передбачає виконання педагогом-тренером наступних вимог:

- виховувати в учнів осмислений погляд і зацікавленість до цілей фізичного виховання і конкретних задач заняття;
- формувати стійку потребу до регулярних занять фізичними вправами;
- виробляти звичку до аналізу, самоконтролю і коригування своїх дій при виконанні вправ;
- виховувати самостійність, ініціативність, творчі здатності у вирішенні завдань.

Ці завдання актуальні стосовно до складних сучасних умов нашої країни. Адже спорт не тільки відображає систему ціннісних орієнтацій суспільства, а і сам впливає на процес соціалізації молоді, створює у неї певну систему цінностей, на яку вона орієнтується, весь її спосіб і стиль життя. Часто ми можемо спостерігати, що спортсмен стає соціально значущою, «модною» фігурою, кумиром для молоді.

**Висновки.** Спортивні відносини знаходяться в залежності від інших відносин у суспільстві. На них можуть впливати естетичні погляди людей, мораль суспільства, його матеріальний стан в даний період. У той же час спорт – це активна сила, що впливає на розвиток усіх сторін життя суспільства, на систему суспільних відносин. У процесі занять спортом відбувається активна соціалізація особистості.

Подальші дослідження передбачається вести в напрямку вивчення впливу гендерних особливостей на процес соціалізації особистості засобами фізичної культури.

### ДЖЕРЕЛА ТА ЛІТЕРАТУРА

1. Андреева Г. М. Социальная психология : учебник для высших учебных заведений / Г. М. Андреева. – [5-е изд., испр. и доп.]. – М. : Аспект-Пресс, 2002. – 267 с.
2. Апциаури Л. Ш. Спорт как социальное явление и фактор социализации личности / Л. Ш. Апциаури // Теория и практика физической культуры. – 2003. – № 1. – С. 12-14.
3. Воль А. Теоретические и методологические предположения исследования процессов вовлечения в спорт и спортивную социализацию / А. Воль, Е. Пуделькевич // Мат. III междунар. симпоз. по социологии спорта. – Канада, Ватерлоо, 1971. – 34 с.
4. Лубышева Л. И. Социология физической культуры и спорта : учебное пособие / Л. И. Лубышева. – М. : изд. центр «Академия», 2001. – 240 с.
5. Лубышева Л. И. Социальная роль спорта в развитии общества и социализации личности / Л. И. Лубышева. // Теория и практика физической культуры. – 2001. – № 4. – С. 11-13.
6. Сулейманов Н. И. К определению сущности и структуры спорта как социальной сферы / Н. И. Сулейманов. – Хабаровск, 1982. – 200 с.

*Науковий керівник: доцент Ярчук Г.В.*

**ФОРМУВАННЯ ЗДОРОВ'ЯЗБЕРІГАЮЧОЇ КОМПЕТЕНТНОСТІ  
НА ЗАНЯТТЯХ ФІЗИЧНОЇ КУЛЬТУРИ І ФІЗИЧНОГО ВИХОВАННЯ  
(З ДОСВІДУ РОБОТИ)**

*У статті розглядається формування нового типу людини, здатної активно використовувати закладені в ній від природи фізичні якості. Поняття «нова людина» збігається з поняттям «усебічно розвинута і здорова особистість».*

**Ключові слова:** *технології, методи, засоби фізичного виховання; збереження та зміцнення власного здоров'я студентів; позааудиторна робота; науково-практичні конференції.*

*The article deals with the formation of a new type of person, able to actively use the physical qualities inherent in it. The concept of «new person» coincides with the concept of «comprehensively developed and healthy personality».*

**Key words:** *technologies, methods, means of physical education; preservation and enhancement of students' own health; extracurricular work; scientific-practical conferences.*

Фізичний стан людини залежить від багатьох факторів, основними з яких є природні (спадковість, морфо-функціональні особливості тощо) і соціальні (умови життя, виробнича діяльність). Фізичний розвиток людини – це керований процес. За допомогою спеціально організованих спортивних заходів та занять фізичними вправами, раціонального харчування, режиму праці та відпочинку, інших факторів, можна, значною мірою, змінювати показники рухової активності (силу, швидкість, витривалість, гнучкість, спритність тощо), будову тіла, фізичну функціональну підготовленість, цілеспрямовано удосконалювати регуляторні функції нервової системи, збільшувати структурні параметри і покращувати функціональні можливості всіх систем і органів організму людини [1, с. 190].

Важливим засобом попередження захворювань студентів, зміцнення їхнього здоров'я, підвищення рівня їхньої фізичної підготовленості є рухова активність, яка виявляється в фізичній діяльності на заняттях фізичною культурою і у вільний час. Рухова активність є характерним чинником здорового способу життя, яка визначає спрямованість його здібностей, знань, навичок, прагнень, концентрацію вольових зусиль на реалізацію навчальних потреб та фізкультурно-спортивних інтересів.

Програма фізичного виховання в ЗВО 1-2 р.а. передбачає широке коло організації занять, які можуть якоюсь мірою компенсувати дефіцит рухової активності студентів. Підвищення рухової активності студентів, а значить і рівня їх здоров'я, можливе тільки за умови систематичних, цілеспрямованих занять фізичними вправами, які мають відповідні тренувальні режими і носять розвиваючий характер [1, с. 191].

Педагогічне управління фізичним потенціалом студентів здійснюється у процесі різноманітних форм рухової активності. Завдяки здатності організму до саморегуляції відбувається його адаптація до змін зовнішнього середовища, організм стає стійкішим і життєздатнішим.

Вважаю, що особливістю занять фізичною культурою і фізичним вихованням є поліпшення фізичного, психічного здоров'я, удосконалення функціональних можливостей організму за допомогою засобів фізичної культури і спорту. Тому мною була обрана науково-методична проблема «Формування здоров'язберігаючої компетентності на заняттях фізичної культури і фізичного виховання».

В даний час роботодавці звертають увагу на певні якості молодих спеціалістів:

- креативність,



- здатність до самонавчання,
- особистісні якості – стресостійкість, гнучкість, ініціативність, відповідальність,
- рівень розвитку загальних комунікативних навичок – спілкування, розв'язання конфліктів, робота в команді [3, с. 40-43].

Тому метою моєї роботи є «Формування фізичної культури особистості, виховання здорової, конкурентоспроможної, соціально адаптованої, фізично досконалої, з потребою здорового способу життя людини».

Головними напрямками роботи вважаю:

- досягнення студентами індивідуально-стійкого поліпшення самопочуття;
- використання та поліпшення потенційних можливостей студентів для повноцінного входження в доросле життя;
- планування і реалізація шляхів виходу з хвороби тимчасового або довготривалого характеру;
- виховання потреби та звички самостійно і регулярно займатися фізичною культурою, підготовки до ведення активного способу життя.

Технології, які використовую на навчальних заняттях:

- технологія особистісно-орієнтованої освіти – дозволяє студентам проявляти ініціативу і свою громадянську позицію. Студенти самостійно проводять на заняттях розминку, беруть участь в суддівстві спортивних заходів, пробують себе в ролі викладача в «День самоврядування»;

- технологія взаємонавчання і фізичного самовдосконалення – підлітки можуть більше довіряти одноліткам-друзям, ніж дорослій людині. Тому вони із задоволенням приймуть їх поради. Щодо фізичного самовдосконалення, то по-перше, бесіди щодо зовнішнього виду: статури, розвитку м'язової системи, впевненості в собі; по-друге, приклади відношення до себе студентів в групі або в коледжі. Для самовдосконалення потрібна воля, хоча вона сама формується і закріплюється в роботі, подоланні труднощів, що стоять на шляху до мети;

- технологія професійного спрямування – розвиток фізичних якостей відповідно до майбутньої спеціальності. Наприклад, для спеціальностей чорної металургії потрібний розвиток швидкісно-силової витривалості; для теплотехніків, термістів і водопостачальників – спритність та витривалість; для електриків та механіків – гнучкість, швидкість та загальна витривалість;

- технологія мотивації та створення ситуації успіху – технологія стимулювання, мотивації і поведінки підлітка, оскільки саме позитивні емоції можуть стати для студента найважливішим стимулом. Цікавою для них є та робота, котра вимагає постійного напруження, однак посилює, щоб її можна було подолати;

- технологія формування навичок самостійних занять фізичними вправами – дуже близька до технологій взаємонавчання і фізичного самовдосконалення. Постійне пояснення викладача щодо впливу окремих фізичних вправ на певні групи м'язів, про необхідність систематичної роботи опорно-рухового апарату і скелетних м'язів для збереження тонуусу і працездатності [1, с. 192].

Методи:

- індивідуальний – виконання індивідуальних завдань; переважно при виконанні студентами вправ, тестів, нормативів на оцінку, спираючись на рівень навчальних знань, умінь, навичок;

- дрібногруповий – розподіл на пари, трійки сприяє розвитку навичок спілкування, вміння самостійно виконувати практичні завдання, здійснювати взаємонавчання і надавати взаємодопомогу;

- кооперативний або груповий передбачає розподіл студентів на групи. Кожна група виконує задані вправи. Це забезпечує різнобічний вплив на фізичну підготовленість студентів. Цей метод виховує активну життєву позицію, почуття колективізму, взаємодопомоги, відповідальності, привчає до ведення здорового способу життя;

- поточний – кожен студент залучається до роботи після закінчення виконання вправ попередніми або з дистанцією 3-4 кроки (спеціальні легкоатлетичні вправи). Цей спосіб використовується в тих випадках, коли вправа вже засвоєна і забезпечена належна страховка;
- фронтальний – забезпечує високу щільність на занятті. При ньому всі студенти одночасно виконують певну роботу. Його використовують при виконанні загально розвиваючих вправ без предметів та з ними, під час ходьби, бігу, спеціальних вправ;
- колове тренування – почергове дозоване виконання комплексу із 6-10 вправ (станцій), тренувальний вплив яких спрямований на розвиток конкретної рухової якості чи певних функціональних систем організму;
- ігровий вимагає від особистості активної участі, щоб досягти перемоги і уникнути поразки. Перевага ігрового методу полягає в тому, що він дозволяє побачити поведінку особистості в різних ситуаціях і реакцію на те, що відбувається навколо;
- змагальний – забезпечує набуття навичок взаємодії в колективі, розвиває такі морально-вольові якості, як уміння підкорити особисті інтереси інтересам колективу, взаємодопомогу, повагу до своїх партнерів і суперників, почуття відповідальності [2, с. 105-115].

Засоби: фізичні вправи; оздоровчі сили природи; гігієнічні фактори.

Різноманітність фізичних вправ дає змогу:

- впливати на різні групи м'язів,
- розвивати фізичні якості,
- сприяти розширенню рухового досвіду,
- формувати практичні навички для самостійних занять фізичними вправами та проведення активного відпочинку.

Оздоровчі сили природи. Коли дозволяють погодні умови максимально проводжу заняття на стадіоні коледжу. Однак, не завжди змог комбінату «Азовсталь» дозволяє нам працювати на стадіоні.

З гігієнічними факторами знайомлю на навчальних заняттях: особиста гігієна (змінна спортивна форма), гігієна спортивного залу і роздягалень, гігієна праці тощо.

Зокрема навчальних занять готую студентів до участі в науково-практичних конференціях різного формату. Це студентська науково-практична конференція МММК «Наука – перші кроки», IV, V, VI регіональні міжвузівські студентські науково-практичні конференції «Очима молоді – разом до здорового майбутнього», Всеукраїнська наукова конференція для творчої молоді «Перспектива – 2017, 2018, 2019». Конкурсанти завжди були переможцями або призерами конференцій.

Викладача фізичного виховання не можна представити без позааудиторної роботи. Тому, в коледжі з вересня 2015 року був заснований Клуб любителів шахів «Паламед». Ініціатором створення клубу виступив студент групи ТТ – 14 Кошарний Андрій. Під моїм керівництвом він проводив відбір студентів першокурсників, проводив навчально-тренувальні заняття, готував збірну команду коледжу для участі в міських змаганнях з шахів. Результатом роботи клубу були перші місця в змаганнях у залік Спартакіади міста серед ЗВО 1-2 р.а.

Також проведення традиційних спортивно-оздоровчих заходів коледжу: відкриття Спартакіади коледжу, До Дня збройних сил України «Здорове покоління – майбутнє України», День здоров'я сприяють кращої адаптації до умов навчання у коледжі.

Щорічно на першому курсі проводжу анкетування з метою виявлення здібних студентів. За допомогою бесід, позитивних прикладів і фактів приваблювала до занять в спортивних секціях коледжу і поза коледжем.

Для вирішення завдань здоров'язбереження і підвищення рухової активності студентів велике значення належить організації спортивно-масової роботи у коледжі, що сприяє формуванню позитивної мотивації студентів до занять фізичною культурою і спортом. Гарний мікроклімат на заняттях з фізичної культури та різних видах позааудиторної роботи створюють ідеальні умови для розвитку і самовдосконалення кожного студента Маріупольського механіко-металургійного коледжу.

Таким чином, важливою складовою підготовки студентської молоді до майбутньої професійної діяльності є формування її соціальної активності в гармонії з фізичним розвитком на засадах пріоритету здоров'я та визначення цінностей фізичної культури.

### ДЖЕРЕЛА ТА ЛІТЕРАТУРА

1 Леоненко А.В., Красілов А.Д. Застосування інноваційних технологій у фізичному вихованні дітей та молоді. / А.В. Леоненко, А.Д. Красілов // Науковий журнал «Молодий вчений». – Електрон. текст. дані. – Херсон : ТОВ «Видавничий дім «Гельветика», 2017. – №3.1. – С. 190-192. Режим доступу: [vhttp://molodyvchenu.in.ua/files/journal/2017/3.1/49.pdf](http://molodyvchenu.in.ua/files/journal/2017/3.1/49.pdf)

2 Папуша В.Г. Фізичне виховання школярів: форми, зміст, організація / В.Г.Папуша. – Тернопіль : Збруч, 2010. – 248 с.

3 Федоренко Н.І. Молоді фахівці на ринку праці: особливості відбору персоналу. Соціологія і психологія праці та зайнятості / Н.І. Федоренко ; М-во освіти і науки, молоді та спорту України, ДВНЗ "Київ. нац. екон. ун-т ім. Вадима Гетьмана". – Електрон. текст. дані. – Київ : КНЕУ, 2015. – №2. – С. 40-43. – Режим доступу: [file:///C:/Documents%20and%20Settings/Admin/Мои%20документы/rpzn\\_2015\\_2\\_10%20\(1\).pdf](file:///C:/Documents%20and%20Settings/Admin/Мои%20документы/rpzn_2015_2_10%20(1).pdf)

ФІЛОЛОГІЧНІ НАУКИ / ФИЛОЛОГИЧЕСКИЕ НАУКИ

УДК 372.882

Наталія Аббас  
(Одеса, Україна)

ІНТЕГРОВАНІ Й БІНАРНІ УРОКИ УКРАЇНСЬКОЇ ЛІТЕРАТУРИ ТА ІСТОРІЇ  
В ЗАКЛАДАХ СЕРЕДНЬОЇ ОСВІТИ

*У статті обґрунтовано доцільність педагогічних умов використання міжпредметної інтеграції української літератури та історії України у процесі викладання в закладах середньої освіти, зокрема проведення відповідних інтегрованих та бінарних уроків.*

**Ключові слова:** міжпредметна інтеграція, українська література, історія України, бінарний урок.

*The article deals with the problem of importance of pedagogical circumstances of using interdisciplinary integration of the Ukrainian Literature and the History of Ukraine teaching in secondary educational institutions, in particular of conducting integrated and binary lessons.*

**Key words:** interdisciplinary integration, the Ukrainian Literature, the History of Ukraine, binary lesson.

Зміни в сучасній освітянській парадигмі диктують пошук нових форм і методів роботи в закладах освіти. Провідні вчені-методисти і вчителі-практики намагаються побороти формалізм, шаблонність, відшуковуючи доцільні й актуальні методи, прийоми і засоби навчання української мови і літератури з метою урізноманітнення уроків, зацікавлення молодого покоління. Тому в сучасній методичній літературі значне місце посідають нетрадиційні уроки.

Останнім часом міжпредметна інтеграція (поєднання змісту двох або кількох навчальних дисциплін на одному уроці) набула широкого розповсюдження з-поміж вчителів, а тому все більшої популярності набувають інтегровані й бінарні уроки. Зокрема, О. Василюк зауважує, що з ухваленням Концепції Нової української школи (2016) та Закону України про освіту (2017) «в освітній теорії і практиці набуває актуальності поняття міжпредметної інтеграції окремих навчальних дисциплін та споріднених галузей знання, що орієнтує педагогів на нову організацію змісту освіти на засадах комплексності, системності, інтегративності» [1, с. 46].

Адже «інтегровані уроки характеризуються глибиною, високою інформативністю, фундаментальністю, різноплановістю, що сприяє мотивації учнів, і як наслідок – підвищенню рівня їхніх знань» [2, с. 7]. Разом з тим варто зазначити, що проблема інтегрованих уроків ще недостатньо вивчена. Чимало питань, пов'язаних з мотивацією діяльності учнів, вибором методів і прийомів роботи, відбором матеріалу на подібні заняття, порушували і порушують сучасні вчені-методисти, вчителі-практики на сторінках періодичних видань (праці О. Беляєв, Г. Римар, В. Карпенко, А. Ларіонової, Т. Тіщенко, О. Василюк та ін.).

Аксіоматично, що на уроках української літератури словесник має використовувати всі можливості для виявлення зв'язку з іншими предметами, особливо з предметами гуманітарного циклу [4]. Пліч-о-пліч він працює з викладачем історії, залучаючи історичний матеріал, звертаючись до понять і термінів історії як науки. З 5 класу школярі вивчають систематичний курс української історії, в подальшому заняття з неї, а також зі світової історії, хронологічно передують заняттям з літератури, що вкрай полегшує завдання словесника. Деякі свої уроки словесник розробляє за великої участі історика, щоб не суперечити його трактуванням історичних подій (Другої світової війни, визвольного руху тощо). Вчитель-історик багато в чому і доповнює словесника: програма з історії вимагає дуже уважного ставлення до питань літератури і мистецтва. Історик може навіть ширше, ніж

словесник, показати культуру Київської Русі, побут запорожців, України XVIII століття тощо. Історик під власним кутом зору висвітлює діяльність Т. Г. Шевченка, І. П. Котляревського, І. Вишенського, М. Смотрицького. Він же дає історичну базу, яка пов'язує творчість Г. С. Сковороди і Ф. Прокоповича, Стендаля та Бальзака, інших зарубіжних авторів, до яких словесник може звернутися лише епізодично. На уроках історії найпотужніше формується історизм мислення молоді. Історика також важлива допомога словесника. Він звертається до художньої літератури, прагнучи наочності навчання, і популяризує твори українських історичних романістів: Івана Багряного («Сад Гетсиманський»), Григорія Тютюнника («Вир»), Павла Загребельного («Роксолана») тощо. Історик піклується про розвиток мислення і мовлення учнів, співпрацюючи зі словесником. На уроках історії в учнів виробляється вміння викладати усно та письмово історичний і політичний матеріал (послідовно, пропорційно, образно, емоційно, доказово, виразно тощо), користуватися всіма видами викладу (описом, розповіддю, роздумом та ін.) і ставити запитання. Всі частіше історики проводять твори з історії, і потрібно, щоб вони робили це кваліфіковано.

Наразі дослідники відзначають, що важливим завданням методики навчання української літератури та історії є визначення педагогічних умов використання їхніх міжпредметних зв'язків [1, с. 46], адже художні твори сприяють розвитку інтересу до історії, яка стає для учня зрозумілою і цікавою тільки тоді, «коли крім традиційних історичних фактів використовується матеріал, що може заохотити його до самостійного здобування нових знань» [5, с. 40]. Водночас глибше осягнути зміст художнього твору, написаного в певний час, за конкретних історичних обставин, допомагає насамперед звернення до історичних фактів минулого.

Відзначимо, що проблема міжпредметних зв'язків української літератури та історії порушена у працях таких сучасних українських методистів та вчителів-практиків, як О. Василюк, О. Малиновська, О. Матюшенко, М. Добриця, Ю. Бицюра, Г. Бабійчук та ін. Зокрема, в їхніх дослідженнях обґрунтовано такі педагогічні умови реалізації міжпредметних зв'язків історії України з українською літературою:

а) використання інтегрованих та бінарних уроків (інтегрований урок проводить один учитель; бінарний урок відрізняє те, що його проводять два вчителі-предметники);

б) організація учнівських проектів-досліджень за спільними історико-літературними темами;

в) використання між предметних способів діяльності (робота з текстом, характеристика видатних політичних діячів, характеристика видатних митців слова; висвітлення історичних подій, процесів і явищ, що становлять базу історії України та є тлом для уроків української словесності);

г) спрямування між предметних зв'язків на формування складників предметної історичної компетентності: аксіологічного, хронологічного, просторового, інформаційного, логічного [1, с. 46].

Якщо інтегрований урок проводить один учитель (історії або української літератури), який самостійно має використовувати міжпредметні зв'язки, то бінарний урок проводять два вчителі. Разом на етапі підготовки до уроку вони розподіляють завдання і визначають обсяги навчального змісту, відповідно до програм, з історії України та української літератури, ураховуючи мету і завдання певного уроку. Крім того, педагоги мають узгодити методи і прийоми навчальної роботи на уроці, окреслити перелік необхідних засобів навчання (підручників, посібників, медіа-ресурсів (інтерактивна дошка, карта) тощо).

Не можемо не погодитися також із тезою, що ефективність бінарного уроку історії України та української літератури є високою тільки тоді, коли збігаються цілі відповідних навчальних тем (праці К. Баханова, О. Пометун), коли на основі об'єктивних зв'язків між знаннями вчителям-предметникам вдається «виокремити для уроку одиниці змісту, які можна і доцільно інтегрувати» [1, с. 46].

Під час вивчення курсу української літератури учні знайомляться з біографічними відомостями про видатних митців слова, акцентуючи увагу на етапах творчості того чи того письменника. Під час вивчення курсу історії України крізь призму біографічної інформації висвітлюється публічна, громадська, політична діяльність певної історично вагової постаті.

Оскільки бінарний урок має провідний і додатковий контекст, то в нашому випадку – провідний контекст задається українською літературою. Вчитель української літератури є провідним, забезпечує дидактичне конструювання навчального змісту, з'ясовує його обсяг, координує діяльність учителя історії.

Вчителі, які використовують бінарні уроки, загалом виділяють такі складники їх реалізації: необхідно чітко визначити педагогічно доцільну тему для проведення бінарного уроку з урахуванням об'єктивно наявної основи змісту вивченого матеріалу; встановити й реалізувати мету та завдання бінарного уроку, мотивувати навчально-пізнавальну діяльність школярів; обґрунтувати вибір змісту навчального матеріалу вчителями різних предметів, що забезпечуватиме інтеграцію навчальних досягнень учнів, системність і глибину їх знань; здійснити раціональний вибір методів і засобів організації навчально-пізнавальної діяльності школярів; з'ясувати основи технології проведення бінарного уроку; ефективно інтегрувати зусилля “активних” і “пасивних” учасників у процесі реалізації поставлених цілей та завдань інтегрованого уроку; науково обґрунтовано реалізувати функціональні обов'язки провідного вчителя у процесі уроку; підбити підсумки бінарного уроку та оцінити його ефективність [3, с. 157].

Однією з дидактичних умов успішної реалізації міжпредметної інтеграції вважають використання міжпредметних способів діяльності. В нашому випадку це: робота з текстами, опис і характеристика видатних митців слова – громадських і політичних діячів, висвітлення історичних подій, феноменів, що є базисом для історії України і тлом для занять з української літератури. Зокрема, і на уроках української літератури, і на уроках історії учні працюють з текстами різних типів, отже способи роботи з ними можна переносити за аналогією на відповідні уроки.

Таким чином, використання інтегрованих і бінарних уроків з української літератури та історії в закладах середньої освіти сприятиме активізації творчого потенціалу учнів, підвищенню якості засвоєння ними програмового матеріалу, практичної підготовки, формуванню літературної компетентності.

### ДЖЕРЕЛА ТА ЛІТЕРАТУРА

1. Василюк О. Міжпредметні зв'язки історії України та української літератури: бінарний урок / О. Василюк // Історія в школі. – 2018. – №6-7. – С. 46–49.
2. Інтегровані уроки мови й літератури: проблемний підхід. – Тернопіль : Мандрівець, 2008. – 224 с.
3. Небога А. О. Бінарні уроки у системі освітніх вимірювань / А. О. Небога, М. І. Садовий, О. М. Трифонова // Наукові записки НДУ ім. М. Гоголя. Психолого-педагогічні науки. – 2011. – №10. – С. 156–160.
4. Токмань Г. Л. Методика навчання української літератури в середній школі: Підручник / Г. Л. Токмань. – К. : Академія, 2012. – 312 с.
5. Шульга О. Використання творів художньої літератури на уроках історії / О. Шульга // Історія в рідній школі. – 2014. – №12. – С. 40–41.

### ЛІНГВОПРАГМАТИЧНІ ОСОБЛИВОСТІ РЕПЛІК КОНСТАТИВНОГО ДІАЛОГІЧНОГО ДИСКУРСУ

*Стаття присвячена дослідженню ефективного функціонування ініціальних констативних тверджень у діалогічному дискурсі в залежності від інтенцій комунікантів. Надається їх прагматична та семантична характеристика з урахуванням реальних явищ комунікації.*

**Ключові слова:** коммунікативний процес, ініціальний констатив, комунікативна інтенція, стратегія, тактика, діалогічний дискурс.

*The purpose of the article is to analyze the effective functioning of the constative initial statements in dialogical discourse depending on the communicative intentions. Semantic and pragmatic peculiarities of the constative initial statements are studied depending on real communication.*

**Key words:** communication process, constative initial statement, communicative intention, strategy, tactic, dialogical discourse.

Діяльнісний підхід до вивчення мови, дослідження закономірностей функціонування мовних одиниць з урахуванням усіх складників комунікації, їх взаємодії у процесі комунікації є однією з основних тенденцій лінгвістичних досліджень останніх десятиріч. Мова при цьому розглядається як інструмент впливу на співрозмовника, при цьому велика увага приділяється комунікативним намірам конкретної мовної особистості [2, с. 77]. При такому підході основним об'єктом вивчення є мовна комунікативна діяльність. Слід зазначити, що тільки аналіз реального функціонування мовних одиниць з урахуванням лінгвістичних, екстралінгвістичних та соціальних факторів-цілей комунікантів дає можливість виводити закономірності організації мови [6, с. 3]. Дослідження прагматичних аспектів спілкування, діалогічного мовлення допомагає зрозуміти комунікативне призначення мовної одиниці мовця. Інтерес до вивчення діалогічного дискурсу пов'язано з діяльнісним підходом до вивчення мовних явищ, при цьому діалог вважається різновидом людської поведінки [3, с. 7]. Таке вивчення обумовлено об'єктивною природністю діалогу і розробкою адекватної лінгвістичної теорії, теорії мовленнєвих актів, яка відкрила можливість аналізу цього явища. Основним положенням цієї теорії є діяльнісний підхід до вивчення функціональних явищ мови, при цьому одним з центральних понять є поняття мовленнєвого акту, аналіз якого допомагає дослідити мову в комунікації. Класифікація мовленнєвих актів є спробою виявлення можливих способів дослідження мови [8, с. 15 та ін.].

Слід зазначити, що вивчення мовленнєвих актів було плідним для лінгвістики, тому, що воно надало можливість повного опису висловлювання в процесі комунікації, але не надало можливості опису мовленнєвих актів у безпосередній ситуації спілкування в контексті [6, с. 169], що є необхідним для інтерпретації як ілокутивної так і перлокутивної сили, яку висловлювання адресанта здійснює на адресата. Відомо, що природа людського спілкування не відбивається в ізольованому мовленнєвому акті, а має місце тільки при обміні репліками. Співрозмовники взаємодіють і вносять свій внесок в розмову, наприклад, при наданні інформації і отриманні відповіді, при цьому кожна репліка вмонтована в прагматичний контекст – дискурс [5, с. 13]. Мовленнєві акти, які лежать в основі реплік діалогу (розмовного дискурсу) слідує один за одним згідно з певними правилами як і соціальні дії людей.

Об'єктом нашого дослідження є констативний дискурс, який розглядається з точки зору взаємодії реплік комунікантів у взаємозв'язку з різними компонентами мовленнєвої ситуації. Актуальність такого дослідження обумовлена інтересом до вивчення констативного дискурсу, при функціонуванні у якому констативи набувають різноманітні прагматичні значення. Мета статті – аналіз прагматичних та семантичних аспектів констативів у діалогічному дискурсі. Прагматичне значення констативу характеризується синкретичними формами висловлення, що означає його здатність виконувати поряд з функцією ствердження функцію впливу на слухача. У статті розглядаються деякі комунікативні інтенції адресанта та адресата. Залежно від їх цілей і мотивів виділяються типи ініціальних констативів з перлокутивною метою переконання в істинності повідомлень та констативів з перлокутивною метою спонукання до обміну думками. Також розглядаються констативи-відповіді у діалогічному констативному дискурсі, прагматичне забарвлення яких обумовлено комунікативними інтенціями.

Використання ініціальних констативів з перлокутивною метою переконання в істинності повідомлення спрямоване на надання адресату інформації і переконання його у правильності погляду адресанта на певні факти шляхом застосування різноманітних мовних засобів. Констативи з перлокутивною метою переконання адресата в істинності повідомлення демонструють упевненість адресанта в достовірності фактів, при цьому він може використовувати форматори переконання *I'm sure, I could swear* та ін. Переконанню також сприяє знання пресупозиції спілкування, яка можливо передбачає протилежну думку адресанта, наприклад:

*Cook... I could swear I heard a cab drawing up to the door.*

*Miss Van Huysen. You imagined it. Imagination . Everything in life... like that...disappointment...illusions (Th. Wilder).*

Констативи з перлокутивною метою переконання в істинності висловлювання можуть також мати на меті схвалити дії адресата, висловити протилежні думки, здивувати його, наприклад:

*Jim: As a matter of fact, I have got an idea.*

*Mabel: Have you, Jim? (M. Hoffe).*

Окремо слід зазначити засоби переконання в справедливості негативної інформації, до яких належать, наприклад, різноманітні засоби інтенсифікації висловлювання. Констативи з перлокутивною метою переконання в істинності висловлювання можуть також бути спрямовані на запевнення в невірному розумінні наданих фактів. Форматори категоричності у цьому випадку можуть висловлювати припущення. Емфатичне *do* у констативах з перлокутивною метою переконання в істинності висловлювання підкреслює категоричність висловлювання і спрямовано на підсилення впливу на адресата. Говорячи про різні види мовного впливу, слід зазначити значення аргументації, механізми якої широко використовуються для переконання в істинності фактів та інформації, які надані адресантом. Аргументація обов'язково включає оцінку, яка має на увазі істинний аспект значення мовних виразів [1, с. 60]. Для висловлення активного відношення до тих фактів, які надаються адресантом, він вибирає такі мовні засоби, які відповідають певним цілям комунікації.

Переконуючи в істинності приведенного факту, адресант може використовувати аргументи, які спрямовані на завоювання симпатій адресата і впливають на його настрій. Перлокутивний ефект переконання в істинності фактів при цьому може досягатися за рахунок урахування можливого психологічного стану адресата. Коли адресант аргументовано впливає на слухача він змушує його прийняти іншу точку зору, що сприяє досягненню перлокутивного ефекту.

Аргументація займає особливе місце серед різноманітних форм впливу на слухача в процесі мовленнєвої діяльності. У роботах, присвячених питанням теорії аргументації та розробці основних її понять, процес аргументації представлено як органічну нерозривну сукупність логічного процесу доказу висунутого положення (тези) і психологічного процесу переконання в можливості прийняти його [1]. Центральна категорія доказу – обґрунтування є



засобом вираження причинно-наслідкових відносин. Причинно-наслідкові відносини визначають смислові граматичні зв'язки між висловлюваннями. Ці зв'язки є зв'язками логічної обумовленості, каузальності, причинно-наслідкового витікання одного з іншого [1, с. 320] Реалізація цих зв'язків здійснюється синтаксичними і лексико-граматичними засобами: сполучниками причинно-наслідкової семантики *because, so*; підрядними і сурядними зв'язками в складних реченнях і в ланцюжку простих речень.

Констативи з перлюкутивною метою переконання адресата в істинності повідомлення представлені різноманітними за структурою мовленнєвими актами: простими, складними (комплексними і композитними). Комплексний мовленнєвий акт констативу складається з простого констативу-тези і простого констативу-обґрунтування. Мета обґрунтування - підвищення переконливості констативу-тези. Констативи з використанням мотиваційних засобів можуть бути спрямовані на переконання адресата у недоречності приведення інформації, переконання в істинності фактологічного змісту положення, яке стверджується, наприклад:

- *It was very bad. We lost three cars.*
- *I heard about it (E. Hemingway).*

Існують декілька типів конфігурацій складних констативів, до складу яких входять констатив-теза і констатив-обґрунтування. Констатив-теза може передувати або йти за констативом-обґрунтуванням. Композитні констативи можуть бути спрямовані на запевнення адресата у відвертості слів адресанта, у доцільності ствердження певних фактів. Здійсненню мети адресанта може сприяти використання певних засобів інтенсифікації висловлювання, наприклад, порівняльних зворотів, індикаторів переконання, певних фразеологічних виразів, використання яких для пом'якшення типу переконання обумовлено етичними нормами спілкування. У композитному мовленнєвому акті констативу мовленнєві акти знаходяться у відношенні координації та мають рівноправний комунікативний статус. Між пропозиціональним змістом компонентів композитного мовленнєвого акту можуть спостерігатися відносини узагальнення і конкретизації, наприклад:

- Myra / ... /: Children - he has got it. Dad has really got the appointment.*
- Belinda: Of course he has (W. Robertson).*

Функція переконання може здійснюватися не тільки мовними засобами, а й невербальними засобами комунікації, багато уваги при цьому приділяється екстралінгвістичним аспектам спілкування. Контекст відіграє важливу роль при інтерпретації інтенції констативного висловлювання, яке використовується адресантом з певною комунікативною метою. Дані фактори дають адресату можливість правильно зрозуміти комунікативний намір адресанта, а адресанту надають впевненість у тому, що адресат правильно зрозуміє його комунікативний намір.

Аналіз мовного матеріалу та комунікативних інтенцій адресанта свідчить про те, що поведінка адресанта може бути побудована на порушенні принципу істинності П. Грайса і демонструє той факт, що у певних видах комунікації "порушення" правила дискурсу є органічною властивістю, "правилом" цього виду мовленнєвої діяльності [8, с. 121]. Існують ситуації, в яких адресант використовує переконання адресата в істинності висловлювання як тактичний прийом, наприклад:

*Lady Frederick /Interrupting as if the truth had suddenly lashed across her./: Ada! I do believe you came here today about my account.*

*Madame Claude: Oh, no, my lady, I promise you (S. Maugham)*

У наведеному прикладі адресант, переконуючи в істинності, планує отримати реакцію, яка є протилежною тій, яка б логічно витікала зі сказаного. Використовуючи індикатори переконання, адресант як-би бере на себе провину, знаючи заздалегідь про те, що норми етикету не дозволяють адресату підтвердити цю провину і прореагувати негативно.

Будь-яке висловлювання завжди прагматично орієнтоване тому, що створюється адресантом з певною комунікативною інтенцією. Прагматична установка лежить в основі породження досліджуваних нами типів ініціальних констативів і визначає специфіку їх

комунікативних різновидів. Констативи з перлокутивною метою спонукання до обміну думками, виконуючи функцію впливу на адресанта, також демонструють різні відтінки значення в залежності від комунікативних інтенцій мовця. У процесі мовленнєвої діяльності адресант може висловлювати припущення, категоричність або некатегоричність якого не завжди є експліцитною. Автор висловлювання робить припущення, коли інформація, яку він надає, не є незаперечною. Ступінь поінформованості адресанта може бути різним. В цьому випадку існують різні ступені упевненості адресанта стосовно фактів, які він презентує. Зміст ініціального констативного висловлювання може передаватися з різним ступенем упевненості в його істинності. У цьому випадку існує можливість альтернативної відповіді для адресата. Ця відповідь може бути обумовлена соціальними статусами комунікантів. Форматори зниження категоричності висловлювання в ініціальній констативній репліці можуть набувати деякі додаткові прагматичні значення, наприклад, спонукати до обміну думками. Категоричність висловлювання може бути знижена за рахунок використання модальних слів, наприклад, модального слова *maybe*. Модальне слово модифікує значення усього висловлювання в аспекті впевненості адресанта у своїх словах. Воно може містити приховане питання, наприклад:

- *Maybe I'll leave Gabilanin the corral when I go to school today*
- *Be good for him to be cut in the sun (J. Steinbeck).*

Категорія модальності тісно пов'язана з категорією оцінки. Це дозволяє деяким авторам не розрізняти ці поняття. Оцінку можна розглядати не тільки як характеристику певних предметних ситуацій з точки зору добра чи зла, а й з точки зору достовірності інформації [1, с. 61]. Функціональна роль модального дієслова *maybe* у наведеному прикладі зводиться до модифікації значення висловлювання в аспекті впевненості/невпевненості адресанта у правильній оцінці своїх дій.

Одиниці модусу типу *I think, I suppose* містять сему «припущення» і вони є адекватними модальним словам. Зазначені слова підкреслюють непевненість адресанта, бажання вплинути некатегорично на адресата і спонукати його висловити свою точку зору, а не позначити ментальний процес адресанта. Дієслова, які входять до складу одиниць, модусу типу *I think* містять сему «припущення». Їх оцінка припускає іншу думку, наприклад:

*Carol: Key, I think you're wonderful.*

*Key: I think life is wonderful (J. Priestley).*

Констативна репліка-відповідь у наведеному прикладі представляє собою одиницю модусів типу *I'm afraid*, метою яких у подібних прикладах є не тільки припущення, а й бажання узагальнити значення висловлення адресанта і таким чином продемонструвати йому у м'якій формі своє небажання обговорювати свою персону. У мовленнєвих актах такого типу констатація може поєднуватися з непрямим запитанням.

Дієслова експліцитного модусу, які є прагматичними синонімами, можуть розрізнятися за своїм прагматичним значенням і асоціюватися з позитивною або негативною оцінкою. До таких дієслів відносяться дієслова *to hope*, яке має позитивне забарвлення. *to be afraid* асоціюється із судженням негативного плану, хоча *I'm afraid* функціонує як етикетна формула, призначення якої полягає в тому, щоб пом'якшити негативний вплив на адресата повідомлення, яке пов'язано з неприємним для адресата наслідком. У цьому випадку ініціальна репліка може містити приховане запитання. Слід зазначити, що форматор *I'm afraid* може виконувати різні функції і мати різне прагматичне забарвлення у ініціальній репліці та репліці-відпові констативного діалогічного дискурсу діалогічного дискурсу.

Перифрастична фраза *to be going to – Future* є засобом пом'якшення категоричності висловлювання і може застосовуватися адресантом у цьому випадку не для зазначення подій, які, можливо, відбудуться у майбутньому. Адресат розуміє, що інформація, яка надається, може бути сприйнята негативно адресатом, і тому він знижує рівень категоричності висловлювання, вживаючи фразу *to be going to*, наприклад:

*Agatha. It is going to be rather painful for Harry after eight years and all that happened to come back to Wiskwood.*

*Gerald. Why painful? (N. Eliot).*

Елемент, *you know* також може знижувати категоричність висловлювання адресанта і водночас використовується для встановлення контакту між комунікантами, наприклад:

*Agatha. You know. I'm going.*

*Dulcie. I trust it may do you good (A. Sutro).*

Аналіз форматорів типу *a bit, a little, just* тощо, які зазвичай виконують функцію зниження ступеню тієї чи іншої ознаки з метою м'яко вплинути на адресата і спонукати його висловити чітко своє відношення до ініціальної репліки, не завжди приводять до бажаного результату. Репліка-відповідь у цьому типі констативного дискурсу може демонструвати ухилення адресата від конкретної відкритої реакції на ініціальну репліку, що обумовлено комунікативними інтенціями адресата, наприклад:

*Disraeli. Ah – you are a little radical.*

*Clarissa. Perhaps (L. Parker).*

Слід зазначити, що негативна характеристика фактів або подій у ініціальній репліці, яка надається адресантом, може бути пом'якшена елементами, які висловлюють низький ступінь ознаки. Таке поєднання обумовлено принципом увічливості, наприклад:

*Mabel: There's a bit too much of this Gadgey Marvin.*

*Jim: Why, he's a very nice fellow (M. Hoffe).*

Вивчення мовного матеріалу свідчить про те, що суб'єктний предикативний зворот (конструкція *Nominative with the Infinitive*), *предикат модусу якого містить дієслово seem*, спрямовано на зниження категоричності висловлювання, також може мати додаткове прагматичне значення, а саме, може бути спрямованим на те, щоб у м'якій формі примусити адресата висловити свою точку зору, наприклад:

- The Cardinal seems to have stolen an immense amount of money.

- Doubtless (E. Tenton).

Вживання в одному висловлюванні декількох форматорів зниження категоричності висловлювання демонструє невпевненість адресанта, яка, можливо, пов'язана з його соціальним статусом, наприклад:

*Victor: I think you must be mad, Amanda.*

*Amanda: I've often thought that myself (N. Coward).*

При поєднанні в одному повідомленні двох форматорів з протилежним прагматичним значенням адресант хоче створити щось середнє між підкресленою й зниженою категоричністю судження. Уживання форматорів зниження категоричності висловлювання після форматорів посилення категоричності сприяють посиленню категоричності висловлювання. У протилежній ситуації висловлювання має відбиток зниження категоричності, наприклад:

- *I do think I could place my life in your hands.*

- *You might not get it back again (A. Maclea);*

- *I think that child should be taken home.*

- *She is only tired, don't take notice; she's only a child (M. Spark).*

Адресант може спонукати адресата до обміну думками, використовуючи різноманітні засоби інтенсифікації висловлювання, які підкреслюють ставлення адресанта до повідомлення й спрямовані на одержання репліки-відповіді, яка продемонструє думку співрозмовника, наприклад:

*Nightingale: But his style is so exaggerated.*

*Herbert: I suppose it is (R. Berkelet).*

Ми виділяємо декілька видів впливу ініціальних констативних висловлювань із перлокутивною метою спонукання до обміну думками, які адресант здійснює на адресата, наприклад:

1. спонукати висловити думку-ставлення до можливих дій адресанта:

*Daddy: Maybe we can send them away.*

Mommy: Oh, Look at you! You're turning into jelly; you're indecisive; you're a woman (E. Albee);

2. спонукати висловити думку-ставлення до оцінки адресантом різноманітних явищ і фактів, наприклад:

Mabel: Lovely. It must be, to see all the east, to travel all over the world!

Jim: Yes, it must be (M. Hoffe);

3. спонукати висловити думку-пояснення причин явищ і фактів, які повідомляються адресантом, наприклад:

Percy: I thought I heard the front door.

Jane: I think you did/ I expect they've come back (B. Levy).

Зміст ініціальних констативів у складі констативного дискурсу не вичерпується тільки значенням ствердження, а характеризується прагматичною варіативністю, синкретизмом прагматичних значень і залежить від умов комунікації і інтенцій комунікантів. Зміст ініціальних констативів у складі констативного дискурсу передає не тільки ствердження, а й відтворює різноманітні відтінки прагматичних значень і залежить від інтенцій комунікантів. Прагматична варіативність констативів-зачинів обумовлена низкою факторів. До них відносяться: ініціальна позиція констатива; тип номінації, зокрема, кваліфікативні характеристики, що свідчать про наявність прихованого запитання, прихованого спонукання; засоби інтенсифікації оцінки; специфікатори прагматичної настанови мовця в даному, конкретному тексті: семантична ознака позитивність / негативність, прагматична релевантність відношення висловлювання до актуальної ситуації спілкування, мотивувальна ознака, ознака рівності/нерівності ієрархічних статусів комунікантів.

Прагматичне значення констатива може модифікуватися в бік посилення і зниження категоричності висловлювання. У певних умовах комунікації форматори зниження і посилення категоричності висловлювання можуть істотно змінювати своє прагматичне значення. Форматори посилення категоричності висловлювання типу *surely* можуть втрачати сему «впевненість» і виражати припущення, натяк, приховане запитання; форматор *do*, вживання якого не є типовим для констатива в ініціальній позиції, може бути спрямований не на посилення впливу на адресата, а на виконання іншої функції: підтвердження згоди з не вираженою експліцитно точкою зору адресата, підтвердження точки зору самого адресанта. Форматори зниження категоричності висловлювання типу *I think* також можуть набувати додаткові прагматичні значення: спонукати до обміну думками, містити приховані запитання. Один і той же форматор у складі констативного висловлювання може повністю змінювати своє значення в залежності від позиції в діалозі. Дослідження прагматичних аспектів використання констативів виявляє обмеженість принципів конверсаційної логіки, запропонованих П.Грайсом. Аналіз досліджуваного матеріалу свідчить про порушення в умовах реальної комунікації принципу істинності на догоду принципу ввічливості і показує, що у певних видах комунікації порушення правила дискурсу визначається тактичними завданнями мовця і є органічною властивістю, правилом цього виду мовленнєвої діяльності.

### ДЖЕРЕЛА ТА ЛІТЕРАТУРА

1. Бігунова Н. О. Позитивна оцінка: від когнітивного судження до комунікативного висловлювання : монографія / Н.О. Бігунова. – Одеса: КП ОМД, 2017. – 580 с.
2. Гніздечко О. М. Авторизація наукового дискурсу : комунікативно-прагматичний аспект (на матеріалі англомовних статей сучасних європейських та американських лінгвістів) : Дис. ... канд. філол. наук : 10.02.04 / Гніздечко Оксана Миколаївна. – К., 2005. – 203 с.
3. Корогода Т. М. Стратегії і тактики подолання комунікативних збоїв в англомовному діалогічному дискурсі: автореф. дис. ... канд. філол. наук: 10.02.04 – герм. мови / Т. М. Корогода. – К., 2013. – 19 с.
4. Макаров М. Л. Основы теории дискурса / М. Л. Макаров. – М. : ИТДГК «Гнозис», 2003. – 280 с.

5. Нариси з лінгвістичного аналізу дискурсу: до проблеми типології та характеристики [за заг. ред. І. П. Липко]. – Х. : Бурун і К, 2014. – 204 с.
6. Солощук Л.В. Вербальні і невербальні компоненти комунікації в англomовному дискурсі / Л.В. Солощук. – Харків: Константа, 2006. – 298 с.
7. Старикова Е. Н. Зарубежные теории речевой деятельности / Е. Н. Старикова // Язык и идеология: Критика идеалистических концепций функционирования и развития языка. – К. : Выща школа, 1981. – С. 114-136.
8. Austin J. L. How to Do Things with Words / J. L. Austin. – London : Clarendon Press, 1962. – 167 p.

#### ДЖЕРЕЛА ІЛЮСТРАТИВНОГО МАТЕРІАЛУ

1. Albee E. Two Plays / E. Albee. – New York : New American Library, 1991. – 127 p.
2. Hoffe M. Many Waters / M. Hoffe // Famous Plays of Today. – London : Victor Gollancz Ltd., 1999. – P. 239–348.
3. Maugham W. S. Collected Plays / W. S. Maugham. – London : Windmill Press, 1992. – 310 p.
4. Spark M. The Public Image / M. Spark. – Moscow : Progress Publishers, 1976. – 292 p.
5. Steinbeck J. The Winter of Our Discontent / J. Steinbeck. – Moscow : Vyssaja Skola, 1985. – 271 p.
6. Wilde O. The Importance of Being Earnest / O. Wilde // Eight Great Comedies. – New York : New American Library, 1958. – P. 286 – 345.

УДК 81'364:81'24

*Лариса Віговська  
(Маріуполь, Україна)*

#### ДЕЯКІ СПОСОБИ ПЕРЕКЛАДУ РЕКЛАМНИХ СЛОГАНІВ

*У статті розглянуто деякі перекладацькі трансформації, що застосовуються в процесі перекладу українських рекламних слоганів англійською мовою. Наведено визначення рекламного слогану та окреслені його основні функції.*

**Ключові слова:** *реklamний слоган, рекламний текст, реклама, переклад, адекватність перекладу, перекладацькі трансформації.*

*The article deals with some of the translation transformations used when translating advertising slogans from Ukrainian into English. An advertising slogan has been defined and its main features have been outlined.*

**Key words:** *advertising slogan, advertising text, advertisement, translation, translation adequacy, translation transformations.*

**Постановка проблеми.** Проблема перекладацьких трансформацій як проблема теорії та практики перекладу постійно привертає увагу як вітчизняних, так і зарубіжних вчених. Рекламний слоган становить інтерес з точки зору засобів його перекладу [1; 4; 5; 8].

**Аналіз останніх досліджень і публікацій.** Для дослідників рекламної мови особливо цікавим є такий елемент рекламного тексту, як рекламний слоган. Проблема вивчення слогану залучає велику кількість фахівців у різних областях гуманітарних наук. Актуальність роботи зумовлена соціальною значимістю реклами, яка стала важливим елементом сучасного життя як закордоном, так і в нашій країні, висунулася в ряд найважливіших видів міжкультурного спілкування і є об'єктом пильної уваги лінгвістів.

**Мета цієї статті** – розглянути перекладацькі прийоми і трансформації, які найбільш часто використовуються в процесі перекладу рекламних слоганів і найбільш точно передають зміст і форму оригіналу.

**Виклад основного матеріалу.** Укладання рекламних текстів є одним з найважливіших елементів рекламної діяльності. З лінгвістичної точки зору найбільший інтерес представляє кінцевий продукт цієї діяльності, а саме – рекламний текст, одним з видів якого є рекламний слоган.

Поняття «слоган» (*sluagh-ghairm*) походить з галльської мови. Його первісне значення «бойовий клич» у повній мірі визначає одну з основних функцій слогана – привернути увагу потенційних споживачів.

Сучасне тлумачення цього поняття у міжнародній рекламній практиці є наступним: «Слоган – це рекламна фраза, яка у стислому виді викладає основну рекламну пропозицію і входить в усі повідомлення в рамках рекламної кампанії» [6, с. 5].

Зазвичай слоган стоїть наприкінці рекламного повідомлення, поруч з ім'ям рекламодавця або рекламованої товарної марки – брэнда. Ця позиція обумовлена тим, що слоган нібито підбиває підсумки рекламної кампанії, всьому показаному та сказаному у рекламі.

Крім того, функція слогану – служити сполучною ланкою між багатьма окремими повідомленнями, що входять у загальну рекламну кампанію і мають різні формати: телевізійні рекламні ролики, макети в пресі, щити зовнішньої реклами. Слоган з'являється в кожному рекламному повідомленні, незалежно від його формату і розміру. До того ж, він завжди з'являється в тому самому місці, де його звук бачити або чути споживач.

Разом з декількома іншими елементами рекламного повідомлення (ім'я рекламодавця або рекламованого брэнда, фірмовий знак, фірмові кольори, музика) слоган формує мережу постійних елементів, що забезпечують однаковість рекламних матеріалів, які мають на меті створити ефект впізнавання. По цих постійних елементах споживач відразу може визначити, до якої рекламної кампанії належить те або інше рекламне оголошення.

Ці основні функції слогану визначають його особливу роль серед рекламних продуктів.

Розкриваючи специфіку перекладу рекламних слоганів, спеціальна теорія перекладу вивчає три ряди факторів, що повинні враховуватися при описі перекладів цього типу.

По-перше, сама по собі приналежність оригіналу до функціонального стилю впливає на характер перекладацького процесу і вимагає від перекладача застосування особливих методів і прийомів. По-друге, орієнтованість на оригінал визначає стилістичні характеристики тексту перекладу, а, отже, і необхідність вибору таких мовних засобів, що характеризують аналогічний функціональний стиль вже в мові, на яку перекладається текст. І, нарешті, в результаті взаємодії цих двох факторів виявляються власне перекладацькі особливості, зв'язані як із загальними рисами і розходженнями між мовними ознаками аналогічних функціональних стилів у вихідній мові і мові, на яку перекладають, так і з особливими умовами і задачами перекладацького процесу цього типу [3, с. 120].

Як відомо, головна мета і суть перекладу – досягнення адекватності. По визначенню А.В.Федорова, адекватність – це «вичерпна передача значеннєвого змісту оригіналу і повна функціонально-стилістична відповідність йому» [8, с. 55].

Для перекладу слоганів використовуються ті перекладацькі трансформації, що найбільшою мірою передають значення одиниць оригіналу.

Основна задача перекладача – застосувати різні перекладацькі трансформації для того, щоб при перекладі якомога точніше передати зміст і форму оригіналу.

При перекладацьких трансформаціях «...відбувається заміна окремих лексичних одиниць слів і стійких словосполучень вихідної мови лексичними одиницями мови перекладу, що не є їх словниковими еквівалентами» [1, с. 22].

У залежності від характеру одиниць вихідної мови, що розглядаються як вихідні в операції перетворення, перекладацькі трансформації поділяються на лексичні та граматичні. Крім того, існують також комплексні лексико-граматичні трансформації, де перетворень

знають одночасно лексичні та граматичні одиниці оригіналу, або здійснюється перехід від лексичних одиниць до граматичних і навпаки.

У зв'язку з тим, що рекламний слоган є, в основному, окремим реченням, то велика частина трансформацій – це граматичні, на рівні словосполучення та речення.

Коли як одиниця перекладу розглядається не окреме слово або граматична форма, а сполучення мовних одиниць, виникають деякі ускладнення, з якими доводиться мати справу перекладачу. Ці ускладнення обумовлені, в основному, наступними факторами: розбіжністю правил лексико-семантичної сполучуваності і розходженням правил синтаксичної сполучуваності.

При перекладі рекламних слоганів, коли правила лексико-семантичної та синтаксичної сполучуваності збігаються у вихідній мові і мові перекладу, використовується прийом повного перекладу, наприклад:

Ми шукаємо, ви знаходите. – *We search, you find.* (реклама пошукового серверу)

Гарний до останньої краплі! – *Good to the last drop!* (реклама кави)

Цей прийом можна також застосовувати при перекладі метафоричних одиниць у тому випадку, якщо у вихідній мові і мові перекладу збігаються як правила сполучуваності, так і традиції вираження емоційно-оцінної інформації, що вжиті в даній метафорі, наприклад:

Вибух смаку. – *Explosion of taste.* (реклама газованої води)

Слід зазначити, що при повному перекладі можуть змінюватися морфологічні форми слів або додаватися артиклі і т.д.

У тих випадках, коли правила лексико-семантичної та синтаксичної сполучуваності компонентів у вихідній мові не збігаються з аналогічними правилами у мові перекладу, використовується частковий переклад. Одним з видів часткового перекладу є поширення, тобто збільшення числа компонентів, наприклад:

Швидше... Могутніше... Надійніше... – *More quickly... More powerfully... More reliably...* (реклама автомобіля)

Так само і скорочення числа компонентів є одним з видів часткового перекладу, наприклад:

Це саме те, що вам необхідно! – *This is what you really need!* (реклама одягу)

Ще одним з варіантів часткового перекладу є перестановка, тобто зміна позицій компонентів словосполучення відносно один одного, наприклад:

Вражень – море! – *An ocean of impressions!* (реклама морських круїзів)

При перекладі на рівні речень потрібно вибирати такий прийом передачі інформації, що спрямований, насамперед, на оптимальний спосіб передачі вихідної інформації в формах, прийнятних для мови перекладу і таких, що враховують культурні традиції цієї мови.

При перекладі рекламних слоганів на рівні речень використовується прийом членування речення. Це такий спосіб перекладу, при якому синтаксична структура речення у вихідній мові перетворюється на дві чи більше предикативні структури мови перекладу [2, с. 53], наприклад:

Ваші пошуки ефективної реклами закінчуються тут! – *You are looking for effective advertising? You've got it here!* (рекламна агенція)

У випадках, коли у вихідній мові і мові перекладу існують рівнобіжні синтаксичні структури [7, с. 132], застосовується синтаксичне уподібнення, тобто дослівний переклад. Це такий спосіб перекладу, при якому синтаксична структура оригіналу перетворюється на аналогічну структуру мови перекладу, наприклад:

Реальне життя – реальні відповіді. – *Real life – real answers.* (реклама фінансових послуг)

Також при перекладі слоганів можна застосовувати прийом додавання, коли елементи змісту, які маються на увазі у вихідній мові повинні бути виражені у мові перекладу за допомогою додаткових лексичних одиниць, або прийом вилучення, що використовується при наявності у вихідному тексті надлишкових елементів.

Важливе значення для перекладача має робота зі словниками, оскільки дуже часто потрібно не лише зіставити загальні словникові відповідності, але й встановити ступінь

розходження їхнього інформаційного потенціалу. Крім словників, в особливо складних ситуаціях допомагає уява, інтуїція, почуття мови і культурний світогляд. На цю складову професійних вмінь перекладача звертає увагу Мірам Г. Е. у своїй книзі «Основи перекладу», де зазначено, що вибір перекладацьких еквівалентів залежить від ерудиції перекладача. Щоб правильно підібрати еквівалент, треба бути знайомим з культурою тієї мови, на яку перекладаєш [5, с. 104-105].

Таким чином, для перекладу рекламних слоганів перекладачеві, крім знання двох мов, потрібна наявність цілого ряду самостійних вмінь і навичок [2, с. 19]. Мова, насамперед, йде про вміння здійснювати перекладацький аналіз вихідного тексту з метою виявлення його комунікативного змісту. Необхідно розглядати кожне висловлення не як послідовність слів і граматичних конструкцій, а як вираження за їх допомогою визначених цілей спілкування, мовних функцій, денотативної, експресивної та ін. Також перекладач повинен навчитися бачити в тексті перекладацькі проблеми і повинен володіти конкретними способами їх вирішення, тобто знати які перекладацькі перетворення необхідні у тому чи іншому випадку.

**Висновки.** Рекламний слоган є одним з найважливіших елементів рекламного тексту, в якому реалізується зв'язок лінгвостилістичних особливостей з засобами перекладу. Проаналізувавши відібрані рекламні слогани можна стверджувати, що специфіка їх перекладу вимагає від перекладача використання таких перекладацьких трансформацій як граматичні заміни, вилучення, додавання слова. Застосовуються такі прийоми перекладу як повний, частковий та дослівний. Це пов'язано з тим, що при написанні рекламного слогану найбільш часто використовуються художні засоби синтаксичного рівня.

Перспективу дослідження вбачаємо в розгляді засобів перекладу рекламних слоганів, які містять у собі фразеологічні одиниці.

### ДЖЕРЕЛА ТА ЛІТЕРАТУРА

1. Бархударов Л. С. Теоретические основы перевода / Л. С. Бархударов. – М.: МГЛУ, 1996. – 130 с.
2. Бреус Е. В. Теория и практика перевода с английского языка на русский / Е. В. Бреус. – М.: УРАО, 2001. – 104 с.
3. Казакова Т. А. Теория перевода / Т. А. Казакова. – СПб.: Союз, 2003. – 350 с.
4. Карабан В. І. Переклад англійської наукової і технічної літератури. Ч.2 / В. І. Карабан. – Вінниця: Нова книга, 2001. – 303 с.
5. Мірам Г. Е. та ін. Основи перекладу: Курс лекцій. / Г. Е. Мірам та ін. – К.: Ельга, Ніка-Центр, 2002. – 240 с.
6. Морозова И. А. Слагая слоганы / И. А. Морозова. – М.: РИП – ходинг, 2003. – 170 с.
7. Паршин А. Теория и практика перевода / А. Паршин. – М.: УРАО, 2002. – 184 с.
8. Федоров А. В. Основы общей теории перевода / А. В. Федоров. – СПб.: ГУ, 2002. – 416 с.

### ДЖЕРЕЛА ІЛЮСТРАТИВНОГО МАТЕРІАЛУ

1. Англо-український українсько-англійський словник. 42000 сл. / Андрієвський Л. І. – К.: АКОНІТ, 1997. – 640 с.
2. Короткий тлумачний словник української мови. / За ред. Гринчишина Д. Г. – К.: Освіта, 1999. – 320 с.
3. Англо-русский словарь по рекламе и маркетингу / Бобров В. Б. – М.: Экономика, 2001. – 986 с.



## ВИЗНАЧЕННЯ ПОНЯТТЯ ГРАМАТИЧНОЇ КОМПЕТЕНТНОСТІ У МЕТОДИЧНІЙ ЛІТЕРАТУРІ

*Стаття присвячена розгляду визначення поняття граматичної компетентності у методичній літературі. Наголошується, що граматики є одним з важливих аспектів мови, за допомогою якого забезпечується формування умінь усного та письмового спілкування.*

**Ключові слова:** граматична компетентність, навчання граматиці, методична література, граматичні засоби, основні компоненти, визначення.

*The article is devoted to the consideration of the definition of grammatical competence in methodical literature and its main components. It is emphasized that grammar is one of the most important aspects of language, through which oral and written communication skills are being formed.*

**Key words:** grammatical competence, learning grammar, methodical literature, grammatical means, the main components, definitions.

Граматики, як один з важливих аспектів мови, за допомогою якого забезпечується формування умінь мовної та мовленнєвої компетентності, в усі часи перебувала в центрі наукових лінгвістичних розвідок, дискусій про її місце, роль і значення при навчанні іноземних мов [3].

В даний час граматики є частиною змісту програм навчання іноземних мов, тому її роль слід розглядати саме в аспекті навчальної діяльності. Особливо важливим є місце граматики в освоєнні мовного матеріалу для англійської мови, що відрізняється порядком побудови мовного висловлювання. Граматики поряд зі словниковим і звуковим складом являє собою матеріальну основу мовлення. За визначенням доктора філологічних наук, професора В. Г. Гака, граматики є розділом мовознавства, в якому вивчаються закономірності зміни і поєднання слів, утворюють осмислені пропозиції або висловлювання. Таким чином, граматики англійської мови, так само як і інших мов, має сприяти формуванню та розвитку мовленнєвих умінь і навичок, тобто виконувати допоміжну роль в мовленнєво-мисленнєвій діяльності. Тобто, граматичні правила і структури повинні служити комунікативним цілям навчання [4].

Одним з пріоритетних напрямків освітньої політики України проголошена переорієнтація системи освіти на компетентісно-орієнтований і системно-діяльнісний підходи, коли в процесі різних видів освітньої діяльності учень з об'єкта педагогічного впливу поступово стає його повноправним учасником. В рамках сучасних підходів основним завданням освіти в галузі вивчення англійської мови є розвиток ключової компетентності учнів – освітньої. Освітня компетентність розглядається як інтегративний особистісний комплекс, що становить єдність теоретичної та практичної готовності й здатності учня до здійснення освітньої діяльності. Іноземна мова, як навчальна дисципліна, поряд з загальноосвітніми і виховними виконує додаткові функції, що сприяють розвитку креативним, логічним й індивідуальним якостям особистості. Першочерговою метою навчання іноземної мови є формування іншомовної комунікативної компетентності, успішне становлення якої неможливо без граматичної компетентності [1, с. 4].

У методичній літературі існують кілька визначень граматичної компетентності. Відповідно до одного з них, граматична компетентність – це рівень володіння людиною основним кодом мови: граматичними правилами, словником, словотвором, структурою речень. Згідно з іншою точкою зору, граматична компетентність визначається як здатність продукувати необмежену кількість правильних в мовному відношенні речень [2].

Під граматичною компетентністю С. В. Мерзляков розуміє здатність індивіда комунікативно доцільно та ситуативно адекватно користуватися іншомовними граматичними знаннями, навичками і вміннями з метою адекватної реалізації своєї мовної поведінки іноземною мовою в процесі спілкування [7, с. 72].

За словами Н. К. Складенко, граматична компетентність – це знання граматичних елементів мови і вміння ними користуватися у процесі спілкування. Він також уточнює це поняття на рівні молодшої школи, підкреслюючи, що «формування граматичної компетенції – це здатність школяра до конкретного оформлення усних та письмових висловлювань та розуміння оформлення мовлення інших, що базується на взаємодії різних процесів навчання та закріплення мовних навичок» [8, с. 67–88].

Формально граматику конкретної мови можна розглядати як сукупність правил, що дозволяють складати інші впорядковані ланцюжки елементів, тобто будувати речення. Граматична компетентність містить здатність розуміти та висловлювати певний сенс, оформляючи його у вигляді фраз і речень, побудованих за правилами цієї мови (на відміну від механічного відтворення завчених зразків).

Розвиток граматичної компетентності полягає у створенні вміння використовувати граматичні засоби мови на основі знання принципів, які керують з'єднанням лексичних елементів у фрази, тобто вміння розуміти та висловлювати думки в процесі продукування та розпізнавання грамотно сформульованих речень (на противагу заучуванню та відтворенню сталих зразків) [9].

Отже, граматична компетентність – це наявність у майбутнього спеціаліста відповідних знань, умінь, навичок, особистісних якостей, які можна подати у вигляді конструкта таких компонентів: мотиваційного, гностичного, діяльнісного та особистісного.

Основними компонентами граматичної компетентності є такі:

- граматичні навички: 1) репродуктивні (навички говоріння й письма), 2) рецептивні (навички аудіювання й читання); характеризуються такими ознаками, як автоматизованість, гнучкість і стійкість та поетапна сформованість);
- граматичні знання;
- граматична усвідомленість [6, с. 75].

Для поступового формування цих компонентів, граматику рекомендується вводити в обсязі, необхідному для практичного оволодіння іноземною мовою як засобом комунікації, тобто підпорядкувати роботу над граматичним аспектом вирішення практичних завдань навчання. В центрі уваги повинні перебувати дії з граматичним матеріалом, розвиток граматичних навичок і умінь, а не засвоєння знань про лад мови і заучування граматичних правил [5].

Програмою з англійської мови для основної школи встановлено рівень володіння граматичною компетентністю, на який повинні вийти учні після закінчення базової школи. Таким рівнем встановлений В1, який передбачає володіння граматику в повному обсязі.

Тому на кінець основної школи, учень має володіти величезною кількістю граматичних явищ, від ступеня порівняння до умовних типів речення. Все це необхідно для розуміння та продукування широкого повноцінного повідомлення як в усній, так і в письмовій формі.

Отже, можна зробити висновок, що граматична компетентність є дуже важливою, адже грамика значно полегшує шлях оволодіння іноземною мовою. Для ефективного формування всіх складових граматичної компетентності під час вивчення іноземної мови важливо орієнтуватися на закономірності, принципи та правила засвоєння теоретичних знань, аспекти організації знань у мисленні й пам'яті людини, застосувати методи та прийоми розвитку пізнавальних здібностей учнів. Загалом, можна зазначити, що формування мовленнєвих умінь неможливе без володіння граматичною компетентністю.

### ДЖЕРЕЛА ТА ЛІТЕРАТУРА

1. Биков В. Ю. Основи стандартизації інформаційно-комунікаційних компетентностей в системі освіти України: метод. рекомендації / В. Ю. Биков, О. В. Білоус, Ю. М. Богачков та ін.; за заг. ред. В. Ю. Бикова, О. М. Спіріна, О. В. Овчарук. – К. : Атіка, 2010. – 88 с.

2. Бим И. Л. Немецкий язык. Базовый курс. Концепция, программа. – М.: Новая школа, 1995. – 128 с.
3. Бориско Н. Ф. Сам себе методист, или Советы изучающему иностранный язык. – Киев: Инкос, 2001. – 267 с.
4. Гак В. Г. Теоретическая грамматика французского языка. – М.: Добросвет, 2000. – 832 с.
5. Кіслова С. А. Навчання граматики англійської мови на основі комунікативних завдань у вищій школі. – МДПУ імені Богдана Хмельницького, 2019. – 97 с.
6. Тригуб І.П. Формування граматичної компетенції у студентів ВНЗ у процесі вивчення англійської мови / І.П. Тригуб // Науковий вісник міжнародного гуманітарного університету. Сер.: Філологія. – 2014. – №10. – С.74-77.
7. Мерзляков С. В. Сущность иноязычной грамматической компетенции // Пермский педагогический журнал. – 2014. – №. 5. – С. 71-75.
8. Скляренко Н. К. Навчання граматичних структур англійської мови в школі. Посібник для вчителів. – К.: Рад. школа, 1982. – 103 с.
9. Common European Framework of Reference for Languages: learning, teaching, assessment// Council of Europe. Council for Cultural Co-operation. Education Committee. Modern Languages Division. – Cambridge University Press, 2001. – 260 p.

УДК 372.881.111.1

*Людмила Войналович, Альона Христюк  
(Житомир, Україна)*

## ПЕРЕДУМОВИ ФОРМУВАННЯ ЛІНГВОСОЦІОКУЛЬТУРНОЇ КОМПЕТЕНТНОСТІ УЧНІВ ОСНОВНОГО ЕТАПУ

*У статті розглядаються передумови формування лінгвосоціокультурної компетентності учнів основного етапу. Також охарактеризовано психологічні механізми та вікові особливості учнів основної школи при формуванні лінгвосоціокультурної компетентності.*

**Ключові слова:** лінгвосоціокультурна компетентність, основна школа, психологічні особливості, методика навчання, іноземна мова, формування.

*The article deals with the prerequisites for the formation of linguosociocultural competence of students of the main stage. It also describes the psychological mechanisms and age characteristics of primary school students in the formation of linguosociocultural competence.*

**Key words:** linguosociocultural competence, primary school, psychological features, teaching methods, foreign language, formation.

Проблема підвищення якості освіти в наш час набуває все більшого значення, оскільки сучасний випускник основної школи має володіти великою кількістю компетентностей, які дозволять йому якісно здійснювати навчання, орієнтоване на майбутню професійну діяльність. Вивчення іноземної мови сприяє інтеграції особистості в систему світової та національної культур, адже випускники основної школи мають бути здатними сприймати і розуміти не тільки іноземної мови, а й культуру країни, мова якої вивчається, бути готовими швидко адаптуватися до сучасного міжкультурного простору й активно взаємодіяти у ньому.

Відповідно до Указу Президента України про Стратегію сталого розвитку «Україна – 2020», серед першочергових пріоритетів реалізації Стратегії є реформа освіти та програма розвитку для дітей та юнацтва, за якою передбачається, що 75% випускників загальноосвітніх навчальних закладів володітимуть щонайменше двома іноземними мовами, що підтверджуватиметься міжнародними сертифікатами (Про Стратегію сталого розвитку

«Україна – 2020». Указ президента України № 5/2015. (2015)). Згідно ж концепцією «Нова українська школа: концептуальні засади реформування середньої школи», розбудова Нової української школи – це довготермінова реформа, що спричинить великі перетворення в освіті. З цією метою передбачається: перегляд навчальних планів і програм; розроблення і затвердження стандартів середньої освіти на компетентнісній основі – до 2023 р; формування мережі закладів III-рівня (профільної школи) – не пізніше 2025 року; формування національної платформи електронних курсів та підручників: створення електронних підручників; розроблення курсів [4, с. 36].

Відповідно, проблема формування в учнів основної школи лінгвосоціокультурної компетентності в англomовному читанні зумовлена необхідністю створення відповідної методики навчання в умовах соціального замовлення суспільства на підготовку випускників шкіл, здатних до міжкультурного спілкування, використовуючи іноземної мови як засіб спілкування.

Лінгвосоціокультурним аспектом навчання іноземної мови займалися багато видатних дослідників. Були розглянуті основні лінгвокультурні та психологічні аспекти міжкультурного спілкування як культурний компонент іноземної мови (Голуб, 2012), розглянуто вивчення в контексті діалогу культур (Пассов, 2000, 2003; Сафонова 1996, 2001, 2004, 2008), піднімалися питання теорії і практики міжкультурної взаємодії (Тер-Минасова, 2000, 2007), визначено зміст соціокультурної компетенції (Бориско, 2000), вивчено готовність до міжкультурного спілкування (Bennett, 1998; O'Sullivan, 1994; Samovar, 2010; Seelye, 1997; Straub, 1999; Tomalin 1996), створено методику організації навчання іноземних мов і культур (IM і K) (Fantini, 1997; Frank 2013) [6, с.29].

Психологічними та віковими особливостями учнів основної школи в освітньому процесі цікавились багато дослідників (Андрієвська, 1987; Бориско, 1997; Гордєєва, 2005; Красковська, 2006; Нацюк, 2012; Пашко, 2006; Рекун, 2004), проте психологічні та вікові особливості процесу формування в учнів основної школи лінгвосоціокультурної компетентності в англomовному читанні потребують детального вивчення. Характеризуючи учня основної школи як активного, цілеспрямованого, внутрішньо вмотивованого суб'єкта навчальної діяльності, насамперед відзначимо, що вікова група учнів основної школи (10/11–14/15) характеризується своїми соціально-психологічними, віковими та індивідуально-психологічними особливостями, адже з точки зору культурологічного підходу в межах цієї вікової категорії відбувається інтеграція особистості в культурний простір, що створює сприятливі умови для формування здатності та готовності до міжкультурної комунікації в цей сенситивний період [1, с. 3].

Процес навчання іноземних мов слід спрямовувати на ознайомлення учнів із новим способом спілкування – міжкультурним спілкуванням, а також із культурою та звичаями народу, мова якого вивчається.

Вивчення науково-методичної літератури з означеної проблеми дозволяє визначити критерії та показники рівнів сформованості лінгвосоціокультурної компетенції учнів ЗОШ: мовний (засвоєння базових знань, вивчення формальної структури мови і певного засобу комунікативного навчання); мовленнєвий (ознайомлення з функціями мовних засобів, стилями, типами і жанрами мовлення); комунікативний (усвідомлення ролі комунікативного процесу, поетапності його підготовки й реалізації, розуміння комунікативної спрямованості мовних одиниць); соціокультурний (засвоєння особливостей національного спілкування, вивчення та поглиблення знань про національну культуру англійського народу, специфіку комунікативної та мовленнєвої поведінки) [2, с. 17].

Опрацювання наукових підходів щодо засвоєння мовних знань та формування вмінь і навичок використання їх на практиці дозволяє констатувати, що мовний компонент передбачає поетапне засвоєння учнями знань із фонетики (звуки, склад, наголос, інтонація, евфонія, комунікативні ознаки звуків), лексики (слово, лексичне значення, відтінки лексичних значень, синоніми, антоніми, омоніми, пароніми, комунікативна роль лексики), морфології (частини мови, граматичні форми, граматичні значення слів, їх комунікативна роль), синтаксису (словосполучення, речення, синтаксичне ціле, їх ознаки та комунікативні

особливості), розвиток умінь доречно використовувати їх під час побудови стилістично диференційованих текстів. Формування мовленнєвої компетенції передбачає роботу з текстами різних стилів, типів і жанрів мовлення, малих літературних форм (пісень, віршів), що реалізується у двох основних видах мовленнєвої діяльності учнів: рецептивній (сприйняття, усвідомлення, розуміння, аналіз текстів) і продуктивній (створення власних текстів, переказів чи творів). До рецептивної діяльності належить аудіювання і читання, до репродуктивної – говоріння і письмо.

Отже, для успішної побудови ефективної моделі організації освітнього процесу формування в учнів основної школи лінгвосоціокультурної компетентності перш за все необхідно враховувати психологічні передумови навчання учнів основного шкільного віку, адже вони мають важливе значення, психологічні та вікові особливості процесу формування в учнів основної школи лінгвосоціокультурної компетентності в англomовному читанні потребують детального вивчення.

Формування лінгвосоціокультурної компетентності дозволяє ширше використати матеріали пізнавального характеру, автентичні матеріали, що сприяє підвищенню комунікативної мотивації, оскільки матеріали такого роду містять великий резерв її формування. Важливо враховувати критерії та показники рівнів сформованості лінгвосоціокультурної компетенції учнів ЗОШ: мовної, мовленнєвої, комунікативної, соціокультурної.

### ДЖЕРЕЛА ТА ЛІТЕРАТУРА

1. Ніколаєва С. Ю. Сучасні підходи до викладання іноземних мов / С. Ю. Ніколаєва, О. М. Шерстюк // Іноземні мови. – 2001. – №1. – С. 50-58.
2. Сысоев П. В. Культурное самоопределение личности в контексте диалога культур: монография. / П. В. Сысоев – Тамбов: ТГУ им. Державина, 2001. – 145 с.
3. Програми для загальноосвітніх навчальних закладів. Англійська мова 2-12 класи. – К., 2001.
4. Городецкая Л. А. Лингвокультурная компетентность личности как культурологическая проблема: Дис. ... докт. культ. наук : 24.00.01 / Городецкая Людмила Александровна / Моск. гос. ун-т им. М.В. Ломоносова. – М., 2007. – 322 с.
5. Витлин Ж. Л. Эволюция методов обучения иностранным языкам в XX веке // ИЯШ. – 2001. – №2. – С. 23-30.
6. Хуторской А. Ключевые компетенции как компонент личностно ориентированной парадигмы образования // Народное образование. – 2003. – № 8. – С. 58-64.

УДК 821.161.2.(082)

*Юлія Говор  
(Дніпро, Україна)*

### ЖАНРОВА СВОЄРІДНІСТЬ РОМАНУ К.МОТРИЧ «НІЧ ПІСЛЯ СХОДУ СОНЦЯ»

*У статті розглянуто жанрову своєрідність роману сучасної української письменниці Катерини Мотрич «Ніч після сходу сонця».*

**Ключові слова:** жанр, роман, історичний роман, вимисел, містифікація.

*The article deals with the genre peculiarity of novel by the modern Ukrainian writer Kateryna Motrych Night after Sunrise.*

**Keywords:** genre, novel, historical novel, fiction, hoax.

На сучасному етапі розвитку вітчизняної науки про літературу виникає нагальна потреба в конструктивному переосмисленні, присутній реінтерпретації літературно-художнього досвіду минулого в теоретико-методологічному й практичному планах.

Внутрішній зміст понять „жанр” і „стиль”, проблема жанрової ідентифікації літературних текстів, виокремлення стильових домінант творчості того чи іншого митця становлять постійний предмет наукового осмислення, позначеного дискусійністю й суперечливістю теоретичних положень.

Історична проза – один із найпоширеніших і найпопулярніших літературних жанрів. Українські письменники, які першими звернулись до жанру історичної прози намагалися не тільки об’єктивно відобразити минуле в яскравих, емоційних картинах, а й, неухильно дотримуючись правди історії, формувати в читача чітку громадянську позицію, патріотизм, високу мораль.

У сучасному літературознавстві немає єдиного жанрового визначення історичного роману. Кожен з дослідників враховує різні формально-змістові чинники при визначенні особливостей жанру. Іноді ці визначення дуже аморфні, а з появою нового літературного матеріалу їх межі все більше розмиваються. Парадигма жанрових дефініцій надзвичайно строката, що засвідчує гостроту цієї проблеми не лише в українському літературознавстві.

Р. Гром’як визначає жанр історичного роману як такий, що «побудований на історичному сюжеті, відтворює у художній формі якусь епоху, певний період історії.» [3, 343].

Польський теоретик літератури Я. Войцехович найістотнішою передумовою історичного роману вважає «розміщення фабули – принаймні деяких фабулярних елементів або тла – у часі, який відповідає дійсному часові історичному» [2, 14].

Л. Ромащенко, в основному поділяє думку попереднього дослідника, але ще додає критерій існування історичної домінанти та стилістичних конструкцій» [7].

В основі «робочої» класифікації О. Фроловської – особливості підходу письменників до зображення людини в історії.

Головний критерій, покладений в основу класифікації А. Баканова, – характер історичного конфлікту, який трансформується в конфлікт художній. На цій підставі виділяється історико-соціальний (основний тип історичного повістування), історико-філософський, історико-біографічний роман.

С. Андрусів для визначення особливостей жанру історичного роману в центрі уваги ставить співвідношення між фактом і вигадкою. Дослідниця виділяє «історико-пригодницькі, умовно-історичні романи, романи з проекцією на сучасне, які залежно від організації матеріалу називають філософськими, міфологічними, параболічними, романами-притчами» [1, 16].

Будь-яка із запропонованих класифікацій не є універсальною, бо жоден твір не вкладається до конкретних меж. З урахуванням усіх розглянутих підходів, окреслимо основні позиції щодо природи жанру історичного роману, його специфіки, жанрової класифікації :

- історичний роман – різновид жанру роману, а не самостійний жанр;
- історичний роман – це твір про минуле, віддалене в часі не менше, ніж життя одного покоління; у ньому діють як реальні постаті, так і витворені авторською фантазією;
- історичний роман побудований на співвідношенні документа і домислу та вимислу, які вводяться до твору згідно з логікою розвитку подій та художніх образів і завдяки яким відбувається трансформація історичної правди в художню;
- не варто різко протиставляти чи ототожнювати ці поняття або заперечувати одне за рахунок іншого; вигадка і домисел не повинні суперечити історичній правді (інакше мова йтиме про «антиісторичний» твір) і мусять утримуватись у площині морально-етичних норм;
- на сучасному етапі розширюються жанрові можливості історичного роману, збільшується багатство форм повістування: історія все частіше розкривається крізь призму філософії притчі, легенди, казки, міфу, які розмивають контури реального художнього образу;
- художній твір історичної тематики – це не безстороння ілюстрація минулого, а обов’язкова його проекція на сьогодення і майбутнє.

Роман «Ніч після сходу сонця» був виданий у 2001 році. Авторка присвятила його другому тисячоліттю Різдва Христового, що пояснює його тему та парадигму поставлених проблем.

Роман складається з трьох частин «Пракоріння», «Коріння» та «Крона», у яких зображено три часові виміри – давноминуле, минуле й сучасне в Україні. Число три є сакральним для християн, бо уособлює в собі Бога триєдиного, а звертаючись до присвяти, вважаємо такий поділ дуже символічним для розкриття ідеї твору. Дослідниця Г. Онуфрик назвала роман К. Мотрич «Ніч після сходу сонця» трилогією. Погоджуємося з цим твердженням, адже кожна з трьох книг може існувати самостійно, проте, вони пов'язані єдністю задуму й сюжету.

Події, описані в романі охоплюють тисячу років: від хрещення Києва князем Володимиром до сучасної незалежної України. Художній світ у романі існує на контрастному протиставленні двох сил: світлих і темних, ангелів і демонів, добра і зла, рідного й чужого. Ці чорно-білі протиставлення закладені вже в самих прізвищах представників двох родів, що протягом тисячоліття були ідейними антиподами і кровними ворогами – Заброди і Святненки.

Фантастичні картини трилогії, здебільшого, представлені законами і канонами філософії православного християнства. Дивовижним чином повертається зір князю Володимирі: *«Незрячого Володимира хрестили у церкві Святого Василя корсунські священики. Щойно рука єпископа торкнулась до нього, щойно впали перші краплі свяченої води на князеве обличчя, як Божий ангел знову невидимим крилом торкнувся його очей і зняв непроглядний туман з його зіниць»* [4, 17].

Неодноразово змальовано сцени боротьби між «темними» та «світлими» силами за людську душу: *«І сполохалися язичницькі боги, уздрівши княгиню, що рухалась з поштом на Княжу Гору. Побачивши сяйво навколо її чола, Ангела-охоронителя, що невідступно рухався за нею, і заволали: «Вона охрестилася! Вона нас зрадила!»»* [4, 12]. *«Сатана був відступив від гетьманської душі, коли він розмовляв із праведним чоловіком, знову напав на нього ще лютіше і волав про єднання»* [4, 76].

Містицизм у романі знаходить своє втілення не лише в образах героїв твору, а й у природі, яка є невід'ємною частиною оповіді. Наприклад, після хрещення киян: *«...раділо небо й раділа земля київська, закрапав теплий дощик, щойно охрещені вийшли з води. Дощ зупинився так само несподівано, як і почався. Через усе небо возсіяла райдуга. Всесильна рука перекинула її від християнського Києва до Господнього світу»* [4, 21]. Веселка в християнському віруванні – Боже знамення, знак того, що Господь більше не знищить невірних потопом, як це сталось в час, коли жив на землі Ной.

Для протиставлення ангельського й демонічного в романі К. Мотрич використовує «темні», апокаліптичні пейзажі: *«Стояв крик, стогін, моторошні зивання. Тільки того не чули людські вуха, не бачили людські очі»* [4, 21]. У романі багато уваги приділено зображенню хрещення Києва, знищенню язичницьких богів та втечу волхвів. Ці події автор теж супроводжує такими описами навколишнього світу: *«У Києві стояв гул, як у лісі, де валяли дерева. На Горі, на схилах рубали ідолів, скидали в одну купу й палили. Князь півми тужив і клекотав од розначу»* [4, 19].

Для аналізу жанрової своєрідності історичного роману Катерини Мотрич «Ніч після сходу сонця», за основу беремо класифікацію історичних романів С. Андрусів, оскільки вважаємо її найбільш досконалою серед вище зазначених. Дослідниця зауважує, що головним у розмежуванні історичних романів є співвідношення між фактом і вигадкою.

Виходячи з цього зауваження, роман «Ніч після сходу сонця» - художньо-історичний. У ньому переважає вигадка і домисел, наприклад, сцена хрещення першої дівчини в Київській Русі, Веселки, Апостолом Андрієм: *«Апостол припнув човна біля старої дуплястої верби й випростався. учні зробили те ж. – Як звати тебе? – Веселина, Веселка. – Ти будеш, Веселко, першою християнкою у краї тихих дібров. І сталося. Під білою сорочкою Веселина понесла срібний хрест, поруч ступав сяйливий, схожий на неї Ангел-охоронитель, якого було даровано найпершій жінці на цій землі...»* [4, 8], опираючись на легенду заснування Києва

Андрієм Первозванним, одним із Апостолів, учнів Ісуса Христа, який, за літописним переказом, майже дві тисячі років тому, під час своєї третьої подорожі з християнською проповіддю в землі скіфів, побував на схилах Дніпра, де згодом виник Київ, і освятив це місце, встановивши тут хреста, К. Мотрич створює власну художню легенду першої християнки.

Приєм доміслу спостерігаємо в змалюванні авторкою картин об'єднання України з Росією 1654 року, яке вона зображує через містичні події: прокляття української землі волхвами, які не прийняли нову віру: *«Гетьман вже в'їжджав в місто. Стояв січень Божого року 1654-го, 666-й рік від того літа, коли волхви прокляли Україну на тисячу літ в Чорнобильських лісах коло ріки Прип'яті...»* [4, 78]. Дійсно, якщо порахувати час від хрещення Києва (998 рік) до Переяславської ради (1654 рік), виходить 666 років, містичне число, число диявола, яке несе хаос та руйнування. Поразка Хмельницького – загальновідома сторінка нашої історії, причина якої, на думку письменниці, криється у магічному числі.

Авторка створює архетипну систему поглядів, коли глибини людської свідомості й психіки розкриваються за допомогою прийомів відзеркалення, міфопоетичного перевтілення героїв-двійників. Використовуючи цей прийом для опису родів трилогії Святненків, Нечаїв, Заброд а також «темних» містичних героїв Цура і Пека, Данка, Маковія, Малахія сили і надзвичайні здібності яких згрупувались в містичному «Центрі», центрі управління Радянською державою.

Отже, роман К. Мотрич належить до групи класичних художньо-історичних романів. Це класичний роман із просвітницьким баченням історії, оскільки головним його завданням є зображення історичних подій з точки зору християнства, його законів та канонів. Твір несе глибоку національну ідею, висвітлені події стверджують постать українця в подіях історії держави. Дидактична функція «Ночі» зводиться до зображення необхідності любові до Бога та Батьківщини, її мови, звичаїв, культури.

Герої роману – історичні особи: княгиня Ольга, князь Володимир, Богдан Хмельницький, цар Олексій Михайлович, Йосип Сталін, Микита Хрущов та ін. Серед історичних подій Хрещення Київської Русі, Переяславська рада, голодомор 1932-1933-х років, репресії проти священнослужителів, національно-визвольний рух 60-80-х років ХХ століття, Чорнобильна катастрофа, події незалежної України та ін.

Поряд із історичною фактографією письменниця використовує вимисел, домисел, містифікацію та прийом датування, що характеризує «Ніч...» як художньо-історичний різновид жанру історичного роману.

### ДЖЕРЕЛА ТА ЛІТЕРАТУРА

1. Андрусів С. Мости між часами (Про типологію історичної прози) // Українська мова й література в школі. – 1987. – №8. – С 14 – 20
2. Войцехович Я. Історичний роман. – Краків, 1989. – 286 с.
3. Літературознавчий словник-довідник. Р.Т. Гром'як, Ю.І. Ковалів та ін. – К.: Академія. – 2006. – 752 с.
4. Мотрич К. Ніч після сходу сонця. – К.: Криниця, 2001. – 704 с.
5. Пешорда Д. Спроба типології сучасного історичного роману: (на матеріалі хорватської літератури) // Сучасний погляд на літературу: Наук. зб. Вип.5. – К., 2001. – С. 117 – 134.
6. Приходько В. Жанрово-стильовий розвиток сучасної української історичної прози: Основні напрями художнього руху: Монографія. – Черкаси: Вид-во Черкаського державного ун-ту ім. Б. Хмельницького, 2003. – 388 с.
7. Ромащенко Л. Інтерпретація національної історії в українській прозі ХХ століття // <http://avtoferat.net/content/view/11750/66/>
8. Шевчук З. «Клопіт згадування» або історія в українській літературі // Слово і час. – 2005. – №9. – С 14-24.



## ТЕОРЕТИЧНІ ОСНОВИ ДОСЛІДЖЕННЯ МЕТАКОМУНІКАВНИХ МАРКЕРІВ У СУЧАСНІЙ ЛІНГВІСТИЦІ

*Стаття розкриває зміст поняття «метакомунікативного маркера», яке все частіше вживається у теорії мовленнєвої комунікації для позначення плану регуляції мови в процесі спілкування. Особливу увагу автори акцентують на критичному аналізі альтернативних понять, зокрема: метакомунікативного питання, дискурсивного маркера. Досліджуються семантичний і комунікативно-функціональний аспекти метакомунікативних маркерів у діалогічній інтеракції комунікантів.*

**Ключові слова:** метакомунікація, метакомунікативні маркери, фатична функція, комунікація, метакомунікативні питання.

*The authors reveal the content of the notion of “metacommunicative marker”, which is becoming more widely used in the theory of speech communication for the denotation of speech regulation plan in communicative process; pay particular attention to the critical analysis of alternative notions, including the terms “discourse marker”, “metacommunicative question” and research the semantic and communicative-functional aspects of metacommunicative markers in communicants’ dialogic interaction.*

**Key words:** metacommunication, metacommunicative marker, phatic function, communication, metacommunicative question.

Попри те, що термін «метакомунікація» виник відносно недавно – середина ХХ ст. – він одразу ж привернув увагу багатьох учених і викликав дискусії з приводу того, як його слід трактувати [1; 2; 3; 5; 8; 9]. Таким чином, з’явилося декілька підходів до визначення поняття метакомунікації, серед яких виділимо три основні:

1. метакомунікація як комунікація про комунікацію (П. Вацлавік);
2. метакомунікація як вираження поведінки людини невербальними засобами (Г. Ферраро);
3. метакомунікація як фатичне спілкування (Р. Якобсон) [1, с. 4].

До того ж дослідженню різних аспектів метакомунікації присвятили свої роботи багато інших вітчизняних та зарубіжних науковців (Е. Гоффман, А. Вежбицька, Г. Почепцов, Т. Чхетіані, І. Грабовська, Я. Гнезділова). Водночас дещо поза увагою учених лишаються виражальні засоби метакомунікації, тобто метакомунікативні маркери. Актуальність нашого дослідження зумовлена тим, що метакомунікативні маркери, як засоби вираження метакомунікації, лишаються недостатньо глибоко вивченими та опрацьованими в сучасній лінгвістиці на сьогодні.

Оскільки феномен метакомунікації розглядається у межах дискурсу, як невід’ємна його складова, спершу варто зосередити увагу саме на понятті «дискурсивних маркерів». У сучасній лінгвістиці цей термін трактують по-різному. Разом із традиційним, широким тлумаченням поняття «дискурсивного маркера» як вставного слова / конструкції [11, с. 932], модальної частки [13, с. 372], вигуку [12, с. 182] – існують й інші визначення. Так, у процедурному описі дискурсу дискурсивні маркери сигналізують про зміну фокусу уваги та інтенцій; у теорії риторичних структур дискурсивний маркер визначають як риторичні відносини між сегментами [10, с. 449]; дискурсивний маркер також тлумачать як мовленнєву одиницю, що слугує для підтримування когерентного зв’язку між певним сегментом у спілкуванні та попереднім сегментом [7]. Так чи інакше дискурсивні маркери слугують для встановлення, підтримування й завершення мовленнєвого контакту, що забезпечує успішний перебіг процесу комунікації. Це означає, що однією з функцій, яку виконують дискурсивні

маркери є фатична функція [9]. Суть цієї функції полягає у встановленні, продовженні чи завершенні комунікації з метою перевірки ефективності каналу зв'язку: привернення уваги адресатів чи перевірки їх уважності.

Очевидно, що метакомунікація теж реалізує фатичну функцію, що дозволило деяким дослідникам виділити фактичну метакомунікативну функцію мови [5, с. 52; 8, с. 11], спрямовану на включення / переключення уваги адресата на повідомлення, підтримування на необхідному рівні уваги адресата в період передачі повідомлення та завершення мовленнєвого контакту, бо навіть, прощаючись, ми встановлюємо можливість подальших взаємовідносин.

Із цього випливає, що засобом вираження фатичної функції у метакомунікації є метакомунікативні маркери, що визначають процесуальний перебіг дискурсу в межах категорії інтерактивності. До таких маркерів відносимо маркери взаємодії та маркери зміни комунікативних ролей. У початковій фазі мовленнєвої взаємодії використовуються спеціалізовані вигуки-привітання (*Hello! Welcome!*), вигуки-атрактанти уваги (*Attention! Hey*), метамовленнєві вибачення (*Excuse me*); вигуківі речення – етикетні питання про здоров'я, стан справ тощо (*How are you?*) [4, с.280]. До маркерів взаємодії слід віднести *oh, well, so, now*, де *well* зменшує категоричність відмови; *oh* схвалює відповідь та сигналізує підтримку співрозмовника; *so* підтримує процес спілкування. Наприклад, "*Well, I've got a lot of laughs*". Вигук *well* використовується для заповнення паузи в розмові та сигналізує про зміну певної комунікативної ролі [2, с. 65].

Метакомунікативні маркери також можуть реалізовуватися в дискурсі не лише у вигляді вигуків, вставних конструкцій, а й у вигляді питань, оскільки саме питання спонукають до подальшого здійснення мовленнєвого акту на всіх його етапах: становленні, підтримування і завершенні. На початковій стадії, наприклад, можуть ставити такі питання: *So what's your story?* (*То ж яка в тебе історія?*), *Got a minute?* (*Маєш хвилинку?*), *What's up?* (*Як ти?*) тощо. Для підтримування комунікації використовують питання типу *Anyway where was I?* (*І на чому ж я зупинилася?*), *Can I be honest with you?* (*Чи можу я бути відвертим з тобою?*) тощо. Запитання, що сигналізують про завершення комунікативного акту звучать так: *Will you say hello to them from me?* (*Передаси їм вітання від мене?*), *Am I gonna see you again?* (*Ми ще побачимося?*), *I thought we could meet up?* (*Я тут подумала, може, ми зустрінемося?*) тощо.

Попри те, що наведені приклади питань, що належать до метакомунікативних маркерів, досить часто вживаються у процесі комунікації, вони були досліджені вченими лише частково. Зокрема, Н. Ю. Шведова [6, с. 396], наприклад, виділяє групу питань, які націлені на активізацію і привернення уваги співрозмовника. Т. Д. Чхетіані [8, с. 100] у своїх роботах стверджує, що метакомунікативні питання використовуються у процесі спілкування для встановлення контакту між співрозмовниками, а не для запиту інформації. Інакше кажучи, часте вживання подібних питань у повсякденному спілкуванні призвело до того, що вони втратили свою інформативність і перетворилися на кліше.

У своїй праці І. В. Грабовська [3, с. 81], перераховує функції метакомунікативних питань, які, на нашу думку, виконують не лише питання, а й решта метакомунікативних маркерів: активізація уваги співрозмовника, дотримання правил мовного етикету, вираження емоцій, встановлення та підтримка каналу зв'язку між співрозмовниками, здійснення контролю інтеракції, зацікавлення співрозмовника.

Таким чином, проаналізувавши роботи вчених, що стосуються проблематики дослідження метакомунікативних маркерів, ми прийшли до висновку, що вони слугують для реалізації основної функції метакомунікації – фатичної функції. Це означає, що метакомунікативні маркери є одиницями мовлення, що регулюють мовленнєвий акт на всіх стадіях: встановлення, підтримування і завершення мовленнєвого контакту. Критичний аналіз літератури показав, що на сьогодні дослідження функціонування метакомунікативних маркерів є єдиним аспектом вивчення проблематики цього питання, що, у свою чергу, лишає велике поле для лінгвістичних досліджень з метою вивчення інших аспектів метакомунікативних маркерів.

ДЖЕРЕЛА ТА ЛІТЕРАТУРА

1. Воробьева Е. М. Функциональные характеристики метакоммуникативных речевых действий: дисс. ... канд. филол. наук: Волгоград, 2006. 204 с.
2. Галагуз Ю. Й. Вигуки як маркери емоційності в сучасному спонтанному діалогічному мовленні (на матеріалі англійських художніх фільмів). *Лінгвістика XXI століття: нові дослідження і перспективи*. 2009. № 3. С. 61–72.
3. Грабовская И. В. Теоретические основания изучения метакоммуникативных вопросов в англоязычном диалогическом дискурсе. *Филологические науки. Вопросы теории и практики*. 2013. № 7 (25). Ч. 2. С. 78–82.
4. Макаров М. Л. Основы теории дискурса: издательство Гнозис, 2003. 280 с.
5. Почепцов Г. Г. Фатическая метакоммуникация. Избранные труды по лингвистике: монография. Сост., общ. ред. и вступ. статья И. С. Шевченко. Харьков : ХНУ имени В. Н. Каразина, 2009. С. 444–448.
6. Русская грамматика. отв. ред. Н. Ю. Шведова. М.: Наука, 1980. Т. 2. Синтаксис. 767 с.
7. Семенюк О. В. Фатична функція дискурсивних маркерів комунікативності при перекладі (на матеріалах перекладу роману Артура Хейлі «Готель») «Філологічні науки». Актуальні проблеми перекладу. – Режим доступу: [http://www.rusnauka.com/5\\_NTSB\\_2007/Philologia/20258.doc.htm](http://www.rusnauka.com/5_NTSB_2007/Philologia/20258.doc.htm) (дата звернення 12.11.2019). – Назва з екрана.
8. Чхетиани Т. Д. Лингвистические аспекты фатической метакоммуникации (на материале английского языка): дисс. ... канд. филол. наук: 10.02.04.К., 1987. 203 с.
9. Якобсон Р. Лингвистика и поэтика. Структурализм «за» и «против». – М. : Прогресс, 1975. С. 193–230.
10. Brown P., Levinson S. Politeness: Some Universals in Language Usage. Cambridge : Cambridge University Press, 1987. – 345 p.
11. Fraser B. What are discourse markers? *Journal of Pragmatics*. 1999. № 31. P. 931–952.
12. Grosz B., Sidner C. Attention, intention, and the structure of discourse. *Computational Linguistics*. 1986. № 12 (3). P. 175–204.
13. Quirk R., Greenbaum S., Leech G., Svartvik J. A grammar of contemporary English. London : Longman, 1972. 324 p.

УДК 81:001.4

Інна Грабовська, Юлія Чикирис  
(Київ, Україна)

ПІДХОДИ ДО ВИЗНАЧЕННЯ ПОНЯТТЯ «ТЕРМІН» У СУЧАСНІЙ ЛІНГВІСТИЦІ

*Статтю присвячено дослідженню виникнення поняття “термін” у лінгвістиці. На основі проведеного аналізу виявлено основні підходи до визначення поняття «термін» у сучасній лінгвістиці.*

**Ключові слова:** *термін, термінознавство, сучасна лінгвістика.*

*The article is devoted to the study of the emergence of the concept of “term” in linguistics. Based on the conducted analysis, the main approaches to the definition of the notion “term” in modern linguistics are identified.*

**Key words:** *term, terminology, modern linguistics.*

**Актуальність** дослідження зумовлена тим, що з розвитком науки поняття терміну та термінології набули різноманітних трактувань, а це, в свою чергу, свідчить про об’єктивну потребу в аналізі та систематизації поглядів різних дослідників. У сучасному суспільстві наука про терміни стає предметом живого інтересу багатьох українських та іноземних учених-лінгвістів [8]. Інтерес до спеціальної лексики в сучасній лінгвістиці не випадковий і

зумовлений як підвищенням ролі науки й техніки в розвитку суспільства, так і зростанням ролі термінології в сучасних мовах. Однак, варто відзначити, що термінологічні інтереси учених різняться. Це призвело до появи низки різноманітних підходів до вивчення понять “термін”.

Як відомо, слово “термін” походить від латинського “terminus”, означає ‘кінець, межа, закінчення’. У Середньовіччя це слово набуло значення ‘визначення’, а в давньофранцузькій мові “terme” мало значення ‘слово’. На думку Е. Літре, О. Блоха, В. фон Вартбурга, П. Робера, саме воно породило у французькій мові “terme” – термін у сучасному розумінні. В англійській мові слово “term” було запозичене зі старофранцузької (“terme” – “межа”) [10, с. 3].

Теоретичне термінознавство з кінця 70-х – початку 80-х рр. ХХ ст. вважають сформованою наукою зі своїм понятійним апаратом і методологією, проте сьогодні у вітчизняній і зарубужній літературі відсутня загальноприйнята концепція терміну, погляди фахівців на його суть і характерні риси неоднозначні, а інколи й суперечливі. У наш час налічується більше 3000 визначень поняття «термін», проте його зміст повністю не з’ясований.

Термінознавці визнають це і пояснюють переважно тим, що “термін є об’єктом дослідження мовознавства, певної спеціальності, логіки і філософії, а це вимагає різних підходів і відповідно різного трактування” [6, с. 21]. О. Д. Пономарів надає таке визначення: “Термін – це одиниця історично сформованої термінологічної системи, що визначає поняття та його місце інших понять, виражається словом або словосполученням, служить для спілкування людей, належить до словникового складу мови й підпорядковується її законам [7, с. 91]”. В. М. Лейчик запропонував розглядати термін як складне багат шарове утворення, в якій природно-мовний субстрат і логічний суперстрат утворюють відповідно нижній і верхній шари, а серцевину його складає термінологічна суть [3, с. 8].

Д. С. Лотте [4, с. 20-25] розглядаючи терміни як особливі слова в лексичному складі природної мови, надає таке тлумачення: “Термін – це лексична одиниця певної мови для спеціальних цілей, що позначає загальне, конкретне або абстрактне поняття теорії певної спеціальної галузі знань або діяльності”. У цьому визначенні автор наголошує на таких характерних ознаках терміну:

1. терміни володіють усіма семантичними та формальними ознаками слів і словосполучень природної мови;
2. терміни функціонують як такі саме в лексиці мови для спеціальних цілей, а не в лексиці тієї чи іншої природної мови в цілому;
3. терміни є елементами терміносистем, що відображають теорії, якими описуються спеціальні сфери – об’єкти мови для спеціальних цілей.

На противагу Д. С. Лотте, Г. О. Винокур досліджує терміни не як особливі слова, а як слова в особливій функції – номінативній: “Особлива функція, в якій виступає слово як термін, це – функція називання [1, с. 5-6]”.

Сьогодні вчені-мовознавці загалом виділяють чотири різних напрями у вивченні терміна. Відповідно до першого, **номінативно-семасіологічного**, напряму термін розглядається у межах загальнолітературної мови як слово, яке має всі властивості слова як лексичної одиниці, тобто такої одиниці, яка не має певних специфічних властивостей ні у формі, ні у змісті. Другий підхід – **системно-структурний**, що ґрунтується на системних явищах. Згідно третього, **функціонального**, підходу термін характеризують із точки зору його функціонування і функцій. Відповідно до **когнітивного** підходу термін вивчається як ментальне явище, пов’язане зі способами отримання, збереження й обробки інформації мозком людини.

На сучасному етапі розвитку термінознавства окреслено два основні підходи у дослідженні термінів – **нормативний** та **дескриптивний**. Дослідниками нормативного підходу є О. О. Реформатський, О. С. Ахманова, Д. С. Лотте. Термін розглядається ними як слово або словосполучення спеціальної сфери вживання, яке є найменуванням спеціального

поняття та вимагає дефініції. Іншими словами, термін є особливим словом чи словосполученням за своєю граматичною структурою, а значенням протиставляється загальноживаному слову чи словосполученню [проблеми семантики].

Дослідники дескриптивного підходу (В. М. Лейчик, В. Г. Костенко) зауважують, що у ролі терміна може виступати будь-яке слово, оскільки термін – це не особливе слово, а тільки слово в особливій функції. Специфіка терміну полягає у його високій інформативності, високому рівні вмотивованості та узагальнення, у особливому призначенні, функціях, насамперед, у функції називання, позначення спеціального поняття, функції знакової систематизації, гносеологічній та евристичній функціях.

Визначення терміна, що лежить в основі **філософсько-гносеологічного підходу** до його сутності, підкреслює, що за допомогою термінів результати пізнання підсилюються в матеріальній формі. Терміни підсилюють наукові дані, з одного боку, й сприяють виявленню нових знань, з іншого боку [2, с. 12-13]. У статті енциклопедичного словника з логіки термін визначається як “слово, якому відповідає певне поняття, ізольоване, або те що входить до складу судження. Наукові терміни – це слова, що мають спеціальне, чітко визначене в певній науковій сфері значення [9].” Таким чином, класичним є таке визначення поняття “термін”: “Термін – слово або словосполучення, що є назвою певного поняття якої-небудь спеціальної сфери науки, техніки або мистецтва [5, с. 793]”.

Аналітичний огляд літератури з проблематики термінознавства показав, що загальноприйнятого визначення терміну в науці не виявлено, адже кожен науковець під впливом різних обставин і досліджень надає нове значення поняттю «термін» та досліджує різні підходи до його тлумачення. Але ми безпосередньо можемо зауважити, що термін називає поняття будь-якої сфери професійної діяльності людини і функціонує як одиниця відповідної спеціальної мови. Термін – це одиниця мови, що є словом або словосполученням, яке відноситься до будь-якої спеціальної сфери знань і діяльності людини.

### ДЖЕРЕЛА ТА ЛІТЕРАТУРА

1. Винокур Г. О. О некоторых явлениях словообразования в русской технической терминологии. М.: Труды МИФЛИ, 1939.
2. Звегинцев В. А. Семасиология. М.: Изд-во Моск. Университета, 1957, 246 с.
3. Лейчик В. М. Обоснование структуры термина как языкового знака понятия. *Терминоведение*. 1994, № 2, с. 5-16.
4. Лотте Д. С. Краткие формы научно-технических терминов. М.: Наука, 1971, 84 с.
5. Ожегов С. И., Шведова Н. Ю. Толковый словарь русского языка. М.: ИТИ Технологии, издание 4-е, 2003, 944 с.
6. Панько Т. І., Кочан І. М., Мацюк Г. П. Українське термінознавство. Львів: Світ, 1994, 216 с.
7. Пономарів О. Д. Стилїстика сучасної української літературної мови. Тернопіль, 2000, 276 с.
8. Проблеми семантики, прагматики та когнітивної лінгвістики. Вип. 20, 2011, 411 с.
9. Термін (енциклопедична стаття). [Електронний ресурс] – Режим доступу: <http://www.wikiznanie.ru/wikipedia/index.php/%D0%A2%D0%B5%D1%80%D0%BC%D0%B8%D0%BD>
10. Хаютин А. Д. Термин, терминология, номенклатура. Самарканд: Самарк. гос. ун-т им. Алишера Навои, 1971, 129 с.

### ІНТЕРПРЕТАЦІЯ ПОВІТРЯНОЇ СТИХІЇ В РОМАНІ ВАЛЕРІЯ ШЕВЧУКА «ТРИ ЛИСТКИ ЗА ВІКНОМ»

У статті розглядається міфологічна інтерпретація першостихії повітря в романі-трилогії Валерія Шевчука «Три листки за вікном». Звертається увага на зв'язок авторського художнього мислення з традиційною українською міфологією та зі світовими культурними надбаннями. Також аналізується індивідуально-авторське міфотворення.

**Ключові слова:** міфосемантика, міфологема, повітряна стихія, міфопоетика, світобачення.

*The article deals with the mythological interpretation of the primal air in the novel-trilogy by Valery Shevchuk «Three leaves outside the window». Attention is drawn to the connection of the author's artistic thinking with traditional Ukrainian mythology and with the world's cultural heritage. The author's individual creation myth is also analyzed.*

**Key words:** myth semantics, mythologeme, air element, myth poetics, worldview.

Міфологеми першостихій (води, вогню, землі й повітря) завжди лежать в основі літературного міфотворення будь-якого митця. Стихія повітря є не тільки невидимою субстанцією, котрою ми дихаємо, а також охоплює небо, вітер, хмари, туман. До повітряних богів у світовій міфології зверталися за допомогою, захистом, приносили їм жертви. Відповідно до вірувань стародавніх слов'ян, «повітряна стихія являє собою сферу перебування душ і різних невидимих демонічних істот, які можуть шкодити людині або ж приносити їй користь» [1, с. 377].

В романі-триптиху В. Шевчука «Три листки за вікном» означений першообраз трактується відповідно до традиційного його сприйняття. Так, головний герой першої частини твору Ілля Турчиновський так описує своє ставлення до цієї стихії: «Для мене немає лішого трунку, як свіже повітря в сонячний, літній день» [7, с. 67]. Свіже повітря сприймається ним як чиста вода, котру він із задоволенням буде пити замість алкогольних напоїв, що йому пропонували вживати під час подорожі. Мандрівникові досить вдихати свіже повітря, аби відчувати легкість та щастя.

В. Шевчук у романі надає повітряному простору приємного аромату: «Вже йшов по тому лісі, відчуючи чудовий запах» [7, с. 198]. Гуляючи в уявному лісі, Петро Легенький відчував у повітрі прекрасний запах. Цей персонаж прагнув відволіктися від неприємностей, що спіткали його. Душевного полегшення він досягає саме завдяки принадному запахів: «(...) аж він усміхатися мимоволі почав» [7, с. 198]. Таким чином, автор наголошує на важливості повітряної стихії для здоров'я людини, а також звертає увагу на її надихаючу функцію. Для написання книги про свої подорожі мандрівний дяк Ілля Турчиновський усамітнися в курені біля пасіки: «Стоїть чудове гаряче літо, навколо пахне квітками й медом (...) духмяніє сіно» [7, с. 81]. Така атмосфера приносить головному героєві натхнення на письмо.

У романі «Три листки за вікном» першостихія повітря описується з ніжністю й теплом. Гуляючи на світанку у садочку, Ілля Турчиновський був у піднесеному настрої: «Я вдихнув на повні груди вогкого, пряного повітря – пахло вишневим глеєм. Пахло росою і ранком – щось подібне до запаху свіжого молока» [7, с. 89]. Від таких пахоців мандрівний дяк відчував душевний спокій, затишок. Таким чином, повітря, наповнене приємними ароматами, виступає в ролі заспокійливої сили, що здатна умиряти.

Відповідно до стародавніх уявлень, повітря асоціювалося з порожнечею, а згодом – із місткістю, в якій опинилися першостворені речі – небесні світила, рослини та істоти. Небо із

землею були нероздільними й поставали як чоловік та дружина. Їхнім божественним дітям було тісно й темно без простору й світла. Тоді вони вирішили роз'єднати батьків. Роз'єднали їх вітер і дерево [4, с. 50]. З тих пір вітер не дає їм знову злитись воедино. Згідно вірувань українського народу, вітри поділяються на «добрі» і «злі» [1, с. 78]. Цар-батько усіх вітрів – Стрибог [1, с. 510].

Відповідно до української міфології, «ласкавий весняний вітерець – Вітройко – приносить любов та натхнення» [1, с. 79]. У віруваннях наших пращурів існує ще й Ласкавець – легенький ніжний вітерець [1, с. 510]. У романі В. Шевчука вітер також виступає в різних іпостасях: *«Дихало теплим пахом нагрітого зілля й землі, вітерець подував із долини, м'яко обвіваючи обличчя»* [7, с. 32]. Міфологема вітру персоніфікується в образі ніжного та лагідного створіння, що ніби пестить обличчя, огортає головного героя.

У романі «Три листки за вікном» вітер також уособлюється у вигляді супутника людини: *«(...) Петро Запаренко, ішов він у тому ритмі, що його витворював вітер, котрий наносив і гнав шелестливі хвилі»* [7, с. 175]. «Добрі» вітри ототожнюються з вказівниками шляху і стають попутниками, супроводжують героїв твору. В. Шевчук, використовуючи засіб синестезії, вказує також на здатність вітру створювати звуки, що в наведеному прикладі асоціюються з шелестом та спокоєм.

Відповідно автор за допомогою цього образу також відтворює тишу: *«Принишк і сховався вітер...»* [7, с. 27]. У цій метафорі описано безвітряну погоду, що асоціюється з теплом, затишком, сонячною дниною, тишею, спокоєм тощо. Автор використовує прозопопею, що є традиційною для зображення прешостихій у літературі. Так, вітер у романі наділяється людськими здібностями, здатністю завивати: *«Деся збоку дув, завиваючи в гіллі дерев, вітер, кошлатив одежу, осушував піт на обличчі (...)»* [7, с. 20]. Такий вітровий, що має здатність осушувати, асоціюється з богом східних сонячних вітрів – Стригою. В. Шевчук традиційно зобразив цю міфологему.

Також відповідно до вірувань українського народу, в романі «Три листки за вікном» вітер зображується у вигляді демонічної істоти: *«Була здається північ, я саме відклав своє писання, коли раптом прочинилися од вітру двері»* [7, с. 54]. Рівно опівночі вітер відкриває двері до житла Іллі Турчиновського і впускає в хату морок, що асоціюється з чимось надприродним, неприємним. Як відомо, північ – це час коли вивільняється й панує нечисть, а тому вітер сприймається як темна сила.

Також у романі аналізований першообраз зображено таким, що володіє руйнівною силою: *«Вітер налітав на мій дім, наче намірявся його завалити»* [7, с. 205]. Наші пращури вважали Стрибога руйнівником [1, с. 510], а тому наліт вітру могли вважати божою карою. В. Шевчук використовує градацію у змалюванні буревію: *«Дім зітхав під ударами вітру»* *«(...) покоєм гуляли невидимі струмені, вітер все-таки знаходив, як проникнути до мене»* [7, с. 206]. Вітровий намагався не тільки дістатися до будинку, а прагнув дібратися до головного героя, зашкодити йому: *«Вітер насідав на шиби, і мені здалося, що ті аж прогиналися під його напором»* [7, с. 206]. Таким чином, повітряна стихія виступає в ролі могутньої разучої сили.

Наші предки вірили, що вітер тісно пов'язаний з нечистою силою, вважаючи, що вихор – це «сильний вітряний крутіж, який зненацька виникає в гарячі сонячні дні і викликається дією нечистої сили» [1, с. 68]. Таке зображення цієї міфологеми зустрічаємо і в романі «Три листки за вікном»: *«Вітер розхитував ворота, і вони жалібно вискотіли на завісах, вихор догнав воза у степу і збив з Петра шапку. (...) вітер рвав, викорчовував волосся, (...)»* [7, с. 250]. Ми бачимо, що вітер постає як руйнівна стихія, що ототожнюється з демонічними силами.

В. Шевчук у своєму творі проводить паралелі між злом та вітром, ототожнюючи ці два поняття: *«(...) тоді як зло – швидкий вітер (...)»* [7, с. 42]. Це пояснюється тим, що швидкий вітер може руйнувати все на своєму шляху, так само, як зло здатне зруйнувати людину. Таким чином, у романі «Три листки за вікном» вітер набуває містичного характеру, могутньої нищівної сили, але водночас може бути ніжним та лагідним.

В уявленні наших пращурів небо – це «одна із найголовніших стихій, що поєднують язичницькі та біблійні уявлення про створення світу. Воно було втіленням наймогутнішої сили. Небо вважається місцем перебування Бога і ангелів» [1, с. 331]. Герої роману В. Шевчука неодноразово у найважчі хвилини свого життя зверталися до нього за допомогою. Під час жорстокого побиття розбійниками Ілля Турчиновський почав просити допомоги, «(...) *закликаючи на поміч небо...*» [7, с. 26]. Головний герой вірить у своє спасіння, адже він звернувся з молитвою до вищої сили. Таке трактування асоціюється із всемогутністю небесної тверді.

У притчі «Воля», що подається в першій частині роману, головний герой – самотній спраглий мандрівник, що опинився серед згораючої від спеки пустелі – звертався до неба як до живої істоти: «*Чоловік став навколішки, щоб попросити в неба швидкої смерті або ж порятунку*» [7, с. 47]. Через довгі невдалі пошуки якогось хутірця, де можна було б втамувати спрагу, герой впадає у відчай, перебуває в стані великого розпачу та починає молитись, благаючи небосхил врятувати його або забрати в нього життя. Молитва вважається своєрідним кодом, «який відкриває шлях до висот духовного пізнання» [1, с. 320]. Оскільки небесна твердинь всіма народами вважалася живою, наділялася божественною душею, наші пращури використовували молитву для того, щоб встановити з нею зв'язок. Таке звертання асоціюється з бажанням головного героя стрімко поєднатися з небом для швидкого порятунку або швидкої смерті, аби тільки позбавитись мук. Довго блукаючи пустелею з великого відчаю, герой «... *крикнув він просто в сіре, попелясте небо*» [7, с. 48]. Він сподівався, що, нашіптуючи молитву, був не почутий, а тому вирішив закричати до неба. Знесилившись, чоловік впав на коліна: «(...) *і тільки очі, зведені до небес, дивилися прохально й сумно, бо не мав уже чоловік і слів*» [7, с. 48]. Вимучений важкою пустельною подорожжю, герой вже не міг говорити, спромігся тільки звести очі в небо, закликаючи на поміч: «*Але небові не потрібно було слів*» [7, с. 48]. Таке зображення викликає апелює до всемогутності неба, котре все бачить і чує. Далі небозвід наділяється людськими характеристиками – персоніфікується у ролі живої істоти, що вміє говорити: «*Воно сказало чоловікові (...)*» [7, с. 48]. Таким чином, відбувається діалог між чоловіком та небом, котре вказує, як правильно потрібно сприймати те, що йому послано зверху. Отже, небосхил виступає в ролі мудрого наставника та вчителя, що роз'яснює, як потрібно чинити в тих чи інших ситуаціях, котрі здатні вплинути на подальше життя.

У притчі «Отара» князь, намагаючись зловити загадкову отару, осліп. Головний герой звернувся за допомогою до неба й отримав відповідь на свою молитву: «*Він попросив небо звільнити його від наслання, і у відповідь на молитву побачив сурмача, який затрубив у золоту трубу*» [7, с. 95]. Символічним є зображення сурмача. Згідно вірувань наших пращурів, ангел – «посередник між людьми і Богом» [1, с. 11]. У давні часи всі важливі події супроводжувались під звуки сурми. Відповідно до біблійних легенд, ангел, що засурмить у золоту трубу, символізує кінець світу. Голос з неба промовив: «*Ти, княже, вчинив велике лихо (...)*» [7, с. 95]. Таким чином, ця міфологема асоціюється з неминучою смертю князя.

Завершуючи свою мандрівку, дяк Ілля Турчиновський перепливав Дніпро і трохи не потонув. Борсаючись у воді, він глянув у вись: «*Тоді побачив над собою глибоке й широке небо (...) невимовно спокійне. Кинув просто в те небо, розпачливий крик (...)*» [7, с. 131]. Небесна твердинь виступає в ролі останньої надії на порятунок. Головний герой винирнув з води та побачив над собою темну вись: «*Я побачив небо, цього разу майже темне*» [7, с. 132]. Коли головний персонаж тонує, його сприйняття неба змінилося. Так, небесна вись перетворюється зі спокійної на темну та сумну. Небові прикро, що сталася така біда.

У другій частині роману під час спілкування Петра Запаренка з його майбутнім тестем герой доходить висновку: «(...) *аби тільки вини чоловік перед небом не відчував...*» [7, с. 184]. Знову небо постає як найвеличніша божественна стихія, перед якою не потрібно мати гріха, щоб не бути покараним. Таким чином, В. Шевчук знову наголошує на божественній природі цього образу.



Письменник, відтворюючи образ небосхилу, вдається до художнього опису пейзажу: *«Над головою вигнулася голуба вгорі і блакитна по боках миса неба...»* [7, с. 27]. Солодкі спогади про дитинство також супроводжуються художнім змалюванням: *«(...) а вгорі, аж біля неба, поруч із хмарою, цвіте вишня»* [7, с. 44]. Коли минає усіляка небезпека і головний герой має на душі спокій, небозвід виглядає також спокійним, умиротвореним: *«(...) знову мирно лебедіє голубе небо»* [7, с. 103]. Щасливий і закоханий Петро Запаренко повертався додому від дядька і бачив: *«Небо над головою було кришталево чисте, й тремтіло, палало в ньому щедре сонце»* [7, с. 175]. Він мав трепетні відчуття закоханості і небо разом з ним ніжно тремтіло. У його грудях палало серце так, як і палало в небі сонце. Отже, така гармонія з природою створює спокійну емоційну атмосферу, що знімає напруження, яке виникає під час читання роману, де зображено несправедливість, жорстокість, неправду.

В. Шевчук вдається до творення індивідуально-авторської міфології. У першій повісті роману Іллю Турчиновського постійно супроводжує страх. У період повторної випадкової зустрічі із своїми кривдниками головний герой звертає свій погляд вгору: *«Зирнув у небо – там танцювали якісь люди»* [7, с. 63]. На нього найшов великий страх – побоювання за своє життя. Відповідно до української міфології страх «може з'являтися у вигляді юрби, що танцює (...). Він усюдисущий і багатоликий» [1, с. 508]. *«Гойдалося, наче марево, біле полотно дороги, а по ньому вигибували червоні постаті»* [7, с. 63]. У цьому прикладі небо виступає праобразом небесної дороги, а червоні постаті, ймовірно, є злими людьми, котрі ще зустрінуться на життєвому шляху головного героя: *«Червоні постаті й далі стрибали по небі (...)*» [7, с. 63]. Такі іпостасі асоціюються з нечистою, котра, радісно стрибаючи, пророкує головному персонажеві злощасні події.

У романі небосхил виступає також символом оновлення: *«Я йшов і співав, відчуваючи, як росту під цим глибоким небом, і вже це – гідне благоді: добрий стаєш і чистий – те, до чого людина має завше прагнути»* [7, с. 23]. Небо наділяється здатністю відродити не тільки тілесні, а й душевні сили.

Відповідно до вірувань багатьох народів світу «небо і земля на початку творення світу були нероздільними чоловіком та жінкою. Їхнім божественним дітям було тісно й темно без простору й світла. Тоді вони вирішили роз'єднати батьків» [4, с. 50]. У другій повісті роману Петро Турчиновський, стоячи над трупом вбитої людини помітив: *«Над усім цим зависло сіре, крицеве небо, яке лежало так низько, що між полем та небом залишився вузький проміжок»* [7, с. 141]. Натрапивши на таку жахливу знахідку, герой роману відчував сум, пригнічення. Йому не вистачало повітря, тому й здалось, що небозвід, котрий має здатність усе знати й бачити, ніби схилився на землю, залишивши вузький, темний простір, з якого хотілося вирватись так само, як і божественним дітям.

Міфологема повітря в романі інтерпретується також в іпостасі хмар. Хмари вважалися нашими предками не тільки скупченням величезної кількості річкових та морських вод, а й уявляли їх в образі диму, що загус над поверхнею землі та драглистої маси, що утворилася з пари і диму. У другій частині роману Петро Гайдученко, перебуваючи у скрутному становищі та важкій безвиході, віддав свій борг у край неприємний спосіб – його дружина провела ніч з тим, кому чоловік заборгував. Жінка завагітніла і Гайдученко страшенно через це переживав, знаходився у важкій депресії. Йому хотілося *«(...) закричати на все горло тонко й пронизливо, щоб той крик досяг аж туди, під хмари (...) щоб хмари зірвалися там, у небі, з припону і впали на землю, покрили і сховали світ і його в ньому (...)*» [7, с. 218]. Головний герой хотів заховатися від усього світу. Прагнучи, щоб хмари схоронили його від злостивих подій. П. Гайдученко, йдучи до свого кривдника-кредитора в гості, підняв голову ввись: *«І тільки тепер помітив Петро, що день сьогодні похмурий, що хмарам не багато й треба, щоб упасти на землю (...)*» [7, с. 218]. Знаючи про душевний неспокій головного героя, хмарини спустились ближче до землі, щоб заспокоїти й заховати його. Небо через такі події було сумне. Петру Гайдученку *«(...) подумалося, що небо очевидно почуло той його крик – небо не тільки знає і бачить, що відбувається, а відає і наперед призначене»*

[7, с. 218]. Таким чином, ми бачимо, що наші предки щиро вірили, ніби небо є наймогутнішою, найвеличнішою силою.

Ілля Турчиновський, зрадівши, що залишився у Києво-Печерському монастирі, вийшов прогулятися літнього вечора: *«Я побачив тоді на небокраї хмарину, що нагадувала перст»* [7, с. 29]. Зображення одного перста асоціюється з самотністю. Головний герой сам трактує таке зображення хмарини: *«Я сприйняв його за знак божий – на мене зійшов мир»* [7, с. 29]. Це було особисте бажання мандрівного дяка побачити в такому мареві символ добра та злагоди.

Дізнавшись про втечу сина, Ілля Турчиновський був зворушений та стривожений. У такому емоційному стані він побачив: *«Небом неслися сколошкані хмари, і від того на душі ставало незатишно»* [7, с. 101]. Сколошкані хмари відбиваються у внутрішньому світі мандрівного дяка, трансформуючись у розбуджену тривогу, душевний неспокій.

Неодноразово у романі письменник змальовує чорні хмари в період найважчих життєвих годин головних героїв. Чорний колір символізує загрозу та викликає депресивний стан. Прадавній слов'янський народ вірив, що такі хмари заносять злі духи [1, с. 119]. Мандрівний дяк від несподіваної зустрічі з колишніми кривдниками-співпідорожжанами перебував у передчутті якогось лиха: *«Вийшов надвечір і побачив, що на небокраї таки збирається велика чорна хмара. Важко заволокла півнеба (...)»* [7, с. 76]. Тобто було ясно, що наближається страшна біда: *«(...) важка, аж чорна, хмара виростала серед неба, як велетенський потворний гриб»* [7, с. 250]. Порівнюючи хмару з потворним грибом, письменник підсилює її негативне значення. Символіка чорного кольору асоціюється зі страхом і тривоною: *«Небо було покрите темними, але не густими хмарами, їх мало було для дощу, але досить, щоб затулити зорі»* [7, с. 241]. Таким чином, В. Шевчук підтверджує вірування нашого народу, про те, що у дощових хмарах живуть злі істоти, які перешкоджають сонцю зігрівати й освічувати світ. Хмари намагаються затулити зорі – символ морглого ока, щоб вони не могли бачити, що твориться на землі. Бо в таку ніч, зазвичай, відбувається щось погане.

Проте в романі зустрічається й інше трактування хмар. У першій повісті «Ілля Турчиновський» мандрівний дяк розповідає про *«срібні хмари»* [7, с. 135]. П'ятничного вечора, перебуваючи в стані душевного спокою та гармонії, спостерігаючи за красою навколишнього світу, головний герой знаходиться на березі ріки і *«(...) побачив на небі срібні хмари»* [7, с. 136]. Символічним тут є згадування дня тижня, а саме п'ятниці – дня «богині води Дани, хранительки роду» [1, с. 309]. Адже саме тоді головний герой переймався долею сина, переживав за свій рід. Срібний колір хмарин несе в собі мир і заспокоює дяка.

Згодом автор згадує, що хмари *«(...) горіли в небі білим вогнем»*, [7, с. 136], тобто дуже яскраво сяяли. У такому світлі головний герой заспокоювався, звільняв свою душу від усього лихого: *«Хмари горіли зачарованим вогнем: казкова з'ява срібних полотнищ, які прийшли подивитися на землю і умиротворити її»* [7, с. 136]. Не тільки людину заспокоював такий вигляд хмар, а й усю землю оповив блаженством.

Перисті клуби в небі під пером В. Шевчука *«схожі на розгорнуті вітрила»* [7, с. 136]. Плаваючі хмарини у небі в образі вітрил вказують напрямок життєвого шляху, символізують подорож у внутрішньому світі людини, який прагне сповнення благодаті. Отже, міфологема повітря в різних іпостасях хмар асоціюється з неминучістю долі, котра може бути найрізноманітнішою, непередбачуваною.

Споконвіку туман асоціювався з лихом, бідною, небезпекою, а також із невизначеністю. В народі про туман кажуть, що «він стелиться шматками; за повір'ям, небесні відьми прядуть туман і розвішують кругом гірських вершин своє прядиво» [1, с. 548]. Схожий опис такого зустрічаємо в романі під час гіпнотизування дідом-характерником Іллі Турчиновського: *«Здригнувся мимоволі, бо повітря між нами ніби загуло, затуманіло, і я раптом побачив не діда-характерника, а самого себе»* [7, с. 33]. Введений у стан трансу, дяк побачив в особі характерника своє віддзеркалення.

Туман також виступає ініціатором видінь. *«Той дим підіймається хвилями, в яких угадую людські постаті»* [7, с. 98]. У такому стані головний герой бачить невиразні людські постаті, що тісно сплетені між собою руками і ногами.

Ілля Турчиновський дуже любив усамітнюватися з природою. Якось він вирішив прогулятися й побачив, що *«...синій дим покривав долину найкоштовнішою тканиною. Синій дим палав у мене в ногах, і я почав наповнюватися його ясним сутінком»* [7, с. 53]. Таке природне явище приносило головному герою не тільки гармонію з природою, а й вносило спокій у його внутрішній світ.

У романі повітряна стихія у формі туману виступає як символ розчинення. Іллю Турчиновського навідали думки: *«Ще рано розчиняйтесь у тумані, – гарячково міркую я, – зовсім рано! Принаймні треба записати те, що пережито у Шклові»* [7, с. 99]. Розчинення в тумані означає для головного героя закінчення своєї важливої справи і зникнення зі світу.

Згадуючи своє дитинство, головний герой не може чітко уявити своїх батьків, свій рідний дім: *«Це все було пройняте густим серпанком, майже туманом, бо відтоді сплигло багато часу»* [7, с. 44]. Іллі Турчиновському з висоти прожитих літ важко уявити юність. Тепер це *«(...) ніколи не постане перед очима без того туманцю...»* [7, с. 44]. Дяк намагався розповісти козакам та отаманові про все, що з ним трапилось *«(...) а той туманець заливав мені очі...»* [7, с. 44]. Таким чином, означена стихія символізує перешкоду, забуття.

У третій частині роману «Ліс людей, або «Чорна книга» Кириака Автомоновича Сатановського» описується перехід у стан медитації за допомогою туману: *«Сірий спокій увиходив у мої груди й розпливався по них, наче туман. Я був наповнений тим туманом і став невагомий»* [7, с. 159]. Після ночі кохання душа головного героя – Петра Турчиновського – перебувала у стані найвищого спокою. Таке трактування повітряної стихії символізує перехід з одного стану в інший, відіграє роль нечіткого зображення дійсності.

Таким чином, наповнюючи твір міфологічними різновидами повітряної стихії В. Шевчук проникає у свідомість читача та дає можливість ширше та глибше зрозуміти не лише події, що відбувається довкола, а й проникнути у душу головних героїв. Міфологема повітря зображена письменником у романі «Три листки за вікном» відповідно до української та світової міфології.

### ДЖЕРЕЛА ТА ЛІТЕРАТУРА

1. Войтович В. Українська міфологія. Київ : Либідь, 2002. 664 с.
2. Енциклопедичний словник символів культури України / за заг. ред. В.П. Коцура, О.І. Потапенка, В.В. Куйбіди. 5-е вид. Корсунь-Шевченківський: ФОП Гавришенко В.М., 2015. 912 с.
3. Жулинський М. У вічному змаганні за істину // Шевчук В. Три листки за вікном : роман-триптих. Київ : Рад. письменник, 1986. С. 3-14.
4. Завадська В., Музиченко Я., Таланчук О., Шалак О. 100 найвідоміших образів української міфології. Київ : Орфей, 2002. 448 с.
5. Косарева Г. Давньосвіт Валерія Шевчука : Художня рецепція старовинних літературних пам'яток : монографія. Миколаїв : ЧДУ імені Петра Могили, 2013. 164 с.
6. Рак И. Египетская мифология. Изд. 2-е, переработ. и дополн. СанктПетербург : «Журнал «Нева»; «Летний сад», 2000. 416 с.
7. Шевчук В. Три листки за вікном : роман-триптих. Київ : Рад. письменник, 1986. 587 с.

*Науковий керівник: кандидат філологічних наук, старший викладач Цепкало Т.О.*

### XIX Ғ. АЯҒЫ МЕН XX Ғ. БАСЫНДАҒЫ ҚАЗАҚ ӘДЕБИЕТІНДЕГІ ТИПОЛОГИЯЛЫҚ ЖАҒДАЙЛАРДЫҢ ҚАЛЫПТАСУЫ

*Казахская литература XX века показывает, что эстетическая система, которая находится на стабильном уровне, способна обновлять язык, стиль и жанровый характер с учетом новизны других систем. Произведения современного литературного процесса являются основными элементами искусства и науки, которые сочетают в себе элементы внутреннего содержания. И в данной статье обсуждается в казахской литературе создается типологическое условие для героя, который пытается жить новой жизнью.*

**Ключевые слова:** жанровые особенности, типология, литературный процесс.

*Kazakh literature of the 20th century shows that an aesthetic system that is at a stable level is able to update the language, style and genre character, taking into account the novelty of other systems. The works of the modern literary process are the main elements of art and science, which combine elements of internal content. And in this article, discussed in Kazakh literature, a typological condition is created for a hero who is trying to live a new life.*

**Key words:** genre features, typology, literary process.

XX ғасырдың аяғы – XXI ғасырдың басындағы қазақ әдебиеті – құндылықтарды аса бағалап, бостандық пен ескерту беретін кезең әдебиеті. Бұл XX ғасырдың, катаклизмдер дәуірі мен адам өркениеті тарихын қорытып, постсоветтік шындық пен жаңа әлем жағдайын түсіндіреді, болашақтың мүмкін нұсқаларын болжайды, жаңа өмір бағыттарын ұсынады. Сонымен бірге тұрақты және белгілі бір деңгейде «тұрып қалған» эстетикалық жүйе басқа жүйелердің белгілі жаңалықтарын ала отырып, өз шегін үлкейту, тіл, стиль, жанрлық сипатты жаңарту мүмкіндіктерін көрсетеді. Қазіргі заман әдебиеті үрдісіндегі шығармаларда ішкі мазмұнында өнер мен ғылым элементтерін бірге көрсетер туындылар басты орында тұрады. «Тұрақты» әдебиет жанында, оны ысырып тастай алмайтын, шындықты көркемдік тұрғыда қабылдау үшін жаңа, арнайы мүмкіндіктер берер жаңа жанрлар мен тақырыптық-идеялық түрлер пайда болып, дамуда. Осындай оқиғалардың біріне көркем-биографиялық проза жатады [3, 43]. Сондықтан да қазақ әдебиетінде жаңа өмірге, басқаша өмір сүруге ұмтылған, ар-намысы, жеке тұлғасы аяусыз тапталған қазақ әйелдерінің бейнесі орын алған тұста типологиялық жағдай қалыптасты. Бір шығармаларда олар Қамардай өз мақсаттарына жетіп жатса, кей шығармаларда Жамалдай сол заманның құрбанына айналды. Дәл осы ұлттық негізде қалыптасқан тарих беттерінде теңсіздік пен әділетсіз өмірдің құрбандары болған, кей жағдайда өз намысын қорғай алған қазақ әйелдерінің бейнесі («Қамар сұлудағы» Ғайша) Абай жасап кеткен кейіпкердің жалғасы болды. Бірақ та бұл мәселе XX ғасырдың 20-шы жылдары аса күрделі еді. Кейбір жазушылар: М.Әуезов («Қорғансыздың күні», «Жетім», «Көксерек»), Б.Майлин («Күлпаш») трагедия жанрын әрі дамытса, тағы басқа жазушылар кейіпкердің сол күресте жеңімпаз болу мүмкіндіктеріне көп көңіл бөлді. Осындай мәселе шешімі С.Көбеевтің, Ж.Аймауытов шығармашылығына тән болды. Ал XX ғасырдың отызыншы жылдары қазақ әдебиетінде көркем әдебиет адамтану саласында екі бағытта дамыды. Бірінші бағыт адамның жан дүниесін терең, күрделі, диалектикалық тұрғыда қарау мен дәуірге байланысты күрделі, қарама-қайшы шиеленістер ортасындағы оның бейнесі арқылы сипатталады. Адамның ішкі әлемінде драма мен психологияның даму бағыты Ж.Аймауытовтың прозасымен мазмұндас. Оның «Ақбілек» романы саналы оймен алмасу элементтері арқылы диалектикалық күрделі бейнені сомдау талпынысы болатын. Біратты романның басты кейіпкері – Ақбілек –эволюцияланған кейіпкер. Ол барлық суреттелген оқиғаларда дамиды. Ең бастысы оның санасы дамиды. Егер біз оны романның басында пәк,

таза, аңғал ауыл қызы ретінде көрсек, романның соңында элеуметтік қиын жағдайда саналы, өмір мектебінен өткен, өзінің жеке саяси ұстанымы бар адам қалпында көрінеді. Және ескере кететін жайт, бұл социалистік реализм ағымымен жазылмаған шығарма. XX ғасырдың отызыншы жылдардағы Ақбілек бейнесі роман аумағынан алғанда, адамтану аясында қазақ прозасының ең ірі, көлемді жетістігі. Тағы да айтар болсақ, осы ретте М.Жұмабаевтың Шолпан бейнесі де сәйкес келеді. Мағжан салты осы бағыт ішінде, тұлғаны еш партиялық идеологиялық принциптерсіз, диалектикалық тұрғыда күрделі және психологиялық терең зерттеу. Қазақ көркем антропологиясында «Ақбілек» романының ерекше орын алуы Ж.Аймауытовтың сол замандағы элеуметтік жағдайды ғана емес, сонымен бірге оның саяси өмірін де бейнелеуі еді. Отызыншы жылдардағы отандық әдебиетте сол дәуірдің саяси өмірін ашық суреттейтін екі ғана роман бар: С.Мұқановтың «Мөлдір махаббат» және Ж.Аймауытовтың «Ақбілек» шығармалары. Егер «Ақбілек» романында автор кейіпкер ойы арқылы қазақ троцкистеріне баға беріп, талдай келе, оларды ирониямен, кейде сатирамен бейнелейді. Ал С.Мұқановтың «Мөлдір махаббатында» «буржуазды, алаштық» интеллигенттердің оларға деген таптық сын көзқарасында берілген сарказмға толы көрінісін бейнеленген. С.Мұқанов шығармасы Қазақстандағы негізгі партиялық бағыттан бөлек либеральды, демократиялық және тағы да басқа саяси өміріне қатысты таптық сипат алғандығы сөзсіз. Осыған байланысты Ж.Аймауытовтың «Ақбілек» романы адам мен заманның ашық, жеңіл, ұстамды көзқараста жазылған шығарма түрінде қабылдаймыз [1, 43]. Ал сол уақыттағы қазақ әдебиетінің кей жазушыларының пайымдауынша троцкиліктер пародияға сай екендігі мәлім. Сондықтан да Ж.Аймауытовтың реализмі қажетті деңгейде кең әрі объективті, ал әлдебір объектті қарастыруда біренше тұрғыдан көріне отырып, партиялық-таптық принциптерден алшақ еді. Осы бағытқа жиырмасыншы жылдардағы М.Әуезов прозасы жақын болатын. Оның сол уақыттағы ең үздік шығармаларында – «Қилы заман», «Қараш-қараш оқиғасы» повестерінде элеуметтік маңызы бар ұлттық типтер қалыптасар күрделі тарихи кезеңдердегі ұлттық шындықты бейнелейді. Мысалға, «Қилы заманда», Бактыгүлден – болашақ революционер-демократ кейіпкерінен отарлық басқыншылыққа қарсы күреске даяр халық мүддесін қорғаушы - халық батырлар типін көре аламыз. Алайда отызыншы жылдары М.Әуезов прозасы социалистік реализмнің қатаң көзқарасымен дамиды. Әуезовтың отызыншы жылдардағы әңгімелері колхоздық индустриалдық құрылыс тақырыбына арналған, адам бағалануы таптық принциппен қаралады. Отызыншы жылдар прозасында белең алған зорлық-зомбылық тақырыбы оның шығармашылығындағы басты тақырып болып саналғанымен, қазақ ауылдары мен дала шындығында социалистік құрылыстың құрылуы оның еңбектерінде аумақты түрде көрінеді. Осыған қарап, дәл осы уақытта қазақ халқында аса маңызды саналатын сөз эстетикасында екі беталыс қалыптаса бастағандығын байқауға болады. Қазақтың көптеген пролетарлық жазушылары арасында басқару режимінің қалауымен не өз еркімен қабылдаған идеологиялық эстетика дами бастады да, сол тұста әдебиеттің дамуында ерекше із қалдырған Ж.Аймауытов, А.Байтұрсынов, М.Жұмабаев, М.Дулатов, Ш.Құдайбердиев, Х.Досмұхамедов бастаған бірінші беталыс толығымен жойылып, XX ғасырдың тоқсаныншы жылдарына дейін тиым салынып келді. Сондықтан да отызыншы жылдар – қазақ әдебиетіндегі адамтануда екінші эстетикалық бетбұрыстың қалыптасқан кезеңі еді. Бұл социалистік реализмдегі директивті әдіспен байланысты [2, 23].

XX ғасырдың екінші жартысындағы қазақ әдебиетіндегі осы екі жүйелі қатар (ұлттық тану әдебиеті – жеке тұлғалық тану әдебиеті) шындықтың реалистік көрінісінде көрсетілді. Осы деңгейде қалыптасқан құндылықтар жүйелеріне ене алмауына байланысты тұлғалық даралану мәселесін қозғайтын ой пайда болады. Бұл шындық пен адамның көркемдік тұрғыда қайта құрылуға модернизмнің ұстанымның жанданып, постмодернистік ұстанымның пайда болуына әкеледі. Адамның өз-өзіне және шындыққа сенбеу қарым-қатынасы ретінде пайда болған бұл әдебиет хаос пен бос ұғымдарымен ауыстыратын ойлаудың не дәстүрлі, не жеке формаларынан қолдау таба алмайды. Осы жүйелік қатар пайда болған сенімсіздік сезімі мен скепсис (модернизм) және шындықтан бас тарту (постмодернизм) әсерінен

ерекшеленеді. Басқа постмодернистік бағыттармен салыстырғанда экзистенциализм жеке тұлғаның қоғамнан жекелену және өзімен дараланудың өсуіне әсер етті. «Өмір сүру философиясы» өкілдері (М.Хайдеггер, К.Ясперс, А.Камю, Ж.-П.Сартр, Г.Марсель) жеке адам болмысының сұрақтарына көп көңіл бөледі, бұл өз ретінде «әлемге тасталған» адамның ішкі жан дүниесіне үңілу талпынысын көрсетеді. Бұл – шынайы және жалған өмір сүру, күнә мен жауапкершілік, таңдау мен бостандық, өмір мәні. Адамның этикалық негізі әрқашан еркіндік пен жауапкершілік ұғымдарымен байланысты болатын. Әдебиет пен философия ара-қатынасының генетикалық табиғаты эстетикалық ара-қатынастың объектісіне жататын табиғат қана емес, адамның өзі екендігінен көрінеді [5, 43]. Әдебиетте ашық айту үрдісі кезеңінде аса көп төмен сапалы әдебиет шығармалары туындады. Бірақ, бұл уақытша ғана қызығушылық үшін ғана болды. Салмақты әдебиетке шындықты суреттер жаңа ұстанымдар қажет болды. Қазіргі замандағы биографияның негізгі ерекшеліктеріне кейіпкер жайлы батыл шындық іздеу, адам тұлғасының күрделілігі мен жан-жақтылығын суреттеуге тырысу жатады. Романдар болып жазылған биографиялар жанры шебері, атақты француз жазушысы А.Моруа жазушы-биограф еңбектерінің әдістері мен суретші-портретшілердің әдістерін салыстырады. Аталмыш ой жалпы міндеттерден туындайды: сыртқы орта арқылы басты негіз, сипат негізіне енеді. Модельдің сыртқы көрінісін ғана емес, оны бүтіндей байқау бүгінгі көріністі, сонымен бірге оның өзгермес ерекшеліктерін көрсетеді. Жеке тұлғаның басты ерекшеліктерін алға тарту. Барлық көркем-биографиялық шығармаларға ортақ нәрсе басты келісті сызыққа кейіпкер туралы әңгіме жатады. Сонымен бірге шығармаға кейіпкерге қатысты басқа персонаждар туралы баяндайтын басқа да күрделі мотивтер кіреді. Бұл әңгіме кейіпкер өмірінің көрінісін толықтырып, оны мазмұндырақ қылады, бейненің тағы да жаңа қырларын көрсетеді. Көркем-биографиялық шығармалар құрылымында айғақ пен ойдан шығарылған көрініс қатынасының мәселесі пайда болады.

Қазіргі заман әдебиетінді болған оқиғалар мен айғақтарға негізделген шығармалардың ролі үлкен. Қазақстан сыншысы З.Кедрина айтып өткендей, бұл «өз туындылары негізіне шын айғақтар мен өмірден алынған адамдарды» алу талпынысы жаңа тақырыптарда еңбек етіп жатқан, әсіресе, тарих еңбектер жазып жатқан жазушыларды айрықша етеді. Зерттеушінің пікірінше, бұл түсінікті де, бір жағынан, «тарих ғылымындағы бос жерлерді толықтырам деген жетік мақсат болмауы мүмкін», екінші жағынан, - «шын айғақтарға қатаң әсер ету баяндау жанрларын тұрақтандыру мақсаты мен орыны бар шығар» [1, 30]. Басқа зерттеушілердің пайымдауынша, «заманның өзі өмірдің бірдей айғақтарын түсіну үшін түрлі ой әдістері мен әртүрлі тіл құралдарын біріктіре ұқсастырды» (В.Эйхенбаум) [2, 2 б], бұл «ілім мен өнер әдістері арасында қандай да бір алшақтық болу қажет. Ғылымда өз бағасы бар нәрсе ғана өнерде оның энергиясын сақтайтын болады» (Ю.Тынянов) [1, 59].

Шығармалар құрылымында айғақ пен ойдан шығарылған дәлел қалай бір-біріне әсер етеді, айғақ қалай беріледі және ол көркем-биографиялық шығармада қандай қызмет атқарады деген сауал туады.

Кәсіби деңгейде дамыған әдебиет ешқашан халық тағдырындағы шешімді кезеңдерді, заман талабынан туындаған келіспеушіліктер, саяси толқындар мен рухани ізденістерді тоқтатып көрген емес. Ерте ме, кеш пе халық басынан өткен оқиғалар өнер тілімен сөйлеп, ұрпақтарының зертеу объектісіне айналады. «Тарих жасаушы», «көпшіліктің тарихи шығармашылығына» қатысушысы - кейіпкер концепциясы көбіне қазіргі кеңес романының түрлілігі мен типологиялық ерекшеліктерін анықтайды. Қызметтегі тұлғалар тақырыбы 90-шы жылдардағы суретші шығармашылығындағы сапалы өзгерістерге ұшырайды. Билікті құрметтеу не билікке қарсы тұру, билікке сенім арту (көсемге, жүйеге, «жарқын болашаққа» сенім) немесе сенбеу, ұнату не ұнатпау сияқты осындай оппозицияларды танымал кеңес жазушыларының бәрінен де көруімізге болады. Танымал әдебиетші-ғалым Н.Жуанышбековтың пікірінше: «әдебиеттану ғылымының басты міндеттерінің біріне ғасырлар бойғы поэзиялық жадын - тариха дамудың көркем жетіліп, әбден қабылданған біртұтастығын қайта орнату болып қала береді» [4, 43]. Сондықтан да қазақ жазушыларының

шығармашылықтарын зерттеу солардың ұлттық және әлемдік тұрғыдағы әдеби дәстүрімен байланысы сияқты шындықтың әлемдік сипаты мен эволюциясына келіп тіреледі.

#### ПАЙДАЛАНЫЛҒАН ӘДЕБИЕТТЕР ТІЗІМІ

1. Бердібаев Р. Қазақ романы. – Алматы: Жазушы, 1975.
2. Рахымжанов Т. Қазіргі қазақ романының поэтикасы. Филол. ғ.д. ғылыми дәрежесін алу үшін жазылған диссертация. – Алматы, 1993. – 362 б.
3. Оразбекова З.С. Көркем прозадағы Абай образы // «Үркер» қоғамдық саяси журнал Әль-Фараби атындағы ҚазҰУ сәуір 2016.
4. Әбдешұлы Қ. Т.Әлімқұлов және қазақ прозасы: зерттеу. – А.: Санат, 2000.
5. Нұрғали Р. Жеті томдық шығармалар жинағы. – Астана: Фолиант, 2005.

УДК 821.161.2:004.738.5

*Олена Піддуба*  
*(Херсон, Україна)*

#### НАЦІОНАЛЬНИЙ ХАРАКТЕР ГРАФІЧНОГО РОМАНУ «ГЕРОЙ ПОНЕВОЛІ»

*У статті розкрито специфіку українського графічного роману М. Тимошенка та К. Горішного за мотивами однойменної повісті І. Франка «Герой поневолі». Акцентується увага на техніці візуального образу проведено порівняння українського графічного роману та японської манги.*

**Ключові слова:** графічний роман, комікс, візуальний образ, вербальне наповнення.

*The article reveals the specifics of the Ukrainian graphic novel by M. Tymoshenko and C. Horiszny based on the story of I. Franko. We point to the technique of drawing and comparing a Ukrainian graphic novel and a Japanese manga.*

**Key words:** graphic novel, comics, visual image, verbal filling.

XXI століття – це час візуальності. Все частіше сучасна людина отримує і краще засвоює інформацію через візуальний канал сприйняття. Тому популярними серед молоді є графічна проза й інші види креолізованих текстів.

У «Лексиконі загального та порівняльного літературознавства» (2001 р.) подається таке визначення коміксу: «<...> оповідь в картинках з коротким супроводжувальним текстом, найчастіше пригодницького характеру. <...> Споживання коміксів, як правило, виключає логічне мислення реципієнта, ігнорує його духовні потенції, спотворює і збіднює картину світу» [2, с. 265-266]. Натомість Скотт Макклауд, американський теоретик коміксів, наводить таку дефініцію: «Комікс – це ілюстративні та інші зображення, розміщені поруч в продуманій послідовності для передачі інформації та/або отримання естетичного враження від читача» [4, с. 9]. Відзначаємо, що тривалий час тлумачення поняття «комікс» у вітчизняних та західних науковців суттєво відрізнялися. Нині дедалі більше українських дослідників відмовляються від колишнього заангажованого підходу до пояснення популярного жанру мистецтва. Так, С. Підпригора у монографії «Українська експериментальна проза ХХ-ХХІ ст: «неможлива» література» визначає комікс як «складний, синтетичний вид мистецтва, що ґрунтується на медіакомбінації вербальних та невербальних компонентів; жанр масової літератури; жанр розважального медіа» [3, с. 234].

Мета нашого дослідження – розкрити особливості національного характеру графічного роману «Герой поневолі» за мотивами однойменної повісті Івана Франка.

Український літературний доробок знедавна активно поповнюється графічною прозою. Це історії як за окремим авторським сценарієм, так і за мотивами класичних творів. Вдалим прикладом адаптації класики під запити модерного реципієнта є графічний роман у двох

томах М. Тимошенка та К. Горішного «Герой поневолі» за однойменною маловідомою донедавна повістю І. Франка про життя простого львів'янина у період, що увійшов в історію під назвою «Весна народів». Показово, що автори – іноземці з українським корінням: К. Горішний із Франції, а М. Тимошенко з Румунії. Тобто митці родом із тих країн, в яких потужна база комікс-індустрії, що не могло не вплинути на аналізований витвір мистецтва.

Авторам вдається передати атмосферу Львова через документальну точність зображення архітектури старого міста (рис. 1). Сам художник М. Тимошенко в інтерв'ю вказує: «Я намагався в малюнках показати Львів того часу. <...> ми старалися зберегти автентичність історії. Шкода, що це неможливо, бо ми не маємо машини часу, щоби повернутися в ту добу. Але я думаю, що уявний Львів 1848 року зберігся» [5].



Рис. 1

Відзначаємо, що митці в першому томі видання звертаються до біографії славетного класика української літератури. Наприкінці книги подано біографію І. Франка та ілюстрації М. Тимошенка. У другому томі розміщено історичну довідку під заголовком «Львів і «Весна народів»». Варто звернути увагу і на вербальне наповнення, оскільки автори, хоч і не в повному обсязі, але зберігають мову письменника. Так, надається перевага не коротким реплікам, фразам чи звуконаслідувальним словам, а розлогим, художньо оформленим реченням. Тобто візуальна складова і текст взаємозумовлюють одне одного. Вказано, що «оригінальна мова автора повністю збережена, за винятком історичного терміну «русини» і прикметника «руський». Натомість, вживаємо слова «українці» та «український», щоб уникнути плутанини з російськими словами «русские» і «русский». Етнонім «русини» вживався як самоназва всього українського народу впродовж XIII – початку XVIII ст. На Галичині він зберігався до середини XX ст.» [1, с. 2]. На обкладинці видання розміщено фрагменти з оригінальної повісті, портрет класика та його підпис (рис. 2). За допомогою таких загальних структурних елементів авторам двотомника вдається актуалізувати увагу читача як до повісті, так і до української історії загалом.





Рис. 2

Форма зображення графічного роману нагадує досвід мангак (рис. 3). Традиційно японська манга є чорно-білою (окрім обкладинки), що спричинено технікою виконання деталізованих і чітких малюнків. Ці особливості притаманні і «Герою поневолі», але цілковито національне тло, мова, персонажі, авторські історичні та біографічні довідки роблять графічний роман самобутнім.

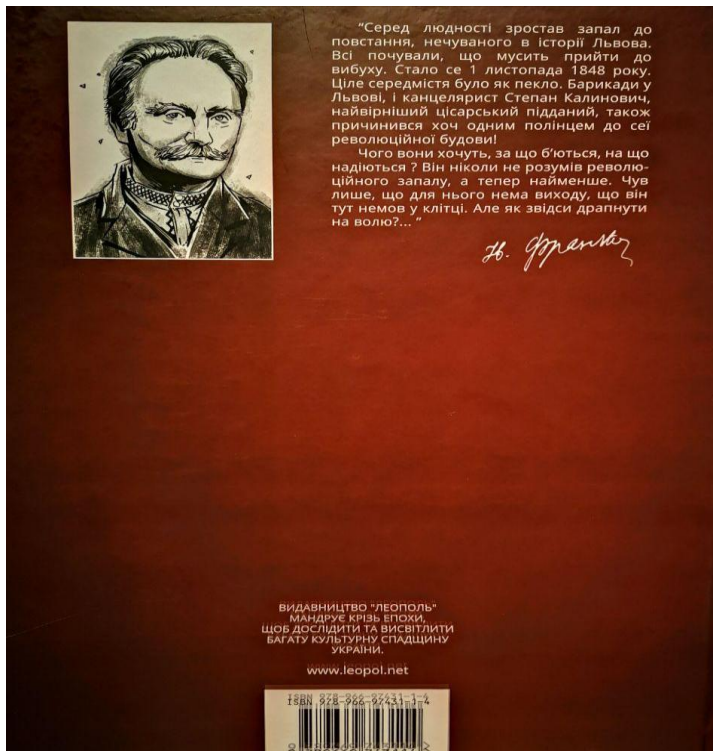

Рис. 3

Отже, український літературний доробок поповнився ще одним графічним романом за мотивами твору вітчизняного класика. Акцентування уваги читачів на постаті І. Франка та тексті його однойменної повісті, історії України, а також новаторський спосіб зображення зробили витвір цілком довершеним та популярним серед сучасних читачів.

**ДЖЕРЕЛА ТА ЛІТЕРАТУРА**

1. Герой поневолі : у 2 т. / М. Тимошенко, К. Горішний. Львів : Леополь, 2018-2019. Т. 1-2.
2. Лексикон загального та порівняльного літературознавства / А. Волкова та ін. Чернівці: Золоті литаври, 2001. 636 с.
3. Підпригора С. В. Українська експериментальна проза ХХ – початку ХХІ століть: «неможлива» література : монографія. Миколаїв : Іліон, 2018. 391 с.
4. McCloud S. Understanding Comics : Invisible Art. NY : William Morrow, 1993. 224 p.
5. Серйозний комікс за повістю Івана Франка «Герой поневолі» презентували в Івано-Франківську // Kurs : вебсайт. URL: [https://kurs.if.ua/news/seryoznyu\\_komiks\\_za\\_povistyu\\_ivana\\_franka\\_geroy\\_ponevoli\\_prezentuvaly\\_v\\_ivanofrankivsku\\_14640.html](https://kurs.if.ua/news/seryoznyu_komiks_za_povistyu_ivana_franka_geroy_ponevoli_prezentuvaly_v_ivanofrankivsku_14640.html)

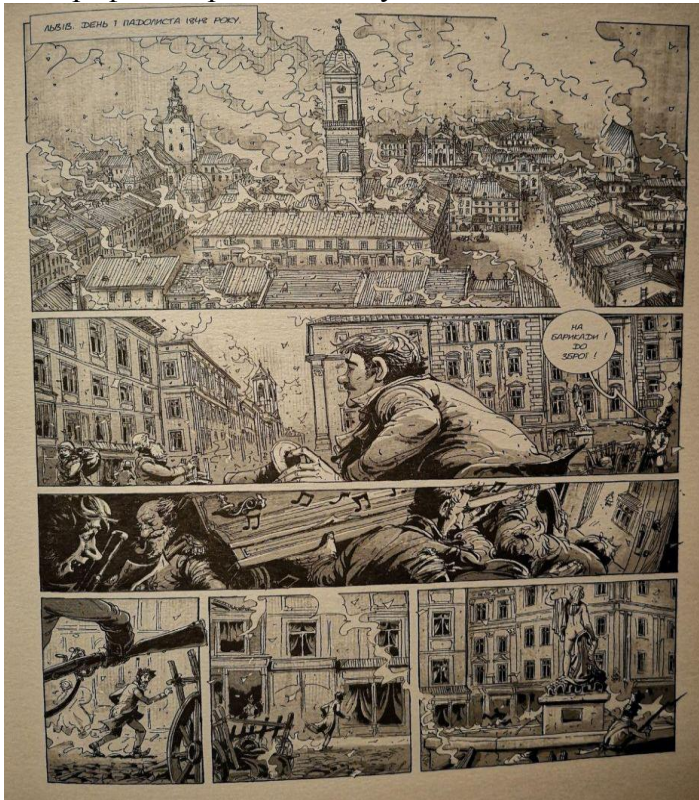
*Науковий керівник: кандидат філологічних наук, доцент Демченко А.В.*

**УДК 378.013**

*Ольга Поліщук  
(Ужгород, Україна)*

**ВПРОВАДЖЕННЯ ЄВРОПЕЙСЬКИХ ОСВІТНІХ СТАНДАРТІВ У ВИКЛАДАННІ  
АНГЛІЙСЬКОЇ МОВИ (НА ПРИКЛАДІ МОВНОГО ПОРТФОЛІО)**

*У статті здійснена спроба проаналізувати актуальні питання імплементації європейських освітніх стандартів у викладанні англійської мови на прикладі мовного портфоліо. Розглянуто вимоги компетентнісного підходу до викладання іноземних мов. Підкреслено важливість формування у студентів навичок самостійної роботи.*

***Ключові слова:** європейські освітні стандарти, мовне портфоліо, компетентнісний підхід, викладання іноземної мови.*

*The article shows an attempt to analyze vital issues of the European educational standards implementation (and English Language Portfolio as an element of it) in teaching English. The requirements of competence teaching approach are studied. The importance of self-education skills is emphasized.*

***Key words:** European educational standards, language portfolio, competence approach, foreign languages teaching.*

Нові пріоритети розвитку системи освіти України зумовлені включенням країни у загальноєвропейський освітній простір та розширенням масштабів міжнародного спілкування учнівської, студентської та професійної спільноти. Головною умовою успішної інтеграції у європейський освітній процес є здатність його учасників до успішної міжкультурної та іншомовної комунікації. Новим вимогам часу відповідають значно змінені нормативно-правові стандарти освіти, що були прийняті державою останніми роками як на державному рівні, так і на рівні багатьох закладів вищої освіти. Забезпечення відповідності рівня підготовки випускників світовим стандартам освіти набуло пріоритетного значення, що сприяє адаптації вітчизняної системи освіти та впровадженню сучасних форм та методів навчання.

Метою цієї роботи є спроба проаналізувати актуальні питання імплементації європейських освітніх стандартів у викладанні англійської мови на прикладі мовного портфоліо і простежити, як його ведення може впливати на формування мовної та професійної компетенції індивіда.

Предметом дослідження обрано портфоліо з англійської мови – тобто «мовний портфель», збірку, перелік документів, що можуть свідчити про рівень розвитку компетенцій

особи. Портфоліо є однією із сучасних технологій оцінювання виконаних робіт та напрацювань індивіда, а також інструментом самооцінки, що й обумовлює актуальність вивчення європейського досвіду його використання та перспективи України у цьому аспекті.

Методологічною базою досліджень можуть служити загальнотеоретичні та методичні положення, розроблені в наукових працях С. Ю. Ніколаєвої [5], О. Р. Гришкової [1], О. В. Овчарук [3], В. В. Роман [6] та інших науковців. Європейські освітні стандарти закріплені Загальноєвропейськими Рекомендаціями з мовної освіти – документом, що регулює вивчення, викладання, оцінювання знань за європейською шкалою [2]. Вищі навчальні заклади нефілологічного профілю працюють на основі Програми з англійської мови для професійного спілкування (АМПС), розробленої колективом авторів на основі Рекомендацій Ради Європи [4, 5].

Програма АМПС «забезпечує академічну і професійну мобільність студентів, дозволяє випускникам ВНЗ компетентно функціонувати у професійному й академічному контекстах та забезпечує їм базу для навчання упродовж усього життя» [4, с. 7]. Зміст програми АМПС спрямований на формування професійної комунікативної компетенції, яка розглядається як мовна поведінка, що є специфічною для академічного і професійного середовища. Така професійно орієнтована мовна поведінка вимагає набуття лінгвістичної компетенції (мовленнєвих умінь та мовних знань), соціолінгвістичної та прагматичної компетенції, необхідних для виконання навчальних та фахових завдань.

Мовленнєві вміння визначаються відповідно специфічних сфер та ситуацій, пов'язаних із навчанням та спеціалізацією. Вміння учитися сприяють розвитку самостійності студентів у навчальній та пов'язаній зі спеціалізацією сферах. Лінгвістичні компетенції розглядаються як знання та вміння використовувати мовні одиниці. Соціокультурна компетенція спрямована на розвиток розуміння й тлумачення різних аспектів культури і мовної поведінки у професійному середовищі. Особлива увага приділена професійній комунікативній компетенції, що формується у студентів різних спеціальностей для реальних академічних та професійних сфер і ситуацій.

Критеріями для оцінки/самооцінки студента є дескриптори – твердження «Я вмію/можу». Такі твердження дозволяють викладачам створити мовний портфель, орієнтований на навчальні та професійні потреби студентів. Європейський мовний портфель є зразком для оцінювання/самооцінювання мовних досягнень та постановки особистих цілей навчання [4, с.24].

У дослідженні Т. Яковіної знаходимо детальну інформацію про цілі мовного портфоліо та його складові [7]. Мовне портфоліо («English Language Portfolio»), представлене в Україні у 2003 р., розроблене Лінгвістичним Комітетом Ради Європи з метою стандартизації вимог до вивчення, викладання й оцінювання досягнень у галузі вивчення іноземних мов громадянами європейських країн. Його цілі наступні: 1) стимулювати вивчення людиною іноземної мови згідно з будь-яким загальнорекомендованим рівнем упродовж усього життя людини; 2) зробити процес вивчення мови більш прозорим та ясним; 3) формувати самоосвітню компетентність особи, що дозволяє їй аналізувати власний шлях навчання та впливати на нього; 4) створювати мотивацію навчальної діяльності; 5) розвивати пізнавальні організаційні навички; 6) формувати навчальну автономію особи, посиленість освіти для кожного конкретного індивіда, тощо.

Загальноєвропейські Рекомендації з мовної освіти пропонують три обов'язкових компоненти мовного портфоліо (МП): мовний паспорт; мовну біографію; мовне досє.

Мовний паспорт («Language Passport») підсумовує особисті досягнення у вивченні мови та досвід міжкультурного спілкування його власника. Він включає самооцінку студентом власних мовленнєвих компетенцій: основні рівні володіння іноземною мовою та мовленнєвими компетенціями (А, В, С).

Мовна біографія («Language Biography») використовується для встановлення проміжних та кінцевих цілей, перевірки прогресу в навчанні та фіксації етапів мовного розвитку. Мовна біографія містить план роботи з предмета на тему/семестр/рік, лист оцінювання викладачем

рівня володіння студентом іноземною мовою (заповнюється у вигляді графіка з указанням виду мовленнєвої діяльності оцінюється), лист самооцінювання («Self-assessment»).

Мовне досьє («Dossier») містить зразки творчих робіт студента, доповіді на фахові теми, статті, свідчення участі у мовних конференціях, тощо.

Як бачимо, багатогранна структура оцінювання досягнень стимулює процес розвитку мовної та професійної компетенції. За допомогою мовного портфоліо студент може застосовувати набуті знання, планувати подальший розвиток та оцінювати досягнені результати. На думку Т. Яковіної, найвагомішою перевагою застосування МП у викладанні/вивченні іноземних мов є «можливість регулярного, систематичного моніторингу пізнавальної діяльності за схемою: ... планування процесу вивчення, розв'язання проблеми (стратегія і тактика), практичний результат роботи (тест, реферат, проект тощо). Тобто ключові компетентності впроваджуються в навчальний процес за алгоритмом: знання – уміння – навички – ставлення компетентності» [7].

Виходячи з цього, можна зазначити, що використання мовного портфоліо як індивідуальної форми роботи над вивченням іноземної мови та фіксації проміжних та кінцевих результатів цього процесу є важливим інструментом формування мовної та професійної компетенції.

Розвиток лінгвістичної компетенції особи з урахуванням професійного спрямування є вимогою сучасного освітнього процесу. Тож, цей аспект досліджень видається актуальним та має перспективи подальшого наукового пошуку.

### ДЖЕРЕЛА ТА ЛІТЕРАТУРА

1. Гришкова Р. О. Імплементация европейских освітніх стандартів у навчання англійської мови студентів нефілологічних спеціальностей / Р. О. Гришкова // Наукові праці [Чорноморського державного університету імені Петра Могили комплексу "Києво-Могилянська академія"]. Сер. : Педагогіка. – 2010. – Т. 136, Вип. 123. – С. 114-118. – Режим доступу: [http://nbuv.gov.ua/UJRN/Npchduped\\_2010\\_136\\_123\\_20](http://nbuv.gov.ua/UJRN/Npchduped_2010_136_123_20).

2. Загальноєвропейські Рекомендації з мовної освіти: вивчення, викладання, оцінювання / [науковий редактор українського видання док.пед.наук, проф.С. Ю. Ніколаєва]. – К. : Ленвіт, 2003. – 273 с.

3. Компетентнісний підхід у сучасній освіті: світовий досвід та українські перспективи: Бібліотека з освітньої політики / Під заг. ред. О. В. Овчарук. – К.: К.І.С., 2004. – 112 с.

4. Програма з англійської мови для професійного спілкування / [Г. Є. Бакаєва, О. А. Борисенко, І. І. Зуєнок та ін.]. – К. : Ленвіт, 2005. – 119 с.

5. Програма з англійської мови для університетів (інститутів): п'ятирічний курс навчання / [С. Ю. Ніколаєва, М. І. Соловей та ін.]. – К. : Британська Рада, Київ. держ. лінгв. ун-т, 2001. – 245 с.

6. Роман В. В. Моделювання компетентнісного підходу під час підготовки майбутніх викладачів іноземної мови / В. В. Роман // Молодий вчений. – 2016. – № 12. – С. 488-492. – Режим доступу: [http://nbuv.gov.ua/UJRN/molv\\_2016\\_12\\_120](http://nbuv.gov.ua/UJRN/molv_2016_12_120).

7. Яковіна Т. Портфоліо в розвитку інноваційної особистості [Електронний ресурс]. – Режим доступу: <http://osvita.ua/school/method/technol/2309/>

## РЕПРЕЗЕНТАЦІЯ СИМВОЛІКИ ПТАХА У ЛІРИЦІ ЛІНИ КОСТЕНКО ТА ВІСЛАВИ ШИМБОРСЬКОЇ

*У статті проаналізовано орнітологічні образи у поезіях Ліни Костенко та Віслави Шимборської. Подано аналіз міфологеми птаха, узагальнено його значення для вираження авторської індивідуальності лірики української та польської поетес.*

**Ключові слова:** міфологема, міфологія, образ птаха, символ.

*The article analyzes the ornithological imagery in the poetry of Lina Kostenko and Wislawa Szymborska. The analysis of the mythologeme of the bird is presented, its meaning for the expression of the author's individuality of the lyrics of Ukrainian and Polish poetesses is generalized.*

**Key word:** mythologeme, mythology, bird image and symbol.

Образ птаха в українській та світовій літературі представлений дуже яскраво. Це один з найдавніших символічних образів, семантика якого сягає корінням фольклору. Символіка птаха у слов'янській міфології та поезії має широкий діапазон, цей образ є амбівалентним та виражає глибокий філософський смисл.

Мета нашого дослідження – розкрити авторську інтерпретацію символіки птаха у ліриці Ліни Костенко та Віслави Шимборської.

Орнітологічні образи посідають вагомe місце у ліриці Ліни Костенко та Віслави Шимборської. У контексті їх творчості птах є не просто образом, а міфологемою. У народних уявленнях образи птахів сприймалися як зв'язок між людським і потойбічним світами. В. Войтович в «Українській міфології» зазначав, що в слов'янській міфології птахів поділяли на чистих (святих, добрих) та нечистих (злих, диявольських). До чистих відносили голуба, ластівку, жайворонка, журавля, лебедя, чайку та ін. До нечистих – ворона, галку, грака, сороку, шуліку, яструба, сову (сича, пугача), горобця та ін [1].

У поезіях Ліни Костенко простежуємо образи журавлів, голубів, лелек, солов'їв, орлів тощо, а також загальний образ птахів. Авторка пов'язує птахів із актом творіння, художньою творчістю. У вірші «Вночі із хаосу безсоння» слова порівнюються із птахами, які народжуються «з-понад світу». У міфології срібний колір пов'язують зі срібною ниткою, що єднає душу й тіло. За допомогою епітетів «непередбачувані» та «неприборкані» авторка описує прагнення до свободи:

Вночі із хаосу безсоння  
коли мій Всесвіт ожива –  
як срібні птиці вилітають  
ще неприборкані слова <...>  
І Хтось диктує з-понад світу  
непередбачені слова [2, с. 276].

Птахи є символом повітряної стихії, а повітря, як ми знаємо, легко і може проникати всюди. В цій поезії птахів ототожнюють зі словами, які вільно випурхують і ніби летять у невідомість.

Важливу роль відіграє образ лелеки. Лелека для українців – святий птах. Вважають, що він приносить людям тільки добро: весну, щастя, дітей. Багато вірувань пов'язані з його «вірністю у шлюбі», за багатьма переказами на лелеку перетворився несправедливий чоловік за свої гріхи.

У вірші «Після дощу смарагдова діброва» авторка зображує лелеку, що символізує сімейне благополуччя, гармонію в людській оселі.

Лежить городів гарбузова Мекка.

У тихе небо струменить тепло.

І над стареньким комином лелека після дощу просушує крило [2, с. 295].

У «Словнику символів» під загальною редакцією О. Потапенка вказується: «Лелека – символ поваги до батьків; символ мандрівників; сімейного благополуччя, щастя; батьківщини; любові до рідної землі, України. <...> лелека був символом продовження роду. У фольклорі, літературі лелека символізує любов до рідної землі, тугу за батьківщиною» [3]. В поезії лелека після дощової погоди висушує крило, що є символом могутності, незалежності, впевненості, духовного багатства, сили волі, мудрості.

Міфологема соловейка представлена у поезії Л. Костенко «Блискоче ніч перлиною Растреллі»:

І солов'ї, пташині менестрелі,

всю ніч доводять яблуні до сліз [2, с. 296].

А також «Не треба класти руку на плече»:

У цих садах, в сонатах солов'їв,

Він чує тихі кроки бракон'єра.

Він пастки жде від погляду, від слів,

І цей спектакль йому вже не прем'єра [2, с. 309].

Пісні солов'їв пов'язують з радістю, любов'ю, а також з болем. В українському фольклорі соловейко згадується в піснях про кохання. Образ солов'я – символ закоханих, а його пісня – це мелодія любові під час шлюбного періоду.

У поезії «До шибки притулився голубок» центральним образом виступає голуб:

До шибки притулився голубок.

У дощ йому незатишно надворі.

Моя фіранка, штапельний лубок,

хитає лоджій обриси суворі <...>

І це село, і дощ, і голубок,

Венеція, і повні очі смутку.

Димарик той сховався за горбок,

як підліток, що смалить самокрутку [2, с. 313].

Голуб є символом чистоти, духовності, щирої любові, ніжності, злагоди, також символ голуба пов'язують з небом, світотворенням та духовністю. Пестлива форма «голубок» надає поезії інтимного характеру.

У поезії «Йду в Карпатах крізь летючі хмари» зустрічаємо образи орлів:

Йду в Карпатах крізь летючі хмари,

де світанки сонце надпили,

де на скелях пишуть мемуари

блискавки, століття і орли [2, с. 288].

Орел символізує відвагу, сміливість і гордість. А також вказує на силу і міць національних героїв, яких часто порівнювали з орлами, та на могутність українського народу, про що свідчать фольклорні твори.

У поезіях Віслави Шимборської зустрічаємо образи чайки, яструба та голубів

Ти, яструбе, протягом років той самий, у клітці тій самій,

без руху, з поглядом завше наміреним в цятку ту саму, —

даруй мені, навіть якби ти був лиш опудалом птаха [4].

Яструб є символом жорстокості, злоби, нерозсудливості, а ще свободи, польоту. Замкнений у клітці птах є символом скутої душі, яка прагне свободи польоту.

Отже, Ліна Костенко у своїх поезіях зображає голубів, лелек, солов'їв, які є символом щирої любові, вірності, гармонії та святості, а також образ орла, У Віслави Шимборської спостерігаємо образ яструба він є символом жорстокості, свободи, польоту. З птахами завжди уявляємо політ – вихід у невідоме, духовність, свободу, здатність поглянути на світ згори, з неба.

ДЖЕРЕЛА ТА ЛІТЕРАТУРА

1. Войтович В. Українська міфологія. – К.: Либідь, 2002. – 664 с.; іл.
2. Костенко Л. Триста поезій. Вибрані вірші / Ліна Костенко. – К. : А-БА-БА-ГА-ЛА-МА-ГА, 2012. – 416 с.
3. Словник символів / за заг. ред. О. І. Потапенка [Електронний ресурс]. – Режим доступу: <https://studfiles.net/preview/5252915/page:17/>
4. Шимборська В. Під однією зірочкою. Поезії [Електронний ресурс] / В. Шимборська. – Режим доступу: <https://www.ukrlib.com.ua/world/printit.php?tid=4397>

*Науковий керівник: кандидат філологічних наук, доцент Демченко А.В.*

УДК 821.161.2-29

*Вікторія Ткачук  
(Херсон, Україна)*

**ПЕРШОСТИХІЯ ВОДИ В ПОЕТИЧНІЙ ЗБІРЦІ ВІРИ ВОВК «ЖІНОЧІ МАСКИ»**

*У статті досліджено специфіку художнього втілення міфологеми води та її функціонування у збірці поезій Віри Вовк «Жіночі маски». Беруться до уваги символика, звичаї, вірування української та інших культур. Зроблено висновок, що міфологема води полісемантичною, навіть амбівалентною.*

*Ключові слова: символ, архетипний образ, міфологема, першостихія вітру, міфопоетика, світогляд.*

*The article investigates the specificity of artistic representation of the water mythologem and its functioning in the collection of poems by ViraVovk «Womens Masks». The symbolic, customs, beliefs of the Ukrainian and other cultures are highlighted. The conclusion is drawn the image of water ispolysemantic, even ambivalent.*

*Keywords: symbol, archetypic image, the mythologeme, wind chimes, mythopoetics, outlook.*

Первісна релігія базувалася на віруваннях натуралістичних, природних. Бо для давньої людини, як подає І. Огієнко в книзі «Дохристиянські вірування українського народу», «...все: сонце, місяць, зорі, вогонь, вода, рослини, звірина, каміння, дерева, вітер та ін. – усе це живе, має свою душу, чоловіковидне» [5, с. 33].

Творчість Віри Вовк насичена античними, біблійними, фольклорними, західноєвропейськими образами світової культури. Окремі міфологеми, символи та образи в творчості Віри Вовк стали об'єктом сучасного аналізу. Зокрема, це праці Ю. Григорчук, Л. Залеської-Онишкевич, М. Коцюбинської, С. Ожарівської, Б. Рубчака, О. Смольницької та ін. Проте міфологема води в ліриці мисткині розглядалася лише частково, хоча збірка «Жіночі маски» містить немало поезій з акватичною символікою.

Ми ставимо мету проаналізувати художню інтерпретацію водяної стихії у ліриці Віри Вовк, щоб глибше зрозуміти авторське переосмислення традиційних поглядів. Об'єктом є поетична збірка «Жіночі маски». Досягнення мети передбачає виконання наступних завдань: розглянути варіативність розуміння первісної стихії води, проаналізувати особливості функціонування символу води в поетичній збірці Віри Вовк «Жіночі маски», дослідити авторську інтерпретацію акваобразів у порівнянні з уявленнями різних народів.

Вода як метасимвол належить до світотворчих елементів, що поширюються на всю світоглядну систему людини, є особливо вагомими для свідомості й культурної практики [4, с. 154]. Символізм води охоплює всю повноту можливого: це першооснова всього сущого, андрогенний початок життя, втілення плодючої сили, метафора смерті, небезпеки, зникнення, початок і фінал усіх речей, символ безмежної мудрості [6, с. 240].

Міфосимвол води надзвичайно багатогранний. Ця міфологема поєднує у собі різні трактування, часто протилежні за значенням.

У слов'янській міфології можна зустріти поділ води на «живу» і «мертву». Жива вода символізувала зовнішнє і внутрішнє очищення, воскресіння, духовного відродження [3, с. 145]. Головна героїня поезії «Самаритянка» з поетичної збірки «Жіночі маски» Віри Вовк постає перед нами в пошуках саме такої води: *«тепер я канею / по білім світі скиглячи шукаю / живущої-цілющої води / яка навіки гасить спрагу»* [1, с. 291]. В цьому вірші Віра Вовк інтерпретує біблійну легенду про самаритянку та Ісуса, на якого вказують рядки: *«той подорожній не приїхав / на балагулі / у запорошених сандалях / при цямрині сидів / і попрохав води»* [1, с. 291]. З легенди також відомо, що героїня вела гріховне життя. Вважаємо, образ живої води контекстуально призначений погасити духовну спрагу, що так мучить героїню. Ймовірно, підсвідоме бажання духовно відродитись змушує героїню йти на пошуки живої води, яка очистить душу й тіло.

Мертву воду зустрічаємо в поезії «Альцеста» аналізованій збірки. За В. Войтовичем, мертва вода подається, як та що «зцілює тіло, залишаючи його мертвим, допоки жива вода не поверне йому життя» [2, с. 85]. Проте залежно від контексту символ може набувати іншого значення, а відтак акваобраз у ліричному творі Віри Вовк викликає асоціації з потойбічним царством: *«вже яленіє світ / не вередлива йду між тіні / де не зоряє ранок / і видми чорного піску / мережать берег мертвої ріки»* [1, с. 279]. Мотив в'янення від смерті передається за допомогою метаморфози, що полягає в переході з тіла у тінь, а виразні візуальні образи вказують на потойбічну річку Стікс. Підтвердженням цього може бути така художня деталь: *«де не щебече вивільга / і хвиля не перебирає»* [1, с. 279]. Надприродна тиша сприймається як атрибут царства Аїда, а статичність води символізує зупинку часу та життя. В інтерпретації Віри Вовк тиша асоціюється зі смертю ліричної героїні.

Образ потойбічної річки змальований і у вірші «Євридика»: *«в беззвучности мене зове / голос ліри – / дужий потік / я лину мрякою / над дзеркалом терновим / Стікса»* [1, с. 277]. Існування героїні в потойбічному світі поетеса трактує в екзистенційному ключі, адже її рух може означати тлінність буття Евридики. Короткі речення підсилюють гостроту змалювання нескінченного страждання героїні. Річка Стікс символічно порівнюється із дзеркалом, що вважається витвором нечистої сили, входом до іншого невідомого для людини світу.

У вірші «Ванда» першостихія води метафоризується в образі дзеркала як медіатора містичного світу: *«хочу поглянути ще раз / у люстро Висли / на мій вінок із розмарину / на мій серпанок з мряк надрічних / на барву хвиль у моїх очах»* [1, с. 299]. На Вислу накладаються властивості свічада як отвору в інші світи, у відображенні якого Ванда прочитує складність своєї душі, життєво важливі засади самої себе. У фольклорі та літературі дзеркало виступало символом «яснобачення, ворожіння, віщування та магічної сили» [3, с. 220]. Відповідно, можемо припускати, що Ванда мала магічну силу.

Міфолгема ріки у фольклорній та міфологічній традиції має надзвичайно багату та глибоку символіку. Цей образ може означати «початок чи закінчення життя, перешкоду, небезпеку, рубіж між чужим і своїм простором, вхід у підземне царство» [3, с. 688]. Останнє трактування притаманне й ліричному твору Віри Вовк «Ванда»: *«цей міст між берегами / буття і небуття / між зрадою й самопошаною / між саном королеви / і вологим ложем»* [1, с. 299]. Припускаємо, що міст це річка Стікс, котра є важливою деталлю у підземному царстві. Відповідно вона виступає в тексті посередником між життям та смертю.

Мотив входу в річку символізував «початок дуже важливого, перший крок до подвигу, а переправа через неї – завершення справи, набуття нових ознак і нового статусу в житті» [1, с. 689]. Однак у Віри Вовк спостерігаємо своєрідне трактування, яке відрізняється від традиційного бачення: *«бери ріко моя в обійми / це життя / нехай бандерія чужинця / везе в кареті Вандин міст»* [1, с. 299]. Вважаємо, ця ріка веде до втрати, безповоротності, а входження в неї – кінець життєвого шляху, перехід у потойбічний світ.

У фольклорі існує багато легенд про походження рік. Часто в слов'янських легендах ріки виступали живими істотами, богами [3, с. 226]. У поезії «Либідь» лірична героїня Віри Вовк



зливається з водними просторами, перетворюється на річку: «я сплеснула руками / і річкою стала / щоб у плесі сховати обличчя / княжого города / щоб зберегти город братів / у власнім обличчі» [1, с.304]. Плесо як спокійна, чиста водна гладінь, ототожнюється з безмежною інтуїтивною мудрістю. Таким чином, головна героїня прагне до досконалості, постає в образі берегині.

У давнину ріки обожнювалися всіма народами світу [3, с. 689]. У вірші «Ярославна» Віри Вовк змальовує ситуацію, коли лірична героїня звертається до стихій, що в її сприйнятті уособлювали верховну владу: «Сонцю Вітру Дніпрові / молюся» [1, с. 305]. Дніпро є символом «величі, нездоланності, священної та найславетнішої ріки українців» [1, с. 266] і виступає не просто гідронімом, а топосом з виразним історичним кодом, символічною віссю українського світу. Очевидно, в цій поезії образ ріки Дніпро є маркером Батьківщини.

В уявленнях індоєвропейців, у тому числі й українців, море було представлено як символ невідомого, чужого сакрального простору [3, с. 515]. У православних християн море символізує життєві пристрасті, випробування, корабель символізує церкву, яка допомагає подолати цю «морську стихію». А вітрила – це сторінки Євангелія і Нового заповіту [3, с. 516]. Морські простори у вірші «Роксоляна» Віри Вовк сприймаються як дорога в невідомість, а відсутність вітрила – як втрата власної Батьківщини для ліричного персонажа: «судно без вітрила пливе в затон / що його крижень креше крилом / краплі фонтана в сейралі / рахують довгі хвилини» [1, с.307]. Наявний образ плавби судном викликає асоціації пошуку долі ліричною героїнею, її блукання в морі розбурханому, житейському. Можливо, Віра Вовк таким чином передала власні переживання, життєві міркування. Тут міфологема води тісно пов'язана з мотивом плину часу. У цій поезії краплі, що змінюють одна одну, виступають маркером часу та безпосередньо співвідносяться з хвилинами: «краплі фонтана в сейралі / рахують довгі хвилини» [1, с. 307].

Семантичне поле міфологеми води у вірші доповнює своєю семантикою образ чайки: «тепер я тільки тривожний крик чайки / в порогах перед буревієм» [1, с. 307], який прадавнім українським символом, притаманним усній народній творчості. Метафора «в порогах перед буревієм» несе особливе смислове навантаження, оскільки поріг символізує межі, а буревій на морі прирівнюється до лиха. Ймовірно, мається на увазі перехід до існування в душевних муках.

Стихія води у вірші «Ізольда» передається в образі моря, що має виразні фольклорні ознаки, символізуючи невизначеність і недосяжність для ліричного героя, а точніше море стає непереборною відстанню: «ми не почуємо / як на опуклій лютні ночі / ляцатимуть золоті цикади / і не побачимо тигра / що реве за ребрами моря / в зінціях не заховаємо / обрису райського дерева» [1, с. 297]. Ізольда бажала повернутися додому, але між нею та рідною землею море виступає безмежною й недосяжною перешкодою.

Авторський поетичний комплекс у вірші «Єлизавета Католицька» виникає на основі зіставлення, метафоричного перенесення, персоніфікації акватичних образів: «читаю у безмежжі моря / книгу мудрости / за скибами води що каравели / орють кілями / нові світи виблискують на сонці / самоцвіти» [1, с. 294]. Первинні народи ототожнювали воду із безмежною інтуїтивною мудрістю [3, с. 143]. Віра Вовк зазначила, що: «Єлизавета Католицька це Ізабелла з Кастилії, відповідальна за мореплавство Колумба» [1, с. 412]. Відповідно, можемо розуміти море як втілення життєвого шляху для ліричної героїні, як смисл її життя, глибину її душі, повноту життя. Маємо думку, що цей розгорнений мариністичний пейзаж навіював героїні згадки про відшумілі події.

Образ судна в українському фольклорі та літературі символізує розлуку, прощання [3, с. 869]. У поетичному тексті «Дідона» Віри Вовк читаємо: «очі каравели на обрії / що кілями пишуть по морі / слова прощання» [1, с. 287]. Каравели несуть характерне для давніх розумінь значення розлуки. Лірична героїня прощається з минулим життям та рідним краєм. Рядки «це надто тяжка ватага / для моїх пліч / це надто важке жорно / для моєї душі» [1, с. 287] виступають засобом підсилення експресії у вираженні почуттів душевного страждання героїні.

У тексті віршу «Кудрун» образ лебідки набуває символічного значення «звістки»: *«діва-лебідка сповістила / на байдарці вже пливе воля!»* [1, с. 297]. Окремі дослідники вважали, що човен є символом людського серця, материнського лона [3, с. 513]. Таким чином, образ морської стихії означений байдаркою, наповнює поезію тривожними передчуттями, пов'язані зі свободою, жаданою волею. Крім традиційних атрибутів водних об'єктів, Віра Вовк вдається до новотворів: *«не витиратиму королівських під сніжників / золотом волосся / не ходитиму босоніж прати білизну / у засніженім морі / не потурали злій бабері / що сидить на престолі»* [1, с. 297]. Образ засніженого моря відображає зовнішній світ героїні, зима сприймається як відмирання природи, відчуття холоду. Увівши засніжений образ морської стихії Віра Вовк відображає різні емоційні стани героїні, зокрема тугу, самотність, сподівання. Внутрішній світ ототожнює духовну збайдужілість, поєднуючись з природою зовнішнього.

З давніх часів прийнято порівнювати з морським хвилюванням людську душу з її пристрастями, горем, болем і людське життя з його переживаннями та нещастями [3, с. 515]. У вірші «Брунгільда» Віра Вовк підкреслює трагізм особистості за допомогою образу гейзера: *«на греготі мій замок / у палісадапонастромлюваних / кривавих капітелів / а тут – оця каблучка що пече / відчаю гейзер вибухає: / чи снилося мені що я – богиня?»* [1, с. 296], відомого ще в народі як водяний вулкан, через його властивість періодично фонтанувати гарячою водою. Очевидно Віра Вовк використовує цей образ щоб передати як можна точніше депресивний стан та внутрішні страждання героїні.

Відповідне емоційне сприйняття моря, як дзеркало душевного стану зустрічаємо у вірші «Іфігенія», де: *«відчай лягає на землю / наполюмою / берег залузаний мушлями / у куряві бурунів»*[1, с. 281]. У змалюванні пейзажу хвилями розбурхані стихії постає емоційний стан схвиленої ліричної героїні. Відчуття безвиході, душевного неспокою, нескінченних випробувань через мариністичний образ подає Віра Вовк у поезії «Пенелопа»: *«таємно тчу порю / завжди той самий візерунок / неначе хвилі моря що гуляють / на однім місці»* [1, с. 282]. Пейзажні замальовки відтворюють психологічний контраст моря і людини.

Отже, міфологема води є одним з важливих елементів міфопоетичної картини світу Віри Вовк. Осмислення аквасимволів пов'язане з віруваннями, уявленнями українських та інших культур, проте не обмежене рамками традиційних поглядів. Його трактування у збірці «Жіночі маски» залежить від ідеї і замислу автора. Здебільшого стихія води передає внутрішні переживання, емоційні стани героїнь. У деяких випадках вона актуалізується в амбівалентних значеннях.

### ДЖЕРЕЛА ТА ЛІТЕРАТУРА

1. Вовк В. Поезії. Київ, 2000. 421с.
2. Войтович В. Українська міфологія. Київ : Либідь, 2005. 664 с.
3. Енциклопедичний словник символів культури України. Корсунь-Шевченківський : ФОП Гаврищенко В.М., 2015. 912 с.
4. Куєвда В. Міфологічні джерела української етнокультурної моделі: психологічний аспект: монографія. Донецьк : Укр. культ. центр, 2007. 264 с.
5. Слов'янський світ. Ілюстрований словник-довідник міфологічних уявлень, вірувань, обрядів, легенд та їхніх відлунь у фольклорі і пізніших звичаях українців, братів-словян та інших народів. Київ : Асоціація ділового співробітництва «Український міжнародний культурний центр», 2008. 784 с.
6. Токарев С. Мифы народов мира: Энциклопедия : В 2-х томах (2-е изд.). Москва : Советская Энциклопедия, 1988. 671 с.

*Науковий керівник: кандидат філологічних наук, старший викладач Цепкало Т.О.*

### ЛОНГРІД ЯК ОЗНАКА ПЕРЕТВОРЕННЯ АГЕНЦІЇ УКРІНФОРМ З СЕРВІСНОЇ СТРУКТУРИ НА САМОСТІЙНЕ МЕДІА

*У статті проаналізовано як національне інформаційне агентство України перетворюється зі структури, яка обслуговувала владу, на самостійне медіа. Редакція створює такі нові продукти такі як лонгріди, блоги, які викликають інтерес у суспільстві.*

**Ключові слова:** інформаційні агентства, лонгрід, реформування.

*The article analyzes how the national news agency of Ukraine is transformed from a structure that served the government to an independent media. The editorial board creates new products such as longreads, blogs that are of interest to society.*

**Keywords:** news agencies, longread, reform.

Останнім часом спостерігається актуалізація інтересу науковців до проблематики інформаційних агенцій. Вагомий внесок у вивчення проблематики внесли вітчизняні науковці А. Москаленко, В. Різун, В. Здоровега, О. Зернецька, Ю. Нестеряк, О.Гарматій, О. Пантелеймонов та інші. Таке зростання зацікавленості відмічається у двох напрямках: кількісній – більше науковців, яких цікавить дана проблематика, і публікацій, а також відбувається розширення тематики наукових розвідок – від аналізу функціонування світового комунікаційного простору і ролі інформаційних агентств до вивчення змістового наповнення, структури, жанрового оформлення, обсягу та інших аспектів діяльності інформаційних агентств, особливостей їхньої діяльності [3; 6; 7; 10; 17; 18; 20].

На нашу думку, таке явище є наслідком двох факторів. Перший, пріоритетний, інформаційні агенції йдуть шляхом реформування від суто сервісних структур до нових самостійних медіа, а від того зростає їх питома вага у інформаційному просторі. Другий – агенції активно залучаються до висвітлення процесів розбудови незалежної України у міжнародному інформаційному просторі. Думки науковців що до ролі агенцій розходяться. Так О. Лаврик розглядає інформаційні агентства як частина інфраструктури журналістики і виконує сервісні функції поряд з прес-центрами, ПР відділами, технічними засобами для виробництва інформації [14]. Ю. Нестеряк впевнений у тому, що глобалізація інформаційних процесів підвищила роль інформаційних агентств, а це привело до збільшення та диверсифікації їх продуктів, які характерні для самостійних засобів масової інформації. У нашому дослідженні ми схильні притримуватись саме такого підходу, адже тенденція перетворення українських інформаційних агенцій у самостійні інтернет-видання дедалі посилюється [18].

Об'єктом даної розвідки обрано Укрінформ – національне інформаційне агентство. Укрінформ входить у четвірку провідних агентств України разом з Інтерфаксом, УНІАН, Укрновинами. Процеси реформування на прикладі Укрінформу є найбільш наочними, адже створене 1918 року як державне, агентство до останнього часу функціонувало як виключно сервісна структура з інформаційної підтримки структур влади [ 3; 13; 15; 16 ]. А. Михайлов та О. Сорока до 100 річчя РАТАУ-Укрінформу зібрали та упорядкували низку переконливих доказів тотального контролю комуністичної партії та владних структур над діяльністю агентства. Відмова друкувати або навіть незначне редагування текстів РАТАУ редакціями газет жорстко карались. Так забезпечувалось інформаційне домінування в українській пресі темників та стандартів КПРС та Московії. По суті, це таке само домінування, яке трійка провідних інформаційних агенцій держав-колонізаторів – Рейтерс, ГАВАС та Вольф через угоду World News Ring забезпечила у інформаційному просторі світу. Нерівномірність

інформаційних потоків у теорії комунікації відома як gate-keeping theory або концепція «Північ-Південь» [19].

Процеси зміни статусу агентства у інформаційному просторі на сучасному етапі ми аналізували у статтях «Укрінформ: на шляху від об'єкта до суб'єкта світового новинного простору» та «100-річчя Укрінформу як виклик до повного перезавантаження національної агенції» [22; 23]. Дана публікація є подальшим розвитком теми. Суб'єктом дослідження обрані нові ознаки становлення Укрінформу як самостійного медіа. Ми вважаємо за такі появу форматів, притаманних новим самостійним медіа, а саме блоги, лонгріди, інфографіка, відео, подкасти [1].

Базове визначення формату лонгрід – довгий текст. У контексті нашої розвідки більше цікавить розгорнуте визначення, у якому акцент зроблено на мультимедійний характер лонгріду. Так М. Булаєва визначає лонгрід як «мультимедійний проект, присвячений конкретній події або проблемі, актуальній даті. Ключовою характеристикою такого формату є обсяг та тривалість матеріалу, а основою – журналістський текст». Тож мультимедійний лонгрід – це такий формат, основою якого є текст, але формат поєднує усе багатство аудіовізуальних та графічних засобів. Це спільний проект колективу редакції, який зазвичай присвячено важливій події проблемі, даті. Від авторів вимагається найповніше вивчення матеріалу до теми [2].

О. Коневщинська та С. Литвинова зауважують, що "перспективною є медіа технологія лонгрід, яку тільки починають використовувати у середовищі Інтернет.» Це великі матеріали з мультимедійним супроводженням [11].

О. Колесніченко стверджує, що "лонгрід" та "мультимедійний проект" не синонімічні поняття. Розмежовуючи їх, він виокремлює певні відмінності: "Якщо з точки зору змісту матеріал нічим не виділяється, очікувати підвищеного інтересу до нього тільки завдяки використанню мультимедіа не варто. Навіть при якісному і оригінальному мультимедійному супроводі матеріалу інтерес може виникнути саме до цього супроводу, а не до тексту й, у кращому випадку, це буде "довгий перегляд", а не "довге читання" [12].

Дослідник вважає, що лонгріди допомагають медіа виділитись з загального інформаційного потоку. Для інформаційних агенцій реалії часу у тому, що виділитись за допомогою новин, навіть ексклюзивних, проблематично. Адже новину швидко передрукують. І довести авторське право на неї не реально. Саме тому свого часу у протидії news-collectors пошукових систем Reuter, а слідом за ним і інші світові агентства, почали відкривати свої стрічки новин. Так само діє і Укрінформ. Лонгрід є унікальним матеріалом, саме на нього йдуть посилання. Тож виходить, що не новини, а лонгріди, а також інші оригінальні публікації як наприклад блоги, впливають на формування позитивного іміджу інформаційної агенції. Тут маємо певний дуалізм у творенні привабливості медіа ресурсу. Так само як з позицій медіамаркетингу існує дуалізм «контент – аудиторія медіа», коли медіа продає рекламодавцям не контент, а контакт зі своєю аудиторією, для інформаційної агенції імідж формує не стільки основний продукт – новини, а додатковий – лонгріди, блоги, тощо. І цей стан речей виправдовує витрати зусиль медійної команди на створення такого складного продукту як лонгрід.

Хороший лонгрід за завершеністю сторі наближається до літературного твору. Серед закордонних медіа, які активно працюють у цьому виду сторі, такі провідні американські як AP, Washingtonian.

З. Вайшенберг вказує, що прикметною тенденцією діяльності сучасних інформагентств є дедалі більша комерціалізація, що призводить до руйнування класичної інформаційної журналістики. Тенденції до розважальної інформації впливають також і на політику інформаційних агентств. Ще однією сучасною тенденцією, що стосується діяльності усіх агентств, є репрофільювання їх на мультимедійні [4].

Опанування мультимедійного підходу до новинних продуктів стало відповіддю світових інформаційних агентств на конкуренцію з боку news-collectors таких пошукових систем як Google, Yahoo. Комп'ютерні роботи цих систем швидко вишукували новини у світовому

інформаційному просторі та викладали їх у вільному доступі на сайтах news-collectors. Однією з переваг стала саме мультимедійність подання цих новин. Тоді Reuters, AFP, AP розробили комплекс протидій, який включав і опанування мультимедійного формату. Укрінформ у процесі інтегрування у світовий інформаційний простір почав використовувати мультимедійний формат, зокрема, при підготовці лонгвідів.

У структурі сайту Укрінформу лонгвіди мають місце у відповідному блоку. Але читач знаходить їх не тільки тут. Редакція посилює лонгвідами наповнення таких рубрик як інтерв'ю, точка на карті, регіони, суспільство, паралельні світи. Для аналізу ми обрали лонгвіди, які побачили світ на сайті агенції у 2019 році. Вони розміщені тільки на двох мовних версіях сайту – українській та російській, на інших з восьми – ні.

Серед матеріалів, які вийшли у світ у блоці під рубрикою «лонгвіди», привертають увагу два тексти на тему боротьби з корупцією, а саме про створення Вищого антикорупційного суду та Апеляційної палати ВКС. Хоча матеріали подано строго, документально, вони приречені на інтерес читачів завдяки такій гостро актуальній темі. Ці мультимедійні матеріали містять фото з місця подій та інфографіку. Підписані вони офіційно – Укрінформ, ніхто з авторів не виділений.

У цьому ж блоці вийшов незвичайний за багатьма параметрами лонгвід. Його автор Хірано Такаші, який закінчив магістратуру факультету міжнародних відносин Львівського національного університету імені Івана Франка, а тепер є редактором японської версії новинного сайту Укрінформу. А лонгвід розповідає про фото документальний проект Такаші «Бабуся Ацуко».

У рубриці «Регіони» привертає увагу лонгвід у жанрі інтерв'ю власного кореспондента у Закарпатті Тетяни Когутич з щойно призначеним головою ОДА Ігорем Бондаренко. Призначення відбулося під час скандальної наради президента Зеленського на Закарпатській митниці. Тож саме на пафосі про боротьбу з контрабандою Ігор Бондаренко розпочав головування в Закарпатській ОДА. За три місяці сума надходжень від перевиконання показників роботи Закарпатської митниці ДФС зросла до 700 млн грн. Інтерв'ю приваблює читача гостротою поставлених питань та відвертістю губернатора у спілкуванні з власкором Укрінформу. Враження від бесіди посилюють напрочуд вдалі портретні фото губернатора від фотокореспондента.

Під рубрикою «Точка карті» чіпляє око лонгвід «Підземний Харків: 300 років під ногами». Тут є усе, що завжди приваблює читача: історичні загадки, інтрига, логічний сюжет підземної подорожі журналістів. Створили цей лонгвід два автори: текст – власкор Світлана Лігостаєва та фотокореспондент В'ячеслав Мадієвський. Ось так починається інтрига: «Входи до підземних споруд – льохи-підвали і підземні галереї, які колись їх з'єднували – закриті для любителів екстриму і "чорних" археологів-скарбушукачів з простої причини: велика частина підземель небезпечна обвалами і провалами. Однак є і обстежені ділянки старовинних галерей, куди можна потрапити з досвідченим екскурсоводом. До того ж головною екіпіровкою туристів стануть шахтарські ліхтарі.» Лонгвід створений у жанрі репортажу. Тут вдало поєднується цікавий текст, насичений подробицями підземної історії, та фото підвалів та галерей, залишок різних предметів. У лонгвіді більше 10 репортажних фотографій. Журналістський матеріал, який зробить честь будь якому самостійному медіа.

Нову рубрику «Паралельні світи» агентство започаткувало лонгвідом «Олексій Комар, археолог. Якби залишилось германське населення, тут давно вже було б Західна Європа». Журналіст Олександр Рудяченко разом із археологом розмірковують про світ, якому нараховується півтори – дві тисячі років. Про світ готів, і світ гунів – народів, які населяли Україну протягом тривалого періоду часу. Ті паралельні нам світи мають багато точок перетинання із нашою реальністю. Про них аж ніяк не скажеш – погибоша яко обри. Певною мірою, вони живіші від усіх живих. Лонгвід насичений неочікуваними фактами та думками вченими. Матеріал вдало доповнюють фотографії археолога та різноманітні історичні ілюстрації.

На основі аналізу названих лонгвідів можна зробити висновки, що вони є розлогими візуально-інформаційними повідомленнями. Тексти характеризуються новизною та актуальністю темою, створені з повним відчуттям аудиторії читачів сайту агентства. Робота над лонгвідами дає можливість журналістам та працівникам агенції розкрити свій творчий потенціал, спробувати нові підходи, також є хорошим іміджевим чинником як кожного автора, так і редакції у цілому.

Укрінформ не єдина агенція у четвірці провідних ІА України, яка використовує нові жанри. Достатньо активно працює УНІАН. Зазначимо, що УНІАН простіше адаптуватись до мультимедійності – це медіа було створене за кошти закордонних грантів, не залежало від уряду України, і відразу було зорієнтовано на самостійність у інформаційному просторі. А от Інтерфакс та Укрновини залишаються вірними початково визначений стратегії – на їх стрічках головує текстові ексклюзивні новини.

Світова журналістська спільнота наразі розглядає мультимедійні продукти як такі що мають великий потенціал. Свідчення тому рішення організаційного комітету престижної US Pulitzer Prize, яким з 2011 року журналістам було дозволено брати участь у конкурсі на здобуття цієї нагороди не тільки з друкованими публікаціями, а й з мультимедійними матеріалами у онлайн-медіа.

Розглянута тема видається нам перспективною для подальшого вивчення. З огляду на зростання уваги до лонгвіду у світовій журналістиці цікаво простежити як Укрінформ та інші українські агенції будуть розвивати цей продукт у своїй діяльності. Також попередній аналіз змін у наповненні сайту Укрінформу показує, що агенція розвиває інші жанри, опановує соціальні мережі, такі сучасні комунікаційні технології як боти (читачу сайту пропонує допомогу у пошуку цікавих матеріалів бот Укрінформ). А це збільшує його вагу та статус самостійного медіа.

### ДЖЕРЕЛА ТА ЛІТЕРАТУРА

1. Амзин А. и др. Как новые медиа изменили журналистику. 2012-2016 / А. Амзин, А. Галустян, В. Гатов, М. Кастельс, Д. Кульчицкая, Н. Лосева, М. Паркс, С. Паранько, О. Силантьева, Б. ван дер Хаак; под науч. ред. С. Балмаевой и М. Лукиной. – Екатеринбург: Гуманитарный университет, 2016. – 304 с.
2. Булаева М. Н. Мультимедийный лонгвид как новый журналистский формат / М. Н. Булаева // Журналистский ежегодник. – 2015. – № 4. – С. 121-123.
3. Децик О. С. Інформаційне висвітлення діяльності органів влади як предмет наукових досліджень / О. С. Децик. // Державне управління: удосконалення та розвиток. – 2013. – № 8.
4. Вайшенберг З. Новинна журналістика: навчальний посібник / За заг. ред. В.Ф. Іванова. – К.: Академія Української преси, 2004. – 262 с.
5. Дюжева К. Особливості моделювання лонгвідів / К. Дюжева // Вісник Книжкової палати. – 2017. – №2. – С. 15 – 17.
6. Гарматій О. В. Агенційна журналістика / Ольга Гарматій. – Львів: Сполом, 2015. – 176 с.
7. Гарматій О. В. Інформаційні жанри як пріоритетні у практиці інформгентств / О. В. Гарматій // Поліграфія і видавнича справа. – Львів : Українська академія друкарства, 2015. – № 1 (50). – С. 7-14.
8. Євменова, О.К. Лонгвид як новітній жанр журналістики / О.К. Євменова, Т.І. Дубровна // Освіта, наука та виробництво: розвиток і перспективи: матеріали II Всеукраїнської науково-методичної конференції, м. Шостка, 20 квітня 2017 р. – Суми: СумДУ, 2017. – С. 63.
9. Жиленко И. Р., Трубачева Е. А. Особенности подачи новостей мировыми информационными агентствами Рейтер, ИТАР - ТАСС, Укринформ // Ученые записки Таврического национального университета им. В. И. Вернадского. Серия «Филология. Социальные коммуникации». – 2011. – Т. 24 (63). – №4. Часть 1. – С.409-414.
10. Здоровега В. Теорія і методика журналістської творчості : підручник / Володимир Здоровега. – 2-ге вид., переробл. і доповн. – Л. : ПАІС, 2004. – 268 с.

11. Коневщинська О. Е. Електронні соціальні мережі як складник сучасних соціальних медіа / О. Е. Коневщинська, С. Г. Литвинова // Інформаційні технології і засоби навчання. – 2016. – Т. 55, Вип. 5. – С. 42-54.
12. Колесниченко А. В. Длинные тексты (лонгриды) в современной российской прессе / А.В. Колесниченко // Медиаскоп. – 2015. – №1.
13. Курсом реформування та розвитку. Матеріали загальноагентської наради з питань реформування та розвитку Укрінформу за участю регіональних кореспондентів (24-26 листопада 2005 року, м.Київ). – К.: Укрінформ, 2006. – 84 с.
14. Лаврик О. В. Основи журналістики : навч.-метод. посіб. / О. В. Лаврик. – Х. : ХНУ ім. В. Н. Каразіна, 2010. – 73 с.
15. Михайлов А.І. Українське національне інформаційне агентство “Укрінформ”: Буклет/А.І.Михайлов – К.: “Укркоопреклама”, 2003. – 28 с.
16. Михайлов Анатолій. “Про завдання щодо створення в Укрінформі творчих та техніко-технологічних передумов підготовки і поширення у сучасних форматах інформаційної продукції для комплексного та стабільного забезпечення на комерційних засадах медіа-потреб вітчизняної і зарубіжної масової аудиторії” // Службові документи Укрінформу. – Київ, 2007. – Липень. – С.3-7.
17. Нестеряк Ю.М. Агенційна журналістика. Курс лекцій. – К.: Інститут журналістики, 2009. – 185 с.
18. Нестеряк Ю.В. Інформаційні агентства України в контексті масовоінформаційної діяльності // Наукові записки Інституту журналістики. Т.11. – К., 2003. – С.111-114
19. Пантелеймонов О.Э. Діяльність інформаційних агентств світу в умовах формування глобального комунікаційного простору / О.Э. Пантелеймонов – дис. на здобуття наукового ступеня кандидата політичних наук. 23.00.03 – Політична культура та ідеологія. – К., 2002. – С.194-197.
20. Саприкін О. А. Сучасні інформаційні агентства: підручник / О. А. Саприкін. – К.: НАКККіМ, 2014. – 392 с.
21. Фоменко В.К. Прес-служби та інформаційні агентства: Методичні матеріали для студентів зі спеціальності «Журналістика» / В.К.Фоменко. – Суми: Вид-во СумДУ, 2008. – 37 с.
22. Фоменко В.К. Укрінформ: на шляху від об’єкта до суб’єкта світового новинного простору / В.К. Фоменко // Вісник ХНУ. – Серія Соціальні комунікації. – №10. – 2016.
23. Фоменко В. 100-річчя Укрінформу як виклик до повного перезавантаження національної агенції / В.К. Фоменко // Матеріали Всеукраїнської науково-практичної інтернет-конференції «Вітчизняна наука на зламі епох: проблеми та перспективи розвитку»: Зб. наук. праць. – Переяслав-Хмельницький, 2018. – Вип. 41. – 218 с.
24. Kulchitskaya D. Y., Galustyan A. A. Multimedia longread stories as a new format for online journalism: "snowfall" projects and other experiments with content // World of Media. Journal of Russian Media and Journalism Studies. – 2015. – P. 200–226.
25. Електронний ресурс. – Режим доступу: <http://www.ukrinform.ua>
26. Електронний ресурс. – Режим доступу: <https://www.ukrinform.ua/block-longreads>
27. Електронний ресурс. – Режим доступу: <https://www.unian.ua/longrids>

**ОСОБЛИВОСТІ ФУНКЦІОНУВАННЯ ТА ПЕРЕКЛАДУ  
МЕТАФОР У ХУДОЖНЬОМУ МОВЛЕННІ  
(НА МАТЕРІАЛІ ТВОРІВ М.КОЦЮБІНСЬКОГО)**

*У статті досліджуються особливості перекладу російською мовою метафоричних одиниць у художньому мовленні М.Коцюбинського. Проведено перекладацько-порівняльний аналіз, що виявив збереження чи втрату метафоричної моделі оригіналу.*

**Ключові слова:** метафорична одиниця, художній переклад, лексико-семантичний об'єм.

*The article explores the peculiarities of the Russian translation of metaphorical units in the artistic speech of M. Kotsubinsky. A translation and comparative analysis was performed that revealed the preservation or loss of the metaphorical model of the original.*

**Keywords:** metaphorical unit, artistic translation, lexical semantic volume.

Художня література є образним віддзеркаленням дійсності, але кожний письменник відображає оточуючий його світ по-своєму. Проходячи через ряд фільтрів, пропонованих епохою, соціальним середовищем, смаками читацької публіки та існуючими на той момент літературними традиціями, у письменника складається свій індивідуальний стиль, спосіб викладу і організації ідей. Індивідуальність письменника виражається у виборі ключових слів, синтаксичних конструкцій і стилістичних прийомів, причому останні грають виключно важливу роль у створенні образності твору. У цій роботі ми хотіли би докладніше зупинитися на одному з таких прийомів – метафорі. Будучи конструктивним елементом художнього тексту, цей троп створює загальний фон оповідання, передає визначене бачення дійсності, виступає разом з іншими образотворчими засобами як важливий засіб суб'єктивізації оповідання, тому його можна розглядати як одну з складових індивідуального стилю письменника. Традиційно метафора пов'язувалася з стилістичними фігурами, або мовними тропами, тобто з деякими перетвореннями фрагментів мови. Як наголошується в Словнику термінів літературознавств за допомогою метафори “досягається естетичний ефект виразності в художній, ораторській і публіцистичній мові”. Таємниця метафори привертала до себе увагу найвидатніших лінгвістів, безліч наукових робіт присвячено цьому питанню. Проблема метафоричних одиниць займалися Р.Хофман, Н.Д.Арутюнова, І.Р.Гальперін, Р.Уеллек, Н.В.Складчикова, функції метафор досліджували Б.А.Ларін, В.В.Виноградов, Ю.М.Лотман та багато інших лінгвістів. Причини виникнення метафор описані у роботах Е.Маккормака, А.Хилі, А.Ортоні та ін. З об'єктивних причин студіювання перекладу метафоричних одиниць досі залишається відкритим, адже, незважаючи на загальноприйняті способи їх відтворення, майже кожний перекладач вносить у загальну теорію якісь свої нові зміни, методи та доповнення. Питання перекладу метафори в різних мовах надзвичайно істотні як для практики, так і для теорії перекладу: вони часто представляють великі практичні труднощі і викликають великий теоретичний інтерес, оскільки пов'язані з відмінністю смислових і стилістичних функцій, виконуваних в різних мовах словами однакового речовинного значення, і з відмінністю поєднань, в які вступають такі слова в різних мовах. Можна навіть сказати, що саме при перекладі і розкривається властива даній мові специфічність поєднань, яка інакше могла б і не бути поміченою.

У перекладі метафори концентруються й особливо виразно проявляються всі ті проблеми й задачі, які властиві перекладу взагалі, а також усім його різновидам. На перекладача тут покладається найскладніша та найвідповідальніша задача – зробити все так, щоб читач міг максимально наблизити себе до носія мови оригіналу і зрозуміти всю глибину смислу й асоціацій, закладених в даній фігурі. Перекладач може вважати свою мету



досягнутою тільки тоді, коли читач перекладу не тільки усвідомить повністю необхідне значення, але, що, можливо, і важливіше, відчує весь емоційний ефект, адресований читачу оригіналу.

Метафора, будучи засобом складної інформації, звичайно, вимагає у перекладі повного збереження всієї своєї інформативності, інакше виникає загроза втрати її семантичної складності, а значить – і самої метафори. Тут начебто подає голос онтологічне єство метафори *-metaphora* "транспорт", яке вимагає обов'язково транспортувати з однієї мови в іншу всю багатозначність значень та емоцій.

При перекладі існує тенденція добитися недвозначності викладу в такій мірі, щоб не виникло жодних непорозумінь або ж підтекстів у його розумінні іншомовним читачем. У самій же метафорі спочатку вже закладена двозначність. Перекладач повинен довести до читача не тільки основне, але і вторинне значення, яке мається на увазі, закладене десь на периферії лексичного поняття, але яке має рівноцінне основному значення, а часто, можливо, навіть головніше. Складність такої задачі посилюється ще і тому, що метафора, як відомо, викликає певний асоціативний ланцюг у свідомості, який витікає з основного лексичного образу. Перекладачеві ж необхідно підібрати такі лексичні засоби, які від основного образу дадуть у мові перекладу саме такий ланцюг асоціацій, який припускав автор оригіналу. Це може бути дуже складно не стільки через відмінності культурно-історичних традицій, оскільки національні особливості можна пояснити й у зносі, але перш за все через можливе неспівпадіння лексико-семантичного об'єму значення слів у даних мовах. Сюди ж, звичайно, приєднується проблема наступного рівня – лексико-семантичної сполучуваності, що приводить, як відомо, до "нових значень", які повинні відповідати даному контексту. Перекладачам творів М.Коцюбинського на російську мову у цьому питанні значно простіше, оскільки російська та українські мови мають багато чого спільного, але й у них виникали певні труднощі у лексико-семантичному плані. Що стосується метафори, то одним із найпоширеніших недоліків при перекладі, який зменшує її емоційно-виразну силу, є заміна метафори порівняльною конструкцією. Звичайно, найважливіший момент полягає у правильному лексико-стилістичному підборі необхідної семантики, яка створить компоненти образу. Проте абсолютно очевидно, що ефект і сила образності набагато більше у разі повного ототожнення, ніж при додаванні порівняльних слів в перекладі. Проілюструємо сказане на деяких прикладах перекладів твору М.Коцюбинського «Коні не винні» на російську мову: «А під всім тим **тліла гостра цікавість**, що буде і як воно буде». У цьому реченні слову «цікавість» надається ознака, не властива йому – «тліла», таким чином утворюючи метафоричний вираз. При перекладі всі ці нюанси значення відсутні, і метафора замінюється поясненням: «А под всем этим-только острое любопытство к тому, что будет и как оно будет»; **Стояли гори, напоєні сумом тіней**» – гори ніби оживають, їх можна напоїти *сумом*. Розглянемо російський варіант: «Стояли горы, словно в печальных тенях». Додання у перекладі порівняння наче роз'єднує образ і спрощує його; «**Морем плили кудись ще зелені ниви**». У цьому реченні ниви ототожнюються з морем, складаючи яскравий образ, у російському ж варіанті бачимо: «Зеленые нивы, как море плившие куда-то». Застосування порівняння послаблює експресивність метафоричного образу.

Як наголошувалося вище, при перекладі метафори одним із найскладніших моментів є необхідність уловити й відповідно передати на мові перекладу всі експресивні нюанси значень, які створюють або доповнюють основний образ. Розглянемо деякі приклади: «**Куча сїна** все ще **тулилась** до стайні». У метафорі відбувається персоніфікація і *сїно* набуває властивості істот, у російському варіанті ця образність відсутня і тому метафора втрачається: «Куча сена по-прежнему лежала у конюшни».

Оскільки метафоричні вирази можуть являти собою різну ступінь мотивованості, прозорості внутрішньої форми та національної специфічності, то частина них може вимагати від перекладача такий підхід, при якому необхідно робити вибір відповідності, далекої за прямим смислом слів, а частина допускає переклад, близький до їх прямих значень. Перший випадок може бути проілюстрований перекладом: «**И тут он впервые ощутил всем**

*существом, что это взывала к нему его земля, что он с ней так свыкся, как с женой*». В оригінальному тексті читаємо: «*І тут він вперше почув всім тілом, що се обзивалась до нього його земля, що він з нею так зрісся, як з жінкою*». Перекладач, відповідно до особливостей своєї мови, переклав вираз «*почув всім тілом*» як «*ощутил всем существом*», оскільки дослівний переклад «услышал всем телом» у російській мові буде недоречним. А ось метафоричний вираз *свыкся с землей* несе у собі зовсім інше стилістичне навантаження, ніж оригінальне *зрісся з землею*, адже ці слова мають різні значення і тому в українському варіанті метафора є більш яскравою, поетичною.

Слід приділити увагу прийому експресивно-прагматичної конкретизації при перекладі метафор, який дозволяє найбільш повно передати як її логічну сутність, так і загальну емоціональну тональність. Випадки неминучої експресивної конкретизації при перекладі (особливо метафор) обумовлені тим фактом, що "кожна мова має свої, тільки їй належні засоби, особливості і властивості, до такої міри, що для того, щоб вірно передати інший образ або фразу, у перекладі їх іноді треба абсолютно змінити. Відповідний образ, також, як і відповідна фраза, полягають не завжди у видимій відповідності слів: треба, щоб внутрішнє життя перевідного виразу відповідало внутрішньому життю оригінального".

Оскільки українська та російська мови мають багато спільного у своїй семантиці, то велика кількість метафоричних виразів у творі оригіналу знаходить повні або часткові еквіваленти у перекладі, що безумовно сприяє майже повному відтворенню стилістичного та емоційно-експресивного відчуття тексту. Проте, незважаючи на великий відсоток подібності, кожна з цих мов має свою національну специфіку, внаслідок чого у перекладі метафоричних одиниць спостерігаються певні розбіжності.

#### ДЖЕРЕЛА ТА ЛІТЕРАТУРА

1. Арутюнова Н.Д. Мовна метафора (синтаксис і лексика) / Н.Д.Арутюнова. – М.: Наука, 1979. – 150 с.
2. Баранов А.Н. Метафорические модели как дискурсивные практики / А.Н.Баранов // ИАН. Серия литературы и языка. – 2004. – № 1. – С. 33-43.
3. Влахов С., Флорин С. Непереваемое в переводе / С.Влахов, С.Флорин. – Москва: Освіта, 1986. – 401 с.
4. Вовк В.Н. Языковая метафора в художественной речи / В.Н.Вовк. – Киев: Наукова думка, 1986. – 176 с.
5. Волох О.Т. Сучасна українська літературна мова / О.Т.Волох. – К.: Вища школа, 1986. – 200 с.
6. Зорівчак Р.П. Реалія і переклад / Р.П.Зорівчак. – Львів, 1989. – 256 с.
7. Ижакевич Г.П., Гриценко П.Е. Сопоставительное исследование русского и украинского языков. Лексика и фразеология / Г.П.Ижакевич, П.Е.Гриценко. – Киев: Наукова думка, 1991. – 384 с.
8. Кіс Г.Е. Формування метафоричної парадигми у процесі еволюції базової метафори / Г.Е.Кіс // Мовознавство. – 2000. – № 4-5. – С. 52-60.
9. Тимошенко Ю.В. Феномен метафори: проблема давня та сьогочасна / Ю.В.Тимошенко // Слово і час. – 2001. – №5. – С. 29-36.
10. Шпак В.К. Основи перекладу. Граматичні та лексичні аспекти / В.К.Шпак. – К.: Знання, 2005. – 310 с.

*Науковий керівник: кандидат філологічних наук, доцент Жижома О.О.*

Леся Яценко  
(Кривий Ріг, Україна)

## КОМПАРАТИВНИЙ АНАЛІЗ НА ЗАНЯТТЯХ УКРАЇНСЬКОЇ ЛІТЕРАТУРИ

*Компаративний аналіз творів допомагає усвідомити студентам цілісність світового літературного процесу. Це відповідає головній меті літературної освіти – виховання творчого читача із самостійним критичним мисленням, формування гуманістичного світогляду, загальної культури, естетичних смаків особистості.*

**Ключові слова:** компаративізм, компаративістика, компаративний аналіз, сучасні технології.

*Одноманітність у роботі стомлює не лише учня, але й учителя.  
Ш.Амонашвілі*

Сучасне життя вимагає творчого підходу до вивчення літератури в коледжі та до всього процесу навчання, а компаративістика відкриває широкі горизонти в процесі навчання, виховання сучасних студентів, розширення їхнього світогляду, формування життєво необхідних компетенцій. Компаративний аналіз творів допомагає усвідомити студентам цілісність світового літературного процесу. Це відповідає головній меті літературної освіти – виховання творчого читача із самостійним критичним мисленням, формування гуманістичного світогляду, загальної культури, естетичних смаків особистості.

Компаративістика як метод вивчення літератури складалася впродовж XIX століття, однак її елементи з'явилися в працях Арістотеля, ще в епоху античності. Зустрічається даний метод у літературно-критичних статтях Т.Бенфея, М. Дашкевича, М. Драгоманова, І. Франка, М. Бахтіна, В. Біблера, Д. Наливайка, О. Куцевола, Р. Гром'яка, І.Папуша, А. Градовського.

Компаративісти доводять, що жодна національна література не може плідно розвиватися поза спілкуванням з літературами та культурами інших народів. Завдання літературної освіти полягає у тому, щоб давати студентам уявлення про основні, найбільш значимі й характерні явища української, зарубіжної літератур в єдності їхнього розвитку і функціонування, розвивати смаки, збагачувати культуру мовлення, прищеплювати любов до літератури, навчати нове покоління культурі читання в широкому розумінні слова, тобто виробляти активний збагачуючий інтелект, емоційно осмислене сприймання творів мистецтва слова».

**Компаративістика** – це порівняльне вивчення фольклору, національних літератур, процесів їх взаємозв'язку, взаємодії, взаємовпливів на основі порівняльно-історичного підходу (методу).

**Компаративізм** – порівняльно-історичний метод у мовознавстві, що виник на початку XIX ст. Один з методів літературознавства другої половини XIX-початку XX ст., суть якого полягала у зіставленні творів літератур різних народів.

**Компаративний аналіз** – це аналіз, при якому досліджуються явища мистецтва слова через порівняння їх з іншими такими явищами переважно в різних національних письменствах.

**Заняття компаративного аналізу** – це заняття, на якому головним є порівняльний аналіз художнього твору. Ґрунтується він на досягненнях компаративістики.

**Мета такого заняття** – глибше розкрити ідейну та естетичну сутність кожного з порівнюваних творів чи процесів; дати історико-літературне пояснення відповідностей або відмінностей літературних явищ різних епох та творів; сприяти розумінню духовної єдності, національної своєрідності різних літератур у культурно-історичному розвитку суспільства.

**У компаративістиці виділяють вивчення таких зв'язків**

Генетичних (грец. – породжувати). Виявляються у спільних джерелах, що належать до різних літератур, міжнаціональних літературних впливах, запозиченнях.

Контактних (який впливає, діє). Виявляються між: письменниками, школами, літературами течіями, творчому використанні мандрівних сюжетів, вічних тем та образів світового письменства.

### **Компаративний аналіз проходить такі етапи:**

1. Підготовчий: з'ясування зв'язків двох художніх творів; вивчення позатекстової сфери обох творів.

2. Реалізація: розгляд типологічних зв'язків між двома творами різнонаціональних літератур; розкриття причинно-наслідкових зв'язків.

3. Узагальнення: доведення спорідненості світоглядних позицій та художньої манери авторів порівнювальних творів.

### **Існує два способи будови дослідження, яке містить порівняння**

– послідовно, тобто спочатку розповісти про одного літературного героя (або одну подію), а потім у зіставленні з ним – про іншого (або іншу подію).

Наприкінці зробити узагальнення.

– паралельно (за способом одночасного) порівняння, коли водночас розповідається про обох героїв (обидві події) дозволяє продемонструвати схожість та відмінність.

Стимулюючи студентів до порівнянь, зіставлень літературних явищ, викладач має дати матеріал для цих розумових операцій, навчити їх бачити, обирати порівнювати схожі, аналогічні літературні факти або явища. Подібні заняття потрібні як студентам так і викладачам. Бачити світ, кожен його феномен у порівнянні з іншим, вміння розрізнати несхожі явища та знаходити типологічне у схожому – є життєво необхідною компетенцією сучасного студента.

Обравши **форму порівняльного методу**, визначаємося з елементами компаративного аналізу, що виокремлюються під час:

– зіставлення літературних творів та їх окремих компонентів (тем, мотивів, образів та ін.), явищ, фактів, що належать до різних літератур;

– встановлення зв'язків між українською літературою та іншими національними літературами (генетичних, контактних, типологічних та ін.);

– розгляд розвитку традиційних тем, сюжетів, мотивів, образів, поетичних засобів у літературних творах;

– демонстрацію лексичного багатства і невичерпних стилістичних можливостей української мови.

### **Методи і прийоми здійснення компаративного аналізу художнього твору**

Вибір творів для компаративного аналізу не повинен бути випадковим. мають Добираються за спільними аспектами, які розглядаються на занятті. Від прочитаного студенти отримують враження, які стають навчальним матеріалом.

Найдоцільнішим на заняттях компаративного аналізу є використання методів творчого читання; проблемної ситуації; порівняння художніх творів; зіставлення твору з його генетичним джерелом; евристичної бесіди, диспуту, діалогу тощо. Ці методи та прийоми допомагають розкрити творчий потенціал особистості кожного студента, сформуванню навички аналітичного мислення, полікультурної компетентності. Форми роботи можуть бути групові та індивідуальні, домашні завдання на таких заняттях повинні мати творчий, диференційований характер, із застосуванням елементів інноваційних методів та прийомів навчання, цікавих для студентів. Найефективнішим засобом здійснення компаративного аналізу може бути складання порівняльних таблиць, порівняльних діаграм, створення «живих презентацій», ментальних карт, інфографіки, створення креолізованих текстів (тексти реклами, коміксів, афіш, плакатів), проектів, буктрейлерів, електронних бібліотек, словників, віртуальних літературних музеїв, екскурсій, веб-квести.

**Під час підготовки та проведення уроків з елементами компаративного аналізу слід:**

– опрацювати наукові дослідження в галузі літературної компаративістики та методики викладання компаративістики у коледжі;

## Тенденції та перспективи розвитку науки і освіти в умовах глобалізації

- зробити аналіз навчальних програм української та світової літератур та укласти зіставні таблиці;
- проаналізувати тексти художніх творів з метою встановлення генетичних контактів й типологічних подібностей у них;
- залучати студентів до пошуково-дослідницької діяльності;
- прагнути, щоб заняття з елементами компаративного аналізу було не тільки ефективним, а й ефективним.

Використання методу компаративного аналізу в коледжі на заняттях літератури дає можливість показати студентам спільне – те, що об'єднує різні народи, й відмінне – те, що свідчить про неповторність націй. Особливу увагу це має для усвідомлення належного місця української літератури в європейському культурному просторі.

Використовуючи елементи компаративного аналізу тексту, викладач стимулює самостійний науковий пошук, розкриває здібності, сприяє формуванню життєво необхідних компетентностей студентів.

Під час вивчення твору «Мартин Боруля» І.Карпенка-Карого пропоную студентам заповнити таку таблицю.

### Компаративний аналіз драматичного твору

|  | «Мартин Боруля»  | «Міщанин-шляхтич»   |
|--|--|---|
| Автор  | Іван Карпович Тобілевич  | Жан Батист Поклен   |
| Псевдонім  | І.Карпенко-Карий   | Мольєр  |
| Тема   | Сатиричне зображення заможної верхівки села, що в гонитві за дворянськими привілеями ігнорує здорові моральні норми  | Схибленість Журдена на шляхетності; критика аристократії і викриття рабського плазування буржуазії перед панівним класом.   |
| Ідея   | Гідність людини визначає не належність до привілейованого соціального стану, а чесна праця, простота і чесність стосунків з людьми; смішна та людина, яка соромиться бути собою, захоплюється фальшивими цінностями, з усіх сил намагається пристосуватися до швидкоплинної моди | Викриття соціальних і людських вад  |
| Жанр   | Трагікомедія   | Комедія   |
| Будова твору                                       | 5 дій, поділених на яви  | 5 дій, поділених на яви   |
| Проблематика                                       | Людської гідності, усвідомлення того, що щастя не в чині або посаді; праці як духовної потреби і джерела матеріального статку; батьків і дітей; меншовартості; кохання і сімейного щастя.  | Місце людини у суспільстві; чинники, якими це місце визначається; панівні моральні ідеали у державі; проблеми освіти, виховання, мистецтва, кохання, людської гідності; батьків і дітей |
| Чого прагнули герої? Для чого їм було це потрібно? | Мати дворянські права, щоб домогтися покарання для свого кривдника пана Красовського, а також дбає про подальше дворянське життя своїх дітей   | Бути прийнятим королем. Отримати взаємність маркізи Дорімени  |
| Як втілювали в життя свою мрію?                    | Наймає вчителів Заводить в домі дворянські порядки : пити кофе, чай;   | Замовляє, щоб йому пошили одяг, подібний до того, який  |

**Тенденції та перспективи розвитку науки і освіти в умовах глобалізації**

|   |  |   |
|---|--|---|
|   | довго спати; дітям звелів говорити по – дворянськи «папінька», «мамініька»   | носять дворяни Розводить сак та їздить на полювання Прагне дружити з дворянином Дорантом, якому не шкодує позичати великі суми грошей «Закохується» в дворянку Дорімену, якій через Доранта дарує дорогий перстень, а також намагається освідчитися в коханні. Прагне офіційно оформити «шляхетне походження» |
| Ставлення до дітей                      | Сина намагається влаштувати на чиновницьку посаду, а дочку видати заміж за регістратора з ратуші Націєвського  | Прагне видати заміж дочку за дворянина, або ж хоча б за сина турецького султана   |
| Ставлення до оточуючих                  | «Ставши» паном, кричить на робітників  | З повагою ставиться до графа Доранта, Вважає, що йому пощастило, бо така поважна особа, яка щоденно розмовляє з королем, називає його своїм другом. Для Журдена велика честь позичати графу гроші. Платить за похвалу.  |
| Як ставляться діти до нововведень?      | Донька не прагнула стати дворянкою, вона хотіла просто жити так, як всі, мати свою сімю. Батько казав їй нічого не робити і поводити себе як дворянка, називати батька “папашею”, але Марися не може бути дворянкою -в неї тече селянська кров.<br>Син прагне добутися чиновницької посади не стільки шляхом якихось інтелектуальних зусиль, роботою над собою, щоденною старанною працею, скільки обманом, хитрістю – себто так, як у чиновницькому колі було заведено. | Категорично не приймає бажання батька стати шляхтичем і видати її заміж за сина турецького султана  |
| Як ставляться дружини до змін в родині? | Не схвалює політику чоловіка, але категорично не заявляє про це  | Відкрито насміхається з чоловіка<br>«Ти збожеволів на всіх цих примхах, муженьок. І почалося це у тебе з тих пір, як ти здумав водитися з важливими добродіями»   |
| Чим завершуються події в родині?        | Боруді відмовлено в дворянстві. Спалює всі документи, щоб не виникло бажання все почати знову. Дає згоду на одруження дочки з Миколою  | Журдена рідні обдурюють і донька виходить заміж за «сина турецького султана»  |

## Тенденції та перспективи розвитку науки і освіти в умовах глобалізації

|   |   |  |
|---|---|--|
| Яким ви бачите майбутнє головних героїв ? |   |  |
| Виховний зміст                            | Кожна людина повинна бути сама собою, зберігати свою честь та гідність, набиратися мудрості та знань від розумних людей, не принижуватись перед іншими людьми, не зважаючи на їх соціальну приналежність. Неправда завжди буде покарана. гідність людини визначає не приналежність до привілейованого соціального стану, а чесна трудова діяльність . |  |

Студенти об'єднуються в дві групи. Перша заповнює колонку, що стосується твору «Мартин Боруля», друга – «Міщанин-шляхтич».

Виступи студентів з випереджувальними завданнями: охарактеризувати епохи, коли писалися ці твори; історії написання творів.

Обговорення кожного пункту порівняльної таблиці.

Пропоную створити епілог – «Як змінилося життя героїв».

Наприкінці обговорення студенти відповідають на питання – «Яке виховне значення мають ці твори?»

### ДЖЕРЕЛА ТА ЛІТЕРАТУРА

1. Денисова Т. Наука компаративістика в сучасному трактуванні // Слово і Час. – 2005. – № 5. – С. 24 – 31.

2. Жост Ф. Порівняльне літературознавство як філософія літератури. Нариси з порівняльного літературознавства // Слово і Час. – 2007. – № 5. – С. 30 – 44.

3. Нагорна. Л. Компаративістика політична // Політична енциклопедія. Редкол.: Ю. Левенець (голова), Ю. Шаповал (заст. голови) та ін. – К.: Парламентське видавництво, 2011. – С.345.

4. Основи зіставного мовознавства: підручники для студ. вищ. навч. закл. / М. П. Кочерган. – К. : Академія, 2006. – 424 с. – (Альма-матер). – Бібліогр.: С.387-403.

## ФІЛОСОФСЬКІ НАУКИ / ФИЛОСОФСКИЕ НАУКИ

УДК 321.01:623.4

Юлія Саржан  
(Луцьк, Україна)

### ЗБРОЯ ЯК КУЛЬТУРНИЙ ФЕНОМЕН: СПРОБА ФІЛОСОФСЬКОГО АНАЛІЗУ

*У статті здійснена спроба проаналізувати з філософських позицій феномен існування та використання зброї в історії людства. Показано, що поява зброї була пов'язана із потребою виживання у природному середовищі, проте по мірі розвитку людської спільноти зброя перетворювалася на засіб встановлення влади, панування, вирішення конфліктів.*

*Звертається увага, що сучасне осмислення зброї як культурного феномену акцентує увагу на тому, що володіння нею змінює психологію людини.*

**Ключові слова:** зброя, сила, влада.

*An attempt to philosophically analyze the phenomenon of the existence and use of weapons in the history of mankind is made in this article. It has been shown that emergence of weapons to be associated with the need for survival in the natural environment, but as the human community developed, weapons turned into a means of establishing power, domination, and conflict resolution.*

*The article is drawn attention to the fact that the modern understanding of weapons as a cultural phenomenon emphasizes that the possession of it changes the human psychology.*

**Keywords:** weapons, power, political power.

Зброя є важливою складовою культурного масиву людства, виступаючи водночас елементом культурного аспекту існування суспільства. Вона завжди існує там, де існує цивілізація, і водночас постає одним із факторів, який робить існування останньої в принципі можливим.

Зброя розглядається у контексті військової науки та історії, їй приділяється деяка увага мистецтвознавців, проте до комплексного філософського рішення її проблеми дослідники зазвичай не підходять. Проблема зброї аналізувалася з позиції філософії здебільшого через її сакральне призначення (К.-Г. Юнг, Дж. Фрезер, Б. Маліновський, М. Лосев), адже зазвичай виступає лише під-одиноцею традиційних проблем війни і миру, моральних та духовних цінностей, проблеми цінності життя людини, насильства та ін. Це, на нашу думку, є чи не найбільшою причиною культурної кризи сучасного суспільства, що знаходить вияв у неконтрольованості та здебільшого безпричинності насильства, яке через економічні чинники сьогодні є чи не більш небезпечним, аніж будь-коли раніше, адже здатне не просто озброїтись, але і озброїтись високоефективною зброєю.

Впродовж розвитку суспільства зброя набувала поперемінно негативного та позитивного забарвлення, яке збереглося як традиційне для окремих сфер людського мислення. Проте висока суб'єктивність та традиційна обтяженість цієї категорії морально-етичними та ідеологічними оцінками не можуть знівелювати її важливість у становленні культури людства. Особливості сприйняття зброї людиною мають регіональний характер, що пояснюється глибиною її осмислення традиційними віруваннями та місцевими культурами.

Поява ідеї зброї пов'язана безпосередньо з еволюційним розвитком людини та становленням її як розумного індивіда, здатного до аналізу. Живучи в суворому природному середовищі, людина, як жива істота намагалася адаптуватись та захиститись. У відповідь на численні загрози виникає потреба в зброї, а отже і зароджується загальна ідея, яка набуває уречевлення завдяки спостережливості. На даному етапі це лише прото-зброя, тобто підходящий підручний засіб, який можна ефективно використати в обороні; такий, що дозволяє завдати шкоди ворогові або відлякати його. Ним можна вважати будь-яку достатньо



велику палицю чи гостре каміння. Називати їх зброєю є некоректним, адже ці знаряддя не зазнають жодних модифікацій, тобто не пристосовуються людиною для досягнення чіткої мети, а лише відповідають деяким найбільш загальним вимогам, поставленим спостережливостію.

Появу власне зброї варто пов'язувати зі появою полювання як складної, обдуманого та попередньо спланованої діяльності, спрямованої на чітку мету – здобути дичину, – що цілковито відтворює смисл, вкладений у поняття «зброя». Глумачні словники української та англійської мов дають її визначення через такі категорії як «засіб», «знаряддя», «інструмент», розглядаючи її як інструмент нападу чи оборони в бою чи полюванні, як інструмент чи інший засіб, що завдає шкоди або здійснює контроль над іншим [1; 8], тобто зброя як така – це виріб. Розуміючи, що наявні знаряддя можна покращити задля досягнення поставленої мети (на даному етапі – вполювання тварини), людина починає модифікувати їх, підлаштовуючи до мисливського промислу. З цієї тези зброя як виріб є результатом усвідомленої направленої праці, а за рівнем розвитку зброярства можна судити і про рівень розвитку людського розуму загалом.

У первісному суспільстві зброя виступала перш за все знаряддям, адже протягом існування родової, а згодом і родоплемінної общини, зброя як знаряддя для вбивства людини ще не застосовується, за винятком поодиноких прикладів кровної помсти, тобто не вважається чимось, що здатне принести вигоду, а мислиться як засіб забезпечення виживання. Проте на стадії занепаду родоплемінного ладу категорія «зброя» набуває значення «засіб». Його варто пов'язувати з появою війни, військового ремесла та інституту влади.

Із розвитком перших цивілізаційних формацій та держав чітко виокремлюється інститут війська та війни, що тягне за собою подальшу еволюцію зброї. Воїни починають носити власну зброю постійно або протягом більшості часу, прив'язуючись до неї та відчуючи природне бажання прикрасити її; зброя починає сприйматись невід'ємною частиною воїна. Більше того, у свідомості людей вона починає асоціюватись зі статусністю, а отже зброя представників влади та військової знаті відтепер набуває ознак витвору мистецтва: від гравіювання символів до інкрустації дорогоцінностями чи дорогоцінними металами. Усі модифікації тепер відбуваються паралельно в бік посилення руйнівних характеристик і в декоративному аспекті, що характерно для історичного розвитку будь-якого засобу людської праці.

Розуміння соціумом співвідношення людини та зброї у момент її застосування становить концепцію зброї. Можна виділити два види концептуального зображення зброї: первісний (базовий) та канонічний (класичний). У найбільш загальному формулюванні, первісна (базова) концепція зброї є такою: зброя – річ, що наділена силою за своєю природою, або може виступати вмістилищем вищої сили (божественного провидіння), яка в кінцевому результаті сама (через природні особливості) спонукає людину до певних дій: війна – маєш зброю, іди воюй; голод – маєш зброю, іди полюй; прагнеш влади – маєш зброю, здобудь владу. У даному контексті зброя виступає суб'єктом або ж напів-суб'єктом життя як такого, тому формулювання «вини меча, за те, що вбив» є змістовним із цієї позиції.

У даній концепції зброя має забарвлення (позитивне або негативне) і вже не виступає нейтральним явищем, а у деяких випадках може одухотворюватись, створюючи поняття «проклятої (поганої) зброї», яка приносить тільки смерть та нещастя своєму володарю. Такий підхід до розуміння зброї характерний багатьох народів протягом усієї історії людства.

Становлення ідеї зброї, її культурного наповнення варто комплексно розглядати з двох позицій: витоків її образу в міфології та епосі і розробки поняття церемоніальної зброї. Міфологічний образ зброї має дві узагальнені іпостасі: страхітливу та покровительську. Перша пов'язана з загрозою, що існує перед руйнівними силами природи, а отже і богами, як їх уособленням (наприклад, списи-блискавки в руках Зевса, спис Афіни, тризуб Посейдона, громовиця і блискавка Перуна). Друга виникає із природного бажання людини мати покровителя у своєму ремеслі (Аррей та меч для військового ремесла, Артеміда та лук і стріли

для мисливського тощо). Для епосу (в т.ч. сюжетних міфів), як продовжувача міфологічної традиції, типовим є мотив чарівної зброї, яка належить герою та володіє унікальними здатностями, або є магічного походження (Меч-в-камені, Екскалібур, Червоний Спис Діармайда, меч Бальмунг Зігфріда, міфічні японські мечі Кусанаігі-но муругі та Тоцука-но муругі, Ваджра бога Індри, Норааянастра, зброя Вішну тощо).

Надзвичайно шанувалася зброя у слов'ян, про що свідчить той факт, що, на відміну від візантійських царів, які присягаючи на вірність договору, цілували хрест, київські князі, скріплюючи свої договори з Візантією, клалися зброєю, Перуном і Велесом [5]. У «Повісті минулих літ» описано похід князя Святослава на Царград і зазначено, що від грецьких послів той не взяв багатства, а тільки зброю: «Лютий буде цей муж, якщо багатство зневажа, а зброю бере, – плати йому дань» [4].

Важливим моментом є факт зображення зброї зокрема на християнських полотнах (іконах, фресках і т.п.), що створює деякий дисонанс між доктриною цієї релігії та традицією представляти зброю (спис, меч) типовим атрибутом окремих родів ікон чи зображуваних образів. Причому зброя, за рідкісним виключенням, особливо спис, зображується максимально спрощено та схематично, маючи перш за алегоричний зміст, як символ захисту вірянина від зла [20]. У ісламі маємо меч Зульфікар пророка Мухаммеда, який, за повір'ями, захищає ісламський світ від ворогів.

Яскравим прикладом складної філософської системи розуміння сутності зброї є японська культура самураїв – бушідо, яка розглядає зброю не через призму фізичних якостей, а через особистість воїна-володаря. Зброя сама по собі виступає нейтральною одиницею, а певних характеристик можуть набувати лише дії та мотиви воїна. Поруч із тим, будучи силою, зброя ставить перед її володарем певні рамки та вимоги, які знаходять відображення у системах правил шкіль бою на мечях. Нехтуючи ними, самурай ризикує втратити будь-яку повагу в суспільстві та зазнати прикрої смерті [3, с.64, 83].

Німецький соціолог М. Вебер зазначав, що всі союзи Заходу, починаючи з ранньої античності і особливо впродовж середньовіччя – це об'єднання осіб, здатних носити зброю [1]. Таким чином, зброя постає як чинник об'єднання людей, надаючи такому об'єднанню визнаного статусу.

Сучасний погляд на зброю з позиції філософії – це здоровий погляд на неї як на технологію. Згідно з інструменталістською концепцією, технологія є нейтральною за цінністю, значення пізнавального чи морального значення набувають лише цілі, досягнуті за її допомогою. Така думка висловлюється в положенні Національної стрілецької асоціації (США): «Гармати не вбивають людей. Люди вбивають людей». Основна ідея цього твердження полягає у тому, що зброя сама по собі не є реалізатором задуму; вона сама не може застосувати примус, щоб змусити людину стріляти. Навпаки, вбивці повинні нести відповідальність за свої дії, оскільки вони потенційно можуть вирішити конфлікт, не вдаючись до насильства, навіть у моменти сильної пристрасті [7].

Беручи до уваги інструменталістську концепцію технологій, Дон Ігде, американський філософ науки і техніки, стверджує, що відношення «людина-зброя» кардинально змінює ситуацію на противагу будь-якій іншій ситуації «людина без пістолета». Д. Ігде зауважує, що позиція НСА є лише частковим розумінням більш складної ситуації. Порівнюючи відповідальність за вогнепальну зброю виключно з вибором людини, НСА абстрагується від того, як володіння зброєю може вплинути на самовідчуття чи службове становище. Адже для когось із рушницею світ легко набуває виразної форми, а володіння зброєю дозволяє легко бути сміливим. Як і багато інших технологій, стверджує Д. Ігде, зброя опосередковує людське ставлення до світу [7]. Іншими словами, людина прагне володіти зброєю як засобом для збільшення власної впевненості, так само як ми маємо вдома чи в авто аптечку – про всяк випадок.

**Висновки та перспективи подальших досліджень.** Тому, на нашу думку, осмислення зброї як феномену культури засобами філософського аналізу є на часі. Адже категорія зброї міцно ввійшла в духовну та ментальну культуру людини, і не може вважатись обмеженою

лише безпосередньо будь-яким озброєним ремеслом. А ідея зброї, як чогось, що може бути використаним людиною, поступово, але необоротно пронизала кожен сферу діяльності людини: владні відносини у суспільстві, систему промислів та ремесел, власне військову культуру, духовність та мистецтво. Тобто зброя може використовуватись, щоб проявити, втримати, здійснити владу; її створення може стати прибутковою працею; вона сама по собі може приносити постійний дохід; може виступати посередником між людиною та чимось вищим, божественним; може бути художнім образом, і водночас витвором мистецтва.

#### ДЖЕРЕЛА ТА ЛІТЕРАТУРА

1. Вебер Макс. Избранное. Образ общества : веб-сайт. URL: <https://www.litmir.me/br/?b=117702&p=92> (дата звернення 20.10.2019)
2. Зброя. Академічний тлумачний словник української мови : веб-сайт. URL: <http://sum.in.ua/s/zbroja> (дата звернення: 05.09.2019)
3. Мусаси М. Искусство самурая: Книга Пяти колец : трактаты / Миямото Мусаси ; пер. с яп. А. Г. Фесюна. – СПб. : Азбука, Азбука-Аттикус, 2018. – 169 с. – (Азбука-классика. Non-Fiction).
4. Повесть врем'яних літ : веб-сайт. URL: <http://litopys.org.ua/pvlyar/yar03.htm> (дата звернення 20.10.2019)
5. Язичництво : веб-сайт. URL: [http://resource.history.org.ua/cgi-bin/eiu/history.exe?&I21DBN=EIU&P21DBN=EIU&S21STN=1&S21REF=10&S21FMT=eiu\\_all&C21COM=S&S21CNR=20&S21P01=0&S21P02=0&S21P03=TRN=&S21COLORTERMS=0&S21STR=Yazychnytstvo](http://resource.history.org.ua/cgi-bin/eiu/history.exe?&I21DBN=EIU&P21DBN=EIU&S21STN=1&S21REF=10&S21FMT=eiu_all&C21COM=S&S21CNR=20&S21P01=0&S21P02=0&S21P03=TRN=&S21COLORTERMS=0&S21STR=Yazychnytstvo) (дата звернення 20.10.2019)
6. Grotowski Piotr. Arms and Armour of the Warrior Saints. Tradition and Innovation in Byzantine Iconography (843–1261) : веб-сайт. URL: <https://books.google.ru/books?id=k2spzj0jNVsC&printsec=frontcover&hl=ru#v=onepage&q&f=false> (Last accessed: 05.09.2019)
7. Selinger Evan. The Philosophy of the Technology of the Gun : веб-сайт. URL: <https://www.theatlantic.com/technology/archive/2012/07/the-philosophy-of-the-technology-of-the-gun/260220/> (дата звернення 20.10.2019)
8. Weapon. Online Etymology Dictionary : веб-сайт. URL: <https://www.etymonline.com/search?q=weapon> (Last accessed: 05.09.2019)

*Науковий керівник: кандидат філософських наук, доцент Сільвестрова О.Ю.*

## ХІМІЧНІ НАУКИ / ХИМИЧЕСКИЕ НАУКИ

УДК 543.6

Уляна Хащинська, Ольга Хацевич  
(Івано-Франківськ, Україна)

### АНАЛІЗ ХІМІЧНОГО СКЛАДУ ПРОБ ҐРУНТУ МІСТА ІВАНО-ФРАНКІВСЬК

*The chemical composition of soil samples is determined. The results obtained confirm the absence of heavy metals in the samples. Determination of pH confirmed the neutral nature of the soil. Phosphate determination techniques were selected and tested. The results obtained do not exceed the established norms for phosphates.*

**Key words:** analysis, soil, chemical composition, metals, mobile phosphorus.

Вміст мікроелементів у рослинах, їх вплив на ріст, розвиток, кількісну й якісну продуктивність сільськогосподарських культур визначається вмістом елементів у ґрунтах, який у свою чергу обумовлений факторами ґрунтоутворення, що визначають процеси розчинності й осадження речовин, міграції, акумуляції та перерозподілу мікроелементів у ґрунті. Крім цього, на вміст елементів у ґрунтах промислово розвинутих регіонів України значний вплив справляє ще й антропогенний фактор. Надмірне накопичення мікроелементів у ґрунтах прилеглих до підприємств територій веде до негативного впливу на рослини, ґрунтову біоту і якість урожаю сільськогосподарських культур. У зв'язку з цим виникає нагальна необхідність визначення природного вмісту елементів у окремих ґрунтах України, закономірностей їх поширення й розподілу. [1]

В роботі проаналізовано хімічний складу проб поверхневого шару ґрунту міста Івано-Франківськ. Відбір проб ґрунту для досліджень проводився нами відповідно до ДСТУ ISO 11074-4:2004, на окраїні міста (р-н Пасічна). Методом рентгено-Х-флуоресцентного аналізу (EDX-7000 energydispersive x-rayfluorescencespektrometer, Shimadzu Na-U, vákuum) визначено вміст хімічних елементів у відібраних пробах: Si, Al, Mg, K, Ca, Ti, Mn, Fe, P, Cu. Рентгено-Х-флуоресцентний аналіз ґрунтується на взаємодії рентгенівського випромінювання та аналізованої речовини. При дії на досліджувані зразки проб сильного потоку випромінювання рентгенівської трубки виникає характерне флуоресцентне випромінювання атомів, яке пропорційне їх концентрації в зразку. Отримані результати аналізів подані на гістограмі (див. рис.1). Як видно з гістограм найбільший вміст у ґрунті Si, Al, що є природно і закономірно, адже вони входять до основних порід ґрунту (сланці, боксити, піщаники). Щодо вмісту важких металів, то у відібраних пробах вони не виявлені, а в незначній кількості присутній тільки Ti (0,51-0,71 %). Також у пробах наявний Ферум, загальний вміст якого не перевищує 3,15 %.



Рис. 1. Гістограми хімічного складу проб ґрунту, м. Івано-Франківськ (р-н Пасічна)

В роботі проаналізовано рН водних витяжок відібраних проб ґрунтів (див. рис.2), за допомогою рН-метра. Одержані значення рН коливаються в межах 6,3-7,3, це підтверджує, що ґрунти м. Івано-Франківськ належать до нейтральних.



Рис. 2. Значення рН водних витяжок ґрунтів м. Івано-Франківськ.

Поряд з азотом другим за важливістю елементом мінерального живлення рослин є фосфор. Парадокс проблеми фосфорного живлення рослин полягає в тому, що валові запаси фосфору в більшості ґрунтів є значні, однак на 40 % площ орних земель світу продуктивність зернових культур лімітується нестачею рухомих форм фосфору. Це пояснюється тим, що в складі валових запасів фосфору в поверхневому шарі ґрунтів домінуюче положення займають слаботорчинні форми, а вміст рухомих форм, навпаки, незначний і не завжди відповідає потребам рослин. Тому наступні наші дослідження полягали в підборі найраціональнішої методики для визначення фосфатів. Для аналізу проб на фосфати були розглянуті та випробувані три відомі методики: Чирікова, Кірсанова, Мачигіна. Метод Чирікова ґрунтується на вилученні рухомих сполук Фосфору із ґрунту розчином ацетатної кислоти  $C(CH_3COOH) = 0,5$  моль/дм<sup>3</sup>. Метод Кірсанова полягає у вилученні з ґрунту рухомих сполук фосфору 0,2 н розчином HCl. Метод прийнятий стандартним для підзолистих і опідзолених ґрунтів. Метод Мачигіна ґрунтується на вилученні рухомих сполук фосфору з ґрунту 1% розчином амоній карбонату. Цей метод прийнятий стандартним

для сіроземів, каштанових, бурих і коричневих ґрунтів, а також для карбонатних чорноземів. [2]

Для Івано-Франківська характерні дерново-підзолисті ґрунти, тому метод Мачигіна для досліджуваних ґрунтів недоцільно використовувати. [2]

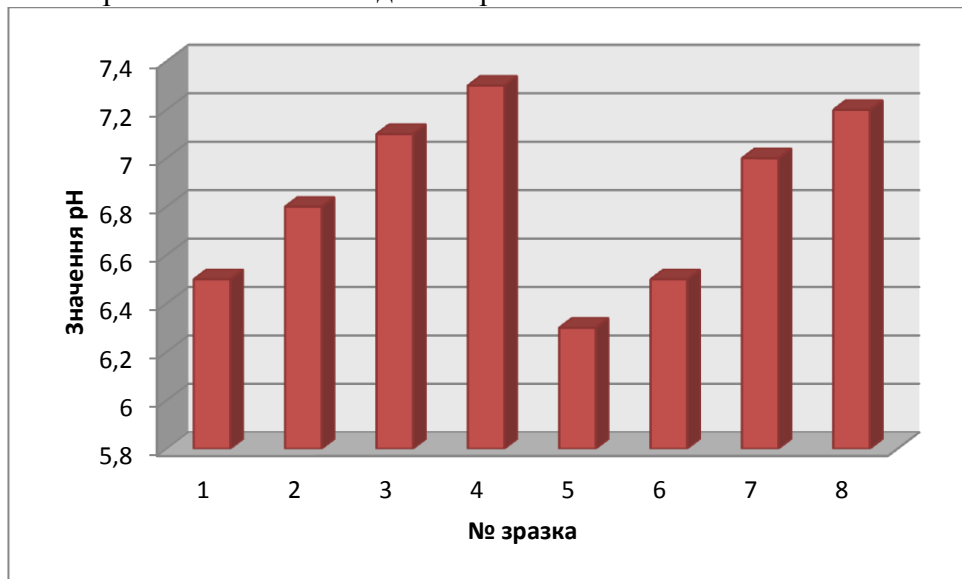

Рис. 3. Вміст фосфатів у пробах ґрунтів м. Івано-Франківськ

Отримані результати аналізу проб ґрунтів на рухомий фосфор підтверджують можливість застосування обох методик (Чирікова, Кірсанова) для визначення.

#### ДЖЕРЕЛА ТА ЛІТЕРАТУРА

1. Пащенко Я.В. Фоновий вміст мікроелементів у ґрунтах України / За ред. доктора с.-г. наук А.І. Фатєєва і кандидата с.-г. наук Я.В.Пащенко. – Харків, 2003. – С.72.
2. Крамарьов С.М., Писаренко П.В., Христенко А.О. / Зміна вмісту рухомого фосфору в генетичних горизонтах чорнозему звичайного на ріллі відносно цілини в умовах Північного степу України // Вісник Полтавської державної аграрної академії. – № 2 – 2014. – С. 7-22.

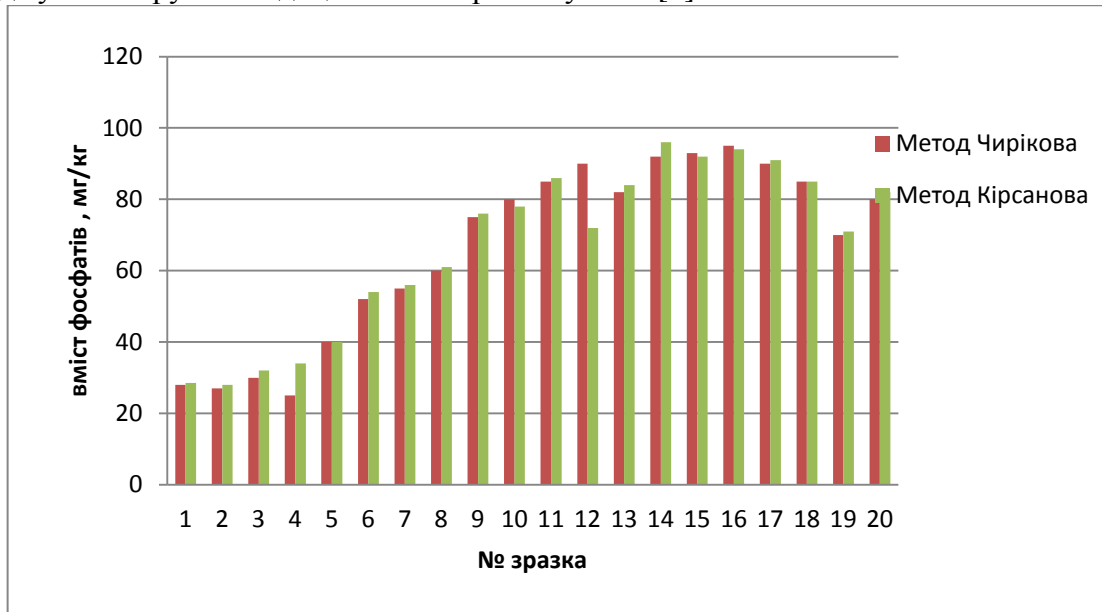
## МЕДИЧНІ НАУКИ / МЕДИЦИНСКИЕ НАУКИ

УДК 942.527:416.387

*Шерали Коржавов, Зафаржон Абдураимов,  
Зафар Мустафоев, Санжар Усанов  
(Самарканд, Узбекистан)*

### ИССЛЕДОВАНИЕ ЭКСКРЕЦИИ ЛАКТАТА КОЖЕЙ В ЗАВИСИМОСТИ ОТ РАЗЛИЧНЫХ ФАКТОРОВ

*Кожа – самый большой орган тела. Она состоит из двух различных по происхождению слоев, которые прочно соединены друг с другом. Привычно кожу рассматривают с точки зрения её эстетических качеств, часто забывая, что она является жизненно важным органом с особым строением и целым комплексом функций. Основное её предназначение – защита внутренних органов и тканей от воздействия негативных факторов внешней среды.*

*The skin is the largest organ of the body. It consists of two different layers of origin, which are firmly connected to each other. Habitually, the skin is considered from the point of view of its aesthetic qualities, often forgetting that it is a vital organ with a special structure and a whole complex of functions. Its main purpose is to protect internal organs and tissues from the effects of negative environmental factors.*

**Актуальность.** Лактат (молочная кислота) является конечным продуктом гликолиза, и содержание его в различных биологических жидкостях – важный показатель физиологического состояния организма человека [1,2]. Ранее нами было установлено, что количество лактата, выделяемого кожей, резко возрастает при различных стрессовых ситуациях [3], а также зависит от физических нагрузок [4]. Данная работа является продолжением упомянутых выше исследований и посвящена изучению количественного содержания лактата в кожных выделениях в зависимости от возраста и пола.

**Методы и материал исследования.** Кожный экскрет брали с наружной поверхности кисти рук ранее описанным нами способом [5]. Для этого полоски фильтровальной бумаги (1х6 см<sup>2</sup>) смачивали дистиллированной водой и с помощью пинцета прикладывали на кожу кисти рук, выдерживая их 3-5 мин до подсыхания. Затем полоски помещали в стакан с 15 мл дистиллированной воды на 7-10 мин. В полученном смыве определяли лактат следующим образом: к 5 мл водного экстракта добавляли 0,05 мл реагента (2 н. раствор сульфата железа (III) в 0,02 н. растворе серной кислоты); появлялось желтое окрашивание, и смесь колориметрировали на фотоколориметре КФК-2 (400 нм) в кювете (толщина 1 см) против контрольной пробы – 5 мл воды и 0,05 мл того же реагента. Было обследовано 500 здоровых людей разного возраста и пола, не являющихся профессиональными спортсменами. Возраст обследуемых – от 3-х до 60-ти лет и все они условно были разделены на 4 возрастные группы. Первая – 150 детей от 3 до 12 лет, из них 75 девочек и 75 мальчиков. По сравнению с другими обследуемыми они имели наиболее высокий уровень молочной кислоты в кожном экскрете: в среднем - 65-80 мкг/см<sup>2</sup>. Каких-либо различий в уровне молочной кислоты на коже у детей этой группы по половому признаку не обнаружено. Обследуемые второй возрастной группы – 150 человек от 12 до 25 лет – 75 девушек и 75 юношей – отличались понижением содержания лактата в кожном смыве по сравнению с детьми младшего возраста. В среднем количество лактата в кожном экскрете у них составило 50-70 мкг/см<sup>2</sup>, причем содержание молочной кислоты на коже у юношей было выше на 12-17%, чем у девушек того же возраста. Обследуемые в возрасте от 25 до 45 лет (третья возрастная группа, 150 человек – 75 женщин и 75 мужчин) содержали в среднем 45-65 мкг/см<sup>2</sup> лактата. В этой группе наблюдали заметное снижение уровня молочной кислоты на коже мужчин по сравнению с

таковым у женщин, у которых содержание лактата было на 15-20% выше. Наконец, реципиенты в возрасте от 45 до 60 лет – четвертая возрастная группа, 50 человек, из них 25 женщин и 25 мужчин – отличались самым низким содержанием молочной кислоты в выделениях кожи – 37-45 мкг/см<sup>2</sup>.

**Выводы.** Анализ полученных данных свидетельствует о том, что различия в содержании экскретируемого кожей лактата, связанные с возрастным и половым факторами, не являются статистически достоверными. Эти результаты позволяют констатировать, что количество молочной кислоты в кожном экскрете не зависит от возраста и пола, однако, необходимо отметить, что с возрастом прослеживается тенденция снижения уровня лактата в кожном экскрете. Следует также заметить, что аналогичные результаты были получены при исследовании влияния указанных факторов (возраста и пола) на содержание лактата в крови [6].

#### ИСТОЧНИКИ И ЛИТЕРАТУРА

1. Коржавов Ш. О., Мухаммадов Н.А., Рахмонов З.М. Динамика заживления ран у крыс на модели термического ожога кожи с коррекцией производными хитозана // International Scientific and Practical Conference World science. – ROST, 2017. – Т. 5. – №. 6. – С. 38-39.
2. Павельски С., Завадски З. Физиологические константы в клинике внутренних болезней. – М.: Мир, 2011.
3. Островский Ю.М., Величко М.Г., Якубчик Т.Н. Пируват и лактат в живом организме. – Минск: Наука и техника, 2010.
4. Савин Г.А., Перфильева О.Н. Кожный тест на стресс. // Клиническая лабораторная диагностика. 2012. № 11. С. 7-8.
5. Савин Г.А., Ушакова Е.В., Перфильева О.Н. Уровень лактата в кожном экскрете как показатель физической тренированности спортсменов. // Теория и практика физической культуры. 2014. № 1. С. 18-19.
6. Хусанов Э. У., Коржавов Ш. О., Ортикбаева Н. Т. Морфологическая картина дегрануляции апудоцитов гастродуоденальной зоны при экспериментальном голодании //International Scientific and Practical Conference World science. – ROST, 2017. – Т. 5. – №. 5. – С. 59-61.
7. Рахмонов З. М., Коржавов Ш.О. и др. Компенсаторно-приспособительная реакция сосудистого русла внутренних органов при резекции желудка //International Scientific and Practical Conference World science. – ROST, 2017. – Т. 5. – №. 6. – С. 42-44.
8. Тодоров Й. Клинические лабораторные исследования в педиатрии. – София: 2013. С. 525-526.
9. Шамсиев А. М., Давранов Б. Л., Шамсиев Ж. А. Репродуктивное здоровье женщин, перенесших аппендикулярный перитонит и первичный перитонит в детском возрасте // Детская хирургия. – 2008. – №. 3. – С. 35-39.
10. Шамсиев А. М., Зайниев С. С. Хронический рецидивирующий гематогенный остеомиелит // Детская хирургия. – 2012. – №1.



УДК 616.36-002-091.8:578.82/.83

Василь Малий, Ірина Асоян, Алла Швайченко,  
Дмитро Пеньков, Володимир Павлов  
(Харків, Україна)

### ПОРІВНЯННЯ ПРИЖИТТЄВИХ ЛАБОРАТОРНИХ ПОКАЗНИКІВ У ХВОРИХ З ХРОНІЧНИМИ ВІРУСНИМИ ГЕПАТИТАМИ В (ХГВ) ТА С (ХГС), ЩО ЗАКІНЧИЛИСЬ ЛЕТАЛЬНО

*У групі хворих з ХГС у порівнянні з ХГВ, спостерігалися більш тяжкі порушення у системі кровотворення, біохімічному складі крові, білково-синтетичній функції печінки, функції нирок та зміни складу сечі. Підвищення концентрації сечовини та креатиніну у крові призвело до істотного зниження ШКФ на 50,5% ( $p < 0,05$ ) у хворих з ХГС у порівнянні з ХГВ.*

**Ключові слова:** *хронічний вірусний гепатит В (ХГВ), хронічний вірусний гепатит С (ХГС), летальні випадки.*

*In the group of patients with CHC, compared with CHV, there were more severe disorders in the hematopoietic system, biochemical composition of the blood, protein-synthetic liver function, kidney function and changes in urinary composition. Increasing the concentration of urea and creatinine in the blood led to a significant reduction in GFR by 50.5% ( $p < 0.05$ ) in patients with CHC compared with CHV.*

**Key words:** *chronic viral hepatitis B, chronic viral hepatitis B, fatal cases.*

**Вступ.** Проблема вірусних гепатитів з парентеральним механізмом інфікування займає домінуюче місце серед усіх захворювань печінки і є однією з найактуальніших у сучасній гепатології. У світі налічується близько 240 млн. чоловік, які хронічно інфіковані вірусом гепатиту В та 130-150 мільйонів – вірусом гепатиту С [1, с. 317]. Хронічні гепатити В (ХГВ) і С (ХГС) є основною причиною серйозних ускладнень, включаючи фіброз печінки, печінкову недостатність і гепатоцелюлярну карциному [2, с. 127]. Вірусні гепатити забирають велику кількість людських життів і є восьмою за значимістю причиною смертності у всьому світі [3, с. 226]. Щорічно близько 1,4 млн. осіб гинуть у результаті гострої інфекції, а також раку і цирозу печінки, пов'язаних з вірусними гепатитами [1, с. 317]. Гостре захворювання печінки, що супроводжується жовтяницею, раптовим порушенням синтетичної функції, коагулопатією і печінковою енцефалопатією, визначається як фульмінантний гепатит (ФГ), тяжкість перебігу якого пропорційна вираженості некрозу печінки [4, с. 32]. ФГ супроводжується набряком речовини головного мозку, кровотечами різної локалізації (частіше шлунково-кишковою), ацидозом, гіпоглікемією, нирковою недостатністю, ускладнюється також інфекціями дихальних і сечовивідних шляхів з можливою генералізацією і розвитком сепсису, поліорганными порушеннями тощо [5, с. 8; 6, с. 180].

Часта реєстрація, високий рівень ускладнень, значна летальність внаслідок вірусних гепатитів В і С спричинює підвищену зацікавленість клініцистів з даного питання та є актуальною проблемою сьогодення, що потребує нагального вирішення.

**Мета дослідження:** порівняння прижиттєвих загально-клінічних і біохімічних показників крові та сечі у померлих від хронічних гепатитів В та С.

**Матеріали та методи.** У нашому дослідженні проаналізовано історії хвороб та дані патологоанатомічного розтину 23 летальних випадки від хронічних вірусних гепатитів В і С, які отримували стаціонарне лікування на клінічній базі кафедри інфекційних хвороб ХМАПО у КНП ХОР "Харківська обласна клінічна інфекційна лікарня". Із загальної групи померлих пацієнтів ХГВ був виявлений у 9 випадках, а ХГС – у 14.

Серед усіх пацієнтів чоловіків було 15 (65,2%), а жінок 8 (34,8%). Вік хворих коливався від 20 до 67 років, що в середньому становило  $39,0 \pm 15,03$  роки. Мінімальна кількість ліжко-днів, проведених у стаціонарі, склала 2, а максимальна - 46 днів (у середньому  $15,08 \pm 13,49$ ).

**Результати дослідження та їх обговорення.** Згідно даним патолого-гістологічних досліджень у померлих виявлялися циротичні зміни печінки, які призвели до розвитку портальної гіпертензії й асцити у 18 хворих. При цьому жовтяниця спостерігалась у 100% хворих, що свідчило про декомпенсацію процесу.

При вивченні показників загального аналізу крові було виявлено (табл. 1), що в зазначених групах хворих спостерігалось зниження гемоглобіну, кількості еритроцитів та гематокриту, лейкоцитоз зі зсувом лейкоцитарної формули вліво, лімфоцитопенія та тромбоцитопенія. Лейкоцитоз, ймовірно, був зумовлений реакцією організму на масивний некроз печінки, набряк головного мозку та легень, що були підтверджені макро- і мікроскопічно.

У групі хворих з ХГС у порівнянні з ХГВ спостерігалися більш тяжкі порушення у системі кровотворення, при цьому відмічалось достовірне зниження концентрації гемоглобіну на 15,1% ( $p < 0,05$ ), кількості еритроцитів на 19,4% ( $p < 0,05$ ) і тромбоцитів на 30,75% ( $p < 0,05$ ), а також підвищення ШОЕ на 152,3% ( $p < 0,05$ ).

Таблиця 1. Показники загального аналізу крові у хворих на вірусні гепатити В і С ( $M \pm m$ )

| Показники                    | ХГВ        | ХГС        | P     |
|------------------------------|------------|------------|-------|
| Гемоглобін, г/л              | 117,5±12,2 | 102,1±18,7 | <0,05 |
| Еритроцити, $10^{12}/л$      | 3,7±0,4    | 3,1±0,8    | <0,05 |
| Кольоровий показник          | 0,9±0,04   | 0,85±0,03  | >0,05 |
| Гематокрит, %                | 0,40±0,05  | 0,36±0,09  | >0,05 |
| ШОЕ, мм/год                  | 6,5±2,3    | 16,4±16,5  | <0,05 |
| Тромбоцити, $10^9/л$         | 150,1±18,5 | 114,8±73,9 | <0,05 |
| Лейкоцити, $10^9/л$          | 15,9±6,3   | 18,7±6,8   | >0,05 |
| Еозинофіли, %                | 0,2±0,4    | 0,2±0,4    | >0,05 |
| Паличкоядерні нейтрофіли, %  | 9,1±6,4    | 12,6±7,5   | >0,05 |
| Сегментоядерні нейтрофіли, % | 78,0±6,6   | 74,4±10,5  | >0,05 |
| Лімфоцити, %                 | 8,8±2,7    | 8,2±3,9    | >0,05 |
| Моноцити, %                  | 3,8±2,4    | 2,6±0,8    | >0,05 |

Печінкова недостатність супроводжувалась печінковою енцефалопатією, синдромом інтоксикації за рахунок гіпербілірубінемії та токсичного впливу продуктів деструкції печінки, синдромом дисемінованого внутрішньосудинного згортання (ДВЗ) крові з тяжкими геморагічними проявами.

В обох групах хворих спостерігались патологічні зміни у біохімічному складі крові (табл. 2). У пацієнтів з ХГС було відмічено достовірне збільшення загального білірубіну на 39,9% ( $p < 0,05$ ) за рахунок прямої фракції на 36,6% ( $p < 0,05$ ), а також статистично значиме підвищення рівня лужної фосфатази на 11,3% ( $p < 0,05$ ) у порівнянні з хворими на ХГВ.

Таблиця 2. Показники біохімічного аналізу крові ( $M \pm m$ )

| Показники                     | ХГВ          | ХГС           | P     |
|-------------------------------|--------------|---------------|-------|
| Глюкоза, ммоль/л              | 7,5±3,5      | 6,9±2,1       | >0,05 |
| Альфа-амілаза, Од/л           | 21,5±8,5     | 18,7±7,5      | >0,05 |
| Загальний білірубін, мкмоль/л | 257,1±89,4   | 352,0±104,2   | <0,05 |
| Прямий білірубін, мкмоль/л    | 207,1±60,5   | 282,8±99,2    | <0,05 |
| Непрямий білірубін, мкмоль/л  | 58,2±28,9    | 67,2±29,1     | >0,05 |
| АлАт, Од/л                    | 175,4±42,1   | 184,1±56,8    | >0,05 |
| АсАт, Од/л                    | 201,4±57,8   | 213,5±62,6    | >0,05 |
| Лужна фосфатаза, Од/л         | 4101,2±730,9 | 4564,8±1052,8 | <0,05 |
| Тимолова проба, Од/л          | 10,5±6,5     | 10,4±5,1      | >0,05 |
| Протромбінний індекс, %       | 61,2±8,8     | 57,2±13,6     | >0,05 |
| Фібриноген, г/л               | 1,7±0,6      | 1,6±1,10      | >0,05 |
| АЧТЧ, с                       | 58,0±9,2     | 63,0±10,9     | >0,05 |

## Тенденції та перспективи розвитку науки і освіти в умовах глобалізації

Про порушення білково-синтетичної функції печінки у досліджуваних пацієнтів свідчать зниження вмісту загального білка у крові, зменшення абсолютної кількості альбумінів, що спричинило зниження альбумін-глобулінового коефіцієнта (табл. 3). Причому у хворих з ХГС виявлено більш значиме зниження рівня загального білка на 13,2% ( $p < 0,05$ ), альбумінів на 53,9% ( $p < 0,05$ ) та альбумін-глобулінового коефіцієнта на 125,0% ( $p < 0,05$ ) у порівнянні з такими у пацієнтів з ХГВ.

Таблиця 3. Показники протеїнограми у хворих ( $M \pm m$ )

| Показники               | ХГВ             | ХГС             | P     |
|-------------------------|-----------------|-----------------|-------|
| Загальний білок, г/л    | 60,8 $\pm$ 10,3 | 53,7 $\pm$ 9,2  | >0,05 |
| Альбуміни, %            | 48,5 $\pm$ 12,6 | 31,5 $\pm$ 9,5  | <0,05 |
| $\alpha$ 1-глобуліни, % | 5,8 $\pm$ 3,2   | 6,7 $\pm$ 3,6   | >0,05 |
| $\alpha$ 2-глобуліни, % | 9,9 $\pm$ 6,1   | 10,7 $\pm$ 4,1  | >0,05 |
| $\beta$ -глобуліни, %   | 13,1 $\pm$ 5,9  | 19,3 $\pm$ 6,6  | >0,05 |
| $\gamma$ -глобуліни, %  | 25,1 $\pm$ 13,3 | 33,1 $\pm$ 13,1 | >0,05 |
| A/G коефіцієнт          | 0,9 $\pm$ 0,4   | 0,4 $\pm$ 0,2   | <0,05 |

При печінковій недостатності відбувається ряд типових ускладнень, кожне з яких може призвести до летального наслідку. Серед них заслуговує особливої уваги зміни зі сторони органів сечовиділення. Зокрема, гостра ниркова недостатність (ГНН), яка розвивається у 70% хворих у результаті гепато-ренального синдрому або гострого каналцевого некрозу.

При ГНН можливий розвиток преренальної анурії (у результаті відносної гіповолемії й гіпертензії) і ренальної анурії (внаслідок ендотоксемії, ішемії нирок при значній гіпертензії, тощо). При цьому концентрація сечовини у крові не являється адекватним критерієм функції нирок, адже синтез сечовини у печінці знижений. Але у комплексі загальний стан нирок може бути охарактеризований і рівнем сечовини.

Одним з грізних проявів патології нирок в наших спостережених було порушення їх функції та зміни складу сечі: появою білка, білірубину, епітелію сечового міхура та ниркового епітелію, лейкоцитів, еритроцитів, гіалінових циліндрів та слизу. Причому у хворих на гепатит С відмічалось достовірне збільшення кількості білка в сечі на 266,7% ( $p < 0,05$ ) (табл. 4).

Таблиця 4. Показники загального аналізу сечі ( $M \pm m$ )

| Показники                   | ХГВ             | ХГС             | P     |
|-----------------------------|-----------------|-----------------|-------|
| Питома вага, г/л            | 1016 $\pm$ 4,7  | 1021 $\pm$ 5,8  | >0,05 |
| Білок, ммоль/л              | 0,3 $\pm$ 2,3   | 1,1 $\pm$ 1,7   | <0,05 |
| Лейкоцити, шт. в полі зору  | 12,3 $\pm$ 17,8 | 15,8 $\pm$ 11,5 | >0,05 |
| Еритроцити, шт. в полі зору | 18,1 $\pm$ 25,5 | 16,4 $\pm$ 2,3  | >0,05 |

Порушення функції нирок при гепатитах проявлялось розвитком ГНН та виникненням оліго- та анурії, що сприяло затримці токсичних речовин в організмі та виявлялось підвищенням в крові сечовини, креатиніну та зменшенням швидкості клубочкової фільтрації (табл. 5). Причому більш тяжкі порушення функції нирок відмічалися у хворих на гепатит С, що, можливо, було пов'язано з більшою тривалістю патологічного процесу та наявністю цирозу печінки в анамнезі хворих. Так, у хворих на ХГС спостерігались більш високі рівні концентрацій сечовини на 93,1% ( $p < 0,05$ ) та креатиніну на 39,6% ( $p < 0,05$ ) у крові, що призвело до істотного зниження швидкості клубочкової фільтрації (ШКФ) на 50,5% ( $p < 0,05$ ) у порівнянні з хворими на ХГВ. Причому мода значень ШКФ у пацієнтів з ХГВ становила 56,3%, що відповідає зниженню ШКФ поміж незначним і помірним, а у пацієнтів з ХГС - 37,4% що відповідає зниженню ШКФ поміж помірним і значним (категорії ШКФ за KDIGO 2012).

Таблиця 5. Показники функції нирок ( $M \pm m$ )

| Показники                     | ХГВ              | ХГС              | P     |
|-------------------------------|------------------|------------------|-------|
| Сечовина, ммоль/л             | 10,1 $\pm$ 6,8   | 19,5 $\pm$ 8,5   | <0,05 |
| Креатинін, ммоль/л            | 151,6 $\pm$ 36,5 | 211,7 $\pm$ 53,4 | <0,05 |
| ШКФ, мл/хв/1,73м <sup>2</sup> | 56,3 $\pm$ 19,2  | 37,4 $\pm$ 12,5  | <0,05 |

**Висновки.** Враховуючи дані епідеміологічного анамнезу, анамнезу хвороби, клінічні прояви захворювання, результати біохімічних, інструментальних та вірусологічних досліджень, дані патологоанатомічного розтину та морфологічні зміни, що були виявлені у хворих, можна прийти до висновку, що в зазначених випадках мало місце вкрай тяжкий перебіг хвороби з розвитком некрозу печінки на тлі контамінації гепатотропними вірусами, зниженими функціональними можливостями органів, що призвело до розвитку поліорганної недостатності та летальних наслідків.

У групі хворих з ХГС у порівнянні з ХГВ спостерігалися більш тяжкі порушення: у системі кровотворення (достовірне зниження концентрації гемоглобіну, кількості еритроцитів і тромбоцитів, а також підвищення ШОЕ); у біохімічному складі крові (достовірне збільшення загального білірубіну за рахунок прямої фракції, а також підвищення рівня лужної фосфатази, концентрації сечовини та креатиніну); білково-синтетичній функції печінки (достовірне зниження рівня загального білка, альбумінів та альбумін-глобулінового коефіцієнта); функції нирок та зміни складу сечі (достовірне збільшення кількості білка).

Підвищення концентрації сечовини та креатиніну у крові призвело до істотного зниження ШКФ на 50,5% ( $p < 0,05$ ) у хворих з ХГС у порівнянні з ХГВ. Причому мода значень ШКФ у пацієнтів з ХГВ становила 56,3%, що відповідає зниженню ШКФ поміж незначним і помірним, а у пацієнтів з ХГС - 37,4% що відповідає зниженню ШКФ поміж помірним і значним.

### ДЖЕРЕЛА ТА ЛІТЕРАТУРА

1. Рупасова А.Р., Сорокина А.Ю. Вирусные гепатиты. Международный студенческий научный вестник. – 2018. – №4. – С. 317-320.
2. Хронические вирусные гепатиты, туберкулез и ВИЧ-инфекция как сочетанные заболевания: от теории к практике / В.В. Нечаев, А.К. Иванов, А.А. Сакра [и др.] // Журнал инфектологии. – 2017. – № 9(4). – С. 126-132.
3. Ретроспективный анализ заболеваемости вирусным гепатитом b населения Российской Федерации с 2013 по 2017 г. В аспекте вакцинопрофилактики / Л.М. Хантимирова, Т.Ю. Козлова, Е.Л. Постнова [и др.] // БИОпрепараты. Профилактика, диагностика, лечение. – 2018. – №4. – С. 225-235.
4. Малий В.П., Мальцев Д.В. Острая печеночная недостаточность у больных вирусными гепатитами и герпесвирусными инфекциями. – Х.: Вид-во ТОВ «Щедра садиба плюс», 2014. – 216 с.
5. Фульмінантний гепатит В: імунопатогенетичні механізми розвитку, клінічні спостереження. / А.Б. Хелемендик, О.В. Рябоконт, О.О. Фурик [та ін.] // Гепатологія. – 2019. – № 1. – С. 6-24.
6. Биттель И. А., Любимцева О. А. Случай фульминантного течения вирусного гепатита С, отягощенного патологией щитовидной железы // Актуальные проблемы теоретической, экспериментальной, клинической медицины и фармации. – 2018. – С. 180-181.

*Віталіна Супруненко, Лариса Мироненко, Наталія Кулай  
(Полтава, Україна)*

## МЕТОДИКИ ПРОВЕДЕННЯ УСПІШНОГО СЕМІНАРУ АБО ЯК ПОЗБУТИСЯ ІЗОЛЬОВАНОГО ВИКЛАДАННЯ ПРЕДМЕТУ

*Стаття для викладачів курсу «Психіатрія та наркологія» медичного коледжу дає можливість покращити проведення семінарських занять за допомогою впровадження інтерактивних та інтегрованих методик.*

*Ключові слова: інтеграція, інтерактивність, семінар, заохочення, базові навички, самостійність, успіх, дидактичні лекції, структура, тест*

*The article for teachers of the course “Pssychiatry and Narcologist” of the Medical College provides an opportunity to improve the seminary’s introduction of interactive and integrated methods.*

*Key words: integration, interactivity, seminar, promotion, basic skills, independence, success, didactic lectures, structure, test*

Курс психіатрії та наркології для студентів медичного коледжу є одним із ключових, оскільки швидкість нашого життя не залишає нам можливості мати повноцінне психічне здоров'я, а залежність від шкідливих звичок чи наркотичних речовин має чи не кожен п'ятий житель. Звісно, це звучить моторошно, але є фактом. Тож підготовленість молодих спеціалістів медичної сфери у питанні розпізнавання психічних відхилень (захворювань) дає як кваліфікаційну пріоритетність, так і особисту безпеку. Тож як покращити сприймання доволі «сухого» та навчально-потужного матеріалу для молоді? Я вважаю, що необхідно підійти до цього питання більш об'ємно і розглядати кожне захворювання не у вузькому аспекті, а використати принцип предметної інтеграції, наочності, анкетування та збільшити обсяги практичних занять. У прогресивній педагогіці викладання неодноразово наголошується про важливість саме міжпредметних зв'язків. Оскільки медицина доволі прогресивна і в той же час прагматична наука, доцільно буде наповнювати фактами одного предмету зміст іншого. Так, наприклад, поєднання тем з предмету «Геронтологія та паліативна медицина» з темами з курсу «Психіатрія та наркологія» (сенільні та пресенільні психози, хвороба Альцгеймера, Паркінсона та ін.) дає можливість студентам швидше та більш широко сприйняти і вивчити одразу два предмети.

Щоб досягти максимального результату у роботі, ми повинні зійти зі шляху ізольованого викладання навчальних дисциплін і створити принципово нові навчальні програми, де важливу роль буде відігравати самостійність студента та формування цілісного мислення.

Програма повинна дати можливість студенту:

- Формувати базові навички, а не лише знання; практичні та комунікативні навички, а не лише інтелектуальні; тривала здатність пам'ятати інформацію повинна базуватися на багаторазовому використанні.

- Вчитися мислити самостійно і вчитися на власному досвіді. Кожен пацієнт буде джерелом даних, тоді як викладачі повинні забезпечувати теоретичну базу знань та заохочувати ціннісні судження.

- Знаходити новий матеріал самостійно, вивчаючи підготовлені для цього документи та інформацію (книги, наукові журнали, копії текстів, аудіовізуальні посібники тощо), усе, що зазвичай передається традиційними лекційними курсами за умови, що навчальні цілі відомі студенту і що він виконує формувальні вправи на оцінку, побудовану на основі цілей.

- Розвивати свою професійну майстерність на практиці реальних професійних маніпуляцій, сумісних із рівнем їх компетенції.

- Практикувати професійні дії під контролем та наглядом.

Майбутній медичний працівник повинен вміти:

- Встановлювати свої особисті цілі, пов'язані з його роботою в рамках організованої системи охорони здоров'я, та розробляти власні підходи до досягнення цих цілей; він також повинен шукати критики у викладачів та однокурсників.
- Визначати проблеми пацієнта, збирати відповідні дані і використовувати їх для вирішення проблем.
- Вміти проводити аудит власних результатів чи результатів діяльності колеги, використовуючи ретельно встановлені критерії.
- Продемонструвати якості професійної ретельності, надійності, почуття аналізу та ефективності.

Важливу роль у процесі формування професійної майстерності відіграють інтерактивні методи навчання. Інтерактивні методи – це процес, під час якого студенти та лектор знаходяться у режимі вільного спілкування, діалогу. Це співпраця, взаємонавчання: викладач – студент, студент – студент. Викладач і студент – два рівноправні, рівнозначні учасники навчання. Під час інтерактивної роботи виключається домінування однієї думки над іншою. Студенти вчаться бути демократичними, критично мислити, ухвалювати обґрунтовані рішення, що є дуже важливим для майбутнього медичного працівника.

Використання інтерактивних технологій у процесі навчання дає можливість студентам:

- проаналізувати навчальну інформацію, творчо підходити до засвоєння матеріалу та саме у такий спосіб доступно засвоїти набуті знання;
- навчитися формулювати власну думку, правильно її висловлювати, доводити власну позицію, аргументувати й дискутувати;
- навчитися слухати інших людей, поважати альтернативну думку, що є дуже важливим аспектом етики та деонтології;
- моделювати різні ситуації, поповнювати власний соціальний досвід;
- вчитися будувати взаємини у групі, уникати конфліктів, розв'язувати їх, шукати компроміси, прагнути діалогу та консенсусу;
- розвивати навички проектної діяльності, самостійної роботи, виконання творчих робіт.

У медичній освіті приймаються різні стилі викладання - від дидактичних лекцій для великої групи до викладання в малих групах. Багато медичних шкіл, натхненні концепцією активного середовища навчання, підхопили навчання в невеликих групах, наприклад, навчальні посібники, семінари та групові дискусії. Навчання в малій групі за допомогою активної взаємодії вдосконалює мислення, відображає ставлення та революціонує мислення, що вирішує проблеми.

Семінар – це невелика групова сесія викладання-навчання, у якій учасники обговорюють під керівництвом експерта певну тему. Викладач, студенти, підготовка, зміст, динаміка групи, узгодженість курсу та засоби є ключовими факторами семінарського навчання. Учасники, що готують семінар, врешті-решт розвивають такі компетенції, як ідентифікація презентабельної інформації, її отримання з джерел інформації та організація презентаційного матеріалу. Студенти вивчають мистецтво спілкування з однолітками за допомогою компактною часовою презентації.

На жаль, семінари, що проводяться більшістю, залишаються пасивними, без взаємодії та стимулів до активної участі. Це дослідження було здійснено з метою розширення нашого розуміння щодо поточних семінарів з психіатрії. Ми внесли модифікації у семінарські заняття – вікторини, вправи щодо вирішення проблем, орієнтованих на пацієнта, тестові заняття. Ми також представили групові дискусії та рольові ігри, щоб зробити їх активним процесом.

Ось дванадцять перевірених методик проведення успішного семінару:

1. Розкажіть студентам, що ви збираєтеся висвітлювати із коротким оглядом основних тез навчального предмета.

2. Розкажіть їм інформацію. У основній частині семінару поясніть ключові моменти, перегляньте міжпредметні зв'язки, продемонструйте та зв'яжіть інформацію з іншими темами, які студенти повинні знати.

3. Використовуйте повторення, щоб допомогти слухачам зрозуміти та зберегти інформацію.

4. Завжди пояснюйте те, що студенти мають побачити перш ніж показувати мультимедійну частину. Ця практика створює кращу навчальну обстановку.

5. Використовуйте якомога більше практичних тренувань.

6. Тестуйте часто. Тести найефективніші, коли учні знають, що їх перевіряють, оскільки вони приділяють більше уваги матеріалу. Тестування - це об'єктивний спосіб визначити, чи досягло навчання своїх цілей.

7. Залучайте студентів. Наприклад, попросіть учасників поділитися своїм досвідом за навчальною темою. Усі студенти краще запам'ятають історію колеги, а не лише лекційні моменти викладача. Слухання різних голосів також робить семінари різноманітними та цікавими.

8. Структуруйте час взаємодії на всіх ваших семінарах.

9. Повторіть питання, перш ніж отримати відповіді на них. Ця практика гарантує, що всі учасники точно почують питання та зрозуміють відповідь.

10. Проаналізуйте семінар у процесі роботи. Завжди стежте за тим, що найкраще працює. Коли ви виявите нову техніку чи метод, який впливає на групу, відзначте це у своїх навчальних матеріалах, щоб вони могли бути включені до навчального процесу далі.

11. Слідкуйте за семінаром. Почніть і закінчіть вчасно. Відкриття дискусії серед учасників може призвести до дотичних ситуацій, але не дозволяйте стороннім проблемам брати на себе занадто багато уваги. Запитайте, чи достатньо зацікавило це заняття ваших студентів. Отримайте зворотній зв'язок.

12. Поставте себе на місце студента. Оптимізуйте час. Робіть перерви, але використовуйте при цьому мультимедійну техніку або дайте завдання студентам знайти приклади з теми у мережі інтернет. Це дасть змогу відволіктися від монотонної роботи, але не відходити від теми семінару.

На кожному семінарському занятті виділяйте час (10-15 хв) для доповіді студентів. Ця доповідь не повинна мати реферативний характер, швидше за все це повинно виглядати як мінієкскурс у тему очима студента. Саме ця доповідь дасть вам змогу оцінити його уявлення про дану тему, його вхідні знання. Наприкінці заняття також виділіть 10 хвилин для тестового контролю та обговорення почутого матеріалу.

Тож, максимально використовуйте новітні технології та двосторонній зв'язок зі своїми слухачами. Інтегруйте міжпредметні зв'язки та інтерактивні технології у семінарських заняттях та отримайте задоволення від результатів ваших студентів.

УДК 616.142-008 6-07:575.17

Элеонора Ташкенбаева, Фариди Хасанжанова, Тохиржон Юсупов  
(Самарканд, Узбекистан)

**ПОКАЗАТЕЛИ СИСТОЛИЧЕСКОЙ ФУНКЦИИ ЛЕВОГО ЖЕЛУДОЧКА  
ПОД ВЛИЯНИЕМ ТРОМБОЛИТИЧЕСКОЙ ТЕРАПИИ У БОЛЬНЫХ  
С ОСТРЫМ КОРОНАРНЫМ СИНДРОМОМ С ПОДЪЕМОМ СЕГМЕНТА ST  
В МОЛОДОМ ВОЗРАСТЕ**

*Было изучено воздействие системного тромболитика с применением непрямого активатора плазминогена – стрептокиназы у больных с острым коронарным синдромом с подъемом сегмента ST (ОКСпST) в молодом возрасте на систолическую дисфункцию левого желудочка. Проведен анализ результатов тромболитической терапии (ТЛТ) у больных с диагнозом ОКСпST в молодом возрасте за 2016-2018 гг., которые в экстренном порядке доставлены бригадами скорой помощи в Самаркандский филиал Республиканского научного центра экстренной медицинской помощи, в отделение кардиореанимации для проведения ТЛТ стрептокиназой 1,5 млн. МЕ.*

**Ключевые слова:** острый коронарный синдром, молодой возраст, тромболитическая терапия, дисфункция левого желудочка, фракция выброса

*The effect of systemic thrombolysis with the use of an indirect plasminogen activator, streptokinase, was studied in patients with acute coronary syndrome with ST segment elevation (ACSST) at a young age on left ventricular systolic dysfunction. An analysis of the results of thrombolytic therapy (TLT) in patients diagnosed with ACSST at a young age in 2016-2018, who were urgently delivered by ambulance teams to the Samarkand branch of the Republican Scientific Center for Emergency Medicine, to the cardiopulmonary resuscitation unit for TLT streptokinase 1, 5 million IU.*

**Key words:** acute coronary syndrome, young age, thrombolytic therapy, left ventricular dysfunction, ejection fraction

Острым коронарным синдромом с подъемом сегмента ST (ОКСпST) остается одной из основных причин смертности и инвалидизации в экономически развитых странах мира [3, с. 79-85]. Долгое время считалось что, ОКС встречается преимущественно в популяции лиц среднего и пожилого возраста, однако в настоящее время его развитие у лиц моложе 45 лет перестает быть казуистической [12, с. 337-345].

У молодых пациентов с ОКС кровотоков в венечной артерии может быть нарушен из-за атеротромбоза, спазма, обструкции артерии вследствие кровоизлияния в атеросклеротическую бляшку и многих других неатерогенных причин [4, с. 10-15]. Так, анемия и гипотония способствуют уменьшению доставки кислорода, а тахикардия, повышение артериального давления, гипертермия и другие факторы повышают потребность в нем. Кровотоков в коронарной артерии может быть перекрыт эмболом, оторвавшимся от вегетации на пораженном эндокардите клапане сердца [7, с 34-36, 8, с. 32-34]. Причинами ОКС может стать васкулит с вовлечением артерий сердца, травма или гематологическое заболевание. В популяции больных молодого возраста какой-либо фактор может стать причиной развития острого инфаркта миокарда (ОИМ) либо сам по себе, либо в комбинации с другими факторами, или в сочетании с атеросклерозом венечных артерий [5, с. 10-15].

В последние годы во всем мире большое внимание уделяется изучению патофизиологии и принципов лечения ОКС. В морфологической основе ОКС лежит – разрыв атеросклеротической бляшки, кровоизлияние в бляшку или, реже, нарушение целостности покрывающего бляшку эндотелия в сочетании с повышенной свертывающей активностью крови (гиперкоагуляцией и агрегацией тромбоцитов) [9, с. 278]. Это приводит к тромбообразованию на этом разрыве или дефекте эндотелия [2, с. 46-50].



В молодом возрасте наиболее типично развитие ОКС с подъемом сегмента ST (ОКСпST) на электрокардиограмме (ЭКГ), возникшего у пациентов без предшествующего анамнеза стенокардии [4, с. 10-15].

ОКС, как правило вызван тромбозом одной из ветвей коронарных артерий сердца на поверхности поврежденной атеросклеротической бляшки [1, с. 77-83]. Полная острая окклюзия артерии ведет к трансмуральным ишемии и некрозу миокарда, а в момент развития сопровождается подъемом сегмента ST на ЭКГ. Быстрое, полное и стойкое восстановления проходимости артерии – основа лечения ОКСпST на ЭКГ [11, с. 98-99]. В результате подобной реперфузии уменьшается зона некроза миокарда, сохраняется его способность к сокращению, снижается заболеваемость и смертность больных.

Существует два основных метода коронарной реперфузии при ОКСп ST: лекарственный – с использованием так называемых фибринолитических средств и механический – с помощью первичных чрескожных внутрикоронарных вмешательств (ПЧКВ)[10, с. 39-41].

Тромболитическая терапия (ТЛТ) является основным методом реперфузионной терапии у больных с ОКСпST в первые 6 часов во многих странах как в карете скорой помощи, так и в условиях палаты интенсивной терапии [13, с. 212]. Сегодня уже не вызывает сомнений положительный эффект системного тромболитизиса у больных ОКСпST [9, с. 278]. Проведенный в первые 2 часа от начала ангинозного приступа, он позволяет восстановить кровоток и вызвать обратное развитие ОИМ. Но, даже проведенный в более поздние часы, он, хотя и не предотвращая развития некроза миокарда, позволяет уменьшить его зону и предотвратить формирование аневризмы и сердечной недостаточности в отдаленные периоды острого инфаркта миокарда (ОИМ) [11, с. 98-99].

Считается, что показатель фракции выброса является одним из основных показателей систолической функции левого желудочка (ЛЖ). При ОИМ этот показатель несколько понижается и именно этот показатель является прогностически значимым показателем жизни больных [10, с. 39-41].

При своевременном оказании медицинской помощи в полном объеме прогноз у больных с ОКС молодого возраста значительно лучше, чем у больных старшего возраста [8, с. 32-34]. Лучшее понимание причин и механизмов развития ОКС у пациентов молодого возраста является серьезной медицинской и социальной задачей, что и определяет актуальность выбранной темы.

**Цель исследования.** Изучить воздействие системного тромболитизиса с применением непрямого активатора плазминогена – стрептокиназы у больных ОКСпST на систологическую функцию ЛЖ.

**Материал и методы.** Исследование представляет результаты ТЛТ у 81 больных ОКСпST, госпитализированных в реанимационное отделение СФ РНЦЭМП. Для оценки сократительной функции миокарда проводилась эхо-кардиография (ЭхоКГ) на аппарате Siemens Sonoline 60. Для оценки показателей систологической функции ЛЖ проводилась ЭхоКГ исходно, в 1-е, 7-е и 14-е сутки. Все больные были разделены на 3 группы: 1 группа 11 больных (12%), которым тромболитик вводился в течение первых 2 часов от начала ангинозного приступа; 2 группа 21 больных (25%) стрептокиназа вводилась в пределах от 2 до 4 часов с момента начала приступа; 3 группа 48 больных (63%) введение тромболитика осуществлено в течение 4-6 ч от начала заболевания. Средний возраст больных составлял  $41 \pm 0,5$  лет.

**Результаты исследования.** При системном тромболитизисе в течение первых двух часов от начала ишемии миокарда показатели фракции выброса левого желудочка (ФВ ЛЖ) и конечно-систолического объема ЛЖ (КСО), являющихся сильными предикторами смертности, достоверно улучшались на 7 день наблюдения. При этом отмечалось повышение ФВ ЛЖ и КСО, соответственно, в среднем на 10-12 % от исходного и сопровождалось клиническим улучшением состояния больных. При тромболитизисе в течение 2-6ч от начала ФВ ЛЖ и КСО достоверно увеличивались только к 14 дню болезни и их прирост был достоверно ниже по сравнению с системным тромболитизисом, выполненным в течение

первых двух часов. Клинические признаки восстановления коронарного кровотока: рашение ангинозных приступов через 60 мин после введения тромболитика наблюдалось в 38 ( 50%) случаях, стабилизация гемодинамики в 38 (50%), исчезновение при знаков левожелудочковой недостаточности в 3 (4%), быстрая динамика ЭКГ с приближением сегмента ST к изолинии на 50% от исходного уровня подъема в 11 (15%) случаях, ранним формированием патологического зубца Q и отрицательного зубца T в 9 (12%), появление реперфузионных аритмий ( желудочковой экстрасистолии в 24 (31%) случаях, пароксизмы ФП в 3(4%) случаях. <<Малые>> кровотечения (из мест пункций, кровоточивость десен, микрогематурия) отмечались у 9 (12%). Наблюдалась 1 аллергическая реакция при введении стрептокиназы.

**Выводы.** Таким образом, раннее адекватное восстановление коронарного кровотока больных ОКС путем системного тромболитика способствует боли быстрому восстановлению показателей систолический дисфункции миокарда ЛЖ.

### ИСТОЧНИКИ И ЛИТЕРАТУРА

1. Аверков О.В., Павликова Е.П., Тюлькина Е.Е. Место системного тромболитика в современной реперфузионной терапии инфаркта миокарда // Российский кардиологический журнал №9 (113) 2014г. С. 77-83.
2. Аляви А.Л. , Аляви Б.А. Реперфузионная терапия при остром коронарном синдроме с элевацией сегмента ST // Рациональная Фармакотерапия в Кардиологии 2009; №3. С. 46-50.
3. Барбараш О.Л., Кашталап В.В. Место фармакоинвазивной тактики ведения пациентов с острым коронарным синдромом с подъемом сегмента ST в России // Кардиология 9, 2014. С.79-85.
4. Константинова Е.В., Балаян Н.М., Шостак Н.А. “Инфаркт миокарда у молодых: причины и прогноз заболевания” // Клиницист 4`2016/1`2017. Том 10/11. С. 10-15.
5. Латфуллин И.А., Ким З.Ф. Острый коронарный синдром с депрессией сегмента ST на ЭКГ: новый взгляд на старую проблему. Кардиология. 2010; 1: 51-9.
6. Руда М.Я. Острый коронарный синдром: система организации лечения. Кардиология. 2011; 3:4-8.
7. Ташкенбаева Э.Н., Хасанжанова Ф.О., Хайдарова Д.Д. Влияние факторов риска на исход лечения больных острым коронарным синдромом с подъемом сегмента ST // Евразийский союз ученых (ЕСУ) №9 (54) / 2018. 3 часть. С. 34-36.
8. Ташкенбаева Э.Н., Хасанжанова Ф.О., Алиева Н.К. Различия в частоте развития основных осложнений у больных с острым инфарктом миокарда // Евразийский союз ученых (ЕСУ) №9 (54) / 2018. 3 часть. С. 32-34.
9. Хасанжанова, Ф. О., Ташкенбаева, Э. Н., Маджидова, Г. Т., и Хайдарова, Д. Д. (2018). Предикторы неблагоприятного прогноза с острым инфарктом миокарда с подъемом сегмента ST в условиях экстренной медицинской помощи. Материалы IV съезда ассоциации врачей экстренной медицинской помощи Узбекистана, 278.
10. Хасанжанова Ф. О., и Ташкенбаева Э.Н. "Различия в частоте развития основных осложнений у больных с острым инфарктом миокарда" // Актуальные научные исследования в современном мире 10-6 (2018): 39-41.
11. Хасанжанова, Ф. О., Ташкенбаева, Э. Н., Ашрапов, Х. А., Мирзаев, Р. З., Суннатова, Г. И., и Мухтаров, С. Н. (2018). Изменение маркеров некроза кардиомиоцитов у больных с инфарктом миокарда в зависимости от возраста. Материалы IV Съезда ассоциации врачей экстренной медицинской помощи Узбекистана. Ташкент, 13-14 сентября, С.98-99.
12. Gupta A., Wang Y., Spertus J.A. et al. Trends in acuta myocardial infarction in young patients and differences by sex and race. 2001 to 2010. J Am CollCardiol 2014;64(4): 337-45.
13. Yotsawee Chotechuang. The prognostic utility of GRACE risk score in predictive cardiovascular event rate in STEMI patients with successful fibrinolysis and delay intervention in non PCI-capable hospital: a retrospective cohort study / Yotsawee Chotechuang et al. // BMC Cardiovasc Disord. 2016. Nov 8; 16 (1). P. 212.

## ІНТЕРАКТИВНЕ НАВЧАННЯ В СУЧАСНОМУ ОСВІТНЬОМУ ПРОСТОРИ ТА ПРИ ВИКЛАДАННІ КЛІНІЧНИХ ДИСЦИПЛІН ТЕРАПЕВТИЧНОГО ПРОФІЛЮ

Сучасні зміни в суспільстві спонукають педагогів шукати інновації в процесі викладання і впроваджувати їх у навчальний процес. Нове суспільство зацікавлене в медичних працівниках, які були б здатні на активні дії та самостійно приймати рішення щодо здоров'я своїх пацієнтів. Мета статті - поділитись досвідом використання інтерактивних методів в навчальному процесі викладачами циклової комісії терапевтично-педіатричних дисциплін.

**Ключові слова:** інноваційна діяльність, критичне мислення, рольова гра, робота в групах, метод проектів.

На Всесвітньому економічному форумі у Давосі (2016 рік) роботодавцями були озвучені 10 професійних навичок, які будуть актуальними через 5 років :

- комплексне багаторівневе бачення проблеми,
- критичне мислення,
- креативність,
- уміння управляти людьми, мотивувати їх,
- взаємодіяти з людьми,
- емоційний інтелект,
- формування власної точки зору для прийняття рішень,
- клієнтоорієнтованість,
- уміння вести переговори,
- гнучкість розуму.

Тому пріоритетним у розвитку сучасної системи вищої медичної освіти має стати співіснування двох стратегій навчання – традиційної та інноваційної, тобто формування готовності особистості студента-медика до динамічних змін у суспільстві за рахунок розвитку різноманітних форм клінічного мислення, а також його особистісного становлення.

**Критерії готовності викладача вищої школи до інноваційної педагогічної діяльності:**

- усвідомлення необхідності інноваційної діяльності,
- готовність до творчої діяльності щодо нововведень у ВНЗ,
- упевненість у тому, що зусилля, спрямовані на нововведення, принесуть позитивний результат,
- узгодженість особистих цілей з інноваційною діяльністю,
- готовність до подолання творчих невдач,
- органічність поєднання інноваційної діяльності, особистої, фахової та педагогічної культури,
- рівень психолого-педагогічної та методичної готовності до інноваційної діяльності,
- позитивне сприйняття, переосмислення свого минулого досвіду і його залучення до розробки інновації,
- здатність до фахової рефлексії.

**В організації інноваційних пошуків важливим є :**

- вибір актуальної науково-педагогічної теми,
- чітке формулювання мети і завдань творчої діяльності як усього колективу, так і кожного педагога зокрема,
- оптимальний розподіл і корпоративна праця.

**Процес впровадження педагогічних інновацій, творчий пошук суттєво залежать від :**

- морально-психологічного клімату у педагогічному колективі ВНЗ,

- матеріально-технічного забезпечення,
- санітарно-гігієнічних та естетичних умов праці.

### **Інтерактивне навчання має на меті:**

- створення умов для залучення всіх слухачів до процесу пізнання,
- надання можливості кожному слухачеві розуміти і рефлексувати з приводу того, що він знає і думає,
  - вироблення життєвих цінностей,
  - створення атмосфери співпраці, взаємодії,
  - розвиток комунікативних якостей і здібностей,
  - створення комфортних умов навчання, які б викликали у кожного слухача відчуття своєї успішності, інтелектуальної спроможності, захищеності, неповторності, значущості

**Інтерактивне навчання** – співнавчання, взаємонавчання, де викладач і студент є рівноправними, рівнозначними суб'єктами навчання.

### **Інтерактивне навчання передбачає:**

- моделювання життєвих ситуацій,
- вирішення творчих завдань,
- спільне розв'язання проблем тощо.

### **Недоліки:**

- дисципліна на занятті (можливе виникнення хаосу),
- розгляд невеликого обсягу інформації ,
- зменшення глибини вивчення матеріалу,
- потребують значної кількості часу для підготовки.

Для розв'язання навчальних завдань викладачі циклової комісії терапевтично-педіатричних дисциплін застосовують наступні інтерактивні форми:

- кейс-технології;
- метод проектів
- «круглий стіл»;
- дебати;
- ділові ігри;
- тренінги;
- «мозковий штурм»;
- рольові ігри;
- групові дискусії ; ін..

**Метод рольової гри** застосовується для вирішення клінічних задач, відтворення ситуацій, де роль пацієнтів та медичних працівників грають студенти. Цей метод досить активно використовують викладачі внутрішньої медицини, загального догляду, педіатрії ,інфектології, епідеміології.

Рольова гра – це

- дія від імені умовного персонажа,
- безпечний метод «примірювання» різних моделей поведінки,
- вчить критично мислити ,
- передбачати наслідки , співпереживати.

### **Робота в групах – це**

- навички спілкування,
- креативність мислення,
- обмін досвідом,
- активна участь.

Робота в групах активно практикується при відпрацюванні практичних навичок, зокрема, на заняттях з загального догляду.

**Метод проектів** дозволяє:

- планувати свою роботу,
- використовувати багато джерел інформації,

- самостійно збирати і накопичувати матеріал,
- аналізувати, співставляти факти, аргументувати свою думку,
- приймати рішення,
- установлювати соціальні контакти (розподіляти обов'язки, взаємодіяти один з одним),
- створювати "кінцевий продукт" – матеріальний носій проектної діяльності (презентація, доповідь, реферат, фільм, календар, журнал, проспект, сценарій),
- представляти створене перед аудиторією,
- оцінювати себе та інших.

Метод проектів застосовується викладачами під час проведення курації хворих на заняттях із внутрішньої медицини. Практичні заняття проводяться на клінічних базах, після обстеження пацієнтів студенти готують проекти (презентації) з результатами своєї роботи.

**Метод «акваріум»** – ефективний для розвитку навичок спілкування в малій групі, вдосконалення вміння дискутувати, аргументувати свою думку. Даний метод використали викладачі загального догляду на засіданні предметного гуртка, приуроченого до Всесвітнього миття рук.

**Метод шести капелюхів** – дає змогу побачити одну проблему з різних сторін, проаналізувати переваги та недоліки, висловити емоційне ставлення до проблеми. Цей метод неодноразово ефективно реалізували викладачі стоматології та педіатрії.

**Висновки.** Залучення інтерактивних технологій у навчальний процес викладачами нашої циклової комісії значно підвищує рівень засвоєння навчального матеріалу, покращує результати навчання і забезпечує якісну професійну підготовку молодших медичних спеціалістів.

### ДЖЕРЕЛА ТА ЛІТЕРАТУРА

1. Збірник наукових есе учасників стажування для освітян «Інновації в науці та освіті: виклики сучасності». – Режим доступу: <http://www.iiasc.org/wpcontent/uploads/2018/07/df7032b3120feac0af3bbe3deb8384b9.pdf>
2. Раковська М.А. «Інтерактивне навчання в сучасному освітньому процесі». – Режим доступу: <http://www.pdaa.edu.ua/np/pdf3/26.pdf>
3. Філоненко М. М. Методика викладання у вищій медичній школі на засадах компетентнісного підходу: Методичні рекомендації для викладачів та здобувачів наукового ступеню доктора філософії (PhD) ВМ(Ф)НЗ України. – К., 2016.
4. Філоненко М.М. Методика викладання у вищій медичній школі на засадах компетентнісного підходу. – Київ: Центр учбової літератури, 2016.
5. Киричок В.А. Вибір методів та форм навчання. – К.: Лекційний матеріал, 2019.

## СІЛЬСЬКЕ ГОСПОДАРСТВО / СЕЛЬСКОЕ ХОЗЯЙСТВО

УДК 631.962

*Сергій Єрмаков, Тарас Гуцол  
(Кам'янець-Подільський, Україна)*

### ДОСЛІДЖЕННЯ ХАРАКТЕРУ СКЛЕПОУТВОРЕНЬ ПРИ ВИВАНТАЖЕННІ ЖИВЦІВ ЕНЕРГЕТИЧНОЇ ВЕРБИ

*В роботі розглянуті проблеми вивантажених стержнеподібних тіл (живців енергетичної верби). Дослідним шляхом зафіксовано склепи що утворювались в процесі вивантаження та виділено особливості формування склепів. Результати роботи можуть бути використані при подальшому вивченні питань вивантажених подібних матеріалів, а також при проектуванні бункерів-накопичувачів в системах автоматичної подачі живців енергетичної верби в садильних машинах.*

**Ключові слова:** *склепоутворення, живець, енергетична верба, бункер, склеп, автомат садіння.*

Більшість машин, які використовуються у виробничих технологічних лініях, мають справу з такими робочими процесами, як завантаження, вивантаження, відбір, транспортування і т. ін. різних матеріалів, які часто складаються з однотипних часток. Високопродуктивна і якісна робота таких машин в значній мірі залежить від швидкості вивантаження продукту, використовованого обладнання та параметрів і режимів роботи розвантажувальних пристроїв [1]. Питанням вдосконалення процесу вивантаження матеріалів присвячено багато праць, але, не дивлячись на значні успіхи в цій галузі, динамічні процеси висипання сипучих однорідних матеріалів вивчені недостатньо.

Численні дослідження процесу склепоутворення дозволили встановити лише деякі залежності, що пояснюють суть цього процесу. Ступінь впливу величезного числа різних взаємопов'язаних факторів на склепоутворення важко оцінити практично і передбачити теоретично: це і геометрія бункера і випускного отвору, і фізико-механічні властивості матеріалів, і умови завантаження, зберігання та ін. Саме в зв'язку з труднощами в забезпеченні рівномірного безперервного руху, що виключає процес склепоутворення, до теперішнього часу не існує універсального живильного пристрою, що ефективно працював би з будь-яким сипучим матеріалом, а різноманітність матеріалу, що вимагає вивантажених сприяє подальших пошуків обґрунтувань руху того або іншого матеріалу. Проблема ще більше ускладнюється при необхідності забезпечення рівномірного і безперервного вивантажених матеріалу, у якого один розмір (довжина) значно перевищує два інших розміру. Прикладом такого матеріалу є живці рослин. Потреба вивчення даного питання продиктована зростаючої популярністю палив з біоенергетичних культур, для нарощування обсягів яких потрібні швидкі і продуктивні машини для створення так званих енергетичних плантацій. Однією з найбільш поширених таких культур є енергетична верба, садіння якої здійснюється вегетативним способом живцями довжиною 20-25 см і діаметром 8-20мм [2] (рис.1).



Рис.1. Садивний матеріал енергетичної верби.

Садіння насаджень енергетичної верби здійснюється машинами, в яких посадковий матеріал подається вручну, що істотно обмежує можливості підвищення ефективності агрегатів. При створенні автомата садіння такого матеріалу постало завдання швидкісний і точної подачі живців, що призвело нас до пошуку шляхів обґрунтування руху живців при вивантаженні з накопичувальної ємності [3-7].

Вивчивши існуючі теорії, що відображають суть склепоутворення, ми прийшли до висновку, що вчені виділяють два основних напрямки для забезпечення безперебійної вивантаження сипучих вантажів з ємностей:

1. запобігання виникненню склепів, що може бути досягнуто правильним вибором параметрів ємності;
2. руйнування утворених склепів із застосуванням різних склепоруїнівних пристроїв.

Обидва напрямки актуальні, проте найбільш прогресивно перший, так як краще запобігти склепоутворенню, ніж боротися з ним [8-11]. Моделювання руху частинок вивантажувального сипкого матеріалу, як і вибір засобів для руйнування утворених в ємності склепів залежить від фізико-механічних властивостей матеріалу і параметрів самої ємності.

З огляду на стержнеподібну форму живців прийємо характер заповнення ними бункера шарами один над іншим, тому досліджуючи рух в цьому просторі можна обмежитися лише вертикальною і горизонтальною складовими в площині перпендикулярній живцям, нехтуючи можливістю їх руху в поперечному напрямку. Тому при виготовленні діючої лабораторної установки обмежимо простір бункера двома паралельними стінками на відстані, що трохи перевищує довжину використовуваного для вивантажених матеріалу (рис.2).



Рис. 2. Модель лабораторної установки

Лабораторна установка дозволяє в широких діапазонах регулювати кути двох півплощин  $\alpha$  і  $\beta$ , а також змінювати ширину вивантажного вікна, що і потрібно для дослідження. В процесі проведення дослідів з вивчення характеристик вивантаження матеріалу через щільне вивантажувальне вікно живці енергетичної верби завантажуються рівномірним шаром в бункер при закритому вікні. При встановленні малої ширини вікна неминуче будуть утворюватися склепи. Зафіксувавши положення живців при цьому можна виділити фактори, які впливають на процес склепоутворення. А розширивши вікно можна досягти умов, при яких витікання буде проходити безупинно. Використовуючи швидкісну зйомку при цьому можна виявити закономірності такого закінчення для використання при подальшому вивченні даного процесу.

Беручи до уваги розмірні характеристики живців рослин, не важко спрогнозувати, що на процес склепоутворення може впливати ще й довжина живців. На рис. 3 показано деякі варіанти зафіксованих склепів при вивантаженні живців при  $\alpha = 60^\circ$  і  $\beta = 40^\circ$ .

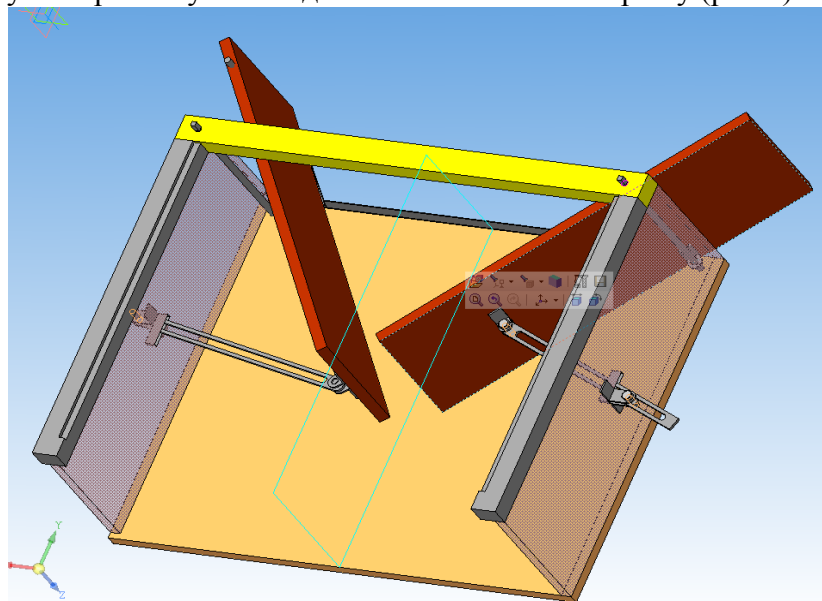

Рис.3. Приклади утворених склепів при вивантаженні живців енергетичної верби.

Таким чином, бачимо, що форми склепів істотно відрізняється від склепів які можна очікувати в одній площині. Відмінність хоча б в тому, що не завжди крайні черешки в площині бічної стінки стикаються з півплощиною (поверхнею ската). Часто зависання живців провокує неоднорідне защемлення його по довжині, коли один з кінців звільняється раніше іншого і прагнути зайняти вертикальне положення, що можна побачити на рис.3 - б, в, е.

Відзначимо, що в багатьох випадках причиною таких відмінностей є перекося по довжині черешків відносно один одного. Також причиною іноді служили дефекти форми матеріалу – викривлення, щербини, зайва конусність і т.п. При збігу багатьох цих причин можна спостерігати навіть картину як на рис.4, що робить процес рівномірної вивантаження складним, а контрольований вихід матеріалу в потрібній орієнтації практично неможливим.



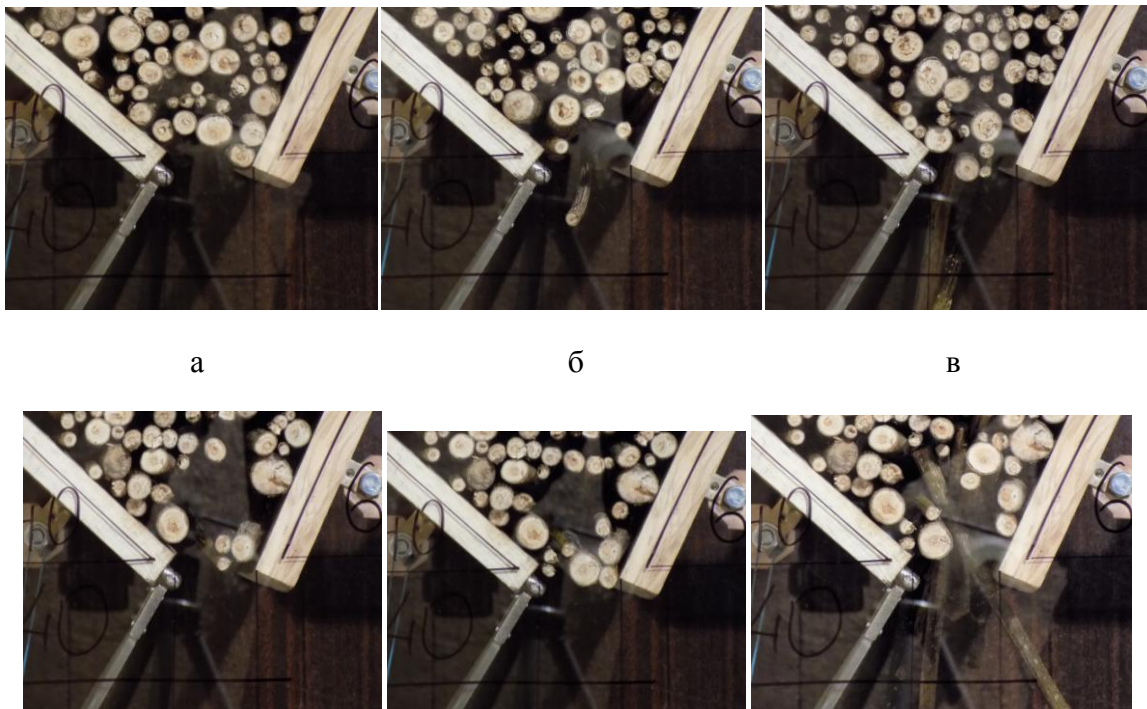

Рис. 4. Проблеми вивантаження живців енергетичної верби в зоні вивантажувального вікна

Такі проблеми виникають в при малих величинах ширини вивантажного вікна, коли превалюють статичні склепи над динамічними. Коли ж ширину вікна збільшити, процес вивантаження відбувається більш рівномірно.

Аналіз процесу вивантажених і форми утворених склепів говорить про те, що у випадку з таким матеріалом, як живці енергетичної верби, крім загальних причин утворення склепів і закономірностей формування їх форми виникають ще й інші. Через особливості форми живців слід враховувати ще й такі додаткові умови і фактори, як перекося живців в шарі, неправильна форма живців, нерівномірність їх заземлення по довжині і т.п.

Використання отриманих даних в подальших дослідженнях уможливить більш повно враховувати всі чинники виникають в процесі вивантаження і склепоутворення, що важливо при вивченні і вдосконаленні даного процесу.

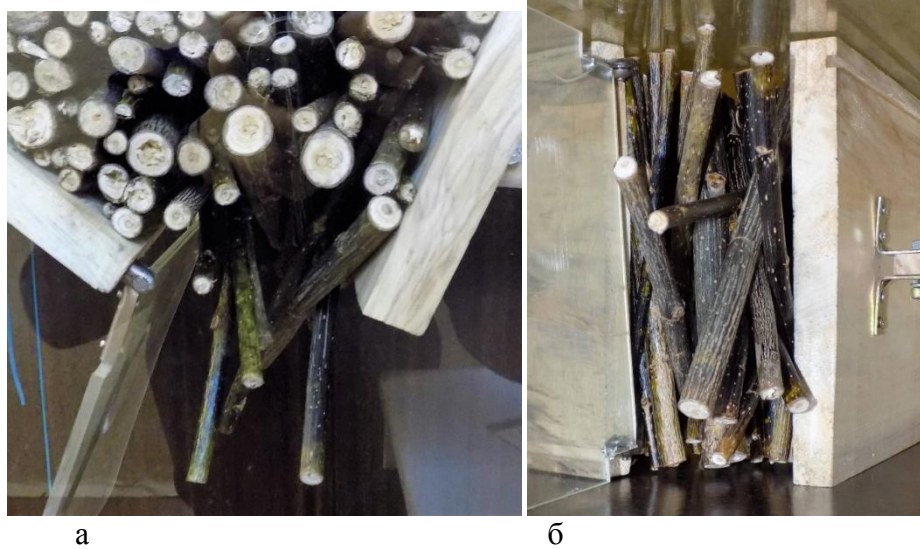
#### ДЖЕРЕЛА ТА ЛІТЕРАТУРА

1. Адамчук В.В.; Баранов Г.Л.; Барановський О.С. Сучасні тенденції розвитку конструкцій сільськогосподарської техніки: Кравчук, В.І., Грицишин, М.І., Коваль С.М. (Red.). Київ: Аграрна наука (2004).
2. Frączek J., Mudryk K., Ślipek Z.: Wierzba salix viminalis alternatywą energetyczną dla gospodarstw rolnych w Małopolsce. *Inżynieria Rolnicza*. 3/58. (2004).
3. Єрмаков С., Тulej М., Тulej W., Шевчук, І. Аналіз конструкцій автоматів садіння Матеріали XXXIV Міжнародної науково-практичної інтернет-конференції «Тенденції та перспективи розвитку науки і освіти в умовах глобалізації» Вип. 34. Переяслав-Хмельницький. (2018)
4. Hutsol T., Yermakov S., Firman Ju., Duganets V., Bodnar A. Analysis of technical solutions of planting machines, which can be used in planting energy willow. *Renewable Energy Sources: Engineering, Technology, Innovation*. P.99-111 (2018)
5. Єрмаков С.В.: Перспективи удосконалення конструкцій для садіння живців енергетичних культур // *Подільський вісник: сільське господарство, техніка, економіка* 2 (26). (2017).
6. S.Yermakov, T. Hutsol, S. Slobodian, S. Komarnitskyi, M. Tysh Possibility of using automation tools for planting of the energy willow cuttings. *Renewable Energy Sources: Engineering, Technology, Innovation*. P. 419-429. (2018)
7. Dziedzic, K.; Łapczyńska-Kordon, B.; Mudryk, K. Decision support systems to establish plantations of energy crops on the example of willow (*Salix Viminalis L.*). *Scientific achievements*

in agricultural engineering, agronomy and veterinary medicine polish ukrainian cooperation. Vol. 1, No. 1, 2017. P.150-160.

8. Минько, Р. Н.: Проблема сводообразования в емкостях бункерного типа в условиях длительного хранения. Ярославский педагогический вестник, 3(1). (2013).

9. Yermakov S., Mudryk K., Hutsol T., Dziedzic K., Mykhailova L. The analysis of stochastic processes in unloading the energy willow cuttings from the hopper. Environment. Technology. Resources. Rezekne, Latvia. Proceedings of the 12th International Scientific and Practical Conference. Volume III. P. 249-252 (2019)

10. Yermakov S., Hutsol T., Ovcharuk O., Kolosiuk I. Mathematic simulation of cutting unloading from the bunker. Independent journal of management & production (IJM&P). P. 758-777 (2019)

11. Yermakov S., Hutsol T. Features of the heterogeneous rod-like materials outflow. Technological and methodological aspects of agri-food engineering in young scientist research. Krakow, 2018, PP. 55-68 (2018)

**ТЕХНІЧНІ НАУКИ. ТРАНСПОРТ /  
ТЕХНИЧЕСКИЕ НАУКИ. ТРАНСПОРТ**

УДК 621.833

*Пьотр Богомаз  
(Київ, Україна)*

**ТЕХНОЛОГІЯ ТЕРМІЧНОГО ЗМІЦНЕННЯ ЗУБЧАСТИХ КОЛІС**

Зубчасті колеса (шестерні) широко використовуються в сучасній техніці. Основний обсяг виробництва складають циліндричні шестерні, основна маса яких застосовується в коробках передач, трансмісій автомобілів і тракторів, газорозподілі двигунів внутрішнього згоряння, металообробних верстатах. Зубчасті колеса можуть бути одночасно використані для зміни моменту обертання і числа обертів. Внаслідок різнобічного застосування розміри (діаметри) зубчастих коліс коливаються від декількох міліметрів до багатьох метрів. Умови роботи шестерень залежать від рівня контактних і згинальних навантажень і їх швидкохідності.

При експлуатації зубчасті колеса відчувають:

- Вигин при різкому гальмуванні або заклинювання з наявністю максимального крутного моменту;
- Вигин в ніжці зуба, що може призвести до його втомного руйнування. Напруги можуть перевищувати 600 МПа;
- Контактні напруги на бічних поверхнях зубів, що призводить до утворення контактної усталостного викришування. ці напруги досягають величини до 2 300 МПа;
- Знос бічних поверхонь (через потрапляння абразивних пилу і бруду в зону контакту) або торцевих поверхонь зубів.

При недостатньому мастиллі робочих поверхонь може відбуватися «схоплювання», утворення задирів, що призводять до швидкого зносу поверхні зубів.

**Вимоги пред'являються до зубчастих коліс**

Для тривалої роботи зубчасте колесо має володіти:

- витривалістю при контактних навантаженнях;
- ударною в'язкістю;
- зносостійкістю;
- високою міцністю при вигині і крученні
- опору втомного руйнування.

Важливі технологічні характеристики конструкційних сталей:

- прокалювання;
- схильність до зростання зерна аустеніту, обезуглероживанню при нагріванні під загартування.
- різанням;

Виходячи з умов роботи, робимо висновок, що матеріал колеса повинен бути неоднорідною за механічними властивостями в залежності від глибини. Поверхня (0,3 ÷ 0,5 мм глибини) зубів колеса повинна володіти високою твердістю і міцністю з метою підвищення усталостного зносу, підповерхневі ж обсяги навпаки повинні мати достатній рівень пластичних властивостей, щоб уникнути зламу зуба в процесі експлуатації під впливом згинаючих навантажень.



Рис. 1. Зображення прямозубого зубчастого колеса

### Вибір способу термічного зміцнення

Основними методами поверхневого зміцнення прямозубих зубчастих коліс в промисловості є хіміко-термічна обробка (ХТО) і термічна обробка «покращення», що представляє собою повну загартування і високий від пуск.

Суть ХТО полягає в насиченні дифузійним способом поверхневих шарів деталі певним хімічним елементом. Проведення азотування в порівнянні з цементацією і нитроцементацией підвищує працездатність шестерень при підвищених температурах  $\sim 500^\circ \text{C}$ . При цьому деталі мають велику зносо і корозійну стійкість при мінімальній деформації в процесі термічної обробки. Це пов'язано з тим, що перед азотуванням шестерні проходять поліпшення (гартування + високий відпустку). Крім того, операція азотування проводиться при більш низьких температурах, ніж цементация і нитроцементация.

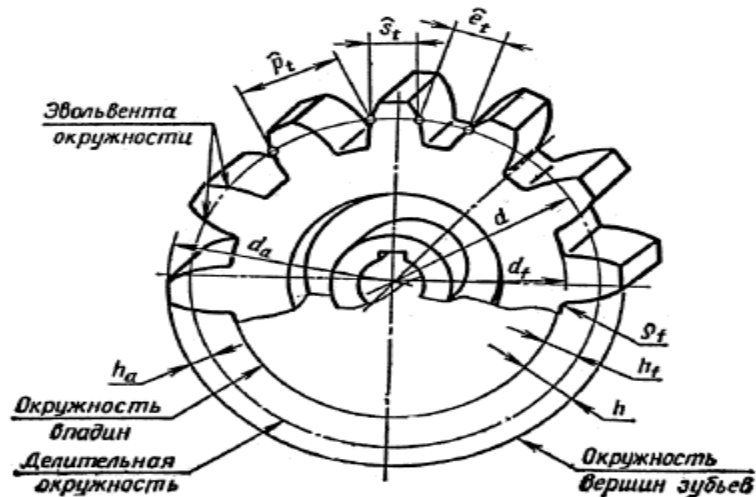
На діаграмі Fe - N (Рис. 1) присутні наступні фази:  $\alpha$  - азотистий ферит



Рис. 2. Діаграма стану Fe - N.

Властивості покращуваною стали залежать від прокалювання, тобто від структури по перетину виробу після гарту. При повній (наскрізній) прокалюваності структура по всьому перетину - мартенсит. При неповній (нескрізній) прокалюваності поряд з мартенситом утворюються немартенситних продукти розпаду аустеніту (верхній і нижній Бейн, ферито-перлітну суміш).

Найбільш високі механічні властивості (практично за всіма показниками) досягаються після високого відпустки вихідної структури мартенситу.

Залежно від вимог до прокалювання і необхідного рівня механічних властивостей в машинобудуванні використовують велику кількість різна легованих сталей. Марки легованих конструкційних сталей визначаються ГОСТ 4543-71, ряд сталей виготовляється також за технічними умовами. Основними легуючими елементами в поліпшуються сталях є хром, марганець, нікель, молібден, бор, ванадій і ін.

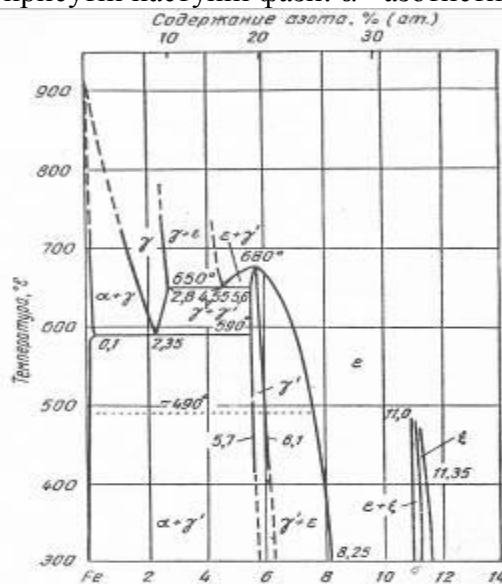
### Контроль якості термічного зміцнення деталей

Відповідно до ГОСТ 7342-79 контроль якості азотіруємих деталей здійснюється:

В процесі виробництва контролюють:

1) Твердість поверхні (вимірюються твердоміра або, в крайньому випадку, оцінюють тарованим напилком з незатупленою рискою).

2) Відсутність троостітних плям на загартованих поверхнях шляхом травлення "потрійним" реактивом.

3) Відсутність тріщин (зовнішнім оглядом; магнітної, люминисцентної і ін. Видами дефектоскопії).

4) Деформацію деталей при термічній обробці.

Контроль за пп. 1-4 доцільно проводити вибірково через кожні 1-2 години роботи.

Крім того, періодично (зазвичай на початку чергової зміни) одну деталь направляють в лабораторію для металографічного аналізу структури і глибини загартованого шару, вимірювання твердості поверхні і серцевини на вирізаних тамплетах.

За характером поверхневого гарту при індукційному нагріванні, коли кожна деталь нагрівається і охолоджується, як правило, індивідуально, дуже перспективно застосування приладів неруйнівного контролю, що дозволяють здійснювати автоматичний суцільний контроль деталей на виході з закалочної установки. Окремі зразки таких приладів створені і їх використовують в промисловості.

### ДЖЕРЕЛА ТА ЛІТЕРАТУРА

1. Технология термической обработки стали. Ред. М.Л. Бернштейн. Пер. с нем. – М.: Металлургия, 1981. – 608 с.

2. Термическая обработка в машиностроении. Справочник. Ред. Ю.М. Лахтин, А.Т. Рахштадт. 1985. – 162-166 с.

3. Технология термической обработки стали. Учебник для вузов. Башнин Ю.А., Ушаков Б.К., Секей А.Г. – М.: Металлургия, 1986. – 215 с.

4. Контроль качества термической обработки стальных полуфабрикатов и изделий. Справочник под ред. Кальнера В.Д. – М.: Машиностроение, 1984. – 384 с.

5. Технология термической обработки деталей работающих в условиях износа. Методическое пособие. А.А. Перебоева. – Красноярск, 2007. – 143 с.

*Науковий керівник: доктор технічних наук, професор Воронцов Б.С.*

УДК 648.235

*Микола Бондаренко  
(Київ, Україна)*

### МАТЕМАТИЧНІ МОДЕЛІ СТРУМИННОГО ОЧИЩЕННЯ ПОВЕРХОНЬ

*Розглянуто моделі очищення поверхонь, проаналізовано відповідність кожної з них задачам очищення.*

**Ключові слова:** *очищення, струмінь, миття, плівки, сопло.*

*Described the models of surface cleaning, analyzed correspondence of cleaning tasks to each of them.*

**Keywords:** *cleaning, current, washing, membrane, nozzle.*

Питання взаємодії швидкоплинного струменя рідини і оброблюваної поверхні вивчали багато дослідників. Дослідники зосереджували увагу на аналізі фізичних явищ, які відбуваються при натіканні швидкоплинного струменя на оброблювану заготовку. При цьому базувалися на квазістаціонарній постановці задачі взаємодії струменя з твердим тілом [1]. В роботах [2], [3] запропоновані відповідні моделі, які дозволяють пов'язати технологічні фактори, фізико-механічні властивості матеріалів та динамічні характеристики технологічної системи з показником продуктивності процесу, вираженим через погонну довжину різки або обсяг видаленого матеріалу.

Дослідженнями встановлено, що дія швидкоплинного струменя рідини призводить до деформування поверхневого шару заготовки, внаслідок чого на ній виникає втиснення в формі чаші, розмір якої обумовлюється діаметром струменя. Далі на межі деформованої та недеформованої зон відбувається зародження мікро тріщин, що швидко зростають до критичних, внаслідок чого мікрообсяги заготовки в зоні струминного впливу деструктуються, руйнуються і виносяться потоком стічної рідини.

Після виникнення наскрізного розрізу подальше активне руйнування заготовки здійснює периферійна частина струменя. При цьому енергетична ефективність процесу, виражена через відношення обсягу видаленого матеріалу до підведеної струменем потужності, різко падає. Причиною цього є вибірна спроможність струменя обтікати перепони, що мають значну міцність, без їх руйнування.

Надання струменю або заготовці поступової подачі призводить до поширення зони струминного руйнування та до виникнення ряду «сходинок» руйнування, які постійно рухаються у напрямку натікання струменя донизу. Огинаюча сходинок утворює фронт борозенки різки, а рух подачі забезпечує формування борозенки різки в цілому.

Рух струменя вздовж оброблюваної поверхні призводить до його відхилення убік, що протилежний напрямку руху. Це явище обумовлюється своєрідною «жорсткістю» струменя, яка зростає при зростанні рівня тиску технологічної рідини.

В роботі [4] зазначається, що кут нахилу борозенки залежить від фізико-механічних властивостей оброблюваного матеріалу, його структури, потужності струменя, геометричних характеристик струменеформувального сопла, відстані від зрізу сопла до оброблюваної поверхні і не перевищує граничної величини  $\alpha_{\text{крит}}$ , яка є функцією міцності матеріалу та швидкості робочої подачі. Отже, якщо подача  $s \gg s_{\text{крит}}$ , повного прорізання листової заготовки не відбувається, а на її поверхні утворюється подряпина.

В [5] пропонується визначати максимальну швидкість робочої подачі наступним чином

$$s = 0,106 \left( \frac{P}{100} \right)^{2,4} d_c^{-1,27} h^{1,35} \left( \frac{\sigma_p}{100} \right)^{-0,75}$$

де  $p$  - тиск технологічної рідини, МПа;  $h$  - товщина оброблюваного матеріалу, мм;  $d_c$  - діаметр струменя (отвору сопла), мм;  $\sigma_p$  - межі міцності оброблюваного матеріалу, МПа.

В [5] пропонується враховувати і структуру оброблюваного матеріалу

$$s_p = s \frac{h(v_z / v_o)}{h + x \left( \frac{v_z}{v_o} \right) - 1}$$



Рис. 1. Схема технологічного налаштування згідно [4]

Для підвищення продуктивності різання та зниження енергетичних втрат а також рівня порогового тиску, при якому власне починається різання (умова  $p_b > k\sigma_m$ ), струмінь насичують абразивними домішками. В змішувальній камері абразивні частинки підхоплюються швидкоплинним потоком та розганяються до швидкостей  $s \approx 0,1 \dots 0,15 \bar{s}$ , де  $\bar{s}$  - середня швидкість потоку за зрізом сопла. Кожна із частинок набуває кінетичну енергію

$$K = \frac{dm_a x^2}{2}$$
 та прямує до оброблюваної поверхні. Залежно від кута натикання на перепону, якою виступає поверхні, частинки здійснюють пружно-пластичне деформування або мікрорізнання.

Розрахункова залежність для визначення швидкості робочої подачі

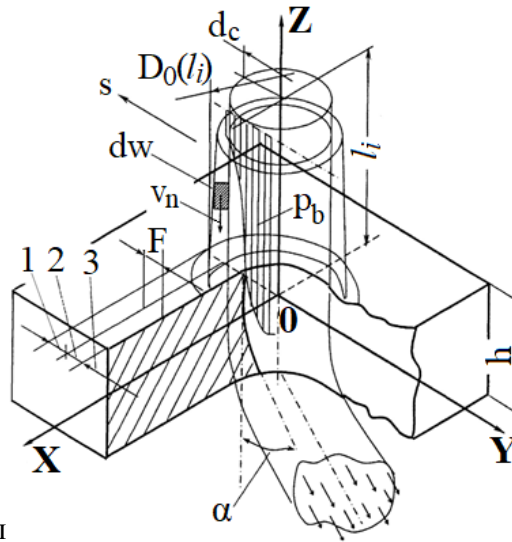
$$s = 0,11 \left( \frac{P}{100} \right)^{1,66} d_c^{0,84} h^{-1,3} \left( \frac{\sigma_p}{100} \right)^{-0,35} \sqrt{D_a K_a^{0,73}}$$

де  $D_a$  - діаметр абразивних зерен;  $K_a$  - масова витрата абразивних зерен, %.

Як у першому, так і в другому випадках максимальна продуктивність процесу при задовільній якості борозенки різа спостерігатиметься на певній відстані від зрізу сопла або змішувальної трубки (для гідроабразивної обробки)  $z_0$ , і при зменшенні або збільшенні цієї відстані ефективність та продуктивність процесу зменшуватиметься.

При видаленні поверхневої плівки енергетичні параметри струменя приймають такими, щоб під його впливом руйнуванню піддавалася тільки плівка, у той час як основа - поверхня твердого тіла, істотних змін стану та мікрогеометрії не зазнавала.

Дослідженням питання видалення поверхневої плівки авторами [6] доведено, що оптимальні режими можна встановити, взявши до уваги міцність самої плівки, міцність адгезійного зчеплення з основою, фізико-механічні властивості основи.

Розглядаючи задачу взаємодії струменя з оброблюваною поверхнею, автор довів, що пружність основи матиме вплив на продуктивність та ефективність процесу.

В роботі [7] запропоновано визначати діаметр плями очищення, яка зростає з плином часу для консистентних забруднень і залишається практично незмінною для еластичних та квазікрихких плівок за залежностями:

- для консистентного забруднення за емпіричною формулою

$$R = f(t) = m p_b^n d_c^l h^k t^e$$

або за розрахунковим виразом

$$R = \frac{d_c}{2} + \sqrt{\frac{\mu_2 h_1}{2\pi(\mu_1 h_2^2 + \mu_2 h_1 h_2)}} \xi \frac{\pi d_c^2}{4} \sqrt{\frac{2}{\rho} p_b t}$$

- для плівкового забруднення (або лакофарбового покриття)

$$R = \sqrt{\frac{p_b - \sigma_a}{2\pi C_b \sigma_a^2} t}$$

Рівняння для визначення плями очищення квазікрихкої плівки нами не виявлено, отже, можна очікувати, що за умови  $p_b > \sigma_m$ ;  $p_b > \sigma_a$  діаметр плями відповідатиме діаметру активної частини струменя.

У той же час автором не наведено, за яких умов плівку слід вважати еластичною, крихкою (квазікрихкою) або пружною. Ті чи інші властивості плівки обумовлюють протікання відмінних процесів руйнування, отже, умови та механізм руйнування захисних покриттів потребує уточнення при подальших дослідженнях.

Оскільки продуктивність видалення поверхневої плівки може здійснюватися із значною подачею, досить часто для подібних операцій використовують обертові пристрої - роторні головки, оснащені двома або більшою кількістю соплових насадок. Схема обробки у цьому випадку змінюється і стає подібною до схеми торцевого фрезерування, рис. 2.



Рис. 2. Розрахункова схема технологічного налагодження роторного пристрою для струминного очищення

У [8] задачу видалення смуги плівки з плоскої поверхні описано на основі дискретної математичної моделі.

Якщо струминна головка рівномірно обертається довкола власної осі з кутовою швидкістю  $\omega$  обертів за секунду, проміжок часу, за який сопло проходить відстань по колу довжиною  $b$ , то  $\Delta t = \frac{\pi D}{\omega}$  і кількість рідини, що потрапляє на поверхню за оберт становить

$W_m = \frac{mQ\pi D}{\omega}$ . Отже, за умови рівномірності та ефективності обробки (при цьому на кожну конкретну ділянку поверхні повинна потрапляти однакова кількість рідини), рівняння траєкторії запишуться наступним чином:

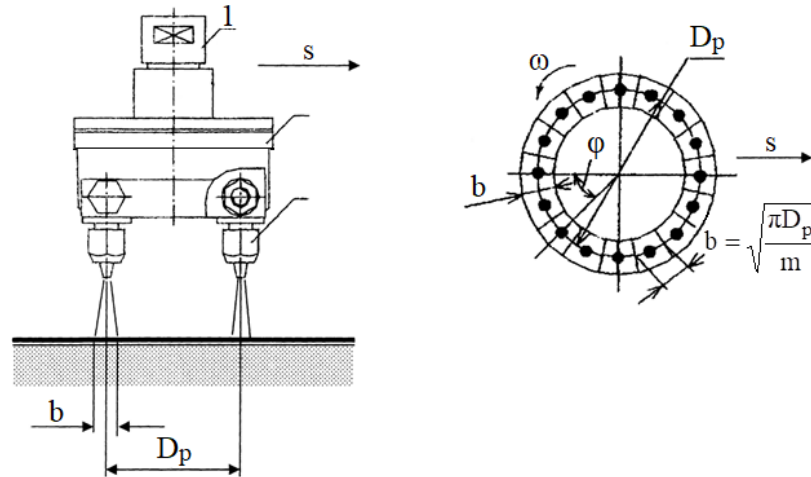
$$\begin{cases} x = \frac{b\omega}{2\pi} t + \frac{D_p}{2} \cos(\omega t + \pi); \\ y = \frac{D_p}{2} \sin(\omega t + \pi) \end{cases} \quad (1)$$



Незважаючи на простоту, систему рівнянь (1) досить важко використовувати для практичних розрахунків. З Іншого боку, зазвичай забезпечити таку траєкторію складно: аналіз руху струминної головки по поверхні доводить, що як правило, використовується схема сканування поверхні, відтоді, різні ділянки поверхні сприймають різне струминне навантаження. Можна очікувати, що і надійність видалення плівки при інших однакових умовах буде відмінною. Це означає, що параметр надійності очищення, поряд із ефективністю та продуктивністю, є ще одною важливою характеристикою процесу струминного очищення.

Отже, проведений аналіз довів, що нині існує певна кількість математичних моделей процесу струминного видалення поверхневих плівок, які описують процес струминного руйнування плівки. Усі зазначені моделі не враховують випадкових компонент, тому нема можливості оцінити імовірність виникнення ділянок, якість яких не відповідає висунутим вимогам. Практично всі автори, розглядаючи взаємодію струменя із оброблюваним тілом, припускали, що струмінь натікає на поверхню перпендикулярно, а силова схема взаємодії залишається практично незмінною, що не відповідає реальним умовам струминного очищення. Відтоді, нагальною задачею є виявлення ступеня впливу певних факторів (таких, як кут натікання рідини і пружність реальної тонкої оболонки, динамічний тиск від дії розтічного струменя та ін.), що дозволило б запропонувати нові конструктивні рішення струминних головок та схем виконання обробки.

Враховуючи те, що відсутність систематизованих відомостей щодо оптимальних режимів видалення забруднень та прогресивних конструктивних рішень струминних головок стримує впровадження струминних технологій та не дозволяє зменшити енерговитрати на виконання операцій струминного очищення за заданого рівня якості обробки, зазначені задачі досліджень є актуальним та значимими.

### ДЖЕРЕЛА ТА ЛІТЕРАТУРА

1. Исследование высокоскоростных ударных явлений / Под ред. Слабко Л.И. – М.: Научно-методические материалы ВВИА им. Жуковского, 1981. – 145 с.
2. Гатор А.Л., Яковлев В.Я. Динамика удара капли по твердой поверхности // Изв. АН СССР, МЖТ. – 1973. – №1. – С. 36-44.
3. Зайченко И.З. Применение высоконапорной струи жидкости для резания материалов // Станки и инструмент. – 1988. – №4. – С. 25-28.
4. Саленко О.Ф., Приходько В.І. Адаптивна система для регулювання процесу гідрорізання. II Резание и инструмент в технологических системах, №60. - Харьков, МТУ “ХПИ”, 2001. – С. 205-212.
5. Трение и износ материалов на основе полимеров t / Белый В.А., Свириденюк А.И. Петроковец М.И., Савкин В.Г. – Минск: Наука и техника, 1976. – 432 с.
6. Саленко О Ф., Струтинський В.В., Загірняк М.В. Ефективне гідрорізання. – Кременчук: Вид-во КДПУ, 2005. – 488 с. – ил.
7. Саленко А.Ф. Автоматизированный комплекс гидроструйной очистки крупногабаритных изделий // Вестник машиностроения. – №1. – 1999. – С.33-35.
8. Струтинський В.Б. Математичне моделювання процесів і систем в машинобудуванні. – Житомир: Вид-во ЖІТУ, 2006. – 560 с.

## СУЧАСНИЙ СТАН І ПЕРСПЕКТИВИ РОЗВИТКУ ЕЛЕКТРОПРИВОДА

*В роботі розглянуто сучасний стан та перспективи розвитку електропривода.*

**Ключові слова:** електропривод, регульований електропривод, оптимізація електроприводу, енергозбереження, критерій ефективності.

*The work considers the current state and prospects of development of the electric drive.*

**Key words:** electric drive, adjustable electric drive, optimization of electric drive, energy saving, performance criterion.

Серед проблем, що стоять перед сільським господарством є підвищення продуктивності праці. Це завдання вирішуються шляхом комплексної механізації і автоматизації технологічних процесів. Продуктивність, надійність, точність виконання технологічних операцій, динамічні навантаження та інші фактори визначаються фізичними властивостями єдиної електромеханічної системи, до складу якої входить електричний привід і виконавчий механізм, що приводиться ним у рух.

Електричний привід є найбільшим споживачем електричної енергії. Електроприводами споживається понад половини електроенергії, що виробляється в країні. При проектуванні електроприводів розробники орієнтуються насамперед на використання тільки однієї функції електроприводу, що полягає в перетворенні електричної енергії в механічну, і не враховують іншу найважливішу функцію – керування технологічним процесом. Саме тому в сільському господарстві найбільшого поширення набули нерегульовані електроприводи змінного струму з асинхронними двигунами, які отримують живлення безпосередньо від мережі змінного струму, до складу яких входять найпростіші системи автоматичного керування, які здійснюють пуск, відключення двигуна і його захист. Крім того, не враховуються особливості сучасного етапу розвитку електроприводу.

Однією з головних особливостей розвитку електроприводу на даному етапі і найбільш актуальною для сільськогосподарського виробництва є розширення області застосування регульованого електроприводу змінного струму. Регульований електропривод надає широкі можливості для реалізації оптимальних за тими чи іншими критеріями (або близьких до оптимальних) законів руху робочих органів машин.

Будучи основним виконавчим енергетичним елементом електромеханічних систем і займаючи нижчу ступінь в ієрархічній системі керування, електропривод здійснює переміщення виконавчих механізмів відповідно до вироблених вищими рівнями командами по жорсткій або адаптивній програмі.

Досягнуті в останні роки успіхи дають підставу припустити, що набули широкого поширення в сільському господарстві нерегульовані і регульовані електроприводи, виконані на базі електромашинних і магнітних підсилювачів, а також іонних перетворювачів в найближчій перспективі поступляться місцем регульованим електроприводом змінного струму, що використовують двигуни більш простої конструкції на основі тиристорних і транзисторних перетворювачів частоти [1].

Другою особливістю розвитку сучасного електроприводу є постійно зростаючі вимоги до динамічних характеристик електроприводу. Сучасні технології безперервно ускладнюють і розширюють функції, пов'язані з керуванням технологічними процесами, що супроводжується ускладненням систем керування електроприводами і вимагає створення систем числового програмного керування на базі використання сучасної обчислювальної техніки та мікропроцесорів.

Третьою особливістю даного етапу розвитку вважається прагнення до створення уніфікованих комплектних електроприводів на основі використання сучасної мікроелектроніки і блочно-модульного принципу. Створені серії комплектних тиристорних електроприводів постійного струму широкого кола механізмів, на принципах проектування яких створюються і системи частотного керування електроприводами змінного струму.

Зазначені особливості автоматизованого електроприводу визначають характерну тенденцію в розвитку сучасного машинобудування, яка полягає в спрощенні кінематичних схем машин при ускладненні та вдосконаленні систем керування їх електроприводами, а також прагнення до конструкційного об'єднання двигуна і механізму. Одним з проявів цієї тенденції є прагнення в машинобудуванні до використання безредукторного електроприводу і розвиток електроприводів з лінійними двигунами, які дозволяють виключити не тільки редуктор, а й пристрої, що перетворюють обертальний рух роторів двигунів в поступальний рух робочих органів машин.

Зазначені особливості і тенденції розвитку дозволяють розкрити резерви енергозбереження та намітити основні шляхи їх реалізації [2].

Основним шляхом енергозбереження є підвищення коефіцієнта корисної дії (ККД) при скороченні втрат енергії у всіх елементах електроприводу будь-якими доступними для реалізації в сучасному сільському господарстві засобами:

- шляхом оптимізації електроприводів за критерієм мінімуму втрат енергії і технічної реалізації оптимальних законів;
- шляхом керування режимами роботи електроприводів в розімкнутих і замкнених системах автоматичного регулювання із застосуванням напівпровідникових перетворювачів;
- шляхом обліку і реалізації можливостей електроприводу на стадії проектування нових технологічних процесів і машин.

Найбільш поширеним в сучасному сільськогосподарському виробництві є нерегульований асинхронний електропривод, в якому для зниження втрат в режимі холостого ходу може бути застосований простий і недорогий спосіб зниження напруги шляхом перемикання обмоток фаз статора з «трикутника» на «зірку». Разом з тим перехід на безперервне регулювання напругою дозволяє забезпечити подальше зниження втрат. Критеріями ефективності при даному виді керування є або мінімум втрат, або мінімум споживаного струму, або мінімум споживання потужності.

Таким чином, раціональне з точки зору енергоспоживання, проектування електроприводів, підвищення їх ККД, організація керування роботою машин і їх електроприводів сприяють мінімізації непродуктивного споживання електроенергії і спрямовані на вирішення економічних проблем сільського господарства, пов'язаних з енергозбереженням.

### ДЖЕРЕЛА ТА ЛІТЕРАТУРА

1. Ключев В.И. Теория электропривода: Учеб. для вузов. – 2-е изд., перераб. и доп. – М.: Энергоатомиздат, 2001. – 704 с
2. Епифанов А.П., Суслов А.М. Экспериментальная установка по исследованию частотно-управляемого асинхронного электропривода // Энергосбережение, электропривод, эксплуатация электрооборудования и автоматизация технологических процессов в АПК: Сб. науч. тр. / СПб. гос. аграр. ун-т. – СПб., 2000. – С. 78-88.

## АВТОМАТИЗОВАНЕ ПРОЕКТУВАННЯ ПРИНЦИПОВОЇ СХЕМИ ТП ДЕТАЛІ «КОРПУС»

*Методика «Структурно-параметричного синтезу технологічних процесів виготовлення деталей машинобудування» викладається на кафедрі Технології машинобудування НТУУ «КПІ» ім. Ігоря Сікорського. Першим кроком є розробка Принципової схеми за допомогою САПР ТП.*

**Ключові слова:** технологічні процеси виготовлення деталей. Системи автоматизованого проектування.

*The technique of "Structural and parametric synthesis of technological processes of manufacturing machine parts" is taught at the Department of Mechanical Engineering of NTUU "KPI" them. Igor Sikorsky. The first step is to develop a schematic diagram using CAPP.*

**Key words:** technological processes of manufacturing parts. Computer aided design systems.

Проектування принципової схеми є не тільки одним із найперших кроків у розробці ТП виготовлення деталі, але ще й одним із найважливіших [3}. Адже проектуючи схему технолог мимоволі задумується про послідовність оброблення поверхонь деталі, доцільності вибору того чи іншого методу обробки та верстатів. Суттєве полегшення нам надає система автоматизованого проектування SAPR\_2020 [1,2].



Рис.1. Інтерфейс програми SAPR\_2020.

Як і кожен із кроків розробки ТП, проектування принципової схеми ділиться на певні етапи: нумерація поверхонь деталі на прості технологічні операції; синтез початкового маршруту оброблення деталі; власне створення принципової схеми; уточнення робочого варіанту маршруту згідно зі створеною схемою; оформлення маршрутно-операційної карти ТП по ГОСТ 3.1118 з використанням SAPR\_2020.



Рис. 2. Кресленник деталі «Корпус»

За допомогою програми SAPR\_2020 ми також можемо корегувати параметри заготовки, визначати трудомісткість процесу, визначати економічно обґрунтовану вартість операції, час переходу та параметри різання під час процесу. У зв'язку із цим, відповідно до виробничої ситуації, ми можемо корегувати ТП, змінюючи обладнання або інструмент. У базу програми внесені різні моделі верстатів як із ручним, так і з програмним управлінням.

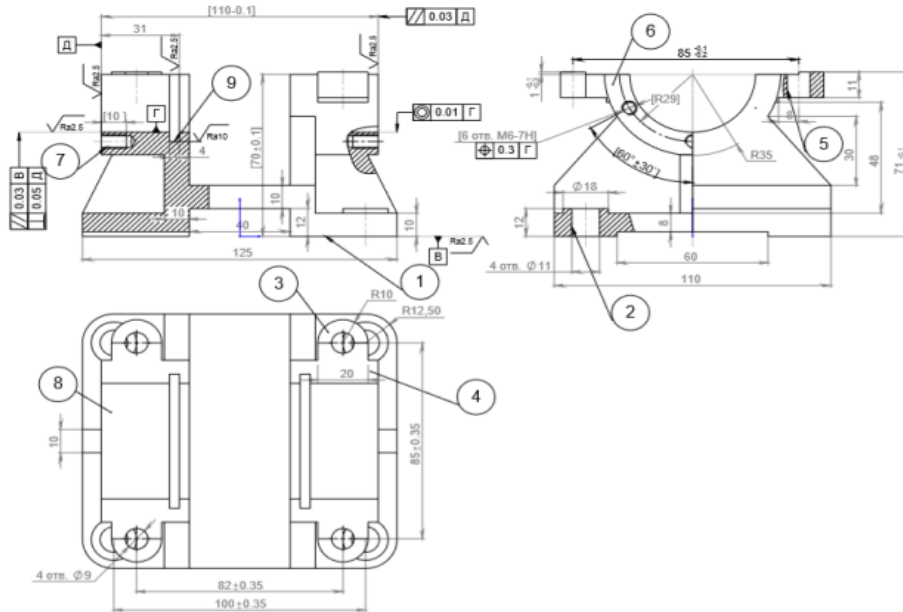

Рис.3. Приклад роботи програми SAPR\_2020.

Далі наведено результат розробки.

Таблиця 1. Принципова схема оброблення деталі «Корпус», розроблена із використанням програми SAPR\_2020.

| № пов | Розмір, IT, Ra       | Розм. заг | E2   | E4  | E8 | E11 |
|-------|----------------------|-----------|--|---|----|-----|
| 1     | 10x125x110<br>Ra 2,5 | 15        | Фр <sub>1</sub><br>12,53(-<br>0.430)<br>Ra 5.0 | Фр <sub>1</sub><br>10(-0.360)<br>Ra 2,5     |    |     |
| 2     | Ø11<br>Ra6,3         | 0         | Св <sub>2</sub><br>Ø10.52<br>Ra12.5            | Зенк <sub>2</sub><br>Ø 11(+0.430)<br>Ra12.5 |    |     |
| 3     | 71(-0,1)<br>Ra3,2    | 75        | Фр <sub>3</sub><br>71.56(-<br>0.740)<br>Ra10.0 | Фр <sub>3</sub><br>71(-0.1)<br>Ra6.3        |    |     |

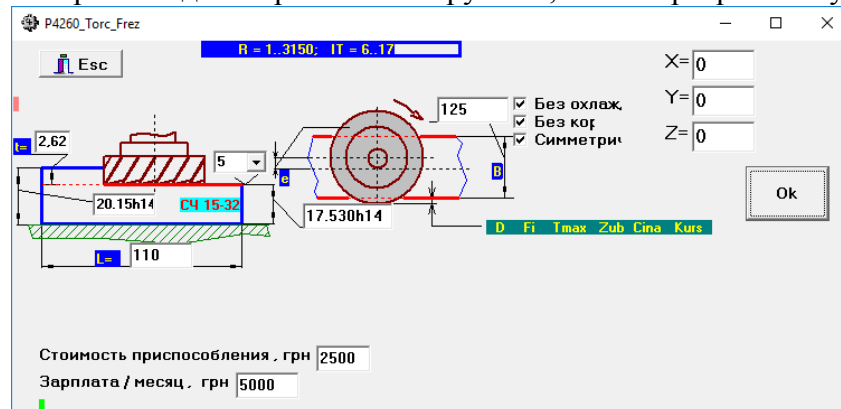
## Тенденції та перспективи розвитку науки і освіти в умовах глобалізації

|    |   |     |  |  |   |   |
|----|---|-----|--|--|---|---|
| 4  | 1(-0.1-0.2)<br>Ra3.2                    | 1   |  | Фр <sub>4</sub><br>1(-0.1-0.2)<br>Ra3.2                  |   |   |
| 5  | Ø 9<br>Ra 6.3                           | 0   | Св <sub>5</sub><br>Ø 4.5<br>Ra12.5           | Розсв <sub>5</sub><br>Ø 9(+0.36)<br>Ra12.5               |   |   |
| 6  | 35<br>Ra 2,5                            | 37  | Фр <sub>6</sub><br>37.72(-<br>0.62)<br>Ra5.0 | Фр <sub>6</sub><br>35(-0.62)<br>Ra2.5                    |   |   |
| 7  | ØМ6<br>Ra2.5                            | 0   |  | Св(м) <sub>7</sub><br>М6х1-7Н<br>D2=5.35(+0.19)<br>Ra2.5 |   |   |
| 7' | Св <sub>7</sub><br>Ø4.92(+0.3)<br>Ra3.2 |     |  |  |   |   |
| 8  | Ø50<br>Ra 2,5                           | Ø47 |  | Розт <sub>8</sub><br>Ø49Н11(+0.16)<br>Ra6.3              | Розт <sub>8</sub><br>Ø49.7Н9(+0.062)<br>Ra3.2 | Розт <sub>8</sub><br>Ø50Н7(+0.025)<br>Ra2.5 |
| 9  | Ø58x4<br>Ra10                           | Ø50 |  | Розт <sub>9</sub><br>Ø58(+0.74)<br>Ra10                  |   |   |

Наявність принципової схеми дозволяє формалізовано синтезувати формулу структури технологічного процесу виготовлення деталей машинобудування в умовах серійного виробництва [3].

### ДЖЕРЕЛА ТА ЛІТЕРАТУРА

1. Войтенко В.І. Програмний продукт «Система автоматизованого проектування технологічних процесів механічної обробки SAPR\_2020» («SAPR\_2020»). Свідоцтво про реєстрацію авторського права на твір № 88599 від 15.05.2019. Мінекономрозвитку. Київ, 2019. Державна служба інтелектуальної власності України. Бюлетень. «Авторське право та суміжні права» № 53.

2. Войтенко В.І. Програмный продукт «Система автоматизированного проектирования технологических процессов механической обработки «Sapг\_2020»: [Електронний ресурс]. – Режим доступу: <http://www.moiidei.com/> ПО софт|Программное обеспечение. 26.10.2019/

3. Войтенко В.І. Формалізований синтез структури технологічних процесів механічного оброблення деталей машинобудування // Збірник «Вітчизняна наука на зламі епох: проблеми та перспективи розвитку». Вип. № 46 (с.436-441). Переяслав-Хмельницький педагогічний університет. 17 листопада 2018 р.

УДК 621.002:004.896(075.8)

Владимир Войтенко  
(Киев, Украина)

**ПРОГРАММНЫЙ ПРОДУКТ «СИСТЕМА АВТОМАТИЗИРОВАННОГО  
ПРОЕКТИРОВАНИЯ ТЕХНОЛОГИЧЕСКИХ ПРОЦЕССОВ  
МЕХАНИЧЕСКОЙ ОБРАБОТКИ «SAPR\_2020»**

*Программный продукт «Sapr\_2020» предназначен для проектирования технологических процессов механообработки деталей машино - приборостроения. ПК может использоваться как в условиях реального производства, так и в условиях учебных заведений машиностроительного профиля.*

Диалогово-алгоритмическая САПР ТП «Sapr\_2020» (Свидетельство авторского права на произведение № 88599 от 15.05.2019.) позволяет проектировать в диалоговом режиме технологические процессы обработки деталей произвольной формы. «Sapr\_2020» оснащена модулями алгоритмического назначения маршрутов обработки типовых поверхностей деталей машин и модулями интерактивного проектирования типовых технологических переходов. При выпуске описания технологического процесса в формах по ГОСТ 3.1118-82, выполняется техническое нормирование спроектированных операций, определяются энергетические затраты по операциям, формируются диаграммы трудозатрат по операциям и по типам станков.

Основные отличия «Sapr\_2020» от многих существующих систем заключаются в применении графического диалога при формировании информационных моделей технологических переходов, а также в наличии алгоритмических модулей назначения маршрута (плана) обработки наиболее распространенных типов поверхностей. Наличие таких модулей предоставляет проектировщику возможность получения рекомендаций о целесообразном варианте плана (маршрута) обработки в зависимости от конечных требований к размерным и качественным параметрам обрабатываемой поверхности. План обработки детализируется до межоперационных размеров с назначением также требований точности к ним и к шероховатости поверхности.

При назначении режимов обработки применяются многофакторные математические модели, ориентированные на назначение элементов режимов резания (включая и подачи) в зависимости от значений множества параметров реальных условий обработки. Кроме текстового описания технологических переходов формируются также и фрагменты (G – коды) программ для станков с ЧПУ. Для основных технологических переходов предусмотрен расчёт себестоимости их выполнения. Также, при выпуске описания технологического процесса по ГОСТ выполняется расчёт трудоёмкости и себестоимости операций.

«Sapr\_2020» позволяет проектировать документацию как на русском, так и на украинском языке.

При проектировании технологического процесса (ТП) распределение функций между технологом и ЭОМ (техническое и программное обеспечение) предусматривает назначение структуры ТП (набора и последовательности технологических операций) непосредственно самим технологом. Средства автоматизации проектирования при этом обеспечивают проектировщика необходимой справочной информацией и инициируют диалоговые процедуры формирования информационных моделей элементов технологических систем и самого технологического процесса. В процессе диалога, при использовании специализированных стилизованных макетов экрана, задаются реквизиты детали, заготовки и технологической системы.

Процессы диалога назначения технологических операций, моделей станков к ним, конструкций и параметров инструментов и т. п. обеспечиваются альтернативными меню и

соответствующими базами данных. При задании информационных характеристик технологических переходов обеспечивается возможность оперативного редактирования при возникновении случайных ошибок.

Типовые расчеты: массы заготовки из проката, режимов обработки и норм времени на выполнение операций и переходов, выполняются алгоритмически.

Программное обеспечение системы состоит из базового программного обеспечения (монитора – ядра системы), алгоритмических модулей назначения маршрутов обработки типовых поверхностей деталей машин, а также взаимозаменяемых программных модулей интерактивного проектирования основных технологических переходов.

Модульная структура системы позволяет эксплуатировать систему на IBM-совместимых ПК с объёмом оперативной памяти от 900 К.

Ядро программного обеспечения системы составляют: монитор главных команд системы, СУБД материалов и заготовок из проката, монитор операций и СУБД соответствующих им станков, монитор технологических переходов, СУБД основного инструмента, текстовый редактор для редактирования рабочего варианта технологического процесса и программный модуль формирования технологической документации в стандартных формах.

Алгоритмические модули назначения маршрута (плана) обработки типовых поверхностей (МОП) выполняют назначение методов обработки с назначением припусков и расчетами межоперационных размеров с требованиями к их точности и к шероховатости соответствующей специализации модуля поверхности. Среди них – модуль назначения МОП внешних цилиндрических поверхностей в диапазоне диаметров от 3-х до 3150 мм с квалитетами до 5-го включительно, и параметра шероховатости Ra до 0.05 мкм при обработке точением (3 стадии) и круглым шлифованием; уступов, контуров, плоских поверхностей, пазов в диапазоне размеров от 3-х до 3150 мм и квалитетов до 5-го включительно, и параметра шероховатости Ra до 0.05 мкм при обработке торцевыми и или концевыми фрезами (4 стадии для торцевых фрез и 2 стадии для концевых) и плоским шлифованием (3 стадии); цилиндрических отверстий в диапазоне диаметров от 3-х до 500 мм и квалитетов до 6-го включительно и параметре шероховатости Ra до 0.1 мкм при обработке концевыми инструментами (3 стадии для зенкерования и развёртывания), растачиванием (3 стадии), фрезерованием концевыми фрезами (2 стадии) и внутренним шлифованием (3 стадии); внешних и внутренних метрических резьб; инструментальных конусов; зубчатых и шлицевых поверхностей.

Главное меню системы «Sarg\_2020» (рис. 1) включает режимы интерактивного проектирования: “Новая деталь”; “Материал”; “Операция”; “Calc”; “Edit”; и “Форма\_3”. Также предлагаются режимы алгоритмического назначения МОП типовых поверхностей: плоскостей, внешних и внутренних цилиндрических поверхностей, метрических резьб, инструментальных конусов, а также прямозубых зубчатых поверхностей.

Выбор режима обеспечивается размещёнными на экране специализированными “клавишами”, открывающими соответствующие альтернативные меню. Типовые поверхности выбираются из меню

В качестве примеров, далее поданы : фрагмент листинга описания ТП в форме 3 по ГОСТ 3.1118-82; диаграмма трудоёмкости спроектированных операций (рис. 2) и диаграмма трудоёмкости по видам оборудования (рис.3).

Фрагмент листинга описания ТП

|                       |   |  |
|-----------------------|---|--|
| В 04 5                | 4230 Програмная, ИОТ 4230                       |  |
| О 05 1.               | Сверлить отверстие ф2.500, Ra6.30, L= 50        |  |
| Т 06 Сверло           | ф2.500 , Р6М5 ГОСТ 10903-90"                    |  |
| Р 07  t= 1.3 мм;      | S= 0,22 мм/об; V= 73,08 м/хв ; n= 4652,46 об/   |  |
| Р 08 хв               |   |  |
| Е 09  Тосн.= 0,025 хв |   |  |
| О 10 2.               | Рассверлить отверстие ф5(+0.300), Ra6.30, L= 50 |  |



| Т 11|Сверло ф5(+0.300) , Р6М5 ГОСТ 10903-90" |  
 | Р 12| t= 2.500 мм; S= 2,89 мм/об; V= 37,43 м/хв ; n= 2382,61 об/ |  
 | Р 13|хв |  
 | Е 14| Тосн.= 0,049 хв |  
 | Е 15| |  
 | 16| |  
 | В 17|10 4263 Повздовжньо-фрезерна . ИОТ 67 |  
 | Е 18| |  
 -----| 19| |  
 |||| В 20|15 4230 Програмна . ИОТ 68 |  
 |||| Д 21|Багатоцільовий верстат НААС\_ЕС-300 |  
 |||| О 22| А. Установити заготовку та закріпити, |  
 |||| 23| після обробки відкріпити та зняти |  
 |||| О 24|1. Фрезеровать паз 75Н9 (h= 10, L=90), Ra 3.20 |  
 |||| Т 25|220530 0007 Насадная коронка быс.режущая, Ф75.0,В,"4230 Про |  
 |||| Т 26|грамна . ИОТ 68 |  
 -----| Д 27|Багатоцільовий верстат НААС\_ЕС-300 |  
 |||| О 28| А. Установити заготовку та закріпити, |  
 |||| 29| після обробки відкріпити та зняти |  
 |||| Фр0|0; Rozmir = 150h12(-0.400); Ra3,20 |  
 |||| Т 31|01.2.0200.000-03 Фреза торцева ф 200, z= 12 , ВК8В , ТУ2 |  
 |||| Т 32| 2-035-874-82 |  
 |||| 33| |  
 |||| -----|  
 -----| | | | | Разраб. | Подопріхін О.Д. | | | |  
 |||| | | | | | Провер. | Войтенко В.І. | | | |  
 |||| | | | | | Н.Контр. | Войтенко В.І. | | | |  
 |||| -----|  
 |||| МК/КТП| Операционная карта универсальная 08.11.2019|  
 -----|



Рис.1. Главное меню системы



Рис.2. Диаграмма трудоёмкости операций ТП

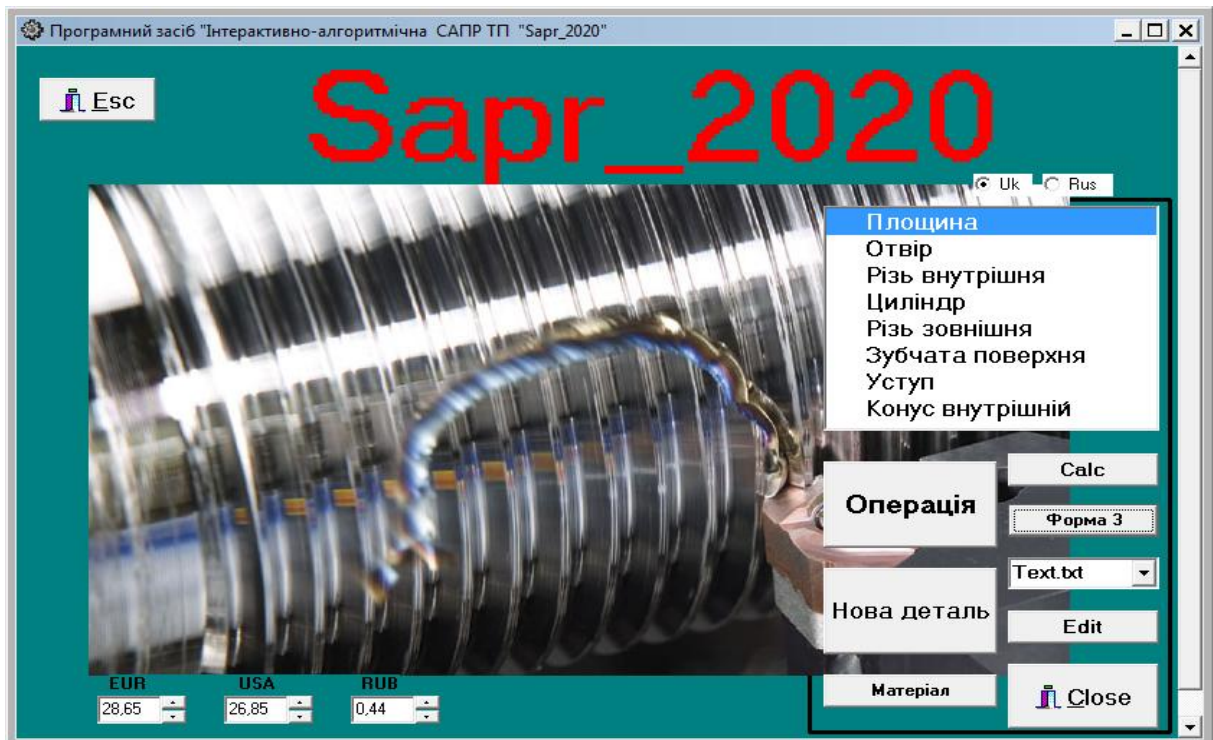

Рис.3. Диаграмма себестоимости операций ТП

## ПІДВИЩЕННЯ СТІЙКОСТІ ТА ПОВЕРХНЕВОЇ ТВЕРДОСТІ ЗУБЧАСТИХ КОЛІС ІОННИМ АЗОТУВАННЯМ

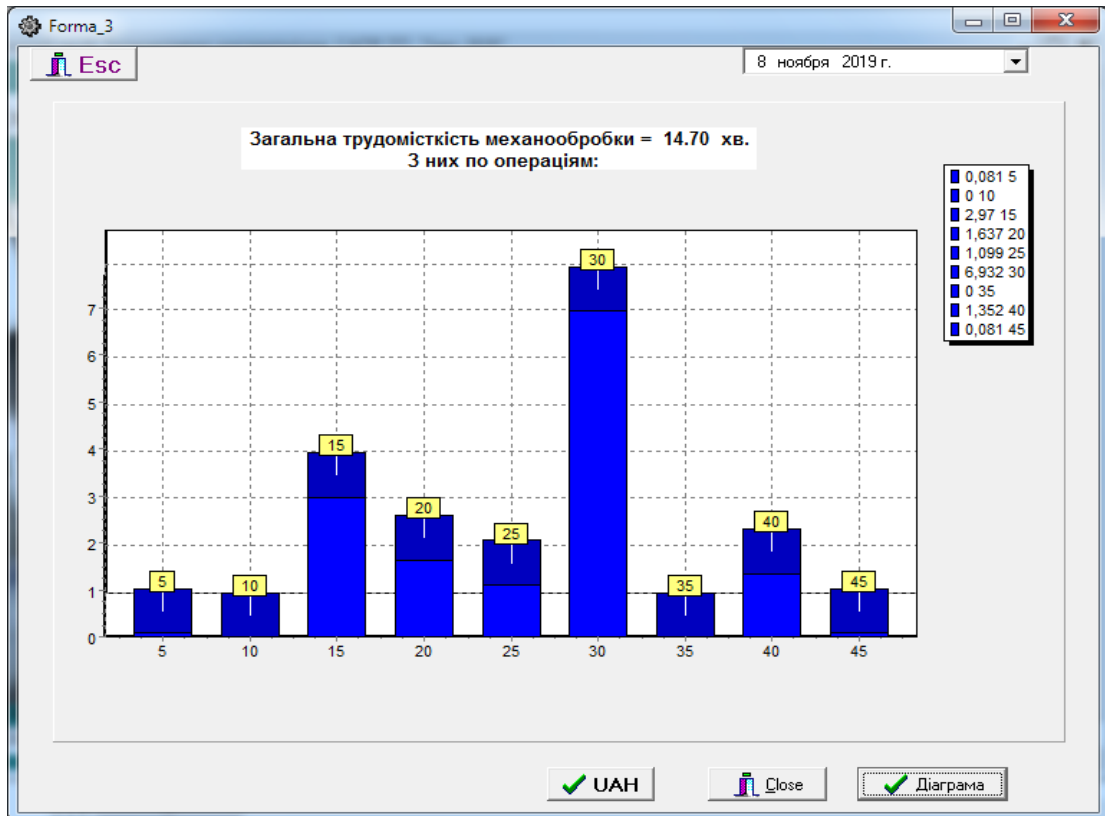
Найбільш масовими деталями в машинобудуванні є зубчасті колеса. Тенденція зростання потужності, навантажень і швидкостей, вимоги надійності трансмісій транспортних засобів в транспортному машинобудуванні, особливо великовантажних автомобілів, автосамоскидів великої вантажопідйомності і тракторів вимагає розробки високонавантажених зубчастих передач. Проаналізовано тенденції розвитку поверхневого зміцнення зубчастих коліс, переваги та недоліки окремих технологій, а також дана оцінка найбільш перспективним рішенням. З найбільш застосовуваних технологій можна виділити хіміко-термічну обробку (цементация, азотування) та поверхневе пластичне деформування (накатка, вигладжування, дробострумінна обробка) і їх комбінації. Перспективним методом є поверхневе зміцнення плазмово-дуговим методом.

**Ключові слова:** зубчасті колеса, шестерні, поверхневе зміцнення, поверхневе пластичне деформування, хіміко-термічна обробка, плазмово-дугове зміцнення.

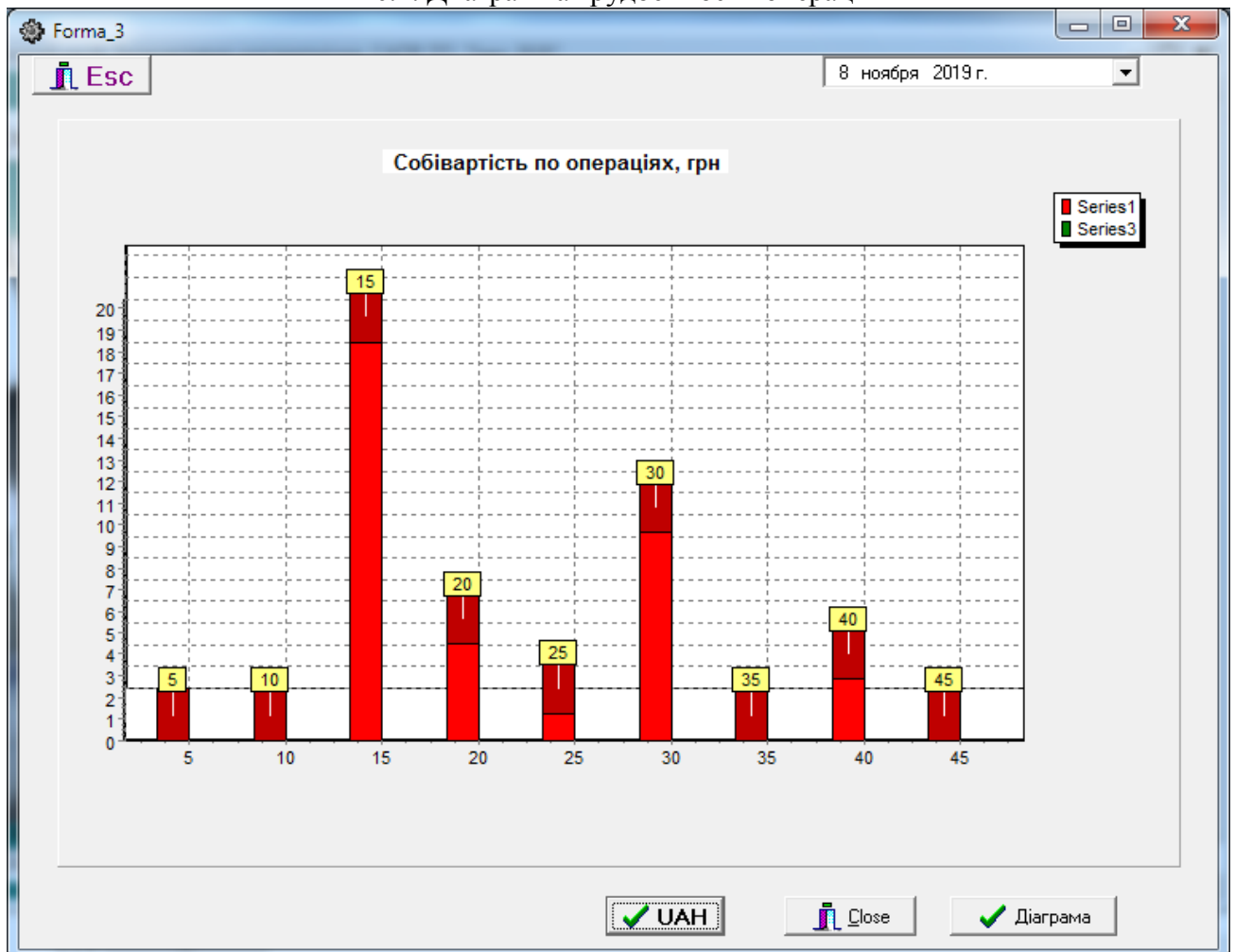
*Gear wheels are the most used parts in the machine building. Tendencies for increasing workloads, forks and tweaks, high-speed transmissions for transport vehicles, especially for large-size cars, large-scale automobiles and high-speed tractors requires the development of high-load gears. Trends in the development of superficial dentistry of part gears, overpricing and shortcomings of technology were analyzed, and an assessment of the most promising solutions was also given. One of the most chemical thermal treatment (cementing, nitrogen) and the higher-surface plastic deformation (knurling, shot-grinding) and their combining. A promising method is the surface-based plasma-arc method.*

**Умови роботи і основні причини відмови шестерень.** У ходових механізмах транспортних засобів найбільш навантаженими деталями є шестерні. Вони працюють в умовах ударно-циклічного контактного навантаження з ковзанням. Несуча здатність зубчастої передачі визначається такими характеристиками зуба, як контактна міцність, втомна міцність на згинання і зносостійкість (частіше абразивна зносостійкість). Тому найбільш частими причинами відмови є падіння міцності зуба біля його основи, втомне вищерблення контактної поверхні і знос профілю зуба. За результатами дефектоскопії зубчастих коліс коробок передач тракторів К-700А зроблено висновок про те, що частіше шестерні вибраковуються через піттинг(втомне викришування) [1, с.18]. За останній час зафіксовано збільшення кількості аварій зубчастих зачеплень редукторів ГТУ [2, с.15]. Головною причиною падіння міцності зубів вважають неправильне їх прилягання, пов'язане з дефектами складання або експлуатації. Відхилення профілю зуба через зношування знижують в 2 рази довговічність шестерні [3, с.58]. Пошкодження зубчастих коліс може наступати в результаті хвилястого зносу. Це явище викликане пластичним перебігом поверхневого шару внаслідок циклічного контактування в режимі ковзання-кочення, а також недостатньою твердістю.

**Аналіз існуючих способів зміцнення шестерень.** Тож, як можна зробити висновок з вищесказаного, ключовими питаннями при проектуванні зубчастих передач є вибір матеріалу і способів його обробки зміцнення. Більшість нових сталей для великовантажених зубчастих передач є комплексно легованими композиціями, підвищення стійкості яких досягається поверхневим зміцненням. Сучасні дані про хімічний склад сталей для зубчастих коліс показують їх велику різноманітність [4]. Поряд з розробкою нових сталей інтенсивно розвивається поверхневе зміцнення і нанесення покриттів [5, с.9]. В автомобілебудуванні для зубчастих коліс застосовується стандартна технологія: цементация,

високий відпустку і повторне нагрівання під загартування при безперервному циклі виробництва. Близько 80% всіх зубчастих коліс піддаються цьому виду обробки [5, с.11]. При загартуванні зубчастих коліс виникають значні спотворення форми зубів, точність шестерень падає. Через появу залишкових напруг і гартувальних тріщин знижується межа витривалості. Тенденції зниження гартувальних деформацій полягають у виборі гартувальних рідин, автоматизованого загартування під пресом, загартування в газі під високим тиском, різних конструкціях гартувального бака [5, с.11], тощо. Склалося дві протилежно направлені тенденції в ХТО: з одного боку, застосування низькотемпературних процесів, з іншого – тенденція зниження питомих енерговитрат шляхом інтенсифікації при підвищених температурах. Поряд з традиційними і новими методами ХТО знаходить подальший розвиток також індукційне гартування. Цей спосіб переважно використовується для зміцнення прямозубих зубчастих коліс. До традиційних процесів, які зазнали модернізації, відноситься автоматизоване плазмове гартування шестерень в умовах контрольованого нагріву [5, с.12].

Для гартування шестерень після ХТО застосовуються три типи спеціально розроблених мастил з різними температурними інтервалами застосування: 40 ... 80°C, 100 ... 140°C, 160 ... 190°C [5, с.12]. Загартування в маслі з температурою 180°C забезпечує в 2 ... 4 рази менші зміни розмірів коліс, ніж гартування в холодному мастилі. З метою оптимізації умов охолодження вивчають вплив температури гартівних середовищ (масло - 155 ... 232°C, соляна ванна - 220 ... 280°C) на зміну розмірів і деформацію автомобільних приводних зубчастих коліс [6, с.303]. Усунути гартувальні тріщини в шестернях дозволяє перехід від гартування в рідких середовищах до загартування стисненим газом. Перехід до загартування газом при високому тиску слід вважати позитивною тенденцією. З метою зниження гартівних деформацій переходять до низькотемпературної (570°C) нітроцементатації з загартуванням. Ця технологія є модифікацією короткочасного газового азотування і відрізняється, в основному, різновидами добавок карбоновмістних газів (наприклад CH<sub>4</sub>). З усіх видів ХТО при цьому забезпечується найменша зміна розмірів шестерні. Низька температура процесу, відсутність фазових перетворень в сталі, дозволяють знизити викривлення до мінімуму [5, с.13]. Доводочна операція після нітроцементатації - полірування.

Одна з прогресивних технологій поверхневого зміцнення - *ХТО в тліючому розряді*. Процес іонного азотування більш стабільний і керований, це простий і надійний спосіб збільшення твердості і зносостійкості незміцнених поверхонь. Деформація і усадки фактично відсутні, що дозволяє замінювати остаточне зубошліфування на хонінгування, тим самим, зберігаючи необхідну точність, залишаючи рівномірний високоміцний поверхневий шар. У порівнянні з іншими видами азотування, іонне азотування забезпечує більшу глибину зміцненого шару. Іонні цементатація і нітроцементатація забезпечують більш рівномірну товщину дифузійного шару і більш високі товщини. При 860°C через 2 години глибина іонної цементатації досягає 0,8 мм, а при звичайному методі - 0,25 мм [5, с.13]. У порівнянні з іншими видами ХТО іонне азотування має такі переваги:

- продуктивність процесу підвищується в 3 ... 5 разів;
- виключаються повідці виробів;
- висока економічність процесу (знижується витрата електроенергії в 2 рази, витрата газу в 5 ... 10 разів);
- чистота поверхні не погіршується, в деяких випадках підвищується, поверхневий шар не має мікротріщин, знижується градієнт концентрації N по глибині.

**Висновки.** Зубчасті колеса будуть залишатися однією з найважливіших деталей транспортних засобів. Тенденції зниження ваги, а також збільшення швидкостей і потужності вимагає застосування нових матеріалів і технологій зміцнення зубчастих коліс. Необхідно забезпечити ресурс зубчастих коліс по згинальній і контактній витривалості, а також по зносу. Традиційні методи поверхневого зміцнення мають ряд недоліків. Найбільш перспективним є метод іонного азотування як фінішний процес. Для забезпечення максимальної несучої здатності зубчастого колеса необхідно оптимізувати компоновку поверхневого шару за принципом мінімізації напружено-деформованого стану.

ДЖЕРЕЛА ТА ЛІТЕРАТУРА

1. Корнилович С.А., Паутов П.И., Корнилович П.А. Повышение контактно-усталостной выносливости зубчатых колес // Исполз. и обеспеч. работоспособ. машин и оборуд. в с.х. Зап. Сиб. Омск. гос. аграр. ун-т. – Омск, 1996. – С.18-19.
2. Вороненко Б.И. Современные высокопрочные стали для тяжело нагруженных зубчатых передач // МиТОМ. – 1996. – № 8. – С.12-18.
3. Елисеев Ю., Архипенков А., Оводков В. Изготовление зубчатых колес – дело тонкое // Авиапанорама. – 1997-май-июнь. – С.58.
4. Каплун В.Г., Каратаев А.М., Пастух И.М., Паршенко А.В., Ляшенко Б.А., Цыгулев О.В. Способ азотирования стальных изделий. А.с. СССР № 1687645, С23С 8/12, БИ №40.
5. Гурченко П.С., Быков В.М., Шумаков Ю.И. Поверхностная закалка при индукционном нагреве бортовых шестерен автомобилей МАЗ // МиТОМ. – 1990. – №6. – С. 9-13.
6. Зинченко В.М. Инженерия поверхности зубчатых колес методами химико-термической обработки. – М.: Изд-во МГТУ, 2001. – 303 с.

УДК 691.51/55:66.9(075.8)

*Наталья Гончарова, Зебунисо Абобакирова  
(Фергана, Узбекистан)*

**РЕГУЛИРОВАНИЕ СТОЙКОСТИ ЦЕМЕНТНОГО БЕТОНА ПОЛИМЕРНОЙ ДОБАВКОЙ И АКТИВИРОВАННОЙ ЖИДКОЙ СРЕДОЙ**

*В статье приведены результаты исследований цементного бетона с полимерным реагентом и активированной (магнитообработанной) жидкой средой. Снижение общей и капиллярной пористости цементного камня и увеличение микропористости до 18% свидетельствуют о повышении стойкости бетона в агрессивных средах.*

**Ключевые слова:** *стойкость цементного камня, полимерный реагент, активированная вода, снижение общей и капиллярной пористости*

*The article presents the results of studies of cement concrete with a polymer reagent and an activated (magnetically treated) liquid medium. A decrease in the total and capillary porosity of the cement stone and an increase in microporosity up to 18% indicate an increase in the resistance of concrete in aggressive environments.*

**Keywords:** *firmness of cement stone, polymeric reagent, activated water, decline of general and capillary porosity.*

Стойкость бетона – его способность сопротивляться действию внешней среды определяется, прежде всего, его структурой. Особое внимание при этом отводится избыточной влаге, как наиболее важному фактору в плане образования пористости цементного камня и его прочности. Именно пористая структура цементного камня определяет его проницаемость и стойкость против воздействия агрессивных сред [1].

Структура порового пространства бетонов, проницаемость бетонов изучена В.М.Москвиним и им проведена классификация пор в бетоне по месту нахождения в его объеме на три вида: поры цементного камня, поры заполнителей и контактные поры на поверхности раздела цементного камня и заполнителя.

По размеру поры в бетоне различаются по группам [2]: первая группа пор  $<50\text{Å}^0$ ; вторая группа – микропоры  $50\text{-}1000\text{Å}^0$ ; третью группу составляют микропоры с радиусом  $>1000\text{Å}^0$  – такие поры являются основными путями перемещения жидкой и газообразной фаз в бетоне. По данным [3] в условиях агрессивного воздействия сульфатных растворов деструктивные процессы протекают, главным образом, в порах с эквивалентным радиусом

более 500<sup>0</sup>, и достаточная коррозионная стойкость может быть достигнута за счет создания тонкодисперсной структуры с преимущественным содержанием микрокапилляров меньше указанного размера.

Латыповым В.М. [4] проведены исследования влияния пористости на сульфатостойкость цементного камня и бетона и сделан вывод о том, что капилляры и макропоры практически не участвуют в накоплении солей и большая их часть отлагается в микрокапиллярах, образующих «эффективную пористость». Таким образом, стойкость бетона в условиях кристаллизации солей при капиллярном всасывании и испарении обратно пропорциональна открытой пористости. Закрытые поры повышают сопротивляемость материала. То есть, замена открытой пористости мелкими замкнутыми порами и уменьшение величины сквозной пористости должна значительно повысить стойкость бетона в условиях капиллярного всасывания и интенсивного испарения солевых растворов.

Исследованиями [4] показано, что повышенная коррозионная стойкость бетонов на пористых заполнителях объясняется, прежде всего, тем, что поры этого бетона в основном закрытые и имеют размер 1 мкм, т.е. водонепроницаемые поры. Таким образом, распределение пор в бетоне следует рассматривать не только по размерам и форме, но и по характеру пористости: замкнутой, капиллярной, сквозной.

Была исследована поровая структура цементного камня с добавкой полимерного реагента POLY–ANS и магнитообработанной воды. Активирование воды производили при дискретной магнитной обработке, что связано с разрывом оболочек из продуктов твердения на поверхности зерен [5 ссылка]. Пористость исследовали на ртутном порозиметре.

Характеристики поровой структуры цементного камня определяли через 28 суток твердения образцов в нормальных условиях (табл.1).

Таблица 1

Влияние добавок POLY–ANS и активированной жидкой среды на характеристики поровой структуры цементного камня

| Условия твердения            | Вид добавки и дозировка | Общая пористость,<br>см <sup>3</sup> /г.10 <sup>2</sup> | Распределение пор по радиусам |     |                                  |      |                                  |      |
|------------------------------|-------------------------|---|-------------------------------|-----|----------------------------------|------|----------------------------------|------|
|                              |                         |   | 10-10 <sup>2</sup>            |     | 10 <sup>2</sup> -10 <sup>3</sup> |      | 10 <sup>3</sup> -10 <sup>4</sup> |      |
|                              |                         |   | см <sup>3</sup> /г            | %   | см <sup>3</sup> /г               | %    | см <sup>3</sup> /г               | %    |
| Нормальные                   | -                       | 7,6   | 0,25                          | 3,2 | 5,1                              | 67,1 | 2,25                             | 29,6 |
|                              | 0,04%<br>POLY–ANS       | 6,3   | 0,33                          | 5,4 | 4,06                             | 64,5 | 1,90                             | 30,1 |
|                              | 0,02%<br>POLY–ANS       | 5,9   | 0,38                          | 6,4 | 3,7                              | 62,4 | 1,87                             | 31,2 |
| Норм. с активированной водой | 0,04%<br>POLY–ANS       | 5,4   | 0,31                          | 5,9 | 4,36                             | 62,0 | 1,93                             | 31,1 |
|                              | 0,02%<br>POLY–ANS       | 5,0   | 0,30                          | 6,8 | 3,95                             | 61,4 | 1,95                             | 33,2 |

Анализ полученных данных свидетельствует, что улучшение характеристик поровой структуры цементного камня связывается с увеличением удельной поверхности новообразований в сочетании со сниженной водопотребностью за счет эффекта «упорядочения структуры» при магнитной обработке воды. Наложение магнитного поля приводит к росту вязкости, что говорит об ориентации макромолекул и их ассоциатов относительно силовых линий и агрегировании этих частиц.

Изучение скорости гидратации цемента показало, что при использовании омагниченной воды цемент гидратируется в значительно большей степени, чем при использовании обычной воды, что способствует получению более плотной структуры камня.

Общая и капиллярная пористость цементного камня снижается тем в большей мере, чем выше пластифицирующая способность добавок POLY–ANS, а микропористость увеличивается соответственно их стабилизирующему эффекту. В частности, общая и капиллярная пористость цементного камня с добавками POLY–ANS в сравнении с эталоном снижаются примерно в 1,5 раза. Приросты объемов микропор при этом составляют до 18%.

Таким образом, показана возможность регулирования стойкости цементного бетона полимерной добавкой и активированной жидкой средой с целью повышения его стойкости в агрессивных средах.

### ИСТОЧНИКИ И ЛИТЕРАТУРА

1. Иванов Ф.М., Якуб Т.Ю., Чайка И.А. Зависимость бетона от характеристик его структуры. Сборник трудов. М., 1974.
2. Москвин В.М., Иванов Ф.М. Коррозия бетона и железобетона, методы их защиты. М.: Стройиздат, 1980.
3. Гончарова Н.И., Абобакирова З.А., Кимсанов З. Technological Features of Magnetic Activation of Cement Paste // Advanced Research in Science, Engineering and Technology Vol. 6, Issue 5 , Copyright to IJARSET www.ijarset.com Индия, 2019 (05.00.00; № 8).
4. Латыпов В.М. Сульфатостойкость бетона в зависимости от интенсивности солевых отложений. Технический отчет. Уфа, 1986.
5. Гончарова Н.И., Абобакирова З.А. Международный научный журнал “Молодой учёный”. №23 (261). Москва, 2019. С.105-106.

УДК 691.327:339.4

*Наталья Гончарова, Зебунисо Абобакирова  
(Фергана, Узбекистан)*

### СВОЙСТВА БЕТОНА С ПОЛИМЕРНЫМИ ДОБАВКАМИ – ОТХОДАМИ ПРОИЗВОДСТВ

*В статье приведены данные положительного воздействия полимерного реагента POLY – ANS (отхода производства) на морозостойкость, водонасыщение, водопоглощение, водонепроницаемость цементного бетона.*

*Ключевые слова: цементный бетон, полимерный агент, морозостойкость, водонасыщение, водопоглощение, водонепроницаемость.*

*The article gives the data of the positive effect of the polymer agent POLY–ANS (production waste) on frost resistance, water saturation, water absorption, waterproofness of cement concrete.*

*Key words: cement concrete, polymer agent, frost resistance, water saturation, water absorption, waterproofness.*

Эффективное использование отходов различных отраслей промышленности -актуальная народнохозяйственная проблема. Утилизация промышленных отходов является одним из кардинального решения проблемы ликвидации загрязнения окружающей среды и сохранения равновесия между экологической средой и развивающейся промышленностью. Одним из наиболее перспективных направлений утилизации промышленных отходов – их использование в строительстве и производстве строительных материалов. Применение отходов промышленности позволяет на 10-30% снизить затраты на изготовление

строительных материалов по сравнению с производством их из природного сырья, экономия капитальных вложений при этом составляет 35-40% [4].

Проведены исследования по применению в цементных бетонах добавок полиэлектролитов – отходов (побочных продуктов) производства нитронного волокна и разработанных на их основе полифункциональных добавок типа – реагент полимерный POLY– ANS [1,2].

В частности изучено воздействие реагента на морозостойкость цементного бетона. Исследование морозостойкости проводилось в соответствии с требованиями ГОСТ. Размеры и количество образцов, а также составы бетона также определены в соответствии с требованиями стандартов. Изготавливались образцы эталонные без добавки и с добавкой реагента.

По результатам проведенных исследований установлено, что морозостойкость бетона (один из главных показателей качества бетона) с добавками полиэлектролитов составила соответственно 250, 300, и 400 что в 1,7-2,7 раза выше, чем эталона. Уменьшение водонасыщения образцов перед замораживанием – основная причина повышения морозостойкости бетона.

Гидрофобизация стенок капилляров цементного камня добавками полиэлектролитов предотвращает диффузию воды вглубь бетона [3,4]. Было изучено влияние добавок полиэлектролитов на водопотребность бетона.

Водопоглощение бетона определяли на образцах-кубах с ребром 10 см. Образцы погружали в воду на сроки до 90 суток, затем высушивали до постоянной массы. Для определения водонасыщения образцы, находящиеся в воде, помещали в сосуд, из которого выкачивали воздух до остаточного давления 10-15 мм рт.ст. Такое разрежение поддерживали 3 ч, после чего давление доводили до нормального. Затем 2 ч. Образцы выдерживали в воде при 20 ± 2<sup>0</sup>С. Водонасыщенные образцы взвешивали и высушивали до постоянной массы.

Представленные в табл.1 данные показывают, что водопоглощение бетонов с добавками полиэлектролитов на 22-39 % меньше, чем эталонного бетона.

Из данных табл. 1 следует, что добавки реагента уменьшают водонасыщение бетона в 1,2-1,7 раза. Отношение водопоглощения к водонасыщению показывает наличие «резервных пор». Анализ табл. 1 свидетельствует, что объём «резервных пор» в бетоне классов В-15 и В-22,5 составляет 9-12 %, в тоже время добавками полиэлектролитов реагент полимерный POLY– ANS увеличиваются соответственно на 10-17 и 6,5-12%.

Водонепроницаемость бетона фиксировали на образцах – цилиндрах диаметром 15 и высотой 15 см.

Таблица 1

Влияние добавок полиэлектролитов на водопоглощение бетона

| Состав бетона<br>(Ц:П:Щ) | Вид добавки                  | Водопоглощение, % по массе |                   |                   |                   |                    |                   |                     |                     |
|--------------------------|------------------------------|----------------------------|-------------------|-------------------|-------------------|--------------------|-------------------|---------------------|---------------------|
|                          |                              | при возрасте,сут           |                   |                   |                   |                    |                   |                     |                     |
|                          |                              | 0,5                        | 1                 | 2                 | 3                 | 7                  | 14                | 28                  | 90                  |
| 1:2,31:4,57              | -                            | <u>5,2</u><br>100          | <u>5,9</u><br>100 | <u>6,7</u><br>100 | <u>6,8</u><br>100 | <u>6,85</u><br>100 | <u>6,9</u><br>100 | <u>6,95</u><br>100  | <u>6,95</u><br>100  |
|                          | Реагент полимерный POLY– ANS | <u>3,4</u><br>65           | <u>4,1</u><br>70  | <u>5,0</u><br>74  | <u>5,1</u><br>75  | <u>5,15</u><br>75  | <u>5,2</u><br>76  | <u>5,4</u><br>78    | <u>5,4</u><br>78    |
|                          | Реагент полимерный POLY– ANS | <u>3,3</u><br>63           | <u>3,9</u><br>66  | <u>4,6</u><br>69  | <u>4,75</u><br>70 | <u>4,85</u><br>71  | <u>4,95</u><br>72 | <u>5,05</u><br>72,5 | <u>5,05</u><br>72,5 |
|                          | Реагент полимерный POLY– ANS | <u>3,1</u><br>59           | <u>3,7</u><br>62  | <u>4,3</u><br>64  | <u>4,4</u><br>65  | <u>4,5</u><br>65,5 | <u>4,55</u><br>66 | <u>4,6</u><br>66,5  | <u>4,6</u><br>66,5  |



**Тенденції та перспективи розвитку науки і освіти в умовах глобалізації**

|             |                                   |                   |                   |                   |                   |                   |                   |                    |                    |
|-------------|-----------------------------------|-------------------|-------------------|-------------------|-------------------|-------------------|-------------------|--------------------|--------------------|
| 1:1,72:3,42 | -                                 | <u>4,1</u><br>100 | <u>4,5</u><br>100 | <u>5,4</u><br>100 | <u>5,7</u><br>100 | <u>5,8</u><br>100 | <u>5,9</u><br>100 | <u>5,95</u><br>100 | <u>5,95</u><br>100 |
|             | Реагент<br>полимерный<br>POLY-ANS | <u>2,5</u><br>61  | <u>3,0</u><br>67  | <u>3,9</u><br>72  | <u>4,1</u><br>72  | <u>4,3</u><br>74  | <u>4,4</u><br>74  | <u>4,45</u><br>75  | <u>4,45</u><br>75  |
|             | Реагент<br>полимерный<br>POLY-ANS | <u>2,3</u><br>56  | <u>2,7</u><br>61  | <u>3,6</u><br>66  | <u>3,75</u><br>66 | <u>3,9</u><br>68  | <u>4,0</u><br>68  | <u>4,1</u><br>69   | <u>4,1</u><br>69   |
|             | Реагент<br>полимерный<br>POLY-ANS | <u>2,05</u><br>50 | <u>2,4</u><br>54  | <u>3,1</u><br>58  | <u>3,9</u><br>58  | <u>4,1</u><br>60  | <u>3,5</u><br>60  | <u>3,6</u><br>61   | <u>3,6</u><br>61   |

Таблица 2.

**Водонасыщение образцов бетона**

| Вид бетона и вид добавки               | Дозировка добавки, % | max водопоглощение по массе, %, $W^n$ | max водонасыщение по массе, % $W^B$ | Отношение $\frac{W^n}{W^B}$ |
|--|----------------------|---------------------------------------|-------------------------------------|-----------------------------|
| В-15 без добавки                       | -                    | 6,95                                  | 7,6                                 | 0,915                       |
| В-15<br>Реагент полимерный<br>POLY-ANS | 0,2                  | 5,4                                   | 6,5                                 | 0,830                       |
| Реагент полимерный<br>POLY-ANS         | 0,2                  | 5,05                                  | 6,2                                 | 0,810                       |
| Реагент полимерный<br>POLY-ANS         | 0,75                 | 4,6                                   | 5,9                                 | 0,780                       |
| В-22,5 без добавки                     | -                    | 5,95                                  | 6,65                                | 0,895                       |
| POLY-ANS                               | 0,2                  | 4,45                                  | 5,3                                 | 0,839                       |
| POLY-ANS                               | 0,2                  | 4,1                                   | 5,05                                | 0,812                       |
| POLY-ANS                               | 0,75                 | 3,6                                   | 4,5                                 | 0,800                       |

Приведенные в табл.2 данные наглядно доказывают преимущества бетонов с добавками полиэлектролитов: их водонепроницаемость на 1-3 ступени выше в сравнении с контрольным составом, что объясняется меньшим начальным водосодержанием бетона с добавками и значительно лучшими характеристиками поровой структуры. [5].

Таблица 3.

**Влияние добавок полиэлектролитов на водонепроницаемость бетона класса В-22,5**

| Вид добавки                    | Максимальное давление до просачивания воды, АТИ | Время выдерживания при максимальном давлении до просачивания, ч-мин |
|--------------------------------|---|---|
| класса В-22,5                  |   |   |
| 1                              | 2   | 3   |
| без добавки                    | 4   | 3-52  |
| Реагент полимерный<br>POLY-ANS | 6   | 4-40  |
| Реагент полимерный<br>POLY-ANS | 8   | 5-36  |
| Реагент полимерный<br>POLY-ANS | 12  | 6-45  |

Анализ полученных данных свидетельствует, что морозостойкость бетона с добавками полиэлектролитов в 1,7-2,7 раза выше, чем эталона; водопоглощение ниже на 22-39%; водонасыщение – в 1,2-1,7 раза, а водонепроницаемость увеличивается с 4 до 6-12 АТИ или в 1,5-4 раза.

Таким образом, установлено, что добавки полиэлектролитов за счёт улучшения параметров поровой структуры, снижения водопотребности и объёмной гидрофобизации цементной системы повышают плотность, водонепроницаемость, морозостойкость бетона и уменьшают его водопоглощение и водонасыщение, что предопределяет высокую стойкость цементных бетонов в различных агрессивных средах.

### ИСТОЧНИКИ И ЛИТЕРАТУРА

1. Гончарова Н.И. Проектирование составов бетонов с учетом активности цемента. Материалы 22-ой ежегодной международной научно-технической конференции. Ялта, 2002.
2. Гончарова Н.И. Роль механической активации золы ТЭЦ при получении смешанных вяжущих. Материалы Республиканской конференции. Фергана, 1998.
3. Самигов Н.А., Джалилов А.Т., Бабажонов Ф.С., Сиддигов И.И., Арслонов И.К., Мажидов С.Р. «Бетоны с гелеполимерными добавками» // Республиканский журнал «Архитектура и строительство Узбекистана». №3. 2011. С.37.
4. Гончарова Н.И., Абобакирова З.А. Международный научный журнал “Молодой учёный”. №23 (261). Москва, 2019. С.105-106.
5. Гончарова Н.И., Абобакирова З.А., Кимсанов З. Technological Features of Magnetic Activation of Cement Paste // Advanced Research in Science, Engineering and Technology Vol. 6, Issue 5, Copyright to IJARSET www.ijarset.com Индия, 2019 (05.00.00; № 8)

УДК 615.07

*Людмила Губа, Ганна Кобищан, Юлія Басова,  
Владислав Григоренко, Вадим Наливайко  
(Полтава, Україна)*

### РОЗВИТОК СИСТЕМИ ЕКОЛОГІЧНОГО МАРКУВАННЯ ТОВАРІВ В УКРАЇНІ

*В роботі показано, що одним з основних пріоритетів для держави має бути збільшення частки ринку продукції з поліпшеними екологічними характеристиками, а екологічне маркування – це один з інструментів досягнення безпечного для здоров'я людини та стану навколишнього середовища. Встановлено, що система екологічного маркування в Україні розвивається у відповідності до міжнародних стандартів та вимог, а продукція з екомаркуванням є кращою у своєму класі.*

**Ключові слова:** екомаркування, продукція, екологічні критерії, міжнародні стандарти, гармонізація.

*The paper shows that one of the main priorities for the state should be to increase the market share of products with improved environmental performance, and eco-labeling is one of the tools to achieve a safe human health and the environment. It has been established that the eco-labeling system in Ukraine is developing in accordance with international standards and requirements, and eco-labeled products are the best in their class.*

**Key words:** eco-labeling, products, environmental criteria, international standards, harmonization.

У світі більше ніж 27 еквівалентних систем екомаркувань які відповідають міжнародним стандартам. Щоб підтримати належний рівень оцінювання і довіри, вони об'єднані у Всесвітню мережу екологічного маркування. Це об'єднання пропонує ефективні інструменти





Рис. 2. Схема оцінювання товарів і послуг

Безпідставне застосування маркування, що вказує на екологічну характеристику чи перевагу порушує вимогу статті 15 Закону України «Про захист від недобросовісної конкуренції» (поширення інформації, що вводить в оману) [9]. Метою поширення інформації про екологічні характеристики чи переваги, що вводять в оману, є одержання неправомірної переваги в конкуренції. До нечітких та неконкретних тверджень належить безпідставне застосування формулювань на зразок «еко», «екологічний», «екологічно чистий», «екологічно безпечний», «зелений», «дружній до довкілля», «натуральний» тощо.

В Україні екологічні критерії переважно розробляють шляхом гармонізації з критеріями європейських регіональних програм екологічного маркування (програма ЄС (Ecolabel EU), скандинавських країн (Nordic Swan), або національних сертифікаційних систем згідно ISO 14020, що мають міжнародне визнання. Так, світова практика застосування екологічного маркування ґрунтується на вимогах міжнародних стандартів серії ISO 14020, які були впроваджені в національну систему стандартизації шляхом гармонізації [2].

Присвоєння й застосування екологічного маркування в Україні, що вказує на екологічні переваги продукції, здійснюються відповідно до державних стандартів, зокрема: ДСТУ ISO 14020:2003 Екологічні маркування та декларації. Загальні принципи (ISO 14020:2000, IDT) [10]; ДСТУ ISO 14024:2002 Екологічні маркування та декларації. Екологічне маркування типу 1. Принципи та методи (ISO 14024:1999, IDT) [8].

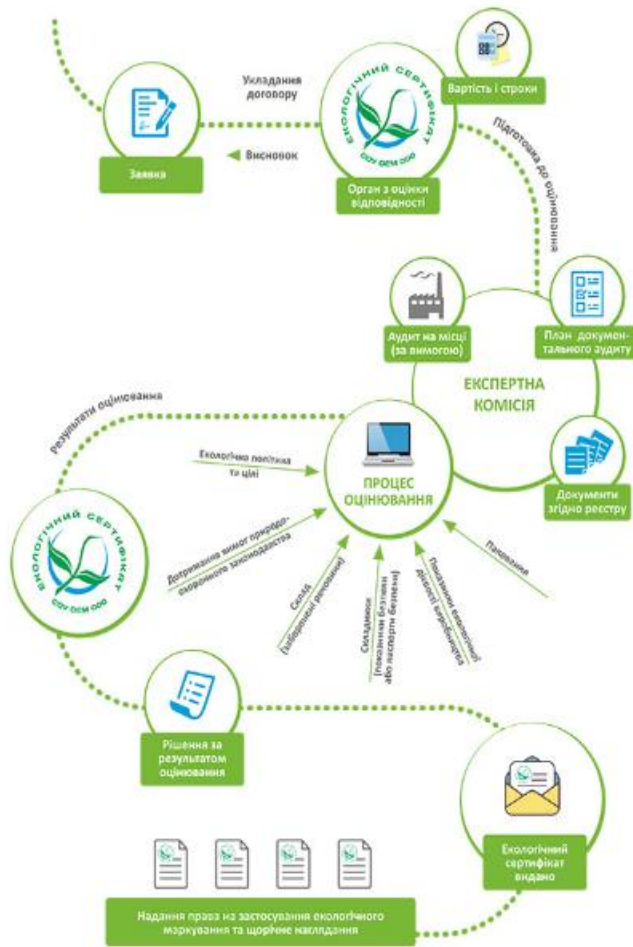
В Україні екологічні критерії розробляє національний технічний комітет стандартизації ТК 82 «Охорона довкілля». Стандарт розробляється робочою групою до складу якої входять члени ТК, провідні експерти галузі, технологи, екологи. Перша редакція розробленого стандарту проходить публічне обговорення. Після цього її доопрацьовують та виносять на розгляд Координаційної ради з екологічного маркування. Рішення про схвалення стандарту приймається простою більшістю голосів членів Координаційної ради. Після чого стандарт впроваджується до системи екологічної сертифікації та маркування згідно наказу про прийняття.

На даний час прийняті стандарти, що встановлюють екологічні критерії для:

- харчових продуктів (плодів та овочів, оброблених і законсервованих; салатів листових; какао, шоколаду та виробів кондитерських цукрових; продукції хлібопекарської, макаронної, кондитерської, кулінарної, сухарної та борошняної; меду натурального; олій рослинної; продуктів перероблення молока та м'яса; продуктів харчових спеціального дієтичного споживання; соусів і майонезів; продукції рибної, ракоподібних та моллюсків, оброблених та консервованих);

- напоїв алкогольних та безалкогольних (напоїв алкогольних дистильованих, вин, пива, води питної фасованої, кави та чаїв);
- виробів текстильних;
- матраців;
- меблів та покриття для підлоги з лісоматеріалів;
- будівельних матеріалів та виробів для оздоблення (бетону та виробів з бетону; виробів керамічних; сумішей будівельних сухих; виробів гіпсових будівельних; прокату сталі; матеріалів теплоізоляційних, блоків віконних, шпалер);
- продукції хімічної промисловості (виробів з полімерних матеріалів; лакофарбових матеріалів; мийних засобів та засобів для чищення; добрив; палива автомобільного; твердого палива альтернативного та продуктів для розпалювання);
- косметичних засобів;
- виробів з целюлози, паперу та пластику (упаковки для харчових продуктів та посуду одноразового використання; виробів санітарно-гігієнічних побутових);
- устаткування електричного та побутових приладів;
- організацій та послуг («зелений офіс»; «зелений клас»; послуг з тимчасового розміщення (готелі, кемпінги, заклади оздоровлення та відпочинку); послуг з оптово-роздрібною та роздрібною торгівлі (заклади торгівлі); послуги банні) [11].

Таким чином, система екологічного маркування в Україні розвивається у відповідності до міжнародних стандартів та вимог. Продукція з екомаркуванням є кращою у своєму класі, під час її виробництва використовується якісна сировина, яка відповідає високим показникам безпеки.

### ДЖЕРЕЛА ТА ЛІТЕРАТУРА

1. Sustainable production and consumption in Ukraine. Екологічне маркування продукції. – Режим доступу: <https://www.youtube.com/watch?v=YpOUIg9XNfU>.
2. Берзіна С.В. Екологічна сертифікація та маркування. Методичний довідник / С.В. Берзіна, Д.Ю. Капотя, Г.С. Бузан – К.: Вид-во Інститут екологічного управління та збалансованого природокористування, 2017. – 114 с.
3. Закон України Про Основні засади (стратегію) державної екологічної політики України на період до 2030 року. – Режим доступу: <https://zakon.rada.gov.ua/laws/show/2697-19>.
4. Указ Президента України Про Стратегію сталого розвитку «Україна – 2020» від 12.01.2015 № 5/2015. – Режим доступу: <https://zakon1.rada.gov.ua/laws/show/5/2015>.
5. Берзіна С.В. Настанова щодо вибору продукції з покращеними якісними та екологічними характеристиками / С.В. Берзіна, О.Д. Богдан, С.Ю. Пермінова, Л.О. Яковенко. – Режим доступу: [http://gpp.in.ua/images/pdf/ecobook\\_ua\\_new.pdf](http://gpp.in.ua/images/pdf/ecobook_ua_new.pdf).
6. Глобальна мережа екологічного маркування (GEN). – Режим доступу: <https://globalecolabelling.net/>.
7. Схема оцінювання товарів і послуг. – Режим доступу: <https://www.ecolabel.org.ua/skhema-otsinyuvannya>.
8. ISO 14024 (ДСТУ ISO 14024) Державний стандарт України Екологічні маркування та декларації Екологічне маркування типу I Принципи та методи. – Режим доступу: <https://www.ecolabel.org.ua/iso-14024-dstu-iso-14024>
9. Закон України Про захист від недобросовісної конкуренції. – Режим доступу: <https://zakon.rada.gov.ua/laws/show/236/96-%D0%B2%D1%80>
10. ДСТУ ISO 14020:2003 Екологічні маркування та декларації. Загальні принципи. – Режим доступу: <https://www.ecolabel.org.ua/iso-14020-dstu-iso-14020>
11. Принципи застосування екологічних маркувань та декларацій. – Режим доступу: <https://www.ecolabel.org.ua/standarti>

## ТЕНДЕНЦІЇ ПІДВИЩЕННЯ ТОЧНОСТІ ТОКАРНОГО ОБРОБЛЕННЯ НЕЖОРСТКИХ КІЛЬЦЕВИХ ДЕТАЛЕЙ

*Робота присвячена створенню та дослідженню прогресивного технологічного оснащення для високоефективного затиску та токарного оброблення нежорстких кільцевих деталей. науково обґрунтовані основи використання прогресивного технологічного оснащення типу багатоклачкових затискних патронів в комплексі із самовстановлюючими затискними елементами. Проаналізовано вплив жорсткості затискного патрона на технологічні параметри обробки нежорстких кільцевих деталей.*

**Ключові слова:** технологічне оснащення, затиск, затискний патрон, точність обробки, жорсткість, похибки обробки.

*The work is devoted to the creation and research of advanced technological equipment for high-efficiency clamping and turning of non-rigid annular parts. scientifically substantiated bases of use of the advanced technological equipment of the type of multi-cam clamping cartridges in combination with self-adjusting clamping elements. Influence of rigidity of a clamping cartridge on technological parameters of processing of non-rigid annular parts is analyzed.*

**Key words:** technological equipment, clamp, clamping cartridge, precision machining, rigidity, processing errors.

Підвищення якості та точності токарного оброблення деталей є пріоритетним напрямком удосконалення сучасного машинобудівного виробництва. Широкий парк верстатів з числовим програмним управлінням створює необхідні умови для підвищення точності обробки заготовок. Маложорсткі деталі типу кілець (з співвідношенням товщини стінки до зовнішнього діаметру менше 0,2) вимагають особливого підходу при їх обробці, так як значні пружні деформації деталі, що виникають в процесі різання, призводять до похибок їх розмірів і форм.

Вирішення актуальної проблеми обробки нежорстких деталей при токарному обробленні можна забезпечити конструкторськими і технологічними методами за рахунок створення прогресивних затискних патронів і керування процесами обробки. Це в кінцевому результаті призводить до забезпечення стабільних показників якості обробки відповідно до заданих вимог.

При консольному затиску деталі на неї діють сили процесу різання, що викликають в затискному патроні осьові та радіальні сили, а також моменти кручення і поздовжній згинальний момент. Через різну кількість затискних елементів пристрою і їх положення відносно радіальної сили різання виникає декілька складових відтискань, викликаних різною податливістю елементів затискного патрона. Серед цих відтискань радіальні та кутові мають найбільший вплив на динамічну зміну зусилля затиску. Окрім того, в процесі обробки змінюються умови різання, що теж зумовлює утворення різноманітних похибок токарної обробки, особливо деталей малої жорсткості. При затиску заготовки з певною стійкістю до деформації переміщення затискного елемента в процесі затиску визначається деформаціями і напрямком потоку потужності у відповідності з розташуванням деталей і вузлів та їх з'єднанням, і можуть бути розділені на наступні чотири підгрупи [1, с. 18-22]:

- переміщення основного кулачка через деформацію системи передачі зусилля (передавально-підсилюючої ланки) та її зв'язку з затискним кулачком і нахилом кулачка відносно корпусу патрона,
- власна деформація основного кулачка,
- переміщення затискного кулачка через з'єднання з основним кулачком,

- власна деформація затискного кулачка.

Головною проблемою при обробці кільцевих деталей є недостатня жорсткість заготовки і в цілому технологічної системи. У таких випадках деформації деталі внаслідок закріплення у багатьох випадках співрозмірні з допуском на механічну обробку. Тому досягнення заданих параметрів точності форми обробленої поверхні кільцевих заготовок стає складним технологічним та виробничим завданням.

Для вирішення проблеми в роботі [2, с. 98] запропоновано ряд конструкцій затискних патронів з багаточковим затиском. Конструкції розроблені з застосуванням методу структурно-морфологічного синтезу. Розроблено багатоваріантну структуру конструктивних та функціональних реалізації затискних патронів з врахуванням взаємозв'язку структури патрона з особливостями морфології. Запропонований підхід дозволяє: Зменшити розмірності морфологічної таблиці шляхом оцінки та кластеризації варіантів рішення та відповідно зменшити трудозатрати при пошуку нових технічних рішень ЗП та ефективно генерувати морфологічну множину конструкцій ЗП та групувати їх і вибрати найкращі альтернативи.

Але для подальшого прогресу потрібні потужніші та технічно досконаліші методи алгоритмізації креативного підходу на основі класичних методів пошуку технічних рішень конструкцій затискних патронів з використанням нейронних мереж та устаткування для виконання поставлених інженерних задач. Зокрема, при обробці на токарних верстатах особливу увагу слід приділяти установочно-затискним механізмам, які повинні забезпечувати надійне та точне базування утримання заготовок за умови складно-деформованого стану.

#### ДЖЕРЕЛА ТА ЛІТЕРАТУРА

1. Проектування оснащення верстатів, роботів і машин [Електронний ресурс]: Навчальний посібник для студентів, які навчаються за спеціальністю 133 «Галузеве машинобудування» спеціалізацією «Комп'ютерне проектування верстатів, роботів і машин» / НТУУ «КПІ ім. Ігоря Сікорського»; уклад. В. П. Приходько, О. В. Литвин. – Електронні текстові дані (1 файл: 22,0 Мбайт). – Київ : НТУУ «КПІ ім. Ігоря Сікорського», 2018. – 211 с. – Назва з екрана. – Доступ : <http://ela.kpi.ua/handle/123456789/22775>.

2. Литвин О. Щодо структурно-морфологічного синтезу затискних патронів токарних верстатів / О.Литвин, І.Ящук // Міжвузівський збірник "Наукові нотатки" за напрямком „Інженерна механіка”, 2018. – Вип.64. – С. 97-105.

УДК 621.913:621.633

*Дмитро Константиненко, Анатолій Кривошея,  
Микола Долгов, А. Рутковський  
(Київ, Україна)*

#### ПЕРСПЕКТИВНІ ТЕХНОЛОГІЇ ВИГОТОВЛЕННЯ ЦИЛІНДРИЧНИХ ЗУБЧАСТИХ КОЛІС

*У статті розглянуто новий спосіб зубохонінгування циліндричних зубчастих коліс, після шевінгування і термообробки черв'ячними алмазними еластичними хонами.*

**Ключові слова:** *зубчасте колесо, черв'ячний хон, фінішна обробка.*

*The article deals with the method of finishing the cylindrical gears, after shaving and heat treatment, using diamond elastic worm tools.*

**Key words:** *gear, hon, finishing.*

Циліндричні зубчасті передачі, як складова частина більшості машин і механізмів, є в той же час одними із самих масових, складних, трудомістких деталей в технології машинобудування.

Підвищення вимог до експлуатаційних показників зубчастих передач потребує більш якісного їх виготовлення з урахуванням економічних, екологічних (шум) та габаритних показників.

Якісно виготовленні зубчасті передачі, як складові частини практично всіх машин і механізмів, дозволяють досягти кращих експлуатаційних показників вітчизняних машин та механізмів в тому числі їх надійності та довговічності і, тим самим, значно покращити їх конкурентоспроможність на світових ринках і в першу чергу на європейських.

Для України, в сучасних умовах якісне виготовлення циліндричних зубчастих передач є важливою задачею вітчизняного машинобудування, що зумовлено такими причинами:

- у зв'язку з масовим придбанням машин і механізмів імпортного виробництва, простежується велика імпортозалежність і значні витрати валютних коштів на придбання якісних запчастин особливо зубчастих передач, а якісне виготовлення їх на підприємствах вітчизняного машинобудування потребує удосконалення технології, особливо для зубчастих передач з вихідним контуром відмінним від державного стандарту України;

- низька конкурентоспроможність вітчизняних машин і механізмів, через низькі експлуатаційні, екологічні (шум) та ін. показники зубчастих передач від яких багато в чому залежить якість машини або механізму в цілому.

Тому розробка та провадження ефективних технологічних методів якісного виготовлення циліндричних зубчастих передач є актуальною проблемою вітчизняного машинобудування.

Якість виготовлення зубчастих коліс визначається точністю і станом поверхневого шару. Стан поверхневого шару в свою чергу визначається поверхневою твердістю та шорсткістю. В таблиці 1 приведені рекомендовані степені точності зубчастих передач різних видів.

Таблиця 1. Точність коліс

| <i>Види зубчастих передач</i>  | <i>Рекомендовані показники точності поГОСТу1643-81</i> |
|--------------------------------|--|
| Вимірювальні колеса            | 3-5  |
| Редуктори турбін і турбомашини | 3-6  |
| <i>Передачі</i>                |  |
| Металорізальних верстатів      | 3-7  |
| Авіаційних двигунів            | 4-7  |
| Автомобілів легкових           | 5-8  |
| Автомобілів вантажних          | 7-9  |
| Тракторів                      | 6-8  |
| Кранових механізмів            | 7-12   |
| Сільськогосподарських машин    | 8-12   |
| Шестерених гідромашини         | 6-8  |

Точність нижче 6-ої степені досягається зубошліфуванням, але при цементації яка є найбільш розповсюдженою термообробкою точність погіршується на 1-2 степені.

Аналіз сучасних світових технологічних методів якісної обробки зубчастих коліс показав що найбільш перспективними технологічними процесами їх обробки є заміна цементації іонним азотуванням та введення додаткової операції зубохонінгування. При азотуванні відсутні деформації що дозволяє зберегти точність яка досягнута на попередній операції, а зубохонінгування забезпечує зняття дефектного шару та необхідну шорсткість.

З урахуванням вищеприєднаного в таблиці 2 приведені базова і перспективні технології на прикладі обробки ведомого зубчастого колеса шестеренного гідронаосу.



Таблиця 2. Нові технології  
*НОВІ ТЕХНОЛОГІЇ*

| <i>Токарна</i>   | <i>Токарна</i>   | <i>Токарна</i>   | <i>Токарна</i>   |
|--|--|--|--|
| <i>Зубофрезерна чорнова</i>                                    | <i>Зубофрезерна чорнова</i>                                    | <i>Зубофрезерна чорнова</i>                                    | <i>Зубофрезерна</i>  |
| <i>Зубошєвїнгувальна</i>                                       | <i>Зубошєвїнгувальна</i>                                       | <i>Цементація</i>  | <i>Цементація</i>  |
| <i>Цементація</i>  | <i>Цементація</i>  | <i>Зубофрезерна чистова</i>                                    | <i>Зубошліфувальна</i>   |
| <i>Шліфовка (торців, шийок, зовнішнього діаметра шестерні)</i> | <i>Зубохонінгування алмазними Черв'ячними хонами</i>           | <i>Зубохонінгування алмазними Черв'ячними хонами</i>           | <i>Зубохонінгування алмазними Черв'ячними хонами</i>           |
|  | <i>Шліфовка (торців, шийок, зовнішнього діаметра шестерні)</i> | <i>Шліфовка (торців, шийок, зовнішнього діаметра шестерні)</i> | <i>Шліфовка (торців, шийок, зовнішнього діаметра шестерні)</i> |

| <i>Токарна</i>   | <i>Токарна</i>   | <i>Токарна</i>   |
|--|--|--|
| <i>Шліфовка (торців, шийок, зовнішнього діаметра шестерні)</i> | <i>Шліфовка (торців, шийок, зовнішнього діаметра шестерні)</i> | <i>Шліфовка (торців, шийок, зовнішнього діаметра шестерні)</i> |
| <i>Зубофрезерна чорнова</i>                                    | <i>Зубофрезерна чорнова</i>                                    | <i>Зубофрезерна чорнова</i>                                    |
| <i>Зубошєвїнгувальна</i>                                       | <i>Зубофрезерна чистова</i>                                    | <i>Зубошліфувальна</i>   |
| <i>Азотування</i>  | <i>Азотування</i>  | <i>Азотування</i>  |
| <i>Зубохонінгування алмазними Черв'ячними хонами</i>           | <i>Зубохонінгування алмазними Черв'ячними хонами</i>           | <i>Зубохонінгування алмазними Черв'ячними хонами</i>           |

В першій колонці записана базова технологія виготовлення шестерні. В наступних 3-х колонках додається тільки операція зубохонінгування, а в останніх трьох замінюється цементація азотуванням і додається зубохонінгування.

Слід також відзначити що в традиційному варіанті технологія іоно-плазмового азотування має низку істотних недоліків: високі питомі потужності споживання електроенергії на 1 кг виробу, а також довготривалий цикл процесу.

В Інституті проблем міцності ім. Г. С. Писаренко АН України розроблена принципово нова технологія іоно-плазмового термоциклічного азотування, яка заснована на наступних розробках [1]:

- використовується нагрів тільки поверхневого шару деталі без прогріву її серцевини. Нагрівання відбувається за рахунок енергії тліючого розряду, тому немає необхідності використовувати печі;
- циклічні нагріві і охолодження деталі створюють термічні напруги в поверхневому шарі, що в 2-3 рази прискорює дифузійні процеси і відповідно скорочується час виробництва.
- форма і розміри деталі і чистота її поверхні залишаються без змін, тому не потрібна фінішна механічна обробка.
- скорочення тривалості обробки, циклічний характер швидкісного дискретного енерговода і нагрів тільки поверхневого шару скорочують витрати електроенергії до 10 разів.

Технологія іонно-плазмового термоциклічного азотування захищена патентами України і не має аналогів у вітчизняній і світовій практиці.

Традиційні методи зубохонінгування дисковими зубчастими хонами також мають цілий ряд недоліків [2]:

- необхідність використовувати спеціальні, високовартісні зубохонінгувальні верстати та інструменти імпортного виробництва;
- нерівномірність шорсткості по висоті зуба при зубохонінгуванні дисковими зубчастими хонами, через різні швидкості ковзання по висоті зуба;
- значні динамічні навантаження в парі інструмент-деталь при переспряженні зубців при обробці;

- складність оснастки при виготовленні алмазних дискових зубчастих хонів.

У зв'язку з тим, що вітчизняна промисловість не виготовляє зубохонінгувальні верстати, необхідно дослідити можливість використання серійних фрезерних та шліфувальних верстатів для процесу зубохонінгування та ліквідації інших вище приведених недоліків процесу зубохонінгування.

В ІНМ НАН України розроблений новий спосіб зубохонінгування алмазними червячними еластичними хонами (рис.1) на модернізованих серійних горизонтально фрезерних або плоскошліфувальних верстатах (рис.2)



Рис. 1. Загальний вид алмазного червячного хона

Для реалізації цієї мети був розроблений новий спосіб зубохонінгування циліндричних зубчастих коліс на серійному горизонтально-фрезерному верстаті червячним алмазним еластичним хонем при осях скрещення інструмент-деталь близьких до 90 градусів.

Робоча зона обробки представлена на рис. 2. Використання червячного хону вирівняло швидкості різання по висоті зуба шестерні і значно зменшили динамічні навантаження при зубохонінгуванні в порівнянні з зубохонінгуванням дисковим зубчастим хонем. Значно знизилась і трудомісткість виготовлення червячного хону в порівнянні з дисковим.

Для забезпечення пружного зв'язку в парі червячний хон-зубчасте колесо було розроблено спеціальне пристосування, яке закріплюється на столі верстата (див. рис. 2).



Рис. 2. Робоча зона обробки зубчастих коліс зубохонінгуванням, спеціальне пристосування для обробки і алмазний еластичний черв'ячний

## Тенденції та перспективи розвитку науки і освіти в умовах глобалізації

Характеристика черв'ячних алмазних еластичних хонів приведена в таблиці 3.

Таблиця 3. Характеристика черв'ячних алмазних еластичних хонів

| Найменування параметра               | Позначення               | Од. виміру | Числове значення |
|--------------------------------------|--------------------------|------------|------------------|
| 1                                    | 2                        | 3          | 4                |
| Модуль                               | m                        | мм         | 2,625мм          |
| Зовнішній діаметр                    | De                       | мм         | 125              |
| Крок по нормалі до профілю           | P                        | мм         | 8,242            |
| Кут профілю вихідного контуру        | a                        | град.      | 20               |
| Кількість заходів                    | K                        | шт         | 1                |
| Кількість витків                     | n                        | шт         | 3                |
| Розміри профілю в нормальній площині | H                        | мм         | 3,28             |
|                                      | S                        | м          | 4,0              |
| Зв'язуюче                            | 1.В3-20 СТП<br>90.468-83 | -          | -                |
| Зернистість                          |                          | мкм        | 80/63-28/20      |

Дослідження процесу зубохонінгування алмазними черв'ячними еластичними хонами проводились в лабораторних умовах відділу № 20 Інституту надтвердих матеріалів НАН України на широкоуніверсальному фрезерному верстаті мод. 6М82Ш. На першому етапі дослідження процесу проводилось при зубохонінгуванні шестерень гідромашин після зубошевінгування та термообробки(азотування). В результаті досліджень встановлено оптимальні умови та режими процесу зубохонінгування:

- обробка повинна здійснюватися за пружньою схемою;
- радіальне пружнє навантаження в парі інструмент деталь повинно бути 150-200Н;
- число обертів алмазного черв'ячного хона, характеристика якого вказана в таблиці складає- 150-200 об/хв.
- величина поздовжньої подачі-  $S_{пр} = 1,5-3.0$  мм.об/дет.
- кількість поздовжніх проходів-6-8
- після кожного проходу необхідний реверс обертання хона.

При обробці необхідно використовувати змащувально-охолоджувальну рідину(ЗОР). Використання ЗОР сприяє видаленню з зони обробки продуктів зносу хона і шлама, що забезпечує усунення засалювання зубчастого хона і подряпин на обробленій поверхні, підвищення стійкості хона і якості обробки.

Параметри оброблювальних шестерень гідромашин представлені в таблиці 4.

Таблиця. 4. Параметри шестерень гідромашин

| Оброблювані деталі:                   |                       |
|---------------------------------------|-----------------------|
| Модуль                                | 2,625 мм              |
| кількість зубців                      | 12                    |
| Ширина зубчастих вінців               | 10-60 мм              |
| Кут нахилу лінії зуба                 | 0 град                |
| характеристика профілю                | евольвента            |
| Параметри вихідного контуру           | ГОСТ 13755-81         |
| Коефіцієнт зміщення вихідного контуру | 0,1                   |
| ступінь точності                      | По ГОСТ 1643-81 7-7-6 |

Для порівняння результатів до та після зубохонінгування заміри шорсткості проводились на вимірювальному комплексі з використанням профілометра ПМ -10 рис. 3.



Рис. 3. Комплекс по вимірюванню шорсткості

Заміри шорсткості робили, як вздовж евольвентного профілю так і уздовж лінії зуба. Комплекс з'єднаний з комп'ютером, що дозволяє в автоматичному режимі отримувати наступні параметри шорсткості  $R_a$ ,  $R_q$ ,  $R_t$ ,  $R_z$ ,  $R_c$ ,  $R_{sm}$ , а також опорну криву [3].

На кожній шестерні шорсткість замірялась вздовж евольвентного профілю зуба на трасі 0,75мм при кроці відсічення 0,25мм. та уздовж лінії зуба на трасі 4 мм при кроці відсічення 0.8мм.

В процесі зубохонінгування черв'ячний хон зношується і для подальшої експлуатації потребує правки по зовнішньому діаметру. Правка здійснюється шляхом шліфування діаметра алмазного еластичного черв'ячного хона абразивним бруском закріпленим нерухомо на столі верстата.

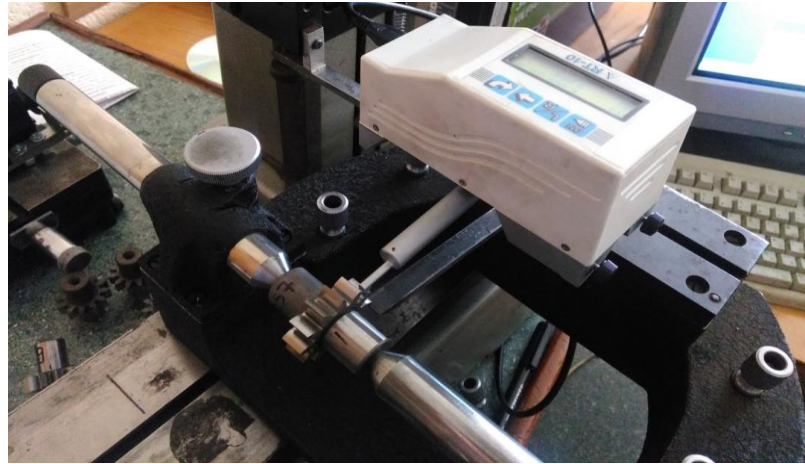
Для представлення результатів замірів шорсткості до та після зубохонінгування був побудований закон розсіювання їх величин (рис. 4-5).



Рис. 4. Крива розсіювання шорсткості вздовж торцевого профілю зуба  $R_a$  до зубохонінгування (синя крива) і після зубохонінгування (пурпурна крива) 8 проходів. Характеристика хону АСМ 40/28 модуль 2,625 мм.



Рис. 5. Крива розсіювання шорсткості уздовж лінії зуба  $R_a$  до зубохонінгування (синя крива) і після зубохонінгування (пурпурна крива) 8 проходів. Характеристика хону АСМ 40/28 модуль 2,62.

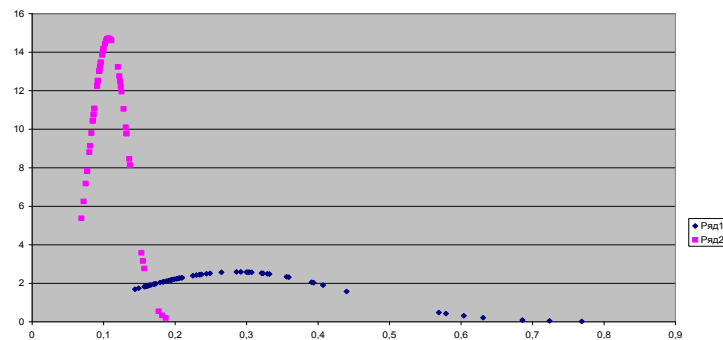

Рис. 6. Крива розсіювання параметра шорсткості Ra за профілем зуба до (синя крива) і після 8 проходів зубохонінгування (пурпурна крива).

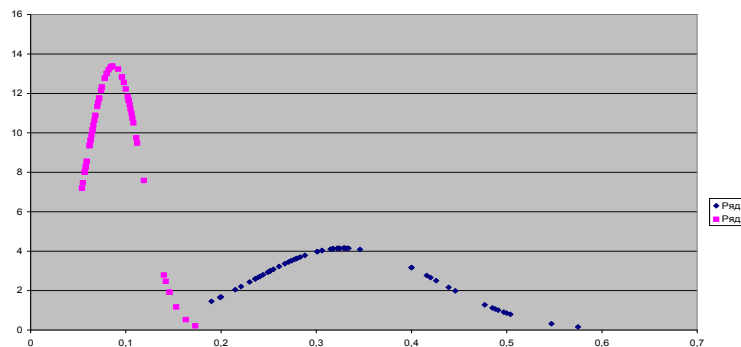

Рис. 4. Крива розсіювання параметра шорсткості Ra уздовж лінії зуба зубохонінгування (синя крива) і після зубохонінгування (пурпурнаякрива).

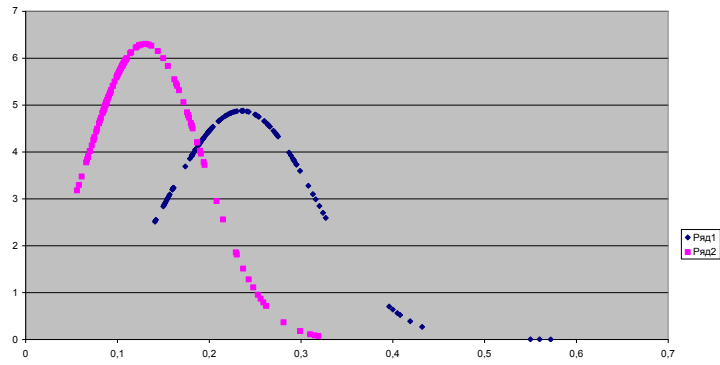

Рис. 5. Крива розсіювання параметра шорсткості Ra за профілем зуба до (синя крива) і після 8 проходів зубохонінгування (пурпурна крива).

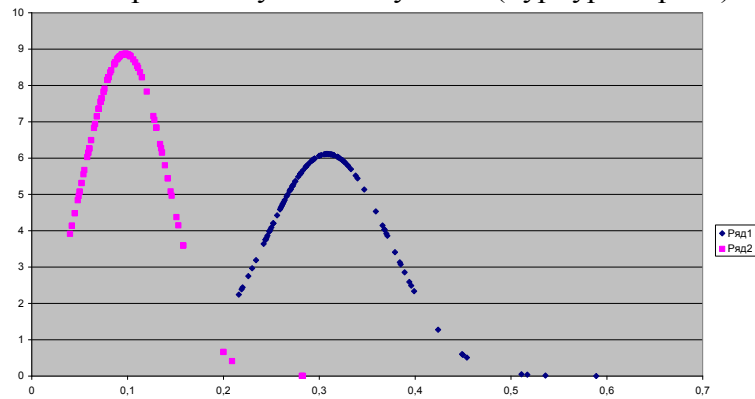

Рис. 6. Крива розсіювання параметра шорсткості Ra уздовж лінії зуба до зубохонінгування (синя крива) і після зубохонінгування (пурпурна крива) 8 проходів.

### Висновки

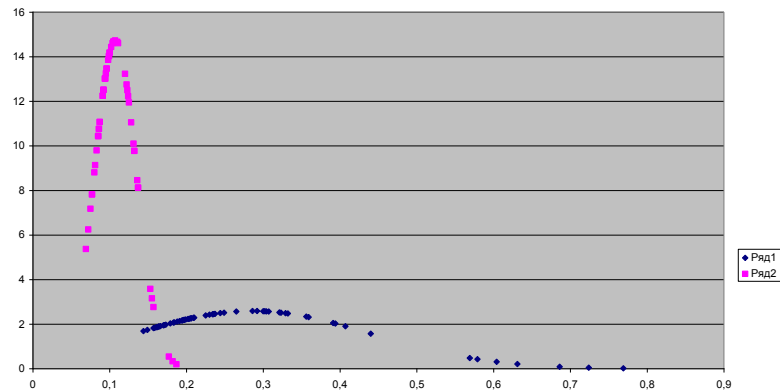
1. Виготовлені і налагоджені в ІСМ НАН України оснащення і вимірювальна система для дослідження зубохонінгування черв'ячними алмазними еластичними Хонамі на горизонтально-фрезерному верстаті моделі 6М82Ш працездатні і придатні для подальших досліджень.

2. Алмазне зубохонінгування слід проводити при пружною схемою обробки з радіальним зусиллям 150-200 Н (15-20 кг).

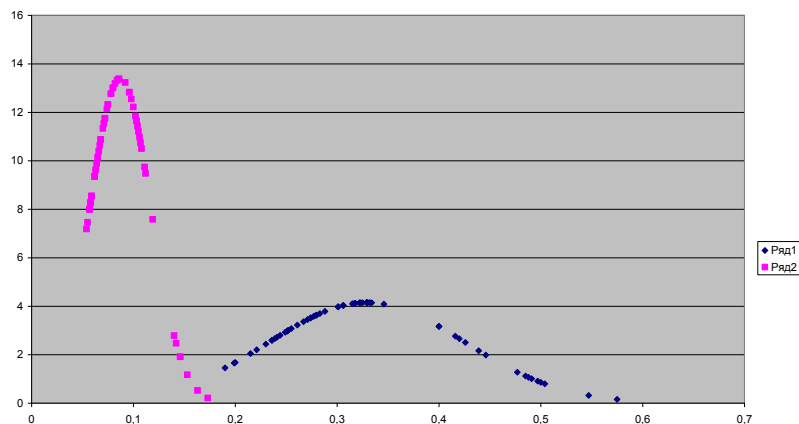
3. При зубохонінгування обов'язкове застосування МОР - гас + 10% індустриального масла І-20А.

4. Верстат для зубохонінгування (при промислових випробуваннях) повинен бути оснащений автоматичною поздовжньої і періодичної поперечної подачами, а також автоматичним реверсом обертання інструменту.

5. Режими обробки:

- оптимальна радіальне навантаження 150-200 Н;
- частота обертання алмазного черв'ячного хона 150-200 об / хв;
- поздовжня подача  $S_{пр} = 1,5-3,0$  мм;
- кількість поздовжніх проходів - 4;
- в кінці кожного проходу потрібно реверс обертання черв'ячного хона.

### ДЖЕРЕЛА ТА ЛІТЕРАТУРА

1. Рутковський А. В., Кумуржи О. Ю. Зносостійкість сталі 40Х13 зміцненої методом термоциклічного іонно-плазмового азотування в умовах абразивного зношування // Проблеми тертя та зношування: наук.-техн. зб. – К.: НАУ, 2012. – Вип. 57. – С.240=250.

2. Сторчак М.Г. Синтез технических систем для отделочной обработки зубчатых колес: Дис. докт. техн. наук. – Киев, 1994. – 466 с.

3. ГОСТ 25142-82 Шероховатость поверхности. Термины и определения. С. 20.

УДК 631.1/631.3:631.5

Марина Мікуліна  
(Суми, Україна)

### АНАЛІТИЧНЕ ДОСЛІДЖЕННЯ ПАРАМЕТРІВ ОРНИХ АГРЕГАТІВ

*В запропонованій статті наведені методичні підходи стосовно вивчення впливу типу ходової системи трактора на кінематичні показники його використання, що дає можливість правильно оцінити цей фактор впливу на роботу орного агрегату.*

**Ключові слова:** оранка ґрунту, плуг, машинний агрегат, розмітки поля, напрям руху, схема поворотів, холості ходи, робочі ходи, кінематичні показники.

**Постановка проблеми.** Проблема полягає в тому щоб встановити залежності показників використання машинних агрегатів від схем руху і розмірів поля шляхом математичного моделювання.

**Аналіз останніх досліджень і публікацій.** Дослідження стосовно залежності кінематичних параметрів орних машинних агрегатів від типу ходової системи останнім часом не проводились.

**Формування цілей статті та мета досліджень.** Надати методичні підходи по визначенню основних техніко-експлуатаційних показників орних агрегатів в різних умовах їх використання, що дасть можливість вибрати найбільш раціональні способі руху і види поворотів орного машинного агрегату які забезпечують: підвищення продуктивності агрегату, зменшення витрат енергетичних ресурсів, якісне виконання робіт.

**Теоретичні передумови та результати досліджень**

Вихідні дані:

Площа поля 150 га

Параметри поля: довжина  $L_n = 1500$  м; ширина  $B_n = 1000$  м.

Склад агрегатів: 1. Трактор колісний ХТЗ – 150К - 09 + плуг начіпний ПЛН – 5 – 35;

2. Трактор гусеничний ХТЗ – 181 – 21 + плуг начіпний ПЛН – 5 – 35.

Напрямок руху – уздовж довжини поля.

Довідникові дані, що стосуються розрахунків, наведені в таблиці 1.

**Послідовність визначення кінематичних параметрів орних агрегатів агрегатів [1.2.3].**

1. Розрахункова ширина поворотної смуги,  $E_p$  м.

$$E_p = 1,5 R_n + e, (1)$$

де  $R_n$  – радіус повороту трактора, м.

$e$  – довжина виїзду, м.

$$e = 0,75 \cdot l_a, (2)$$

$$l_a = l_{mp} + l_n, (3)$$

де  $l_{mp}$  – кінематична довжина трактора, м;

$l_n$  – кінематична довжина плуга, м.

Фактична ширина поворотної смуги повинна бути не менше розрахункової і відповідати найменшому значенню парній кількості робочих проходів.

2. Робоча довжина заїмки (довжина одного робочого ходу агрегата),  $L_p$ :

$$L_p = L_n - 2E, (4)$$

де  $L_n$  – довжина поля, м.

3. Розрахункова оптимальна ширина заїмки,  $C_{опт}$ , м:

$$C_{опт} = \sqrt{16R_n^2 + 2B_p L_p} (5)$$

Фактична ширина заїмки повинна бути не менше розрахункової і відповідати найменшому значенню парній кількості робочих проходів.

4. Довжина одного холостого повороту,  $L_x$ :

$$L_x = 0,5R_n + 2e + C/2. (6)$$

5. Кількість робочих проходів машинного агрегату на полі,  $n_p$ :

$$n_p = \frac{B_n}{B_p} (7)$$

6. Кількість холостих ходів (поворотів) на полі,  $n_x$ :

$$n_x = \frac{B_n}{B_p} - 1 = n_p - 1 (8)$$

7. Коефіцієнт робочих ходів,  $\varphi$ :

$$\varphi = \frac{L_p \cdot n_p}{L_x \cdot n_x + L_{px} \cdot n_p}, (9)$$

8. Коефіцієнт поворотливості,  $Z$ :

$$Z = \frac{(L_{mp} V_{нов})}{\omega_{нов}}, (10)$$

де  $L_{mp}$  – повздовжня база трактора, м;

$V_{нов}$  – поступальна швидкість агрегату на повороті, м/с

$$V_{нов} = 1,4...2,6 \text{ м/с};$$

$\omega_{нов}$  - кутова швидкість повороту,  $\text{с}^{-1}$

$$\omega_{нов} = 0,215...0,22 \text{ с}^{-1}.$$

Таблиця 1

Довідкові параметри агрегатів

| № п/п | Параметри                    | Од.ви міру | ХТЗ-150К-09 + ПЛН-5-35 | ХТЗ-181-21+ ПЛН-5-35 |
|-------|------------------------------|------------|------------------------|----------------------|
| 1     | Радіус повороту трактора     | м          | 6,5                    | 2,35                 |
| 2     | Кінематична довжина трактора | м          | 2,9                    | 2,35                 |
| 3     | Кінематична довжина плуга    | м          | 4,3                    | 4,3                  |
| 4     | Кінематична довжина агрегату | м          | 7,2                    | 6,65                 |

Визначені кінематичні показники наведені в таблиці 2.

Таблиця 2

Показники використання орного агрегату

| № п/п | Показники                       | Одиниці виміру | Значення показників по варіантах |                      |
|-------|---------------------------------|----------------|----------------------------------|----------------------|
|       |                                 |                | ХТЗ-150К-09 + ПЛН-5-35           | ХТЗ-181-21+ ПЛН-5-35 |
| 1     | Довжина виїзду                  | м              | 5,4                              | 5,0                  |
| 2     | Робоча ширина захвату агрегату  | м              | 1,8                              | 1,8                  |
| 3     | Ширина поворотної смуги         | м              | 18                               | 10,8                 |
| 4     | Робоча довжина гону             | м              | 964                              | 978                  |
| 5     | Оптимальна ширина заїмки        | м              | 64,8                             | 61,2                 |
| 6     | Довжина холостого ходу          | м              | 46,5                             | 41,8                 |
| 7     | Кількість робочих проходів      |                | 556                              | 556                  |
| 8     | Кількість холостих ходів        |                | 555                              | 555                  |
| 9     | Загальна довжина робочих ходів  | м              | 535984                           | 543768               |
| 10    | Загальна довжина холостих ходів | м              | 25808                            | 23199                |
| 11    | Коефіцієнт робочих ходів        |                | 0,954                            | 0,959                |
| 12    | Коефіцієнт поворотливості       |                | 29,0                             | 23,5                 |

### Висновки.

1. Трактор з гусеничними рушіями має меншу довжину холостого ходу при здійсненні повороту, що дає можливість зменшити ширину поворотної смуги на 8м (40 %) і збільшити тим самим робочу довжину заїмки на 14 м.

2. Збільшення довжини робочого ходу при використанні гусеничного трактора і зменшення довжини холостих ходів позитивно вплинуло на головний кінематичний показник – коефіцієнт робочих ходів.

3. Попередньо можна стверджувати, що згадані показники в майбутньому дадуть можливість за рахунок збільшення коефіцієнта використання часу зміни, який тісно пов'язаний з коефіцієнтом робочих ходів, підвищити продуктивність орного агрегату з трактором з гусеничним рушієм.



4. В кінцевому результаті ми повинні мати економічні показники використання альтернативних агрегатів, які враховують витрати палива, затрати праці, відрахування на утримання техніки.

#### ДЖЕРЕЛА ТА ЛІТЕРАТУРА

1. Діденко М.К. Експлуатація машинно-тракторного парку. 5-е вид., перероб. і доп. – К.: Вища школа, Головне видавництво, 1983. – 447 с.
2. Оптимізація комплексів машин і структури машинного парку та планування технічного сервісу / [Мельник І.І., Гречкосій В.Д., Марченко В.В., Михайлович Я.М., Мельник В.І., Надточій О.В.]; за ред. І. І. Мельника. – Київ: Видавничий центр НАУ, 2004. – 85 с.
3. Мікуліна М.О. Аналітичне дослідження техніко-економічних показників орних агрегатів // Вісник Сумського національного аграрного університету, Серія «Механізація та автоматизація виробничих процесів». – 2018. – № 10-34. – 90 с.

УДК 631.354.2

*Марина Мікуліна  
(Суми, Україна)*

#### ДОСЛІДЖЕННЯ ТЕХНІКО-ЕКСПЛУАТАЦІЙНИХ ПОКАЗНИКІВ ОРНИХ АГРЕГАТІВ

*В запропонованій статті наведені методичні підходи стосовно вивчення впливу типу ходової системи тракторів на техніко-експлуатаційні показники їх використання, що дає можливість правильно оцінити цей конструкційний фактор на роботу орного агрегату.*

**Ключові слова:** *оранка ґрунту, плуг, трактор, рушії, машинний агрегат, швидкість руху, питомий опір, швидкість руху, гаківі зусилля, завантаженість трактора, годинні та погектарні витрати палива.*

*The proposed article provides methodological approaches for studying the effect of the type of tractor tractor system on the technical and operational indicators of their use, which will make it possible to correctly evaluate this structural factor on the operation of the arable unit.*

**Key words:** *plowing of the soil, plow, tractor, propulsion, machine assembly, speed, specific resistance, force hook, tractor load, hourly hectare fuel consumption.*

**Постановка проблеми.** Проблема полягає в тому щоб встановити залежності показників використання орних машинних агрегатів від типу рушіїв трактора шляхом математичного моделювання.

**Аналіз останніх досліджень і публікацій.** Аналітичні дослідження стосовно залежності техніко-експлуатаційних показників орних машинних агрегатів від типу ходової системи останнім часом не проводились.

**Формування цілей статті та мета досліджень.** Надати методичні підходи по визначенню основних техніко-експлуатаційних показників орних агрегатів з різним типом ходової системи трактора, що дасть можливість оцінити роботу орного машинного агрегату за критеріями раціонального використання часу зміни, продуктивності агрегату, витрат енергетичних ресурсів.

**Теоретичні передумови та результати досліджень**

**Вихідні дані:**

Параметри поля: площа  $F=150$  га; довжина  $L_n=1500$  м; ширина  $B_n=1000$  м.

Склади агрегатів одного класу тяги:

1. Трактор колісний ХТЗ – 150К - 09 + плуг начіпний ПЛН – 5 – 35;

## Тенденції та перспективи розвитку науки і освіти в умовах глобалізації

2. Трактор гусеничний ХТЗ – 181 – 21 + плуг начіпний ПЛН – 5 – 35.  
 Питомий опір ґрунту – 50 кН/м<sup>2</sup>. Глибина оранки – 25 см.  
 Напрямок руху – уздовж довжини поля.  
 Довідникові дані, що стосуються розрахунків, наведені в таблиці 1.

Таблиця 1

Довідкові параметри розмітки поля та кінематичні показники використання орних агрегатів

| № п/п | Показники                       | Одиниці виміру | Значення показників по варіантах |                      |
|-------|---------------------------------|----------------|----------------------------------|----------------------|
|       |                                 |                | ХТЗ-150К-09 + ПЛН-5-35           | ХТЗ-181-21+ ПЛН-5-35 |
| 2     | Робоча ширина захвату агрегату  | м              | 1,8                              | 1,8                  |
| 4     | Робоча довжина гону             | м              | 964                              | 978                  |
| 5     | Оптимальна ширина заїмки        | м              | 64,8                             | 61,2                 |
| 6     | Довжина холостого ходу          | м              | 46,5                             | 41,8                 |
| 9     | Загальна довжина робочих ходів  | м              | 535984                           | 543768               |
| 10    | Загальна довжина холостих ходів | м              | 25808                            | 23199                |

**Послідовність визначення техніко-експлуатаційних показників орних агрегатів [1.2.3].**

1. Діапазон оптимальної робочої швидкості плугів даної марки згідно технічної характеристики знаходиться в межах  $V_p = 6 \dots 9$  км/год.

Фактична робоча швидкість визначається за формулою:

$$V_p = V_T \left( 1 - \frac{\delta}{100} \right) \quad (1)$$

де  $\delta$  - буксування рушіїв на вибраних передачах, %.

Величина робочої швидкості на вибраних передачах з урахуванням буксування буде відповідно дорівнювати:

ХТЗ-150К-09 +ПЛН-5-35:  $V_p = 5,5; 6,6; 8,3$  км/год.;

ХТЗ-181-21+ПЛН-5-35  $V_p = 6,5; 7,7; 9,2$  км/год.

2. Фактичний питомий опір з урахуванням робочої швидкості,  $k$ , кН/ м<sup>2</sup>:

$$k = k_0 [1 + 0,006 (V_p^2 - V_0^2)], \quad (2)$$

де  $V_0$  – початкова робоча швидкість, при якій ще не змінюється питомий опір,  $V_0 = 5$  км/год.

$k_0$  – початковий питомий опір, кН/ м<sup>2</sup>;  $k_0 = 50$  кН/ м<sup>2</sup>.

Фактичний питомий опір з урахуванням буксування відповідно буде дорівнювати:

ХТЗ-150К-09 +ПЛН-5-35:  $k = 51,5; 55,6; 70,7$  кН/ м<sup>2</sup>;

ХТЗ-181-21+ПЛН-5-35 :  $k = 55,2; 60,3; 68,0$  кН/ м<sup>2</sup>.

3. Загальний опір плуга,  $R_m$ , кН:

$$R_m = k * b * a * n + G_m \left( f + \frac{i}{100} \right), \quad (3)$$

де  $b$  – ширина захвату одного корпусу, м;  $b = 0,35$  м.

$a$  – глибина оранки, м;  $a = 0,25$  м.

$G_m$  – вага плуга, кН;  $G_m = 8,0$  кН.

$f$  – коефіцієнт опору перекоченню;  $f = 0,12$ .

$N$  – кількість корпусів, шт.;  $n = 5$ .

$i$  – схил місцевості, %;  $i = 0$ .

Загальний опір плуга на вибраних передачах відповідно буде дорівнювати:

ХТЗ-150К-09 +ПЛН-5-35:  $R_m = 23,5; 25,3; 31,9$  кН;

ХТЗ-181-21+ПЛН-5-35 :  $R_m = 25,2; 27,4; 30,5$  кН.

4. Гакові зусилля  $P_z$  на вибраних передачах згідно технічної характеристики тракторів відповідно дорівнюють:

ХТЗ-150К-09  $P_z = 50, 43, 36$  кН; ХТЗ-181-21  $P_z = 48, 43, 33$  кН.

5. Коефіцієнт завантаження трактора по гаковому зусиллю на вибраних передачах,  $\eta$ :

$$\eta = R_m / P_z \quad (4)$$

За показником  $\eta$ , значення якого наближається до оптимального, вибирається робоча передача трактора. Коефіцієнт завантаження трактора по тяговому зусиллю на вибраних передачах відповідно буде дорівнювати:

ХТЗ-150К-09 +ПЛН-5-35:  $\eta = 0,46; 0,59; 0,89$ .

ХТЗ-181-21+ПЛН-5-35 :  $\eta = 0,53; 0,64; 0,85$ .

Потужність, що витрачається на пересування машинного агрегату,  $N_e$ , кВт:

$$N_e = G_m * f * V_p / 3,6 * \eta_{mp} + R_m * V_p / 3,6 \quad (5)$$

де  $G_m$  – вага трактора, кН.

ХТЗ-150К-09  $G_m = 80$  кН. ХТЗ-181-21  $G_m = 89$  кН.

$\eta_{mp}$  – ККД трансмісії.

Для ХТЗ-150К-09  $\eta_{mp} = 0,92$ ; ХТЗ-181-21  $\eta_{mp} = 0,87$ :

$N_e^H$  – номінальна ефективна потужність двигуна:

Відповідно,  $N_e^H = 132,4$  кВт та  $157,0$  кВт.

Після підрахунків:

ХТЗ-150К-09  $N_e = 107$  кВт; ХТЗ-181-21  $N_e = 115$  кВт.

Коефіцієнт завантаження двигуна  $\eta_{дв}$ :

$$\eta_{дв} = N_e / N_e^H, \quad (6)$$

ХТЗ-150К-09  $\eta_{дв} = 0,81$ ; ХТЗ-181-21  $\eta_{дв} = 0,73$ .

6. Продуктивність агрегату за 1 годину основного часу,  $\omega_o$ , га/год.:

$$\omega_o = 0,1 * B_p * V_p, \quad (7)$$

7. Продуктивність агрегату за 1 год. змінного часу,  $\omega_{зм}$ , га/год.:

$$\omega_{зм} = \omega_o * \tau, \quad (8)$$

де  $\tau$  – коефіцієнт використання часу зміни.

$$\tau = \frac{T_p}{T_{зм}}, \quad (9)$$

де  $T_p$  – тривалість чистої роботи за зміну, год.;

$T_{зм}$  – тривалість зміни, год.

8. Кількість циклів за зміну,  $n_{ц}$ :

$$n_{ц} = \frac{T_{зм} - \sum T_{нц}}{t_{ц}}, \quad (10)$$

де  $\sum T_{нц}$  – сума позациклових простоїв агрегату за зміну, що включає підготовчо-заклучний час, час на виконання технічного і технологічного обслуговування, час переїздів до місця роботи, час на власні потреби, год.;  $\sum T_{нц} = 0,42$  год.

$t_{ц}$  – тривалість циклу, год.

$$t_{ц} = t_p + t_x = \frac{L_p}{V_p} + \frac{L_x}{V_x}, \quad (11)$$

де  $t_p$  – час чистої роботи за один цикл, год.;

$t_x$  – час виконання поворотів, год.;

$L_p$  – робоча довжина гону, км;

$L_x$  – довжина холостого повороту, км;

$V_x$  – швидкість агрегату при виконанні повороту, км/год.  $V_x = 7$  км/год.

$$T_p = t_p * n_{ц} \quad (12)$$

13. Змінна продуктивність,  $W_{зм}$ , га:

$$W_{зм} = \omega_{зм} * T_{зм} \quad (13)$$

де  $T_{зм}$  – тривалість зміни, год.  $T_{зм} = 7$  год.

15. Витрата палива на одиницю роботи,  $G_{за}$ , кг/га:

$$G_{за} = \frac{G_p * T_p + G_x * T_x}{W_{зм}}, \quad (14)$$

де  $G_p, G_x$  – погодинні витрати палива під навантаженням, при поворотах, кг/год.

Погодинна витрата палива двигуном  $G$  визначається за формулою:

$$G = \frac{g * N_e^n * \eta}{1000}, \quad (15)$$

де  $g$  – питома витрата палива, г/кВт\*год;

Для ХТЗ-150К-09  $g = 251$  г/кВт\*год.; ХТЗ-181-21  $g = 253$  г/кВт\*год.

При виконанні поворотів  $\eta_{об} = 0,4$ .

16. Коефіцієнт експлуатації (рівень використання) агрегата,  $\eta_e$ :

$$\eta_e = \tau * \eta * \beta \quad (16)$$

Основні техніко-експлуатаційні показники використання орних агрегатів наведені в таблиці 2.

*Таблиця 2*

**Показники використання орних агрегатів**

| № п/п | Показники  | Одиниці виміру | Значення показників по варіантах |                      |
|-------|--|----------------|----------------------------------|----------------------|
|       |  |                | ХТЗ-150К-09 + ПЛН-5-35           | ХТЗ-181-21+ ПЛН-5-35 |
| 1     | Робоча швидкість                                     | км/год         | 8,3                              | 9,2                  |
| 2     | Коефіцієнт завантаження трактора по гаковому зусиллю |                | 0,89                             | 0,85                 |
| 3     | Коефіцієнт завантаження двигуна                      |                | 0,81                             | 0,73                 |
| 4     | Продуктивність агрегату за 1 годину основного часу   | га/год.        | 1,49                             | 1,66                 |
| 5     | Коефіцієнт використання часу зміни                   |                | 0,887                            | 0,890                |
| 6     | Продуктивність агрегату за 1 год. змінного часу      | га/год.        | 1,32                             | 1,48                 |
| 7     | Змінна продуктивність                                | га             | 9,2                              | 10,4                 |
| 8     | Витрата палива                                       | кг/га          | 18,7                             | 17,9                 |
| 9     | Коефіцієнт експлуатації                              |                | 0,75                             | 0,68                 |

**Висновки.**

1. При однаковій робочій ширині захвату плуга (1,8 м) агрегат, в складі якого використовувався гусеничний трактор, рухався з більшою швидкістю (9,2 проти 8,3 км/год.). Тому він забезпечував більш високу продуктивність агрегату за одну годину основного часу – 1,66 проти 1,49 га/год., тобто більшу на 11%.

2. Коефіцієнт використання часу зміни у обох альтернативних агрегатів був практично однаковий, оскільки тривалість робочих і холостих ходів в сумі були майже однакові.

3. Продуктивність агрегату за одну годину змінного часу була дещо більшою там, де використовувався трактор з гусеничними рушіями (на 12 %).

4. Витрата в розрахунку на одиницю площі була меншою у гусеничного трактора на 0,8 кг/га, що пов'язано з меншою завантаженістю двигуна при виконанні технологічного процесу – оранкою ґрунту.

5. Отже, в даній ситуації перевагу слід віддати агрегату, де в якості енергетичного засобу використовується гусеничний трактор, оскільки в нього кращі техніко-експлуатаційні показники.

**ДЖЕРЕЛА ТА ЛІТЕРАТУРА**

1. Діденко М.К. Експлуатація машинно-тракторного парку. 5-е вид., перероб. і доп. – К.: Вища школа. Головне видавництво, 1983. – 447 с.
2. Мікуліна М.О. Аналітичне дослідження техніко-експлуатаційних показників орних агрегатів / Г.І. Барабаш, Мікуліна М.О. // Вісник Сумського Національного Аграрного Університету, серія «Механізація та автоматизація виробничих процесів». – 2018. – № 10-34. – 74 с.
3. Мікуліна М.О. Аналітичне дослідження техніко-економічних показників орних агрегатів // Вісник Сумського Національного Аграрного Університету, серія «Механізація та автоматизація виробничих процесів». – 2018. – № 10-34. – 90 с.

**АРХІТЕКТУРА І БУДІВНИЦТВО /  
АРХИТЕКТУРА И СТРОИТЕЛЬСТВО**

*Віра Самойленко  
(Київ, Україна)*

**ОСОБЛИВОСТІ ДИЗАЙНУ ДИТЯЧИХ САДКІВ ДЛЯ ДІТЕЙ, ЯКІ ПОТРЕБУЮТЬ  
КОРЕКЦІЇ ФІЗИЧНОГО ТА РОЗУМОВОГО РОЗВИТКУ**

*У статті розповідається що таке інклюзивна освіта, які є категорії дітей з обмеженими можливостями. Вказані умови які мають бути забезпечені для включення «особливої» дитини в групу дитячого садка. Описано особливості предметно-просторового середовища дитячого садка для дітей з порушеннями зору, слуху та опорно-рухового апарату.*

***Ключові слова:** інклюзивна освіта, дизайн, предметно-просторове середовище, діти з обмеженими можливостями, діти з особливими потребами, безпека.*

*The article describes what inclusive education is, what categories of children with disabilities exist. Specified conditions that should be provided for inclusion of a "special" child to the kindergarten group. Described the peculiarities of the kindergarten environment for children with visual, hearing and musculoskeletal disorders.*

***Key words:** inclusive education, design, space-based environment, children with disabilities, children with special needs, safety.*

«Інклюзивне навчання – це комплексний процес забезпечення рівного доступу до якісної освіти дітям з особливими освітніми потребами шляхом організації їх навчання у загальноосвітніх навчальних закладах на основі застосування особистісно орієнтованих методів навчання, з урахуванням індивідуальних особливостей навчально-пізнавальної діяльності таких дітей» (Концепція розвитку інклюзивної освіти. Наказ МОН від 01.10.2010 № 912). Кількість учнів в групі не має перевищувати 15 осіб. У деяких групах допускається тільки по 2 - 3 вихованця з особливими потребами. [1]

Інклюзивна освіта в світі не така вже й рідкість. Вона вже успішно впроваджено в системах освіти багатьох розвинених країн. Один з найяскравіших прикладів – Норвегія. В результаті реформ системи освіти там ще в 1990-х роках закрили всі спеціалізовані установи для дітей з особливими потребами та на державному рівні зробили всі дитсадки і школи інклюзивними.

Проблема інклюзивної освіти в Україні стоїть досить гостро. У країні 167 тис. дітей з інвалідністю, а це – 2% всього дитячого населення. Тільки десята частина з них здобуває освіту в інклюзивних школах. У решти дітей менше варіантів пристосуватися до життя в соціумі: вони або навчаються в спецшколах, або ж взагалі не мають можливості отримувати освіту.[2]

Термін «діти з особливими потребами» стосується дітей до 18 років, які потребують додаткової навчальної, медичної і соціальної підтримки з метою покращання здоров'я, розвитку, навчання, якості життя, участі в громаді, тобто включення.

*До числа дітей з обмеженими можливостями можуть бути віднесені наступні категорії дошкільнят:*

- З порушеннями слуху (слабочуючі, глухі), які потребують сурдопедагогічна супроводі.
- З дефектами зору (слабозорі, сліпі).
- Із затримкою психічного розвитку – порушенням термінів формування інтелекту, емоційно-вольових якостей (низька концентрація, неуважність уваги).

- З важкими порушеннями мови.
- З порушеннями функцій опорно-рухового апарату вродженого і набутого.
- З патологіями аутистичного характеру.
- Зі складними комплексними (множинними) дефектами розвитку. З важкими інтелектуальними порушеннями. [3]

*Включення в групу малюка з обмеженими можливостями здоров'я передбачає створення таких умов:*

1. Облаштування привабливого, насиченою іграшками предметно-розвиваючого середовища (для дошкільнят з розумовою відсталістю необхідно додати в середу іграшки попередньої вікової категорії, для навчання людей з вадами зору – іграшки, що стимулюють розвиток полісенсорного сприйняття).
2. Використання дидактичного матеріалу різнорівневого змісту.
3. Визначення сильних сторін дитини з ОМ, на які згодом робиться наголос (отримання похвали стимулює подальший розвиток).
4. Відмова від змагальної практики.
5. Створення атмосфери взаємодопомоги та взаємопідтримки.
6. Облаштування куточків усамітнення (під нішами, з використанням балдахинів).
7. Стимулювання розвитку комунікації між малюками, між вихованцями і дорослими.
8. Постійна присутність другого дорослого при режимних моментах для надання допомоги. [4]

Розглянемо специфіку організації предметно-просторового середовища в групах для дітей з порушеннями зору. При цьому позначимо ряд важливих умов: безпека; доступність, в тому числі і з точки зору способів орієнтування в навколишньому світі; варіативність; доцільність; трансформованність; поліфункціональність; інформативність.

Безпечність предметно-просторового середовища для дітей з порушеннями зору досягається, перш за все, за рахунок грамотної розстановки меблів, що особливо важливо для сліпих дітей. Це обумовлено тим, що повна або часткова втрата зору ускладнює орієнтацію в просторі, обмежує мобільність дітей. З метою подолання страху перед переміщенням в просторі, розвитку активності та самостійності необхідно забезпечити стаціонарне встановлення меблів та обладнання, автономність функціональних зон, відсутність перетину функціональних зон зі шляхами руху. Наприклад, можна ставити меблі та ігрове обладнання по периметру групи, не перекриваючи основні шляхи пересування до важливих об'єктів. Бажано, щоб столики були з заокругленими краями. Стіл для незрячої дитини потрібно розмістити так, щоб вона могла підійти до нього з різних сторін. При цьому ігровий куточок слід розташувати так, щоб вихователь мала можливість бачити і спостерігати за всіма групами дітей і вчасно надати їм необхідну допомогу.

При організації предметно-просторового середовища важливо забезпечити доступність інформації, отриманої дитиною, з метою ефективною орієнтації в навколишньому середовищі. Перш за все мова йде про доступність зорової інформації. Для цього необхідно враховувати офтальмогігієнічні вимоги до ілюстрацій, посібників, іграшок (величина, виключення дрібної деталізації, підвищену кольорову контрастність і насиченість).

Для забезпечення мобільності незрячої дитини пропонується використовувати різні види підлогових покриттів, ковrolін і доріжок з різних матеріалів, що дозволяють самостійно орієнтуватися в груповому просторі за допомогою чутливості стоп. Крім того, специфічні орієнтири цілеспрямовано розкладаються і на стінах на рівні рук дитини, виділяючи напрямки руху та позначення об'єктів, що зустрічаються на шляху, кольором та фактурою.

Важливою умовою при організації роботи в групах з дітьми з порушенням слуху є створення сприятливою предметно-розвиваючого середовища, спокійного емоційного фону, а також виконання організаційно-педагогічних умов.

Освіта дітей з порушеннями слуху проводиться в умовах постійного використання електро-акустичної звукопідсилюючої апаратури різних типів. Слухопротезування і

інтенсивна робота з розвитку залишкового слуху потребують наявності аудіометрів і допомоги лікаря-сурдолога і аудіолога.

Дитячий сад, орієнтований на дітей з порушеннями слуху, повинен мати у своєму розпорядженні фонотеку, музичні інструменти, звуковими іграшками, спеціальними комп'ютерними програмами, методичної та дитячою бібліотекою, а також кабінетами для проведення корекційних занять, залом для занять корекційної ритмікою.[4]

Для дітей з порушення опорно-рухового апарату має бути безбар'єрний простір для їх вільного пересування в інвалідному візку. Тобто двірні прорізи мають бути достатнього широкими (мінімум 90 см.), немає бути ніяких порогів чи перепадів висоти (окрім пандусів). Обов'язково поруч зі сходами має бути пандус. Навчальний стіл або парта має бути більших розмірів та вищий, щоб замість стільця дитина могла під'їхати в інвалідному візку та зайняти місце.

**Висновки.** Грамотно побудоване предметно-просторове середовище забезпечує взаємозв'язок лікувально-відновлювальної роботи з психолого-педагогічними заходами, сприяє вирішенню корекційно-розвиваючих завдань, формуванню в дитинстві соціально-адаптивних способів поведінки та взаємодії з оточуючими, розвиток його мобільності та самостійності, а також має велике виховне значення. Основними аспектами при формування предметно-просторового середовища є безбар'єрний доступ до основних зон приміщення, а також дотримання усіх необхідних вимог для максимально комфортного перебування особливих дітей у дитячому садочку.

### ДЖЕРЕЛА ТА ЛІТЕРАТУРА

1. Стаття «Що таке інклюзивне навчання?». Електронний ресурс: <http://education-inclusive.com/shho-take-inklyuziya/>
2. Стаття «Инвалидность – не приговор: особенности инклюзивного образования в Европе и перспективы в Украине». Електронний ресурс: <https://www.segodnya.ua/ukraine/invalidnost-ne-prigovor-osobennosti-inklyuzivnogo-obrazovaniya-v-evrope-i-perspektivy-v-ukraine-1100392.html>
3. Стаття «Дети с ограниченными возможностями здоровья». Електронний ресурс: <http://www.omskmintrud.ru/?sid=4544>
4. Стаття «Обучение детей с особыми образовательными потребностями». Електронний ресурс: <http://defectolog.edusite.ru/p52aa1.html>

*Науковий керівник: доктор архітектури, професор Абизов В.А.*

УДК 725.3:747

*Анна Сувєрова  
(Київ, Україна)*

### АНАЛІЗ ЗАРУБІЖНОГО ДОСВІДУ ДИЗАЙНУ ІНТЕР'ЄРІВ СУЧАСНИХ АВТОВОКЗАЛІВ

*У статті розглянуті історіографічні питання, та проаналізовані приклади зарубіжного досвіду проектування інтер'єрів автовокзалів. Наведено аналіз тенденцій та перспективи розвитку дизайну інтер'єру автовокзалів.*

**Ключові слова:** *дизайн інтер'єру, автовокзал, досвід проектування, сучасні тенденції в інтер'єрі, функціонально-планувальна структура, художньо-естетичне рішення.*

*The article deals with historiographical issues and analyzes examples of foreign experience of interior designing of bus stations. An analysis of trends and prospects for the development of interior design of bus stations is given.*



*Key words: interior design, bus station, design experience, current trends in the interior, functional and planning structure, skin-aesthetic solution.*

**Постановка проблеми.** В сучасних умовах розвитку міст та транспортних вузлів архітектура та інтер'єрно-планувальні рішення автовокзалів стають все більш актуальними. Необхідним є пошук найбільш функціонально доцільних та естетично досконалих рішень інтер'єру автовокзалу та організації навколишнього простору.

Процес еволюції функціонування транспортного сполучення, стає одним із найпоказових, особливо з точки зору архітектурних та дизайнерських рішень простору та кожного взятого об'єкту окремо.

Тому, якісне поліпшення архітектурно-планувальних, будівельних, відновлюваних робіт, а також функціональних та соціальних характеристик автовокзалів, дозволить не тільки їх ефективно використовувати, а й зробить їх функціонування у сучасному місті більш гармонійним, а їх інтеграцію у міське середовище більш раціональним. Дизайн інтер'єру автовокзалів має бути функціональним, технологічним та естетичним, забезпечувати комфортне перебування пасажирів та відвідувачів.

**Мета статті.** Проаналізувати зарубіжний досвід проектування, виявити сучасні тенденції та перспективи розвитку дизайну інтер'єрів сучасних автовокзалів.

**Виклад основного матеріалу.** Автовокзали – будівлі, що розраховані на довгу експлуатацію, яка вимірюється не одним десятком років. На відміну від пасажирських навісів і павільйонів автовокзалами прийнято називати споруди, у яких організовано білетне, багажне та інше обслуговування пасажирів і у якому здійснюється управління рухом міжнародних та приміських автобусів [1,с.89].

Художня виразність автовокзалу, як зовнішня, так і внутрішня в першу чергу залежить від вирішення функціональної схеми, яка згодом відображається в архітектурно-планувальній та конструктивній схемах. У будівлі автовокзалу функціональна організація простору повинна бути вирішена таким чином, щоб забезпечити максимально зрозумілу орієнтацію для пересування звичайних відвідувачів в будівлі. А також необхідно відокремити різні потоки людей, так щоб зменшити кількість непотрібних перетинів, для оптимізації обслуговування та контролю, над пасажирами та зустрічаючими.

**Закордонний досвід проектування і будівництва автовокзалів.** Автовокзал Арау. Автовокзал було побудовано в швейцарському місто Арау, в 2014 році. Головною особливістю є дах, що має форму схожу на хмару, що зачверла в повітрі. Однак, ця хмара забезпечує захист від дощу і снігу.

Матей Веховар і Стефан Яуслін спроектували навіс автовокзалу, який виглядає легким, головною ідеєю було створення зони спокою між жвавою Банхофштрассе і новою залізничною станцією. У центрі навісу знаходиться отвір органічної форми. Контраст між напівпрозорої поверхнею і відкритим повітрям підсилює враження легкості і відчуття того, що ви перебуваєте на відкритому просторі, але в той же час захищені від навколишнього середовища. Ці численні відсіки з аморфної мембрани руйнують загальну форму. Вони забезпечують відображення та гру світла, викликані лінійними світильниками, розташованими на одній лінії з опорами.

Незалежно від того, наскільки легким і простим виглядає дах, його дизайн вимагав кваліфікованої команди фахівців з планування, здатних до спілкування і тісної координації всіх залучених сторін.

З криної площею 1070 м<sup>2</sup> і обсягом 1810 м<sup>3</sup> дах автовокзалу є найбільшою в світі однокамерною мембранною повітряною подушкою. Чотири поліетиленові трубки довжиною 120 метрів під дорогою постачають пневматичну повітряну подушку рециркулюючим чистим сухим повітрям, а ще чотири трубки повертають повітря назад в блок управління повітрям. Залежно від погоди вся система, що складається з допоміжної повітряної системи, трубки і мембранної подушки, підтримується датчиками на 300-850 Паскаль вище тиску

зовнішнього повітря. Таким чином ми бачимо як архітектурні форми, а також сучасні засоби очищення повітря стають частиною дизайну інтер'єру автовокзалу.

Автовокзал в Осієку, Хорватія. Будівництво автовокзалу в Осієку було завершено в 2011 році.

Міське рішення Автовокзалу в Осієку багато в чому визначалося його розміщенням в міському середовищі. Довгота міста, розташованого на річці Драва, відбивається навіть в положенні будівлі автовокзалу на ділянці.

Завдяки тому, що будівлю автовокзалу досить довга, вона закриває 16 автобусних платформ, розташованих за будівлею, розміри якого становлять 132,9 x 16,4 м. Крім двоповерхової аули і зони зв'язку є всі необхідні торгово-сервісні об'єкти і транспортні пункти. Послуги розташовані на першому поверсі і в галереї. Автобуси прибувають на платформу через контрольно-пропускні пункти. Пасажири виходять на платформи з будівлі вокзалу.

Злегка хвиляста домінуюча поверхня даху в значній мірі захищає будівлю автовокзалу з усіх боків, особливо над автобусною платформою і виходом на площу, що дає асоціацію приємної поїздки на автобусі. Вага даху дематеріалізована скляними поверхнями фасадів будівель, з характерною горизонтальністю зашкленних полів. Підземний громадський гараж під усім будинком і зовнішньої платформою вміщує 251 автомобіль. Він безпосередньо пов'язаний з вмістом будівлі автовокзалу, і пішохідний доступ також можливий зовні, через площу доступу.

Несучою конструкцією підземного гаража є залізобетон. Несучою конструкцією першого поверху і сходових ядром будівлі автовокзалу є залізобетонні колони і балки, з'єднані залізобетонною плитою. Величезна поверхня даху лежить на сталевих опорах в обох напрямках, що несуть сталеві колони. На даному прикладі чітко видно як правильна функціонально-планувальна організація простору дизайну інтер'єру покращує перебування пасажирів та відвідувачів автовокзалу.

Автовокзал Санта-Пола. Був побудований в 2016 році. Цей проект задуманий як міська стратегія для вирішення проблем суспільного користування, існуючого на південному в'їзді в місто Санта-Пола. Таким чином, цей проект повинен був уособленням оазису природи, було вирішено створювати дизайн як органічний і однорідний ансамбль архітектурних елементів і просторів.

Широка зелена зона розташована поруч з дорогою, була використана, щоб підкреслити її суспільну роль.

Головна будівля автовокзалу має форму палуби, яка повинна забезпечувати тінь і захист платформ очікування, розташованих під цією палубою разом з квитковими касами і службами з продажу квитків, а також заправною станцією і магазином на її задній стороні. На головній палубі є порожнеча в центральній зоні, щоб створити свого роду сад, мета якого полягає в тому, щоб забезпечити світло, орієнтир і служити кордоном між різними видами використання та рознесенням.

Є також інша будівля зі схожим складом, який використовує металеві облицювання в якості основного матеріалу для відповідності фасадів. Ця друга частина використовується, щоб надати місце для комерційних і міських послуг. Таким чином використання мотивів еко дизайну стає візитівкою даного автовокзалу.

Автовокзал Веленьє побудовано в 2010 році, має площу 13500,0 м<sup>2</sup>. Будівля розташована на головній вулиці в обхід центру міста, яке призначене для громадських і комерційних будівель. Ідея дизайну автовокзалу Велення полягає в створенні абстрактного плаваючого простору над відкритим громадським середовищем. Будівля з його типовим зображенням фасадної мембрани і сегментацією обсягу формує нове міське втручання з типовим денним і нічним зображенням.

Загальне графічне зображення фасаду виконано у вигляді абстракції електронного інформаційного екрану в транспортних терміналах і нічного зображення освітленого міста.

Основний білий обсяг будівлі розміщений на платформі зеленого кольору, який утворює виділену зону автовокзалу і в той же час зливається з парком на задньому плані. Об'єм будівлі, над транспортним терміналом, розділений на два функціональних сегмента, громадський простір і офісну вежу.

Концепція дизайну фасадної мембрани – це єдність, яке об'єднує обсяг будівлі, незважаючи на різноманітну програму, в характерне ціле. Перфорація на фасадних панелях висвітлює інтер'єр гаражного будинку, але запобігає вид на конструкцію і припарковані автомобілі. Зовні немає чіткої відмінності між простим функціональним простором автостоянки і офісних приміщень.

Нерегулярний ритм, створюваний на фасаді, візуально розкладає великий обсяг будівлі. Вибір білого кольору фасаду створює контраст з перфорацією і підсилює графічний ефект в денний час. Ввечері та вночі дизайн фасаду має протилежний ефект - фасад являє собою темний і освітлений гараж, який створює «світлий дисплей», утворений перфорацією. Тобто за допомогою освітлення змінюється як зовнішній так и внутрішній дизайн будівлі. Що в цілому впливає на інтер'єр будівлі автовокзалу.

Таблиця 1 «Аналіз інтер'єрів та планувальної структури автовокзалів»

| Назва                    | Фасад будівлі   | План будівлі   | Простір зсередини   |
|--------------------------|---|--|---|
| Авто-вокзал в Арау       |   |   |   |
| Авто-вокзал в Осієку     |  |  |  |
| Авто-вокзал в Санта-Пола |  |  |  |
| Авто-вокзал у Веленьє    |  |  |  |

**Висновки.** Загальні принципи авто-комплексів і особливості споруд автовокзалів визначені в дослідженнях минулих десятиліть. Дане питання зберігає актуальність, що обумовлене головним чином необхідністю покращення дизайну інтер'єру з урахуванням сучасних технологій та тенденцій.

В статті розглянуто зарубіжний досвід дизайну інтер'єру автовокзалів. Було розглянуто такі приклади як: автовокзал в Арау, в Осієку, в Санта-Пола та у Веленьє. На основі аналізу виконаного в статті було виявлено основні тенденції в розробці дизайну. Основним поштовхом до створення та розробки нових концепцій є сучасні технології будівництва. Нові розробки в галузі дизайну, освітлення, систем очищення повітря та багато іншого дають змогу дизайнерам удосконалювати свої проекти. Також стає все більш актуальним та необхідним використання озеленення в дизайні інтер'єрів. Це обумовлене урбанізацією міст та зменшення природних зелених насаджень. Але як ми бачимо з прикладу автовокзалу в

Санта-Пола, озеленення може стати центром композиції дизайну інтер'єру та надати особливості всьому комплексу. Все частіше конструктивні рішення дизайну інтер'єру відповідають зовнішній архітектурі. Що створює єдиний ансамбль текстур, форм та кольору. Також визначені головні особливості і закономірності композиції будівель автовокзалів та залежність від певного функціонального навантаження та об'єктів додаткового обслуговування. Головною особливістю автовокзальних комплексів являється їх поліфункціональність, що у свою чергу дозволяє не тільки використання пасажирями, а й отримання інших послуг відвідувачами (населенням). Це перетворює будівлю автовокзалу з будівлі транспорту у діловий центр чи навіть місце для проведення відпочинку.

### ДЖЕРЕЛА ТА ЛІТЕРАТУРА

1. Батиров В.М. Вокзали. – М.: Стройиздат, 1988. – 216 с.
2. Голубев Г.Є. Сучасні вокзали залізного, річкового, морського, автомобільного і повітряного транспорту.
3. Дахно В.П. Об'єднані пасажирські станції та вокзали. – К.: Будівельник, 1965. – 79 с.
4. Рижик В.М. Класифікація сучасних автовокзалів. Містобудування та територіальне планування №50. – Київ: КНУБА, 2013.
5. Херцег К. Проектування і будівництво автобусних і залізничних станцій / Під ред. Г.Е.Голубева. – М.: Стройиздат, 1985. – С. 318.
6. Рекомендації з проектування вокзалів, ЦНИИП містобудування. – М.: ГУП ЦПП, 1997.
7. Christopher Blow, Transport Terminals and Modal Interchanges. Planning and Design. Linacre House, Jordan Hill, Oxford, 2005.

## ВІДОМОСТІ ПРО АВТОРІВ / СВЕДЕНИЯ ОБ АВТОРАХ

**Аббас Наталія Олександрівна** – директор Одеського навчально-виховного комплексу №4 «Загальноосвітня школа I–III ступенів – гімназія» Одеської міської ради (Одеса, Україна)

**Абдураимов Зафаржон Абдураимович** – асистент кафедри анатомії людини і ОХТА Самаркандського державного медичного інституту (Самарканд, Узбекистан)

**Абобакирова Зебунисо Асроровна** – старший преподаватель кафедри будівництва споруд і споруджений Ферганського політехнічного інституту (Фергана, Узбекистан)

**Авдеева Татьяна Владимировна** – старший преподаватель кафедри громадянського права юридичного факультету Білоруського державного університету (Мінськ, Білорусь)

**Авраменко Дарина Вадимівна** – здобувач вищої освіти другого (магістерського) рівня 1 року навчання факультету початкового навчання Харківського національного педагогічного університету імені Г.С.Сковороди (Харків, Україна)

**Адилова Наталя Степанівна** – магістрант II року навчання кафедри технологічної, професійної освіти та загальнотехнічних дисциплін Ізмаїльського державного гуманітарного університету (Ізмаїл, Україна)

**Аносова Алла Вікторівна** – викладач інформаційних дисциплін Маріупольського будівельного коледжу (Маріуполь, Україна)

**Антипюк Олена Володимирівна** – інженер II категорії навчальної лабораторії краєзнавчих атласів кафедри фізичної географії географічного факультету Східноєвропейського національного університету імені Лесі Українки (Луцьк, Україна)

**Антоненко Світлана Валентинівна** – кандидат технічних наук, доцент кафедри математичного забезпечення ЕОМ Дніпровського національного університету імені Олеся Гончара (Дніпро, Україна)

**Антонюк Владислав Андрійович** – студент 2 курсу магістратури за спеціальністю 121 «Інженерія програмного забезпечення» Дніпровського національного університету імені Олеся Гончара (Дніпро, Україна)

**Артеменко Тетяна Миколаївна** – кандидат філологічних наук, доцент кафедри іноземних мов № 2 Національного юридичного університету імені Ярослава Мудрого (Харків, Україна)

**Асоян Ірина Миколаївна** – кандидат медичних наук, асистент кафедри інфекційних хвороб Харківської медичної академії післядипломної освіти (Харків, Україна)

**Бабаян Антон Сергійович** – студент 4 курсу факультету управління, адміністрування та інформаційної діяльності Ізмаїльського державного гуманітарного університету (Ізмаїл, Україна)

**Байрачний Олег Васильович** – кандидат наук з фізичного виховання, доцент, завідувач кафедри футболу Національного університету фізичного виховання і спорту України (Київ, Україна)

**Басенко Тетяна Вікторівна** – студентка магістратури Київського національного університету технологій та дизайну (Київ, Україна)

**Басова Юлія Олександрівна** – кандидат технічних наук, доцент кафедри товарознавства, біотехнології, експертизи та митної справи Вищого навчального закладу Укоопспілки «Полтавський університет економіки і торгівлі» (Полтава, Україна)

**Білошицька Валерія Віталіївна** – студентка 3 курсу спеціальності «Початкова освіта (англійська мова)» КЗВО КОР «Білоцерківський гуманітарно-педагогічний коледж» (Біла Церква, Україна)

**Богомаз Пьотр Валерійович** – студент 6 курсу машино-механічного інституту НТУУ «Київський політехнічний інститут імені Ігоря Сікорського» (Київ, Україна)

**Бондар Ірина Миколаївна** – викладач педіатрії вищої категорії Комунального вищого навчального закладу «Дніпровський базовий медичний коледж» Дніпропетровської обласної ради» (Дніпро, Україна)

**Бондаренко Микола Йосипович** – асистент кафедри комп'ютерної інженерії та електромеханіки Київського національного університету технологій та дизайну (Київ, Україна)

**Боровець Оксана Василівна** – кандидат біологічних наук, доцент кафедри здоров'я людини та фізичної терапії Міжнародного економіко-гуманітарного університету імені академіка Степана Дем'янчука (Рівне, Україна)

**Булгакова Світлана Андріївна** – студентка 5 курсу соціального-гуманітарного факультету Приазовського державного технічного університету (Маріуполь, Україна)

**Ващук Ірина Олександрівна** – студентка 6 курсу факультету дизайну Київського національного університету технологій та дизайну (Київ, Україна)

**Виноградова Віра Геннадіївна** – викладач природничих дисциплін, спеціаліст вищої кваліфікаційної категорії, викладач-методист КЗВО КОР «Білоцерківський гуманітарно-педагогічний коледж» (Біла Церква, Україна)

**Височанський Ярослав Олегович** – студент 6 курсу Педагогічного інституту Київського університету імені Бориса Грінченка (Київ, Україна)

**Віговська Лариса Анатоліївна** – старший викладач кафедри іноземних мов Приазовського державного технічного університету (Маріуполь, Україна)

**Власенков Олександр Андрійович** – студент 2 курсу магістратури факультету енергетики і комп'ютерних технологій Таврійського державного агротехнологічного університету імені Дмитра Моторного (Мелітополь, Україна)

**Войналович Людмила Петрівна** – кандидат педагогічних наук, старший викладач кафедри англійської мови Житомирського державного університету імені Івана Франка (Житомир, Україна)

**Войтенко Володимир Іванович** – кандидат технічних наук, доцент кафедри технології машинобудування НТУУ «Київський політехнічний інститут імені Ігоря Сікорського» (Київ, Україна)

**Волинець Юлія Олександрівна** – кандидат педагогічних наук, старший викладач кафедри дошкільної освіти Педагогічного інституту Київського університету імені Бориса Грінченка (Київ, Україна)

**Воронцов Борис Сергійович** – доктор технічних наук, професор кафедри технології машинобудування НТУУ «Київський політехнічний інститут імені Ігоря Сікорського» (Київ, Україна)

**Галіча Олена Валеріанівна** – студентка 6 курсу факультету дизайну Київського національного університету технологій та дизайну (Київ, Україна)

**Гапченко Юлія Володимирівна** – магістрант 1 курсу навчання кафедри загальної педагогіки, дошкільної, початкової та спеціальної освіти Ізмаїльського державного гуманітарного університету (Ізмаїл, Україна)

**Гасан Катерина Русланівна** – студентка 4 курсу факультету суспільних наук і міжнародних відносин Дніпровського національного університету імені Олеся Гончара (Дніпро, Україна)

**Говор Юлія Олександрівна** – викладач філологічних дисциплін, спеціаліст II кваліфікаційної категорії Дніпровського коледжу ракетно-космічного машинобудування Дніпровського національного університету імені Олеся Гончара (Дніпро, Україна)

**Голованьова Анна Андріївна** – студентка 3 курсу групи ФК-32 відділення «Фінансів, обліку та маркетингу» Торговельно-економічного коледжу Київського національного торговельно-економічного університету (Київ, Україна)

**Гончарова Наталія Івановна** – кандидат технічних наук, доцент кафедри строительства зданий и сооружений Ферганского политехнического института (Фергана, Узбекистан)

**Гордополова Наталія Василівна** – кандидат економічних наук, доцент, викладач циклової комісії економіки та фінансів Торговельно-економічного коледжу Київського національного торговельно-економічного університету (Київ, Україна)

**Грабинський Андрій Віталійович** – магістрант II року навчання соціально-гуманітарного факультету Дрогобицького державного педагогічного університету імені Івана Франка (Дрогобич, Україна)

**Грабовська Інна Вікторівна** – кандидат філологічних наук, завідувач кафедри англійської мови для технічних та агробіологічних спеціальностей Національного університету біоресурсів і природокористування України (Київ, Україна)

**Граур Ника Ивановна** – студентка 4 курсу юридического департаменту Технического університета Молдови (Кишинів, Молдова)

**Григоренко Владислав Миколайович** – студент 6 курсу факультету товарознавства, торгівлі та маркетингу Вищого навчального закладу Укоопспілки «Полтавський університет економіки і торгівлі» (Полтава, Україна)

**Гриньків Олександра Олексіївна** – кандидат юридичних наук, військовослужбовець Державної прикордонної служби України (Київ, Україна)

**Грицишин Сергій Олександрович** – здобувач освітнього ступеня «Магістр» Вінницького торговельно-економічного інституту Київського національного торговельно-економічного університету (Вінниця, Україна)

**Губа Людмила Миколаївна** – кандидат технічних наук, доцент кафедри товарознавства, біотехнології, експертизи та митної справи Вищого навчального закладу Укоопспілки «Полтавський університет економіки і торгівлі» (Полтава, Україна)

**Гузар Віктор Миколайович** – кандидат педагогічних наук, доцент кафедри фізичного виховання Херсонської державної морської академії (Херсон, Україна)

**Гуцол Тарас Дмитрович** – доктор технічних наук, проректор Подільського державного аграрно-технічного університету (Кам'янець-Подільський, Україна)

**Данько Вероніка Михайлівна** – студентка 6 курсу педагогічного факультету Ізмаїльського державного гуманітарного університету (Ізмаїл, Україна)

**Деміденко Віктор Володимирович** – кандидат педагогічних наук, директор Куп'янського автотранспортного коледжу (Куп'янськ, Україна)

**Денисенко Дар'я Сергіївна** – студентка 5 курсу соціального-гуманітарного факультету Приазовського державного технічного університету (Маріуполь, Україна)

**Денисова Яна Володимирівна** – студентка 3 курсу факультету української філології та соціальних наук Ізмаїльського державного гуманітарного університету (Ізмаїл, Україна)

**Денисюк Марія Станіславівна** – студентка 1 курсу ОС «Магістр» факультету іноземних мов Уманського державного педагогічного університету імені Павла Тичини (Умань, Україна)

**Дербак Віта Василівна** – студентка 2 курсу обліково-фінансового факультету Вінницького торговельно-економічного інституту Київського національного торговельно-економічного університету (Вінниця, Україна)

**Добош Богдана Василівна** – студентка магістратури факультету туризму та міжнародних комунікацій Ужгородського національного університету (Ужгород, Україна)

**Догар Катерина Сергіївна** – студентка 6 курсу (магістрант) факультету української філології та соціальних наук Ізмаїльського державного гуманітарного університету (Ізмаїл, Україна)

**Долгов Микола Анатолійович** – доктор технічних наук, старший науковий співробітник Інституту проблем міцності імені Г.С.Писаренка (Київ, Україна)

**Доля Антон Андрійович** – студент 6 курсу механіко-машинобудівного інституту НТУУ «Київський політехнічний інститут імені Ігоря Сікорського» (Київ, Україна)

**Драгієва Людмила Василівна** – кандидат педагогічних наук, доцент кафедри технологічної, професійної освіти та загальнотехнічних дисциплін Ізмаїльського державного гуманітарного університету (Ізмаїл, Україна)

**Дяченко Єлизавета Юріївна** – студентка 1 курсу Навчально-наукового інституту права та міжнародно-правових відносин Університету митної справи та фінансів (Дніпро, Україна)

**Єрко Ірина Володимирівна** – кандидат географічних наук, доцент кафедри туризму та готельного господарства географічного факультету Східноєвропейського національного університету імені Лесі Українки (Луцьк, Україна)

**Єрмаков Сергій Володимирович** – завідувач навчально-наукової лабораторії «DAK GPS» Подільського державного аграрно-технічного університету (Кам'янець-Подільський, Україна)

**Жевак Здена Василівна** – студентка II курсу магістратури факультету української філології та журналістики Херсонського державного університету (Херсон, Україна)

**Жирська Галина Ярославівна** – кандидат педагогічних наук, доцент кафедри загальної біології та методики навчання природничих дисциплін Тернопільського національного педагогічного університету імені Володимира Гнатюка (Тернопіль, Україна)

**Жуков Артем Володимирович** – студент 4 курсу НЗ Інституту фізики, математики та інформаційних технологій ДЗ «Луганський національний університет імені Тараса Шевченка» (Старобільськ, Україна)

**Жумабеков Самат** – магістрант 2 года обучения кафедри казахської філології Університета імени Сулеймана Демиреля (Каскелен, Казахстан)

**Зенюхов Ігор Олексійович** – студент 2 курсу магістратури факультету енергетики і комп'ютерних технологій Таврійського державного агротехнологічного університету імені Дмитра Моторного (Мелітополь, Україна)

**Золотухіна Ганна Сергіївна** – магістрант II року навчання факультету природничих наук (кафедри географії) Луганського національного університету імені Тараса Шевченка (Старобільськ, Україна)

**Зора Катерина Петрівна** – кандидат наук з фізичного виховання, старший викладач кафедри футболу Національного університету фізичного виховання і спорту України (Київ, Україна)

**Івашкевич Оксана Іллівна** – студентка 6 курсу Педагогічного інституту Київського університету імені Бориса Грінченка (Київ, Україна)

**Казанова Зоя Миколаївна** – магістр, викладач-методист Індустріального коледжу ДВНЗ «Криворізький національний університет» (Кривий Ріг, Україна)

**Каліцун Надія Іванівна** – студентка 1 курсу магістратури історичного факультету Національного педагогічного університету імені М.П.Драгоманова (Київ, Україна)

**Каминіна Анастасія Едуардівна** – студентка 6 курсу факультету початкової освіти Педагогічного інституту Київського університету імені Бориса Грінченка (Київ, Україна)

**Карасьова Олена Вячеславівна** – кандидат педагогічних наук, доцент кафедри іноземних мов Національного фармацевтичного університету (Харків, Україна)

**Карпюк Зоя Костянтинівна** – кандидат географічних наук, старший викладач кафедри фізичної географії географічного факультету Східноєвропейського національного університету імені Лесі Українки (Луцьк, Україна)

**Качаровський Роман Євгенович** – магістр географії, інженер II категорії навчальної лабораторії краєзнавчих атласів кафедри фізичної географії географічного факультету Східноєвропейського національного університету імені Лесі Українки (Луцьк, Україна)

**Квітка Сергій Олексійович** – кандидат технічних наук, доцент кафедри електротехніки і електромеханіки імені професора В.В.Овчарова Таврійського державного агротехнологічного університету імені Дмитра Моторного (Мелітополь, Україна)

**Кисіль Вікторія Володимирівна** – студентка ОС «Магістр» гуманітарно-педагогічного факультету Національного університету біоресурсів і природокористування України (Київ, Україна)

**Кірійчук Борис Олександрович** – студент 6 курсу Педагогічного інституту Київського університету імені Бориса Грінченка (Київ, Україна)

**Кобищан Ганна Дмитрівна** – кандидат технічних наук, доцент кафедри товарознавства, біотехнології, експертизи та митної справи Вищого навчального закладу Укоопспілки «Полтавський університет економіки і торгівлі» (Полтава, Україна)



**Когунь Василь Вячеславович** – магістрант II року навчання кафедри технології машинобудування механіко-машинобудівного інституту НТУУ «Київський політехнічний інститут імені Ігоря Сікорського» (Київ, Україна)

**Козуб Галина Олександрівна** – кандидат технічних наук, доцент кафедри інформаційних технологій та систем ДЗ «Луганський національний університет імені Тараса Шевченка» (Старобільськ, Україна)

**Константиненко Дмитро Олександрович** – студент 6 курсу механіко-машинобудівного інституту НТУУ «Київський політехнічний інститут імені Ігоря Сікорського» (Київ, Україна)

**Копель Юлія Михайлівна** – викладач кафедри здоров'я людини та фізичної терапії Міжнародного економіко-гуманітарного університету імені академіка Степана Дем'янчука (Рівне, Україна)

**Копейкін Ігор Юрійович** – студент 6 курсу Педагогічного інституту Київського університету імені Бориса Грінченка (Київ, Україна)

**Коржавов Шерали Облакулович** – асистент кафедри анатомії человека и ОХТА Самаркандского государственного медицинского института (Самарканд, Узбекистан)

**Корінчак Любов Миколаївна** – кандидат біологічних наук, доцент кафедри медико-біологічних основ фізичної культури Уманського державного педагогічного університету імені Павла Тичини (Умань, Україна)

**Корчинська Наталія Юрївна** – викладач Комунального закладу вищої освіти Київської обласної ради «Білоцерківський гуманітарно-педагогічний коледж» (Біла Церква, Україна)

**Косенко Данило** – доцент кафедри дизайну інтер'єру і меблів Київського національного університету технологій та дизайну (Київ, Україна)

**Костюк Андрій Володимирович** – студент 6 курсу економічного факультету Чернівецького національного університету імені Юрія Федьковича (Чернівці, Україна)

**Кривошея Анатолій Васильович** – кандидат технічних наук, старший науковий співробітник Інституту надтвердих матеріалів імені В.М.Бакуля (Київ, Україна)

**Крижановська Маргарита Анатоліївна** – кандидат сільськогосподарських наук, доцент кафедри ботаніки та зоології Тернопільського національного педагогічного університету імені Володимира Гнатюка (Тернопіль, Україна)

**Крук Катерина Петрівна** – студентка 6 курсу Педагогічного інституту Київського університету імені Бориса Грінченка (Київ, Україна)

**Кулай Наталія Іванівна** – викладач внутрішньої медицини Комунального вищого навчального закладу I р. а. «Полтавський базовий медичний коледж» (Полтава, Україна)

**Кутпанбаева Жазира** – преподаватель Казахского национального университета имени аль-Фараби (Алматы, Казахстан)

**Куфлік Ауріка** – студентка 6 курсу (магістрант) кафедри загальної педагогіки, дошкільної, початкової та спеціальної освіти Ізмаїльського державного гуманітарного університету

**Кўчқоров Бобирмирзо Улуғбекович** – асистент кафедри прикладної механіки Ферганского политехнического института (Фергана, Узбекистан)

**Левчук Марина Миколаївна** – студентка 4 курсу географічного факультету Східноєвропейського національного університету імені Лесі Українки (Луцьк, Україна)

**Липко Ірина Петрівна** – кандидат філологічних наук, доцент, завідувач кафедри іноземних мов № 2 Національного юридичного університету імені Ярослава Мудрого (Харків, Україна)

**Лісецька Марія Олександрівна** – студентка 2 курсу магістратури хіміко-біологічного факультету Тернопільського національного педагогічного університету імені Володимира Гнатюка (Тернопіль, Україна)

**Лісова Оксана Ігорівна** – студентка 5 курсу факультету біомедичної інженерії НТУУ «Київський політехнічний інститут імені Ігоря Сікорського» (Київ, Україна)

**Лук'яненко Валентина Петрівна** – викладач англійської мови, викладач-методист, голова циклової комісії викладачів іноземних мов КЗВО КОР «Білоцерківський гуманітарно-педагогічний коледж» (Біла Церква, Україна)

**Любчук Ольга Костянтинівна** – доктор наук з державного управління, професор, завідувач кафедри туризму ДВНЗ «Приазовський державний технічний університет» (Маріуполь, Україна)

**Малий Василь Пантелейович** – доктор медичних наук, професор, завідувач кафедри інфекційних хвороб Харківської медичної академії післядипломної освіти (Харків, Україна)

**Малютова Оксана Миколаївна** – викладач кафедри анатомії, біомеханіки і спортивної метрології Придніпровської державної академії фізичної культури і спорту (Дніпро, Україна)

**Манішевська Надія Миколаївна** – викладач екологічних дисциплін ВП НУБіП України «Боярський коледж екології і природних ресурсів» (Боярка, Україна)

**Махинько Світлана Володимирівна** – викладач вищої категорії, викладач комісії природничо-математичних дисциплін Коледжу радіоелектроніки (Дніпро, Україна)

**Мелешко Віктор Іванович** – кандидат біологічних наук, доцент кафедри анатомії, біомеханіки і спортивної метрології Придніпровської державної академії фізичної культури і спорту (Дніпро, Україна)

**Мельник Андрій Васильович** – кандидат географічних наук, доцент кафедри туризму Івано-Франківського національного технічного університету нафти і газу (Івано-Франківськ, Україна)

**Микитин Оксана Володимирівна** – студентка 6 курсу Педагогічного інституту Київського університету імені Бориса Грінченка (Київ, Україна)

**Мироненко Лариса Вадимівна** – викладач дерматовенерології Комунального вищого навчального закладу І р. а. «Полтавський базовий медичний коледж» (Полтава, Україна)

**Мікуліна Марина Олександрівна** – кандидат економічних наук, старший викладач кафедри експлуатації техніки Сумського національного аграрного університету (Суми, Україна)

**Міцай Євгенія Павлівна** – аспірант IV року навчання кафедри методики викладання іноземних мов й інформаційно-комунікаційних технологій Київського національного лінгвістичного університету (Київ, Україна)

**Мустафоев Зафар Мустафоевич** – асистент кафедри анатомії людини ОХТА Самаркандського державного медичного інституту (Самарканд, Узбекистан)

**Наливайко Вадим Романович** – студент 6 курсу факультету товарознавства, торгівлі та маркетингу Вищого навчального закладу Укоопспілки «Полтавський університет економіки і торгівлі» (Полтава, Україна)

**Недбай Світлана Сергіївна** – студентка 6 курсу факультету української філології та соціальних наук Ізмаїльського державного гуманітарного університету (Ізмаїл, Україна)

**Невсїкіна Галина Іванівна** – викладач кафедри українознавства та соціальних наук Одеського державного екологічного університету (Одеса, Україна)

**Нужда Валентина Петрівна** – викладач Комунального закладу вищої освіти Київської обласної ради «Білоцерківський гуманітарно-педагогічний коледж» (Біла Церква, Україна)

**Окунович Тетяна Григорівна** – кандидат педагогічних наук, доцент кафедри мовознавства Херсонського державного університету (Херсон, Україна)

**Олимова Шахло Бахтиер кизи** – студентка Ташкентського університету інформаційних технологій імені Аль-Хоразмі (Ташкент, Узбекистан)

**Оліфірова Світлана Владиславівна** – викладач вищої категорії Індустріального коледжу ДВНЗ «Криворізький національний університет» (Кривий Ріг, Україна)

**Павлов Володимир Володимирович** – завідувач відділення КНП ХОР «Обласна клінічна інфекційна лікарня» (Харків, Україна)

**Павлова Юлія Володимирівна** – студентка 3 курсу спеціальності «Міжнародне право» Інституту міжнародних відносин Київського національного університету імені Тараса Шевченка (Київ, Україна)

**Паламарчук Ольга Миколаївна** – студентка 6 курсу Педагогічного інституту Київського університету імені Бориса Грінченка (Київ, Україна)

**Пеньков Дмитро Борисович** – кандидат медичних наук, завідувач відділення КНП ХОР «Обласна клінічна інфекційна лікарня» (Харків, Україна)

**Пенькова Світлана Дмитрівна** – кандидат педагогічних наук, доцент кафедри загальної педагогіки, дошкільної, початкової та спеціальної освіти Ізмаїльського державного гуманітарного університету (Ізмаїл, Україна)

**Перкевич Владислав Віталійович** – студент 4 курсу факультету систем і засобів масової комунікації Дніпровського національного університету імені Олеся Гончара (Дніпро, Україна)

**Піддуба Олена Леонідівна** – студентка 4 курсу факультету української філології та журналістики Херсонського державного університету (Херсон, Україна)

**Пічурін Віктор Васильович** – кандидат медичних наук, доцент кафедри фізичного виховання та спорту Дніпровського національного університету імені Олеся Гончара (Дніпро, Україна)

**Плахотник Ольга Васильевна** – доктор педагогічних наук, професор кафедри педагогіки Київського національного університету імені Тараса Шевченка (Київ, Україна)

**Плотникова Олена Василівна** – студентка 6 курсу Педагогічного інституту Київського університету імені Бориса Грінченка (Київ, Україна)

**Покідова Карина Миколаївна** – магістрант Житомирського державного університету імені Івана Франка (Житомир, Україна)

**Поліщук Ольга Володимирівна** – старший викладач кафедри теорії та практики перекладу Ужгородського національного університету (Ужгород, Україна)

**Пономаренко Тетяна Владиславівна** – студентка 6 курсу факультету початкової освіти Київського університету імені Бориса Грінченка (Київ, Україна)

**Попутько Інна Анатоліївна** – магістрант II року навчання напрямку «Початкова освіта» Київського університету імені Бориса Грінченка (Київ, Україна)

**Поруцька Марина Ігорівна** – студентка спеціальності 013 «Початкова освіта» Київського університету імені Бориса Грінченка (Київ, Україна)

**Порхун Дар'я Олексіївна** – студентка спеціальності 014.12 Середня освіта (образотворче мистецтво) КЗВО КОР «Білоцерківський гуманітарно-педагогічний коледж» (Біла Церква, Україна)

**Постнікова Марина Вікторівна** – кандидат технічних наук, доцент кафедри електротехніки і електромеханіки імені професора В.В.Овчарова Таврійського державного агротехнологічного університету імені Дмитра Моторного (Мелітополь, Україна)

**Потанін Станіслав Євгенійович** – старший викладач кафедри дизайну Київського національного університету технологій та дизайну (Київ, Україна)

**Потапова Алла Геннадіївна** – кандидат географічних наук, доцент кафедри економічної та соціальної географії Східноєвропейського національного університету імені Лесі Українки (Луцьк, Україна)

**Потынга Дорина Виктор** – студентка 1 курсу, мастер, юридической специализации факультета строительства, геодезии и кадастра Технического университета Молдовы (Кишинёв, Молдова)

**Прокоф'єва Людмила Олександрівна** – викладач кафедри загальної та практичної психології Ізмаїльського державного гуманітарного університету (Ізмаїл, Україна)

**Птахіна Ольга Миколаївна** – кандидат педагогічних наук, доцент кафедри публічної служби та управління навчальними й соціальними закладами ДЗ «Луганський національний університет імені Тараса Шевченка» (Старобільськ, Україна)

**Радіонов Олександр Іванович** – викладач кафедри соціальної роботи, соціальної педагогіки та фізичної культури Ізмаїльського державного гуманітарного університету (Ізмаїл, Україна)

**Рапчинський Олександр Іванович** – магістрант кафедри управління підприємницькою та туристичною діяльністю Ізмаїльського державного гуманітарного університету (Ізмаїл, Україна)

**Репушевська Юлія Олександрівна** – кандидат економічних наук, викладач кафедри економіки, права та управління бізнесом Одеського національного економічного університету (Одеса, Україна)

- Рошкан Руслан Спиридонович** – магістрант факультету української філології та соціальних наук Ізмаїльського державного гуманітарного університету (Ізмаїл, Україна)
- Рудічева Наталія Костянтинівна** – кандидат педагогічних наук, доцент кафедри початкової і професійної освіти Харківського національного педагогічного університету імені Г.С.Сковороди (Харків, Україна)
- Рутковський А.В.** – кандидат технічних наук, старший науковий співробітник Інституту проблем міцності імені Г.С.Писаренка (Київ, Україна)
- Самойленко Анастасія Валентинівна** – студентка 4 курсу факультету української філології та журналістики Херсонського державного університету (Херсон, Україна)
- Самойленко Віра Юріївна** – студентка 6 курсу факультету дизайну Київського національного університету технологій та дизайну (Київ, Україна)
- Самошкін Владлен Валентинович** – кандидат медичних наук, доцент, завідувач кафедри анатомії, біомеханіки і спортивної метрології Придніпровської державної академії фізичної культури і спорту (Дніпро, Україна)
- Саржан Юлія Олександрівна** – студентка 2 курсу факультету бізнесу Луцького національного технічного університету (Луцьк, Україна)
- Сахно Світлана Віталіївна** – кандидат психологічних наук, доцент кафедри туризму ДВНЗ «Приазовський державний технічний університет» (Маріуполь, Україна)
- Семенова Анастасія Сергіївна** – студентка 2 курсу юридичного факультету Дніпровського національного університету імені Олеся Гончара (Дніпро, Україна)
- Семічева Марія Анатоліївна** – студентка 6 курсу Педагогічного інституту Київського університету імені Бориса Грінченка (Київ, Україна)
- Сімеліт Руслана Миколаївна** – магістрант педагогічного факультету Ізмаїльського державного гуманітарного університету (Ізмаїл, Україна)
- Скідан Владислава Валентинівна** – кандидат технічних наук, доцент кафедри теплоенергетики, ресурсощадності та техногенної безпеки Київського національного університету технологій та дизайну (Київ, Україна)
- Скотна Надія Володимирівна** – доктор філософських наук, професор кафедри практичної психології Дрогобицького державного педагогічного університету імені Івана Франка (Дрогобич, Україна)
- Стамати Михаела Андреевна** – студентка 4 курсу юридичного департаменту Технічного університету Молдови (Кишинів, Молдова)
- Степаненко Віталіна Геннадіївна** – викладач неврології, психіатрії та наркології Комунального вищого навчального закладу І р. а. «Полтавський базовий медичний коледж» (Полтава, Україна)
- Степанова Надія Опанасівна** – викладач кафедри управління підприємницькою та туристичною діяльністю Ізмаїльського державного гуманітарного університету (Ізмаїл, Україна)
- Суверова Анна Юріївна** – студентка 6 курсу факультету дизайну Київського національного університету технологій та дизайну (Київ, Україна)
- Суїнова Анна Олександрівна** – студентка 3 курсу спеціальності «Екологія» ВП НУБіП України «Боярський коледж екології і природних ресурсів» (Боярка, Україна)
- Сухопара Ірина Геннадіївна** – кандидат педагогічних наук, старший викладач кафедри початкової освіти Київського університету імені Бориса Грінченка (Київ, Україна)
- Тарасенко Вікторія Юріївна** – студентка 6 курсу (магістрант) факультету української філології та соціальних наук Ізмаїльського державного гуманітарного університету (Ізмаїл, Україна)
- Ташкенбаева Элеонора Негматовна** – доктор медичних наук, доцент, завідувача кафедри внутрішніх болезней №2 Самаркандського державного медичного інституту (Самарканд, Узбекистан)
- Терентьєва Світлана Сергіївна** – студентка 5 курсу соціально-гуманітарного факультету ДВНЗ «Приазовський державний технічний університет» (Маріуполь, Україна)

**Тертеа Ана-Марія Георге** – аспірант 1 курсу юридической спеціалізації факультета будівництва, геодезії та кадастра Технічного університету Молдови (Кишинів, Молдова)

**Тимошенко Наталя Іванівна** – студентка 5 курсу соціально-гуманітарного факультету ДВНЗ «Приазовський державний технічний університет» (Маріуполь, Україна)

**Тихонова Наталія Сергіївна** – викладач-методист дисциплін терапевтичного профілю Комунального вищого навчального закладу «Дніпровський базовий медичний коледж» Дніпропетровської обласної ради» (Дніпро, Україна)

**Ткачук Вікторія Павлівна** – студентка II курсу магістратури факультету української філології та журналістики Херсонського державного університету (Херсон, Україна)

**Ткачук Наталія Іванівна** – викладач внутрішньої медицини, голова циклової комісії терапевтично-педіатричних дисциплін ВКНЗ «Дубенський медичний коледж» Рівненської обласної ради (Дубно, Україна)

**Тожибоев Бобир Толибжонович** – асистент кафедри прикладної механіки Ферганського політехнічного інституту (Фергана, Узбекистан)

**Торчило Оксана Віталіївна** – студентка 6 курсу факультету математики та інформатики Рівненського державного гуманітарного університету (Рівне, Україна)

**Трушкіна Аліна Олександрівна** – студентка 1 курсу Навчально-наукового інституту права та міжнародно-правових відносин Університету митної справи та фінансів (Дніпро, Україна)

**Удачина Людмила Анатоліївна** – викладач фізичного виховання, спеціаліст вищої категорії Маріупольського механіко-металургійного коледжу ДВНЗ «Приазовський державний технічний університет» (Маріуполь, Україна)

**Урсу Виорика** – доктор юридических наук Технічного університету Молдови (Кишинів, Молдова)

**Усанов Санжар Садинович** – асистент кафедри анатомії людини та ОХТА Самаркандського державного медичного інституту (Самарканд, Узбекистан)

**Фиштик Мария Григорьевна** – преподаватель кафедры общей экономики Государственного аграрного университета Молдовы (Кишинів, Молдова)

**Філіпчук Наталія Василівна** – кандидат економічних наук, доцент кафедри економіки підприємства та управління персоналом Чернівецького національного університету імені Юрія Федьковича (Чернівці, Україна)

**Фоменко Володимир Костянтинович** – старший викладач кафедри журналістики Харківського національного університету імені Василя Каразіна (Харків, Україна)

**Фролова Юлія Віталіївна** – асоційований професор кафедри менеджменту та маркетингу факультету бізнесу імені Бэнга Університету КИМЭП (Алматы, Казахстан)

**Фундигус Тетяна Андріївна** – магістрант II року навчання Тернопільського національного педагогічного університету імені Володимира Гнатюка (Тернопіль, Україна)

**Хавалюк Василь Іванович** – студент 4 курсу механіко-машинобудівного інституту НТУУ «Київський політехнічний інститут імені Ігоря Сікорського» (Київ, Україна)

**Хасанжанова Фарида Одыловна** – асистент кафедри захворювань №2 Самаркандського державного медичного інституту (Самарканд, Узбекистан)

**Хацевич Ольга Мирославівна** – кандидат технічних наук, доцент кафедри хімії факультету природничих наук ДВНЗ «Прикарпатський національний університет імені Василя Стефаника» (Івано-Франківськ, Україна)

**Хацинська Уляна Василівна** – студентка 5 курсу кафедри хімії факультету природничих наук ДВНЗ «Прикарпатський національний університет імені Василя Стефаника» (Івано-Франківськ, Україна)

**Хоменко Валентина Броніславівна** – вчитель-методист вищої категорії загальноосвітньої школи I-III ступенів № 41 м. Херсона (Херсон, Україна)

**Христюк Альона Сергіївна** – магістрант Житомирського державного університету імені Івана Франка (Житомир, Україна)

**Цинченко Ірина Вікторівна** – студентка 6 курсу соціально-гуманітарного факультету ДВНЗ «Приазовський державний технічний університет» (Маріуполь, Україна)

**Чемоданова Марина Федорівна** – кандидат філологічних наук, доцент кафедри теорії та практики перекладу Харківського гуманітарного університету «Народна українська академія» (Харків, Україна)

**Чижевська Лариса Тарасівна** – кандидат географічних наук, доцент кафедри фізичної географії географічного факультету Східноєвропейського національного університету імені Лесі Українки (Луцьк, Україна)

**Чикирис Юлія Володимирівна** – студентка ОС «Магістр» гуманітарно-педагогічного факультету Національного університету біоресурсів і природокористування України (Київ, Україна)

**Чир Надія Вікторівна** – кандидат географічних наук, доцент кафедри туризму факультету туризму та міжнародних комунікацій ДВНЗ «Ужгородський національний університет» (Ужгород, Україна)

**Чуба Дарина Андріївна** – студентка спеціальності 013 «Початкова освіта» Київського університету імені Бориса Грінченка (Київ, Україна)

**Чункенова Сымбат Сабитовна** – докторант 2 курсу PhD кафедри методики обучения и воспитания Жетысуского государственного университета имени Ильяса Жансугурова (Талдыкорган, Казахстан)

**Шабельник Ірина Олександрівна** – студентка 6 курсу спеціальності «Дошкільна освіта» Педагогічного інституту Київського університету імені Бориса Грінченка (Київ, Україна)

**Шарун Ігор Едуардович** – кандидат медичних наук, викладач-методист, директор Комунального вищого навчального закладу «Дніпровський базовий медичний коледж» Дніпропетровської обласної ради» (Дніпро, Україна)

**Швайченко Алла Олександрівна** – кандидат медичних наук, доцент кафедри інфекційних хвороб Харківської медичної академії післядипломної освіти (Харків, Україна)

**Штонда Анна Олександрівна** – студентка 3 курсу факультету дизайну Київського національного університету технологій та дизайну (Київ, Україна)

**Юсупов Тохиржон Шомирза углы** – резидент магістратури 3 года обучения кафедры болезней №2 Самаркандского государственного медицинского института (Самарканд, Узбекистан)

**Юськів Сергій Миколайович** – в.о. завідувача кафедри фізичного виховання Херсонської державної морської академії (Херсон, Україна)

**Яковлєв Ілля Сергійович** – студент 6 курсу факультету мистецтв Львівського національного університету імені Івана Франка (Львів, Україна)

**Ященко Леся Петрівна** – викладач української мови та літератури Індустріального коледжу ДВНЗ «Криворізький національний університет» (Кривий Ріг, Україна)

## ЗМІСТ / СОДЕРЖАНИЕ

### БІОЛОГІЧНІ НАУКИ / БИОЛОГИЧЕСКИЕ НАУКИ

*Оксана Боровець, Юлія Копель*

ВПЛИВ ЕСТРОНУ НА ПРОЦЕСИ ГІДРОКСИЛЮВАННЯ І КОН'ЮГАЦІЇ  
ЖОВЧНИХ КИСЛОТ У КЛІТИНАХ ПЕЧІНКИ САМОК ЩУРІВ 5

*Любов Корінчак*

ВПЛИВ РУХОВОЇ АКТИВНОСТІ НА ОРГАНІЗМ ЛЮДИНИ 9

*Маргарита Крижановська, Тетяна Фундигус*

АНАЛІЗ НАРОДЖУВАНOSTІ НЕМОВЛЯТ З ВРОДЖЕНИМИ ВАДАМИ  
РОЗВИТКУ 12

### ГЕОГРАФІЯ І ГЕОЛОГІЯ / ГЕОГРАФИЯ И ГЕОЛОГИЯ

*Ганна Золотухіна*

МЕТОДИЧНІ ПІДХОДИ ДО ПРОВЕДЕННЯ НЕТРАДИЦІЙНИХ УРОКІВ  
ПРИ ВИВЧЕННІ ЛІТОСФЕРИ У ШКІЛЬНОМУ КУРСІ ГЕОГРАФІЇ, 6 КЛАС 15

*Марина Левчук, Алла Потапова*

ЕКОНОМІКО-ГЕОГРАФІЧНА ХАРАКТЕРИСТИКА ГАЗОВОГО РОДОВИЩА  
ЛОКАЧИНСЬКОГО РАЙОНУ ВОЛИНСЬКОЇ ОБЛАСТІ 18

### ЕКОЛОГІЯ / ЭКОЛОГИЯ

*Валерія Білошицька, Віра Виноградова*

ПРОБЛЕМИ ЕКОЛОГІЧНОГО ВИХОВАННЯ МОЛОДІ 21

*Владислава Скідан, Тетяна Басенко*

ПЕРСПЕКТИВИ ВИРОБНИЦТВА ТА СПОЖИВАННЯ ЕКОЛОГІЧНОГО ОДЯГУ 23

*Анна Суїнова, Надія Манішевська*

ЕКОЛОГІЧНА КУЛЬТУРА ТА ВИХОВАННЯ 25

*Бобир Тожибоев, Бобирмирзо Кўчқаров*

КОНТАКТ ЭЛЕМЕНТИ БУРАЛҒАН ЙЎЛДОШ ҚУЮНЛИ РЕЖИМДА ИШЛОВЧИ  
ҲЎЛ УСУЛДА ЧАНГ ТОЗАЛОВЧИ ҚУРИЛМАГА БЕРИЛАЁТҒАН ГАЗ САРФИНИ  
ТАЖРИБАВИЙ АНИҚЛАШ 27

### ТУРИЗМ І РЕКРЕАЦІЯ / ТУРИЗМ И РЕКРЕАЦИЯ

*Богдана Добош*

РЕЛІГІЙНИЙ ТУРИЗМ ЯК ІСТОРИКО-СУСПІЛЬНЕ ЯВИЩЕ 30

*Ольга Любчук, Світлана Сахно*

ОСОБЛИВОСТІ РОЗВИТКУ ЗАКЛАДІВ РЕСТОРАННОГО ГОСПОДАРСТВА  
МІСТА МАРІУПОЛЯ НА ОСНОВІ МОНІТОРИНГУ 32

*Надія Чир, Зоя Карпюк, Лариса Чижевська,*

*Роман Качаровський, Олена Антипюк*

ПОТЕНЦІЙНІ РЕКРЕАЦІЙНІ МОЖЛИВОСТІ ПРИРОДНО-ЗАПОВІДНИХ  
ОБ'ЄКТІВ БАСЕЙНУ р. ЛУГА 34

*Надія Чир, Андрій Мельник, Роман Качаровський, Олена Антипюк, Ірина Єрко*

ТУРИСТИЧНА ІНФРАСТРУКТУРА ОВАДНІВСЬКОЇ СІЛЬСЬКОЇ ОТГ  
ВОЛИНСЬКОЇ ОБЛАСТІ 37

### ДЕРЖАВНЕ УПРАВЛІННЯ / ГОСУДАРСТВЕННОЕ УПРАВЛЕНИЕ

*Ольга Птахіна*

ДЕРЖАВНА КАДРОВА ПОЛІТИКА: ПРОБЛЕМИ ТА ПЕРСПЕКТИВИ 41

### ЕКОНОМІКА / ЭКОНОМИКА

*Наталія Гордополова, Анна Голованьова*

СУТНІСТЬ ТА РОЗВИТОК ВНУТРІШНЬОГО АУДИТУ НА ПІДПРИЄМСТВІ 43

*Сергій Грицишин*

ІНВЕНТАРИЗАЦІЯ В БЮДЖЕТНИХ УСТАНОВАХ ЯК ОДИН З ОСНОВНИХ  
ЕЛЕМЕНТІВ ЗАБЕЗПЕЧЕННЯ ДОСТОВІРНОСТІ БУХГАЛТЕРСЬКОГО ОБЛІКУ 45

|   |     |
|---|-----|
| <i>Віта Дербак</i>  |     |
| ЕКОНОМІЧНА СУТНІСТЬ РОЗРАХУНКІВ ЗА ВИПЛАТАМИ ПРАЦІВНИКАМ  | 48  |
| <i>Віта Дербак</i>  |     |
| ІНФОРМАЦІЙНА СИСТЕМА ТА МЕТОДИКА КОНТРОЛЮ<br>ВИПЛАТ ПРАЦІВНИКАМ   | 52  |
| <i>Світлана Оліфірова, Зоя Казанова</i>   |     |
| ВЗАЄМОЗВ'ЯЗОК ДЕМОГРАФІЧНИХ ЧИННИКІВ ТА МІГРАЦІЙНИХ ПРОЦЕСІВ  | 55  |
| <i>Юлія Репушевська</i>   |     |
| ЕФЕКТИВНЕ УПРАВЛІННЯ НА РЕГІОНАЛЬНОМУ РІВНІ   | 57  |
| <i>Надія Степанова, Олександр Рапчинський</i>   |     |
| ВИДИ І ЕЛЕМЕНТИ СТРАТЕГІЇ РОЗВИТКУ ПІДПРИЄМСТВА   | 60  |
| <i>Марія Фиштик</i>   |     |
| STATE AND ANALYSIS OF THE PUBLIC DEBT OF REPUBLIC OF MOLDOVA  | 66  |
| <i>Наталія Філіпчук, Андрій Костюк</i>  |     |
| ТЕОРЕТИЧНІ ОСНОВИ ФОРМУВАННЯ СТРАТЕГІЙ КОНКУРЕНТНИХ<br>ПЕРЕВАГ В СУЧАСНИХ УМОВАХ ГОСПОДАРЮВАННЯ   | 70  |
| <b>МЕНЕДЖМЕНТ І МАРКЕТИНГ / МЕНЕДЖМЕНТ И МАРКЕТИНГ</b>  |     |
| <i>Yuliya Frolova</i>   |     |
| RESEARCH DESIGN TO EXPLORE THE IMPACT OF LEADER'S PERSONALITY<br>TRAITS ON EDUCATIONAL STRESS AND STUDY ORIENTATION                       | 73  |
| <b>ІСТОРИЧНІ НАУКИ / ИСТОРИЧЕСКИЕ НАУКИ</b>   |     |
| <i>Надія Каліщун</i>  |     |
| ЗБЕРЕЖЕННЯ ІСТОРИЧНОЇ ПАМ'ЯТІ ПРО ЛЕГІОН СІЧОВИХ<br>СТРІЛЬЦІВ У ТУРИСТИЧНІЙ ДІЯЛЬНОСТІ ТА ШКІЛЬНІЙ ОСВІТІ                                 | 77  |
| <i>Світлана Недбай</i>  |     |
| ГРЕЦЬКА РОДИНА МАРАЗЛІ В РОЗВИТКУ БЛАГОДІЙНОСТІ ОДЕСИ<br>(КІНЕЦЬ ХVІІІ – ПОЧАТОК ХХ СТ.)  | 80  |
| <b>ЮРИДИЧНІ НАУКИ / ЮРИДИЧЕСКИЕ НАУКИ</b>   |     |
| <i>Татьяна Авдеева</i>  |     |
| ПРОЦЕНТЫ ЗА НЕПРАВОМЕРНОЕ ПОЛЬЗОВАНИЕ ЧУЖИМИ ДЕНЕЖНЫМИ<br>СРЕДСТВАМИ: СОВЕРШЕНСТВОВАНИЕ ЗАКОНОДАТЕЛЬНОЙ МОДЕЛИ                            | 84  |
| <i>Катерина Гасан</i>   |     |
| СПОРТИВНЕ ПРАВО ТА ДЖЕРЕЛА РЕГУЛЮВАННЯ<br>МІЖНАРОДНОГО СПОРТИВНОГО ПРАВА  | 87  |
| <i>Nica Graur</i>   |     |
| NOȚIUNEA, SCOPUL ȘI IMPORTANȚA ASIGURĂRII ACȚIUNII CIVILE   | 92  |
| <i>Nica Graur</i>   |     |
| FELURILE ȘI MODUL DE APLICARE A MĂSURILOR<br>DE ASIGURARE A ACȚIUNII CIVILE   | 95  |
| <i>Олександра Гриньків</i>  |     |
| СПІВУЧАСТЬ У ВЧИНЕННІ КРИМІНАЛЬНИХ ПРАВОПОРУШЕНЬ<br>В КОНТЕКСТІ ОПЕРАТИВНО-РОЗШУКОВОЇ ДІЯЛЬНОСТІ<br>ДЕРЖАВНОЇ ПРИКОРДОННОЇ СЛУЖБИ УКРАЇНИ | 100 |
| <i>Юлія Павлова</i>   |     |
| ADVOCATES' MONOPOLY: UKRAINIAN REALITIES<br>AND INTERNATIONAL PERSPECTIVE   | 103 |
| <i>Dorina PoŃinga, Coordonator: Ursu Viorica</i>  |     |
| IMPORTANȚA FUNDAMENTĂRII TEORETICO-PRACTICĂ<br>A DREPTURILOR DE AUTOR   | 106 |
| <i>Анастасія Семенова</i>   |     |
| ЛЕГАЛІЗАЦІЯ (ВІДМИВАННЯ) КОШТІВ, ОДЕРЖАНИХ ЗЛОЧИННИМ<br>ШЛЯХОМ ТА ФІНАНСУВАННЯ ТЕРОРИЗМУ  | 115 |



|   |     |
|---|-----|
| <i>Mihaela Stamatî, Coordonator: Ursu Viorica</i>   |     |
| ACȚIUNEA RECONVENȚIONALĂ – MIJLOC DE APĂRARE<br>A PĂRĂTULUI CONTRA ACȚIUNII CIVILE                                    | 117 |
| <i>Mihaela Stamatî, Coordonator: Ursu Viorica</i>   |     |
| PERSONALITATEA INFRACTORULUI: CONCEPT ȘI FACTORII SOCIALI CE<br>INFLUENȚEAZĂ COMPORTAMENTUL CRIMINAL                  | 120 |
| <i>Ana-Maria Terteza, Coordonator: Ursu Viorica</i>   |     |
| CONTRAVENȚIA – FAPTA ILICITĂ – CONDIȚIE<br>A RĂSPUNDERII JURIDICE ÎN DREPTUL VAMAL                                    | 123 |
| <b>МИСТЕЦТВО / ИСКУССТВО</b>  |     |
| <i>Ірина Ващук</i>  |     |
| КРИТЕРІЇ ВИБОРУ ПОКРИТТЯ ПІДЛОГИ ПРИ ФОРМУВАННІ ДИЗАЙНУ<br>СУЧАСНИХ ТАНЦЮВАЛЬНИХ ЗАЛІВ                                | 130 |
| <i>Олена Галіча, Данило Косенко</i>   |     |
| СУЧАСНИЙ ПРОСТІР ШКІЛЬНОЇ БІБЛІОТЕКИ  | 134 |
| <i>Валентина Лук'яненко, Дар'я Порхун</i>   |     |
| DEVELOPMENT DESCRIPTION OF THE CULTURE OF GREAT BRITAIN<br>IN THE PROSPERITY PROSPECTS                                | 138 |
| <i>Анна Штонда, Станіслав Потанін</i>   |     |
| ГЛИБИНА РІЗКОСТІ НА ЗОБРАЖУВАНІЙ ПЛОЩИНІ.<br>СПОСІБ ПОЄДНАННЯ ФОКУСУ  | 140 |
| <i>Ілля Яковлєв</i>   |     |
| МЕТОДИКИ ПРОВЕДЕННЯ ПОСТАНОВЧОГО ПРОЦЕСУ БАЛЕТНОЇ ВИСТАВИ<br>ЗА МОТИВАМИ ПОЕМИ І. КОТЛЯРЕВСЬКОГО «ЕНЕЇДА»             | 143 |
| <b>ПЕДАГОГІКА / ПЕДАГОГИКА</b>  |     |
| <i>Дарина Авраменко, Наталія Рудічева</i>   |     |
| ПОНЯТТЯ ЩАСТЯ ТА ШЛЯХИ ЙОГО ДОСЯГНЕННЯ<br>У ФІЛОСОФСЬКИХ ПОГЛЯДАХ Г. СКОВОРОДИ  | 147 |
| <i>Ярослав Височанський</i>   |     |
| ФОРМУВАННЯ КРИТИЧНОГО МИСЛЕННЯ НА УРОКАХ ІСТОРІЇ  | 149 |
| <i>Юлія Волинець, Ольга Паламарчук</i>  |     |
| ОРГАНІЗАЦІЯ ЕКСПЕРИМЕНТАЛЬНО-ДОСЛІДНИЦЬКОЇ ДІЯЛЬНОСТІ<br>ДІТЕЙ ДОШКІЛЬНОГО ВІКУ                                       | 151 |
| <i>Юлія Гапоченко</i>   |     |
| ФОРМУВАННЯ ІНТЕЛЕКТУАЛЬНОЇ КУЛЬТУРИ МОЛОДШОГО ШКОЛЯРА   | 155 |
| <i>Віктор Деміденко</i>   |     |
| ДІАГНОСТИКА РОЗВИТКУ СКЛАДНИКІВ ПРОФЕСІЙНО-ПЕДАГОГІЧНОЇ<br>КОМПЕТЕНТНОСТІ ВИКЛАДАЧІВ КОЛЕДЖУ                          | 157 |
| <i>Maria Denysiuk</i>   |     |
| THE USE OF USING AUTHENTIC VIDEO MATERIALS IN TEACHING ENGLISH<br>AND ITS BENEFITS FOR LEARNERS                       | 161 |
| <i>Людмила Драгієва, Наталія Адирова</i>  |     |
| СУЧАСНЕ ВИРОБНИЦТВО ЯК КОМПОНЕНТ ПРОФЕСІЙНОЇ ПІДГОТОВКИ<br>МАЙБУТНІХ ВЧИТЕЛІВ ТРУДОВОГО НАВЧАННЯ                      | 163 |
| <i>Галина Жирська, Марія Лісецька</i>   |     |
| ВИКОРИСТАННЯ НАВЧАЛЬНИХ ЗАВДАНЬ ДЛЯ ПІДВИЩЕННЯ<br>ПІЗНАВАЛЬНОГО ІНТЕРЕСУ УЧНІВ ОСНОВНОЇ ШКОЛИ<br>ДО ВИВЧЕННЯ БІОЛОГІЇ | 165 |
| <i>Оксана Івашкевич</i>   |     |
| ВАЖЛИВІСТЬ ФОРМУВАННЯ КРИТИЧНОГО МИСЛЕННЯ УЧНІВ<br>НА УРОКАХ АНГЛІЙСЬКОЇ МОВИ   | 168 |

|   |     |
|---|-----|
| <i>Олена Карасюва</i><br>ORGANIZATION OF STUDENTS' INDEPENDENT WORK WHEN<br>WORKING WITH VOCABULARY   | 170 |
| <i>Борис Кірійчук</i><br>ПСИХОЛОГО-ПЕДАГОГІЧНІ УМОВИ ФОРМУВАННЯ ВІДПОВІДАЛЬНОСТІ<br>В УЧНІВ ПОЧАТКОВОЇ ШКОЛИ  | 172 |
| <i>Ігор Консікін</i><br>ФОРМУВАННЯ МЕДІАГРАМОТНОСТІ УЧНІВ В УМОВАХ<br>СУЧАСНОГО ІНФОРМАЦІЙНОГО СЕРЕДОВИЩА   | 176 |
| <i>Наталія Корчинська, Валентина Нужеда</i><br>СУЧАСНІ ПІДХОДИ ДО ВИВЧЕННЯ ДИТЯЧОЇ ЛІТЕРАТУРИ   | 178 |
| <i>Катерина Крук</i><br>АРТ-ТЕРАПІЇ В ПЕДАГОГІЧНІЙ ДІЯЛЬНОСТІ,<br>СПРЯМОВАНИЙ НА РОЗВИТОК МОЛОДШИХ ШКОЛЯРІВ   | 182 |
| <i>Ауріка Куфлік</i><br>ФОРМУВАННЯ ЕКОЛОГІЧНОЇ КУЛЬТУРИ МОЛОДШИХ ШКОЛЯРІВ<br>У НАВЧАЛЬНО-ВИХОВНОМУ ПРОЦЕСІ ПОЧАТКОВОЇ ШКОЛИ                             | 185 |
| <i>Оксана Микитин</i><br>ГОТОВНІСТЬ УЧНІВ ДО КОМАНДНОЇ РОБОТИ НА УРОКАХ<br>ЗАРУБІЖНОЇ ЛІТЕРАТУРИ  | 187 |
| <i>Євгенія Міцай</i><br>НАВЧАЛЬНЕ СПІВРОБІТНИЦТВО НА ЗАНЯТТЯХ З АНГЛІЙСЬКОГО<br>ДІАЛОГІЧНОГО МОВЛЕННЯ: МОТИВАЦІЯ СТУДЕНТІВ                              | 189 |
| <i>Тетяна Окуневич, Валентина Хоменко</i><br>ІГРОВІ ТЕХНОЛОГІЇ У НАВЧАННІ УЧНІВ УКРАЇНСЬКОЇ МОВИ  | 193 |
| <i>Світлана Пенькова, Вероніка Данько</i><br>ПРИЙОМИ НАВЧАННЯ ФОНЕТИКО-МОРФОЛОГІЧНИХ НАПИСАНЬ<br>У ПОЧАТКОВІЙ ШКОЛІ                                     | 198 |
| <i>Ольга Плахотник, Сымбат Чункенова</i><br>ФОРМИРОВАНИЕ ГОТОВНОСТИ БУДУЩИХ УЧИТЕЛЕЙ НАЧАЛЬНЫХ<br>КЛАССОВ К ПРОФЕССИОНАЛЬНОЙ ДЕЯТЕЛЬНОСТИ               | 200 |
| <i>Олена Плотникова</i><br>ВЧИТЕЛЬ ЯК ЕФЕКТИВНИЙ ЛІДЕР ОСВІТНЬОГО СЕРЕДОВИЩА НУШ  | 206 |
| <i>Тетяна Пономаренко</i><br>ПІДГОТОВКА МАЙБУТНІХ ПЕДАГОГІВ ДО ОРГАНІЗАЦІЇ<br>ПОЗАУРОЧНОЇ ВИХОВНОЇ РОБОТИ   | 210 |
| <i>Інна Попутько</i><br>ЕЙДЕТИКА ЯК МЕТОД РОБОТИ З ОБДАРОВАНИМИ ДІТЬМИ  | 213 |
| <i>Марина Поруцька, Дарина Чуба</i><br>ТЕОРЕТИЧНІ АСПЕКТИ ЗАСТОСУВАННЯ МУЛЬТИМЕДІЙНИХ ТЕХНОЛОГІЙ<br>У ФОРМУВАННІ НАВИЧОК БЕЗПЕЧНОЇ ПОВЕДІНКИ УЧНІВ      | 216 |
| <i>Марія Семічева</i><br>ВИКОРИСТАННЯ ІКТ-СУПРОВОДУ НА УРОКАХ МАТЕМАТИКИ<br>В ПОЧАТКОВІЙ ШКОЛІ ПІД ЧАС РОЗВ'ЯЗУВАННЯ ЗАДАЧ                              | 218 |
| <i>Надія Скотна, Андрій Грабинський</i><br>МОРАЛЬ ЯК ОСНОВНИЙ ЧИННИК У ВИХОВАННІ СТУДЕНТІВ ВНЗ  | 221 |
| <i>Ірина Сухопара, Анастасія Каминіна</i><br>ОРГАНІЗАЦІЯ ПРОЕКТНОЇ ДІЯЛЬНОСТІ В НОВІЙ УКРАЇНСЬКІЙ ШКОЛІ   | 224 |
| <i>Марина Чемоданова</i><br>ОСНОВНІ АСПЕКТИ СТВОРЕННЯ КУРРІКУЛУМУ (CURRICULUM)<br>У ВИКЛАДАННІ ІНОЗЕМНОЇ МОВИ В СФЕРІ ІТ<br>ТА ІНШИХ ПРОФЕСІЙНИХ СФЕРАХ | 226 |

|  |     |
|--|-----|
| <i>Ірина Шабельник</i>   |     |
| ОРГАНІЗАЦІЙНО-ПЕДАГОГІЧНІ УМОВИ ФОРМУВАННЯ САМОСТІЙНОСТІ ДІТЕЙ СТАРШОГО ДОШКІЛЬНОГО ВІКУ У ХУДОЖНЬО-МОВЛЕННЄВІЙ ДІЯЛЬНОСТІ | 228 |
| <i>Ігор Шарун, Ірина Бондар, Наталія Тіхонова</i>  |     |
| ШЛЯХИ ПІДВИЩЕННЯ РІВНЯ ОБІЗНАНОСТІ НАСЕЛЕННЯ З ПИТАНЬ АРТЕРІАЛЬНОЇ ГІПЕРТЕНЗІЇ   | 230 |
| <b>ПСИХОЛОГІЯ / ПСИХОЛОГИЯ</b>   |     |
| <i>Світлана Булгакова, Дар'я Денисенко, Ольга Любчук</i>   |     |
| ПРОБЛЕМА СТАНОВЛЕННЯ ЗДАТНОСТІ ДО УПРАВЛІННЯ У ПРОЦЕСІ ФАХОВОГО СТАНОВЛЕННЯ МАЙБУТНІХ ФАХІВЦІВ З ТУРИЗМУ                   | 233 |
| <i>Яна Денисова</i>  |     |
| ПРОБЛЕМА ЛІДЕРСТВА В СТУДЕНТСЬКОМУ СЕРЕДОВИЩІ  | 237 |
| <i>Катерина Догар</i>  |     |
| СПЕЦИФІКА РОБОТИ ПРАКТИЧНОГО ПСИХОЛОГА В СУЧАСНІЙ ШКОЛІ  | 240 |
| <i>Єлизавета Дяченко</i>   |     |
| ФЛЕГМАТИЧНИЙ ТИП ТЕМПЕРАМЕНТУ ТА СПОСОБИ ЙОГО ОПАНУВАННЯ   | 243 |
| <i>Галина Невейкіна</i>  |     |
| ДОСВІД РЕАЛІЗАЦІЇ ІНКЛЮЗИВНОЇ ОСВІТИ В ЄВРОПЕЙСЬКИХ КРАЇНАХ  | 245 |
| <i>Людмила Прокоф'єва</i>  |     |
| ПРОБЛЕМА ПРОФЕСІЙНОГО ВИГОРАННЯ ПЕДАГОГА В СУЧАСНИХ УМОВАХ   | 249 |
| <i>Руслан Рошкан</i>   |     |
| РОЛЬ ПОЛІКУЛЬТУРНОЇ ОСВІТИ В ПІДГОТОВЦІ МАЙБУТНІ ФАХІВЦІВ  | 252 |
| <i>Вікторія Тарасенко</i>  |     |
| ВПЛИВ СІМЕЙНОГО ВИХОВАННЯ НА СТАНОВЛЕННЯ ОСОБИСТОСТІ   | 254 |
| <i>Наталія Тимошенко, Світлана Терентьєва, Ольга Любчук</i>  |     |
| ДОСЛІДЖЕННЯ ЗДАТНОСТІ ДО УПРАВЛІННЯ У СТУДЕНТІВ СПЕЦІАЛЬНОСТІ «СОЦІАЛЬНА РОБОТА» ДВНЗ «ПРИАЗОВСЬКИЙ ДЕРЖАВНИЙ УНІВЕРСИТЕТ» | 257 |
| <i>Аліна Трушкіна</i>  |     |
| МЕЛАНХОЛІЙНИЙ ТИП ТЕМПЕРАМЕНТУ: МОЖЛИВОСТІ В СУЧАСНОМУ СУСПІЛЬСТВІ   | 260 |
| <b>ІНФОРМАЦІЙНІ ТЕХНОЛОГІЇ / ИНФОРМАЦИОННЫЕ ТЕХНОЛОГИИ</b>   |     |
| <i>Алла Аносова</i>  |     |
| МАЙНДМЕПІНГ ЯК ЕФЕКТИВНИЙ СПОСІБ ОРГАНІЗАЦІЇ ТВОРЧОГО МИСЛЕННЯ СТУДЕНТІВ КОЛЕДЖУ   | 264 |
| <i>Владислав Антонюк, Світлана Антоненко</i>   |     |
| ОГЛЯД АВТОМОБІЛЬНОГО ІоТ   | 266 |
| <i>Антон Бабаян</i>  |     |
| РОБОТОТЕХНІКА НА БАЗІ ARDUINO: ПРОЕКТИ РОЗРОБЛЕНІ ДЛЯ НАВЧАННЯ РОБОТОТЕХНІКИ   | 269 |
| <i>Артем Жуков, Галина Козуб</i>   |     |
| РОЗРОБКА МОБІЛЬНОГО ДОДАТКУ ЗА ДОПОМОГОЮ МОВИ ПРОГРАМУВАННЯ KOTLIN ТА СЕРВІСУ FIREBASE                                     | 273 |
| <i>Shahlo Olimova</i>  |     |
| ANALYSIS OF METHODS OF MODELING OF ENTERPRISE AUTOMATED MANAGEMENT SYSTEMS   | 276 |
| <i>Shahlo Olimova</i>  |     |
| INFORMATION SECURITY, ITS IMPORTANCE AND DIRECTIONS  | 279 |
| <i>Shahlo Olimova</i>  |     |
| INTRODUCTION OF WIRELESS NETWORKING TECHNOLOGIES IN OUR COUNTRY  | 282 |

**ФІЗИКО-МАТЕМАТИЧНІ НАУКИ /  
ФІЗИКО-МАТЕМАТИЧЕСКИЕ НАУКИ**

|  |     |
|--|-----|
| <i>Світлана Махинько</i><br>ЕКОЛОГІЧНІ ПРОБЛЕМИ УКРАЇНИ  | 285 |
| <i>Оксана Торчило</i><br>РОЗВ'ЯЗУВАННЯ ГЕОМЕТРИЧНИХ ЗАДАЧ ВЕКТОРНО-КООРДИНАТНИМ<br>МЕТОДОМ З ВИКОРИСТАННЯМ ІКТ   | 287 |
| <b>ФІЗИЧНА КУЛЬТУРА І СПОРТ /<br/>ФИЗИЧЕСКАЯ КУЛЬТУРА И СПОРТ</b>  |     |
| <i>Олег Байрачний, Катерина Зора</i><br>ПСИХОЛОГІЧНЕ ЗАБЕЗПЕЧЕННЯ СПОРТИВНОЇ ДІЯЛЬНОСТІ В СИСТЕМІ<br>ДИТЯЧО-ЮНАЦЬКОГО ФУТБОЛУ В УКРАЇНІ: ПРОБЛЕМИ ТА ПЕРСПЕКТИВИ | 290 |
| <i>Віктор Гузар, Сергій Юськів</i><br>ПРОЦЕС НАВЧАННЯ РУХОВИХ ДІЙ КУРСАНТІВ МОРСЬКИХ ВУЗІВ   | 293 |
| <i>Оксана Лісова</i><br>ОСОБЛИВОСТІ ФІЗИЧНОЇ РЕАБІЛІТАЦІЇ З ВИКОРИСТАННЯМ ЛФК<br>ДЛЯ ДІТЕЙ ВІКОМ 8-12 РОКІВ ЗІ СКОЛІОЗОМ І СТУПЕНЯ                               | 296 |
| <i>Віктор Мелешко, Владлен Самошкін, Оксана Малютова</i><br>ДІАГНОСТИКА ТА АЛІМЕНТАРНА ПРОФІЛАКТИКА АНЕМІЙ<br>В СПОРТИВНІЙ ПРАКТИЦІ                              | 301 |
| <i>Владислав Перкевич</i><br>ОСОБЛИВОСТІ ПРАВИЛ БЕЗПЕКИ ПІД ЧАС ПРОВЕДЕННЯ ЗАНЯТЬ<br>З ФІЗИЧНОЇ КУЛЬТУРИ У ЗАКЛАДАХ ВИЩОЇ ОСВІТИ                                 | 307 |
| <i>Віктор Пічурін, Катерина Гасан</i><br>КОМПЛЕКСНЕ ЗАСТОСУВАННЯ ЛІКУВАЛЬНОЇ ФІЗИЧНОЇ КУЛЬТУРИ<br>ТА ОРТЕЗІВ НА ХРЕБЕТ У ЛІКУВАННІ СКОЛІОЗУ                      | 309 |
| <i>Олександр Радіонов</i><br>АКТУАЛЬНІ ПРОБЛЕМИ СУЧАСНОЇ СИСТЕМИ<br>ФІЗИЧНОГО ВИХОВАННЯ В ШКОЛІ  | 313 |
| <i>Руслана Сімеліт</i><br>ФІЗИЧНА КУЛЬТУРА І СПОРТ ЯК ЧИННИКИ СОЦІАЛІЗАЦІЇ ОСОБИСТОСТІ   | 315 |
| <i>Людмила Удачина</i><br>ФОРМУВАННЯ ЗДОРОВ'ЯЗБЕРІГАЮЧОЇ КОМПЕТЕНТНОСТІ<br>НА ЗАНЯТТЯХ ФІЗИЧНОЇ КУЛЬТУРИ І ФІЗИЧНОГО ВИХОВАННЯ<br>(З ДОСВІДУ РОБОТИ)             | 319 |
| <b>ФІЛОЛОГІЧНІ НАУКИ / ФИЛОЛОГИЧЕСКИЕ НАУКИ</b>  |     |
| <i>Наталія Аббас</i><br>ІНТЕГРОВАНІ Й БІНАРНІ УРОКИ УКРАЇНСЬКОЇ ЛІТЕРАТУРИ ТА ІСТОРІЇ<br>В ЗАКЛАДАХ СЕРЕДНЬОЇ ОСВІТИ   | 323 |
| <i>Тетяна Артеменко, Ірина Липко</i><br>ЛІНГВОПРАГМАТИЧНІ ОСОБЛИВОСТІ РЕПЛІК КОНСТАТИВНОГО<br>ДІАЛОГІЧНОГО ДИСКУРСУ  | 326 |
| <i>Лариса Віговська</i><br>ДЕЯКІ СПОСОБИ ПЕРЕКЛАДУ РЕКЛАМНИХ СЛОГАНІВ  | 332 |
| <i>Людмила Войналович, Карина Покідова</i><br>ВИЗНАЧЕННЯ ПОНЯТТЯ ГРАМАТИЧНОЇ КОМПЕТЕНТНОСТІ<br>У МЕТОДИЧНІЙ ЛІТЕРАТУРІ   | 336 |
| <i>Людмила Войналович, Альона Христюк</i><br>ПЕРЕДУМОВИ ФОРМУВАННЯ ЛІНГВОСОЦІОКУЛЬТУРНОЇ<br>КОМПЕТЕНТНОСТІ УЧНІВ ОСНОВНОГО ЕТАПУ                                 | 338 |
| <i>Юлія Говор</i><br>ЖАНРОВА СВОЄРІДНІСТЬ РОМАНУ К.МОТРИЧ «НІЧ ПІСЛЯ СХОДУ СОНЦЯ»  | 340 |

|   |     |
|---|-----|
| <i>Інна Грабовська, Вікторія Кисіль</i><br>ТЕОРЕТИЧНІ ОСНОВИ ДОСЛІДЖЕННЯ МЕТАКОМУНІКАВНИХ МАРКЕРІВ<br>У СУЧАСНІЙ ЛІНГВІСТИЦІ  | 344 |
| <i>Інна Грабовська, Юлія Чикирис</i><br>ПІДХОДИ ДО ВИЗНАЧЕННЯ ПОНЯТТЯ «ТЕРМІН» У СУЧАСНІЙ ЛІНГВІСТИЦІ   | 346 |
| <i>Здена Жевак</i><br>ІНТЕРПРЕТАЦІЯ ПОВІТРЯНОЇ СТИХІЇ<br>В РОМАНІ ВАЛЕРІЯ ШЕВЧУКА «ТРИ ЛИСТКИ ЗА ВІКНОМ»  | 349 |
| <i>Жазира Кутпанбаева, Самат Жумабеков</i><br>XIX Ғ. АЯҒЫ МЕН ХХ Ғ. БАСЫНДАҒЫ ҚАЗАҚ ӘДЕБИЕТІНДЕГІ<br>ТИПОЛОГИЯЛЫҚ ЖАҒДАЙЛАРДЫҢ ҚАЛЫПТАСУЫ   | 355 |
| <i>Олена Піддуба</i><br>НАЦІОНАЛЬНИЙ ХАРАКТЕР ГРАФІЧНОГО РОМАНУ «ГЕРОЙ ПОНЕВОЛІ»  | 358 |
| <i>Ольга Поліщук</i><br>ВПРОВАДЖЕННЯ ЄВРОПЕЙСЬКИХ ОСВІТНІХ СТАНДАРТІВ У ВИКЛАДАННІ<br>АНГЛІЙСЬКОЇ МОВИ (НА ПРИКЛАДІ МОВНОГО ПОРТФОЛІО)  | 361 |
| <i>Анастасія Самойленко</i><br>РЕПРЕЗЕНТАЦІЯ СИМВОЛІКИ ПТАХА У ЛІРИЦІ<br>ЛІНИ КОСТЕНКО ТА ВІСЛАВИ ШИМБОРСЬКОЇ   | 364 |
| <i>Вікторія Ткачук</i><br>ПЕРШОСТИХІЯ ВОДИ В ПОЕТИЧНІЙ ЗБІРЦІ ВІРИ ВОВК «ЖІНОЧІ МАСКИ»  | 366 |
| <i>Володимир Фоменко</i><br>ЛОНГРІД ЯК ОЗНАКА ПЕРЕТВОРЕННЯ АГЕНЦІЇ УКРІНФОРМ<br>З СЕРВІСНОЇ СТРУКТУРИ НА САМОСТІЙНЕ МЕДІА   | 370 |
| <i>Ірина Цинченко</i><br>ОСОБЛИВОСТІ ФУНКЦІОНУВАННЯ ТА ПЕРЕКЛАДУ<br>МЕТАФОР У ХУДОЖНЬОМУ МОВЛЕННІ<br>(НА МАТЕРІАЛІ ТВОРІВ М.КОЦЮБІНСЬКОГО)  | 375 |
| <i>Леся Яценко</i><br>КОМПАРАТИВНИЙ АНАЛІЗ НА ЗАНЯТТЯХ УКРАЇНСЬКОЇ ЛІТЕРАТУРИ   | 378 |
| <b>ФІЛОСОФСЬКІ НАУКИ / ФИЛОСОФСКИЕ НАУКИ</b>  |     |
| <i>Юлія Саржан</i><br>ЗБРОЯ ЯК КУЛЬТУРНИЙ ФЕНОМЕН: СПРОБА ФІЛОСОФСЬКОГО АНАЛІЗУ   | 383 |
| <b>ХІМІЧНІ НАУКИ / ХИМИЧЕСКИЕ НАУКИ</b>   |     |
| <i>Уляна Хащинська, Ольга Хацевич</i><br>АНАЛІЗ ХІМІЧНОГО СКЛАДУ ПРОБ ҐРУНТУ МІСТА ІВАНО-ФРАНКІВСЬК   | 387 |
| <b>МЕДИЧНІ НАУКИ / МЕДИЦИНСКИЕ НАУКИ</b>  |     |
| <i>Шерали Коржавов, Зафаржон Абдураимов, Зафар Мустафоев, Санжар Усанов</i><br>ИССЛЕДОВАНИЕ ЭКСКРЕЦИИ ЛАКТАТА КОЖЕЙ<br>В ЗАВИСИМОСТИ ОТ РАЗЛИЧНЫХ ФАКТОРОВ  | 390 |
| <i>Василь Малій, Ірина Асоян, Алла Швайченко,<br/>Дмитро Пеньков, Володимир Павлов</i><br>ПОРІВНЯННЯ ПРИЖИТТЄВИХ ЛАБОРАТОРНИХ ПОКАЗНИКІВ<br>У ХВОРИХ З ХРОНІЧНИМИ ВІРУСНИМИ ГЕПАТИТАМИ В (ХГВ)<br>ТА С (ХГС), ЩО ЗАКІНЧИЛИСЬ ЛЕТАЛЬНО | 392 |
| <i>Віталіна Супруненко, Лариса Мироненко, Наталія Кулай</i><br>МЕТОДИКИ ПРОВЕДЕННЯ УСПІШНОГО СЕМІНАРУ АБО ЯК ПОЗБУТИСЯ<br>ІЗОЛЬОВАНОГО ВИКЛАДАННЯ ПРЕДМЕТУ  | 396 |

|  |     |
|--|-----|
| <i>Элеонора Ташкенбаева, Фариди Хасанжанова, Тохиржон Юсупов</i><br>ПОКАЗАТЕЛИ СИСТОЛИЧЕСКОЙ ФУНКЦИИ ЛЕВОГО ЖЕЛУДОЧКА<br>ПОД ВЛИЯНИЕМ ТРОМБОЛИТИЧЕСКОЙ ТЕРАПИИ У БОЛЬНЫХ<br>С ОСТРЫМ КОРОНАРНЫМ СИНДРОМОМ С ПОДЪЕМОМ СЕГМЕНТА ST<br>В МОЛОДОМ ВОЗРАСТЕ | 399 |
| <i>Наталія Ткачук</i><br>ІНТЕРАКТИВНЕ НАВЧАННЯ В СУЧАСНОМУ ОСВІТНЬОМУ ПРОСТОРИ ТА<br>ПРИ ВИКЛАДАННІ КЛІНІЧНИХ ДИСЦИПЛІН ТЕРАПЕВТИЧНОГО ПРОФІЛЮ<br><b>СІЛЬСЬКЕ ГОСПОДАРСТВО / СЕЛЬСКОЕ ХОЗЯЙСТВО</b>  | 402 |
| <i>Сергій Єрмаков, Тарас Гуцол</i><br>ДОСЛІДЖЕННЯ ХАРАКТЕРУ СКЛЕПОУТВОРЕНЬ ПРИ ВИВАНТАЖЕННІ<br>ЖИВЦІВ ЕНЕРГЕТИЧНОЇ ВЕРБИ<br><b>ТЕХНІЧНІ НАУКИ. ТРАНСПОРТ /<br/>ТЕХНИЧЕСКИЕ НАУКИ. ТРАНСПОРТ</b>  | 405 |
| <i>Пьотр Богомаз</i><br>ТЕХНОЛОГІЯ ТЕРМІЧНОГО ЗМІЦНЕННЯ ЗУБЧАСТИХ КОЛІС  | 410 |
| <i>Микола Бондаренко</i><br>МАТЕМАТИЧНІ МОДЕЛІ СТРУМИННОГО ОЧИЩЕННЯ ПОВЕРХОНЬ  | 412 |
| <i>Олександр Власенков, Ігор Зенюхов, Марина Постнікова, Сергій Квітка</i><br>СУЧАСНИЙ СТАН І ПЕРСПЕКТИВИ РОЗВИТКУ ЕЛЕКТРОПРИВОДА  | 417 |
| <i>Володимир Войтенко, Василь Хавалюк</i><br>АВТОМАТИЗОВАНЕ ПРОЕКТУВАННЯ ПРИНЦИПОВОЇ СХЕМИ<br>ТП ДЕТАЛІ «КОРПУС»   | 419 |
| <i>Владимир Войтенко</i><br>ПРОГРАММНИЙ ПРОДУКТ «СИСТЕМА АВТОМАТИЗОВАНОГО<br>ПРОЕКТИРОВАНИЯ ТЕХНОЛОГИЧЕСКИХ ПРОЦЕССОВ<br>МЕХАНИЧЕСКОЙ ОБРАБОТКИ «SAPR_2020»  | 422 |
| <i>Борис Воронцов, Антон Доля</i><br>ПІДВИЩЕННЯ СТІЙКОСТІ ТА ПОВЕРХНЕВОЇ ТВЕРДОСТІ<br>ЗУБЧАСТИХ КОЛІС ІОННИМ АЗОТУВАННЯМ   | 426 |
| <i>Наталья Гончарова, Зебунисо Абобакирова</i><br>РЕГУЛИРОВАНИЕ СТОЙКОСТИ ЦЕМЕНТНОГО БЕТОНА ПОЛИМЕРНОЙ<br>ДОБАВКОЙ И АКТИВИРОВАННОЙ ЖИДКОЙ СРЕДОЙ  | 428 |
| <i>Наталья Гончарова, Зебунисо Абобакирова</i><br>СВОЙСТВА БЕТОНА С ПОЛИМЕРНЫМИ ДОБАВКАМИ –<br>ОТХОДАМИ ПРОИЗВОДСТВ  | 430 |
| <i>Людмила Губа, Ганна Кобищан, Юлія Басова,<br/>Владислав Григоренко, Вадим Наливайко</i><br>РОЗВИТОК СИСТЕМИ ЕКОЛОГІЧНОГО МАРКУВАННЯ ТОВАРІВ В УКРАЇНІ   | 433 |
| <i>Василь Когунь, Борис Воронцов</i><br>ТЕНДЕНЦІЇ ПІДВИЩЕННЯ ТОЧНОСТІ ТОКАРНОГО ОБРОБЛЕННЯ<br>НЕЖОРСТКИХ КІЛЬЦЕВИХ ДЕТАЛЕЙ   | 437 |
| <i>Дмитро Константиненко, Анатолій Кривошея, Микола Долгов, А. Рутковський</i><br>ПЕРСПЕКТИВНІ ТЕХНОЛОГІЇ ВИГОТОВЛЕННЯ ЦИЛІНДРИЧНИХ<br>ЗУБЧАСТИХ КОЛІС   | 438 |
| <i>Марина Мікуліна</i><br>АНАЛІТИЧНЕ ДОСЛІДЖЕННЯ ПАРАМЕТРІВ ОРНИХ АГРЕГАТІВ  | 445 |
| <i>Марина Мікуліна</i><br>ДОСЛІДЖЕННЯ ТЕХНІКО-ЕКСПЛУАТАЦІЙНИХ ПОКАЗНИКІВ<br>ОРНИХ АГРЕГАТІВ  | 448 |

**АРХІТЕКТУРА І БУДІВНИЦТВО /  
АРХИТЕКТУРА И СТРОИТЕЛЬСТВО**

*Віра Самойленко*

ОСОБЛИВОСТІ ДИЗАЙНУ ДИТЯЧИХ САДКІВ ДЛЯ ДІТЕЙ, ЯКІ ПОТРЕБУЮТЬ  
КОРЕКЦІЇ ФІЗИЧНОГО ТА РОЗУМОВОГО РОЗВИТКУ

453

*Анна Суверова*

АНАЛІЗ ЗАРУБІЖНОГО ДОСВІДУ ДИЗАЙНУ ІНТЕР'ЄРІВ  
СУЧАСНИХ АВТОВОКЗАЛІВ

455

**ВІДОМОСТІ ПРО АВТОРІВ / СВЕДЕНИЯ ОБ АВТОРАХ**

460

Матеріали Міжнародної науково-практичної інтернет-конференції «Тенденції та перспективи розвитку науки і освіти в умовах глобалізації»: Зб. наук. праць. – Переяслав, 2019. – Вип. 52. – 480 с.

*Відповідальність за грамотність, автентичність цитат, достовірність фактів і посилань несуть автори публікацій. Передрук і відтворення опублікованих у збірнику матеріалів будь-яким способом дозволяється тільки при посиланні на «Тенденції та перспективи розвитку науки і освіти в умовах глобалізації».*

Матеріали науково-практичної інтернет-конференції розміщені на сайті:  
<http://confscientific.webnode.com.ua>

Укладачі: С.М.Кикоть, І.В.Гайдаєнко  
Верстка та дизайн: І.В.Гайдаєнко

Адреса оргкомітету та редколегії:  
вул. Сухомлинського, 30 (к. 100),  
м. Переяслав,  
08401, Київська обл., Україна  
тел. +380930569496,  
сайт: [confscientific.webnode.com.ua](http://confscientific.webnode.com.ua)



Материалы Международной научно-практической интернет-конференции «Тенденции и перспективы развития науки и образования в условиях глобализации»: Сб. науч. трудов. – Переяслав, 2019. – Вып. 52. – 480 с.

*Ответственность за грамотность, аутентичность цитат, правильность фактов и ссылок, достоверность материалов несут авторы публикаций. Перепечатка и воспроизведение опубликованных в сборнике материалов любым способом разрешается только при ссылке на «Тенденции и перспективы развития науки и образования в условиях глобализации».*

Материалы научно-практической интернет-конференции размещены на сайте: <http://confscientific.webnode.com.ua>

Составители: С.Н.Кикоть, И.В.Гайдаенко  
Верстка и дизайн: И.В.Гайдаенко

Адрес оргкомитета и редколлегии:  
ул. Сухомлинского, 30 (к. 100),  
г. Переяслав,  
08401, Киевская обл., Украина  
тел. +380930569496,  
сайт: [confscientific.webnode.com.ua](http://confscientific.webnode.com.ua)

