

ПРИЧОРНОМОРСЬКИЙ НАУКОВО-ДОСЛІДНИЙ ІНСТИТУТ  
ЕКОНОМІКИ ТА ІННОВАЦІЙ

# ГАБІТУС

*Науковий журнал*

**Випуск 14**



Видавничий дім  
«Гельветика»  
2020

**Редакційна колегія:**

*Шапошникова Ірина Василівна* – доктор соціологічних наук, професор

*Алісаускієне Мілда* – доктор соціальних наук, професор

*Бендаравечіне Ріта* – доктор соціальних наук та порівняльної політики, асоційований професор

*Ендріулайтієне Ауксе* – доктор психологічних наук, професор

*Тавровецька Наталія Іванівна* – кандидат психологічних наук, доцент

*Терешкінас Артурас* – доктор соціальних наук, професор

*Хижняк Лариса Михайлівна* – доктор соціологічних наук, професор

*Шебанова Віталія Ігорівна* – доктор психологічних наук, професор

*Волошенко Марина Олександрівна* – кандидат педагогічних наук

**Науковий журнал «Габітус» включено до Переліку наукових фахових видань України (категорія «Б») з психологічних та соціологічних наук (спеціальності: 053. Психологія, 054. Соціологія) відповідно до Наказу МОН України від 17.03.2020 № 409 (додаток 1)**

***Журнал включено до міжнародної наукометричної бази Index Copernicus International (Республіка Польща)***

**Електронна сторінка видання – [www.habitus.od.ua](http://www.habitus.od.ua)**

**Рекомендовано до друку та поширення через мережу Internet  
Вченою радою Причорноморського науково-дослідного інституту  
економіки та інновацій (протокол № 6 від 29.06.2020 року)**

**Науковий журнал «Габітус» зареєстровано  
Міністерством юстиції України  
(Свідоцтво про державну реєстрацію друкованого засобу масової інформації  
серія KB № 22415-12315P від 22.11.2016 року)**

**ISSN (Print): 2663-5208  
ISSN (Online): 2663-5216**

© ПУ «Причорноморський науково-дослідний інститут економіки та інновацій», 2020

## ЗМІСТ

**СЕКЦІЯ 1****ТЕОРІЯ ТА ІСТОРІЯ СОЦІОЛОГІЇ****Щерба О.І.**

ПСИХОЛОГІЧНІ ДЕТЕРМІНАНТИ ПОВЕДІНКИ СПОЖИВАЧІВ.....11

**СЕКЦІЯ 2****СОЦІАЛЬНІ СТРУКТУРИ ТА СОЦІАЛЬНІ ВІДНОСИНИ****Вакуленко С.М., Сичова В.В.**ЕМОЦІЙНА ПРАЦЯ В КОНТЕКСТІ ПРОФЕСІЙНОЇ ДІЯЛЬНОСТІ  
СОЦІАЛЬНИХ ПРАЦІВНИКІВ В УКРАЇНІ.....19**Десенко Д.С.**ВКЛЮЧЕННЯ/ИСКЛЮЧЕННЯ В СООБЩЕСТВА: ИНСТРУМЕНТЫ И КУЛЬТУРНЫЕ  
ПРАКТИКИ (НА ПРИМЕРЕ КОСПЛЕЙ-ФЕСТИВАЛЯ «ХАНИФЕСТ»).....25**СЕКЦІЯ 3****СПЕЦІАЛЬНІ ТА ГАЛУЗЕВІ СОЦІОЛОГІЇ****Глебова Н.І., Афанасьєва Л.В., Жеребна Т.В.**СОЦІОЛОГІЧНІ АСПЕКТИ ДОСЛІДЖЕННЯ ТРАНСФОРМАЦІЙ  
І РОЗВИТКУ ПОМОРСЬКОЇ «СОЦІАЛЬНОЇ СУБКУЛЬТУРИ»  
В СУЧАСНИХ УМОВАХ (НА ПРИКЛАДІ М. ГЕНІЧЕСЬКА) .....34**Дікова-Фаворська О.М.**ІНКЛЮЗИВНЕ НАВЧАННЯ ПІД ЧАС КАРАНТИНУ:  
СПРОБА ОКРЕСЛЕННЯ ПРОБЛЕМИ.....39**Максимович О.В.**КОНЦЕПТУАЛІЗАЦІЯ ФЕНОМЕНА МІЖКУЛЬТУРНОЇ КОМУНІКАЦІЇ  
В МІЖДИСЦИПЛІНАРНОМУ ДИСКУРСІ.....47**Медіна Т.В., Загоруйко Л.О.**

ФЕНОМЕН «СКЛЯНОЇ СТЕЛІ» У ЗАКЛАДАХ ВИЩОЇ ОСВІТИ УКРАЇНИ.....54

**Орос О.Б., Поцко Т.В.**

ДЕЯКІ АСПЕКТИ АГРЕСІЇ ДІВЧАТ.....59

**Подгайко М.К.**УПРОВАДЖЕННЯ ІНСТИТУТУ КАР'ЄРНОГО РАДНИКА  
В СИСТЕМУ ОСВІТИ ЯК ЗАСІБ ЗАЛУЧЕННЯ МОЛОДІ  
ДО РИНКУ ПРАЦІ УКРАЇНИ.....64**Радіонова Л.О.**

НОВА НОРМА ЯК ДЕТЕРМІНАНТА «ВІРТУАЛЬНОГО МІСТА».....70

**Солдатенко І.О., Зінюк А.В.**

СПОРТ ЯК ВИД САМОАКТУАЛІЗАЦІЇ ОСОБИСТОСТІ.....76

<b>Яремчук С.С.</b> СУТНІСТЬ І МЕХАНІЗМИ РЕЛІГІЙНИХ ПРАКТИК.....	81
<b>Яцишин У.В.</b> ОСВІТА В ІНФОРМАЦІЙНОМУ СУСПІЛЬСТВІ.....	87

## **СЕКЦІЯ 4 ЗАГАЛЬНА ПСИХОЛОГІЯ. ІСТОРІЯ ПСИХОЛОГІЯ**

<b>Abramiuk O.O.</b> EMPIRICAL RESEARCH INTO THE COPING OF MARRIAGE PARTNERS WITH DIFFERENT LEVELS OF SUBJECTIVE WELL-BEING .....	92
<b>Виноградова В.Є.</b> ВПЛИВ СІМ'Ї НА РОЗВИТОК ОСОБИСТОСТІ В.І. ВЕРНАДСЬКОГО .....	101
<b>Дубиніна М.І.</b> ПОШУК СОЦІАЛЬНОЇ ПІДТРИМКИ ЯК КОПІНГ-РЕСУРС ПРОФЕСІЙНОЇ САМОРЕАЛІЗАЦІЇ ЖІНОК.....	106
<b>Кіреєва З.О., Односталко О.С., Бірон Б.В.</b> ПСИХОМЕТРИЧНИЙ АНАЛІЗ АДАПТОВАНОЇ ВЕРСІЇ ШКАЛИ РЕЗИЛЬЄНТНОСТІ (CD-RISC-10).....	110
<b>Кіреєва З.О., Харченко Н.М.</b> ОСОБЛИВОСТІ ПРОЯВІВ РЕЗИСТЕНТНОСТІ ТА РИЗИКУ НАРКОТИЗАЦІЇ В ПІДЛІТКІВ І ЮНАКІВ.....	117
<b>Клепікова О.В.</b> АНТИЧНІ ВИТОКИ СУЧАСНИХ НАУКОВИХ ДОСЛІДЖЕНЬ БЛАГОПОЛУЧЧЯ ЛЮДИНИ.....	122
<b>Котлова Л.О.</b> ПСИХОЛОГІЧНІ ВИТОКИ, УМОВИ ТА ЧИННИКИ ЧЕСНОЇ ТА НЕЧЕСНОЇ ПОВЕДІНКИ ОСОБИСТОСТІ.....	128
<b>Lypetska A.S.</b> THEORETICAL ANALYSIS OF THE RELATIONSHIP BETWEEN THE ARCHITECTURAL ENVIRONMENT AND THE STRUCTURE OF PERSON'S SUBJECTIVE WELL-BEING.....	135
<b>Шебанова В.І., Іванова В.Д.</b> РОЗКРИТТЯ ПОНЯТТЯ ЖАДІБНОСТІ ЯК СОЦІАЛЬНО-ПСИХОЛОГІЧНОГО ФЕНОМЕНА.....	140

## **СЕКЦІЯ 5 ПСИХОЛОГІЯ ОСОБИСТОСТІ**

<b>Антонова З.О.</b> ПСИХОЛОГІЧНІ ОСОБЛИВОСТІ ОСОБИСТОСТІ КОУЧА ТА ЙОГО ДІЯЛЬНОСТІ В УМОВАХ СУЧАСНОГО ОНЛАЙН-ПРОСТОРУ.....	147
--	-----

<b>Асєєва Ю.О.</b> КІБЕРКОМУНІКАТИВНА ЗАЛЕЖНІСТЬ ВІД СОЦІАЛЬНОЇ МЕРЕЖІ INSTAGRAM ЯК ПРОБЛЕМА СУЧАСНОЇ МОЛОДІ.....	152
<b>Большакова А.М., Перевозна Т.О., Віденєєв І.О.</b> МІСЦЕ МАТЕРІАЛЬНОГО ДОБРОБУТУ В СИСТЕМІ ОЦІНЮВАННЯ ДІЙСНОСТІ У ОСІБ ЗІ СПЕЦИФІЧНИМИ РОЗЛАДАМИ ОСОБИСТОСТІ.....	158
<b>Бугерко Я.М.</b> ПСИХОТЕХНОЛОГІЯ ДУХОВНО-МОРАЛЬНОГО РОЗВИТКУ ОСОБИСТОСТІ.....	164
<b>Видолоб Н.О.</b> ОСОБЛИВОСТІ ФОРМУВАННЯ САМООЦІНКИ У МОЛОДШОМУ ПІДЛІТКОВОМУ ВІЦІ.....	170
<b>Гаркавенко Н.В., Доскач С.С.</b> ПРОФЕСІЙНА СВІДОМІСТЬ ЯК ФАКТОР ОСОБИСТІСНОГО СТАНОВЛЕННЯ МАЙБУТНЬОГО ФАХІВЦЯ.....	175
<b>Гулей Я.Ю.</b> ПСИХОЛОГІЧНІ ДЕТЕРМІНАНТИ СКОВАНОСТІ НА СЦЕНІ ТА ЗАСОБИ ЇЇ ПОДОЛАННЯ.....	179
<b>Костенко Т.М.</b> ТЕОРЕТИЧНІ ТА ПРАКТИЧНІ ПРОБЛЕМИ РЕАБІЛІТАЦІЇ ОСІБ З ІНВАЛІДНІСТЮ ПО ЗОРУ.....	184
<b>Лящ О.П.</b> ПРОФЕСІЙНА ІДЕНТИЧНІСТЬ ЯК ЧИННИК САМОЗДІЙСНЕННЯ ОСОБИСТОСТІ.....	189
<b>Мітіна С.В.</b> ПРОБЛЕМА ФОРМУВАННЯ ІДЕНТИЧНОСТІ ОСОБИСТОСТІ У ВІРТУАЛЬНОМУ ПРОСТОРІ.....	194
<b>Пшенична О.В.</b> Я-КОНЦЕПЦІЯ ЯК ДЕТЕРМІНАНТА ПСИХОЛОГІЧНОГО БЛАГОПОЛУЧЧЯ ОСОБИСТОСТІ: ТЕОРЕТИКО-МЕТОДОЛОГІЧНІ АСПЕКТИ.....	199
<b>Санніков О.І.</b> КОГНІТИВНА СФЕРА ВИБОРУ ОСОБИСТОСТІ: СПІВВІДНОШЕННЯ ГНУЧКОСТІ ТА РІШИМОСТІ.....	205
<b>Сколота Е.В.</b> ФОРМУВАННЯ АСЕРТИВНОЇ ПОВЕДІНКИ В ЮНАЦЬКОМУ ВІЦІ.....	212
<b>Ульянова Т.Ю.</b> САМОСТАВЛЕННЯ ОСІБ З РІЗНИМ ТИПОМ УПЕВННОСТІ В СОБІ.....	217

## СЕКЦІЯ 6 ПСИХОЛОГІЯ ПРАЦІ

**Гурський С.О.**

ГЕНДЕРНІ ОСОБЛИВОСТІ АДАПТАЦІЇ ГЕМОДИНАМІКИ  
У ОСІБ ІЗ ПСИХОСОМАТИЧНИМИ СКАРГАМИ.....222

## СЕКЦІЯ 7 СОЦІАЛЬНА ПСИХОЛОГІЯ. ЮРИДИЧНА ПСИХОЛОГІЯ

**Адамова О.С.**

ОКРЕМІ ПИТАННЯ ЩОДО ШЛЯХІВ ПОДОЛАННЯ КРИЗИ  
У СІМЕЙНИХ ВІДНОСИНАХ.....228

**Безрукова О.А., Безрукова К.М.**

РОЗРОБКА СОЦІАЛЬНО-ПСИХОЛОГІЧНИХ КРИТЕРІЇВ  
ДЛЯ ТИПОЛОГІЗАЦІЇ ЕЛЕКТОРАЛЬНИХ ГРУП.....234

**Колесніченко О.С.**

ПСИХОЛОГІЧНІ ОСОБЛИВОСТІ ІНДИВІДУАЛЬНОГО СТИЛЮ  
ДІЯЛЬНОСТІ КЕРІВНИКІВ ОРГАНІВ МВС УКРАЇНИ.....239

**Корсун С.І., Якимишина Л.І.**

ПРОФЕСІОГРАФІЧНИЙ ОПИС ДІЯЛЬНОСТІ ДЕТЕКТИВА  
НАЦІОНАЛЬНОГО АНТИКОРУПЦІЙНОГО БЮРО УКРАЇНИ.....244

**Лигомина Т.А.**

ЕМПІРИЧНЕ ДОСЛІДЖЕННЯ КОГНІТИВНО-МОТИВАЦІЙНИХ  
ТА ОЦІННИХ ХАРАКТЕРИСТИК ПРОФЕСІЙНОГО ІМІДЖУ  
ПРАКТИЧНИХ ПСИХОЛОГІВ.....250

**Орищин-Буждиган Л.С.**

ОПТИМІСТИЧНЕ БАЧЕННЯ МАЙБУТНЬОГО МОЛОДІ  
КРІЗЬ ПРИЗМУ КОНТРОЛЮ.....255

**Пивоварчик І.М., Цибух Л.М.**

ПЕРЕДУМОВИ ТА НАСЛІДКИ ШКІЛЬНОГО БУЛІНГУ  
(НА ПРИКЛАДІ БЕЗПОСЕРЕДНІХ УЧАСНИКІВ).....260

**Пряхіна Н.О., Пташник-Середюк О.І.**

УРАХУВАННЯ ПСИХОЛОГІЧНИХ ОСОБЛИВОСТЕЙ РОЗВИТКУ  
ОСОБИСТОСТІ НЕПОВНОЛІТНІХ ПІД ЧАС ДОПИТУ (ОПИТУВАННЯ)  
ЗА МЕТОДИКОЮ «ЗЕЛЕНА КІМНАТА».....266

**Соболева С.М.**

ОСОБЛИВОСТІ ІННОВАЦІЙНОГО МИСЛЕННЯ  
МАЙБУТНІХ ОФІЦЕРІВ ТА ШЛЯХИ ЙОГО ФОРМУВАННЯ  
В КОНТЕКСТІ ВИМОГ СУЧАСНОГО СУСПІЛЬСТВА.....271

**Хоменко З.І.**

ТЕОРЕТИЧНІ ТА ЕМПІРИЧНІ АСПЕКТИ ДОСЛІДЖЕННЯ  
СОЦІАЛЬНО-ПСИХОЛОГІЧНИХ ПОРТРЕТІВ  
УЧАСНИКІВ ПІДЛІТКОВОГО КІБЕРБУЛІНГУ.....276

## CONTENTS

### SECTION 1

#### THEORY AND HISTORY OF SOCIOLOGY

**Shcherba O.I.**

PSYCHOLOGICAL DETERMINANTS OF CONSUMER BEHAVIOR ..... 11

### SECTION 2

#### SOCIAL STRUCTURES AND SOCIAL RELATIONS

**Vakulenko S.M., Sychova V.V.**

EMOTIONAL LABOUR IN THE CONTEXT OF PROFESSIONAL ACTIVITY  
OF SOCIAL WORK SPECIALISTS IN UKRAINE ..... 19

**Desenko D.S.**

INCLUSION/EXCLUSION IN COMMUNITIES: INSTRUMENTS AND CULTURAL  
PRACTICES (ON THE EXAMPLE OF COSPLAY FESTIVAL “HANIFEST”)..... 25

### SECTION 3

#### SPECIAL AND BRANCH SOCIOLOGIES

**Hlebova N.I., Afanasieva L.V., Zhrebna T.V.**

SOCIOLOGICAL ASPECTS OF RESEARCH ON THE TRANSFORMATION  
AND DEVELOPMENT OF THE MARITIME “SOCIAL SUBCULTURE”  
IN MODERN CONDITIONS (ON THE EXAMPLE OF GENICHESK) ..... 34

**Dikova-Favorska O.M.**

INCLUSIVE EDUCATION DURING QUARANTINE:  
AN ATTEMPT TO OUTLINE THE PROBLEM ..... 39

**Maksymovych O.V.**

CONCEPTUALIZATION OF THE PHENOMENON OF INTERCULTURAL  
COMMUNICATION IN TERMS OF INTERDISCIPLINARY APPROACH..... 47

**Medina T.V., Zahoruiko L.O.**

THE «GLASS CEILING» PHENOMENON  
IN HIGHER EDUCATION INSTITUTIONS IN UKRAINE ..... 54

**Oros O.B., Potsko T.V.**

SOME ASPECTS OF GIRLS’ AGGRESSION ..... 59

**Podhaiko M.K.**

INTRODUCTION OF THE POSITION OF CAREER  
COUNSELOR INTO THE EDUCATION SYSTEM AS A MEANS  
OF ATTRACTING YOUTH TO THE LABOR MARKET OF UKRAINE ..... 64

**Radionova L.O.**

A NEW NORM AS A DETERMINANT OF THE “VIRTUAL CITY”..... 70

**Soldatenko I.O., Ziniuk A.V.**

SPORTS AS A KIND OF SELF-ACTUALISATION OF AN INDIVIDUAL ..... 76

<b>Yaremchuk S.S.</b> ESSENCE AND MECHANISMS OF RELIGIOUS PRACTICES .....	81
<b>Yatsyshyn U.V.</b> EDUCATION IN THE INFORMATION SOCIETY .....	87

## SECTION 4

### GENERAL PSYCHOLOGY. HISTORY OF PSYCHOLOGY

<b>Abramiuk O.O.</b> EMPIRICAL RESEARCH INTO THE COPING OF MARRIAGE PARTNERS WITH DIFFERENT LEVELS OF SUBJECTIVE WELL-BEING .....	92
<b>Vynohradova V.Ye.</b> THE INFLUENCE OF THE FAMILY ON THE DEVELOPMENT OF V.I. VERNADSKY'S PERSONALITY .....	101
<b>Dubynina M.I.</b> SEARCH FOR SOCIAL SUPPORT AS A COPYING RESOURCE OF WOMEN'S PROFESSIONAL SELF-REALIZATION .....	106
<b>Kireieva Z.O., Odnostalko O.S., Biron B.V.</b> THE PSYCHOMETRIC ANALYSIS OF THE ADAPTED VERSION OF RESILIENCE SCALE (CD-RISC-10).....	110
<b>Kireieva Z.O., Kharchenko N.M.</b> PARTICULARITIES OF MANIFESTATION OF RESISTANCE AND RISK OF DRUG ADDICTING AMONG TEENAGERS AND ADOLESCENTS.....	117
<b>Klepikova O.V.</b> ANCIENT SOURCES OF CONTEMPORARY SCIENTIFIC RESEARCH ON HUMAN WELL-BEING.....	122
<b>Kotlova L.O.</b> PSYCHOLOGICAL SOURCES, CONDITIONS AND FACTORS OF HONEST AND DISHONEST PERSONALITY BEHAVIOUR .....	128
<b>Lypetska A.S.</b> THEORETICAL ANALYSIS OF THE RELATIONSHIP BETWEEN THE ARCHITECTURAL ENVIRONMENT AND THE STRUCTURE OF PERSON'S SUBJECTIVE WELL-BEING .....	135
<b>Shebanova V.I., Ivanova V.D.</b> DISCLOSURE THE CONCEPT OF GREED AS A PSYCHOSOCIAL PHENOMENON .....	140

## SECTION 5

### PERSONALITY PSYCHOLOGY

<b>Antonova Z.O.</b> PSYCHOLOGICAL CHARACTERISTICS OF THE PERSONALITY OF A COACH AND HIS ACTIVITIES IN THE MODERN CONDITIONS OF ONLINE SPACE .....	147
---	-----



<b>Asieieva Yu.O.</b> CYBERCOMMUNICATIVE DEPENDENCE ON SOCIAL NETWORKING INSTAGRAM AS A PROBLEM OF MODERN YOUTH.....	152
<b>Bolshakova A.M., Perevozna T.O., Videnieiev I.O.</b> THE PLACE OF MATERIAL WELL-BEING IN THE SYSTEM OF REALITY ASSESSMENT IN PERSONS WITH SPECIFIC PERSONALITY DISORDERS .....	158
<b>Buherko Ya.M.</b> PSYCHOTECHNOLOGY OF PERSONALITY SPIRITUAL AND MORAL DEVELOPMENT .....	164
<b>Vydolob N.O.</b> PECULIARITIES OF SELF-ASSESSMENT FORMATION IN YOUNG ADOLESCENTS .....	170
<b>Harkavenko N.V., Doskach S.S.</b> PSYCHOLOGIST'S PROFESSIONAL CONSCIOUSNESS AS A FACTOR OF THE FUTURE PROFESSIONAL PERSONAL BECOMING .....	175
<b>Hulei Ya.Yu.</b> PSYCHOLOGICAL DETERMINANTS OF CLUMSINESS ON STAGE AND THE MEANS OF OVERCOMING IT.....	179
<b>Kostenko T.M.</b> THEORETICAL AND PRACTICAL PROBLEMS OF REHABILITATION OF PERSONS WITH VISUAL DISABILITIES .....	184
<b>Liashch O.P.</b> PROFESSIONAL IDENTITY AS A FACTOR OF SELF-PERFORMANCE OF PERSONALITY .....	189
<b>Mitina S.V.</b> THE PROBLEM OF THE FORMATION OF IDENTITY OF THE PERSONALITY IN THE VIRTUAL SPACE.....	194
<b>Pshenychna O.V.</b> SELF-CONCEPT AS A DETERMINANT OF PSYCHOLOGICAL WELL-BEING: THEORETICAL AND METHODOLOGICAL ASPECTS.....	199
<b>Sannikov O.I.</b> COGNITIVE SPHERE OF PERSONALITY CHOICE: INTERRELATION BETWEEN FLEXIBILITY AND DETERMINATION .....	205
<b>Skolota E.V.</b> FORMATION OF ASSERTIVE BEHAVIOR IN ADOLESCENCE .....	212
<b>Ulianova T.Yu.</b> SELF ATTITUDE OF PERSONS WITH DIFFERENT TYPES SELF-CONFIDENCE.....	217

## SECTION 6 PSYCHOLOGY OF WORK

**Hurskyi S.O.**

GENDER FEATURES OF HEMODYNAMIC ADAPTATION  
OF PERSONS WITH PSYCHOSOMATIC COMPLAINTS ..... 222

## SECTION 7 SOCIAL PSYCHOLOGY. LEGAL PSYCHOLOGY

**Adamova O.S.**

CERTAIN ISSUES ON WAYS TO CRIME CRISIS  
IN FAMILY RELATIONS ..... 228

**Bezrukova O.A., Bezrukova K.M.**

DEVELOPMENT OF SOCIO-PSYCHOLOGICAL CRITERIA  
FOR TYPOLOGIZATION OF ELECTORAL GROUPS ..... 234

**Kolesnichenko O.S.**

PSYCHOLOGICAL FEATURES OF INDIVIDUAL STYLE  
OF ACTIVITY OF HEADS OF BODIES OF THE MINISTRY  
OF INTERNAL AFFAIRS OF UKRAINE ..... 239

**Korsun S.I., Yakymyshyna L.I.**

PROFESSIOGRAPHIC DESCRIPTION OF THE DETECTIVE  
OF THE NATIONAL ANTI-CORRUPTION BUREAU OF UKRAINE ..... 244

**Lyhomyna T.A.**

EMPIRICAL RESEARCH OF THE COGNITIVE-MOTIVATIONAL  
AND PROFESSIONAL CHARACTERISTICS  
OF THE PROFESSIONAL PRACTICE OF PRACTICAL PSYCHOLOGISTS ..... 250

**Oryshchyn-Buzhdyhan L.S.**

OPTIMISTIC FUTURE VISION THROUGH THE FEELING OF CONTROL ..... 255

**Pyvovarchyk I.M., Tsybukh L.M.**

PREREQUISITES AND CONSEQUENCES OF SCHOOL BULLING  
(BY EXAMPLE OF DIRECT PARTICIPANTS) ..... 260

**Priakhina N.O., Ptashnyk-Serediuk O.I.**

TAKING INTO ACCOUNT THE PSYCHOLOGICAL FEATURES  
OF THE DEVELOPMENT OF THE MINORS DURING THE INTERROGATION  
(INTERVIEWING) ACCORDING TO THE "GREEN ROOM" METHODOLOGY ..... 266

**Sobolieva S.M.**

PECULIARITIES OF INNOVATIVE THINKING OF FUTURE OFFICERS  
AND WAYS OF ITS FORMATION IN THE CONTEXT  
OF THE REQUIREMENTS OF MODERN SOCIETY ..... 271

**Khomenko Z.I.**

THEORETICAL AND EMPIRICAL ASPECTS  
OF RESEARCH OF SOCIAL-PSYCHOLOGICAL PORTRAITS  
OF TEENAGERS OF ADOLESCENT CYBERBULLING ..... 276

## СЕКЦІЯ 1 ТЕОРІЯ ТА ІСТОРІЯ СОЦІОЛОГІЇ

### ПСИХОЛОГІЧНІ ДЕТЕРМІНАНТИ ПОВЕДІНКИ СПОЖИВАЧІВ

### PSYCHOLOGICAL DETERMINANTS OF CONSUMER BEHAVIOR

У статті розглянуто психологічні детермінанти формування та регуляції поведінки споживачів. Подаються теоретичні основи дослідження науковців як українських, так і зарубіжних, які вивчали поведінку споживачів та психологічні чинники, що її визначають. Акцентовано, що в Україні останніми роками важливість психологічних факторів у процесі прийняття рішень щодо придбання товарів та послуг суттєво зростає. Наголошено на тому, що психологічні чинники є похідними від інших детермінант поведінки споживачів. Описано спільні риси, притаманні потребам індивідів. Зазначено, що, хоча мотиви вказуються як причина всіх дій індивідів, усе ж таки споживча поведінка не завжди означає дію, оскільки форма дії також може полягати в утриманні від дії, наприклад, від здійснення покупок. Простежено, що найповільніше змінюють ставлення до товару споживачі, які мають відповідні знання – інформацію про якість та корисні характеристики, а найшвидше змінюються емоційно «слабкі» ставлення. Визначено, від яких факторів залежить сприймання споживачів. Показано, що більшість інформації про товари та послуги, які споживачі накопичили в пам'яті, є результатом навчального процесу, а ефектом цього процесу є зміни як у пам'яті споживачів, так і в їхній зовнішній поведінці. Обґрунтовується, що різні процеси навчання споживачів часто можуть призводити до різних результатів їхньої поведінки. Особлива увага приділена концептуальній системі, розробленій у рамках теорії преференцій. Підкреслено, що внутрішні, суб'єктивні якості людей впливають на типи або різновиди поведінкових формотворень опосередкованим чином. Виокремлено категорії ймовірних для споживачів ризиків та вказано, від яких чинників залежить величина ризику. Зроблено висновок, що на тлі викладених міркувань можна констатувати, що детермінанти психологічного характеру є важливими факторами, що впливають на споживчу поведінку індивідів.

**Ключові слова:** психологічні чинники споживчої поведінки, потреби, мотиви, ставлення, сприймання, процес навчання споживача, споживчі преференції, особистість споживача, ризики, пов'язані з придбанням товару.

The article reviews the psychological determinants of the formation and regulation of consumer behavior. It presents theoretical bases of research of scientists, both Ukrainian and foreign, who studied consumer behavior and psychological factors that determine it. It is emphasized that in Ukraine in recent years the importance of psychological factors in the decision-making process for the purchase of goods and services is growing significantly. It is highlighted that psychological factors are derived from other determinants of consumer behavior. The common features of the individuals' needs are described. It is noted that although motives are cited as the cause of all actions of individuals, consumer behavior does not always mean action, as the form of action may also be to refrain from actions, such as shopping. It has been observed that consumers who have the appropriate knowledge – information about quality and useful characteristics, are the slowest to change the attitude to the product; and emotionally "weak" attitudes are the fastest to change. It is determined by which factors the perception of consumers depends. It is shown that most of the information about goods and services that consumers have accumulated in memory is the result of the learning process, and the effect of this process is changes in both the memory of consumers and their external behavior. It is argued that different processes of consumer education can often lead to different results of their behavior. Particular attention is paid to the conceptual system developed within the theory of preferences. It is emphasized that the internal, subjective qualities of people indirectly affect the types and varieties of behavioral formations. Categories of probable risks for consumers associated with the purchase of goods are singled out and pointed out factors the risks depend from. It is concluded that on the background of the above considerations it can be stated that the determinants of a psychological nature are important factors influencing the consumer behavior of individuals.

**Key words:** psychological factors of consumer behavior, needs, motives, attitudes, perceptions, consumer learning process, consumer preferences, consumer personality, risks associated with the purchase of goods.

УДК 303.4:316.334.2

DOI <https://doi.org/10.32843/2663-5208.2020.14.1>

**Щербань О.І.**

к.соціол.н., доцент,  
докторант відділу історії  
та теорії соціології  
Інститут соціології  
Національної академії наук України

**Постановка проблеми.** Соціально-економічні перетворення, що з великою інтенсивністю відбуваються в Україні, поставили перед наукою абсолютно нові завдання. Сюди входить аналіз поведінки людей на вільному ринку. Поки в Україні панувала соціалістична

планова економіка, економічна поведінка людей не була соціальною проблемою, найменш так вважалося в теорії. Для суспільних та економічних наук людина була об'єктом інтересу насамперед як виробник, тобто працівник державних підприємств. У сучасній еко-

номіці для вирішення викликів, поставлених на ринку, не досить орієнтуватися на виробництво товарів та послуг. Щоб виокремитися з конкуренції, слід особливо увагу приділити зовнішньому середовищу компанії, а особливо споживачам, і зокрема їхній поведінці, що виникає внаслідок багатьох, часто взаємопов'язаних умов. Знання про поведінку споживачів та фактори, які її формують, є одним із важливих аспектів дослідницького інтересу. Інформація в цій галузі є основою для формування політики збуту. З іншого боку, знання стимулів дає змогу впливати на споживача та формувати його поведінку. Роль психологічних факторів у формуванні поведінки споживачів на ринку є однією із ключових. Цим і зумовлена актуальність теми наукового дослідження.

#### **Аналіз останніх досліджень і публікацій.**

Вивчення проблем, пов'язаних із основними психологічними детермінантами, що впливають на споживчу поведінку індивідуальних споживачів, стало об'єктом ґрунтовного дослідження як вітчизняних, так і зарубіжних учених, таких як Є. Суїменко, Т. Єфременко, А. Одінцов, О. Одінцова, Т. Фоломєєва, Л. Рудницький, Т. Залега, Ч. Бивалець, Дж. Харел, К. Кумбс, Дж. Зальтман, В. Такер, Дж. Пейнтер, А. Яхніс, Я. Тереляк, А. Фальковський, Т. Тишка, Л. Гарбарський, В. Мітчел, Дж. Фоксел, Р. Голдсміт та ін.

**Постановка завдання.** Метою статті є виявлення та наукове обґрунтування специфічних психологічних чинників, що впливають на формування споживчої поведінки індивідуальних споживачів.

**Виклад основного матеріалу дослідження.** Можна констатувати, що психологічні чинники є похідними від інших детермінант поведінки споживача, оскільки саме середовище споживача, члени його домогосподарства, а також середовище, в якому він виріс, живе, перебуває, впливають на його смаки, уподобання, психіку та інші елементи, що є його особистістю. Велика різноманітність та індивідуалізація цієї групи факторів утруднює їхнє узагальнення для всіх покупців. Слід зазначити, що натеper як в Україні, так і в інших європейських країнах важливість психологічних факторів у процесі прийняття рішень щодо придбання суттєво зростає. Слід погодитися з думкою [8, с. 135], що це, серед іншого, є ефектом покращення фінансового становища споживачів і, як наслідок, зменшення їхньої чутливості до економічних умов, що дає змогу більше проявитися особистим чинникам, що формують групу суб'єктивних елементів.

На тлі аналізу різних пропозицій психологічних факторів поведінки споживачів, що з'являються в літературі з цієї теми, до категорії психологічних детермінант можна віднести: 1) потреби; 2) мотиви; 3) ставлення; 4) сприй-

мання; 5) процес навчання споживача; 6) споживчі преференції; 7) особистість споживача та 8) ризики, пов'язані з придбанням товару.

Проаналізуємо всі зазначені чинники детальніше.

#### **1) Потреби**

Неодмінним атрибутом функціонування сучасного споживача є його потреби. Абрахам Маслоу стверджував, що рушійною силою його розвитку була вроджена ієрархія потреб.

Потреба, згідно із соціологічним словником, – це стан нестачі у чомусь, стан, що стимулює діяльність, спрямовану на заповнення цієї нестачі, одна із характерних рис будь-якої життєдіяльності. Потреби можуть відчувати організми, індивіди, соціальні групи, організації, підприємства, установи, суспільство загалом. Людські потреби бувають неусвідомленими (їх називають потягами). Потреби лежать в основі утворення цінностей. Усвідомлені потреби служать формуванню інтересу, мотиву, орієнтації, установки, цілі, рішенню, дії [5, с. 572].

Усвідомлення споживачем появи потреби найчастіше виникає через відсутність такого товару, отримання додаткової інформації про новий товар, надлишок грошового капіталу, виявлення нових потреб, пов'язаних із побажаним чогось у інших, і навіть зміну споживчих переваг, смаків чи уподобань споживача під впливом реклами чи просування товару. Потреба, яка з'являється у людини, стимулює індивіда діяти в напрямі придбання товару, що одночасно гарантує її задоволення.

Потреби значною мірою зумовлені дією внутрішніх факторів організму, наприклад, почуттям голоду, спраги, холоду тощо, тому для того щоб знівелювати їх, людина зосереджує свої дії на негайному зменшенні перешкод у їх функціонуванні. Потреби, попри вроджений характер (біологічні потреби), зазнають певної деформації під впливом зовнішніх факторів. Людина розвивається в суспільстві, яке формується та модифікується економікою. Вроджені потреби разом із психічним розвитком людини певною мірою проявляються менше через виявлення набутих потреб.

Незважаючи на різний характер, потреби людини мають спільні риси, до яких належать:

– кількісно необмежена і постійна невизначеність – людина не може точно визначити кількість своїх потреб, з кожним днем виникають нові потреби з різною силою та інтенсивністю;

– обмеження у можливостях – потреби, які відчуває людина, не завжди задовольняються, різні бар'єри дають змогу задовольнити найважливіші та доступні потреби в міру наявних можливостей;

– суспільна зумовленість – людина функціонує в такій соціальній групі, тому її потреби

залежать від потреб інших людей, з якими вона їх задовольняє;

– заміщення – потреби, як правило, замінюються, але це відбувається лише у разі внутрішньогрупового заміщення, коли способи задоволення однієї і тієї ж потреби можуть бути різними;

– взаємодоповнюваність – взаємодоповнення одне одного, взаємне накладання одне на одне різних потреб [22, с. 24].

Споживачі як активні суб'єкти визначають пріоритетність потреб залежно від їх важливості та впливу. Тому потреба є відправною точкою для всієї поведінки людини і породжує загальний стан дій.

## 2) Мотиви

Чинником, пов'язаним з виникненням потреб покупця, а також із сприйманням, є мотиви, визначені в наукових доробках у сфері поведінки споживачів як сили, що виникають із незадоволених потреб, що стимулюють та спрямовують поведінку покупця на задоволення цих потреб.

У літературі з цього приводу є багато класифікаційних критеріїв, що деталізують різні типи мотивів, якими покупці керуються у своїх діях, причому найчастіше згадуються: джерела походження мотивів, їх характер, ступінь деталізації мотивів, вплив, який вони чинять на споживача, актуальність (сила) мотивів та ступінь усвідомлення споживачем про їхнє існування [16, с. 93–95].

Зв'язок між мотивом і поведінкою споживача не завжди простий і однаковий, іноді однакова поведінка покупця є результатом різних мотивів (наприклад, для одного споживача придбання товару довготривалого користування такої марки може бути пов'язане з високою оцінкою його функціональності, а для іншого – з бажанням справити враження на інших людей), а також одні й ті ж мотиви можуть спричинити різну поведінку у різних споживачів (наприклад, відсутність товару довготривалого користування може змусити одного споживача негайно захотіти придбати цей товар, а іншого – відкласти його придбання). Крім того, варто зазначити, що, хоча мотиви вказуються як причина всіх дій, все ж таки поведінка не завжди означає дію, оскільки форма дії також може полягати в утриманні від дій, наприклад, від покупок. Кількість мотивів придбання, як і потреби, є необмеженою. Слід зазначити, що період поновлення цих мотивів залежить від виду продукції, наприклад, мотив придбання їжі з'являється щодня, а мотив придбання товарів тривалого користування – навіть кожні кілька років і більше.

## 3) Ставлення

До психологічних факторів, що сильно пов'язані з поведінкою споживачів, належить ставлення. Воно виражає емоційне або

оціночне ставлення споживача до такого товару. Ставлення – це «індивідуальна предиспозиція до оцінки предмета чи певного аспекту світу сприятливим чи несприятливим чином» [7, с. 212]. Об'єктом може бути як товар, так і послуга, а також особа, до якої такий предмет має відношення. Важливий вплив на формування та зміну ставлення споживачів має інформація, ступінь емоційної напруженості та уподобання [21, с. 53–54]. Найповільніше змінюють ставлення до товару споживачі, які мають відповідні знання – інформацію про якість та корисні характеристики. Якщо споживач сформував негативну думку щодо товару, його важко переконати в протилежному. Важливими в цьому разі є методи аргументації, що використовуються в повідомленні, які повинні поміркованим способом впливати на зміну ставлення. Найшвидше змінюються емоційно «слабкі» ставлення, а найважче – емоційно «сильні» ставлення.

Ще одним важливим фактором, який має великий вплив на формування та зміну ставлення споживача, є особистий досвід споживача, що виникає внаслідок прямого контакту з товаром. Він може формувати як позитивне, так і негативне ставлення. Якщо купівля такого товару призводить до загального задоволення від використання товару, то це є гарантія того, що споживач повторить купівлю в майбутньому. У разі, якщо товар не відповідає очікуванням споживача і викликає в ньому дисонанс після покупки, його ставлення буде негативним і, як наслідок, призведе до відмови від блага.

Можна також зазначити, що люди можуть висловлювати різне ставлення до різних товарів, керуючись індивідуальними потребами.

## 4) Сприймання

Одним з психологічних факторів, який впливає на поведінку споживача, є сприймання. Дж. Харрелл визначає сприймання як «процес розпізнавання, вибору, організації та інтерпретації стимулів для надання сенсу світу навколо нас» [13]. Сприймання товарів і послуг залежить частково від стимулів, які потрапляють до споживачів, а частково від способу, завдяки якому споживачі надають їм значення. Сприймання у споживача відбувається через п'ять основних відчуттів: зір, слух, нюх, дотик і смак.

Один з основних принципів, на якому будується більшість сучасних когнітивістських теорій, полягає в тому, що враження людини організуються в зв'язуючій інтерпретації, в результаті чого утворюються різні вірування, ідеї, аттitudи, очікування, які і виступають регуляторами соціальної поведінки. Оскільки споживча поведінка є різновидом соціальної поведінки людини, вона також знаходиться в контексті певних організованих систем обра-

зів і понять, піддається впливу згаданих регуляторів. Споживач, сприймаючи й оцінюючи товар, співвідносить найважливіші для нього ознаки. Орієнтуючись на те, що йому вдалося дізнатися, на підставі не тільки минулих взаємодій з аналогічними товарами, а й усього свого досвіду він добуває інформацію, якої бракує [4, с. 187–188]. Так, наприклад, думка про якість продукту нерідко пов'язана з ціною: низька ціна означає низьку якість, а надто висока ціна – престиж і т. д.

Вивчення когнітивних процесів показує, що прийняття споживчого рішення, вибір певного товару, марки ґрунтується не тільки на оцінці його об'єктивних властивостей, але і на суб'єктивній оцінці корисності товару. Причому суб'єктивна цінність товару часто базується не на утилітарних цінностях, закладених у його первинному призначенні, а на соціальних цінностях, що формуються в суспільній ситуації його споживання. Значимість вивчення суб'єктивної інформації про споживача, необхідність розуміння когнітивних процесів споживача для пояснення і прогнозування його рішень і переваг обґрунтовує дослідницький інтерес до цієї галузі соціально-психологічного знання [4, с. 188].

Роль сприймання та його вплив на формування поведінки споживачів також підкреслюються результатами досліджень, проведених у галузі нейромаркетингу. Кожна людина бачить елементи маркетингу мікс по-своєму унікальним чином. Залежно від низки внутрішніх та зовнішніх факторів (попереднього досвіду, знань, обставин, очікувань, заангажованості тощо) можна виділити чотири типи сприймання [6, с. 112]:

- добудова спостережень – додавання відсутніх елементів, які відповідають цілому, навіть якщо вони відсутні та неоднозначні (якщо товар має три добрі властивості, то споживачі готові визнати, що і четверта буде добра);

- вибіркоче сприймання – ми бачимо те, що хочемо й очікуємо побачити, і не бачимо того, чого не очікуємо побачити чи не хочемо бачити (ситуація, пов'язана з нестачею інформації або перевантаженням інформацією);

- упереджене сприймання – у кожного різний погляд на реальність, що залежить від життєвого досвіду, обставин, настроїв, почуттів;

- диференціація сприймання – в оцінці сприйнятої реальності ми враховуємо більше аспектів і створюємо більше категорій для класифікації явищ (більш ангажовані споживачі найчастіше бачать більше відмінностей між товарами, ніж менш ангажовані споживачі).

Споживачі сприймають насамперед ті стимули, які релевантні їхнім потребам, інтересам, мотивам. Особливо велике значення цей аспект сприймання має для стратегії комплексу маркетингу: сприймання ціни, сприймання

товару, сприймання способів просування і збуту безпосередньо пов'язані з вибіркочним характером сприймання на основі соціального досвіду, набутого в певному культурному контексті. Сприймання залежить від таких факторів, як [1, с. 32]:

- характеристика самих стимулів – яскравість, контрастність, колір, розмір, швидкість руху, гучність, повторюваність і т. п.

- вплив різного роду подразників, що відволікають споживача від пропонованих йому стимулів;

- характеристика поточного емоційного стану, фізіологічних особливостей людини;

- потреби, мотиви, уявлення, стереотипи, інтереси, очікування і установки індивіда і т. д.

### **5) Процес навчання споживача**

З явищем сприймання пов'язане явище навчання, яке відіграє важливу роль у поясненні багатьох аспектів поведінки споживачів. Більшість інформації про товари та послуги, які споживачі накопичили в пам'яті (те, що вони знають, думають чи відчують про окремі товари та їх види), є результатом навчального процесу. Ефектом цього процесу є зміни як у пам'яті споживачів, так і в їхній зовнішній поведінці.

Навчання можна визначити як внесення змін до змісту або організації довгострокової пам'яті. Види навчання можемо поділити, беручи до уваги когнітивний та біхевіоральний підходи. Когнітивна теорія навчання передбачає, що це свідомо розумова діяльність, тоді як біхевіоральна теорія говорить про скоріше несвідомі зміни в поведінці [11, с. 94]. Кожен з цих механізмів навчання важливий з точки зору формування та впливу на поведінку споживачів на ринку.

Навчання напам'ять – це найпростіша форма навчання. Воно настає тоді, коли споживачі механічно запам'ятовують інформацію, з якою вони багаторазово стикаються, таку як наприклад, назви видів, слогани та рекламні приказки чи зображення. Ця збережена інформація часто асоціюється з іншою інформацією, створюючи переконання та ставлення щодо окремих товарів, які можуть стати основою вибору товару під час покупки. Досягненню цього ефекту часто сприяє створення найменувань продуктів, які покликаються на основні переваги, які продукт приносить споживачам (наприклад, фарбуючий шампунь – Belle Color, гель для схуднення Body Creator), ті, що викликають позитивні асоціації (наприклад, Солодкі почуття «Світоч»), або що легко запам'ятовується (наприклад, Фольксваген Жук).

Замінне навчання відбувається тоді, коли споживачі імітують поведінку інших. Таким чином може бути сформована різна поведінка споживачів, починаючи від здійснення покупок, розмови з продавцем, вибору товару, закінчуючи споживанням. Тут важливу роль

відіграють люди, які можуть бути зразком для наслідування для споживача (ідоли кіно, музики, спортивні кумири) або їхнє найближче оточення, референтна група.

Обробка інформації відбувається в ситуаціях формального навчання та розуміння, найчастіше відбувається у разі безпосереднього навчання від інших людей. Споживач отримує інформацію від іншої людини, яка підказує йому, що думати і як діяти далі. Обробку інформації можна трактувати як послідовність етапів, що передбачають контакт споживача з інформацією, скерування, а згодом і фокусування на ній уваги, зрозуміння та інтерпретацію, а потім розміщення її в сховищі пам'яті.

Більш ангажовані споживачі приділяють більше уваги всій інформації про конкретний товар і обробляють більше інформації. У моделі обробки інформації це показує центральний шлях, який означає проходження усього процесу формального навчання та розуміння. Менш ангажовані споживачі будуть звертати увагу на меншу кількість інформації. Вони можуть позитивно реагувати на товар завдяки музиці, кольорам або конкретній людині. У моделі це проілюстровано шляхом, що веде від контакту з інформацією до пам'яті – периферійним шляхом. Однак слід підкреслити, що щонайменше 95% усього пізнання відбувається поза свідомістю. Порівняно з несвідомою обробкою свідомо обробка набагато трудомісткіша і повільніша для споживача [23, с. 83]. Тому розпізнавання дій несвідомого є надзвичайно важливим для передбачення поведінки споживачів.

Навчання в біхевіоральному підході підкреслює той факт, що навчання є результатом індивідуальних реакцій індивіда на зовнішні стимули і складається в основному з підкріплення, заснованого на концепції покарання та винагороди (інструментальне навчання) та/або багаторазового повторення поведінки (класичне зумовлення) [18, с. 167]. Багато варіантів вибору товарів, здійснених споживачами, можна пояснити на основі інструментальної теорії навчання.

Класична зумовленість є значною мірою несвідомим процесом, за допомогою якого люди формують свої переконання та відчуття щодо подразників. Наприклад, вважається, що фонова музика багатьох телереклам виступає як безумовний стимул, що викликає безумовні емоційні реакції, здатні впливати на придбання рекламowanego товару [11, с. 108].

Процес навчання може залежати від багатьох факторів, серед яких слід звернути увагу на ознайомлення з виробом, експертизу продукту та заангажованість (вкладення часу, енергії, думок і почуттів). Різні процеси навчання також часто можуть призводити до різних результатів, наприклад, коли споживач купує певний виріб, оскільки його рекоменду-

вав знайомий (обробка інформації), але уникає купування його в майбутньому через алергічну реакцію (інструментальне зумовлення).

### **б) Споживчі преференції**

Збагачення наявного аналізу споживчої поведінки суб'єктивними змінними рівнозначно вибору концептуальних категорій, за якими буде характеризуватися покупець товарів і послуг. Проаналізуємо теорію, яку рідко використовують дослідники, що займаються поведінкою споживачів, а саме концептуальну систему, розроблену в рамках теорії преференцій.

За К. Кумбсом [9, с. 355–363], про преференції можна говорити лише тоді, коли людина стикається з можливістю вибору одного з багатьох варіантів (дій, наявного товару, колеги тощо). Наприклад, якщо єдиною можливістю придбання транспортного засобу є купівля велосипеда, тоді важко говорити про преференції. Хоча і в цьому разі ми можемо мати два варіанти – здійснити покупку або ні. Однак переваги повністю розкриваються лише тоді, коли можливостей вибору значно більше. Наприклад, ми вирішуємо, яку марку автомобіля ми хочемо придбати, вибираючи з десятків можливих типів автомобілів, пропонованих на ринку. Вибраний нами автомобіль буде свідчити про наші переваги. Стоячи перед вибором одного з кількох десятків варіантів, ми диференціюємо всі варіанти через рівень прийняття кожного з них, що рівнозначно впорядковано їх за шкалою переваг. Це упорядкування полягає у встановленні взаємних зв'язків між наявними можливостями з використанням двох детермінант: «варіант А є кращий, ніж варіант Б (В, Г, Д ... Н)» і «варіант А гірший, ніж варіант Б (В, Г, Д ... Н)». Найбажаніший варіант буде той, який не матиме кращих альтернатив порівняно з іншими, або іншими словами, всі інші варіанти будуть гіршими.

Звичайно, найбажаніший варіант може означати не тільки реальне благо, яке може отримати індивід. Можна також трактувати цей варіант як ідеальне благо, тоді реальні товари будуть розташовані на шкалі на меншій чи більшій відстані від ідеалу. Преференціям також можна надавати інший психологічний сенс. Вони не завжди усвідомлюються, і тоді найбажанішим є те благо, яке ми не вважаємо найкращим. Однак іноді передбачається, що людині не потрібно знати про те, чому цьому товару/послuzі вона надає перевагу найбільшою мірою. Критерієм виокремлення такого блага може бути рівень найвищого задоволення (щастя, радості) після отримання цього блага. Іноді таким критерієм є т. зв. рівень насичення, тобто повне задоволення такої потреби. Отримання найбажанішого блага означає, що ми більше не прагнемо отримати ще одне благо, що належить до того ж класу.

Тут доречним є згадати ще два питання, пов'язані з теорією преференцій Кумбса. Можемо прийняти існування таких варіантів, яких уникатимемо. У цьому разі слід скоріше говорити про антипреференції. Це питання може бути не особливо актуальним для аналізу поведінки споживачів, такої як придбання товарів та послуг. Однак коли ми хотіли б використати представлену тут концепцію для аналізу поведінки споживачів, таких як використання товарів та утилізацію товарів, тоді концепція антипреференцій видається дуже корисною. Проілюструвати суть антипреференції можна таким прикладом. Для дружини володіння чоловіком мотоцикла може бути антипреференцією через страх перед аварією (особливо якщо це ставалося раніше). Вона може зробити все, щоб переконати чоловіка продати мотоцикл. І друге питання. Можна собі уявити ситуацію, коли існують два (або більше) товарів, яким віддають перевагу однаковою мірою. У цьому разі споживач опиниться в конфліктній ситуації. Йому буде важко вирішити, який із товарів вибрати. Цей тип ситуації також цікавий дослідникам поведінки споживачів. Однак, на відміну від попередньої ситуації, пов'язаної з виникненням антипреференцій, ситуація внутрішнього конфлікту безпосередньо пов'язана з поведінкою споживачів типу придбання товару. Значну роль тут зможе відіграти просування та реклама конкретних товарів. Ці форми маркетингової діяльності можуть впливати на модифікацію конфліктуючих преференцій споживачів.

### 7) Особистість споживача

Термін «особистість» є одним з основних термінів сучасної психології. У літературі про особистість є кілька десятків її визначень.

Згідно з енциклопедичним словником, особистість – це аспект внутрішнього світу людини, що характеризується унікальністю та відкритістю; реалізується в самопізнанні та самотворенні людини та об'єктивується в артефактах культури. Особистість відрізняється від індивіда тим, що в своїх актуалізованих проявах є трансцендентною стосовно умов соціального життя, тоді як індивід постає частиною роду і виду (біологічний атом) та суспільства (соціальний атом). Разом із тим у деяких психологічних школах ХХ ст., передусім соціоцентричних, особистість витлумачується як соціальна маска індивідуальності. Проблема особистості є центральною для персоналізму, у межах якого вона визнається первинною творчою реальністю та найвищою духовною цінністю [3, с. 457–458].

Для маркетингових цілей проведено численні дослідження з метою з'ясування впливу особистості покупця на його поведінку в процесі покупки. Широко відомими є дослідження, проведені багато років тому в США, що підтверджують взаємозв'язок між вибраною мар-

кою автомобіля (Ford або Chevrolet) та особистісними рисами покупця. Ці дослідження показали, що покупці Ford характеризувалися незалежністю, імпульсивністю, маскулітністю, чутливістю до змін та впевненістю, а покупці Chevrolet були консервативними, економними та орієнтованими на престиж [16, с. 120]. Аналогічні дослідження проводили також В.Т. Такер та Дж.Дж. Пейнтер, в яких виявили, що є взаємозв'язок між рисами особистості, такими як емоційна стабільність, відповідальність чи домінування, та ринковою поведінкою людей у процесі придбання та використання конкретних товарів, таких як цигарки, жувальні гумки та дезодоранти [20, с. 108].

Однак, як зазначають українські соціологи Є. Суїменко та Т. Єфременко, внутрішні, суб'єктивні якості людей впливають на типи або різновиди поведінкових формотворень опосередкованим чином. Так, соціально-майновий статус, рівень освіти, характер зайнятості (повний або неповний робочий день) тим чи іншим чином впливають на рівень особистісної активності і цілеспрямованості людей, але водночас самі залежать від цих їх внутрішніх якостей і потенціалу [2, с. 150].

Дослідники, які вивчають особистість, погоджуються, що вона не єдиний фактор, що впливає на поведінку споживача, але є одним з елементів комбінації чинників, що визначають поведінку (тобто навіть за незмінної особистості конкретні мотиви, потреби чи ставлення споживачів можуть змінюватися), а це означає, що особистість не може бути проаналізована ізольовано від інших факторів, що визначають поведінку індивіда [19, с. 119]. Це було доведено також цитованим вище дослідженням впливу особистості на вибір автомобіля, оскільки їхні результати дали змогу збільшити точність прогнозування вибору споживача лише на 13% порівняно з прогнозуванням навімання (і це ще дуже добрий результат порівняно з іншими подібними дослідженнями) [16, с. 120]. Це доводить, що є ще низка факторів, що не стосуються особистості, які впливають на поведінку та рішення споживачів.

Компоненти, що будують структуру особистості, такі як інтелект, темперамент, характер або соціальні ролі, можна розділити (залежно від того, як вони виникають) на дві групи [14, с. 153]: вроджені та сформовані за способом функціонування особистості в суспільстві. Перші дослідження та засновані на них теорії особистості підкреслювали вроджені риси, тому теорії Гіппократа, Кречмера і Фрейда мали біологічний характер. Згідно з традиційним підходом, вони ставилися до індивіда як до біологічної істоти, і тому не містять досить цікавих напрямів з точки зору міркувань у цій роботі, яка орієнтована на ознайомлення з життям особистості в суспільстві.



Більшість сучасних учених не використовують у своїх класифікаціях біологічний підхід, такі як швейцарський психіатр Юнг, який базує своєї типології особистості взяття напрям і сферу соціальної активності людини. Це дало йому змогу виокремити два основні типи особистості, а саме: інтроверт, людина з герметичним життєвим ставленням, зі спрямуванням власних дій на себе і з рідкісною екстерналізацією власних переживань, і екстраверт із рисами, докорінно відмінними від попереднього, тобто орієнтованого на функціонування в оточенні людей та екстерналізації всього пережитого.

У маркетингових дослідженнях набирає все більше прихильників факторна теорія особистості під назвою «Концепція великої п'ятірки». В основному вона використовується для вивчення особистісних вимірів бренду та подальшого їх найкращого приведення до відповідності до особистості цільового споживача [10, с. 98–100]. У цій концепції шукаються приховані, основні та незалежні виміри, які використовуються для опису всієї особистості людини, такі як:

- а) невротизм;
- б) старанність;
- в) екстраверсія;
- г) готовність до згоди, що описує позитивне чи негативне ставлення до інших людей;
- г) відкритість до досвіду, що визначає пізнавальну цікавість та толерантність до новизни.

### **8) Ризики, пов'язані з придбанням товару**

Прийняття рішень про придбання товару передбачає багато невідомих. Результат вибору часто невизначений. Навіть невибрані можливості мають привабливі риси і важко уникнути певного когнітивного дисонансу. Ці сумніви, які супроводжують процес прийняття рішень щодо купівлі, пов'язані із сприйняттям конкретного ризику. Ризик, сприйнятий споживачами, є своєрідною невизначеністю, з якою вони стикаються, коли неможливо передбачити суттєві наслідки прийнятих рішень [12, с. 49]. Тому ризик виникає тоді, коли споживачі сприймають небезпеку прийняття неправильного рішення і бояться, що його наслідки для них будуть значними. Відповідно до моделі, розробленої Пітером та Райаном [15, с. 163–187], величина сприйнятого споживачами ризику є добутком двох компонентів: ймовірності настання негативних наслідків певного рішення та значення (важливості) негативних наслідків.

Величина ризику пов'язана з чотирма чинниками: 1) кількістю можливих альтернатив задоволення такої потреби; 2) сприйнятою еквівалентністю цих альтернатив; 3) їх значимістю; 4) взаємною подібністю альтернатив. Чим більше значення має вибір (наприклад,

коли товар дорогий), тим більше подібних між собою можливостей, а чим складніше порівняти альтернативи, тим важче зробити вибір. Можна виділити шість категорій імовірних для споживачів ризиків:

– функціональний ризик – пов'язаний із боязню споживачів щодо того, чи зможе виріб виконувати конкретні функції, через які товар купується;

– фізичний ризик – він в основному є результатом вибору, пов'язаного з т. зв. фізичним самопочуттям (безпека медикаментів, які потрібно приймати, вживання алкоголю чи тютюну, використання неалергенної косметики тощо);

– фінансовий (економічний) ризик – пов'язаний із сумнівами споживача щодо ціни товару або майбутніх витрат, пов'язаних із використанням товару;

– соціальний ризик – пов'язаний з вибором, який стосується соціальних відносин та престижу споживача (торговельні марки, що мають певні атрибути соціального прийняття);

– психологічний ризик виникає тоді, коли купівля чи використання товару впливає на сприйняття власного іміджу чи почуття власної гідності;

– ризик часу виникає тоді, коли існує необхідність витратити значну кількість часу на процес придбання чи використання товару.

Величина ризику для споживачів у разі купівлі сильно відрізняється. Значною мірою вона залежить від типу товару, який купується (набагато більший ризик, як правило, пов'язаний із придбанням дорогих товарів, ніж дешевих), знань про товар, відносної фінансової вартості покупки, способу придбання, очікувань щодо товару чи особистості споживача.

Природним наслідком стану напруженості, пов'язаного з ризиком, сприйнятим споживачем, є прагнення до його зменшення або усунення. Серед дій, пов'язаних зі зменшенням ризику придбання продукції, можна назвати [17, с. 108]: пошук додаткової інформації та консультацій, особливо серед фахівців (продавців, консультантів), лояльність до торговельної марки, вибір широко акцептованої марки, здійснення покупки після порівняння кількох/декількох десятків марок, придбання невеликої кількості товару або використання різних видів страхування (купівля на пробу, гарантія, тестування безкоштовних зразків тощо).

**Висновки з проведеного дослідження.** Підсумовуючи аналіз окремих аспектів поведінки споживачів, слід зазначити, що знання психологічних детермінант, що визначають, формують та регулюють поведінку споживача, є важливим елементом наукових знань. Для того щоб передбачити та сформулювати поведінку споживачів, досягнення психології неоціненні. Однак є ще низка факторів, що не стосуються

психології особистості, такі як соціологічні детермінанти, які впливають на поведінку та рішення споживачів, які ми маємо на меті дослідити у наших наступних наукових працях.

#### ЛІТЕРАТУРА:

1. Одинцов А.А., Одинцова О.В. Психологические особенности поведения потребителей. *Сервис в России и за рубежом*. 2013, № 8 (46). С. 30–35.
2. Суименко Е.И., Ефременко Т.О. Homo economicus современной Украины: поведенческий аспект. Киев : Институт социологии НАН Украины, 2004. 244 с.
3. Філософський енциклопедичний словник / Ін-т філософії ім. Г.С. Сковороди НАН України; голов. ред. В.І. Шинкарук. Київ : Абрис, 2002. 742 с.
4. Фоломеева Т.В. Потребительские аттитуды и лояльность. *Вестник Санкт-Петербургского университета*. 2012, Сер. 12, Вып. 2. С. 184–193.
5. Энциклопедический социологический словарь / под общ. ред. Г.В. Осипова. Москва : ИСПИ РАН, 1995. 940 с.
6. Antonides G., van Raaij W.F. Consumer Behaviour: A European Perspective. Chichester : John Wiley & Sons Ltd, 1999. 642 p.
7. Antonides G., van Raaij W.F. Zachowanie konsumenta. *Podręcznik akademicki*, Warszawa : PWN, 2003. 605 s.
8. Bywalec Cz. Konsumpcja a rozwój gospodarczy i społeczny. Warszawa : Wydawnictwo C.H. Beck, 2010. 298 s.
9. Coombs C.H. The structure of conflict. *American Psychologist*. 1987, v. 42 (4), Pp. 355–363.
10. Falkowski A., Tyszka T. Psychologia zachowań konsumenckich. Gdańsk : Uniwersyteckie Wydawnictwo Psychologiczne, 2001. 291 s.
11. Foxall G.R., Goldsmith R.E. Psychologia konsumenta dla menedżera marketingu. Warszawa : PWN, 1998. 285 s.
12. Garbarski L. Zrozumieć nabywcę. Warszawa : PWE, 1994. 163 s.
13. Harrell G. Consumer behaviour. San Diego: Harcourt Brace, 1986. 587 p.
14. Jachnis A., Terelak J. F. Psychologia konsumenta i reklamy. Bydgoszcz : Oficyna Wydawnicza Branta, 1998. 406 s.
15. Mitchell V.W. Consumer perceived risk: conceptualisations and models. *European Journal of Marketing*. Vol. 33, No. 1/2, 1999.
16. Rudnicki L. Zachowania rynkowe nabywców. Mechanizmy i uwarunkowania. Kraków : Wydawnictwo Akademii Ekonomicznej w Krakowie, 2004. 298 s.
17. Rudnicki L. Zachowanie konsumentów na rynku. Warszawa : PWE, 2000. 188 s.
18. Rynkowe zachowania konsumentów, pr. zbiorowa / pod red. E. Kieźel, Katowice : Akademia Ekonomiczna, 2000. 308 s.
19. Schiffman L.G., Kanuk L.L. Consumer behavior. Prentice-Hall Inc., Engelwood, Cliffs. 1978. 489 p.
20. Tucker W.T., Paintee J.J. Personality and Product Use. In: Britt H. Psychological Experiments in Consumer Behavior. New York : John Wiley and Sons, 1970.
21. Woś J., Rachocka J., Kasperek-Hoppe M. Zachowania konsumentów – teoria i praktyka, Poznań : Wydawnictwo Akademii Ekonomicznej w Poznaniu, 2004. 162 s.
22. Zalega T. Konsumpcja – podstawy teoretyczne. Warszawa : Wydawnictwo Naukowe Wydziału Zarządzania Uniwersytetu Warszawskiego, 2007. 164 s.
23. Zaltman G. Jak myślą klienci. Podróż w głąb umysłu rynku. Poznań : Wydawnictwo FORUM, 2003. 355 s.

## СЕКЦІЯ 2 СОЦІАЛЬНІ СТРУКТУРИ ТА СОЦІАЛЬНІ ВІДНОСИНИ

### ЕМОЦІЙНА ПРАЦЯ В КОНТЕКСТІ ПРОФЕСІЙНОЇ ДІЯЛЬНОСТІ СОЦІАЛЬНИХ ПРАЦІВНИКІВ В УКРАЇНІ

### EMOTIONAL LABOUR IN THE CONTEXT OF PROFESSIONAL ACTIVITY OF SOCIAL WORK SPECIALISTS IN UKRAINE

У статті проаналізовано професійну діяльність соціальних працівників в умовах сучасного українського суспільства, зокрема, такий її важливий аспект, як емоційна праця. Представлені теоретичні основи дослідження – аналізуються роботи вчених, які досліджували становлення соціальної роботи як професії, а також характеристики, що відрізняють професійну діяльність у цій сфері від інших занять. Виокремлюються кілька напрямів досліджень, а саме: соціологія професій, соціологія професійних груп, антропологія професій. Професіоналізація може інтерпретуватися як поява нових сфер праці, що виокремлюються на певному етапі розвитку суспільства, об'єктом дослідницького інтересу виступають формування професійного співтовариства, професійних знань, розроблення стандартів і способів контролю за їхнім дотриманням, а також проблеми професійної освіти й досягнення професійною групою певного соціального статусу.

У статті зазначається, що емоційна праця фахівців із соціальної роботи залишається не досить дослідженою й пропонується розглянути концепцію емоційної праці А.Р. Хохшильд, оскільки соціальна робота ґрунтується на глибокій дії (за класифікацією А.Р. Хохшильда) та наявності певних особистісних якостей, що знаходить прояв у деяких особливостях, притаманних цій професії. Результати проведеного авторами опитування соціальних працівників і соціальних робітників територіальних центрів соціального обслуговування (надання соціальних послуг) декількох районів Харківської області серед іншого засвідчили, що працівники цих служб керуються в своїй діяльності мотивацією благодійності, яку однозначно можна розглядати одним із важливих проявів емоційного складника їхньої професійної діяльності. Також надані деякі рекомендації щодо зміни умов діяльності співробітників територіальних центрів соціального обслуговування.

**Ключові слова:** соціальна робота, соціальний працівник, соціальний робітник, профе-

сійна діяльність, емоційна праця, емоційна робота.

The paper analyzes the professional activity of social work specialists in the context of the modern Ukrainian society, in particular, such an important aspect of it as emotional labour. The theoretical framework of the research is presented, specifically: the research works of scientists who studied social work formation as a profession, and characteristics distinguishing this field of professional activity from other occupations. Several areas of research are discerned, namely: sociology of professions, sociology of professional groups, and anthropology of professions. Professionalization can be interpreted as emergence of new work areas which are separated at a certain stage of social development; the object of research interest encompasses formation of a professional community, professional knowledge, development of standards and ways to monitor their observance, as well as professional training and gaining of a certain social status by a professional group.

The paper establishes that the emotional labour of social workers remains understudied and suggests considering the concept of emotional labour by A.R. Hochschild, since social work is based on deep action (according to A.R. Hochschild's classification) and the presence of certain personal qualities, which is manifested in some features inherent in this profession.

The results of the authors' survey of social work specialists of territorial social service centers in several districts of Kharkiv region, among other things, proved that social workers of these services are guided in their activities by benevolence which can be assuredly regarded as the most important manifestation of the emotional component of their professional activity. Additionally, some recommendations for changing the working conditions of employees of territorial social service centers are provided.

**Key words:** social work, social work specialists, professional activity, emotional labour, emotional work.

УДК 316.33: 304: 364.026  
DOI <https://doi.org/10.32843/2663-5208.2020.14.2>

**Вакуленко С.М.**

к.соціол.н., доцент,  
доцент кафедри соціології управління та соціальної роботи  
Харківський національний університет імені В.Н. Каразіна

**Сичова В.В.**

д.н.держ.упр., професор,  
професор кафедри соціології управління та соціальної роботи  
Харківський національний університет імені В.Н. Каразіна

В умовах трансформації українського суспільства від епохи модерну до епохи постмодерну виявляється значна перевага емоцій над логікою, ірраціонального над раціональним. У суспільстві постмодерну емоції набувають надвеликого значення, зокрема, у соці-

альній сфері. Професіоналізація як поява нових сфер спричинила інституціоналізацію соціальної роботи в Україні, попри численні труднощі та перешкоди останніх десятиліть. Існування та посилення численних соціальних проблем на сучасному етапі розвитку

українського суспільства надають особливої значущості такому різновиду професійної діяльності, як соціальна робота. У професійній діяльності соціальних працівників і соціальних робітників територіальних центрів соціального обслуговування емоції відіграють не останню роль. Через специфіку своєї діяльності фахівці часто зобов'язані імітувати певні емоції (виконувати емоційну роботу). Водночас вони можуть відчувати зовсім інші, навіть протилежні емоції, тобто залучатися до емоційної праці, що зумовлює актуальність зазначеного дослідження.

Становлення та розвиток соціальної роботи як професійної діяльності зумовлене доробками таких напрямів соціології, як соціологія професій (Е. Грінвуд, Р. Міллерсон, Т. Парсонс, Н. Сторер, А. Флекснер), соціологія професійних груп (Е. Дюркгейм, М. Вебер, В. Мансуров, Ч.Р. Міллз), антропологія професій (П. Романов, П. Сорокін, О. Ярська-Смирнова), а також концепції емоційної праці (А.Р. Хохшильд). Різні аспекти становлення соціальної роботи як професійної діяльності в Україні висвітлюються в дослідженнях вітчизняних учених: І. Григи, І. Звереві, Н. Кабаченко, А. Капської, О. Карпенко, Н. Кривоконь, Г. Лактіонової, І. Мигович, В. Полтавця, Г. Попович, Т. Семигіної та ін. Разом із тим емоційна праця в контексті професійної діяльності соціальних працівників і соціальних робітників в Україні ще не стала предметом дослідження, що зумовлює наукову актуальність зазначеної теми.

Намагання визначити риси професій, що відрізняють їх від просто занять, були започатковані А. Флекснером. Він здійснив це на прикладі саме професії «соціальна робота», коли запропонував перелік певних критеріїв. Більше того, на думку деяких дослідників, саме з роботи А. Флекснера «Чи є соціальна робота професією» (1915) розпочалася соціологія професій як самостійний напрям. З того часу професіоналізм став асоціюватися із наявністю формальних свідоцтв про отримання освіти.

На думку А. Флекснера, будь-яка професія має відповідати низці критеріїв, а саме [7]:

1. Професія являє собою інтелектуальну діяльність, що передбачає персональну відповідальність спеціаліста.

2. Вона ґрунтується на наукових знаннях, що витікають із практики.

3. Професійна діяльність спрямована на результативне вирішення конкретної практичної проблеми.

4. Професіонали володіють технологією, яку можна засвоїти тільки в процесі отримання професійної освіти.

5. Професіонали прагнуть до об'єднання в професійні організації.

6. Професійній діяльності притаманна альтруїстична спрямованість, тобто вона здійснюється заради суспільного блага.

Е. Грінвуд також запропонував перелік складників, що, як він вважає, є невід'ємними для професійної діяльності: 1) система знань; 2) професійний авторитет; 3) наявність дозволу з боку суспільства; 4) етичний кодекс; 5) професійна культура [8].

На думку Т. Парсонса й Н. Сторера, будь-яка професія має чотири головні особливості: 1) професійна відповідальність за зберігання, передавання, використання й поширення спеціалізованої суми знань; 2) наявність системи підготовки професіоналів і контролю за їхньою діяльністю; 3) підтримка й визнання в суспільстві; 4) наявність винагороди за діяльність, що виступає стимулом для професіоналів [4, с. 49].

Не досить дослідженим у вітчизняній теорії й практиці соціальної роботи, на наш погляд, залишається такий аспект професійної діяльності соціальних працівників, як емоційна праця. Емоції перетворюються на складник сучасних професійних практик як у сфері ринкових відносин, так і в соціальній сфері. Тому для аналізу професійної діяльності соціальних працівників слід керуватися поняттями «емоційна праця», «емоційна робота», «емоційні норми» (правила вираження емоцій), «емоційне відчуження», «емоційна культура». З їхньою допомогою можна продемонструвати, яким чином емоції перетворюються на складник повсякденної діяльності соціальних працівників і робітників, здійснюючи вплив на їхні відносини з клієнтами, один із одним, з менеджерами.

Соціальних працівників і робітників від інших професіоналів відрізняє не просто необхідність наявності серйозного рівня компетентності. Їх насамперед характеризує спроможність до самовідданого служіння, стійкість у подоланні різних проблем своїх клієнтів, що потребує колосальних фізичних і духовних сил.

Витоки дослідження емоційного складника професійної діяльності були закладені в роботах американської дослідниці А.Р. Хохшильд, яка є автором концепції емоційної праці. Емоційну працю можна визначити як процес управління людиною своїми внутрішніми почуттями й поведінкою з метою демонстрації певної емоції відповідно до організаційних правил або вимог трудової ролі [2, с. 84]. Дослідження А.Р. Хохшильд стосувалися насамперед сфери послуг, тобто сфери, де працівники взаємодіють із клієнтами «віч-на-віч». Тож емоційну працю соціологія вважає працею в тих сферах, де працівники за родом своєї діяльності можуть впливати на емоційний стан клієнтів. Водночас професіонали в соціальній сфері (лікарі, молодший медичний персонал, педагогічні працівники, соціальні працівники)

мають постійно контролювати власні емоції. При цьому емоційна праця виступає складником оплачуваної праці.

Дослідниця розділяє поняття «емоційна робота» й «емоційна праця». Перше з понять вона пропонує застосовувати для аналізу ситуацій соціальної взаємодії та виокремлює два різновиди соціальної роботи: 1) поверхневу дію; 2) глибоку дію. За першого різновиду соціальної роботи співробітники організації мають посміхатися, бути впевненими в собі й справляти враження уважних, дружески налаштованих, незважаючи на те, що вони насправді відчують. Це досягається за допомогою невербальних засобів спілкування, якими людина вчиться керувати, щоб демонструвати відповідні контексту емоції. Глибока дія знаходить прояв у тому, що люди відчувають відповідні емоції під час заняття певними видами професійної діяльності.

А.Р. Хохшильд стверджує, що емоції мають соціальне значення й перетворюються на символи, які використовуються особистістю для управління власною поведінкою та соціальною взаємодією. Вона вважає, що предметом досліджень може бути те, як у ситуаціях соціальної взаємодії люди інтерпретують емоційні прояви, здійснюють процес управління власними емоціями (доречними чи ні). Соціологиня переконана, що прояви емоцій завжди є роботою, оскільки відбувається витрачання людської енергії для демонстрації симпатії, довіри, гарних почуттів у позитивних ситуаціях або недовіри та підозрілості в негативних ситуаціях.

Коли почуття та емоції, що проявляють соціальні працівники, соціальні робітники, регулярно дисонують з їхніми внутрішніми відчуттями та суперечать їм, це спричиняє, за концепцією А.Р. Хохшильда, «самовідчуження», втрату власного «Я», «емоційний дисонанс», негативні наслідки для інших відносин. Таке відчуження є типовим для сучасних суспільств, де контроль над емоційними переживаннями працівників є необхідним для підвищення ефективності функціонування організацій. Однак працівники можуть здійснювати опір тиску організацій, що з метою досягнення ефективності примушують їх працювати більш інтенсивно, в тому числі з високим рівнем емоційної праці. Як наслідок, такий опір не може не позначитися на відносинах «працівник – клієнт», особливо в практиці соціальної роботи.

Соціальна робота належить до так званих «допомагаючих» професій, які відрізняються наявністю тісної повсякденної взаємодії зі споживачами послуг, клієнтами. Тому, як слушно зауважив Т. Шанін, характер професійної діяльності передбачає, що соціальний працівник не лише має бути обізнаний із широкого кола питань, зокрема, орієнтуватися в законодавстві, знати основи соціології та економіки,

але й володіти прийомами прикладної психології, щоб правильно налагоджувати спілкування з клієнтами. Поряд із виробленням професійних навичок, таких як: уміння встановлювати контакти, проводити перемовини, захищати інтереси клієнтів, налагоджувати співробітництво з представниками суміжних професій, виступати формальним і неформальним лідером, великого значення набуває також наявність певних індивідуально-психологічних рис [6].

Соціальні працівники незалежно від того, з ким вони працюють – індивідом, групою чи спільнотою – щоразу занурюються в унікальну ситуацію, формуючи розуміння проблемної ситуації та шляхи виходу з неї. Н. Партон і П. О'Берн унікальною особливістю соціальної роботи вважають відмову соціальних працівників від формальності (офіційності) своїх ролей, оскільки ця професія передбачає роботу з людьми в їхньому природному середовищі, використання неформальних методів комунікації як інструмента ведення перемовин про вирішення проблем, при цьому без конкретних кінцевих рішень [5, с. 248].

Вважаємо, що соціальна робота передбачає здійснення у тому числі емоційної праці, що ґрунтується на глибокій дії (за класифікацією А.Р. Хохшильда) і наявності певних особистісних якостей, пов'язаних із особливостями професії.

До особливостей соціальної роботи та вимог до професійної діяльності соціальних працівників і соціальних робітників належать:

1. Гуманістична спрямованість діяльності, адже саме представникам цієї професії держава довіряє важливу гуманістичну роль: допомагати особистостям і сім'ям, що опинилися в складній життєвій ситуації.

2. Творча природа праці соціальних працівників. Стикаючись з великою кількістю різноманітних соціальних проблем, соціальний працівник має творчо підходити до їхнього вирішення, враховувати змінність соціокультурних обставин, індивідуальні та інші особливості клієнтів.

3. Необхідність дотримання етичних принципів і норм, справедливості, тактовності, толерантності до людей, які не завжди спроможні викликати до себе подібне ставлення.

4. Підвищене емоційно-психологічне навантаження. Постійна необхідність спілкуватися із соціально дискримінованими громадянами та групами викликає підвищене навантаження на емоційно-психологічну сферу особистості соціального працівника. Соціальним працівникам доводиться спілкуватися з людьми, які часто позбавлені чогось, мають певні комплекси й страхи, можуть проявляти агресію. Є висока ймовірність надмірного занурення в проблеми клієнта, що впли-

ває на спроможність фахівця виконувати свої функції, сприяє виникненню синдрому професійного вигорання.

5. Ненормованість робочого часу, тобто відсутність чітко визначених часових рамок для виконання тих чи інших видів професійної діяльності, що часто є причиною їхнього перевантаження, браку вільного часу, виникнення стресів, може спричиняти негативний вплив на життєдіяльність самих соціальних працівників і робітників.

Соціальні служби та їх співробітники є агентами й акторами соціальної політики, що діють на її низовому (первинному) рівні. Метою соціальної політики є діяльність, спрямована на вирішення соціальних проблем і соціальний захист громадян. При цьому на державу покладається основна відповідальність за благополуччя останніх. Соціальна робота є необхідним складником соціальної політики. Соціальна робота має бути забезпечена відповідними ресурсами для вирішення соціальних проблем. Якщо таких ресурсів не досить, у соціальних працівників часто виникає розчарування від власної діяльності.

Як зазначають П. Романов і О. Ярська-Смирнова, відносини між професіоналами, державою, ринком і громадянським суспільством складаються по-різному. Наприклад, у США професіонали об'єднані в автономні саморегульовані співтовариства, що не залежні від держави; у Франції – інкорпоровані в державний апарат. Натомість у країнах Східної Європи, зокрема, пострадянських, на думку науковців, відбувається перехід від «державно-орієнтованого» до ринково-орієнтованого професіоналізму. До того ж у сучасному глобалізованому світі професії вже не є замкненими в межах національних держав. Регулювання діяльності професіоналів здійснюється наднаціональними органами, формуються глобальні професійні мережі, професійні норми та професійна етика. Виникають питання корпоративної соціальної відповідальності. Все це впливає на соціальний престиж професії [1, с. 75].

Трансформація України в бік ринкових відносин зменшує соціальні зобов'язання держави, що спричиняє завдання шкоди як клієнтам, так і самим фахівцям із соціальної роботи. Традиційно соціальна сфера фінансується за залишковим принципом, що суттєво знижує її ефективність, негативно впливає на якість послуг і мотивацію працівників цієї сфери. На фахівців нижньої ланки соціальної політики часто покладається відповідальність за вирішення проблем соціетального походження без урахування впливу соціальних умов, а також труднощів, з якими вони стикаються в реальних життєвих ситуаціях.

Яскравим прикладом фахівців нижньої ланки соціальної політики, залучених до емо-

ційної праці, виступають соціальні працівники та соціальні робітники територіальних центрів соціального обслуговування (надання соціальних послуг) (далі – терцентрів). Як правило, клієнти терцентрів – це самотні пенсіонери та люди з інвалідністю похилого (60+), старечого (75+) віку та довгожителі (після 90 років). У багатьох із них може не бути жодних родичів, але наявна тривала хвороба (онкозахворювання, психічні розлади, деменція, параліч тощо). Тобто соціальні працівники і робітники стикаються з проблемою, коли клієнтові через стан здоров'я необхідний постійний сторонній догляд. Послуг, що надаються співробітниками територіальних центрів, уже не досить. Ці проблеми цілком і повністю лягають на плечі соціальних працівників і якщо вирішуються, то з великими зусиллями.

Нині в Україні терцентри, діяльність яких спрямована на надання соціальних послуг насамперед громадянам похилого віку й особам з інвалідністю, які неспроможні до самостійного обслуговування, є одним з найбільш поширених різновидів соціальних служб. Такий складник їхньої діяльності, як емоційна праця, присутній вкрай виразно, зважаючи на контингент, з яким доводиться працювати. Спектр діяльності співробітників терцентрів є досить широким, адже вони, обслуговуючи таких громадян удома, зокрема в сільській місцевості, не обмежуються переліком послуг, зазначених в угоді, що відбувається майже постійно. Досить часто самотні літні люди потребують не тільки й не стільки допомоги по господарству, скільки спілкування, уваги, душевного тепла. Така багатогранна й важка праця має принаймні гідно оплачуватися. Проте заробітна плата в представників цієї професійної групи станом натеper є образливо низькою (на рівні мінімальної або не суттєво вища), робота є вкрай важкою і водночас непрестижною. Проблема існування ієрархії соціально-економічних, зокрема професійних груп, у тому числі перерозподілу доходів між ними, є актуальною для багатьох суспільств, але для українського суспільства вона є вкрай гострою.

У повсякденній діяльності представники цієї професійної групи стикаються з такими явищами, як велике навантаження клієнтів на одного соціального працівника, нечітко визначений обсяг роботи, що часто виходить за межі посадових інструкцій, обмеження в часі. Не завжди соціальний працівник може потрапити в призначений час до клієнта через різні причини: затримку громадського транспорту, відвідини різних організацій для оформлення субсидій тощо. Багато часу соціальний працівник витрачає в чергах і в дорозі до місця обслуговування клієнта. Також слід відзначити слабку правову захищеність/незахищеність від проявів неповаги до їхньої праці, дій, що принижу-

ють їхню особисту та професійну гідність тощо. Більшість соціальних працівників не мають можливості емоційного розвантаження під час трудової діяльності. При цьому відчувається брак кваліфікованих фахівців, оскільки велика частина випускників вищих навчальних закладів, які здобули спеціальну освіту, віддає перевагу іншим професіям і сферам діяльності, які мають більш престижний статус у суспільстві.

Авторами в січні–лютому 2020 р. було проведене експертне опитування соціальних працівників і соціальних робітників територіальних центрів соціального обслуговування (надання соціальних послуг) 7 районів Харківської області: Богодухівського, Дергачівського, Ізюмського, Краснокутського, Лозівського, Чугувівського, Харківського.

Усього було опитано 50 експертів, з яких 47 осіб – жінки й 3 – чоловіки. Така ґендерна асиметрія цілком вкладається в загальну картину по країні, за якої більшість тих, хто обрав своєю професією соціальну роботу, становлять жінки. Це зумовлене як соціокультурними чинниками й традиціями, що склалися в суспільстві, так і особистісними якостями. Вважається, що жінки більш схильні до співчуття, розуміння, а також проявів толерантності до людей, що перебувають у складних життєвих ситуаціях. У суспільній свідомості жінки є більш гнучкими у виборі прийомів і способів соціально-психологічного впливу. Також це може бути обґрунтоване й тим, що більшість видів робіт, що виконуються соціальними робітниками, традиційно асоціюються із жіночою роботою (купівля продуктів харчування, приготування їжі, прибирання житла тощо).

За посадами респонденти поділилися майже навпіл: 28 із них є соціальними працівниками й 22 – соціальними робітниками. За стажем роботи експерти розподілилися таким чином: найбільш чисельними виявилися групи експертів, що працюють від 21 до 30 років, а також від 4 до 10 років (по 11 осіб). Ще дві рівні групи становили ті, хто має стаж роботи 11–20 років (10 осіб) і 31–40 років (9 осіб). Виявилися навіть такі працівники, чий стаж налічував більше 40 років.

Природно, виникає запитання: що ж спонукає цих жінок (а вони, нагадаємо, становлять серед опитаних більшість) виконувати досить важку і явно непрестижну роботу такої тривалій час? Пояснення можуть перебувати в площині як об'єктивних чинників, так і такого компонента їхньої професійної діяльності, який можна віднести до емоційної праці.

Що стосується об'єктивних чинників, то перш за все йдеться про неконкурентоспроможність на ринку праці жінок передпенсійного віку: серед експертів було 19 осіб віком 46–55 років; 10 осіб – 56–65 років. Зайнятість у територіальному центрі соціального обслу-

говування може розглядатися ними як шанс допрацювати до пенсії. Змінити роботу, якщо вона не влаштовує, навряд чи хтось із них наважиться. Водночас не можна все зводити лише до зовнішніх чинників, адже не кожен легко може зняти з себе добровільно взяті через свою доброту та безвідмовність зобов'язання.

Як засвідчили результати нашого опитування, дві третини опитаних вважають благодійність специфічною рисою, яка притаманна саме соціальним працівникам. Більше того, всі опитані, окрім однієї особи, принаймні частково ототожнюють соціальну роботу й благодійну діяльність. При цьому більшість експертів (30 осіб) розуміють благодійність як «добровільне жертвування окремими особами коштів і речей, медикаментів та інших ресурсів на певні потреби людини, групи людей, на окреме соціальне спрямування». Виявилися й такі (11 осіб), хто вважають благодійність гуманістичним покликом соціального працівника/робітника.

Також дві третини респондентів на запитання: «Чи бажаєте Ви приділяти більше часу благодійній діяльності?» обрали відповідь «Ні». Це може бути пояснено тим, що опитані нами соціальні працівники й соціальні робітники вважають, що і так приділяють цьому досить часу й сил, оскільки те, в яких умовах їм доводиться працювати, якою є винагорода за їхню працю, інакше як благодійність розглядати не можна. Професіонали, які займаються престижною працею, мають гідну оплату, високий статус у суспільстві, охарактеризували б соціальну роботу в терцентрах не інакше як благодійність. При цьому більшість опитаних експертів не задоволені своєю заробітною платою (три чверті оцінили рівень власної задоволеності в діапазоні від 1 до 3 балів), що абсолютно очікувано та не потребує додаткових пояснень. Але водночас рівень задоволеності своєю роботою дві третини оцінили на 4–5 балів.

Показовими також є відповіді на запитання: «Чи часто Ви допомагаєте своїм підопічним у позаробочий час?». Абсолютна більшість (46 осіб) опитаних відповіли, що або часто, або хоча б інколи цим займаються.

**Висновки з проведеного дослідження.** Результати дослідження дають змогу більш повно розкрити проблеми, що виникають у професійній діяльності співробітників територіальних центрів соціального обслуговування. До них слід віднести низький рівень оплати праці, велике робоче навантаження, законодавчу незахищеність, низький престиж у суспільстві, емоційну перевантаженість і негативні емоційні реакції. Внаслідок надлишку інформації, інтенсивного спілкування із клієнтами в атмосфері емоційного напруження під час надання професійної допомоги, не завжди привітного, а іноді й агресивного

ставлення клієнтів співробітники територіальних центрів соціального обслуговування здійснюють значну емоційну працю.

Проблеми, пов'язані з умовами соціально-економічного розвитку України, що склалися, зокрема, через пандемію COVID-19, російсько-українську війну, вирішити принаймні в найближчій перспективі не видається можливим. Натомість проблеми, викликані емоційною працею, цілком реально покращити. Необхідно проводити спеціальні тренінги, насамперед для соціальних робітників, щоб навчити їх управляти своїми емоціями, почуттями в стресових ситуаціях. Взагалі нагальними є періодичне навчання та підвищення кваліфікації соціальних працівників і соціальних робітників територіальних центрів соціального обслуговування; обмін позитивним досвідом соціальної роботи (у т.ч. емоційної роботи) між співробітниками різних соціальних служб. Не слід відкидати також такий важливий чинник, як здоровий клімат у колективі, бо відчуття підтримки своїх колег і керівників сприятиме ефективному виконанню професійних обов'язків зі зниженням рівня емоційної праці.

#### ЛІТЕРАТУРА:

1. Антропология профессий или посторонним вход разрешен / под ред. П. Романова, Е. Ярославской-Смирновой (Библиотека журнала исследований социальной политики). Москва : ООО «Вариант», ЦСПГИ, 2011. 356 с.
2. Горбунова М.Ю., Понукалина О.В. Управление поведением потребителя в контексте эмоционально-коммуникативного сервиса. *Социологические исследования*. 2012. № 4. С. 78–88.
3. Мансуров В.А., Юрченко О.В. Социология профессиональных групп: история становления и перспективы. *Вестник Института социологии РАН*. 2013. № 7. С. 91–106.
4. Парсонс Т., Сторер Н. Научная дисциплина и дифференциация науки. *Научная деятельность: структура и институты. Сборник переводов* / сост., общая ред. и вступ. статья Э.М. Мирского и Б.Г. Юдина. Москва : Прогресс, 1980. С. 27–56.
5. Шалковская О.В. Проблема формирования профессиональной идентичности в социальной работе как один из ключевых вызовов в институционализации профессии. *Журнал исследований социальной политики*. 2016. № 2, т. 14. С. 245–260.
6. Шанин Т. Социальная работа как культурный феномен современности. URL: [https://www.yabloko.ru/Themes/History/Shanin/social\\_work.html](https://www.yabloko.ru/Themes/History/Shanin/social_work.html).
7. Flexner A. Is Social Work a Profession? *Research on Social Work Practice*. March 2001. Vol. 11, No. 5. Pp. 152–165. URL: <https://journals.sagepub.com/doi/10.1177/104973150101100202>.
8. Greenwood E. Attributes of a Profession. *Social Work*. July 1957. Vol. 2. Pp. 45–55. URL: <http://sw.oxfordjournals.org/content/2/3/45.extract>.



## ВКЛЮЧЕНИЕ/ИСКЛЮЧЕНИЕ В СООБЩЕСТВА: ИНСТРУМЕНТЫ И КУЛЬТУРНЫЕ ПРАКТИКИ (НА ПРИМЕРЕ КОСПЛЕЙ-ФЕСТИВАЛЯ «ХАНИФЕСТ»)

## INCLUSION/EXCLUSION IN COMMUNITIES: INSTRUMENTS AND CULTURAL PRACTICES (ON THE EXAMPLE OF COSPLAY FESTIVAL "HANIFEST")

Стаття присвячена розгляду такої культурної практики, як косплей-фестивалі, які виконують різноманітні функції і можуть бути розглянуті з точки зору (від)творення інструментів включення/виключення в сучасному глобалізованому суспільстві. Вивчаючи способи взаємодії соціальних суб'єктів з текстами засобів масової інформації, автор досліджує косплей як перформативну практику в масовій культурі, яка дає змогу соціальним суб'єктам відтворювати основний дискурс, не рефлексуючи про категорії нерівності та дискримінації, які він стверджує. Практика косплея, яка позиціонує себе як інклюзивна, проте є селективною і дискримінуючою, неявно (від)творюючи дискурс успішності для молодих і струнких, тоді як іншим відводиться роль другорядних персонажів. Основну увагу приділено інструментам включення/виключення суб'єктів у подібні культурні практики на прикладі харківського аніме-фестивалю «Ханіфест». Автором із застосуванням процедури напівструктурованого інтерв'ювання і включеного спостереження було виділено три основні інструменти: гру, (само)реалізацію і фотографію. Залучаючись у субкультуру косплея спочатку у вигляді гри, індивід озвичає засвоєні форми взаємодії, які не рефлексує і не усвідомлює весь той флер дискримінацій і норм, який він у себе включає. Причому якщо під час зародження косплей-руху в Харкові панував перший інструмент включення, то зараз більшість означає отримання фотографій як основну причину участі в косплей-фестивалях. Така культурна інсценізація з плином часу не стає повноцінною культурною практикою, як припускав Л.Г. Йонин, а навпаки, акцентується на симулякрах як засобах (само)репрезентації.

**Ключові слова:** включення, виключення, культурні практики, культурні інсценування, фотографія.

The article is devoted to the consideration of such cultural practices as cosplay festivals, which perform diverse functions and can be considered from the point of view of (re)production of inclusion/exclusion tools in a modern globalizing society. Studying the ways in which social actors interact with media texts, the author explores cosplay as a performative practice in popular culture, which allows social actors to reproduce the main discourse without reflecting on the categories of inequality and discrimination that he claims. Cosplay practice, which positions itself as inclusive, is nonetheless selective and discriminatory, implicitly reproducing the discourse of success for young and slender ones, while the others play the role of secondary characters. The main attention is paid to the tools of inclusion/exclusion of subjects in such cultural practices, using the Kharkiv anime festival "Hanifest" as an example. Using the semi-structured interviewing procedure and the included observation, the author identified three main tools: the game, (self)implementation and photography. Involved in the cosplay subculture initially in the form of a game, the individual makes accustomed forms of interaction, does not reflect and does not realize the whole flair of discrimination and norms, which he includes. Moreover, if during the inception of the cosplay movement in Kharkov, the first inclusion tool dominated, now most people note the receipt of photos as the main reason for participating in cosplay festivals. This cultural staging over time does not become a full-fledged cultural practice, as was suggested by L.G. Ionin, but, on the contrary, focuses on simulacra as a means of (self)representation. **Key words:** inclusion, exclusion, cultural practices, cultural dramas, photography.

УДК 316.42

DOI <https://doi.org/10.32843/2663-5208.2020.14.3>

**Десенко Д.С.**

аспирантка соціологічного факультета

Харьковский национальный университет имени В.Н. Каразина

В условиях информационной открытости всего мира появляется огромное количество всевозможных культурных практик, которые бросают вызов как отдельным индивидам, так и национальным сообществам, что в первую очередь относится и к национальным государствам, культурное ядро которых размывается. Его подменяют глобально узнаваемые символы, порождающие общее пространство информации и коммуникаций. Происходит актуализация различных идентичностей, формируются стереотипы восприятия, индивиды посредством масс-медиа включаются в разнообразные практики и культурные инсценировки. Включение/исключение в пространство

идентичностей, практик, стереотипов может происходить осознанно, но чаще всего данное включение происходит не рефлексивно под общим информационным давлением, оказываемым на индивида. Не все практики одинаково доступны, освещены в масс-медиа или ресурсно осуществимы, однако манифестируется максимальная открытость и доступность к включению для любого потребителя-покупателя.

С одной стороны, наблюдается взаимопроникновение и обогащение культур, когда результаты и достоинство одной нации оказываются условно доступными для всего человечества. Уточнение «условно» вызвано

тем, что социально-экономическое развитие стран неравномерно и некоторые практики по-прежнему остаются доступными в первую очередь именно для стран ядра [1]. Противопоставление культурных иерархий (например, «высокая культура» vs. «массовая культура») продолжает сохраняться как в глобальных, так и в локальных масштабах. Культурные практики все так же играют важную роль в динамике социальной репродукции, поддерживая и воспроизводя классовую структуру и культурные неравенства [2].

С другой стороны, в этом взаимопроникновении культур многие исследователи видят не только взаимовлияние, но и некоторую культурную экспансию, которая может угрожать национальной идентичности. Многие национальные движения, набирающие силу в последнее десятилетие, являются своеобразным ответом на тенденции глобализации [3]. Однако наиболее экстенсивно распространяются именно легкокоммодифицируемые культурные практики, то есть такие практики, которые способны принести наибольшую выгоду, причем не только экономическую, но в том числе социальную и культурную. Так, заимствованные практики типа празднования дня всех святых Хеллоуина или фестиваля красок Холи приносят организаторам не только финансовую прибыль, но и способствуют установлению социальных связей между индивидами, распространению повседневного знания об иностранных традициях и ритуалах. И даже в какой-то мере служат рекламой для разнородных туристических поездок, например, увидеть тот или иной праздник в аутентичной форме [4, с. 245].

Среди заимствованных культурных практик можно выделить косплей-фестивали, которые выполняют разнородные функции и гипотетически могут быть рассмотрены с точки зрения (вос)производства инструментов включения/исключения в современном глобализирующемся обществе. Изучая способы взаимодействия социальных субъектов с текстами средств массовой информации, мы исследуем косплей как перформативную практику в массовой культуре, которая позволяет социальным субъектам воспроизводить основной дискурс, не размышляя о категориях неравенства и дискриминации, которые он утверждает. Эти неявные категории, воспроизведенные и освоенные в игре, в дальнейшем имплицитно экспортируются непосредственно в повседневность индивидов. Гносеологическая же сторона проблемной ситуации в том, что стимулы к включению/исключению не рефлексивны, что вызывает определённые методологические трудности, чтобы их выявить, а заимствованные культурные практики всё ещё не достаточно оповсед-

невнены и их семиозис потенциально более прозрачен для прочтения со стороны исследователя.

**Цель статьи** – рассмотрение инструментов включения/исключения в косплей-фестивали как в определённую культурную практику.

**Основной материал.** С конца прошлого века правительство Японии приняло решение о реализации мер по увеличению доли экспортных доходов с японской индустрии, где основная часть приходилась на экспорт «манги» (японских комиксов), «аниме» (японской мультипликации), «дорам» (японских сериалов) и связанной с этим продукции [5]. С повсеместным распространением Интернета японская культурная экспансия стала расти в геометрической прогрессии и породила молодежные субкультуры поклонников аниме не только на отечественном пространстве. К культурной составляющей японской глобализации можно отнести чайные церемонии, японскую живопись и хокку, искусство икебаны и бонсай, игры в каруту и го, причем многое из перечисленного потребители узнают именно благодаря аниме и манге.

Термин «cosplay» также является порождением японской культурной экспансии, несмотря на то, что представлен сокращением английского выражения *costumed play* – «костюмированная игра» или «костюмированное шоу» [6]. Изначально косплей подразумевал исключительно японскую стилистику костюмирования, и в этом его основное отличие от прочих костюмированных шоу (например, маскарад на европейских празднованиях Хеллоуин или костюмирование на различных фестивалях). Рамки косплея достаточно широки: от традиционного японского кимоно до футуристических костюмов в стиле киберпанк или «сейлор-фуку» (японская школьная форма для девочек). Косплей подразумевает перевоплощение в любимого персонажа через переодевание, гримирование под него, а также его ролевое «отыгрывание». Задача косплеера – максимальное соответствие выбранному персонажу. Причем, как отмечали интервьюируемые, мало сделать себе правильный костюм, подобрать аксессуары, причёску, макияж. «Каждый косплеер должен полностью раскрыть своего героя, скопировать его поведение, манеру разговора, фразы и жесты, показать его характер» [7]. Основные прототипы этой костюмированной игры – персонажи японских мультфильмов, аниме, видеоигр, фильмов, комиксов, легенд и мифов. Так, если раньше косплей в основном основывался только на аниме, то теперь можно говорить о нём как об «околоигровом феномене» – феномене, который так или иначе связан с виртуальным миром видеоигр [8].

Так как сам термин «косплей» содержит в себе отсылку к игре и выбору роли, то мы явно имеем дело с миметическими инструментами включения/исключения. Миметические инструменты – это такие, что действуют в первую очередь за счет практик подражания и подобию. Мимесис может проявляться и в виде игры, и в виде заражения подражания определённому стилю жизни, и в культурных инсценировках. Характерным для данной категории инструментов будут практики копирования, которые могут не задействовать все компоненты структуры включенности, но, тем не менее, с закреплением практик как привычных они встраиваются в повседневность индивидов. Так и в отношении косплея: осваивая разнообразные социальные роли в ходе отыгрывания аниме-персонажей, индивид социализируется, научается определённому набору социальных итераций, и в дальнейшем часть этих паттернов поведения транспонируется непосредственно в повседневность. Чаще всего эти доксихические компоненты не рефлексированы, но при этом встраиваются в габитус и структурируют повседневность индивида.

Фокус данного исследования направлен в первую очередь на дискурсивные инструменты включения/исключения, именно поэтому основной акцент делается на качественную методологию. Первая причина – это природа изучаемого феномена. Если мы предполагаем встроенность инструментов включения/исключения в повседневную ткань индивидов, то из этого следует, что данные аспекты не рефлексированы и воспринимаются потенциальными респондентами как данность, не подлежащая критическому (пере)осмыслению. Вторая причина – это то, что качественные методы необходимы там, где нужно понять природу неизвестного до сих пор феномена, детально описать новые аспекты уже известных проблем или раскрыть скрытые субъективные смыслы или механизмы функционирования социальной практики, что не может быть исследовано путем массовых опросов и количественных данных. Акцентируя внимание на социальной повседневности индивида, восприятию внешней реальности и мире его самосознания в конкретной ситуации, позволяет приблизиться к адекватному пониманию смыслов, которые человек вкладывает в различные суждения и действия.

Поэтому в качестве метода исследования включения/исключения в такую культурную практику, как косплей-фестивали, было выбрано полуструктурированное интервью (полевой этап – 20–21 апреля 2019 года, фестиваль «Ханифест», г. Харьков). Полуструктурированный опросник был разбит на четыре блока. Первый блок вопросов был посвящен ожиданиям респондентов в отно-

шении фестиваля с целью выявить типовые причины включения в данную культурную практику, а также ожидания и перспективы, которые респонденты связывает с ней. Второй блок вопросов был ориентирован на исследование субъективного отношения опрашиваемых к субкультуре. Третий блок – на изучение изменения повседневных практик индивида в результате включения в данную субкультуру, их аффективного и когнитивного отношения к этому аспекту, и кроме того, на исследование реакции ближнего круга на включение респондента в данную практику. Четвертый, последний блок, был сконструирован для анализа отношения респондентов как внутри группы со «своими», так и вовне с теми, кого относят к посторонним или к «чужим». Хотя в ходе исследования мы постарались охватить максимально разнородную аудиторию в плане возраста, пола, длительности включенности в сообщество, но малая выборка<sup>1</sup> не позволяет говорить о репрезентативности данного исследования. Кроме того, исследование было дополнено дневниками включенного наблюдения.

В целом, косплей-фестивали позиционируют себя как инклюзивная практика для всех. Под влиянием глобализационных тенденций мы видим смешение персонажей как американских комиксов, так и японской манги. По-прежнему существуют и узкопрофильные косплей-фестивали, посвященные одной или нескольким тематикам, как, например, фестивали по «Звездным войнам» в западных странах или фестивали по «Наруто» в Японии, но большинство все же представляют собой смешение как западного, так и восточного направления.

В рамках данной работы нами не было выявлено явного противопоставления восточного и западного косплея: игроки обоих направлений в равной степени приветствуются участниками. Кроме того, даже появилось направление “original”, которое не относится ни к западной, ни к восточной культуре, а представляет собой авторское видение и разработку нового образа. Тут мы можем наблюдать проявления гибридизации культуры, когда глобализация не приводит обязательно к вестернизации, макдональдизации или американизации, а происходит смешение и взаимопроникновение различных культур в определенном социальном контексте [9, с. 152]. Такие глокальности характерны не только для отечественного контекста, но и в целом для мировых косплей-фестивалей. Если линия демаркации и существует в дан-

<sup>1</sup> Было проведено 12 полуструктурированных интервью с участниками фестиваля и 8 опросов неструктурированных посетителей.

ном субкультурном сообществе, то она пролегалет в других плоскостях.

Например, термин «ксплей»<sup>2</sup> предполагает, что игрок выбрал для отыгрыша «неподходящего» персонажа (например, когда женщина в летах косплеит молоденькую школьницу) или же экономию на создании костюма, не проработку аксессуаров и прочее. Подобные косплееры становятся персонажами интернет-мемов, высмеиваются на фестивалях, и в подобном способе исключения можно увидеть проявления как эйджизма, так и фетшейминга. Хотя дискурсивно позиционируется, что у участников косплея есть неограниченная возможность для выбора роли, которую они будут отыгрывать. Девушки могут выбрать для себя мужские роли, и наоборот. Е.А. Выгинная в связи с этим предполагает, что, возможно, психологическим смыслом такого рода «возврата» является приближение своего реального Я к идеальному, поскольку образ для косплея выбирается исключительно исходя из собственных предпочтений [10]. В действительности косплей – это в первую очередь молодежная субкультура, и большинство как западных, так и восточных персонажей молоды и стройны. Тем не менее, дискурсивно косплееры отстаивают демократичность и открытость своей культурной практики для всех слоёв населения, ведь существуют образы разных возрастов и комплекций. Другое дело, что подобные персонажи редко бывают титульными и обычно создаются мангаками или аниматорами для оттенения главного героя. Поэтому, с одной стороны, мы видим демонстративную открытость данного сообщества для людей всех возрастов, национальностей и физических данных, а с другой стороны, наиболее популярные персонажи – это молодые, стройные и светлокожие юноши и девушки, они получают как материальное вознаграждение от организаторов косплей-фестивалей, так и семиотическое поощрение в виде количества лайков под своими фотографиями в социальных сетях. В то время как неаутентичный косплей в лучшем случае игнорируется, а в худшем – высмеивается другими участниками и посетителями фестиваля.

Таким образом, данная культурная практика неявно (вос)производит дискурс успешности для молодых и стройных, а для индивидов, не соответствующих этим критериям, отводится роль второстепенных персонажей. Поэтому выбор «роли» в этих фестивалях достаточно условен. Не индивид выбирает из бесконечного множества персонажей, как это постулируют участники фестиваля

(«ты можешь быть кем угодно: мальчиком, девочкой ... даже сексуальным пришельцем <смех>», «сегодня я <...>, завтра – <...>, а послезавтра – кто-угодно»), а их «выбор» изначально ограничен невидимыми рамками физиологических данных. Стоит отметить, что западное косплей-движение уже заметило это структурное противоречие и старается двигаться вопреки ему [11, с. 40], но пока это скорее исключение, чем правило.

Также в ходе интервьюирования были выделены три инструмента включения/исключения в культурную практику косплей-фестивалей. Под инструментами в данном контексте понимаются материальные и/или нематериальные средства, с помощью которых осуществляется включение/исключение (побудительная причина респондента для участия или посещения фестиваля, а также ожидания и перспективы, которые респонденты связывает с ним).

Первый инструмент – это игра или, точнее, отыгрыш выбранной роли: косплееры с опытом утверждают, что именно так они могут доказать свою истинную любовь к отдельному персонажу или нескольким персонажам по отдельности («...выражение моей любви...», «...просто обожаю <...> Стараюсь говорить как он, смеяться как он <хохот>, даже думать пытаюсь так же...»). Они не просто одеваются в шитые костюмы, демонстрируя свою красоту или свой костюм. Опытные и убежденные косплееры представляют своего персонажа, отыгрывают его манеры и поведение, погружаются в мир своего персонажа и окружающую его обстановку. Многие видят смысл косплея именно в игре, активном действии и представлении себя избранным персонажем. Некоторые склонны считать отыгрыш различных выдуманных ролей детским развлечением, «уходом от реальности» и даже опасным для психики занятием. Тем не менее в XXI веке таких практик становится всё больше: это и «хоббитки», и исторические реконструкции разных временных периодов, и те же косплей и аниме фестивали. Причем стоит отметить, что подобные увлечения популярны не только среди молодежи, но и у людей среднего возраста. Такой рост популярности практик «ухода от реальности» или же «линий ускользания» может быть вызван давлением «желающих машин» на современного индивида, если говорить в терминологике Ж. Делеза и Ф. Гваттари [12]. Среднестатистический индивид находится под постоянным семиотическим давлением глобализирующегося мира со всеми его рисками, потенциальными возможностями, вызовами и темпом, но «значимы не линии давления бессознательного, а, напротив, его линии ускользания» [12, с. 180]. Через эти «линии ускользания» (будь то открытые девиации вроде наркомании и алкого-

<sup>2</sup> Игра слов, а именно переименованное слово «ксплей», а также добавление слова «ксо», являющееся одним из японских ругательств.

лизма или, например, ролевые и компьютерные игры) индивид бессознательно пытается справиться с логикой «желающих машин». Подобный уход в воображаемые миры не решает исходные социальные, экономические или экзистенциальные проблемы, которые изначально сформировали потребность в подобных инструментах «ускользания», но позволяет в какой-то мере «снять» накапливающееся напряжение, которое в противном случае могло бы перерасти и в какую-то форму протеста. Поэтому общественные институты в принципе «заинтересованы» в существовании и (вос)производстве подобных не деструктивных средствах «разгрузки» психики от перенапряжения, ведь каждая из этих «линий», кроме всего прочего, формирует новые потребительские рынки товаров и услуг<sup>3</sup>.

Отыгрыш роли можно отнести к социализирующей функции подобных игр. Теорию игр разрабатывали многие ученые от Дж. Мида, который выделял несколько модусов игры в зависимости от стадии социализации, до Хейзинги с его «Homo ludens. В тени завтрашнего дня» [13] и Роже Кайюа «Игры и люди» [14], и С.А. Кравченко с его играизацией общества [15]. И хотя первым двум подходам характерна некоторая антропологизация игры, то есть приписывание игре статуса универсального явления, являющегося основой общественного бытия человека. Не язык, не взаимодействие равных, а игра, которая является одновременно и тем, и другим, является основой совместного бытия людей, по мнению Р. Кайюа. Игра развивает основные культурные формы человеческой жизни – лежит в основе армии или семьи, школы или повседневности, завода или фермы, аудитории учебной или тюремной камеры. Игра социализирует, заставляет подчиняться правилам, которые она же и устанавливает. Р. Кайюа видит корни этого в игре – постепенно отрывающейся от своей игровой формы и реализовывающейся в социальном мире. Индивид включается в социум первоначально в виде игры, через игру он социализируется и осваивает различные формы взаимодействия, но вместе с тем это готовые роли и готовые формы, которые несут в себе множественные доксы, правила и нормы, которые не ставятся под сомнения и не рефлексированы. Именно это делает возможным рассмотрение игры в разрезе ее способности к включению/исключению. Отыгравая разнообразные роли, участники косплей-фестивалей не только включаются в эту субкультуру, но и осваивают

разнообразные социальные роли, примеряют разные маски, а участвуя в организации проведения мероприятия, научаются социальному взаимодействию с Другим. С.А. Кравченко вообще говорит о внедрении принципов игры в прагматические жизненные стратегии современного общества, что позволяет формироваться новому типу социального. Он видит в игре естественное состояние общества постмодерна: именно «играизация» позволяет индивидам преодолевать напряжения на структурном и функциональном уровнях, весьма эффективно адаптироваться к этому порядку в самых разных сферах общественной жизни» [15, с. 271].

В целом в своей теории С.А. Кравченко выдвигает гипотезу об интенсификации элементов игры во всех сферах социальной жизни, но стоит отметить, что косплееры-респонденты со стажем (5 лет и более) отмечают, что раньше отыгрышу роли и игре на фестивалях отводилось гораздо большее внимание. Во время зарождения движения косплееров-анимешников костюмы создавались вручную и зачастую не профессиональными швеями, поэтому именно отыгрыш роли зачастую мог углубить восприятие персонажа, сделать косплей более точным и похожим как раз за счёт того, что участник подражал движению выбранного персонажа, его характеру и ключевым фразам. Напомним, что еще Пол Коннертон отмечал влияние и значимость телесных практик в (вос)производстве коллективности и вовлеченности индивида в группу [16]. Коллективная телесность на таких фестивалях выражается в совместных выступлениях, конкурсах костюмов, фотосессиях.

*«Есть те, кто просто приходит посмотреть, есть фотографы и журналисты. Они, между прочим, проходят бесплатно. Есть посетители в костюмах, но самый смак – это выступить на сцене... и победить!».*

Не все участники в равной степени принимают участие в этих активностях: наиболее «своими» считаются те, кто активно участвуют во всех совместных мероприятиях. Впрочем, это характерно для всех сообществ: чем более активен (и, следовательно, чем больше времени и ресурсов тратит) индивид в сообществе, тем более он включен, причем тем больше он как сам чувствует себя включенным и принятым в это сообщество и тем больше воспринимается так Другими.

Второй инструмент – это (само)реализация и овеществление в самом широком смысле. На заре зарождения движения косплееров для многих интервьюируемых создание костюма было значимым мотивом для включения в данное сообщество. От продуктивности и проработанности костюма зависело отношение окружающих к косплееру. Лет

<sup>3</sup> Тот же «отыгрыш выбранной роли» на косплей-фестивале требует не только покупки/пошива костюма, но и услуг визажиста, парикмахера, фотографа, аренды помещения и так далее.

десять-двадцать назад еще не были так распространены 3D-принтеры или онлайн-магазины, в которых можно было найти практически все. Поэтому многие элементы костюмов «крафтили»<sup>4</sup> – создавали вручную из папье-маше или даже ковали в самодельных кузнях. Чем более «сложен» в построении и пошиве костюм, тем он более редок, и тем большее внимание и признание получал его создатель-косплеер. Со временем это «признание» получило овеществление через конкурс костюмов, за победу в котором выплачивается призовой фонд фестиваля<sup>5</sup>. Кроме того, в современных фестивалях акценты сместились, и косплеер теперь уже не обязательно является создателем костюма. Фестивали коммодифицировались, возникла настоящая индустрия по производству костюмов, образов и сопутствующих товаров. На «Ханифест» приезжали представители аниме-магазинов с разных городов Украины, устанавливали стойки со своим товаром, и всё это превращалось в настоящую ярмарку. Некоторые косплееры, которые в свое время преуспели в создании сложных костюмов, даже создали свои интернет-магазины, а на фестивали приходят в первую очередь, чтобы прорекламировать свой товар. Хотя в целом отмечается, что чем больше индивид вкладывает ресурсов и времени в создание персонажа и отыгрыш роли, тем больше он ассоциирует себя с этим сообществом, тем больше у него близких связей внутри оно, и тем больше влияние на него этой группы.

Третий инструмент включения/исключения в исследуемое сообщество – это фотография. Многие интервьюируемые отмечают, что всё большее значение на современных фестивалях приобретает не отыгрыш какой-то роли, не костюм, а фотографии, которые потом можно разместить в Интернете. В мотивации посещения фестивалей на первое место выходит не какое-то совместное действие, и даже не потребление, а фотофетишизм – желание обзавестись яркими фотографиями, материальными доказательствами участия в данном «ивенте»<sup>6</sup>. А среди неокостюмированных посетителей фестиваля это и вовсе является доминирующей причиной посещения подобных мероприятий. Фотофетишизм – это современная трансформация товарного фетишизма, о котором писал еще К. Маркс и его последователи. «Социальные отноше-

ния между индивидами все чаще принимают форму отношений между товарами» [17, с. 19]. В капиталистическом обществе товар становится основной ценностью, а общественные отношения принимают форму рыночных. Люди становятся потребителями, и вся их жизнь конструируется с помощью приобретаемых товаров. Товары, в свою очередь, приобретают новые, «человеческие» характеристики, так как превращаются в своеобразный индикатор индивида, включенного в социальные отношения; социальный статус в значительной мере определяется индивидуальным потребительским статусом. А в мире симулякров и симуляций, в мире, в котором уничтожается соотносительность знаков и слов с истинным положением дел, акцент переносится с мира товара и мира вещей на видимость. Социально компетентные индивиды обычно имеют достаточно широкий и постоянный репертуар (авто)биографических фотографий, которые помогают им налаживать и поддерживать социальные контакты, быть «своими» в любом окружении. Такая мимикрия, базирующаяся на реальных, полуреальных и даже ирреальных автобиографических фактах, показывает себя очень эффективной в современном мире, и во многом связана с распространением социальных сетей и возможностью конструировать собственное виртуальное тело и историю. Роль фотографии в данном контексте – удостоверение факта принадлежности к некой виртуальной социальной общности [18]. Фотографии с подобных мероприятий являются своего рода доказательством включенности индивида в данную субкультуру для «своих» и подчеркивают инаковость для «чужих». Это становится современным тегом различения, конституирующим символические границы для данного сообщества, пусть даже эти границы и не являются непреодолимыми. Любой индивид при желании может посетить косплей-фестиваль, сфотографироваться с понравившимся косплеером и получить «доказательство» своей причастности, пополнить свою (фото)(био)графическую историю. Но для косплеера именно сделанные фотографии становятся объектом фетиша и главной целью посещения фестиваля. Существуют даже специальные фотографы, которые специализируются именно на фотографировании косплееров: они по-другому работают со светом и спецэффектами, а также всячески подчеркивают свою внутреннюю узкую специализацию. По мнению косплееров, яркие и оригинальные образы, запечатленные на фотографиях, помогают им «выделиться», «подчеркнуть свою индивидуальность», «создать красочные воспоминания». Хотя в современном информационно перегруженном обществе, где количество

<sup>4</sup> «Мы тогда одно копые для Ikki tousen крафтили полгода где-то. Наконечник вначале сделали из папье маше, но оно развалилось при покраске. Обратились к знакомому сварщику, он покрутил пальцем у виска, но что-то подобное выдал, а остальное мы допилили напильником. До сих пор эта «дура» пылится у меня на балконе».

<sup>5</sup> Например, в 2019 году на «Ханифесте» призовой фонд фестиваля составлял 15000 UAH.

<sup>6</sup> Из двенадцати интервьюированных семеро озвучили получение необычных фотографий как основную причину участия в фестивале.

фотоматериалов увеличивается в геометрической прогрессии (например, согласно статистике 2020 года, ежесекундно в Инстаграм загружается примерно 994 фотографии [19]), оригинальность подобных материалов весьма сомнительна. Поэтому и ведется непрерывная символическая борьба за различение – возможность выделиться, создать свой брэнд. Активное конструирование самопрезентаций призвано подчеркнуть как активную позицию индивида и его готовность включаться в коммуникативные практики, так и потенциальную возможность коммодифицировать себя, свою идею и свой образ.

Брендизацию тоже можно рассматривать как один из инструментов включения/исключения. И в данном контексте бренд понимается не в качестве вещи, наделённой определёнными свойствами, но в качестве процесса, разворачивающегося в пространстве. И.А. Ильин пишет о брендизации как о социально-пространственной трансформации капитализма, позволяющего его легитимировать, показывая его в идеальном, организованном виде. «С одной стороны, это процесс превращения рабочего в квази-буржуазную субъективность, а с другой – социально-пространственная трансформация капитализма как общественно-экономической системы» [20]. В рамках процесса брендизации идёт конструирование не только пространств, но и включение рабочего в капиталистические практики, имплуатация (то есть производство-эксплуатация рабочего как носителя всеобщего труда в форме буржуазных норм и ценностей), что помогает капитализму снизить протестный потенциал, вызванный перманентными современными кризисами.

Современный косплей, как и многие другие проявления современной культуры, реализует многие императивы потребительского общества. Когда одни вещи устаревают, им на смену приходят новые, удовлетворяющие потребности индивида и часто (вос)производящие новые акты потребления. Смещение акцентов с мира вещей в мир симулякров на примере косплей-фестивалей актуализирует гипотезу Л.Г. Ионина о «культурных инсценировках». Термин «культурной инсценировки» был введен им в научный оборот для того, чтобы охарактеризовать ситуацию, когда «внешняя, презентативная сторона возрождаемых культурных форм стала важнее внутренней – теоретической, доктринальной» [21, с. 184–186]. Л.Г. Ионин связывает это с тем, что распад моностилистической культуры привел к разрушению традиционных систем личностных идентификаций, и в попытке установить новые связи с жизнью взамен утраченных индивиды используют внешние знаки идентификации, не задумываясь об их глубинном фундамен-

тальном значении. Его гипотеза заключалась в том, что чем дальше существует «культурная инсценировка», тем большее значение начинает иметь внутренняя доктринальная суть, а не внешние проявления. Так, культурная практика со временем перестает быть «инсценировкой», а становится полноценной практикой, встроенной в жизнь сообщества. Опрос участников косплей-фестиваля, наоборот, указывает на то, что изначально внутренней сути их игры уделялось гораздо больше внимания и проработки, а с массовизацией практики произошло смещение акцентов на внешние проявления и их коммодификацию. Причем как в разрезе биографического пути индивида, так и исторически произошло то, что сдвиг данной культурной практики произошёл в сторону симулякризации. Тем не менее, мы не можем в полной мере говорить об опровержении гипотезы, так как тут могут иметь влияние как особенности данной субкультуры, так и общие глобализационные тенденции в (вос)производстве симулякров как средства (само)реализации индивидов.

Такая гибридная культурная практика, как косплей-фестивали, позволяет исследовать трансформацию и основные тенденции инструментов включения/исключения в современном мире. Косплей как перформативная практика является социальным действием, которое, по мнению участников этого исследования, позволяет им выстраивать новые социальные связи, конструировать идентичности и (само)реализовываться. Тем не менее, результаты показывают, что косплееры с титульными персонажами, которые поголовно светлокожие, молодые и стройные, имеют меньше проблем в достижении своих целей, чем косплееры с второстепенными или маргинальными персонажами. Что подтверждается не только локальным опросом, но и зарубежными исследованиями данной тематики [11; 22]. Такая непроговариваемая дискриминация существует в практике косплея как данность, но принимается и воспроизводится индивидами не только на фестивалях, но и в повседневности<sup>7</sup>.

Были выделены несколько инструментов включения/исключения в субкультуру косплееров. Так как даже само название данной культурной практики содержит отсылки к игре, то первый из рассмотренных инструментов – это игра. Через игру индивиды научаются разнообразному репертуару социальных взаимодействий, осваивают роли и тем самым встраиваются не только в сообщество косплееров и в целом в общество. Вовлекаясь в субкультуру косплея перво-

<sup>7</sup> Опрошенные респонденты указывали молодость и стройность как важные факторы успеха их жизненной стратегии.

начально в виде игры, индивид опривычивает усвоенные формы взаимодействия, не рефлексирует и не осознает весь тот флер дискриминаций и норм, который он в себя включает. Второй инструмент – это (само)реализация, что подразумевает создание костюма, как некою творческую деятельность, и конвертация данного хобби в предпринимательскую деятельность. Третий, и наиболее распространенный инструмент, – это фотография, и даже в некоторых случаях фотофетишизм, обусловленный симуляризацией социальных отношений и персонализацией вещей, когда фотографии, полученные на косплей-фестивале, становятся главным, определяющим регулятором социальных отношений и причиной посещения фестиваля. Это одновременно и символическое доказательство включенности индивида в данную субкультуру, и способ различения себя с Другими: конституирование идентичности не столько с целью (само)идентификации, а скорее с целью коммодификации себя в пространстве социальных сетей и интернет-сообществ. Интервьюеры в целом отмечали изменение мотиваций участников современных косплей-фестивалей по сравнению с теми, что были лет 10–15 назад. Если во время зарождения движения косплееров в Харькове основным мотивом был отыгрыш роли (косплееры смотрели аниме, читали мангу и даже заучивали фразы на японском, чтобы «глубже погрузиться в своего персонажа»), то сейчас в основном доминирует фотофетишизм, когда костюм выбирается из эстетических предпочтений, косплеер имеет поверхностное представление о персонаже, а ключевой целью является получение фотографий. Так, заимствованная культурная практика, вопреки предположению Л.Г. Ионина, вначале развивалась как более фундаментальная и глубокая, с ее массовизацией и коммодификацией стала культурной инсценировкой, где внешний фотографический образ стал смыслом и целью данной культурной практики. В информационно перегруженном обществе доминирующим становится (вос)производство симулякров как средства (само)реализации<sup>8</sup>.

**ЛИТЕРАТУРА:**

1. Скокова Л.Г. Современные исследования культурных практик в контексте социальной и культурной стратификации. *Социологический альманах*. 2014. № 5. URL: <https://cyberleninka.ru/article/n/sovremennye-issledovaniya-kulturnyh-praktik-v-kontekste-sotsialnoy-i-kulturnoy-stratifikatsii>.

2. Куценко О. Статус культурных неравенств в современной социологии. Новые социальные

неравенства / под ред. С. Макеева. Киев : Ин-т социологии НАНУ, 2006. С. 43–72.

3. Fukuyama F. *The End of History and the Last Man*. New York, 1997. P. 275.

4. Bachleitner R. *Tourismussoziologie oder zur Soziologie des Reisens*. *Sociologia intern.* B., 2004. Bd. 42, H.2. S. 243–263.

5. Габдуллина А.Х. Язык и субкультура аниме в контексте глобализации. *Челябинский гуманитарий*. 2012. № 1 (18). URL: <https://cyberleninka.ru/article/n/yazyk-i-subkultura-anime-v-kontekste-globalizatsii>.

6. Карпук В. Изучение особенностей образа Я у представителей субкультур ролевиков и косплееров. *Вестник РГГУ. Серия «Психология. Педагогика. Образование»*. 2018. № 2 (12). URL: <https://cyberleninka.ru/article/n/izuchenie-osobennostey-obraza-ya-u-predstaviteley-subkultur-rolevikov-i-kospleerov>.

7. Кулагина Н.В., Овчинникова М.А. Мотивация игроков косплея с разным стажем участия в ролевой игре. *Концепт*. 2014. № 5. URL: <https://cyberleninka.ru/article/n/motivatsiya-igrokov-kospleya-s-raznym-stazhem-uchastiya-v-rolevoy-igre>.

8. Самойлова Е.О. «Околоигровые феномены» и императивы современного общества потребления. *Манускрипт*. 2016. № 12-2. С. 74. URL: <https://cyberleninka.ru/article/n/okoloigrovye-fenomeny-i-imperativy-sovremennogo-obschestva-potrebleniya>.

9. Бек У. Что такое глобализация? / пер с нем. А. Григорьева и В. Седельника; Общая редакция и послесл. А. Филлипова. Москва : Прогресс-Традиция, 2001. 304 с.

10. Выгинная Е.А. Субкультура аниме: форма субъектности или мораторий? Психология образования в XXI веке: теория и практика. Волгоград : Изд-во ВГСПУ «Перемена», 2011. С. 82–85.

11. Ramirez M. *From the Panels to the Margins: Identity, Marginalization, and Subversion in Cosplay*. Published by ProQuest LLC, 2017. P. 82.

12. Делез Ж., Гваттари Ф. Капитализм и шизофрения: Тысяча плато / перевод Я.И. Свирский. Издательства : У-Фактория, Астрель. 2010. 895 с.

13. Хейзинга И. *Homo ludens*. В тени завтрашнего дня / Пер. с нидерл. Общ. ред. и послесл. Г.М. Тавризян. Москва : Прогресс, 1992. 464 с.

14. Кайуа Р. *Игры и люди; Статьи и эссе по социологии культуры* / Сост., пер. с фр. С.Н. Зенкина. Москва : ОГИ, 2007. 304 с.

15. Кравченко С.А. *Играизация общества: блага и проблемы. Сборник научно-популярных статей – победителей конкурса РФФИ 2007 года*. Выпуск 11 / Под ред. члена-корреспондента РАН В.И. Конова. Москва : Окопус-Природа, 2008. С. 270–276.

16. Коннертон П. Як суспільства пам'ятають. / Пер. з англ. С. Шліпченко. Київ : Ніка-Центр, 2004. 184 с.

17. Hochschild A.R. *The managed heart: commercialization of human feeling*. London : University of California Press. 2003. 340 p.

18. Десенко Д.С. Фотографія як інструмент включення/виключення: деконструкція довіри. *Вісник Харківського національного університету імені*

<sup>8</sup> В экономическом смысле этого слова.



*В.Н. Каразіна. «Соціологічні дослідження сучасного суспільства: методологія, теорія, методи». 2017. № 39. С. 135–142.*

19. Internet live stats – Internet Usage and Social Media Statistics. URL: <https://www.internetlivestats.com/>.

20. Ильин И. Феномен бренда как предмет социально-пространственной интерпретации. Saar-

brücken : LAP LAMBERT Academic Publishing, 2016. С. 78–79.

21. Ионин Л.Г. Социология культуры: путь в новое тысячелетие : учебное пособие для студентов вузов. Москва : Логос, 2000. 431 с.

22. McGeehon Z. Motivations in Cosplay. Published by ProQuest LLC. 2018. P. 81.

## СЕКЦІЯ 3 СПЕЦІАЛЬНІ ТА ГАЛУЗЕВІ СОЦІОЛОГІЇ

### СОЦІОЛОГІЧНІ АСПЕКТИ ДОСЛІДЖЕННЯ ТРАНСФОРМАЦІЙ І РОЗВИТКУ ПОМОРСЬКОЇ «СОЦІАЛЬНОЇ СУБКУЛЬТУРИ» В СУЧАСНИХ УМОВАХ (НА ПРИКЛАДІ М. ГЕНІЧЕСЬКА)

### SOCIOLOGICAL ASPECTS OF RESEARCH ON THE TRANSFORMATION AND DEVELOPMENT OF THE MARITIME “SOCIAL SUBCULTURE” IN MODERN CONDITIONS (ON THE EXAMPLE OF GENICHESK)

У статті розглянута проблематика професійної страти «людей моря», яка доповнює й розширює можливості дослідження професійних страт морської галузі економіки України як вагомого чинника розвитку і модернізації та соціокультурних змін у сучасному українському суспільстві. Актуалізовано дослідження видозмін традиційних образів «людини моря», умов її господарювання і соціального розвитку регіональних спільнот виразної «морської» орієнтації. Разом із тим суспільний запит вказує на перспективність ефективного вивчення цього соціального ресурсу та окреслення перспектив подальшого соціологічного дослідження регіональних поморських спільнот. Обґрунтовуються напрями ефективного соціологічного супроводу процесу соціально-економічних змін українського Приазов'я. Залучено аналіз ефективних проектів та програм розвитку приморських регіонів як ефективний досвід отримання результатів, які дають змогу удосконалити методичку практичного втілення результатів щодо адаптації і розвитку традиційних професійних груп морського регіону. Також обґрунтовується комплексне дослідження спрямування та організації співпраці соціологів, органів місцевого самоуправління, експертів економічної, екологічної та ресурснодобувних галузей у контексті вирішення нагальних міських та регіональних проблем у регіонах традиційного активного використання морських природних ресурсів у сучасних умовах. На матеріалах структурованого інтерв'ю представників професійних рибалок м. Генічеська виявлено перспективні напрями докладання соціологічних знань і засобів прогностики у вивченні проблематики трансформації трудової діяльності фахівців морських професій регіону. Результати дослідження можуть бути використані для виявлення ефективних шляхів адаптації традиційних професійних груп поморських регіонів України та зменшення соціальних ризиків в умовах трансформування морських галузей економіки на сучасному етапі їх розвитку.

**Ключові слова:** «людина моря», рибалки, міська приморська громада, галузь риболовства, регіональна поморська спільнота.

The article deals with the problem of the professional execution of “people of the sea”, which complements and expands the possibilities of studying the professional losses of the maritime industry of the economy of Ukraine as a significant factor of development and modernization and socio-cultural changes in modern Ukrainian society. The research of changes of traditional images of “sea man”, conditions of its management and social development of regional communities of expressive “marine” orientation is updated. At the same time, the public inquiry points to the prospect of an effective study of this social resource and outlines the prospects for further sociological research of the regional maritime communities. The directions of effective sociological support of the process of socio-economic changes of the Ukrainian Azov are substantiated. The analysis of effective projects and programs for the development of the coastal regions is included as an effective experience of obtaining the results, which allow to improve the methods of practical implementation of the results regarding the adaptation and development of the traditional professional groups of the maritime region. It also substantiates a comprehensive study of the direction and organization of cooperation of sociologists, local governments, experts in economic, environmental and resource industries in the context of solving urgent urban and regional problems in the regions of traditional active use of marine natural resources in modern conditions. The materials of a structured interview of representatives of professional fishermen in Genichesk revealed promising directions of application of sociological knowledge and prognostic tools in studying the problems of transformation of labor activity of specialists of marine professions in the region. The results of the study can be used to identify effective ways of adapting traditional professional groups of maritime regions of Ukraine and reducing social risks in the conditions of transformation of maritime industries at the present stage of their development.

**Key words:** “Sea man”, fishermen, urban seaside community, fisheries, regional maritime community.

УДК 316.344.34:656.6  
DOI <https://doi.org/10.32843/2663-5208.2020.14.4>

**Глебова Н.І.**

д.соціол.н., доцент кафедри соціології  
Мелітопольський державний  
педагогічний університет  
імені Богдана Хмельницького

**Афанасьева Л.В.**

к.філос.н., доцент кафедри соціології  
Мелітопольський державний  
педагогічний університет  
імені Богдана Хмельницького

**Жеребна Т.В.**

студентка  
Мелітопольський державний  
педагогічний університет  
імені Богдана Хмельницького

Українські соціологи одноставно вказують на те, що є група регіонів, історичні процеси розвитку яких відзначаються високою соціодинамікою завдяки саме морському чиннику, в тому числі розвитком перспективних галузей приморських територій і розробки морських ресурсів.

Соціально-освітні аспекти проблем, пов'язаних з морегосподарчою, природоресурсною, соціокультурною тощо проблематикою, знайшли відбиток у працях В. Дергачова, Ю. Макогона, С. Слющинського; спирались на теоретичні напрацювання і прикладні методологічні розробки й дослідження «людини моря» та морських соціальних субкультур М. Мана, А. Матейко, Л. Янушевського; підставою для вибраного нами підходу слугують міждисциплінарні, галузеві соціологічні напрацювання Н. Глебової, Є. Головахи, О. Злобіної, С. Катаєва, В. Погрібної, А. Ручки та інших щодо соціальної значимості і змоги продуктивного впливу на побутуючі ідентичності і світогляди, життєві стилі, традиції, професійні норми і суспільні цінності та потреби коригування цих процесів у потрібне русло.

У нинішніх геополітичних умовах це завдання набуває особливої актуальності у зв'язку з тимчасовою втратою Україною Криму разом із зосередженими там для забезпечення ефективної морегосподарської діяльності науковими, інформаційними, матеріально-технічними ресурсами. Оскільки у процесі ринкових перетворень морська економіка країни не відгороджується від світового ринку. Місто Генічеськ виступає яскравим прикладом типової міської приморської громади, для життя якої надзвичайно важливим є морський середовищний чинник. Згідно з офіційними статистичними даними, на 01.01.2018 року чисельність постійного населення на території Генічеської міської ради становила 20 135 чол., а основною тенденцією демографічного стану міста нині є стійке зменшення чисельності населення (показники природного і міграційного руху мають від'ємний знак), а також старіння населення [5]. Історично Генічеськ був портовим містом, приймаючи кораблі з десятків країн. На певних етапах саме порт годував місто (вже 1908 року на вантажних роботах у ньому щоденно було зайнято до 800 осіб), іноземні моряки, відправники й отримувачі вантажів з різних куточків краю потребували даху та їжі [1].

У 30-і роки минулого століття річний вантажообіг порту становив до 100 тис. тонн на рік, хоча дореволюційного обсягу робіт (близько 400 000 тонн щорічно) порт більше ніколи не досягав. За даними 2008 року кількість працівників порту становила лише 40 осіб (транспортна обробка вантажів вказана єдиним видом діяльності порту, і зараз порт практично

не працює, хоча ще десять років тому існували плани інвестиційного розвитку та створення 150–200 робочих місць) [1].

Аналіз Програми соціально-економічного та культурного розвитку м. Генічеська на 2018 рік показує, що основні пріоритети розвитку економіки міста на цьому етапі відводяться переважним чином туристичній галузі та рекреаційній сфері. Її розвиток істотним чином впливає на такі сектори економіки, як транспорт, торгівля, зв'язок, будівництво, виробництво товарів народного споживання та розглядається як перспективний напрям розвитку економіки міста загалом [5]. Згідно із зазначеним джерелом до ознак ринку праці в місті слід віднести сезонний характер головних видів діяльності містян, що зумовлено насамперед попитом на робочу силу в оздоровчий період. Потоки туристів і відпочивальників сприяють також розвитку сезонної торгівлі, що сприяє зайнятості та самозайнятості населення міста. «Морський ресурс» зайнятості містян, згідно з указаною Програмою, доповнюється перспективами використання природних ресурсів: морських рослинних ресурсів – зоостери (камки), що може використовуватись як утеплювач, а також у лікувальних цілях (значний вміст йоду), піщано-черепашової суміші та глини, що можуть бути використовані для місцевих цілей, як і йодоване повітря узбережжя Сиваша та Азовського моря, які сприяють лікуванню легеневих хвороб. Крім останньої позиції в переліку природних ресурсів, ефективність використання якої в економічному й соціальному вимірі обліковується і відбивається урахуванням кількості відпочивальників і вартості послуг, наданих оздоровчою сферою економіки міста, в Програмі розвитку міста і району натеper фактично відсутня інформація як щодо обсягів, так і щодо прогнозів ефективності використання природних ресурсів регіону його мешканцями. Не секрет, що відпочинок на морі серед інших специфічних особливостей вирізняється характерною пропозицією до вжитку великої кількості морепродуктів, насамперед продуктів з риби, креветки, молюсків тощо. Тому важко заперечувати, що натеper рибальство – один із безпосередніх і основних видів сезонного заробітку щонайменше сотень людей, що мешкають на прибережних територіях, зокрема міста Генічеська та однойменного району. Не слід забувати, що ще зовсім нещодавно вилов і переробка риби були однією з основних регіональних галузей господарства.

Разом із тим тенденції розвитку присиваського регіону незалежно від нинішнього стану промислового рибальства вказують на потребу уваги до цього чинника добробуту мешканців регіону, що опосередковано відбивається даними досліджень думки мешканців

регіону попередніх років. Так, згідно із соціо-екологічним дослідженням у рамках Чорноморської програми Ветландс Інтернешнл 2005 року, більше ніж 17% опитаних море вбачається насамперед джерелом видобутку риби [3, с. 37], що певною мірою засвідчує привабливість морського рибного промислу для певної категорії мешканців м. Генічеська.

Аналіз ситуації з морськими промислами на цьому етапі, зокрема рибальством на Азовському морському побережжі, вказує, що хоча вилов риби в Азовському морі забезпечує більш ніж половину всього українського рибного промислу і згідно зі статистикою в 2017 році на частку Азовського і Чорного морів припали 42,7 тис. тонн вилову водних біоресурсів, або 52% від загального обсягу вилову, причому 37,5 тис. тонн виловили в Азовському морі. Дані за перше півріччя свідчать про значне скорочення промислу (скажімо, за перше півріччя 2018 року в Азовському і Чорному морях було вилучено 1435,6 тонн (у 2017 році – 5581,2 тонн) бичка, а промисел усіх водних біоресурсів в Азовському морі знизився майже вдвічі та становив 5,6 тис. тонн проти 11 тис. тонн у 2017 році) [2]. Станом на січень 2019 року в Азовському морі у Україні є близько 40 одиниць середньотоннажних рибальських суден. Це більш ніж 400 осіб екіпажів плюс обслуговуючий персонал, загалом йдеться про тисячі працівників, яких у разі зупинки вилову риби потрібно буде якось працевлаштувати [6]. Разом із тим вітчизняні фахівці стверджують, що для того, щоб зберегти рибну галузь для економіки України, необхідно її переформувати, зробивши особливий акцент на розвиток аква- та марикультури. Нині світові тенденції засвідчують розвиток рибництва. Згідно з Програмою сільськогосподарської організації ООН (ФАО) до 2020 р. споживчий кошик населення планети на 65% буде поповнюватися рибою, вирощеної в аква- або марикультурі, і тільки 35% будуть забезпечуватися надходженнями від вилову із дикої природи [6].

Як можемо бачити, господарники фактично не ставлять під сумнів усю непередбачуваність наслідків припинення галузевої діяльності на морі для успішної соціальної регіональної політики в довготерміновій перспективі і зазначають, що «ситуація може вийти з-під контролю, і це призведе до непередбачуваних наслідків. Натепер українські рибалки можуть втратити промисел, це буде ударом по всій вітчизняній рибній галузі» [2].

Як можемо бачити з історії економічного розвитку м. Генічеська та регіону, міське і сільське населення Присивашся зіткнулося з низкою проблем. Мешканці Генічеська і району мають можливість реально і безпосередньо стикатися з антропогенними та іншими чинниками впливів на природне морське середовище і традиційний уклад життя, разом із

тим значною мірою є учасниками цих впливів. Тому з наявних аналітичних джерел для ілюстрації певних тенденцій життя мешканців краю ми вибрали аналіз даних соціологічного дослідження рівня екологічної свідомості населення присиваського регіону, отриманих у рамках Чорноморської програми Ветландс Інтернешнл, 2005 (600 респондентів, письмове (анкетне), за репрезентативною пропорційною вибіркою, грудень 2004 р.) [3]. Оскільки аналіз даних про вплив стану природи на рівень добробуту та здоров'я тощо дає змогу відстежувати і значимість ролі природного середовища (моря, лиману тощо) в життєдіяльності місцевого населення.

Насамперед зазначимо, що згідно з даними використаного нами дослідження, більшість присивасців – 55,4% сподіваються, що життя покращиться, 15,5% думають, що життя не зміниться, песимістів (тих, що очікують погіршення життя) – 2,8%, а 53,1% опитаних сподіваються знайти роботу в місті і районі (25,0% мають у цьому великі сумніви) [4].

Морське природне середовище і можливість (проблемність) ним користатись задля власного добробуту так чи інакше присутне в самоусвідомленні жителів Генічеська і району. Про це свідчать показники екологічної тривоги місцевих жителів від ефектів приватизації землі, промислового видобутку солі та інших мінеральних ресурсів, поширення браконьєрських полювання і риболовлі тощо.

Аналіз даних соціологічного дослідження рівня екологічної свідомості населення присиваського регіону дає змогу пролити певне світло і на те, про що власне турбуються присивасці, коли стверджують, що турбуються про стан природи. Відповідь на питання: «Чим для Вас є природа Сиваша і Присивашся?» продемонструвала розподіл, що виказує типові для поморського регіону тенденції ціннісного ставлення місцевого населення, а саме демонструє провідну роль рекреаційного чинника в ціннісному ставленні до природного середовища – для 38,3% місцевого населення Сиваш і Присивашся є місцем відпочинку. Другою за ступенем поширеності (29,6%) цінністю є «патріотичне» ставлення до поморського природного середовища – воно сприймається як рідний край, батьківщина. Третю позицію займають такі ціннісні відносини, як естетичне – 16,3% і прагматичне (риболовля) – 16,7%. Чимось єдиним у своєму роді й унікальним сприймає природне середовище лише 5,8% опитуваних. Виразність інших відносин дослідники визначають як незначну [3; 4].

Найважливішою обставиною, що завдає якихось погіршень стану моря і побережжя, мешканці м. Генічеська вважають нестачу грошових коштів у підприємств для природоохоронного господарювання – 29,7%. Так само значним, як і економічні причини, меш-

канці регіону вважають неповажне ставлення до законів, небажання їх виконувати (28,1%), дещо менші показники в таких позиціях, як недоліки природоохоронної культури місцевого населення (23,4%), бідність, низький рівень доходів населення (20,3%). Кожен другий (61,5%) мешканець вважає, що стан навколишнього середовища в його місті (селищі, селі) і його найближчих околицях погіршився; тільки 12,3% опитаних вважає, що покращився і 16,9% стверджує, що не змінився. Зазначимо, що мешканці до найперспективніших сфер розвитку місцевої економіки відносили розвиток сфери санаторно-курортного оздоровлення (дуже перспективною цю сферу вважають 56% опитаних) та різних видів туризму (40%).

Важливими є оцінки місцевого населення щодо видів використання рибних ресурсів, перспективи визначені: рибний промисел – 12,5%, риборозведення – 57,8%, аматорське риболовство – 14,1%.

Чинники і тенденції соціально-економічного розвитку м. Генічеська виявлені в аналізі статистичних джерел тенденції та проблеми розвитку галузі риболовства в Азовському морі, наявна певна розмитість у позиціях природокористування в Програмі розвитку м. Генічеська в контексті низки її соціальних аспектів, а також виявлені розглянутим вище соціологічним дослідженням суб'єктні характеристики екологічної свідомості мешканців Генічеська та району в контексті проблем використання ресурсів Азовського моря спонукала нас до спроби соціологічної характеристики мешканців Генічеська – суб'єктів трудової діяльності в галузі риболовства методом структурованого інтерв'ю, результати та попередні висновки з яких наводяться нижче. Відповіді респондентів структурованого інтерв'ю з діючими професійними рибалками різних вікових категорій дали змогу нам зробити такі висновки.

1. Всі опитані нами професійні рибалки корінні генічани, майже всі змалку знайомі з працею на морі. Найхарактернішими щодо моменту знайомства з працею рибалки є такі відповіді: «Ми виростили на березі Азовського моря й ще дітьми ходили ловити рибу на березі рідного містечка» (Олексій, професійний риболов, 45 років); «Ми навчилися справи риболовства ще в дитинстві» (Олексій, професійний риболов, 44 роки); «Працюю у морі багато років, скільки себе пам'ятаю» (Олег, риболов, 50 років).

2. Питання «Де Ви працюєте зараз і як давно?» дає змогу виділити кілька категорій професійних рибалок. Насамперед це ті, що бачать роботу рибалки єдиним джерелом заробітку впродовж усього життя. Попри неможливість кількісного обліку тих, хто заробляє на життя цим промислом (інколи або й часто під виглядом любительського вилову),

зазначимо, що з професійних рибалок серед опитаних, за нашою попередньою оцінкою, до цієї категорії можна віднести не менше половини активних промисловиків. Ось класичний варіант їхніх відповідей: «Я працюю на своїй посаді змалечку. Риболовлею я займаюся вже років зо 25. В мене є своя зареєстрована бригада й усе необхідне для цієї справи» (Олексій, професійний риболов, 45 років).

Іншу категорію становлять ті, хто неодноразово міняв професії, кого до професійного риболовства (як заробітку) навернула ситуативна необхідність на певному життєвому етапі: «Риболов зараз. Років за 10 тому працював охоронцем у школі, дружина й зараз працює там прибиральницею. Та необхідно було якось кормити свої двох дочок, тож пішов у море працювати» (Олексій, риболов, 44 роки); «В мене була важка доля. Через свою дурість в юності я багато байдикував, після дев'ятого класу не пішов отримувати вищу освіту, батьки зробили для мене все, вони допомагали фінансово, забезпечили домом, машиною, я навіть трошки пропрацював таксистом, однак судилося бути за ґратами. Вже сьомий рік працюю риболовом» (Руслан, риболов, 41 рік); «Працював зварником років шість тому. На сьогодні я працюю у морі. Стараюся з усіх сил забезпечити свою доньку, сина та дружину. Розумієте, ця робота складна, однак ніде ти не зможеш отримувати добрі гроші» (Юрій, 29 років, риболов).

3. До окремої категорії слід віднести тих, хто посезонно активно суміщає професійне риболовство з іншими видами професійної діяльності: «У мене бізнес улітку й риболовлею теж займаюся» (Олександр, 34 роки, риболов). Серед останньої групи виділимо також категорію рибалок, що твердо переконані в тимчасовості для себе цієї праці: «Хочу залишити цю справу, вагаюся поїхати на заробітки за кордон на термін для початку у два місяці» (Юрій, 29 років, риболов).

4. Уточнююче питання «Де Ви працювали до 2014 року?» показує, що, попри різну мотивацію, всі респонденти тримаються за свою професію, і події останніх років та загострення ситуації в Азовському морі внаслідок агресії РФ мало вплинуло на їх ставлення до неї. Визнаючи певні, цілком природні, з точки зору респондентів, труднощі, і відповідаючи на питання «Де Ви збираєтеся працювати у майбутньому?» таким чином: «Робота важка, сили уже не ті, що були раніше, однак ми впраємося. Моє минуле та майбутнє пов'язане з морем» (Олексій, професійний риболов, 45 років); «Поки не думав про це» (Олексій, професійний риболов, 44 роки); «Я не знаю. Вийшов якось на свого бригадира, який дав мені роботу. Мене нікуди не візьмуть із судимістю» (Руслан, риболов, 41 рік).

5. Більшість опитаних твердо переконана в продовженні власної професійної кар'єри риболова: «Колись, як був ще молодим, вивчився на енергетика, й навіть пропрацював у Генічеському РЕСі рік, підпрацьовував охоронцем якимось на харчовому складі у 2008 році, але не судилося. Я люблю працювати на себе й мати добру зарплату. Роботу змінювати не збираюся. Мене усе цілком влаштовує» (Олексій, риболов, 45 років); «Професія в нас така, що ми розпочали йти по цій дорозі давно. Зворотного шляху вже нема. Так, це часто збитки, так, це небезпечно для здоров'я, ми повністю залежимо від моря, погоди, але ж стільки всього пройдено, придбано багато знарядь, апаратури, й взагалі це образ життя вже такий» (Олег, риболов, 50 років); «Не хочу змінювати роботу» (Олексій, професійний риболов, 44 роки); «Збираюсь продовжувати працювати тут». (Руслан, риболов, 41 рік).

Зазначене вище дає змогу говорити про стійку мотивацію всіх опитаних щодо продовження діяльності і навіть загострення ситуації в Азовському морі внаслідок агресії РФ фактично майже не вплинуло на бачення себе у професії опитаними нами рибалками м. Генічеська.

6. Рідко здебільшого серед більш молодих рибалок, що працюють не так давно, можна почути думки про наміри зміни діяльності: «Хочу залишити цю справу, вагаюся поїхати на заробітки за кордон на термін для початку у два місяці» (Юрій, 29 років, риболов).

7. Відповідаючи на питання: «Якщо Ви збираєтесь працювати, чи змінювати свою роботу, то як Ви бачите своє працевлаштування, у якій сфері?», більшість респондентів категоричні щодо бачення власних позитивних перспектив у професії рибалки: «Колись як був ще молодим, вивчився на енергетика, й навіть пропрацював у Генічеському РЕСі рік, підпрацьовував охоронцем якимось на харчовому складі у 2008 році. Я люблю працювати на себе й мати добру зарплату. Роботу змінювати не збираюся. Мене усе цілком влаштовує» (Олексій, риболов, 45 років); «Професія в нас така, що ми розпочали йти по цій дорозі давно. Зворотного шляху вже нема. Так, це часто збитки, так, це небезпечно для здоров'я, ми повністю залежимо від моря, придбано багато знарядь, апаратури, й взагалі це образ життя вже такий» (Олег, риболов, 50 років); «Не хочу змінювати роботу» (Олексій, професійний риболов, 44 роки); «Збираюсь продовжувати працювати тут» (Руслан, риболов, 41 рік); «Ні, свої справи я не залишу» (Олександр, 34 роки, риболов). Серед тих, хто має інше бачення і має тверді наміри змінити рід діяльності, найхарактернішою є відповідь, що свідчить про вкрай негативне ставлення до умов роботи професійного риболова серед

молодшого покоління: «У Польщі на лісництві наприклад. Хоча б стійкий графік і заробіток» (Юрій, 29 років, риболов).

Найбільш загально специфіку діяльності морського риболова та причини, що найчастіше спонукають людей йти з професії, характеризують відповіді тих, хто вже не працює в морі: «Зараз я охоронець у готелі, однак у мене великий досвід праці риболовом. До 2006 року був риболовом. Однак це неймовірно важко. Ти повинен мати залізне здоров'я, нерви, бути готовим підірватися в 4–5 годин уранці й працювати до вечора. Окрім того, дуже важлива робота всієї команди, а інколи трапляються й розбіжності. Отже, я залишив цю справу, не зміг. Ми уже не молоді» (Михайло, 47 років, більше 29 років у минулому працював риболовом).

У ході проведення інтерв'ю нами з'ясовано, що професія рибалки потребує від людини багато фізичних сил, витривалості, терпіння. Працює рибалка ненормований робочий день, його графік залежить в основному від погодних умов. Важливе вміння людини працювати в команді, розуміти своїх колег з півслова, адже робота рибалки пов'язана з ризиком для життя. Тому всі рибалки – відмінні моряки, знають морську справу і навігацію досконало, і дуже важливо, щоб кожен член команди, крім своїх основних обов'язків, володів іншими, суміжними професіями і зміг замінити колегу. Разом із тим усі наші респонденти засвідчили досить високий рівень доходу і свою внутрішню ментальну причетність до певної культури «людей моря». Таким чином, дані, отримані в наведеному вище інтерв'ю, на нашу думку, підтверджують значимість і безальтернативність професійної самореалізації певної частини працездатного населення м. Генічеська й увиразнюють актуальність проблеми в контексті економічного розвитку українського помор'я загалом.

#### ЛІТЕРАТУРА:

1. Баланчук І.Я. Порт – серце міста. URL: [www.genichesk.com.ua/pp/11/port/](http://www.genichesk.com.ua/pp/11/port/).
2. Відкрите Звернення до центральних органів влади «Яке майбутнє у вітчизняного рибного промислу на Азовському морі?». URL: <https://newspravda.com/.../2-vidkryte-zvernennia-do-tsentral...>
3. Марушевський Г.Б., Костюшин В.А., Сіохин В.Д. Сиваш: природа і люди. Київ: Черноморська програма Ветландс Інтернешнл, 2005. 80 с.
4. Матеріали аналітичного звіту «Екологічна свідомість населення присиваського регіону в контексті створення Сиваського національного природного парку». Київ–Мелітополь, 2005.
5. Програма соціально-економічного та культурного розвитку міста Генічеська на 2018 рік. URL: [www.genich-rada.gov.ua/wp.../Programa-2018-miska.doc](http://www.genich-rada.gov.ua/wp.../Programa-2018-miska.doc).
6. Чи буде Україна з рибою? Січень 31, 2019. URL: <https://dilovy.info/chy-bude-ukrayina-z-ryboyu>.

## ІНКЛЮЗИВНЕ НАВЧАННЯ ПІД ЧАС КАРАНТИНУ: СПРОБА ОКРЕСЛЕННЯ ПРОБЛЕМИ

### INCLUSIVE EDUCATION DURING QUARANTINE: AN ATTEMPT TO OUTLINE THE PROBLEM

У представленій статті розглянуто концептуальні положення інклюзії. Акцентовано, що в умовах типових освітніх закладів ця технологія набуває потужного соціального характеру. Наголошено, що учні з особливими освітніми потребами та інвалідністю становлять доволі різно-рідну соціальну групу, що зумовлено особливостями обмежень, пов'язаних з конкретною нозологією (хворобою), яка їй окреслює обмеження життєдіяльності. Ця особливість потребує в кожному конкретному випадку спеціальної моделі супроводу. У статті акцентовано увагу на соціальних групах, які являють особливу складність у повсякденній освітній практиці. Це учні із порушенням інтелекту, розумового розвитку, що супроводжуються агресивними проявами та здебільшого учні з розладами аутичного спектра. Визначено проблемні позиції в організації інклюзивного навчання (недосконалість нормативної бази, низький рівень професійної підготовки фахівців для роботи в інклюзивних класах, недосконалість матеріальної бази, невідповідність штатного забезпечення запитам інклюзивних шкіл та класів.) Авторка наголошує на важливості використання педагогічного, психологічного та управлінського ресурсів в організації освітнього процесу. З метою окреслення проблемних позицій в організації дистанційного навчання в період карантину, зокрема в інклюзивних класах, було проведено онлайн-опитування батьків дітей, які виховують дитину з інвалідністю та особливими освітніми потребами та яка навчається в інклюзивному класі. Результати свідчать про неготовність досліджуваної групи працювати в онлайн-режимі через порушення розпорядку дня, суттєве збільшення навантаження, критичний час перебування перед монітором комп'ютера, збільшення тривоги, емоційних розладів та відсутність ототожнення сприйняття вчителів на екрані та вчителів у класі.

**Ключові слова:** інклюзія, інклюзивне навчання, дистанційне навчання, інклюзивне навчання в період карантину.

The presented article considers the conceptual provisions of inclusion. It is emphasized that in the conditions of typical educational institutions this technology acquires a strong social character. The author points out that students with special educational needs and disabilities are quite a diverse social group, due to the peculiarities of the restrictions associated with a particular nosology (disease), which outlines the limitations of life. This feature requires a special model of support in each case. The article focuses on social groups that are particularly complex in everyday educational practices. These are students with intellectual disabilities, problems with mental development, accompanied by aggressive behavior, and in some cases students with autism spectrum disorders. The paper defines problematic areas in the organization of inclusive education (imperfection of the regulatory framework, low level of professional training for work in inclusive classrooms, the imperfection of the material base, inconsistency of staffing with the requirements of inclusive schools and classes.) The author emphasizes the importance of using pedagogical, psychological, and managerial resources in the organization of the educational process. In order to outline the problematic areas in the organization of distance learning during quarantine, in particular in inclusive classes, an online survey among parents raising a child with disabilities and special educational needs and who attends an inclusive class was conducted. The results show that the study group was not ready to work online due to disruption of the daily routine, a significant increase in workload, a critical time in front of a computer monitor, increased anxiety, emotional disorders, and lack of identification of teachers on-screen and teachers in the classroom. **Key words:** inclusion, inclusive education, distance learning, inclusive education during quarantine.

УДК 316.614-056  
DOI <https://doi.org/10.32843/2663-5208.2020.14.5>

**Дікова-Фаворська О.М.**  
д.соціол.н., професор,  
професор кафедри суспільно-гуманітарних дисциплін  
Житомирський інститут  
підсудипломної педагогічної освіти

Визначений державою курс на гуманізацію сучасного суспільства передбачає розвиток інклюзивних процесів у всіх сферах життєдіяльності, зокрема в освіті. Інклюзія виступає однією з умов, що сприяють покращенню якості життя, реалізації прав громадян на отримання якісної та доступної освіти, їх соціальної адаптації та інтеграції в суспільство.

Інклюзивне освітнє середовище – полісуб'єктне та передбачає включення дітей з особливими освітніми потребами (ОПП) в єдиний освітній процес з їх ровесниками, що мають типовий розвиток.

Інклюзивне навчання – це такий процес навчання та виховання, в якому діти незалежно від їх фізичних, психічних та інтелектуальних особливостей включені у загальну систему освіти та навчаються за місцем проживання разом зі своїми однолітками.

У Законі України «Про повну загальну середню освіту» порядок організації інклюзивного навчання прописаний статтею 26, де регламентується порядок створення інклюзивних класів, функції інклюзивно-ресурсних центрів у формуванні індивідуальної програми розвитку, місія асистента учня тощо [1].

В основу інклюзивної освіти закладені ідеї, які виключають дискримінацію дітей та створюють для них особливі освітні умови. Інклюзивна освіта – процес розвитку загальної освіти, який передбачає доступність освіти для всіх у плані пристосування до різних потреб, що забезпечує доступ до освіти для дітей з ООП та інвалідністю.

Дитина, яка має функціональні обмеження здоров'я (ФОЗ), потребує розширеної соціалізації, розвитку, доступу до всіх видів комунікації, що в майбутньому допоможе їй підготуватися до подальшого активного життя та виконання всіх соціальних ролей. Освіта дітей з ФОЗ виступає одним із факторів побудови інклюзивного суспільства, в якому кожна дитина зможе відчувати свою приналежність, важливість присутності та участі у всіх соціальних процесах. Ідеологія інклюзії ґрунтується на ідеї суспільства, в якому інститути сприяють інтересам усіх членів суспільства, забезпечення рівності їхніх прав, що виступає профілактикою соціальної дезадаптації осіб з функціональними обмеженнями здоров'я та зростання негативного ставлення до них з боку тих, хто не має ніяких обмежень.

**Метою цієї статті** є окреслення проблемних позицій в організації дистанційного навчання в інклюзивних класах закладів загальної середньої освіти в період карантину.

На думку більшості вітчизняних і зарубіжних дослідників, успіх інклюзії залежить від комплексу педагогічних і психологічних ресурсів: професійної компетентності педагога, змісту та структури навчальних планів і програм підготовки та перепідготовки, підвищення кваліфікації спеціалістів, створення спеціально організованого інклюзивного освітнього середовища. У цьому контексті набуває ваги управлінський ресурс, адже саме від мистецтва організації інклюзивного навчання залежить результат ефективності технології інклюзії.

Проте сучасний стан організації інклюзивного навчання свідчить про наявність низки суттєвих проблем:

- законодавчо не визначено, який рівень глибини нозології дає змогу дитині навчатися в масовій школі, перебуваючи в системі координат певного інтелектуального та емоційного навантаження. Який рівень затримки інтелектуального розвитку є допустимим для перебування в інклюзивних класах? Чи можуть діти з глибокими психічними розладами бути зарахованими до масової школи?

- матеріальна база закладів загальної середньої освіти здебільшого лише умовно забезпечує безбар'єрне середовище;

- кадрове забезпечення освітнього процесу не відповідає запитам і нормативним вимогам – вчителі не мають відповідної освіти та перепідготовки для роботи в інклюзивних

класах, асистентами вчителів часто-густо стають випадкові спеціалісти-вчителі, які на поточний навчальний рік не мають годин за своєю спеціалізацією і тому погоджуються на посаду асистента, не маючи ані відповідної підготовки, ані бажання занурюватися в специфіку роботи асистента учня, супроводжуючи дитину, яка потребує професійної чутливості та кваліфікаційної допомоги.

Аналіз теоретичних та емпіричних досліджень інклюзивного навчання, що були проведені спеціалістами США та країн Західної Європи, умовно можна поділити на три групи:

- підготовка спеціалістів до роботи в умовах інклюзії (А. де Боер, А. Миннарт, С.-Дж. Пиел, Б. Кагран, М. Шмідт, Дж.-Р. Ким, Т. Брендон, Д. Чарлтон) [2–4];

- взаємодія дітей з ООП зі своїми ровесниками, що не мають проблем із здоров'ям (Р. Пиерл, Ф.С. Родкин, Дж.-Х. Томсон, Т.В. Фармер, П. Федора, В. Ейкер) [5];

- організація освітнього процесу в інклюзивних класах (В.Ю. Дикер) [6].

Україна представлена в роботах Н. Софій, Н. Дятленко, В. Шинкаренко, Т. Скрипник, Т. Байди та інших.

Значним науковим внеском у розробку технології інклюзії, зокрема у вищій школі, відзначилася наукова команда Відкритого міжнародного університету розвитку людини «Україна» на чолі з академіком П. Таланчуком (М. Чайковський, Л. Сердюк, А. Шевцов, О. Дікова-Фаворська та інші) [7].

Термін «інклюзія» було прийнято у 1994 році на Всесвітній конференції по освіті осіб з особливими потребами. Відповідно до Саламанської Декларації «основний принцип інклюзивної школи полягає в тому, що всі діти мають навчатися спільно у всіх випадках, коли це є можливим, незважаючи ні на які труднощі або відмінності, що існують між ними. В рамках інклюзивних шкіл діти з ООП мають отримувати будь-яку додаткову допомогу, яка може бути їм необхідна для забезпечення ефективного навчання. Інклюзивна школа є найефективнішим засобом, що гарантує солідарність між дітьми з особливими освітніми потребами та їх ровесниками» [8].

Проте масовий перехід до спільного (інклюзивного) навчання дітей з ООП та інвалідністю в умовах типових освітніх закладів потребує вирішення низки проблем не тільки педагогічного, а перш за все соціального характеру.

Необхідно враховувати, що діти з ООП та діти з інвалідністю становлять доволі різномірну соціальну групу, що зумовлено особливостями обмежень, пов'язаних з конкретною нозологією (хворобою), яка і окреслює обмеження життєдіяльності: порушення руху, зору, слуху, мови, особливості ментального сприйняття тощо. Таким чином, ці особливості



потребують у кожному окремому випадку спеціальної моделі супроводу. Якщо розглядати інклюзію як соціальний інститут, маємо враховувати специфіку кожної категорії досліджуваної соціальної групи.

Особливу складність у повсякденній практиці викликає робота з категоріями учнів, що мають розлади аутичного спектра та порушення інтелекту. У цих випадках інклюзивна форма навчання де-юре, реалізована формально, де-факто – навчання здійснюється за програмою спеціальної освіти. І в цьому контексті *найважливіший складник – взаємодія дитини з ООП та дитини з інвалідністю зі здоровими (типовими) однолітками, задоволення потреби у повноцінній комунікації та створення умов для повноцінної соціалізації дитини з функціональними обмеженнями здоров'я.*

Таким чином, будуючи систему інклюзивного навчання на рівні масового впровадження, необхідно мати чітку уяву про зміст інклюзії не тільки на теоретичному рівні, а перш за все на рівні соціальних практик.

Станом на 1 січня 2020 року в інклюзивних класах навчається 19345 учнів з особливими освітніми потребами. На початок 2020 року в Україні створено 13782 інклюзивні класи, що становить 35% від загальної кількості закладів загальної середньої освіти [9].

В Україні масове впровадження інклюзії відбулося в контексті певного «управлінського диктату», без відповідної підготовки кадрів, без створення необхідних архітектурних, транспортних, організаційних умов, так необхідних для «безбар'єрного середовища». Суб'єкти освітнього процесу не набули певної психолого-педагогічної підготовки для роботи з технологією інклюзії, тому тривога та упередженість фахівців, залучених до процесу, виправдана та зрозуміла.

При цьому увага щодо аналізу соціальних проблем інклюзивного освітнього процесу не стала пріоритетом у роботі управлінців освіти

вищого рівня. Не обговорюються проблеми фактичної неготовності учнів до інклюзивного навчання з причини їх фізичного стану, а також проблеми адаптації освітнього простору з урахуванням специфіки окремих порушень здоров'я учнів з інвалідністю.

Побудова спільного освітнього простору в інклюзивній школі передбачає в певному сенсі єдині освітні стандарти як для типових учнів, так і для учнів з ООП та інвалідністю. Проте за спостереженнями, з огляду на особливості навчального процесу в школах, реальний стан професійного кадрового забезпечення, таке завдання практично є дуже важко виконуваним стосовно дітей з глибокими порушеннями, зокрема інтелекту.

Ситуація з COVID-19, яка з березня 2020 року гостро вплинула на традиційний освітній процес у закладах загальної середньої освіти, виявила слабкі місця в організації навчання, рівні готовності шкіл до формату віддаленого (дистанційного), точніше сказати, домашнього навчання. Найбільш вразливою категорією в цій ситуації, безумовно, стали учні з ООП та інвалідністю, які навчалися в інклюзивних класах.

Державна служба якості освіти та Офіс Освітнього Омбудсмена провели дослідження стосовно стану дистанційного навчання під час карантину [10; 11], проте концепт інклюзії залишився поза увагою посадовців.

У період з 25 травня по 20 червня 2020 року методом онлайн-опитування за принципом самовідбору учасників нами було проведено зондажне дослідження «Інклюзивне навчання в умовах карантину», мета якого – виявити проблеми та виклики в організації дистанційного навчання учнів з проблемами здоров'я через оцінки батьків дітей, які супроводжували цей формат навчання вдома.

Усього опитано 197 батьків, які виховують дитину з інвалідністю та з особливими освітніми потребами, яка навчається в інклюзив-



Рис. 1. Розподіл респондентів за типом населеного пункту, %

ному класі. Респонденти представили всі регіони України, крім АР Крим. Відповідно, результати відображають думку батьків, які мали доступ до Інтернету, змогу та власну

зацікавленість узяти участь у ньому. Для розуміння думки інших категорій батьків необхідно проводити додаткове дослідження з використанням інших методів.

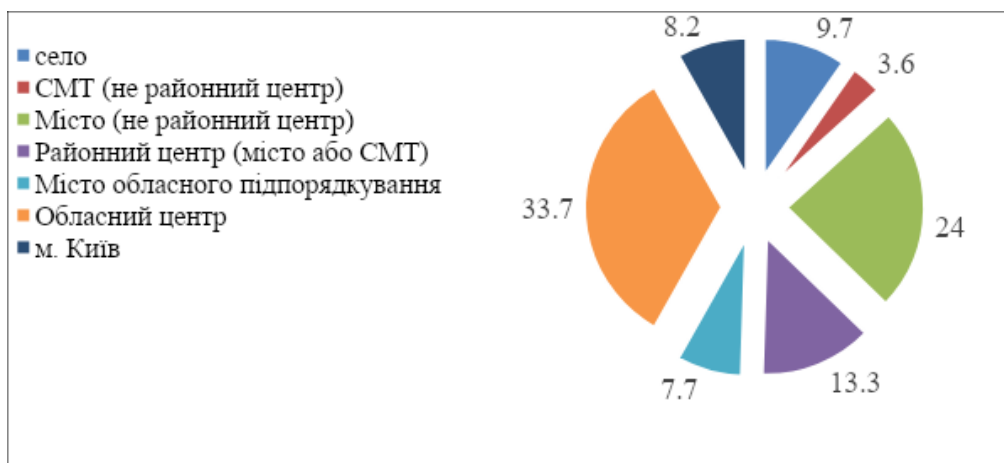

Рис. 2. Категорії дітей, які навчаються в інклюзивних класах, %



Рис. 3. Досвід навчання в інклюзивному класі, %



Рис. 4. Сприйняття дітьми змін у форматі навчання, %

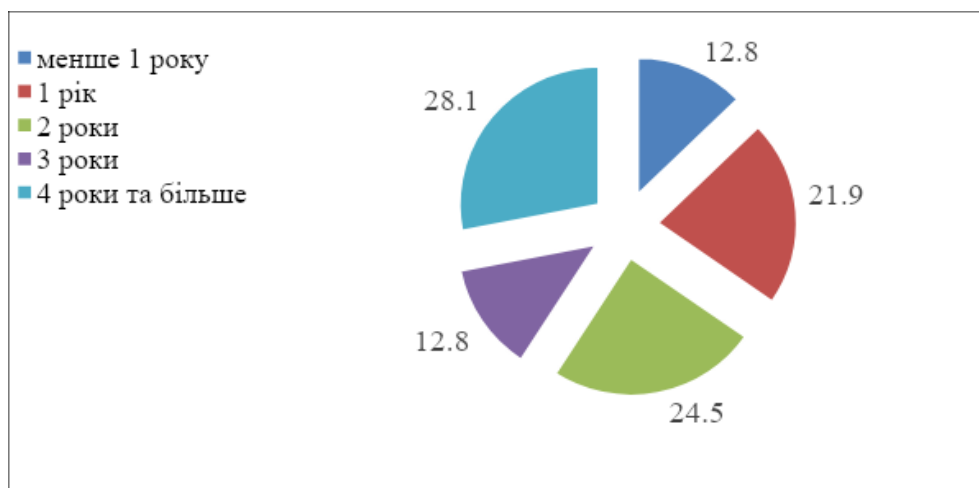

Рис. 5. Організація дистанційного навчання, %

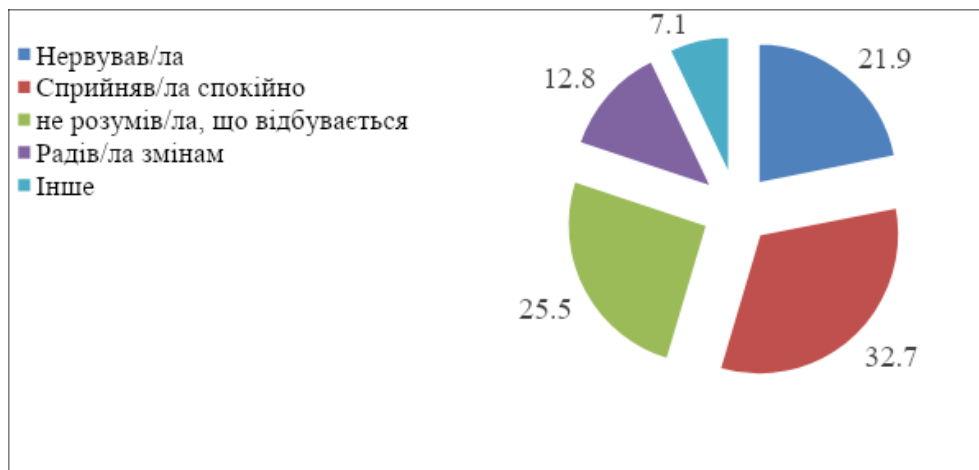

Рис. 6. Методична підтримка батьків під час карантину, %

Методологія не передбачає пропорційного представлення думки різних категорій батьків (респондентів) стосовно всієї сукупності, але представлено соціологічне дослідження дає змогу сформулювати гіпотези про стан проблеми та окреслити основні потреби батьків під час пандемії з урахуванням можливості початку нового навчального року в дистанційному режимі, якщо епідеміологічна ситуація буде несприятливою. Ці гіпотези можуть бути перевірені в таких репрезентативних дослідженнях.

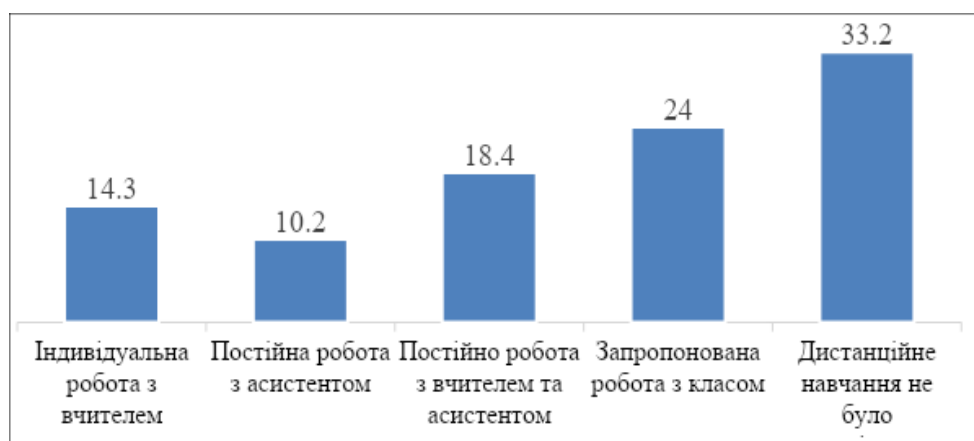
В опитуванні взяли участь 196 батьків, більше 40% з яких проживають в обласних центрах та містах обласного підпорядкування України, практично кожен п'ятий в містах – не районних центрах, та практично кожен десятий (9,7%) є мешканцем сільської місцевості (див. рис. 1).

Нас цікавило, які категорії навчаються в інклюзивних класах. З розподілом відповідей респондентів можна ознайомитися на рис. 2.

З представленої картини набору нозологій бачимо, що переважають категорії, які мають порушений інтелект та низький рівень соціальної адаптації, що, своєю чергою, вимагає

копіткої, системної, професійної роботи всіх суб'єктів освітньої діяльності. Будь-яке порушення процесу, його різка зміна може призвести до нівелювання здобутих результатів під час попереднього навчання.

Більшість дітей мала досвід навчання в інклюзивному класі більше одного року. Про це повідомили 87,2% батьків (див. рис. 3).

Досвід навчання в інклюзивному класі, на нашу думку, є дуже важливим, адже він забезпечує повноцінну соціалізацію, налагодження контактів не тільки з учителями, але й учнями, у батьків формується розуміння того, наскільки дитина комфортно почувається в навчальному середовищі.

Саме тому нас насамперед цікавили думки батьків стосовно сприйняття їхніми дітьми змін у форматі навчання, які були спричинені COVID-19 (див. рис. 4).

Незважаючи на певні позитивні показники, більше третини сприйняли зміни спокійно, а кожен восьмий респондент заявив, що їхні діти зраділи змінам, проте ми маємо констатувати, що ситуація із введенням віддаленого навчання призвела до збільшення емоційної

напруги, тривоги, психологічного дискомфорту учнів з ООП та інвалідністю. Тому цей фактор треба враховувати у розробці методичних рекомендацій для роботи в інклюзивних класах в умовах дистанційного навчання, спричиненого карантинном.

Проблеми, з якими стикалися батьки під час карантину, скоріше за все, зумовлені низьким рівнем організації дистанційного навчання (див. рис. 5).

Як бачимо, більше третини батьків визначили роботу з дитиною, яка має глибокі порушення із здоров'ям, як таку, що була не організована. Лише 18,4% опитаних батьків оцінили ситуацію як організовану згідно зі стандартом, тобто з дитиною працював і вчитель, і асистент учня.

Для більш коректної оцінки рівня організації дистанційного навчання під час карантину ми поцікавилися у батьків, яким чином корегувався процес домашнього навчання та яку допомогу вони отримували для виконання завдань. Розподіл відповідей батьків можна побачити на рис. 6.

Як бачимо із представлених результатів, кваліфіковану допомогу батькам під час карантину надавали ті фахівці, які склали письмові інструкції та чіткі алгоритми з виконання завдань. На жаль, це незначний відсоток (15,8) у відповідях, що свідчить про відсутність побудови партнерської взаємодії в умовах інклюзії.

Відкриті запитання щодо оцінки організації дистанційного навчання дали нам можливість поділити зауваження батьків за такими умовними блоками:

Перший блок – «Дистанційне навчання не було організоване взагалі».

Другий блок – «Бажано було б перед карантинном провести навчання батьків-учителів-асистентів, як працювати в новому форматі».

Третій блок – «Зробили як змогли».

Четвертий блок – «Хочу в школу!!!».

Ми передбачали, що батьки дітей, які виховують дитину з ООП та інвалідністю, серед низки проблем в організації дистанційного навчання будуть масово визначати технічне забезпечення процесу та відсутність швидкісного Інтернету. Гіпотеза підтвердилася не повністю. Так, про відсутність комп'ютера та швидкісного Інтернету, які впливали на успішність навчального процесу, повідомила половина респондентів, які проживають у сільській місцевості, а жителі міст такі проблеми відчували значно рідше. На наявність вищезазначених проблем згадала третина опитаних – мешканців міст.

Відповіді на запитання «З якими проблемами стикалася Ваша дитина під час дистанційного навчання?» дали змогу визначити три основні проблеми, які мають бути враховані у подальшій організації дистанційного нав-

чання представників досліджуваної групи. Це несформованість навичок роботи з комп'ютером (49,4%), порушення розпорядку дня, збільшення навантаження та неприпустиме за часом перебування перед монітором (більше 90%). Проте найважливішою проблемою, на наш погляд, була ситуація, коли дитина не ідентифікувала людину на екрані з учителем, який працював з нею в класі. Про це повідомили 80,7% батьків.

Враховуючи значення емоційного складника у процесі віддаленого навчання, респондентам були запропоновані запитання про активність зворотного зв'язку вчителя, рівень постійності контактів асистента учня та створення умов для неформального спілкування однокласників. Результати опитування свідчать, що емоційну підтримку своїм учням надавала лише половина вчителів (51,5%), про постійний зв'язок з асистентом учителя повідомили 48,5%. Однієї з важливих форм соціалізації дитини з ООП та інвалідністю є її неформальне спілкування з однолітками, проте, на жаль, воно залишилося поза увагою як учителів, так і керівництва закладів освіти загалом. Про сприяння такому спілкуванню їхніх дітей повідомив кожен четвертий опитаний (24,5%).

Серед побажань, які висловлювали батьки щодо покращення організації дистанційного навчання, яке може бути подовжено у зв'язку з поширенням пандемії та задля того, щоб уникнути незручних, неприємних моментів під час віддаленого навчання, ми отримали як категоричне несприйняття запропонованого формату навчання, так і пропозиції щодо покращення процесу. Відповіді батьків можна згрупувати таким чином:

#### **Група батьків-«критиків»:**

*«не боятися навчати дітей з ООП та інвалідністю», «навчитися комунікувати та мати елементарне розуміння фізичних можливостей дітей», «щоб педагоги та керівники шкіл були людьми і з розумінням ставилися до ситуації, яка склалася», «змусили асистентів учителів виконувати свої обов'язки та інструкції», «щоб учитель без підказки реагував на виконане учнем завдання» (цитати з опитувальних листів).*

#### **Група батьків-«партнерів»:**

*«Налагодити співпрацю вчитель-батьки», «провести підготовку всіх задіяних у дистанції», «більше спілкуватися вчителю і асистенту з батьками» (цитати з опитувальних листів).*

#### **Група батьків-«методистів»:**

*«Розробити чіткі інструкції з виконання завдань», «розробити методiku дистанційного навчання», «створити єдину онлайн-платформу», «закупити планшети для інклюзивних класів», «оплатити родинам швидкісний Інтернет», «зменшити навантаження», «подавати матеріал у формі короткометражних фільмів», «розробити допоміжні картки», «не порушу-*

вати розпорядок дня, пам'ятати про здоров'я дитини» (цитати з опитувальних листів).

**Група «чутливих» батьків.** Їх відрізняє активна потреба у зворотному зв'язку та індивідуалізації навчання.

«Проводити заняття в постійному діалозі з учнем», «питати, як справи у дитини», «питати у дитини, чи потребує допомоги?», «покращення зворотного зв'язку», «індивідуальний підхід», «неформальні зустрічі», «індивідуалізація навчання, врахування темпу дитини» (цитати з опитувальних листів).

Здійснивши аналіз результатів опитування батьків, які допомагали дітям з особливими освітніми потребами та інвалідністю під час карантину навчатися дистанційно в форматі інклюзивних класів, ми дійшли таких висновків.

1. Учні з ООП та інвалідністю під час карантину мали труднощі з адаптацією до нового формату навчання, що підвищувало рівень їх тривожності та емоційні спалахи.

2. Спостерігалася дестабілізація емоційного стану, який потребував додаткових заходів як медичного, так і психологічного втручання, яке в період самоізоляції виявилось важкодоступним.

3. Системність у роботі вчителя та асистента учня була порушена, що практично зневілювало успіхи як дитини та її батьків, так і результати роботи вчителя та асистента.

4. Технічне забезпечення процесу, зокрема наявність гаджетів та швидкісного Інтернету, особливо для сімей із сільської місцевості, не відповідало запитам та потребам і суттєво порушувало організацію навчання.

5. Проблемним полем дистанційного навчання стало усвідомлення батьками відсутності методичної підготовки під час виконання класних та домашніх завдань.

6. Найгострішою проблемою батьки визнають порушення розпорядку дня, збільшення навантаження під час виконання завдань та критичний за обсягом час перебування перед монітором.

7. Відсутність зворотного зв'язку з учителем, асистентом учня, однокласниками, що має нести потужну позитивну хвилю дитині, яка в своєму житті вже багато часу перебувала на ізоляції, оптимізація групової взаємодії, повноцінної комунікації, які забезпечує інклюзивне навчання, розглядається чи не найважливішою умовою для розширеної соціалізації, процес якої не можна порушувати.

З урахуванням ситуації з поширенням пандемії, можливості продовження обмеження соціальних контактів, що може призвести до карантину в новому навчальному році, необхідно врахувати больові точки першого досвіду дистанційного навчання в інклюзивних класах та розробити модель оптимального навчання, яка має базуватися на таких принципах, як:

- принцип диференціації (використання технології різнорівневого навчання);
  - принцип інтерактивності (впровадження групових форм роботи із використанням ІКТ);
  - принцип індивідуального підходу;
  - принцип гнучкості (навчання в прийнятному темпі);
  - принцип поєднання синхронного й асинхронного навчання;
  - принцип партнерства (методичний супровід батьків, які допомагають дитині навчатися в період карантину);
  - здоров'язбереження (розпорядок дня, навантаження, час біля комп'ютера – все має бути узгоджене з лікарем, який наглядає дитину);
  - ефективна взаємодія команди класу у підготовці проєктів, проведення квестів, флешмобів тощо задля забезпечення потреби в комунікації та зворотному зв'язку.
- Реалізуючи концепцію інклюзивного навчання, маємо розуміти цінність та соціальну вагомість представленої технології. Створюючи безбар'єрний простір, будуючи мережу нових соціальних зв'язків через повноцінну комунікацію, надаючи доступ до якісної освіти, залучаючи дитину, молоду людину до участі у всіх процесах суспільного життя, ми надаємо людині з функціональними обмеженнями здоров'я (інвалідністю) шанс побудувати власну життєву стратегію – економічно незалежну, соціально активну, що наповняє її життя новим змістом та створює умови для повноцінної самореалізації.

#### ЛІТЕРАТУРА:

1. Про повну загальну середню освіту : Закон України від 16 січня 2020 року № 463-ІХ. URL: <https://zakon.rada.gov.ua/laws/show/463-20/print>.
2. Брендон Т., Чарлтон Д. Опыт Англии в создании и развитии центра подготовки педагогов к инклюзивному образованию. International Journal of Inclusive Education. 2011. 15. № 1.
3. Де Бозер А., Пийл С.-Дж., Миннаэрт А. Отношение к инклюзии учителей начальной общеобразовательной школы: обзор литературы. International Journal of Inclusive Education. 2011. 15. № 3.
4. Кагран Б., Шмидт М. Отношение словенских учителей к инклюзии учащихся с различными видами образовательных потребностей в начальной школе. Educational Studies. 2011. 37. № 2.
5. Родкин Ф.-С., Фармер Т.-В., Ван Эйкер Р., Пиэрл Р., Томсон Дж.-Х., Федора П. Каких сверстников дети-инвалиды считают «классными». Journal of School Psychology. 2006. Вып. 44.
6. Дикер В.Ю. Способы использования и подбора дидактических материалов у учителей инклюзивных классов. Procedia Social and Behavioral Sciences. 2009. № 1.
7. Дікова-Фаворська О.М. Інтеграція осіб з функціональними обмеженнями здоров'я: соціологічний дискурс. Теоретико-методологічні засади та техно-

логії інклюзії у ЗВО. Досвід Університету «Україна» : колективна монографія / П.М. Таланчук, М.Є. Чайковський та ін. ; за наук. ред. Таланчука П.М. Київ : Університет «Україна», 2018. С. 140–226.

8. Саламанская Декларация и рамки действий по образованию лиц с особыми потребностями : Всемирная конференция по образованию лиц с особыми потребностями: доступ и качество. Саламанка, Испания, 7–10 июня 1994 г.

9. Статистичні дані Міністерства освіти і науки України. URL: <https://mon.gov.ua/ua/statistichni-dani>.

10. Інформаційно-аналітична довідка про результати опитування щодо стану використання технологій дистанційного навчання у закладах вищої освіти України / Державна служба якості освіти України.

Київ, 2020, 25 с. URL: [http://www.sqe.gov.ua/images/materials/%D0%BE%D0%BF%D0%B8%D1%82%D1%83%D0%B2%D0%B0%D0%BD%D0%BD%D1%8F/%D0%B7%D0%B2%D0%BE/%D0%9E%D0%BF%D0%B8%D1%82%D1%83%D0%B2%D0%B0%D0%BD%D0%BD%D1%8F\\_%D0%B4%D0%B8%D1%81%D1%82%D0%B0%D0%BD%D1%86%D1%96%D0%B9%D0%BD%D0%B5%20%D0%BD%D0%B0%D0%B2%D1%87%D0%B0%D0%BD%D0%BD%D1%8F\\_%D0%97%D0%92%D0%9E.pdf](http://www.sqe.gov.ua/images/materials/%D0%BE%D0%BF%D0%B8%D1%82%D1%83%D0%B2%D0%B0%D0%BD%D0%BD%D1%8F/%D0%B7%D0%B2%D0%BE/%D0%9E%D0%BF%D0%B8%D1%82%D1%83%D0%B2%D0%B0%D0%BD%D0%BD%D1%8F_%D0%B4%D0%B8%D1%81%D1%82%D0%B0%D0%BD%D1%86%D1%96%D0%B9%D0%BD%D0%B5%20%D0%BD%D0%B0%D0%B2%D1%87%D0%B0%D0%BD%D0%BD%D1%8F_%D0%97%D0%92%D0%9E.pdf).

11. Результати опитування батьків «Навчання дітей під час карантину». Освітній Омбудсмен України. Квітень 2020, Київ. URL: <https://eo.gov.ua/wp-content/uploads/2020/04/Rezultaty-opytuvannia-22Navchannia-ditey-pid-chas-karantynu22.pdf>.

## КОНЦЕПТУАЛІЗАЦІЯ ФЕНОМЕНА МІЖКУЛЬТУРНОЇ КОМУНІКАЦІЇ В МІЖДИСЦИПЛІНАРНОМУ ДИСКУРСІ

### CONCEPTUALIZATION OF THE PHENOMENON OF INTERCULTURAL COMMUNICATION IN TERMS OF INTERDISCIPLINARY APPROACH

У статті розглянуто варіанти теоретичної концептуалізації феномена міжкультурної комунікації як важливого наукового підґрунтя соціологічного дослідження міжкультурної взаємодії в умовах прикордоння. Крізь призму міждисциплінарного підходу розкрито ключові семантичні віхи процесу становлення сучасного трактування феномена міжкультурної комунікації. Розглянуто магістральні напрями наукового теоретизування проблематики міжкультурної комунікації XX – XXI століть. Наголошено на вагомості вивчення окресленої в статті проблематики в контексті міжнародних та вітчизняних документів. Розглянуто американську та європейську традиції наукового теоретизування проблематики міжкультурної комунікації, виокремлено ключові семантичні віхи становлення вітчизняного трактування поняття в просторі міждисциплінарного дискурсу. Підкреслено, що теоретична інтерпретація комунікації на рівні практик неминуче відсилатиме нас до концепту нерівності в широкому та вузькому трактуваннях (нерівність освіти, статусу, обізнаності тощо), врешті-решт до нерівностей участі у творенні інструментів метакомунікації та конструювання фрейму правил комунікації. Запропоновано авторське визначення поняття «міжкультурна комунікація». Зроблено висновок про те, що формування концепту міжкультурної комунікації започатковане на міждисциплінарному рівні в середині минулого століття, однак актуалізація саме соціологічної інтерпретації поняття відбулася дещо згодом, передбачаючи окреслення факторів, суб'єктів, рівнів та форм такого процесу, з одного боку, та розуміння специфіки міжкультурної взаємодії – з іншого.

**Ключові слова:** теоретична концептуалізація, міждисциплінарний підхід, комунікація, міжкультурна комунікація, міжкуль-

турна взаємодія, соціокультурна взаємодія, прикордоння.

Paper considers the process of theoretical conceptualization of intercultural communication as a substantial scientific basis for sociological study of intercultural interaction at the borderlands. This analysis highlights the key semantic milestones of the formation process of intercultural communication's modern interpretation. The key scientific approaches of intercultural communication conceptualization in XX – XXI centuries are considered. The importance of studying the intercultural communication issues outlined in the article in the context of international and national official documents is emphasized. The American and European traditions of scientific theorizing of the problems of intercultural communication are considered, the key semantic milestones of the formation of the national interpretation of the concept in terms of interdisciplinary discourse are outlined. It is emphasized that the theoretical interpretation of communication at the practical level will inevitably lead scientists to the concept of inequality in broad and narrow interpretations (inequality of education, status, awareness, etc.), and ultimately to inequality of participation in creating metacommunicational tools and constructing a framework of rules of communication. The author's definition of the concept of "intercultural communication" is offered. It is concluded that the formation of the concept of intercultural communication began at the interdisciplinary level in the middle of the previous century, but the actualization of the sociological interpretation of the concept occurred a little bit later, outlining the factors, subjects, levels and forms of this process, on the one hand, and understanding the specifics of intercultural interaction – on the other hand.

**Key words:** theoretical conceptualization, interdisciplinary approach, communication, intercultural communication, intercultural interaction, social and cultural interaction, borderlands.

УДК 316.736:303.094  
DOI <https://doi.org/10.32843/2663-5208.2020.14.6>

**Максимович О.В.**

к.філос.н., директорка  
Навчально-науковий центр  
соціологічних досліджень  
Прикарпатського регіону  
Прикарпатського національного  
університету імені Василя Стефаника

Актуалізація наукового вивчення феномена міжкультурної комунікації зумовлена сучасними суспільними та науковими тенденціями, євроінтеграційними намірами України та геополітичними трансформаціями прикордоння Східної та Центральної Європи рубежу ХХ–ХХ століть. З гносеологічної точки зору особливої актуальності набуває потреба в науково обґрунтованому поясненні процесів міжкультурної взаємодії задля формування передумов діалогу та порозуміння в умовах зростаючої системності та пришвидшених темпів соціального обміну як у середині суспільств, так і поміж ними, оскільки в теперішніх умовах комунікація справді претендує на статус

«центральної і навіть єдино можливої операції соціальної системи» [1, с. 192]. З онтологічної точки зору, з огляду на значні темпи росту комунікативної індустрії, особливої актуальності набувають прикладні аспекти теорії міжкультурної комунікації, розробка стратегій і тактик комунікативної взаємодії між представниками різних культур, які сприятимуть досягненню рівноваги, порозуміння та діалогу, особливо на прикордонних територіях.

Актуальність та об'єктивну значущість наукової та соціальної потреби в дослідженні міжкультурних комунікацій засвідчують також і офіційні заяви міжнародних організацій. Так, Організація Об'єднаних Націй з питань освіти,

науки і культури, беручи до уваги масштаби міжкультурних комунікацій у сучасному світі та обсяги проблемних питань, що зумовлюють явища міжкультурної взаємодії, визначила їх як одне зі стратегічних завдань діяльності вже в недалекому майбутньому. «Як спеціалізоване агентство ООН ЮНЕСКО відповідно до своєї Конституції сприяє утворенню миру, викоріненню бідності, сталому розвитку та міжкультурному діалогу через освіту, науку, культуру, спілкування та інформацію», – йдеться в документі [2]. Вагомість та значення розвитку культури толерантності та прийняття різноманітності в світі задля досягнення діалогу та порозуміння в процесах міжкультурної взаємодії підкреслено також у доповіді ЮНЕСКО «Інвестиції у культурне різноманіття та міжкультурний діалог» [3] та ін.

Вагомість формування компетентностей міжкультурної комунікації підкреслюється також і низкою вітчизняних документів, такими як: Закон України «Про вищу освіту», «Національна стратегія розвитку освіти в Україні на період до 2021 року», «Стратегія інтеграції України до Європейського Союзу» та ін. Наприклад, Закон України «Про вищу освіту» визначає академічну мобільність одним із базових понять розвитку національної системи освіти, притому ж з огляду на подане в документі визначення її імплементація неминуче передбачатиме практики міжкультурних комунікацій та взаємодії учасників освітнього процесу як у середині країни, так і поза її межами. Далі політика у сфері вищої освіти України з-поміж інших засад, визначених Законом, ґрунтується на принципах «...міжнародної інтеграції та інтеграції системи вищої освіти України у Європейській простір вищої освіти за умови збереження і розвитку досягнень та прогресивних традицій національної вищої школи», – йдеться в документі [4].

Вивчаючи панораму наукових дискусій окресленої у статті проблематики, переконуємося, що теорії комунікації віддавна є об'єктом уваги та дослідницького інтересу науковців, адже комунікація органічно вбудована у структуру соціального. «Суспільство неможливе без інтеракції, а інтеракція – без суспільства, але обидві різні системи не зливаються, а необхідні одна одній» [5, с. 541]. Отже, цілісний аналіз будь-якого соціального феномена з необхідністю актуалізуватиме звернення до теорії комунікації, яка виконуватиме функцію методологічної основи його пояснення. З-поміж українських соціологів проблематика комунікації посідає чільне місце в роботах В. Бакірова, О. Голікова, О. Іванова, Н. Костенко, Л. Сокурянської, Л. Хижняк та ін.

Предметом нашого інтересу постає аналіз теорій міжкультурної комунікації в контексті міжкультурної взаємодії в умовах при-

кордоння. Саме тому метою нашої публікації є концептуалізація феномена міжкультурної комунікації у міждисциплінарному дискурсі. Ми намагатимемося окреслити площину саме тих теорій, які, на нашу думку, можуть містити значний гносеологічний потенціал інтерпретації практик міжкультурного спілкування в умовах міжкультурної взаємодії.

Наукове теоретизування саме феномена міжкультурної комунікації легітимізувалося в науковому дискурсі відносно недавно, приблизно в середині минулого століття під впливом тенденцій глобалізації. Чимало досліджень історичної траєкторії становлення теорії міжкультурної комунікації відсилають читача до наукового доробку Е. Холла, на думку більшості науковців, засновника теорії міжкультурної комунікації (див. наприклад [6, с. 56] та ін.). З-поміж вітчизняних науковців проблематика міжкультурної комунікації посідає вагоме місце в науковому доробку В. Андрущенка, В. Бакірова, В. Євтуха, Н. Костенко, А. Мусієздова, А. Ручки, Л. Сокурянської, Ю. Сороки, Л. Філіппової, Л. Хижняк та ін. Однак варто наголосити, що соціологічний дискурс теорії міжкультурної комунікації належить до тих напрямів наукового теоретизування, формування яких перебуває в активній стадії становлення, а отже, й наукового пошуку.

У хронологічному проміжку (тривалістю менш ніж століття) теорія комунікації впевнено трансформувалася в кросдисциплінарну метатеорію, що об'єднує зусилля низки наук (як-то соціологія, психологія, журналістика, філософія та ін.) в напрямі пояснення феномена комунікації в теперішньому світі. Сучасні дослідники (див. наприклад [7] та ін.) недвозначно натякають на фактичну втрату чітких дисциплінарних меж наукових студій міжкультурної комунікації, зазначаючи, що «натепер простір міжкультурної комунікації став практично безмежним. Цьому сприяє сучасне суспільство, яке розвивається динамічно і формує нові соціокультурні утворення».

Схожу точку зору підтримали також й українські науковці. Так, розмірковуючи над формами міжкультурної комунікації, В. Бакіров, Н. Ушакова та Л. Хижняк зазначають, що остання є формою соціальної комунікації, тобто ширшого за обсягом поняття. «Міжкультурна комунікація є формою соціальної комунікації, специфіка якої полягає в тому, що вона відбувається в міжкультурному контексті через: 1) безпосередній контакт представників різних культур; 2) їхню опосередковану комунікацію (наприклад, через перекладача або за допомогою таких технічних засобів комунікації, як телефон, комп'ютер тощо); 3) через тексти на різних носіях (паперових, електронних, аудіо- та відеопристроях), завдяки яким індивіди вивчають особливості іншої культури», –



йдеться у дослідженні авторів [8, с. 289]. Таким чином, автори пропонують вирізняти безпосередню, опосередковану та мета-комунікацію, з огляду на специфіку перебігу процесу комунікативної взаємодії між представниками різних культур у сенсі критерію розмежування.

Традиційно філософський дискурс будь-якої проблематики (в тому числі й у сфері комунікацій) посідає позицію найбільш загального (а отже, й всеохоплюючого) пояснення суті досліджуваного явища. В одній із наших публікацій щодо теорії комунікації ми вже вели мову про те, що в площині таких теорій на міждисциплінарному рівні аналізу варто вирізняти два підходи (технократичний та інтеракціоністський), наголошуючи на тому, що в окремих ділянках теорії ця дихотомія передбачає певні суттєві обмеження. Марно сподіватися, що ми зможемо описати процеси міжкультурного спілкування в межах оптики поняття «кодування/декодування» інформації, тобто в рамках виключно механістичного підходу. Втім не варто відкидати того факту, що ці процеси, безумовно, присутні в структурі міжкультурних комунікацій.

І, до слова, саме ці обмеження стають особливо вагомими, коли мова заходить про комунікацію міжкультурну. Саме тому науковці, що спеціалізуються на цій тематиці (розуміючи обмеження підходу, що прийнятний для теорії комунікації, втім, навряд чи прийнятний для теорії міжкультурної комунікації), розширюють горизонт підходів теорії. Наприклад, автори збірника статей, присвяченого професійним та повсякденним практикам соціальних комунікацій, пропонують читачу вирізняти три парадигмальні підходи дослідження міжкультурних комунікацій. По-перше, інформаційний підхід, що розкриває радше лінійну модель комунікації, де міжкультурна комунікація трактується в сенсі процесу передання інформації (повідомлення) від суб'єкта (відправника) до об'єкта (отримувача). По-друге, інтерактивний підхід, що розкриває радше циклічне, циркуляційне трактування процесу міжкультурної комунікації, в рамках якого відбувається не лише передавання, але й перетворення, трансформація повідомлення в процесі трансмісії, що характеризується появою нових смислів та значень. І насамкінець постнекласичний парадигмальний підхід, в рамках якого актуалізуються дискурсивні та нарративні компоненти міжкультурної комунікації [9].

Мабуть, не випадковим є те, що перший академічний посібник, в якому чітко концептуалізовано поняття міжкультурної комунікації, виходить саме німецькою мовою і взагалі з'являється в культурному та інтелектуальному контексті Східної Європи, а його автором виявляється саме науковець польського походження Г. Маліцке [10]. Нагадаємо, що саме Г. Маліцке є автором першої моделі тео-

ретичного пояснення міжкультурної комунікації (аналіз якої здійснено в одній з попередніх публікацій [11, с. 76–78]). На наше переконання, започаткування академічного напрямку студій міжкультурної комунікації саме в рамках німецького соціокультурного контексту зумовлене тим, що актуальність студій міжкультурної комунікації особливо загострюється в полікультурному просторі культурного різноманіття європейського східного прикордоння, з одного боку, та етнічного середовища Німеччини (країни, яка історично пройшла непростий шлях формування політичної нації та її інституцій) – з іншого. Попри те, що початківцем студій міжкультурної комунікації більшість дослідників схильні вважати американського дослідника Е. Холла (який в проміжку 1951–1955 років, працюючи у галузі міжнародних зв'язків США, вперше звернув увагу громадськості на потребу врахування міжкультурного фактору у професійній підготовці та практиці міжнародних спеціалістів уряду США (див. наприклад [12]), епіцентром теоретичних рефлексій феномена міжкультурної комунікації виявилось саме європейське інтелектуальне середовище, зокрема німецькомовне. Адже ця проблематика саме тут, на прикордонні Європи Східної, завше становила особливий інтерес як з практичної, так і з наукової точки зору, найперше, з огляду на геополітичну та суспільно-політичну структури та історії регіону. До слова, сказане засвідчують наукові здобутки в цій темі й інших авторів, наприклад теоретичні постулати провідного фахівця у сфері комунікацій Ю. Хабермаса [13].

Якщо зусилля американських науковців були радше спрямовані на практичний аспект теорії міжкультурної комунікації, її прагматичну спроможність розробляти стратегії і тактики досягнення позитивного результату міжкультурних перемовин, особливо в дипломатичних колах, то зусилля європейських науковців переважно тяжіли в сторону теоретизувань та філософських рефлексій. Далеко не випадково К. Юнг звертає увагу на те, що саме Німеччина ментально опинилася на перетині цивілізаційних світів Східної та Західної Європи, практичним вираженням, результатом чого й постав той факт, що саме тут були започатковані студії з міжкультурної комунікації як академічної дисципліни (Мюнхен, 1997) (докладніше про це див. наприклад [6, с. 55]).

Отож, звернемося до аналізу концептуальних викладок поняття «міжкультурна комунікація». Наприклад, Г. Маліцке пропонує у визначенні поняття робити наголос на усвідомленні суб'єктами процесу комунікацій «інаковості» співрозмовника. Так, науковець пише: «Ми ведемо мову про міжкультурну взаємодію та міжкультурну комунікацію у тому разі, коли партнери комунікації є представни-

ками різних культур і усвідомлюють це, тобто коли присутнє взаємне відчуття «чужорідності» партнера. Під міжкультурними відносинами розуміються відносини, учасники яких використовують не тільки власну систему кодування, норми, установки і форми поведінки, прийнятні в межах рідної культури, але й стикаються з відмінними, іншими системами кодування, нормами, установками та моделями побутової поведінки» [цит. за 6, с. 55]. Ось це відчуття «чужорідності» співрозмовника у визначенні поняття міжкультурної комунікації, на яке звертає увагу Г. Маліцке у визначенні, цитованому вище, є важливим складником загальної дефініції поняття. Воно відображає глибоко внутрішню ірраціональну складову частину трактування міжкультурної взаємодії загалом і міжкультурної комунікації зокрема. На нашу думку, ірраціональні фактори теоретичного пояснення та подальшого емпіричного вимірювання явищ міжкультурної комунікації є принциповими визначниками і неодмінно повинні бути враховані для побудови інтерпретаційних моделей та інструментарію емпіричного вимірювання явищ міжкультурної комунікації на прикордонні.

Науково і суспільно резонансним інтелектуальним майданчиком обговорення проблематики міжкультурних комунікацій починаючи з 2002 року є журнал («Міжкультурний журнал: інтернет-видання для міжкультурних досліджень»), засновником та науковим редактором якого дотепер є професор відділу міжкультурної комунікації у сфері бізнесу Єнського університету, широко цитований науковець у галузі студій міжкультурної комунікації Юрген Больтен. На сторінках видання публікуються як теоретичні, так і емпіричні розробки авторів, що спеціалізуються на темі міжкультурної комунікації, в тому числі й розробки щодо вимірювання показників міжкультурної компетенції, про що вже йшлося у одній із наших попередніх публікацій.

Як слушно зауважує Т. Сніца, аналізуючи міжкультурну комунікацію як суспільний феномен, міжкультурна комунікація передбачає «... спілкування, що відбувається в умовах, які так відрізняються від культурно зумовлених традицій у комунікативній компетенції її учасників, що ці відмінності суттєво впливають на успіх чи невдачу комунікативної події» [14, с. 147]. Далі вивчення дискурсу соціологічного теоретизування феномена міжкультурної комунікації підводить до думки, що, окрім розуміння рівнів здійснення процесу комунікації, принципними з точки зору дефініції поняття є також канали, суб'єкти та види міжкультурної комунікації; а у разі теоретичного пояснення прикордоння як простору міжкультурної комунікації до перелічених вище дескрипторів необхідно долучити й об'єктивні та суб'єктивні фактори цього процесу.

Міжкультурна комунікація актуалізується через множину форм і різновидів комунікативної взаємодії. Так, наприклад, довідкове словникове видання, присвячене історії, теорії та практиці міжкультурної комунікації, пропонує читачам вирізняти 16 форм міжкультурної комунікації, в тому числі й у сфері освіти, яка є особливо вагомою сферою соціальної життєдіяльності молоді [15].

Російська дослідниця І. Корнева, висвітлюючи питання міжкультурних компетенцій працівників публічної сфери, пропонує визначити поняття міжкультурної комунікації як «спілкування людей, що презентують різні культури» [6, с. 54]. У дефініції І. Корневої основний акцент падає на поняття спілкування між представниками різних культур, але тоді треба детальніше зупинитися на з'ясуванні, який саме перелік відмінностей достатній для висновку про те, що культури справді відмінні. Також додаткових конотацій потребуватиме й саме поняття спілкування, яке за своєю семантикою є досить широким та багатозначним. Якщо І. Корнева, визначаючи міжкультурну комунікацію, робить акцент на двох семантичних складниках поняття міжкультурної комунікації, а саме «спілкування» та «репрезентанти різних культур», то Є. Верещагін та В. Костомаров пропонують основним визначником поняття міжкультурної комунікації вважати саме концепт взаєморозуміння. Дослідники визначають міжкультурну комунікацію як «адекватне взаєморозуміння двох учасників комунікативного акту, що належать до різних національних культур» [цит. за 6, с. 54–55]. Хоча поняття взаєморозуміння є якісно глибшим визначником специфіки міжкультурної комунікації, позаяк позначає не лише процес спілкування, але робить акцент на його доконаному результаті (взаєморозумінні), все ж для міжкультурної комунікації не досить вести мову лише про двох учасників комунікації. Розглянуті нами у попередніх публікаціях моделі комунікації (див. наприклад [11]) наглядно засвідчують, що суб'єкти комунікації, особливо в сучасних умовах, виходять далеко за межі дуального переліку, де є лише відправник та отримувач повідомлення.

Інша група німецькомовних авторів-лінгвістів – К. Кнапп та А. Кнапп-Потхофф – визначають міжкультурну комунікацію так: «міжособистісна взаємодія між представниками різних груп, які відрізняються один від одного багажем знань і мовними формами символічної поведінки, характерними для всіх членів кожної з цих груп» [цит. за 6, с. 60]. У цьому визначенні акцент зроблено на групі, яку презентують суб'єкти спілкування, а тому наголошено на мові та інших формах символічної поведінки, що властиві членам однієї групи, тобто автори зміщують фокус дефінітивного аналізу із площини мікрорівневої взаємодії

в площину мезосоціологічного аналізу, що, на нашу думку, є гносеологічно значимим доповненням, адже міжкультурна комунікація водночас відбувається на всіх рівнях функціонування суспільства як соціальної системи.

Суттєве уточнення змісту поняття «міжкультурна комунікація» в контексті студій міжкультурної взаємодії в умовах прикордоння вносить О. Голяков. Так, автор, розуміючи латентність, неявність чималої частки процесу комунікації, зазначає, що комунікація може розглядатися як традиція та ідеологія одночасно, при тому наголошуючи, що комунікація в умовах присутності кордонів радше тяжіє до ідеології [1, с. 186]. Отже, в обставинах прикордоння, наближеної взаємодії із представниками інших культур, особливої ваги і значення набуває «референтна ідентичність» (Е. Лакло) [16].

Погоджуємося з дослідниками, які наполягають на доцільності виокремлення вузького та широкого трактування поняття «міжкультурна комунікація». Ось наприклад, російський науковець П. Тумаркін, аналізуючи поняття міжкультурної комунікації, наголошує на потребі широкого трактування поняття «міжкультурна комунікація», на противагу його вузькому лінгвістичному розумінню. Так, на думку П. Тумаркіна [17], поняття «міжкультурна комунікація» окреслює знання інкультурного комунікативного коду, який складається зі знання мови, знання норм і правил поведінки (поведінкового коду), знання психології та менталітету (психоментальності коду) та ін. Загалом же автор веде мову про поняття «комунікативний режим» у сенсі категорії, яка позначає сукупну долю комунікативного коду. І далі найвищим ступенем комунікативної компетентності є вміння легко переходити, переключатися на комунікативний режим іншої культури. Такий ступінь комунікативної компетентності не може бути досягнутий лише завдяки знанню мови, для цього потрібне знання й інших, властиво, вище перелічених складників. П. Тумаркін зазначає, що у разі, коли міжкультурної компетенції бракує задля переходу на комунікативний режим співрозмовника, відбувається своєрідне заміщення, тобто мовець послуговується власними цінностями і нормами задля суджень, що є частою причиною непорозуміння у таких випадках.

Вагомим науковим здобутком у напрямі теоретичного окреслення проблем міжкультурної комунікації варто вважати систематизований виклад понять і категорій теорії у формі словника термінів міжкультурної комунікації за редакцією відомого українського вченого у галузі комунікативної лінгвістики і філософії мови, професора Львівського національного університету імені Івана Франка Ф. Бацевича [18] (прикметно, що автор також пропо-

нує розрізняти вузьке та широке трактування поняття). Це видання є першим на теренах України та колишнього СРСР словником, що пропонує читачу визначення більш як семи сотень найуживаніших категорій теорії і практики міжкультурної комунікації. «Комунікація – 1. Один із модусів існування явищ мови (поряд з мовою і мовленням). 2. Смисловий та ідеально-змістовий аспекти соціальної взаємодії, спілкування; складник спілкування поряд з перцепцією та інтеракцією; складний, символічний, особистісний, трансакційний, часто неусвідомлюваний процес обміну знаками, під час якого транслюється певна інформація зовнішнього або внутрішнього характеру, а також демонструються статусні ролі, в яких перебувають учасники спілкування стосовно один одного. У широкому розумінні комунікація має місце завжди, коли певній поведінці або її результату приписується певне значення і вони сприймаються як знаки або символи. У вузькому розумінні – спілкування за допомогою мовних і/або паралінгвальних і невербальних засобів з метою передачі інформації» [18, с. 81–82].

У наведеному визначенні виразно виділяються два аспекти трактування поняття комунікації: семантичний (лінгвістичний) та соціальний. Останній становить особливий предмет нашого інтересу в рамках дослідження, втім, ми розглядаємо також і семіотичні моделі пояснення комунікацій, оскільки мова є інструментом комунікативної взаємодії і її вичерпне пояснення на соціальному рівні вимагає урахування в тому числі й мовного аспекту трактування поняття. Соціальний аспект розуміння поняття, запропонований львівським дослідником, цікавий також з огляду на поділ комунікації на усвідомлену та неусвідомлену. Саме неусвідомлена комунікація становить особливо значиму площину в рамках міжкультурної взаємодії, її актуальність зростає прямо пропорційно до розвитку новітніх засобів та каналів інформаційного обміну.

Інший, не менш цікавий аспект, зазначений у дефініції Ф. Бацевича, – соціально-статусна, стратифікаційна лінія інтерпретації комунікації. Справді, процес комунікації варто розглядати також як інструмент стратифікації суспільства на верстви і класи з огляду на можливість комунікації, доступ до каналів комунікації та спроможність, наприклад освітньої чи мовленнєвої «прочитати» повідомлення. Ідея про те, що поняття комунікації варто включити до теорії соціальних нерівностей у сенсі одного з критеріїв окреслення статусної приналежності, є, на наш погляд, доволі цікавою та гносеологічно перспективною ідеєю, що заслуговує особливої уваги.

Наш погляд привернули також і запропоновані автором вузьке і широке трактування

поняття, яке нас цікавить. Так, Ф. Бацевич пропонує вважати вузьким трактуванням терміна саме його лінгвістичне тлумачення, тоді як широке трактування поняття включає досить строкату площину соціокультурних маркерів визначення комунікації як суспільного феномена.

Пригадаємо, що, вивчаючи міжкультурну комунікацію як предмет міждисциплінарного теоретизування, в одній із наших публікацій ми також пропонували на розгляд наукового загалу і наше визначення поняття «міжкультурна комунікація»: «процес синхронної взаємодії на мікро-, мезо- так макросоціальному рівні, який зумовлюється індивідуальними та суспільними потребами, цінностями та настановами та виявляється на когнітивному, емоційному та діяльнісному рівнях тієї чи іншої соціокультурної системи (соціуму загалом чи окремих соціальних груп, регіональних спільнот тощо)» [2, с. 88], намагаючись окреслити його вузьке та широке трактування в рамках запропонованої дефініції.

#### **Висновки з проведеного дослідження.**

Формування концепту міжкультурної комунікації започатковане на міждисциплінарному рівні в середині минулого століття, однак соціологічна інтерпретація поняття актуалізується дещо згодом, передбачаючи окреслення факторів, суб'єктів, рівнів та форм цього процесу, з одного боку, та розуміння специфіки міжкультурної взаємодії – з іншого.

Постановка проблематики міжкультурної комунікації в контексті студій взаємодії молоді на прикордонні виводить нас у площину певних, на наш погляд, принципово значимих тез:

- соціокультурна відмінність комунікантів є передумовою визначення акту комунікації не лише в міжкультурному, але й ширшому сенсі, адже комунікують заради «вирівнювання значень», які апріорно повинні носити ознаки відмінності, інакше втрачається принципова інтенція самої комунікації;

- сприйняття та його процеси є принципово значимим конструктом теорії, адже саме в рамках сприйняття відбувається правдивий зміст комунікації, позаяк без сприйняття ми отримуємо лише механічного відправника та отримувача повідомлення, що далеко не описує змісту комунікації, особливо на міжкультурному рівні;

- інтерпретація комунікації на рівні практик неминує відсилатиме нас до концепту нерівності в широкому та вузькому трактуваннях (нерівність освіти, статусу, обізнаності тощо), врешті-решт до нерівностей участі у творенні інструментів метакомунікації та конструювання фрейму правил комунікації. В площині міжкультурних комунікацій актуальність концепту нерівностей актуалізується в рази, адже йтиметься про нерівності можливостей само-

репрезентації чи навіть про нерівності доступу до ресурсів комунікації.

Вивчаючи феномен прикордоння, розуміємо, що саме тут проблема міжкультурної комунікації, діалогу та порозуміння постає особливо гостро; у разі прикордоння як простору міжкультурної комунікації особливо значущими видаються фактори зумовленості (об'єктивні та суб'єктивні), а також канали комунікації (як-от освіта, туризм, академічна мобільність чи на противагу – трудова міграція), характер яких визначає суб'єктивний простір сприйняття іншої культури крізь призму набутого досвіду (реального чи віртуального) перебування в межах іншого культурного простору.

Вочевидь, міжкультурна комунікація як феномен і явище чи не найбільше стосується молоді, адже саме ця вікова група найактивніше послуговується новітніми комунікаційними технологіями, тому виявляється чи не найбільше залученою до цих процесів. Звісно, фактор віку тут не є однозначним, та все ж загальна тенденція саме така, що молодь є (і з високою долею вірогідності) і надалі залишатиметься ключовим суб'єктом міжкультурної комунікації, що особливо гостро стосується прикордонних територій.

#### **ЛІТЕРАТУРА:**

1. Голіков О.С. Фабрикація порядку: знання в конструюванні соціального : монографія. Харків : ХНУ імені В. Н. Каразіна, 2018. 592 с.
2. Medium-term Strategy (2014–2021). As Approved by the General Conference at its 37th Session (General Conference Resolution 37 C/Res. and Validated by the Executive Board at its 194th Session (194 EX/Decision 18). France : UNESCO, 2014. 33 p. URL: <http://unesdoc.unesco.org/> (дата звернення: 01.05.2020).
3. World Report No. 2: Investing in Cultural Diversity and Intercultural Dialogue. Paris: UNESCO, 2009. URL: <https://unesdoc.unesco.org/ark:/48223/pf0000185202> (дата звернення: 01.05.2020).
4. Закон України «Про вищу освіту» від 01.07.2014р. №1556-VII. URL: <https://zakon.rada.gov.ua/laws/show/1556-18> (дата звернення: 01.05.2020).
5. Луман Н. Социальные системы. Очерк общей теории. / Пер. с нем. Санкт-Петербург : Наука, 2007. 641 с.
6. Корнева Л.И. Межкультурная компетенция как условие успешной профессиональной деятельности российских менеджеров. Вестник УГТУ-УПИ. 2004. № 10. С. 54–61. URL: [http://elar.ufu.ru/bitstream/10995/54658/1/vestnik\\_2004\\_5\\_007.pdf](http://elar.ufu.ru/bitstream/10995/54658/1/vestnik_2004_5_007.pdf) (дата звернення: 09.02.2020).
7. Сатарова Л.Х. Основные проблемы межкультурной коммуникации как фактор развития современного общества. Современные научные исследования и инновации. 2013. № 12. URL: <http://web.snauka.ru/issues/2013/12/29074> (дата звернення: 03.05.2020).
8. Бакіров В.С., Ушакова Н.І., Хижняк Л.М. Міжкультурна комунікація в університеті: історичний досвід та виклики сучасності. *Вісник Харківського національного університету імені Шевченка*. 2019. № 1. С. 1–10.

нального університету імені В.Н. Каразіна. «Соціологічні дослідження сучасного суспільства: методологія, теорія, методи». Харків : Харківський національний університет імені В.Н. Каразіна, 2017. Випуск 39. С. 286–293.

9. Социальные коммуникации: профессиональные и повседневные практики : сб. статей / Под ред. В.В. Козловского, А.М. Хохловой. Санкт-Петербург : Интерсоцис, Скифия-Принт, Вып. 4. 2011. 308 с.

10. Maletzke G. *Psychologie der Massen Kommunikation: Theorie und Systematik*. Hamburg : Verlag Hans Bredow-Institut, 1963. 311 s.

11. Максимович О.В. Соціологічні та психологічні моделі комунікації: можливості та обмеження застосування в дослідженнях міжкультурної взаємодії в умовах прикордоння. *Український соціум*, 2020, № 1(72). С. 62–82.

12. Rogers E.M., Hart W.B., Milke Y., Edward T. Hall and The History of Intercultural Communication: The United States and Japan. *Keio Communication Review*. 2002. No. 24. 26 p. URL:<http://www.mediacom.keio.ac.jp/publication/pdf2002/review24/2.pdf> (дата звернення: 05.05.2020).

13. Хабермас Ю. Вовлечение другого. Очерки политической теории / Перевод с немецкого

Ю.С. Медведева; под редакцией Д.В. Складнева. Санкт-Петербург : Наука, 2001. 417 с.

14. Сніца Т. Міжкультурна комунікація як суспільний феномен. *Наукові записки Бердянського державного педагогічного університету*. 2014. Випуск III. С. 146–153.

15. Халеева И.И. Межкультурная коммуникация. Эффективная коммуникация: история, теория, практика: Словарь-справочник / отв. ред. М.И. Панов. Москва : ООО «Агенство «ВРПА Олимп», 2005. С. 841–844.

16. Laclau E. The Impossibility of Society. *Canadian Journal of Political and Social Theory*. 1991. Vol. 15. No. 1–2&3. Pp. 24–27.

17. Тумаркин П.С. Русские и японцы: актуальные проблемы межкультурной коммуникации. *Вестник Московского университета. Сер. 13. Востоковедение*. 1997. № 1. С. 13–17.

18. Бацевич Ф.С. Словник термінів міжкультурної комунікації. Київ : Довіра, 2007. 205 с.

19. Максимович О. Міжкультурна комунікація як предмет міждисциплінарного теоретизування. *Вісник Харківського національного університету імені В.Н. Каразіна. «Соціологічні дослідження сучасного суспільства: методологія, теорія, методи»*. 2017. Випуск 39. С. 85–90.

## ФЕНОМЕН «СКЛЯНОЇ СТЕЛІ» У ЗАКЛАДАХ ВИЩОЇ ОСВІТИ УКРАЇНИ

### THE «GLASS CEILING» PHENOMENON IN HIGHER EDUCATION INSTITUTIONS IN UKRAINE

У статті наводяться результати емпіричного дослідження щодо можливостей доступу жінок до найвищих адміністративних посад в українських університетах. Використано метод глибинного інтерв'ю, проведеного з представницями найвищих адміністративних посад у закладах вищої освіти. З'ясовано, що якості, необхідні для кар'єрного успіху, є гендерно нейтральними. Це працелюбність, виконавська дисципліна, вміння спілкуватися, красномовство, любов до своєї роботи. Визначено труднощі, які заважають жінкам у процесі їхнього кар'єрного зростання: гендерні стереотипи, репродуктивна функція жінок, а також виконання сімейних ролей. Чоловіки не стикаються із цими перепонами, тому їм кар'єру зробити легше.

Проаналізовано вплив сімейного статусу на можливості посадового зростання. Він є двозначним: виконання сімейних ролей ускладнює кар'єру; підтримка з боку чоловіків відіграла важливу роль у питаннях кар'єрного зростання респонденток.

Зроблено спробу пояснити феномен «зникнення жіночої обдарованості». Серед причин зазначено завищені вимоги до себе, відсутність необхідного середовища, специфічне гендерне виховання, переобтяженість сімейними обов'язками. Сучасні молоді жінки змінюють життєву стратегію, відтермінуючи створення сім'ї та надаючи перевагу кар'єрному зростанню в молодому віці.

З'ясовано, що більшість респонденток стикалася у своїй професійній діяльності з існуванням гендерних стереотипів. Виявлено суперечність між такою оцінкою наявності гендерної дискримінації в їх оточенні та оцінкою наявності дискримінації в політичній, фінансовій сферах та сімейному житті. Виявлено відсутність гендерних відмінностей в оплаті праці в системі вищої освіти України.

**Ключові слова:** гендер, заклади вищої освіти, гендерна дискримінація, «скляна

стеля», феномен «зникнення жіночої обдарованості», глибинне інтерв'ю.

The article presents the results of an empirical study on women's access to higher administrative positions in Ukrainian universities. The method of in-depth interviews conducted with representatives of the administrative positions in higher education institutions was used. It was found that the qualities necessary for career success are gender-neutral. They are the following: a hard work, communication skills, eloquence, and love for your work. Gender stereotypes, women's reproductive function, as well as the performance of family roles hindered women in the process of their career growth. Men do not face the mentioned obstacles, so it is easier for them to make a career.

The influence of family status on career growth opportunities has been analyzed. It is suggestive: performing family roles complicated the career growth; support from men played an important role in the issue of career growth.

The authors tried to explain the phenomenon of "disappearance of female giftedness". Excessive requirements for themselves, lack of the necessary environment, specific gender education, and overloaded family responsibilities were among the reasons. Today's young women are changing their life strategy, putting off starting a family and preferring career growth at a young age.

The research stated that the majority of respondents had faced the existence of gender stereotypes in their professional activities. There is a contradiction between this assessment of gender discrimination presence in their environment and the assessment of the presence of discrimination in political, financial and family life. There are no gender differences in remuneration in the higher education system of Ukraine.

**Key words:** gender, higher education institutions, gender discrimination, «glass ceiling», phenomenon of «disappearance of female giftedness», in-depth interview.

УДК 378(477):316.346.2-055.2  
DOI <https://doi.org/10.32843/2663-5208.2020.14.7>

**Медіна Т.В.**

к.соціол.н.,  
доцент кафедри соціології, соціального забезпечення та місцевого самоврядування Чернівецький національний університет імені Юрія Федьковича

**Загоруйко Л.О.**

к.пед.н.,  
доцент кафедри іноземних мов Уманський державний педагогічний університет імені Павла Тичини

**Постановка проблеми.** Нерівність за ознакою статі певною мірою притаманна всім суспільствам незалежно від рівня соціально-економічного розвитку, державного ладу або політичного устрою країни. Різні соціальні ролі, які покладає суспільство на жінок та чоловіків, визначають нерівні можливості самореалізації цих гендерних груп в окремих сферах життя: у доступі до владних структур, здобутті освіти, становищі на ринку праці та можливостях отримання доходу, володінні власністю та прийнятті рішень на рівні домогосподарства тощо.

На освітньому рівні гендерний аспект проблеми наукових і педагогічних кадрів дедалі частіше виступає предметом спеціальних порівняльних досліджень як міжнародних організацій, так і окремих дослідників, адже доступ жінок до адміністративних посад у школах та закладах вищої освіти є одним із показників реальної рівності у сфері освіти і трудовій сфері взагалі.

Середні позиції України в Глобальному звіті щодо гендерного розриву-2020 (59-е місце зі 153 країн) стали можливими завдяки високому рівню освіти населення, а також рівним

умовам для жінок і чоловіків в отриманні освіти [9, с. 13]. На жаль, за іншими критеріями – економічною участю та можливостями (0,737) і політичними повноваженнями (0,171) – Україна посідає значно гірші позиції.

Структура сучасного українського суспільства залишається патріархальною: високооплачувана і престижна робота, як правило, дістається чоловікам. Статистика свідчить, що за однакової з чоловіком роботи жінка одержує менше не тільки в Україні, а й у більшості країн світу. Доступ до професійних занять і кар'єри, що наймовірно збільшився для жінок порівняно з початком ХХ ст., поки що має кількісний вимір і часто не призводить до необхідних якісних зсувів [1]. Йдеться не стільки про завоювання статусних позицій в ієрархічних структурах управління виробництвом, скільки про істотну зміну самого його характеру. Водночас домашнім господарством займається, як правило, жінка, що означає подвійне навантаження. Хоча такий стан справ несправедливий, до нього звикли і не завжди хочуть його змінювати навіть самі жінки.

Усе вищезазначене стосується й системи вищої освіти, яка, за логікою, повинна бути найчутливішою до нововведень та найбільш прогресивною. Але навіть неухвально погляд на сайт будь-якого університету зможе зафіксувати тенденцію переважання чоловіків на керівних посадах у ЗВО.

#### **Аналіз останніх досліджень і публікацій.**

Освіта як така, у тому числі й вища, є гендерованим соціальним інститутом, тобто гендерний складник присутній у процесах, практиках та ідеологіях, а головне – у розподілі влади, які визначають функціонування цієї сфери. Так, згідно з результатами дослідження, проведеного Організацією «Європейська платформа для науковиць» (2018 р.), жінки обіймають у середньому лише 19% академічних посад, попри те що вони становлять понад 50% студентів ЄС і отримують 45% докторських ступенів у країнах ЄС. У деяких країнах цей відсоток ще нижчий. Зокрема, це пов'язано з тим, що науковиці у різних частинах світу зіштовхуються з несприйняттям їхньої професійності [6].

Дослідники оцінюють гендерну сегрегацію як прояв гендерної нерівності як на робочому місці, так і в освіті [3; 5]. Вони виявили кореляційний зв'язок між посадою і вибором напрямку підготовки в університеті, а також із зацікавленістю деякими предметами ще в школі.

На думку деяких дослідників, жінки від самого початку свого кар'єрного зростання можуть не бажати отримувати висококваліфіковані робочі місця, оскільки стикаються зі стереотипізацією [10; 8; 7; 4].

Предметом деяких емпіричних досліджень були рівні можливості доступу жінок до посад у системі вищої освіти. Так, Т. Тіммерс із коле-

гами виокремили три групи чинників, які впливають на низьке представництво жінок на адміністративних посадах у ЗВО, а саме: індивідуальні, культурні та структурні (інституційні) [11]. Автори цього дослідження припустили, що зазначені чинники впливають на політику щодо збільшення частки жінок на університетських посадах.

На жаль, в українській науці вивчення питання гендерної сегрегації в системі вищої освіти вивчено недостатньо. Припускаємо, що поєднання кількісних та якісних методів дасть змогу поглибити уявлення щодо причин і проявів цього явища.

**Постановка завдання.** Дослідження за допомогою якісного методу збору інформації (глибинних інтерв'ю) проводилося в квітні 2020 р. Вибіркову сукупність становили жінки, які обіймають адміністративні посади у ЗВО тих рівнів, що аналізувалися у дослідженні за допомогою кількісного методу: дві ректорки, дві проректорки та дві деканеси класичного, медичного, технічного та педагогічного університетів із різних регіонів України. Було проведено шість інтерв'ю, середня тривалість яких становила 35 хвилин.

Гайд глибинного інтерв'ю включав чотири тематичних блоки: якості успішної жінки та складники особистого успіху; роль сім'ї у професійному зростанні жінки; судження щодо причин гендерної сегрегації; наявність гендерної дискримінації та стереотипів; пропозиції щодо подолання гендерної дискримінації у ЗВО. В основу кодування покладений опис статусів, які взято до аналізу: перша буква – посада в університеті (Р – ректорка, Пр – проректорка, Д – жінка-декан); друга буква – напрям університету (К – класичний, Т – технічний, П – педагогічний, М – медичний); третя позначка – регіон місцезнаходження університету (Зх – Західний, Сх – Східний, Пд – Південний, Пн – Північний); цифра – номер інтерв'ю (від 1 до 6, у порядку збору інформації).

Інтерв'ю за згодою респонденток записувалося на диктофон. Жодна учасниця глибинного інтерв'ю не відмовилася відповідати на питання дослідниць. Опитування були проведені з дотриманням етичних дослідницьких стандартів: респонденткам забезпечено повну конфіденційність їхніх персональних даних. У подальшому викладі отриманих результатів наведена інформація з інтерв'ю із закодowanними даними про респонденток. Кодування учасниць наведено в табл. 1.

У зв'язку з пандемією та дистанційним режимом роботи інтерв'ю проводилися в телефонному режимі, за згодою учасниць був зроблений аудіозапис інтерв'ю з подальшим кодуванням і транскрибуванням. Зміст транскриптів було проаналізовано відповідно до керівних принципів Коена, Маніона та Моррісона (2007 р.) для аналізу якісних даних.

Кодування учасниць

№ інтерв'ю	Посада	Науковий ступінь	Напрямок університету	Регіон	Кодування
1	Ректорка	Докторка педагогічних наук	педагогічний	Західний	Р-П-Зх-1
2	Проректорка	Кандидатка педагогічних наук	педагогічний	Східний	Пр-П-Сх-2
3	Деканеса	Докторка фізико-математичних наук	класичний	Західний	Д-К-Зх-3
4	Проректорка	Докторка психологічних наук	медичний	Південний	Пр-М-Пд-4
5	Ректорка	Докторка медичних наук	медичний	Східний	Р-М-Сх-5
6	Деканеса	Докторка технічних наук	технічний	Північний	Д-Т-Пн-6

Зауважимо, що авторками було проведено також вивчення сайтів 70 університетів, яке дало можливість отримати інформацію про кількісне представництво жінок на адміністративних посадах [2]. Для розкриття зазначеної в назві теми кількісний метод важливий із погляду визначення частки жінок на вищих посадах ЗВО та співставлення з матеріалами якісного дослідження.

**Виклад основного матеріалу дослідження.** Згідно з отриманими за допомогою статистичного методу даними, жінки серед ректорів становлять 10% (найвищий рівень представництва жінок – у педагогічних університетах), проректорів – 22,7%, деканів – 31,7%. Як бачимо, незважаючи на загальну тенденцію до фемінізації вищої освіти (через низку причин, які можуть бути предметом спеціального вивчення), кількість жінок на вищих посадах ЗВО не відповідає їх представництву в складі колективів університетів. Отже, можемо прослідкувати ефект «скляної стелі».

Попри те, що статистичний аналіз представленості жінок на посаді проректора не включав урахування їхніх функціональних обов'язків, проте здебільшого їм довіряють виховну роботу та міжнародні зв'язки. Проректор із виховної роботи, за словами однієї з учасниць, має зневажливий статус «проректора з танців» (Пр-М-Пд-4), а посада проректора з міжнародних зв'язків передбачає вільне володіння іноземною мовою, тому її часто обіймають представниці факультетів іноземних мов, де переважну більшість становлять жінки.

Учасниці глибинних інтерв'ю сформулювали якості, необхідні для кар'єрного зростання. Серед них найважливішими є такі: лідерство, працелюбність, відповідальність, професіоналізм, відданість справі, щоб довіряли люди. Важливим моментом виявилась достатня самооцінка: «...має бути достатня самооцінка, не занижена. Вона мені завжди заважала, і коли я почала її трохи відсовувати, то це допомогло» (Пр-П-Сх-2). Також серед якостей згадувалася удача: «Потрібно, щоб зірки зійшлися. Попастись в цей самий час і в це саме місце» (Р-П-Зх-1). Потрібно вміти «... розписати алгоритм досягнення мети.

Тоді з'являється довіра до конкретної людини, довіра до її висловлювань, а якщо є довіра, то під час вибору на якусь посаду це важливо для обрання» (Пр-П-Сх-2). Отже, перераховані якості не є гендерно орієнтованими.

Однією з гіпотез дослідження була та, що якості, необхідні для кар'єрного зростання жінок, мають відрізнятися від якостей чоловіків. На думку більшості учасниць глибинних інтерв'ю, вони дійсно відрізняються. З одного боку, вони мають психологічні відмінності, пов'язані з нижчим рівнем тестостерона, психофізіологічними показниками. З іншого боку, жінки в процесі самореалізації використовують жіночі гендерні особливості, наприклад: «З боку жінки інколи це може бути і хитрість або, навпаки, чарівність. Під час уміння переконувати саме і включається у жінок ось ця чарівність, і вона може допомогти» (Пр-П-Сх-2).

Зауважимо, що учасниці дослідження, які належать до технічних спеціальностей, не бачать відмінностей в якостях, необхідних для кар'єрного зростання жінок і чоловіків.

Усі учасниці дослідження визнали, що чоловікам легше зробити кар'єру. Серед аргументів були названі існування споконвічних стереотипів; репродуктивна функція жінок, яка пригальмовує, а часто ускладнює можливість кар'єрного зростання; сімейні турботи, яких у чоловіків менше.

Одним із завдань дослідження було з'ясування якостей, які сприяли успіху в кар'єрі учасниць дослідження. Окрім працелюбності, яку назвали всі учасниці, важливою є виконавська дисципліна: «Коли мені давали завдання виконати якусь роботу, то ніколи не відкладала на потім і зразу все негайно і часто через силу робила» (Пр-П-Сх-2). Варто звернути увагу на таку якість, як уміння спілкуватися і вміння почути кожного, бачити всіх людей із позитивного боку, а не з негативного.

Респондентками був запропонований рецепт їхнього успіху: працелюбність, результативність, вихід із зони комфорту, красномовство, вміння виступати на публіці, любити свою роботу. Як бачимо, ці риси характеру не є гендерно орієнтованими, тому неможливо вивести рецепт саме «жіночого» чи «чолові-



чого» успіху в кар'єрі адміністративного персоналу ЗВО. Щодо цього так і сказала одна з учасниць: «Не має бути ніяких гендерно орієнтованих якостей» (Д-К-Зх-3).

Однією з гіпотез була та, що сімейний статус науковиці впливає на можливості посадового зростання. Зокрема, заміжнім жінкам важче поєднувати належне виконання сімейних обов'язків із професійною кар'єрою.

Виявилося, що всі учасниці дослідження заміжні, підтримка чоловіків відіграла в їхній кар'єрі велику роль:

«Заміжні (більш успішні в кар'єрному зростанні). Вони відчувають якусь підтримку. Усі мої подруги, хто захистив докторську дисертацію, є заміжніми» (Д-Т-Пн-6); «як на мене, більш успішні заміжні жінки» (Пр-М-Пд-4); «людям хочеться бачити не лише успішних професійно, а й із гарними стосунками в сім'ї, якщо навіть дитина має гарні результати» (Д-К-Зх-3); «... можна робити кар'єру лише за підтримки чоловіка» (Р-П-Зх-1).

Деякі учасниці зауважили, що сімейний статус жінки не впливає на можливості кар'єрного зростання: «Немає великої різниці між заміжньою-незаміжною жінкою. Це несуттєво позначається на службовому просуванні» (Пр-П-Сх-2).

Також зустрічалися суперечливі оцінки такого впливу:

«Якщо багато дітей і сімейних турбот, то ти не зможеш професійно рости й отримати посаду, бо просто не буде вистачати часу. Але, навпаки, якщо ти маєш сім'ю і відчуваєш підтримку в родині, чоловік радить і допомагає, то ця підтримка дуже важлива, і це додає сил» (Д-К-Зх-3).

«Напевно, що сім'я вимагає часу, і це може трохи гальмувати цей процес. Коли треба буде написати статтю чи приготувати вечерю, то я буду готувати вечерю, але це часто забирає час мого сну. Думаю, що частково це може бути вплив. Але все залежить від людей» (Пр-П-Сх-2).

Отже, відібрані випадковим чином усі учасниці глибинних інтерв'ю були заміжніми, і більшість із них зазначила важливу роль підтримки подружнього партнера для їхнього кар'єрного зростання.

Для того щоб виявити причини явища «скляної стелі», учасниць глибинних інтерв'ю попросили пояснити причини феномену «зникнення жіночої обдарованості», коли кількість відмінників серед дівчат вища, ніж серед хлопців, а після отримання освіти (у тому числі й вищої) вони сходять з кар'єрної дистанції, залишаються в тіні, на другорядних ролях. На думку респонденток, саме комплекс відмінниці і робить жінку неуспішною: «...тому я стараюся нікого не підвести. Але це мінус» (Р-П-Зх-1); «думаю, що комплекс відмінників заважає в житті. Вони перфекціоністки, й інколи, незважаючи на те що були відмінни-

цями, у них занижена самооцінка. І це дійсно зупиняє в якийсь момент» (Пр-П-Сх-2). Отже, прагнення виконувати все на відмінно не дає можливості кар'єрного зростання через завищені вимоги до себе (а це, своєю чергою, має зворотний бік – занижену самооцінку). Ймовірно, у програмах жіночого лідерства необхідно врахувати цю психологічну особливість здібних дівчат і спрямувати зусилля на формування адекватної самооцінки.

Також учасниці опитування зауважували, що для здібних дівчат немає підходящого середовища (Пр-М-Пд-4). І у цьому плані цікавим є започаткування в Україні програми «Українська академія лідерства», яка орієнтована на випускників шкіл віком від 16 до 20 років. Переможці конкурсного відбору отримують грант на 10-місячне навчання, проживання в кампусі, подорожі. Під час навчання та роботи студенти здобувають навички самопізнання, аналізу суспільних викликів, командної праці, комунікації, щоб краще зрозуміти себе, країну та світ, в якому ми живемо.

Частина учасниць пояснювала феномен «зникнення жіночої обдарованості» специфічним вихованням, а також переобтяженістю сімейними обов'язками: «Жінок виховують так, що у них єдине завдання – це успішно вийти заміж» (Д-К-Зх-3); «У нас ранні шлюби. І жінка відволікається на те, що є важливим» (Р-М-Сх-5); «На початку жінкам заважають сімейні ролі» (Д-Т-Пн-6).

Разом із цим подібне виховання стосується далеко не всіх. Скоріше за все, респондентки екстраполюють власний досвід, оскільки вони зазначають, що «нове покоління вже по-іншому дивиться на світ. Тенденція у нас йде на зміну. Молоде покоління спершу хоче себе реалізувати професійно, а потім створити сім'ю» (Д-К-Зх-3); «У нашому українському суспільстві жінка амбіційна. Я дивлюся на наших студенток і розумію, що вони всі хочуть бути кимось» (Пр-М-Пд-4).

Отже, на думку учасниць дослідження, створення сім'ї в молодому віці є перепорою для кар'єрного зростання молодих жінок, проте подібні стратегії вже не є масовими, частина дівчат орієнтована на досягнення кар'єрних успіхів, і лише після цього на створення сім'ї. Респондентки фіксують трансформацію життєвих стратегій частини їх студенток.

Однією з гіпотез дослідження була та, що жінки в системі вищої освіти України стикаються з явищем гендерної дискримінації. Згідно з відповідями більшої частини респонденток, в їхній професії це явище відсутнє: «Мені, навпаки, часто те, що я жінка, допомагало» (Д-К-Зх-3); «Деякі керівники віддають перевагу навіть жінкам, але чітко дивляться, щоб були вже діти не маленькі» (Д-Т-Пн-6). Лише одна із шести учасниць глибинних інтерв'ю зазначила, що проблема існує, до

того ж це ректорка університету педагогічного спрямування, де більшість становлять жінки: «Я уже 11 чи 12 ректор і перша жінка. Чоловікам легше набагато» (Р-П-Зх-1).

Більшість учасниць зазначає, що в їхньому оточенні з гендерною дискримінацією вони не стикаються, проте вона існує і найбільше проявляється в політичній, фінансовій сферах, а також у сімейному житті. Зауважимо, що глибинні інтерв'ю проводилися раніше, ніж аналіз сайтів ЗВО, тому ми не могли навести аргументи щодо помітно нижчого представництва жінок на адміністративних посадах. Отже, учасниці дослідження не бачать наявного в університетах явища гендерної вертикальної сегрегації.

Для виявлення гендерної дискримінації респонденткам пропонувалося оцінити, чи є відмінність в оплаті праці чоловіків і жінок у системі вищої освіти. Попри існування єдиної тарифної сітки, яка є гендерно нейтральною, можуть існувати латентні форми дискримінації у вигляді доступу до додаткових матеріальних виплат (наприклад, надбавок за рейтинги).

Усі учасниці дослідження стверджують, що вони мають однакові доходи з чоловіками.

Гендерні стереотипи є атрибутами повсякденного мислення, самоусвідомлення та взаємодії індивідів у соціальному просторі. Вони існують в усіх сферах нашого життя, у тому числі у професійній сфері. Серед питань гайду глибинного інтерв'ю було й питання наявності стереотипів в їхньому професійному середовищі (наприклад, успішна в науці жінка неуспішна в сімейному житті; жінка надто емоційна, щоб бути ефективним керівником). Більшість респонденток зазначає, що явище існує, але до них не застосовується: «Теоретично чула, але відношення такого до себе не спостерігала. По відношенню до інших людей, то такі ремарки допускаються. Сексизм, на жаль, присутній» (Р-М-Сх-5).

#### **Висновки з проведеного дослідження.**

Згідно з результатами глибинних інтерв'ю, жінки-посадовці заперечили існування дискримінації у вигляді нерівного доступу жінок до посад в їхній професійній діяльності, проте вона існує і найбільше проявляється політичній, фінансовій сферах, а також у сімейному житті. Це не збігається з результатами кількісного дослідження, яке дало змогу зафіксувати практичну відсутність жінок у складі ректорського корпусу (де вони становлять 10%) і незначне представництво серед проректорів (22,7%). Отже, жінки, успішні в кар'єрі, не помічають недостатнього представництва жінок в управлінні університетами.

Більшість учасниць дослідження стикалася у своїй професійній діяльності з існуванням гендерних стереотипів. І це є однією з причин того, що чоловікам легше зробити кар'єру. Жінкам також важче просуватися службовими сходинками через їхні гендерні особли-

вості, пов'язані з виконанням репродуктивних і сімейних ролей.

Була спростована гіпотеза щодо існування кореляції між сімейним статусом жінок і можливостями їхньої професійної кар'єри. Статус заміжньої жінки спрацьовує суперечливо: з одного боку, ускладнює посадове просування внаслідок перевантаженості ролями, з іншого – підтримка подружнього партнера відіграє важливу роль. Створення сім'ї в молодому віці є перешкодою для кар'єрного зростання молодих жінок, тому останнім часом відбувається трансформація їхніх життєвих стратегій (частина дівчат орієнтована на досягнення кар'єрних успіхів і лише після цього на створення сім'ї).

Отримані результати дослідження дають змогу розширити поле наукового пошуку, а саме з'ясувати проблеми чоловіків у науці (наприклад, низька оплата праці суперечить науковим інтересам, а необхідність утримувати сім'ю виштовхує їх з університетів), а також визначити чинники, що сприяють фемінізації інституту вищої освіти.

#### **ЛІТЕРАТУРА:**

1. Лабур О.В. Історіографічний абрис гендерних відносин в Україні : монографія. Київ : КНУБА, 2007.
2. Медіна Т., Загоруйко Л. Сегрегаційні процеси в університетському середовищі України: гендерний аспект. Матеріали IV Міжнародної наукової конференції УАДО «Імплементация европейских стандартов в украинские освітні дослідження», 26 червня 2020 р. Дрогобич, 2020. С. 187–191.
3. Bridges W. Rethinking Gender Segregation and Gender Inequality: Measures and Meanings. *Demography*. 2003. № 40(3). P. 543–568.
4. Ceci S.J., Williams W.M. Why Aren't More Women in Science? Top Researchers Debate the Evidence. 1st ed. Washington : American Psychological Association, 2007.
5. Charles M. Deciphering Sex Segregation: Vertical and Horizontal Inequalities in Ten National Labor Markets. *Acta Sociologica*. 2003. № 46(4). P. 267–287. URL : [www.jstor.org/stable/4194993](http://www.jstor.org/stable/4194993) (дата звернення: 25.06.2020).
6. European Platform of Women in Science (2020). Who we are. URL : <https://epws.org/who-we-are/> (дата звернення: 25.06.2020).
7. Fine C., Jordan-Young R., Kaiser A., Rippon G. Plasticity, plasticity, plasticity ... the rigid problem of sex. *Trends Cogn Sci*. 2013;17(11):550–1.
8. Fine C. *Delusions of Gender: The Real Science Behind Sex Differences*. London : Icon Books, 2010.
9. *Global Gender Gap Report 2020: Insight Report*. Cologny/Geneva, Switzerland. URL : [http://www3.weforum.org/docs/WEF\\_GGGR\\_2020.pdf](http://www3.weforum.org/docs/WEF_GGGR_2020.pdf) (дата звернення: 25.06.2020).
10. Summers L.H. Remarks at NBER conference on Diversifying the Science & Engineering Workforce. Harvard, 2016.
11. Tanya M. Timmers, Tineke M. Willemsen, Kea G. Tijdens. Gender diversity policies in universities: a multi-perspective framework of policy measures. *High Educ* (2010) 59:719–735. DOI : 10.1007/s10734-009-9276-z.

## ДЕЯКІ АСПЕКТИ АГРЕСІЇ ДІВЧАТ

## SOME ASPECTS OF GIRLS' AGGRESSION

У статті висвітлено теоретичні аспекти та результати емпіричного дослідження агресії дівчат. Зокрема, з'ясовано різні аспекти агресії дівчат, взаємозв'язок зі сферою міжособистісних відносин, рівнем міжособистісного контролю, аспекти легітимізації агресії. Аналіз літературних джерел із даної проблеми дав змогу виокремити теоретичну модель агресії: з погляду етологічної теорії насильство і агресія – прояви людиною природжених інстинктів боротьби за виживання, при цьому поповнення поведінкового репертуару агресивними реакціями пов'язане із засвоєнням негативних насильницьких прикладів з оточуючого середовища. Згідно з теорією Л.Р. Хьюзмана, соціальна поведінка контролюється тими програмами поведінки, які він вивчив у ранньому віці. Перед тим як реалізувати сценарій, дитина оцінює його відповідність соціальним нормам, які закладено у свідомості, і перевіряє можливі наслідки реакцій. Соціальні очікування відносно проявів агресії дівчатами є дещо особливими. Будь-які прояви агресії дівчиною у сім'ї, колі друзів, однолітків чи закладах освіти вважаються девіантними. При цьому в ситуації неможливості подолати зовнішні перешкоди на шляху до отримання очікуваного задоволення агресивну поведінку провокує фрустрація (Д. Доллард та Міллер).

Із метою уточнення деяких аспектів агресії серед дівчат у січні 2020 року нами проведено опитування серед студенток вищих закладів освіти міст Мукачеве та Ужгород. Вибірка становила 51 особу жіночої статі, вік опитаних – 18–22 роки. У результаті нашого дослідження агресії у дівчат ми зафіксували наявність переважної кількості значимих корелятивних зв'язків саме зі шкалою «Гніву» як емоційного компоненту агресії. Однак дівчатам більше притаманна опосередкована вербальна агресія, свідченням чого є ствердна відповідь більшої половини респондентів на питання: «Використовуєте образи, лайку, звинувачення у спілкуванні?» (61,22%); «Ігноруєте інших із власної примхи? (без вагомих причин на те)» (57,14%); «Чи кепкуєте з інших за їхніми спинами?» (59,18%); «Вигадуєте смішні прізвиська іншим?» (55,10%).

Дослідження показало, що рівень агресії серед дівчат досить низький, але показники легітимізації агресії високі. Дівчата більше схильні до опосередкованої вербальної агресії, яка супроводжується гнівом, як і насильницька поведінка. У результаті дослідження ми з'ясували вагомість соціальних причин у детермінації агресивної поведінки дівчат та виокремили соціальну зумовленість специфічних видів агресії, притаманних дівчатам.

**Ключові слова:** агресія, насильство, дівчата, гнів, вербальна агресія.

The article highlights the theoretical aspects and results of an empirical study of girls' aggression. In particular, various aspects of girls' aggression, the relationship with the sphere of interpersonal relations, the level of interpersonal control, aspects of legitimizing aggression were clarified. The analysis of literature sources on this problem allowed to single out the theoretical model of aggression: from the point of view of ethological theory, "violence and aggression - manifestations of innate instincts of struggle for survival while replenishing behavioral repertoire with aggressive reactions. According to L.R. Husman's theory, social behavior is controlled by those behavioral programs that he studied at an early age. Before implementing the scenarios, the child assesses its compliance with social norms that are embedded in the mind and checks the possible consequences of reactions. Social expectations regarding the manifestations of aggression by girls are somewhat special. Any manifestation of aggression by a girl in the family, friends, peers or educational institutions is considered deviant. At the same time, in a situation of impossibility to overcome external obstacles on the way to obtaining the expected pleasure, aggressive behavior is provoked by frustration (D. Dollard and Miller).

In order to clarify some aspects of aggression among girls in January 2020, we conducted a survey among students of higher education institutions in Mukachevo and Uzhhorod. The sample consisted of 51 females, aged 18-22. As a result of our study of girls' aggression, we found the presence of a predominant number of significant correlations with the scale of "Anger" as an emotional component of aggression. However, girls are more prone to indirect verbal aggression, as evidenced by the affirmative answer of more than half of respondents to the question: "Do you use insults, abuse, accusations in communication?" (61.22%); "Do you ignore others on your own whim? (without good reasons for that)" (57.14%); "Do you make fun of others behind their backs?" (59.18%); "Do you invent funny nicknames for others?" (55.10%). Thus, we can state that the level of aggression among girls is quite low, but the indicators of legitimizing aggression are high. Girls are more prone to indirect verbal aggression, which is accompanied by anger, as well as violent behavior. As a result of the study, we found out the importance of social causes in determining the girls' aggressive behavior and identified the social conditionality of specific types of aggression inherent in girls.

**Key words:** aggression, violence, girls, anger, verbal aggression.

УДК 316.624.2

DOI <https://doi.org/10.32843/2663-5208.2020.14.8>

**Орос О.Б.**

к.соціол.н.,  
доцент кафедри соціології та соціальної роботи  
Ужгородський національний університет

**Поцко Т.В.**

слухач магістратури спеціальності  
«Психологія»  
Мукачівський державний університет

**Постановка проблеми.** Традиційно агресивну поведінку та різні аспекти даної проблеми прийнято досліджувати серед осіб

чоловічої статі. Уважається, що агресія більше притаманна чоловікам, проте побутує думка, що жіночий колектив – одне з найбільш стре-

сових і потенційно психологічно некомфортних місць для своїх членів. Побуває думка, що основним агресивним інструментарієм серед дівчат є прояви вербальної агресії: чутки, плітки, змови, наклепи, стигматизація та висміювання. Саме тому проблема агресивної поведінки завжди залишається актуальною, передусім через її прикладний характер.

#### **Аналіз останніх досліджень і публікацій.**

Проблеми проявів агресії торкалися вітчизняні та закордонні соціологи: Р. Арон, Т. Авельцева, А. Бова, К. Вільсон, Ш. Волін, Т. Журавель, А. Зелінський, Н. Зіновієва, Г. Ковганіч, О. Колб, В. Кривуша, В.М. Кудрявцев, Н.Ю. Максимова, Г. Мінковський, Г. Моргенту, Р. Нібур, А. Ноур, Н. Михайлова, Ю. Онишко, В. Оржеховська, В. Синьов, Д. Стей, І. Рущенко, Т. Федорченко О.Б. Янчук, В. Юстицький та ін. Розроблення різних аспектів вирішення згаданої проблеми здійснювали М. Асанова, А. Богуславська, П. Блонський, В. Боровик, Л. Волинець, О. Грицевич, Ф. Думко, М. Казакіна, В. Караковський, В. Ковальов, О. Лозован.

Згідно з етологічною теорією К. Лоренца, природа агресії та насильства полягає у його ототожненні з успадкованою людиною природною агресивністю. З погляду етологічної теорії «насильство і агресія – прояви людиною природжених інстинктів боротьби за виживання. Вони можуть розглядатися як такі, що сприяють виживанню спільнот і біологічних видів» [1]. Проте люди демонструють агресивну поведінку не тільки в ситуації загрози. Поповнення поведінкового репертуару агресивними реакціями пов'язане із засвоєнням негативних насильницьких прикладів з оточуючого середовища. При цьому приклади поведінки не обов'язково із власного досвіду. Молоді люди бачать успішність застосування насильства у соціальному середовищі й отримують позитивне підкріплення. Проблему інтерпретації ситуації, яка провокує агресивну, насильницьку поведінку, розкрито в концепції соціального навічання А. Бандури [2]. Найчастіше агресивну поведінку проявляють ті люди, батьки яких позитивно ставилися до агресивної поведінки своїх дітей [3]. Згідно з теорією Л.Р. Хьюзмана, соціальна поведінка контролюється тими програмами поведінки, які він вивчив у ранньому віці. Первинний процес, на основі якого формуються сценарії (когнітивні скрипти), – спостереження. Блоки вивчених сценаріїв перетворюються на керуючі принципи соціальної поведінки. Перед тим як реалізувати сценарії, дитина оцінює його відповідність соціальним нормам, які закладено у свідомості, і перевіряє можливі наслідки реакцій [4]. Когнітивні здібності людини дають змогу навчатися як із власного досвіду, так і вікарним способом. «Когнітивні репрезентації майбутніх результатів функціонують як діючі мотиватори поведінки. Більшість учинків, які ми скою-

ємо, задумується нами з розрахунку отримати вигоду і уникнути труднощів у майбутньому» [5, с. 224]. Зрозуміло, що соціальні очікування відносно проявів агресії дівчатами є дещо особливими. Будь-які прояви агресії дівчинкою в сім'ї, колі друзів, однолітків чи закладах освіти вважаються девіантними. Індикаторами глибоко укорінених у суспільстві гендерних стереотипів можуть бути реакції на агресію, адресовані дівчині у формі висловлювань: «Ти ж дівчинка! Дівчатам не можна битися! Дівчата себе так не поведуть!». Можемо припустити, що під тиском соціального середовища агресія дівчат дещо видозмінюється через побоювання стигматизації та суспільного осуду.

Для пояснення агресивної поведінки Д. Доллард та Міллер розглядали фрустрацію, особливо в ситуації неможливості подолати зовнішні перешкоди на шляху до отримання очікуваного задоволення [6]. На думку, американського соціолога Р. Коллінза, ключовим компонентом відтворення насильницької та агресивної поведінки є саме мікросоціологічний складник. Для достовірного розуміння актів насильства необхідно аналізувати мікроінтеракційні механізми та траєкторії, які здатні вплинути на застосування насильства в контексті ситуаційної теорії насильства, а також варто врахувати модель «конфронтаційної напруги» [7].

Дослідження проявів агресії серед дівчат переважно досліджується у контексті статевих чи гендерних відмінностей. К. Жаклін і Е. Маккобі відзначили, що агресія – це одна з основних статевих відмінностей жінок у психічній сфері й єдина соціальна поведінка з явними відмінностями [8]. При цьому статеві відмінності відслідковувалися як щодо вербальної, так і щодо фізичної агресії. Застосування жінками агресії може бути соціально детермінованим і продиктоване відмінностями гендерних ролей [9]. Агресивну поведінку хлопчиків заохочують, а прояви девіантної агресії часто залишаються без негативної реакції суспільства або ж отримують соціальне схвалення. Дівчатам проявляти фізичну агресію здебільшого заборонено категорично, при цьому у них також є необхідність та бажання захищати своє «Я». За таких обставин чи не єдиним інструментарієм захисту залишається вербальна агресія. Аналізуючи статеві особливості агресивної поведінки на прикладі злочинності, Л. Берковіч зазначає, що «у цілому статистика злочинності не підтверджує припущення, що відмінність рівня насильницької злочинності чоловіків і жінок зумовлена приписуванням жінкам традиційно неагресивних ролей» [10, с. 459].

Дослідження А.А. Кузьмініх та С.М. Еніколопова щодо побутових уявлень про чоловічу і жіночу агресію показало, що значна кількість опитаних визнає різницю між ними. Жінкам

частіше приписують опосередковану агресію, яка виражається в істериках, скандалах і психологічному тиску [11]. При цьому дослідження О.В. Волянської виявило, що «найчастіше стан агресивності відчувають дівчата, ніж юнаки. При цьому агресія (дія) частіше властива юнакам, ніж дівчатам. Іншими словами, дівчата значно частіше переживають гнів і роздратування, але не виявляють їх зовні у вигляді агресивних дій. Так, у групі тих, хто часто і дуже часто переживають гнів і роздратування, 71% становлять респонденти жіночої статі і 29% – чоловічої. Серед тих, хто часто і дуже часто бере участь у бійках, 77% – це юнаки і 23% – дівчата» [12].

З метою уточнення деяких аспектів агресії серед дівчат у січні 2020 року нами проведено опитування серед студенток вищих закладів освіти міст Мукачеве та Ужгород. Вибірка становила 51 особу жіночої статі, вік опитаних – 18–22 роки. Респондентам запропоновано опитник, який містить питання щодо проявів агресії, методика дослідження рівня агресії Басса – Перрі [13], методика «Діагностика міжособистісних відносин» (Т. Лірі) [14] та методика «ЛА-44» для дослідження проблеми легітимізації агресії [15], опитувальник «Рівень суб'єктивного контролю» (Е.І. Бажин, Е.А. Голінкіна, Л.М. Еткінд) [16].

Проаналізувавши отримані дані за допомогою методики «Діагностика емоційної особистісної сфери» (Басса – Перрі), ми дізналися, що у більшості респондентів переважають низькі показники агресії за шкалами «Фізична агресія», «Гнів», «Ворожість». За результатами методики «Діагностика міжособистісних відносин» (Т. Лірі) можна зробити висновок, що всі ступені вираженості поведінки знаходяться на низькому або помірному рівні (адаптивна поведінка). Аналіз даних за методикою «ЛА-44» показав високі рівні легітимізованої агресії серед дівчат за деякими шкалами («Політика», «Особистий досвід», «Виховання»). Отримані дані за допомогою опитувальника «Рівень суб'єктивного контролю» засвідчили, що в середньому серед респондентів є показники вище норми. Це свідчить про екстернальність показників рівня суб'єктивного контролю.

Варто зауважити, що рівень агресії у юнацькому віці хоча і нижчий, аніж у підлітковому, але загалом залишається на досить високому рівні в першу чергу саме через стрес та фрустрацію, детерміновану соціальними причинами: необхідністю адаптації до нової життєвої ситуації, соціальною дезадаптованістю, неправильними соціальними навичками, які засвоєно у ранньому віці, рівнем успішності у навчально-професійній діяльності, особливостями дружніх та любовних стосунків [3].

Отримані результати показали, що між шкалами «Фізична агресія» та «Покірність» є наяв-

ний помірний прямий зв'язок, який становить 0,322 ( $p < 0,05$ ). Можемо припустити, що чим більше людина схильна до покірного типу поведінки, тим більше вона здатна до фізичної агресії у зв'язку з вигоранням від покірної поведінки, і стримана агресія у цих дівчат може вилитися у насильство. Шкала «Гнів» корелює зі шкалою «Загальна інтернальність» – помірний, обернений зв'язок, який становить -0,303 ( $p < 0,05$ ). Припускаємо, що дівчата, які важко стримують свої емоції, схильні до того, аби не бачити відповідальності за свої дії. Дослідження виявило, що шкала «Ворожість» корелює зі шкалою «Інтернальність у сфері міжособистісних стосунків» (-0,373;  $p < 0,01$ ). Дослідниками з'ясовано, що чим більше у людини вороже ставлення до оточуючих, тим менше вона може контролювати неформальні стосунки і вважає відповідальними за це інших. А. Басс визначав ворожість як когнітивний компонент, гнів – як емоційний, а агресію – як поведінковий [17]. Також шкала «Ворожість» корелює зі шкалою «Як часто виникають конфлікти в сім'ї?» – помірний, прямий зв'язок, який становить (0,373;  $p < 0,05$ ), та зі шкалою «Підозрілість» (0,306;  $p < 0,05$ ). Людина вороже ставиться до навколишнього світу переважно через підозрілість до нього, картина світу у агресорів викривлена і може не відповідати дійсності. С.М. Еніколов визначає ворожість як негативне відношення до яких-небудь об'єктів та розглядає її в контексті специфічної картини світу. Згідно із цією точкою зору, все оточуюче середовище є потенційно небезпечним. Дослідники також указують на здатність ворожої установки впливати на вибірковість сприйняття ситуації, особливо в процесі соціальної перцепції [18].

За результатами дослідження дівчата з високим рівнем егоїстичності схильні менше аналізувати свої помилки, більше звертаючи увагу на дії інших людей. Це засвідчує обернений зв'язок ( $r = -0,356$ ,  $p < 0,05$ ) між шкалами «Егоїстичність» та «Інтернальність у сфері невдач». Шкала «Агресивність» корелює зі шкалами «Інтернальність у сфері невдач» ( $r = -0,456$ ,  $p < 0,01$ ) та «Інтернальність у сфері виробничих стосунків» ( $r = -0,417$ ,  $p < 0,01$ ). Можемо зробити висновок, що у осіб з агресивним типом поведінки понижений рівень відповідальності за свої невдачі та за стан виробничих стосунків. Такі дівчата схильні перекладати відповідальність за невдачі на інших або ж виправдовувати невдачі через випадковий збіг обставин.

Виявлено корелятивний зв'язок між шкалами «Покірність», «Альтруїстичність» ( $r = 0,723$ ,  $p < 0,01$ ) і «Дружелюбність» ( $r = 0,721$ ,  $p < 0,01$ ). Зв'язки вказують на те, що чим більше людина покірна, тим більше вона схильна до бажання бути соціально схвалюваною, задовольняти

чужі потреби, допомагати іншим, ігноруючи свої потреби. Для цих дівчат необхідні соціальне схвалення та відповідність соціальним очікуванням, згідно з якими будь-які прояви агресії дівчиною визнаються девіантними. Між шкалами «Залежність» та «Дружелюбність» наявний помірний, прямий зв'язок, який становить 0,780 ( $p < 0,01$ ), що підтверджує припущення щодо необхідності соціального схвалення залежної від чужої думки особистості. Наявний помірний, прямий зв'язок між шкалами «Авторитарність» та «Егоїстичність» ( $r = 0,307, p < 0,01$ ). Цей зв'язок підтверджує, що авторитарні люди також виявляються егоїстичними. Між шкалами «Покірність» та «Залежність» наявний сильний, прямий зв'язок ( $r = 0,723, p < 0,01$ ), що засвідчує покірність дівчат, які залежні від оцінки соціуму. Проте відкритим залишаються питання: залежність від соціального оточення провокує покірливість чи покірливість як особистісна характеристика є основою для комфортної поведінки? Однак припускаємо, що ці дівчата можуть бути схильні до аутоагресії. Шкала «Чи комфортно Ви себе почуваете серед колег?» корелює зі шкалою «Схильність до агресії у цілому» ( $r = -0,316, p < 0,05$ ), наявний помірний, обернений зв'язок, що говорить про те, що відчуття комфорту в колективі пов'язане з низьким рівнем агресії.

У результаті нашого дослідження агресії у дівчат ми зафіксували наявність переважної кількості значимих корелятивних зв'язків саме зі шкалою «Гнів» як емоційного компоненту агресії. Шкала «Гнів» корелює зі шкалою «Чи кепкуєте з інших за їх спинами?» – помірний, прямий зв'язок, який становить 0,380 ( $p < 0,01$ ) і говорить про те, що люди, які важко стримують емоції, часто кепкують з інших. Така ситуація априорі може бути емоційно привабливою та насиченою для оточуючих у сенсі «емоційної розрядки» та з метою «виплеснути гнів».

Так, між шкалою «Чи комфортно Ви себе почуваете серед колег по роботі?» та шкалою «Гнів» ( $r = -0,400, p < 0,01$ ) наявний помірний, обернений зв'язок, що вказує на те, що чим менший у особи показник гніву, тим більш комфортні стосунки у неї в колективі. Між шкалами «Чи у Вас є друзі серед колег по роботі?» та «Гнів» ( $r = -0,310, p < 0,05$ ). Також шкала «Гнів» корелює зі шкалами: «Чи доводилося Вам застосовувати насильство по відношенню до інших?» – помірний, прямий зв'язок, який становить 0,482 ( $p < 0,01$ ), що говорить про те, що чим більший рівень гніву, тим більше людина використовує насильство по відношенню до інших; шкалою «Чи вважаєте жорстоку поведінку необхідною в деяких випадках?» – помірний, прямий зв'язок, який становить 0,369 ( $p < 0,01$ ), це свідчить про те,

що чим більші показники за шкалою «Гнів», тим більше люди вважають жорстоку поведінку виправданою в деяких випадках. Це може бути зумовлено тим, що коли конфліктні ситуації успішно припиняються проявами агресії, то і надалі буде використовуватися саме цей метод виходу з різних некомфортних ситуацій. Здебільшого агресія буде розглядатися як найкращий спосіб вирішення різних проблем. Такий феномен Л. Берковіц назвав негативним підкріпленням [10]. Часто люди неправильно інтерпретують ситуацію: позитивна чи негативна. І більшість ситуацій сприймають як конфліктні і загрозливі.

Можемо зробити висновок, що дівчата, які визначають свої стосунки з колегами та одногрупниками як комфортні та товариські, менше схильні до агресії та гніву. Жорстоку ж поведінку допускають дівчата, у яких рівень гніву високий. У цьому разі причинно-наслідковий зв'язок варто встановлювати дуже обережно. Потребують додаткового дослідження питання: високий індивідуальний рівень агресії та гніву провокує відсутність друзів та суб'єктивно визначене респондентом некомфортне відчуття у колективі чи перебування у несприятливому соціальному середовищі провокує агресію та відчуття гніву?

У результаті дослідження вдалося з'ясувати, що дівчатам більше притаманна опосередкована вербальна агресія, свідченням чого є ствердна відповідь більшої половини респондентів на питання: «Використовуєте образу, лайку, звинувачення у спілкуванні?» (61,22%); «Ігноруєте інших із власної примхи? (без вагомих причин на те)» (57,14%); «Чи кепкуєте з інших за їхніми спинами?» (59,18%); «Вигадуєте смішні прізвиська іншим?» (55,10%). При цьому лише 26,53% вказали, що невинні жарти можуть переходити у відкрите кепкування. Безпосередня вербальна агресія навіть у прихованій формі є неприйнятною для більшості опитаних. 26,53% респондентів стверджують, що удари і побиття є допустимими у вирішенні питань.

**Висновки з проведеного дослідження.** Отже, можемо констатувати, що рівень агресії серед дівчат досить низький, але показники легітимізації агресії високі. Дівчата більше схильні до опосередкованої вербальної агресії, яка супроводжується гнівом, як і насильницька поведінка. Переважну кількість значимих корелятивних зв'язків відслідковуємо саме зі шкалою «Гнів» як емоційного компоненту агресії. У результаті дослідження ми з'ясували вагомність соціальних причин у детермінації агресивної поведінки дівчат та виокремили соціальну зумовленість специфічних видів агресії, притаманних дівчатам.

**ЛІТЕРАТУРА:**

1. Конрад Л. Агрессия (так называемое «зло») / пер. с нем. Москва : Прогресс ; Универс, 1994. 272 с.
2. Бандура А., Уолтерс Р. Подростковая агрессия. Изучение влияния воспитания и семейных отношений. Москва, 2000.
3. Магомедова Р.М. О причинах проявления агрессии и агрессивного поведения студентов современного вуза. *Казанский педагогический журнал*. 2012. № 2(92). С. 131–137.
4. Huesmann L.R., Moise J. Media violence; A demonstrated public threat to children. *Harvard Mental Health Letter*. 1996. Vol. 12.
5. Бандура А. Теория социального научения. Санкт-Петербург : Евразия, 2000.
6. Frustration and Aggression / John Dollard et al. New Haven, CT, US: Yale University Press, 1939.
7. Collins R. Violence: A Micro-sociological Theory. Princeton University Press, 2009. 584 p.
8. Maccoby E. and Jacklin C. The Psychology of Sex Differences. Stanford University Press, 1974.
9. Eagly A.H., Steffen V.J. Gender and aggressive behavior: a meta-analytic review of the social psychological literature. *Psychological Bulletin*, 1986.
10. Берковиц Л. Агрессия: причины, последствия и контроль. Санкт-Петербург : Прайм-ЕВРОЗНАК, 2001. 459 с.
11. Кузьминых А.А., Ениколопов С.Н. Бытующие представления о мужской и женской агрессии. *Психологическая наука и образование*. 2011. Т. 16. № 5.
12. Волянська О.В. Проблема агресивної поведінки підлітків: фактори та механізми. *Вісник Національного університету «Юридична академія України імені Ярослава Мудрого»*. 2016. № 3(30).
13. Ениколопов С.Н., Цибульский Н.П. Психометрический анализ русскоязычной версии опросника диагностики агрессии А. Басса и М. Перри. *Психологический журнал*. 2007. № 1. С. 115–124.
14. Leary T. Interpersonal Diagnosis of Personality : A Functional Theory and Methodology for Personality Evaluation. Timothy Leary. Resource Publications, 2004. Previously published by John Wiley & Sons, 1957.
15. Ениколопов С.Н., Цибульский Н.П. Изучение взаимосвязи легитимизации насилия и склонности к агрессивным формам поведения. *Психологическая наука и образование*. 2008. Т. 13. № 1. С. 90–98.
16. Психологические тесты для профессионалов / сост Н.Ф. Гребень. Минск : Современ. школа, 2007. 496 с.
17. Buss A.H., Perry M. The Aggression Questionnaire. *Journal of Personality and Social Psychology*. 1992. Vol. 63. P. 452–459.
18. Ениколопов С.Н. Враждебность в клинической и криминальной психологии. *Национальный психологический журнал*. 2007. № 1(2). С. 33–39.

## УПРОВАДЖЕННЯ ІНСТИТУТУ КАР'ЄРНОГО РАДНИКА В СИСТЕМУ ОСВІТИ ЯК ЗАСІБ ЗАЛУЧЕННЯ МОЛОДІ ДО РИНКУ ПРАЦІ УКРАЇНИ

### INTRODUCTION OF THE POSITION OF CAREER COUNSELOR INTO THE EDUCATION SYSTEM AS A MEANS OF ATTRACTING YOUTH TO THE LABOR MARKET OF UKRAINE

У статті на основі аналізу даних Державної служби статистики та Державної служби зайнятості досліджується сучасний стан ринку праці в Україні та проблеми зайнятості молоді. Ринок праці реагує на соціально-економічні та політичні зміни в суспільстві. Проблема зайнятості молоді на ринку праці залишається актуальною через відсутність чи нестачу трудового досвіду; особливості конкурентоспроможності випускників освітніх закладів на ринку праці; низьку соціальну активність; здобуття молоддю престижних спеціальностей, які не є затребуваними на сучасному ринку праці; високий рівень трудової еміграції молоді; низький рівень заробітної плати; брак практичних навичок, низький рівень професійних компетентностей молоді тощо. Як наслідок, майже половина молодих людей перебувають у статусі безробітних. Отже, заочаткування низки реформ у галузях освіти, соціальної служби, служби зайнятості тощо покликане сприяти залученню молоді до ринку праці. Запроваджено інститут кар'єрного радника. Кар'єрний радник при закладах середньої освіти буде виконувати функції, спрямовані на проведення профорієнтації серед учнів шостих–дев'ятих класів. Кар'єрний радник допоможе майбутньому абітурієнту вибрати затребувану спеціальність, надасть консультативні послуги, проведе семінари щодо планування кар'єри, допоможе з пошуком роботи, організує ярмарок професій та зустрічі з роботодавцями, влаштує екскурсію на виробництво. Інститут кар'єрного радника як комунікативний складник між усіма організаціями та установами ринку праці та старшокласниками сприятиме вибору затребуваної професії, працевлаштуванню та успішній адаптації молоді до сучасного українського соціуму.

**Ключові слова:** кар'єрний радник, інститут кар'єрного радника, кар'єрний радник у закладах освіти, ринок праці, зайнятість

молоді, затребувані спеціальності, профорієнтація, професійні компетентності.

The article explores the current state of the labor market in Ukraine and the problems of youth employment on the bases of the State Statistics Service and the State Employment Service data analysis. The labor market responds to socio-economic and political changes in the society. The problem of the employment of young people in the labor market remains relevant due to the absence or lack of work experience; features of competitiveness of graduates of educational institutions in the labor market; low social activity; obtaining prestigious specialties that are not in demand in the modern labor market; high level of labor emigration of young people; low wages; lack of practical skills, low level of professional competencies, etc. As a result, almost half of young people are unemployed. Thus, the launch of a number of reforms in the areas of education, social services, employment services are designed to help to attract young people to the labor market. The position of a Career Counselor has been introduced. The Career Counselor at secondary schools conducts vocational guidance to the students of the sixth – ninth grade. The Career Counselor helps the future entrant to choose the required specialty, provides consulting services, conducts career planning seminars, helps with job search, organizes job fairs and meetings with employers, and arranges factory tours. The position of Career Counselor, as a communicative component between all organizations and institutions of the labor market and high school students, promotes the choice of a popular profession, employment and successful adaptation of young people to modern Ukrainian society.

**Key words:** Career Counselor, position of Career Counselor, Career Counselor in educational institutions, labor market, youth employment, popular specialties, career guidance, professional competencies.

УДК 316.334.22- (477)057.85  
DOI <https://doi.org/10.32843/2663-5208.2020.14.9>

Подгайко М.К.

к.іст.н.,

доцент кафедри соціології управління  
Донецький державний університет  
управління

**Постановка проблеми.** Криза на сучасному ринку праці України, що зумовлена внутрішніми та зовнішніми соціально-економічними та політичними факторами, сприяє збільшенню кількості безробітного населення молодого віку, відтоку кадрів за кордон та поширенню такого явища, як тіньова зайнятість населення. Усе це створює несприятливі умови для розвитку суспільства загалом. Для сучасного ринку праці характерні особливості, що пов'язані зі скороченням робочих місць, оптимізацією робочої сили, низьким розміром заробітної плати, невідповідністю професій-

них та загальних компетентностей працівників потребам роботодавців тощо. Простежуються тенденції щодо суттєвого зниження актуальності одних професій та збільшення попиту на інші. З'являються нові професії – більш актуальні та сучасні. Однією з тенденцій сучасного ринку праці стало те, що наявність диплома не гарантує вдалого працевлаштування чи великої заробітної плати. Нині роботодавці висувають до пошукачів вимоги, пов'язані з наявністю досвіду, здатністю швидко навчатися, обробляти інформацію, володіти компетентностями на високому професійному рівні



тощо. Ті зміни, що відбуваються в світі та в країні, напряму впливають на ринок праці. «Модні» чи «престижні» спеціальності, за якими навчалася та продовжує навчатися молодь, більше не є затребуваними на ринку праці. Отже, замість працевлаштування у престижній сфері діяльності випускники вишів зіткнулися з проблемою безробіття. Усе це призводить до того, що молодь змушена працевлаштуватися не за фахом чи оволодівати новими знаннями та навичками в іншій сфері. Молодь залучається до неформального ринку праці тоді, коли існує нестача кадрів певних спеціальностей. Загострення проблеми наявного структурного дисбалансу на молодіжному ринку праці потребує негайного вирішення. Майбутні абітурієнти повинні мати можливість свідомо сприймати інформацію про те, які існують професії та освітні можливості, щоб свідомо вибирати навчальний заклад та програму, яку будуть опановувати. Отже, виникла необхідність у синхронізації потреб ринку праці та ринку освітніх послуг.

#### **Аналіз останніх досліджень і публікацій.**

Зазначена тематика дослідження є досить новою. Інститут кар'єрного радника було започатковано на початку 2019 року, тому ґрунтовних досліджень у цій сфері ще не проводилося. Проте треба зазначити, що неодноразово в пресі лунали пояснення та інтерв'ю з директором Державного центру зайнятості Ольгою Макогон [7] та Міністром освіти і науки України Ганною Новосад. Міністерство освіти і науки України вперше офіційно анонсувало запровадження посади кар'єрного радника у закладі освіти наприкінці 2019 року. На думку тодішнього Міністра, майбутні абітурієнти повинні мати можливість свідомо зрозуміти, які є професії та освітні можливості, оскільки більшість із них роблять вибір майбутньої професії несвідомо чи під впливом батьків. На жаль, такий вибір призводить до того, що вже на першому курсі навчання студенти усвідомлюють, що вибрали не ту спеціальність. Саме за таких обставин Міністерство освіти і науки України впроваджує мережу кар'єрних радників. Це може бути одна людина на освітній округ, на кілька шкіл. Вона буде формувати професійну орієнтацію серед учнів закладів середньої освіти [6].

Особливу увагу необхідно приділити чи не найпершому науковому дослідженню з цього питання. Так, 5 червня 2020 року в Інституті педагогічної освіти і освіти дорослих імені Івана Зязюна НАПН України відбувся вебінар «Кар'єрний радник у закладах загальної середньої освіти». Модератором заходу виступила Алла Миколаївна Шевенко, молодший науковий співробітник відділу психології праці Інституту педагогічної освіти та освіти дорослих імені Івана Зязюна НАПН України. Завданням

вебінару було: популяризувати інформацію щодо ідеї впровадження кар'єрного радника в практику профорієнтаційної роботи в закладах загальної середньої освіти; представити особливості роботи кар'єрного радника з підлітками; висвітлити тематику профінформаційного спрямування, актуальну для підлітків; окреслити перспективи підвищення мотивації до навчання шляхом поєднання навчального матеріалу з вимогами спектра компетентностей сучасних професій [10].

Однак тема профорієнтаційної діяльності не є новою. Історія профорієнтації бере свій початок з 1907 р., коли Джессі Б. Девіс став першим в США, хто запровадив програму шкільного консультування учнів щодо подальшого вибору професії та розвитку кар'єри.

Його послідовником став англієць за походженням Карл Пірсен, який написав свою роботу під назвою «Вибір професії» та першим започаткував у Бостоні «Бюро профорієнтації». Він увійшов в історію під прізвиськом «батько профорієнтації». Цей напрям роботи швидко розвивався, в числі дослідників та організаторів профорієнтаційної роботи були психологи. Першим, хто створив тест професійного спрямування, був Мартін Ахтніх. Серед перших дослідників професійної орієнтації можна назвати Леопольда Сонді, Германа Роршаха, Карла Роджерса, Зигмунда Фрейда, Карла Густава Юнга та інших.

**Постановка завдання.** У дослідженні виявлено системний характер проблеми невідповідності наявної кількості фахівців реальним потребам ринку праці України. Безробіття молоді є питанням цілісного врегулювання на державному рівні. Для досягнення цієї мети було визначено чотири основні напрями державної політики, у межах якої можна бути вирішити зазначену проблему, а саме: 1) законодавчо закріплена прив'язка потреб ринку праці до освітніх програм закладів освіти; 2) законодавчо закріплене підґрунтя щодо сприяння працевлаштуванню молоді; 3) впровадження інституту кар'єрного радника у Державній службі зайнятості; 4) анонсування запровадження посади кар'єрного радника при закладах освіти.

**Виклад основного матеріалу дослідження.** Ринок праці в Україні постійно змінюється. На цей процес впливають багато факторів: світові економічні кризи, війни, природні катаклізми, лиха, епідемії тощо. Стрімкий темп розвитку сучасного суспільства диктує нові правила та стратегічні напрями розвитку. Так, ще 20–30 років тому люди мали можливість опанувати одну професію та працювати за нею все життя, при цьому здійснювати кар'єрне зростання за фахом. У світі сучасного інформаційного простору та технологічного прогресу щодня з'являється нова спеціальність.

Натомість зникають спеціальності, що втрапили свою актуальність. Сучасний працівник має бути готовий до того, що йому доведеться навчатися все життя. Йдеться не лише про підвищення кваліфікації за фахом та постійне оволодіння новими знаннями та навичками, а й про опанування нової професії.

Для сучасного ринку праці характерні певні особливості, пов'язані зі скороченням робочих місць, оптимізацією робочої сили, низьким розміром заробітної плати, невідповідністю професійних та загальних компетентностей працівників потребам роботодавців, тіньовою зайнятістю населення тощо [8].

За останніми відомостями Державної служби зайнятості є попит на кваліфікованих робітників, працівників з інструментом, представників різних технічних спеціальностей, медичний персонал [2].

Особливо важко зараз доводиться молоді, тобто громадянам України віком від (14) 16 до 35 років [3].

Ця проблема не є новою для України. За офіційними даними Державної служби статистики України, за 2018 р. з числа працюючої молоді понад половину працевлаштовані не за фахом, що підтверджує необхідність синхронізації потреб ринку праці та ринку освітніх послуг. Найвний структурний дисбаланс на молодіжному ринку праці. Молодь залучається до неформального ринку праці тоді, коли існує нестача кадрів певних спеціальностей.

Проблема полягає ще й у тому, що половина безробітних – це випускники вишів, третина з яких навчалася за престижними спеціальностями в галузі права та економіки, 13% – мали інженерну спеціальність, 12% навчалися у галузі охорони здоров'я та 11% – у галузі гуманітарних наук та мистецтва.

Не набагато кращою залишається ситуація і з випускниками професійно-технічних навчальних закладів. Половина з них перебувають у статусі безробітних. Показовим є той факт, що 34% безробітної молоді становлять кваліфіковані робітники з інструментом, 33% – працівники сфери торгівлі та послуг [11].

А от в управлінцях, за даними Державної служби зайнятості, потреби немає. Тому ці фахівці свідомо виїжджають працювати за кордон не за фахом (різноробами, робітниками, прибиральницями, доглядальницями дітей та літніх людей, покоївками, офіціантами тощо), при цьому відмовляючись від некваліфікованої чи низькокваліфікованої роботи в Україні [2].

Викликає тривогу той факт, що з України їдуть учні старших класів, студенти, молоді працівники, висококваліфіковані кадри в сфері ІТ, лікарі, науковці тощо. Середній вік тих, що виїжджають, становить 32 роки. Щодо зазначених фахівців, які залишають Україну, то не

можна стверджувати, що немає попиту на цих фахівців у країні, проте рівень заробітної плати в таких сферах діяльності та умови праці не відповідають їхній високій кваліфікації.

Саме за цих обставин Кабінет Міністрів України затвердив розпорядження від 24 грудня 2019 р. № 1396-р «Про затвердження Основних напрямів реалізації державної політики у сфері зайнятості населення та стимулювання створення нових робочих місць на період до 2022 року». Відповідно до зазначеного розпорядження обов'язковою умовою реалізації основних напрямів є забезпечення взаємозв'язку політики зайнятості та економічної політики, поліпшення взаємодії між сторонами соціального діалогу, центральними і місцевими органами виконавчої влади та органами місцевого самоврядування [8].

Історично склалося, що для України проблема безробіття молоді не є новою. Під час пошуку роботи молодь стикається з цілим переліком проблемних питань, які не в змозі вирішити самостійно. Найбільш актуальним залишається питання відсутності досвіду, позаяк працедавець віддає перевагу працівникам з досвідом під час працевлаштування. Відповідно, молодь не має можливості отримати трудовий досвід. Відсутність навичок професійної адаптації, соціальна незрілість та правова незахищеність є серйозними перепонами на шляху до працевлаштування молоді. Часто перше місце роботи не відповідає ані спеціальності, ані рівню та якості отриманих знань. Між іншим, роботодавці висувають надто високі вимоги щодо професійної компетентності молоді. Таким чином, усі ці перепони істотно посилюють напруженість на ринку праці у молодіжному сегменті, який є відкритим, мобільним, активним, цілеспрямованим та прогресивним ресурсом. Тим цінним ресурсом, який швидко вчиться та легко адаптується до змін [9].

Отже, зазначеним розпорядженням наголошується на меті розширення можливостей реалізації права громадян на гідну працю, підвищення їх доходів шляхом: 1) стимулювання зацікавленості роботодавців у створенні нових робочих місць; 2) створення умов для підвищення рівня зайнятості населення; 3) збалансування попиту та пропозиції на ринку праці.

Найбільший попит роботодавців на працівників спостерігається у переробній промисловості (19,8% загальної кількості вакансій), оптовій та роздрібній торгівлі (16,1%), сільському, лісовому та рибному господарстві (10,4%) і транспорті (9%) [8].

Четвертим напрямом зазначеного розпорядження є розвиток системи професійної (професійно-технічної) освіти та забезпечення створення умов для професійного навчання упродовж життя.

Йдеться про невідповідність напрямів підготовки молодих фахівців потребам економіки, що призводить до професійно-кваліфікаційного дисбалансу на ринку праці. Як наслідок, ринок праці переповнений випускниками закладів освіти, які здобули спеціальності, що не користуються попитом.

Реалізація цього напрямку здійснюватиметься шляхом: 1) забезпечення розвитку системи професійного навчання впродовж життя; 2) забезпечення розвитку Національної системи кваліфікацій, сприяння розробленню та впровадженню професійних стандартів і стандартів освіти; 3) забезпечення розвитку дуальної форми здобуття освіти; 4) удосконалення системи професійного навчання на виробництві [8].

Але на тлі пандемії коронавірусної інфекції прогнози тенденцій ринку праці, як і реальний економічний стан, набувають істотних змін. Фактор COVID-19 стає ключовим.

Державна служба статистики (ДССУ) приводить результати обстеження робочої сили. У четвертому кварталі 2019 року кількість зайнятого населення віком 15 років і старших становила 16,5 млн осіб, а віком 15–70 років – 16,4 млн осіб. Кількість безробітного населення віком 15 років і старших та віком 15–70 років становила по 1,6 млн осіб. У четвертому кварталі 2019 року рівень зайнятості населення вікової групи від 15 років та старших становив 51,2%, а серед населення віком 15–70 років – 57,7%. Рівень безробіття серед робочої сили віком 15 років і старших та віком 15–70 років становив по 8,7% [1].

За прогнозами Державної служби зайнятості станом на червень 2020 р. у поточному році буде спостерігатися дефіцит кадрів обсягом 164 тис. осіб.

Найбільший дефіцит кадрів спостерігатиметься за такими професійними групами: кваліфіковані працівники з інструментом, робітники з обслуговування устаткування та машин, працівники сфери торгівлі та послуг та представники найпростіших професій [2] (це професійні завдання, що пов'язані з продажем товарів на вулиці, збереженням та охороною майна, прибиранням, чищенням, пранням, прасуванням та виконанням низькокваліфікованих робіт у видобувній, сільськогосподарській, риболовній, будівельній та промисловій галузях тощо). Для виконання професійних завдань досить базової загальної середньої освіти або початкової загальної освіти та мінімальної професійної підготовки на виробництві та інструктажу [5].

Натомість відчуватиметься нестача вільних робочих місць за такими професійними групами, як: службовці, керівники, менеджери; кваліфіковані робітники сільського господарства; професіонали; технічні службовці [2].

Задля забезпеченням вирішення зазначених проблем на ринку праці відбуваються суттєві зміни в системі Державної служби зайнятості. Так, із січня 2019 року Державна служба зайнятості впровадила в роботу інститут кар'єрного радника. Кар'єрний радник – це співробітник центру зайнятості, який надає послуги особам, котрі шукають роботу, та безробітним, здійснює супровід таких осіб з метою їх найшвидшого працевлаштування. Серед основних функцій кар'єрних радників: 1) первинне та поглиблене профілювання осіб, які шукають роботу, та безробітних для оцінки можливості їх працевлаштування з урахуванням кваліфікацій та навичок (профілювання здійснюється шляхом анкетування безробітної особи); 2) складання разом із безробітною особою індивідуального плану працевлаштування або індивідуального плану надання послуг; 3) надання консультацій, здійснення організації активних заходів для працевлаштування клієнта шляхом аналізу потреб та можливостей осіб, які шукають роботу, та зареєстрованих безробітних щодо працевлаштування; 4) моніторинг та оцінювання результатів заходів. Головним завданням кар'єрних радників є підвищення конкурентоспроможності безробітних та шукачів роботи для швидкого та якісного їх працевлаштування [4].

На початку 2019 року Міністерство освіти і науки України анонсувало появу посади кар'єрного радника при закладах середньої освіти в рамках реалізації програми Нової української школи (НУШ).

Посаду кар'єрного радника було заплановано ввести з 2021 р. Кар'єрний радник має працювати з учнями шостого–дев'ятого класів. Його мета полягає в тому, щоб донести до відома старшокласників інформацію про наявні професії, допомогти їм зорієнтуватися на ринку праці, визначити для себе найбільш затребувані з них. Потім з огляду на здібності, схильності та уподобання школяра, його фізичний та психологічний стан, допомогти вибрати майбутню професію. До функцій кар'єрного радника також входять: ознайомлення старшокласника з вищими та професійно орієнтованими закладами освіти, організація зустрічі молоді з роботодавцями, влаштування екскурсії на виробництво тощо. Під час вибору професії важливо володіти повною інформацією щодо неї, а саме: можливі місця майбутнього працевлаштування, умови праці, специфіка роботи, перспективи кар'єрного росту, заробітна плата. За необхідності кар'єрний радник має спілкуватися з батьками учнів щодо професійної орієнтації їхньої дитини, відповідати на можливі запитання тощо.

Відтепер економічна, а не соціальна політика буде визначати вектор розвитку ринку праці в Україні. За словами директора Дер-

жавного центру зайнятості Ольги Макогон, буде змінено підхід до надання послуг старшокласникам щодо вибору професійної діяльності. Найважливіша роль у цьому відводиться профорієнтаційній роботі. Відомо, що професійну діагностику необхідно починати проводити ще у середній шкільній ланці. Саме від правильності профдіагностики залежить подальший професійний розвиток українців. Профорієнтацію потрібно проводити відповідно до потреб ринку праці України, оскільки нині висловлюється багато нарікань на те, що молодь вибирає для навчання спеціальності, не актуальні на ринку.

Серед змін, які планується запровадити в роботі зі старшокласниками, – поширення нових цінностей, адаптація, навчання, взаємодія та комунікація. Важливо змінити в суспільстві ставлення до роботи та професійної реалізації. Не існує більше престижності чи моди на професії, є поняття затребуваності, потенціалу заробітку, що різняться в кожній сфері. У своїй роботі фахівці Державної служби зайнятості постійно стикаються з проблемою, коли пошукачі, які вже мають вищу або професійно-технічну освіту, не можуть себе реалізувати. Проблема криється у несвідомому виборі професії, який вони здійснили після закінчення школи. Подібна проблема потребує усунення [7].

Отже, за сприяння Міністерства освіти і науки України Міністерством соціальної політики України заплановано низку заходів щодо: 1) регулярного аналітичного моніторингу професійних компетенцій, яких потребують ринок праці і сучасний роботодавець; 2) здійснення регулярного корегування змісту навчальних курсів та дисциплін у закладах освіти та професійної підготовки на основі його результатів. Державною службою зайнятості заплановано створення підрозділу з питань сприяння забезпеченню продуктивної зайнятості молоді. Отже, розв'язати проблеми зайнятості молоді можна лише шляхом реалізації систематизованих і скоординованих дій, спрямованих на забезпечення загальної соціальної стабільності та захищеності молоді. Впровадження інституту кар'єрного радника в закладах освіти має стати гарантом реалізації державної програми зайнятості молоді [11].

**Висновки з проведеного дослідження.** Запровадження інституту кар'єрного радника при Державній службі зайнятості – це нагальна сучасна необхідність, адже проблема безробіття в Україні і, як наслідок, низький рівень життя населення – одна з найгостріших проблем. Треба розрізняти специфіку функцій кар'єрного радника у службі зайнятості

та сферу впливу кар'єрного радника при закладах освіти. У першому випадку кар'єрний радник допомагає всім безробітним: студентам, людям з інвалідністю, людям, що підпали під оптимізацію та, як наслідок, втратили роботу, а також іншим групам громадян знайти роботу та розпочати будівництво власної кар'єри. Також радник співпрацює з роботодавцями щодо відбору кандидатів на посаду, державними службами зайнятості, іншими установами та організаціями ринку праці, закладами освіти, професійної підготовки та перепідготовки кадрів; веде облік осіб, які звертаються за консультаціями, оцінює якість та контролює ефективність консультаційних послуг.

Кар'єрний радник при закладах освіти працює з учнями шостого–дев'ятого класів та їхніми батьками. Основна мета цього фахівця – наповнити ринок праці затребуваними фахівцями з урахуванням уподобань, інтересів та можливостей старшокласників, а також урахування їхній стан здоров'я. З цією метою кар'єрний радник має досконало знати потреби ринку праці, специфіку затребуваних спеціальностей, умови праці, заробітну плату, перспективи кар'єрного зростання тощо. Він проводить профорієнтаційну діяльність з учнями та організує зустрічі з роботодавцями, влаштовує ярмарки вакансій, здійснює комунікативні функції між старшокласниками та роботодавцями. Також кар'єрний радник у закладі освіти має бути добре обізнаний щодо закладів вищої та професійно-технічної освіти різного спрямування та їх освітніми програмами, за якими здійснюється навчання; базами практики та місцями можливого працевлаштування тощо.

З огляду на сказане, треба подумати про долю тих школярів, які завершують загальне середнє навчання на тимчасово окупованих територіях та АПК. Ці учні під час вступу до українських ЗВО за спрощеною системою через освітні центри «Донбас-Україна» та «Крим-Україна» позбавлені можливості отримати інформацію щодо стану ринку праці України, наявних вакансій тощо. На нашу думку, цілком доречно створити умови (онлайн) для спілкування учнів з тимчасово окупованих територій та АПК з кар'єрним радником у закладі освіти. Адже є вірогідність того, що учні цієї категорії не лише хотіли б отримати диплом про вищу освіту українського зразка, а й пов'язати свою подальшу долю з Україною.

Отже, завдяки інституту кар'єрного радника у закладі освіти майбутні абітурієнти отримують можливість свідомо вибрати майбутню спеціальність та заклад вищої чи професійно-технічної освіти, в якому вони будуть опановувати вибрану освітню програму.

**ЛІТЕРАТУРА:**

1. Державна служба зайнятості. URL: <https://www.dcz.gov.ua> (дата звернення: 20.06.2020).
2. Діденко С. Ринок праці: оцінка та прогноз зайнятості українців у 2020 році. *UA.NEWS*. 25.03.2020. URL: <https://ua.news.ua/rynok-truda-otsenka-y-prognoz-zanyatosty-ukrayntsev-v-2020-godu/> (дата звернення: 22.06.2020).
3. Закон України «Про сприяння соціальному становленню та розвитку молоді в Україні» від 05.02.1993 № 2998-XII. URL: (дата звернення: 19.06.2020).
4. Запровадження інституту кар'єрного радника у службі зайнятості. *Громадський простір*. 08.02.2019. URL: <https://www.prostir.ua/?news=zaprovdzhennya-institutu-karjernoho-radnyka-u-sluzhbi-zajnyatosti> (дата звернення: 24.06.2020).
5. Класифікатор професій України (ДК 003:2010). URL: <https://buhgalter.com.ua/dovidnik/klasifikator-profesiy/rozdil-9-nayprostishi-profesiyi/#:~:text=НАЙПРОСТИШІ%20ПРОФЕСІЇ&text=Професійні%20завдання%20пов%27язані%20з,будівельній%20та%20промисловій%20галузях%20> (дата звернення: 15.06.2020).
6. Коновалова Х. Ганна Новосад: Ми маємо визнати, що наша система освіти поглиблює нерівність. *РБК-Україна*. 11.12.2019. URL: <https://www.rbc.ua/ukr/news/nbu-11-dekabrya-nemnogo-povysil-ofitsialnyu-1575987831.html> (дата звернення: 10.06.2020).
7. Макогон О. Потрібно забути про «модні» професії: ринок потребує не дипломів, а навичок і вмій. *Ukrinform*. 08.01.2020. URL: (дата звернення: 23.06.2020).
8. Основні напрями реалізації державної політики у сфері зайнятості населення та стимулювання створення нових робочих місць на період до 2022 року : розпорядженням Кабінету Міністрів України від 24 грудня 2019 р. № 1396-р. URL: <https://zakon.rada.gov.ua/laws/show/1396-2019-r#Text> (дата звернення: 25.06.2020).
9. Семенова Д., Пищуліна О. Щодо регулювання надання першого робочого місця в Законі України «Про зайнятість населення»: Аналітична записка. *Соціальна політика*. Національний інститут стратегічних досліджень. 04.09. 2012. URL: -nadannya-pershogo-robochogo-miscya-v-zakoni (дата звернення: 17.06.2020).
10. Шевенко А.М. Кар'єрний радник у закладах загальної середньої освіти: вебінар. ІПООД імені Івана Зязюна НАПН України. 05.06.2020. URL: <http://naps.gov.ua/ua/press/releases/1984/> (дата звернення: 10.06.2020).
11. Яценко Л.Д. Проблеми молодіжної зайнятості в Україні та шляхи їх подолання: Аналітична записка. *Соціальна політика*. Національний інститут стратегічних досліджень. 08.07. 2019 р. URL: <https://niss.gov.ua/doslidzhennya/socialna-politika/problemi-molodizhnoi-zaynyatosti-v-ukraini-ta-shlyakhikh> (дата звернення: 26.06.2020).

## НОВА НОРМА ЯК ДЕТЕРМІНАНТА «ВІРТУАЛЬНОГО МІСТА»

## A NEW NORM AS A DETERMINANT OF THE “VIRTUAL CITY”

У статті йдеться про новий етап розвитку мегалопісів, а саме про місто майбутнього в інформаційному суспільстві, розглядається такий феномен, як «віртуальне місто», і його вплив на соціокультурну поведінку городян. Показаний злам звичних моделей взаємодії в сучасному місті, при цьому підкреслюється, що COVID-19 став лише тригером, бо умови для нових комунікацій формувалися разом із розвитком Інтернету. Розглядається нова реальність, в якій на перший план виходять культура, що комунікує, інтуїція, тональність, стиль, усе те, що детермінує наше спілкування в соціальних мережах. Це формує нову норму міського соціуму. Нова норма аналізується в контексті методології сучасних соціологів-урбаністів через мегаструктуру The Stack – Стек, платформний капіталізм і Матрицю, що складається з трьох ключових компонентів: ринкової економіки, урбанізації та діджиталізації. Показано, як нова норма встановлює невидимі правила для повсякденного життя людей і тим самим перетворює міста на концентрацію цифрової влади. Розглядається, як основа нової реальності – всі платформи системи FAANG – зв'язують городян і дають змогу їм взаємодіяти по-новому, полегшуючи комунікацію. На основі аналізу світового досвіду функціонування міст в умовах пандемії показано, що розвиток міста з опором на здоров'я стане новою нормою. COVID-19 вплине на нову норму через перегляд принципів міського планування. Показано, що культура сучасного мегалопісу розвивається завдяки змінам у техніці комунікації. Розглядається, як за допомогою технологій можуть утворюватися нові міські структури, які не являють собою територію міста, але являють якусь цілісність у цифровому просторі. Натепер разом з Інтернетом відбувається «розмивання» кордонів в спілкуванні. Формується так зване «мегасуспільство» в структурі міста. Межі самого ж міста перестали мати чіткі межі, стали прозорими. Це змінює уявлення про те, що таке місто і міське співтовариство. Це теж реалізація нової норми.

**Ключові слова:** місто, «віртуальне місто», нова норма, Інтернет, віртуальна комунікація, міське співтовариство, COVID-19.

The article deals with a new stage in the development of megacities, namely, the city of the future in the information society, examines such a phenomenon as a “virtual city” and its impact on the sociocultural behavior of citizens. The demolition of familiar interaction models in a modern city is shown, while emphasizing that COVID-19 has become only a trigger, because the conditions for new communications have been formed along with the development of the Internet. A new reality is considered, in which the culture of communication, intuition, tonality, style, everything that determines our communication in social networks come to the fore. This forms a new norm of urban society.

The new norm is analyzed in the context of the methodology of modern sociologists-urbanists through the megastructure The Stack–Stack, platform capitalism and the Matrix, which consists of three key components: market economy, urbanization and digitalization. It is shown how the new norm establishes invisible rules for the daily life of people and thereby turns cities into a concentration of digital power. It is considered as the basis of a new reality – all the platforms of the FAANG system – connect citizens and allow them to interact in a new way, facilitating communication. Based on the analysis of world experience in the functioning of cities in a pandemic, it is shown that the development of cities based on health will become a new norm. COVID-19 will impact the new standard through a review of urban planning principles. It is shown that the culture of the modern metropolis is developing due to changes in communication technology. It is considered how with the help of technology new urban structures can be formed that do not represent the territory of the city, but represent a certain integrity in the digital space. Today, along with the Internet, there is a “blurring” of boundaries in communication. The so-called “mega-community” is being formed in the structure of the city. The borders of the city itself ceased to have clear boundaries, became transparent. This changes the idea of what a city and urban community are. This is also the implementation of the new norm.

**Key words:** city, “virtual city”, new norm, Internet, virtual communication, urban community, COVID-19.

УДК 316.334.56  
DOI <https://doi.org/10.32843/2663-5208.2020.14.10>

**Радіонова Л.О.**

к.філос.н., доцент,  
доцент кафедри філософії і політології  
Харківський національний університет  
міського господарства  
імені О.М. Бекетова

**Постановка проблеми.** Формування і збереження соціокультурного простору сучасного міста є одним з найбільш значущих завдань сучасного суспільства. Мегалопіс нині – це сукупність духовних, ціннісних, етнічних, економічних і соціальних складників, які обмежені територіальними кордонами і сприяють соціально-культурному розвитку індивідів і соціальних груп [1]. Актуальність нашого аналізу детермінована конкретним історичним періодом становлення інформаційного суспільства

і тим впливом, яке воно справляє на формування і збереження культурного простору сучасного міста, а також недостатнім ступенем опису нового наукового феномена віртуальної спільноти – віртуального міста і його впливу на соціокультурну поведінку індивідів у нових умовах.

**Аналіз останніх досліджень і публікацій.**

Світ електронного спілкування, як специфічний об'єкт спеціального наукового дослідження, має недовгу й одночасно яскраву історію.

Представниками такого напрямку можна назвати Н. Лумана, М. Кастельса, М. Маклена, Дж. Семпсі, А. Турена, У. Еко та багатьох інших дослідників.

Тема міста посідає важливе місце в історії культури, його вивченням займалися Н. Анциферов, М. Вебер, Г. Зіммель, О. Шпенглер та ін. Соціально-філософські аспекти проблем комунікації та культурного простору вивчали філософи, соціологи Р. Барт, Ж. Бодрійяр (символічна система), П. Бергер і Т. Лукман (соціальне конструювання реальності), Ю. Хабермас (теорія комунікативної дії), Т. Парсонс (процес професіоналізації), К. Ясперс (екзистенціальна теорія комунікації).

Досить новим, але досить перспективним об'єктом вивчення виступають віртуальні спільноти. Проблеми соціальних відносин у мережі висвітлюють Ю. Солонін, І. Кефели, О. Астаф'єва, К. Разлогов, І. Елінер.

**Постановка завдання.** Мета цієї статті – проаналізувати новий щабель розвитку мегаполісів, а саме місто майбутнього в інформаційному суспільстві.

**Виклад основного матеріалу дослідження.** Ідея міста майбутнього, Міста Сонця займає розуми мислителів, інженерів і художників, як мінімум, з часів Т. Кампанелли. Це майбутнє намагаються вгадати, спрогнозувати і спроектувати. Якщо ми звернемося до образу міста майбутнього у голлівудських фільмах, а це найпоширеніший спосіб, то перед очима виникне типова картинка. Гігантські, в сотні і тисячі поверхів висотки зі скла і металу, величезна голографічна реклама, багатоярусні дороги, що описують зигзаги, розв'язки в двадцять-тридцять рівнів. Технологічний рай і пекло одночасно. Загальний стандарт у 1982 році поставив культовий фільм «Той, що біжить по лезу» Рідлі Скотта. Сучасні режисери, які намагаються знімати фільми про майбутнє, за рамки цього стандарту не виходять. Хоча щось подібне можна було побачити ще у 1927 році у німецькому чорно-білому німому «Метрополісі» Фріца Ланга. Ця картинка-штамп глибоко засіла у нашій свідомості. Наскільки вона актуальна нині?

Коли ми по книгах і фільмах уявляємо такий мегаполіс супермарчоса, то це найчастіше зовсім не утопічний проєкт і навіть не проєкт обережного соціального оптимізму, а похмура антиутопія. Міський світ, який роз'їдають економічні і соціальні виразки. Світ хронічного транспортного колапсу, екологічних катастроф, нових хвороб і фобій до нудоти перенасичений інформацією. Антиутопіями були і «Метрополіс», і «Той, що біжить по лезу», і всі романи Вільяма Гібсона.

Оптимістичний образ виглядає інакше. Це екомісто, де будуть розвивати різноманітні природоохоронні практики, пов'язані, наприклад, зі споживанням сонячної енергії або

з використанням води у системах замкнутого циклу, з переходом від «коричневої економіки» до «зеленої і блакитної економіки» міст [2]. Давня мрія городян – будувати навколо себе села. Вперше ідея міста-саду була описана в книзі «Завтра: мирний шлях до реальної реформи» (трапляється ще один варіант назви – «Міста-сади майбутнього», це перевидання книги 1902 року) англійським парламентським репортером Е. Говардом.

Говард вважав, що сучасне йому місто зжило себе і запропонував схему, де поєднані місто і сільська місцевість. Як по-новому це звучить сьогодні, в період пандемії з COVID-19, коли у виграші ті, хто може переїхати на дачі, в село, бо нині паралельно зі створенням нової рутини і незліченними конференціями в Zoom ми спостерігаємо відтік жителів у передмістя і селища. Нині, думається, поки рано говорити стане це новою нормою, чи можлива зворотна урбанізація, хоча тенденції вже наявні. Говард розкритикував хаотичне, нічим не обмежене зростання промислового міста, його антисанітарію і в більш загальному сенсі антигуманність. Книга була вперше опублікована у 1898 році і коштувала всього лише один шилінг, позаяк була видана в м'якій обкладинці, але з точки зору реальної вартості книга виявилася одним із впливових творів ХХ століття, і не тільки в урбаністиці, той же Маяковський писав про місто-сад. Екомісто – це продовження тих давніх мрій.

Бурхливий розвиток інформаційно-комунікаційних технологій, активно формується інформаційне суспільство, істотно змінює й ускладнює соціальну організацію міського середовища. Культурний простір міста характеризується відкритістю, динамічністю, різноманітністю. Саме тому у теорії вивчення сучасного міського середовища домінуючими стають інформатизація, глобалізація, розвиток усе нових і нових форм взаємодії.

Інтернет натепер є невід'ємною частиною міського способу життя і, отже, міського культурного простору. Звідси, за висловом Бенджаміна Х. Браттона – американського соціолога, «концентрація населення в більш щільних міських мегаполісах призведе до того, що ми будемо жити у «синтетичному саду», оточеному автоматизованими ландшафтами, на більш віддаленій, ніж зараз, відстані від інших видів природних екосистем» [3].

Карантин з приводу COVID-19 ще більш рельєфно це демонструє. Майже у кожному місті платформи, що надають послуги доставки, підтримують цільну соціальну тканину. У відповідь на вірус закрилися магазини, спорожніли вулиці, але життя триває. Люди стали більше здійснювати покупки онлайн. Автоматизована система замовлень, системні адміністратори і кур'єри підтримують мир у русі, коли уряд не в силах.

Таким чином, у надзвичайній ситуації Інтернет стає сферою суспільного життя. Компанії переходять в онлайн, імпровізуючи в створенні своїх віртуальних аналогів: телемедицина, симуляції спортивної активності, онлайн-освіта і онлайн-конференції. Суворі ізоляції міст у планетарному масштабі – це, за висловом Бенджаміна Х. Браттон, урбанізм, зведений до взаємозв'язків першої необхідності: сигнал, передача, обмін речовин [3].

На наших очах відбувається злам усіх звичних нам моделей взаємодії в сучасному місті: городяни один з одним, з культурою, між викладачами і студентами. Тобто по вертикалі і по горизонталі зараз змінюються всі соціальні зв'язки через те, що відбувається у світі. І це глобальні зміни, які ми спостерігаємо в режимі онлайн. Колишній ландшафт соціальних міських комунікацій змінюється, і COVID-19 став лише тригером, бо умови для такого переходу зріли досить давно. Городяни обмежені у власному просторі в контексті карантину з COVID-19, і єдиний простір для взаємодії – це комп'ютерне вікно. Тому зараз важливо усвідомити нашу нову реальність, в якій на перший план виходять культура комунікації, інтуїція, тональність, стиль, усе те, що детермінує наше спілкування в соціальних мережах. Це стає пріоритетом у спілкуванні, це формує нову норму міського соціуму.

Масове виробництво і поширення інформаційних, розважальних, пізнавальних ресурсів, їх доступність, використання інтерактивних форм структурування змісту сформували нові звички споживання.

Фактор глобалізації, інтенсивність впливу масової комунікації змінюють комунікативну поведінку індивідів і соціальних груп, насамперед тих, чия діяльність реалізується в міському середовищі. Формується нова норма, так, наприклад, Бенджамін Браттон представляє новий погляд на геополітику, діючу в планетарному масштабі. Розумні міста і мережі електропостачання, інтернет речей, хмарні платформи і автоматизацію слід розглядати не просто типами сутностей, що множаться і розвиваються самі по собі, але як те, що формує чітке ціле: стихійно виникає мегаструктура, звана The Stack – Стек, яка одночасно є обчислювальним обладнанням і новою керуючою архітектурою. Ми у неї всередині і вона всередині нас. Згідно з Б. Браттон мегаструктура є одночасно обчислювальним апаратом і новою архітектурою, що управляє [4]. Стек малює розгортання світу майбутнього в епоху планетарної зчисленності. Це одночасно когнітивне картування і проєктивна геометрія в нових координатах технологічної реальності, яка вже тут. Як всепланетна комп'ютеризація впливає на реальність? Бенджамін Браттон зазначає, що цей процес набуває різних форм на

різних рівнях – від енергії і мінеральних ресурсів, а також від невидимої хмарної інфраструктури до урбаністичних програмних і масових систем комунікації; від інтерфейсів, що включають розширення для ідентифікації користувача по долоні або очах, до користувачів, ідентифікованих за допомогою самоквантіфікації і впровадження сенсорів, алгоритмів і роботів [4]. А якщо загалом, це все викривляє і деформує сучасну політичну географію та виробляє нові території на свій манер.

Британський політичний теоретик Нік Спрінчек говорить про нову норму в контексті трансформації сучасної економіки і створення нового явища – платформного капіталізму. Що таке платформи? На найзагальнішому рівні платформи – це цифрові інфраструктури, які дають змогу двом і більше групам взаємодіяти. Тому вони позиціонуються як посередники, що з'єднують між собою різних користувачів. Все, що може бути оцифроване, буде оцифроване. Медицина, безпека, освіта, армія – рівно все, система FAANG. Це основа нової реальності: Facebook, Apple, Amazon, Netflix, Google. FAANG-компанії ростуть експоненціально. Тому в майбутньому будуть виживати тільки такі бізнеси. Наприклад, Google і Facebook контролюють 80% наявного ринку мобільної реклами і забезпечують 99,7% його зростання [5]. Google, Facebook, Uber і Airbnb – усе це платформи, які з'єднують користувачів і дають змогу їм взаємодіяти по-новому: сервіси полегшують комунікацію.

Будь-яке міське співтовариство передбачає упорядкування суспільного життя, яке включає в себе різні структури: суспільну, соціально-класову, етнічну, демографічну та багато інших. Такий підхід ще був представлений у теорії постіндустріального суспільства Д. Белла у XX столітті. У різні історичні періоди можна спостерігати різні особливості міст і структури їх громадської організації.

Нині, наприкінці другого десятиліття XXI, на думку професора архітектурної школи Єльського університету, урбаністки Келлер Істерлінг, операційна система сучасного світу – Extrastatecraft: підземні труби і кабелі, які підтримують життя міста, зони вільної торгівлі, стандартні розміри кредитних карт і великі торгові центри. Будь-яка інфраструктура встановлює невидимі правила для повсякденного життя людей і тим самим перетворює міста на концентрацію влади: як державної, так і незалежної від неї – цифрової. Келлер Істерлінг стверджує, що остання має не меншу силу впливу, ніж державна влада [6]. Нині ми, як ніколи, перебуваємо під пресингом цих властей. Важко не погодитися з Келлер Істерлінгом, що зараз зароджується Капіталізм 4.0: Правила, Регуляція, Екологічність, і це теж нова норма під іншим ракурсом.



Миживемоу Матриці, що складається з трьох ключових компонентів: ринкової економіки, урбанізації та діджиталізації. Уроки, які ми отримуємо з пандемії з приводу COVID-19, дадуть глибокий вплив на майбутнє проектування, чи то міста, громадські простори, інфраструктура, або будь-яка інша архітектурна типологія, яку ми сформуємо у штучному середовищі.

Пандемія коронавірусу стала тривожним дзвінком для міст в усьому світі: будуть переглянуті принципи міського планування, коли віддадуть пріоритет системі охорони здоров'я. Наприклад, у Сінгапурі ця сфера вже була реорганізована після епідемії атипової пневмонії в 2003 році. Майже 95 відсотків людей з COVID-19 живуть у міських районах [7]. Цей факт різко позначає деякі фундаментальні нерівності у великих і малих містах. Найважче у разі зіткнення з вірусом доводиться найвразливішим верствам, включаючи 1 мільярд жителів густонаселених нетрів і неформальних поселень, а також людей, які просто не мають доступу до безпечного житла. Ця пандемія вже посилює соціальний розрив у містах, що виник у результаті довготривалої нездатності усунути фундаментальну нерівність і гарантувати основні права людини.

Коронавірус і перенаселені території йдуть нога в ногу і з самого початку – від виникнення пандемії в людних і антисанітарних містах Китаю до підвищених ризиків госпіталізації і смерті в мегаполісах по всьому світу.

Звідси розвиток міст з опорою на здоров'я стане новою нормою. Пасивні стратегії проектування міського середовища для внутрішнього комфорту, вентиляції, сонячного світла і вологості стануть необхідністю, думається, з'явиться багато хороших практик зі сфери охорони здоров'я, з'являться матеріали з поліпшеними антибактеріальними, антисептичними і дезінфікуючими властивостями як нові, так і адаптовані. Городяни краще обізнані про склад матеріалів і продуктів, які формують нашу міську повсякденність, а правила будуть сприяти більшій прозорості та ясності щодо впливу на якість навколишнього середовища міст. Уже сьогодні нам необхідні інструменти для зустрічі з новою нормою. Сучасне місто – це місто, рухоме інформаційними технологіями, це місто ілюзій, місто глобалізації суспільства, місто Інтернету. Завдяки сучасним темпам розвитку світового технологічного прогресу, появи концепцій нових норм майбутнього міста, а також таким тригерам, як карантин з COVID-19, місто набуває характеристики віртуальності, а разом із тим і свою назву «віртуальне місто». Навіть зараз інформаційні технології розвинені настільки сильно, настільки ірреально для розуміння пересічної людини, що вже зараз місто як соціальна структура має багато чинників віртуального міста.

XXI століття – новий ступінь розвитку соціуму, а як наслідок, і міської структури. Цей ступінь можна охарактеризувати терміном «інформаційне суспільство». Такий термін зобов'язаний своєю назвою професору Токійського технологічного інституту Ю. Хаяші. Теорія «інформаційного суспільства» була розвинена відомими авторами: М. Порат, Й. Массуда, Т. Стоунер, Р. Кац та ін. Інформаційне суспільство можна визначити як суспільство, в якому якість життя, так само як і перспективи соціальних змін та економічного розвитку, зростаючою мірою залежать від інформації та її експлуатації. У такому суспільстві стандарти життя, форми праці і відпочинку, система освіти і ринок перебувають під значним впливом досягнень у сфері інформації, знання і комунікації.

Соціум комунікативний за своєю природою. На це вказує та ж етимологічна близькість різних похідних слів: у ряду однокоренових термінів поняття «суспільство» і «спілкування» невід'ємні один від одного. Положення Н. Лумана, що культура, зокрема міського середовища, розвивається завдяки змінам у техніці комунікації [8] або ідея М. Маклюєна, що технології комунікації є в історії одним з вирішальних факторів формування соціальних систем [9], можна встановити за відправну точку в соціальній комунікації нашого часу. Довгий час думка таких футурологів, як М. Маклюєн, Дж. Гилдер і Е. Тоффлер, про те, що цифровий зв'язок повинен був убити міста і повернути людей до сільського способу життя піддавалася критиці, та й усупереч їхній теорії люди стікалися в мегаполіси. Досить згадати, що лише Шанхай щорічно збільшує своє населення на 500 тис. осіб [10]. Проте нині їх точка зору архіактуальна.

Потрібно відзначити, що кардинальні зміни, що відбуваються в суспільстві, найкраще простежувати в зв'язку з тими історичними типами спілкування, які поетапно займають панівне становище в конкретно-історичному розвитку. Багато вчених схильні вважати, що інтернет-спілкування – це переважно не спілкування людей між собою, за допомогою глобальної мережі, а спілкування людини з комп'ютером. Цей фактор комп'ютерної комунікації є суттєво відмінним від усіх інших історичних типів соціальної комунікації, які в хронологічному плані передували комп'ютерній. Але і в цьому контексті є низка проблем, зокрема – індивідууму дуже важко знайти себе у величезному потоці. Важливо використовувати технології, щоб створювати спільноти, нові форми громадянської активності. Адже людські спільноти можуть збиратися в безпрецедентному масштабі: можуть організувати міські рухи, тиснути на уряди і місцеву владу і т. д., за допомогою мереж розрізнені меншини можуть утворити певну єдність.

З іншого боку, і в цьому контексті COVID-19 є тригером, бо небезпекою є зараження, а його ризик не тільки і не стільки індивідуальний, скільки колективний, погляд через епідеміологічну призму повинен змістити наше відчуття суб'єктності від індивідуального до загального. Статистичні моделі та інтерфейси, що показують шляхи поширення зараження, мають чіткий портрет подій. Завдяки цій статистиці стає очевидно, що всі ми – єдине і дуже глибоко пов'язане ціле. І це розуміння повинно залишитися з нами і після того, як криза пройде.

І знову М. Маклюен має рацію, географічне розташування стає набагато менш важливим фактором, ніж було раніше. За допомогою технологій фактично можуть утворюватися нові структури: громадські, соціально-класові, етнічні, демографічні і багато інших, які не являють собою територію на землі, проте являють собою якусь цілісність у цифровому просторі. Це змінює уявлення про те, що таке місто, що таке громадянин і що таке співтовариство. Це в певному сенсі реалізація нової норми. Це змінить міста і фізично, наше фізичне положення означатиме менше. Межі міст розмиються. Це змінює наше розуміння концепту «місто». Необхідно враховувати ефекти, які місто виробляє в усьому світі. Інтернет створює в міському середовищі новий комунікаційний простір, схожий за своєю структурою на нескінченну мозаїку, пазли якої – це різні культурні фрагменти. Інтернет об'єднує міське товариство, тобто глобалізує його. Вплив глобальної мережі на місто можна розглядати з різних сторін. Перша сторона медалі – це розвиток Інтернету як відповідь на ізоляцію індивіда від соціуму в ході історичного розвитку людства, друга ж, відповідно і протилежна сторона – це розгляд Інтернету як «нервової системи» мегаполісу, інтерпретація мережі як «глобального мозку» людства. У зв'язку з цим деякі вчені звертаються до поняття «єдина людина», введеного в науку К. Ясперсом і Т. Де Шарденом.

Сьогодні вихід в Інтернет стає для городян рядовим засобом спілкування, а в умовах пандемії одним з основних засобів комунікативної взаємодії. І можна припустити, що логіка комп'ютерних мереж (засіб повідомлення є саме повідомлення) незабаром переросте в логіку спілкування сучасного городянина. До недавнього часу, відповідно

до цієї теорії, місто як би персоніфікувало і підпорядковувало людину і її буття законам науки, тим самим воно частково виключало елементи поезії, мистецтва, міфу і релігії. Це підтверджували і численні дослідження інтернет-залежних: виділяють дві групи абсолютно різних за типом користувачів: «висять на спілкуванні заради спілкування» (їх більшість) і «висять на інформації» (останніх меншість) [11]. У науковій літературі можна зустріти думку, що епоха Інтернет провокує початок переробки природи самої людини як особистості. Але нині в умовах домашньої ізоляції ми бачимо в соціальних мережах просто величезний інтерес до мистецтва. У цьому контексті будь-яка міська система має на увазі під собою існування якогось інформаційного простору, що характеризується своїми соціальними параметрами.

#### **Висновки з проведеного дослідження.**

Таким чином, натепер разом з Інтернетом відбувається «розмивання» кордонів у спілкуванні. Формується так зване «мегасупільство» в структурі міста. Межі самого ж міста так само перестали мати чіткі грані, стали прозорі і майже невидимі. У цьому і полягає особливість людського спілкування в сучасному соціумі. Всесвітня павутина є унікальним засобом об'єднання всіх і кожного в одну замкнуту систему. У «віртуальному місті» зрівнюються статуси городян. Кожен має рівні можливості для висловлення своєї точки зору, висловлювання своїх почуттів, думок, відсутні у «віртуальному місті» бар'єри спілкування, які іманентно притаманні реальному фізичному середовищу. У мережевому комунікаційному середовищі мешканець «віртуального міста» може сконструювати собі нову особистість.

Отже, розвиток міського соціуму можна розглянути у вигляді еволюційної спіралі. «Віртуальне місто» зі своєю «віртуальною реальністю», зі своїм кіберпростором, а також з новим зміненим міським жителем уже існує. «Віртуальне місто» створює специфічний простір, що буде спеціалізуватися на переході всього і вся у віртуальний стан. Віртуальність виступить як реальне місцеперебування реальних явищ, які в тривіальній міській реальності не представлені разом. Методи нашої роботи в місті також зміняться: дистанційка стане одним з основних варіантів завдяки відеозв'язку і хмарним сервісам.

**ЛІТЕРАТУРА:**

1. Радіонова Л.О. Публічний простір міста в соціально-філософській перспективі: до питання про методологію дослідження. «СХІД»: аналітично-інформаційний журнал. 2013. № 6 (126). С. 273–277.
2. Радіонова Л.О., Мележик А.В. Малі міста: від моделі «коричневої економіки» до «зеленої економіки». *Інклюзивний розвиток економіки в умовах глобальних викликів сьогодення* : матеріали міжнар. наук.-практ. інтернет-конф. Харків, 1–28 лютого 2020 р. Харків. нац. ун-т міськ. госп-ва ім. О.М. Бекетова. Харків : ХНУМГ ім. О.М. Бекетова, 2020. С. 128–131.
3. Мир, в котором нам предстоит жить, будет странным. Прогнозы футуролога Бенджамина Браттона. URL: <https://rb.ru/opinion/world-of-future/> (дата звернення: 10. 05. 2020).
4. Bratton Benjamin H. The stack: on software and sovereignty. 2016. 502 p.
5. Srnicek Nick. Platform capitalism. 2017. John Wiley & Sons. 2016. 120 p.
6. Keller Easterling, Extrastatecraft: Power of Infrastructure Space. 2016. 252 p.
7. Шариф Маймуна Мохд. 12 мировых экспертов рассуждают, будем ли мы ездить в офис и строить новые города после карантина. URL: <https://strelkamag.com/ru/article/kak-izmenitsya-gorodskaya-zhizn-posle-pandemii> (дата звернення: 11.05.2020).
8. Луман Н. Невероятность коммуникации. URL: [http://soc.pu.ru.8101/publication/pts/luman\\_c.html/](http://soc.pu.ru.8101/publication/pts/luman_c.html/) (дата звернення: 17. 04. 2020).
9. Маклюэн М. С появлением спутника планета стала глобальным театром, в котором нет зрителей, а есть только актеры. *Кентавр*. 1994. № 1. С. 20–31.
10. Пространство города для человека. Исследование уровня и динамики градостроительного развития крупнейших мегаполисов мира. URL: <https://www.pwc.ru/ru/publications/city-space/smart-cit-full.pdf> (дата звернення: 04. 04. 2020).
11. Статистика развития сети Интернет. URL: <http://webi.com.ua/article/statistika-razvitiya-seti-internet> (дата звернення: 11.05.2020).

## СПОРТ ЯК ВИД САМОАКТУАЛІЗАЦІЇ ОСОБИСТОСТІ

## SPORTS AS A KIND OF SELF-ACTUALISATION OF AN INDIVIDUAL

Спорт як важливий соціальний феномен охоплює всі рівні сучасного соціуму. У спорті формуються такі важливі для суспільства цінності, як прагнення бути лідером, вирішувати складні завдання, бути членом команди. У сучасному світі спостерігається стійка тенденція підвищення ролі спорту як сфери людської діяльності і феномена культури, який створює навколо себе певне соціокультурне середовище. Розвиток дитячо-юнацького спорту в сучасному українському суспільстві – це актуальне питання. У зв'язку з відсутністю сталих традицій здорового способу життя та активного дозвілля, недостатнього виховання молоді на прикладах ушляхетних вітчизняних спортсменів для українського суспільства гострою проблемою залишається велике поширення тютюнопаління, зловживання алкоголем, вживання наркотичних засобів. Популяризація та розвиток дитячо-юнацького спорту має перетворитися на одне із пріоритетних завдань, від вирішення якого багато в чому залежить майбутнє держави. У статті представлений аналіз факторів, які беруть участь у популяризації та розвитку дитячо-юнацького спорту як виду самоактуалізації особистості – мас-медіа, реклами, активної участі батьків. Прикладом ініціативи із побудови системи особистісного зростання, формування лідерських якостей, командної роботи через залучення підлітків до унікальної системи занять футболом є експериментальний проект «Фенікс», який був створений у 2015 році в Харкові. У статті представлений аналіз ролей спорту в актуалізації важливих для індивіда потреб, таких як: розвиток творчої діяльності, самовираження, боротьба з несприятливим впливом стресів, підготовка до інших видів діяльності. Авторами акцентовано увагу на тому, що одним із найважливіших факторів розвитку масового спорту є державна політика в галузі пропаганди фізичної культури, спорту та здорового способу життя й забезпечення умов для поширення масового спорту, фізкультурно-оздоровча робота з дітьми та підлітками.

**Ключові слова:** дитячо-юнацький спорт, здоровий спосіб життя, популяризація дитячо-юнацького спорту, самоактуалізація особистості, пропаганда фізичної культури.

*Sport as an important social phenomenon covers all levels of modern society. Such important values for society as the desire to be a leader, skills to solve complex problems, to work in a team are formed in sports. In the modern world there is a steady trend of increasing the role of sport as a sphere of human activity and the phenomenon of culture, which creates a certain socio-cultural environment. It is relevant for the modern Ukrainian society to enhance youth sports. Due to the lack of an established tradition of a healthy lifestyle and active pastimes, insufficient examples of young sportsmen for young Ukrainians to look up to, widely spread smoking, alcohol and drug abuse are still highly pressing issues for Ukraine. Popularization and development of youth sports has to become one of the top priorities on the agenda of the state. An ability to handle it, shapes the future of the country. The article contains analysis of the factors that are key to popularization and development of youth sports as a kind of self-actualization of an individual – such as mass media, advertising and active involvement of parents. An example of an initiative to build a system of personal growth, leadership development, teamwork through the involvement of adolescents in a unique system of football is the experimental project "Phoenix", which was created in 2015 in Kharkiv. The article presents an analysis of the roles of sports in the actualization of important needs of the individual – the development of creative activity, self-expression, combating the adverse effects of stress, preparation for other activities. It is emphasized that one of the most essential factors of advancement of mass sports is a state policy promoting physical training, sports and healthy lifestyle as well as due conditions ensured for mass sports enhancement and health-related activities organized and implemented for children and teenagers.*

**Key words:** youth sports, healthy lifestyle, popularization of youth sports, self-actualization of an individual, promotion of physical culture.

УДК 316.61:796  
DOI <https://doi.org/10.32843/2663-5208.2020.14.11>

**Солдатенко І.О.**

к.соціол.н., доцент,  
доцент кафедри прикладної соціології та соціальних комунікацій  
Харківський національний університет імені В.Н. Каразіна

**Зінюк А.В.**

к.соціол.н.,  
доцент кафедри прикладної соціології та соціальних комунікацій  
Харківський національний університет імені В.Н. Каразіна

Сучасні зміни в українському спорті тісно пов'язані з перетвореннями в країні та є передумовою розвитку спортивної, фізкультурно-оздоровчої діяльності, у тому числі підприємницької. Дитячо-юнацький спорт є умовою формування здорового суспільства. Він вирішує не лишень оздоровчі завдання, а також важливі соціальні проблеми, а саме забезпечує активний відпочинок дітей, допомагає заповнити дозвілля у вільний від навчання час, запобігає виникненню шкідливих звичок, вилучає дітей з вулиць, сприяє форму-

ванню здорового способу життя, допомагає дитині соціалізуватися у суспільстві, самореалізовуватися, налагоджувати нові дружні стосунки, спілкуватися, розважатися.

Проблема аналізу розвитку спорту в соціальному контексті представлена у наукових працях К. Айзенберга, В. Андреффа, П. Бурдье, Й. Гейзінги, Н. Еліаса, В. Жолдака, Л. Куна, Х. Ленка. Спорт як один із чинників об'єднання людей розглядається М. Бує, Л. Сьюене; як явище культури – Б. Лоу, М. Сарафом, В. Столяровим. Питання розвитку дитячо-юнацького

спорту досить широко представлені в роботах О. Андріанової, Н. Середи, С. Стадник, І. Петренко, Г. Путятіної.

Спорт як важливий соціальний феномен охоплює всі рівні сучасного соціуму. Саме в спорті найбільш яскраво виявляються такі важливі для суспільства цінності, як рівність шансів на успіх, його досягнення, прагнення бути першим, не тільки перемогти суперника, а й самого себе. У сучасному світі спостерігається стійка тенденція підвищення ролі спорту як сфери людської діяльності і феномена культури, який створює навколо себе певне соціокультурне середовище.

На думку М. Моса, спорт став «всеосяжним соціальним явищем» [5, с. 246], оскільки здатен впливати на повсякденне життя людини, суспільство загалом і на всі соціальні структури. Н. Еліас [7] уточнює, що спорт у широкому сенсі вміщує всі змагання і фізичні вправи, які трапляються в будь-яких суспільствах. Т. Веблен приділяв особливу увагу спорту як важливому елементу дозвілля [1]. Він розглядав проблеми спорту в контексті соціальних завдань освіти і виховання особистості та соціальних відносин загалом.

Спорт включає в себе власне змагальну діяльність, спеціальну підготовку до неї, специфічні відношення, норми і досягнення, що виникають у процесі цієї діяльності. Спорт входить у структуру сучасного суспільства. Багатостороння значимість спорту зумовлює його функції: спорт як «школа характеру мужності», волі; спорт як засіб міжнародного культурного обміну.

Розвиток дитячо-юнацького спорту в сучасному українському суспільстві – це актуальне питання надзвичайної важливості. Погіршення якісних характеристик населення України (високий рівень наркоманії й алкоголізму, зниження загального рівня духовності й моральності, стійка динаміка погіршення показників фізичного розвитку, підготовленості, фізичної й інтелектуальної працездатності) стає усе більш значущою ознакою розвитку кризи якості життєдіяльності населення нашої країни. У цьому зв'язку популяризація дитячо-юнацького спорту як один з напрямів державної політики в інформаційній сфері має перетворитися на одне із пріоритетних завдань, від вирішення якого багато в чому залежить досягнення поставлених стратегічних цілей.

Регулярні заняття спортом – обов'язкова умова здорового способу життя. Однак за результатами численних соціологічних досліджень рівень рухової активності українців значно нижчий, ніж громадян розвинених країн світу. В Україні до регулярних занять фізичною культурою і спортом залучено лише приблизно 13% населення, тоді як у розвинених європейських країнах цей показник дорівнює від 21 до 50%.

Низький рівень оздоровчої рухової активності населення стримує формування здорового способу життя, від якого на 60% залежить стан здоров'я людини. У зв'язку з відсутністю сталих традицій здорового способу життя та активного дозвілля, недостатнього виховання молоді на прикладах уславлених вітчизняних спортсменів для українського суспільства гострою проблемою залишається велике поширення тютюнопаління, зловживання алкоголем, вживання наркотичних засобів. Як наслідок, зростають антигромадські прояви та загострюється криміногенна ситуація, особливо у молодіжному середовищі. Однією із причин є неефективна державна політика щодо розвитку спорту і формування культури здорового способу життя. За результатами звіту команди міжнародних оглядачів Ради Європи спорт було чітко віднесено до сфери охорони здоров'я в Україні. Але необхідно проводити чітко розмежування між професійним та непрофесійним спортом. Тоді як багато уваги приділяється спорту високих досягнень та спортивним чемпіонатам (у тому числі для спортсменів з інвалідністю, що є надзвичайно важливим), має бути приділено більше уваги інклюзивному характеру спортивних заходів, розширенню доступу до фізичного виховання в системі шкільної освіти, запровадженню ініціатив з метою заохочення тих, хто зазвичай не бере участі в спортивних заходах чи не має доступу до спорту. В Україні є програма «Спорт для всіх», що включає в себе діяльність у межах різних спортивних дисциплін (велоспорт, бігові лижі, плавання, футбол). Наявність великої кількості дисциплін, застосування різних методологій (конкурсів, суспільних тренінгів, курсів плавання для дітей) чинять позитивний вплив на підвищення фізичної активності молоді, але потрібні державні програми з популяризації цієї та інших програм [4].

Аналіз розвитку дитячо-юнацького спорту багатьох країн світу показує, що активна позиція населення у ставленні до спорту формується як наслідок активної пропаганди мас-медіа. Саме від медіа залежить популяризація видів спорту, вони є організаторами проведення масових спортивних змагань, формують смаки щодо привабливості того чи іншого виду спорту, здорового способу життя.

Пропаганда дитячо-юнацького спорту – цілеспрямоване поширення та популяризація спортивних знань з метою переконання населення у необхідності систематичних спортивних занять. Успіх пропаганди дитячо-юнацького спорту залежить від комплексного активного використання всіх її форм. Вирішення проблеми активізації пропагандистської і рекламної діяльності відповідно до умов функціонування дитячого спортивного руху сучасної України можливе в рамках цільової

комплексної програми, яка має відображати принципи проведення пропаганди і реклами, залучення всіх зацікавлених організацій, наявність основних функцій управління: планування, організації, мотивації, контролю.

Однією з активних форм пропаганди масового спорту виступає реклама. Реклама у масово-спортивній сфері – це сукупність відомостей про послуги оздоровчого характеру, що здатні зацікавити споживачів та задовольнити попит різних соціально-демографічних груп населення. Досить поширеною є імідж-реклама, яка переслідує мету формування сприятливого образу (іміджу) клубу у максимальній кількості громадян, потенційних споживачів.

Спорт також є видом активної діяльності, в процесі якої вирішується і питання про зовнішні масштаби самоактуалізації, самовизначення і самоствердження особистості. Із цією ознакою спорт визначає особистісне становлення індивіда і формує його стиль життя. Людське самоствердження в соціумі через активну-рухову діяльність має не тільки зовнішній, але і внутрішній вимір, і її можна розглядати не тільки в просторовому, але і в смислово-контексті. Особливо великого значення реалізація цих функцій спорту набуває для дітей та підлітків. Спорт, особливо його командні види, сприяє формуванню лідерських якостей, умінь комунікувати та адаптуватися до складних життєвих ситуацій, формуванню ціннісної картини, яка захищає від різних форм девіантної поведінки, до яких підлітки схильні через несформовані ціннісні та психологічні характеристики.

Прикладом ініціативи із побудови системи особистісного зростання, формування лідерських якостей, командної роботи через залучення підлітків до унікальної системи занять футболом є експериментальний проєкт «Фенікс», який був створений у 2015 році в Харкові. На відміну від більшості дитячо-юнацьких шкіл, гравці яких відбираються в результаті ретельної селекції, «Фенікс» був створений за ініціативи батьків дітей, які не потрапляли до основного складу своїх команд. Завдяки розробленій методології та підтримці команди компанією «Пларіум Україна» діти отримали можливість займатись із професійними тренерами, майстрами спорту з легкої атлетики, спортивної гімнастики та плавання. Мета проєкту, який не має аналогів в країні, – виявити, чого можуть досягнути «діти з лави запасних», якщо створити належні умови для їхнього розвитку. Перші матчі команда, яка складалась із «неперспективних» дітей, програвала з великим рахунком. Незважаючи на це, перед тренерами стояло завдання – досягати перемог тільки з цими дітьми, без посилення ззовні. Окрім спортивних тренерів, до роботи з молодими спортсменами долучили психолога.

Керівники проєкту намагались відтворити модель професійного спортивного клубу, але побудувати його навколо дітей, яких «відсіяв» дитячий спорт. Лише через півтора року після створення «Фенікс» здобув першу нагороду на регіональному рівні, вигравши Кубок Харкова. Наступного сезону команда виграла харківський дитячий футзальний турнір «Plarium Ліга». За 4 роки існування команди в арсеналі хлопців-підлітків – перемоги на міжнародних змаганнях, кубок України, звання чемпіонів міста, та головне – 15 хлопців повірили в свої сили й відчули цінність роботи над своїм фізичним й особистісним зростанням й відповідальності перед командою та батьками.

«Фенікс» – не просто спортивна команда. Це спільнота, що об'єднала і батьків, і тренерів, і партнерів навколо інтересів дітей. Вони можуть дозволити собі багато з того, що не дозволяють собі інші спортшколи. Головне – якість процесу важливіша, ніж результат. Ключовий аспект методики полягає у тому, що тренери мають досягти результату саме з певними дітьми, а не з жодними іншими. Це значно ускладнює завдання. Але стимулює тренерів розвиватися разом з дітьми, розробляти нові тренувальні програми, шукати нові підходи і до тренувань, і до виховної роботи. На власних турнірах організатори команди прагнули відтворити для дітей, які тільки-но мріють стати футбольними зірками, справжню Лігу чемпіонів – із жеребкуванням, відеозйомкою всіх матчів, з професійним коментатором та післяматчевими інтерв'ю маленьких гравців. На сайті команди представлені фотозвіти, безліч різноманітної статистики, якій можуть позаздрити навіть деякі відомі турніри. «Фенікс» мріє відкрити школу для дітей, які захоплюються футболом, але не можуть знайти свого місця в інших клубах. Успішний досвід «Фенікса» є поєднанням педагогічної моделі та розвитку моделі із формування здорового способу життя [8]. На жаль, цей проєкт не має підтримки з боку держави, тренується на орендованому спортивному майданчику й повністю залежить від батьків учасників проєкту і спонсора.

Сучасна модель спорту дає молоді можливість оцінити своє ставлення до навколишнього середовища і через ці відносини оцінити своє місце в суспільстві. Спорт як вид соціальної, невиробничої діяльності відтворює певні базові механізми людської самосвідомості та самовизначення, маючи в своєму розпорядженні специфічні виховні можливості стати повноцінним видом соціальної діяльності, сферою затвердження і набуття культурного і творчого сенсу особистості.

Популяризація спорту та здорового способу життя потребує чіткого поділу у відповідності до тих основних форм спорту, які встановилися в суспільстві на сучасному етапі.

Спорт, виконуючи розвиваючі, виховні, патріотичні, комунікативні функції, об'єднує і координує індивідів та соціальні групи, розвиває націю. Спорт чинить значний вплив на соціально-економічні та політичні процеси будь-якого сучасного суспільства. У зв'язку з цим державній пропаганді здорового способу життя та розвитку людського потенціалу належить особливе місце в процесі становлення спорту як специфічної інфраструктури сучасності.

Спорт є найважливішим чинником і сферою розширення соціокультурного потенціалу суспільства. У ньому можуть бути актуалізовані значні, але дуже різні частини цього потенціалу: фізичні, творчі та ментальні здібності людини, особистісно-моральні якості, естетичні дарування. З іншого боку, спорт парадоксальний: розвиває людину багатосторонньо. Але саме тому, що спорт є однією з найважливіших сфер самоствердження особистості, він має настільки високу значущість та привабливість. Спорт виступає як спосіб реалізації основних функцій, зокрема забезпечує власними коштами соціальну потребу людини в розвитку її тілесного буття. Залучення в спортивну діяльність допомагає актуалізувати важливі для самого індивіда можливості. Спорт для нього, таким чином, стає різновидом творчої діяльності, сферою самовираження, способом боротьби з несприятливим впливом стресів, сферою підготовки до інших видів діяльності. Тому нині все більшою мірою усвідомлюється висока цінність спорту, зростає його роль у житті людини і суспільства.

Спорт, будучи одним з найважливіших засобів зміцнення здоров'я людини, його фізичного розвитку і вдосконалення, має суттєвий позитивний вплив і на його духовний світ, його світовідчуття, емоції, моральні принципи, естетичні смаки, сприяючи формуванню гармонійно розвиненої особистості. «Спортивна діяльність має творчий, пошуковий характер, виховує імпровізаційну точність, миттєве прийняття єдино правильних рішень» [2]. Спорт надає кожній людині величезні можливості для самовираження, самовдосконалення та самоствердження, викликає у людей радість спілкування, співпереживання і причетності. Сучасний спорт має також велике значення в розвитку контактів між людьми не тільки в рамках однієї країни, але й міжнародному масштабі, граючи істотну роль у поглибленні взаєморозуміння між народами, у їхньому зближенні, сприяє створенню клімату довіри та миру.

Основна соціокультурна сутність спорту пов'язана з творчою активністю особистості та з формуванням необхідних вольових якостей, а також з обміном спортивних результатів свого досвіду і досягнень. Справді, соціальний феномен змагань виступає ядром спорту, характеризує спорт як форму інтен-

сивної соціальної активності. Будучи особливою формою спортивних відносин, всяке змагання для людини являє собою боротьбу, що вимагає граничного напруження всіх сил і здібностей. При цьому пошук межі людських можливостей незмінно направляє спортсмена на шлях сталого розвитку і прогресу фізичних і духовних сил [3]. У процесі змагань демонструються і зіставляються найрізноманітніші спортивні досягнення і результати, які виступають конкретизованим виразом систематичних тренувань і самовдосконалення. Крім того, в змаганнях демонструються найсучасніші технічні спортивні засоби і здійснюється суспільне визнання окремих спортсменів і команд. Інакше кажучи, очевидно, що без знання та врахування соціокультурних процесів у сучасному суспільстві неможливо забезпечити високу готовність людини або групи до змагання. Здійснюється вольова підготовка індивідів та команд. Справді, процес заняття спортом розвиває такі соціально значущі якості, як цілеспрямованість, наполегливість, рішучість, сміливість, витримка, ініціативність, самостійність, що необхідні для отримання високих досягнень у змаганнях, а також у повсякденному житті.

Нарешті, в спорті повною мірою проявляється творчий аспект, пов'язаний насамперед з гармонійним і всебічним розвитком особистості. У відповідності до потреб людини у творчій активності такий аспект набуває особливої цінності. Потреби індивіда пов'язують його індивідуальну життєдіяльність і взаємодію індивідів, їх суспільне життя. Слід зазначити, що поки потреба людини не задоволена, вона перебуває в стані невдоволення своїми потребами, а отже, і самою собою. Це спонукає її діяти, опановувати предмети зовнішнього світу і таким чином задовольняти свої потреби. Інакше кажучи, задоволення потреб є реальною передумовою і чинником формування здібностей особистості. Тим самим особистість набуває можливості для самовираження, самоствердження, вільної і самобутньої життєдіяльності. Адже всебічність розвитку, без сумніву, розширює межі людської свободи. Але для оволодіння цим сама людина має бути досить розвиненою й освіченою. І в спорті повною мірою представлені широкі можливості для всебічної творчої активності і творення нового. Завдяки цьому людина набуває навиків дії в обставинах, не лише передбачених стереотипами спортивної діяльності, а також дії в процесі навчання, трудової діяльності, організації відпочинку.

П.А. Виноградов та В.І. Жолдак [2] говорили, що «залучення у спорт» означає таку стійку позицію людей, яка робить їх схильними до того, щоб взяти на себе якісь певні ролі в спорті. Ці ролі можуть бути активними

(гравець, учасник змагання, тренер) і пасивними (глядач, вболівальник). Виконання цих ролей носить навмисний характер і означає, що люди визнають спорт як певну цінність. Залучення до спорту зачіпає не тільки ті чи інші позиції, які людина займає стосовно спорту, але воно пов'язане з конкретною думкою про спорт і конкретним станом свідомості. Серед факторів та умов, що впливають на зростання залучення в спорт, суттєве значення має наявність попередніх знань про спорт, ставлення до спорту. Відносини і норми поведінки в спорті стали в розвинених країнах настільки очевидними інструментами соціалізації, що чим значніше масштаби спортивної соціалізації, тим більший вплив справляють процеси соціалізації на популярність спорту, «замикаючи ланцюг зворотного зв'язку в рамках однієї цілісної соціокультурної системи» [6].

Ціннісний аспект спорту проявляється і через його комунікативні функції, які сприяють збагаченню особистості в процесі спілкування як на рівні присутності, так і на рівні дії. Аспект спілкування в спорті, вкладений у зміст тих відносин, в які вступає спортсмен із суспільством і його інститутами, з тренерами, організаторами спорту, іншими спортсменами, любителями спорту, полягає в зміцненні спільної мети діяльності, спрямованої переважно на отримання позитивних емоцій від самого спілкування. Процес спілкування не створює жодних речових предметів, здатних виходити далеко за межі обслуговування предметної діяльності, стаючи ігровими. Необхідно враховувати також аспекти престижу, пов'язаного з прагненням до самоствердження за допомогою занять спортом.

**Висновки.** Таким чином, спорт є продуктом культури, оскільки він завжди випробовує на собі значний вплив того соціокультурного середовища, в умовах якого відбувається його становлення і розвиток. Спортивні події транслюються засобами масової інформації та стають домінуючими в популярній культурі загалом. Безперечно, спортивні події світового рівня впливають на процеси конструювання ідентичності. Використовується пропаганда таких цінностей, як мультикультуралізм, толерантність, солідарність, командний дух. Спорт є саме тим механізмом, який сприяє досягненню зазначених цілей.

Аналіз спортивного фактора як сукупності специфічних суспільних відносин, які форму-

ють деякі стійкі ціннісні орієнтації, дає змогу розкрити його вплив на становлення особистості і встановити важливі соціокультурні функції. Отже, можна зробити висновок, що аналіз спорту у зв'язку із суспільними відносинами дає змогу розкрити важливі властивості особистості. Масовий спорт є необхідною умовою успішного розвитку сучасного українського суспільства та досягнення національних стратегічних інтересів. Одним з найважливіших факторів розвитку масового спорту є державна політика в галузі пропаганди фізичної культури, спорту та здорового способу життя. І натеper є чимало прикладів, що дають змогу з оптимізмом дивитися на перспективи розвитку спорту в нашій країні.

Найголовнішим завданням держави в галузі фізичної культури та спорту є піднесення престижу спорту і створення умов для занять фізичною культурою населення та пропаганда фізичної культури і спорту як елемента здорового способу життя і профілактики негативних явищ, що існують у суспільстві. Відповідно, основними напрямками реалізації державної політики в цій сфері є організація фізичного виховання та проведення фізкультурно-оздоровчої роботи в навчально-виховній сфері, розвиток клубної мережі, забезпечення умов для поширення масового спорту, фізкультурно-оздоровча робота з дітьми та підлітками.

#### ЛІТЕРАТУРА:

1. Веблен Т. Теория праздного класса. Москва : Прогресс, 1984. 256 с.
2. Виноградов П.А. Социология физической культуры : учебное пособие. / П.А. Виноградов, В.И. Жолдак, В.И. Чеботкевич. Пенза, 1995, 347 с.
3. Лубышева Л.И. Социальная роль спорта в развитии общества и социализации личности. *Теория и практика физической культуры*. 2001. № 4. С. 11–13.
4. Молодіжна політика в Україні. Висновки Команди міжнародних оглядачів Ради Європи. Видавництво Ради Європи, 2013. URL: [http://sdg.org.ua/images/----\\_-----\\_.pdf](http://sdg.org.ua/images/----_-----_.pdf).
5. Мосс М. Техники тела. Общества, обмен, личность. Москва : Наука; Главная редакция восточной литературы, 1996. С. 242–263.
6. Пелагеша Н.Є. Спорт як соціокультурний чинник формування національної ідентичності. *Стратегічні пріоритети*. 2009. № 1(10). С. 62–72.
7. Элиас Н. Генезис спорта как социологическая проблема. *Логос*. 2006. № 3. С. 41–62.
8. Сайт футбольного клубу «Фенікс». URL: <https://fc-phoenix.team/uk/news>.



## СУТНІСТЬ І МЕХАНІЗМИ РЕЛІГІЙНИХ ПРАКТИК

## ESSENCE AND MECHANISMS OF RELIGIOUS PRACTICES

Релігійні практики здебільшого трактуються як різновид релігійних дій і релігійної поведінки, які, своєю чергою, є одними з найважливіших складників релігії. Вивчення цього елементу релігії було започатковане ще класиками соціології, зокрема Е. Дюркгаймом і М. Вебером. Надалі релігійні практики стали об'єктом дослідження багатьох зарубіжних і вітчизняних учених. Власне поняття «практики» було введено в науковий обіг лише півстоліття тому П'єром Бурдьє та іншими науковцями, які трактували практики як узвичаєні, рутинні дії. Притому, що релігійні практики краще піддаються емпіричному аналізу, ніж, скажімо, релігійна свідомість, їх визначення і концептуалізація донині має низку методологічних проблем. У статті насамперед визначено науковців, які в різний спосіб торкалися питання вивчення релігійних практик і релігійних дій. Далі розглянута низка дефініцій «релігійних практик» і зазначені методологічні проблеми їх дослідження. Крім цього, проаналізовано функціональні особливості релігійних практик, зокрема механізми їх формування. Насамкінець акцентовано на тісному взаємозв'язку релігійних практик з релігійними інституціями, що становить інституціональний контекст їх вивчення. Йдеться про те, як узвичаєнні дії в повсякденному житті людей, зумовлені релігійними чинниками, впливають на зміни соціальних інститутів і соціальної структури суспільства. Релігійні організації є джерелом і легітимізаційним засобом інституціоналізації багатьох релігійних практик, які вважаються традиційними. Натомість у сучасному суспільстві поширюється тенденція посилення позаінституціональних (позацерковних) релігійних практик як культових, так і позакультових. Це зумовлене насамперед релігійним плюралізмом, який сприяє конкуренції. Як наслідок, ці практики впливають на трансформацію релігійних інституцій та їх роль у суспільстві.

**Ключові слова:** релігія, практики, релігійні практики, релігійна дія, релігійний досвід, релігійна мотивація.

Religious practices are mostly interpreted as a kind of religious actions and religious behavior, which, in turn, is one of the most important components of religion. The study of this element of religion was initiated by the classics of sociology, in particular E. Durkheim and M. Weber. Later, religious practices became the subject of research by many foreign and domestic scholars. The very notion of "practice" was introduced into scientific circulation only half a century ago by Pierre Bourdieu and other scholars who interpreted practices as habitual, routine actions. Although religious practices are better amenable to empirical analysis than, say, religious consciousness, their definition and conceptualization still has a number of methodological problems. The article, first of all, identifies scholars who in different ways touched on the study of religious practices and religious actions. Next, a number of definitions of "religious practices" are considered and the methodological problems of their study are indicated. In addition, the functional features of religious practices, in particular the mechanisms of their formation, are analyzed. Finally, the emphasis is on the close relationship between religious practices and religious institutions, which is the institutional context for their study. It is about how the usual actions in people's daily lives, due to religious factors, affect changes in social institutions and the social structure of society. Religious organizations are the source and legitimizing means of institutionalizing many religious practices that are considered traditional. Instead, in modern society there is a tendency to strengthen non-institutional (extra-church) religious practices, both cult and non-cult. This is primarily due to religious pluralism, which in turn promotes competition. As a result, these practices affect the transformation of religious institutions and their role in society.

**Key words:** religion, practices, religious practices, religious action, religious experience, religious motivation.

УДК 316.74:2

DOI <https://doi.org/10.32843/2663-5208.2020.14.12>

**Яремчук С.С.**

к.іст.н.,

доцент кафедри соціології,

соціального забезпечення

та місцевого самоврядування

Чернівецький національний університет

імені Юрія Федьковича

**Постановка проблеми.** У разі визначення поняття «релігійні практики» серйозною проблемою є виділення будь-яких їх ознак як об'єктивного критерію, оскільки вчинення такого акту релігійної поведінки має з достатньою точністю свідчити про релігійність індивіда, а його відсутність у поведінці – про безрелігійність. До таких дій, як правило, відносять основні акти культової поведінки і перш за все молитву як первинну й основну форму вираження релігійних почуттів, вчинення якої може служити критерієм розрізнення власне феномена релігії і близько з нею пов'язаних або схожих на неї, наприклад, від естетичного почуття. Це актуалізує питання визначення основних характеристик релігійних практик і механізмів їх виникнення та розвитку.

Історія вивчення релігійних практик сягає своїм корінням праць М. Вебера, В. Джеймса, Е. Дюркгайма, М. Еліаде, Б. Малиновського, Л. Моргана, Р. Отто, Е. Тайлора, Дж. Фрезера, З. Фрейда та ін. Ці дослідники XIX–XX ст. присвятили головну увагу вивченню змісту та соціокультурному значенню окремих, насамперед інституціоналізованих релігійних практик у традиційних суспільствах, дистанціюючись від загальнотеоретичного їх визначення. Суттєвих змін цього аспекту проблеми не спостерігалось і у XX ст., що засвідчують праці таких дослідників, як: С. Арутюнов, А. Байбурін, Р. Берндт, С. Булгаков, О. Гофман, Л. Гумільов, Т. Єлізаренкова, В. Ємельянов, Л. Іонін, К. Леві-Стросс, В. Левкович, М. Лосський, С. Радхакришнан, В. Руднев, О. Садо-

хін, В. Топоров, С. Токарев, П. Флоренський та ін. Ці науковці акцентували увагу на окремих виявах та специфіці функціонування релігійних практик у різних історичних і соціокультурних середовищах, залишаючи осторонь питання змісту та внутрішніх механізмів їх розвитку.

**Аналіз останніх досліджень і публікацій.**

Нині у рамках різних наук теоретичні аспекти релігійних практик та інших форм релігійної діяльності досліджують як вітчизняні, так і зарубіжні дослідники. Серед вітчизняних можна виділити таких дослідників, як: А. Арістова, Л. Бевзенко, А. Биченко, І. Богачевська, О. Богдан, В. Бодак, Л. Виговський, Н. Гаврілова, О. Грабовець, В. Докаш, Н. Дудар, Є. Дулуман, В. Єленський, Н. Зайцева-Чіпак, М. Закович, С. Здіорук, О. Іванкова-Стецюк, О. Козловський, А. Колодний, П. Косуха, І. Лазаренко, Б. Лобовик, В. Любчук, Д. Миرونюк, В. Москалець, О. Панков, М. Паращевін, Т. Ратушна, Ю. Решетников, А. Ручка, Л. Рязанова, О. Саган, С. Сальнікова, В. Сапіга, О. Сарапін, Т. Серга, В. Середа, В. Смакота, Л. Филипович, Ф. Шандор, Ю. Яковенко. При цьому більшість авторів зосереджують свою увагу на трансформації релігії на індивідуальному рівні насамперед на вивченні релігійності.

Зарубіжні дослідники, які розкривають особливості функціонування окремих релігійних практик у різних середовищах, це: О. Агаджанян, Л. Астахова, П. Бергер, О. Белова, О. Богатова, Н. де Бремон Д'Арс, П. Бурдьє, Л. Войє, Е. Гіденс, І. Гофман, А. Давидова, К. Елбакян, Н. Еліас, Д. Ерв'є-Леже, А. Забіяко, В. Кабо, І. Каргіна, Б. Кнорре, О. Колдибаєва, Р. Коллінз, Ж. Корміна, О. Красніков, О. Лещинський, Т. Лукман, Н. Луман, О. Львов, М. Мітрохін, О. Мчедлова, С. Нізар, О. Панченко, К. Русселе, Л. Свірідова, К. Сергазіна, М. де Серто, Ю. Сінеліна, М. Смірнов, Д. Угринович, М. Фуко, І. Фурсін, А. Чертков, В. Чеснокова, М. Шабуров, Ю. Шрейнер, І. Яблоков, Ю. Яцуценко та ін. Зокрема, відправною точкою дослідження французької дослідниці Д. Ерв'є-Леже є активізація релігійних практик у сучасних західних суспільствах. Водночас варто зазначити, що в низці запропонованих згаданими вченими дефініцій яскраво проглядається традиційний для релігієзнавства середини ХХ ст. есенціалізм, спрямований на представлення різноманіття релігійних практик крізь призму ритуальної (культової) діяльності. В останнє десятиліття ХХ ст. – на початку ХХІ ст. питання теоретичного осмислення і вибудовування методологічного апарату дослідження релігійних практик привернули увагу низки відомих соціологів релігії: П. Бейєра, Дж. Бекфорда, П. Бергера, С. Брюса, Р. Вутноу, Г. Дейві, Дж. Джордана, К. Доббелара, Х. Казанови, О. Рііса, Дж. Спікарда, Б. Тернера та ін. Їхні публікації стосуються широкого спектра ана-

лізу сучасних реалій релігійного життя, а також методологічних домінант дослідження релігії соціологічними методами.

При цьому розуміння релігійних практик буде неповним без загального усвідомлення поняття «практики». Безпосередньо соціологічний етап вивчення «практик» починається з публікації у 1970-х рр. роботи П. Бурдьє «Нарис теорії практики», а також дослідження К. Гірца «Інтерпретація культур». У них категорія «практика» актуалізована як інструмент соціологічного теоретизування, що дало привід для подальшого вивчення узвичаєних дій у рамках соціології. Отже, три основні теорії, які сприяли концептуалізації поняття «соціальні практики», це – структуралістський конструктивізм П. Бурдьє, теорія структурації Е. Гіденса і етнометодологія Г. Гарфінкеля. Також теорію практик у соціології розвивали П. Бергер, Л. Вітгенштейн, М. Гайдеггер, І. Гофман, Н. Еліас, Б. Латур, М. Мосс, Т. Лукман, Т. Парсонс, Ч. Тейлор, М. Фуко, Т. Шацкі, А. Шюц та ін. В українській і російській соціології ця проблематика представлена в роботах Н. Антонової, В. Волкова, І. Глушко, Т. Заславської, Л. Іоніна, Н. Коваліско, Н. Козлової, Вал. Лукова, Вол. Лукова, О. Хархордіна, С. Шугальського та ін.

**Постановка завдання.** Мета роботи – проаналізувати сучасні дискусії щодо концептуалізації поняття «релігійні практики» та виділити їх основні характеристики та механізми функціонування.

**Виклад основного матеріалу дослідження.** Релігійна поведінка – один із різновидів соціальної поведінки, сповнений особливого змісту. Наявність релігійної поведінки свідчить, що релігійні норми, цінності, традиції актуальні для індивіда, мають для нього реальне значення. Визначена Богом поведінка віруючого передбачає дотримання численних заповідей і настанов, що іноді видаються нерелігійній людині абсурдними й необов'язковими, але тільки це гарантує «спасіння» і «божественну благодать». Віруюча людина знаходить у релігії комплекс фундаментальних ціннісних настанов, які згодом реалізуються в усіх сферах її активності. Адже, на думку С. Булгакова, «релігія – це ті вищі й останні цінності, що їх визнає людина над собою і вище за себе, і те практичне ставлення, яким вона переймається до практичних цінностей» [7, с. 381]. По-справжньому віруюча людина не може бути такою лише в храмі, а покидаючи його, забувати все, що з нею тут відбувалося. Її віра має втілитися в життєву поведінку, у форми її соціальної активності. Якщо релігійна мотивація, інтеріоризація релігійних цінностей відсутня, таку релігійність можна піддати сумніву. На думку І. Ільїна, «релігійність – це насамперед жива і щира воля до досконалості,

а ця воля неминуче має захопити всю істоту людини і привести в рух усі сторони її душі, всі сфери її діяльності» [7, с. 382].

Серйозною методологічною проблемою вивчення релігійних практик є насамперед визначення їх мотивації, оскільки виявлення мотивації релігійної дії – завдання для соціолога надзвичайно складне. Релігійна поведінка сама по собі не завжди свідчить про релігійність – це може бути данина традиції, конформізму, моді. Деякі види релігійної поведінки можуть носити звично-автоматичний характер, відбуватися під впливом громадської думки або бути мотивовані емоційно-естетичними потребами. Мотиви, що становлять підґрунтя цієї поведінки, можуть бути надзвичайно багатоманітними і сталими, пов'язаними із задоволенням різноманітних потреб, при цьому далеко не завжди релігійних. Найпоширеніші прагнення міжособистісної комунікації, відчуття належності до групи, естетичні потреби, бажання нових вражень і можливість зайняти вільний час. Цілком можливими мотивами релігійних дій є честолюбство, самоствердження, марнославство і навіть кар'єрні настанови.

Британський соціолог релігії Б. Вілсон із цього приводу пише: «У західних суспільствах більшість людей, які регулярно відвідують церкву, не є глибоко віруючими. Відвідування церкви нерідко зумовлюється традицією, і в певному плані, більше в Америці, аніж в Європі, зміст церковних служб та релігійного культу став неабияк розмитим. Зараз у межах церков відбувається процес внутрішньої секуляризації, який можна помітити в тому сум'ятті, що панує в доктринальних питаннях, у невизначеності щодо літургії, у байдужості до еклезиології та в дуже поширеному відкритому викликові релігійній владі» [3, с. 175–176]. Тому, хоча такі дії і мають релігійне смислове навантаження, однак їх зв'язок із релігійною свідомістю носить опосередкований характер і виступати надійним критерієм релігійної поведінки вони не можуть.

Деякі дослідження засвідчують, що в сучасному житті відбувається розширення нерелігійних мотивів у релігійній діяльності, «обмирщення» мотивації релігійної поведінки, що суперечить сутності релігії, а без релігійної мотивації релігійні практики втрачають свій специфічний зміст. На думку Е. Арнаута, «дотримання релігійних обрядів без віри в Бога або надприродну силу, віра в різноманітні побутові прикмети (сни) радше характеризує непослідовність безрелігійних поглядів людини, ніж виражає її релігійність» [7, с. 377]. Для характеристики релігійно-мотивованих соціальних дій Л. Рязанова використовує такий критерій, як «міра впливу релігійних догм і настанов на соціальну поведінку індивіда» [7, с. 377]. Тут ідеться про те, наскільки

у свідомості індивіда інтеріоризовані релігійні цінності та норми, чи фіксуємо ми їх вплив у повсякденному житті, у взаєминах віруючого індивіда зі своїм оточенням. Інтеріоризацію при цьому розуміють як процес перетворення релігійних поглядів, норм і цінностей із зовнішніх на регулюючий поведінку внутрішній образ. Релігійність неодмінно позначається на поведінці віруючої людини, а її можна розуміти як будь-яку людську діяльність, в якій виявляються релігійні переконання, тобто зумовлені релігійною свідомістю вчинки і справи. Підставою для верифікації зв'язку між релігією та повсякденною поведінкою можуть виступати дані про рівень злочинності, шлюби і розлучення, поширення девіантної поведінки, благодійної діяльності тощо.

Релігійна поведінка стає такою, якщо при цьому свідомість її учасника наділяє те, що відбувається, символічним значенням, а сам індивід переживає ритуал як щось глибоко значиме й особисте. Отже, як критерій релігійної практики може виступати така дія, яка безпосередньо пов'язана з релігійною свідомістю, відбувається під впливом релігійних уявлень, почуттів, настроїв, визначальним мотивом якої виступає релігійна віра. О. Сарапін зазначає, що у контексті праксеології релігії діяльність визначається як релігійна в тому разі, коли вона є сотеріологічно обґрунтована, тобто її вихідним моментом є ідея спасіння. Він указує, що «християнську сотеріологічну доктрину можна звести до такого положення: людина спасається завдяки поєднанню божественного сприяння у вигляді благодаті і власних зусиль» [1, с. 258].

Л. Астахова зазначає, що «релігійна дія, неодноразово повторена, здійснюється з кожним повторенням з меншими інтерпретативними запитами» [2, с. 20]. Рефлексія з приводу здійснюваних актів, як і смислова інтерпретація, стають дедалі менш важливими, оскільки значення і смисли з кожним повторенням включаються в наявний багаж знань. Проектування стає типовим і не надто потрібним, позаяк вибір цілей і засобів опосередкований досвідом стандартизованої поведінки, а прийняття рішень стабілізується. Іншими словами, певна релігійна дія стає звичною: за звичкою здійснюються практики, читається ранішнє правило, здійснюється намаз або проливаються слюзи під час читання акафісту. У разі інституціоналізації релігійного переживання дотик до іншої реальності буде відбуватися під контролем досвідчених професіоналів. Відповідно, припис виконувати певні дії в певних місцях і в певний час звільняє повсякденність від необхідності викликати або зажадати такого роду досвід. В умовах повсякденності насамперед «узвичаюються» комунікації, трудова

діяльність, сексуальність і територіальне розміщення. Релігійні інститути в процесі об'єктивації коригують саме ці сфери повсякденності. Саме тому суспільство вимагає появи соціальних інститутів, які захищають повсякденність, для того щоб мати можливість нормально функціонувати. Своєю чергою легітимація, зокрема потреба в ній, проваюють створення та зміну соціальних структур.

Для більш точного визначення релігійних практик треба розмежувати поняття «практики» з іншим близьким за змістом поняттям «досвід» («релігійний досвід»). Творчий процес практик є одночасно досвідним процесом, але поняття «релігійний досвід», згідно з В. Джеймсом, розуміється як категорія індивідуальної психіки, тоді як «практики» – це радше поведінкова категорія, яка, хоча й може мати індивідуальний вираз, завжди співвіднесена з певними соціальними (колективними) зразками. При цьому релігійний досвід може виступати як пусковий механізм релігійних практик. Практики включають у себе обряди, але поняття «релігійні практики» ширше за поняття «обряд», оскільки воно може означати і такі дії, які не включають в себе обряди, навіть якщо ці дії початково, безпосередньо чи опосередковано, пов'язані з релігійними смислами. Прикладом такого типу є практика кашруту, якої дотримуються секулярні євреї. Релігійні практики, таким чином, можуть бути відірвані від обрядів, проте їх не можна плутати із сукупністю інших соціальних і культурних практик, в яких немає усвідомленої релігійної заданості.

О. Агаджанян і К. Русселе вказують, що релігійні практики мають статичне й динамічне визначення. Згідно зі статичним визначенням, «релігійні практики – це вся сукупність інтерпретацій і дій, які здійснюються людьми у зв'язку з їх віруваннями, їх релігійним досвідом та/або їх взаємодією з релігійними інститутами» [6, с. 3]. Але якщо дати більш динамічне визначення релігійних практик, то треба розуміти релігійні практики як явище, протилежне жорсткій та сталій системі релігійних текстів, норм та інститутів, як постійний «герменевтичний процес» їх переосмислення і прикладного коригування. Репертуар практик, їх жорсткість/еластичність, наративи та їх смислове наповнення, їх функції всередині релігійного комплексу і життєвого світу взагалі – усе це рухоме й підлягає постійній інтерпретації з боку суб'єктів практики. Таке розуміння практик може бути співвіднесене з іншим значенням цього слова, коли воно використовується в опозиції «закон vs юридична практика»: якщо нормативний релігійний текст є «законом», то релігійні практики – це відкрита система «застосування закону».

Т. Ратушна визначає релігійні практики як «соціальну активність, що продукує відносно сталі схеми засвоєння та відтворення ціннісно-нормативних систем, які відображають різноманітні релігійні структури, справляють певний вплив на соціальні інститути та водночас залежать від них» [5], а Л. Свірідова визначає релігійні практики як «спосіб перекладу за допомогою символічних дій релігійної доктрини у внутрішній досвід віруючого, механізм збереження і передачі релігійної традиції» [8, с. 60].

Низка дослідників у визначенні релігійних практик акцентують увагу не на змістових, а на функціональних характеристиках. Релігійні практики залучають людину не лише до чогось надприродного, а й до певної моральної спільноти, що дає відчуття соціального включення. Вони згуртовують і цементують людську спільноту, сприяють консолідації релігійної групи, формуванню і підтримці її ідентичності, а також служать бар'єром, який відділяє членів групи від «інших». Як указав Е. Дюркгайм, усі ключові ознаки тісно інтегрованого суспільства є наслідком успішних ритуалів. Оскільки результати ритуалів можуть варіювати від значних до помірних, слабких або взагалі бути відсутніми, сила релігійного зобов'язання і вірування в релігійні символи зростає і спадає відповідно до успішності інтерактивних ритуалів. Р. Коллінз стверджує: «Нова релігія ристає, коли група формулює сильні релігійні практики, котрі надають їй спільної ідентичності, та свої символічні знаки, які уособлюють їхнє вірування. Вона рутинізується, коли ритуали мають помірний ефект, який, можливо, все ще чергується із моментами ентузіазму. Релігія занепадає, коли групові ритуали проходять емоційно холодно, залишають своїх учасників байдужими і відкритими для залучення до конкуруючих ритуальних громад» [4]. Релігійні практики інституціоналізуються завдяки релігійним об'єднанням і традиціям локальних релігійних спільнот.

Будь-яка релігійна практика передбачає єдність ментального, вольового і тілесного актив, які здійснюються учасником релігійної практики. Практика передбачає не пасивне споглядання, наприклад віронавчальних положень, а активну дію. Крім цього, як відзначає В. Топоров, «вона залучає всі способи сприйняття людини: зір, слух, нюх, дотик, смак, розум і відчуття» [9, с. 19]. Нейтральне здійснення релігійної практики на постійній основі не можливе. Вона може здійснюватися або з усією особистою зацікавленістю, або як лицемірство і брехня. Ці практики зазвичай пов'язані з тілесними діями, наприклад, перебування в певній позі, здійснення певних дій, контроль над процесом дихання або фокусування уваги на виголошенні чи співі певних текстів.

Релігійні організації через релігійні практики формують стереотипні форми поведінки, що сприяють консолідації групи. При цьому релігійна ідентичність завжди формується (через релігійну соціалізацію) на певному конфесійному тлі. У залученні особистості до релігійних практик, безумовно, важливу роль відіграє як первинна, так і вторинна соціалізація. У дитинстві людина інтеріоризує норми поведінки, яких додержуються головні суб'єкти цього етапу соціалізації – батьки, в тому числі їхнє ставлення до релігії та церкви. Первинна соціалізація більш значуща для становлення особистості майбутнього вірянина. Адже саме приклад батьків як учасників релігійної діяльності справляє найбільший вплив на мотивацію залучення особистості як до культових, так і до позакультових практик. Безумовно, мотивація залучення до культових і позакультових практик може сформуватися й на етапі вторинної соціалізації, завдяки впливу таких її суб'єктів, як група ровесників (дружнє коло), навчальний або трудовий колектив, духовна література тощо. У цьому разі участь у діяльності церкви (культовій і позакультовій), маючи більш усвідомлений характер, стає результатом раціонального вибору особистості.

На питання, що викликає до життя релігійні практики, можна, мабуть, відповісти так: релігійні потреби. У зв'язку із цим релігійні практики можна уявити як реальні й різноманітні форми реалізації релігійних потреб. Велику роль у становленні релігійних практик відіграють різні причини, зокрема: бажання священника щось змінити; політичні та економічні фактори; поширення впливу релігії на молодь; спосіб залучення людей до відвідування церкви; бажання церкви допомогти людям; душевний стан людини; очищення від гріхів; відвідування храму є обов'язковим для людей; душевна потреба; накопичення гріхів; людина має жити у святості тощо. Тут відіграють певну роль і особистість священника, і суб'єктивні наміри людини, і діяльність церкви як соціального та релігійного інституту.

Основою сучасної інституційної матриці релігійних практик є релігійний плюралізм. Зростання конкуренції у сфері релігії стимулює процеси трансформації практик традиційних інститутів, націлених нині на застосування різноманітних маркетингових стратегій з метою підтримання свого впливу на суспільство та індивідів. Усі ці процеси актуалізують для соціологів питання, як зростання релігійної різноманітності (релігійний плюралізм) впливає на життєздатність релігії.

**Висновки з проведеного дослідження.** Поняття «практики» широко використовується в соціальних науках і посіло чільне місце серед фундаментальних соціологічних категорій.

Сучасні соціологи використовують поняття «соціальні практики» як інструмент, який дає змогу розкрити широкий спектр явищ і подій суспільного життя як різновидів соціальних практик. Нами це поняття розглядається як сукупність узвичаєних (рутинних) повторюваних дій індивідів, груп, спільнот, організацій у реальному часі і просторі, яка забезпечує стійке функціонування соціальних інститутів. Соціальні практики однаковою мірою застосовні як для опису «близького» повсякденного життєвого світу, так і для розгляду «масштабних» явищ. Теоретичні підходи до розуміння соціологічних практик сфокусовані на виявленні характерних тенденцій сучасного суспільного розвитку. Вони відкриті не лише для раціональних, але й для ірраціональних понять. Представники цих підходів досліджують, як узвичаєні дії в повсякденному житті людей впливають на зміни соціальних інститутів і соціальної структури суспільства. Соціальна реальність являє собою переплетення соціальних практик. Сукупність таких практик дає змогу уявити соціальну картину суспільства загалом. Вивчення діяльності людей у контексті соціальних практик являє собою взаємозв'язок теоретичних та емпіричних досліджень їх узвичаєних (рутинних) дій у рамках тих або інших інститутів та організацій.

Для розуміння поняття «релігійні практики» та їх інституціонального потенціалу нами використані концепції практик П. Бурдьє, Г. Гарфінкеля, Е. Гіденса, А. Шюца та ін. Соціальні відносини, за визначенням П. Бурдьє, інтеріоризуючись у процесі здійснення практик, перетворюються на практичні схеми – виробництва і продукування практик. Такі інкорпоровані структури зумовлюють екстеріоризацію, тобто відтворення через практики агентів, об'єктивних соціальних структур, які їх створили. Соціальні інститути співвідносяться із соціальними практиками як зміст із формою або сутність з явищем. Соціальні практики являють собою конкретні форми функціонування суспільних інститутів, при цьому загальною формою реалізації кожного інституту служить сукупність відповідних соціальних практик. Інститути, як будь-яка сутність, глибше і стійкіше формують своєї реалізації, тому практики можуть змінюватися, не зачіпаючи їх сутності. І навпаки, перетворення інститутів неминує супроводжуватися зміною практик, причому останнє служить найнадійнішим критерієм справжніх інституційних зрушень.

Релігійні практики – це сукупність інтерпретацій і дій, які здійснюються людьми у зв'язку з їх віруваннями, їх релігійним досвідом та/або їх взаємодією з релігійними інститутами. Релігійна дія, неодноразово повторена, здійснюється з кожним повторенням з меншими інтерпретативними запитами. Рефлексія з приводу

здійснюваних актів, як і смислова інтерпретація, стають дедалі менш важливими, оскільки значення і смисли з кожним повторенням включаються в наявний багаж знань. Проектування стає типовим і майже не потрібним, позаяк вибір цілей і засобів опосередкований досвідом стандартизованої поведінки, а прийняття рішень стабілізується. Іншими словами, певна релігійна дія входить у звичку: за звичкою здійснюється практики. Саме тому суспільство вимагає появи соціальних інститутів, які захищають повсякденність, для того щоб мати можливість нормально функціонувати. Своєю чергою легітимація і, зокрема, потреба, в ній провокують створення і зміну соціальних структур. Низка дослідників у визначенні релігійних практик акцентують увагу не на змістових, а на функціональних характеристиках. Релігійні практики не лише залучають людину до чогось надприродного, але і до певної моральної спільноти, що дає відчуття соціального включення. Вони згуртовують і цементують людську спільноту, сприяють консолідації релігійної групи, формуванню і підтримці її ідентичності, служать бар'єром, який відділяє членів групи від «інших». Будь-яка релігійна практика передбачає єдність ментального, вольового і тілесного актів, які здійснюються учасником релігійної практики. Практика передбачає не пасивне споглядання, наприклад віронавчальних положень, а активну дію.

## ЛІТЕРАТУРА:

1. Академічне релігієзнавство : підручник / За ред. проф. А. Колодного. Київ, 2008. 862 с.
2. Астахова Л.С. Динамика современных религиозных практик в структурах повседневности : автореф. дис. ... доктора филос. наук : 09.00.14. Санкт-Петербург, 2013. 44 с.
3. Вілсон Б. Соціологія релігії. / Пер. з англ. М. Хорольської. Київ : Наукове видавництво «АКТА», 2002. 344 с.
4. Коллінз Ренделл. Мікросоціологія релігії: колективні та індивідуальні релігійні практики. *Спільне*. 2014. № 8. *Релігія між експлуатацією та емансипацією*. URL: <https://commons.com.ua/uk/mikrosotsiologiya-religiyi/> (дата звернення: 18.06.2020)
5. Ратушна Т.О. Релігійні практики в соціокультурному просторі Південно-Східного регіону України : автореф. дис. на здобуття наук. ступеня канд. соц. наук : 22.00.04 «Спеціальні та галузеві соціології». Запоріжжя, 2010. 15 с.
6. Религиозные практики в современной России : сборник статей / Отв. ред. А. Агаджанян, К. Русселе. Москва : Новое издательство, 2006. 298 с.
7. Рязанова Л. Лекція 12. Релігія та релігійність: теоретико-соціологічні проблеми. *Культура – суспільство – особистість*. Київ, 2006. С. 363–389.
8. Свиридова Л.О. Религиозные практики: опыт дефиниции и классификации. *Вестник СПбГИК*. № 3 (36) сентябрь. 2018. С. 58–61.
9. Топоров В.Н. О ритуале: введение в проблематику. Архаический ритуал в фольклорных и раннелитературных памятниках. Москва : Наука, 1988. С. 7–60.

## ОСВІТА В ІНФОРМАЦІЙНОМУ СУСПІЛЬСТВІ

## EDUCATION IN THE INFORMATION SOCIETY

Дослідження становища освіти у сучасному світі є актуальним, оскільки саме освіта є інститутом підготовки членів суспільства до трудової діяльності та громадської активності. Сучасне суспільство визначають як інформаційне з огляду на вирішальну роль знань та інформації в різних сферах його життєдіяльності. Основною сферою економічної активності стає сфера надання послуг, а найоплачуванішими професіями такі, які вимагають постійного підвищення кваліфікації (управлінці, інженери наукоємних галузей, освітяни, медики та інші спеціалісти, які займаються насамперед інтелектуальною працею). В інформаційному суспільстві особистість повинна володіти низкою якостей та компетентностей, серед яких важливе місце посідає вміння навчатися протягом усього життя. Навчання протягом усього життя може відбуватися у формі здобуття формальної, неформальної та інформальної освіти.

У ході дослідження було проаналізовано літературу з проблеми становища освіти в інформаційному суспільстві, а також вторинні емпіричні дані. Виявлено, що основною рисою освіти в інформаційному суспільстві є відкритість, яка розглядається як доступність освіти для слухачів (незалежно від віку, статі, місця проживання, економічного становища тощо), з одного боку, та як пристосованість освітніх програм до запитів споживачів освітніх послуг та суспільства загалом – з іншого. Відкритість притаманна всім формам освіти: формальній, неформальній та інформальній. Відкритість освіти забезпечується постійним розвитком комп'ютерних та хмарних технологій, а також супутнього програмного забезпечення.

Нині людина може отримувати освіту дистанційно завдяки діяльності відкритих університетів та масових відкритих онлайн-курсів (МООС). Останні дають можливість здобуття освіти через співпрацю з різними університетами. МООС займає велику частку світового ринку електронного навчання. Вони є інструментами навчання з усіма ознаками відкритості, такими як: доступність, інноваційність, актуальність тощо. Користувачами МООС є люди різного віку, освіти, роду занять тощо. Серед факторів зацікавлення до такого роду навчання є інтерес, бажання покращити свої знання в сфері професійної діяльності, прагнення до саморозвитку.

**Ключові слова:** інформаційне суспільство, освіта, відкрита освіта, формальна освіта, неформальна освіта, інформальна освіта, МООС.

The study of the situation of education in the modern world is relevant, because education is the institution of preparing members of society for work and social activity. Modern society is defined as informational given the crucial role of knowledge and information in various spheres of its life. The main area of economic activity is the provision of services, and the highest paid professions are those that require continuous training (managers, engineers of science-intensive industries, educators, physicians and other professionals who are primarily engaged in intellectual work). In the information society, a person must have a number of qualities and competencies, among which the ability to learn throughout life is important. Lifelong learning can take the form of formal, non-formal and informal education. During the study literature on the situation of education in the information society, as well as secondary empirical data were analyzed. It was found that the main feature of education in the information society is openness, which is seen as access to education for students (regardless of age, gender, place of residence, economic status, etc.), on the one hand, and as the adaptability of educational programs to consumers of educational services and society – on the other. Openness is inherent in all forms of education: formal, non-formal and informal. Open education is ensured by the constant development of computer and cloud technologies, as well as related software.

Today, people can receive education remotely through open universities and mass open online courses (MOOCs). MOOCs provide educational opportunities through cooperation with various universities. MOOC occupies a large share of the global e-learning market. They are learning tools with all the hallmarks of openness: accessibility, innovation, relevance, and so on. The users of the MOOC are people of different ages, education, occupations, etc. Among the factors of interest in this type of training is interest, desire to improve their knowledge in the field of professional activity, the desire for self-development.

**Key words:** information society, education, open education, formal education, non-formal education, informal education, MOOC.

УДК 316.74:37

DOI <https://doi.org/10.32843/2663-5208.2020.14.13>

**Яцишин У.В.**

к.політ.н.,  
асистент кафедри соціології  
та соціальної роботи  
Національний університет  
«Львівська політехніка»

Ми живемо у світі потоків інформації. Доступ до Інтернету є звичним явищем; через персональні комп'ютери, планшети, телевізори, смартфони тощо ми постійно маємо змогу створювати, споживати, поширювати різноманітну інформацію. Технічні засоби створюють можливості для миттєвої комунікації між людьми й організаціями, незважаючи на кордони. Все більше сфер життя та галу-

зей економіки залежні від наукоємних технологій, комунікативних мереж, обміну інформацією. Стрімко розвивається сфера послуг. Змінюються суспільні запити стосовно форм та якості освіти. Про особливості розвитку інформаційного суспільства та місце освіти в ньому розмірковували Д. Белл, Ю. Габермас, М. Кастельс, Е. Тоффлер, А. Турен, Ф. Фукуяма та інші. Серед українських дослідників зв'язок

інформатизації суспільства та освіти досліджують В. Биков, О. Висоцька, В. Лях, В. Щербина, А. Яцишин та ін. Монографій з теми обмаль, можемо згадати «Відкриту освіту» за редакцією Т. Ійосі та М.С. Віджая Кумара та «Моделі організаційних систем відкритої освіти» В. Бикова. В основному, ці дослідники зосереджуються на проблемах впровадження окремих новітніх технологій у навчання, а публікації носять виразний педагогічний характер. Соціологічних розвідок вкрай мало. **Метою цієї статті** є аналіз характерних ознак та форм освіти в сучасному інформаційному суспільстві із соціологічної точки зору.

**Виклад основного матеріалу.** Інформаційне суспільство – це суспільство, яке зорієнтоване на створення, переробку та обмін інформацією. Воно динамічне, глобалізоване та технологічно розвинене. Одним з перших учених, хто зауважив, що освіта і навчання в інформаційному суспільстві перетворилися на центральні підвалини розвитку економічної ефективності, був Е. Тоффлер. Тому класичні системи масової освіти є застарілими. Підготовка людини до життя в новому суспільстві вимагає від закладів освіти адаптивності і відповідності принципам інтерактивності, мобільності, доступності, можливості взаємозв'язку, повсюдності і глобалізації [9, с. 447]. Комп'ютеризація стає тим інструментом, завдяки якому можна досягти реалізації цих принципів. У цьому ж логічному напрямі розвивав свої ідеї Д. Белл. Він зробив акцент на провідній ролі теоретичного знання, яке може стати джерелом інноваційних змін через створення наукоємних галузей промисловості: хімічної промисловості, обчислювальної техніки, електроніки, оптики. Ключовими інститутами постіндустріального суспільства мають бути університети, академії та інші центри вищої освіти. Тож поєднання науки й економіки здатне дати новий поштовх розвитку суспільства [1, с. 220].

Інформаційне суспільство виявляється у переорієнтації економіки із виробничої на сферу надання послуг. Серед найбільш оплачуваних професій у США, Великобританії, Канаді та Німеччині станом на 2019 р. були анестезіологи, хірурги, лікарі, дантисти, стоматологи, генеральні директори, менеджери інженери, менеджери ІТ-систем, корпоративні юристи, менеджери з маркетингу, авіадиспетчери, пілоти літаків, фармацевти, інженери-нафтовики, старші наукові співробітники, інженери з космічної галузі, інженери з комп'ютерного обладнання, старші програмні інженери, викладачі коледжів чи університетів та інвестиційні банкіри [11]. Кожна з представлених професій вимагає від людини не лише ґрунтовної підготовки, але й постійного оновлення вже наявних знань та навичок як відповідь на технологічні новинки в цих галузях. Тож роль освіти у здобутті кваліфікації та конкуренції на ринку праці є ключовою. Е. Тоффлер відзначив: «Через шкільну освіту, перепідготовку, навчання на робочому місці ми повинні будемо підготувати людей до роботи у сфері послуг, таких як допомога і догляд (за людьми похилого віку та дітьми), охорона здоров'я, особиста безпека, навчання, сфера розваг, туризм тощо» [9, с. 101]. Інтелект особи стає її основним ресурсом на ринку праці. Інтелект – це не лише сукупність знань і навичок, але й гнучкість, відкритість до нового й адаптивність до зміни умов на ринку праці. М. Кастельс зауважив, що в економіці інтелектуальна праця все більше витісняє фізичну, тому головним ресурсом індивіда має бути вміння навчатися протягом усього життя. «Якість вимірюється не роками, затраченими на освіту, – вона визначається характером освіти», – зазначив М. Кастельс [5, с. 113]. Сучасна освіта повинна формувати у людини якісно нові компетентності: вміння думати, шукати нові методи вирішення поточних завдань, навчатися протягом усього життя [4, с. 111], адаптуватися до змін, комунікувати, самоорганізовуватися, приймати рішення, вирішувати конфлікти тощо.

Нині перед людиною відкриваються безпрецедентно великі можливості для здобуття освіти. Розрізняють освіту формальну (освіту, яку людина здобуває у закладі освіти відповідно до визначеного навчального плану і в результаті отримує офіційно визнаний документ про результати навчання), неформальну (освіту, яку людина отримує, як правило, за освітніми програмами і в результаті отримує сертифікати або часткову освітню кваліфікацію) та інформальну (освіту, яку людина здобуває під час повсякденної діяльності і не передбачає документального підтвердження отриманих компетентностей). Кожна форма освіти стає доступною завдяки швидко зростаючим змінам у технологіях. Практично кожна особа має комп'ютер або інший пристрій з доступом до Інтернет. Згідно зі звітом ООН, 4,1 мільярда людей у світі підключені до Інтернету, а кількість користувачів Інтернету зросла з 25,8% населення Землі у 2009 р. до 53,6% у 2019 р. [6]. Згідно з даними інтернет-асоціації України, у 65% українців є Інтернет удома, а кількість користувачів Інтернету зросла з 25% українців у 2009 р. до 71% у 2019 р. [7]. Інтернет стає чи не головним джерелом інформації. Ця інформація стосується всіх сфер життя людини (політики, економіки, саморозвитку, дозвілля, медицини, краси, кулінарії тощо). Отже, життя людини стрімко віртуалізується.

Віртуалізація стала характерною рисою й освіти. Заклади освіти (незалежно від форми освіти, яку пропонує) презентують себе у Інтер-



нет, що є вагомим чинником приваблення уваги потенційних студентів до закладу освіти і послуг, які він пропонує. Віртуалізується взаємодія закладів освіти, викладачів та студентів. Кожен має вільний доступ до університетів, інформаційних та освітніх ресурсів, електронних бібліотек, а також можливість самостійно планувати й організовувати своє навчання.

На наше переконання, основною рисою сучасної освіти є її відкритість. «Відкритість» – це принцип взаємодії надавачів освітніх послуг (юридичних та фізичних осіб) та споживачів, орієнтація закладів освіти на задоволення потреб студентів (гуманістичний аспект) з використанням новітніх педагогічних технологій, комп'ютерної техніки та програмного забезпечення (інноваційний аспект) [10, с. 165]. Не менш важливо, що відкрита освіта є елементом відкритого демократичного суспільства, в якому особистість отримує свободу до самореалізації, задоволення пізнавальних потреб [3]. Появу відкритої освіти спричинили: нові вимоги до освітнього рівня людей та характеру освіти, яку вони повинні здобувати; нові вимоги та потреби до характеру освіти, які висувають самі здобувачі; нові можливості (педагогічні, технологічні) для отримання освіти та індивідуального особистісного розвитку людини [2, с. 31]. Відкрита освіта дає змогу людині отримувати формальну, неформальну та інформальну освіту протягом усього життя незалежно від віку, статі, етнічної приналежності, місця проживання, фінансового становища, сімейного стану.

Формальну освіту надають акредитовані заклади освіти (школи, коледжі, університети). Навчальні плани у них формуються до початку навчання особи і не змінюються до її завершення. Відкритість в університетах виявляється у їх адаптивності та використанні дистанційних форм навчання. Дистанційне навчання не є синонімом заочної освіти. Це організація навчального процесу, яка дозволяє взаємодію викладачів та студентів за допомогою технічних засобів і передбачає застосування відмінних від традиційних педагогічних технік. У 1969 р. у Лондоні було засновано Відкритий Університет, який став першим закладом вищої освіти, який навчав дистанційно. Сьогодні відкритих університетів у світі є безліч (у Гонконзі, Ізраїлі, Шрі-Ланці, Танзанії, Індії тощо). Ці університети надають офіційно визнані дипломи бакалаврів та магістрів. Їхня перевага полягає у тому, що люди, які з економічних, географічних, етнічних чи ґендерних причин не можуть отримати освіту у класичному університеті, можуть отримати її дистанційно.

Питання дистанційного навчання в Україні та світі постало особливо гостро в умовах карантину, пов'язаного з поширенням Covid-19. Зокрема, в Україні більшість викла-

дачів та студентів виявилися не готовими до такої форми організації навчального процесу. На жаль, опитувань, які стосуються впливу карантинних заходів, пов'язаних із Covid-19, на освітню активність студентів мало. Цікавим є дослідження, проведене Національним фондом освітніх досліджень (NFER) серед 233 керівників та 1821 вчителя загальноосвітніх, початкових та середніх шкіл Англії. Було з'ясовано, що вчителі регулярно контактують у середньому із 60% своїх учнів, а у середньому 42% учнів повернули останню задану роботу [15]. У США схоже опитування, але серед батьків учнів середніх шкіл, провів Центр економічних та соціальних досліджень. Було з'ясовано, що 87% дітей навчаються дистанційно за шкільною програмою [16]. В Україні схоже опитування провела Служба освітнього омбудсмена. Опитування не є репрезентативним, але певну картину воно показує. З'ясовано, що 85,1% дітей продовжили навчання під час карантину, ще 13,9% навчаються не в повному обсязі, лише 1% дітей не продовжили навчання під час карантину [8]. Для багатьох студентів дистанційне навчання стало сприйматися як канікули; тому повернення до активного навчання ближче до завершення навчального року виявилось викликом.

Для викладачів викликом під час дистанційного навчання стало недостатнє вміння застосувати комп'ютерні технології та програмне забезпечення для організації взаємодії зі студентами. На допомогу їм активізувалися навчальні заклади та спеціалісти, які організували серію онлайн-семінарів та вебінарів з проблем користування віртуальними інструментами організації навчального процесу та перевірки знань студентів.

Окрему проблему становила відсутність живого спілкування між викладачами та студентами та поміж собою. У разі дистанційного навчання неможливо проводити різні форми групової роботи студентів, які покликані формувати у них навички критичного, логічного та аналітичного мислення, вміння аргументувати і відстоювати власну позицію. А це є однією з важливих компетентностей будь-якої освітньої програми.

Ефективність дистанційного навчання визначається, з одного боку, спланованістю навчального процесу з боку надавача освітніх послуг, а з іншого – вмінням студента самоорганізуватися і самомотивуватися.

Найбільш помітною відкритістю освіти постає, коли йдеться про неформальну та інформальну освіту. Ринок освітніх послуг, який не пов'язаний із закладами освіти або пов'язаний частково через сертифікацію окремих курсів, є надзвичайно великим. Станом на 2014 р. світовий ринок електронного навчання становив 165,36 млрд доларів [12]. Даних по

Україні не знайдено. Великою популярністю нині користуються МООС (massive open online courses) – масові відкриті онлайн-курси. Ось деякі з них [6]: Canvas Network – каталог курсів, доступний безкоштовно для викладачів; Coursera – онлайн-курси, створені викладачами відомих університетів та компаній; European Schoolnet Academy – безкоштовні онлайн-курси професійного розвитку для вчителів; EdX – онлайн-курси від провідних навчальних закладів; Future Learn – онлайн-курси для студентів; Udemy – курси з ІКТ-навчочок та програмування; Prometheus – українська платформа, яка працює на базі OpenEdx, співпрацює з університетами (наприклад, УКУ) та компаніями. МООС є продовженням ініціативи Массачусетського технологічного інституту OpenCourseWare – проекту, який на початку 2000-х рр. почав викладати свої курси в Інтернет. Згодом приклад інституту почали наслідувати інші університети та організації. Одним із ключових гравців на ринку МООС є EdX – неприбуткова платформа МООС, створена Гарвардом та MIT у 2012 р. Має 70 млн студентів та велику кількість університетів-партнерів. Udemy – це платформа МООС, запущена в 2010 р. У ній 30 млн студентів, понад 100 000 курсів, а також низка бізнес-клієнтів, таких як Pinterest та booking.com [13]. Дослідження показують, що є чотири типи мотивації студентів користуватися МООС [17]: навчатися протягом усього життя або розуміти предмет; розважитися, отримати соціальний досвід та інтелектуальне стимулювання; зручність, часто в поєднанні з можливістю подолати бар'єри на шляху отримання традиційних варіантів навчання; спробувати інтернет-освіту.

МООС мають різне спрямування і націлені на різну аудиторію. Одні можуть надавати сертифікати чи дипломи (наприклад, магістр з громадського здоров'я). Ця форма навчання користується популярністю. Понад 3 млн студентів опановують вищу освіту повністю в Інтернеті, а 41,6% випускників, які повністю отримують онлайн-ступінь, мають вік 30 років і старші [13]. Водночас у них доступні курси, які вибирають для підвищення своїх знань і навичок у професійній діяльності (наприклад, основи роботи з Python), але сертифікати з яких мають радше номінальну вагу. Треті ж навчають того, що може й не стосуватися професійної діяльності студентів, їх вибирають для дозвілля (наприклад, малювання аквареллю) чи саморозвитку (наприклад, тайм-менеджмент). Програми першого типу мають ознаки формальної освіти і переважають на Coursera, а останнього мають ознаки неформальної та інформальної освіти і переважають на Udemy. Отже, МООС за своєю суттю перебувають на перетині всіх трьох форм освіти.

Окрім МООС, у навчальному процесі застосовуються різноманітні хмарні технології. Під час карантину в Україні популярністю користувалися інструменти та платформи для дистанційного навчання (Google Classroom, Zoom, Youtube, Skype), а також соціальні мережі та месенджери для дистанційного навчання (Viber, Facebook, Telegram) [8]. Університети переважно працюють через систему Moodle. Усі разом вони становлять потужний освітній ресурс.

**Висновки з проведеного дослідження.** Сучасні інформаційні технології відкривають студентам доступ до нетрадиційних джерел інформації (електронних бібліотек, інтернет-статей, онлайн-курсів тощо), підвищують ефективність самостійної роботи, дають цілком нові можливості для творчості, знаходження та закріплення професійних навичок. Разом із цим процесом прогресує система освіти, яка натепер дає змогу залучати джерела, які досі вважались нетрадиційними (інтернет-бібліотеки, дистанційні навчальні курси тощо). Це призводить до нового розуміння всього освітнього процесу. Відкрита освіта є рушієм змін у суспільстві. Вона стирає багато стратифікаційних бар'єрів, адже нівелює значення віку, статі, національності і ще багато інших факторів у процесі здобуття знань людиною. Тому важливо, щоб Україна не стояла осторонь глобальних процесів у освіті.

Вагомою проблемою у трансформації освіти в Україні є брак досвіду користування інформаційними технологіями у викладачів. Протягом процесу викладання викладач сам повинен учитись, аби надавати студентам свіжі і якісні знання, котрі будуть корисними для використання в сучасному суспільстві. Проведене дослідження дає змогу нам зробити висновок, що формування у викладачів навичок роботи з комп'ютерною технікою та програмним забезпеченням можливе лише через активне впровадження таких технологій у навчальних закладах, а також організаційне та матеріальне сприяння освітнім ініціативам викладачів.

#### ЛІТЕРАТУРА:

1. Белл Д. Прихід постіндустріального суспільства. *Сучасна зарубіжна соціальна філософія* : хрестоматія. Київ : Либідь, 1996. С. 194–250.
2. Биков В.Ю. Відкрита освіта в Єдиному інформаційному освітньому просторі. *Педагогічний дискурс*, 2010. № 7. С. 30–35.
3. Висоцька О.Є. Відкрита освіта як чинник випереджаючого розвитку суспільства, 2009. URL: [http://virtkafedra.ucoz.ua/el\\_gurnal/pages/vyp7/konf1/Vysocka.pdf](http://virtkafedra.ucoz.ua/el_gurnal/pages/vyp7/konf1/Vysocka.pdf) (дата звернення: 20.06.2020).
4. Драйден Г., Вос Дж. Революція в обучении. *Научить мир учиться по-новому*. Москва : Изд-во «Экономика», 2003. 672 с.

5. Кастельс М. Галактика Інтернет. *Размышления об Интернете, бизнесе и обществе*. Екатеринбург : У-Фактория, 2004. 328 с.

6. ООН: 4,1 мільярда людей у світі підключені до Інтернету. URL: <https://www.radiosvoboda.org/a/news-oon-internet/30254946.html> (дата звернення: 20.06.2020).

7. Проникнення Інтернету в Україні. URL: [https://inau.ua/sites/default/files/file/1910/dani\\_ustanovchuh\\_doslidzhen\\_iii\\_kvartal\\_2019\\_roku.pdf](https://inau.ua/sites/default/files/file/1910/dani_ustanovchuh_doslidzhen_iii_kvartal_2019_roku.pdf) (дата звернення: 20.06.2020).

8. Результати опитування батьків «Навчання дітей під час карантину». URL: <https://eo.gov.ua/2020/04/17/rezultaty-opytuvannya-bat-kiv-navchannya-ditey-pid-chas-karantynu/> (дата звернення: 20.06.2020).

9. Тоффлер Э. *Метаморфозы власти*. Москва : ООО «Издательство АСТ», 2003. 669 с.

10. Яцишин У.В. Роль відкритої освіти у формуванні компетентностей студентів. *Соціально-гуманітарний вісник*. 2018. № 18–19, С. 165–166.

11. 20 of the Highest Paying Jobs in the World That You Can Actually Do. URL: <https://www.slice.ca/money/photos/highest-paying-jobs-world/#!Investment-Banker-Highest-Paying-Jobs-in-the-World> (дата звернення: 20.06.2020).

12. 21 Astonishing E-learning Statistics for 2020. URL: <https://techjury.net/blog/elearning-statistics/#gref> (дата звернення: 20.06.2020).

13. 100 Essential E-Learning Statistics for 2020. URL: <https://e-student.org/e-learning-statistics/> (дата звернення: 20.06.2020).

14. Distance learning solutions. URL: <https://en.unesco.org/covid19/educationresponse/solutions> (дата звернення: 20.06.2020).

15. Schools Responses to Covid-19: Pupil Engagement in Remote Learning. URL: <https://www.nfer.ac.uk/schools-responses-to-covid-19-pupil-engagement-in-remote-learning/> (дата звернення: 20.06.2020).

16. Survey: School engagement is surprisingly high, despite concerns about the future. URL: <https://dornsife.usc.edu/news/stories/3205/understanding-coronavirus-school-engagement-and-concerns/> (дата звернення: 20.06.2020).

17. Yuan L., Powell S.J. MOOCs and open education: Implications for higher education, 2013. URL: [https://www.researchgate.net/publication/265297666\\_MOOCs\\_and\\_Open\\_Education\\_Implications\\_for\\_Higher\\_Education](https://www.researchgate.net/publication/265297666_MOOCs_and_Open_Education_Implications_for_Higher_Education) (дата звернення: 20.06.2020).

## СЕКЦІЯ 4

### ЗАГАЛЬНА ПСИХОЛОГІЯ. ІСТОРІЯ ПСИХОЛОГІЯ

#### EMPIRICAL RESEARCH INTO THE COPING OF MARRIAGE PARTNERS WITH DIFFERENT LEVELS OF SUBJECTIVE WELL-BEING

#### ЕМПІРИЧНЕ ДОСЛІДЖЕННЯ ОСОБЛИВОСТЕЙ КОПІНГУ ШЛЮБНИХ ПАРТНЕРІВ ІЗ РІЗНИМ РІВНЕМ ЇХ СУБ'ЄКТИВНОГО БЛАГОПОЛУЧЧЯ

*The article synthesizes the theoretical concepts of foreign and domestic psychologists and presents a model of coping of marriage partners, as well as summarizes and outlines the structure of the subjective well-being of marriage partners. It presents the analysis of the results of our own experimental study of the coping style of marriage partners with different levels of subjective well-being, which revealed qualitative differences in coping of marriage partners in different groups of people with high and low levels of subjective well-being. It has been established that marriage partners with a high level of subjective well-being have a wide range of individual coping tools, as well as make full and balanced use of the possibilities of dyadic coping of spouses. Dominant strategies of individual coping: "problem-solving planning", "positive reappraisal", "social support seeking", as well as anticipatory-preventive and proactive individual coping. Positive effect of proactive coping of marriage partners has been confirmed to be achieved if it is supported by high-quality dyad interaction and lack of competition between partners. In the context of marital interaction with stress, the effectiveness of the choice of emotionally-focused coping strategies, as well as the use of dyadic coping when a person faces stressors is noted. Dyadic coping in the face of stress has a synergistic effect and has a positive effect on the functioning of the family system and the subjective well-being of marriage partners. At the same time, the constructive activity of each of the marriage partners in the form of individual coping promotes personal growth, strengthens self-confidence and allows avoiding overloading the partner, thereby preventing their emotional burnout. It is summarized that coping of marriage partners, realized through conscious and active actions to mitigate or overcome their own stress and balanced use of resources and opportunities of each other to cope with stressful situations together, has a direct positive impact on the quality of marriage, enhances the importance of partners for each other, it enhances their quality of life and the personal subjective well-being in marriage.*

**Key words:** person's subjective well-being in marriage, coping of marriage partners, individual coping in marriage, proactive coping within marriage, dyad coping of spouses.

*У статті синтезовано теоретичні концепції зарубіжних та вітчизняних психологів та представлено модель копіngu шлюбних партнерів, а також підсумовано та окрес-*

*лено структуру суб'єктивного благополуччя шлюбних партнерів. Представлено аналіз результатів власного експериментального дослідження особливостей копіngu шлюбних партнерів із різним рівнем їх суб'єктивного благополуччя, де виявлено якісні відмінності копіngu шлюбних партнерів у різних групах осіб із високим та низьким рівнем суб'єктивного благополуччя. Установлено, що шлюбні партнери з високим рівнем суб'єктивного благополуччя володіють широким арсеналом індивідуального копіngu, а також повною мірою та збалансовано використовують можливості діадного копіngu подружжя. Домінуючі стратегії індивідуального копіngu: планування вирішення проблем, позитивна переоцінка, пошук соціальної підтримки, а також антиципаторно-превентивний та проактивний індивідуальні копіngи. Підтверджено, що позитивний ефект проактивного копіngu шлюбних партнерів досягатиметься у разі підкріплення його якісною діадною взаємодією та відсутністю конкуренції в парі. У контексті подружньої взаємодії зі стресом відзначено ефективність вибору емоційно-орієнтованих копіng-стратегій, а також застосування діадного копіngu у разі зіткнення особи зі стресочинниками. Діадний копіng у разі зіткнення зі стресом дає синергічний ефект та позитивно впливає на функціонування сімейної системи та суб'єктивне благополуччя шлюбних партнерів. При цьому конструктивна активність кожного зі шлюбних партнерів у вигляді індивідуального копіngu сприяє власному особистісному зростанню, посилює впевненість у власних силах та дає змогу не перенавантажувати партнера, тим самим чинить профілактику його емоційного вигорання. Резюмовано, що копіng шлюбних партнерів, реалізовуючись через усвідомлені та активні дії щодо пом'якшення чи подолання власних стресових навантажень та збалансоване використання ресурсних станів та можливостей один одного для проходження стресових ситуацій разом чинить безпосередній позитивний вплив на якість подружніх стосунків, посилює значущість партнерів один для одного, підвищує їхню якість життя та суб'єктивне благополуччя особистості в шлюбі.*

**Ключові слова:** суб'єктивне благополуччя особистості в шлюбі, копіng шлюбних партнерів, індивідуальний копіng у шлюбі, проактивний копіng у шлюбі, діадний копіng подружжя.

УДК 159.9.07  
DOI <https://doi.org/10.32843/2663-5208.2020.14.14>

**Abramiuk O.O.**  
Postgraduate Student  
at the Department of Psychology  
Ivan Franko National University of Lviv

**Formulation of the problem.** The current stage of society development is characterized by rapid political, economic and social transformations, changes in moral ideals, the rapid transformation of social phenomena and human destabilizing processes. Such turbulence is inevitably accompanied by a high level and prolonged nature of stress in modern humans, so today it is extremely important to find and understand possible sources of support in such a rapidly changing world. In this context, the problem of overcoming difficult life situations and the search for resources that reduce or eliminate stress is extremely relevant and is particularly relevant for psychological science. An important role in the prevention or elimination of the effects of stress is assigned to the effective use of coping. Skillful and correct use of coping strategies determines the further harmonious development of a person, promotes their self-regulation and constructive interpersonal interaction. Coping of marriage partners expands the range of their opportunities when facing stressors and opens the way to find a resource model of the family which creates the necessary conditions for the fulfillment of personal potential of each of its members and human happiness.

**Analysis of recent research and publications.** The phenomenon of individual well-being in modern psychological science was studied by N. Bradburn, E. Diener, M. Yahoda, C. Riff, M. Seligman, M. Argyle, W. Wilson, A. Waterman, R. Ryan, E. Deci, D. Kahneman, A. Voronina, I. Dzhydarian, R. Shamionov, L. Kulykov, N. Fetiskin, O. Shyriaieva, T. Shevelenkova, P. Fesenko, etc.. The Organization for Economic Co-operation and Development (OECD) has reached a consensus among experts in various fields, including psychology, on the use of the term “subjective well-being”, which goes beyond the classical definition given by E. Diener [15]. Based on a thorough analysis of scientific publications and a holistic approach to the study of subjective well-being, as well as the feasibility of using an integrated approach to its operationalization, the conceptual structure of subjective well-being is formed by emotional, cognitive and “eudemonistic” components [1; 7; 9; 15; 16]. In the light of this study, the work of V. Tkachenko is interesting. He described the factors of marital well-being, which is an integral condition for the formation of a sense of subjective well-being of spouses. The author emphasizes the personal maturity of marriage partners as a determining factor [8], which is consistent with foreign research and describes the “eudemonistic” component of the subjective well-being of the individual.

In foreign psychology, thorough research into coping is described in the works of such researchers as: R. Lazarus, L. Murphy, R. Moos, M. Seligman, S. Volkman, E. Freidenberg, S. Hobfoll, R. Schwarzer, E. Greenglass, L. Aspinwall, Sh. Tay-

lor, etc.[3]. A direct scientific appeal to the study of the peculiarities of the formation and maintenance of stable patterns of functioning under the influence of stress was initiated in psychology within the transactional theory of stress presented in the works of R. Lazarus and S. Volkman. Thus, coping can be formed through learning – a person is able to learn new ways to overcome, rethink the effects and significance of stress, expand their knowledge and ideas about ways to mitigate, overcome, and form and consolidate sustainable situational actions to eliminate stress and reduce tension. That is why the concept of “coping” has become increasingly developed and popular and sounds today as a powerful resource for individuals in the face of objectively and subjectively significant stressor, and also includes a response not only to excessive demands or those that exceed human resources, but also to daily stressful situations.

Theoretical and empirical developments in family stress and coping are described in the works of G. McCabe and J. Petterson, W. Thompson, S. Carter, R. Kessler, P. Watzlawick, G. Bodenmann, T. Kriukova, O. Kuftiak, N. Bielorukova and other foreign researchers, concerning the manifestation of the most significant stresses for family life, as well as ways to overcome them. A thorough analysis of current research into coping within a family concludes that the first attempts to eliminate a difficult situation, its transformation or adaptation thereto usually use individual coping styles and strategies, and after unsuccessful attempts at individual coping or in situations where stressors affect both partners, group or dyad coping is used [4; 6]. However, family and marital coping is seen in foreign studies as a stabilizing factor in the homeostasis of the family system, and the supporting influence of the social environment, especially the family, is seen as a powerful resource for the individual and their well-being [10-12]. While the Western scientific community has been actively working on the problem of family stress management in recent decades, in the Ukrainian scientific environment, the psychology of coping in marriage is in its infancy and is underdeveloped. Today, there is little empirical data describing the constructive conscious activity of marriage partners in stressful situations, so empirical research into the impact of coping of marriage partners on their subjective well-being is relevant and will help advance in finding opportunities for a person to remain optimally functioning under stress.

**Formulating the goals of the article.** The purpose of the article is to present an empirical research into the coping style of marriage partners with different levels of subjective well-being, to identify factors that allow partners to feel satisfied with life and contribute to the full functioning of the individual in marriage.

To reach the set objective, we need to perform the following tasks:

1) explore and describe the coping styles of marriage partners with different levels of subjective well-being;

2) identify the specifics of coping of marriage partners and its relationship with marital satisfaction;

3) identify the dominant strategies that allow marriage partners to be satisfied with life, marriage, feel emotionally comfortable, as well as fully realize their personal potential.

**The main material.** The subjective well-being of marriage partners is considered as an integral dynamic formation that does not provide for the simultaneity of positive vectors in all spheres of activity, is characterized by a diachrony of different components, but is formed by a certain critical accumulation and experience reflection [15]. Cognitive, emotional and eudemonistic components are distinguished in the structure of subjective well-being. The cognitive component of well-being arises in the presence of a holistic, consistent picture of the world, understanding of the life situation, including family situation, the ability to distinguish their own irrational (mythical) judgments about the partner and reconstruct them into adequate realities. The emotional component of well-being reflects an individual's assessment of their own emotional state: if positive affect dominates over negative one, a feeling of security and emotional comfort is formed. The eudemonistic component of well-being reflects the presence of clear life goals, the success of plan implementation, the availability and awareness of resources and conditions to achieve these goals. Diagnostic tools that describe the above components of the subjective well-being of marriage partners include the below techniques:

1. Satisfaction with Life Scale (SWLS), E. Diener;

2. Subjective Well-Being Scale A. Perrudet-Badoux at al. adapted by M. Sokolova;

3. Psychological Well-Being Scale Questionnaire by C. Riff adapted by T. Shevelienkova and P. Fesenko.

In addition, the method of marital satisfaction assessment was used: Marital Satisfaction Test Questionnaire (V. Stolin, T. Romanova, H. Butenko); as well as the Thomas-Kilmann Conflict Mode Instrument (TKI) adapted by N. V. Hrishyna. These techniques will reflect the quality of intra-family interaction between marriage partners and the level of satisfaction with their relationship as a couple.

Based on a thorough analysis of foreign publications and a synthesis of concepts of person's coping, taking into account the peculiarities of the family system functioning, specific forms of coping for marriage partners are singled out (Fig. 1) [2]. They will describe their own cognitive, emotional and behavioral efforts aimed at overcoming or mitigating, adapting to or deviating from the requirements of a situation, which is subjectively assessed by a person as stressful, associated with a system of directed actions, predicting the outcome of the process, creative generation of new ways out and solutions to a difficult or tough situation, as well as overcoming or reducing tension as a result of partner support, active cooperation and coordination of coping strategies by the couple.

Based on the theoretical analysis of research and the above-described structure of coping of marriage partners, the research methods are as follows:

1. Ways of Coping Questionnaire (WCQ) P. Lazarus, S. Volkman, adapted by T. Kriukova, Ye. Kuftiak, M. Zamyshliaieva;

2. Proactive Coping Inventory (PCI), E.R. Greenglas, R. Schwarzer and S. Taubert, adapted by Ye. Starchenkova;

3. Dyadic Coping Inventory (DCI), G. Bodenmann, ad.by Ye. Kuftiak.

Statistical data processing was performed using STATISTICA 10.0 software, cluster analysis, descriptive statistics, Pearson's correlation coefficient, one-way analysis of variance and the method of multiple comparisons, and the Scheffe test.

To achieve these goals, an empirical study was conducted with the participation of 200 people.

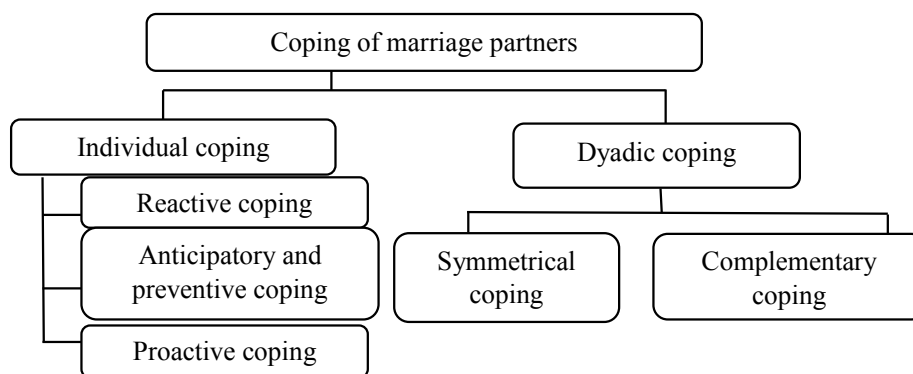

Fig. 1. Structure of marriage partners coping

The study focuses on 100 couples with different family experience from one to 37 years. The studied couples who voluntarily agreed to participate in the study are in an officially registered marriage, their family is couple family, functioning and is not one of the “at risk” families.

Using cluster analysis, respondents were divided into three groups: the first group included 64 people with a high level of subjective well-being (32%), the second group included 45 people with the lowest level of subjective well-being (22.5%), and the third group included 91 people with an average level of subjective well-being (45.5%). The average values and standard deviation of the indicators of subjective well-being and marital satisfaction of the respondents are shown in Table 1.

The average value of marital satisfaction is high in the general study group, because the marriage partners of both the first and third groups can be characterized as those who are satisfied with the quality of their family relationships. These indicators for assessing the quality of marital relations by persons of the first and third groups also correlate with the basic indicators of subjective well-being of the individual, reflecting the three-component structure of subjective well-being. Individuals of the first group are most satisfied with life in general; low rate of emotional discomfort indicates that such persons do not have serious emotional problems, they are confident enough, active, successfully interact with others, so, we can note the prevalence of positive emotions over negative ones; the indicator of eudemonistic subjective well-being indicates that the marriage partners of this group are able to establish and maintain close and trusting relationships, care for and demonstrate empathy for others, accept themselves, feel confident and competent in managing daily affairs aimed at personal growth and optimal fulfillment of their potential, are aware of their own life prospects. These data are consistent with the latest research [13; 14], which emphasizes that people who are satisfied with their marriage feel more prosperous.

The indicator of marital satisfaction of persons from the second group indicates a lower quality of marital interaction between partners. Of particular note is the indicator of emotional comfort, which indicates tension and emotional discomfort of the subjects from the second group. In addition, the average value of overall life satisfaction indicates general dissatisfaction with life among the spouses of the described group. The subjects of the second group are characterized primarily by the inability to cope with everyday affairs, feel unable to improve their living conditions and helpless in managing the surrounding world (Menv. manag. = 49.2), they are more dissatisfied with themselves, concerned about some personal traits, do not accept themselves holistically,

mostly negatively evaluate their past, which allows us to state a lower level of subjective well-being of marriage partners in this group and the existence of barriers to their full functioning and realization of their personal potential.

To determine differences in the coping of marriage partners in three groups with different levels of subjective well-being, statistically significant differences in the data of the three clusters were analyzed using one-way analysis of variance and the method of multiple comparisons, the Scheffe test. The results of the Scheffe test are given in Table 2.

Thus, the analysis of the data shows a statistically significant difference between the indicators of both individual and dyadic coping of marriage partners in the formed groups. The differences are higher in the two groups – with high and low level of subjective well-being of spouses, which gives grounds to make a preliminary conclusion that a wide range of coping tools used by marriage partners allows them to be satisfied with life and marital relations, feel emotional comfort and live full life. It should be noted that the indicator of the strategy of “problem solving planning” is high in the first and third groups, i.e. problem solving in the studied groups of persons takes place through the purposeful analysis of the situation and possible behaviors, marriage partners plan their actions based on objective conditions, past experience and resources, whether they are own or social. Given that scholars [3; 5] consider this strategy to be one of the most effective in overcoming stress, and the fact that the average marital satisfaction in both groups is high and marriage partners, referring to the scale of the marital satisfaction test-questionnaire, consider themselves to be prosperous on average, we can say that problem-focused coping is a powerful resource that helps to overcome life's difficulties and cope with stress. This strategy contributes to the overall satisfaction with life, provides inner emotional comfort and positive functioning of the individual, as well as maintains a high level of viability of the family system and its well-being.

It is important to note a significant difference between the two groups in terms of individual coping strategy “positive reappraisal”, which is to overcome the negative feelings about the problem through positive rethinking, considering it as an incentive for personal growth. The first group is characterized by a rethinking of life's difficulties and stresses in a positive light, they are focused on philosophical understanding of the problem situation and its inclusion in the broader context of work on own development. The strategy of “positive reappraisal” is not pronounced as one of the coping strategy tools used by marriage partners who are in the second group with a lower level of subjective well-being, which suggests that this form of individual coping is an important

Table 1

## Average results for subjective well-being and marital satisfaction in different groups

Indicator Name	Total for the group		Group 1 – people with a high level of SWB		Group 2 – people with a low level of SWB		Group 3 – average level of SWB	
	M	SD	M	SD	M	SD	M	SD
Marital satisfaction	37.77	6.45	41.69	3.69	31.6	7.54	38.05	4.97
Life satisfaction (cognitive component)	25.4	6.09	28.9	4.9	19	5.8	26.09	4.31
Emotional discomfort (emotional component)	52.33	14.1	38.09	7.04	70.51	9.58	53.35	7.1
Psychological well-being (eudemonistic component)	364.2	37.8	403.5	20.9	317.98	25.7	359.5	18.6

Table 2

## Differences in marriage partner coping for three groups with different levels of subjective well-being

Indicator Name	Group 1		Group 2		Group 3	
	M	SD	M	SD	M	SD
Competition strategy (by Thomas)	<b>2.69*</b>	2.22	<b>4.44*</b>	3.05	3.38	2.6
Distancing (according to Lazarus)	<b>46.7*</b>	14.5	<b>54.32*</b>	14.88	48.96	16.56
Social support seeking (according to Lazarus)	<b>70.92*</b>	15.92	<b>62.35*</b>	16.06	<b>63.68*</b>	18.24
Acceptance of responsibility (according to Lazarus)	<b>58.72*</b>	16.29	<b>67.59*</b>	20.89	60.53	16.98
Escape-avoidance (according to Lazarus)	<b>43.29*</b>	15.33	<b>57.22*</b>	11.9	<b>48.08*</b>	14.34
Problem solving planning (according to Lazarus)	<b>80.30*</b>	14.14	<b>66.05*</b>	13.62	<b>73.99*</b>	16.75
Positive reappraisal (according to Lazarus)	<b>72.99*</b>	14.3	<b>57.14*</b>	14.14	<b>62.85*</b>	15.18
DCI (dyadic coping)	<b>140.7*</b>	16.14	<b>114.3*</b>	14.6	<b>128.87</b>	15.34
Messages I send about my stress	<b>15.19*</b>	2.84	<b>13.02*</b>	2.45	14.01	3.25
Own supporting dyadic coping	<b>20.7*</b>	2.63	<b>18.38*</b>	2.55	<b>19.24*</b>	2.81
Own emotionally-focused supportive coping	<b>12.56*</b>	1.67	<b>10.96*</b>	1.77	<b>11.68*</b>	1.84
Own problem-focused supportive coping	<b>8.09*</b>	1.42	<b>7.42*</b>	1.12	<b>7.55*</b>	1.35
Own delegated dyadic coping	<b>7.72*</b>	1.35	<b>6.73*</b>	1.27	<b>7.32*</b>	1.26
Own negative dyadic coping	<b>17.84*</b>	2.5	<b>14.33*</b>	3.16	<b>16.63*</b>	2.73
Own dyadic coping	<b>46.27*</b>	5.32	<b>39.44*</b>	5.56	<b>43.19*</b>	5.29
Partner's message about stress	<b>14.67*</b>	2.81	<b>12.31*</b>	2.89	<b>13.24*</b>	2.96
Supportive dyadic coping of the partner	<b>20.34*</b>	3.36	<b>15.64*</b>	3.5	<b>18.2*</b>	3.38
Emotionally focused supportive coping of the partner	<b>12.48*</b>	1.96	<b>9.4*</b>	2.26	<b>11.24*</b>	2.23
Problem-focused supportive coping of the partner	<b>7.86*</b>	1.69	<b>6.27*</b>	1.6	<b>6.96*</b>	1.62
Delegated dyadic coping of the partner	<b>7.53*</b>	1.78	<b>5.89*</b>	1.56	<b>6.77*</b>	1.6
Negative dyadic coping of the partner	<b>17.11*</b>	2.74	<b>12.69*</b>	3.01	<b>15.85*</b>	2.83
Dyadic coping of the partner	<b>44.98*</b>	6.48	<b>34.22*</b>	6.65	<b>40.81*</b>	6.45
Joint dyadic coping (JDC) of the couple	<b>19.61*</b>	3.55	<b>15.33*</b>	3.58	<b>17.62*</b>	3.2
Problem-focused JDC	<b>12.61*</b>	2	<b>10.33*</b>	1.98	<b>11.69*</b>	1.88
Emotionally focused JDC	<b>6.89*</b>	1.94	<b>5*</b>	2.08	<b>5.91*</b>	1.9
Evaluation of dyadic coping of the couple	<b>8.31*</b>	1.41	<b>5.91*</b>	1.82	<b>7.57*</b>	1.84
Proactive coping	<b>45.77*</b>	4.81	<b>36.38*</b>	5.45	<b>42.57*</b>	5.14
Reflexive coping	<b>34.64*</b>	5.36	<b>30.78*</b>	5.75	33.33	5.97
Strategic coping	<b>11.81*</b>	2.78	<b>9.67*</b>	2.67	<b>10.92*</b>	2.64
Preventive coping	<b>31.72*</b>	5.07	<b>26.84*</b>	5.66	<b>30.11*</b>	4.54
Search for tool support	<b>19.64*</b>	4.61	<b>17.07*</b>	4.58	18.11	4.4
Search for emotional support	<b>14.81*</b>	2.59	<b>11.87*</b>	3.4	13.2	3.13

Note: \* – statistically significant differences in the corresponding indicators in groups are noted in bold.



condition for the subjective well-being. According to Frankl, life has meaning in all its manifestations, so a person can find meaning in times of stress or crisis, and thus is able to change the situation to own advantage. Thus, the development of the ability to analyze and rethink life's difficulties will allow a person not only to cope with stressors, but also to fully realize their personal potential and improve their quality of life.

Statistically significant differences were also identified for such coping strategies as "social support seeking", "acceptance of responsibility", "distancing" and "escaping-avoidance", with the first strategy being pronounced in people with a higher level of subjective well-being in comparison with the other two groups, and the last three strategies being typical of the second group – people with the lowest level of subjective well-being. Coping strategy "social support seeking" is one of the most powerful coping resources of the individual. It should be noted that social support serves as a kind of protection against stressful events, which prevents physical and mental illness in crisis and stressful situations, leads the subject to think that he/she is loved, appreciated, cared for, and can directly improve physical and psychological well-being of the individual [10]. The high indicator of the strategy "social support seeking" suggests that the respondents of the first group consider appealing to family, relatives, immediate social environment as an important source of self-support and a means of solving family, domestic, economic and social problems. It should be noted that social support, however, can have a negative effect, which is primarily associated with inappropriate support, which can lead to loss of control and helplessness of the partner receiving support, and emotional exhaustion of the partner providing support. However, with an active and sensible attitude of the individual to their own resources, as well as use of individual coping problem-focused strategies, anticipatory-preventive and proactive copying, such negative consequences can be avoided, while maintaining a balance between self-sufficiency and social support, which is confirmed by the results of this empirical research.

The strategy of "acceptance of responsibility", which in our study was more pronounced in the respondents of the 2nd group, implies recognition of its role in the problem and is accompanied by efforts to solve it. However, it should be noted that the intensity of this strategy can lead to unjustified self-criticism and self-blame, feelings of guilt and chronic self-dissatisfaction, as stated by the results of the empirical research. Given this, we should state that the moderate level of this coping contributes to the well-being of marriage partners, and it is optimal in the first group. The indicators of the "distancing" strategy of the respondents from the study group are not

high, which indicates its infrequent use: people with a high level of subjective well-being use it less than people with a lower level of subjective well-being. It should be added that the moderate level of this coping strategy, which in various stressful situations is aimed at reducing the importance of stress, thus supports mental well-being, "saves" emotional resources. Also of interest is the comparison of the escape-avoidance coping strategy. This strategy is considered by the authors of the method to be generally unconstructive, and the individual overcomes negative feelings caused by difficulties by responding by the type of evasion: denial of the problem, fantasizing, unreasonable expectations, distraction, etc. In the second group of subjects, this figure is higher than in the first group. Thus, given the statistically significant difference in indicators, it is necessary to summarize the confirmation of the conclusions of the methodology authors about the ineffectiveness of such a strategy, in particular both for the subjective well-being of the individual and for the well-being of the family system as a whole.

Statistically significant differences between proactive and anticipatory-preventive (scales of reflexive, strategic and preventive coping) coping in the first and second groups also emphasize the importance of individual coping of marriage partners in the context of the family system. Empirical data confirm the importance of the activity of marriage partners as subjects of influence and the prospect of managing their own and common family goals contrary to traditional risk management in difficult life situations in reactive coping, which promotes personal self-realization of marriage partners and improves their quality of life. It should be noted that empirical data confirm the hypothesis described in previous publications that the positive effect of proactive coping of marriage partners will occur if supported by high-quality dyadic interaction and lack of competition between the partners [2]. Thus, the identified statistically significant differences in the groups in terms of competition strategy suggest the importance of the lack of competitive interaction between the spouses. The peculiarity of the first group is the lowest level of competition in conflict situations, i.e. in the event of a conflict partners take into account not only their own interests, but take care of the interests of the other party, which is extremely important for resolving family conflicts. In the second group, the indicator of the competition strategy is more pronounced, which indicates a decrease in the quality of intra-family interaction due to the competing positions of partners.

The use of individual coping described above allows a person to realize their own life goals and reference points, so difficult situations can be considered as a prerequisite for setting life goals and objectives, through which a person becomes able to cope with stress and life chal-

lenges the person faces. Successful overcoming of difficult life circumstances is accompanied by personal growth of marriage partners, as well as the development of quality relationships in the marriage dyad.

Statistically significant differences in the formed groups should also be noted on most scales of dyad coping – in the first group of subjects the indicators are significantly higher, which indicates the interaction of dyadic coping and subjective well-being of marriage partners, which will be described in more detail after correlation analysis.

As a result of Pearson's correlation analysis for the studied group (at  $p < 0.01$ ), the closeness of links between the indicators of subjective well-being of marriage partners and the indicators of their individual (Table 3) and dyadic (Table 4) coping was established.

There are direct correlations between the indicators of individual coping strategies “problem solving planning”, “positive reappraisal”, proactive coping and indicators of subjective well-being of partners, which confirms the previous conclusions about the effectiveness of coping in overcoming difficulties and reducing stress

in the family. The ability to apply them effectively contributes to the overall life satisfaction, improves the quality of life and leads to positive functioning of the individual. Inverse correlations of the strategy “escape-avoidance” with the indicators of subjective well-being suggest that the person using this strategy is dissatisfied with himself/herself, is insecure as to own strengths and competencies to influence the outside world, has difficulty establishing and maintaining close relationships, feels emotional discomfort and is dissatisfied with own living conditions. The competitive position of marriage partners in resolving conflicts increases their emotional discomfort, reduces intimacy in relationships, distances partners from each other, however, the inverse correlation with the scale “life goals” ( $r = -0.18$ ) indicates a tendency to blurring life goals and lack of a holistic life perspective in the subjects, and the inverse correlation with the scale “self-acceptance” ( $r = -0.18$ ) suggests that those who tend to choose to resolve conflicts in a competitive style do not accept all aspects of their personality and are dissatisfied with themselves.

Correlation analysis shows a close connection between subjective well-being and dyadic

Table 3

**Coefficients of correlations between the indicators of subjective well-being and scales of psychodiagnostic methods of response to conflict and individual coping of marriage partners in the study group,  $p < 0.01$**

	Subjective well-being								
	Cognitive assessment of life satisfaction	Emotional discomfort	Positive relationship	Autonomy	Environment management	Personal growth	Life goals	Self-acceptance	Total well-being indicator
Competition strategy (by Thomas)	-0.15	<b>0.23</b>	<b>-0.27</b>	-0.15	-0.17	-0.1	<b>-0.18</b>	<b>-0.18</b>	<b>-0.23</b>
Social support seeking (according to Lazarus)	0.18	-0.14	<b>0.29</b>	0.03	0.1	<b>0.31</b>	<b>0.21</b>	0.16	<b>0.24</b>
Escape-avoidance (according to Lazarus)	<b>-0.25</b>	<b>0.36</b>	<b>-0.29</b>	-0.1	<b>-0.28</b>	-0.1	<b>-0.3</b>	<b>-0.28</b>	<b>-0.3</b>
Problem solving planning (according to Lazarus)	<b>0.25</b>	<b>-0.27</b>	<b>0.21</b>	<b>0.19</b>	<b>0.28</b>	<b>0.3</b>	<b>0.29</b>	<b>0.34</b>	<b>0.35</b>
Positive reappraisal (according to Lazarus)	<b>0.24</b>	<b>-0.32</b>	<b>0.36</b>	<b>0.21</b>	<b>0.27</b>	<b>0.49</b>	<b>0.36</b>	<b>0.4</b>	<b>0.46</b>
Proactive coping	<b>0.39</b>	<b>-0.5</b>	<b>0.39</b>	<b>0.28</b>	<b>0.56</b>	<b>0.44</b>	<b>0.58</b>	<b>0.61</b>	<b>0.62</b>
Reflexive coping	<b>0.27</b>	<b>-0.23</b>	<b>0.19</b>	-0.02	<b>0.3</b>	0.15	<b>0.26</b>	<b>0.27</b>	<b>0.25</b>
Strategic coping	<b>0.27</b>	<b>-0.22</b>	<b>0.2</b>	0.05	<b>0.29</b>	0.14	<b>0.29</b>	<b>0.3</b>	<b>0.28</b>
Preventive coping	<b>0.3</b>	<b>-0.31</b>	<b>0.2</b>	0.08	<b>0.35</b>	0.19	<b>0.31</b>	<b>0.32</b>	<b>0.32</b>
Search for tool support	<b>0.23</b>	<b>-0.19</b>	<b>0.3</b>	-0.08	0.13	0.11	0.11	0.13	0.15
Search for emotional support	<b>0.4</b>	<b>-0.35</b>	<b>0.44</b>	0.05	0.34	0.16	<b>0.26</b>	<b>0.33</b>	<b>0.35</b>

Note: \* – statistically significant correlations at  $p < 0.01$  are highlighted in bold.

Table 4

**Coefficients of correlations between indicators of subjective well-being and scales of psychodiagnostic methods of dyadic coping of marriage partners at  $p < 0.01$**

	Subjective well-being								
	Cognitive assessment of life satisfaction	Emotional comfort	Positive relationship	Autonomy	Environment management	Personal growth	Life goals	Self-acceptance	Total well-being indicator
DCI (dyadic coping)	<b>0.47</b>	<b>-0.47</b>	<b>0.54</b>	<b>0.22</b>	<b>0.45</b>	<b>0.35</b>	<b>0.48</b>	<b>0.55</b>	<b>0.57</b>
Messages I send about my stress	<b>0.22</b>	<b>-0.27</b>	<b>0.38</b>	0.06	0.13	0.18	<b>0.24</b>	<b>0.32</b>	<b>0.29</b>
Own supporting dyadic coping	<b>0.24</b>	<b>-0.25</b>	<b>0.38</b>	<b>0.19</b>	<b>0.29</b>	<b>0.35</b>	<b>0.38</b>	<b>0.36</b>	<b>0.42</b>
Own emotionally-focused supportive coping	<b>0.25</b>	<b>-0.26</b>	<b>0.41</b>	0.17	<b>0.34</b>	<b>0.34</b>	<b>0.39</b>	<b>0.38</b>	<b>0.27</b>
Own problem-focused supportive coping	0.17	-0.14	<b>0.22</b>	0.16	0.12	<b>0.26</b>	<b>0.25</b>	<b>0.22</b>	<b>0.27</b>
Own delegated dyadic coping	0.15	<b>-0.2</b>	<b>0.39</b>	0.16	<b>0.27</b>	<b>0.23</b>	<b>0.29</b>	<b>0.33</b>	<b>0.37</b>
Own negative dyadic coping	<b>0.3</b>	<b>-0.32</b>	<b>0.37</b>	<b>0.21</b>	<b>0.36</b>	<b>0.34</b>	<b>0.37</b>	<b>0.42</b>	<b>0.45</b>
Own dyadic coping	<b>0.3</b>	<b>-0.33</b>	<b>0.46</b>	<b>0.24</b>	<b>0.38</b>	<b>0.39</b>	<b>0.44</b>	<b>0.46</b>	<b>0.52</b>
Partner's message about stress	<b>0.29</b>	<b>-0.28</b>	<b>0.22</b>	0.18	<b>0.26</b>	0.03	<b>0.21</b>	<b>0.28</b>	<b>0.27</b>
Supportive dyadic coping of the partner	<b>0.42</b>	<b>-0.42</b>	<b>0.46</b>	0.14	<b>0.44</b>	<b>0.31</b>	<b>0.43</b>	<b>0.48</b>	<b>0.49</b>
Emotionally focused supportive coping of the partner	<b>0.4</b>	<b>-0.39</b>	<b>0.5</b>	0.15	<b>0.43</b>	<b>0.31</b>	<b>0.43</b>	<b>0.49</b>	<b>0.51</b>
Problem-focused supportive coping of the partner	<b>0.37</b>	<b>-0.37</b>	<b>0.31</b>	0.09	<b>0.34</b>	<b>0.24</b>	<b>0.33</b>	<b>0.37</b>	<b>0.37</b>
Delegated dyadic coping of the partner	<b>0.46</b>	<b>-0.31</b>	<b>0.33</b>	0.06	<b>0.24</b>	0.14	<b>0.23</b>	<b>0.38</b>	<b>0.3</b>
Negative dyadic coping of the partner	<b>0.4</b>	<b>-0.39</b>	<b>0.43</b>	0.14	<b>0.41</b>	<b>0.31</b>	<b>0.41</b>	<b>0.42</b>	<b>0.46</b>
Dyadic coping of the partner	<b>0.49</b>	<b>-0.45</b>	<b>0.49</b>	0.14	<b>0.45</b>	<b>0.32</b>	<b>0.44</b>	<b>0.51</b>	<b>0.52</b>
Joint dyadic coping (JDC) of the couple	<b>0.39</b>	<b>-0.4</b>	<b>0.4</b>	<b>0.19</b>	<b>0.37</b>	<b>0.24</b>	<b>0.4</b>	<b>0.43</b>	<b>0.45</b>
Problem-focused JDC	<b>0.4</b>	<b>-0.36</b>	<b>0.35</b>	0.17	<b>0.36</b>	<b>0.23</b>	<b>0.37</b>	<b>0.4</b>	<b>0.41</b>
Emotionally focused JDC	<b>0.28</b>	<b>-0.33</b>	<b>0.35</b>	<b>0.19</b>	<b>0.29</b>	<b>0.21</b>	<b>0.33</b>	<b>0.36</b>	<b>0.38</b>
Evaluation of dyadic coping of the couple	<b>0.49</b>	<b>-0.42</b>	<b>0.42</b>	0.16	<b>0.41</b>	<b>0.23</b>	<b>0.39</b>	<b>0.48</b>	0.46

Note: \* – statistically significant correlations at  $p < 0.01$  are highlighted in bold.

coping of marriage partners. Empirical research shows that partners who value their ability to read the partner's stress signals, be aware of them, support the partner and take some of the burden in difficult situations, mobilize interpersonal resources that can prevent stress and/or crisis in a close relationship, and also subjectively highest regard for the ability of their partner to support them under the influence of stressors, are more satisfied with life, feel emotionally comfortable, are focused on personal growth and optimal realization of their potential, are aware of their own life prospects. These marriage partners are able

to realize the resources of marriage: the efforts of both partners, love and feelings, the need and desire to be together, support, children, sex, etc. This contributes to the preservation and development of marital relations, as well as increase in the value of both the partner and marital relations. Dyadic coping of partners, as a result of which they are able to clearly understand the problem situation, analyze it, choose the most appropriate solution and implement it, has a synergistic effect and helps to cope more effectively with life challenges of marriage partners, increasing their subjective mental well-being, social

adaptation, quality of marital relations and life in general. Analysis of empirical results of the study confirms the conclusions about the importance and value of dyadic coping in the coping structure of marriage partners and is evaluated by scholars as a resourceful, most productive way to overcome difficulties in the family, increases the value of close relationships and helps bring marital relations to a qualitatively new level [2; 6; 11].

**Conclusions.** Empirical research has revealed qualitative differences in the coping of marriage partners with different levels of subjective well-being. It has been established that marriage partners with a high level of subjective well-being have a wider range of individual coping tools, as well as make full and balanced use of the possibilities of dyadic coping of spouses. Dominant strategies of individual coping used by people with a high level of subjective well-being: “problem-solving planning”, “positive reappraisal”, “social support seeking”, as well as anticipatory-preventive and proactive individual coping. Thus, coping of marriage partners, realized through conscious and active actions to mitigate or overcome their own stress and balanced use of resources and opportunities of each other to cope with stressful situations together, has a direct impact on the quality of marriage, and the personal subjective well-being in marriage. Coping allows marriage partners to take responsibility for creating a comfortable environment in the family, rather than passively adapting to existing discomfort, which is a prerequisite for cognitive and emotional components of subjective well-being, and to cope more effectively with life challenges, which contributes to personal growth of each of the marriage partners (eudemonistic component of subjective well-being). The prospect for further research is to verify the findings of an empirical research into coping of marriage partners in a large sample, to identify the impact of all the coping tools used by the marriage partners on the subjective well-being of each of them and the functioning of the family system as a whole.

#### REFERENCES:

1. Абрамюк О., Липецька А. Концептуальна структура феномену «суб'єктивне благополуччя» та особливості його вимірювання. *Психологія: реальність і перспективи*. 2018. Вип. 11. С. 10–17.
2. Абрамюк О.О. Роль проактивного копіngu шлюбних партнерів у структурі копіngu подружжя. *Теорія і практика сучасної психології*. 2019. Вип. 3. С. 5–11.

3. Абрамюк О.О. Сучасний стан досліджень проблематики копіngu шлюбних партнерів. *Науковий вісник Львівського державного університету внутрішніх справ. Серія психологічна*. 2018. Вип. 2. С. 3–11.
4. Крюкова Т.Л. Сапоровская М.В., Куфтяк Е.В. Психология семьи: жизненные трудности и совладание с ними. Санкт-Петербург : Речь, 2005. 240 с.
5. Крюкова Т.Л. Человек как субъект совладания. *Психология совладающего поведения : материалы Междунар. науч.-практ. конф. Кострома : КГУ им. Н.А. Некрасова, 2007. С. 41–44.*
6. Куфтяк Е.В. Концепция семейного совладания: основные положения. *Медицинская психология в России*. 2012. № 5(16).
7. Созонтов А.Е. Гедонистический и эвдемонистический подходы к проблеме психологического благополучия. *Вопросы психологии*. 07/2006. № 4. С. 105–114.
8. Ткаченко В.Е. Благополучие супружеских отношений и его психологические детерминанты: теоретический анализ. *Вісник Чернігівського державного університету ім. Т.Г. Шевченка. Серія «Психологічні науки»*. 2009. Вип. 74. Т. 2. С. 156–159.
9. Biswas-Diener R., Kashdan T.B., King L.A. Two traditions of happiness research, not two distinct types of happiness. *The Journal of Positive Psychology*. 2009. Vol. 4. № 3. P. 208–211.
10. Bodenmann G. Dyadic coping and its significance for marital functioning. Couples coping with stress: Emerging perspectives on dyadic coping. Washington : DC: American Psychological Association, 2005. P. 33–49.
11. Bodenmann G. Dyadic coping and the significance of this concept for prevention and therapy. *Zeitschrift fur Gesundheitspsychologie*. 2008. № 16(3). S. 108–111.
12. Bodenmann G., Randall A.K. Common Factors in the Enhancement of Dyadic Coping. *Behavior Therapy*. 2012. Vol. 43. P. 88–98.
13. Mikucka M. The life satisfaction advantage of being married and gender specialization. *Journal of Marriage and Family*. 2016. № 78. P. 759–779.
14. Nelson-Coffey S.K. Married...with children: The science of well-being in marriage and family life. In E. Diener, S. Oishi, L. Tay (Eds.). *Handbook of well-being*. Salt Lake City. UT: DEF Publishers, 2018. DOI : nobascholar.com.
15. OECD Guidelines on Measuring Subjective Well-being. Organization for Economic Co-operation and Development (OECD). Paris: OECD Publishing, 2013. 265 p.
16. Ryan R.M., Deci E.L. On happiness and human potentials: A Review of Research on Hedonic and Eudaimonic Well-Being. *Annual Reviews Psychol.* 2001. № 52. P. 141–166.

## ВПЛИВ СІМ'Ї НА РОЗВИТОК ОСОБИСТОСТІ В.І. ВЕРНАДСЬКОГО

### THE INFLUENCE OF THE FAMILY ON THE DEVELOPMENT OF V.I. VERNADSKY'S PERSONALITY

Стаття присвячена родинним факторам, які вплинули на формування особистості В.І. Вернадського. Мета статті полягає у дослідженні основних чинників сімейного середовища, які вплинули на В.І. Вернадського в процесі розвитку його особистості. Проаналізовано вплив батьків, родичів, близького оточення сім'ї Вернадських. Досліджено вплив природи та мікросередовища на вибір майбутнього професійного шляху видатного науковця. Розглядаються методи виховання, сімейні цінності, традиції родини. Аналізуються життя В.І. Вернадського у роки дитинства та юнацтва. Досліджується харківський період зростання В.І. Вернадського. Розглядаються питання формування особистості видатного науковця в умовах звичайного життя. У роботі приділена увага цінностям родини, які вплинули на формування особистості В.І. Вернадського. Серед них були визначені такі: внутрішня свобода, самоповага, воля, мудрість, розум, урівноваженість в особистих і громадських справах, оптимізм, почуття гумору, терпеливість, зовнішньоетична вихованість, самостійність та критичність мислення, твердість слова, точність, самокритичність, почуття відповідальності, активне слухання, шляхетність і відповідальність у стосунках з особою іншої статі, самореалізація, розвиток естетичних смаків і творчих естетичних здібностей.

У статті визначені основні фактори, що вплинули на розвиток особистості В.І. Вернадського. До них були віднесені такі: дворянське походження; особистісно-продичий чинник; позитивний вплив мікросередовища, спілкування у колі високоінтелектуальних людей.

Тобто світогляд В. Вернадського у родині формувалася під впливом батька, старшого брата Миколи, а також найближчого оточення наукової еліти. Отже, доброзичлива домашня атмосфера у родині Вернадських, яка була пронизана духовністю, прихильністю один до одного членів сім'ї, взаєморозумінням, бажанням бути корисним для своїх рідних, спільна праця, родинні свята, народні звичаї та обряди надзвичайно глибоко вплинули на становлення та розвиток особистості В.І. Вернадського.

**Ключові слова:** В.І. Вернадський, особистість, розвиваюче середовище, сім'я, творчість, цінності.

The article deals with family factors that influenced the formation of V.I. Vernadsky's personality. The purpose of the article is to study the main factors of the family environment that influenced V.I. Vernadsky in the process of development of his personality. The influence of parents, relatives and the close circle of the Vernadsky family has been analyzed. The influence of the nature and microenvironment on the choice of the future professional path by the outstanding scientist has been studied. The methods of education, family values, family traditions have been considered. V. Vernadsky's life in the years of childhood and youth has been analyzed. The Kharkiv period of Vernadsky's growth has been researched. The issues of forming the personality of an outstanding scientist in his ordinary life have been considered. The work focuses on the values of the family which influenced the formation of Vernadsky's personality. Among them the following were identified: inner freedom, self-esteem, will, wisdom, intelligence, balance in personal and public affairs, optimism, sense of humor, patience, external ethical upbringing, independence and critical thinking, firmness of the word, accuracy, self-criticism, sense of responsibility, active listening, nobility and responsibility in relations with a person of the opposite sex, self-realization, the development of aesthetic tastes and creative aesthetic abilities.

The article deals with the main factors that influenced the development of V.I. Vernadsky's personality. The following were attributed to them: a noble origin; personality-natural factor; the positive influence of the microenvironment, communication in the circle of highly intelligent people.

That is Vernadsky's worldview in the family was formed under the influence of his father, his elder brother Mykolay, as well as of the closest circle of the scientific elite. Therefore, the friendly homely atmosphere in the Vernadsky's family which was permeated with spirituality, affection of family members, mutual understanding and desire to be useful for their relatives, joint work, family holidays, folk customs and rituals had an extremely profound influence on the formation and development of V.I. Vernadsky's personality.

**Key words:** V.I. Vernadsky, personality, developmental environment, family, creativity, values.

УДК 159.954 – 043.86:[929:001]  
DOI <https://doi.org/10.32843/2663-5208.2020.14.15>

**Виноградова В.Є.**

к.пед.н., доцент,  
завідувач кафедри психології  
та педагогіки  
Таврійський національний університет  
імені В.І. Вернадського

**Постановка проблеми.** Загальновідомо, що основи формування особистості закладає сім'я. Родина з її історичними традиціями та моральним багатством впливає як на духовний світ дітей, який ґрунтується на рідній мові, культурі, традиціях, спирається на народну, світову культуру, загальнолюдські і національні цінності, так і враховує їхні індивідуальні нахили і здібності. Сім'я є мікросоціумом, в якому роз-

вивається особистість дитини. Безсумнівно, що на формування особистості впливає як середовище родини, так й інші системи, які безпосередньо на неї впливають. Слід відзначити, що саме сім'я здебільшого впливає на формування цінностей, поглядів та інтересів особистості, створює умови для розвитку її природних задатків. Необхідно виявити фактори, які не лише діють на формування особи-

стості в родинному колі, а й розвивають здібності видатних особистостей, формують їхній світогляд та наукове мислення.

Формування особистості потребує довготривалого, системного впливу. Можливості нормального функціонування сім'ї як соціального інституту визначаються низкою факторів, серед яких досить важливим є її культурно-освітній, ціннісний, психологічний, матеріальний та інші рівні.

Отже, необхідно дослідити умови, які вплинули на формування особистості майбутнього науковця. Тому слушно дослідити вплив соціальних, психологічних та економічних факторів родини Вернадських на формування особистості В.І. Вернадського.

#### **Аналіз останніх досліджень і публікацій.**

Сучасні науковці досліджують психолого-педагогічні, соціальні, економічні, демографічні, соціологічні та інші аспекти родини. Нині доволі активно публікуються роботи впливу виховання на формування особистості дитини. В Україні чинникам розвитку особистості в сім'ї приділяється окрема увага.

У дослідженнях науковці Р. Вайнола, А. Капська, О. Матвієнко, В. Москалець, І. Сопівник розглядають сім'ю як соціальний інститут виховання. О. Вишневський досліджує природу та систему цінностей виховання дитини. О. Демчук, Л. Корецька, З. Охрименко, В. Прит, С. Тесленко розглядають сімейні цінності в ракурсі їх впливу на інститут життєдіяльності. О. Пенькова досліджує родину як чинник розвитку духовності юнаків.

Щодо дослідження впливу родини на формування особистості В.І. Вернадського, то цій проблемі присвячені роботи істориків Т. Бевз, Л. Гумілевського, К. Ситника, В. Шмиговської та ін. Однак необхідно відзначити, що нерозглянутим залишається питання психологічних аспектів розвитку особистості В.І. Вернадського, а також формування Володимира Івановича як творчої особистості. Необхідно дослідити передумови розвитку його наукового таланту, життєві події, які вплинули на розкриття творчого потенціалу і які нерозривно пов'язані з основними етапами життя видатного діяча науки. Тому цікавим видається погляд на період зростання майбутнього науковця у родинному колі.

**Формування цілей статті.** Мета статті – дослідити вплив родини Вернадських на розвиток особистості майбутнього науковця. **Завдання** дослідження полягає: 1) в аналізі наукової літератури з такої проблематики; 2) у висвітленні основних факторів мікросередовища, які вплинули на розвиток особистості В.І. Вернадського.

**Виклад основного матеріалу дослідження.** Розглянемо на прикладі родини Вернадських шляхи розвитку видатного діяча

науки В.І. Вернадського. Володимир Іванович Вернадський народився 12 березня 1863 року в Петербурзі. Його батьки мали дворянське походження та мали гарну освіту. Батько – Іван Васильович народився у Києві, закінчив університет Святого Володимира, де згодом став професором політичної економії і статистики, походив з роду дворян. Мати – Анна Петрівна Костянтинівна закінчила Київський приватний пансіон ім. генерала Левашова й мріяла стати співачкою, походила зі старшинсько-дворянського роду.

У родині Вернадських було четверо дітей: старший брат Микола від першого шлюбу батька, Володимир та дві молодші сестри-близнючки Ольга і Катерина. Перші п'ять років життя Володимира пройшли у Санкт-Петербурзі. Потім у зв'язку із хворобою батька сім'я переїхала до Харкова. Дитинство Володимир Іванович провів в Україні. Про період, коли сім'я Вернадських жила у Харкові, Володимир Іванович пригадував як безтурботний та найщасливіший: «Жили ми добре, заможно, всі наші бажання виконувалися дуже швидко, навіть надто швидко» [1, с. 30].

У 1875 році родина здійснила довгу подорож Європою, досвід цієї мандрівки залишився в його пам'яті на все життя і, безумовно, надихнув його на навчання в цих країнах згодом. У 1876 році родина повернулася до Петербурга.

Стосунки між батьками Володимира Івановича були дуже дружніми. В.І. Вернадський пригадував: «Вони любили одне одного надзвичайно, я не пам'ятаю ніколи, щоб між ними відбувалася сварка, та, здається, її й не було ніколи» [3, с. 22]. Необхідно відзначити, що стосунки подружжя необхідно розглядати крізь призму духовного самовизначення. Ймовірно, що любов чоловіка і дружини може стати головним фактором, що виховує дитину. Саме любов батьків один до одного, а не тільки любов до дитини. Отже, у сім'ї Вернадських панувала атмосфера любові, довіри, свободи вибору та розвитку.

На перший погляд Володимир Іванович зростав у звичайній сім'ї. Однак, якщо звернутися до листування науковця зі своєю дружиною, він розкриває особливості характеру своїх батьків та родичів. Необхідно відзначити, що особливу роль у розвитку особистості Володимира Вернадського мав його батько. Він займався професорською діяльністю, спочатку викладав фінансове право, згодом – політичну економію. Саме батько Іван Васильович займався вихованням сина.

Володимир Іванович мав багато спогадів про батька, який, безумовно, відіграв головну роль у формуванні особистості сина та його життєвої філософії. В.І. Вернадський згадував: «У нього була дивна манера впливати на мене.

Він соромив мене, коли я чогось не знав, і говорив, що у мене, у моїй волі є повна можливість знати і я повинен цією можливістю користуватися, а якщо я нею не користувався, то винен я, а не інші. Що інші цього не знають, як і я, анітрохи мене не повинно виправдовувати в моїх очах. А так само не виправдує і в його очах» [5, с. 31]. На прикладі батька і під його впливом Володимир Вернадський досяг важливості, необхідності систематичної освіти, заглибленості в певну сферу діяльності.

Також Іван Васильович Вернадський сформував у сина інтерес до науки, любов до людей. Володимир Іванович доволі рано навчився читати і багато годин проводив з книжками, при цьому він читав різноманітну літературу: географію, йому подобались книжки про мандрівників, про природу, у п'ять років цікавився історією та прочитав цілу низку книжок. «Най-світлішими хвилинами уявлялися мені тоді ті книги і думки, які ними викликалися, і розмови з батьком і моїм двоюрідним дядьком Є.М. Короленком» [1, с. 30]. Отже, з раннього дитинства В.І. Вернадському було цікаво знаходити та систематизувати різні факти. Про це також свідчать його спогади у листі Н.Є. Старицькій, де він описує, як у ранньому віці продивлявся та розкладав батькові папери біля письмового стола. Продивляючись журнали, які випишував батько, відзначав картинки, які в них були, та запам'ятовував їх, що свідчить про інтенсивний розвиток когнітивних процесів, таких як пам'ять та уява, які нерозривно пов'язані з креативним мисленням. Тобто батьки прищепили Володимирі інтерес до книг, а це, своєю чергою, стало одним з головних чинників, що вплинуло на розвиток особистості. Взагалі найулюбленішим місцем у будівлі Вернадських для нього був батьківський кабінет. Тобто сім'я Вернадських створювала умови, що випереджали розвиток дитини, а також сприяли ранньому інтелектуальному розвитку Володимира Івановича.

Ще однією з важливих постатей у формуванні Володимира Вернадського як особистості та становленні його як науковця виступив, безперечно, його старший на одинадцять років брат по батькові – Микола Вернадський. Він також багато часу приділяв освіті Володимира: навчив його читати, писати, цікавитися наукою та поринати у книжкові мандри. Однак Микола рано помер і ця подія сильно вразила Володимира. Скоріш за все це навчило його цінувати життя і ставитися бережливо до кожної хвилини власного життя. Пізніше він написав: «Немає нічого більш цінного у світі та нічого, що потребує більшого збереження та поваги, як вільна особистість» [3, с. 237].

У харківській період у Вернадських часто бували професор Харківського університету Дмитро Каченовський та письменниця

Христина Алчевська. Також багато часу Володимир проводив з двоюрідним дядею Є.М. Короленком. На нашу думку, він зробив вагомий внесок у розвиток особистості В.І. Вернадського. Володимир Іванович пригадував, що вони довгими вечорами багато про що спілкувалися.

Євграф Максимович любив гуляти перед сном у супроводі свого юного друга Володимира Вернадського. У ці хвилини ніщо не заважало поважному Євграфу Максимовичу фантазувати вголос. Він не визнавав Бога, і зоряне нічне небо викликало у нього надзвичайні образи. Він не сумнівався в тому, що далекі світи населені розумними істотами. Більш того, він вірив, що всі світи, сузір'я зірок і галактик не розкидані в світовому просторі випадково, не хаотичні, але становлять щось єдине, нескінченно складне, організоване і розумне. Подібні думки глибоко врзалися в душу вразливого хлопчика. Це спілкування сприяло розвитку уяви, формуванню інтересів хлопчика і рано пробудило в ньому здатність до самостійного мислення.

Таким чином дядько заохочував та підтримував у юного В. Вернадського жагу до природничих наук. А також у прогулянках-бесідах з Євграфом Максимовичем молодий Володимир отримував уроки наукового мислення. Володимир Іванович пригадував про Короленка: «Ніколи не забуду того впливу, того враження, які мав на мене цей старий у перші роки мого свідомого життя, і мені здається, що не тільки за себе, а й за нього я повинен працювати, що не тільки моє, а і його життя залишиться прожитим дарма, якщо я нічого не зроблю» [1, с. 32]. Справа в тому, що Є. Короленко не встиг закінчити свою роботу до кінця і передав рукопис Володимирі Івановичу. Отже, Вернадський вирішив продовжити його справу.

Значно вплинула на формування особистості Володимира няня Олександра Петрівна. Володимир Вернадський пригадував її як людину «надзвичайно добру і розумну». Вона сприяла формуванню релігійного світогляду, оскільки «релігійні погляди в дитинстві розвивались головним чином завдяки впливу няні, дітей охоронців банку, з якими грався, і потім під впливом читання священних книг, причому особливо сильно на мене діяли тоді «житія» і «Старий заповіт». У сім'ї Вернадських батько був деїстом, а мати – невірюща. Володимир Іванович пригадує, що «жодного разу не був на вранішній службі перед Світлим Воскресінням...» [1, с. 32]. Також на формування релігійного світогляду вплинули його товариші по гімназії. Двоє братів, з якими він спілкувався, були синами священника.

Також няня виховувала шанобливе ставлення до людей будь-якої класової приналежності. Вона зауважувала про те, що «тепер немає кри-

паків і поміщиків – усі люди» [3, с. 35]. Саме ця людина була однією з перших, яка допомагала йому формувати критичне мислення. З цього ми бачимо, що, починаючи з дитинства, люди, які оточували його, допомагали розвивати особисту думку на різні речі, що своєю чергою сприяло розвитку креативного мислення.

В. Вернадський зазначав, що дитинство його було доволі щасливим. Отже, можемо робити висновок про те, що він почувався у своїй сім'ї безпечно, у нього формувалась повага до батьків, людей, природи тощо. У сім'ї було закладено базові цінності, які допомогли Володимирі Івановичу надалі проявити свої здібності в декількох напрямках науки.

В. Вернадський любив підкріплювати свої теоретичні знання практично. Він писав, що через природу намагався знайти відповіді на хвилюючі його питання. За допомогою здатності помічати дрібниці він міг систематизувати та застосовувати свої знання, спілкуючись з природою. А як відомо, спостережливість є опорною якістю творчої особистості. За допомогою взаємодії з природою В.І. Вернадський розвивав здібність до розв'язування задач в умовах неповної детермінованості. Тобто намагався пояснити взаємозв'язок того, що у книзі та в житті.

Необхідно відзначити, що особливу роль у розвитку особистості відіграє емоційна атмосфера сім'ї. Приклад батьків є тим першим соціальним досвідом, який засвоюють діти протягом усього життя. Це спілкування специфічне, неповторне, бо воно будується на почутті любові, прихильності батьків до дітей, і навпаки. Батьки впливають при цьому на них усіма сторонами своєї особистості: зовнішністю, поглядами, інтересами, ставленням до праці та до оточуючих. Слід зазначити, що вплив батьківського прикладу посилюється, як правило, загальною атмосферою сім'ї, яка будується на основі групової свідомості і загального стилю поведінки батьків.

Якщо проаналізувати сімейні стосунки у родині Вернадських, то можна відзначити, що батьківським ставленням до синів було прийняття та кооперація. Батьки сприймали Володимира таким, яким він зростав, поважали його індивідуальність, були зацікавлені у розвитку сина, цінили його інтелектуальні й творчі здібності. Також стосунки між батьками, а також батьками та дітьми відзначались гармонійністю. Володимир наслідував творчу особистість батька, його прогресивні погляди, вони мали спільність інтелектуальних інтересів. Необхідно відзначити, що атмосфера в сім'ї Вернадських сприяла залученню дітей до життєвих цінностей батьків. Авторитетне виховання, яке включало підтримку, контроль батьків призвело до того, що сини перейняли цінності своїх батьків [2].

У сім'ях з обдарованими дітьми часто самі батьки мають відношення до творчих або інтелектуальних професій. У системі цінностей такої сім'ї освіта має велике значення, що ми і прослідкували під час аналізу життєдіяльності Володимира Івановича. Приклад його батька в науковій діяльності став важливим чинником наслідування. А серйозне ставлення до освіти синів було поштовхом до прояву їх обдарованості. Отже, спочатку Володимир неусвідомлено наслідував батька, а потім цілком свідомо перейняв його манеру поведінки та ставлення до оточуючих людей. Отже, сім'я Вернадських створила умови для творчого розвитку дітей.

Емоційний клімат сім'ї також досить сильно впливає на розвиток здібностей дитини. Саме позитивний психологічний клімат, доброзичлива атмосфера та атмосфера довіри створюють передумови для розвитку творчої особистості. Слід зазначити, що батькам Володимира Вернадського вдалося створити необхідне розвиваюче середовище, що вплинуло на розвиток його творчих здібностей. Вони сформували атмосферу пізнавальних інтересів: самі багато читали, відвідували спектаклі, не нав'язуючи свого інтересу. Також вони спрямували свої сили на інтелектуальний розвиток дітей, створення умов, що випереджають розвиток дитини, самостійне вирішення складних завдань, надання дитині свободи у виборі діяльності, надавали розумну доброзичливу допомогу, не давали прямих підказок, створили комфортну психологічну атмосферу в сім'ї, заохочували прагнення дітей до творчості.

Також у сім'ї Вернадських приділялась значна увага питанням саморозвитку. Можемо констатувати, що здібність бачити незвичайні речі у звичному, дивуватись та усвідомлювати обмеженість своїх знань, розвиток наукових здібностей В. Вернадський набув у дитинстві. Вся наукова діяльність В.І. Вернадського була спрямована на пошук нових наукових методів та здатність приймати нові теорії, які багатьом його сучасникам здавалися абсурдними. Більшою мірою під впливом батька, двоюрідного дяді та старшого брата у нього сформувались необхідні для науковця якості: вміння спостерігати, аналізувати, сумніватися, не піддаватися сліпо впливу авторитетів (критичне мислення).

Також сім'я Вернадських формувала такі цінності, які згодом перейняв і Володимир Іванович. Серед них були визначені такі як: внутрішня свобода, самоповага, воля, мудрість, розум, урівноваженість в особистих і громадських справах, оптимізм, почуття гумору, терпеливість, зовнішньоетична вихованість, самостійність та критичність мислення, твердість слова, точність, самокритичність, почуття відповідальності, активне слухання, шляхет-



ність і відповідальність у стосунках з особою іншої статі, самореалізація, розвиток естетичних смаків і творчих естетичних здібностей.

**Висновки з проведеного дослідження.**

Слід відзначити, що світогляд В. Вернадського формувався значною мірою під впливом батька, старшого брата Миколи, а також найближчого оточення наукової еліти. Отже, доброзичлива домашня атмосфера у родині Вернадських, яка була пронизана духовністю, прихильністю один до одного членів сім'ї, взаєморозумінням, бажанням бути корисним для своїх рідних, спільна праця, родинні свята, народні звичаї та обряди надзвичайно глибоко вплинули на становлення та розвиток особистості В.І. Вернадського. Він рано навчився читати і багато часу проводив за книгами, відшукуючи їх у домашній бібліотеці. Велике враження на нього мали географічні книги, описи мандрів і дивовижних явищ природи. Цікавився він також історією, переважно грецькою.

У подальшому планується дослідити професійний шлях В.І. Вернадського, визначити значущі періоди у житті Володимира Івановича та виявити зв'язки між ними і створеними науковими теоріями.

**ЛІТЕРАТУРА:**

1. Вернадский В.И. Письма Н.Е. Вернадской (1886–1889).
2. Виноградова В.Є. Генеза творчих здібностей видатних науковців (В.І. Вернадського, І.І. Мечникова, К.Д. Ушинського) : монографія. Київ : Видавництво Ліра-К, 2020. 238 с.
3. Гумилевский Л.И. Вернадский. Москва : «Молодая гвардия», 1967. 256 с.
4. Демчук О. Сімейні цінності як парадигма інституту життєдіяльності. *Нова педагогічна думка*. 2017. № 1 (89). С. 47–49.
5. Мочалов И.И. Владимир Иванович Вернадский. Москва : Наука, 1982.
6. Ситник К., Бевз Т. Володимир Вернадський: Людина. Громадянин. Учений. Київ : Наукова думка, 2017. 368 с.

## ПОШУК СОЦІАЛЬНОЇ ПІДТРИМКИ ЯК КОПІНГ-РЕСУРС ПРОФЕСІЙНОЇ САМОРЕАЛІЗАЦІЇ ЖІНОК

### SEARCH FOR SOCIAL SUPPORT AS A COPING RESOURCE OF WOMEN'S PROFESSIONAL SELF-REALIZATION

*У статті аналізується та виноситься на розгляд важливість пошуку соціальної підтримки як копінг-ресурсу професійної самореалізації жінок. В умовах частого виникнення ситуацій невизначеності у сучасному українському суспільстві актуальними стають питання вивчення ресурсності особистості та її компонентів. Необхідним, на нашу думку, є вивчення копінг-ресурсів з огляду на їхню роль у процесі адаптації людини до змін в оточуючому середовищі.*

*У статті викладаються теоретичні основи дослідження копінг-ресурсів та пошуку соціальної підтримки як їх складника. У дослідженні пошук соціальної підтримки розглядається як засіб для людини переконатися, що її люблять та про неї піклуються. Одним із засобів отримання соціальної підтримки є формування такого мікросоціального ресурсу особистості, як соціально-підтримуюча мережа. Оточення людини, яке входить у соціально-підтримуючу мережу, може запропонувати багато варіантів підтримки та допомоги.*

*Важливо зазначити, що зміст поняття соціальної підтримки визначається потребами конкретного індивіда та може бути зумовленим актуальною ситуацією у його житті. Саме тому в рамках даного дослідження розглянуто професійну самореалізацію жінок стосовно того, чи відчують вони складнощі в процесі поєднання виконання робочих та сімейних обов'язків. Також приділено увагу гендерним особливостям професійної самореалізації жінок.*

*Акцент у роботі ставиться на важливості подальшого теоретичного та емпіричного дослідження взаємозв'язку такого копінг-ресурсу, як соціальна підтримка, з іншими копінг-ресурсами. Важливість дослідження такого копінг-ресурсу, як соціальна підтримка, також зумовлена й тим, що вона може використовуватись як ресурс та механізм регулювання процесів взаємодії з оточуючими в рамках налагодження міжособистісного спілкування та у складних життєвих ситуаціях.*

**Ключові слова:** копінг-ресурси, професійна самореалізація, соціальна підтримка, гендер, жінки.

*The article analyzes and discusses the importance of seeking social support as a coping resource for professional self-realization of women. In conditions of frequent situations of uncertainty in modern Ukrainian society, the issues of studying the resourcefulness of the individual and its components become relevant. In our opinion, it is necessary to study coping resources in view of their role in the process of human adaptation to changes in the environment.*

*The article outlines the theoretical foundations of the study of coping resources and the search for social support as their component. The study of social support (its search) is seen as a means for a person to make sure that he is loved and cared for. One of the means of obtaining social support is the formation of such a micro-social resource of the individual as a network of social support. A person's environment that is part of a social support network can offer many options for support and assistance.*

*It is important to note that the meaning of the concept of social support is determined by the needs of a particular individual and may be due to the current situation in his life. That's why in this article was studied women's professional self-realization, if they had difficulty reconciling work and family responsibilities. Thus, the study focused on the gender characteristics of women's professional self-realization.*

*Emphasis is placed on the importance of further theoretical and empirical research into the relationship of such a coping resource as social support with other coping resources. The importance of researching such a coping resource as social support is also due to the fact that it can be used as a resource and a mechanism for regulating the processes of interaction with others in the framework of interpersonal communication and in difficult life situations.*

**Key words:** coping resources, professional self-realization, social support, gender, women.

УДК 159.922.27  
DOI <https://doi.org/10.32843/2663-5208.2020.14.16>

**Дубиніна М.І.**

аспірант кафедри психології  
Львівський національний університет  
імені Івана Франка

**Постановка проблеми.** Розвиток копінг-ресурсів як засобів до побудови ефективної системи долаття складних життєвих ситуацій є одним із вирішальних компонентів для комфортного функціонування індивіда у суспільстві.

Соціум висуває до індивіда все більше нових вимог, що здійснює вплив на становлення та актуалізацію особистісного потенціалу людини. А сучасні процеси глобалізації та урбанізації навколишнього світу є тригером

підвищення рівня конкурентоспроможності на ринку праці, пришвидшення темпів розвитку інформаційних технологій, скорочення кількості та якості живого спілкування тощо.

Саме тому проблема пошуку необхідних ресурсів, що дадуть змогу успішно адаптуватися та розвиватися в умовах активного розвитку глобалізаційних процесів, розвитку технологічного прогресу, а також у ситуації обмеження пересувань та живого спілкування, набуває актуальності.

**Аналіз останніх досліджень і публікацій.** Серед дослідників, які вивчали особливості копінг-ресурсів у процесі додання життєвих труднощів, можна назвати С. Хобфола, Р. Лазаруса, С. Фолкмана, В.М. Ялтонського, В.Н. Дружиніна, А.А. Сухінова, С. Маді, Т.М. Титаренко, С. Кобба, Т. Вілкса, Є.А. Ашаніну та ін. У їхніх працях висвітлювалися думки та результати досліджень щодо структури копінг-ресурсів, одним з елементів якої є соціальна підтримка. Саме дослідженню її важливості у структурі копінг-ресурсів професійної самореалізації жінок присвячена наша стаття.

**Постановка завдання.** Мета статті – окреслити важливість такого копінг-ресурсу, як соціальна підтримка, у процесі професійної самореалізації жінок.

**Виклад основного матеріалу дослідження.** Термін «копінг» уперше був використаний Л. Мерфі ще у 1962 році. Згідно з визначенням Л. Мерфі, копінг – це своєрідне прагнення людини вирішити певну проблему, спроба створити нову ситуацію або застосувати відмінні від звичних патерни поведінки [1].

Р. Лазарус визначає копінг як прагнення до вирішення проблеми, яке приймає індивід, якщо вимоги середовища мають для нього велике значення (як у ситуації, що пов'язана з великою небезпекією або у ситуації, спрямованій на великий успіх), оскільки ці вимоги активують адаптивні можливості [2; 3]. Відповідно, копінг можна розглядати як певну діяльність, що спрямована на збереження балансу між вимогами оточуючого середовища та ресурсами, що задовольняють ці вимоги [4, с. 144–158].

Щодо структури поняття «допінг», то Р. Лазарусом була створена модель копінг-механізмів, які включають у себе копінг-стратегії, копінг-ресурси та копінг-поведінку. За цією моделлю копінг-ресурси є одними з основних детермінант адаптаційного потенціалу особистості, високий рівень якого є важливим для зниження рівня фрустрованості по відношенню до поточних ситуацій та для підвищення здатності для додання стресогенної поведінки [5, с. 206–216].

Тобто копінг-ресурси – це психологічні особливості та можливості особистості, які впливають на формування її копінг-поведінки [6]. Фактично це ті ресурси особистості, які використовуються у тому разі, коли виникають складні життєві умови. Також завдяки формуванню ефективної копінг-поведінки відбувається процес адаптації до змін у навколишньому середовищі та додання стресових станів.

Важливим є те, що саме ресурси особистості значною мірою визначають здатність людини до побудови інтегрованої поведінки [7], що дає змогу навіть в умовах фрустрації та психічної напруженості зберігати стійкість вибраної лінії поведінки, враховуючи

при цьому власні потреби та потреби оточення, а також можливість співвідносити моментальні результати та відкладені у часі наслідки тих чи інших учинків.

На думку С. Фолкмана [8, с. 839–852] та С. Хобфол [9], до структури копінг-ресурсів належать:

1. Фізичні (здоров'я, витривалість тощо).
2. Психологічні (самооцінка, локус-контроль, мораль).
3. Соціальні (соціально-підтримуюча мережа, потреба в соціальній підтримці).
4. Матеріальні (гроші, обладнання тощо).

Відповідно до такої класифікації, бачимо, що пошук соціальної підтримки належить до групи соціальних копінг-ресурсів. В.М. Ялтонський [10, с. 36–43] також відносив соціальну підтримку до основних копінг-ресурсів, необхідних для виконання вимог оточуючого середовища.

Важливість наявності соціальної підтримки підкреслено у працях Д. Нейвона [11, с. 216–234], який виділяв два види ресурсів, необхідних людини для ефективної адаптації: вичерпні (або матеріальні) та невичерпні. До вичерпних відносяться різноманітні матеріальні цінності (наприклад, гроші). Щодо невичерпних, то він відносив до них соціальні (наприклад, потреба у соціальній підтримці) або ті, що пов'язані з певними особистісними характеристиками (до них належать самоповага, впевненість у собі, стресостійкість тощо).

Такий копінг-ресурс, як пошук соціальної підтримки, варто розглядати в рамках адаптації людини до вимог соціуму, а також як засіб (ресурс) для додання складних життєвих ситуацій. Т. Вілкс [12, с. 78–90] розглядає соціальну підтримку як засіб для людини переконатися, що її люблять, цінують, що про неї піклуються. Таким чином людина отримує підтвердження у своїй потребності. У деяких випадках таке підтвердження може бути рушійною силою для нових звершень в особистій та професійній діяльності.

П. Троїц [13, с. 381–406] припускає, що наявність достатньої соціальної підтримки сприяє підвищенню рівня самооцінки, що, своєю чергою, допомагає долати стресові ситуації. Якщо індивід включає у свою систему оцінок бачення та оцінку ситуації значимої людини, то це призводить до видозмінення ефективної відповіді на вплив стресора. Фактично таким чином індивід отримує можливість оцінити ситуацію по-іншому, поглянути на неї з іншої точки зору.

В умовах підвищеного рівня стресу соціальна підтримка – важливий ресурс збереження психологічної стійкості особистості, який виступає своєрідним буфером між стресом та його негативними наслідками, пом'якшує його патогенну дію на організм у цілому.

Водночас розірвання соціальних зв'язків спричиняє ломку структури особистості, виникнення внутрішніх гострих криз, що можуть дезорганізувати поведінку [14, с. 65–77].

Соціальна підтримка зазвичай отримується від інших людей через зв'язки у соціально-підтримуючій мережі. Отримання такого ресурсу через соціально-підтримуючу мережу, на думку Р.С. Лазаруса, провадиться через певний стиль спілкування, під час якого індивід розуміє, що він не залишається самотнім у процесі вирішення поточної ситуації [13, с. 381–406].

Оточення людини, яке входить у соціально-підтримуючу мережу, може запропонувати багато варіантів підтримки та допомоги, саме тому людина не просто буде почувати себе оточеною турботою та підтримкою, а й матиме шанс отримати реальну допомогу або корисні поради щодо ситуації, яка відбувається.

Відповідно до досліджень С. Кобба [15, с. 300–314], у соціально-підтримуючу мережу входять такі елементи, як родина, друзі, колеги та керівництво. Чим більше соціальних контактів із родиною, друзями та колегами має людина, тим більш ефективною є соціально-підтримуюча мережа. І, відповідно, тим більше соціальної підтримки отримує людина. Необхідно відзначити і той факт, що, згідно з описаними вище дослідженнями, наявність ефективною соціально-підтримуючої мережі відіграє позитивну роль у формуванні фізичного та психологічного здоров'я особистості.

Ураховуючи, що тематика нашого дослідження пов'язана з професійною самореалізацією жінок, то далі було б логічно окреслити визначення поняття професійної самореалізації та її особливостей залежно від статі.

Якщо розглядати визначення поняття професійної самореалізації, то, на думку Є.В. Федосенко [16], це гетерохромний, безперервний процес розвитку потенціалів людини в діяльності протягом усього її життєвого шляху. Професійну самореалізацію як спосіб функціонування й розвитку особистості можна одночасно віднести до трьох основних класів психічних явищ, тобто вона може виступати як процес, стан (зріз на певному етапі) і властивість суб'єкта. Самореалізація як процес є провідним класом психічних явищ і дає змогу комплексно і системно вивчати життєдіяльність людини. Відповідно до цього, самореалізація суб'єкта включає усвідомлення, вибір і реалізацію тих аспектів індивідуальності, які сприяють його самовираженню, реалізації своїх потенцій, формування суб'єктом власної системи смислів, цінностей, мотивів, уявлень про себе, постановку цілей і визначення способів їх досягнення, у тому числі й перетворення себе [17–19].

Гендер є однією з базових характеристик особистості, яка разом з іншими компонентами особистісної ідентичності здійснює вплив

на розвиток та становлення суб'єкта, у тому числі і на процес професійної самореалізації.

Однак у реальності, коли жінки (або чоловіки) у процесі професійної чи особистісної самореалізації відступають від загальноприйнятих форм поведінки чи набувають особистісні якості, які відмінні від вимог, що висуваються суспільством, виникає нерозуміння такої поведінки у суспільстві і, як наслідок, гендерна нерівність.

Що стосується ситуації в Україні, то Розпорядженням Кабінету Міністрів України від 05 квітня 2017 року було схвалено Концепцію Державної соціальної програми забезпечення рівних прав та можливостей для жінок та чоловіків на період до 2021 року [20]. Необхідність прийняття подібної програми обґрунтована тим, що за результатами 2015 року Україна посіла 67-е місце (з можливих 145) за показниками «гендерне співвідношення депутатів у Верховній Раді та органах місцевого самоврядування» та «співвідношення середнього рівня заробітної плати для жінок та чоловіків». Таким чином, можемо припустити, що наявність професійної сегрегації та бар'єрів у процесі професійної самореалізації залежно від приналежності до певного гендеру все ще має місце.

Також, на нашу думку, не варто забувати і про той факт, що історично так складалося, що жінка більше, ніж чоловік, була зайнята домашніми справами, доглядом за дітьми та старшими членами родини. Відповідно до такого розподілу хатніх обов'язків, у рамках професійної самореалізації у будь-якій сфері жінки мають поєднувати не лише виконання професійних обов'язків, а й не забувати про сімейні справи.

У контексті такого поєднання обов'язків доцільно зауважити, що вимоги, які висуваються до жінки на роботі та вдома, можуть бути досить суперечливими. Так, у робочих вимогах може переважати «етика індивідуалізму», тобто працюватимуть принципи автономії та справедливості. Удома зазвичай переважає «етика турботи», основними цінностями якої є альтруїзм, а іноді й самопожертва [21, с. 69–78]. У такому разі суміщення професійних та сімейних ролей рано чи пізно призводить до виникнення рольового конфлікту, який із часом негативно відобразиться на всіх сферах життя.

Відповідно до досліджень А. Іглхарт [22, с. 145–150], жінки відчують дискомфорт під час поєднання сімейних та професійних обов'язків за наявності:

- 1) об'єктивних труднощів в успішній самореалізації внутрішньосімейних та професійних ролей. Прикладом може бути невміння робити щось по господарству або нестабільний заробіток;

2) недоліків характеру, особистісних особливостей. Тут варто зазначити, що недоліки характеру можуть заважати позитивній комунікації як під час виконання професійних завдань, так і у спілкуванні з членами родини;

3) незадовільного стану здоров'я. У разі поганого самопочуття налагоджувати комунікацію та зосереджуватися на спілкуванні проблематично;

4) поганих стосунків у родині (з батьками, чоловіком, дітьми). Сімейні проблеми є відволікаючим чинником, який заважає утримувати концентрацію на виконанні робочих завдань;

5) браку часу. У ситуації дефіциту часу у робочій площині можуть виникати помилки, а у сімейному спілкуванні знижується рівень емоційної включеності у спілкування.

За наявності дискомфорту під час поєднання виконання професійних та сімейних ролей соціальна підтримка від оточуючих є одним з основних копінг-ресурсів, що дають змогу підтримувати відчуття суб'єктивного благополуччя.

#### **Висновки з проведеного дослідження.**

Здійснений теоретичний аналіз чітко вказує на важливість дослідження такої соціальної підтримки, як копінг-ресурс особистості. Тут, на нашу думку, доцільно зазначити, що здатність отримувати та використовувати соціальну підтримку створює безпечне середовище для особистості, в якому вона може покластися на інших (свою соціально-підтримуючу мережу).

Наявність такого копінг-ресурсу, як соціальна підтримка, конструктивно впливає на здатність жінки реалізувати себе як у сімейному, так і в професійному плані, а також мінімізувати негативний вплив стресових чинників та ролевих конфліктів.

Отже, ми вбачаємо практичну необхідність у подальшому вивченні соціальної підтримки як одного з основних копінг-ресурсів та його взаємозв'язку з іншими копінг-ресурсами. Метою такого дослідження є виокремлення механізмів відновлення ресурсного стану жінок у процесі професійної реалізації, що матиме позитивний вплив як на їхню особистість, так і на всю сімейну систему в цілому.

#### **ЛІТЕРАТУРА:**

1. Murphy L. Coping vulnerability and residence in childhood – coping and adaptation. N.Y., 1974
2. Lazarus R.S., Folkman S. Stress, Appraisal and Coping. N.Y., 1984. 218 p.
3. Lazarus R.S., Folkman S. Transactional theory and research on emotion and coping. *Eur. J. Pers.* 1987. Vol. 1. P. 141–169.
4. Coyne J.C., Lazarus R.S. Cognitive style, stress perception and coping. *Handbook of stress and anxiety* / eds. J.L. Kutash, L.B. Schlesinger. 1980. P. 144–158.
5. Исаева Е.Р., Вассерман Л.И. Защитно-сводящий стиль и его роль в психологической адапта-

ции личности. *Психологические проблемы самореализации личности*. 2004. Вып. 8. С. 206–216.

6. Ткачук Т.А. Копінг-поведінка: стратегії та засоби реалізації. Ірпінь : Національний університет державної податкової служби, 2011. 286 с

7. Antonovsky A. Health, stress and coping. San-Francisco : JosseyBass Publ., 1979. 255 p.

8. Folkman S. Personal control and stress and coping processes: a theoretical analysis. *J. Pers. Soc. Psychol.* 1984. Vol. 46. № 4. P. 839–852.

9. Hobfoll S. Conversation of recourses theory: its implication for stress, health and resilience. *The Oxford handbook of stress, health and coping*. N.Y. Oxford University Press, 2011.

10. Взаимосвязь копинг-поведения и Я-концепции у больных, зависимых от алкоголя, и условно здоровых мужчин / В.М. Ялтонский и др. *Социальная и клиническая психиатрия*. 2001. Т. 11. Вып. 2. С. 36–43.

11. Navon D. Resources: A theoretical soup stone. *Psychological Review*, 91. 1984. P. 216–234.

12. Wills T.A. Multiple networks and substance use. *J. of Soc. and Clinic. Psychol.* 1990. V. 9(1). P. 78 – 90.

13. Schaefer C., Coyne J.C., Lazarus R.S. The health-rated functions of social support. *Journal of Behavior Medicine*. 1981. № 4. P. 381–406.

14. Корольчук В.М. Психологічна характеристика стресостійкості особистості. *Актуальні проблеми психологічної та соціальної адаптації в А43 умовах кризового суспільства* : збірник наукових праць за матеріалами Всеукраїнського науково-практичного круглого столу, 24 березня 2017 р. / за заг. ред. О.Г. Льовкіної, Р.А. Калениченка. Ірпінь : Університет державної фіскальної служби України, 2017. С. 65–77.

15. Cobb S. Social support as a moderator of life stress. *Psychosomatic Medicine*. 1976. № 38. P. 300–314.

16. Профессиональная самореализация личности в современном обществе : монография / под науч. ред. Е.В. Федосенко. Санкт-Петербург : Речь, 2009. 121 с.

17. Максименко С.Д. Генеза здійснення особистості. Київ : КММ, 2006. 240 с.

18. Максименко С.Д. Механізми трансформації структурних компонентів діяльності у професійному розвитку особистості в сучасних умовах. *Матеріали Міжрегіонального наукового семінару «Актуальні проблеми становлення особистості професіонала в ризиконебезпечних професіях»*, м. Київ, 25 березня 2010 р. Київ : НУОУ, 2010. С. 12–14.

19. Осьодло В.І. Когнітивні та екзистенційні феномени психіки в контексті само детермінації. *Вісник НАОУ*. 2009. № 4(12). С. 107–112.

20. Розпорядження від 05 квітня 2017 року про схвалення Концепції Державної соціальної програми забезпечення рівних прав та можливостей жінок та чоловіків на період до 2021 року. URL : <http://zakon5.rada.gov.ua/laws/show/229-2017-%D1%80>.

21. Лодкина Е.В., Шевченко Л.А. Социально-психологические аспекты самореализации современной женщины. *Проблемы социально-экономического развития*. 2012. № 2(7). С. 69–78.

22. Такман Б.У. Психология самореализации личности: от теории к практике. Москва : Прогресс, 2002. С. 145–150.

## ПСИХОМЕТРИЧНИЙ АНАЛІЗ АДАПТОВАНОЇ ВЕРСІЇ ШКАЛИ РЕЗИЛЬЄНТНОСТІ (CD-RISC-10)

### THE PSYCHOMETRIC ANALYSIS OF THE ADAPTED VERSION OF RESILIENCE SCALE (CD-RISC-10)

УДК 159.938  
DOI <https://doi.org/10.32843/2663-5208.2020.14.17>

#### Кіреєва З.О.

д.психол.н.,  
професор кафедри загальної психології  
і психології розвитку особистості  
Одеський національний університет  
імені І.І. Мечникова

#### Односталко О.С.

аспірант кафедри загальної психології  
і психології розвитку особистості  
Одеський національний університет  
імені І.І. Мечникова

#### Бірон Б.В.

к.психол.н.,  
доцент кафедри диференціальної  
і спеціальної психології  
Одеський національний університет  
імені І.І. Мечникова

У статті показано, що попри життєві обставини, що обтяжені численними ризиками і невизначеністю, людина позитивно долає виклики життя. Розглянуто визначення поняття резильєнтності і продемонстровано, що науковці не дійшли його остаточної концептуалізації. Зазначено, що резильєнтність є вольовим психічним станом, що спрямовує до адекватної адаптації під час знегод і є ресурсом, за допомогою якого люди обирають відповідний тип подолання. Продемонстровано, що є декілька версій Connor-Davidson Resilience Scale, що використовують психологи (CD-RISC-2, CD-RISC-10 та CD-RISC-25). Показано, що ці шкали вимірюють резильєнтність як функцію від п'яти взаємопов'язаних компонентів: особистісної компетентності; прийняття змін та безпечних відносин; довіри / толерантності; контролю; духовних впливів. Проведено адаптацію та апробацію психодіагностичної методики (CD-RISC-10), вивчено психометричні властивості адаптованої версії шкали резильєнтності засобами конфірмаційного аналізу. Встановлено, що шкала резильєнтності адаптованої методики виявила статистично значущі кореляції з іншими шкалами, що вимірюють оптимізм та мету. Порівняно значення коефіцієнтів кореляції шкал резильєнтності, що сформована десятима та дев'ятьма пунктами, і встановлено, що вони є практично ідентичними психодіагностичними інструментами. Зазначено, що наявна адаптація шкали резильєнтності підтвердила високу конструктну валідність для скороченої версії (9 запитань) та конвергентну валідність та надійність за внутрішньою узгодженістю для скороченої та повної версії. Продемонстровано, що адаптована шкала резильєнтності є валідним та надійним інструментом, який рекомендується у вигляді використання скороченої версії (9 запитань, які надано) як більш узгодженого варіанту.

**Ключові слова:** резильєнтність, стійкість, ресурси, адаптація методики.

The article shows that despite the life circumstances, burdened with numerous risks and uncertainties, the person overcomes the challenges of life positively. The definition of the concept of resilience was studied and it was demonstrated that scientists have not reached its final conceptualization. It is noted that resilience is a volitional mental state that leads to adequate adaptation during life challenges and a resource through which people choose the appropriate type of overcoming. Several versions of the Connor-Davidson Resilience Scale have been shown to be present and used by psychologists (CD-RISC-2, CD-RISC-10, and CD-RISC-25). It is shown that these scales measure resilience as a function of five inter-related components: personal competence; acceptance of changes and safe relations; trust / tolerance; control; spiritual influences. Adaptation and approbation of psychodiagnostic methods (CD-RISC-10) were conducted, psychometric properties of the adapted version of the resilience scale were studied by means of confirmatory analysis. It was found that the resilience scale of the adapted method revealed statistically significant correlations with other scales that measure optimism and purpose. The values of the correlation coefficients of the resilience scales, which are formed by ten and nine points, are compared and it was established that they are practically identical psychodiagnostic tools. It was noted that the existing adaptation of the resilience scale confirmed the high construct validity for the concise version (9 questions) and the convergent validity and reliability by internal consistency for the concise and full version. The adapted resilience scale was shown to be a valid and reliable tool, which is recommended to be used in the form of the concise version (9 questions provided) as a more consistent option.

**Key words:** resilience, perseverance, resources, adaptation of methodology.

**Постановка проблеми.** Останнім часом люди відчують епоху нової невизначеності (Ю. Хабермас) або «світ плінної сучасності» (З. Бауман) зовсім по-новому, значно гостріше. В цих умовах більшість з них має душевну силу (можливість продовжувати), позитивно долати виклики життя, попри життєві обставини, що обтяжені численними ризиками. Адаптація до стресової / складної / екстремальної / нової / нетипової ситуації та її подолання і запобігання несприятливим наслідкам вирішуються легше завдяки ресурсам. До психосоціальних факторів, що сприяють стійкості і саморегуляції, відносять активне подолання, оптимізм, наяв-

ність цілей, просоціальну поведінку, соціальну підтримку, резильєнтність.

З 70-х років ХХ ст. у тезаурус психології вийшло поняття резильєнтності. Але щодо тлумачення цього поняття, то в науці немає остаточного і визнаного усіма визначення. В англо-російському словнику Ю.Д. Апресяна одним з тлумачень резильєнтності є «запас життєвих сил, що мається». Резильєнтність М.В. Фрейзера визначає як здатність людини повертатися до нормального стану після або під час потрясіння. Маргаліт вважає, що резильєнтність стосується динамічного процесу, який призводить до адаптації в умовах значних

негараздів. К.М. Connor і J.R.T. Davidson вважали, що резильєнтність дає можливість вистояти перед неприємностями, ті, хто є стійким, краще пересуваються через травми життя [2]. G.A. Bonanno називає резильєнтністю здорове функціонування після сильно несприятливих подій [1]. Враховуючи вищезазначене, ми, з одного боку, відносимо резильєнтність до групи вольових психічних станів, мотиваційної підгрупи, згідно з загальною класифікацією психічних станів В.А. Ганзена і В.Н. Юрченко, і вважаємо, що резильєнтність є позитивним психічним станом, що спрямовує до адекватної адаптації під час знегод. З іншого боку, резильєнтність є ресурсом, за допомогою якого люди обирають відповідний тип подолання. Ми не ототожнюємо, як і С. Wiechert, поняття «резильєнтність» і «життєстійкість», оскільки вважаємо, що резильєнтність є системотворним елементом у структурі життєстійкої особистості.

#### **Аналіз останніх досліджень і публікацій.**

Детермінантами резильєнтності вчені вважають безліч біологічних, психологічних, соціальних та культурних факторів, які взаємодіють між собою.

У 1993 році G.M. Wagnild і H.M. Young [4] представили психометричну оцінку шкали резильєнтності (RS). Факторна структура складалася з двох чинників: особистісна компетентність і прийняття себе і життя. В процесі дослідження вчені отримали позитивні кореляції за показниками фізичне здоров'я, моральний стан і життєве задоволення і негативні кореляції з депресією, що підтримувало внутрішню надійність та конкуруючу обґрунтованість RS як інструменту, що вимірює резильєнтність. Далі O. Friberg O. Hjemdal, M.A. Martinussen, J.H. Rosenvinge розробили і апробували шкалу RSA (шкала резильєнтності для дорослих), яка показала захисну дію проти стресорів у природних і в лабораторних умовах [3]. Автори вважали, що шкала має багатофункціональне застосування. K. Conner and J. Davidson створили відому Connor-Davidson Resilience Scale (CD-RISC). L. Rioper вважає, що CD-RISC вимірює кілька компонентів стійкості: здатність пристосовуватися до змін, здатність впоратися зі стресом, здатність залишатися зосередженим і чітко мислити, можливість не відступати перед невдачею, здатність впоратися з неприємними почуттями, такими як гнів, біль або смуток. Існує декілька версій, що використовують психологи CD-RISC-2, CD-RISC-10 та CD-RISC-25. Ці шкали вимірюють резильєнтність як функцію від п'яти взаємопов'язаних компонентів: особистісної компетентності; прийняття змін та безпечних відносин; довіри / толерантності; контролю; духовних впливів. CD-RISC-2 – це коротка шкала, яка використовується для вимірювання

прогресу після лікування. CD-RISC-25 складається з 25 питань, застосовується для різних культур і цілком пристосована до широких досліджень. CD-RISC-10 розробили Dr's Campbell-Sills and Stein на основі факторного аналізу, вона складається з десяти оригінальних питань, що вилучені з CD-RISC-25. Загальний можливий бал становить від 0–40. Це є одновимірний варіант, що має однаково чудові психометричні властивості. На думку Gonzalez, Moore, Newton & Galli, десятипозиційна шкала є психометрично вищою порівняно з одновимірною шкалою із 25 пунктів. Оскільки методика «CD-RISC-10» раніше не була перекладена, адаптована та застосована для україномовної вибірки, то перед емпіричним дослідженням резильєнтності було проведено процедуру адаптації і психометричної перевірки опитувальника.

**Постановка завдання.** Метою дослідження було здійснення адаптації та апробації психодіагностичної методики, вивчення психометричних властивостей адаптованої версії шкали резильєнтності засобами конфірматорного аналізу та дослідження її конвергентної валідності шляхом зіставлення з іншими методиками. Вибірку дослідження сформували 163 особи. Серед них 59 чоловіків (36,2%) та 104 жінки (63,8%). Для перекладу була використана методика CD-RISC-10. Вибір цього опитувальника у дослідженні зумовлений відсутністю психодіагностичного інструментарію дослідження цього феномену для україномовної вибірки, що зумовлює значущість адаптації та валідації методики CD-RISC-10. У процес адаптації методики було залучено три експерта (експертами були вчені-психологи, що володіють англійською мовою), які застосували метод прямого та зворотного перекладу. У процесі перекладу психологи-експерти максимально зберегли психологічний зміст стверджень, що відображають феномен резильєнтності.

**Виклад основного матеріалу дослідження.** Початкова однофакторна модель, що включала всі 10 пунктів опитувальника (рис. 1), не відповідала емпіричним даним: абсолютні індекси були задовільними, а відносні – поступалися необхідному рівню ( $\chi^2/df = 1,787$ ; RMSEA = 0,070; SRMR = 0,063; NFI = 0,803; NNFI = 0,870; CFI = 0,899). Надійність за внутрішньою узгодженістю для шкали з 10 пунктів була високою ( $\alpha = 0,764$ ). Крім того, факторні навантаження всіх пунктів характеризувалися досить високими значеннями ( $>0,300$ ), за винятком пункту 8, факторне навантаження якого було у незначній мірі нижчим за граничне.

Шлях до підвищення відповідності моделі до емпіричних даних полягав у використанні кореляцій між залишковими дисперсіями: до неї були включені зв'язки між залишковими

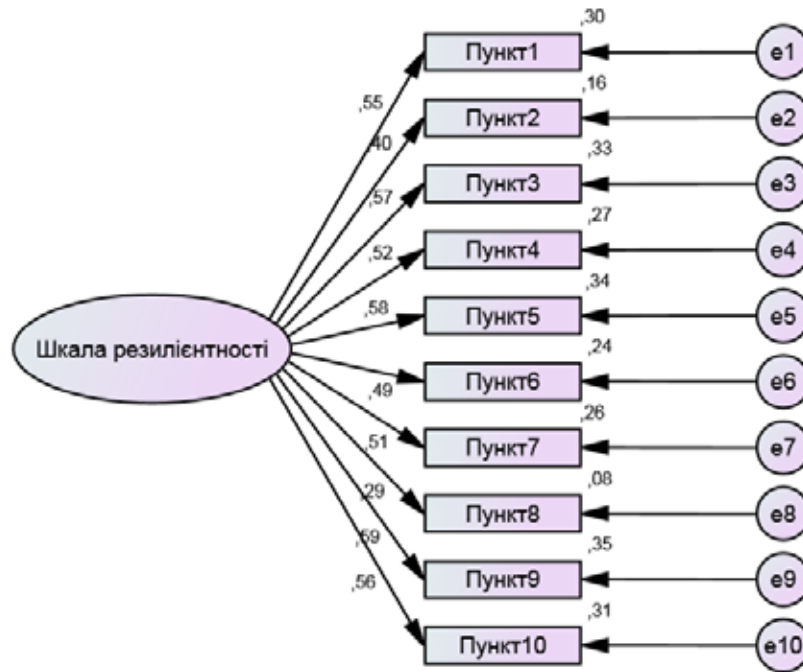

**Рис. 1. Конфірматорний факторний аналіз для шкали резильєнтність. Початкова модель з 10 пунктів**

Примітка: нулі перед комами не наводяться; змінні з індексом e репрезентують залишкову дисперсію.

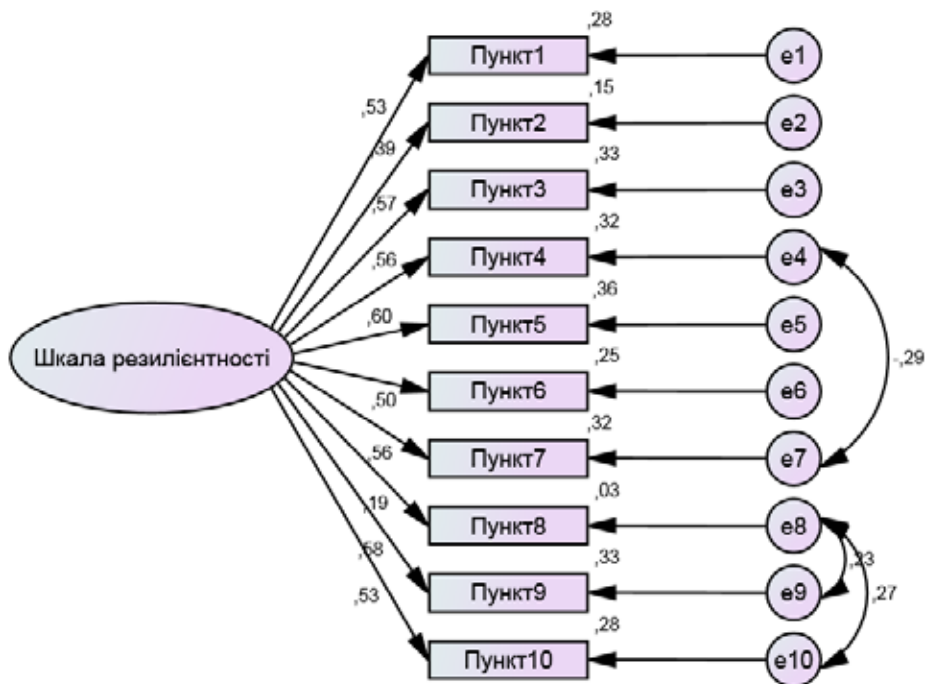

**Рис. 2. Конфірматорний факторний аналіз для шкали резильєнтність. Модифікована модель з 10 пунктів**

Примітка: нулі перед комами не наводяться; змінні з індексом e репрезентують залишкову дисперсію.



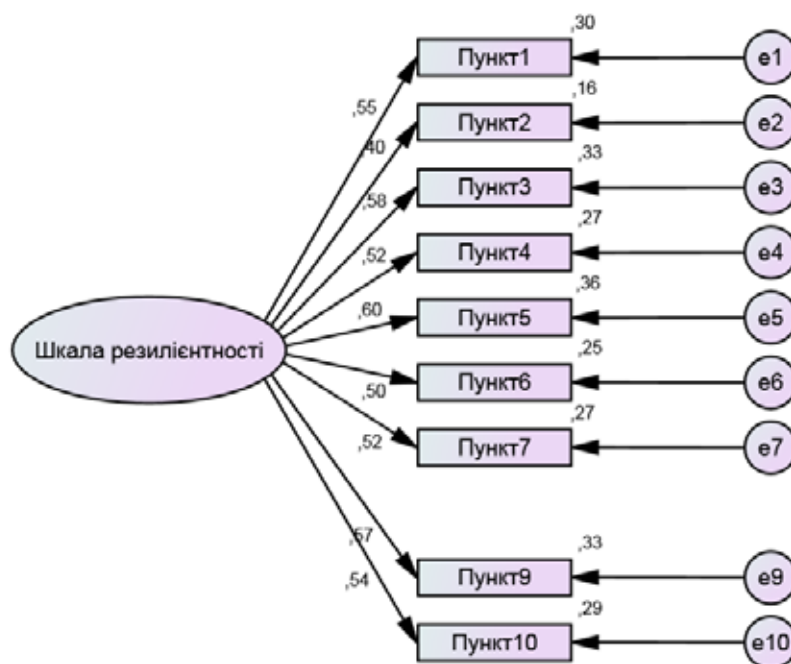

**Рис. 3. Конфірматорний факторний аналіз для шкали резильєнтності. Початкова модель з 9 пунктів**

Примітка: нулі перед комами не наводяться; змінні з індексом e репрезентують залишкову дисперсію.

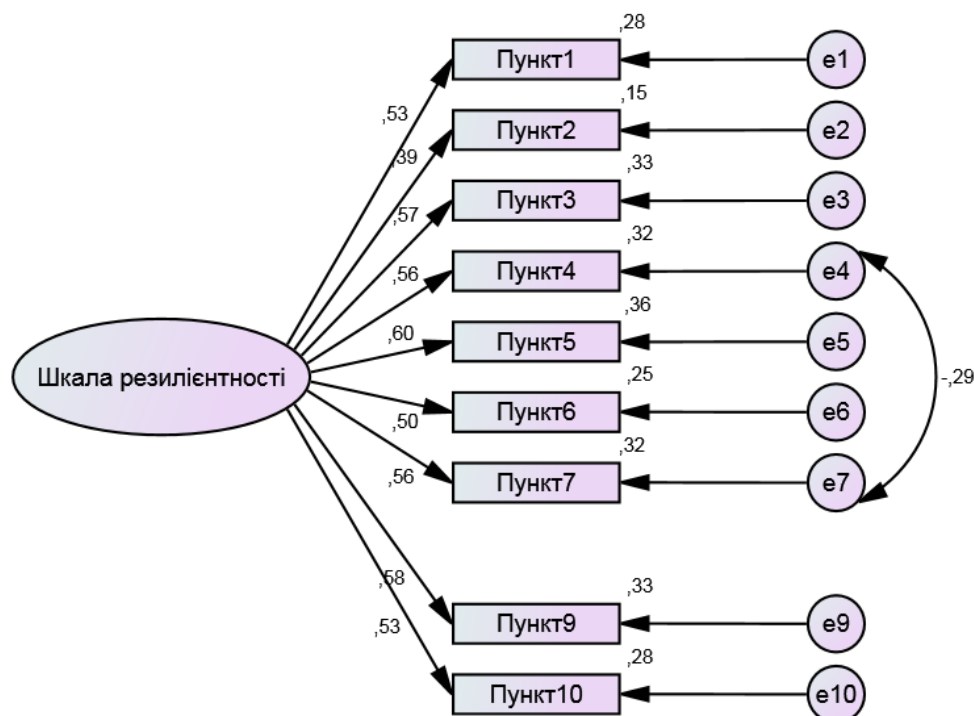

**Рис. 4. Конфірматорний факторний аналіз для шкали резильєнтності. Модифікована модель з 9 пунктів**

Примітка: нулі перед комами не наводяться; змінні з індексом e репрезентують залишкову дисперсію.

дисперсіями пунктів 4 та 7, 8 та 10, 8 та 9. Модифікована модель (рис. 2) була значно кращою, ніж попередня ( $\chi^2/df = 1,120$ ; RMSEA = 0,027; SRMR = 0,048; NFI = 0,887; NNFI = 0,980; CFI = 0,986) – індекси відповідності знаходилися у допустимих межах, за винятком індексу NFI.

Як альтернативну версію шкали нами було виключено пункт 8 з набору тверджень. В моделі, наведеній на Рисунку 3 ( $\chi^2/df = 1,512$ ; RMSEA = 0,056; SRMR = 0,055; NFI = 0,857; NNFI = 0,926; CFI = 0,944), індекси відповідності знаходилися у допустимих межах, за винятком індексу NFI. Надійність за внутрішньою узгодженістю для шкали з 9 пунктів була вище, ніж у шкали 10 пунктів ( $\alpha = 0,764$ ). Крім того, факторні навантаження всіх пунктів характеризувалися високими значеннями  $>0,400$ .

Шлях до підвищення відповідності моделі до емпіричних даних полягав у використанні кореляцій між залишковими дисперсіями: до неї були включені зв'язки між залишковими дисперсіями пунктів 4 та 7, 8 та 10, 8 та 9. Модифікована модель (рис. 4) була значно кращою, ніж попередня ( $\chi^2/df = 1,197$ ; RMSEA = 0,035; SRMR = 0,049; NFI = 0,891; NNFI = 0,971; CFI = 0,979) – всі індекси відповідності знаходилися у допустимих межах, індекс NFI був близьким до граничного значення у 0,900.

Через те, що даний опитувальник був замислений як одномірний, розглядалась гіпотеза про багатомірність конструкту, що їм вимірюється. Для з'ясування того, яку кількість факторів може скласти факторне рішення, був проведений експлораторний факторний аналіз. Матриця вихідних даних є здатною до факторизації: КМО = 0,812, а тест сферичності Бартлетта був статистично значущим ( $p < 0,01$ ). За графіком каменистого осипу адекватним вважалось однофакторне рішення. Перший фактор описував 33,566% загальної дисперсії змінних, що робить його переважаючим фактором.

Отже, з погляду експлораторного факторного аналізу адекватним є однофакторне рішення. Було розраховано два сумарних бали за шкалою резильєнтності: на основі десяти пунктів та на основі дев'яти пунктів (без врахування пункту 8). Сумарний бал розраховувався як сума числових значень категорій кожного пункту, де категорії «Ні» відповідає значення 1, категорії «Рідко» відповідає значення 2, категорії «Іноді» – значення 3, категорії «Часто» – значення 4, категорії «Вірно, майже завжди» – значення 5.

Середнє арифметичне значення для вибірки за повною версією шкали резильєнтності склало 39,362 балів, стандартне відхилення – 5,040 балів. Коефіцієнти асиметрії та ексцесу вказували на близькість емпіричного розподілу значень до нормального:  $S = -0,244$ ,  $K = -0,176$ . Середнє арифметичне

значення для вибірки за скороченою версією шкали резильєнтності склало 35,429 балів, стандартне відхилення – 4,489 балів. Коефіцієнти асиметрії та ексцесу вказували на близькість емпіричного розподілу значень до нормального:  $S = -0,244$ ,  $K = 0,124$ .

Графічно розподіл сумарного балу двох версій шкали загальної самооефективності у вигляді гістограм наведено на рисунку 5.

З метою оцінки статево-вікових особливостей отриманих версій шкали резильєнтності було проведено однофакторний дисперсійний аналіз, де незалежними змінними виступали показник статі та показник вікових категорій, а залежною – сумарний бал за адаптованою шкалою у повній та скороченій версіях.

Показано, що резильєнтність, що визначається, є адаптованою шкалою у повній та скороченій версіях, не залежить від статі (відповідно  $F = 0,061$ ;  $p = 0,806$  та  $F = 0,149$ ;  $p = 0,700$ ), проте залежить від віку (відповідно  $F = 8,452$ ;  $p < 0,001$  та  $F = 9,747$ ;  $p = p < 0,001$ ). Як свідчать описові статистики, найбільшим рівень резильєнтності виявлено у групі осіб старше 40 років (відповідно  $M = 41,785$ ;  $SD = 4,916$  та  $M = 37,738$ ;  $SD = 4,323$ ), меншим – у групі осіб 26–40 років (відповідно  $M = 39,095$ ;  $SD = 4,729$  та  $M = 35,164$ ;  $SD = 4,177$ ) і найменшим в групі 17–25 років (відповідно  $M = 37,646$ ;  $SD = 4,884$  та  $M = 33,812$ ;  $SD = 4,345$ ). Розподіл рівню резильєнтності за адаптованою шкалою у вікових групах наведений на рисунку 6 у вигляді стовпчикової діаграми.

На етапі перевірки конвергентної валідності було обчислено коефіцієнти кореляції, що характеризували взаємозв'язки між резильєнтністю та близькими за змістом психологічними конструктами. В таблиці наведено матрицю інтеркореляцій між отриманими шкалами резильєнтності та показниками оптимізму та мети. В зазначеній таблиці сумарне значення за шкалою резильєнтності, що сформована десятьма пунктами, позначено як R-10 (повний набір), а за шкалою, що сформована дев'ятьма пунктами, – як R-9 (скорочений набір).

Шкала резильєнтності у повному та скороченому наборі пунктів виявила статистично значущі кореляції з іншими шкалами, що вимірюють оптимізм та мету. Слід зазначити, що якщо порівнювати значення коефіцієнтів кореляції шкал резильєнтності, що сформована десятьма та дев'ятьма пунктами, то вони були майже однаковими. Це свідчить, що вони є практично ідентичними психодіагностичними інструментами. Отже, існуюча адаптація шкали резильєнтності підтвердила високу конструктну валідність для скороченої версії та конвергентну валідність та надійність за внутрішньою узгодженістю для скороченої та повної версії. Перспективами подальших

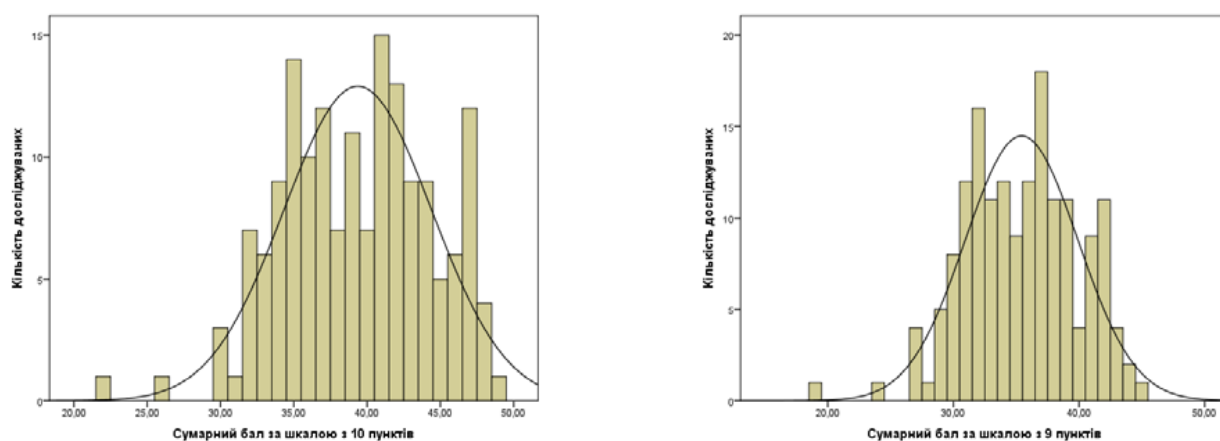

**Рис. 5.** Гістограма емпіричного розподілу значень повної (ліворуч) та скороченої (праворуч) версій шкали резильєнтності

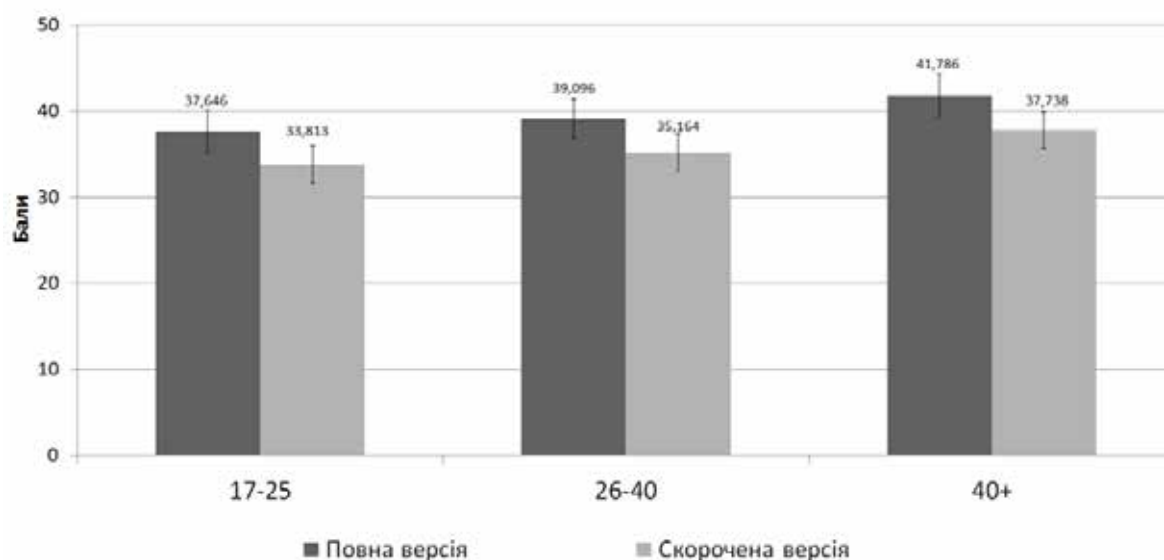

**Рис. 6.** Рівень резильєнтності за адаптованою шкалою у вікових групах

Примітка: висота стовпчика – середнє значення за шкалою, довжина відрізка – стандартне відхилення.

Таблиця 1

**Матриця інтеркореляцій між шкалами резильєнтності та показниками оптимізму та мети**

		<b>R-10</b>	<b>R-9</b>
R-10	r	1	0,988**
	p		<0,001
R-9	r	0,988**	1
	p	<0,001	
Оптимізм	$\tau_b$	0,459**	0,466**
	p	<0,001	<0,001
Мета	$r_{pb}$	0,204**	0,199*
	p	0,009	0,011

Примітки:  $r$  – коефіцієнт кореляції Пірсона,  $\tau_b$  – коефіцієнт рангової кореляції Кендалла,  $r_{pb}$  – точно-бісеріальний коефіцієнт кореляції; знаком \* позначені коефіцієнти кореляції статистично значущі на рівні  $p < 0,05$ , знаком \*\* позначені коефіцієнти кореляції статистично значущі на рівні  $p < 0,01$ .

досліджень може виступати переформулювання пункту 8. Так, питання скороченої версії адаптованої версії ШКАЛИ РЕЗИЛЬЄНТНОСТІ (CD-RISC-10):

1. Я можу пристосуватися до змін.
2. Я можу подолати все, що трапляється.
3. Я намагаюся бачити позитивну сторону речей, коли я стикаюся з проблемами.
4. Коли я справляюся зі стресом, відчуваю, що став сильнішим.
5. Я можу поновлюватися після хвороби чи інших негараздів
6. Я вірю, що можу досягти своєї мети попри перешкоди.
7. Під натиском я залишаюсь зосередженим і чітко думаю.
8. Я намагаюся бачити позитивну сторону речей, коли я стикаюся з проблемами.
9. Коли я справляюся зі стресом, відчуваю, що став сильнішим.
10. Я можу поновлюватися після хвороби чи інших негараздів
11. Я вірю, що можу досягти своєї мети попри перешкоди.
12. Під натиском я залишаюсь зосередженим і чітко думаю.
13. Я вважаю себе сильною людиною, коли вирішую життєві виклики та труднощі.

14. Я вмю впоратися з неприємними або болючими почуттями, такими як смуток, страх і гнів.

Відповіді: 0 – ніколи, 1 – рідко, 2 – іноді, 3 – часто, 4 – завжди.

**Висновки з проведеного дослідження.** Адапована шкала резильєнтності є валідним та надійним інструментом. Рекомендується використання скороченої версії як більш узгодженого варіанту. Проте у практичній діяльності різницею між альтернативними версіями можна знехтувати.

#### ЛІТЕРАТУРА:

1. Bonnano G.A. Loss, trauma, and human resilience: have we underestimated the human capacity to thrive after extremely aversive events? *American psychologist*. 2004. # 59. p. 21
2. Connor K.M., Davidson J. R. Development of a new resilience scale: the Connor-Davidson Resilience Scale. *Depression and Anxiety*. 2003. # 18. p.76
3. Friborg O, Hjemdal O, Rosenvinge JH, Martinussen M. A new rating scale for adult resilience: What are the central protective resources behind healthy adjustment? *Int J Methods Psychiatr Res* 2003; 12: 65–76
4. Wagnild, G. M., & Young, H. M. (1993). Development and psychometric evaluation of the Resilience Scale. *Journal of Nursing Measurement*, 1, 165–178.

## ОСОБЛИВОСТІ ПРОЯВІВ РЕЗИСТЕНТНОСТІ ТА РИЗИКУ НАРКОТИЗАЦІЇ В ПІДЛІТКІВ І ЮНАКІВ

### PARTICULARITIES OF MANIFESTATION OF RESISTANCE AND RISK OF DRUG ADDICTING AMONG TEENAGERS AND ADOLESCENTS

У статті зазначено, що у підлітковому періоді та періоді юнацтва причини наркотизації є різними й численними. Проведено емпіричне вивчення особливостей особистостей різного віку, що мають ризик наркотизації (група ризику / група уваги) або є резистентними до їх вживання. Встановлено дві групи у підлітків: перша – без ризику наркотизації, упевнені, цілеспрямовані, друга група тих, хто допускають вживання наркотичних речовин з імовірністю психічного зриву. Показано, на рівні статистичної значущості розбіжності між групами за наступними змінними: «Обізнаність», «Владний – лідируючий», «Незалежний-домінуючий», «Прямолінійний – агресивний», «Недовірливий – скептичний», «Відповідальний – великодушний», «Локус контролю – життя». Встановлено дві групи юнаків: перша з ризиком наркотизації при усвідомленому сенсі життя, знаннях та оточенні і друга – усвідомлені сенсом життя, з пов'язаними минулим, теперішнім і майбутнім. Показано на рівні статистичної значущості розбіжності між групами юнаків за такими змінними: «Обізнаність», «Прямолінійний – агресивний», «Співпрацюючий – конвенційний», «Відповідальний – великодушний». Порівняно групи уваги / групи ризику у підлітків і юнаків. Зазначено, що юнаки групи уваги не визнають критику, переоцінюють власні можливості, можуть бути недовірливими до оточення за одночасної реалістичності суджень, володіють більш глибокими знаннями про наркотичні речовини, способи їх застосування, мають більшу вираженість ризику наркотизації, є більш цілеспрямованими, життя сприймають як емоційно насичене і наповнене сенсом, уявляють себе як сильну особистість, що має свободу вибору, їм властиве почуття відповідальності і вони в міру доброзичливі. Порівняння груп юнаків і підлітків, що не мають ризику наркотизації, показало, що юнаки мають більше знань про наркотичні речовини та вони є більш скромними, можуть брати на себе обов'язки інших.

**Ключові слова:** наркотизація, особистість, підлітки, юнаки, резистентність.

The article states that there are numerous different causes of drug addiction during teenage and adolescence periods. An empirical study of the characteristics of different age individuals who have a risk of drug addicting (risk group / attention group) or who are resistant to its consumption was conducted. There are two groups of teenagers: a group – without the risk of drug addicting, they are confident, purposeful and a group of those who admit the consumption of drugs with the likelihood of mental breakdown. The differences between groups at the level of statistical significance on the following variables is shown: "Awareness", "Powerful – leading", "Independent-dominant", "Rectilinear – aggressive", "Distrustful – sceptical", "Responsible – generous", "Locus of control – life". There are two groups of adolescents who are at risk of drug addicting: a group which has conscious meaning of life, knowledge and environment, and a group who are aware of the meaning of life, present related to the past, and future. The differences between groups of adolescents at the level of statistical significance on the following variables is shown: "Awareness", "Rectilinear – aggressive", "Collaborator – conventional", "Responsible – generous". The attention groups / risk groups among teenagers and adolescents were compared. It is noted that young people in the attention group do not accept criticism, overestimate their own capabilities, may be distrustful of the environment with realistic judgments, have a deeper knowledge of drugs, its consumption, have a greater risk of drug addicting, are more focused, perceive life as emotional and full of meaning, imagine themselves as a strong person with freedom of choice, they have a sense of responsibility and they are moderately friendly. The comparison of groups of teenagers and adolescents who were not at risk of drug use showed that adolescents have more knowledge about drugs and were more modest and could take on the responsibilities of others.

**Key words:** drug addicting, personality, teenagers, adolescents, resistance.

УДК 159.938  
DOI <https://doi.org/10.32843/2663-5208.2020.14.18>

#### Кіреєва З.О.

д.психол.н.,  
професор кафедри загальної психології  
і психології розвитку особистості  
Одеський національний університет  
імені І.І. Мечникова

#### Харченко Н.М.

практичний психолог  
Комунальний заклад  
«Одеський педагогічний коледж»

**Постановка проблеми.** Наркотична залежність стала проблемою молодого покоління, що ускладнює її соціальні наслідки. Формування наркотичної залежності у підлітків і юнаків займає особливе місце в сучасних дослідженнях в психології, медицині, педагогіці та соціології. В умовах сучасного розвитку суспільства, зростання бідності та соціальної нерівності, обмеженості можливості для розвитку, високої доступності ПАР, постійному створенні нових наркотиків необхідно краще розуміння факторів, які стимулюють і перешкоджають підліткам їх вживання.

**Постановка завдання.** Метою статті є розгляд особливостей проявів резистентності та ризику наркотизації в підлітків і юнаків.

**Виклад основного матеріалу дослідження.** Дослідження наркотичної залежності, її розвитку, факторів виникнення проводяться в рамках психоаналітичного, біхевіористичного, гуманістичного, інтеракціоністського, діяльнісного підходів, онтопсихології, теорії стресу і копіngu та інших. Так, згідно з біхевіористською теорією виникнення залежності споживання ПАР має тимчасовий підкріплюючий ефект у випадках стану стресу,

нервового напруження, відсутності гарного настрою, надмірної втоми, особистого горя і болю. В психоаналізі вважається, що людина, яка вживає наркотики, має властивість знижувати тривогу. Гуманістичний напрям розглядає особистісний сенс наркотизації, який полягає в доступі до психологічних ресурсів, що полегшує міжособистісну комунікацію, самоактуалізацію, вивільнення творчої енергії особистості [3]. З погляду онтопсихології за наркоманією завжди криються розлади «Я», особистісна незрілість, відчуття провини (А. Менегетті). В логотерапії В. Франкла причина наркозалежності пов'язана з відчуттям втрати сенсу, а Е. Фромм розглядав вживання наркотиків як своєрідний протест проти соціального насильства і нудьги.

У сучасній науці ризик наркотизації особистості розглядають з позиції взаємодії сукупності біогенетичних, соціально-середовищних і індивідуально-психологічних передумов. Зазвичай підлітковий період пов'язують з початком вживання наркотичних речовин, оскільки цьому періоду дорослішання властиві специфічні (психофізіологічні, психологічні, соціально-психологічні) особливості, що породжують характерні типи девіантної поведінки при впливі невизначених, неоднозначних і суперечливих соціально-економічних умов. Особливе місце в психофізіологічних особливостях надається розвитку мозку, особливо тих областей, які пов'язані із зрілістю, самоконтролем і ухваленням рішень. Відомо, що зміни у взаємодії кори мозку та підкоркових структур з підвищеною активністю останніх призводять до підвищеної збудливості, емоційної лабільності, слабкості гальмівних процесів, гіперактивності. У зв'язку з послабленням контрольних функцій фронтальних відділів кори мозку страждає вся система довільної регуляції психічної діяльності та поведінки, це частково пояснює різноманітність підліткової ризикованої й імпульсивної поведінки і дії. З іншого боку, активність гормональних процесів впливає на нестійкість емоційної сфери підлітків, яка характеризується силою, змінюваністю, підвищеною чутливістю. Експерименти підлітків з наркотиками приводять до негайного задоволення, що примушує шукати його неодноразово. З моменту вживання наркотичних речовин підліток створює не тільки велику вірогідність розвитку повноцінної наркоманії в ранньому віці, але і збільшує ймовірність наркоманії в пізнішому віці. У юнаків ситуація обтяжується тим, що вони виступають транслятором наркотичної субкультури і полегшеного відношення до наркотиків. Ця субкультура пропонує такі цінності: наркотики бувають «серйозні» і «легкі»; наркотики роблять людину «вільною» і допомагають вирішувати життєві проблеми.

Стадії наркотизації описані О.В. Змановською [2], яка продемонструвала, що на першій стадії відбувається епізодичне вживання, що супроводжується позитивними емоціями з одночасним збереженням контролю. Далі ейфорійна дія наркотичної речовини значно зменшується, а іноді повністю зникає, формується індивідуальний ритм вживання за зберігання контролю. Ця стадія називається стадією психологічної залежності, коли відбувається короточасне поліпшення психофізичного стану, але поступово відбувається звикання, і посилюються дезадаптивні стереотипи поведінки. На наступній стадії очевидні фізична залежність, втрата контролю, соціальна дезадаптація. Формується синдром залежності, який визначається як поєднання фізіологічних, поведінкових і когнітивних явищ, за яких вживання речовини або класу ПАР починає займати перше місце в системі цінностей індивідуума. Основною характеристикою синдрому залежності є потреба (іноді непереборна) прийняти психоактивну речовину. У залежних від наркотиків відзначається високий рівень мотивації уникнення неуспіху, переважання страху перед неуспіхом над надією на успіх і такі спотворення мотиваційно-потребової сфери, як блокування часової перспективи і блокування потреби в захищеності, самоповазі, приналежності до референтної групи (В.Д. Менделевич). За даними як закордонних, так і вітчизняних дослідників, в осіб, що зловживають наркотиками, відзначається наявність когнітивного дефіциту, що проявляється в погіршенні показників пам'яті, уваги, асоціативного мислення.

Згідно з аналізом джерел наукової літератури причини наркотизації можуть бути різними і численними. До них належать: хімічна структура психоактивних речовин, їх фармакодинамічні і фармакокінетичні особливості, з якими пов'язаний його вплив на системи нейрохімії мозку і відповідні рецептори; легка доступність ПАР і значне розширення асортименту наркотиків; міра готовності суб'єкта до впливу наркотичних речовин, особливості розвитку людини; проживання в дисфункційних родинах; травма; наявність «привертаючих особистісних дефіцитів», до яких належать труднощі в диференціації виразів і регуляції емоцій, низька самооцінка, слабкорозвинені навички міжособистісної комунікації, здатність протидіяти соціальному впливу та адекватно відповісти на нього; наявність психопатій і акцентуацій характеру істероїдного та епілептоїдного типу (А. Лічко), що зумовлено силою потягів, які властиві епілептоїдам; наявність певної установки стосовно можливості вживання тієї або іншої психоактивної речовини, яка формується до початку вживання в процесі соціалізації індивіда і визначає надалі

його поведінку та інші. Жодна з перерахованих причин не може вважатися єдиною і повністю відповідальною за наркотизацію [1]. Навпроти чинників ризику зазвичай розташовують протективні чинники – чинники резистентності, до яких відносять для підлітків: міцні та позитивні сімейні зв'язки; батьківський нагляд та моніторинг діяльності дітей; чіткі правила поведінки, які послідовно виконуються в сім'ї; важливість надання підліткам точної, достовірної та оновленої інформації про ПАР, формування твердого переконання підлітків не вживати наркотиків (згідно з теорією самоефективності), зміцнення їх життєвих навичок для досягання життєвих цілей; неживання наркотиків серед родичів та близького оточення, профілактичні засоби у школі та інше [8].

Останнім часом набуває поширення погляд, що нахил до залежності криється в окремих «слабких ланках» особистісної структури (М.М. Іванец), які сурогатним способом заповнюють патологічний потяг до психоактивної речовини. До «слабких ланок» особистості відносять такі порушення: нерішучість, інтровертованість, низьку переносність негативних емоцій, безвідповідальність, повстання проти загальноприйнятих соціальних цінностей, надмірна цікавість (В. Лисовський, Е. Колесникова), емоційну незрілість, неповноцінну психосексуальну орієнтацію, садистські та мазохістські прояви, агресивність і нетерпимість, слабкі адаптаційні здібності, схильність до регресивної поведінки, нездатність до міжособистісного спілкування з партнером, труднощі в регуляції власної поведінки, труднощі прогнозування наслідків власних дій, порушення мотиваційно-потребової сфери. Звісно, що не усі підлітки і юнаки починають вживати ПАР, вважається що існують особистісні особливості, які складають так званий «антинаркотичний бар'єр» (A.W. Stasy, M.V. Newcomb, P.M. Bentler).

Метою дослідження було емпіричне вивчення особливостей особистостей різного віку, що мають ризик наркотизації або є резистентними до вживання ПАР.

Для розв'язання поставленої мети було використано такий комплекс методів: теоретико-методологічний аналіз психологічних першоджерел з досліджуваної проблеми, узагальнення та порівняння теоретичних даних, класифікація та систематизація матеріалу; методи психологічної діагностики та методи математичної обробки даних (описова статистика, кластерний аналіз, однофакторний дисперсійний аналіз (ANOVA), U-критерій Манна-Уїтні). Метод психологічної діагностики містив: експрес-методику раннього виявлення схильності до наркоманії («Кассандра»), модифікований варіант методики Т. Лірі (ДМВ, Л.М. Собчик), методику «Тест сенсожиттєвих

орієнтацій» (СЖО, Д.О. Леонтьев), «Графічний тест Коттла» за Р.Б. Браун та Р. Херінг.

За результатами кластерного аналізу в групі досліджуваних підлітків був проведений розподіл підлітків на 2 групи. Далі за допомогою факторного аналізу встановлено 2 фактори, що описують підлітків кожної групи. Так, у першій групі:

1 фактор «Впевнений, цілеспрямований без ризику наркотизації» (особистісні передумови (-,821), Незалежний – домінуючий (,771), цілі (,677)).

2 фактор «Контролюють життя, що наповнено сенсом» (Локус контролю – Я (,853), Процес (,730), Співпрацюючий – конвенційний (,644)).

У підлітків другої групи:

1 фактор «Допускають вживання наркотичних речовин з імовірністю зриву» (Ставлення до наркотиків (,866), Владний – лідируючий (,850), Ризик нервово-психічного зриву (,750), Обізнаність (,750)).

2 фактор «Доброзичливий, незадоволений» (Співпрацюючий – конвенційний (,801), Результат (,738), Психосоціальні передумови (,722)).

Враховуючи все вищезазначене, групи підлітків отримали назву:

Перша – Без Ризику Наркотизації, упевнені, цілеспрямовані (умовне позначення БРНп), друга – Допускають Вживання Наркотичних речовин з імовірністю зриву (умовні позначення група ДВНп).

За допомогою U-критерію Манна-Уїтні встановили розбіжності між цими групами БРНп і ДВНп за наступними змінними: «Обізнаність», «Владний – лідируючий», «Незалежний – домінуючий», «Прямолінійний – агресивний», «Недовірливий – скептичний», «Відповідальний – великодушний», «Локус контролю – життя». За змінною «Обізнаність» у групі ДВНп 63,6% і 27,3% підлітків з рівнями вище-середнього і високого, в групі БРНп відповідно 48,1% і 3,7%, але у 7,4% існує надвисокий рівень. За змінною «Владний – лідируючий», в групі ДВНп низький рівень у 100%, а в групі БРНп 37% підлітків з низьким рівнем і 59,3% з вищим за середній. За змінною «Незалежний – домінуючий» в групі ДВНп низький рівень у 100%, а в групі БРНп 40,7% підлітків мають вище середнього, за змінною «Прямолінійний – агресивний» в групі ДВНп низький рівень у 100%, а в групі БРНп у 48,1% підлітків рівень вище середнього, за змінною «Недовірливий – скептичний» в групі ДВНп низький рівень у 100%, а в групі БРНп у 29,6% підлітків вище середнього; за змінною «Відповідальний – великодушний» в групі ДВНп низький рівень у 81,8% і у 18,2% вище середнього, а в групі БРНп 40,7% підлітків мають низький рівень, 33,3% вище середнього і 25,9% висо-

кий; за шкалою «Локус контролю – життя» в групі ДВНп низький рівень у 54,5%, середній у 31,8% і високий у 13,6%, а в групі БРНп відповідно 22,2%, 51,9%, 25,9%. Таким чином, підлітки групи БРНп відрізняються від підлітків групи ДВНп вираженими особистісними властивостями середнього рівня у схильності до конфліктної поведінки, незалежності думок, прагненням до лідерства і домінування, з бажанням допомагати оточенню і з наявністю переконання, що вони контролюють життя, в них в меншому ступені виражена обізнаність щодо наркотичних речовин.

У групі юнаків за допомогою кластерного аналізу було виділено також дві групи. За допомогою факторного аналізу встановлено 3 фактори, що описують юнаків кожної групи. Так, у першій групі:

1 фактор «Ризик наркотизації при неусвідомленому сенсі життя» (Особистісні передумови (-,970), Цілі (,943), Локус контролю – Я (,943), Ризик нервово-психічного зриву (-,844), Локус контролю – життя (,837), Результат (,821),

2 фактор «Реалістичні в теперішньому» (Недовірливий – скептичний (,852), Процес (-,844),

3 фактор «Знання та оточення» (Обізнаність (,900), Психосоціальні передумови (,797), Ставлення до наркотиків (,757), Незалежний – домінуючий (,791)).

У юнаків другої групи:

1 фактор «Усвідомлюване життя» (Результат (,934), Локус контролю – Я (,901), Цілі (,866), Процес(,778), Локус контролю – життя (,787)).

2 фактор «Доброзичливість» (прямолинійний – агресивний (-,830) Незалежний – домінуючий (-,803), Співпрацюючий – конвенційний (,732)).

3 фактор «Зв'язаність часових зон» (Зв'язаність часових зон (,733), Залежний – слухняний (-,623), Недовірливий – скептичний (,602)).

Враховуючи все вищезазначене, групи отримали назву:

Перша група отримала назву – Ризик Наркотизації при усвідомленому сенсі життя, знаннях та оточенні (РНю); друга – Усвідомлені Сенсом життя, з пов'язаними минулим, теперішнім і майбутнім (УСю).

За допомогою U-критерію Манна-Уїтні ми встановили розбіжності між цими 2 групами за наступними змінними: «Обізнаність», «Прямолинійний – агресивний», «Співпрацюючий – конвенційний», «Відповідальний – великодушний» встановлені розбіжності. За змінною «Обізнаність» у групі РНю 45% і 25% юнаків з рівнями вище середнього і високого, в групі УСю відповідно 20% і 15%. За змінною «Прямолинійний – агресивний», в групі РНю низький рівень у 100%, а в групі УСю у 45% юна-

ків низький рівень і 55% середній. За змінною «Співпрацюючий – конвенційний» в групі РНю низький рівень у 100%, а в групі УСю – у 55% юнаків низький рівень, у 35% середній і у 10% високий. За змінною «Відповідальний – великодушний» в групі РНю низький рівень у 100%, а в групі УСю 35%, 50% і 15% мають відповідно низький, середній і високий. Таким чином, у групі УСю, на відміну від групи РНю, вираженими є особистісні властивості середнього рівня з низьким рівнем обізнаності про наркотичні речовини.

Таким чином, встановлено групи уваги / групи ризику у підлітків і юнаків: у підлітків це група, що «допускають вживання наркотичних речовин з імовірністю психічного зриву», а у юнаків – група, що має «ризик наркотизації при усвідомленому сенсі життя, знаннях та оточенні». Порівняння цих груп за U-критерієм Манна-Уїтні представлено в таблиці 1.

Таблиця 1

**Порівняння груп уваги підлітків і юнаків за U-критерієм Манна-Уїтні**

Змінні	Групи уваги	
	Підлітки	Юнаки
Обізнаність	,002	
Особистісні передумови	,039	
Владний – лідируючий	,000	
Недовірливий – скептичний	,006	
Співпрацюючий – конвенційний	,006	
Відповідальний – великодушний	,048	
Процес	,039	
Цілі	,002	
Локус контролю – Я	,007	

Аналіз таблиці 1 показує, що група уваги юнаків відрізняються від групи уваги підлітків вираженістю наступних стилів міжособистісної поведінки: владний – лідируючий (вище середнього рівня) (p<,000); недовірливий – скептичний (p<,006). Тобто юнаки групи уваги не визнають критику, переоцінюють власні можливості, можуть бути недовірливими до оточення за реалістичності суджень. Вони володіють більш глибокими знаннями про наркотичні речовини, способи їх застосування, мають більшу вираженість ризику наркотизації (p<,000); вони є більш цілеспрямованими (p<,002); життя сприймають як емоційно насичене і наповнене сенсом, уявляють себе як сильну особистість, що має свободу вибору (p<,007). В юнаків групи уваги в меншому ступені, ніж у підлітків, виражені якості типів співпрацюючий – конвенційний та відповідальний – великодушний, тобто їм властиве почуття відповідальності і вони в міру доброзичливі.



Порівняння груп юнаків і підлітків, що не мають ризику наркотизації, показало, що вони відрізняються за U-критерієм Манна-Уїтні тільки за змінними: Обізнаність ( $p < ,048$ ) та Покірний – сором'язливий ( $p < ,035$ ). У юнаків цієї групи більше знань про наркотичні речовини та вони є більш скромними, можуть брати на себе обов'язки інших.

#### **Висновки з проведеного дослідження.**

Таким чином, ризик наркотизації є імовірним у підлітків і юнаків. Підлітки, що мають ризик наркотизації, обізнані щодо наркотиків на вище за середній рівень, у них низький рівень вираженості рис типів «Владний – лідируючий», «Незалежний – домінуючий», «Прямолінійний – агресивний», «Недовірливий – скептичний», «Відповідальний – великодушний», їм притаманні низький і середній рівень за субшкалою «Локус контролю – життя». Юнаки, що мають ризик наркотизації, є більш владними, недовірливими, цілеспрямованими, з наповненим сенсом життям і свободою вибору, у більшому ступені є обізнаними про наркотичні речовини. Попри наявність ризику наркотизації, підлітки і юнаки відрізняються за обізнаністю, особистісними передумовами, стилями міжособистісної поведінки, сенсожиттєвими орієнтаціями.

#### **ЛІТЕРАТУРА:**

1. Битенский В.С., Херсонский Б.Г., Дворяк С.В., Глушков В.А. Наркомании у подростков. Киев : Здоровье, 1989.
2. Змановская Е.В. Девиантология: (Психология отклоняющегося поведения) : Учеб. Пособие для студ. Высш. Учеб. Заведений. Москва : Издательский центр «Академия», 2003. 288 с.
3. Литвинчук Л.М. Основні підходи до вивчення проблеми наркотичної залежності. URL: <http://www.apppsychology.org.ua/data/jrn/v5/i16/14.pdf>.
4. Наркология / [Фридман Л.С., Флеминг Н.Ф., Робертс Д.Х., Хайман С.Е.] / Пер. С англ. Санкт-Петербург : Невский Диалект, 2000. 320 с.
5. Bandura A. Social Foundations of Thought and Action: A Social Cognitive Theory. Englewood Cliffs, NJ : Prentice Hall; 1986.
6. Boden J.M. Alcohol misuse and violent behavior: Findings from a 30-year longitudinal study / Boden J.M., Fergusson D.M., Horwood L.J. *Drug and Alcohol Dependence*. 2012. Vol. 122, № 1–2. P. 135–141.
7. Brain in Progress: Why Teens Can't Always Resist Temptation, National Institute on Drug Abuse (NIDA), 2015 January. URL: <http://www.drugabuse.gov/about-nida/noras-blog/2015/01/brain-in-progress-why-teens-cant-always-resist-temptation>.
8. Prevalence and determinants of resistance to use drugs among adolescents who had an opportunity to use drugs. URL: <https://www.ncbi.nlm.nih.gov/pmc/articles/PMC4361287/#FN4>.

АНТИЧНІ ВИТОКИ СУЧАСНИХ НАУКОВИХ ДОСЛІДЖЕНЬ  
БЛАГОПОЛУЧЧЯ ЛЮДИНИANCIENT SOURCES OF CONTEMPORARY SCIENTIFIC  
RESEARCH ON HUMAN WELL-BEING

У статті розглядається вплив античної філософії на становлення та розвиток позитивної психології. Предмет досліджень цього напрямку зосереджений на вивченні таких феноменів, як сенс буття, усвідомленість, щастя, вдячність, співчуття та інших корисних для процвітання чинників благополуччя. Спорідненість предмета та одиниць аналізу привела до того, що фундаментальним витоком свого наукового дослідження позитивні психологи вважають античну філософію раціонального пізнання та задоволення (ідеї евдемонії та гедонії). У статті проаналізовано вплив античного розуміння цих понять на сучасні дослідження. Акцентована увага на ключових відмінностях тлумачення евдемонії у Аристотеля та його попередників. Важливим для сучасних досліджень стало розкриття Аристотелем того факту, що стан щастя не «настає» лише за рахунок задоволення від досягнення (ідеалу, мети). Аристотель вбачав щастя в прагненні (ідеалу, мети), закладаючи основи сучасних теорій саморозвитку та самореалізації. Також Аристотель збагатив сучасну науку ідеями суб'єктивності та процесуальності психологічного феномена. Поряд з ідеалістичним доробком Аристотеля проаналізовано вплив ідеї гедонізму на розвиток кількісних показників у дослідженні благополуччя. Перелічено основні дефініції позитивної психології та простежено їх еволюцію. Перші наукові концепції розглядали благополуччя як баланс позитивних і негативних емоційних переживань людини. Розвиток напрямку призвів до більш складного тлумачення феномена, підняв його визначення до поведінкового, а згодом і мотиваційного рівня функціонування людини. Стаття містить перелік актуальних проблем і завдань подальшого розвитку напрямку. З урахуванням психологічно-філософського аналізу та актуальних проблем представлено авторське визначення поняття «благополуччя».

**Ключові слова:** щастя, евдемонія, гедонія, задоволеність життям, якість життя,

евдемонічне благополуччя, психологічне благополуччя, суб'єктивне благополуччя, особистісне благополуччя.

The article considers the influence of ancient philosophy on the formation and development of Positive psychology. The subject of research in this area focuses on the study of such phenomena as the meaning in life, consciousness, happiness, gratitude, compassion and other beneficial factors for well-being. The article analyzes the influence of the ancient definition of Eudaimonia and Hedonia concepts on modern research; focused on the key differences between the interpretation of Eudaimonia of Aristotle and previous thinkers. The article presents the Aristotle's theory as a holistic concept of happiness, enriched contemporary science with the ideas of subjectivity and processuality of the psychological phenomenon. It was important for modern research to reveal the fact that the state of happiness does not "come" only through the satisfaction of achievements. Aristotle saw happiness in the striving for the Ideal, laying the foundations of modern theories of self-development and self-realization. Along with the idealistic concept of Aristotle, Hedonia in the contemporary science of subjective Well-Being is analyzed. We have listed the basic definitions of positive psychology and traced their evolution as well. The first scientific concepts considered well-being as a balance of positive and negative emotional experiences. Contemporary scientific research has led to a deeper interpretation of the phenomenon, raised its definition to the behavioral and the motivational level of human functioning. The article contains the list of current problems and tasks for further development of the Positive direction. Interfering with the philosophical and psychological analysis and current issues, the author's definition of Subjective well-being is presented.

**Key words:** happiness, eudaimonia, hedonia, life satisfaction, quality of life, eudemonic well-being, psychological well-being, subjective well-being, personal well-being.

УДК 159.9:111  
DOI <https://doi.org/10.32843/2663-5208.2020.14.19>

**Клепікова О.В.**  
аспірантка кафедри психології  
особистості та соціальних практик  
Інститут людини  
Київського університету  
імені Бориса Грінченка

**Постановка проблеми.** Людина завжди намагалась зрозуміти, що таке щастя. Є багато способів пояснення цього стану, особливо в психології, де дефініція та дослідження сутності феноменів є важливими методологічними завданнями. Сучасним науковим поглядам на благополуччя людини передували тривалий філософсько-психологічний континуум. Перші уявлення про щастя і благополуччя відображені у філософських і релігійних текстах. Ще античні філософи Аристотель, Аристип, Антисфен, Демокрит, Платон, Сократ,

Епікур, Варрон, Сенека та інші здійснили аналіз природи щастя. Новітній інтерес до феномена спричинений сплеском соціологічних опитувань, які проводились у США в середині ХХ ст. і були спрямовані на практичне вивчення благополуччя населення (в т.ч. психологічного). У результаті досліджень виник окремий, позитивний напрям психології, предметом якого стало вивчення зв'язку позитивних якостей та звичок людини з її благополуччям та процвітанням. У межах нового напрямку для визначення стану оптимального функціонування

людини з'являється поняття «благополуччя» як більш складна та оновлена «версія» старої філософської дефініції «щастя». Вивчаючи ідеї античності, сучасні дослідники сподіваються глибше зрозуміти духовну та матеріальну природу щастя людини. Позитивна психологія займається ідеями евдемонічного та гедонічного щастя, які визнано найбільш значимими і для періоду становлення, і для майбутніх пошуків. Детальний аналіз філософсько-психологічних витоків сучасних досліджень підвищує надійність дефініції, якість виміру та валідність практичного моделювання феноменів позитивного спектра, таких важливих для процвітання окремої людини і суспільства загалом.

**Аналіз останніх досліджень і публікацій.** Проблемами впливу античних концепцій щастя на теоретичне визначення та практичне моделювання благополуччя займалися: A. Waterman, N. Bradburn, E. Diener, N. Badhwar, M. Jahoda, C. Ryff, R. Veenhoven, C. Keyes, R. Ryan, V. Huta, E. Deci, M. Seligman, M. Schotanus-Dijkstra, L. Irwin, C. Hertzman, T. Judge, M. Argyle, J. Hackman, G. Oldham, V. Vroom, E. Locke, M. Schults, K. Sheldon, C. Moore та інші.

**Постановка завдання.** У статті проведено теоретичний аналіз впливу античних ідей «евдемонія» та «гедонія» на актуальні дослідження благополуччя, які проводяться в позитивному напрямі психології. Для досягнення мети поставлено такі завдання:

1. Систематизувати наукові погляди на особистісне благополуччя від античності до сьогодення.

2. Розкрити сутність та еволюційну трансформацію основних наукових дефініцій проблеми.

3. З'ясувати вплив античної психології на розвиток проблематики сучасних досліджень позитивної психології.

4. Дати авторську дефініцію феномена особистісного благополуччя.

**Виклад основного матеріалу дослідження.** Засновник позитивної психології М. Селігман у своїй теорії справжнього щастя (Authentic Happiness Theory) доводить, що щастя визначається трьома основними компонентами: 1) гедоністичною (радість життя, позитивні емоційні переживання); 2) евдемоністичною (сенс життя, наповненість змістом, прагнення реалізації мети чи вищого сенсу); 3) психологічною компонентою (включеність у життя, така життєва активність, яка дає змогу людині відчути себе «живою» та натхненою) [17, с. 59]. Нідерландський дослідник щастя Р. Вінховен (Ruut Veenhoven) дає близьке за логікою тлумачення: «особистісне благополуччя охоплює когнітивне та емоційне сприйняття людиною того, наскільки добрим є її життя, наскільки добре вона почу-

вається, наскільки життя відповідає її очікуванням, наскільки бажаним воно вважається і т.д.» [5, с. 143]. Вплив античних концепцій евдемонії та гедонії на сучасних дослідників стає ще більш очевидним, якщо узагальнити сучасні наукові дефініції щастя: більшість дослідників дотримуються думки, що конструкт щастя можна представити у вигляді поєднання двох суб'єктивних складників: когнітивної та афективної оцінки життя.

Поняття «евдемонія» не бере початок від Аристотеля, його попередник та вчитель Платон, а ще раніше Сократ уже займалися аналізом природи щастя. Проте саме Аристотель довершив та збагатив концепцію евдемонії тим фактором суб'єктивності, який визначає сучасну наукову дефініцію щастя та становить методологічну основу досліджень феномена. Розглянемо еволюцію поняття докладніше.

У простому перекладі евдемонія означає щастя [11, с. 2]. Іноді термін перекладається з давньогрецької мови як добробут чи процвітання, дар богів [11, с. 2]. Оскільки є багато значень перекладу, розглянемо етимологію слова εὐδαιμονία. Евдемонія складається з префіксу εὖ, що означає добро або добробут, та ἔργον, що означає призначення людини, сенс існування її духу [2, с. 73; 16; 17]. Трохи відхилившись від аналізу наукового доробку, зазначимо, що в сучасній літературі подібне розуміння людського духу знайшло відображення у образі героя Деймона в бестселері англійського письменника Філіпа Пульмана «Північне сяйво» (Oxford Dictionaries, 2019) [13, с. 1].

На думку дослідників, сучасна концепція евдемонії бере витoki від Аристотилевої «Нікомахійської етики» [16; 14]. Аристотель вважав, що евдемонія – це раціональна діяльність, спрямована на пошук «того, що варте в житті» [6, 5]. Він не погоджувався з Платоном та іншими мислителями щодо ідеї «достатніх» чеснот для досягнення евдемонії. Платон, як і Сократ, вважав, що ἀρετή (арете, досконалість, чеснота) [2, с. 73] є формою пізнання, зокрема пізнання добра і зла. Численні арете: справедливість, благочестя, мужність тощо – це процес пізнання природи щастя. Людина природно має відчувати нещастя, коли робить щось, що вважає для себе неприйнятним чи неправильним. Мислителі вважали таке пізнання необхідним і достатнім для досягнення евдемонії як «кінцевого блага». Евдемонія, за Платоном, – це найвища і кінцева мета як моральної думки, так і всього життя людини [19, с. 678].

Для Аристотеля пізнання людиною чеснот – це необхідна, але не достатня умова евдемонії. Аби досягти евдемонії, людина повинна не просто діяти добродібно чи досконало, а мати прагнення, намір до добродібності чи досконалості. Аристотель вважає, що щастя

залежить від того, як саме людина проживає життя. Йдеться не про досягнення матеріальних благ, влади чи виконання обов'язків та боргу. Для Аристотелевого евдемонічного щастя не досить досягти того, що вважається потрібним у суспільстві, інакше можна було б стверджувати, що будь-яка рослина, що цвіте і дає плоди, теж досягла евдемонії. Евдемонія Аристотеля – це «прагнення чеснот, досконалості та найкращого в нас» [16; 17].

Аристотель не дає списку настанов чи порад, однак розкриває власне бачення розумного і добродісного наслідування принципів евдемонії в повсякденному житті. Евдемонія Аристотеля – це етична концепція, в якій йдеться про мистецтво жити відповідно до чеснот. Зазначимо, що «мистецтвом життя» філософ називав свободу в прийнятті рішень, усвідомленість діяльності та вчинків: «вільний вчинок розкривається через свідомо прийняте рішення – світ не належить людині, та це не означає, що у неї немає того простору, де вона хазяїн, де вона поряд із природою, необхідністю, випадком є причиною свого життя» [2, с. 79].

Аналізуючи природу щастя, основну увагу філософ приділяє суб'єктивним механізмам: усвідомлення прагнень та прийняття рішень. Доля або удача відіграють певну роль у досягненні щастя, і тим не менш філософ вважає, що завдання «самореалізації особистості» якраз і полягає у прийнятті виклику долі та його вирішенні власним талантом чи характером [16; 14]. Таким чином, вирішення Аристотелем дихотомії об'єктивність–суб'єктивність природи щастя на користь останньої кореспондується із сучасними науковими поглядами на успішну особистість як таку, що далека від інфантильності, має внутрішній локус контролю, є лідером власного життя.

Вчення Сократа, Платона, Аристотеля реалізовані у сучасній теорії евдемонії. Нині евдемонія є предметом досліджень інституту Евдемонії в Сайлемі (США, Північне Колорадо) [13, с. 1]. А. Ватерман (Waterman) з колегами дає сучасне тлумачення античного терміна: евдемонічне благополуччя (Eudaimonic Well-being, EWB) – це якість життя, яка є наслідком відкриття і розвитку потенціалу людини; а також результатом досягнення такої цілей, як самовираження та самовдосконалення [19, с. 690]. Розроблений опитувальник евдемонічного благополуччя (QEWB) досліджує такі чинники евдемонічного благополуччя [14, с. 4]:

1. Усвідомлення сенсу та мети в житті (визначає цілі, досягнення яких дозволяє реалізувати вміння, обдарування чи таланти особистості).

2. Задоволення, яке отримує людина від самопрояву чи будь-якої діяльності (стан задоволення має велику питому вагу у загальному благополуччі людини).

3. Натхнення, яке супроводжує діяльність (мається на увазі не стільки хобі чи розваги, скільки та діяльність, яка приводить до досягнення поставлених цілей).

4. Свідомий розвиток власного потенціалу (пряма кореспонденція з Аристотелевим прагненням чеснот).

5. Вкладені зусилля в досягнення майстерності чи досконалості.

Серед конкретних евдемонічних чеснот дослідники називають такі: вдосконалення, досягнення особистого ідеалу; прагнення займатись тим, у що віриш; прагнення взаємодіяти із найкращим у собі; прагнення розвивати свої навички, навчатись [18, с. 760]. Прикладом евдемонічного благополуччя, на їхню думку, є:

– пізнання себе (самопізнання проявляється у роздумах щодо власної ідентичності; усвідомленні своїх принципів та цінностей; глибокому розумінні сильних сторін та якостей власної особистості);

– розвиток власної унікальності, досягнення життєвих цілей як реалізація потенціалу (особливо гарним прикладом є той, хто відданий своїм принципам та цілям протягом тривалого часу життя) [18, с. 760].

Як зазначалося вище, евдемонія – не єдине давнє пояснення щастя. На сучасний розвиток досліджень щастя вплинули також гедоністичні ідеї античності, зокрема, вчення Аристипа з Кірені, який стверджував, що сенс та мета життя – це почуття задоволення: «Людина прагне щастя тільки з тієї причини, що воно є сумою задоволень: наявних, колишніх чи майбутніх» [1, с. 95]. Ідея «чистого» гедонізму, яку послідовно розвивав Аристип Кіренський поряд з евдемонізмом, суттєво вплинула на формування сучасного розуміння благополуччя особистості та способів його дослідження. Зокрема, з метою дослідження рівня гедоністичного задоволення американських студентів були розроблені шкала й опитувальник задоволеності життям [13, с. 2]. Результати дослідження (студенти показали високий рівень щастя) дали змогу вченим зробити висновок, що, незважаючи на унікальність того, що кожен розуміє під щастям, люди з високим показником щастя мають більше задоволеності життям: вони багатші, мають більш приємні соціальні стосунки, рідше страждають від самотності [13, с. 2].

Гедоністичну парадигму також має показник суб'єктивного благополуччя. Термін «суб'єктивне благополуччя» (Subjective well-being, SWB) запропонував Е. Дінер, який в однойменній статті представив цей конструкт у вигляді трьох компонентів: часте переживання позитивних емоцій, не часте переживання негативних емоцій, загальна задоволеність життям [18, с. 3]. Пізніші дослі-

дження вченого ("Most People Are Happy", 1995–1996) встановили, що більшість опитаних з високим показником благополуччя позитивно оцінюють як загальний рівень свого благополуччя, так і задоволеність конкретними життєвими сферами. Дослідження, яке Ед Дінер провів разом із дружиною Керол, показало, що у 86% респондентів у 43 країнах показник суб'єктивного благополуччя був вищим за середній за рахунок позитивного оцінювання власного життя [10, с. 118].

Взаємозв'язок компонентів у моделі благополуччя Дінера можна представити у вигляді схеми:

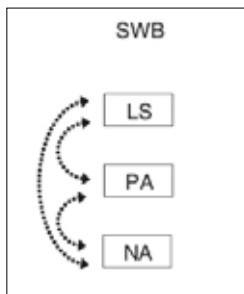

де, SWB – суб'єктивне благополуччя, LS – задоволеність життям (life satisfaction), PA – позитивні емоції (positive affect), NA – негативні емоції (negative affect) [13, с. 3].

Компоненти, що становлять показник суб'єктивного благополуччя, тісно взаємопов'язані, оскільки люди схильні оцінювати життя і робити судження типу «Моє життя фантастичне» саме на основі своїх емоційних переживань (наприклад, «Я зараз прекрасно почуваюся, моє життя – фантастичне») [18, с. 4]. Кожен з компонентів моделі має окрему шкалу вимірювання. Таким чином, позитивні емоції та негативні емоції оцінюються окремо та незалежно від загальної задоволеності життям.

Розвиваючи далі тему впливу гедоністичної концепції на сучасне дослідження задоволеності життям, наведемо приклад моделі Р. Вінховена. Спираючись на результати опитувань, учений доводить, що задоволення життям – це ступінь позитивної оцінки загальної якості свого насущного життя. Вчений вводить поняття ступеня задоволення та розрізняє їх за інтенсивністю та тривалістю. Модель задоволення Р. Вінховена має дві вісі: минаючі – стабільні задоволення; часткова – цілісна задоволеність життям [12, с. 3].

**Модель задоволення за Рутом Вінховеном**

	Минаючі	Стабільні
<b>Як частина життя</b>	Миттєве задоволення	Задоволеність певною життєвою сферою
<b>Цілісне сприйняття</b>	Найкращий досвід	Щастя

Де:

– миттєве задоволення – це прохідне, часто чуттєве проживання приємних життєвих моментів, наприклад, прослуховування чудової музики або насолодження від смачної їжі;

– задоволення певною сферою життя – це тривале позитивне оцінювання певної життєвої частини, наприклад, своєї кар'єри чи шлюбу;

– топ-досвід – це задоволення своїм життям загалом; короткотривале, проте інтенсивне переживання. Венховен описує подібні переживання як «миль блаженства»;

– щастя, яке стосується постійного, цілісного задоволення життям (Венховен вважає цей фактор найпотужнішим і стверджує, що саме він визначає справжній сенс феномена «задоволення життям») [12, с. 3].

Подальші наукові дослідження підняли розуміння феномена благополуччя не лише до емоційного чи когнітивного, а й до мотиваційного рівня функціонування людини. Поєднання таких драйвів людської поведінки, як прагнення до задоволення та прагнення до пізнання (в т.ч. самопізнання), привело до синтезованих концепцій дослідження благополуччя. На думку сучасної нідерландської дослідниці благополуччя з університету Твенте Марійке Шотанус-Дікстра, люди, яких ми вважаємо благополучними та процвітаючими, мають високі показники як евдемонічного, так і гедонічного благополуччя [13, с. 3]. Гедоністичне задоволення так само важливе для процвітання особистості, як і самореалізація [12, с. 759].

Глибокий теоретичний аналіз впливу синтезу концепцій здійснив А. Вотерман з колегами. Співставлення та порівняння характерних принципів евдемонії та гедонії показали, що другі значно менше орієнтовані на цінності та усвідомленість, проте мають неабияке значення для відновлення рівноваги у разі повсякденних стресів [12, с. 739–740]:

**Характерні складники евдемонії та гедонії**

Евдемонія	Гедонія
Автентичність (authenticity)	Комфорт (comfort)
Досконалість (excellence)	Насолода (enjoyment)
Усвідомленість (meaning)	Задоволення (pleasure)
Розвиток, зростання (growth)	Уникання неприємності (an absence of distress)

Детальне вивчення, факторний аналіз, а також порізне шкальне вимірювання наведених у таблиці факторів призвели до розвитку та трансформації наукових поглядів на проблематику благополуччя. Разом із тим еволюціонували і термінологічні визначення

та методологічні підходи до дослідження феномена: від очевидних чи інтуїтивних отождоженень з поняттями «щастя», «задоволення», «задоволеність життям» у піонерів дослідження до конструктивних «евдемонічне благополуччя», «суб'єктивне благополуччя», «психологічне здоров'я», «якість життя» у сучасних дослідників; від контексту емоційного почуття у перших наукових публікаціях з цієї теми у Н. Бредберна до інтегральних моделей дослідження зі складними коефіцієнтами. Трифакторна модель М. Селігмана, шестифакторна модель К. Ріф, модель Р. Венховена, приклади синтезованих моделей сучасних дослідників благополуччя, які, базуючись на античній філософії, стали не просто засобом діагностики, але і практичним інструментом реалізації прагнення до благополуччя.

Е. Дінер у своїй статті «Досягнення та завдання науки про суб'єктивне благополуччя» (*Advances and Open Questions in the Science of Subjective Well-Being*, 2018) називає такі актуальні напрями розвитку наукових досліджень благополуччя [9, с. 30–32]:

– Методи оцінки. Натепер дослідження суб'єктивного благополуччя базується на методиках суб'єктивного оцінювання (self report) власного стану. З метою забезпечення більш якісних досліджень науковці удосконалюють методики, працюючи над їх надійністю та валідністю.

– Міждисциплінарність. Генетика, характер людини, рівень доходу, соціальні гарантії та рівень життя суспільства – ці та інші фактори давно становлять ключовий інтерес дослідників. Опитування інституту Геллапа в 2008 році довели зв'язок між показниками суб'єктивного благополуччя та національного доходу.

– Теоретичне поглиблення досліджень. Дослідження такого типу вивчають та перевіряють механізми, що лежать в основі переживання стану благополуччя: біологічні фактори суб'єктивного благополуччя, механізми досягнення цілей, теорії психічних станів тощо. Наприклад, дослідження щодо зв'язку біології та суб'єктивного благополуччя показало, що люди, які зазнали фізичного пошкодження чи травми, досить часто не мають ресурсу повернутись до свого початкового/базового рівня благополуччя.

– Важливість показників суб'єктивного благополуччя. Ця сфера досліджує вплив стану благополуччя на життя людини та його переваги. Наприклад, взаємозв'язок благополуччя та здоров'я, взаємозв'язок благополуччя людини та рівня мотивації чи самооцінки тощо.

Наслідуючи логіку еволюції поняття «благополуччя», враховуючи актуальні проблеми та завдання досліджень, пропонуємо авторське визначення благополуччя особистості. *Особистісне благополуччя* – це інтеграль-

ний показник позитивного функціонування людини, що виражається через почуття задоволеності життям, прийняття себе та довкілля, формування стійких позитивних стосунків з оточенням, наявність життєвих цілей, конгруентних усвідомленим переконанням та покликанням; а також актуальну спроможність їх досягнення як мотив для подальшого розвитку та реалізації.

**Висновки.** Дослідження, які нині проводяться в позитивній психології з вивчення благополуччя людини, охоплюють такі «одвічні» проблеми людини, як щастя та сенс буття. Складність та неоднозначність цих феноменів зробили їх одиницею аналізу ще на початку історії вчень про людину. Антична епоха, яка вважається «колискою європейської цивілізації», стала базовим джерелом методології і для позитивної психології. Історико-психологічний аналіз основних дефініцій позитивної психології показав, що витoki їх вивчення знаходяться у філософії давніх греків. Найвпливовіші вчені цього напрямку, від основоположника Селігмана і Дінера, якого за потужний науковий доробок назвали «доктор Щастя», до молодих дослідників, надихаються ідеями античних мислителів, продовжуючи традицію гуманітарного знання.

А. Вотерман, М. Селігман, Е. Дінер, Н. Бредберн, К. Ріф, Р. Раян, В. Гута, Е. Десі та інші, обґрунтовуючи власні теорії, використовують античні поняття «евдемонія» та «гедонія», збагачують та поглиблюють їх тлумачення. Поняття «евдемонія» дійшло до нас у вигляді різних інтерпретацій. На розвиток сучасних учень про щастя істотний вплив мало вчення Аристотеля. Саме Аристотель довершив та збагатив концепцію евдемонії тим фактором суб'єктивності та раціональності пізнання, який впливає на наукову дефініцію благополуччя нині.

Іншою організуючою ідеєю стала антична гедонія. Один із важливих показників, розроблених ученими для визначення стану благополуччя (показник суб'єктивного благополуччя, SWB), спочатку мав гедоністичну парадигму та вивчав емоційні переживання позитивного та негативного спектрів. Подальший розвиток досліджень підняв наукове розуміння та кількісне визначення феномена з емоційного до когнітивного, а згодом і мотиваційного рівня. Поєднання таких драйвів людської поведінки, як задоволення та пізнання, привело до появи синтезованих концепцій визначення благополуччя та інтегральних практичних моделей.

З огляду на світоглядну неоднозначність та методологічну складність поняття «благополуччя», продовжуючи визначну філософську традицію, сучасні дослідники збагачують та уточнюють його визначення, ставлять нові комплексні завдання, пов'язані із його

дослідженням. Актуальними напрямками для розвитку нині є проблема об'єктивності (більшість опитувальників будуються на суб'єктивній оцінці, яка не завжди дає надійні результати); міждисциплінарності (важливим є вивчення взаємовпливу показників суб'єктивного та суспільного благополуччя); впливу біологічних факторів (наприклад, як інтелект чи фізичне благополуччя впливають на стан благополуччя).

#### ЛІТЕРАТУРА:

1. Гринів О. Історія філософії : курс лекцій для аспірантів. Львів : б. в., 2015. 559 с. URL: <http://repository.ldufk.edu.ua/handle/34606048/3443>.
2. Платонов-Поляков Р.С. Бытие к счастью: эвдемония в этике Аристотеля. *Российская Академия наук. Институт философии*. 2015. № 15. С. 70–90.
3. Селигман М. Новая позитивная психология : научный взгляд на счастье и смысл жизни / пер. с англ. Москва : София, 2006. С. 368.
4. Сердюк Л.З. Структура та функція психологічного благополуччя особистості. *Актуальні проблеми психології* : збірник наукових праць Інституту психології імені Г.С. Костюка НАПН України. Том V: *Психофізіологія. Психологія праці. Експериментальна психологія*. Вип. 17. Київ, 2017. С. 124–133.
5. Шматова Ю.Е. Измерение уровня счастья: литературный обзор российских и зарубежных исследований / Ю.Е. Шматова, М.В. Морев. *Экономические и социальные перемены*. 2015. С. 141–162.
6. Badhwar N. Well-Being: Happiness in a Worthwhile Life. 2014. P. 264. ISBN-10: 0195323270.
7. Bradburn N.M. The structure of psychological well-being. Chicago : Aldine publishing company, 1969. P. 332.
8. Cooke P.J. Measuring Well-Being : A Review of Instruments / Philip J. Cooke, Timothy P. Melchert, Korey Connor. Published. SAGE Publications, 2016. Pp. 730–757.
9. Diener E., et al. Advances and Open Questions in the Science of Subjective Well-Being. *Collabra: Psychology*, 2018. No. 4 (1): 15. DOI: <https://doi.org/10.1525/collabra.115>.
10. Diener E. Culture and Well-Being: The Collected Works of Ed Diener. Dordrecht Netherlands : Springer, 2009. P. 290.
11. Heintzelman S.J. Eudaimonia in the contemporary science of subjective well-being: Psychological well-being, self-determination, and meaning in life. / In E. Diener, S. Oishi, & L. Tay (Eds.), *Handbook of well-being*. Salt Lake City, UT : DEF Publishers, 2018. P. 14.
12. Huta V. Pursuing Pleasure or Virtue: The Differential and Overlapping Well-Being Benefits of Hedonic and Eudaimonic Motives / V. Huta, R. Ryan. *Journal of Happiness Studies*. 2010. No. 11. Pp. 735–762.
13. Moore C. Subjective Well-Being: Why Is It Important and How Can We Measure It. *Positive Psychology*. 2019. URL: <https://positivepsychology.com/subjective-well-being/>.
14. Moore C. What is Eudaimonia? Aristotle and Eudaimonic Well-Being. *Positive Psychology*. 2019. URL: <https://positivepsychology.com/eudaimonia/>.
15. Psychological Well-Being Revisited: Advances in Science and Practice / Carol D. Ryff. 2015. URL: [https://www.ncbi.nlm.nih.gov/pmc/articles/PMC4241300/?fbclid=IwAR3XRKHhH6Uu\\_974YMUx-QDzPCO6AA\\_bjbfNThvw8mQyz\\_BIO5ja-div9SYU](https://www.ncbi.nlm.nih.gov/pmc/articles/PMC4241300/?fbclid=IwAR3XRKHhH6Uu_974YMUx-QDzPCO6AA_bjbfNThvw8mQyz_BIO5ja-div9SYU).
16. Ryff C. Know thyself and become what you are: a eudaimonic approach to psychological well-being / C. Ryff, B. Singer. *Journal of Happiness Studies*. 2006. No. 9. Pp. 13–39.
17. Seligman M.E.P. Authentic happiness: Using the new positive psychology to realize your potential for lasting fulfillment. 2002. New York : Free Press. ISBN: 0743222970. P. 336.
18. Tov W. Subjective Well-being / W. Tov, E. Diener. *The Encyclopedia of Cross-Cultural Psychology*. 2013. URL: [https://www.researchgate.net/publication/316090465\\_Subjective\\_Wellbeing](https://www.researchgate.net/publication/316090465_Subjective_Wellbeing).
19. Waterman A. Two Conceptions of Happiness: Contrasts of Personal Expressiveness (Eudaimonia) and Hedonic Enjoyment. *Journal of Personality and Social Psychology*. 1993. No. 4. Pp. 678–691.

## ПСИХОЛОГІЧНІ ВИТОКИ, УМОВИ ТА ЧИННИКИ ЧЕСНОЇ ТА НЕЧЕСНОЇ ПОВЕДІНКИ ОСОБИСТОСТІ

### PSYCHOLOGICAL SOURCES, CONDITIONS AND FACTORS OF HONEST AND DISHONEST PERSONALITY BEHAVIOUR

У статті розглядаються психологічні витoki, умови та чинники чесної та нечесної поведінки особистості. У психологічній науці проблема чесності вивчалася переважно через дослідження змістовно пов'язаних з нею явищ. Узагальнюючи погляди психологів різних теорій, ми можемо констатувати відмінність у розумінні природи чесності особистості, а також незначну кількість досліджень з цієї проблеми, що вказує на недостатність вивчення психології чесності особистості. У світлі охарактеризованих педагогічних та психологічних підходів та теорій чесність розглядається як необхідна умова морально-етичного розвитку особистості; як результат впливу мікро-, мезо- та макросередовища; як процес взаємодії у соціумі; як мотив та цінність, що спонукають особистість до моральних вчинків; як складник структури особистості; як емоційне ставлення у міжособистісних та соціальних взаємодіях; як інтегративне утворення особистості.

Розвиток чесності особистості детермінується зовнішніми й внутрішніми чинниками та визначається як динамічний процес, у якому виокремлюються такі аспекти: поведінковий, що виявляється у добровільному дотриманні норм чесності, навіть якщо їх порушення обіцяє людині певні вигоди; мотиваційний, що втілюється в чесному ставленні до інших людей та у мотивах чесної поведінки до інших; когнітивний, що презентується моральними знаннями, уявленнями і судженнями, пов'язаними з нормою чесності; рефлексивний, що виявляється у переживаннях власної чесності в межах самосвідомості.

До основних умов розвитку чесності особистості віднесено: значущість суб'єкта, силу санкцій, значущість мети та суб'єктивну відповідальність за вчинок. Виділено психологічні механізми вибору чесності у ситуаціях морального вибору, такі як: рефлексія, саморегуляція, моральна саморегуляція, ідентифікація. Розкривається значення інтелектуального розвитку, соціальної адаптації, а також зовнішніх чинників впливу (зі сторони сім'ї, однолітків) на чесну (нечесну) поведінку особистості. У психології проблема чесності вивчається в контексті загального морального розвитку людини.

**Ключові слова:** брехня, мораль, моральний розвиток, нечесна поведінка, правдивість, самосвідомість, чесність.

The article deals with the psychological sources, conditions and factors of honest and dishonest personality behaviour. The problem of honesty has been studied mainly in the process of the content-related phenomena research in psychology. Summarizing psychologists' views of different theories, we can state the difference in honesty sense understanding of the personality, as well as a small number of studies on this issue, that indicates the lack of the researches of the personality honesty psychology. In the light of described pedagogical and psychological approaches and theories, honesty is considered as a necessary condition of moral and ethical development of the personality; as a result of the influence of micro-, meso- and macro-environment; as a process of interaction in society; as a motive and value that motivate the personality to moral actions; as a component of the personality structure; as an emotional attitude in interpersonal and social interactions; as an integrative personality formation.

The development of the personality honesty is determined by external and internal factors and is defined as a dynamic process in which the following aspects are distinguished: behavioural, which is manifested in voluntary compliance with the honesty norms, even if their violation promises a person certain benefits; motivational, which is embodied in an honest attitude to other people and in the motives of honest behaviour to others; cognitive, presented by moral knowledge, ideas and judgments related to the honesty norm; reflexive emotional experiences of self-honesty within self-awareness.

The main conditions of the personality honesty development include: the importance of the subject, the sanctions force, the importance of the purpose and subjective responsibility for the deed. Psychological mechanisms of the honesty choice in situations of the moral choice are singled out. Among them there is reflection, self-regulation, moral self-regulation, identification. The importance of the intellectual development, social adaptation, as well as external factors influencing (families, peers) on the honest (dishonest) personality behaviour is found out. The problem of honesty is studied in the context of the general moral development of the person in psychology.

**Key words:** lie, morality, moral development, dishonest behaviour, truthfulness, self-awareness, honesty.

УДК 159.938

DOI <https://doi.org/10.32843/2663-5208.2020.14.20>

Котлова Л.О.

к.психол.н.,

доцент кафедри психології розвитку та консультування

Житомирський державний університет імені Івана Франка

**Постановка проблеми.** Зміни в сучасному політичному житті та соціально-економічному розвитку посилили протиставлення офіційної та життєвої моралі. Разом із тим суспільна свідомість набула більшої відкритості й практично «закриті її сторінки» зали-

шилися в минулому, а така моральна якість людини, як «чесність», отримала можливість для розвитку. При цьому ця якість знайшла сприятливе соціальне та психологічне підґрунтя для свого становлення у зростаючій особистості.



**Аналіз останніх досліджень і публікацій.** Феномен чесності перш за все вивчається й описується вченими в етиці (С. Анісімов, Н. Вознюк, М. Тофтул). Ця моральна якість відображає одну з найважливіших вимог моральності. Вона включає таке: правдивість (повідомляти істину, не приховувати від інших людей і самого себе справжній стан справ); принциповість (вірність певній ідеї в переконаннях і дотримання цієї ідеї в поведінці); вірність прийнятим зобов'язанням; суб'єктивну переконаність у правоті проведеної справи; щирість перед іншими і перед самим собою щодо тих мотивів, якими людина керується; визнання і дотримання прав інших людей на те, що їм законно належить [2; 4; 14].

Протилежною до чесності є нечесність, що виявляється в обмані, брехні, злочинстві, віроломстві (зловмисні підступні дії, свідомий обман чужої довіри або порушення прийнятих зобов'язань, наклеп), а також лицемірство. Чесність з позиції представників етики (В. Панченко, М. Тофтул) визначає як вчинки, так і окремі сторони поведінки конкретної особистості, що виступають як риси її характеру [7; 11].

Сутність чесності, її структура, види та форми, фактори, що впливають на формування чесності, розкриваються у філософській літературі, де інтерпретується співвідношення чесності і таких етичних категорій, як «добро», «справедливість», «відповідальність», «совість», «правдивість». При цьому виявляється специфічність етичної категорії «правда», її відмінність від гносеологічних категорій «істина», «обман». Визначається соціальна зумовленість чесності та правдивості, особливості їх функціонування в системі моралі (Д. Дубровський, С. Єфімов, Д. Шимановський та ін.) [6; 17].

У психології немає не тільки єдиних уявлень про чесність, а й будь-яких фундаментальних досліджень цього феномена. Можна лише знайти звернення до пов'язаних з чесністю таких психологічних явищ, як щирість і неправда, правдивість і брехня. Так, у вітчизняній психологічній науці обґрунтовувалася правдивість як риса характеру, що визначає прагнення суб'єкта висловлювати тільки те, що він вважає правдою. Правдивість, на думку С. Рубінштейна, не тотожна щирості, а пов'язана з розумінням суб'єктом культурно-історичних і соціально зумовлених категорій – справедливості та істини [12]. Поняття ж чесності, як видно зі змістового навантаження, наведеного вище, набагато ширше та інтегрує в собі певну низку моральних цінностей людини.

**Постановка завдання.** У своєму дослідженні ми намагалися виокремити основні витоки, умови, чинники чесної та нечесної поведінки особистості на різних вікових етапах.

**Виклад основного матеріалу дослідження.** «Генетичні» витоки чесності особистості перебувають у системі моральної суспільної взаємодії. Чесність є результатом соціалізації особистості і формується в руслі провідної діяльності кожного вікового періоду онтогенезу. Для того щоб з'ясувати, чому одні діти брешуть більше, ніж інші в різні вікові проміжки, було проведено низку досліджень (М. Мей та Х. Хартшорн; Р. Бертон; Т. Берндг), у ході яких вивчали вплив таких факторів, як: рівень інтелектуального розвитку, рівень соціальної адаптації та особливості особистості дитини [26; 21; 20]. Враховувався також і зовнішній вплив (з боку сім'ї, батьків, друзів). Дослідження показало, що більш обдаровані діти менш схильні до брехні, серед досліджуваних найбільше до брехні вдавалися ті, у кого рівень інтелекту був нижче середнього, а ті, у кого показник інтелекту високий, жодного разу не обманювали. Таким чином, було зроблено висновок, що чим вищий інтелект, тим менший відсоток нечесних людей. Науковці спробували це пояснити тим, що обдаровані та інтелектуально розвинені діти краще здатні передбачати неприємні наслідки, пов'язані із виявом обману. Цікавим виявився факт про те, що досліджувані, які брешуть, відрізнялися неблагополучними взаєминами у сім'ї та з оточуючими, а їх особистісні характеристики також були негативного характеру [20; 21; 24; 26].

Теоретична слабкість такої моделі пов'язана з тим, що тут не враховувалась особистість людини, що здійснює вибір, тому, на нашу думку, не можна спиратися лише на інтелект. У представленому дослідженні не враховувався той факт, що досліджувані із високим рівнем інтелекту майстерніше брешуть і їх важче в цьому запідозрити.

Стадії розвитку моральної свідомості досліджував Ж. Піаже. Він вивчав моральні судження дітей, обґрунтування дітьми нормативних вимог, сенс і призначення санкцій за порушення норм. Вивчалися судження про справедливість вчинків і відповідальність за свої дії. Моральний розвиток дітей залежить від тих соціальних відносин, у процесі яких дитина стикається з нормами і необхідністю підкорятися їм. Проаналізувавши сферу регуляції поведінки дитини, Ж. Піаже виділив два типи таких відносин: примус і кооперацію. Основна відмінність у моральному розвитку дітей витікає з характеру цих відносин. У ситуації примусу критерієм моральної оцінки вчинку стає не власна етична цінність вчинку, не його відповідність загальним етичним нормам і вимогам, а те, як вчинок оцінюється дорослим. На ранній стадії розвитку дитина вважає поганим той чи інший вчинок, за який винуватець несе покарання, тобто викликав

гнів авторитету незалежно від моральної цінності свого вчинку. Тому збрехати дорослому, на думку дітей, гірше, ніж одноліткам, оскільки дорослий авторитетніший [30].

У ситуації кооперації з'являється інший рівень моральних суджень. Усвідомлюється самостійна цінність правил, які стають критерієм, відповідно до якого здійснюється моральна оцінка вчинків. Набуває значущості ставлення до правил кожного учасника кооперації, а не тільки сам факт об'єктивних наслідків вчинку. Моральна норма виділяється в самостійний когнітивний, оцінний і регулятивний феномен свідомості [30].

Таким чином було виділено перші зовнішні фактори розвитку чесної поведінки дитини залежно від соціальних умов та характеру взаємин з оточуючими.

Теорію Ж. Піаже про стадії морального розвитку у своїх дослідженнях продовжив та розширив Л. Кольберг, який запропонував шість стадій розвитку моральної свідомості людини. Вчений спробував виділити ті аспекти суспільної свідомості, які є предметом морального ставлення особистості. Він також досліджував моральну самосвідомість: ті емоційні стани і переживання, які людина відчуває у разі порушення моральних норм. Було виділено три типи переживань: 1. Страх з приводу можливих наслідків і очікування покарання. 2. Бажання відшкодувати завдані збитки і відновити вихідне положення. 3. Осуд себе і переживання своєї провини. На думку Л. Кольберга, тільки переживання третього типу свідчить про власне моральний розвиток. Дотримання норм зі страху покарання або бажання отримати нагороду вчений відносить до передморального розвитку, тобто до появи справді моральної мотивації [27].

Однак теорія та результати дослідження Л. Кольберга мають низку неузгодженостей. По-перше, не були враховані суттєві культурні відмінності моралі певного суспільства; по-друге, вивчалися моральні установки людини, а не її моральна поведінка, адже можуть бути суттєві відмінності між моральними роздумами та моральними вчинками. Варто враховувати, що особистість будь-який моральний вибір здійснює у межах соціальних взаємодій, а не у вакуумі, також враховувати її емоційний стан, соціальне становище, культурні особливості тощо.

Американська дослідниця К. Гілліган виявила, що основним недоліком теорії Л. Кольберга стало те, що його досліджувані були представниками чоловічої статі. Відповіді досліджуваних жіночої статі зазвичай відображали низький рівень їх морального розвитку. Це пов'язано із відмінністю у вихованні дівчаток та хлопчиків, оскільки дівчаток вчать турботи, підтримки, а хлопчиків справедливості,

чесності, абстрактного мислення. К. Гілліган було обґрунтовано, що є два різні типи моральних суджень. Один базується на поняттях справедливості та чесності, а інший – на міжособистісному ставленні та турботі. Крім того, гендерні властивості (маскулліне та фемінне мислення) не є подібними. Варто відзначити, що статеві та гендерні відмінності починають виявлятися лише з підліткового віку [25].

Узагальнюючи отримані результати, ми можемо констатувати, що на чесну поведінку людини впливають також статеві та гендерні властивості особистості.

На нашу думку, розвиток чесності у дітей важко вписати у стадії морального розвитку за Л. Кольбергом, які за змістом є дещо ідеалізованими. Чесність формується під впливом багатьох факторів: від звичаїв та традицій, характерних для культури, в якій дитина виховується, до почуттів, які переживає.

Як відзначив В. Деймон, дітей важливо навчити не лише діяти у відповідності до своїх уявлень про добре і погане, але й розрізняти їх. Необхідно, щоб моральні норми, в тому числі й чесність, наповнювали компоненти Я-концепції, тоді ймовірність моральної та чесної поведінки людини підвищиться [23].

Досліджуючи витоки та умови розвитку чесної поведінки особистості, вбачаємо за необхідне проаналізувати причини та вікові особливості нечесної поведінки людини. Так, у зарубіжній психології є низка досліджень, присвячених виявам брехливості у дітей різного віку. Так, К. Малиновський і Ч. Сміт провели дослідження, яке продемонструвало наявність факторів, що впливають на прояв брехливості особистості, в їх числі: 1) рівень розвитку моральних суджень; 2) фактори, специфічні для конкретної ситуації, наприклад, наскільки здібності дають змогу досягти успіху, не вдаючись до обману тощо [28].

За підсумками дослідження К. Петерсон, Д. Петерсон, Д. Сіто встановлено свідчення про те, що молодші діти більш нетерплячі до брехні, ніж старші (порівняння висловлювань дітей 5 та 15 років) [29]. За результатами М. Васек, яка проводила дослідження мотивів брехні серед дітей 6–12 років, молодші діти вважали основним мотивом брехні прагнення уникнути покарання [31]. П. Екман виявив, що до 10–12 років, а можливо і раніше, діти вже не розцінюють брехню як безумовне зло, вони стають більш «гнучкими». Чи є брехня злом залежить тепер від обставин. За позицією вченого діти досить рано усвідомлюють, що іноді збрехати вдається безкарно. До початку підліткового віку, а то й раніше – років до 10, більшість дітей здатні на тонку брехню. Якщо дві третини опитаних третьокласників стверджували, що батьки завжди можуть розпізнати, коли вони брешуть, то серед

семикласників так вважали менше половини. У міру того, як діти стають старшими, вони не тільки набувають навичок більш успішно обманювати інших, але і вчаться краще розпізнавати, коли обманюють їх самих. Аналізуючи «інтелектуальні передумови» розвитку брехливості у дітей, П. Екман та Г. Ропер виявили, що вміння емоційного самоконтролю вдосконалюється з віком, досягаючи у підлітків того ж рівня, який характерний для дорослих [24]. На основі вищезазначеного, ми можемо припустити, що всі ці вміння – запам'ятовування, планування, вміння приймати позицію іншого, інтелектуальність – необхідні дитині в її становленні як особистості, але водночас саме ці здібності можуть бути використані для конструювання брехні.

За даними П. Екмана підлітки вдаються до брехні, щоб відчути свою незалежність від контролю батьків. Але навіть ті, які продовжують дорожити думкою батьків, відчувають право і потребу в самостійності, тому іноді вдаються до брехні. Маючи таке виправдання, підліток відчуває себе менш винним, коли бреше. На думку вченого, можливі такі мотиви дитячої брехні: а) уникнення покарання; б) прагнення здобути щось, чого інакше не отримаєш; в) захист друзів від неприємностей; г) самозахист або захист іншої людини; г) прагнення завоювати визнання та інтерес з боку оточуючих; д) бажання не створювати незручну ситуацію; е) уникнення сорому; е) охорона особистого життя, захист своєї приватності; ж) прагнення довести свою перевагу над тим, у чиїх руках влада [18].

Таким чином, можемо виділити певні умови чесності – це дати можливість підлітку реалізувати потребу в незалежності та самостійності, адже якщо таке прагнення не задовольняється, то особистість цього віку вдається до обману.

В експериментах С. Сісі було встановлено, що окремі діти здатні навмисно брехати вже в 3–4 роки. Розвиваючи цю ідею, П. Екман дійшов висновку, що до восьмирічного віку діти вважають брехнею будь-яке помилкове твердження незалежно від того, чи знав той, хто говорив, що його слова не відповідають істині. На думку вченого, це пов'язано з нездатністю дитини оцінити таку когнітивну проєкцію, як намір [22].

**Результати дослідження,** отримані Х. Віммером, С. Грубером, Г. Пернером, показали, що діти віком 4–5 років не враховували в своїх визначеннях брехні поняття «намір», хоча здатні врахувати намір у моральній оцінці людини, що говорить неправду [32].

Отже, на основі проведеного аналізу ми можемо виділити умови розвитку чесності особистості, а саме: звичаї, культуру та традиції середовища, в якому виховується особи-

стість; почуття, які переживає дитина, здійснюючи моральні та аморальні вчинки; реалізацію відчуття незалежності та самостійності; реалізацію базових та вищих потреб особистості.

До теперішнього часу у психології дослідження чесності проводилися в основному в дітей дошкільного віку. Це роботи, присвячені вивченню: співвідношення вербальної та реальної поведінки (Є. Субботський, О. Філіпповська та ін.); психологічних умов виникнення негативних особистісних утворень, зокрема, брехливості (Г. Авхач, В. Мухіна); чесності в межах нормативного регулювання моральної поведінки дітей (В. Щур, С. Якобсон) [13; 1; 3; 11; 19].

Було встановлено, що формування потреби в чесній поведінці найбільш ефективно здійснюється, якщо дитину орієнтувати на систему «полярних етичних еталонів». Більшість дітей, включених в експеримент, починала орієнтуватися на чесні і нечесні зразки поведінки, при цьому як зразок для наслідування вони вибирали еталон чесної поведінки. Як виявилось, у дітей розвиток потреби співвідносити свою поведінку з еталоном чесної поведінки відбувався за тими самими підставами, що і в дослідженні С. Якобсон і В. Щур, які формували у дітей справедливості [19].

Отже, отримані результати засвідчили, що в ситуації подвійної мотивації дитина робить вибір не на основі здорового глузду, а на основі емоційного ставлення до цієї ситуації і до самої себе. Оцінка ситуації сама по собі не призводить до зміни в поведінці, велике значення має розуміння позитивних якостей, що входять в «Я-образ».

У психологічному дослідженні В. Мухіної аналізувалися особливості виникнення негативних утворень, зокрема брехливості, в процесі соціального розвитку дитини, які розглядалися на тлі становлення потреби у визнанні. Брехня як навмисне спотворення істини в корисливих цілях супроводжує соціальну потребу у визнанні, але не є обов'язковим компонентом цієї потреби. В онтогенезі, коли внутрішня позиція особистості ще починає визначатися в рамках заданої суспільством провідної діяльності, можлива поява брехні як компоненти, супутньої потреби у визнанні. Однією з причин виникнення негативних соціальних рис дошкільника є депривація потреби у визнанні у соціально незрілої особистості. В. Мухіною було виділено три типи поведінки дітей дошкільного віку в ситуації подвійної мотивації: дисциплінований тип (діти точно виконують інструкцію дорослого); недисциплінований правдивий тип (діти схильні до порушення інструкції, але не приховують цього); недисциплінований, схильний до викривлення істини, коли діти порушують інструкцію і прагнуть приховати порушення [11].

Думаємо, що в сучасних умовах деякі батьки свідомо відкладають виховання чесності на пізніше, вважаючи, що поки дитина маленька, вона сама по собі чесна. Хоча маленька дитина ще не має моральних рис характеру, вона діє, як того вимагають дорослі, але, виконуючи певні дії і одержуючи від дорослих їх позитивну чи негативну оцінку, дізнається, що схвалюється, а що вважається поганим. Як результат цього у дитини формуються перші моральні уявлення, вона переживає задоволення, виконуючи те, що вважається добрим, і почуття вини, якщо її вчинок засуджують. Так з'являються у дитини перші етичні норми поведінки і формуються пов'язані з цим моральні переживання. Якщо батьки не звертають уваги на формування у дитини правильних моральних уявлень і не спрямовують її поведінку, дитина може вдаватися і до нечесних вчинків. Спочатку ця нечесна поведінка матиме випадковий характер, але поступово закріпиться і перейде в звичку. У ранньому дитинстві діти не роблять нечесних вчинків, тому що у них немає спокус збрехати, а з часом стає більше спокус і складних ситуацій, які вимагають від них роботи вибір.

Вивчаючи психологічні механізми регуляції чесної поведінки у молодших школярів, Н. Шевченко зазначала, що чесність як моральна якість особистості починає формуватись у цьому віці тільки на основі нормативних засобів регуляції поведінки. Оптимальний розвиток механізмів регуляції моральної поведінки багато в чому визначається рівнем розвитку моральної свідомості. За науковою позицією вченої регуляція чесно-брехливої поведінки в молодшому шкільному віці здійснюється двома способами. Перший пов'язаний з орієнтацією дії в конкретній ситуації й оцінкою значущості її елементів. Елементи ситуації виступають у ролі факторів, що визначають вибір тієї чи іншої форми поведінки. До найбільш важливих факторів належать: значущість суб'єкта – носія нормативних вимог «говорити правду»; очікувані санкції (цей фактор складається з двох компонентів: значущість суб'єкта-носія санкції і можливої сили санкцій); значущість утилітарної мети; суб'єктивна відповідальність за скоєний вчинок. Ситуативна регуляція прагматична за своєю природою і навіть у тих випадках, коли вона призводить до чесної поведінки, вона не забезпечує розвиток відповідної моральної якості особистості [16].

Другий спосіб регуляції поведінки ґрунтується на уявленні про чесність як моральну норму, що вимагає неухильного виконання і не допускає будь-яких відхилень незалежно від зовнішніх обставин. У цьому разі дитина стає суб'єктом моральної саморегуляції, а чесна поведінка набуває стійкого характеру. Закрі-

плення нормативного способу регуляції поведінки призводить до виникнення чесності як моральної якості особистості [16].

У дослідженні С. Галяуєдінової в руслі вивчення співвідношення когнітивного та емоційного в процесі формування моральних переконань молодших школярів визначалися особливості розуміння молодшими школярами моральних категорій, у тому числі категорії «чесність». Було виділено особливості когнітивного компонента чесності молодших школярів: 1. Діти правильно розуміють основний зміст моральних норм. 2. Під час виділення моральної норми учні зазвичай виокремлюють лише одну суттєву ознаку, що призводить до неповної характеристики відповідного поняття. 3. В основному виділяють поведінкові ознаки, дії, які характерні чесній поведінці. 4. Операціональний рівень знань є достатнім для вичленування морального конфлікту в простій ситуації та недостатнім для правильного вирішення складної ситуації, а також розуміння переживань учасників морального конфлікту [5].

Отже, привласнення чесності як норми поведінки супроводжується зміною ставлення до неї суб'єкта. Усвідомлення чесності як цінності визначає її становлення як власне моральної норми поведінки, реалізація якої самоцінна і не вимагає зовнішніх спонукань. До основних факторів чесної поведінки можемо віднести значущість суб'єкта, силу санкцій, значущість мети та суб'єктивну відповідальність за вчинок. Серед основних механізмів чесної поведінки в молодшому шкільному віці виокремлено моральну саморегуляцію.

Чесність як вияв прагнення особистості в істині, в справедливості оцінки соціально-моральних процесів, як звичка говорити правду собі та іншим і одночасно усвідомлювати відповідальність за «сказану» правду особливим чином виявляється у дітей-підлітків у період переходу в юнацький вік.

Провідна діяльність у юнацькому віці також пов'язана з пізнанням себе, але вже в соціальному аспекті. Як відзначили М. Каган та І. Кон, на перше місце постає ціннісно-орієнтована діяльність свідомості, пошук сенсу життя, самостійне визначення всіх моральних, політичних, етичних ідеалів [8]. В. Давидов підкреслював розвиток у юнацтва пізнавальних і професійних інтересів, вміння будувати життєві плани й виділяти моральні ідеали [9]. Підліткова спрямованість на самопізнання змінюється поглядом на себе в системі суспільних стосунків.

Отже, перехід від підліткового до юнацького віку є особливим періодом становлення особистості. Особливість пов'язана зі зміною соціальної позиції особистості, переорієнтацією в системі стосунків, цінностей, мотивів, потреб. Зміна статусу підлітка в системі соціальної взаємодії та діяльність у період

входження «у світ дорослих» є першим етапом розвитку мотиваційно-потребової сфери й самосвідомості особистості. Другий етап розвитку соціальної активності пов'язаний з особистісним самовизначенням в юнацькому віці і практичним виявом свого «Я» в системі соціальних стосунків, орієнтації на соціальні цінності (професійні, політичні, етичні тощо) [9].

Таким чином, під час переходу від старшого підліткового до раннього юнацького віку в розвитку самосвідомості учнів відбуваються суттєві зміни, які вказують на її перехід на якісно новий рівень. У розвитку когнітивної сторони самосвідомості це виявляється в зростанні значущості системи власних цінностей. Емоційна сторона самосвідомості характеризується зміною самооцінки якостей особистості з окремих частин у цілісне ставлення до себе. У зв'язку з цим змінюється «знак» ставлення до себе, на відміну від колишнього двополюсного (добрий-поганий), відношення до себе стає більш складним і тепер враховується ще і успіх або неуспіх у виконанні конкретної діяльності. У цей період відношення до себе є центральним компонентом «образу-Я», набуває особливої значущості [15].

Важливим моментом є співвідношення мотивів поведінки під час переходу з підліткового в юнацький вік. На думку О. Лішина, дорослішання підлітка супроводжується зростанням колективної та індивідуально-суспільної мотивації діяльності зі спадом групової мотивації. На першій стадії підліткового віку у дітей 10–11 років мотивація вчинків та діяльності має відтворювальний характер. Молодші підлітки надають перевагу оцінці зі сторони дорослих, які зазвичай оцінюють кінцевий результат діяльності дітей, тому мотивація власних вчинків у підлітків є поверхневою і ситуативною. На другій стадії цього віку, в 12–13 років, різко посилюється потреба у самоствердженні себе в колективі однолітків, в оцінці їх оточуючими (дорослими, друзями), яка по можливості співвідноситься з їх самооцінкою. Мотивація вчинків стає більш диференційованою. На третьому етапі в розвитку підлітків 14–15 років велике значення має саморегуляція поведінки як складник самосприйняття, а мотивація вчинків є регулятором поведінки та діяльності особистості [10].

Отже, зазначені вище особливості етапу переходу від підліткового до юнацького віку, розкриті через основні показники соціальної зрілості дитини (динаміки її самосвідомості, мотиваційно-потребової сфери, системи інтересів), які специфічним чином проявляються в розвитку чесності особистості. На межі розвитку підліткового та юнацького віку відбуваються якісні зміни в соціальному розвитку особистості від заглибленого самопізнання та пізнання інших до особистісного та профе-

сійного самовизначення. Формується потреба в розумінні навколишнього світу та узгодження засвоєних морально-ціннісних норм.

#### **Висновки з проведеного дослідження.**

Таким чином, на основі аналізу та узагальнення наукових здобутків учених нами виділено психологічні механізми вибору чесності у ситуаціях морального вибору, коли зіштовхуються протилежно спрямовані мотиви (егоїстичні та моральні). Розкривається значення інтелектуального розвитку, соціальної адаптації, а також зовнішніх чинників впливу (зі сторони сім'ї, однолітків) на чесну (нечесну) поведінку особистості. У психології проблема чесності вивчається в контексті загального морального розвитку людини.

Підбиваючи підсумки, нами варто зазначити, що чесність як феномен моральності має чотири відносно самостійні аспекти. Перший – чесна поведінка. Під цим розуміється добровільне дотримання норм чесності, навіть якщо їх порушення обіцяє людині певні вигоди і вона впевнена в безкарності своїх дій. Чесність завжди пов'язана з вільним моральним вибором. Другий аспект пов'язаний з мотиваційно-потребовою сферою особистості, визначальним є чесне ставлення до інших людей. Третій – когнітивно-рефлексивний, що включає моральні знання, уявлення і судження, пов'язані з нормою чесності. Він характеризує оволодіння особистістю різними сторонами моральної категорії чесності: розуміння змісту норми чесності, тих вимог, які вона висуває до особистості, засвоєння критеріїв чесності – моральної самооцінки та моральної оцінки чесності в інших людей. Нарешті, четвертий аспект – це переживання власної чесності в межах самосвідомості у разі порушення, або навпаки, дотримання моральної норми. Високий рівень розвитку когнітивного та поведінкового компонентів ще не свідчить про високий рівень морального розвитку особистості.

#### **ЛІТЕРАТУРА:**

1. Авхач Г.Н. Психология правдивого и неправдивого поведения детей дошкольного возраста : дисс. ... канд. психол. наук : 19.00.07. Москва, 1981. 220 с.
2. Анисимов С.Ф. Теория ценностей в отечественной философии XX века. Очерки истории. *Вестник МГУ. Философия*. 1994. № 4. С. 71.
3. Бурке-Бельтран М.-Т. Развитие и формирование правдивости у детей от 5 до 7 лет в процессе общения со взрослыми и сверстниками : автореф. дисс. ... канд. психол. наук : 19.00.07. Москва, 1980. 22 с.
4. Вознюк Н.М. Етико-педагогічні основи формування особистості : навчальний посібник. Київ : Центр навчальної літератури, 2005. 196 с.
5. Галяуєдинова С.И. Соотношение когнитивного и эмоционального в процессе развития нравственных убеждений младших школьников : автореф. дисс. ... канд. психол. наук : 19.00.07. Ленинград, 1983. 22 с.

6. Дубровский Д.И. Полуправда: ее природа и социальные функции. *Философские науки*. 1990. № 11. С. 20–28.
7. Етика. Естетика : навчальний посібник / за наук. ред. Панченко В.І. Київ : «Центр учбової літератури», 2014. 432 с.
8. Каган М.С. Человеческая деятельность. Москва, 1974. 328 с.
9. Кон И.С. Психология ранней юности. Москва, 1989. 254 с.
10. Лишин О.В., Бостанжиева Т.М., Проворова Н.С. Особенности личностного самоопределения ненецких детей в условиях школы-интерната. *Вопросы психологии*. 1990, № 2. С. 70
11. Мухина В.С. К проблеме социального развития ребенка. *Психологический журнал*. 1980. № 5. С. 43.
12. Рубинштейн С.Л. Основы онтологии, логики и психологии. Москва : Наука, 1997. 463 с.
13. Субботский Е.В., Филипповская О.В. Влияние положительных и отрицательных образов на моральное поведение ребенка. *Новые исследования в психологии*. 1982. № 1. С. 37.
14. Тофтул М.Г. Енциклопедичний словник з історії та теорії моралі. Житомир : Вид. О.О. Євенок, 2016. С. 482.
15. Фельдштейн Д.И. Психологические закономерности социального развития личности в онтогенезе. *Вопросы психологии*. 1985. № 6. С. 26.
16. Шевченко Н.А. Психологический анализ правдивости у младших школьников : автореф. дисс. ... канд. психол. наук : 19.00.07. Киев, 1987. 16 с.
17. Шимановский Д.С. Честность как моральный принцип и качество личности. Москва, 1975. 64 с.
18. Экман П. Психология лжи. Санкт-Петербург. 2009. 340 с.
19. Якобсон С.Г., Щур В.Г. Психологические механизмы усвоения детьми этических норм. *Психологические проблемы нравственного воспитания детей*. Москва 1977. С. 59.
20. Berndt T.J. Developmental Changes in Conformity to Peers and Parents. *Developmental Psychology*. 1979. Vol. 15. Pp. 608.
21. Burton R.V. Honesty and Dishonesty. *Moral Development and Behavior*. 1976.
22. Ceci S.J., Ross D.F., Toglia M.P. Age Difference in Suggestibility Ibid. *Journal of Social Sciences*. 1984. Vol. 40. P. 82.
23. Damon W. The moral development of children. *Scientific American*. 1999. No.281 (2), Pp. 72.
24. Ekman P., Friesen W.V., O'Sullivan M. Smiles When Lying. *Journal of Personality and Social Psychology*. 1988. Vol. 54. Pp. 414.
25. Gilligan C., Attanucci J. Two moral orientations : Gender differences and similarities. / In B. Puka (Ed.), *Caring voices and women's moral frames : Gilligan's view*. New York : Garland. 1994.
26. Hartshome H.H., May M.A. Studies in the Nature of Character. New York. 1928. Vol. 1.
27. Kohlberg L. Development of Moral Character and Moral Ideology. / In: M.L. Hoffman, (ed.). *Review of Child Development Research*. New York. 1964.
28. Malinowsky C.I., Smith Ch.P. Moral Reasoning and Moral Conduct An Investigation Prompted by Kohlberg's Theory. *Journal of Personality and Social Psychology*. 1985. Vol. 49. Pp. 1016–1027.
29. Peterson C.C., Peterson J.L., Seeto D. Developmental Changes in Ideas About Lying. *Child Development*. 1983. Vol. 54. Pp. 1529–1535.
30. Piage J. Le jugement moral chesTenfant. Paris. 1957. 334 p.
31. Vasek M.E. Lying : The Development of Children's Understandig of Deception. Master's thesis. 1984.
32. Wimmer H., Gruber S., Perner J. Young Children's Conception of Lying : Lexical Realism – Moral Subjectivism. *Journal of Experimental Child Psychology*. 1984. Vol. 37. Pp. 1–30.

## THEORETICAL ANALYSIS OF THE RELATIONSHIP BETWEEN THE ARCHITECTURAL ENVIRONMENT AND THE STRUCTURE OF PERSON'S SUBJECTIVE WELL-BEING

### ТЕОРЕТИЧНИЙ АНАЛІЗ ВЗАЄМОЗВ'ЯЗКУ МІЖ АРХІТЕКТУРНИМ СЕРЕДОВИЩЕМ ТА СТРУКТУРОЮ СУБ'ЄКТИВНОГО БЛАГОПОЛУЧЧЯ ОСОБИСТОСТІ

*The article contains a theoretical analysis of psychological literature regarding the position of an architectural environment in the structure of subjective well-being factors. The analysis of issues of subjective well-being phenomenon and its structure has been conducted. The existing approaches to the study of the concept of subjective well-being are considered and structured; the expediency of combining the basic principles of each of them for further research within this area is emphasized. It is stated that the concept of well-being in the context of hedonistic approach is viewed as experiencing certain contentment by an individual, and within the frameworks of eudemonistic approach — as a dimension of full-fledged living of an individual through self-realization. The phenomenon of architectural environment has been identified and substantiated in the context of psychological studies. It is emphasized that the fundamental function of the architectural environment underlies in structuring of its objects being diverse, but incompatible at the first sight, and transforming them in such a way that as a result of perception of this environment a person feels happy, satisfied and prosperous. The main goals that should serve as a basis of each architectural environment for its full functioning are considered. It is summarized that a harmoniously structured architectural environment, in terms of hedonistic approach, can be a place of contentment for its residents and guests. It is also noted that the architectural environment, in terms of eudemonistic approach, contributes to the development of the individual, their self-realization and achievement of goals. The fundamental position of the architectural environment in the life of each individual and humanity in general is emphasized. The prospect of further research is an empirical study of the interaction of the architectural environment and the structure of the subjective well-being of those who are in direct contact with it.*

**Key words:** architectural environment, subjective well-being, psychological well-being, satisfaction, happiness, eudemonism, hedonism.

*У статті представлено теоретичний аналіз психологічної літератури щодо місця*

*архітектурного середовища в структурі чинників суб'єктивного благополуччя. Проаналізовано проблематику феномена суб'єктивного благополуччя та його структуру. Розглянуто та структуровано існуючі підходи до вивчення поняття суб'єктивного благополуччя та наголошено на доцільності поєднання основних засад кожного з них для подальшого дослідження в рамках цієї проблематики. Зазначено, що поняття благополуччя в контексті гедоністичного підходу розглядається як переживання особистістю певного задоволення, а в рамках евдемоністичного підходу — як міра повноцінного існування особистості через самореалізацію. Вирізнено та обґрунтовано феномен архітектурного середовища в контексті психологічних досліджень. Підкреслено, що фундаментальна функція архітектурного середовища полягає у структуруванні його різноманітних, на перший погляд, не сумісних один з одним, об'єктів та перетворюванні їх так, що в результаті сприймання цього середовища людина почувається щасливою, задоволеною, благополучною. Розглянуто головні цілі, які мають бути закладені в основу кожного архітектурного середовища для його повноцінного функціонування. Резюмовано, що гармонійно структуроване архітектурне середовище з погляду гедоністичного підходу може виступати місцем задоволення для його жителів та гостей. А також зазначено, що архітектурне середовище з позиції евдемоністичного підходу сприяє розвитку особистості, її самореалізації та досягненню поставлених цілей. Підкреслено фундаментальну позицію архітектурного середовища в житті кожної людини окремо та людства загалом. Перспективою подальших розвідок є емпіричне дослідження взаємозв'язку архітектурного середовища зі структурою суб'єктивного благополуччя осіб, які знаходяться в безпосередньому контакті з ним.*

**Ключові слова:** архітектурне середовище, суб'єктивне благополуччя, психологічне благополуччя, задоволення, щастя, евдемонізм, гедонізм.

UDC 159.922.26+316.613.4]:[72.01:111.852]  
DOI <https://doi.org/10.32843/2663-5208.2020.14.21>

**Lypetska A.S.**

Postgraduate Student  
at the Department of Psychology  
Ivan Franko National University of Lviv

The global stressful situation has dramatically changed everyone's lives and opened the door to the popularity of the research into the phenomenon of person's subjective well-being. Scientists working in various fields arrange a comprehensive analysis of this phenomenon, complementing the structure of its exogenous and endogenous factors. In the modern scientific

literature on the problem of person's subjective well-being, the role of exogenous factors, namely the architectural environment, is insufficiently disclosed. However, it evolves with humanity, is in direct contact with each individual and society as a whole. On the one hand, there is a common understanding that the architectural environment is an integral part of human life, and its impact is

undeniable and significant. However, the question arises: can the architectural environment be included in the system of subjective well-being factors? Can the influence of the architectural environment determine the subjective well-being of its inhabitants?

At present, there are a number of scientists who dedicate their research to substantiating the multifaceted phenomenon of subjective well-being and identifying its exogenous and endogenous factors: E. Diener, N. Bradburn, M. Seligman, P. Costa, J. Ware, R. Vallerand, N. Hafarova, A. Adler, P. Fesenko, H. Puchkova, L. Kulykov, T. Campbell, R. Ryan, E. Deci, C. Ryff, M. Jahoda, D. Leontiev, R., Shamionov, I. Dhidarian, O. Shyriaieva, M. Baturina, etc. Over time, the list of subjective well-being factors is getting longer as each researcher is trying to improve the structure of this concept. To fully understand it, one should bear in mind that as the phenomenon itself changes, so do its components. Financial and economic factors of subjective well-being are described in the works of T. Campbell, E. Diener, A. Baranov, V. Khashchenko, O. Uhlanov, D. Groenland, etc. Indicators of physical health in the structure of well-being were analyzed by J. Ware, R. M. Ryan, M. Argyle, L. Kulykov, P. Fesenko, etc. The influence of spiritual development on human well-being was studied by D. Brothers, C. Dalbert, M. J. Lerner, J. Bennett, D. Leontiev. Personality traits in the context of the issue of subjective well-being were analyzed by M. Baturin, S. Bashkatov, N. Gafarova, and cultural features were analyzed by E. Diener, M. Diener, life prospects of the individual were analyzed by R. Ryan, J. G. La Guardia. The dominance of certain emotions also has an impact on human well-being, as stated by E. Diener, R. E. Lucas in their studies. Socio-demographic factors should also be noted (N. Bradburn, J. R. Hackman, P. Warr, D. Raphael, A. Adler, S. Druzhylov, T. Danylchenko), as should existential (N. V. Hrishyna, M. Zanadvorov, V. Frankl) and no less important natural factors (N. Hrankina-Sazonova, I. Kriazh, H. Frumkin, K. Walsh; A. Howell). The architectural environment as a subjective well-being factor is an undeveloped issue, although there are studies of the peculiarities of interaction between humans and architectural environment, which are substantiated within the field of environmental psychology. The relationship between architecture and the emotional world of a human being has repeatedly been pointed out in the study of architectural semiotics by A. Barabanov, Yu. Yankovska, F. Chortiv, M. Puchkov, A. Serhieiev; in the field of architectural theory – C.-N. Ledoux, J. Simonds, R. Arnheim, I. Strautmanis, H. Zabelshanskii, H. Mynervyn, H. Rapoport, H. Somov, A. Ikonnykov, M. Smolina, A. Bunin, V. Iovlev, T. Korepyna, M. Lymonad, A. Tsyhanov, etc. In the field of psychological

and psychophysiological research, this issue was described in the works of R. L. Gregory, I. Rock, J. Gibson, L. A. Kytaiev-Smyk, M. Chernoushek, V. A. Filin, etc. Theoretical and practical basis of environmental psychology is composed of the studies by the below scientists: K. Lynch, E. Hall, I. Altman, J. Gibson, R. Sommer, D. Stocol, etc. Therefore, the need to study the architectural environment as an exogenous factor of subjective well-being in today's context acquires not only theoretical but also practical significance for the harmonious development of both the individual and humanity as a whole.

That is why the **objective** of the article is to theoretically analyze the significance of human interaction with the architectural environment through the prism of its subjective well-being.

Analyzing the appearance of architectural environment alone, each of us can trace how the life and history of our ancestors changed, just as our descendants will be able to feel the spirit of our era. The architectural environment is a significant part of the life of both the individual and humanity as a whole, it can concentrate in itself the features of each nation, but unfortunately it is sometimes underestimated by us. The environment surrounding humans changes according to the evolutionary processes of mankind, ancient Greek architecture is significantly different from modern architecture, but it was back in the ancient times that the basis for shaping the environment so that it has a beneficial effect on inhabitants were formed. Some authors define the architectural environment as a set and integrity of internal and external spaces, forms and structures that ensure the full-fledged human life activities on the basis of the architectural, city-planning and design laws and rules [7]. This definition shows that the architectural environment is a certain structured system of objects that surround us when we go outside, namely: architectural structures (buildings, monuments, etc.), squares, parks, roads, etc. According to V. Shylin, at the heart of every architectural environment there are the below goals:

- Functional arrangement of life processes in planning decisions;
- Rationalization of activity, structural and logical arrangement of architectural and spatial environmental information;
- Arrangement and management of life activities using functional and planning means;
- Expression of cultural and historical ideals;
- Conveying architectural-spatial, functional-planning meanings through architectural-spatial means;
- Figurative expression and aesthetic harmonization of the living environment; emotional and artistic expressiveness and communicability of the architectural and spatial environment;



- Creation of ecologically healthy living environment;

- Ensuring the safety of life" [8, p. 9].

Analyzing the above from a psychological point of view, we can conclude that the architectural environment is designed to structure its facilities and transform them in such a way that in the end a person develops a positive emotional response, happiness, satisfaction, etc. Ch. Montgomery, in his work on the analysis of the city's environment, argues that the environment should give its residents a sense of joy, minimize life difficulties, ensure physical health, freedom, a sense of control and comfort, and directly create conditions for a sense of meaning of life and help develop resilience in the face of economic or environmental shocks [4]. We can be subjectively prosperous by harmoniously arranging the space of our lives, taking into account all our needs. Person's attitude to the environment, in some respects, has always been consumerist in nature. Assessing the essence of each person's life, we can conclude that each of us strives to be happy and this was argued in the studies by scientists from different fields and different eras. "There is nothing sweeter for a person and nothing more needful than happiness..." [6, p. 76]. These words of H. Skovoroda best describe the importance of being happy for each of us. Today, the issue of making a person happy is dealt with by a fairly new area of psychology – "positive psychology" – where the basic concept is the person's well-being. Over the past few decades, the relevance of the study of the phenomenon of person's well-being has increased, but there is no unambiguous definition thereof. "It is easier to imagine well-being as a concept than to try to give it a definition" [15, p.1]. The concept of well-being is often equated with the concept of happiness, satisfaction and other concepts, but it is not the same thing. The substantiation of the concept of well-being dates back to the philosophical studies and it is in these works that it appears as *happiness* and *life satisfaction*. In the context of psychological sciences in the late 20th century, scientific research into the concept of "well-being" was structured into the below main approaches: hedonistic and eudemonistic. Each of these approaches originated dates back to the antiquity; their interpretations have certain similarities and differences. The hedonistic approach interprets the concept of "well-being" as pleasure intertwined with the constant internal struggle between what is deemed to be good and bad. At the heart of hedonism, pleasure is interpreted as the highest good and the meaning of life [2]. N. Bradburn, who developed his works in the context of the hedonistic approach, interpreted this concept as a kind of balance that can be achieved through the constant interaction between positive and negative affect,

which results in satisfaction or dissatisfaction [9]. He also introduces the concept of psychological well-being. His follower, E. Diener, as a result of his scientific activity, introduces the term "subjective well-being" as a three-component structure, with the below components: satisfaction, pleasant emotions and unpleasant emotions. It should be noted that subjective well-being is a multifaceted concept that includes both cognitive and emotional assessment of various aspects of human life [11]. According to this approach, person's subjective well-being can be compared with the feeling of happiness [10]. Therefore, the intensity of person's positive emotions forms their level of subjective well-being, so we can assume that after immersing a person in a harmoniously structured environment, the intensity of pleasant emotions will increase and this will directly affect person's well-being. Consideration of the impact of architectural environment on the person's subjective well-being through the prism of a hedonistic approach reveals the level of emotional impact of this environment on its inhabitants and the ability to filter out its positive and negative aspects. In other words, the architectural environment that accompanies a person throughout his/her life, can be a place of pleasure. For example, if the architectural environment evokes positive emotions, good memories are associated with it, if it evokes pleasant smells, if it is safe and comfortable, then a person who is in interaction with this environment has positive emotions, which in turn affects his/her well-being.

Within the humanistic psychology, the concept of well-being is studied through the prism of the eudemonistic approach, based on the term of psychological well-being and aspects of positive human functioning. The main idea behind this approach is the idea of the meaning of life and self-realization of the individual, with well-being being a certain measure of human existence. The below researchers adhered to the eudemonistic approach in their studies: Aristotle, J. Bugental, A. Maslow, C. Rogers, E. Fromm, G. Allport, C. Riff, C. Jung, E. Erickson, etc. In his works, E. Deci noted that well-being is not a certain end state, it is a process of fulfilling one's potential [10]. Studying the phenomenon of well-being, C. Riff pointed out that the main thing is the feeling of successful fulfillment of one's own potential rather than satisfaction [4]. M. Seligman noted that a person with eudemonistic lifestyle, i.e. a person who is developing, fulfilling own potential, experiences joy for a longer period of time [14]. L. Kulykov identified a number of components of personal well-being in his works: social – satisfaction with position in society; spiritual – involvement in a particular spiritual culture; financial – the presence of a financial "cushion"; physical – physical comfort, good physical health; psychological – a sense of inner balance [3]. H. Puchkova also

analyzed the structure of subjective well-being, she identified three fundamental components: cognitive, which includes ideas about well-being and the future; emotional and evaluative component – optimism, positive attitude to others and to oneself, independence, authenticity; motivational and behavioral component – control over circumstances and life goals [5]. As a result of a scientific experiment, C. Riff formed a unique structure of well-being, which includes the following components: self-acceptance, i.e. awareness and acceptance of diversity by a person; positive relationships with others, namely the ability to empathize, establish and maintain contacts with others, as well as to be open and flexible in interaction; autonomy – the ability of a person to be independent in their thoughts, prejudices and actions from the society; environmental management – creating convenient conditions to meet their own needs and goals; goal – a sense of understanding own present, past and future; personal growth throughout person's life [12]. She also developed a unique method of identifying the components of the structure of psychological well-being, which allows us to analyze and justify its various aspects [13]. Based on the views of the eudemonistic approach researchers as to understanding the structure of the phenomenon of subjective well-being, we consider the architectural environment as a place of realization of the main components of the structure of this phenomenon. Thus, the life history of mankind has always developed within a certain architectural environment, in other words, this environment is the scene of our lives. Depending on the level of arrangement of various objects in this environment, a person will overcome everyday life difficulties in a different way, and will or will not feel inner freedom to achieve new goals and conquer new peaks. And the symbolic language of architecture is able to give a feeling of self-confidence in the future. Therefore, studying the influence of architectural environment on the subjective well-being, it is advisable to consider the phenomenon of "subjective well-being", given the features of hedonistic and eudemonistic approaches, as an "integral dynamic formation, which does not provide for the simultaneity of positive vectors in all areas of activity, is characterized by diachrony of different components, but is formed due to a certain critical accumulation and reflection of experience" [1, p. 12]. The architectural environment is a constant companion of our lives; it shapes us as individuals and reflects the life of each individual and humanity as a whole.

**Conclusions drawn from the study:** A number of attempts have been made in the field of psychological sciences to substantiate the concept of subjective well-being and to determine its structure of factors. Although the issue of "subjective well-being" is a very popular topic in the scien-

tific community in various fields, but a single terminology has not been defined, therefore in most studies it is considered as a certain combination of basic ideas and views. Scientific works on this issue can be divided into two main approaches: hedonistic, in which the concept of "well-being" is seen as pleasure, and eudemonistic approach, which is based on the understanding of "well-being" as a measure of the person's full and fulfilling existence. The basic principles of hedonism are manifested in each of us through the striving for the best, most attractive and most comfortable architectural environment, because it is only the perfect that can ensure our satisfaction. At the same time, we exhibit the principles of eudemonism through the desire to realize ourselves and our inner potential, through the achievement of our desires and goals, using the latest benefits of the surrounding architectural environment and we are enjoying this process. The structure of architectural environment can contribute to human development, while humans can change the environment depending on their own needs. To create and arrange harmonious architectural environment, all possible components of its positive and negative impact should be identified.

To sum up, it should be noted that the fundamental analysis of the impact of architectural environment on the structure of subjective well-being is extremely important in the context of modern globalization and the crisis of humanity, so the prospect of further work is an empirical study of the relationship between the architectural environment and the structure of person's subjective well-being that is in direct contact with that environment.

#### REFERENCES:

1. Абрамюк О., Липецька А. Концептуальна структура феномену суб'єктивне благополуччя та особливості його вимірювання. *Психологія: реальність і перспективи*. 2018. Вип. 11. С. 10–17.
2. Казанцева Р.И. О психологии простым языком. Что такое гедонизм: понятие и суть гедонистического образа жизни. 2007. 280 с.
3. Куликов Л. В. Психогигиена личности. Вопросы психологической устойчивости и психопрофілактики : учебное пособие. Санкт-Петербург : Питер, 2004. 464 с.
4. Монтгомери Ч. Счастливый город. Как городское планирование меняет нашу жизнь / пер. с англ. Ю.М. Константиновна. Москва : Манн, Иванов и Фебер, 2019. 368 с.
5. Пучкова Г.В. Субъективное благополучие как фактор самоактуализации личности : дис. ... кандидата психологических наук : 19.00.01. Хабаровск, 2003. 163 с.
6. Сковорода Г.С. Розмова про істинне щастя / пер. укр. мовою; прим. В.О. Шевчука. Харків : Прапор, 2002. 280 с.
7. Основи дизайну архітектурного середовища : підручник / В.О. Тімохін та ін. Київ : КНУБА, 2010. 400 с.

8. Шилин В.В. Архитектура и психология : краткий конспект лекций. Нижний Новгород : Нижегород. гос. архит.-строит. ун-т, 2011. 66 с.

9. Bradburn Norman M. Asking Questions: The Definitive Guide to Questionnaire Design For Market Research, Political Polls, and Social and Health Questionnaires, Revised Edition. San Francisco: Jossey-Bass A Wiley Imprint, 2004. 429 p.

10. Deci E.L. & Ryan R.M. (2008). Self-determination theory: A macrotheory of human motivation, development, and health. *Canadian Psychology/Psychologie canadienne*, 49(3), 2008. P. 182–185. URL : <https://doi.org/10.1037/a0012801>.

11. Diener E. The science of well-being: the collected works. *Series: Social Indicators Research Series*. 2009. Vol. 37. 274 p.

12. Ryff C. Know Thyself and Become what You Are: A Eudaimonic Approach to Psychological Well-Being Carol D. Ryff, Burton H. Singer. *Journal of Happiness*. 2008. № 9. P. 13–39.

13. Ryff C. The Structure of Psychological Well-Being Revisited. *Journal of Personality and Social Psychology*. 1995. Vol. 69. № 4. P. 719–727.

14. Seligman M.E.P. Positive psychology, positive prevention, and positive therapy. In C. R. Snyder & S. J. Lopez. *Handbook of positive psychology*. Oxford University Press, 2002. P. 3–9.

15. Wollny I., Apps. J., Henricson C. Family wellbeing. Can government measure family wellbeing. A literature review. London : Family and Parenting Institute. 2010. 92 p.

## РОЗКРИТТЯ ПОНЯТТЯ ЖАДІБНОСТІ ЯК СОЦІАЛЬНО-ПСИХОЛОГІЧНОГО ФЕНОМЕНА

### DISCLOSURE THE CONCEPT OF GREED AS A PSYCHOSOCIAL PHENOMENON

У статті розглядається «жадібність» як соціально-психологічний феномен. Для вирішення поставлених завдань були використані теоретичні методи дослідження: аналіз психологічної та філософської літератури, класифікація і систематизація наукових джерел й емпіричних положень; емпіричні: авторська анкета «Дослідження уявлень про жадібність як особистісну рису». Дослідження проводилось на вибірці осіб юнацького та зрілого віку. У результаті встановлено, що респонденти обох вікових груп визначають жадібність як небажання ділитися чимось або втратити щось уже наявне та пов'язують її із невпевненістю у собі та у завтрашньому дні. При цьому досліджувані юнацького віку пов'язують жадібність із досягненням власного задоволення будь-якими шляхами, незважаючи на оцінку оточуючих. Виявлено, що жадібність, як риса характеру людини, тісно пов'язана з її емоційною сферою та власним ставленням до оцінки якості життя. Досліджено, що, на думку респондентів обох вікових груп, жадібність формують такі фактори, як: виховання, невпевненість у собі, життєвий досвід, бідність та економічний стан країни. При цьому, на думку осіб юнацького віку, на формування жадібності ще впливає самотність людини та особистісні риси, такі як: завищена самооцінка, егоцентризм, самолюбство. Респонденти зрілого віку відносять до факторів, що детермінують жадібність, обмеження у дитинстві. Виявлено, що респонденти зрілого віку знецінюють необхідність жадібності та оцінюють її як негативну рису особистості як у власних проявах, так і у проявах інших. Для осіб юнацького віку жадібність є ресурсом, інструментом у встановленні власних кордонів задля задоволення власних потреб. Узагальнено, що серед сімейних послань у групі юнацького віку виявлені такі, що спрямовують їх на задоволення власних потреб і бажань, а також легке витрачання грошей, на відміну від послань осіб групи зрілого віку, акцент яких спрямований на задоволення потреб інших – рідних для них людей. Встановлено, що досліджувані оцінюють поняття «жадібність» із негативним емоційним навантаженням і частіше під час прояву жадібності відчувають: сором, незадоволеність собою, провину, злість на себе і вважають, що цю рису необхідно корегувати.

**Ключові слова:** жадібність, юнацький вік, зрілий вік, уявлення про жадібність, фактори формування жадібності, ресурси.

The article considers greed as a socio-psychological phenomenon. There were used theoretical methods of research to achieve the goals and tasks: analysis of philosophical, psychological literature, classification and systematization of scientific literature, comparison, generalization of theoretical and experimental regulations. Author's questionnaire "The study of perceptions of greed as a personality trait" was created for empirical method.

We did a research study among persons of youthful and middle age. As a result, we found that people of both ages defined greed as a reluctance to share something or lose something they already had. Adolescents associate greed with achieving self-satisfaction in any way, regardless of the evaluation of others. It is revealed that greed as a human personality trait is closely connected with the emotional sphere and their own attitude to the assessment of quality of life. The result identified that the common factors in both groups of respondents that form greed are education, life experience, lack of self-confidence and economic situation of the country. At the same time, according to young people, the formation of greed is still influenced by human loneliness and personality traits, such as: overestimated self-esteem, egocentrism, selfishness. Adult respondents refer to the factors that determine the greed of restraint in childhood. It was found that adult respondents devalue the need for greed and evaluate it as a negative personality trait, both in their own manifestations and in the manifestations of others. For young people, greed is a resource, a tool in setting their own boundaries to meet their own needs. It was found that adult respondents devalue the need for greed and evaluate it as a negative personality trait, both in their own manifestations and in the manifestations of others. For young people, greed is a resource, a tool in setting their own boundaries to meet their own needs. It has also been found that the test subjects assess the concept of "greed" with negative emotional stress and often during the showing of greed they feel shame, dissatisfaction, guilt, anger on themselves and think that this quality should be corrected.

**Key words:** greed and the factors of greed, middle age, youth age, idea of greed, resource.

УДК 159.923.2  
DOI <https://doi.org/10.32843/2663-5208.2020.14.22>

#### Шебанова В.І.

д.психол.н.,  
професор кафедри практичної  
психології  
Херсонський державний університет

#### Іванова В.Д.

студентка IV курсу соціально-  
психологічного факультету  
Херсонський державний університет

**Постановка проблеми.** Для сучасного українського суспільства характерні довготривалі трансформації соціально-економічного середовища, які зумовлюють зміни особистісних потреб, інтересів та життєвих стандартів. Необхідність ефективно розподіляти власні як матеріальні, так і нематеріальні ресурси

може зумовлювати формування нових якостей характеру. Ми поділяємо думку С.Г. Яновської, Р.Л. Туренко, Н.С. Білоус, С.М. Криворучко, Р.А. Лютенко стосовно того, що ситуації невідзначеності та дефіциту можуть детермінувати прояви скупості, алчності та формувати таку рису характеру, як жадібність [7, с. 55].

**Аналіз останніх досліджень і публікацій**, у яких висвітлена загальна характеристика поняття «жадібність», дав змогу нам узагальнити, що, незважаючи на те, що дослідники надають різне визначення цього поняття, їх семантичний зміст є близьким один до одного. Зокрема, за психологічним словником В.І. Войтика синонімами до жадібності є: скупий, ненаситний, спраглий, алчний, економний [2]. Натепер науковці виокремлюють різні чинники, що зумовлюють формування та прояви жадібності. Однак фундаторами з цієї проблематики серед зарубіжних учених вважають дослідників психоаналітичного напрямку. Так, З. Фройд стверджував, що жадібність разом з охайністю та впертістю формується у разі фіксації на анальній стадії розвитку особистості, а отже, така людина схильна до накопичення різноманітних матеріальних або нематеріальних благ і неохоче їх витрачає [9]. Е. Фромм розглядав жадібність як якість особистості, яка є деструктивним продуктом соціуму. Саме тому за його теорією жадібність є наслідком впливу соціальних умов, в яких формується особистість, і тому притаманна кожній людині більшою чи меншою мірою [3].

Згідно з теорією К. Хорні, жадібність визначається як інфантильне відчуття того, що завжди потрібно більше якихось благ: їжі, грошей, уваги, любові тощо. При цьому найголовніше – наявність відчуття, що ніхто у світі не збирається надавати те, чого не вистачає, або те, що потрібно [4]. Розвиваючи зазначені ідеї К. Хорні, дослідниця С. Ахтар відзначає, що якщо імпульси жадібності є усвідомлюваними і відповідно керованими, то вони можуть виступати потужними мотиваторами діяльності та досягнення цілей [8].

Таким чином, на основі вищезазначеного жадібність як риса особистості визначається як прагнення отримати все більше благ і нездатність легко витрачати вже накопичене, навіть на власні потреби. Аналіз літератури психологічного та економічного характеру дає змогу нам стверджувати, що жадібність переважно розглядається у зв'язку зі ставленням до грошей і таким поняттям, як економічна поведінка. Основою мотивації економічної поведінки людини переважно є прагнення отримати максимальну винагороду за рахунок мінімізації витрат [1]. Дослідниками в галузі економічної психології відзначено, що у людей ставлення до грошей залежить від низки факторів: статі, віку, соціального статусу, матеріального становища тощо. На думку Ю.В. Щербатих у суспільстві виокремлюються різні стилі здобування грошей та їх витрат. Наведено стисло характеристику цих стилів: алчність – виразне прагнення людини до збагачення якомога більше; скупість – виявляється у бажанні не віддавати нічого із того, що вже

має людина; власне сама жадібність, тобто жага отримувати якомога більше, яка сполучається із бажанням і віддавати якомога менше; «широта розмаху», а саме прагнення отримувати більше, аби потім вкласти ці кошти у нові власні проекти; розрахованість (бережливість, економність) – гроші витрачаються тільки на життєво необхідні речі у цей момент часу; щедрість, а саме легкість у витраті особистих коштів для допомоги іншим людям; марнотратство, тобто невміння накопичувати кошти, нерозумне, даремне витрачання грошей, майна [6].

У наших попередніх дослідженнях ми зауважували, що жадібність може виявлятися не лише у ставленні людини до грошей, але й стосовно їжі, власних речей, людей, проявів почуттів, емоцій, уваги, власних ресурсів тощо [5].

Однак натепер у дослідженні феномена жадібності залишаються невирішеними ще різні аспекти, зокрема уявлення про жадібність як соціальний феномен, що і зумовило написання цієї статті.

**Постановка завдання.** Метою нашого дослідження було теоретико-емпіричне дослідження психологічних особливостей прояву жадібності як соціального феномена. Завдання дослідження: 1) на основі теоретичного аналізу наукової літератури узагальнити інформацію з проблеми дослідження; 2) емпірично дослідити уявлення про жадібність як соціальний феномен. Методи та методики дослідження: спираючись на дані теоретичного обґрунтування з нашої проблематики, нами був застосований метод контент-аналізу для виокремлення смислових категорій і з'ясування ставлення досліджуваних груп до поняття «жадібність», жадібної людини та необхідності цієї риси у житті. Емпірична вибірка дослідження: 60 студентів Херсонського державного університету двох вікових груп. Група 1: 30 осіб юнацького віку, студенти 1–5 курсів спеціальності 053 «Психологія», середній вік – 20 років. Група 2: 30 осіб зрілого віку, студенти 3–5 курсів заочної форми навчання, середній вік – 36 років. Теоретичний аналіз сучасних наукових джерел дав змогу нам визначити науковий базис, на який ми спиралися у подальшому у розробці власної анкети. У цій роботі ми презентуємо аналіз саме тих запитань, які є найбільш вагомими у розкритті теми роботи.

**Виклад основного матеріалу.** Для розкриття соціального феномена «жадібність» за авторською анкетною ми досліджували загальні уявлення респондентів щодо цієї риси. Результати презентовано нижче за окремими питаннями анкети.

У дослідженні нас цікавила думка респондентів щодо факторів, які можуть сформувати цю якість. Розподіл варіантів відповідей можна побачити на рисунку 1.

Порівнюючи відповіді двох вікових груп досліджуваних, можна узагальнити, що респонденти обох вікових груп вважають, що факторами формування жадібності у людини є: *виховання; бідність; невпевненість у собі; життєвий досвід; економічний стан країни.* Різниця у відповідях полягає у тому, що, на думку осіб юнацького віку, на формування жадібності

ще впливає самотність людини та особистісні риси, такі як: завищена самооцінка, егоцентризм, самолюбство. Респонденти зрілого віку відносять до факторів, що детермінують жадібність, *обмеження у дитинстві.*

Отримані нами результати знаходять своє підтвердження у інших наукових працях (О. Дейнека, С.Г. Яновська, Р.Л. Туренко,



Рис. 1. Розподіл відповідей у досліджуваних груп респондентів щодо факторів, які формують жадібність



Рис. 2. Розподіл варіантів відповідей у досліджуваних груп респондентів щодо визначення жадібності

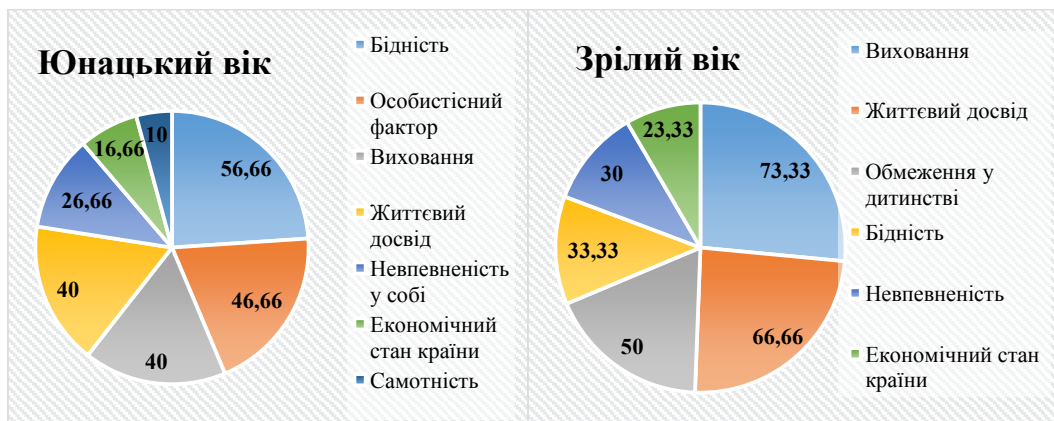

Рис. 3. Розподіл відповідей досліджуваних груп респондентів щодо оцінки необхідності жадібності як риси особистості у житті

Н.С. Білоус, С.М. Криворучко, Р.А. Лютенко та ін.) Зокрема, С.Л. Рубінштейн зазначав, що важливим для людини є задоволення власних потреб, а одним із факторів формування жадібності є вплив сімейно-рольової пам'яті, яка транслюється через виховання, сімейні цінності та досвід попередніх поколінь, отриманий у минулому. Задоволеність життям досягається через упевненість у власній матеріальній стабільності та економічній стабільності країни [10].

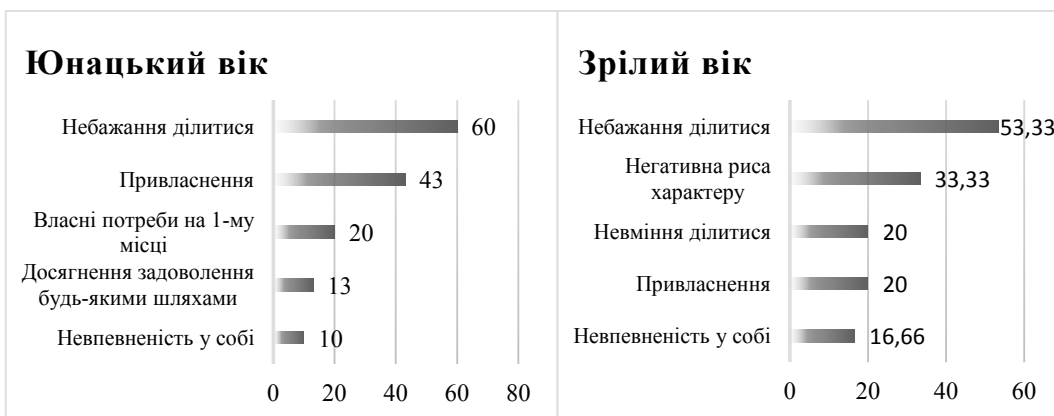
Наступним у дослідженні було загальне з'ясування особливостей уявлення кожного з учасників щодо поняття «жадібність». Розподіл варіантів відповідей графічно подано на рисунку 2.

Як видно з рис. 2, загальним у респондентів юнацького та зрілого віку є визначення жадібності як *небажання ділитися чимось або втратити щось вже наявне; привласнення собі чогось; наявність невпевненості у собі, у завтрашньому дні*.

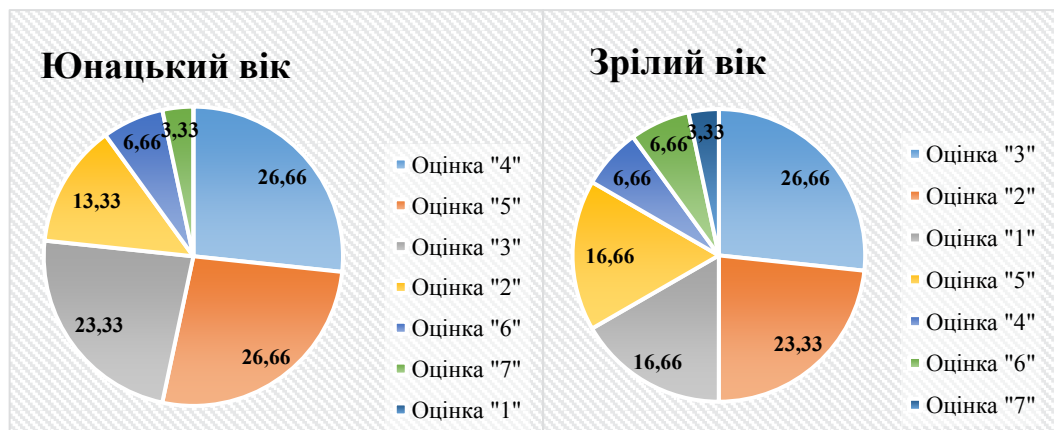
Різницею є те, що в юнацькому віці жадібність більшою мірою пов'язують із досягненням власного задоволення будь-якими шляхами, незважаючи на оцінку оточуючих. Ми вважаємо, що отримані результати можна пояснити тим, що юнацький вік характеризується максималізмом, який проявляється у надмірній категоричності суджень, завищених вимогах до себе і частіше до інших людей, а також має спільні риси з егоїзмом.

Водночас люди зрілого віку вважають, що жадібність є негативною рисою характеру, яка заважає у різних аспектах повсякденного життя людини, а особливо у налагодженні теплих та приємних зв'язків з оточенням. На нашу думку, це пов'язане із тим, що на цьому життєвому етапі у людей зрілого віку вже є розуміння того, що для досягнення особистих цілей необхідно встановлювати контакт з оточуючими, а жадібній людині це робити набагато складніше.

Також респондентам пропонувалося оцінити необхідність жадібності за шкалою від 0 до 10, де 0 – ця риса не є важливою, заважає жити; 10 – це необхідна риса, що покращує життя людей. Отримані дані графічно представлено на рисунку 3.

Відповідно до розподілу оцінок необхідності жадібності у житті, відображених на рис. 3, можемо констатувати, що більша частина респондентів юнацького віку (53,32%) вважають її необхідною на середньому рівні, оцінюючи її на 4,5 бала із 10 можливих. На нашу думку, це можна пояснити тим, що всі респонденти юнацького віку, навчаючись на денній формі спеціальності 053 «Психологія», з першого курсу отримують різноманітні практичні завдання, спрямовані на розвиток критичного мислення та вироблення навичок само-рефлексії. Окрім того, період юнацького віку – це період розвитку не тільки психічних функцій та процесів, але й період інтенсивного фор-



Рис. 4. Розподіл відповідей досліджуваних груп респондентів щодо виразності почуттів у разі прояву жадібності як особистісної риси

мування системи цінностей. На наш погляд, усе це сприяє усвідомленню наявності та прийняттю проявів жадібності як риси особистості у собі та інших.

Серед досліджуваних зрілого віку оцінки значущо відрізняються. Практично половина

досліджуваних (49,9%) цієї групи надала оцінку необхідності жадібності у житті – 2,5 бала із 10 можливих. Це свідчить про негативну оцінку цієї риси респондентами зрілого віку та її відторгнення у власних проявах чи проявах інших осіб. Отримані результати

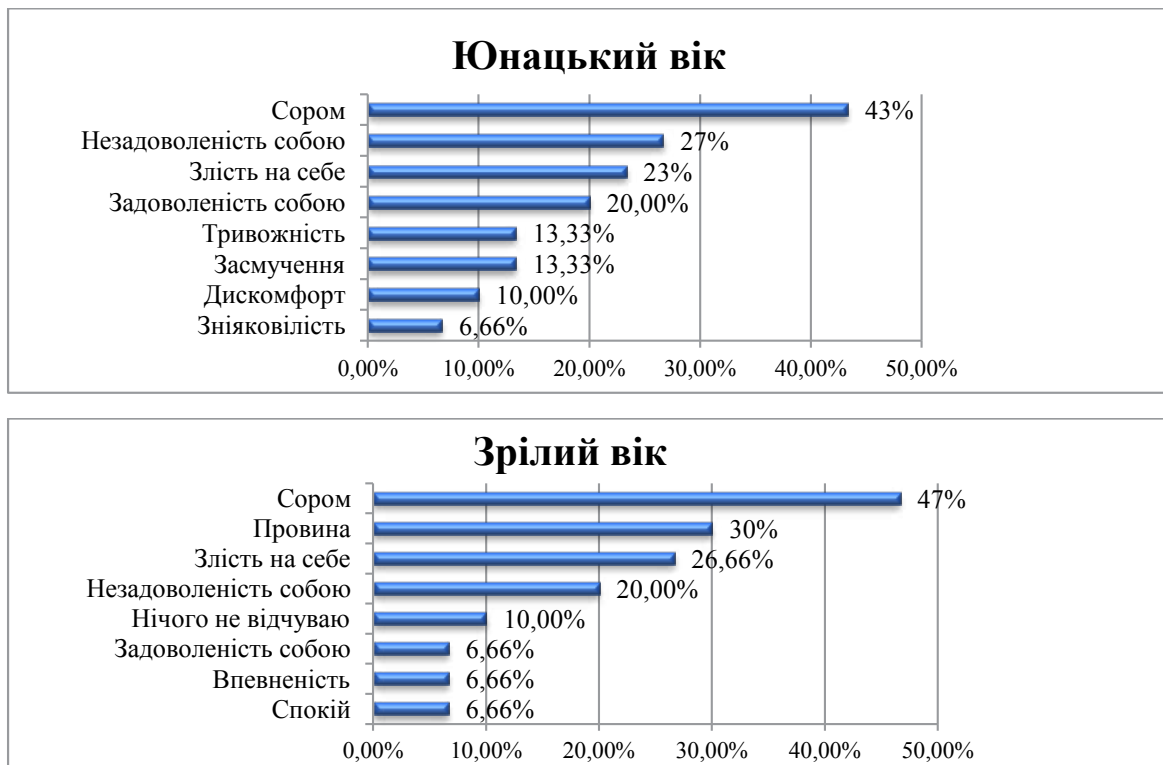
Таблиця 1

**Розподіл виразності почуттів у досліджуваних груп респондентів щодо власного прояву жадібності**

Почуття			
Юнацький вік	Відсоток	Зрілий вік	Відсоток
Тривожність	13,33%	Провина	30%
Засмучення	13,33%	Нічого не відчують	10%
Дискомфорт	10%	Впевненість	6,66%
Зняковільність	6,66%	Спокій	6,66%

Таблиця 2

**Розподіл відповідей респондентів юнацького віку щодо фраз, які вживалися у сім'ї, що пов'язані із темою грошей**

№	Фрази	Відсоток
1	Гроші з неба не падають	23
2	Кошти треба витратити з головою	20
3	Хто не працює, той не їсть	17
4	Гроші – як вода	13
5	Гроші для того, щоб їх витратити	10
6	Не варто вчитися собі відмовляти	10
7	Усіх грошей не заробиш	7

Таблиця 3

**Розподіл відповідей респондентів зрілого віку щодо фраз, які вживалися у сім'ї, що пов'язані із темою грошей**

№	Фрази	Відсоток
1	Необхідно економити	30
2	Гроші легким шляхом не дістаються	20
3	Потрібно більше заробляти	16
4	Для рідних не шкодуй грошей	10
5	Треба почекати, твої забаганки зачекають	10
6	Витратити гроші лише на необхідне	7
7	Усіх грошей не заробиш	7

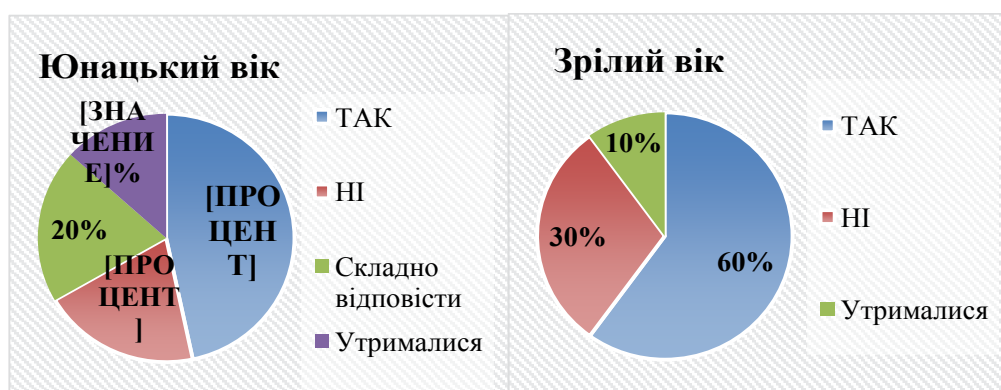

**Рис. 5. Розподіл відповідей досліджуваних груп респондентів щодо необхідності корекції жадібності як особистісної риси**



цієї групи ми пояснюємо тим, що у більшості осіб цієї групи жадібність асоціюється із негативними проявами, у тому числі слабкістю і саморуйнуванням. Саме тому більшість респондентів намагаються не проявляти цю рису характеру, використовуючи такі захисні психологічні механізми, як: заперечення, витіснення та пригнічення проявів цієї якості у власному житті.

Також нас цікавила думка респондентів щодо почуттів, які вони відчують, коли проявляють жадібність. Результати представлено на рисунку 4.

Порівнюючи відповіді осіб двох вікових груп, можна узагальнити, що спільні почуття у разі прояву власної жадібності: *сором, незадоволеність собою, злість на себе*. Різницею у сприйнятті прояву власної жадібності є те, що в юнацькому віці 20% серед опитаних мають відчуття задоволеності собою, ніж у зрілому, де цей показник 6,66%. На нашу думку, це свідчить про необхідність самоствердження у юнацькому віці і відчуття задоволеності собою у тих ситуаціях, коли вдається відстояти своє та зберегти особисті кордони.

Надалі різницю почуттів для зручності буде представлено у таблиці 1.

Також у нашому дослідженні уявлень про жадібність нас цікавили висловлювання, фрази щодо витрат або заробітку грошей, які вживалися у родинах респондентів. Оскільки однією із гіпотез нашого дослідження є те, що одним із факторів формування жадібності як особистісної риси є виховання, в процесі якого із покоління в покоління можуть передаватися родинні послання щодо теми грошей. Отримані результати представлено у таблицях 2, 3.

Відповіді респондентів юнацького віку розподілилися таким чином, що більшість, а саме 73% родинних послань щодо теми грошей спрямовані на тяжку працю та необхідність заощаджувати. Типовими відповідями є: *гроші з неба не падають; кошти треба витратити з головою; хто не працює, той не їсть; гроші як вода*. Значущо менший відсоток (26%) становили висловлювання іншого семантичного навантаження: *гроші – для того, щоб їх витратити; не варто вчитися обмежувати і відмовляти собі; усіх грошей не заробиш*. На нашу думку, подібні фрази налаштовують на життя у моменті «тут і зараз», задоволення власних потреб, легко витрачаючи на це гроші, усвідомленню того, що гроші та грошові накопичення не варті фіксації.

Відповіді респондентів зрілого віку розподілилися таким чином, що більшість, а саме 93% родинних послань щодо теми грошей спрямовані на необхідність економити, більше працювати і відмовляти у задоволенні собі. Типовими відповідями є: *необхідно економити,*

*гроші легким шляхом не дістаються, потрібно більше заробляти, твої забаганки почекають*. Значущо менший відсоток (7%) склали висловлювання іншого семантичного навантаження: *усіх грошей не заробиш*. На нашу думку, подібні фрази налаштовують на те, що гроші та грошові накопичення у житті не головне.

Серед сімейних послань, які відзначили респонденти юнацького віку, трапляються такі як: *не варто вчитися собі відмовляти (10%), гроші для того, щоб їх витратити (7%)*. У вибірці досліджуваних зрілого віку виокремлюються послання іншого смислового навантаження: *для рідних не шкодуй грошей (10%)*. Можна констатувати, що родинні послання у групі юнацького віку спрямовують їх на задоволення власних потреб і бажань, а також легке витрачання грошей, на відміну від послань осіб групи зрілого віку, акцент яких спрямований на задоволення потреб інших – рідних для них людей.

Порівнюючи відповіді респондентів обох вікових груп, можна констатувати, що спільними є такі висловлювання: *гроші не дістаються легким шляхом, кошти треба витратити з головою, на необхідне, гроші як вода – потрібно більше заробляти*. На нашу думку, подібні родинні послання можуть зумовлювати формування відповідного емоційно-оцінного ставлення до грошей і у респондентів, а також зумовлювати відповідну поведінку щодо грошових витрат та накопичення у власному житті. При цьому зауважимо, що нині це є нашим припущенням, яке буде продовжене у наших подальших дослідженнях.

Наступним ми досліджували у респондентів їхню думку щодо необхідності корекції жадібності як особистісної риси. Графічний розподіл відповідей представлено на рисунку 5.

Як ми бачимо із рисунку 5, більшість респондентів обох груп вважають, що жадібність як особистісна риса потребує корекції. Отже, відповідь на це питання, на нашу думку, відображує негативне ставлення до жадібності як риси характеру. Більшість досліджуваних як зрілого, так і юнацького віку (60% та 47% відповідно) все ще свідомо налаштовані корегувати цю рису, якщо не в собі, то в оточуючих.

**Висновки з проведеного дослідження.** Узагальнено, що жадібність визначається як ненаситне прагнення до любові, уваги, їжі, грошей та інших матеріальних чи духовних благ, які у разі накопичення створюють для людини певну психологічну безпеку.

Досліджено, що, на думку респондентів обох вікових груп, жадібність формують такі фактори, як: виховання, невпевненість у собі, життєвий досвід, бідність та економічний стан країни. При цьому, на думку осіб юнацького віку, на формування жадібності ще впливає самотність людини та особистісні риси, такі як: завищена самооцінка, егоцентризм, само-

любство. Респонденти зрілого віку відносять до факторів, що детермінують жадібність, обмеження у дитинстві.

Досліджено, що респонденти обох вікових груп визначають жадібність як небажання ділитися чимось або втратити щось уже наявне; привласнення собі чогось; наявність невпевненості у собі, у завтрашньому дні. Різниця полягає у тому, що в юнацькому віці жадібність більшою мірою пов'язують із досягненням власного задоволення будь-якими шляхами, незважаючи на оцінку оточуючих.

Виявлено, що респонденти зрілого віку знецінюють необхідність жадібності та оцінюють її як негативну рису особистості як у власних проявах, так і у проявах інших. Для осіб юнацького віку жадібність є ресурсом, інструментом у встановленні власних кордонів задля задоволення власних потреб.

Узагальнено, що спільними почуттями у разі прояву власної жадібності в осіб двох вікових груп є сором, незадоволеність собою, злість на себе. При цьому зауважимо, що у групі осіб юнацького віку виявлена значущо більша кількість респондентів, які, проявивши жадібність, відчують задоволення собою, на відміну від зрілого віку, у яких переважає почуття провини.

Визначено, що в обох вікових групах панували різні родинні висловлювання щодо теми заробітку та витрат грошей. Спільним лейтмотивом для обох груп є їх спрямованість на необхідність більше накопичувати, важливість економити та пам'ятати, як важко дістаються гроші. При цьому серед сімейних послань у групі юнацького віку виявлені такі, що спрямовують їх на задоволення власних потреб і бажань, а також легке витрачання грошей, на відміну від послань осіб групи зрілого віку, акцент яких спрямований на задоволення потреб інших – рідних для них людей.

З'ясовано, що жадібність як риса особистості, на думку респондентів, потребує корекції. Це можна пояснити негативною

гамою почуттів, які виникають у досліджуваних у разі усвідомлення власних проявів жадібності та надання емоційно-негативного навантаження цій рисі й нівелюванню її значущості у житті.

Здійснений нами теоретико-емпіричний аналіз проблеми жадібності як соціально-психологічного феномена виявив різноманітні вектори подальших досліджень. Перспективи подальших досліджень цього напрямку ми вбачаємо у більш детальному вивченні жадібності як економічної поведінки, у з'ясуванні феноменології почуттів у разі усвідомлення жадібності, у виявленні різноманітних аспектів проявів жадібності тощо.

#### ЛІТЕРАТУРА:

1. Бутко М.П. Економічна психологія. Київ : Центр учбової літератури, 2016. 232 с.
2. Войтика В.І. Психологічний словник. Київ : Вища школа, 1982. 215 с.
3. Фромм. Э. Анатомия человеческой деструктивности. Москва : АСТ, 2009. 547 с.
4. Хорни К. Невротическая личность нашего времени. Самоанализ. Москва : Прогресс-Универс, 1993. 208 с.
5. Шебанова В.І. Феноменологія харчової поведінки у континуумі «норма–патологія». Херсон : ПП Вишемирський В.С., 2016. 612 с.
6. Щербатых Ю.В. Семь смертных грехов или психология порока для верующих и неверующих. Москва : АСТ, 2010. 480 с.
7. Яновська С.Г., Туренко Р.Л., Білоус Н.С., Криворучко С.М., Лютенко Р.А. Психологічні особливості уявлення про жадібність та жадібну людину. *Вісник Харківського національного університету ім. В.Н. Каразіна*. 2016. № 59. С. 55–58.
8. Akhtar S. Comprehensive Dictionary of Psychoanalysis. Karnac Books. London, 2009. P. 420.
9. Freud S. Charakter und Analerotik. *Psychiatrie – neurologische Wochenschrift*, 1908, No. 9. URL: <http://freudproject.ua>.
10. Rubinstein C. Money & Self-esteem, relationships, secrecy, envy, satisfaction. *Psychology Today*. No. 5. 1981. Pp. 24–44.

## СЕКЦІЯ 5 ПСИХОЛОГІЯ ОСОБИСТОСТІ

### ПСИХОЛОГІЧНІ ОСОБЛИВОСТІ ОСОБИСТОСТІ КОУЧА ТА ЙОГО ДІЯЛЬНОСТІ В УМОВАХ СУЧАСНОГО ОНЛАЙН-ПРОСТОРУ

### PSYCHOLOGICAL CHARACTERISTICS OF THE PERSONALITY OF A COACH AND HIS ACTIVITIES IN THE MODERN CONDITIONS OF ONLINE SPACE

*У статті розкриваються характерні психологічні особливості особистості коуча та специфіка діяльності в сучасних умовах дистанційного онлайн-простору. Нині розвиток коучингу зумовлений різноманітністю та багатогранністю своїх можливостей допомоги та способів роботи. Разом із тим продовжує існувати багато поглядів і підходів до тлумачення дефініції цього поняття, але техніки, інструменти коучингу залишаються універсальними, вони не прив'язуються географічно до тієї чи іншої країни. Ця особливість стає суттєвою перевагою в умовах ізоляції людства та періоду карантину. Якщо дуже загально та стисло говорити про цю технологію, то можна зауважити, що коучинг – це допомога у розкритті внутрішнього потенціалу особистості людини з метою максимального підвищення її ефективності. Проте коучинг не вчить, а допомагає навчатися. Перевагами дистанційного застосування коучингу в особистісній і професійній діяльності є: покращення продуктивності діяльності (головне, для чого застосовується коучинг); швидке навчання «без відриву від роботи»; причому цей процес наділяє почуттям радості та задоволення, неpriv'язаність фізично до коуча чи спеціального місця для зустрічей – коуч-сесій; поліпшення взаємин у колективі; зростання загальної якості життя: поліпшення стосунків та успіх, який змінює всю робочу атмосферу; ефективне застосування внутрішніх ресурсів людей: коучинг відкриває багато прихованих талантів серед працівників компанії; зростає особиста ефективність клієнта та швидкість його руху до реалізації мети; та надзвичайно актуальна особливість коучингу в реаліях сьогодення – висока еластичність, мобільність та адаптивність до змін.*

*Для максимально ефективною та якісною роботи коучем в онлайн-режимі необхідно володіти такими професійними та психологічними якостями, як: емоційна стійкість до стресів; вміння швидко адаптуватись до невизначеності в коучинговому процесі; знати та вміти віддиференціювати свої емоційні реакції від безпосередніх реакцій на клієнта; вміння системно бачити ситуацію клієнта; спрямування на позитив, успіх та досягнення; вміння будувати партнерську взаємодію та устремління до саморозвитку.*

**Ключові слова:** компетенції коуча, коучинг, лайф-коучинг, онлайн-простір, онлайн-спілкування, особистість коуча.

*The article reveals the characteristic psychological characteristics of the coach's personality and the specifics of his activities in modern conditions of remote online space. Today, the development of coaching is due to the diversity and versatility of its help opportunities and ways of working. At the same time, many views and approaches regarding the interpretation of the definition of this concept continue to exist, but the techniques, coaching tools remain universal, they are not geographically tied to a particular country. This feature becomes a significant advantage in conditions of isolation of mankind and the quarantine period. If you talk very briefly about this technology, you can see that coaching is an aid in unlocking the inner potential of a person's personality in order to maximize its effectiveness. However, coaching does not teach, but helps to learn. The advantages of the remote application of coaching in personal and professional activities are: improving the productivity of the activity (the main thing for which coaching is used); quick training "on the job", and this process gives a sense of joy and satisfaction; non-physical attachment to a coach or a special place for meetings – coach sessions; improving relationships in the team; the growth of the overall quality of life: improving relationships and success, which changes the whole working atmosphere; effective use of human resources: coaching reveals many hidden talents among company employees; personal effectiveness of the client and the speed of its movement towards the achievement of the goal are growing; and the feature of coaching in realities is extremely relevant – high elasticity, mobility and adaptability to changes.*

*For the most effective and high-quality work of the coach online, you must have the following professional and psychological qualities: emotional resistance to stress; the ability to quickly adapt to the uncertainty in the coaching process; know and be able to differentiate their emotional reactions from direct reactions to the client; the ability to systematically see the situation of the client; directions for positive, success and achievements; the ability to build partnerships and the desire for self-development.*

**Key words:** coach competencies, coaching, life coaching, online space, online communication, identity of the coach.

УДК 316.061.213(477.72)  
DOI <https://doi.org/10.32843/2663-5208.2020.14.23>

**Антонова З.О.**  
к.психол.н.,  
доцент кафедри психології та педагогіки  
Хмельницький національний  
університет

**Постановка проблеми.** Протягом останнього десятиліття в Україні активно зросла популярність такого консультативного напрямку, як коучинг, який завоював перш за все ринок бізнес-послуг, а також став затребуваним в умовах персональної допомоги клієнтам у вирішенні життєвих завдань (лайф-коучинг). Нині ми спостерігаємо перехід від суворого регламентованого життя як усього суспільства, так і кожної окремої особистості до налаштування гнучкої взаємодії у процесі міжособистісної комунікації. Разом із тим зростання ефективності власної життєдіяльності можливе лише за умови постійного саморозвитку та самовдосконалення особистості протягом усього життя [1, с. 12–18]. Це проявляється у якісній, творчій самореалізації професійних функцій, у створенні умов для розвитку інших особистостей, що сприяють розв'язанню будь-яких проблем. Саме тому важливою умовою такого процесу є застосування різноманітних методів, удосконалення власної професійної діяльності та особистісний розвиток загалом. Одним з таких методів є коучинг як сучасна технологія, що створена для розвитку потенціалу людей і команд з метою досягнення заздалегідь узгоджених цілей та докорінної зміни моделей поведінки, що призводить до розкриття внутрішнього потенціалу особистості [7, с. 5]. У процесі коучингу відбувається розкриття особистісного потенціалу, проходить розвиток професійних та особистих якостей. Завдяки цьому процесу формуються нові здібності й навички, які підвищують ефективність роботи та покращують загалом якість життя людини. Коучинг використовують як універсальну технологію, яка дає змогу ефективно діяти на суб'єкт-суб'єктному рівні, тобто вміти керувати собою, власним станом, ресурсами, допомагати іншим у розвитку особистісного потенціалу, у підвищенні своєї ефективності, розвивати навички ефективної комунікації, налаштовувати конструктивну взаємодію з колегами тощо.

**Аналіз останніх досліджень та публікацій.** Ритм сучасного життя та особливості світових тенденцій сприяють тому, що відкриваються та активно функціонують різні практико-орієнтовані школи коучингу (зокрема, Українська школа професійного коучингу), що працюють як за стандартами Міжнародної Федерації Коучів ICF (Міжнародна Асоціація Коучингу, Міжнародний Еріксонівський Університет Коучингу), так і за авторськими програмами (Інститут коучингу А.Д. Савкіна [9, с. 15], Школа системно-інтеграційного коучингу І.В. Рибкіна тощо).

Коучинг як окремий вид консультування та допомоги у розкритті власного потенціалу сформувався у 80-ті роки ХХ століття на перехресті психології, філософії, менедж-

менту і спорту. Спочатку він був орієнтований виключно на бізнес-простір, але поступово послуги коуча стали затребувані й у інших сферах. Зараз налічується близько 500 видів коучингу, які можна розділити на дві категорії: коучинг у бізнесі (коучинг-менеджмент, executive-коучинг, інноваційний, кар'єрний, мотиваційний, корпоративний, стратегічний, ситуаційний, проектний) і лайф-коучинг (коучинг для підлітків, сімейний коучинг, коучинг відпочинку, управління емоціями) [3].

Водночас такий напрям досі потребує вивчення, що призводить і до неоднозначності тлумачення самого поняття, і до співвіднесення коучингу з іншими антропологічними практиками. У зв'язку з цим актуальними стають дослідження, присвячені проблемі зіставлення коучингу і психотерапії: D. Armstrong, V. Hart, J. Blattner, S. Leipsic, Y. Ives [14], D. Stober [17, с. 23], L. Strickler [16], П. Вільямс, Д. Девіс [2]. Визначення меж і сфер перетину таких соціально-антропологічних практик допомагає чіткіше зрозуміти галузі професійної компетентності і відповідальності коуча і психотерапевта, а також побачити шляхи взаємозбагачення цінностями, прийомами і техніками. Часто в коучинг приходять психологи, які мають професійний досвід психотерапевтичної практики [2, с. 68]. У роботі вони неминуче стикаються з питаннями про границі поєднання методів цих напрямів, про доцільність їх інтеграції у роботі з клієнтом, про віднесення клієнтських запитів до «коучингових» чи «психотерапевтичних». Найтісніше із психотерапією програмними цілями роботи пов'язаний лайф-коучинг, однак, спільне з психотерапією поле можна виявити і в коучингу, який орієнтований на бізнес-простір. Порівняльний аналіз таких антропологічних практик значно ускладнюється тим, що їм притаманна не лише значна сфера практичного застосування, але і множинність та суперечливість підходів, на яких вони базуються.

Теоретичними підставами для роботи коуча можуть виступати гуманістичний, біхевіоральний, когнітивний, системний підходи, модель позитивної психології, теорія конструктивного розвитку дорослого (adult development approach) [11], методи андрагогіки [12], а також рефлексивна практика (Boud, 1994) і експериментальне навчання (adult learning approach), едвенчер-модель (adventure-based model) [16], ціле-орієнтований підхід (goal-oriented approach) [12] і навіть психоаналіз [15]. Як зауважив Y. Ives, між такими підходами є фундаментальні відмінності в дефініції самого поняття «коучинг» та його цілей [14].

**Постановка завдання.** Оскільки реалії сьогодення диктують нам нові умови переміщення значної частини життя, розвитку, професійної діяльності, особливо бізнесу в онлайн-про-

стір, людство загалом та кожна окрема особистість повинні мобілізувати власний потенціал та підлаштовуватись до нових запитів. Тому основною метою нашого дослідження є висвітлення сутності й особливостей процесу коучингу в дистанційних умовах, а також основних особливостей особистості онлайн-коуча, які можуть бути застосовані в різних сферах життєдіяльності людини та спрямовані на розвиток особистості.

**Виклад основного матеріалу дослідження.** Найпоширенішим тлумаченням коучингу є визначення, яке затверджене ICF: «Професійний коучинг – це безперервне співробітництво, яке допомагає клієнтам домагатися реальних результатів у своєму особистому і професійному житті. За допомогою процесу коучингу клієнти поглиблюють свої знання, покращують свій коефіцієнт корисної дії та підвищують якість життя» [13].

На наш погляд, визначення, яке запропонував Дж. Гріні М. Грант, ширше розкриває сутність поняття: «Коучинг – це сфокусований на вирішенні, орієнтований на результат систематичний процес співпраці, в ході якого коуч сприяє поліпшенню виконання діяльності, збільшенню життєвого досвіду, самостійному навчанню й особистісному зростанню людей» [4].

Коучинг, як і психотерапія, заснований на регламентованому процесі тісної взаємодії консультанта і клієнта, метою якого є різнопланові зміни в житті клієнта. Як зазначає Y. Ives, обидві практики націлені на розвиток особистості й актуалізацію її внутрішнього потенціалу. І в коучингу, і в психотерапії формуються строго конфіденційні стосунки, в яких клієнт отримує постійну підтримку від консультанта [14] за допомогою діалогу між ним і професіоналом [2, с. 75].

Головними принципами коучингу є усвідомленість і відповідальність клієнта за свої дії, своє життя. Цінність усвідомленості розділяється практично всіма психотерапевтичними школами, починаючи з психоаналізу. Незважаючи на те, що коуч, на відміну від психотерапевта, не працює із запитом «чому?» і «хочу розібратися в собі», а тільки із запитом «як (досягти, підвищити тощо)», він приділяє значну увагу розвитку рефлексії клієнта, прагне підвести його до інсайту. З точки зору М. Мелії як у коучингу, так і в психотерапії у клієнта є можливість «побачити свої реальні альтернативи, зрозуміти, за що і чому ти будеш платити залежно від того чи іншого вибору» [10, с. 17–29]. Відповідальність клієнта за свої рішення і дії в коучингу, як правило, додатково стимулюється домашніми завданнями, які пропонуються наприкінці кожної сесії і щоразу перевіряються на початку наступної роботи. Якщо клієнт не виконує домашнє завдання, коуч присвячує частину

сесії питанням мотивації і самоорганізації. Позиція і коуча, і психотерапевта схожа і заснована на активному слуханні, виключаючи експертну думку і поради. Згідно зі стандартами ICF однією з компетенцій коуча якраз є його здатність утримуватися від експертної позиції. Проте є і альтернативні думки. Так, наприклад, Л. Кроль, описуючи три компоненти коучингу: індивідуальне консультування, тренінг і безпосередньо коучинг, зазначає, що тренінг має на увазі навчання клієнта нових, запропонованих і самим коучем форм поведінки [6, с. 25].

Є три формати коучингу: очний, дистанційний і змішаний види. Очний коучинг – коуч-сесії проходять під час особистої зустрічі клієнта з коучем у режимі реального часу – передбачає зустріч на певній території. Дистанційний коучинг – коуч-сесії проходять без особистого контакту завдяки технічним засобам зв'язку на відстані: Skype-коучинг/відеочат/телефонний коучинг – коуч-сесії відбуваються у форматі реального часу; електронний коучинг існує у формі повідомлень-нагадувань на електронну пошту відповідно до запиту клієнта (e-mail, телекласи, підкасти, тести, завдання, звіти тощо). Змішаний коучинг – коуч застосовує всі або деякі з перелічених вище форм коучингу [5]. Сучасні засоби зв'язку дають змогу досить ефективно працювати з клієнтом дистанційно. Основні процедурні аспекти коучингового процесу можливо реалізувати за допомогою internet-зв'язку. Розглянемо докладніше процедури, які необхідні на кожному етапі окремої коуч-сесії. Стандартна коуч-сесія триває 1 год., хоча можливі й інші варіанти тривалості: від 15 хв. до 1,5 год. Разом із тим слід зазначити, що коучингова розмова може відбуватися не заплановано із зазначенням часу і місця. У такому разі перевага коучингового процесу полягає в тому, що це може відбуватися і в процесі подорожі в автомобілі, у приватній дружній розмові, на прогулянці та в офісі, на відпочинку і на роботі, у процесі обговорення будь-яких проблем і різних життєвих ситуацій у будь-якому місці та за будь-яких обставин. Коуч зазвичай записує те, що обговорює з клієнтом, і після закінчення сесії віддає записи клієнту (або за домовленістю залишає їх у себе) для самостійного опрацювання [7, с. 58–59]. У записі повинні бути присутні: формулювання мети, параметри вимірювання цілі, основні кроки роботи, підсумкова програма дій клієнта з досягнення мети. На першому етапі відбувається встановлення рапорту. Тут використовуються техніки, як і в психологічному консультуванні: невербальне віддзеркалення («ефект люстерка»), відкриті питання, техніки емпатійного слухання. Наступним іде етап укладання контракту – юридичної угоди між двома або декількома особами, в якій визначаються дії, що

підлягають виконанню обома сторонами, і відповідальність за виконання (невиконання) цих дій. У коучинговому процесі клієнт сам визначає результат, який хоче отримати, завдання коуча – допомогти клієнтові максимально конкретно визначити бажаний результат. Третій етап – визначення мети. Для цього можна використовувати техніку SMART (аббревіатура, утворена першими літерами англійських слів, які представлені нижче):

*Specific* (специфічні) – ясно, чітко і звичною мовою описувати те, що повинно статися; завдання мають бути зрозумілі всім учасникам процесу.

*Measurable* (вимірювані) – має бути критерій, за яким можна оцінити, чи було виконане завдання. Рекомендується виділити не лише кінцеві, але і проміжні критерії досягнення результату, щоб розуміти, на якому саме етапі виникли проблеми.

*Achievable* (досяжні) – співвідноситися з реально існуючими речами та подіями (тобто завдання і терміни їх реалізації повинні ставитися з точки зору зовнішніх і внутрішніх ресурсів).

*Relevant* (реалістичні) – відноситися до того, що можна зробити у реальному світі, в актуальній ситуації; завдання повинні співвідноситися із загальними завданнями та стратегічними цілями.

*Time bound* (визначені в часі) – мати чіткі часові рамки реалізації з урахуванням досягнення як остаточного, так і проміжного результатів [8].

Важливо також визначати екологічність мети (на що і на кого ще може вплинути досягнення мети) і зони контролю (на що саме може впливати клієнт, що перебуває поза зоною його контролю). Четвертий етап – використання досвіду, де застосовуються різні техніки, які вибираються коучем залежно від ситуації клієнта. Наступний етап – планування діяльності. Коуч-сесія обов'язково повинна закінчуватися конкретним планом дій, які клієнт буде здійснювати в проміжку між сесіями. Дії повинні бути сформульовані максимально конкретно і їх досягнення має бути чітко визначено в часі. Завершується сесія обговоренням з клієнтом підсумків роботи – що цінного бачить у ній клієнт для себе, наскільки він просунувся в досягненні своєї основної мети. Потім коуч висловлює свою оцінку сесії та дає клієнтові зворотний зв'язок. Обов'язковою частиною коуч-сесії є «домашнє завдання» – домовленість про те, що буде робити клієнт між сесіями. Ці дії зафіксовані раніше, на етапі розробки плану. Коуч ще раз озвучує цей план і отримує згоду клієнта на його виконання. Цим сесія завершується, коуч прощається з клієнтом. Таким чином, ми бачимо, що процедура реалізації коучингової сесії цілком реальна

в онлайн-просторі, а відсутність очного контакту не знижує ефективності та результативності процесу.

Робота в сучасному дистанційному просторі ставить перед особистістю коуча такі ж вимоги, як і для очних зустрічей. Всесвітньо визнаною якістю коучингу є належність коуча до програми навчання в ICF (International Coach Federation). Вона розробила Етичний Кодекс коуча, дотримання якого у своїй коуч-практиці (коуч-клієнт, коуч-коуч, коуч-професійне співтовариство) є обов'язковою умовою сертифікації та членства ICF та 11 базових компетенцій коуча. Ця інформація не лише допомагає коучам оцінити рівень власної підготовки, але й допомагає організаціям і HR-фахівцям у підборі зовнішніх коучів і формуванні внутрішніх коучів. Базові сфери компетенції поділені на чотири логічні групи. Усі групи й окремі сфери між собою рівнозначні – між ними немає жодних пріоритетів, і усі вони закладають базу, на якій буде діяти діяльність будь-кого компетентного коуча: 1) створення фундаменту; 2) спільне створення стосунків; 3) ефективна комунікація; 4) фасилітація навчання і результатів.

Варто відзначити, що особливості роботи коуча в сучасному онлайн-просторі та професійні вимоги вимагають наявності відповідних якостей, які необхідні коучу для досягнення успіху в цій професії [8, с. 239]:

1) толерантність до невизначеності. Коуч повинен розвивати у себе толерантність до невизначеності, непередбачуваності, оскільки він ніколи не знає точно, як піде процес коучингу та яким буде його результат. Відсутність цієї якості призводить до швидкого психологічного перенапруження та емоційного вигорання коуча;

2) стійкість коуча до стресів забезпечує можливість впоратися з найскладнішими ситуаціями, які виникають у процесі коучингу. Це може бути пов'язано як безпосередньо із взаємодією з клієнтом, так і з технічними особливостями дистанційного онлайн-спілкування;

3) самодиференціації – знання себе, своїх особливостей і вміння виокремити різні сфери своєї особистості та емоційні реакції від безпосередніх реакцій на клієнта;

4) системне мислення – вміння бачити ситуацію клієнта як систему, сукупно у всіх її взаємозв'язках і взаємних залежностях;

5) позитивне мислення. Передбачає психологічну особливість коуча вбачати позитив у будь-якій ситуації, а також орієнтацію на майбутній позитивний результат;

6) орієнтація на досягнення. У коуча повинна переважати мотивація на досягнення, а не мотивація уникнення будь-яких невдач, інакше він не зможе спрямувати клієнта до досягнення мети;

7) вміння будувати партнерські стосунки, а не домінувати. Коучинг – це співпраця з клієнтом, тому позиція коуча «зверху» недопустима. За наявності високого ступеня авторитарності та домінантності коуч не зможе встановити необхідний контакт з клієнтом;

8) прагнення до саморозвитку, в тому числі постійного підвищення кваліфікації. Для професійного коуча варто усвідомлювати важливість особистого та професійного розвитку. Реалізація плану розвитку коуча для ефективної роботи в сучасному онлайн-просторі полягає в такому:

– отримувати регулярний досвід коучингу в ролі клієнта;

– постійно працювати над розвитком своїх професійних компетенцій та особистісного потенціалу, зокрема розвивати такі якості, як: самосвідомість, самоконтроль, розуміння власних цінностей і меж, розуміння власних емоцій і свого впливу в процесі взаємодії з клієнтом;

– постійно розвивати здатність бути відкритим з іншими, конструктивно висловлювати думки й емоції, сприяючи розвитку інших людей;

– регулярно підвищувати рівень компетенцій у питаннях розвитку людей, вивчати та розширювати розуміння процесу розвитку людей, організацій, бізнесу та соціальних систем, перехідних періодів у житті та кар'єрі та різних підходів, які можуть бути застосовані в коучингу;

– усвідомлювати значущість професійної супервізії для підтримки власного професійного рівня та здатності формулювати власний запит на супервізію.

#### **Висновки з проведеного дослідження.**

Коуч – це одна із професій XXI століття, яка стрімко поширюється у всьому світі. Ще двадцять років тому працювати з коучем вважалося екстравагантним, десять років тому – модним. Сьогодні коучинг – звичне явище як у галузі бізнесу, де він активно використовується у сфері управління людськими ресурсами (HR-менеджмент), у роботі з бізнес-консультантами, аудитором, фахівцями з підбору персоналу, так і в інших сферах людського життя: освіті, спорті, особистому житті тощо. Сучасні реалії, що диктують «перехід людства» в онлайн-простір, не створюють перешкод для ефективності роботи коуча та не погіршують якості коучингових сесій. Дистанційний коучинг вимагає від особистості коуча тих же професійних та особистісних якостей, що й очні сесії: позитивне, системне мислення, стресостійкість та витривалість у непередба-

чуваних ситуаціях невизначеності, самодиференціація та постійний розвиток професійного та особистісного потенціалу.

#### **ЛІТЕРАТУРА:**

1. Бессер-Зигмунд К. Самокоучинг: Культура личности менеджеров и руководителей. Санкт-Петербург : Издательство Вернера Регена, 2007. 160 с.
2. Вильямс П., Дейвис Д. Лайф-коучинг – новая профессия для психотерапевтов. Как перейти от психотерапии к коучингу. Москва : Международная академия коучинга, 2007. 125 с.
3. Виноградова Е.Л. Коучинг и психотерапия: возможности пересечения практик. *Консультативная психология и психотерапия*, 2010. 1. С. 200–219.
4. Грин Дж., Грант Э.М. Коучинг принятия решений. Санкт-Петербург : Питер, 2005.
5. Дауни М. Эффективный коучинг: Уроки коуча коучей (Effective Coaching: Lessons from the Coaches' Coach). Москва : Издательство «Добрая книга», 2013. 288 с.
6. Кроль Л. Танец жизни. VIP-тренинг и коучинг. *Работа сегодня*, 2010. С. 25–28.
7. Нежинська О.О. Основи коучингу : навчальний посібник. Київ; Харків: ТОВ «ДІСА ПЛЮС», 2017. 220 с.
8. Нежинська О.О., Тименко В.М. Використання коучингу в системі вищої освіти України. *Вісник післядипломної освіти* : зб. наук. праць Ун-ту менедж. освіти НАПН України. Київ : АТОПОЛ ГРУП, 2015. № 15(28). С. 236–245.
9. Савкин А.Д. Коучинг по-русски. От смелости желать к смелости быть. Москва : Проспект, 2016. 176 с.
10. Ужакина Ю. Теории и практики коучинга. Российская карта коучинговых дорог. *Материалы X ежегодной конференции по обучению и развитию персонала "Trainings EXPO"*, 2009. С. 17–29.
11. Brain Sh. and Austin J. Coaching and Counselling: What is the Connection? Insights. *Newsletter of the BC Association of Clinical Counsellors*. Winter, 2019. No. 13(3).
12. Hart V., Blattner J., and Leipsic S. Coaching versus therapy: A perspective. *Consulting Psychology Journal: Practice & Research*, 2018. No. 53(4). Pp. 229–237.
13. ICF. Международная Федерация Коучинга, 2020. URL: [www.erickson.ru/coaching/icf](http://www.erickson.ru/coaching/icf).
14. Ives Y. What is «Coaching»? An Exploration of Conflicting Paradigms. *International Journal of Evidence Based Coaching and Mentoring*. 2018. No. 6 (2). Pp. 100–113.
15. Kilburg R.R. When shadows fall: Using psychodynamic approaches in executive coaching. *Consulting Psychology Journal: Practice & Research*, 2014. No. 56(4). Pp. 246–268.
16. Strickler L. *Determining the boundary between executive coaching and psychotherapy: the importance of assessment*. University of Pennsylvania, 2009.
17. Stober D. Coaching from the humanistic perspective in *Evidence-Based Coaching Handbook* / eds. Stober D. and Grant A.M. Wiley, New York, 2016. Pp. 124–129.

## КІБЕРКОМУНІКАТИВНА ЗАЛЕЖНІСТЬ ВІД СОЦІАЛЬНОЇ МЕРЕЖІ INSTAGRAM ЯК ПРОБЛЕМА СУЧАСНОЇ МОЛОДІ

### CYBERCOMMUNICATIVE DEPENDENCE ON SOCIAL NETWORKING INSTAGRAM AS A PROBLEM OF MODERN YOUTH

На тепер соціальна мережа Instagram виступає в ролі безпечного майданчика для реалізації потреби в самопрезентації, самоідентифікації та демонстрації фантазій і звичок реальних чи надуманих. Оскільки дійсність, що існує у віртуальному просторі, впливає на реальне буття особистості, а створивши ідеальний світ у такій соціальній мережі, як Instagram, що поєднує в собі фотохостінг, мікроблогінг та соціальну мережу, людина стає заручником ілюзорності.

У дослідженні автор звертає увагу на одну із проблем сучасної молоді – кіберкомунікативну залежність від соціальної мережі Instagram. Оскільки проведення досліджень та розробка механізмів попередження інтернет-адикції та кібер-адикції серед молоді на тепер набуває все більшої актуальності.

**Метою** цієї роботи стало виявлення кіберкомунікативної залежності від соціальної мережі Instagram серед молоді.

**Методами дослідження** було обрано бібліографічний, історичний та психодіагностичний, у роботі були використані такі методики, як: тест на інтернет-залежність Кімберлі Янг в адаптації В.О. Бурової (В.О. Лоскутової, 1999 р.), «Опитувальник на кіберкомунікативну залежність» (А.В. Тончева, 2012 р.), статистична обробка даних проведена за допомогою програми Microsoft Excel.

У дослідженні взяли участь 560 респондентів віком від 16 до 20 років. За результатами дослідження встановлено, що низький рівень кіберкомунікативної залежності був характерний для 49,72% опитаних, середній рівень виявлено у 21,95% опитаних, високий – у 28,33% опитаних. Більшість опитаних становили звичайні користувачі Інтернету – 68,16% опитаних, мають деякі проблеми, пов'язані з надмірним захопленням Інтернетом, 18,41% опитаних, а інтернет-залежність виявлена у 13,43% опитаних.

Отримані результати вказують на глобалізацію цієї проблеми. Автором виокремлено деякі психологічні особливості молодих людей з такою інтернет-адикцією.

**Ключові слова:** Інтернет, соціальні мережі, нехімічна залежність, інтернет-адикція, кібер-адикції, гаджет-адикція, кіберкомунікативна залежність, Instagram.

For the present time, the social network Instagram acts as a safe platform for the implementation of the need for self-presentation, self-identification and demonstration of fantasies and habits of real or fictitious. Since the reality that exists in the virtual space affects the real being of the individual, and by creating an ideal world, in a social network such as Instagram, which combines photo hosting, microblogging and social networking, a person becomes a hostage of illusory nature.

In the study, the author pays attention to one of the problems of modern youth – cybercommunication dependence on the social network Instagram. As the research and development of mechanisms for preventing Internet addictions and cyber-addictions among young people for the present period is becoming increasingly relevant.

The purpose of this work was to identify cybercommunicative dependence on the social network Instagram among young people.

Methods of research were selected: bibliographic, historical and psychodiagnostic, the following methods were used in the work: the Kimberly Young test on the Internet addiction in the adaptation of V.O. Burovoy (V.O. Loskutova 1999), "Questionnaire on Cybercommunicative Dependence" (A.V. Toncheva 2012), statistical processing of data was carried out using the program Microsoft Excel.

The study was attended by 560 respondents aged 16 to 20 years. According to the results of the study, it was found that the low level of cybercommunicative dependence was characteristic for 49.72% of the respondents, the average level was found in 21.95% of the respondents, and the highest among 28.33% of the polled. Most of the respondents comprised ordinary Internet users – 68.16% of respondents, have some problems related to excessive Internet capture of 18.41% of respondents, and Internet dependence was found in 13.43% of respondents.

The obtained results point to the globalization of this problem. The authors separate some psychological peculiarities of young people with this Internet addiction.

**Key words:** Internet, social networks, non-chemical dependence, Internet addiction, cyber-addictions, gadget-addiction, cybercommunication addiction, Instagram.

УДК 159.923.2-053.6:004.738.5-042.72  
DOI <https://doi.org/10.32843/2663-5208.2020.14.24>

**Асєєва Ю.О.**

к.психол.н.,

старший викладач кафедри психіатрії, наркології та психології

Одеський національний медичний університет

**Вступ.** Проблема формування хімічних та нехімічних адикцій носить міждисциплінарний характер і розглядається в рамках вікової, диференційної та спеціальної психології, наркології, психіатрії тощо. Міжнародна статистична класифікація хвороб та проблем, пов'язаних зі здоров'ям 10-го перегляду (МКХ-10) [1], психічні залежності відносить

до V класу «Розлади психіки та поведінки», в тому числі «Розлади звичок та потягів», такі як: патологічний потяг до азартних ігор, підпалів, крадіжок, трихотіломанія тощо. Однак науково-експериментальне та науково-теоретичне вивчення нехімічних адикцій налічує більше тисячі різних адиктивних «агентів», що призводять до формування нефармакологіч-



них хвороб залежності [2; 3]. Найбільш відомими та поширеними серед них є: ігроманія, шопінг, гаджет-адикція, зіпінг, колекціонування, проміскуїтет, булімія, анорексія, селфетіс, трудоголізм, надмірне заняття спортом та інші повторювані інформаційно-поведінкові акти, що співпадають з гедоністичними мотивами або покращують самопочуття [4–6].

Останніми роками підвищений інтерес науковців спрямовано в бік вивчення адикцій, пов'язаних з Інтернет, оскільки сучасна людина живе в режимі «завжди на зв'язку», що призводить до зміни стандартів звичних міжособистісних відносин, такий режим стирає рамки особистого простору в мережі, порушуючи межі приватного життя, обмежуючи свободу особистості в спілкуванні в реальному світі. Питанню інтернет-залежності приділяли увагу такі сучасні науковці, як: В. Гріффіт, М.О. Бердяев, О.Ю. Єгоров, А.В. Тончева, К.В. Аймедов, М. Хайдегер, К. Ясперс, Х. Ортега й Гассет та інші. За стрімкої зміни ракурсів комунікативних можливостей і умов соціальної реалізації особистості в науковій літературі починають відокремлювати «покоління комунікацій», для якого характерним способом спілкування виступають соціальні мережі, завдяки яким забезпечується необмежений спектр розваг та засобів спілкування поряд з можливістю контролювати віртуальну реальність.

Стрімко поширюється серед молоді такий вид інтернет-діяльності, як Instagram-блогінг. Завдяки поширеності та широким можливостям соціальної мережі Instagram вона почала виступати в ролі безпечного майданчика для реалізації потреби в самопрезентації, самоідентифікації, демонстрації фантазій та звичок реальних чи вигаданих. Світлина в такому разі виступає як своєрідний символ, що транслює інформацію для маніпулювання свідомістю користувачів мережі. Кожний окремий блог створює не просто варіацію реального життя, він імітує життя, стаючи симулянтном, знаком, наділений власним буттям. Він дає можливість відчути переживання уявної реальності як справжньої через заміщення реального світу екранним. Дійсність, що існує у віртуальному просторі, впливає на реальне буття особистості. Створивши ідеальний світ у соціальній мережі Instagram, яка поєднує в собі фотохостінг, мікроблогінг та соціальну мережу, людина стає заручником ілюзорності, саме тому вивчення психологічної залежності від соціальної мережі Instagram набуває все більшої актуальності. З огляду на темпи розвитку сучасних технологій та масштаби залучення молоді до соціальних мереж, усе гостріше постає питання розробки відповідних методик для проведення детальних емпіричних досліджень та створення алгоритмів лікувальних програм від інтернет-адикцій, гаджет-адикцій,

кібер-адикцій, кіберкомунікативної залежності від селфетіс тощо.

**Мета дослідження** – аналіз кіберкомунікативної залежності від соціальної мережі Instagram серед молоді.

**Методи дослідження:** бібліографічний (аналіз, систематизація теоретичних даних та літературних джерел), історичний (дослідження виникнення, формування та розвитку поняття) та психодіагностичний, в роботі були використані такі методики, як: тест на інтернет-залежність Кімберлі Янг в адаптації В.О. Бурової (В.О. Лоскутової, 1999 р.) [7; 8], «Опитувальник на кіберкомунікативну залежність» (А.В. Тончева, 2012 р.) [9], статистична обробка даних за допомогою програми Microsoft Excel. Для оцінки достовірності відмінностей в частоті якісних ознак використовувалися: у разі чисельності групи  $n > 5$  – критерій,  $\pm 2$  (хі-квадрат), а у разі чисельності  $n \leq 5$  – точний критерій Фішера. В усіх випадках порівнянь визначатиметься ймовірність розходжень «р».

**Результати дослідження.** Нині «Всесвітня павутина» – це інструмент широкої соціальної взаємодії, спілкування, пізнання, соціалізації, соціокультурних змін, професійної діяльності [4; 10; 12; 13]. Регулярне звернення до інформаційної мережі перетворюється чи не на базову потребу людей. За статистикою близько третини населення Земної кулі має нині доступ до Інтернету [11].

Спираючись на створену А. Маслоу піраміду потреб, можна однозначно передбачити, що користувачі Інтернет у процесі свого соціального розвитку знаходять як задоволення, так і «квазізадоволення» власних актуальних потреб особистості:

– фізіологічні потреби: замовлення бажаної їжі та напоїв через Інтернет дає змогу задовольнити голод та спрагу людини, звернення до інтернет-ресурсів еротичного змісту – потреба в статевому потягу;

– екзистенційні потреби: опосередкована комп'ютером і часто анонімна комунікація з іншими користувачами Інтернет задовольняє потребу в безпеці свого існування, поширеність і доступність комп'ютерних технологій та глобальна «інтернетизація» сучасного життєвого простору дають змогу відчувати людині комфорт і сталість умов життєдіяльності;

– соціальні потреби: різноманітні online-ігри та соціальні мережі, що з'явилися і стали дуже популярними особливо останніми роками, забезпечують задоволення потреби в приналежності до певних соціальних груп, встановлення нових соціальних зв'язків та спілкування, а також організації спільної діяльності;

– престижні потреби: різні інтернет-ресурси, що дають змогу опублікувати для всіх свою різноманітну творчість (від фотографій

до віршів і т.п.) та ознайомитись з творчістю інших користувачів Інтернету, сприяють задоволенню потреби в самоповазі та повазі з боку інших, схваленню та визнанню, досягненню успіху і високої оцінки;

– духовні потреби: різноманітні можливості презентувати себе в кіберпросторі Інтернет-середовища дають змогу задовольняти потреби в самоактуалізації та самовираженні в частині реалізації потенційних можливостей з розвитку власної особистості: наприклад, приймати рішення, досягати поставлених цілей, ризикувати, брати на себе відповідальність, керувати людьми тощо [9; 12].

Інтернет як засіб масової комунікації має специфічні відмінності. Він дає широкі можливості для оперативної передачі будь-яких видів інформації (текст, зображення, аудіо та відеодані), створює віртуальну соціальність з особливою системою стратифікації, ідентифікації, практично безбар'єрне середовище спілкування є значимим агентом соціалізації, засобом соціальної та особистої адаптації [4; 10–13]. Глобальна мережа формує інтерактивну модель комунікації. Поступово формується новий вид міжособистісної комунікації – інтернет-комунікації, за якого нелінійні користувачі виступають як активні соціальні агенти, творці, а не просто пасивні одержувачі інформації. У процесі інтернет-комунікації формуються певні правила та норми поведінки в мережі, поступово зароджується «мережева культура», яка стає невід'ємною частиною культури сучасного суспільства загалом.

В основі інтернет-залежності та кібер-адикції лежить нав'язлива потреба особи у використанні Інтернету, що супроводжується соціальною дезадаптацією і вираженими психологічними симптомами. Нині неухильно зростає число наукових досліджень, присвячених цьому виду залежності, в яких дається її опис з точки зору різних, передусім психологічних, напрямів і шкіл. Уже були виділені основні передумови, стадії розвитку, симптоми цього виду залежності; розроблена трирівнева модель, що пояснює прихильність до застосування Інтернету; запропоновані діагностичні критерії інтернет-залежності; досліджена можливість формування інтернет-адикції на базі інших форм залежної поведінки; запропонована когнітивно-поведінкова модель патологічного використання Інтернету та ін. Інтернет дає змогу формувати нову ідентичність, створювати новий образ і здійснювати нереалізовані потреби особистості. Відкривається новий світ незліченної кількості можливостей та інтересів, який «відключає» людину від реальності, «перемикаючи» на себе, що веде до обмеження реальних соціальних контактів, погіршення психологічного стану, збудження внутрішніх подразників, виникнення агресії, замкнуто-

сті, апатії, втрати соціального статусу, руйнування власного «Я» і, як наслідок, призводить до деструкції особистості загалом [12–14].

Здебільшого інтернет-адикція та кібер-адикції виникають унаслідок неспроможності особи в реальному житті вибудувати і підтримувати повноцінні соціально-психологічні стосунки з іншими людьми, невміння відчувати межі між нормою і відхиленням. Основними критеріями інтернет-залежності та кібер-адикції дослідники пропонують розглядати такі як: складність контролю часу, що проводиться в Інтернеті; лабільність настрою у разі його використання; включення в різні види діяльності в мережі Інтернет і зневага діяльності поза нею [1–3].

Завдяки проведеним дослідженням уже констатуються і деякі характерні особливості інтернет-адиктивів: в емоційно-вольовій сфері – це високі показники особистої тривожності, депресії, агресивності, ворожості та низькі показники сили волі, стресостійкості, самооцінки і впевненості в собі; у комунікативній сфері – високий рівень самотності, конфліктності, а в мотиваційній сфері – спрямованість у бік уникнення невдач [3; 5; 6; 12; 13].

Індикаторами інтернет-залежності, що сформувався, згідно з К. Янг, є: повне занурення у Інтернет; потреба проводити в мережі все більше і більше часу; повторні спроби скоротити використання Інтернету; занепокоєння у разі припинення користування Інтернетом; проблеми контролю часу; зміна настрою завдяки використанню Інтернету [7; 8]. Цей список був доповнений такими індикаторами: визнання комунікативних переваг людей, що користуються Інтернетом, перед людьми, які ним не користуються; активна діяльність у мережі; наявність великої кількості віртуальних друзів у соціальних мережах; визнання того, що людина не уявляє свого життя без Інтернету; використання Інтернету як основного виду дозвілля [9; 12; 14]. Занурюючись у нього, молодь навіть не замислюється про те, що у них може сформуватися «залежність від віртуальності». Тікаючи від реальних проблем у фантастичний світ, вони, не усвідомлюючи це, починають сприймати його як частину реального. У зв'язку з цим натеper саме кіберкомунікативна залежність стає найбільш поширеним різновидом кібер-адикції. Діагностика схильності до кіберкомунікативної залежності та виявлення групи ризику грає важливу роль у профілактиці залежності. Для цього необхідно мати надійні діагностичні методики, які б дали змогу з високим ступенем достовірності визначити рівень кіберкомунікативної залежності.

Натеper кількість психодіагностичних методик виявлення інтернет-залежності та кібер-адикції загалом дуже мала: тест на інтер-



Рис. 1. Рівень кіберкомунікативної залежності



Рис. 2. Результати за тестом на інтернет-залежність Кімберлі Янг в адаптації В.О. Бурової (В.О. Лоскутової, 1999 р.)

нет-залежність Кімберлі Янг в адаптації В.О. Бурової (В.О. Лоскутової, 1999 р.), тест «Шкала інтернет-залежності Чена» (S.H. Спен, 2003 р.) в адаптації К.О. Феклісова, тест на інтернет-залежності С.А. Кулакова, «Опитувальник на кіберкомунікативну залежність» (А.В. Тончева, 2012 р.) тощо.

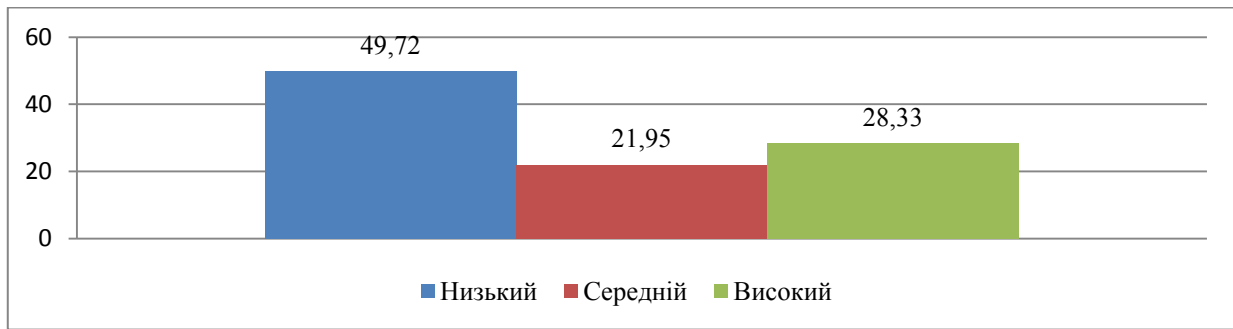
Емпіричну базу нашого дослідження становили результати соціологічного дослідження серед користувачів соціальної мережі Instagram за участю 560 респондентів віком від 16 до 20 років. Опитування проводилось на базі соціальної мережі Instagram за допомогою онлайн-опитування Google Forms. Критеріями включення/виключення було обрано: вік від 16 до 20 років; кількість фото в акаунті від 100 і більше; не менше 150 підписок на різні сторінки в мережі.

Статистична обробка результатів дослідження проводилася за допомогою Microsoft Excel, усі отримані дані є достовірними ( $p \leq 0,05$ ).

Результати, отримані за методикою «Опитувальник на кіберкомунікативну залежність» (А.В. Тончева, 2012 р.), наведено на рис. 1.

За результатами дослідження встановлено, що низький рівень кіберкомунікативної залежності був характерний для 49,72% опитаних, середній рівень виявлено у 21,95% опитаних, високий – у 28,33% опитаних.

За результатами тесту на інтернет-залежність Кімберлі Янг в адаптації В.О. Бурової (В.О. Лоскутової, 1999 р.) встановлено (рис. 2), що більшість опитаних становлять звичайні користувачі Інтернету – 68,16% опитаних, мають деякі проблеми, пов'язані з надмірним захопленням Інтернетом, 18,41% опитаних, а виявлена інтернет-залежність у 13,43% опитаних.

Звернемо увагу на те, що за деякими шкалами тесту К. Янг встановлено, що 27,31% опитаних регулярно перебувають у безперервному режимі «онлайн» (тобто більше 2 годин на добу), 11,31% опитаних – часто, 7,49% опитаних – постійно. Приблизно третина респондентів (32,63% опитаних) відчувають нездоланне бажання використовувати соціальну мережу: постійно – 3,21% опитаних, часто – 12,58% опитаних, регулярно – 16,84% опитаних. Майже 15% опитаних дратуються у разі відсутності можливості відвідати «сторінку» в соціальній мережі (регулярно – 7,16% опитаних, часто – 6,23% опитаних, постійно – 2,17% опитаних), вони кричать і лаються чи іншим чином виказують свою дратівливість, коли хтось намагається відвернути їх від перебування в соціальній мережі, а чверть підлітків (регулярно – 11,44% опитаних, часто – 8,26% опитаних, постійно – 5,30% опитаних) страждають через те, що їхня улюблена мережа не працює.

Третина опитаних відзначає, що відвідування соціальних мереж регулярно (19,44% опитаних), часто (5,78% опитаних), постійно (4,78% опитаних) покращує їхній настрій. Близько чверті опитаних регулярно (13,64% опитаних), часто (6,42% опитаних), постійно (5,87% опитаних) використовують соціальну мережу, щоб піти від особистих проблем. Досить великий відсоток респондентів регулярно (17,47% опитаних), часто (7,63% опитаних), постійно (5,91% опитаних) намагались безуспішно скоротити час проведення в соціальній мережі.

Значна кількість респондентів відзначає, що оновлюють сторінку в соціальній мережі регулярно – 24,48% опитаних, часто – 18,23% опитаних, постійно – 8,35% опитаних. Майже третина підлітків відчувають потребу (регулярно – 16,45% опитаних, часто – 7,68% опитаних, постійно – 5,87% опитаних) стежити за оновленням подій на сторінці незалежно від місця перебування, при цьому 12,59% підлітків регулярно перевіряють свій телефон на предмет поновлення в соціальній мережі, 9,32% опитаних – часто, 3,46% опитаних – постійно. Близько чверті опитаних підлітків регулярно (12,62%), часто (7,85%) і постійно (4,18%) відчувають потребу додавати фото в свій альбом у соціальній мережі.

Опитані підлітки регулярно (36,02%), часто (11,48%) і постійно (7,64%) додають незнайомих людей у список «друзів». Більше третини респондентів дізнаються новини із соціальних мереж: регулярно – 14,32% опитаних, часто – 9,37% опитаних, постійно – 6,42% опитаних. Приблизно 15% опитуваних підлітків у компанії з друзями обговорюють новини соціальних мереж.

У результаті апробації встановлено, що «Опитувальник на кіберкомунікативну залежність» (А.В. Тончева, 2012 р.) та тест на інтернет-залежність Кімберлі Янг в адаптації В.О. Бурової (В.О. Лоскутової, 1999 р.) добре корелюють між собою. Проведене дослідження підтверджує, що Instagram активно використовується для спілкування, часто компенсуючи різного роду психологічні (особистісні та комунікативні) проблеми користувачів, викликаючи у певної частини адикції, доводячи, що проблема кіберкомунікативної залежності підлітків набирає обертів.

**Висновки.** На основі проаналізованого матеріалу та проведеного експериментального дослідження кіберкомунікативної залежності від соціальної мережі Instagram були сформовані такі висновки.

Кіберкомунікативна залежність – це особливий вид інтернет-залежності, що характеризується залежністю від спілкування в найбільш поширеному комунікаційному середовищі Інтернет – соціальних мережах. Це відносно

новий напрям психологічних досліджень, однак, враховуючи темпи розвитку соціальних мереж, він потребує детального вивчення.

До ознак кіберкомунікативної залежності можна віднести: регулярне щоденне відвідування й оновлення «сторінки», безперервний режим «онлайн» більше ніж 2 години на добу; відчуття дратівливості та занепокоєння у разі відсутності можливості відвідати «сторінку» соціальної мережі; щоденна потреба стежити за оновленням подій на сторінці незалежно від місця перебування; поява все більшої кількості сторінок незнайомих людей у списку «друзів»; усе більша перевага «онлайн»-спілкування реальному.

Встановлено, що найбільш популярна мережа серед користувачів внаслідок своєї простоти – Instagram, який є чимось середнім між соціальною мережею і мікроблогом. Дослідження підтверджує, що Instagram активно використовується для спілкування, часто компенсуючи різного роду психологічні (особистісні та комунікативні) проблеми користувачів, викликаючи у певної їх частини адикції.

**Перспективи подальших досліджень.** Специфіка проведеного нами дослідження, а також сам процес формування залежності не дають змогу зробити однозначних висновків з цього приводу. Результати дослідження покликані звернути увагу на появу кіберкомунікативної залежності у звичайних користувачів, які не мають спочатку серйозних психологічних проблем у процесі щоденного використання інформаційно-комунікативних можливостей ресурсів Інтернету, що актуалізує проблему проведення експериментальних досліджень та розробки як психодіагностичних методик, так і практичних рекомендацій фахівців для вирішення та попередження цієї проблеми.

#### ЛІТЕРАТУРА:

1. Международная классификация болезней (10-й пересмотр). Глава 5 (Психиатрия) / Под ред. Ю.Л. Нуллера, С.Ю. Циркина. Киев : изд. «Сфера», 2005. 307 с. URL: <https://apps.who.int/iris/handle/10665/87721>.
2. Егоров А.Ю. Нехимические зависимости. Санкт-Петербург : Речь, 2007. 190 с. URL: [http://mprj.ru/archiv\\_global/2015\\_4\\_33/nomer01.php](http://mprj.ru/archiv_global/2015_4_33/nomer01.php).
3. Егоров А.Ю. «Социально приемлемые» аддикции. *Психическое здоровье*. 2009. № 12. С. 25–38.
4. Шалашов В.В. Перспективы использования данных о конкуренции кооперации между различными видами зависимого поведения в молодежной среде / В.В. Шалашов, В.В. Литвиненко, А.В. Бараненко. *Український вісник психоневрології*. 2010. Т. 18, вып. 3. С. 175–176. URL: [file:///D:/Downloads/Uvp\\_2010\\_18\\_3\\_252.pdf](file:///D:/Downloads/Uvp_2010_18_3_252.pdf).
5. Сосин И.К. Атипичное в клинике наркотических заболеваний / И.К. Сосин, А.С. Волков, А.А. Осипов. Актуальные вопросы современной психиатрии и наркологии. Под общ. ред. П.Т. Петрюка,

А.Н. Бачерикова. Киев–Харьков, 2010. Т. 5. URL: [www.psychiatry.ua/books/paper103.htm](http://www.psychiatry.ua/books/paper103.htm).

6. Шабалина В.В. Когнитивная структура психической зависимости. *Нарк.* 2006. № 9. С. 69–72.

7. Янг К.С. Диагноз – интернет-зависимость. *Мир Интернета.* 2000. № 2. С. 24–29.

8. Young K.S. Psychology of computer use: addictive use of the Internet: a case that breaks the stereotype. *Psychological reports.* 1996. Vol. 79, pp. 899–902.

9. Тончева А.В. Диагностика киберкоммуникативной зависимости. Интернет-журнал «Науковедение». 2012. № 4. URL: <https://naukovedenie.ru/PDF/64pvn412.pdf>.

10. Лоскутова В.А. Интернет-зависимость – патология XXI века? *Вопросы ментальной медицины и экологии.* 2000. Т. 6. № 1. С. 11–13.

11. Аймедов К.В., Асеева Ю.О., Дьяченко О.В. Сучасний погляд на проблему інтернет-адикцій у підлітків. *Materialy XIV Miedzynarodowej naukowo-praktycznej konferencji "Perspektywiczne opracowania*

*sa nauka i technikami-2018"* 07–15 listopada 2018 roku, Volume 5, Przemysł: Nauka i studia, P. 76–80. URL: <http://www.rusnauka.com/pdf/242201.pdf>.

12. Юрьева Л.Н. Компьютерная зависимость: формирование, диагностика, коррекция и профилактика : монография / Л.Н. Юрьева, Т.Ю. Ботьбот. Днепрпетровск : Пороги, 2006. URL: <https://studfiles.net/preview/6748925/>.

13. Осуховська О.С. Дослідження поширення та особливостей залежності від азартних ігор як форми нехімічної адикції серед громадян України / О.С. Осуховська, К.В. Аймедов. *Науково-практичний журнал «Архів психіатрії».* 2010. Т. 16. № 1 (60). С. 58–63. URL: [file:///D:/Downloads/apsuh\\_2010\\_16\\_1\\_17.pdf](file:///D:/Downloads/apsuh_2010_16_1_17.pdf)

14. Аймедов К.В. Особливості особистості підлітків, які страждають на комп'ютерну залежність. *Наука і освіта : наук.-практ. журн. Південноукр. нац. пед. ун-ту ім. К.Д. Ушинського.* 2012. С. 9–13. URL: <https://scienceandeducation.pdpu.edu.ua/uk/arkhiv-zhurnaliv/vipuski-2012/vipusk-6-nauka-i-osvita-2012-rik>.

## МІСЦЕ МАТЕРІАЛЬНОГО ДОБРОБУТУ В СИСТЕМІ ОЦІНЮВАННЯ ДІЙСНОСТІ У ОСІБ ЗІ СПЕЦИФІЧНИМИ РОЗЛАДАМИ ОСОБИСТОСТІ

### THE PLACE OF MATERIAL WELL-BEING IN THE SYSTEM OF REALITY ASSESSMENT IN PERSONS WITH SPECIFIC PERSONALITY DISORDERS

У статті представлено один з аспектів комплексного дослідження системи ціннісних орієнтацій у осіб із розладами особистості. Метою даного викладу є аналіз особливостей ціннісного ставлення до матеріального добробуту в ідеальному уявленні, в усвідомлюваному та неусвідомлюваному аспектах, а також аналіз місця матеріальної забезпеченості у структурі оцінювання дійсності у осіб зі специфічними розладами особистості. У зв'язку із цим було досліджено 100 осіб з аномаліями особистості. Контрольну групу становили 50 осіб без особистісних аномалій, відповідних основній групі за соціально-демографічними показниками. Результати проведеного дослідження цінності «матеріальне благополуччя» у ціннісних системах осіб зі специфічними розладами особистості та в нормативній групі продемонстрували досить високу однорідність отриманих даних в обох досліджуваних групах. Водночас у контрольній групі зазначена цінність мала статус провідної завдяки найбільшій кількості позитивних зв'язків, а в системі аномальних особистостей вона була найбільш ізольованою за високої значущості. Крім того, психопатичні особистості не визначали матеріально забезпечене життя як провідну у разі усвідомлюваного ранжування та визначення її ідеальної позиції, а також присвоїли їй низький ранг у неусвідомлюваній ієрархії. Піддослідні контрольної групи віднесли цю цінність до емоційно незначущих, а в ідеальній ієрархії цінностей та в усвідомлюваному ранжуванні вона мала нейтральну позицію. Даний результат свідчить про наявність внутрішнього конфлікту відносно цінності матеріального благополуччя для всіх піддослідних. Цей конфлікт є проекцією соціально-економічної ситуації в країні та відбиває конфліктність та несформованість відповідної ціннісної позиції, властивої соціуму взагалі.

**Ключові слова:** специфічні розлади особистості, ціннісні орієнтації, ставлення, матеріальний добробут, змістовні утворення.

The article presents one of the aspects of a comprehensive study of the system of value orientations in people with personality disorders. The purpose of this presentation was to analyze the characteristics of the value attitude to material well-being in the ideal representation, in the conscious and unconscious aspects, as well as the analysis of the place of material security in the structure of reality assessment in people with specific personality disorders. In this regard, 100 people with personality disorders were studied. The control group consisted of 50 people without personal anomalies, corresponding to the main group in socio-demographic indicators. The results of the study of the value of "material well-being" in the value systems of individuals with specific personality disorders and in the normative group showed a fairly high homogeneity of the data obtained in both study groups. At the same time, in the control group, this value had the status of leading due to the largest number of positive relationships, and in the system of anomalous individuals, it was the most isolated with high significance. In addition, psychopathic individuals did not define a well-off life as leading in the case of conscious ranking and determining its ideal position, nor did they assign it a low rank in the unconscious hierarchy. The subjects of the control group classified this value as emotionally insignificant, and in the ideal hierarchy of values and in the conscious ranking it had a neutral position. This result indicates the presence of internal conflict over the value of material well-being for all subjects. This conflict is a projection of the socio-economic situation in the country and reflects the conflict and the lack of a corresponding value position inherent in society in general.

**Key words:** specific personality disorders, value orientations, attitudes, material well-being, meaningful formations.

УДК 159.97:343.91  
DOI <https://doi.org/10.32843/2663-5208.2020.14.25>

#### Большакова А.М.

д.психол.н.,  
завідувач кафедри психології  
та педагогіки  
Харківська державна академія культури

#### Перевозна Т.О.

к.психол.н.,  
доцент кафедри психології та педагогіки  
Харківська державна академія культури

#### Віденєєв І.О.

к.психол.н.,  
доцент кафедри психології та педагогіки  
Харківська державна академія культури

**Постановка проблеми.** Дослідження питань несприятливого формування структур індивідуальної свідомості як базового утворення особистості має зростаюче значення в умовах актуальних соціокультурних тенденцій. Вивчення особливостей структурно-динамічних характеристик ціннісно-змістовної сфери аномальної особистості залишається в полі актуальної психологічної проблематики. Розкриття закономірностей впливу ціннісних орієнтацій особистості на формування спонукальної мотивації сприяє розкриттю механізмів соціальної детермінації її поведінки. Водночас психологічне вивчення специфіки

внутрішніх детермінант аномальної поведінки осіб зі специфічними розладами особистості досі не є вичерпним.

**Аналіз останніх досліджень і публікацій.** Класичними є уявлення щодо дефектності функціонування смислових утворень у контексті саморегуляції у аномальних особистостей. Перш за все – феномен дефіцитарності механізмів саморегуляції, зокрема опосередкованості поведінки у психопатичних осіб. Класичним є уявлення про патологічно підвищену лабільність змістовної сфери аномальної особистості, котра, своєю чергою, є результатом недостатньої сформо-

ваності ієрархізованої системи особистісних змістів. Продемонстровано зв'язок несформованості та лабільності смислової сфери зі ступенем соціальної дезадаптації психопата. Показано, що зниження регулятивної функції змістовних установок лежить в основі імпульсивної поведінки даних осіб, відсутності гальмуючого впливу норм та цінностей, зниження здатності прогнозувати можливі наслідки власних дій. Загальноприйнятним є також уявлення щодо особливостей реагування та форм функціонування аномальних особистостей як детермінованих емоційно-вольовими та когнітивними порушеннями. Окрім того, описані такі особистісні порушення, як викривлення структури мотивів, їх ієрархічної побудови, змістоутворення, самооцінки та рівня домагань, самоконтролю та критичності. Згідно із сучасними уявленнями, система ціннісних утворень аномальних особистостей характеризується певними структурно-динамічними трансформаціями, котрі пов'язані з порушеннями соціально-психологічної адаптації цього контингенту. Головними структурними характеристиками цих трансформацій є недостатня структурованість елементів ціннісно-орієнтаційної системи, котра пов'язана з недостатнім усвідомленням власних змістовних одиниць психопатичними особами, та низький показник узгодженості цих елементів, що призводить до автономності функціонування окремих цінностей, їх дисгармонії, конфліктності та непродуктивності як провідних детермінант регуляції поведінки [5, с. 70]. Окрім того, системі ціннісних орієнтацій аномальних особистостей притаманні низький рівень когнітивної складності, пов'язаний із дефіцитарністю, недостатньою гнучкістю та багатовимірністю засобів оцінково-орієнтовної діяльності, а також недостатнє розуміння власних ціннісно-мотиваційних тенденцій [1, с. 213]. Ще однією особливістю є викривлення спрямованості особистості та відсутність продуктивної провідної змістовної тенденції. Разом із тим описана дисгармонія між уявленням про ідеальну ієрархію цінностей та усвідомлюваним та неусвідомлюваним ставленням до цих змістовних утворень, котра демонструє низьку повноту свідомості аномальної особистості, яка зумовлюється особливостями когнітивної сфери психопатичних особистостей, зокрема несформованість навичок роботи із власними змістовними утвореннями, а також слабкість рефлексії та самоаналізу [2, с. 152].

Але недостатньо дослідженим є місце окремих ціннісних утворень у системі життєвих цінностей у осіб із розладами особистості. Таким чином, дослідження ціннісної позиції матеріального благополуччя в оціночній системі аномальної особистості видається теоретично обґрунтованим та практично затребуваним.

**Постановка завдання.** У зв'язку з вищесказаним метою даної роботи стало вивчення специфіки системи оцінювання матеріального добробуту як однієї з провідних цінностей. Дане дослідження відкриває перспективи дослідження психологічної картини суб'єктивного благополуччя у осіб зі специфічними розладами особистості. Результати, наведені в статті, є складовою частиною комплексного дослідження системи ціннісних орієнтацій у осіб із розладами особистості. Як досліджувана група були задіяні 100 осіб зі специфічними розладами особистості, підтвердженими в результаті комплексної психолого-психіатричної експертизи. Основну групу становили чоловіки у віці від 18 до 50 років із середньою та незакінченою середньою освітою. Як контрольна група були досліджені 50 психічно здорових особистостей, котрі на момент експерименту не мали скарг на психічне та фізичне здоров'я. Контрольна група була ідентична досліджуваній за віковими, гендерними, освітніми та соціально-демографічними показниками. Предметом дослідження стали усвідомлюваний, неусвідомлюваний аспекти ставлення до термінальних цінностей, котрі презентують матеріальний добробут, уявлення про позицію цих цінностей в ідеальній ієрархії, а також місце матеріального добробуту в системі ставлень досліджуваних до провідних цінностей особистого життя у власних факторах оцінювання, які відбивають провідні базиси класифікації дійсності цих осіб. Для оцінки усвідомлюваного ставлення до зазначених цінностей було використано підхід дослідження цінностей М. Рокіча, втілений у методиці «Співвідношення «цінності» та «доступності» в різних життєвих сферах» О.Б. Фанталової [3]. Перелік термінальних цінностей цієї методики використовувався нами в дослідженні всіх трьох аспектів ставлення до термінальних цінностей. Неусвідомлювані аспекти ставлення до даних цінностей досліджувалися з використанням Кольорового тесту відношень О.М. Еткінда, в основі котрого – кольороасоціативний експеримент [6]. Як методологічний підхід до психологічної діагностики системи смислових утворень особистості, зокрема ціннісних орієнтацій, було використано підхід Дж. Келлі [4]. Метод репертуарних решіток Келлі орієнтований на виявлення смислових утворень особистості та визначення їх позицій та відносин у власних формулюваннях піддослідних. Репертуарний тест рольових конструктів Дж. Келлі дав змогу дослідити системи значень, реконструювати систему відношень кожної окремої людини в її цілісності та унікальності, відтворити ієрархію її власних смислових утворень та індивідуально значущих цінностей. У даному дослідженні використано

класичний рольовий список, також задавався класичний алгоритм порівняння. Уявлення піддослідних щодо ідеальної ієрархії термінальних цінностей досліджувалися за допомогою рангової решітки як варіанту репертуарного тесту Дж. Келлі.

**Виклад основного матеріалу дослідження.** Інтегративним результатом, отриманим у ході використання репертуарного тесту рольових конструктів, стала побудова інформаційної графмоделі, котра відображає систему значущих сфер життєдіяльності аномальних особистостей та системні закономірності взаємозалежностей між ними. Отримані дані свідчать про наявність семи блоків, котрі презентують сфери життєвого простору даних особистостей, що відображують значущі сфери їх існування. Саме дані сфери життєдіяльності мають найбільший ціннісний зміст для даного контингенту та формують найбільш значущі цінності. Взаємозв'язки між отриманими життєвими сферами відображують взаємовідносини відповідних ціннісних орієнтацій в їх системах. Систему взаємозв'язків між зна-

чущими сферами життєдіяльності аномальних особистостей представлено на рис. 1.

Як видно з наведеної графмоделі, одним з її блоків є «матеріальний добробут», що відображає високу цінність матеріальних чинників існування для аномальних особистостей. Окрім того, аналіз отриманих результатів демонструє той факт, що всі групи блоків позитивно корелюють із групою конструктів, котрі презентують ступінь задоволення власним «Я». Найбільш сильний позитивний зв'язок продемонстровано саме між блоками «матеріальний добробут» та «ступінь задоволення власним «Я». Разом із тим група конструктів, пов'язаних зі сферою матеріального добробуту, показала найбільшу кількість зворотних зв'язків з іншими сферами життєвого простору. Як видно з графмоделі, найбільший негативний показник взаємозв'язку матеріальна забезпеченість мала з блоком, котрий презентує просоціальні тенденції та відповідність соціальним очікуванням. Окрім того, сильні негативні зв'язки виявлені з такими блоками: «інтимно-особистісні стосунки», «інтелектуальні

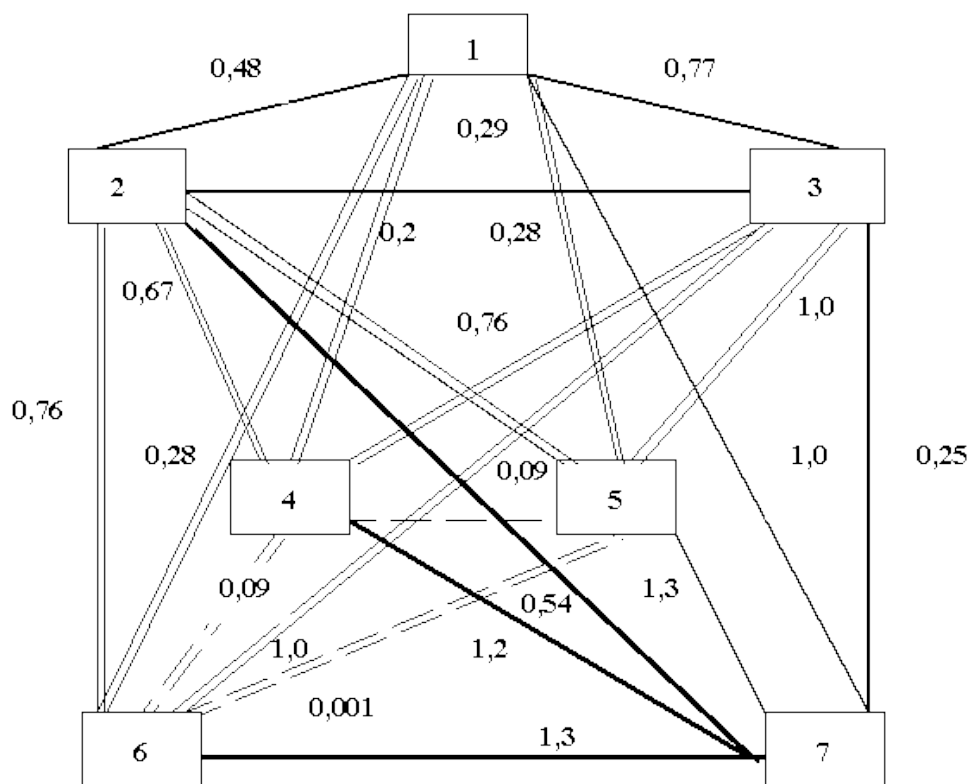

**Рис. 1. Інформаційна графмоделі значущих життєвих сфер у осіб із розладами особистості**

Позначення: 1-й блок – інтелектуальні досягнення; 2-й блок – інтимно-особистісні стосунки; 3-й блок – просоціальні тенденції і відповідність соціальним очікуванням; 4-й блок – здоров'я; 5-й блок – робота та ділові якості; 6-й блок – матеріальний добробут; 7-й блок – ступінь задоволення власним «Я».

— сильні прямі зв'язки; - - - сильні зворотні зв'язки; - - - слабкі прямі зв'язки; = = = слабкі зворотні зв'язки



досягнення», а також «здоров'я» та «робота і ділові якості». Тобто цінності матеріального добробуту займають унікальну позицію в представленій графмоделі. Усі зв'язки даного блоку виявилися зворотними, виключаючи зв'язок із системоутворюючим фактором – ступенем задоволення власним «Я». Змістова інтерпретація цього факту полягає у визнанні автономного функціонування відповідних цінностей, відсутності змістовних зв'язків у картині світу та ціннісних системах аномальних особистостей між матеріальним добробутом та іншими ціннісно-змістовними орієнтирами. Наведені результати дають змогу стверджувати, що, згідно з уявленнями цієї групи, саме матеріальний добробут є чинником, від якого в найбільшому ступені залежить задоволення

собою піддослідних-психопатів. Досягнення у цьому аспекті життєдіяльності могли б стати для цих людей джерелом побудови гармонійного самовідношення. Водночас вони не бачать змістовного зв'язку між матеріальними досягненнями та відповідністю просоціальним тенденціям. Можливо, це пов'язано з тим фактом, що аномальні особистості схильні вибирати не соціально прийнятні шляхи реалізації своїх потреб, у тому числі матеріальних.

Разом із тим результати, отримані в контрольній групі, продемонстрували іншу систему значущих цінностей та місце в ній матеріального добробуту. Систему значущих сфер життєдіяльності та взаємозв'язків між ними у досліджуваних контрольній групі представлено на рис. 2.

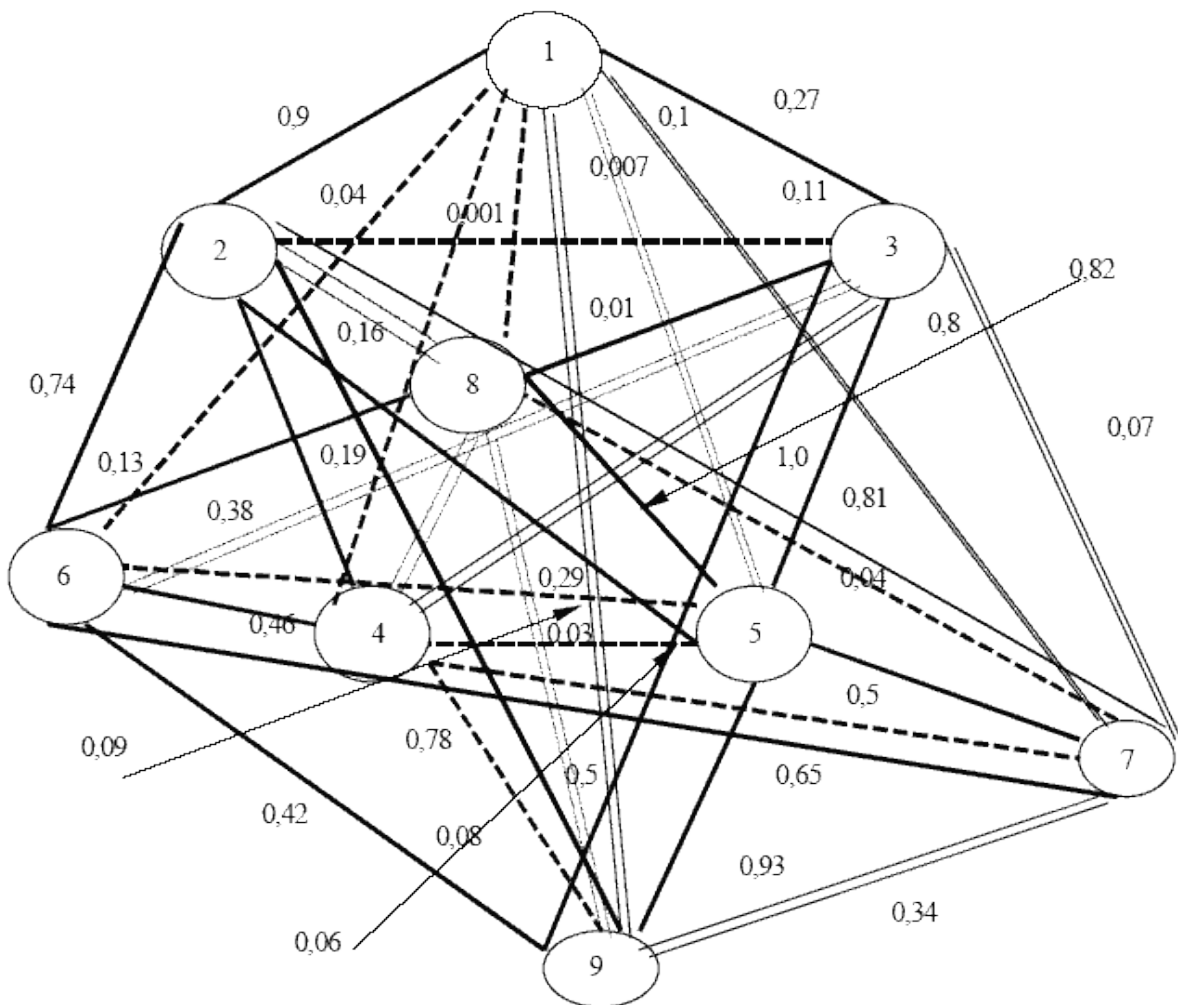

**Рис. 2. Інформаційна графмодель значущих життєвих сфер у контрольній групі**

Позначення: 1-й блок – інтелектуальні досягнення; 2-й блок – інтимно-особистісні стосунки; 3-й блок – просоціальні тенденції і відповідність соціальним очікуванням; 4-й блок – здоров'я; 5-й блок – робота та ділові якості; 6-й блок – матеріальний добробут; 7-й блок – ступінь задоволення власним «Я»; 8-й блок – активне ставлення до життя; 9-й блок – розгорнутість власного існування в часі.

— сильні прямі зв'язки; === сильні зворотні зв'язки; - - - - слабкі прямі зв'язки; = = = слабкі зворотні зв'язки

Як видно з другої графмоделі, система значущих життєвих сфер у досліджуваних контрольної групи мала дев'ять складників. Виявлені системні закономірності відображують складний та багатогранний характер відносин між цими сферами життєдіяльності. Передусім звертає на себе увагу наявність групи вершин графмоделі, що мають сильні взаємні позитивні зв'язки та практично не мають негативних. Велика кількість позитивних взаємозв'язків та їх взаємозумовлений характер дають змогу говорити про виокремлення ядра психологічної системи значущих життєвих сфер, котре утворюють такі цінності, як «інтелектуальні досягнення», «інтимно-особистісні стосунки», «здоров'я», «робота та ділові стосунки» та «матеріальний добробут». Ця ситуація, на нашу думку, відображає високий рівень співвідношення цінностей, пов'язаних із даними життєвими сферами у ціннісно-сміслових структурах даних особистостей. Разом із тим слід звернути увагу на виокремлення такої вершини, як розгорнутість у часі, за котрою стоїть представленість часової перспективи у свідомості досліджуваних. У нашій графмоделі вершина, котра відображує даний фактор за представленістю прямих сильних зв'язків з іншими вершинами, займає найбільш близьке до ядра системи місце. Наявність вищезначених позитивних зв'язків ядерних сфер життя з фактором розгорнутості в часі відображає творчий цілеутворюючий характер ціннісних орієнтацій, пов'язаних із цими сферами життєдіяльності, та врахування далекої часової перспективи, а також із формуванням генеральних ліній самореалізації цих людей. Результати системного аналізу демонструють також наявність такого фактору, як відповідність соціальним нормам та наявність просоціальних тенденцій. Саме виокремлення цього фактору відображає значення соціальної адаптації для досліджуваних. Відносно блоку, котрий відображає матеріальний добробут, можна сказати таке. Сфера матеріального благополуччя мала максимальну кількість прямих сильних зв'язків з іншими вершинами (як тих, що входять в ядро, так і інших). Тобто матеріальний добробут для нормативної групи є органічним складником системи цінностей, котра гармонійно пов'язана з роботою, діловими якостями, інтелектуальними досягненнями, здоров'ям та особистим життям. Водночас блок «матеріальний добробут» мав негативні взаємозв'язки (зворотні структурні коефіцієнти) зі сферою, що презентує просоціальні тенденції. Інтерпретація цих даних полягає у тому, що в структурі смислового функціонування свідомості досліджуваних досягнення матеріального добробуту не пов'язане з просоціальними тенденціями.

Окрім того, нами було проаналізовано усвідомлюваний та неусвідомлюваний аспекти ставлення до цінності «матеріально забезпечене життя» з переліку термінальних цінностей методики О.Б. Фанталової, а також уявлення досліджуваних обох груп про місце цієї цінності в ідеальній ієрархії. Результати порівняння середніх значень показників усвідомленого та неусвідомлюваного ставлення до даної цінності в досліджуваних групах, а також її місця в ідеальній ієрархії показані в табл. 1.

Таблиця 1  
Середні показники усвідомлюваної, неусвідомлюваної оцінки та ранги цінності в ідеальних ієрархіях

Група	Усвідомлювана	Неусвідомлювана	Ідеальна
Основна	6.0±0.33	4.03±0.28	3.43±0.5
Контрольна	5.57±0.52	4.6±0.29	6.7±0.62

Дослідження ієрархії ціннісних орієнтацій в усвідомлюваному аспекті продемонструвало однотипний характер їхньої структури у аномальних особистостей та в контрольній групі. У них знайшла відображення суб'єктивна значущість цінності «матеріально забезпечене життя». Як видно з вищенаведеної таблиці, значущість даної цінності мала досить високий рівень в обох досліджуваних групах.

Проаналізовано також уявлення піддослідних відносно доступності вищезначених цінностей, а також співвідношення показників значущості та доступності в досліджуваних групах. Результати наведено в табл. 2.

Таблиця 2  
Середні значення значущості, доступності та коефіцієнтів дисоціації

Група	Значущість	Доступність	Коефіцієнт дисоціації
Основна	6.0±0.33	4.2±0.37	1.8±0.49
Контрольна	5.57±0.52	2.69±0.44	2.96±0.43

Водночас у досліджуваних вищеназваних груп уявлення щодо можливості досягнення цього ціннісного об'єкта також мали певну схожість. Матеріально забезпечене життя піддослідні-психопати, як і контрольна група, відносили до найменш доступних цінностей. Але уявлення про доступність цієї цінності була значно вищою саме в основній групі. Окрім того, коефіцієнт дисоціації між значущістю та доступністю матеріального добробуту в обох групах продемонстрував розходження по типу «З» більше «Д», що відображає наявність внутрішніх конфліктів, пов'язаних із реалізацією відповідної цінності в реальному житті. Аналіз неусвідомлюваного складника

ставлення до матеріального добробуту психопатичних особистостей порівняно з нормативною групою також виявив схожий характер ціннісних ієрархій. Як свідчать наведені дані, матеріально забезпечене життя виявилось в числі найменш емоційно прийнятних цінностей в обох групах. Разом із тим проаналізовано уявлення піддослідних про місце означених цінностей в ідеальній ціннісній ієрархії. Наведені дані свідчать, що у цьому аспекті ставлення до цінностей особистого життя піддослідні основної та контрольної груп продемонстрували значні розбіжності відносно досліджуваної нами цінності.

Місце матеріального добробуту в ідеальній ієрархії психопатичних особистостей було значно вищим, ніж у контрольній групі.

#### **Висновки з проведеного дослідження.**

Результати проведеного дослідження цінності «матеріальне благополуччя» у ціннісних системах осіб зі специфічними розладами особистості та в нормативній групі продемонстрували досить високу однорідність отриманих даних в обох досліджуваних групах. Водночас у контрольній групі зазначена цінність мала статус провідної завдяки найбільшій кількості позитивних зв'язків, а в системі аномальних особистостей вона була найбільш ізольованою за високої значущості. Окрім того, психопатичні особистості не визначали матеріально забезпечене життя як провідну у разі усвідомлюваного ранжування та визначення її ідеальної позиції, а також присвоїли їй низький ранг у неусвідомлюваній ієрархії. Піддослідні контрольної групи віднесли цю цінність до емоційно незначущих, а в ідеальній ієрархії

цінностей та в усвідомлюваному ранжуванні вона мала нейтральну позицію. Даний результат свідчить про наявність внутрішнього конфлікту відносно цінності матеріального благополуччя для всіх піддослідних. Цей конфлікт є проекцією соціально-економічної ситуації в країні та відбиває конфліктність і несформованість відповідної ціннісної позиції, властивої соціуму взагалі.

#### **ЛІТЕРАТУРА:**

1. До питання дослідження специфіки оцінювання дійсності в структурі ставлення до світу у осіб зі специфічними розладами особистості / А.М. Большакова та ін. *Науковий вісник Херсонського державного університету. Серія «Психологічні науки»*. 2018. № 3. С. 210–214.
2. Перевозна Т.О. Порівняльний аналіз ієрархії ціннісних орієнтацій правопорушень з особистісними розладами в усвідомлюваному та неусвідомлюваному аспектах. *Вісник Харківського національного університету ім. В.Н. Каразіна. Серія «Психологія»*. 2014. С. 149–153.
3. Фанталова Е.Б. Об одном методическом подходе к исследованию мотивации и внутренних конфликтов. *Психологический журнал*. 1992. Т. 12. № 1. С. 107–117.
4. Франселла Ф., Баннистер Д. Новый метод исследования личности : монография. 1987. 184 с.
5. Шестопалова Л.Ф., Перевозная Т.А. Ценностно-смысловая сфера личности со специфическими расстройствами и склонностью к противоправному поведению. *Психологический журнал*. 2003. Т. 24. № 3. С. 66–71.
6. Эткинд А.М. Цветовой тест отношений и его применение к исследованию больных неврозами. *Социально-психологические исследования в психоневрологии*. 1980. С. 110–114.

## PSYCHOTECHNOLOGY OF PERSONALITY SPIRITUAL AND MORAL DEVELOPMENT

У статті розглянуто освітній цикл підготовки фахівця-психолога як певну психорозвивальну технологію. Показано, що професійний розвиток психолога є динамічною, процесуальною системою, в якій можна виокремити певні етапи. Створено теоретичну модель підготовки психолога-практика та виокремлено умови, котрі максимізують вплив освітнього середовища на розвиток духовних спроможностей студентства. Наведено результати діагностичних обстежень, які показали, що становлення духовної сфери особистості студента визначається не лише віковими та індивідуально-особистісними особливостями, а й організацією і реальним наповненням освітнього процесу. Показано, що створений у вищому навчальному закладі освітній простір позитивно впливає на процеси духовного становлення особистості майбутнього фахівця, однак цей вплив недостатній для самореалізації майбутнього психолога як високодуховної особистості, а тому необхідні спеціально створені умови, спрямовані на фасилітацію процесів духовного зростання: самопізнання, саморозуміння, саморозвитку та самоактуалізації. Вказано, що через самопізнання студент поглиблює свої уявлення про себе, створює власну систему самоконцептуальності, завдяки процесам самоосмислення у нього складається певна оцінно-пізнавальна система, глибина і точність переживання якої залежить від інтенсивності і рівня протікання процесів самоаналізу, чітке і розгорнуте планування власної поведінки, об'єктивна й реалістична оцінка досягнутих результатів створюють підґрунтя для успішної самоактуалізації та самопроєктування особистості. На основі теоретичної моделі підготовки майбутніх фахівців-психологів виокремлено чотири блоки процесів духовного зростання: самопізнання, саморозуміння, саморозвиток і самоактуалізацію та здійснено підбір форм і методичних засобів проведення тренінгових занять, спрямованих на активізацію духовного потенціалу особистості студента.

**Ключові слова:** психорозвивальна технологія, освітній цикл підготовки, професійний розвиток психолога, духовний потенціал особистості, освітній простір закладу освіти, процеси духовного зростання.

In the article, an educational cycle of training of a psychologist is considered as some psycho-developmental technology. It is shown that the professional development of the psychologist is dynamic processual technology in which certain stages can be distinguished. A theoretical model of training a psychologist-practitioner is created and conditions are defined that maximize the influence of the educational environment on the development of students' spiritual abilities. Results of the diagnostic examinations are given, which showed that the formation of the spiritual sphere of the student's personality is determined not only by age and individual personality but also by the organization and real content of the educational process. It is shown that created in higher educational institution an educational space positively affects the processes of spiritual formation of the future specialist, however, this influence is insufficient for the self-realization of the future psychologist as a highly spiritual person, therefore, specially created conditions are needed to facilitate the processes of spiritual growth: self-knowledge, self-understanding, self-development, and self-actualization. Through self-knowledge, the student is shown to deepen his understanding of himself, create his system of self-conceptuality, in which some situational, often accidental images of himself are integrated into a more or less holistic and adequate idea of his self.

Due to the processes of self-understanding, a certain evaluative-cognitive system is formed, the depth and accuracy of which depends on the intensity and level of self-analysis. Clear and detailed planning of one's behavior, objective, and realistic assessment of the achieved results create conditions for self-actualization and self-design of personality. Based on the theoretical model of the future psychologists training, four blocks of spiritual growth processes have been identified (self-knowledge, self-understanding, self-development, and self-actualization) and the selection of forms and methodical means of conducting training sessions were carried out aimed at activating the spiritual potential of the student's personality, in particular through the development of self-awareness processes.

**Key words:** psycho-developmental technology, educational cycle of training, professional development of a psychologist, spiritual potential of a person, educational space of an educational institution, processes of spiritual growth.

УДК 159.98

DOI <https://doi.org/10.32843/2663-5208.2020.14.26>

**Бугерко Я.М.**

к.психол.н.,  
доцент кафедри психології  
та соціальної роботи  
Тернопільський національний  
економічний університет

Інтеграція вищої освіти України в європейський освітній простір ставить нові вимоги до підготовки висококваліфікованого фахівця, який, окрім професійних знань, повинен володіти певними спеціальними здібностями та особистісними якостями. Йдеться про здатність прийняття адекватних рішень у нестандартних ситуаціях чи за умов дефіциту часу, про швидкість, адаптивність і самостійність

у пошуку нової інформації, гнучкість, динамізм та креативність професійної поведінки. При цьому на другий план відходить проблема гармонійного узгодження світоглядних засад, ціннісних настановлень, духовних потреб особистості випускника.

Психологія – особлива царина знань, у якій особистісна психодуховна недосконалість фахівця знижує рівень його професійної май-

стерності. Дієвість психологічної допомоги часто визначається не лише професійними компетенціями спеціаліста, рівнем розвитку його когнітивних, інтерактивних особистісних характеристик, а й екзистенційно-смысловими та духовними аспектами. Формування професійної майстерності психолога особливо інтенсивно відбувається у період навчання в закладі вищої освіти і супроводжується напруженою роботою над собою, над визначенням меж своїх спроможностей, водночас з винятково інтенсивним розгортанням процесів ціннісного самовизначення, рефлексивної самоактивності та духовного самопізнання.

Вивченню різних аспектів проблеми професійної підготовки і становлення майбутнього фахівця-психолога присвячено багато робіт [1–8]. Вагомі авторські концепції представлені в працях О.Ф. Бондаренка, Ж.П. Вірної, В.Г. Панка, О.П. Саннікової, В.А. Семиченко, Ю.М. Швалба, Н.Ф. Шевченко, Н.В. Чепелевої, А.В. Фурмана, Т.С. Яценко та інших відомих українських психологів. Директор УНМЦ практичної психології і соціальної роботи НАПН України В.Г. Панок, аналізуючи наявні підходи до змісту, форм, методів підготовки психологів-практиків, виділив три основні їх напрями: розвиток професійних знань, умінь, навичок, компетентностей; формування професійної мотивації, позиції, ставлення до професії; формування особистісних рис і якостей (в основному тих, які інтегруються поняттям «соціальна компетентність»). Науковець наголошує, що «студент тільки тоді стає справжнім фахівцем, коли починає бачити світ очима психолога» [1, с. 138]. Попри ґрунтовний аналіз різних аспектів змісту професійної підготовки майбутніх психологів-практиків, бачимо, що питання екзистенційно-ціннісного і духовно спрямованого становлення їх як майбутніх професіоналів залишається практично не висвітленим (за винятком повновагомих розвідок Е.О. Помитіна, М.В. Савчина, А.А. Фурмана). Атому **мета статті** – розглянути повний освітній цикл підготовки фахівця-психолога як своєрідну психорозвивальну технологію, в якій можна виокремити певні етапи особистісного розвитку і конкретні процеси духовного зростання майбутнього фахівця.

**Виклад основного матеріалу.** Наше дослідження ґрунтується на визначенні проф. А.В. Фурманом освітнього процесу як дидактичної і водночас психорозвивальної технології підготовки висококомпетентного фахівця, що здійснюється за умов чотирьохетапної діяльності зі свідомістю і самосвідомістю молодшої людини як суб'єкта, особистості, індивідуальності та універсуму впродовж усього її навчання у закладі вищої освіти [2, с. 80–104].

Освітній цикл підготовки фахівця-психолога сутнісно моделюється як особлива психороз-

вивальна технологія, яка складається з чотирьох етапів: інформаційно-пізнавального, нормативно-регуляційного, ціннісно-рефлексивного та духовно-самореалізаційного. Зasadничою основою кожного з етапів є різноспрямована паритетна діяльність студентів і викладачів від першого до п'ятого (шостого) курсу, яка «визначається інваріантно-нормативним психосоціальним змістом їхньої ділової обопільної навчальної взаємодії...», спричиняє ритмічну зміну процесів самосвідомості у єдності з актуалізацією різних (когнітивного, емоційно-оцінкового, учинково-креативного, спонтанно-духовного) компонентів Я-концепції викладача і студента..., почергово реалізує пізнавальний, соціальний, конативно-вчинковий і морально-духовний потенціал кожного з них, збагачуючи їх як значеннєво-смыслову сферу (свідомість), так і психодуховне змістовлення компонентів позитивної Я-концепції (самосвідомість)» [2, с. 92].

За час навчання у стінах закладу вищої освіти здійснюється повноформатна програма професійної підготовки майбутнього фахівця. Власне, йдеться про чітко скоординовану та визначену сукупність певних методів, засобів, способів, прийомів, процедур, операцій, які регламентують діяльність учасників освітнього процесу та визначають їх діяльність «як учинкову метасистему, що підпорядкована законам як причинно-наслідкової детермінації, так і чітко спроектованого цільового зумовлення та ціннісно-смыслового відліку» [2, с. 89].

Перехід від теоретичного аналізу професійної підготовки майбутнього психолога у закладі вищої освіти до розгляду реальних конкретних сторін зазначеного процесу передбачає певну сполучну ланку, якою виступає розробка оптимальної моделі й технології професійного становлення психолога, певна стратегія і тактика оптимального поступу до професійної готовності й професійного розвитку. При цьому слід врахувати такі позиції. По-перше, моделювання професійного розвитку психолога неможливо розглядати поза професійно зорієнтованою освітньою діяльністю, яка є провідною в такому віковому періоді і в ході реалізації якої здійснюється розвиток як професійно необхідних, так і духовно-моральних якостей особистості. По-друге, зазначена психотехнологічна модель професійного розвитку відображає не всі характеристики особистості й діяльності, а лише основні базові компоненти і є орієнтиром у дослідженні динаміки професійного й особистісного розвитку майбутнього психолога.

Аналіз наукових джерел з проблематики ефективної підготовки майбутнього психолога дав змогу створити теоретичну модель підготовки психолога-практика з розвиненим духовним потенціалом (табл. 1). При цьому

слід врахувати, що, по-перше, професійний розвиток психолога є динамічною, процесуальною системою, в якій можна виокремити певні етапи, по-друге, професійне становлення майбутнього фахівця характеризується нелінійністю, здатністю до самоорганізації, по-третє, професійний розвиток психолога проявляється у нерозривній єдності внутрішніх і зовнішніх факторів.

Проаналізуємо особливості розгортання процесів духовного зростання студентів у повному освітньому циклі. Через *самопізнання* учасники освітнього процесу поглиблюють уявлення про себе, створюють власну систему самоконцептуальності, в якій окремі ситуативно-випадкові образи власного Я інтегруються у досить цілісне й адекватне уявлення про себе. Завдяки процесам *самоосмислення* складається певна оцінно-пізнавальна система, глибина і точність усвідомлення якої залежить від інтенсивності і рівня протікання процесів самоаналізу. Вивчення психологічних дисциплін практичного спрямування, позанавчальна виховна діяльність стимулюють такі внутрішні пласти самоусвідомлення, як *саморозуміння і самоствавлення*, які значною мірою визначають особливості поведінки людини в проблемних ситуаціях.

Принагідно зазначимо, що, одержуючи інформацію про ситуацію або про наявні міжособистісні стосунки, студент не просто володіє нею, але й певним способом упорядковує, структурує та вибудовує відповідно до свого бачення. Паралельно проходить інтенсивна робота з викристалізування і усистемлення свого внутрішнього світу. «Людина прислуховується до себе, до свого внутрішнього голосу, порівнює і розрізняє, перебуває у стані творення свого внутрішнього світу,

робить його більш системним та ієрархізованим» [3, с. 172]. Відбувається активний процес *самоідентифікації* особистості. Надбані уявлення спочатку виникають ситуативно, потім узагальнюються та формують *самоствавлення* особистості. Чітке і розгорнуте планування власної поведінки у різних ситуаціях, усвідомлення перешкод, які можуть виникати на шляху досягнення наміченої мети, програмування своїх дій з урахуванням цих перешкод, об'єктивна й реалістична оцінка досягнутих результатів створюють умови для *самоактуалізації та самопроектування* особистості.

Синхронне формування внутрішнього світу особистісних смислів та організація зовнішнього знання у формі культури приводить студентів до усвідомлення нескінченності і вічності світу, в певному місці і в часовому бутті якого вони перебувають. Самоаналіз, здатність до рефлексії, до погляду на себе ніби «збоку» спричиняє внутрішнє налаштування на духовне осягнення сенсу власного життя й у такий спосіб особистої причетності до мудрого, святого, вічного у земному часопросторі, до духовного прийняття Всесвіту.

Зазначені процеси активно функціонують за умов створення відповідного соціально-психологічного освітнього простору. Результати діагностичних досліджень, які проводилося на базі кафедри психології та соціальної роботи Тернопільського національного економічного університету (дослідницьку вибірку становили студенти спеціальності «Психологія» ступеня вищої освіти бакалавр та магістр, загальний обсяг вибірки – 106 осіб) показали, що прослідковується тенденція підвищення рівня духовного потенціалу та морально-етичної відповідальності студентської молоді (від недостатнього та низького рівнів на I курсі до

Таблиця 1

**Теоретична модель підготовки психолога-практика з розвиненим духовним потенціалом**

Домінанти кредитно-модульного освітнього циклу (за А.В. Фурманом)	ПОВНИЙ ОСВІТНІЙ ЦИКЛ ПІДГОТОВКИ ФАХІВЦЯ-ПСИХОЛОГА			
	1 курс Інформаційно-пізнавальний етап	2 курс Нормативно-регуляційний етап	3–4 курси Ціннісно-рефлексивний етап	5–6 курси Духовно-самореалізаційний етап
Провідні форми психологічної налаштованості	Позитивне ставлення до професії, бажання домогтись успіху	Спрямованість на оволодіння професійними знаннями, вміннями, компетенціями	Усвідомлена відповідальність психолога за результати своєї діяльності	Саморефлексія та професійна ідентичність
Домінуючі форми духовного потенціалу	Духовні стани	Духовні процеси	Духовні властивості	Духовні тенденції
Механізми актуалізації духовного потенціалу	Спонтанність як механізм творчої активності людини	Рефлексивний аналіз та самозаглиблення	Самодистанціювання	Гармонізація психодуховної сфери особистості
Процеси духовного зростання	Самопізнання	Саморозуміння	Саморозвиток	Самоактуалізація

переважно середнього та високого – у студентів-магістрів), частково проявляється зниження прояву егоцентричної спрямованості студентів, водночас у 16,1% студентів проявляється яскраво виражена егоцентрична спрямованість і у 47,2% – прагматична, що в загальному становлять 2/3 респондентів. Ці результати є досить тривожними, особливо враховуючи особливості їхньої майбутньої професії. Позитивним фактом є виявлене в результаті обстеження зростання кількості виборів змістом смислу життя соціальних і духовних цінностей у студентів старших курсів.

Водночас порівняння одержаних у результаті тестування даних (методики Е.О. Помиткіна «Духовний потенціал особистості-1», «Духовний потенціал особистості-2», опитувальник типу спрямованості особистості практичного психолога Т.М. Данілової) з матеріалами спостереження та анкетування стосовно духовних цінностей студентської молоді засвідчило, що для першокурсників порівняно зі студентами старших курсів характерна слабка орієнтація у загальнолюдських цінностях, у поняттях добра та зла, відсутнє конкретне розуміння призначення своєї професії. Четверть досліджуваних (24,5%) мають нульовий рівень сформованості морально-етичних цінностей, 31,1% – недостатній рівень. Тобто у 55,6% студентів не сформована морально-етична сфера. Дослідження показало, що майже 24% досліджуваних орієнтуються на егоїстичні смисли, зокрема бути незалежним і нікому не зобов'язаним, бути здоровим, насолоджуватися життям, що засвідчує певну духовно-психологічну незрілість опитаних. 37,7% респондентів майже ніколи не переживали альтруїстичних емоцій, 31,1% – не керуються у своїх вчинках моральною мотивацією, у 37,7% – не сформовано або майже відсутнє почуття відповідальності за свої вчинки, 24,5% – взагалі не аналізують складні в морально-етичному плані ситуації, практично не замислюються над ними, що свідчить про недостатній розвиток моральних, гуманістичних та екзистенційних складників духовності у студентів.

Аналіз одержаних даних дав змогу висловити припущення, що становлення духовної сфери особистості студента визначається не лише віковими та індивідуально-особистісними особливостями, а й організацією і реальним наповненням освітнього процесу, передусім його цілями, змістом, формами, технологіями, методами і засобами. Тому із числа студентів-психологів 1–5 курсів було сформовано експериментальну групу, з котрими проводилися спеціальні тренінгові заняття з метою актуалізації їхнього духовного потенціалу. Інші студенти склали контрольну групу.

Коротко вкажемо на особливості основних етапів психодуховного розвитку майбутніх

фахівців-психологів у ході тренінгових занять. Підбір і використання методичних засобів і форм проведення тренінгу здійснювався згідно з теоретичною моделлю підготовки майбутніх психологів і системно охоплює чотири блоки процесів духовного зростання: *самопізнання, саморозуміння, саморозвиток і самоактуалізацію.*

Для активізації процесів *самопізнання* студентської молоді ми використовували: діалогічно-дискусійну форму взаємодії через використання методу *бесіди, діалогу та групової дискусії.* Використання бесіди було спрямоване на засвоєння учасниками знань здебільшого евристичним шляхом. Необхідною умовою його ефективності є достатній запас емпіричних знань, рефлексивних уявлень, життєвих спостережень в учасників обговорення. Ми застосовували такі види бесід: систематизуючу (узагальнення та систематизація знань, встановлення зв'язку між новими смислами і раніше зробленими висновками) та евристичну (сократичну) бесіду, спрямовану на розвиток творчого мислення, прагнення до знаходження істини. Як матеріал для обговорень використовували описані в літературі ситуації Кольберта.

Іншим важливим методом нерегламентованої вербальної інтеракції є спонтанна групова дискусія. Функційний зміст зазначеного методу забезпечувався реалізацією прийомів аргументації, дебатів, софістики, евристики, котрі сприяють «ефекту генерації» в ході дискусії і, щонайважливіше, актуалізують формування знань-суджень духовно-морального спрямування в її учасників. О.І. Климишин зазначає, що, «формулюючи моральне судження в процесі моральної рефлексії, реалізуючи свою індивідуальну та особистісну позицію, учасники дискусії стають творцями власної духовності шляхом перетворення понятійних, почуттєвих знань у духовне знання, наповнення особистісним змістом та особистісною значущістю» [4, с. 43].

Другий блок методів був підібраний для активізації і розвитку *процесів саморозуміння* учасників тренінгу. Для цього ми використали *метод рольової гри та метод психодрами.* Відразу зауважимо, що ігрову форму ми обрали з огляду на її функційні властивості, щонайперше здатність викликати «радість свободи власного Я». Спільні особливості рольової гри і психодрами полягають у тому, що в обох випадках відбувається розігрування змодельованих ситуацій певної сюжетної лінії. При цьому відбувається проектування духовних цінностей учасників тренінгової групи в сферу реальних взаємин та їх подальша реалізація у вчинкових діях. Таким чином, персоніфіковані духовні цінності стають психологічним засобом відкриття свого внутрішнього світу



**Рис. 1. Порівняльний аналіз показників компонентів духовного потенціалу студентів тренінгової групи за методикою Е.І. Помиткіна «Духовний потенціал»**

іншим людям. Для програвання психодрами використовувалися такі техніки самопрезентації, виконання ролі, діалогу, монологу, дублювання, реплік у сторону, обміну ролями, техніки порожнього стільця, техніки дзеркала.

Наступний блок методів, які значною мірою пов'язані із стимулюванням *внутрішнього саморозвитку* учасників занять, забезпечувала реалізація невербально-інтроспективної форми взаємодії учасників тренінгу. З огляду на те, що духовність – інтенційна та апіорна властивість людини, а її підґрунтя, за визначенням В. Франкля, – «несвідома духовність», ми підібрали методи, зорієнтовані на актуалізацію та експлікацію глибинних засад людської психіки, – *психомалюнок та техніки естетотерапії*.

Українська дослідниця, засновниця методу активного соціально-психологічного пізнання проф. Т.С. Яценко зазначає, що малюнок дає змогу людині у метафоричній, символічній формі презентувати свій внутрішній світ, свої життєві драми і цінності [5]. Тематика представлених учасниками тренінгу психомалюнків дає змогу зрозуміти ставлення людини до проблем власної екзистенції, а тому це створює можливість для «перепрограмування» її життєвого шляху. Ми використовували вільне, додаткове та спільне малювання. Специфіка нашого тренінгу визначала тематику психомалюнків. За основу було взято комплекс тематичних малюнків, запропонованих О.І. Климишин, і систематизованих відповідно до структурно-функційної організації духовного світу людини [4, с. 55–57].

Під час використання методів естетотерапії, зокрема методу рецептивної музикотерапії та пасивної арт-терапії, головний акцент

зроблено на відомому розвитковому впливі музики та образотворчого мистецтва. Зауважимо, що кожен витвір мистецтва розпочинає своє функційне існування лише тоді, коли він стає об'єктом безпосереднього художнього сприймання.

Останній блок використаних методів був спрямований на підсумування одержаного в ході занять досвіду духовних переживань і пов'язаний з активним стимулюванням процесів *самоактуалізації*. Тут ми використали окремі елементи *медитативних технік*. На думку В.П. Москальця, «медитація – розумові зусилля людини, спрямовані на досягнення глибокої зосередженості її психіки, що є передумовою самоспоглядання, самозаглиблення, самоаналізу тощо» [6, с. 232]. Особливого значення в ході нашого тренінгу мали медитації, під час яких відбувається візуалізація духовних цінностей – краси, добра, смислу, істини, гармонії. Такі медитації мають досить чітку алгоритмічну структуру, описану О.І. Климишин [4, с. 65–66].

Після закінчення тренінгу була проведена повторна діагностика духовного потенціалу особистості (за методикою Е.І. Помиткіна). Результати показали, що практично в усіх студентів тренінгової групи відбулось зростання основних показників духовного розвитку (рис. 1). Водночас у студентів, які не проходили тренінгових занять, показники залишились без змін.

Таким чином, підтвердилось припущення, що духовний потенціал студентів – майбутніх психологів актуалізується завдяки спеціально створеним умовам соціально-психологічного середовища, котрі спрямовані на фаси-



літацію процесів духовного зростання: самопізнання, саморозуміння, саморозвитку та самоактуалізації.

**Висновки з проведеного дослідження.**

Освітній цикл підготовки фахівця-психолога моделюється як особлива психорозвивальна технологія, яка складається з чотирьох етапів: інформаційно-пізнавального, нормативно-регуляційного, ціннісно-рефлексивного та духовно-самореалізаційного. Зasadничою основою кожного з них є різнопланова паритетна взаємодія та безперервне коректне керівництво психодуховним розвитком особистості студента.

Відповідно до розробленої теоретичної моделі підготовки фахівця-психолога розкрито психотехнологічні умови духовного зростання майбутнього психолога, що передбачають наявність специфічного соціально-психологічного середовища, спрямованого на фасилітацію процесів духовного зростання: самопізнання, саморозуміння, саморозвитку і самоактуалізації та підібрані відповідні методичні засоби і форми проведення спеціальних тренінгових занять.

Подальшого дослідження потребує вивчення механізмів духовного зростання студентів, зокрема особливостей протікання процесів самопізнання, самоосмислення, саморозуміння і самоствавлення, котрі слугують основою для самоідентифікації та самопроек-

тування особистості, дають змогу поглибити уявлення про себе і створити власну систему самоконцептуальності.

**ЛІТЕРАТУРА:**

1. Панок В. Професійне становлення практичних психологів: досвід і перспективи. *Психологія і суспільство*. 2013. № 3. С. 135–141.
2. Фурман А.В., Надвична Т. Психологічна служба університету: від моделі до технології. *Психологія і суспільство*. 2013. № 2. С. 80–104.
3. Савчин М. Здатності особистості : монографія. Київ : ВЦ «Академія», 2016. 288 с.
4. Климишин О.І. Теорія і методика тренінгу розвитку духовності особистості. Івано-Франківськ : Нова Зоря, 2008. 112 с.
5. Яценко Т.С., Глузман А.В. Методологія глибоко-коррекційної підготовки психолога. Днепропетровськ : Изд-во «Інновація», 2015. 396 с.
6. Москалець В.П. Психологія релігії : посібник. Київ : Академвидав, 2004. 240 с.
7. Abramova I.V., Shilova Z.V., Varankina V.I., & Rubanova I.V. Pedagogical Model of Integrative-Modular Training in Professional Preparation of Students. *European Journal of Contemporary Education*. 2019. No. 8(1). Pp. 187–200.
8. Ismail N., Sabapathy C. Workplace simulation: An integrated approach to training university students in professional communication. *Business and Professional Communication Quarterly*. 2016. No. 79(4), Pp. 487–510.
9. Ilyin A. The system of professional training of future teachers: Functional Approach. *Revista San Gregorio*, 2018. No. 23. Pp. 32–39.

## ОСОБЛИВОСТІ ФОРМУВАННЯ САМООЦІНКИ У МОЛОДШОМУ ПІДЛІТКОВОМУ ВІЦІ

### PECULIARITIES OF SELF-ASSESSMENT FORMATION IN YOUNG ADOLESCENTS

*Психологічний стан людини залежить від самооцінки та виражається у поведінкових реакціях на зовнішні подразники. Самооцінка – це оцінка людиною самої себе, своїх можливостей, керуючись загальноприйнятою у суспільстві системою цінностей. Від самооцінки залежить манера поведінки і життєва позиція особистості. Оцінювальною мірою сформованої самооцінки є її адекватність. Від неї залежить і прийняття вдалих рішень у різних життєвих ситуаціях, її вміння робити висновки з них. Особистість з відносно адекватною самооцінкою перебуває у постійному пошуку реального бачення себе, без занадто великої переоцінки, але і без зайвої критичності своєї соціальної та індивідуальної активності у спілкуванні, поведінці. Позитивною (адекватною) можна характеризувати відносно стабільну самооцінку, тобто таку, що змінює свій зміст, висоту, адекватність залежно від появи нових вікових особливостей. Коли самооцінка залишається незмінною, незважаючи на нові життєві обставини, вона стає неадекватною.*

*Самооцінка є динамічним, а не статичним складником особистості і формується протягом усього життя індивіда. Вона залежить від багатьох зовнішніх факторів та внутрішніх психічних процесів особистості. На кожному етапі розвитку особистості є свої особливості формування самооцінки. У ранньому підлітковому віці це протест старому, бажання реалізуватися у групі однолітків, почуття дорослості, заперечення авторитету дорослих. Завищена і занижена самооцінка спотворює самоконтроль, підвищує рівень конфліктності у процесі спілкування.*

**Ключові слова:** самооцінка, адекватна самооцінка, завищена самооцінка, занижена самооцінка, ранній підлітковий вік.

*The psychological state of a person depends on self-esteem and it is expressed in behavioral reactions to external stimuli. Self-esteem is a person's assessment of themselves and their abilities, guided by the generally accepted system of values in society. The manner of behavior and life position of the individual depends on self-esteem. The evaluative measure of the formed self-assessment is its adequacy. Successful decision-making in various life situations and the ability to draw conclusions from them depend on self-esteem. A person with relatively adequate self-esteem is in constant search of a real vision of themselves, without too much overestimation, but also without excessive criticism of their social and individual activity in communication, behavior. Positive (adequate) can be characterized by relatively stable self-esteem, which changes its content, height, adequacy, depending on the emergence of new age characteristics. When self-esteem remains unchanged, despite new life circumstances, it becomes inadequate.*

*Self-esteem is a dynamic, not a static component of personality and is formed throughout the life of the individual. It depends on many external factors and internal mental processes of the individual. At each stage of personality development has its own characteristics of self-esteem. In early adolescence – it is a protest to adults, the desire to be realized in a group of peers, a sense of adulthood, denial of the authority of adults. Overestimated and underestimated self-esteem distorts self-control, increases the level of conflict in the communication process.*

**Key words:** self-esteem, adequate self-esteem, overestimated self-esteem, underestimated self-esteem, early adolescence.

УДК 159.99

DOI <https://doi.org/10.32843/2663-5208.2020.14.27>

**Видолуб Н.О.**

к.психол.н.,

доцент кафедри психології

Університет Григорія Сковороди

в Переяславі

**Актуальність теми дослідження.** Психологи звертаються до проблеми самооцінки особистості безперервно. Першим, хто ввів поняття «самооцінка», «образ самого себе» у структуру особистості, був В. Джеймс (кінець XIX століття). Він звернув особливу увагу на такий фактор формування самооцінки, як почуття задоволення. Кожна людина має відносно постійну середню межу самопочуття, яка абсолютно не залежить від її об'єктивних умов стану задоволення чи незадоволення. Тому людина, яка потрапляє у несприятливі умови життя, може перебувати у непорушному стані самовдоволення і, навпаки, коли людина, яка своїми вчинками зумовила загальну повагу й успіх, відчуває недовіру до власних сил [1].

Відтоді це питання не втратило своєї актуальності. Це пояснюється тим, що феномен

людини та її існування натеper не розкритий повністю з наукової точки зору. А особистість як вияв соціальності людини перебуває у постійному соціалізаційному процесі. Суспільство, своєю чергою, змінюється і вимагає постійного переосмислення і переоцінки дійсності та адаптації й інтеріоризації до нового навколишнього, незважаючи на те, що саме діяльність людини і є рушійною силою суспільних змін.

Це дослідження є спробою пояснити особливості формування самооцінки особистості у контексті вікової періодизації, а саме раннього підліткового періоду розвитку індивіда. Така фрагментарність до підходу дослідження самооцінки особистості дасть змогу більш детально зрозуміти специфіку змін у поведінкових реакціях людини загалом та підлітків зокрема. А з іншого боку, дасть змогу людині

побачити й сприйняти світ і себе у ньому такою, як є, сприятиме вибору оптимальних варіантів запропонованих життєвих сценаріїв без остраху та перебільшення власних зусиль.

**Метою статті** є висвітлення проблеми самооцінки дітей молодшого підліткового віку в контексті її формування.

**Аналіз останніх досліджень і публікацій.**

Про актуальність цієї проблематики свідчить низка праць у галузі психології як вітчизняної, так і зарубіжної наукової думки впродовж століть. Особливу увагу привертає низка сучасних вітчизняних досліджень, присвячена аналізу та особливостям формування самооцінки у дітей різного шкільного віку та розгляду феномена самооцінки у контексті професійного становлення. У цьому психологічному науково-дослідному напрямі працюють О. Александрова, Н. Білоусова, М. Заміщак, Л. Король, О. Кривоногова, Р. Кулаков, Н. Левус, С. Максименко, І. Меліхова, К. Нечипоренко, Д. Отич, С. Пашенко, М. Пирлик, О. Сідоров, О. Столярчук, О. Хижняк та інші.

**Виклад основного матеріалу.** Різні представники психологічної науки по-своєму тлумачать зміст поняття «самооцінка». Проте всі переконані, що адекватна самооцінка людини – запорука її успішного й щасливого життя. Так, у К. Роджерса простежується думка про те, що самооцінка впливає на поведінку людини ще з дитинства. Від адекватності самооцінки залежить як вибір кола спілкування, так і вибір професії. Сутність людини виражається через самооцінку, яка є відображенням істинної суті особистості. Поведінка зумовлюється самооцінкою, виражає справжню суть «Я». Досліджуючи структуру «Я», доходить висновку, що внутрішня сутність людини, її самість виражається через самооцінку, яка є відображенням істинної суті особистості, її «Я». Він звертає увагу на той факт, що коли поведінка зумовлюється самооцінкою, вона виражає справжню суть особистості й приносить задоволення собою та зовнішній успіх [2].

Від самооцінки залежить манера поведінки – зверхня, гордовита чи тиха, непомітна або ж толерантна, гуманна, активна. Від цього прямо пропорційно залежить і життєва позиція: від пасивної споживачької до активної громадянської та бажання пізнавати світ, пробувати себе в нових соціальних статусах, виконувати відповідні соціальні норми, сприйняття/несприйняття запропонованих соціальних стосунків та життєвих обставин, уміння/неуміння знаходження компромісних рішень, варіативність/інваріативність соціальних контактів тощо. Без адекватної самооцінки неможлива успішна реалізація пізнавальної та світоглядної функції особистості, її самоствердження та самореалізація. Самооцінка є своєрідним «ваговим механізмом», на якому,

з одного боку, важелем виступають норми й цінності, домінуючі у суспільстві на конкретному етапі його розвитку, а з іншого – ціннісно-орієнтаційний складник внутрішнього духовного світу людини. Самооцінка особистості – оцінка людиною самої себе, своїх можливостей, керуючись загальноприйнятою у суспільстві системою цінностей.

Самооцінка вважається динамічним, а не статичним складником особистості. Вона залежить від багатьох зовнішніх факторів та внутрішніх психічних процесів особистості. Отже, вона може коливатися від заниженої до завищеної. Що в обох випадках не буде позитивним для особистості. Завищена самооцінка спричиняє конфлікти через зневажливе ставлення до інших людей, нетерпимість до думок та переконань, прояви зарозумілості; занижена – вимогливість до себе і ще більшої вимогливості до інших, зосередження на помилках і недоліках інших через надмірну критичність інших людей. Нормою у самооцінці є її відносно незмінний стан. Позитивною (адекватною) можна характеризувати відносно сталу самооцінку, тобто таку, що змінює свій зміст, високу адекватність залежно від появи нових вікових особливостей. Коли самооцінка залишається незмінною, незважаючи на нові життєві обставини, вона стає неадекватною.

Формування самооцінки залежить значною мірою від суми думок, оцінок інших людей та власних реальних успіхів, досягнень у процесі життєдіяльності людини, поділених на рівень вимог, які людина висуває до себе. У кожного вікового періоду на її формування впливають різні зовнішні обставини та притаманне наділення різним людям статусу авторитету. Так, для дитини раннього молодшого віку є великим авторитетом старші рідні люди, особливо батьки. І саме від ступеня прояву їхньої поваги та любові до дитини, ставлення до її вчинків і залежатиме адекватність формування самооцінки. Якщо батьки спілкуються з дитиною на рівних правах, підтримують у її бажаннях креативності, від цього залежить і самооцінка дитини.

Якщо візьмемо до уваги період молодшого шкільного віку, то побачимо, що до авторитетних дорослих долучається ще й учитель. Окрім того, слід звернути увагу, що дитячий організм у шести-восьмирічному віці характеризується інтенсивними закономірними психолого-фізіологічними змінами. Емоційний стан дитини нестійкий, вона не вміє контролювати власні емоції самостійно, неспроможна тривало сконцентруватися на одному виді діяльності. Якщо це першокласник, то на формування самооцінки впливає процес адаптації до нового соціального життя. Він, з одного боку, проявляє самостійність, бо багато разів

до цього чув: «ти уже майже школяр», «що ти будеш робити, якщо підеш до школи», «у школі з тобою гратися не будуть» і т. п. Вислови на кшталт цих змушують дитину вважати шкільний період особливо дорослим, а реалії життя призводять до дисонансних висновків. Дитина залишилася дитиною, але дорослі від неї чекають інших поведінкових маркерів. І якщо до всього цього ще й отримати негативну оцінку за неправильне з'єднання літер на письмі, бо той умовно кажучи «гачок» ну зовсім не виходить, то маємо якісний стрибок у зміні самооцінки, але не по висхідній, а навпаки – низхідній. Тому так важливо дати дитині у перші роки навчання всі належні умови для її успішного розвитку та адекватного сприйняття дійсності в майбутньому.

У підлітковому віці авторитет дорослих підмінюється авторитетом ровесників. Тому на формування самооцінки найбільше впливають стосунки з однолітками, особливо друзі. Така ситуація є не найкращою для розвитку подальших соціальних стосунків і взаємодій. Оскільки мудрість дорослих сприймається як щось таке, що заважає жити і насолоджуватися всіма бажаними можливостями, які пропонує соціум. Протест проти старого, відомого і жага до насолоди виступають ключовими аспектами у життєдіяльності підлітка.

Знову ж таки на цей період припадає криза, яка може проявитися у двох діаметральних площинах соціальної активності: залежності і незалежності. У першому випадку спостерігається надмірна слухняність, залежність від старших або сильних, регрес до старих інтересів, смаків форм поведінки. У другому – впертість, негативізм, свавілля, знецінення дорослих, негативне ставлення до їхніх вимог.

Для розвитку особистості за першим сценарієм здебільшого отримуємо пасивність життєвої позиції, примикання до якоїсь групи, керованість, інертність. У цей час підліток або закривається в собі, або шукає притулку в сім'ї («мамин синок», «татова дочка») чи потрапляє під вплив однієї з неформальних груп і сприймає її нормативно-ціннісні орієнтири як свої і непохитні істини. За іншим – вихід за межі старого усталеного, лідерство, спроба проявити себе у різних варіаціях активності.

Проте варто зауважити, що для раннього підліткового віку характерні обидва прояви кризи: як залежності, так і незалежності. Визначальною для формування самооцінки виступить у цьому разі домінуюча криза.

Для дорослої людини характерним для формування самооцінки є співвідношення власних досягнень людини з її очікуваннями і порівняння з досягненнями інших значущих для неї людей.

Оцінювальною мірою сформованої самооцінки є її адекватність. Від неї залежить

і прийняття вдалих рішень у різних життєвих ситуаціях, й уміння робити висновки з них. Особистість з відносно адекватною самооцінкою перебуває у постійному пошуку реального бачення себе, без занадто великої переоцінки, але і без зайвої критичності своєї соціальної та індивідуальної активності у спілкуванні, поведінці та інших діяльнісних проявах.

Адекватною самооцінка вважається, коли людина критично ставиться до себе і до оточуючих, реально оцінює свої можливості і шанси, успіхи і перемоги, ставить досяжні цілі і досягає їх. Адекватність оцінки індивідом самого себе зі своїм набором компетентностей спонукає і до вибору підходів до вирішення поточних проблем, і до соціальної активності та професійної діяльності.

Для цього дослідження важливим для рефлексії є саме особливість підліткових поведінкових реакцій та вплив їх на подальше формування самооцінки. Самооцінку, як наприклад будь-яку моральну чесноту, слід розглядати крізь призму релевантності. Вона, як зазначалося раніше, не є статичним показником особистості. Вона змінна. І змінюється вона в сторону завищеної чи заниженої. Це залежить від різних зовнішніх і внутрішніх обставин.

До прикладу, якщо у класі неформальним лідером є хлопець з високою фізичною активністю й силою, то в іншого підлітка через різні причини (фізіологічні вроджені вади, слабкий фізичний розвиток тощо) з високим ступенем ймовірності виникнуть комплекси неповноцінності. Оскільки для раннього підліткового віку характерна підвищена чутливість до позитивних оцінок оточення. Позаяк вони уже відчувають себе дорослими і самостійними, а старші викликають заперечення і несприйняття, то середовище однолітків є найоптимальнішим і комфортним для них. І визнання у цій групі є чи не найважливішим у житті цього часу. Якщо ця група сформована за інтересами і цінностями, відносно однаковими для всіх і які не суперечать загальноновизнаним суспільством, це сприятливе середовище для розвитку. Якщо ж для отримання членства в групі потрібно прийняти суперечливі правила чи пройти якісь випробування, то в цьому разі відбувається переорієнтація цінностей. Часто лідери таких груп провокують до здійснення таких вчинків, які б не вчинили (акції протесту, вживання алкоголю, наркотиків, суїцидних проявів тощо). Від вибору групи залежатиме і формування самооцінки.

Ще одним з важливих аспектів ранньопідліткового віку, який впливає на формування самооцінки, є почуття дорослості, прагнення до самопізнання, до ідеалу, спілкування з однолітками і заперечення впливу дорослих. Тому в цей період важливо дати підлітку відчуття власного простору (кімната, власні

речі тощо). Якщо ж до нього ставитися як до дитини, яка ще не може приймати самостійно рішення і мати автономне право на окремі речі, то занижена самооцінка сформується досить швидко внаслідок емоційного відчуження та прояву надмірної активності дорослих у його житті. Підліток унаслідок природного заперечення батьківської опіки, сприймаючи її за моральний тиск, відсторонюється від сім'ї, шукає групу однолітків, де самостійно набуває вимірів спілкування (поваги, толерантності, любові, дружби, співчуття), вчиться підтримувати контакти, прагне успіху і поваги цієї групи.

У підлітковому віці відбувається процес засвоєння нового соціального досвіду, пристосування до нових шаблонів поведінки та набуття нових соціальних компетенцій (комунікації, інтеракції тощо). Підлітки починають критично оцінювати своїх батьків, їхню думку, виробляють власну позицію стосовно батьківської оцінки. Батьківську позицію починають сприймати лише як одну з можливих. Причому в ранньому підлітковому віці самооцінка більш ситуативна й нестійка ніж у старшому підлітковому віці.

Для підтвердження теоретичного обґрунтування візьмемо опитування підлітків, проведене в межах міжнародного проекту "Health behaviour school-aged children" (HBSC) [3]. Зокрема, нас цікавлять відповіді саме підлітків раннього періоду. Найбільше однокласників, яким подобається бути разом, було серед 10–11-річних (49,0% і 50,9% відповідно), найменше – серед 15–17-річних (від 44,2% до 45,8%) [3, с. 16]. Це підтверджує тезу про вагомий вплив однолітків на розвиток особистості цього вікового етапу й, відповідно, на формування самооцінки вплинуть дружні/недружні стосунки між ровесниками.

Зовнішні та внутрішні протиріччя найяскравіше проявляються в поведінкових реакціях у перехідних періодах. Ранній підлітковий вік не є винятком. Адекватна самооцінка в такі кризові моменти найефективніше сприятиме вирішенню важливих життєвих проблем підлітка. Уміння впоратися з власною життєвою кризою є досить складним для дитини чи підлітка. Так, за даними опитування 7,1% 11-річних (з них 6,7% – хлопці, 7,4% – дівчата) вважали, що не в змозі контролювати важливе у своєму житті протягом останнього місяця, а 14,3% (з них 12,7% – хлопці, 16,1% – дівчата) відчували, що труднощів накопичилося так багато, що вони не в змозі їх подолати [3, с. 28]. Цей показник є високим у прогностичному аспекті формування заниженої самооцінки. 21% (з них 21,7% – хлопці, 20,2% – дівчата) відчували, що все відбувається по-їхньому [3, с. 28], – висока ймовірність завищеної самооцінки. Лише 41,5% (з них 41,6% –

хлопці, 41,4% – дівчата) [3, с. 28] за результатами опитування відчували себе впевненими у своїй здатності впоратися з особистими проблемами. Це свідчить або про можливість адекватного оцінювання своїх можливостей, або про характерну особливість підліткового періоду – завищене відчуття дорослості.

Для кожного періоду життєвого циклу індивіда формування самооцінки залежить значною мірою від суми думок, оцінок інших людей та власних реальних успіхів, досягнень у процесі життєдіяльності людини, поділених на рівень вимог, які людина висуває до себе, але в підлітковому особливо. Отже, і батьки, і вчителі повинні бути уважними до поведінкових проявів підлітків. Тому що цей період є перехідним від дитинства до дорослого життя. І ключовими фігурами довіри й авторитету є однолітки. З опитування видно, що довіра до друзів, однолітків, однокласників є дуже високою. Так, 66,6% (з них 63,1% – хлопці, 66,1% – дівчата) категорично погоджуються, що їхні друзі справді намагаються допомогти їм, 16,6% (з них 19,1% – хлопці, 14,0% – дівчата) категорично впевнені в протилежному. 62,7% (з них 62,4% – хлопці, 63,1% – дівчата) зазначили, що вони можуть розраховувати на друзів у разі виникнення неприємностей, своїми прикрасами з друзями готові поділитися 72,5% (з них 70,6% – хлопці, 74,5% – дівчата) респондентів, а 59,8% (з них 59,6% – хлопці, 61% – дівчата) можуть обговорити свої проблеми з друзями [4, с. 39].

Ці показники підтверджують, що визнання у групі й підтримка однолітків для цього віку є важливими критеріями розвитку особистості та впливу на формування самооцінки.

Дорослим варто спрямувати спілкування так, щоб вибудувати такі механізми поведінки, які б сприяли зосередженню підлітка у процесі життєдіяльності на дійсному життєвому досвіді, а не на минулому або майбутньому, на формуванні категоріального апарату типу «сенсжиття», «цінності», «життєві цілі» тощо. Це дасть змогу, з одного боку, зрозуміти бунтуючу підліткову натуру, а з іншого – скерувати його соціальну активність у гуманістичному векторі, сприяти формуванню адекватної самооцінки.

У цьому контексті варто згадати психолога А. Елліса, який переконаний, що людина отримує більше радості у житті, якщо буде оцінювати виключно свої риси і вчинки, а не турбуватися щодо оцінки свого так званого «Я». На його думку, оцінка людиною себе щодо буття або існування є логічним вирішенням проблеми самоцінності. «Якщо людині необхідно оцінити себе, свою значимість, то краще їй виходити з такої надійної норми, як її життя чи існування. Тоді вона може відповідно до цієї норми цілком виправдано вирішити: «Я хоро-

ший не тому, що я дуже успішно роблю щось, і не тому, що деякі люди мене вихваляють, а просто тому, що я живу, що я існую». Коли людина приймає свою позитивність з точки зору існування або свого життя, очевидно, вона приймає себе практично у всіх проявах, в яких може бути. Згідно з цією нормою, вона не зуміє знайти позитивність тільки у тому разі, якщо помре» [4].

**Висновки та перспективи.** Самооцінка є мірилом адаптованості особистості до зовнішніх обставин. У ранньому підлітковому віці є свої особливості до формування самооцінки. Це і протест проти старого, бажання реалізуватися у групі однолітків, почуття дорослості, заперечення авторитету дорослих.

#### ЛІТЕРАТУРА:

1. James W. Psychology: Briefer Course. New York : H. Holt & Co, 1893.
2. Роджерс Карл. О становлении личности. Психотерапия глазами психотерапевта. / Перевод М.М. Исениной. Москва : «Прогресс», 1994. URL: <http://psylib.org.ua/books/roger01/index.htm>.
3. Соціальна зумовленість та показники здоров'я підлітків та молоді: за результатами соціологічного дослідження в межах міжнародного проєкту «Здоров'я та поведінкові орієнтації учнівської молоді» : монографія. / О.М. Балакірева, Т.В. Бондар та ін. ; наук. ред. О.М. Балакірева. Київ : Поліграфічний центр «Фоліант», 2019. 127 с.
4. Эллис А. Гуманистическая психотерапия: Рационально-эмоциональный поход. Москва : Изд-во ЭКСМО-Пресс, 2002. 272 с.

## ПРОФЕСІЙНА СВІДОМІСТЬ ЯК ФАКТОР ОСОБИСТІСНОГО СТАНОВЛЕННЯ МАЙБУТНЬОГО ФАХІВЦЯ

### PSYCHOLOGIST'S PROFESSIONAL CONSCIOUSNESS AS A FACTOR OF THE FUTURE PROFESSIONAL PERSONAL BECOMING

У статті розглядається проблема професійної свідомості та її становлення у майбутніх психологів. Розкрито змістову і динамічну складові частини професійної свідомості. Інтерпретовано теоретичні підходи до визначення поняття «професійна свідомість», що являє собою складник професійного становлення особистості і бере свій початок з розвитку професійно важливих якостей. Висвітлено думку про те, що змістом цього феномена є характеристика специфічних складників, сутність яких полягає в усвідомленні себе в системі власної особистості, розумінні завдань професійної діяльності, в готовності їх вирішувати, в ефективній взаємодії з колегами під час виконання професійної діяльності.

Подано змістовий опис факторів та чинників становлення професійної свідомості психолога, що характеризуються не тільки внутрішніми особистісними надбаннями, а й впливом зовнішніх навчальних і соціальних впливів. Висвітлено значення розвитку компонентів професійної свідомості ще на етапі навчання студентів у ВНЗ, базовими з яких є усвідомлення приналежності до професії психолога та ідентифікації себе з нею. Здійснено аналіз впливу професійно важливих якостей та рис на формування особистості студента як майбутнього професіонала. Наголошено, що головними з них є свідомість і самосвідомість, Я-образ, самооцінка, спрямованість, мотивація, волева самоорганізація.

Розглянуто аспекти професійної свідомості психолога, серед яких важливим є професійний розвиток особистості, а також її самовизначення, що включає в себе свідоме планування власного професійного розвитку, кар'єри, самореалізації тощо.

Проаналізовано етапи професійного становлення, які співвідносяться з етапами життя та соціалізацією особистості: формування професійного інтересу та професійної спрямованості, професійне навчання, професійна адаптація, розвиток професійних та особистісних якостей спеціаліста та реалізація професійного потенціалу.

Наведено результати емпіричного дослідження особистісних і ціннісно-смыслових компонентів професійної свідомості у студентів як майбутніх психологів.

**Ключові слова:** самосвідомість, Я-образ, саморозвиток, професійна свідомість, професійні якості, професійне самовизначення, професійна діяльність.

*The problem of professional consciousness and its advancement in the process of a psy-*

*chologist's professional training are the subjects of the paper. The authors considered the importance of forming the components of the professional consciousness as a part of a university curriculum. It is stated that the main features of the professional consciousness formation are: consciousness, self-consciousness, self-esteem, personal dispositions, motivation, and voluntary self-organization. In order to study the phenomenon its theoretical approaches, substantive and dynamic constituents, factors influencing its progress were analyzed. The empirical study considers the components of students' professional consciousness defined by their dispositions, values, and conceptions.*

*According to the thorough analysis of theoretical approaches to the definition of "professional consciousness" it should be interpreted as a part of personal professional qualification and depends on the development of the professionally meaningful features.*

*The authors assume that such characteristics as understanding one's personality system, understanding one's professional requirements, and the abilities to meet them, effective interactions with the colleagues while accomplishing one's professional activities are necessary constituents of the given phenomenon.*

*The authors give a thorough description of the factors and agents of the psychologist's professional consciousness, both internal and external. They assume that one's image as a professional depends on intrapersonal experiences. External factors are represented by professional training and social environment's influence.*

*The analysis of the two basic components that can be acquired during professional training is given in the paper. They are: one's affiliation to a psychological profession and identifying oneself as a psychologist.*

*The aspects of a psychologist's professional consciousness, such as a person's professional development, self-identification, including conscious planning of one's professional advancement, career, self-fulfilment are viewed in detail. The following stages of professional becoming: professional interest and professional intentions formation, professional training, professional adaptation, development of the professional and personal features, and professional potential development are analyzed as well. The stages of the professional becoming are viewed in comparison to life and personal socialization stages.*

**Key words:** self-consciousness, I-concept, self-development, professional consciousness, professional features, professional self-identification, professional activity.

УДК 159.923

DOI <https://doi.org/10.32843/2663-5208.2020.14.28>

**Гаркавенко Н.В.**

к.психол.н., доцент кафедри психології Чернівецький національний університет імені Юрія Федьковича

**Доскач С.С.**

к.психол.н., доцент кафедри психології Чернівецький національний університет імені Юрія Федьковича

**Постановка проблеми.** Професійна діяльність психолога вимагає високого рівня майстерності, за якого фахівець має змогу гнучко і творчо отримати інформацію в досить

стислий обмежений час, збирати психологічний анамнез і визначати психологічний діагноз, адаптувати і використовувати техніки і методики, спостерігати за психологіч-

ним самопочуттям клієнта та змінами в його поглядах на проблему, оцінювати правомірність застосованих методів і перспектив подальшої роботи.

Успішність виконання психологом професійної діяльності більшою мірою залежить від багатьох чинників, основними з яких є: усвідомлення приналежності до професії, вміння стратегічно діяти в ситуації, відповідально ставитися до виконання завдань, визначати шляхи реалізації мети. Професія психолога висуває високі вимоги до особистості.

Становлення особистості як майбутнього фахівця починається ще в період перебування у ВНЗ, де провідною діяльністю є навчальна. На її основі, з її розвитком з'являється і починає функціонувати інша діяльність - дивергентність – психолог має мислити, не оцінюючи і контекстно, оскільки зобов'язаний брати до уваги загальнонаукові норми, базові психологічні закони і багатозначність фактів і явищ, з якими він стикається;

– діалогічність – професійною свідомістю постають відкриття, що взаємодіють з іншими системами, інтерсуб'єктивні за своєю природою;

– герменевтичність і деміургічність – для професійної свідомості психолога психіка і світ онтологічно злиті, головним засобом пізнання стають інтерпретація, пояснення й осмислення;

– полікультурність, полісемантичність, криптографічність – психологічна свідомість має бути надмірно узагальнена, вона покликана говорити з будь-якою особистістю на її ж мові, мати здатність ввійти в її світ і зрозуміти її;

– знання мов опису та інтерпретації, філософічність і трансперсональність – психологічна, професійна свідомість спирається на знання і володіння теоретичними конструктами, пояснюючими схемами і законами наукового розуміння психіки;

– екологічність – для психолога будь-яка деталь проблеми є важливою і може розглядатися як окреме «ціле», впритул до суперечливої думки про одне й те саме явище;

– екзистенційність, інтенційність і феноменальність – професійна свідомість психолога допускає відсутність відмінностей між фактами і їх описом, між істиною і вірою, надаючи тим самим цьому існування;

– гуманітарність – психологія є перш за все гуманітарною наукою і збагачення її різноманітними технологічними прийомами не означає її приналежності до них, алгоритмізацію взаємодії між психологом і клієнтом;

– знаковість, символічність, універсальність – узагальнені властивості свідомості, особливо значущі для професійної свідомості психолога, який будує власне розуміння людської психіки на розуміння того, що людина живе в індивідуально духовно створеному ним світі.

Професійна свідомість – цілісна сукупність елементів, які розвиваються за умови того, що вона стає системним новоутворенням особистості психолога, виробляється, привласнюється ним.

Терміном «професійна свідомість» можна охопити всі прояви свідомості особистості, які пов'язуються з її професійною діяльністю. Вони визначаються такими факторами:

1) місцем цієї професії в професійній структурі суспільства;

2) ставленням самої особистості до професії, до її представників та до себе як представника професії, усвідомлення значущості професії для суспільства;

3) рівнем здобутих професійних знань та вмінь, здійсненням самоаналізу стосовно перспектив власного професійного зростання;

4) сформованими професійними ідеалами, уявленнями про еталон професіонала;

5) рівнем розвитку професійних здібностей та якостей, а також осмисленням власних професійно вагомих якостей;

6) професійними досягненнями [5].

Вивчення професійної діяльності людини перш за все сприяє розширенню знань про закономірності, механізми та основні умови розвитку її свідомості, тому що, як зазначають багато авторів, розвиток особистості здійснюється насамперед через засвоєння конкретно-предметних діяльностей та відповідних їм форм свідомості [8].

Оскільки свідомість не тільки проявляється, але й формується у діяльності, вплив професійного навчання, а надалі і професійної діяльності на формування індивідуальної свідомості є безперечним [7]. Так, згідно з думкою С. Рубінштейна, вищі психічні функції людини спеціалізуються «залежно від різних умов, в яких відбувається мислинневий процес» [8].

Професійна свідомість – це багаторівнева та багатокомпонентна будова, яка містить у собі сформовану професійну картину світу, професійну культуру діяльності, а також мислинневу діяльність у режимі методологічної рефлексії (розуміння) як внутрішній план свідомості і як детерміновану властивостями інтегральної індивідуальності, тобто культуру суб'єктного мислення. Оскільки оволодіння професією, крім засвоєння певних когнітивних схем, умінь, систем предметних значень, спеціальних засобів мислення, передбачає глибокі перетворення смислових конструктів, структур суб'єктивного досвіду, формування характерних для такої професії особливостей образу та картини світу [10].

Досліджуючи природу і генезис професійної самосвідомості особистості, О. Москаленко розглядає чотири визначальні чинники служб [6, с. 3–12]:

1) мотивацію до досягнення високого рівня професійної майстерності;



2) професійне суб'єктивно орієнтоване навчання;

3) спрямованість особистості на оволодіння такою професією;

4) оптимальний часовий проміжок.

Професійна свідомість включає уявлення людини про себе як про члена професійної спільноти, носія професійної культури, в тому числі певних професійних норм, правил, традицій, властивих такому професійному співтовариству, що являє собою поняття «самосвідомість» (або професійна Я-концепція).

А. Маркова визначає професійну самосвідомість як комплекс уявлень людини про себе як професіонала, це цілісний образ себе як професіонала, система стосунків і установок до себе як професіонала. По мірі розгортання кар'єри відбувається розвиток «Я-концепції», яка досягає зрілості лише в результаті достатнього професійного досвіду [7].

Я-концепція – це сукупність усіх уявлень людини про себе, сполучена з їх оцінкою. Р. Бернс виокремлює в Я-концепції когнітивний складник (образ Я); оціночний складник (самооцінку або прийняття себе); поведінковий складник (конкретні дії, які можуть бути викликані образом Я і самооцінкою). Я-концепція сприяє досягненню внутрішньої узгодженості особистості, визначає інтерпретацію досвіду, є джерелом очікувань. На думку вчених, саме когнітивний складник пов'язаний із професіоналізмом. Зокрема, О. Бодальов [3] зазначає, що це глибокі та широкі знання в тій галузі діяльності, у якій цей професіоналізм проявляється, а також нестандартне володіння вміннями, які необхідні для успішного виконання цієї діяльності.

Оскільки професійна Я-концепція є частиною загальної Я-концепції особистості, виникає питання про їх співвідношення. Для вирішення цього питання вченими враховуються такі позиції, як місце конкретної діяльності в житті особистості, місце особистості в цій діяльності, місце особистості у власній життєдіяльності, місце професійного самовизначення в життєвому самовизначенні особистості. Підкреслюється, що напрям, в якому змінюється особистість у процесі професіоналізації, і рух особистості до більш загальних цілей і сенсів повинні збігатися. У разі узгодженості цих орієнтацій можлива зупинка особистісного розвитку і розщеплення свідомості «для роботи» і «для себе».

Є. Прокоп була запропонована можлива класифікація професійних Я-концепцій, побудована на підставі різних варіантів співвідношення професійної та загальної Я-концепції особистості служб [2].

1. Людина «ширше» своєї професії, її професійна Я-концепція наближається до загальної Я-концепції.

2. Людина «дорівнює» своїй професії, її загальна Я-концепція звужена до професійної Я-концепції.

3. Людина «вже» своєї професії, в її загальній і професійній Я-концепції представлені лише окремі сторони професії.

Узагальнення особистісних смислів в інтегровану систему професійної свідомості дає можливість розробляти концепції, стратегії та моделі професійної діяльності. Структурно-змістовий аспект професійної діяльності містить знання, вміння, навички, професійні позиції, психічні якості. Професійні знання є похідними елементами професійної свідомості особистості та цілісної технології досягнення нею вагомих результатів праці та розглядається як загальний складник психологічних структур, що проявляється в усіх сферах практичної діяльності людини і детермінує основні психологічні феномени.

Становлення професійної свідомості особистості має на меті змінити важливі особистісні структури і вдосконалити їх. У зв'язку з чим стає необхідним виокремити особистісні надбання, до яких належать: особистісне самовизначення, що формує ступінь зрілості людини; специфічний тип професіонала – самовизначення у професії; особистісне та життєве самовизначення [9, с. 3–11].

Проведене емпіричне дослідження мало на меті виявити наявність або відсутність особистісних компонентів професійної свідомості у студентів-психологів. Було опитано 32 студентиспеціальності «Психологія». Використано такі методики: тест-опитувальник для визначення самоствавлення особистості (С. Пантелеев, і В. Столін); методика дослідження рівня суб'єктивного контролю Дж. Роттера. Для підтвердження розподілу даних за шкалами методик між компонентами професійної свідомості було застосовано факторний аналіз, який обчислено за допомогою системи SPSS.

У результаті проведеного аналізу дослідження було виокремлено значущі компоненти, які вказують на позитивну або негативну тенденцію у розвитку. За даними дослідження самоствавлення особистості отримана позитивна динаміка за шкалами: «вираженість самоствавлення» (58%), «самоприйняття» (48%), «саморозуміння» (55%), «адекватна самооцінка» (65%), «інтернальний локус контролю» (49%). Це вказує на той факт, що більшість майбутніх психологів перебувають у злагоді із собою, узгоджують власні бажання і прагнення, впевнені у своїх силах, доволі часто самостійно приймають рішення і розуміють, що багато що залежить від них самих.

Підтвердженням вищезазначених фактичних даних є те, що у більшості студентів високий і середній показник суб'єктивного контролю. Майбутнім психологам притаманний

інтернальний локус контролю (65%). Це означає усвідомлення того, що планування власного життя лежить повністю на них. Вони вміють покластися на себе й самостійно і швидко приймати рішення, а також здебільшого володіють собою (74%). У професійній діяльності важливим є комунікативний компонент, який сприяє позитивному ставленню до людей (78%). В опитаних студентів за його показником маємо високий результат, що вказує на відповідальне ставлення студентів до налагодження взаємин з оточуючими.

Отже, в обстежених нами студентів компоненти професійної свідомості перебувають на стадії розвитку, а їх прояв – на допустимому рівні. У зв'язку з тим, що професійна свідомість у контексті фахової підготовки майбутніх психологів є предметом формування їх особистості як майбутнього професіонала, а отже, має бути основою загальної концепції процесу їх підготовки. В основі розвитку професійної свідомості має бути формування професійних інтересів та особистісної значущості професійної діяльності, але важливим етапом для її становлення є оволодіння специфікою професійної діяльності після закінчення ВНЗ та під час її здійснення.

Професійна свідомість розглядається через рівень її сформованості, у зв'язку з чим стає можливим дослідити ефективність навчання у ВНЗ. Важливими у контексті цього питання є соціально-психологічний і педагогічний підходи, де визначення цього феномена трактується як частина особистісної свідомості. У рамках такого підходу професійна самосвідомість характеризується з точки зору усвідомлених особистістю сторін свого професійного Я, до складу якого поряд з особистісними характеристиками включені «динамічне Я», самосвідомість, смисложиттєві цінності, спрямованість, мотивація.

**Висновки та перспективи подальших досліджень.** Отже, аналіз професійної свідомості засвідчив, що вона є унікальною і неповторною якістю особистості і має певні особливості, до яких належать: розвиток професійних якостей та рис, спрямованість на виконання професійних завдань, орієнтація особистості на професію, які можна представити у вигляді блоку цілей та її критеріїв. Серед них виокремлюють створення образу й усвідомлення себе як професіонала, систему вибору цінностей і дій згідно з ними, реалізацію особистих цілей діяльності.

Становлення професійної свідомості майбутнього психолога починається ще під час навчання студентів у ВНЗ, де відбувається не тільки засвоєння знань, а й розвиваються психологічні якості, що визначають формування Я-образу себе як професіонала, саморозвиток, саморозкриття, оволодіння комунікатив-

ними навичками. Виокремлюючи професійну свідомість психолога як окремий складник становлення професіонала, слід зазначити, що її розвиток сприятиме самоаналізу, мислити не оцінюючи і контекстно, виокремлювати головну проблему і визначити психологічний діагноз, діяти згідно з ціннісними уявленнями, бути спрямованим на професійні досягнення.

#### ЛІТЕРАТУРА:

1. Бондаренко А.Ф., Кучеровська Н.А. Задачі дослідження професійної свідомості психолога-практика. *Психолого-педагогічні засади професійного становлення особистості практичного психолога і соціального педагога в умовах вищої школи* : все-укр. наук.-практ. конф. 27–28 лют. 2003 р. Тернопіль, 2003. С. 9–21.
2. Гоблик В.В., Щербан Т.Д. Деякі психологічні особливості підготовки успішного фахівця. *Проблеми сучасної психології* : збірник наукових праць Кам'янець-Подільського національного університету ім. Івана Огієнка, Інститут психології Г.С. Костюка НАПН України. Кам'янець-Подільський : Аксіана, 2016. Випуск 31. С. 569–582.
3. Зеличенко А.И., Степанова Г.И. Психосемантика и изучение профессионального сознания психологов. *Вестник Моск. ун-та. Сер. 14. Психология*, 1989. № 3. С. 20–32.
4. Кучеренко С.М. Оценка психологической готовности студентов к профессиональной деятельности как одно из направлений повышения качества подготовки специалистов. *Вісник Харківського університету. Серія «Психологія»*. 1998. № 403. С. 121–130.
5. Кучеровская Н.А. Профессиональное сознание психолога-практика как предмет исследования. *Журнал практикующего психолога*. 2001. № 7. С. 84–94.
6. Максименко С.Д. Наукова психологія і психологічна практика. *Проблеми загальної та педагогічної психології* : збірник наукових праць Інституту психології ім. Г.С. Костюка АПН України / За ред. Максименка С.Д. Київ, 2002, т. III, ч. 9, С. 3–12.
7. Маркова А.К. Психология профессионализма. Москва : Международный гуманитарный фонд «Знание», 1996. 312 с.
8. Мельничук О.Б. Интеллектуальный складник професійної підготовки майбутніх фахівців соціальної сфери до роботи з девіантами. *Актуальні проблеми психології* : збірник наукових праць Інституту психології імені Г.С. Костюка НАПН України. 2015. Том XI: *Психологія особистості. Психологічна допомога особистості*. Випуск 13. С. 115–125.
9. Сапогова Е.Е. Профессиональное психологическое сознание: рефлексия вслух. *Журнал практического психолога*. 1997. № 6. С. 3–11.
10. Самойлова А.Г. Особливості формування професійної свідомості майбутніх психологів : автореф. дис. на здобуття наук. ступеня канд. психол. наук : спец. 19.00.07 «Педагогічна та вікова психологія». Запоріжжя, 2004. 19 с.
11. Шевченко Н.Ф. Професійна свідомість практичного психолога: структура та специфіка функціонування. *Психологія і суспільство*. Тернопіль, 2009. № 4. С. 167–180.

## ПСИХОЛОГІЧНІ ДЕТЕРМІНАНТИ СКОВАНОСТІ НА СЦЕНІ ТА ЗАСОБИ ЇЇ ПОДОЛАННЯ

### PSYCHOLOGICAL DETERMINANTS OF CLUMSINESS ON STAGE AND THE MEANS OF OVERCOMING IT

*У статті розглянуто систематизацію та узагальнення даних про деякі аспекти окремих психологічних передумов співочої сценічної співучасті та проаналізовано шляхи подолання цих негативних явищ. Виявлено, що будь-яка людина, яка готується до відповідальної події, включаючи публічну промову, перебуває у стані підвищеної психічної напруги. Симптоми естрадофобії є атрибутивною характеристикою будь-якої художньої професії. Якщо незграбність і хвилювання набувають дуже болючих форм, вони стають не тільки неприємними для художника, але й заважають його виконанню та професійному розвитку загалом.*

*Методика дослідження застосовує порівняльний та логічний методи. Зазначений методологічний підхід дає змогу відкрити та піддавати аналізу певні аспекти розвитку галузі вокального мистецтва. Дослідження також ґрунтується на принципі цілісності, який виявляється у прагненні до об'єктивності вивчення всіх культурних елементів та фактів симптомів естрадофобії. Нервово-психічне навантаження може виражатися не лише у значному внутрішньому занепокоєнні, але й у фізичному дискомфорті, який проявляється у напруженому стані всього м'язово-рухового апарата, а також у зміні голосу, що є особливо несприятливим фактором для вокаліста. Встановлено, що способом подолання негативних почуттів, пов'язаних із почуттями скутості на сцені, є усвідомлення співаком того, що у разі вмілого самоконтролю сценічне хвилювання може чинити не лише негативний, але й позитивний вплив на якість співу. Це хвилювання сприяє яскравості реалізації зображення, притоку творчого напхнення. Крім того, для успішного виступу актора має зникнути уявлення про технічні труднощі, а також про фізичну та психологічну втому від програми.*

*Новинка полягає у систематичному та комплексному вивченні індивідуальних та групових психологічних передумов незграбності вокальних виконавців на сцені. Дослідження може бути використане для розробки лекцій фахівців з вокального мистецтва.*

**Ключові слова:** скованість, скутість, хвилювання, психологічні детермінанти, артисти, виконавці, вокалісти, сцена.

*The article deals with systematization and synthesis of data on some aspects of the separate psychological prerequisites of the singer's on-stage complicity and assesses ways to overcome these negative phenomena. It has been revealed that any person who prepares for a responsible event, including a public speech, is in a state of increased mental tension. The symptoms of estradophobia are an attributive characteristic of any artistic profession. In case clumsiness and excitement take very painful forms, they become not only unpleasant for the artist, but also interfere with his performance and professional development in general.*

*Research methodology of the study applies the comparative and logical methods. The specified methodological approach makes it possible to open and subject to the analysis certain aspects of development of the area of vocal art. The research is also based on the principle of integrity which is displayed in the aspiration to objectivity of studying all cultural elements and facts of the symptoms of estradophobia.*

*Nervous-mental stress can be expressed not only in significant internal anxiety, but also in physical discomfort, which manifests itself in the tense state of the entire muscle-motor system, as well as in voice change, which is a particularly unfavorable factor for the vocalist. It has been established that the way to overcome negative feelings related to feelings of clumsiness on the stage is the singer's awareness that with skillful self-control, stage excitement can cause not only negative, but also a positive impact on the quality of singing. This excitement contributes to the brightness of the image implementation, the influx of creative inspiration. In addition, for a successful performance, the artist must disappear the idea of technical difficulties, as well as physical and psychological fatigue from the program. The novelty consists of the systematic and complex study of individual and group psychological prerequisites of the clumsiness of vocal performers on stage.*

*The research may be used in developing lectures by specialists in vocal art.*

**Key words:** buckling, excitement, psychological determinants, artists, performers, vocalists, stage.

УДК 159.923:78.071

DOI <https://doi.org/10.32843/2663-5208.2020.14.29>

**Гулей Я.Ю.**

бухгалтер 2-ї категорії сектору освіти  
Гадяцька районна державна  
адміністрація

**Постановка проблеми.** Мірилом майстерності вокальних виконавців є якість їх виступів на сцені. Теорія музичного вокалу передбачає, що вокальне мистецтво може заслужено вважатися одним із найбільш важливих інструментів прояву художньо-творчої і духовно-ціннісної спрямованості особистості. Через вокал людина розкриває не лише власний внутріш-

ній світ, але й передає самотутній код власної національної культури. Вокальне виконання є проявом як розвинених професійних здібностей виконавця, так і високого духовного потенціалу його особистості, що формується в усіх ланках творчості.

Водночас на заваді якісному виконанню репертуару можуть стати низка психологіч-

них факторів, серед яких вагоме місце посідає скованість (скутість), тобто боязнь сцени, сором'язливість перед увагою людей. Звичайно, що від цієї скутості страждає насамперед психологічний комфорт особистості виконавця, а отже, і його майстерність виступу.

Слід зауважити, що кожна людина у своєму житті відчувала широкий спектр емоцій, пов'язаних зі скованістю, сором'язливістю тощо, оскільки ці почуття розглядаються психологами як захисна реакція людини від стресових зовнішніх факторів. Досвідчені артисти, майстри естради володіють різними прийомами для приборкання цих рефлексів та повноцінного розкриття власного творчого потенціалу на сцені. Водночас постає потреба в узагальненні цього досвіду, його систематизації мовою науки.

З огляду на це проблематика психологічних визначень скованості на сцені перебуває на перетині наукових інтересів фахівців різних галузей гуманітарного знання, пов'язаних як із психологією, так і з мистецтвознавством.

**Стан розробки теми.** Попри очевидну практичну значущість, розробка корекційних програм, спрямованих на подолання скованості співака на сцені, досі не стала предметом окремого наукового дослідження. Вказане актуалізує відповідні пошуки у цьому напрямі.

**Метою** цієї публікації є окреслення основних наукових підходів до виявлення психологічних детермінантів скованості на сцені та засобів їх подолання.

**Виклад основного матеріалу статті.** Формам підготовки до виступів на сцені приділяли багато уваги видатні виконавці минулого. Їх підхід був глибоким та індивідуальним. Низка авторів стверджують про бажану готовність до концерту за 5 днів і про потребу в постійній підготовці до самого дня виконання. При цьому навантаження по мірі наближення до відповідального виступу мають зростати. Цього підходу, зокрема, дотримувався С. Ріхтер, про що він прямо вказував у своїх дидактичних матеріалах і спогадах [9, с. 106].

З іншого боку, інші автори, зокрема Г. Нейгауз, переконані, що постійні репетиції із висхідною динамікою безпосередньо перед виступом можуть тільки зашкодити справі і спричинити зайве перенапруження, нервозність, скованість. Зрештою, це негативно позначиться на самому виступі на сцені. Тому бажаним є раціональний відпочинок, який має приходити на зміну щільному графіку занять. Особливої ваги зазначене набуває в останній тиждень перед виступом, адже саме тоді психологічні проблеми будуть нівельовані [9, с. 106].

Є очевидним і не потребує доведення той факт, що будь-яка особа, котра готується до відповідальної події, у т.ч. публічного виступу, перебуває у стані підвищеної пси-

хічної напруги. Заважаючі непотрібні думки, фобії, невпевненість у своїх силах, підвищена тривога – усе це призводить до того, що стан виступаючого стає неспокійно-тривожним. Згадана типова симптоматика естрадофобії є атрибутивною характеристикою будь-якої артистичної професії [8, с. 47].

Безумовно, вагомим компонентом у синдромі скованості вокаліста на сцені є його почуття відповідальності за свій виступ. Відповідно до фахових досліджень ця скованість зростає з роками та по мірі розвитку кар'єри вокаліста [1; 6; 7; 14]. У разі, якщо скованість і хвилювання набувають вельми хворобливих форм, вони стають не лише неприємними для артиста, а й заважають його виступу та професійному розвитку загалом. Особливо неприємним для співака може стати сценічне хвилювання, пов'язане із побоюваннями забути текст. В цьому разі може сформуватися замкнене коло, коли виконавець хвилюється під час публічного виступу, побоюючись забути текст пісні, а потім справді забуває текст, оскільки надмірно переживає. Крім того, скованість і неврози на сцені звичайно негативно позначаються на технічних аспектах виконання, з огляду на що виникають не лише запинки й зупинки, але й пропуски цілих епізодів.

Скутість і хвилювання перед виступом зазвичай мають свої різновиди і форми. Загалом позитивною є схвильованість і піднесеність перед виходом на сцену, що супроводжується позитивним настроєм на вокальне виконання у цілому. Водночас інший вид скутості пов'язаний із «хвилюванням – панікою», і він може виникнути як у недосвідчених артистів, так і у видатних майстрів вокального мистецтва (хоча, звичайно, що у перших він трапляється набагато частіше) [13]. «Хвилювання – паніка» може звести нанівець усю підготовчу роботу, всі репетиції, всі психологічні установки вокаліста. З огляду на вказане вокальне виконання втрачає ритм і управління, артиста «несе», його рухи стають нервовими, виникають «провали» у пам'яті, він забуває текст у самих несподіваних місцях, унаслідок чого прекрасно вивчений твір не виконується належним чином. У гірших випадках наслідком такого нервового потрясіння може стати жорстка психічна травма, а після неї – психосоматичні захворювання.

Причин і передумов скованості може бути безліч. В основному вони, ймовірно, пов'язані як з об'єктивними, так і із суб'єктивними факторами. Об'єктивні чинники – це велика аудиторія, незвичайна обстановка, зміна репертуару та інші обставини, які не залежать безпосередньо від психологічних особливостей і морально-вольових якостей самого виконавця. Водночас присутні і суб'єктивні чин-

ники – схвильованість вокаліста, його зайва емоційність, особисті проблеми. Якщо ці ускладнення поєднуються зі стресом від переїзду, від незнайомого залу, то виступ може проходити в атмосфері нервозності і скованості. Як наслідок, можуть виникнути проблеми із професійним виконанням, і це особливо чітко виявляється на гастрольях в інших країнах.

Оскільки скованість і хвилювання вокаліста-виконавця логічно пов'язані із нерво-психічними навантаженнями, на них слід зупинитися більш докладно. Такі навантаження із рухом артиста кар'єрними сходами не зменшуються, а навпаки, зростають, що пов'язано із такими обставинами:

- збільшенням відповідальності вокаліста за рівень своєї майстерності;
- ймовірним поглибленням сумнівів у собі, посиленням побоювань «зірвати» голос, забути текст, допустити технічну помилку тощо;
- зростанням інтенсивності виступів артиста, котрий уже зробив собі ім'я і тепер може відчувати хвилювання з приводу можливої втрати свого статусу внаслідок невдалого виступу.

Нерво-психічне навантаження може виражатися не лише у значному внутрішньому занепокоєнні, але й у фізичному дискомфорті, який проявляється у напруженому стані всього м'язово-рухового апарату, а також у зміні голосу, що є особливо несприятливим фактором для вокаліста.

Крім того, в основі спектра негативних почуттів, пов'язаних зі скованістю та хвилюванням, знаходиться тривога стосовно того, що підготовка до виступу або проведена не досить якісно, або не завершена. Якщо артист ретельно вивчив свій твір, вказане є психологічною гарантією успішності майбутнього виступу. Звичайно, така гарантія не може розглядатися як повна, оскільки може відчуватися дія інших факторів, у т.ч. форс-мажорного характеру, проте її роль і значення не можна переоцінити. Якщо вокаліст підготовлений і практично не хвилюється, він майже напевно реалізує у виступі як свій творчий потенціал, так і власні художні задуми загалом [4].

Подолання естрадофобії, як і інших елементів скованості артиста, на сцені має включати у себе такі елементи, як:

- спроможність прогнозувати проблеми власного виступу;
- формування індивідуальних стратегій забезпечення оптимального функціонування виконавця, що передбачає досягнення піка форми безпосередньо перед відповідальним виступом;
- здійснення рефлексії своєї професійної кар'єри;
- установка на проведення профілактики й корекції власних виконавських проблем.

Вокаліст має постійно працювати над підвищенням власної самооцінки. У разі, коли рівень тривожності перевищує допустимий і, здається, що виконання номера буде зірване, він має вдатися до аутотренінгу. Однією з його перевірених часом і практикою методик є так зване «зниження важливості» певної події. Якщо успіх від виступу не є вирішальним для артиста, то навіщо побоюватися сцени і хвилюватися. Розмірковуючи саме таким чином, виконавець «понижує» не лише власні уявлення про статус виступу, який наближається, але й «полегшує» власні переживання щодо цієї події. Унаслідок цього він перестає хвилюватися і драматично сприймати незвичну обстановку, нову аудиторію тощо. Як наслідок, зростає якість виконання [3; 5; 11].

При цьому малодосвідчений виконавець не повинен обмежуватися виступами на умовно комфортних для себе концертах, що проходять у звичних для молодих співаків умовах. Це буде знижувати рівень їх відповідальності та адаптованості психологічних реакцій. Необхідно, щоби виконавці-початківці систематично грали у нових місцях, постійно виступали у незвичних умовах.

Оскільки істотною причиною нервозності співака перед виступом можна вважати його надмірно завищену вимогливість до себе, йому слід зрозуміти, що переоцінка значимості тієї або іншої події у творчій життєдіяльності артиста так само шкідлива, як і її недооцінка. Вказане підтверджується великим досвідом як навчальної практики, так і концертно-виконавської діяльності [12]. Почуття занепокоєння й остраху у виконавців бувають часто спровоковані гіпертрофованим прагненням артиста справити якнайкраще враження на слухачів, забезпечити максимальний ефект, здобути перемогу у творчому змаганні тощо.

Зайва відповідальність часто виявляється у побоюванні вокаліста забути текст, що зрештою зі значним рівнем ймовірності може спричинити справді «провали у пам'яті» і втрату нейронних ланцюжків, від яких залежить запам'ятовування тексту пісні.

Тому доцільно виокремити такі етапи досягнення сценічної готовності [2, с. 125]:

1. Перший етап – виконання не окремих пісень, а програми всього виступу, як на концерті.
2. Другий етап – програвання програми не у пробній/репетиційній манері, а як перед аудиторією, тобто з повною віддачею, розумінням і почуттям відповідальності.
3. Третій етап – проведення вокальних репетицій перед спеціально запрошеними слухачами. При цьому слід зрозуміти, що репетиції не повинні проводитися щодня, оскільки вони вартують значної енергії, яку слід зберігати. Не можна програвати програму два рази

поспіль і вимагати, щоби друге програвання було досконалішим за перше, оскільки це створює неправильне уявлення про ступінь готовності.

Звичайно, актуальним питанням є наповнення підготовкою періодів відпочинку між репетиціями. На переконання вітчизняних фахівців [6; 11; 13] між вокальними репетиціями необхідно здійснити аналіз тих художніх та виконавських аспектів, що не супроводжувалися достатнім почуттям задоволення під час репетиції. Слід закріпити ті місця, де на репетиції хоча б у пам'яті була тінь нервозності й скованості.

4. Четвертий етап – це вокальне виконання, яке б відповідало всім критеріям естрадної готовності. Артист повинен без зусиль програвати в розумі будь-яке місце вокального твору і якщо зазначене вимагає зусиль, то це місце підлягає додатковому технічному опрацюванню перш за все.

Проте навіть найдосвідченіші професіонали не застраховані від форс-мажорних обставин, які можуть супроводжуватися неврозами на сцені під час виступів.

Виходячи із викладеного, способами подолання негативних почуттів, пов'язаних із почуттям скутості на сцені, є:

- вибір підготовчої програми, відповідної можливостям та інтересам артиста-початківця;

- багаторазові репетиції у відповідному костюмі, з реквізитом для мінімізації можливості виникнення незручності та незвичних сценічних відчуттів;

- розвиток сценічних особистісних якостей у процесі навчання (артистизм, емоційність, товариськість), оскільки творче спілкування з аудиторією є змістом усієї підготовчої роботи співака;

- усвідомлення співаком того, що у разі вмiлого самоконтролю сценічне хвилювання може спричинити не лише негативний, але й позитивний вплив на якість співу. Це хвилювання сприяє яскравості втілення образу, припливу творчого натхнення;

- забезпечення фізичного комфорту перед виходом на сцену (дотримання режиму праці й відпочинку, дієта, утримання від шкідливих звичок);

- тренування емоційної сфери, підготовка вокаліста до виступу шляхом створення обстановки сцени в умовах, де проходять репетиції, багаторазові повтори виступу зі знайомими, а потім зі сторонніми глядачами/слухачами;

- тренінги підвищення самооцінки, самоприйняття й упевненості в собі;

- робота з фото- і відеозаписами власних вокальних виступів;

- психологічна підтримка й підбадьорення вокаліста до і особливо після репетицій незалежно від їх успішності. Від дій і коментарів оточуючих у процесі підготовки вокаліста до виступу на сцені значною мірою залежить психологічне налаштування артиста;

- вибір методів подолання негативного сценічного хвилювання на основі індивідуальних якостей внутрішнього й зовнішнього середовища артиста з урахуванням індивідуальності кожної людини;

- формування позитивного емоційного налаштування на факт виходу на сцену як на радісну подію життя й зміст роботи співака;

- організація дій, спрямованих на усунення психологічних бар'єрів вокаліста: зміцнення впевненості у своїх силах, творчому потенціалі, а також зниження значимості події, що відбувається;

- програвання різних варіантів моделей-ситуацій сценічного виступу, проведення бесід-обговорень емоційного сценічного стану.

**Висновки.** Таким чином, здійснивши дослідницький зріз основних детермінантів скутості на сцені та засобів їх подолання, ми дійшли таких висновків:

- для усунення почуття скованості на сцені естрадне вокальне виконання має бути забезпечене значним резервом технічної невимушеності й швидкості, яке необхідне на випадок непередбачуваного прискорення темпу;

- для успішного виступу в артиста має зникнути уявлення про технічні труднощі, а також фізичне й психологічне стомлення від програми;

- упродовж усього виступу артист має зберігати відчуття зручності рухів і наявності артистичної піднесеності, його увага не має бути напружена. Бажано, щоби співак слухав себе нібито з боку;

- під час підготовки до відповідальних виступів співаку доцільно протягом двох-трьох тижнів до виходу на естраду збільшувати інтенсивність занять і репетицій. Водночас по мірі наближення до самого виступу (за 2–3 дні) навантаження слід суттєво скоротити, оскільки вокаліст має відпочити, набратися сил, налаштуватися на майбутній виступ.

Зазначена тема наукового дослідження, безперечно, має великі **перспективи для подальших досліджень**, зокрема такі як:

- вироблення корекційних програм для подолання скованості артистів на сцені;

- розробка сценаріїв проведення тренінгів з боку кваліфікованих і досвідчених виконавців, присвячених обміну досвідом з подолання скутості у ході виступів;

- вивчення відповідного іноземного досвіду.

**ЛІТЕРАТУРА:**

1. Богданов И.А., Виноградский И.А. Драматургия эстрадного представления. Санкт-Петербург : Изд-во СПбГАТИ, 2009. 424 с.
2. Бочкарёв Л.Л. Психология музыкальной деятельности. Москва : Изд-во Института психологии РАН, 1997. 352 с.
3. Валькевич Р. Сценічна культура та виконавська діяльність. *Зібрання статей з питань культури сценічно-виконавської діяльності майбутнього вчителя*. Наукове видання. Кіровоград, 2011. С. 50–53.
4. Вяткин Е.В. К вопросу преодоления негативных форм сценического волнения. *Диалоги о культуре и искусстве* : материалы VI Всероссийской научно-практической конференции с международным участием, Пермь, 26–27 окт. 2016 г. В 2 ч. Ч. 2 / Отв. ред. А.В. Макина. Пермь, 2016. С. 68–73.
5. Донченко Н.П. Режиссура та акторська майстерність. Київ, 2006. 260 с.
6. Зайцев В.П. Режиссура естради та масових видовищ. Київ : Дакор, 2003. 304с.
7. Клитин С.С. История искусства эстрады. Санкт-Петербург : Санкт-Петербургская академия театрального искусства, 2008. 448 с.
8. Коган Г. У врат мастерства. Психологические предпосылки успешной пианистической работы. Москва, 1976. С. 28–106.
9. Красовская Е.П. Психолого-педагогические аспекты подготовки учащихся-музыкантов к управлению сценическим волнением. *Развитие современного образования: теория, методика и практика*. 2015. № 4 (6). С. 201–211.
10. Масол Л.М. Загальна мистецька освіта: теорія і практика. Київ, 2006. 432 с.
11. Морозова Н.В. Оптимизация концертного волнения юных музыкантов средствами учебной деятельности. *Вестник кафедры ЮНЕСКО «Музыкальное искусство и образование»*. 2013. № 4. С. 64–76.
12. Плахотнюк В.Г. Естрадный синтез мистецтв. *Культура і мистецтво у сучасному світі*. 2010. Вип. 11. С. 259–266.
13. Станиславский К.С. Работа актёра над собой. Москва : Актёр, 2008. 511 с.
14. Цыпин Г.М. Сценическое волнение и другие аспекты психологии исполнительской деятельности. Москва : Музыка, 2014. 128 с.

## ТЕОРЕТИЧНІ ТА ПРАКТИЧНІ ПРОБЛЕМИ РЕАБІЛІТАЦІЇ ОСІБ З ІНВАЛІДНІСТЮ ПО ЗОРУ

### THEORETICAL AND PRACTICAL PROBLEMS OF REHABILITATION OF PERSONS WITH VISUAL DISABILITIES

У статті окреслені актуальні проблеми соціалізації та інтеграції осіб з інвалідністю по зору та визначені шляхи розвитку психологічної реабілітації в комплексній структурі реабілітації осіб з інвалідністю по зору. Мета статті полягає у визначенні теоретичних та практичних проблем у психологічній реабілітації осіб з інвалідністю по зору. У статті використовувались такі методи, як: аналіз, порівняння та систематизація науково-методичних, вітчизняних та зарубіжних літературних джерел із спеціальної педагогіки та психології.

Обґрунтовано необхідність комплексної реабілітації, в системі якої важливе місце має посідати психологічна реабілітація, що враховує детермінанти, які стають на перешкоді успішної комплексної реабілітації, та вміщує програму заходів, спрямованих на усунення, корекцію або профілактику «симптомокомплексу інвалідизації особистості». Акцентовано, що недостатній рівень розвитку компенсаторних здібностей, знижений рівень адаптаційного потенціалу, наявність внутрішньо-особистісних конфліктів, невизначеність життєвих планів та установок, пізня інтеграція у суспільство, відчуття власної неповноцінності та неспроможності у людей з інвалідністю, зокрема незрячих, на фоні їх прагнення до самоактуалізації та самореалізації, викликають низку особистісних та соціально-психологічних проблем. Обґрунтовані основні завдання програми реабілітації, які мають бути спрямовані не лише на відновлення фізичного здоров'я та оптимального психічного стану суб'єкта реабілітації, але й на зміцнення його психічного здоров'я, без якого він не зможе стати повноцінним членом соціуму.

Науково обґрунтовано, що у поєднанні із системою прийомів, способів та засобів психологічного характеру, які спрямовані на відновлення, покращення, корекцію психологічних функцій осіб з інвалідністю по зору, необхідним є створення сприятливих умов для їх розвитку, адаптації й самоствердження у суспільстві.

На перспективу передбачено розроблення комплексу програм та проектів психологічної реабілітації осіб з інвалідністю по зору, що сприятиме зменшенню кількості соціальних обмежень та психологічних бар'єрів, підвищенню рівня особистісного потенціалу, адаптивних можливостей особистості.

**Ключові слова:** психологія, реабілітація, незрячі особи, макро- та мікросоціум, психологічна допомога, психологічні стани.

In the article actual problems of socialization and integration of persons with visual disabilities and the ways of development of psychological rehabilitation in a complex structure rehabilitation of persons with visual disabilities. The goal of the article lies in identification of theoretical and practical problems of psychological rehabilitation of persons with visual disabilities. This article used the following methods: analysis, comparison and systematization of scientific-methodical, domestic and foreign literature on special pedagogy and psychology.

The necessity of comprehensive rehabilitation, in the system which is important should take the place of psychological rehabilitation, which takes into account determinants, which become an obstacle to successful comprehensive rehabilitation, and contains a program of measures aimed at the elimination, the correction or prevention of "syndrome of disability of the individual". Emphasised that the lack of development of compensatory abilities, low level of adaptive capacity, the presence of intra-personal conflicts, the uncertainty of life plans and installations, late integration into society, a sense of inferiority and failure in people with disabilities, particularly the blind, their pursuit of self-actualization and self-realization, causing a number of personal and socio-psychological problems. The main objectives of rehabilitation programmes that should be aimed not only at restoring physical health and optimal mental state of the subject of rehabilitation, but also to strengthen his mental health, without which he cannot become a full member of society.

Scientifically it is proved that in combination with the system of techniques, methods and means of a psychological nature, aimed at restoring, improving, correction of psychological functions for persons with visual disabilities, it is necessary to create favourable conditions for their development, adaptation and self-affirmation in society. For the future provided the development of complex programs and projects psychological rehabilitation of persons with visual disabilities that will reduce the number of social constraints and psychological barriers, improve personal potential, adaptive abilities of the individual.

**Key words:** psychology, rehabilitation, blind persons, macro- and microsociety, psychological assistance, psychological state.

УДК [159.9.072:-055.62]:376.352:-048.25  
DOI <https://doi.org/10.32843/2663-5208.2020.14.30>

**Костенко Т.М.**

к.психол.н.,  
завідувач відділу освіти дітей  
з порушеннями зору  
Інститут спеціальної педагогіки  
та психології імені Миколи Ярмаченка  
Національної академії педагогічних  
наук України

**Актуальність дослідження.** Інтегрування осіб з особливими потребами, в тому числі з інвалідністю, у соціум є одним із пріоритетних напрямів державної політики України. Побудова соціально доступної та безбар'єрної держави детермінувала нові підходи до соці-

ального захисту осіб з інвалідністю, які полягають у створенні цілісної системи допомоги, зокрема психологічної, що дає змогу створювати безбар'єрне середовище для таких осіб.

За даними Мінсоцполітики, в Україні налічується близько 2,7 млн осіб з інвалідністю,



у тому числі близько 153 тис. дітей. Це становить 6,1% від загальної чисельності населення. Майже 80% таких осіб в Україні – це люди працездатного віку. Ситуація ускладнюється тим, що наявна державна система підтримки, яка діє через мережу спеціалізованих закладів різного типу, залишається системою закритого типу, що значно знижує можливості соціалізації осіб з інвалідністю. Звідси виникає потреба впровадження на практиці ефективних форм соціалізації дітей та молоді з інвалідністю, що мусять мати відкритий характер і задовольняти потреби значної частини осіб, які мають ті чи інші порушення у розвитку.

Варто зазначити, що у практиці сприяння соціалізації осіб з інвалідністю по зору застосовується поняття «реабілітація», суть якого полягає у визначенні системи медичних, психологічних, соціальних, педагогічних, фізичних, професійних, трудових заходів, спрямованих на надання таким особам допомоги у відновленні та компенсації порушених або втрачених функцій, усуненні обмежень їх життєдіяльності, з метою підтримки соціальної і матеріальної незалежності, трудової адаптації та інтеграції у суспільство.

Проблеми реабілітації в Україні визначаються збільшенням кількості осіб з інвалідністю в соціальній структурі взагалі. Громадяни з інвалідністю по зору є серед усіх верств населення будь-якого суспільства, і їх кількість постійно зростає, що пов'язано з багатьма чинниками. Відмінною рисою осіб з інвалідністю є те, що вони, внаслідок різних причин, не в змозі брати повноцінну участь у суспільному житті країни і потребують як соціального захисту від держави, так і психологічної підтримки. В Україні, зважаючи на сучасні реалії, відчутним є дефіцит праць, присвячених комплексному аналізу проблем реабілітації осіб з інвалідністю по зору. Це ускладнює реалізацію психологічної реабілітації на сучасному рівні та уповільнює процес набуття рівноправного статусу в суспільстві осіб з інвалідністю по зору.

**Мета статті** полягає у визначенні проблем теоретичних та практичних проблем у реабілітації осіб з інвалідністю по зору.

**Завдання** – проаналізувати сучасні виклики до організації реабілітації осіб з інвалідністю по зору; визначити основні аспекти психологічної реабілітації.

**Методи дослідження.** У статті використувувались такі методи: аналіз, порівняння та систематизація науково-методичних, вітчизняних та зарубіжних літературних джерел зі спеціальної педагогіки та психології.

**Результати.** Втрата зору призводить до певної перебудови психіки і поведінки, будується нова система переживань, порушується звичне стереотипне світосприйняття, включа-

ється новий адаптаційний режим. На початкових етапах цей процес супроводжується різкими, негативними емоційними проявами пригніченості, тривоги, страху. В структурі особистості відбувається трансформація окремих ознак особистісного неблагополуччя в стійкі психічні стани, які в майбутньому можуть накласти відбиток на всю систему життєдіяльності. У значної частини осіб з інвалідністю по зору формується стигматизована («інвалідизована») ідентичність з деструктивними стратегіями соціального функціонування.

Проте натеper не досить розроблена, обґрунтована та реалізована система психологічної реабілітації осіб з інвалідністю по зору, що сповільнює проходження комплексної реабілітації. Для того щоб комплексна реабілітація здійснювалася успішно, необхідно знати специфіку психічних станів, їх типізацію та закономірності протікання.

Нині наявні численні дослідження з різних аспектів соціального захисту осіб з інвалідністю, серед яких варто відзначити роботи вітчизняних учених М. Авраменка, С. Богданова, Н. Борецької, Є. Клопоті, О. Макарової, В. Скуратівського, В. Сушкевича, А. Шевцова та ін., які запропонували нові підходи до реабілітації та абілітації осіб з інвалідністю [6].

Принагідно додати, що значні кроки у розв'язанні цієї проблеми зроблено фахівцями Інституту спеціальної педагогіки та психології імені Миколи Ярмаченка НАПН України, Всеукраїнського центру професійної реабілітації інвалідів, Національної Асамблеї інвалідів України, Фонду соціального захисту інвалідів та Департаменту у справах інвалідів Міністерства праці та соціальної політики України та ін., які опікуються долею «особливих» людей.

Як на нас значний доробок вивчення проблеми психології осіб з інвалідністю та соціальної роботи з ними знаходимо в працях А. Капської, О. Безпалько (щодо соціально-педагогічних проблем інвалідності), М. Гуліної (опрацювання психологічних, соціальних та педагогічних проблем інвалідності), О. Ярьської-Смірнкової, Е. Наберушкіної (розкриття питань переходу від медичної моделі інвалідності до соціальної) [2]. На думку вчених, медична модель розглядає обмежені можливості, пов'язуючи окрему людину з порушенням, що на перший план висуває ідею несхожості людей із обмеженими можливостями на всіх інших людей. Своєю чергою соціальна модель інвалідності передбачає, що інвалідність потрібно розглядати, враховуючи взаємозв'язок людини із її оточенням (як фізичним, так і соціальним), і вже виходячи із цього визнавати, що обмежені можливості є результатом соціального, економічного та навіть політичного ставлення до людей з інвалідністю у суспільстві [5].

Важливі аспекти роботи з категоріями цих осіб знаходимо в прикладних дослідженнях, в яких, зокрема, розроблено програми психологічного супроводу родин дітей з особливими потребами (Р. Мухамедрахімов, О. Пальмов), досліджено проблеми соціальних труднощів, які переживають такі сім'ї в умовах інклюзивної освіти (Л. Полівко), розкрито соціально-педагогічні, психологічні та теоретико-методологічні проблеми життєдіяльності осіб з інвалідністю (О. Вайнола, М. Малофеев) [3].

Як свідчать учені, для людини з інвалідністю на шляху до соціалізації трапляються перешкоди не лише через недостатнє здоров'я, але й через майже неминучі психологічні порушення у комунікативній і соціальній сферах. Інвалідизуючі чинники впливають на різні аспекти функціонування цих осіб, через що часто спостерігається дезадаптація до життя, депресивні стани, несформованість образу власного «Я», низька цілеспрямованість, висока тривожність та конфліктність. Автори зазначають, що особам з інвалідністю нерідко притаманна соціальна дезадаптація, депресія, низький рівень розвитку комунікативних навичок і, як наслідок цього, емоційна нестабільність, неадекватна самооцінка, емоційні проблеми [4].

За статистикою зазначені проблеми супроводжують людину з інвалідністю протягом довгого часу і часто загострюються у результаті змін, пов'язаних з процесом навчання в центрах професійної реабілітації інвалідів.

Недостатній рівень розвитку компенсаторних здібностей, знижений рівень адаптаційного потенціалу, наявність внутрішньоособистісних конфліктів, невизначеність життєвих планів та установок, пізня інтеграція у суспільство, відчуття власної неповноцінності та неспроможності у людей з інвалідністю, зокрема незрячих, на фоні їх прагнення до самоактуалізації та самореалізації, викликають низку особистісних та соціально-психологічних проблем.

Основою політики щодо осіб з інвалідністю по зору є їх реабілітація. Сутність цієї реабілітації визначено в Законі України «Про реабілітацію інвалідів в Україні» та інших нормативно-правових актах держави. В цих документах відзначено, що людину з інвалідністю слід розглядати незалежно від її дієздатності й корисності для суспільства як об'єкт соціальної політики, що орієнтована на створення особі умов для максимально можливої реалізації всіх потенційних здібностей, інтеграції у суспільство. Водночас людина з інвалідністю розглядається не лише як об'єкт спеціальної освіти, реабілітаційних заходів, соціальної роботи, але і як активний суб'єкт суспільного життя. Законом визначено розширення можливостей цих осіб на освіту, набуття професії, здійснення особистісного саморозвитку та самоствердження.

Нині в Україні актуальним напрямом соціальної політики є перехід від медичної до соціальної моделі інвалідності, яка привертає увагу до життєвої активності осіб з інвалідністю по зору. Соціальна модель інвалідності полягає у взаємозв'язку між людиною з інвалідністю та соціумом, а не фіксування відхилення у її здоров'ї та розвитку, як це притаманне медичній моделі і було характерне для радянської системи управління. В ній окреслено, що суспільство має задовольнити потреби цих людей у певному обладнанні та в організації життєвого середовища таким чином, щоб вони змогли стати активними і дієздатними членами суспільства.

Оцінюючи реабілітаційний потенціал осіб з порушеннями зору, можна стверджувати, що є такі внутрішні резерви особистості, завдяки яким можлива компенсація обмежених можливостей.

Як засвідчують численні вчені, комплексність діагностичних досліджень забезпечує чітке уявлення про індивідуальні особливості когнітивних, емоційних, мотиваційних, комунікативних процесів, ціннісні орієнтації осіб з порушеннями зору.

Психологічний складник реабілітаційного потенціалу таких індивідів залежить від показника особистісних можливостей, на що й спрямовуються заходи реабілітаційного процесу. Тобто програма реабілітації ґрунтується на оцінці психічного стану незрячих з урахуванням можливих змін усіх рівнів функціонування особистості.

*Обговорення.* Як на нас з метою забезпечення максимальної ефективності процесу реабілітації незрячих вкрай необхідно застосовувати психологічну реабілітацію на всіх етапах медико-соціальної експертизи та соціальної реабілітації. У період реабілітації таких осіб відбувається становлення нового рівня самосвідомості, зміна уявлення про себе, що визначається прагненням зрозуміти себе, свої можливості й особливості як ті, що об'єднують їх з іншими людьми, так і ті, що відрізняють їх від них. Тому що саме з психологічними станами таких осіб пов'язані різкі коливання у ставленні до себе, нестійкість самооцінки, неприйняття образу свого тіла тощо.

Саме психологічна реабілітація передбачає психокорекцію та психотерапію з такою категорією людей, що дає змогу формувати чи піддавати корекції індивідуально-психологічні установки незрячих на процес реабілітації, підвищення рівня їх самооцінки. Зазначимо, що психологічна реабілітація осіб з інвалідністю по зору не може розглядатись у відриві від інших моделей реабілітації. Психологічна діагностика, психологічна консультація, психологічний тренінг, психокорекція і психотерапія становлять психологічний супровід процесу реабілітації в рамках інших комплексних моделей.

Психологічне консультування – спеціально організована взаємодія між психологом і сім'єю (або з кожним членом сім'ї окремо), яка потребує психологічної допомоги, з метою вирішення проблем. Психологічне консультування включає в себе: виявлення значимих для людини з порушеннями зору проблем соціально-психологічного змісту; в галузі міжособистісних взаємин, спілкування, поведінки в сім'ї, в групі (навчальної, трудової), в суспільстві, у вирішенні різних конфліктних ситуацій, проблем особистісного зростання, соціалізації та інших; обговорення виявлених проблем з метою розкриття і мобілізації внутрішніх ресурсів для їх подальшого вирішення; надання первинної психологічної допомоги у вирішенні виявлених соціально-психологічних проблем, у відновленні адекватних соціальних відносин і у формуванні позитивної установки на соціально-психологічну реабілітацію; попереднє визначення типу (виду) необхідної в майбутньому послуги з психологічної реабілітації, уточнення її змісту в кожному конкретному випадку.

Психологічна діагностика сім'ї осіб з інвалідністю по зору (осіб з порушеннями зору) полягає у: виявленні психологічних особливостей, можливостей, визначенні специфіки її поведінки і взаємин з оточуючими, можливості соціальної адаптації з використанням психодіагностичних методів та аналізі отриманих даних у цілях побудови психологічного супроводу всієї сім'ї. Психологічна діагностика людей з порушеннями зору включає в себе оцінку: стану вищих психічних функцій і динаміки психічної діяльності, що лежать в основі формування соціального інтелекту і соціально-психологічної компетентності людини з порушеннями зору; стану емоційно-вольової сфери (нестійкість, ригідність, пластичність, запальність, рівень тривожності), що відображає суб'єктивну реакцію людини з порушеннями зору, впливу на соціальне оточення у вигляді опису виявлених порушень і ступеня їх вираженості; особливостей особистісних якостей людини з порушеннями зору (включаючи ціннісні орієнтації, мотиваційну сферу, самооцінку, рівень домагань), що відображають сукупність внутрішніх умов, через які переломлюються зовнішні впливи, та визначають спосіб взаємодії людини з порушеннями зору із соціумом.

Психологічна діагностика включає в себе такі *етапи*:

а) аналіз вихідної документації на обстежуваного (медичної та соціальної); б) конкретизацію цілей і завдань психодіагностики та планування її програми; в) співбесіду; г) проведення психологічної реабілітаційно-експертної діагностики; г) обробку й аналіз психодіагностичних даних; д) підготовку висновку за результатами психодіагностики;

е) розробку психологічного складника індивідуальної програми психологічного супроводу сім'ї осіб з інвалідністю по зору з конкретизацією змісту і спрямованості послуг.

Психологічна корекція полягає в активному психологічному впливі, спрямованому на подолання або послаблення відхилень у розвитку, емоційному стані і поведінці людини з порушеннями зору з метою: відновлення оптимального функціонування психологічних механізмів, що забезпечують повноцінне включення людини з порушеннями зору в різноманітні сфери соціальних відносин і життєдіяльності; формування соціально-психологічної компетентності у відповідності до вікової норми і вимог соціального середовища; профілактики небажаних негативних тенденцій в особистісному розвитку людини з порушеннями зору, соціалізації на всіх рівнях соціуму. Психологічна корекція переважно орієнтована на збережені, але не достатні для успішної соціальної життєдіяльності психічні функції. Психологічна корекція реалізується у вигляді циклів занять, що забезпечують створення необхідних умов для виправлення та розвитку психічних функцій і якостей, пов'язаних із соціальною адаптацією людини з порушеннями зору. Форма проведення – різні за тематикою і складністю сюжету рольові ігри, навчальні заняття, виконання тестових завдань зі зворотним зв'язком та інші.

Психотерапевтична допомога являє собою систему психологічних впливів, спрямованих на зміну ставлення як до соціального оточення, так і до власної особистості, а також на формування позитивного психологічного мікроклімату в родині. Як методи психотерапевтичного впливу застосовуватимуться: арт-терапія, психодрама, сімейна психотерапія, позитивна терапія та інші методи терапії, якими володіє психолог. Методи підбиратимуться таким чином, аби сприяти підвищенню компетентності людини з порушеннями зору у формуванні гармонійних міжособистісних відносин, вдосконаленню здатності до самопізнання та саморегуляції. Психотерапевтичні сеанси (сесії) проводять у груповій або індивідуальній формі.

Психологічна профілактика полягає в: підвищенні психологічної компетентності; формуванні потреби (мотивації) використовувати ці знання для роботи над собою, над своїми проблемами соціально-психологічного змісту; створення умов для повноцінного психічного функціонування особистості людини з порушеннями зору (усунення або зниження факторів психологічного дискомфорту в родині, на роботі і в інших соціальних групах), для своєчасного попередження можливих психічних порушень, зумовлених насамперед соціальними відносинами. Психологічна профі-

лактика націлена на раннє виявлення станів соціально-психологічної дезадаптації і систематичного контролю за її проявами, на забезпечення і підтримку психологічного благополуччя, попередження можливих порушень системи взаємин в мікро- і макросоціумі за рахунок актуалізації психологічних механізмів соціальної адаптації та компенсації людей з порушеннями зору.

Психологічний тренінг полягає в активному психологічному впливі, спрямованому на зняття з людини з порушеннями зору наслідків психотравмуючих ситуацій, психологічної напруги, на розвиток і тренування окремих психічних функцій і якостей особистості, ослаблених через захворювання, травми або умов соціального середовища, але необхідних для успішної адаптації в нових соціальних умовах, на формування здібностей, що дають змогу успішно виконувати різні соціальні ролі (сімейні, професійні, громадські та інші) і мати можливість бути включеним у різні галузі соціальних відносин і життєдіяльності. Психологічний тренінг проводять у вигляді системи вправ, групової дискусії, рольової та ділової гри, психогімнастичних і релаксаційних вправ, які моделюють спеціальні умови діяльності для тренування певних психічних функцій і якостей, відповідальних за соціальну адаптацію людини з порушеннями зору.

Психологічний патронаж полягає в систематичному спостереженні за людиною з порушеннями зору для своєчасного виявлення ознак психічного дискомфорту, зумовлених проблемами адаптації людини з порушеннями зору в сім'ї, на виробництві, в соціумі загалом та надання у разі необхідності психологічної допомоги: з корекції і стабілізації сімейних відносин (психологічного клімату в сім'ї); корекції міжособистісних відносин у колективі, трудовому колективі, корекції відносин субординації; організації навчання членів сім'ї методів психологічної взаємодії з людиною з порушеннями зору; надання психологічної допомоги сім'ї загалом як найближчого соціального оточення людини з порушеннями зору. Соціально-психологічний патронаж

спрямований насамперед на формування у людини з порушеннями зору адекватних моделей соціальної поведінки.

**Висновки.** Підсумовуючи, можемо сказати, що у зв'язку з тим, що проблема психологічної реабілітації осіб з інвалідністю по зору тісно пов'язана не лише з медициною, соціологією, педагогікою, але і з психологією, яка безпосередньо стосується вивчення психологічних механізмів соціалізації незрячої людини. Умовами успішного входження в соціум осіб з інвалідністю по зору є створення умов для реалізації психологічної моделі реабілітації, яка зокрема передбачає і розроблення шляхів та технологій соціалізації незрячих, що сприятиме входженню їх у суспільство як рівноправних та активних його суб'єктів.

Перспективами подальшого дослідження є розроблення шляхів подолання психологічних труднощів, з якими стикаються незрячі особи, а саме розроблення системи психологічної реабілітації, яка буде орієнтуватися на внутрішні можливості й ресурси людини, що дасть змогу їм успішно адаптуватися до суспільного життя.

#### ЛІТЕРАТУРА:

1. Адлер А. Практика и теория индивидуальной психологии. Москва : Академический проект, 2011. 240 с.
2. Бочелюк В.Й. Психология людини з обмеженими можливостями : навчальний посібник. / В.Й. Бочелюк, А.В. Турубарова. Київ : Центр учбової літератури, 2011. 264 с.
3. Капська А.Й. Соціальна робота: технологічний аспект : навчальний посібник . Київ : Центр навчальної літератури, 2004. 352 с.
4. Про становище інвалідів в Україні. Національна доповідь / Мінпраці України, Держ. установа «Наук.-дослід. ін-т соц.-труд. відносин». Київ, 2008. 200 с.
5. Поляк О.В. Проблеми соціальної реабілітації осіб з обмеженою дієздатністю – «духовна реабілітація». *Актуальні проблеми навчання та виховання людей з особливими потребами* : зб. наук. праць. Київ : Університет «Україна», 2004. С. 466–473.
6. Реабілітаційний супровід навчання неповносправних дітей : методичний посібник / А. Луговський, М. Сварник, О. Падалка. Львів : Колесо, 2008. 144 с.

## ПРОФЕСІЙНА ІДЕНТИЧНІСТЬ ЯК ЧИННИК САМОЗДІЙСНЕННЯ ОСОБИСТОСТІ

### PROFESSIONAL IDENTITY AS A FACTOR OF SELF-PERFORMANCE OF PERSONALITY

*Дослідження спрямоване на розкриття сутності проблеми професійної ідентичності як чинника самоздійснення особистості з урахуванням трансформаційних процесів, які відбуваються в суспільстві.*

*Розкриття проблеми професійної ідентичності як чинника самоздійснення особистості можливе завдяки використанню теоретичних методів, а саме аналізу, систематизації та узагальнення наукової психологічної літератури, що дало змогу розкрити та висвітлити важливі аспекти досліджуваної проблеми.*

*Встановлено, що професійна ідентичність тісно пов'язана із самоздійсненням особистості, а точніше, впливає на нього. Особливо якщо йдеться про професійне самоздійснення особистості як одну із важливих форм життєвого самоздійснення. Адже професійне самоздійснення не можливе без сформованої професійної ідентичності, оскільки остання передбачає наявність знань про специфіку, особливості вибраної професії, сформованість необхідних умінь, ідентифікацію себе з представниками певної професійної спільноти тощо.*

*Отже, самоздійснення особистості є одночасно процесом, оскільки передбачає рух людини до своїх сутнісних, істинних начал, і результатом, що відображає буття істини й істину буття. Воно представлено у двох формах – особистісній та професійній, через останню власне і розкривається сутність проблеми професійної ідентичності як чинника самоздійснення особистості. Оскільки професійне самоздійснення неможливе без наявності знань про вибрану професію, відповідних умінь, навичок, ідентифікації себе з представниками певної професійної групи тощо.*

**Ключові слова:** професійна ідентичність, самоздійснення, особистісне самоздійс-

*нення, професійне самоздійснення, самореалізація, самоактуалізація, саморозвиток.*

*The research is aimed at revealing the essence of the problem of professional identity as a factor of self-realization of the individual, taking into account the transformational processes taking place in society.*

*Disclosure of the problem of professional identity as a factor of self-realization of the individual is possible through the use of theoretical methods, namely: analysis, systematization and generalization of scientific psychological literature, which allowed to reveal and highlight important aspects of the problem.*

*It has been established that professional identity is closely related to the self-realization of the individual, or rather affects him. Especially when it comes to professional self-realization of the individual as one of the important forms of life self-realization. After all professional self-realization is not possible without a formed professional identity, as the latter requires knowledge of the specifics, features of the chosen profession, the formation of the necessary skills, identification with members of a particular professional community and more.*

*Thus, the self-realization of the individual is both a process because it involves the movement of man to his essential, true principles, and a result that reflects the existence of truth and the truth of existence. It is presented in two forms – personal and professional, through the latter itself and reveals the essence of the problem of professional identity as a factor of self-realization of the individual. Because professional self-realization is impossible without knowledge of the chosen profession, relevant skills, identification with members of a particular professional group and so on.*

**Key words:** professional identity, self-realization, personal self-realization, professional self-realization, self-actualization, self-development.

УДК 376.015

DOI <https://doi.org/10.32843/2663-5208.2020.14.31>

**Ляц О.П.**

к.психол.н.н.,

викладач кафедри психології

та соціальної роботи

Вінницький державний

педагогічний університет

імені Михайла Коцюбинського

**Вступ.** Сучасний етап розвитку суспільства характеризується динамічністю, високим рівнем вимог, нестабільністю та інноваційністю. Відповідно, для нормальної життєдіяльності особистість повинна знаходити шляхи, способи, методи, які допомагали б їй рухатися «в ногу із часом», бути кваліфікованим фахівцем, конкурентоспроможним на ринку праці. Важливу роль у цьому відіграє професійна ідентичність, яка передбачає усвідомлення і ідентифікацію себе як представника певної професії. Сутність професійної ідентичності полягає в самостійній і відповідальній побудові свого професійного майбутнього, що передбачає високу готовність смислових і регуляторних

основ поведінки в ситуаціях невизначеності професійного майбутнього, до якого прагне особистість, реалізацію особистісного, інструментального та ситуативного самовизначення (придбання досвіду), інтеграцію в професійне співтовариство. Окрім того, розглядаючи проблему професійної ідентичності як необхідної умови професіоналізації особистості, варто зосередити увагу і на самоздійсненні, а точніше, на взаємозв'язку та взаємозумовленості цих двох явищ. Оскільки самоздійснення передбачає втілення у реальність найглибших бажань людини або найкращих здібностей, а пошук гідного людського життя є пошуком самоздійснення, то лише вивчення проблеми

професійної ідентичності як чинника самоздійснення особистості дає можливість глибше зазирнути у сутність особистості, знайти рушійні сили її розвитку та вектори руху.

#### **Теоретичне обґрунтування проблеми.**

Аналізуючи проблему професійної ідентичності як чинника самоздійснення особистості, ми спиралась на визначення професійної ідентичності, запропоноване Л.Б. Шнейдером [8]. Так, автор розглядає професійну ідентичність як результат процесів професійного самовизначення, персоналізації і самоорганізації, що виявляється в усвідомленні себе представником певної професії і професійної спільноти, ототожнення/диференціації себе зі Справою й Іншими, в когнітивно-емоційно-поведінкових самоописах «Я». Таким чином, професійна ідентичність постає як інтегративне поняття, в якому виражається складний взаємозв'язок особистісних характеристик, що забезпечують орієнтацію в світі професій, що дає змогу більш повно реалізовувати інноваційний потенціал особистості в професійній діяльності, а також прогнозувати можливі наслідки професійного вибору і, нарешті, характеристик, що зумовлюють здатність прийняття цінностей професійної групи.

Що стосується самоздійснення, то у психологічній літературі немає єдиного трактування цього поняття. Так, у широкому розумінні самоздійснення особистості включає в себе різні прояви самості людини, стадії, етапи, сторони здійснюваної людиною життєдіяльності в суспільстві тощо [3]. Відповідно, повнота самоздійснення залежить від здатності особистості ставити такі цілі, які найбільше відповідають її внутрішній сутності. Тому, чим точніше людина розуміє своє покликання, тобто чіткіше виступає самовизначення, тим імовірнішим є самоздійснення. Оскільки саме цілісність особистості є вираженням її самоздійснення.

Варто зазначити, що сучасні дослідження проблеми самоздійснення вітчизняними науковцями дають змогу глибше зрозуміти цю проблему. Так, інтенсифікуються дослідження проблеми життєвих домагань і життєвих завдань як передумов особистісного самоздійснення в соціумі, що представлені у працях Т.М. Титаренко, А.К. Дмитренко, та були частково обґрунтовані психологічні механізми самоздійснення особистості в умовах трансформації суспільства. І.О. Логіновим започатковано аналіз сутності життєвого самоздійснення людини у системно-антропологічному контексті, яке, на думку вченого, виявляється у просторово-часовому розгортанні її реального буття, де вона конститує себе як суб'єкт, що активно здійснює втілення властивих йому можливостей у дійсність. Психологічні умови самоздійснення особистості, які залежать від її мотивації досягнення та установок, були виді-

лені Л.М. Храмцовим. Автор довів, що зазначена мотивація може зумовлювати вибір професійної діяльності, випереджаючи реальні можливості конкретної особистості, виступає активним стимулом її розвитку, перебудови та самоздійснення загалом.

Таким чином, узагальнюючи все вищевказане, варто зазначити, що в основі вивчення проблеми професійної ідентичності як чинника самоздійснення особистості покладено розуміння самоздійснення як безперервного ланцюга дій людини, кожне з яких може відбуватися певним чином на основі вільного вибору. При цьому воно може детермінуватися як факторами зовнішніми, так і внутрішніми, бути як продуктивним, так і непродуктивним, творчим і репродуктивним, стихійним і свідомим, ірраціональним та раціональним.

**Методологія та методи.** Для розкриття проблеми професійної ідентичності як чинника самоздійснення особистості ми використовували теоретичні методи, а саме аналіз, систематизацію, узагальнення наукової психологічної літератури, що дало змогу розкрити та висвітлити важливі аспекти досліджуваної проблеми.

Таким чином, **метою дослідження** є висвітлення проблеми професійної ідентичності як чинника самоздійснення особистості.

**Виклад основного матеріалу.** Теоретичний аналіз проблеми професійної ідентичності як чинника самоздійснення особистості показав, що самоздійснення особистості – це складний та малодосліджений процес. Так, у науковій літературі термін «самоздійснення» є співзвучним або ж об'єднує в собі поняття «самореалізація», «самоактуалізація», «само-розвиток». Окрім того, К.В. Четовнікова вказує на те, що проблема «самоздійснення» «зосередилася на вивченні процесів самореалізації, самоактуалізації, самодетермінації, самовизначенні. Всі ці процеси взаємопов'язані перш за все тим, що вони розкривають окремі сторони і аспекти процесу самоздійснення» [1].

Варто зазначити, що серед різних наукових психологічних напрямів проблема «самоздійснення» найбільше представлена у працях представників гуманістичного напрямку. Так, А. Маслоу у своїх працях указував на те, що безперервне «прагнення людини до самореалізації» і самоздійснення визначає самоактуалізацію, яка передбачає здійснення своїх «можливостей» і «покликання», пізнання себе і прагнення «до внутрішньої синергії особистості».

Натомість Ш. Бюлер зазначала, що рушійними силами розвитку особистості є вроджена потреба у самовизначенні і прагнення до самоздійснення. Самоздійснення представлене нею як підсумок життєвого шляху, коли «цінності і цілі, до котрих прямувала людина, свідомо чи несвідомо отримали адекватну

реалізацію» [9]. До того ж самоздійснення у різні вікові періоди може проявлятися по-різному. Так, у немовлячому віці та до 1,5 року воно представлене як гарне самовідчуття. Для підліткового віку (12–18 років) характерне переживання відчуття завершення дитинства. Самоздійснення як самореалізація характерне для людей віком від 25 (30) до 45 (50) років. Тоді як у 65(70)–80(85) років воно представлено як самозавершеність [5].

Важливим є той факт, що досконалість самоздійснення залежить від здатності особистості ставити перед собою такі цілі, які найбільш адекватні її внутрішній сутності, що вказує на самовизначення. При цьому самовизначення пов'язане з інтелектуальним рівнем особистості, оскільки від інтелекту залежить глибина усвідомлення особистістю свого потенціалу.

Окрім того, різні форми самоздійснення особистості супроводжуються різним рівнем вираженості прагнення до особистісного росту і розвитку, утворюючи індивідуально-типологічні варіанти самоздійснення, які різняться між собою більшою мірою особистісними властивостями, характеристиками мотиваційно-потребової сфери та установками особистості на себе, ніж віково-статевими особливостями.

Власне, зрозуміти сутність проблеми самоздійснення особистості як продукту самої людини, її життя – означає можливість зрозуміти і саму людину. До того ж у кожному окремому вчинку, дії, акті життєдіяльності і життєтворчості людини самоздійснення виявляє свої сутнісні характеристики і примножує їх у безперервному життєвому потоці, де людина «відчуває себе частиною цього могутнього пориву життя», втілюючи в процесі життя творчість, нескінченне становлення, виступаючи тим нескінченим числом ступенів свободи, яке визначає безмежні можливості людини. У точці збігу можливостей людини і умов дійсності починає свій рух «вдале життя» людини як гарантія досягнення мети в здійсненні кожної окремої дії. Ось чому досягнення мети приносить особистості найбільше суб'єктивне задоволення, за яким криється успішність самоздійснення. Результативність самоздійснення особистості залежить від багатьох психологічних якостей особистості, розвиваючи які вона збільшує свою продуктивність, освоює різні форми самоздійснення, що супроводжуються різним рівнем вираженості прагнення до особистісного зростання і розвитку, характеристиками мотиваційно-потребової сфери й установками особистості на себе. Окрім того, поряд з особистісними якостями серед факторів, що сприяють ефективному самоздійсненню особистості, можна виділити високий соціальний статус і рівень освіти, що розширюють життєвий простір особистості.

До того ж, розглядаючи самоздійснення особистості, варто пам'ятати, що цей процес має свою специфіку залежно від напрямку, в якому здійснюється. У цьому разі йдеться про особистісне та професійне самоздійснення. Під першим розуміють свідомий саморозвиток людини, в процесі якого розкриваються її потенційні можливості у різних життєвих сферах, результатом чого є постійне досягнення особистісно та соціально значущих ефектів, формування власного «простору життя» [2].

Під професійним самоздійсненням розуміють одну із найважливіших форм самоздійснення, яка характеризується високим рівнем розкриття особистісного потенціалу фахівця у вибраній професії, розвитком його здібностей, взаємопоєднанням із професією, повсякчасною затребуваністю його професійної кваліфікації, широким використанням його професійного досвіду та здобутків іншими фахівцями тощо. Професійне самоздійснення може відбуватися у двох загальних формах, а саме в зовнішньо-професійній, яка включає досягнення значущих здобутків у різних аспектах професійної діяльності, та внутрішньо-професійній, яка передбачає професійне самовдосконалення, спрямоване на підвищення професійної компетентності та розвиток професійно важливих якостей тощо.

Таким чином, розглядаючи професійну ідентичність як чинник самоздійснення особистості, варто зосередити увагу саме на професійному самоздійсненні. Оскільки «професійне самоздійснення» та «професійна ідентичність» є категоріями професійної сфери. Для кращого розуміння впливу професійної ідентичності на самоздійснення особистості розглянемо ознаки професійного самоздійснення, до яких відносять:

1) наявність у фахівця вираженої потреби у постійному професійному вдосконаленні та чіткого плану власного професійного розвитку;

2) високий рівень розкриття особистісного потенціалу та здібностей фахівця у вибраній професії;

3) досягнення фахівцем поставлених професійних цілей, переважання задоволення щодо власних професійних досягнень;

4) визнання досягнень фахівця професійним співтовариством, широке використання його професійного досвіду та здобутків;

5) постійну постановку та досягнення нових професійних цілей;

6) високий рівень творчості під час здійснення професійної діяльності;

7) формування власного «життєво-професійного простору» [2].

Варто зазначити, що вищеописане не можливе без формування професійної ідентичності, оскільки остання передбачає наяв-

ність знань про особливості своєї професійної групи та усвідомлення себе її членом, здатність оцінити свою професійну групу і своє ставлення до членства в ній, прийняття або ж неприйняття своєї професійної спільноти тощо. Окрім того, складність професійної діяльності зумовлює більшу ефективність професійної діяльності та створює більше можливостей для самореалізації особистості.

Варто зазначити, що становлення професійної ідентичності, так само як самоздійснення, є довготривалим і складним процесом, оскільки професіоналізація свідомості опосередкована тривалим, поетапним розвитком індивіда як суб'єкта, особистості та індивідуальності. Відповідно, на початковому етапі (етапі навчання) відбувається накопичення досвіду, освоєння та систематизації теоретичних знань. На наступному етапі підключається психологічний складник професіоналізації, тобто особистість спостерігає, привласнює та уявляє себе і майбутню професію.

Етап саморефлексії має на меті усвідомлення реального стану справ, їх прийняття чи неприйняття, а також визнання чи невизнання професійним співтовариством особистості як фахівця. Окрім того, формування професійної ідентичності відбувається у процесі навчання та уможливорюється через творчу пізнавальну активність особистості, а також її психологічну підготовку до ефективного здійснення професійної діяльності. У цьому разі опосередкований вплив на її поступальний розвиток мають: саморефлексія, моделювання, наслідування професійних взірців майбутнього фаху, чітке визначення свого місця і ролі у ньому.

Як зазначає Є.О. Клімов, професійна ідентичність формується цілісними еталонами типових професійних подій та індивідуалізованих концептуальних схем професійної поведінки. Більш глибоке засвоєння професійних норм і стереотипів диференціює і впорядковує образ «ідеального професіонала», який доповнюється образом «себе як професіонала», все більше уточнюється в ході професійного самопізнання – від стереотипів поведінки в непередбачуваних ситуаціях, самореалізації та розвитку особистості в середовищі. В іншому разі людина ризикує залишитися на рівні виконання вузького набору функцій, будучи нездатною їх трансформувати з урахуванням обставин, що змінилися [6]. А це, своєю чергою, перешкоджає або ж унеможливує професійне самоздійснення.

Таким чином, про сформовану професійну ідентичність можна говорити у разі наявної специфічної особистісної властивості у становленні професіонала, яка проявляється в його

емоційному стані на різних етапах професійного становлення. Цей стан зумовлений ставленням особистості до професійної діяльності та процесу професіоналізації як засобу соціалізації, самореалізації, задоволення власного рівня домагань, а також ставлення до себе як професіонала. Окрім того, професійна ідентичність є підструктурою професійного зростання суб'єкта і реалізується у формі функціональної системи, спрямованої на досягнення певного рівня професійної майстерності.

З цього випливає, що професійна ідентичність передбачає утворення функціональної та екзистенційної єдності людини й професії, що виражається у розумінні своєї професії та прийнятті себе як її представника. Будучи складником професійної свідомості, професійна ідентичність містить ознаки професійної раціональності через знання про професію та оцінювання місця й ролі фахівця в системі процесу і результату роботи.

Будучи одним із провідних критеріїв становлення особистості професіонала, професійна ідентичність виконує: функцію соціального статусу (професійної приналежності); функцію самоповаги; функцію особистісної безпеки та зниження тривожності; функцію самовдосконалення, професійного та особистісного росту; функцію структурування життєвого часу й простору; функцію пошуку особистісного сенсу.

А прийнявши функцію самостійного професійного оцінювання, фахівець розвиває в собі якості ефективного регулювання адекватного самосприйняття і позитивного прогнозування кар'єри, що позитивно позначається на його самоздійсненні.

**Висновки.** Таким чином, самоздійснення особистості – це тривалий процес, який має свої особливості та специфіку на кожному віковому етапі. Окрім того, успішність самоздійснення визначає цілу низку чинників – суб'єктивних та об'єктивних. Так, розглядаючи професійне самоздійснення неможливо не згадати професійну ідентичність. Оскільки саме вона впливає на становлення особистості як професіонала, вектор його спрямованості та розвитку. До того ж професійне самоздійснення особистості, як і професійна ідентичність, передбачає наявність знань про вибрану професію, наявність необхідних умінь та бажання розвиватися; визнання досягнень фахівця професійним співтовариством, широке використання його професійного досвіду та здобутків, ідентифікацію себе з представниками професійної групи, до якої належить особистість тощо. Саме тому від сформованості та особливостей професійної ідентичності буде залежати здатність особистості до самоздійснення, зокрема професійного.



**ЛІТЕРАТУРА:**

1. Алонцева А.И. Самоосуществление личности обучающегося. *Теория и практика общественного развития*. 2012. № 11. С. 112–115.
2. Кокун О.М. Життєве та професійне самоздійснення як предмет дослідження сучасної психології. *Практична психологія та соціальна робота*. 2013. № 9. С. 1–5.
3. Корніяка О. Психологічні особливості професійного самоздійснення викладача вищої школи. *Збірник наукових праць: філософія, соціологія, психологія*. 2015. Випуск 20. Частина 1. С. 227–235.
4. Лукашевич О.М. Самоздійснення дорослої людини: проблеми і перспективи психологічного консультування. *Міжнародний науковий форум: соціологія, психологія, педагогіка, менеджмент*. 2012. Випуск 10. С. 112–119.
5. Савченко Т.Л. Генеза терміна «самоздійснення особистості» та роль уваги у цьому процесі. *Актуальні проблеми психології*. 2013. Том V. Випуск 13. С. 251–257.
6. Ткаченко Ю.А. Професійна ідентичність особистості в процесі професіоналізації. *Проблеми екстремальної та кризової психології*. 2011. Випуск 10. С. 221–228.
7. Шамлян К. Професійна ідентичність особистості. *Соціогуманітарні проблеми людини*. 2008. № 3. С. 137–142.
8. Шнейдер Л.Б. Профессиональная идентичность: теория, эксперимент, тренинг. Москва : Издательство Московского психолого-социального института, 2004. 600 с.
9. Buhler Ch. Zur Psychologie des menschelischen Lebenslaufes. *Psychol. Ruscich*, 1957. No. 1.
10. Gewirth A. Self-Fulfillment. Princeton, New Jersey : Princeton University Press, 2009. 235 p.

## ПРОБЛЕМА ФОРМУВАННЯ ІДЕНТИЧНОСТІ ОСОБИСТОСТІ У ВІРТУАЛЬНОМУ ПРОСТОРИ

### THE PROBLEM OF THE FORMATION OF IDENTITY OF THE PERSONALITY IN THE VIRTUAL SPACE

У статті розглядається актуальна проблема формування ідентичності особистості в умовах сучасного віртуального середовища. Акцентується увага на тому, що віртуальний простір дає широкі можливості для самовираження особистості, реалізації ролей та переживання емоцій, які фрустровані у реальному житті, проте існують ризики надмірного занурення у віртуальний простір, які можуть негативно впливати на формування ідентичності особистості. Метою дослідження є вивчення особливостей формування ідентичності студентів залежно від ступеня їх занурення у віртуальний простір. У дослідженні взяли участь 75 студентів, які навчаються на кафедрі психології та педагогіки. На основі теоретичного аналізу психологічної літератури встановлено, що віртуальний простір дає змогу побудувати ідентичність, яка має ідеальний набір якостей і характеристик. З'ясовано, що конструювання віртуальної ідентичності найчастіше виникає через незадоволеність індивіда своєю реальною ідентичністю або є наслідком кризи ідентифікації. Встановлено, що ідеальний образ «Я» формується з готового набору віртуального матеріалу, тому віртуальна ідентичність є вторинною та її структура позбавлена унікальності. Крім того, можливість створювати різні Я-образи у віртуальному просторі призводить до формування мінливої, нестабільної ідентичності. В ході емпіричного дослідження визначено, що студенти, які надмірно занурені у віртуальний простір, відрізняються суперечливістю самовідношення, дисгармонічністю Я-образу, їхня ідентичність орієнтована виключно на індивідуальний рівень, руйнуються ідентифікаційні механізми формування соціальної ідентичності. Зроблено висновок, що, оскільки надмірне занурення у віртуальне середовище негативно впливає на формування ідентичності, необхідна ефективна система заходів, яка сприятиме гармонізації особистості, а також форму-

ванню адекватної мотивації до користування віртуальним простором.

**Ключові слова:** ідентичність, віртуальний простір, віртуальна ідентичність, реальна ідентичність, Я-образ.

In the article it was considered the actual problem of formation of identity of the personality in the conditions of the modern virtual environment. The virtual space provides the ample opportunities for self-expression of personality, playing roles and experiencing emotions that are frustrated in the real life. However, there are the risks of excessive immersion in the virtual space. Purpose of the study: to explore the features of formation of identity of the students depending on the degree of their immersion in the virtual space. 75 students who is studying at the Psychological and Pedagogy Faculty. On the basis of theoretical analysis of the psychological literature that the virtual space allows to construct the identity that has the ideal qualities. It was found that the construction of the virtual identity most often occurs by reason of the individual's dissatisfaction with his real identity or is the consequence of identity crisis. Was established that so far as the Self-ideal is built from the ready-made set of virtual material, the virtual identity is secondary. The ability to create the different Self-images in the virtual space leads to the formation of the unstable identity. The empirical research shows that the students who are overly immersed in the virtual space are distinguished by contradictory of Self-attitude, the disharmony of Self-image, their identity is reoriented to the individual level, the identification mechanisms of formation of social identity are destroyed. It is concluded that as the excessive immersion in the cyberspace negatively affects the formation of identity, it is necessary to have the effective system of measures to harmonize the personality, expand his ability to establish the constructive relationships with others, as well as formation of adequate motivation to use the cyberspace.

**Key words:** identity, virtual space, virtual identity, real identity, Self-image.

УДК 159.923.2: 316.61  
DOI <https://doi.org/10.32843/2663-5208.2020.14.32>

**Мітіна С.В.**

к.психол.н., доцент,  
доцент кафедри психології та педагогіки  
Таврійський національний університет  
імені В.І. Вернадського

Завдяки динамічній кіберреволюції глобальної мережі сучасна людина з кожним днем освоює нові території життя у віртуальному просторі, який виступає одним із потужних агентів соціалізації. За даними дослідження компанії "In Mind Factum Group Ukraine", станом на вересень 2019 року 22,96 млн жителів України старші 15 років (71% дорослого населення) регулярно користуються Інтернетом, а чисельність інтернет-аудиторії з 2008 року збільшилася на 49%. Віртуальний простір дає людині безліч унікальних можливостей щодо здійснення своєї мрії, досягнення поставленої мети,

майже не докладаючи ніяких зусиль, що є одним із визначальних факторів залучення все більшої кількості користувачів у Інтернет. Постійне зростання кількості користувачів Інтернету серед українського населення, більшість яких становить молодь, свідчить про необхідність проведення досліджень, спрямованих на попередження негативних наслідків впливу віртуального простору на формування особистості.

**Виклад основного матеріалу дослідження.** Останнім часом усе більше число дослідників звертається до вивчення особистості у віртуальному просторі. Основна кіль-

кість соціально-психологічних досліджень орієнтована на аналіз закономірностей інтернет-соціалізації особистості та підтримки позитивної соціальної ідентичності (А. Лучинкіна), дослідження процесів формування ідентичності користувачів комп'ютерних мереж (D. Back, Н. Козлова, Т. Lobanova-Shunina); процес формування Я-концепції та Я-образу у віртуальному просторі (А. Краснякова, Ю. Кузнецова, Д. Погорелов, О. Солдатова); особливості інтернет-комунікації (О. Онищук, Ю. Половинчак); взаємозв'язок ідентичності особистості та поведінки в інтернет-просторі (О. Белінська, А. Жичкіна).

Поширення глобальної культури має великий вплив на розвиток ідентичності та спільнот. Взагалі у психологічних дослідженнях більшістю вчених ідентичність особистості визначається як динамічна система уявлень про саму себе, що складаються в ході самопізнання та самоприйняття індивіда і його прийняття значущими для нього іншими. О. Белінська, А. Жичкіна виділяють два шляхи формування ідентичності у віртуальному просторі: за рахунок перенесення елементів ідентичності з реального світу у віртуальний, і створення на його базі ідентичності в інтернет-просторі; через активну позицію суб'єкта своєї діяльності в інтернет-просторі [2].

Однак, як визначає Н. Козлова, у віртуальному просторі стандартні закони ідентифікації можуть не спрацювати. Це пов'язано з високою соціальною мобільністю, розмиванням у віртуальному просторі рамок уже наявних соціальних структур. Тобто віртуальний простір забезпечує повну відсутність соціального контролю, небажаного впливу інших, даруючи особистості необмежену свободу, бажання публічності та самопрезентації, що в реальному світі не завжди можливо [3, с. 119].

Т. Lobanova-Shunina, Yu. Shunin стверджують, що віртуальні інтерактивні простори трансформують традиційні уявлення про ідентичність, з'являється нова культурна «гібридна» ідентичність як взаємозв'язок реальної та віртуальної ідентичності. Посилення зв'язку між етнічними культурами різних географічних регіонів може вважатися позитивним та бажаним. Проте дезінтеграційні ефекти глобальної культури, які приходять на зміну соціальних інститутів, таких як сім'я, освітні установи та релігії, можна вважати негативними та небажаними [6].

Справді, сучасна глобалізація характеризується трансформацією суспільних інститутів, зміною соціального та культурного середовища. Ю. Поливанчик говорить про виникнення феномена «глобальна культура», що здатна утворювати нові культурні цінності або змінювати наявні і цим самим сприяти зникненню національно культурних ідентичностей різ-

них народів. Експансія глобальної культури є загрозою руйнації національних ідентичностей народів, розриву із традиціями і здобутками минулого, відмови від історичного досвіду, руйнує ідентифікаційні механізми формування національної ідентичності людини [10, с. 34].

На думку А. Краснякової, процес самоідентифікування кіберпокоління відбувається синхронно в реальному соціокультурному просторі і віртуальному мультикультурному середовищі. При цьому у віртуальному інтернет-просторі формування образу «Я» може здійснюватися різними шляхами, а саме: копіюванням реальної ідентичності, зокрема національної та громадянської; утворенням віртуального образу, відмінного від реальної ідентичності; поєднанням елементів віртуальної і реальної ідентичності в гібридній моделі. Автор зауважує, що можливість створювати різні «Я» образи у віртуальному інтернет-просторі призводить до формування мінливої, гнучкої, динамічної і нестабільної ідентичності [4, с. 179].

О. Солдатова, Д. Погорелова вважають, що реальна ідентичність більш автентична, а віртуальна часто пов'язана з психологічними масками. Чим вище бажання «здаватися іншою особою», «бути кимось», тим сильніше трансформована віртуальна ідентичність. Спотворення деяких фактів про себе носить свідомий характер з метою створення ідеального образу «Я». Віртуальна реальність дає змогу конструювати нову ідентичність, яка має ідеальний набір якостей і характеристик. Проте, оскільки ідеальний образ «Я» формується з готового набору віртуального матеріалу, віртуальна ідентичність є вторинною, її структура позбавлена унікальності. Крім того, як зауважують автори, особистість у віртуальному просторі завжди більш пасивна, проте віртуальна ідентичність, на відміну від реальної, більш мінлива [11, с. 114].

Проте D. Back, J.M. Stopfer заперечують побудову альтернативної ідентичності і вважають, що здорова особистість прагне до автентичності та самоактуалізації як у реальному житті, так і у віртуальному просторі. Привабливі своєю доступністю електронні інструменти самопрезентації дають змогу користувачам легко конструювати символи, що відображають реальну ідентичність їх особистості. Віртуальне середовище розцінюється авторами не як простір для побудови віртуальної ідентичності, а як засіб створення віртуальної оболонки реальної ідентичності [1, с. 373].

Аналогічну думку висловлює А. Лучинкіна, яка вважає, що в інтернет-середовищі людина не набуває додаткову соціальну роль, не здійснює надбудову на власне «Я», вона лише звільнюється від обмежень соціальних очікувань, фруструючих факторів, негативних соціальних

стереотипів, отримує свободу дій і слова, реалізує себе тими шляхами, які не підвладні їй у реальному житті. Це змінює поведінку, але не саму суть людини. Тому в процесі інтернет-соціалізації може бути сформована як просоціальна, так і соціальна або антисоціальна віртуальні ідентичності [7, с. 239].

Таким чином, серед учених усе більшої популярності набуває ідея про те, що користувачі мережі конструюють не саму ідентичність, а свого роду «віртуальну оболонку» для неї. При цьому віртуальний простір перетворюється на платформу для реалізації тих якостей індивіда, програвання тих ролей і переживання тих емоцій, які фрустровані в реальному житті.

**Метою дослідження** є вивчення особливостей формування ідентичності студентів залежно від ступеня їх занурення у віртуальний простір.

Для досягнення поставленої мети були застосовані теоретичні (аналіз психологічної літератури) та емпіричні методи (пілотне дослідження). У процесі емпіричного дослідження застосовувалися такі методики: анкета інтернет-залежності А. Жичкіної, опитувальник самоствавлення В. Столина-С. Пантелеєва, методика дослідження самооцінки змістових характеристик ідентичності особистості «Хто Я?» М. Куна, багатофункціональний  $\phi$ -критерій Фішера. Дослідження здійснювалось на базі кафедри психології та педагогіки Таврійського національного університету імені І.В. Вернадського. Вибірку становили студенти 2–3 курсів навчання загальною кількістю 75 осіб. Вибірка репрезентативна.

На першому етапі дослідження за допомогою методики А. Жичкіної була визначена група студентів (28 осіб), які надмірно занурені у віртуальний простір, втрачають суб'єктивний контроль за часом перебування у віртуальному просторі. Друга група студентів (47 осіб) користується Інтернет, але контролює свій час перебування у віртуальному просторі, вони віддають перевагу реальному спілкуванню.

Вивчення інтегральних показників самоствавлення студентів (методика В. Столина–С. Пантелеєва) показало, що в 1-ій групі студентів відзначений високий рівень закритості (71%), що вказує на захисну поведінку. Ці студенти уникають відкритих відносин навіть із самим собою; причиною може бути або недостатність навичок рефлексії, або усвідомлене небажання розкривати себе, визнавати існування особистих проблем. Також у більшості студентів 1-ої групи (67%) відзначається низький рівень самокерівництва, тобто ослаблені механізми саморегуляції. У них недостатній рівень вольового контролю для подолання зовнішніх і внутрішніх перешкод на шляху до досягнення мети. Основним джерелом власних невдач ці студенти вважають зовнішні обставини, а причини, які залежать від них, вони заперечують або витісняють у підсвідомість. При цьому переживання власного «Я» супроводжуються внутрішнім напруженням. Високі значення за шкалою «Самоприхильність» в 1-ій групі студентів (61%) відображають ригідність «Я»-концепції, прагнення зберегти в незмінному вигляді свої якості. Відчуття самодостатності, можливість досягнення ідеального образу Я у віртуальній реальності заважає саморозвитку в реальному житті.

Таблиця 1

**Результати математико-статистичного аналізу відмінностей проявів самоствавлення студентів**

Інтегральні характеристики самоствавлення	1st group of students (n =28) 2nd group of students (n=47)
Закритість	$\phi_{\text{зкс}} = 2,41^{**} \geq \phi_{0,01}$
Самовпевненість	$\phi_{0,05} \leq \phi_{\text{зкс}} = 1,8 \leq \phi_{0,01}$
Самокерівництво	$\phi_{\text{зкс}} = 5,18^{**} \geq \phi_{0,01}$
Відображене самоствавлення	$\phi_{\text{зкс}} = 0,36 \leq \phi_{0,05}$
Самоцінність	$\phi_{0,05} \leq \phi_{\text{зкс}} = 2,21 \leq \phi_{0,01}$
Самоприйняття	$\phi_{\text{зкс}} = 0,64 \leq \phi_{0,05}$
Самовпевненість	$\phi_{\text{зкс}} = 4,79^{**} \geq \phi_{0,01}$
Внутрішня конфліктність	$M_{\text{зкс}} = 0,58 \leq \phi_{0,05}$
Самозвинувачення	$\phi_{\text{exp}} = 1,52 \leq \phi_{0,05} = 1,64$

Таблиця 2

**Характеристики Я-образу (за методикою М. Куна)**

Характеристики образу Я	1-а група студентів (n =28)	2-а група студентів (n=47)
Індивідуальне Я	21,5%	36%
Особистісне Я	71,5 %	38%
Соціальне Я	7%	26%

Проте при цьому в 1-ій групі студентів, які надмірно занурені у віртуальний простір, отримані низькі значення за шкалою «Самовпевненість» (57%), за шкалою «Самоцінність» (53%) та за шкалою «Відображене самоствавлення» (64%), що може буди показником непевненості у власних можливостях, сумнівом у своїх здібностях, недооцінки власного «Я», суб'єктивне відчуття негативного ставлення до себе з боку оточуючих. Відмінності прояву таких показників у 1-ій та 2-ій групах студентів за  $\phi$ -критерієм Фішера є статистично значущими (див. таблицю 1).

**Результати дослідження** самооцінки та співвідношення Я-реального та Я-ідеального за методикою С. Будассі, показали, що у більшості студентів (64%) 1-ої групи наявний негативний кореляційний зв'язок між Я-ідеальним і Я-реальним, що характеризує невідповідність представлення людини про те, якою вона хоче бути, і тим, яка вона є в дійсності. Невідповідність Я-реального і Я-ідеального можна інтерпретувати як низьку самооцінку. У 2-ій групі студентів позитивний кореляційний зв'язок між Я-ідеальним і Я-реальним, що є показником адекватної самооцінки. Відмінності за такими показниками за  $\phi$ -критерієм є статистично значущими ( $\phi_{\text{екс.}} = 6,86^{**} \geq \phi_{0,01}$ ).

**Результати дослідження** змістових характеристик ідентичності особистості за методикою «Хто Я?» М. Куна подано в таблиці 2.

Аналіз отриманих результатів показує, що у студентів 1-ої групи в образі «Я» переважають характеристики особистісного Я, при цьому спостерігається низький рівень соціального Я, тобто недостатня сформованість соціальної ідентичності. Можливо, невміння встановлювати комунікативні зв'язки у реальному світі виявляється в недостатності соціальних ролей в образі «Я». Друга група студентів відрізняється гармонійністю образу «Я», тобто у цих студентів рівномірно виражені індивідуальне Я, особистісне Я та соціальне Я. Ці студенти активно залучені в систему соціальної взаємодії, виконуючи різні соціальні ролі, що вказує на сформованість їх соціальної ідентичності, на відміну від студентів, які більшою мірою занурені у віртуальний світ. Такі відмінності достовірні на 5% рівні значимості ( $\phi_{0,05} \leq \phi_{\text{екс.}} = 1,86^{*} \leq \phi_{0,01}$ ).

Отже, отримані у ході дослідження результати показали, що для студентів, які надмірно занурені у віртуальний простір, характерна суперечливість самоствавлення, тобто, з одного боку, вони сприймають себе як індивідуальність і високо оцінюють свій внутрішній світ, власну неповторність, але при цьому схильні до очікування негативного ставлення до себе з боку оточуючих. Замкнутість цих студентів, високий рівень самоприхильності, бажання зберегти в незмінному вигляді свої якості говорить про ригідність образу «Я»,

що в поєднанні із заниженою самооцінкою, непевненістю і сумнівами щодо власних здібностей може бути джерелом внутрішньоособистісних конфліктів.

Підвищена чутливість до критики робить людину вразливою, схильною не довіряти власній індивідуальності, своїм рішенням, вона сумнівається в здатності долати перешкоди, досягати намічених цілей. Як показали результати нашого попереднього дослідження, у інтернет-залежних юнаків низький рівень саморегуляції, вони вважають зовнішні обставини основним джерелом того, що відбувається з ними. Можливо, тому вони уникають реальних контактів з людьми, йдуть від власних проблем, знімають внутрішню напруженість, глибоко занурюючись у віртуальний простір [8, с. 454].

Ю. Кузнєцова, Н. Чудова акцентують увагу на тому, що інтернет-технології не просто дають нові можливості для комунікації, а породжують особливий культурний простір, який опосередковує процес формування особистості з деформованою Я-концепцією, з низькою когнітивною диференційованістю образу «Я» [5, с. 76].

Такі висновки узгоджуються з результатами нашого дослідження, які вказують на слабкий зв'язок між «Я»-ідеальним і «Я»-реальним у інтернет-залежних студентів. Ідентичність цих студентів орієнтована виключно на індивідуальний рівень, у структурі образу «Я» переважають особистісні якості, при цьому не досить ідентифіковані соціальні ролі, що свідчить про дисгармонійність образу «Я». Вони не бачать себе у реальних соціальних ролях, що виявляється у невмінні встановлювати міжособистісні відносини і загалом ускладнює формування соціальної ідентичності.

Проте результати дослідження Н. Козлової показують, що особи з високою віртуальною ідентичністю відрізняються конструктивним, функціональним користуванням Інтернетом, тому вплив віртуального простору загалом не можна назвати негативним. Але при цьому віртуальна ідентичність спотворює реальну, переорієнтуючи її виключно на індивідуальний рівень, тоді як соціальний рівень ідентичності зникає [3, с. 120].

Як відзначає О. Онищук, анонімність дає нові можливості для самопрезентації людини, підсилює тенденції «усередненого іншого», відображаючи прагнення бути зрозумілим із загальною для всіх точки зору. В цьому процесі можна окреслити і позитивні, і негативні моменти. З одного боку, це розширені можливості ідентифікації, а з іншого – відсутність чітких соціальних норм дає підставу формування позасоціальної особистості. Однією з характерних особливостей соціокультурної трансформації є підвищення адаптивності

людини, яка основана на динамічності Інтернету, відповідно, відбувається відчуження соціальних традиційних норм на користь індивідуально побудованих смислів [9, с. 37].

Проте, на нашу думку, ступінь позитивного чи негативного впливу віртуального середовища на особистість залежить значною мірою від засвоєних суб'єктом у реальному суспільстві соціальних норм і цінностей, від рівня культури людини і, зокрема, від наявності у неї вмінь ідентифікувати способи маніпулювання собою та здатності протистояти різного роду маніпуляціям. Саме індивідуальні властивості особистості є критерієм критичного засвоєння інтернет-культури та умовою формування просоціальної віртуальної ідентичності.

#### **Висновки з проведеного дослідження.**

Вплив віртуального простору на формування ідентичності особистості залежить від цілей діяльності та часу перебування в Інтернеті. З одного боку, віртуальна комунікація дає досвід аналізу власних успіхів і невдач у взаємодії, можливість апробувати на собі різні ролі, самоідентифікації зі своїм ідеалом, тобто розширює перспективи самопізнання та саморозвитку. З іншого боку, можливість створювати різні образи «Я» у віртуальному просторі призводить до формування мінливої, нестабільної ідентичності, при цьому віртуальна ідентичність може спотворювати реальну ідентичність. За результатами емпіричного дослідження визначено, що надмірне занурення у віртуальне середовище негативно впливає на формування ідентичності, тому необхідна ефективна система заходів, що сприятиме гармонізації особистості, а також формуванню адекватної мотивації до користування віртуальним простором.

#### **ЛІТЕРАТУРА:**

1. Back D., Stopfer J.M., Vazire S., et al. Facebook Profiles Reflect Actual Personality, Not Self-Idealization. *Psychological Science*. 2010. No. 21 (3). Pp. 372–374.
2. Жичкина А.Е., Белинская Е.П. Стратегии самопрезентации в Интернет и их связь с реальной идентичностью. 2017 URL: [http://cyberpsy.ru/articles/self-presentation\\_identity/](http://cyberpsy.ru/articles/self-presentation_identity/).
3. Козлова Н.С. Реальная и виртуальная идентичность. *Социум и власть*. 2015. № 2 (52). С. 118–121.
4. Краснякова А.О. Интернет як комунікативний простір національної та громадянської самоідентифікації кіберпокоління. *Проблеми політичної психології*. 2018. Вип. 7 (21). С. 174–184.
5. Кузнецова Ю.М., Чудова Н.В. Психология жителей Интернета. Москва : ЛКИ, 2011. 224 с.
6. Lobanova-Shunina T., Shunin Yu. Technology impact on developing virtual identity. Riga : Technical University, 2015. URL: [https://www.researchgate.net/publication/319652827\\_Technology\\_impact\\_on\\_developing\\_virtual\\_identity](https://www.researchgate.net/publication/319652827_Technology_impact_on_developing_virtual_identity).
7. Лучинкіна А.І. Аналіз результатів інтернет-соціалізації особистості. *Медіаосвіта в Україні: наукова рефлексія викликів, практик, перспектив* : збірник статей методологічного семінару. Київ, 2013. С. 234–244.
8. Митина С.В. Влияние интернет-зависимости на формирование самосознания в юношеском возрасте. *Личность и ее жизненный мир* : материалы Всероссийской научно-практ. конф. с международн. участием (г. Омск, 3–5 октября 2013 г.). Омск : Изд-во Ом. гос. ун-та, 2013. С. 452–456.
9. Онищук О. Сучасна людина у просторі віртуальної реальності: особливості соціально-культурної трансформації. *Вісник Національного університету «Львівська політехніка»*. Філософські науки. 2014. № 780. С. 34–39.
10. Половинчак Ю.М. Сучасне інформаційно-комунікаційне середовище як простір трансформації української національної ідентичності : монографія. Київ, 2017. 372 с.
11. Солдатова Е.Л., Погорелов Д.Н. Феномен виртуальной идентичности: современное состояние проблемы. *Образование и наука*. 2018. Том 20. № 5. С. 105–124. DOI: 10.17853/1994-5639-2018-5-105-124.

## Я-КОНЦЕПЦІЯ ЯК ДЕТЕРМІНАНТА ПСИХОЛОГІЧНОГО БЛАГОПОЛУЧЧЯ ОСОБИСТОСТІ: ТЕОРЕТИКО-МЕТОДОЛОГІЧНІ АСПЕКТИ

### SELF-CONCEPT AS A DETERMINANT OF PSYCHOLOGICAL WELL-BEING: THEORETICAL AND METHODOLOGICAL ASPECTS

У статті розглядається проблема Я-концепції як детермінанти психологічного благополуччя особистості. На основі ґрунтовного вивчення вітчизняних та зарубіжних літературних джерел зроблено змістовий аналіз теоретико-методологічних аспектів зазначеної проблеми. Представлено уявлення про дефініцію, структуру та розвиток Я-концепції, що відіграє ключову роль у процесі самореалізації особистості, в межах різних психологічних напрямів. Значну увагу приділено викладенню основних підходів до дослідження проблеми Я-концепції та її ролі у детермінації психологічного благополуччя особистості на різних етапах онтогенезу. Відзначено провідне значення досліджень функціональної достатності Я-концепції із зазначенням умов її зародження, існування, позитивного розвитку та ефективного формування в руслі виявлення оцінних інтенцій у сфері психічного. Особливо підкреслено доцільність звернення до оцінних психологічних категорій, насамперед самоставлення та самооцінки. Акцентовано, що за сутнісними властивостями Я-концепцію поділено на позитивну та негативну, при цьому позитивну Я-концепцію можна емпірично прирівняти до позитивного ставлення особи до самої себе, тобто до самоповаги, відчуття власної цінності та непересічності, а негативну – до внутрішнього несприйняття себе, відчуття власної неповноцінності. Зроблено висновок, що Я-концепція, будучи складним багаторівневим феноменом, має багато суперечностей та невирішених питань, які потребують свого розв'язання. Наголошено на певній проблемності вибраної тематики, оскільки саме трансформація особистості і зміни Я-концепції, що відбуваються відповідно до особистісних змін, через обставини, які супроводжують людину протягом життя, характеризують як рух суб'єктогенезу особистості в напрямі досягнення власної ідентичності, так і стають важливою детермінантою її психологічного благополуччя. Підкреслено, що всебічне вивчення зазначеної проблеми та пошук шляхів психологічного супроводу особистості на різних, особливо кризових етапах онтогенезу з метою формування позитивної Я-концепції та покращення її психологічного благополуччя є перспективним напрямом досліджень.

**Ключові слова:** особистість, Я-концепція, психологічне благополуччя, самоставлення, самооцінка.

The article discusses the notion of self-concept as a determinant of the psychological well-being of a person. It analyses theoretical and methodological aspects of this issue through a thorough review of Ukrainian and foreign literature. It presents a definition, structure, and development of self-concept, which is essential for the self-realisation of a person, within the framework of various psychological research areas. Considerable attention is paid to covering the main approaches to the notion of self-concept and its role in determining the psychological well-being of a person at different stages of ontogenetic development. It states the significance of research regarding the functionality of self-concept, as well as the conditions for its origin, existence, and positive and effective development in terms of discovering evaluative judgements in the realm of the psyche. Particular emphasis is placed on the usefulness of referring to evaluative psychological categories, especially those of self-attitude and self-esteem. The article highlights that, based on its inherent properties, self-concept can be positive and negative. Positive self-concept, empirically, can be described as the positive attitude of a person toward themselves, i.e. self-respect, a sense of their value and uniqueness, whereas negative self-concept implies inner non-acceptance of oneself, a sense of one's inferiority. It can be concluded that self-concept, as a multilevel phenomenon, consists of numerous contradictions and unresolved issues that remain to be addressed. The article emphasizes the problematic character of this issue which follows from the fact that transformation of a personality and changes to self-concept, occurring in accordance with inner changes brought about by circumstances, which accompany a person throughout their whole life, are described as both the unfolding of a subject's genesis towards attaining one's identity and a significant determinant of one's well-being. It is underlined that promising research areas include comprehensive study of this issue, as well as ways of providing psychological support to an individual during various ontogenetic stages – especially critical ones – aimed at shaping positive self-concept and improving psychological well-being.

**Key words:** personality, self-concept, psychological well-being, self-attitude, self-esteem.

УДК 159.923.2:613  
DOI <https://doi.org/10.32843/2663-5208.2020.14.33>

**Пшенична О.В.**

аспірантка кафедри психології  
Донецький національний університет  
імені Василя Стуса

**Вступ.** Проблема особистості та її місце у суспільстві, місце окремих складників особистості у її ефективному функціонуванні в мінливих умовах життєдіяльності є актуальною проблемою сьогодення, яка звертає на себе увагу великої кількості дослідників, що

працюють у межах різних напрямів та концепцій. При цьому загально визнано, що одним із негативних показників як благополучного, так і кризового суспільства є падіння позитивного ставлення до себе, байдужість, що призводить до проблематики переоцінки власного

життя у відповідності до його результативності та успішності. В кризових суспільствах досить часто трапляються випадки «падіння рейтингу у власних очах», які ведуть до синкретичного переосмислення «власного бачення» свого образу, своєї ролі в соціумі відповідно до суб'єктивного досвіду. Тому цілком логічним є звернення до оцінних психологічних категорій, насамперед, самоствавлення та самооцінки.

Дослідники сукупності оцінних суджень особистості визнають, що сучасна зарубіжна думка окреслює основні підходи до інтерпретації феномена оцінних констеляцій та їх сутнісних трактувань: як ознаки й символи загальнолюдської природи трактують Я-концепцію представники гуманістичної школи (Р. Бернс, А. Маслоу, Р. Мей, К. Роджерс, В. Франкл та ін.); екзистенційно визначальну структуру вбачають у ній прихильники психодинамічного підходу (Е. Берн, Дж. Марсія, Г. Саллівен, А. Фрейд, Е. Фром, К. Хорні та ін.); динамічним наслідком суб'єктної взаємодії інтерпретують її природу фундатори інтеракціоністського підходу (В. Вундт, Н. Грот, П. Жане, Ч. Кулі, Т. Ліппс, Дж. Мід та ін.).

Особливості впливу самооцінки та самоствавлення, квінтесенцією яких є Я-концепція з усіма її семантичними акцентами, та особливо позитивними їх ментальними складниками, на процес формування самосвідомості були відображені в дослідженнях, де особливо чітко проглядається їх позитивне спрямування (Б.Г. Ананьєв, Н.Є. Анкудінова, Л.І. Божович, М.Й. Боришевський, Л.С. Виготський, І.С. Кон, О.М. Леонтьєв, С.Л. Рубінштейн, В.В. Столін, А.М. Прихожан та ін.), наслідками якого є відображення особистості як сукупності динамічних параметрів екзистенційності суб'єкта (К.О. Абульханова-Славська, Б.Г. Ананьєв, С.Л. Рубінштейн, С.Д. Максименко, В.В. Столін, Т.М. Титаренко, В.О. Татенко та ін.).

Велику цікавість становлять дослідження функціональної достатності Я-концепції із зазначенням умов її зародження, існування, позитивного розвитку та ефективного формування в руслі виявлення оцінних інтенцій у сфері психічного (Л.І. Божович, М.Й. Боришевський, І.С. Кон, Г.С. Костюк та ін.), особливо коли зазначаються умови та стан у момент її започаткування та розгортання в часі.

Отже, **метою роботи** стало здійснення аналізу теоретико-методологічних аспектів проблеми Я-концепції як детермінанти психологічного благополуччя особистості.

**Виклад основного матеріалу.** Потрібно відштовхнутися від найбільш типового сучасного уявлення про оцінний механізм особистості й вести опис феномена, що вивчається, від того, що: «Я-концепція – це система уявлень особистості про себе, самооцінок і самоствавлень, що регулює її вчинки і пове-

дінку. В її структурі виокремлено три компоненти: 1) когнітивний – уявлення особистості про себе; 2) емоційно-оцінний – її самооцінки і самоствавлення; 3) поведінковий – саморегуляція і самоконтроль. Провідним чинником розвитку «Я-концепції» особистості є її взаємодія зі значущими іншими, психологічними механізмами – рефлексією, ідентифікацією та самоконтролем» [11, с. 184].

Слід уточнити, що образ власного «Я» може змінюватися у сферах: пізнавальної спрямованості, що залежить від можливостей когнітивного самоаналізу результатів життєдіяльності, особливостей ментальної оцінної системи, особливостей світобачення на тлі вітальної активності; емоційного сприйняття дійсності, що оточує, інтерпретаційної парадигми особистісних емоцій та постійного емоційного стану, до якого вони призводять, емоційної регуляції як домінуючої можливості емоційного інтелекту; всі ці ознаки мають позитивну кореляцію з вольовими виявами особистості, можливостями вольової організації екзистенціальної сфери. Можна стверджувати, що ці сфери визначальним чином впливають на процес формування самооцінки особистості й саме через неї того типу Я-концепції, що з'являється в результаті їх динамічної взаємодії.

Отже, вплив Я-концепції можна вважати частиною більш загального процесу: «само-реалізації особистості як цілісного об'єкта та побудови психологічного конструкту професійної самореалізації жінок зрілого віку дали змогу визначити її провідні психологічні чинники: особистісний потенціал, цілепокладання, активність, рефлексія; та чотири відносні виміри прояву: суб'єктний, нереалізованості (кризи самореалізації), самовідчуження та саморозвитку/самоствердження» [13].

Свідомість людини, зокрема та її частина, що відповідає за конфігурацію Я-концепції та процес її формування, хоча і не може виконувати роль точного рефлектора дійсності, проте залежить від ефективності протікання екзистенційних процесів, що торкаються особистості, та великою мірою – від ефективності самоствердження та самореалізації, проте, позитивний контент Я-концепції одночасно є спонукою для прискорення розвитку зазначених параметрів. Тому цілком передбачувано, що Я-концепція людини має бути адекватним психічним утворенням, що дасть змогу підвищувати ефективність поступального розвитку людини не лише в процесі здійснення певної функції, а й в усій сукупності ментальних утворень. Слід докласти зусиль у різних сферах, у тому числі в сфері просвітницької діяльності, щоб придбати впевненість, що покращання Я-концепції не лише можливе та реальне, а й необхідне, оскільки здатне відіграти одну



із ключових ролей для оптимізації подальшого функціонування особистості. Тут необхідне переконання в доцільності ментальної роботи, конструктивних зусиль у цій царині, яке можна викликати не лише в процесі індивідуальної, а й колективної роботи.

Дослідники Я-концепції відображають її типові риси та доходять висновку, що «Я-концепція – це важлива психологічна категорія, яка тісно пов'язана із самосвідомістю особистості та посідає центральне місце у психологічній регуляції діяльності та поведінки. Я-концепція є інтегративною сукупністю всіх уявлень людини про себе, що функціонує у нерозривній єдності когнітивної, емоційної та поведінкової складових частин» [6, с. 6–9]. Слід додати, що Я-концепція є динамічною структурою, яка, як частина психічного, не відокремлена від цілого, а може містити такі позитивні зміни, що здатні впливати на нього й чинити як прямий, так і опосередкований вплив на перебіг онтогенезу.

Аналізуючи різного роду дослідження оцінної структури, приходять думка, що Я-концепція є збільшуваним склом, через яке людина розглядає саму себе, навіть свої окремі риси й на підставі такого розгляду робить висновок про величину та ефективність психологічних параметрів. Продовжуючи аналогію, слід вказати, що важливо, щоб скло такого оптичного приладу було ясным та чітким, що давало би можливість у разі загальної позитивної оцінки Я-концепції, формулювати оптимістичний погляд на власне життя та можливість інтерпретувати своє минуле як позитивне, від чого буде залежати інтерпретація особистісного життя в майбутньому. Важливо, щоб індивід міг розглядати власну психічну структуру без спотворень та викривлень і мав можливість збільшити та деталізувати певну психічну рису. Слід висловити впевненість, що емпіричне дослідження може виступити таким склом та під його дією можна буде висвітлити зазначену проблематику.

Важливо зазначити, що в сучасній літературі виділяються основні функції, які відіграє Я-концепція в онтологічному наповненні людини. Серед усього загалу можна виділити принаймні чотири, які можуть слугувати основою для подальших відгалужень ризомного характеру: досягнення внутрішнього узгодження іноді вельми суперечливої інформації про самого себе; інтерпретація ментального досвіду як здатність витлумачувати свої знання, вміння та цінності та можливість їх застосування в реальному житті; витоки очікувань [1, с. 342] або сферу експектацій людини та характер її змістового наповнення, що зумовлює позитивний або негативний характер погляду в майбутнє; відіграє роль універсальних психоформ самотворення

таких визначальних рівнів індивідуальності, як суб'єкт, особистість, індивідуальність та універсум [4, с. 144]. Сюди часто додають ще дві функції, що можна назвати фундаментальними – це почуття визначеності себе у суспільстві та відчуття ототожнення себе з тим суспільством, у якому людина проживає, незважаючи на постійний тиск та виклики навколишнього проблемного світу [9, с. 108].

Тематика психологічного благополуччя доволі добре розроблена як у вітчизняній, так і у зарубіжній психології, що дає сподівання на поширення та використання суто прикладних досліджень феномена та використання їх у практичній діяльності. Зокрема, було розроблено, а також доведено на практиці, що міститься позитивна кореляція в численних дослідженнях психологічного благополуччя та ментальної рівноваги, що утворюється внаслідок позитивного протікання процесу зі психосоматикою здоров'я (К.Д. Ріф, Е. Дінер, М. Аргайл), успішного подолання екзистенційних бар'єрів, збереження активної життєвої позиції протягом життя.

У дослідженнях О.М. Знанецької констатується, що в результаті аналізу переважної частини вітчизняних та зарубіжних наукових джерел можна дійти висновку, «що зміст феномена психологічного благополуччя «виявляється у самоприйнятті (позитивному образі себе), підтримуванні доброзичливих стосунків із членами соціального оточення, в автономії людини як суб'єкта життєдіяльності, її екологічній майстерності, усвідомленні цілей життя та прагненні до самовдосконалення. Психологічне благополуччя розглядається як результат переживання особистістю успіхів чи досягнень у різноманітних сферах існування: у професійній реалізації, гармонії в особистому житті, реалізації особистістю власного потенціалу» [1]. Таким чином, емпірично доведено, що особистість здатна, використовуючи власні психічні можливості, застосовуючи інтелектуальні засоби, здійснювати не лише вплив, а позитивну дію на її структуру. Вдалося показати, що такий механізм не лише можливий, а й необхідний людині в процесі піднесення рівня життя до більш прийнятних норм. Виявляється, що ієрархічна структура Я-концепції вказує на наявність позитивної кореляції з існуванням позитивних утворень у психічному людині і таким чином «рівень диференційованості і когнітивної складності Я-концепції особистості зумовлює вірогідність досягнення людиною психологічного благополуччя, оскільки він створює передумови для виявлення активності і цілеспрямованості людини у здійсненні її основної діяльності, усвідомлення перспектив на майбутнє, що привносить у життя людини впорядкованість і впевненість у досягненні успіху» [1, с. 5].

Розглядаючи зазначену проблему, слід наголосити, що доволі актуальною стає Я-концепція особистості як інтегруюче або зумовлююче начало особистості, що включає в себе й систему уявлень про самого себе та про навколишню дійсність, особливості соціального контактування, спілкування та діяльності [10, с. 50–55]. У результаті тривалої емпіричної діяльності сферу Я-концепції людини було поділено на формотворче ядро, частинами якого є Я-реальне та Я-ідеальне. Оточують його три шари, що містять у собі когнітивний, емоційний та поведінковий компоненти, своєю чергою представлені такими складовими частинами, як «Соціальне Я», «Сімейне Я», «Моральне Я», «Професійне Я», «Емоційне Я» та «Тілесне Я» [10, с. 50–55]. Така конкретизація Я-концепції сприяє розвитку можливості розвивати не лише структуру загалом, а й окремі її складові частини, що може суттєво допомогти у визначенні методик позитивного впливу на жінок пізнього репродуктивного віку.

Я-концепція особистості може містити кілька, принаймні два складники, які можуть суттєво розширити її сутнісне осмислення. Окрім загальної, що властива цілісній особистості, є важливий складник, який можна було б охарактеризувати як професійне Я. Важливу увагу дослідники цього питання приділяють зародженню, формуванню та закріпленню феномена професійного Я-осмислення, що теж можна було б охарактеризувати як професійну Я-концепцію – складник, причому невід'ємний від загальної структури. У соціально-психологічних дослідженнях [2] багато описів, що виявляють сутність цього утворення, а також феноменів, що його супроводжують. Сюди можна віднести ситуацію з вибором професії та його придатності для постійної діяльності, вузлові моменти ідентифікації людини з природою та глибинною сутністю свого фахового вибору, причинно-наслідкові зв'язки, що можуть спричинити різного роду професійні невідповідності та кризи, сприятливі моменти та викривлення діяльності в професійній галузі, самооцінка в сфері професійних обов'язків, що суттєво впливає на самооцінку та її рівень у повсякденному житті, певним чином зумовлює її реалістичність, здатність до саморегуляції, вміння за допомогою різних психологічних прийомів, сутність яких становить самовідволікання від чинників, що можуть спричинити професійне вигорання в молодому віці. Отже, можна стверджувати, що Я-професійне – динамічне утворення процесуального характеру, що характеризується мінливістю з плином часу [4].

Особливо підкреслюється, що «центральною ланкою в професійній Я-концепції є саме смислове ставлення до професії; знаходження глибинних смислів своєї діяльності, що віді-

грає провідну роль і у зв'язку окремих елементів, і в поєднанні особистісних і професійних компонентів професійної Я-концепції» [3]. Недостатній позитив у здійсненні такої умови мав би сильний негативний вплив на оцінку рівня життя, загальну самооцінку та синкретичне бачення себе в соціумі, підсилене певною професійною приналежністю особи, що підлягає вивченню.

Дослідниця проблематики А.В. Бояринцева стверджує, що «Психологічне і соціальне Я належать до структури Я-концепції вищого рівня, під час розгляді особливостей професіоналізації й економічної соціалізації особистості... необхідний також аналіз специфічних рівнів Я-концепції, що мають відношення до економічної та професійної ідентичності особистості» [2, с. 26]. Про економічну ідентичність особистості можна стверджувати, що вона також є частиною загальної Я-концепції, оскільки залежить від рівня забезпечення людини та зумовлює самосприйняття серед інших членів соціуму, враховуючи всі нюанси самоставлення та ставлення соціуму до людини, що зумовлюються її соціальним статусом. Тут можна було б дослідити вплив наслідків соціального порівняння, за допомогою яких створюється система загальних критеріїв, що базуються на рівні матеріального забезпечення та фінансовій спроможності, що, своєю чергою, співвідноситься з існуванням загальної структури самоосмислення та самопрезентації, що має чіткий процесуальний хід, характеризуючись постійними змінами в динаміці феномена [4].

Дослідники за сутнісними властивостями Я-концепції поділили її на позитивну та негативну. Позитивну Я-концепцію можна емпірично прирівняти до позитивного ставлення особи до самої себе, тобто до самоповаги, відчуття власної цінності та непересічності. І, навпаки, синонімом негативної Я-концепції є внутрішнє несприйняття себе, відчуття власної неповноцінності й меншовартості [1, с. 33–34; 9, с. 109; 12, с. 22–23].

Сутність позитивної констеляції можна також виразити словами Р. Бернса: «Позитивна Я-концепція характеризується твердою переконаністю в імпуванні іншим людям, упевненості в здатності здійснювати певний вид діяльності та почуттям власної значущості» [1, с. 27]. Вже з цієї сентенції можна зробити висновок, що оцінна структура, про яку йдеться, є необхідною в процесі спілкування та абсолютно незамінною в процесі соціального вираження та самореалізації.

Якщо вести мову про логічно-структурну форму й послідовність створення саме позитивної Я-концепції, то слід, описуючи цей процес, вжити термін «вітадіяльна самоефективна особа», запропонований А.В. Фурманом

з метою підкреслити формотворчу енергію вітальності як базової основи чи навіть фундаменту для побудови оцінної структури, що не лише має самостійне позитивне значення, а й привносить його в динаміку повсякденного екзистенційного осмислення. Аналізуючи особливості розвитку Я-концепції з дитинства, АВ. Фурман пише: «Особливо важливими для психосоціального розвитку індивіда є контакти зі значущими людьми, які первинно визначають уявлення дитини про саму себе. В дитинстві фактично всі соціальні взаємини потенційної особистості справляють на неї формувальний та розвитковий вплив. Проте з моменту виникнення Я-концепція набуває іманентної самодостатності; стає активною внутрішньою засадою культурного розвитку людини, важливим чинником інтерпретації її ментального досвіду. Ось чому вона накладає відповідний позитивний, нейтральний чи негативний відбиток на всі поведінкові дії особистості» [12, с. 23–24].

Грунтовне вивчення Я-концепції знаходимо в О.Є. Гуменюк, яка здійснила дослідження особистісного феномена в процесі самотворення особистості як доцільно зумовлене доповнення чотирьох складників: когнітивного, емоційно-оцінкового, поведінкового та спонтанно-креативного «з допомогою пояснювальних можливостей образів суб'єктивності: суб'єкт, особистість, індивідуальність, універсум» [4, с. 150–186]. Маємо досить підстав припустити, що вплив описаної Я-концепції, що містить складники, вказані в дослідженні, буде позитивним, адже гармонійна структура оцінного феномена здатна його зумовлювати в процесі самотворення, «його складники (когнітивний, емоційно-оцінковий, поведінковий, спонтанно-креативний) мають здатність динамічно доповнювати одне одного у сфері самосвідомості людини та розвиткового зв'язку з основними характеристиками повноцінно функціональної особистості [9, с. 107].

Дослідниця Л.А. Онуфрієва доводить, що неодмінною умовою Я-концепції є не просто самооцінка особистості, що може виступити в ролі певного екзистенціального підсумка, а позитивне психічне утворення: «результат минулого досвіду особистості... включає в себе задані ззовні і набуті особистістю, а також сконструйовані нею самостійно способи оцінки себе як об'єкта. В ній традиційно виділяються когнітивні аспекти, пов'язані з механізмами вимірювання, оцінювання, порівняння виразності прояву тих чи інших якостей, які людина виділяє в процесі оцінювання себе, самооцінка як компонент самосвідомості має природу рефлексії, включає такі елементи: образ «Я-реального», «Я-ідеального» і результат співставлення цих образів та самовідношення до результату співстав-

лення. Самооцінка виконує регулюючу функцію і є відношенням особистості до результатів зіставлення своїх образів реального й ідеального «Я» та визначає формування цілої низки професійно значущих якостей» [7, с. 396–412].

Відомий дослідник Х. Ремшмідт описує особливості негативної Я-концепції як психічного започаткування утворення, що формується під впливом початкового досвіду зростання дитини у сім'ї і є сумарною взаємодією біологічних, психологічних та соціальних факторів. Х. Ремшмідт стверджує, що суттєва різниця між реальним та ідеальним «Я» є джерелом внутрішніх конфліктів особистості. Я-концепція може бути несприятливою, за якої людина мало вірить у власні сили, низько оцінює себе, має страх відмови. Зниження самоповаги, конформістські тенденції поведінки у складних ситуаціях, зміна самосприйняття у негативний бік, імовірно, свідчать про несприятливу Я-концепцію [8, с. 123–125].

#### **Висновки з проведеного дослідження.**

Отже, узагальнюючи вищевикладене, можна говорити, що Я-концепція, будучи складним багаторівневим феноменом, який перебуває в центрі уваги великого кола дослідників, по-різному розглядається в межах різних напрямів і концепцій, але незважаючи на це, має багато суперечностей та невирішених питань, які потребують свого розв'язання. Про надзвичайну проблемність вибраної тематики свідчить той факт, що саме трансформація особистості і зміни Я-концепції, відповідно до особистісних змін, через обставини, що супроводжують людину протягом життя, характеризують як рух суб'єктогенезу особистості в напрямі досягнення власної ідентичності, так і стають важливою детермінантою її психологічного благополуччя. Тому всебічне вивчення зазначеної проблеми та пошук шляхів психологічного супроводу особистості на різних, особливо кризових етапах онтогенезу з метою формування позитивної Я-концепції та покращення її психологічного благополуччя є перспективою наших подальших досліджень.

#### **ЛІТЕРАТУРА:**

1. Бернс Р. Развитие Я-концепции и воспитание / Пер. с англ. Москва : Прогресс, 1986. 421 с.
2. Бояринцева А.В. Я-концепция как фактор профессионализации потенциального предпринимателя. *Педагогика*. 1995. № 5. С. 24–33.
3. Васянович Г., Онищенко В. Професійні якості майбутнього фахівця: науково-методологічні критерії визначення і класифікації. *Педагогіка і психологія професійної освіти*. 2013. № 4. С. 9–33.
4. Гуменюк О.Є. Психологія Я-концепції : монографія. Тернопіль : Економічна думка, 2002. 186 с.
5. Знанецька О.М. Особливості зв'язку Я-концепції особистості з її психологічним благополуччям : автореферат дисертації на здобуття наукового ступеня кандидата психологічних наук за спеціальністю :

19.00.01 «Загальна психологія та історія психології». Інститут психології імені Г.С. Костюка АПН України. Київ, 2010.

6. Калюжна Є.М., Дудко А.О. Психологічні особливості формування Я-концепції у старшому шкільному віці. *Актуальні проблеми педагогіки, психології та професійної освіти*. Харків : ХНПУ, 2016. С. 3–9.

7. Онуфрієва Л.А. Самооцінка як складник Я-концепції майбутніх фахівців соціономічних професій. *Збірник наукових праць К-ПНУ ім. Івана Огієнка, Інституту психології імені Г.С. Костюка НАПН України*, 2013. Випуск 22. С. 396–412.

8. Ремшмидт Х. Подростковый и юношеский возраст. Проблемы становления личности / пер. с нем. Москва : Мир 1994. 320 с.

9. Ткачук С. Психологічний аналіз самостворення позитивної Я-концепції. *Психологія і суспільство*. 2003. С. 107–113.

10. Трафимчик Ж.И. Феномен Я-концепции в ракурсе аддиктивного поведения личности. Про-

блемы здоровья и экологии. Гомельский госуд. ун-т, 2012. С. 50–55.

11. Ушакова К.Ю. Психологічні чинники становлення професійної «Я-концепції» у студентів медичних коледжів : дисертація на здобуття наукового ступеня кандидата психологічних наук (доктора філософії) за спеціальністю : 19.00.07 «Педагогічна та вікова психологія» (053 – Психологія). Національний педагогічний університет імені М.П. Драгоманова, Київ, 2017.

12. Фурман А.В. Психодіагностика особистісної адаптованості. Тернопіль : Економічна думка, 2000. 197 с.

13. Шестопад І.А. Психологічні особливості професійної самореалізації жінок зрілого віку : автореферат дисертації на здобуття наукового ступеня кандидата психологічних наук за спеціальністю: 19.00.07 «Педагогічна та вікова психологія». Національний університет «Острозька академія», Острог, 2017.

## КОГНІТИВНА СФЕРА ВИБОРУ ОСОБИСТОСТІ: СПІВВІДНОШЕННЯ ГНУЧКОСТІ ТА РІШИМОСТІ

### COGNITIVE SPHERE OF PERSONALITY CHOICE: INTERRELATION BETWEEN FLEXIBILITY AND DETERMINATION

У статті презентовано результати дослідження когнітивних ресурсів прийняття рішень і гнучкості вибору як стійкої характеристики рішимої особистості. Показана роль гнучкості прийняття рішень особистістю в системі «людина – професія – суспільство». Розглянуті погляди вчених на проблему феномена гнучкості особистості, її структуру, механізми і роль у формуванні та становленні особистості професіонала, у розвитку професійної діяльності.

Припускається, що гнучкість не входить у структуру рішимої, а є однією зі стійких характеристик особистості, яка приймає рішення. Можна припустити взаємозв'язок гнучкості й рішимої особистості, причому виражена гнучкість може підтримувати рішимої в активному стані. Можна вважати, що гнучкість вибору є не тільки предиктором, енергетичним джерелом рішимої, але і її психологічним ресурсом, якістю, яка забезпечує оптимізацію прийняття рішень, підвищує її продуктивність за рахунок активації когнітивних характеристик особистості.

Для емпіричного дослідження був використаний оригінальний психодіагностичний комплекс методик у складі: опитувальника «Особистісні фактори прийняття рішень», методики «Тест-опитувальник схильності до авантюри» (АВАНТ-1), методики «Тест-опитувальник якісних показників схильності до ризику» («ризик-риси»), методики «Суб'єктивна самооцінка рішимої», методики «Опитувальник прийняття рішення».

Статистична обробка даних проводилася з використанням комп'ютерної програми SPSS 13.0 for Windows. Використовувалися кількісний (кореляційний) і якісний (метод «асів» і метод «профілів») аналізи даних. Виявлені статистично значимі взаємозв'язки між показниками гнучкості, авантюристичності й схильності до ризику. Наданий опис психологічних характеристик рішимої осіб з високим і низьким рівнем гнучкості до вибору.

Порівняння особливостей рішимої в осіб з різним рівнем гнучкості вибору показало, що виражена ергічність, незалежність в аналізі ситуації, толерантність до змін умов вибору, далекоглядність в оцінці варіантів вибору, розумність вибору раціонального шляху досягнення кінцевої мети, значною мірою властива особам, які схильні до гнучких рішень. Доведено, що гнучкість впливає на прояви рішимої, визначає її специфіку й тим самим виконує як ресурсну функцію, так і функцію активації її когнітивного компонента.

**Ключові слова:** прийняття рішень, рішимої, когнітивна сфера вибору, гнучкість

прийняття рішень, ресурс особистості, особистість.

The article presents the results of the study of cognitive decision-making resources and flexibility of choice as a stable characteristic of the determination of the individual. It is shown the role of flexibility of decision-making by the individual in the system "man – profession – society". It is considered the views of scientists on the problem of the phenomenon of flexibility of personality, its structure, mechanisms and role in the formation of the personality of a professional, in the development of professional activity.

It was expected that the flexibility is not entering into the structure of determination, and is a stable characteristic of the personality, who makes decisions. It is possible to assume interrelation of flexibility and determination of the person, and the expressed flexibility can support determination in an active state. We can assume that the flexibility of choice is not only a predictor, an energy source of determination, but also its psychological resource, a quality that optimizes decision-making, increases its productivity by activating the cognitive characteristics of the individual.

It was used for the empirical study the original psychodiagnostic set of methods which consists: the questionnaire "Personal decision-making factors", the method "Test-questionnaire propensity to adventure" (AVANT-1), the method "Test-questionnaire of qualitative indicators of propensity to risk" ("risk-features"), the procedure "Multidimensional scales of determination", the method "Subjective self-assessment of determination".

Statistical data processing was performed with the computer program SPSS 13.0 for Windows. It was used the quantitative (correlation) and qualitative (method "aces" and method "profiles") data analyzes. It was revealed the statistically significant interrelations between indicators of flexibility, adventurism and propensity to risk. It was presented the description of the psychological characteristics of the determination of individuals with high and low levels of flexibility to choose.

Comparison of the peculiarities of determination in people with different levels of flexibility of choice showed that the expressed ergot, independence in analyzing the situation, tolerance to changes in choice, foresight in assessing options, reasonable choice of rational way to achieve the ultimate goal, largely inherent in those who tend to flexible solutions. It was proved that the flexibility influences the manifestations of determination, determines its specificity, and thus performs both the resource function and the function of activating its cognitive component.

**Key words:** decision making, determination, cognitive sphere of choice, flexibility of decision making, resource of personality, personality.

УДК 159.923  
DOI <https://doi.org/10.32843/2663-5208.2020.14.34>

**Санніков О.І.**

д.психол.н., старший науковий співробітник,  
доцент кафедри теорії та методики практичної психології  
Південноукраїнський національний педагогічний університет імені К.Д. Ушинського

**Постановка проблеми.** Актуальність розглянутої проблеми гнучкості в контексті прийняття рішень зумовлена впливом сучасних умов суспільства, що динамічно розбудовується. З одного боку, темпи розвитку вимагають від особистості вже сформованих навичок швидкого прийняття рішень, з іншого – розвитку здатності змінювати за необхідності врахування значимих чинників, що впливають не тільки на зроблений раніше вибір, але й на реалізовані або заплановані до реалізації рішення. Особливо це стає значимим у разі, коли час, що відведений на ухвалення рішення, допускає варіанти виправлення та пошуку найбільш оптимального для таких умов остаточного вибору.

Інтерес до такого поняття, як гнучкість вибору, гнучкість у прийнятті рішень окремої особистості, завжди зростає на стиках епох, у кризових соціальних ситуаціях, у переломних моментах, що відбивають розвиток історії людства. Так, зміна типу організації соціального життя суспільства, що відбулася на рубежі ХХ–ХХІ століть, а саме індустріального на інформаційний, не тільки загострила вимоги ринку праці до особистості професіонала, але й встановила специфічні стосунки в системі «людина – професія – суспільство».

Професіонал, який прагне бути успішним і затребуваним на ринку праці, змушений відповідати широкому спектру зростаючих вимог, які стало пред'являти суспільство до особистості професіонала. Це зумовлене не тільки ускладненням змісту професійної діяльності, але й жорсткістю або взагалі кардинальною зміною тих вимог, які висувуються як до складу, так і до рівня значень трудових показників. Багато в чому вирішення цієї проблеми лежить у розвитку однієї з таких найбільш складних за своєю структурою властивостей особистості професіонала – гнучкості прийняття рішень, саме з погляду складності формалізації цього феномена, виміру й опису.

**Аналіз останніх досліджень і публікацій.** На думку дослідників (Г.В. Залевського, Н.В. Козлової, Н.А. Менчинської, Т.Ю. Тодышевої, К. Шайе та ін.), наявність сформованої гнучкості свідчить про те, що особистість не тільки розважлива й мудра, але може гнучко змінювати раніше вироблений план досягнення мети й програму його реалізації залежно від нових обставин, що виникають. Відсутність в особистості гнучкості можна інтерпретувати як її догматичність, яка може призвести не тільки до розвитку конфліктної ситуації, але й до виникнення деформацій і деструкцій особистості. Природно, це відбивається не тільки на розвитку особистості професіонала, але й на розвитку особистості загалом.

Дослідники, розширюючи розуміння гнучкості, визначають її як властивість, що є протилежною ригідності. Так, К. Шайе (1983)

говорить про гнучкість як про здатність адаптуватися до раптових (несподіваних) змін, здатність відмовитися від образу, що сформувався, від послідовності виконання певних дій, від уже створеного «наявного» образу і його заміни на інший, більш раціональний («ощадливий») [15]. З позиції Н.А. Менчинської (1996) гнучкість відбиває стратегію дій, деяку стійку регулярність формування послідовності використовуваних прийомів і способів виконання дій [7]. Гнучкість також розглядається як «інтегральна характеристика особистості», яка являє собою гармонічну комбінацію взаємозалежних особистісних якостей гнучкості (інтелектуальної – когнітивної, поведінкової й емоційної). Розуміючи гнучкість як інтегральну особистісну властивість, психологи визначають її провідну роль у адаптації особистості в мінливих умовах. На думку Г.В. Залевського й Н.В. Козлової (2005), «гнучкість як певна готовність перебудувати себе, здатність творчо сприймати й критично оцінювати наявний досвід, прогнозувати свою діяльність з урахуванням виникаючих проблем, лежить в основі варіативного розвитку, й може визначати динаміку прогресивного поступального розвитку». На їхню думку, патерн поняття «гнучкість» містить такі варіації: рухливість, динамічність, лабільність, пластичність, варіативність, еластичність, флексибільність, перемикання, адаптивність [6, с. 146].

Особистісна гнучкість є однією з основних професійно важливих якостей особистості, що сприяє формуванню й розвитку продуктивної професійної «Я-концепції» [14]. У більшості закордонних досліджень (Б. Асверус, А.А. Деркача, Д.Н. Завалишиної, Н.В. Кузьміної, Т.В. Корнилової, Л.А. Степной та ін.) особистісна гнучкість трактується як інтегральна якісна характеристика особистості, що зумовлена дією взаємодоповнюючих підсистем: когнітивної, емоційно-вольової і ціннісно-значеннєвої [4; 7; 8; 9; 14]. Когнітивна гнучкість забезпечує швидкий, рухливий і адекватний прояв дій особистості у зв'язку зі зміною зовнішніх і внутрішніх умов. Емоційна гнучкість – це оптимальна комбінація емоційної експресивності й стійкості. Ціннісно-значеннєва гнучкість видається інтегральною характеристикою, яка бере участь у визначенні мети й стратегії поведінки особистості загалом. Також можна сказати, що емоційна гнучкість реалізує оцінну функцію, а когнітивна гнучкість – рефлексивно-прогностичну функцію.

Пізніше Л.М. Митіна й Н.С. Єфімова (2003), ґрунтуючись на власних результатах вивчення гнучкості педагогів, представляють гнучкість як інтегральну характеристику особистості, яка повторює своєю структурою ту, що раніше була виявлена в дослідженнях Н.А. Менчинської [10]. Ця структура утворена ідентичним

складом елементів гнучкості (поведінкового, інтелектуального й емоційного). Крім того, у дослідженнях О.С. Асмаковець було показано, що компонент емоційної гнучкості утворено двомаскладниками – емоційною стійкістю й емоційною експресивністю. Перша, емоційна стійкість, відбиває здатність особистості протистояти різним труднощам без втрати досягнутого рівня психологічної адаптації. У її основі лежить здатність адекватно оцінювати реальну ситуацію й можливість передбачати вихід із ситуації. Другий складник емоційної гнучкості є емоційною експресивністю. Емоційну експресивність розуміють як здатність індивіда спонтанно й безпосередньо виражати свої емоції, демонструвати їх навколишнім, мати підвищений запас радісного настрою [9].

Л.М. Митіна виділяє як найбільш значиму умову розвитку емоційного складника гнучкості усвідомлення особистістю тієї ролі й того значення її афективної сфери, яка виступає чинником оптимізації діяльності, спілкування, психічного здоров'я [8, с. 37]. На думку автора, інтелектуальний компонент гнучкості є особистісною характеристикою, утвореною групою таких взаємозалежних якостей, як легкість і спритність, ініціативність, оригінальність у прийнятті рішень, автономність і незалежність у судженнях, критичність і толерантність [10, с. 45]. Н.А. Менчинська уточнює змістове наповнення інтелектуальної гнучкості, яка проявляється «у доцільному варіюванні способів дій, у легкості перебудови вже наявних знань, у легкості переходу від однієї дії до іншої, у подоланні інерції попередньої дії, у формуванні зворотних зв'язків, у волі перебудови висунутих гіпотез відповідно до умов завдання» [7, с. 58]. Розвитку інтелектуальної гнучкості сприяє підвищення рівня самосвідомості педагога – психолога, насамперед самопізнання як його когнітивного компонента [11, с. 34]. Виконаний аналіз досліджень, проведених під її керівництвом, показав, що як емоційна, так і інтелектуальна гнучкість важливі для ефективної діяльності професіонала. Показано, що емоційна гнучкість дає змогу особистості здійснювати внутрішній контроль за своєю поведінкою, ухвалювати відповідальність за свої дії, управляти своїми емоціями, долати психологічні труднощі й бар'єри, а інтелектуальна – забезпечує незалежність у судженнях, легкість, оригінальність і ініціативність під час прийняття рішень.

Для сучасного етапу психологічних досліджень гнучкості характерне збільшення робіт, що не тільки мають яскраво виражену прикладну спрямованість, але й дають змогу виділити додаткові форми гнучкості.

Так, розробляючи проблематику й психологічні аспекти менеджменту, Л.Є. Завалкевич (2015) запропонував виділити кіль-

кісну та якісну форми гнучкості [5]. Перша, кількісна гнучкість, оцінюється за безліччю можливих в умовах такої ситуації варіантів рішення. Друга, якісна, характеризує нестандартність, оригінальність або неординарність знайденого варіанта, оцінює здатність завдяки своїй незвичайності сприяти розвитку професійної діяльності. У роботі Л.Н. Смалиус і Н.В. Шавровської (2016) оцінювалися позитивні й негативні сторони прояву гнучкості, а також розроблялися прийоми розвитку гнучкості на етапі професійної підготовки магістрантів педагогічних спеціальностей [13]. О.А. Лукасевич (2016) виконала апробацію діагностичного комплексу спеціально підібраних методик для оцінки структурних компонентів емоційної гнучкості психологів [16]. Л.М. Балецькою самостійно, а також у співавторстві з Д.М. Поповичем виконані дослідження когнітивної гнучкості із застосуванням діагностичних методик, спеціально підібраних для вивчення різних вікових груп [2; 3].

**Постановка завдання.** Результати аналізу літератури з проблеми гнучкості дали змогу сформулювати мету цього повідомлення, котра полягає у визначенні психологічного змісту гнучкості прийняття рішень, у вивченні взаємозв'язків гнучкості вибору з індивідуально-психологічними властивостями особистості.

**Вклад основного матеріалу дослідження.** Для проведення дослідження було спеціально сконструйовано комплекс діагностичних методик [12]. З його допомогою діагностувалися індивідуально-психологічні особливості прояву раціональності й готовності до ризику як властивостей особистості за методикою Т.В. Корнилової «Особистісні фактори прийняття рішень» (ОФР-25). Дослідження схильності особистості до ризику в ситуаціях прийняття рішень спиралося на емпіричні дані, що отримані за допомогою методики «Тест-опитувальник якісних показників схильності до ризику» («ризик-рису»), створеної О.П. Санніковою і С.В. Биковою. Дослідження схильності особистості до авантюристичності в ситуаціях прийняття рішень спиралося на методики «Тест-опитувальник схильності до авантюристичності» (АВАНТ-1) О.П. Саннікової, О.І. Саннікова, Н.І. Меленчук. Дослідження показників вибору особистості в ситуаціях прийняття рішень спиралося на такі методики «Опитувальник прийняття рішення особистістю» Г.Ю. Айзенка. Методика О.П. Саннікової, О.І. Саннікова та О.М. Свистули «Суб'єктивна самооцінка рішимості» (ССР) дала змогу виявити відмінності обстежуваних за складом індивідуальних показників вибору, прийняття й реалізації рішень. Для оцінки рівня рефлексивності особистості використовувалася методика А.В. Карпова і В.В. Пономаревої «Діагностика рівня рефлексивності».

Контингентом обстежених стали магістри денної та заочної форм навчання за фахом «Психологія» ПНПУ імені К.Д. Ушинського, усього 90 осіб віком від 23 до 47 років. Обробка отриманих даних здійснювалася за допомогою кореляційного та якісного аналізів (методу «асів» і «профілів») на базі комплексу програм статистичної обробки даних SPSS 13.0.

Результати кореляційного аналізу дали змогу виділити такі стійкі взаємозв'язки гнучкості прийняття рішень, індивідуально-психологічних властивостей особистості, її рішимості й представити такі взаємозв'язки у вигляді моделі прийняття рішень – «Гнучкість» (див. рис. 1).

Виділені статистично значимі взаємозв'язки гнучкості прийняття рішень (Ргб):

– додатні зв'язки із блоком настановних показників рішимості: цільової настроєвості (TD), толерантності (Tnr) на 1% рівні значимості ( $\rho \leq 0,371$  і  $\rho \leq 0,320$  відповідно)

і незалежності (IR) на 5% рівні значимості ( $\rho \leq 0,263$ );

– додатні зв'язки із блоком когнітивних показників рішимості особистості: розумності (RzR) на 5% рівні значимості ( $\rho \leq 0,238$ ); далекоглядності (FR) на 1% рівні значимості ( $\rho \leq 0,404$ );

– додатні зв'язки з показниками схильності до авантюризму особистості: емоційним компонентом (AvEM) і когнітивним компонентом (AvKk) на 1% і 5% рівні значимості ( $\rho \leq 0,374$  і  $\rho \leq 0,278$  відповідно);

– додатні зв'язки з показниками схильності до ризику особистості: з когнітивним компонентом (KKP) на 5% рівні значимості ( $\rho \leq 0,245$ ), з емоційним (ЕКР), діючим (ДКР) і контрольно-регулятивним (КрКР) компонентом схильності до ризику на 1% рівні значимості ( $\rho \leq 0,324$ ;  $\rho \leq 0,330$  та  $\rho \leq 0,296$  відповідно);

– додатні зв'язки з показниками вольових властивостей особистості: рішучістю (Ршт)

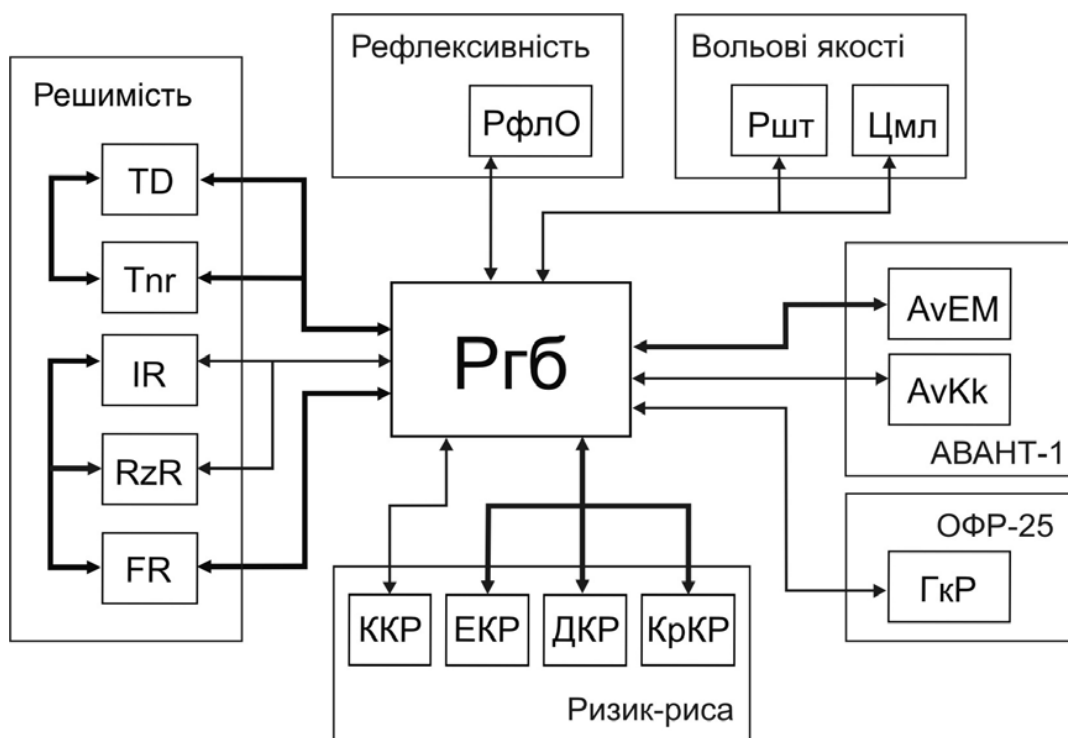

**Рис. 1. Схема взаємозв'язків гнучкості з показниками рішимості й властивостями особистості, яка приймає рішення**

Примітка: 1) ——— – додатний зв'язок на рівні 5% ( $\rho \leq 0,05$ ); ————— – додатний зв'язок на рівні 1% ( $\rho \leq 0,01$ ); 2) тут і далі використовуються скорочення: а) умовні позначення показників рішимості: TD – цільова настроєвість, IR – незалежність, Tnr – толерантність, AR – ергічність, Spr – спонтанність, Str – стійкість, Rzr – розумність, FR – далекоглядність, Thr – докладність, Adr – авантюризм, Asr – асертивність, Rkr – ризикованість; б) умовне позначення показника особистісного чинника прийняття рішень (ОФР-25): Гкр – готовність до ризику; в) умовні позначення показників авантюризму: Avem – емоційно-мотиваційний; Avkk – когнітивний показник; г) умовні позначення загального показника рівня рефлексивності – РфлО; д) умовні позначення показників схильності до ризику («ризик-риси»): ККР – когнітивний компонент ризику, ЕКР – емоційний компонент ризику, ДКР – дієвий компонент ризику, Кркр – контрольно-регулятивний компонент ризику; е) умовні позначення показників вольових якостей особистості: Ршт – рішучість, Цмл – цілеспрямованість



і цілеспрямованістю (Цмл) на 5% рівні значимості ( $p \leq 0,267$  і  $p \leq 0,220$  відповідно);

– додатний зв'язок з показником готовності до ризику (ГкР) на 5% рівні значущості ( $p \leq 0,228$ ).

– додатний зв'язок із загальним показником рівня рефлексивності (РфлО) на 5% рівні значущості ( $p \leq 0,238$ ).

Аналіз взаємозв'язків показників, представлених на рисунку 1, виявляє деякі тенденції. Більшість представлених показників пов'язані із гнучкістю (Ргб), в основному позитивно на 5% рівні значимості, а лише деякі – на 1% рівні значимості. Цей факт підтверджує отримані результати опису показників прийняття рішень та їх взаємозв'язків з рішимістю, які були відзначені в попередніх дослідженнях [12, с. 148]. Крім того, односпрямовані зміни показників схильності до ризику, авантюристичності, деяких вольових властивостей та рішимості свідчать про те, що їх сукупність утворює стійке ціле. У ситуації вибору й прийняття рішень особистістю спрямовані зміни підтверджують також припущення про «склеювання» якостей, їх групування в симптомокомплекс властивостей, які спільно виконують задану функцію – прийняття рішення особистістю.

Склад, зміст і взаємозв'язок показників отриманої моделі «Гнучкість» дають можливість одержати строгий (з формальної точки зору) психологічний портрет особистості зі сформованою рішимістю. Таку особистість відрізняє: висока активність, рішимість, раці-

ональність і гнучкість у прийнятті рішення; докладність підготовки (аналіз умов ситуації, прогноз наслідків рішення), його прийняття та реалізація; висока швидкість вироблення варіантів, їх аналіз та самостійність вибору; готовність до ризику, спрямованість на вибір і реалізацію прийнятого життєвого рішення; стримування проявів імпульсивності, догматичності, і контроль емоційного стану в ситуації прийняття життєвого рішення [12, с. 128].

Актуальність вибраної теми цієї статті багато в чому визначалася припущенням про стійкі зв'язки рішимості, індивідуально-психологічних властивостей особистості з рівнем гнучкості прийняття рішень. Констатація таких взаємозв'язків робить будь-який процес вибору не скільки контрольованим, скільки прогнозованим. Справді, умови невизначеності ситуації, гострий дефіцит часу, який відводиться на пошук варіантів рішення, та їх логічний аналіз, виділення й прийняття остаточного варіанта, є лише поштовхом до прояву гнучкості. Уже результати кореляційного аналізу показують, що прояв гнучкості у виборі варіанта, так само як і прийняття гнучких рішень, багато в чому збігається зі стійкими проявами і схильності до ризику, і авантюристичності особистості.

Необхідно відзначити, що наявність кореляції констатує лише взаємозв'язок між показниками, які вивчаються, але не означає наявності причинно-наслідкового зв'язку між ними. За допомогою якісного аналізу вивчалися особливості рішимості в осіб з високим і низьким



Рис. 2. Профілі показників рішимості (за методикою ССР) у групах, які відрізняються високими та низькими значеннями гнучкості прийняття рішень (РГб+, РГб-)

рівнем гнучкості. Попередньо за допомогою методу «асів» виділено такі дві групи осіб (по 18 обстежених) заради вивчення й порівняння в них специфіки рішимості. На рисунку 2 зображені профілі показників рішимості в осіб з різним рівнем гнучкості.

Порівняння представлених профілів рішимості дало змогу висловити такі міркування.

У представників групи, які приймають гнучкі рішення (Ргб+), значення показників незалежності (IR), толерантності (Тnr), ергічності (AR) вищі, ніж у порівнюваній групі (Ргб-). Виняток становить показник стійкості прийняття рішень (Str), значення якого вищі в групі з низьким рівнем гнучкості прийняття рішень. Необхідно також відзначити, що рівень виразності показників і тенденції їх зміни близькі в обох версіях методик самооцінки рішимості (ССР і МШР).

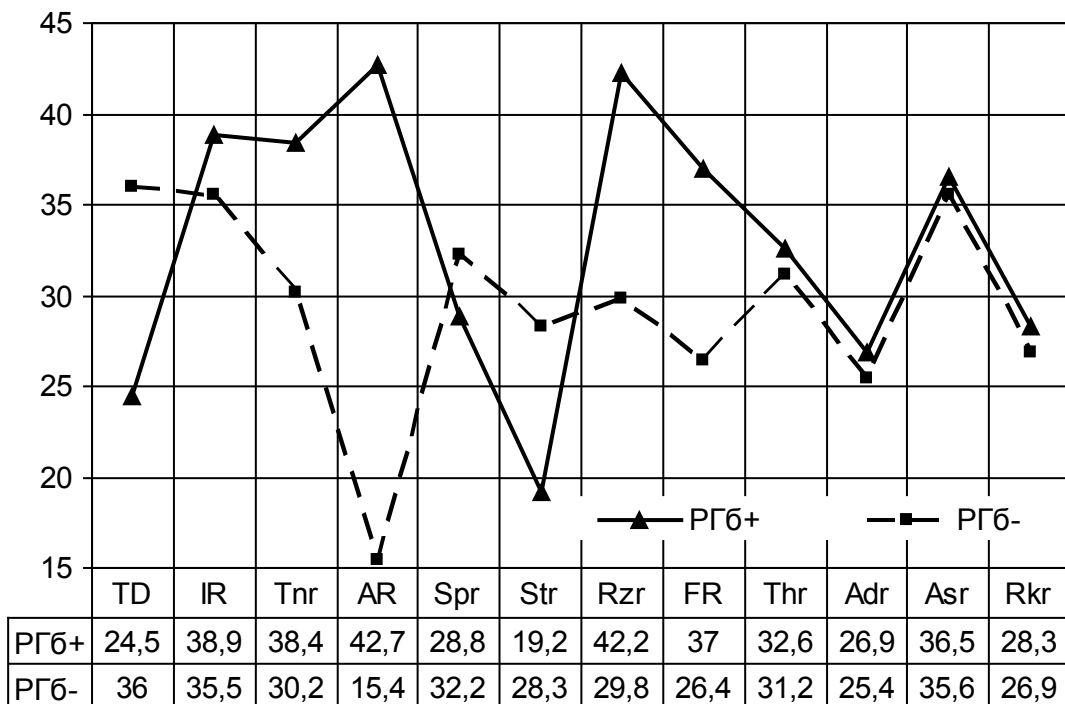
Щодо виразності показників необхідно звернути увагу на ще одну закономірність – у групі осіб з високими значеннями гнучкості (Ргб+) когнітивні показники розумності (Rzr) і далекоглядності (FR) щодо порівнюваної групи (Ргб-) виражені значно вище. Такий факт вказує на особливу функцію гнучкості – активатора рішимості, блокує когнітивних показників.

Крім того, гнучкість вибору відрізняється вираженою ситуативністю. Це підтверджується відсутністю явних відмінностей у показниках докладності (Thr) й асертивності (Asr), що вимагає значного часу на аналіз ситуації вибору, пошук альтернатив, оцінку варіантів вибору з позицій раціональності й функціональної користі. Ці ж тенденції ми спостерігаємо в значеннях обох показників «Особистісного опитувальника прийняття рішень» (ОФР-25) – готовності до ризику (Гкр) й раціональності (Рац).

В експерименті виділені взаємозв'язки рішимості, гнучкості й індивідуально-психологічних властивостей особистості, яка приймає рішення. Сформованість гнучкості прийняття рішень, різноманітні форми прояву її активності забезпечують розвиток симптомокомплексу властивостей особистості, яка приймає рішення. Можна припустити, що його утворюють індивідуально-психологічні властивості особистості, включаючи раціональність, готовність і схильність до ризику, авантюризм, стрімкість, толерантність до невизначеності, упевненість у собі, незалежність, асертивність та рефлексивність. Реалізація цього симптомокомплексу забезпечує готовність особистості до прийняття рішень у нестабільних умовах ситуації, а саме: дає змогу переглядати зроблений вибір, відмовлятися від можливої альтернативи у разі виникнення труднощів, оцінювати умови виниклої ситуації й поміняти варіант прийнятого рішення на інший, включаючи й зміну дій з його реалізації.

Крім того, реалізація цього симптомокомплексу виявляється у легкому пристосовуванні до виникаючих змін та дає змогу успішно вирішувати протиріччя в ході прийняття рішення.

**Висновки з проведеного дослідження.** Узагальнення отриманих результатів дає змогу висловити таке.

1. Гнучкість вибору й прийняття рішень – одна з характеристик рішимості, котра являє собою здатність знаходити й використовувати інші прийоми й способи аналізу ситуації, що склалася, розуміти особливості процесу або явища; відбирати з освоєних раніше дій або освоювати інші для вироблення нової стратегії впливу на об'єкт; здатність виділяти нові властивості й відносини явищ за допомогою засобів розумової діяльності; уміло й ситуативно застосовувати ці засоби в аналізі знову виниклих ситуацій. Стосовно прийняття рішень гнучкість – це здатність відмовитися від стереотипного способу дії, у незнайомій ситуації виділяти нові властивості й відносини об'єктів, які можна використовувати в аналізі ситуації для пошуку й вибору іншої альтернативи, іншого варіанта рішення або кардинальної зміни стратегії його реалізації.

2. Виділені додатні статистично значимі взаємозв'язки гнучкості з показниками рішимості особистості – стрімкістю, толерантністю до невизначеності, незалежністю, асертивністю, розумністю й авантюристю вибору особистості. Сформованість гнучкості забезпечує розвиток симптомокомплексу властивостей вибору особистості, є в ньому однією з яскравих і оригінальних характеристик рішимості.

3. Виділені додатні статистично значимі взаємозв'язки гнучкості й індивідуально-психологічних властивостей особистості, що приймає рішення. Сформованість гнучкості прийняття рішень забезпечує розвиток симптомокомплексу властивостей особистості, яка ухвалює рішення. Можна стверджувати, що в ситуації прийняття рішень до складу симптомокомплексу вибору включаються додатково індивідуально-психологічні властивості особистості – раціональність, упевненість у собі, схильність до ризику.

4. Перспективним у розвитку досліджень цього напрямку є пошук стійких взаємозв'язків системотворчих когнітивної сфери прийняття рішень особистістю в осіб, що відрізняються рівнем професіоналізму, а також в умовах зміни середовища професійної самореалізації.

#### ЛІТЕРАТУРА:

1. А.с. Психодіагностика авантюризм: «Тест-опитувальник схильності до авантюризм» (АВАНТ-1); «Самооцінка компонентів авантюризм» / О.П. Саннікова, О.І. Санніков, Н.І. Меленчук. Заявка № 60141 від 19.03.2015; реєстрац. № 59701 від 15.05.2015. 76 с.

2. Балецька Л. Когнітивна гнучкість особистості: діагностична репрезентативність. *Вісник Національної академії Державної прикордонної служби України. Серія : Психологія*. 2016. Вип. 3. URL: [http://visnik\\_3\\_2016\\_psh.pdf](http://visnik_3_2016_psh.pdf).

3. Балецька Л.М., Попович Д.М. Особливості когнітивної гнучкості особистості. *Науковий вісник Мукачівського державного університету. Серія «Педагогіка та психологія»* : збірник наукових праць / гол. ред. Т.Д. Щербан. Мукачево : Видавництво МДУ, 2016. № 1 (3). С. 167–170.

4. Завалишина Д.Н. Практическое мышление: Специфика и проблемы развития. Москва : Изд-во Ин-та психологии РАН, 2005. 376 с.

5. Завалкевич Л.Э. Психология эффективного менеджера. Гибкость. Эффективное управление. *Психология менеджера*. Книга 2. Субъект управления. Киев : ИП Стрельбицкий, 2015. 200 с.

6. Залевский Г.В., Козлова Н.В. Психическая ригидность-флексильность как акмеологический инвариант профессионализма. *Сибирский психологический журнал*, 2005. № 22. 146 с.

7. Менчинская Н.А. Мышление в процессе обучения. *Исследования мышления в советской психологии* / ред. Шорохова Е.В. Москва : Наука, 1996. 470 с.

8. Митина Л.М. Психология труда и профессионального развития учителя : учебное пособие для студентов высших педагогических учебных заведений. Москва : Академия, 2004. 320 с.

9. Митина Л.М., Асмаковец Е.С. Эмоциональная гибкость учителя: Психологическое содержание,

диагностика, коррекция. Москва : Просвещение, 2001. 327 с.

10. Митина Л.М., Ефимова Н.С. Интеллектуальная гибкость учителя. Психологическое содержание, диагностика, коррекция. Москва : Флинта, 2003. 144 с.

11. Самарокова И.В. Развитие эмоциональной гибкости в педагогической деятельности : метод. реком. для студ. стац., ОЗО и преп. ср. и высш. учеб. заведений. Магнитогорск : МаГУ, 2003. 26 с.

12. Санников А.И. Психология жизненного выбора личности : монография. Одесса : Изд-во ВМВ, 2015. 440 с.

13. Смалиус Л.Н., Шавровська Н.В. Розвиток гнучкості як інтегральної характеристики особистості. *Science and Education a New Dimension. Pedagogy and Psychology*, IV (41), Issue: 86, 2016. Pp. 76–79.

14. Тодышева Т.Ю. Личностная гибкость в профессиональной деятельности менеджеров. *Вестник Красноярского государственного педагогического университета им. В.П. Астафьева*, № 2, 2009. С. 98–101.

15. Schaie K.W. (ed.) The Seattle Longitudinal Study: A 21-year exploration of psychometric intelligence in adulthood. *Longitudinal Studies of Adult Psychological Development*. New York : Guilford Press, 1983. Pp. 64–135.

16. Лукасевич О. А. Розвиток емоційної гнучкості майбутніх психологів. *Проблеми сучасної психології* : збірник наукових праць Державного вищого навчального закладу «Запорізький національний університет» та Інституту психології імені Г.С. Костюка НАПН України. Запоріжжя : ЗНУ, 2016. № 1 (9). С. 60–65.

## ФОРМУВАННЯ АСЕРТИВНОЇ ПОВЕДІНКИ В ЮНАЦЬКОМУ ВІЦІ

## FORMATION OF ASSERTIVE BEHAVIOR IN ADOLESCENCE

У статті розглядається асертивність як значуща характеристика особистості в юнацькому віці, обґрунтовується необхідність її цілеспрямованого формування для покращення внутрішнього розкриття юнака і його соціальної адаптації в середовищі однолітків і соціумі загалом.

Наведено теоретичні основи дослідження – ідеї вчених, які досліджували розвиток асертивності в рамках розвитку соціальної адаптації особистості, проблеми ствердження особистості в соціумі, формування цінностей в різних умовах існування.

Визначено психолого-педагогічні умови становлення асертивності особистості: об'єктивація молоддю особистісних цінностей та їхніх смислів; ясне усвідомлення цінності асертивної поведінки; структурування уявлень про належне на основі вирішення ціннісних протиріч; рефлексія свого стану, розвиток емпатії, відкритого діалогічного спілкування; емоційне переживання ситуацій, пов'язаних з проясненням актуальних почуттів і переживань.

Критерієм ефективності формування навичок асертивної поведінки юнаків можемо вважати становлення успішності юнака в соціальних контактах і ефективності вибудовування міжособистісних відносин як у юнацькому віці, так і в майбутньому.

Обґрунтовано, що найбільш ефективним способом формування асертивної поведінки в юнацькому віці є реалізація психолого-педагогічної технології в рамках освітнього закладу. За результатами реалізації технології з розвитку асертивної поведінки відзначаються позитивні зміни за показниками впевненості, рішучості й опори на себе, соціальної бажаності. Юнаки стали більш упевненими і рішучими, у зіткненні інтересів можуть знайти компромісне рішення для всіх сторін – учасників спору; навчилися визначати можливі «соціальні пастки», пов'язані з маніпуляціями інших людей і рівнем розвиненості соціального інтелекту, який дає змогу знаходити вихід з нової складної ситуації.

**Ключові слова:** асертивність, юнацький вік, психолого-педагогічна технологія, ствердження особистості в соціумі.

The article considers assertiveness as a significant characteristic of a person at a young age, substantiates the need for its purposeful formation to improve the internal disclosure of a young man and his social adaptation among peers and society as a whole.

The theoretical foundations of the study have been presented: the ideas of scientists who investigated the development of assertiveness in the framework of the development of a person's social adaptation, the problems of a person's assertion in society, the formation of values in various conditions of existence.

The psychological and pedagogical conditions for the formation of an individual's assertiveness have been defined: the objectification by young people of personal values and their meanings; clear awareness of the value of assertive behavior; structuring of ideas about the appropriate things based on the solution of value contradictions; reflection of one's condition, development of empathy, open interlocutory communication; emotional experience of situations related to clarification of actual feelings and experiences.

A criterion for the effectiveness of the formation of skills of assertive behavior of young men can be considered the development of a youth's success in social contacts and the effectiveness of building interpersonal relationships, both in adolescence and in the future.

It has been substantiated that the most effective way of forming assertive behavior in adolescence is the implementation of psychological and pedagogical technology within an educational institution. According to the results of the implementation of technology for the development of assertive behavior, positive changes have been noted in terms of confidence, determination, self-reliance and social desirability. The young men have become more confident and decisive. In the event of a conflict of interests, they can find a compromise solution for all parties to the dispute. They have learned to identify possible "social traps" associated with the manipulation by other people and the level of development of social intelligence that allows finding a way out of a new difficult situation.

**Key words:** assertiveness, adolescence, psychological and pedagogical technology, assertion of a personality in society.

УДК 159.9.07

DOI <https://doi.org/10.32843/2663-5208.2020.14.35>

**Сколота Е.В.**

аспірант кафедри психології

та педагогіки

Таврійський національний університет імені В.І. Вернадського

**Постановка проблеми.** На сучасному етапі розвитку українського суспільства істотно зростає потреба в соціально компетентній, соціально активній творчій особистості, здатній ефективно функціонувати в сучасних умовах. Модернізація системи освіти характеризується зміною її парадигми з інформаційної на розвиваючу, спрямовану на формування самостійної, пізнавальної, творчої активності молоді. У зв'язку з цим вивчення умов позитивної соціальної адаптації стає одним з напрямів освітньо-виховного процесу вищих навчальних закладів. Однак

на поточний момент відчувається брак психолого-педагогічних методів, що забезпечують успішну соціальну адаптацію молоді за рахунок розвитку їх пізнавальної та особистісної сфери. Особливо актуальним стає вивчення психічних новоутворень у студентської молоді, оскільки вона прагне відповідати вимогам часу, бути соціально активною, сміливою, усвідомлювати свої реальні заслуги і можливості. Однак заявити про себе відповідно до виникаючих потреб можуть не всі, оскільки визначити межі дозволеного в прояві наполегливості часто складно. Юнаку потрібно бути мотиво-

ваним на успішність діяльності й адекватним стосовно своїх можливостей, інакше виникає ймовірність розвитку конфліктів з оточуючими людьми. Особливо важко самоствердитися тому, хто має неоднорідний, нерівномірний психічний розвиток.

Необхідно відзначити, що на цій стадії соціалізації особистості відбувається входження студента в професійний світ: оволодіння професійними нормами, соціальними ролями, засвоєння складних форм діяльності. Неузгодженість вимог і очікувань професійного середовища і суб'єкта може привести до виникнення труднощів у сфері відносин з фахівцями, під час навчання у виші, до нездатності самостійно вирішувати професійні проблеми, а в підсумку до дезадаптації особистості.

Якщо асертивність, як значуща характеристика зрілої особистості, в юнацькому віці не формується цілеспрямовано, це істотно ускладнює внутрішнє розкриття юнака і його соціальну адаптацію в середовищі однолітків і соціумі загалом. Натепер актуальність формування асертивної поведінки юнаків зумовлена соціальними явищами в нашому суспільстві і вимогами, які висуваються до юнака під час його вступу у світ самостійності.

Якщо вчасно не скориговані в юнацькому віці, вони здатні негативно впливати на життєдіяльність людини, ставлення особистості до навколишнього соціального світу, до самої себе. Отже, вивчення особливостей формування асертивної поведінки і можливості її впливу на ефективність соціальної адаптації молоді є актуальним і значущим.

**Аналіз останніх досліджень і публікацій.** У рамках дослідження проблеми асертивності в зарубіжній психології можна виділити два основні напрями. Перший напрям досліджує зовнішню поведінкову модель успішної людини. Цьому присвячені роботи В. Каппоні і Т. Новака, Г. Фенстрейхейма. Другий напрям – гуманістична психологія – досліджує внутрішній світ людини, її екзистенційний стан. Дослідженню асертивності в гуманістичній психології присвячені роботи: Р. Альберті і М. Еммонса, Е. Берна, Дж. Вольпе, У. Джеймса, Ф. Зимбардо, А. Маслоу, К. Роджерса, К. Рудестама, Е. Шострома. Визначені в рамках цього напрямку уявлення про здорову конструктивну і зрілу особистість роблять істотний внесок у розуміння феномена асертивності.

Низка дослідників відзначає, що наявність асертивності сприяє ефективному розвитку соціальної адаптації особистості, тоді як її відсутність призводить особистість до соціальної некомпетентності, дисгармонії і соціальної дезадаптації. Питання ствердження особистості в соціумі, її цінності в різних умовах існування і на етапах онтогенезу сто-

ять нині особливо гостро, про що свідчать дослідження В.В. Рибалки, С.Г. Карпенчук, Е.О. Помиткіна, О.І. Власової, О.І. Пилипенко, І.О. Нагаєвської, С.В. Герасіної, І.А. Глибокої, В.З. Лучків, Л.А. Марчук, С.А. Медведєвої, Л.П. Бутузової та ін.

**Постановка завдання.** Мета статті – виокремити психологічні особливості формування асертивної поведінки у юнацькому віці.

**Виклад основного матеріалу.** Погоджуючись з В.З. Лучків [7], під асертивністю будемо розуміти інтегративну властивість особистості бути незалежною, впевненою в собі, мотивованою на успіхи і досягнення, з великою силою волі. Асертивність дає змогу молодій людині відстоювати свою точку зору, ставати самостійною, активною, цілеспрямованою, але враховувати думку інших, тобто виступати суб'єктом, автором свого життя. Асертивність є здатністю людини впевнено і з гідністю відстоювати свої права, не зневажаючи права інших. У цьому дослідженні асертивність розглядається нами як базова інтегративна характеристика особистості, що відображає її досягнення в розвитку відносин з іншими людьми, що дає можливість ефективно вибудовувати свою поведінку залежно від конкретних умов і відповідно до прийнятих у соціумі норм.

Асертивність дає змогу людині не тільки активно відстоювати власні позиції, а й сприяє усвідомленню цінностей добра і взаємоповаги, що дозволяє відмовитися від деструктивних методів впливу, а значить, більш ефективно пристосовуватися, адаптуватися до середовища.

Загалом увага вчених до асертивності виступає в контексті самоствердження. У філософію поняття «сутнісні сили» введено К. Марксом в його ранніх роботах [8]. Це синтетичне поняття, в якому логічним стрижнем виступає «сутність» в її людському розумінні як закономірне зближення з існуванням людини, а «сили» – як рух матерії, яка виступає суб'єктом усіх власних змін. Таким чином, поняття «сутнісні сили» в філософії співвідноситься з поняттям «сутність людини».

Самоствердження розглядається через аналіз сутнісних сил людини, це джерело її активності. Однак критерій процесу самоствердження залишався дискусійним. Філософські уявлення про самоствердження носили загальний характер, найчастіше аналізу піддавалося прагнення людини до високої оцінки та самооцінки. Спочатку філософське уявлення про самоствердження носило характер «бути чи здаватися». Екзистенційне уявлення двох форм буття (С.Л. Рубінштейн [13]) стосувалося відмінності між «уявністю» і «реальним існуванням» (Е. Фромм) [3]. Екзистенційно-гуманістичний підхід до людини став підставою для аналізу багатьох аспектів її

існування і самоствердження її в житті. Такий напрям знаменує початок психологічної інтерпретації проблеми життя особистості, безперервність змін. Філософи спеціально не розглядали асертивність, але тим не менше вони наголошували на необхідності позитивності, самоповаги, затвердження самого себе.

Екзистенційно-гуманістична парадигма, що розвивається завдяки Ф. Ніцше, Г. Олпорту, Ж.П. Сартру, М. Хайдеггеру, а потім розглядається в психології Дж. Бьютженталем, А. Маслоу, К. Роджерсом, В. Франклом, показала, що призначення людини – жити і діяти, визначати своє життя і долю, зосередившись на контролі своєї поведінки і на глибинній сутності самої себе.

На думку А. Маслоу, особиста свобода проявляється тоді, коли людина розпоряджається своїм особистісним потенціалом [9]. Важливим положенням підходу до природи людини у нього виступає самоактуалізація як вершина в ієрархії потреб. У міру розвитку людини змінюються її буттєві і дефіцитарні мотиви. Суб'єктивний досвід людини проявляється індивідуально, тому потреби завжди суб'єктивні, задовольняються у кожного по-різному. У зв'язку з останнім актуалізується унікальність людини, яку вона сама може контролювати. Вчений зазначав замкнутість людей не на собі, а на проблемах, які розвивають їх активність. Їхня місія – вирішення нових завдань і перетворення себе.

У вітчизняній психології проблема асертивності зачіпається не прямо, а також у контексті самоствердження, яке було своєрідним мотивом діяльності. Потребнісно-особистісний підхід щодо спрямованості особистості вказує на її залежність від потреб у престижі, в домінуванні, в перевазі, квазіперсоналізації та ін. Причому самоактуалізація і самоствердження трактуються як нерівноважний стан особистості, що виникає в особливих умовах життєдіяльності. Незадоволення цих потреб спричиняє людині страждання, яке може переживати по-різному: як втрату самоцінності, невпевненість у собі, втрату статусу і престижу в суспільстві і т.д. Засоби і способи її задоволення безмежні, в тому числі негативні.

Синонімами «самоствердження» виступають соціальний успіх, упевненість у собі, престиж, потреба в досягненнях і домінуванні. Ми вважаємо, що ці поняття не є синонімами самоствердження, а визначають ту чи іншу його сторону.

За даними Є.П. Крінчик, причинами низького рівня асертивної поведінки є переважання «кліпового» мислення; нездатність зрозуміти складний (складно поданий) матеріал і неспроможність засвоювати великі обсяги інформації; швидке відволікання через «нецікавий» виклад навчального матеріалу; недостатність

розвинених комунікативних навичок, невміння говорити і виступати з чітко структурованими інформаціями, доповідями; невміння самостійно знаходити рішення та організувати свій час для занять, оптимально розподілити тимчасові і психічні ресурси в процесі навчання [6].

Зважаючи на теоретичне підґрунтя механізмів особистості зазначеними вченими, психолого-педагогічними умовами становлення асертивності сучасного студента запропонуємо об'єктивацію молоддю особистісних цінностей та їхніх смислів, ясне усвідомлення цінності асертивної поведінки; структурування уявлень про належне на основі вирішення ціннісних протиріч; рефлексію свого стану, розвиток емпатії, відкритого діалогічного спілкування; емоційне переживання ситуацій, пов'язаних з проясненням актуальних почуттів і переживань.

Реалізацію зазначених психолого-педагогічних умов доцільно здійснювати в процесі особливої психічної діяльності з актуалізації, усвідомлення, зіставлення, порівняння цінностей і їхнього смислового змісту, наявності адекватних засобів реалізації у діяльності. Результатом вирішення ціннісного протиріччя є гармонізація потребнісно-мотиваційної сфери та розвиток асертивності особистості.

У зв'язку з вищезазначеним найбільш ефективним способом формування асертивної поведінки в юнацькому віці стала розробка і реалізація психолого-педагогічної технології в рамках освітнього закладу. Під педагогічною технологією ми розуміємо науково-теоретичне структурування виховного процесу освітнього закладу, який включає в себе мету, завдання та реалізується в рамках суб'єктно-діяльнісного, особистісно орієнтованого та технологічного підходу, принципи і компоненти, діагностичний інструментарій.

Описуючи структуру психолого-педагогічної технології, варто відзначити, що для нас основними індикаторами асертивної поведінки юнаків є: прийняття на себе відповідальності за власну поведінку; демонстрація самоповаги і поваги до інших людей; ефективне спілкування; демонстрація впевненості і позитивної установки; вміння уважно слухати і розуміти; переговори і досягнення робочого компромісу; пошук простих виходів зі складних ситуацій.

З огляду на кризу перехідного віку (Л.С. Виготський) [2], який пов'язаний з двома факторами: появою новоутворення у свідомості юнака – соціальної свідомості, і перебудовою відносин між юнаком і навколишнім середовищем, ми можемо відзначити, що у юнака немає досвіду асертивної поведінки, який вимагає і нове соціальне середовище, і міжособистісні відносини нового рівня. Провідною діяльністю такого віку є інтимно-особистісне спілкування, яке дає змогу юнаку виробити необхідні навички соціальної взаємодії.

Таким чином, сензитивний вік і особистість юнака здатні до адекватних змін у відповідь на значущі зміни зовнішніх факторів. Опора на теоретичні напрацювання вчених дала нам змогу сформуванню програму з розвитку навичок асертивної поведінки у юнаків.

Розроблена нами психолого-педагогічна технологія реалізовувалася протягом 2019–2020 навчального року на базі Таврійського національного університету імені В.І. Вернадського.

Для успішного застосування в освітньому закладі психолого-педагогічної технології формування асертивної поведінки спочатку ми визначили ступінь підготовленості учасників (юнаки віком 17–20 років) освітнього процесу. Для діагностики рівня асертивності був використаний тест-опитувальник «Дослідження рівня асертивності», модифікований В. Каппоні, Т. Новак [4].

За підсумками первинної діагностики ми виявили, що юнаки мають деякі навички асертивної поведінки, наприклад, незалежності й автономності (61%), рішучості й опори на свої сили (49%), впевненості і позитивної установки (31%), однак рівень прояву цих якостей не високий. Таким чином, ми виявили, що випробовувані мають передумови для розвитку і формування асертивної поведінки за ключовими показниками, такими як «відповідальність» і «самоповага».

За підсумками дослідження ми визначили необхідні компоненти психолого-педагогічної технології для формування асертивної поведінки в юнацькому віці: когнітивний, емоційно-регулятивний, поведінковий. Кожен з компонентів вирішує певні завдання. Когнітивний компонент спрямований на розширення теоретичних знань і уявлень про асертивність. Емоційно-регулятивний – вирішує завдання розвитку здатності усвідомлення і оцінювання своєї поведінки. Поведінковий компонент – на розвиток практичних навичок асертивної поведінки. Кожен з цих компонентів реалізовувався в двох блоках, які і визначають зміст технології.

У першому блоці змісту, який реалізовувався у формі соціально-психологічного тренінгу, вирішувалися завдання когнітивного й емоційно-регулятивного компонента.

Другий блок змісту реалізовувався у формі виховної програми освітнього закладу, яка враховувала завдання поведінкового компонента технології.

У рамках першого блоку ми розробили програму тренінгу «Розвиток асертивної поведінки», який вирішував завдання формування теоретичних знань з асертивності, розвитку комунікативних здібностей юнака, розвитку навичок контролю і регулювання емоційного стану в незнайомих ситуаціях, формування позитивного ставлення до себе та інших.

У рамках другого блоку технології нами були поставлені і реалізовані такі завдання, як: впровадження сучасних виховних технологій у роботу кураторів студентських груп, формування умінь і навичок асертивної поведінки юнаків у різних ситуаціях у рамках виховної програми, підготовка юнаків до нових умов навчання і формування позитивних установок.

Наприкінці навчального року була проведена вторинна діагностика. За результатами впровадження і реалізації програми з розвитку асертивної поведінки ми можемо відзначити, що ми досягли зміни за показниками (тест-опитувальник В. Каппоні, Т. Новак) перш за все впевненості, рішучості і опори на себе, зміни відбулися на 9%, що свідчить про те, що юнаки стали більш впевненими і рішучими і у разі зіткнення інтересів можуть знайти компромісне рішення для всіх сторін – учасників спору, таким чином виявляючи асертивну поведінку. Також зміни відбулися на 8% за показником соціальної бажаності, що свідчить про те, що юнаки навчилися визначати можливі «соціальні пастки», пов'язані з маніпуляціями інших людей і рівнем розвиненості соціального інтелекту, який дає змогу знаходити вихід з нової складної ситуації.

#### **Висновки з проведеного дослідження.**

Відзначимо, що асертивність є сильною стороною розвитку особистості, показником зрілості і продуктивності особистості як носія професійної культури. Тому в подальших дослідженнях вважаємо актуальною психолого-педагогічну роботу з формування навичок асертивної поведінки студентів в освітньому просторі вишу й орієнтуємось на усвідомлення особистістю себе серед інших, своїх особистісних можливостей, спрямованих на підвищення рівня довіри до себе, отже, виправданій впевненості в своїй поведінці. Гармонізація ціннісних орієнтацій припускає встановлення зв'язку між особистісною цінністю, суб'єктивною її значимістю і реальною асертивною позицією особистості.

Асертивність у юнацькому віці є значущою характеристикою зрілості особистості, яка характеризується впевненістю в собі, відповідальністю, активністю, незалежністю від зовнішніх впливів і оцінок, мотивацією на успіх і досягнення, розширенням ступеня свободи і саморозвитку на основі відповідальності за вибір своїх почуттів, дій і відносин із собою та оточуючими, здатність самостійно регулювати власну поведінку і нести відповідальність за наслідки своїх рішень, що дають змогу захищати права і досягати поставленої мети в ситуаціях соціальної взаємодії.

Формування навичок асертивної поведінки з опорою на дружні відносини юнаків можемо вважати критерієм ефективності становлення особистості юнака, його успішності в соціаль-

них контактах і ефективності вибудовування міжособистісних відносин як у юнацькому віці, так і в майбутньому.

У зв'язку з тим, що юнаки володіють неглибоким досвідом соціальних відносин і взаємодій, а асертивність – це інтегральна якість особистості, необхідно цілеспрямовано формувати і розвивати навички асертивної поведінки за допомогою психолого-педагогічної технології, яка являє собою структурування виховного процесу, включає в себе мету, завдання, методологічні підходи та форми організації роботи, компоненти, розроблений діагностичний інструментарій.

#### ЛІТЕРАТУРА:

1. Власова О.І. Психологія соціальних здібностей: структура, динаміка, чинники розвитку : монографія. Київ : Видавничо-поліграфічний центр «Київський університет», 2005. 308 с.
2. Выготский Л.С. Психология развития человека. Москва : Изд-во Смысл; Эксмо, 2005. 1136 с.
3. Ерік Фромм. Мати чи бути? / Пер. з нім. О. Михайлова та А. Буряк. Київ : «Український письменник», 2010. 222 с.
4. Каппони В., Новак Т. Как делать по-своему или асертивность в жизнь. Санкт-Петербург : Питер, 1995. 186 с.
5. Карпенчук С.Г. До вершин досконалості ...: науково-методичний посібник з проблем самовиховання. Ін-т інноваційних технологій і змісту освіти; Рівненський держ. гуман. ун-т. Рівне : Волинські обереги, 2009. 260 с.
6. Кринчик Е.П. Некоторые проблемы профессионального становления студентов на факультете психологии МГУ. *Вестник МГУ*. 2006. № 1. С. 82–89.
7. Лучків В.З. Онтогенетична динаміка асертивності в юнацькому віці. *Теоретичні і прикладні проблеми психології* : зб. наук. праць. № 3(38). 2015. С. 478–486.
8. Маркс К., Энгельс Ф. Из ранних произведений. Москва : Государственное издательство политической литературы, 1956. 699 с.
9. Маслоу А.Г. Мотивация и личность. Санкт-Петербург : Евразия, 1999. 478 с.
10. Пилипенко О.І. Удосконалення психолого-педагогічної соціалізації на основі асертивного підходу. *Педагогічна теорія і практика : збірник наукових праць*. Випуск 3. 2010. С. 34–40.
11. Помиткін Е.О. Психологія духовного розвитку особистості : монографія. Київ : *Наш час*, 2006. 280 с.
12. Рибалка В.В. Честь і гідність особистості як предмет діяльності практичного психолога. Київ : Шкільний світ, 2010. 128 с.
13. Рубинштейн С.Л. Бытие и сознание. Москва : АН СССР, 1957. 328 с.
14. Shostrom E.L. Man, the manipulator: The inner journey from manipulation to actualization. Nashville, TN: Abingdon, 1967; K. : PSYLIB, 2003. URL: <http://www.abital.ru/articles/525>.



## САМОСТАВЛЕННЯ ОСІБ З РІЗНИМ ТИПОМ УПЕВНЕНОСТІ В СОБІ

### SELF ATTITUDE OF PERSONS WITH DIFFERENT TYPES SELF-CONFIDENCE

У цій статті презентовані результати емпіричного дослідження, спрямованого на вивчення самоставлення осіб з високим і низьким рівнем упевненості у собі. Надано визначення та розкрито сутність явищ, що вивчаються. Відібрано надійний та валідний комплекс психодіагностичних методик, релевантний предмету дослідження.

У емпіричному дослідженні взяли участь магістранти соціально-гуманітарного факультету за спеціальністю «Психологія» державного закладу «Південноукраїнський національний педагогічний університет імені К.Д. Ушинського» у кількості 72 особи віком 25–45 років.

Для діагностики параметрів самоставлення використовується «Тест-опитувальник самоставлення» (В.В. Столін), як основна методика, що вивчає впевненість у собі, – «Тест упевненості у собі» (В.Г. Ромек).

Відповідно до зазначеної мети аналіз отриманих у результаті діагностики емпіричних даних передбачав використання кількісного, а саме кореляційного аналізу, який був здійснений за допомогою статистичної програми SPSS for Windows 17. 0. Описано результати кількісного (кореляційного) аналізу. Між показниками самоставлення та впевненості в собі визначено значущі ( $p \leq 0.01$ ), ( $p \leq 0.05$ ) додатні кореляційні зв'язки. Якісний аналіз був виконаний за допомогою методу «асів», який включив угруповання досліджуваних за певними ознаками показників впевненості в собі, та методу «профіль», що дало змогу встановити особливості самоставлення осіб з різними типами впевненості у собі.

Виокремлені 2 групи осіб з високим і низьким рівнями загального показника впевненості у собі: ЗПВс max – впевнені у собі особи та ЗПВс min – невпевнені особи. Проаналізовано результати якісного аналізу: впевнені в собі особи характеризуються високим рівнем загального самоставлення ( $S^+$ ), самовпевненістю ( $S1^+$ ) та самоповагою ( $I$ ), тоді як група невпевнених у собі осіб (ЗПВс min) відзначається низьким рівнем самовпевненості ( $S1^-$ ), самоповаги ( $I^-$ ) та загального самоставлення ( $S^-$ ).

**Ключові слова:** впевненість, упевненість у собі, самоставлення, особистість, якісний аналіз, кількісний аналіз.

This article presents the results of an empirical research aimed at studying the self-attitude of people with high and low levels of self-confidence. The definition and essence of the studied phenomena is given and revealed. A reliable and valid set of psychodiagnostic techniques relevant to the subject of research has been selected. The empirical study was attended by undergraduates of the Faculty of Social Sciences and Humanities, majoring in "Psychology" of the State Institution "South Ukrainian National Pedagogical University named after K.D. Ushinsky" numbering 72 people aged 25–45 years.

To diagnose the parameters of self-assessment was used "Test-questionnaire of self-attitude" (V.V. Stolín), as the main method that studies self-confidence – "Test of self-confidence" (V.G. Romek).

In accordance with this goal, the analysis of the empirical data obtained as a result of diagnostics involved the use of quantitative, namely correlation analysis, which was performed using the statistical program SPSS for Windows 17. 0. Describes the results of quantitative (correlation) analysis. Significant ( $p \leq 0.01$ ), ( $p \leq 0.05$ ) positive correlations were identified between indicators of self-attitude and self-confidence. Qualitative analysis was performed using the method of "aces", which included grouping of the studied indicators of self-confidence, and the method of "profiles", which allowed to establish the characteristics of self-attitude of people with different types of self-confidence.

There are 2 groups: a group of people with a high and low level of general self-confidence (ZPVs max) – self-confident people, and (ZPVs min) – insecure people. The results of qualitative analysis are analyzed: self-confident individuals are characterized by a high level of general self-attitude ( $S^+$ ), arrogance ( $S1^+$ ) and self-esteem ( $I$ ), while a group of insecure individuals (ZPVs min) has a low level of arrogance ( $S1^-$ ), self-esteem ( $I^-$ ) and general self-attitude ( $S^-$ ).

**Key words:** confidence, self-confidence, self-attitude, personality, qualitative analysis, quantitative analysis.

УДК 159.923

DOI <https://doi.org/10.32843/2663-5208.2020.14.36>

**Ульянова Т.Ю.**

к.психол.н.,

викладач кафедри загальної

та диференціальної психології

Південноукраїнський національний

педагогічний університет

імені К.Д. Ушинського

**Вступ.** Проблема впевненості в собі, так само як і довіри до себе та своїх здатностей, розглядається в багатьох психологічних теоріях та поглядах, що так чи інакше стосуються психології особистості. На сучасному етапі розвитку України, для якого характерні зміни в усіх сферах життя, соціум ставить нові вимоги до людини. Завжди умовою успішної реалізації суспільства була і є активність, самовизначення і впевненість у собі. Але у непростих соціально-економічних умовах життя, де багато бурхливих змін, невизначеності, осо-

бливо нині в умовах пандемії COVID-19, люди найчастіше стикаються зі страхом, панікою, розгубленістю, невпевненістю у собі і в майбутньому, сумнівами, втратою довіри і почуття безпеки. Безперечним є той факт, що люди відрізняються один від одного за ступенем впевненості в собі. І тому цікавим постало питання у цей період провести дослідження самоставлення осіб з різним типом упевненості в собі.

Саме поняття «впевненість» присутнє у більшості мов світу, в деяких навіть трапляється декілька слів-синонімів цього поняття.

Так, наприклад в англійській впевненість – це “confidence, certainty, certitude, conviction, faith, assuredness, sureness, assertiveness”, німецькій – “traute, gewissheit, sicherheit, berzeugung, zuversicht, versicherung”, російській – «уверенность, вера, доверие, убежденность», українській – «впевненість, переконання».

Визначимо семантичне поле споріднених понять цього феномена: «впевненість», «упевненість у собі», «впевнений», «впевнена поведінка».

Згідно з науковою літературою впевненість у собі визначається як емоційно-вольова характеристика особистості. Розглядається як здатність та готовність людиною вирішувати досить складні завдання діяльності або взаємодії, коли рівень домагань не знижується тільки через побоювання невдачі. Якщо рівень здатностей значно нижчий тих, які потрібні для запланованої дії, то має місце самовпевненість. «Впевнений» – це людина тверда, що не вагається, що не сумнівається, а «впевнені в собі» – це люди, що не сумніваються у своїх силах, у можливостях [1, с. 450; 12].

Упевненість у собі у будь-якому виді діяльності має місце в тих випадках, коли самооцінка людини в цьому виді діяльності відповідає її реальним можливостям. Якщо самооцінка вище або нижче реальних можливостей, має місце, відповідно, самовпевненість або невпевненість у собі. Впевненість у собі (так само як невпевненість або самовпевненість) може проявлятися в окремих видах діяльності або відноснах до дійсності, але може стати і стійкою якістю особистості, поширюючись на ті види діяльності, в яких у людини немає ще досвіду» [3, с. 502].

Вивчення цього феномена є досить актуальним і активно досліджується як вітчизняними, так і зарубіжними науковцями. Так, у вітчизняній психології зазначена проблематика висвітлена в працях І.С. Кона, О.М. Леонтьєва, С.Р. Пантелєєва, С.Л. Рубінштейна, О.Г. Спіркіна, В.В. Століна, К.В. Шорохової, І.І. Чеснокової та ін. У зарубіжній психології такий феномен презентований у працях А. Адлера, А. Бандури, Р. Бернса, І. Брандена, У. Джемса, Ф. Зімбардо, К. Левіна, К. Роджерса, З. Фрейда, К. Хорні.

Таким чином, можна визначити, що ці характеристики особистості пов'язані з вірою у що-небудь, кого-небудь, з усвідомленням власної сили, коли самооцінка людини відповідає рівню її домагань, з відкиданням сумнівів та довірою до істинності власного знання, вірності власній поведінці, дії.

Як психологічне поняття «впевненість у собі» з'явилося в підручниках психології порівняно нещодавно у зв'язку із завданнями психологічної корекції й психотерапії. Аналіз поточного стану проблеми впевненості в психології свідчить про те, що в її розумінні

є деякі теоретичні розбіжності. Це зумовлене насамперед складністю й багатогранністю самого феномена, а також його розкриттям і проявом через інші поняття, такі як сміливість, рішучість, сором'язливість, самооцінка, воля. Звідси й вільне використання поняття «впевненість» різними авторами. До них належать і впевненість як міра поведінки, і як імовірнісна характеристика, пов'язана з оціночною діяльністю людини, і як стан, що тією чи іншою мірою виражає риси характеру людини, а також як стан, що виникає в оцінці результативності своїх дій і формуванні самооцінки стосовно своїх можливостей [10].

Впевненою традиційно називається поведінка, коли людина діє згідно зі своїми інтересами, уміє постояти за себе, висловлює свої почуття гідно і спокійно, захищає свої права, не порушуючи водночас права інших людей. Вона вміє тримати паузу в розмові, рідко перебиває партнерів, здатна ясно й чітко виражати свої думки. Упевнена людина реагує на ситуації безпосередньо в той момент, коли вони виникають, відповідає співрозмовникові негайно, у спокійному розмовному тоні й «по суті». З легкістю приводить вагомі аргументи й заперечує аргументи суперника. Відкрито говорить про свої бажання й претензії, супроводжує їх коротким і чітким обґрунтуванням, часто використовує займенник «я», не боїться висловлювати особисті думки.

Впевнена у собі людина говорить голосно і ясно, її мові властиві емоційне фарбування й образність, гумор. Часто дивиться в очі співрозмовникові, але не «свердлить співрозмовника очима», завжди витримує оптимальну дистанцію спілкування, не наближаючись до співрозмовника впритул. Цій особистості властива рівна постава, невимушеність жестів і поз, граціозність і легкість рухів. Найчастіше в неї гарне самопочуття. Цінує й поважає себе тією самою мірою, що й оточуючих. Випромінює відчуття власної значимості, гордість, відчуття повного контролю над ситуацією, здатність впливати на світ. Легко й спокійно приймає рішення. У оточення створюється враження про наявність внутрішньої сили в такої людини: вона спирається на власну внутрішню збалансованість психіки. Вона задоволена собою, приймає й цінує себе як особистість. Діє досить спонтанно, відкрито, довіряє своїм судженням і оточенню [2; 6; 9; 14].

У дослідженні впевненість у собі розглядається як стійка риса особистості, ядром якої виступає відчуття самоідентичності та єдності власного «Я» особистості, яке розуміється як позитивна оцінка власних умінь, навичок і здатностей, повноцінне оволодіння собою, своєю сутністю. Вона дає особистості можливість діяти самостійно, ініціативно, зберігати адекватну критичну позицію стосовно самої

себе та оточуючих, здатність передбачати результати дій до їх виконання, самостійно планувати та ставити цілі і розробляти стратегію їх досягнення у відповідності до власних можливостей та таким способом реалізації, який є прийнятним для особистості та відповідним до соціокультурних орієнтирів її оточення у кожній конкретній ситуації та взагалі.

В.В. Столін у межах «Я-концепції» розглядає власне «Я» особистості, її образ як сукупність двох складників: 1) знання про ті загальні риси і характеристики, які об'єднують суб'єкта з іншими людьми, – систему самоідентичності; 2) знання, яке виділяє «Я» суб'єкта порівняно з іншими людьми – диференціувальний складник. Цей складник надає суб'єкту відчуття своєї унікальності і неповторності. Автор запропонував двохкомпонентний склад самоствавлення. За вихідну тезу він узяв різницю змісту «Я-образу» (знання або уявлення про себе, в тому числі й у формі оцінки виразності тих чи інших рис) та самоствавлення (переживання, відносно стійке почуття, яке пронизує самосприйняття та «Я-образ») [13].

Як показують результати факторного аналізу, самоствавлення виявляється структурно-складним утворенням, що включає в себе як загальне, глобальне почуття, що співвідноситься або конфронтує із самим собою, так і більш специфічні параметри: самоповагу, аутосимпатію, самоінтерес або близькість до самого себе, очікуване ставлення інших [4; 5; 10; 11].

Наведені психологічні особливості впевненості у собі викликають інтерес до вивчення цієї теми.

**Метою дослідження** є теоретичне вивчення та емпіричне дослідження співвідношення самоствавлення осіб з високим і низьким рівнем впевненості у собі.

Вибірку становили магістранти соціально-гуманітарного факультету за спеціальністю «Психологія» державного закладу «Південноукраїнський національний педагогічний університет імені К.Д. Ушинського» у кількості 72 особи віком 25–45 років.

У дослідженні використовувався психодіагностичний комплекс методик: «Тест упевненості у собі» (В.Г. Ромек) і «Тест-опитувальник самоствавлення» (В.В. Столін). Як показники самоствавлення визначені сім шкал (дії): самовпевненість (S1), відношення інших людей (S2), самоприйняття (S3), самоуправління (S4), самозвинувачення (S5), самоінтерес (S6), саморозуміння (S7); чотири шкали когнітивного рівня: самоповага (I), аутосимпатія (II), очікуване відношення інших (III), самоінтерес (IV) та показник загального самоствавлення (S).

Показниками впевненості у собі розглядаються такі як: шкала загальної впевненості в собі (ЗВп), шкала соціальної сміливості (СцС), шкала ініціативи у соціальних контактах (ІК) та загальний показник упевненості в собі (ЗПВс).

Відповідно до зазначеної мети аналіз отриманих у результаті діагностики емпіричних даних передбачав використання кількісного, а саме кореляційного аналізу, який був здійснений за допомогою статистичної програми SPSS for Windows 17. 0, та якісного (методів «асів», «профілів») аналізів.

Розглянемо результати кількісного (кореляційного) аналізу між показниками впевненості в собі та показниками самоствавлення (див. табл. 1).

Аналіз даних таблиці свідчить, що показники впевненості в собі виявляють значущі додатні кореляційні зв'язки з показниками самоствавлення, а саме: показник загаль-

Таблиця 1

**Значущі кореляційні зв'язки між показниками впевненості в собі та показниками самоствавлення**

Показники самоствавлення	Показники впевненості у собі			
	ЗВп	СцС	ІК	ЗПВс
S	292**	230*		301**
I	298**			308**
II	290**	229*		298**
III	225*			
SI	307**	233*		308**
S2	221*			
S3	299**			297**
S6	305**			306**
S7	303**	231*		220*

Примітка: 1) n = 72; 2) позначення \*\* –  $p \leq 0.01$ ; \* –  $p \leq 0.05$ ; 3) умовні позначення самоствавлення: S – показник загального самоствавлення; I – самоповага; II – аутосимпатія; III – очікуване відношення інших; SI – самовпевненість; S2 – ставлення інших; S3 – самоприйняття; S6 – самоінтерес; S7 – саморозуміння; 4) умовні позначення впевненості в собі: ЗВп – шкала загальної впевненості в собі, СцС – шкала соціальної сміливості, ІК – шкала ініціативи у соціальних контактах та ЗПВс – загальний показник упевненості в собі.

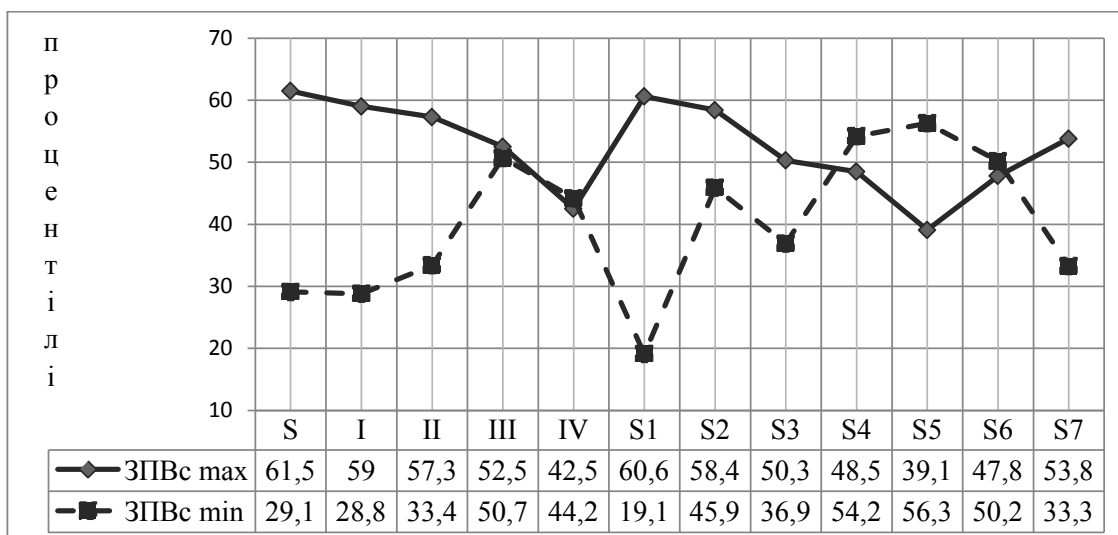

**Рис. 1. Профілі показників самоствалення осіб з різним типом впевненості в собі**

Примітка: 1) умовні позначення за методикою «Тест-опитувальник самоствалення»: показник загального самоствалення (S), самоповага (I), аутосимпатія (II), очікуване відношення інших (III), самоінтерес (IV), самовпевненість (S1), відношення інших людей (S2), самоприйняття (S3), самоуправління (S4), самозвинувачення (S5), самоінтерес (S6), саморозуміння (S7); 2) ЗПВс max – група осіб з високим рівнем загального показника впевненості у собі (впевнені у собі особи), ЗПВс min – група осіб з низьким рівнем загального показника впевненості у собі (невпевнені у собі особи).

ної впевненості в собі (ЗВп) виявив більше значущих додатних однопроцентних зв'язків з показниками загального самоствалення (S), самоповаги (I), аутосимпатії (II), самовпевненості (S1), самоприйняття (S3), самоінтересу (S6) та саморозуміння (S7) ( $p \leq 0.01$ ), з показниками ставлення інших (S2) та очікуване відношення інших людей (III) ( $p \leq 0.05$ ). Показник соціальна сміливість (СцС) має два значущі додатні зв'язки ( $p \leq 0.05$ ) із показником аутосимпатії (II) та самовпевненості (S1). Загальний показник упевненості в собі (ЗПВс) значуще додатно корелює ( $p \leq 0.01$ ) з показниками: загальне самоствалення (S), самоповага (I), аутосимпатія (II), самовпевненість (S1), самоприйняття (S3) та з показниками самоінтерес (S6) та саморозуміння (S7) ( $p \leq 0.05$ ).

Нами було припущено, що особи, які розрізняються за типом впевненості в собі, можуть мати специфіку в проявах самоствалення. Для того щоб перевірити таке припущення та вивчити особливості самоствалення у представників різних типів упевненості в собі, ми використовували метод «профілів».

На рисунку 1 презентовані профілі представників груп осіб з різними типами впевненості у собі: впевнених і невпевнених у собі осіб. У аналізі профілів нас насамперед цікавили значущі відмінності в однойменних показниках. Візуальний аналіз зазначених профілів виявив суттєву різницю між ними.

На осі X розташовані показники самоствалення, на осі Y їх значення, виражені в про-

центиліях. Середня лінія ряду проходить через позначку 50 процентилів. Значення, що лежать у площині вище середньої лінії ряду, характеризують високі показники самоствалення.

Згідно з даними рисунку 1 можна наголосити, що представники групи осіб з високим рівнем впевненості (ЗПВс max), тобто впевнені в собі особи, характеризуються високим рівнем загального самоствалення (S<sup>+</sup>), самовпевненістю (S1<sup>+</sup>) та самоповагою (I), тоді як група невпевнених у собі осіб (ЗПВс min) відзначається низьким рівнем самовпевненості (S1<sup>-</sup>), самоповаги (I<sup>-</sup>) та загального самоствалення (S<sup>-</sup>). Самоповага у впевнених осіб проявляється емоційно і змістовно поєднує віру в свої сили, здібності, енергію, самостійність, оцінку своїх можливостей контролювати власне життя і бути самопослідовним, розуміння самого себе.

**Висновки з проведеного дослідження.** Теоретично встановлено, що впевненість у собі – це стійка риса особистості, ядром якої виступає відчуття самоідентичності та єдності власного «Я» особистості, яке розуміється як позитивна оцінка власних навичок і здатностей, повноцінне оволодіння собою, своєю сутністю, що формується протягом життя на основі об'єктивного знання і досвіду.

Проведений кількісний і якісний аналізи. Між показниками самоствалення та впевненості в собі визначено значущі ( $p \leq 0.01$ ), ( $p \leq 0.05$ ) додатні кореляційні зв'язки. Встановлено групи осіб, що впевнені і невпевнені

у собі (ЗПВс max та ЗПВс min відповідно). Проаналізовано результати якісного аналізу: впевнені в собі особи характеризуються високим рівнем загального самоствавлення (S<sup>+</sup>), самовпевненістю (S1<sup>+</sup>) та самоповагою (I), тоді як група невпевнених у собі осіб (ЗПВс min) відзначається низьким рівнем зазначених показників.

Проведене емпіричне дослідження співвідношення показників самоствавлення та впевненості в собі не є вичерпаним. Подальший науковий пошук можливий у таких напрямках: висвітлення вікових та ґендерних аспектів упевненості в собі, визначення проявів впевненості в собі в стресогенних умовах, у співвідношенні з властивостями особистості, які її супроводжують тощо.

#### ЛІТЕРАТУРА:

1. Анцупов А.Я., Шипилов А.И. Словарь конфликтолога. 2-е изд. Санкт-Петербург : Питер, 2006. 528 с.
2. Бернс Э. Развитие Я-концепции и воспитание. Москва : Прогресс, 1996. 420 с.
3. Большой психологический словарь. / Под ред. Мещерякова Б.Г., Зинченко В.П. Москва : Прайм-Еврознак, 2003. 672 с.
4. Водолазська О.О. Самоствавлення осіб із різним рівнем мотивації. *Наука і освіта*. 2012. № 6. *Психологія*. С. 48–52.
5. Дідик Н.М., Онуфрієва Л.А. Самоствавлення майбутніх психологів як чинник професійного саморозвитку. *Психологічний часопис*. 2019. Т. 5, № 8. С. 233–248.
6. Ильин Е.П. Психология взрослости. Питер, 2012. 544 с.
7. Кондратов Р.Р. Отношение личности к самой себе как фундаментальный психологический феномен. *Методологические проблемы психологи личности* : сб. научн. трудов. Москва, 1981. С. 145–166.
8. Кондрашихина О.А. Дифференциальная психология. Киев : Центр учебной литературы, 2009. 232 с.
9. Кон И.С. В поисках себя. Личность и её самосознание. Москва : Политиздат, 1984. 335 с.
10. Ляшенко В.Н. Феномен уверенности в себе в психологической теории личности. *Физ. воспитание студ. творч. спец.* 2005. № 2. С. 87–94. URL: <http://sportlib.info/Books/XXPI/2005N2/p87-94.htm> (дата звернення: 29.06.2020).
11. Психология самосознания. Хрестоматия. / Сост. Д.Я. Райгородский. Самара : Изд. Дом «Бахрах-М», 2000. 672 с.
12. Психология. Словарь. / Под общ. ред. А.В. Петровского, М.Г. Ярошевского. Москва : Изд-во полит. лит-ры, 1990. 494.
13. Столин В.В. Самосознание личности. Москва : Изд-во МГУ, 1983. 284 с.
14. Столяренко Л.Д., Самыгин С.И. Психология личности. Ростов-на-Дону : Феникс, 2009. 575 с.

## СЕКЦІЯ 6 ПСИХОЛОГІЯ ПРАЦІ

### ГЕНДЕРНІ ОСОБЛИВОСТІ АДАПТАЦІЇ ГЕМОДИНАМІКИ У ОСІБ ІЗ ПСИХОСОМАТИЧНИМИ СКАРГАМИ

### GENDER FEATURES OF HEMODYNAMIC ADAPTATION OF PERSONS WITH PSYCHOSOMATIC COMPLAINTS

Дослідження проведено на базі Черкаського кардіологічного центру. Вибірку становили 110 пацієнтів, що перебували на лікуванні в стаціонарі, однак в яких ніяких патологій не було виявлено. Усі обстежені попередньо пройшли Гіссенівський опитувальник соматичних скарг. У ході дослідження визначено соматотипи, тип гемодинамічної реакції на навантаження, розрахований середньодинамічний тиск (СДД) до і після навантаження, визначено адаптаційний потенціал (АП). Переважним соматотипом у чоловіків виявився грудний (48,2%), 13,7% становили особи з м'язовим, 19,4% – із черевним і 17,9% – із невизначеним типом конституції. Серед обстежуваних дівчат переважачим соматотипом був лептосомний тип – 40%, мезосомний тип становив 37,5% і 22,5% – мегалосомний. У ході дослідження виявлено гендерні особливості гемодинаміки. Гіпертонічна реакція на навантаження у юнаків зустрічалася частіше, ніж у дівчат, і була більш характерна для людей зі значним розвитком жирового компонента тіла (черевний тип юнаків і мезосомний тип дівчат). Пульсовий тиск у дівчат був у межах норми, у юнаків після навантаження спостерігалася підвищене значення даного показника. Залежно від статі спостерігалися різноспрямовані зміни значень індексу периферичного опору (ІПС). У юнаків ІПС збільшувався, що свідчить про переважання судинного компонента в гемодинамічних реакціях на навантаження. У дівчат ІПС значно не змінювався. Таким чином, у гемодинамічних реакціях на навантаження у чоловіків переважає судинний компонент, а у жінок – серцевий. Показник адаптаційного потенціалу в групі юнаків становив  $2,31 \pm 0,42$ , що відповідає напруженому рівню адаптації, пов'язаному з несприятливими умовами. Напрругу резервів адаптації було виявлено у 68% юнаків із гіпертонічною реакцією і у 43% юнаків із нормотонічною реакцією на навантаження. Величина адаптаційного потенціалу, що відображає ступінь напруженості діяльності серцево-судинної системи, не перевищувала  $1,96 \pm 0,02$ . У дівчат із нормотонічним типом реакції значення АП становило  $1,9 \pm 0,01$ , що свідчить про хорошу адаптацію серця і судин, моді як у осіб із гіпертонічною реакцією на навантаження величина АП дорівнює  $2,1 \pm 0,09$ .

Усі результати обстеження оброблялися варіаційно-статистичними методами з використанням пакетів програми IBM SPSS Statistics Version 22.0. Нормальність розподілу кількісних ознак перевірялася

з використанням критерію Шапіро-Уїлкі. Відмінності вважали статистично значущими за  $p < 0,05$ .

Проведене дослідження дає підстави стверджувати, що статеві відмінності психосоматичних розладів мають біологічну детермінанту та динамічну соціально-психологічну зумовленість і в середньому сильніше виражені у осіб жіночої статі.

**Ключові слова:** гемодинаміка, психосоматичні скарги, адаптація, соматотип, тиск, індекс периферичного опору.

The research was conducted on the basis of the Cherkasy cardiological center. The sample consisted of 110 patients who were treated in hospital, but in which no pathology was detected. All examined patients had previously undergone the Giessen questionnaire. Self-types, type of hemodynamic response to load, average dynamic pressure (ADP) before and after load were determined, and adaptive potential (AP) was determined in the course of the study. The men's predominant somatotype was a chest type of constitution (48.2%) and 13.7% were the men with a muscular type, 19.4% – with an abdominal type, and 17.9% – with an indefinite type of constitution. Among the examined girls, the prevailing somatotype was leptosomal – 40%, the mesosomal type made 37.5%, and 22.5% – the megalosomal type.

The study revealed gender features of hemodynamics. Hypertensive response to exercise of boys was more common than of girls and was more common of people with significant development of body fat (abdominal type of boys and mesosomal type of girls). Pulse pressure of girls was within normal limits, and pulse pressure of boys after exercise was increasing in the value of this indicator. Depending on the sex, multidirectional changes in the value of the peripheral resistance index were observed (PPI). PPI of boys' was increasing, indicating the predominance of the vascular component in hemodynamic responses to exercise. PPI of girls' was not changing significantly. Thus, men's the vascular component prevails, and women's cardiac in hemodynamic reactions to load.

The indicator of adaptive potential in the group of young men made  $2.31 \pm 0.42$ , which corresponds to the intense level of adaptation associated with adverse conditions. The tension of adaptation reserves was found in 68% of young men with a hypertensive reaction and in 43% of young men with a normotonic reaction to load. The value of the adaptation potential, which reflects the degree of intensity of the car-

УДК 159.9:61

DOI <https://doi.org/10.32843/2663-5208.2020.14.37>

Гурський С.О.

аспірант кафедри психології  
Черкаський національний університет  
імені Богдана Хмельницького

*diovascular system, was not over  $1.96 \pm 0.02$ . The girls with a normotonic type of reaction had the value of AP (adaptive potential)  $1.9 \pm 0.01$  that proves good adaptation of heart and blood vessels, whereas the value of AP for the people with a hypertensive reaction to load equals to  $2.1 \pm 0.09$ . All results of examination were processed by variational and statistical methods using the IBM SPSS Statistics Version 22.0 program packages. The normality of distribution of the quantitative*

*traits was checked using the Shapiro-Wilk test. Differences were considered statistically significant at  $p < 0.05$ .*

*The conducted research provides the grounds to assert that the gender differences of psychosomatic disorders have a biological determinant and dynamic socio-psychological conditioning and, on average, are more specific to females.*

**Key words:** hemodynamics, psychosomatic complaints, adaptation, somatotype, pressure, peripheral resistance index.

**Постановка проблеми.** Україна за сукупністю кліматичних характеристик, їх поєднанням і ступенем вираженості відноситься до територій із мінливими кліматичними умовами проживання та яскраво вираженою сезонністю [3]. Проживання в мінливих умовах висуває підвищені вимоги практично до всіх систем організму людини і перш за все до системи кровообігу. Параметри функціонування серцево-судинної системи можна розглядати як основні показники адаптаційно-приспосувальної діяльності організму до різних клімато-географічних умов проживання. У разі виснаження резервних можливостей організму формуються загальнопатологічні дезадаптивні реакції [8].

В умовах Європейської Півночі підвищення периферичного судинного тонуусу виникає вже в юнацькому віці, а в подальшому призводить до розвитку артеріальної гіпертензії, що свідчить про актуальність дослідження функції системи кровообігу у молодих жителів регіонів, де яскраво виражена сезонність пір року. Окрім того, виконані раніше дослідження з аналізу особливостей функціонування серцево-судинної системи в умовах високих широт не завжди враховували соматичну конституцію обстежуваних, що представляє інтерес для фундаментальної науки. Аналізувати раніше виявлені відмінності гемодинаміки у молодих жителів нашої країни також досить складно, тому що під час вивчення гемодинаміки у юнаків і дівчат використовувалися різні методи. При цьому дані про конституціональні та статеві особливості функціонування серцево-судинної системи дадуть змогу прогнозувати адаптаційні резерви організму і розширять сучасні уявлення про механізми регуляції тиску в молодому віці.

Уже зараз цілком ясно, що труднощі, з якими стикається громадянин нової України, значно переважають за значимістю будь-які локальні, часткові й обмежені часом стресові події. Згідно з даними Міністерства охорони здоров'я, за останні роки в країні значно зросли показники захворюваності неспсихотичними психічними розладами. Характерно, що така динаміка визначається передусім невротичними розладами, реактивними станами і психосоматичними розладами.

### **Аналіз останніх досліджень і публікацій.**

Практичні завдання науковців і фахівців у галузі охорони здоров'я потребують наукового обґрунтування і розроблення нових підходів до аналізу етіології і патогенезу поширених хвороб. Емпіричні дослідження свідчать про те, що здоров'я невинно погіршується. Причому домінуючими в структурі захворюваності є так звані хвороби адаптації, або психосоматичні захворювання, в етіології яких важливу роль відіграють психологічні і соціально-психологічні чинники. Сучасні концепції цієї групи захворювань ґрунтуються на системних уявленнях про взаємовідносини «організм – середовище» і наполягають на розгляді всіх факторів, що детермінують розвиток хворобливого процесу.

Прихильники концепції психофізіологічної взаємодії не відокремлюють психологічне від фізіологічного, але й не зводять одне до іншого. Вони стверджують, що фізіологічні процеси і закономірності проявляються у психіці не механічно, не прямолінійно, не однозначно, а у відображеному вигляді. Прихильники цієї концепції, опираючись на результати електроенцефалографічних досліджень, під час вивчення процесів мислення і свідомості помітили, що мозок активізує свою роботу не локально, а когерентно з просторовою синхронізацією ритмів. Помічена узгоджена робота сенсорних і нейронних мереж, завдяки чому був сформульований принцип специфічних нервових процесів, тобто таких, що несуть у собі інформацію в закодованому вигляді, яка відповідає якісному і кількісному, й є результатом зовнішніх і внутрішніх подразнень. Це фізіологічне моделювання відображення реальності залучає і психічні функції. Кодування інформації проходить з урахуванням специфічності рецепторів, спеціальної чутливості рецепторних клітин, частотного коду, нейронних ансамблів, часових паттернів та особливостей векторного кодування сигналів.

Прихильники цієї концепції вважають, що феномен специфічних нервових процесів наближує нас до розуміння взаємозв'язків явищ психіки з певними фізіологічними детермінантами.

Згідно з даними експертів ВООЗ, майже 50% стаціонарних лікарняних ліжок у світі займають пацієнти з психосоматичною пато-

логією. Як свідчать результати медичних досліджень лікарів нашої країни, майже у 70% соматичних хворих виявляють психічні порушення різного регістру і ступеню тяжкості [3]. Серед дітей, що звертаються за допомогою до поліклінік, 40–68% страждають саме психосоматичними розладами [4].

У біологічній теорії емоцій, розробленій П.К. Анохіним, указується, що спорідненість афективних і вісцерально-вегетативних розладів є не лише клінічно встановленим, а й фізіологічно непорушним фактом. Згідно із цією теорією, під функціональною системою мається на увазі замкнутий контур автоматичної регуляції – широке функціональне об'єднання значної кількості фізіологічних компонентів із постійною сигналізацією про діяльність для отримання певного пристосувального ефекту, необхідного у цей момент в інтересах цілісного організму. Ця теорія може розглядатися як концептуальний «місток» між фізіологією (патологією) і психологією. Хронічна дія емоційного збудження з негативним біологічним знаком створює загрозу тривалої післядії і генералізації ефекту емоційного збудження на мозкові структури і вісцеральні функції. Це може призвести до розвитку функціональної, а потім і органічної соматичної патології.

**Постановка завдання.** У зв'язку із цим мета роботи полягає у виявленні та вивченні конституціональних і гендерних особливостей гемодинаміки у осіб юнацького віку.

**Виклад основного матеріалу дослідження.** Гемодинаміка – рух крові по судинах, що виникає внаслідок різниці гідростатичного тиску в різних ділянках кровоносної системи (кров рухається з області високого тиску в область низького). Залежить від опору току крові стінок судин і в'язкості самої крові. Про гемодинаміку судять по хвилинному об'єму крові.

Згідно з концепцією Р.М. Баєвського і А.П. Берсенєвої, організм людини необхідно розглядати як динамічну систему, яка безперервно пристосовується до умов середовища. Відповідно до цієї концепції, процес адаптації організму до мінливих умов може бути описаний виходячи із взаємодії між керуючим і виконавчим контурами. З урахуванням ролі кожного з них у реалізації адаптаційних реакцій організму перехід від одного функціонального стану до іншого відбувається в результаті змін однієї з трьох властивостей біосистеми: рівня функціонування, функціонального резерву, ступеня напруги регуляторних механізмів [2].

Організм людини – це комплекс різних саморегулюючих систем, які формуються на метаболічній основі під впливом чинників зовнішнього і внутрішнього середовища [7]. При цьому серцево-судинна система як інди-

катор адаптивно-пристосувальних процесів передусім схильна до різних змін, чуйно реагуючи на них. Кровообіг в організмі людини забезпечує всі процеси метаболізму й є компонентом різних функціональних систем, що визначають гомеостаз.

Нами було обстежено 110 пацієнтів Черкаського кардіологічного центру, осіб у віці 20–35 років із різними типами соматичної конституції. Середній вік становив  $29 \pm 0,5$  років. Усі обстежені попередньо пройшли Гіссенівський опитувальник соматичних скарг. У дослідженні брали участь жінки з усталеним регулярним менструальним циклом. Дослідження проводили у фолікулярну (5–7-й день) фазу оваріально-менструального циклу. Критеріями виключення з дослідження були наявність у обстежуваних гострих запальних захворювань, наявність патологій внутрішніх органів, ожиріння. У досліджувану вибірку не включалися особи, які мають регулярні (2–3 рази на тиждень) фізичні навантаження, оскільки систематичні фізичні навантаження динамічного характеру сприяють підвищенню ендотелій-залежної релаксації судин. Визначення соматотипа у жінок здійснювалося за схемою І.Б. Галанта, згідно з якою виділяють лептосомну, мегалосомну і мезосомну категорії конституції. У чоловіків соматотип виділяли за схемою В.В. Бунака, згідно з якою розрізняли грудний, черевний, мускульний і невизначений типи соматичної конституції. Антропометричні вимірювання здійснювали загальноприйнятими методиками з використанням стандартного антропометричного інструментарію.

Параметри гемодинаміки і тонус периферичних судин визначалися до і після проби з дозованим фізичним навантаженням по Мартіне-Кушелєвському [7]. Дана проба дає змогу оцінити реакцію серцево-судинної системи на навантаження і виявити схильність до периферичної вазоконстрикції. Артеріальний тиск (АТ) і частоту серцевих скорочень фіксували на автоматичному цифровому приладі МТ-40 виробництва Meditecl (США). Проводився розрахунок пульсового (ПД) і середньодинамічного тиску (СДД). Тонус судин оцінювали за даними периферичної тетрапольної реовазографії з використанням розрахункового показника – індексу периферичного опору (ІПС). Для запису реовазограми використовували багатофункціональний діагностичний комп'ютерний комплекс «Диаст-01». Рівень адаптаційних можливостей серцево-судинної системи оцінювали за величиною адаптаційного потенціалу (АП), розрахованого за методикою Р.М. Баєвського в модифікації А.Б. Берсенєва [2].

Усі результати обстеження оброблялися варіаційно-статистичними методами з використанням пакетів програми IBM SPSS





Рис. 1. Значення середньодинамічного тиску у юнаків і дівчат

\* – достовірні відмінності після навантаження ( $p < 0,05$ )

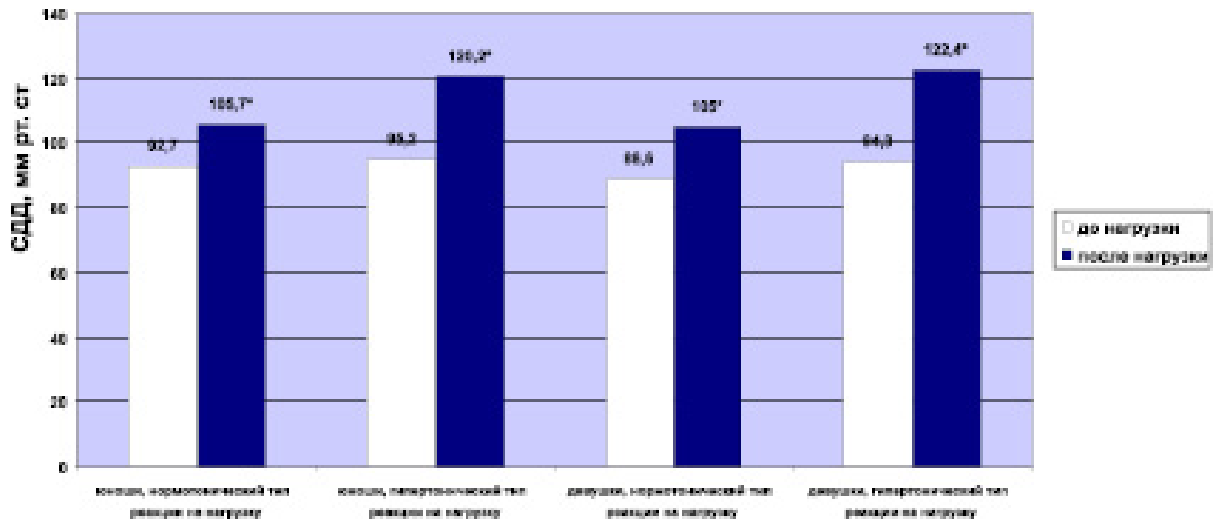

Рис. 2. Значення ІПС у юнаків та дівчат

\* – достовірні відмінності після навантаження ( $p < 0,05$ ); \*\* – достовірні відмінності за типом реакції ( $p < 0,05$ )

Statistics Version 22.0. Нормальність розподілу кількісних ознак перевірялася з використанням критерію Шапіро-Уїлкі. Відмінності вважали статистично значущими за  $p < 0,05$ .

Переважає сомотипом у чоловіків виявився грудний (48,2%), 13,7% становили особи з м'язовим, 19,4% – із черевним і 17,9% – із невизначеним типом конституції. Під час аналізу отриманих даних на тлі початково нормальних показників артеріального тиску незалежно від сомотипу гіпертонічна реакція на навантаження була виявлена у 23% обстежуваних: у групі з черевним сомотипом такий тип реакції спостерігався у 33,3%, із м'язовим – у 22,2%, у групі з грудним сомотипом – у 23,9%, із невизначеним – у 24%. Нормотонічна реакція на навантаження зустрічалася у 73% обстежуваних юнаків.

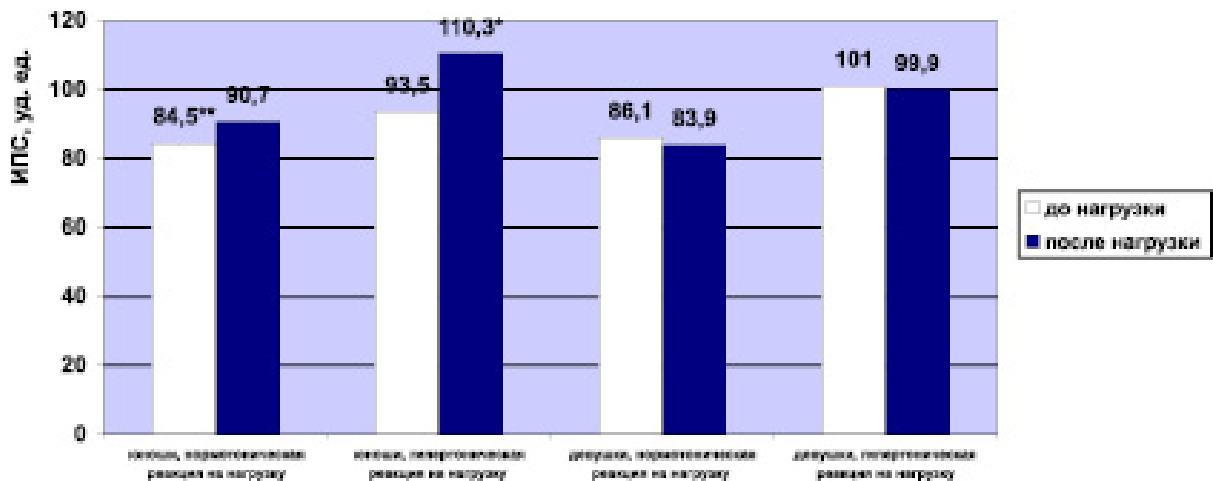
Значення ПД у стані спокою у осіб із гіпертонічною та нормотонічною реакціями статистично відрізнялися і становили  $51,1 \pm 1,8$  і  $53,4 \pm 1,3$  мм рт. ст. відповідно. Після навантаження в групі з гіпертонічною реакцією ПД зростала до  $80,3 \pm 2,9$  мм рт. ст. ( $P < 0,05$ ), а в групі з нормотонічною – до  $73,2 \pm 1,4$  мм рт. ст. ( $p < 0,05$ ). Таким чином, уже в молодому віці у більшості обстежених на тлі навантаження з'являється гемодинамічний фактор ризику розвитку артеріальної гіпертензії: ПД більше 60 мм рт. ст. [4].

Початкове значення СДД до навантаження в групі осіб із гіпертонічною реакцією становило  $95,2 \pm 1,8$  мм рт. ст., у групі з нормотонічною –  $92,7 \pm 1,8$  мм рт. ст. Однак після навантаження значення СДД у групі з гіпертонічною реакцією були значно вищі порівняно з нор-

мотонічною –  $120,2 \pm 3,4$  і  $105,7 \pm 1,5$  мм рт. ст. ( $p < 0,05$ ) відповідно. Аналіз СДД у спокої не виявив конституційних відмінностей у групі з нормотонічною реакцією, тоді як у групі з гіпертонічною нижчі показники спостерігалися у осіб із грудним соматотипом ( $91,7 \pm 1,8$  мм рт. ст.,  $p < 0,05$ ) на відміну від представників інших типів соматичної конституції.

Після навантаження зростання СДД більше 15% спостерігалось у 94% юнаків із гіпертонічною реакцією і у 42% – із нормотонічною. При цьому СДД збільшувалася в середньому на  $24,9 \pm 1,7\%$  у осіб із гіпертонічним типом реакції і на  $11,9 \pm 1,1\%$  зі нормотонічної реакції (рис. 1). Гіпертонічна реакція супроводжувалася підвищенням СДД у всіх юнаків із черевним соматотипом, у 80% – із грудним, у 75% – із м'язовим і у 68% – із невизначеним типом конституції. За нормотонічної реакції зростання СДД спостерігалися у 52,5% осіб грудного, 47,1% осіб черевного, 33,4% м'язового і 26,7% невизначеного соматотипів. Нестабільність СДД незалежно від типу реакції на навантаження вказує на напруженість механізмів регуляції артеріального тиску вже в молодому віці і може служити одним із показників переходу адаптивної стрес-реакції в судинну патологію [8].

При цьому у більшості обстежених (75,3%) на тлі відсутності системної судинної патології виявлено високий рівень ІПС [6]. У осіб із гіпертонічною реакцією на навантаження ІПС у спокої становило  $93,4 \pm 1,9$  уд. од., а у юнаків з нормотонічною реакцією ІПС у спокої був нижче –  $84,5 \pm 1,0$  уд. од. ( $p < 0,05$ ). Достовірно більш високі значення ( $p < 0,05$ ) цього показника відзначено у осіб із черевним соматотипом. Після навантаження у юнаків із гіпертонічною реакцією ІПС збільшився у 71% випадків, у осіб із нормотонічною реакцією – тільки у 30%. Так, після навантаження ІПС збільшився до  $110,3 \pm 2,4$  і  $90,7 \pm 1,4$  уд. од. відповідно (рис. 2). Аналіз з урахуванням типу соматичної конституції показав, що гіпертонічна реакція у юнаків м'язового і невизначеного соматотипів супроводжувалася підвищенням ІПС у 100% випадків. Високий рівень ІПС навіть за нормальних цифр артеріального тиску є значним чинником ризику розвитку в подальшому артеріальної гіпертензії.

Показник адаптаційного потенціалу в групі юнаків становив  $2,31 \pm 0,42$ , що відповідає напруженому рівню адаптації, пов'язаному з несприятливими умовами [2]. Напряму резервів адаптації було виявлено у 68% юнаків із гіпертонічною реакцією і у 43% юнаків із нормотонічною реакцією на навантаження.

Серед обстежуваних дівчат переважаючим соматотипом був лептосомний тип – 40%, мезосомний тип становив 37,5% і 22,5% – мегалосомний. Проба Мартіне-Ку-

шелевського виявила наявність гіпертонічної реакції на навантаження тільки у 10% обстежуваних жінок. Даний тип реакції зустрічався тільки у осіб із мезосомним соматотипом (20%). Нормотонічний тип реакції на навантаження спостерігався у 80% жінок, цей тип реакції зустрічався у 81% представників лептосомного типу, у 89% мегалосомного і 73% мезосомного. Також були виявлені дистонічні (7,5%) і гіпотонічні (2,5%) типи реакції на навантаження, які спостерігалися у 19% лептосомного і 7% мезосомного типу відповідно.

ПД у спокої у дівчат із нормотонічним типом реакції на навантаження становив  $43,5 \pm 1,1$  мм рт. ст., із гіпертонічним типом –  $40,2 \pm 3,9$  мм рт. ст. Однак значення ПД після навантаження достовірно відрізнялися у осіб із різним типом реакції на навантаження. Так, у дівчат із нормотонічним типом ПД збільшилася до  $58,6 \pm 2,0$  мм рт. ст., а з гіпертонічним типом – до  $70,6 \pm 2,3$  мм рт. ст. ( $p < 0,05$ ).

СДД у дівчат із різними типами гемодинамічної реакції відрізнялося як у спокої, так і після навантаження (рис. 1). Так, у дівчат із нормотонічною реакцією СДД у спокої становило  $88,6 \pm 2,3$  мм рт. ст., а після навантаження підвищувалося до  $105,0 \pm 4,0$  мм рт. ст. У осіб з гіпертонічною реакцією СДД у спокої становило  $94,3 \pm 2,1$  мм рт. ст., а після навантаження –  $122,4 \pm 4,3$  мм рт. ст. ( $p < 0,05$ ). При цьому найбільш значне зростання СДД на навантаження спостерігалось у дівчат із мезосомним типом конституції – на  $26,2 \pm 1,6\%$ . Зростання СДД після навантаження більш ніж на 15% вказує на напруженість механізмів регуляції артеріального тиску [5]. У дівчат з іншими соматотипами зростання СДД не спостерігалось, що говорить про збалансованість цих процесів.

ІПС у спокої у цілому по групі становив  $87,3 \pm 1,3$  уд. од., конструкційних особливостей виявлено не було. На тлі навантаження ІПС змінювався незначно, але у дівчат із мезосомним типом конституції були виявлені більш високі значення ІПС. У дівчат із нормотонічною реакцією після навантаження спостерігалось незначне зниження ІПС – із  $86,1 \pm 4,5$  до  $83,9 \pm 3,7$  уд. од. На тлі гіпертонічної реакції на навантаження не спостерігалось зростання ІПС ( $101,0 \pm 4,0$  уд. од. у спокої і  $99,9 \pm 5,1$  уд. од. після навантаження), він залишався на стабільно високому рівні (рис. 2).

Величина адаптаційного потенціалу, що відображає ступінь напруженості діяльності серцево-судинної системи, не перевищувала  $1,96 \pm 0,02$ . У дівчат із нормотонічним типом реакції значення АП становило  $1,9 \pm 0,01$ , що свідчить про хорошу адаптацію серця і судин, тоді як у осіб із гіпертонічною реакцією на навантаження величина АП дорівнює  $2,1 \pm 0,09$ .

**Висновки з проведеного дослідження.**

Таким чином, у ході дослідження виявлено гендерні особливості низки показників гемодинаміки, у тому числі й периферичного судинного тону у молодих людей. Гіпертонічна реакція на навантаження у юнаків зустрічалася частіше, ніж у дівчат, і була більш характерна для людей зі значним розвитком жирового компонента тіла (черевний тип юнаків і мезосомний тип дівчат).

Значення ПД у дівчат як у спокої, так і після навантаження було в межах норми, тоді як у юнаків на тлі навантаження спостерігалось підвищене значення ПД, що може бути чинником ризику розвитку артеріальної гіпертензії.

Незалежно від типу реакції на навантаження як у юнаків, так і у дівчат було виявлено значне зростання СДД, що може вказувати на напруженість механізмів регуляції артеріального тиску вже в молодому віці.

У юнаків і дівчат спостерігалися різноспрямовані зміни значень індексу периферичного опору після навантаження. Так, у юнаків ІПС збільшувався, що говорить про переважання судинного компонента в гемодинамічних реакціях на навантаження. У дівчат ІПС значно не змінювався, однак зростання СДД указує на переважання у них серцевого компонента в гемодинамічних реакціях на навантаження.

Проведене дослідження дає підстави стверджувати, що статеві відмінності психосоматичних розладів мають біологічну детермінанту та динамічну соціально-психологічну зумовленість і в середньому сильніше виражені у осіб жіночої статі.

Щодо перспективи, то, безумовно, подальше дослідження у вибраному напрямі дасть змогу поглибити існуючі уявлення про психологічні та психофізіологічні механізми, які визначають динаміку психосоматичних взаємодій, поглиблене вивчення взаємозв'язків між ними, а також розроблення надійних критеріїв оцінки психосоматичних порушень та інтегративного підходу до аналізу і корекції психосоматичних розладів.

**ЛІТЕРАТУРА:**

1. Харченко Д.М. Психосоматичні розлади. Теорії, методи діагностики, результати досліджень : навчальний посібник. Київ : Слово, 2015. 280 с.
2. Баевский Р.М., Берсенева А.П. Оценка адаптивных возможностей организма и риска развития заболеваний. Москва : Медицина, 1997. 236 с.
3. Kharchenko D.M., Chystovska Yu.Yu. Correlation of Anxiety and Psychosomatic Disturbances. *Наука і освіта. Психологія*. 2017. № 9. С. 26–29.
4. Кобалава Ж.Д., Котовская Ю.В. Артериальная гипертония 2000: ключевые аспекты диагностики и дифференциальной диагностики, профилактики, клиники и лечения. Москва, 2001. 208 с.
5. Кушаковский М.С. Гипертоническая болезнь (эссенциальная гипертензия) ; 4-е изд. Санкт-Петербург : Сотис, 1995. 311 с.
6. Матвейков Г.П., Пшоник С.С. Клиническая география. Минск, 1983. С. 176–175.
7. Мартиросов Э.Г. Методы исследования в спортивной антропологии. Москва : Физкультура и спорт, 1982. 199 с.

## СЕКЦІЯ 7

### СОЦІАЛЬНА ПСИХОЛОГІЯ. ЮРИДИЧНА ПСИХОЛОГІЯ

#### ОКРЕМІ ПИТАННЯ ЩОДО ШЛЯХІВ ПОДОЛАННЯ КРИЗИ У СІМЕЙНИХ ВІДНОСИНАХ

#### CERTAIN ISSUES ON WAYS TO CRISIS IN FAMILY RELATIONS

*У статті приділено увагу вивченню досить поширеного явища – кризи у сімейних відносинах. Дослідження мало на меті визначити можливі шляхи подолання таких криз. Формування висновків стало можливим завдяки поєднанню теоретичного та емпіричного матеріалу.*

*Здійснено порівняльний аналіз з використанням U-критерію Манна-Уїтні, який дав змогу визначити основні відмінності між чоловіками і жінками на етапі прийняття подружніх зобов'язань, які на етапі оволодіння батьківськими ролями значно змінюються. Зроблено висновок, що найбільше число взаємозв'язків має фактор «розбіжності у ставленні до грошей». Були виявлені три негативні кореляції: з «домаганнями емоційно-терапевтичної функції шлюбу», із «соціальною активністю» і «домаганнями соціальної активності».*

*У результаті проведеного дослідження зроблено висновок про те, що до найбільш поширених і значущих психологічних проблем сучасних сімей належать: деструктивні конфлікти, агресивні почуття (злість, роздратування, ненависть), відсутність спільного дозвілля, фінансові проблеми, незадоволеність сімейним життям, подружня зрада, взаємні образи, алкогольна залежність, комп'ютерна залежність. Агресія і деструктивні конфлікти відіграють найбільш істотну роль в зниженні якості сімейного життя.*

*Встановлено, що провідною психологічною детермінантою деструктивних подружніх конфліктів є неузгодженість шлюбно-сімейних установок подружжя, що виявляється у формі: нівелювання гендерних відмінностей; високого рівня конкурентної боротьби подружжя за лідерство у відносинах; домінування особистих інтересів над загальними; протиріччя між свідомими і несвідомими установками; конфлікту між рольовими очікуваннями і домаганнями у шлюбі.*

*Успішне подолання сімейної кризи можливе шляхом терапії кризових станів, тобто допомоги окремій особистості або групі, яка переживає в такий момент життя будь-яку кризу, яка включає в себе: психологічні групи підтримки; групи підтримки для соматичних хворих; кризову допомогу у разі втрат*

*і патологічної роботи горя; кризову допомогу суїцидентам; кризову психотерапію.*

**Ключові слова:** особистість, криза, сімейні відносини, конфлікт, подружжя.

*The article focuses on the study of a fairly common phenomenon – the crisis in family relations. The study aimed to identify possible ways to overcome such crises. The formation of conclusions was made possible by the combination of theoretical and empirical material.*

*A comparative analysis was performed using the Mann-Whitney U-test, which identified the main differences between men and women at the stage of marital commitment, which at the stage of mastering parental roles change significantly. It is concluded that the largest number of relationships has the factor of "differences in the attitude to money". Three negative correlations were found: with "claims of emotional and therapeutic function of marriage", with "social activity" and "claims of social activity".*

*The study concluded that the most common and significant psychological problems of modern families include: destructive conflicts, aggressive feelings (anger, irritation, hatred), lack of joint leisure, financial problems, dissatisfaction with family life, marital betrayal, alcohol addiction, computer addiction. Aggression and destructive conflicts play the most important role in reducing the quality of family life.*

*It is established that the leading psychological determinant of destructive marital conflicts is the inconsistency of spousal and marital attitudes of the spouse, which manifests itself in the form of: leveling of gender differences; high level of competition of spouses for leadership in relations; domination of personal interests over the common; the contradiction between conscious and unconscious attitudes; conflict between role expectations and marriages.*

*Successful coping with a family crisis is possible by treating a crisis, that is, helping an individual or a group that is currently experiencing any crisis, which includes: psychological support groups; support groups for somatic patients; crisis assistance in the loss and pathological work of grief; crisis assistance for suicides; crisis psychotherapy.*

**Key words:** personality, crisis, family relations, conflict, spouses.

УДК 159.9.072.422

DOI <https://doi.org/10.32843/2663-5208.2020.14.38>

**Адамова О.С.,**

к.юрид.н.,

доцент кафедри соціології та психології

Національний університет

«Одеська юридична академія»

**Постановка проблеми.** Ідея відносин є однією з фундаментальних наукових ідей. Її розробка в філософії, математиці, логіці,

психології привела до виділення спеціальних розділів знання, які охоплюються в кожній із названих наукових дисциплін поняттям «тео-

рія відносин». Напевно, не можна знайти таку наукову дисципліну, в якій поняття відносин не вживалося хоча б як допоміжного, інтуїтивно очевидного поняття. Натепер поняття «психологічні відносини» посідає одне з центральних місць у системі понять психологічної науки.

Людина не може жити, не вступаючи в контакти з іншими, оточуючими її людьми. Ставлення до інших людей є основною тканиною людського життя. Власне, ці зв'язки народжують найбільш яскраві переживання і вчинки. Взаємини з іншими вважаються центром духовно-морального становлення особистості і багато в чому зумовлюють моральну цінність людини. Тільки в міжособистісних відносинах з іншими людьми людина може відчутти і зрозуміти саму себе, знайти своє місце в світі, стати повноцінною особистістю.

Криза сучасного інституту шлюбно-сімейних відносин проявляється в комплексі медико-психолого-соціальних проблем: нестабільність шлюбу і високий рівень розлучень; підвищення кількості позашлюбних дітей; високий рівень абортів; незадоволеність сімейним життям, низький рівень культури сімейних відносин і деструктивні сімейні конфлікти. Психологічна культура відносин визначається особливостями шлюбно-сімейних установок подружжя і ступенем їх узгодженості.

Мало не на кожному кроці психологія і психотерапія обходять стороною теоретичні концепції таких явищ, практичні дослідження цієї проблеми також носять нечисленний характер. Тому **метою дослідження** є визначення основних характеристик кризи у сімейних відносинах та шляхи її подолання.

**Аналіз останніх досліджень та публікацій.** Цією темою займалися такі автори, як: Ю.Є. Альошина, А.А. Баканова, М.П. Білецька, А.А. Бодальов, В.А. Бодров, М. Боуен, Г.А. Вайзер, А.Я. Варга, Ф.Е. Василюк, Л.Ф. Верстелле, А.Н. Волкова, Л.Я. Гозман, Л.А. Гордон, О.М. Леонтьєв, Б.Ф. Ломов, В.А. Лосенко, А. Лоуен, А. Маслоу, А.В. Махнач, В.Д. Москаленко, С.Д. Смирнов, Е.Л. Солдатова, Є.В. Субботський, З. Фрейд та ін.

**Постановка завдання.** Мета статті – підібраними методами діагностики здійснити вимір показників сімейних відносин і криз; за результатами обробки отриманих результатів із застосуванням математично-статистичних методів провести їх аналіз та надати рекомендації щодо шляхів подолання кризи в сімейних відносинах.

**Виклад основного матеріалу дослідження.** Психологічні відносини розглядаються як соціально-психологічні характеристики суб'єктів різних видів життєдіяльності, що являють собою емоційно забарвлені уявлення і оцінки, об'єктами яких виступають зовнішні умови життєдіяльності та активності

суб'єкта, характеристики самої активності та її суб'єктів, представники різних соціальних груп, з якими вони (суб'єкти відносин) пов'язані різними видами взаємодії.

Простір психологічних відносин особистості включає в себе психологічні відносини до різних об'єктів і явищ навколишнього світу, до інших людей, з якими особистість пов'язана тими чи іншими видами взаємодії, ставлення до самого себе. На внутрішньоособистісному рівні вони розглядаються як психологічні відносини конкретної особистості, індивідуального суб'єкта відносин.

На міжособистісному рівні вони розглядаються як відносини між особистостями, що характеризуються схожістю або відмінностями їхніх психологічних відносин. На міжгруповому рівні вони розглядаються як відносини між особистостями як представниками різних соціальних груп, які відрізняються в тому числі їх психологічними відносинами до значних сторін спільної життєдіяльності.

Найбільш складний механізм адаптації особистості, який дає змогу вирішувати особливо складний клас проблем, що називаються іноді життєвими викликами, визначається як криза.

На думку В.Ю. Меновщикова, будь-яка ситуація, яка змушує людину шукати психологічної допомоги, є кризовою [1, с. 85]. Це скоріше розширювальні трактування кризової ситуації. Психологічні мотиви звернення за допомогою можуть бути різні. Разом із тим кризова ситуація в такому разі пов'язується з відчуттям власної неспроможності, нездатності впоратися з проблемною ситуацією.

Ф.Е. Василюк виділяє чотири ключові поняття, якими в сучасній психології описуються важкі життєві ситуації: це поняття стресу, фрустрації, конфлікту і кризи [2, с. 60]. На жаль, досить чітко ці поняття не розведені. Разом із тим послідовність, в якій вони перераховані, показує логіку розвитку кризового стану.

Під стресом автор цього терміна Г. Сельє розумів неспецифічну реакцію організму на ситуацію, яка вимагає більшої чи меншої перебудови організму, для того щоб адаптуватися до нових умов [3, с. 155].

Під фрустрацією розуміють такий стан, за якого характерні дві речі: наявність сильної мотивованості досягти мети і перепони, що перешкоджають досягненню цієї мети.

Конфлікт – це зіткнення несумісних, протилежно спрямованих тенденцій у свідомості людини, в міжособистісних чи міжгрупових відносинах, з гострими негативними переживаннями. Разом із тим конфлікт – більш часте явище в житті людини, ніж криза. Кризові ситуації мають більш складний механізм вирішення. Можна стверджувати, що незначна частина конфліктів породжує кризу або переростає в кризу. Перш за все це конфлікти у висо-

козначимій для особистості сфері; затяжні конфлікти; конфлікти, вирішення яких вимагає міжособистісних або внутрішньоособистісних змін; деструктивні конфлікти; конфлікти, які можуть привести до сильної дестабілізації особистості. Якщо спостерігається різне поєднання цих ознак, проблематика класичного конфлікту переходить у проблематику кризи. Основна частина конфліктів знаходить своє вирішення, не переростаючи в кризу [3, с. 156].

Якщо розглядати кризу не тільки як ситуацію дезадаптації, а як особливо складний механізм адаптації, то відкриваються додаткові можливості для її розуміння і вивчення. Загалом, звичайно виділяються три групи криз: 1) криза у великих групах (соціумі, громадських системах); 2) криза в малих соціальних групах (сімейні кризи, кризи в колективах); 3) криза особистості: а) внутрішні кризи, або трансформаційні, життєві кризи; б) зовнішні кризи.

**Емпірична база дослідження.** Випробуваними виступили 24 подружні пари м. Одеси віком від 20 років до 41 року, 8 з яких перебувають на етапі прийняття подружніх зобов'язань, 16 – на етапі освоєння батьківських ролей.

Були використані методи психодіагностичного дослідження у вигляді тестування за допомогою комплексу тестових методик: 1) опитувальник Д. Олсона (FACES III) [4]; 2) методика «Рольові очікування партнерів» (РОП) А.Н. Волкової [5]; 3) методика «Взаємодія подружжя в конфліктній ситуації» Ю.Є. Альошиної, Л.Я. Гозмана, Є.М. Дубовської [6]; 4) методика «Міжособистісні відносини» Т. Лірі [7]; 5) тест «Вимірювання установок у сімейній парі» Ю.Є. Альошиної для виявлення подружніх установок [8]; 6) методика «Незакінчені речення» [9]; 7) методика «Ціннісні орієнтації» М. Рокича [10]; 8) методика оцінки значущих відносин особистості Є.В. Змановської [11]; 9) математично-статистичні методи обробки результатів.

**Порівняльний аналіз** з використанням U-критерію Манна-Уїтні дав змогу нам визначити основні відмінності між чоловіками і жінками на етапі прийняття подружніх зобов'язань.

Для жінок на етапі прийняття подружніх зобов'язань набагато важливішими є такі якості, як зовнішня привабливість ( $U = 69,0$ ,  $p < 0,03$ ), домагання зовнішньої привабливості ( $U = 65,0$ ,  $p < 0,02$ ), очікування соціальної активності ( $U = 70,5$ ,  $p < 0,03$ ) і домагання емоційно-терапевтичної функції шлюбу ( $U = 75$ ,  $p < 0,05$ ). Іншими словами, для жінок у перші роки шлюбу більше ніж для чоловіків важливою є відповідність подружжя моді і зразкам зовнішнього вигляду: жінки прагнуть самі бути привабливими, модно і красиво одягатися і чекають аналогічної поведінки від партнерів. Також жінки більше за чоловіків розрахову-

ють на прояв соціальної активності від партнерів, тобто шлюбний партнер повинен мати серйозні професійні інтереси, грати активну громадську роль, при цьому має бути готовим взяти на себе роль емоційного лідера і функцію «сімейного психотерапевта».

У чоловіків були виявлені більш високі значення за шкалою «реальна дисципліна» опитувальника Д. Олсона ( $U = 73,5$ ,  $p < 0,04$ ), що означає, що вони частіше за жінок можуть бути гнучкими там, де звички і погляди партнерів розходяться, і знаходять різні підходи до вирішення проблем.

На етапі оволодіння батьківськими ролями ситуація виглядає інакше, що наочно представлено в таблиці 1.

Розглянемо представлені результати. Найбільше число взаємозв'язків має фактор «розбіжності у ставленні до грошей». Були виявлені три негативні кореляції: з «домаганнями емоційно-терапевтичної функції шлюбу», із «соціальною активністю» і «домаганнями соціальної активності». Чим більше розбіжностей в питанні грошей у молодих батьків, тим менше значення для них має соціальна активність (професійна, громадська) для стабільності шлюбно-сімейних відносин вираженість власних професійних потреб, менше проявляється прагнення кожного з подружжя бути сімейним «психотерапевтом». На підставі отриманих результатів ми можемо припускати, що саме питання розбіжності у ставленні до грошей стає основним джерелом конфліктів і є показником наявності сімейної кризи.

«Очікування емоційно-терапевтичної функції шлюбу» взаємопов'язані з «реальними та ідеальними сімейними правилами»: якщо у подружжя є потреба, щоб сімейні правила могли змінюватися, або якщо сімейні правила змінюються в дійсності, то у молодих батьків є установка на очікування того, що шлюбний партнер візьме на себе роль «емоційного лідера» сім'ї в питаннях корекції психологічного клімату, надання моральної та емоційної підтримки, створення «психотерапевтичної атмосфери». Для подружжя дуже важливою є підтримка, якщо її немає, партнери дотримуються строгих правил стосовно один одного.

«Інтимно-сексуальна цінність» має негативні кореляції з «реальною дисципліною» і «проявом автономії». Чим менш важлива для подружжя сексуальна гармонія як умова подружнього щастя, тим більше подружжя виявляють прагнення до автономії, при цьому частіше виникає необхідність бути гнучкими в розбіжних поглядах і звичках, знаходити нові підходи до вирішення проблем.

Перейдемо до відмінностей між чоловіками і жінками на етапі оволодіння батьківськими ролями. Як і на етапі прийняття подружніх зобов'язань, жінкам важливіше, ніж чоловікам,

бути привабливими ( $U = 20,5, p < 0,02$ ), модно і красиво одягатися, при цьому для них важливіше, ніж для чоловіків, щоб партнер ставився позитивно до прояву домінування дружини ( $U = 11,5, p < 0,03$ ). Іншими словами, жінкам важливо не просто наполягти на своєму в якійсь ситуації, але те, щоб чоловік позитивно ставився до ситуації домінування.

Чоловікам важливіший, ніж жінкам, активний прояв позитивного ставлення до порушень рольових очікувань з боку партнера ( $U = 13,5, p < 0,05$ ), тобто до порушень чоловіками тих дій, що передбачені соціумом і стереотипами до ролі «чоловіка». Іншими словами, чоловікам важливо, щоб жінки частіше спокійніше сприймали, якщо чоловіки з якоїсь причини не виконали зобов'язання, пов'язані з відповідністю громадському стереотипу поведінки чоловіка.

Виявлено такі зони конфліктів: жінки набагато більшою мірою орієнтовані на особистість чоловіка, його погляди, цінності, переконання; чоловіки – навиконання господарських функцій.

На підставі отриманих результатів ми можемо зробити висновок, що конфлікти, які виникають у сім'ї через ревності, сильно впливають на всю сімейну систему, відповідно, таким сім'ям потрібна допомога в регулюванні конфліктних ситуацій, пов'язаних з ревнощами, щоб вирівняти всю сімейну систему загалом.

За допомогою методики Ю.Є. Альошиної «Вимірювання установок у сімейній парі» вивчалися подружні установки в парі. Отримані результати (табл. 2) свідчать про такі тенденції в молодіжній групі: домінування романтичних очікувань у сфері подружніх відносин; виражене прагнення до автономності; переважання егалітарної (партнерської) моделі відносин над патріархальною (традиційною); виражене зниження загального альтруїзму (позитивного ставлення до людей).

За низкою характеристик виявлені достовірні гендерні відмінності, що дає змогу віднести їх до конфліктних зон шлюбу (табл. 2). До проблемних зон належать: більш лояльне ставлення до розлучення чоловіків; велика потреба в романтичних стосунках з боку чоловіків; велика болючість теми сексу для чоловіків; більш виражена потреба жінок у рівних відносинах.

У результаті використання методики Т. Лірі були отримані дані про особливості сприйняття реального й ідеального партнера. В оцінках реального чоловіка в сприйнятті і чоловіків, і жінок домінують такі якості реального партнера, як: 1) авторитарність (прагнення до домінування); 2) егоїзм (орієнтація на власні інтереси). За шкалою «егоїзм» зафіксовані достовірні гендерні відмінності – жінки сприймають своїх партнерів як більш егоїстич-

Таблиця 1

**Значущі взаємозв'язки серед подружніх пар на етапі освоєння батьківських ролей (r-критерій Спірмена)**

Взаємопов'язані змінні	r	p-level
Очікування емоційно-терапевтичної функції шлюбу та реальні сімейні правила	0,75	0,01
Очікування емоційно-терапевтичної функції шлюбу та ідеальні сімейні правила	0,65	0,01
Інтимно-сексуальна цінність та реальна дисципліна	-0,66	0,01
Інтимно-сексуальна цінність та прояв автономії	-0,67	0,01
Розбіжності у ставленні до грошей та соціальна активність	-0,68	0,01
Розбіжності у ставленні до грошей та домагання соціальної активності	-0,77	0,01
Розбіжності у ставленні до грошей та домагання емоційно-терапевтичної функції шлюбу	-0,67	0,01

Таблиця 2

**Структура шлюбно-сімейних установок молодих людей за методикою «Вимірювання установок у сімейній парі»**

Характеристика установки	Чоловіки	Жінки	p<
Альтруїзм	3,0 ± 0,5	3,1 ± 0,5	-
Установка на задоволення/борг	3,5 ± 0,5	3,5 ± 0,5	-
Значимість дітей	4,5 ± 0,7	4,6 ± 0,6	-
Автономність/спільність	4,7 ± 0,5	4,6 ± 0,6	-
Лояльність до розлучення	3,5 ± 0,6	3,3 ± 0,6	0,05
Романтизм відносин	5,6 ± 0,8	5,3 ± 0,7	0,01
Оцінка значущості сексу в шлюбі	3,8 ± 0,6	3,8 ± 0,5	-
Забороненість теми сексу	3,9 ± 0,6	3,8 ± 0,5	0,05
Егалітарні установки	3,8 ± 0,6	4,0 ± 0,6	0,01
Ощадливість	3,4 ± 0,6	3,4 ± 0,4	-

**Оцінка реального партнера за «Методикою діагностики міжособистісних відносин»  
Т. Лірі**

Шкала	Чоловіки	Жінки	p<
Авторитарність	5,3 ± 3,9	5,8 ± 3,5	–
Егоїзм	4,1 ± 2,9	5,3 ± 3,1	0,01
Агресивність	3,7 ± 2,8	4,1 ± 2,5	–
Підозрілість	3,5 ± 3,0	3,8 ± 2,7	–
Підлеглість	3,2 ± 3,2	2,6 ± 2,5	–
Залежність	3,0 ± 2,7	2,7 ± 2,6	–
Дружелюбність	4,1 ± 3,1	4,2 ± 3,2	–
Альтруїзм	4,0 ± 3,5	3,9 ± 3,3	–
Домінування	16,6 ± 10,6	18,9 ± 9,6	0,05
Підпорядкування	10,2 ± 7,38	9,5 ± 7,3	–

них ( $p < 0,01$ ). Загалом, жінки сприймаються подружжям як більш домінуючі ( $p < 0,05$ ). Зазначені особливості представлені в таблиці 3.

Таким чином, першою психологічною детермінантою подружніх конфліктів у сучасних сім'ях можна вважати високий рівень конкурентної боротьби подружжя за лідерство у відносинах, авторитарність подружжя, прагнення до домінування з боку жінок, егоїзм подружжя (домінування особистих інтересів над загальними).

За допомогою методики М. Рокича вивчалися цінності молодого подружжя. Отримані дані свідчать на користь того, що лідируючими цінностями в чоловічій і жіночій групі є здоров'я і любов, духовна і фізична близькість з коханою людиною, важливими – щасливе сімейне життя, хороші друзі. Достовірні відмінності в кількісних показниках виявлені за такими характеристиками: любов (вище в оцінках жінок,  $p < 0,01$ ), щасливе сімейне життя (вище в оцінках жінок,  $p < 0,01$ ), суспільне визнання (вище в оцінках чоловіків,  $p < 0,01$ ).

Таким чином, до провідних психологічних факторів, що визначають задоволеність шлюбом і прогресивний розвиток відносин, належать: 1) домінування в системі індивідуальних смислів подружжя цінності сімейного життя; 2) сприйняття реального партнера як вимогливого, авторитетного, близького, турботливого; 3) образ ідеального партнера як доброзичливого, неавторитарного; 4) образ батька протилежної статі як близького і домінуючого; 5) висока індивідуальна значущість сексуально-інтимної сфери; 6) особистий досвід як негативних, так і позитивних відносин.

Основою кризової терапії сімейних відносин виступає діагностика шлюбно-сімейних установок, до яких належать: образ ідеального партнера; відносини з батьком протилежної статі; образ реального партнера; узгодженість подружніх домагань в очікуванні в шлюбі; ціннісні орієнтації; модель шлюбно-сімейних відносин; сексуальна сумісність.

До провідних психологічних факторів, що визначають задоволеність шлюбом і прогресивний розвиток відносин належать: 1) перевагування цінності сімейного життя над індивідуальними інтересами; 2) сприйняття реального партнера як вимогливого, авторитетного, близького, турботливого і підтримуючого; 3) образ ідеального партнера як доброзичливого, неавторитарного; 4) образ батька протилежної статі як близького і домінуючого; 5) висока індивідуальна значущість сексуально-інтимної сфери; 6) особистий досвід відносин.

Основними формами подолання сімейних криз виступають: 1) профілактика розлучень і деструктивних конфліктів у шлюбі, спрямована на молодь і молоді родини; 2) парна терапія для подружніх пар, що мають проблеми в стосунках, яка включає діагностику проблемних зон, навчання конструктивного вирішення конфліктів і підвищення узгодженості подружніх установок; 3) профілактика деструктивних подружніх конфліктів у вигляді індивідуального консультування, груп підготовки до подружнього життя, групового тренінгу, подружнього консультування, сімейної психотерапії.

**Висновки.** До найбільш поширених і значущих психологічних проблем сучасних сімей належать: деструктивні конфлікти, агресивні почуття (злість, роздратування, ненависть), відсутність спільного дозвілля, фінансові проблеми, незадоволеність сімейним життям, подружня зрада, взаємні образи, алкогольна залежність, комп'ютерна залежність. Агресія і деструктивні конфлікти грають найбільш істотну роль у зниженні якості сімейного життя.

Особливості шлюбно-сімейних установок подружжя на когнітивному рівні: розмитість установок, ідеалізація відносин у шлюбі, орієнтація на егалітарний тип відносин, домінування романтичної моделі шлюбу, висока внутрішня суперечливість уявлень молодих людей, розрив сімейних традицій, незадоволеність реальними шлюбними відносинами, низька куль-



тура відносин, що виявляється у відсутності взаєморозуміння і деструктивних конфліктах.

Провідною психологічною детермінантою деструктивних подружніх конфліктів є неузгодженість шлюбно-сімейних установок подружжя, що виявляється у формі: нівелювання ґендерних відмінностей; високого рівня конкурентної боротьби подружжя за лідерство у відносинах; домінування особистих інтересів над загальними; протиріччя між свідомими і несвідомими установками; конфлікту між рольовими очікуваннями і домаганнями у шлюбі.

Основною рекомендацією в разі сімейної кризи є терапія кризових станів – допомога особистості або групі, яка переживає у поточний момент життя будь-яку кризу, яка включає в себе: психологічні групи підтримки; групи підтримки для соматичних хворих; кризову допомогу у разі втрат і патологічної роботи горя; кризову допомогу суїцидентам; кризову психотерапію.

#### ЛІТЕРАТУРА:

1. Меновщиков В.Ю. Психологическое консультирование: работа с кризисными и проблемными ситуациями. Москва, 2002. 182 с.
2. Василюк Ф.Е. Психология переживания. Москва, 1984. 200 с.
3. Любякин А.А. Некоторые аспекты изучения понятия «кризис» в психологии. *Психологический вестник Уральского государственного университета*. 2010. Вып. 9. С. 151–157.
4. Эйдемилер Э.Г., Добряков И.В., Никольская И.М. Семейный диагноз и семейная психотерапия : учебное пособие для врачей и психологов. Санкт-Петербург, 2006. 352 с.
5. Олифирова Н.И., Зинкевич-Куземкина Т.А., Велента Т.Ф. Психология семейных кризисов. Москва : Речь, 2006. 260 с.
6. Алешина Ю.Е. Индивидуальное и семейное психологическое консультирование. Москва, 2000. 208 с.
7. Собчик Л.Н. Методы психологической диагностики. Вып. 3. *Диагностика межличностных отношений. Модифицированный вариант интерперсональной диагностики Т. Лири. Метод. Руководство*. Москва, 1990.
8. Алешина Ю.Е., Гозман Л.Я., Дубовская Е.М. Социально-психологические методы исследования супружеских отношений. (Спецпрактикум по социальной психологии). Москва, 1987. 120 с.
9. Метод незаконченных предложений в изучении эмоционального и когнитивного компонентов отношений : методические рекомендации В.Г. Казачкова. Томск, 1988.
10. Методика «Ценностные ориентации» (М. Рокича). Энциклопедия методов психолого-педагогической диагностики лиц с нарушениями речи : пособие для студентов, педагогов, логопедов и психологов / В.А. Калягин, Т.С. Овчинникова. Санкт-Петербург, 2004. С. 341–345.
11. Змановская Е.В., Рыбников В.Ю. Девиантное поведение личности и группы : учебное пособие. Санкт-Петербург, 2010. 352 с.

## РОЗРОБКА СОЦІАЛЬНО-ПСИХОЛОГІЧНИХ КРИТЕРІЇВ ДЛЯ ТИПОЛОГІЗАЦІЇ ЕЛЕКТОРАЛЬНИХ ГРУП

### DEVELOPMENT OF SOCIO-PSYCHOLOGICAL CRITERIA FOR TYPOLOGIZATION OF ELECTORAL GROUPS

У статті аналізуються підстави використання соціально-психологічних критеріїв для типологізації електоральних груп. У ході експертного дослідження під час виборів Президента України 2019 року нами було сформовано уявлення про соціально-психологічні типи електоральних груп та виділено соціально-психологічні та соціально-демографічні характеристики виборців найчисленніших електоральних груп. Окрім того, визначені основні типи електорату кандидатів у Президенти, що мають схожі соціально-психологічні особливості. Проведений семантичний аналіз електорального поля країни та виявлені критерії типологізації електорату. На основі оцінки експертами електоральних груп за тридцятьма дихотоміями за методом семантичного диференціалу виведені та описані соціально-психологічні особливості прихильників кандидатів у Президенти України на виборах 2019 року та групи абсентеїстів і протестного електорату. Виявлена суттєва схожість людей, що представляють категорії абсентеїстів та протестного електорату. Виведені критерії, що диференціюють такі електоральні групи. Зафіксована висока відмінність за багатьма закладеними критеріями електоратів учасників другого туру Президентських виборів в Україні 2019 року В. Зеленського та П. Порошенка. Оскільки електорати П. Порошенка та В. Зеленського частіше за інші у разі сортування Міллера опинялися в окремій групі, а експерти назвали ці електорати найбільш унікальними та несхожими на час Президентських виборів в Україні 2019, окремо проаналізовано експертні описи соціально-психологічних особливостей таких електоральних груп та визначені характеристики, що їх диференціюють. Результатом дослідження стала розроблена авторська соціально-психологічна типологія українських виборців.

**Ключові слова:** електорат, електоральні групи, критерії типологізації, експертне

дослідження, президентські вибори, портрет виборця.

The article analyzes the grounds for the use of socio-psychological criteria for the typology of electoral groups. During the expert study during the election of the President of Ukraine in 2019, we formed an idea of the socio-psychological types of electoral groups and identified socio-psychological and socio-demographic characteristics of voters in the largest electoral groups. In addition, the main types of the electorate of presidential candidates with similar socio-psychological features have been identified. The semantic analysis of the electoral field of the country is carried out and the criteria of the typology of the electorate are revealed. Based on the assessment of electoral groups by experts on thirty dichotomies by the method of semantic differential, the socio-psychological characteristics of supporters of the candidates for the presidency of Ukraine in the 2019 elections and a group of absentees and protest electorate are derived and described. There are significant similarities between people representing the categories of absentees and the protesting electorate. The criteria that differentiate these electoral groups are derived. There is a high difference in the set criteria of the electorate of the participants of the second round of the Presidential elections in Ukraine in 2019 V. Zelensky and P. Poroshenko. Since the electorate of P. Poroshenko and V. Zelensky more often than others in the sorting of Miller were in a separate group, and experts called these electorates the most unique and dissimilar at the time of the Presidential elections in Ukraine 2019, separately analyzed expert descriptions of socio-psychological features of these electoral groups and identified characteristics that differentiate them. The result of the study was the development of the author's socio-psychological typology of Ukrainian voters.

**Key words:** electorate, electoral groups, typology criteria, expert research, presidential elections, voter portrait.

УДК 159.9 +316.6: 316.35  
DOI <https://doi.org/10.32843/2663-5208.2020.14.39>

#### Безрукова О.А.

д.соціол.н., доцент,  
в.о. завідувача кафедри галузевої  
соціології  
Київський національний університет  
імені Тараса Шевченка

#### Безрукова К.М.

магістр психології, політичний  
консультант

**Постановка проблеми.** Проблема розуміння електоральної поведінки та можливостей її прогнозу завжди була актуальною для політичної психології та соціології. Одним з найважливіших завдань виборчої кампанії будь-якого політика є цілеспрямована робота з тими соціальними групами, від яких найбільшою мірою залежить розширення його електоральної бази. Успіх американських та британських електоральних досліджень щодо створення психологічних портретів виборців спонукав українських дослідників до більш глибокого вивчення електоральних

груп. На противагу уніфікованим зверненням до виборців, притаманним посттоталітарним державам, прийшла ідея індивідуалізації політичних впливів та їх таргетування. Тому великий практичний інтерес для політичних консультантів нині становить проблема ефективності політичної комунікації та політичних впливів, налагодження яких можливе лише за умови наявності детальних та психологічно вивірених уявлень про цільову аудиторію.

**Аналіз останніх досліджень та публікацій.** Різні аспекти досліджень соціально-психологічних особливостей виборців містяться

в роботах таких учених, як П. Лазарсфельд, С.М. Ліпсет і С. Роккан, С. Вербу і Н. Най, А. Кемпбелл, У. Міллер, Е. Даунс, М. Фіорина, Т. Моо, Р. Вольфінгер, Х. Хіммельвейт, Г. Дилигенський, К. Холодковський, А. Нікс, М. Косинські, Б. Докторов та ін.

Серед вітчизняних дослідників слід відзначити роботи Г. Почепцова, О. Вишняка, В. Бебика, Ю. Візниць, Є. Головахи, А. Колодія, М. Михальченко, В. Полторака, О. Стегнія, В. Рибаченка, В. Васютинського, П. Фролова та ін. Науковий доробок зазначених учених у галузі соціології, політології, психології дав змогу сформувати класичну традицію дослідження зазначеної тематики. Натепер у науковій літературі представлені три класичні підходи до розуміння поведінки виборців: соціологічний, соціально-психологічний та раціонально-інструментальний. Сутність соціологічного підходу полягає в тому, що політичний вибір особистості визначається її приналежністю до певних соціальних груп. Представники соціально-психологічної концепції вважають визначальним у голосуванні фактор ідентифікації людини з партіями, політичними лідерами, ідеями та цінностям, які вони проголошують і уособлюють. Таким чином, виборець голосує на основі емоційної підтримки особистості кандидата чи політичної сили. Фундаментальне положення раціонально-інструментальної теорії полягає в тому, що особистість вибирає ту політичну силу, яка, як вона сподівається, надасть їй більше вигоди, ніж інші.

Нині основними підставами для типологізації електорату є соціально-демографічні критерії (регіон проживання, тип поселення, стать, вік, рівень освіти, рівень прибутку тощо). Вони здебільшого використовуються для фіксації результатів електоральних досліджень, однак, мають досить обмежений прогностичний потенціал.

Соціально-психологічні критерії поділу всієї сукупності виборців на певні групи у дослідженнях електорату представлені менше і зазвичай в одному дослідженні типологізація електорату відбувається на підставі кількох відносно незалежних диспозицій, без охоплення всієї можливої кількості змінних. В електоральних дослідженнях групи виборців виокремлюють за найрізноманітнішими критеріями. Серед найбільш уживаних можна назвати такі: ймовірність участі у виборах, рівень поінформованості про дату виборів, їх учасників, ступінь визначеності та стійкості електоральних симпатій, рівень усвідомленості електорального вибору, ступінь чутливості до впливів, рівень політичної залученості, зміст провідних мотивів виборця тощо.

**Постановка завдання.** Мета статті – на основі експертного дослідження виділити й описати основні електоральні групи на момент

Президентських виборів 2019 року в Україні за соціально-психологічними критеріями.

**Виклад основного матеріалу дослідження.** Пропонований нами підхід є одним з багатьох, що розробляються в рамках соціально-психологічної теорії електоральної поведінки. Він акцентує увагу на соціально-психологічних критеріях типологізації електоральних груп та виділенні на їх основі соціально-психологічних профілів. На нашу думку, така типологізація електоральних груп допоможе змістовно підійти до розуміння електорату та стане підставою для налагодження конструктивної взаємодії у системі політик/політична сила/політичний інститут – виборець/громадянин.

З огляду на сформульовану мету завдання та гіпотези дослідження в межах проведення власного дослідження нами було застосовано такі методи: *експертне опитування* (для виявлення та узагальнення уявлень експертів про основні типи українських виборців та визначення їх соціально-психологічних особливостей); *метод семантичного диференціалу* (для оцінки соціально-психологічних особливостей українських виборців); *метод сортування Міллера* (для виявлення груп виборців, схожих за соціально-психологічними особливостями); *контент-аналіз* (для створення тезаурусу критеріїв типологізації електорату експертами); *статистичні методи* (для аналізу отриманих результатів).

Дослідження проводилось у місті Києві. У ньому брали участь представники експертного середовища (політичні психологи, електоральні соціологи, політичні консультанти) у загальній кількості 25 осіб. Для вивчення думки експертів про соціально-психологічні профілі електоральних груп було використано метод семантичного диференціалу. Експертам була запропонована анкета, яка складалася із 30 соціально-психологічних критеріїв для опису електоральних груп, що мали вигляд дихотомій та блок соціально-демографічних характеристик електоральних груп. У ході проведення опитування експерти оцінювали електоральні групи. Також за умови визнання неоднорідності у запропонованих групах експерти мали можливість виділити в них підгрупи й оцінити їх окремо. Пізніше за допомогою теоретичного узагальнення і кількісного аналізу було створено уніфіковані соціально-психологічні профілі визначених електоральних груп.

Для того щоб оцінити електоральне поле України під час президентських виборів 2019 на предмет схожості та відмінності електоратів 44 кандидатів у Президенти, був обраний метод сортування Міллера. Експертам було запропоновано згрупувати електорати за критерієм схожості виборців, що в них входять. Вони були не обмежені в кількості груп

і у кожного експерта вона була довільна. Після групування експертом карток відбувалося інтерв'ю. Дані, отримані на етапі інтерв'ю, були проаналізовані за методом контент-аналізу, що дало змогу отримати перелік критеріїв, якими користуються експерти для опису виборців. Аналіз результатів сортування проводився за допомогою кластеризації електоратів (за методами К-середніх та ієрархічного кластерного аналізу) кандидатів у Президенти за соціально-психологічними критеріями. Результати, отримані під час застосування методу семантичного диференціалу, також дали змогу кластеризувати 8 електоральних груп на основі подібності оцінок, виставлених експертами у процесі проходження анкетування. Результати кластеризації електоратів на основі результатів сортування Міллера та семантичного диференціалу були порівняні між собою. Було виявлено електорати кандидатів, які частіше за все потрапляли в одну й ту саму групу.

Оцінка відмінності в оцінках порівнюваних електоральних груп за шкалами семантичного диференціалу обох етапів дослідження була проведена за допомогою розрахунку критерія Т-Вілкоксона.

Нами було доведено, що електорати кандидатів у Президенти відрізняються не тільки за певними соціально-демографічними, але й за низкою соціально-психологічних характеристик, тобто мають свій соціально-психологічний профіль. Оскільки відповідно до соціально-психологічних теорій електорального вибору останній значною мірою зумовлений соціально-психологічними особливостями виборців, є можливість побудови соціально-психологічної типології виборців шляхом з'ясування соціально-психологічних особливостей прихильників основних кандидатів у Президенти, а також тих виборців, які не визначилися.

Соціально-психологічні характеристики, що були запропоновані експертам для оцінки електоратів за семантичним диференціалом, а також характеристики, які вони пропонували самі для опису електоральних груп у ході сортування електоратів за методом Міллера, стали вихідним матеріалом для виявлення унікальних профілів електоральних груп. З усієї множини заданих характеристик виборців критеріями типологізації були визнані нами лише ті, які диференціюють електорат, які дають змогу відрізнити одні групи виборців від інших.

Результати кластеризації електоратів кандидатів у Президенти на основі даних, отриманих від опитування експертів за методом семантичного диференціалу та сортування Міллера із залученням методів К-середніх та ієрархічного кластерного аналізу, дали нам змогу розробити власну соціально-психологічну типологію українських виборців. А саме:

**1. Колишні регіонали.** На момент Президентських виборів 2019 року до цієї категорії виборців потрапили виборці *Ю. Бойка*, *О. Вілкула* та *Є. Мураєва*. До них тяжіють виборці *С. Тарути*. Найбільш характерними відмінностями цього електорального об'єднання є:

- проросійська позиція, спрямованість на нормалізацію стосунків з Росією;
- супротив чинному зовнішньополітичному курсу;
- сильна регіональна ідентичність на фоні слабко вираженої національної;
- скептицизм та негативізм стосовно українізації;
- ригідність, страх змін, зацикленість на минулому;
- низький адаптивний потенціал;
- ідеологічна оформленість;
- традиційність та послідовність політичного вибору;
- орієнтація на відновлення промислового потенціалу, реанімацію виробництва;
- готовність прийняти ідею надання територіям Криму та Донбасу автономії;
- переконаність у правильності власної точки зору, нетерпимість до інших.

**2. Помірні теоретики-утопісти.** Під час Президентських виборів 2019 року до цієї категорії виборців були віднесені прихильники *Р. Безсмертного*, *О. Богомолець*, *Д. Добродомова*, *Ю. Кармазіна*, *О. Мороза* та *О. Шевченка*. Характеристиками цього електорального об'єднання є:

- оцінка політичного лідера за його моральними якостями;
- нетерпимість до корупції, сприйняття її як особистої образи;
- психологічна врівноваженість;
- мирний та помірний протест проти П. Порошенка як Президента;
- недовіра до епатажу у політиці та перетворення її на шоу;
- орієнтація більше в минуле, аніж у майбутнє;
- раціональність, виваженість у політичних рішеннях;
- освіченість, висока культура.

**3. Радикальні соціальні месники.** На момент Президентських виборів 2019 року до цієї категорії виборців потрапили прихильники *О. Ляшка* та *Ю. Тимошенко*. Основними характеристиками цього електорального об'єднання є:

- сліпа віра у власного кандидата;
- наївний соціальний оптимізм;
- ненависть до влади;
- прагнення соціальної помсти та встановлення справедливості;
- прагнення не лише відсторонення від влади небажаних осіб, а й їх покарання;
- пошук простих радикальних рецептів вирішення складних проблем;

- позитивна оцінка помірковано агресивного, наступального стилю лідера;
- чутливість до соціальної риторики;
- чутливість до емоційних аргументів;
- некритичний аналіз інформації;
- запит на підвищення рівня життя;
- прагнення радикальних та стрімких змін;
- неготовність брати на себе відповідальність, відчуття неспроможності впливати на суспільно-політичну ситуацію.

**4. Антисистемні деструктори.** На момент Президентських виборів 2019 року до цієї категорії виборців потрапили прихильники *В. Зеленського*. Характерними відмінностями цього електорального об'єднання є:

- глибоке розчарування у політичних елітах як владних, так і опозиційних;
- протест проти політики як системи;
- прагнення змін і готовність сприймати невизначеність;
- відсутність уявлень про наслідки обрання Президентом країни їхнього кандидата;
- дух авантюризму та відчайдушних експериментів;
- інфантильність;
- нездатність розрізнити віртуальне та реальне, готовність жити в ілюзіях;
- голосування не за реального кандидата, а за свої уявлення про нього;
- запит на кандидата, близького собі за менталітетом та духом;
- наявність спрощених, «народних» уявлень про політику;
- оцінка індивідуальних прав та свобод вища за суспільні інтереси;
- прагнення до швидких та радикальних змін і сподівання на таке саме швидке покращання ситуації в країні;
- неоднорідність, поєднання непоєднуваного.

**5. Безрозсудні алогісти.** На момент Президентських виборів 2019 року до цієї категорії виборців були віднесені прихильники *Г. Балашова, І. Богословської, С. Капліна та І. Киви*. Характерними відмінностями цього електорального об'єднання є:

- надмірна емоційність, схильність до істеричних реакцій, скандальність;
- чутливість до популізму;
- низька критичність сприйняття;
- фрагментарність та несистемність політичних уявлень;
- інтерес лише до тих проявів політики, які вносять певну екзотику в життя;
- сприйняття політики як шоу;
- оцінка політичних подій поза контекстом;
- потреба у яскравій картині майбутнього без необхідності обґрунтування алгоритму втілення її у життя;
- легковажність, несприйняття виборів як громадянської функції.

**6. Патернальні тоталітаристи.** На момент Президентських виборів 2019 року до цієї категорії виборців були віднесені прихильники *А. Гриценка, І. Смешка, В. Наливайченка та А. Садового*. При цьому електорат *А. Садового* найменше тяжіє до цієї групи. Найбільш характерними відмінностями цього електорального об'єднання є:

- прагнення «сильної руки», жорсткого наведення порядку;
- бажання жорсткості закону та невідворотності покарань;
- симпатія авторитету, особливо тому, який уособлює людина в погонах;
- оцінка державної влади в Україні скоріше як слабкої, ніж сильної;
- поцінування режиму;
- патерналізм, потреба у захисті та безпеці;
- інтелектуальність, обізнаність у суспільно-політичних питаннях;
- раціональність політичного вибору;
- висока критичність сприйняття;
- лояльність до силових методів;
- україноцентричні цінності;
- орієнтація на сталий розвиток, неінновативність.

Електорат *А. Садового* більш демократично орієнтований, має проукраїнський курс, але без жорсткого націоналізму та невиправданого використання сили. Виборці м'якші, ніж виборці решти трьох кандидатів. Вони виважені та традиційні, мають високі культурні цінності. Певною мірою є ідеалістами. Гостро переживають дискредитацію національної ідеї та вважають *П. Порошенка* неприйнятним через його корумпованість і втрату морального авторитету.

**7. Націонал-патріотичні пасіонарії.** На момент Президентських виборів 2019 року до цієї категорії виборців потрапили прихильники *П. Порошенка та Р. Кошулинського*. Найбільшими відмінностями цього електорального об'єднання є:

- патріотизм та націоналізм як визначальний вектор життєдіяльності;
- підтримка українізації, посилення статусу української мови;
- однастайність у підтримці надання Томосу про автокефалію Українській православної Церкві;
- сильне резонування ціннісно-ідеологічних сенсів;
- невисока чутливість до соціально-популістичної риторики;
- повна підтримка напряду «Анти-Путін»;
- неготовність відновлення добросусідських відносин з Росією;
- пов'язання майбутнього України з ЄС і НАТО;
- інтелектуальність, історична обізнаність;
- критичне ставлення до кандидата ;

- наявність запиту на стабільність;
- готовність до сталого поступового розвитку держави;
- стримане ставлення до радикальних змін;
- емоційна зрілість та виваженість;
- обережність у політичному виборі;
- неготовність до експериментів, консервативність;
- високий рівень громадської активності;
- згуртованість, дисциплінованість, здатність до скоординованих спільних дій.

**8. Індиферентні протестувальники.** На момент Президентських виборів 2019 року до цієї категорії виборців були віднесені абсентеїсти, виборці, що прийшли на дільниці, однак зіпсували бюлетень та ті, хто проголосував за очевидних аутсайдерів Президентських перегонів, переслідуючи протестні мотиви. Характерними рисами цього електорального об'єднання є:

- відстороненість, байдужість, емоційний холод;
- низька вірогідність явки на виборчі дільниці;
- розчарування та обурення реформами;
- високий рівень песимізму стосовно майбутнього України;
- зовнішній локус контролю;
- зневіра у власній спроможності впливати на ситуацію в країні;
- недовіра до політиків та політики;
- прагнення до знецінення будь-чого;
- різношерстність та розпорошеність.

Приналежність прихильників різних кандидатів до одного соціально-психологічного типу була визнана нами важливою передумовою для перетікання виборців від одного кандидата до іншого, консолідації виборців навколо якогось одного кандидата.

**Висновки з проведеного дослідження.** У ході експертного дослідження під час виборів Президента України 2019 року нами було сформовано уявлення про соціально-психологічні типи електоральних груп та виділено соціально-психологічні та соціально-демографічні характеристики виборців найчисленніших електоральних груп. Окрім того, визначені основні типи електорату кандидатів у Президенти, що мають схожі соціально-психологічні особливості, дали нам змогу розробити авторську типологію виборців шляхом ретельного аналізу результатів експертного дослідження.

Отримані дані можна використати з метою оптимізації роботи політичних психологів, електоральних соціологів та політичних консультантів з надання науково обґрунтова-

ної інформації політичним силам в організації та проведенні передвиборчих кампаній та у міжвиборний період.

Також результати дослідження можуть бути використані для розробки наукових концепцій вивчення електоральних груп, подальшої розробки соціально-психологічної типологізації електорату та розширення уявлення про можливість застосування психологічного підходу в електоральних дослідженнях загалом.

**Результати дослідження** насамперед можуть бути використані у практичній площині стратегічного планування та медійного супроводження передвиборчих кампаній. Соціально-психологічні профілі електоральних груп будуть корисними в роботі політичних технологів та консультантів. Окрім того, емпіричні дані дослідження можуть бути використані для планування та реалізації таргетованої та мікротаргетованої взаємодії суб'єктів електоральних процесів, які спираються на ідею максимальної персоніфікації рекламних повідомлень і виборчих матеріалів та поділ електорату на максимально вузькі й однорідні категорії. Також результати дослідження дають змогу розширити та уточнити уявлення психологів, соціологів, політологів та політичних консультантів у галузі електоральних досліджень.

#### ЛІТЕРАТУРА:

1. Lipset S., Rokkan S. Party Systems and Voter Alignments: Cross-National Perspectives / Edited by Seymour M. Lipset and Stein Rokkan, New York : The Free Press, 1967.
2. Rentfrow P.J. et al. Divided we stand: three psychological regions of the United States and their political, economic, social, and health correlates. *Journal of Personality and Social Psychology*. 2013. Vol. 105. No. 6.
3. Бокач В.М. Досвід проведення виборчих кампаній у зарубіжних країнах (на прикладі США). *Політичне життя*. 2016. № 1–2. С. 108–113.
4. Вишняк О.І. Електоральна поведінка: динаміка та усталеність. Українське суспільство: десять років незалежності (соціологічний моніторинг та коментар науковців), Київ : ІС НАНУ, 2001. С. 216–226.
5. Головаха Е.И. Феномен «аморального большинства» в постсоветском обществе: трансформация массовых представлений о нормах социального поведения в Украине. *Экономические и социальные перемены : мониторинг общественного мнения*. 2002. № 6. С. 20–22.
6. Докторов Б. Явление Барака Обамы. Социологические наблюдения. Москва : Издательство «Европа», Институт Фонда «Общественное мнение», 2011. URL: <http://www.isras.ru/publ.html?id=2021>.
7. Почепцов Г.Г. Коммуникативные технологии двадцатого века. Москва : «Рефл-бук», Киев : «Ваклер», 2001. 352 с.

## ПСИХОЛОГІЧНІ ОСОБЛИВОСТІ ІНДИВІДУАЛЬНОГО СТИЛЮ ДІЯЛЬНОСТІ КЕРІВНИКІВ ОРГАНІВ МВС УКРАЇНИ

### PSYCHOLOGICAL FEATURES OF INDIVIDUAL STYLE OF ACTIVITY OF HEADS OF BODIES OF THE MINISTRY OF INTERNAL AFFAIRS OF UKRAINE

Представлено результати вивчення взаємозв'язку ефективної діяльності керівників МВС України зі стилем керівництва. Визначено, що у загальній вибірці керівників МВС України середньої ланки зустрічаються всі стилі управління, домінуючими є авторитарний, демократичний і ліберальний. Керівники МВС України мають високу успішність професійної діяльності у великій справі, які застосовують авторитарний та демократичний стилі управління. Керівники МВС України з низькою успішною професійною діяльністю по роботі з авторитарними та демократичними стилями керівництва досить часто використовують ліберальний стиль. При цьому низькоуспішні керівники МВС України мають алогічний стиль керівництва. У групі високоуспішних керівників не зустрічаються ліберальний або алогічний стилі керівництва. Установлено, що високоєфективні керівники достовірно частіше використовують авторитарний стиль управління, а низькоуспішні – демократичний і ліберальний.

Аналіз частоти виникнення у керівників МВС України запропонованих В.Є. Петровим дев'яти типів керівників («Аналітик», «Диктатор», «Демонстратор», «Відмінник», «Виконавець», «Ліберал», «Активіст», «Раціоналізатор», «Індивідуал») показав, що керівники МВС України з високою успішністю службово-професійної діяльності здебільшого використовують такі стилі управління, як «Аналітик», «Активіст» і «Виконавець». Керівники МВС України з низькою успішністю службово-професійної діяльності орієнтовані на використання таких стилів управління, як «Виконавець», «Диктатор», «Демонстратор» і «Аналітик». Доведено, що в групі високоуспішних керівників статистично достовірно частіше зустрічаються такі стилі управління, як «Аналітик» і «Активіст». При цьому у низькоуспішних керівників МВС України достовірно частіше зустрічається стиль управління «Диктатор».

**Ключові слова:** індивідуальний стиль, керівники, успішність діяльність, авторитарний, демократичний, ліберальний.

The results of studying the relationship between the effective activities of the heads of the Ministry of Internal Affairs of Ukraine with the leadership style are presented. It is determined that in the general sample of heads of the Ministry of Internal Affairs of Ukraine of the middle level all styles of management meet, authoritarian, democratic and liberal are dominant. The heads of the Ministry of Internal Affairs of Ukraine have a high success of professional activity in a big business, who use authoritarian and democratic management styles. Heads of the Ministry of Internal Affairs of Ukraine with low successful professional activity in working with authoritarian and democratic leadership styles often use the liberal style. Thus in low-successful heads of the Ministry of Internal Affairs of Ukraine have illogical style of the management. There is no liberal or illogical leadership style in the group of already highly successful leaders. It has been found that highly effective leaders are significantly more likely to use an authoritarian style of government, and low-successful - democratic and liberal.

Analysis of the frequency of occurrence of 9 types proposed by VE Petrov by the heads of the Ministry of Internal Affairs of Ukraine ("Analyst", "Dictator", "Demonstrator", "Excellent", "Performer", "Liberal", "Activist", "Rationalizer"). "Individual") leaders showed that the heads of the Ministry of Internal Affairs of Ukraine with high success of official and professional activities in most cases use such management styles as "Analyst", "Activist" and "Performer". Heads of the Ministry of Internal Affairs of Ukraine with low success of official and professional activity are focused on the use of such management styles as "Executor", "Dictator", "Demonstrator" and "Analyst". It is proved that in the group of highly successful managers such management styles as "Analyst" and "Activist" are statistically significantly more common. Thus at low-successful heads of the Ministry of Internal Affairs of Ukraine the style of management "Dictator" is noted reliably more often meets.

**Key words:** individual style, leaders, success, authoritarian, democratic, liberal.

УДК 159.9:351  
DOI <https://doi.org/10.32843/2663-5208.2020.14.40>

**Колесніченко О.С.**

д.психол.н., старший науковий співробітник,  
начальник науково-дослідної лабораторії морально-психологічного забезпечення службово-бойової діяльності Національної гвардії України  
Науково-дослідний центр службово-бойової діяльності Національної гвардії України

**Постановка проблеми.** Важливою характеристикою професіоналізму та психологічної компетентності керівника є індивідуальний стиль його діяльності, а точніше керівництва. Як відомо, той чи інший стиль керівництва вибирається не тільки тому, що він успішний, а й тому, що дає змогу максимально можливою мірою досягати мети, актуальні в рамках реалізованої діяльності й відповідні більш значущою для особистості системі мотиваційних від-

носин. Таким чином, питання вдосконалення стилю управління в органах системи МВС України мають велике практичне значення.

**Аналіз останніх досліджень і публікацій.** Згідно з позицією українських психологів (М. Ануфрієв [1], О. Бандурка [2; 3], В. Барко [4; 5], В. Бесчастний [6], Ю. Бойко-Бузиль [7], М. Дивак [8], Є. Запорожцев [9], О. Лясковська [11], І. Охріменко [13], В. Плішкін [14], М. Романенко [17], В. Світлична [16], М. Яковенко [17]),

індивідуальний стиль діяльності передусім зумовлений психофізіологічно. Однак стиль не останньою мірою детермінований індивідуальністю суб'єкта, тобто формується як інтегральний ефект взаємодії суб'єкта та об'єкта.

У дослідженнях Є.О. Клімова [10] індивідуальний стиль діяльності трактується у вузькому («зумовлена типологічними особливостями стійка система способів діяльності, яка складається у людини, що прагне до найкращого здійснення даної діяльності») і широкому («індивідуально своєрідна система психологічних засобів, до яких свідомо чи стихійно вдається людина з метою найкращого зрівноваження своєї індивідуальності з предметними, зовнішніми умовами діяльності») сенсі.

В.С. Мерлін і Є.О. Клімов [12] у своїх роботах указують, що стиль може змінюватися за зміни умов діяльності, а його формування і розвиток тісно пов'язані з розвитком певних психологічних особливостей суб'єкта.

Нами під стилем керівництва розуміється типовий для керівника органів МВС України образ думок, поведінки та діяльності під час вирішення службових завдань управління колективом. У ньому знаходять відображення індивідуальна управлінська концепція, особистісні особливості керівника, характеристики об'єктів управління і системно-організаційні чинники. Стиль керівництва кожного керівника складається під впливом його темпераменту, особливостей характеру, комунікативних якостей, рівня розвитку колективу, сформованих традицій і відомчих норм.

Аналіз літератури з даної проблеми показав, що для некомпетентного керівника притаманні такі особливості: не враховує людські ресурси, не вміє працювати з людьми; проявляє консерватизм, дотримується застарілих традицій і поглядів; виявляє тенденцію відвертатися або нехтує інформацією, яка йому незрозуміла; виявляє тенденцію недооцінювати співрозмовників, опонентів; проявляє нерішучість і тенденцію відходу від відповідальності в прийнятті рішень; проявляє наполегливу непоступливість, упертість під час розв'язання проблеми всупереч очевидним новим обставинам; не здатний провести збір та перевірку інформації про проблему, «увійти в ситуацію, що склалася», виявляє тенденцію «знесилення після завершення»; схильний до фронтальних атак, вірить у грубу силу, а не у винахідливість і дипломатичність; не здатний використовувати несподіванки; проявляє невиправдану готовність знаходити «спокутні жертви» в разі ускладнень; схильний до підтасовування фактів і поширення інформації з мотивами, «несумісними з мораллю і безпекою».

Як відомо, керівники із завищеною самооцінкою і з недостатньою внутрішньою культурою, самолюбні, невірні, неважливі та агресивні

часто схильні до авторитарного стилю керівництва. Йому притаманні зайвий догматизм і негнучкість мислення. До демократичного стилю схильні керівники з такими рисами, як об'єктивність в оцінці своїх можливостей, урівноваженість, рухливість і гнучкість розуму, доброзичливість і чуйність до людей, розвинуте почуття гумору. Вибираючи тактику і стратегію управління колективом, керівник повинен: ставитися до підлеглих коректно та уважно; проявляти постійний інтерес до здоров'я, настрою, інтересів підлеглих; доручати, за можливості, співробітнику ту роботу, до якої він має схильність; обов'язково заохочувати підлеглих за хорошу роботу, оскільки навіть критика переноситься нерідко легше, ніж відсутність похвали за старанність і успіхи у праці; виключати публічні «розноси» (більш дієвими є індивідуальні бесіди); здійснювати моральне і матеріальне заохочення, просування по службі підлеглих залежно від об'єктивних показників служби, не піддаючись особистим симпатіям або антипатіям; створювати умови для зростання майстерності та кваліфікації військовослужбовця (працівника); пам'ятати, що колектив бажає бачити свого керівника авторитетним, кваліфікованим, принциповим і справедливим.

При цьому стиль керівництва повинен визначатися не тільки індивідуально-психологічними особливостями керівника, а й вимогами ситуації, характером завдання, що стоїть перед колективом. Ключовим моментом для успішності діяльності керівника вважається співвідношення між типом розв'язуваної підрозділом завдання і структурою посадових повноважень, відносин у системі «керівник – підлеглий». Як зазначає В.М. Бурикін, якщо перед ним поставлено творче завдання за відсутності чітких критеріїв оцінки результатів її рішення, то керівник повинен практикувати колеґальний стиль. В іншому разі йому не вдасться створити творчу атмосферу, а сам він ризикує бути відкинутим колективом.

Аналіз наукової літератури вказує, що жоден зі стилів керівництва у відриві від конкретної ситуації не є оптимальним. Досвідчений керівник використовує елементи стилів, виходячи з вимог об'єктивних законів розвитку колективу і специфіки вирішуваних завдань, особливо службово-бойових і оперативно-службових. Але оптимальний стиль завжди передбачає наявність у керівника вміння орієнтуватися в ситуації, психологічної проникливості та уважності до людей, гнучкості мислення. Стиль керівництва також тісно пов'язаний із характеристиками організації як системи, її структурою, в якій можна виділити інституційні (формальні та технологічні), поза формальні (система ролей у професійній групі) і неформальні (приналежність до різного роду мікрогруп) підсистеми.



Залежно від типу спрямованості керівника, його зацікавленості (орієнтації) в людях або у виконанні службових завдань виділяють такі стилі управлінської діяльності.

Стиль, максимально орієнтований на завдання і мінімально – на людей. Керівник, який реалізує цей стиль, розглядає людей як інструменти виробництва, прагнучи до найкращого виконання завдання, він мало цікавиться думками та почуттями підлеглих. Цей стиль втілює у собі переважно суб'єктивну значимість усього, що відповідає інституційній підсистемі організації, тобто засобам досягнення мети.

Стиль, максимально орієнтований на людей і мінімально – на завдання, зайого використання прояв влади зводиться до мінімуму. Цей стиль свідчить про суб'єктивну значущість неформальної підсистеми організації, у рамках якої задовольняються статусні потреби фахівця. Використовувані при цьому кошти також відповідають неформальній підсистемі відносин.

Стиль із мінімальною орієнтацією як на людей, так і на завдання. Керівник, який реалізує цей стиль, робить мінімально можливе для збереження статусу формальної підструктури, не виступаючи порушником спокою відносно інших членів колективу. Досягнення мети організації не актуальне для особистості навіть в інструментальному контексті. За цієї орієнтації дуже часто на першому місці опиняється поза формальна система відносин, але вона використовується як засіб досягнення знову ж суто індивідуальних цілей, а саме збереження статусу у формальній організації.

Стиль, що відображає середній ступінь зацікавленості в людях і завданнях. Діяльність спрямована на знаходження компромісних підходів. Такий керівник орієнтований на колегіальне прийняття рішень, маючи критерієм вибору альтернатив думку більшості. Подібний стиль свідчить про приблизно рівну орієнтацію на цілі інституційної та неформальної підсистем за пріоритетності засобів неформальної підсистеми.

Стиль, який характеризується максимальною зацікавленістю в людях за максимальної спрямованості на завдання, що відповідає пріоритетності інституційної підсистеми за рівної орієнтації на засоби як формальної, так і неформальної організації.

Незважаючи на широке висвітлення питань управління соціальними організаціями в роботах українських та закордонних авторів, питання стильових особливостей управлінської діяльності керівників органів системи МВС України в умовах кризового соціуму як фактору створення сприятливих умов для успішного виконання службових завдань розроблено недостатньо глибоко, що й зумовило актуалізацію даної проблематики.

**Постановка завдання.** Мета дослідження – визначити взаємозв'язок ефективності діяльності керівників органів системи МВС України з переважним стилем керівництва.

**Виклад основного матеріалу дослідження.** Отримані дані про частоту виявлення у високо- і низькоуспішних керівників органів внутрішніх справ України різних стилів керівництва наведено в табл. 1.

Як видно з наведених вище даних, керівники органів МВС України з високою успішністю службово-професійної діяльності здебільшого застосовують авторитарний (87%) і демократичної (13%) стилі управління. Водночас керівники органів МВС України з низькою успішністю службово-професійної діяльності поряд з авторитарним (61,5%) і демократичним (23%) стилями керівництва досить часто використовують ліберальний стиль (14%). При цьому низькоуспішні керівники органів МВС України відзначаються непослідовністю (алогічністю) стилю (2%). У групі ж високоуспішних керівників зустрічалися ліберальний і алогічний стилі керівництва. Статистичне порівняння цих даних показало, що високоуспішні керівники достовірно частіше ( $p < 0,05$ ) використовують авторитарний стиль управління, а низькоуспішні – демократичний і ліберальний ( $p < 0,05$ ;  $p < 0,05$  відповідно).

При цьому наші дані показали, що в загальній вибірці керівників органів МВС України середньої ланки зустрічаються всі стилі управління, домінуючими є авторитарний (76,3%), демократичний (17,5%) і ліберальний (6,2%).

Можливо, розбіжність форми і змісту дій керівника, наприклад, зовні використовується форма демократичного стилю (демонстрація зовнішнього розташування, ввічливості до підлеглих, проводиться обговорення проблеми), але в дійсності рішення керівником давно вже

Таблиця 1

**Частота виникнення різних стилів керівництва у керівників органів внутрішніх справ України з різною успішністю діяльності**

Стиль керівництва	Загальна вибірка	Високоуспішні	Низькоуспішні
Авторитарний стиль	108 (76,3%)	68 (87%)	40 (61,5%)
Демократичний стиль	25 (17,5%)	10 (13%)	15 (23%)
Ліберальний стиль	9 (6,2%)	-	9 (14%)
Непослідовний (алогічний)	1 (1%)	-	1 (1,5%)
Σ=	143 (100%)	78 (100%)	65 (100%)

Розподіл керівників органів МВС України залежно від стилю управління

Психологічний тип керівника	Загальна вибірка	Високоуспішні (ВУ)	Низькоуспішні (НУ)
«Аналітик»	35 (25%)	28 (36%)	7 (11%)
«Диктатор»	30 (21%)	10 (13%)	20 (31%)
«Демонстратор»	10 (7%)	2 (3%)	8 (12%)
«Відмінник»	11 (8%)	6 (7%)	5 (8%)
«Виконавець»	23 (16%)	13 (17%)	10 (15%)
«Ліберал»	5 (3%)	1 (1%)	4 (6%)
«Активіст»	20 (14%)	14 (18%)	6 (9%)
«Раціоналізатор»	6 (4%)	3 (4%)	3 (5%)
«Індивідуал»	3 (2%)	1 (1%)	2 (3%)
Σ=	143 (100%)	78 (100%)	65 (100%)

прийнято одноосібно (маскування авторитарного керівника під «демократичного»).

Стиль управління ефективного керівника відрізняється гнучкістю, індивідуальним і ситуативним підходами. Ситуативний стиль управління гнучко враховує рівень психологічного розвитку підлеглих і колективу.

Окрім спрямованості на інтереси справи або на інтереси людей зустрічаються керівники (кар'єрист, деякі види маніпулятора) з підвищеною спрямованістю на свої власні інтереси (заради досягнення своїх цілей, кар'єри можуть принести в жертву інтереси справи або людей), а також керівники (бюрократ) зі спрямованістю на офіційну субординацію, офіційні інструкції та розпорядження (заради дотримання інструкції можуть бути ущемлені інтереси людей, інтереси справи і навіть власні інтереси).

Так, виходячи з аналізу співвідношення в загальному психологічному потенціалі окремих психологічних якостей, В.Є. Петров запропонував класифікувати керівників на дев'ять типів («Аналітик», «Диктатор», «Демонстратор», «Відмінник», «Виконавець», «Ліберал», «Активіст», «Раціоналізатор», «Індивідуал»).

У ході виконання цього дослідження нами вивчено взаємозв'язок ефективності діяльності керівників органів МВС України з переважаючим психологічним типом у класифікації В.Є. Петрова. Отримані за допомогою експертних оцінок, спостереження і психологічних обстежень дані про розподіл керівників органів МВС України за психологічними типами наведено в табл. 2.

Як видно з наведених вище даних, керівники органів МВС України з високою успішністю службово-професійної діяльності переважно (71%) характеризуються використанням таких стилів управління як «Аналітик» (36%), «Активіст» (18%) і «Виконавець» (17%). Водночас керівники органів МВС України з низькою успішністю службово-професійної діяльності орієнтовані на використання таких стилів управління, як «Виконавець» (15%), «Диктатор» (31%), «Демонстратор» (12%) і «Аналітик»

(11%), які становлять у сумі 68% серед усіх стилів. Статистичне порівняння частоти виникнення стилів управління (за t-критерієм Ст'юдента для відносних величин) показало, що в групі високоуспішних керівників статистично достовірно частіше зустрічається такі стилі управління, як «Аналітик» (ВУ=36%, НУ=11%;  $p < 0,01$ ) і «Активіст» (ВУ=18%, НУ=9%;  $P < 0,05$ ). При цьому у низькоуспішних керівників органів МВС України достовірно частіше зустрічається стиль управління «Диктатор» (ВУ=13%, НУ=31%;  $p < 0,01$ ).

#### Висновки з проведеного дослідження.

Таким чином, у ході досліджень вивчено взаємозв'язок ефективної діяльності керівників МВС України зі стилем керівництва. Були отримані дані про найчастіші випадки різних стилів керівництва у керівників МВС України. Вони показали, що в загальній вибірці керівників МВС України середньої ланки зустрічаються всі стилі управління, домінуючими є авторитарний, демократичний і ліберальний. Керівники МВС України мають високу успішність професійної діяльності у великій справі, які застосовують авторитарний та демократичний стилі управління. Керівники МВС України з низькою успішною професійною діяльністю по роботі з авторитарними та демократичними стилями керівництва досить часто використовують ліберальний стиль. При цьому низькоуспішні керівники МВС України мають алогічний стиль керівництва. У групі високоуспішних керівників не зустрічаються ліберальний або алогічний стиль керівництва. Статистичні порівняльні дані показують, що високоефективні керівники достовірно частіше використовують авторитарний стиль управління, а низькоуспішні – демократичний і ліберальний.

Аналіз частоти виникнення у керівників МВС України запропонованих В.Є. Петровим дев'яти типів керівників («Аналітик», «Диктатор», «Демонстратор», «Відмінник», «Виконавець», «Ліберал», «Активіст», «Раціоналізатор», «Індивідуал») показав, що керівники МВС України з високою успішністю службово-про-

фесійної діяльності переважно використовують такі стилі управління, як «Аналітик», «Активіст» і «Виконавець». Керівники МВС України з низькою успішністю службово-професійної діяльності орієнтовані на використання таких стилів управління, як «Виконавець», «Диктатор», «Демонстратор» і «Аналітик». Статистичне порівняння частоти виникнення стилів управління показало, що в групі високоуспішних керівників статистично достовірно частіше зустрічаються такі стилі управління, як «Аналітик» і «Активіст». При цьому у нізкоуспішних керівників МВС України достовірно частіше зустрічається стиль управління «Диктатор».

#### ЛІТЕРАТУРА:

1. Професіографічна характеристика основних видів діяльності в Національній поліції України (кваліфікаційні характеристики професій, професіограми основних спеціальностей) : посібник / М.І. Ануфрієв та ін. Київ : МВС України ; КІВС, 2003. 80 с.
2. Бандурка А.М., Бочарова С.П., Землянська Е.В. Психологія управління. Харків : Фортуна-пресс, 1998. 464 с.
3. Бандурка О.М. Основи управління в органах внутрішніх справ України: теорія, досвід, шляхи вдосконалення. Харків : Основа, 1996. 398 с.
4. Барко В.І. Психологія управління персоналом органів внутрішніх справ (проактивний підхід) : монографія. Київ : Ніка-Центр, 2003. 448 с.
5. Барко В.І., Остапович В.П., Барко В.В. Вимоги до керівника як до суб'єкта збереження психологічного здоров'я поліцейських Національної поліції України. *Право і безпека*. 2016. № 3(62). С. 113–120.
6. Бесчастний В.Н., Лефтеров В.А., Литвинова Г.А. Психологія ефективного керівника ОВД : научно-практичне посібник. Донецьк : Донецький юрид. ін-т МВД при ДонНУ, 2005. 191 с.
7. Бойко-Бузиль Ю.Ю. Психологічна сутність професіоналізму керівників підрозділів Національної поліції України. *Науковий вісник Херсонського державного університету*. 2015. № 4. С. 144–148.
8. Дивак М.М. Шляхи вдосконалення форм управління якістю кадрового забезпечення Національної поліції в Україні. *Вісник Харківського національного університету внутрішніх справ*. 2012. № 1(56). С. 175–181.
9. Запорожцев Є.Г. Психологічні особливості діяльності керівника органів внутрішніх справ України : автореф. дис. ... канд. юрид. наук : 19.00.06 «Юридична психологія» ; Нац. академія внутр. справ України. Київ, 2000. 19 с.
10. Климов Е.А. Индивидуальный стиль деятельности в зависимости от типологических свойств нервной системы. Казань, 1969. 278 с.
11. Лясовська О.А. Керівник в органах і підрозділах Національної поліції України як організатор управління. *Науковий вісник публічного та приватного права*. 2017. № 3. С. 114–118. URL : <http://www.nvppp.in.ua/vip/2017/3/24.pdf>.
12. Мерлин В.С., Климов Е.А. Формирование индивидуального стиля деятельности в процессе обучения. *Советская педагогика*. 1967. № 4. С. 110–118.
13. Охріменко І.М. Психологічні особливості відбору кадрів на керівні посади органів поліції зарубіжних країн. *Особливості підготовки поліцейських в умовах реформування системи МВС України* : збірник матеріалів I міжнар. наук.-практ. конф., м. Харків, 20 травня 2016 р. Харків : ХНУВС, 2016. С. 75–79.
14. Плішкін В.М. Теорія управління органами внутрішніх справ : підручник. Київ : Нац. академія внутр. справ, 1999. 702 с.
15. Психологія управління : навчальний посібник. Мінськ : Харвест, 2003. 640 с.
16. Світлична В.В. Психологія управління і конфліктологія. Харків : ХІБС УБС НБУ, 2014. 54 с.
17. Яковенко М.С., Романенко М.В. Роль керівника в системі управління персоналом правоохоронних органів. *Національна поліція України: проблеми становлення та перспективи розвитку* : матеріали наук.-практ. конф. курсантів та студентів. м. Харків, 10 грудня 2015 р. Харків : ХНУВС, 2015. С. 187–192.

## ПРОФЕСІОГРАФІЧНИЙ ОПИС ДІЯЛЬНОСТІ ДЕТЕКТИВА НАЦІОНАЛЬНОГО АНТИКОРУПЦІЙНОГО БЮРО УКРАЇНИ

### PROFESSIOGRAPHIC DESCRIPTION OF THE DETECTIVE OF THE NATIONAL ANTI-CORRUPTION BUREAU OF UKRAINE

*У статті проаналізовано сучасний стан розвитку досліджень у галузі професіографії, зокрема у середовищі професій правоохоронного характеру. Автори звертають увагу на останні вітчизняні професіографічні дослідження. Поряд з наявними дослідженнями з'ясувалося, що професія детектива Національного антикорупційного бюро України до цього часу не досліджувалася ні з професіографічної, ні з психологічної точок зору. У статті запропоновано авторське визначення поняття «професіограма», розглянуті наукові підходи та принципи побудови професіограми. За результатами аналізу соціально-психологічних умов праці та вимог нормативно-правових актів щодо регламентації діяльності детективів, фіксації хронометражу діяльності запропоновано професіограму детектива Національного антикорупційного бюро України. Професіографічний опис діяльності детектива містить розгорнутий перелік характеристик та умов діяльності, основні функціональні обов'язки, санітарно-гігієнічні умови діяльності та безпеки праці, організацію і режим праці, основні види захворювань, сукупність професійно важливих якостей, що висуває професія до фахівця та протипоказань до виконання професійних обов'язків. Протипоказання до виконання професійних обов'язків згруповані та поділені на відповідні підвиди: мотиваційно-ціннісні протипоказання; інтелектуальні протипоказання; комунікативні протипоказання; особисті протипоказання.*

**Ключові слова:** професіограма детектива, Національне антикорупційне бюро України, характеристика діяльності, професійно важливі якості, функціональні обов'язки.

*The article analyzes the current state of development of research in the field of professionography, in particular among law enforcement professions. The authors pay attention to the latest domestic professional research. Along with the existing research, it became clear that the profession of detective of the National Anti-Corruption Bureau of Ukraine has not been studied so far, neither from a professionographical nor from a psychological point of view. The author's definition of the concept of "a professionogram" is offered in the article, scientific approaches and principles of construction of a professionogram are considered. Based on the results of the analysis of social and psychological working conditions and the requirements of normative legal acts on the regulation of detective activities, recording the timing of activities, a professional profile of a detective of the National Anti-Corruption Bureau of Ukraine was proposed. The professionographical description of the detective's activity contains a detailed list of characteristics and conditions of activity, basic functional responsibilities, sanitary and hygienic conditions and occupational safety, organization and mode of work, main types of diseases, a set of professionally important qualities that the profession puts forward professional responsibilities. Contraindications to professional duties are grouped and divided into appropriate subtypes: motivational and value contraindications; intellectual contraindications; communicative contraindications; personal contraindications.*

**Key words:** professionogram of the detective, National Anti-Corruption Bureau of Ukraine, activity profile, professionally important qualities, functional duties.

УДК 159.9.07:340  
DOI <https://doi.org/10.32843/2663-5208.2020.14.41>

#### Корсун С.І.

к.психол.н., доцент,  
професор кафедри психології  
та педагогіки  
Університет сучасних знань

#### Якимишина Л.І.

к.мед.н.,  
перший асистент кафедри внутрішньої  
медицини  
Українська медична стоматологічна  
академія

**Вступ.** Рухаючись назустріч вимогам Міжнародного валютного фонду та Європейської комісії, з метою лібералізації візового режиму України з Європейським Союзом 14 жовтня 2014 року Верховною Радою України було ухвалено Закон «Про Національне антикорупційне бюро України», а надалі сформовано новий державний правоохоронний орган. Уперше в історії нашої країни з'явилася нова професія – детектив. Натепер відсутні наукові дослідження, що стосуються професіографічного опису професії детектива Національного антикорупційного бюро України (далі – НАБУ). Як свідчить практика, наявність професіографічного опису діяльності удосконалює процедуру професійного відбору та комплектування підрозділів, сприяє об'єктивному та неупередженому відбору професійно придатних кандидатів на вакантні посади.

Психологічну характеристику професійної діяльності та професіографічний опис різних видів правоохоронних професій досліджували вітчизняні науковці. Зокрема, М.І. Ануфрієв, Ю.Б. Ірхін, М.Н. Курко, Т.В. Нещерет, С.В. Омельченко, В.В. Синявський, О.В. Шаповалов надали професіографічну характеристику основних видів діяльності в органах внутрішніх справ України та запропонували професіограми основних спеціальностей [1]; С.І. Корсун, В.О. Криволапчук, Т.А. Ткачук досліджували психологію діяльності працівників податкової міліції та запропонували професіограми слідчого та оперуповноваженого податкової міліції [2; 3]; В.І. Барко, Ю.Б. Ірхін, Т.В. Нещерет, О.В. Шаповалов здійснили професіографічний опис основних видів діяльності в органах внутрішніх справ України [4]; Г.О. Юхновець, Л.І. Казміренко, В.Г. Андросюк,

Д.О. Александров, досліджуючи психологічне забезпечення оперативно-службової діяльності працівників ОВС, запропонували методику професійно-психологічного відбору кандидатів на службу в органи внутрішніх справ України [5; 6]; Я.В. Костенко описав професіограму працівника ювенальної превенції [7]; В.І. Барко, В.В. Барко досліджували питання розробки професіограми дільничного офіцера Національної поліції України [8]; В.П. Остапович досліджував професіограму керівника підрозділу дільничних офіцерів Національної поліції [9].

Крім вітчизняних науковців, дослідження у цьому напрямі проводили і закордонні вчені, зокрема N.P. Podsakoff, S.W. Whiting, P.M. Podsakoff, P. Mishra, котрі досліджували вплив громадської організації на рішення щодо відбору кандидата під час співбесіди [10]; M.A. Campion, J.L. Outtz, S. Zedeck, F.L. Schmidt, J.F. Kehoe, K.R. Murphy, R.M. Guion, під прицілом дослідження у котрих – десять ключових питань щодо складання балів у процесі підбору персоналу [11].

Отже, ціла низка досліджень не відповідають на питання щодо професіографічного опису діяльності детектива НАБУ, не описують професіограму та психограму такої професії. Ми маємо намір запропонувати цю прогалину та, використовуючи наявні розробки та власні дослідження, запропонувати професіографічний опис діяльності детектива НАБУ.

**Виклад основного матеріалу дослідження.** Дослідження діяльності детективів НАБУ доцільно розпочати з аналізу соціально-психологічних умов праці та вимог нормативно-правових актів щодо регламентації такого виду діяльності. Експертні опитування дали змогу оцінити умови професійної діяльності детективів, сукупність професійно значимих якостей, які висуваються професією до працівника. Професіограма, як відомо, – це документ, у якому надано систематизовану комплексну інформацію про індивідуально-психологічні, соціальні та психофізіологічні властивості і якості особистості, які є необхідними та достатніми для успішного оволодіння професійною діяльністю та удосконалення у ній [2, с. 5]. Під час побудови професіограми детектива НАБУ важливим є дотриманням таких принципів: специфічність; коректність; поетапність; цілеспрямованість; практичність; селективність; багатовимірність(комплексність);динамічність;системність; ідентичність методичних прийомів та програм; використання якісно-кількісних методів.

Виходячи із наявних соціально-психологічних умов та психологічних характеристик діяльності детектива НАБУ, враховуючи принципи складання професіограми, нами побудовано професіограму детектива. Складовим

елементом професіограми виступає психограма, яка є результатом психологічного аналізу змісту трудової діяльності детектива НАБУ та характеризується сукупністю професійно важливих психологічних та психофізіологічних якостей, що притаманні цій професійній діяльності.

#### **Загальна характеристика професії.**

Детектив Національного антикорупційного бюро України є працівником державного правоохоронного органу, на який покладається попередження, виявлення, припинення, розслідування та розкриття корупційних правопорушень, віднесених до його підслідності, а також запобігання вчиненню нових. Завданням детективів є протидія кримінальним корупційним правопорушенням, які вчинені вищими посадовими особами, уповноваженими на виконання функцій держави або місцевого самоврядування, та становлять загрозу національній безпеці, а також вжиття інших передбачених законом заходів щодо протидії корупції.

Оволодіння професією детектива вимагає відповідної освіти, покликання та задатків, які допоможуть сформуванню цілу низку професійних навичок та умінь. Цей вид діяльності спрямований на безпосередню реалізацію процесуальних норм у ході досудового розслідування кримінальних проваджень.

Особливість діяльності детективів полягає у тому, що вони працюють над кримінальним провадженням у групах, які одночасно ведуть 3–4 справи. Відповідно до законодавства детективи здійснюють оперативно-розшукові та слідчі дії, тобто в особі детектива поєднується слідча функція та оперативно-розшукова функція. Детективи Національного бюро регулярно, але не рідше одного разу на два роки, проходять обов'язкове підвищення кваліфікації.

Особи, які не мають попереднього досвіду роботи в державних органах на посадах, пов'язаних з оперативно-розшуковою діяльністю, проведенням досудового розслідування, після проходження конкурсу на зайняття посади детектива проходять обов'язкове стажування в Національному бюро строком до одного року. Особа може бути звільнена за підсумками стажування, якщо вона не відповідає вимогам щодо детективів Національного бюро.

Детектив НАБУ повинен знати: правові основи, форми та методи оперативно-розшукової діяльності; правові засади кримінального та кримінального процесуального законодавства, основи кваліфікації, тактики та методики досудового розслідування кримінальних правопорушень; тактику розшуку та арешту коштів та іншого майна, які можуть бути предметом конфіскації або спеціальної конфіскації у кримінальних правопорушеннях; структуру,

завдання та функції державних органів, органів місцевого самоврядування; психологічні особливості та поведінкові реакції типових порушників антикорупційного законодавства; основи інформаційно-аналітичної роботи; основи роботи із засобами зв'язку, спеціальними технічними засобами, спецзасобами та табельною зброєю; нормативно-правове забезпечення міжнародного співробітництва; *мати спеціальні знання* з психології, економічного аналізу, ІТ, управлінського та фінансового обліку та інших вузьких галузей.

Детектив НАБУ повинен *уміти*: установити психологічний контакт з різними категоріями людей; *уміти* налагоджувати ефективну комунікацію з людьми в інтересах виконання поставлених завдань; досконало володіти процесуальними прийомами та тактикою слідчих (розшукових) та негласних слідчих (розшукових) дій; професійно фіксувати слідчі та розшукові дії; досконало володіти технічними та криміналістичними засобами; дотримуватися встановлених порядку і правил щодо нерозголошення відомостей досудового розслідування та службової діяльності; зберігати за будь-яких обставин службову документацію, табельну зброю, засоби зв'язку та спеціальні технічні засоби; протистояти негативному впливу учасників процесу; швидко орієнтуватися в умовах, що змінюються; оцінювати поточну ситуацію об'єктивно, без шаблонів та стереотипів мислення.

Метою професійної діяльності детектива НАБУ є попередження, виявлення, припинення, розслідування та розкриття корупційних правопорушень, які вчинені вищими посадовими особами, уповноваженими на виконання функцій держави або місцевого самоврядування, та становлять загрозу національній безпеці.

Значимість професії детектива НАБУ полягає у втіленні у життя соціально важливої місії – очищення влади від корупції заради побудови та розвитку успішного суспільства та ефективною держави.

Згідно з класифікацією професій за Дж. Л. Голландом, діяльність детектива НАБУ відбувається у соціальному професійному середовищі, що передбачає наявність умінь розбиратись у поведінці людей, вимагає постійного особистого спілкування з ними. Для цього необхідні комунікативні вміння, красномовність та гуманітарні здібності. Поряд з цим частина діяльності детектива протікає в інтелектуальному та конвенційному професійних середовищах, для яких важливими є швидкий інтелектуальний тиск, абстрактне мислення, творчі, аналітичні та логічні здібності, орієнтація на розумову, пошуково-дослідницьку працю. Також детективу необхідні здібності до обробки конкретної рутинної та цифрової інформації.

### **Основні функціональні обов'язки.**

Детектив НАБУ здійснює оперативно-розшукові заходи з метою попередження, виявлення, припинення та розкриття кримінальних правопорушень, віднесених законом до його підслідності, а також в оперативно-розшукових справах, витребуваних від інших правоохоронних органів. Детектив здійснює досудове розслідування кримінальних правопорушень, віднесених законом до його підслідності, а також проводить досудове розслідування інших кримінальних правопорушень у випадках, визначених законом, вживає заходів щодо розшуку та арешту коштів та іншого майна, які можуть бути предметом конфіскації або спеціальної конфіскації у кримінальних правопорушеннях, здійснює діяльність щодо зберігання коштів та іншого майна, на яке накладено арешт.

Для виконання своїх обов'язків детектив взаємодіє з державними органами, органами місцевого самоврядування та іншими суб'єктами, здійснює інформаційно-аналітичну роботу з метою виявлення та усунення причин і умов, що сприяють вчиненню кримінальних правопорушень, віднесених до підслідності Національного бюро. Також на детективів може бути покладено обов'язок щодо забезпечення особистої безпеки працівників Національного бюро та інших визначених законом осіб, захист від протиправних посягань на осіб, які беруть участь у кримінальному судочинстві, у підслідних кримінальних правопорушеннях.

Детектив зобов'язаний забезпечувати на умовах конфіденційності та добровільності співпрацю з особами, які повідомляють про корупційні правопорушення. Детектив вживає заходів щодо виявлення необґрунтованих активів та збору доказів їх необґрунтованості, надсилає Спеціалізованій антикорупційній прокуратурі матеріали для вирішення питання про пред'явлення позову про визнання необґрунтованими активів та їх стягнення в дохід держави, збирає і надсилає Спеціалізованій антикорупційній прокуратурі матеріали для вирішення питання про пред'явлення позову про визнання недійсними угод у випадках, передбачених законодавством України.

### **Санітарно-гігієнічні умови діяльності та безпека праці.**

Переважаюча частина робочого часу детектива НАБУ відбувається у закритому приміщенні, поряд з цим діяльність може здійснюватися на виїзді, на відкритому повітрі, у приміщеннях, що належать особам публічного та приватного права. Проведення деяких оперативно-розшукових та слідчих чи процесуальних заходів може проводитися як у приміщеннях, так і на відкритому повітрі.

Безпека праці детектива НАБУ складається з особистої та власної безпеки. Особиста безпека – це засоби, шляхи та методи досягнення

безпечної професійної діяльності. Власна безпека охоплює увагою і членів сімей детективів. Охорона та захист близьких родичів детективів від погроз, посягань на життя та недоторканість здійснюється у зв'язку з виконанням цим працівником службових обов'язків.

### **Організація і режим праці. Основні види захворювань.**

Формально робочий день детектива НАБУ має становити 8 годин, зазвичай з 9:00 до 18:00 із перервою на обід. Однак на практиці під час проведення слідчих чи оперативно-розшукових дій робочий день детектива перетворюється на ненормований, що у сукупності з іншими чинниками зумовлює напруженість праці та підвищений нервово-психічний фон діяльності.

Не виключеними у роботі детектива є ситуації психологічного та збройного протистояння з боку підслідних елементів та їх прихильників. Почастішали спроби тиску, залякування, психологічного впливу на детективів з боку підозрюваних осіб та їх спільників.

За даними професіографічних досліджень, 84% детективів характеризують свою професійну діяльність як важку та дуже напружену.

Серед основних чинників напруженості праці детективів превалюють:

- значні нервово-психічні навантаження;
- сильна емоційна та психологічна напруга;
- відсутність вільного часу;
- відчуття ворожості з боку оточуючих;
- ненормований робочий день.

Протягом робочого дня у детективів спостерігаються симптоми соматичного неблагополуччя, найчастіше такі:

- втома та дратівливість;
- головний біль;
- зниження уваги;
- слабкість.

У 42% опитаних спостерігається порушення сну у вигляді частого прокидання серед ночі, 14% відзначають утруднене засинання. Лише 12% опитаних не мають жодних скарг з цього приводу.

Серед детективів НАБУ найбільш поширеними є хвороби психосоматичного характеру, зокрема:

- хвороби шлунково-кишкового тракту;
- захворювання серцево-судинної системи;
- захворювання нервової системи;
- захворювання бронхів та легень.

### **Вимоги професії до працівника.**

#### Морально-ділові якості:

- громадянська мужність, інтелектуальна та емоційна зрілість;
- сміливість, чесність та відповідальність за доручену справу;
- високий рівень правової свідомості та соціальної відповідальності;

- принциповість та непримиренність щодо корупціонерів;

- сумлінність, обов'язковість, ретельність, дисциплінованість;

- переважання мотивів соціальної значимості у професійній діяльності;

- розвинута мотивація самоактуалізації;

- виражена мотивація досягнення.

#### Пізнавальні якості:

- високий рівень інтелектуального розвитку, ерудованість;

- високий рівень аналітичного та системного мислення;

- розвинене індуктивне та дедуктивне мислення;

- швидкість та гнучкість розумових процесів;

- логічність мислення та розвинута інтуїція;

- здатність до аналізу багаторівневої інформації;

- спроможність до аналізу, синтезу та прогнозування результатів;

- спроможність до реконструкції явищ за їх непрямими ознаками;

- завзятість та наполегливість під час вирішення завдань;

- спостережливість та пізнавальна активність;

- уміння розрізняти головне і другорядне;

- розвинута довільна увага;

- відсутність емоційної деструкції;

- критичне ставлення до інформації;

- мовна кмітливість.

#### Комунікативні якості:

- комунікативна компетентність (емпатія, доброзичливість, самоконтроль, уміння слухати, володіння вербальними та невербальними засобами спілкування);

- уміння справляти необхідне враження, встановлювати та підтримувати контакт;

- здатність розуміти внутрішній світ співрозмовника, його психологічний стан, індивідуальні особливості, мотиви вчинків;

- володіння широким стилем спектрів поведінки у конфліктних ситуаціях;

- здатність виконувати роботу в команді;

- наявність лідерських якостей, уміння ділитися новими знаннями та допомагати колегам у вирішенні складних завдань;

- принциповість та наполегливість у відстоюванні прийнятих рішень;

- почуття гумору.

#### Особистісні властивості:

- здатність максимально використовувати власні можливості;

- самостійність і незалежність;

- стресостійкість;

- неупередженість та об'єктивність;

- адекватна самооцінка;

- відповідальність та командна робота;

- сміливість та активність;

- самоповага;

- позитивна репутація.

Мотиваційні аспекти діяльності:

- мотиви спілкування, цікавої нешаблонної роботи;
- прагнення до самореалізації та самоактуалізації;
- мотиви суспільної корисності;
- мотиви матеріального добробуту;
- мотиви творчої діяльності.

**Вимоги до освітньої та спеціальної підготовки.**

Підрозділи детективів залежно від спеціалізації комплектуються фахівцями із вищою освітою. Висуваються вимоги щодо досвіду роботи за фахом не менше двох років та наявності досвіду складання процесуальних документів. Для зарахування на посаду необхідно пройти тестування на знання законодавства, тестування загальних здібностей та психологічне тестування.

За штатним розкладом посади детективів НАБУ є атестованими та комплектуються особами середнього та старшого начальницького складу зі спеціальними званнями.

Особи, які не мають попереднього досвіду роботи в державних органах на посадах, пов'язаних з оперативно-розшуковою діяльністю, проведенням досудового розслідування, після проходження конкурсу на зайняття посади детектива проходять обов'язкове стажування в Національному бюро строком до одного року.

Детектива може бути звільнено з посади за підсумками стажування, якщо він не відповідає вимогам щодо працівників Національного бюро.

**Протипоказання до виконання професійних обов'язків.**

Мотиваційно-ціннісні протипоказання:

- низький рівень моральності, безчесність, користолюбство;
- безвідповідальність, недобросовісність у роботі;
- недисциплінованість;
- виражена мотивація уникнення невдачі.

Інтелектуальні протипоказання:

- інтелектуальна ригідність;
- знижений інтелект;
- виражена емоційна деструкція;
- низька пізнавальна активність;
- слабка пам'ять;
- нерозвинена уява.

Комунікативні протипоказання:

- виражена інтровертованість;
- емоційна нестійкість;
- властолюбство;
- цинізм;
- надмірна агресивність;
- конформність, риси залежності;
- відсутність емпатійності;
- вразливість;
- когнітивна та афективна ригідність.

Особисті протипоказання:

- нестійка самооцінка;
- відсутність самостійності;
- наявність внутрішніх конфліктів та конфлікту інтересів;
- пасивність;
- песимізм.

**Висновки.** Таким чином, нам удалося з'ясувати, що детективи НАБУ є представниками порівняно нового державного правоохоронного органу, діяльність якого відбувається у складних соціально-економічних і політичних умовах. Під час побудови професіограми нами розглядалися загальні засади характеристики професії, висвітлено основні функціональні обов'язки, приділено увагу санітарно-гігієнічним умовам діяльності та безпеки праці, вивчено організацію і режим праці, звернуто увагу на основні види захворювань, що характерні для представників такої професії. Також досліджено та узагальнено основні вимоги професії до працівника, вимоги до освітньої та спеціальної підготовки, а також виявлено протипоказання до виконання професійних обов'язків.

Зрозуміло, що наше дослідження – це лише перший крок до вивчення та детального професіографічного опису всіх професій, видів діяльності, притаманних працівникам нового державного правоохоронного органу. Сподіваємося, що подальші дослідження у цій сфері не за горами.

**ЛІТЕРАТУРА:**

1. Ануфрієв М.І., Ірхін Ю.Б., Курко М.Н., Нещерет Т.В., Омельченко С.В., Синявський В.В., Шаповалов О.В. Професіографічна характеристика основних видів діяльності в органах внутрішніх справ України (кваліфікаційні характеристики професій, професіограми основних спеціальностей) : Довідковий посібник. Київ : МВС України; КІВС, 2013. 80 с.
2. Корсун С.І., Криволапчук В.О. Методика професійно-психологічного відбору працівників до підрозділів податкової міліції : практичний посібник. Ірпінь, 2010. 50 с.
3. Корсун С.І., Ткачук Т.А. Психологія діяльності працівників податкової міліції : монографія. Київ : ЦУЛ, 2013. 194 с.
4. Барко В.І., Ірхін Ю.Б., Нещерет Т.В., Шаповалов О.В. Професіографічний опис основних видів діяльності в органах внутрішніх справ України : практичний посібник. Київ : Київський нац. ун-т внутр. справ, ДП «Друкарня МВС», 2007. 100 с.
5. Александров Д.О., Юхновець Г.О., Казміренко Л.І. та ін. Психологічне забезпечення оперативно-службової діяльності працівників ОВС (професійно-психологічна підготовка працівників оперативних підрозділів). Київ, 2002. 107 с.
6. Юхновець Г.О., Казміренко Л.І., Андросюк В.Г., Александров Д.О. Методика професійно-психологічного відбору кандидатів на службу в органи Внутрішніх справ України. Київ, 2005. 30 с.



7. Костенко Я.В. Професіограма працівника ювенальної превенції. *Право і безпека*. 2017. № 4 (67). С. 187–192.

8. Барко В.І., Барко В.В. Професіограма дільничного офіцера Національної поліції України. *Право і безпека*. 2019. № 1 (72). С. 91–96.

9. Остапович В.П. Професіограма керівника підрозділу дільничних офіцерів. *PSYCHOLOGICAL JOURNAL*. 2018. № 9 (19). С. 68–79.

10. Podsakoff N.P., Whiting S.W., Podsakoff P.M., Mishra P. Effects of organizational citizenship behaviors on selection decisions in employment interviews. *Journal of Applied Psychology*. 2011. No. 96(2). Pp. 310–326.

11. Campion M.A., Outtz J.L., Zedeck S., Schmidt F.L., Kehoe J.F., Murphy K.R. Guion R.M. The controversy over score banding in personnel selection: Answers to 10 key questions. *Personnel Psychology*. 2001. No. 54 (1). Pp. 149–185.

## ЕМПІРИЧНЕ ДОСЛІДЖЕННЯ КОГНІТИВНО-МОТИВАЦІЙНИХ ТА ОЦІННИХ ХАРАКТЕРИСТИК ПРОФЕСІЙНОГО ІМІДЖУ ПРАКТИЧНИХ ПСИХОЛОГІВ

### EMPIRICAL RESEARCH OF THE COGNITIVE-MOTIVATIONAL AND PROFESSIONAL CHARACTERISTICS OF THE PROFESSIONAL PRACTICE OF PRACTICAL PSYCHOLOGISTS

У статті розглядаються результати емпіричного дослідження когнітивних, мотиваційних та оцінних характеристик, що впливають на формування професійного іміджу практичних психологів. Емпіричне дослідження було проведене у групі досліджуваних – практичних психологів (103 особи). Для дослідження були використані блоки анкети «Формування та моделювання професійного іміджу практичного психолога» (О. Перелигіної у модифікації Т. Лигомини) [4, с. 803], «Опитувальника діагностики інтегрального задоволення іміджем» (О. Перелигіної у модифікації Т. Лигомини) [4, с. 805] та методика «Мотивація професійної діяльності» (К. Замфір у модифікації А. Реана) [2, с. 156]. Методи оброблення емпіричних даних: визначення відсоткових показників, визначення середньозваженого балу, ранжування.

Дослідження показало, що більшість респондентів ототожнюють поняття «професійний імідж» з переліком професійних знань та умінь і особистісних якостей психолога і не враховують важливі компоненти структури професійного іміджу, такі як: соціальний (образ ідеального психолога, який існує в суспільстві, стереотипи які з цим пов'язані) та іміджевий (знання механізмів і бажання творення іміджу) компоненти.

В основі мотивації до професійної діяльності практичних психологів лежить внутрішня мотивація, тобто прагнення стати психологом-професіоналом, не нав'язане зовнішніми стимулами. Також визначили, що респонденти загалом задоволені тим, як, на їхню думку, сформований їхній професійний імідж і яке враження вони справляють на отримувачів психологічної допомоги та аудиторії іміджу (дітей, батьків і колеги).

Емпіричне дослідження дало можливість дослідити особливості когнітивних, оцінних та мотиваційних характеристик, що впливають на формування професійного іміджу практичних психологів. Результати дослідження виявили низку суперечностей щодо аналізу психологами власного професійного іміджу, що зумовлює потребу подальших досліджень та розробки тренінгової програми, спрямованої на формування (корекцію) професійного іміджу практичних психологів системи освіти.

**Ключові слова:** когнітивні, мотиваційні та оцінні характеристики, професійний імідж, формування іміджу, провідні показники

дослідження, практичні психологи системи освіти.

As a result of this article, the most effective, competitive, motivational, and technical characteristics that take into account the form of professional and practical psychology will be obtained. Empirical and practical psychological support (103 individuals). For the search of the blockade victorian blocks "Formulation and modeling of a practical psychologist" (O. Perelygina as modified by T. Lyhomyna), "Questionnaire for the diagnosis of integrated image satisfaction" (O. Perelygina in the modification of T. Lyhomyna) and the method "Motivation of professional activity" (K. Zamfir in the modification of A. Rean). Methods of empirical data processing: interest, determination of the average score, ranking.

The study showed that the vast majority of respondents equate the concept of "professional image" with a list of professional knowledge and skills and personal qualities of a psychologist and do not take into account important components of the structure of professional image such as: social (the image of the ideal psychologist related) and image (knowledge of mechanisms and desire to create an image) components.

The motivation for the professional activity of practical psychologists is based on internal motivation, the desire to become a professional psychologist is not imposed by external incentives. Also, they found that respondents are generally satisfied with how they think their professional image is formed and what impression they make on the recipients of psychological assistance and the audience of the image (children, parents, and colleagues).

Empirical research has made it possible to explore the features of cognitive, evaluative, and motivational characteristics that affect the formation of the professional image of practical psychologists.

The results of the study revealed a number of contradictions in the analysis of psychologists' own professional image, which necessitates further research and development of a training program aimed at forming (correcting) the professional image of practical psychologists in the education system.

**Key words:** cognitive, motivational and technical characteristics, professional image, image formation, leading research indicators practical psychologists.

УДК 316.6: [159.922]-057.75

DOI <https://doi.org/10.32843/2663-5208.2020.14.42>

**Лигомини Т.А.**

аспірантка кафедри практичної психології

Інститут людини

Київського університету імені Бориса Грінченка

**Актуальність теми.** Сучасна українська освіта постійно змінюється і трансформується, зростають вимоги до фахівців сфери освіти. Щоб отримати цікаву та перспективну роботу, педагогічному працівнику вже замало бути просто фахівцем у своїй справі, необ-

хідно вміти справляти позитивне враження, бути цікавим, яскравим, тобто сформувати власний позитивний професійний імідж.

Особливо актуально це для працівників психологічної служби системи освіти. Адже від психолога очікують допомоги і підтримки,

а вміння сформувати образ професіонала допоможе заручитися довірою найприскіпливішого клієнта.

Щоб сформувати власний професійний імідж, психологу необхідно розуміти складники іміджу, закономірності його формування, власні потреби, які лежать в основі формування професійного іміджу, та об'єктивно оцінити стан власного професійного іміджу для можливості його корегування.

**Аналіз останніх досліджень та публікацій.** Проблема іміджу в освітньому процесі стала предметом досліджень лише останніми роками (Л. Донська, В. Ісаченко, Л. Колесникова, О. Красношликова, П. Фролов, О. Цокур, О. Чебикін). Автори, наголошуючи на значущості проблеми, класифікують імідж як символічний образ суб'єкта, який створюється в процесі взаємодії педагога з учасниками педагогічного процесу та сприяє ефективності педагогічної діяльності.

Професійний імідж як соціальне явище зумовлюється суб'єктами сприйняття, у нашому дослідженні – це учні, батьки, педагоги та адміністрація навчального закладу. Г. Андрєєва зазначає, що професійний імідж необхідно розглядати як образ, що формується в результаті соціальної перцепції, коли об'єктом сприйняття виступає сам фахівець (психолог), а суб'єктами сприйняття – учні, батьки, педагоги, адміністрація або інші особи, з якими фахівець взаємодіє в ході здійснення професійної діяльності [1, с. 98].

Предмет нашого дослідження вимагає детального розкриття суті професійного іміджу практичних психологів та шляхів його формування, зокрема дослідження уявлень практичних психологів про формування власного професійного іміджу, мотивації до його формування та визначення рівня задоволеності психологів власним професійним іміджем.

**Метою статті** є аналіз когнітивних, мотиваційних та оціночних характеристик, що впливають на формування професійного іміджу практичних психологів.

**Виклад основного матеріалу.** Професійний імідж практичного психолога формується в декілька етапів: початково практичний психолог пізнає для себе образ ідеального психолога, який є у суспільстві, через безпосереднє сприйняття або інші джерела (думки колег, інших людей, літературу, ЗМІ тощо); цей образ немовби застигає у психіці фахівця, далі у процесі професійної діяльності відбувається співвіднесення образу психолога-професіонала з власною системою цінностей, особистісними особливостями, формується уявлення про себе як про фахівця. Включаються певні соціально-психологічні механізми, такі як атрибуція, стереотипізація, генералізація установки, механізм когнітивного дисонансу, навіювання.

З часом відбувається ревізія та корекція власних особистісних рис характеру, професійних якостей і акцентується увага на індивідуальних яскравих позитивних сторонах. Психолог програє окремі елементи бажаного іміджу та намагається використовувати ці елементи у своїй професійній діяльності, тобто відбувається вживанням в образ. І останній етап – це формування практичним психологом уже власного позитивного іміджу [3, с. 74].

Наше дослідження розкриває сутність когнітивних, мотиваційних та оцінних характеристик, що впливають на формування професійного іміджу психолога.

У дослідженні взяли участь 103 практичні психологи системи освіти м. Києва та області, серед яких – 4 респонденти чоловічої статі, 99 – жіночої. Вік респондентів – від 24 до 61 року. Стаж роботи на посаді – від 1 до 27 років. Серед респондентів 70 осіб працюють у загальноосвітніх навчальних закладах, 33 – у закладах дошкільної освіти.

Для дослідження було використані блоки анкети «Формування та моделювання професійного іміджу практичного психолога» (О. Перелигіної у модифікації Т. Лигоміни) [4, с. 803], методика «Мотивація професійної діяльності» (К. Замфір у модифікації А. Реана) [2, с. 156] і «Опитувальник діагностики інтегрального задоволення іміджем» (О. Перелигіної у модифікації Т. Лигоміни) [4, с. 805]. Модифіковані методики були перевірені на надійність методом альфа-Кронбаха (показники альфа-Кронбаха  $>0,7$ ) та визначена факторна валідність (міра адекватності Кайзера-Майєра-Олкіна методик  $>0,8$ ; за критерієм сферичності Бартлетта значимість  $p=0,00$ ), що забезпечує якісні результати емпіричного дослідження [5, с. 935].

Першим етапом дослідження чинників формування професійного іміджу практичних психологів, відповідно до загальної логіки дослідження, є аналіз **когнітивних характеристик**. Аналіз характеристик представлений у вигляді відкритих запитань анкети «Формування та моделювання професійного іміджу практичного психолога» (О. Перелигіної у модифікації Т. Лигоміни), що, на нашу думку, допоможе краще відобразити розуміння психологами запропонованих позицій щодо змісту, структури, функцій та чинників формування власного професійного іміджу і знайти прогалини, які заважають сформувати позитивний професійний імідж психолога.

За характером продовження фрази «Професійний імідж – це...» були виокремлені групи респондентів, що суттєво різняться між уявленням про специфіку феномена.

Перша група визначила професійний імідж як перелік особистісних якостей та професійних умінь психолога – 73,78% респондентів

перерахували особистісно-професійні якості психолога та його професійні вміння.

Друга група досліджуваних – 10,67% пов'язують імідж із соціальним складником, тобто тим, як психолога сприймають оточуючі – професійний імідж як сприйняття (враження, відгуки).

Третя група (9,7% опитаних) пов'язують поняття імідж з категорією «образ». Четверта – імідж як вміння презентувати себе (5,82% досліджуваних).

Отже, більшість респондентів (73,8%) ототожнює поняття «професійний імідж психолога» з його професійно важливими якостями, перераховуючи справді важливі для професії практичного психолога характеристики. Вважаємо, що це досить позитивна тенденція, яку можна використати для подальшого формування професійного іміджу практичного психолога.

У наступному питанні респондентам було запропоновано перерахувати складники професійного іміджу практичного психолога. Результати відповідей на це питання схожі за змістом з відповідями питання щодо визначення поняття «професійний імідж».

Серед провідних складників професійного іміджу психолога досліджувані визначили: *комунікативний компонент* (манера спілкування, вміння висловити свою думку, чути і слухати), *професійні та особистісні характеристики* і *габітарний компонент* (стиль роботи, доглянутий зовнішній вигляд, такт, харизма).

Варто зауважити, що респонденти, характеризуючи складники професійного іміджу психолога, зовсім не зазначили такі важливі, на нашу думку, показники, як: уміння аналізувати власну професійну діяльність, зворотний зв'язок щодо свого образу та професійної діяльності від клієнтів та колег, а також соціальний компонент – образ практичного психолога в інформаційному і медіа-просторі, і як наслідок, очікування від психолога в суспільстві.

Ще одним значимим показником когнітивного компонента формування іміджу є визначення факторів, які, на думку респондентів, впливають на формування професійного іміджу практичного психолога. Провідним фактором формування іміджу респонденти визначили **особистість психолога – 43,68%** усіх відповідей. До фактору особистість психолога досліджувані віднесли характеристики: впевненість психолога у собі, адекватну самооцінку, особистісні якості психолога, цінності та переконання психолога, особисте бачення власного іміджу, внутрішньоособистісний стан та власні смаки психолога.

Не менш важливим фактором досліджувані визначили **соціальний фактор (30,09%)**, до якого входять: уявлення суспільства щодо професії психолога та суспільні стереотипи. А також **професіоналізм психолога**

**(26,21%)** – професіональна компетентність психолога, знання, освіта і сформована професійна ідентичність.

Далі респондентами були виділені такі чинники, що впливають на формування іміджу, як: думки колег і клієнтів щодо іміджу психолога (19,41%); комунікабельність (15,53%); саморозвиток психолога (10,67%); досвід роботи (8,73%); вміння презентувати себе (самопрезентація) (5,82%); зовнішній вигляд (5,82%); висока оплата праці (1,94%) та індивідуальні варіанти – 6,79%.

Отже, проаналізувавши відповіді досліджуваних на відкриті запитання, які є показниками когнітивних характеристик, що впливають на формування професійного іміджу психолога, можна зробити висновок, що вони мають досить високий рівень обізнаності у сфері іміджу.

Більшість респондентів (73,78%) ототожнюють поняття «професійний імідж» з переліком справді значимих професійних знань, умінь і особистісних якостей психолога, які лягають в основу професійного іміджу психолога.

Проте у досліджуваних виникли труднощі з описом структурних компонентів професійного іміджу практичного психолога. Респонденти не врахували важливість аналізу зворотного зв'язку щодо професійної діяльності та іміджу психолога, не зазначили соціальний складник іміджу, що полягає в образі ідеального психолога, який існує в суспільстві. Відсутній також іміджевий компонент щодо знань та бажання створювати власний професійний імідж.

Серед провідних чинників формування іміджу психолога досліджувані визначили: особистість психолога; соціальні очікування та стереотипи щодо професії психолога та професіоналізму.

Наступним етапом аналізу чинників формування професійного іміджу практичних психологів стало визначення **мотиваційних характеристик**.

Для діагностики провідних мотивів професійної діяльності психолога була використана методика «Мотиви професійної діяльності» (К. Замфір у модифікації А. Реана). Результати методики показали, що у практичних психологів в основі мотивації до професійної діяльності лежить потреба в розвитку та самовдосконаленні, прагнення стати психологом-професіоналом, майстром своєї справи (мотиви професійної діяльності практичних психологів: можливість найбільш повної самореалізації саме в цій діяльності (34,4); задоволення від самого процесу та результату роботи (30,4); потреба в досягненні соціального престижу й поваги з боку інших (26,9)).

Описана вище методика дає узагальнені результати щодо мотивації професійної діяльності психологів, для більш глибокого аналізу ми використали додаткові методики. Саме

тому в анкетах дослідження були включені питання щодо провідних мотивів формування професійного іміджу практичного психолога.

Питання анкети «Формування та моделювання професійного іміджу» (О. Перелигіної у модифікації Т. Лигомини) характеризують чинники, які спонукають психолога формувати або оптимізувати власний професійний імідж.

Провідним чинником у формуванні психологами власного професійного іміджу, за результатами дослідження, є потреба у самовираженні (ранг 1 – 22,97%).

На другому і третьому місці, відповідно, перебувають чинники – ставлення до психолога інших людей (ранг 2 – 19,09%) та бажання проявити себе (ранг 3 – 18,12%). Наступні ранги 4 і 5 відображають такі результати: бажання справити певне враження (13,91%) і стереотипи, норми, традиції професійної групи (8,09%).

Важливим результатом дослідження чинників формування професійного іміджу практичних психологів вважаємо те, що респонденти на провідних місцях формування іміджу визначили його соціально-психологічну природу, поєднавши такі провідні чинники, як потреба у самовираженні (22,97%) та ставлення до психолога інших людей (19,09%). Це свідчить про усвідомлення досліджуваними закономірностей формування (оптимізації) іміджу та може допомогти у формувальному експерименті.

Як підсумок зазначимо, що в основі мотивації до професійної діяльності практичних психологів лежить внутрішня мотивація, тобто прагнення стати психологом-професіоналом, не нав'язане зовнішніми стимулами. Серед чинників, що впливають на формування професійного іміджу психолога, респонденти визначили: бажання психолога самовиражатися та проявляти себе через професійний імідж і, як наслідок, справляти певне враження, ставлення до психолога оточуючих та відповідність образу психолога, який наявний у професійній групі практичних психологів.

Далі вважаємо за доцільне проаналізувати **оцінні характеристики**, тобто задоволеність психологами власним професійним іміджем. Для цього було використано блок питань «Опитувальника діагностики інтегрального задоволення іміджем» (О. Перелигіної у модифікації Т. Лигомини).

За результатами відповідей близько половини респондентів зазначають, що повністю задоволені:

- змістом та характеристиками власного професійного іміджу (65,04%), тобто певними якостями, якими психолог наділяє свій імідж;

- тим, що їхній професійний імідж відповідає уявленням про роль і статус психолога в колективі (55,33%), це про самовідчуття психолога в колективі та відгуки колег і адміні-

страції щодо його іміджу;

- власним професійним іміджем загалом (57,28%) – узагальненим враженням, яке справляє психолог, на його суб'єктивну думку;

- тим, що імідж відображає зміни, які відбуваються з психологом протягом його професійної діяльності (75,72%).

Та частково задоволені, тобто мають низку сумнівів щодо:

- впливу іміджу на професійні успіхи психолога (51,45%);

- тим, наскільки професійний імідж психолога відповідає його уявленням про ідеал (66%);

- ступенем відповідності реального іміджу психолога бажаному іміджу (63,1%).

Отже, із зазначених вище результатів дослідження можна зробити висновок, що респонденти загалом задоволені власним іміджем. Проте варто звернути увагу на те, що уявлення досліджуваних щодо ідеального іміджу та бажаного відрізняються, тобто психологи мають власне бачення свого професійного іміджу, яке відрізняється від образу ідеального психолога, що існує в суспільстві.

Узагальнюючи результати дослідження оцінки психологами власного професійного іміджу, констатуємо, що респонденти загалом задоволені тим, як, на їхню думку, сформований їхній професійний імідж і яке враження вони справляють на отримувачів психологічної допомоги та аудиторії іміджу (дітей, батьків і колег). Також визначили, що респонденти мають власне уявлення про бажаний імідж, яке відрізняється від загального уявлення про «ідеальний» образ психолога, що існує в суспільстві.

**Висновки.** Емпіричне дослідження когнітивних, мотиваційних і оцінних характеристик формування професійного іміджу практичних психологів показало, що більшість респондентів ототожнюють поняття «професійний імідж» з переліком професійних знань та умінь і особистісних якостей психолога і не враховують важливі компоненти структури професійного іміджу, такі як: соціальний (образ ідеального психолога, який існує в суспільстві, стереотипи які з цим пов'язані) та іміджевий (знання механізмів і бажання творення іміджу) компоненти.

В основі мотивації до професійної діяльності практичних психологів лежить внутрішня мотивація, тобто прагнення стати психологом-професіоналом, не нав'язане зовнішніми стимулами. Також визначили, що респонденти загалом задоволені тим, як, на їхню думку, сформований їхній професійний імідж і яке враження вони справляють на отримувачів психологічної допомоги та аудиторії іміджу (дітей, батьків і колег).

**Результати дослідження** виявили низку суперечностей щодо аналізу психологами характеристик, які впливають на формування

власного професійного іміджу, що зумовлює потребу подальших досліджень та розробки тренінгової програми, спрямованої на формування (корекцію) професійного іміджу практичних психологів системи освіти.

**ЛІТЕРАТУРА:**

1. Андреева Г. Психология социального познания : учебное пособие для студентов высших учебных заведений. Издание второе, перераб. и доп. Москва : Аспект Пресс, 2004. 244 с.

2. Кокур О., Пішко І., Лозінська Н., Копаниця О., Малхазов О. Збірник методик для діагностики психологічної готовності військовослужбовців військової служби за контрактом до діяльності у складі миротвор-

чих підрозділів : методичний посібник. Київ : НДЦ ГП ЗСУ, 2011. 281 с.

3. Лигомина Т. Імідж практичного психолога: теоретичний екскурс. *Гуманітарний вісник ДВНЗ «Переяслав-Хмельницький державний педагогічний університет імені Григорія Сковороди»*. Тематичний випуск «Міжнародні Челпанівські психолого-педагогічні читання», 2018. № (37), с. 66–74.

4. Перельгіна Е. Имидж как феномен интерсубъектного взаимодействия (Содержание и пути развития) : дис. ... д-ра психол. наук. Москва, 2003. С. 1052.

5. Graham James M. Congeneric and (essentially) tau-equivalent estimates of score reliability: What they are and how to use them. *Educational and Psychological Measurement*. 2006. No. 66. Pp. 930–944.

## ОПТИМІСТИЧНЕ БАЧЕННЯ МАЙБУТНЬОГО МОЛОДІ КРИЗЬ ПРИЗМУ КОНТРОЛЮ

### OPTIMISTIC FUTURE VISION THROUGH THE FEELING OF CONTROL

Оптимізм щодо майбутнього є одним із найважливіших показників особистого зростання, позитивної життєвої спрямованості на досягнення високих, нових, інколи навіть ризикованих цілей та чинником, що зумовлює особисту впевненість. Почуття контролю над ситуацією значно підсилює вплив оптимістичних переконань людини на загальну задоволеність особистим життям. Коли людина самостійно налаштовує управління власним життєвим спектром, є цілеспрямованою та задоволеною якістю її життя, вона оптимістично налаштована та переживає високий рівень особистого контролю над тим, що відбувається у довіллі. Автори дослідили, що коли особа сильно прагне контролювати ситуацію, тоді вона дає більш оптимістичні передбачення наслідків ситуації, особливо коли передбачає особисту винагороду. Особи із високими показниками бажання контролю ставили для себе вищі цілі порівняно з особами із низькими показниками контролю. Інколи надмірний оптимізм може призводити до менш реалістичної оцінки можливостей ситуації.

Оптимістичні переконання можуть збільшувати продуктивність. Особи із високим бажанням контролю швидше виконували поставлені завдання у зв'язку з оптимістичними часовими переконаннями. Метою цієї статті є висвітлення на теоретичному рівні та виявлення на емпіричному особливостей взаємопов'язаностей оптимістичного налаштування стосовно майбутнього та почуття особистого контролю у сучасній українській молоді. Досліджуючи кореляційні взаємопов'язаності, було виявлено такі зв'язки, як: загальна оцінка особистісного майбутнього прямо залежить від внутрішнього Я контролю, надмірного Я контролю. Зв'язок оцінки майбутнього країни пропорційно пов'язаний із внутрішнім Я контролем та гедоністичним ставленням до теперішнього. Можна зробити припущення, що контроль над своєю поведінкою та ризиковане ставлення до власного часу життя, тобто байдужість до подальших наслідків своєї поведінки, прямо впливає на оцінку майбутнього країни. Пряму кореляційну залежність виявлено між орієнтацією на майбутнє та внутрішнім Я контролем та з контролем роботи, котра виконується. Перспектива подальших наукових досліджень полягає у більш деталізованому та розширеному вивченні визначників особистого пережи-

вання контролю та оптимістичної налаштованості на майбутнє.

**Ключові слова:** оптимізм, почуття контролю, особисте бачення майбутнього, бачення майбутнього країни, молодь.

An optimistic approach to the future is one of the most important indicators of personal growth. It gives positive life motivation to achieve ambitious, new, sometimes risky, purposes. Optimism is one of the reasons for self-conscience. Control feeling in a situation influences a person's optimistic biases and common personal life satisfaction. The person who could manage his or her own life events is purposeful and life's quality satisfied, he or she is optimistic and has a high level of feeling of control on environmental circumstances. Authors who researched that he or she strongly wanted to control the situation made a more optimistic prediction about the situation effects, especially when profit was predicted. People with a strong desire for control set a more ambitious goal, comparing to people who have a weak desire for control. The motivation for fast implementation could increase optimistic bias. Sometimes over-optimistic approach can cause less realistic estimation of different possibilities. Optimism could increase personal efficiency. People with a strong desire for control perform faster their tasks because of their optimistic approach to time. The main purpose of this article is an investigation of the theoretical and empirical level on the correlation between the optimistic approach to the future and personal control feeling in modern Ukrainian Youth. The study included 68 participants of different sexes with age variety from 16 to 17 years old who study at Secondary School No. 2 in L'viv. Result detected the positive correlation: between the common estimation of personal future vision and inner control feeling and over-control feeling. Common estimation of the country's future vision correlated with inner control feeling and hedonistic relation to present time. This result shows that personal life control and risky approach to actual life decisions (without analysing the actual consequences) positively influence the evaluation of the country's future vision. A positive correlation existed between the orientation of the future and inner control and control of work performance. We could be more detailed in studying the predicates of personal control feelings and future vision in future research.

**Key words:** optimism, feeling of control, personal future vision, country future vision, modern youth.

УДК 159.9.072.4  
DOI <https://doi.org/10.32843/2663-5208.2020.14.43>

**Орищин-Буждиган Л.С.**

к.психол.н.,  
доцент кафедри психології управління  
Львівський державний університет  
внутрішніх справ

**Вступ.** Сучасні молоді люди повинні прийняти складність вибору свого шляху у сучасному житті. Вони водночас вирішують проблеми з особистою нестачею самоідентичності, що виникає під час дорослішання та розвитку. На додачу до цього молоді особи

також зіштовхуються із кризою самоідентичності, котра спричинена сучасними обставинами, постійними змінами та тотальною нестабільністю. Активна діяльність, котра є необхідною для подолання нестачі самоідентичності, повинна поєднуватися із пошуком

шляхів виходу із кризи, що існує у соціальному довіллі. Можливість втратити своє «Я» через надмір проблем із самоідентичністю є однією із небезпек такого кризового стану, але водночас є можливості створення нової життєвої стратегії, котра працюватиме для вирішення обох цих видів проблем (Р.Ф. Баумейстер, Й.П. Шапіро, Д.М. Тайс) [1]. Оптимістична спрямованість щодо особистого майбутнього та почуття контролю над життєвими подіями на особистому рівні та на рівні соціуму можуть виконувати роль захисного механізму щодо стресових станів у кризовому суспільстві.

**Теоретична база дослідження.** Способи та шляхи оптимістичного планування майбутнього розглянуто та проаналізовано у наукових публікаціях Р.К.Ф. Сан та Д.Т.Л. Шек, У. Бека, Н. Фішбейна та І. Айзена [14; 2; 9]. Проблема тикою вивчення психологічних аспектів переживання контролю у особистому житті крізь призму оптимістичного налаштування займалися С.Дж. Фергюсон, А.Д. Гудвін, Д. Каріфіо, Л. Рудес, Е.Дж. Пікок, Т.Д. Дарвіл [8; 5; 12; 7].

Оптимістичний підхід до майбутнього є своєрідним спрямуванням для молоді до побудови довготермінових цілей, є певним стимулятором для активної діяльності у ситуаціях подолання наслідків стресу, оскільки очікування щодо майбутніх наслідків ситуації позитивні і можна сміливо боротися із тимчасовими негараздами [14; 3]. Оптимізм щодо майбутнього є одним із найважливіших показників особистого зростання, позитивної життєвої спрямованості на досягнення високих, нових, інколи навіть ризикованих цілей та чинником, що зумовлює особисту впевненість у тому, що досягнення запланованого є високоімовірним та докладені до цього зусилля не будуть змарнованими [14; 13].

Внутрішні переконання (відчуття контрольованості) та індивідуальні відмінності (попередній досвід) значимо модифікують оптимістичні переконання [6]. С.Дж. Фергюсон та А.Д. Гудвін, ґрунтуючись на проведених емпіричних дослідженнях, констатували, що почуття контролю над ситуацією значно посилює вплив оптимістичних переконань людини на загальну задоволеність особистим життям. Коли людина самостійно налаштовує управління власним життєвим спектром, є цілеспрямованою та задоволеною якістю її життя, вона оптимістично налаштована та переживає високий рівень особистого контролю над тим, що відбувається у довіллі [8]. Е. Дж Пікок, покладаючись на дані емпіричних досліджень, переконує, що оцінка показників особистого контролю визначається загальним рівнем оптимістичного скерування людини [12]. Томас Дж. Дарвіл досліджував взаємодію оптимізму, контролю та властивостей темпераменту (нейротизму). Результати автора

показують, що оптимістично переконані особи, котрі вірять, що у їхньому житті із великою ймовірністю переважатимуть позитивні події, а негативні події при цьому є малоімовірними, переживають сильний контроль над подіями, що стаються у їхньому житті, також вони меншою мірою схильні до нейротизму [7].

Т. Халкельсвік, М. Рогнальдсен, К.Х. Тейген вважають, що коли існує мотивація виконати завдання швидко, особи із високим рівнем особистого контролю дають більш оптимістичні передбачення (оцінки) стосовно виконання такого завдання, аніж респонденти із низьким рівнем контролю. Почуття сили у певній життєвій ситуації також зумовлює оптимістичніші переконання [10].

Деякі люди більшою мірою схильні до оптимістичних передбачень, але цей ефект зумовлений ситуацією. Автори дослідили, що коли особа сильно прагне контролювати ситуацію, тоді вона дає більш оптимістичні передбачення наслідків ситуації, особливо коли передбачає особисту винагороду. Особи із високими показниками бажання контролю ставили для себе вищі цілі порівняно з особами із низькими показниками контролю. Мотивація до швидкого виконання може збільшувати показники життєвого оптимізму. Інколи надмірний оптимізм може призводити до менш реалістичної оцінки можливостей ситуації.

Оптимістичні переконання можуть збільшувати продуктивність. Особи з високим бажанням контролю швидше виконували поставлені завдання у зв'язку з оптимістичними часовими переконаннями [10].

На переконання інших авторів (Мін Кеєонг Сам, Аркес Хол Р.) люди часто вважають, що контролюють майбутнє проєктів, котрі реалізують, та вони недооцінюють час, який потрібно витратити на виконання проєкту. Таку тенденцію до генерування оптимістичних передбачень визначають як планування помилок. Оптимістичні переконання часто стосуються проєктів із довготривалою реалізацією, а песимістичні передбачення – для проєктів із короткотривалою. Виділяють дві можливі причини оптимістичних передбачень:

1. Особа ігнорує попередній відносний досвід.

2. Особа має упереджену пам'ять стосовно минулого відносного досвіду.

Люди часто не співставляють актуальний досвід із минулим тоді, коли роблять передбачення на майбутнє. Оптимізм зменшується, коли потрібно оцінити майбутні події з точки зору спостерігача, а не виконавця. Люди часто переоцінюють імовірність появи оптимістичних подій у процесі реалізації особистих планів [11].

**Метою цієї статті** є висвітлення на теоретичному рівні та виявлення на емпіричному особливостей взаємопов'язаностей оптимі-



стичного налаштування стосовно майбутнього та почуття особистого контролю у сучасній українській молоді.

Робоча гіпотеза полягала у припущенні про наявність значимих зв'язків поміж оптимістичним ставленням до майбутнього та показниками контролю, що відчувають молоді люди м. Львова.

**Виклад основного матеріалу.** У емпіричному дослідженні використано такі методики.

Авторська методика «Міра Суб'єктивного Контролю». Методика розроблена для вивчення рівня самоконтролю особистості. Ця методика складається із сорока тверджень, що описують певну частину подій, думок і емоцій, що трапляються у щоденному житті кожної людини, та семиступінчастої шкали оцінки кожного твердження: неправда (невірно), трішки неправдиво (невірно), в дечому неправдиво, нейтрально, трішки правда, в дечому правда, повністю правда. Авторський метод ґрунтувався та був сформований на основі методики «Віра в рівень самоконтролю (ВРСК)» автора Джой Л. Бернерберга [4]. Цей опитувальник складається з тверджень, які описують можливі уявлення щодо самого себе, інших і життя загалом. Досліджувані повинні вибрати шкалу, яка найкраще описує їхнє ставлення (повністю вірно, відповідає моїм переконанням, частково вірно, інколи вірно, рідко підходить мені, зовсім мені не відповідає). Методика вимірює три обсяги самоконтролю. Загальний зовнішній контроль (F1) вимірює міру, до якої людина вірить в те, що її результати є створені нею (внутрішньо детерміновані) або створені долею чи іншими людьми (зовнішньо детерміновані). Перебільшений вимір контролю (F2) вимірює завищену віру в самоконтроль. Бого-посередній вимір (F3) вимірює віру в те, що Бог завжди керує результатом та діяльністю людини. Цей рівень розмежує тих людей, які вірять, що вони не мають контролю, і тих, які вірять, що вони мають контроль над життям за посередництвом Бога [4].

Також було використано авторську методику «Шкала бачення майбутнього», яка базується на двох теоріях: теорії нереалістичного оптимізму Нейла Вейнштейна [15] та теорії установок, переконань Фішбейна та Айзена [9]. Методика складається з двох блоків питань: майбутнє особисте та майбутнє моєї країни. Респондент повинен оцінити кожне з тверджень два рази, а саме: першого разу потрібно було оцінити від нуля до десяти, де десять – максимальна оцінка того, наскільки твердження позитивне чи негативне для досліджуваного. Другий раз потрібно було оцінити ймовірність того, що ця подія може трапитись у майбутньому, аналогічно у шкалі від нуля до десяти, де десять – максимальна ймовірність. За міру нереалістичного опти-

мізму вважатимуться високі показники ймовірності, надані позитивно оціненим подіям (показник добутку – оцінка помножена на ймовірність майбутньої життєвої події, коливався у межах від 0 до 100) та низькі показники ймовірності для негативно оцінених подій [9].

Опитувальник часової перспективи Ф. Зімбардо (ZTPI) також використовувався у цьому емпіричному дослідженні. Він був створений Ф. Зімбардо спільно з А. Гонзалесом у 1997 році та діагностує систему відношення особистості до часу [16]. Також оцінюється відношення особистості до себе, свого досвіду, дійсності та майбутніх перспектив. Остаточна версія ZTPI містить 56 тверджень, що надійно відтворюють п'ять факторів опитувальника: негативне минуле – показує загальне негативне, відразливе сприйняття власного минулого; гедоністичне теперішнє – відображає ризиковане ставлення до власного часу життя і передбачає насолоду моментом, незважаючи на подальші наслідки своєї поведінки; орієнтація на майбутнє – вимірює загальну майбутню орієнтацію; позитивне минуле – цей фактор відображає тепле, сентиментальне відношення до минулого; фаталістичне теперішнє – виявляє фаталістичне, безпомічне відношення до життя.

З метою апробації та підтвердження робочої гіпотези про вплив оптимістичних переконань на молодь було досліджено 68 осіб віком 16–17 років різної статі, які навчалися у 11 класах Львівської середньої загальноосвітньої школи № 2 з поглибленим вивченням англійської мови. Більша частина досліджуваних була віком 16 років, а саме 37 осіб (54,4%), менша частина – школярі віком 17 років (45,6%). Серед досліджуваних переважали особи жіночої статі (57,4%), чоловіки становили 42,6% досліджуваної групи. Дослідження

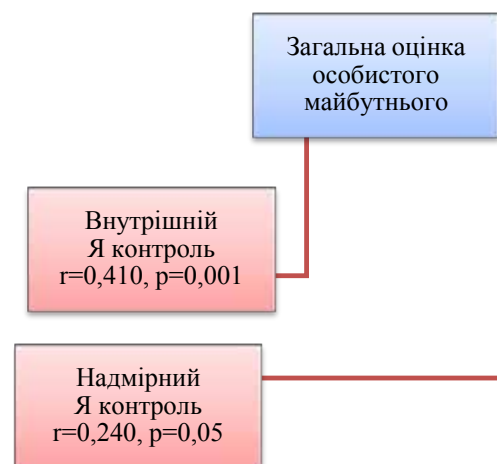

**Рис. 1.** Кореляційна плеяда показників оцінки особистісного Я контролю, надмірного Я контролю

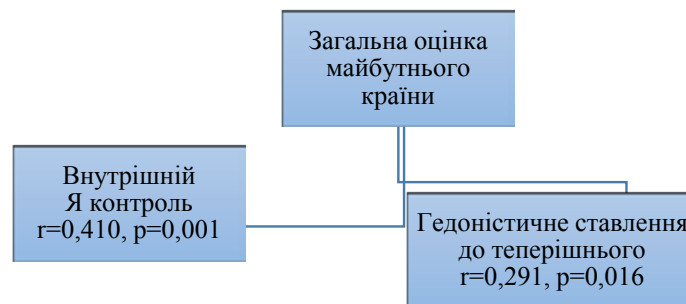

**Рис. 2. Кореляційна плеяда показників оцінки майбутнього країни з внутрішнім Я контролем та гедоністичним ставленням до теперішнього**

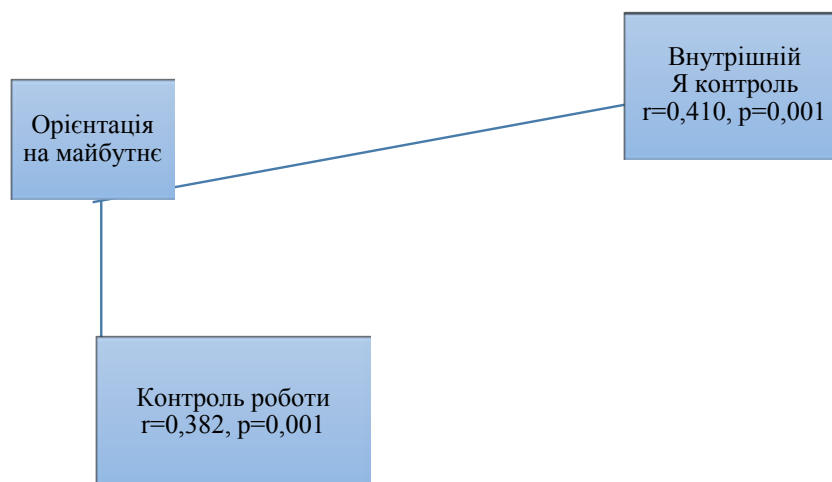

**Рис. 3. Кореляційна плеяда показників оцінки орієнтації на майбутнє з внутрішнім Я контролем, контролем роботи**

відбувалося у період з 16 жовтня по 22 листопада 2017 року. Групова форма роботи тривала по 90 хвилин з кожною групою (11-А, 11-Б та 11-В класи). Усі респонденти мають незакінчену середньо-спеціальну освіту.

Перевіримо, чи такі показники, як загальна оцінка особистого майбутнього, були пов'язані із надмірним контролем та орієнтацією на майбутнє.

Виявлено прямо пропорційну позитивну кореляцію поміж загальною оцінкою особистого майбутнього та внутрішнім Я контролем ( $r=0,410, p=0,001$ ) (див. рис. 1), надмірним Я контролем ( $r=0,240, p=0,05$ ). Тобто у досліджуваних загальна оцінка особистісного майбутнього прямо залежить від внутрішнього Я контролю, надмірного Я контролю.

Звернімо увагу на те, чи такі показники, як загальна оцінка майбутнього країни, були пов'язані з внутрішнім Я контролем та гедоністичним ставленням до теперішнього.

Виявлено прямо пропорційну позитивну кореляцію із показником оцінки майбутнього країни з внутрішнім Я контролем ( $r=0,410, p=0,001$ ) та гедоністичним ставленням до теперішнього ( $r=0,291, p=0,016$ ) (див.

рис. 2). Тобто у досліджуваних оцінка майбутнього країни прямо залежить від внутрішнього Я контролю та гедоністичного ставлення до теперішнього. Можна зробити припущення, що контроль над своєю поведінкою та ризиковане ставлення до власного часужиття, тобто байдужість до подальших наслідків своєї поведінки, прямо впливає на оцінку майбутнього країни.

Перевіримо, чи такі показники, як орієнтація на майбутнє, були пов'язані з внутрішнім Я контролем, контролем роботи.

Виявлено пряму пропорційну позитивну кореляцію поміж орієнтацією на майбутнє та внутрішнім Я контролем ( $r=0,410, p=0,001$ ) (див. рис. 3) та контролем виконання роботи ( $r=0,382, p=0,001$ ). Тобто у досліджуваних орієнтація на майбутнє прямо залежить від внутрішнього Я контролю, контролю роботи.

**Висновки з проведеного дослідження.** Отже, під час дослідження кореляційних взаємопов'язаностей виявлено такі зв'язки: загальна оцінка особистісного майбутнього прямо залежить від внутрішнього Я контролю, надмірного Я контролю. Зв'язок оцінки майбутнього країни пропорційно пов'язаний із внутрішнім Я контролем та гедоністичним

ставленням до теперішнього. Пряму кореляційну залежність виявлено між орієнтацією на майбутнє та внутрішнім Я контролем та з контролем роботи, котра виконується.

Такі результати можуть бути пояснені тим, що коли людина самостійно налаштовує систему управління власним життям, то у зв'язку з цим переживає високий особистісний контроль та є оптимістично налаштованою, за переконаннями С.Дж. Фергюсон, А.Д. Гудвіна та Е.Дж. Пікока [8; 12]. Такі пов'язаності почуття внутрішнього контролю, контролю діяльності та оптимістичних переконань є показниками психічного здоров'я опитаних молодих осіб (Т.Дж. Дарвіл) [7]. Та навіть більше, оптимістичні переконання додають сили та збільшують продуктивність сучасних молодих осіб (Т. Халкельсвік) [10], хоч дуже часто молодь переоцінює ймовірність здійснення оптимістичних подій у майбутньому (Кеонг Сем Міл, Нол, Р. Арпес) [11].

Перспектива подальших наукових досліджень полягає у більш деталізованому та розширеному вивченні визначників особистого переживання контролю та оптимістичної налаштованості на майбутнє.

#### ЛІТЕРАТУРА:

1. Baumeister R.F., Shapiro J.P., Tice D.M. Two kinds of identity crisis. *Journal of Personality*. No. 53 (3), 1985. Pp. 407–424.
2. Beck U. *Spółeczeństwo Rzyka*. Warszawa : Wyd. Naukowe Scholar. 2004, S. 372.
3. Benbenishty D.L.R., Refaeli T. Life satisfaction and positive perceptions of the future among youth at-risk participating in Civic-National Service in Israel. *Children and Youth Services Review*, Volume 34, Issue 10, 2012. Pp. 2012–2017.
4. Berrenberg J.L. The belief in personal control scale: A measure of God-mediated and exaggerated control. *Journal of Personality Assessment*, 1987, No. 51, pp.194–206.
5. Carifio J., Rhodes L. Construct validities and the empirical relationships between optimism, hope, self-efficacy, and locus of control. *Work*, 2002, No. 19.2, pp. 125–136.
6. Cho H., Lee J.S., Chung S. Optimistic bias about online privacy risks: Testing the moderating effects of perceived controllability and prior experience. *Computers in Human Behavior*, 2010, No. 26(5), pp. 987–995.
7. Darvill T.J., Johnson R.C. Optimism and perceived control of life events as related to personality. *Personality and Individual Differences*, 1991, No. 12.9, pp. 951–954.
8. Ferguson S.J., Goodwin A.D. Optimism and well-being in older adults: The mediating role of social support and perceived control. *The International Journal of Aging and Human Development*, 2010, No. 71.1. Pp. 43–68.
9. Fishbein M., Ajzen I. Belief, attitude, intention and behavior: an introduction to theory and research. 1975. 575 p.
10. Halkjelsvik T., Rognaldsen M., Teigen K.H. Desire for control and optimistic time predictions. *Scandinavian journal of psychology*, 2012, No. 53(6), pp. 499–505.
11. Min K.S., Arkes H.R. When is difficult planning good planning? The effects of scenario-based planning on optimistic prediction bias. *Journal of Applied Social Psychology*, 2012, No. 42(11), pp. 2701–2729.
12. Peacock E.J.M., Wong P.T.P. Anticipatory stress: The relation of locus of control, optimism, and control appraisals to coping. *Journal of Research in Personality*, 1996, No. 30.2. Pp. 204–222.
13. Stoddard S.A., Zimmerman M.A., & Bauermeister J.A. Thinking about the future as a way to succeed in the present: A longitudinal study of future orientation and violent behaviors among African American youth. *American journal of community psychology*, No. 48(3-4), 2011. Pp. 238–246.
14. Sun R.C., Shek D.T. Beliefs in the future as a positive youth development construct: A conceptual review. *The scientific world journal*, 2012. Pp. 128–141.
15. Weinstein N. What does it mean to understand a risk? Evaluating risk comprehension. *Journal of the National Cancer Institute Monographs*, No. 25, 1999, pp. 15–20.
16. Zimbardo P.G., Keough K.A, Boyd J.N. Present time perspective as a predictor of risky driving. *Personality and Individual Differences*, 1997, No. 23, pp. 1007–1023.

## ПЕРЕДУМОВИ ТА НАСЛІДКИ ШКІЛЬНОГО БУЛІНГУ (НА ПРИКЛАДІ БЕЗПОСЕРЕДНІХ УЧАСНИКІВ)

### PREREQUISITES AND CONSEQUENCES OF SCHOOL BULLING (BY EXAMPLE OF DIRECT PARTICIPANTS)

У статті на основі теоретичного аналізу сучасних досліджень розглядається проблема шкільного булінгу. Виявлено, що така проблематика широко висвітлюється як у зарубіжній, так і у вітчизняній науковій та прикладній літературі. Визначено, що одним з перших проблему булінгу в школі досліджував норвезький вчений Ден Ольвеус. Саме він виявив найбільш важливі компоненти булінгу: агресивну поведінку, що постійно повторюється, нерівність влади або фізичної сили булера та жертви. Авторами статті також розглянуто види булінгу (фізичний, психічний та кібербулінг), на основі аналізу наукової літератури виявлено основні причини виникнення булінгу в школі. Метою статті є визначення ставлення до проблеми булінгу в шкільному середовищі студентами, які мали відповідний досвід, визначення наслідків цього явища та дослідження психічного стану студентів з досвідом шкільного булінгу.

У емпіричному дослідженні, в ході якого було проведено два авторські опитувальники, взяли участь 169 осіб (з них 86 юначок та 83 юнаків) віком від 18 до 22 років. На основі проведеного дослідження було виявлено, що негативне ставлення до учня з боку педагога часто ставало приводом або негативного відношення до нього однокласників, або його негативного відношення до інших учнів. Кожен третій досліджуваний, який під час навчання у школі стикався з булінгом, зазначив, що вчителі не звертали уваги на прояв індивідуальності учнів, ігнорували їхні потреби та постійно критикували дії та вчинки. Результати дослідження також показали, що більшість респондентів, які стикалися з проявом шкільного булінгу, відзначили завищені вимоги батьків, гіперопіку з їхнього боку. Постійні чвари і конфлікти у родині були у третини респондентів. Таким чином, проведене авторами дослідження показало, що відношення учителів та батьків до підлітків безпосередньо впливає на появу булінгу в шкільному колективі.

**Ключові слова:** булінг, види булінгу, агресивна поведінка, школа, психічний стан, самооцінка, юнацький вік.

The article, based on a theoretical analysis of modern research, considers the problem of school bullying. It was found that this issue is widely covered in both foreign and domestic scientific and applied literature. It is determined that a Norwegian scientist Dan Olweus was one of the first to study the problem of bullying at school. It was he who identified the most important components of bullying: the repetitive aggressive behavior, the inequality of power or physical strength between the bully and the victim. The authors of the article also consider the types of bullying (physical, mental and cyberbullying), based on the analysis of the scientific literature identified the main causes of bullying in school.

The purpose of the article is to determine the attitude to the problem of bullying in the school environment by students who had relevant experience, to determine the consequences of this phenomenon and to study the mental state of students with experience of school bullying.

169 people (including 86 girls and 83 young men) aged from 18 up to 22 years participated in an empirical research during which two author's questionnaires were carried out. Based on the research, it was found that the negative attitude towards the student by the teacher often became the reason for either a negative attitude towards him by classmates, or his negative attitude towards other students. Every third respondent who encountered bullying at school said that teachers did not pay attention to the students' individuality, ignored their needs and constantly criticized their actions and deeds. The results of the research also showed that the majority of respondents who encountered school bullying, noted the parents' inflated demands and overprotection on their part. A third of the respondents had constant quarrels and conflicts in the family. Thus, the authors' study showed that the attitude of teachers and parents to teenagers directly affects the appearance of bullying in the school community.

**Key words:** bullying, types of bullying, aggressive behavior, school, mental state, self-assessment, youthful age.

УДК 159.9 +376  
DOI <https://doi.org/10.32843/2663-5208.2020.14.44>

#### Пивоварчик І.М.

к.психол.н.,  
доцент кафедри теорії та методики  
практичної психології  
Південноукраїнський національний  
педагогічний університет  
імені К.Д. Ушинського

#### Цибух Л.М.

к.психол.н.,  
доцент кафедри теорії та методики  
практичної психології  
Південноукраїнський національний  
педагогічний університет  
імені К.Д. Ушинського

Проблема булінгу є однією з найбільш актуальних останніми роками для шкільних практичних психологів та вчителів. Така увага приділяється цій проблемі тому, що саме булінг у школі значно впливає на самооцінку школяра, його психічний стан, довіру до оточуючих, бажання вчитися та ходити до школи. Знущення однокласників негативно впливають не лише на психіку дитини, з якої знущуються, психіка інших учасників та свідків цього явища також потерпає.

Така проблематика спочатку розглядалась у дослідженнях зарубіжних авторів. Одним з перших ґрунтовно розглянув

проблему булінгу в школах норвезький учений Д. Ольвеус. Під булінгом автор розумів навмисну агресивну поведінку, що систематично повторюється і включає соціальну або фізичну нерівність [7]. Ден Ольвеус у своїх дослідженнях визначив три основні компоненти булінгу: 1) агресивну, небажану поведінку; 2) патерн поведінки, що постійно повторюється; 3) нерівність влади або фізичної сили.

Англійський вчений Д. Лейн розглядав булінг як тривалий процес усвідомленого жорстокого відношення як фізичного, так і психічного з боку однієї дитини (або групи дітей) стосовно іншої

дитини [6]. Таким чином, автор виділив два основні види булінгу: психічний та фізичний.

Пізніше було виокремлено ще й кібербулінг. Його було виділено тоді, коли приниження школярів почало відбуватися за допомогою мобільних телефонів та Інтернету.

Деякі автори відносять кібербулінг до психічного або психологічного булінгу. Так, на основі проведеного теоретичного дослідження І. Сидорук до психічного булінгу включає: вербальний булінг, образливі жести або дії, вимагання, залякування, ізоляцію, ігнорування, активне та пасивне неприязнь [5]. Н. Лалак, І. Майборода, В. Пеняк у своїй роботі виокремлюють фізичний та психологічний булінг. До психологічного булінгу включають вербальний булінг та кібербулінг [2].

Інші автори виокремлюють кібербулінг у окремий вид булінгу. Наприклад, О. Кулешова та Л. Міхеєва виділяють три види шкільного булінгу: 1) фізичний шкільний булінг; 2) психологічний шкільний булінг, до якого входять вербальний та соціальний компоненти; 3) кібербулінг [3].

Досліджуючи особистість ініціаторів булінгу, англійський науковець П. Рандолл акцентував увагу на тому, що поведінка та особистісні якості булерів формуються під впливом соціальної оточення [8, с. 73]. Такі ж дані отримала і українська дослідниця Г. Єфремова. Автор зазначає, що діти навчаються агресивної поведінки та булінгу завдяки поведінці дорослих, телебаченню і т. ін. [1].

Водночас Д. Ольвеус на основі проведених досліджень зазначав, що булерами в школі найчастіше стають фізично сильні хлопці, яким притаманна агресивність, імпульсивність, невміння співчувати. Вони впевнені у тому, що, підкорюючи собі інших, легше досягти поставленої мети [7].

У межах тематики впливу насилля у школі на дітей різного віку цікавими є дослідження російського науковця Д. Кутузової. Автор визначає, що найбільше булінг впливає на підлітків, оскільки відношення з однолітками є однією з найбільш значущих життєвих цінностей для такого віку. Її дослідження свідчать, що досвід жертви негативно впливає на розвиток особистості підлітка, самооцінку, формування його Я-концепції, уявлення про себе і навіть на розвиток комунікативних стратегій [4].

Проведений теоретичний аналіз сучасної літератури з проблем булінгу засвідчив, що, на жаль, натеper обмаль досліджень, які б визначали вплив пережитого булінгу на становлення дорослої особистості, її відношення до проблеми булінгу з урахуванням пережитого досвіду. Саме тому ми зупинились на дослідженні сприйняття проблеми шкільного булінгу на дорослу особистість, яка мала відповідний травматичний досвід.

**Мета** дослідження – виявити передумови та наслідки шкільного булінгу (на прикладі безпосередніх учасників).

**Завдання** дослідження: 1) визначити ставлення до проблеми булінгу в шкільному середовищі студентами, які мали відповідний досвід; 2) визначити наслідки цього явища; 3) дослідити психічний стан студентів з досвідом шкільного булінгу.

**Методи дослідження.** Для вирішення мети і завдань нашого дослідження була вибрана вибірка студентів. Обрання нами студентів як респондентів пояснюються тим, що соціальна ситуація студентства, на наш погляд, дає змогу поглянути на шкільний досвід з мета-позиції та описати власні переживання, перебуваючи вже за межами шкільної ситуації і, зокрема, ситуації булінгу.

Студенти, які були учасниками ситуації булінгу у школі, можуть описати свої переживання у безпечній та анонімній атмосфері. Для забезпечення таких умов ми скористалися безпосереднім анонімним опитуванням та сервісом Google Forms. До того ж з певною ймовірністю можна простежити вплив булінгу на особистісні властивості.

На першому етапі нами була проведена авторська анкета, що складалась із 27 питань, більшість із яких були закритого типу. Проведене анкетування допомогло визначити участь респондентів у шкільному булінгу, їх відношення до цього явища, почуття до жертви та булера, участь у кібербулінгу, роль учителя у профілактиці булінгу та його відповідальність і т. ін.

На другому етапі нами проводився авторський опитувальник, спрямований на шкальне оцінювання виразності коефіцієнту міжособистісної агресії та насилля у житті студентів з досвідом булінгу. Такий опитувальник був застосований лише до тих респондентів, які на попередньому етапі дослідження зазначили, що були свідками або учасниками булінгу.

Матеріали методики: бланк з вісімнадцятьма парними судженнями та шкальним блоком для оцінки пріоритету того чи іншого судження. У кожній з колонок приведені протилежні одне одному твердження.

Процедура проведення: студентам надсилається електронною поштою посилення на Google Form опитувальника, у якому він за кожним запропонованим твердженням на шкальному блоці відмічає його виразність відповідною цифрою.

Інструкція: респондентові потрібно уважно прочитати всі наведені вислови та вибрати для себе ті, що відповідають його життєвій ситуації. Після того як ознайомлення з твердженнями завершено, необхідно кожне з них оцінити за шкалою та відмітити цифру на бланку опитувальника.

Оцінка факторів освітнього та родинного середовища випробуваних

	Ф1	Ф2	Ф3	Ф4	Ф5	Ф6	Ф7	Ф8	Ф9	Ф10	Ф11	Ф12	Ф13	Ф14	Ф15	Ф16	Ф17	Ф18
$x_{min}$	1	1	1	1	1	1	1	1	1	1	1	1	1	1	1	1	1	1
$x_{max}$	7	7	7	7	7	7	7	7	7	7	7	7	7	7	7	7	7	7
<b>M</b>	3,2	3,8	4,1	4,2	3,8	3,9	3,7	3,8	4,2	3,6	3,8	3,8	3,3	3,2	3,5	3,1	4,3	4,4
<b>Mo</b>	2	4	4	4	3	3	3	3	5	3	4	2	2	2	2	2	4	5
<b>Me</b>	3	4	4	4	4	4	4	4	4	3	4	4	3	3	3	3	4	5
<b>D</b>	2,9	3,2	2,4	2,9	2,8	3,0	2,7	2,7	2,9	2,3	2,9	3,5	2,4	2,4	2,8	2,3	3,1	2,9
<b>SD</b>	1,7	1,8	1,5	1,7	1,7	1,7	1,6	1,6	1,7	1,5	1,7	1,9	1,5	1,6	1,7	1,5	1,8	1,7
<b><math>c_v</math></b>	0,5	0,5	0,4	0,4	0,4	0,4	0,4	0,4	0,4	0,4	0,4	0,5	0,5	0,5	0,5	0,5	0,4	0,4

Примітки: Ф1 – графік навчання та шкільних заходів; Ф2 – увага вчителів до індивідуальності учнів; Ф3 – увага до потреб і турбота про учнів; Ф4 – обізнаність вчителів про спілкування учнів поза школою; Ф5 – особливості критики вчителів; Ф6 – розподіл обов’язків між учнями; Ф7 – дотримання учнями шкільних правил; Ф8 – шкільні традиції; Ф9 – взаємодія школи та батьківського комітету; Ф10 – психологічний клімат серед учителів; Ф11 – задоволеність учителів власною роботою та професією; Ф12 – бажання та вміння вчителів цікаво викладати; Ф13 – стиль виховання у родині; Ф14 – задоволення потреб дитини; Ф15 – вимоги батьків до дитини; Ф16 – ситуативність виховних заходів; Ф17 – конфлікти у родині; Ф18 – емоційна дистанція між батьками та дитиною.

Обробка та інтерпретація результатів: узагальнення та інтерпретація проводиться за допомогою якісного та кількісного аналізу.

У дослідженні взяли участь 169 осіб (з них 86 юнок та 83 юнаків) віком від 18 до 22 років.

**Результати та дискусії.** Після проведення першого етапу дослідження ми виявили, що всі респонденти тим або іншим чином виявилися знайомими з проблемою булінгу.

Цікавим для нас виявився такий момент: відповіді студентів засвідчили, що позитивне ставлення до них учителів було стимулом для того, щоб розповісти про цькування однолітків, і, як наслідок, допомогало подолати проблему булінгу. Негативне ставлення вчителів, навпаки, сприяло тому, що в класі погіршувався психологічний клімат.

Студенти, які під час навчання відчували агресію з боку вчителя, відчували агресію й з боку однокласників як вербальну (образи ( $r = 0,22$ , при  $p < 0,05$ ), погрози ( $r = 0,25$ , при  $p < 0,05$ ), так і фізичну ( $r = 0,17$ , при  $p < 0,05$ ). При цьому у них також збільшувалось бажання вчинити насилля стосовно більш слабкого ( $r = 0,21$ , при  $p < 0,05$ ), але знущалися з однокласників рідко ( $r = 0,17$ , при  $p < 0,05$ ). Тобто одержані нами емпіричні дані підтвердили дані нашого теоретичного аналізу про те, що діти вчаться агресивної поведінки у дорослих, беруть з них приклад. У такому разі прикладом була поведінка вчителя.

На жаль, більшість студентів, які в підлітковому віці відчули агресію з боку вчителя або однокласників, не вірили у можливість психо-



Рис. 1. Особливості шкільної атмосфери та взаємодії вчителів та учнів за період навчання досліджуваних у школі

логів припинити таку поведінку. Зізнаються, що зараз вони б спробували отримати психологічну допомогу.

На другому етапі дослідження нами був проведений опитувальник, який дав можливість виявити сприйняття студентами ситуації в школі, провести аналіз характеру освітнього та родинного середовища студентів під час навчання у школі.

Результати первісного аналізу представлені у таблиці 1. Перші 9 показників стосувалися оцінки загальної атмосфери у школі та особливостей взаємодії вчителів та учнів. Наступні три показники більшою мірою стосувалися атмосфери у педагогічному колективі. Останні шість показників стосувалися психологічної атмосфери у родині.

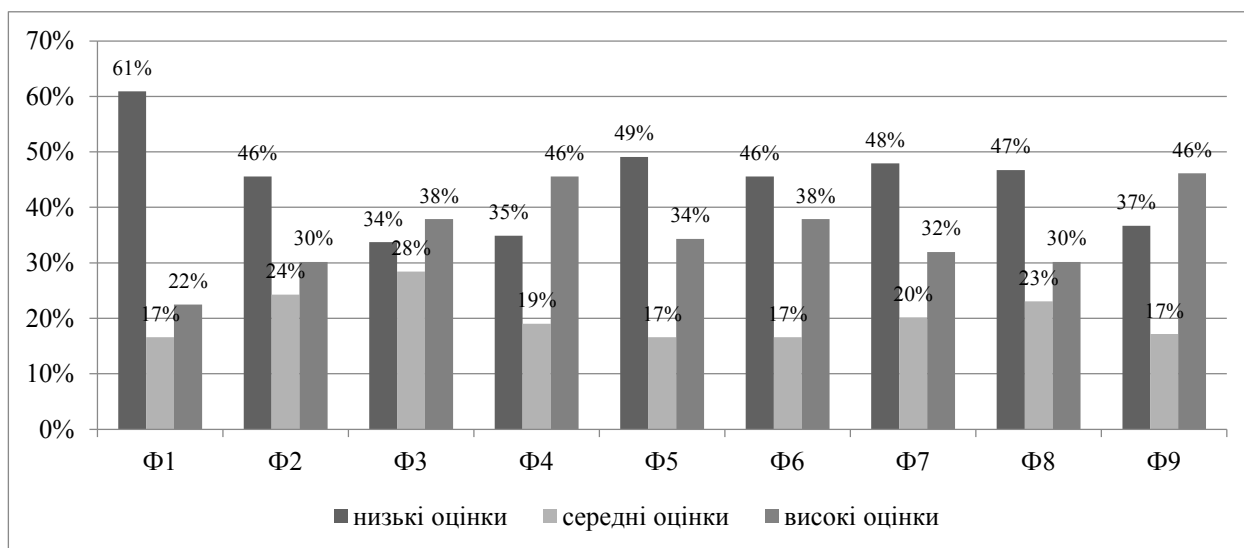
За результатами первісного аналізу варіативність представлених у таблиці показників є високою, тобто кожен із зазначених факторів отримував весь спектр оцінок і розкид даних досить великий. Це зрозуміло, тому що оцінювались різні школи, педагогічні колективи, родини, що є більш значущим для вирішення завдань нашого дослідження.

За даними, представленими у таблиці 1, графік навчального процесу (показник Ф1) та шкільних заходів був насичений та стабільний ( $M = 3,2$ ;  $M_o = 2$ ). Це підтверджують результати графічного аналізу (див. рис. 1). Так оцінили графік навчального процесу та шкільних заходів 61% опитуваних; 22% – характеризували його як ситуативний та хиткий; 17% не змогли дати однозначного визначення.

Вчителі певною мірою стимулювали та заохочували прояв індивідуальності кожного учня ( $M = 3,8$ ), про це зазначили 46% досліджуваних.

Але третина досліджуваних (30%) заявили, що вчителі не звертали уваги на прояв індивідуальності кожного учня (показник Ф2).

Оцінка проявів уваги та турботи до учнів з боку вчителів (показник Ф3) розділила вибірку студентів на три приблизно рівні частини. Середнє вибіркове та мода ( $M = 4,1$ ;  $M_o = 4$ ) свідчать про невизначеність позиції в оцінці цього фактору. Проте невизначеними були 28% досліджуваних. 34% зазначили, що вчителі проявляли увагу і турботу до кожного учня. Але 38% досліджуваних зазначили, що вчителі ігнорували потреби учнів.

Приблизно така ж ситуація склалась в оцінці участі вчителів у спілкуванні школярів у школі та поза її межами (показник Ф4). Середнє вибіркове та мода ( $M = 4,2$ ;  $M_o = 4$ ) свідчать про невизначеність позиції в оцінці цього фактору. Проте 46% опитуваних зазначили, що вчителі не вникали та не втручалися у спілкування учнів, а 35% вказали, що вчителі знали, як спілкуються учні в школі та поза школою. 19% не змогли надати однозначної оцінки.

Критика з боку вчителів була більшою мірою ефективною (показник Ф5). Про це свідчать значення середнього вибіркового та моди ( $M = 3,8$ ;  $M_o = 3$ ). 49% досліджуваних вказали, що критика була коректною та необразливою, 34% – вказали, що вчителі постійно критикували дії та вчинки учнів, та 17% не змогли дати однозначного визначення.

Майже половина досліджуваних (46%) вказали, що більшість учнів мала класні обов'язки та успішно їх виконувала (показник Ф6). Проте 38% вказали, що у їх класі не було чіткого розподілу обов'язків між учнями. 17% досліджуваних не надали однозначної оцінки. Значення

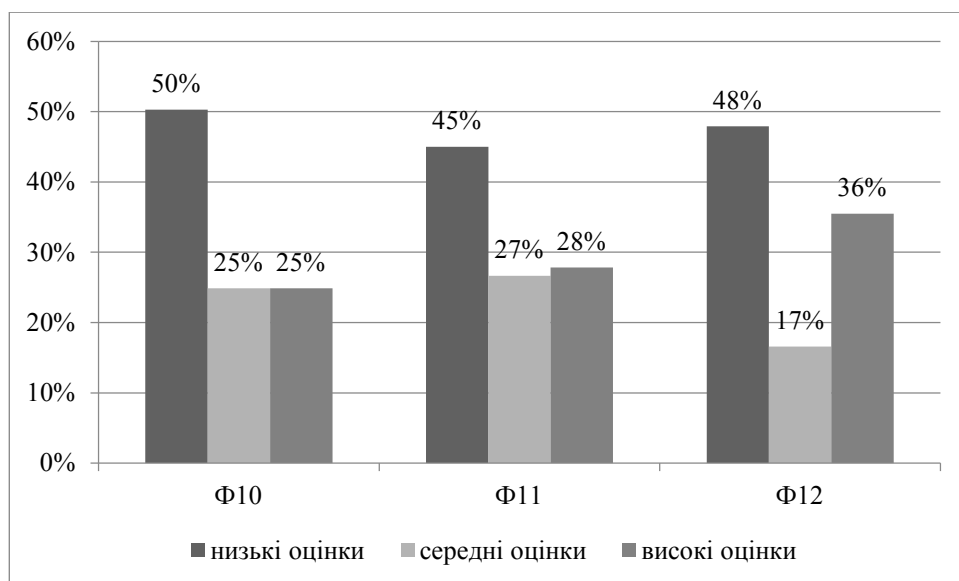

**Рис. 2. Особливості психологічного клімату вчителів під час навчання досліджуваних у школі**



Рис. 3. Особливості психологічної атмосфери у родині досліджуваних під час їх навчання у школі

середнього вибіркового та моди ( $M = 3,9$ ;  $Mo = 3$ ) схилиються у бік першого варіанту, тобто всі учні мали класні обов'язки та успішно їх виконували.

Учні більшою мірою знали про шкільні правила та дотримувались їх (показник Ф7). Про це свідчать значення середнього вибіркового та моди ( $M = 3,7$ ;  $Mo = 3$ ) та 48% досліджуваних. Хоча 32% зазначили, що учні або не знали правил школи, або не надавали їм суттєвого значення. 20% досліджуваних не надали однозначної відповіді.

У багатьох у школах були традиції, які шанувалися та поважалися ( $M = 3,8$ ;  $Mo = 3$ ). Це засвідчили 47% досліджуваних. Проте третина вибірки (30%) вказали, що у них у школі або не було традицій, або до них ставилися нешанобливо. 23% однозначної оцінки не дали (показник Ф8).

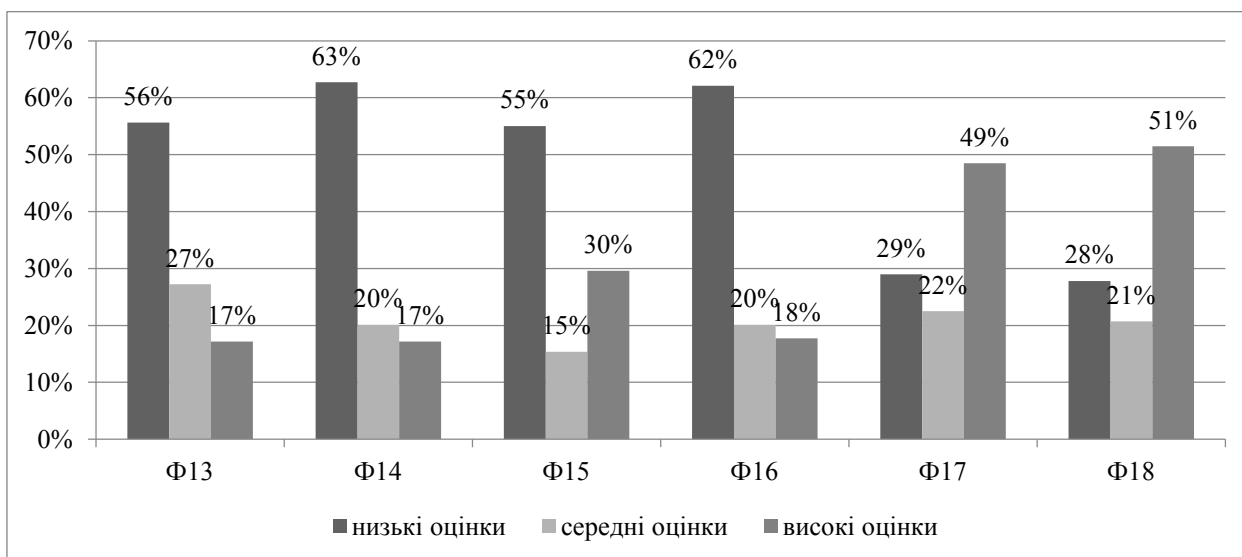
Школи та батьківські комітети взаємодіяли більшою мірою лише за необхідності ( $M = 4,2$ ;  $Mo = 5$ ). Це підтвердили 46% досліджуваних. Проте у 37% у школах батьківські комітети та адміністрація школи тісно взаємодіяли та переслідували спільні цілі (показник Ф9).

Психологічний клімат у педагогічному колективі (показник Ф10) був більшою мірою сприятливим ( $M = 3,6$ ;  $Mo = 3$ ). Це стверджували 50% досліджуваних. 25% відсотків не змогли дати чітку відповідь, а останні 25% досліджуваних вважали, що психологічний клімат серед учителів був несприятливим (див. рис. 2).

На думку 45% студентів, їхні вчителі були задоволені власною роботою та професією (показник Ф11). 27% не змогли дати однозначної відповіді, а 28% вважали, що більшість учителів були розчаровані власною роботою та професією. Але значення середнього вибіркового та моди ( $M = 3,8$ ;  $Mo = 4$ ) свідчать про невизначеність у цьому питанні.

А ось бажання та можливості цікаво викладати (показник Ф12) відчувалися більш сильно ( $M = 3,8$ ;  $Mo = 2$ ). Про це засвідчили 48% досліджуваних. Але 36% вказали, що було зрозуміло, що вчителі не хочуть або не можуть цікаво викладати. 17% однозначної оцінки не дали.

Далі наводимо результати оцінки досліджуваними психологічної атмосфери у родині (див. табл. 1 та рис. 3).

Оцінюючи стиль виховання у родині (показник Ф13), 56% назвали його гіперопікою. Середнє вибіркоче та мода ( $M = 3,3$ ;  $Mo = 2$ ) також свідчать, що у родинях переважала гіперопіка у вихованні дітей. Лише 17% назвали стиль власного виховання гіпоопікою, а 27% не змогли дати однозначної відповіді.

Також батьки намагались максимально задовольнити потреби дітей ( $M = 3,2$ ;  $Mo = 2$ ), про що засвідчили також 63% досліджуваних. Лише у 17% досліджуваних батьки вкрай не досить задовольняли їхні потреби. 20% не змогли визначити однозначно (показник Ф14).

Показник Ф15 визначав рівень вимог, що висували батьки до дітей. Загалом вимоги були високі ( $M = 3,5$ ;  $Mo = 2$ ). 55% досліджуваних вважали, що батьки висували до них забагато вимог, а 30% зазначили, що батьки не мали визначених вимог щодо них.

Також виховні заходи батьків (показник Ф16) були постійними та передбачуваними ( $M = 3,1$ ;  $Mo = 2$ ). Це підтвердили 62% досліджуваних. У 18% досліджуваних виховні заходи батьків були ситуативними та непередбачуваними. 20% не визначились з оцінкою.

Оцінюючи ступінь конфліктності у родині (показник Ф17), 49% вказали, що будь-яке проблемне питання у родині вирішувалось завдяки діалогу; 29% досліджуваних вказали на постійні чвари і конфлікти між членами родини; 22% – не надали певної відповіді.



Значення середнього вибіркового та моди ( $M = 4,3$ ;  $M_o = 4$ ) також свідчать про невизначеність позицій щодо конфліктів у родинних досліджуваних.

Останній фактор ( $\Phi 18$ ) оцінював емоційну дистанцію між батьками та дітьми під час навчання досліджуваних у школі. Результати первісного аналізу свідчать, що емоційна дистанція була мінімальна ( $M = 4,4$ ;  $M_o = 5$ ). Про мінімальну емоційну дистанцію між батьками та дітьми вказали 51% досліджуваних. І, навпаки, про те, що емоційна дистанція була доволі великою, зазначили 28%. 21% досліджуваних не змогли однозначно визначити.

**Висновки.** Узагальнюючи результати нашого дослідження, можна зробити такі висновки:

Негативне ставлення до учня з боку педагога, за даними проведеного анкетування, часто ставало приводом або негативного відношення до нього однокласників, або його негативного відношення до інших учнів.

Кожен третій досліджуваний, який під час навчання у школі стикався з булінгом, зазначив, що вчителі не звертали уваги на прояв індивідуальності учнів, ігнорували їхні потреби та постійно критикували дії та вчинки.

Кожен четвертий студент відзначив, що психологічний клімат серед учителів був несприятливим, більшість учителів були розчаровані власною роботою та професією. Можна зробити припущення, що саме це й було причиною їх нешанобливого та негативного ставлення до особистості учнів.

Більше половини респондентів, які стикалися з проявом шкільного булінгу, вважають, що батьки висували до них забагато вимог, стиль виховання у родині визначили як гіперопіку. Постійні чвари і конфлікти у родині були у третини респондентів. Припускаємо, що саме така поведінка батьків не сприяла встановленню довірливих стосунків та викликала агресію у підлітків.

**Перспективою подальших досліджень** є розробка системи превентивних заходів щодо зниження проявів булінгу в освітньому середовищі. Зокрема, актуальними для цього дослідження виступають питання щодо імплементації в шкільну систему тренінгових програм для вчителів, спрямованих на удосконалення комунікативних навичок в освітній діяльності, а також вивчення можливих шляхів підвищення рівня задоволеності вчителів власною педагогічною діяльністю.

#### ЛІТЕРАТУРА:

1. Єфремова Г.Л. Причини та наслідки шкільного булінгу. *Педагогічна майстерня*. 2018. № 1. С. 37–42.
2. Лалак Н.В., Майборода І.Е., Пеняк В.С. Булінг в освітньому середовищі сучасного закладу середньої освіти: теоретичний аспект. *Науковий вісник Мукачівського державного університету. Серія «Педагогіка та психологія»*. 2019. Випуск 1(9). С. 34–36.
3. Кулешова О.В., Міхєєва Л.В. Булінг в освітньому середовищі: аналіз, шляхи подолання. *Науковий вісник Херсонського державного університету. Серія «Психологічні науки»*. 2019. № 1. С. 154–158.
4. Кутузова Д.А. Травля в школі: что это такое и что можно с этим делать. *Журнал практического психолога*. 2007. № 1. С. 72–90.
5. Сидорук І. Булінг як актуальна соціально-педагогічна проблема. *Науковий вісник Східноєвропейського національного університету імені Лесі Українки. Серія «Педагогічні науки»*. 2015. № 1 (302). С. 169–173.
6. Lines D. The Bullies. Understanding bullies and bullying. London : Jessica Kingslwy, 2008. 224 p.
7. Olweys D. Bullying at school: tackling the problem. Research Centre for Health Promotion, University of Bergen, Norway. URL: [https://oecdobserver.org/news/archivestory.php/aid/434/Bullying\\_at\\_school:\\_tackling\\_the\\_problem.html](https://oecdobserver.org/news/archivestory.php/aid/434/Bullying_at_school:_tackling_the_problem.html) (дата звернення: 27.04.2020).
8. Randall P. Bullying in Adulthood: Assessing the Bullies and Their Victims. London : Brunner/Routledge, 2001. 208 p.

## УРАХУВАННЯ ПСИХОЛОГІЧНИХ ОСОБЛИВОСТЕЙ РОЗВИТКУ ОСОБИСТОСТІ НЕПОВНОЛІТНІХ ПІД ЧАС ДОПИТУ (ОПИТУВАННЯ) ЗА МЕТОДИКОЮ «ЗЕЛЕНА КІМНАТА»

### TAKING INTO ACCOUNT THE PSYCHOLOGICAL FEATURES OF THE DEVELOPMENT OF THE MINORS DURING THE INTERROGATION (INTERVIEWING) ACCORDING TO THE “GREEN ROOM” METHODOLOGY

У статті здійснено аналіз особливостей проведення допиту (опитування) неповнолітніх. Визначено, що допит є основним джерелом доказової інформації для кримінального провадження, тому отримання та оцінка інформації, отриманої під час допиту, залежать від знання психологічних особливостей допитуваного. Знання психологічних особливостей також сприяє встановленню психологічного контакту між учасниками комунікативного процесу у ході допиту. Особливо це стосується опитування неповнолітніх осіб, яке вимагає знання вікових та індивідуальних особливостей дитини. Розглянуто вікову класифікацію неповнолітніх. Зазначено, що під час допиту неповнолітнього необхідно враховувати те, що формування чуттєвих уявлень дитини досить різниться порівняно з дорослими. Ця різниця проявляється емоційною спрямованістю, деяким дисбалансом у діяльності першої і другої сигнальних систем, недостатнім розвитком узагальнення за істотними ознаками, схильністю до узагальнень на основі неістотних ознак.

Констатовано, що опитування (допит) неповнолітнього може проводитися стосовно будь-яких злочинів. Описано етапи та фази підготовки та проведення допиту (опитування) дитини. Доведено, що дітям як окремій демографічній частині суспільства притаманні особлива поведінка, своєрідні життєві стереотипи, що забезпечують їх розвиток і становлення.

Проаналізовано особливості проведення допиту (опитування) дитини за методикою «зелена кімната». Зазначено, що проведення допиту у таких кімнатах сприяє зменшенню психологічної травматизації дитини, оскільки сама атмосфера приміщення та використовувані методики побудовані на індивідуальному підході до кожної дитини з огляду на її вік та ступінь розвитку.

Підсумовано, що діти – це особливі свідки у провадженні через свій розвиток, когнітивні навички, залежність від тих, хто їх виховує, і пережиту жорстокість. Тому діти, котрі перебувають у конфлікті із законом (скоїли правопорушення або злочини), і ті, що є в контакті із законом (стали жертвами або свідками злочину чи правопорушення), потребують особливих порівняно з дорослими юридичних процедур, соціального супроводу, психологічної допомоги та реабілітаційних послуг.

**Ключові слова:** допит (опитування), свідчення, неповнолітні, діти, «зелена кімната», психологічні особливості, вікові особливості.

The article analyzes the features of the interrogation (interviewing) of minors. It is determined that interrogation is the main source of the evidentiary information for criminal proceedings. Therefore, obtaining and evaluating the information got during the interrogation depends on the knowledge of the psychological characteristics of the interrogated. The knowledge of the psychological characteristics also helps to establish the psychological contact between participants of the communicative process during the interrogation. This is especially true about the interrogation of minors, which requires the knowledge of the age and individual characteristics of the child. The age classification of minors is analyzed. It is noted that during the interrogation of a minor it is necessary to take into consideration that the formation of sensory perceptions of a child is quite different in comparison with an adult. This difference is manifested by the emotional orientation, some imbalance in the activities of the first and second signaling systems, the insufficient development of generalization based on essential features, the tendency to generalize based on insignificant features.

It has been stated that the interviewing (interrogation) of a minor may be conducted in respect of any crime. The stages and phases of the preparation and interrogation of a child have been described. It has been proved that children as a separate demographic part of society are characterized by special behaviour, peculiar life stereotypes that ensure their development and formation.

The peculiarities of the interrogation (interviewing) of the child according to the method of “green room” have been analyzed. It has been noted that the interrogation in such rooms helps to reduce the psychological trauma of the child, as the atmosphere of the room and the methods used are based on an individual approach to each child taking into account their age and level of development.

It has been concluded that children are special witnesses in the proceedings because of their development, cognitive skills, dependence on those who raise them, and the violence experienced. Therefore, children who conflict with the law (have committed an offence or crime) and those who are in contact with the law (have been victims or witnesses of a crime or offence) need special legal procedures compared to adults, the social support, psychological assistance, and rehabilitation services.

**Key words:** interrogation (interviewing), testimony, minors, children, «green room», psychological peculiarities, age peculiarities.

УДК 159.9:34.01  
DOI <https://doi.org/10.32843/2663-5208.2020.14.45>

#### Пряхіна Н.О.

к.психол.н., доцент,  
доцент кафедри соціальних дисциплін  
факультету № 3  
Інститут з підготовки фахівців для  
підрозділів Національної поліції  
Львівського державного університету  
внутрішніх справ

#### Пташник-Середюк О.І.

к.соціол.н.,  
доцент кафедри соціально-  
гуманітарних дисциплін  
Прикарпатський факультет  
Національної академії внутрішніх справ

**Постановка проблеми.** Допит є основним джерелом збирання доказової інформації, оскільки вона отримується безпосередньо від особи, що є учасником подій. Він є своєрідним процесом передачі слідчому допитуваним інформації про розслідувану подію чи пов'язані з нею обставини і особи. І саме ці відомості про обставини мають значення для проведення слідчо-розшукових дій та формування доказової бази. Отримання й оцінка інформації під час допиту багато в чому залежать від знання психічних особливостей допитуваного, які сприяють встановленню з ним психологічного контакту і визначенню системи прийомів, що може бути найбільш ефективною для отримання показів. Особливо це стосується допиту неповнолітніх осіб, який вимагає від особи, яка його проводить, знання як процесуального законодавства, так і вікових та індивідуальних особливостей дитини.

Як слушно зазначає Є. Лук'янов, «допит підлітка потребує глибокого знання особливостей його психіки, виняткового вміння проводити цю слідчу дію, тактовності і стриманості, культури спілкування» [5, с. 15]. Важливу роль під час допиту неповнолітнього відіграє вибір місця його проведення, оскільки проведення допиту в кабінеті слідчого часто може мати негативні наслідки як для справи, так і для дитини зокрема, оскільки вона може замкнутися і не надавати повних свідчень, які є важливими для встановлення істини у справі.

Дітей – жертв злочинів рекомендовано опитувати у спеціально обладнаних приміщеннях, які називаються «зелені кімнати». Дружні до дітей «зелені кімнати» створені з метою проведення опитування (допитів) дітей, які є учасниками в кримінальних провадженнях, в яких вони фігурують як потерпілі чи свідки, в умовах, що мінімізують повторну травматизацію психіки дитини. Щодо питання визначення місця проведення допиту дитини прийняті та діють відповідні міжнародні стандарти, які мають дотримуватися, зокрема, і в Україні. Законодавство, на яке спирається діяльність з опитування дітей – свідків та жертв злочинів і діяльність «зелених кімнат», є багатограним та комплексним. Воно не обмежується тільки Кримінальним, Кримінально-процесуальним, Кримінально-виконавчим кодексами чи Кодексом України про адміністративні правопорушення, в яких визначаються особливі підходи, норми, процедури, котрі застосовуються до дітей порівняно з дорослими. Законодавство включає також закони України «Про охорону дитинства», «Про органи та служби у справах дітей та спеціальні установи для дітей», «Про попередження насильства в сім'ї» та ін. Невід'ємною частиною нормативно-правового забезпечення опитування дітей – свідків і жертв злочинів, функціонування «зелених кім-

нат» є також підзаконні акти: розпорядчі документи Кабінету Міністрів України, центральних органів виконавчої влади, спільні накази й інструкції міністерств та відомств тощо.

**Аналіз останніх досліджень і публікацій.** Аналізу специфіки допиту дитини у кримінальному провадженні приділялося багато уваги різними вченими, зокрема: І. Басистою, В. Васильєвим С. Єфимовичем, В. Коноваловою, Є. Лук'яновим С. Пришляк. Науковці дотримуються думки, що допит дитини доречно проводити за місцем її проживання чи навчання або безпосередньо на місці події злочину. Наприклад, М. Панова, В. Шепітько та В. Коновалова зазначають, що малолітнього потерпілого бажано допитувати в умовах, якомога ближчих до повсякденного оточення (школа, дитячий будинок тощо), що має сприяти встановленню психологічного контакту й одержанню необхідної інформації [8, с. 121]. Досліджувана проблема не є новою й у психології. Окремі аспекти вивчення психологічних особливостей неповнолітніх, а також психологічних причин учинення ними злочинів досліджували М. Алемаксін, М. Бабаєв, П. Біленчук. Психологічні особливості проведення слідчих дій за участю неповнолітніх аналізували В. Васильєв, А. Венедиктов, Н. Гаврилова.

**Постановка завдання.** На жаль, питання вибору місця проведення допиту дитини у площині прийнятих і діючих міжнародних стандартів, які руйнують сталі стереотипи, що залишилися ще з радянського та пострадянського періодів, ученими досліджено не повною мірою, що й зумовило вибір теми дослідження. Мета цієї роботи – здійснити аналіз урахування психологічних особливостей неповнолітніх під час їх допиту з використанням методики «зелена кімната».

**Виклад основного матеріалу дослідження.** Допит неповнолітніх є однією з проблематичних слідчих розшукових дій, адже він включає у себе не тільки процесуальні особливості, а й психологічні. Процесуальний порядок проведення допиту неповнолітнього передбачений у ст. 226 КПК, а також у ст. 356 КПК передбачено особливості допиту малолітнього або неповнолітнього свідка чи потерпілого [4]. Проте якщо процесуальні особливості чітко зазначені у КПК, то психологічні – ні. Проблематика цього питання у тому, що суб'єкт допиту є психологічно не сформованим, і будь-який натиск на нього може призвести до замкнутості дитини у собі.

Для того щоб полегшити налагодження психологічного контакту з неповнолітнім під час допиту, законодавець намагався втілити у реальність законопроект про проведення допиту у приміщенні, яке називається «зелена кімната». «Зелені кімнати» є новим явищем для України. Уперше цей термін з'явився

в офіційних документах лише у 2008 р. Так, у 2008 р. Департаментом кримінальної міліції у справах дітей були видані Методичні рекомендації щодо організації та функціонування «зеленої кімнати» для дітей, які потребують соціально-психологічного захисту. У 2012 р. була спроба офіційно впровадити системні зміни стосовно засад спілкування з дітьми, що потрапили у поле зору правоохоронних органів, оскільки на рівні відомчого документа «Інструкції з організації роботи підрозділів кримінальної міліції у справах дітей» від 19.12.2012 № 1176 було вжито поняття «зелена кімната». Утім, далі хід реформи у цьому напрямі зупинився, адже сьогодні згаданий документ утратив чинність, а у новій «Інструкції з організації роботи підрозділів ювенальної превенції Національної поліції України» від 19.12.2017 № 1044 таке поняття взагалі відсутнє. Проте в нашій країні юридичну силу мають не лише українські НПА, а й міжнародні, які регламентують проведення допиту у такій кімнаті. Фундаментальні підвалини такого правосуддя були закладені ще в 1985 р. разом із прийняттям Мінімальних стандартів ООН, що стосуються відправлення правосуддя щодо неповнолітніх («Пекінські правила»), а в 1989 р. Конвенції про права дитини. Перебудівні органи державної влади «поважати правовий статус неповнолітнього, сприяти його благополуччю та уникати спричинення шкоди з урахуванням обставин справи» [7].

«Зелена кімната» – це спеціально обладнане приміщення у відділках поліції, призначене для допиту неповнолітніх. Вона допомагає дітям відчути затишну, доброзичливу атмосферу, сприяє відкритому/довірливому спілкуванню/діалогу з дорослими. Як засвідчує досвід, діти в таких кімнатах краще йдуть на контакт [2, с. 25].

Для того щоб провести допит дитини, потрібно мати досвід спілкування та розуміти дитячу психологію. Окрім цього, необхідно мати навички критичного мислення, а для спілкування використовувати слова й аргументи зрозумілі та переконливі. Важливо бути добре підготовленим до всіх можливих реакцій та відповідей на поставлені запитання і не губитися у певних ситуаціях. Уважається, що найкраще доручити проведення допиту дитини психологу, який є штатним працівником «зеленої кімнати». Під час допиту неповнолітнього слід урахувувати багато моментів, до яких належить стать особи, яка проводить допит: у практичній діяльності якщо психолог і дитина однієї статі, це дає змогу отримати більшу кількість інформації. Слід урахувувати рівень розвитку та рівень мови дитини, її пізнавальну здатність, можливі проблеми (наприклад, дитина зі специфіч-

ними потребами) або її специфічні медичні діагнози. Також необхідно зважати на культурні відмінності сім'ї, душевний стан дитини та її бажання брати участь у розмові [1, с. 9].

Під час допиту неповнолітнього необхідно зважати на те, що формування чуттєвих уявлень дитини досить різниться порівняно з дорослими. Ця різниця проявляється емоційною спрямованістю, деяким дисбалансом у діяльності першої і другої сигнальних систем, недостатнім розвитком узагальнення за істотними ознаками, схильністю до узагальнень на основі неістотних ознак. Ця вікова група характеризується меншим обсягом сприйняття і довготривалої пам'яті, діти недостатньо точно відображають просторові якості об'єктів, а саме величину, конфігурацію, кольорові відтінки. Діти частіше за дорослих допускають помилки у визначенні тривалості часових періодів, схильні плутати послідовність подій. Разом із тим прагнення до нових відчуттів може посилювати проактивне і ретроактивне гальмування.

Проводячи допит, варто звертати увагу на недостатність сформованості понятійної сфери дитини, що часто є причиною неправильного вживання понять. Неточні свідчення неповнолітніх можуть бути зумовлені також небажанням наслідувати дорослих чи значущих інших, а також бажанням говорити «так, як потрібно».

Особам, які уповноважені проводити допит неповнолітнього, обов'язково необхідно знати і враховувати під час спілкування з дітьми вікові особливості даного віку. У віковій психології прийнято розрізняти шість груп неповнолітніх, психологічні характеристики яких різняться між собою. Ця вікова класифікація має такий вигляд: 1) немовлячий вік – до одного року; 2) раннє дитинство – від одного до трьох років; 3) дошкільний вік – від трьох до шести років; 4) молодший шкільний – від шести до десяти років; 5) підлітковий вік – від десяти до п'ятнадцяти років; 6) старший шкільний вік – до вісімнадцяти років [3].

Опитування (допит) неповнолітнього може проводитися стосовно будь-яких злочинів. При цьому вважається, що дитина здатна правильно розуміти хід подій й свідомо свідчити в кримінальному процесі з певного віку. У деяких країнах він чітко визначений у законі (як правило, це п'ять років), в інших здатність давати свідчення малолітніх (до 12 років) визначає експерт. Це положення особливо важливе стосовно дітей з інвалідністю, дітей із певними особливостями розвитку, наприклад аутистів.

Розвиток особистості, включеної в соціальні групи, відбувається відповідно до характеру, вимог і цілей соціуму. Однак цій меті задають лише загальний напрям, загальний характер і рамки формування людини як представника соціуму. Необхідне спрацьовування

складних соціально-психологічних механізмів, перехід соціальних і психологічних умов у соціально-психологічні чинники становлення особистості, розвитку його самосвідомості для того, щоб дві протилежні тенденції – соціалізація й індивідуалізація рівноцінно брали участь у становленні індивідуальності підлітка [6, с. 6].

Допит дітей потребує ретельної та ґрунтовної підготовки, яка дасть змогу не лише отримати необхідні свідчення для з'ясування обставин справи, а й зменшити психологічне травмування дитини в процесі допиту. Необхідно завчасно з'ясувати вікові та індивідуально-типологічні особливості дитини, соціальну ситуацію її розвитку. Для цього необхідно поспілкуватися з батьками, сусідами, іншими людьми за місцем проживання дитини (вихователями, медичними та соціальними працівниками), які можуть надати інформацію про сім'ю та стосунки, що в ній склалися, отримати та узагальнити незалежні характеристики.

У практичній діяльності допит дитини має відбуватися у декілька етапів:

1) збирання інформації та фактів про подію, що сталася за участі неповнолітнього;

2) власне розмова з дитиною, яка відбувається у декількох фазах (1 – попередня фаза; 2 – вступна фаза; 3 – фаза вільної розповіді; 4 – фаза детальних запитань; 5 – заключна фаза) [6, с. 83].

Важливо пам'ятати, що кожна з фаз етапу «безпосередньої розмови з дитиною» не повинна перевищувати одну годину, адже це психологічно виснажує дитину. Чим молодшою є дитина, тим коротшою повинна бути тривалість процесуальних дій за її участі.

Діти – це окрема частина суспільства, якій притаманні особлива поведінка, своєрідні життєві стереотипи, що забезпечують її розвиток і становлення та перетворення в дорослу частину суспільства. Унаслідок свого становища діти потребують особливого підходу, соціального захисту та поваги до їхніх прав. Допит дитини, яка потерпіла від злочину чи стала свідком, є складним процесом, що вимагає особливого підходу та особливих навичок від інтерв'юера. Володіння цими навичками та використання спеціальних методик дадуть змогу отримати від дитини достовірні і правдиві свідчення та, найважливіше, зменшити психологічну травматизацію дитини в процесі опитування.

«Зелена кімната» передусім сприяє зменшенню психологічної травматизації дитини. Опитування проводить одна уповноважена особа у зручно обладнаній кімнаті, це свідчить про те, що дитина почуває себе у безпеці, а також забезпечується почуття конфіденційності, що викликає у дітей відкритість та почуття захисту. Експерти також рекомендують передбачити можливість для дитини, потерпілої від злочину, очікувати на опи-

тування в безпечній та дружній до дитини атмосфері, окремо від обвинувачуваного чи підозрюваного. У такій кімнаті повинна бути належна звукоізоляція, відповідність потребам дітей різного віку, інтер'єр у пастельних кольорах [6, с. 24]. У більш обладнаних кімнатах зазвичай є прозорий стіл, щоб оцінювати та слідкувати за поведінкою дитини під час допиту, тобто вона може проявляти рухи, які свідчать про замкнутість, тривогу, занепокоєння тощо. Важливим елементом опитування є наявність відокремленої кімнати, її ще називають «технічною кімнатою», де всі зацікавлені особи (адвокат, прокурор та ін.) можуть спостерігати та прослуховувати дане інтерв'ю, а також спілкуватися з особою, яка проводить інтерв'ю, через систему зв'язку. Якщо є проблеми з відображенням певних подій, які дитина бачила, вона може відобразити інформацію шляхом малювання або показати за допомогою анатомічних іграшок, які знаходяться в кімнаті. А також може застосовуватися методика програвання ситуації. Організація роботи дружніх до дитини «зелених кімнат» здійснюється на основі індивідуального підходу до кожної дитини з урахуванням її вікових та психофізіологічних особливостей. Якщо співробітник поліції вважає, що підліток потребує додаткової допомоги, то запрошується відповідний фахівець – психолог або педагог. У разі виявлення чинників, які негативно впливають на поведінку дитини, фахівцями вносяться пропозиції щодо їх усунення та рекомендації стосовно проведення подальшої профілактичної чи психологічної роботи.

Основними завданнями «зелених кімнат» є:

1) збір доказового матеріалу про злочин чи правопорушення, в яких дитина стала жертвою чи свідком злочину або правопорушником;

2) робота з адаптації дитини після скоєння над нею насильства;

3) поновлення психоемоційного статусу дитини, яка перебуває у стресовому стані внаслідок конфліктної, аварійної чи іншої екстремальної ситуації;

4) блокування гострих стресових реакцій у дитини;

5) попередження психоемоційного навантаження у дитини, пом'якшення впливу психотравмуючих ситуацій та психофізичних навантажень;

6) усунення фізичного дискомфорту та емоційної напруги, нормалізація процесу життєдіяльності;

7) короткотермінова чи довготермінова психокорекція;

8) психологічна допомога особам, схильним до різних видів залежностей;

9) психологічні консультації з рекорегування взаємовідносин у родині, навчальних закладах, у дитячому колективі;

10) попередження, профілактика, корекція негативних наслідків відхилення в поведінці та психологічної деформації дітей, схильних до скоєння правопорушень і злочинів;

11) допомога дитині зрозуміти й усвідомити причини її поганого пристосування до реальності і надання допомоги в адаптації та побудові більш реалістичної комунікації [6, с. 25].

#### **Висновки з проведеного дослідження.**

З огляду на це, можемо констатувати, що роль методики «зелена кімната» з психологічного погляду полягає у соціальному і правовому захисті дітей, недопущенні травматизації їхньої психіки та документуванні злочинної діяльності. Така кімната носить індивідуальний підхід до кожної дитини з огляду на вік та ступень розвитку дитини. «Зелена кімната» – це кімната, яка створює гармонію та затишок для дітей, де вони себе почувають «як удома» – затишно та доброзичливо, а також відкрито спілкуються з дорослими. Ці кімнати спонукають дітей іти на контакт. Основна мета проведення опитування в них – запобігання повторній травматизації психіки дитини в ході слідчих та процесуальних дій за допомогою спеціальних методик та створення психологічно комфортної атмосфери, а також технічного оснащення, що дає змогу коректно вести відеозапис допиту та в подальшому використовувати його для ведення слідства без здійснення повторних допитів. Діти – це особливі свідки у провадженні через свій розвиток, когнітивні навички, залежність від тих, хто їх виховує, і пережиту жорстокість. Умови і характер провадження також впливають на свідчення дітей, а тому дуже важливим стає планування і підготовка до бесіди з дитиною для того, щоб отримати достовірні відомості, необхідні для розслідування злочину і недопущення повторного травмування дитини.

Протягом останнього десятиліття проводилися наукові дослідження на тему надійності і достовірності свідчень дітей. Учені дійшли висновку, що діти можуть буди надійними

свідками за умови професійного опитування та дружнього ставлення до дитини. Саме тому діти, котрі перебувають у конфлікті із законом (скоїли правопорушення або злочини), і ті, що є в контакт із законом (стали жертвами або свідками злочину чи правопорушення), потребують особливих порівняно з дорослими юридичних процедур, соціального супроводу, психологічної допомоги та реабілітаційних послуг. І саме такі процедури мають здійснюватися у спеціально обладнаних приміщеннях. Урахування потреб вищезазначених груп дітей є свідченням гуманності держави, виявом її соціального та правового характеру.

#### **ЛІТЕРАТУРА:**

1. «Зелені кімнати»: психологічні особливості організації роботи з дітьми / Н.П. Бочкор та ін. Київ, 2012. 112 с.
2. «Зелені кімнати»: рекомендації до обладнання / Н.П. Бочкор та ін. Київ : Агентство «Україна», 2012. 28 с.
3. Коновалова В.Е. Допрос: тактика и психология : учебное пособие. Харьков, 1999. URL: <http://yurpsy.com/files/ucheb/konovalova/016.htm>.
4. Кримінальний процесуальний кодекс України, редакція від 12.05.2016. UPL : <http://zakon4.rada.gov.ua/laws/show/4651-17>.
5. Лукьянов Е. Особенности допроса несовершеннолетнего свидетеля и потерпевшего. *Закон и жизнь*. 2005. № 1. С. 15–18.
6. Методичні рекомендації щодо опитування дітей, що стали свідками та/або жертвами насильства, а також вчинили насильство : методичний посібник / авт.-упоряд. Д. Пурас та ін. ; за заг. ред. Т. Цюман. Київ : ФОП Клименко, 2015. 114 с.
7. Мінімальні стандарти ООН, що стосуються відправлення здійснення правосуддя щодо неповнолітніх («Пекінські правила») від 29.11.1985. UPL : [https://zakon.rada.gov.ua/laws/show/995\\_211](https://zakon.rada.gov.ua/laws/show/995_211).
8. Моховиков А.Н. Телефонное консультирование. Москва : Смысл 2001. 269 с.
9. Панов М.І., Шепітько В.Ю., Коновалова В.О. Настільна книга слідчого : науково-практичне видання для слідчих та дізнавачів. Київ : ІнЮре, 2003. 720 с.

## ОСОБЛИВОСТІ ІННОВАЦІЙНОГО МИСЛЕННЯ МАЙБУТНІХ ОФІЦЕРІВ ТА ШЛЯХИ ЙОГО ФОРМУВАННЯ В КОНТЕКСТІ ВИМОГ СУЧАСНОГО СУСПІЛЬСТВА

### PECULIARITIES OF INNOVATIVE THINKING OF FUTURE OFFICERS AND WAYS OF ITS FORMATION IN THE CONTEXT OF THE REQUIREMENTS OF MODERN SOCIETY

У статті розглянуто сутність інноваційного мислення майбутніх офіцерів, виокремлено та проаналізовано особливості, охарактеризовано найбільш ефективні методи його формування. Інноваційна спрямованість мислення аналізується через призму суспільних та педагогічних інноваційних процесів і розглядається як властивість особистості сучасного офіцера. Визначено головні відмінності між творчим та інноваційним мисленням. Зазначено, що інноваційне мислення передбачає творчий пошук, але у заздалегідь установлених межах сфери професійної чи соціальної діяльності, є більш прагматично спрямованим, націленим на результат; потребує наявності уяви, знань, досвіду та спеціальної професійної підготовки.

Трактуються інноваційне мислення офіцера як особливий тип професійного мислення, якому притаманні як загальні, так і специфічні властивості. Воно визначається як певний розумовий процес, спрямований на забезпечення інноваційної діяльності, творчість, подолання стереотипів, пошук, створення і застосування нових способів вирішення завдань та сприйняття нового, що здійснюється на когнітивному й інструментальному рівнях.

Розкрито характерні риси інноваційного мислення офіцерів, серед яких: критичність, єдність логіки та інтуїції, конструктивність, практична спрямованість (прагматичність), дивергентність, соціальна позитивність (гуманність). Акцентовано увагу на особистісних якостях та професійних перевагах офіцера, здатного інноваційно мислити, таких як: оперативність і доцільність реагування на зміни в системі військово-службових відносин, можливість протистояти маніпулюванню, спроможність перемагати сумніви, визначати пріоритети, вибудовувати оптимальні взаємовідносини з підлеглими.

На основі теоретичного аналізу та практичного педагогічного досвіду визначено та охарактеризовано головні психолого-педагогічні умови формування інноваційного мислення майбутніх офіцерів у процесі навчально-виховної діяльності. Запропоновано найбільш ефективні педагогічні методи та технології навчання.

**Ключові слова:** інноваційне мислення, інноваційне мислення майбутнього офіцера, інновації, інноваційні процеси, творче мислення, інноваційне освітнє середовище.

The article considers the essence of innovative thinking of future officers, identifies and analyzes the features, describes the most effective methods of its formation. Innovative orientation of thinking is analyzed through the prism of social and pedagogical innovation processes and is considered as a property of the personality of a modern officer. The main differences between creative and innovative thinking are identified. It is noted that innovative thinking involves creative search, but within pre-established limits of the sphere of professional or social activity, is more pragmatic, result-oriented; requires imagination, knowledge, experience and special training.

The innovative thinking of an officer is treated as a special type of professional thinking, which has both general and specific properties. It is defined as a certain mental process aimed at ensuring innovation, creativity, overcoming stereotypes, finding, creating and applying new ways of solving problems and perception of the new, which is carried out at the cognitive and instrumental levels.

The characteristic features of innovative thinking of officers are revealed, among which: criticality, unity of logic and intuition, constructiveness, practical orientation (pragmatism), divergence, social positivity (humanity). Emphasis is placed on the personal qualities and professional preferences of an officer capable of innovative thinking such as: efficiency and appropriateness to respond to changes in the system of military service relations, the ability to resist manipulation, the ability to overcome doubts, prioritize, build optimal relationships with subordinates.

Based on theoretical analysis and practical pedagogical experience, the main psychological and pedagogical conditions for the formation of innovative thinking of future officers in the process of educational activities are identified and characterized. The most effective pedagogical methods and technologies of teaching are offered.

**Key words:** innovative thinking, innovative thinking of the future officer, innovations, innovative processes, creative thinking, innovative educational environment.

УДК 316.6: 159.955  
DOI <https://doi.org/10.32843/2663-5208.2020.14.46>

**Соболева С.М.**

к.пед.н., доцент,  
доцент кафедри психології та педагогіки  
Харківський національний університет  
Повітряних сил імені Івана Кожедуба

**Постановка проблеми.** Процеси інноваційного розвитку, що охопили всі сфери суспільного життя, зокрема й вищу освіту, передбачають передусім перехід людства від традиційного мислення до інноваційного. Такий

тип мислення не лише дає змогу створювати інновації, а й визначає готовність людини до інноваційних змін та їх позитивного сприйняття.

В умовах нової парадигми спрямованості вищої освіти (зокрема, й військової) на фор-

мування особистості фахівця дедалі зростає потреба у високопрофесійних офіцерах із розвинутим інноваційним мисленням. Формування такого типу мислення визначається не лише вимогами сьогодення, а й особливістю професійної діяльності військовослужбовця, якій притаманні наявність нестандартних, небезпечних ситуацій, обмеженість часу для розпізнання інформації та прийняття рішень, стан високої інтелектуальної напруги та постійної готовності до максимально продуктивної праці. Це потребує більш глибокого вивчення сутності та особливостей інноваційного мислення майбутніх офіцерів, кардинальних змін до процесу навчально-виховної діяльності, пошуку нових методів та технологій щодо його формування та розвитку.

Таким чином, актуальність дослідження зумовлена зміною вимог до підготовки військових кадрів, викликаних перебудовою соціально-економічних відносин у країні та військовою реформою. Майбутній офіцер повинен мати таку професійну підготовку, яка б забезпечувала його здатність успішно вирішувати завдання в умовах, що швидко змінюються на основі інноваційних підходів.

**Аналіз останніх досліджень і публікацій.** Нагальна потреба у створенні та розвитку інноваційного освітнього середовища активізувала дослідження сутності поняття інновацій, інноваційних навчальних технологій, основних аспектів формування інноваційних знань та інноваційного мислення в процесі підготовки фахівців різних сфер діяльності. Цю проблематику, зокрема й питання змісту, сутності та формування інноваційного мислення, висвітлюють у своїх працях зарубіжні та вітчизняні дослідники (А. Грітченко, В. Делія, Р. Джадкінс, О. Пономарьов, А. Харченко, Л. Холодкова, О. Шапран, Й. Шумптер, Г. Щекатунова та ін.). Дослідження щодо сутності та особливостей інноваційного мислення військовослужбовців недостатньо представлені у науковій літературі та потребують додаткового вивчення.

**Постановка завдання.** Зважаючи на актуальність теми дослідження та недостатню кількість наукових праць щодо інноваційного мислення офіцерів, у нашій статті ми намагалися детально розглянути та проаналізувати сутність, основні складники та особливості інноваційного мислення майбутніх офіцерів, визначити та охарактеризувати психолого-педагогічні умови, найбільш ефективні методи і технології його формування й розвитку.

**Виклад основного матеріалу дослідження.** В умовах інформаційного суспільства, де пріоритетними є комп'ютерні технології та автоматизовані системи, особлива роль сьогодні належить людині з таким способом мислення, що є недоступним для машин.

Його можна назвати інноваційним. Відомо, що кожній людині притаманний свій особливий спосіб мислення або поєднання кількох способів. Для створення інноваційних ідей чи рішень потрібно як найбільше поєднання різних способів мислення. Деякі дослідники вважають, що людей, наділених від народження таким мисленням, можна зустріти дуже рідко (не більше 4–5%), адже інноваційне мислення не формується в процесі звичайного побутового спілкування чи під впливом засобів масової комунікації та не ґрунтується на формальній логіці. А нове (інноваційне) знання – це завжди стрибок уперед. Воно народжується лише тоді, коли людська думка долає певні перешкоди (протиріччя). Але у людині не закладено природою певного особливого способу мислення для подолання протиріч. Відповідно, у кожному окремому випадку, стикаючись з перешкодами, вона намагається знайти новий, особливий прийом щодо вирішення суперечностей. А тому навички не виробляються та не закріплюються у мозку [1; 2; 4].

Поняття інноваційного мислення по-різному трактується у науковій літературі. Так, В. Делія акцентує увагу на нерозривному взаємозв'язку між творчим та інноваційним мисленням, але не вважає їх тотожними. Інноваційне мислення, на його думку, «є продовженням творчого мислення, його найвища ступінь... Інноваційне мислення формується і розвивається на базі творчого і, своєю чергою, не може існувати без нього. Не кожне творче мислення можна назвати інноваційним, однак усе, що притаманне творчому мисленню, лежить в основі інноваційного мислення, хоча має свої особливості [5, с. 82]. Інноваційне мислення розглядається також як «...мислення, що спрямоване на забезпечення інноваційної діяльності, яке здійснюється на інструментальному та когнітивному рівнях» [10, с. 98]. Також визначається як «творчість, у результаті якої людиною успішно вирішується нове завдання, що раніше ніколи їм не вирішувалося, створюється, впроваджується і просувається новий творчий продукт» [7, с. 205].

У працях Л. Холодкової інноваційне мислення – це «...найвища ступінь людського пізнання, процесу осягнення протиріч, що виникають у суспільних стосунках, творчого їх вирішення на основі усвідомлення відповідності чи невідповідності нового потребам та інтересам людини [11; 12].

У нашому дослідженні, погоджуючись із висновками зазначених вище авторів, ми розрізняємо поняття «творче» та «інноваційне мислення» та визначаємо основні відмінності цих понять. Так, творче мислення є чинником генерування нових знань, а інноваційне мислення – це ще й успішне втілення їх у життя. Інноваційне мислення поєднує логічне («лівопівкульне»)



мислення, яке характеризується як раціональне, традиційне, аналітичне, вертикальне, та творче («правопівкульне») мислення, якому притаманні відхід від традицій, уява, оригінальність, інтуїтивність [4, с. 167]. Таким чином, творчі процеси використовуються для генерації оригінальних (нестандартних) ідей шляхом підключення уяви, які за допомогою раціонального і логічного мислення проходять відбір, організуються та перевіряються [6, с. 27, 116].

Варто зазначити, що інноваційне мислення також передбачає творчий пошук, але у заздалегідь установлених межах сфери професійної чи соціальної діяльності; є більш прагматично спрямованим, націленим на результат; потребує не лише наявності уяви, фантазії, а й знань, досвіду та, відповідно, спеціальної професійної підготовки.

Основними компонентами інноваційного мислення, на думку А. Грітченка, є інтереси і стереотипи. Автор вважає, що індивідуальні інтереси повинні відповідати сучасним вимогам розвитку суспільства та націлювати індивіда на самореалізацію в інноваційній діяльності. Своєю чергою, інноваційна освіта повинна формувати систему стереотипів стійких образів мислення, що є основою для виникнення та відтворення гнучких, креативних форм мислення [3, с. 105].

Аналіз та узагальнення опрацьованих наукових праць дав змогу визначити головні характеристики інноваційного мислення, серед яких:

- переважання абстрактного мислення над конкретним, що дає змогу розширяти діапазон творчого мислення, простір для фантазії та генерування нестандартних ідей та рішень;
- системність мислення, що дає змогу виокремлювати проблему в певній системі у тісному взаємозв'язку з іншими її елементами;
- вихід за межі існуючих стереотипів та загальновідомих концепцій;
- виявлення та усунення протиріч, коли оптимального рішення не можна досягнути за допомогою компромісу;
- еволюційність мислення, що полягає у пізнанні закономірностей розвитку певних систем із метою успішного прогнозування їх майбутнього;
- комплексність мислення на основі широкого кола знань із різних галузей науки та техніки;
- економічність мислення, що дає змогу винайти максимально ефективні ресурси для реалізації певного рішення;
- функціональна орієнтованість мислення, що дає можливість абстрагуватися від носія функцій (об'єкта) та зосередитися на різних способах реалізації необхідної функції;
- прагматичність мислення – орієнтація на отримання практичного результату;

– здатність до конкретизації цілей у пошуку інноваційних рішень;

– наявність творчої уяви, що дає змогу, незважаючи на низку певних правил та обмежень сучасного суспільства, здійснювати пошук неординарних ідей, руйнуючи бар'єри нав'язаного реальним світом мислення [8, с. 10].

Інноваційне мислення є важливим та необхідним для будь-якого фахівця (зокрема, й військово-службовця), оскільки дає змогу знаходити нові, найбільш правильні рішення професійних завдань. А поширення інноваційних процесів у військовій сфері потребує від майбутніх офіцерів розвинутого інноваційного мислення, яке формується на основі інноваційних знань, методів та прийомів їх застосування,

Інноваційне мислення майбутнього офіцера ми розглядаємо як особливий тип професійного мислення, якому притаманні як загальні, так і специфічні властивості [9, с. 219]. Це певний розумовий процес, спрямований на забезпечення інноваційної діяльності, творчість, подолання стереотипів, пошук, створення і застосування нових способів вирішення завдань та сприйняття нового, що здійснюється на когнітивному й інструментальному рівнях. Інноваційне мислення офіцерів характеризується критичністю, єдністю логіки та інтуїції, конструктивністю, практичною спрямованістю (прагматичністю), дивергентністю, соціальною позитивністю (гуманністю).

Важливо зазначити, що здатність офіцера інноваційно мислити дає змогу зробити його діяльність більш усвідомленою й успішною та протистояти маніпулюванням. Такі офіцери спроможні перемагати сумніви, визначати пріоритети, швидко знаходити зв'язки між явищами та вчинками людей, вибудовувати оптимальні взаємовідносини з підлеглими.

У процесі формування інноваційного мислення важливо враховувати специфіку професійної діяльності військовослужбовця, а саме наявність ситуацій, коли необхідним є прийняття оптимально правильних рішень в обмежений час, в умовах повної або часткової невизначеності. Саме це потребує від офіцера великої інтелектуальної напруги, здатності до нестандартного (інноваційного мислення), що дає можливість прийняти рішення задля отримання переваги перед супротивником та запобігання негативним наслідкам. Інноваційність мислення офіцера передбачає точність, конкретність, неупередженість, зваженість, логічність у формулюванні висновків, оперативність і доцільність реагування на зміни в системі військово-службових відносин.

Практичний досвід та аналіз наукових джерел дав змогу визначити головні умови, що сприяють формуванню інноваційного мислення майбутніх офіцерів. Важливими серед них є створення інноваційного освітнього

середовища з широкою інформаційною базою та можливістю доступу кожного курсанта до неї, де гармонійно та раціонально поєднуються традиційні та нетрадиційні (інноваційні) педагогічні методи та технології.

Інноваційне мислення формується за умов: по-перше, якщо курсант активно мотивований у навчанні, реалізує вимоги самоконтролю та самоуправління для досягнення амбітних життєвих цілей; по-друге, якщо навчальний процес відображає повний цикл професійної діяльності з її нововведеннями, суперечностями, постійно зростаючими вимогами.

Не менш важливою умовою формування інноваційного мислення є врахування індивідуальних психологічних особливостей майбутніх офіцерів. Згідно з дослідженнями соціальних психологів, виділяють різні типи людей за відношенням до інновацій, що певною мірою характеризує їхній рівень інноваційного мислення. Ми схилиємося до більш поширеної класифікації: 1) новатори, що постійно прагнуть до пошуку та впровадження нового; 2) ентузіасти, які легко сприймають та пропагують нову ідею; 3) раціоналізатори, які погоджуються на впровадження інновацій лише після ретельного аналізу та перевірки; 4) нейтралі – це люди, які обережно ставляться до інновацій та не проявляють власної ініціативи щодо їх реалізації; 5) скептики, які не схильні довіряти новому та піддають сумніву всі інноваційні пропозиції; 6) консерватори (схожі на скептиків), які вирізняються ще більшою недовірою та прагнуть до детальної перевірки всього нового; 7) ретрогради (схожі на консерваторів) – активні люди, але звернені в минуле та прагнуть довести найбільшу цінність старого порівняно з новим.

Інноваційне мислення не передбачає дуже складного процесу формування нової ідеї або думки. Спостереження свідчать, що перепонами до виникнення інновацій та інноваційних ідей можуть бути занадто довгий процес розмірковування над певним завданням, часто штучне ускладнення його вирішення, залежність від думки інших людей, підбір чи пошук уже існуючих методів чи способів рішення. Таким чином, створюються певні обмеження. Також багато молодих фахівців не прагнуть до створення інновацій, а намагаються використати вже існуючі методи, бояться (або не бажать) відійти від перевірених методик і шаблонів та опинитися на межі невизначеності. Причиною цього є існування певних перепон, або так званих бар'єрів.

Існує два типи бар'єрів, що заважають формуванню (або прояву) інноваційного мислення:

1) особистісні (внутрішні), до яких належать: конформізм, свідомо протидія інноваційній діяльності, страх невдачі, недостатньо

чітке розуміння сенсу і доцільності впроваджуваної інновації, несприйняття критики, тривожність, заниженість самооцінки, ригідність мислення тощо;

2) соціальні, або зовнішні, серед яких: наявність стереотипів та шаблонів мислення, неадекватна оцінка з боку інших, надлишок інформації, обмеженість часу та ресурсів тощо.

Частково подолати ці бар'єри, розвинути інноваційне мислення можна в процесі навчальної діяльності, використовуючи активні педагогічні методи, ураховуючи сутність, особливості інноваційного мислення і його безпосередній зв'язок із майбутньою професійною діяльністю.

На нашу думку, саме специфіка професійної діяльності визначає особливості інноваційного мислення офіцера та відрізняє від інноваційного мислення фахівців інших сфер (економістів, інженерів, менеджерів тощо), тому важливо акцентувати увагу на такому:

1) Інноваційне мислення офіцера не завжди може виходити за межі існуючих стандартів, оскільки професійна військова діяльність вимагає суворого дотримання статутів, наказів, законів тощо. Відповідно, офіцер повинен знаходити оптимальні варіанти та приймати такі рішення, що є винятково вірними чи виправданими, особливо в умовах бойових дій чи інших небезпечних ситуацій.

2) Ситуації непередбачуваності, обмеженість часу, часто недостатність оперативної інформації потребують термінового, виключно самостійного прийняття рішення та особистої відповідальності за його результати.

3) Вище зазначалося, що однією з ознак інноваційного мислення є його соціальна позитивність (гуманність). Але війна та гуманність – поняття не завжди сумісні. Тож у будь-якому разі інноваційне мислення офіцера повинне завжди мати спрямованість на забезпечення соціальної користі, тобто запобігання зайвим жертвам, руйнуванням, збереження соціальних та історичних цінностей тощо.

4) Офіцер – це керівник, наставник, вихователь, що несе відповідальність за підлеглий йому особовий склад військовослужбовців, а тому інноваційні рішення, які він приймає, повинні забезпечувати не лише ефективне виконання службових завдань, а й безпеку та сприятливий психологічний клімат у військовому колективі.

Отже, ці особливості необхідно враховувати в процесі формування інноваційного мислення майбутніх офіцерів у навчально-виховному процесі закладу вищої військової освіти. Власний психолого-педагогічний досвід дає підстави зазначити, що важливу роль у розвитку інноваційного мислення курсантів відіграють активні методи: тренінги, ділові ігри, мозковий штурм, рішення творчих завдань, освіт-

ній коучинг, проектування та ін. Відомо, що навчання – процес взаємодії педагога та учня (студента, курсанта), в якому без активної участі останнього, його особистої мотивації до опанування знань та здатності мобілізувати сили для отримання результату досягти високого рівня підготовки практично неможливо, яким би високопрофесійним не був викладач. Навчальна діяльність буде ефективною лише в тому разі, коли учень бере на себе відповідальність за її результати. Підтвердженням цьому є й слова В. Сухомлинського: «Постав над собою і сто вчителів – вони виявляться безсилими, якщо ти не зможеш сам примусити себе і сам вимагати від себе...». Тому важливим завданням сьогодні є пошук та впровадження в освітній процес таких методів та педагогічних технологій, що мають потужний мотиваційний потенціал.

#### **Висновки з проведеного дослідження.**

Отже, наше дослідження дало змогу визначити сутність інноваційного мислення офіцерів, виокремити та проаналізувати основні його особливості, шляхи формування та розвитку в процесі навчання у ЗВВО. Ефективність формування інноваційного мислення, урахувавши особливі риси інноваційного мислення, його прикладний характер і орієнтацію на отримання конкретного результату, суттєво залежить від реалізації комплексного підходу до вирішення цього завдання.

Головними умовами формування інноваційного мислення майбутнього офіцера вважаємо такі: забезпечення високого рівня навчальної мотивації курсанта; запровадження інноваційних освітніх технологій у навчальний процес, які дають простір для творчості та самостійності; зв'язок освітньої діяльності з військовою професійною сферою; оптимальна інформаційна забезпеченість освітнього середовища, можливість доступу до необхідної інформації; створення ситуації успіху в навчально-виховному процесі як передумови активізації прихованих індивідуальних можливостей курсантів та запобігання або мінімізації кількості помилок у їхній майбутній професійній діяльності.

Проведене нами дослідження не вичерпує всіх аспектів проблеми формування інноваційного мислення майбутніх офіцерів. Сучасні суспільно-політичні зміни, поширення інновацій-

них процесів у країні та Збройних силах України зумовлюють подальші наукові розвідки щодо підвищення ефективності даного процесу.

#### **ЛІТЕРАТУРА:**

1. Брабандер Л. де, Айні А. Думай поза шаблонами: інноваційна парадигма креативності в бізнесі / пер. з англ. Т. Семигіної. Київ : Форс Україна, 2017. 368 с.
2. Гоулман Д. Эмоциональный интеллект в бизнесе / пер. с англ. А.П. Исаевой. Москва : Манн, Иванов и Фарбер, 2013. 512 с.
3. Грітченко А., Кириленко К. Формування інноваційних знань, інноваційного способу мислення та інноваційності особистості студента в інноваційно-діяльній середовищі вищого навчального закладу. *Збірник наукових праць Уманського державного педагогічного університету імені Павла Тичини*. 2015. № 2. С. 101–110.
4. Джанкінс Р. Искусство креативного мышления / пер. с англ. П. Миронова. Москва : Азбука Бизнес, Азбука-Аттикус, 2016. 432 с.
5. Делия В.П. Формирование и развитие инновационной образовательной среды гуманитарного вуза : научное издание. Москва : ДЕПО, 2008. 484 с.
6. Меерович М., Шрагина Л. Технология творческого мышления. Москва : Альпина Паблшер, 2018. 506 с.
7. Салихов Б.В., Антипова Д.А. Инновационное мышление и основы механизма управления творческим потенциалом современной корпорации. *Транспортное дело*. 2014. № 1. С. 205–209.
8. Соболева С.М. Формування інноваційного мислення в процесі розвитку сучасної вищої освіти. *Інноваційний розвиток вищої освіти: глобальний, європейський та національний виміри змін* : матеріали VI міжнар. наук.-практ. конф., м. Суми, 23–24 квітня 2020 р. Суми, 2020. Т. 2. С. 9–10.
9. Теоретичні і практичні аспекти розвитку креативної освіти у вищій школі : монографія / за ред. О.А. Дубасенюк. Житомир : ЖДУ ім. І. Франка, 2012. 284 с.
10. Федотова Г.А., Мясникова С.В. Развитие качеств инновационного предпринимателя: контекстно-компетентностный подход. *Современные проблемы науки и образования*. 2013. № 5. С. 95–100.
11. Холодкова Л.А. Формирование инновационного мышления в системе развивающегося обучения в военном высшем учебном заведении : дис. ... канд. пед. наук : 20.02.02. Санкт-Петербург, 2000. 219 с.
12. Шапран О.І. Система інноваційної підготовки майбутнього вчителя в умовах навчально-науково-педагогічних комплексів : дис. ... д-ра пед. наук : 13.00.04. Київ, 2008. 412 с.

## ТЕОРЕТИЧНІ ТА ЕМПІРИЧНІ АСПЕКТИ ДОСЛІДЖЕННЯ СОЦІАЛЬНО-ПСИХОЛОГІЧНИХ ПОРТРЕТІВ УЧАСНИКІВ ПІДЛІТКОВОГО КІБЕРБУЛІНГУ

### THEORETICAL AND EMPIRICAL ASPECTS OF RESEARCH OF SOCIAL-PSYCHOLOGICAL PORTRAITS OF TEENAGERS OF ADOLESCENT CYBERBULING

Актуальність дослідження зумовлена тим, що нині все частіше «традиційні» конфлікти дітей з однолітками зі школи переходять до соціальних мереж, а однією з найнебезпечніших проблем соціальних взаємодій через ІКТ стає кібербулінг, якого, на відміну від булінгу, може зазнати будь-яка дитина, адже кіберагресору зовсім не обов'язково мати фізичну силу, авторитет і вплив на однолітків, щоб відчувати свою перевагу. Явища кібербулінгу надзвичайно швидко наростають, відповідно, зростає і кількість досліджень, у яких підтверджені несприятливі наслідки залучення і цькування в мережах. Водночас мало відомо поки що про сприйняття, очікування та реакції учасників щодо різних ролей (агресорів, жертв, спостерігачів) та співвіднесення цього з досвідом вивчення традиційних знущань; такі рольові позиції лише зрідка стають предметом системного розгляду. Визначено в контексті аналізу соціально-психологічних портретів учасників кібербулінгу увагу до ролі спостерігача і його впливу на процес переслідування, оскільки більш диференційоване бачення рольових позицій у кібербулінгу може не лише поглибити розуміння цього феномена, але й дати змогу розробити ефективнішу профілактичну програму.

Над вивченням особливостей підліткового віку в психології, педагогіці, соціології, фізіології працювали Л. Виготський, Л. Божович, А. Личко, П. Блонський, І. Кон, О. Леонтьєв, А. Мудрик, Д. Ельконін, Е. Рогова, В. Сухомлинський та ін.; проблемою кібербулінгу займалися американські та англійські (R. Kowalski, M. Robin, S. Limber, P. Susan, Agatston, W. Patricia), російські (А. Черкасенко, А. Баранова, А. Андреева) вчені; маємо низку досліджень вітчизняних науковців – Л. Найдіонової, Л. Чуприни, Є. Кулика, О. Лапи, Б. Оранюк та ін.

У статті висвітлено результати дослідження психологічних особливостей підлітків, включених до процесу кібербулінгу – субформи булінгу, під якою розуміють навмисну, опосередковану й агресивну дію або поведінку, що здійснюється індивідом із застосуванням інформаційних і комунікативних технологій як інструменту переслідування; представлено дані аналізу структурних і динамічних характеристик учасників кіберагресії в світі; на підставі зарубіжних джерел запропоновано диференційоване бачення позицій, що враховує особливості психічної реальності підлітків; проведено експериментальне дослідження окремих сценаріїв з метою вивчення впливу контекстних факторів (тяжкість інциденту, ідентичність та поведінка інших сторонніх осіб) на поведінкові наміри спостерігачів,

спрямовані на допомогу потерпілому або на підсилення агресивних дій у випадках переслідування в соціальній мережі Facebook.

Сформовано наукову позицію стосовно того, що протидія кібербулінгу має бути колективною справою школи, сім'ї, суспільства та потребує спеціальної дослідницької програми.

**Ключові слова:** мережеве спілкування, підліток, кібербулінг, Інтернет, агресор, жертва, спостерігач.

The relevance of the study is due to the fact that nowadays, more and more "traditional" conflicts of peers with their peers go to social networks, and one of the most dangerous problems of social interactions through ICT is cyberbullying, which, unlike bullying, can be experienced by any child, because it is not necessary for a cyber aggressor to have the physical strength, authority, and influence of peers to feel superior. The phenomenon of cyberbullying is growing at an extremely rapid pace, and so is the number of studies that confirm the adverse effects of cyberbullying and harassment. At the same time, little is known about the perceptions, expectations and reactions of the participants in different roles (aggressors, victims, observers) and how they relate to the experience of studying traditional bullying; such role positions are only rarely subject to systematic consideration. The purpose of the article is defined in the context of analyzing the socio-psychological portraits of cyberbullying participants, their attention to the role of the observer and their impact on the pursuit process, since a more differentiated view of role positions in cyberbullying can not only deepen the understanding of this phenomenon, and will allow you to develop a more effective prevention program.

L. Vygotsky, L. Bozovich, A. Lychko, P. Blonsky, I. Kon, O. Leontiev, A. Mudryk, D. Elkonin, E. Rogova, V. Sukhomlinsky and others worked on the study of adolescent features in psychology, pedagogy, sociology, physiology; the problem of cyberbullying was addressed by American and English (R. Kowalski, M. Robin, S. Limber, P. Susan, Agatston, W. Patricia), Russian (A. Cherkasenko, A. Baranova, A. Andreeva); we have a number of researches of domestic scientists – L. Naydionova, L. Chupryna, E. Kulik, O. Lapa, B. Oraniuk and others.

The article highlights the results of a study of the psychological characteristics of adolescents involved in the cyberbullying process – a form of bullying, which refers to the intentional, indirect and aggressive action or behavior performed by an individual using information and communication technologies as a tool for persecution; presents data of analysis of structural and dynamic characteristics of cyber aggression participants in the world;

УДК 316.624.3:364.636-053.6]:004  
DOI <https://doi.org/10.32843/2663-5208.2020.14.47>

**Хоменко З.І.**

аспірантка кафедри психології  
Полтавський національний педагогічний  
університет імені В.Г. Короленка

*on the basis of foreign sources, a differentiated view of positions is offered, taking into account the peculiarities of the mental reality of adolescents; experimental study of individual scenarios was conducted to examine the impact of contextual factors (incident severity, identity, and behavior of other third parties) on observers' behavioral intentions to assist the victim or*

*to enhance aggression in Facebook harassment cases.*

*The scientific position has been formed that counteracting cyberbullying should be a collective matter of the school, family, society and require a specific research program.*

**Key words:** *networking, teenager, cyberbullying, Internet, aggressor, victim, observer.*

**Постановка наукової проблеми та її значення.** Подібно до того, як попереднє покоління проводило час перед телевізорами, підлітки на початку XXI століття захоплено маневрують у світовому Інтернеті, де блоги, соціальні мережі та обмін миттєвими повідомленнями конкурують із телефонними зв'язками – домінувальним засобом особистісної взаємодії. У реальному просторі абсолютна, тотальна свобода слова є неможливою, тому що вагомі фільтри моральності й культури обмежують людину в її висловлюваннях, а ворожа, агресивна поведінка заважає соціальній адаптації в суспільстві. У віртуальному ж світі панують зовсім інші правила: розширюючи можливості людини, Інтернет збільшує перелік небезпек (анонімність, відсутність соціальних обмежень, свобода дій, відносна безкарність, необмежена доступність контактів, миттєва зміна позиції співрозмовника, поглядів і соціальних характеристик – статі, віку, професії, відсутність іншої інформації про співрозмовника, крім повідомлень у письмовій формі і графічних символів тощо), тому спостережено, що все частіше «традиційні» конфлікти з однолітками (булінг) зі школи переходять до мереж, а однією з найнебезпечніших проблем, із якою діти можуть зустрітись в своїх соціальних взаємодіях через ІКТ, стає кібербулінг. Причому, на відміну від булінгу, кібербулінг може зазнати будь-яка дитина, навіть не маючи віктимної вразливості, адже кіберагресору зовсім не обов'язково мати фізичну силу, авторитет і вплив на однолітків, щоб відчувати свою перевагу.

Явища кібербулінгу надзвичайно швидко наростають. Якщо масштабне дослідження (за даними ВООЗ та інтернет-асоціації), проведене в Україні у 2013–2014 рр., виявило, що відсоток охоплення кібербулінгом був порівняно незначним (жертвами себе визнали 3% 15-річних дівчат та 4% – хлопців цього віку [10]), то за даними громадської організації «Українського інституту соціальних досліджень імені Олександра Яременка», представленими як результат опитування підлітків у 2018 році, маємо значно тривожніші показники: 21,1% дітей цього віку визнали, що брали участь в образах, знущаннях, приниженнях інших онлайн, а 21,5% – стали жертвами образ і знущань [1].

Відповідно, зростає і кількість досліджень, у яких підтверджені несприятливі наслідки залякування в мережах. Водночас менш

відомо поки що про сприйняття, очікування та реакції учасників щодо різних їхніх ролей (агресори, жертви, спостерігачі) та співвіднесення цього з досвідом вивчення традиційних знущань. Усі три названі вище рольові позиції лише зрідка стають предметом системного розгляду, незважаючи на те, що ці ролі неоднозначні: переслідувач може ставати жертвою, жертва ініціювати цькування у віртуальному просторі, а спостерігач також подеколи опиняється в ролі переслідувача або жертви [11].

**Метою цієї статті** є аналіз соціально-психологічних портретів учасників кібербулінгу, увага до ролі спостерігача і його впливу на процес переслідування, адже переконані, що більш диференційоване бачення рольових позицій у кібербулінгу може не лише поглибити розуміння цього феномена, але й дасть змогу розробити більш ефективну профілактичну програму.

**Аналіз останніх досліджень.** У ході системного аналізу комплексу джерел із проблеми з'ясовано, що над вивченням особливостей підліткового віку в психології, педагогіці, соціології, фізіології працювали Л. Виготський, Л. Божович, А. Личко, П. Блонський, І. Кон, О. Леонт'єв, А. Мудрик, Д. Ельконін, Е. Рогова, В. Сухомлинський та ін. Підлітковий вік учені відносять до критичних періодів психологічного розвитку, адже під час зростання та фізіологічної перебудови організму в підлітків часто спостерігається відчуття тривоги, підвищена збудливість, знижена самооцінка тощо. Як зазначають дослідники, загальною особливістю цього віку є мінливість настрою, емоційна нестійкість, несподівані переходи від веселощів до суму й песимізму; прискіпливе ставлення до рідних поєднується з гострою незадоволеністю власною персоною; загострюється потреба не стільки самому розпоряджатися собою, скільки мати визнання такої можливості дорослими з найближчого оточення – батьками, вчителями. Водночас підлітки продовжують очікувати від дорослих допомоги та захисту. Названі протиріччя, підпорядкованість нормам вікової групи, як неодноразово підкреслюють науковці, роблять підлітковий вік особливо небезпечним через загрозу виникнення різноманітних форм девіантної поведінки [8; 13], а з огляду на те, що сучасні підлітки більшість часу проводять за гаджетами в соціальних мережах, то дедалі більше з'являється можливість новіт-

ньої форми агресії – кібербулінгу. Уперше це поняття зустрічаємо в роботах Білла Белсі, який визначає кіберпереслідування як навмисну, неодноразову й ворожу поведінку особи або групи осіб, спрямовану на образу інших людей з використанням інформаційних та комунікаційних технологій, наприклад, електронної пошти, мобільного телефону, особистих інтернет-сайтів [13]. Над цією проблемою працювали також американські, англійські (R. Kowalski, M. Robin, S. Limber, P. Susan, Agatston, W. Patricia) та російські (А. Черкасенко, А. Баранова, А. Андрєєва) вчені; засновниками Центру дослідження кібербулінгу в США стали С. Хіндуя і Дж. Патчін [17, с. 208]. Останніми роками з'явилася низка досліджень вітчизняних науковців, присвячених проблемі кібербулінгу, – роботи Л. Найдьонової, Л. Чуприни, Є. Кулика, О. Лапи, Б. Оранюк та ін.

Загальним висновком із цих досліджень є той, що кібербулінг не піддається контролю ні з боку кривдника, ні з боку жертви; кривдник може не усвідомлювати наслідків своїх дій і того, що насправді є кривдником, тому що віртуальний простір сприймається ним як щось «несправжнє»; водночас у кібербулінгу спостережено дисбаланс сил – жертвою може бути кожна людина незалежно від соціального статусу, зовнішності, віросповідання тощо. Підлітки, яких переслідують однокласники або друзі у реальному житті (явище булінгу), часто перетворюються на кіберхуліганів, щоб помститися у віртуальному просторі, причому здебільшого агресори виявляються сильнішими, ніж їхні жертви: вони вибирають більш слабку ціль, яка має вразливий чинник (сором'язливість, зовнішні риси, захоплення, занижену самооцінку тощо).

**Виклад основного матеріалу.** Систематизація наукових матеріалів з проблеми дослідження свідчить: нині є безліч способів кіберпереслідування, які використовують підлітки-агресори: залякування за допомогою повідомлень (погрози, образи), розсилання фотографій в Інтернеті (реальних або змінених за допомогою фотошопу), поширення чуток через соціальні мережі, крадіжка паролів соціальних мереж або даних входу в систему для поширення шкідливої інформації, шантаж, виманювання інтимних фото, образливі коментарі, несправжні профілі, коли агресор може прикинутися певною дитиною, створивши профіль з її іменем і фото, а пізніше поширювати таким способом образливу інформацію, розсилати повідомлення однокласникам тощо [6]. Усі ці способи кібербулінгу є досить агресивними.

У психологічній літературі під агресією розуміють цілеспрямований акт, призначений для того, щоб завдати шкоди комусь, хто зазвичай не очікує цього. Такий акт здебільшого є нав-

мисним, адже випадкову шкоду не вважають агресивною. Упродовж кількох десятиліть наукову літературу стосовно агресії зосереджували на різнопланових видах агресії, включно із прямими фізичними атаками, такими як удари ногами, руками та безпосередніми словесними атаками – погрозами, насмішками або образами. Але з розвитком інтернет-технологій з'явилася нова форма агресії – кібербулінг, що спирається на складну структуру взаємодій між переслідувачем, жертвою і спостерігачем. Розглянемо більш детально структуру взаємовпливів учасників віртуальної агресії.

Причини, через які відбувається агресивна поведінка, надзвичайно різноманітні: злочинці можуть діяти з нудьги, веселощів, почуття неповноцінності, гніву або помсти. Аналогічно агресивні відносини підлітків між собою (наприклад, у класі) можуть вважатися ними нормальними; також переслідуванням самих себе можуть займатися ті, хто намагається звільнитися від ролі жертви й помститися переслідувачам. Зрештою, залякування в кіберпросторі може також виникати внаслідок імпульсивних дій, особливо коли діти не мають достатнього контролю над власними емоціями та агресією. Важливу роль у формуванні агресивної поведінки відіграють особистісні характеристики, до яких належать підвищений рівень психопатизації, нестійкість емоційного стану, що виявляється у високій збудженості, дратівливості, а також схильність до депресії, яка призводить до підвищення рівня тривожності, скутості, невпевненості в собі [4]. На відміну від булінгу, де кривдник усвідомлює ситуацію, яка склалася і може аналізувати її в міру вживаних ним дій (переважно він має високий статус у реальній групі і здатний впливати на інших її членів), кібербулінг не піддається повному контролю з боку кривдника – він стає лише одним із тих, хто розпочинає переслідування, але якщо навіть агресор сам захоче припинити протиправні дії проти жертви, то часто його співучасники можуть їх продовжувати і вплинути на них він не може.

Хоча не викликає сумнівів, що кіберзалякування на сайтах соціальних мереж становить значну загрозу для психічного та фізичного здоров'я його жертв, проте у вітчизняній та зарубіжній науці є проблема визначення феномена «жертва». Наприклад, Д. Рівман визначає жертву як «фізичну особу, якій безпосередньо було нанесено шкоду» [9]; В. Коновалова та В. Шепітько жертвою вважають потерпілого, якому «злочиним нанесено моральну, фізичну та майнову шкоду» [7, с. 147]. Одні вчені вважають, що жертвами булінгу стають чутливі, замкнуті, сором'язливі, тривожні, невпевнені в собі, нещасні, з низькою самоповагою, схильні до депресії діти, які не мають жодного близького друга й успішніше спілкуються

з дорослими, ніж з однолітками (Дан Ольвеус); однак іншими спостережено, що провокувати знущання над собою можуть і сильні, обдаровані особистості. На думку Г. Гентіга, у певному розумінні «жертва створює злочинця сама» [16, с. 65]. Цей вислів не втрачає своєї актуальності, оскільки аналіз багатьох злочинів показує, що дії злочинця, здавалося б, не спровоковані поведінкою потерпілого в передзлочинній ситуації, справді, певною мірою є результатом внеску людини, якій було заподіяно шкоду. Очевидно, такий існує певний соціально-психологічний зв'язок, який зумовлює поведінку, що усвідомлюють усі індивіди, які беруть участь у взаємодії та свідомо зорієнтовують дії інших осіб [3, с. 8].

Кіберзалякування руйнує життя жертви в прямому сенсі цього слова. Оскільки жертви не мають можливості уникнути переслідування, їхня самооцінка масово страждає, причому навіть видалення інформації із соціальних мереж не є вирішенням проблеми в довгостроковій перспективі, адже образливий зміст навряд чи можна видалити. Крім того, виключення цифрової комунікації нині означає самотність, а це саме те, чого не потребують жертви хуліганства. У багатьох підлітків, які стали жертвами кіберзалякування в шкільному середовищі, спочатку може спостерігатися падіння життєвої продуктивності: вони менш мотивовані, не можуть концентруватися, частіше скаржаться на головні болі, шлунково-кишкові проблеми тощо. До довготривалих наслідків кіберагресії відносять розлади сну, тривожність, напади паніки й депресії, відчуження. Феноменологічно відчуження виражається у невротичній втраті суб'єктом почуття реальності того, що відбувається (дереалізації) або у втраті своєї індивідуальності (деперсоналізації). У сучасній соціальній психології термін «відчуження» використовують для характеристики міжособистісних відносин, у яких індивід протиставляється іншим індивідам, групі, суспільству загалом, відчуваючи власну ізольованість. Подібні конфліктні відносини в групі (класі) пов'язані із втратою почуття цінності спільної діяльності та почуття солідарності, коли індивід у групі сприймає інших як чужих та ворожих собі, заперечуючи при цьому норми цієї групи, її закони та приписи [3, с. 83]. У зазначеному контексті тривожність визначається як «відчуття емоційного дискомфорту, що викликане постійним очікуванням небезпеки, стан дифузного страху; схильність індивіда до переживання тривоги; суб'єктивний прояв особистісного неблагополуччя» [5, с. 490]. Зважаючи на те, що саме в підлітковому віці визначаються способи психосоціальної адаптації, які стають характерними для індивіда впродовж усього подальшого життя, перелічені фактори можуть

привести до закріплення особистісних деформацій: специфічних підліткових комплексів, емоційно-установкової готовності особистості дитини, яка виявляється або в агресивному реагуванні, або у вигляді конформної поведінки, тривожності, фрустрованості, неадекватного самооцінювання [4].

Спостерігачів також як найбільшу рольову групу кібербулінгу вважають невидимим двигуном процесів булінгу [12, с. 40]. Згідно з нашими дослідженнями, проведеними у 2015–2018 рр., 50% підлітків, що використовували соціальні мережі, були свідками явищ кібербулінгу. Для того щоб зрозуміти поведінку спостерігача за знущаннями, вчені проводять дослідження тих соціально-демографічних і психологічних, особистісних детермінант з вивченням соціально-когнітивних процесів, які визначають поведінку саме групи спостерігачів [25, с. 386]. Стосовно соціально-пізнавального дослідження кіберагресії з'ясовано вплив емпатії [12, с. 47], емоцій та групових норм [18, с. 73], а також переконань щодо поведінки спостерігачів [19, с. 102]. Науковцями доведено: хоча залякування в кіберпросторі часто пов'язане із традиційним знущанням, специфічні особливості використання ІКТ можуть впливати на його динаміку, а отже, і на поведінку спостерігачів. Дослідження традиційного булінгу засвідчили, що сторонні спостерігачі є важливими учасниками в таких випадках, оскільки злочинці часто займаються знущанням, щоб досягти більш високого статусу, домінування для набуття престижу або демонстрування соціальної сили в групі однолітків, тому вони є залежними від членів групи однолітків – спостерігачів – у досягненні подібної мети [21, с. 474; 23, с. 216; 24, с. 63]. У працях учених підкреслено: спочатку підлітки, які використовують соціальні мережі, можуть стикатися з кіберзалякуваннями у власному соціальному колі, але ж досить часто соціальні мережі використовують також для комунікацій із так званими «слабкими зв'язками», а іноді навіть із незнайомими людьми [14]. Таким чином, спостерігач може мати різні типи відносин з учасниками інциденту, по-різному реагувати на кіберагресію – за допомогою текстових та графічних зображень чи навіть просто натисканням клавіш (наприклад, кнопки «Мені подобається» або кнопки звіту).

Спостережено, що підлітки можуть реагувати на випадки знущання приблизно трьома різними способами: залишаючись аутсайдером, допомагаючи або підтримуючи агресора, підтримуючи або захищаючи жертву. Коли спостерігачі підтримують переслідувача, даючи позитивні мережеві відгуки, вони мотивують його поведінку, яка може ставати дедалі агресивнішою [21, с. 470; 23, с. 115]. Крім того, дослідження традиційного знущання пока-

зало, що поширення поведінки спостерігачів пов'язане з більш високою частотою випадків знущань у класах [22, с. 739]. Учені підкреслюють: позитивний відгук може розглядатися як приєднання до знущань, а іноді й пасивне спостереження або навіть присутність забезпечують агресора позитивним зворотним зв'язком [20, с. 448]. Водночас підтримка спостерігачів веде до посилення негативних наслідків для жертви, таких як підвищена тривожність, депресія та зниження самооцінки [23, с. 117], і, навпаки, якщо сторонні особи не підтримують агресора, вони знижують його статус і таким чином змушують припинити переслідування [21, с. 472]. Однак найчастіше спостерігачі вважають за краще залишатися в тіні, тому зазвичай про свідків у статтях про кібербулінг згадується мало, більше уваги приділяють ролі агресора й жертви, що дає змогу дослідникам не досить усвідомлювати роль спостерігачів в онлайн-переслідуванні, тим самим недооцінюючи їхній вплив на процес кібербулінгу.

У рамках зазначених вище теоретичних позицій нами в два етапи було проведено опитування підлітків – учнів 8-х класів шкіл м. Полтави – у групі з 32 осіб для з'ясування кількісного співвідношення учасників віртуальної агресії і тих ролей, які вони відіграють, та визначення реакції спостерігачів. На першому етапі було виявлено, що 42% опитаних визнали, що їхня поведінка могла призвести до кібербулінгу (43% – дівчата, 31% – хлопці), 51% підлітків повідомили, що були свідками переслідувань хоча б один раз (43% – дівчата, 75% – хлопці), а 22% визнали себе жертвами переслідувань (22% – дівчата, 18% – хлопці).

На другому етапі дослідницький інструмент складався зі сценаріїв, що стосувалися інцидентів у соціальній мережі Facebook, які містили переслідування. Учасникам було доручено ретельно вивчити сценарії і уявити, що вони зіткнулися з тим чи іншим інцидентом агресії як спостерігачі. Після опрацювання сценаріїв було поставлено питання щодо поведінкових намірів учасників: допомогти потерпілому чи сприяти агресору. Питання були попередньо перевірені у двох підготовчих класах та адаптовані для забезпечення зрозумілості.

Відповідно до мети вимірювання діапазон можливих відповідей спостерігачів було спрямовано на оцінку п'яти поведінкових намірів допомоги потерпілому («пояснити жертві, що знущання не є нормальним», «заспокоїти жертву», «дати потерпілому поради», «повідомити про інцидент із кібернасильством тому, хто може допомогти», «захистити жертву») і трьох поведінкових намірів підтримки агресора («підтримати його разом з іншими, щоб посміятися з жертви/ситуації», «сказати агресору, що ви думаєте, що це смішно» і «зробити

щось подібне»). Поведінкові наміри як ознаки певної поведінки вимірювали за шкалою Лайкерта. Пункти опитувальника були простими твердженнями, які випробуваному потрібно було оцінити, виходячи зі свого особистого уявлення; шкала – починаючи від «я б не зробив цього» (№ 1) до «я б це зробив» (№ 5). Отже, засоби опитування були розраховані на вимірювання п'яти поведінкових намірів допомоги потерпілому і трьох поведінкових намірів посилення агресора, що й було використано для аналізу даних цього дослідження.

Підсумком опитування зазначеної вище групи з 32 учнів стало те, що в ході аналізу його результатів виявлено різноманітні реакції: 75% «спостерігачів» захищали жертву (принаймні раз), а 71% вказали, що вони пропонували би булеру припинити переслідування. На протигагу цьому, 60% респондентів зазначили, що вони просто проігнорували б те, що відбувається, а 12% – навіть приєдналися б до знущань, і тільки 10% – повідомили б про інциденти кому-небудь, хто міг би допомогти, через побоювання бути втягнутими в розбірки. Результати, з одного боку, показали, що учасники, які були залучені до більш агресивних переслідувань, мали вищі поведінкові наміри допомогти потерпілому (чотири з п'яти поведінкових намірів допомоги потерпілому) порівняно з учасниками, які взяли участь у менш серйозних агресивних діях у кіберпросторі. Тобто, чим гострішим був інцидент, тим більше спостерігачів ставали на сторону жертви, намагаючись підтримати й допомогти. Тяжкість інцидентів також пов'язана з ідентичністю інших спостерігачів: впливаючи на поведінкові наміри допомоги потерпілому, друзі частіше захищали потерпілих. Крім того, було виявлено ефект взаємодії між особистістю спостерігачів та поведінковими намірами приєднатися до знущань: більша кількість спостерігачів мала поведінкові наміри приєднуватися до знущань, якщо агресор і свідок були добрими друзями, а не просто незнайомими людьми; водночас не було виявлено суттєвого впливу тяжкості події на поведінкові наміри зміцнити агресора.

Наведені результати, проте, поки що не дають уявлення про причини, через які спостерігачі діють або мають намір діяти певним чином і разі спостереження переслідування в мережах, розуміння яких є важливим для сприяння поведінці спостерігачів, спрямованій на надання допомоги потерпілому і перешкоджанню поведінці, яка підсилює агресора.

**Висновки і перспективи подальших досліджень.** Подібно до того, як діти раніше проводили час, граючись із друзями у дворі, за межами периферії дорослих, тепер вони взаємодіють один з одним у кіберпросторі, спілкуючись між собою переважно також без



батьківського контролю. Незважаючи на те, що сучасні технології дають змогу підліткам об'єднуватись у значущих для них напрямках (можливість обмінюватися ідеями, фотографіями, відео й багато іншого за допомогою соціальних мереж і блогів), безконтрольний характер кіберсвіту вимагає необхідності керівництва та соціальної відповідальності. За допомогою нашого дослідження ми зрозуміли, що наслідки кіберзалякування є досить важкими, а інколи й непоправними, містять ризики, пов'язані навіть із самогубством як для жертви, так і для інших учасників кіберагресії. Зокрема, аналіз реакції спостерігачів у ситуаціях знуцання показав, що мотиваційні підвалини захисту жертви залишилися пасивними, а мотиви зміцнення агресора – різноманітні. Ми виявили, що роль спостерігача є досить важливою у процесах кібербулінгу, часто недооціненою як самими спостерігачами, так і дослідниками, адже найшвидший відгук на навіть незначні прояви агресії, навчання та моделювання належної поведінки в контексті нових технологій є найефективнішим способом мінімізації шкоди, яку може принести кіберпереслідування. Дослідження показало, що більшість спостерігачів мали намір захищати жертву, але насторожує те, що лише один із десяти проінформував би про агресію дорослих. Це свідчить, що поки що значна кількість спостерігачів-свідків є досить пасивними, що незалежно від того, чи відбувається переслідування в реальності або в кіберсвіті, стратегія жертв полягає в ігноруванні або намаганні втекти від проблеми, а не в пошуку підтримки й поради дорослих. Під час реалізації мети статті визначено, що найімовірніше найчастіше підліткам можуть допомогти друзі. Це пояснюється тим, що жертви інформують про такі інциденти лише своїх друзів, адже вони мають сильний вплив на емоційний, поведінковий та афективний розвиток підлітків, тобто можуть допомогти знизити занепокоєння кібержертви, сприяти допомозі в реальному світі. Доведено також, що поведінка значної кількості свідків, які підтримують чи просто звертають увагу на подібні інциденти, заохочує й мотивує кіберагресора.

Отже, протидія кібербулінгу має бути колективним зусиллям з боку школи, сім'ї, друзів і суспільства. Оскільки кіберпереслідування відбувається загалом за межами шкільних кордонів, педагоги і психологи мають проінформувати та навчити батьків, як виявляти, реагувати, допомагати чи запобігати подібним явищам, із якими зіштовхнулись їхні діти. Важливим є виховання у підлітків толерантності, співчуття, взаємодопомоги, адже більшість жертв вважає, що мають самостійно справлятися із залякуванням, а спостерігачі переконані в незначному впливі власної ролі. Нашим

наступним перспективним завданням є розробка ефективної стратегії допомоги підліткам як жертвам кіберагресії та програми запобігання інтернет-знуцанням у підлітковому віці.

#### ЛІТЕРАТУРА:

1. Балакірева О. «Цькування у шкільних колективах (булінг): політики і практики запобігання та подолання» : міжнар. наук.-практ. конф. 26 жовтня 2018 р., м. Київ. Громадська організація «Український інститут соціальних досліджень імені Олександра Яременка». URL: [http://kubg.edu.ua/images/stories/podii/2018/10\\_26\\_bullying\\_02.pdf](http://kubg.edu.ua/images/stories/podii/2018/10_26_bullying_02.pdf).
2. Бурданова В.С., Быков В.М. Виктимологические аспекты : учебное пособие. Ташкент, 1981. 187 с.
3. Гарькавец С.О. Психология підліткової віктимності : монографія. Луганськ : вид-во «Ноулідж», 2013. 175 с.
4. Дзюба Т.М. Віртуальна агресія як результат інтернет-залежної поведінки підлітків. *Вісник післядипломної освіти. Серія «Соціальні та поведінкові науки»*. 2017. Вип. 3. С. 67–78. URL: [http://nbuv.gov.ua/UJRN/vispdoso\\_2017\\_3\\_9](http://nbuv.gov.ua/UJRN/vispdoso_2017_3_9).
5. Еникеев М.И. Психологический энциклопедический словарь. Москва : ТК Велби, Изд-во Проспект, 2008. 560 с.
6. Кібербулінг: як захистити дитину? URL: <http://artefact.live/?p=720>.
7. Коновалова В.Е., Шепитько В.Ю. Основы юридической психологии : учебник. Харків : Одиссей, 2005. 352 с.
8. Малкина-Пых И.Г. Психология поведения жертвы. Москва : Изд-во Эксмо, 2006. 1008 с. (Справочник практического психолога).
9. Ривман Д.В. Криминальная виктимология. Санкт-Петербург : Питер, 2002. 304 с.
10. Стоп шкільний терор. Як зупинити дитяче насилля (дослідження). *Главком «Українські медійні системи»*. URL: <https://glavcom.ua/specprojects/stopbullying/stop-shkilniy-terror-yak-zupiniti-dityache-nasillya-doslidzhennya> 455198.
11. Федуніна Н.Ю. Представления о триаде «Преследователь – жертва – наблюдатель» в кибербуллинге в англоязычной литературе. *Психологические исследования*, 2015, № 8(41), с. 11. URL: <http://psystudy.ru>.
12. Barlińska J., Szuster A., & Winiewski M. Cyber bullying among adolescents. Followers: the role of communication environment, the form of violence and compassion. *Journal of Public and Applied Social Psychology*, 2013. No. 23 (1). Pp. 37–51.
13. Belsey B. Cyberbullying: An Emerging Threat to the “Always On” Generation. URL: <http://www.cyberbullying.ca>.
14. Ellison N.B., Steinfeld C. & Lampe C. Facebook Benefits Friends: Social Capital and students use social networking sites. *Magazine Computer-mediated communication*, 2007. No. 12 (4).
15. Fordik C.M. A review of cyberbullying causes and consequences : can a severe emotional response be lessened through the enhancement of ego strength? Miami, Florida : Carlos Albizu University, 2014.

16. Hentig H. *The Criminal and His Victim* (Studies in the Sociobiology of Crime). New York, 1948. 400 p.
17. Hinduja S., Patchin J.W. Bullying. Cyberbullying and suicide. *Archives of Suicide Research*, 2010. No.14(3), Pp. 206–221.
18. Jones S.E., Manstead A.S.R., & Livingstone A.G. Accumulation or sticking together? Group processes and children's responses to text messages. *British Journal of Psychology*, 2011. No. 102, pp. 71–96.
19. Li Q. & Fung T. Prediction of student behavior. Cyberbullies, Cybervictims, and Predecessors. / In Q. Li, D. Cross, & P.K. Smith (ed.), *Cybershot in the global Playground. Research on international perspectives*, 2012. No. 99–114. West Sussex : Wiley-Blackwell.
20. O'Connell P., Pepler D. & Craig W. Attract peers to abuse: understanding and challenges for intervention. *Magazine Yunisti*, 1999. No. 22 (4), pp. 437–452.
21. Pepler D., Craig W., & O'Connell P. Affiliate processes in bullying. Informing Prevention and intervention strategies. By SR Jimerson, SM Swearer, & DL Espelage (ed.), *Intimidation Guide in Schools. International Perspective*, 2010. Pp. 469–479.
22. Pöyhönen V., Juvonen J., & Salmivalli C. Standing up for the victim, siding with the bully or standing by? Bystander responses in bullying situations. *Social Development*, 2012. No. 21(4), Pp. 722–741. URL: <http://dx.doi.org/10.1111/j.1467-9507.2012.00662.x>.
23. Salmivalli C. (2010). Bullying and the peer group: A review. *Aggression and Violent Behavior*, 2010. No. 15. Pp. 112–120.
24. Sijtsema J.J., Veenstra R., Lindenberg S., & Salmivalli C. Empirical test of bullies' status goals: evaluating direct goals, aggression, and prestige. *Behavior Aggressive*, 2009. No. 35 (1), pp. 57–67.
25. Van Cleemput K., Vandebosch H., & Pabian S. Personal characteristics and contextual factors that determine "helping", "joining in", and "doing nothing" when witnessing cyberbullying. *Aggressive behavior*, 2014. No. 40(5), pp. 383–396.



Наукове видання

# ГАБІТУС

*Науковий журнал*

**Випуск 14**

Коректура • *В. Ізак*

Комп'ютерна верстка • *С. Калабухова*

Формат 60x84/8. Гарнітура Pragmatica.  
Папір офсетний. Цифровий друк. Обл.-вид. арк. 31,37. Ум.-друк. арк. 33,01.  
Підписано до друку 30.06.2020. Наклад 100 прим.

Видавництво і друкарня – Видавничий дім «Гельветика»  
65101, м. Одеса, вул. Інглєзі, 6/1  
Телефон +38 (048) 709 38 69,  
+38 (095) 934 48 28, +38 (097) 723 06 08  
E-mail: mailbox@helvetica.com.ua  
Свідоцтво суб'єкта видавничої справи  
ДК № 6424 від 04.10.2018 р.