



2020

*WISSENSCHAFT
FÜR DEN MODERNEN
MENSCHEN*

WIRTSCHAFT, MANAGEMENT, TOURISMUS, BILDUNG, PHILOSOPHIE, GESETZ



SWorld
Germany



Halynska Y., Lvovich Y.E., Pishenina T.I., Preobrazhenskiy A.P., Shaporenko O.I., Stovpets O.V. and etc.

WISSENSCHAFT FÜR DEN MODERNEN MENSCHEN
WIRTSCHAFT, MANAGEMENT, TOURISMUS, BILDUNG, PHILOSOPHIE, GESETZ
SCIENCE FOR MODERN HUMAN
ECONOMICS, MANAGEMENT, TOURISM, EDUCATION, PHILOSOPHY, LAW

Included in International scientometric databases

MONOGRAPH

NetAktivatV
Karlsruhe 2020

UDC 001.895

BBK 94

W 77

Author team:

Agarkova N. (14), Akimova O. (8), Baydyuk L. (15), Cherkashina T.A. (2),
Choporov O.N. (11), Choporova E.I. (12), Dohadailo Y.V. (5), Golub T. (13),
Halynska Y. (1), Hamdaoui A. (5), Hrabar M.V. (7), Kampov N.S. (7), Kononenko A.V. (5),
Koshevaya S.P. (4), Lvovich I.Y. (11), Lvovich Y.E. (10), Marshak Y.O. (19),
Maslyhan O.O. (7), Mehem O. (9), Melnyk O. (8), Mihalchuk V.N. (4), Omelchuk O.V. (16),
Pishenina T.I. (6), Popova E. (14), Preobrazhenskiy A.P. (10, 11, 12),
Preobrazhenskiy Y.P. (10, 12), Prikhodko A.A. (18), Radysh Y.F. (4), Sekunova Y.V. (19),
Shaporenko O.I. (4), Smaglo O. (3), Stovpets O.V. (17), Sukonna N.G. (5),
Tolstonos O. (9), Vasylieva S. (14)

W 77 **Wissenschaft** für den modernen menschen. wirtschaft, management, tourismus, bildung, philosophie, gesetz. Book 1. Part 3 / [team of authors: Halynska Y., Lvovich Y.E., Pishenina T.I., Preobrazhenskiy A.P., Shaporenko O.I., Stovpets O.V. and etc.]. – Karlsruhe: NetAkhatAV, 2020 – 181 p. : ill., tab.
ISBN 978-3-9821783-2-5

The monograph contains scientific studies of authors in the field of economics, management, tourism, education, philosophy, law. It may be useful for economists, managers, teachers, philosophers, lawyers, as well as teachers, applicants, graduate students, undergraduates and students of higher educational institutions.

UDC 001.895

BBK 94

DOI: 10.30888/978-3-9821783-2-5.2020-01-01

© Team of authors, 2020

ISBN 978-3-9821783-2-5



The monograph was prepared by the authors

1. *Agarkova Nataliya*, Kharkov National Pedagogical University named after G.S. Frying pans, Ukraine, Ph.D in pedagogical sciences, ass. professor - *Chapter 14 (co-authored)*.
2. *Akimova Olga*, ONMU, Ukraine, Ph.D in technical sciences, ass. professor - *Chapter 8 (co-authored)*.
3. *Baydyuk Lyubov*, Uman State Pedagogical University named after Pavel Tychina, Ukraine, master, Senior Lecturer - *Chapter 15*.
4. *Cherkashina Tatiana Alekseevna*, FSBEI of HE "Rostov State Economic University (RINH)", Russia, PhD in Economics, ass. professor - *Chapter 2*.
5. *Choporov Oleg Nikolaevich*, Voronezh State Technical University, Russia, Dr.Hab. in Technical Sciences, Professor - *Chapter 11 (co-authored)*.
6. *Choporova Ekaterina Ivanovna*, Voronezh Institute of High Technologies, Russia, Ph.D in Philology, ass. professor - *Chapter 12 (co-authored)*.
7. *Dohadailo Yana Victorivna*, Kharkov National Automobile and Highway University, Ukraine, PhD in Economics, ass. professor - *Chapter 5 (co-authored)*.
8. *Golub Tetiana*, National Technical University of Ukraine "Igor Sikorsky Kyiv Polytechnic Institute", Ukraine, Ph.D in pedagogical sciences, ass. professor - *Chapter 13*.
9. *Halynska Yuliia*, Sumy State University, Ukraine, Dr.Hab. in Economic Sciences, ass. professor - *Chapter 1*.
10. *Hamdaoui Ayuob*, Kharkov National Automobile and Highway University, Ukraine, master - *Chapter 5 (co-authored)*.
11. *Hrabar Maryna Vasylivna*, Uzhgorod National University, Ukraine, PhD in Economics - *Chapter 7 (co-authored)*.
12. *Kampov Nadezhna Semenovna*, Ukraine - *Chapter 7 (co-authored)*.
13. *Kononenko Alena Volodimirivna*, Kharkov National Automobile and Highway University, Ukraine, master - *Chapter 5 (co-authored)*.
14. *Koshevaya Svetlana Petrovna*, National Medical Academy of Postgraduate Education named after P.L. Shupika, Ukraine - *Chapter 4 (co-authored)*.
15. *Lvovich Igor Yakovlevich*, Voronezh Institute of High Technologies, Russia, Dr.Hab. in Technical Sciences, Professor - *Chapter 11 (co-authored)*.
16. *Lvovich Yakov Evseevich*, Voronezh State Technical University, Russia, Dr.Hab. in Technical Sciences, Professor - *Chapter 10 (co-authored)*.
17. *Marshak Yulia Olehovna*, National University of Life and Environmental Sciences of Ukraine, Ukraine, student - *Chapter 19*.
18. *Maslyhan Olena Oleksandrivna*, Mukachevo State University, Ukraine, PhD in Economics, ass. professor - *Chapter 7 (co-authored)*.



19. *Mehem Olesya*, Glukhov National Pedagogical University named after Alexander Dovzhenko, Ukraine, Ph.D in pedagogical sciences, ass. professor - Chapter 9 (co-authored).
20. *Melnyk Oleksiy*, ONMU, Ukraine, graduate student, Senior Lecturer - Chapter 8 (co-authored).
21. *Mihalchuk Vasilij Nikolaevich*, National Medical Academy of Postgraduate Education named after P.L. Shupika, Ukraine, Dr.Hab. in Medical Sciences, Professor - Chapter 4 (co-authored).
22. *Omelchuk Olexandr Vasylovych*, Kremenets Regional Humanitarian and Pedagogical Academy named after Taras Shevchenko, Ukraine, Ph.D in pedagogical sciences, ass. professor - Chapter 16.
23. *Pishenina Tatyana Ilinichna*, Kiev Institute of Business and Technology, Ukraine, Dr.Hab. in Economic Sciences, senior scientific employee - Chapter 6.
24. *Popova Elena*, Kharkov National Pedagogical University named after G.S. Frying pans, Ukraine, Dr.Hab. in Education, Professor - Chapter 14 (co-authored).
25. *Preobrazhenskiy Andrey Petrovich*, Voronezh Institute of High Technologies, Russia, Dr.Hab. in Technical Sciences, ass. professor - Chapter 10, 11, 12 (co-authored).
26. *Preobrazhenskiy Yuriy Petrovich*, Voronezh Institute of High Technologies, Russia, Ph.D in technical sciences, ass. professor - Chapter 10, 12 (co-authored).
27. *Prikhodko Andriy Anatolyovich*, Public Law Research Institute, Ukraine, Ph.D in law - Chapter 18.
28. *Radysh Yaroslav Fedorovich*, National Medical Academy of Postgraduate Education named after P.L. Shupika, Ukraine, PhD in Public Administration, Professor - Chapter 4 (co-authored).
29. *Sekunova Yulia Vladimirovna*, National University of Life and Environmental Sciences of Ukraine, Ukraine, Ph.D in Historical Sciences, ass. professor - Chapter 19.
30. *Shaporenko Olga Ivanovna*, National Medical Academy of Postgraduate Education named after P.L. Shupika, Ukraine, Dr.Hab. in Science in Public Administration, Professor - Chapter 4 (co-authored).
31. *Smaglo Olga*, Vinnitsa Trade and Economic Institute KNTEU, Ukraine, PhD in Economics - Chapter 3.
32. *Stovpets Oleksandr Vasylovych*, Odessa National Maritime University, Ukraine, Doctor Hab. in Philosophy, associate professor - Chapter 17.
33. *Sukonna Nina Grigorivna*, Kharkov National Automobile and Highway University, Ukraine, student, - Chapter 5 (co-authored).
34. *Tolstonos Olga*, Glukhov National Pedagogical University named after Alexander Dovzhenko, Ukraine, student, - Chapter 9 (co-authored).
35. *Vasylieva Svitlana*, Kharkov National Pedagogical University named after G.S. Frying pans, Ukraine, Dr.Hab. in Education, docent - Chapter 14 (co-authored).



Content

CHAPTER 1. THE ROLE OF SPECIFIC ALLIANCES OF INDUSTRIAL ENTERPRISES IN THE CONDITIONS OF MODERN ECONOMY

Introduction	10
1.1. The current state of economic associations of industrial enterprises.....	10
1.2. What type of corporate associations is more appropriate to use in the economies of different countries.....	15
Conclusions	16

CHAPTER 2. FINANCIAL ASSESSMENT OF HOUSEHOLD PROPERTY IN COURT DISPUTES IN THE RUSSIAN REALITY

Introduction	17
2.1. The need to assess household property in case of divorce and litigation.....	17
2.2. Development of a methodology for evaluating spouses' property in divorce proceedings in court.....	19
Conclusions	22

CHAPTER 3. INVESTMENT PROCESSES IN UKRAINE IN CURRENT CONDITIONS

Introduction	23
3.1. National features of foreign investments in Ukraine	23
3.2. Prospects of attracting foreign investment in the economy of the country	26
Conclusions	28

CHAPTER 4. THE ROLE AND PLACE OF PUBLIC POLICY IN THE PROCESSES OF REFORMING THE STATE GOVERNANCE SYSTEM

Introduction	29
4.1. The concept of public policy	29
4.2. Public policy in modern conditions of public administration reform.....	33
4.3. The influence of civil society on the formation and practical implementation of public policy and governance	35
4.4. Cross-sectoral relations as a basis for public administration	37
Conclusions	39

CHAPTER 5. THE PERFORMANCE APPROACH TO MANAGING THE ENTERPRISE IN A COMPETITIVE ENVIRONMENT

Introduction	40
5.1. An effective approach to enterprise management as a prerequisite achieving success in a competitive environment	40
5.2. Competitiveness as one of the criteria of economic efficiency of the enterprise	42



5.3. Ensuring the economic efficiency of the enterprise in conditions of competition.....	44
Conclusions	46

CHAPTER 6. PRIORITIES OF INNOVATIVE DEVELOPMENT OF THE EDUCATION CLUSTER OF UKRAINE

Introduction	47
6.1. The current state of the educational cluster	47
Conclusions	52

CHAPTER 7. THE DEVELOPMENT EXPERIENCE OF TOURISM AND RECREATION CLUSTERS IN EU AND USA

Introduction	53
7.1. Experience of cluster development of tourism and recreation in Australia	53
7.2. Experience of cluster development of tourism and recreation in Italy	54
7.3. Experience of cluster development of tourism and recreation in France ..	56
7.4. Experience of cluster development of tourism and recreation in the USA	58
Conclusions	60

CHAPTER 8. FORMALIZATION OF TECHNOLOGICAL PROCESSES OF OVERSIZED CARGO TRANSPORTATION ON NON-SPECIALIZED VESSELS

Introduction	61
8.1. Review of recent research in the field.....	61
8.2. The current state of international maritime transport	61
8.3. Analysis of cargo characteristics of the vessel and cargo.....	62
8.4. Development of an algorithm for choosing the method of loading depending on the weight of the cargo	64
8.5. Development and sequence of stages of the cargo plan	65
8.6. Technological aspects of the download process	66
Conclusions	67

CHAPTER 9. FORMING OF READINESS OF FUTURE TEACHERS BIOLOGY TO THE CONDUCT OF PRIMARY PROPHYLAXIS OF DISEASES ON HIV/AIDS

Introduction	68
9.1. The problem of HIV / AIDS prevention in the scientific and pedagogical literature	69
9.2. Pedagogical conditions for the formation of the readiness of future biology teachers to conduct primary HIV / AIDS prevention	75
Conclusions	82



CHAPTER 10. THE MAIN CHARACTERISTICS OF DISTRIBUTED INFORMATION SYSTEMS TRAINING AS A SOFTWARE PRODUCT

Introduction	83
10.1. Requirements for software	83
10.2. Analysis of the possibilities of distributed learning systems	85
Conclusions	91

CHAPTER 11. DISTRIBUTED AUTOMATED TRAINING SYSTEM

Introduction	92
11.1. Distributed network environment learning system	92
11.2. Features of the subsystem control of knowledge in distributed automated training systems	94
11.2.1. Architecture of learning technology systems architecture	94
11.2.2. Methods for diagnosing student performance	97
Conclusions	100

CHAPTER 12. METHODOLOGY FOR CONSTRUCTING A SYSTEM OF CRITERIA FOR ASSESSING THE QUALITY OF ELECTRONIC EDUCATIONAL RESOURCES

Introduction	101
12.1. The basic principles of the system of criteria for evaluating the quality of electronic educational resources (EER)	101
12.2. Build a basic functional model of the EER	103
12.3. Formation of system of criteria for assessing the quality of e-learning resources	106
Conclusions	107

CHAPTER 13. VIRTUAL AND AUGMENTED REALITY IN EDUCATION

Introduction	108
13.1. Etymology of the terms	108
13.2. Types of interaction	110
13.3. Educational platforms	111
13.4. VR in subject learning	112
13.5. Augmented reality in subject learning	113
13.6. Vocabulary Learning Applications	113
13.7. Tool performance measured in numbers	114
13.8. Problems in using VR and AR in education	115
Conclusions	115

CHAPTER 14. INNOVATIVE EDUCATION PROCESSES AT THE BEGINNING OF THE XXI CENTURY

Introduction	116
14.1. Main text	116
Conclusions	121



CHAPTER 15. CHARACTERISTICS OF PROFESSIONAL TRAINING OF FOREIGN LANGUAGE TEACHER

Introduction	123
15.1. Aspects of methods of forming a communicative approach in primary school students	123
15.2. Communicative approaches to working with lexical material.....	124
15.3. Modern forms of methodical training of primary school foreign language teachers	127
Conclusions	129

CHAPTER 16. DEVELOPMENT OF CREATIVE EDUCATIONAL PROJECTS PROVIDING BIONIC STUDIES

Introduction	130
16.1. Features inherent in the method of creative educational projects.....	130
16.2. Bionics in Artistic Design	132
Conclusions	135

CHAPTER 17. INTELLECTUAL PROPERTY TRANSFORMATIONS IN THE EMERGING POSTMODERN REALITY: AN EXPERIENCE OF CULTURAL-PHILOSOPHIC COMPREHENSION.

Introduction	136
17.1. Contemporary status of Intellectual Property in the global world (ontological and cultural-anthropological dimensions).....	136
17.2. Postindustrial measures of the Open Society: technological and other challenges to Intellectual Property institutions.....	137
17.3. The future of Intellectual Property social relations in the light of changing paradigm (Modernity – Postmodernity transition)	139
Conclusions	142

CHAPTER 18. CONCEPTUAL FOUNDATIONS OF LEGAL NATURE ADMINISTRATIVE AND LEGAL PROVISION OF PREVENTING AND COMBATING CORRUPTION IN UKRAINE UNDER EUROPEAN INTEGRATION

Introduction	145
18.1. The concept of administrative and legal support for preventing and combating corruption in Ukraine in the context of European integration	145
18.2. The structure of administrative and legal support for preventing and combating corruption in Ukraine in the context of European integration	147
18.3. The essence of administrative and legal support for preventing and combating corruption in Ukraine in the context of European integration	149
Conclusions	150



CHAPTER 19. DIPLOMATIC PROTOCOL OF MULTILATERAL DIPLOMACY

Introduction 151

 19.1. Diplomatic protocol of international organizations 151

 19.2. Instruments of influence in the diplomatic protocol 152

 19.3. Minutes of international conferences and meetings..... 155

Conclusions 155

References 157



CHAPTER 1. THE ROLE OF SPECIFIC ALLIANCES OF INDUSTRIAL ENTERPRISES IN THE CONDITIONS OF MODERN ECONOMY

DOI: 10.30888/978-3-9821783-2-5.2020-01-03-034

Вступ

Виклики сучасної економіки змушують підприємства різного галузевого спрямування шукати нові, перспективні та інноваційні шляхи розвитку. Негативні тенденції світової економіки знецінюють локальні валюти країн та зміцнюють основні види (долар, євро) валют. Безумовно, така ситуація негативно вплине передусім на економіку країн Східної Європи. Залежність від нафтодолара призвела до того, що економіка цих країн стала уразливою до будь-якої кризи (зростання цін на нафту чи світова пандемія). Тому згортання підприємств різних форм та галузевого спрямування є сучасною негативною тенденцією, що потребує аналізу й упровадження стратегічних рішень.

У роботі розглянуті різні форми корпоративних об'єднань (колаборація, кооперація, коопетиція, кластеризація) на прикладі промислових підприємств Східної Європи. Проведений аналіз залежності форми співпраці від рівня толерантності економічних процесів у суспільствах різних країн.

1.1. Сучасний стан економічних об'єднань промислових підприємств

Сьогодні тема партнерства, альянсів та корпоративних об'єднань знову набуває актуальності. На фоні тотальної світової кризи, що лише набирає своїх обертів (березень – квітень 2020 р.), постає питання для багатьох підприємств, як скоротити витрати, залишитися на конкурентному ринку або ж взагалі не збанкрутувати. Сьогодні ми вже бачимо в дії «ефект зворотного фінансового плеча», коли 5 % питомої ваги обмінних операцій готівкою підвищують вартість 95 % безготівкових валютних операцій. Тобто збільшення курсу безготівкових валютних операцій за рахунок дефіциту готівкової валюти може призвести до дестабілізації економік різних країн. Особливо це актуально сьогодні, коли через пандемію закриті кордони, ввезення готівкової валюти обмежене, і міграційні потоки заблоковані. Однак водночас промислові підприємства за рахунок сучасних методів ведення бізнесу можуть диверсифікувати та розширити своє виробництво через відкриття корпоративних кордонів.

Як засвідчують емпіричні дослідження, в сучасній економіці жодне промислове підприємство не може мати всіх необхідних йому організаційних здібностей та знань усередині його корпоративних меж. Не можна сподіватися на збереження інтелектуальної переваги лише за рахунок своїх власних сил. Партнерство, альянси дозволяють поєднувати ресурси, наявні всередині компанії, з ресурсами, що існують зовні. Впровадження різних форм взаємодії учасників економічних відносин може бути спрямоване не лише на скорочення витрат підприємств, створення інноваційного продукту, формування соціально-орієнтованої політики конкретних регіонів, а й на впровадження методу поліпшення якості ухвалення рішень у сфері екологізації виробництв країн Східної Європи. У цьому разі метою такої співпраці може бути узгодження



виробничих, наукових, політичних та соціальних інтересів країн.

1.1.1. Кластер

У кінці 90-х років ХХ століття в ЄС почав формуватися кластерний підхід регіонального промислового розвитку. Спочатку кластери різних країн являли собою «скупчення» підприємств і фірм, які вважали вигідним розміщення в географічній близькості один від одного з метою економії на витратах під час транспортування ресурсів і комплектувальних для створення кінцевого продукту. Згодом з'ясувалося, що стратегічно вигідним є наявність у безпосередній близькості установ, що здійснюють наукові розробки. Таким чином, ще у вісімдесяті роки в Західній Європі було виявлено ключовий принцип кластерного підходу – тісна взаємодія виробничих фірм і наукового середовища [1]. Потім цей взаємозв'язок бізнесу та науки був доповнений взаємодією з місцевими органами державної влади, які оцінили перспективність кластерного підходу і почали надавати зародженню кластерів істотну підтримку. Отже, був сформульований принцип «потрійної спіралі» [2], що став основою сучасного розвитку кластерів.

Сьогодні в таких країнах, як Німеччина, Франція, Великобританія, Швеція, склалися різні моделі державної системи інноваційного розвитку. Основними методами державної підтримки розвитку кластерів є: пряме фінансування (субсидії, позики), що досягає 50 % витрат на створення нової продукції і технологій (Німеччина, Франція); полегшення оподаткування для підприємств, зокрема, виключення з оподатковуваних сум витрат на НДДКР і списання інвестицій на НДДКР, пільгове оподаткування університетів та НДІ (Німеччина); законодавче забезпечення захисту інтелектуальної власності та авторських прав (практично в усіх країнах ЄС); надання позик, зокрема безпроцентних (Швеція); цільові дотації на науково-дослідні розробки (практично в усіх країнах ЄС); створення фондів упровадження інновацій з урахуванням можливого комерційного ризику (Англія, Німеччина, Франція, Швейцарія, Нідерланди); безоплатні позички, що досягають 50 % витрат на впровадження нововведень (Німеччина); зниження державних мит для індивідуальних винахідників та уявлення податкових пільг (Австрія, Німеччина); відстрочення сплати мит або звільнення від них, якщо винахід стосується економії енергії (Австрія); і т. ін.

У ХХІ столітті після успішної інституціоналізації регіональних кластерів в Європейському Союзі був узятий курс на їх подальший розвиток. Про це йдеться в програмі економічного розвитку «Європа-2020». У цей період передбачається посилення фінансової підтримки кластерів у рамках національних стратегій інноваційного розвитку, а також за рахунок стимулювальних програм Європейської комісії.

Джерелами фінансування європейських кластерних програм є: національні міністерства – 63 %; структурні фонди ЄС – 19 %; регіональні бюджети – 3 %; бізнес – 7 %; інші – 8 % [1]. Частина ініціатив ЄС з інноваційного кластерного розвитку ґрунтується на використанні доступних фінансових інструментів, таких як кредити і гранти, управління якими здійснюється Європейським



інвестиційним банком (European Investment Bank). Як приклад, можна навести ініціативу приватної державної мережевої організації ScanBalt, що об'єднує наукове і виробниче співтовариство у сфері природничих наук, спрямовану на формування транскордонного співтовариства біотехнологічних кластерів «ScanBalt BioRegion». Спільнота об'єднує навколо себе університети, наукові центри, біотехнологічні компанії, державні структури країн-учасниць. До складу «ScanBalt BioRegion» входить 632 компанії природничо-наукового напрямку, 17 університетів (загальна кількість студентів – понад 18 тисяч), 25 наукових парків і технопарків.

1.1.2. Колаборація

У сучасному світі багато хто говорить про колаборацію як поєднання нетрадиційних форм бізнесу. Однак нас цікавить саме колаборація промислових підприємств через упровадження сучасних технологій та створення інноваційного продукту. Ми вважаємо, що сьогодні це найбільш прийнятна форма взаємодії підприємств, ураховуючи несприятливі умови сучасного бізнес-простору. Проведені дослідження [3] засвідчили, що визначення колаборації істотно відрізняється в різних країнах як за кінцевим ефектом, так і за характером спрямування. **Колаборація** – це міжорганізаційні відносини, що ґрунтуються на спільному баченні створення сумісного проекту та його цілей, із визначенням структури і комунікаційної культури в проекті. Водночас взаємодія базується на довірі, всі ризики і відповідальність розподіляються між учасниками альянсу. Однак у процесі взаємодії може виникати напруженість між учасниками об'єднання з різних причин.

Для визначення видів напруженості та реалізації заходів щодо їх мінімізації М. Хансен упровадив термін «ефективна колаборація». «Ефективна колаборація зміцнює конкурентну позицію компанії, а погана – гірше, ніж ніякої» (Хансен, 1991). Тобто перш ніж ухвалити рішення щодо створення колабораційного альянсу, необхідно проаналізувати поточну ситуацію на підприємстві та ретельно відібрати інших учасників колаборації.

М. Хансен дає визначення *неефективної колаборації*: взаємодія, що характеризується великою кількістю розбіжностей і слабкою націленістю на результат [4]. Благочинні спроби просунути в компанії співробітництво легко можуть призвести до надмірної колаборації. Так само досить складно спрогнозувати витрати від спільної роботи в середині компанії. Таким чином, для того щоб уникнути «пасток» під час упровадження колаборації, необхідно впроваджувати набір принципів, які М. Хансен назвав «раціональною колаборацією». У разі раціональної колаборації компанії можуть отримувати результати і від централізованого управління компанією, і від колаборативних робіт. Сенс раціональної колаборації в тому, щоб дозволити відділам організації працювати самостійно, оскільки цей підхід дає найкращі результати.

Емпіричні дослідження колабораційних процесів у сучасних економіках країн світу допомогли нам визначити такі основні фактори щодо створення ефективною колаборації:

- мета колаборації – не вона сама, а високі результати;



- бути раціональним щодо колаборації – отже, знати, коли взаємодіяти не потрібно;
- колаборація в багатьох галузях і компаніях повинна мати вагоме економічне обґрунтування. Взаємодія позитивно впливає на продаж, збільшує маржу і сприяє ефективному використанню активів, усе це сприяє збільшенню рентабельності активів;
- лідери компаній повинні оцінювати можливості колаборації за трьома напрямками: великою кількістю інновацій (перехресне розроблення продукту і відкриття нових підприємств); збільшенням продажів (крос-продаж та якісне обслуговування клієнта) та оптимізаційною діяльністю (зниження витрат шляхом передавання кращих практик та ухвалення більш ефективних рішень). Необхідно враховувати специфіку підприємств. Топ-менеджери повинні уникати як переоцінки потенціалу, так і недооцінки;
- менеджери повинні оцінювати проект на наявність премії колаборації до того, як приводити його в дію. Спільні проекти необхідно приймати, якщо їх цінність перевищує суму альтернативних витрат (відмова від інших проектів) і витрат колаборації (конфлікти між відділами, що призводять до витрат, перевитрат бюджету, втрачених продажів і погіршення якості);
- лідери компаній можуть звести витрати колаборації практично до нуля, якщо усунуть бар'єри.

1.1.3. Коопетиція

Теорія коопетиції була запропонована як синкретичний засіб для узгодження конкурентних та кооперативних перспектив. Її ввели в 1995 році економісти, які прийняли теорію ігрових об'єктів для інтерпретації міжфірмової поведінки. За два десятиліття з моменту його запровадження теорія коопетиції стала визначною галуззю наукового дослідження. У низці оглядів літератури відзначено зростання інтересу дослідників до цієї галузі [5, 6, 7], а вчені присвятили цій особливій темі наукові публікації [8, 9, 10, 11]. Також коопетицію вивчали в політології, дипломатії та громадянському суспільстві. Традиційна концепція бізнесу як конкурсу «переможець приймає все» – це шлях до усвідомлення того, що компанії повинні співпрацювати та конкурувати. «Коопетиція» вимагає від компаній створювати бізнес-стратегії, які використовують відносини для того, щоб створити максимальну цінність на ринку. Коопетиція – це модель, в якій зацікавлені сторони співпрацюють та конкурують, щоб створити максимальну цінність, що є однією з найважливіших бізнес-перспектив останніх років (Bowser J., 2015). Водночас «конкуренція» – інший аспект спільної справи – відбувається після того, як бізнес створив цінність на ринку і прагне розподілити частку ринку, ціну, вартість та інші кінцеві вигоди.

Концепцію спільної справи розширили Adam Brandenburger and Barry Nalebuff, професори Гарвардської бізнес-школи та Єльської школи управління відповідно. В їх дорожній книзі під назвою «Coopetition, Brandenburger and Nalebuff» стверджується, що існує подвійність в усіх відносинах щодо безпрограшних і взаємних втрат взаємодії: успіх більшості залежить від успіху



інших, але вони повинні конкурувати, щоб зафіксувати цінність, створену на ринку і захищати свої власні інтереси. З часу публікації «Кооперації» в 1996 році Інтернет та мобільні технології трансформували бізнес-динаміку. Розвинулася нова парадигма, в якій інформація, зв'язок та час визначають, як ведеться бізнес. Використання коопетиції для розроблення бізнес-стратегії вимагає ретельного оцінювання компаній гравців: клієнтів, постачальників та конкурентів, а також «комплементаторів». Комплементатори (термін, що створили Brandenburger і Nalebuff) – це ті компанії, які надають продукти та послуги, що підвищують цінність продукту або послуги фірми.

Дослідники організаційної теорії виділили різні характеристики, що визначають коопетиційні відносини, такі як взаємодоповнюваність, взаємозалежність, надійність та взаємність [12]. Вони зазначають, що характерною рисою коопетиції є дуже високий рівень напруженості, що виникає під час співпраці (Gnyawali & Bengtsson, 2012), який втілює протиборчі сили конкуренції та кооперації й необхідність працювати разом, щоб отримати більш високу загальну вартість і необхідність конкурувати на ринку (Bengtsson & Кок, 2000; Уоллі, 2007; Gnyawali & Park, 2011). Ця напруженість може бути дуже сильною і поставити під загрозу ефективну співпрацю. Сьогодні коопетиційні моделі досить широко представлені на ринку Сполучених Штатів Америки, що свідчить про необхідність досить розвинутого ринку для їх існування.

1.1.4. Кооперація

Кооперація у вузькому сенсі слова – проста кооперація – припускає участь багатьох сотень, а іноді й тисяч працівників, які діють одночасно на будівництві якого-небудь великого об'єкта. Усі вони підкоряються волі одного керівника, чітко виконуючи свою роботу. Свідченнями простої кооперації є всесвітньо відомі пам'ятники історії цивілізації: Єгипетські піраміди, залишки вавилонських будов, Китайська стіна, Грецький Парфенон, Римський Колізей [13]. У загальному визначенні *кооперація* – це спектр відносин, що набирають різних форм, проміжних між так званими ієрархічними та ринковими взаємодіями. Характер взаємовідносин підприємств-кооперантів є мережевим. Так, деякі дослідники (І. Котляров, С. М. Сайфієва і М. О. Бикадоров та ін.) стверджують, що аутсорсинг є однією з форм меж фірмової співпраці. Більше того, лізинг, франчайзинг і факторинг згадані автори також класифікують як прояви меж фірмової кооперації, відносячи їх до різновидів аутсорсингу.

На сьогодні кооперація розвинена в таких країнах, як Канада, Японія в сфері сільського господарства; Швеція, Швейцарія, Німеччина і Чехія – різні галузі господарювання.

Дослідження, які ми провели у 2016–2018 роках, показали [17], що **кооперація** в країнах Східної Європи – це міжорганізаційні відносини серед учасників проекту, не об'єднаних спільною метою і структурою та орієнтованих на максимізацію власного прибутку. На відміну від колаборації це дружній вид співпраці, однак орієнтований лише на власні потреби.

Розглянуті корпоративні форми об'єднань, використовувані в різних



економіках світу, є досить успішними. Однак виникає запитання, як корпоративні форми співпраці підприємств корелюються з різними формами економічного устрою різних країн.

1.2. Який вид корпоративних об'єднань більш доцільно використовувати в економіках різних країн?

Аналіз засвідчив, що в країнах світу найбільш розвинені кластерні об'єднання. Нині принцип географічного розміщення не відіграє такого значення, як раніше, тому межі між кластерами та колабораційними об'єднаннями розмиваються. Водночас колабораційні об'єднання, що мають вимушений характер із різних причин (мінімізація витрат, вихід на нові ринки, зниження собівартості, створення інноваційного продукту і т. ін.), частіше створюються на підприємствах, орієнтованих на довгострокову перспективу, незважаючи на ризики. Результати довели, що збільшення витрат компаній для отримання додаткової одиниці ресурсів і посилення конкуренції серед компаній на зовнішньому ринку буде безпосередньо впливати на конкуренцію на внутрішньому ринку, що приведе до об'єднання бізнесу і створення альянсів. Однак конкуренція між приватними й державними компаніями неминуха в процесі спільної роботи, що може призвести до зростання цін у зв'язку зі збільшенням витрат компаній у виробництві додаткової одиниці ресурсу. Ця бізнес-стратегія може спричинити виснаження ресурсної бази регіону і погіршення економічної ситуації в різних країнах.

Водночас збільшення конкуренції на внутрішньому і зовнішньому ринках підприємств-виробників приведе до неможливості створення саме коопераційних альянсів (дружніх об'єднань) через виникнення обов'язкового компонента спільних альянсів у вигляді соціальної відповідальності.

Коопетиційні альянси – це колабораційні об'єднання з переважною конкурентною складовою. Сучасні умови економіки більш орієнтовані на вимушену співпрацю, ніж на взаємодію сильних конкурентів. Однак кооперація розвинена в країнах старого світу, що визначається характером ведення бізнесу та економіки.

Колаборація в країнах Східної Європи сприймається як негативне явище з низкою ризиків та невизначеною стратегією розвитку, особливо промисловими підприємствами. Справа у тому, що саме ці ризики є основними страхами менеджерів та керівництва підприємств і регіонів при узгодженні інтересів у рамках колабораційного альянсу. Тому стратегія мінімізації ризиків під час упровадження колабораційного альянсу допоможе, по-перше, визначити стан готовності промислових підприємств щодо впровадження трансформаційних змін у соціально-економічних відносинах; по-друге, виявлені ризики показують «слабкі» місця в соціально-економічних відносинах підприємств країн.

Також кластерний підхід як форму організації національного господарства сьогодні широко використовують провідні країни світу. Він є ефективним інструментом для розвитку економіки регіонів, це можна побачити на прикладі економік Японії, США, Південної Кореї та інших країн. Як кластери, так і колабораційні альянси можна подати у вигляді тріади (держава – наука –



бізнес). В Україні в промисловій сфері активно розвиваються саме кластери, що обумовлено логістичними та виробничими інтересами підприємств. Водночас високий науково-технічний потенціал і розвинені виробничі бази підприємств створюють науково-технічний потенціал у розвитку виробництва продукції для нафтогазового комплексу та хімічної промисловості.

Висновки

Сьогодні європейські держави здійснюють стимулювальний вплив на розвиток різного роду корпоративних об'єднань підприємств. Однак водночас держави не ініціюють їх створення, а лише сприяють регулюванню умов за допомогою ефективною податковою, бюджетною, кредитною, митною політикою, а також через заохочення передових науково-дослідних центрів, університетів, транспортної та енергетичної інфраструктури і т. ін. Загалом взаємодія між корпоративними об'єднаннями в Європейському Союзі зводиться до обміну досвідом та знаннями, пошуку надійних партнерів для виходу на нові ринки. Цьому сприяють різні міждержавні майданчики, програми й ініціативи. Виробничі компанії знаходять нових партнерів в інших країнах, одержують можливість реалізувати спільні ідеї, підвищити конкурентоспроможність продукції. Важливо відзначити, що наявність активного наднаціонального механізму спрощує інтеграцію бізнес-процесів і кооперацію виробництв.

Аналіз засвідчив, що окремі держави деякі види корпоративних об'єднань використовують частіше, ніж інші. Це пов'язано насамперед із толерантністю економічної системи окремих країн і культури народу в цілому.

Так, Японія, Швеція, Швейцарія та інші країни орієнтовані більшою мірою на кооперацію, що підтверджує особистий інтерес щодо корпоративної і соціальної культур. У країнах Східної і Західної Європи більшою мірою поширені кластерні моделі, що обумовлено логістичними та державними інтересами. Водночас дискусійним питанням залишається взаємодія в рамках колаборації. У країнах Східної Європи до колаборації ставляться як до вимушеної співпраці, що в принципі відповідає дійсності. З огляду на негативний досвід промислових підприємств в Україні (Сумщина) в 2016–2018 роках під час створення колабораційних відносин і нового продукту для нафтогазової галузі такий вид співпраці мав вимушено-негативний характер, незважаючи на позитивні тенденції в розвитку всіх учасників колаборації під час співпраці. Також активним учасником цієї колаборації була держава. Роль держави у процесі активації й розвитку корпоративних видів співпраці полягала в тому, що вона виконувала функції посередництва та, як наслідок, усунення ряду провалів ринку (розбіжність приватних і суспільних витрат та вигод). Однак із ряду причин ця колаборація була визнана невдалою.

Взаємодія між учасниками корпоративних об'єднань – це завжди відповідальність усіх її учасників. Тому невиконання своїх функцій або перекладання їх на інших учасників в підсумку призводить до негативних наслідків. Зацікавленість, створення команди, чіткий розподіл обов'язків і толерантне ставлення один до одного – це основні умови всіх видів корпоративних об'єднань усіх країн світу.



CHAPTER 2. FINANCIAL ASSESSMENT OF HOUSEHOLD PROPERTY IN COURT DISPUTES IN THE RUSSIAN REALITY

DOI: 10.30888/978-3-9821783-2-5.2020-01-03-032

Введение

Проблема финансовой оценки имущества домашних хозяйств актуальна ввиду большого количества направлений и целей такой оценки, которые включают в себя оценку при совершении сделок купли-продажи, страховании имущества, залоге, при наследовании и при расторжении брака супругов.

Наибольший интерес в данной научной плоскости представляет процесс оценки стоимости имущества домохозяйств при разводе в суде, поскольку достоверный расчёт стоимости имущества гарантирует, что экономические права бывших супругов не будут ущемлены, что обуславливает необходимость данного исследования.

По данным Федеральной службы государственной статистики, с 1990 по 2018 гг. в России ежегодно в среднем заключается 1 055 812 браков и происходит 638 562 развода. В 2018 году на 893 039 заключенных браков пришлось 583 942 развода.

В 2019 году число регистраций брака достигло почти 917 тысяч. Количество разводов в 2019 году уменьшилось до 528 тыс., что на 56 тыс. меньше, чем в 2018 г., по-прежнему остается на высоком уровне [2].

При разводе, если между мужем и женой нет согласия в вопросе раздела имущества, то бывшим супругам необходимо в судебном порядке делить совместно нажитое имущество, определять долю, приходящуюся на каждого из супругов, проводить финансовое оценивание. И размер пошлины за раздел имущества в суде зависит от стоимости имущества, может составлять по данным юридической компании LION LEX от 900 до 60 600 рублей [2].

В связи с этим, актуализируется проблема стоимостной оценки недвижимого и движимого имущества, вещей совместно нажитого супругами.

2.1. Необходимость оценка имущества домохозяйств при разводе супругов и судебных спорах

Научные устремления ученых и специалистов по оценке собственности [1,3,8,9,13] сосредоточены на оценке имущества в целом, без учёта особенностей, которые существуют в случае оценки имущества домохозяйств при разводе супругов. Методология и понятийный аппарат оценки имущества супругов при разделе имущества представляются во многом незавершенными и требующими исследования.

Экономика, будучи гуманитарной наукой, имеет крайне тесную связь с социальной составляющей жизни. Влияние этого «человеческого» компонента весьма явственно проявляется в деятельности домохозяйств, основу которых составляет семья.

В экономическом плане поведение домохозяйств во многом иррационально: для домохозяйств характерен смешанный тип сбережений,



когда баланс между, собственно, сбережением и потреблением сложно достигим, и в целом экономическое поведение домохозяйств диктуется поведением индивидов-членов домохозяйств, проистекающим из их психологических и эмоциональных особенностей. В контексте соотношения потребления и сбережения домохозяйств, определяющую роль играют личные склонности и убеждения членов домохозяйств, в связи с чем, решения домохозяйств в конечном итоге влияют на количественный и качественный состав имущества, принадлежащего им при спорах в суде.

Согласно статье 38 Семейного кодекса Российской Федерации, раздел совместно нажитого имущества супругов может быть произведен как в период брака, так и после его расторжения по требованию одного из них или обоюдному. Совместно нажитое имущество домохозяйств может быть разделено между супругами как по соглашению (то есть, брачному контракту), так и в судебном порядке.

При расторжении брака стоимостная оценка имущества обязательна только в случае спора о величине рыночной стоимости имущества в соответствии с Федеральным законом «Об оценочной деятельности в Российской Федерации» [7].

В современной судебной и оценочной практике для всестороннего и объективного рассмотрения дела суд назначает оценочные экспертизы для определения рыночной стоимости, подлежащего разделу имущества. Отчёт об оценке имущества домохозяйств становится основой решения суда, как в России, так и в зарубежной практике – в частности, в Соединённых Штатах Америки и Великобритании с учетом действующих стандартов оценки [5,14,15].

В России вопрос оценки стоимости совместно нажитого имущества супругами стоит достаточно остро, поскольку статистика показывает, что количество заключенных брачных контрактов значительно меньше, чем количество заключаемых браков и разводов. На рисунке 1 представлена динамика изменения количества браков и разводов за 28 лет.

В соответствии с заявлением Федеральной нотариальной палаты, в 2018 году было заключено 110 000 брачных контрактов, в 2019 г. 93 тыс. [10].

Оценка имущества необходима при заключении брачных контрактов и повторная - при расторжении брака и спорах о рыночной стоимости.

Нормативно-правовое регулирование процедуры оценки стоимости совместно нажитого имущества домохозяйств при бракоразводном процессе осуществляется, как было указано выше, с учетом Федерального закона «Об оценочной деятельности в Российской Федерации» [7], национальных стандартов оценки - Федеральных стандартов оценки (ФСО) и Стандартов и правил оценочной деятельности саморегулируемых организаций оценщиков (Сип СРОО). Поскольку оценка проводится по определению суда, участники спора опираются на Федеральный закон «О государственной судебно-экспертной деятельности в Российской Федерации» [6].



Рисунок 1 – Количественная определенность заключенных браков и разводов в России с 1990 г. по 2018 г. по данным Росстата

Практика показывает, что наиболее часто предметом спора является недвижимое имущество (дома, квартиры, земельные участки), движимое имущество (обычно – транспортные средства) и предметы домашнего обихода (предметы роскоши).

Представляется необходимым использовать термин «предметы длительного пользования», который описывает собственность как экономическую категорию, в которой отражаются отношения между супругами по поводу распоряжения, владения и пользования объектом собственности. Данная категория является специфической для оценки имущества домохозяйств, подвергающегося разделу между бывшими супругами при расторжении брака, что позволяет уточнить корректировки, необходимые для расчёта их стоимости. К предметам длительного пользования относятся такие предметы домашнего обихода, как мебель, бытовая техника, электроника, предметы искусства и т.д.

В условиях рынка актуальным является финансовая оценка совместного бизнеса: акций; долей в уставном или складочном капитале; имущественного комплекса предприятия или его части как обособленного имущества действующего предприятия.

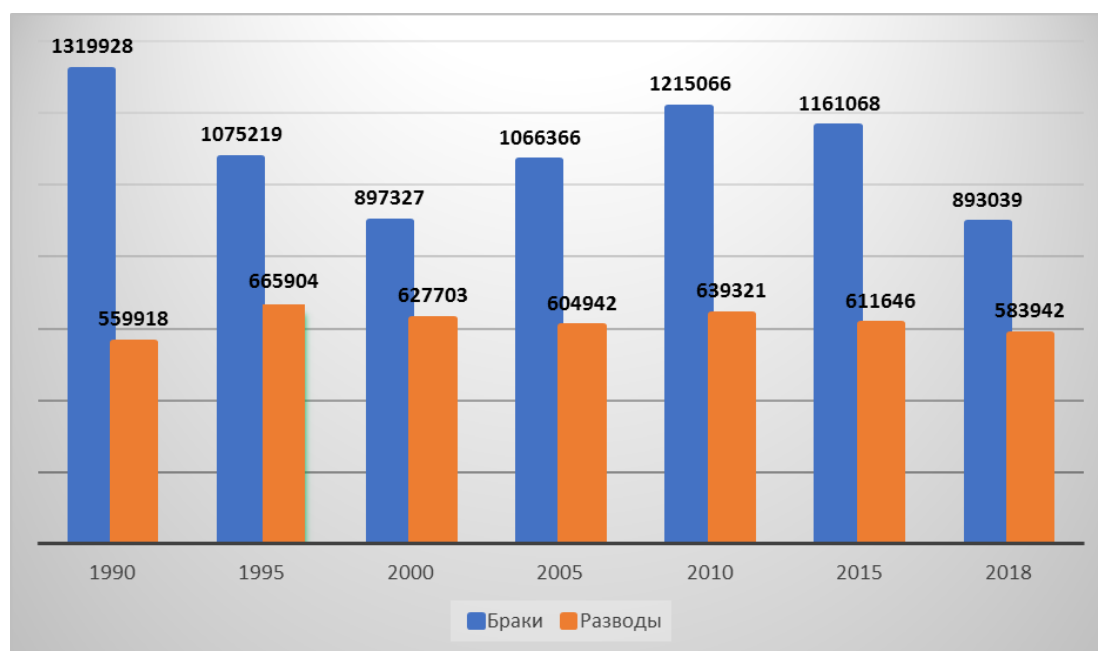
2.2. Развитие методологии оценки имущества супругов при бракоразводном процессе в суде

Методология оценки имущества супругов базируется на использовании методов оценки в рамках сравнительного, доходного и затратного подходов в соответствии с национальными стандартами оценки, которые составлены с учетом международных стандартов оценки [5].

При оценке недвижимого имущества домохозяйств при бракоразводном процессе обоснованным является применение сравнительного подхода к



оценке, поскольку рынок жилой недвижимости весьма развит, соответственно, поиск информации о сделках купли-продажи аналогичных объектов не представляет существенных трудностей и позволяет сделать достоверный расчёт стоимости.

При оценке стоимости движимого имущества, в частности, транспортных средств, используются сравнительный и, реже, затратный подходы. Доходный подход не используется. Сравнительный подход даёт точные результаты ввиду развитости рынка транспортных средств.

Исходя из характеристик движимого имущества, условий их использования и наличия информационной базы о ценах и параметрах аналогичных образцов, для расчета рыночной стоимости данных объектов оценки следует использовать в рамках сравнительного подхода метод рыночных сравнений.

Поскольку объекты-аналоги на дату оценки факта сделки купли-продажи не имеют, необходимо использовать понижающую корректировку для всех аналогов (скидка на торг, или скидка за переход на вторичный рынок), которая составляет 9% [4].

Экономический смысл такой скидки заключается в передаваемых рисках (возникновения скрытых дефектов при транспортировке, заводские браки, интенсивное использование техники, некорректные условия эксплуатации, длительный хронологический возраст и, соответственно, короткий срок оставшейся экономической жизни и т.д.). Данная скидка аналогична используемому в оценке движимого имущества коэффициенту уторговывания (скидке на торг).

После покупки объектов движимого имущества на первичном рынке, цена их последующей продажи будет отличаться в меньшую сторону от той цены, по которой они были приобретены на первичном рынке, независимо от состояния товара – бывшего в употреблении или не использовалось [16, с.62].

Оценка стоимости вещей, входящих в состав имущества домохозяйств, недостаточно обеспечен методически и методологически. Если для оценки бытовой техники применимы стандарты ФСО №10 «Оценка машин и оборудования» [12], то для мебели и предметов интерьера, довольно часто являющихся спорным имуществом, подлежащим разделу в ходе бракоразводного процесса, этот ФСО не подходит ввиду несоответствия характеристик таких объектов к определению машин и оборудования, приведенного в ФСО №10.

Применение доходного подхода при оценке таких видов собственности нецелесообразно, поскольку предметы домашнего обихода не предназначены для использования в коммерческих целях и получения прибыли. Сравнительный и затратный подходы более предпочтительны и обеспечивают достоверный результат оценки.

В рамках затратного подхода необходимо рассчитать затраты на создание (приобретение) оцениваемого имущества с учетом корректировки на величину накопленного износа.

При оценке предметов длительного пользования, относящихся к совместно



нажитому имуществу домохозяйств, подвергающегося разделу при бракоразводном процессе, предпочтение следует отдавать сравнительному и затратному подходам, а также использовать скидки и корректировки, учитывающие специфику таких предметов и их рынки.

Следует признать, что в плоскости стоимостной оценки совместно нажитого имущества домохозяйств при бракоразводном существуют следующие проблемы и вопросы, требующие решения:

во-первых, законодательно в Российской Федерации собственность делится на две большие категории: недвижимое (непосредственно связанное с землёй и не подлежащее перемещению без причинения значительного ущерба) и движимое (всё остальное) имущество. Таким образом, к движимому имуществу относятся совершенно неоднородные объекты – ценные бумаги и деньги, бытовая техника, транспортные средства, предметы искусства и т.д., которые объединяет лишь то, что их можно переместить с места на место.

Дифференциация объектов движимого имущества на более специализированные кластеры представляется рациональным и целесообразным шагом, который потенциально уточнит существующие алгоритмы оценки данных объектов, расширит и дополнит их;

во-вторых, при расчёте стоимости совместно нажитого имущества домохозяйств не учитывается психологический, эмоциональный аспект, который непосредственно влияет на экономические решения, принимаемые домохозяйствами.

При оценке стоимости совместно нажитого имущества супругов следует учитывать и возможность выбора расчёта вида стоимости. Если имущество присуждено при разрешении спора одному из бывших супругов, который должен выплатить компенсацию за него другому, либо невозможно разделить имущество в натуре, то представляется возможным определить не рыночную, а ликвидационную стоимость такого имущества, руководствуясь Федеральным стандартом оценки «Определение ликвидационной стоимости» [11].

Поскольку стороны руководствуются менее длительным сроком экспозиции объекта раздела, данное обстоятельство вполне можно классифицировать как чрезвычайное, следовательно, аргументировать целесообразность использования ликвидационной стоимости.

При оценке бизнеса супругов в рамках затратного подхода можно использовать метод стоимости чистых активов или метод ликвидационной стоимости, метод капитализации прибыли - в доходном подходе, в сравнительном подходе с учетом размера бизнеса – метод капитала, метод сделок или метод отраслевых коэффициентов.

В условиях цифровизации экономики необходимым представляется адаптация и использование больших данных в области стоимостной оценки. Создание единого массива информации по ценам сделок купли-продажи с возможностью каталогизации и фильтрации, учитывая возможность быстрого доступа, характерного для больших данных, что способствует повышению точности расчётов и оптимизации самого процесса оценки сравнительным подходом. На основании такого массива информации возможным станет



разработка программного обеспечения, удовлетворяющего целям оценки всех видов собственности для различных целей, поскольку существующие программные продукты являются узкоспециализированными, то есть, предназначены для расчёта стоимости отдельных объектов собственности.

Создание подобного продукта положительно скажется на точности и скорости расчётов, в целом оптимизируя процесс оценочной деятельности и стоимостной оценки имущества домохозяйств при спорах в суде.

Выводы

В представленной работе обозначено научное проблемное поле финансовой (стоимостной) оценки движимого и недвижимого имущества домохозяйств при бракоразводном процессе в судебных спорах. Отсутствие брачного контракта является предпосылкой проведения объективной и достоверной стоимостной оценки совместно нажитого супругами имущества. Имущество домохозяйств при разделе его в судебном порядке является специфичным объектом оценки по той причине, что может состоять не только из «традиционных» объектов оценки - недвижимого имущества или транспортного средства, но и включать в себя предметы домашнего обихода. Выбор подходов и методов финансовой оценки зависит от вида имущества, являющегося предметом спора. Обосновано определение рыночной и ликвидационной стоимости спорного имущества.

Информационно-эмпирическая база исследования основана на нормативно-правовых актах Российской Федерации, официальных статистических материалах Федеральной службы государственной статистики (Росстат), теоретических и прикладных положениях и разработках, отраженных в научных работах специалистов.



CHAPTER 3. INVESTMENT PROCESSES IN UKRAINE IN CURRENT CONDITIONS

DOI: 10.30888/978-3-9821783-2-5.2020-01-03-041

Introduction.

Modern economic development is determined by the intensity of investment processes in it, their orientation and the ability to regulate it to solve priority tasks. Market conditions of the economy require the state to independently determine the directions of investment activity.

State development is functionally dependent on the level of utilization of its investment potential. Foreign investors view Ukraine as a rather unstable and unattractive investment region. Therefore, particular importance is given to the study of the nature of foreign investment, especially direct investment, the patterns of its implementation and incentive instruments.

Today, the topic of investment is extremely relevant not only for Ukraine, but for every country in the world. It is clear that an investor who wants to invest in a particular country's economy is not only interested in promising resources or a profitable market, but also an organizational component of the process (how difficult it will be to place their investments, manage them).

Understanding this, countries that are interested in investing generate appropriate policies and conditions that are conducive to investing in their territories. Today, investment is one of the most important factors contributing to the country's economic development, especially in times of economic instability. Investment is one of the most important factors for the economic growth of the state, it is a source for the acquisition of fixed assets, the formation of circulating funds.

Therefore, the study of the theoretical basis of the essence of investment is of paramount importance.

3.1. National features of foreign investments in Ukraine

The formulation of goals is to determine the flow of foreign investment and the formation of a favorable foreign climate as one of the strategic challenges facing the Ukrainian state, which depends on the realization of the possibility of stabilizing the national economy and its development.

The increasing globalization of the world economy creates a qualitatively new environment for the economic growth of countries and determines the importance of the study of free movement of foreign investment. Foreign investments play an important role in the development of any country, since they involve attracting not only the required amount of capital but also the transfer of modern technologies.

In modern conditions, foreign investments are the most important means of securing the conditions of exit from the economic crisis, structural changes in the national economy, growth of technological progress, improvement of quality indicators of economic activity.

The analysis of the world experience confirms that foreign investments help to solve the problem of lack of own money as a source of financing. With their effective use, the country can not only compensate for the lack of domestic



investment resources, but also improve the efficiency of production and competitiveness of domestic products by introducing the latest technologies and analysis of progressive management experience in other countries of the world. In addition, it is the attraction of foreign investment that brings the country into the world markets, establishes links with the global economy and helps to overcome the crisis.

Increasing the volume of attracting foreign investments over many years is a priority direction for the development of the Ukrainian economy. However, in recent years, the economy of our country has not been rid of deep structural deformations and is far behind the developed countries of the world in the aggregate productivity of all factors of production and, accordingly, the level of welfare of the population. Most Ukrainian enterprises have remained technologically backward.

This is due to instability of investment policy, gaps in investment legislation, lack of proper institutional support for the development of the investment market. When making decisions, foreign investors always pay considerable attention to the assessment of the country's investment climate. Foreign investment is one of the ways to solve the problem of lack of financial resources of domestic investors to meet the requirements of the national economy and its innovative development. Foreign investments are values that foreign investors invest in investment activities for profit or social effect [1].

Foreign capital is especially needed in those sectors of the economy, the activation of which will help bring it out of crisis: the production of food, consumer goods and services, medicines and other vital products, the entire agricultural industry of Ukraine, fuel and energy industries, military production. Priority areas include the creation of modern infrastructure in Ukraine, including transportation, technically equipped warehousing, telecommunications, business infrastructure and consumer services.

Investments shape production potential on a new scientific and technical basis and lead to competitive positions in the world markets, are the basis for the development of enterprises, particular industries and the economy as a whole.

According to the estimates of domestic and foreign experts, the investment climate in Ukraine remains unfavorable, at the same time the activity of the investment entities is rather low, due to the following reasons:

- unfavorable investment conditions, including imperfect legislation on the protection of property rights, administration of taxes, obtaining land ownership, requirements for the implementation and control of business activity;
- underdevelopment of the investment market and investment infrastructure;
- lack of legal basis and effective mechanisms of public-private partnership in investing.

Investment processes are characterized by contradictory trends and challenges, including: the disparity of allocation of investment resources, low efficiency of use of investments, inefficient implementation of targeted programmes, minor economic and social (lack of provision of effective employment) result from investments for the economy. The revival of the investment activity requires first of all appropriate regulatory support aimed at the creation of investment frameworks developed [3, c.



89]. In recent years in the legislative sphere undertaken a number of significant steps that offer hope of effective changes in terms of inflow of investments and efficient use of investment resources.

An important direction of improving investment activity is the implementation of programs of development of investment activity, which will allow to attract investments to implement investment projects selected on a competitive basis and ensure the development of basic sectors of the economy, increasing exports and substitution of goods of critical import, introduction of high technologies, development of market infrastructure. Ukraine could potentially be one of the leading countries in attracting foreign investment because this contributes to its huge domestic market.

However, this is prevented by political instability, imperfect legislation, underdeveloped industrial and social infrastructure, insufficient provision of information, through which Ukraine took a group of countries with the highest investment risk.

According to Goskomstat, the volume of attracted foreign direct investment (equity) in the economy of Ukraine in 2018 amounted to \$ 48548.2 million. The top ten investor countries, which account for more than 83% of total direct investment, include: Cyprus - \$ 12,274.1 million. or 28.6% of total investment. Germany - \$ 5489.0 million (12.8%), Netherlands-5108, \$ 0 million (11.9%). Austria -2354,3 mln. (5.5%) and others. It should be noted that unsatisfactory diversification of sources of attracting foreign direct investment in Ukraine by investor countries may be a risk of dependence of the Ukrainian economy on the policy of several countries - major investors. The leading sectors of economic activity in terms of capital investment attraction in 2018 remain: industry - 55.4 billion UAH, construction - 24.7 billion UAH, information and telecommunications - 17.6 billion UAH, rural, forestry and fishery economy - UAH 17.2 billion. wholesale and retail trade; repair of motor vehicles and motorcycles - 12.7 billion UAH, transport, warehousing, postal and courier activities - 10.7 billion UAH, from real estate transactions - 5.9 billion UAH.

In the 2019 International Business Compass Investment Attractiveness Rating published by BDO, Ukraine climbed 20 positions in the year. Our country ranks 89th and is in the list of the countries that showed the best growth for the year, along with Belarus and Latvia. These indices are formed by BDO jointly with the Hamburg Institute for the World Economy, and characterize the economic and financial attractiveness of different countries on the basis of three main indicators: economic, political and socio-cultural conditions.

The World Bank's ease of doing business rankings in 2019 Ukraine took 83rd place and improved its position by 4 points compared to last year. In the Doing Business 2019 report. it is noted that simplifying business registration is a key reform that has contributed to raising Ukraine's rating. Thus, in the sphere of business registration, Ukraine took the 30th place and improved its positions by 40 points compared to the previous year. In Ukraine, the time for registration of an enterprise is reduced by the taxpayer and the fee for state registration of business is abolished.

It is obvious that the benefits of foreign investment remain valid for Ukraine.



First, they create additional opportunities for the restructuring and modernization of the production machine without new debt and can foster the development of private enterprise. Second, they mean additional investment in the country and can thus contribute to economic growth. Third, with the help of foreign investments modern technologies, management and marketing know-how are transferred, new jobs are created and jobs are saved. Fourth, foreign investors are interested in maximum production and profitability, which gives incentives for development of the domestic industry. Fifth, they promote entry and international division of labor and increase the competitiveness of products produced. And, last but not least, they create ideal conditions for understanding the internal links and patterns of a market economy. By providing experience in a modern enterprise, acting on the principle of a market economy, they contribute to the development of work ethic and are interested in the quality of products.

3.2. Prospects of attracting foreign investment in the economy of the country

Ukraine is an attractive investment country because it has a large number of underused physical and human resources, large reserves of unused savings (billions of dollars), a capacious domestic consumption market (about 50 million people - one of the largest in Europe), and an unobstructed exit to even larger markets of Russia and the former Soviet Union republics. In addition, because of its strategic importance, Ukraine was ranked third (after Israel and Egypt) in terms of assistance received from the United States.

Ukraine also receives large funds from international organizations such as the World Bank, the IMF and the EBRD. Much of this funding comes in the form of technical assistance for the development of a market economy and the system of legal institutions that underpin a developed market economy.

But Ukraine has a reputation for being one of the least attractive to foreign investors, compared to other economies in the Eastern European region and the former Soviet Union.

The most important factors affecting the implementation of FDI are economic motives, which play an important role at the stage when the general policy of attracting FDI has already been adopted. When investing in another country's economy, economic factors can be divided into the following groups:

- search for resources;
- search of markets;
- search for ways of efficient production.

There are many obstacles and circumstances surrounding the realization of potential investment opportunities in Ukraine. Low international rating of Ukraine. Reform contradictions, the economic crisis and other factors are the reason why Ukraine looks rather unattractive in the international credit rating. Foreign investors use banks' valuations when deciding whether to invest. Ukraine was ranked 103. The Ukrainian government should pay due attention to the issue of increasing the competitiveness of the Ukrainian economy in the fight for the limited volume of commodities that are capital in the world market - with almost 200 countries, and in



Eastern Europe - more than 20 countries. It is important to note that certain organizational and legal prerequisites for attracting and efficient use of foreign investments have been created in Ukraine.

According to the legislation, for all foreign investors a national regime of investment activity is established in the territory of Ukraine. In Ukraine, 11 special (free) economic zones and 9 priority development territories were formed with a special regime of investment activity, in which a number of privileges were provided for investors. Foreign investors were provided with certain guarantees by the state, namely: foreign investments are not subject to nationalization; foreign investors are guaranteed free transfer abroad of profits; they have the right to compensation for losses, including for loss of profit and non-pecuniary damage caused to them by the actions, omissions or inappropriate performance by government bodies or officials of the duties provided for by foreign investor law; in the event of termination of activity, the return of the investment in kind or in the currency of the investment without payment of duties and the income from these investments in cash or commodity form are guaranteed.

Obstacles to investment law. So far, foreign direct investment in Ukraine has been hampered by:

- the negative impression that remains from the reforms;
- to date privatization is slow enough;
- inflation is much higher than 40% per year;
- foreign investors cannot participate in privatization on an equal basis with Ukrainian ones;
- the laws are often changed and are retroactive;
- foreigners are not granted ownership of land, are prohibited from selling the territory of enterprises;
- always official and unofficial fees are required in order to obtain permission or the right to use the infrastructure services;
- to register a joint venture, you need to apply to different instances; the bureaucratic apparatus is ineffective: by law, the registration period - up to 20 days, in practice - up to 9 months;
- directors of non-state enterprises, recently transformed into joint-stock companies, are negative about investor participation;
- there are no state guarantees for foreign investors that can be sued;
- high taxes on enterprises, including foreign ones;
- low level of the domestic financial market, firms can receive financing for a period of only up to 3 months, in addition, the size of the loan is limited by the amount of working capital, which are a guarantee;
- disconnection of electricity impedes continuous production process.

Despite these obstacles, the state of investment flows to Ukraine is consistent with economic theory and practical experience of investors in other countries of the world. Integration into the world economy means cooperation - and at the same time, competition with other countries. Ukraine has the necessary potential for this.

Foreign investors are guided by a number of factors when making investment decisions and choosing a country to implement an investment project:



-competitive advantages of establishing their own production abroad must outweigh the cost of its deployment;

- the recipient country must attract the investor with its geographical characteristics;

- independent realization of these two advantages should be more profitable for the investor than their use through local enterprises, that is, there should be an advantage of internationalization.

It should be noted that today there is no accepted explanation of the reasons for the choice of companies of a particular locality for the deployment of an investment project. By determining the relative importance of the various factors, they can all be grouped into 3 groups:

- attractiveness of the country in terms of costs;

- attractiveness of the country in terms of sales;

-attractiveness of the country in terms of culture, language and political risk.

Ukraine is a country attractive for foreign purposes, as evidenced by the following factors:

- a large market;

- high level of education of the population;

- favorable structure of labor force, especially engineering and technical staff;

- central location in Europe;

-low wages;

-developed infrastructure that needs modernization.

Conclusions.

The peculiarities of attracting foreign investments to Ukraine in the conditions of formation of the modern global space are the orientation to raising the investment climate, investing in enterprises with higher level of profitability and growth prospects.

Thus, additional measures are needed to reduce the impact of negative factors on the investment climate in Ukraine, including the achievement of national agreement between different social groups, political parties to resolve the national problem of Ukraine's exit from the economic crisis; equalization of economic indicators and fight against inflation; development of legal framework for investment; the radicalization of the fight against crime; creation of a specific mechanism for granting tax breaks to banks, foreign investors for long-term investments in order to compensate for the loss of capital slowdown.



CHAPTER 4. THE ROLE AND PLACE OF PUBLIC POLICY IN THE PROCESSES OF REFORMING THE STATE GOVERNANCE SYSTEM

DOI: 10.30888/978-3-9821783-2-5.2020-01-03-018

Вступ

Публічна політика у ХХ ст. поступово ставала предметом глибокого наукового аналізу, оскільки в реальній практиці державного управління дедалі більш відчутним було те, що цілі, ресурси, вимоги акторів впливають на політичну систему не менше, ніж інститути, на яких вона базується. Тоді вже публічна політика починає розглядатися не просто як реальність політичного життя, а як механізм формування та розв'язання суспільних проблем. Акцент робиться на тому, що головними в цих процесах є її політичні та неполітичні, інституалізовані й неінституалізовані актори, переплетіння інтересів яких і формує предметне поле публічної політики.

Особливістю сучасного етапу розвитку України є те, що не стільки громадянське суспільство відіграє роль фундатора держави, скільки сама держава виступає інструментом власної трансформації та формування громадянського суспільства. В цих умовах, коли вкрай необхідною стає інтенсифікація процесу розвитку держави, надання йому нового якісного імпульсу, гостро постає питання формування національної концепції модернізації системи державного управління, його нової парадигми та розробки на її основі власної моделі державного управління, адекватної українським реаліям і світовим тенденціям.

4.1. Поняття публічної політики

У різні періоди вивчення такого соціального явища, як публічна політика домінували методи дослідження різних наук, починаючи від суспільних і закінчуючи економікою та математикою.

Загальним підсумком наукових здобутків європейських, американських та українських учених у сфері дослідження публічної політики є те, що сьогодні чітко прослідковується тенденція до інструменталізації самого поняття “публічна політика”, проте уніфікації підходів та усталеності терміна не відбувається. На підставі опрацьованої наукової літератури можна сформулювати такі основні підходи до тлумачення змісту поняття “публічна політика” [1, 2, 3]:

- публічна політика як транспарентний процес прийняття політичних, політико-управлінських рішень, де ступінь публічності визначається наявністю каналів доступу заінтересованих груп до цього процесу;

- публічна політика як цілеспрямований вплив, який справляють структури публічної влади. У такому значенні термін “публічна політика” найчастіше вживається в контексті реалізації публічного управління;

- публічна політика як програма, що містить стратегії розвитку держави. Вживається тоді, коли йдеться про галузеву політику (у сфері охорони здоров'я, освіти, промислову політику тощо);



- публічна політика як визначений курс дії публічної влади. Таке значення може мати місце в контексті реалізації певної ідеології правлячого класу;

- публічна політика, сутністю якої є публічна діяльність. Остання розуміється як репрезентована в публічній сфері активність політичних та неполітичних акторів, які через взаємодію прагнуть реалізувати власний інтерес. Діяльність держави проявляється у сфері задоволення соціальних запитів, відповідно публічна діяльність здійснюється з метою оптимізації та реціоналізації управлінських рішень;

- публічна політика як механізм підтримки публічного порядку;

- публічна політика як форма політичного процесу, що реалізується в публічному просторі, підтримується інформаційно-комунікаційними та іншими видами ресурсів, представлений цілісним комплексом вертикальних і горизонтальних взаємодій його учасників.

Особливістю сучасного розвитку суспільних наук є їх значне дроблення, виокремлення нових підгалузей наук та відокремлення галузей.

Що таке політична наука?

Що таке державне управління?

Відповіді на ці запитання не є усталеними і відображають традиції національних шкіл.

Так, згідно з визначенням, затвердженим Американською асоціацією політичної науки (APSA), політична наука (politicalscience) вивчає органи влади, публічну політику, політичні процеси та системи, політичну поведінку.

Підгалузями політичної науки є політична теорія, політична філософія, політична ідеологія, політекономія, політична психологія, політичні дослідження та аналіз, порівняльна політика, міжнародні відносини тощо.

Під державним управлінням мається на увазі передусім реалізація державної політики, в основному з боку виконавчої влади. Таким чином, державне управління має справу з управління державними програмами.

Прихильність науковця до тієї чи іншої позиції часто визначається його схильністю збільшувати чи, навпаки, зменшувати вододіл між політикою та управлінням, визначати, чи є дихотомія між поняттями “політика” та “державне управління”.

Політична складова процесу прийняття рішень – це взаємодія політичних акторів, унаслідок якої схвалюється те чи інше рішення.

Управлінська складова – це технічне, інформаційно-аналітичне, інтелектуальне забезпечення процесу.

Схема вироблення публічної політики, яка вибудовується, починаючи з ідентифікації проблеми, формування публічного та інституційного порядків денних, обрання тієї чи іншої моделі рішення, формулювання альтернатив рішень, обрання рішення, реалізації, контролю за виконанням, це відображення того, як політика впливає на державне управління.

Є всі підстави стверджувати, що публічна політика як цілісне явище, процес, механізм не може бути повноцінно розкритою в межах лише політичної науки чи державного управління.

Концепції та теорії, які використовуються для розкриття природи



публічної політики, її аналізу як процесу, належать до різних галузей знання. Сукупність методів, що дають можливість розкривати природу публічної політики, характеризувати її процеси, належать і до соціології (дослідження суспільства, публічної сфери, розподіл суспільних благ), і до психології (поведінка акторів), і до економічної науки (вивчення механізмів колективної дії, суспільного вибору) (табл. 1).

Що є спільного та відмінного між поняттями “державна політика” та “публічна політика”?

По-перше, механізм формування – у публічній політиці це завжди механізми, які забезпечують можливості представлення та узгодження позицій заінтересованих сторін у прийнятті політичного, політико-управлінського рішення.

Таблиця 1.

Публічна політика у теорії різних наукових галузей

Наукові галузі/теорії та концепції ¹	Застосування в публічній політиці
Політична наука	
<i>Теорія групової політики</i>	Теорія пояснює державну політику як результат взаємодії груп інтересів, визначає плюралізм та корпоративізм як основні моделі вироблення й реалізації державної політики
<i>Теорія заінтересованих груп</i>	Теорія пояснює мотиви залучення недержавних акторів до вироблення публічної політики, пояснює їх політичні стратегії
<i>Концепція політичного лобіювання</i>	Концепція описує механізм впливу на прийняття політико-управлінських рішень
<i>Концепція політичних мереж</i>	Концепція розкриває форми політичних мереж, формування спільного інтересу в секторальній політиці
<i>Концепція зав'язків з урядовими структурами (GR)</i>	Концепція розкриває механізм політичної комунікації держави, бізнесу та суспільства
Соціологія	
<i>Теорія ресурсної залежності</i>	Теорія пояснює взаємодію з урядом як механізм зниження невизначеностей та збільшення ресурсів зацікавлених сторін
<i>Інституціональна теорія</i>	Теорія пояснює поведінку, обрання стратегії зацікавленою стороною залежно від інституціонального середовища
Менеджмент	
<i>Ресурсна теорія організації</i>	Теорія пояснює взаємодію з урядом як практику формування стратегічних ресурсів і підвищення власної конкурентоспроможності



<i>Поведінкова теорія фірми</i>	Теорія пояснює реакцію (активність, пасивність) фірми на навколишнє середовище (уряд)
<i>Концепція принципагенських відносин</i>	Концепція пояснює політичну активність недержавних акторів шляхом створення своїх агентів всередині державної служби використання їх у задоволенні власних потреб
Економічна наука	
<i>Теорія груп та колективної дії</i>	Теорія дає визначення поняття “інтерес”, пояснює природу політичної активності індивідів, механізм створення та розподілу суспільних і колективних благ
<i>Теорія ігор</i>	Теорія пояснює тактику поведінки недержавних акторів у взаємодії з державою з урахуванням поведінки інших як конкурентів у впливі на формування державної політики
<i>Теорія трансакційних витрат</i>	Теорія пояснює природу створення коаліцій і об’єднання спільних зусиль заради досягнення цілей

У таблиці використані теорії та концепції для пояснення сфери публічних справ, подані [4, 5]

Наприклад, для американців державна політика (“*public policy*”) є “публічною”, оскільки ці механізми вже закладені в так званій плюралістичній моделі формування державної політики.

Чи є “державна політика” та “публічна політика” одним і тим самим поняттям?

Відповідь на це запитання дає аналіз самого механізму прийняття рішень та програм (вироблення політики), зокрема таких параметрів, як:

- спосіб, у який аналізується проблема і набуває статусу суспільно значимої;

- наскільки заінтересовані сторони мають можливість користуватися каналами доступу до прийняття рішень;

- чи є ці канали;

- чи існують зворотні зв’язки між суб’єктом і об’єктом прийняття рішень тощо.

Тобто “державна політика” і “публічна політика” можуть як ототожнюватись, так і становити різні поняття залежно від механізму їх вироблення.

По-друге, публічна політика спрямована на забезпечення суспільного інтересу (на відміну від таких варіантів, як “державний інтерес”, “корпоративний інтерес”, “приватний інтерес”). За певних політичних режимів держава може блокувати та “відмовлятися” від санкціонування певних суспільних інтересів і вони ніколи не набувають статусу публічного інтересу. Завдання публічної політики створити механізми виявлення і забезпечення суспільного інтересу.

По-третє, “державна політика”, “державне управління” нині піддаються



суттєвим трансформаціям під впливом нових структур суспільних взаємодій (мереж), глобалізації (глобальне управління), інформаційних технологій (електронне врядування). Публічна сфера набуває значимості як платформа взаємодій та вироблення суспільних інтересів, формування суспільних цілей та завдань. Державна політика перестає бути державною як такою і набуває ознак публічності в тому розумінні, що держава визнається актором, що діє та вибудовує свою політику і здійснює управління в публічній сфері. Тут акцентуємо увагу на тому, що “публічність” у контексті розгляду поняття “публічна політика” це не просто “політика, винесена на публіку, на публічне обговорення”.

“Публічність” передбачає здійснення різних видів діяльності для досягнення суспільних цілей. Відповідно, публічність інтересу означає, що його суб’єктом (носієм) є суспільство як органічне ціле. Найбільшою мірою спільності володіють інтереси всього суспільства (суспільні інтереси). Вони відображають базові потреби людей і в багатьох обумовлюються необхідністю соціального розвитку. Отже, публічність політики має місце тоді, коли вона спрямована на досягнення суспільних цілей та забезпечення суспільних інтересів.

4.2. Публічна політика в сучасних умовах реформування системи державного управління

Політичні та соціально-економічні процеси, що відбуваються на пострадянському просторі з 1991 року, переважна більшість дослідників розглядали та розглядають через призму транзитологічної парадигми та теорії модернізації.

З огляду на те, що центральним поняттям транзитології є політичний транзит (перехід), під яким розуміють низку соціальних та інституціональних змін, що прокладають шлях заміні авторитарних методів правління демократичними.

Значна частина представників американської та західноєвропейської політологічної школи основну увагу приділяли, насамперед, проблемам, тією чи іншою мірою пов’язаними з бінарною опозицією “демократія-авторитаризм”. Зокрема, мова йшла не просто про перехід від тоталітаризму до демократії, а саме від тоталітарно влаштованої держави до демократично орієнтованого інноваційного суспільства.

Основними ознаками такого суспільства, які властиві на нашому етапі країнам Західної Європи та США, повинні були стати:

- а) пріоритет громадянського суспільства, вільне формування та легалізація різноманітних соціально-економічних і політичних інтересів й об’єднань;
- б) законодавче закріплення громадянських і політичних прав людини;
- в) представницьке правління, правова держава, поділ влади;
- г) вертикальна та горизонтальна соціальна мобільність, відкриті кордони між групами та класами.

Разом з тим, необхідно зазначити, що “класичні” транзитологічні концепції не враховували багатьох особливостей пострадянських держав.



По-перше, предмет трансформації – посткомуністичне суспільство – розглядалося в контексті поставторитарних перетворень, хоча в СРСР (й, відповідно, УРСР) існував м'який посттоталітарний тип режиму.

По-друге, єдина попередня умова успіху демократичного транзиту (у тому розумінні, що вона повинна передувати всім іншим стадіям процесу), відповідно до теорії Д. Растоу, а саме національна єдність, усвідомлення громадянами своєї ідентичності (“більшість громадян потенційної демократії не повинні мати сумнівів або робити уявних застережень відносно того, до якого політичного співтовариства вони належать”) [6, 7], фактично не була реалізована в Україні. При цьому парадоксально, але її активне формування (саме національної єдності та ідентичності, відмінної від колишньої радянської або регіональної) співпало з трагічними подіями 2014 – 2015 рр, військовою агресією Російської Федерації, окупацією частини території тощо. У даному випадку під національною єдністю мається на увазі не стільки набір установок та переконань, які всі поділяють, скільки небайдужість (responsiveness) взаємодоповнюваність (complementarity). Це, у свою чергу, актуалізує тезу про те, що перехід до демократії найповніше реалізується тоді, коли національна єдність визнається на несвідомому рівні, коли вона мовчазно сприймається як щось саме собою зрозуміле (М.І. Пірен).

По-третє, виявилось, що конкурентні вибори як основа зміни політичної системи не дають приводу говорити про реальну демократію. Головним критерієм останньої є здатність суспільства контролювати політичні структури не тільки прямо, але й опосередковано, у тому числі через систему функціонального представництва інтересів.

По-четверте, транзитологічні теорії не враховували роль нової бізнес-еліти у формуванні політичної системи, і, відповідно, у процесах демократизації суспільства.

По-п'яте, питанням трансформації систем державного управління на пострадянському просторі приділялася недостатня увага. На думку багатьох дослідників, які безпосередньо були задіяні у процесі реформ в постсоціалістичних країнах, попри те, що найочевидніший критерій оцінки посткомуністичного переходу – це економічні досягнення, було б помилкою ігнорувати якість державного управління, а також рівень корупції та політичних свобод, які часто нерозривно пов'язані з успіхом чи провалом реформ².

В результаті на постсоціалістичному просторі утворилися своєрідні “гібридні режими”, які поєднували у собі набір демократичних процедур та інститутів з авторитарним стилем організації та функціонування цих інститутів. Наразі значна частина з них (у тому числі й Україна) може бути охарактеризована як суспільства перехідного типу передусім через незавершеність економічних і соціальних реформ, а також нерозвиненість інститутів громадянського суспільства.

Таким чином, стверджують укладачі навчального посібника “Публічна політика в процесах реформування системи державного управління України” (2016), виданого дослідниками Національної академії державного управління



при Президентові України, на сьогодні проблеми, актуальні для перехідних суспільств, виходять далеко за межі бінарної організації “демократія-авторитаризм”.

Сучасний інститут держави насправді випробовує вірус глобалізації, який через інтернаціоналізацію і кооперацію господарських зв'язків приводить до спеціалізації національних економік і розвиток глобальної торгівлі. При цьому рівень інтеграції постійно підвищується, кордони національних ринків постійно змінюються, а це, у свою чергу, приводить до формування єдиного національного ринку. Проте цей процес закономірно буде призводити і до зворотних результатів – процесу “національної регіоналізації”, коли знову активно почнуть формуватися нові економічні і політичні союзи, блоки, які будуть значною мірою протистояти один одному, захищаючи власні, корпоративні інтереси, але вже на більш високому еволюційному рівні.

Питання ефективності української влади є, без перебільшення, питанням національної безпеки держави. Саме бачення майбутнього держави, вміння добирати інструментарій щодо його реалізації, ефективне використання ресурсів і політичних інститутів, прогнозування наслідків власної діяльності і визначає ефективність публічної політики.

Перефразовуючи слова лауреата Нобелівської премії у сфері економіки за 2001 р. М. Спенса, можна сказати, що людство не здатне уникнути економічних і соціальних підйомів та падінь, але хотілося б, щоб людство навчилося робити висновки з цих явищ, прогнозувати наслідки своїх дій і рішень, нести соціальну і політичну відповідальність перед суспільством і майбутніми поколіннями.

4.3. Вплив громадянського суспільства на становлення і практичну реалізацію публічної політики та управління

Як дві складові єдиної суспільної системи громадянське суспільство і держава у своєму розвитку взаємообумовлюють одне одного. Якісні зміни в структурі та змісті громадянського суспільства неминуче детермінують зміни у формі та змісті держави, особливо в системі державного управління.

Процес демократичних перетворень у всіх сферах українського суспільства збігся у часі з глобальними реформам в державному управлінні, які датуються початком 90-х рр. ХХ ст. В умовах глибоких структурних змін соціального середовища та інтенсивного розвитку інформаційно-комунікаційних технологій більшість країн світу модернізують свої державно-управлінські системи.

В Україні динамічні зміни соціально-економічного та політичного простору не тільки активізували проблему визначення стратегії розвитку країни, а й рельєфно виявили низьку ефективність вітчизняної системи державного управління.

Як відомо, громадянському суспільству притаманні кілька важливих ознак, без яких неможливо його уявити. Ці ознаки формувалися упродовж тривалого цивілізаційного процесу, в якому утворилися:

- плюралізм власності як основи приватного інтересу і розвитку особистості;
- високорозвинена особистість – громадянин і громадянські відносини;



- саме суспільство як колективне начало громадянськості, соціальні цінності й інститути;

- держава, що забезпечує рівність прав, свобод, обов'язки особистості, суспільства й держави;

Грунтуючись на викладеному вище, будемо розглядати громадянське суспільство як символічне поле, розгалуження соціальних інститутів, практик та цінностей, що охоплює комплекс основних соціетальних характеристик а від державі параметрів суспільної життєдіяльності, яка відокремлена від держави і є самоорганізованою.

Соціетальна система суспільства – це комплексний соціокультурний та соціо-політичний феномен, який вбирає в себе наявність та розвиненість:

- соціальних інститутів (незалежні медіа; громадська думка; добровільні асоціації та об'єднання громадян; принципи верховенства права; реалізований у рівності громадян перед законом та в реальному доступі громадян до правової справедливості; структурна та інституалізована політична опозиція; система зовнішнього громадянського контролю за владою на всіх рівнях, у тому числі й незалежний прокурорський нагляд, парламентські комісії; правозахисні організації – “сторожові собаки суспільства”);

- соціальних практик (суспільна активність громадян, що не обмежується участю у виборах; громадські рухи; ініціативні групи; громадянська залученість до добровільних суспільних, почасти неформалізованих та “віртуальних” (наприклад, через інтернет-листування) об'єднань; поінформованість – знання місцевих та загальнонаціональних новин; правова культура та вміння застосовувати правозахисну й судову систему; діяльність незалежних правозахисних недержавних організацій; лобіювання суспільно значущих ініціатив, суспільних цінностей та чеснот (плюралізм, толерантність, довіра до співвітчизників та суспільних інститутів, здатність до компромісів без втрати гідності, самоповага, ввічливість, громадська солідарність та взаємодопомога).

У сучасних умовах одним із показників громадянського суспільства виступає чинник соціальної відповідальності в усіх сферах суспільного життя (економічній, політичній, соціальній, екологічній, національній), на всіх рівнях суспільних організацій (соціальної групи, суспільної організації, держави, світового співтовариства), пов'язаних із висуненням на перший план загальнолюдських цінностей.

Правові основи громадянського суспільства мають свою специфіку. Солідарне суспільство потребує не стільки прав, скільки моральності.

Отже, громадянське суспільство й держава в її владно-інституціональному розумінні становлять дві невід'ємні складові однієї структури – сучасного соціуму, які в реальності не можуть існувати одна без одної.

На сьогодні в Україні існує потреба у політичній реформі, яка підвищила б дієздатність держави і забезпечила узгодження дій законодавчої, виконавчої та судової влад. Така політична реформа сприятиме:

- радикальному оновленню інституціональної та функціональної структури політичної системи українського суспільства;



- розвитку нової форми соціальної інтеграції суспільства;
- зміцненню громадянського суспільства в Україні;
- формуванню прозорості та відповідальності всіх рівнів влади;
- розподілу повноважень та місцевих органів управління;
- підвищенню захищеності громадян і юридичних осіб від корупції.

Подальші кроки України на шляху економічного будівництва та формування громадянського суспільства вбачаються у “свідомому і вибірково використанні тих західних досягнень, які б могли бути поєднані з власним культурно-соціальним доробком”.

4.4. Міжсекторальні відносини як основа публічного управління та адміністрування

Після проголошення незалежності України в політичній, економічній і соціальній сферах життя суспільства відбулися істотні зміни, зумовлені демократичними й ринковими перетвореннями. Докорінно змінився державний сектор, який за радянських часів не тільки займав виробничу сферу економіки, а й монополізував управління соціальною сферою. Виникли засновані на діловій ініціативі бізнес-структури. Значно трансформувалася соціальна структура, став формуватися прошарок незалежних некомерційних організацій (НКО).

Таким чином, в останні майже три десятиліття в Україні поступово сформувалися три сектори, характерні для будь-якого демократичного суспільства: державний, комерційний та некомерційний, кожен з яких виступає як окрема сфера та певна підсистема суспільства, має свою місію, сфери діяльності, технології функціонування, організаційні структури, системи управління, ресурсну та нормативну бази.

“Перший, або державний сектор” в особі органів публічної влади (ThePublicSectororGovernmentSector) – політична підсистема суспільства, що охоплює владні та політико-управлінські відносини, організації, майно яких перебуває в державній чи комунальній власності.

“Другий, або комерційний (бізнес) сектор” (ThePrivateSectororBusinesses)– економічна підсистема суспільства, що охоплює ринкові відносини, бізнес-організації та підприємства, які декларують одержання чільну державній чи комунальній власності.

“Третій, або некомерційний сектор” (TheThirdSector)–громадянське суспільство, що охоплює соціальні відносини, недержавні, неприбуткові, некомерційні (НКО) громадські організації та асоціації, переважно в невиробничих сферах (освіта, культура, наука, охорона здоров’я, соціальний захист, екологія та ін.), сфера громадської активності та самоорганізації (табл.2).

Слід зазначити, що в тріаді “влада-бізнес-громадянське суспільство” чільну роль відіграє громадянське суспільство як складна соціальна система, основним елементом якої є люди з безліччю їх відносин і взаємодій.

Сектор, що називають “некомерційним”, “неурядовим”, “добровольчим”, “громадянським суспільством”, “третім” або “незалежним”, поєднує в собі



безліч різних типів організацій: громадські рухи й політичні об'єднання, молодіжні спілки та правозахисні організації, клуби за інтересами й професійні організації, екологічні організації та сімейні консультації, спортивні клуби та центри професійної підготовки тощо.

Таблиця 2

Сектори демократичного суспільства

Сектори		
<i>Перший.</i> Держава в особі органів публічної влади	<i>Другий.</i> Бізнес	<i>Третій.</i> Громадянське суспільство
Органи державної влади та місцевого самоврядування, бюджетні установи та організації, засновані на підставі закону чи в межах повноважень державних органів	Система підприємств, господарських товариств та індивідуальних підприємців, які займаються діяльністю, пов'язаною з отриманням прибутку для його розподілу в інтересах учасників-засновників	Організації (НКО/НУО), що утворюються за власною ініціативою засновників, незалежно від волі органів влади чи посадових осіб, без мети одержання прибутку і не розподіляють отриманий прибуток між учасниками

Це не проста сукупність громадських організацій і політичних партій, а певна самоорганізація людей громадянського суспільства.

Міжсекторальні відносини – це особливий вид взаємин між органами публічної влади, бізнес-структурами та некомерційними організаціями, в які вони вступають для ефективного вирішення суспільних (соціально-економічних, політичних, культурних) проблем і досягнення цілей стабільного суспільного розвитку.

Конструктивні міжсекторальні відносини, побудовані на принципах співпраці, найвищим проявом якої є партнерство, уможливають вибудовування ефективних механізмів взаємодії суспільства, бізнесу і влади, спрямованих на об'єднання їх зусиль та забезпечення врахування інтересів кожного у виробленні та реалізації публічної політики в соціальній, економічній та інших сферах суспільства.

За таких умов міжсекторальні відносини виступають основою публічного управління соціально-економічними та суспільно-політичними процесами на всіх рівнях влади. Це школа, яка вчить партнерів вмінню домовлятися, бути соціально відповідальними учасниками діалогового процесу, яка формує паростки нової культури взаємовідносин у державі на шляху побудови громадянського суспільства.

Систему партнерських міжсекторальних відносин утворюють сукупність суб'єктів, засобів, форм і механізмів взаємодії, орієнтованих на досягнення намічених цілей і результатів. Найважливішими акторами міжсекторальної



взаємодії є органи публічної влади, бізнес-структури та некомерційні організації, у тому числі професійні спілки, різні громадські об'єднання, які виступають як рівноправні сторони.

Налагодження конструктивних міжсекторальних відносин залежить від забезпечення ефективної взаємодії всіх суб'єктів цих відносин.

Поняття “взаємодія” певною мірою асоціюється із такими поняттями, як “співробітництво”, “координація”, “узгодження”, “сприяння”.

У філософії “взаємодія” розглядається як категорія, що відображає процеси впливу різних об'єктів один на одного, їх взаємну зумовленість, зміну стану, а також породження одного об'єкта іншими. У науковій літературі знаходимо такі тлумачення цього поняття: взаємодія – це діяльність, спрямована на реалізацію тотожних чи єдиних цілей; ділове співробітництво на основі взаємодопомоги частин елементів; об'єднання зусиль суб'єктів для узгодження дій і досягнення загальної мети [8, 9]. Виходячи з викладеного вище, можна констатувати, що взаємодія є інтегруючим фактором взаємодії в деяку цілісну систему, що в процесі функціонування змінюється порівняно з первинним станом.

Висновки

Аналіз публічної політики ускладнюється наявністю різних наукових шкіл, відповідно, методів наукового дослідження та інтерпретацій змісту. Виходячи з цього існує нагальна необхідність розробки власних методологічних підходів у вивченні публічної політики як явища і як механізму, особливо беручи до уваги той факт, що зміст поняття “публічна політика” може варіювати від конкретного контексту.

Дилема вибору між публічною та державною політикою є не лише суто науковою проблемою, а безпосередньо пов'язана з підвищенням ефективності державного службовця. Від вирішення таких питань, як державна чи публічна політика, державне управління в системі публічної політики чи, навпаки, публічна політика в системі державного управління тощо, насправді залежить модель та напрям розвитку нашої держави й суспільства, ті ціннісні орієнтири, які будуть включені чи проігноровані під час прийняття політико-управлінських рішень.



CHAPTER 5. THE PERFORMANCE APPROACH TO MANAGING THE ENTERPRISE IN A COMPETITIVE ENVIRONMENT

DOI: 10.30888/978-3-9821783-2-5.2020-01-03-051

Вступ

Сучасні умови господарювання зобов'язують кожне підприємство враховувати дії конкурентів, передбачати зміни у всіх складових загального середовища у їх взаємозв'язку для забезпечення успіху. Першоосновою успіху підприємства є постановка правильних цілей і орієнтація діяльності на безпосереднє їх досягнення з мінімально можливими витратами, тобто результативний підхід до управління. Рішенню окремих завдань його реалізації присвячені роботи як вітчизняних вчених: О.В. Рибак, О.І. Олексюка, Н.В. Поліщук, О.М. Тищенко та ін., так і багатьох закордонних – К. Адамса, П. Робертса, М. Армстронга, А. Бєрона, Й. Дака, П.Ф. Драккера, М.Х. Мескона, Р. Лінча, Д. Парментера, Р. Каплана, К. Нортон, Г. Кокинза, Л. Мейзела, М. Менкинса, Р. Стила, Х.К. Рамперсада, Т. Санталайнена, Д.С. Синка, Р. Уотермена, Т. Питерса, Т. Рейхмана, Д. Хана, Х. Хунгерберга, Д. Эксана та ін. Але існує низка питань, що вимагають подальшого теоретичного, методичного і практичного обґрунтування. З існуючих розробок незрозуміло яким чином під час оцінки успіху враховується вплив на нього чинників зовнішнього середовища, а саме дій конкурентів та ін. Метою дослідження є поглиблення теоретичних основ щодо впровадження результативного підходу до управління підприємством в умовах конкуренції.

5.1. Результативний підхід до управління підприємством як передумова досягнення успіху в умовах конкуренції

Сучасні вітчизняні підприємства знаходяться в складному стані, це потребує пошуку нових підходів до управління замість існуючого (дієвий). Досвід діяльності сучасних успішних підприємств свідчить, що досягти успіх можна реалізуючи гнучку систему управління результатами, цей підхід спрямований на управління полем результатів і є результативним (табл. 1).

Основним методом регулювання діяльності підприємств у ринковій економіці є ринкове саморегулювання, основним чинником якого є конкуренція. Тому саме результативний підхід до управління підприємством є передумовою досягнення його успіху в умовах конкуренції. Реалізація результативного підходу пов'язана зі здійсненням усвідомленого, гнучкого керування полем результатів, адекватного станам як зовнішнього, так і внутрішнього середовища підприємства. Розкриттю, узагальненню, розробці теоретичних і методичних основ та прикладних аспектів рішення цієї проблеми присвячені роботи певних вітчизняних вчених [1-4] та великої кількості зарубіжних [5-24]. Серед величезної кількості праць останніх в роботі відмічені лише вчені, які мають значні напрацювання з цієї тематики та/або практичний досвід впровадження результативного підходу до управління підприємством. Аналіз перелічених та інших літературних джерел, що присвячені реалізації результативного підходу



Таблиця 1

Результативний та дієвий підхід до управління підприємством*

Порівняльна ознака	Підхід до управління підприємством	
	Результативний	Дієвий
Усвідомленість системи управління	Усвідомлена система управління, що полягає в визначенні результатів, оперативному управлінні і контролі за ними	Неусвідомлена система управління, яка спрямована на отримання результатів
Масштаб охоплення середовищ	Врахування при управлінні особливостей як внутрішнього так і зовнішнього середовища підприємства	Концентрація активності лише на внутрішньому середовищі підприємства
Характер вирішення проблем, що виникають	Передбачення імовірності виникнення проблем, шляхом підбору альтернативних рішень	Вирішення проблем по мірі їх виникнення, шляхом управління кризовою ситуацією
Характер використання ресурсів	Оптимальне використання ресурсів	Збереження ресурсів
Пріоритетність економічного критерія	Орієнтація на підвищення прибутку	Орієнтація на зниження собівартості
Характер планування	Здійснення стратегічного планування	Здійснення довгострокового планування
Наявність стимулів для досягнення необхідних результатів	Використання як основи оперативного управління усвідомленого стимулювання на досягнення запланованих результатів	Відсутність в оперативному управлінні усвідомленого наміру пов'язати планування з очікуваними результатами
Наявність проміжного контролю	Здійснення постійного проміжного контролю	Відношення до результатів як до величини, що виникла автоматично шляхом виконання роботи підлеглими
Узгодженість планів	Складання планів функціонування, розвитку і бюджету, орієнтованих на досягнення поставлених цілей	Обмеження планування бюджетними цілями без урахування взаємозв'язку між задачами груп та окремих працівників
Наявність творчого підходу	Намагання досягти кращих результатів	Намагання виконати посадові обов'язки відповідно інструкціям
Критерій оцінки	Оцінка кінцевих результатів	Контроль витрат
Об'єкт контролю	Стратегічний рівень – результативність Оперативний рівень – економічна результативність	Економічна ефективність

* - сформовано авторами, базуючись на матеріалах [1-24], та додано ознаку – об'єкт контролю

до управління підприємством показав, що в деяких роботах викладені концептуальні засади його реалізації [6,7,10,15,20-22] та пропонується в якості категорії, що відображає успіх підприємства використовувати результативність [2-4, 6-24], також надається визначення її сутності, економічного призначення [2,3,6,8,12,13,15,16-19,22]. При чому одні вчені розглядають результативність економічних систем взагалі [3], деякі економічних процесів, інші результативність взагалі [6,7,10,12,15,22] або результативність послуг [13],



персоналу [7,8,18], решта результативність діяльності підприємства, організації [1,2,4,16,17,19,24]. В роботах [10,15,20-22] розкрито загальні правила вимірювання результативності, обґрунтовано критерії результативності або обов'язкові напрямки вимірювання результативності, але відсутній перелік показників, що дозволять виміряти результативність. В свою чергу, більшість вчених на основі обраних критеріїв результативності або не спираючись на них пропонували власну модель результативності чи систему показників для вимірювання результативності [2,4,5,8,9,11-14,16-19,23,24]. Цілі підприємства в основному поділяють на дві групи: оперативні і стратегічні, тому і реалізацію результативного підходу необхідно здійснювати на аналогічних рівнях, між якими існує тісний взаємозв'язок, що носить фундаментальний характер. При стратегічній постановці питання завжди домінує питання оперативної здійсненності і навпаки - оперативні завдання прибутковості можуть бути не досягнутими при зневазі стратегічної постановки питання. В більшості існуючих розробок [1-3,5-12,14-24] розглядається лише стратегічний рівень реалізації результативного підходу, що є недостатньо коректним. Тобто залишаються недостатньо опрацьованими теоретичні та методичні основи реалізації результативного підходу на оперативному рівні, що ураховують його взаємозв'язок зі стратегічним рівнем.

5.2. Конкурентоспроможність як один з критеріїв економічної результативності діяльності підприємства

В роботах, що присвячені реалізації результативного підходу на оперативному рівні [4,13], пропонується розглядати дві категорії, що характеризують успіх підприємства на різних рівнях управління для: стратегічного - результативність, оперативного - економічна результативність (EP) [4,25]. EP є складною величиною, що характеризується шістьма критеріями: прибутковість, продуктивність, економічність, дієвість, положення на ринку та ефективність розвитку [25]. В роботах [4,25] було розглянуто сутність, призначення та порядок розрахунку кожного критерію, згідно ним досягнення успіху в конкурентній боротьбі знаходить своє віддзеркалення у вигляді критерію положення на ринку. Положення на ринку це характеристика здатності підприємства займати необхідне місце серед конкурентів. Значення цього критерію визначається шляхом співвідношення економічності, продуктивності, прибутковості діяльності підприємства, що досліджується, та конкуренту, за спеціально розробленою інформаційною базою вимірювання, що формується на підставі використання матричного методу. Індексна матриця положення на ринку формується шляхом співвідношення фактичних результатів діяльності за звітний період з аналогічними показниками пріоритетного конкуренту [26]. Пріоритетним конкурентом підприємства є інше підприємство, що виробляє більшою мірою аналогічний за структурою і обсягом набір послуг, робіт, іншої продукції, що має для нього стратегічну значущість. Виходячи з порядку розрахунку даний критерій доцільно назвати конкурентоспроможність, ніж положення на ринку, оскільки останнє більше характеризується та відображається полем конкуренції [27,28], а мова йде про



здатність займати необхідне місце серед конкурентів, саме це відбиває показник конкурентоспроможності організації, що уявляє собою динамічну характеристику здібності підприємства адаптуватися до змін зовнішнього середовища і забезпечувати при цьому визначений рівень конкурентних переваг [27]. Уточнений зміст ЕР представлений на рис. 1.



Рис. 1. Сутність та зміст ЕР діяльності підприємства (власна розробка)

Окрім того, для забезпечення наочності уявлення про призначення кожного з шести критеріїв економічної результативності автори вважають доцільним розбити критерії економічної результативності на дві групи в кожену з яких входять по три критерії. Критерії першого рівня включають:

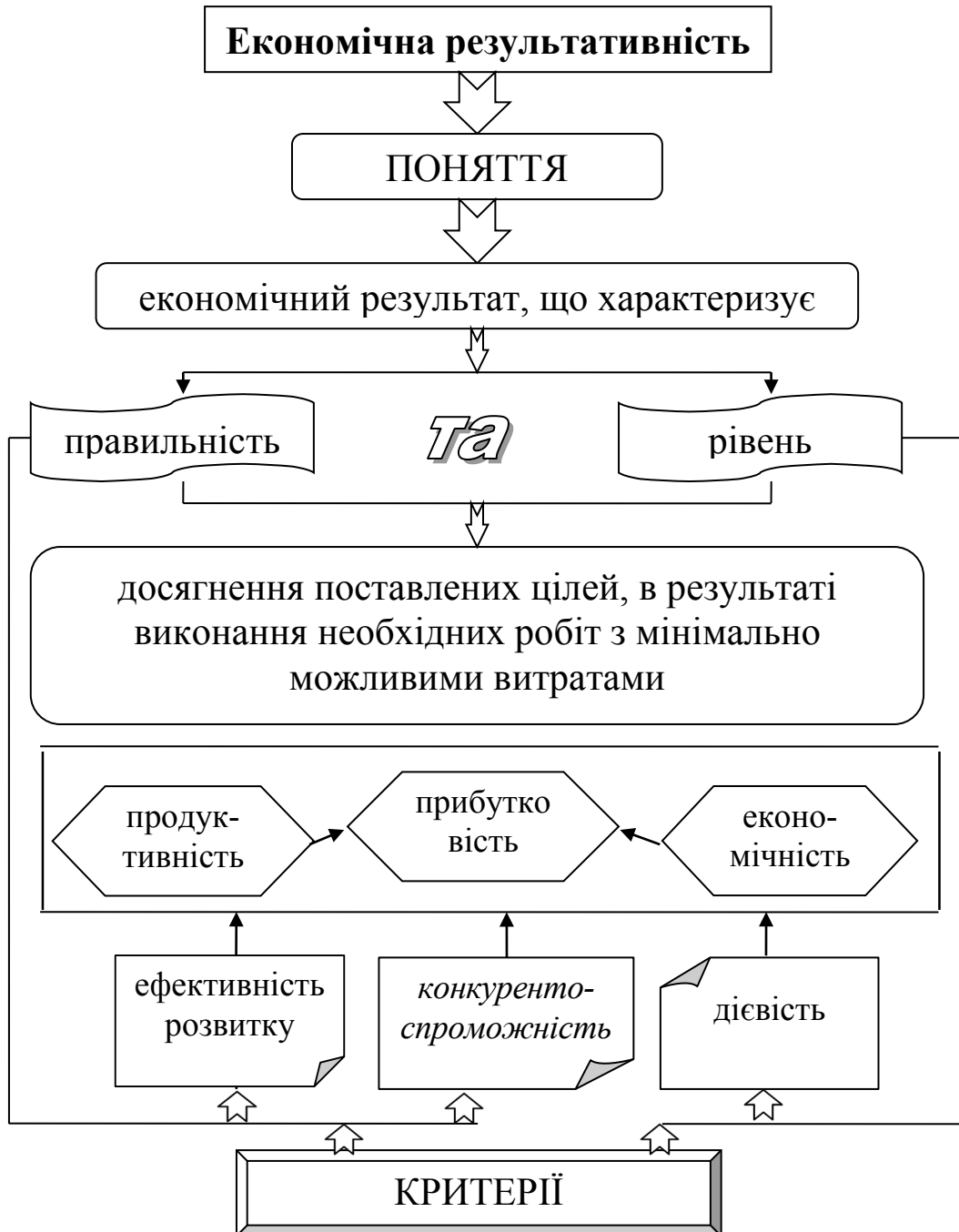

прибутковість, продуктивність, економічність (останні дві є передумовою досягнення прибутковості), критерії другого рівня - дієвість, конкурентоспроможність та ефективність розвитку, які розраховуються на підставі критеріїв першого рівня при використанні відповідної бази порівняння (рис. 1). Такий склад критеріїв ЕР не суперечить загальній сутності результативності діяльності підприємства та характеризує діяльність підприємства з трьох боків: результатів, ресурсів та витрат у динаміці, по відношенню до плану та до пріоритетного конкуренту тим самим забезпечуючи всебічний аналіз успіху підприємства в умовах ринку. Таким чином, уточнено склад ЕР шляхом перейменування критерію положення на ринку на конкурентоспроможність, оскільки це більше розкриває сутність, призначення та порядок розрахунку даного критерію.

5.3. Забезпечення економічної результативності діяльності підприємства в умовах конкуренції

Процес забезпечення ЕР діяльності підприємства обґрунтований та описаний в роботі [4], він урахує взаємозв'язок процесів реалізації результативного підходу до управління підприємством на стратегічному та оперативному рівнях. Цей процес не відповідає вимогі передбачення майбутнього та передчасного використання можливостей, яка є передумовою виживання та розвитку підприємства в сучасних нестабільних умовах господарювання. Тобто процес забезпечення ЕР повинен включати не тільки аналіз, оцінку і контроль, але і перспективне планування подальшого розвитку підприємства з урахуванням впливу на нього чинників зовнішнього середовища. В подальших дослідженнях дану недоробку було усунуто в результаті додавання після оцінки рівня адаптованості альтернативних напрямків діяльності підприємства перспективної оцінки ЕР за кожним з напрямків, це дозволить оцінити правильність поставлених цілей в перспективі, здійснити вибір пріоритетного напрямку розвитку та розпочати його реалізацію, що повинна супроводжуватися постійним контролем відхилень від обраного напрямку розвитку [29]. На погляд авторів роботи перспективну оцінку ЕР за кожним з напрямків доцільно здійснювати вже після вибору пріоритетного напрямку діяльності, це істотно знизить трудомісткість її оцінки и дозволить передчасно використовувати можливості и передбачати майбутнє безпосередньо за обраним напрямком (рис. 2).

Вибір пріоритетного напрямку здійснюється за максимальним значенням рівня його адаптованості до чинників загального середовища підприємства [30]. Курсивом на рис. 2 виділені етапи, що запропоновані авторами додатково або зі зміною послідовності здійснення для поліпшення процесу забезпечення ЕР діяльності підприємства. Таким чином, удосконалено методичний підхід щодо забезпечення економічної результативності діяльності шляхом зміни послідовності здійснення етапів вибору пріоритетних напрямків діяльності підприємства та перспективної оцінки відповідно результативності та економічної результативності, що істотно знизить трудомісткість здійснення процесу. В свою чергу, використання запропонованого процесу дозволить



передбачати майбутнє на основі перспективного планування ЕР обраного пріоритетного напрямку діяльності підприємства з урахуванням всіх чинників загального середовища.



Рис. 2. Удосконалений процес забезпечення ЕР діяльності підприємства



Висновки

В результаті проведених досліджень були отримані наступні результати:

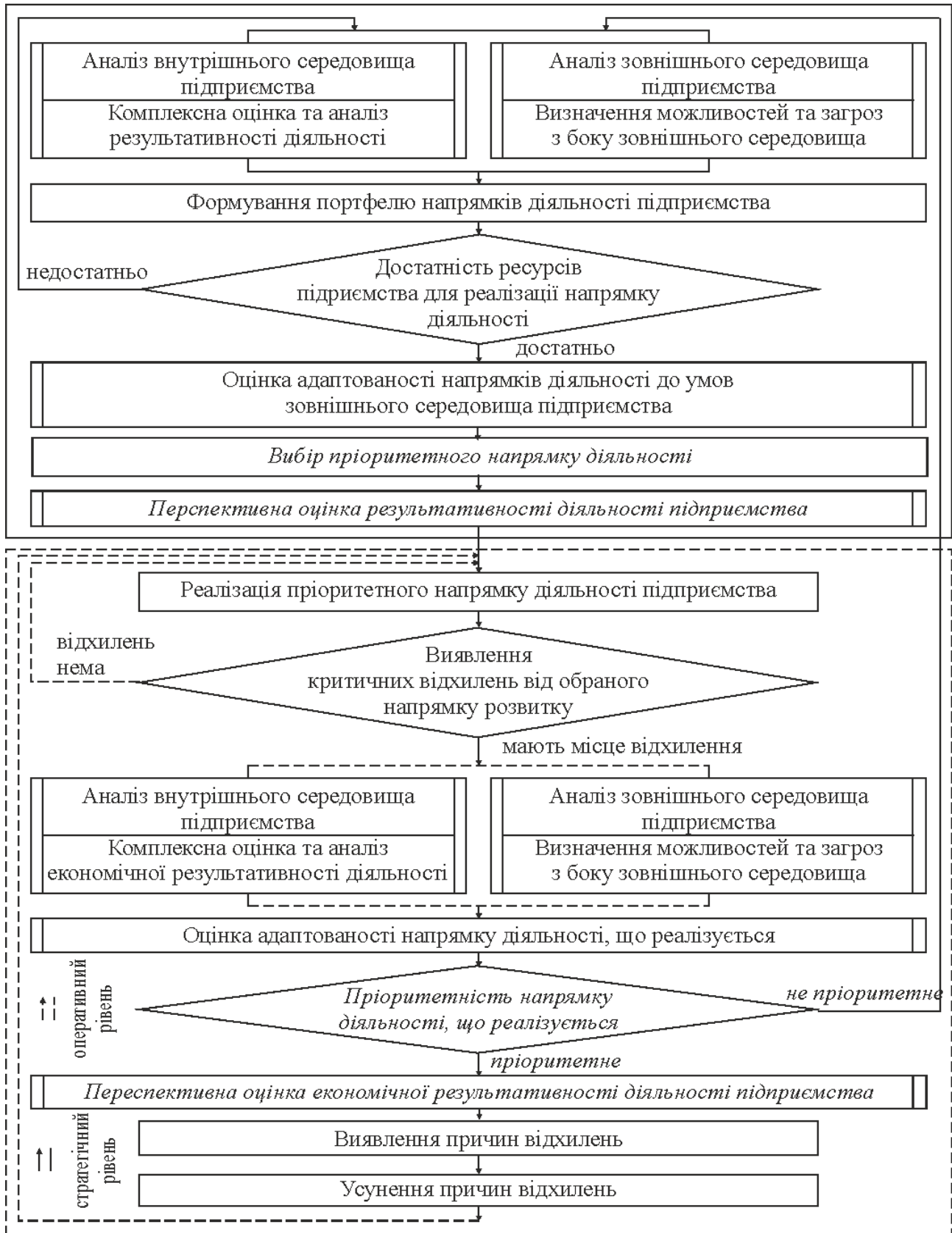
- виявлено, що передумовою успіху в умовах конкуренції є результативний підхід до управління. Здійснено порівняльний аналіз результативного та існуючого (дієвого) підходів до управління підприємством. Виявлено що в якості категорії що відображає успіх підприємства на стратегічному рівні доцільно розглядати результативність, на оперативному рівні – економічну результативність;

- уточнено склад економічної результативності діяльності підприємства шляхом перейменування критерію положення на ринку на конкурентоспроможність, оскільки це більше розкриває сутність, призначення та порядок розрахунку даного критерію;

- удосконалено методичний підхід щодо забезпечення економічної результативності діяльності шляхом уточнення послідовності здійснення етапів перспективної оцінки відповідно результативності та ЕР, які дозволять робити сьогодні те, про що інші будуть тільки думати, що є запорукою успіху в сучасних умовах.



CHAPTER 6. PRIORITIES OF INNOVATIVE DEVELOPMENT OF THE EDUCATION CLUSTER OF UKRAINE

DOI: 10.30888/978-3-9821783-2-5.2020-01-03-043

Вступ

Одною з головних задач менеджменту освітнього кластеру в умовах модернізаційних змін є забезпечення інноваційного розвитку освіти. Це особливо стосується забезпечення компетентісного підходу взаємозв'язку академічних знань та практичних навичок у відповідності до сучасних вимог суб'єктів підприємницької діяльності та оновлення структури та мережі освітніх закладів у відповідності до завдань інноваційного розвитку. Створення сучасних умов для безперервної освіти, підготовки та перепідготовки професійних кадрів, відповідає необхідності забезпечення єдиним інформаційним освітнім простором, який сприяє підвищенню якості освіти в сучасних умовах у відповідності до викликів сучасності.

6.1. Сучасний стан освітнього кластеру

Формування пріоритетів інноваційного розвитку менеджменту освітнього кластеру та розвиток наукового потенціалу постають методологічним підґрунтям для вирішення соціально - економічних проблем та їх масштабності в умовах модернізаційних змін. Найбільш актуальними напрямками є особливість створення умов, при яких інноваційний розвиток освітнього потенціалу стає складовою системи управління кожного навчального закладу вищої освіти. Система вищої освіти є одним з основних складових розвитку економіки держави. Сучасна освіта забезпечує розширення професійних компетенцій, а також розвиток соціально-економічної системи в цілому.

Проведений аналіз наукових досліджень з цього напрямку [1, с.227] відтворює значну невідповідність вимог суб'єктів підприємницької діяльності до якості підготовки випускників освітніх закладів. Одним з головних недоліків сучасної системи освіти є рівень підготовки викладачів і ситуація, при якій навчальний заклад знаходиться в ізольованому просторі від практичних аспектів підприємництва.

Для забезпечення головних потреб економіки держави визначається блок професійних компетенцій, що відповідають викликам сьогодення та вимогам суб'єктів підприємницької діяльності. Це стосується сучасних спеціальностей, які включають в систему підготовки спеціалістів нові дисципліни, які відповідають рівню розвитку держави. Це стосується цифрової економіки, цифрової трансформації, сучасних інформаційних систем, створення конкурентних переваг розвитку бізнесу в умовах невизначеності мікро- і макрорівнях.

Сталий розвиток вищої освіти включає основні позиції щодо методологічного забезпечення по реалізації нових дисциплін з подальшим працевлаштуванням спеціалістів різного профілю у відповідності з напрямками підготовки. Таким чином удосконалюється питання підготовки і



працевлаштування спеціалістів як головний стратегічний потенціал розвитку підприємництва. Скільки вища освіта постає домінантою соціально економічної системи необхідно забезпечити виконання задачі формування ефективних механізмів вирішення основних проблемних питань сучасного освітнього сектора.

З одного боку, освіта це складова соціальної сфери і вона забезпечує доступ до отримання фундаментальних та прикладних знань всіх верств населення. Але система цінностей для майбутніх керівників та соціалізація молоді відбувається в умовах передачі знань, які складають професійну складову спеціалістів сучасного бізнесу. З іншого боку, вища освіта є економічна сфера, яка забезпечує формування фінансових потоків, а також матеріальних цінностей де використовуються нематеріальні активи.

В межах загальноосвітньої підготовки, яку називають професійною, здійснюється розподіл на нормативні та фахові дисципліни, що сьогодні не завжди відповідає викликам суспільства і ігнорує єдність освітнього процесу протягом всього терміну навчання студентів.

Необхідність підвищення якості підготовки професорського викладацького складу, рівня професійного розвитку при забезпеченні якості освітніх послуг в сучасних умовах, набуває статус глобальної проблеми професійної підготовки викладачів.

Цілі нашого дослідження полягають у розробці інноваційної моделі менеджменту освітнього кластеру підготовки спеціалістів на основі системного аналізу можливостей кластерного підходу, як одного з пріоритетних напрямів розвитку сучасної освіти.

Професійний розвиток викладача передбачає якісну базову підготовку та постійне оновлення та розвиток сучасних знань в умовах якісних змін змісту і технологій професійного розвитку. Професійні цінності постають віссю професійної підготовки. Цінності і рівень корпоративної культури, що визначає свідомість, світогляд та поведінку особистості, в процесі формування викладача – професіонала постає першочерговою проблемою. Цінності викладача це внутрішній емоційний регулятор діяльності, який визначає ставлення до факторів впливу зовнішнього середовища, які моделюють зміст і характер його професійної діяльності. Ціннісною домінантою особистості і діяльності сучасного викладача є професійні цінності, до яких необхідно віднести ціннісну парадигму сучасного викладача.

Одним з стратегічних напрямів формування викладача, як професіонала, виступає відношення до студентів, спонукання студентів до ціленаправленого входження в систему цінностей освіти як універсальних професійних та соціокультурних орієнтацій. Рішення цієї проблеми при забезпеченні безперервності підготовки викладацьких кадрів і при створенні умов, які забезпечують реалізацію повного спектру можливостей професійного становлення викладача в рамках єдиного багаторівневого інформаційного освітнього простору. [2, с.59] З урахуванням цих позицій, необхідно визначити одним з пріоритетних напрямів розвитку менеджменту сучасної освіти - кластерний підхід. Сутність менеджменту освітнього кластеру полягає в його



інтеграційному механізмі, який забезпечує соціальне партнерство та інтенсивний розвиток складових організаційного управління та освітнього процесу, що пов'язано спільними цілями і можливістю максимально ефективно використовувати освітній ресурсний потенціал. Формування комплексу виробничих відносин, по-суті, є проекцією соціально-економічної системи, яка є базисним елементом по відношенню до трансформації сфери вищої освіти.

Реалізація освітніх програм з використанням інформаційних технологій при високій організації освітнього процесу, де здійснюється освітня діяльність, має найбільший результат коли в освітньому процесі приймають участь наукові організації, які мають ресурси, що значно підвищує якість освітнього процесу, забезпечує високий якісний рівень виробничої практики та здійснення інших видів навчальної діяльності, що передбачені навчальним планом [3, с.311]. Науковий потенціал освітнього кластеру є складовою частиною кожного навчального закладу і тому, необхідно створити умови, при яких у проведенні статистичного аналізу діяльності навчальних закладів обов'язково повинні включати розвиток науково-кадрового потенціалу. В залежності від характеру освіти та сукупності соціально-економічних характеристик, питання закономірностей розвитку формує економічну безпеку держави і тому, головними напрямками подальшого розвитку закладів вищої освіти є урахуванні зовнішніх факторів впливу з адекватною оцінкою ресурсного потенціалу освіти. Основні закономірності, що формують об'єктивний причинно-наслідковий зв'язок основних складових освітньої галузі, дозволяють виявити тенденції розвитку освіти і створити прогностичний сценарій. Вирішення цієї проблеми закладено у закономірностях модернізаційних процесів, які включають створення певного інформаційного простору, а також основи для оцінки можливості майбутнього розвитку освітніх організацій. Необхідно впроваджувати і розвивати достатньо високий науковий потенціал, який сьогодні присутній у закладах вищої освіти і проводити змістовний аналіз позитивних результатів розвитку наукового потенціалу.

Необхідно відмітити, що основні ринкові відносини завжди опосередковано впливають на основні закономірності розвитку вищої освіти і це вимагає урахування факторів впливу зовнішнього і внутрішнього середовища. Головні закономірності впливу завжди пов'язані з різними кризовими ситуаціями, оскільки соціально-економічні рішення трансформуються у функціонування економічних систем. Зміна самостійності закладів вищої освіти за рахунок диверсифікації джерел фінансування завжди впливає на підвищення вимог до освітнього процесу та особливо до освітніх програм. Тому доступність вищої освіти різних верств населення пов'язана з відкриттям нових освітніх центрів та підвищенням якості професорсько-викладацького складу освітнього закладу.

Взаємодія мережевих структур на регіональному та державному рівнях дозволяє забезпечити успішність освітнього процесу через створення інформаційного простору і можливості реалізації освітнього потенціалу студентів на всіх етапах життєвого циклу освітньої послуги, визначення



альтернативних та ефективних засобів проведення освітніх заходів, створення інформаційних мереж для супроводу освітньої діяльності студентів [4, с.49]. Освітній кластер розглядається, як системоутворюючий компонент, який реалізує безперервну підготовку викладачів вищих навчальних закладів освіти, що є одною з детермінант, які суттєво впливають на розвиток ціннісних орієнтирів процесу.

Сучасна діяльність освітніх закладів має значні переваги, що дозволяють реалізувати фронтальну модель освіти, використовувати різні сучасні механізми та методи мережевої взаємодії між суб'єктами освітнього процесу організаціями, підприємствами і корпораціями, для апробації сучасних освітніх технологій у практичній діяльності. Відбір та структурування змісту освітніх програм здійснюється з урахуванням вимог суб'єктів освітнього кластеру та кваліфікаційних характеристик, які сьогодні розробляють підприємці. Можливість створення необхідних умов для удосконалення навчально-методичних комплексів та технологічного забезпечення освітнього процесу здійснюється на основі сучасних освітніх технологій і відповідних вимог суб'єктів підприємницької діяльності.

У сучасний період розвитку закладів вищої освіти суттєво розширюється спектр варіативної частини навчального плану, що передбачає збільшення профільних дисциплін для студентів, з урахуванням секторальної специфіки галузі та мережевої взаємодії закладів освіти і сучасних підприємств. Це значно поширює можливості участі студентів у різних формах сучасної творчої, наукової та дослідницької діяльності у навчальних закладах та підприємницьких структурах [5, с.119]. Організація освітньої діяльності в рамках науково-дослідних робіт за рахунок мережевої взаємодії освітніх закладів з підприємствами додатково створює умови використання інтерактивних освітніх ресурсів, що значно поширює можливості розповсюдження практичного досвіду в умовах мережевої взаємодії з освітніми організаціями.

Розробка моделі взаємодії освітніх організацій з підприємствами включає головні принципи, які забезпечують якісний креативний підхід до освітнього процесу. До головних принципів відносяться: співробітництва, адаптивності, системності, доступності, відкритості.

Принцип співробітництва дозволяє створити креативні умови для реалізації і розвитку особистості та забезпечення ефективно організації партнерської діяльності закладів вищої освіти та підприємницьких структур [6, с.103].

Принцип адаптивності сприяє створенню відповідної корпоративної культури освітнього закладу, що потім трансформує фахівець на підприємстві, який реалізує культурні пріоритети в рамках робочого колективу.

Принцип доступності зорієнтований на можливість розвитку особистості в рамках освітньої організації та широкого доступу до совіти в короткий часовий лаг. Цей принцип реалізується за допомогою програми «45+», коли освіту можуть отримувати в рамках освітніх закладів батьки студентів, для творчої реалізації особистості і здійснювати безперервний процес



саморозвитку. Це забезпечує організацію взаємозв'язків освітніх закладів з соціальними викликами та підприємницьким середовищем.

Принцип системності формує можливість освітньої організації створювати освітню траєкторію як в рамках конкретного освітнього закладу, так і у зовнішньому середовищі на регіональному та державному рівнях.

Головні функції освітніх організацій, що формують освітній кластер, включають головні напрями професійного становлення викладача, і посилюється самостійна педагогічна діяльність за рахунок випускників, що отримують свій перший досвід. Педагогічна практика виконує найважливіші функції (адаптаційну, освітню, розвиваючу, діагностичну, аналітичну, розвиваючу) в системі професійної підготовки викладачів [7, с.157].

При реалізації освітніх програм підготовки викладачів виникають значні труднощі з організацією різних форм практики в різних країнах світу. Дослідження проблем підготовки сучасного викладача в контексті детермінації розвитку професійних цінностей та реалізації кластерного підходу, вимагає проведення аналізу позитивного світового досвіду і імплементації позитивних світових практик у сучасний освітній кластер України.

Широкий напрям сучасних суспільних технологій, які включають волонтерство, до якого приєднуються добровільні об'єднання студентської молоді, організація ординатур, виконує роль повноправного наставника. Під час навчання - волонтерство дозволяє переконати студента у правильності вибору його життєвого шляху. Таку практику необхідно розцінювати як особливу форму професійної самоатестації, яка дозволяє виявити у студентів елементи професійної придатності.

Системний аналіз індивідуальних навичок в роботі викладача, педагогічний стиль та інструментарій педагогічної діяльності, створюється оперативні механізми вирішення проблем особистісного та професійного зростання. Моніторинг процесу створення педагогічної системи показує, що значний вплив на якість такої діяльності здійснюється за рахунок інформаційних систем. Сучасні інформаційні технології дозволяють реалізувати позитивний досвід і розширити його на рівні міст, регіонів, що суттєво допомагає забезпечити професійне зростання майбутнього викладача.

Особливе значення для формування освітнього кластеру є створення інформаційно-освітнього простору для додаткової освіти як ресурсної (кадрової, інформаційної та науково-методичної) бази. Такий потенціал додаткової освіти у формуванні педагогічної майстерності суттєво впливає на створення професійних та життєвих пріоритетів. Додаткова освіта значно поширює сферу комунікацій і накопичує значний комунікаційний досвід, який утворює загально культурний та емоційний рівень викладача. Можливість включення в освітній процес актуальних питань соціокультурних реалій, досвід їх реалізації в соціумі, умови для генерування суспільних цінностей та освітніх проектів в рамках волонтерства і соціального підприємництва дозволяє забезпечити високе професійне зростання викладацьких кадрів.

Головна мета інформаційно-аналітичного простору для виявлення потенційних можливостей наукових досліджень є стратегічним завданням



менеджменту освітнього кластеру. Програми побудови інформаційного простору, де здійснюється обмін досвідом, визначення перспективних напрямів дослідження, створення інноваційної привабливості до отриманих результатів наукових досліджень, відображають основну тенденцію росту наукового потенціалу.

Основним показником перспективності наукових досліджень є затребуваність цих результатів бізнес-структурами, що суттєво впливає на розвиток наукового потенціалу. У сучасний період відбувається значне падіння престижу, зайнятих науковою діяльністю, викладачів-вчених, що значно гальмує залучення молоді до наукових досліджень. Недостатнє фінансування наукових досліджень свідчить про те, що у молоді немає мотивації для наукової праці у тих напрямках, які генерують наукові знання. Інтеграція українського наукового потенціалу в економічну інфраструктуру стає потужним інструментом підтримки мобільності та розвитку наукової кар'єри. Вітчизняні науковці часто мігрують у інші держави для отримання додаткової оплати наукових досліджень і проведення викладацької діяльності у інших пострадянських країнах.

Інформаційна складова в системі професійного зростання на основі соціального партнерства між освітніми закладами, науково-дослідними інститутами та підприємницькою спільнотою дозволяє забезпечити систему постійно діючих круглих столів, семінарів з актуальних проблем освітнього кластеру, організацію та вивчення освітніх потреб. Науково-практичні конференції, семінари, тренінги суттєво збільшують ресурсний потенціал освітнього кластеру.

Висновки.

Реалізація основної стратегії розвитку держави включає позиціонування вищої освіти як самостійної сфери національних інтересів. Розвинута система вищої освіти постає конкурентною перевагою держави, тому необхідно створювати комплекс заходів, які посилюють роль і місце вищої освіти на міжнародному рівні.

Освітній кластер як системоутворююча компонента є важливою умовою функціонування моделі безперервної підготовки фахівців і забезпечує цілісну освіту, що включає організаційний, управлінський, технологічний та змістовний рівні підготовки. Це забезпечує ціленаправлений процес розвитку безперервної освіти у відповідності до головної мети сучасної освіти і досягнення кінцевого результату. Модель професійно-освітнього кластеру підготовки сучасних спеціалістів дозволяє забезпечити ефективний розвиток особистісних ціннісних орієнтирів, що є головною визначальною вимогою при підготовці фахівців.



CHAPTER 7. THE DEVELOPMENT EXPERIENCE OF TOURISM AND RECREATION CLUSTERS IN EU AND USA

DOI: 10.30888/978-3-9821783-2-5.2020-01-03-039

Вступ.

У країнах Європи кластерний розвиток економіки визнано одним з пріоритетних механізмів підвищення конкурентоспроможності підприємства. Регіональна спеціалізація є складовою, внаслідок якої, такі країни, як: Франція, Австралія, Італія є лідерами світового ринку туризму та рекреації. Кластеризації сфери туризму та рекреації країн ЄС сприяють активні політики із співпраці державних та місцевих органів влади і приватного бізнесу, та програми Європейського фонду регіонального розвитку, який надає грантову допомогу на реалізацію туристичних проектів слабозвиненим регіонам ЄС. Є й інші організації, що фінансують розвиток туризму у країнах ЄС, це Європейський інвестиційний банк.

Крім того, у більшості країн ЄС створені національні грандові фонди для підтримки кластерних ініціатив, а саме: Національне агентство планування DATAR (Франція), Інформаційна система пошуку та класифікації кластерів CASSIS (Люксембург), програма кооперації LINK (Великобританія) [2]. Також, формуються спеціалізовані інститути для підтримки функцій розвитку корпоративних органів управління кластерами. Наприклад: центри експортування (Фінляндія), консалтингові, брендингові компанії. Як наслідок, дослідження «Іннобарометр 2006» зазначає, що одна з 4-ох компаній туризму та рекреації в ЄС працює в середовищі, схожому на кластерне, використовуючи тісну співпрацю з іншими підприємствами в регіоні та сильними зв'язками з інфраструктурою місцевого рівня. Більшість законодавчо визнаних у країнах ЄС кластерів туризму та рекреації є тематичними, це, пов'язане із специфікою наявних туристсько-рекреаційних ресурсів.

7.1. Досвід кластерного розвитку туризму та рекреації Австралії.

Цінним є досвід кластерного розвитку туризму та рекреації Австралії, який орієнтований на тематичні кластери, однак він передбачає не культивування, а підтримку кластерних утворень, які були сформовані ринком, внаслідок природних процесів. Основою кластеризації економіки є загальнонаціональна інноваційна дослідницька програма, на основі якої було вироблено рекомендації, щодо кластерного розвитку Австралії та розроблено реформи уряду по впровадженню кластерної політики.

Специфіку кластеризації можна розглянути на прикладі кластеру «тропічного туризму» Квінсленд, де туризм забезпечує близько 24% валового регіонального продукту, а термін «кластер» використовується як «бренд» для покращення іміджу туристичного регіону. Передумовами формування, окресленого кластеру, стали [4, с. 54]: спільні зусилля місцевої індустрії туризму та регіонального бюро з розвитку регіону на ринках подорожей; щільна співпраця туристичних підприємств міст Брісбен, Логан-Сіті, Редланд-



Сіті, Іпсуіч, Тувумбу, Голд-Кост, Саншайн-Кост; географічна близькість туристичних підприємств; наявність туристсько-рекреаційних ресурсів, занесених у перелік всесвітньої природної та культурної спадщини.

В результаті кластерного розвитку «тропічного туризму» Квінсленд, безпосередньо, генерує 8,8 млрд. дол. США у економіку держави, а з урахуванням додаткових внесків 14,9 млрд. дол. США (або 4,5 % від загального доходу держави) та надає робочі місця 118898 чол. (це 5,7% від всіх робочих місць у штаті). Квінсленд забезпечує Австралії 25,4% від всіх податкових надходжень до бюджету (зокрема, 24,9 % від туристичної інфраструктури кластеру) [4]. Структурна будова кластеру: 22,6% - торгові установи; 11,8% - кафе, ресторани; 17,2% індустрія розваг; 5,8 % - туристичні агентства; 5,1% - підприємства інженерної інфраструктури; 5,1% – авіакомпанії; 5,8% парки розваг; 21,1% - об'єкти спортивно-екстремального туризму; 5,5% - науково дослідні центри.

Окреслені передумови сформували специфічну структурну модель кластеру, що формується широким колом партнерів, серед яких відсутні промислові виробники. Квінсленд - штучне об'єднання підприємств сфери рекреації та туризму, що ведуть спільну роботу та пов'язані з ними установи, що обслуговують ці підприємства. Так, кластерний розвиток підприємств сфери рекреації та туризму Квінсленда, дає змогу координувати і направляти дії різних елементів системи з різними інтересами в єдину ефективну сукупність, на основі цього, зміни в одній ланці управління викликають зміни в інших. Що у кінцевому випадку, інтегрує швидкий розвиток всіх учасників кластеру «тропічного туризму».

Основою інтегрування таких змін є орган корпоративного управління кластером АЕР, який фінансуються за рахунок коштів учасників кластеру та має раду директорів. АЕР виконує роль координатора форуму економічного розвитку, котрий об'єднує голів місцевих кластерних груп. Завданням АЕР є реалізація загальної для всіх учасників кластеру стратегії розвитку, що має наступну специфіку: кластер є елементом брендингу туристичного продукту; кластер має єдину програму захисту флори та фауни в рамках співпраці з науково-дослідними центрами та університетами; співпраця з органами місцевого самоврядування здійснюється на умовах державно-приватного партнерства (далі – ДПП), у межах якого, основним інвестором є приватний бізнес, а права на реалізацію проектів з розвитку туризму передаються на основі договорів концесії.

7.2. Досвід кластерного розвитку туризму та рекреації Італії

В Італії розвиток кластерної економіки починався з 19 ст. із промислових агломерацій італійського типу, відомих як «промислові райони». Однак поштовх до інтеграції підприємці країни отримали після прийняття у 1927 р. «Хартії праці» та у 1923 р. Закону «Про правову організацію колективних трудових відносин», яким передбачались можливості [3, с. 241-255]: об'єднання підприємств, підприємців та осіб найманої праці в корпорації; формування зв'язків між юридично визнаними суб'єктами об'єднання.



За допомогою законодавчих новацій та державній підтримці, розвідку на територіях окремих комун з 1990-х р. почали культивуватися «туристичні райони». Вони характеризувалися наступними рисами: наявність взаємної залежності між фірмами; поділ ланцюжка формування туристичного продукту на окремі операції; спільні норми, соціально-культурні чинники, які спрощують співпрацю між фірмами; широке застосування «ноу-хау»; інноваційна спроможність; обмін інформацією суто місцевого характеру; матриця інститутів підтримки та сервісу. У деяких випадках, в наслідок співпраці між районами, формувалися більші об'єднання.

З 1991 р. італійським законодавством "промислові" і "туристичні" райони та їх об'єднання були визнані кластерами, а відповідальність за їх розвиток, культивування було покладено на регіони Італії. А з 2000-х р. з'явився Національний інститут зовнішньої торгівлі, якому урядом було доручено розвивати, підтримувати економічні стосунки італійських кластерів за кордоном, сприяти залученню іноземних інвестиції у їх розвиток.

В результаті окреслених дій, на території Італійської комуни Passignanosu Trasimeno було створено дієвий кластер зеленого туризму Тразимено, в Умбрії. Коммуна має населення 5058 тис. чол. та сукупну площу 81 км². Кластер об'єднує, поряд із 7-ома садибами, 4-ма готелями та приватними сільськогосподарськими господарствами з виробництва товарів, специфічних для даної місцевості (вино, оливкова олія), племінними господарствами з розведення коней, закладами харчування, торговельними організаціями та організаціями винних та оливкових турів. Успішність кластерного розвитку зеленого туризму Тразимено наочно характеризує система аналітичних показників (табл. 1). Досягнуті учасниками кластеру позитивні результати, з нашої точки зору, пов'язані із специфікою структурної моделі кластеру, що ґрунтується на засадах державно - приватного партнерства. Специфічним в рамках кластеру, є створення осередку національного фонду підтримки прав туристів, що забезпечує: відшкодування коштів туристам у випадку неплатоспроможності туристичних агентів кластеру, обробку претензій туристів, політику, щодо прийняття нових членів кластеру.

Управління утворенням "Тразимено" здійснює рада учасників кластеру, під керівництвом місцевої влади. Основними завданнями ради є визначення та реалізація загальної стратегії розвитку кластеру та контроль якості туристичної продукції, у межах кластеру. Зокрема, на загальних зборах формується узагальнена діаграма Ісікави, яка у подальшому є основою дослідження та визначення найбільш суттєвих причинно-наслідкових взаємозв'язків між чинниками, що визначають якість туристичного продукту кожного конкретного виробника кластеру та конкретизує наслідки для кожної конкретної ситуації. Незалежний підрозділ ради учасників кластеру (Центр R&D) забезпечує розвиток у відповідності до вимог часу.

З інших діючих кластерів туризму та рекреації Італії, що мають аналогічну систему управління, можна виділити кластер: гастрономічного туризму м. Селінунт, о. Сицилія; середземного пляжного туризму «Адритатичне море і берег» о. Сицилія, о. Еолийские, о. Устика, о. Пантеллерія; пізнавального



Таблиця 1.

Система показників розвитку зеленого туризму «Тразимено», 2006-2019 р.

Показники	Період, роки						Темп зміни (+;-),%				
	2004	2006	2009	2012	2015	2019	2006 / 2004	2009 / 2006	2012 / 2009	2015 / 2012	2019 / 2015
Щорічний обсяг виробництва, пл. вина	531209	691055	830699	930382,9	950012	972340	30,1	20,2	12	2,1	2,4
Щорічний обсяг виробництва, пл. оливкової оливи (<i>Extra-virginoliveoil</i>)	4211015	4790100	6116001	6870103	6935093	7136975	13,8	27,7	12,3	0,9	2,9
Щорічний обсяг виробництва маслин (<i>Olea europaea</i>), т.	154	160	210	216	218	231	3,9	31,3	2,9	0,9	6,0
Середня ціна за пляшку вина, дол.	51,2	54,96	63,30	68	70	77	7,3	15,2	7,4	2,9	10,0
Середня ціна за пляшку оливкової олії (<i>Extra-virginoliveoil</i>), дол.	8,87	10	11,25	12,97	13,33	14,9	12,7	12,5	15,3	2,8	11,8
Валовий виторг від продажу, млн. дол.	259,99	271,89	574,23	645,69	659,68	677,9	4,6	111,2	12,4	2,2	2,8
Частка вин, зроблених у кластері до їх загального обсягу виробництва у країні, %	8	10,3	12,4	13,72	14,7	15	28,8	20,4	10964,5	7,1	2,0
Частка оливи, зробленої у кластері до її загального обсягу виробництва а у країні, %	0,08	0,09	0,12	0,19	0,23	0,4	12,5	33,3	58,3	21,1	73,9
Частка маслин, зроблених у кластері до їх загального обсягу виробництва у країні, %	2,8	3	5	7	8,8	9,6	7,1	66,7	40,0	25,7	9,1
Вартість відвідування аукціону Напа, дол.	2430	2500	2670	3310	3422	3556	2,9	6,8	24,0	3,4	3,9
Кількість людей, що зайняті у виробництві вина осіб.	7659	8000	9900	12800	12990	13444	4,5	23,8	29,3	1,5	3,5
Прибуття зовнішніх туристів на рік, млн.	7,4	8	11,1	13,9	14,23	15,8	8,1	38,8	25,2	2,4	11,0

Примітка

* сформовано на основі [5; 4, с. 205-206]

туризму «Міста мистецтв, культури та бізнесу» Північної Італії. Характерною рисою кластерів Італії, є специфічна система захисту від збоїв. Вважається, що діяльність учасників кластеру пов'язана із подоланням невизначеності, у якій комерційний ризик може бути знижений за рахунок високої якості туристичного продукту, який виробляється.

7.3. Досвід кластерного розвитку туризму та рекреації Франції

У 2005 р. уряд Франції перейшов до реалізації національної кластерної політики, метою якої було підвищення конкурентоспроможності ключових сфер економіки. У 2006-2008 рр. на підтримку 66 кластерів, що володіли конкурентними перевагами у міжнародному поділі праці, було виділено 1,5 млн. єврогрантової допомоги. Кластеризація, у сфері туризму та рекреації, отримала розповсюдження з 2009 р., коли Французьке агентство з інвестицій та DATAR почали підтримувати іноземних інвесторів у кластерних структурах,



допомагаючи їм у пошуку найбільш привабливих проектів. Наразі кластерна політика Франції формується в вигляді «полюсів конкурентоспроможності». Кожний кластер має сформувати єдину стратегію розвитку учасників і організаційну структуру.

З 2009 р. функціонує регіональний кластер термального туризму Аквитанії «AquiOThermes», в окрузі м. Карнак та на березі Бретанім. Даг. Кластер один з успішних проектів розвитку туризму (табл. 2). За період 2009-2019 рр. кількість учасників щорічно збільшується. Сукупний обіг на 2019 р., у порівнянні з базисним, збільшився на 123,6 млн. євро. Позитивно характеризує роботу кластеру щорічне збільшення кількості туристів та попиту на послуги кластеру.

Таблиця 2

Система аналітичних показників розвитку термального туризму Аквитанії «AquiOThermes», 2009-2019 рр.

Показники	Період, роки						Темпи зміни (+;-),%				
	2009	2011	2013	2015	2017	2019	2010/ 2011	2013/ 2011	2015/ 2013	2017/ 2015	2019/ 2017
Кількість учасників, тис. осіб.	32	45	54	59	64	70	40,6	20	9,26	8,5	9,4
Сукупний обіг, млн. євро.	95	159	177	189,6	201	218,6	67,4	11,4	7,03	6,4	8,4
Кількість створених робочих місць	100000	141000	149001	152203	155421	159800	41	5,7	2,15	2,1	2,8
Сукупний обсяг приватних інвестицій, млн. євро.	250	419	442	453	459	543	67,6	5,5	2,49	1,3	18,3
Туристичний потік, тис. відп. у рік	674000	741200	781441	802008	810455	840900	10	5,4	2,6	1,1	3,8
Щорічний обсяг реалізації послуг таласотерапії, млн. євро.	550000	653000	692900	706544	742554	804332	18,7	6,11	1,97	5,1	8,3
Послуг на 1-го відпочиваючого, на рік.	0,82	0,88	0,88	0,88	0,92	0,96	7,3	0	0,1	4	4,4

Примітка

*сформовано на основі [4, с. 205-206]

Відповідно до загальноприйнятої практики, інтегроване функціонування кластеру забезпечується з боку єдиної управляючої підсистеми "ради учасників кластеру" АЕР. Це призводить до того, що замість широкого портфелю розробляється тільки обмежена кількість ініціатив. Специфічної рисою корпоративного управління кластером є потужна система захисту від збоїв, що передбачає, також, єдину систему управління фінансовою стійкістю всіх учасників AquiOThermes [5, с. 111]. Така система складається з елементів: 1) ідентифікації впливу зовнішнього середовища на фінансову систему кластеру; 2) оцінки фінансової стійкості кластеру; 3) визначення стратегічних альтернатив фінансового розвитку. Стратегія розвитку забезпечує просування єдиного бренду, на основі маркетингових заходів. Голова АЕР «AquiOThermes» виконує роль координатора з якості.

Крім того, у Франції функціонує міжнародні туристичні кластери пізнавального та бізнес-туризму. А, саме: "Затока Ангелів" або "Лазурний беріг" м. Ніцца, який щорічно відвідує приблизно 4 млн. туристів; м. Париж, який щорічно відвідує 7,7 млн. туристів. Окреслені кластери, також, координуються



радами учасників кластеру АЕР, а характерною рисою стратегії розвитку є [1; 7]: просування єдиного бренду на основі маркетингових заходів приватного бізнесу, організації ділових турів, карнавалів, свят, фестивалів, міжнародних спортивних заходів; застосування механізму ДПП у сфері розвитку інженерної інфраструктури.

Сьогодні кластерні ініціативи сфери туризму і рекреації наявні у більшості країн ЄС, що є спробою акумулювання позитивних зрушень у економіці. Так: з 2009 р. у Данії створено кластери пляжного туризму "Эресунн" (району Эресуннта) та круїзного туризму "Ютландія"; з 2008 р. в Великобританії створено кластер гірського туризму Північна Ірландія; з 2010 р. на базі кластеру біотехнологій Bionik-Kompetenz-Netz у Німеччині та MedChemBioCluster у Чехії започатковано кластер медичного туризму Bionik; з 2009 р. у Португалії створено кластер пізнавального туризму м. Алкобас, а з 2011 р. кластер гірського туризму PortaCordillera; з 2008 р. в Греції створені чисельні кластери пляжного туризму.

7.4. Досвід кластерного розвитку туризму та рекреації США

Показовим є досвід США, як країни, у якій вперше був застосований кластерний підхід до розвитку підприємств сфери рекреації та туризму. Що об'єктивно можна вважати наслідком успіхів об'єднання компаній «Кремнієвої Долина» ареалу Сан-Франциско (у штаті Каліфорнія). У рамках ареалу вперше реалізувався кластерний підхід до розвитку високотехнологічних компаній, внаслідок чого до кінця 1990-х р. венчурні інвестиції збільшились з 2 до 68,8 млрд. дол. [4, с. 331]. Сьогодні кластерний підхід активно застосовується у США і до розвитку сфери туризму та рекреації. Уряд не має чіткої політики розвитку кластерів.

Серед найбільш відомих тематичних кластерів туризму та рекреації США можна виділити кластер винного туризму Долини Напа, що містить близько 220 виноградників та 250 підприємств винної індустрії, міст Калистога, Оуквілл, Рутерфорд, Сант-Хелена, Юнтвілл. Передумовою формування тематичного кластеру стали [4, с. 331]: досвід успішної кооперації виробників вина; туристсько-рекреаційні ресурси; розвиток підприємств туристичної індустрії, що пропонують унікальні анімаційні послуги; історичні та соціально-культурні ресурси. Успішність кластерного розвитку Долини Напа характеризує система показників (табл.3).

З нашої точки зору, успішність Долини Напа пов'язана з унікальною структурною моделлю кластеру [4, с. 185]), представлена підприємствами винної індустрії, приватними виноградниками, взаємопов'язаними комплексами сфери рекреації та туризму, а також органами місцевого самоврядування. Особливістю NapaValley є те, що підприємства винної індустрії та приватні виноградники є туристичними об'єктами.

Завдяки винному туризму виробники вина:

- 1) збільшують обсяги реалізації продукції (табл.4). Наприклад, в 2019 р по Мальбеку обсяг виробництва вина складає 1214099 пл., що на 4,55% вище



Таблиця 3.

Система аналітичних показників розвитку Долини Напа, 2006-2019 р.

Показники	Період					Темпи зміни (+;-),%			
	2006	2010	2013	2016	2019	2010/ 2006	2013/ 2010	2016/ 2013	2019/ 2016
Щорічний обсяг виробництва, пл. вина	7600000	9176566	10002456	10702628	11772891	20,7	9	7	10
Середня ціна за пляшку, дол.	52,69	62	67,58	73,6	80,29	17,7	9	9	9
Валовий виторг від продажу вина, млн. дол.	101,28	482	525,38	572,7	624,2	375,9	9	9	9
Частка зроблених, у кластері вин до загального обсягу виробництва вина у США, %	4	4,5	4,8	5	5,5	12,5	6,7	4,2	10
Вартість відвідування аукціону Напа, дол.	2500	2670	2910,3	3172,2	3457,7	6,8	9	9	9
Кількість людей, що зайняті у виробництві вина, осіб.	8000	9900	10791	11762,2	12820,7	23,8	9	9	9
Прибуття зовнішніх туристів на рік, млн.	5	6,1	6,649	7,2	7,89	22,0	9	9	9

примітка

* сформовано на основі [4, с. 185-188]

за рівень 2016 р., в 2016 р. – 1161215 пл., що на 0,84 % вище за рівень 2013 р. Аналогічна динаміка щодо обсягів виробництва:

Таблиця 4

Обсяг виробництва у натуральному виразі (пл.), 2006-2019 рр.

	Період, р.					Темпи зміни (+;-),%			
	2006	2010	2013	2016	2019	2010/ 2006	2013/ 2010	2016/ 2013	2019/ 2016
Каберне-совиньон	3420000	3967200	4217134	4241313,7	4348918	16	6,3	0,57	2,54
Мерло	1520000	1915200	2049264	2072993	2087258	26	7	1,16	0,69
Каберне-фран	1140000	1402200	1489136	1515374	1553737	23	6,2	1,76	2,53
Мальбек	765430	1086365	1151547	1161215	1214099	41,9	6	0,84	4,55
Птівердо	760000	805600	829768	838790	867586	6	3	1,09	3,43

Примітка.

* сформовано за даними [4, с. 267-272].

- 2) отримують додаткові джерела доходів від напрямків МаммНапа-Веллі, Рутерфорд-Хілл-Вайнери, Клос-Пегас (табл. 5). Відсоток доходів від винного туризму зростає.



Таблиця 5

Відсоток додаткових доходів від винного туризму виробників вина (млн. дол. США.), 2006-2019 рр.

	Період, р.					Темпи зміни (+;-),%			
	2006	2010	2013	2016	2019	2010/ 2006	2013/ 2010	2016/ 2013	2019/ 2016
МаммНапа-Веллі	10	11	13	13,8	19	10,0	18,2	6,2	37,7
Рутерфорд-Хілл-Вайнери	6	11	12	12,6	12,7	83,3	9,1	5,0	0,8
Клос-Пегас	14,6	14,8	15,1	16	18	1,4	2,0	6,0	12,5

Примітка.

* сформовано за даними [4, с. 267-272]

Специфічним є те, що співпраця з органами місцевого самоврядування здійснюється на умовах державно-приватного партнерства, як інструменту реалізації туристичної політики держави. Основні положення цього партнерства зафіксовані у «Концепції розвитку NapaValley», та полягають у наступному: рівний розподіл фінансових та інших ризиків; рівні внески всіх партнерів кластеру, у т.ч. і держави, досягнення загальних цілей; участь всіх учасників кластеру у розподілі вигод від партнерства; взаємна вигідність партнерства. Для ДПП основною є наступна модель для розвитку інженерної інфраструктури, основним інвестором є держава, що залучає приватні компанії для виконання робіт з розвитку туристичної інфраструктури.

Висновки.

Сьогодні США та більшість країн ЄС розробляють державні програми кластеризації економіки, оскільки вони визначальним моментом у розвитку кластерів, у т.ч. у сфері туризму та рекреації. Однак, чинником, що забезпечує успіх кластерів сфери рекреації та туризму є їх здатність підтримувати системний розвиток або синергетичну взаємодію усіх учасників, окресленого штучного об'єднання. При цьому основний принцип системного розвитку полягає в тому, що максимально ефективно функціонування, кожного із елементів системи, сприятиме максимально ефективному функціонуванню системи, як цілого.



CHAPTER 8. FORMALIZATION OF TECHNOLOGICAL PROCESSES OF OVERSIZED CARGO TRANSPORTATION ON NON-SPECIALIZED VESSELS

DOI: 10.30888/978-3-9821783-2-5.2020-01-03-017

Вступ

Збільшення вільного тоннажу суден-балкерів, які доставляють зернові вантажі та сировину в країни Південно-Східної Азії викликано зміною вантажопотоків та відсутністю супутніх вантажів у зворотному напрямку що стимулює судовласників до пошуку вирішення цього питання шляхом фрахтування судна під перевезення вантажів які частково або повністю невластиві для даних типів суден це металокопункції, важка рухома техніка, залізобетонні вироби та інші негабаритні вантажі різної маси. Тому завдання що потребує вирішення це подолання бар'єру між спеціалізаціями суден та розробка методів розміщення альтернативних вантажів, способу досягнення оптимального завантаження судна та вивчення можливостей його ефективного використання для перевезення негабаритних вантажів та з метою уникнення баластного переходу.

8.1. Огляд останніх досліджень в галузі

Забезпечення належного рівня функціонування транспортних систем, вирішення економічних проблеми за рахунок збільшення обсягів експорту транспортних послуг є актуальними задачами. Проблемам організації перевезень і управління роботою флоту, технології вантажних робіт та організації змішаних перевезень за участю морського транспорту присвячено значна кількість наукових робіт вітчизняних та закордонних вчених. Серед авторів що розкривають теоретичні основи процесів перевезення вантажів морським транспортом є А.А. Союзов, О.Г. Шибаєв, Е.Н. Воевудський, С.П. Оніщенко, О.В. Кириллова, Л.Л. Ніколаєва, О.В. Акімова, Л.Р.Аксютін, В.І. Снопков, Г.Г.Ермолаєв, В.А. Прокоф'єв, Т.А. Вепрінська, М.О. Малаксіано, О.М. Мельник, організацію та технологію портового виробництва та вантажні операції на борту суден Т. Алегрі, В.І. Немчіков, Н.Ф. Лазарєв, Г.П. Гриневич, Л.А. Механік, Г.І. Токман, М.Ф. Котов, А.Харді, А. Сантьяго, Д. Флоренсіо, Дж. Сінклер, А. Шахджахан і багато інших.

8.2. Сучасний стан міжнародних морських перевезень

Морські вантажоперевезення негабаритних вантажів об'єктивно є оптимальним варіантом міжнародних перевезень з погляду на економічну складову доцільності використання даного виду транспорту та його роль у міжнародної торгівлі. Саме транспортування великогабаритних та важковагових вантажів на великі відстані за допомогою морського транспорту користується великим попитом у замовників та споживачів високотехнологічного устаткування, що дедалі збільшує частку у статистиці перевезень генеральних вантажів в цілому.

Перевезення негабаритних вантажів відноситься до числа складних і



трудомістких видів вантажоперевезення з огляду на те що вантажі які складають спеціальні машини, обладнання та механізми володіють не тільки нестандартними розмірними параметрами але і збільшеною масою або зміщеним центром ваги тому окремі вимоги до організації перевізного процесу також пред'являються безпосередньо галузями промисловості для потреб яких і перевозяться такі вантажі. Переважно це нафтовидобуток, газовидобуток, енергетика, металургійна промисловість, сільське господарство і будівництво.

Згідно з результатами дослідження яке щорічно публікуються ЮНКТАД, глобальна морська торгівля зросла на 4%, що є найшвидшим зростанням за минулі п'ять років. Загальний обсяг виробництва досяг 10,7 млрд тон, збільшивши цей показник порівняно з минулим роком на 411 млн тон, з яких майже половина припадає на суховантажі. [1] Обсяг суховантажів в 2017 р збільшився на 4% в порівнянні з ростом на 1,7% тільки за 2016 р [2] і в наступні роки це зростання продовжилось досягнувши показника 4.6 млн тон в 2018 році. При аналізі транспортних послуг в сфері вантажних перевезень різними видами транспорту використовується показник вантажообігу (Мал.1), що показує, на скільки доводиться перемістити тонну вантажу, щоб створити 1 долар ВВП. [3]

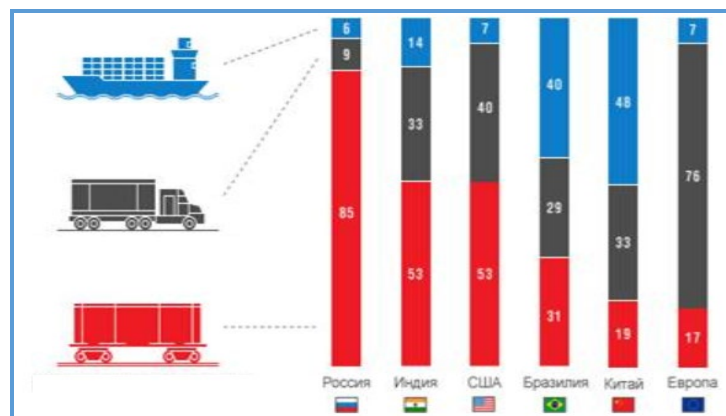

Мал. 1. Розбивка вантажообігу за основними видами транспорту і країнам (т-км)

Джерело www.science-education.ru/

8.3. Аналіз вантажних характеристик судна і вантажу.

Підходячи до розгляду питань пов'язаних з розробкою варіантів по завантаженню негабаритних вантажів на борт судна необхідно враховувати також схему або способи які будуть використовуватись при вивантаженні даного вантажу. Тож логічним кроком буде використання єдиного підходу у двох випадках а також оцінка технічних спроможностей обох портів та рівень технічного оснащення при плануванні вантажних робіт.

Замовлення та будівництво сучасних суховантажних суден розробляється відповідно до кон'юнктурних факторів світового ринку та на основі прогнозу його розвитку. Таким чином вибір спеціалізації судна визначається обсягом пропонованих до перевезення вантажів та рівнем фрахтових ставок. Відповідно до типу вантажів для яких судно переважно проектується та з



погляду на його експлуатацію у портах без наявності вантажних засобів або з обмеженою механізацією та у режимі рейдової перевалки принциповим елементом обладнання судна є перевантажувальні засоби. Оснащення судна кранами різного типу та вантажопідйомності підвищує його конкурентноспроможність на фрахтовому ринку. Наявність власних вантажних засобів також дозволяє судну не залежати від кількості, вантажних характеристик або зайнятості порталних кранів, що значно скорочує час стоянки судна під обробкою в порту.

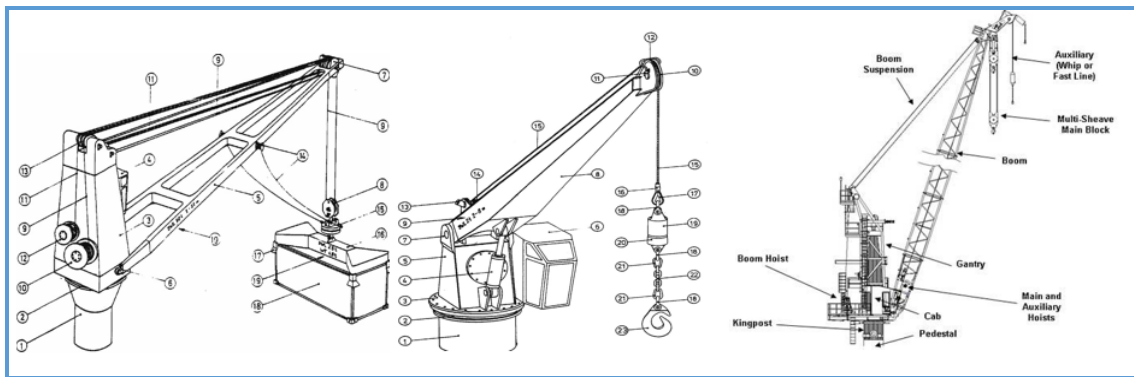

Суднові крани зліва направо-стаціонарний поворотний палубний кран з електроприводом, стріловий палубний кран с гідроприводом, стріловий кран з системою підвіски стріли.

Джерело <https://sudostroenie.info>

Палубні суднові крани різних типів якими обладнані більшість суховантажів у тому числі балкерів для виконання стандартних вантажно-розвантажувальних операцій мають вантажопідйомність від 20 до 40 т. Найбільшого поширення набули стаціонарні одиночні поворотні крани вантажністю 25 т. Спільна робота двох спарених кранів дозволяє майже вдвічі підвищити вантажопідйомність такого пристрою. [5]

Спеціалізовані багатофункціональні судна, що також використовуються для перевезень великовагових вантажів, можуть мати суднове устаткування набагато більшої вантажопідйомності до 500 т. але ж і суттєво відрізняються вартістю фрахту.

Усі суховантажні судна залежно від ступеня пристосування для перевезення негабаритних вантажів умовно можна розділити на три основні групи це:

- Судна-балкери що призначені для перевезення навалювальних вантажів. Вони мають трюми трапецієвидної форми створені похилими площинами у верхньої та нижньої частині трюмів для спрощення штивки або належного рівня розрівнювання насипного вантажу але недостатньо пристосовані для перевезення генеральних вантажів завдяки цьому мають помірні розміри фрахту. (Мал.3)

- Суховантажі судна для перевезення генеральних вантажів. Такі судна здебільше мають трюми прямокутного перетину так звану форму «ящика» (англ. box-shaped) Така форма трюмів досить зручна для завантаження, розміщення і вивантаження різноманітних вантажів як навалювальних так і



тарно-штучних, техніки, негабаритних вантажів. Також такі судна можуть бути обладнані (стаціонарними чи конвертованими твіндеками) для перевезення нештабельованих одиниць вантажу, що також позитивно впливає на фрахтову вартість суден.

- Багатоцільові спеціалізовані судна. Ці судна найкраще пристосовані під перевезення генеральних, штучних, негабаритних та важковагових вантажів, контейнерів, флетреків тощо. Мають істотні переваги як по конструкції трюмів так і по вантажним засобам а головне велику експлуатаційну швидкість що відрізняє їх високою фрахтовою вартістю.

На основі аналізу вищезначених факторів та враховуючі рівень фрахтових ставок на перевезення негабаритних вантажів в умовах рейсового чартеру з однієї сторони та вартість фрахту суден балкерів цілком доцільним буде саме розгляд можливостей використання суден-балкерів для перевезення негабаритних вантажів.[9]

8.4. Розробка алгоритму вибору способу завантаження залежно від маси вантажу.

Негабаритні вантажі маса яких не перевищує вантажопідйомність підйомно-транспортного обладнання порту відправлення можуть оброблятися за допомогою стандартних перевантажувальних засобів тобто порталних кранів відповідно до їх вантажності. Зазвичай це від 40 до 70 тон. (Мал.4)

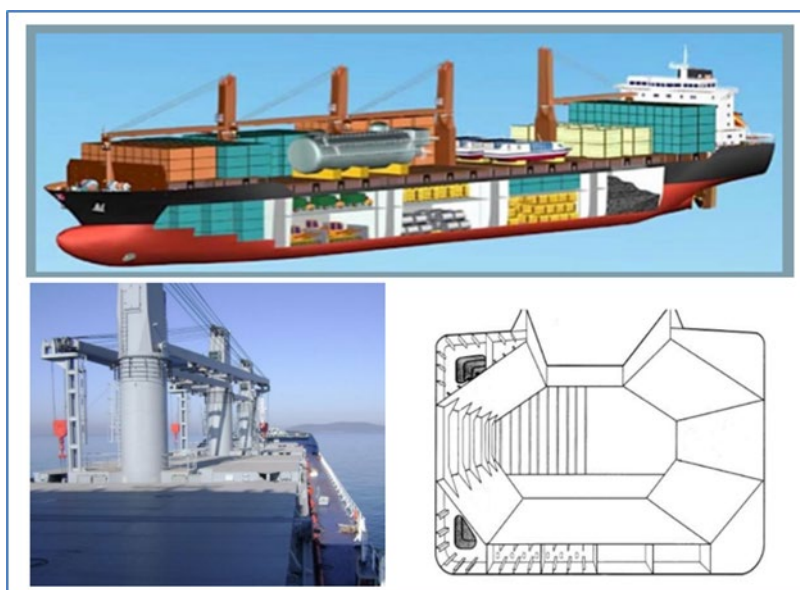

Мал.3 Вантажні приміщення судна-балкери.

Підйом і переміщення негабаритних вантажів одночасно двома кранами допускаються в окремих випадках, вважаються складною технологічною операцією, коли маса вантажу перевищує вантажопідйомність одного окремого крану. У цьому випадку обидва крани повинні бути однієї модифікації з рівним розподілом навантаження на кожен кран, яке не повинно перевищувати їх вантажопідйомності та дотримуватися основних вимог щодо забезпечення безпеки при підйомі та переміщенні. [6]



Окреме місце займають негабаритні вантажі маса яких перевищує здатність двох або декількох кранів здійснити безпечний підйом та завантаження. Така ситуація вимагає залучення автокранів з мобільним вантажопідйомним устаткуванням які можуть залучатися для портових операцій по переміщенню особливо важких вантажів. Але в окремих випадках коли одиниця вантажного місця навіть перевищує можливості автокрана або доставляється під борт судна безпосередньо за допомогою плавкрану тож застосовується саме плавкран для цієї операції.

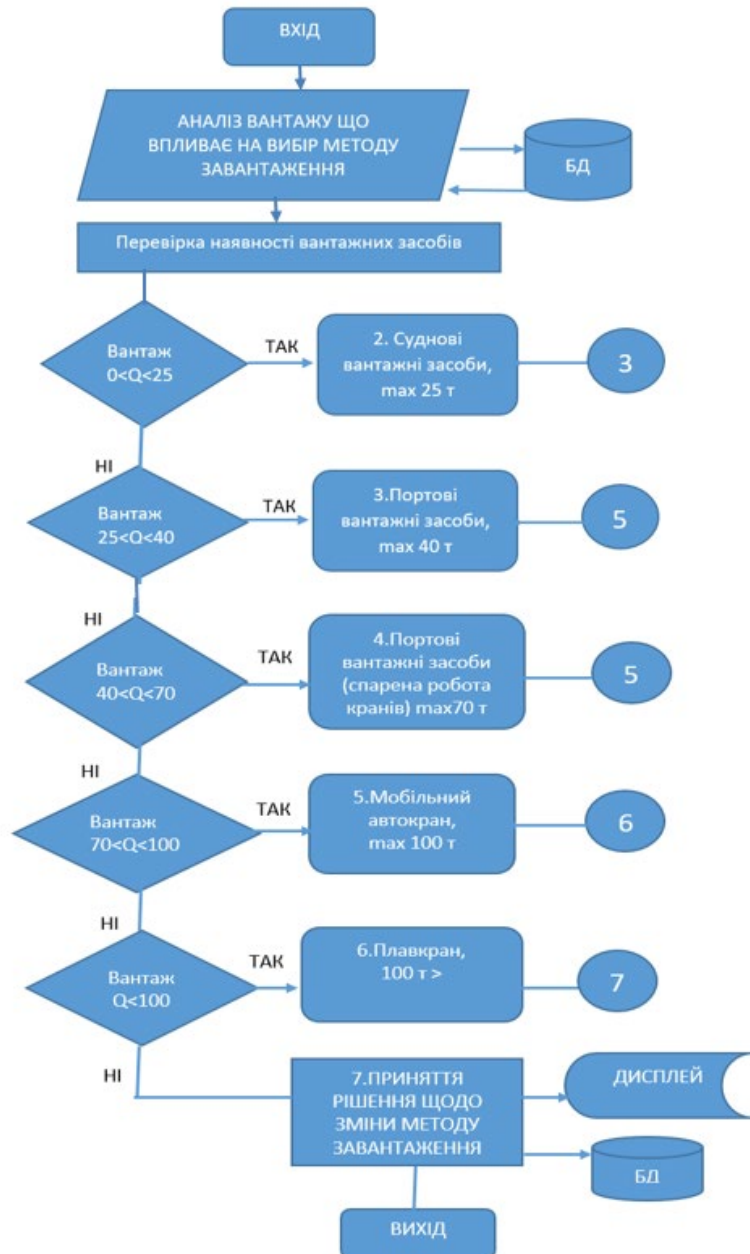

Мал.4 Блок-схема вибору методу завантаження залежно від маси вантажу

8.5. Розробка та послідовність етапів вантажного плану

До переліку основних функцій екіпажу сучасного вантажного судна входить контроль за належним та професійним виконанням вантажних операцій на борту згідно цільового призначення судна. [7,8] Відповідно до цього комплекс питань з планування, завантаження, розміщення і кріплення



вантажу повинен бути ретельно опрацьований, вивчені нормативні документи, норми і правила при обробці вантажу з тим щоб запобігти можливому пошкодженню, втрати цілісності упаковки або якості вантажу під час його завантаження, розміщення і перевезення в тому стані як яке було засвідчено спеціально для цього номінованим сюрвеєром, при отриманні на борт.

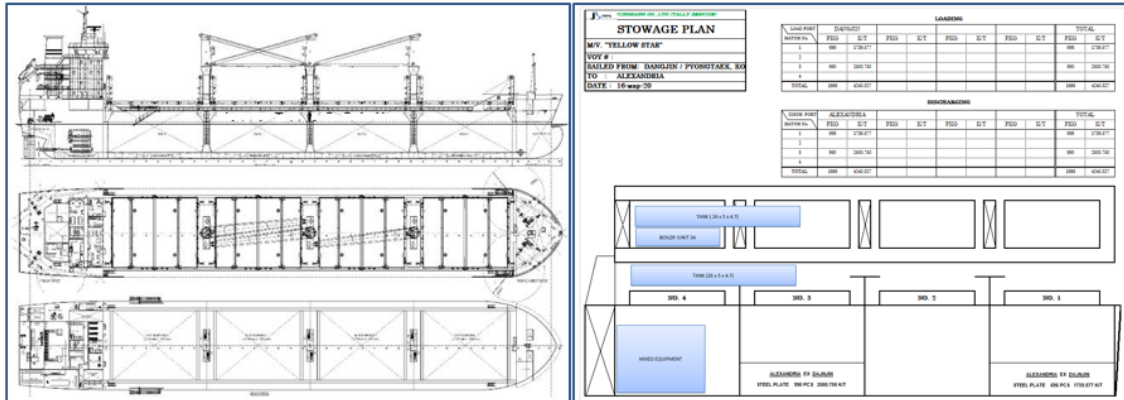

Мал.5 Багатоплощинний вантажний план судна з схематичним вказанням розміщення вантажних одиниць.

Вирішення питань пов'язаних з оптимізацією завантаження судна це умови економічної ефективності роботи судна і забезпечення безпеки рейсу. Попередній вантажний план та послідовність кроків завантаження (вивантаження) повинні наскільки це практично можливо, забезпечувати рівномірність розподілу вантажу, контроль осадок, уникнення крену та відповідно зайвого використання баластної системи для його вирівнювання. Особливу увагу слід приділяти вантажним операціям особливо при розміщенні і перевезенні негабаритного палубного вантажу. Усі операції на борту повинні бути узгоджені з береговим персоналом, представник якого (в особі старшого стивідора) повинен знаходитись на борту для координації процесу з судовою адміністрацією. У випадку пошкодження вантажу, його упаковки або конструкцій судна, під час проведення вантажних операцій повинен бути складений звіт (англ. damage report). завірений (сюрвеєром) або представником страховальника.

Спеціальні вимоги по забезпеченню кріплення вантажів та догляд за станом кріпильних зв'язків під час морського переходу повинні бути ретельно вивчені в технічних умовах і правилах перевезення.

8.6. Технологічні аспекти процесу завантаження.

Всі стадії перевезення [10,11] (включаючи завантаження, розміщення, кріплення, перевезення, вивантаження) супроводжуються ретельними розрахунками та аналізом міцності судових палуб, маси навантаження, дії інерційних сил.

Для здійснення завантаження одного місця негабаритного вантажу робочий цикл підйому повинен відповідати наступним критеріям :

- визначення порядку підвезення вантажу з борту судна:



- врахування діаграм вильоту стріли (залежність вантажопідйомності крана від вильоту стріли, висоти підйому вантажу і глибини його опускання);
- розташування місць стропування на вантажі;
- визначення можливості штабелювання і перевезення на відкритій палубі;
- визначення положення центра ваги відносно центру симетрії вантажу;
- врахування обмежень по силі здавлювання на вантаж при підйомі,
- оцінки необхідності використання спредерів і балансірів відповідно до габаритних розмірів вантажу;
- оцінка погодних умов при вантажних операціях (швидкість вітру, освітленість, опади).

Висновки

В роботі запропоновано комплексний підхід до організації та технології перевезення негабаритних вантажів на суднах-балкерах. Перераховані фактори демонструють послідовність етапів планування, циклу вантажних операцій, розміщення, врахування яких є необхідним в умовах забезпечення безпеки вантажообробки в порту та процесу перевезення в цілому. Застосування алгоритму прийняття рішення щодо вибору способу завантаження та використання вантажних пристроїв залежно від маси негабаритного вантажу, дозволяє оптимізувати процес завантаження та удосконалити технологію перевезення негабаритних вантажів на суднах-балкерах проте ще існує безліч проблем які у подальшому потребують додаткового висвітлення та індивідуального підходу у вирішенні.



CHAPTER 9.

FORMING OF READINESS OF FUTURE TEACHERS BIOLOGY TO THE CONDUCT OF PRIMARY PROPHYLAXIS OF DISEASES ON HIV/AIDS

DOI: 10.30888/978-3-9821783-2-5.2020-01-03-019

Вступ

На території України спостерігається девальвація здоров'я нащадків, зумовлена складною політичною, економічною ситуацією, масовим безробіттям. Першочерговим завданням нашої держави стає збереження та зміцнення здоров'я підростаючого покоління.

Поширення серед неповнолітніх тютюнопаління, вживання наркотичних речовин, ранні статеві контакти, призводять до різкої деградації фізичного, психічного та репродуктивного здоров'я молодих людей. Наслідком соціальної дезадаптації нащадків України стає поширення небезпечних інфекційних хвороб, ВІЛ/СНІДу, що становить глобальну загрозу саме підростаючому поколінню.

У законі України «Про протидію поширенню хвороб, зумовлених вірусом імунодефіциту людини (ВІЛ), та правовий і соціальний захист людей, які живуть з ВІЛ» задекларовано першочерговим завданням забезпечити ефективну протидію поширенню хвороб, що зумовлені вірусом імунодефіциту людини [10, с. 2]. З метою зниження рівня захворюваності на ВІЛ-інфекцію та смертності від хвороб, зумовлених СНІДом Кабінетом Міністрів України було прийнято постанову «Про схвалення Державної стратегії у сфері протидії ВІЛ-інфекції/СНІДу, туберкульозу та вірусним гепатитам на період до 2030 року» [15, с. 1].

Міністерство освіти і науки України долучено до реалізації загальнодержавних програм профілактики ВІЛ/СНІДу, тому затвердило план заходів для освітніх закладів усіх рівнів і форм власності спрямованих на попередження інфікування та прогресування досліджуваного захворювання.

Подолання бідності, соціальних захворювань, сексуальної розпусти, тобто формування у сучасної молоді ціннісного ставлення до власного здоров'я та здоров'я оточуючих набуває пріоритетного значення у профілактиці поширення епідемії ВІЛ/СНІДу. Запобігти захворюванню можливо лише шляхом попередження, а не лікування.

Теоретико-методичні та науково-практичні засади здійснення профілактики негативних явищ у молодіжному середовищі розглянуто у дослідженнях О. Безпалько, О. Приступи; соціально-педагогічні аспекти профілактичної ВІЛ з різними групами осіб розкрито в працях Л. Габори, Т. Лях, Т. Журавель; підготовці майбутніх учителів основ здоров'я присвячено дослідження С. Жульової.

Однак, дані дослідження не розкривають повністю питання формування готовності майбутніх учителів біології до ведення первинної профілактики ВІЛ-інфекції/СНІДу. Потребують теоретично обґрунтувати педагогічні умови формування зазначеної готовності майбутніх учителів біології.



9.1. Проблема профілактики ВІЛ/СНІДу в науково-педагогічній літературі

Найвагомішими соціальними цінностями є життя і здоров'я людини. Держава несе відповідальність перед українцями за збереження генофонду, створення сприятливих умов для реалізації здорового способу життя серед всіх верств населення. Формування, збереження і зміцнення здоров'я народонаселення України залежить від сприятливих політичних, економічних умов, фінансування соціальних програм.

В Україні реалізуються ряд законопроектів, розпоряджень, що спрямовані на подолання поширення інфекційних захворювань та ВІЛ/СНІДу.

Темпи поширення епідемії ВІЛ в Україні були одними з найвищих у світі [18, с. 2]. Україна є однією з найбільш уражених ВІЛ/СНІДом країн в Європі.

Протягом усього періоду спостереження за ВІЛ-інфекцією в Україні до епідемічного процесу поступово залучалися нові території, різні версти населення, вікові групи.

Проблема поширення ВІЛ/СНІДу на території України та ефективна профілактика ВІЛ-інфекції серед народонаселення представляє інтерес для багатьох науковців, педагогів, дослідників різних галузей науки, бо під загрозою опинився генофонд нації і соціальна безпека країни.

До медико-біологічних аспектів ведення профілактики ВІЛ-інфекції зверталися науковці Т. Шевлюкова, О. Єжова, І. Кривич, А. Макка, С. Страшко, В. Чорненька [16, с. 15] та інші. Предметом їх досліджень стали медичні аспекти передачі ВІЛ-інфекції, клінічна картина.

Ведення профілактичної роботи як соціально-педагогічну проблему вивчали Л. Габора [6], Т. Журавель [9], С. Жульова [7] тощо.

Л. Габора у своїй роботі досліджувала умови профілактики ВІЛ/СНІДу серед старшокласників. Автором було розроблено структурно-функціоналу модель профілактики ВІЛ/СНІДу серед учнів [5].

До ефективних умов дослідниця віднесла оптимізацію змісту, форм, методів щодо профілактики ВІЛ/СНІДу зі старшокласниками. Для результативного засвоєння матеріалу Л. Габора радила використовувати тренінги, проектну технологію, розвиток критичного мислення. Особливу увагу звертала на розвиток життєвих навичок.

Л. Габора вказувала, що профілактика має бути цілісним процесом. Дослідник розробила тренінг-курси, програму факультативного курсу [5, с. 229].

Т. Журавель особливу увагу звертала на соціально-педагогічну профілактику ВІЛ-інфекції серед підлітків у виховних колоніях України [8, с. 190].

Українським центром контролю за соціально-небезпечними хворобами Міністерства охорони здоров'я України систематично здійснюється ретроспективний епідеміологічний аналіз захворюваності на ВІЛ-інфекцію. В Україні зафіксовано декілька етапів розвитку захворювання на ВІЛ/СНІД. Виділено чотири етапи еволюції епідемічного процесу (далі – ЕП) ВІЛ-інфекції в Україні. Вони відрізняються кількісними та якісними параметрами ЕП, перш



за все, інтенсивністю та домінуючими шляхами передачі збудника.

Колектив авторів Н. Нізова, І. Кузін, В. Марциновська, І. Пиголенко узагальнили статистичні дані, що стосуються національної оцінки ситуації з ВІЛ/СНІДу в Україні. Автори вказували на чотири етапи поширення ВІЛ-інфекції в Україні.

Вчені доводять, що перший етап охоплює часові межі 1987–1994 рр. На цьому етапі зафіксований перший випадок ВІЛ-інфекції в країні (1987 р.). Приріст інфікованих складав 40 осіб на рік. Було зафіксовано лише 398 осіб, які були інфіковані. Серед них переважали іноземці, громадяни африканських країн (215 осіб). Серед інфікованих переважали українці зрілого віку першого етапу (20–30 років), що складало 72,5% [17, с. 4].

Вчені наголошують, що відмінностей між чоловічою і жіночою статтю щодо розповсюдження ВІЛ-інфекції не спостерігалось. Поширення захворювання залишалося на низькому рівні, про це свідчать статистичні дані (у межах 0,01–0,08 на 100 тисяч). Провідну позицію займав статевий шлях інфікування громадян України, зокрема гетеросексуальний (78,1%) [14, с. 5].

Вчені наголошують, що низький рівень соціального захисту в 1995–1998 рр. (бідність, безробіття тощо) зумовили другий етап розвитку епідемії. У зазначений проміжок часу прослідковується залежність розповсюдження ВІЛ-інфекції шляхом використання ін'єкційних наркотиків. Дослідники вказують, що статевий шлях інфікування знизився з 22,2% до 16,2%. Відбувається домінування штучного парентерального шляху передачі збудника. Кількість інфікованих почала стрімко зростати (з 0,2 у 1995 р. до 9,0 у 1998 р. (на 100 тис. населення)).

Загальної кількості нових випадків ВІЛ-інфікованих у наслідок СНІ (споживання ін'єкційних наркотиків) складала 68,5% у 1995 р., 83,6% у 1997 р. і 76,0% у 1998 р. Співвідношення ВІЛ-інфікованих чоловіків та жінок, які були СНІ, дорівнювало 4:1.

У 1999–2007 рр. продовжує переважати парентеральний шлях інфікування. Але збільшується кількість випадків статевого шляху інфікування ВІЛ (22,7%). З'являються випадки передачі ВІЛ-інфекції дітям (38,4%), які були народжені ВІЛ-інфікованими жінками [18, с. 2].

Дослідники вказують, що 1999–2007 рр. домінує зростання випадків інфікування шляхом незахищених сексуальних контактів з ВІЛ-позитивними особами, серед робітників комерційного сексу.

У 2008 р. показник захворюваності на ВІЛ-інфекцію досяг 38,0 на 100 тис. населення, захворюваності на СНІД – 9,8 на 100 тис., смертельних випадків – 5,4 на 100 тис.

У зазначений проміжок часу епідемічний процес перевищував 5% в одній із груп ризику, тому за критеріями ВОЗ епідемія знаходилася в концентрованій стадії.

У 2008–2012 рр. відбулася зміна шляхів інфікування: статевий шлях інфікування знову почав домінувати у порівнянні із штучним – парентеральним. Темпи приросту ВІЛ-інфікування на цьому етапі знизилися.

Наступний етап розвитку епідемії – сучасний. У 2014 році спостерігалася



втрата контролю над деякими територіями. Зазначене зумовило відсутність статистичних даних щодо розповсюдження ВІЛ/СНІДу на всій території України. Але розповсюдження ВІЛ-інфекції у 2014 р. у порівнянні із 2013 р. показує, що кількість нових випадків інфікування почало стрімко зростати (на 6%). Однією з причин нових спалахів захворювання стає скорочення програм із боротьби зі СНІДом [17, с. 3].

За даними Українського центру контролю за соціально небезпечними захворюваннями МОЗ України у 2015 р. нові випадки інфікування продовжуються, зокрема 5 663 нових випадків (з них 1154 дитини до 14 років). На сучасному етапі поширення ВІЛ/СНІДу в групу ризику потрапила вікова категорія осіб від 15 до 30 років. Причиною нових випадків інфікування став незахищений секс.

Станом на 2017–2018 рр. за даними Центру громадського здоров'я МОЗ України спостерігається тенденція до зростання кількості ВІЛ-інфікованих (упродовж чотирьох місяців 2018 року в Серед шляхів передачі ВІЛ-інфекції у 2018 р. продовжує переважати статевий гетеросексуальний шлях (61%), спостерігаються випадки інфікування через кров (22%), від матері до дитини (14%), статевий/ гомосексуальний шлях (3%) [18, с. 2].

Отже, в Україні концентрована стадія епідемії ВІЛ-інфекції зафіксована, починаючи з 1996 року. Проте сьогодні, враховуючи високі показники поширення ВІЛ серед вагітних в деяких регіонах (вище 1%) та останні результати біоповедінкових досліджень серед КГ (ключових груп щодо інфікування ВІЛ), можна говорити про чітку регіоналізацію епідемічного процесу та наявність декілька епідемій на різних територіях країни – з перевагою концентрованої стадії у більшості регіонах та декілька регіонів/територій зі змішаним типом епідемії.

Багаторічні епідеміологічні спостереження свідчать про виражену територіальну нерівномірність поширення ВІЛ в Україні, що може бути пов'язано як з регіональними проявами епідемічного процесу (КГ, домінуючі шляхи передачі збудника, соціальні фактори, тощо), так і практикою тестування на місцях (залучення та повнота охоплення обстеженнями певних КГ).

Отже, вищезазначене свідчить, що проблема поширення ВІЛ/СНІДу залишається актуальною і потребує нагального вивчення.

Для розробки ефективної профілактики ВІЛ/СНІДу важливо дослідити групи ризику та шляхи інфікування.

Науковці Н. Нізова, І Кузін та ін. виділяють такі групи найвищого ризику інфікування досліджуваного захворювання на території України:

- категорія, яка використовує ін'єкційні наркотики;
- жінки комерційного сексу;
- гомосексуалісти;
- ув'язнені;
- діти та підлітки.

Науковці вказують, що підлітки відносяться до групи ризику. Видатний російський фізіолог, академік І. Павлов вважав живий організм єдиним цілим і розглядав його в єдності та взаємозв'язку з навколишньою природою. Тому



педагогам необхідно зважати на вплив статевого дозрівання на розвиток підлітка (оскільки організм людини саморегулююча система, тому дозрівання статевої системи кардинально змінює діяльність організму в цілому). Гормони статевих залоз впливають на діяльність нервової системи та інші ендокринні залози, що кардинально змінює поведінкову реакцію підлітків та стан психічної діяльності. Найтриваліший перехідний період від дитинства до дорослості (з 10 до 18 років) охоплює етап психічного розвитку, що закінчується після статевого, і соціального, який завершує процес дозрівання в цілому.

Саме в підлітковому віці відбуваються перші сексуальні стосунки, хімічна адикція, у тому числі спроби вживання наркотиків шляхом ін'єкцій.

Зазначене вказує, що підлітки можуть мати відхилення у поведінковій реакції. Досліджувана вікова категорія вимагає першочергової уваги в рамках національної протидії СНІДу.

Науковці О. Балакірева, Т. Бондар, О. Ненько, Я. Сазонова, О. Сакович, К. Смирнова виокремили наступні чинники поширеності ризикованої поведінки щодо ВІЛ серед підлітків в Україні:

- 30% СІН застосовують спільний інструмент для ін'єкцій;
- 22% СІН віддавали, продавали шприц іншому після ін'єкції ;
- 58% СІН робили ін'єкцію і не знали, яким чином був наповнений шприц;
- 52% ЖКС використовували завжди презерватив із клієнтом за останні 30 днів (48% – в ризику).

Серед підлітків «вулиці»:

- 10% хлопців вулиці мали проникаючий анальний секс з чоловіками, з них 52% – за винагороду;
- 15,5% підлітків повідомили, що коли-небудь використовували наркотики шляхом ін'єкцій, серед них 45% вперше спробували у віці до 15 років, а на час досягнення повноліття таких виявилось вже 98%;
- 61% застосовували спільний інструмент для ін'єкцій протягом останнього місяця;
- понад дві третини (69%) дітей та підлітків даної цільової групи беруть інструмент для ін'єкційний у друзів-СІН. Водночас більше половини (55%) опитаних купують його в аптеці;

– у всіх державних інституціях, до яких потрапляють діти та підлітки, які живуть або працюють на вулиці, відмічено випадки ін'єкційного вживання ними наркотиків. Найбільш поширеними такі випадки є у в'язницях та колоніях (46 та 30% відповідно серед тих, хто потрапляв до таких установ) [16, с. 11].

О. Безпалько до чинників ризикованої поведінки щодо ВІЛ відносить психофізіологічні зміни в організмі молодших підлітків, старших підлітків.

Так, у дітей 9–12 років спостерігаються фізіологічні зміни в організмі; починається пробудження сексуальності; 13–16 років потрібно зважати на наступні характеристики осіб цієї вікової групи: гормональні зміни пубертатного періоду; схильність до експериментування з наркотичними речовинами; інтерес до статевого життя; відданість референтній групі та елементам субкультури, які їй притаманні; досвід статевого життя з різними сексуальними партнерами та вживання наркотиків ін'єкційним шляхом в



окремих підлітків [1, с. 54].

Заслуговують на увагу виокремлені В. Ляхом наступні причини стрімкого поширення досліджуваного захворювання:

- складне економічне становище держави;
- низький рівень доходів;
- нестача коштів для забезпечення фінансування соціальних і просвітницьких програм, особливо серед молоді та підлітків [9, с. 19].

До специфічних причин відносить, зокрема низький рівень підготовки спеціалістів соціальної сфери з усіх видів профілактики ВІЛ/СНІДу.

В. Лютий вказує на такі чинники ризикованої поведінки щодо інфікування на ВІЛ: використання нестерильного медичного обладнання (зокрема при ін'єкційному вживанні наркотиків) та незахищені сексуальні контакти.

Науковець вказує, що підліток схиляється до ризикованої поведінки у випадку, коли він не усвідомлює її ризикованості або не знає, не може чи не вважає за доцільне використовувати безпечні засоби задоволення своїх потреб. При цьому мотивами ризикованої поведінки можуть бути як бажання задовольнити сексуальні потреби, отримати тілесне задоволення або змінити психічний стан, так і потреби у знятті напруги, досягненні психічного комфорту, у безпеці, членстві у групі однолітків, самоствердженні, психологічній інтимності тощо. За допомогою ризикованої поведінки підліток може як безпосередньо задовольняти потреби, так і привертати увагу до своїх проблем, «втікати» від проблем, виражати протест тощо.

До індивідуальних чинників формування ризикованої поведінки неповнолітнього відносяться його інтелектуальні та емоційно-вольові якості, особливості його уявлень, світогляду, ціннісних орієнтацій, стереотипи поведінки, особисті проблеми та взаємовідносини, що заважають підлітку знайти безпечні засоби задоволення потреб, об'єктивно оцінити себе і ситуацію в якій він перебуває, самостійно прийняти рішення, протистояти тиску оточуючих, досягати порозуміння з іншими людьми, отримувати допомогу фахівців.

На основі аналізу літературних джерел доцільно виокремити наступні чинники ризикованої поведінки серед молоді щодо інфікування ВІЛ:

- схильність до депресивних станів, саморуйнування, ригідність психіки тощо;
- біологічні особливості (характер, темперамент, сила нервової системи);
- недостатність самостійного мислення, надмірна навіюваність, надмірна орієнтація на авторитети; не сформованість засобів психологічного захисту;
- нездатність особистості до продуктивного виходу із проблемних ситуацій;
- підвищена емоційна збудливість (гіпертимність), емоційна чуттєвість, імпульсивність, зростання рівня тривожності, конфліктність;
- надмірна довіра до людей, інфантилізм;
- нестійкість самооцінки (завищена, занижена, неадекватна самооцінка), знижена самоповага, відчуття своєї неповноцінності, невпевненість у собі;
- «соціальна дезорганізація», як результат невідповідності природних



здібностей і об'єктивних властивостей індивіда соціальним вимогам і законам;

- не сформованість професійних інтересів старшокласників і орієнтації на певний вид діяльності, відсутність позитивно спрямованих захоплень; низький рівень «культури дозвілля» (невміння організувати свій вільний час) та інше;

- наявність реакцій негативізму по відношенню до батьків, вчителів;
- втрата життєвих орієнтирів і поява синдрому «беззмістовного» життя;
- цікавість; прагнення до нових відчуттів, ризику, пригод [11].

Серед соціальних чинників, які сприяють інфікуванню ВІЛ, виділяємо такі:

- загострення соціально-економічних і політичних суперечностей;
- безробіття, соціальне розшарування, низький рівень життя населення;
- нерозвиненість соціально-культурної сфери;
- недосконалість законів, які регулюють питання, пов'язані із розповсюдженням, вживанням і зберіганням різних психоактивних речовин, зростання злочинності;

- наявність розгалуженого інформаційного простору, представленого великою кількістю ЗМІ, що популяризують зразки наркогенної поведінки, насилля і жорстокість через рекламу, телепередачі, кінофільми, Інтернет;

- звуження інфраструктури дитячих і молодіжних організацій, у яких відбувався природний процес соціальної інтеграції й особистісного самовизначення людини [3].

До соціокультурних чинників відносимо:

- послаблення і суперечливість культурних цінностей, нівелювання моральних норм і соціальних пріоритетів;
- руйнування традиційних ідеалів, духовних орієнтирів;
- успадковані і передані за традицією зразки поведінки у певних національних, локальних і етнічних культурах.

До сімейних чинників відносимо:

- негативний приклад батьків, родичів і друзів; асоціальна спрямованість сім'ї;

- наявність сімейних проблем, конфліктів, дисгармонійності стосунків з батьками;

- низький рівень освіченості і педагогічної грамотності батьків, неадекватність чи відсутність виховних впливів (відносини авторитарності і лібералізму);

- жорстокий контроль, недовіра до старшокласника, неповага до його особистості;

- надмірна емоційна прив'язаність до батьків (виховання за типом гіперопіки) або виховання за типом гіпоопіки, або емоційного відчуження (відсутність емоційного тепла, зацікавленості дитиною, психологічний дискомфорт, жорстокість, відсутність почуття захищеності, сердечності у ставленні до дитини); бездоглядність дитини;

- сімейна обтяженість алкоголізмом чи наркоманією [2].

До чинників шкільного середовища та групи однолітків відносимо:

- «престижна незадоволеність» (невдоволеність старшокласника своїм престижним статусом у колективі класу і серед учителів); низький рівень



навчальної успішності;

- перенасичення традиційною шкільною ситуацією навчання, прагнення до інших форм активності, в якій старшокласник зміг би реалізувати себе;
- несприятливі емоційно-психологічні умови у школі;
- негативний приклад поведінки значимого вчителя;
- негативний приклад поведінки друзів;
- прояв «компенсаторної реакції» (завоювання авторитету і поваги у стихійній групі, яких учень не мав у офіційному колективі, через вживання психоактивних речовин);
- вплив підліткової субкультури, поширення у групі «міфів» (помилкових суджень, ілюзій) про властивості і наслідки вживання психоактивних речовин;
- невміння розпізнати психологічні маніпуляції розповсюджувачів наркотиків [12; 13].

9.2. Педагогічні умови формування готовності майбутніх учителів біології до ведення первинної профілактики ВІЛ/СНІДу

У центрі освітньої системи повинні бути інтереси людини, і не тільки професійні та інтелектуальні, але і його здоров'я, соціальний і психологічний комфорт. Розглядаючи здоров'я людини, фахівці оцінюють в кращому випадку роль біологічного компоненту, екологічного чинника, умов праці, побуту, дозвілля людини, а не його власну активну діяльність, спрямовану на збереження і зміцнення життєвих сил організму.

У сучасних умовах перед освітою постає питання про забезпечення збереження, зміцнення та відновлення здоров'я всіх учасників освітнього процесу. Це буде можливо тільки в тому випадку, якщо здоров'я стане основною потребою і способом життя людини.

Поряд з впливом вже відомих несприятливих факторів (політичних, економічних, соціальних), однією з головних причин, що знижує здоров'я, є незнання людиною закономірностей роботи свого організму, того, що він сам, своєю поведінкою і способом життя підриває його.

Система профілактики, що традиційно використовується в школах, коледжах, університетах, найчастіше зводиться до формування знань про небезпеку тих чи інших захворювань і шкідливих факторів. Відсутня система вироблення практичних навичок, побудови молоддю такого соціального і психічного здоров'я, яке дозволяє успішно впоратися з постійно зростаючими навантаженнями сучасного життя на людський організм.

Тому під час удосконалення програми курсу «Здоров'я людини: валеологія», ми керувалися такими концептуальними позиціями:

1. Освітній процес з формування здоров'я студентів повинен носити цілеспрямований характер:

- засвоєння знань про ВІЛ/СНІД, шляхи розповсюдження, групи ризику, клінічні ознаки хвороби, медичну допомогу хворим на СНІД, загальну профілактику; правовий та психологічний захист хворих та ВІЛ-інфікованих; медичну допомогу хворим; протиепідемічні заходи;
- розвиток умінь і навичок оцінювати і контролювати своє здоров'я;



- виховання готовності до здорового життя (поведінки, спілкування, побуту, праці, відпочинку, дозвілля тощо);

- формування стійкого імунітету і негативного ставлення до саморуйнівної поведінки;

- виховання потреби у заняттях про репродуктивне здоров'я;

- формування культури взаємодії з навколишнім світом.

2. Освітній процес повинен бути цілісним:

- всі аспекти процесу викладання дисципліни «Здоров'я людини: валеологія» повинні бути спрямовані на формування культури здоров'я студентів;

- процес формування валеологічної культури студентів – тривалий і вимагає використання всіх форм, методів, засобів;

- цілісність освітнього процесу підготовки майбутніх учителів біології до ведення профілактики ВІЛ/СНІДу серед молоді полягає в отриманні інформації про стратегії, ініціативу та програми, які розроблені або заплановані в регіонах для здійснення профілактики ВІЛ/СНІДу, ризикованої поведінки серед неповнолітніх, формуванні готовності до ведення такої профілактики.

3. Удосконалення змісту курсу «Здоров'я людини: валеологія»:

- включення в зміст курсу «Здоров'я людини: валеологія» такого матеріалу, який необхідно критично засвоїти і втілити в персональний досвід здорового життя;

- доповнити курс «Здоров'я людини: валеологія» практичними завданнями спрямованими на формування готовності студентів до здорового способу життя і профілактики ВІЛ/СНІДу; профілактику ризикованої поведінки.

4. Створення здоров'язбережувального середовища освітнього процесу яке сприятиме збереженню і зміцненню репродуктивного здоров'я, формуванню культури здоров'я, засвоєнню її духовно-моральних і фізичних складових.

5. Залучення всіх учасників освітнього процесу в різноманітні форми діяльності щодо збереження та зміцнення здоров'я:

- у системі вищої освіти необхідно будувати освітню роботу не тільки на профілактиці негативних явищ і пропаганді здорового способу життя, а й активно залучати студентів до тренінгових занять, волонтерського руху, акцій спрямованих на профілактику ризикованої поведінки, дискусій, круглих столів, створення соціальної реклами, яка пропагує безпечну поведінку.

Формування готовності студентів до ведення первинної профілактики захворювання на ВІЛ/СНІД складає систему, яка у свою чергу може ефективно функціонувати і саморозвиватися лише за наявності певного комплексу педагогічних умов.

Автор логічного словника Н. Кондаков зазначає, що умови – це те середовище, в якому знаходяться та без якого не можуть існувати предмети, явища; це те, від чого залежить інше. У філософській науці термін «умова» трактується як «категорія, що виражає ставлення предмета до оточуючих його явищ, без яких він сам існувати не може. На відміну від причини, що безпосередньо породжує те чи інше явище чи процес, умова складає те середовище, в якому останнє виникає, існує, розвивається». Це визначення



поняття потребує педагогічного осмислення, бо в багатьох дослідженнях зміст умов, закладених у гіпотезі, варіюється у самому тексті, не отримуючи чіткого й однозначного тлумачення. З позицій педагогіки умови визначаються як сукупність об'єктивних можливостей, змісту, форм, методів, педагогічних прийомів і матеріально-просторового середовища, спрямованих на вирішення поставлених у дослідженні завдань.

Ми вважаємо, що ця дефініція повинна визначатися через дидактичні категорії, які відображають основні елементи навчального процесу (навчальна діяльність, зміст освіти тощо.). На нашу думку, педагогічні умови – це взаємопов'язана сукупність заходів в освітньому процесі вищої школи, що забезпечує більш високий показник розвитку фахової свідомості у майбутніх учителів.

У дослідженні ми спиралися на необхідність критичного підходу до вибору умов ефективного формування готовності майбутніх учителів, для того, щоб уникнути добору зайвої кількості другорядних, не важливих для нашого дослідження умов. У зв'язку з цим визначаємо необхідні та достатні педагогічні умови ефективного формування досліджуваного явища.

Необхідними умовами називаємо такі, без яких формування готовності студентів до ведення первинної інформації не може реалізовуватися повною мірою у режимі розвитку. У визначенні зазначених умов ми орієнтувалися на:

- вимоги, що висуває суспільство до сучасного вчителя біології;
- зміни змісту освіти у закладах вищої освіти;
- результати проведеного аналізу особливостей освітнього процесу в аспекті досліджуваної проблеми.

Достатніми педагогічними умовами ми називаємо ті, які неодмінно викликають необхідну дію, а саме: ефективне формування готовності майбутніх учителів біології до ведення первинної профілактики захворювання на ВІЛ/СНІД. Зазначимо, що під ефективністю ми розуміємо характеристику, яка відображає відношення між досягнутою та можливою продуктивністю. Виходячи з цього, в якості критерію ефективності формування цього феномену розглядаємо динаміку зміни певних показників рівня його розвитку і динаміку спрямування валеологічної культури.

Отже, сукупність необхідних і достатніх педагогічних умов являє собою динамічний комплекс взаємодіючих факторів і процесів, з якого не можна виключити жодного компонента, не порушивши обумовленості цього явища.

У створенні комплексу педагогічних умов, що сприяють ефективному формуванню готовності майбутніх учителів біології до ведення первинної профілактики захворювання на ВІЛ/СНІД враховані: узагальнений передовий педагогічний досвід з досліджуваної проблеми, соціальне замовлення суспільства вищої школи, специфіка валеологічної освіти.

Для реалізації представлених концептуальних принципів процесу викладання курсу «Здоров'я людини: валеологія» необхідно дотримання наступних необхідних умов:

- створення оздоровчого середовища в процесі професійної діяльності здобувачів вищої освіти за спеціальністю 014 Середня освіта (Біологія та



здоров'я людини), через валеологізацію освітнього процесу, проведення заходів спрямованих на формування валеологічної культури поведінки, самостійну роботу студентів, спрямовану на виконання індивідуальних завдань з питань первинної профілактики захворювань на ВІЛ/СНІД;

- створення позитивного емоційного фону на заняттях, який сприяє залученню студентів в активну дослідницьку діяльність з оцінки їх індивідуального рівня (якості) здоров'я, прояву їх творчих здібностей в обговоренні питань ведення ефективної первинної профілактики захворювання на ВІЛ/СНІД, наданню їм впевненості у власних силах та оптимізму в справі збереження і зміцнення соціальної складової здоров'я.

На основі концептуальних принципів та виділених умов нами було уточнено мету програми курсу «Здоров'я людини: валеологія»: формування свідомого ставлення до свого життя і здоров'я; формування валеологічної культури вчителя як передумови його адаптації до нової педагогічної парадигми.

Уточнено завдання програми курсу «Здоров'я людини: валеологія», зокрема: зміцнення цінностей і норм, що сприяють безпечній поведінці та допомагають протистояти негативному тиску; попередження негативного впливу соціального оточення; забезпечення активної адаптації студентів до життя в сучасному суспільстві шляхом створення надійної системи збереження і зміцнення здоров'я; навчання студентів закономірностям збереження репродуктивного здоров'я; сприяння усвідомленню студентами себе як особистості, яка володіє культурою індивідуального здоров'я; формування у студентів інтересу не тільки до свого здоров'я та його контролю але і як майбутніх педагогів-професіоналів, до збереження та зміцнення здоров'я всіх учасників навчального процесу.

Нами також визначено такі основні принципи побудови навчальних занять і відбору матеріалу стосовно викладання курсу «Здоров'я людини: валеологія» у педагогічному університеті:

- принцип аксіологічності, тобто визначення місця розташування цінності «здоров'я» у ціннісній структурі особистості студента;

- принцип усвідомленості, тобто усвідомлення що захворювання на ВІЛ-інфекцію /СНІД набуває в Україні розмаху епідемії; шляхів передачі ВІЛ-інфекції; груп підвищеного ризику;

- принцип взаємозв'язку із життям, тобто набуття практичних умінь і навичок протидії ризикованій поведінці;

- принцип самооздоровлення, тобто оволодіння студентами знаннями, вміннями та навичками щодо зміни способу життя для збереження і зміцнення свого здоров'я і здоров'я оточуючих.

Виділено три основні компоненти процесу формування готовності студентів до ведення профілактики ВІЛ/СНІДу: змістовий, процесуальний, результативний. В основі цих компонентів були виділені три етапи формування зазначеної профілактичної готовності.

Процес формування готовності майбутніх вчителів біології до ведення первинної профілактики захворювань на ВІЛ/СНІД включає в себе три етапи:



1 етап: формування теоретичних знань про стан розвитку епідемічної ситуації з ВІЛ-інфекції/СНІДу в Україні; етіологію, епідеміологію, патогенез, діагностику та лікування ВІЛ-інфекції; шляхи ефективної профілактики ВІЛ/СНІДу серед молоді.

2 етап: формування у студентів комплексу умінь щодо ведення первинної профілактики захворювань на ВІЛ/СНІД.

3 етап: застосування теоретичних знань і умінь у практичній діяльності студентів: вміння проводити профілактичні заходи, тренінгові заняття, роз'яснювальну роботу, акції, життєві ситуації, здійснювати волонтерську діяльність.

Поетапне формування готовності студентів до ведення первинної профілактики захворювань на ВІЛ/СНІД дозволяє засвоїти здобувачами вищої освіти діагностичні, профілактичні методики; способи корекції ризикованої поведінки. А також дає можливість по-новому конструювати освітній процес, застосовуючи у навчанні досвід позитивних прикладів, прищеплюючи в молодіжному середовищі моду на здоров'я.

Форми педагогічної роботи можуть бути різними. Необхідно зазначити, що, якщо задіяний тільки один аналізатор, то сприйняття буде мінімальне. Тому ми в процесі викладання курсу «Здоров'я людини: валеологія» використовували лекції з презентаціями та відео фрагментами. Мета кожного заняття спрямована на формування у студентів комплексу умінь безпечної, здорової поведінки. Наприклад, моделювання життєвих ситуацій щодо безпечної сексуальної поведінки, ризику вживання ін'єкційних наркотиків; інфікування під час пірсингу, татуажу.

Комплекс названих умінь формувався в процесі вирішення студентами навчально-методичних завдань, що моделюють реальні життєві ситуації.

Ми виділили наступні педагогічні умови формування готовності студентів до ведення первинної профілактики захворювання на ВІЛ/СНІД:

- знайомство з системою теоретичних знань;
- активізація навчальної діяльності студентів;
- комплекс умінь необхідних для реалізації профілактичної роботи;
- діагностика та контроль за власною поведінкою.

До педагогічної умови, що сприяє формуванню готовності студентів до ведення первинної профілактики захворювання на ВІЛ/СНІД віднесли знайомство з системою теоретичних знань про :

- особливості збудника, роль зворотної транскриптази в реплікації вірусу;
- шляхи, механізми та фактори передачі збудника;
- стадії розвитку ВІЛ-інфекції/СНІДу;
- клініко-епідеміологічну діагностику;
- методи оцінки рівня здоров'я;
- профілактику саморуйнівної поведінки;
- здоровий спосіб життя та оздоровчі програми.

Для реалізації педагогічної умови знайомство з системою теоретичних знань про ВІЛ/СНІД було розроблено лекцію, що сприяла формуванню здоров'язбережувальної компетенції в студентів під час вивчення курсу



«Здоров'я людини: валеологія». Лекція містила певний обсяг теоретичних відомостей і передбачала закріплення отриманих знань у практичній діяльності.

Нами була розроблена та апробована лекції на тему: «ВІЛ-інфекція: етіологія, епідеміологія, патогенез, діагностиката лікування», «Профілактика ВІЛ/СНІДу та ризикованої поведінки серед молоді». Які включала наступні питання:

- СНІД і його збудник.
- Профілактика ВІЛ/СНІДу та ризикованої поведінки серед учнів шкіл.
- Навчання на основі життєвих навичок у системі загальної середньої освіти України в межах проекту «Школа проти СНІДу».
- Мережа організацій та закладів, які здійснюють соціально-реабілітаційну роботу з наркозалежними.
- Розвиток медико-соціальних служб, дружніх до молоді.
- Інформаційно-методичне забезпечення профілактики ВІЛ-інфекції в учнівському середовищі.

Наступною виділеною нами умовою, що сприяє формуванню готовності студентів до ведення первинної профілактики захворювань на ВІЛ/СНІД є активізація навчальної діяльності студентів. Ми виділили такі способи реалізації зазначеної умови:

- використання проблемних ситуацій на лекціях;
- активізація мотивів оволодіння знаннями й уміннями про індивідуальне здоров'я і його контроль;
- формування змістовного і операційного компонентів шляхом включення студентів в активну дослідницьку діяльність з оцінки їх здорової поведінки;
- створення позитивного емоційного фону на заняттях, сприяючого прояву креативних здібностей студентів у обговоренні питань ефективної профілактики ВІЛ/СНІДу серед молоді, наданню їм упевненості та оптимізму в справі збереження і зміцнення здоров'я.

Тому особливу увагу на лекціях було приділено мотиваційному компоненту, який є основою навчально-пізнавальної діяльності людини, яка відповідає її розумовій діяльності. Студенти не до кінця розуміють мотиви навчальної діяльності. Тому ми використовували лекції з презентаціями та відеороликами.

Також підвищенню рівня пізнавальної мотивації сприяли моделювання деяких життєвих ситуацій викладачем. Це досяглося за рахунок введення в структуру лекцій проблемних питань, таких як:

- *Чому важко розробити вакцину проти ВІЛ?*
- *Яким чином можна визначити наявність ВІЛ-інфекції?*

Педагогічна умова, що сприяє формуванню готовності студентів до профілактичної роботи, є оволодіння студентами комплексом умінь перевіряти і контролювати свою поведінку у соціальному середовищі. Ця умова реалізується шляхом формування у студентів наступних умінь: самопізнання, самовиховання, самовдосконалення, ставити цілі та досягати результатів, нести відповідальність за власні рішення, нейтралізації спокус.

Перераховані вміння є важливими у зв'язку з тим, що стан здоров'я



студентів в Україні погіршується, а тривалість життя з кожним роком зменшується. Студенти відносяться до соціальної категорії, яка має високий ризик інфікування ВІЛ, особливо першокурсники (адже відбувається адаптація до нових соціальних умов). У наш час не можна вважати себе культурною людиною, не вмючи орієнтуватися у своєму самопочутті, у функціонуванні різних систем свого організму, не вмючи свідомо впливати на ці функції здоровим способом життя. Особливо важливо стимулювати, підтримувати і намагатися задовольнити інтерес до цієї теми серед молоді, щоб зберегти їхнє здоров'я.

Для реалізації зазначеної педагогічної умови ми розробили практичні заняття. Тематика практичних занять відображена в таблиці 1.

Таблиця 1

Тематика практичних занять з курсу «Здоров'я людини: валеологія»

№ за/п	Тематика практичних занять	Кількість годин
1	Проблеми ВІЛ/СНІД у світі та в Україні. Діагностика та профілактика ВІЛ-Інфекції/СНІДу	2
2	Біоетичні і правові аспекти ВІЛ-інфекції/СНІДу	2

Практичні роботи передбачали формування у студентів комплексу вмінь:

- вміння ставитися до власного здоров'я як до найвищої цінності;
- вміння запобігати і протистояти негативному впливу оточення;
- вміння до самоконтролю;
- вміння розв'язувати конфліктні ситуації;
- вміння упевненої і гідної поведінки;
- вміння визначати життєву мету та планувати майбутнє.

Основу вмінь – ставитися до власного здоров'я як до найвищої цінності, визначають знання з валеології, зокрема, про феномен здоров'я, його рівні, здоровий спосіб життя, про хвороби які зумовлюють інвалідизацію дорослого і дитячого народонаселення; про фізичне, психічне, духовне та соціальне благополуччя; процеси імунологічного захисту і гуморальної регуляції фізіологічних функцій.

Всі результати обговорювалися на практичних заняттях, які проходили у вигляді дискусій та тренінгів. Наприклад, були обговорені такі питання: «чи потребують ізоляції від оточуючих хворі на СНІД?», «чи може повністю знищити ВІЛ в організмі людини активна антиретровірусна терапія?», «чи має право ВІЛ-позитивна дитина відвідувати загальноосвітню школу?», «Чи захищена юридично в Україні ВІЛ-інфікована людина?».

Надалі робота будувалася так, щоб студенти застосовували знання про профілактику ВІЛ/СНІДу в змодельованих життєвих ситуаціях, відпрацьовувався механізм дій щодо протистояння ризикованій поведінці в умовах, які ставлять під загрозу здоров'я людини.

Практичні заняття проводилися з метою активізації свідомої грамотності, формування пізнавальних мотиваційних механізмів кожного студента щодо ведення способу життя спрямованого на збереження і зміцнення свого здоров'я



та здоров'я інших людей.

Наступна педагогічна умова – діагностика та контроль за власною поведінкою.

Студентам були запропоновані діагностичні методики для оцінки власної поведінки, яка ставить під загрозу життя і здоров'я:

- визначення та оцінка рівня знань про етіологію, епідеміологію, патогенез ВІЛ-інфекції, групи ризику, механізми передачі збудника, специфіку діагностики, принципи лікування;

- визначення рівня ризикованої поведінки.

Всі проведені діагностичні методики надавали можливість кожному студенту оцінити власну ризиковану поведінку, що в остаточному підсумку оцінювало рівень (кількість) їх здоров'я на момент дослідження.

Студенти грамотно аналізували власну поведінку, здійснювали її корекцію, що дає можливість судити про їх ціннісне ставлення до власного здоров'я.

Висновки

1. Проаналізовані та узагальнені теоретичні положення дали змогу виявити соціально-педагогічні передумови профілактики ВІЛ/СНІДу: складна епідеміологічна ситуація в Україні, солідна нормативно-правова база та недостатність практичних механізмів її реалізації, небезпечні (ризиковані) ситуації, проблема статевого виховання і просвітництва, особливості старшого підліткового віку та обмежені можливості загальноосвітніх навчальних закладів щодо здійснення профілактики ВІЛ/СНІДу серед учнівської молоді.

2. Розроблено та охарактеризовано методику формування готовності майбутніх учителів біології до ведення первинної профілактики захворювання на ВІЛ/СНІД з дотриманням педагогічних умов: знайомство з системою теоретичних знань; активізація навчальної діяльності студентів; комплекс умінь необхідних для реалізації профілактичної роботи; діагностика та контроль за власною поведінкою.

Розроблено систему навчальних занять зорієнтованих на формування готовності майбутніх учителів біології до ведення первинної профілактики ВІЛ-інфекції/СНІДу на засадах гуманізації, співробітництва та співтворчості, індивідуалізації і диференціації, професійної спрямованості, самовдосконалення й саморозвитку, нерозривного взаємозв'язку з формуванням загальної та професійно-педагогічної культури.



CHAPTER 10. THE MAIN CHARACTERISTICS OF DISTRIBUTED INFORMATION SYSTEMS TRAINING AS A SOFTWARE PRODUCT

DOI: 10.30888/978-3-9821783-2-5.2020-01-03-026

Introduction

Distributed information systems can be applied in a variety of fields, including education. The paper provides requirements for software. The analysis is given of the possibilities of distributed learning systems.

10.1. Requirements for software

In connection with the active implementation of test knowledge control system of particular relevance acquired the development of control systems, which are based on testing [1, 2]. Research in this area are carried out in two main directions:

1. Development of mathematical models of drawing up tests, study of different approaches to the assessment of knowledge testing method, a theoretical study of mathematical models of test knowledge control and management of test results.

2. The development of computer systems and software systems that perform specific algorithms and methods for testing and processing of test results.

Through the use of network technologies and achievements in the field of artificial intelligence, you can create advanced training systems to adapt the learning process to a particular learner [3, 4].

Thus, the first two steps in the creation of the automated training systems (ATS) (60s and 70s) were characterized by active work on the development of special software for learning systems, with particular attention paid to the author's language "package" description of the training programs. For the following stages characterized by the growing role of general purpose tools to create components of computer training programs, as well as tools to form the base of subject knowledge, implementation of training models and the student. There was an understanding that the future of the ATS is connected with the use of computer networks and telecommunications capabilities.

Several studies have confirmed an increase learning efficiency in the application of the ATS, which is facilitated by the following factors:

1. Customization of training. The most effective, but also the least economically individual instruction (one teacher and one student). The most cost-effective, but also the least effective system is the massive training. The introduction of ATS will make it possible to combine the advantages of mass (in terms of efficiency) and individual training (in terms of efficiency).

2. Intensification of training. Intensification is achieved through individual training (the crowd is always slower one person), as well as due to the fact that the student is not bound by the time classes and the instructor, and has the opportunity to engage in a time that is convenient to him.

3. The use of computer technology expressive - clarity, the presence of modeling of objects and processes, etc.

4. Possibility of continuously monitoring the degree of learning, which contributes to a stronger fixation of the material [5, 6].



In addition to improving the effectiveness of training, the introduction of ATS has other positive aspects:

- work with the ATS develops the ability and skills of independent work;
- teacher training system is unloaded from a number of routine and often repetitive tasks on presentation of educational information and knowledge control; facilitate the accumulation of advanced training and methodological expertise;
- ATS helps to simplify the use of transition of universities to training on a broader range of specializations, through which each student has an opportunity to receive training with individual professional and educational slant;
- can be used in the ATS system of additional vocational education, especially in those areas where there is a low efficiency of traditional methods of transmitting knowledge through lectures [7, 8].

Using training systems makes it possible to provide educational services to a wider range of students, including distance learning [9, 10].

From the point of view of the external structure of the organization of the learning process, the control - a part of the learning process. Everyone knows that any full activity, including training, includes three parts: estimated, executive and control.

The use of test forms of control of knowledge also is of considerable interest, and in a somewhat different aspect: the test results can easily be subjected to processing methods of mathematical statistics, it is important, on the one hand, the study of students' level of training on the subject within a group, institution, region, on the other hand, for very effective evaluation of the results of pedagogical experiment [11, 12].

Another advantage of the test is the maximum consideration of temporary learning settings. Usually the most important verification work students must complete at the end of the semester. For the full and complete control over the level of knowledge it is important to form a definite system of final tests.

Thus, the individual tasks that make up the problem of automation of training already have a solution in the methodology and in the program plan. The use of ready-made solutions not only simplify the task before the teacher, but also improve the quality of its solutions. The modern development of computer hardware and software allows us to speak about the fundamental possibility of creating a full-featured RAOS.

Distributed ATS has the following aspects:

- providing remote access to the system involves working in client-server mode;
- the system must provide support for distributed data;
- the creation of a similar level of complexity of the system, in principle, only possible in the case of computing power provided by the network. If it's a full-featured AOS, the decision of the automated training tasks maximum options include:
 - provision of training materials in various forms (graphics, text, audio and video materials, etc.);
 - practical work (modeling, designing, problem solving, etc.);
 - organizing dialogue with the learner (i.e., the answers to his questions);
 - determining the level of knowledge the learner;



- adaptation of the system to the level of student's knowledge in accordance with the purpose of training.

Accommodation included in the training of the individual modules of the system in different nodes of the network will make it possible to increase the degree of parallelism of the system with multiple users.

We single out the basic principles of distributed ATS:

- distribution: on the basis of the functioning of computer networks;
- Full-featured: enabling the use of virtually any known modern technologies and computer-based training methods;
- universality - the availability of basic software for creating arbitrary distributed ATS courses and study all disciplines humanities, natural sciences and technical areas);
- openness - enabling the use of ready data and software;
- Standardization - the use of standard software and networking solutions and building systems based on universal integrated database, allowing you to easily and practically without restrictions to build, move and resize it.

For TestProgram program identified the following requirements:

1. The program should operate on almost any computer and with any operating system.
2. The program must have a simple, user-friendly and intuitive interface.
3. The program should work steadily, to ensure the safety of the test results.
4. The program must be easily customizable and have the system installer.
5. The program should use a common database to store all system settings.
6. The program should provide the possibility of invariance and scaling tests.
7. The program should be implemented rendering engine test results.
8. The program must be protected from unauthorized access.
9. The program should include a simple mechanism for registering new members.
10. The program must be able to demonstrate the error of test participants.
11. The program should be capable of placing additional educational materials.
12. The program must be an electronic magazine with the registration of the name, the date and time of the visit, as well as recording the test of time.

At the very beginning of the program requires information about the whereabouts of the database test questions and the name of the test table. This information is used to form, encryption and then send RTest client program. In determining questions to test databases automatically, the user program without the knowledge received data on the number of questions sederzhaschihsya in the database.

Creating automated training system to support vocational education is further complicated by the need to be familiar with the content of the subject area and take into account the inherent specificity of learning [13, 14].

10.2. Analysis of the possibilities of distributed learning systems

Figure 1 shows the development prospects of the ATS in modern times.

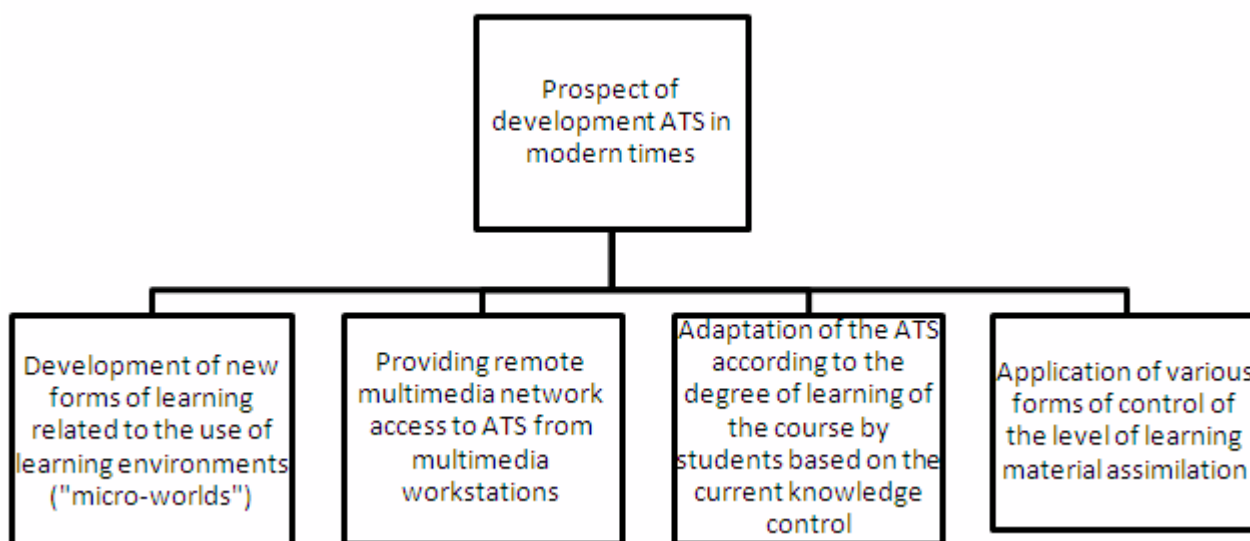

Figure 1 – Outlook for the ATS in modern times

Indicators of the learning classified penetration depth and quality of students' learning material. This classification makes it possible to articulate teaching objectives in the design of the educational complex, and on their basis to determine its composition. Part of the elements of knowledge the student should be able to apply the solution of problems and with some items he had just enough to get acquainted. Degree of Learning can be divided into five levels (Figure 2).

The first level (Understanding) - this is the level at which the student can understand, that is meaningful to perceive new information for him. In this important prior training trainee, giving him the opportunity to understand the new teaching material for it.

The second level (Learning) - recognition is studied objects and processes by repeated perception previously learned information about them or actions with them, for example, selection of the object being studied presented a number of different objects.

The third level (Playback) - reproduction of knowledge is learned earlier from a literal copy to use in typical situations. For example, the playback information memory; Solving typical tasks on the model established earlier).

The fourth level (Application) - is an independent reproduction and transformation of students learning information for the discussion of known objects and use it in a variety of non-standard situations. An example is the decision of non-standard tasks, the choice of a suitable algorithm from a set of previously studied algorithms for solving a particular problem.

The fifth level (Creativity) - this level of teaching material, in which the student can create new information objectively.

Guidelines for the assessment:

$TO_{\alpha} < 0.7$ - unsatisfactory

$0.7 \leq K_{\alpha} < 0.8$ - Satisfactory

$0.8 \leq K_{\alpha} < 0.9$ - good

$0.9 \leq K_{\alpha} < 1$ - excellent

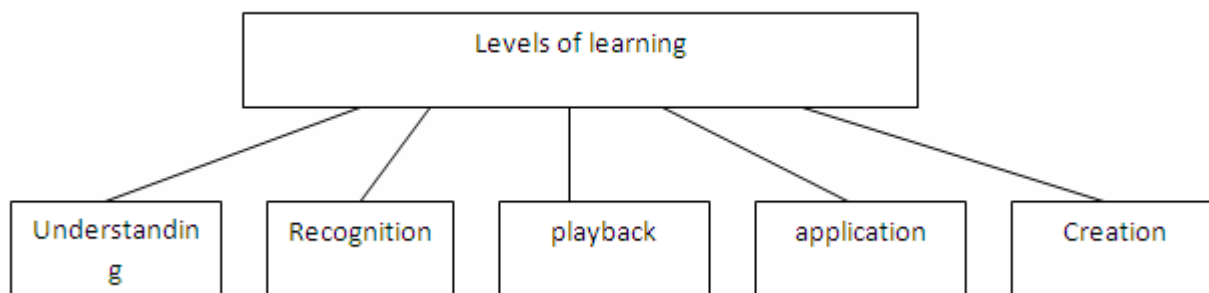

Figure 2 – Performance levels of Learning

Denote the level of Learning coefficient α . It can take the values in accordance with the numbering levels above $\alpha = 0, 1, 2, 3, 4$. To measure the degree of knowledge of the training material at each level using coefficient

$$K_\alpha = \frac{P_1}{P_2} \tag{1}$$

where P_1 – the number of correctly implemented significant transactions in the testing process;

P_2 – the total number of significant transactions in the test suite.

Significant transactions - this operation to be performed on the audited level α . Operations that belong to a lower level, to not essentially relate.

In accordance with Figure 3 in training, depending on the selected target α you must first organize training activities at $\alpha = 1$ then $\alpha = 2$ etc.

Checking of Learning is based on the test program. The test program must include questions varied in both structure and content. Modern instrumental environment for creation of ATS given the opportunity to build a variety of tests on the structure.

In practice, the most commonly used tests with sample answers, the learner sees on the screen one question and several answer options. The disadvantage of using this structure issues is the lack of testing the depth of knowledge, and it is likely that the student simply guess the correct answer [15, 16].

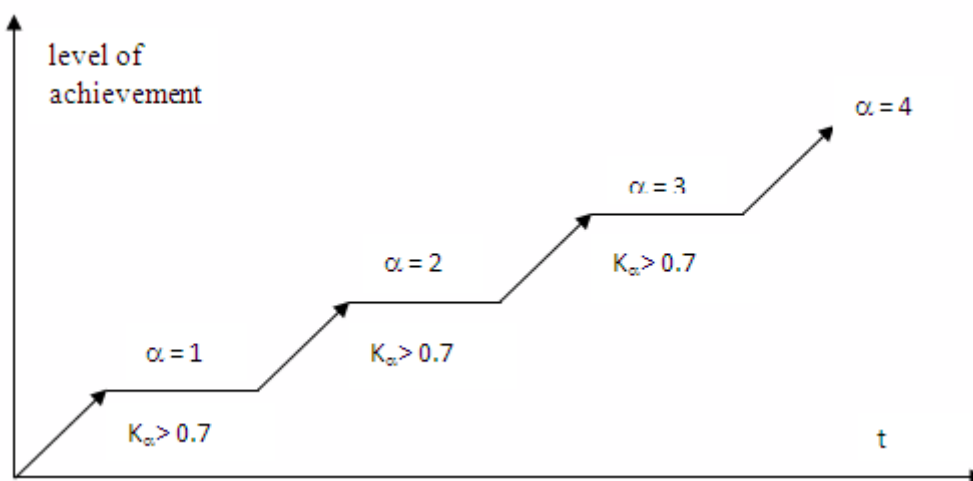

Figure 3 – The rational sequence of the learning process



For this reason it is important is the need to provide the student not only of standard questions with ready-choice questions, and complex research tasks that require demonstration of knowledge and skills of the tested area. Of course, these test items can be a problem of developers, since the creation and validation of these tests require much more than a lot of work compared with the preparation of the tests are in multiple-choice [17].

Table 1 shows the structure of the test questions, which are recommended to be used to check the level of Learning in the AOC.

Important role in the EPA plays assessment of the digestibility of the material students. This requires a careful examination of ways of forming questions and I answer that it is expedient to use in the automated learning [18, 19].

Among the questions proposed structures should be noted approach in which questions are divided into two levels, depending on the response involved in cognitive operations. Attributed to low levels of questions on reproduction, to a high level - questions to identify the knowledge, skills, requiring the synthesis or analysis, to make the calculation.

Table 1

Types of structures of multiple-choice questions

name of structure	An example question of the structure	EXAMPLE
Question-choice	In which year appeared ActiveX technology? Response options: 1994, 1996, 2000, 2008	entering the correct response Selected 1996 version
The issue with the statements sequence	The order to write HTML-code tags. Enter the three letters in a row. A) HEAD B) HTML In) TITLE	BAS
The issue with the introduction of a response	To write a single character in the computer memory required one (Enter the word)	Byte
Answer Matching	What tags can contain any attributes? 1 FONT SIZE 4 2 SRC 5 A 3 IMG 6 HREF	1-4, 3-2, 5-6
Question on creative thinking	Enter command for calculating the sum of numbers from 1 to 100. Sum = 0 FOR X = 1 TO 100 ????? NEXT	Entering the correct line: Sum = Sum + X

From the point of view of the construction of the test, there are two possible basic forms of organization of the issues that can be called "Choose your answer from



the options" and "Write the correct answer."

Test organization on the "Choose your answer from the options" provides a simple dialogue with the student and the speed of the test, it does not require the learner to identify the relationship of the synthesis method of finding the right solutions [20, 21].

However, this form of organization of the test has significant drawbacks, such as:

- select an answer from several options waiting easier;
- no deep discussion about the answer;
- you can select the correct answer at random or predetermined.

On the other hand, there are cases where the use of this type of test is justified.

Construction examples of the base consists of two interconnected stages:

1. Initially formed many kinds of word examples.

2. Of the many such examples are selected most common examples, given the frequency of use of words, examples. In addition, taking into account all forms that can be a word - examples.

We select descriptors of the text before us the answer, making the morphological analysis of the proposals. The analysis of the test response is divided into a plurality of different parts of speech: a plurality of nouns, verbs, the set, a plurality of adjectives, etc. In order to select the text of the considered response descriptors, count the number of nouns in the text of the response. These are the following words: array, information, structure, writing, object, class, system, set the data process. It is necessary to take into account the different forms of each word and its synonyms. Thus, the thesaurus should contain the highlighted words descriptors and take into account all forms of these words with their corresponding synonyms.

Considering the above, identified the following computational procedure for determining the criterion of "objectivity":

1. Analysis of the proposal.
2. Selection of key words (tags).
3. Determination of compliance with the thesaurus descriptors.
4. Quantitative evaluation.
5. Output evaluation.

Literacy is defined grammatical rules for constructing text documents. Quality criterion of "literacy" is defined by γ coefficient. Literacy response is determined by a number of features:

γ_1 - Choose subject; γ_2 - presence of a predicate; γ_3 - for add-ons; γ_4 - for definitions; γ_5 - the existence of circumstances; γ_6 -no grammatical errors; γ_7 - lack of stylistic errors; γ_8 - the presence of a variety of syntactic constructions.

Selected factors characterize the response as a generalized literacy rate, for example: A - a full proposal; $\gamma_1 \cap \gamma_2 \cap \gamma_3 \dots \cap \gamma_k$, where - number of structural - semantic components that determine the figure.

If $k = \max I$, where I - the maximum number of structural - semantic components, for which the condition, the response may be considered complete.

B - incomplete sentence;

$\gamma_1 \cap \gamma_2 \cap \gamma_3 \cap \gamma_k$, where $K < I$;



- B - limited supply - only $\gamma_1 \cap \gamma_2$;
- G - Incorrect Offer - missing or γ_1 , or γ_2 ;
- D - illiterate offer - for grammatical errors;
- E incorrectly drawn up a proposal - the presence of stylistic errors.

In this example, the first sentence:

The array of information - information structure formed from one or more records so that the records describe objects, and an array - an object class. Array - the subject; Structure - predicate; formed from one or more records so - identification of expressed involved in trafficking; recording that describe objects, and an array - an object class - adnexal structure consisting of two simple sentences related coordinating conjunctions / a /, and in the second sentence - partial - is absent predicate, however put dashes. All adnexal structure joins subordinating conjunctions / that /.

The second sentence: Several sets up a system or set of arrays. Multiple arrays - the subject; make up the system - the predicate; set of arrays - application.

The third proposal: records are called precisely specified set of data describing an object or process. Set - the subject; It called - predicate; set - definition; exactly - a circumstance; data - determination; characterizing an object or process - determination expressed involved in trafficking. The fourth sentence: Examples of records may serve as receipts, work orders, invoices, surveys, statistical reports. Examples of recording - determining (inconsistent); may be - predicate; checks, orders, invoices, forms and reports - are subject; product - determining (coordinated); on - excuse; performance - determining (inconsistent); works - addition.

Evaluation criterion may be a set of different rules, determining the grammatical quality text response as a whole. There are examples in the text of the answer, as you know, clearly explains the main issue. Quality criterion of "exemplification" is characterized by a factor of φ and is defined by comparing the respective use examples from the database according to the examples. In the above test, the answer to the question "What is an array of information?" are shown, as mentioned, five regular example: receipts, work orders, invoices, surveys, statistical reports. Based on the experience of the teacher - predmetnika, φ evaluation criterion could be: the presence of one example; the presence of two or more examples; the absence of an example; wrong example.

Logical connections between sentences are determined by the rules of the relationship between language offerings. As is known, the text consisting of two or more proposals linked in the sense or structurally, compositionally and performing a stylistic feature coherent text, is a complex syntactic unit.

In terms of structural and semantic, syntactic whole complex is divided into complex syntactic whole with chain link and complex syntactic whole with parallel connection between sentences [22, 23].

In this example, the first sentence is difficult syntactic whole generalizing value. All other proposals disclose the content of the first. Of the four proposals submitted in response to the first two are connected in parallel connection, and the last two are connected in parallel connection.

Evaluation criteria may be:



- All proposals must have an answer logical connections to the main supply response;
- to complement its content, disclose in more detail the essence of the original proposal and explain the basic proposal to classify subjects matter, etc.

In the above test, the answer to the question "What is an array of information?" diagonal elements are composed of four elements, because in the text of the reply provided - four sentences. In the presence of a logical link has first and second reply sentences, which is determined by the keyword "array". Between the first and third, first and fourth, and between the third and fourth reply sentences has a logical connection identified by the keyword "write". Calculation of the criterion of "the logical connections between sentences," determined by the number of logical connections in the text of the response [24, 25].

The total score for each test question is exhibited by the following formula:

$$\text{Ball} = [(\bar{\delta} + \bar{\gamma} + \bar{\varphi} + \bar{\mu} + \bar{\eta}) / W \cdot \kappa] \quad (2)$$

Where $\bar{\delta}$ - estimate obtained by the criterion of "objectivity";

$\bar{\gamma}$ - estimate obtained by the criterion of "literacy";

$\bar{\varphi}$ - estimate obtained by the criterion of "exemplification";

$\bar{\mu}$ - estimate obtained by the criterion of "logical connection between sentences";

$\bar{\eta}$ - estimate obtained by the criterion of "complexity";

w - the total number of response criteria analysis;

κ - factor of each test question.

Conclusion

The paper demonstrates the possibilities for using distributed information systems in educational processes. It is shown that the use of training systems makes it possible to provide educational services to a wider circle of students, including in the framework of distance learning.



CHAPTER 11. DISTRIBUTED AUTOMATED TRAINING SYSTEM

DOI: 10.30888/978-3-9821783-2-5.2020-01-03-025

Introduction

Currently, one can observe the development of e-learning systems. They have advantages, because students can have access to a variety of materials. There is no need to be in the same audience in the same way. This paper discusses the features of distributed learning systems.

11.1. Distributed network environment learning system

Distributed automated training system (DATS) should have the following properties.

On the one hand, it is as close as possible to the traditional individual learning with the teacher. To do this, the system should provide feedback to the learner, have the ability to adapt to his level and needs to objectively assess his knowledge. On the other hand, a part of such a system should include opportunities offered by computer technology: a variety of forms of data presentation, modeling of phenomena and processes, the use of electronic reference books, access to large volumes of data [1, 2].

The structure of a distributed network environment learning system includes Internet and a local area network.

With ISDN networks can largely solve the problem of access to the Internet. Figure 1 shows three ways to connect individual computers and local area networks to the Internet.

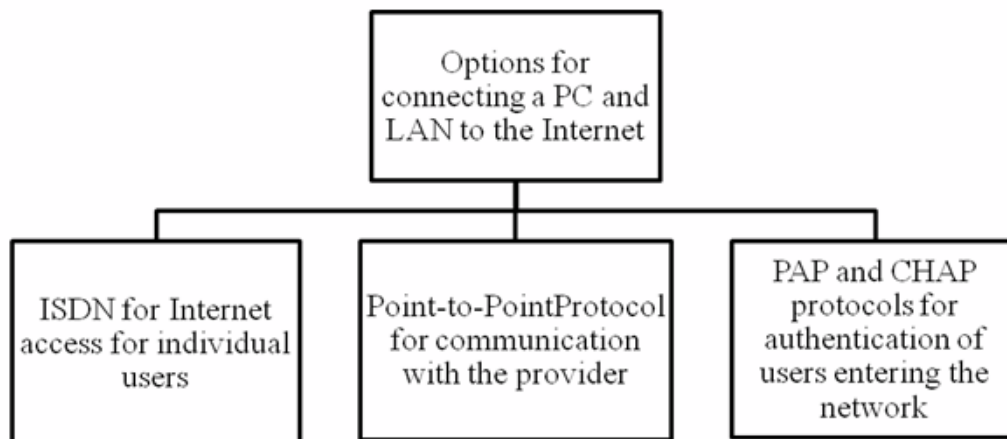

Figure 1 – Options for connecting a PC to the Internet and LAN

ISDN BRI-adapter installed in a standard PC bus slot.

In addition to internal adapters have external terminal adapters or external ISDN-modem serving to convert the serial interface of the computer, a conventional bridge/router or other device is not ISDN-in ISDN BRI format.

Active or passive adapters can be used for ISDN networks. Active adapter is built on a processor with its RAM and is focused on the implementation of the communication software. With it you can use much less CPU resources file server.



Passive ISDN adapter is an analog of an ordinary AC adapter and uses the resources of the central processor in the server. As a rule, the cost of expensive active adapters passive, but they have a greater capacity.

The central place in the structure occupies a training server that controls the operation of the entire system completely. It includes the core of the ATS and the database server. On the composition and function of the nucleus affects technology organization operating mode "client-server" [3, 4].

There are different approaches to the allocation of functions between the server and the clients. Placing an application software on the client allows you to minimize to a minimum functionality of the server ("thick" client - "thin" server). At the same time on the client machine is a local software, including training materials and supporting software, which includes a variety of modeling packages, simulators, laboratory workshops, etc. On the server, basic software is located.

The main advantage of the approach "thick" client - "thin" the server is to minimize network traffic: network sharing is limited to the transfer of messages and calls to the database. In addition, the reduced requirements for channel capacity.

When transferring to the application server software (as well as training materials) made technology a "thin" client - "thick" server. On the client, just host a local communications software. This greatly increases the network traffic, but the user has no need to store on your PC applications and large amounts of data, and also simplifies the administration of the software [5, 6].

Both technologies can be performed in the local network and Internet network. LAN most common solution is to use a server running the Windows operating system. Also, the advantages of this approach are the standard interface; Simplicity Server organization, high speed data communication, seamless integration of applications, the ability of software distribution between network nodes; and a transparent file system [7, 8].

To work through Internet in terms of reliability is more appropriate application server running an operating system. database server also needs to be placed on UNIX-based machine. Because the database is stored on the users of the system data, it should be well protected against unauthorized access. The information consists of the user data of the passport (name, password, status, rights in the system), the current state of the learning process, and some other information.

In addition to the above modules, the training system may comprise different auxiliary modules - additional software (software systems) designed or adapted for the implementation of certain functions that support the learning process. Depending on the requirements of the ATS, they set can be changed. In conjunction with the core of the training system they ensure the implementation of all internal system functions.

The following are examples of auxiliary agents:

- Linguistic Server - a software package that is used for text recognition in natural language. The training system can be used in order to analyze the questions and answers the student, as well as for the synthesis of the responses of the system to support the dialogue between the user and the system.

- graphical server - software package serving for recognition of graphic images in the analysis of the answers the student.



For the operation of these and other similar systems need a large amount of system resources - memory, and disk, and CPU time. In addition, such software is usually compared to the ATS it is focused on a specific subject area. For this reason, these software systems is not recommended in the ATS core and placed on the same network node.

On the other hand, since the auxiliary data software take over some functions ATS, access to these media is critical to the overall system. To increase efficiency and reliability of the system is possible, using a special communication protocol that provides automatic reconfiguration of the auxiliary system software [9, 10].

The problem of dynamic reconfiguration and routing in heterogeneous computing environments is relevant primarily in ATS. However, with regard to this case can be considered a simpler version of the communication protocol with the reconfiguration of the system.

Communication protocol must be engaged in the organization of distributed computing and automatic reconfiguration of the system in order to ensure the reliability of its operation. This application layer protocol based on the use of TCP / IP.

An implementation should be ensured the minimum possible means. This requires a process-domains: main domain server ATS and auxiliary domains at those sites where the auxiliary software. Operators are launching these domains manually.

When you start the master domain polls the network nodes to determine their availability and identifies those nodes on which the education processes are started. Criterion distribution processes - the maximum parallelization of operation provided that each process runs on the same node. Then the main domain directs auxiliary domains selected team sites to run appropriate processes. top domain forwards the request to the appropriate subsidiary domain, and waits for the response which returns ATS turning core nucleus to an auxiliary process. If within a certain period of no answer or you will receive an error message, the main domain of any reconfiguration and repeated attempts to process the request. In addition, the main domain may from time to time to poll the network nodes in order

Auxiliary domains immediately after starting the pass waiting for requests from the main domain. When asked to confirm readiness of the auxiliary domain sends a response the main domain. Processing a request to initiate the process is that the auxiliary domain starts the process and sends the main domain message about the success of the launch. When the data transfer request transmits auxiliary data domain running process and awaits the result which sends back to the core domain [11, 12].

Thus, with such an arrangement the system is operable as an auxiliary process for each available at least one node, at which it can be started.

11.2. Features of the subsystem control of knowledge in distributed automated training systems

11.2.1 Architecture of learning technology systems architecture

The main purpose of the automated training systems (ATS) is to increase the efficiency of educational process taking into account the individuality of the student, the degree of its preparedness and the stock of knowledge.



Figure 2 presents the possibility that ATS gives the student.

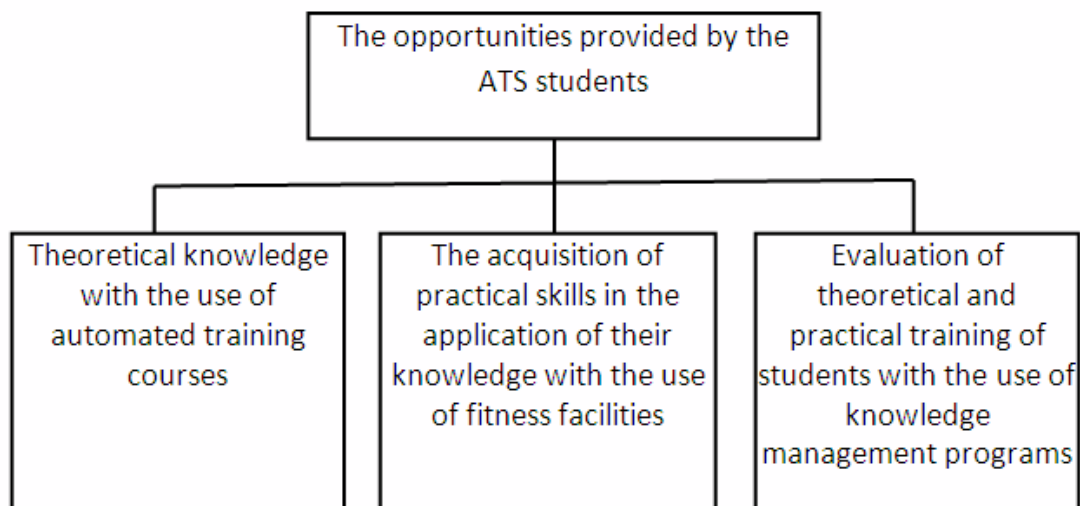

Figure 2 – The possibilities offered by ATS students

To work ATS requires appropriate information, software, technical, linguistic, legal and methodological support. The important structural elements of the ATS are computers, united in a local area network and, if necessary, in a wide area network, and implemented them expert systems, payment modules for computer modeling of real processes, and database and knowledge base.

Thanks to all this, on the one hand, it is possible to adjust the learning process taking into account the individuality of the student and give him the right to set the sequence, the scope and pace of the presentation of educational information; On the other hand, due to the capabilities of Internet technologies, organizing distance learning specialists in various fields of knowledge.

Features of the subsystem control of knowledge in DATS defined client-server mode architecture. Multiarch environment requires testing in remote access mode, and by means of local software [13, 14].

1. In the application architecture "thin" client "thick" server passes testing in remote access mode. As part of a local area network, this does not entail any problems. Test runs in normal mode, external processes are performed by the RPC (RemoteProcessCall), may use adaptive schemes testing.

In the presence of a similar high speed channel can access through Internet. In this case, the main problem associated with external processes that are necessary to make out as the Internet-applications.

2. In the application architecture "thick" client - "thin" server to server tasks include: storage of the results of the test data; organization of interaction of subsystems of knowledge control, located on the client computer, and support software.

Figure 3 shows the benefits that a centralized storage database with the test results.

Architecture Description AOC based on LTSA information technology, has been developed by the Committee on educational technology standards IEEE 1484 [15].

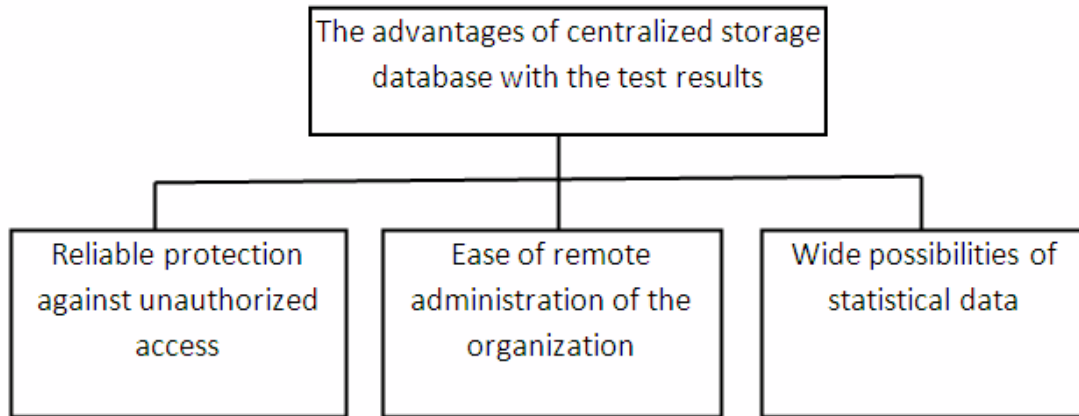

Figure 3 – The benefits of centralized storage database with the test results

Designed LTSA architecture provides the following capabilities:

- the most effective implementation of the system, for example, common components and interfaces are performed only once, the architecture reflects the community;
- adapt to changes in technology, and this architecture helps you manage changes and reduces technical risk.

AOC Architecture, built on the basis of information technologies, has five levels of abstraction-realization. These levels are shown in Figure 4.

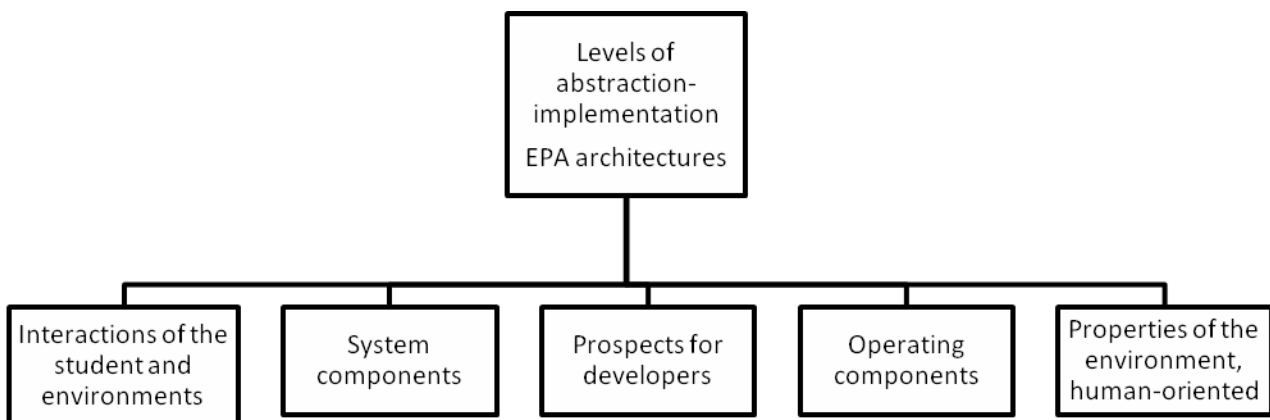

Figure 4 – Levels of abstraction implementations ATS architecture

All these levels are five independent areas of process analysis, for example, abstraction can be considered independently of their practical use.

As a baseline architecture for simulation training systems selected level 3 (LTSA system components) [16].

This is justified by the fact that all agreements and specifications for the standards for training systems that are based on information technology, described on the basis of the total component-based architecture, which is represented by the level 3 LTSA.

All development are conducted on the basis of the level by determining the development of priority (level 4), as well as interoperability conditions and



information exchange protocol (level 5) in accordance with the programmers requirements.

11.2.2. Methods for diagnosing student performance

Sometimes teaching methods are divided into teaching methods, teaching methods and methods of control. Pedagogical control implements a variety of functions in the pedagogical process: stimulating, evaluation, developmental, diagnostic, teaching, educational, and others.

The process control is one of the most labor-intensive operations otvetsvennost and learning associated with acute psychological situations for students and teachers. On the other hand, its correct formulation helps to improve the quality of training [17, 18].

In the current pedagogical process are several types of controls: preliminary, current, theme, mid-term, final and final [19. 20].

Control system consists of tests, exams, oral questioning, reports, control and laboratory work, seminars, reports on practice. Today such monitoring student performance techniques primenyut many schools. The choice of control forms affect purpose, content, methods, time and place of [21].

The above methods of diagnosing performance of students have some drawbacks. The following discusses some of them [22].

1) There may be difficulties associated with the peculiarities of teaching:

- often manifest discrepancy between the requirements of different teachers;
- differences in professional qualifications;
- the organization of routine checks knowledge of a large number of students, when the evaluation is carried out, basically, only on formal criteria, there is congestion teacher routine work related to the large volume of data, which is necessary to prepare, process and analyze in a relatively short period of time;
- possible not impartial assessment of the responses to the teacher some students;
- Sometimes assessment to the students, turn out to be unreliable because of the fear of the teacher, they will be used for evaluating the work of the teacher.

2) The difficulties associated with the specifics of the traditional forms of examination - the lack of clearly defined standards of knowledge and certain skills levels sufficient for every positive evaluation.

3) The difficulties associated with the students: the use of cribs, cheating, helping each other on the exam, distorting the accuracy of the assessment of student learning.

4) The absence of objective criteria for the evaluation and comparison of effective mechanisms of learning outcomes in the discipline (specialty) in various universities, which is especially important for generating the correct training strategy.

To date, in the assessment of students' knowledge of these problems are largely solved by the use of this form of control, as tested.

Tests - it is a brief, standardized or non-standardized tests, tests, enabling a comparatively small intervals to evaluate the effectiveness of teachers and students of cognitive activity of students, that is, to assess the degree and quality of each student



to achieve the learning objectives. The tests are used to assess the success of mastering the specific knowledge and even separate sections of academic disciplines, and are more objective measure of learning. Testing is widely used in schools for intermediate and final control of knowledge, as well as for training and self-study students [23].

Today the most popular are the following options for testing the control activities. These implementation options are shown in Figure 5.

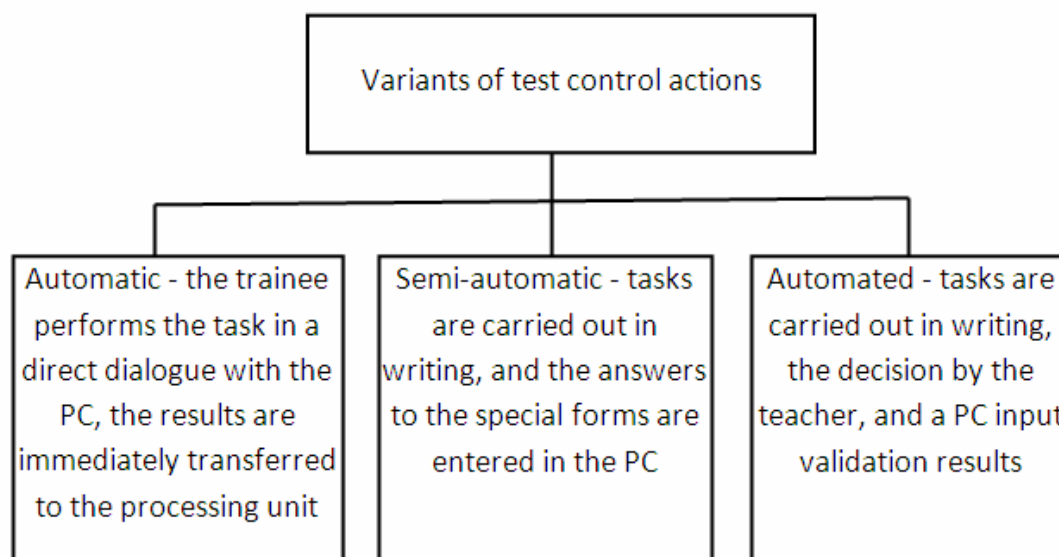

Figure 5 - Variants of test control actions

A feature of the first two options is to remove the teacher from the verification test results. At the same time, it would seem, their objectivity increases. But it lost a significant part of the information that could be obtained by analyzing the test results with human factor.

In "Automatic" mode, this loss can be avoided, however, when using this method today may cause some specific problems.

1) Lack of sufficient computer park. Not all schools are equipped with expensive computer equipment in sufficient computer classes.

2) The lack of computer user skills of learners. Among the students can sometimes be those who for one reason or another do not have sufficient computer skills, or they do not have experience with a PC.

3) The complexity and high cost of software development.

4) There is a problem of recognition of any form of responses in open text jobs.

The "automated" embodiment, test system includes test material - as a measurement instrument, the teacher-inspection - as an independent expert and computer shell that performs processing results function and account measurement errors, identify statistical patterns, comparing test results with predicted, the average as well as among themselves.

Development of specialized knowledge of students test systems is one of the most important trends in the development of computer technology in education.

Their active use makes it possible to maintain the necessary level of education of students, the teacher provides the opportunity to focus more on individual work



with students [24].

Compared with the traditional survey or examination network testing saves time, it activates the process of learning material. Also advantages are ease of entry and exit to the system; User-friendly interface; the minimum data required for the registration of the student; possibility of automatic (manual) data validation students answer the teacher at any time; preservation of data in the system.

Plus network testing can be called that students have the same conditions, so no complaints about the partiality of the examiner.

As a result of statistical studies of the test as a method of teaching monitoring it revealed that in the test must have 25-36 jobs. These tasks help to determine whether the student has a basic patterns concepts can burn it true formula, as well as the knowledge gained to help him in solving practical problems.

Jobs are usually offered with the answers in the "closed form" when you need to choose one of several proposed answers either "open form" when you want to insert the missing word.

In this case, when the answer is clear, it is estimated on the two-point system - 1 or 0 if the job has multiple correct answers, there are three evaluation 0, 0.5 and 1: Introduction to Task test with multiple-choice questions to develop students need to find different ways solving the problem that it is necessary to achieve the main goal of learning in high school - the ability to choose their own way to accomplish the task.

An analysis of the results obtained during the semester the students are capable of learning from test to test increases the number of complete responses to multiple-choice task.

Of course, you can instead of a job, with multiple-choice questions to give some alternative, but it will significantly increase the number of jobs in the dough and allow to check a level of knowledge, not promoting the use of tests for the development of skills.

The researchers of this technique believe that the section of the course is considered to be elaborated in the event that carried out 70% of jobs.

I must be noted that the tests are being developed with the assistance of computer technology, or without them, should be as easy to use (especially on a personal computer), and do not require special training to work on the computer.

Advantages and disadvantages of test control of knowledge.

One of the downsides of the test method for monitoring students' knowledge - is painstaking in the development, harmonization and analysis of the test [25]. In order to bring the test until you are ready to use, you need a few years to collect statistical data, using the flow of students at least 100-120 people.

Can also occur and other difficulties.

Quite often there is considerable subjectivity in shaping the content of the tests themselves, in the selection and formulation of the test questions, a lot also depends on the structure of the issues included in the tests on the specific test system, how much time is devoted to knowledge control, etc.

However, despite these shortcomings test as a method of pedagogical control, its benefits largely speak about the appropriateness of the technology in schools.



Conclusion

The paper discusses the features of distributed learning systems. Shown options for connecting computers to the global network. advantages of centralized database storage with test results, levels of abstraction-implementation of the architecture of an automated teaching system.



CHAPTER 12. METHODOLOGY FOR CONSTRUCTING A SYSTEM OF CRITERIA FOR ASSESSING THE QUALITY OF ELECTRONIC EDUCATIONAL RESOURCES

DOI: 10.30888/978-3-9821783-2-5.2020-01-03-027

Introduction

The problem of assessing the quality of education is currently one of the most relevant for the entire education system in our country. A common feature of systemic changes in education, both at the federal and regional levels, is the focus on ensuring the quality of education, improving the quality assessment system and its compliance with the current requirements of society. Much attention is paid to the construction of criteria. The basic structure of quality criteria remains unchanged within the specifics of the class of taught courses.

The paper reviews the features of constructing quality assessment criteria in educational processes.

12.1. The basic principles of the system of criteria for evaluating the quality of electronic educational resources (EER).

Most of the basic principles of total quality management that are declared in the latest versions of ISO 15504:1-9 and ISO 9000:2000, based on the requirements of the task of assessing the quality of e-learning resources because of their conceptual significance:

- customer-orientation is reflected in the reasonable necessity of taking into account user preferences when evaluating the quality of e-learning resources, as well as in the formulation of goals and points of view on quality assessment of e-learning resources;

- principles of leadership and employee engagement are reflected in organizational principles of evaluation of the quality of the EER, in particular during the examination and adoption of decisions in accordance with the purposes of the assessment [1, 2];

- process and system approaches form the basis for the formation of a functional model and develop the system of quality characteristics of e-learning resources, ensuring its completeness and objectivity;

- the principle of continuous improvement emphasizes the dynamism of the concept of quality in the rapidly developing technologies and quickly changing conditions of external environment;

- the approach to decision-making based on facts reflected in the methods to improve the objectivity of assessing the quality of e-learning resources through the use of modern methods of quality management, system analysis, applied statistics [3, 4], etc.;

- finally, mutually beneficial cooperation between developers and users of e-learning resources is one of the key factors for the successful implementation of domestic developments in education and quality assurance of training in General.

Said above allows us to propose the following solution of the first set to the task



of defining the purposes of assessing the quality of e-learning resources. Since the procedure of quality assessment is very time consuming, you need the most effective use of the results of this assessment at all stages of the life cycle of the EER. Thus, the evaluation objectives are determined by the basic stages of the life cycle of the EER. The results of the evaluation of the quality of the EER is supposed to be used in three main areas: selecting e-learning resources for quality management in the design and development of e-learning resources and their certification. Consider these areas in more detail [5, 6].

The number of currently available EER has several hundred, and when deciding on choosing a particular resource has to take into account a number of aspects, among which the determining factor is the functionality. Therefore, for a reasonable choice of e-learning resources must be based on the ratio "price/quality", while the problem of choice can be formalized methods of system analysis, namely, methods of the theory of decision-making and the formulation of appropriate optimization problems.

Quality management in the design and development is a complex set of procedures, which includes the construction of a system of quality assessment for the management of all design stages: from planning of life cycle processes and allocation of resources to procedures of verification and testing of the EER. In this case, any of these procedures directly or indirectly includes a stage of evaluation of the achieved planned / forecast quality of the EER.

The certification procedure is a process control and quality assurance of e-learning resources to guarantee their consumer properties. When this occurs, "the preparation and adoption of decisions on the advisability of issuing certificates of compliance" of the properties of a specific e-learning resources set of standards and normative documents [7, 8], which can be in the simplest case, formalized hit-testing, the values of the vector quality criterion in the set of acceptable values.

Thus, we can conclude that the basic structure of the quality criteria remains the same within the specificity of the EER class, however, the specific quality criteria and their impact on the quality of the EER is significantly dependent on the purposes of quality assessment, user preferences and environmental conditions [9, 10].

So far the system has been successfully applied to solve problems of General education. When solving the problem of assessing the quality of the EER, given the role of quality management in the development of the education system in General, also be useful to approach the analysis systematically [11, 12].

Thus, when the detail of the quality assessment should use a systematic approach when building a basic functional model of the EER, which will ensure complete review and allow you to avoid typical mistakes that occur in a number of modern approaches to the assessment of the quality of the EER. It should be borne in mind that the proposed systematization reflects only the basic structure of EER of General education, which, if necessary, can be supplemented. When you build a system of quality assessment, this approach allows to take into account all the specifics of the EER in the unity and interaction of methodological, pedagogical, economic, organizational and technological aspects and to end up a complete and objective picture of the quality assessment.

Proposed in the present work a comprehensive approach to assessing the quality



of e-learning resources based on standards for systematic approach, based on user preferences and key competences [13].

The standards provide the basic principles of quality assessment system, which guarantees compatibility when designing and using e-learning resources as well as facilitate in the future the international education market. A systematic approach ensures objectivity, completeness, and effective method of formalization of the problems that arise when assessing the quality of e-learning resources. The account user preferences emphasizes practice-oriented research to meet the specific needs of education [14].

In accordance with the foregoing basic principles of the system of criteria of quality assessment, we can formulate the following requirements:

1. International, interstate and state standards in terms of quality and educational standards and model curricula.

2. A systematic approach to complex assessment of the quality of the EER.

3. Focus on the specifics of the functionality of the EER and accounting for user preferences in the formation of quality assessment and evaluation.

4. Focus on the development of key competences of users at the formation of quality assessment and evaluation.

5. Creating a multi-user network database criteria for assessing the quality of e-learning resources.

6. Ensuring objective and reliable assessment of compliance of the developed EER of the requirements of state, interstate and international standards, as well as the customer.

In accordance with the above structure of the system of criteria for assessing the quality of the EER, after defining the objectives it is necessary to develop a model of the EER, which would allow:

1. Systematically to identify the type of electronic resources under consideration from the point of view of functionality.

2. To identify the consumers of the results of evaluation and users of the EER.

To allocate part of the criteria of quality assessment for subsequent evaluations.

12.2. Build a basic functional model of the EER.

A set of criteria of quality assessment are divided into two fundamentally different groups: functional (primary) and structural (secondary) criteria. First reglamentary purpose, basic functions and scope. Second serve, support and improve functionality, increase ease of use. Item scale and measures of constructive criteria is mostly standardized as largely invariant to the functions. With a functional and, in fact, the main criteria is more complicated because they are determined by the specific purpose and scope of the concrete class. Therefore, experts in the field of quality, noting that the strict formalized the solution of these problems in most cases impossible [15], it is recommended to focus on contracts, technical specifications, requirement specification and other documentation supporting the development of e-learning resources and to build a tree of functional criteria for decomposition purposes of an electronic resource [16].

The rationale for a systematic approach to build a system of functional criteria



for challenging the EER as a means of identifying their information is due to the lack of strict formalization at the stage of selection of functional criteria for the assessment of quality in existing approaches to quality assessment. However, according to one of the principles revealed by the study of the state of e-learning resources for education, a process approach when analyzing the quality of e-learning resources can provide systematic and adequate modeling of functions of the EER for further analysis in the context of the task.

Therefore, to increase objectivity in the determination of the functional criteria of quality assessment are encouraged to use functional modeling in the standard IDEF0 (or SADT – structural analysis and design technology). In fact, this object-oriented graphical modeling in a hierarchical multi-level modular systems using hierarchical decomposition top-down.

The use of IDEF0 to model the EER system with the aim of identifying the functional criteria is justified for the following reasons:

1. You want to construct a functional model, and one of the two major pillars of the SADT methodology, formed the basis of the IDEF0 standard, is functional, i.e. focused on events, models.

2. Due to the hierarchical decomposition from the top down - one of the Central concepts of the IDEF0 – you can always provide a sufficient level of detail of the functional model.

3. Due to the hierarchy of the model itself, it is easy to obtain the list of functions, and therefore functional criteria, into a hierarchy that is fully consistent with the structure recommended by ISO 9126:1991.

4. At each step of the decomposition is to use the splitting into 4-6 units, which is consistent with psycho-physiological characteristics of a person. With regard to expert estimates, this means that the expert can conduct an adequate comparison or a choice of 7+2 items at the same time [39].

5. The relative simplicity and clarity of IDEF0 make it easy and clear to get the desired result thanks to an object-oriented methodology IDEF0 and graphical representations of models that are widely used in various industries. In addition, there is a range of case-tools that automate the process of building functional models IDEF0.

The method of building basic functional models.

To generate a hierarchy of functional criteria for assessing the quality of e-learning resources is proposed a method of constructing a functional model of the EER as a complex software package based on the methodology of IDEF0 standard and consists of the following stages:

1. An information survey, i.e. data collection for the survey results e-learning resources aimed at obtaining information necessary to build functional models.

2. The selection of goals and in terms of the model. The goal is essentially the purpose of the model. Point of view – position from which to observe the system. The purpose of the model in our case would be the definition of the characteristic functions of each subsystem EER taking into account their interrelations in order to identify the functional evaluation criteria of quality in a hierarchy. Point of view is



determined based on the structure of different categories of users of the EER.

3. The list of data. Under the data list is a set of objects that are used and generated by the considered system. Among such objects can include various documents and the structure of the data, grouped by species.

4. Using the data list compiled high-level list of features that are aggregated for purposes and operations.

5. Formed IDEF0-diagram top-level process description of the functioning of the EER, which consists of 3-6 the most important functions, interconnected through a control information and data. To do this, define the order of dominance of functions depending on the sequence or importance. In this case, it is advisable to use the order dictated by the classic loop quality [17], projected on the subject area EE of General education.

6. Generalization of IDEF0-diagram of the top level.

7. Is the decomposition of functional blocks by a repetition of steps 1-6 of this methodology. Moreover, the number of decompositions is relatively small (3-4), since the latter decomposition can directly be set of evaluated quality indicators for each function. At a certain step of the decomposition the purpose of the model may be detailed, in accordance with the purpose of evaluating the quality of e-learning resources. The stop condition of the simulation is the possibility of direct evaluation criteria the next step of the decomposition, i.e., the obtaining unit quality indicators [18].

Next, the proposed method will be concretized on the example of its implementation to build a basic functional model of the EER.

Build a basic functional model of the EER.

Consider the application of the proposed methodology for building a basic functional model of the EER on the example of its specific implementation.

1. Review of state of art e-learning resources for basic education implemented the first phase of building basic functional models for e-learning resources – information survey. Revealed the specificity of this class of ER is to be used in the next stages of implementation of the method of constructing the basic functional model of the EER.

2. The purpose of the model is determined by the statement of the problem: you want to select a basic set of functional criteria for assessing the quality of e-learning resources [19].

Therefore, the functional model of the EER needs to answer the following questions:

- What are the functional subsystems is the standard EER?
 - Which of these subsystems are required for any EER and thus form a minimal set of functions necessary to the educational process primary General education?
 - What are the functions of each subsystem EER?
 - At what point on the functioning of the system is affected by legal documents (educational standards, quality standards, etc.)?
 - Any restrictions imposed on the system of organization of educational process?
- Additionally, when building the model you should determine:



- What is the standard set of procedures in the EER?
- What types of users exist in the system of General education?
- What are the data input and output in the EER?

Thus, the purpose of the model is to determine the characteristic functions of each subsystems taking into account their interrelations in order to identify the functional evaluation criteria of quality in a hierarchy depending on the purpose of assessment: design and design, selection or certification of the EER. The hierarchy will occur as decomposition of the functional model.

The choice of point of view on the functionality should focus on an integrated approach. Only a comprehensive view will ensure the completeness of the resulting model takes into account the interrelationships of all functional elements [20]. However, this contradicts the IDEF0 methodology: point of view should be United. Consider the prospect of adopting the point of view of each of the candidates listed below with the target of modeling.

Manager: focuses on the organization of work of the employees, not the tool of this work, which is the EER. On the other hand, educational process in conjunction with administrative functions is significantly dependent on the functionality of the EER. Therefore the point of view of the head seems right on the upper level of detail.

Subject experts – the authors of the course: considering the limitations of the EER on the methodological side of the educational process provided by the EER. Although they may not be users of the EER, and the author's participation rate in working with EER as a rule, mediated by the programmer. The point of view of a practitioner and the author of the course, thus, will affect only the methodical way of functioning of the EER, and will not fully meet stated goals.

Programmers: focused on specific curriculum development, not involved in the educational process, so their view is certainly not consistent with the purpose of modeling [21].

Students, being the object of the educational process, one way or another, involved in all the procedures of the EER, however, the students themselves have to deal only with a limited set of resource functions, which directly provide the educational process [22].

Trainer/consultant in the system of General education is a specialist who provides teaching and guidance of the learning process, advises students in their disciplines, examines the results of control testing [23]. It uses the maximum number of functionals of e-learning resources related to the educational process. His view is also acceptable to construct the model. However, it is not complete, because it covers the administration of the educational process, only at the level of individual courses and not programmes of learning and does not affect the technical function of the resource.

Curator – administers the learning process at the level of educational programs.

12.3. Formation of system of criteria for assessing the quality of e-learning resources.

Under the system of criteria for assessing the quality of e-learning resources, according to ISO 9126, we define the set of attributes of the EER, which is described



and assessed its quality. The structure of the system of criteria is hierarchical, i.e. each quality criterion can be refined into multiple levels of subcriteria. Individual quality indicators form the lower level of single indicators, allowing direct assessment [24].

Let us formulate a number of requirements to the system of evaluation criteria of quality:

- Hierarchy. The developed system of criteria must have a hierarchical structure. This requirement is, firstly, the hierarchical structure of the basic criteria presented in ISO 9126. Second, the physiological characteristics of the person associated with restrictions on the number of simultaneously perceived short-term memory facilities 7 ± 2 lead, on the one hand, to a natural process of grouping criteria in a hierarchical structure, with another - to restriction to every decomposition of the object by the number of 7 ± 2 subsystems. Third, the hierarchy is stable in the sense that small changes at the lower levels lead to small changes at the top, in addition, they are flexible in the sense that adding new criteria does not destroy the structure of the hierarchy [25]. Finally, hierarchies are one of the main tools of system analysis.

- Meets the standards. As noted above, the use state, interstate and international standards necessary for the effective solution of the problem of assessing the quality of e-learning resources and formation of system of criteria of quality assessment in particular.

- Completeness. The system of criteria of quality assessment should cover all quality aspects to ensure an objective and reasonable estimation procedure.

- Thriftiness. A system of criteria for quality assessment should take into account only those criteria characteristics that have a significant impact on quality in the context of the problem under consideration. Another aspect of thriftiness is the independence of the criteria to avoid double counting of the same factors.

- Uniqueness. Quality criteria should not allow for ambiguous interpretations, should be clearly defined and equally understood by all participants of the assessment procedure quality.

- Goal setting. The objectives of quality assessment should be performed throughout the procedure of assessing the quality of e-learning resources and begin already at the stage of formation of system of criteria of quality assessment.

Measurable values. Criteria should allow the assessment at any scale.

Conclusion

The integrated approach proposed in the paper to assess the quality of electronic educational resources is based on standards, a systematic approach, taking into account user preferences and key competencies. The classification of users in electronic educational systems is given.



CHAPTER 13. VIRTUAL AND AUGMENTED REALITY IN EDUCATION

DOI: 10.30888/978-3-9821783-2-5.2020-01-03-015

Introduction

Speaking on technology development forecasts, a shift in human existence into a space of mixed reality is often assumed, which is already observed due to the development of the Internet and mobile devices. In the framework of the virtual-real continuum, mobile devices can be considered as augmented reality technology, since they complement the surrounding world with additional visual, sound and partly tactile information.

Nowadays such devices are used: virtual and augmented reality glasses, gloves, controllers, headphones, smartphones, tablets. These devices allow a person to see, hear and touch digital objects. So, virtual reality (VR) glasses from a simple toy turn into a widely accessible educational tool. While mobile developers have focused on projects related to augmented reality (AR) technology, computer content makers are making efforts to use virtual reality helmets: HTC Vive, Oculus Rift, Oculus Go, and even Windows Mixed Reality.

Virtual reality is an integration of several elements, including computers, worlds and environments, interactivity, immersion, and users, who are usually referred to as participants in a virtual reality experience [1].

Learning programs in virtual and augmented realities are created, as a rule, on the same platforms as games (Unity [2], Unreal Engine [3], etc.), using various tools for developing virtual and augmented reality programs (Steam VR [4], Google VR [5], Oculus [6], Windows Mixed Reality [7], Google ARCore [8], Apple ARkit [9], Google Tango [10], Vuforia [11], etc.).

13.1. Etymology of the terms

The word “virtual” in “virtual reality” goes back to the linguistic distinction formulated in medieval Europe. The very word “virtual” itself has a long and interesting history – the adjective comes from the Latin “virtus”, which for the ancient Romans at first meant literally “courage” – that is, a quality characteristic of a real man and a brave warrior. However, a little later, this became understood, on the one hand, in general, any human virtue, and on the other, some manifestation of strength and simply the ability to do something. In European philosophy of the Middle Ages, a special kind of real existence began to be called “virtual”: not just being, but a kind of ability to be-like being, which, strictly speaking, is not available, but which already exists in a potential form. For example, for a medieval scientist, the oak tree always virtually exists inside the acorn: not in some distant future time and not even as a certain degree of probability of the appearance of a tree, but in the real present itself, but simply in a different, inaccessible for the eyes “minimized”.

The medieval logician Duns Scott gave the term connotations that had become traditional: the Latin “virtus” was the main point of his theory of reality. He insisted that the concept of a thing contains empirical attributes not formally (as if the thing existed separately from empirical observations), but virtually. Although in order to



understand the properties of a thing we may need to delve into our experience, the real thing itself already contains many empirical qualities in its unity, but it contains virtually – otherwise they would not be fixed as the qualities of this thing. Scott used the term “virtual” to bridge the gap between a formally unified reality (assumed by our conceptual expectations) and our disordered, diverse experience.

Such an understanding of the virtual, as that which is formally absent from everyday reality, but nevertheless exists due to its ability to influence this reality, has become quite widely used in the 20th century: for example, subatomic are called “virtual” in physics particles that exist only as a result of the interaction of other particles, but disappear with the cessation of such interaction. No less right to the primacy in the use and study of this concept is in the field of art: for example, the famous French actor, director and art critic Antonin Artaud called the theater “virtual reality” many years before the development of computer technology – back in 1938, in an essay collection “Theater and its double” [12]. Today, certain types of mental states that exist only relevantly, i.e. here and now, for a particular person, being a product of everyday reality, its reflection in the psyche, and, for example, “virtual” spaces in the field of history, are also called virtual reality. Or geography: mythological images of some national tradition, according to which the territories of many existing states do not coincide with the real political map. However, the most widespread today is still the technological idea of the reality that exists while the devices that produce it are working.

That is why the term “virtual” is beginning to be actively used in the last decades of the 20th century in a cybernetic context: in the sense of understanding cyberspace as a kind of holistic, “artificial reality”, the idea of which was put forward in 1973 by American researcher Myron Krueger: by it he meant the full and direct involvement of the human body in a telecommunication environment created using computer technology. In fact, the musician, writer and philosopher Geron Lanier was the first to call such an environment actually virtual in the 1980s. The concept gained wide popularity already in the 1990s, thanks to the work of Howard Reingold, author of the books “Virtual Reality” [13] and the “Virtual Community” [14]. and Michael Heim, who published in 1993 the fundamental study “The Metaphysics of Virtual Reality” [15]. So, according to Reinhold’s definition, virtual reality is a revolutionary technology that immerses us in the computer-made world of our own manufacture – in a room, in a city, in the entire solar system or in the interior of the human body.

However, before the systematizing by theorists, the first practices already existed, and before them, the first dreamers. Ray Bradbury’s famous short story “The Veldt” [16], published in 1950, describes a children's room that can materialize any imaginary reality. But if in this story as well as in the later works of William Gibson, who coined the word “cyberspace” and portrayed the ambiguous penetration of cybernetic technologies into everyday human life, such a reality turns out to be terrible and destructive, then in much more massive television series “Star Trek”, the image is purely positive and even exemplary.

“Holodeck” – that is, a holographic deck, a room that can fulfill all desires, almost like Bradbury’s children’s room or even the Stalker’s room of the Strugatsky and Tarkovsky — appeared on television in 1974 in “Star Trek: the Animated Series”



and then in “Star Trek: The Next Generation”. However, the screenwriter Gene Roddenberry was inspired not so much by reading science fiction as by acquaintance with real practical research: the idea of such a miracle of technology was brought to him by his namesake Gene Dolgoff, a New York inventor who was passionate about holography. Later, Dolgoff will create the first digital video projector and the first liquid crystal projector, will develop holographic printing technology, now used, inter alia, on credit cards, and until now he continues to work in the field of three-dimensional video and three-dimensional animation.

At the same time, practice not only lagged behind theory and fiction, but developed in its own way, albeit somewhat more slowly. One of the first experiments of what is now called virtual reality technology was the development of the American photographer, cameraman and director Morton Heilig, who, starting in the 1950s, tried to improve the cinema to the level of maximum full impact on all human senses, and not only for sight and hearing. A device called “Sensorama”, demonstrated by him in 1961 or 1962, was purely stationary, the size of slot machines: paying 25 cents and sitting on a movable seat, the viewer could watch one of five two-minute films. In addition to color wide-screen stereo and stereo sound, such short films – among which, for example, demonstrations of a trip around New York on a motorcycle or flying a helicopter – included sensations of movement, with vibration and head and seat turns, and the use of various aromas, and a sensation of wind blowing in the face.

In 1972, Myron Krueger introduced the term “artificial reality” to define the results that can be obtained using a video overlay system for an object (person) image on a computer-generated image and other means developed by then. The main ideas were subsequently published in the book “Artificial Reality” [17].

13.2. Types of interaction

Depending on the nature of human interaction with the virtual environment, experts distinguish three of its types: passive, research, and active. When working with passive VR, the user acts as an ordinary viewer, able to receive information, but not to manage it. Unlike passive, research virtual environment allows us to move inside it. An active medium makes it possible to interact with it, making any adjustments to its work. In accordance with the general picture of information technology development, the third view is still inaccessible to researchers of cyberspace, but now many analysts call it the basis of the so-called “digital future of mankind”.

Virtual realities are also classified as conditional, projective, and borderline. The conditional type of VR can be attributed to the system developed by M. Kruger, in which the image of a person is combined with a computer picture of the environment, they model (schematize) certain situations or actions (processes). The projective class of virtual realities includes all realities designed based on some ideas.

For example, the class of projective virtual realities includes realities created on the basis of scientific theories. An example is the work of Digital Equipment Corporation specialists who help chemists model the forces of molecular attraction and repulsion. Scientists set their goal – in two years to develop such a system that will allow chemists, in the literal sense of the word, to sense these forces with their



hands, building three-dimensional models of molecules in virtual space.

The third type of VR can be called borderline virtual realities; they are a combination of ordinary reality and virtual. Their creation allows us to “expand the consciousness” of the specialist, arming him with a “vision” and knowledge that he is relevant here and now can not possess.

13.3. Educational platforms

If the teacher wants to conduct lessons close to the traditional format and use presentations, text materials, various objects, videos, etc. in his classes, then virtual reality offers specially designed educational platforms.

Immersive VR Education’s EngageVR allows us to gather an audience of up to sixty people using not only standard whiteboard tools in the classroom, but also various 3D objects that can be manipulated in virtual space (for example, expanding a molecule to gigantic dimensions, making the lecture more lively and visual). In addition, the platform contains several ready-made training lessons, as well as a series of 360° videos that can be embedded in the structure of the lesson.

Unfortunately, despite the ambitiousness of the project and the prospects of development, the platform is still not ready for use. Firstly, each study space takes a very long time, on average 15-20 minutes. This could be explained by loading the entire scene from the server, but when the server is closed, all downloaded data is deleted. Secondly, the use of program functions, such as manipulating objects, requires additional skills of a teacher because of the unintuitive interface.

Doghead Simulations Rumii platform, having the same set of functions and tools (whiteboard, 3D objects, screen sharing, file sharing), works faster and is more intuitive to learn, although it has simpler graphics. Developers position themselves as an “immersive office”, emphasizing that Rumii is a space for meetings, joint remote work and study. A great advantage of the program is its cross-platform, including the ability to work on iOS. If the institution cannot invite a native speaker, Rumii is warranted.

Noteworthy are VR systems deployed in UK schools, ClassVR by Avantis Systems Ltd. and RedboxVR from RedboxVR Ltd. Companies produce their own virtual reality helmets, which are used exclusively for classroom lessons, either for specially designed lessons, or as a complement to traditional lessons.

So, ClassVR offers special programs using virtual reality for several school lessons, such as history, science, art and culture, the basics of security and others. The autonomy of the product simplifies its implementation in schools. The school purchases a ready-to-use set of eight or four helmets in a special portable storage box. In addition to content for virtual, augmented and mixed realities, class materials include lesson plans, tests, games, cases and other tasks. Developers also offer free demonstration and teacher training. Drawback is a high cost of training kits and orientation on the UK school curriculum.

English teaching assistant. This is a VR AI chatbot that answers your questions in real time. He can keep up with conversations and accurately answer questions, and is also able to make eye contact.



13.4. VR in subject learning

In *physics*, virtual reality technology may allow laboratory work in modern laboratories. For example, why not simulate the most famous research projects of recent years: a large andron collider or a detector of gravitational waves and conduct laboratory work in them? This will allow students to be interested, showing them the current state of science, and not the one in which their grandfathers and great-grandfathers studied (which, of course, also matters).

When learning *foreign languages*, great progress in learning is achieved through live communication with a native speaker. But if such a person is difficult to be technically delivered to the audience. Virtual reality now allows us to get into spaces where one can not only communicate, but also interact with other users [18; 19]. For example, it is possible to transfer a group studying French in Spain and a group studying Spanish in France into one space where they could communicate and complete tasks. And for the next lesson, for example, with a group from Norway. Such an interactive format will be interesting for students of any age. To conduct such meetings in person or even using video conferencing communications would not be so effective, but more laborious and costly.

In the study of *history*, students can get acquainted with three-dimensional exhibits of museums in the world. And also with recreated cities, battles or other historical events. For example, students can not only recreate some historical battle, but also participate in it and make their own, as well as collective decisions. Nefertari: Journey to Eternity – the application allows us to go through the tomb of Queen Nefertiti. Learn about the construction of the tomb, its history, as well as the culture of that time. The incredibly clear image that was achieved through the use of ultra-precise digital scanning technology should be specially noted.

In the field of *geography*, the modern development of 360-degree cameras allows users to shoot three-dimensional panoramas and videos. Many researchers, travelers and just tourists make a lot of video-material and put it in the public domain. This video is about mountains, oceans, flights, volcanoes, poles. The use of such material in the classroom will allow students to see the far corners of our planet and support their interest in travel.

In *biology*, technology makes it possible to scale to the size of organs, cells, or even DNA molecules [20; 21]. Interactive features allow us not only to see a static picture, but also to see, for example, the process of DNA replication.

In the field of *chemistry*, applications make it possible to carry out dangerous or expensive experiments [22]. To study the structure of atoms and molecules. Watch chemical changes in dynamics.

For example, using the Chemistry VR application, any student or adult can now safely test various chemical reactions and better understand chemistry not in theory but in practice. Nanome is one of the most fun science apps released in 2018. Nanome gives the user the ability to select a huge amount of chemicals for experimentation. Nanotechnology is presented as if the student was a human ant. The application opens up great opportunities for teachers both in high school and in higher education. Nanome allows multiple students to work in one space.

Sharecare VR (*medicine*) is an excellent app released in 2017. The application



allows students to study the human body from all angles. Get acquainted with the work of its main organs and even look inside the beating human heart. The opportunity to be in a beating human heart is an exciting experience.

13.5. Augmented reality in subject learning

Visualization of *algebraic* surfaces, both second and higher orders. Students will have the opportunity to qualitatively study the surface as a real object in front of them, and not on the computer screen or books, as well as change parameters in real time and see the result. All this should contribute to a better understanding of the structure of equations (interactive change of parameters) and the three-dimensional shape of surfaces.

The main direction for use in *physics* is the visualization of equations of mathematical physics. In this case, the solution is shown in the form of a physical process. A student will be able to dynamically change the parameters of the equation and see the effect of this change on the result. It is interesting to see the visualization of phase diagrams, in particular, diagrams of water. On the diagram it is possible to display physical processes: isobaric, isochoric, isothermal, adiabatic and polytropic processes. A student will see a complete picture of the process, rather than projection onto certain planes, interactively change the start and end points of the process, see additional information about the process (released/absorbed energy, parameters at the beginning and end).

In *chemistry*, the mapping of atomic orbitals will help to better understand and remember their structure. Visualization of the molecular structure allows students to see various chemical bonds in space.

In *mechanical engineering*, visualization of equipment models with the ability to play animations showing the principle of their work. For pumps and turbines, a phase diagram of the medium with the physical process applied on it can be placed next to it.

13.6. Vocabulary Learning Applications

In language study there are several mobile applications for memorizing words, not so long ago similar applications using virtual reality technology were added to them. Studying a vocabulary here is similar to physical vocabulary cards or learning words using the sticker method, which is well known to many: stickers are placed on all objects of the surrounding space (usually a house or office) with the names of these objects (refrigerator, mirror, door). Wearing a virtual reality helmet and downloading the VR Learn English application from ProVR Games, the student enters a virtual apartment with an extremely simple, sketchy design. The student moves around the apartment in accordance with the movement of the head, while he hears the words being spoken and sees how they are written. The application is intuitive, loads quickly, and primitive graphics do not cause strong rejection, since it is enough to implement the main function of the application: memorizing words. From the point of view of the methodology, it may raise the question of the effectiveness of studying vocabulary in isolation from the context, but the possibility of learning without using the native language is a very important advantage of the



application from the point of view of the communicative teaching methodology.

The PanoLingo application from ITgenerator, which positions itself as the first language learning application, does not differ from the previous one in its idea. A student is also at home, also learning the spelling and sound of surrounding objects. PanoLingo achieved greater realism by using 360-degree panoramic photos, but deprived a student of the ability to move in space (simulate movement).

In the program, besides the house, there are other locations, for example, a bus, a store or an office. The main drawback of the application at the moment is its incompleteness. So, in the texts on the official website there are grammatical errors, and serious errors in the program itself do not allow, for example, to move from one word to another in the learning process.

Many specialized applications for learning foreign languages are currently under development. For example, in the ImmerseME application, it is planned to use 360-degree panoramic videos with recording the speech of a real actor, with which the student can have something similar to a dialogue. Another interesting program under development is a virtual reality game for learning Argotian languages. The creators of the game claim that the combination of virtual reality, artificial intelligence and WebXR will determine the level of language proficiency for a particular user and build the appropriate individual learning path. How successful the implementation of these ideas will be, the future will show.

13.7. Tool performance measured in numbers.

1. Yale has tested VR training for gall bladder surgery. The authors of the study found that the VR group was 29% faster and made mistakes six times less [23].

2. A study on the topic: “The Impact of VR on Academic Activities,” conducted in Beijing, showed similar results [24]. Two groups of children were taught the same discipline, but in different ways. The first group – using traditional methods, the second – using virtual reality. Students of the first group scored an average of 73% in the final test, students of the VR group – 93%. The VR team also showed a deeper understanding and retention of knowledge in two weeks.

Scientists at the University of Maryland, Amitabh Warshney, Katherine Pleasant and Eric Krokos, published the results of the first really broad study, which showed that the level of learning in a virtual environment is higher than when using traditional two-dimensional systems: a computer screen or tablet [25]. In particular, it turned out that people are much better at processing and remembering information while in virtual space. They obtained interesting data from which it follows that immersive environments lead to increased learning and open new horizons for school and vocational education.

In the United States, by the end of 2018, VR technologies were working in 18% of educational institutions throughout the country.

A study on the use of VR for the study of fundamental disciplines was carried out at the University of Warwick in Britain, where they compared the results of a biology course using textbooks, video courses and virtual courses. Then VR allowed to improve the test results by 28.5%, video – by 16.1%, and the textbook – by 24.9%. Confidence on a scale of 1 to 5 after applying the VR device increased by 1.12



points, after training on video – by 0.71 points, and after studying the textbook – by 1.18 points. In addition, VR significantly increased the number of positive emotions, and video – reduced them. The level of involvement in VR-training was significantly higher than when studying the textbook.

13.8. Problems in using VR and AR in education

The main problems that teachers faced using virtual reality and augmented reality technologies in studies were:

- the extra time spent on downloading applications, training students to work with them;
- poor geolocation work;
- sometimes poor quality of model response;
- difficulties for students to work in AR format.

In general, all the problems are associated with a lack of experience in working with VR and AR and as yet imperfect technology. In the future, with the development of technology, these problems will be eliminated.

Conclusion

Last years were rich in interesting computer developments for education. From launching Oculus Go virtual reality goggles and transforming the Merge Cube from an educational toy into a pedagogical tool to the ARkit (from Apple) and ARcore (from Google) mobile platforms. Teachers have more and more opportunities to start using augmented and virtual reality in the classroom. While mobile app developers prefer augmented reality, entire virtual worlds have been released for HTC Vive, Oculus Rift, and even WMR (Windows Mixed Reality) headsets.

Separately, it is worth mentioning the need not only for training using AR and VR technologies, but also for training in competencies in creating products using these technologies. Pre-vocational and vocational education must pay attention to these areas of training.



CHAPTER 14. INNOVATIVE EDUCATION PROCESSES AT THE BEGINNING OF THE XXI CENTURY

DOI: 10.30888/978-3-9821783-2-5.2020-01-03-001

Вступ.

Входження України до Євросоюзу вимагає суттєвих змін в педагогічній теорії та практиці. Одним із напрямів реалізації яких сьогодні є впровадження нової Української школи (НУШ) як інновації XXI століття [1]. Позитивність таких змін залежить в першу чергу від якості освіти яку надає сучасна школа, що в свою чергу залежить від рівня обрання стратегії адаптування освіти України до стандартів європейської освіти, організації системи освіти в країні в цілому.

Ефективність впровадження НУШ у педагогічний процес закладів освіти залежить від ряду факторів таких як: матеріальні та соціальні фактори, а також слід враховувати підготовку учнів, загальну атмосферу в школі, підготовку вчителів. Про необхідність реформування шкільної освіти свідчить той факт, що за рейтингом середньої освіти Україна займає 38 місце серед 76 країн світу [2]. Впровадження таких загальноосвітніх рейтингів в освіті є однією із інновацій XXI століття. Проте це не єдині інновації XXI століття в освіті, серед таких інновацій вважаємо, є перехід від накопичення знань – *hardskills*, до опанування учнями «м'якими» навичками – *softskills*, така необхідність підтверджена дослідженням вимог які висувають роботодавців до сучасних працівників. Саме тому сьогодні виникає необхідність у оновленні змісту освіти, враховуючи компетентності необхідних для успішної самореалізації особистості в суспільстві: вільне володіння державною та іноземними мовами; математичною компетентністю; компетентністю у галузі природничих наук, техніки та технологій; інноваційністю; екологічною компетентністю; інформаційно-комунікаційною компетентністю; навчання впродовж життя; громадянською та соціальною компетентностями; культурною компетентність; підприємливістю та фінансовою грамотністю [2, с. 6]. Підготовка нової особистості вимагає підготовки нового вчителя готового навчати по новому та новим компетентностям. Окрім того, сам процес становлення інновацій має певні особливості.

Відповідно до умов сучасності, саме вчителі покликані знайти вирішення проблеми технологічного конфлікту поколінь, та сприяти розвитку країни через ведення інновацій в освітній процес та закласти компетенції для підготовці висококваліфікованих майбутніх спеціалістів. Таким чином, впровадження інноваційних процесів в освіту є необхідною умовою її ефективного розвитку. Звернемо увагу на сутність даного терміну.

Спочатку термін «інновація» застосовувався в культурології та лінгвістики і лише згодом став використовуватись в педагогіці. У дослідженнях XIX століття інновація означала впровадження окремих елементів однієї культури в іншу. Термін «педагогічні інновації» в українській педагогічній



думці став використовуватись лише в останні десятиліття хоча з'явилися він вже у середині 60-х років у Західній Європі та США.

На сьогодні дане поняття є вже досить розповсюдженим та дослідженим. Так праці таких вчених як: В. Ф. Взятишева, Є. В. Вінославської, Л. Н. Карамушки, І. К. Корнілової, В. М. Пінчука, В. Ф. Пріснякова та ін. присвячені обґрунтуванню загальних основ інноватики. Інноватику у навчально-виховному процесі школи досліджували: Л. Д. Березівська, Л. І. Даниленко, П. Г. Шемет, Р. М. Чуйко. Управління інноваційними процесами досліджували: В. І. Гінзбурга, О. Г. Козлової, О. Л. Сидоренка, В. М. Скнар. Підготовку вчителя до впровадження інноваційних процесів вивчали: І. Н. Авдеєна, Н. І. Клокар, О. Г. Козлова, Є. В. Макагон, О. В. Попова [3]. Великий вклад у розвиток інноваційної теорії вніс російський дослідник А. І. Пригожин [4], він у своїх працях доводить необхідність інноваційних процесів для всіх сфер життя людини. Саме він вперше визначив предмет інноваційних досліджень, виявив труднощі та стимули інноваційних процесів, запропонував класифікацію інноваційних процесів.

Серед американських дослідників інноваційних процесів відзначимо Е. М. Роджерса, який розробляв соціально-психологічний аспект розповсюдження нововведень: типологію учасників інноваційного процесу, їх ставлення до нововведень, готовність до сприйняття.

Отже, теоретичні основи інноваційних процесів є достатньо розробленими як вітчизняними так і закордонними дослідниками, але кожна епоха вносить власні нововведення доцільність яких можливо буде оцінити через століття, оскільки вони існують і постійно змінюються проте базуються на певній середі яку вони повинні змінити. Виходячи з вищезазначеного, **метою статті стало:** визначити інновації XXI століття в освіті, проаналізувати сучасний стан якості середньої освіти в Україні, на основі отриманих результатів проведених міжнародних досліджень, виявити рівень підготовленості сучасної освіти до впровадження таких інновацій. Новизною даної статі є визначення інновацій в галузі середньої освіти, виявити умови їх успішної реалізації. За для реалізації мети ми використовували історичний підхід який дозволив розкрити генезис проблеми інновацій, діагностично-корегуючий підхід застосовували для оцінки результатів дослідження. Серед методів використовували методи емпіричного дослідження: спостереження, порівняння для оцінки отриманих експериментальних даних, а також абстрагування, аналіз синтез, індукцію і дедукцію для узагальнення результатів.

Перш ніж говорити про інноваційні процеси, вважаємо за необхідне проаналізувати висхідні поняття якими будемо оперувати в дослідженні. Під педагогічною інноватику будемо розуміти науку про нововведення в галузі освіти. Нововведення – це інтенсивний шлях оновлення, оптимізації освітньої сфери [3]. Проте, вони не є самоціллю освіти, а є результатом необхідності в межах розвитку суспільства та виникнення нових технологій, постанови нових завдань людством перед освітою.

Ми підтримуємо думку В. М. Пінчука, В. О. Попової [3; 4] в тому, що інновації вміщують такі складові як: теорія створення інновацій у системі



освіти; методологія сприйняття, оцінки та інтерпретації нового в соціології, дидактиці, психології, менеджменті; технологія і досвід практичного застосування освітніх інновацій.

Існує багате розмаїття класифікацій педагогічних інновацій К. К. Ангеловськи, М. М. Поташник [5; 6] визначають такі види інновацій: 1) залежно від сфери здійснення: інновації в змісті освіти (навчальні програми, підручники, посібники тощо); інновації в технології навчання та виховання; інновації в організації педагогічного процесу; інновації в управлінні освітою; інновації в освітній екології (що значним чином стосується архітектури шкільних об'єктів);

2) залежно від способу здійснення інновацій їх поділяють на: систематичні, планові; стихійні, спонтанні або випадкові;

3) залежно від широти та глибини інноваційних перетворень (інноваційного потенціалу) розрізняють нововведення: модифікаційні (локальні); комбінаторні; радикальні (фундаментальні, глобальні, базові);

4) залежно від основи характеру походження інновації поділяють на: зовнішні; внутрішні.

Так, модифікаційні нововведення пов'язані з удосконаленням, раціоналізацією, модернізацією, видозміненням того (програми, методики, структури, алгоритми, розробки), що має аналог (прототип) [7]. Наприклад, можна видозмінити відому методику, можна застосувати її до нового предмету, а можна через особистісні якості інакше її виконати, збагатити й тим самим підвищити її ефективність.

Комбінаторні нововведення передбачають нове конструктивне поєднання елементів раніш відомих технологій, які в даному сполученні до цього не використовувались. Прикладами комбінаторного нововведення є, зокрема, модульно-розвивальне навчання, методика колективних творчих справ І. П. Іванови, педагогічна система Л. Гашпара.

Радикальні нововведення призводять до народження принципово нових засобів. Так було при введенні класно-урочної системи, при впровадженні дальтон-плану, вінетка-плану, а сьогодні це НУШ.

На основі вивчення праць О. В. Лоренсов, М. М. Поташник, О. Г. Хомерики та ін. В. О. Попова зазначає, що серед інновацій можливо виділити інновації які заміщують, відмінюють, відкривають або ретровведення [3; 6].

Перша група нововведень притаманна заміні конкретних застарілих засобів. Нововведення другої групи тобто, які відкривають, передбачають опанування нових педагогічних новацій (програм, нових видів педагогічних послуг, нових технологій, тощо). Третя група – ретровведення (традиційні інновації) – опанування школою суб'єктивно нового для неї на даний момент, хоча це нововведення вже використовувалося в освітній практиці, проте на довгий час було забутим (можливо помилково), або в певних умовах воно втратило свою актуальність, а потім, у зв'язку з певними змінами у суспільстві, впровадження цього нововведення в практику школи знов виявляється доцільним [3, с. 15-16].



Ми вважаємо, що слід враховувати на якому рівні вводяться інновації, що може стати основою для ще однієї класифікації інновацій. Так можемо виділити загальносвітовий рівень, міський, обласний, районний рівні. Для загальносвітового рівня віднесемо новації характерні для різних країн, міський рівень характеризується новаціями в межах певного міста чи декількох міст. Обласний – інноваціями в області, районний обмежені певним районом. Проте, саме ХХІ століття характеризується вивченням інновацій в освіті спираючись на глобальні загальносвітові дослідження які надають змогу вивчати результати окремих країн, порівнювати данні та на їх основі визначати шляхи удосконалення освіти та обирати нововведення грутуючись на глобальних дослідженнях. До загальносвітових досліджень віднесемо TIMSS, PIRLS, PISA, а також вивчення глобального статусу учителя є інноваціями століття [8;9;10;11].

Всі існуючі дослідження, які присвячені встановленню рівня якості освіти в країнах відрізняються метою та напрямом їх реалізації. Так, TIMSS (Trends in international Mathematics and Science Study) започатковано у 1995 році, з метою оцінки якості знань в галузі математичної та природничої освіти. Дослідження проводить Міжнародна асоціація з оцінки навчальних досягнень (Міжнародна асоціація з оцінки освіти Досягнення, MEA). Звертається увага на такі показники: якість підручників, рівень підготовки вчителів, соціальний статус учня, застосування інноваційних технологій навчання тощо [8].

У 1995 році, в першому проекті TIMSS були залучені школярі із 41 країни. В 2007 році в дослідженні брали участь біля 425 тис. школярів із 59 країн (представники 37 країн із 7 окремих регіонів, в дослідженні для учнів четвертих класів – 50 країн із 7 регіонів - для учнів восьмих класів) [8]. Україна брала участь у зазначеному проекті у 2007 та 2011 роках. У 2011 році учнів України порівняно з 2007 роком підвищили результат з математики на 17 балів, з природничих наук на 16 балів. Проте загальна позиція українських школярів у 2007 році з математики -25 місце у 2011 році – 19 місце серед 42 країн [9].

Наступне дослідження яке спрямовано на оцінку якості освіти – програма PISA (Programme for International Student Assessment: Monitoring Knowledge and Skills in the New Millennium) – являє собою міжнародну програму оцінювання навчальних досягнень учнів у сфері функціональної грамотності. Вона була започаткована у 1997 р. ОЕСР (Організацією економічного співробітництва та розвитку) [10]. Її метою стало оцінити рівень володіння учнів 15-річного віку, що мають загальну обов'язкову освіту, життєво необхідними знання й уміння для повноцінного життя в суспільстві. Дослідження освітніх досягнень учнів проводиться за трьома напрямками: «грамотність читання», «математична грамотність» і «природничо-наукова грамотність». Особлива увага приділяється оцінці оволодіння учнями загально-навчальними і інтелектуальними вміннями. В розробці та реалізації програми приймали участь провідні міжнародні наукові організації за участю національних центрів та організації ОЕСР: Нідерландський Національний Інститут Педагогічних Вимірювань (Нідерланди Національний інститут педагогічних вимірювань - ЦІТО); Служба педагогічного тестування США (Educational Testing Service,



ETS); Національний інститут досліджень в галузі освіти (Національний інститут досліджень у галузі освіти, NIER) в Японії; Вестат США (Вестат). Керує роботою консорціуму Австралійський Рада педагогічних досліджень (Австралійський рада з досліджень в галузі освіти - ACER) [10]. Дослідження PISA проводиться трирічними циклами.

PIRLS (Progress in International Reading Literacy Study) – моніторингове дослідження, організоване Міжнародною асоціацією з оцінювання навчальних досягнень IEA (International Association for the Evaluation of Educational) якості читання й розуміння виявлення й тлумачення відмінностей вдосконалення процесу навчання результати освіти.

Зауважимо, що всі програми з якості освіти спрямовані на покращення освіти в країні завдяки отриманим результатам, відслідковувати наслідки нових реформі, та розробляти нові ефективні шляхи покращення освіти. Так, в дослідженні TIMSS проведеного в Україні у 2007 році взяли участь по чотири з половиною тисячі учнів четвертих та восьмих класів з 149 шкіл [9; 10].

Згідно з наказом МОН молоді спорту України від 04.11.2011 р. № 1264, було проведено дослідження виявлення статусу та ролі вчителя в українському суспільстві, метою якого стало визначення статусу шкільного вчителя в соціальній структурі України [11].

У моніторингу взяли участь викладачі початкової та старшої школи (відповідно 1481 та 1486 осіб), батьки молодших школярів і старшокласників (відповідно 1079 та 1546 осіб), учні 10-х класів (1544 особи) з міст та сільської місцевості, з АРК, 24 областей, м. Києва та м. Севастополя. Вибірку було сформовано з урахуванням усіх вимог до її побудови. Загальна кількість респондентів відповідно до вибірки становить 7136 осіб [11].

Отримані дані були оприлюднені на сайті інституту інноваційних технологій і змісту освіти. Вони показали, що престижність цієї чи іншої професії в очах підростаючого покоління залежить від низки факторів, серед яких - рівень оплати праці, суспільна значущість, попит на ринку праці тощо. На думку лише 10 – 15 % учнів 10-х класів, професія вчителя в Україні є високопрестижною. Майже половина респондентів з числа десятикласників (45,6 % тих, хто навчається у місті, та 53 % тих, хто отримує освіту в сільській місцевості) назвали професію вчителя «досить престижною». На жаль, значна частина учнів (32,67 % десятикласників із сільської місцевості та 44,58 % з міст) негативно оцінила престиж професії вчителя [11]. Отже, вважаємо, що сьогодні професія вчителя для учнів старшої школи не є престижною. Зазначимо, що у селі ця професія більш престижна, ніж у місті [13]. Незважаючи на отримані результати глобальних змін в освітній галузі заснованих на данні результати не було зроблено.

У 2018 р. Україна взяла участь у міжнародному дослідженні якості освіти PISA. Дане дослідження було започатковано 20 років тому ОЕСР (Організацією економічного співробітництва і розвитку). Воно спрямоване на дослідження рівня якості середньої освіти у світі. Сьогодні міжнародне дослідження якості освіти PISA охоплює понад 80 країн світу і в 2018 році Україна долучилась до них [14]. Саме завдяки цьому дослідженню українці зможуть встановити



ефективність запропонованої інновації – Нової української школи. У 2018 році в період з квітня по травень 5998 учнів / студентів загальноосвітніх шкіл, гімназій, ліцеїв, закладів професійно-технічної освіти, яким вже виконалось 15 років, взяли участь у дослідженні сформованості навичок із читання, математики й природничо-наукових дисциплін [15]. Окрім того, на основі анкетування досліджувались чинники, від яких залежить рівень читацької, математичної та природничо-наукової грамотності українських учнів. Детальну інформація за результатами дослідження у таких галузях, як читання, математика та природничо-наукові дисципліни, наведена у Національному звіті про результати міжнародного дослідження якості освіти PISA-2018 [15]. Ми наведемо найбільш узагальнену інформацію, у дослідженні сформованості навичку читання учні отримали у середньому 466 балів з 1000, навиків з математики – 453, середній показник учнів країн ЄС 489; навиків з природничих наук - 469, учні країн ЄС 489 [16]. Отримані данні свідчать, що на сьогодні знання українських підлітків трошки відстають від рівня знань підлітків європейських країн, і це є відправною точкою до впровадження реформи нової української школи в базову середню освіту закладів освіти. Проте, більшість засобів масмедіо звернуло увагу саме на рейтинг учнів України серед інших країн, проте як дослідження виявило і низку причин такого результату, що на наш погляд є найбільш важливим результатом. Саме на основі цих даних будуть вноситись зміни до освітнього простору України які будуть закладені в реформуванні НУШ. На основі дослідження було встановлено, що вищий рівень кваліфікації вчителя позитивно впливає на успішність учнів, слід підвищувати статус педагогічних працівників та інвестування в їхню підготовку, надавати допомоги учням і навчальним закладам, які мають низькі результати. У 59 пункті звіту [14] вказується на недостатній рівень учнів грамотності із читання, математики та природничо-наукових дисциплін, стратегічними, проте відсутні чіткі рекомендації яким чином слід реалізувати виявлені недоліки. У пункті 60 зазначено, що «Основні стратегічні рішення на основі отриманих Україною результатів у PISA-2018 повинні бути спрямовані на підвищення рівня читацької, математичної та природничо-наукової грамотності учнів / студентів, проте знов відсутні дієві способи реалізації зазначених позицій. Вважаємо, що слід більше уваги приділити підготовці вчителів які будуть виконавцями поставлених цілей.

Висновки.

Отже, на основі проведеного дослідження було встановлено власну позицію до визначення поняття «інноватики» як науки про нововведення в галузі освіти. Поняття «Нововведення» застосовувалось як інтенсивний шлях оновлення, оптимізації освітньої сфери.

До інноваційних процесів в Україні на початок XXI століття було визнано: впровадження реформи Нової Української школи, введення глобальних загальноосвітніх досліджень в галуззі освіти (TIMSS, PIRLS, PISA, глобального статусу вчителя), а також результативність діяльності ЗНЗ від накопичення знань – *hardskills* формування знань, вмінь, навичок доопанування



учнями «м'якими» навичками – softskills, визначення конкретних компетенцій, які сьогодні необхідні для підготовки майбутнього спеціаліста.

Такі інновації можна віднести згідно до класифікацій інновацій до: інновації в змісті освіти (оновлення навчальних програм, підручників); інновації в технології навчання та виховання; в організації педагогічного процесу. Залежно від способу здійснення це планові інновації. Залежно від широти та глибини інноваційних перетворень – комбінаторні та радикальні. Залежно від основи характеру походження зовнішні (TIMSS, PIRLS, PIZA); внутрішні (НУШ), а також вважаємо що ці інновації мають загальносвітовий рівень, а також відбиваються на міському, обласному та районному рівнях.

Завдяки дослідженню TIMSS проведеного в Україні у 2007, 2011pp. було доведено про недостатній рівень підготовленості школярів України порівняно з іншими країнами. Отримані результати PIZA 2018 засвідчують, що знання українських підлітків трошки відстають від рівня знань підлітків європейських країн, і це є відправною точкою до впровадження реформи нової української школи в базову середню освіту закладів освіти.

Ми повністю погоджуємось з думкою дослідників про необхідність підвищення рівня читацької, математичної та природничо-наукової грамотності учнів, встановлення чітких глобальних цілей розвитку освітньої системи, відстеження результатів навчання учнів, вдосконалення освітніх програм. Проте до першочергових умов ефективності впровадження НУШ як інновації вважаємо, є підготовка педагогічних кадрів, що підтверджено дослідженням PIZA 2018 р. Встановлено, що вищий рівень кваліфікації вчителя позитивно впливає на успішність учнів, а тому слід підвищувати професійний статус педагогічних працівників, інвестувати в їхню підготовку, надавати допомоги учням і навчальним закладам, які мають низькі результати, залучати батьків до участі в освітньому процесі.

Перспективи використання результатів дослідження. Подальшого розвитку слід надати додатковим дослідженням з метою виявлення чинників, які впливають на освітній процес, проводити систематичний аналіз результатів навчання учнів, виявити які чинники впливають на успішність роботи вчителів, розробити дієві форми, методи підвищення їх кваліфікації.



CHAPTER 15. CHARACTERISTICS OF PROFESSIONAL TRAINING OF FOREIGN LANGUAGE TEACHER

DOI: 10.30888/978-3-9821783-2-5.2020-01-03-005

Вступ

Освіта є однією з найважливіших складових життя суспільства. В умовах швидкого розвитку економіки та техніки освітня система повинна адекватно реагувати на запити суспільства, впроваджуючи інновації та зберігаючи все те цінне, що було напрацьовано не одним поколінням вчених.

15.1. Аспекти методики формування комунікативного підходу в учнів початкової школи

У контексті професійної підготовки майбутніх учителів початкової школи до навчання молодших школярів англійської мови одним з завдань, що стоїть перед викладачем ЗВО, є ознайомлення студентів з теорією сучасного навчання іноземних мов, з сучасними тенденціями в навчанні іноземних мов та спрямування студентів на творчий пошук під час практичної діяльності у школі.

Проте ми знаходимо, що у підручнику, який є основним при вивченні курсу у більшості педагогічних ЗВО, а саме С. Ю. Ніколаєва «Методика викладання іноземних мов у середніх навчальних закладах», надається лише традиційні форми роботи [2]. А отже, існує необхідність ознайомлення студентів з новітніми підходами і методами вивчення іноземної мови.

Знання іноземної мов асоціюється із знанням слів, в той час як володіння мовою – з лексичними навичками, які саме й забезпечують функціонування лексики у спілкуванні. Отже лексичні навички слід розглядати як найважливіший і невід’ємний компонент змісту навчання іноземної мови, а їх формування саме і є метою навчання лексичного матеріалу [2, с. 94].

Різні аспекти методики формування комунікативного підходу в учнів початкової школи розглядалися у роботах багатьох науковців. Вагомий внесок у розвиток даної проблеми зробила Ніколаєва С. Ю. У своїх працях вона розкриває особливості інноваційного навчання лексичного матеріалу, подає класифікації традиційних форм роботи тощо. Її роботи стали основою для написання статей іншими науковцями. Різні інноваційні підходи формування лексичної компетенції розглядали Ю. Матюгін, Т. Слоненко (метод фонетичних асоціацій), С. Гунько (Метод асоціативних символів), І. Франк (метод читання Ільї Франка) та інші.

Ще одним поширеним способом комунікації є унаочнення. Використання наочності забезпечує легкість і швидкість відтворення у свідомості зв'язків між іноземним словом та образу відповідного предмета. Проте слід розуміти, що деякі слова неможливо або важко унаочнити. До того ж вчителю для цього потребується особлива підготовка, адже наочність має відповідати ряду методичних, вікових та індивідуальних вимог.

На третьому місці за частотою вживання студенти визначили



семантизацію слова у контексті, на основі ілюстративного речення. Цей метод досить ефективний при формуванні мовної здогадки в молодших школярів, адже вчитель, не пояснюючи значення нового слова, дозволяє учням самостійно його «відкрити». Проте за допомогою такого методу розкривається лише один з аспектів вживання конкретного слова, не показуючи інші можливості вживання його у мовленні.

Використовуючи з уроку в урок традиційні методи роботи з лексичним матеріалом, вчитель не формує у молодших школярів мотивації до вивчення іноземної мови. Від монотонності та одноманітності використання форм і методів поступово згасає інтерес молодших школярів до вивчення нового матеріалу. Учні потребують чогось нового і цікавого. Вирішенням цієї проблеми є використання інноваційних підходів до вивчення англійської мови з використанням комунікаційного підходу.

Аналізуючи анкетування студентів – майбутніх вчителів англійської мови початкової школи, знаходимо, що у виконанні завдання написати комунікативні підходи та способи роботи, наприклад, з лексичним матеріалом у більшості студентів виникли труднощі. Лише 17 % опитуваних пригадали 3 сучасні прийоми роботи, 30 % - 2 прийоми, 44% - написали 1 інноваційний підхід до вивчення іноземної мови і 9 % не змогли дати відповідь на дане запитання. На питання «Чи застосовували ви на практиці комунікативний підхід?» лише 22% дали ствердуючу відповідь.

На основі отриманих результатів можна зробити висновок, що гарно володіючи знаннями з традиційних методів навчання студенти мало обізнані з сучасними формами роботи у контексті формування лексичної компетенції. Виникає потреба в ознайомленні студентів з комунікативними підходами щодо роботи з лексичним матеріалом. Розглянемо деякі з них.

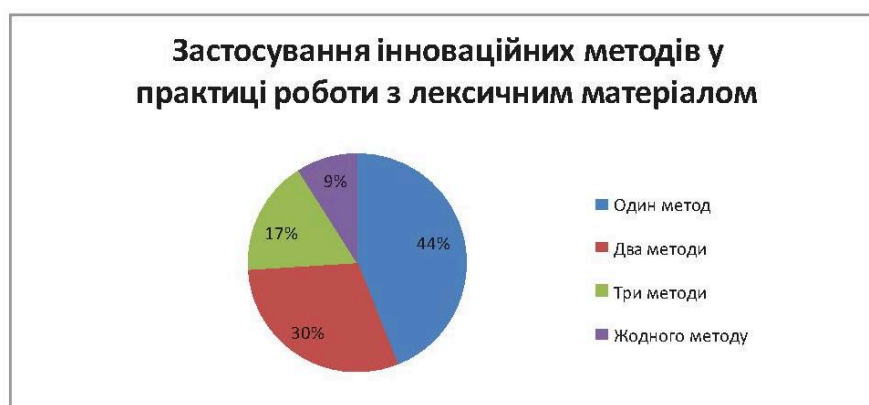

15.2. Комунікативні підходи щодо роботи з лексичним матеріалом

Метод асоціативних символів - засвоєння іншомовного лексичного матеріалу через імітацію, максимально наближену до реальності, що дозволяє учню запам'ятовувати нові слова мимовільно.

Презентація будь-якого навчального матеріалу проходить за незмінними принципами: 1) домовленість про використання асоціативного образу; 2) перевірка розуміння; 3) озвучення цього образу мовою, яка вивчається, з



одночасним зображенням його.

Перед початком введення нового лексичного матеріалу вчитель разом з учнями домовляється, якими рухами вони зображатимуть той чи інший предмет, стан або дію, коментуючи їх спочатку рідною мовою. Приклади деяких рухів зображені на малюнку:

читати книгу – 1, грати з м'ячем – 2, дивитись телевизор – 3, грати на комп'ютері – 4.

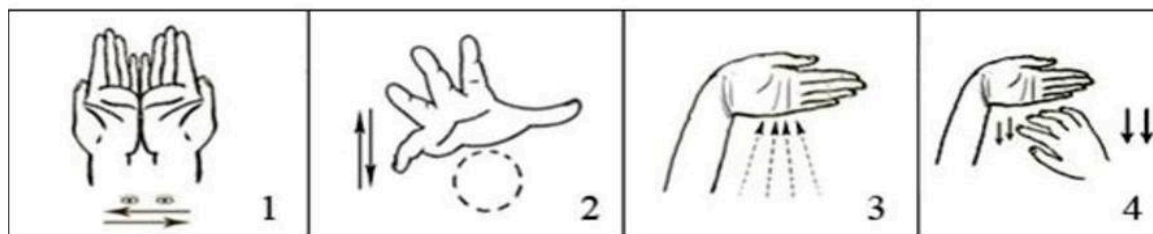

Тільки на початковому етапі вчитель використовує пояснення рідною мовою, в подальшій роботі така необхідність зникає. Після пояснення принципу створення відповідних асоціацій обов'язково перевіряємо, чи учні зрозуміли та запам'ятали їх. І тільки тоді починаємо озвучувати нові мовні одиниці іноземною мовою, тобто працюємо за технологіями: дивись-слухай-роби; слухай-роби; роби-кажи (Look, Listen and Do!; Listen and Do! Do and Say!) і т.д. Виконуючи певні рухи, звукове оформлення слова відкладається у пам'яті на підсвідомому рівні, тобто відбувається мимовільне запам'ятовування навчального матеріалу. Даний метод дозволяє учителю проводити з учнями систематичне повторення, що є обов'язковою умовою для вироблення автоматизму в спілкуванні іноземною мовою [3].

Метод фонетичних асоціацій базується на тому, що вчитель викликає в учнів відповідні образи, уявлення, шляхом підбору співзвуччя до іншомовних слів, які треба запам'ятати, з лексики рідної або мови, якою добре володіє учень. Згадка про схожі способи запам'ятовування іншомовних слів зустрічається уже в літературі кінця XIX ст., у статтях Р. Аткинсона (key word method). Експеримент проводився у Стендфорському університеті, англomовним студентам, що брали участь у цьому експерименті, було запропоновано запам'ятати російські слова, використовуючи метод фонетичних асоціацій і без них. Експеримент показав високу ефективність використання цього методу у порівнянні зі звичайним заучуванням.

Спочатку, при підготовці уроку вчителю необхідно створити власний варіант фонетичних асоціацій до слів теми, яку починають вивчати. Слід зазначити, що немає необхідності використовувати фонетичні асоціації до кожного слова. Деякі з слів (або їх орфографічне читання) співзвучні з цими ж словами в рідній мові. Наприклад: telephone, October, November, – близькі за звучанням з відповідними російськими або українськими словами.

У вчителя має бути заздалегідь складений словничок можливих асоціацій, адже інколи дітям іноді самотійно важко знайти асоціації або вона буде не досить вдалою. Хоча зазвичай діти мають різноманітні цікаві ідеї, які часто досить несподівані. Нововведене слово вчитель читає двічі-тричі, акцентуючи



увагу учнів на читанні слова, потім знайомить з перекладом і пропонує дітям визначити – яку звукову асоціацію викликає це слово, як можна пов'язати в сюжеті звучання й переклад слова.

На наступному етапі пропонується використати метод одухотворення, тобто виразно уявити малюнок до сюжету з новим словом. Зазвичай асоціації до слів в учнів виникають стереотипні, але якщо асоціація одного учня вчителю здається менше вдалою за іншу, не слід його поправляти. Для дитини власна асоціація буде успішнішою, принесе більший результат, адже такі асоціації спираються на особистий досвід дитини.

Прикладом використання даного методу може бути слово Easter – Великдень. Це слово близьке до слова «їсти», звідси, сюжет – на Великдень ми завжди смачно їмо.

Обов'язково слід звернути увагу дітей на те, що звукова асоціація не є повним звуковим аналогом англійського слова, а лише близька за звучанням; це підказка, яка, дякуючи сюжету, допомагає згадати необхідне слово, це своєрідний ключ до слова [4].

У третьому – четвертому класі вчитель може поступово вводити у практику вивчення англійської мови читання за методикою Іллі Франка. Цей метод не лише полегшує читання книг іноземною мовою, а й збагачує словниковий запас учнів, ознайомлює з особливостями використання певних лексичних одиниць у різних ситуаціях. Ефективність даного методу здійснюється завдяки особливому розташуванню оригінального тексту і перекладу (без спрощення тексту оригіналу). У книгах, виданих з використанням даного методу, текст розбитий на невеликі уривки. Спочатку йде адаптований уривок - текст з вкраплені в нього дослівним перекладом і невеликим лексико - граматичним коментарем. Потім подається той самий текст, але вже неадаптованих, без підказок.

На першому етапі роботи за цією методикою вчитель має бути готовим до того, що у молодшого школяра можуть виникати певні труднощі: під час читання учень зустрічається з великою кількістю незнайомих слів, тому на даному етапі потребується певна підтримка з боку вчителя. Поступово ці труднощі зникають і учні легко сприймають нові лексичні одиниці. Для того, щоб учні не втрачали інтерес у процесі роботи над лексичними одиницями, вчитель має особливо ретельно добирати тексти для читання. Даний метод виправдав свою ефективність, проте значною мірою залежить від мотивації саме учнів до роботи [5].

Для дітей, у яких пріоритетним є зорове запам'ятовування, при вивченні нових слів доцільно використовувати метод карток та метод роботи у парах. Це дуже простий і популярний спосіб запам'ятовування нової лексики. Для цього необхідно взяти стопку карток, з одного боку треба писати слово англійською мовою, з іншого - його переклад. Після цього вчитель демонструє учням як вони можуть вчити слова: спочатку учень ознайомлюється з новими словами, після чого перегортає картки стороною з англійським перекладом і намагається пригадати його переклад на рідну мову. Далі картками можуть обмінятися учні в парі. Відповівши, учень має покласти дану картку у кінець колоди. Наступним



етапом буде розміщення карток стороною з перекладом на рідну мову. Тепер перед учнем стоїть завдання важче: перекласти слово на англійську мову. Вивчаючи слова слід не забувати повертатися до повторення. Це дозволить перевести пасивний словник в активний, тобто пам'ятати слова і вживати їх в мовленні. Методи карток і метод читання Іллі Франка доцільно використовувати при індивідуальній та груповій роботі з учнями.

Метод маркування включає в себе розміщення стікерів, на яких записуються слова, на відповідних предметах. Вчитель може розмістити назви предметів в класі: а blackboard (дошка), а window (вікно), а desk (парта) тощо. Проте у шкільних умовах реально вивчити лише обмежену кількість слів. Якщо вчитель вбачає цей метод ефективним для формування лексичної компетенції у молодших школярів, він може залучити до роботи батьків дітей, а також самих учнів. Учитель може запропонувати вдома промаркувати різноманітні речі. У міру того, як вони будуть потрапляти дитині на очі, вона їх запам'ятовуватиме.

Недоліком даного методу є те, що промаркувати вчитель зможе тільки ті предмети, які зустрічаються у школі або будинку, а отже виникають труднощі при вивченні слів, які мають абстрактне значення.

Ще одним ефективним методом комунікативного підходу є складання і переказування розповіді. Вчитель подає учням 10 нових слів і пропонує скласти з ними зв'язну розповідь іноземною мовою. В цьому випадку слова мають бути тематично об'єднані. Складаючи розповідь учень відтворює в уяві зв'язні події, тобто ланцюжок, що поєднує всі нові лексичні одиниці. Цим самим закріплюючи в пам'яті образ слова і відпрацьовує вживання слова у різних контекстах.

Вибираючи комунікативні методи формування лексичної компетенції в учнів початкової школи, вчитель перш за все має враховувати особливості класу й учнів. Адже одні методи можуть бути ефективними і вчитель одразу може побачити результат, а для інших – не підходити в причину особливостей сприймання дітей, бути нецікавим або важким для виконання.

Серед завдань, які постають перед вітчизняною педагогічною освітою, акцентуємо завдання «створення цілісної системи безперервної педагогічної освіти з урахуванням вітчизняного досвіду, національних традицій і тенденцій розвитку світових освітніх систем» [10]. У руслі досліджуваної нами проблеми – професійна підготовка вчителя іноземної мови початкової школи – конкретизуємо його як завдання створення системи методичної підготовки студентів до роботи вчителя іноземної мови в початковій школі з урахуванням як вітчизняного, так і зарубіжного досвіду такої підготовки, а також сучасних світових тенденцій педагогічної освіти.

15.3. Сучасні форми методичної підготовки вчителів іноземної мови початкової школи

Ми б хотіли розглянути існуючі сучасні форми методичної підготовки вчителів іноземної мови початкової школи в нашій країні і за рубежом та намітити шляхи подальшого удосконалення форм і методів професійної підготовки студентів. На кафедрі фахових методик та інноваційних технологій



у початковій школі Уманського державного педагогічного університету імені Павла Тичини з 2010 року читається професійно-вибіркова дисципліна «Методика навчання англійської мови в початковій школі». Мета курсу полягає в забезпеченні основ методичної підготовки студентів до реалізації їх професійних функцій вчителя англійської мови в молодших класах: комунікативно-навчальної (формування в учнів молодшого шкільного віку мовленнєвої, мовної, соціо-культурної та навчальної компетенцій), розвиваюче-виховної, конструктивно-планувальної, гностичної та організаторської функцій, які реалізуються засобами англійської мови на уроці та в позакласній роботі. На курс відведено 20 годин. Теми занять можна знайти в журналі «Іноземні мови» [1, с. 50-52]. Проведене після читання курсу анкетування дозволило констатувати той факт, що для 97,2% студентів пріоритетною є тема, пов'язана з ігровою діяльністю на уроці англійської мови. У 66,6 % опитуваних високий інтерес викликала тема «Чинні (вітчизняні й автентичні) НМК та альтернативні посібники з англійської мови для початкової школи». 61,1% опитуваних студентів віддали перевагу роботі з вправами для навчання мовного і мовленнєвого матеріалу. Всі студенти схвалили необхідність читання курсу «Методика навчання англійської мови в початковій школі».

Сьогодні значно розширилися можливості професійно-орієнтованого спілкування вчителів іноземних мов – від монокультурного до міжкультурного. Відповідно розширення меж професійно-орієнтованого між культурного спілкування вчителів іноземних мов знайшло відображення у навчальних програмах підготовки вчителів ряду європейських країн, зокрема Польщі [7], де саме професійно-орієнтоване міжкультурне спілкування домінує як мета навчання.

Одним зі способів міжкультурного розвитку студентів виступає їх білінгвальна освіта засобами рідної й іноземної мов, яка на сьогодні визнається одним із провідних напрямів освітньої політики європейських країн. Сучасна професійна білінгвальна освіта студентів засобами рідної й іноземної мов реалізується через такі білінгвальні освітні програми, в яких при вивченні предметів циклу закладу вищої освіти (ЗВО) обидві мови використовуються як інструмент професійної освіти і самоосвіти студентів та які дозволяють підготувати їх до міжкультурного співробітництва в різних сферах професійної діяльності фахівців у галузі навчання іноземної мови [6].

Н.Г. Соколова наполягає на необхідності навчання білінгвального професійного спілкування вчителя іноземної мови. Відповідно сучасною домінантою у професійній підготовці вчителя іноземної мови визнається його білінгвальна педагогічна освіта (як у межах педколеджу, так і на наступних ступнях навчання – ЗВО, післядипломна освіта) [8], метою якої є підготовка студента до міжкультурного професійно-орієнтованого спілкування рідною й іноземною мовами. Вивчення студентами курсу методики іноземною мовою є характерним для педколеджів Угорщини, Польщі. Білінгвальна педагогічна освіта студентів є ще однією сучасною тенденцією іншомовної педагогічної освіти [9].

Формування білінгвальних умінь професійно-орієнтованого спілкування у



межах дисциплін психолого-педагогічного циклу, так і в процесі вивчення практичного курсу іноземної мови вважається досить перспективним сучасним напрямом професійної підготовки вчителя іноземної мови. Сьогодні обговорюється й проблема розробки інтегративних курсів (наприклад, основний курс іноземної мови + курс сучасної рідної мови + курс методики навчання іноземних мов), одним із цільових завдань яких є формування у студентів білінгвальної професійної компетенції вчителя іноземної мови. Саме такою особливістю – поєднання традиційного курсу методики навчання іноземної мови з навчанням білінгвального професійно орієнтованого спілкування – й вирізняється згадана вище чинна програма методичної підготовки студентів педколеджу, укладена Н.Г. Соколовою.

Висновки

Отже, студенти – майбутні вчителі іноземних мов початкової школи - повинні володіти технологіями формування кожного виду іншомовної комунікативної компетенції у молодших школярів. Інакше кажучи, студенти повинні набути певного рівня сформованості методичної компетенції учителя іноземної мови початкової школи, достатнього для успішного формування у молодших школярів усіх видів іншомовної комунікативної компетенції як на уроках, так і в позакласній роботі з іноземної мови.



CHAPTER 16. DEVELOPMENT OF CREATIVE EDUCATIONAL PROJECTS PROVIDING BIONIC STUDIES

DOI: 10.30888/978-3-9821783-2-5.2020-01-03-022

Вступ

Дизайнерське проектування є ціннісною характеристикою професійної освіти майбутніх учителів технологій, сприяє розвитку особливого типу і культури мислення, спрямовує на педагогічні цінності і визначає індивідуальну освітню траєкторію професійного розвитку.

Проектування об'єктів, що мають цікаві, але складні архітектонічні і біонічні конструктивні структури, обмежено у впровадженні під час навчання, що призводить до погіршення можливостей формоутворення виробів. Тому розробка творчих Проектів, що передбачають вивчення біоніки, композиції, є корисним для розвитку образного, конструктивного мислення при творчій художньо-Проектній підготовці майбутніх учителів технологій.

Аналіз Державного стандарту базової і повної загальної середньої освіти та навчальних програм з трудового навчання для загальноосвітніх навчальних закладів України висуває на передній план необхідність у творчій художньо-Проектній підготовці майбутніх учителів технологій, яка в майбутньому повинна забезпечувати дизайн-освіту підростаючого покоління, що згідно з сучасним соціальним замовленням передбачає підготовку творців, мислячих людей з високим культурно-інтелектуальним рівнем й естетичним смаком [1, с. 140].

Однак, на жаль, лише останнім часом в окремих розрізненних дослідженнях вітчизняних учених порушувалися актуальні проблеми підготовки школярів і майбутніх учителів технологій до творчої діяльності, пов'язаної з різними видами дизайну та художнім Проектуванням.

15.1. Риси, властиві методу творчих навчальних Проектів

Основними вимогами до творчого проекту є: технологічність, економічність, безпечність, ергономічність, системність, посиленість, естетичність, практична значущість. Учені дидактики та вчителі-практики рекомендують чергувати індивідуальні і колективні (групові) творчі навчальні проекти. Робота над проектом повинна містити в собі складання обґрунтованого плану дій, що формується й уточнюється впродовж усього періоду виконання проекту. У тематиці проектних завдань мають враховуватися індивідуальні особливості пізнавальної діяльності учнів, а для старшокласників – особливості кваліфікованих характеристик майбутнього фахівця, що покладені в основу профільного навчання. Система творчих навчальних проектів будується за принципом ускладнення: 1) поступове ускладнення вимог, що пропонуються для розв'язання проблеми (врахування значної кількості взаємодіючих чинників); 2) поступове усвідомлення особистих здібностей у галузі проектно-технологічної діяльності [4, с. 407].

Творча проектна діяльність дозволяє перебороти одну з існуючих



суперечностей традиційного навчання, яка звучить так: «Навчити всіх однаково успішно одному й тому ж неможливо» [2, с. 134].

Сформулюємо характерні риси, властиві, на наш погляд, методу творчих навчальних Проектів:

1. Результативність. Метод творчих навчальних проектів завжди передбачає орієнтацію на конкретний результат, отриманий при розв'язанні тієї чи іншої практично або теоретично значущої проблеми. Результат досягається у процесі проектної діяльності, що й становить основу проектного методу. Застосування методу творчих навчальних проектів, особливо в дослідженнях закордонних педагогів, тлумачиться як навчання, зорієнтоване на проект, під яким розуміється саме результат. Результат Проектування можна побачити, осмислити, використати у подальшій реальній діяльності. 2. Міжпредметність. Будь-який проект передбачає використання інформаційної бази, методів і засобів декількох предметних галузей. Це зумовлено результативністю проектного методу, оскільки найчастіше для одержання практично (або теоретично) значущого результату, необхідно використати декілька предметних галузей. Навіть, коли проект зорієнтований на одну предметну галузь (наприклад, монопроект), однаково неминуче використання знань й інших галузей. 3. Проблемність. Одна з необхідних умов для використання методу проектів – наявність проблеми, яку необхідно розв'язати. Результат, на який спрямований проект, окреслює шлях розв'язання поставленої проблеми. У розв'язанні проблеми має бути особисто зацікавлений кожен учасник проекту, як вчитель технологій, так і його учні. 4. Самостійність. Більшість авторів сходяться в думці, що самостійна діяльність школярів – невід'ємна складова проектного методу. Свобода в усвідомленні й аналізі проблеми, виборі способів її розв'язання – необхідні умови для повноцінного навчального Проектування. 5. Двоплановість. Використання методу творчих навчальних проектів передбачає його розгляд у двох площинах, одна з яких – це діяльність, спрямована на досягнення результату Проектування, інша – розв'язання навчально-виховних і розвивальних завдань у процесі цієї діяльності. Для учнів визначальною завжди є проектна діяльність, а знання, уміння та навички, які повинні сформуватися і розвинутися у результаті Проектування, для них лише засіб реалізації проекту. Для вчителя технологій ситуація зворотна: оволодіння учнями навчальним матеріалом виходить на передній план, а саме Проектування – розглядається як засіб навчання. Використання двоплановості проектного методу передбачає наявність відповідної підготовки вчителя, котрий має чітко уявляти, які знання будуть актуальними на кожному з етапів Проектування, щоб забезпечити їхню своєчасну передачу. Навчання з використанням методу творчих навчальних проектів може бути з реалізоване на різних рівнях: перший – проблемний виклад процесу виконання проекту, при якому вчитель будує своє повідомлення у формі відтворення логіки виділення проблеми із заданої проблемної ситуації; пошуку та висування ідей, гіпотез, їхнє обґрунтування і перевірки, а також оцінювання отриманих результатів; другий – виконання старшокласниками проекту під керівництвом педагога, коли ним поставлені орієнтири щодо виконання обраного за їхнім бажанням



проекту у вигляді узагальнених проблемних завдань; тоді кожен конкретну дію учні будуватимуть самостійно, але загальний напрям творчого пошуку буде контрольований і за необхідності відкоригований; третій – самостійне виконання учнями навчального творчого проекту; на цьому рівні учнями моделюється художньо-проектна і технологічна діяльність фахівців обраного профілю щодо розв'язання професійних завдань [3, с. 174-175].

16.2. Біоніка у художньому Проектуванні

Одним із напрямків досліджень у дизайнерській біоніці є вивчення біоформ, коли йдуть від функції природного об'єкта до його форми з подальшим з'ясуванням закономірності формоутворення. Процес освоєння законів формоутворення не виключає і зворотнього ходу тоді, наприклад, коли зовнішні характеристики форми дозволяють просякнути у функціональний зміст об'єкта. Але це вже робоча методика освоєння біоформ.

Отже, біоніка у художньому Проектуванні – це одночасно і наука, і мистецтво, це аналіз і синтез, пошук нового, оригінального.

Метод біоформ настільки цікавий, що потребує окремої уваги від представників багатьох творчих професій – архітекторів, дизайнерів, художників та вчителів технологій. Оскільки не можливо наоціп взяти і перенести з живої природи в штучне формотворення результати поверхових спостережень за її зовнішніми характеристиками, необхідно визначити шлях біотектонічного моделювання на найближчу перспективу. Від взаємозв'язку функції і форми в природі до взаємозв'язку функції і форми в архітектурі – такий шлях архітектурної біоніки і сформованого нею методу архітектурної біоніки. Це дає можливість отримати в дизайні і архітектурі нові форми. Але форми не тотожні природним, не натуралізовані, а ніби очищені від непотрібних для архітектури і дизайну елементів. У цьому принципова відмінність форм архітектурної біоніки від використання відкритих форм природи лише з зображувальною метою («скульптурністю» в зодчестві і мистецтві) і застереження від поверхневого в цілому підходу до цієї проблеми в архітектурі попередніх століть.

Світ живої природи нескінченний в своїй різноманітності і порібен лише час, щоб дослідити ці форми, класифікувати і відібрати їх на основі варіативного пошуку остаточної ідеї. Вивчаючи корисність і можливість застосування природних форм для архітектури (самоутворення, міцність матеріалу, подібність форм, естетична оцінка композиції, авторегуляція), ми вивільняємо їх від чужих впливів, що викликані тими фізіологічними процесами, які в прямому сенсі не властиві архітектурі (наприклад, функції харчування, травлення, розмноження тощо). Якщо детально досліджувати принципи біоніки, то природна форма в архітектурі завжди повинна видозмінитись, трансформуватись в залежності від нових коливань, зусиль, навантажень і т.п (рис. 1).



Рис. 1. Розробка технічних зразків: а - гвинтокрила; б – електродриля

Найпростіший формальний аналіз прототипів живої природи за допомогою методів біоніки. Сучасні методи аналізу форми дозволяють всебічно дослідити структуру будови найрізноманітніших прототипів живої природи на рівнях від мікроструктури до їх макроструктури. Якщо в давні часи існували лише площинні скалі і зображення проєктованих об'єктів, то сучасні технічні засоби візуалізації та моделювання дозволяють максимально прослідкувати морфологічний розвиток об'ємно-просторового вирішення відповідної системи і процес її послідовного перетворення в нову остаточну систему або форму. Як мінімум для аналізу будь-якої моделі дослідникові необхідна хоча б одна її ортогональна проєкція. Що максимально характеризує особливості її будови. Дослідження будь-якого природного об'єкта або процесу Проектування його штучного аналога потребує, перш за все, їх графічного зображення та варіативного пошуку образу для здійснення подальшої поступальної трансформації задуму в остаточну модель.

Проектувальники та дизайнери найчастіше змушені працювати з двома видами головних зображень об'єктів (площинним і об'ємним), необхідними для подальшої розробки та аналізу форми, які найкращим чином характеризують і розкривають остаточний задум митця. Щоб найкраще передати хід розвитку об'ємно-просторового вирішення композиції, представники творчих професій здійснюють як мінімум три стадії розробки: передПроект, Проект, робочі креслення. Здобувачі вищої освіти під час вивчення дисципліни «Художнє Проектування» і виконання практичних робіт теж здійснюють пошукове Проектування шляхом послідовного виконання відповідних стадій (своєрідних «мініпроектів»): клаузура, ескіз – ідея, ескіз. Завершує подібну роботу остаточна стадія для будь-якого Проекта, в якій автор представляє на суд глядача остаточний варіант вирішення своєї ідеї.

Здобувачам вищої освіти доводиться працювати з площинними зображеннями (малюнком з натури, кресленнями об'єкта в масштабі, ксерокопіями, графічними зображеннями на моніторі, фотографіями) та об'ємними зображеннями (об'ємна модель на екрані монітора, перспективне зображення на аркуші паперу, об'ємний макет у зменшеному масштабі тощо).

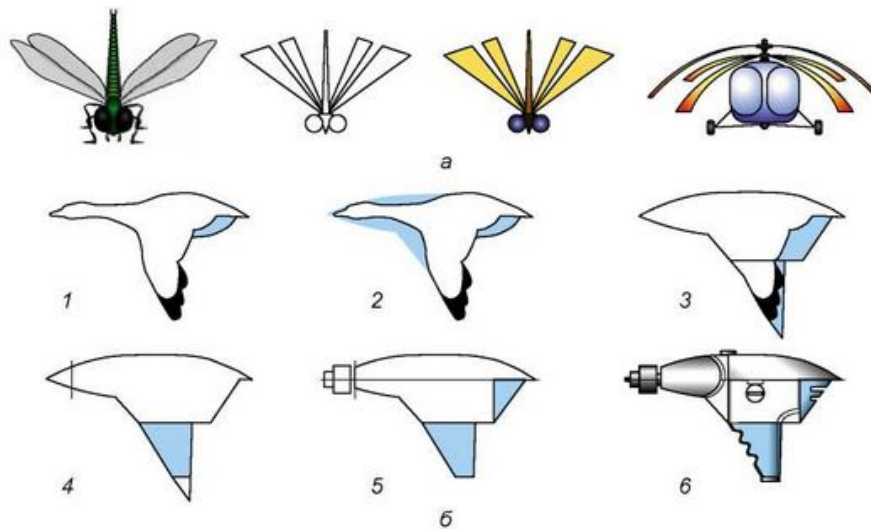

Дослідження будь-якого довільно обраного вченими прототипа живої природи дуже схоже за своєю послідовністю і методикою з дослідженням та аналізом особливостей будови відомої пам'ятки архітектури. Здійснюється три основні стадії його первинного аналізу: формальний (досліджується зовнішня форма); морфологічний (структурний аналіз, що виявляє будову форми, стильові особливості, деталі); функціональний аналіз (виявляє зв'язок особливостей будови об'єкта дослідження з його функціональним та конструктивним призначенням, системою життєзабезпечення, фізіологією живого організму тощо).

Графоаналітичне дослідження будь-якого предмета, архітектурного об'єкта або елемента живої природи після ознайомлення з його зовнішньою формою передбачає накладання на його зображення умовної сітки, яка дозволяє виявити масштаб об'єкта та ступінь його співмасштабності пропорціям людини (перехідний масштаб). Саме для людини як споживача і призначено всі результати роботи художників, дизайнерів, архітекторів в процесі штучного формоутворення. В своїй роботі митець (просто творча людина) завдяки своїй уяві і абстрагованому мисленню збагачує початкову форму новим змістом, новою якістю і оновленим художнім образом твору. Особливістю графоаналітичного метода є умовне зображення об'єкта, створеного творчою уявою митця, і чітке узгодження параметрів проєктованого з габаритами людини з метою його якісної, зручної і комфортної подальшої експлуатації в побуті або на виробництві.

Предметом дизайну може бути будь-який предмет або об'єкт штучного формотворення: ювелірні вироби, побутова техніка, архітектурні об'єкти та споруди, швидкісний автотранспорт, меблі і обладнання, освітлювальні прилади, комп'ютерна техніка тощо. Необхідно зазначити, що кожен з розроблених елементів за своєю формою може віддалено нагадувати загальний вигляд взятого за основу розробки природного прототипа. Однак, головним у цій роботі є не форма, а корисність (потреба) проєктованого предмета, обумовлена врахуванням його функціонального призначення і можливістю подальшої ефективної експлуатації. Будь-який елемент промислового і індивідуального виробництва має не тільки свої естетичні та художні якості, але й відповідну споживчу цінність. Вона власне і визначає наскільки створювана річ потрібна окремій людині або всьому суспільству в цілому.

Говорячи простіше, здобувач-розробник має детально прослідкувати весь шлях розвитку проєктованої речі: від функції і форми в живій природі – до функції і форми в архітектурі та інших штучних предметних середовищах. Таку послідовність передбачає процес біотектонічного моделювання. Однак, традиційний процес Проєктування може й не передбачати запозичення будь-яких біоформ.

В такому випадку це буде просто звичайне варіативне Проєктування з проведенням пошукової стадії (реферат, клазура), узагальнюючої і синтезуючої (ескіз – ідея, ескіз), та результуючої роботи (форпроєкт, проєкт) тощо.



Цікавими є результати пошукових робіт здобувачів, коли здобувачі беруть за основу свої подальших розробок не прототип живої природи, а наприклад. Елементи неживої природи (озеро, полум'я, хмара, камінь), або навпаки – переопрацьовують моделі предметів і об'єктів, створених в інших галузях науки, культури, мистецтва, виробництва тощо.

Так, наприклад, створений давно парус вітрильника сьогодні може слугувати своєрідним прообразом ідеї розробки надсучасного туристичного готелю біля моря, розгорнута книга, що стоїть на столі – підказує композицію багатоповерхової громадської споруди на розі вулиць, а кімнатний радіотелефон з підставкою – це ніби справжній «макет» у зменшеному масштабі ансамблю сучасного центра телекомунікаційних технологій, де в нижній частині (підставка) знаходяться магазини і торговельний центр, а сам корпус телефона (як вертикальна домінанта композиції) представляє офісні приміщення згаданої компанії тощо. Крім того, в сучасній світовій архітектурі дуже часто застосовується прийом досягнення максимальної зовнішньої подібності проєктованого об'єкта з тим транспортним засобом, з яким він функціонально взаємопов'язаний: залізничний вокзал (або тунель) подібний до форми швидкісного потяга майбутнього; аеропорт віддалено нагадує форму військового літака-невидимки (А. Саарінен, аеропорт ім. Кеннеді, США); виставковий павільйон або автомобільний салон часто асоціюється в уяві молодих дизайнерів з образом та формою сучасних спортивних машин, болідів та швидкісних трекових картів тощо.

Висновки

Зазначені рівні реалізації методу творчих навчальних проєктів відповідають специфіці творчого процесу із засвоєння способів наукового й практичного пошуку нових, оригінальних рішень. В умовах педагогічної взаємодії вчитель технологій перетворюється на досвідченого організатора та консультанта проєктно-технологічної діяльності старшокласників. Отже, майбутні учителі технологій повинні оволодіти вмінням аналізувати форму і структуру побудови обраного біопрототипа, щоб шляхом біотектонічного моделювання розробити абсолютно нову, красиву і зручну у використанні річ, яка буде максимально відповідати ергономічним вимогам споживача. Реалізувати отримані знання можна на практичних заняттях дисциплін «Художнє Проєктування», «Практикум з художньої обробки матеріалів». Головна мета при використанні методу біоформ має окрім теоретичного, прикладний характер, і спрямована на художньо-Проєктну підготовку майбутнього учителя технологій.



CHAPTER 17.
INTELLECTUAL PROPERTY TRANSFORMATIONS
IN THE EMERGING POSTMODERN REALITY:
AN EXPERIENCE OF CULTURAL-PHILOSOPHIC COMPREHENSION

DOI: 10.30888/978-3-9821783-2-5.2020-01-03-030

Introduction

The gradually approaching Postmodern era refutes the postulates regarding Intellectual Property sacredness and inviolability, which seemingly had been treating as unshakable in the recent several centuries, at least in Western civilizational oikumene. In a large extent, Postmodernity is considered as a socio-cultural, philosophical-historical conception for the world's perception in the post-industrial era, when such technological phenomena as digitalization, virtualization, NBIC-convergence, etc. force a deep transformation of all the crucial points of previous ideology, and related institutional changes.

17.1. Contemporary status of Intellectual Property in the global world (ontological and cultural-anthropological dimensions)

The ontological status of the Intellectual Property (IP - *allover the text below*) depends inevitably on globalization imperatives [1]. Setting aside the legal approach, but using a cybernetic approach, we can fix that any image, text or sound – as a copyright objects [2] – could be represented in binary code. From the viewpoint of cybernetics, information is a code structure [3], which gives to the idea a capability to be realized. The data medium (a particular material embodiment) loses any significant role in this case. Accordingly, in such a way intellectual property can be represented as “ownership for structure”, embodied in any medium. The term “structure” allows us to move away from the dichotomy of “the ideas” and “the things”, becoming the basis for another specification [4]. The fact of the difference in the socio-economic [5] and legal-philosophic status of the production making property “in rem” and “intelligent” production was not so obvious in the “pre-computer” era, because the copy still had been a rather resource-intensive tangible operation associated with significant costs, as keeping of printing houses, press machines, reproducing equipment, etc. [6].

At the same time, the resulting copy of the authentic work has always been tangibly real that allowed to provide some binding to the rights of “real property” [7]. But situation has changed dramatically with the massive introduction of information technologies [8] into life – mechanisms of instant copying and extremely fast long-distance mass transfer of information with minimal costs, that have appeared in the last decade of the XX century and become accessible for common use, did the issue of “artificial rarity” [9] for intellectual products extremely acute and vital.

Philosophic approaches enable some new grounds for expansion of the IP features in our global world [10]. However, the implementation of any new varieties of IP should be confirmed and illustrated [11] though shouldn't go against the legal classification. It should not make unsolvable contradictions [12]. On the contrary, it should help to reduce controversies [2] and to balance the bright and the dark



sides [13] in the realm of IP social relations.

Abstracting from the juridical classification of IP, it becomes evident an existence of broader horizons for possible classification criteria, than the law offers in respect of this specific kind of property. In particular, the social philosophy may provide a supplement to existing law typology [14] with such less obvious grounds as IP's classification by origin, by substance and by certain other criteria [15].

While studying various social relations connected with intellectual property, we also have to take into account the realities of open civil society, global digitalization, post-industrialism and postmodernity, as well as the private law specificity [16] of the Intellectual Property institution [17]. So we need compare social-philosophic patterns of IP and legal ones, in accordance with national laws and international conventions.

There is some ambiguity can be seen in the sense of private and personal property and their conjunction. In fact the phenomenon of ownership has an extremely controversial social assessment. The history of philosophic thought knows very different views [18] of the property, sometimes even antagonistic. E.g. A. Smith considers a property as a "foundation of social stability" and "a basic system of natural liberty". Another vision shows K. Marx, giving his sentence: "a property is possession of results of the others' work". Some of these aspects were already enlightened in another scientific paper [19], dedicated specially to the problem of social-philosophic typology for the IP.

Such a variety of ideas about nature of the property does not improve the understanding of intellectual property phenomenon, exactly as does not resolve the controversy about its typology. Sometimes we have to refer to the logic of the legislation in the field of intellectual property, in order to clarify the nature and some features of intellectual property's different types, and legal-philosophic concepts [20].

Thus, reasoning about the ontological basis of intellectual property, and its cultural-anthropological dimensions, we come to understanding that, above all, the essence of intellectual property is a unique information structure, embodied in a particular physical medium [21]. The intellectual property itself, in the context of social philosophy, could be considered as a special form of public relations arising on the possession, disposal, and property enjoyment in respect of objects, which have a unique information structure, which is protected by a patent or a copyright.

17.2. Postindustrial measures of the Open Society: technological and other challenges to Intellectual Property institutions

According to K. Popper's famous definition, the open society is one in which individuals are confronted with personal decisions, unlike to a tribal or collectivist society. But what becomes really significant in the context of the IP research is that the Open Society implies vast informational freedom and intensive traffic of info-flows that make a decisive influence upon all the realms of human life [22]. Here we'd like to draw an attention to some important points regarding IP changing meaning in today's postindustrial reality. In particular, we claim that, being a specific kind of information, IP objects are deeply involved into education processes [23], into environmental concerns [24], into creativity [25], into geopolitical issues [26]. Moreover, IP institutions' development might even depend on local cultures and



philosophic traditions. In our previous studies, appropriate samples were analyzed, and unique implications were shown on the example of IP institutions in China [27]. One of our latest scientific researches was specially dedicated to the Chinese legal-philosophic syncretism [28], with logical parallels between the western and eastern outlook onto innovations' encouragement [29] in global rivalry.

In the Open Society discourse, the IP institution requires reconsidering, especially taking into account the actual socio-cultural topics enlightened before, in some of our publications (as a postmodern shift [30], an augmented reality [31], trans-humanism & postmodernism [32], NBIC-convergence [33], cyber-piracy [34] & anti-counterfeiting policy [35], and others). A similar reconsideration could be realized in the course of a comparative analysis of the so-called «Open» and «Closed» societies and those preconditions that created by different types of societies for the development and functioning of the Intellectual Property institution.

The latter faces a lot of technological, ideological, mental, psychological, political, and other challenges connected with a constantly evolving informational paradigm in a techno-sphere, and postmodern vector in a sociocultural realm [36]. All the mentioned factors require a new adequate state policy [37], which would be able to ensure both the rise of innovations [38] and the protection of human being.

It's possible to assert that intellectual property (as a kind of private, individual ownership) becomes meaningless in conditions of Closed Societies (closed with taboo, or magical or tribal or collectivist or plan-market or totalitarian society). The all-round complete development of the Intellectual Property institution is only possible in a space of the Open Society [2], which provides and encourages an ideological, economic and other diversity, a competition and social mobility, when individual interests, rights and freedoms are guaranteed, including the copyright [39].

Thinking of the most relevant ways of “justification” for the intellectual property in contemporary conditions, according to the IP interpretation as a specific social institution, as a socio-cultural and legal phenomenon, it's possible to classify the main ways of the intellectual property's being justification on the basis of two criteria – institutional and substantial.

The institutional approach [40] offers to justify the ownership “legitimacy” for intellectual property, considering the viewpoint of such social institutions as the law, the morality, and the tradition. The substantial approach [41] is associated with the existence of such “IP justificatory schemes”: due to the personal labour; from the initial appropriation; under the agreement; under the principle of “infrastructure contribution” to the intellectual property creation (so-called “instrumental” justification); according to the public benefits' maximizing principle.

The society and the law with the greatest possible assurance would consider as reasonable and would accept the subject's moral right to possess, to use, to manage and to dispose with intellectual property in that case if the owner (the author, the right-holder) justifies his possession of intellectual property object by his own intellectual, creative labour. It's rather fair.

At the same time, taking into account the realities of open civil society, global informization, post-industrialism and postmodernity, as well as the private law specificity of the Intellectual Property institution, we may conclude that justification



by the law, under the agreement, and upon the “infrastructure contribution” principle also have the right for existence.

17.3. The future of Intellectual Property social relations in the light of changing paradigm (Modernity – Postmodernity transition)

We should seek out the roots of so-called Postmodern-situation (that obviously leads to the coming of Postmodernity Age) within previous cultural-historical epochs. Therefore we suppose that Premodernity (i.e. Traditionalism, including the Antiquity, the Middle Ages, the Renaissance) and Modernity (that involves the Modern history and the Contemporary history) are prolegomenon [42] to Postmodernity. The last one is evaluated as the most probable sociocultural matrix in which the Intellectual Property institution will be going through changes such as liberalization, diversification, growth of polymorphism and eclecticism within it, etc.

Simultaneously, we are convinced, it's hardly possible to explore, to enlighten, to comprehend the Postmodernity phenomenon [43] without understanding the adjacent (and also extremely controversial) cultural movement as postmodernism is. It appears in a few semantic variations. Firstly, it's a certain cultural trend that combines structurally similar phenomena in a global scope of social life and culture beginning from the second half of the XX century, since the mankind had known two world wars with all their catastrophic consequences, and then came the general disappointment in many "rational values" (so-called "metanarratives crash").

The intellectual elite, in different societies, has focused on the search for new grounds for the construction of a new ideology. But here we have at least two problems. On the one hand, there has appeared understanding it's not so easy to find as equally significant and consolidating ideas, as the former global sociocultural project (i.e. Modernity) had suggested. On the other hand, the information factor is indicated on the world cultural & historical horizon since 1970s, when information becomes crucial point, changing the face of human civilization, lifestyle, ideology, values, and an attitude towards many institutions (including the Intellectual property).

In order to comprehend all that has happened in such a short historical period it was necessary to use an alternate philosophy. Thus, probably so-called post-nonclassical type of philosophy was arising, taking into service interdisciplinarity, deconstruction and some other instruments. But this philosophy still did not answer the questions as follows: what is that – the "postmodern culture"? Does it have its own grounds, its own content and values? Or whether is it based entirely on borrowed artifacts of previous cultural epochs, on using citation, or unbelievable hybrids, or simulacra, or "words games", or other "intellectual tricks"? Probably all mentioned are essential elements in the process of a new cultural reality formation.

Due to the situation of Postmodernity (that is emerging slowly and gradually) a new sociocultural context appears. We reckon it's a unique, almost unknown, and extra-important sociocultural environment for those changes that occur inside the Intellectual Property institutions on the whole. And these changes may turn out to be absolutely unprecedented comparatively to impacts made by Premodernity and Modernity era.

E.g. there are already traced various postmodern tendencies in the art space, in



the authorship concept [44], and other substantial sources of IP genesis. By the way, we evaluate some of current postmodern changes in the realm of music (meaning some genres) and inside the architecture art as generally positive ones. On contrary, we consider postmodern influence as destructive in respect of the fine arts' existence. But, thinking about Postmodernity impact in general, we should focus on the creativity space, which is a cradle of all the new ideas and thoughts, and intellectual ones among them.

The Creativity phenomenon [45] in its understanding as a process, and also as originative mechanism playing a key role in the artworks' genesis, functions as a kind of incubator for creative results later become the objects of intellectual property. Most of the mentioned objects are naturally protected by IP laws and regulations. Along with that, the creativity is not limited with the fine arts, music, literature, performance, and audiovisual products only. Contemporary technical and scientific facilities being combined properly can lead to cumulative effect.

Those questions raised in previous chapter bring us to a task of turning back to NBIC-convergence phenomenon [38]. But first we should look more carefully at the issue about a correlation between “the intellectual” and “the creative” in the reality of Information era [46]. The relevance of social-philosophic research for current specifics of intellectual activity is connected, as we mentioned, with the latest trends in the development of informational, scientific, technical, cognitive and other types of intellectual activity. All these affect the entire institution of intellectual property fundamentally.

However there are the so-called “classical standards” of intellectual property law, which are almost oblivious to the trends mentioned above. Naturally that gives rise to a range of contradictory points as a philosophical and socio-economic and legal. The new format of intellectual activity and innovative development changes the world's modern picture essentially. The specifics of intellectual activity are going through changes in the context of such complicated phenomena as globalization, NBIC-convergence, postmodern shift, Hi-Hume and others.

In the most general terms we'd understand the intellectual activity as any type of activities that are original and could be associated with the creation of intellectual property objects. Intellectual activity frequently has such qualities as creativity, innovativeness, rationality, social relevance and others. The dominance of certain qualities depends on which area the intellectual activity takes place in: is that a field of technology, or art, or fundamental science, or experimental science, or academic, or other areas.

At the same time Intellectual Activity does not always correspond to real demands and humanitarian needs. We often can see the development of innovation for the sake of innovation, not for people. Conversely is that innovations really popular in society (in the fields of pharmacy, medicine, alternative energy, etc.) – those really useful for people intellectual achievements are seemed to be sealed with seven seals. The newest knowledge strives to be monopolized, isolated from society's free access through a system of patents, by copyright mechanisms, and also by introduction of more stringent anti-counterfeiting laws.

Another problem of intellectual activity is that the use of new technologies



requires appropriate education, a certain level of prosperity. But for mass of society an effective access to high technologies and up-to-date knowledge actually is blocked by socio-economic factors (low incomes or inaccessibility of good education) and by legal mechanisms as inadequate copyright policy regarding the results of intellectual activity.

Such inequality inside the information society increases continuously. Thus the gap within the society gradually grows into the gap between societies. That gap is becoming increasingly overwhelming. Abovementioned global patent system and rather aggressive pervasive “copyright” either enhance this “information inequality” within and between societies, or at least they preserve the status-quo. It seems that global “information gap” becomes a very dangerous disease, and humanity has not produced any vaccines against it yet.

Socio-philosophical analysis of intellectual activity’s specifics, considering current social and cultural conditions, determines the necessity to make a focus on the following points. Firstly it seems the civilized progressive society is changing its approach to cognitive activity. The current level of convergence trends in the field of scientific research shows the transformation of cultural and semantic discourses. So intellectual activity, in the diversity of its forms, has an important role in whole process. In this regard, facing the trend of a significant change of intellectual activity’s specifics, we have to realize that intellectual property law, in the form which it now exists in, looks as ultraconservative global social institution that must be reformed. These ideas are growing inside different intellectual circles, as well as among ordinary consumers who is far enough to be called ‘intellectuals’. Eventually, it’s principally possible, taking into account that the human society has always been a self-organizing entity [47, p. 79].

The situation existing in the realm of legal regulation for protection and enforcement of intellectual activity’s results, could be described as counterproductive, almost “medieval”, considering its impact on the development dynamics of contemporary culture and science. Because that very nature of uncompromising standards which constitute the existing intellectual legislation’s dogma, was inherent to medieval times. Meanwhile the modern post-industrial civilization needs more flexible legislation concerning the ownership on intellectual activity’s results.

It is necessary to make allowances and amendments for the fact that the world is changing far more dynamic at the “Information Age”, especially compared to epoch when “authors’ privileges” has been provided by sovereigns. And now it’s evident that it’s impossible to support those outdated standards eternally. Maybe such modernization will occur in the spirit of so-called ‘game theory’ [48, p. 36].

All that is marked by the term “NBIC-convergence” – a lot of convergent processes in engineering, natural sciences, humanities, computer science, ecology – requires essential liberalization for the regulation of intellectual activity. The prospective purpose for social sciences, including social philosophy and jurisprudence, is a search for balance between the interests of various intellectual property owners (and other stakeholders), and the interests of open information society.



At present, there is no universal recipe for emancipation of intellectual activity out of strict law imperatives. However, all civilized mankind has to agree on the new standards in this area, taking into consideration that all abovementioned latest NBIC-trends will increase inevitably in post-industrial & postmodern society.

The general opinion that can be drawn from the material stated in this chapter follows here: in some areas the culture of our time demonstrates a tendency of movement from the individual creativity to the collective creativity, and nowadays' communication technologies make it possible to co-author for people who may even don't know by sight each other actually. It's a unique situation.

Everything mentioned doesn't mean that the end of Intellectual Property institution is coming. But it indicates quite definitely: the contents of researched social institution have significant expansive and updating potential, and obviously should be reconsidered by Philosophy and Jurisprudence in a proper way.

Conclusions

Perhaps this study will take the social philosophy a little closer to the answers. Anyway, for us the quest for answers to designated questions is a necessary process. Because at present we obviously do not have other more productive technologies in the research of the "emerging Postmodernity" as the most probable socio-cultural context for the development of Intellectual Property institution.

The Intellectual Property is one of the fundamental social institutions of our time. The intellectual factor makes a powerful impact on ideology, economics, politics, the legal system, the culture as a whole. After all, it makes an impact upon the lifestyle, value system, social psychology, and mentality. Intellectual activity has always been the one key component that gave impetus to human development.

A legal nature of copyright concerning intellectual products (artworks, literature etc.) located in global virtual space faces the need of rethinking. It's additionally approved by those specific problems we told about, connected with copyright protection in Worldwide Web that defined by its nature. Particularly it's drawn attention to the copyright legislation's regulations of Ukraine comparatively to copyright legislation of other countries. Noticed that the evident progress of Internet technologies generates some novels in sphere of copyright realization. In this context a reproduction of artworks (intellectual products) by playing, imaging, displaying, demonstration and other forms, able to be «understood» for computer, should be considered.

Ukrainian law mentions such notion as a «record for a temporary or persistent storage in electronic form». Specific character of virtual space's functioning procreates some juridical contradictions in respect of objects protected by copyright law. Though, the common principles of intellectual property legislation are applicable for copyright protected objects at Internet. At the same time different countries use conceptual frameworks that differ from each other. Thus, the European Union has a propensity for application of «exhaustion principle» in legal practice, while the United States frequently use «first sell» doctrine. In any event, information society conditions effect transformation of the copyright legal institutes, and make their influence upon a whole dynamics of development in relation to intellectual property



integrally.

The social-philosophic comprehension of interrelations amidst information, knowledge and innovations, as well as IP ontology, justificatory models, typology, informational and ethical nature of Intellectual Property, other aspects enables to create a more objective view of the transformation's character for this specific kind of property at current sociocultural realities. Thus, Intellectual Property Institution appears as heterogeneous, differently directed, multidimensional, polymorphic & multifunctional public institution that has a system-making meaning in respect of the contemporary post-industrial, postmodern (in some respects), information-dependent society.

It was also found that the global digitalization has a specific impact for the Intellectual Property institutions. One side is that globalization has a reason to be characterized as a catalyst for the transformation of intellectual-legal relations towards commercialization, making IP a substantial socio-economic, legal and cultural institution of present time. However, current trends in the reform of protection system for intellectual activity results threaten to remain unbalanced with the public interests. There is an obvious need for harmonization of various relations in the realm of intellectual property.

Optimal regime for the IP securing and protection probably may be found in more flexible legislation, with ensuring of correct implementation of international standards into intellectual-legal relations of all countries. But it should be done in compliance with the key principle, which is demanded by contemporary post-industrial reality: the greater *free access* to knowledge and innovations for the Society has to be granted and guaranteed. That is possible to achieve by the wide provision of free licenses, through shortening of terms for exclusive intellectual property rights, by reducing the cost for legal access to intellectual products, more active introduction of open content, streaming services, other innovations. And finally, on the whole, it should come to expanding of the “public domain” concept’s meaning, and narrowing the “copyright” total monopoly.

In conclusion we'd like to make an emphasis on the strategic role of the Intellectual Property institution in human progress. It's supposed that future eventual positive dynamics of the Intellectual Property development is connected with global liberalization of intellectual property law, in complex with other essential measures appropriate to their time. Generally acceptable model for the IP securing and protection, as we claim once more, leads to more flexible legislation, with ensuring of correct implementation of international standards into intellectual-legal realms by every civilized country.

As we consider the Intellectual Property is the crucial institution of postmodern & information society, there's an obvious need to designate its main social functions as follows: fixing and reproduction (i.e. stability organizing) function, regulatory function, integrative function, translational function, communicative function, hedonistic function.

Thus, in the social philosophy way of thinking, Intellectual Property appears as heterogeneous, differently directed, multidimensional, polymorphic, multifunctional public institution that has a system-making meaning in respect of the contemporary



post-industrial, postmodern (in future), information-dependent society, which unites various people with their similar needs but controversial interests.

The practical significance and main results of this research could be stated as follows: some of them (as we hope) will contribute to the rethinking of “intellectual property” phenomenon, giving opportunities to observe it more expanded. A new understanding of intellectual property (and its presentation in a new form, as updated philosophical concept) goes beyond the existing narrow scope of copyright and patent law. Main provisions and conclusions given in the Chapter, as expected, will help in the development of new, more substantiated, fair, universal and balanced approaches to the intellectual legal relations, and finally should help to reduce social tenseness and to eliminate stresses and conflicts, detected inside the investigated sphere of social life.



CHAPTER 18.

CONCEPTUAL FOUNDATIONS OF LEGAL NATURE ADMINISTRATIVE AND LEGAL PROVISION OF PREVENTING AND COMBATING CORRUPTION IN UKRAINE UNDER EUROPEAN INTEGRATION

DOI: 10.30888/978-3-9821783-2-5.2020-01-03-003

Вступ

Європейська інтеграція – це динамічний, безперервний процес розвитку національного законодавства у руслі політичних, соціальних та фінансово-економічних перетворень на основі сформованих стандартів забезпечення миру, безпеки, ресурсного збалансування у рамках «єдиної території» – європейському цивілізаційному просторі.

Для України рух у напрямі європейської інтеграції – це питання ефективності її включення в існуючу систему розподілу функцій і ролей у сучасній світовій економічній і політичній системі. Активізація євроінтеграційних процесів означає також більш інтенсивне включення України в міжнародну співпрацю щодо врегулювання конфліктів і протидії новітнім загрозам міжнародній безпеці [1].

Однією з основних проблем в досліджуваному аспекті та такою, що має принципове значення для ЄС – системна корупція в публічному та приватному секторах в Україні. Це всеохоплююче явище, яке пронизує все суспільство, загрожує національній безпеці, реально протистоїть конституційному і суспільному ладу, та є однією з причин зростання в Україні «тіньової» економіки [2, с. 3]. Щороку мільярди, потрібні для розвитку освіти, медичної сфери та загалом соціального забезпечення, втрачаються через хабарництво та здирицтво. Корупція руйнує ринки та перешкоджає соціальному й економічному розвитку. Проте важливо пам'ятати, що корупція не є природним явищем, а відповідно не може бути невідворотною. Корупція — це результат перш за все людських рішень, зазвичай людської жадібності, але тим не менше її можна й потрібно викоринювати [3].

18.1. Поняття адміністративно-правового забезпечення запобігання та протидії корупції в Україні за умов євроінтеграції

Аналізуючи праці сучасних вітчизняних адміністративістів, мабуть, кожен у своїй роботі зазначає, що «поняття «адміністративно-правове забезпечення» є однією з важливих категорій науки адміністративного права. Ця проблематика досить часто привертає до себе увагу науковців та стає предметом наукових досліджень» [4, с. 46].

Що і не дивно, адже у вітчизняному юридичному просторі домінує думка, що даною категорією слід позначати найширший обсяг владно-розпорядчої, управлінської та сервісної діяльності публічної адміністрації. Чи дійсно це так, для підтвердження чи спростування зазначеного, здійснимо спробу дослідити категорійно-понятійне наповнення зазначеної категорії у системному вимірі: із розкладом його елементів будови на окремі складники, що у загальному формують смислове наповнення аналізованого юридичного феномену.



Відзначимо, що більшість вчених погоджено стверджує, що адміністративно-правове забезпечення є одним із видів правового забезпечення [4, с. 46]. Прикметник «правове» в контексті досліджуваного поняття, охоплює перелік охоронюваних цінностей, які за допомогою нормативності репрезентують справедливість, рівність, свободу, повагу та захищеність в межах певних взаємозв'язків, а термін «забезпечення» позначає: а) комплекс економічних, соціальних, організаційних, технічних, правових та інших заходів, активних дій та рішень уповноважених суб'єктів; б) стратегічну, планову, систематичну діяльність публічної адміністрації з чітким спрямуванням; в) цілеспрямованість на отримання запланованого результату; г) вказівку на реалізацію прямих обов'язків; г) сформовану програму необхідних цілей [5].

Свого часу стверджувалося, що сфера правового забезпечення – це сукупність правил порядку управління, які можна і необхідно впорядкувати за допомогою норм права і правових засобів [6, с. 457]. Окремі вчені розкривають його як реалізацію, захист і охорону прав і свобод або як закріплення прав і свобод [7, с. 14]. Деякі представники юридичної науки повністю ототожнюють досліджуване поняття з категорією «охорона» [8, с. 18]. На думку В. Ліпкана, під правовим забезпеченням слід розуміти утворення і підтримку в необхідних межах конструктивних організаційно-функціональних характеристик систем управління за допомогою впливу та упорядкування всього арсеналу юридичних засобів [9, с. 520; 10, с. 164].

Лазарев В. зазначив, що правове забезпечення є частиною дії права, яка характеризує спеціальну юридичну дію права на поведінку і діяльність його адресатів, але безпосередньо з ними ще не пов'язаною [11, с. 133]. Водночас В. Галуцько проблему правового забезпечення характеризує такими рисами: 1) має цілеспрямований характер, оскільки постає певним регулятором суспільних відносин, упорядковуючи їх за допомогою права на рівні суспільства; 2) має організаційний та упорядковуючий характер, тобто здійснюється за допомогою певних засобів; 3) спрямовано на досягнення певних цілей, а тому має регулятивний характер; 4) має певний предмет і сферу правового впливу, які усвідомлюються людьми і суспільством та мають для них певне значення; 5) здійснюється певними методами, які координують діяльність суб'єктів права або реалізуються за допомогою їх субординаційної підлеглості у процесі виконання або використання норм права; 6) має визначені стадії, які передбачають правову регламентацію суспільних відносин, виникнення суб'єктивних прав і юридичних обов'язків та їх реалізацію [12, с. 116–118; 13].

Ми підтримуємо позицію, згідно якої правове забезпечення як діяльність органів державної влади, є її провідним обов'язком і спрямована на реалізацію, охорону прав, свобод і законних інтересів фізичних та юридичних осіб [14].

Відносно адміністративно-правового забезпечення, необхідно відзначити, що теоретично його можна розглядати у широкому та вузькому розумінні. У широкому розумінні – як упорядкування суспільних відносин уповноваженими на те державою органами, їх юридичне закріплення за допомогою правових норм, охорона, реалізація і розвиток. Щодо вузького розуміння, то визначення буде змінюватися у зв'язку із тим, про які суспільні відносини буде вестися



мова [4, с. 48].

Саме тому адміністративно-правове забезпечення запобігання та протидії корупції в Україні за умов євроінтеграції – це процес активного викорінення корупційних проявів на території України, що реалізується уповноваженими владними суб'єктами чи делегованими ними представниками у рамках режиму законності та на основі верховенства закону і права у формі активних адміністративних дій, вчинення яких обумовлене загальнодержавним пріоритетом перепрофілювання державно-політичних, соціально-економічних та інших станів в державі до стандартів визнаних належними й прийнятними до необхідного рівня в ЄС.

18.2. Структура адміністративно-правового забезпечення запобігання та протидії корупції в Україні за умов євроінтеграції

Другим ключовим моментом є питання визначення структури адміністративно-правового забезпечення запобігання та протидії корупції в Україні за умов євроінтеграції.

Як відомо, структура – це множина частин або форм (елементів), які знаходяться у взаємодії та специфічному порядку, необхідному для реалізації певних функцій. Безперечно, поняття «структура» пов'язане з поняттям «система»; останнє стосовно першого є першопочатковим і достатньо загальним. Коли відома система, то структура розглядається як деякий аспект системи, зокрема, як єдність її інваріантних властивостей. У процесі дослідження об'єкт спочатку подається як певна система, а потім виявляється закономірна картина стійких відношень елементів у ній [15, с. 31-32].

Розглядаючи аналізований об'єкт дослідження як певну систему, маємо підстави виокремити такі його елементи: 1) об'єкт адміністративно-правового забезпечення; 2) суб'єкт адміністративно-правового забезпечення; 3) норми права (норми адміністративного права); 4) адміністративно-правові відносини та їх зміст; 5) гарантії, заходи, засоби, форми та методи адміністративно-правового забезпечення [4, с. 48].

У даному випадку об'єктом будуть виступати ті суспільні відносини (діяльність), які потребують державного регулювання [4, с. 48] – тобто ті, що складаються у сфері завчасного, стратегічного та планомірного викорінення корупційних проявів й формування суспільної правосвідомості у руслі нульової терпимості до таких явищ.

Суб'єктами реалізації аналізованого процесу слід вважати: по-перше, носіїв політичної волі; по-друге, антикорупційні органи (Національне агентство України з питань запобігання корупції (НАЗК), Національне антикорупційне бюро України (НАБУ), Державне бюро розслідувань (ДБР), Спеціалізована антикорупційна прокуратура (САП) і Національне агентство України з питань виявлення, розшуку та управління активами, одержаними від корупційних та інших злочинів (АРМА), Вищий антикорупційний суд України (ВАС)); по-третє, спеціально уповноважені органи у сфері протидії корупції (з поміж зазначених, також органи прокуратури та Національної поліції); по-четверте, окремих реалізаторів антикорупційної політики (державні органи, їх



підпорядковані органи на який покладено обов'язок виконання конкретного антикорупційного заходу; підприємства приватного сектору, а також окремі громадяни чи їх об'єднання – за згодою); по-п'яте, суб'єктів, які залучаються до процесу формування антикорупційної політики (Національна рада з антикорупційної політики при Президенті України, Міністерство юстиції України, Урядовий уповноважений з питань антикорупційної політики, Антикорупційна ініціатива Європейського Союзу в Україні, Міністерство закордонних справ Данії, Програма розвитку ООН, Transparency International Ukraine, ЕЙДОС (центр політичних студій та аналітики), Міжнародний фонд «Відродження», та інші); по-шосте, громадяни та об'єднання громадян (Громадська Правозахисна організація «Права людини», Центр політико-правових реформ, Transparency International Україна, Центр політичних студій та аналітики «Ейдос», Центр Протидії Корупції, Група «Антикорупційна реформа» Реанімаційного пакету реформ, та інші).

Зазначаючи про норми адміністративного права, необхідно уточнити, що в досліджуваній сфері вони встановлюють загальнообов'язкові правила поведінки, встановлюючи, охороняючи чи захищаючи публічні інтереси, а адміністративно-правові відносини – це ті зв'язки, які виникають при активізації таких норм.

Відносно гарантій досить доречною є думка В. Довжанина, згідно якої у сфері запобігання й протидії корупції їх система немає єдиного універсального критерію для структуризації. За загальним універсальним підходом, за сферою дії їх доцільно розподілити на внутрішньодержавні (національні) та міжнародні; за способом викладення – на прості, складні та змішані; за підставою правового становища особи – на загальні, спеціальні та індивідуальні [16, с. 99, 105].

Що ж стосується заходів, засобів, форм та методів адміністративно-правового забезпечення, то на нашу думку, це ніщо інше як інструментарій діяльності владних суб'єктів в досліджуваній сфері.

Уточнимо, у загальноприйнятому значенні під засобом розуміється прийом, якась спеціальна дія, що дає можливість здійснити що-небудь, досягти чогось; спосіб; те, що служить знаряддям у якій-небудь дії, справі [17, с. 307]. «Прийом» - це спосіб виконання або здійснення чого-небудь; певний захід для здійснення чого-небудь, досягнення якоїсь мети; засіб вираження [18, с. 630]. «Спосіб» - певна дія, прийом або система прийомів, яка дає можливість зробити, здійснити що-небудь, досягти чогось; те, що служить знаряддям, засобом і т. ін. у якій-небудь справі, дії [19, с. 578]. «Захід» - сукупність дій або засобів для досягнення, здійснення чого-небудь [17, с. 380]. Відповідно, схематично інструмент – це засіб; засіб – це прийом; прийом – це спосіб або захід; спосіб – це певна дія; захід – це сукупність дій [20, с. 122]. Отже, в загальному інструментарій владних суб'єктів адміністративно-правового забезпечення запобігання та протидії корупції в Україні за умов євроінтеграції можна визначити як сукупність нормативно визначених до виконання їх дій за допомогою яких втілюються в життя приписи та норми закріплені актами законодавства.



Таким чином, гарантії адміністративно-правового забезпечення та інструменти діяльності владних суб'єктів є елементами, що власне і втілюють на практиці у життя [4, с. 48] антикорупційну політику держави.

18.3. Сутність адміністративно-правового забезпечення запобігання та протидії корупції в Україні за умов євроінтеграції

Як відомо, сутність – це філософська категорія для позначення внутрішньої, відносно прихованої й стійкої сторони об'єктивної дійсності, яка визначає природу предмета, процесу і властиві їм закономірності розвитку [21].

У нашому випадку сутністю адміністративно-правового забезпечення запобігання та протидії корупції в Україні за умов євроінтеграції слід вважати сукупне вираження прояву антикорупційної політики держави.

Уточнимо, національна антикорупційна політика, на наш погляд, це сукупність засад, завдань, цілей і принципів реалізації правотворчої та правозастосовчої діяльності публічної адміністрації у межах охорони прав і свобод людини і громадянина, законних інтересів суспільства і держави, що здійснюється системою способів, методів, засобів та заходів боротьби з корупцією у пріоритетних сферах й у відповідності до антикорупційних стандартів та на основі транснаціонального й транскордонного співробітництва.

В Україні вона належно не сформована і не відповідає запитам суспільства, свідченням чого є, зокрема, те, що політична воля до боротьби з корупцією основних політичних гравців надзвичайно слабка або взагалі відсутня, як і Антикорупційна стратегія та програма дій Уряду на її виконання на 2019 і наступні роки [22].

Пріоритетним наразі є формування державної антикорупційної політики та подальша її реалізація у тісній співпраці з міжнародними партнерами, із залученням широкого кола експертів з антикорупційних питань та з урахуванням думки бізнес-спільноти та громадськості, що дозволить: ефективно виконувати спеціально уповноваженими суб'єктами у сфері протидії корупції своїх функцій в інтересах суспільства; охопити заходами з протидії корупції усі важливі сфери суспільного життя та укорінити в суспільстві несприйняття корупційних шляхів вирішення проблем. Для забезпечення більшої ефективності нової Антикорупційної стратегії та Державної програми з її реалізації доцільно запровадити обов'язкове проведення НАЗК спільно з недержавними аналітичними центрами, незалежними експертами та міжнародними партнерами спеціальних щоквартальних експертних досліджень з питань виконання окремих напрямів зазначених програмних документів, а також здійснювати публічне обговорення висновків досліджень [23].

Не менш важливим є впровадження моделі відкритого електронного уряду; фронтальне застосування практики публічних тендерних процедур у системі державних закупівель із запровадженням чітких кваліфікаційних вимог до компаній – учасників тендерів; реформування прокуратури, судової і правоохоронної системи на засадах принципу невідворотності покарання за правопорушення; приєднання України до спільної транзитної системи ЄС через упровадження загальноєвропейської комп'ютеризованої системи управління



транзитними вантажами (NCTS – New Computerized Transit System), повний запуск «єдиного вікна»; розроблення і втілення системи заходів повернення з-за кордону коштів та активів, отриманих злочинним шляхом унаслідок операцій з легалізації (відмивання) коштів; розбудова системи автоматичного обміну інформацією з митними службами іноземних держав, поширення інтегрованого управління кордонами на всі пункти пропуску [24].

Відповідно, наразі державна антикорупційна політика це сукупність закріплених нормативно декларативних гасел, які у більшій мірі відповідають міжнародним стандартам, однак є не досяжними у практичному прояві в силу відсутності державного стратегічного планування наперед.

Висновки

Проведене дослідження дає можливість стверджувати, що адміністративно-правове забезпечення запобігання та протидії корупції в Україні за умов євроінтеграції – це процес активного викорінення корупційних проявів на території України, що реалізується уповноваженими владними суб'єктами чи делегованими ними представниками у рамках режиму законності та на основі верховенства закону і права у формі активних адміністративних дій, вчинення яких обумовлене загальнодержавним пріоритетом перепрофілювання державно-політичних, соціально-економічних та інших станів в державі до стандартів визнаних належними й прийнятними до необхідного рівня в ЄС.

Розглядаючи даний процес як певну систему, він має окремі, самостійні складові, що сукупно формують об'єктивне розуміння реалізації викорінення корупційних проявів на території України.

Сутнісна його складова репрезентує практичну цінність адміністративних дій уповноважених суб'єктів, яка, на жаль, в умовах сьогодення свідчить про недостатнє адміністративно-правове забезпечення досліджуваної сфери.



CHAPTER 19. DIPLOMATIC PROTOCOL OF MULTILATERAL DIPLOMACY

DOI: 10.30888/978-3-9821783-2-5.2020-01-03-050

Вступ

У сучасному світі в міжнародному спілкуванні бере участь величезна кількість країн і спектр їхніх взаємин досить широкий. Кожна країна має свою історію, традиції, культуру спілкування. Щоб налагодити відносини і зв'язки в різних сферах, між країнами відбуваються переговори, проводяться ділові зустрічі. Щоб ці зустрічі проходили успішно і давали позитивний результат, необхідно знати особливості менталітету, традицій, звичаїв, іншими словами дипломатичного протоколу країни, з якої буде вестися діалог.

У своїй діяльності кожна міжнародна організація керується протокольними нормами та правилами, визначеними в статутах і положеннях про організацію, а також в актах, що встановлюють стандарти використання офіційних символів, порядку пріоритету тощо.

У дослідженнях з питань дипломатії та дипломатичного протоколу загалом не ставиться під сумнів значення дотримання протокольних вимог під час проведення міжнародних офіційних контактів. Так, К.Рана, П.Шарп у своїх роботах підкреслюють значення протокольних норм для успішного проведення дипломатичних контактів.

19.1. Дипломатичний протокол міжнародних організацій

Поле застосування дипломатичного протоколу є також міжнародні організації, такі як: ООН, ЮНЕСКО, МАГАТЕ та багато інших. У протоколі цих організацій є своя специфіка, проте в його основі лежать загальноприйняті протокольні норми. Застосування протоколу в міжнародних організаціях заслуговує особливого викладу.

У міжнародних відносинах прийнято виділяти дві форми багатосторонньої дипломатії: участь держав спеціально скликається конференціях (нарадах, конгресах, зустрічах, переговорах) і на сесійну роботу міжнародних організацій. Протокольних традицій багатосторонньої дипломатії накопичувалися спочатку в рамках її першої форми, зокрема значний вплив на них сприяв досвід проведення церковних, так званих Вселенських соборів (XII-XIV ст.). На соборах ставилися і вирішувалися питання старшинства, порядку голосування, виборів і т.д. За зразком церковних соборів пізніше проводилися світські конгреси глав держав, на яких неминуче виникали ті ж протокольні проблеми [1, с. 83].

Масштаби багатосторонньої дипломатії значно розширилися з появою міжнародних організацій і особливо з утворенням ООН і її численних органів і спеціалізованих установ. Будучи універсальною міжнародною організацією, ООН є свого роду прикладом організаційно-протокольного забезпечення діяльності для інших міжнародних організацій.

Більшість правил дипломатичного протоколу ООН отримали відображення в Статуті і правилах процедури цієї організації. Забезпечення їх однакового



застосування покладено на спеціальну протокольну службу, яка входить як структурний підрозділ в канцелярію Генерального секретаря ООН.

Борунков А.Ф. в своїй книзі зазначає, що «найбільш важливі функції протоколу Організації Об'єднаних Націй - це оформлення прийому нових країн у члени ООН; підняття державних прапорів; зустріч високопоставлених гостей; організація вручення повноважень новими постійними представниками; розміщення делегацій країн в залі засідань Генеральної Асамблеї» [2, с. 141].

Для того, щоб виконання функцій протоколу проходили успішно, необхідно дотримуватися строгого порядку, який регламентує контакти і зв'язки учасників. Наприклад, прийом нових членів в ООН здійснюється відповідно до його Статуту резолюцією Генеральної Асамблеї на початку чергової сесії і за рекомендацією Ради Безпеки. Кандидат, який хоче стати членом ООН, повинен відповідати чотирьом умовам. По-перше, кандидат повинен бути державою. По-друге, він повинен бути миролюбним. По-третє, він повинен прийняти зобов'язання, які містяться в Статуті і має бути здатним їх виконувати. І останнє, у нього має бути бажання виконувати зобов'язання, які містяться в Статуті.

На наступний день після прийняття держави як члена ООН перед штаб-квартирою ООН проводиться церемонія зведення національного прапора нової держави-члена поряд з прапорами інших держав-членів ООН, розташованих зліва направо в алфавітному порядку. На церемонії підняття прапора присутні офіційні особи сесії, Генеральний секретар ООН, керівники делегації на сесії. Держави-члени направляють свої делегації до органів Організації Об'єднаних Націй і на сесії Генеральної Асамблеї [3, с. 150].

19.2. Інструменти впливу в дипломатичному протоколі

Під час проведення заходів багатостороннього характеру приймаюча держава та учасники заходу мають безліч інструментів впливу за допомогою дипломатичного протоколу. Серед них можна виділити наступні: зміни в схемах розсаджування, визначення рівня зустрічі, визначення рівня зустрічаючих осіб, рукоштовання між офіційними особами, залишення зали проведення заходу, офіційне фотографування.

Важливим і впливовим способом використання дипломатичного протоколу є зміна схем розсадки під час багатосторонніх заходів, що робиться неочікувано, але з конкретною метою. Такий дипломатичний інструмент може бути застосовано як з позитивними, так і з негативними намірами. Інакше кажучи, учаснику може бути, за певних обставин, запропоновано більш або менш почесне місце. В першому випадку це означатиме демонстрацію особливих або покращених відносин. В другому – ознаку погіршення відносин або міжнародної ізоляції. Прикладом зміни розсадки під час багатостороннього заходу, але з позитивними намірами, ілюструється іншим самітом НАТО в Уельсі в жовтні 2014 р. Під час засідання Комісії Україна-НАТО президент України сидів по праву руку від генерального секретаря НАТО та біля лідерів США і Великої Британії, що демонструвало підтримку України, зокрема, у питаннях безпеки [4].



Практика застосування дипломатичного протоколу демонструє і нестандартні шляхи до вирішення питань стосунків предстаників держав. Так можливою є ситуація розміщення певної кількості столів для сніданку чи вечері, коли використовується схема вільної розсадки. Зазвичай представники завчасно знають з ким би вони хотіли розділити свій стіл і мають можливість витіснити небажану особу за власним столом.

Держава або установа може вважати за необхідне вживати заходів задля зниження рівня багатосторонньої зустрічі. Такий підхід може застосовуватись внаслідок внутрішніх або зовнішніх факторів, коли держава підкреслює неприйнятність проведення заходу або участь у ньому сторони на тому рівні, що був попередньо погоджений. Таким чином держава або організація має змогу відтягнути процес переговорів, змінює підхід до досягнення угоди, демонструє своє ставлення до предмету домовленостей чи до однієї зі сторін, зокрема.

Ще одним інструментом дипломатичного протоколу є використання різних способів вітання. Загальноприйнято вважати, що рукостискання є обов'язковим елементом початку діалогу на тій чи іншій зустрічі. Представники держав вдаються до деяких способів демонстрації власних налаштувань і поглядів навіть через цей, здавалось би, простий жест. Так президент Сполучених Штатів Америки досить часто демонстративно уникає рукостискань, підкреслюючи тим самим своє невдоволення зустріччю чи підкреслює власну зверхність. Наприклад нещодавно Трамп виступив у Конгресі зі щорічним зверненням до нації, яке запам'ятається його поведінкою і реакцією спікера Палати представників Ненсі Пелосі. Після прибуття в Конгрес Трамп проігнорував спробу Пелосі потиснути йому руку. Перед початком свого виступу Трамп роздав копії доповіді віце-президенту США Майку Пенсу і спікеру Пелосі. Президент не згадав про імпичмент в своєму виступі. Після закінчення виступу Трампа Пелосі демонстративно розірвала текст його промови.

У багатосторонній дипломатії відомим і часто застосованим є такий інструмент, як залишення зали засідань. Такий крок характерний для заходів у рамках міжнародних організацій з відкритою формою членства, наприклад, ООН. Оскільки держава-член не має одноосібного права виключити якусь іншу державу, з якою має суттєві зовнішньополітичні протиріччя, вона може дати відповідні інструкції своїй делегації, щоб та залишила залу засідань під час виступу представника іншої країни. Більше того, для демонстрації своєї незгоди з політикою певної країни інші держави можуть домовлятися про такий колективний крок [4].

19.3. Протокол міжнародних конференцій та зустрічей

У міжнародних відносинах традиційно, крім роботи у міжнародних організаціях, виділяють ще й участь держав у міжнародних конференціях і сесійну роботу міжнародних організацій.

Міжнародні конференції можуть бути міждержавними та неурядовими. Різниця в назвах міжнародних форумів (зустрічі, з'їзди, переговори, саміти)



істотно не впливає на їх протокольно-організаційне забезпечення. Для організаційного забезпечення конференції її ініціатори створюють секретаріат (оргкомітет). Його роль полягає у відправці запрошень, розробці проектів документів, бронюванні готелів, оформленні транспорту, підготовці конференц-залів тощо [5, с. 252].

Сучасна багатостороння дипломатія все більше реалізує свої завдання за посередництвом міжнародних організацій і за допомогою зустрічей на високому рівні (глав держав і урядів). У результаті інститут міжнародних конференцій зазнав змін у структурі й способах організації і проведення: скликання конференцій спрощено внаслідок їхньої періодичності; склад делегацій формується на основі демократичних і представницьких принципів; підготовка конференцій здійснюється комісією; обрання робочих органів конференцій і способи голосування заключних документів істотно модифіковані тощо. Основним елементом, що відрізняє міжнародну конференцію від простої наради політиків різного рівня, є участь у конференції (конгресі) делегатів держав чи міжнародних організацій, які виступають як тимчасові представники. Метою конференції є вироблення угоди, обговорення договору чи його прийняття в ході переговорів [6, с. 50].

До правил і практики процедури конференцій відносяться правила, що попередньо обговорюються учасниками конференції. Правила процедури, що регламентують способи організації та проведення міжнародних конференцій, мають допоміжний характер, являють собою зразок, якому часто слідують. Але вони не уніфіковані і не кодифіковані в окремому документі, всупереч факту, що існує певна загальна і повторювана практика, яка застосовується до всіх типів і категорій міжнародних конференцій.

Першою необхідною умовою проведення кожної конференції є наявність письмових правил, які направляють і визначають діяльність учасників і до яких може звернутися голова конференції в сумнівних випадках або при розузгодженні. Це можуть бути або постійні правила, затверджені в якості стандартних на наступних сесіях, або правила, які необхідно поставити на голосування і прийняти на самій конференції.

Питання церемоніалу і протоколу на міжнародних конгресах і конференціях є досить важливими. Питання дотримання старшинства, альтернату, письмові й усні способи ведення переговорів (*pro memoria* і *viva voce*), зразки вірчих грамот і повноважень, проблеми, пов'язані зі званнями, рангами і звертаннями тощо. Питання протоколу і церемоніалу значно спростилися завдяки тому, що протокольна процедура більш-менш відома і прийнята більшістю держав. На двосторонніх конференціях звичайно дотримуються традиційного дипломатичного протоколу. На багатосторонніх конференціях старшинство визначається, як правило, відповідно до алфавітного порядку назв держав (англійською, французькою чи мовою країни перебування міжнародної конференції). Форми і процедура ведення міжнародної конференції також упорядковані в правилах процедури. Звичайно вказуються органи *ad hoc*, обрані на конференції, тобто голова і секретаріат.



На даний час питання протоколу і церемоніалу спростилися завдяки тому, що протокольна процедура більш-менш відома і прийнята більшістю держав. На двосторонніх конференціях зазвичай дотримується традиційний дипломатичний протокол. На багатосторонніх конференціях старшинство визначається, як правило, відповідно до алфавітного порядку назв держав (англійською, французькою або мовою приймаючої країни міжнародної конференції) [7, с. 15].

Форми і процедура ведення міжнародної конференції також впорядковані в правилах процедури. Зазвичай вказуються органи *ad hoc*, обрані на конференції, тобто голова і секретаріат. Функції голови можна розділити на дві категорії - процедурні та змістовні:

1. Процедурні функції:

- відкривати, закривати і відкладати засідання;
- надавати слово для виступів представникам;
- обмежувати дебати, коли в цьому є необхідність або того вимагають правила;
- пояснювати регламент і процедуру;
- давати роз'яснення за всіма пунктами за необхідності;
- вимагати припинення недоречних зауважень;
- стежити, щоб учасників не відхилялися від тем, що обговорюються на засіданні.

2. Функції за змістом:

- виконувати функції *ad hoc*, що дають голові право, за згодою учасників засідання, самостійно приймати рішення (наприклад, призначення країн-членів в нові комітети);
- діяти в якості посередника і забезпечувати прийняття рішення на конференції. Це сприяння може виражатися в таких формах:
 - виділяти час на неофіційні бесіди;
 - влаштовувати неофіційні консультації;
 - влаштовувати неофіційні консультації, беручи в них участь;
 - мати індивідуальні бесіди з представниками.

Секретаріат конференції, згідно з правилами процедури, займається підготовкою конференції та забезпечує її з технічного боку [7, с. 16].

Відразу ж після встановлення дати і місця проведення конференції секретаріат починає займатися запрошеннями, прийомом представників, питаннями протоколу, акредитації, налагодженням зв'язків з місцевою владою, підготовкою і розповсюдженням порядку денного, проекту правил процедури, проектів і матеріалів конференції, підготовкою залу засідань конференції.

Висновки

Отже, незважаючи на зміни, що відбуваються в світовому співтоваристві, стабільними залишаються форми, методи і інструменти дипломатичної роботи, серед них - дипломатичний протокол. Його правові норми і правила етикету застосовуються державами, міжнародними міжурядовими організаціями,



учасниками міжнародних конференцій. Правові норми дипломатичного протоколу вносять в міжнародні відносини ієрархію, дисципліну, організованість, без чого міжнародне співтовариство не може нормально функціонувати.

Специфікою використання протокольних заходів є біхевіоральних ефект останніх, дає підстави очікувати зміни поведінки людей, що приймають рішення. Крім цього, практика застосування таких протокольних кроків свідчить як про їх ретельну підготовку, так і про можливу координацію цих кроків між декількома учасниками багатосторонніх заходів.

Складність дипломатичного протоколу полягає в тому, що не завжди зрозуміло, де закінчується міжнародна ввічливість і починається юридичний обов'язок дотримуватися певних правил, тому потрібно вчитися декому з них. Сучасний дипломатичний протокол має певні особливості, які потребують детального розгляду.

Сучасний дипломатичний протокол служить гнучким інструментом, за допомогою якого керівники держав на практиці реалізують загально визнані міжнародні принципи, а також засобом реалізації і конкретизації основних принципів міжнародного права. Він є компонентом дипломатії, що сприяє здійсненню рівноправних і партнерських відносин між державами.



References

Chapter 1.

1. Аналитическая справка о кластерной кооперации как основном инструменте стимулирования инновационного развития промышленности в ЕС. URL: http://www.eurasiancommission.org/ru/act/prom_i_agroprom/dep_prom/SiteAssets/%D0%9E%20%D0%BA%D0%BB%D0%B0%D1%81%D1%82%D0%B5%D1%80%D0%BD%D0%BE%D0%B9%20%D0%BA%D0%BE%D0%BE%D0%BF%D0%B5%D1%80%D0%B0%D1%86%D0%B8%D0%B8.pdf.
2. Тройная спираль Генри Ицковица. URL: http://erazvitie.org/article/trojnaja_spiral_gnri_ickovica.
3. Halynska Y. Developing the strategies for implementation of collaborative alliance in the extractive field / Y. Halynska. *EUREKA: Social and Humanities*. Tallin : Publisher «Scientific Rout». Issue 4. 2017. P. 13–20.
4. Хансен М. Коллаборация. Как перейти от соперничества к сотрудничеству / пер. с англ. Ю. Гиматовой. Москва : Манн, Иванов и Фербер, 2017. 288 с.
5. Anderson Shanon W. Managing Strategic Alliance Risk: Survey evidence of control practices in collaborative Inter-organizational setting H. Christ Margaret, L. Sedatole Karen, 2006.
6. Эмар-Дюверне Ф. Конвенции качества и множественность форм координации. *Вопросы экономики*. 1997. № 10. С. 104–116.
7. Уильямсон О. И. Вертикальная интеграция производства: Соображения по поводу неудач рынка / пер. с англ. ; под. ред. В. М. Гальперина. Санкт-Петербург : Экономическая школа, 1995. 366 с. С. 33–52.
8. Adam Colgate What to Consider When Forming a Strategic Alliance. URL: <http://www.businessdictionary.com/article/472/what-to-consider-when-forming-a-strategic-alliance/>.
9. Шаститко А. Е. Новая теория фирмы. Москва : Изд-во ТЕИС, 1996.
10. Шубін О. О. Стратегічні альянси і партнерство як основа стійкого розвитку хімічних підприємств. *Теоретичні і практичні аспекти економіки та інтелектуальної власності*. 2013. Вип. 1, т. 3. С. 375–378.
11. Dacin P. A. Social entrepreneurship: Why we don't need a new theory and how we move forward from here. *The Academy of Management Perspectives*. 2010. № 24 (3). P. 37–57.
12. Collaborative networked organizations – Concepts and practice in manufacturing enterprises / L. M. Camarinha-Matos, H. Afsarmanesh, N. Galeano, and A. Molina. *Computers & Industrial Engineering*. 2009. Vol. 57, № 1. P. 46–60.
13. <https://instituciones.com/agroindustrial/198-2008-06-17-10-17-15.html>.
14. Третьяк О. А., Румянцева М. Н. Сетевые формы межфирменной кооперации: подходы к объяснению феномена. *Российский журнал менеджмента*. 2003. № 2. С. 25–50.
15. Котляров И. Д. Аутсорсинг как особая форма межфирменного сотрудничества. *Экономический анализ: теория и практика*. 2010. № 32 (197).



C. 22–26.

16. Сайфиева С. Н., Быкадоров М. А. Аутсорсинг в свете экономической теории. *Вестник Государственного университета управления*. 2007. № 3 (3). С. 175–180.

17. Галинська Ю. В., Живицький Д. О., Галинський Д. М. Кластеризація машинобудівних підприємств Сумської області як конвергенція бізнесу та науки. *Вісник СумДУ. Серія «Економіка»*. Вип. 4. 2019. С.

Chapter 2.

1. Грибовский С.В. Оценка стоимости недвижимости. – М.: ООО «Про-Аппрайзер» Онлайн, 2016. – 464 с.

2. Как рассчитать точную цену развода и раздела имущества? [Электронный ресурс]: Режим доступа: <https://lionlex.com/razvod-i-razdel-imushhestva-cena/>

3. Касьяненко Т.Г. Оценка недвижимости. – М.: Проспект, 2019. – 512 с.

4. Лейфер Л.А. Справочник оценщика машин и оборудования. Корректирующие коэффициенты и характеристика рынка машин и оборудования. – Нижний Новгород: Растр, 2019 – 275 с.

5. Международные стандарты оценки – М.: РОО, 2017/ -

6. О государственной судебно-экспертной деятельности в Российской Федерации [Электронный ресурс]: федер. закон Рос. Федерации от 31 мая 2001 г. № 73-ФЗ; ред. от 27.07.2019 г. № 224-ФЗ: Доступ из справ. - правовой системы «КонсультантПлюс» Оценка недвижимости/ под редакцией А.Г. Грязновой, М.А. Федотовой. – М.: Финансы и статистика, 2002. – 494 с.

7. Об оценочной деятельности в Российской Федерации [Электронный ресурс]: федер. закон Рос. Федерации от 29 июля 1998 г. № 135-ФЗ; ред. от 18 марта 2020 г. № 66-ФЗ: Доступ из справ. - правовой системы «КонсультантПлюс»

8. Оценка недвижимости/ под редакцией А.Г. Грязновой, М.А. Федотовой. – М.: Финансы и статистика, 2002. – 494 с.;

9. Тепман, Л.Н. Оценка недвижимости / Л.Н. Тепман, под ред. В.А.Швандар. – 2-е изд.. – М.: ЮНИТИ-ДАНА, 2017. – 461 с.

10. Федеральная нотариальная палата [Электронный ресурс]. - Режим доступа: <https://www.notariat.ru>

11. Федеральный стандарт оценки «Определение ликвидационной стоимости (ФСО №12)» [Электронный ресурс]: утв. приказом Минэкономразвития России от 17 ноября 2016 г. №721: Доступ из справ.-правовой системы «КонсультантПлюс»

12. Федеральный стандарт оценки «Оценка стоимости машин и оборудования (ФСО № 10)» [Электронный ресурс]: утв. приказом Минэкономразвития России от 01 июня 2015 г. №328: Доступ из справ.-правовой системы «КонсультантПлюс»

13. Чеботарев, Н.Ф. Оценка стоимости предприятия (бизнеса). – 3-е изд. – М.: Издательско-торговая корпорация «Дашков и К°», 2018. – 253 с.

14. European Valuation Standards EVS-2016. 8-th edition. TEGoVA. - Gillis



nv/sa, 2016.- 370 p.

15. RICS Valuation Standards. – M.: Alpina Publishers, 2011. – 188 p.

16. Cherkashina T., Ievleva A. Relevant Practice of Valuation of Property of Households in Divorce Proceedings // Social Science and Humanity. – 2019. – №2. - P.- 60-66

Chapter 3.

1. Chernyshova, LO Features of attraction and stimulation of foreign investment in Ukraine. Business Inform. 2013. № 2. S. 87-90.

2. Gura A.O. Investment climate in Ukraine: current state and directions for improvement. Collection of scientific works of KhNPU them. Economy frying pans. 2015. P.188-196

3. Hanzyuk MS, Yakubovskaya AA Investment climate in Ukraine: the realities of the political crisis. Collection of scientific articles of the International scientific-practical conference "Problems of socio-economic development of entrepreneurship", November 28, Montreal. 2014. P.45-49

4. Havrylyuk OV Investment image and investment attractiveness of Ukraine. Finance of Ukraine. 2008. № 2. P. 68 - 81.

5. Investment and Innovation Development Program in Ukraine Official Journal of Ukraine. 2011. № 28. Art. 1173.

6. Mamotin OK The concept of improving the investment climate in Ukraine. Finance of Ukraine. 2008. № 11. - P. 64 - 74.

7. Polishchuk OA, Smaglo OV Investment climate in Ukraine.Slovakia, Kosice. Scientific Letters of the Academic Society of Michal Baludansky. Kosice. 2019. Volume 7. №3. P. 89-94

8. Smaglo OV Foreign investment in Ukraine: the national dimension. Scientific Economic Journal "Intellect XXI". Kiev №2,2019. P.111-115

9. Syrychenko NS Economic essence and classification of investments in the conditions of global transformations. Scientific Bulletin of Mukachevo State University. Economy series. Issue 2 (4) Part 1.2015 P. 264.

10. Yukhnovsky IV Reproduction of the innovation-investment potential of a market economy. Economy. Finances. Right. 2011. № 1. –С. 12 - 16.

Chapter 4.

1. Гомоляко О. Формування публічної політики: теоретико-методологічні аспекти. *Державне управління та місцеве самоврядування*. 2018. Вип. 4 (39). С. 22-26.

2. Межсекторальні взаємодії як основа публічного управління: навч. посіб. / авт. кол. С.О. Телешун, С.В. Ситник, І.В. Рейтерович та ін. К. НАДУ. 2018. 224 с.

3. Публічна політика та суспільні зміни в Україні в контексті євроінтеграції: монографія / авт. кол. С.О. Телешун, С.В. Ситник, І.В. Рейтерович, О.Г. Пухкал та ін. К. НАДУ, 2017. 248 с.

4. Thompson F. The New Public Management. Journal of Policy Analysis and management. 2007. Vol. 16. № 1. pp. 165-176



5. Гірник А.М., Бобро А.Ю. Конфлікти: структура, ескалація, залагодження: навч. посіб. К. Вид-во Соломії Павличко “Основи”. 2004. 175 с.
6. Пірен М.І. Конфлікти в системі політико-управлінської діяльності: навч. посіб. К. Вид-во НАДУЄ. 2003. С. 6-7.
7. Окша Н. Громадські ради: криза демократії чи її розвиток? Українська правда Електронний ресурс: <http://www.pravda.com.ua/columns/2011/04/8/6088504>
8. Слюсаренко В.Є. Формування механізму тристороннього партнерства – держави, бізнесу та громадських інституцій. *Регіональна економіка*. 2014. № 1. С. 140-148.
9. Уколов В.В. Взаимодействие власти, бизнеса и общества : учебник. М.: Экономика, 2009. 621 с.

Chapter 5.

1. Рибак О. В. Формування механізму контролінгу в управлінні результативною діяльністю підприємства: дис. ... канд. екон. наук: 08.00.04 / Хмельн. нац. ун-т. Хмельницький, 2014. 248 с.
2. Олексюк О. І. Результативність діяльності підприємства : автореф. дис. на здоб. вч. ступ. докт. екон. наук : 08.00.04. Київ, 2009. 36 с.
3. Поліщук Н. В. Науково-методологічні засади результативності функціонування сучасних економічних систем: автореф. дис. на здоб. вч. ступ. докт. екон. наук : 08.00.03. Вінниця, 2011. 36 с.
4. Тищенко А. Н., Кизим Н. А., Догадайло Я. В. Экономическая результативность деятельности предприятий: монография. Харьков : ИНЖЕК, 2005. 144 с.
5. Ивлеев В., Попова Т. Balanced Scorecard - альтернативные модели. *Банки и технологии*. 2002. №4. URL: <http://www.hr-portal.ru/article/balanced-scorecard-alternativnyye-modeli> (дата звернення 30.05.2019).
6. Armstrong M. Performance management : key strategies and practical guidelines : 3rd ed. Philadelphia: Thomson-Shore, Inc, 2006. 216 p.
7. Армстронг М., Бэррон А. Управление результативностью. Система оценки результатов в действии / пер. с англ. Н. Кияченко, С. Новицкой. Москва : Альпина Паблишер, 2018. 248 с.
8. Артимович В. М. Разработка механизма оценки и контроля результативности деятельности транспортного предприятия : автореф. дис. на соиск. уч. степ. канд. екон. наук : 08.00.05. Санкт-Петербург, 2011. 25 с.
9. Ducq Y., Vallespir B. Definition and aggregation of a Performance Measurement System in three aeronautical workshops using the ECOGRAI Method. *International Journal of Production Planning and Control*. 2005. Vol. 16. № 2, March. P. 163 - 177.
10. Drucker P. F. The effective executive. The definitive guide to getting the right things done. NewYork : HarperCollins Publishers, 2006. 178 p.
11. Kaplan R. S., Norton P. P. The Strategy – Focused Organization: How Balanced Scorecard Companies Thrive in the New Business Environment. Boston: Harvard Business School Press, 2001. 352 p.



12. Cokins G. Performance management : finding the missing pieces (to close the intelligence gap). New Jersey : John Wiley & Sons, Inc., 2004. 305 p.

13. Коробейникова И. А. Управление результативностью торговых услуг (на примере предприятий розничной торговли на рынке высоких технологий) : автореф. дис. на соиск. уч. степ. канд. экон. наук : 08.00.05. Краснодар, 2006. 28 с.

14. HBR's 10 Must-Reads on Strategy. Boston : HBR, 2011. 143 p.

15. Мескон М., Альберт М., Хедоури Ф. Основы менеджмента / пер. с англ. М. А. Майорова и др. Москва: Вильямс, 2006. 672 с.

16. Parmenter D. Key performance indicators. Developing, implementing, and using winning KPIs : third edition. New Jersey : John Wiley & Sons, Inc., 2015. 448 p.

17. Пласкова Н. С. Стратегический экономический анализ и оценка результативности деятельности коммерческих организаций : автореф. дис. на соиск. уч. степ. докт. экон. наук : 08.00.12. Москва, 2008. 48 с.

18. Rampersad H. K. Total Performance Scorecard: Redefining Management to Achieve Performance with Integrity : first edition. New York : Routledge, 2011. 332 p. <https://doi.org/10.4324/9780080519340>

19. Reichmann T. Controlling mit Kennzahlen und Managementberichten : 6 überarb. und erw. Aufl. München: Vahlen, 2001. 877 s.

20. Питерс Т. Дж., Уотерман Р. В поисках совершенства. Уроки самых успешных компаний Америки / пер. с англ. В. Кулебы, О. Пелявского. Москва : Альпина Паблишер, 2018. 524 с.

21. Управление по результатам / Санталайнен Т., Воутилайнен Э., Поренне П., Ниссинен Й. Х. / пер. с финск. Г. А. Боровкова и др. Москва: Прогресс, 1993. 320 с.

22. Синк Д. С. Управление производительностью: планирование, измерение и оценка, контроль и повышение / пер. с англ. Москва: Прогресс, 1989. 528 с.

23. Хан Д., Хунгенберг Х. Пик. Стоимостно-ориентированные концепции контроллинга. / пер. с немец. Л. Г. Головача, М. Л. Лукашевича и др. Москва : Финансы и статистика, 2005. 928 с.

24. Axson D. A. Best practices in planning and performance management: Radically rethinking management for a volatile world : third edition. New Jersey : John Wiley & Sons, Inc., 2010. 299 p.

25. Догадайло Я. В. Критерії економічної результативності діяльності підприємства. *Економіка транспортного комплексу*. 2013. № 21. С. 86 – 97.

26. Догадайло Я. В. Вимірювання економічної результативності діяльності підприємства. *Економіка транспортного комплексу*. 2015. № 26. С. 76 – 89.

27. Шинкаренко В.Г., Бондаренко А.С. Установление приоритетных конкурентов автотранспортных предприятий. *Економіка транспортного комплексу*. 2000. № 3. С. 55–59.

28. Світлична Я.В., Стеценко О.М. Визначення пріоритетного конкурента дорожнього підприємства. *Економіка транспортного комплексу*. 2003. № 6. С. 109–115.

29. Догадайло Я.В., Кононенко А.В. Забезпечення економічної результативності діяльності підприємства. *Економіка транспортного*



комплексу. 2019. Вип. 34. С. 39-55. - DOI:10.30977/ЕТК.2225-2304.2019.34.0.39.

30. Обґрунтування пріоритетних напрямків розвитку підприємства. / Я.В. Догадайло, А.В. Кононенко, Н.Г. Суконна, А. Хамадуї. *Modern Scientific Researches*. 2019. Vol.2, №.10 P. 103-108 - DOI: 10.30889/2523-4692.2019-10-02-047.

Chapter 6.

1. Федулова І.В. Сутність концепції інноваційного менеджменту з позиції управління знаннями. Наукові праці Одеського національного університету харчових технологій, 33. 2008, с.224-230.

2. Шевченко В.Ю. Глобальна інформаційна економіка та конкурентоздатність національного виробництва. Теоретичні та прикладні питання економіки, Вип. 6. 2005, с.58-63.

3. Остафійчук П.Г., Боркович І.П. Аналіз сучасних методологічних підходів статистичного оцінювання взаємозв'язків в економіці. Науково-інформаційний вісник. Економіка, 11. 2015, с.309-314.

4. Вільгуцька Р.Б. Фактори, які впливають на організаційні структури в системі інвестиційного менеджменту підприємства. Інвестиції: практика та досвід. 2013, с.47-52.

5. Ілляшенко С.М. Управління інноваційним розвитком: проблеми, концепції, методи. - Суми: ВТД "Університетська книга". 2003, 278 с.

6. Дідик А.М. Полівекторний розвиток підприємств: соціально-економічні та регулятивні аспекти. - Львів: Галицька Видавнича Спілка, 2016, - 342 с.

7. Квач Я.П., Шапошников К.С., Адамкович М.М. Корпоративне управління організаційним розвитком: креативні засади. - Ізмаїл: СМІЛ. 2008, 272 с.

Chapter 7.

1. Грановеттер М. Успех инновационного кластера основан на открытости, гибкости и свободе // *The New Times*, 2010, № 12 [Электронный ресурс] Режим доступа: <https://newtimes.ru/articles/detail/1884>

2. Куценко Е. Кластеры в экономике: практика выявления. Обобщение зарубежного опыта // *Обозреватель*. 2009. № 10(237). С. 109-126.

3. Чикаренко О. Кластерний підхід в управлінні економічним розвитком муніципального утворення // *Державне управління та місцеве самоврядування: збірник наукових праць*, 2010.–Вип 4(7). – С. 241-250.

4. Li Jong The analysis of the development of tourism clusters // *The materials of report.*: Ernst & Young, 2019. – pp. 614.

5. Loc. San Savino. Tourism in Passignano sul Trasimeno Italy // *Via della Circonvallazione - Magione (Pg)* -56 p.

6. William Terry 1st Spa Town in France. **AQUI O Thermes, cluster thermal aquitai** // *Région Aquitaine - Dax*, 2012 - 317 с.

7. Nice cote d'Azur la lumere, naturellement a natural brilliance (русская версия). Бюро по туризму и конгрессам [Электронный ресурс] Режим доступа: http://en.nicetourisme.com/pdf/DP/DP_RU_Nice_2011.pdf



Chapter 8.

1. Електронний ресурс: International Centre for Trade and Sustainable Development (ICTSD) <http://www.ictsd.org/>;
2. Вилучено з Review of maritime transport (2019) January 31,2020 https://unctad.org/en/PublicationsLibrary/rmt2019_en.pdf
3. Бердина М.Ю., Торосян Е.К., (2015) Морський транспорт у системі міжнародних бізнес-операцій. Електронний науковий журнал «Сучасні проблеми науки і освіти» № 1 (Ч. 1);
4. Електронний ресурс. «Суднобудування.инфо» <https://sudostroenie.info/>
5. В.Б. Жинкин, (2018) Теорія і устрій судна. 5-е вид. М. Юрайт;
6. Правила технічної експлуатації перевантажувальних, машин морських портів» Наказ Міністерства транспорту України від 08.07.96 № 222;
7. Айвामी Харді О.Р. (1981) Послуги з перевезення вантажів морем. Переклад з англ. - М.: Транспорт, 198 с;
8. О. Мельник. Питання забезпечення безпеки процесу морського перевезення негабаритних вантажів. Журнал «Комунальне господарство міст» ХНУМГ ім Бекетова, Том (6) № 152, (2019) с 204-208; DOI10.33042/2522-1809-2019-6-152-204-208
9. М. Малаксіано, О. Мельник, (2020) Vessel selection prospects and suitability assessment for oversized cargo transportation. (Обґрунтування вибору суден враховуючи можливість їх використання для перевезення негабаритних вантажів). Журнал «Вчені записки» ТНУ ім В. І. Вернадського, Том 31 (70) Ч.2 № 1, с 135-140; DOI10.32838/2663-5941/2020.1-2/25;
10. General Ship knowledge and cargo operations / Capt. Dennis A. Santiago, Capt. Crisanto V. Borlongan, Capt. John P. Mateo. – Philippines copyright, 2004. – Text engl.
11. Cargo handling and stow age / Florencio D. Cosare. – MARTA, Philippines, 2006. – 78 p. – Text engl.;

Chapter 9.

1. Безпалько О. В. Теорія і практика соціально-педагогічної роботи з дітьми та учнівською молоддю в територіальній громаді : дис. ... доктора пед. наук : 13.00.05 / Безпалько Ольга Володимирівна. Луганськ, 2006. 537 с.
2. Безпалько О. В. Соціальна педагогіка в схемах і таблицях : навч. посіб. для студ. ВНЗ. Київ : Центр навчальної літератури, 2003. 139 с.
3. Болтівець С. І. Профілактика наркоманії, токсикоманії, алкоголізму в навчальних закладах // Практична психологія і соціальна робота. 11. 2005. С. 7–8.
4. Братусь Б. С. Анатомия личности. Москва : Мысль, 188. 302 с.
5. Габора Л. І. Профілактична допомога підліткам щодо попередження ВІЛінфікування // Теоретико-методичні проблеми виховання дітей та учнівської молоді : зб. наук. пр. / М-во освіти і науки України, АПН України, Ін-т проблем виховання; редкол. : О. В. Сухомлинська, І. Д. Бех, А. Й. Сиротенко [та ін.]. Київ ; Житомир : Вид-во ЖД У ім. І. Франка, 2004. Вип. 7, кн. II. С. 229–233.



6. Габора Л. І. Теоретико-методологічні засади профілактики ВІЛ/СНІДу серед старшокласників // Теоретико-методичні проблеми виховання дітей та учнівської молоді : зб. наук. пр. / М-во освіти і науки України, АПН України, Ін-т проблем виховання; редкол.: О. В. Сухомлинська, І. Д. Бех, А. Й. Сиротенко [та ін.]. Київ, 2006. Вип 9. С. 289–294.

7. Жульова С. І. Теоретико-методологічні аспекти ведення первинної профілактики захворювань на ВІЛ-інфекцію // Педагогіка, психологія та медико-біологічні проблеми фізичного виховання та спорту : Харків : ХДАДМ (ХХП), 2009. №8. С. 54–57.

8. Журавель Т. В. Особливості профілактики ВІЛ-інфекції серед неповнолітніх у виховних колоніях // Теоретико-методичні проблеми виховання дітей та учнівської молоді : зб. наук. пр. / [ред. кол. : І. Д. Бех, А. Й. Сиротенко]. Київ : Інститут проблем виховання, 2008. Вип. 12. С. 190–196.

9. Журавель Т. В., Лях Т. Л., Петрик О. М. Профілактика ВІЛ/СНІДу та ризикованої поведінки : навч. тренінг. модуль з підготовки працівників притулків для неповнолітніх України до здійснення профілактичної роботи / за заг. ред. Т. Л. Лях. К. : РА «Прем'єр Медіа», 2003. 112 с.

10. Законі України «Про протидію поширенню хвороб, зумовлених вірусом імунодефіциту людини (ВІЛ), та правовий і соціальний захист людей, які живуть з ВІЛ». [Електронний ресурс]. Режим доступу : <https://www.apteka.ua/article/114628>.

11. Кон И. С. Психология старшеклассника. Москва : Просвещение, 1980. 192 с.

12. Оржеховська В. М. Про концепцію превентивного виховання дітей і молоді // Практична психологія і соціальна робота. 1999. №2. С. 8–9.

13. Оржеховська В. М., Габора Л. І., Кириченко В. І. Збереження репродуктивного здоров'я учнівської молоді: навч. посіб. Харків : Вид-во «Точка», 2007. 229 с.

14. Про затвердження переліку національних показників моніторингу й оцінки ефективності заходів, що забезпечують контроль стану епідемії ВІЛ-інфекції/СНІДу, та Інструкції щодо визначення цих показників: наказ МОЗ № 280 від 17.05.2006 р. [Електронний документ]. Режим доступу: <http://moz.gov.ua/ua/main/docs/?docID=6545>. Назва з титул. екрана.

15. Про схвалення Державної стратегії у сфері протидії ВІЛ-інфекції/СНІДу, туберкульозу та вірусним гепатитам на період до 2030 року. Розпорядження Кабінету Міністрів України від 27 листопада 2019 р. № 1415-р. [Електронний документ]. Режим доступу: <https://zakon.rada.gov.ua/go/1415-2019-%D1%80>. Назва з титул. екрана.

16. Профілактика ВІЛ та ризикованої поведінки серед неповнолітніх, які перебувають у конфлікті з законом : навч.-метд. посібник // Журавель Т.В., Лях Т.Л., Сергєєва К.В. [та ін.]; за ред. Т.В. Журавель. К. : ТОВ «ОБНОВА КОМПАНІ», 2015. 183 с.

17. Розвиток епідемії ВІЛ-інфекції/СНІДу в Україні: сучасний стан, очікувані наслідки, механізми [Електронний ресурс]. Режим доступу: <http://www.moz.gov.ua/ua/main/?docID=9392>. Назва з титул. екрана.



18. СНІД в Україні : статистика на 01.05.2018 /Фонд Олени Пінчук. [Електронний ресурс]. Режим доступу: http://www.antiids.org/ukr/news/aids_stat/snd-v-ukran-statistika-na-01012018-11253.html. Назва з титул. екрана.

Chapter 10.

1.Сыщикова Д.С. О возможностях использования мультимедийной техники в образовательном процессе // Успехи современного естествознания. 2012. № 6. С. 111-112.

2.Павлова М.Ю. Вопросы адаптации выпускников вузов // Вестник Воронежского института высоких технологий. 2013. № 10. С. 234-237.

3.Львович Я.Е., Львович И.Я., Власов В.Г., Кострова В.Н. Системно-деятельностный подход к процессу управления функционирования и развития вуза // Инновации. 2003. № 2-3 (59-60). С. 34-42.

4.Максимов И.Б. Классификация автоматизированных рабочих мест // Вестник Воронежского института высоких технологий. 2014. № 12. С. 127-129.

5.Максимов И.Б. Принципы формирования автоматизированных рабочих мест // Вестник Воронежского института высоких технологий. 2014. № 12. С. 130-135.

6.Кострова В.Н., Львович Я.Е., Мосолов О.Н. Оптимизация распределения ресурсов в рамках комплекса общеобразовательных учреждений // Вестник Воронежского государственного технического университета. 2007. Т. 3. № 8. С. 174-176.

7.Преображенский Ю.П., Преображенская Н.С., Львович И.Я. Медиакомпетентность современного педагога // Среднее профессиональное образование. 2013. № 12. С. 43-45.

8.Преображенский Ю.П., Преображенская Н.С., Львович И.Я. Некоторые аспекты информатизации образовательных учреждений и развития медиакомпетентности преподавателей и руководителей // Вестник Воронежского государственного технического университета. 2013. Т. 9. № 5-2. С. 134-136.

9.Кудрина О.С. О проблемах медиаобразования // Современные наукоемкие технологии. 2013. № 8-1. С. 72-73.

10.Преображенский Ю.П., Головинова В.В., Любимов И.В. Квалиметрия учебной деятельности обучающихся в воронежском институте высоких технологий // Вестник Воронежского государственного технического университета. 2014. Т. 10. № 5-2. С. 161-164.

11.Преображенский Ю.П. О подготовке инженерных кадров // В сборнике: Современные инновации в науке и технике Сборник научных трудов 8-й Всероссийской научно-технической конференции с международным участием. Ответственный редактор А.А. Горохов. 2018. С. 175-179.

12.Цепковская Т.А., Гребнев Ю.О., Юдаков Д.А. О разработке и применении электронных учебников // Вестник Воронежского института высоких технологий. 2019. № 3 (30). С. 77-79.

14.Мельникова Т.В., Цепковская Т.А. Об основных факторах информатизации образования // Вестник Воронежского института высоких



технологий. 2016. № 1 (16). С. 139-141.

15. Агеев Н. В., Древе Ю. Г. Электронные издания: концепции, создание, использование: / Учебное пособие. ; под ред. Ю. Г. Древе. М.: МГПУ, 2003. 236 с.

16. Джалалуддин А.К. Применение компьютеров для целей непрерывного образования // Перспективы, 1991, № 2. с. 72-89.

17. Цепковская Т.А., Кострова В.Н. Основные характеристики обучающихся в вузе // В сборнике: Антропоцентрические науки: инновационный взгляд на образование и развитие личности Материалы VII Международной научно-практической конференции. 2018. С. 132-133.

18. Степанчук А.П., Цепковская Т.А. О разработке алгоритма оценки мотивационных способностей обучающихся // В сборнике: Современные инструментальные системы, информационные технологии и инновации. Сборник научных трудов XIII Международной научно-практической конференции. Ответственный редактор А.А. Горохов. 2018. С. 186-189.

19. Степанчук А.П. Анализ моделей работников в организациях // В сборнике: Молодежь и XXI век - 2018 Материалы VIII Международной молодежной научной конференции. В 5-ти томах. Ответственный редактор А.А. Горохов. 2018. С. 235-238.

20. Степанчук А.П. Об оптимизации работы предприятия // В сборнике: Молодежь и наука: шаг к успеху. Сборник научных статей 2-й Всероссийской научной конференции перспективных разработок молодых ученых: в 3 томах. 2018. С. 164-169.

21. Степанчук А.П. О характеристиках управления процессами в организации // В сборнике: Актуальные проблемы развития хозяйствующих субъектов, территорий и систем регионального и муниципального управления. Материалы XIII международной научно-практической конференции. Под редакцией Ю.В. Вертаковой. 2018. С. 253-257.

22. Ружицкий Е., Каширина В.В. Проблемы подготовки специалистов в высших учебных заведениях // Вестник Воронежского института высоких технологий. 2019. № 2 (29). С. 133-135.

23. Львович Я.Е., Львович И.Я., Волкова Н.В. Проблемы построения корпоративных информационных систем на основе web-сервисов // Вестник Воронежского государственного технического университета. 2011. Т. 7. № 6. С. 8-10.

24. Юсупова Н.И., Сметанина О.Н., Климова А.В., Агадуллина А.И. Информационное обеспечение процесса академической мобильности с использованием моделей представления знаний // Моделирование, оптимизация и информационные технологии. 2019. Т. 7. № 4 (27). С. 41-42.

25. Деев М.В., Финогеев А.Г., Финогеев А.А., Колесников И.Н. Создание и практическая реализация концепции непрерывного управления жизненным циклом электронных образовательных ресурсов // Моделирование, оптимизация и информационные технологии. 2019. Т. 7. № 4 (27). С. 44-45.



Chapter 11.

1. Сыщикова Д.С. О возможностях использования мультимедийной техники в образовательном процессе // Успехи современного естествознания. 2012. № 6. С. 111-112.

2. Павлова М.Ю. Вопросы адаптации выпускников вузов // Вестник Воронежского института высоких технологий. 2013. № 10. С. 234-237.

3. Львович Я.Е., Львович И.Я., Власов В.Г., Кострова В.Н. Системно-деятельностный подход к процессу управления функционирования и развития вуза // Инновации. 2003. № 2-3 (59-60). С. 34-42.

4. Максимов И.Б. Классификация автоматизированных рабочих мест // Вестник Воронежского института высоких технологий. 2014. № 12. С. 127-129.

5. Максимов И.Б. Принципы формирования автоматизированных рабочих мест // Вестник Воронежского института высоких технологий. 2014. № 12. С. 130-135.

6. Кострова В.Н., Львович Я.Е., Мосолов О.Н. Оптимизация распределения ресурсов в рамках комплекса общеобразовательных учреждений // Вестник Воронежского государственного технического университета. 2007. Т. 3. № 8. С. 174-176.

7. Преображенский Ю.П., Преображенская Н.С., Львович И.Я. Медиакомпетентность современного педагога // Среднее профессиональное образование. 2013. № 12. С. 43-45.

8. Преображенский Ю.П., Преображенская Н.С., Львович И.Я. Некоторые аспекты информатизации образовательных учреждений и развития медиакомпетентности преподавателей и руководителей // Вестник Воронежского государственного технического университета. 2013. Т. 9. № 5-2. С. 134-136.

9. Кудрина О.С. О проблемах медиаобразования // Современные наукоемкие технологии. 2013. № 8-1. С. 72-73.

10. Преображенский Ю.П., Головинова В.В., Любимов И.В. Квалиметрия учебной деятельности обучающихся в воронежском институте высоких технологий // Вестник Воронежского государственного технического университета. 2014. Т. 10. № 5-2. С. 161-164.

11. Преображенский Ю.П. О подготовке инженерных кадров // В сборнике: Современные инновации в науке и технике Сборник научных трудов 8-й Всероссийской научно-технической конференции с международным участием. Ответственный редактор А.А. Горохов. 2018. С. 175-179.

12. Цепковская Т.А., Гребнев Ю.О., Юдаков Д.А. О разработке и применении электронных учебников // Вестник Воронежского института высоких технологий. 2019. № 3 (30). С. 77-79.

14. Мельникова Т.В., Цепковская Т.А. Об основных факторах информатизации образования // Вестник Воронежского института высоких технологий. 2016. № 1 (16). С. 139-141.

15. Агеев Н. В., Древе Ю. Г. Электронные издания: концепции, создание, использование: / Учебное пособие. ; под ред. Ю. Г. Древе. М.: МГПУ, 2003. 236 с.



16. Джалалуддин А.К. Применение компьютеров для целей непрерывного образования // Перспективы, 1991, № 2. с. 72-89.

17. Цепковская Т.А., Кострова В.Н. Основные характеристики обучающихся в вузе // В сборнике: Антропоцентрические науки: инновационный взгляд на образование и развитие личности. Материалы VII Международной научно-практической конференции. 2018. С. 132-133.

18. Степанчук А.П., Цепковская Т.А. О разработке алгоритма оценки мотивационных способностей обучающихся // В сборнике: Современные инструментальные системы, информационные технологии и инновации. Сборник научных трудов XIII Международной научно-практической конференции. Ответственный редактор А.А. Горохов. 2018. С. 186-189.

19. Степанчук А.П. Анализ моделей работников в организациях // В сборнике: Молодежь и XXI век - 2018. Материалы VIII Международной молодежной научной конференции. В 5-ти томах. Ответственный редактор А.А. Горохов. 2018. С. 235-238.

20. Степанчук А.П. Об оптимизации работы предприятия // В сборнике: Молодежь и наука: шаг к успеху. Сборник научных статей 2-й Всероссийской научной конференции перспективных разработок молодых ученых: в 3 томах. 2018. С. 164-169.

21. Степанчук А.П. О характеристиках управления процессами в организации // В сборнике: Актуальные проблемы развития хозяйствующих субъектов, территорий и систем регионального и муниципального управления. Материалы XIII международной научно-практической конференции. Под редакцией Ю.В. Вертаковой. 2018. С. 253-257.

22. Ружицкий Е., Каширина В.В. Проблемы подготовки специалистов в высших учебных заведениях // Вестник Воронежского института высоких технологий. 2019. № 2 (29). С. 133-135.

23. Львович Я.Е., Львович И.Я., Волкова Н.В. Проблемы построения корпоративных информационных систем на основе web-сервисов // Вестник Воронежского государственного технического университета. 2011. Т. 7. № 6. С. 8-10.

24. Юсупова Н.И., Сметанина О.Н., Климова А.В., Агадуллина А.И. Информационное обеспечение процесса академической мобильности с использованием моделей представления знаний // Моделирование, оптимизация и информационные технологии. 2019. Т. 7. № 4 (27). С. 41-42.

25. Деев М.В., Финогеев А.Г., Финогеев А.А., Колесников И.Н. Создание и практическая реализация концепции непрерывного управления жизненным циклом электронных образовательных ресурсов // Моделирование, оптимизация и информационные технологии. 2019. Т. 7. № 4 (27). С. 44-45.

Chapter 12.

1. Сыщикова Д.С. О возможностях использования мультимедийной техники в образовательном процессе // Успехи современного естествознания. 2012. № 6. С. 111-112.

2. Павлова М.Ю. Вопросы адаптации выпускников вузов // Вестник



Воронежского института высоких технологий. 2013. № 10. С. 234-237.

3. Львович Я.Е., Львович И.Я., Власов В.Г., Кострова В.Н. Системно-деятельностный подход к процессу управления функционирования и развития вуза // *Инновации*. 2003. № 2-3 (59-60). С. 34-42.

4. Максимов И.Б. Классификация автоматизированных рабочих мест // *Вестник Воронежского института высоких технологий*. 2014. № 12. С. 127-129.

5. Максимов И.Б. Принципы формирования автоматизированных рабочих мест // *Вестник Воронежского института высоких технологий*. 2014. № 12. С. 130-135.

6. Кострова В.Н., Львович Я.Е., Мосолов О.Н. Оптимизация распределения ресурсов в рамках комплекса общеобразовательных учреждений // *Вестник Воронежского государственного технического университета*. 2007. Т. 3. № 8. С. 174-176.

7. Преображенский Ю.П., Преображенская Н.С., Львович И.Я. Медиакомпетентность современного педагога // *Среднее профессиональное образование*. 2013. № 12. С. 43-45.

8. Преображенский Ю.П., Преображенская Н.С., Львович И.Я. Некоторые аспекты информатизации образовательных учреждений и развития медиакомпетентности преподавателей и руководителей // *Вестник Воронежского государственного технического университета*. 2013. Т. 9. № 5-2. С. 134-136.

9. Кудрина О.С. О проблемах медиаобразования // *Современные наукоемкие технологии*. 2013. № 8-1. С. 72-73.

10. Преображенский Ю.П., Головинова В.В., Любимов И.В. Квалиметрия учебной деятельности обучающихся в воронежском институте высоких технологий // *Вестник Воронежского государственного технического университета*. 2014. Т. 10. № 5-2. С. 161-164.

11. Преображенский Ю.П. О подготовке инженерных кадров // В сборнике: *Современные инновации в науке и технике Сборник научных трудов 8-й Всероссийской научно-технической конференции с международным участием*. Ответственный редактор А.А. Горохов. 2018. С. 175-179.

12. Цепковская Т.А., Гребнев Ю.О., Юдаков Д.А. О разработке и применении электронных учебников // *Вестник Воронежского института высоких технологий*. 2019. № 3 (30). С. 77-79.

14. Мельникова Т.В., Цепковская Т.А. Об основных факторах информатизации образования // *Вестник Воронежского института высоких технологий*. 2016. № 1 (16). С. 139-141.

15. Агеев Н. В., Древе Ю. Г. Электронные издания: концепции, создание, использование: / Учебное пособие. ; под ред. Ю. Г. Древе. М.: МГПУ, 2003. 236 с.

16. Джалалуддин А.К. Применение компьютеров для целей непрерывного образования // *Перспективы*, 1991, № 2. с. 72-89.

17. Цепковская Т.А., Кострова В.Н. Основные характеристики обучающихся в вузе // В сборнике: *Антропоцентрические науки: инновационный взгляд на образование и развитие личности Материалы VII*



Международной научно-практической конференции. 2018. С. 132-133.

18. Степанчук А.П., Цепковская Т.А. О разработке алгоритма оценки мотивационных способностей обучающихся // В сборнике: Современные инструментальные системы, информационные технологии и инновации. Сборник научных трудов XIII Международной научно-практической конференции. Ответственный редактор А.А. Горохов. 2018. С. 186-189.

19. Степанчук А.П. Анализ моделей работников в организациях // В сборнике: Молодежь и XXI век - 2018 Материалы VIII Международной молодежной научной конференции. В 5-ти томах. Ответственный редактор А.А. Горохов. 2018. С. 235-238.

20. Степанчук А.П. Об оптимизации работы предприятия // В сборнике: Молодежь и наука: шаг к успеху. Сборник научных статей 2-й Всероссийской научной конференции перспективных разработок молодых ученых: в 3 томах. 2018. С. 164-169.

21. Степанчук А.П. О характеристиках управления процессами в организации // В сборнике: Актуальные проблемы развития хозяйствующих субъектов, территорий и систем регионального и муниципального управления. Материалы XIII международной научно-практической конференции. Под редакцией Ю.В. Вертаковой. 2018. С. 253-257.

22. Ружицкий Е., Каширина В.В. Проблемы подготовки специалистов в высших учебных заведениях // Вестник Воронежского института высоких технологий. 2019. № 2 (29). С. 133-135.

23. Львович Я.Е., Львович И.Я., Волкова Н.В. Проблемы построения корпоративных информационных систем на основе web-сервисов // Вестник Воронежского государственного технического университета. 2011. Т. 7. № 6. С. 8-10.

24. Юсупова Н.И., Сметанина О.Н., Климова А.В., Агадуллина А.И. Информационное обеспечение процесса академической мобильности с использованием моделей представления знаний // Моделирование, оптимизация и информационные технологии. 2019. Т. 7. № 4 (27). С. 41-42.

25. Деев М.В., Финогеев А.Г., Финогеев А.А., Колесников И.Н. Создание и практическая реализация концепции непрерывного управления жизненным циклом электронных образовательных ресурсов // Моделирование, оптимизация и информационные технологии. 2019. Т. 7. № 4 (27). С. 44-45.

Chapter 13.

1. Muhanna A. Muhanna Virtual reality and the CAVE: Taxonomy, interaction challenges and research directions. Computer and Information Sciences, Vol. 27, Issue 3, July 2015, P. 344-361. URL: <https://doi.org/10.1016/j.jksuci.2014.03.023>.

2. Unity. URL: <https://unity3d.com>.

3. Unreal Engine. URL: <https://www.unrealengine.com/en-US/what-is-unreal-engine-4>.

4. SteamVR. URL: <https://developer.valvesoftware.com/wiki/SteamVR>.

5. Google VR. URL: <https://vr.google.com>.

6. Oculus. URL: <https://developer.oculus.com/>.



7. Windows Mixed Reality. URL: <https://developer.microsoft.com/en-us/windows/mixed-reality>.
8. ARCore. URL: <https://developers.google.com/ar/>.
9. ARKit. URL: <https://developer.apple.com/arkit/>.
10. Tango. URL: <https://developers.google.com/tango/>.
11. Vuforia. URL: <https://developer.vuforia.com/>.
12. Artaud A. (1994) *The Theatre and Its Doubles*. Grove Press. 159 p.
13. Rheingold H. (1991) *Virtual reality*. Summit Books, 414 p.
14. Rheingold Y. (1993) *The Virtual Community: Homesteading on the Electronic Frontier*. Massachusetts: Addison-Wesley.
15. Heim M. (1993) *The Metaphysics of Virtual Reality*. Oxford University Press. 208p.
16. Bradbury R. (1987) *The Veldt*. Creative Co. 45 p.
17. Krueger M. W. (1983) *Artificial Reality*. Addison-Wesley. 312 p.
18. BeanVR – The Social VR APP. URL : http://store.steampowered.com/app/638920/BeanVRThe_Social_VR_APP/
19. AltspaceVR. URL: http://store.steampowered.com/app/407060/AltspaceVRThe_Social_VR_App/.
20. XVIVO scientific animation. Virtual reality cellscape experience. URL: <http://www.xvivo.net/cellscape-vr-biology/>.
21. The Body VR: Journey Inside a Cell. URL: http://store.steampowered.com/app/451980/The_Body_VR_Journey_Inside_a_Cell/.
22. MEL Chemistry VR Lessons. URL: <https://melscience.com/vr/>.
23. Seymour, N. E., Gallagher, A. G., Roman, S. A., O'Brien, M. K., Bansal, V. K., Andersen, D. K., & Satava, R. M. (2002). Virtual reality training improves operating room performance: results of a randomized, double-blinded study. *Annals of surgery*, 236(4), 458–464. <https://doi.org/10.1097/00000658-200210000-00008>.
24. A Case Study - The Impact of VR on Academic Performance. https://mk0uploadvrcom4bcwhj.kinstacdn.com/wp-content/uploads/2016/11/A-Case-Study-The-Impact-of-VR-on-Academic-Performance_20161125.pdf.
25. Krokos, E., Plaisant, C. & Varshney, A. *Virtual Reality* (2019) 23: 1. <https://doi.org/10.1007/s10055-018-0346-3>.

Chapter 14.

1. Нова Українська школа. Для всіх. (2019) doi: <https://nus.org.ua/>
2. Нова Українська школа. Порадник для вчителя (2018). Київ «Літера ЛТД»
doi: <https://mon.gov.ua/storage/app/media/news/%D0%9D%D0%BE%D0%B2%D0%B8%D0%BD%D0%B8/2018/12/12/11/20-11-2018rekviz.pdf>
3. Попова О.В. (2001) Становлення та розвиток інноваційних педагогічних ідей в Україні у ХХ ст. Харк. Держун-тет імені Г.С. Сковороди «ОВС», Харків, 256 с.
4. Пригожин А.И. Пригожин А.И. (1988) *Инноватика - зачемона ? Проблемы теории и практики управления*. № 2. С. 12-24
5. Ангеловски К. (1991) *Учителя и инновации*. М. , Просвещение, 159 с.



6. Хомерики О. Г. Поташник М. М., Лоренсов А. В. (1994) Развитие школы как инновационный процесс. М., Новая шк., 64 с.
7. Пінчук В. (1998) Інноваційні процеси — підгрунття проектування нових освітніх технологій. Освіта і управління, № 3, Т. 2, С. 88-97
8. Лашевська Г., Титаренко Н. (2014) Участь України в міжнародному порівняльних моніторингових дослідженнях TIMSS. doi:<http://www.monitoring.in.ua/up/files/portfolio/000036.pdf>
9. Прокопенко Н. (2013) Основні результати міжнародного порівняльного дослідження якості природничо-математичної освіти TIMSS 2011. doi:<http://education-ua.org/ua/analytics/68-osnovni-rezultati-mizhnarodnogo-porivnyalnogo-doslidzhennya-yakosti-prirodnicho-matematichnoji-osviti-timss-2011>
10. Лікарчук І. (2014) PISA-2012. Де і чому загубилась Україна. Портал громадських експертів: Освітня політика. doi: <http://education-ua.org/ua/articles/181-pisa-2012-de-i-chomu-zagubilasya-ukrajina>
11. Dunn J. (2013) The Global Teacher Status Index Is Now Available Edudemic connecting education technology. doi: <http://www.edudemic.com/global-teacher-status-index/>.
12. Міністерство освіти молоді та спорту України; Ін-т інноваційних технологій і змісту освіти (2011) Інформація про проведення моніторингового дослідження щодо статусу та ролі вчителя в українському суспільстві doi: <http://loippo-monitoring.edukit.lg.ua/vseukrainsjki-monitoringovi-doslidzhennya/>
13. Васильєва С. О. (2014) Професійний статус учителя як різновид соціального статусу. Педагогіка і психологія формування творчої особистості: проблеми і пошуки, № 35 (88), С. 399–409.
14. Національний звіт за результатами міжнародного дослідження якості освіти PISA-2018 (2019) кол. авт. : М. Мазорчук (осн. автор), Т. Вакуленко, В. Терещенко, Г. Бичко, К. Шумова, С. Раков, В. Горох та ін. ; Український центр оцінювання якості освіти. Київ : УЦОЯО, 439 с. doi: http://testportal.gov.ua/wp-content/uploads/2019/12/PISA_2018_Report_UKR.pdf
15. Результати PISA – дороговказ для підвищення якості національної освіти (2019). doi: <http://testportal.gov.ua/rezultaty-pisa-svoyeridnyj-dorogovkaz-dlya-pidvyshhennya-yakosti-natsionalnoyi-osvity/#more-15653>
16. Оприлюднено результати міжнародного дослідження якості освіти pisa-2018: Україна на 39 місці (2019) doi:<https://www.auc.org.ua/novyna/oprylyudneno-rezultaty-mizhnarodnogo-doslidzhennya-yakosti-osvity-pisa-2018-ukrayina-na-39>
17. Агаркова Н (2019). Підготовка майбутніх вихователів та вчителів початкових класів до роботи з дітьми з особливими освітніми потребами, Social Work and Education, Vol. 6, No. 1., PP. 70-79. DOI:10.25128/2520-6230.19.1.7 <http://journals.uran.ua/swe/article/view/172643>

Chapter 15.

1. Абасов З. Подготовка учителей к работе в инновационной среде. Высшее образование в России. 2002. №6, с. 151–155
2. Алексеева А. В. Трансформація змісту підготовки педагогічних кадрів в сучасних умовах. Психолого-педагогічні проблеми підготовки вчительських



кадрів в умовах трансформації суспільства: Матер. міжнар. наук.-теорет. конфер. до 80-ої річниці НПУ ім. М.П.Драгоманова (18-19 жовтня). В.1. К.: 2000. с. 66–69

3. Біла Е. П. Навчаймо читанню українською мовою(за методикою М. Зайцева). К.НОУДО «Методика Зайцева». 2006. 54 с.

4. Бочарова Г. М. Профессионально-педагогическая подготовка будущего учителя. Начальная школа. 2001. № 12. с. 18–24

5. Гапонова С. В. Використання пісень для навчання іноземної мови у початковій школі. Іноземні мови № 3. 2005. С. 42.

6. Дичківська І. М. Інноваційні технології. К.: Ленвіт, 2012. 316 с.

7. Кларин М. В. Инновации в обучении: Метафоры и модели: Анализ зарубежного опыта. – М.: Наука, 1997. 83 с.

8. Клокар Н. І. Психолого-педагогічна підготовка вчителя до інноваційної діяльності. Дис. канд.пед.наук: 13.00.04. Київ, 1997. 227 с.

9. Лапин Н. И. Интенсификация инновационных процессов - стратегическая задача теории и практики нововведений. Инновационные процессы. М.: ВНИИСИ, 1982, с. 5–18

10. Рогова Г.В., Рабинович Ф.М., Сахарова Т.Е. Методика обучения иностранным языкам в средней школе. М.: Просвещение, 1991. С. 71–72.

Chapter 16.

1. Курач М. С. Художньо-проектна підготовка майбутніх учителів технологій в педагогічній теорії і практиці як педагогічна проблема. Науковий часопис Національного педагогічного університету імені М. П. Драгоманова. Серія 5: Педагогічні науки: реалії та перспективи : [збірник наукових праць] / М-во освіти і науки України, Нац. пед. ун-т ім. М.П. Драгоманова. – К. : Вид-во НПУ ім. М. П. Драгоманова, 2015. – Вип. 52. – С. 140–147.

2. Леонтьев А. Н. Деятельность. Сознание. Личность. – М.: Изд-во МГУ, 1977. – 304 с.

3. Омельчук О. В., Шабага В. Б. Метод проектів у підготовці вчителів технологій до профільного навчання учнів художньої обробки матеріалів. Наукові записки. Серія : педагогічні науки. КДПУ ім. В. Винниченка. – 2016. Вип. 147. С. 173–177

4. Оршанський Л. В. Проектно-технологічна діяльність студентів у процесі виготовлення декоративно-ужиткових виробів та критерії її оцінювання. Сучасні інформаційні технології та інноваційні методики навчання у підготовці фахівців: методологія, теорія, досвід, проблеми: зб. наук. праць. – К. – Вінниця: ТОВ фірма «Планер», 2005. – Вип. 7. – С. 406–412.

Chapter 17.

1. Стовпець О. В. Протиріччя глобалізації в національній культурі: дис. ... кандидата філософських наук: 09.00.03 / Стовпець Олександр Васильович; Південноукраїнський національний педагогічний університет імені К. Д. Ушинського. – Одеса, 2010. – 212 с. URL: http://www.irbis-nbuv.gov.ua/cgi-bin/irbis_nbuv/cgiirbis_64.exe?Z21ID=&I21DBN=EC&P21DBN=EC&S21STN=1&S21REF=10&S21FMT



=fullwebr&C21COM=S&S21CNR=20&S21P01=0&S21P02=0&S21P03=A=&S21COLORTERMS=1&S21STR=%D0%A1%D1%82%D0%BE%D0%B2%D0%BF%D0%B5%D1%86%D1%8C%20%D0%9E\$

2. Стовпець О.В. Суперечності системи охорони права інтелектуальної власності в умовах глобалізації // Часопис Київського університету права. ISSN 2219-5521. Вип. 2011/2. – Київ, 2011. – С. 180-184. URL: http://kul.kiev.ua/images/chasop/2011_2/180.pdf

3. Stovpets O. Reconsidering of the ethical and informational dimensions of social life within a philosophic enquiry for intellectual property institution. Skhid, 120-127, No 6(146) 2016. doi: [https://doi.org/10.21847/1728-9343.2016.6\(146\).91801](https://doi.org/10.21847/1728-9343.2016.6(146).91801)

4. Стовпець О. В. Соціально-філософський погляд на типологію інтелектуальної власності // Проблеми соціальної роботи: філософія, психологія, соціологія. – Чернігів, 2016. – № 2 (8). – С. 169-180. URL: http://journals.stu.cn.ua/problemy_sotsialnoyi_roboty/article/view/97657

5. Stovpets O. V. The problem of innovation in the context of intellectual property research: from the economic-juridical into the sociocultural paradigm. Grani 19 (7) (2016), 6-12. URL: <https://philpapers.org/rec/STOTPO-69> ; doi: 10.15421/171625

6. Stovpets O. The modern anti-counterfeiting policy as an information society's progress factor (a social-philosophic view) // Skhid No 6(120) 2012: 178-182. doi: 10.21847/1728-9343.2012.6(120).16715 ; URL: <http://skhid.kubg.edu.ua/article/view/16715>

7. Stovpets O. Controversies of the System of Intellectual Property's Protection in Conditions of Globalization. Law Rev. Kyiv UL, 180-184, No 2 (2011): Law Review of Kyiv University. URL: <https://chasprava.com.ua/index.php/journal/issue/view/39>

8. Стовпець О.В. Соціально-філософські аспекти розвитку інформаційних технологій в контексті проблем інформаційної цензури та захисту інтелектуальної власності // Вісник Житомирського державного університету імені Івана Франка. ISSN 2076-6173. – Вип. 66. – Житомир, 2012. – С. 16-20. URL: http://nbuv.gov.ua/UJRN/VZhDU_2012_66_6 ; <http://eprints.zu.edu.ua/9272/1/4.pdf>

9. Stovpets O. V. Social-philosophic view of the Intellectual Property institution: contemporary features, main problems & development prospects // Cogito: Multidisciplinary Research Journal (REVISTĂ DE CERCETARE ȘTIINȚIFICĂ PLURIDISCIPLINARĂ). Bucharest, Romania, 2017. Vol. IX, no.1 / March, 2017. Pages 49-64. URL: <http://cogito.ucdc.ro/cogito-march2017.pdf> ; CEEOL URL: <https://www.ceeol.com/search/article-detail?id=740455>

10. Стовпець О. В. Противоречия глобализации в национальной культуре ; Contradictions of globalization in national culture [Текст] : дис. ... канд. филос. наук : 09.00.03 / А. В. Стовпец; Одесский национальный морской университет. – Одесса, 2010. – 212 с. URL: <http://dspace.pdpu.edu.ua/handle/123456789/548>

11. Стовпець О. В. Інститут інтелектуальної власності в епоху інформації й постмодерну: соціально-філософський ракурс : дисертація ... доктора філософських наук: 09.00.03 / Стовпець Олександр Васильович; Державний заклад «Південноукраїнський національний педагогічний університет імені К. Д. Ушинського». – Одеса, 2017. – 427 с. URL: <http://dspace.pdpu.edu.ua/bitstream/123456789/548/1/%D0%A1%D1%82%D0%BE%D0%B2%D0%BF%D0%B5%D1%86%D0%90%D0%BB%D0%B5%D0%BA%D1%81%D0%B0%D0%BD%D0%B4%D1%80%20%D0%92%D0%B0%D1%81%D0%B8%D0%BB%D1%8C%D0%B5%D0%B2%D0%B8%D1%87.pdf>

12. Стовпець О. В. Переосмислення морально-етичних та інформаційних



аспектів життя соціуму у філософському дослідженні інституту інтелектуальної власності // Схід: Аналітично-інформаційний журнал. – № 6 (146) 2016. – С. 120-127. – URL: <http://skhid.kubg.edu.ua/article/view/91801> ; doi: [https://doi.org/10.21847/1728-9343.2016.6\(146\).91801](https://doi.org/10.21847/1728-9343.2016.6(146).91801)

13. Stovpets O., Stovpets V. The Bright and the Dark sides of a new Information Reality (in the context of the Intellectual Property protection). Світлі й темні сторони нової інформаційної реальності (у контексті охорони прав інтелектуальної власності). ISSN 2219-5521, Law Review of Kyiv University of Law, No 1 (2020). Law Rev. Kyiv UL, 2020.

14. Stovpets O. V. A philosophic view of the social-cultural roots for Intellectual Property's institutionalization // ISJ Theoretical & Applied Science. Philadelphia, 2017. № 02 (46). P. 173-179. soi: <http://s-o-i.org/1.1/TAS-02-46-29>

15. Стовпець О. В. Інститут інтелектуальної власності в епоху інформації й постмодерну: соціально-філософський ракурс : монографія ; Державний заклад «Південноукраїнський національний педагогічний університет імені К. Д. Ушинського» (м. Одеса). – Херсон: Видавник Грінь Д. С., 2017. – 347 с. - ISBN 978-966-930-179-6. URL: http://www.irbis-nbuv.gov.ua/cgi-bin/irbis_nbuv/cgiirbis_64.exe?&I21DBN=EC&P21DBN=EC&S21STN=1&S21REF=10&S21FMT=fullweb&C21COM=S&S21CNR=20&S21P01=0&S21P02=0&S21P03=I=&S21COLORTERMS=0&S21STR=%D0%92%D0%90814426

16. Stovpets O. Legal-Philosophic Aspects of Current Conception for Intellectual Property. ISSN 2219-5521, Law Review of Kyiv University of Law, 237-242. No 2 (2014). URL: <https://chasprava.com.ua/index.php/journal/issue/view/71/2-2014-pdf>

17. Stovpets O. V. Intellectual Property institution at the age of Information and Postmodernity: social-philosophic view. – The manuscript. Dissertation for the degree of Dr.Hab. in Philosophy in the specialty 09.00.03 – Social philosophy and Philosophy of history. – State institution «South Ukrainian national pedagogical University named after K. D. Ushynsky». – Odessa, 2017. – 427 p. URL: <https://pdpu.edu.ua/nauka/187-naukova-diyalnist/spetsializovani-vcheni-radi/vchena-rada-41-053-02/1922-ogoloshennya-spetsializovannoji-vchenoji-radi-d-41-053-02-stovpec.html>

18. Стовпець О. В. Проблема обґрунтування буття інституту інтелектуальної власності в реаліях сьогодення // Гуманітарний вісник Запорізької державної інженерної академії. Серія: Філософія. – Запоріжжя, 2016. – № 66. – С. 206-218. URL: http://nbuv.gov.ua/UJRN/znpgvzdia_2016_66_21 ; URL: <http://vestnikzgia.com.ua/article/view/78595>

19. Stovpets O. Intellectual property institution at the age of information and postmodernity: social-philosophic discourse. Skhid, 93-100, No 3(143) 2016. doi: [https://doi.org/10.21847/1728-9343.2016.3\(143\).74858](https://doi.org/10.21847/1728-9343.2016.3(143).74858)

20. Стовпець О. В. Філософсько-правові аспекти сучасної концепції інтелектуальної власності. Часопис Київського університету права, 237-242, Випуск 2(2014). URL: <https://chasprava.com.ua/index.php/journal/issue/view/71>

21. Стовпець О. В. Соціально-філософське осмислення проблеми співвідношення інформації, знань та інтелектуальної власності. Scientific World. Наука в житті сучасного человека. Матеріали Міжнародного наукового інтернет-симпозиума. 18-25 лютого 2013 г. – URL: <http://www.sworld.com.ua/index.php/ru/c113-11/16368-c113-189>



22. Стовпець О. В. Інститут інтелектуальної власності у відкритому суспільстві: соціально-філософські аспекти // Гілея: науковий вісник, 217-221. – 111 (№ 8) 2016. URL: <http://gileya.org/index.php?ng=library&cont=long&id=135> ; http://nbuv.gov.ua/UJRN/gileya_2016_111_57

23. Стовпець О. В., Стовпець В.Г. Соціально-філософські аспекти підвищення кваліфікації фахівців морського транспорту. Наукове пізнання: методологія та технології. – 2019. – № 1. – С. 174-182. Південноукраїнський національний педагогічний університет імені К. Д. Ушинського. URL: <http://dspace.pdpu.edu.ua/bitstream/123456789/6726/1/Stovpets.pdf>

24. Stovpets O. Social-ecological approach to analysis of the municipal waste utilization problem in metropolis (through the lens of philosophy and law). Skhid No 1(165) 2020, pages 52-59. doi: 10.21847/1728-9343.2020.1(165).197085 ; URL: <http://skhid.kubg.edu.ua/article/view/197085>

25. Stovpets O. V. The Creativity phenomenon in the focus of social-philosophic research for Postmodern Intellectual Property // ISJ Theoretical & Applied Science. Philadelphia, USA, 2017. № 03 (47). P. 200-204. soi: <http://s-o-i.org/1.1/TAS-03-47-29>

26. Stovpets O. V. Soft-power китайської культурної політики у постмодерних реаліях. Матеріали VII Міжнародної наукової конференції «Антропологічні виміри філософських досліджень», 19-20 квітня 2018, pages 103-106. URL: http://conf-ampr.diit.edu.ua/AMPR_18/paper/view/13183 ; http://conf-ampr.diit.edu.ua/AMPR_18/paper/view/13183/6269

27. Stovpets O. Intellectual Property Transformation in China under the Influence of Confucian Philosophy and Socialism with Chinese Characteristics. ISSN 2095-8536. Scientific journal: Confucian Academy. Chinese Thought and Culture Review, No 6 (3) 2019. Pages 68-99. URL: <http://big5.oversea.cnki.net/kcms/detail/detail.aspx?filename=KXTK201903009&DBName=cjfdtotal&dbcode=cjfd>

28. Stovpets O. Chinese legal-philosophic syncretism and its influence to value orientations of the Chinese society // Skhid. ISSN 1728-9343. – No 1 (159) 2019. – Pages 55-60. doi: [https://doi.org/10.21847/1728-9343.2019.1\(159\).157856](https://doi.org/10.21847/1728-9343.2019.1(159).157856)

29. Стовпець О. В. Проблема инновации в контексте исследования интеллектуальной собственности: от экономико-правовой парадигмы к социокультурной. 2016. Грани 19 (7), 6-12. doi: 10.15421/171625 ; URL: <https://philpapers.org/rec/STOTPO-69>

30. Stovpets O.V. Premodern and Modern: prolegomenon to the designation of Postmodernity in the context of research for Intellectual Property institution. ISJ Theoretical & Applied Science 12 (44), 115-123, 2016. doi: <http://dx.doi.org/10.15863/TAS.2016.12.44.22>

31. Стовпець О. В. Інститут інтелектуальної власності в контексті соціально-філософського бачення проблеми співвідношення інформації, знань та інновацій // Філософські обрії. – Полтава, 2016. – Випуск 35. – Pages 27-38. doi: <http://dx.doi.org/10.5281/zenodo.57499>

32. Stovpets O. V. Postmodernity as the most probable socio-cultural context of Intellectual property institution's development // ISJ Theoretical & Applied Science. Philadelphia, 2017. № 01 (45). P. 145-152. soi: <http://s-o-i.org/1.1/TAS-01-45-28>



33. Стовпець О. В. Інформація та інтелектуальний розвиток людства у контексті NBIC-конвергенції (соціально-філософські аспекти) // Вітчизняний та світовий досвід правового регулювання відносин у сфері інтелектуальної власності. Матеріали Всеукраїнської науково-практичної інтернет-конференції (Черкаси, 17-18 квітня 2013 р.). – Черкаси, 2013. – С. 152-156. URL: <http://intellect21.cdu.edu.ua/wp-content/uploads/2014/10/sborn2013.pdf>

34. Стовпець О.В. Соціально-філософський погляд на кібер-піратство як засіб ідеологічного впливу в інформаційному суспільстві // ISSN 2075-1443. Філософські обрії. 2012. № 27. – Полтавський національний педагогічний університет імені В. Г. Короленка – Pages 69-79. URL: <http://oaji.net/articles/2015/2188-1436525427.pdf>

35. Стовпець О. В. Сучасна антиконтрафактна політика як фактор розвитку інформаційного суспільства (соціально-філософський погляд) // Skhid ; Схід: Аналітично-інформаційний журнал. – Донецьк, 2012. – № 6 (120). – С. 178-182. doi: [10.21847/1728-9343.2012.6\(120\).16715](https://doi.org/10.21847/1728-9343.2012.6(120).16715)

36. Стовпець О. В. Інститут інтелектуальної власності в епоху інформації й постмодерну: соціально-філософський ракурс // Схід. – № 3 (143) 2016. – С. 93-100. URL: <http://skhid.kubg.edu.ua/article/view/74858> ; doi: [https://doi.org/10.21847/1728-9343.2016.3\(143\).74858](https://doi.org/10.21847/1728-9343.2016.3(143).74858)

37. Стовпець О.В. Філософсько-правові проблеми державної політики у сфері формування інформаційного суспільства. ISSN 1996-5931. Наукові записки НаУКМА. Юридичні науки, Том 129. Pages 84-88. – Київ: Національний університет «Києво-Могилянська академія», 2012. URL: <http://ekmair.ukma.edu.ua/handle/123456789/2215>

38. Стовпець О. В. Проблема інновації в контексті дослідження інтелектуальної власності: від економіко-правової парадигми до соціокультурної // Грані. № 7 (135) 2016. – Pages 6-12. – doi: <https://doi.org/10.15421/171625> ; URL: <https://philpapers.org/rec/STOTPO-69> ; <https://grani.org.ua/index.php/journal/article/view/397>

39. Стовпець О.В. Проблеми охорони авторського права в інформаційному суспільстві // Альманах права. Правовий світогляд: людина і право. – Вип. 5. – Київ: Ін-т держави і права ім. В.М.Корецького НАН України, 2014. – С. 512-517. URL: <http://almanahprava.org.ua/files/almanah-prava.-vipusk-5-2014.pdf>

40. Стовпець О. В. Философский взгляд на социокультурные истоки институционализации интеллектуальной собственности. p-ISSN 2308-4944; e-ISSN 2409-0085. Theoretical & Applied Science, 173-179, vol. 02(46) 2017. doi: <https://dx.doi.org/10.15863/TAS.2017.02.46.29>

41. Стовпець О. В. Культурогенез інтелектуальної власності: соціально-філософське дослідження історичних передумов трансформації інтелектуально-правових відносин у соціальний інститут // Вісник Харківського національного педагогічного університету імені Г. С. Сковороди. Серія: Філософія. – Харків, 2016. – Випуск 46. – С. 204-215. – doi: <http://dx.doi.org/10.5281/zenodo.58744>

42. Стовпець О. В. ПреMODERN и MODERN: обозначение пролегоменов к Постмодерну в контексте исследования института интеллектуальной собственности. ISJ Theoretical & Applied Science, vol. 12 (44), 2016, pages 115-



123. soi: <http://s-o-i.org/1.1/TAS-12-44-22>

43. Стовпець О. В. Постмодерн как наиболее вероятный социокультурный контекст развития института интеллектуальной собственности. *Theoretical & Applied Science*, pages 145-152, vol. 01(45) 2017. doi: <https://dx.doi.org/10.15863/TAS.2017.01.45.28>

44. Стовпець О. В. Имя автора и авторство в контексте исследования постмодерной интеллектуальной собственности ; Author's name and authorship in the context of postmodern intellectual property research / А. В. Стовпець // Концепти соціокультурної трансформації сучасного суспільства : матеріали II Міжнародної наукової конференції 26-27 травня 2017, Одеса, Державний заклад Південноукраїнський національний педагогічний університет К.Д. Ушинського. 2017. Pages 161-171. URL: <http://dspace.pdpu.edu.ua/handle/123456789/2843>

45. Стовпець О. В. Феномен творчества в фокусе социально-философского исследования постмодерной интеллектуальной собственности. p-ISSN 2308-4944; e-ISSN 2409-0085. *Theoretical & Applied Science*, 200-204, vol. 03(47) 2017. doi: <https://dx.doi.org/10.15863/TAS.2017.03.47.29>

46. Стовпець О. В. До питання про співвідношення «інтелектуального» і «творчого» у реаліях інформаційної епохи. Матеріали VI Міжнародної наукової конференції «Південь України: етноісторичний, мовний, культурний та релігійний виміри», Одеса, ОНМУ, 28-29 квітня 2017. ISBN 978-966-930-178-9. – Херсон: Грінь, 2017. – С. 335-339. URL: <http://en.osmu.odessa.ua/ua/arkhiv-novin/344-newsyf/1482-konferentsiya-pivden-ukrajini-etnoistorichnij-movnij-kulturnij-ta-religijnij-vimiri.html>

47. Jantsch E. *The Self-Organizing Universe. Scientific and Human Implications of the Emerging Paradigm of Evolution.* – New York: Pergamon Press, 1980, pages 79-92.

48. Eigen M., Winkler R. *Das Spiel: Naturgesetze steuern den Zufall* [translated by Prigogine I. *Game theory and the Nature laws*]. – München; Zürich: Piper, 1975, pp. 36-37.

Chapter 18.

1. Багатеренко А.О. Проблеми та перспективи європейської інтеграції України. *Наукові журнали Національного Авіаційного Університету.* – 2013. URL: <http://jrnl.nau.edu.ua/index.php/IMV/article/viewFile/5915/6665>.

2. Невмержицький Є. В. Корупція як соціально-політичний феномен: автореф. дис... д-ра політ. наук: 23.00.02; Нац. акад. наук України, Ін-т політ. і етнонац. дослідж. ім. І. Ф. Кураса. – К., 2009. – 34 с.

3. Саприкіна М., Зінченко А., Ляпін Д., Данилюк А., Каба Д. Аналітична довідка «Боротьба з корупцією. Роль бізнесу в Україні». – К.: ТОВ «Фарбований лист», 2011. – 51 с.

4. Гумін О. М., Пряхін Є. В. Адміністративно-правове забезпечення: поняття та структура. *Наше право.* – 2014. – № 4. – С. 46-50.

5. Замрига А.В. Поняття адміністративно-правового забезпечення господарської діяльності в Україні. *Visegradjournal on human rights.* – 2019. – № 4. – Ч. 1. – С. 47-52.



6. Общая теория государства и права: академический курс: в 2-х т. Т. 2. Теория права; под ред. М. Н. Марченко. – М.: Зерцало, 1998. – 518 с.
7. Костюченко О. Є. Визначення поняття «правове забезпечення». Науковий вісник Національного університету державної податкової служби України. – 2015. – № 1 (68). – С. 11–16.
8. Опалева А. А. Конституционное право неприкосновенности личности и его обеспечение в деятельности органов внутренних дел: автореф. дис... канд. юрид. наук : спец. 12.00.01 “Теория и история права и государства; история учений о праве и государстве”. М., 1986. 19 с.
9. Теорія управління в органах внутрішніх справ : навч. посіб.; за ред. В. А. Ліпкана. – К. : КНТ, 2007. – 884 с.
10. Личенко І. Поняття та ознаки адміністративно-правового забезпечення екологічної безпеки в Україні. Вісник Національного університету «Львівська політехніка». Серія: Юридичні науки. – 2017. – Випуск 876/ № 1. – С.163 - 169.
11. Афанасьев В. С., Герасимов А. П., В. В. Гойман. Общая теория права и государства; под ред. В. В. Лазарева. – Москва: Юристь, 1996. – 472 с.
12. Галуцько В. В. Теорія держави та права: конспект лекцій; за заг. ред. В. К. Шкарупи. – Херсон: ВАТ «ХМД», 2008. – 280 с.
13. Сірко В. С. Поняття адміністративно-правового забезпечення волонтерської діяльності в Україні. Правова просвіта. – 2018. – № 8. URL: http://www.pravo.nauka.com.ua/pdf/8_2018/102.pdf
14. Бойко В. П. Адміністративно-правове забезпечення діяльності місцевих судів: дис... канд. юрид. наук : 12.00.07. Науково-дослідний інститут публічного права. – Київ, 2016. – 236с.
15. Кустовська О. В. Методологія системного підходу та наукових досліджень: Курс лекцій. – Тернопіль: Економічна думка, 2005. – 124 с.
16. Довжанин В.М. Класифікація гарантій адміністративно-правового забезпечення прав і свобод громадян у сфері запобігання та протидії корупції. Visegrad Journal on Human Rights. – 2015. – № 1. – С. 98- 106.
17. Білодід І. К. Словник української мови: в 11 томах. – К.: Наукова думка. Том 3, 1972.
18. Білодід І. К. Словник української мови: в 11 томах. – К.: Наукова думка. Том 7, 1976.
19. Білодід І. К. Словник української мови: в 11 томах. – К.: Наукова думка. Том 9, 1978.
20. Замрига А.В. Инструментарий публичной администрации, что реализует административно-правовое обеспечение хозяйственной деятельности в Украине: теоретический аспект. Право и закон. – 2018. – № 4. – С. 120–124.
21. Данильян О. Г. Філософія : підручник. – Х.: Право, 2011. – 312 с.
22. Як держава бореться з корупцією: мовою фактів, а не емоцій. ЦППР. – 2019. URL: <https://pravo.org.ua/ua/news/20873546-yak-dergeava-boretsya-z-koruptsieyu-movoyu-faktiv,-a-ne-emotsiy>
23. Національна доповідь щодо реалізації засад антикорупційної політики у 2018 році. НАЗК. – 2019. URL: <https://nazk.gov.ua/wp-content/uploads/2019/07/Natsdopovid-2018.pdf>



24. УКРАЇНА 2030: Доктрина збалансованого розвитку. Видання друге. – Львів: Кальварія, 2017. – 164 с.

Chapter 19.

1. Єгоров, В.П. Дипломатичний протокол та етикет: навч. посібник / В. П. Єгоров. - М.: Юридичний інститут МПТа, 2013. - 200 с.

2. Борунков А.Ф. Дипломатичний протокол. - М.: Міжнародні відносини. - 2005. - С. 264.

3. Михалькевич, Г.Н. Протокол і етикет міжнародного спілкування: навч. посібник / Г.Н. Міхалькевіч. - Мінськ: БДУ, 2009. - 275 с.

4. Петюр Р.К. Дипломатичний протокол як засіб багатосторонньої дипломатії / Петюр Р.К. // Міжнародні відносини Серія "Політичні науки". – 2015. – С. 46–55.

5. Пелех І.В. Особливості здійснення окремих дипломатичних процедур за протоколом в міжнародному праві [Електронний ресурс] / Пелех І. В. // Юридичний науковий електронний журнал № 3/2019. – 2019. – Режим доступу: http://www.lsej.org.ua/3_2019/66.pdf.

6. Ріяка В. О. Дипломатичний протокол: навч. посіб. / В. О. Ріяка. - Х.: Нац. юрид. акад. України ім. Ярослава Мудрого, 2006. - 135 с.

7. Буріан О. Міжнародні конференції і дипломатія ad hoc: поняття, структура, правовий режим / Олександр Буріан. // Білоруський журнал міжнародного права і міжнародних відносин. - 2019. - С. 13-17.



SCIENTIFIC EDITION

MONOGRAPH
WISSENSCHAFT FÜR DEN MODERNEN MENSCHEN
WIRTSCHAFT, MANAGEMENT, TOURISMUS, BILDUNG, PHILOSOPHIE

BOOK 1. PART 3

Authors:

Agarkova N. (14), Akimova O. (8), Baydyuk L. (15), Cherkashina T.A. (2),
Choporov O.N. (11), Choporova E.I. (12), Dohadailo Y.V. (5), Golub T. (13),
Halynska Y. (1), Hamdaoui A. (5), Hrabar M.V. (7), Kampov N.S. (7), Kononenko A.V. (5),
Koshevaya S.P. (4), Lvovich I.Y. (11), Lvovich Y.E. (10), Marshak Y.O. (19),
Maslyhan O.O. (7), Mehem O. (9), Melnyk O. (8), Mihalchuk V.N. (4), Omelchuk O.V. (16),
Pishenina T.I. (6), Popova E. (14), Preobrazhenskiy A.P. (10, 11, 12),
Preobrazhenskiy Y.P. (10, 12), Prikhodko A.A. (18), Radysh Y.F. (4), Sekunova Y.V. (19),
Shaporenko O.I. (4), Smaglo O. (3), Stovpets O.V. (17), Sukonna N.G. (5),
Tolstonos O. (9), Vasylieva S. (14)

The scientific achievements of the authors of the monograph were also reviewed and recommended for publication at the international scientific symposium
**«WISSENSCHAFT FÜR DEN MODERNEN MENSCHEN /
SCIENCE FOR MODERN HUMAN»**
(March 30-31, 2020)

The monograph is included in
International scientometric databases

Format 60x84 / 16. Service sheet 10.52
Circulation 500 copies. Order No. simp-ua14.
Signed to print: 03/25/2020

Published:
NetAkhtAV
Lußstr 13,
Karlsruhe, Germany

e-mail: orgcom@sworld.education
www.sworld.education

Publisher is not responsible for accuracy
information and scientific results presented in the monograph



ISBN 978-3-982178-32-5



9 783982 178325





BANKING SECTOR
2957.46
COMPOSITE SECTOR
+0.68
NASDAQ
902.63
S&P 500 Index
1165.69

Success
Solution
Business Strategy
Supply Management
Product Analysis
Global Management