



Золтан Борбель  
Ваврінець Женюх  
Марія Жиленко  
Стефан Ленчіш  
Іван Міськов  
Ігор Прохненко  
Оксана Ферков  
Клаудія-Штефанія Ферков

**ДОБА**

# ДРУГІ

НОТАТКИ ДО ПОЛІТИЧНОЇ,  
СОЦІОКУЛЬТУРНОЇ ТА ДУХОВНОЇ  
ІСТОРІЇ ЗАКАРПАТТЯ СЕРЕДНЬОВІЧЧЯ  
ТА РАНЬОГО НОВОГО ЧАСУ

УЖГОРОД  
2021

ДВНЗ «УЖГОРОДСЬКИЙ НАЦІОНАЛЬНИЙ УНІВЕРСИТЕТ»  
ФАКУЛЬТЕТ ІСТОРІЇ ТА МІЖНАРОДНИХ ВІДНОСИН  
КАФЕДРА АРХЕОЛОГІЇ, ЕТНОЛОГІЇ ТА КУЛЬТУРОЛОГІЇ  
ЦЕНТР ДОСЛІДЖЕНЬ УГОРСЬКОЇ ІСТОРІЇ ТА УКРАЇНСЬКО-  
УГОРСЬКИХ ВІДНОСИН

## **ДОБА ДРУГІТІВ**

НОТАТКИ ДО ПОЛІТИЧНОЇ, СОЦІОКУЛЬТУРНОЇ ТА ДУХОВНОЇ ІСТОРІЇ ЗАКАРПАТТЯ

СЕРЕДНЬОВІЧЧЯ ТА РАННЬОГО НОВОГО ЧАСУ

*Колективна монографія*

Ужгород 2021

УДК 94(477.87)"13/16":929.7

Д - 55

До пропонованої увазі читачів колективної монографії увійшли дослідження знаних вчених України, Угорщини та Словаччини, присвячені історії аристократичного роду Другетів, які були активними учасниками суспільно-політичного життя Угорщини і особливо її північно-східного регіону впродовж майже чотирьох століть.

Звертаючись до багатого джерельного матеріалу автори долучилися до з'ясування актуальних питань геральдики і сфрагістики, генеалогії сім'ї Другетів, їх участі у політичних процесах та релігійному житті доби Середньовіччя і раннього нового часу.

Окремим розділом подано тексти важливих джерел, пов'язаних з історією Другетів.

Видання адресовано науковцям, вчителям, студентам, усім кого цікавить історія аристократичних та шляхетських родів, зокрема Другетів.

Доба Другетів. Нотатки до політичної, соціокультурної та духовної історії Закарпаття середньовіччя та раннього нового часу / Відповідальні за випуск: Золтан Борбель, Ваврінець Женюх, Марія Жиленко, Стефан Ленчіш, Іван Міськов, Ігор Прохненко, Оксана Ферков, Клаудія-Штефанія Ферков. Ужгород: ТОВ «РІК-У», 2021, 204с.

#### **Загальне упорядкування та редагування:**

**Оксана Ферков** – к.і.н., доцент, доцент кафедри археології, етнології та культурології ДВНЗ «УжНУ», співкоординатор Центру досліджень угорської історії та українсько-угорських відносин Факультету історії та міжнародних відносин ДВНЗ «УжНУ»

#### **Рецензенти:**

**ЗУБАНИЧ Ласлов** – к.і.н., доцент, завідувач кафедри історії Угорщини та європейської інтеграції ДВНЗ «УжНУ»

**ШТЕРР Діана** – к.і.н., старший науковий співробітник відділу історії та краєзнавства Комунального закладу «Закарпатський обласний краєзнавчий музей імені Тиводара Левицького» Закарпатської обласної ради

Друкується за рішенням Вченої ради  
факультету історії та міжнародних відносин  
ДВНЗ «Ужгородський національний університет»  
протокол № 7 від 21 вересня 2021 року.  
та кафедри археології, етнології та культурології ДВНЗ «УжНУ»  
Протокол № 1 від 31 серпня 2021 року.

**ISBN 978-617-8046-24-8**

©Державний вищий навчальний заклад  
«Ужгородський національний університет», 2021  
©ТОВ «РІК-У», 2021

ЗМІСТ .....	3
ПЕРЕДМОВА .....	4
ІВАН МІСЬКОВ. ПЕЧАТКИ ТА ГЕРБИ РОДИНИ ДРУГЕТІВ.....	11
ІГОР ПРОХНЕНКО, МАРІЯ ЖИЛЕНКО. ЗАМКИ ПІВНІЧНО-СХІДНОЇ УГОРЩИНИ ПЕРІОДУ ЗМІНИ ДИНАСТІЙ АРПАДОВИЧІВ ТА АНЖУ (ЗА РЕЗУЛЬТАТАМИ ДОСЛІДЖЕННЯ ПАМ'ЯТОК НА ТЕРИТОРІЇ ЗАКАРПАТСЬКОЇ ОБЛ. УКРАЇНИ).....	43
BORBÉLY ZOLTÁN. A HOMONNAI DRUGETH CSALÁD TÖRTÉNETÉNEK VÁZLATA A 16. SZÁZAD VÉGÉIG .....	80
ŠTEFAN LENČIŠ. ŠĽACHTIC VALENTÍN I. DRUGET A JEHO MIESTO V DEJINÁCH UHORSKA .....	99
VAVRINEC ŽEŇUCH. POLITICKO-KONFESIONÁLNA SITUÁCIA NA UŽHORODSKOM PANSTVE DRUGETOVCOV POČAS ŽIVOTA VALENTÍNA I. A JURAJA III. ....	118
ОКСАНА ФЕРКОВ. РІД ДРУГЕТІВ У ДОБУ РЕФОРМАЦІЇ– КОНТРРЕФОРМАЦІЇ.....	130
ІСТОРІЯ ДРУГЕТІВ У ДОКУМЕНТАХ.....	166
Клаудія–Штефанія Ферков. ПРО ПАМ'ЯТНИК ЯНУ X ДРУГЕТУ В УЖГОРОДІ (ЗА МАТЕРІАЛАМИ ПРЕСИ) .....	199
ВІДОМОСТІ ПРО АВТОРІВ .....	203



## ПЕРЕДМОВА

Доба Другетів охоплює тривалий історичний період – від другого десятиліття XIV ст. і до останньої чверті XVII ст. Представники роду брали активну участь у загальнодержавних, та й навіть європейських, політичних процесах, впливали на характер соціально-економічних відносин та сприяли духовно-культурному розвитку.

Другети не втрачали панівну роль суспільно-політичному житті північно-східного регіону Угорського королівства, були серед найбільших землевласників Ужанщини та Земплінщини, та незмінними володарями міст Ужгород та Гуменне. Частина архітектурних та культових споруд регіону до нині носять на собі відбиток доби Другетів.

Другети з'явилися на політичній арені Угорщини у період зміни правлячої династії. Разом із королем Карлом Робертом Анжуйським до країни прибуває Філіп Другет<sup>1</sup>. Він та його найближчі родичі займали найвищі державні посади, зокрема і палатина<sup>2</sup>.

Рід Другетів розростається і поділяється на дві гілки – горянську та гуменянську. Міклош I став засновником горянської гілки родини Другетів<sup>3</sup>. Однак уже в середині XVI ст. горянська лінія роду вимирає, а їхні володіння переходять до гуменянських Другетів.

Після стрімкого кар'єрного злету та небаченого збагачення за короля Людовіка Великого Другети втрачають як милість короля, так і частину

---

<sup>1</sup> Про походження роду докладніше див: LENČIŠ Štefan. *Šľachtický rod Drugetovcov z Humenného*. Humenné, Miestny odbor MS - Vihorlatské osvetové stredisko 2003. S3.; ĐURA Hardi. *Drugeti: povest o usponu i padu porodice pratilaca anđujskih kraljeva* [prevod rezimea Marta MxConnel-Duff]. Novi Sad: Filozofski fakultet, 2012. S. 408.

<sup>2</sup> Відбудова Угорського королівства за династії Анжу та поява нової еліти розширили число урядовців, серед яких з'явилися посада *homo palatine*

<sup>3</sup> ФЕРКОВ О. Рід Другетів та їх діяльність у добу Анжу. *Карпатика*. Випуск 41. Ужгород, 2012. С. 140.

володінь та посад. Втім, на кінець XIV – початок XV ст. Другети все ще фігурують серед найбільших землевласників північно-східної окраїни Угорщини, змагаються із такими великими землевласниками епохи як Бебеки, Перені, Цудари. Сім'я володіла більшою частиною Ужанського і значною частиною Земплінського комітатів, територією від Тиси і аж до Ужоцького перевалу.

Феномен панування Другетів у цьому регіоні впродовж 400-х років має ряд об'єктивних та суб'єктивних пояснень. Після помітного політичного впливу у першій половині XIV ст. Другети відійшли від активної суспільно-політичної діяльності, зуміли вистояти у складних перипетіях середини XVI ст. і знову посісти провідні позиції у державному житті у перші десятиліття XVII ст. Балінта (Валентина) Другета бачимо під час антигабсбурзького повстання 1604–1606 рр. на боці Іштвана Бочкаї. Змагається за посаду трансільванського князя після смерті І.Бочкаї. Ця посада вабила і його двоюрідного племінника Дьордя (Георгія) Другета. Після невдачі у суперництві за трансільванський трон Дьордь Другет, вже після окатоличення, запрошує до Гуменного отців Товариства Ісуса і відкриває перший у краї освітній заклад середнього типу (єзуїтський колегіум, 1613/1615 р.). Наступник Дьордя – Янош (Ян) Другет переселяє колегіум єзуїтів до Ужгорода та сприяє підготовці укладення церковної унії, відомої в історії як Ужгородська унія 1646 р., яка докорінно змінила культурно-духовний простір регіону.

Ось, тільки ці кілька фактів з минулого вказують на непересічну роль аристократичного роду Другетів у загальноєвропейській та крайовій історії.

### *Про Другетіану коротко*

Представники роду Другетів, особливо перші, які були соратниками короля Карла Роберта Анжуйського, привертали увагу істориків, генеологів

вже у другій половині XIX – перших десятиріччях XX ст<sup>1</sup>. вчені спробували з'ясувати походження Другетів, етимологію їхнього прізвища, виявити і пояснити символи їхніх гербів та печаток тощо.

Хронологічно першим автором, який звернувся до минулого Другетів в контексті локальної історії був Карой Мейсарош у середині XIX ст.<sup>2</sup>. Його називають першим істориком Ужгорода, адже його перу належить перше об'ємне дослідження про місто. Мейсарош у дусі романтизму розмістив Другетів у канві історії Ужгорода, часто вдаючись до припущень, ідеалізації їхньої ролі у регіональних історичних процесах.

Дещо згодом, інший угорський автор – Ласло Рез – висвітлив діяльність окремих представників сім'ї Другетів у період Реформації<sup>3</sup>. Його виклад матеріалу доволі тенденційний, адже автор – реформатський священник і, звісно, це позначилося на оцінці діяльності Другетів.

На початку XX ст. відбувається поживлення наукового інтересу до минулого Закарпаття і, як наслідок, побачили світ кілька цікавих досліджень з історії Ужанщини, зокрема минулого унґварської католицької гімназії<sup>4</sup>. Соціально-економічна історія Закарпаття стала об'єктом вивчення українського дослідника-емігранта Олександра Мицюка і в контексті опису автор згадує Другетів<sup>5</sup>. Оцінка участі та ролі аристократичного роду в

---

<sup>1</sup> WERTNER Mór. A Drugethek genealógiájához. *Turul*, 1891. 151. old.; RÓMER Flóris. Régi pecséteinkről s különösen Drugeth János 1332. Pecsétjéről. *Századok*, 1875. 54–59. old.; NAGY Iván. *Magyarország családai czimerekkel és nemzedékrendi táblákkal*. Pest: Beimel J és Kozma Vazulnál, 1858. 436 old.; PÓR Antal. A történeti jelenetek korhü rekonstruálásáról. *Századok*, 1901. 421–428. old. MISKOLCZY István. Anjou királyaink reformjai és a nápolyi viszonyok. II közl. *Századok*, 1932. 393–407. old.

<sup>2</sup> MÉSZÁROS Károly. *A magyarországi oroszok története*. Pest, 1850. III+162 old.; MÉSZÁROS Károly. *Ungvár története a legrégebb időktől máig*. Pest, 1861. 114 old.

<sup>3</sup> RÉZ László. *A Drugethek és Homonna reformációja*. Sátoraljaujhely, 1899. 158 old.

<sup>4</sup> DUDÁS Gyula. A homonnai Drugeth-kollégium. *Adalékok Zemplén vármegye Történetéhez*, 14. 1909. 3–32 old.; BLANÁR Ödön. *Az ungvári királyi katolikus főgimnázium háromezredes története*. 1613–1913. Ungvár: Ungmegyei könyvnyomda, 1913. 305 old.; HODINKA Antal. *Adalékok az ungvári vár és tartománya és Ungvár város történetéhez*. Ungvár, 1918. Unió kny. 101 old.

<sup>5</sup> МИЦЮК О. *Нариси з соціально-господарської історії Підкарпатської Русі*. Т.І. До другої чверті XVI в. Ужгород, Друкарня «Новіна», 1936. 256 с.; МИЦЮК О. *Нариси з соціально-господарської*

господарській колонізації далеко не задовільна, що пояснюється загальними тенденціями в історіографії. Чимало дослідників вбачали в угорських аристократах виключно експлуататорів селян-русинів.

Варто згадати працю Петра Сиви «Прошлое Ужгорода»<sup>1</sup>. Автор досліджує історію виникнення міста над Ужем і його назви, описуються історичні етапи його становлення. В цьому контексті дослідник згадує важливу роль Другетів в історії Ужгорода.

У радянську добу дослідницька увага до минулого еліти суспільства, аристократів та шляхти значно послабилася, більше того представники знатних родів висвітлювалися як експлуататори народних мас. У деяких загальних працях можна знайти фрагментарну інформацію про Другетів, без об'єктивної оцінки їх ролі. Так, наприклад в «Історії міст і сіл Української РСР. Закарпатська область»<sup>2</sup> та в історичному нарисі про Ужгород, авторства І. Гранчака та В. Палька<sup>3</sup>, є згадки про окремих Другетів.

Пострадянська крайова історіографія дещо поблажливіша до представників роду Другетів, а деякі автори, та особливо Інтернет-видання, навіть вдаються до ідеалізації та створення міфів<sup>4</sup> (наприклад що саме Другети привезли до Ужгорода традицію вживання кави, історичних документів про це не знайдено). Донедавна в краєзнавчій історичній літературі діяльність Другетів пов'язували виключно із локальною історією: будівництво моста через Уж, реконструкція Унгварського замку, зведення будівлі для єзуїтського

---

*історії Підкарпатської Русі*. Т.ІІ. Доба феодально-кріпацька (від другої чверті XVI в. до половини XIX). Прага, Друкарня Р. Грдлічки, 1938. 390 с.

<sup>1</sup> СОВА П. *Прошлое Ужгорода*. Факс. Узд. По узд.: Ужгород: Школьная помощь, 1937. 317 с.

<sup>2</sup> *Історія міст і сіл Української РСР. Закарпатська область*. К., 1969. 692 с.

<sup>3</sup> ГРАНЧАК І.М., ПАЛЬОК В.В. *Місто над Ужем*. Ужгород, 1973. 206 с.

<sup>4</sup> <https://zakarpattia.net.ua/News/174642-V-Uzhhorodi-z-lytsariamy-opryshkamy-ta-shturmom-zamku-vidznachyly-Den-Druhetiv-FOTO> ;  
[http://uzhgorod.in.ua/novini/2017/sentyabr/uchora\\_699\\_rokiv\\_tomu\\_yak\\_v\\_uzhgorodi\\_drugeti\\_zapanuva\\_li\\_foto\\_viideo](http://uzhgorod.in.ua/novini/2017/sentyabr/uchora_699_rokiv_tomu_yak_v_uzhgorodi_drugeti_zapanuva_li_foto_viideo) ; <http://www.mukachevo.net/ua/news/view/132712>

колегіуму тощо<sup>1</sup>. І тільки в окремих виданнях знаходимо неупереджену характеристику різних аспектів діяльності Другетів на Закарпатті<sup>2</sup>.

На сторінках місцевої преси публікувалися відомості про найвідоміших Другетів, про їх геральдичні знаки тощо<sup>3</sup>. Цінними і науково виваженими є дослідження І. Міськова з геральдики роду Другетів<sup>4</sup>.

Не можемо оминати увагою дослідження українського медієвіста-гунгариста Мирослава Волощука, який в контексті вивчення суспільно-політичної ролі та майнових стосунків руського нобілітету в Угорському королівстві неодноразово згадує перших Другетів<sup>5</sup>.

Вітчизняну другетіану збагачують дослідження Ласло Зубанича, які опираються на широку джерельну базу<sup>6</sup>. Л. Зубанич багато років займається

---

<sup>1</sup> *Історія Ужгорода*. Історичний нарис / Авторський колектив: Балагурі Е.А., Зілгалов В.О., Мазурок О.С., Павленко Г.В., Тиводара М.П. Ужгород, 1993. 219 с.; ТОКАР М.Ю. Розвиток Ужанської домінії за Другетів. *Минуле і сучасне України*. Збірник студентських робіт. Другий випуск. Молодь–Україні. Ужгород: Закарпатський Центр соціальної служби для молоді, 1995. с.34–39.

<sup>2</sup> КОБАЛЬ Й. *Ужгород відомий та невідомий*. Вид. 2-ге, виправлене. Львів: Світ, 2008. 196 с.; ДЗЕМБАС О., КОБАЛЬ Й. *Невицький замок*. Історичний нарис. Ужгород: ВАТ Видавництво «Закарпаття», 2005. 80 с.; ФЕДАКА С. *Ужгород крізь віки. Нариси з історії Ужгорода*. Ужгород: ВАТ «Патент», 2010. 296 с

<sup>3</sup> ФЕДАК М. Другети в Італії та Угорщині: Другети в Італії. Другети стають підданими Угорського королівства. *Старий Замок–Паланок*. 2004. 29 квітня, 5 травня. ФЕДАК М. Другети на шляху до слави і багатства: Битва при Розгоні, участь у ній Філіппа Другета. Філіпп Другет і війни з олігархами. *Старий Замок–Паланок*. 2004. 13-19 травня. с.15; ФЕДАК М. Другети: Іоанн Другет. Вілльєрм Другет. *Старий Замок–Паланок*. 27 травня –2 червня.с.15; ФЕДАК М. Другети: Ніколо Другет. Другети горянські. *Старий Замок–Паланок*. 2004. 18-24 червня. с. А11; ФЕДАК М. Другети: Другети гуменянські. Нова резиденція. Генеалогія гуменської гілки. Другети та їх сусіди. *Старий Замок–Паланок*. 2004. 2–8 травня

<sup>4</sup> МІСЬКОВ І.О. Печатки та герби родини Другетів. *Науковий вісник Ужгородського університету. Сер. : Історія*. 2012. Вип. 29. с. 153–164. Режим доступу: [http://nbuv.gov.ua/UJRN/Nvuuist\\_2012\\_29\\_27](http://nbuv.gov.ua/UJRN/Nvuuist_2012_29_27)

<sup>5</sup> ВОЛОЩУК М.М. «Русь» в Угорському королівстві (XI – друга половина XIV ст.): суспільно-політична роль, майнові стосунки, міграції / Відп.ред Л.В. Войтович. Івано-Франківськ: Лілея-НВ, 2014. 496 с.

<sup>6</sup> ZUBÁNICS László. *A homonnai és gerényi gróf Drugeth család* [http://www.kmoa.com.ua/index.php?option=com\\_content&view=article&id=345:a-homonnai-es-gerenyi-grof-drugeth-csalad&catid=31:arckepcsarnok&Itemid=31](http://www.kmoa.com.ua/index.php?option=com_content&view=article&id=345:a-homonnai-es-gerenyi-grof-drugeth-csalad&catid=31:arckepcsarnok&Itemid=31); ZUBÁNICS László. *Víz tükrére történelmet írni....* Ungvár–Budapest: Intermix Kiadó, 2007. 91 old.; ZUBÁNICS László. *Világok végein. Északkelet-Magyarország a XVI– XVIII. században: politika, gazdaság, kultúra*. Ungvár–Budapest: Intermix Kiadó, 2015. 156 old.;

історією угорської шляхти та її участі в суспільно-політичних процесах раннього нового часу, підсумком студій стала кандидатська дисертація<sup>1</sup> та наукові статті<sup>2</sup>. Звертаються сучасні дослідники і до духовно-релігійних та культурно-освітніх аспектів історії Другетів<sup>3</sup>.

Заслуговують на увагу найновіші дослідження у галузі другетіани закордонних вчених, виконані на ґрунтовній джерельній базі: угорських Атілли Жолдоша<sup>4</sup> та Золтана Борбеля<sup>5</sup>, сербського Дюри Харді<sup>6</sup> та словацьких Стефана Ленчіша<sup>7</sup> та Ваврінця Женюха та інших<sup>8</sup>.

---

ZUBÁNIC László: *Múlt tükrében elmerengve... Északkelet-Magyarország mindennapjai a XVI–XVIII. század fordulóján*. Ungvár–Budapest, Intermix Kiadó, 2020. 357 old. та ін.

<sup>1</sup> ЗУБАНИЧ Л. Суспільно-політичний розвиток дворянських родин Північно-Східної Угорщини у 1526-1657 рр. Дис. на здобуття наук. ступеня канд. іст. наук. Ужгород, 2016. 225 с.

<sup>2</sup> ЗУБАНИЧ Л.Л. Життя і політична кар'єра Балінта Другета (1577 – 1609). *Науковий вісник Ужгородського університету. Серія : Історія*. 2017. Вип. 2. с. 46–55. Режим доступу: [http://nbuv.gov.ua/UJRN/Nvuust\\_2017\\_2\\_20](http://nbuv.gov.ua/UJRN/Nvuust_2017_2_20). ; ЗУБАНИЧ Л.Л., ЙОВША О. Жігмонд (II) Другет (? – 1684) – нариси з невідомого життєвого шляху. *Науковий вісник Миколаївського національного університету імені В.О. Сухомлинського. Історичні науки*. 2019. № 2. с. 98–102. Режим доступу: [http://nbuv.gov.ua/UJRN/Nvmdu\\_2019\\_2\\_17](http://nbuv.gov.ua/UJRN/Nvmdu_2019_2_17). ; ЗУБАНИЧ Л.Л. Янош Х Другет: державний діяч та меценат (1611 – 1645). *Науковий вісник Ужгородського університету. Серія: Історія*. 2020. Вип. 2. с. 113–120. Режим доступу: [http://nbuv.gov.ua/UJRN/Nvuust\\_2020\\_2\\_12](http://nbuv.gov.ua/UJRN/Nvuust_2020_2_12).

<sup>3</sup> ФЕРКОВ О. Окаатоличення Дьордя III Другета Гуменянського як приклад релігійних конверсій дворянства Верхньої Угорщини. *Наукові записки Ужгородського університету. Серія: Історично-релігійних студій*. № 5. Ужгород, 2016. с. 125–135. ; ФЕРКОВ О., Роль шляхти Північно–Східної Угорщини в утвердженні протестантизму. *Вісник Київського національного університету імені Тараса Шевченка. Історія*. №139 (4). 2018. с. 72–76.

<sup>4</sup> ZSOLDOS Attila. A Drugetek és a „hét vármegye”. Bagi Dániel, Fedeles Tamás, Kiss Gergely (szerk.) *"Köztes-Európa" vonzásában: Ünnepi tanulmányok Font Márta tiszteletére*. Pécs: Kronosz Kiadó, 2012. 577–585. old.; ZSOLDOS Attila. *A Druget-tartomány története*. 1315-1342. Budapest, MTA Bölcsészettudományi Kutatóközpont, 2017. 304 old.

<sup>5</sup> BORBÉLY Zoltán *A Homonnai Drugethek Felső-Magyarországon a 17. század első évtizedeiben* Doktori (PhD) értekezés. Eger 2015. <http://eklektika.ektf.hu/dsr/access/b7fd94e6-5e47-4ae8-820f-3115c3f56812> (останній перегляд 21.05.21) та ін..

<sup>6</sup> HARDI Đ. *Drugeti, povest o usponu i padu porodice pratilaca anžujskih kraljeva*. Novi Sad, 2012. 480s.

<sup>7</sup> LENČIŠ Štefan. *Šlahchticky rod Drugetovcov z Humenneho*. Humenne, 2003. 181 s. LENČIŠ Štefan. *Drugetovci a ich vzt'ah ku katolickej cirkvi*. Ružomberok, 2009. 144 s.

<sup>8</sup> ŽEŇUCH Vavrinec. *Dejiny reformovanej cirkvi v Užskej stolici v 17. storočí* [History of the Reformed Church in Ung County in the Seventeenth Century]. *Studia theologica*, 2020, vol. 22, iss. 3, p. 77–88.; ŽEŇUCH Vavrinec. *Od misie ku škole – dejiny pôsobenia jesuitov v Užhorode do povstania Juraja I. Rákócziho* (From mission to school – the history of Jesuit activity in Uzhgorod until George I. Rákóczi's uprising). *Annales historici Presovienses*. 2020, vol. 20, no. 1, p. 117–127.



Попри десятки наукових праць та науково-популярних розвідок на сьогодні залишаються значні прогалини у вивченні кардинально важливих моментів минулого Закарпаття, особливо Середньовіччя та ранньої нової доби, серед яких історія аристократичних і шляхетських родів. Незважаючи на пошвавлення уваги дослідників до минулого Другетів чимало питань висвітлені поверхово. Розпорошеність архівних матеріалів значно ускладнює пошукову роботу вчених. Сучасний стан української історіографії, активізація локального історієписання вимагає створення узагальнюючої праці стосовно історичної ролі як родини Другетів, так і інших шляхетських сімей краю.

Запропонована до уваги читацької аудиторії праця частково заповнить прогалину у студіях з вітчизняної другетіани і, можливо, залучить до пошуків молоде покоління дослідників. Матеріали колективної монографії можуть допомогти розвінчати низку міфів та історичних фальсифікацій стосовно минулого Другетів та нашого краю в цілому.

До написання колективної монографії долучилися відомі науковці України, Словаччини та Угорщини. Автори не прагнули до вичерпності при висвітленні проблематики. Швидше за все ціллю було окреслити напрямки майбутніх, більш ґрунтовних пошуків. Для кращої наочності працю доповнено скромною підбіркою джерел, пов'язаних з діяльністю Другетів<sup>1</sup>. Монографія може стати початком серії наукових видань з проблем Середньовічної та ранньомодерної історії Закарпаття.

**Оксана Ферков**, к.і.к, доцент,  
співкоординатор Центру досліджень угорської історії та українсько-угорських  
відносин Факультету історії та міжнародних відносин ДВНЗ «УжНУ»

---

<sup>1</sup> Прізвище *Другет*, незважаючи на усталений в краєзнавчій літературі варіант написання через букву г, свідомо пишемо через букву ґ, бо саме ця літера правильно передає угорське звучання *Drugeth*

ІВАН МІСЬКОВ

## ПЕЧАТКИ ТА ГЕРБИ РОДИНИ ДРУГЕТІВ

Знакова родина Другетів з Італії відіграла вирішальну роль у сходженні на трон Угорського королівства першого представника Анжуйської династії – Карла Роберта. Фактично Філіпп Другет приніс перемогу Карлу Роберту у битві при Розгоні (15 червня 1312 р.) проти синів палатина Омодея Або, який трагічно загинув у Кошицях 1311 р. Прапором королівських військ були золоті лілії у синьому полі проти червоно-білих стягів синів Омодея. Метою нашого дослідження є проаналізувати печатки та герби цієї родини. Серед завдань нас цікавлять наступні питання, насамперед, хто подарував (пожалував) герб Другетам; символічні фігури у полі гербового щита; семіотика герба, печатки та герби родини XIV–XVII ст. Серед дослідників, котрі займалися і займаються дослідженням родини Другетів, включаючи і публікації ілюстрацій про їхні печатки та герби, виділимо наступних: К. Вагнер<sup>1</sup>, Ф. Ромер<sup>2</sup>, Л. Таллоці<sup>3</sup>, Й. Гампел<sup>4</sup>, Т. Легоцькі<sup>5</sup>, Г. Чергю<sup>6</sup>, барон А. Нярі<sup>7</sup>, а

---

<sup>1</sup>WAGNER K. *Collectanea genealogico-historica illustrium Hungariae familiarum, que jam interciderunt*. Decas III. Psoni, Pestini, et Lipsiae, 1802, pag. 33–55.

<sup>2</sup>RÓMER F. Régi pecsétreinkről a Drugeth János 1332 pecsétről. *Századok*. IX füz., 1875, old. 54–59.

<sup>3</sup>THALLÓCZY L. Adalék a Drugeth-család czimeréhez. *Archeologiai Értesítő*. XIII. köt., 1879, old. 184–187.

<sup>4</sup>HAMPEL J. a A Dugethek őseiről. I. *Századok*. X füz., 1881, old. 133–145; HAMPEL J. b A Dugethek őseiről. II. *Századok*. X füz., 1881, old. 207–213.

<sup>5</sup>LEHOCZKY T. A Drugeth és Althán család czimeréről. *Turul. A Magyar Heraldikai es Geneologiai Társaság közlönye*. III köt., 1884, old. 81–82.

<sup>6</sup>CSERGHEŐ G. Magyar czimereskönyv. *Turul. A Magyar Heraldikai es Geneológiai Társaság közlönye*. III köt., 1885, old. 41–44.

<sup>7</sup>NYÁRYA. *A heraldika vezérfonala*. Budapest, 1886, 322, 323, 330. old.

серед сучасних – М. Федак<sup>1</sup>, о. С. Ленчіш<sup>2</sup>, Д. Гарді<sup>3</sup>, І. Чізі<sup>4</sup>. Окрім того, угорська дослідниця Є. Штрауб зробила кольорову графічну реконструкцію герба Другетів, надрукованого у третьому томі, репринтну багатотомної праці про герби та генеалогію угорських родин І. Нодя<sup>5</sup>.

Італійські документи повідомляють нам про те, що спільний предок всіх Другетів – французький феодал, рицар Ніколо (його дружина Ізабелла) зустрічається під різними прізвищами: Rugeth («*Nicolao de Rugeth et Isabelle uxori, heredibus etc. [conceduntur] bona que fuerunt quondam Iacobe Cutone, existentia in Aversa. (Inter que bona: .... in villa Pascarole petia una terre iuxta domum Martini de Rahone de eadem villa et hortum Roberti Capicis, et ibi nemus quod fuit Iohannis de Rebusa; item in pertinentiis Palude Carbonarie terra una iuxta terram Sergii de Iudice de Neapoli et terram heredum Henrici de Sancto Arcangelo; item terra una iuxta terram Petri Visconti; item iardenum unum iuxta terram Roberti Capicis et ortum Andree de Thomasio*)»), Druget («*Nicolao Druget mil.*»; Vol. IX, a. 1272-3, p. 98: „*Pro Nicholao Drugeto*”; Vol. X, a. 1272-3, p. 241: „*Nicolaum Drugeti*”; Vol. XVI, a. 1274-7, p. 94- 95: „*Druget*”; Vol. XIII, a. 1275-7, p. 6: „*Eidem secreto mandat ut Nicolao Druget, qui cum uxore sua in castro Nucerie Christianorum moratur cum filiis Karoli primogeniti sui Principis Salernitani, tarenos auri II per diem solvat. Dat. Neapoli XII decembris IV ind.*”; p. 187, doc. n. 48: „*Secreto Principatus mandat ut gagia solvat Nicolao Druget mil., cui custodia filiorum Karoli primogeniti sui commissa est, a primo mensis*

---

<sup>1</sup> ФЕДАК М. Другети на шляху до слави і багатства: Битва при Розгоні, участь у ній Філіппа Другета. Філіпп Другет і війни з олігархами. *Старий Замок-Паланок*, 13–19 травня, 2004, с.15. Його ж: Другети: Іоанн Другет. Вілперм Другет. *Старий Замок-Паланок*, 27 травня–2 червня, 2004, с.15; Другети: Ніколо Другет. Другети горянські. *Старий Замок-Паланок*, 18–24 червня, 2004, с. 11;

<sup>2</sup> LENČIŠ Š. *Šlachtický rod Drugetovcov z Humenného*. Humenné, 2003, s.9–14, 20, 23,31, 35, 36, 38–39, 60, 63, 93, 95, 103, 107–108, 121, 126.

<sup>3</sup> HARDI Đ. DRUGETI. *Povest o usponu i padu porodice pratilaca Anžujskih kraljeva*. Novi Sad: Filozofski fakultet, 2012, 480 s.

<sup>4</sup> CSÍZI I. *A királyi Magyarország főnemesi családjainak címerváltozatai a 16-17. században/ DOKTORI DISSZERTÁCIÓ*, Budapest, 2012, 85–87. old.

<sup>5</sup> NAGY I. *Magyarország családi czimerekkel es nemzékrendi táblákkal*. III köt. Pest., 1858, 420 old.

*septembris p. p., ad rationem de tarenis auri II per diem, in castro Nucerie Christianorum; item gagia solvat XII servientibus eiusdem castris. Dat. Neapoli, XII decembris IV ind.»), Drugettus («Mandatum pro Nicolao Drugetto mil., de subventione ei debita a vassallis suis, quia debet in comitiva dom. Regis se conferre ap. Urbem. Dat. ... ianuarii IV ind. «; Vol. XX, a. 1277-9, p. 73: „Item pro mantellis infrascriptorum militum in festo Pentecostes vid.: ... dom. Nicolao Drugetto «; Vol. XIV, a. 1275-7, p. 7: «Karolus Vicarius generalis Secreto Principati mandata ut pecuniam solvat Nicolao Drugeto mil., deputatum ad custodiam Vol. XXVIII, natorum a. 1285-6, suorum,p.morantium 63-64: „Drugetto «; in castro Nucerie Vol. XXXIX, Christianorum. a. 1291-2, Dat.p. XV25-26: iulii „Nicolao IV ind.; Drugetto»), Darget («Notatur Nicolaus Darget miles hostiarius etfam. qui petit subventionem a vassallis suis casalis Pascarole etMalveti de pertinenciis Averse»), de Druget («Re Carlo nomina valletto Ginetto de Druget»), Durget («Nicolao Durget»), de Reginet («Mandatum pro Nicolao de Reginet mil, statuto ad custodiendum liberos Karoli Principis Salernitani, qui moram trahunt in castro Nucerie Christianorum.»)<sup>1</sup>.*

Серед родини найбільше проявили себе брати (сини Яноша Другета) палатини Філіпп і Янош, які вже мали право завіряти документи власними печатками. За всю історію династії Другетів, як по чоловічій та жіночій лінії, їхній герб прикрашали сім мерлет. Виняток становить печатка 1318 р. Філіппа Другета – шість мерлет, а на печатці 1619 р. Дьєрдя Другета – 14 мерлет.

Що це за дивні птахи – мерлети ? Вперше із зображенням на гербах срібних шести мерлет перетятих перев'язом у лазуровому полі, ми зустрічаємо у мініатюрі Латтерельської Псалтирі XIV ст.<sup>2</sup>. У праці Д. Санті-Мадзіні опубліковані ілюстрації гербів із зображеннями мерлет дворянських родів

---

<sup>1</sup> Libertini G.Origini di Pascarola. *Raccolta rassegna storica dei comuni vol.17-2003*. Dicembre, 2010, p. 227.

<sup>2</sup> СЛЕЙТЕР С. *Геральдика. Иллюстрированная энциклопедия* / Пер.И.Жилинской. Москва, 2005, с.18.

Жілібер, Куе, Понсо, Санфеліче тощо<sup>1</sup> Дослідники по-різному пояснюють ці «мерлети». Так, М.Пастуро вважає мерлетт дроздицями, невеликими фігурами, як стилізованого птаха з боку без лап і клюву (з XV ст.) червоного кольору<sup>2</sup>.

Про «чорних птахів», яких важко ідентифікувати на гербах, Джованні Санті-Мадзіні диспутував: *«...четвертый дрозд, который в данном – геральдическом случае – используется не в своем естественном качестве (кроме довольно редких случаев с «говорящими» гербами, как Мерли и Соллима деи Мерли), а в стилизированной форме, где от дрозда осталось лишь название – мерлетта без ног и клюва (во Франции). Однако это важная геральдическая фигура, особенно часто встречающаяся в нормано-британском ареале, весьма древнего происхождения: в Англии она нередко появляется в гербах четвертых сыновей. Причины таких искажений много обсуждались и объяснялись по-разному, их появление связывали с сообщениями о раненых во время войн против неверных, об убитых врагах, но иногда с предположениями о банальном недосмотре составителей гербов. Что касается последнего предположения, то его приверженцы, похоже забывают о том, что и другие птицы получают сходные искажения (орел, утка, цапля). Кроме того, если бы эти изменения и не возникли намеренно, то не было бы и необходимости отражать их в названиях, вроде таких суффиксных новообразований, как merlotte (ит.), вместо merlo (merlette, фр.; martlet, англ.), alerione вместо l'aquila, anatrella вместо l'anatra. И, наконец не надо забывать что различия между английским дроздом, лишенным лап, и мерлеттой, его французским собратом, лишенным клюва и таких же лап, нельзя сводить к чисто*

---

<sup>1</sup> САНТИ-МАДЗИНИ Дж. *Геральдика. История. Терминология, символы и значение гербов и эмблем* / предисл. А.П.Черных; пер. с итал. Т.А. Бобровой, И.Л. Замойской, Т.М. Котельниковой и др. Москва, 2007, с. 313.

<sup>2</sup> ПАСТУРО М. *Геральдика* / Пер. с фр. А.Кавтаскина. Москва, 2003, с. 122, 128.

*технической случайности, что казалось бы, могло иметь место по обе стороны Ла-Манша»<sup>1</sup>.*

На думку, С. Слейтера, мерлетти – це ластівки «merletten», котрі при зображенні в геральдиці не мають ні лапок, ні клюву, і за свідченнями середньовічних авторів, вона ніколи не приземлялася: *«Множество других птиц – реальных, причудливых и фантастических – населяют геральдический зверинец, в частности, ласточка, или «merletten». Ласточка, создание, подобное стрижу, при изображении в геральдике не имеет ни лапок, ни клюва, так как средневековые авторы полагали, что она никогда не приземляется. О таких птицах говорили крестоносцы, которые видели их в Святой Земле. Ласточка часто даровалась в качестве геральдической фигуры младшим сыновьям английской знати, как напоминание о том, что «необходимо верить крыльям добродетели и достоинства, а не своим ногам, при том что у них нет своей земли, на которой можно»<sup>2</sup>.*

С. Фрайер так тлумачить мерлети: *«Герольды раннего средневековья имели обыкновение наделять гербами как королевства, так и отдельных личностей Британии времен, предшествующих ее завоевания норманнами. Те шесть мерлетт (martlet), которые являются неременной деталью герба южно-сакского королевства – это удивительные птички. У них нет ног, и считается, что они постоянно находятся в полете, исполненном веселья и радости, и в силу этого обстоятельства могут быть уподоблены жаворонкам. Часто мартлетки являются составным элементом гражданской геральдики графства Сассекс, и здесь считается, что они имеют отношение не к саксам и жаворонкам, а к гербу, принадлежащему*

---

<sup>1</sup> САНТИ-МАДЗИНИ Дж. *Геральдика. История. Терминология, символы и значение гербов и эмблем* / предисл. А.П. Черных; пер. с итал. Т.А. Бобровой, И.Л. Замойской, Т.М. Котельниковой и др. Москва, 2007, с. 313.

<sup>2</sup> СЛЕЙТЕР С. *Геральдика. Иллюстрированная энциклопедия*/ Пер.И.Жилинской. Москва, 2005, с. 88.



норманнському роду Арундл. На это недвусмысленно намекает игра слов, построенная на том, что слово *hirondelle* означает «ласточка»<sup>1</sup>.

Більш точним визначення мерлетти дає В. Похльобкін: «*Мерлетти (фр. merlettes) – применяемые в западноевропейской геральдике, особенно во французской, профильные изображения птичек с отрубленными клювами и лапками, напоминающие в таком виде не то «уточек», не то «ласточек» без хвоста (поворот вправо). Их ввели крестоносцы, помещавшие на своих щитах несколько таких изображений маленьких птичек с целью намекнуть, что и они, подобно перелетным птицам, странствуют по миру и бездомны, несчастны. Лишение же мерлетт клюва и лапок должно было служить намеком на тяжелые раны и увечья, которые ожидали рыцаря (самые страшные раны по тому времени – это потери конечностей и повреждение лица, черепные ранения). Символизируя при помощи мерлетт свое участие в крестовых походах, рыцарство XII – XIII веков оставило таким образом в своих гербах точное, документальное подтверждение этого факта для потомков, ибо после окончания крестовых походов мерлетты в гербах позднейшего дворянства более не употреблялись*»<sup>2</sup>. У свій час мукачівські краєзнавці Михайло Федак та Олексій Філіппов займалися проблематикою гербів дворянської родини Другетів. Перший дослідник – знавець генеалогії відомих родин Угорського королівства та середньовічної Європи на сторінках місцевої газети «Старий Замок–Паланок» констатує: по перше «*Особливо багато помилок та неточностей містять дані про родинні зв'язки та символіку родинного герба Другетів*»<sup>3</sup>, а другого зацікавила семіотика герба у зв'язку із створенням нового герба Ужгородського національного університету в 2013 р. Задовго до мукачівських краєзнавців походження гребя

---

<sup>1</sup> ФРАЙЕР С., ФЕРГЮССОН Д. *Геральдика. Гербы – Символы- Фигуры* / Пер с англ. М.Б.Борисова. Москва, 2011, с.17.

<sup>2</sup> ПОХЛЕБКИН В.В. *Международная символика и эмблематика*. Москва, 2004, с. 249.

<sup>3</sup> ФЕДАК М. Другети. Проблема походження і вигадки. *Старий Замок-Паланок*, 8–14 квітня, 2004, с.15.

Другетів зацікавила угорського дослідника Й. Гампела, перебуваючи в Неаполі, віднайшов та опублікував зображення гербів родин Друга де Мерлото (помер 1339 р.) та Ніколо Мерлота (помер 1358 р.). Вчений вказав на подібність символічних фігур – мерлет до герба родини Другетів<sup>1</sup>. Це може свідчити про те, що Другети принесли з собою власний герб в Угорське королівство з Неаполітанського королівства. А сама символічна фігура – мерлета, натякає на французьке походження Другетів. Як, ми зазначили основною символічною фігурою у полі щита Другетів стали мерлети, яких ми бачимо на печатках. На документі 1318 р., зафіксовано першу власну гербову печатку Філіппа Другета з наступним описом: у червоному полі печатки шестилистника норманський щит розділений поясом з трьома пряжками у супроводі шести мерлет, повернутих вправо, три у верхній частині щита, а три – у нижній. У мерлет відкритий клюв і обрубані лапки (Іл. 1)<sup>2</sup>. На другій круглій печатці Філіппа Другета, взятій з документа 1324 р., зображено нерозбірливого вершника, який у правій руці з мечем, а у лівій тримає щит, на якому відсутні мерлети відсутні. Навколо печатки латиномовна легенда: S.(igillum) PHILIPPI PALATINI. IVDICIS COMANORUM COM/i/tis...CIPES. ET. D/e/ VYVAR – печатка Філіппа, палатина, судді Куманів, графа Спіша та Уйвара (Іл.2)<sup>3</sup>. Вперше сім мерлет, ми бачимо на норманському щиті печатки Іоанна Другета в документі від 21 вересня 1328 р. У XIX ст. цей документ під номером 1055 зберігався в Імператорському Державному архіві у Відні<sup>4</sup>. Щит перетятий поясом з трьома пряжками, у верхній частині щита чотири, а в

---

<sup>1</sup> HAMPEL J. A Drugethek őseiről. I. *Századok*. X füz., 1881, 133–145. old.; HAMPEL J. b A Drugethek őseiről. II. *Századok*. X füz., 1881, 207–213. old.

<sup>2</sup> Spišské Prepošstvo (далі Sp.-P.), i. č.32. 1318. Spišska Kapitula, Spišski a novohradský župan Filip. *Štátny archív v Levoči*, s.1.

<sup>3</sup> Magyar Nemzeti Levéltár Országos Levéltára (далі MNL OL) Diplomatai Levéltár. Diplomatai Fényképgyűjtemény (далі DL-DF) 40445/ 1324/ EGRI KÁPTALAN Q 10 / DIPLOMATIKAI LEVÉLTÁR (Q szekció) • Gyűjteményekből (P és R szekcióból és állagtalan fondok) • Magyar nemzeti múzeumi törzsanyag (Q 10). Available at: < <https://archives.hungaricana.hu/hu/charters/view/310469/>> [Accessed: 21.04.2021].

<sup>4</sup> NYÁRY A. *A heraldika vezérfonala*. Budapest, 1886, 208. old.

нижній – троє птахів. Легенда латиною: S. IO(an)N(i)S. DRVGET. MILIT(is). D(om)NI. D. PASQEROL печать Іоанна Другета, Воїна (Вершника), Господаря з Паскаролі<sup>1</sup>. На печатці 1328 р., герб Іоанна Другета, ще двічі бачимо на кінській збруї (Іл. 3)<sup>2</sup>. А. Нярі цих мерлет називає усіченим дроздом<sup>3</sup> (merlette). Саме ці сім усічених (пізніше неусічених) дроздів-мерлет стануть символічними фігурами до XVII ст., і аж до живописних зображень, представників цієї родини. Зокрема це бачимо на портреті графині Клари Другет, роботи невідомого художника XVIII ст. (портрет знаходиться у колекції Угорського національного музею, Історичної картинної галереї (Іл. 4,5)<sup>4</sup>.

Із XIV ст., відомі наступні печатки окремих представників родини Другетів:

На документі 1328 р. – кругла печатка магістра Віллерма Другета, з наступним описом: у полі печатки – норманський щит розділений поясом з трьома пряжками, у верхній частині щита – чотири, а в нижній – три мерлети, над щитом відкритий рицарський шолом з піднятим забралом, поверх якого фігура ангела з свічкою, а щит підтримують напроти стоячі лев (справа) та грифон (зліва). Навколо печатки текст легенди латиною: S.(igillum) MAGRI. GYLEMMI D'DRVGETI.. COMIT(is) de sc/EPUS. DE VYVAR – магістр Віллерм Другет граф Спіша та Уйвара<sup>5</sup>.

---

<sup>1</sup> HARDI Đ. DRUGETI. *Povest o usponu i padu porodice pratilaca Anžujskih kraljeva*. Novi Sad: Filozofski fakultet, 2012, s. 471.

<sup>2</sup> LENČIŠ Š. *Šľachtický rod Drugetovcov z Humenného*. Humenné, 2003, s.31.

<sup>3</sup> NYÁRY A. *A heraldika vezetfönala*. Budapest, 1886, 208. old.

<sup>4</sup> Magyar Nemzeti Múzeum Történelmi Képcsarnok. Leltári szám 1959. 005. Zichy éterné Drugeth Klára (1684–1706), képmása. Ismeretlen festő (XVIII. sz.). Szélesség: 87.0. Magasság: 69.5. Anyag: Vászón. Technika: Olajfestmény.

Available at: <https://gallery.hungaricana.hu/hu/TortenelmiKepcsarnok/1001637/?list=eyJxdWVyeSI6ICJkcnVnZXRoIn0&img=0> [Accessed: 25.04.2021].

<sup>5</sup> HARDI Đ. DRUGETI. *Povest o usponu i padu porodice pratilaca Anžujskih kraljeva*. Novi Sad: Filozofski fakultet, 2012, s. 472.

Документ від 22 вересня 1332 р., завірений круглою висячою печаткою палатина Іоана Другета, з наступним описом: у полі печатки вправо атакуючий кентавр у правій руці тримає спис, у лівій – норманський щит, поле якого розділене поясом з трьома пряжками, у верхній частині щита – чотири, у нижній – три мерлети (дрозди) вправо, а навколо печатки текст легенди латинською: S(igillum) : IOH(an)NIS : DRUGETTI : P(a)LATINI : HUNG(a)R(ia) : E(t) IVDICIS : COM(an)OR(um) – печатка Іоана Другета, палатина Угорщини та судді Куманів (Іл. 6) <sup>1</sup>.

На документі від 16 квітня 1337 р. – підвішена кругла печатка Віллерма Другета, опис якої наступний: у полі печатки, скошений вправо щит, розділений поясом з трьома пряжками, і у верхній частині якого – вправо чотири, у нижній – так само, три мерлети (дрозди) з клювом без лапок, на кути щита чоловіча голова з шоломом, у наверхі якого ангел на колінах зі свічкою, а навколо печатки текст легенди латинською: S. (igillum) D/omi/NI. VILLERMI. DRUGETTI PALATINI. VNGARIE ET. IVDICIS CVMANORVM – печатка господаря Віллерма Другета палатина Угорщини та судді Куманів (Іл. 7)<sup>2</sup>.

На документі від 27 листопада 1354 р. – висяча кругла печатка державного судді Міклоша Другета. Її опис наступний: у полі печатки – норманський щит розділений поясом з трьома пряжками, у верхній частині щита – чотири мерлети (дрозди), а в нижній – три з клювом без лапок і всі дивляться вправо, над щитом закритий рицарський шолом з накидкою, поверх якого клейнод – пряжка, оточена двома рогами, а щит підтримують напроти один одного – два леви. Легенда печатки латинською: S.(igillum) CO/m/ITIS.

---

<sup>1</sup> Magyar Nemzeti Levéltár Országos Levéltára (далі – MNL OL), DL-DF 74793/ 1332-09-22/ DRUGET JÁNOS NÁDOR Q 127 / 17/ DIPLOMATIKAI LEVÉLTÁR (Q szekció) • Családi levéltárak (P szekcióból) Máriássy család levéltára, márkusfalvi (Q 127). Available at: <<https://archives.hungaricana.hu/hu/charters/view/27977/>> [Accessed: 30.03.2021].

<sup>2</sup> Sp.-P., i. č.52, 1337, Višehrad, Palatin Viliam Drugeth//Štatny archive v Levoči, s.1b.

NICOLAI IVDIC/is CURIA/e DOMI/ni REGIS – печатка графа Ніколая головного судді королівської курії (Лл. 8) <sup>1</sup>.

Після Міклоша Другета, понад півтора століття, ніхто з представників роду не займав високих державних посад, а вони обмежились посадами ішпанів (ispán, főispán, наджупанів) комітатів Унг і Земплін. Проте, Пал Енгел у генеалогічній таблиці родини Другетів вказує посаду головного королівського виночерпця (magister pincernarum regalium) Шімона Другета<sup>2</sup>. Цю посаду Шімон Другет займав у період від 1459 до 1479 рр.<sup>3</sup>. Якою печаткою користувався Шімон Другет невідомо. Проте збереглася печатка його батька Іштвана Другета із 1440 р. У полі печатки, на гербовому щиті, три пряжки (геральдична фігура поясу нечітка), у верхній частині щита – чотири мерлети, а в нижній – три з відкритим клювом та лапками (Лл. 9)<sup>4</sup>.

XVI століття стало знаковим для родини Другетів, оскільки у 1527 р. Франциск Другет обійняв посаду королівського скарбника (tavernicorum regalium magistri). Невідомо, якими гербовими чи сфрагістичними регаліями він користувався. 1 грудня 1608 р. на посаду Державного судді було призначено Балінта (Valentinus) Другета, нечітка печатка якого збереглася на документі від 22 січня 1609 р.: в округлому полі печатки родинний герб Другетів, розділений поясом з трьома пряжками, зверху чотири мерлети повернуті вправо, а знизу так само три, щит нечіткий, над яким шолом з хутром, а над шоломом – корона, з якої виходить клейнод у формі двох орлиних крил. Можливо, це перший відбиток печатки Другетів, де зустрічається клейнод у формі двох орлиних крил<sup>5</sup>. Вони символізують

---

<sup>1</sup> MNL OL, DL-DF 2277/ 1354-11-27/ DRUGET MIKLÓS ORSZÁGBÍRÓ Q 311 / 321 26 DL (Q szekció) Kincstári levéltárból (E) MKA, Neo-regestrata acta (Q 311). Available at: <<https://archives.hungaricana.hu/hu/charters/47153/>> [Accessed: 01.04.2021].

<sup>2</sup> ENGEL P. *A nemesi társadalom középkori Ung megyében*. Budapest, 1998, old. 145.; Engel, P. *Középkori magyar genealógia* (CD), 144. old.

<sup>3</sup> ENGEL P. *Középkori magyar genealógia* (CD), 144. old.

<sup>4</sup> *Középkori magyar pecsétek Varsóból*. Szerk. Novák Ádám. Debrecen, 2018, 86. old.

<sup>5</sup> Štátny archíve v Prešove (далі SAP), Drugeth z Humenného (далі D-H): Užhorod mesto. i. č. 651/9, s.1.

відродження. Традиційні герби (без клейноду з двома орлиними крилами) Друтетів (Іл. 10, 11) збереглися над головними входами їхніх родових палаців: із XVI ст. у м. Гуменне (Словаччина) та в Ужгородському замку (сьогодні Закарпатський обласний краєзнавчий музей ім. Т. Легоцького: до нині збереглася тільки частина герба)<sup>1</sup>.

Варто зауважити, що під час розкопок церкви св. Юрія на території Ужгородського замку знайдено уламки кахлів із зображенням сімейного гербу Друтетів. У публікації археолога П. Пеняка проілюстровано уламок кахлю з гербом Друтетів (Іл. 12), на якому чітко проглядаються по три мерлети з кожного боку, яких розділяє пояс (стовб?) з трьома пряжками<sup>2</sup>, а в іншому випадку археолог О. Дзембас зазначив: «Зокрема під час розкопок церкви св. Юрія в Ужгородському замку було виявлено численні уламки кахельної плитки із зображенням родового гербу Друтетів. Автору вдалось графічно реконструювати два майже ідентичні кахельні вироби. Під зображенням родового гербу Друтетів на одному варіанті плитки викарбувано дату 162.p. (останньої цифри нема) на іншому 1628 p.» (Іл. 13)<sup>3</sup>.

Із XVII ст., автором було виявлено (1684 р.) 20 печаток родини Друтетів на документах, котрі сьогодні зберігаються у Державних архівах міст Пряшева (Словаччина), Берегова (Україна).

Сім мерлет на гербах зображені з клювом та лапками, стають подібними на дроздів. Також ці мерлети блазонується на гербах як дрозди. Найбільша кількість документів дворянської родини Друтетів зберігається у Державному архіві у м. Пряшів (Словаччина) – у фонді *Drugeth z Humenného*. Найбільш ранні відбитки – це дві печатки Георгія Другета, вони овальної форми,

---

<sup>1</sup> LENOCZKY T. A Drugeth és Althán család czimereiről. *Turul. A Magyar Heraldikai és Genealogiai Társaság közlönye*. III köt., 1884, 81. old.

<sup>2</sup> ПЕНЯК П. Розкопки Замкової церкви Ужгорода. *Матеріали і дослідження з археології Прикарпаття і Волині*, № 14, 2010, с. 349.

<sup>3</sup> ДЗЕМБАС О. *Невицький замок. Експурс у середньовіччя та проблеми XXI віку (путівник)*. Ужгород, 2013, с.103.



датовані 1652 р.<sup>1</sup>. У полі овальної печатки зображення іспанського щита розділеного поясом із п'ятьма пряжками. У верхній частині поля щита – чотири дрозди повернуті вправо, а в нижній частині – три. Над щитом графський шолом із опущеним забралом. На шоломі розташована відкрита графська корона. З корони виходить клейнод у формі двох орлиних крил, чотири дрозди – під поясом з трьома пряжками, а під ним – три. Із графського шолому виходять дві накидки.

Наступна печатка із 1651 р., за формою кругла, має нечіткий відбиток (Іл. 14).<sup>2</sup> Вона повторює зображення двох вище названих печаток.

На документах 1640 р.<sup>3</sup>, 1652 р.<sup>4</sup> знайдено дві нечіткі відбитки круглих печаток. У обидвох печатках на гербах – сім дроздів, у поясі – п'ять пряжок, перший гербовий щит – німецький (Іл. 15), другий – іспанський. Найбільше печаток виявлено у інвентарному номері – 653: овальна (1630 р.)<sup>5</sup>, кругла (1640 р.)<sup>6</sup> (Іл. 16), кругла (1640 р.)<sup>7</sup>, кругла (1661 р.)<sup>8</sup>, овальна (1684 р.)<sup>9</sup>, кругла (1640 р.)<sup>10</sup>. У шести печатках (три – овальної, три круглої форми) на гербах сім дроздів, у поясі – п'ять пряжок. П'ять печаток з клейнодом у формі – двох орлиних крил. Виняток складає без клейноду, перстнева печатка (1684 р.) графині Крістіни Другет.

У Державному архіві Закарпатської області (м. Берегово, Україна) також зберігаються кілька документів дворянської родини Другетів, які містять печатки. Хронологічно найперша – печатка Георгія Другета датується на

---

<sup>1</sup> SAP, D-H: Panstvo Čičava, Skrabské, Vranov, inv č. 583/1, s.1-2.

<sup>2</sup> SAP, D-H: Panstvo Čičava, Skrabské, Vranov, inv č. 590/2, s.1.

<sup>3</sup> SAP, D-H: Užhorod Mesto, inv č. 651/25, s. 1.

<sup>4</sup> SAP, D-H: Užhorod Mesto, inv č. 651/35, s. 10.

<sup>5</sup> SAP, D-H: Panstvo – Ukrajina, inv č. 653/6, s.1.

<sup>6</sup> SAP, D-H: Panstvo – Ukrajina, inv č. 653/6, s.4.

<sup>7</sup> SAP, D-H: Panstvo – Ukrajina, inv č. 653/16, s.1.

<sup>8</sup> SAP, D-H: Panstvo – Ukrajina, inv č. 653/19, s.1.

<sup>9</sup> SAP, D-H: Panstvo – Ukrajina, inv č. 653/21, s.1.

<sup>10</sup> SAP, D-H: Panstvo – Ukrajina, inv č. 653/32, s.5.

документі 1611 р.<sup>1</sup>, з наступним описом: у полі овальної печаті – гербовий щит, розділений поясом з трьома пряжками, у верхній частині якого чотири дрозди повернуті вправо, а в нижній частині – три. Над щитом графський шолом з опущеним забралом. На шоломі розташована графська відкрита корона. З корони виходить клейнод у формі двох орлиних крил, на правому крилі у верхньому ряді чотири дрозди, у нижньому – три, а на лівому – посередині пояс із пряжками. Легенда печатки латиною: GEORGIVS DRUCET DE HOMONNA COMES COMITATVS VNG – Георгій Другет де Гомонна граф комітату Унг.

Віднайдено дві печатки за 1613 р. – одна Георгія, інша Валентина Другета. Перша дуже подібна до відбитку печатки 1611 р., проте легенда нерозбірлива<sup>2</sup>, а друга овальна печатка: у полі якої зображення старовинного гербу Другетів, поле щита розділяє пояс із трьома пряжками, у верхній частині чотири дрозди повернуті вправо, а в нижній частині поля – три, далі зображення та легенда нерозбірливі (Іл. 17)<sup>3</sup>.

Цікавою є кругла сургучна висяча печатка на документі від 1633 р. Іоанна Другета (Іл. 18)<sup>4</sup>. Печатка містить наступний опис: у полі круглої печатки – овальний щит зверху якого баронська корона. У полі щита прямий перев'яз зліва з трьома пряжками, зверху якого чотири, а знизу – три дрозди з клювом без лапок вправо.

У документі за 1637 р. на різних аркушах знаходимо три однакові круглі печатки графа Іоанна Другета – судді королівської курії (Іл. 19)<sup>5</sup>. У полі печаті зображення гербового щита, розділеного поясом із п'ятьма пряжками. У верхній частині поля щита чотири дрозди повернуті вправо, а в нижній частині – їх три. Над щитом графський шолом із опущеним забралом. На шоломі

---

<sup>1</sup> Державний архів Закарпатської області (далі – ДАЗО), ф. 4, оп. 11, спр. 6, арк. 2.

<sup>2</sup> ДАЗО, ф. 4, оп. 11, спр. 307, арк. 2 б.

<sup>3</sup> ДАЗО, ф. 4, оп. 11, спр. 308, арк. 26.

<sup>4</sup> ДАЗО, ф. 151, оп. 25, спр. 59, арк. 1.

<sup>5</sup> ДАЗО, ф. 4, оп. 2, Спр. 520, арк. 2,4, 6.

розташована відкрита графська корона. З корони виходить клейнод у формі двох орлиних крил, чотири дрозди під поясом, а під ним три. Із графського шолому виходять дві накидки. Текст легенди печатки наступний верхній ряд: + comes ioannes Drvgeth de Homonna iudex curiæ regiae perpetus de Vng ac. ZEMPLIN ·COTTVM ·SVP – граф Іоанн Другет де Гомонна суддя королівської курії, спадковий головний іспан комітатів Унг і Земплін; нижній ряд: + comes ·sac. caes. regiae Mattis part. regni HVNG. SVVPPR· Generalis. Nec non consi Et. same – граф священного імперського короля Матвія і частини королівства Гунгарії (Угорщини), верховний генерал, а також радник і камергер. Друга печатка – це овальна печатка Іоанна Другета де Гомонна 1637 р.<sup>1</sup>. Опис її наступний: у полі печаті зображення гербового іспанського щита, розділеного поясом з п'ятьма пряжками. У верхній частині поля чотири дрозди повернуті вправо, а в нижній частині – три. Над щитом графський шолом із опущеним забралом. На шоломі розташована відкрита графська корона. З корони виходить клейнод у формі двох орлиних крил, чотири дрозди під поясом, а під ним три. Із графського шолому виходять дві накидки (намет). Таку саму овальну печатку, знаходимо на документі 1638 р. (Іл. 20)<sup>2</sup>.

Дві круглі печатки Іоанна Другета знаходимо на різних документах 1638 р.<sup>3</sup>. Зображення те саме (Іл. 19), що й на інших попередніх печатках, проте під поясом три «дрозди» стоять на постаменті (основі), які ми бачимо на печатках Другетів із наступних років: 1640, 1643, 1651, 1652, 1658, 1661, 1679 рр.

Печатка Іоанна Другета 1641 р.<sup>4</sup> така сама, як на документі 1640 р. (Іл. 16)<sup>5</sup>. Овальна печатка графа Георгія Другета на документі 1658 р.<sup>6</sup>, подібна

---

<sup>1</sup> ДАЗО, ф. 4, оп. 2, спр. 523, арк. 2 аб.

<sup>2</sup> ДАЗО, ф. 10, оп. 1, спр. 78, арк.2.

<sup>3</sup> ДАЗО, ф. 4, оп. 2, спр. 526, арк.1; ДАЗО, ф. 4, оп. 2, спр. 531, арк.1.

<sup>4</sup> ДАЗО, ф. 4, оп. 17, спр. 32, арк. 1.

<sup>5</sup> SAP, D-H: Panstvo – Ukrajina, inv č. 653/6, s.4.

<sup>6</sup> ДАЗО, ф. 4, оп. 15, спр. 117, арк.1.

зображенню гербів з сімома дроздами на попередніх печатках. Серед печаток родини, знаходимо перстневу печатку на документі 1679 р. (Іл. 21)<sup>1</sup>, з наступним описом: у полі печатки іспанський щит, розділений поясом з трьома пряжками, у верхній частині – чотири дрозди, а в нижній частині на постаменті – три дрозди. Увінчує щит графська корона над якою латинські літери CIDDH (Comes Ioannes Drugeth De Homonna). Гербовий щит обабіч прикрашають звиваючі стрічки до верху. На першу половину XVII ст. складається родовий герб Другетів (у овальному віночку з квіточками), відомий з гербовника Ордену єзуїтів м. Ужгорода (Іл. 22)<sup>2</sup>. Його опис наступний: у червоному полі щита посередині золотий пояс з трьома золотими пряжками; у верхній частині поля чотири чорних дрозди, повернуті вправо, а в нижній частині поля на зеленому постаменті – троє чорних дроздів; герб обрамляє срібний шолом із опущеним забралом; на шоломі розташована семикутна графська відкрита корона; з корони виходить клейнод у формі двох чорних орлиних крил, кожне з яких має золоте поле із зеленим поясом і трьома золотими пряжками, чотири чорних птахи над поясом, а три під ним; із срібного графського шолому виходять дві накидки (намет): права – золото-синього, а ліва – срібно-червоного кольорів. Також відомий подвійний герб родини Алтан-Другетів на церковній ризі (плащ, казула), яку було подаровано подружжям Мігалем Венцелем Алтаном та Юліанною Терезією Другет (остання представниця роду по жіночій лінії) Ордену єзуїтів у м. Ужгороді (Іл. 23)<sup>3</sup>. Ця риза зберігалася у соборі, в часи мукачівського єпископа А. Бачинського. На самій легенді подвійному герба засвідчено, що цю ризу подаровано 31 липня 1720 р.: «*Juliana Theresia nata comitissa Drugeth de Homonna, ultima familiae Mich. Wend. Comitiss ab Althan Conthoralis Anno 1720.*

---

<sup>1</sup> ДАЗО, ф.4, оп. 2, спр. 1066, арк. 4аб.

<sup>2</sup> ДАЗО, ф. 151, оп. 25, спр. 65, арк. 1.

<sup>3</sup> TERDIK S. Az egykori jeszuita templom székesegyházzá alakítása Ungváron, Bacsinzky András püspök (1773-1809) idejében. *Bacsinszky András munkácsi püspök. Nyírregyháza, 2014, 209, 210, 276. old.*

31. *Julii*»<sup>1</sup>. Саме у вишитому гербі Другетів – шість мерлет (дроздів) у поясі з трьома пряжками, а у клейноді у формі двох орлиних крил по сім мерлет (дроздів), що свідчить про древність даного роду, ймовірно з часів хрестових походів XII – XIII ст.

Попередньо можна зробити наступні висновки. Родина Другетів прийшла з Неаполітанського королівства зі своїм власним гербом (печаткою), який успадковувався від батька до сина. Герб використовувався всіма представниками родини. На печатках Другетів традиційною символічною фігурою стала мерлета (дрізд) – птаха з клювом (спочатку шість, а потім сім мерлет-дроздів), у якої відсутні лапки. Щодо семіотики герба, то символ мерлети свідчив про носіїв цієї символічної фігури на гербах як незмінних учасників хрестових походів, рицарів, вершників, воїнів, надійних охоронців свого покровителя, до якого його надійні слуги в будь-яку хвилину, готові прийти на допомогу і слідувати за своїм господарем хоч куди. Мерлети перебувають у постійному русі і не мають часу для відпочинку. Відсутність клюва і лапок у мерлет, свідчило про те, що предки даної символічної фігури, отримали важкі поранення або каліцтво у часи середньовічних битв. У XVII ст. на гербових печатках і гербах Другетів, мерлети з клювом обростають лапками, тобто стають «повноправними» птахами. Зберігся загальний опис родинного герба Другетів першої половини XVII ст. Опис герба наступний: червоне поле гербового щита, посередині якого зелений пояс з трьома золотими пряжками. У верхній частині поля – чотири чорних дрозди повернуті вправо, а в нижній частині поля, на зеленій основі (постаменті) – три дрозди. Герб обрамляє срібний шолом із опущеним забралом. На шоломі розташована семикутна графська відкрита корона. З корони виходить клейнод у формі двох чорних орлиних крил. Кожне з крил має золоте поле із зеленим поясом і трьома золотими пряжками: чотири чорних дрозди над поясом, а під ним три. Із

---

<sup>1</sup> LEHOCZKY T. A Drugeth és Althán család czimereiről. *Turul. A Magyar Heraldikai es Geneologiai Társaság közlönye.* III köt., 1884, 81. old.

срібного графського шолому виходять дві накидки (намет): права – золото-синього, а ліва – срібно-червоного кольорів. Оскільки документи з печатками роду Другетів зберігаються в державних архівах Австрії, Словаччини, Угорщини та України, то потрібно продовжувати їх пошук. Це питання вимагає подальших досліджень.



## ІЛЮСТРАЦІЇ



Іл. 1. Перша печатка Філіппа Другета 1318 р.



Іл. 2. Друга печатка Філіппа Другета 1324 р.



Іл. 3. Графічна реконструкція печатка Іоанна Другета. 1328 р.





Іл. 4. Портрет графині Клари Другет. XVIII ст. Невідомий художник. Історична картинна галерея. Угорський національний музей.

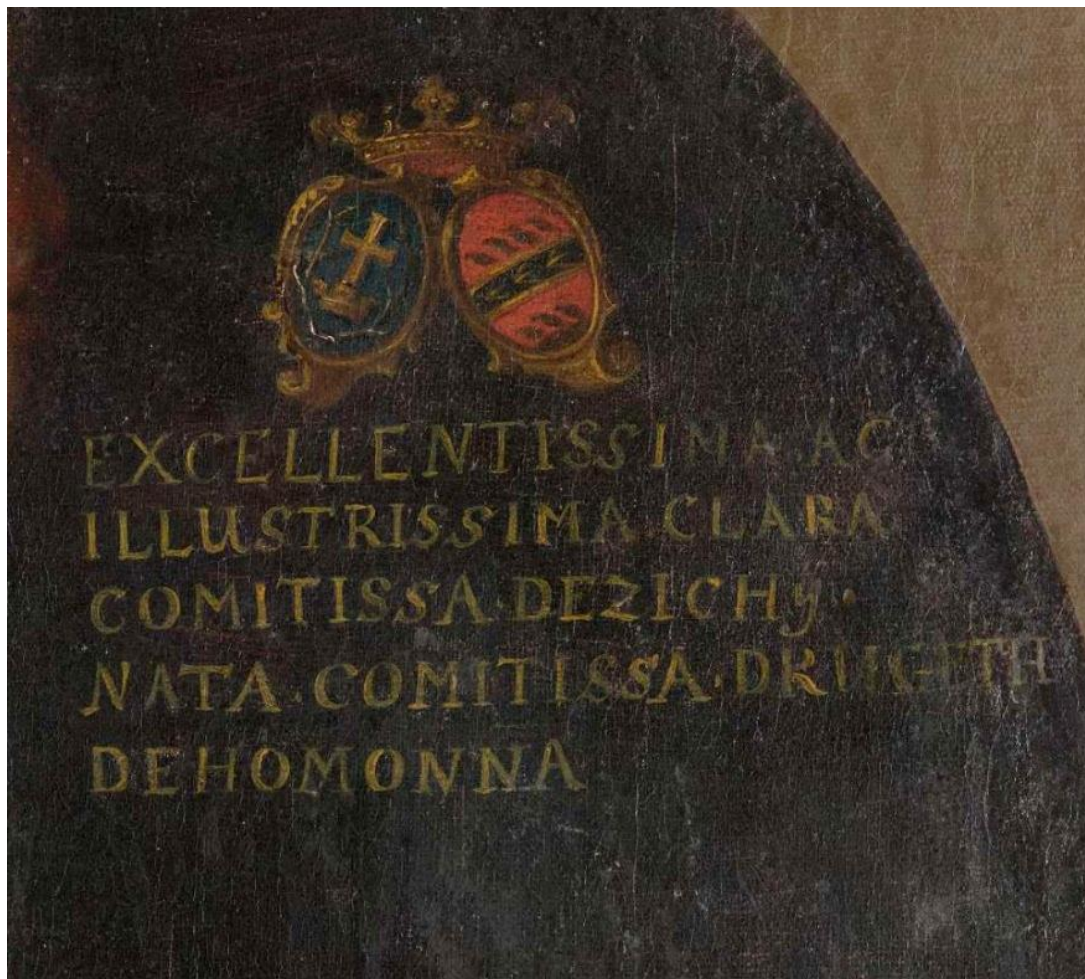

Іл. 5. Фрагмент герба Клари Другет



Іл. 6. Висяча кругла печатка палатина Іоана Другета 1332 р.



Іл. 7. Висяча кругла печатка палатина Віллерма Другета 1337 р.





Іл. 8. Висяча кругла печатка державного судді Міклоша Другета 1354 р.



Іл. 9. Печатка Іштвана Другета 1440 р.



Іл. 10. Герб родини Другетів. Гуменне (Словаччина). Фотографія М.В. Приймича



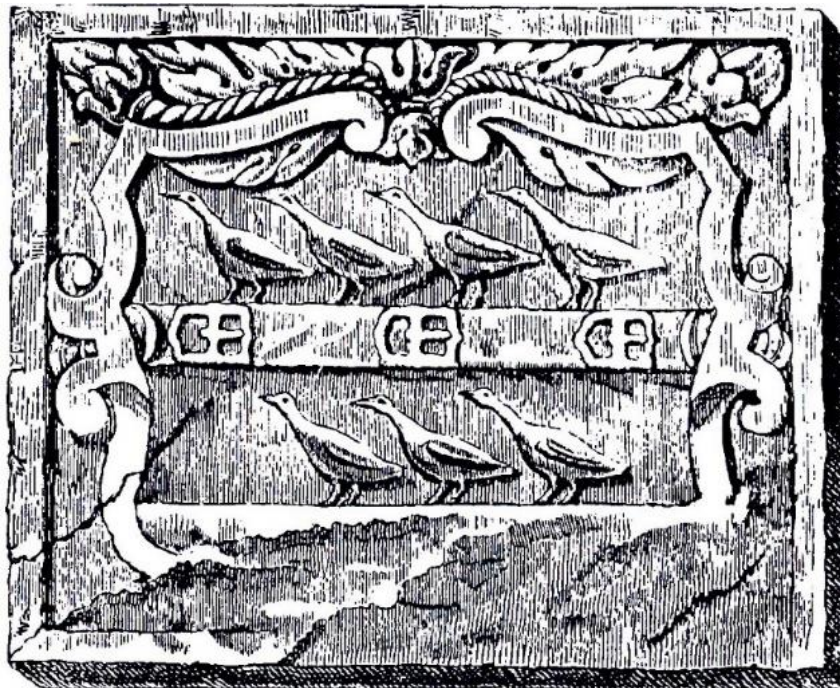

Іл. 11. Ужгородський замок. Герб родини Другетів

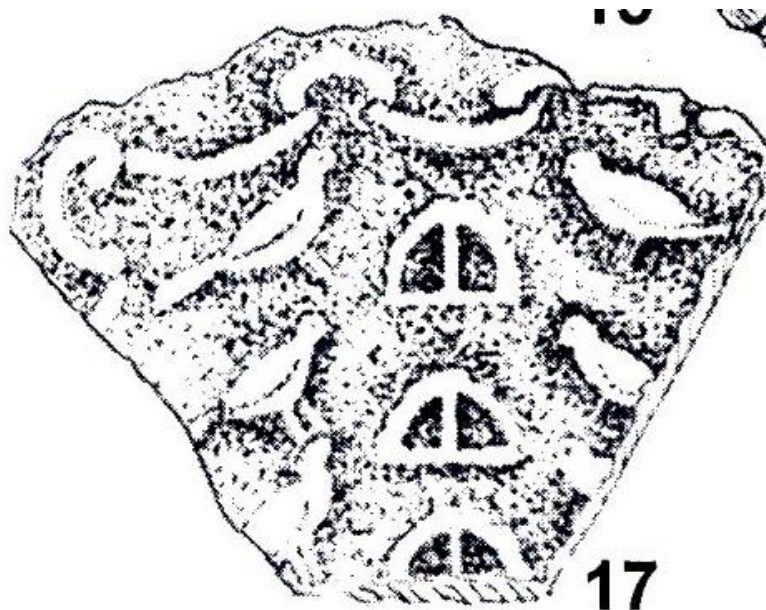

Іл. 12. Фрагмент кахлю з родинним гербом Другетів церкви Св. Георгія Ужгородського замку

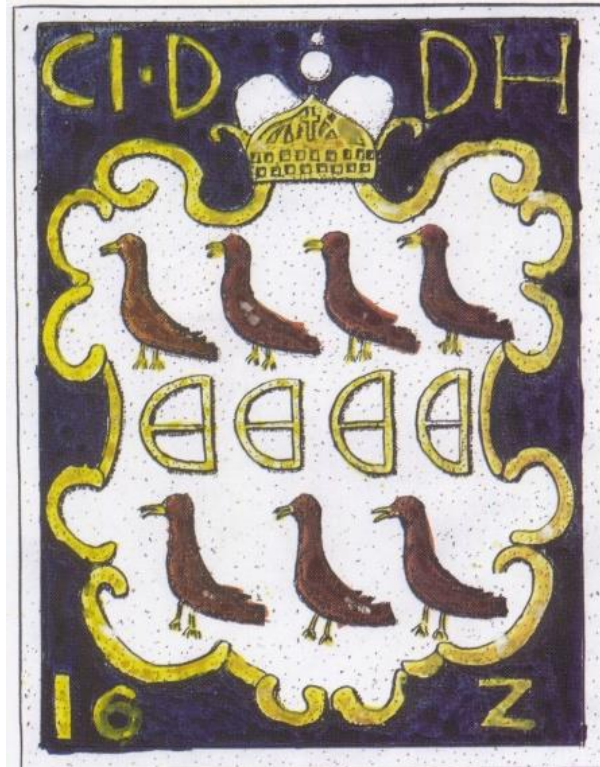

Іл. 13. Кахла з родинним гербом Другетів церкви Ужгородського замку



Іл. 14. Печатка Георгія Другета 1651 р. Фотографія І. Міськова





Іл. 15. Печатка Іоанна Другета 1640 р. Фотографія І. Міськова



Іл. 16. Друга печатка Іоанна Другета 1640 р. Фотографія І. Міськова



Іл. 17. Печатка Валентина Другета 1613 р. Фотографія І. Міськова



Іл. 18. Печатка Іоанна Другета 1633 р. Фотографія І. Міськова





Іл. 19. Печатка Іоанна Другета 1637 р. Фотографія І. Міськова



Іл. 20. Печатка Іоанна Другета 1638 р. Фотографія І. Міськова





Іл. 21. Печатка Іоанна Другета 1679 р. Фотографія І. Міськова



Іл. 22. Родовий герб Другетів, перша половина XVII ст. Фотографія І. Міськова



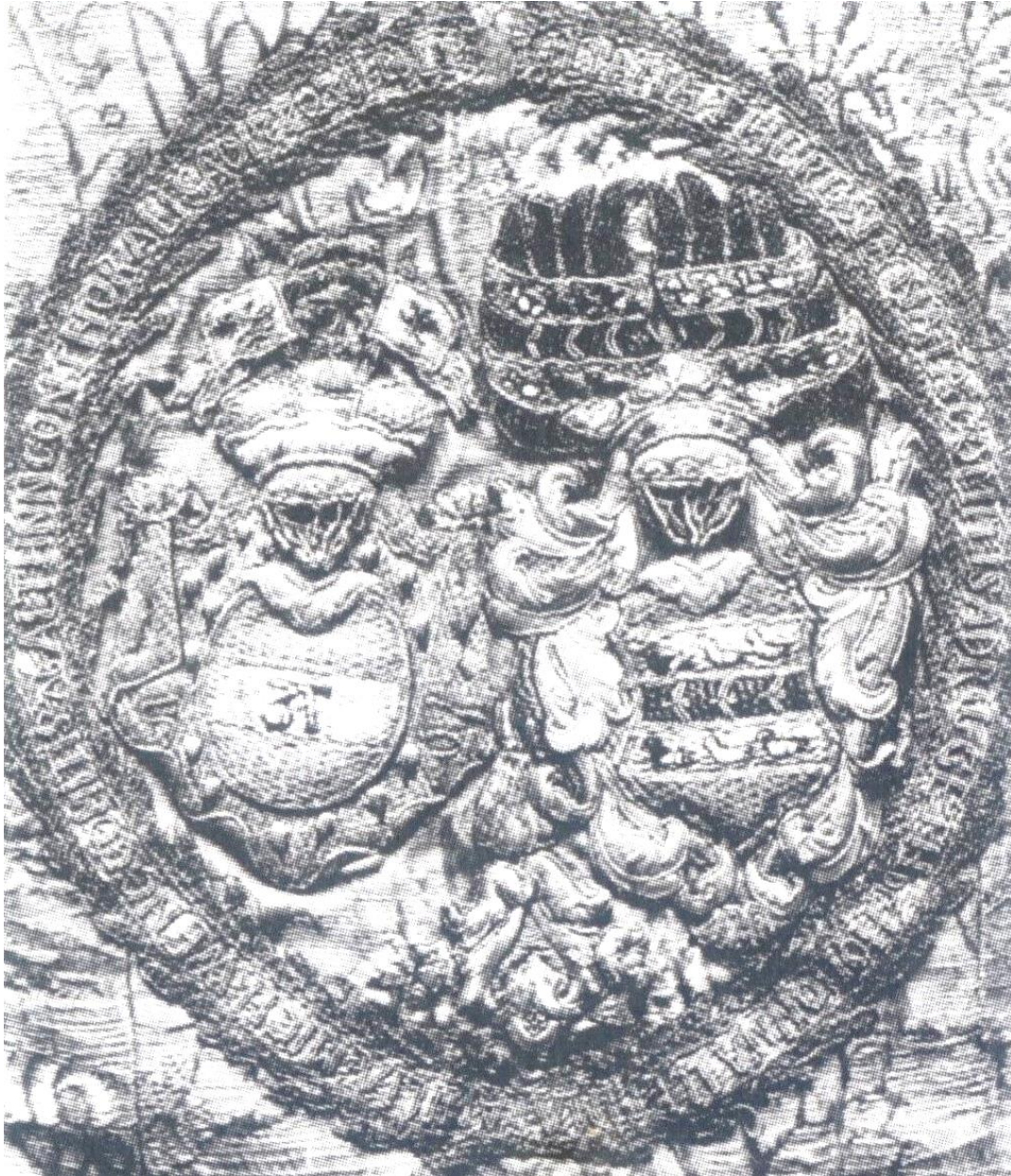

Іл. 23. Подвійний герб подружжя Алтан-Другет на церковній ризі, подарований Товариству Ісуса у м. Ужгород 31 липня 1720 р.

**ІГОР ПРОХНЕНКО, МАРІЯ ЖИЛЕНКО**

**ЗАМКИ ПІВНІЧНО-СХІДНОЇ УГОРЩИНИ ПЕРІОДУ ЗМІНИ  
ДИНАСТІЙ АРПАДОВИЧІВ ТА АНЖУ (ЗА РЕЗУЛЬТАТАМИ ДОСЛІДЖЕННЯ  
ПАМ'ЯТОК НА ТЕРИТОРІЇ ЗАКАРПАТСЬКОЇ ОБЛ. УКРАЇНИ)**

Середньовічне Угорське королівство знаходилося на стику двох культур. На східних і південних рубежах країни обривалась територія західного християнства. Той, хто перетинав кордон, потрапляв на землі християн східного обряду або язичників. З одного боку це створювало ілюзію постійної небезпеки, з іншого таке геополітичне становище було природнім для держави, що формувалась саме на цих теренах. Арпадовичі підтримували дипломатичні відносини не тільки із західними, але й зі східними сусідами, династичні шлюби укладались як із нащадками католицьких монархів, так і з «схизматиками» та навіть куманами. В той самий час належність до однієї конфесії не завжди забезпечувала мир на західних кордонах держави, а угорські королі неодноразово ставали опосередкованими учасниками боротьби за австрійські та німецькі землі, підтримуючи того чи іншого претендента на владу.<sup>1</sup>

Не дивно, що за таких обставин після смерті у 1301 р. останнього представника роду угорських королів, Андрія III, у боротьбу за престол включилися практично всі династії, які мали родинні зв'язки з Арпадовичами. Законодавчі збори у 1301 р. запропонували угорський трон Вацлаву з династії Пржемисловичів, родичу Арпадовичів по материнській лінії (коронований 27 серпня 1301 р., взяв ім'я Ласло). Після його зречення у 1305 р. запросили

---

<sup>1</sup> CSUKOVITS E. *Az Anjouk Magyarországon*. I rész. I. Károly és uralkodása (1301–1342). Budapest, 2012. 17-18. old.

Оттона Віттельсбаха, онука короля Бели IV, який теж не зміг втриматися на престолі та змушений був рятуватися втечею.

Таким чином, найбільш ймовірним кандидатом залишився Карл Роберт, або Кароберто із неаполітанської гілки династії Анжу, по лінії матері правнук угорського короля Іштвана V, який ще у 1300 р., одинадцятирічним юнаком прибув до країни. Вже у 1301 р. примас Гергель Бічкеї коронував Карла Роберта, щоправда імпровізованою короною, а легітимної коронації довелося чекати до 1310 р. та подолати чимало перешкод.

Найбільшою перепоною на шляху до трону став вплив баронських родів Кьосегі, Чак, Аба, які за останні десятиліття правління Арпадовичів значно зміцнили свої позиції. Зловживання олігархів іноді доходили до абсурду. Так, наприклад трансільванський воєвода Ласло Кан у 1307 р. полонив Оттона і відібрав у нього священну корону Угорщини, а Матей Чак після принесеної присяги на вірність монарху у 1311 р. на чолі свого війська рушив проти королівського двору у Вишеграді.<sup>1</sup>

На територіях, що перебували під впливом магнатів, ті по суті користувались всіма королівськими правами, самовільно збирали мито, грабували, завдаючи тим самим значної матеріальної шкоди дворянам, селянам, торгівцям, які проживали на цих землях. Дрібна шляхта, зацікавлена у стримуванні місцевих царків, охоче ставала під прапори нового короля, брала активну участь у багаторічній боротьбі за об'єднання країни. З їх середовища поступово була сформована нова аристократія, на політичну арену вийшли роди Лацкфі, Сечі, Каллаї та інші.

Першим надважливим кроком у боротьбі з олігархами стала битва при Розгоні (суч. Розгановці, Словаччина), коли був розбитий клан Аба. Передумовою загострення відносин між королем та магнатським родом стали події 8 вересня 1311 р., коли палатина Амадея було вбито у Кошицях.

---

<sup>1</sup> TARJÁN M. Tamás. 1342. július 16. Károly Róbert halála [http://www.rubicon.hu/magyar/oldalak/1342\\_julius\\_16\\_karoly\\_robert\\_halala/](http://www.rubicon.hu/magyar/oldalak/1342_julius_16_karoly_robert_halala/)



Аба належали до найдавніших і найвпливовіших угорських родів, що тримали в руках увесь північний схід Угорського королівства. Свої володіння вони отримували від Арпадовичів частково за участь у війнах з куманами, татарами, а частково як винагороду за лояльність до короля. Крім того, представники роду займали важливі державні посади, зокрема Петро Аба з 1280-х рр. був королівським суддею, Фінта трансільванським воєводою, Амадей у 1293 р. став палатином.

Після смерті Андрія III Амадей опинився серед прихильників Карла Роберта. Він підтримував короля у боротьбі проти Вацлава, був присутній на його другій коронації, а згодом брав активну участь у поверненні святої корони. Зважаючи на це, вбивство палатина під час заворушень кошицькими міщанами у 1311 р., стало сумною подією для Карла Роберта. З одного боку він втратив надзвичайно важливу підтримку впливового магната, а з іншого боку виникла загроза самовільного захоплення земель Північно-Східної Угорщини синами вельможі. Намагаючись відновити спокій в регіоні, король підтримував кошичан, які все ще побоювались захоплення вільного міста представниками роду Аба. Але в той самий час він спробував укласти мирову угоду з синами Амадея, щоб утримати північний схід королівства у своїх руках. Втім, спроба домовитись була зірвана. Найважливіші питання угоди, укладеної 3 жовтня 1311 р. між представниками короля та вдовою і синами Амадея Аба так і залишилися невирішеними.<sup>1</sup> Серед іншого мова йшла про право володіння ключовими замками регіону – Шарішем, Старою Любовнею та Мукачевим, які магнати відмовилися передати короні. Щобільше, вони напали на землі вірних королю земплінських шляхтичів та пограбували Шарошпоток, тим самим остаточно дестабілізувавши і без того складну політичну ситуацію.

---

<sup>1</sup> *Anjou-kori Oklevéltár*. III. 1311–1314. Szerk. Kristó Gyula. Budapest–Szeged, 1994. Dok. 155.



Розв'язати проблему вдалося тільки за допомогою зброї. Битва під Розгоньом суттєво змінила політичну ситуацію. Хоча про сам перебіг подій залишилось доволі мало джерел, але впевнено можна стверджувати, що шляхта на цей час остаточно визначилась зі своїми пріоритетами. У таборі короля знаходились навіть окремі гілки роду Аба – Некчеї, Комполті та чимало колишніх прихильників палатина.<sup>1</sup>

Водночас для Карла Роберта стало зрозумілим, що консолідаційна політика, яку він провадив раніше, є марною, опір олігархів можливо переломити виключно військовим шляхом. У 1314 р. на ключових державних посадах він замінив баронів на нових, вірних королю людей. Залишивши королівський палац у столиці, свою резиденцію переніс до більш спокійного і безпечного м. Темешвар (суч. Тімішоара, Румунія). Одночасно з цим тривали і безперервні військові сутички, які зводилися переважно до захоплення замків, магнатських резиденцій. Так зокрема наприкінці 1314 – на початку 1315 рр. королівські війська воювали у Верхньому Потиссі проти клану Борша, зайнявши замки у Виноградові та Королеві.

Про події, що розгорталися під Невицьким замком, опосередковано свідчить дарча грамота Карла Роберта, видана 28 липня 1322 р. магістру Мікчу з роду Акош. Король нагородив останнього селом в комітаті Шарош за підтримку з моменту приходу в Угорщину та серед іншого за участь у відвоюванні від Ласло, сина Амадея Аби замку в Невицькому, під час штурму якого Мікч був важко поранений та втратив чимало своїх людей.<sup>2</sup>

Навесні 1315 р. сутички з синами Ласло Кана відбувались в Трансільванії, а у наступному 1316 р. з Яношом Кьосегі в комітаті Бараня.<sup>3</sup> Та все ж поставити крапку й остаточно відновити територіальну цілісність країни, запобігти феодальній роздробленості вдалося тільки після смерті Матея Чака

---

<sup>1</sup> SZENDE L. Egy hosszú küzdelem jelentős lépése: 700 éve történt a rozgonyi csata. *Honismeret*. 40. évf. 3. sz. 2012. 6–7. old.

<sup>2</sup> *Anjou-kori Oklevéltár*. VI. 1321–1322. Szerk. Kristó Gyula. Budapest–Szeged, 2000. Dok. 711.

<sup>3</sup> CSUKOVITS E. *Az Anjouk Magyarországon*. 81. old.

18 березня 1321 р. Королю нарешті вдалося стабілізувати політичну та економічну ситуацію в країні, а Угорщину поступово перетворити на одну з найпотужніших держав Центрально-Східної Європи.

На відміну від політики неаполітанських Анжу, на підвладних угорській короні землях іноземці не займали ключових позицій в управлінні. В оточенні Карла Роберта, який прибув до Угорського королівства, звісно, були італійці і французи, але надалі вони не відігравали значної ролі. Неаполітанська еліта була представлена всього одною сім'єю – родом Другетів.<sup>1</sup> «Успадковане» від Арпадовичів великопанство (Чаки, Кани, Кьосегі) поступово зникло з політичної арени, а на зміну їм прийшла нова політична еліта, яка брала активну участь в об'єднанні держави на боці нового короля.

Створена Анжу модель правління базувалась на централізації влади та концентрації основної маси земель в руках правителя. Більш ніж половина замків Угорського королівства також стали *castrum regale*, власністю короля (за різними підрахунками мова йде про близько 150 укріплень), якими управляли призначені монархом довірені особи, каштеляни.<sup>2</sup> Доля приватних укріплень суттєво знизилася, на кінець правління Карла Роберта навіть самі впливові роди у своєму володінні мали щонайбільше сім замків.

Піддані за вірну службу отримували володіння *pro honore*, тобто їх не можна було продавати, закладати, передавати у спадок, але в той самий час «нагороджені» таким чином барони повною мірою користувались прибутками від них. Яскравим прикладом можуть слугувати Другети, які сконцентрували у своїх руках управління над дев'ятьма комітатами Північно-Східної Угорщини та отримували вигоди від дюжини королівських замків разом з домініями.<sup>3</sup>

---

<sup>1</sup> CSUKOVITS E. Az „idegen” Anjou-ház. *Történelmi Szemle*. 2018. 4 szám. 570. old.

<sup>2</sup> ENGEL P. A honor (A magyarországi feudális birtokformák kérdéséhez). *Történelmi szemle*. 24 évf. 1 szám. 1981. 2. old.

<sup>3</sup> FELD I. Várak és erődítmények a középkori Magyarországon. *Magyarország hadtörténete I. A kezdetektől 1526-ig*. Budapest, 2017. 385. old.

Система гонору одночасно лягла в основу військової організації, адже барони, в залежності від розмірів отриманих володінь повинні були забезпечити певну кількість озброєного люду для королівських бандерій.

В ширших географічних межах спостерігаємо, що на зламі XIII–XIV ст. середньовічна Європа досягла піку свого розвитку. Населення зросло до небувалих до того часу розмірів, розквітла економіка, торгівля, виникли нові міста. Європейці почали відкривати світ за межами свого континенту, а кілька великих держав і папство стали гарантами політичної стабільності. Втім, сталий розвиток виявився недовговічним, наступні століття знаменувались рядом потрясінь: страшних епідемій, кризи віри, розпаду імперій та появи нових завойовників. В Угорському королівстві ситуація дещо відрізнялася, наприкінці XIII ст. феодална анархія досягла апогею саме в той час, коли вимерла династія Арпадовичів, яка до того три століття правила державою.

Дрібне дворянство, церква, міщани та селяни, що прагнули миру, підтримували нового монарха – Карла Роберта, але його справжньою опорою стала нова еліта. Представники родів Лацкфі, Бебек, Ульгеї, Гараї з'явилися на історичній арені в роки політичної боротьби, а завдяки чіткій позиції у підтримці короля почався їх стрімкий злет. Іншою складовою нової аристократії стали іноземці, які користувалися величезною довірою Карла Роберта. Зокрема вихідці з Італії Другети, починаючи з 1322 р., впродовж двадцяти років обіймали посаду палатина.<sup>1</sup> Та все ж, король слідкував за тим, щоб жоден з представників нової еліти не зміг отримати таку владу, як колишні олігархи. Досвід боротьби з магнатами показав, що найбільш надійною опорою влади були замки. Як вже зазначалося, переважна їх більшість за Карла Роберта перебували у королівському володінні і ними управляли довірені особи – каштеляни. Вони розпоряджались і частиною

---

<sup>1</sup> DRASKÓCZY I. *A lilium jegyében*. Ungvár, 1992. 66. old.

прибутків королівських доміній. Так поступово укорінилася система землеволодінь, прив'язаних до певної посади (гонор).

Щоб зрозуміти, коли і за яких умов виникли стратегічні для королівської влади укріплення, у тому числі і на території нашого краю, слід повернутись на кілька десятиліть назад, до правління останніх Арпадовичів. З середини, а особливо з другої половини XIII ст., внаслідок «програми будівництва замків» Бели IV, виникли сотні укріплень як у гірських районах королівства, так і на низовині. Загальною їх рисою була відносно невелика площа, у середньому 30 х 40 м. Відтак, у разі небезпеки вони не могли прихистити навіть населення навколишніх сіл. Матеріалом для будівництва слугували як камінь, так і цегла та навіть дерево, в залежності від розташування та фінансових можливостей власника.<sup>1</sup> Що стосується стратегічного значення ранніх укріплень, розміщених як у передгір'ї, так і на недоступних вершинах, вони були здатні захистити хіба що тільки себе, і в жодному разі на навколишні території, тому слугували виключно засобом демонстрації влади власника території. Не дивно, що ще з початку XIII ст. по всій території королівства виникли приватні фортифікації місцевих магнатів, а до кінця століття їх кількість стрімко зростає. Хоча на думку дослідників на ранніх етапах було достатньо усної згоди, зведення укріплень було можливим тільки з дозволу короля. Це правило діяло навіть за правління слабких монархів, хоча в смутні часи будували чимало захисних споруд без наявного дозволу.<sup>2</sup>

Управителі адміністративними одиницями, округами, барони, та навіть палатин не мали дозвільних повноважень. Кожен з таких дозволів короля містив ім'я отримувача та можливо його нащадків, перераховував заслуги перед монархом, які давали право на привілеї. Цікаво, що більшість грамот не визначали чіткого місця локалізації майбутнього укріплення, воно могло бути розміщене будь-де в межах володіння власника дозволу, конкретний маєток у

---

<sup>1</sup> FELD I. Várak és erődítmények a középkori Magyarországon. 380. old.

<sup>2</sup> FÜGEDI E. *Vár és társadalom a 13-14 századi Magyarországon*. Budapest, 1977. 10. old.

документах вказувався значно рідше.<sup>1</sup> В історії середньовічної Угорщини відомий всього один випадок, коли король Сигізмунд у 1399 р. надав дозвіл на будівництво одразу двох замків для Петра Перені у Севлюші та Абауйварі.<sup>2</sup>

Ще з 1260-х рр., часів громадянської війни між Белою IV (1235–1270 рр.) та його сином, майбутнім королем Іштваном V (1270–1272 рр.) особливо гостро постало питання фортець, що зводились без відома короля, переважно на непідконтрольних йому землях. Частину з них власники легалізували згодом. Відомо чимало грамот, які надавали дозвіл на «завершення будівництва» певного замку. Інші потрапили під дію закону 1298 р., який передбачав руйнування незаконно зведених фортифікацій і для виконання якого за правління Андрія III навіть створили спеціальну «комісію».<sup>3</sup>

Наскільки цей закон був ефективним не відомо, але через кілька десятиліть, в роки боротьби за владу Карла Роберта, в письмових джерелах з'явилося чимало укріплень, зведених явно не у воєнний час, а ще раніше, у XIII ст. На відміну від західноєвропейської практики руйнування захоплених замків, угорський монарх усвідомив, що ці укріплення можуть стати надійною опорою його влади.<sup>4</sup> Тому не дивно, що для епохи Анжу було більш характерним королівське будівництво замків, аніж приватне. Укріплення, що перебували у володінні короля, стали важливою складовою у наповненні скарбниці, адже домінії приносили чималий прибуток. В той самий час призначені монархом та введені на посаду королівським представником каштеляни, судячи з величезної кількості збережених адресованих до них листів, здійснювали волю короля на місцях.<sup>5</sup> Певно не відомо, чи слугували королівські замки місцями проживання монархів під час їх подорожей

---

<sup>1</sup> FÜGEDI E. *Vár és társadalom a 13-14 századi Magyarországon*. 11. old.

<sup>2</sup> HORVÁTH R. Várépítés engedélyezése a középkori Magyarországon. *Várak, kastélyok, templomok*, 2011a. 7 (5). 6. old.

<sup>3</sup> MNL OI DL 75 163; HORVÁTH R. Várépítés engedélyezése az Árpád-kori Magyarországon. *Várak nyomában. Tanulmányok a 60 éves Feld István tiszteletére*. Budapest, 2011. 92. old.

<sup>4</sup> HORVÁTH R. Várépítés... 6. old.

<sup>5</sup> FÜGEDI E. *Vár és társadalom a 13-14 századi Magyarországon*. 70–71. old.

країною, але ймовірніше за все вони обирали для цього більш зручні розташування, залишаючи за укріпленнями виключно репрезентативну та військову функції. З поступовою трансформацією «лісових» комітатів Північно-Східної Угорщини у повноцінні адміністративні одиниці, королівські замки стали їх центрами, а навколо них виникли й перші міста регіону.

В історіографії, присвяченій середньовічному та ранньомодерному військовому зодчеству Верхнього Потисся, зафіксовано понад два десятки замків, розміщених на території сучасної Закарпатської обл. України. Залучення їх до історичних реконструкцій наштовхується на певні складнощі, починаючи з визначення самого терміну «замок», до категорії якого зазвичай включені городища («земляні фортеці»), палаци й сторожові пости. Як наслідок, до наукового обігу введена низка недостовірних пам'яток. Це стосується палаців у Чинадієві, Довгому, Есені та Горянах, точно не локалізованих місцезнаходжень Берегвар, Гутівар, Шашвар, а також пунктів без кам'яних фортифікаційних споруд (Берег-Дийдо-Тоувар, Боршова та Вишково). Після їх виключення з загального списку, до достовірних, а в окремих випадках теж із застереженням, можна віднести Броньку (Царська гора), Виноградів (Канків), Квасово, Королево (Нялаб), Мукачево (Паланок), Невицьке, Сільце (Бодулів), Середнє, Ужгород та Хуст. Розміщення цих замків визначене передгір'ям Карпат і головними водними артеріями краю (рис. 1). Час виникнення більшості з них, як правило, без належної аргументації, у науковій літературі визначається IX–X ст. у якості городищ, а зі зведенням кам'яних стін начебто в X–XI ст. вони стали замками. Таке датування ключових пам'яток не узгоджується з часом утворення подібних кам'яних фортифікацій у північно-східній частині Карпато-Дунайського ареалу, ранній



етап яких пов'язаний з післятатарським часом, а більш конкретно з кінцем XIII – першою половиною XIV ст.<sup>1</sup>

У цій ситуації, для розв'язання питань хронології, зокрема, для встановлення часу зведення замків Закарпаття, виникла необхідність критичного аналізу свідчень письмових джерел і приділення більшої уваги археологічним даним. Такий стан речей визначив характер роботи, утвореного у 2007 році «середньовічного» загону археологічної експедиції Ужгородського національного університету, зосереджену на вивченні саме тих замків, які до того не мали конкретного археологічного матеріалу. Це стосується Виноградова, Королева, Броньки, Середнього, Сільця, Квасова та Хуста. Також незначні роботи були проведені на площі, прилеглій до укріпленого палацу в Чинадієві, який в науковій літературі також зарахований до категорії замків. Основна мета першого етапу досліджень – утворення стратиграфічних колонок і встановлення на їх основі реальної хронології пам'яток.

В результаті роботи університетські археологи переглянули значну кількість усталених в науковій літературі тверджень. Була спростована теза про те, що майже всі замки регіону зведені на території вже наявних слов'янських городищ VIII–IX ст. На додаток, в ході широких пошуків жодне з таких городищ взагалі виявлене не було. І, відповідно, за наявними на сьогодні матеріалами взагалі спростована теза про існування місцевого державного утворення на чолі з князем Лаборцем. Не підтвердилося і припущення про прихід у Верхньотиський регіон наприкінці IX ст. угорців на чолі з вождем Алмошем, які начебто захопили ці укріплення. А саме така думка, яка виникла на основі даних анонімного нотаря короля Бели III, міцно укорінилася на сторінках наукової періодики й у свідомості пересічних громадян.

---

<sup>1</sup> ПРОХНЕНКО І.А., ГОМОЛЯК О.М. До історії замків Закарпаття. *Військово-історичний альманах*. Київ, 2009. 1(18). С. 71–97.

Після аналізу конкретних археологічних матеріалів зроблено спробу пояснення феномену більш ранніх городищ Верхнього Потисся, початковий горизонт використання яких в добу середньовіччя датується кінцем X ст., тобто ще до епохи організації Угорського королівства Іштваном I та виникнення перших фортифікацій на території держави. Наявність цього найбільш раннього горизонту пояснює не централізоване зведення укріплень, а відхід місцевого слов'янського населення на вже існуючі городища попередніх періодів у результаті появи в регіоні нової загрози – печенігів, які були змушені тікати на зовсім не привабливі для них заболочені лісисті території нашого краю. Ці кочівники перед переходом через Верецький перевал на початку 80-х рр. X ст. встигли відзначитися в війні київського князя Святослава з хазарами в 965 р., у вбивстві князя на дніпровських порогах в 972 р. і знищенні городищ та поселень тиверців безпосередньо перед втечею за Карпати в результаті нападу на них військових загонів князя Володимира. Подібний «послужний список» знайшов відображення в «яскравій трофейній матеріальній культурі», завдяки чому в угорській історіографії виникла спокуса ототожнити ці племена з «першою героїчною генерацією угорців Алмоша»,<sup>1</sup> хоча між ними чітко спостерігається майже сторічна «хронологічна прірва».

Спотворена спільними зусиллями вітчизняних і зарубіжних істориків та археологів картина розвитку земель Верхнього Потисся відобразилася не тільки в формуванні легенд про князівство Лаборця, про перехід угорців Алмоша через Верецький перевал, а і в «заповненні фактами» ситуації в регіоні з X ст. і до часу побудови перших замків. Одним з яскравих прикладів цього є історія укріплення в Середньому, яке довгий час пов'язувалось з тамплієрами XII ст., хоча реально було зведене на 400 років пізніше – лише в першій половині XVI ст.

---

<sup>1</sup> ФОДОР И. Вопросы изучения древневенгерских памятников Закарпатья. *Acta Hungarica*. 1. Ужгород, 1992. С. 138–139; FODOR I. *A honfoglaló Magyarság. Kiállítás katalógus*. Budapest, 1996.

Затративши значну кількість часу, зусиль та ресурсів на очищення локальної історії від міфологізації, експедиція Ужгородського національного університету змогла зібрати необхідну базу даних для аналізу раннього етапу будівництва замків Закарпаття. Нині можна говорити про його початок не раніше другої половини XIII ст. і до того ж відзначити не дуже активний перебіг даного процесу. За чіткими археологічними матеріалами це всього три пункти: Бронька, Вишково та Сільце. Причому на першому виявлені лише незначні зведені з каменю споруди, на другому, який близький до попереднього структурно, вони просто відсутні, а на третьому ознаки експлуатації взагалі не фіксуються.

Броньківський замок, розміщений в Іршавському районі, університетські археологи досліджували весною 2008 року. Пам'ятка знаходиться на верхівці стрімкої скелястої гори, яка називається місцевим населенням Царською (рис. 2). Вона прикриває вхід у бічну ущелину гірського масиву, що оточує зручну для поселення долину р. Бронька. Річка, залишаючи вузький прохід у вигляді дороги, огинає гору з трьох боків.

Замок зведений на площадці наближеної до овальної форми, з незначним відхиленням орієнтованої за лінією захід-схід. Розміри плато (35 x 14 м) обмежили і замкову площу (рис. 2). Вона, у комплексі з особливостями розміщення, а саме, відмінним оглядом місцевості і, головне, відсутністю зручного підйому, дозволяє говорити про основне функціональне призначення пункту, ймовірно за все, як дозорного. У зв'язку з цим вже саме включення пам'ятки до категорії замків доволі умовне.

Згадки про укріплення в письмових джерелах з'являються з другої половини XIII ст. Король Ласло V у своїй грамоті від 23 травня 1273 р. прийняв до двору магістра Петра з роду Чак за участь у відвоюванні Броньківського замку. Грамота пов'язана з подіями десятилітньої давнини, коли під час військового конфлікту між Белою IV та молодшим королем

Іштваном V одна з сутичок відбувалася під стінами цієї фортеці.<sup>1</sup>

Наступна згадка про Броньківське укріплення датована 1290 р. Король Андрій III наказав Мігалю Убулфі тримати оборону замку до його прибуття.<sup>2</sup> На думку дослідників таке доручення може бути пов'язане з проникненнями восени 1290 р. на територію Угорщини з Польщі самозванця, який видавав себе принцом Андрієм, братом короля Ласло IV.

У документі 1321 р. згадуються тільки руїни замку. Достеменно не відомо, що призвело до занепаду фортеці. На думку одних учених вона потрапила під § 24 королівського закону 1291 р. про грабіжницькі укріплення,<sup>3</sup> на думку інших її зруйнували згідно з умовами мирного договору між Андрієм III та Альбертом Габсбургом 1291 р.<sup>4</sup> Втім, Броньку могли зруйнувати під час будь-якого іншого епізоду громадянських війн зламу століть.

Замкові будівлі представлені двома кам'яними спорудами, які місцями ледве виділяються над сучасною поверхнею. Перша – округла в плані вежа (зовнішній діаметр – 7,8 м, товщина стіни – 1 м), зведена у східній частині майданчика. Вона захищала складний, але найбільш доступний підхід до вершини. Південна частина стіни межує зі скелею, висотою 3 м, в основі якої знаходиться печера штучного походження для зберігання провіанту.

Друга будівля, прямокутної в плані форми, розміщена в західній частині плато. Її розміри – 13,6 x 7,6 м, товщина стін – 1 м. У підніжжя північної стіни починається стрімкий схил (45°), між південною стіною і схожим схилом – невелика порівняно горизонтальна площадка (можливо, для входу в споруду). Західна стіна межує з вертикальними скельними виступами (рис. 2).

Свідчення місцевого населення та візуальний огляд пам'ятки дозволили констатувати знищення значної площі замку скарбощукачами. У багатьох

---

<sup>1</sup> FÜGEDY E. *Vár és társadalom a 13-14 századi Magyarországon*, 104. old.

<sup>2</sup> *Codex diplomaticus Hungariae ecclesiasticus ac civilis*. Szerk. FEJÉR G. Buda, 1829. III/2. Dok. 458.

<sup>3</sup> GYÖRFFY Gy. *Az Árpád-kori Magyarország történeti földrajza*. I, 3. kiadás. Budapest, 1987. 530. old.

<sup>4</sup> KRISTÓ Gy. *Az Árpád-kor háborúi*. Budapest, 1986. 152. old.



місцях в результаті їх діяльності переміщений культурний шар, зазвичай навіть оголена скельна основа. З урахуванням даної ситуації, два розкопи закладені у порівняно добре збережених зонах.<sup>1</sup>

Площа розкопу I (6,0 x 5,6 м) обмежена стінами прямокутної споруди. Заповнення характеризується повною відсутністю культурного шару (лише листя і переплетені коріння, які сягають глибини від 0,1 до 0,5 м) на квадратах дотичних до південної стінки, що пов'язуємо з діяльністю «чорних археологів». У ході розкопок північних квадратів, під верхнім зафіксований шар чорної гумусованої глини, потужністю до 0,5 м. Нижче нього, до материка, залягала жовта глина з вкрапленнями вапна. Потужність і цього шару до 0,5 м. Материк представлений виступаючими скелями, що свідчить про поспіх при зведенні замку, для якого навіть не був підготований майданчик – основа для фортифікаційних об'єктів. Між скельними западинами, в нижній частині шару жовтої глини, виявлені три бокові фрагменти ліпної кераміки, які не підлягають точному хронологічному визначенню. За морфологією глиняного тіста їх можна датувати III–II тис. до н.е.

У верхній частині цього шару і в заповненні чорної глини зафіксовано значну кількість культурних решток: кераміка, індивідуальні знахідки, кістки. Залягання шарів на площі розкопу порушене. Як наслідок, матеріал різних хронологічних горизонтів перемішаний, що не дозволяє вивчити стратиграфію пам'ятки. В цій ситуації можливе лише виділення з загальної колекції груп матеріалу, які визначають конкретні часові періоди.

Розкоп II закладений у східній вежі. Послідовність залягання шарів аналогічна простеженій на розкопі I: верхній – чорна гумусована глина (потужність до 1 м), нижній – жовта глина (потужність – 0,4 м), материкова

---

<sup>1</sup> ПРОХНЕНКО И.А., ГОМОЛЯК Е.М., МОЙЖЕС В.В. Результаты исследования Броньковского замка. *Carpatica–Карпатика*. Вып. 37. Ужгород, 2008. С. 139–148; PROHNENKO I., ZSILENKO M. Baranka vára. *Várák kastélyok templomok*. Évkönyv 2016. Kőkény, 2016. 77–79. old.

основа – гостро виступаючі скелі. В заповненні виявлені всього два бокові фрагменти кружальних горщиків.

Характер культурного шару став основою для визначення східної вежі як дозорної, будівлі прямокутної форми – як житлового приміщення замку. Аналіз матеріалу дозволив встановити етапність заселення. Початковий горизонт пов'язаний з населенням краю мідно-бронзової епохи, яке використовувало верхівку в якості сховища. Зведення укріплень з підручного будівельного матеріалу, причому поспішне, визначається другою половиною XIII ст. Основний горизонт проживання, що фіксується на пам'ятці, нетривалий (до початку XIV ст.) (рис. 2). Серед індивідуальних знахідок домінують ножі, включаючи бойові, і бруски для їх гостріння. Також представлені тигель для плавки кольорових металів, фрагмент шпори, гачок та цвяхи. Насельники замку в цей час займалися полюванням і риболовлю, що підтверджується аналізом виявленого остеологічного матеріалу. Визначення кісток тварин свідчить про полювання мешканців замку на кабанів, косуль, оленів і вовків, та розвиток тваринництва, зокрема розведення свиней та великої рогатої худоби.

Незначна кількість кераміки пов'язана з XV ст. Скоріше за все в цей період основна функція замку – сховище. Основні ж матеріали досліджень підтвердили відзначену в науковій літературі дату зведення замку (друга половина XIII ст.).

Структурно та за планом близьке до Броньківського і місцезнаходження на горі Варгедь біля селища Вишково (рис. 3), історія якого також чітко відображена в письмових джерелах. У 1274 р. тоді ще угочанське містечко король Іштван V подарував представникам роду Гонтпазмань, Мікову та Чепану, разом із митним постом. Дарчу грамоту у 1281 р. підтвердив і Ласло Кун. Брати, ймовірно, за останні десятиліття XIII ст. і звели тут укріплення. Перша згадка про нього датована 1299 р., коли король Андрій III «повернув замок братам та залишив за ними право володіння». Вже у наступному,

1300 р., Андрій III забрав замок у братів, які отримали взамін кілька населених пунктів на території Угочанщини: Чорнотисово, Рокосово та Ніртелек. Саме в цей період селище разом із замком перейшло до Мараморошу. Втім, укріплення проіснувало недовго, адже з першої половини XIV ст. у джерелах вже не згадується. Ймовірно в цей час розпочалося будівництво іншої фортеці – Хустського замку, який перебрав на себе функцію захисту марамороського соляного шляху та став центром королівського комітату.

Здійснений науковцями Ужгородського університету огляд місцезнаходження засвідчив ще більшу умовність занесення даного пункту до категорії замків, ніж у випадку з Бронькою. Жодних слідів кам'яних фортифікацій на вершині гори Варгедь не виявлено, що дозволяє припустити їх зведення з дерева (рис. 3). Площа пам'ятки і відсутність зручного підйому стали в основі визначення її як дозорної, а письмові джерела свідчать і про репрезентативну функцію вишківських укріплень.

На відміну від двох попередніх, про Сілецький (Іршавський) замок у письмових джерелах взагалі не зберіглося жодної згадки. Ймовірно, збудували його місцеві феодали, представники роду Ілошваї. Руїни укріплення були розібрані у XIX ст. для зведення нової церкви Іршави.<sup>1</sup>

Фундаменти будівель знаходяться на північній окраїні с. Сільце (Іршавський р-н), на вершині гори Бодулів (рис. 4). З північного і північно-західного боків підніжжя гори було заболоченим, з південно-східного, на відстані 200 м від підніжжя, тече р. Іршавка, яка неподалік впадає до р. Боржави. Східний і північно-західний схили гори стрімкі, південно-західний – пологий. План замку був визначений за залишками його кам'яного фундаменту квадратної конфігурації, розміром 32 x 32 м. З північного та південного боків місцезнаходження додатково захищене прокладеними вздовж стін ровами та валами (рис. 4).

---

<sup>1</sup> LEHOCZKY T. *Bereg vármegye*. Budapest–Bergszász, 1996. 529–532. old.

Вперше пам'ятку дослідила археологічна експедиція під керівництвом С. І. Пеняка в 1981 р. На основі зібраного керамічного матеріалу було виділено три культурно-хронологічні горизонти (III–II ст. до н.е., X–XI ст. і XIII–XIV ст.). У 1991 р. роботи на горі Бодулів поновив О. В. Дзембас. Ним виявлена незначна кількість фрагментарної кераміки, визначеної гальштатським періодом і епохою середньовіччя (X–XI ст.). Мізерний матеріал, здобутий при дослідженні Бодуліва, змусив знову звернути увагу на цей пункт експедицію Ужгородського національного університету. З метою отримання додаткових даних були закладені розкоп і два шурфи на ділянці, обмеженій кам'яним фундаментом.<sup>1</sup>

Розкоп I, площею 4 x 6 м, прив'язаний до північно-західного кута зруйнованої споруди. Верхній шар (0,4 м) складається з утворених при розбиранні стін місцевими мешканцями завалів каміння. Під ним, до материка, залягає культурний шар потужністю до 0,8 м. У його заповненні незначна кількість ліпної гальштатської і кружальної середньовічної кераміки.

Аналогічна ситуація простежена і в шурфах. Єдиний об'єкт – вогнище, виявлене в шурфі 1. В плані воно округлої форми, діаметром 1 м і глибиною 0,2 м. В заповненні вугілля і кістки тварин. Поряд з вогнищем знаходилися фрагменти середньовічних горщиків. У шурфі 2, окрім уламків посуду, під завалами каміння, виявлена датована XVIII ст. частина люльки. Ця знахідка, характер завалів, а також назва гори серед місцевого населення як «каменоломня» свідчать про розбирання стін замку на будівельні матеріали в новий і новітній часи. Отриманий в ході дослідження керамічний матеріал (рис. 4) дозволяє визначити час будівництва замку другою половиною XIII ст.

Підводячи підсумки розгляду укріплених пунктів Закарпаття другої половини XIII ст., відзначимо їх незначну площу, слабкий культурний шар і

---

<sup>1</sup> ПРОХНЕНКО І.А., ГОМОЛЯК О.М., ЗОМБОР І.Т. Дослідження замків Закарпаття у 2009 р. *Археологічні дослідження в Україні 2009*. Київ–Луцьк, 2010. С. 346–348.



взагалі умовність віднесення до категорії замків. Більше того, вони існували незначний час і в наступні періоди як фортифікації вже не використовувались.

Інша ситуація з замковими спорудами краю першої половини XIV ст., які стали основою для активних перебудов в часи турецької загрози, а більш конкретно наприкінці XV – на початку XVI ст. До цієї групи відносяться Виноградово, Королево, Невицьке та Мукачево, які знайшли відображення в письмових джерелах періоду утвердження на угорському престолі Карла Роберта з династії Анжу.

Виноградівський замок Канків знаходиться на південно-східній окраїні м. Виноградово (до 1946 р. – м. Севлюш) у підніжжя Чорної гори, протилежний схил якої омивається р. Тисою. Укріплення, які зараз можна спостерігати, зведені на зламі XV–XVI ст. в формі чотирикутника (розміром 44,5 x 35 м), з розміщеними за периметром житловими приміщеннями і з виступаючими кутовими бастіонами (рис. 5). Внутрішню частину займав просторий дворик в плані прямокутної форми. Окрім безпосередньо замкових споруд, до архітектурного ансамблю входили капличка та церква з прибудовою (рис. 5). Між церквою та основною спорудою знаходився колодязь. Весь комплекс будівель оточував зовнішній кам'яний мур, який на даний час простежується лише на окремих незначних ділянках.

У науковій літературі історія замку розглядається як безперервний ланцюг важливих подій з IX до XVI ст. (створення, перебудови, передача з рук у руки, захоплення, руйнування, загибель). Однак більшість наведених фактів не підтверджується даними письмових джерел, а окремі моменти навіть суперечать їм. Критичний підхід до документальної бази дозволяє встановити наступну канву основних пов'язаних з замком подій. Перша писемна згадка про Севлюш датована 1280 р.<sup>1</sup> У 1307 р. Карл Роберт подарував містечко

---

<sup>1</sup> *Árpádkori új okmánytár*. Codex diplomaticus Arpadianus continuatus. VIII. 1261–1272, Szerk. WENZEL Gusztáv. Pest, 1870. Dok. 291.

камерарію Беке Боршо з роду Тамашфі.<sup>1</sup> Ймовірно, разом з містечком він отримав і дозвіл на зведення фортеці, каштелян якої вперше фігурує у джерелах 1308 р.<sup>2</sup> Після того, як брати Борша виступили союзниками Матєя Чака проти короля, замок штурмував і повернув у володіння корони березький жупан Томаш Янкі.<sup>3</sup> Під час штурму система оборони фортеці була знищена. Містечко до 1399 р. належало королеві, але замок у жодному з документів не фігурує.<sup>4</sup>

На зламі XIV–XV ст. король Сигізмунд за вірну службу дарував Севлюш секельському та земплінському жупану Петру Перені.<sup>5</sup> Разом з дарчою грамотою той отримав дозвіл на зведення укріплень,<sup>6</sup> але не встиг ним скористатись. Через кілька років йому була пожалувана Нялабська домінія із центром у Королівському замку, тому потреба у спорудженні ще однієї фортеці зникла. На призначеній під будівництво укріплення території близько 1505 р. звели францисканський монастир,<sup>7</sup> патронами якого виступали Перені. Монастирський комплекс функціонував близько пів сторіччя. У 1556 р. вихований у реформатській традиції Ференц Перені розігнав ченців та зруйнував монастир,<sup>8</sup> який після цих подій вже не відбудовувався.

З метою перевірки хронологічної схеми і визначення стратиграфії пам'ятки експедицією Ужгородського національного університету в польовому сезоні 2007 р. було закладено п'ять шурфів у різних її частинах, загальною площею 29 кв. м. Три з них (площею 2 x 3 м) в межах замкових стін,

---

<sup>1</sup> *Anjoukori okmánytár*. Codex diplomaticus Hungaricus Andegavensis. I. (1301–1321). Szerk. NAGY I. Budapest, 1878. Dok. 124.

<sup>2</sup> *Anjoukori okmánytár* Dok.138.

<sup>3</sup> *A Perényi család levéltára, 1222–1526*. Közzéteszi: TRINGLI István, Budapest, 2008. Dok. 24–25.

<sup>4</sup> FÜGEDI E. *Vár és társadalom a 13-14 századi Magyarországon*, 201. old.

<sup>5</sup> *A Perényi...* Dok. 206–207.

<sup>6</sup> *Zsigmondkori oklevéltár I. (1387–1399)*. Szerk. MÁLYUSZ E. Budapest, 1951. Dok.611.

<sup>7</sup> RISKÓ M. *Ferencesek Nagyszőlősen*. Budapest, 2007. 29. old.

<sup>8</sup> RUPP J. *Magyarország helyrajzi története fő tekintettel az egyházi intézetekre*. Pest, 1872. II kötet. 393. old.

один (2 x 2,5 м) – в капличці і один (2 x 2,5 м) – на території церкви (рис. 5).<sup>1</sup> Домінуючий виявлений матеріал – ліпна кераміка епохи пізньої бронзи. Середньовічні та ранньомодерні знахідки датуються XV–XVI ст., представлені вони незначною кількістю уламків горщиків, залізними цвяхами і фрагментом кам'яної віконної рами.

Найбільш важлива інформація про ранній замковий горизонт отримана в капличці, яка знаходиться на відстані 30 м на північний захід від основної споруди. Її особливістю, при незначній площі, є фундамент квадратної форми, товщина якого перевищує 3,5 м. В ході дослідження простежена наступна стратиграфічна ситуація. Верхній шар, в окремих місцях до глибини 1 м, є сучасним перекопом. Нижче нього, до 2,9 м, по всій площі шурфу зафіксовані завали великого андезитового каміння та штукатурки. Траплялися і великі блоки завалених до середини будівлі стін. Підстилав завали шар гумусованої глини з незначним вмістом керамічного матеріалу. Простежена ситуація дозволила зробити висновок, що капличка зведена на місці частково зруйнованої вежі, під час розбирання стін якої була забутована камінням її внутрішня частина. В результаті перекритий шар, який визначає час закладання вежі. Фрагменти виявлених горщиків (рис. 5) датуються першою половиною XIV ст., що узгоджується з інформацією письмових джерел.

Взагалі ж аналіз отриманих у 2007 р. матеріалів став основою для встановлення наступної попередньої стратиграфічної картини Виноградівського замку. Початкове заселення урочища датується XIV–XII ст. до н.е. і пов'язане воно з носіями культури Станово. Місце розташування пам'ятки на підвищенні дозволяє розглядати її як пункт, природно укріплений схилами гори. Виявити фортифікаційні споруди епохи пізньої бронзи на даний момент неможливо із-за руйнацій під час будівельних

---

<sup>1</sup> ПРОХНЕНКО І.А., ГОМОЛЯК О.М. Дослідження Виноградівського та Королівського замків у 2007 році. *Relații româno-ucrainene. Istorie și contemporaneitate*. Румунсько-українські відносини. Історія та сучасність. Cluj-Napoca – Satu Mare, 2007. С. 83–94.

робіт у добу середньовіччя та раннього нового часу. Зведення початкової системи кам'яних укріплень датується XIV ст. Реконструкція фортифікаційних споруд здійснена в XVI ст., але необхідно відзначити, що на досліджених ділянках середньовічні та ранньомодерні горизонти насичені слабо.

В 10 км від Виноградівського замку знаходиться Королівський, який має власну назву Нялаб. Він на сьогоднішній день є однією з найбільш добре досліджених пам'яток Закарпаття доби пізнього середньовіччя та раннього модерного часу. Розташований на північно-західній околиці селища Королево Виноградівського р-ну (рис. 6). Висота замкової гори 52 м. З її вершини відмінно проглядається долина р. Тиси, що протікає в 300 м від підніжжя. Як і в випадку з Виноградівським замком, весь комплекс видимих сьогодні споруд виник наприкінці XV – на початку XVI ст. Центр фортеці, площею 52 x 47 м, в плані наблизений до овальної форми, знаходиться в північно-західній частині верхньої тераси гори. Розміщені по периметру житлові приміщення оточують невеликий внутрішній дворик із колодязем. У 20 м від основної замкової споруди проходила додаткова захисна лінія з будівлею прямокутної форми. Основну і допоміжну системи укріплень з'єднував міст, побудований на масивній кам'яній підпорі з арочним зводом посередині. Додаткову захисну лінію оточував рів. Для контролю ґрунтової дороги – єдиного зручного підходу до замку, на південно-східній околиці урочища, на віддалі від основного архітектурного комплексу, зведений бастіон клиноподібної форми.

Письмові джерела свідчать про функціонування фортеці на північно-східній окраїні Угорського королівства з кінця XIII – початку XIV ст. до третьої чверті XVII ст. Первинне укріплення збудовано між 1272 та 1315 рр. До зведення фортеці в околицях села Фелсас (перша назва Королева) існувала королівська мисливська садиба (*domus regalis*), яку востаннє згадують у



1272 р., а замок з'явився у джерелах з 1315 р.<sup>1</sup> На початку XIV ст. Карл Роберт подарував замок королівському камерарію Беке Боршо.<sup>2</sup> Після переходу останнього на бік Матея Чака, замок захопив та відновлював з руїн березький жупан Томаш.<sup>3</sup> У 1378 р. король Людовик, разом із посадою жупана Угочанщини передав Нялаб у користування *pro honore* молдавському вельможі Драгу та його братам. У 1405 р., за заслуги перед королем у боротьбі проти антикороля Владислава Неапольського Сигізмунд дарував замок Нялаб з домінією Петру Перені, чим спровокував більш ніж столітню судову тяжбу між родами Драгфі та Перені. З початку XV ст. до останньої третини XVII ст. замок, з невеличкими перервами, залишався у володінні баронської гілки роду Перені. Незважаючи на те, що його власники не приймали участь у політичних змовах XVI–XVII ст. і завжди залишалися лояльними до влади Габсбургів, у Відні було прийняте рішення про руйнування замку, яке відбулося в 1672 р.

Хоч історія Нялабської фортеці доволі насичена подіями, донедавна на замковій території та її найближчій окрузі проводилися лише періодичні незначні археологічні пошуки місцевими ентузіастами, які передали частину виявлених старожитностей до Угорського національного музею (м. Будапешт) в 1859 та 1881 рр., співробітниками Музею Природи (м. Київ) у 80-х рр. та Українського спеціального науково-реставраційного інституту “Укрзахідпроектреставрація” (м. Львів) на початку 90-х рр. минулого сторіччя. Систематизоване археологічне дослідження пам'ятки почалося з 2007 року. У польових сезонах 2007, 2011–2019 рр. експедиція Ужгородського національного університету вивчала планування замку та його стратиграфію. Аналіз здобутої колекції речового матеріалу свідчить про життєдіяльність на укріпленому пункті з початку XIV до середини XVII ст., що, в основному,

---

<sup>1</sup> *Hazai oklevéltár 1234–1536.* Szerk. NAGY I., DEÁK F., NAGY Gy. Budapest, 1897. Dok. 193.

<sup>2</sup> KARÁCSONYI J. *A magyar nemzetségek a XIV század közepéig.* I köt. Budapest, 1900. 211. old.

<sup>3</sup> *A Perényi...* 24–25. old.

узгоджується з інформацією письмових джерел.<sup>1</sup> При цьому необхідно відзначити, що горизонт XIV ст. повністю знищений активними перебудовами XV–XVI ст.

Ще один замок, функціонування якого в письмових джерелах фіксується з початку XIV ст., знаходиться біля населених пунктів Кам'яниця та Невицьке Ужгородського р-ну, в дванадцяти кілометрах на північ від обласного центру (рис. 7, 1). Сучасний вигляд він отримав, як і Виноградівський та Королівський, на зламі XV–XVI ст. З північного боку біля підніжжя гори протікає невеликий гірський струмок Вайда, а із західного – р. Уж. Центральний замковий дворик (35 x 12 м) площею біля 400 кв. м оточений двоповерховим палацом з домінуючою чотириповислою центральною вежею та потужним трикутним в плані укріпленням з найбільш вразливого

---

<sup>1</sup> ПРОХНЕНКО І.А. Королівський замок Нялаб. *Збірник матеріалів "Археологія & Фортифікація України"*. IV Всеукраїнська науково-практична конференція Кам'янець-Подільського державного історичного музею-заповідника, приурочена 180-й річниці від дня народження Володимира Боніфатійовича Антоновича (1834–1908). Кам'янець-Подільський, 2014. Вип. 4. С. 234–243; Кахляна під 4 Королівського замку Нялаб. *Збірник матеріалів „Археологія & Фортифікація України“*. V Всеукраїнська науково-практична конференція, приурочена 125-й річниці заснування Кам'янець-Подільського державного історичного музею-заповідника. Кам'янець-Подільський, 2015. Вип. 5. С. 117–124; Кімната №3 Королівського замку Нялаб. *Збірник матеріалів, Археологія & Фортифікація України*. VI Міжнародна науково-практична конференція Кам'янець-Подільського державного історичного музею-заповідника, присвячена 150-й річниці від дня народження Михайла Сергійовича Грушевського (1866–1934), Кам'янець-Подільський, 2016. Вип. 6. С. 150–156; Дослідження Королівського замку Нялаб. *Археологічні дослідження в Україні 2015*. Київ, 2016а. С. 38–41; ПРОХНЕНКО І.А., ЖИЛЕНКО М.А. Королівський замок Нялаб во владении потомков молдавского воеводы Саса. *Tyragetia. Istorie. Muzeologie. Serie nouă*. Chişinău, 2016. Vol. 10 [XXV]. nr. 2. С. 53–66; ПРОХНЕНКО І.А., ЖИЛЕНКО М.А. Монети Королівського замку Нялаб. *Записки отдела нумизматики и торевтики Одесского археологического музея*. III. Одеса, 2017. С. 141–156; ПРОХНЕНКО І.А., ЖИЛЕНКО М.А., МОЙЖЕС В.В. Королівський замок Нялаб. *Вісник Інституту археології*. Львів, 2016. Вип. 11. С. 123–154; PROCHNENKO I., ŽILENKO M. Jezuitská sviatostka z korolevského hradu Ňaláb. *Numizmatika. Časopis Slovenskej numizmatickej spoločnosti pri SAV*. 28. Bratislava, 2019. S. 27–30; PROHNENKO I., MOJZSESZ V., ZSILENKO M. A királyházai vár csempekályhája. *A nyíregyházi Jósa András Múzeum Évkönyve*. Nyíregyháza, 2012. LIV. 241–285. old. ; Kárpátalja középkori és kora újkori várainak kutatása. *A nyíregyházi Jósa András Múzeum Évkönyve*. LV. Nyíregyháza, 2013. 203–250. old.; PROHNENKO I., ZSILENKO M. A királyházai Nyaláb vár. *Várak kastélyok templomok*. Évkönyv 2015. Kőkönyv, 2015. 68–71. old.; Újabb kutatások a királyházi Nyalábvárban (Koroljevo, Ukrajna). A 3. helyiség feltárása. *Archaeologiai Értesítő*. 144. kötet. Budapest, 2019. 137–167. old. ; PROKHENENKO I., ZHYLENKO M., MOIZHES V. Korolevo castle of Nyaláb. *Archaeologia historica*. Brno, 2016. 41. 1. s. 273–299.

східного боку. Палац нараховував 31 приміщення загальною площею біля 1000 кв. м. З боку гір замкові будівлі були оточені земляним валом і глибоким видовбаним у скелі ровом, біля яких була зовнішня замкова стіна з чотирма вежами. З південного заходу основні будівлі паралельними захисними стінами з'єднані з в'їзною вежею-барбаканом шестикутної форми. Площа всіх замкових приміщень, разом з галереєю, становила біля 1500 кв. м. Зі східного боку функціонувала і третя лінія оборони, до якої входили вали та дерев'яно-глинобитні конструкції. У плані вали замикали простір трапецієподібної форми. Між другою та третьою захисними лініями функціонував невеликий посад (0,7 га).<sup>1</sup>

Історія укріплень починається зі зламу XIII–XIV ст. У 1279 р. угорський король Ласло IV (1274–1290 рр.) передав всі володіння комітату Унг трансільванському воєводі Фінті з роду Аба. На думку О. В. Дзембаса та Й. В. Кобаля, після його смерті власником Ужанщини та Невицького замку став його брат Амадей. Вони ж стверджують, що коли на Угорський престол у 1290 р. сів останній представник династії Арпадовичів Андрій III (1290–1301 рр.), він підтвердив дарчу свого попередника на Невицький замок Амадею Аба.<sup>2</sup> Нажаль, конкретні грамоти, які засвідчували б ці події, не відомі. Але в архівах взагалі дуже мало середньовічних дозволів. До 1320-х рр. на песимістичну думку Пала Енгела їх зберіглося усього 1–2 %.<sup>3</sup> Е. Фюгеді вважає, що існує чимало замків, будівництво яких доведено відбулося у період 1242–1270 рр., але дозволи на зведення відомі всього у кількох випадках. Ті, що дійшли до наших часів, настільки лаконічні, що складається враження, що іноді для будівництва укріплень достатньо було усної згоди або доручення правителя.<sup>4</sup> Крім цього, в окремих випадках слід врахувати й навмисне

---

<sup>1</sup> ДЗЕМБАС О.В., КОБАЛЬ Й.В. *Невицький замок*. Ужгород, 2005. С. 30–31.

<sup>2</sup> ДЗЕМБАС О.В., КОБАЛЬ Й.В. *Невицький замок*. С. 24.

<sup>3</sup> ENGEL P. Töprengések az Árpád-kori sáncvárak problematikájáról. *Műemlékvédelem*, 1987. 31. old. ; *Castrum*, 6. 2007. 17. old.

<sup>4</sup> FÜGEDI E. Középkori várak – középkori társadalom. *Várépítészetünk*. Budapest, 1975. 67–68. old.

знищення наявних документів, адже за «технологією» захоплення укріплень агресор намагався знищити усі докази прав володіння попередніх власників.<sup>1</sup> Закарпатські дослідники укріплення в Невицькому вважають, що Амадей Аба володів замком до самої смерті в 1311 р., коли загинув від рук кошицьких міщан. А сини Амадея – Янош, Мікловш, Давид і Ласло почали боротьбу з кошичанами, на бік яких став сам король Карл Роберт. У битві під Розгоньом влітку 1312 р. представники старого дворянства зазнали поразки, а двоє з роду Аба: Давид і Мікловш, загинули. Янош і Ласло продовжили боротьбу. Тільки наприкінці року була укладена мирна угода, за умовами якої Аба зберегли за собою Ужанський комітат з Невицьким замком. Після цього вони майже п'ять років були вірними королю та приймали участь в його походах проти інших магнатів. Але в 1317 р. Аба знову виступили проти Карла Роберта. В листопаді 1317 р. його війська на чолі з Акошем Мікчем після важкого штурму захопили Невицький замок. Про описані події мова йде в одній з грамот 1322 р., де вперше згадується назва Невицьке (Neuichke).<sup>2</sup> Нова епоха в історії замку розпочалася в 1328 р., коли угорський король передав його разом з Ужанським комітатом спочатку в тимчасове, а з 1332 р. – в постійне володіння одному з своїх італійських прибічників – Іоанну Другету. З цього часу до середини XVII ст. на Ужанщині тривала гегемонія Другетів.<sup>3</sup>

Після смерті Іоанна Другета (1332 р.) фортеця в Невицькому перейшла до його старшого сина Вільгельма, який не мав спадкоємців. Тому після його смерті, згідно з чинними правилами, Ужанські володіння повинні були повернутися короні. Але угорський король вирішив відзначити за особливі заслуги родину Другетів і в 1343 р. він передав Ужанщину з центром в Невицькому братам Вільгельма – Ніколаю та Іоанну. В 1355 р. Іоанн Другет помер і рід розділився на дві гілки – горянську, якій належав і Невицький

---

<sup>1</sup> FÜGEDI E. *Vár és társadalom a 13-14 századi Magyarországon*, 26. old.

<sup>2</sup> ДЗЕМБАС О.В., КОБАЛЬ Й.В. *Невицький замок*. С. 26.

<sup>3</sup> ДЗЕМБАС О.В., КОБАЛЬ Й.В. *Невицький замок*. С. 27.



замок, і гуменянську. Перша з них після смерті Ласло Другета в 1398 р. завершила своє існування і вся власність перейшла до рук гуменянської гілки.

З приходом до влади в Угорщині Сигізмунда Люксембурзького (1387–1437 рр.) вплив Другетів істотно знизився і в 1403 р. вони були серед повсталих проти королівської влади. Після поразки повстання вони ледь змогли зберегти свої володіння на Ужанщині. З 1440 р., після початку в Угорщині громадянської війни, знов збільшили свій вплив. Постійні військові сутички змусили Другетів перебудувати та значно укріпити Невицький замок. Попри це, він не став неприступною твердинею і часто переходив з рук до рук. Так, наприклад, у 80-х рр. XVI ст. королівські війська вибили з замку Гашпара Другета і допомогли заволодіти укріпленнями Дьордю II Другету. В 1591 р. новий власник помер і його вдова Єфрозіна Доці почала судову тяжбу з Гашпаром та Іштваном Другетами. У 1600 р. вона проживала в Невицькому замку зі своїми дітьми Марією та Дьордем. Ще один родич, Балінт Другет, зі своїм військом осадив замок і після довготривалої облоги захопив його. Єфрозіна Доці з дітьми втекла до Польщі, а трохи згодом, в 1602 р. її син зміг заволодіти замком. В 1619 р. укріплення захопив трансільванський воєвода Габор Бетлен. Після його смерті в 1629 р. Другети ненадовго повернули собі Ужанські володіння. У 1644 р. Дьордь Ракоці, який виступив проти австрійського правителя, атакував володіння його прихильників Другетів, захопив Невицький замок і наказав зруйнувати мури.<sup>1</sup>

Археологічне дослідження пам'ятки, розпочате ще в 90-х рр. XX ст. експедицією на чолі з О. В. Дзембасом, підтвердило інформацію писемних джерел про функціонування замку з початку XIV до середини XVII ст. Були отримані значні колекції масового керамічного матеріалу (посуд, кахлі) та індивідуальних знахідок (прикраси та елементи одягу, інструментарій, побутові речі, предмети озброєння, монети). В ході робіт була вивчена

---

<sup>1</sup> ДЗЕМБАС О.В., КОБАЛЬ Й.В. *Невицький замок*. С. 34.

домінуюча площа внутрішнього дворика, приміщення навколо нього та зовнішні захисні системи. Однак, в публікаціях досі відсутні аналізи найбільш ранніх комплексів, які є основними в визначенні питання, чи існували певні оборонні споруди на замковій горі наприкінці XIII ст., або ж пам'ятку за прийнятою в історіографії традицією необхідно датувати на основі першої згадки в письмових джерелах – початком XIV ст.

Ще один замок цієї хронологічної групи – Мукачівський (рис. 7, 2). Він перебрав функції зруйнованого під час монголо-татарського нашествия укріплення Боржава. Ймовірно збудований не раніше другої половини XIII ст., а скоріше за все, вже на самому початку XIV ст. В датованому 1263 р. документі фігурує тільки містечко.<sup>1</sup> Мукачівську королівську домінію в цей час отримала як посаг донька короля Бели IV, Констанція, дружина галицького князя Льва Даниловича (з 1252 р.).

Укріплення зведено у стратегічному місці, де дорога, що вела від Руських воріт, розгалужувалась, одна гілка прямувала до Берегова, інша до Броньки. Перша достовірна згадка про Мукачівський замок датована 1311 р., коли незаконно захоплений королівський замок представники родини Амадея Аба повернули правителю. Першим каштеляном, що фігурує у середньовічних грамотах 1321 р. став магістр Томаш, прихильник Карла Роберта, березький та угочанський жупан.<sup>2</sup> Після 1311 р. замок разом з домінією перейшов до рук Анжу, тривалий час ним володіла дружина Карла Роберта, Єлизавета, а згодом Людовик I та королева Марія.

У 1397 р. король Сигізмунд надав притулок та подарував укріплення разом з домінією подільському князю у вигнанні, Федору Корятовичу. Ймовірно, саме в цей період оборонні споруди трансформувалися в типовий європейський лицарський замок. Після смерті князя у 1414 р. спорудою певний час управляла його дружина Ольга (з її іменем пов'язане заснування

---

<sup>1</sup> *Árpádkori... Dok. 68; Fügedi E. Vár és társadalom a 13-14 századi Magyarországon ... 168. old.*

<sup>2</sup> *A Perényi... DL 56 547.*

мукачівського жіночого монастиря) та племінник Василь, а через 4 роки його було повернуто у королівське володіння.<sup>1</sup>

Отже, на сьогодні до категорії замків Закарпаття початку XIV ст. певно належать чотири: Виноградівський, Королівський, Невицький та Мукачівський. Всі вони зазнали кардинальних перебудов, переважно на зламі XV–XVI ст., що привело до майже повного знищення більш ранніх культурних горизонтів.

Додаткові дослідження необхідні, щоб перевірити належність до даної категорії укріплень Хустського замку. Дослідник угорського середньовіччя, Е. Фюгеді вважає, що він був збудований після повстання палатина Копоса, тобто після 1318 р. Підкреслює стратегічне значення оборонних споруд поруч з місцем впадання р. Ріки до р. Тиси. Зведений в XIV ст. порівняно невеликий Хустський замок у результаті періодичних масштабних перебудов на XVI–XVII ст. перетворився в значний за розмірами складний комплекс захисних, житлових і господарських споруд. Планування укріплень визначило довгасте плато на вершині гори, витягнуте в довжину за напрямком Північ–Південь. Фортифікації поділені на верхню та нижню тераси, нижній двір своєю чергою теж складався з двох відокремлених частин. На час завершення функціонування замку до його оборонних ліній були вписані шість бастіонів і чотири вежі (рис. 7, 3).

Фортеця, як і саме місто Хуст, заснована у період відбудови Угорського королівства після монголо-татарського нашествия. З неї відмінно контролювалася долина р. Тиси й тому укріплення функціонально замінили вишківську дозорну площадку Варгедь (сене утримання останньої в цей час був втрачений і вона припинила своє існування). Хустський замок був покликаний захищати навколишні села новоствореного Марамороського комітату та соляний шлях, які приносили суттєвий прибуток до королівської

---

<sup>1</sup> *Історія Мукачєва* / ред. ПАВЛЕНКО Г.В. Т. І. Ужгород, 1998. С. 47–48.

скарбниці. Перше письмове свідчення про замок датоване 1353 р. В документі згадується каштелян Домокош Мачка, який на цей час командував і Нялабським замком. У 1365 р. король Сигізмунд дарував марамороські землі молдавським вельможам Балку та Драгу, але замком вони володіли нетривалий період. Сигізмунд передав фортецю своєму канцлеру Імре Перені (требішовська гілка), що стало однією з причин багаторічної ворожнечі між двома родами.

У польовому сезоні 2019 р. на території Хустського замку проводилися дослідження експедицією Ужгородського національного університету. Встановлено, що під час активних перебудов і життєдіяльності наприкінці XV–XVI ст. більш ранні горизонти були знищені. Це змушує при датуванні початкового укріплення оперувати тільки найбільш ранньою засвіченою письмовими джерелами датою – 1353 р. Її зміна на більш ранню можлива лише з урахуванням конкретизації хронології початкових горизонтів, для чого необхідне продовження широкомасштабних археологічних розкопок в різних частинах пам'ятки.

За отриманими матеріалами можемо констатувати не дуже активний процес будівництва кам'яних укріплень на самому північному сході Карпато-Дунайського ареалу в XIII–XIV ст. Це пояснюється специфікою і периферійним становищем регіону з незначною кількістю населення і порівняно небагатою місцевою аристократією. До цих перших двох хронологічних груп на землях Закарпаття надійно відносяться всього сім пунктів, три з яких до категорії замків зараховані доволі умовно. І взагалі, як правило, в ці часи через нагальної необхідності захисна функція цих споруд не була основною, а на перші позиції безперечно виходили репрезентативна і дозорна. Це підтверджує і той факт, що для даних місцезнаходжень характерні незначна зайнята оборонними спорудами площа та слабо насичений культурний шар. Пункти першої хронологічної групи (XIII ст.) припинили своє існування на зламі XIII–XIV ст. і пізніше як фортифікації більше не



використовувались. На відміну від них, замкові комплекси першої половини XIV ст. стали основою для формування системи захисних споруд Північно–Східної Угорщини кінця XV – початку XVI ст. Відповідно це призвело до того, що в результаті кардинальної перебудови ранні культурні горизонти цих пам’яток знищені майже повністю.

Враховуючи той факт, що інформаційна база писемних джерел вже вивчена в достатній мірі, в майбутньому отримання додаткових свідчень про замки Закарпаття другої половини XIII – першої половини XIV ст. можливе тільки завдяки проведенню нових археологічних досліджень.

### *Список ілюстрацій*

Рис. 1. Карта розташування замків, сторожових постів та палаців на території Закарпатської обл. України. 1 – Бронька; 2 – Виноградів; 3 – Довге; 4 – Есень; 5 – Квасово; 6 – Королево; 7 – Мукачево; 8 – Невицьке; 9 – Середнє; 10 – Сільце; 11 – Ужгород; 12 – Горяни; 13 – Хуст; 14 – Чинадієво; 15 – Вишково.

Рис. 2. Бронька. Царська Гора. План та інвентар замку.

Рис. 3. Вишково. Варгедь. План укріплення. Кераміка.

Рис. 4. Сільце. Бодулів. План та кераміка середньовічного горизонту.

Рис. 5. Виноградів. Замок Канків. План укріплень та кераміка раннього горизонту.

Рис. 6. Королево. План та інвентар раннього горизонту замку.

Рис. 7. 1 – Невицьке укріплення; 2 – Мукачівський замок Паланок; 3 – Хустський замок.



Рис. 1. Карта розташування замків, сторожових постів та палаців на території Закарпатської обл. України. 1 – Бронька; 2 – Виноградів; 3 – Довге; 4 – Есень; 5 – Квасово; 6 – Королево; 7 – Мукачево; 8 – Невицьке; 9 – Середнє; 10 – Сільце; 11 – Ужгород; 12 – Горяни; 13 – Хуст; 14 – Чинадієво; 15 – Вишково.



Рис. 2. Бронька. Царська Гора. План та інвентар замку.



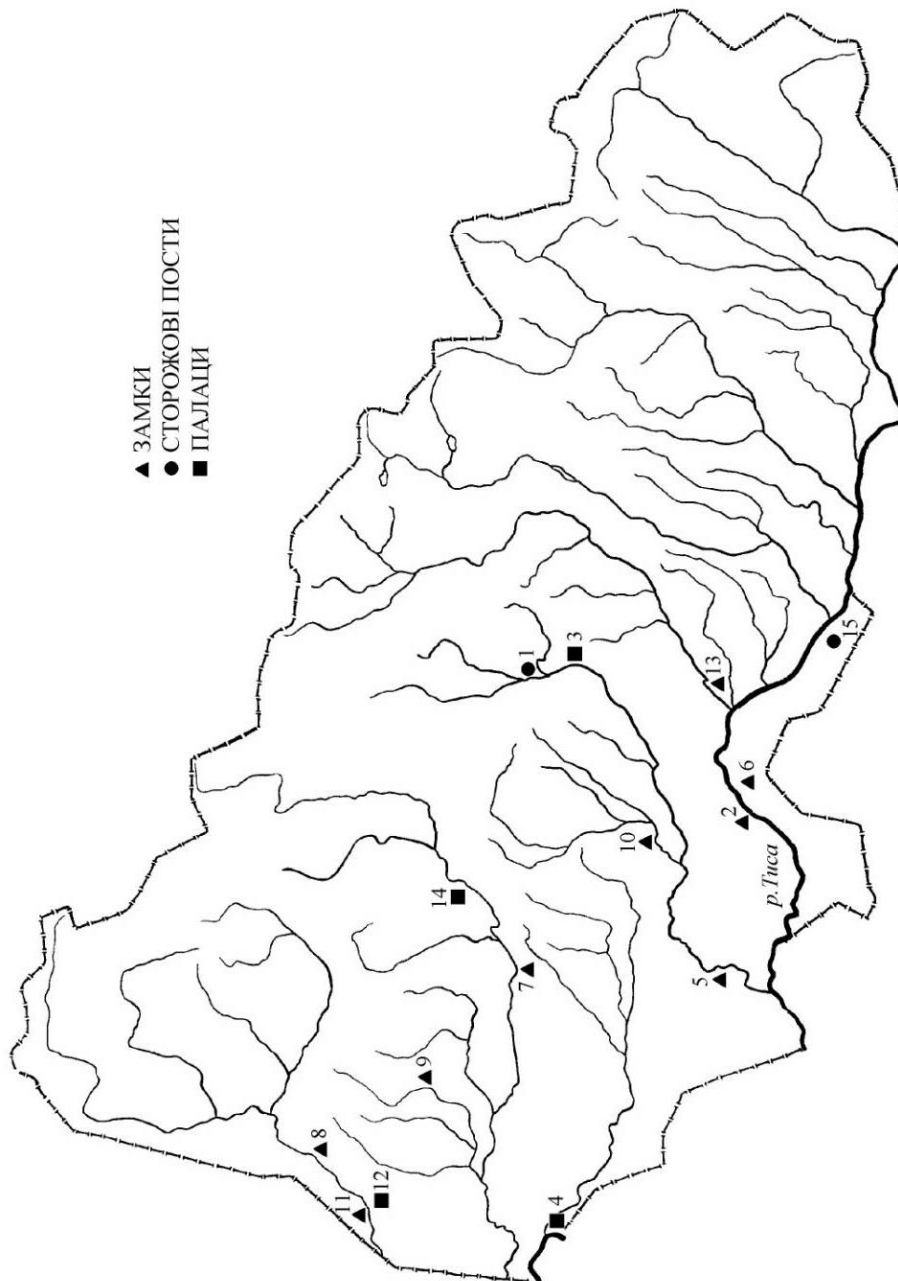

Рис. 3. Вишково. Варгедь. План укріплення. Кераміка.

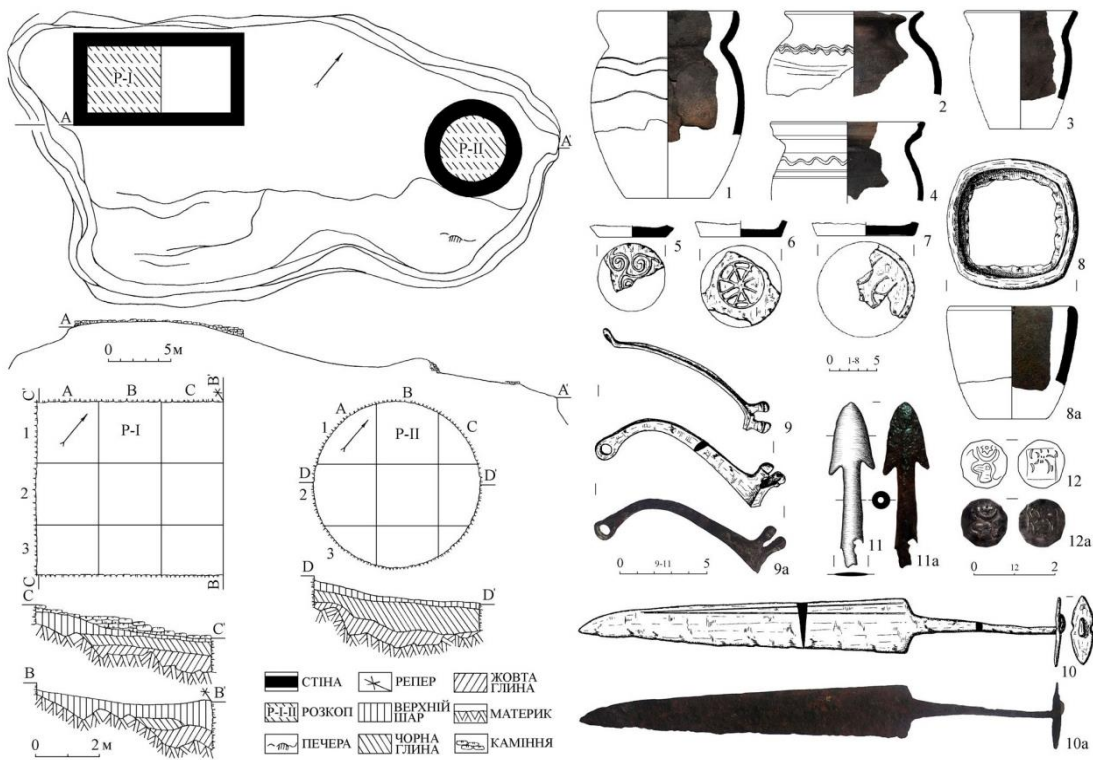



— ЗАМКОВА СТІНА    - - - - - РОВ    ▨ РОЗКОПИ І ШУРФИ 2009 РОКУ    ▩ РОЗКОПИ ТА ШУРФИ 1981 І 1991 РОКІВ

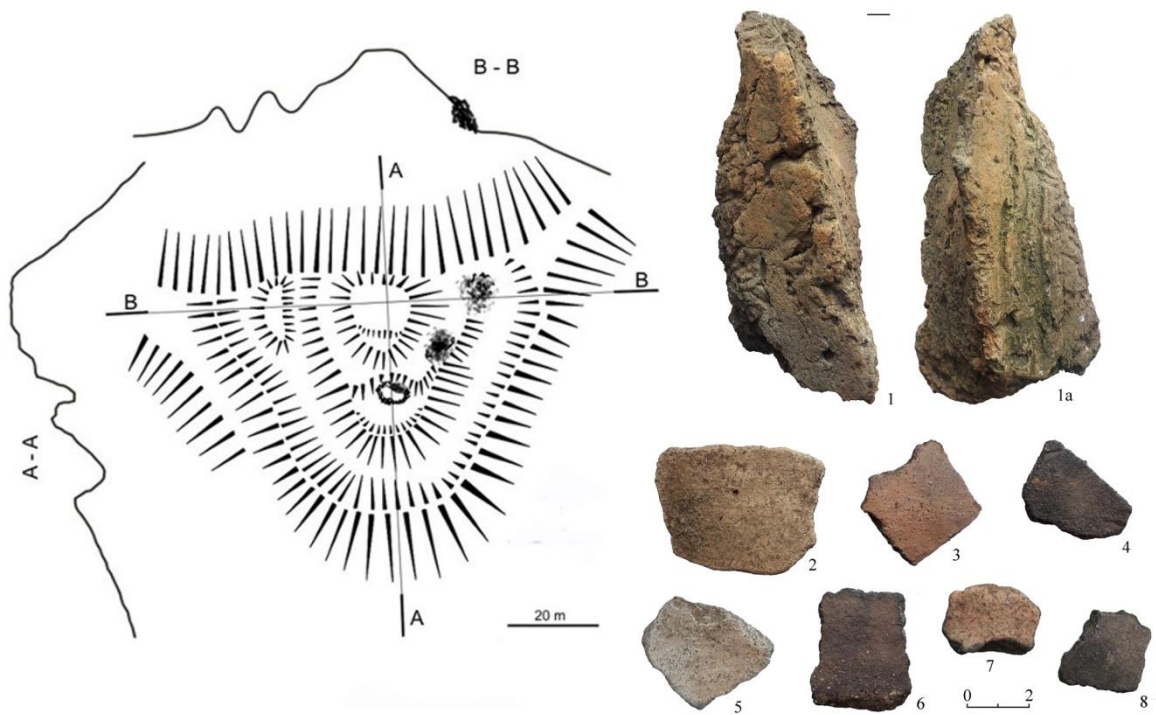
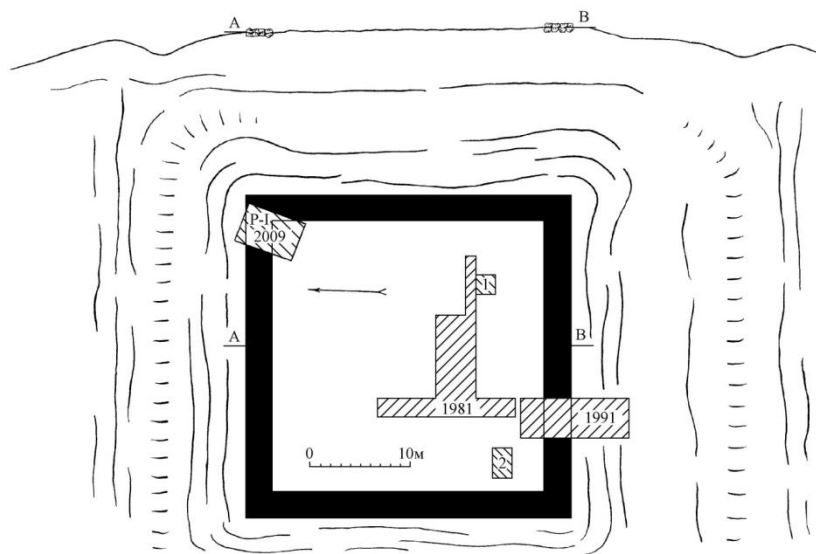

Рис. 4. Сільце. Бодулів. План та кераміка середньовічного горизонту



Рис. 5. Виноградів. Замок Канків. План укріплень та кераміка раннього горизонту.



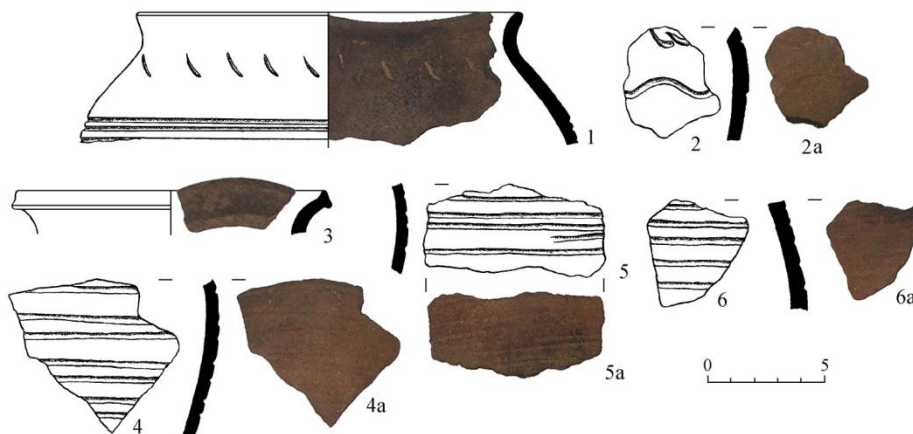

Рис. 6. Королево. План та інвентар раннього горизонту замку.

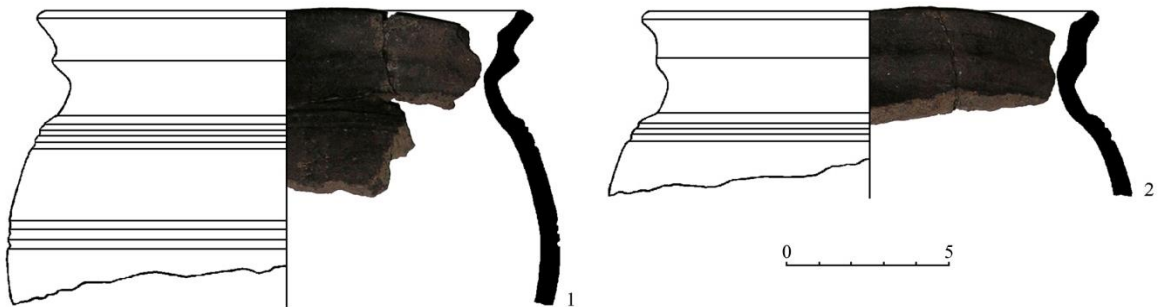
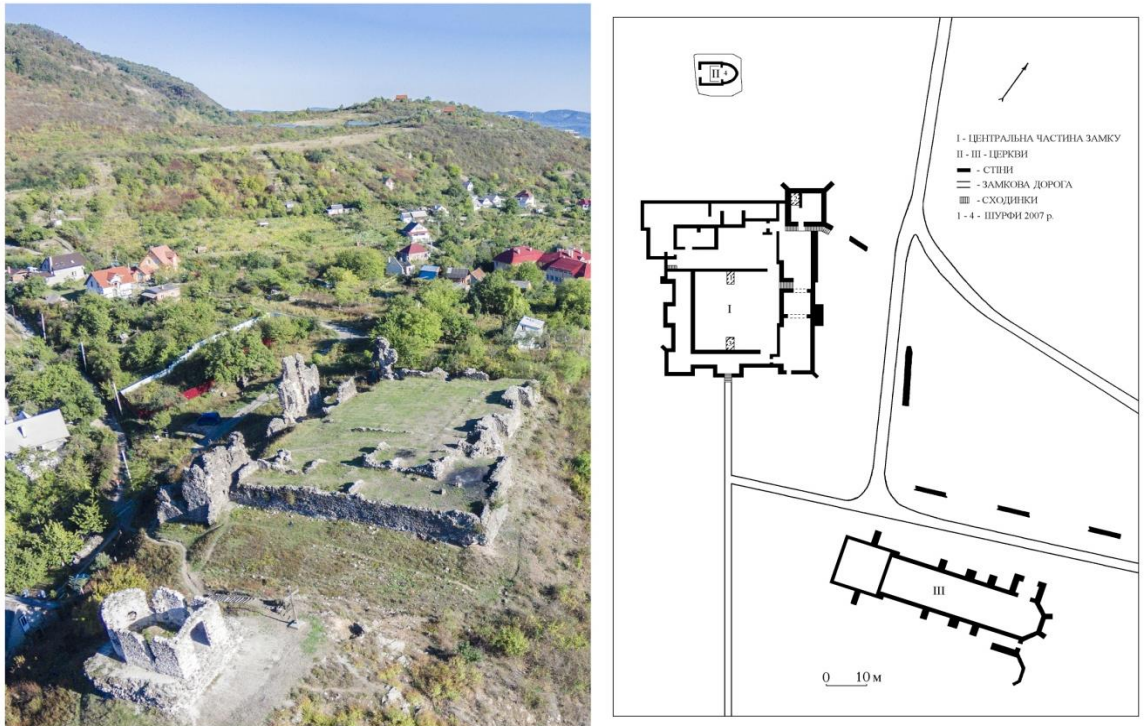

1

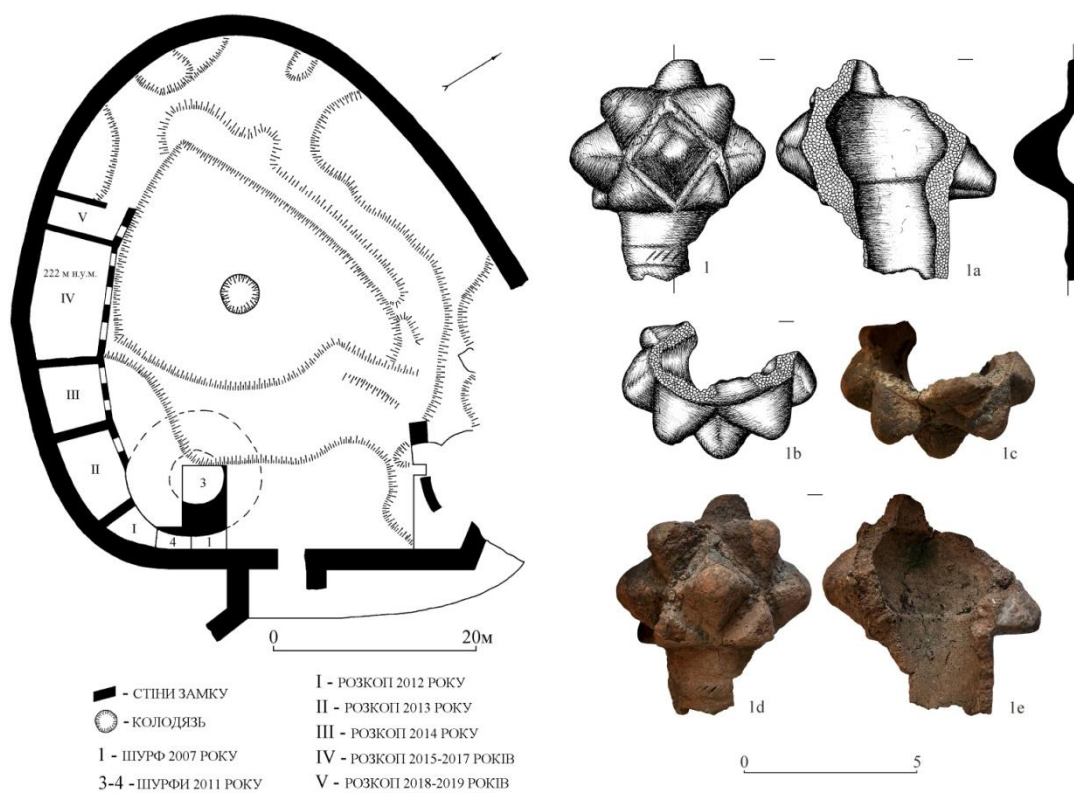
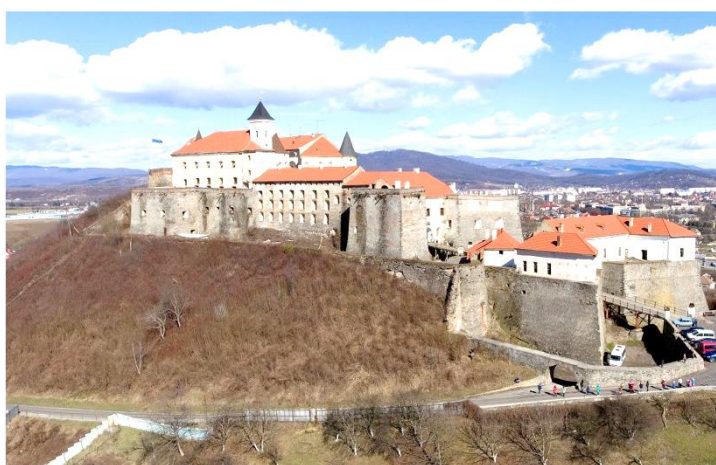

2



3

Рис. 7. 1 – Невицьке укріплення; 2 – Мукачівський замок Паланок; 3 – Хустський замок.



**BORBÉLY ZOLTÁN**

**A HOMONNAI DRUGETH CSALÁD TÖRTÉNETÉNEK VÁZLATA A 16.  
SZÁZAD VÉGÉIG**

A Drugeth család származásáról és korai történetéről igen kevés, de annál ellentmondásosabb adatok kerültek a nyilvánosság elé a XIX. század végén. Hampel József a nápolyi Santa Chiara bazilikában a „bejárattal balra eső kápolnában”, a Drugeth címer elemeit megjelenítő címerábrázolást fedezett fel Druogo de Merloto és fia Nicolaus de Merloto síremlékén. A két pólya által három mezőre osztott pajzson nyolc fekete rigó látható, amely megadta Hampel számára azt a heraldikai kiindulópontot, hogy némi „levéltári bűvárkodást” követően szoros rokonságba hozza a Merloto és Drugeth családokat, a közös ős felkutatását pedig további „franciaországi nyomozásokra” hagyományozta.<sup>1</sup> A rendelkezésére álló családtörténeti munkák segítségével sikerült megállapítania továbbá, hogy 1267-től I. Károly nápolyi király udvarában szolgált egy Nikolaus Drugeth- a család legkorábbi ismert őse-, aki később a királyi unokák nevelésével több alkalommal is megbízott személy, a capuai Szent Erazmus torony őrzője és az uralkodó legbelsőbb köreinek tagja volt. Sikeresen azonosította a család 13. századból ismert további két tagját, Gicottust, aki szintén a királyi udvarban teljesített szolgálatot és Johannest, akinek fiai Károly Róbert kíséretében Magyarországra kerültek és nádorok lettek. Hampel további fejtegetései a család 14. századi itáliai kapcsolatairól, azonban már nem állják ki a modern forráskritika próbáját, ahogyan a Drugethek francia származása után kutató Wertner Mór álláspontja sem, aki arra a megállapításra

---

<sup>1</sup> HAMPEL József. A Drugethek őseiről. *Századok* 15. (1881.) 133-147, 207–213. old.

jutott, hogy „sokkal valószínűbb, hogy a Drugethek ősrégi, olasz eredetű családból származtak”.<sup>1</sup>

A két pozitivista történész eredményeinek revíziójára és a Drugeth család korai történetének tüzetesebb kutatására azonban jó ideig nem került sor. Egy évszázaddal később, Engel Pál Ung vármegye középkori társadalmáról írt munkájában jelezte, hogy „a Drugethek története, mint a legtöbb középkori magyar mágnásdinasztiáé, még megírásra vár”.<sup>2</sup>

A feladat megoldására az utóbbi években egy szerb történész, Hardi Đura vállalkozott, aki a Drugethekkel kapcsolatos források felkutatása és kritikai feldolgozása után tisztázta a család származását, XIV. századi történetét és jelentőségüket Károly Róbert hatalmának megszilárdításában.<sup>3</sup> A vonatkozó oklevelek feldolgozásával sikerült megerősítenie a Hampel által közölt adatokat a család XIII. századból ismert három tagjáról és pontosan felvázolnia az Itáliában maradt Drugethek családi kapcsolatrendszerét. Több más tévedés korrigálása mellett bizonyított, hogy a Merloto és Drugeth családoknak semmi közük sincs egymáshoz, utóbbiak eredetét pedig mégiscsak Franciaországban érdemes keresni.

1300 nyarán a Magyar Királyságba érkező Károly Róbert kíséretéből csak Drugeth Fülöp ismert név szerint, aki a leendő királlyal kora gyermekkorától szoros ismeretségben állt.<sup>4</sup> Az interregnum és trónkövetelőkkel folytatott közel egy évtizedes hadakozás időszakából ugyan alig rendelkezünk adatokkal Drugeth Fülöpről, de harcedzett lovagként alighanem komoly katonai szerepet játszott a „kiskirályok” elleni fellépésben.<sup>5</sup>

1323-ra sikerült megtörni az oligarchák hatalmát és egyesíteni az országot. Ezzel nem csak Károly Róbert, hanem a Drugethek számára is új korszak kezdődött. Az ország északi részének hat megyéjében hét kövár (Zemplén, Barkó, Jeszenő,

---

<sup>1</sup> WERTNER Mór. A Drugethek genealógiájához. *Turul* 9 (1891.) 151. old.

<sup>2</sup> ENGEL Pál. *A nemesi társadalom a középkori Ung megyében*. Budapest, 1998. 43. old.

<sup>3</sup> HARDI Đura. *Drugeti : povest o usponu i padu porodice pratilaca Anžujskih kraljeva*. Novi Sad, 2012.

<sup>4</sup> U.o. 408. old.

<sup>5</sup> ZSOLDOS Attila. *A Drugeth-tartomány története 1315–1342*. Budapest, 2017. 37–42. old.

Palocsa, Szokoly, Terebes, Lubló) birtoklása biztosította Drugeth Fülöpöt befolyása, amikor 1323. januárjában Károly Róbert nádorrá nevezte ki.<sup>1</sup>

Ő volt az első tagja és előfutára a későbbi új Anjou arisztokráciának. Nádorként további tíz, az ország északi részében fekvő királyi vár kezelését bízták rá. Több száz, még a társadalmi és anyagi felemelkedés előtt álló személy állt ekkor Drugeth Fülöp szinte saját udvartartásnak nevezhető familiárisi rendszerében.<sup>2</sup> Drugeth familiárisként kezdte a pályafutását és a vagyonszerzést például Perényi Miklós, aki alnádor (nádor helyettes) lett. Kiterjedt familiárisi hálózatának köszönhetően az ország katonai szervezetében is speciális szerepet játszott. Húsz vár kezelője, vagy birtokosaként a királyi csapatok magját Drugeth Fülöp állította ki, amelynek létszámát igen nehéz megbecsülni, de több száz főre tehető. Ő volt a vezetője a horvátországi és a havasalföldi hadjáratoknak is.

Nádorként az ország igazságszolgáltatásában is komoly érdemeket szerzett, ugyanis éppen az ő idejében kezd centralizálódni a nádor bíraskodási jogköre, illetve annak egy speciális változata. Két alnádort nevezett ki (viceiudex palatini, iudex palatini), akik közül az egyik permanensen a nádor székhelyén Budán, a másik pedig Vizsolyban (ez utóbbi volt Perényi Miklós) tartózkodtak és folyamatosan intézték a peres ügyeket.<sup>3</sup> (Egyébként az ország északkeleti részében már a nádorság előtt is a nádori jogkörnek megfelelői bíraskodási tevékenységet folytatott). Drugeth Fülöp vezette be a nádori ítélőszéket, vagy nádori közgyűlést (congregatio generalis palatini) és a 12 tagú esküdti rendszert. A nádori kúriabíróság piramisának tetején Drugeth Fülöp állt, a benne szolgáló személyek pedig javarészt a familiárisai közül

---

<sup>1</sup> ENGEL Pál. *A nemesi társadalom a középkori Ung megyében*. Budapest, 1998. 43. old. Fülöp nádor Barkó, Terebes, Palocsa, Lubló várak uraként halt meg, amelyhez örököse, Vilmos még Szokolyt, Dunajecet Szaláncot és Nyeveckét is megszerezte.

<sup>2</sup> A Drugeth-tartomány megszervezéséről: ZSOLDOS Attila. *A Drugeth-tartomány története 1315-1342*. Budapest, 2017. 76–96. old.

<sup>3</sup> ZSOLDOS Attila. A Drugethek és a „hét vármegye”. Bagi Dániel – Fedeles Tamás – Kiss Gergely (szerk.): *„Köztes-Európa” vonzásában*. Ünnepi tanulmányok Font Márta tiszteletére. Pécs, 2012. 577–585. old.; illetve részletesebben: ZSOLDOS Attila. *A Drugeth-tartomány története 1315–1342*. Budapest, 2017. 55–75. old.

kerültek ki.<sup>1</sup> Műveltségének és származásának köszönhetően reprezentatív alakja lett az új, lovagi kultúra szellemiségét átvevő és Károly Róbert hazáját idéző királyi udvarnak.

Drugeth Fülöp valamikor 1327 nyarán halt meg és mivel nem volt fiú örököse, ezért még a halála előtt Nápolyi Márián (ott Magyarországi Mária) keresztül elérte, hogy a királyné Magyarországra küldje testvérét, Drugeth Jánost, aki nem csak Fülöp magánvagyonának, hanem a nádori méltóságnak is az örököse lett. Testvére halálának időpontjában János még feltehetően a Nápoly környéki hűbérein élt, de I. Károly legkésőbb 1327 őszén nádorrá nevezte ki Drugeth Jánost, aki azonban csak 1328 ősztől vette át ténylegesen bátyja egykori szerepét.<sup>2</sup> János magával hozta három fiát, Vilmost, Miklóst és Jánost is, akiket aktívan bevont a közigazgatási ügyek intézésébe és a Drugeth-tartomány kormányzásába. Apjuk 1334-ben bekövetkezett halált követően a nádori méltóságot Vilmosra ruházta az uralkodó, de a másik két testvérnek is fontos szerep jutott a kormányzatban.

Az uralkodóhoz fűződő rendkívül szoros kapcsolatukat bizonyítja az a széles körben ismert esemény is, amit a Képes Krónika örökített meg. „Az Úr 1330-ik évében, április tizenhetedikén, húsvét utáni szerdán” Zách Felicián merényletet kísérelt meg a Visegrádon tartózkodó uralkodó és családja ellen, amit többek között Drugeth Miklós -mint a királyi fiúk nevelője- a saját testi épségének kockáztatásával hárított el.<sup>3</sup>

A család befolyása tehát töretlen volt Károly Róbert uralkodása alatt mindvégig. A Drugetheké volt a döntő szó abban a 14 megyéből álló tartományban, amely a XIV. század elején fennálló „kiskirályságok” mintájára, de azok ellensúlyozására jött létre. Engel Pál Anjou-kori kormányzattörténeti munkájában a Drugethek északkelet magyarországi hatalmi rendszerét úgy jellemezte, hogy „tartományaikban a várak tekintetében is olyasféle territoriális elv érvényesült, mint

---

<sup>1</sup> HARDI Đura. *Drugeti : povest o usponu i padu porodice pratilaca Anžujskih kraljeva*. Novi Sad, 2012. 414. old.

<sup>2</sup> ZSOLDOS Attila. *A Drugeth-tartomány története 1315–1342*. Budapest, 2017. 48–51. old.

<sup>3</sup> *Képes Krónika*. Geréb János (Ford.) Budapest, 1978. 177–178. old.



Erdélyben, vagy Szalvóniában”, így „elvben nem lett volna elképzelhetetlen, hogy a Drugethek territóriumából egy Erdélyhez és Szlavóniához hasonló szervezetű harmadik nagy melléktartomány alakuljon ki, még ha hiányoztak is ehhez a hagyományok.”<sup>1</sup>

A Drugeth-tartomány kialakulásának és működésének elemzéséből született monográfiájában Zsoldos Attila tovább árnyalta az Engel által felvázolt képet. Véleménye szerint a „Drugeth tartomány története valójában tehát azt a modellt mutatja be, amelyet I. Károly akkor ajánlott fel az oligarcháknak, [...] amikor még bízott abban, hogy azok a királyi hatalom engedelmes tartományuraivá szelídíthetők.”<sup>2</sup> Az, hogy a Drugethek kormányozta terület nem vált Erdélyhez és Szlavóniához hasonló tartománnyá, a hagyományok hiányán túl azzal magyarázza Zsoldos, hogy hiányzott a hatalomgyakorlás olyan intézményesült formája, amely a tartomány nemessége felett kizárólagos bíraskodási jogot biztosító joghatósággal társítható lett volna. Helyette a személyes hatalomgyakorlási formák figyelhetők meg, amelyek hangsúlyosan a családhoz kapcsolódtak. Ennek alapját pedig az uralkodó iránti rendíthetetlen hűség jelentette.<sup>3</sup>

Nem meglepő tehát, hogy Károly Róbert halálával kezdett leáldozni a Drugethek csillaga, ugyanis a kiskorú Lajos és gondviselője, Erzsébet királyné közel sem volt olyan jó kapcsolatban a családdal, mint férje. Egyre több ellenségük lépett fel ugyan nyíltan a Drugethek ellen, háttérbe szorításuknak azonban mégsem személyes okai voltak, hanem a kormányzat szerkezetének átalakítása tette szükségessé a tartomány felosztását tovább adományozható kisebb honorbirtokokra.<sup>4</sup>

---

<sup>1</sup> ENGEL Pál. Tanulmányok az Anjou-királyság kormányzati rendszeréről. Csukovits Enikő (Szerk.) *Honor, vár, ispánság. Válogatott tanulmányok.* Budapest, 2003. 129–130. old.

<sup>2</sup> ZSOLDOS Attila. *A Drugeth-tartomány története 1315–1342.* Budapest, 2017. 204. old.

<sup>3</sup> U.o. 206–207. old.

<sup>4</sup> U.o. 187–196. old.

Lajos második itáliai hadjáratában ugyan részt vett Drugeth Miklós is, akit a király régensként hátrahagyott Salernoban, majd onnan visszatérve, országbíróvá nevezték ki, halála után a család elveszítette minden tisztségét.<sup>1</sup>

Csupán Zemplén és Ung vármegyékben fekvő birtokaikat, Barkót, Jeszenőt és Nevickét sikerült megtartaniuk, tisztségeik közül pedig az ungi főispáni méltósággal kellett beérniük hosszú ideig. Az egykori Drugeth familiárisok közül azonban számos család sikeresen ki tudta használni a helyzetet a saját pozíciója javítására. Ilyenek voltak a Perényiek, akiknek sikerült a Drugethek hanyatlása után megindulni az anyagi gyarapodás és társadalmi emelkedés útján, melynek egyik szimbolikus állomása 1387-ben történt, amikor adományt nyertek Terebesre, a Drugethek egykori kastélyára.

A család teljes pozíció –és térvesztését figyelembe véve nem meglepő, hogy Homonnai (IV) Jánost a Zsigmond ellen lázadó főurak között, a Kanizsai-ligában találjuk. Az országtanács Ung és Zemplén vármegyék ispánjává nevezett ki (Perényi Péter ellenében), a tisztelet azonban nem sokáig viselte és meghódolt a király előtt.<sup>2</sup> Engel Pál feltételezése szerint a század első felében a Drugeth család az ekkor emelkedő Pálóczi Máté „védőszárnyai” alá került.<sup>3</sup> Zsigmond uralkodása alatt a család –részben János lázadásának köszönhetően- teljes mértékben a politikai súlytalanság állapotában volt. Ugyan 1411-ben és 1420-ban is a vagyonukhoz illő bandériummal vonultak fel Zsigmond oldalán a lengyelek és csehek elleni háborúban, szolgálataikért semmiféle jutalomban nem részesültek.<sup>4</sup>

A fordulat Zsigmond halála után következett be. A XV. század derekára vagyonuk és familiárisi hálózatuk révén ismét fontos politikai tényezővé

---

<sup>1</sup> Miklós leszármazottai rezidencia helyükről gerényieknek kezdték nevezni magukat, ám a család ezen ága 1398-ban kihalt. Testvérének, Jánosnak a leszármazottai tudták átvészelni a XIV. századot. Belőlük lett a homonnai ág, amit már a 15. századtól nem csak nemesi előnévként, hanem gyakran családnévként is használtak.

<sup>2</sup> ENGEL Pál. *A nemesi társadalom a középkori Ung megyében*. Budapest, 1998. 44. old.

<sup>3</sup> U.o. 45. old.

<sup>4</sup> U.o. 46. old. Hozzáteszi, hogy a Bebekhez és Cudarokhoz hasonlóan a Drugethek is 60 lándzsával vonultak fel.

avanzsáltak, amit a Giskra elleni küzdelemben is sikerült fenntartaniuk. Udvari, vagy országos méltóságot azonban nem vállaltak, vagy nem kaptak, de a század végén a legjelentősebb zászlósurak szűk köréhez tartoztak. Az 1498/22. törvénycikkben, Pálóczi Antalt követően a 15. helyen találjuk Homonnai Jánost, a család egyetlen életben lévő férfi tagját, akitől a Homonnai Drugethek XVI. századi leszármazását is számon tarthatjuk.

A Drugeth család vagyoni helyzetéről a leleszi konventtel folytatott per lezárásaként született, 1437 szeptember 3-án kiállított jegyzőkönyv ad pontos képet.<sup>1</sup> A pereskedés a nyevicei uradalomhoz tartozó Nagykapos településért folyt, amit már az 1330-as évektől kezdve követelt magának az egyházi testület. Megszerzése érdekében a prépost még attól sem riadt vissza, hogy kissé módosítsa a konvent alapítólevelét. Évszázados tárgyalást és alkudozást követően, a Drugeth család befolyásának mélypontján, Csicseri Orosz Miklós prépostnak sikerült kicsikarni a nádortól, hogy a konvent tulajdonává nyilvánítsák a települést, és egyben marasztalja el a családot összes birtokuk becsűjében.<sup>2</sup> A felmérést Hédervári nádor megbízottja, Budai János mester végezte egy egri kanonok segítségével.

---

<sup>1</sup> Az eredeti oklevél a MNL OL DF 234 235 jelzet alatt található, mivel azonban digitális formában nem érhető el, a fényképmásolat használata pedig igen nehézkes volt, így az adatokat Engeltől vettem át. Lásd.: ENGEL Pál. *A nemesi társadalom a középkori Ung megyében*. Budapest, 1998. 46–50. old.

<sup>2</sup> A becsűnek, vagyis érték megállapításnak Werbőczy két fajtáját említi. A közbecsű (communis aestimatio), amely csak abban az esetben történhet, ha magszakadás címén a koronára háramlott birtokot a király ismét eladományozza, de kiderül, hogy a birtoknak van törvényes örököse. Ilyenkor a birtok örökbecsűjének értékét kell megfizetnie az új tulajdonosnak a törvényes örökös felé. A közbecsű (aestimatio perennalis) jóval gyakrabban alkalmazott eljárás, amely az ősi birtok védelmét szolgálja oly módon, hogy valamely családtag az ősi birtokot, vagy annak egy részét el akarja adni, akkor a családtagok a közbecsű értékén vehetik meg azt. Fontos információ, hogy a közbecsű és örökbecsű közti arány 1:10, vagyis egy népes jobbágytelek közbecsű szerint 1 márka (4 aranyforint) örökbecsű szerint 10 márka (40 aranyforint). A közbecsű lényege Fügedi Erik megfogalmazásában az, „*hogy a közbecsű segítségével a nemesi jogrend a gazdasági életben valamiféle örök érvényű értékrendet akart létrehozni, ami nem felelt meg a kereslet-kínálat szerinti tényleges és folyamatosan változó értékrendnek*”. Birtokzálogosítás esetén is a közbecsű a mértékadó, ugyanis a nemes az ősi birtokát közbecsűn felüli összegben nem zálogosíthatja el. Ha mégis megteszi, akkor utódai - a tényleges zálogösszeg nagyságától függetlenül, - ami általában jóval magasabb volt- közbecsű értékén válthatták vissza. Bővebben Lásd.: FÜGEDI Erik. *Az Elefánthyak. A középkori nemes és klánja*. Budapest, 1992. 48–54. old.

A közbecsű tehát gyakorlatilag egy birtokos összes földjének és egyéb ingatlan vagyonának leírása és pénzbeli kifejezése. A becsűben az egyes művelési ágakat (szántó, rét, erdő, legelő) részletesen, méreteikkel

A biztosok az Ung vármegyei birtokkomplexumban 106 helységben 3150 lakost és 250 elhagyatott házat találtak. A megye déli részén fekvő uradalmi tölgyesekben- számításaik szerint- évente 561 sertést lehetett felnevelni. 83 faluban említett az összeírás művelhető erdőt, észak felé, a lakott területeken túl pedig egészen az orosz és lengyel határig terjedő – Ungban ezer, Zemplénben pedig ezerkétszáz királyi ekealjra becsült – erdőség tartozott a Drugethek birtokába. Összesen 200 ekealja szántóföld és 5000 kaszaalja rét biztosította a szántóföldi terményeket és az állattartás szükségleteit, valamint 15 két- és 49 egykerekű malom működött a birtokaikon. Szőlőkről egyáltalán nem tesz említést az összeírás, noha az egyik legfontosabb mezőgazdasági ág volt az ország északkeleti vidékén. Tehát – ismét Engel Pál szavaival élve – „a családnak azért még maradt mit a tejbe aprítania” a 15. században is.<sup>1</sup>

A XV – XVI. század fordulóján a család kulcsfigurája tehát Homonnai Drugeth János volt, aki a Drugeth birtokok egyedüli örököséként az országrész és az egész Magyar Királyság meghatározó szereplője volt. Ennek további súlyt adott János házassága, amit Szapolyai Krisztinával kötött, így a Drugethek az ország legbefolyásosabb családjával, majd pedig uralkodójával is szoros rokoni kapcsolatba kerültek.

Ennek pontos fokát azonban nehéz megállapítani, ugyanis Szapolyai Krisztina személyét illetően igen bizonytalan lábakon álló álláspontok fogalmazódtak meg. A kérdés elsősorban a Szapolyai-kutatás révén került előtérbe, mégpedig Szapolyai István nádor (János király apjának) lehetséges első feleségével kapcsolatban, aki Wagner Károly munkája után Homonnai Drugeth Katalinként került be a történeti irodalomba. Ebből a házasságból származtatta Wagner Szapolyai Krisztinát, aki a

---

együtt felsorolták. Egyelőre az nem tisztázott előttem, hogy egyetlen település értékének meghatározása miatt miért mérték fel az egész, két vármegyére kiterjedő Drugeth birtokkomplexumot, amelyen hat hétig „bolyongtak” a felmérést végző biztosok. ENGEL Pál. *A nemesi társadalom a középkori Ung megyében*. Budapest, 1998. 50. old.

<sup>1</sup> ENGEL Pál. *A nemesi társadalom a középkori Ung megyében*. Budapest, 1998. 46. old.



szóban forgó Drugeth János felesége lett.<sup>1</sup> Mivel azonban Drugeth János és Katalin testvérek voltak, vagyis a saját unokahúgát vette volna el János, így ezzel a házassági konstellációval kapcsolatban igen sok gond merül fel.

A probléma forrását és ebben Wagner szerepét is Neumann Tibor kutatásai tisztázták. Szapolyai István és Homonnai Krisztina házasságának lehetőségét az okleveles anyag alapján kizárta, mivel Drugeth Simon négy lányát, köztük Katalint is, 1486-ben még hajadonként említették, Szapolyai István azonban ebben az évben vette feleségül Piast Hedviget.<sup>2</sup> A lengyel hercegnővel kötött házasságból született is egy Szapolyai Krisztina nevű lányuk.<sup>3</sup>

Horn Ildikó azonban felvetette annak a lehetőségét is, hogy akkoriban egy másik Szapolyai Krisztina is élhetett, aki a tágabb rokonságból származott, és őt jegyezhetette el Drugeth János 1495-ben. A házassági szerződésben ugyanis Krisztina egyszer sem volt úgy említve, mint Szapolyai István gyermeke, de egy másik, ugyan abban az évben kelt oklevélben az örökösei között sem említettek Krisztina nevű lányt.<sup>4</sup> A távolabbi rokonság vizsgálatánál azonban szembe tűnik, hogy a Szapolyai és Homonnai Drugeth család ekkor már rokoni kapcsolatban állt egymással.

Szapolyai Imre – István testvére – felesége, Bebek Orsolya, révén sógorságban állt Bebek Zsófia férjével, Homonnai Drugeth Simonnal. A két Bebek lány kezével

---

<sup>1</sup> WAGNER Carolus. *Analecta Scopusii sacrii et profani*. Pars IV. Viennae, 1778. 25–26. p. (Online elérhetőség: (<http://mol.arcanum.hu/medieval/opt/a101101.htm?v=pdf&q=AUTI1%3D%28Wagner%20%29&a=list>) )

<sup>2</sup> NEUMANN Tibor. Régi genealógiai legendák nyomában. Szapolyai István nádor házasságai, leányai és testvérei. Mikó Gábor – Péterfi Bence – Vadas András (Szerk.) *Tiszteletkőr. Történeti tanulmányok Draskóczy István egyetemi tanár 60. születésnapjára*. Budapest, 2012. 435–436. old.

<sup>3</sup> Boccatius egyik – éppen a Drugethek származását is firtató, de Homonnai Drugeth István halálakor 1599-ben írt verse- nyomán „keresztelte át” Werner is Krisztinát Margitra. Lásd.: NEUMANN Tibor. Régi genealógiai legendák nyomában. Szapolyai István nádor házasságai, leányai és testvérei. Mikó Gábor – Péterfi Bence – Vadas András (Szerk.) *Tiszteletkőr. Történeti tanulmányok Draskóczy István egyetemi tanár 60. születésnapjára*. Budapest, 2012. 435–436. old.; HORN Ildikó. *A hatalom pillérei. A politikai elit az Erdélyi Fejedelemség megszilárdulásának korszakában (1556–1588)*. Akadémiai doktori értekezés. Budapest, 2012. 30–31. old.

<sup>4</sup> HORN Ildikó. *A hatalom pillérei. A politikai elit az Erdélyi Fejedelemség megszilárdulásának korszakában (1556–1588)*. Akadémiai doktori értekezés. Budapest, 2012. 30. old.

a család vámosi ágának vagyonát is megörökölték, mivel sógoruk és egyben a család ezen ágának utolsó férfi tagja, Bebek Pál utód nélkül halt meg 1469-ben.<sup>1</sup>

Ugyan nem ismert, hogy Szapolyai Imrének és Bebek Orsolyának születtek volna utódai, de igen kézen fekvő Horn feltevése, hogy a kérdéses Szapolyai Krisztina ebből a frigyből születhetett. Ez esetben ugyanis a Drugeth Jánossal kötött házassággal biztosítani tudták a Bebek-örökséget. Ellene szól azonban az az igen súlyos tény, hogy ebben az esetben is elsőfokú unokatestvérek házasságáról lenne szó. A Piast Hedvig és Szapolyai István házasságából származó Krisztina azonban életkorából kifolyóan kérdéses, mivel 1505-ben Homonnai Drugeth Jánosnak már három fiú gyermeke volt, ez a Krisztina pedig legjobb esetben is csak tizennyolc éves lehetett ekkor.<sup>2</sup>

A XVI. századi Drugethek „ősanyja”, Szapolyai Krisztina személyével kapcsolatban csupán a problémák felvázolására, nem pedig a megoldására vállalkozhattam, így a kérdés tisztázása a további kutatások feladata. Annyi azonban ténszerűen leszögezhető, hogy Szapolyai Krisztinának igen nagy szerepe volt a Homonnai Drugeth család történetében, mivel ismereteim szerint hét fiú és egy lány gyermeket szült Drugeth Jánosnak, ezzel bebiztosítva a família fennmaradását.

Jelen dolgozat keretei között nem tartom feladatomnak a család történetét részletesen bemutatni, így csak a legfontosabb események és csomópontokat ismertetésére szorítkozom.

Drugeth János fiai közül Ferenc lehetett a legidősebb, mivel 1522-ben már együttműködési szerződést kötött a térség nagybirtokosaival, akikkel négy évvel

---

<sup>1</sup> ENGEL Pál. *Magyar Középkori Adattár. Magyarország világi archontológia 1301–1457*. Középkori magyar Genealógia. MTA TTI, 2001. Bebekék vámosi ága.

<sup>2</sup> NEUMANN Tibor. Régi genealógiai legendák nyomában. Szapolyai István nádor házasságai, leányai és testvérei. Mikó Gábor – Péterfi Bence – Vadas András (Szerk.) *Tiszteletkőr. Történeti tanulmányok Draskóczy István egyetemi tanár 60. születésnapjára*. Budapest, 2012. 436. old. Neumann szerint: „János és Krisztina gyermekeiről az első adatunk 1505 júliusából való, amikor egy egyházi adományról szóló oklevél kibocsátói sorában János mellett már három – bizonyára kis gyermek – fia is szerepel (DL 10 891.). Később még legalább három fiuk született (DL 82 667.). Ez a kronológiai rekonstrukció Krisztina fiatalsága miatt ugyan törekeny megoldás, de távolról sem kizárható.”

később részt vett a mohácsi ütközetben, ahol apja elesett.<sup>1</sup> Minden bizonnyal a rokoni kapcsolatoknak tudható be, hogy a csatát követően Drugeth Ferenc Szapolyai oldalára állt. Szirmay szerint a koronázása után János király őt küldte Lengyelországba, hogy tudassa Jagelló Zsigmonddal a mohácsi csatavesztést és királlyá koronázását.<sup>2</sup> Ezt követően 1527 elején Ferencet tárnokmesterré, Gábor nevű öccsét győri püspökké nevezte ki, István pedig Zemplén megye főispánja lett.<sup>3</sup> Homonnai Drugeth Ferencet 1527 novemberében, Ferdinánd koronázásával egy időben felszólították, hogy térjen át a Habsburg pártra, aki megtagadta ezt. Testvérei közül azonban Gábor, Imre, Antal és István is átálltak Ferdinánd híveinek táborába.<sup>4</sup> Ferenc 1531-ben tagja volt annak a küldöttségnek, amely Lengyelországban tárgyalt a kiegyezés lehetőségeiről, mint később kiderült eredmény nélkül. 1540 körül bekövetkezett haláláig következetesen kitartott Szapolyai pártján.<sup>5</sup>

Épp az ellenkezője állapítható meg testvére, Drugeth István zempléni főispán pályafutásáról, aki még 1539-ben Magyarországra hozta János király menyasszonyát, Izabellát, Perényi Péter és Brodarics István kíséretében.<sup>6</sup> A következő évben azonban már Ferdinánd oldalán találjuk, olyannyira, hogy

---

<sup>1</sup> Pálóczy Antal zempléni főispán kezdeményezésére Báthory András, Perényi Péter, Ráskay Gáspár, Rozgonyi István és Drugeth Ferenc védelmi szövetséget kötöttek. Lásd: SZIRMAY Antomius. *Notitia Historiae Comitatus Zempléniensis...*Buda, 1804. 38. old. (Online elérhetőség: <https://www.digitale-sammlung.de/en/view/bsb10011500?page=83> )

<sup>2</sup> SZIRMAY Antomius. *Notitia Historiae Comitatus Zempléniensis...* Buda, 1804. 40. old.

<sup>3</sup> BARTA Gábor. Konzolidációs kísérlet Magyarországon a mohácsi csatavesztés után (Szapolyai János király kormányzása 1526 november–1527 augusztus). *Századok* 1977/4. 637. old.; Gáborról: U.o. 673. old.; Istvánra: FALLENBÜCHL Zoltán. *Magyarország főispánjai 1526–1848*. Budapest, 1994. 113. old.

<sup>4</sup> BESSENYEI József. Ferdinánd király és a magyarországi arisztokrácia, különös tekintettel Ferdinánd pártjának kialakulására (1526–1540). *Történelmi Szemle* XLV (2003). 99. p. Ellenben testvérei hűségeskütek tettek Ferdinándnak. Lásd.: SZIRMAY Antonius. *Notitia Historiae Comitatus Zempléniensis...*Buda, 1804. 52. old.

<sup>5</sup> Szirmay szerint Szapolyai az Ungvár örökös grófja címet adományozta Drugeth Ferencnek hűségéért. Ezzel kapcsolatban sajnos egyetlen levéltári forrásban sem találtam megerősítő adatot, de elképzelhetőnek tartom, hogy valóban megkapta Ferenc az Ungvár örökös grófja címet, amit a család tagjai ettől kezdve használtak is. Lásd.: PÁLFFY Géza. A grófi cím a 16–17. századi Magyarországon és Erdélyben. Dáné Veronka–Oborni Teréz–Sipos Gábor (Szerk.) „... *éltünk mi sokáig 'két hazában'...*” *Tanulmányok a 90 éves Kiss András tiszteletére*. Debrecen, 2012. 185-186. old.

<sup>6</sup> SZIRMAY Antonius. *Notitia Historiae Comitatus Zempléniensis...*Buda, 1804. 62. old.

újdonsült feleségével, Báthory Klárával Bécsbe költözött és 1555-ben bekövetkezett haláláig nem is tért vissza onnan.<sup>1</sup>

Az 1530-as éveket illetően a család többi tagjának pártállásáról igen kevés információnk van. Minden bizonnyal a térség nagybirtokos főuraihoz hasonlóan az éppen aktuális katonai és politikai helyzetnek megfelelően voltak kénytelenek pártot választani. A Drugeth család azonban jóval népesebb volt ekkor, mint például a Perényi vagy Bebek családok, az egyes családtagok pedig nem egységesen foglaltak pártállást, de a család történetével foglalkozó Réz László szerint kifejezetten „csendesek voltak, határozott irányt cselekvésükkel nem mutattak.”<sup>2</sup>

Drugeth Gáborról, János király egykori győri püspökéről tudjuk, hogy 1535-ben Ferdinándhoz pártolt, aki cserébe megerősítette birtokaiban.<sup>3</sup> Gábor akkorra már otthagyta az egyházi rendet és az egész családjával együtt a reformáció buzgó támogatója volt. Politikai irányultságukat és az aktuális pártváltoztatásokat rokoni kapcsolataik is igen jelentős mértékben befolyásolták. Az 1542-es sárospataki egyezségben részt vevő Imre felesége Bebek Ferenc lánya volt, a hét Drugeth fivér egyetlen leány testvérének, Katalinnak pedig Drágffy János lett a férje. Gábor a Perényiekkel és Bebekekkel is szoros kapcsolatban álló Varkocs Borbálát vette el.<sup>4</sup>

Drugeth (I.) Györgyöt Ferdinánd 1533-ban Ung és Zemplén vármegyék főispánjává nevezte ki, ennek ellenére ő kapcsolódott be a legkevésbé a politikai életbe.<sup>5</sup> Fia, Ferenc azonban Perényi Péter lányát, Erzsét vezethette oltárhoz, így Perényi Gábor sógora és a terebesi uradalom örököse lett. Homonnai Antal első felesége nem ismert, de Miklós és Borbála mindez bizonnyal tőle születhettek, mivel második házassága igen rövid, de annál jelentősebb volt. Az 1544-ben megözvegyült Drágfi Gáspárné Báthory Anna kezével ugyanis megszerezte két fia,

---

<sup>1</sup> MNL OL A57. 2. k. 314. old.

<sup>2</sup> RÉZ László. *A Drugethek és Homonna reformatiója*. Sátoraljaújhely, 1899. 49. old.

<sup>3</sup> MNL OL A 57 1. k. 260. old.

<sup>4</sup> BORBÉLY Zoltán. A végvárrendszer kiépítésének társadalmi hatása Felső-Magyarországon. Bujdosné Pap Györgyi – Fejér Ingrid – H. Szilasi Ágota (Szerk.) *Mozgó frontvonalak. Háború és diplomácia a várháborúk korában 1552–1568*. Eger, 2017. 173–174. old.

<sup>5</sup> Az eredeti kinevező okiratok: ŠA Prešov DH inv. c. 828/1. No. 124., No. 125.



Drágfi György és János gyámságát, ezzel pedig Kraszna és Közép-Szolnok vármegyék főispánságát nyerte el.<sup>1</sup> Homonnai Antal azonban nem sokkal ezt követően meghalhatott, mivel Báthory Anna 1551-ben ecsedi Báthory Györggyel kelt egybe.

Ha mindezekből az adatokból a család politikai vonalvezetése nem is határozható meg egyértelműen, de az 1540-es években már inkább Habsburg Ferdinánd felé gravitáltak. Sokkal fontosabb következtetések vonhatók le azonban a család házassági stratégiáját illetően. Az országrész három legjelentősebb családjával, a Bebek, Drágfi és Perényi családokkal igen szoros rokonsági háló alakult ki a század közepére, olyannyira, hogy mindhárom mágnás família utolsó képviselőjével elsőfokú rokoni kapcsolatban álltak a Drugethek.

Az 1549. évi portaösszeírás adatai alapján pontos képet kaphatunk a családon belüli vagyonmegosztásról. Eszerint az összeírás időpontjában Homonnai Gábor (Ung:189,5), György (Ung:211,5; Zemplén:287), Imre (Ung:171,5; Zemplén:644,5) és Antal (Ung:173,5; Zemplén:363) kezén oszlott meg a család birtokállománya. Ez utóbbi Antal, azonban ekkor már biztosan nem volt életben, az Ung megyei birtokait azonban még az ő neve alatt vették jegyzékbe a dikátorok, zempléni javai azonban felesége, özvegy Homonnai Antalné tulajdonában voltak feltüntetve. Mint tudjuk, második felesége somlyai Báthory Anna volt- aki a Szabolcs megyei összeírásban viszont Drágfi Gáspár özvegyeként volt bejegyezve- akinek előző házasságából származó két fiának törvényes gyámja Drugeth Antal volt. Halálával a két Drágfi fiú is Antal örökösé vált, mivel azonban ekkor még kiskorúak voltak, így helyettük édesanyjuk szerepel az összeírásban, mint törvényes képviselő. Az örökösödési ügy végül Báthory Anna és gyermekei ötezer magyar forintnyi kártalanításával oldódott meg, ami után Antal fia, Homonnai Miklós vehette át apja birtokait.<sup>2</sup>

---

<sup>1</sup> MNL OL A 57. 2.k. 168-169. old. A házasságkötés pontos időpontja nem ismert, de 1546. november 2-án, mint a Drágffy fiúk mostohaapját (vitricum) említi a királyi kinevező okirat.

<sup>2</sup> MNL OL A 57. 2. k. 200–201. old.

A fennmaradt források alapján Antal és fia Miklós a Zemplén megyei Barkó várában, illetve a mellette lévő kúriában tartotta központját, Imre és leszármazottai Homonnán és Jeszenőn, Gábor és György pedig Ungváron rendezte be személyes életterüket. Mindez nem azt jelenti, hogy ilyen megosztásban is birtokolták a családi javakat. A portaösszeírás adatai ugyanis egy igen érdekes birtokmegosztási rendre hívják fel a figyelmet. A Drugetheknél kialakult öröklési rend- és a birtokok fokozatos osztódása- következtében, a család birtokában lévő legtöbb helységben a család több tagjának is volt részesedése, vagyis nem falvanként, vagy uradalmanként osztódott a vagyon, hanem igen jelentős volt a részirtokosság, amivel megelőzhető volt, hogy egy-egy családtag halála után elidegenítődjön a vagyon egy része.<sup>1</sup>

A vagyonmegosztás ezen módjának előnyei nagyszerűen tetten érhetőek az egyes családtagok pártváltatásaiból fakadó birtokelkobzásokon. 1548-ban Homonnai Gábort és Imrét fő és jószágvesztésre ítélte a királyi ítélőszék, birtokaikat pedig a Bécsben élő Istvánnak adományozták, aki még abban az évben kiegyezett velük.<sup>2</sup> Hasonló eset történt 1556 őszén is, amikor Homonnai Miklóst felségárulás vétkében bűnösnek tartották, és minden birtokától megfosztották, a jószágokat azonban unokatestvérének, (III.) Ferencnek adományozta Ferdinánd.<sup>3</sup> A közösen bírt uradalmak bevételeit és kezelését személyes megállapodások alapján osztották meg egymás között az egyes osztásokból részsült családtagok. Ebből kis híján vérre menő konfliktusok is kialakultak. Homonnai (I.) György két fia, Ferenc és Gáspár, apjuk halála után, 1556-ban nem tudtak megegyezni az örökség és Miklós felségárulása miatt rájuk háramlott birtokok elosztásában. A feleszi káptalan és

---

<sup>1</sup> A kérdés alaposabb tisztázása, csak a család XVI. századi történetének és birtokviszonyainak részletesebb feltárása után lehetséges, amelyhez kulcsfontosságú lenne Homonnai János végrendelete.

<sup>2</sup> MNL OL A 57. 2. k. 314. p.

<sup>3</sup> MNL OL A 57. 3. k. 372. p. Az eset további kutatásokra érdemes, mivel Homonnai Miklós sógora, Kendy Ferenc volt erdélyi vajda Bebek Györgyel éppen ekkor akarta átvenni a gyámságot János Zsigmond felett és megszerezni a kormányzó hatalmat Erdélyben. Lásd.: HORN Ilidikó. *A hatalom pillérei. A politikai elit az Erdélyi Fejedelemség megszilárdulásának korszakában (1556-1588)*. Akadémiai doktori értekezés. Budapest, 2012. 63-64., 76, 87-98. old.

feltehetően György végrendeletének végrehajtója, egyben Ferenc sógora, Perényi Gábor személyes beavatkozására volt szükség, hogy kibékítsék a testvéreket.<sup>1</sup>

De Ferencnek két évtizeddel később saját fiával is hasonló okok miatt akadt igen komoly problémája. Egyetlen fia, György ugyanis szabályos ostrommal vette be apja szerzett birtokát, Terebes várát, majd a gerényi kúriáját is fegyveresekkel dúlta fel, amely során Ferenc meg is sérült.<sup>2</sup> Mindezekről végrendeletében is igen keserűen emlékezett meg és ingó vagyonának örökléséből ki is zárta a fiát.<sup>3</sup>

Számos hasonló esetet említhetnék még a Drugeth család belső konfliktusainak tovább árnyalására,<sup>4</sup> de talán a felhozott példák is bizonyítják, hogy az egységes politikai fellépés és udvari pozíciók megszerzése helyett inkább a vagyonszerzés és a regionális befolyásér folytatott versengés kötötte le a család figyelmét a 16. század második felében. Ehhez részben az ismertetett öröklési rend járult hozzá, részben pedig az, hogy a Drugeth család országos viszonylatban is igen népes arisztokrata famíliának számított a korban. Ennek a versengésnek tudható be, hogy mindössze a zempléni és ungi főispáni méltóságokban váltották egymást a család rangidős tagjai. A század végére ugyan közeli rokonságba kerültek a nagylucei Dóczy, Zrínyi, enyigi Török, Révay és ecsedi Báthory családokkal, ennek ellenére a Drugeth család egyetlen tagja sem törekedett rá, hogy kihasználja az ebből származó informális kapcsolatrendszereket, vagy a dunántúli arisztokraták körében már jól ismert politikai karrierépítési lehetőségeket.<sup>5</sup>

A család tulajdonában lévő birtokállomány ugyan az ország egyik legnagyobb birtokkomplexumát alkotta ugyan, de az egyes családtagok kezén azonban olyan

---

<sup>1</sup> ŠA Prešov DH inv. c. 904/1.

<sup>2</sup> TAKÁTS Sándor. Régi magyar nagyasszonyok. Budapest, 1982. 208. old.

<sup>3</sup> RADVÁNSZKY Béla. *Magyar családélet és háztartás a XVI. és XVII. században*. II. kötet. Budapest, 1879. 121–123. old.

<sup>4</sup> A Homonnán őrzött egykori Drugeth levéltár Kaposvárra került elenchesai között egy „Acta violentialia querelae” címmel egész fasciculust különítettek el ezeknek az ügyeknek (ez lenne a Fasc. II. B.). Lásd.: MNL SML XIII. 13. 259–260.

<sup>5</sup> A folyamatra összefoglalóan: PÁLFFY Géza. Utak az arisztokráciába - bárói címszerzők a 16. századi Magyar Királyságban. Papp Klára - Püski Levente (Szerk.) *Arisztokrata életpályák és életviszonyok*. Debrecen, 2009. 9–23. old.

mértékben szétforgácsolódott, hogy az igazgatással és örökösödéssel kapcsolatos ügyek és a nagyszámú leánygyermek kiházásítása teljesen lekötötték a figyelmüket.<sup>1</sup> Birtokok elhelyezkedéséből fakadóan a kereskedelmi kapcsolataikat is elsősorban Lengyelország felé építették ki, így kiestek a bécsi és dél-német tőkés vállalkozók érdekeltségi köréből, de a végvárrendszer fenntartását fedező szállítmányozásból és a velük járó kölcsönügyletek hasznából is.

Jól példázza a család szerepvállalását Homonnai Drugeth István szikszói csatában betöltött szerepe is, aki mint Zemplén vármegye főispánja „csupán” a saját és vármegyei csapatokat vezette, a csatát azonban az egri várkapitány, Rákóczi Zsigmond irányította.<sup>2</sup> Drugeth István helytállásáról és a csata folyamán tanúsított vitézkedéséről ugyan Boccatus dicsőítő verset is írt, a valóságban azonban, csupán mintegy kiegészítő szerepet vállalt az ütközetben.<sup>3</sup>

Ebben az időszakban ugyanis a Dunántúlon a Batthyány, Erdődy, Nádasdy és Zrínyi – tehát a Drugethekhez hasonló vagyonú és társadalmi rangállású- családok tagjai már a katonai védelem főszervezői és a török elleni hadmozdulatok vezetői voltak. Felső-Magyarországon a főkapitányi tisztséget ugyan az 1560-as évek közepe óta idegen származású tisztek töltötték be, a fontosabb végvárakat azonban a század második felében „berobbant” katonai vállalkozók irányították, amint amilyen Rákóczi Zsigmond, Mágóchy Gáspár, vagy a Balassa testvérek voltak.

A sikeres helyzetfelismerésben rejlő lehetőségeket bizonyítják az 1598. évi portaösszeírás adatai is. Felső-Magyarország legnagyobb birtokosa, – jelentős részét

---

<sup>1</sup> Erre számos példa akad a Drugeth család Homonnán őrzött egykori levéltárának elenchusaiban. Lásd.: MNL SML XIII. 13. 1226–1846. passim.

<sup>2</sup> SZABÓ András. Az 1588-as szikszói csata és propagandája. *Hadtörténelmi Közlemények* 112. (1999/4.) 851–860. old.; HANGAY Zoltán. *Rákóczi Zsigmond kora társadalmában*. Budapest, 2011. 87–100. old.

<sup>3</sup> BOCATIUS Joannes. *Hungaridos Libri Poematum quinque ... accedunt Epistolae ad Bocatium...* Bartphae, 1599. 428–433.p. Nagyon érdekes, hogy Bocatius hogyan adja meg Drugeth István titulaturáját: „Funeri Spectabilis, Magnifici et Generosissimi Domini. Dm. Stephani Drugeth Lib. Bar. de Homonna”. Uo. 428. p., Ennek ellenére saját csapataival aktív katonai tevékenységet folytatott Homonnai István. 1590-ben Ernő főherceg meg is dorgálta, mivel rajtaütött Ferhád budai pasa emberein, akik közül többet levágtak, néhányat pedig fogságba ejtettek. Lásd.: ŠA Prešov DH inv. c. 828/5.



ugyan zálogbirtokokkal és a Mágóchy örökséggel – Rákóczi Zsigmond volt a század végére.

A Homonnai Drugeth család három tagja szerepel a század végi összeírásban. A századfordulót megelőző időszakban a vezető szerep Homonnai Istváné volt, aki összesen 1899 adózó házzal szerepelt az összeírásban, ami a család összvagyonának közel kétharmadát jelentette. Ekkor Zemplén és Ung vármegyék főispáni méltóságát is viselte és ő volt a legidősebb férfi tagja is a családnak.<sup>1</sup> Felesége Török Bálint unokája, Fruzsina volt. Két fiuk közül az idősebbik, a nagy reményű László azonban apjával közel egy időben, 1599 körül fiatalon meghalt.<sup>2</sup> A család ezen ágából tehát egyedül az 1577-ben született Bálint maradt életben. De a XVI. század közepén még igen népes családból Bálint mellett csupán egyetlen fiú unokatestvére, György vitte tovább fiágon a Drugeth famíliát, ami így két ágra szűkült a XVII. század fordulójára.

Az 1598-as összeírásban szerepel egy Borbála is, akiről azon kívül, hogy Drugeth Miklós lánya volt, mást nem tudunk.<sup>3</sup> Miklós másik két gyermekével kapcsolatban érdemes megemlíteni hogy Anna nevű lányának Kátay Mihály, Erzsébetnek pedig Zborowski Péter (Piotr) volt a felesége. Ez utóbbi személlyel kapcsán néhány szót szólni kell a Homonnai Drugeth család lengyel kapcsolatairól, amely egyelőre igen homályos, de mindenképpen további kutatásokra érdemes része nemcsak a család, hanem az egész felső-magyarországi régió történetének is.

Láttuk, hogy már Szapolyai János lengyel kapcsolatainak alakításában is szerepet vállalt Homonnai Ferenc, ami bizonyos szintű helyismeretet és

---

<sup>1</sup> FALLENBÜCHL Zoltán. *Magyarország főispánjai 1526–1848*. Budapest, 1994. 105, 113. old.

<sup>2</sup> BOCATIUS Joannes. *Hungaridos Libri Poematum quinque ... accedunt Epistolae ad Bocatium...* Bartphae, 1599. 434–435. old., Török Fruzsina 1600. január 19-ei keltezéssel hívta meg Kassa városát László temetésére, Ungvárra. Lásd: Kassa Város Levéltárából. Közli: KERÉKES György. *Történelmi Tár* 1907. 266. old.

<sup>3</sup> Dávid Zoltán következetesen Barnabásnak tünteti fel, tudomásom szerint azonban a családnak nem volt Barnabás nevű tagja. Az összeírás eredeti szövegében azonban Barbara, néhol pedig Borbora név olvasható, aki csakis Homonnai Miklós és Zrínyi Margit Borbála nevű lányával azonosítható. Erről lásd Homonnai István levele fiához, Lászlóhoz 1595. január 30-án. MNL OL P 108. rep 46. Fasc. E. No. 183.

kapcsolatrendszerrel feltételez. Ez valószínűleg a gazdasági tevékenység és kereskedelmi kapcsolatok révén alakulhatott ki, mivel a XVI. század második feléig semmilyen lengyel rokoni kapcsolat nem ismert a Drugeth családban, bár Imre 1540-ben papírra vetett végrendeletében már lengyel atyafiakat említett.<sup>1</sup> Ennek a kapcsolatrendszernek a mélységét a Dobó-Balassa összeesküvés harmadik fő gyanúsítottjának, Homonnai Gáspárnak a példája világíthatja meg kicsit közelebbről.

Dobó István lengyel kapcsolatainak egyik kulcsfigurája volt Homonnai Gáspár. Az ő segítségével vették fel a kapcsolatot Walenty Herburt premyśli püspökkel és testvérével, Stanisław-val, aki szabori vajdaként szenátor volt a szejmben és Zsigmond Ágost legbensőbb tanácsadói közé tartozott.<sup>2</sup> Dobóék lefogását követően Homonnai Gáspár Lengyelországba szökött, ahonnan csak évekkel később tért vissza. Ekkor már minden valószínűség szerint kiterjedt ismeretségi körrel bírhatott a család, mivel Gáspár unokatestvére, Miklós szintén egy igen befolyásos lengyel családból kerített férjet a lányának. A Zborowski család neve a Báthory-kutatók előtt jól ismert. A XVI. század második felében a nyolc Zborowski fivér közül öten is igen magas állami tisztségben szolgáltak és meghatározó szerepet játszottak az országos politikai életben.<sup>3</sup> Igen komoly szerepük volt egyebek mellett Báthory István lengyel királyi ambícióinak felélesztésében is. Homonnai Erzsébet férje, Piotr Zborowski krakkói vajda lévén a lengyel szenátus második embere volt Valois Henrik rövid uralkodása alatt, a király távozását követően azonban le kellett mondania a tisztségéről.<sup>4</sup>

A család lengyel kapcsolatainak alaposabb feltérképezése a jövőbeni kutatások igen fontos feladata, ugyanis a család XVII. századi történetében – különösen Homonnai György Bethlen elleni szervezkedésében – igen fontos szerepe van.

---

<sup>1</sup> ŠA Prešov DH inv. c. 273 F/1. Drugeth Imre végrendelete, 1550. aug. 20.

<sup>2</sup> HÓVÁRI János. *A hűtlen Dobó*. Gyomaendrőd, 1987. 56-57. old.

<sup>3</sup> GEBEI Sándor. Az erdélyi fejedelmek és a lengyel trón. *Erdélyi Múzeum* 63. (2001/1-2.). 1-2. old.

<sup>4</sup> U. o. 2-3. old.

A Homonnai Drugeth család a XVI. században

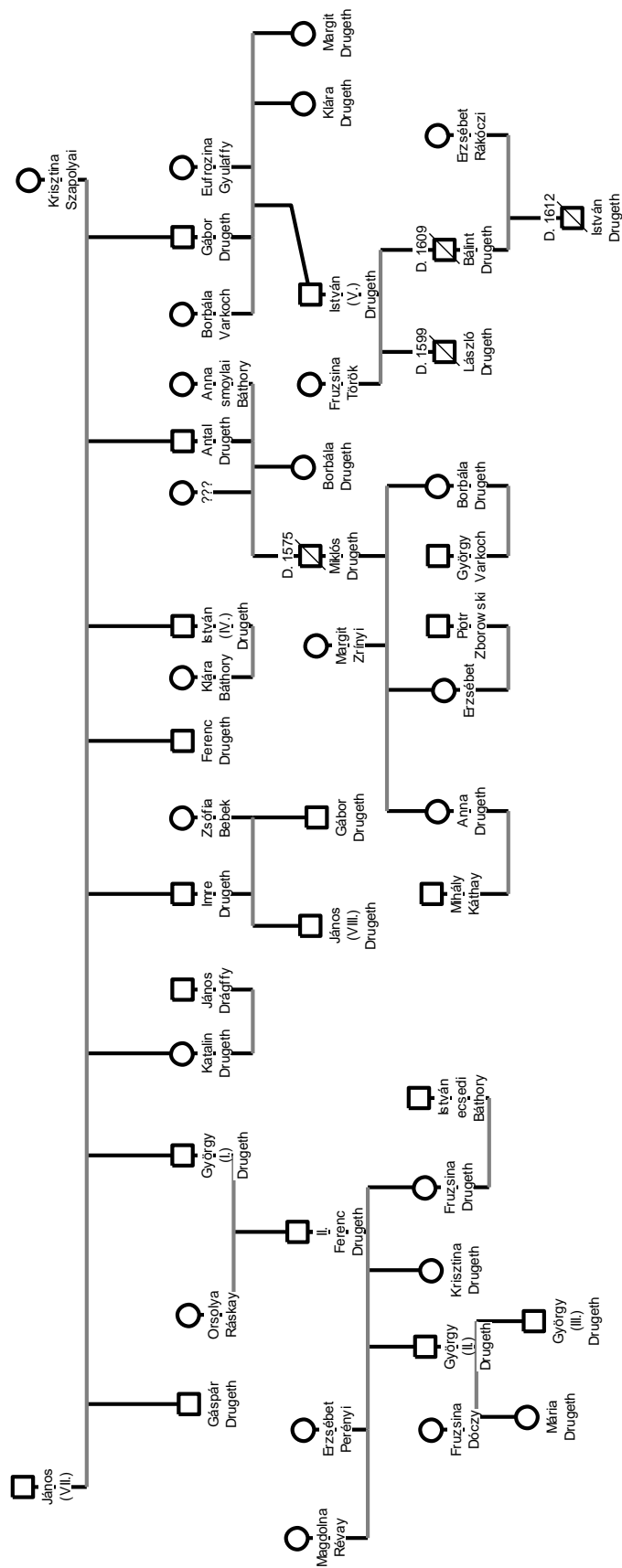

ŠTEFAN LENČIŠ

## ŠLACHTIC VALENTÍN I. DRUGET A JEHO MIESTO V DEJINÁCH UHORSKA

Šľachtická rodina Drugetovcov je aj v súčasnosti na Slovensku pomerne neznáma. Len príležitostne vychádzajú nejaké príspevky, ktoré pomaly vytvárajú podrobnejší historický obraz o živote tejto šľachtickej rodiny nielen na území Slovenska, ale aj za jeho hranicami. Jednou z málo známych osobností tejto rodiny je aj Valentín I. Druget (Drugeth 1577 – 1609). Na Slovensku o ňom chýbajú ucelenejšie príspevky, ale treba uviesť, že v zahraničí vychádzajú podrobné štúdie k tejto málo známej historickej postave z rodiny Drugetovcov. Môžeme tu zvlášť spomenúť práce:

Papp Sándor. Homonnai-Drugeth Bálint fellépése Bocskai örököséként. In *Studia Caroliensia*. Budapest 1/2006, s. 133 – 152.

Zubánics László. *Ismeretlen mozaikkockák a Homonnai Drugeth család történelméből. In Múlt tükrében elmerengve... Északkelet-Magyarország mindennapjai a XVI–XVIII. század fordulóján*. Intermix Kiadó, Budapest–Ungvár 2020, s. 9–64.

Venásch Eszter. Homonnai Drugeth Bálint hadinaplójának kiadatlan része. In *Lymbus. Magyarságtudományi Forrásközlemények*. Budapest 2007, s. 19–46.

Borbély Zoltán. Homonnai Drugeth Bálint. In *Acta Universitatis de Carolo Eszterházy nominatae. Sectio Historiae*. Tom. XLVII., Eger 2020, s. 101–120.

Šľachtic Valentín I. Druget v dejinách Uhorska zanechal výraznú stopu. Bol synom Štefana V. Drugeta a Eufrozíny Törökovej z Enningu. Manželia mali spolu dvoch synov – Ladislava V. a Valentína I.



Ladislav V. bol prvým synom Štefana V. Získal vynikajúce vzdelanie u Jána Bocatia a tento učiteľ mu v roku 1599 poslal gratulačný list, z ktorého sa dozvedáme, že bol zvolený za Zemplínskeho župana: „Prijmí slávu župana, slávny výkvet a sláva najprv pre rodičov a potom česť pre drugetovský rod.“ Zo záveru Bocatiovho listu sa dá usudzovať, že Ladislav V. bol počas dospievania trucovitejšia povaha, lebo mu napísal: „Nebudem ťa viac napomínať, múdrejšie roky samy ťa budú napomínať, príde život, najlepší učiteľ.“ Svojmu úradu sa dlho netešil, pretože už na začiatku roku 1600 zomrel. Zachoval sa list, ktorý jeho matka Eufrozína, rodená Töröková, poslala do Humenného (z 19. januára 1600) ako oznámenie o pohrebe svojho syna.<sup>1</sup> Na miesto Ladislava V. nastúpil jeho mladší brat Valentín I.<sup>2</sup>

Valentín I. Druget sa narodil 1. júla 1577. Z jeho detstva vieme len to, že študoval v Bardejove a Prešove, a tam stretol aj vynikajúce učiteľa Jána Bocatia, ktorý ho dokázal nadchnúť aj pre literárnu tvorbu.<sup>3</sup> Bol dvakrát ženatý, a to s Alžbetou Rákociovou, ktorá bola dcérou Žigmunda Rákociho, sedmohradského kniežaťa, s ktorou mal aj syna Štefana VI. Po smrti manželky Alžbety (†1604), sa oženil druhýkrát, a to s Kristínou Horvátovou (Paločajovou).<sup>4</sup> Dôležitú inšpiráciu a vzor dostal od svojho otca Štefana V. vo viacerých smeroch. Jeho otec sa vyznamenal ako kapitán horného Uhorska a dostal od kráľa aj úrad hlavného čašníka. Navyše, v rokoch 1580 – 1599 bol dedičným zemplínskym a od 1587 – 1599 aj užským županom.<sup>5</sup>

---

<sup>1</sup> KOMÁROMY András. *Történelmi tár a magyar történelmi társulat*. Budapest 1909, s. 266.

<sup>2</sup> SZIRMAY, Antonius. *Notitia historica comitatvs Zempléniensis*. Bvdae 1804, s. 104–105;  
BOROVSKÝ Samu. *Magyarország vármegyéi és városai. Zemplén vármegye*. Budapest 1900, s. 438.

<sup>3</sup> BORBÉLY Zoltán. *Hommonai Drugeth Bálint. Acta Universitatis de Carolo Eszterházy nominatae. Sectio Historiae*, Eger 2020, Tom. XLVII, s. 102.

<sup>4</sup> ZUBÁNICS László. Ismeretlen mozaikkockák a Homonnai Drugeth család történelméből. *Múlt tükrében elmerengve... Északkelet-Magyarország mindennapjai a XVI–XVIII. század fordulóján*. Intermix Kiadó, Budapest–Ungvár 2020, s. 18.

<sup>5</sup> LENČIŠ Štefan. *Šľachtický rod Drugetovcov z Humenného*. Humenné 2003, s. 68–71.

V oblasti náboženského života, treba uviesť, že členovia rodiny Drugetovcov začali sympatizovať s kalvínskymi doktrínami počas sporu, ktorý vypukol začiatkom roku 1560 a ktorý sa najskôr rozšíril na celé ich panstvo, predovšetkým v Zemplínskej a Užskej župe. Rozširovanie protestantského náboženstva umožnili aj štúdiá členov šľachty na nemeckých a talianskych univerzitách a následne ich podpora vlastných detí. Možno tu spomenúť, napr.: Gašpara Šéredyho, Jána Alagyho, či Andreja Magóčiho. Valentín Druget bol predstaviteľom tejto šľachty v Hornom Uhorsku. Rovnako ako jeho otec, aj on bol protestantom a zostal ním až do svojej smrti.<sup>1</sup>

Po rýchлом nástupníctve svojho otca a brata, začiatkom roku 1600, sa stal dvadsaťtiročný Valentín hlavou rodiny, ktorý zdedil príslušné politické, vojenské a spoločenské úlohy.<sup>2</sup> Prvého významného povýšenia sa mu dostalo 1. marca roku 1600, keď bol kráľom Rudolfom menovaný za Zemplínskeho župana.<sup>3</sup> Predpísanú prísahu na tento úrad župana zložil 3. mája v tom istom roku, vo veku 22 rokov na hrade Zemplín so slovami, že... „tento úrad budem viesť verne a spravodlivo“.<sup>4</sup> V rokoch 1600 – 1610 bol zemplínskym županom, užským od roku 1603 a nakoniec aj marmarošským županom v rokoch 1609 – 1611.<sup>5</sup> V roku 1608 sa stal krajiniským sudcom,<sup>6</sup> a tiež rytierom zlatého kľúča. Stal sa prívržencom Štefana Bočkaja a zapojil sa s ním do protihabsburského stavovského povstania. Valentín I. sa tak pridal k Bočkajovmu odboju s väčšinou zemepánov a magnátov, ktorí sa cítili ohrození vo svojich zemepanských výsadách v prítomnosti cisárskych vojsk a ich

---

<sup>1</sup> RÉZ Lászlo. *A Drugetek és Homonna reformációja*. Sátoralja-Újhely 1899, s. 83.

<sup>2</sup> BORBÉLY Zoltán. *Hommonai Drugeth Bálint*, s. 104.

<sup>3</sup> ŠOBA Prešov, Drugeth-Humenné, inv. č. 924, sign. b-1.

<sup>4</sup> SZIRMAY Antonius. *Notitia historica*, s. 115.

<sup>4</sup> SZIRMAY Antonius. *Notitia historica*, s. 115.

<sup>4</sup> SZIRMAY, Antonius. *Notitia historica*, s. 115.

<sup>4</sup> SZIRMAY Antonius. *Notitia historica*, s. 115.

<sup>4</sup> SZIRMAY Antonius. *Notitia historica*, s. 105.

<sup>5</sup> SOMOGYI Zsigmond. *Magyarország főispánjainak története 1000–1903*. Budapest 1902, s. 126, 224, 243; BOROVSZKY Samu. *Magyarország vármegyéi és városai. Zemplén vármegye*. Budapest 1900, s. 438.

<sup>6</sup> MOL – A57, MKL, LR, zv. 6, s. 176–178. - ... *Valentino Drugeth de Homonna iudice curiae nostaee...*  
V tejto listine z 30. 1. 1609.

veliteľov, ale za zámienku si vzali hlavne odopieranie náboženskej slobody, ktorú si osvojením reformácie osobovali.

### **Stavovské povstanie**

Štefan Bočkaj začal svoje povstanie v roku 1604, keď cisársky generál Jakub Barbiano Belgiojoso, košický hlavný kapitán, dostal rozkaz, aby ho zajal a zhabal mu majetky. Vo februári 1605 bol zvolený za sedmohradské knieža a v apríli toho roku aj za knieža Uhorska. Za sedmohradské knieža ho uznal aj turecký sultán, ktorý mu dokonca zaslal kniežaciu korunu.

Štefan Bočkaj (Bocskay) svoje povýšenie vyjadril v listine, ktorú napísal v Košiciach 9. marca 1606, nasledovné: „My, Štefan, z milosti božej knieža Uhorska, Sedmohradska a sikulský gróf, atď. Milostivo chceme, nie tak z túžby po moci a z chůťok po vláde atď., zároveň so šľachticmi, magnátmi a s predstavenými rádov v kráľovstve, ktorí sa zišli na hrade Serenč na všeobecný snem tak, ako to bolo nariadené, podľa zvykov našich predkov, na závan Božej mysle a spoločnou voľbou pánov obyvateľstva kráľovstva, privedený na kniežací stolec celého tohoto nášho uhorského kráľovstva a ich hlasovaním, boli sme zvolení, aby sme okrášlili mestečko Serenč na dôkaz našej kniežacej štedrosti a známej slobodomyselnosti, ako hodné tejto pocty...“<sup>1</sup> Hlavnou oporou bočkajovej armády boli hajdúsi, ktorí boli vo väčšine prípadov roľníkmi vyhnanými z pôdy Turkami.

Štefan Bočkaj sa v novembri 1604 zmocnil mesta Košíc a postupne ovládol celé východné Slovensko. Pripojil sa k nemu aj magnát Štefan Ilešházi, ktorý sa vrátil z poľského exilu. Na serenčkom sneme bol Valentín I. v apríli roku 1605 zvolený za hlavného veliteľa povstaleckých vojsk. K tejto svojej hodnosti vydal aj listinu v Košiciach 20. júna roku 1605, v ktorej udáva: „My, gróf Valentín Druget z Humenného, radca Štefana, kniežaťa Uhorska, Sedmohradska, Zaalpska a

---

<sup>1</sup> SZIRMAY Antonius. *Notitia historica*, s. 115; JUHÁSZ Krisztina. List Štefana Bočkaja adresovaný mestu Banská Bystrica (Szerencs, 24. marca 1605). *Acta historica Neosoliensia*, 19/1, 2016, s. 79.

<sup>1</sup> SZIRMAY Antonius. *Notitia historica*, s. 115.

sikulského grófa z Božej milosti, najvyšší generál uhorského kráľovstva, dedičný župan Zemplínskej stolice...“.<sup>1</sup> Valentín I. bol vhodný pre takúto hodnosť, lebo bol skúsený nielen vo vojenských záležitostiach. Cieľom povstalcov sa stali významné pevnosti a mestá v severoslovenských a záposlovenských stoliciach – v priebehu roku 1605 sa povstalci zmocnili Fil'akova, Sečian, Krupiny, Banskej Bystrice, Kremnice, Trenčína, Nitry a Trnavy. Ich jednotky podnikli pustošivé nájazdy na územie Moravy a do Dolného Rakúska. Spočiatku sympatizujúce moravské stavy po rabovaní Bočkajových hajdúchov postavili proti nemu zemskú hotovosť.<sup>2</sup> Následne poveril Rudolf II. svojho brata Mateja už začiatkom roku 1605, aby s povstalcami dohodol prímerie. Pretože prvé rozhovory boli neúspešné, úspešná bola až jarná ofenzíva v roku 1605. Vysoká šľachta, medzi ktorou sa nachádzali napr. aj Štefan Ilešházi a Valentín Druget, usilovala sa o urovanie konfliktu, a preto šľachtici viedli s Matejom zdĺhavé rokovania (napr. aj na povstaleckom sneme v Krupine koncom novembra 1605), ktoré napokon v júni 1606 viedli k podpísaniu mieru vo Viedni.<sup>3</sup> Vo Viedni boli prijaté dôležité zmeny. Štefan Bočkaj bol potvrdený za sedmohradske knieža a cisár sa zaviazal rešpektovať všetky stavovské výsady sedmohradskej a uhorskej šľachty. Z ďalších opatrení treba spomenúť to, že znovu malo byť obsadené miesto palatína a do uhorských orgánov mali byť dosadzovaní len domáci šľachtici, a to bez ohľadu na ich náboženské vyznanie. Z ďalších dôležitých výsad bolo zaručenie slobody vyznania, ktoré sa malo týkať šľachty, slobodných obyvateľov miest a inteligencie. Celá mierová dohoda mala začať platiť až po podpísaní mieru s Turkami, ale Rudolf II. oddŕaľoval jej podpísanie. Aktivitu v tomto smere vyvinul arciknieža Matej a prostredníctvom

---

<sup>1</sup> SZIRMAY Antonius. *Notitia historica*, s. 113.

<sup>2</sup> RÉZ László. *A Drugetek és Homonna reformációja*. Sátoralja-Újhely 1899, s. 82–83.

<sup>3</sup> ZUBÁNICS László. Ismeretlen mozaikkockák a Homonnai Drugeth család történelméből. *Múlt tükrében elmerengve... Északkelet-Magyarország mindennapjai a XVI–XVIII. század fordulóján*. Intermix Kiadó, Budapest–Ungvár 2020, s. 20.

Štefana Bočkaja v mene cisára (ale bez jeho súhlasu), podarilo sa mu na obdobie 20-tich rokov uzatvoriť mier s tureckým sultánom.<sup>1</sup>

Štefan Bočkaj zomrel v Košiciach v roku 1606 a zanechal testament, ktorého obsah jasne ukazuje, akú mal vysokú mienku o Valentínovi I. a navyše aj zanechal odporúčanie Sedmohradčanom, aby ho ustanovili za svoje knieža: „...ako zrelého mladíka, dobrých mravov, bohabojnej povahy, triezveho života a zo vznešeného rodu v celom Uhorsku oddávna váženého. Za jeho osožné spojenectvo so Sedmohradskom a kvôli jeho trvalej podpore Sedmohradska navrhujeme, aby naša šľachetná krajina neprijala po nás iného, ako váženého, milostivého pána Valentína z Humenného. Nech ho zvolí a uznáva za panovníka...“<sup>2</sup>

Valentín I. využil toto odporúčanie a urobil všetko, čo mohol, len aby získal Sedmohradsko. K tomuto cieľu použil aj svoju manželku Alžbetu a požiadal ju, aby išla za svojim otcom Žigmundom Rákocim, aby neprijal on túto kandidatúru, ale nech ju umožní svojmu zaťovi Valentínovi. Stavý však nepriali radu Štefana Bočkaja, ani vôľu hajdúchov a zvolili si za panovníka Žigmunda Rákociho. Stavý sa báli, aby im nedosadili nikoho za panovníka Nemci alebo Turci. Sklamany a znechutený z takéhoto záveru začal sa odškodňovať z Bočkajovho bohatstva a odviekol do Humenného všetky cennosti na sedemnástich vozoch. Medzi nimi boli aj dve koruny – srbská a grécka a množstvo zlatého a strieborného riadu, ako aj veľké množstvo razených zlatých mincí. Medzi drahými kameňmi vynikal zvlášť mužský rubín, ktorý veľkosťou prevyšoval vajce orientálneho holuba, tiež aj takzvaný karbunkul, ktorý svietil ako červené víno. K ďalším jeho získaným majetkom ešte pribudli ním obsadené hrady Kamenec a Chust.<sup>3</sup>

---

<sup>1</sup> TARABČÁKOVÁ Edita. *Dejiny Uhorska trochu inak*. Bratislava 2015, s. 91–95.

<sup>2</sup> SZIRMAY Antonius. *Notitia historica*, s. 132; Z hľadiska histórie severovýchodného Uhorska a Sedmohradska sa posledné roky po panovaní Štefana Bočkaja po jeho smrti považujú za periodické, ktorých udalosti výrazne ovplyvnili vývoj politického, ekonomického a náboženského obrazu regiónu.

<sup>3</sup> PAPP Sándor. Homonnai-Drugeth Bálint fellépése Bocskai örököséként. *Studia Caroliensia*. Budapest 1/2006, s. 133–152.



Po uzavretí už spomínaného mieru podnecoval Valentín I. hajdúchov na nový odpor. Hajdúsi, ktorí boli sklamaní z celej vzniknutej situácie, chceli nového vodcu, a preto vyhlásili Valentína I. za kráľa a na hlavu mu položili jednu z Bočkajových korún. Zároveň už Mikuláš Bočkaj zorganizoval 15 tisícovú armádu a s pomocou Turkov začal šíriť hrôzu. Začalo vznikať veľké nebezpečenstvo, a preto bola zvolaná porada komisárov do Bratislavy dňa 6. januára 1608. Títo komisári, ktorí boli určení na to, aby zaviedli poriadok. Valentín I. si konečne uvedomil, aká je reálna situácia a vzdal sa boja. Následne mohli poverení komisári vyhlásiť verejne v Košiciach Františkovi Alagimu, ktorý bol uhorským radcom, rozhodnutie Valentína I.: „...že sa chce vzdať nespokojencov, ktorí takým spôsobom spáchali zločin urážky majestátu a že svoje pohodlie a svoje majetky nekladie nad blaho štátu“. Zároveň vyhlásil, že sa zverí do moci cisárskych vyslancov a urobí, čo mu prikážu. Potom priviedol do Bratislavy k arcivojvodovi Matejovi najvyberanejšie čaty hajdúchov, ktorí tam prišli s nádejou v lepšie časy, pod vedením Mikuláša Bočkaj (bratranec Štefana Bočkaja), ktorého kráľ Matej neskoršie povýšil za baróna a hajdúchom priznal im v minulosti patriace územia.<sup>1</sup> Valentín I. Druget sa zmieril s cisárom Rudolfom a pomohol Matejovi II. (1608 – 1619) dostať sa na uhorský trón a stal sa jeho prívržencom.<sup>2</sup> V roku 1608 sa zúčastnil aj na jeho korunovačnej slávnosti. Pri tejto slávnosti ho kráľ ustanovil za sudcu kráľovskej kúrie a stal sa Rytierom zlatého kľúča. Je otázne, čo týmto vyznamenaním sledoval kráľ Matej. Buď ho týmto vyznamenaním chcel odmeniť za zásluhy, alebo ho chcel pevne pripútať k sebe. Vymenovanie Valentína Drugeta za krajinského sudcu mu prinieslo najvyššiu funkciu po palatínovi. Po dvoch storočiach odsunutia do úzadia tak získali Drugetovci opäť národnú dôstojnosťou.

Dôstojnosť sudcu mala od začiatku XIV. storočia prakticky nezmenené právomoci, „...najmä v kráľovskej kúrii vykonával svoju súdnu moc a s ňou spojené práva, jeho súd bol rovnaký a rovnaký ako kráľovský súd“. Dôvody a okolnosti

---

<sup>1</sup> SZIRMAY Antonius. *Notitia historica*, s. 134.

<sup>2</sup> *Slovenský biografický slovník I.* Martin 1986, s. 507.

vymenovania Valentína Drugeta za kráľovského sudcu zatiaľ nie sú známe, ale môžeme oprávnene predpokladať zásah palatína Štefana Ilešháziho.<sup>1</sup>

### **Denník Valentína I. Drugeta**

Počas povstaleckých bojov, do ktorých sa aktívne zapojil aj Valentín Druget, vznikol aj jeho denník – Zápisky počas bojov. Drugetov denník je dôležitým zdrojom mnohých informácií, tak o osobnosti samotného Valentína, jeho charakteru, politického a náboženského myslenia, a tiež aj o samotnom Bočkajovom povstaní. Už v polovici XIX. storočia bol tento denník publikovaný tlačou. O jednotlivých vydaniach a existujúcich exemplároch sa môžeme informovať z bibliografie Petra Kulčára.<sup>2</sup> Podľa tohto autora originál sa nachádza v Katedrálnej knižnici v Ostrihome a dva exempláre, ktoré sú v *Séčeniho* národnej knižnici v Budapešti.<sup>3</sup>

Denník uzrel svetlo sveta na základe poskytnutia rukopisu, ktorý bol vo vlastníctve baróna Alojza Medňanského, ktorý publikoval Štefan Naményi na pokračovanie v roku 1839 v edícii *Tudománytár*.<sup>4</sup>

Valentín Druget svoju vojnovú cestu a históriu jej bojov podáva komplikovane vo svojom denníku, ktorý začal písať od 18. júla až do 20. novembra 1605 a obsahuje osobitné poznámky o každom dni. Tento denník obsahuje síce viac záznamov každodenných udalostí počas štyroch mesiacov r. 1605; sú to však poznámky očitého svedka, ba záznamy o mužoch, ktorí vo vtedajšom dianí zohrali vedúcu úlohu. Obsah denníka môže zaujať tých, ktorí majú záujem o vtedajšiu dobu, myšlienkové pochody, či vnímať vzťah šľachtica Valentína k hlave štátu, jeho náboženské cítenie. Navyše autor vykresľuje stav uhorskej vlasti, ktorý podáva v

---

<sup>1</sup> BORBÉLY Zoltán. *Hommonai Drugeth Bálint*, s. 118–119.

<sup>2</sup> KULCSÁR Péter. *Inventarium de operibus litteraris ad res hungaricas pertinentiis ab initiis usque ad annum 1700. A magyar történeti irodalom lelőhelyjegyzéke a kezdetektől 1700-ig*. Balassi–OSZK, 2003.

<sup>3</sup> VENÁSCH Eszter. *Homonnai Drugeth Bálint hadinaplójának kiadatlan része. Lybus. Magyar-ságtudományi Forrásközlemények* 2007, s. 19.

<sup>4</sup> NAMÉNYI István. *Homonnai Drugeth Bálint – naplója. Tudománytár – közre bocsátja a' magyar tudós társaság V. Budán* 1839, s. 176–182, 252–261, 315–324, 363–375.

autentickej reči národa najživšími farbami, a v mnohých prípadoch podnecuje prehĺbenie myšlienok a snahu o osvetlenie dejov. Ako sa to v úvode denníka vysvetľuje, Valentín Druget ho dal zapisovať svojmu tajomníkovi, ale niekoľko poznámok týkajúcich sa istých dní, napísal aj vlastnoručne a sú pripojené na okraj textu k záznamom o dotyčných dňoch.<sup>1</sup>

V nasledujúcej časti tohto príspevku chceme čitateľom ponúknuť niekoľko konkrétnych ukážok z tohto Valentínovho denníka pre lepšie pochopenie jeho obsahu.

Hneď na začiatku chceme poukázať na vzťah Valentína I. k cisárovi Rudolfovi. Pri písaní svojho denníka koľkokrát spomína cisára Rudolfa, a pritom vždy píše o ňom s veľkou úctou.<sup>2</sup> Svedčí o tom aj jeho reč pred zhromaždeným ľudom: „...nech sa všetci zdržia ostrejších rečí proti cisárovi Rudolfovi a proti jeho ministrom.“ Vyhlásil, že treba viesť obrannú vojnu a nie útočnú. Svoj odklon od cisára vysvetlil takto: „Aj my v Sečovciach, minulého roku sme protestovali proti závažným rozhodnutiam, ktoré na nás uvalila jeho Výsosť a boli sme ochotní obetovať za vieru aj svoje životy pod ochrannou generálnych dekrétov, a preto chytili sme sa zbraní bojujúc za život a za slobodu...“<sup>3</sup>

V ďalšej ukážke ponúkame čitateľovi krátku ukážku z jeho denníka, ktorú začína vojnovou výpravou pri Bodrog Kerestúre: „Veľkú zlatú krajinskú zástavu som vztýčil na kerestúrske poliach a dal som vystreliť tri rany z mažiara, ktorý som mal so sebou. Odkázal som vojakom, ktorí sú verní môjmu milostivému pánovi, aby prišli pod jeho zástavu a pod jeho zbrane. Toho dňa som nariadil, aby 17 oddielov vojska jeho kniežacej milosti pristúpilo k mestečku Serencs. Ďalšie štyri oddiely sa potom pripojili k nám, a keď som nariadil ich postavenie do pozoru,

---

<sup>1</sup> NAMÉNYI István. Homonnai Drugeth Bálint – naplója, s. 175–176.

<sup>2</sup> SZIRMAY Antonius. *Notitia historica*, s. 113–114. – *Nos Comes Valentinus Drugeth de Homonna Stephani, DEI gratia Regnorum Hungariae, Transyluaniae, Transalpinae, Moldaviae Principis, ac Siculorum Comitatus Consiliarius, per Regnum Hungariae Supremus Generalis Capitaneus, Comitatusque Zempliniensis perpetuus Comes ...*

<sup>3</sup> SZIRMAY Antonius. *Notitia historica*, s. 114.

zvolal som trikrát: „Ježiš,“ a s 21 oddielmi, s radosťou v srdci, vykročili sme v mene Ježišovom vpred. V ten deň sa k nám pripojili dvaja begovi zástupcovia. Na vzhľad boli tieto ich husté turecké šíky veľmi pekné. Boli to mladíci a nebolo medzi nimi veľa starších. Mali správne ľudské správanie, hoci bolo tam veľa pohanov. Keď sme sa teda spojili s hordou pod mojou zástavou, zaspievali sme Pánovi našu peknú pieseň „Hrad prepevný je Pán Boh náš...“ atď. Vtedy nám begovia odkázali, že uverili, že vyznávame jediného Boha v zmysle toho spevu a že dúfajú, že hovoríme pravdu. Ale hajdúsi hovoria toto: „Všetko je možné, a tak povediac, aj bez takého kvetnatého spevu môžeme upadnúť do pochybností, lebo my, chudáci hajdúsi, sme nečítali sväté žalmy.“<sup>1</sup>

V nasledujúcich ukážkach chceme poukázať na Valentína I. ako patriota Uhorska, ktorý sa hrdo hlási k svojej krajine a v nemalej miere sa hlásil k svojmu náboženskému zmýšľaniu a postoj: „Isteže som chcel slúžiť dobre a verne a aj som slúžil svojej vlasti a aj naďalej chcem slúžiť, pokiaľ na tomto svete žijem. V prvom rade svojmu Bohu, potom nášmu pánovi ako aj našej drahej vlasti, nášmu Uhorsku.“<sup>2</sup>

„Ó sladký Bože, nedal si mi, ani nikdy nech mi nedá Tvoja výsosť také zlato, striebro, dedičstvo, drahé poklady a veľkú krajinu, pre ktoré by som Ťa zaprel, zriekol sa vernosti tejto krajine, či môjho pána zradil. Nech ma Tvoja výsosť udržuje vo všetkom, čo si mi dal po celý život, vzdávam vďaka Tvojej svätej výsosti.“<sup>3</sup>

---

<sup>1</sup> SZIRMAY Antonius. *Notitia historica*, s. 115–116. – Heslo na týchto vojnových výpravách mali napísané na vojnových zástavách, ktoré bolo: *Boh s nami, nik proti nám!*

V ďalších dňoch postupoval Valentín I. Druget s vojskom ďalej, cez Filákovu a Lučenec sa dostal 14. júla 1605 k Zvolenu a ho napadol. Odtiaľto potom postupoval ku Sokolcu a Novým Zámkom. Vo svojom denníku uvádza Valentín I. nasledovné: *2. septembra hostil som Pašu s mnohými begmi a najhlavnejšími Turkami a Tatármi v poľnom šiatri. Bola to bohatá hostina, lebo pili z mís a rukami trhali si jedlo, a keď sa viackrát najedli, vstali a prišli ďalší biedni Tatári na ich miesto na konci stola. Bolo tu päť, šesť stolov, za ktorými sedeli páni z Turkov a Tatárov. Keď sa najedli do sýtosti, navzájom si utierali ruky a brady do kaftanov, ako to bolo zvykom u pohanov.* – SZIRMAY Antonius. *Notitia historica*, s. 115–116.

<sup>2</sup> NAMÉNYI István. *Homonnai Drugeth Bálint – naplója*, s. 178 – zápis v denníku z 18. júla 1605.

<sup>3</sup> NAMÉNYI István. *Homonnai Drugeth Bálint – naplója*, s. 258 – zápis v denníku z 9. septembra 1605.

„V ten deň som sa pohol, volajúc o Božiu pomoc trikrát menom Ježiša, pod Nové Zámky, s jazdou a pešiakmi z vojska Jeho Veličenstva a usadili sme sa v poli oproti Tvrdošovciam. Tu sme na vlastné oči videli letieť pekný roj včiel. Ten moji vojaci – Pavol Teleki a Ján Pankotai – zachytili do kade a položili na pekné miesto v poli, a tam sme ho nechali v pokoji.“<sup>1</sup>

„Z týchto troch otázok je viditeľný pochybný vzťah Turkov k nám, a tak na množstvo slov Jahialyho Tihaju som mu odpovedal tvrdými, zahanbujúcimi slovami: „Veru, vy všetci, ba ešte aj váš veliteľ so všetkými Turkami a Tatármi, neprišli ste sem v záujme budovania Uhorska, ani jeho oslobodenia, ale na jeho biedu a skazu, a keď ešte dlho budete v tom pokračovať, som ochotnejší sa pripojiť k Nemcom a vás znovu napadnúť.“<sup>2</sup>

„Ako ťažko možno poškodiť tým, ktorí sa spoliehajú na Boha. Ani mne nemohli poškodiť, ani peknými rečami ani zbraňou.“<sup>3</sup>

„V dnešný večer pred spaním zažil som veľké šťastie; vošiel som do Nových Zámkov v oblečení cudzej farby a zamiešal som sa medzi sluhov pána Ilésháziho. Pretože pána Ilésháziho pustili do Nových Zámkov na prísahu vo veci odovzdania hradu. Zakiaľ sa pán Ilésházi rozprával s kapitánom, ja som pochodil všetky stráže a pomocou Božej prozreteľnosti nikto ma nespoznal, ale šťastlivo som vyšiel tou istou cestou, ktorou som vošiel.“<sup>4</sup>

„Dnešný deň som vošiel do Nových Zámkov spolu s kapitánmi Jeho Veličenstva, obsadil katolícky kostol na slávu Božiu od rímskych bratov, jednotným srdcom sme v ňom zaspievali Te Deum, chválu vzdajúc Bohu za jeho dobrotu; tam som si vypočul aj sv. kázeň môjho kazateľa Vincenta Piskóciho a nakoniec som dal z bašty vystreliť salvu radosti.“<sup>5</sup>

---

<sup>1</sup> NAMÉNYI István. *Homonnai Drugeth Bálint – naplója*, s. 255 – zápis v denníku z 29. augusta 1605.

<sup>2</sup> NAMÉNYI István. *Homonnai Drugeth Bálint – naplója*, s. 258 – zápis v denníku z 10. septembra 1605.

<sup>3</sup> NAMÉNYI István. *Homonnai Drugeth Bálint – naplója*, s. 318 – zápis v denníku z 25. septembra 1605.

<sup>4</sup> NAMÉNYI István. *Homonnai Drugeth Bálint – naplója*, s. 323 – 324. – zápis v denníku z 15. októbra 1605.

<sup>5</sup> NAMÉNYI István. *Homonnai Drugeth Bálint – naplója*, s. 366 – zápis v denníku z 22. októbra 1605.



„V dnešný deň, chválu vzdávajúc Bohu za veľké šťastie, ktorého sa mi dostalo, pohol som sa spod Nových Zámkov v mene Ježiša Krista s celým táborom a usadili sme sa v poli pri Močenku.“<sup>1</sup>

„Verím preto, že milosrdný Boh mi bude takým prozreteľným Otcom, ako bol doteraz a za zásluhy svojho Syna, Ježiša Krista, ma ochráni v šťastí pred zlovôľou mojich tajných i verejných nepriateľov. Vlastnou rukou. Dost' sme boli skúšaní, ale môj Boh ma ochránil pred zlomyseľníkmi.“<sup>2</sup>

„Dnes, skoro ráno ,som stál pripravený pred celým táborom a z čistého srdca som ďakoval s celým vojskom môjmu prozreteľnému a milosrdnému Bohu za úspešné boje a podľa táborového sme zvolali trikrát „Ježiš!“<sup>3</sup>

„Keď už bolo Jeho Veličenstvo šťastlivo medzi nami, ďakoval Bohu aj spolu sme vzdávali Bohu vďaka aj za to, že nás podľa slov proroka, doviedol k dohode s vlkmi a zvolali sme trikrát „Ježiš“. Keďže už nastal večer, pekný tábor Jeho Veličenstva na Rákosmezö sa usadil okolo jeho stanu spolu s pánom Iléshazim, s pánmí Jurajom Gezim a pánmí Ľudovítom Rákocim, a tak sme sa celú noc spolu s Jeho Veličenstvom na strede Rákosmezö šťastlivo bavili z dobrej vôle a milosti Veľkého Boha.“<sup>4</sup>

„Keďže som však svojho milovaného synčeka, Štefana Humenského, v ktorom mám po Bohu najväčšie zaľúbenie, pred všetkým svetským bohatstvom, striebrom, zlatom, chcel čím skôr vidieť živého a zdravého, rozhodol som sa, že svoj vojenský útvar, ktorý už pozostával okrem mňa len z niekoľkých mojich služobníkov, s pomocou Božou opustím, a s niekoľkými z nich sadnem do koča, aby som mohol čím skôr pozdraviť svojho milého synáčika.“<sup>5</sup>

„Šťastlivo som dokončil cestu návratu z bojov s pomocou môjho dobroprajného a milosrdného Boha a v dnešný deň – 20.novembra – som sa dostal do svojho domu

---

<sup>1</sup> NAMÉNYI István. *Homonnai Drugeth Bálint – naplója*, s. 366 – zápis v denníku z 24. októbra 1605.

<sup>2</sup> NAMÉNYI István. *Homonnai Drugeth Bálint – naplója*, s. 366 – zápis v denníku z 25. októbra 1605.

<sup>3</sup> NAMÉNYI István. *Homonnai Drugeth Bálint – naplója* s. 368 – zápis v denníku zo 7. novembra 1605.

<sup>4</sup> NAMÉNYI István. *Homonnai Drugeth Bálint – naplója*, s. 371 – zápis v denníku z 11. novembra 1605.

<sup>5</sup> NAMÉNYI István. *Homonnai Drugeth Bálint – naplója*, s. 366 – zápis v denníku z 15. novembra 1605.

v Užhorode ku svojmu milovanému synčekovi Štefanovi Humenskému, ktorého som našiel z vôle Božej a podľa môjho želania v dobrom zdraví, za čo patrí vďaka môjmu Bohu, ktorý všetky moje cesty a boje požehnal veľkým šťastím a držal na uzde mojich tajných i otvorených nepriateľov. Nech sa mu za to vzdáva chvála a sláva odo mňa od dnešného dňa až naveky. Amen.“<sup>1</sup>

Valentín I. Druget písanie svojho denníka ukončil 20. novembra 1605. Krátko predtým sa 15. novembra rozlúčil so Štefanom Bočkajom a Štefanom Ilešházim, ktorých sprevádzal cez Vacov a Novohradskú stolicu. Oni pokračovali na snem do Krupiny.<sup>2</sup>

### **Záver života**

Valentín I. Druget zomrel vo veku 32 rokov, dňa 9. novembra 1609 vo svojom užhorodskom hrade. Príčinou jeho smrti bolo pravdepodobne otrávenie jeho nepriateľmi.<sup>3</sup> Šarišskopotocký kronikár zaznamenal, že „...zomrela veľká opora uhorského národa a Božej svätej matky cirkvi cum suspicione veneni...“ (na podozrenie z otravy).<sup>4</sup> Jeho pohreb sa konal pomerne neskoro, až 14. marca 1610.<sup>5</sup> Podľa historika Štefana Vesprémiho bol pochovaný v Užhorode za veľkého všeobecného žiaľu obyvateľov. Na hrob mu dali nápis, ktorý zostavil Ján Tolnaj, senior tohto kraja a užhorodský pastor:

Len čo ťa zrodila Eufrozína a okúpala

v užských vodách, dala ti priliehavé meno.

Potom ťa pestovali ako chlapca bardejovské bohyne

---

<sup>1</sup> NAMÉNYI István. *Homonnai Drugeth Bálint – naplója*, s. 375 – zápis v denníku z 20. novembra 1605.

<sup>2</sup> SZIRMAY Antonius. *Notitia historica*, s. 118; Na základe jeho denníka a korešpondencie o získaní sedmohradského kniežatstva vzniká obraz obozretného a opatrného politika, ktorý uznal, že daný historický okamih nie je vhodný na uskutočnenie Bočkajovho politického dedičstva.

<sup>3</sup> BORBÉLY Zoltán. *Homonnai Drugeth Bálint*, s. 119–120. – V kronike Szepesi Laczkó sa môžeme dočítať, že „jeho sedlo bolo rozmazané jedom a jeho zadok bol zhnitý...“ V tejto dobe, po smrti Bočkaja, bolo v krajine zvykom používať exkrementy, kropiť sedlá a stoličky jedovatým prachom.

<sup>4</sup> RÉZ László. *A Drugethek*, s. 83.

<sup>5</sup> BORBÉLY Zoltán. *Homonnai Drugeth Bálint*, s. 119–120.

a pri rozvoji na mládenca t'a poučali aj prešovské.  
A keď rokmi pribudla ti väčšia múdrosť,  
ozdobili tvoju manželskú posteľ Táľa a Paloča.  
Vtedy ti uhorské vojsko zverilo postavenie vodcu,  
aj úrad kráľovského sudcu ti dali.  
Smrť odovzdala telo hrobu, dušu Boh dal na Olymp,  
slávne a podľa pravého obradu zaznieva zem i more.

Tu spí ozdoba Drugetovcov, nepominuteľného rodu,  
Valentín Humenský, pomenovaný podľa onoho mesta.  
Ó otec vlasti, ó vozotaj rútiaceho sa voza.  
Prečo odchádzaš zasiahnutý predčasnou smrťou?  
Dost' si žil, priznávam, pretože si žil dobre,  
horlivý vojak, múdry ako starec, pobožný ako mladík.  
A predsa si odišiel, vyrvaný nám pred dňom,  
beda nám, oplakávaný slzami mnohých mužov.

Tu leží onen Valentín Druget, odnášajúci viac než dost'.  
Známejší na zemi, milší na nebesiach.<sup>1</sup>

S menom Valentína I. je spojená aj nepríjemná udalosť, ktorá sa stala v roku 1603 v Krásnom Brode, kde mali svoj chrám a kláštor otcovia baziliáni. Kronikár opísal túto udalosť takto: „V predvečer sviatku Zoslania Svätého Ducha šľachtic Valentín z Humenného sa náhodne prechádzal na svojom koči okolo monastiera – a to akurát v čase, keď k nemu smerovali procesie ľudí z jednotlivých dedín. Kráčali rezkým krokom a spievali nábožné piesne. Obchádzajúc jednu z týchto procesií, sa jeho kone splašili, koč sa prevrátil a on si pri tom nešťastne zlomil ruku. Vtedy sa

---

<sup>1</sup> SZIRMAY Antonius. *Notitia historica*, s. 136–137.

strašne rozzúrnil a rozkázal svojim hajdúchom podpáliť chrám i monastier. Títo okamžite vyplnili rozkaz svojho nemilosrdného pána...“<sup>1</sup>

Celý drevený kláštorňý komplex s chrámom zhoreli spolu s celým vnútorným vybavením, knižnicou a archívom. Mnísi (baziliáni) si zachránili len svoje životy. A údajne sa ešte nejakým zázračným spôsobom zachránil obraz Bohorodičky, ktorý našli pastieri neďaleko od kláštora. Podľa ústneho podania ikona Bohorodičky plakala, až kým sa nepostavil nový chrám. Podľa kronikára V. Terleckého Valentín I. Druget po tejto udalosti vážne ochorel a nevedel ho uzdraviť žiadny lekár. Na radu svojich priateľov urobil Valentín sľub, že opäť dá vybudovať chrám a monastier, ktorý dal v návale hnevu spáliť. Keď sa mu potom podarilo sľub splniť, opäť sa mu zdravie vrátilo.<sup>2</sup>

Pre čitateľa ešte uvádzame aj jednu povesť, ktorá má pôvod z krásnobrodského okolia a týka sa Drugetovskej rodiny.

„Dávno, asi pred 200 – 300 rokmi, žil v Krásnom Brode šľachtic z Drugetovej rodiny. Bol to človek veľmi surový a tvrdý. Mal dvadsaťročného syna, ktorý nasledoval verne šľapaje svojho krutého otca: bol postrachom nielen zveriny, ale aj dievčat a žien. Úplne inou však bola šľachtičná. Stále viac a viac bledla a chradla a bolo vidno, že sa veľmi trápi.

Naproti ich domu stála kaplnka, kde sa nachádzala ikona krásnobrodskej Presvätej Bohorodičky. Šľachtičná tam často chodievala. Pred kaplnkou jej pričinením stále rástli krásne kvety a možno aj preto, lebo ich polievala svojimi vlastnými slzami...

V predvečer sviatku Pokrova Presvätej Bohorodičky v Krásnom Brode zazvonili zvony.

Veľmož Druget sa prechádzal nervózne po komnate, potom sa pozrel s úsmeškom na utrápenú manželku a povedal:

---

<sup>1</sup> TIMKOVIČ Jozafát, Vladimír. *Letopis Krásnobrodského monastiera – alebo kúsok zo slávnych dejín gréckokatolíkov na Slovensku*. Prešov 1995, s. 25; BALLOVÁ Elena. – ADAMEC Vladimír. *Pieniny – Dukla – Latorica*. Bratislava 1960, s. 296.

<sup>2</sup> TIMKOVIČ Jozafát, Vladimír. *Letopis Krásnobrodského monastiera*, s. 25–26.

- Ráno pôjdeme na poľovačku, na medveďa do Hrabín.

Hneď po týchto slovách poslal sluhu, aby prikázal všetkým mužom a mládencom dediny nadháňať dravca. Keď to začula šľachtická, ešte viac zbledla a začala úpenlivo prehovárať muža, aby to nerobil, veď zajtra je sviatok Pokrova.

- Hlupaňa, - odvrkol jej, - ja som ich bohom! Ak má nepočúvnu, dereš ich neminie! Mne sa zachcelo ísť na lov a bude po mojom!

Veľkomožná sa rozplakala, ale on ostal neoblomným. Vtedy povedala prorocké slová:

- Dobre, a ty poniesieš všetku zodpovednosť za nešťastie, aké nám tam hrozí!

- Dost'! Prorokov nepotrebujem! Chod'! – zakričal.

Zvon krásnobrodského monastriera ráno nadarmo zvolával na bohoslužby, cerkva bola prázdna. O to živšie však bolo v Hrabínách: hulákanie, rozkošnícky smiech, brechot psov... Naraz bolo počuť výstrel z ručnice – kremenice. Všetci naháňači i psy stíchli, počuli vystrašený hlas volajúci o pomoc:

- Otec, pomóóóc!...

Šľachtic na koni pricválal k synovi. Uvidel strašnú scénu – syn, iba s nožom v rukách, sa bránil pred veľkým medveďom. Jeho šaty boli celé dotrhané, tvár, hrud' i ruky zakrvavené a medveď stojaci na zadných labách mu práve páral brucho.

Veľmož sa celou silou rozohnal a hodil svoju kopiju medveďovi medzi lopatky, ten sa však v tej chvíli mierne odchýlil a kopia skrz na skrz prebodla prsia mladíka. Veľmožov syn sa bez slova zvalil na zem. Druget ustrnul, nemohol sa pohnúť a medveď uvidiac nového nepriateľa rozmachol sa labou i po ňom. Kôň však v strachu odskočil a so svojím bezduchým a od hrôzy polomŕtvym jazdcom utiekol domov.

Druget sa spamätal až pri kaplnke pred palácom. Uchopil zbraň a vystrelil na ikonu Bohorodičky:

- Na, tu máš svoju odmenu! – Od výstrelu sa však kôň nastrašil a skočil na bok tak, že jazdec vyletel zo sedla, spadol na kameň a zlomil si obe nohy. Ikona, ako



hovorí povest' ďalej, ostala nepoškodená, avšak Druget zostal nehybne ležať na zemi.

Keď šľachtičná uvidela na dvore koňa bez jazdca, vyzrela z okna smerom k neďalekému lesu, práve ľudia kohosi niesli. V zlej predtuche im vybehla naproti. Keď uvidela svojho mŕtveho syna, zvolala:

- Och, Bože môj! – a padla tiež mŕtva vedľa neho. Na toto všetko sa díval jej manžel, ktorý bezvládne ležal na zemi.

Odvtedy veľmožov palác veľmi stíchol, v jednej z jeho komnát ležal vychudnutý Druget...“<sup>1</sup>

Z uvedenej povesti nevieme, o ktorého člena Drugetovskej rodiny ide a ani to, do akej miery v sebe skrýva pravdu. Zostáva však pravdou to, že aj v Drugetovskej rodine boli takí, ktorí neboli obľúbení medzi jednoduchými ľuďmi. Iste tým najväčším dôvodom bola krutosť a povýšenosť pána nad ľuďmi.

V spojitosti so životom Valentína I. Drugeta uvádzame ešte aj iné krátke ukážky, ktoré súvisia s dôležitými udalosťami jeho života. Tou prvou je ukážka básne, ktorá bola napísaná z

príležitosti svadby Valentína Drugeta z Humenného a Alžbety Rákociovej:

„Na slávnostné radosti matky Acidaly sa povolávajú Múzy,

Na novú oslavu manželstva.

Apolo, príd' aj so svojimi deviatimi rodnými sestrami,

ktorých úlohou je vyzdobiť svadobnú posteľ.

Príbuzní Drugeta aj nevesty prídu do jedného.

Patrí sa, aby Múzy zaspievali svadobné piesne.

Vivat! Nech pociťuje vytúžené pocty šťastného manželstva,

Duchovná nádej zasľúbeného domu.

---

<sup>1</sup> TIMKOVIČ Jozafát Vladimír. *Letopis Krásnobrodského monastiera* s. 41–42.

Bohovia pracujú na tom, aby rodič det'om a manžel manželke,  
Aby slúžil aj svojej vlasti a všetci boli šťastní.  
Tieto čisté modlitby nech pohnú aj vrcholcami nebies,  
Božstvo dáva jasné znamenia na oblohe.  
Ihneď sa objavila tuľajka a pripravené šípy.<sup>1</sup>

Druhou ukázkou je časť smútočnej básne, ktorá bola napísaná na pamiatku pohrebu grófa Valentína Drugetha z Humenného:

„Vyrástol na prudkého lišiaka, ako ranná hviezda pre Harpyje.  
V poradách bol dobrý, akoby druhý rímsky Lélius.  
Kráľ, pohnutý toľkými darmi ducha, zveril mu.  
Posvätné uhorské zákony obchodníctva.  
Očakával aj pocty kniežacieho žezla.  
Ponúkli mu poctu prvého pred uhorským vojskom.  
Čím viac o tom prinášam slovami, tým viac hromadím bolesti.  
V jeho prsiach boli uzavreté všetky cnosti.  
Dost' som toho povedal, bola to božia vôľa.  
Či smrť neskôr rýchlejšie zachová každému to jeho?  
Hľa, tu sa mladíci rovnajú so starými, tu žezlo nahradí motyka.  
Neumiera, kto dobre žil, zahynie.  
Ani Pán Boh neurčuje vek, ani nábožnosť v hrudi,  
Ani sláva nežije dlho, ale každý môže dobre umrieť.“<sup>2</sup>

---

<sup>1</sup> In honorem nuptiarum Spectabilis ac Magnifici Domini, D. Valentini Drugeth de Homonna, Comitum comitatum Zemplin et Ung perpetui etc. et Magnificae Dominae Elisabethae Rakoci, s. 331–334, obr. 507–510. <http://www.uni-mannheim.de/mateo/camena/pareus1/jpg/s508.html>.

<sup>2</sup> *Funebria memoria illustrissimi Domini, Domini Valentini Drugeth de Homonna. Régi magyar irodalmi szöveggyűjtemény I.* <https://regi.tankonyvtar.hu/hu/tartalom/tkt/regi-magyar-irodalmi-1/ch35s03.html>

Z prvého manželstva mal Valentín I. jedného syna Štefana VI. V čase otcovej smrti mohol mať okolo sedem rokov, jeho opatrovníkom však bol, zaujímavo, nie jeho synovec Juraj III., ale František Magóči.<sup>1</sup> Štefanovi VI. však nebol dopriateľ dlhý život, lebo už o tri roky po smrti svojho otca zomrel, ako to uvádza blatnopotocký kronikár: „...16. marca v roku 1612 zomrel pozostalý syn váženého a veľkomožného Valentína Humenského, Štefan (VI.), ktorý zomrel ako jeho otec – suspicione veneni“ (na podozrenie z otravy). Predchádzajúceho dňa ešte hostil Juraja III. Humenského (ktorý bol jeho strýkom). Hneď tretieho dňa sa Juraj (III.) Humenský ubytoval na užhorodskom hrade. Štefanom VI. sa táto vetva ukončila.<sup>2</sup>

### Záver

Historická postava šľachtica Valentína I. Drugeta z Humenného v druhej polovici 16. storočia a krátko ešte aj na začiatku 17. storočia, sa významne zapísala do uhorských dejín a zároveň sa ukázala ako jedna z mnohých významných členov slávnej Drugetovskej rodiny. Postava tohto šľachtica sa prezentovala v postave vojenského vodcu, diplomata, župana viacerých stolíc, ale aj hrdého občana Uhorskej krajiny, milujúceho otca a manžela. V čase náboženských zápasov stál na strane protestantského náboženstva, ktoré horlivo bránil.

Historiografia XX. storočia ho charakterizovala aj ako nedôsledného pána, požehnaného skôr spisovateľskými ako vojenskými a politickými talentami.

Valentín I. Druget bol nepochybne ambiciózny človek. Pri dosiahnutí mnohých spoločenských úradov mal záujem zasadiť sa na sedmohradský kniežací stolec, ale predčasná smrť jeho plány zmarila.

Ďalšie vedecké bádanie tohto historického obdobia a osobností, ktoré ho vytvárali, iste prinesie hlbšie poznanie samotných súvislostí.

---

<sup>1</sup> BORBÉLY Zoltán. *Hommonai Drugeth Bálint*, s. 119–120.

<sup>2</sup> RÉZ László. *A Drugethek*, s. 84.

VAVRINEC ŽEŇUCH

**POLITICKO-KONFESIONÁLNA SITUÁCIA NA UŽHORODSKOM  
PANSTVE DRUGETOVCOV POČAS ŽIVOTA VALENTÍNA I.  
A JURAJA III.<sup>1</sup>**

Záver 16. storočia bol v rodine Druget poznačený rodinnými spormi, ako aj nastupujúcou rekatolizáciou. V tomto čase boli členovia rodiny Drugetovcov reformovaní. Na území Užskej stolice spočiatku dominovala reformácia v duchu učenia Martina Luthera.<sup>2</sup> V 60. rokoch tu začalo prevládať učenie Jána Kalvína, ktoré neúspešne ohrozil *antitrinitarizmus*.<sup>3</sup> Katolicizmus sa v 16. storočí skoro vytratil z územia Užskej stolice napriek tomu, že predtým na tomto území pôsobili kňazi vo viacerých farnostiach, ako Užhorod, Domanince, Horiany a mnohé iné. V Užhorode a jeho okolí pôsobilo viacero reholí, ako františkáni či pavlíni.<sup>4</sup> Územie stolice bolo totožné s územím archidiakonátu, ktorý patril do Jágerskej diecézy.<sup>5</sup> Pravoslávni fungovali v relatívnom pokoji, keďže ich reformácia nemohla priamo

---

<sup>1</sup> Text je súčasťou riešenia projektu VEGA č. 1/0626/21 Horné Uhorsko, špecifický fenomén stredoeurópskeho vývinu v ranom novoveku.

<sup>2</sup> VARSÍK, Branislav. Vznik a vývin slovenských kalvínov na východnom Slovensku. *Historický časopis*, 1991, roč. 39, č. 2, s. 131., KÓNYA, Peter. Lutherská konfesionalizácia. KÓNYA, Peter et al. *Konfesionalizácia na Slovensku v 16. – 18. storočí*. Prešov : Prešovská univerzita v Prešove, 2010. s. 24., ULÍČNÝ, Ferdinand. Reformácia v Užskej župe. ŠIMONČIČ, Jozef(ed.). *Trnavská univerzita 1635-1777*. Trnava: Trnavská univerzita, 1996, s. 359., ŽEŇUCH, Vavrinec. *Švetoho Dávida kráľa a proroka sto i pedzešác Žoltári Prepis Žaltára z roku 1752 a Dejiny reformovanej cirkvi v Užskej stolici v 16. až 18. storočí*. Michalovce : RE-MI-DIA, n. o. 2019, s. 10.

<sup>3</sup> KÓNYOVÁ, Annamária. Antitrinitarizmus v náboženských pomeroch horného Uhorska. KÓNYOVÁ, Annamária(ed.). *Osobitosti konfesionalneho vývinu východného Slovenska v ranom novoveku*. Prešov: Vydavateľstvo Prešovskej univerzity, 2015, s. 64-75.

<sup>4</sup> Štátny Archív v Prešove, pobočka Nižná Šebastová (ďalej ŠAPO), fond Druget Humenné (ďalej DH), inventárne číslo 98., ŠAPO, DH, inventárne číslo 652/1.

<sup>5</sup> KOVÁCS, Béla. *Az Egri egyházmegye története 1596-ig*. Eger : Egyetemi Nyomda, 1987, s. 45.

vieroučne postihnúť. Na celú túto situáciu v stolici vplývali majetkové pomery zemepánov, čo výrazne ovplyvňovalo celú náboženskú situáciu v stolici. V závere 16. storočia sa vyformovali dve základné drugetovské vetvy, ktoré sa vzájomne sporili o majetky.

Na konci storočia existovali v rodine Drugetovcov dve hlavné vetvy rodiny – prvá reprezentovaná potomkami Juraja I. (+1558) a druhá reprezentovaná potomkami Gabriela I. (+1551). V rodinnej vetve Gabriela I. bol priamym dedičom majetkov syn Štefana V. – Valentín I. (\*1577 + 1609).<sup>1</sup> Potomkovia po Jurajovi I. (+1558) – Gašpar II. a Juraj II. (+1592), syn Františka III., ktorý bol bratom Gašpara II., spolu nevychádzali dobre. V závere storočia zastupovala Eufrozina Dóci záujmy svojho syna na súdnom spore s Gašparom II.<sup>2</sup> Práve Gašpar II. bol iniciátorom viacerých zločinných konaní, ktoré sa rozhodol v potrestať cisár Rudolf. Dňa 9. februára 1695 upadol Gašpar II. do nemilosti. Cisár jasne opísal dôvody: *«a preto, že sa nebojíš ani Boha, ani ľudí, lebo akémusi slobodnému človeku si odsekol ľavú ruku a viedol si škaredý a nečestný život, a to cez rôzne zločiny a nehanebné skutky, ako to dokazujú hodnoverné svedectvá, a tak týmto podľa zákonov a zvykov Uhorského kráľovstva si upadol do kráľovskej nemilosti»*.<sup>3</sup> Na základe toho jeho majetky pripadli práve potomkom Juraja II (+1592) a Štefana V. – Valentínovi I. (\*1577 +1609).<sup>4</sup> Juraj III. (\*1583-1620) bol dokonca v roku 1599 ustanovený cisárom Rudolfom za župana Užskej stolice.<sup>5</sup>

Spory o majetky pokračovali aj v 17. storočí, keď sa sporili Peter Sokoli a Šimon Bánoci s Jurajom III. Tí tvrdili, že Juraj III. nie je Druget, ale len chlapec z dediny. V tom čase sa začali šíriť klebety, že skutočný Juraj, syn Eufrozíny Dóci, spadol služke z rúk a následne zomrel. Hradná pani sa z danej udalosti pomiatla,

---

<sup>1</sup> ŽEŇUCH, Vavrinec. Husák História a egnografia. Husák : Obecny úrad v Husáku, 2018, s. 192.

<sup>2</sup> SAPO, DH, inventárne číslo 653/17., ŠAPO, DH, inventárne číslo 98., Державний архів Закарпатської області – ДАЗО (ďalej DAZO), fond 4 Наджупан Ужанської жупи, м. Ужгород Угорського королівства (ďalej 4)/2, inventárne číslo 157. pag. 1

<sup>3</sup> Magyar Nemzeti Levéltár, Libri Regii, vol 5. (A 57-05-72) s. 122.

<sup>4</sup> DAZO, 4/2, inventárne číslo 151 pag. 1-3, DAZO, 4/2, inventárne číslo 158. pag 1.

<sup>5</sup> ŠAPO, DH, inventárne číslo 80.



zišla do Nevického, kde našla chlapca v odpovedajúcom veku, ktorého si zvala za svojho.<sup>1</sup> Celú udalosť mala opísať a aj potvrdiť slúžka Eufrozíny Dóci, ktorá utiekla a našla útočisko u grófky Törökovej, matky Valentína I. Ak by sa našlo dostatok svedkov, ktorí by potvrdili danú klebetu, tak by sa Valentín I. stal výlučným vlastníkom drugetovských majetkov. Z toho dôvodu sa v roku 1601 Valentín I. rozhodol, že vojensky obsadí hrad Užhorod. Na Juraja III. bol vydaný rozsudok smrti, keďže existovalo dôvodné podozrenie, že si prisvojil šľachtický titul.<sup>2</sup> V tomto kontexte sa ukazuje, že Valentín I. síce mal informácie, ale nepočkal na rozhodnutie kráľa, ale vopred išiel hájiť, prípadne posilniť svoje záujmy. Predsa bolo potrebné dohľadať svedkov, ktorí by dosvedčili danú skutočnosť, ako aj umlčať tých, ktorí by tvrdili či mali dôkazy o inom. Juraj III. utiekol v tom čase na svoje majetky v Poľsku. Majetky pripadli väčšinou Valentínovi I. až na panstvo v Trebišove, ktoré získal Peter Sokoli.<sup>3</sup> Jurajovi III. sa podarilo obhájiť svoje postavenie, keď mu listom kráľovi opísal svoje postavenie: *«Šestnásť rokov som mal, keď obžalovali mňa a moju rodinu naši nepriatelia. Nič som nevedel, v ničom som nemal účasť a nikomu som nikdy neuškodil a predsa, zákony vlasti ma odsúdili do zeme na stratu hlavy i majetku. Po mojich majetkoch túžili žalobcovia, ktorí roky lúpili a ničili matkine majetky a ešte boli za to bohato odmenení...»*.<sup>4</sup> V tom čase si začal Juraj III. uvedomovať výhodu konverzie z reformovaného náboženstva na katolicizmus. Práve za pomoci Jágerskej kapituly dokázal, že Peter Sokoli a Šimon Bánoci ho krivo obvinili a zároveň sa dohodli na majetkovom prerozdelení svojho zisku.<sup>5</sup> V prospech Juraja III. bol aj jeho počin, na základe ktorého sa vzdal majetku v prospech kráľa. Zároveň prisľúbil, že postaví 200 pešiakov v boji proti Osmanskej

---

<sup>1</sup> ŠAPO, DH, inventárne číslo 503/1 fasc. 5 no 1.

<sup>2</sup> ŠAPO, DH, inventárne číslo 503/1 fasc. 5 no 2., ŠAPO, DH, inventárne číslo 503/1 fasc. 5 no 5.

<sup>3</sup> ŠAPO, DH, inventárne číslo 503/1 fasc. 5 no 3., ŠAPO, DH, inventárne číslo 503/1 fasc. 5 no 6.

<sup>4</sup> ŠAPO, DH, inventárne číslo 503/1 fasc. 5 no 9.

<sup>5</sup> Peter Sokoli oklamal svojho spoločníka, ktorý sa rozhodol, že ho zažaluje., ŠAPO, DH, inventárne číslo 503/1 fasc. 5 no 10., ŠAPO, DH, inventárne číslo 503/1 fasc. 5 no 11., ŠAPO, DH, inventárne číslo 503/1 fasc. 5 no 12.

říši.<sup>1</sup> V stanovisku Spišskej komory, ktorá spravovala kráľovský majetok v Užskej a Zemplínskej stolici bolo napísané: *«viac osohu možno očakávať od neho (Juraja III – poznámka V. Ž.) ako od Sokoliho, ktorý trie núdzu, majetných oberá o majetok a biednych o hlavu»*.<sup>2</sup>

V roku 1602 tvorili majetok Valentína I. Užhorod (80 domov), Baranince (14 domov), Koncovo (8 domov), Jarok (8 domov), Stripa (4 domy), Cigánovce (2 domy), Slatina (6 domov), Dlhé Pole (2 domy), Korytňany (19 domov), Orechovica (2 domy), Husák (12 domov), Petrovce (6 domov), Nevické (9 domov), Kamenica (3 domy), Domanince (5 domov), Onokovce (3 domy). Lazy (5 domov), Ľuta (3 domy), Suché (3 domy), Vološanska (4 domy), Tiché (9 domov), Stavné (12 domov), Stužica (1 dom), Kostrina (3 domy), Sil' (3 domy), Veľké Berezne (39 domov), Zavosina (10 domov), Malé Berezne (19 domov), Mirča (8 domov), Kost'ova Pastil' (1 dom), Behendel'ska Pastil' (3 domy), Roztocká Pastil' (5 domov), Čornoholova (20 domov), Dubrinič (12 domov), Zaričovo (14 domov), Perečín (10 domov), Turie Remety (14 domov), Turia Polena (5 domov), Svaliavka (1 dom), Turia Bistrá (2 domy), Poroško (? domov), Mokrá (? domov), Turia Pasika (? domov), Rakovo (2 domy), Turička (4 domy), Tucica (4 domy), Simerky (9 domov) Simér (3 domy) Voročo (5 domov).<sup>3</sup>

Majetok Juraja III. bol menší, tvorili ho Užhorod (14 domov), Nevické (3 domy), Onokovce (2 domy), Domanince (2 domy), Kamenica (2 domy), Korytňany (3 domy), Baranince (2 domy), Dlhé Pole (1 dom), Husák (2 domy), Petrovce (2 domy), Horiany (10 domov), Orechovica (3 domy), Jarok (3 domy), Cigánovce (1 dom), Antalovce (2 domy), Stripa (1 dom), Vyšné Lazy (2 domy), Ľuta (1 dom), Suchá (3 domy), Vološanka (5 domov), Tichá (1 dom), Stavné (5 domov), Kostina (3 domy), Sil' (2 domy), Veľké Berezne (12 domov), Zavosina (4 domy), Malé Berezne (5 domov), Mirča (2 domy), Kost'ová Pastil' (9 domov), Roztocká Pastil' (4

---

<sup>1</sup> ŠAPO, DH, inventárne číslo 503/1 fasc. 5 no 9., ŠAPO, DH, inventárne číslo 503/1 fasc. 5 no 15.

<sup>2</sup> ŠAPO, DH, inventárne číslo 503/1 fasc. 5 no 8., ŠAPO, DH, inventárne číslo 503/1 fasc. 5 no 7.

<sup>3</sup> DAZO, 4/2, inventárne číslo 186. Nemusi ísť o úplný súpis, kde mohli byť vynechané juhozápadné majetky.

domy), Behendel'ská Pastil (3 domy), Stučica (3 domy), Dubrič (2 domy), Zaričovo (4 domy), Čornoholova (3 domy) Perečín (4 domy), Turia Polena (3 domy), Turia Bistrá (4 domy), Poroško (5 domov), Mokrá (1 dom), Turia Pasika (? domov), Rakovo (? domov), Turica (4 domy), Turičky (1 dom), Turie Remety (4 domy), Voročo (2 domy), Simerky (1 dom) a Simér (2 domy).<sup>1</sup>

Ako vyplýva z majetkových pomerov, zámožnejším z dvojice Drugetovcov bol Valentín I., ktorý vlastnil približne 80 % majetku v Užskej stolici. Omilostenie Juraja III. bolo určitým oslabením majetkovej sily Valentína, ktorý mohol neskôr ašpirovať na post sedmohradského kniežaťa. Okrem iného bol Valentín I. známy svojím vojenským umením a jeho postavenie sa upevnilo, keď prebral po Jurajovi III. post užského župana a priženil sa do rodiny Horvátovcov.<sup>2</sup> Ako župan zastupoval stolicu na sneme v roku 1603 v Bratislave, kde sa riešila otázka boja proti Turkom.<sup>3</sup>

Po vyostrení konfesionalnej otázky, zvlášť kvôli článku 22 snemu, vypuklo prvé zo sérií stavovských povstaní v Uhorsku.<sup>4</sup> Župan Druget sa postavil na stranu protestantov, keďže Valentín I. aj Juraj III. boli v tomto čase ešte reformovaní. Keď v roku 1605 prechádzalo stolicou povstalecké vojsko, zostala stolica zdecimovaná. Bolo poškodených viacero dedín, zvlášť majetky Valentína I. a Juraja III.<sup>5</sup> Valentín sa vyznamenal v boji pri Bodrogkerestúre, kde sa mu podarilo s vojskom zvíťaziť nad cisárskym vojskom.<sup>6</sup> Vojenské úspechy Valentína Drugeta mali pre Užskú

---

<sup>1</sup> DAZO, 4/2, inventárne číslo 186. Nemusi ísť o úplný súpis, kde mohli byť vynechané juhozápadné majetky., ŠAPO, DH, inventárne číslo 650/3 = Podľa súpisu z roku 1761 tvorili majetky Drugetovcov tieto lokality : Užhorod, Radvánka, Domanince, Onokovce, Nevické, Orechovica, Jarok, Stripé, Láz, Horjany, Baranince, Dlhé Pole, Sjurty, Záhony, Solomonovo, Pallo, Lekárovce, Husák, Petrovce, Hutta, Kamenica, Perečín, Malé Berezne, Veľké Berezne, Stričava, Kňahyňa, Sil', Domašina, Kostrina, Viška, Luta, Lipovec, Čornoholova, Stavné, Luh, Vološanka, Suché, Tiché, Husné, Užok, Bistrá-Verchovina, Lubňa, Zahorb, Stará Stučica, Nová Stučica, Čierne (zastávka). V tomto súpise chýbajú lokality z časti Turja.

<sup>2</sup> DAZO, 4/2, inventárne číslo 201.

<sup>3</sup> DAZO, 4/2, inventárne číslo 208.

<sup>4</sup> DAZO, 4/2, inventárne číslo 210.

<sup>5</sup> DAZO, 4/2, inventárne číslo 213.

<sup>6</sup> SZIRMAY, Antonius. *Notitia historica comitatus Zempléniensis*. Budæ : Universitatis Pestanae, 1804, s. 115-116.

stolicu aj negatívne konotácie. Povstanie skončilo 23. júna 1606 podpísaním Viedenského mieru. Vojaci (hajdúsi), ktorí sa vrátili na územie stolice, spôsobovali nepokoje. Drancovanie, ktoré vykonávali počas bojov sa prenieslo na územie stolice. Vojaci boli nútení vrátiť sa k svojej bežnej (farmárskej) činnosti, čo znamenalo stratu postavenia, ako aj finančného príjmu. Tieto nepokoje sa podarilo potlačiť až podpísaním osobitého mieru s hajdúchmi, ktorý bol uzavretý 29. októbra 1606. Ako uvádzala dohoda, pred súd mohli byť postavení tí, ktorí vyvolali nepokoje, ako aj tí, ktorí drancovali stolicu v minulosti.<sup>1</sup>

Po smrti Bočkaja mal byť Valentín I. určený za jeho nástupcu, ale napriek tomuto odporúčaniu sa sedmohradským kniežaťom stal Žigmund Rákoci. Voľba mala za následok úplný odklon od sympatizovania so Sedmohradskom a väčšiu spoluprácu s Habsburgovcami. Valentín I. bol Matejom II. odmenený titulom rytiera zlatého kľúča a bol ustanovený za sudcu kráľovskej kúrie.<sup>2</sup> Po povstaní hajdúchov, ktorých viedol Mikuláš Bočkaj sa Valentín I. od hajdúchov a svojej minulosti úplne dištancoval.<sup>3</sup> V roku 1608 ohrozovala Osmanská ríša aj okolie Užskej stolice, podľa dochovaných správ stolica začala organizovať domobranu, kde boli insurjektovaní miestni obyvatelia. Prípravu na prípadnú vojnu viedol Valentín I. ako župan.<sup>4</sup>

Po incidente Juraja III. s pôvodom a majetkom ostala situácia stále úplne nevyjasnená. Napriek tomu, že Sokoli bol obvinený z krivej výpovede, za peňažný poplatok pridelil kráľ majetok práve Sokolimu.<sup>5</sup> Súdne spory boli pre povstanie pozastavené a k ich obnoveniu došlo až v roku 1608. Peter Sokoli vyjadril oficiálny protest proti rehabilitácii Juraja III. Jeho stanovisko tlmočili splnomocnenci Štefan Baranai a Baltazár Literatus.<sup>6</sup> Juraj III. v roku 1608 konvertoval z reformovaného náboženstva na katolicizmus. Predpokladá sa, že konal na popud jezuitu Petra

---

<sup>1</sup> DAZO, 4/2, inventárne číslo 235., DAZO, 4/2, inventárne číslo 236.

<sup>2</sup> DAZO, 4/2, inventárne číslo 272., DAZO, 4/2, inventárne číslo 273.

<sup>3</sup> DAZO, 4/2, inventárne číslo 269.

<sup>4</sup> DAZO, 4/2, inventárne číslo 276., DAZO, 4/2, inventárne číslo 278.

<sup>5</sup> ŠAPO, DH, inventárne číslo 503/1 fasc. 5 no 18.

<sup>6</sup> ŠAPO, DH, inventárne číslo 503/1 fasc. 5 no 20., ŠAPO, DH, inventárne číslo 503/1 fasc. 5 no 21.

Pázmaňa.<sup>1</sup> Konverzia na katolicizmus výrazne zmenila pozíciu Juraja III., ktorý získal silného spojenca – katolícku cirkev.

V novembri 1609 navštívil Juraj III. svojho príbuzného Valentína I. na hrade Užhorod. Dôvody stretnutia, ako aj to, kto bol iniciátorom stretnutia, dnes už nie sú známe. Valentín I. následne 9. novembra 1609 zomiera. Podozrenie padlo hneď na Juraja III., ktorý so svojim príbuzným nevychádzal dobre. Ved' len prednedávnom sa obnovil súdny spor, v ktorom bol zainteresovaný aj Valentín I., keďže na základe svedectiev slúžky pritiahol a obsadil majetky Drugetovcov v Užskej župe. Na základe podozrenia, ktoré padlo na Juraja III. sa uskutočnilo vyšetrovanie na stoličnej úrovni. Okrem spomínanej návštevy boli počas súdneho vyšetrovania spísané podrobné protokoly aj predchádzajúcich incidentov viažucich sa na spory medzi Valentínom I. a Jurajom III. Ďalej boli vypočutí hradní vojaci, ktorí dosvedčili, že správanie Juraja III. nebolo nijak podozrivé. Je potrebné poznamenať, že práve Juraj III. bol do roku 1602 hradným pánom a aj v tom čase mohli byť vojaci hradným vojskom.<sup>2</sup> Celý majetok zdedil syn Valentína I. Štefan VI. Za záhadných okolností zomrel aj Štefan VI., ktorý mal byť rovnako otrávený ako jeho otec. Rovnako medzi podozrivými osobami bol Juraj III. Druget, ktorý sa stal výlučným vlastníkom drugetovských majetkov v Užskej stolici. Po smrti Štefana VI. sa nekonalo žiadne vyšetrovanie.

Jurajovi III. boli v roku 1612 vrátené majetky, ktoré mu zabral Peter Sokoli. Okrem iného bolo zakázané akékoľvek podozrievanie Juraja III. v súvislosti s jeho pôvodom.<sup>3</sup> Dokonca v roku 1616 bola Jurajovi III. vystavená listina, ktorá potvrdzovala právo na vlastníctvo, všetky výsady spojené s rodom Druget, ako aj jeho šľachtický titul.<sup>4</sup> Valentín I. a Juraj III. boli podporovateľmi kráľa Mateja II. Práve Juraj III. apeloval na svoju príslušnosť k Uhorsku a nechcel, aby boli jeho

---

<sup>1</sup> HARASZY, Károly. *Az Ungi református egyházmegye Adalékok az Ungi református egyházmegye történetéhez*. Nagyvápos : Heiman Vilmos Nyomása, 1931, s. 44.

<sup>2</sup> DAZO, 4/2, inventárne číslo 211.

<sup>3</sup> ŠAPO, DH, inventárne číslo 503/1 fasc. 5 no 23., ŠAPO, DH, inventárne číslo 503/1 fasc. 5 no 24.

<sup>4</sup> ŠAPO, DH, inventárne číslo 503/1 fasc. 6 no 5.



majetky územne začlenené do Sedmohradska. Užská stolica bola začlenená do košického kráľovského kapitanátu, čím sa stala homogénnou súčasťou kráľovského Uhorska.<sup>1</sup> Stolici plynuli z toho povinnosti podieľať sa na hospodárskom zabezpečení vojska a v roku 1615 boli na územie stolice umiestnené vojenské oddiely, ktoré na jej územie poslal kapitán Forgáč.<sup>2</sup> Užská stolica nebola priamo ohrozená nepriateľským vojskom, preto niektorí vojaci utiekli do Poľska. Aby sa predišlo dezercii, bol dozorom nad vojskom poverený Juraj III.<sup>3</sup>

Počas sledovaného obdobia neostala opomenutá ani náboženská otázka. Rodina Drugetovcov sa po konverzii Juraja III. rozdelila na katolícku vetvu a reformovanú. Do roku 1600 sídlil v Užhorode len reformovaný kazateľ. V blízkom okolí boli reformované farnosti vo viacerých dedinkách (Minaj, Nižné Nemecké, Malé Ratovce, Botfalva, Eör, Sjurty a iné), ktoré však neboli súčasťou drugetovských majetkov.<sup>4</sup> Na väčšine majetku rezidovali pravoslávni presbyteri, ktorí v tom čase neboli reformáciou nijako ohrozovaní, nakoľko sa reformácia týkala katolíckej cirkvi.<sup>5</sup> Počiatky rekatolizácie nepriamo súvisia už s omilostením Juraja III. Dokonca bola v tom čase obsadená cisárskym vojskom užhorodská pevnosť v súvislosti s pätnásťročnou vojnou. Vojsko v roku 1602 zatklo miestneho kazateľa Jána Tolnaj Baloga, ktorý bol predvedený pred súd a vypočúvaný. Dôvodmi takého konania bolo jeho pôsobenie v meste Užhorod, kde pôsobil ako správca reformovanej farnosti. Keďže neexistoval reálny dôvod na jeho väznenie, bol prepustený na slobodu.<sup>6</sup> Po povstaní Štefana Bočkaja bola v roku 1606 vyhlásená

---

<sup>1</sup> DAZO, 4/2, inventárne číslo 303.

<sup>2</sup> DAZO, 4/2, inventárne číslo 320.

<sup>3</sup> DAZO, 4/2, inventárne číslo 337

<sup>4</sup> ŽEŇUCH, Vavrinec. *Švetoho Dávida kráľa a proroka sto i pedžešác Žoltári Prepis Žaltára z roku 1752 a Dejiny reformovanej cirkvi v Užskej stolici v 16. až 18. storočí*. Michalovce : RE-MI-DIA, n. o. 2019, s. 13.

<sup>5</sup> ŽEŇUCH, Vavrinec. Náboženské strety pravoslávnych s reformovanou cirkvou v 17. storočí = Religious clashes between the Orthodox and the Reformed Church in the 17th century. KÓNYA, Peter – KÓNYOVÁ, Annamária(eds.). *Cirkev a náboženstvo v Uhorsku v ranom novoveku*. Prešov: Vydavateľstvo Prešovskej univerzity, 2020, s. 388-389.

<sup>6</sup> HARASZY, Károly. *Az Ungi református egyházmegye Adalékak az Ungi református egyházmegye történetéhez*. Nagykapos : Heiman Vilmos Nyomása, 1931, s. 394-395.

náboženská sloboda, ktorá sa spočiatku týkala iba šľachty.<sup>1</sup> Sloboda bola rozšírená aj na poddaných v roku 1608, ale nebola praktizovaná v takom rozsahu, ako ju vymedzovali zákony.<sup>2</sup>

Po roku 1608 sa začala väčšmi sústrediť pozornosť na pravoslávnych. O pravoslávnej územnej organizácii sa nezachovali informácie, ktoré by umožnili presne vymedzenie alebo lokalizovanie farností. S istotou vieme povedať, že sa farnosti nachádzali v Korytňanoch, Kosteva Pastil', Kostrine, Ľute, Malom Bereznom, Nevickom, Stučici, Orichovici, Perečíne, Poroškove, Rakove, Roztockej Pasteli, Simerkách, Stavnom, Stripe, Turej Bistrej, Turej Pasike, Turiej Poľane, Turých Remetách, Turici, Turičkách, Tichom, Veľkom Bereznom a Zavosine.<sup>3</sup> Juraj III. sa snažil určitým spôsobom rekatolizovať aj tieto pravoslávne lokality. Ešte v roku 1612 sa uskutočnila prísaha vernosti medzi pravoslávnyimi presbytermi a poľským uniatským biskupom.<sup>4</sup> V tomto kontexte išlo o úniu v podobnom duchu ako v Užhorode v roku 1646. Dosah únie z roku 1612 nie je jasný, zároveň nie je jasná ani početnosť presbyterov, ktorí do únie vstúpili. Vychádzajúc z neskoršej praxe je možné predpokladať, že tak ako úniu v roku 1646 prijali presbyteri zo vzdialenejších lokalít, tak cirkevnú úniu z roku 1612 mohli prijať aj presbyteri z Užskej stolice. Nakoľko nie je jasné, či v roku 1612 vznikol podobný dokument ako v roku 1646 alebo znak jednoty bolo len spoločné slávenie liturgie s biskupom.

Katolícka vetva Drugetovcov bola donorom jezuitskej misie v Uhorsku. Juraj III. pomohol založiť v roku 1608 misiu v Humennom. Od roku 1613 sa spomína spoločná misia v Užhorode a Sereďnom.<sup>5</sup> Od roku 1613 pozastavil Juraj III. financovanie reformovanej farnosti, ako aj školy. Tieto zdroje plne presunul

---

<sup>1</sup> DAZO, 4/2, inventárne číslo 318.

<sup>2</sup> KÓNYOVÁ, Annamária – KÓNYA, Peter. *Kalvínska reformácia a reformovaná cirkev na východnom Slovensku v 16. – 18. storočí*. Prešov : Vydavateľstvo Prešovskej univerzity, 2010, s. 56.

<sup>3</sup> ULIČNÝ, Ferdinand. *Dejiny osídlenia Užskej župy*. Prešov : UPJŠ, 1995, s. 325-332.

<sup>4</sup> PELESZ, Julian. *Geschichte der Union der Ruthenischen Kirche mit Rom II*. Wien/Wurzburg : Agentur/Verlag von Leo Woerl, 1881, s. 112.

<sup>5</sup> ŽEŇUCH, Vavrinec. Od misie ku škole - dejiny pôsobenia jezuitov v Užhorode do povstania Juraja I. Rákócziho. In *Annales historici Presovienses*. 2020, roč. 20, č. 1, s. 119.

v prospech jezuitov a obnovy katolíckej farnosti v Užhorode.<sup>1</sup> Chrám na Soľnej ulici naďalej používali reformovaní, jezuitom v tom čase slúžila pre sakrálne účely hradná kaplnka. Jezuiti so sebou priniesli dve relikvie, a to časť zo Svätého kríža a relikviu sv. Mikuláša biskupa z Myry.<sup>2</sup> Výber relikvií bol pragmatický, nakoľko časť zo Svätého kríža bola v úcte aj medzi protestantmi. Práve Kristologické patrocínium Svätého kríža sa hojne používalo v lokalitách, kde sa rekatolizácia zamieravala na protestantov. Medzi takéto lokality Užskej stolice v 18. storočí patrili Vojnatina, Ratovce či Ruská.<sup>3</sup> Relikvia sv. Mikuláša bola v úcte medzi pravoslávnyimi. Práve pravoslávni, resp. dnešní gréckokatolíci, umiestňujú sv. Mikuláša na ľavú stranu ikonostasu, dokonca je ikona sv. Mikuláša často súčasťou svätého kútu v domácnostiach.<sup>4</sup> Jezuiti v záznamoch o Užhorodsko-Serednianskej misii spomínajú, že v blízkom okolí navštevujú dediny Koncovo a Batfa. Koncovo bolo opísané, ako dedina, v ktorej sa nachádzali tri náboženské skupiny – protestanti, pravoslávni/katolíci a akási sekta. O sektároch bolo poznamenané, že potrebujú veľa exorcizmov a ochranu anjelov strážnych. Obyvatelia obce Batfa neboli bližšie opísaní.<sup>5</sup> Misia v Užhorode pôsobila aj neskôr, ale jej centrála bola v Humennom. Do Užhorodu boli vysielaní dvaja, prípadne traja jezuiti, ktorí mali za úlohu spravovať miestnu farnosť a gymnázium.<sup>6</sup>

V závere života Juraja III. vypuklo druhé stavovské povstanie, ktoré tentoraz viedol Gabriel Betlen. Drugetovci sa stiahli na svoje majetky v Poľsku. Počas toho obdobia sa v plnej miere obnovili reformované farnosti na území stolice. Najväčšia

---

<sup>1</sup> HARASZY, Károly. *Az Ungi református egyházmegye Adalékok az Ungi református egyházmegye történetéhez*. Nagykápos : Heiman Vilmos Nyomása, 1931, s. 394.

<sup>2</sup> ŽEŇUCH, Vavrinec. Od misie ku škole - dejiny pôsobenia jezuitov v Užhorode do povstania Juraja I. Rákócziho. In *Annales historici Presovienses*. 2020, roč. 20, č. 1, s. 119.

<sup>3</sup> Szatmári Püspöki és Káptalani Levéltár, f. Visitatio Canonica, Ungvar 1746.

<sup>4</sup> Pozri berežská stolica patrocínia. + užská stolica.

<sup>5</sup> ŽEŇUCH, Vavrinec. Od misie ku škole - dejiny pôsobenia jezuitov v Užhorode do povstania Juraja I. Rákócziho. In *Annales historici Presovienses*. 2020, roč. 20, č. 1, s. 119.

<sup>6</sup> ŽEŇUCH, Vavrinec. Od misie ku škole - dejiny pôsobenia jezuitov v Užhorode do povstania Juraja I. Rákócziho. In *Annales historici Presovienses*. 2020, roč. 20, č. 1, s. 120-121., *Schematismus cleri almae dioecesis Szathmáriensis ad annum Jesu Christi 1864*, Szathmárini : Ludovici Mayer, 1864, s. 149.

farnosť sa nachádzala v Užhorode a mala filie v Husáku, Petrovciach, Jarku, Nevickom, Onokovciach, Domaninciach a Minaji. Reformované farnosti existovali aj v Serednom, Časlove (filie Baranince a Rozivka), Chlmci a Korytňanoch (filie Dlhé Pole, Homok).<sup>1</sup> Katolícke farnosti v tom čase stagnovali, prípadne zanikli. Tieto farnosti sa nachádzali v Užhorode, Batfe, Serednom a Koncove. Farnosť sa mohla nachádzať aj Tarnovciach, ktorá sa neskôr spomína ako spoločná farnosť so Seredným.<sup>2</sup>

Juraj III. Druget naposledy zasiahol do diania v Uhorsku, keď najatým vojskom vtrhol na uhorské územie a porazil armádu, ktorej velil vojvoda Rákoci.<sup>3</sup> Následne sa po víťazstve vrátil do Poľska a vo veku 37 rokov zomrel. Tak ako jeho príbuzní Valentín I. a Štefan VI. aj on zomrel s podozrením na otravu.<sup>4</sup> Zmeny, ktoré podnietil Juraj III., ako aj jeho vnuk Juraj IV., znamenali rekatolizáciu veľkého územia Užskej stolice, ako aj priľahlých stolíc. Je potrebné poznamenať, že neexistujú hodnoverné svedectvá, ktoré by vyvracali legitimitu Juraja III. alebo ju hodnoverne potvrdili. Rekatolizácia bola účinným spôsobom ako si zabezpečiť ochranu svojej osoby, majetku a zabezpečiť si priazeň katolíckej cirkvi a vládnucich Habsburgovcov. Juraj III. sa sobášnou politikou spojil s významným rodom Uhorska – rodom Bátoryovcov, keďže si za manželku vzal dcéru Alžbety Bátoryovej. Rozsahom majetku patril medzi jedných z najväčších magnátov Uhorska. Podľa kroník, ktoré spomína Anton Sirnaj, bol Juraj III. považovaný za potencionálneho vraha svojich príbuzných. Jeho vina nebola nikdy dokázaná, ale ani dostatočne vyšetrená.

---

<sup>1</sup> Tiszáninzeni Református Egyházi Levéltár Sárospatak, Református egyházlátogatások, Visitationes in ven. Fraternalitae Ungensi, sig. Kgg.IV.5., ŽEŇUCH, *Vavrinec. Švetoho Dávida kráľa a proroka sto i pedzešác Žoltári Prepis Žaltára z roku 1752 a Dejiny reformovanej cirkvi v Užskej stolici v 16. až 18. storočí*. Michalovce : RE-MI-DIA, n. o. 2019, s. 16.

<sup>2</sup> *Schematismus cleri almae dioecesis Szathmáriensis ad annum Jesu Christi 1864*, Szathmárin : Ludovici Mayer, 1864, s. 51.

<sup>3</sup> DAZO, 4/18, inventárne číslo 1.

<sup>4</sup> LACKO, Michal. *Užhorodská únia karpatských rusínov s katolíckou cirkvou*. Trnava : Dobrá kniha, 2012, s. 25.

Obdobie prvých 20. rokov 17. storočia znamenalo v Užskej stolici majetkovo-konfesionálne zmeny. Rod Drugetovcov nebol jediný (Stáraj, Pribek atd.), ktorý prešiel majetkovými spormi a zmenami, ale práve spory s Jurajom III. boli asi najdramatickejšie v celej stolici. Vymretie vetvy Valentína I. urýchlili rekatolizáciu na majetkoch Drugetovcov, ako aj Užskej stolice. Konverzia Drugetovcov mala vplyv aj na konfesionalizáciu pravoslávnych, teda gréckokatolíkov v Užskej stolici, ako aj v celom severovýchodnom Uhorsku. Príchod jezuitov a založenie miestneho kolégia malo veľký vplyv na vzdelanie, ako aj na umeleckú oblasť daného regiónu. Jezuiti pôsobili rekatolizačne, ale aj edukačne, nakoľko sa práve vďaka Drugetovcom podarilo z Užhorodu urobiť centrum vzdelanosti, ktoré malo kontakty s Košickou univerzitou či kolégiami v Sedmohradsku. Umelecký prvok ostáva stále v pozadí, ale jezuiti založili prvé divadlo v tomto regióne, ktoré síce len ochotnícky a za pomoci študentov sprostredkovalo množstvo divadelných predstavení. O význame tohto krátkeho 20 ročného obdobia v rodine Drugetovcov možno písať mnoho, ale dedičstvo zmien ovplyvňuje tri štáty a milióny veriacich ľudí dodnes.



ОКСАНА ФЕРКОВ

## РІД ДРУГЕТІВ У ДОБУ РЕФОРМАЦІЇ–КОНТРЕФОРМАЦІЇ

Рід Другетів<sup>1</sup> і особливо гуменянська гілка, займали почесне місце серед нобілітету Угорщини XIV – XVII ст. Історія появи перших Другетів в Угорщині загальновідома, чимало написано про тих представників роду, які займали найвищі посади в державному управлінні (палатини, державні судді, та ін.). В останні роки дослідники звертають увагу і на роль Другетів у суспільних, політичних та релігійних процесах, зокрема в Реформації та Контрреформації (або духовному оновленні ранньомодерної доби – автор).

### *Реформація – як духовне оновлення*

Реформація або ж оновлення віри – загальноєвропейський рух XVI – XVII ст., який початково був спрямований на реформування Католицької Церкви. Під знаком протесту проти папства сформувалися кілька незалежних релігійних рухів, які згодом стали підґрунтям утворення нових конфесій (лютеранство, кальвінізм тощо). Нові духовні віяння поширювалися не тільки в релігійно-церковній площині. Новий світогляд впливав на усі сфери життя суспільства: політику, культуру, освіту, повсякдення. Реформація та Контрреформація попри загальноєвропейські риси своєрідно проявилися в окремих країнах і мали національні риси. Фактично духовне оновлення XVI – XVII ст. синтезувало національне відродження і реформу Церкви,

---

<sup>1</sup> Другети – аристократичний рід французько-неаполітанського походження, який прибув до Угорщини ще на початку XIV ст. у супроводі нового угорського короля Карла Роберта Анжуйського (1301–1342). Див: ФЕРКОВ О.В. Рід Другетів та їх діяльність у добу Анжу. *Карпатика. Вип. 41*. Ужгород, 2012. С. 136–155.

віддзеркалювалося у соціокультурному просторі: книгодрукуванні, перекладі біблійних текстів на національні мови (наприклад Біблія Гашпара Карої, 1590), розвитку національних мов, діяльності письменників і поетів, полемістів, митців та ін. У цьому складному процесі духовного оновлення певну роль (хоча не обов'язково домінуючу – автор) відігравала еліта суспільства. Це можна простежити і на прикладі Угорщини та її північно-східної окраїни, де у XVI – XVII ст. були сконцентровані величезні домінії угорської аристократії: Другетів, Ракоці, Перені та ін.

### *Участь Другетів у духовних процесах*

Другети – активні учасники політичних процесів, вмілі господарники,<sup>1</sup> патрони церковних громад та освітніх закладів. В середині XVI ст., тобто у період державно-політичного роз'єднання Угорщини, Другети відмежувалися від загальнодержавних політичних процесів, але неабияк впливали на локальну політику, були серед перших симпатизантів нового релігійно-ідейного вчення – лютеранства, та навіть вдавалися до насильницької секуляризації володінь та майна католицької церкви. Низка джерел демонструє насильницькі дії як Другетів, так і інших землевласників-конвертитів (лютеран або пізніше кальвіністів) щодо майна католицьких монастирів, парафій тощо.

Звичайно, прихильність аристократів позитивно впливала на успіхи Реформації. По-перше, представники еліти були патронами перших протестантських проповідників, вчителів, відкривали школи, фінансували книгодрукування, поширювали протестантську літературу тощо. По-друге, володарі доміній у наступні, після власної конверсії, роки «передали»<sup>2</sup> нове

---

<sup>1</sup> Див: FERKÓ Okszána. A Drugetek és Ung megye betelepítése. *Acta Academiae Beregsasiensis. Науковий вісник. Історія.* т. XIII. Берегове-Ужгород, 2014. 178–186. old.; ФЕРКОВ О.В., БЕЛЕЙ Н.А. Господарське освоєння Ужанщини у добу Другетів. *Науковий вісник Ужгородського університету.* Серія: Історія Ужгород: Вид-во УжНУ «Говерла», Вип. 1 (38). С. 84–91.

<sup>2</sup> В науковій літературі в останні роки з новою силою розгортається дискусія навколо проблеми

вчення своїм підданим<sup>1</sup>. Патронаж церков, церковних парафій передбачав призначення/запрошення та фінансування священника чи проповідника. Тобто землевласник-конвертит без опору громади зміг (і робив це) запросити до парафії протестантського проповідника, для приходської школи вчителя-протестанта, забезпечити їхню діяльність платнею, землею тощо.

Після релігійної конверсії на початку 1530-х рр. найбагатшого і могутнішого магната північно-східних окраїн Угорщини – Петера Перені<sup>2</sup> представники роду Другетів також схилилися до нового віровчення. На це могли вплинути матримоніальні відносини двох аристократичних сімей. Ужанський наджупан Ференц (III) Другет Гуменянський<sup>3</sup> був одружений на Ержебет Перені. А про його молодшого брата Георгія (Дьордя) джерела говорили як про «душею і тілом вірним Реформації». Визначальним у підтримці протестантизму було сприяння братів Другетів (Антал, Іштван, Дьордь та Габор), у передачі протестантам католицьких храмів, земель, права збору десятини та інше. Відомими є і жінки з роду Другетів, які стояли на захисті нового вчення. Так, Євфрозина була дружиною державного судді Іштвана Баторі відомого як послідовний протестант<sup>4</sup>.

Немає вірогідних даних про точний час прийняття Другетами вчення Лютера. Втім можна припускати, що це сталося у першій половині – середині

---

добровільності чи примусовості конверсії підданих конвертованих землевласників. Див. PÉTER Katalin. *A reformáció: kényszer vagy választás?* Budapest, 2004. 125 old.; DIENES Dénes. A történelmi Tiszáninneni református egyházkerület a 16. században. I. *Historia Ecclesiastica*, II, 2011/1. 55. old.

<sup>1</sup> HORVÁTH János. *A reformáció jegyében*. A Mohács utáni félszázad magyarországi irodalomtörténet. 13-14. old.

<sup>2</sup> SOÓS Kálmán. *A reformáció terjedése és megszilárdulása a mai Kárpátalja területén*. 44 old.; ФЕРКОВ О. Роль шляхти Північно-Східної Угорщини в утвердженні протестантизму. *Вісник Київського національного університету імені Тараса Шевченка. Історія*. № 139 (4). 2018. С.72–76. Електронний ресурс. Режим доступу: <https://doi.org/10.17721/1728-2640.2018.139.15> С.73. (останній візит: 25.07.2021)

<sup>3</sup> У XVI–XVII ст. в джерелах Другети частіше згадуються як Гомонаї, Гуменняські (Homonnai). Це прізвище сформувалося від однієї з двох гілок роду (Горянські і Гуменянські). Горянська гілка вимерла, тож усі Другети були із гуменянської гілки.

<sup>4</sup> KÓNYA Annamária, KÓNYA Péter. *Szlovák reformátusok a XVI–XVIII. században*. Sárospatak: Hernád Kiadó, 2013. 16 old.

30-х рр. XVI ст.<sup>1</sup>. Калман Шоош висловив думку, що Другети прийняли протестантизм трохи пізніше ніж Перені, у роки надзупанства Іштвана (IV) – 1533–1540 рр.<sup>2</sup>. Звичайно, траплялися випадки конфліктів з католиками. Наприклад, у 1539 р. Габор Другет перешкодив збору церковної десятини у своїй домінії<sup>3</sup>. Кілька років перед тим брати Другети пограбували Лелеський монастир. У 1535 р. король Фердинанд I наказує повернути відчужене майно церкви<sup>4</sup>. Малоімовірно, що брати виконали наказ короля.

Іштван Другет був непослідовним як у своїх політичних орієнтаціях, так і в релігійних переконаннях. Коли австрійська влада заарештувала і ув'язнила Петера Перені, Іштван Другет, побоюючись долі Перені, деякий час переховувався у Відні й там охрестив свого новонародженого сина за католицьким обрядом. Брат Іштвана Георгій та його син Ференц (III) вже відкрито підтримували протестантів своїх доміній, робили їм щедрі дарунки, сприяли зміцненню протестантської громади міста Ужгород<sup>5</sup>. Про Георгія відомо, що у 1548 р. напав на маєток шляхтичів Добо в Палоці. Взяти штурмом палац не вдалося, але його люди пограбували та підпалили католицьку парафіяльну церкву та захопили майна на 3000 форінтів<sup>6</sup>.

Осередком земплінських володінь Другетів було містечко Гуменне, де і сформувалася одна з перших протестантських громад<sup>7</sup>. Точна дата цієї події

---

<sup>1</sup> RÉZ László. *A Drugethek és Homonna reformációja*. Sátoraljauhely, 1899. 60. old.

<sup>2</sup> SOÓS Kálmán. *A reformáció terjedése és megszilárdulása a mai Kárpátalja területén*. 62-63 old.

<sup>3</sup> *Egyháztörténeti emlékek a magyarországi hitújítás korából*. III. Köt. 1535–1541. / Szerk.: Bunyitay V. - Rapaics R. - Karácsonyi J., Budapest, 1906. 409.old.

<sup>4</sup> Там само. 61. old.

<sup>5</sup> SOÓS Kálmán. *A reformáció terjedése és megszilárdulása a mai Kárpátalja területén*. 63 old. ; HARASZY Károly. *Az ungi református egyházmegye*. Adalékok az ungi református egyház történetéhez. Nagykapos, 1931. 394. old.

<sup>6</sup> *Egyháztörténeti emlékek a magyarországi hitújítás korából*. V. kötet, 1548–1551. Szerk.: Karácsonyi J. - Kollányi F. - Lukcsics J., Budapest, 43.old.

<sup>7</sup> Протестантська громада в Гуменному існувала до 1629 р., коли сюди повернулися отців-єзуїти колегіуму

не відома (середина 1530-х рр.). Одне за одним протестантські громади сформувалися у Требишові, Ужгороді та інших поселеннях домінії Другетів<sup>1</sup>.

У більшості північно-східних комітатів у середині 1550-х рр. лютеранство було витіснене кальвіністським напрямком протестантизму. У 1556 р. з Ужгорода до Гуменного перебирається Іштван Другет і забирає із собою проповідника-кальвініста ім'я якого невідоме<sup>2</sup>. Тож у Гуменному протестантська громада приймає кальвіністське віровчення.

В центрі Ужанського комітату – Ужгороді у 1546 р. вже існувала протестантська громада, яку Другети беруть під свою опіку<sup>3</sup>. Ймовірно у цей час протестанти захопили католицьку парафіяльну церкву. Відомо, що у 1555 р. в Ужгороді працював лютеранський проповідник-магістр Петер. Через рік Гашпар Другет прихистив протестантського проповідника (ім'я якого невідоме), який втікав від переслідувань католиків.

Найбільше зробив для зміцнення протестантизму в Ужанщині та Земплінщині син Габора Другета – Іштван (V). За його надзупанства в Ужгороді діяла протестантська школа (1589). Шляхтич передав землі та кілька виноградників католицької парафії протестантам<sup>4</sup>. Іштван Другет був серед спонсорів видання першої друкованої угорськомовної Біблії<sup>5</sup>.

Протестантські громади успішно діяли в околицях Ужгорода: Батфі, Часлівцях, Чічері, Доборуській, Горянах, Коритнянах, Латорицьких Реметах, Великих Капушанах, Паладі, Палоці, Собранцях, Тибаві, Сенні, Тарнівцях<sup>6</sup>.

---

<sup>1</sup> KÓNYA Annamária, KÓNYA Péter. *Szlovák reformátusok a XVI–XVIII. században*. 163. old.

<sup>2</sup> Там само. 152-153. old.

<sup>3</sup> MÉSZÁROS Károly. *Ungvár története, a legrégebb időktől máig*. Pesten: Ráth Mór Könyvkereskedés, 1861. 42. old.

<sup>4</sup> Там само. 63 old.; FEJES István. *A sátoralja-új helyi ev. ref. egyház története 1522–1889. Sátoraljaiúj hely, 1889. 27. old.*

<sup>5</sup> SOÓS Kálmán. *A reformáció terjedése és megszilárdulása a mai Kárpátalja területén*. 63 old.

<sup>6</sup> KÓNYA Annamária, KÓNYA Péter. *Szlovák reformátusok a XVI–XVIII. században* 62. old.; ZOVÁNYI Jenő. *Protestáns lelkészek nyugtatványai régi tizedjegyzékek mellett. Magyar Protestáns Egyháztörténeti Adattár*. XIII., 1929. 114-119. old.



На кінець 70-х рр. XVI ст. із 30 католицьких вікаріїв Ужанського головного деканату не залишилося жодного. Монахи католицьких орденів<sup>1</sup> вимушені були залишити свої оселі й перебратися до безпечних місць.

Чимало рухомого і нерухомого майна Католицької Церкви було передано протестантським громадам. Реформати мали свої школи, які утримувалися коштом громади та пожертвами Другетів та інших землевласників. Документ за 1589 р. наводить дані про доходи реформатського проповідника і вчителя в Ужгороді. Зокрема вказувалося те, що церкву, священника, школу та вчителя підтримували з чотирьох джерел: замку (Другети), міста, десятини з виноградників та з філій Ужгородської матірної церкви<sup>2</sup>.

Впродовж наступних десятиліть практично усі представники роду Другетів були протестантами, практикували право патронажу над протестантськими селами і містечками своїх доміній.

Останній з роду Другетів кальвініст і захисник протестантизму – земплінський надзупан Балінт (Валентин). Був одружений на доньці одного з найбагатших «*homo novus*» Верхньої Угорщини, «збирача володінь» майбутнього князівського роду Ракоці Жігмонда – Ержибет. Вдалий шлюб сприяв політичній кар'єрі<sup>3</sup>. При дворі Другета у Гуменному працював проповідник Дьордь Дебрецені (до 1611 р.)<sup>4</sup>.

Навесні 1610 р., ймовірно через отруєння, Балінт помер у віці 33 роки<sup>5</sup>. З ним і завершується історія Другетів – протестантів, усі наступні представники роду прилучилися до лона Католицької Церкви.

---

<sup>1</sup> Монастир ордену св. Павла Відлюдника був в Ужгороді, Веллі (біля суч. Середнього), Есені.

<sup>2</sup> MAKAY Dániel. Az Ungvári helv. Hitv. Egyház történeti töredéke. *Sárospataki füzetek*, 1860. 429–442. old.

<sup>3</sup>ЗУБАНИЧ Л. *Життя і політична кар'єра Балінта Другета* Електронний ресурс. Режим доступу: [http://uzhgorod.in/ua/statti/2019/zhittya\\_i\\_politichna\\_kar\\_era\\_balinta\\_drugeta](http://uzhgorod.in/ua/statti/2019/zhittya_i_politichna_kar_era_balinta_drugeta) (останній візит: 25.07.2021).

<sup>4</sup>CORANIČ Jaroslav. Úloha Drugetovcov v procese zjednotenia veriaticich byzantsko-slovanskeho odradu s katolickov cirkvou na Slovensku. *Rekatolizáció és a magyar társadalom a XVII–XVIII. században*. Presov. S.101.

<sup>5</sup> Похований у крипті Ужгородської замкової церкви св. Георгія

Безперечно роль шляхтичів Другетів в утвердженні протестантизму на підвладних землях важлива, але ж їхня діяльність була не єдиним фактором у зміцненні нової віри у північно-східній окраїні держави. Коли на території Верхньої Угорщини розгортається Контрреформація, Другети здійснюють релігійну конверсію.

Яскравим прикладом окатоличення шляхти Верхньої Угорщини першої половини XVII ст. є конверсія Дьордя (Георгія) Другета Гуменянського (1583–1620)<sup>1</sup>. Після смерті батька родичі зазіхали на величезні володіння сім'ї<sup>2</sup>. Дьордь шукав будь-які способи для повернення своїх володінь. Багато часу проводив у Відні, Празі, шукав підтримки при дворі. Молнар Антал пише, що саме ці роки були визначальними для становлення Дьордя Другета як політичного, державного діяча і звичайно для релігійно-світоглядного виховання<sup>3</sup>. Дьордь навчається у єзуїтському колегіумі в Празі. Ймовірно, у цей період перейшов до католицького віросповідання, тобто на початку 1600-х рр. В документі від жовтня 1601 р. місіонери краківського єзуїтського дому відгукуються про нього як про завзятого католика, який планує створення колегіуму в Гуменному<sup>4</sup>.

Можемо припустити, що серед причин релігійної конверсії Дьордя Другета стали як вплив оточення (єзуїтів та католицької аристократії), так і можливість здобуття опіки при дворі, насамперед для позитивного вирішення справи батьківського спадку.

---

<sup>1</sup> Див. ФЕРКОВ О. Окатоличення Дьордя III Другета Гуменянського як приклад релігійних конверсій дворянства Верхньої Угорщини. *Наукові записки Ужгородського університету. Серія: Історично-релігійних студій.* № 5. Ужгород, 2016. С. 125–135.

<sup>2</sup> TAKÁCS Sándor. Homonnai Györgyné. *Magyar nagyasszonyok.* Bp., 1982. 205-225/ old.; BORBÉLY Zoltán. *A Homonnai Drugethek Felső-Magyarországon a 17. század első évtizedeiben.* Doktori (PhD) értekezés. Eger 2015. Електронний ресурс. Режим доступу: <http://eklektika.ektf.hu/dsr/access/b7fd94e6-5e47-4ae8-820f-3115c3f56812> (останній візит: 23.12.2020)

<sup>3</sup> LUKÁCS László, MOLNÁR Antal. A homonnai jezsuita kollégium (1615–1619). *Művelődési törekvések a korai újkorban. Tanulmányok Keserű Bálint tiszteletére.*/Szerk. Balázs Mihály–Font Zsuzsa–Keserű Gizella–Ötvös Péter, Szeged, 1997. 360. old.

<sup>4</sup> LUKÁCS László, MOLNÁR Antal. A homonnai jezsuita kollégium (1615–1619). 361. old.

Релігійна конверсія дала результат – у 1603 р. молодий Другет відновлює право володіння над частиною колишніх батьківських маєтків, стає ужанським наджупаном. У роки антигабсбурзького виступу Іштвана Бочкаї<sup>1</sup> Дьордь Другет виступав посередником у переговорах між Бочкаї та єзуїтом Джованні Аргенті й гарантував безпечний відхід єзуїтських місіонерів з Трансільванії.<sup>2</sup> Ймовірно, цей епізод його політичної біографії спонукав дослідників вважати Дьордя Другета учасником руху Бочкаї. Обмеженість джерел не дозволяє нам робити остаточні висновки. Відомо також, що Другети були активними учасниками боротьби за трансільванський князівський трон після смерті Іштвана Бочкаї.<sup>3</sup>

У 1608 р. Дьордь Другет разом з братом Балінтом Другетом присутні на коронації Матяша II. Балінт став державним суддею, а Дьордь отримав титул лицаря золотої шпори.<sup>4</sup> Тобто конфесійна належність не була перешкодою для отримання титулів від короля Габсбурга. На цей час Балінт та Дьордь – єдині дорослі чоловіки роду Другетів і ймовірно належали до різних конфесій. Які були їхні стосунки і чи були вони конкурентами? Чи мали апетити на майно, володіння одне одного – складно визначити. Думки дослідників розділилися. Втім, впадає у вічі що у 1610 р. помирає Балінт, а у 1612 р. через два роки не стало його юного сина Іштвана. Після смерті родичів Дьордь Другет концентрує у своїх руках все майно, уряди (наджупан Ужанський і Земплінський) та й «успадковує» титули. У документах титулується як граф.

---

<sup>1</sup> Антигабсбурзький рух угорської шляхти, очолюваний Іштваном Бочкаї мав і релігійні мотиви, точніше захищав інтереси протестантських станів

<sup>2</sup> *Jezuita okmánytár 1/2: Erdélyt és Magyarországot érintő iratok, 1601–1606. Adattár XVI-XVIII. századi szellemi mozgalmaink történetéhez (34/2)* / BALÁZS Mihály and KRUPPA Tamás and LÁZÁR István Dávid and LUKÁCS László, Szeged, József Attila Tudományegyetem Régi Magyar Irodalom Tanszék, 1995. 361. old.

<sup>3</sup> Дя про це: PAPP Sándor. Homonnai Drugeth Bálint, Rákóczi Zsigmond és Bátory Gábor küzdelme az Erdély feletti hatalomért 1607-ben. *Századok*, 2008. 807–848. old.

<sup>4</sup> BORBÉLY Zoltán. Egy konvertita főúr FelsőMagyarországon. 379.old.

До того ж через вдале одруження із Каталіною Надошді<sup>1</sup> отримує величезний посаг і родичається з найвпливовішими аристократами Угорщини.

Отже, шлях до найвищих державних посад для Дьордя Другета відкрився після смерті його двоюрідного дядька Балінта. Прихильність Дьордя до королівського двору Габсбургів та римо-католицьке віросповідання у ці роки вже не викликає сумніву. Другет, як один з рушіїв католицької реставрації, опинився у протистоянні з протестантською шляхтою регіону, комітатськими зібраннями та містами.

Ще на початку 1610-х рр. Дьордь Другет наполегливо взявся до підготовки відкриття єзуїтського колегіуму в Гуменному<sup>2</sup>, який з перервами проіснував у цьому регіону до останньої чверті XVIII ст.<sup>3</sup>

Безперечно у кар'єрному зростанні Дьордя Другета та його нащадків велику роль відіграло раннє навернення до католицизму<sup>4</sup>. Він був одним з найактивніших угорських учасників складної системи міжнародних відносин початку XVII ст. Окатоличення Дьордя Другета гармонійно вписується у процес релігійної конверсії представників аристократії, а згодом і середньої шляхти в період від останньої третини XVI ст. і до кінця XVII ст. До лона римо-католицької церкви поступово повернулися представники

---

<sup>1</sup> Донька славного «чорного бега» Ференца Надошді та Ержебет Баторі «відьми з Чехтіце».

<sup>2</sup> Про це докладніше див. BUJDOSÓ István. Az Ungvári Drugeth Gimnázium története) az alapítástól az 1880-as évek végéig). *Acta Beregsasiensis*. 2011/11. 101–112 old.; BUJDOSÓ István. Az ungvári gimnázium története. *Együtt*. 2011/3. 71–81. old.; FEDINEC Csilla. Az ungvári gimnázium évszázadai. *Kalendárium*, 96' 97. Ungvár: Kárpáti Kiadó, 1996. 34-35. old., ФЕРКОВ О. До питання про заснування єзуїтської колегії в Гуменому. Електронний ресурс. Режим доступу: <http://www.zakarpatia.com/?p=2232> (останній візит: 23.12.2020); ФЕРКОВ Оксана. Гуменянсько-ужгородський єзуїтський колегіум: від заснування до ліквідації Товариства Ісуса (1613–1773). *Natio erudita: Školstvo v konfesionálnom prostredí na Slovensku v minulosti. Orientalia et Occidentalia*. Vol. 24. Kosice: Dobrá kniha, 2019. s. 121–139.

<sup>3</sup> В середині 40-х рр. XVII ст. колегіум перенесений до Ужгорода

<sup>4</sup> BORBÉLY Zoltán. Egy konvertita főúr Felső-Magyarországon: Homonnai Drugeth György. *Rekatolizacia, protireformacia a katolicka restaracia v Uhorsku. Rekatolizáció, ellenreformáció és katolikus megújulás Magyarországon*. /Ed. Peter Konya. Presov, 2013. s. 378.

аристократичних родів Угорщини, зокрема Естергазі, Ердоді, Палфі, Цобор, Аппоні, Банфі, Алагі, Форгач, Турцо, Зрінї, Ракоці та інші.

*Жінки роду Другетів у релігійному житті комітатів Унг та Земплін у ранньомодерну добу*

Поряд з чоловіками прямо чи опосередковано в суспільно-політичних і конфесійних процесах відзначилися і жінки – це їхні дружини, доньки, сестри.

Нагадаємо, що у ранньомодерному суспільстві відбулася трансформація ролі жінки. Реформація додала нові суспільні ролі – жінка-меценат, жінка-дружина пастора. Жінка певною мірою стає більш публічною, хоч і в певних рамках. Звичайно така свобода була притаманна/досяжна не для усіх жінок і не всіх суспільних станів. Все частіше жінки-аристократки долучаються до освіти (правда у домашніх умовах), навчаються грамоті, читають книги, цікавляться загальнодержавними справами. Тобто жінки шляхетного походження стають більш публічними.

Важко визначити що значило для аристократок світське життя, і де була межа, за якою починалася політична діяльність. Скоріш за все ці два поняття взаємодоповнювалися. Народження у сім'ї аристократа автоматично прогнозувало активну участь у світському та політичному житті (навіть з моменту народження).

Світська діяльність жінок вищих прошарків соціуму включала меценатську роботу: підтримка культури в цілому, заснування шкіл, друкарень, патронаж церковних громад, окремих митців, письменників, науковців. Мистецька меценатура була неодмінною складовою публічності аристократів та їхніх дружин/сестер/доньок. Обов'язковим атрибутом публічності була і релігійність<sup>1</sup>, втім це більш інтимна діяльність ніж

---

<sup>1</sup> VÁRKONYI Gábor. „Nekem azt kell tennem, amit mások akarnak...” Arisztokrata nők és közélet a kora újkori Magyarországon. *Nők világa. Művelődés- és társadalomtörténeti tanulmányok*. Szerk. Fábri Anna-Várkonyi Gábor. Budapest, Argentum, 2007. 124. old.



культурне покровительство. Шляхта публічно проявляла свою релігійність участю у різних церковно-релігійних заходах, патронажі парафій, монастирів, церковних шкіл, членством в світських релігійних організаціях (наприклад Конгрегація Діви Марії в Гуменному заснована Другетом і його дружиною).

В сім'ях аристократів жінки мали визначену світську/суспільну роль, яка виходила за межі традиційних жіночих ролей: вірна дружина, хороша господиня, турботлива мати, глибоко релігійна<sup>1</sup> особа. Публічність жінки-аристократки була обов'язковою і проявлялася в кількох проявах, у тому числі релігійній діяльності, про що мова піде нижче.

В XVI ст. з'являється образ «освічених жінок». Освіченість жінок вищого стану не обмежувалася основами грамоти (письмо та читання) та знанням Біблії. Жінки стали цікавитися поезією, художніми творами, мистецтвом та й навіть науками (опосередковано і політикою та правом). Звісно це не означає, що мали доступ до навчання нарівні з чоловіками. Навчання проходило виключно у стінах родинного гнізда і під пильним контролем батьків, опікунів тощо. Прикладом освічених жінок можуть слугувати Жужанна Лорантфі (дружина трансільванського князя Дьордя I Ракоці), Софія Баторі (дружина трансільванського князя Дьордя II Ракоці), Ілона Зрінї (дружина трансільванського князя Ференца I Ракоці, а згодом «короля курців» магната Імре Текелї)<sup>2</sup>. Соціальний статус, походження, сімейний стан (вдови часто самостійно управляли домініями) та інші чинники вплинули на формування інтересу до політики.

Суспільна діяльність жінок-аристократок ранньомодерного угорського суспільства проявилася і в релігійній площині. Яскравим прикладом патронажу і опіки у сфері релігії є відомі Анна Вешеленї, Жужанна Лорантфі, Катерина Бетлен та інші.

---

<sup>1</sup> Там само. 128–129. old.

<sup>2</sup> ФЕРКОВ О.В. «Історія кохання Ілони Зрінї та Імре Текелї: правда та домисли». *Українська гунгаристика*. Наукове періодичне видання. Вип.1. Ужгород, 2019. С.33-44.

З Контрреформацією та поступовим окатоличенням угорських аристократів релігійна діяльність набула інших проявів. Починаючи з другого десятиліття XVII ст. покатоличені шляхтичі обмежують свободи протестантів і підтримують Католицьку Церкву та її місцеві інституції.

Отже, спробуємо простежити діяльність жінок роду Другетів у релігійній площині, вказати на особливості та наслідки цієї роботи.

Існує припущення, що саме через одруження з жінками із протестантських сімей Другети прийняли нове віровчення. Відомим фактом є що Ержебет Перені<sup>1</sup>, донька Петера Перені стала другою дружиною Ференца III Другета Гуменянського. Сім'я Перені на цей час вже сповідувала лютеранство, а Другети щойно прилучилися до прихильників нового віровчення.

За браком джерел важко визначити роль жінок з роду Другетів у процесі поширення протестантизму. Припускаємо, що подібно до жінок інших шляхетських родів вони також підтримували своїх чоловіків у патронажі протестантських церков, шкіл тощо.

Другети у другій половині XVI ст. мали дружин із аристократичних сімей, наприклад Перені, Баторі, Палочаї Горват та видавали своїх доньок за представників суспільної еліти. Донька Ференца III Другета Євросинія (Eufrozina, Fruzsina) стала дружиною державного судді Іштвана Баторі, про якого знаємо що підтримував лютеранське віровчення та став патроном протестантських громад своїх володінь<sup>2</sup>. У 1580 р. Фружина збудувала церкву для кальвіністської громади Враннова. За підтримки Другетів тут діяла

---

<sup>1</sup> RADVÁNSZKY Béla. *Magyar családélet és háztartás a XVI. és XVII. században*, II. kötet. Budapest: Magyar Tudományos Akadémia Bérházában, 1879, 406 р. Електронний ресурс. Режим доступу: <https://web.archive.org/web/20150508084253/http://digitalia.lib.pte.hu/books/radvanszky-bela-magyar-csaladelet-es-haztartas-16-17-sz-budapest-mta-1879-3/web/index.php?page=c097&wpid=1455> (останній візит: 25.07.2021)

<sup>2</sup> BARÁTH Béla Levente. Adalékok az Ecsedi Báthoriak 16. századi patrónusi tevékenységéhez és Nyirbátor reformációjához. *Egyháztörténet*, 9. évf., 2 sz. Електронний ресурс. Режим доступу: // <https://www.uni-miskolc.hu/~egyhtort/cikkek/bbl.htm> (останній візит: 25.07.2021)

реформатська гімназія<sup>1</sup>. Першою дружиною Балінта Другета була Ержебет Ракоці, донька трансільванського князя Жігмонда Ракоці, відомого захисника нового віровчення.

Отож, припускаємо, що дружини не стояли осторонь активної покровительської діяльності своїх чоловіків. Патронаж церковних парафій, шкіл, митців тощо був обов'язковим атрибутом світського життя як чоловіків, так і жінок аристократичних родів.

При розгляді проблеми звертаємо увагу на жінок з роду Другетів XVII ст. (з попереднього століття не має достовірних джерел, які б послужили якісному розв'язанню проблеми – автор). Маємо намір схарактеризувати діяльність наступних найбільш відомих за джерелами осіб: Фружини Доці – дружина Дьордя II Другета, Катерини Надошді – дружина Дьордя III Другета, Анни Якушич – дружина Яна X Другета, Марії Естергазі – дружина Дьордя IV Другета, Терезії Кеглевич – дружина Жігмонда Другета.

Життя кожної без винятку сповнене випробувань. Бурхливі політичні процеси вплинули на їхнє особисте життя, а обставини змусили пристосовуватися до нових умов. Практично усі з названих осіб були активними учасницями світського життя суспільної еліти та не відмежовувалися від підтримки церковних громад, інституцій тощо. Конфесійна діяльність жінок роду Другетів прямо віддзеркалювала ставлення їхніх чоловіків/батьків до тієї чи іншої церковної спільноти. Якщо чоловік був патроном протестантів, або католиків/єзуїтського ордену тощо, то і дружина підтримувала ту ж спільноту. На жаль, збереглося мало джерел, з яких ми могли отримати вірогідну інформацію про участь жінок сім'ї Другетів у релігійно-церковному житті. Знаємо про походження дружин Другетів, маємо короткі біографічні відомості, і за аналогією можемо припускати, що вони були активними учасниками/співучасниками духовних процесів. І як такі

---

<sup>1</sup> MICHNOVIČ Imrich, a kol. *Dejiny Vranona nad Topl'ou*. Košice, 1992. S.110.

підтримували своїх чоловіків, або ж не перешкоджали, у звичній для того часу насильницькій секуляризації майна Католицької Церкви, а згодом – поверненні/передачі майна, земель католикам.

Отож, розглянемо у хронологічній послідовності дружин графів Другетів Гуменянських у XVII ст.

Перша у переліку – **Фружина Доці** (Dóczy Fruzsina, бл. 1565 – ?) була дружиною Дьордя II Другета (? – 1592). Походила із аристократичної протестантської сім'ї.

З джерел відома через майнові суперечки із родичами чоловіка. Дьордь II Другет був імпульсивним, жорстоким, надзвичайно ревним. Джерела повідомляють, що Фружина була однією з найбільш освічених аристократок рубежу XVI – XVII ст., знала кілька мов, добре розумілася у господарських справах, займалася меценатством і була надзвичайно вродливою.

Після складного подружнього життя смерть чоловіка тільки додала нових випробувань Фружині. Управління величезними володіннями вимагало великих зусиль, до того ж їй постійно дошкуляли сусіди, порушуючи межі земель: то вирубали ліс, то відігнали худобу, викрали врожай з полів та ставалися інші інциденти. Бути вдовою у ранньомодерну добу мало як ряд переваг, так і ряд недоліків. З одного боку здається, що вдова мала значно ширше поле дій ніж незаміжня дівчина, або заміжня жінка. Але ця свобода пов'язана з низкою обставин, з такими факторами на які вдова не могла впливати, тобто незалежними від неї. Часто, якщо вдова хотіла зберегти майно, ранг, статус, і насамперед спадок дітей, не мала іншого вибору як повторно вийти заміж<sup>1</sup>. Новий чоловік міг гарантувати спокій, збереження майна, земель від зазіхань чи то казни, чи то родичів попереднього чоловіка. Цю ситуацію бачимо на прикладі Фружини Доці.

---

<sup>1</sup> HORVÁTH Ágnes. Főnemesi özvegyasszonyok a 16–17. századi Magyarországon. (Elmélet és gyakorlat). *Nők világa...* 248. old.

За інших обставин ці самі причини змушують вдову-аристократку не виходити повторно заміж. Яскраво ілюструє це приклад Марії Естергазі, яка після смерті чоловіка понад десятиріччя управляла маєтками, навіть виконувала функції наджупана. За малолітства дітей – спадкоємців померлого аристократа його вдова ставала головою сім'ї, опікуном дітей, репрезентувала сім'ю у публічному житті соціуму.

Отже, Фружина Доці не могла залишатися вдовою, бо потрібно було захистити спадок дітей від зазіхань родичів чоловіка і невдовзі все ще приваблива вдова бере шлюб із доволі впливовою особою – головним комендантом Верхньої Угорщини Крістіаном Тауффенбахом<sup>1</sup>, який мав вже трьох дітей<sup>2</sup>.

У 1598 р. помирає і другий чоловік Фружини Доці. Величезні маєтності Другетів знов опиняються у небезпеці. Родичі почали судову справу проти молодого Другета та його матері.<sup>3</sup>

Про це красномовно говорять джерела. Жігмонд Ракоці навіть наважився перекрити русло річки Бодрог і відвести воду в іншому напрямку, так млини Фружини не змогли працювати. Найбільше шкоди завдали безпосередні сусіди – Петер Зоколь і Шімон Баноці. Навіть стався збройний конфлікт, коли люди Фружини ніби-то оборонялися від зловживань сусідів. Судова справа тривала кілька років, Фружина та її діти втратили частину маєтків. Король Рудольф I став на бік шляхтичів. Зоколь для більшого ефекту навіть поширив плітки про те, що юний Дьордь не є законним спадкоємцем, тобто не є сином померлого

---

<sup>1</sup> BORBÉLY Zoltán. Egy konvertita főúr Felső-Magyarországon: Homonnai Drugeth György. *Rekatolizáció, protireformáció a katolicka restaráció v Uhorsku. Rekatolizáció, ellenreformáció és katolikus megújulás Magyarországon*. Eg. Peter KONYA. Presov, 2013. s. 376.

<sup>2</sup> Один із них, Рудольф, у майбутньому допомагатиме юному Дьордю Другету у кар'єрному зростанні.

<sup>3</sup> TAKÁCS Sándor. Homonnai Györgyné. *Magyar nagyasszonyok*. Bp., 1982. 205–225 ; BORBÉLY Zoltán A Homonnai Drugethek Felső-Magyarországon a 17. század első évtizedeiben *Doktori (PhD) értekezés. Eger 2015. Elektronikus forrás. Rejtem doctunyu: <http://eklektika.ektf.hu/dsr/access/b7fd94e6-5e47-4ae8-820f-3115c3f56812> (останній візит: 21.05.16)*



Дьордя II, ніби-то справжній Дьордь помер і його замінили селянським сином. Реакція Балінта Другета була майже миттєвою – він напав на замок Невицьке і взяв його в облогу, примусивши вдову тікати до Польщі. У Польщі Фружина виходить заміж втретє (1601) за Стефана Яна Мнішека, сина сандомирського воєводи Єржи Мнішека, який також невдовзі помер<sup>1</sup>, залишивши все своє майно дружині та її дітям<sup>2</sup>.

Тим часом, в Угорщині Фружину та її дітей позбавили майна і засудили до страти. На захист вдови та сиріт стали єпископи і кілька аристократів. Король Рудольф вимушений був піти на компроміс і помилував юного Другета. Натомість Дьордь мав відмовитися від Требишовської домінії, сплатити відшкодування шляхтичам, і обіцяти повторно не піднімати справу у суді. Для повернення Невицького замку Другет сплатив 50 тисяч талерів. Фружину Доці так і не помилували. Вона залишилася доживати свій вік у Польщі в одному з монастирів. Точну дату смерті не знаємо.

Отже, як бачимо з джерел Фружина Доці не особливо турбувалася проблемами релігійного життя мешканців своїх володінь. І це сталося не через її байдужість, а через пріоритет збереження, а згодом повернення втрачених земель першого чоловіка, спадку її дітей.

Варто знати, що донька Фружини Марія стала дружиною Дьордя Сечі – наджупана комітату Гемер. З цього шлюбу народилася оспівана Іштваном Дьондьоші «муранська Венера» – Марія Сечі (третім її чоловіком був Ференц Вешшелені, її портрет див. у додатках).

Наступна жіноча постать з нашого переліку – **Катерина Надошді** (Nádasdy Katalin, 1594 – ?) – дружина Дьордя III Другета. Катерина була донькою славного «чорного бега» Ференца Надошді та «чехтіцької відьми» Ержебет Баторі. Шлюб укладений 10 січня 1610 р. в замку Чехтіце.

---

<sup>1</sup> ŁOZIŃSKI Władysław. *Prawem i lewem. Obyczaje na Czerwonej Rusi w pierwszej połowie XVII wieku*. Tom drugi. Wojny prywatne. Lwowie, 1904. Електронний ресурс. Режим доступу: <https://archive.org/stream/prawemilewemoby00ozgoog#page/n7/mode/2up> (останній візит: 21.05.16)

<sup>2</sup> TAKÁCS Sándor. *Homonnai Györgyné*. 219. old.

Сім'я Надошді була протестантською. Можливо Катерина напередодні одруження або відразу після нього прийняла католицьке віросповідання. Джерела не говорять про цей факт, але опосередковані свідчення підштовхують на такий висновок. Знаючи про конверсію Дьордя III на початку століття та підтримку ним Католицької Церкви, припускаємо що його дружина була не менш активною у релігійних справах<sup>1</sup>. Шлюб тривав усього 11 років. Після смерті графа Дьордя Другета Катерина Надошді, подібно до Фружини Доці використовує усі можливі засоби для повернення (конфіскований казною) батьківського спадку своїм дітям<sup>2</sup>.

За свідченням джерел Катерина Надошді переслідувала протестантських проповідників. Один з таких інцидентів стався на початку 1617 р. коли її люди напали на Вранов і вигнали протестантського проповідника, зайняли церкву і передали її католикам. Скарги на дії графині не дали результатів, ситуація загострилася і на комітатських зборах. Граф Другет у грудні 1617 р. різко відповів зборам на черговий закид про захоплення протестантських церков. Справу обговорювали і на комітатських і на Державних станових зборах 1618 р.

Отже, у релігійно-церковних справах Катерина Надошді діяла у дусі своєї доби, будучи вірною католичкою, підтримувала свого чоловіка у зміцненні позицій католицизму на території своїх доміній. Подружжя Другетів було серед світських фундаторів і покровителів Гуменнянського єзуїтського колегіуму, Конгрегації Діви Марії. В інвентарі рухомого майна вдови Дьордя Другета та їхніх дітей згадуються коштовні предмети церковно-літургічного

---

<sup>1</sup> Відомо, що Дьордь III запросив до своїх володінь отців-єзуїтів, яких станові збори вигнали з Трансільванії. Вже у 1608/09 рр. в Гуменному оселилися троє отців-єзуїті, почалося навчання у школі, а з 1613 р. діяв колегіум, хоч фундацій ну грамоту було оформлено тільки у 1615 р. У 1619 р. через наступ військ трансільванського князя Габора Бетлена Другет тікає до Польщі, у листопаді повертається з кількатисячним козацьким загonom, розбиває військо Ракоці, але успіх був не тривалим. Другет знову тікає і 21 червня 1620 р. помирає.

<sup>2</sup> 31 грудня 1621 р. Бетлен і імператор Фердинанд II укладають мир (Нікольсьбург), згідно якого сиротам Дьордя Другета мали повернути володіння батька.

призначення: хрести, чаші, касули, покривала для вітваря тощо (уривок з інвентарю див. у додатку)<sup>1</sup>.

Третя у нашому переліку жінка це **Анна Якушич** (Jakusics Anna, ? – 1651) – дружина Яна (X) Другета.

Сім'я Якушич походила із Словенії, з комітату Пожега. З часом здобули маєтки в різних частинах Угорщини, зокрема в Тренчені, де і народилася Анна. У 1606 р. батько Анни – Андраш Якушич отримав спадковий баронський титул. Мати Анни – Юдіта Турзо була донькою палатина Дьордя Турзо відомого покровителя лютеранства у Верхній Угорщині<sup>2</sup>. Брат Анни – Дьордь служив при дворі короля Фердинанда III Габсбурга, де прийняв католицизм і згодом здійснив блискучу кар'єру – став Егерським єпископом. Дьордь навернув до католицизму матір, братів та сестер. На своїх спадкових володіннях Якушич поселив францисканців (Пруска), мав намір поселити капуцинів у Веспремській і Егерській єпархіях. Такий приклад покровительства підштовхнув Анну Якушич зміцнити позиції католицизму у володіннях чоловіка — графа Яна Другета Гуменянського<sup>3</sup>. Шляхтичка допомагала чоловіку у переселенні єзуїтського колегіуму до Ужгорода (власне вона завершила цю справу, бо Ян помер у 1645 р. – автор). Графиня була активною учасницею світської релігійної організації Конгрегації св. Діви Марії (Гуменне).<sup>4</sup>

---

<sup>1</sup> ZUBÁNIC László. *Múlt tükrében elmerengve...Északkelet-Magyarország mindennapjai a XVI–XVIII. század fordulóján*. Ungvár–Budapest, Intermix Kiadó, 2020. 163-170. old.; SUGÁR István. *Homonnai Drugeth hagyatéki leltár 1620 és 1630 között. Művészettörténet*, 1988, 37 sz. 248–250. old.

<sup>2</sup> GALLA Ferenc. *Pálos missziók Magyarországon a 17–18. században*. Ed. Fazakas István. Budapest, Gondolat, 2015. 131. old.

<sup>3</sup> Одружилися у 1630 році

<sup>4</sup> BLANÁR Ödön. *Az ungvári királyi katolikus főgimnázium háromszázados története*. 1613–1913. Ungvár: Ungmegyei könyvnyomda, 1913. 46. old. В Угорщині дуже сильним був культ Діви Марії. У ранньомодерну добу при навчальних закладах, особливо єзуїтських, створювалися світські об'єднання, які своєю ціллю мали ідеологічно-виховну діяльність у середовищі учнів, а також залучення мешканців міст тощо. За свідченням джерел в Гуменному вже у 1615 році існувала Конгрегація, створена за ініціативи патера Шандора Добокаї. На чолі товариства були світські особи. Першим керівником (ректором) Конгрегації Діви Марії в Гуменному був граф Дьордь

Анна Якушич підтримувала Католицьку Церкву в цілому. З джерел бачимо (хоча їх не багато), що вона була активною покровителькою і єзуїтів, і паулінів, і світських релігійних організацій.

Дослідники неодноразово розглядають питання про релігійну толерантність або ж навпаки агресивність Анни стосовно різних конфесій. Джерелом думки про переслідування Анною протестантів є праця Саларді. («Багатостраждального угорського літопису»<sup>1</sup>). Автор, сучасник подій, наводить кілька прикладів коли графиня Анна своїми розпорядженнями порушувала прийнятий Віденським миром (1606) і закріплений Державними зборами (1608) Закон про релігійну толерантність.

У середині 1640-х рр. коли єзуїти перебралися до Унгвара (Ужгорода) протестантська громада міста переживала не легкі часи. Єзуїтам було передано право збору десятини. Так у 1640 р. декан ужгородського реформатського округу Янош Дьордьї (Györgyi János) скаржився перед комітатськими зборами на дії патера Самуїла, а в 1644 р. – безпосередньо князю Дьордю Ракоці на дії Другетів і єзуїтів, які силоміць забрали землі і церкву унгварських реформатів. Через два роки (1646) спеціальна комісія розслідувала справу відчуження майна і доходів реформатської громади міста. Проблему вирішено не було. Графиня Анна Якушич наказала заарештувати кількох унгварських протестантів, яких утримували у в'язниці в Єсеньові і Унгварі<sup>2</sup>.

У 1645 р. Янош Другет помирає. Його вдова не припиняє підтримувати розпочаті чоловіком справи. Дослідники припускають, що саме вона

---

Другет, другим – Янош Другет. Про це та інші подробиці Конгрегації див: MOHL Antal. *A Mária-Kongregáció története különös tekintettel hazánkra*. Győr, 1898. 388 old., KNAPP Éva–TÜSKÉS Gábor. *Vallásos társulatok Magyarországon a 17–18. században. Néprajzi Látóhatár* (1), 1992. 8–36. old.

<sup>1</sup> SZALÁRDI János. *Síralmas magyar krónika*. Budapest: Magyar Heliokon Kiadó, 1980. 863 old.

<sup>2</sup> *Magyar Református egyház javainak Tára*. Ungi egyházmegye. 4. Budapest, 2001. 217. old.

запросила до Ужгорода Петра Партенія.<sup>1</sup> Графиня забезпечила Партенія житлом, яке стало осередком активної підготовки до укладення унії 24 квітня 1646 р. унії, коли 63 священники її володінь склали католицьке віровчення перед егерським єпископом Д. Якушичем.

Графиня Анна намагалася вирішити суперечки сім'ї Другетів з паулінами стосовно колишніх земель та будівель монахів. Орден паулінів до розгортання Реформації мав свій монастир в Ужгороді<sup>2</sup> та господарські угіддя у домініях Другетів (Ужанщині та Земплінщині). Із наступом Реформації ці володіння були втрачені, секуляризовані.

У 20-х рр. XVII ст. керівництво ордену св. Павла Відлюдника, заручившись підтримкою архієпископа Петера Пазманя, намагалася відродити колишні монастирі в Гуменому та/або в Ужгороді. До графа Яна Другета прибув монах Лайоша Фуле із дорученням розпочати переговори у справі повернення колишніх монастирів і земель. Другет гарно прийняв монаха, але не обіцяв позитивного розв'язання проблеми. Відомо, що Другети вже активно підтримували єзуїтів, які мали свої місійні осередки як в Гуменянській, так і в Ужанській домініях. Хоч і з певним «запізненням», у порівнянні з іншими місіонерами, пауліни все ж таки приєдналися до процесу католицького відродження, а у північно-східних комітатах Угорщини з'явилися їхні місійні осередки<sup>3</sup>. Вони використовували усі можливі шляхи і способи налагодження контактів з шляхтичами регіону.

---

<sup>1</sup> PIRIGYI István. *Párthén Péter püspök emlékezete*. Електронний ресурс. Режим доступу: <https://www.byzantinohungarica.com/index.php/tortenelem-01/pirigy-i-istvan-parthen-peter-puspok-emlekezete> (останній візит 25.07.2021)

<sup>2</sup> Також в Есені, Веллі, але ці землі були за межами домінії Другетів, тому про них тут мова не йде. Див.: ФЕРКОВ Оксана. *До питання про локалізацію монастирів ордену св. Павла Відлюдника на теренах сучасного Закарпаття (за матеріалами писемних джерел та топоніміки)*. Електронний ресурс. Режим доступу: <https://zakarpattia.com.ua/?p=3316> (останній візит: 25.07.2021)

<sup>3</sup> KISBÁN Emil. *A magyar pálosrend története, I köt.* Budapest, 1938. 175. old.



Першою поступкою з боку Другетів (саме Анни) для паулінів був дозвіл на вільне пересування місіонерів ордену в межах доміній<sup>1</sup>. В ужгородському замку Другетів періодично знаходилися монахи-пауліни і саме звідси вирушали на свої місійні завдання. Знаємо, що 9 квітня 1641 р. тут помер паулінський місіонер Гергель Дьорі<sup>2</sup>, ймовірно був похований у замковому дворі, біля церкви св. Георгія.

Кілька разів зверталися пауліни і до юного графа Георгія (Дьордя (IV) Другета (1633–1661) з проханням підтримати їхню діяльність, але це не мало помітних результатів. У 1650 р. пауліни просили Дьордя Другета захистити їх від нестерпних нападів протестантів. Втім граф різко відмежувався від цього і відповів, що їх запросила його мати, а не він, і управляє маєтками вона, хоч обіцяв бути на користь ордену.

Анна Якушич 28 січня 1650 р. з Ужгорода, а 1 лютого з Гуменного просить паулінів визначити, що саме хочуть повернути монастир і церкву чи щось інше, бо доти не може прийняти рішення, зауважила, що *«готова на будь-які пожертви, але без обмеження прав своїх дітей»*. Тобто графиня була готова передати паулінам деякі з колишніх маєтків.

Молодий граф не погоджувався з рішенням матері про передачу колишніх паулінських маєтностей і паулінський монах Вановіці звернувся до відповідних судових інстанцій. Розгляд справи дійшов до палатина. Нарешті 2 вересня 1650 р. Лелеський конвент оформив результати перемовин, було чітко визначено майно, що мало бути передано ордену. 27 січня 1651 р. король Леопольд I затвердив взаємні домовленості<sup>3</sup>.

Того ж року, 14 квітня графиня Анна Якушич склала заповіт, у якому зазначила *«моєму дорогому сину рекомендую проявляти добру батьківську волю до ченців першого ордену святого Павла Відлюдника тут в Требишові»*<sup>4</sup>.

---

<sup>1</sup> GALLA Ferenc. *Pálos missziók Magyarországon*, 131. old.

<sup>2</sup> Там само.

<sup>3</sup> GALLA Ferenc. *Pálos missziók Magyarországon*, 131. old.

<sup>4</sup> HU MNL OL E 153\_Fasc.\_366.

Граф Другет не охоче сприйняв заповіт матері. Справа завершилася тільки згодом, 27 січня 1654 р. королівським рішенням пауліни були закріпленні у своїх володіннях у Требишові. Тут поселилося три монахи.

Отже, графиню Анну Якушич турбувала релігійна ситуація і на своїх володіннях хотіла вирішити її на користь Католицької Церкви. Крім ордену св. Павла Відлюдника колишні монастирі прагнули повернути також францисканці. Анну Якушич бачимо серед учасників переговорного процесу з ними. Окремі землевласники схилилися до компромісного вирішення ситуації, але граф Ян Другет відмежувався від мирного, позитивного для францисканців вирішення майнової суперечки. Францисканець Бенедикт Радзінський (Радзіні) відвідав Гуменне, був у Яна Другета. Граф вважав, що справа повернення монастиря францисканців у Вранові<sup>1</sup>, через вкрай напружене соціальне становище регіону і невдоволення протестантів по усій країні, ще не на часі.

Турбувало питання повернення колишніх монастирів також іншого місіонера францисканця Джованні Батісту да Фіорентіно. Під час перебування у Середньому просив графа Дьордя Меліта бути посередником у переговорах з Другетом. Меліт пообіцяв, що на чергових станових зборах при зустрічі з Яном Другетом спробує переконати його у доцільності повернення монастиря у Вранові францисканцям<sup>2</sup>. Як і можна було передбачити ця спроба також була безуспішною. Станові збори 1638 р. проходили у надзвичайно гострій дискусії. Зокрема, реформати виступили проти захоплення Яном Другетом та його дружиною Анною Якушич церкви і школи протестантської громади Враннова<sup>3</sup>.

---

<sup>1</sup> Варто уточнити, що францисканці мали монастир у Гуменному, на основі якого Дьордь III створив єзуїтський колеґіум і монастир. Тож францисканці наразі туди повернутися вже не могли, вони просили інше місце для монастиря. Найбільш зручним стратегічно був би Вранов

<sup>2</sup> GALLA Ferenc. *Ferences misszionáriusok Magyarországon és Erdélyben*, 86–87. old.

<sup>3</sup> *Litterae missionariorum de Hungaria et Transilvania. 1572–1717*, 2002, I–II. Ed. TÓTH István György. Roma–Budapest, II, 945–946, 947–951. old.

У вересні того ж 1638 р. Піетро Валлоніка (отець Петер) у Враннові зустрівся з Другетом і черговий раз спробував переконати графа повернути монастир ордену. Ян Другет майже дослівно повторив слова, які сказав свого часу Бенедикту Радзіні – *«ще не на часі справа повернення колишнього майна францисканців»*. Ймовірно граф Другет зовсім не мав ані бажання повертати францисканцям майно і цим вступити у конфлікт з доволі численною громадою лютеран Враннова. Втім готовий був забрати церкву кальвіністів (вони були у меншості) і саме її запропонував міноритам<sup>1</sup>. Отже, за життя Яна Другета проблема вирішена не була.

Францисканці змогли поселитися у Гуменному за Георгія (IV) Другета (1633–1661), дружина якого – **Марія Естергазі** (1638–1684), мабуть, є найвідомішою серед жінок сім'ї Другетів раннього нового часу (портрет див у додатках).

Історична література висловлюється про Марію Естергазі як щиру прихильницю католицького відродження/реставрації, а в справі окатоличення зробила навіть більше ніж її чоловік, *«половина населення Ужанського комітату повернула» до лона католицького Риму*<sup>2</sup>.

У роки надзупанства Дьордя IV продовжуються спроби паулінів повернути колишні маєтки. У січні 1652 р. Вановіці провів візитацію у пошуках колишніх паулінських монастирів і маєтків. Побував в Унгварському замку Другетів, мав надію що за прикладом Анни Якушич її син не відмовиться від допомоги паулінам, і вони зможуть домовитися про повернення колишніх монастирських володінь. Граф гарно прийняв монаха, після вечері запросив його «до своєї хати» (кімнати) і там обговорювали справи. Вановіці ознайомив графа з метою візиту та дорученням, яке отримав від керівника ордену Іштвановича. На жаль, не відомо як зреагував граф і що відповів монаху, чи дав будь-яку обіцянку. Наступного дня, це був четвер,

---

<sup>1</sup> GALLA Ferenc. *Ferences misszionáriusok Magyarországon és Erdélyben*, 85, 90. old.

<sup>2</sup> RÉZ László. *A Drugethek és Homonna reformációja*. Sátoraljaujhely, 1899. 101. old.

Вановіці з Ужгорода вирушив назад до Лелеса (приблизно 20 км), куди прибув ще до вечора і, не гаючи часу, ввечері направився до наступного місця, де пауліни мали монастир – до Требишова (від Капушан, тобто Лелеського монастиря приблизно 30 км).

Мало ймовірно, що цього разу граф дав конкретну обіцянку, скоріше всього не заперечував у намірах керівництва ордену, але і не демонстрував відкрити підтримку.

У 1661 р. граф Дьордь помер і управителькою домінії стала його вдова. Варто наголосити, що це не було унікальним явищем, подібні приклади бачимо по усій Угорщині (Софія Баторі, Ілона Зріні та інші). Марія Естергазі управляла не тільки спадковими маєтками, її було визнано наджупаном Ужанщини (1661–1679).

Впродовж 1660–1670-х рр. більшість палулінських місій були «на службі» Егерської єпархії. Давні монастирі успішно діяли в Шатораліауйгелі, Требишові та новостворений у Враннові. Паулінські монахи виконували пасторацію в католицьких парафіях регіону (адже було обмаль висвячених священників – автор).

Поступово успішного завершення отримала справа передачі паулінам частини колишніх володінь. У 1672 р. Марія Естергазі та землевласник Міклош Драшкович передали Вранов ордену св. Павла. Пауліни отримали так звану *верхню церкву* і одну стару будівлю, яка ймовірно була частиною середньовічного францисканського монастиря. Два села: Вішнов та Іжеп з орними землями пасовищами і частиною десятини передані для утримання монахів. Це дарування графиня уточнює у 1673 р. (текст документа у додатках)<sup>1</sup>. Згодом пауліни отримали і нижню церкву. У роки повстання Імре

---

<sup>1</sup> HU MNL OL E 153\_ 110.d.\_Fasc. 560\_No. 5, 8-10.

Текелі монахи залишили монастир<sup>1</sup>, а в 1687 р. були поновленні у своїх правах і володіннях.<sup>2</sup> Інші середньовічні монастирі (руїни) і маєтки повернуті не були.

Не менш активною на ниві релігійного покровительства була **Терезія Кеглевич** (? – 1710) – дружина Жігмонда Другета (1658 – 1684). Шляхетна пара одружилася<sup>3</sup> 9 листопада 1677 р., народилося в них п'ять доньок, до дорослого віку дожило тільки двоє<sup>4</sup>. Жігмонд помер у молодому віці, мав усього 27 років і на ньому обірвалася чоловіча гілка роду Другетів. Вдові графа довелося кілька років боротися за частину спадку дітей, адже майно вимерлої шляхетської гілки мало перейти до казни. Претендував на величезні володіння також чоловік Крістіни Другет (сестра Жігмонда) Міклош Берчені. Графині Терезії Кеглевич за дуже велику суму вдалося отримати місто Гуменне та домінію. Дарування було оформлено тільки 30 червня 1702 р.<sup>5</sup>

Подібно до своїх предків Жігмонд та його дружина займалися активною релігійною діяльністю, підтримували Католицьку Церкву та її інституції в межах свого володіння. Знаємо, що граф Жігмонд під час європейської подорожі відвідав Рим, де мав аудієнцію у папи Інокентія XI. Звідти привіз мощі мученика Боніфація, які з 1677 р. знаходилися у католицькій церкві Гуменного<sup>6</sup>. Вдова Жігмонда до кінця своїх днів піклувалася про францисканців Гуменного<sup>7</sup>, заснувала фундацію на 600 угорських форинтів

---

<sup>1</sup> На кілька років через повстання курців була паралізована уся місійна робота, війська Текелі захопили майже усю Верхню Угорщину, ситуація змінилася після 1683 року. KISBÁN Emil. Pálosok térítő tevékenysége a XVII. században. *Vigilia*, 1936 / 2. 121. old.

<sup>2</sup> GALLA Ferenc. *Pálos missziók Magyarországon*, 265. old.

<sup>3</sup> Жігмонд був її другим чоловіком. Перший чоловік Терезії граф Дьордь (III) Сечі. Його дядько Дьордь II був одружений з Марією Другет (? – 1643)

<sup>4</sup> ЗУБАНИЧ Л., ЙОВША О. Жігмонд (II) Другет (?–1684) – нариси з невідомого життєвого шляху. *Науковий вісник МНУ ім. В.О. Сухомлинського. Історичні науки*. № 2 (48). 2019. С. 100.

<sup>5</sup> *Adatok ZemplénVármegye Történetéhez*, 1913, 13. évf., 1 sz. 17-18. old.

<sup>6</sup> ZUBÁNIC László. *A múlt...* 59.old.

<sup>7</sup> Монахи францисканці повернулися до давньої обителі в Гуменому через десятиліття після переселення єзуїтського колегіуму в Ужгород. 1651 р. граф Дьордь Другет просить керівництво ордену св. Франциска повернути до міста монахів, зобов'язувався власним коштом відновити монастирський комплекс і забезпечити утримання 12 монахів. LENČIŠ Š. 2007. Vzťah Drugetovcov k náboženskému životu v 16. – 18. storočí. *Šľachtický rod Drugetovcov a Humenné*. Humenné, 2007, s. 48



для забезпечення монастиря<sup>1</sup>. На думку дослідників графиня Терезія толерантно ставилася до інших конфесій. Так, власним коштом відновила церкву та парохіальний дім кальвіністської громади Требишова, дарувала громаді 80 полів (? , можливо наділів)<sup>2</sup>.

Отже, жінки/дружини сім'ї Другетів Гуменянських були активними учасницями релігійних процесів своєї доби. Традиційно виступали патронами католицьких парафій, зокрема ужгородської католицької парафії і церкви св. Георгія. Щедрими пожертвами підтримували діяльність ордену Товариства Ісуса, зокрема гуменянський, а з 1644 р. ужгородський колегіум. Бачимо їх серед світських членів Конгрегації Діви Марії. Участь жінок-аристократок на різних церковно-релігійних дійствах була обов'язковою складовою світського життя, вони презентували тут свої сім'ї (чоловіків, братів, батьків тощо). Матеріальна підтримка церкви чи парафії також додавала престижу, слави тій чи іншій особі. З джерел знаємо і про випадки дарування парафіям цінних речей для літургії – чаш для причастя, кашул, скатертин/серветок на вівтарі (іноді вишиті самими аристократками) тощо. В інвентарних описах рухомого майна Другетів є згадки і про предмети релігійного призначення. Як вони потрапили до скарбниці шляхтичів і з якою метою їх зберігали на жаль з джерел не випливає.

Доба Реформації та Контрреформації була складною у плані соціокультурних процесів в цілій Європі і зокрема північно-східній окраїні Угорщини. Духовні віяння, спричинені Реформацією і трансформовані у роки Контрреформації впливали на усі аспекти життя: повсякдення, світогляд, освіту, культуру, релігію, суспільні відносини, політику тощо. У вирі цих

---

– 49.; DŽUGAN Adrián. Františkáni v Humennom do konca 18. storočia. Marek CHOVANEC (ed). 7. študentská vedecká konferencia. Prešov: PU v Prešov, 2012, s. 256.

<sup>1</sup> HU MNL OL E 151\_12.d.\_Fasc. 50\_No. 6-7.; HU MNL OL E 151\_12.d.\_Fasc. 42\_No. 2-3. (текст у додатках)

<sup>2</sup> KÓNYA Annamária. Az arisztokrácia szerepe egyes Zempléni mezővárosok vallási életében a kora újkorban. *A magyar arisztokrácia társadalmi-közéleti kapcsolatai és szerepvállalása*. Szerk. Papp K., Püski L., Novák Á. Debrecen, 2019. 101. old.

процесів активно проявили себе окремі представники аристократичного роду Другетів. Хоча пріоритетом для них була політика і господарство, але ж релігійні питання також стають у фокусі їхньої уваги. Нарівні з чоловіками у добу Реформації-Контрреформації важливу роль у духовних та культурних процесах відігравали і жінки: сестри, дружини.

## ДОДАТКИ

### № 1.

**Уривок з інвентарного опису рухомого майна вдови Дьордя Другета  
Гуменянського Катерини Надошді, складений у період між 1620–1630 рр.**

A tárgyakat különböző nagyságú ládákban („cista”) tartották:

[...]

*6. sz. láda*

1. Nagy öreg ezüst aranyozott kereszt 1 db.
2. Kehely 3 db.
3. Patena 1 db.
4. Ezüst, karéján aranyozott képtok 1 db.
5. Az egy öreg Szent László gyönggyel rakott casulája 1 db.
6. Item, más gyöngyös vont arany casula 1 db. két stolával, egy manipulussal.
7. Item, vörös vont arany casula, gyöngyös rakott stolával együtt, manipulus nélkül 1 db.
8. Item, vont arany régi, szentek képeivel és közepén gyönggyel tűzött casula, stolával együtt, manipulus nélkül 1 db.
9. Item, más vont arany régi casula cum crucifixo, Beata Virgine et S. Johann, az kik gyönggyel tűzöttek, stolával edgyütt 1 db.
10. Item, zöld tafotával béllett vörös és sárga vont arany casula, cum crucifixo, az ki gyönggyel tűzött, stolával edgyütt 1 db.
11. Item, vörös és sárga vont arany dalmatica, ezüst gombos, hamu színű, tafotával béllett 1 db.
12. Item, sárga és szederjes vont arany dalmatica, zöld tafotával béllett 1 db.

13. Item, vörös atlat dalmatica egy szint arannyal, az mely körös körül gyönggyel tűzött, ezüst aranyozott gombok rajta 1 db.
  14. Item, feír virágos vont arany és ezüst pluviale, az galléra gyöngyös 1 db.
  15. Item, ágyra való selyem recés arany és ezüst varrott superlat 3 db.
  16. Item, alba, darabbal vont arannyal ékesített 2 db.
  17. Item, virágos vörös bársony vont arannyal való csóltár 1 db.
  18. Item, kis verös atlat subka167 1 db.
  19. Item, teveször kék bagariával béllett ágyra való kece 1 db.
- [...]

Оригінал в HU MNL OI P-237\_ Fasc. 9. IV. I.\_Folio 36–43.

**Цитуємо за:** ZUBÁNICS László. *Múlt tükrében elmerengve...Északkelet-Magyarország mindennapjai a XVI–XVIII. század fordulóján.* Ungvár–Budapest, Intermix Kiadó, 2020. 163–170. old.; SUGÁR István. Homonnai Drugeth hagyatéki leltár 1620 és 1630 között. *Művészettörténet*, 1988, 37 sz. 248–250. old.

№ 2.

**17 травня 1673 року, палац в Кіш-Мартоні**

**Графиня Марія Естергазі вдова графа Дьордя Другета Гуменянського  
дарує верхню церкву і два села монахам ордену св. Павла у Вранові<sup>1</sup>**

Én Groff Eszterházi Mária néhai Istenben elnyugodott Gróff Drugeth Homonnay György Uram eő Kegyelme megh hagyott Özvegye. Adom tutára mindenkinek, az kiknek illik ez Levelemnek rendében Hogy az mely Contractust és Fassiót celebráltam vala ezen Ezer hat Száz hetven harmadik esztendőben az Leleszy Conventben, az Első remete Szent Pál Szerzetében Levő Pátereknek az Varannói Városban Levő Fölső Templomunk Patronatusságbéli collationtul és azon Templomhoz való két Falurul, mely Fassionalis Collatiomban az vagyon az véghe felé irva. Hogy azon Remete Szent Pál Szerzetin való Páterek többet az megh nevezet Jószágnál ne pretendálljanak, akartam ezen czikkelt jobban megh világoséttanom, értettem azon megh nevezett pretensión, azon Varanaÿ Jószágomban való prasendálandható jussokat, ha mi Lehetne az két falun, és puszta Clastromon kívül [...] akartam megh világosittanom. Melynek nagyobb bizonsághára attam ez Levelemet kezem irássával, és Szokott pecsétemmel megh erőssétvén. Actum in Arce Kis-Martony die decima Septima Mensis Maÿ. Anno Domini Millesimo Sescentesimo Septuagesima tertio.

Groff Eszterház Mária

Документ зберігається: HU MNL OL E 153\_110.d.\_Fasc. 560\_ No. 5, 8–10.

---

<sup>1</sup> Розшифровка рукопису наша



№ 3.

2 травня 1707 року, Гуменне

**Заповіт графині Терезії Кеглевич, вдови графа Жігмонда Другета  
Гуменянського<sup>1</sup>**

Atyának,és Fiúnak, és Szent Lélek Istenek nevében

Én Gróff Köglevics Terézia néhai Méltóságos Gróff Homonnay Zsigmond meghagyot Eözvegye Noha Testemben beteges állapottal mind azon által csendes és nyugott elmével lévén, legelsőbenis magamra vállalván mind két agonvaló Gyermeink, Unokáink, Atyafiaink Successorink és Legátáriusink, S mind azokk valakiket es aláb megh irt dologh akarni okbúl illetné es illethete Törvény Szerint való terhökett. Adom tudtára mindenekk az kikk illik,es vallom ez Levelem rendiben es az én utolsó tettzésemet es akaratomat ezen [...] jelentem es declárálom következő [...] Szerint [...] lehet immár Ennek előtte az án kevés Javaim felől, az kikkal engemet az Úr Isten megh [...] teszem vala utolsó rendelést es Testamentumot, mind azonáltal Gondolván, sőt tudván bizonyosan, hogy Lelkem üdvösségére nézve az Szerzetesek Imádsági Isten előtt legkedvesebbek, s mind azért hogy az én lelkem holtom után is az Szent Misék által, és Szerzetesek Imádsági által könnyebséget; s üdvösséget nyerhet magának s mendpedig hogy az mely keves jószággommal az Úr Istent Szent áldáss által megh ajándékoztattan méltó, ás illő, hogy azokk egy részét alamizsnára fordicsam. Annak okáért ilyen Istenes Intentionom lévén, azon Ezer Tallért az az mely Nemes Szabad Királyi Kassa Városánál vagyon, és intezesre eloráltatott én tülem Kölcsön adatott holtom után hagyom,és Legálom az Szent Ferencz Szörzetin Lévő Kassay, Setessy, Homonnay Clastromokra ilyen Conditival. Mivel az megh irt Szerzetesek Regulája s rendi nem engedi hogy azon

---

<sup>1</sup> Розшифровака рукопису наша

pénzt kezekhez vegyek, es azon Summát és [...] birodalmaban magokat bocsássak; annak okáért arra Kötelezem Leányomatt Gróff Palfi Miklós Fiam házas társát, és más Lányomtúl Gróff Zichy Péter Fiam házas társátúl Származott unokáimat, hogy halálom után azon Ezer Tallért Törvényes Intézésere vigyázzanak hogy minden eztendőben azon három clastromnak kész pénzül ki adassák, Számlával Egy,s Egy Clastromra hat Száz forintúl való [...]; ezt pedig átok alat hagyom említett [...], mindenkor, és minden Eztendők azon [...] kiadatssek azon három Clastromok kész pénzül azon Intentiomra az mely immár az emlitet Páterekkel Tudva vagyon. Hasonló képpen Leven Szabad Királyi Leőcse Várassanal is hat Száz forintom, azon pénzt is hagyom és vallom az megh nevezett Szent Ferencz Szerzetin levő Homonnay Clastra, hogy holtom után azon Homonnay Clastormban lévő Páterek én érettem miséket mondgyanak, Kötelezvén arra az megh nevezett Leányomat, és Unokájimat, hogy ezen hat Száz Forintnak Intézéssé [...] az megh irt mod Szerint azon Homonnay Clastromk megh adassék. És megh fizettessék. Azom Summának Dominumját [...] át megh irt Leányomra, és Unokájimra és Successorimra. Melynek nagyob bizonységéra, és erősségére Ez én akaratomat,és Codicilusomat kezém irásával és Pecsétemmel Corroboraltam.

Homonna Die Secunda May

Anno 1707

Arra obligálvan minden tiszteletes következendő Pater Rendi azokat hogy azon okátul fogva amelyben Isten és Szent Felsége Szegény Lelkemet ez Világbul ki Szakittyta s magához veszi Lelkemet minden Esztendők [...] a Homonnay Klastromban levő Páterek én érettem Szent Miséket tartozzanak mondati

G Keglevich Terézia

Документ зберігається : HU MNL OL E 151\_12.d.\_Fasc. 42\_No. 2–3.

№ 4.

19 жовтня 1699 року, Гуменне

**Фундація графині Терезії Кеглевич на користь монастиря ордену св.  
Франциска в Гуменному**

Copia

Én Gróff Keglevich Terézia akarvan Isten segítségével által régi fogadásomat életemben végbe vinni, ugy mint Hat Száz Magyar forintot rendeltem az Pater Franciskanus Klastrombéli templomra, ugy hogy az mostani Páter Provincialis Arhanasius Mora az ki 1699<sup>ik</sup> esztendőben választott Provincialisnak kezéhez attam ezer hat Száz forintot nagy titok alatt, ugy hogy senki idegen se pedig magam gyermekin is semmi úttal móddal meg ne tudják ezen dolgot, sőt meg ne tudják ezen dolgot, sőt még a Szent Szerzetében Paterek is igen Kevessen tudgyák, hogy mostani világra való nézve meg ne győlöltessenem gyermekimmel, mint pedigh az Szent Szerzet magát meg ne károsítsa az Fundátzió iránt. Ezen tehát Száz Forintot ugy rendeltem és annak Intézését, hogy semmi úttal, móddal az Szent Szerzet se magok szükségekre se most se jövődőbe ne fordítsák az Pater Provincialisok az kik jövődőben lesznek, se az Sz.Szerzet hanem tsak tulajdon arra fordítsák, hogy mindenkor és mindenkor és minden Esztendőben azon az Interesten ugy mint harmontz hat forintot lenmag olajt vétessen az Homonnay Gvárdian, az ki most és jövődőben lesznek, ugy hofy az Szent Szakramentom előtt égjen az olaj mindenkor, valameddig világ fönt lészen soha fogyatkozás ebbe ne legyen és ezen Hat száz forintot Pater Provincialis mostani adja vagy Kassa Városának, vagy Bartffa Városának, avagy Lóche Városának, ugy hogy minden Esztendőbe meg járjon Interest pénz, ugy mint harmoncz hat forint az Hat Száz Magyar forintnak és minden Esztendőbe itt lévő Homonnai Gvardián avagy Praesidens manjen az Interestért, ugy mint Harmintz hat forintot Kezéhez vegye, és fordítsa az olajra, ha pedig jövődőbe kit Isten ne adja, vagy valami háború miatt, avagy Szegénység miatt ez

Fundátziót nem akarnák meg adni, az ki ezen helyt fog birni, avagy valami más veszedelem miatt ezen Klastrom tanálna el pusztulni, tehát azon hat Száz Magyar Forintot az Interessel együtt tartozik Sz.Szerzet, és jövendőbéli Provincialis, az ki léssen akkor az Szebesi Klastrombéli templomra fordítani, ugyan arra, hogy Szentség előtt minden Esztendőben égjen fogyatkozás nélkül, és ha, kit Isten ne adja, Szebessi Klastrom is valami veszedelem miatt el pusztulna, tehát az Szent Szerzet, és akkor Provincialis olyan ép Klastromra fordítsa az hat Száz Forintot Interessel együtt, az hol Kivántatni fog, és olyan Fundátzió nem léssen. Ezt pedig átok alatt hagyom, hogy ezt meg tartsák Pater Provincialisok és az Szent Szerzet, valameddig Világ fent léssen.

Datum Homonna 19<sup>dik</sup> Október 1699

Keglevich Terézia

In dorsa autem harum continebantur sequentia:

Fundatio Ercellentissima Domina Comitissa Theresia Keglevics pro Conventu Hommonensi 1699.19.Oktobre de 600 fr pro lampade nutrienda antessius

Item: Summa data est ad Salis Depositirium 17 aug A<sup>o</sup> 1786

Praesentem Copiam cum suo Originali Excalso Consilio Regio Locum

Документ зберігається: HU MNL OL E 151\_12.d.\_Fasc. 50\_No. 6–10.



Портрет графині Марії Сечі – онуки Дьордя II Другета  
Джерело <https://ujkor.hu/content/szechy-maria-muranyi-venusuz>





Портрет графині Марії Естергазі дружини графа Дьордя Другета  
Гуменянського

Джерело <https://www.museumar.hu/record/-/record/oai-aggregated-bib5804994>

## ІСТОРІЯ ДРУГЕТІВ У ДОКУМЕНТАХ<sup>1</sup>

### №1.

9 жовтня 1328 року. Пожонь

**Король Карл Роберт доводить до відома знатних осіб Ужанщини факт дарування Ужанського комітату «як королівського гонору» з усіма правами, що з цього випливають як винагороду за вірну службу та задля забезпечення надійного матеріального стану благородному каштеляну замку Обуда магістру Йоаннесу [Яну Другету], батьку Віллерма наджупана Спіша та Уйгеля. Король просить щоб ніхто не перешкоджав «введення його у володіння»**

*Karolus dei gratia rex Hungarie fidelibus suis universis nobilibus et aliis cuiuscumque status et conditionis hominibus in comitatu de Vngh existentibus, quibus presentes ostendentur salutem et gratiam. Cum nos pro vestris fidelitatibus et meritoriis servitiis nobis et regno nostro fideliter impensis et in futurum impendendis de vestro bono et statu pacifico, ut vos in tranquillitate pacis vestrisque libertatibus nostris in temporibus in vestris propriis pacifice manere et residere possitis, debita sollicitudine invigilando de consilio prelatorum et baronum regni nostri magistrum Johannem, patrem magistri Villermi comitis de Scepus et de Wyuar, virum providum, nobilem diseretum et utique commendabilem, castellanum castris nostri Veteris Bude, consideratis suis fidelitatibus et circumspectis suis servitiis laudabilibus nobis et nostris progenitoribus indefesse impensis, dictum comitatum tanquam regium nostrum honorem sibi cum omnibus iuribus suis conferendo vobis in iudicem et vice nostre persone in precessorem commiserimus et duxerimus statuendum. Fidelitati vestre firmiter precipimus per presentes, quatenus cum idem magister Johannes vei homo suus exhibitor presentium in médium vestri venerit honorifice recipere et favorabiliter pertraculare, suis preceptis et mandatis ac iudiciis eius obedire, universa iura et reditus de iure ex parte vestra nobis debentes administrare, tanquam nostre regie maiestatis persone debeatis. Ad statuendum autem et ipsum magistrum Johannem vei hominem suum in dictum comitatum introducendum magistrum Henilinum aule nostre iuvenem duximus ad vos destinandum. Cuius verbis circa hec fidem credulam adhibeatis tanquam nostris, aliud sicut graviter nos offendere formidatis non facturi. Dátum Posonii, die dominica proxima post octavas beati Michaeli archangeli, a. d. M<sup>o</sup> CCC<sup>o</sup> XX<sup>m</sup> o octavo.*

Оригінал грамоти: HU MNL OL Dl. 31 214. (Csicsery cs. lt. 882.)

---

<sup>1</sup> Упорядкувала Ферков О.В.



Перша публікація: KÁRFFY Ö., A csicseri család levéltára. *Magyar Történelmi Tár*, 1. (1900) 394. old.

Цитуємо за: *Anjou-kori oklevéltár*. XII. 1328. / Szerk. Almási Tibor. – Budapest–Szeged, 2001. 236–237. old.  
[https://library.hungaricana.hu/hu/view/KozMagyOkmanytarak\\_anjou\\_uj\\_12/?pg=0&layo ut=s](https://library.hungaricana.hu/hu/view/KozMagyOkmanytarak_anjou_uj_12/?pg=0&layo ut=s)



Король Карл Роберт Анжу на сторінках Хроніки в ілюстраціях

Джерело <https://ujkor.hu/content/hazassag-amely-megalapozta-magyarorszagi-anjou-nagyhatalmat>

№ 2.

3 червня 1337 року, біля Загоня<sup>1</sup>

**Перед палатином Віллермом Другетом на спільних зборах комітатів Унг, Берег, Саболч син Яко Нодьмігальського Ласло та син Андраша Яко поскаржилися на Гуда ужанського піджупана, каштеляна палатина Віллерма, що той поселив на землі Коромля тибавського маєтку волохів. Судді та присяжні нобілів Ужанського комітату підтвердили це.**

In domini Villermi condam palatini litera palatinus vidisset contineri, quod in congregatione generáli ipsius domini Villermi Druget palatini, universitati nobilium de Vngh et de Beregh et de Zabocho comitatum, feria tertia proxima ante festum Pentecostes, in anno (millesimo trecentesimo tricesimo septimo) transacto preteritum, prope villám Zahon celebrata, magistri Jako filius Andree et Ladislaus filius Jako de Nogmihal, de medio universorum consurgendo, proposuissent eo modo, quod in quodam territorio KOROMLA vocato, ad possessionem ipsorum Tyba vocatam pertinenti, magister Gwd castellanus ipsius domini Villermi palatini, olahos descendere fecisset; quod territorium quatuor iudices nobilium, iurati assessores, universique nobiles de Vngh comitatu, ad scitum ipsorum ad possessionem predictorum Jako et Ladislai prenotatam pertinere et pertinuisse, per ipsum dominum Villermum palatinum requisiti, unanimiter consurgendo affirmassent.

Цитуємо за: NAGY Gyula. *A Nagymihályi és Sztáray gróf Sztáray család oklevélrára*. I. köt. Budapest, 1897. 120–121. old.

---

<sup>1</sup> Суч. Záhony, тепер на території Угорщини, у Середньовіччі поселення належало до Ужанського комітату

№ 3.

13 грудня 1365 року, Капош<sup>1</sup>

**Судді нобілів Ужанського комітату на розпорядження короля Людовика I від 20 листопада доповідають про стан справи по викраденню свиней із тибавського маєтку Дьордя Надьмігаї коромлянськими йобадями<sup>2</sup> Яна Другета Горянського – Яношем Строяі, Драгомером Романом та волохами: Кальманом, Бунсю, Кальмом**

Excellentissimo domino eorum Lodovico dei gratia regi Vngarie, iudices nobilium comitatus de Vng, parata servitia cum perpetua fidelitate. Literas vestre serenitatis honore quo decuit recepimus in hec verba: Lodovicus dei gratia rex Hungarie, fidelibus suis iudicibus nobilium comitatus de Vng, salutem et gratiam. Dicit nobis Georgius filius Laurentii de Nogmichal, quod feria sexta proxima post festum beati Francisci confessoris nunc preteritum, Johannes dictus Stroya, Dragomer filius Romani de Korumle, cum Kalyman, Buna et Kalym olachis,\* potentialiter ad possessionem suam Tyba vocatam venientes, gregem porcorum ipsius ville abstulissent, de quibus porcis tres meliores pro se elective reservantes, alios abire permisissent; et in eo non contenti, feria sexta proxima ante festum beati Luce evangeliste similiter nunc preteritum, [ad] eandem villám suam Tyba vocatam venientes, unum porcum suum ibidem ictu sagittali occidissent et asportassent, propria eorum potentia mediante. Super quo fidelitati vestre firmiter precipiendo mandamus, quatenus unum vei duos ex vobis transmittatis, qui ab omnibus quibus decuerit, palam et occulte diligenter et conscientiose de premissis investigando, sciant et inquirant omnimodam veritatem; et posthec prout exinde vobis veritas constiterit, nobis fideliter rescribatis. Dátum B[ude], secundo die festi beate Elizabeth, anno domini M. ccc. sexagesimo quinto. Nos igitur mandatis vestris satisfacere cupientes ut tenemur, unum ex nobis transmisimus ad premissa mandata vestra fideliter exsequenda; qui demum exinde ad nos reversus, nobis retulit isto modo, quod ipse accessisset in eodem comitatu procedendo, ab omnibus a quibus decuit et licuit, videlicet nobilibus et ignobilibus, ac aliis cuiusvis status et conditionis hominibus, facta diligenti inquisitione, talem de premissis comperisset omnimodam veritatem, ut memorati Johannes dictus Stroya, Dragomer filius Romani de Korumle, cum Kaliman, Buna et Kalym olachis,\*\* potentialiter ad possessionem suam Thiba vocatam venientes, gregem porcorum ipsius ville abstulissent, de quibus porcis tres meliores pro se elective reservantes, alios abire permisissent; et in eo non contenti, feria sexta proxima ante festum beati Luce evangeliste similiter nunc preteritum, ad eandem villám suam Thyba vocatam venientes, unum porcum suum ibidem ictu sagittali occidissent et asportassent, propria e[orum] n potentia mediante. Dátum in

---

<sup>1</sup> Суч. Veľké Karušany, Словаччина, у Середньовіччі поселення належало до Ужанського комітату

<sup>2</sup> Jobbagiones, jobágy – залежний селянин



Kapus, sabbato proximo post festum sancti Nicolai confessoris, anno domini M. ccc. sexagesimo quinto.

Оригінал в архіві сім'ї Старої (Sex. masc. 121.)

Цитуємо за: NAGY Gyula. *A Nagymihályi és Sztáray gróf Sztáray család oklevélrára*. I. köt. Budapest, 1897. 344–345. old.

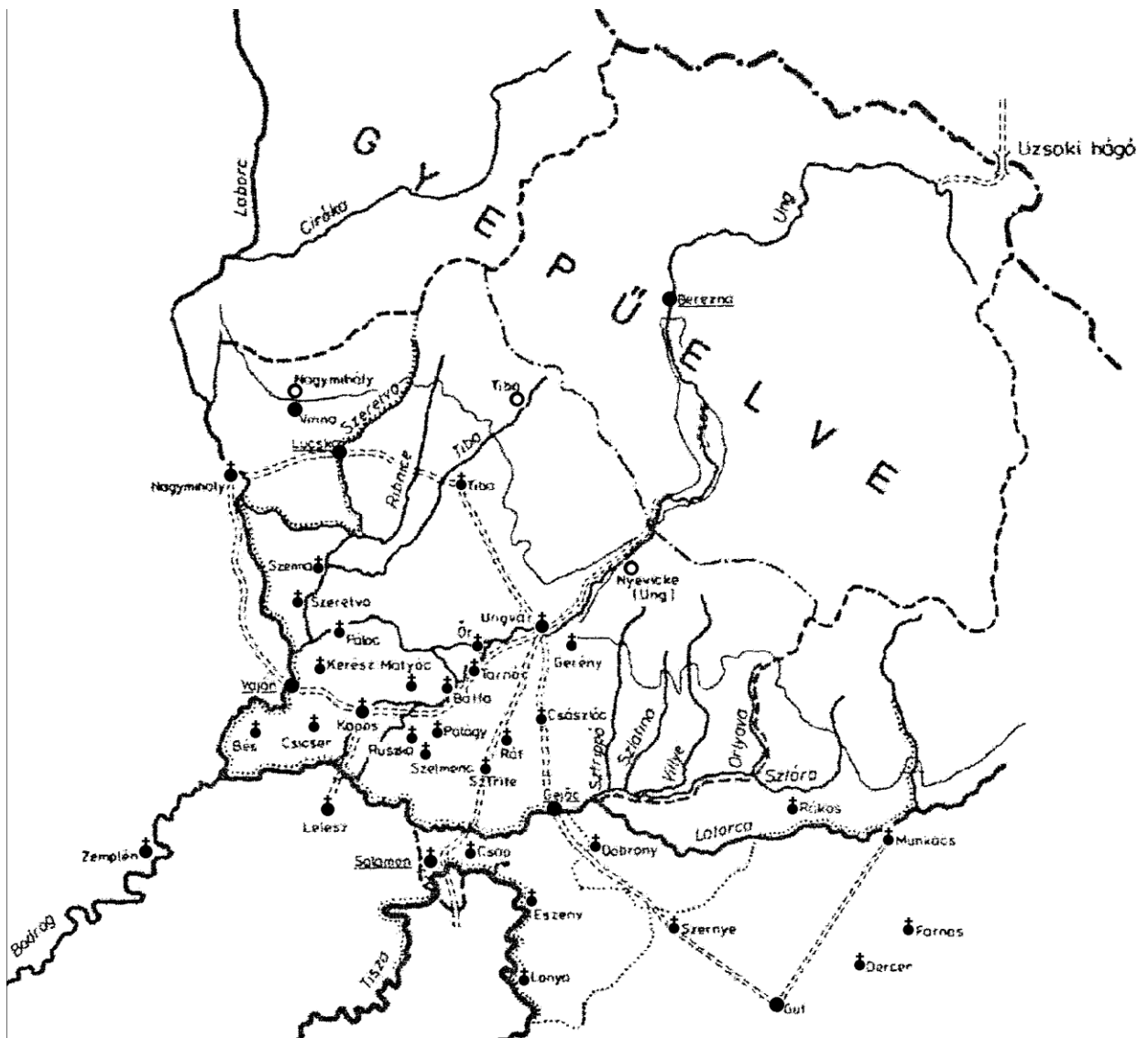

Мережа поселень Ужанського комітату в XIV ст.

За ENGEL Pál. Ung megye település viszonyai és népessége a Zsigmond-korban. *Századok*, 1985. 962. old.

№ 4.

14 грудня 1409 року, Капош

**Ужанський піджупан Янош Серетваї та інші судді розглядають справу пограбування і поранення кількох чертеських йобадів нодьбанського<sup>1</sup> священника Петера Тибай людьми Яноша Другета Гуменянського, серед яких був волоський кенез Ванч**

Nos magister Johannes filius Jacobi de Zerethwa vicecomes magnifici viri domini Petri de Peren alias comitis sicularum, comitis de Vngh, et iudices nobilium de eodem, memorie commendamus, quod unus ex nobis iudicibus nobilium, videlicet Johannes de Korchua, sabbato proximo post festum Conceptionis beate Marié virginis ad sedem nostram iudiciariam veniendo, nobis retulit eo modo, quod ipse per adductionem honorabilis viri domini Petri] plebani de [Tib]a, ad audiendam et videndam cuiusdam iudicii et [iu]stitie impensionem, iu[xta iudiciariam] commissionem magnifici viri domini Petri de Peren per magistrum Joíhannem] dictum Druget de Homonnai ex parte quorundam iobagionum et volahorum suorum, videlicet Vanch kenezii de Kozterna ac aliorum complicitum suorum, prout in literis dicti domini Petri de Peren latius continetur, super facto latrocinii, ac vulneratione verberatione quorundam iobagionum suorum in possessione sua Chertes commorantium, nec non asportatione plus quam centum porcorum, feria tertia proxima ante festum beati Nicolai confessoris faciendam, ad villám Serichow, fratrem suum uterinum Gregorium nomine, in sui persona transmisisset; qui exinde reversus, retulisset isto modo, quod ipso presente homo domini Petri plebani, videlicet Vincentius literátus, iuxta predictam iudiciariam commissionem domini Petri de Peren, ex parte dicti Vanch ac suorum sociorum sibi iudicii et iustitie impensionem impendere postulasset; tunc pro eodem Vanch quidam volahus exurgendo, proponere intendisset, et cum per eosdem in sede videlicet iudiciaria existentes requisitus fuisset, quo animo vei qua presumptione pro eodem Vanch respondere intenderet, asseruisset, quod idem Vanch sibi in Humonna, videlicet in foro procuratiam commisisset; et quia idem volahus pro dicto Vanch legitime stare non potuit, ideo nos una nobiscum pro tribunali consedentibus iudicando commisimus, ut officialis dicti magistri Johannis ex parte eorumdem Vanch et suorum sociorum, sabbato proximo post festum Epiphaniarum Domini nunc proxime venturum, in possessione sua Berezna vocata, iudicium et iustitiam coram uno iudice nobilium, cum iudicio trium marcarum ante litis ingressum deponendarum, facere teneatur, testimonio presentium mediante. Dátum in Kapós, termino prenotato, anno domini Millesimo quadringentesimo nono.

Цитуємо за: NAGY Gyula. *A Nagymihályi és Sztáray gróf Sztáray család oklevélrára*. II. köt. Budapest, 1899. 76–77. old.

---

<sup>1</sup> Nagybánya суч. Bai Mare в Румунії

№ 5.

21 грудня 1535 року, Відень

**Фердинанд наказує Габору Другету Гуменнянському віддати ті церковні вози, які його брат Пал викрав у Лелеського<sup>1</sup> монастиря**

Ferdinandus – Fideli nostro magnifico Gabrielli Drugeth de Homonna salutem et gratiam. Ex supplicatione fidelis nostris venerabilis et religiosi viri Joannis Praepositi Ecclesiae Sancte Crucis de Lelesz intelleximus, superioribus annis magnificum Paulum Drugeth de Homonna, frater tuum, in praedictum Monasterium temere impetum fecisse, et sacras res argenteas et sericeas Deo dicatas e Monasterio exportasse, quas illo mortuo ex praedicti Joannis Praepositi supplicatione apud te esse intelligimus. Cum autem huiusmodi res sacrae homini praesertim Christiano non liceat quoquomodo in profanos usus convertere: mandamus tibi firmiter, ut acceptis praesentibus quasunque res argenteas, aut alia sacra Ecclesiae illius Lelesziensis suppellectilia suae Ecclesiae praefatae quamprimum restituere debeas; nolumus enim permittere ullo pacto, ut talem res sacrae a suis Ecclesiis per quospiam abeantur. Secus igitur ne feceris. Praesentibus perfectis exhibenti restitutes. Datum Viennae in festo Sancti Thomae Apostoli anno Domini 1535.

Ferdinandus m. pria.

Цитуємо за: *Egyháztörténeti emlékek a magyarországi hitújítás korából*. III. kötet, 1535–1541. Budapest V. - Rapaics R. - Karácsonyi J. (szerk.). Budapest, 1906. 61. old.

---

<sup>1</sup> Монастир ордену премонстрантів, знаходився недалеко від Требишова в селі Лелес Земплінського комітату, суч. Leles, Словаччина

№ 6.

Без позначення дня і місяця, 1535 рік

**Вдова Габора Гуменянського просить короля повторно прийняти до двору її сина Іштвана для виховання, щоб той виправдав даровану королем посаду наджупана...**

Serenissima Regia Maiestraset Domine Domine mihi Clementissime. Past fidelium servitiorum meorum in gratiam Maiestatis Vestre S. humillimam commendationem. Proxime elapse humili mea supplicatione impetraveram apud Maiestratem Vestram facultatem ex aula einsdem Maiestatis Vestre S. excipiendii filii mei Stephani Homonnay, deinde aliquantisper intertenendi et erudiendi, quem filium meum nune remitto Maiestati Vestre S. supplicais Eidem humillime, ut habitacum mee vidue relicte, ancille Sue, et huius quoque unici filii mei, preter quem alium non habeo, tum quod Cesarea Sacratissima Maiestaa dictum filium meum honore dignitateque comitatus Zempleniensis decoratum insignitumque essegratiose voluerit, ad quod officium fideliter tenendum fidei iuramentum quoque prestare debuit, clementii ratione, dignetur eudem filium meum in aulam Suam pro aulico recipere, illigie ad duos equos ordinem solutionemque fiery iubere, ita ut posit isticin aula Eiusdem educari. Cui adiungeren pro eius custodia fidilem rerumque peritum servitorem aliquem, qui curam eius diligenter haberet. Nam vereor, misera vidua femina, ne hunc unicum filium ex incuria aliqua sim amissura, ut talis illi prestitus in aulaMaiestatis Vestre ordo et condition merito posit respondere honori comitatus per Cesaream Maiestatem sibicollato, quam clementiam Maiestati Vestre S. ego et dictus filius meus fidelibus irrequietis obsequiis apud Maiestatem Vestram promerari vita durante contendemus. Gratosum a Maiestate Vestra S. superinde expectans responsum.

Eiusdem Maiestatis Vestre Sacratissime

Humillima relicta ancilla

Magnifici Gabrielisde Homonna

Relicta Vidua

Цитуємо за: *Egyháztörténeti emlékek a magyarországi hitújítás korából*. III. kötet, 1535–1541. Bunyitay V. - Rapaics R. - Karácsonyi J. (szerk.). Budapest, 1906. 68–69. old.

№ 7.

**18 жовтня 1539 року, Відень**

**Король Фердинанд сурово попереджає Габора Другета Гуменянського не зволікати із передачею десятини королівським урядникам, адже той незважаючи на королівський наказ вкотре не дозволив збирання єпископської десятини на території своїх володінь**

Gabrieli Drugeth de Homonna, comiti Ongh. Fer dinandus etc. Magnifice... Certiores facti sumus te non unis quidem literis nostris, quibus ut de bonis tuis decimas episcopales persolveres mandabamus, necdum paruisse, neque eas decimas persolvisse. Cum itiaque molestius sane nos habere, graviusque excitare et commovere vix quitquam possit, quam iste tuus mandatorum nostrorum neglectus et pretergressioé cumque indigissimum plane sit, ea te oneras exactionesque detrectare, que ex equo omnibus imposita sunt, queque de iure et consvetudine regni omnino ferre tenearis: mandamus iam tibi postremum harum serie firmiter, ne id in animum inducas tuum precepta nostra, uti pergas negligere, sed reiectis omnibus impedimentis et excusationibus tuis absurdis quidem et alienis, dictas decimas episcopales velut nobis fidelem et morigerum decet, sine omni defectu persolvas et ad manus exactorum nostrorum debite consignes... datum Vienne 18 Oct. Anno 1539 in simili ad Frac. Dobo, item Georgio, Emerico, Antonio Drugeth de Homonna.

Цитуємо за публікацією: *Egyháztörténeti emlékek a magyarországi hitújítás korából*. III. kötet, 1535–1541. Bunyitay V. - Rapaics R. - Karácsonyi J. (szerk.). Budapest, 1906. 409. old.



№ 8.

8 жовтня 1546 року

**Петер Гергельфалві від імені лелеського препоста Яноша скаржитья  
Спіській капітулі на дії братів Другетів – Габора, Імре, Антала, які зайняли  
монастирське місто Капош і від імені короля хочать його собі дарувати**

Nos capitulum ecclesie Sxepusiensis memorie commendamus per presentes, quod egregius Petrus Gergelyfalway nomine et in persona reverendi domini Johannis, prepositi ecclesie sancte Crucis de lelez, nostram veniens in presentiam, per modum protestationis et inhibitionis nobis significare curavit in hunc modum: quomodo magnifici Gabriel, Emericus et Anthonius Drugeth de Homonna oppidum eiusdem domini prepositi et ecclesie sue Kaposvocatum, in comitatus de Wngh existentem, habitum, pro sese minus iuste et indebite ac preter omnem viam equitatis occupassent, modoque occupative tenent, fructusque et utilitates eiusdem prosepisis percepissent, nuncquoque percipere non cessarent, imo totis ipsorum conatibus et viribus dictum oppidum ab eodem domino preposito et dicto ecclesia sua alienare conarentur in preiudicium et dampnum eiusdem domini prepositi et ipsius ecclesie valde magnum/ ideo idem Petrus Gergelyfalway nomine prefati domini prepositi serenissimum dominum Ferdinandum etc. regem, dominum nostrum clementissimum a donatione et collatione, consensusque sui regii superinde prestatione, prefatos vero Gabrielem, Emericum et Anthonium Drugeth de Homonna et alios quoslibet ab impetratione, emptione, occupatione, detentioneque et conservatione aut sibi ipsis appropriatione aut usurpatione, usuque fructuum et quorumlibet utilitatum eiusdem perceptione seu percipi factione quomodolibet iam facta vel fienda inhibuit contradicenda et contradixit inhibendo publice et manifeste coram nobis harum nostrarum vigore et testimonio literarum mediante. Datum feria sexta proxima post festum beati Fraucisci 1546

Оригінал в Архіві Спіської капітули : Protocollum anni 1522 alias 2. Fol. 40.

Цитуємо за: *Egyháztörténeti emlékek a magyarországi hitújítás korából*. IV köt. 1542–1547. Karácsonyi J. – Kollányi F. Budapest, 1909. 511–512. old.

№ 9.

15 червня 1548 року, Пожонь

**Король Фердинанд I на прохання братів Добо: Ференца, Іштвана та Домокоша доручає Лелеському конвенту притягнути до відповідальності Дьордя Другета Гуменянського, який зі своїми озброєними людьми напав на палац Добо в Паллоці, втім взяти палац не змогли, то пограбували і підпалили парохіальну церкву, забрали речей вартістю понад 3000 форинтів. Для виконання наказу конвент направив до вельможі священника Яноша Печі**

Ferdinandus /. ad quierelam Francisci, Stephani et Dominici Dobó de Ruszka committit conventui de Lelesz, ut Georgium Drugeth de Homonna, qui cum hominibus suis armatis in castellum de Pálócz irruii et cum hoc capere nequivit, xparochialem ecclesiam praedictae possessionis Pálócz igne succendi ex eademque cum res aureas et argenteas, item calices, cruces, turribula (!) argentea casulasque cum caeteris rebus et bonis ecclesiasticis ad cultum divinum jactis in valore plus quam 3000 florenorum auferri fecii, citet. Conventus autem citatio-nem per fratrem Joannem Quinqueecclesiensem, presbiterum ecclesiae conventualem 11-a Augusti peragit.

Цитуємо за : *Egyháztörténeti emlékek a magyarországi hitújítás korából*. V. kötet, 1548–1551. Karácsonyi J. - Kollányi F. - Lukcsics J. (szerk.). Budapest, 1912. 43.old.

№ 10.

9 листопада 1590 року

**Георгій Другет Гуменянський просить прислати майстра хоч на два дні, щоб той подивився чи може провести воду для рибника на віденський манер, бо хоче розводити форель**

Prudentes ac circumspecti domini, vicini nobis honorandi, salutem et nostri commendationem. Továbbá, im egy új tót ásattam itthon zechi házamnál, melyben bécsi módra akarnám a vizet vezetni, hogy az közepin volna az csatornája, valami pizstrángot akarnék benne tartani; az okáért kérem kegyelmetek, bocsássa ki kegyelmetek hozzám az vizvevő embert vagy két napra, hadd látná meg, hogy ha bevezeti-é a vizet avagy nem. Ismét az mibe kegyelmetek megtalál, nagyobbban igyekezem jó szomszédsággal, barátsággal lenni. Választ várok kegyelmetektől. Isten tartsa meg kegyelmeteket minden javaival. Dátum et curia nostra Zecli, 9. Novembris, 90.

Kegyelmetek jóakaró szomszéd barátja

Georgius Drugeth de Homona.

Оригінал в Архіві міста Кошице (Kassa v. lt. 4213. sz. a.)

Вперше опублікував: ifj. KEMÉNY Lajos. *Magyar Történelmi Tár*. 3. sorozat, 20. köt., 1897. 571.old.

[https://adt.arcanum.com/hu/view/MagyarTortenelmiTar\\_1897\\_45\\_3\\_20/?query=drugeth&pg=574&layout=s](https://adt.arcanum.com/hu/view/MagyarTortenelmiTar_1897_45_3_20/?query=drugeth&pg=574&layout=s)

№ 11.

24 жовтня 1607 року, Хатгаз<sup>1</sup>

**Лист гайдуків<sup>2</sup> до Балінта (Валентина) Другета Гуменянського, у якому вони просять шляхтича бути посередником і просити мешканців Калло<sup>3</sup> випустити гайдуків до міста, бо Калло так само як Хатгаз було дароване гайдукам князем Іштваном Бочкаї**

Szolgálatunkat írjuk Nsgdnak mint kegyelmes Urunknak, szerencséltesse Isten Nsgdat minden dolgaiban. Nagyságodat azért kelleték leveliink által megtalálnunk, jól emlékezhetik Nsgd reá, hogy az Istenben elnyugodt kegyelmes fejedelmünk nekünk atta Kallót, Hatházat több egynehány pusztá telekekkkel egyetemben, ország akaratjából, jámbor szolgálatunkért, Azért immár eluntuk várni, egyik gyűlésről az másikra ellenzett (?) Nsgd bennünket, azért immár tovább nem is akarjuk várni, hanem egyenlő akaratból mind kicsintői fogva nagyig kiszállottunk Hatházra és Istennek kegyelmességéből kezünkhöz is akarjuk venni az mi jószágunkat minthogy sajátunknak tartjuk, sőt pedig akarjuk látni is kicsoda veszi el a mienket, torkúi verve ? – Hiszen minekünk sajátunkban lakunk, hogy nem mink az máséban, holott mindenkor azzal vernek arczul bennünket miért nem szállunk az mi jószágunkban melyet ország adott? sőt pedig csak egy ur sincsen az országban az ki jószágában, szabadságban tartana bennünket, mi pedig szokatlanok vagyunk efféle szolgálathoz, holott gyermekségünktől fogva szablyánkval esszük kenyerünket. Ha hol pedig valaki torkunk verve el akarja venni az mi jószágunkat, mind kicsintői fogva elfogyatjuk az mi életünket az miénk mellett. Hanem kérjük Nsgdat mint kegyelmes urunkat, Nsgd írjon az kállaiaknak, hogy bocsássák kezünkhöz Kállót az kállaiak, mely helyből mi is jobb szívvel szolgálhatunk római császárnak ő fsgének mind pedig Nsgdnak. Nagyságod ebből az mi egybe gyűlésünkből semmit ne véljen, mert sem országunknak sem az magyar nemzetnek ártalmára nincsen, hanem fejünk fenn állatáig híven és igazán szolgálunk országunknak. Tudgyuk azt, hogy Nsgdnak sokképen adgyák eleiben az mi össze gyűlésünket, Nsgd elől ne vegye minden hízelkedő embernek szavát. Isten tartsa jó egészségbe Nsgdat,

Datum Hatháza 24. oktobris anno 1607.

---

<sup>1</sup> Суч. Hajduhadház Угорщина

<sup>2</sup> Hajdúk – нерегулярні збройні загони, сформовані під час антигабсбурзького повстання під керівництвом угорського магната Іштвана Бочкаї (1604-1606). Бочкаї дарував їм широкі привілеї. Після смерті І.Бочкаї і укладення Віденського миру (1606) королівська влада і місцева угорська шляхта обмежила права вільних гайдуків. У жовтні 1607 року гайдуки підняли збройне повстання, яке охопило Верхню Угорщину та Затисянський регіон.

<sup>3</sup> Суч. Nagyálló, Угорщина. У 1603 році І.Бочкаї поселив у місті гайдуків і надав місту ряд привілеїв, зокрема мешканці (гайдуки) звільнялися від сплати подаків, але мусіли служити у війську.

Nsgdnak jó akaró szolgálai az hajdú vitézek mind kicsintői fogva nagyig.

Текст був проголошений на зборах Ужанського комітату 9 листопада 1607 року в Капушанах, внесений до протоколу зборів.

Цитуємо за публікацією: KOMÁROMI András. A szabad hajdukra vonatkozó levelek és okiratok. *Magyar Történelmi Tár*, 1. köt. 1900. 422. old. [https://adt.arcanum.com/hu/view/MagyarTortenelmiTar\\_1900\\_48\\_4\\_01/?query=drugeth&pg=425&layout=s](https://adt.arcanum.com/hu/view/MagyarTortenelmiTar_1900_48_4_01/?query=drugeth&pg=425&layout=s)



Піший гайдук, 1600 р.

Джерело

[https://www.sulinet.hu/oroksegtar/data/telepulesek\\_ertekei/100\\_falu/Almosd/pages/003\\_bocskai\\_angyalai.htm](https://www.sulinet.hu/oroksegtar/data/telepulesek_ertekei/100_falu/Almosd/pages/003_bocskai_angyalai.htm)



№ 12.

11 листопада 1607 року, Унгвар<sup>1</sup>

**Лист Балінта (Валентина) Другета Гуменянського капітану гайдуків  
Палу Паллаі**

Köszönetem után atyámfia Pallay Pál, nem tudom én azt honnan érdemlettem, hogy az előbbi jó híremnek, nevemnek, becsületes, szép emlékezetemnek gyalázatyára igyekeztek: holott én az ő felsége Császár urunk, koronás királyunk tekintetes követével az tekintetes és Nsgos Turzó György apámmal mind az ti javatokról ugy mind szintén az magam és édes hazánk javáról jó végre tractáltam, de az míg én oda jártam, ti idehaza zűrzavart csináltatok, kihén sem hírem sem tanácsom, sőt sem akaratom sem szándékom. Nagy méltatlanul, gyalázatosan az én nevemre kiáltottatok, az kiért az Istennek nagy ostora szállhat fejetekre. Jobb volna azért Pallay Pál teneked morváai avagy baraszlai köntösben az én jó akaratommal asztalomon velem edgyütt egy tálból és pohárból enned és innod, mind az előtt, hogy sem mint vont aranyba és sok külömb-külobb féle drága ruhákban az én te tölled való idegenségemet és nagy gyűlölségemet magadra vonnod. Ha azért az te sokszor való esküvésed igaz, hogy énnekem jó akaróm vagy, azt velem akképen hitesd el, hogy az miképen az ti feltámadástokban veletek egyet nem értettem, akképen el is oszoljatok sőt Nagy András barátunknak és az több vitézeknek értésére adván az Tiszán át ne jöjjetek, sőt ugyan eloszoljatok és lecsillapodgyatok, hogy nagy veszedelem reátok ne következék, az ki bizonyai megkövetkezik. De ha magatokban elozlottok és magam mind ő fsge avagy az Commissarius urak és az ország között dolgotokat az miért feltámatatok, ha tudhatnám, örömmel el igazítanám. Mert jól tudgyátok. hogy mióta az szent békesség meg lött, az békességnek semmi nemű czikkelyiben bennünket meg nem háborítottak, sőt ha el nem csillapodtok mind koronás királyunk ellen és édes hazánk s; nemzetünk és én ellenem lészen az ti feltámadástok, az kiből mi következessék, jól meggondoljátok. Isten velünk.

Ex arce nostra Ungvár die 11. novembris anno 1607.

P. S. Im írtam Kassára Forgách uramnak, hogy sem Moldvában és Erdélyben s' Havasalföldében ellenetek ne írjon és az vármegyéket is reátok ne támassza, ha elozlottok, hanem ő kgték csendességben legyenek. Mert bizonyára ha el nem oszlottok, mindéltig míg ez világ fenn áll. az gyalázatya nyakatokon marad.

Цитуємо за публікацією: KOMÁROMI András. A szabad hajdukra vonatkozó levelek és okiratok. *Magyar Történelmi Társulat Társulati Közlönye*, 1. Köt. 1900. 429–430. old. [https://adt.arcanum.com/hu/view/MagyarTortenelmiTar\\_1900\\_48\\_4\\_01/?query=drugeth&pg=433&layout=s](https://adt.arcanum.com/hu/view/MagyarTortenelmiTar_1900_48_4_01/?query=drugeth&pg=433&layout=s)

---

<sup>1</sup> Суч. м. Ужгород, Україна

№ 13.

2 травня 1612 року, Раднот<sup>1</sup>

Лист трансільванського князя Габора Бетлена Георгію (Дьордю) Другету  
Гуменянському

Spectabilis ac magnifice Domine affinis nobis observandissime, salutem etc.

Ertjük, hogy kgd Huszt várának kgd kezében adását szorgalmatosan sollicitálja és Máramaros vármegyét hol gratiájáva l kinállja s hol imez amaz fenyegető szóval és levelekkel próbálja. Az kgd gratiájár a hogy szükségesek legyenek nem Ítéljük, miért kellenék pedig kgtül félnek, azt sem tudjuk. Az mi Husz t várát t illeti, maga is jól tudja kgd azt, hogy szegény idveziilt Homonnay Bálint uram halála után annak proprietássa egyebet nállunknál nem illet, de csudálkozunk azon, hogy az nyilván való igazságot meg nem gondolván oly dologban is töri kgd fejét, az ki kgdhez nem illenek, holott az huszti vitézlő rende t is azzal hitegett e kgd az várának megadására, hogy az erdélyi fejedelemnek nincs módgj'a az vitézeknek való fizetésben és fogyatkozott állapottya miatt ez esztendeig alig ad egy hó pénzt váraiban. ítéljük, hogy az Báthori famíliának mindenkor volt anyi értéke, mint az Homonnay háznak, nem is igen látjuk ez ideig, hogy supplicálni oda járnának. Tudjuk mind az kgd méltóságos állapottyá t s" mind pediglen értékének kiterjed t határát, az kgték váraiban is miképpen pizeznek azt is látjuk, mert az sok hó pénz miatt az ruhában sem viselhetnek, hanem bocskorban s; rongyos, foltos köntösben, az mi várainkban pedig hála Istennek gránátban, skarlátban járkálnak, mely. itélljük. hogy arrul az részről az hó pénznek bősége, innét pedig szüksége miatt vagyon. Igaz az, hogy mi nem fizetünk úgy mint kgték, mert mi jámbor szolgálkat nem csak nyaroltatjuk, hanem teletetjük is és nem csak három avagy négy forinttal, hanem falukkal, jószágokkal tápláljuk, hogy pediglen oda innen igen sietnének ez jó fizetésre, azt sem igen látjuk. Azért kgdnek mi szükség az féle irogatással magát jedczettetni és efféle dologban ártani, lenne contentus az magáéval, ne kívánná az másét, mert akárk i is nehezen engedi az ő konczát. Ez után pedig afféle dologban oda Máramarosban kgd ne jártasson s' oda való követséget ne hordoztasson, mert fűrtün k ez ideig azért, hogy kgd attui megszűnyék. de ha ezután az kgd emberi Husz t felé járkál, nem Ítéljük, hogy az követséget megvihesse. Az huszti kapitánnak pedig az mely jószágát és marhájá t kgd elfoglalta, azokat kgd adassa meg. mert ha annak az kinek kötelességgel tartozott hű és igaz volt, nem méltó kgdnek jószágában, marhájában zsákmánt vetni. Mert ha mi is az szerint akarun k procedalni, talám vagyon annyi módunk benne, a mi birodalmunkban is, mind Máramarosban s mind másutt vadnak oda ki valóknak jószági, igen könnyen elfoglaltathatjuk mi is ha csak abban jár az dolog, melyet meg is cselekeszünk, ha kgd az huszti Capitánnak Bornemizza Jósának minden jószágát s' marhájá t meg nem adgya. Innen mi minden megtartju k s álljuk az szent

---

<sup>1</sup> Суч. Iernut, Румунія

békességet, de ha kgd kezd immár okot adni az dissenzióra, azt kgd lássa. De reliquis etc. etc.

Datum ex Castro nostro Badnot h die 2. maji 1612.

Gábriel princeps. mpr.

Цитуємо за публікацією: KOMÁROMI András. Levéltári kutatások. *Magyar Történelmi Tár*, 4. sorozat, 1. köt., 1900. 606–607. old. [https://adt.arcanum.com/hu/view/MagyarTortenelmiTar\\_1900\\_48\\_4\\_01/?query=drugeth&pg=609&layout=s](https://adt.arcanum.com/hu/view/MagyarTortenelmiTar_1900_48_4_01/?query=drugeth&pg=609&layout=s)



Габор Бетлен

<https://www.arcanum.com/hu/online-kiadvanyok/Borovszky-borovszky-samu-magyarország-varmegyei-es-varosai-1/bars-varmegye-37EA/bars-varmegye-tortenete-irta-dr-ifj-reiszig-ede-4122/ii-a-mohacsi-vesztol-a-szatmari-bekeig-425A/1-a-varmegye-tortenete-az-ország-három-reszre-szakadasanak-a-szabadsag-es-a-vallasharczok-koraban-425B/bethlen-gabor-42B5/>

№ 14.

2 липня 1615 року, Унгвар

**Фундаційна грамота графа Георгія III Другета Гуменянського**

In Nomine Sanctae et Individuae Trinitatis: Patris et Filii et spiritus Sancti Amen. Nos Comes Georgius Drugeth de Homonna, Comes Cottuum Zempliensis et Ungh, Egues auratus, Pincernarum Regalium Magister, ac Sacratissimae Caesaresa et Regiae Majestatis Consiliaris et Cubicularis: Damus pro memoria tenore praesentium universis et singulis notitiam nostrum habituris. Quod postquam Deus benignissimus nos licet immeritos pro sua magna misericordia Luce Sancatae et salutaris fidei cath. Illuminavit ac mirifica suae sapientiae ratione longe aliud agentem, aliud quaerentem suam ih unius Sanctae Catholocae et Apostolicae Matris Ecclesiae ovle reduxit, melius dixerim compilut; nihil prius aut antiquius duximus, quam ut pro tam singulari Dei optimi Maximi beneficio non vulgarem aliquam daremus animi grati significationem. Cum itaque perbene intelligeremus, nihil Deo gratius fore, quam si ejus glotiae divinae in amplificanda Sancta ejusdem Ecclesia serviremus, ea sane cura ita nostro pectori jam pridem insedit penitus, ut ad hoc sanctum opus urgendum tam per nos, quam per alios viros idoneos pro virium et facultatum nostrarum parvitate aggredi non dubitarem, exemplum etiam forte incitationis hoc saeculo Nostro daturi praesentidus et reliquerant, quum fidem et pietatem avitam tanto zelo vel conservarunt, vel propagarunt, quam quidem quum in gente Nostra Hungara olim praeter ceteras gentes ardore fidei et studio pietatis eccellente, aliquot annorum voluminibus (quibus iniquitate temporum in negotio religionis, quod libuit, licuit) passim eversam et collapsam cerneremus; in id potissimum nobis incumbendum esse vidimus, ut pro parte nostra priscam majorum fidem et pietatem quasi postliminio revocatam in antiquam possessionem suam restitueremus Ad quam rem cum animadverteremus, maximum ferme fore momentum, rectam juventutis ab ineunte statim aetate institutionem, per quam scilicet eruditionem juxta et pietatem, praestantim hominum opera, eadem ad omnem humanitatem formaretur et christiano dognis moribus imbueretur, intelligeremus vero Societatis Jesu Religiosos in hoc institutionos genere vel imprimis excellere, magno animi sensu, institimus per literas apud Admodum Reverendum Patrem Claudium Aquavivam, Generalem Societatis Jesu praepositum, ut nobis facultatem feceret in oppido Nostronna ejusdem Societatis Jesu religiosi Collegium fundandi, in quo ex ordini legi bus et Institutis (contra quae nullas ab eis obligations requirimus) Scholas haberent ad institutionem juventutis et aliis mortalibus pio et salutary praesidio esset juxta lau suum Institutum ad beatam immortalitatem consequendam. Quod postquam elicit obtinimus ab Admodum Reverenda Paternitate sua, cum aliis dictis rationibus inducti, volentes etiam utilitati, gloriae, cultui et ornament gentis Nostrae per avita pietatis et honestissimarum literarum studia consulere, ex certa scientia animoque bene deliberato et

mature superinde consilio praehabito oneribus et gravaminibus cunctis Joannis filii et Elisabethae filiae jam natorum et deinceps nascendorum liberorum ac aliorum universorum proximorum Consanguineorum nostrum, quos infrascriptum quovis modo concerneret, aut concernere posset negotium, in nos levatis et assumptis Jesu Christi Sacrosancto oppido Nostro Homonna in Cottu praescripto Zemplienzi adjacent Collegium Societatis Jesu fundamus, facimus et instituimureditibusque infrascriptis dotamus, quam foundationem perpetuis semper futuris temporibus in omne aevum valere et robur suae firmitatis sortiri haberique volumus, attribuendo praedictae Societati Jesu monasterium desertum ac dirutum olim Ordinis Religiosorum fratrum Divini Francisci Aulae Nostrae Homonensi vicinum ac paene contiguum in praenarrato Cottu Zemplienzi existens et habitum cum templo hortisque atque adeo locis omnibus circumiacentibus, in quorum usu ac possessione praedicti fratres Religiosi fuisse gignoscuntur aut post hoc dignosci poterunt Praeterea nominatim hortum solitarium, extra fundum et septa Monasterii divisum, ut in eo humi nascentia ad usus vitae humanae necessaria seminari et plantarint. Pro sustentatione autem Societatis Jesu: 1-0 Totalem et integram possessionem nostrum Nagy-Kemence in praefato Cottu Zemplienzi existentem et habitam simul cum cunctis suis utilitatibus et pertinentiis quibuslibet terris scilicet arabilibus, cultis et incultis agris, pratis, pascuis, campis, foenetis, silvis, nemoribus, montibus, vallibus, albibus, aquis, fluviis, piscinis, piscaturis in flumine Cirossa et aliis aquarum cursibus, molendinis et eorum locis, generaliter vero quarumlibet utilitatum pertinentiarum suarum integritatibus Item decimas Ovium, Agnorum, porcorum, frumenti tritici, hordei, Avenae, Siliginis et aliorum in terra nascentium, aliisque rebus omnibus, quovis nominis vocabulo vocitatis ad eandem possessionem Praedictam Nagy-Kemence de jure expectantibus et pertinere debentibus sub suis veris metis et antiquis limitibus ibus. 2-0 In Promontorio possessionis nostrae Gerény in Cottu de Ungh existentis et habitae Vineam unam Baráth-szóló vocatam, quae ab oriente respicit silvas, ab occidente habet vicinam vineam Vayda Goezy meridie vero vineam Mathiae Toot, colonorum rum, in possessione nostra Gerény habitantium, ex parte Arcis et oppidi nostril Unghvar habet vicinam nobilis Lucae Nagy, familiaris Aulae nostrae in possessione Radvancz. Item aliam quoque vineam liberam in promontorio oppidi nostril Unghvar similiter Baráth-szóló vocatam, quae ad Orientem habet vicinam vineam nostrum Kerthallyaszóló nominatam, ad Occidentem vero vineam Stephani Szygrandho alias Praepok, ad Septentrionem in suprema parte vineam Benedicti Vass, ad meridiem in parte inferiori terminatur via Regia curruli. Has etiam memoratas liberatas vineas cum possessione Nagy-Kemence, uti supra scriptum est, in Cottu de Ungh existentes et habitas olim a fratribus Ordinis S. Pauli Eremitae, successu vero temporis majores Nostros titulo emptionis devolutas et a nobis possessas commemorati Collegii Societatis Jesu Religiosis una cum earum utilitatibus dedimus, donamus, conferimus per manus tradimus et assignamus omni jure ac dominio et proprietate perpetuo irrevocabiliter et in omne aevum tenendas, possidendas partier et habendas possessionemque earum in effectum realem praesentibus hisce literis manu nostra subscriptis sigilloque nostro monitis damus atque



concedimus, tribuentes illis plenariam et omnimodam potestatem et facultatem administrandi, ordinandi, disponendi, utilitates omnium praedictorum percipiendi et in usus suos beneplacitos secundum normam et consuetudinem Instituti sui convertendi. Denique ut Collegium praedictorum Religiosorum Societatis Jesu annuos etiam redditus pecuniarios perpetuos sine molesta sollicitudine habeat, eorum in hac quoque parte quieti ad suis muniis facilius et commodius vacandum consulere cupientes in eum finem ordinavimus et consignavimus, ut redditus illi nominati quot annis per praefectos nostros bona nostra Homonnensia administrantes aut alios quosvis tunc redditus nostros percipientes primo quoque termino ad manus Partoris dicti Collegii certo et sine defectu consignari debeant; nimirum floreni Hungarici mille septingenti, in duobus certis terminis, videlicet ad festum Pentecostes octingenti et quinquaginta floreni ac ad festum Nativitatis Domini Nostri alii totidem eidem numerandi. Siquis autem Successorum nostrorum aut aliorum quorumvis legitime vel illegitime jure vel injuria haec Bona Homonnensia possidentium aut administrantium vel redditus percipientium hanc nostram piam salutarem ac Reipublicae Christianae cumprimis utilem dispositionem rescindere, anhilare, violare attentaret, aut ad praestitos terminus jam supra nominatos Summam mille septingentorum hungaricorum florenorum jam dicti Collegii Homonnensis P. Superiori solvere aut deponere nollet aut quocunque modo retardaret, ex tunc statim iisdem Patribus Societatis Jesu viginti millium florenorum hungaricorum Summam sine ulla dilatione deponere teneatur; quod si non fecerit, ex tunc Patres Societatis Jesu bone haec Homonnensia in praedicto Cotto Zemliensi existential vicelicet possessionem Kis Kemencze, Modra, Adjudocz, Helmeczke et Petecze nominates cum omnibus suis utilitatibus et pertinentiis occupare, possidere aut cuicunque possidenda sine impedimento ullius juris (jura tantum redemptibili in eadem Summa 20000 florenorum hungaricorum), tradere possint ac valeant. Assumentes nihilominus in nos et successores nostros universes, nos ac hos propriis nostris et horum curis, laboribus, fatigationibus et expensis eosdem praefatos Religiosos Societatis Jesu in omnibus et singulis praenominatis contra et adversus quoslibet legitimos Impetitores, causidicos et actors a modo deinceps perpetuis semper successivis temporibus tueri, protegere, defendere et conservare. Harum nostrarum vigore et testimonio literarum mediante, hoc nihilominus, (excipiente?) quod si aliquando injuria temporum (quod Deus Optimus Maximus avertere dignetur) dictos Religiosos Collegii Homonnensis Societatis Jesu ex Ungaria megrare contingeret, omnia, quae per hanc fundationem eidem Collegio a nobis collatae sunt, eo casu ad nos vel successores nostros redeant ita quidem, ut si postmodum melioribus aut faventioribus temporibus saepe dictis Religiosis Societatis Jesu in Hungariam redditus pateret, iterum ex tunc eadem omnia eisdem sine aliqua difficultate, uti ante pleno jure et cum effectu habenda, possidenda et perpetuo tenenda reddantur ac restituantur. Datum in Arce nostra, die secunda mensis Julii, ipso die visitationis Beatae Virginis. Anno Domini millesimo sexcentesimo decimo quinto»

Опубліковано в: WEISER. Fridericus. *Litterae autenticae exhibentes originem scholarum Hungariae*, I. Coloczae, 1882. 142–147. old.

Цитуємо за: BLANÁR Ödön. *Az ungvári királyi katolikus főgimnázium háromszázados története. 1613–1913*. Ungvár: Ungmegyei könyvnyomda, 1913. 22–25. old.

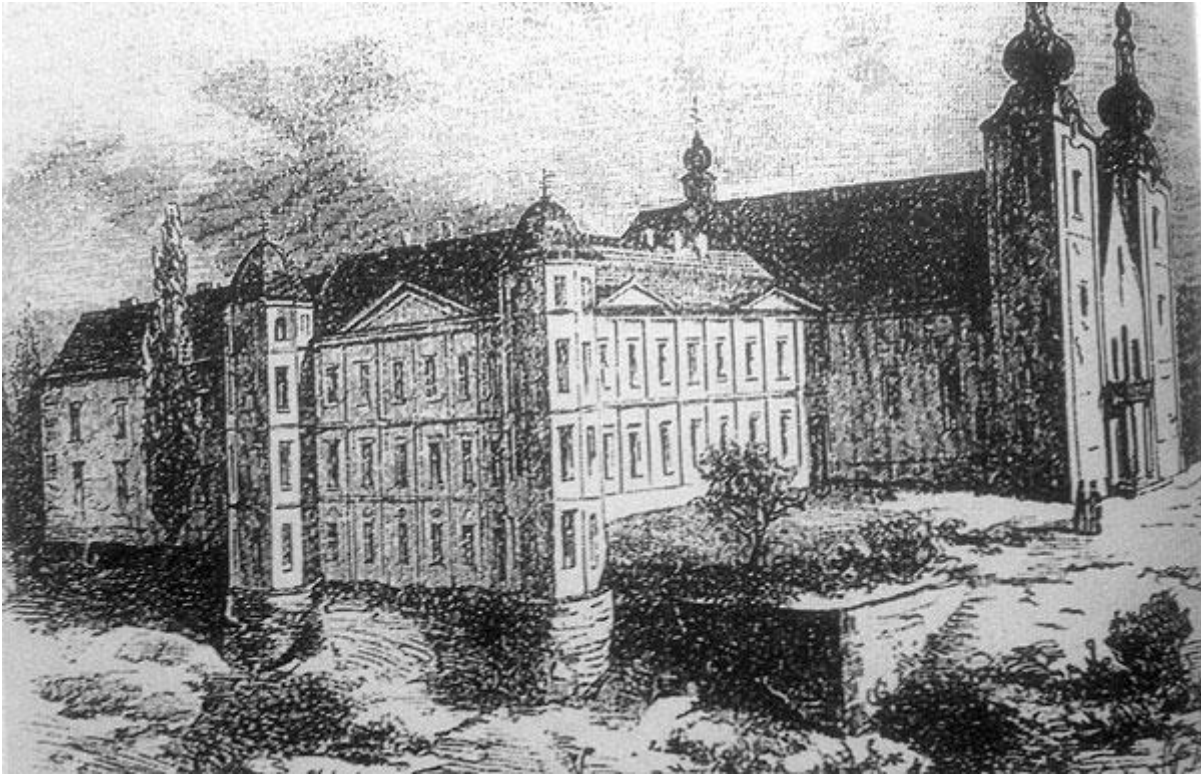

Будівля єзуїтського колегіуму в Ужгороді

[https://risu.ua/hram-yezujitiv-sonyachniy-godinnik-ta-kanonichniy-ryad-na-mapi-uzhgoroda\\_n83912](https://risu.ua/hram-yezujitiv-sonyachniy-godinnik-ta-kanonichniy-ryad-na-mapi-uzhgoroda_n83912)

№ 15.

1 жовтня 1650 року, Трнава

Лист вдови графа Яна Другета Гуменянського Анни Якушич Стефану  
Асалаі

Generose Domine mihi semper observandissime, servitiorum meorum paratissimam  
Commendationem

Midőn az elmúlt esztendőben itt Nagyszombatban szent Klára szerzetiben lévő szüzeket látogatván s velem együtt az én szerelmes leányomat is gróf Homonnay Drngét Katát bevitem volna az szent szüzek közibe, Istennek csuda irgalmasságátúl és kegyes hivataljától s belső munkálkodásától megnevezett edes leányom fölgerjedven, nem annyira akaratom ellen ugyan (mivel jó szándekát más alkalmatossággal nem akartam ellenzenij, mint hirem nélkül haját elmetszetvéii, és azután lábaimhoz sírással borulván e's az ott maradásra engedelmet kérvén, benn maradott az szent szerzetben, a holott dicséretesen az szent szerzetnek szokása szeréut, az uovitiust elvégezvén, hogy ainiyival inkább az ő edes Jézusának, jegyesének holtig és azután örökké való kötelességében legyen, az szerzetnek rendi szeréut, nem csak Ígéretet, de ugyan fogadást éa eskü vést is akar tenni jegyesének, kire ötet az szent szerzet méltónak ítélvén, annak az solenmitásnak napját az fejedelem asszonnyal ő kglmével s több mások egyező értelméből is rendeltük ez jelen való Octóbernek 23. napjára a nagyszombati szent Clára szerzetiben lévő szüzek szentegyházában.

Annakokáért kgdet nagy szeretettel kérem, hogy az megnevezett napon és helyen méltóztassék jelen lenni, és edes leányomnak lelki menyegzétjét kívánatos jelenlétével ékesíteni, mely kgd jó akaratját, szeretetít és Istenes cselekedetit mind leányom s mind az egész szerzet, és én is Istenhez való buzgó ímádságinkkal meg ígyekezzük hálálni. Kedves választ ís várok kgdtül. Az jó Isten tartsa meg jó egészségben. Datum Tyrnaviae die 1. Octobrís anno 1650.

Generosae D. Vestrae

ad obsequia paratissima Illustrissimi quondam Comítis  
Johannis Drugeth de Homonna relicta vidua Jakusíth Anna, m. p.

На звороті аркуша : Generoso domino Stephano Aszalay vice judicí Curíae etc.  
domino mihi Semper observandissimo.

Цитуємо за: KOMÁROMI András. JakusitsAnna két levele. *Magyar Történelmi Tár*, 3. sorozat, 14. köt., 1891. 703–704. old.

[https://adt.arcanum.com/hu/view/MagyarTortenelmiTar\\_1891\\_39\\_3\\_14/?query=drugeth&pg=707&layout=s](https://adt.arcanum.com/hu/view/MagyarTortenelmiTar_1891_39_3_14/?query=drugeth&pg=707&layout=s)

№ 16.

18 травня 1660 р.

**Лист графині Марії Естергазі адресований Софії Баторі дружині  
трансільванського князя Дьордя II Ракоці**

Szolgálatomat ajánlom nagyságodnak, isten minden jókkal áldja meg nagyságodat, szívből kívánom.

Tudván az nagyságod közel való létét, el nem akarván mulatnom, hogy ezen alkalmatossággal az nagyságod jó egészségét levelem által meg nem látogassám és magamot nagyságod szolgálatjára eszében ne juttassam, kérvén azon nagyságodat, megbocsásson, hogy nagyságod udvarlására magam nem mehettem, tudván azt, hogy nagyságodnak mostanában sok foglalatossági vannak, azzal nagyságodat terhelni nem akarom. Azonban ajánlván magamot az nagyságod gratiájában, kérem itt szomszédságban bizvást parancsoljon, tehetségem szerint szolgálni és kedveskedni igyekezem nagyságodnak, kívánván isten nagyságodat sokáig tartsa meg kedves jó egészségben. Datum in arce de Ungh, die 18 maji, Anno 1660

Nagyságod alázatos szolgálója

Gróf Eszterház Mária

На звороті аркуша : Az méltóságos tekintetes és nagyságos Báthori Sophia asszonynak ő nagyságának az méltóságos erdélyi fejedelem ő nagysága kedves házastársának adassék

Цитуємо за: Magyar nők levelezése a XVII-ik századból. Közli SZILÁGYI Sándor. *Történelmi Lapok*, 1875, 11. sz., 995–996. old.

№ 17.

7 грудня 1661 року

**Привільована грамота графа Дьордя Другета Гуменянського ужанського  
наджупана циганському воєводі Дьордю**

Mi gróf Drugeth Homonnay György, Ungnak örökös ura, és azon vármegyének örökös és főispánja etc. Adgyuk tudtára mindeneknek, az kiknek illik ez levelünk rendében, hogy mi tekintve'n ungvári jószágunkban lévő György vajdai ak, jó emlékezetű urunk atyánktól adatott igazságát, és az ő rendek s módjok szerént való jámbor szolgálatját és tisztében való serény magaviselését. Erre nézve unghvári jószágunkban lévő cigányoknak, kik az Márton vajdaságán kívül valók, azoknak vajdaságát neki attuk, és conferáltuk ilyen okon: *Elsőben* az ő vajdasága alatt levő cigányokat törvényekben és szokásokban megtartsa, ha valakik ez ideig alóla elidegenettek és elmentek, azokat visszahozza. *Másodszor*, Lopásra és kártételre őket ne bocsássa, semmi mód nélkül való dolgot, boszút, háborúságot és kártételt közöttök ne indítson, hogy ehez képest meg ne kevesedjenek, hanem szaporodjanak és sokasúljanak, az alatta levő cigányok pedig mindenekben hozzája engedelmessek legyenek s tüle fügjenek. alóla más vajdaság alá ne menjenek. Mivel azért ez a nemzetség életit mestersége által keresi és ez végre szillel fáradozuiok szüntelen kelletik, hogy mint elébb mehessenek dolgokban és mesterségeket gyakorolhassák, kérünk ez okáéit barátságosan minden rendbeli embereket, hogy mindakkor, midőn vajdájokkal együtt, avagy pedig ez kívül mikor valahova szakasztón mennek, minden háborgatás, tartóztatás nélkül bocsássák és bocsáttassák őket békével, ha kinek mi kárt tennének, vagy vétenének akármi módon, az káros ember keresse meg az vajdát, elsőben szokás szerint igazságát neki megadván, úgymint egy pint bort, ő is azontúl tartozzék igazát az káros embernek szolgáltatni, történet szerint pedig, ha az kár annyira való volna, kirül megnevezett György vajda igazat nem tehetne, az káros fél azontúl az magyar fővajdákat találja meg felőle, az kik tartozzanak mindenekben törvény szerint igazat az káros félnek szolgáltatni. Ennek nagyobb erősségére adtuk ez kezünk írásával megerősített pecsétés levelünket. Datum in Arce nostra Unghváriensi, die septima mensis Decembris, Anno domini millesimo sexcentesimo sexagesimo primo.

Comes Georgius Drugeth mp.

Цитуємо за: THALLÓCZY Lajos. A cigányok szervezete történetéhez, 1661. *Magyar Történelmi Tár*, 3. sorozat, 1. köt., 1878. 704–705. old.

[https://adt.arcanum.com/hu/view/MagyarTortnelmiTar\\_1878\\_26\\_3\\_01/?query=drugeth&pg=693&layout=s](https://adt.arcanum.com/hu/view/MagyarTortnelmiTar_1878_26_3_01/?query=drugeth&pg=693&layout=s)



№ 18.

26 серпня 1662 р.

**Лист графині Марії Естергазі вдові Жігмонда Перені**

Szolgálatomat ajánlom kegyelmednek, mint nekem jóakaró asszonyomnak; Kivánsága szerint való sok jókkal áldja meg Isten kegyelmedet, szívből kívánok.

Vettem a kegyelmed levelét; irását értem, hogy kegyelmed békességesen haza érkezett, igen akarom. A mesing tuokat (?) s kappanokat kedvesen veszem kegyelmedtől s a kegyelmed jó egészségéért elköltöm s a magam egészségem felől irhatom, Istennek hála, mind a gyermekekkel együtt türhető egyészségben vagyunk.

Tegnap kimentem volt Palócra, azért nem adhattam kegyelmed levelére előbb választ; szintén induló félben voltam, mikor meghozták a kegyelmed levelét.

Igen jó utam volt az oda járásomban, mert mikor ki mentem mind esett az eső, visszajöttönben pedig a nagy vizeken kellett jönnöm. A mely levelet sógor uram ő kegyelme általam elküldött, mely Palocsay úrnak szólott, minekelőtte kegyelmed levelét vettem volna is, megirtam, varannói tisztartómnak, hogy a levelet előkeresse, mert rosszul jár érte. Horvát Mihály urnak irt ugyan a tisztartó, hogy Palocsai uram tisztartójának kézhez adta, hogy az ura után küldje; én ugyan erősen megparancsoltam, valahová tőtte, előkeresse a levelet. Prinyi István uramat s Prinyi Ádám uramat, hasonlóképen Prinyi Istvánné asszonyomat köszöntse kegyelmed. Irja kegyelmed, hogy a fejedelemasszony ő nagysága csontjaiból s az én csontomból holtunk törtévé, múmiát kellene csinálni ; egyébiránt affélét nem ifju embernek csontjából szoktak csinálni, hanem öreg emberek csontjaiból, úgy mondják hasznosnak lenni. Ha pedig ugy lenne is az, mint kegyelmed írja, úgy is sok ember volna felőlünk jó emlékezettel, minthogy a múmia igen jó ellatú, s a mi csontjaink meg jobb illatuak volnának, mint az öreg emberek csontjaiból való múmia. A kegyelmed kályhái végett Horváth Mihály urnak megmondtam, mit kellessék cselekedni; abban meg nem fogyatkozik kegyelmed. Ravaszdyné asszonyom felől írja kegyelmed, hogy a nagy szerelmeteskedés miatt az én munkámat nem csinálja; kegyelmed megmondhatja ő kegyelmének, bár oly bőven ne költse a szerelmet, hogy sokáig tartson, ne fogyjon el hamar s az én munkámat is hamarabb elkészitheti. Hoffmester uram megérkezvén Munkácsrúl, kegyelmed választát meghozta, én fölszakasztottam, s kegyelmednek azt is megküldöttem. A mellett Hopmester uram által tött kegyelmed izenetére azt mondotta kegyelmed mátkája, ha kegyelmed oly igen ég, ugorjon az Ungba; úgy jár, a mely vén asszony ifju mátkára vágy. Ezek után Isten kegyelmedet éltesse jó egészségben.

Datom Ungh, Die 26. 8-bris, Anno 1662,

kegyelmednek szeretettel szolgál                      grof Eszterházi Mária m. k.

P.S. A más héten én is Munkácsra akarok menni, ha leszen alkalmatosság; azt is előhozom, mit mondott, hogy kegyelmed ugorjon az Ungba; megmondom, hogy kegyelmednek megirtam.

Цитуємо за: Gr. Eszterházy Mária levele Perényi Zsigmond özvegyéhez. Közli. Id. MOGYORÓSSY János. *Hazánk és külföld*. 1.évf. 14. sz. 1865, április 2. 216–217. old.

№ 19.

1670 рік

**Інвентар частини рухомого майна, виявленого у господарських приміщеннях  
Ужгородського замку і складений з дозволу графині Марії Естергазі, вдови  
графа Дьордя Гомонная**

Néhay Méltóságos Groff Homonnay György Uram eő Naga megh hagyott Eözvegye,  
Tekintetes és Nagyságos Eszterházy Maria Asszony eő Naga engedelmébül Ungh várában  
mindenüyy Levő alkalmatosságokat, Seőr az eő Naga belseő Tárházáts és Pinzeit iol [...]  
Bornemissa Ferencz Nemes Ungh Vármegye Szolgabirája, Horváth Mihály Praefectus  
Uram eő Kgliket Létébe mi aláb megh irt Kglmes Koronás Király Ur eő Felsége méltatlan  
Szolgai az Notariusok Javaiban találtatuk ez aláb megh irt Sprificált Jókat

Bocz kay István Uram Lisztes Hordo i között egy Hordoban

Két végh fehiretet asztal keszkenőt

Egy Darab fehiretet vász nat

Egy Zacskóban apró magyar penzet ib ab 80. p.

Egy Mente ala való Roka hát belest

Egy viselt boitos Bársonnyal béllet fekete Palastot

Zöld kamuka Szonyát arany Csipkés ezüst Karikás vallastül

Szederus Angliaj Posztó Ezüst fonál Gombszáros veres

Kamunkával bellet Mentét

Viselt viragos Megy Szin Bársony Dolmánt

Egy Uy kék Gránáth veres karmasinal béllet Dolmánt az elen is és az Uyán 6. Hat  
Zománczos Gombok

Egy Zöld GránáthNefel bellet Mentét

Megy Szin Gránath Skophiumos Száras Gombos Hiuzal bélelt Mentet

Kék Gránát Skophiumos Száras Gombos, elől [...] hátul [...] lábbal bellet mentet

Kék Tafotábül és Aranyos Zöld materiabul csinált Paplant

Egy Király Szin Kamuka Virágos Törötk Kafftánból varrot Paplant

Két Darab Szürke Vásznat

Egy csomuban bé varrot Missilis Levelet

Ugyan Boczkay Uram egy feier Ládában edgyet mast mellyeket Orosz László ennek előtte Inventált General [...] ielen Letiben, kinek Inventariumat adta az Nemes Camerának.

Egy Hordó s egy Átalag Missilis Levelek Irak is vannak közte.

Következik Csernely Pál Uram Ládaiban talalt edgyet mas

Egy Darabban Uy Abrosz Négy

Item más egy hoszú Uy Abrosz

Egy Ezüstös vass Bodzogány

Egy veres Bársonyos üres pohár tok

Két pár Agarra való csigás keskeny örv

Egy viselt Szarvas bőr Dolmány

Egy viselt SzerSzám nélkül fehér Angliaj Poszto Menté

Más egy viselt Gombok nélkül való Fahay Szinü Angliaj Posztó Menté

Egy pár veres karmasni viselt kapza

Egy Pár vislet ezüst Sarkantyús Czizma

Egy vidra bőr kesztyű

„ igisz Egy viselt veres Bársony szoknya hat rendel keszkeny Arany prém roitos

Egy Skarláth Uy Szőnyegh

Egy vörös Uy Csuytár

Két Sebessy Pokrócz

Hat Lóra való feier Uy kötő féle

Egy pár szánkózó Hám minden eszközével

Egy Mentére való veres Karmazin Arannyal Szött nyólcz pár Száros Gombok

Lóra való veres bagaria két Uy kötő fék

Egy Lóra Való Sárga Posztóval béllet bagaria kötő

Katona Nyereghez való veres karmazin Selyembül Szött egy béllet heveder

Amely két Ládabéli eggyet mást [...] Szent Iványi Mihály Ur kissebbik Leánya  
Számára adott és Hagyott azokat is [...] a többivel együtt vetették In Arce Ungvár die  
26 Aug.1670

Ladislay Orosz

Joanes Berzeviczi

Michaele Horváth

Francisco Bormemisso

Judium Comitatus de Ungh



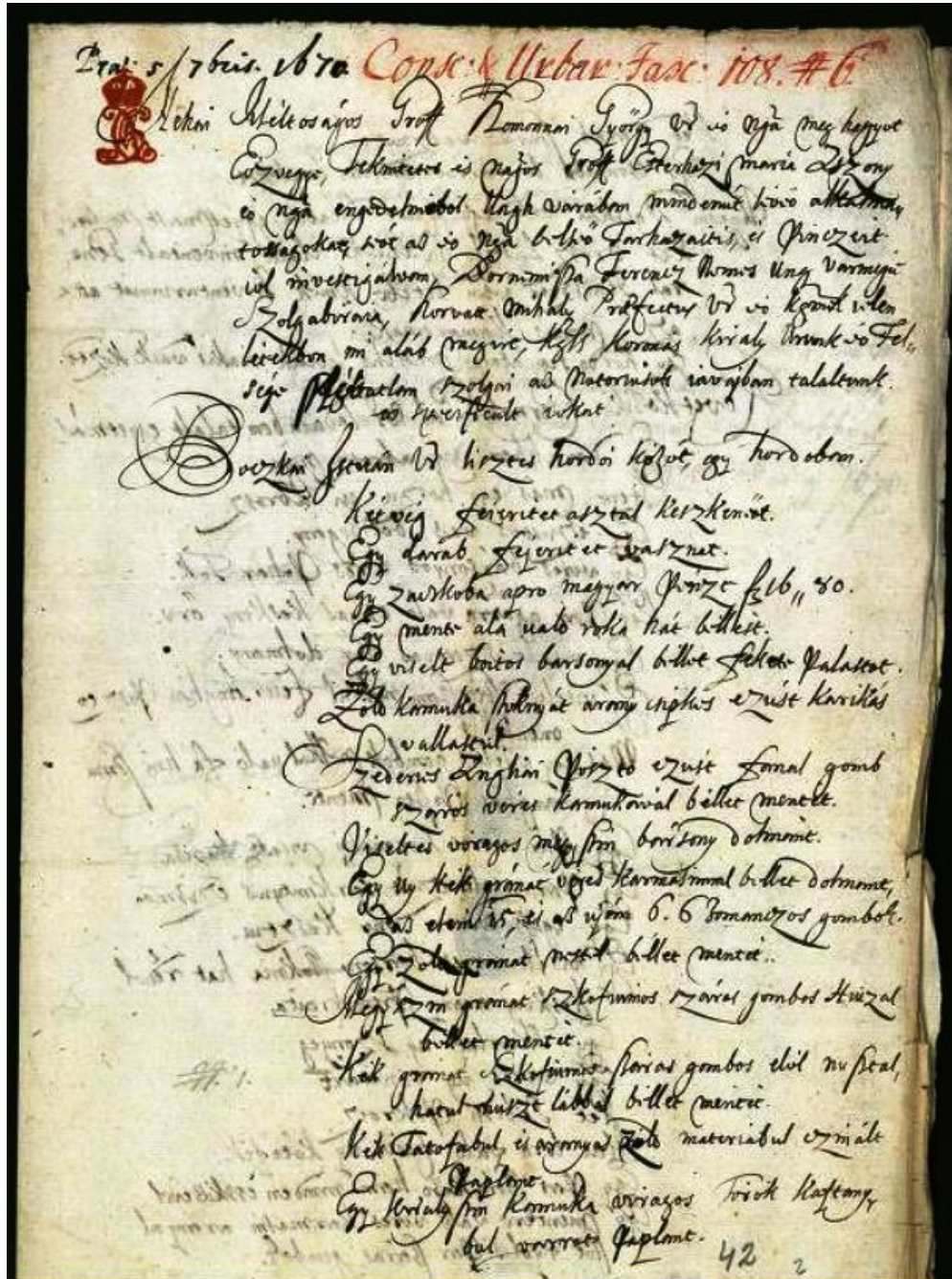

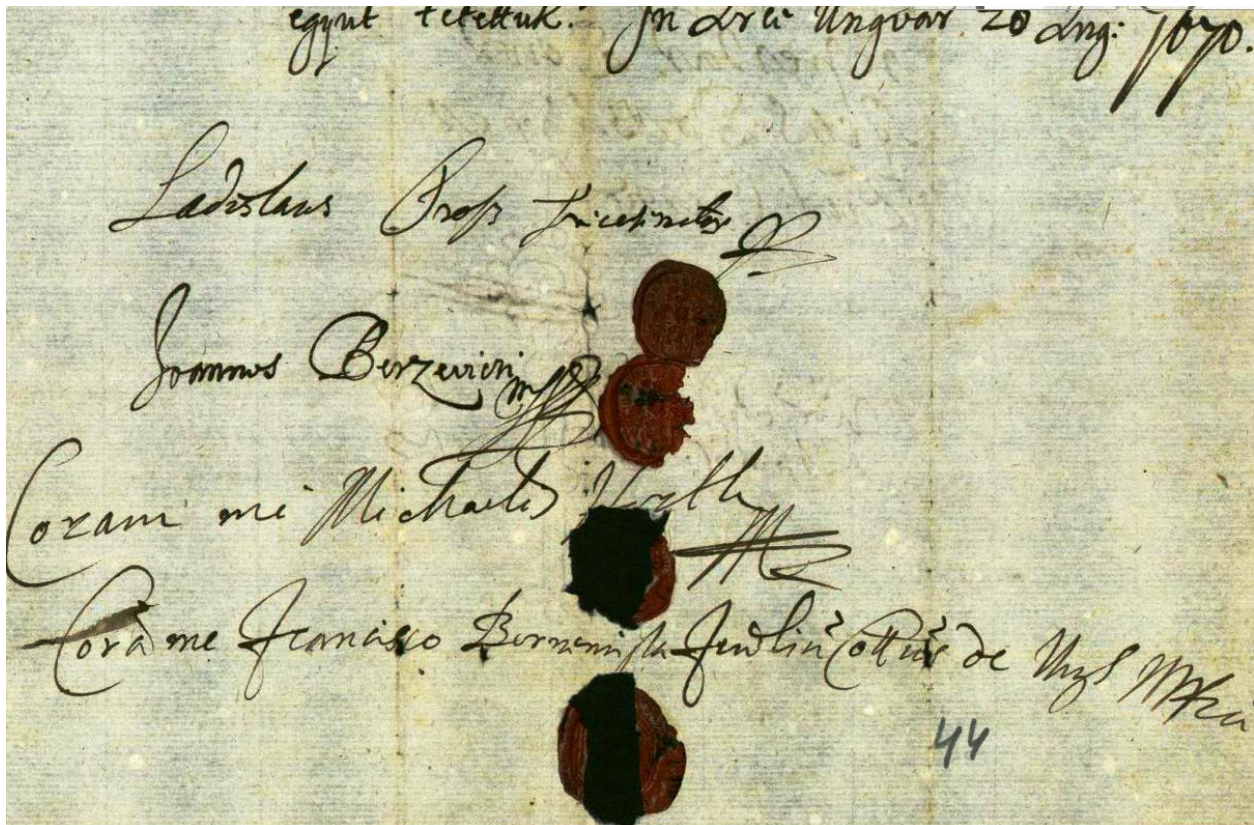

Оригінал: HU MNL OL E 156\_a.\_Fasc. 108.\_No. 006.

Оцифрована версія за посиланням

[https://archives.hungaricana.hu/hu/urbarium/view/hu\\_mnl\\_ol\\_e156\\_a\\_fasc108\\_no006/?document=1&pg=4&bbox=-878%2C-2767%2C4240%2C95](https://archives.hungaricana.hu/hu/urbarium/view/hu_mnl_ol_e156_a_fasc108_no006/?document=1&pg=4&bbox=-878%2C-2767%2C4240%2C95)



№ 20.

10 квітня 1682 р., Унгвар

**Повідомлення вдови графа Дьордя Другета Гомонная графині Марії Естергазі  
про смерть сина Яноша Другета Гомонная**

Becsülettel való szolgálatomat ajánlom kegyelmeteknek. Isten hazánkhoz való békességes megmaradással boldogítsa kegyelmetket, szivből kívánom.

Minémó keserőséggel tetézte meg sok rendeli egészségemet az megvizsgálhatatlan ítélő Úr Isten, az én Kedevs Fiamnak gróf Homonnay Jánosnak az szomorú halál által tőlem való elválasztásával: azt az én hozzávaló anyai szeretettel leábrázolnom nem engedi; mert az ő fiú ritka példájául hozzám kapcsoltatott, engem soha egy szempillantásig meg nem keserítő engedelmességre azt hozta vala magával, hogy régi, fúladozó nyavalyáinak, semmi költségemnek nem, idegen országokban is orvoslóit keressen. Kik midőn a végre készítették: a mennyei orvos ez jelenvaló 1682. Esztendőlebi az elmúlt február havának 13. napán éjfél utánegy órakor Szinna nevő örökös kastélyban, a dicsőséges Jézus és Mária nevei segítségül való hívások között, szép csendesesen szólította ki lelkét ártatlan, halandó testéből, mindeneknek valakik ismerhették, maga felől való jó reménséget, nékem pedig és testvér-atyjafiainak felejthetetlen keserőséget hagyván holta után.

Mely Kedves szülöttömnek meghidegedett teste minthogy már az földnél, az mi első atyánk esetéért, egyebet nem kíván: tisztességes eltakarítását rendelem ugyanezen 1682. Esztendőben, május 11. Napján, itt Ungvár várában levő templomunkban, az Édes atyja sirjában (kit is magam fundamentomból épettettem) megtenni. Kegyelmetek azért becsülettel kérem, az megemlített helyen és napon, fáradságát nem szánván, jelen lenni ne nehezteljen. Mely jóakarátját engedje Isten örvendetesebb állapotjokban meg szolgálom ! Kegyelmeteknek válaszáat elvérvén, Isten minden szomorúságtól oltalmazza egyen-egyen kegyelmeteket um Ungvár, die 10 Aprilis, Anno 1682.

Kegyelmeteknek

Becsülettel szolgáló – néhai tekintetes és nagyságos gróf Drugeth Homonnay György uram megmaradott özvegye: gróf Eszteházy Mária, m.k.

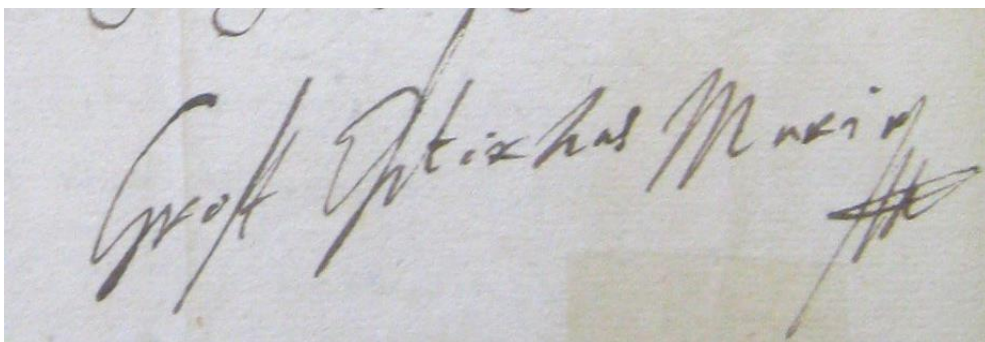
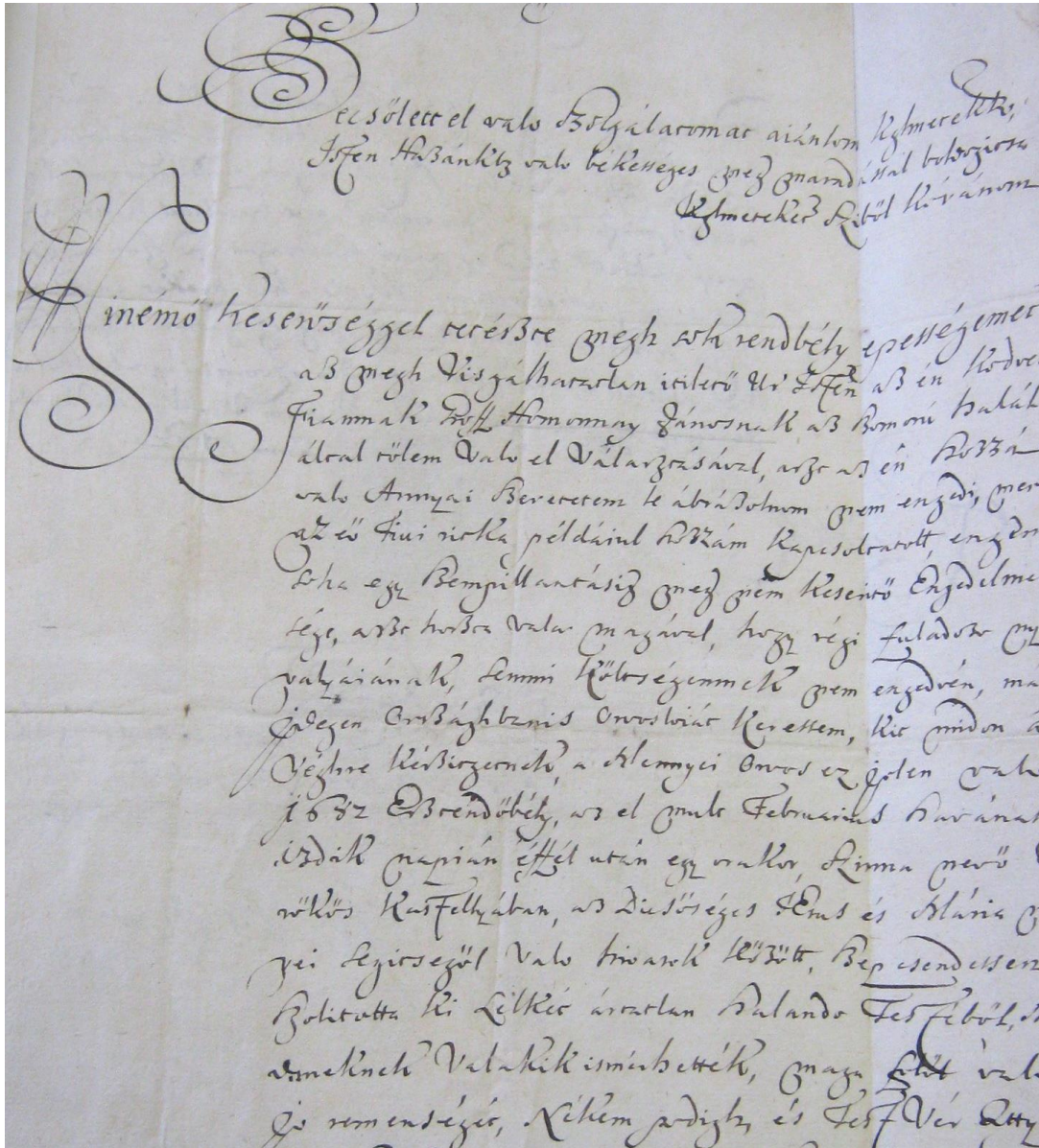

Оригінал : ДАЗО, Ф.10., оп.1., спр. 25.

Опубліковано вперше: LEHOCZKY Tivadar. Történeti kalászatok. Századok, 1869. 3.évf. 330–331.old.

**КЛАУДІЯ–ШТЕФАНІЯ ФЕРКОВ**

**ПРО ПАМ'ЯТНИК ЯНУ X ДРУГЕТУ В УЖГОРОДІ (ЗА  
МАТЕРІАЛАМИ ПРЕСИ)**



«Прибув з чужини та став угорцем...» – такими словами починався напис на постаменті пам'ятника ужанському надзупану Яну I Другету<sup>1</sup> (1292–1333), встановленому в Ужгороді на тодішній площі Другетів 27 червня 1943 р.

Ідея встановлення пам'ятника належала керівництву міста, зокрема меру др. Ласло Мегаї. 18 вересня 1941 р. вперше засідала спеціальна комісія з

---

<sup>1</sup> Молодший брат палатина Філіпа Другета. Народився у 1292 р. в Італії і жив там до 1312 р. Саме Яноша/Яна/Johannes-а вважають засновником роду Другетів на теренах Угорщини. NAGY Iván. *Magyarország családai czimerekkel és nemzedékrendi táblákkal*. Pest: Beímel J és Kozma Vazulnál, 1858. 185, 399 old.; ENGEL Pál. Honor, vár, ispánság. Tanulmányok az Anjou-királyság kormányzati rendszeréből. *Századok*, 1982. 905old.



питання встановлення пам'ятників в Ужгороді. Присутніми були понад 50 осіб, серед них наджупан др. Арпад Сіменфалві.

Члени комісії одностайно прийняли рішення: впродовж наступних років встановити в місті чотири пам'ятники, які б прославляли історію держави, угорського народу та міста: Іштвану Сечені, Міклошу Берчені, Яну Х Другету та пам'ятник в честь визволенню<sup>1</sup> краю.

Першочерговим було встановлення пам'ятника саме Яну Другету. Модель пам'ятника виконав скульптор Лайош Унгварі. Довго вирішували де саме має стояти пам'ятник відомій історичній особі. Державна Рада Образотворчого мистецтва запропонувала щоб пам'ятник встановили на території ужгородського замку. Цьому категорично заперечив мер міста, бо «не може пам'ятник стояти у віддаленому місці»<sup>2</sup>.

Комісію очолив мер міста др. Ласло Мегаї, виконавчий голова – Ференц Папп, директор гімназії, секретарем і одночасно писарем обрано скульптора Іштвана Керекеша. Крім названих осіб до складу комісії увійшли Пал Рац, Золтан Беней, Єно Петрік, Шандор Хацкі, Янош Беллас, Аладар Фабіян, Шандор Молнар, Бела Фодор, Бела Ерделі, Дьордь Ендреді, Емід Грабовські та Шандор Керені. Ужанський наджупан др. Арпад Шіменфалві взяв під свою опіку комісії з питання встановлення пам'ятників в Ужгороді.

Звичайно, підготовчі роботи тривали не один місяць. В умовах війни складно було зібрати необхідні кошти хоч і для такої благородної справи. На початку 1942 р. Міністерство культів надало допомогу в 4000 пенго для встановлення пам'ятника графу Другету в Ужгороді. Решту 3000 пенго виділили з міського бюджету 1942 р.<sup>3</sup> Будапештська ливарня завершувала роботу над пам'ятником, а керівники міста досягли згоди стосовно місця його встановлення. На площі Другетів вже розпочали виготовлення п'єдесталу.

---

<sup>1</sup> Мали на увазі приєднання частини Підкарпатської Русі до Угорщини за рішенням першого Віденського арбітражу 2 листопада 1938 р.

<sup>2</sup> Kárpáti Híradó, 1941, szeptember 18.

<sup>3</sup> Kárpáti Híradó, 1942, január 24.

Дату відкриття пам'ятника кілька разів відкладали. Спочатку планували відкрити пам'ятник в середині 1942 р. Згодом датою загальнодержавних урочистостей обрано 13 червня 1943 р.<sup>1</sup> Навіть склали попередню програму дійства<sup>2</sup>. Наприкінці травня преса повідомила читачів, що відкриття пам'ятника відбудеться 20 червня, а 24 червня повідомила про остаточну дату та програму урочистостей<sup>3</sup>.

Напередодні урочистостей в пресі з'явилася публікація невдоволеного мешканця міста (анонімно), який вважав, що статуя Яна Другета має бути обличчям, а не спиною до замку і гімназії. Не знати як на це зреагували у мерії, чи зреагували взагалі. Орієнтацію пам'ятника змінено не було.

І нарешті настав довго очікуваний день. 27 червня 1943 р. в Ужгороді було відкрито пам'ятник видатній історичній особі, наджупану Ужанського комітату, Яну I Другету. О 9 годині ранку в усіх християнських церквах міста проведено богослужіння. З 10-ої години на площу Другетів почали прибували представники війська, урядовців, різних організацій, гімназисти і семінаристи. Публіка схвильовано зустрічала високоповажних гостей – представників уряду та італійського посла в Будапешті.

Рівно об 11 годині із виконанням угорського та італійського гімнів урочистості розпочалися. Заступник мера міста Ужгорода Аладар Палоці-Горват зачитав рішення про встановлення пам'ятника Яну X Другету. Грунтовну промову виголосив папський комірник, колишній вчитель ужгородської гімназії, визнаний дослідник історії регіону Міклош Антал. Не обійшлося із без ексцесу. Під час виступу М. Антала через несправний мікрофон площу заглушив страшний шум. Кілька хвилин публіка не чула слова промовця.

---

<sup>1</sup> Kárpáti Híradó, 1943. május 9.

<sup>2</sup> Kárpáti Híradó, 1943. május 19.

<sup>3</sup> Kárpáti Híradó, 1943. május 24,

Під гучні оплески зняли завісу і присутня публіка побачила пам'ятник славетному надзупану Ужанського комітату.

Мер міста символічно передав пам'ятник громаді міста. А Міклош Жак продекламував вірш Андраша Бедя – «Другет».

Урочистості продовжилися вже під вечір. Було відкрито Дім італійсько-угорської дружби за адресою вулиця Фірцака 4. Після чого Товариство італійської дружби Ужгорода в міському театрі провело урочисті збори, які завершилися концертом.

У наступні дні про урочисту подію загальнодержавного значення повідомляли як місцеві, так і центральні органи преси.

Помпезний пам'ятник славетному ужанському надзупану і одному з перших розбудовувачів міста Ужгород вже через місяць став засмучувати містян. Через неякісну сировину і можливо не точне дотримання технології лиття на місці скріплення частин пам'ятника з'явилися тріщини. Громадськість міста підняла паніку. Створена комісія для вивчення справи. Оперативно вирішили повернути пам'ятник до будапештської ливарні для усунення пошкоджень або ж відлиття нового пам'ятника<sup>1</sup>.

Ремонтні роботи тривали до початку листопада. Майстри рекомендували не встановлювати пам'ятник на постійне місце, а почекати як буде реагувати сплав на осінні дощі та зимові вітри, але ж керівництво міста не стало зволікати і через кілька днів старий новий пам'ятник Яну I Другету постав на площі Другетів<sup>2</sup>.

Отож, пам'ятник відомій історичній постаті, одному з перших Другетів, які вступили на терени Угорщини і отримали володіння і титули від короля Карла Анжу, Яну/Яношу Другету було відкрито в Ужгороді. Таким чином громадськість, влада міста, комітату тощо вшанували пам'ять про цю людину. Пам'ятник було демонтовано вже після Другої світової війни.

---

<sup>1</sup> Kárpáti Híradó, 1943. augusztus 12

<sup>2</sup> Kárpáti Híradó, 1943. november 27.

### ВІДОМОСТІ ПРО АВТОРІВ

BORBÉLY Zoltán, Dr. – PhD, Eszterházy Károly Egyetem, egyetemi adjunktus  
ORCID: – MTMT: 10036680

LENČIŠ, Štefan prof. PhDr. – PhD. professor of church history Director of the  
Institute of Church History at KU in Ružomberok

ŽEŇUCH, Vavrinec PhDr. – Inštitút histórie, Filozofická fakulta, Prešovská  
univerzita v Prešove, <https://orcid.org/0000-0003-2503-2845>

ЖИЛЕНКО Марія – лектор-екскурсовод Археологічного музею  
ім. Е. А. Балагури ДВНЗ «УжНУ», <http://orcid.org/0000-0003-0262-8232>

МІСЬКОВ Іван – кандидат історичних наук, доцент; доцент кафедри культури  
та соціально-гуманітарних дисциплін Закарпатської академії мистецтв,  
докторант, ДВНЗ «Ужгородський Національний Університет»

ПРОХНЕНКО Ігор – кандидат історичних наук, старший науковий  
співробітник, доцент, доцент кафедри археології, етнології та культурології  
ДВНЗ «УжНУ», <http://orcid.org/0000-0002-9100-3914>

ФЕРКОВ Оксана – кандидат історичних наук, доцент, доцент кафедри  
археології, етнології та культурології ДВНЗ «УжНУ», співкоординатор  
Центру досліджень угорської історії та українсько-угорських відносин  
Факультету історії та міжнародних відносин ДВНЗ «УжНУ»,  
<https://orcid.org/0000-0002-8546-401X> ; MTMT: 10043505

ФЕРКОВ Клаудія–Штефанія – магістр історії, аспірант кафедри модерної  
історії України та зарубіжних країн Факультету історії та міжнародних  
відносин ДВНЗ «УжНУ»

Доба Другетів. Нотатки до політичної, соціокультурної та духовної історії Закарпаття середньовіччя та раннього нового часу / Відповідальні за випуск: Золтан Борбель, Ваврінець Женюх, Марія Жиленко, Стефан Ленчіш, Іван Міськов, Ігор Прохненко, Оксана Ферков, Клаудія-Штефанія Ферков. Ужгород: ТОВ «РІК-У», 2021, 204с.

**ISBN 978-617-8046-24-8**

До пропонованої увазі читачів колективної монографії увійшли дослідження знаних вчених України, Угорщини та Словаччини, присвячені історії аристократичного роду Другетів, які були активними учасниками суспільно-політичного життя Угорщини і особливо її північно-східного регіону впродовж майже чотирьох століть.

Звертаючись до багатого джерельного матеріалу автори долучилися до з'ясування актуальних питань геральдики і сфрагістики, генеалогії сім'ї Другетів, їх участі у політичних процесах та релігійному житті доби Середньовіччя і раннього нового часу.

Окремим розділом подано тексти важливих джерел, пов'язаних з історією Другетів.

Видання адресовано науковцям, вчителям, студентам, усім кого цікавить історія аристократичних та шляхетських родів, зокрема Другетів.

**УДК 94(477.87)"13/16":929.7**



*Колективна монографія*

## **ДОБА ДРУГЕТІВ**

НОТАТКИ ДО ПОЛІТИЧНОЇ, СОЦІОКУЛЬТУРНОЇ ТА ДУХОВНОЇ  
ІСТОРІЇ ЗАКАРПАТТЯ СЕРЕДНЬОВІЧЧЯ ТА РАННЬОГО НОВОГО ЧАСУ

Матеріали друкуються в авторській редакції.

ТОВ «РІК-У» 88000, м. Ужгород, вул. Гагаріна, 36

Свідоцтво про внесення суб'єкта видавничої справи до державного реєстру  
видавців, виготівників, і розповсюджувачів видавничої продукції

Серія ДК 5040 від 21 січня 2016 р.

Підписано до друку 28.10.2021 р. Формат 60x84/16.

Тираж 300 прим. Ум.друк.арк. 12,0. Зам. №71.

Оригінал-макет виготовлено та віддруковано:

ФОП Данило С.І., 88000, м. Ужгород, пл. Ш. Петефі, 34/1

Тел.: 0509771656, e-mail: danulosi.druk@gmail.com