

SCI-CONF.COM.UA

TOPICAL ISSUES OF MODERN SCIENCE, SOCIETY AND EDUCATION

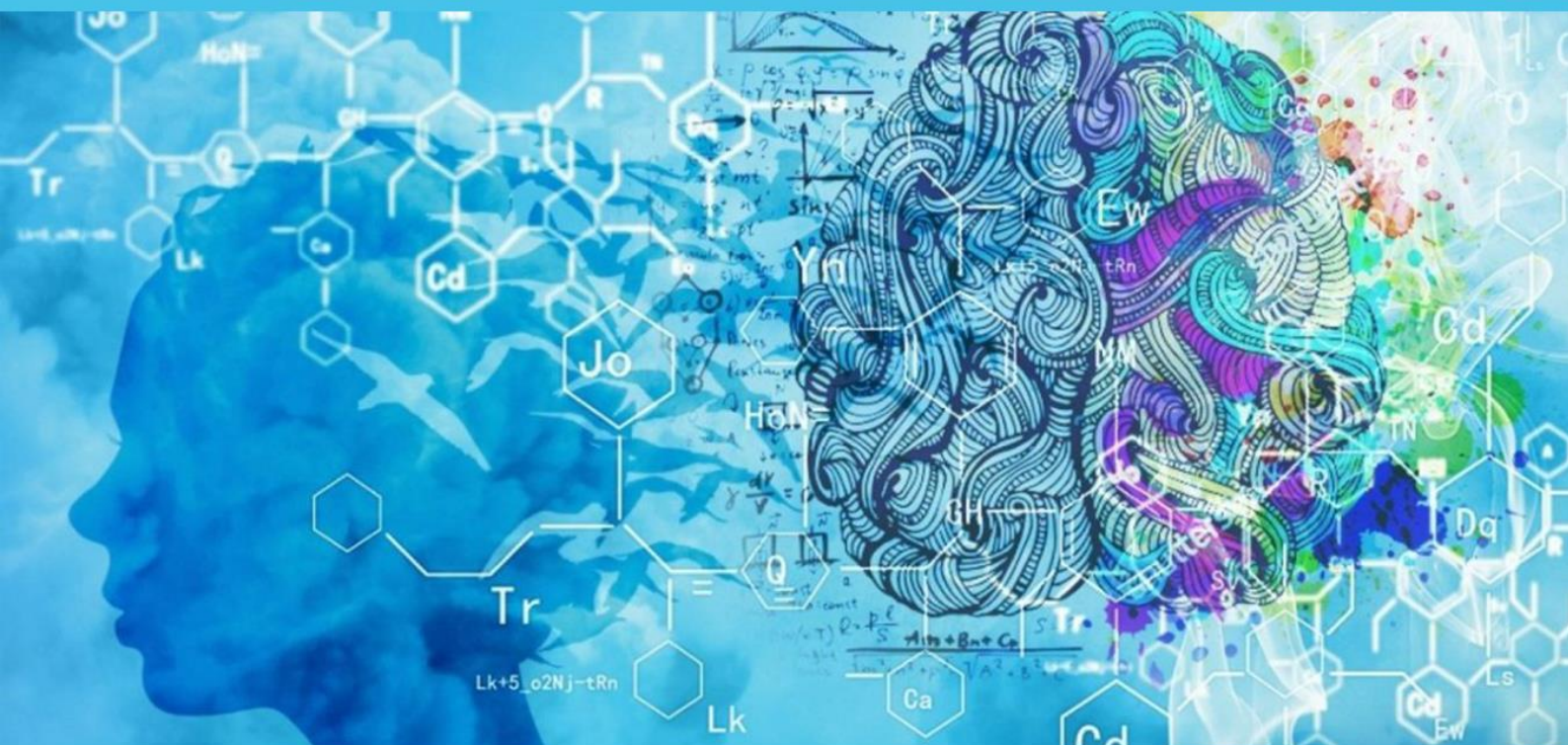

**PROCEEDINGS OF I INTERNATIONAL
SCIENTIFIC AND PRACTICAL CONFERENCE
AUGUST 8-10, 2021**

**KHARKIV
2021**

TOPICAL ISSUES OF MODERN SCIENCE, SOCIETY AND EDUCATION

Proceedings of I International Scientific and Practical Conference

Kharkiv, Ukraine

8-10 August 2021

Kharkiv, Ukraine

2021

UDC 001.1

The 1st International scientific and practical conference “Topical issues of modern science, society and education” (August 8-10, 2021) SPC “Sci-conf.com.ua”, Kharkiv, Ukraine. 2021. 1016 p.

ISBN 978-966-8219-85-6

The recommended citation for this publication is:

Ivanov I. Analysis of the phaunistic composition of Ukraine // Topical issues of modern science, society and education. Proceedings of the 1st International scientific and practical conference. SPC “Sci-conf.com.ua”. Kharkiv, Ukraine. 2021. Pp. 21-27. URL: <https://sci-conf.com.ua/i-mezhdunarodnaya-nauchno-prakticheskaya-konferentsiya-topical-issues-of-modern-science-society-and-education-8-10-avgusta-2021-goda-harkov-ukraina-arhiv/>.

Editor

Komarytskyy M.L.

Ph.D. in Economics, Associate Professor

Collection of scientific articles published is the scientific and practical publication, which contains scientific articles of students, graduate students, Candidates and Doctors of Sciences, research workers and practitioners from Europe, Ukraine, Russia and from neighbouring countries and beyond. The articles contain the study, reflecting the processes and changes in the structure of modern science. The collection of scientific articles is for students, postgraduate students, doctoral candidates, teachers, researchers, practitioners and people interested in the trends of modern science development.

e-mail: kharkiv@sci-conf.com.ua

homepage: <https://sci-conf.com.ua>

©2021 Scientific Publishing Center “Sci-conf.com.ua” ®

©2021 Authors of the articles

TABLE OF CONTENTS

СЕЛЬСКОХОЗЯЙСТВЕННЫЕ НАУКИ

1. **Ключка С. І., Чемерис І. А., Сич В. С., Ананченко А. В.** 20
СТРУКТУРА ГРУНТОВОГО ПОКРИВУ В ЛІСОВИХ
ФІТОЦЕНОЗАХ ПРИДНІПРОВСЬКОЇ ВИСОЧИНИ
2. **Комоні Є. Й.** 27
РОЛЬ ФІТОТЕХНІКИ В ЗАХИСТІ ЯБЛУНИ ВІД БОРОШНИСТОЇ
РОСИ (PODOSPHAERA LEUCOTRICHA)
3. **Остонакулов Т. Э., Низамов Р. А., Муратов О. Х., Жаббаров Ш.** 31
ВЫДЕЛЕНИЕ СОРТОВ И ГИБРИДОВ ТОМАТА И
УСТАНОВЛЕНИЕ ОПТИМАЛЬНЫХ СРОКОВ
ВОЗДЕЛЫВАНИЯ В ПОВТОРНОЙ КУЛЬТУРЕ
4. **Остонакулов Т. Э., Саидмуродов Х. И.** 36
РОЛЬ СОРТА, СРОКИ ПОСАДКИ И ВИДЫ МУЛЬЧИРОВАНИЯ
ПОЧВЫ ПРИ ВОЗДЕЛЫВАНИИ СВЕРХРАННЕГО КАРТОФЕЛЯ
В ЮЖНОМ РЕГИОНЕ УЗБЕКИСТАНА
5. **Остонакулов Т. Э., Турсунов Гияс Суннат угли, Амантурдиев И. Х.** 41
ОСОБЕННОСТИ РОСТА, ФОРМИРОВАНИЯ
ФОТОСИНТЕТИЧЕСКОГО ПОТЕНЦИАЛА И УРОЖАЯ НОВЫХ
СОРТОВ БАТАТА ПРИ РАЗЛИЧНЫХ СРОКАХ ВЫСАДКИ
РАССАДЫ
6. **Полянський О. С., Д'яконов В. І., Дьяконов О. В., Пиріжок В. С.** 48
ПЕРСПЕКТИВНІ НАПРЯМКИ РОЗВИТКУ ВИРОБНИЦТВА
ПАЛИВНИХ БРИКЕТІВ ПІДВИЩЕНОЇ ЯКОСТІ ГНУЧКИМИ
ЕНЕРГОЗБЕРІГАЮЧИМИ НВЧ-ТЕХНОЛОГІЯМИ
7. **Соболь О. М.** 55
АКТУАЛЬНОСТЬ РАЗВЕДЕНИЯ ЛОШАДЕЙ
ТЯЖЕЛОВОЗНОГО НАПРАВЛЕНИЯ В СОВРЕМЕННЫХ
УСЛОВИЯХ
8. **Фурманець О. А.** 62
ПРОДУКТИВНІСТЬ РІПАКУ ОЗИМОГО НА ДЕРНОВО-
ПІДЗОЛИСТИХ ГРУНТАХ ЗАХІДНОГО ПОЛІССЯ ЗА РІЗНИХ
ДОЗ ОСНОВНОГО УДОБРЕННЯ
9. **Чемерис І. А., Ключка С. І., Зеленко В. О., Усик В. В.** 69
ОЦІНКА САНІТАРНОГО СТАНУ ДЕРЕВНИХ НАСАДЖЕНЬ
ПАРКУ «СОСНОВИЙ БІР» М. ЧЕРКАСИ
10. **Чемерис І. А., Швець В. М., Гутьман О. Д., Підвезений В. О.** 76
СПІВВІДНОШЕННЯ РАННЬОЇ І ПІЗНЬОЇ ЗОН РІЧНИХ КІЛЕЦЬ
ДЕРЕВИНИ ДУБА ЗВИЧАЙНОГО ЗА РІЗНИХ ЕКОЛОГІЧНИХ
УМОВ

ВЕТЕРИНАРНЫЕ НАУКИ

11. **Тарасова А. А., Франчук-Крива Л. О.** 83
ЗАСОБИ СИМПТОМАТИЧНОЇ ТЕРАПІЇ ЗА ХРОНІЧНОЇ ДІАРЕЇ

БИОЛОГИЧЕСКИЕ НАУКИ

12. *Василевич К. О.* 89
ВПЛИВ ЗМІШАНИХ ПОСІВІВ ГОРОХА ОВОЧЕВОГО ТА
РИЖІЮ ПОСІВНОГО НА ДИНАМІКУ РОСТУ КУЛЬТУР ТА
ЇХНЮ ВРОЖАЙНІСТЬ
13. *Васильєва Т. В., Немерцалов В. В., Коваленко С. Г.,
Бондаренко О. Ю.* 94
ЗБОРИ В. М. ЧЕРНЯЄВА В ІСТОРИЧНИХ КОЛЕКЦІЯХ
ГЕРБАРІЮ ОДЕСЬКОГО НАЦІОНАЛЬНОГО УНІВЕРСИТЕТУ
ІМЕНІ І. І. МЕЧНИКОВА (MSUD)
14. *Гуденко О. В.* 100
ДІЄТИЧНІ ТА ТЕРАПЕВТИЧНІ ВЛАСТИВОСТІ БОБОВИХ
КУЛЬТУР
15. *Єрошенко Г. А., Лисаченко О. Д., Григоренко А. С., Шевченко К. В.,
Донець І. М., Жага О. М.* 106
МОРФОМЕТРИЧНА ХАРАКТЕРИСТИКА СУДИН
РЕЗИСТИВНОЇ ЛАНКИ СЛИЗОВОЇ ОБОЛОНКИ 12-ПАЛОЇ
КИШКИ ЩУРІВ ПРИ ДІЇ КОМПЛЕКСУ ХАРЧОВИХ ДОБАВОК
16. *Остапенко В. В., Лисенко Г. М.* 110
ПЕРСОНАЛЬНА ГЕРБАРНА КОЛЕКЦІЯ С. О. МУЛЯРЧУКА У
СКЛАДІ ГЕРБАРІЮ NZHU (НІЖИНСЬКИЙ ДЕРЖАВНИЙ
УНІВЕРСИТЕТ ІМЕНІ МИКОЛИ ГОГОЛЯ)
17. *Первак І. Л., Іваницька Ю. А.* 117
АНАЛІЗ ПОКАЗНИКІВ ДІАСТОЛІЧНОГО АРТЕРІАЛЬНОГО
ТИСКУ НА ОСНОВІ МАТЕМАТИЧНОЇ СТАТИСТИКИ У
СТУДЕНТІВ-МЕДИКІВ ПІСЛЯ ДИСТАНЦІЙНОГО НАВЧАННЯ
18. *Чень І. Б., Москалюк Н. В., Гуменюк Г. Б.* 122
ЕКОЛОГІЧНЕ ВИХОВАННЯ У ВИРІШЕННІ ПРОБЛЕМИ
ПОВОДЖЕННЯ З ТВЕРДИМИ ПОБУТОВИМИ ВІДХОДАМИ

МЕДИЦИНСКИЕ НАУКИ

19. *Andriievskiy I. I.* 126
QUANTITATIVE ANALYSIS OF CORRELATIONS BETWEEN
BODY SIZES AND PERSONALITY INDICATORS OF HEALTHY
WOMEN WITH ECTOMORPHIC SOMATOTYPE
20. *Malakhova D. O., Lesny V. V.* 131
USING OF THE INTRAGASTRIC BALLOON IN WEIGHT
CORRECTION IN OBESITY
21. *Tkachenko E. V.* 134
TYPOLOGICAL ASPECTS TAKING INTO ACCOUNT
IMPORTANCE APPLIED DATA
22. *Vakhovskiy V. V.* 141
LIMITS OF THE PERCENTAGE OF TELEROENTGENOGRAPHIC

	PARAMETERS IN YOUNG MEN AND YOUNG WOMEN WITH ORTHOGNATHIC OCCLUSION, DETERMINED BY THE METHOD OF JARABAK	
23.	Барила Н. І. ХРОНІЧНА СЕРЦЕВА НЕДОСТАТНІСТЬ: АКТУАЛЬНІ АСПЕКТИ ТЕРАПІЇ	146
24.	Бондарь О. О. АКТИВНІСТЬ МАТРИКСНИХ МЕТАЛОПРОТЕЇНАЗ І ЇХ ТКАНИННИХ ІНГІБИТОРІВ ПРИ ХРОНІЧНОМУ ГРАНУЛЮЮЧОМУ ПЕРІОДОНТИТІ	155
25.	Гнатюк М. С., Монастирська Н. Я., Татарчук Л. В., Рубас Л. В. МОРФОМЕТРИЧНА ОЦІНКА ЗМІН СТРУКТУР СКРОНЕВО-НИЖНЬОЩЕЛЕПНОГО СУГЛОБА В УМОВАХ ЕКСПЕРИМЕНТАЛЬНОЇ ГІПЕРГЛІКЕМІЇ	158
26.	Грінченко С. В., Качанов О. В., Колотілов О. В., Книгін М. В. УСКЛАДНЕННЯ СИМУЛЬТАННОГО ОПЕРАТИВНОГО ЛІКУВАННЯ ВЕЛИКИХ І ГІГАНТСЬКИХ ВЕНТРАЛЬНИХ ГРИЖ	162
27.	Дехканов Т. Д., Дехканова Н. Т., Рахманов З. М. СРАВНИТЕЛЬНАЯ МОРФОЛОГИЯ ЖЕЛЕЗИСТОГО АППАРАТА АМПУЛЫ ФАТЕРОВА СОСОЧКА У НЕКОТОРЫХ ЛАБОРАТОРНЫХ ЖИВОТНЫХ	164
28.	Дехканов Т. Д., Махмуров А. М., Холхужаев Ф. И. СПОСОБ ПОВЫШЕНИЯ ДИАГНОСТИЧЕСКОЙ ИНФОРМАТИВНОСТИ РЕНТГЕНОГРАММ КОСТЕЙ ПУТЁМ КОМПЬЮТЕРНОЙ ОБРАБОТКИ ИХ ЭЛЕКТРОННЫХ КОПИЙ	168
29.	Жулавский И. А. ОСОБЕННОСТИ РЕАБИЛИТАЦИИ ПАЦИЕНТОВ С САРКОПЕНИЕЙ ПРИ РАЗЛИЧНЫХ РЕФЕРЕНСНЫХ ЗНАЧЕНИЯХ ТЕСТОСТЕРОНА	173
30.	Зварич Л. І., Ганжій І. Ю., Мазур О. Д. КЛІНІКО-ГОРМОНАЛЬНІ ВЗАЄМВІДНОСИНИ У ПАЦІЄНТОК З ГІПЕРПЛАСТИЧНИМИ ПРОЦЕСАМИ ЕНДОМЕТРІЇ ТА ПАТОЛОГІЄЮ ЩИТОВИДНОЇ ЗАЛОЗИ	176
31.	Зеленчук Г. М. ДЕРМАТОГЛІФІЧНІ ОСОБЛИВОСТІ ДИСТАЛЬНИХ ФАЛАНГ ПАЛЬЦІВ РУК, ОСІБ КОТРІ ВЧИНЯЛИ ЗЛОЧИНИ ПРОТИ ЖИТТЯ ТА ЗДОРОВ'Я	182
32.	Козань Н. М., Коцюбинська Ю. З. ОСОБЛИВОСТІ ДЕРМАТОГЛІФІКИ СТОП У ЖІНОК РІЗНИХ ЕТНОТЕРИТОРІАЛЬНИХ ГРУП ПРИКАРПАТТЯ	184
33.	Костенко І. Ф., Костенко О. В. ВПЛИВ ДИСТАНЦІЙНОГО НАВЧАННЯ ОНЛАЙН НА СТАН ЗДОРОВ'Я ДІТЕЙ І ПІДЛІТКІВ	189

34. *Ластовецька Л. О., Калініченко О. О., Маслак В. І., Кудіна С. В., Юнгін О. С.* 193
 ВПЛИВ АНТИБІОТИКІВ АЗИТРОМІЦИНУ ТА ХЛОРАМФІНІКОЛУ НА ФОРМУВАННЯ БІОПЛІВОК ЗБУДНИКІВ ОПОРТУНІСТИЧНИХ ІНФЕКЦІЙ
35. *Пономаренко С. В., Осолодченко Т. П., Порт О. В., Лук'яненко Т. В., Калітіна С. М.* 195
 АНТИБАКТЕРІАЛЬНА ДІЯ ЕКСТРАКТІВ, ОТРИМАНИХ З БРУНЬОК SALIX SP ПО ВІДНОШЕННЮ ДО ENTEROCOCCUS SP
36. *Россіхін В. В., Яковенко М. Г.* 197
 ВПЛИВ ФІЗИЧНОГО НАВАНТАЖЕННЯ НА ФУНКЦІОНАЛЬНУ АКТИВНІСТЬ НЕЙТРОФІЛІВ КРОВІ
37. *Сергеев В. М.* 201
 ШЛЯХ ДО ЗДОРОВОГО ЖИТТЯ
38. *Товт-Коршинська М. І., Лях О. І., Дербак М. А., Лазур Я. В.* 210
 ВПЛИВ АНТИРЕФЛЮКСНОЇ ТЕРАПІЇ НА ПЕРЕБІГ ХРОНІЧНОГО ОБСТРУКТИВНОГО ЗАХВОРЮВАННЯ ЛЕГЕНЬ
39. *Фоменко К. Н.* 216
 ПАТОГЕНЕЗ НЕБЛАГОПРИЯТНОГО ВОЗДЕЙСТВИЯ НА ОРГАНИЗМ ЕЛЕКТРОМАГНИТНЫХ ПОЛЕЙ, МИКРОВОЛНОВОГО ИЗЛУЧЕНИЯ И УЛЬТРАЗВУКА
40. *Худан Р. І., Гецько Н. В.* 220
 ОСОБЛИВОСТІ КАЛЬЦІЙ-ФОСФОРНОГО ОБМІНУ ЗА УМОВИ ЛІПОПОЛІСАХАРИД-ІНДУКОВАНОГО ПАРОДОНТИТУ НА ТЛІ ХРОНІЧНОЇ ТІОЛАКТОНОВОЇ ГІПЕРГОМОЦИСТЕЇНЕМІЇ
41. *Чадюк В. О.* 223
 ФЕНОТИПОВІ ПАРАМЕТРИ В ОСІБ РІЗНИХ СТАТЕВИХ ТА ЕТНОТЕРИТОРІАЛЬНИХ ГРУП НАСЕЛЕННЯ ПРИКАРПАТТЯ
42. *Чернета В. М., Заказнов В. Ф.* 225
 ШЛЯХИ ПОКРАЩЕННЯ ПІДГОТОВКИ НАСЕЛЕННЯ УКРАЇНИ ТА ВИПУСКНИКІВ-МЕДИКІВ В УМОВАХ ПАНДЕМІЇ ТА ЗБРОЙНОГО ПРОТИСТОЯННЯ
43. *Шестаков В. І., Пархоменко Т. А., Кузеванова М. В., Севастьянова Н. Є.* 232
 ЗАХОДИ БЕЗПЕКИ ТА ПЕРША ДОПОМОГА ПРИ КОНТАКТІ З МЕДУЗАМИ
- ФАРМАЦЕВТИЧЕСКИЕ НАУКИ**
44. *Борисюк І. Ю., Валіводзь І. П., Акішева А. С., Молодан Ю. О.* 239
 РОЗРОБКА СКЛАДУ ТА ТЕХНОЛОГІЇ ЛІКУВАЛЬНО-КОСМЕТИЧНОГО РОЗЧИНУ ДЛЯ ПОЛІПШЕННЯ СТАНУ ШКІРИ ПРИ АКНЕ
45. *Хмельникова Л. І., Маслак Г. С.* 244
 ПІДВИЩЕННЯ ЯКОСТІ ВИВЧЕННЯ ХІМІЧНИХ ДИСЦИПЛІН

- ДЛЯ ПІДГОТОВКИ ДО «КРОК-1.ФАРМАЦІЯ»
46. **Цеменко К. В., Натріашвілі Л. Г., Забава Р. І.** 250
ПЕРСПЕКТИВИ СТВОРЕННЯ НОВОЇ МАЗІ КОМБІНОВАНОГО
СКЛАДУ З ПРОТИЗАПАЛЬНИМ ЕФЕКТОМ

ХИМИЧЕСКИЕ НАУКИ

47. **Брюховецька І. В., Прийма А. М.** 252
ДОСЛІДЖЕННЯ ГІДРОХІМІЧНИХ ПАРАМЕТРІВ ВОДИ
ОКРЕМИХ ОБ'ЄКТІВ СТРИЙСЬКОГО РАЙОНУ ЛЬВІВЩИНИ

ТЕХНИЧЕСКИЕ НАУКИ

48. **Kuchansky V.** 259
EVALUATION OF THE EFFECT CORONA ON THE
PARAMETRIC OPTIMIZATION OF THE OPERATING MODES
49. **Гутаревич Ю. Ф., Шуба Є. В., Сирота О. В., Тріфонов Д. М.** 267
ВПЛИВ ПІДГРІВУ ПОВІТРЯ НА ВПУСКУ НА ЕНЕРГЕТИЧНІ
ТА ЕКОЛОГІЧНІ ПОКАЗНИКИ ТРАНСПОРТНОГО ДВИГУНА
ПРИ РОБОТІ НА СПИРТОВМІСНОМУ БЕНЗИНІ В УМОВАХ
НИЗЬКИХ ТЕМПЕРАТУР
50. **Кудін А. П., Бабич В. О.** 272
АНАЛІЗ ІСНУЮЧИХ СИСТЕМ КЕРУВАННЯ БАЗАМИ ДАНИХ
51. **Небеснюк О. Ю., Ніконова З. А., Перловський О. М.** 277
МОДУЛЬ ТЕЛЕМЕТРИЧНОГО КАНАЛУ ДАНИХ ДЛЯ ЕКГ–
ТЕЛЕМЕТРІЇ
52. **Ніконова З. А., Небеснюк О. Ю., Кириченко О. М.** 283
ПРИЛАД ДЛЯ ТЕРАПІЇ ДЕРМАТОЛОГІЧНИХ ЗАХВОРЮВАНЬ
53. **Попова І. О., Ковальов О. В.** 287
РОЗРАХУНОК ПАРАМЕТРІВ ЕЛЕКТРИЧНОЇ СХЕМИ
ПРИСТРОЮ ЯК ФІЛЬТРУ ЛІНІЙНИХ НАПРУГ МЕРЕЖІ
54. **Прачик В. В., Ляшенко О. М.** 292
РОЗРОБЛЕННЯ НАТИВНОГО МОБІЛЬНОГО ДОДАТКУ ДЛЯ
МОНІТОРИНГУ НАДЗВИЧАЙНИХ СИТУАЦІЙ ПІД
ОПЕРАЦІЙНУ СИСТЕМУ ANDROID
55. **Рацук М. Є., Жебраківська І. О.** 298
ОДЕРЖАННЯ ФУНКЦІОНАЛЬНИХ ТА БЕЗПЕЧНИХ ЙОГУРТІВ
З ЦУКРОЗАМІННИКАМИ
56. **Салямова К. Д., Хужакулов М. Ж.** 301
ЧИСЛЕННИЙ АНАЛІЗ НАПРЯЖЕНОГО СОСТОЯННЯ
ОБДЕЛКИ ТОННЕЛЯ ПРИ СЕЙСМИЧЕСКОМ ВОЗДЕЙСТВИИ
57. **Сидорчук Б. П., Наумчук О. М.** 305
МОДЕЛЮВАННЯ ТА ВІЗУАЛІЗАЦІЯ ДОСЛІДЖЕНЬ СИСТЕМИ
АВТОМАТИЧНОГО РЕГУЛЮВАННЯ ТИСКУ СТИСНЕНОГО
ПОВІТРЯ
58. **Холодна З. Б., Кунчін Я. С.** 311
НАВЧАЛЬНИЙ МОДУЛЬ: «АЛГОРИТМ ГРЕХЕМА ДЛЯ

	ПОБУДОВИ МІНІМАЛЬНОЇ ОПУКЛОЇ ОБОЛОНКИ»	
59.	<i>Хорошун Г. М.</i> СИСТЕМА ПІДТРИМКИ ПРИЙНЯТТЯ РІШЕНЬ В ГАЛУЗІ ОПТИЧНОЇ МЕТРОЛОГІЇ	313
60.	<i>Шаповалов О. В.</i> УДОСКОНАЛЕННЯ БУДОВИ АВТОНОМНОГО ДЖЕРЕЛА ЕЛЕКТРОЕНЕРГІЇ ДЛЯ ЖИВЛЕННЯ ПРИВОДНОГО ЕЛЕКТРОДВИГУНА СИСТЕМ ПРОТИПОЖЕЖНОГО ЗАХИСТУ	320
ГЕОГРАФИЧЕСКИЕ НАУКИ		
61.	<i>Коржов Є. І., Пуленко Ю. В.</i> ТЕРМІНОЛОГІЧНІ ОСОБЛИВОСТІ ГЕОГРАФІЧНИХ НАЗВ ЕЛЕМЕНТІВ ГІДРОГРАФІЧНОЇ МЕРЕЖІ НИЖНЬОЇ ТЕЧІЇ РІЧОК	325
62.	<i>Неплях В. В.</i> ПРОЕКТНІ ТЕХНОЛОГІЇ ЯК СУЧАСНИЙ МЕТОД ВИВЧЕННЯ КУРСУ ШКІЛЬНОЇ ГЕОГРАФІЇ	332
ГЕОЛОГО-МИНЕРАЛОГИЧЕСКИЕ НАУКИ		
63.	<i>Зейналова Севил Адил</i> ИСТОРИЯ И СОВРЕМЕННОЕ СОСТОЯНИЕ ГЕОЛОГО- ГЕОФИЗИЧЕСКИХ РАБОТ ОРОГЕНА БОЛЬШОГО КАВКАЗА	335
АРХИТЕКТУРА		
64.	<i>Андрусак У. Б.</i> ПОРІВНЯЛЬНИЙ АНАЛІЗ ЗБЕРЕЖЕНОСТІ РАКОВЕЦЬКОГО ЗАМКОВОГО КОМПЛЕКСУ (НА ОСНОВІ ІКОНОГРАФІЧНИХ І НАУКОВИХ МАТЕРІАЛІВ)	343
65.	<i>Бандура О. І.</i> ВИЗНАЧЕННЯ ВАРТОСТІ ВИКОНАНИХ ОБСЯГІВ РОБІТ І ПРОВЕДЕННЯ ВЗАЄМОРОЗРАХУНКІВ ЗА ВИКОНАНІ РОБОТИ ПО ОБ'ЄКТАХ БУДІВНИЦТВА ЗА ТВЕРДОЇ ТА ДИНАМІЧНОЇ ДОГОВІРНОЇ ЦІНИ	350
66.	<i>Верес М. К.</i> ОСОБЛИВОСТІ ДЕКОРАТИВНОГО ОЗДОБЛЕННЯ НАРОДНИХ ШКІЛ УКРАЇНИ КІНЦЯ ХІХ – ПОЧАТКУ ХХ СТОЛІТЬ	357
67.	<i>Дмитрук О., Березовецька І.</i> ТИПОЛОГІЯ СУЧАСНОГО МАЛОПОВЕРХОВОГО ЖИТЛОВОГО БУДІВНИЦТВА	361
68.	<i>Мілюкова І. Р., Нудний І. П.</i> ПРОБЛЕМАТИКА ВИКОНАННЯ БУДІВЕЛЬНИХ КОШТОРИСНИХ РОЗРАХУНКІВ У НАВЧАЛЬНОМУ ПРОЦЕСІ	366

ПЕДАГОГІЧЕСКІЕ НАУКИ

- | | |
|---|-----|
| 69. <i>Obradovych O. V., Obradovych A. S.</i>
INTERACTIVE POSTER AS A MEANS OF FORMATION OF PROFESSIONAL COMPETENCIES IN STUDENTS | 371 |
| 70. <i>Ryabinets Kh. Ya., Kiyanovska L. O.</i>
ПРОБЛЕМА ДИТЯЧОГО МУЗИЧНОГО ВИХОВАННЯ В ГІПЕРІНФОРМАЦІЙНУ ДОБУ | 375 |
| 71. <i>Алѣхина А. Э., Комличенко В. Н., Федосенко В. А., Мытник Н. П.</i>
ОСОБЕННОСТИ ДИПЛОМНОГО ПРОЕКТИРОВАНИЯ ПО СПЕЦИАЛЬНОСТИ «ИНФОРМАЦИОННЫЕ СИСТЕМЫ И ТЕХНОЛОГИИ (В ЭКОНОМИКЕ)» | 381 |
| 72. <i>Бабко М. Ф.</i>
ОСОБЛИВОСТІ РОБОТИ ПЕДАГОГА З ОБДАРОВАНИМИ УЧНЯМИ ЗАКЛАДІВ ПРОФЕСІЙНОЇ ОСВІТИ | 388 |
| 73. <i>Банах С. В., Добровольська С. Я.</i>
СТРЕСОСТІЙКІСТЬ ЯК ПРОФЕСІЙНО ЗНАЧУЩА РИСА ОСОБИСТОСТІ ПЕДАГОГА | 394 |
| 74. <i>Баракіна Н. О.</i>
РОЗВИТОК МОНОЛОГІЧНОГО МОВЛЕННЯ ДІТЕЙ МОЛОДШОГО ШКІЛЬНОГО ВІКУ З ПОРУШЕННЯМ ІНТЕЛЕКТУ В УМОВАХ ІНКЛЮЗІЇ | 398 |
| 75. <i>Барановська О. В.</i>
ОСОБЛИВОСТІ ФОРМ ОРГАНІЗАЦІЇ НАВЧАЛЬНОЇ ДІЯЛЬНОСТІ УЧНІВ ПОЧАТКОВИХ КЛАСІВ В УМОВАХ ЗМІШАНОГО НАВЧАННЯ | 404 |
| 76. <i>Бурак В. Г.</i>
ПІДПРИЄМНИЦЬКА КОМПЕТЕНТНІСТЬ МАЙБУТНІХ ФАХІВЦІВ ГОТЕЛЬНО-РЕСТОРАННОЇ СПРАВИ | 411 |
| 77. <i>Волкова Л. С.</i>
ФОРМУВАННЯ ЕКОЛОГІЧНОЇ КУЛЬТУРИ ДІТЕЙ СТАРШОГО ВІКУ ЗАСОБАМИ МИСТЕЦТВА | 416 |
| 78. <i>Гладка І. А., Романюк В. Л.</i>
НАВЧАННЯ МАЙБУТНІХ ВЧИТЕЛІВ РОБОТІ З ГІПЕРАКТИВНИМИ УЧНЯМИ НА УРОКАХ АНГЛІЙСЬКОЇ МОВИ | 421 |
| 79. <i>Гордієнко Н. О., Шевченко В. В., Бадрак Т. В.</i>
ЗНАЧЕННЯ ФІЗИЧНОЇ КУЛЬТУРИ І СПОРТУ В ФОРМУВАННІ ЗДОРОВОГО СПОСОБУ ЖИТТЯ СТУДЕНТСЬКОЇ МОЛОДІ | 426 |
| 80. <i>Григор'єва В. В., Чернявська В. Ф.</i>
ВИКОРИСТАННЯ МУЛЬТИМЕДІЙНИХ МОЖЛИВОСТЕЙ КОМП'ЮТЕРА У ПРОЦЕСІ НАВЧАННЯ ДИРИГУВАННЮ СТУДЕНТІВ ПЕДАГОГІЧНИХ ЗАКЛАДІВ ВИЩОЇ ОСВІТИ | 432 |
| 81. <i>Григоров Г. А.</i>
ВЗАЄМОДІЯ ШКОЛИ ТА ЗАСОБІВ МАСОВОЇ ІНФОРМАЦІЇ В ЗАБЕЗПЕЧЕННІ ОСВІТНЬОГО ПРОЦЕСУ | 436 |

82.	<i>Дубова Л. В.</i> ДІДЖИТАЛІЗАЦІЯ ПІД ЧАС ВИВЧЕННЯ ДИСЦИПЛІНИ ХІМІЯ	441
83.	<i>Зайцев І. П.</i> ОСОБЛИВОСТІ ПІДГОТОВКИ МАЙБУТНІХ ОФІЦЕРІВ МОРСЬКОЇ ПІХОТИ ІЗ ВИКОРИСТАННЯМ ЗАСОБІВ ІКТ	446
84.	<i>Захарова І. В.</i> ХМАРНІ ОСВІТНІ ТЕХНОЛОГІЇ – ІНСТРУМЕНТ ДЛЯ СТВОРЕННЯ ІНФОРМАЦІЙНОГО СЕРЕДОВИЩА ВЗАЄМОДІЇ УЧАСНИКІВ ОСВІТНЬОГО ПРОЦЕСУ	451
85.	<i>Звєкова В. К., Картелян О. В.</i> СУЧАСНІ ПРОБЛЕМИ МОРАЛЬНОГО ВИХОВАННЯ МОЛОДШИХ ШКОЛЯРІВ	458
86.	<i>Звєкова В. К., Тулуш-Бопре М. І.</i> МОНТЕССОРІ-ТЕРАПІЯ ПРИ ПОРУШЕННЯХ МОВНОГО РОЗВИТКУ ДИТИНИ	464
87.	<i>Звєкова В. К., Шевченко В. О.</i> СПЕЦИФІКА ДОЗВІЛЛЄВОЇ ДІЯЛЬНОСТІ ДІТЕЙ ТА МОЛОДІ	469
88.	<i>Кобрій О. М., Савчук О. Р.</i> СТРАТЕГІЧНІ НАПРЯМИ МОДЕРНІЗАЦІЇ ОСВІТНЬОГО ПРОЦЕСУ У ЗАКЛАДАХ ВИЩОЇ ОСВІТИ УКРАЇНИ	473
89.	<i>Кобрій О. М., Сиротюк В. І.</i> ПЕДАГОГІЧНІ УМОВИ РОЗВИТКУ ДУХОВНОЇ СФЕРИ ОСОБИСТОСТІ У ЗАКЛАДАХ ВИЩОЇ ОСВІТИ УКРАЇНИ	479
90.	<i>Коваленко С. П.</i> ПОНЯТТЯ НОСТРИФІКАЦІЇ В СУЧАСНІЙ ПЕДАГОГІЦІ	485
91.	<i>Колток Л. Б., Лесів С. В.</i> ВИКОРИСТАННЯ ІНФОРМАЦІЙНИХ ТЕХНОЛОГІЙ У ПРОЦЕСІ ОЗНАЙОМЛЕННЯ З ПРИРОДНИЧОЮ ОСВІТНЬОЮ ГАЛУЗЗЮ У ПОЧАТКОВІЙ ШКОЛІ	490
92.	<i>Кузь Т. Г.</i> РОЗВИТОК ТВОРЧИХ ЗДІБНОСТЕЙ ЗДОБУВАЧІВ ПРОФЕСІЙНОЇ (ПРОФЕСІЙНО-ТЕХНІЧНОЇ) ОСВІТИ	496
93.	<i>Кулакевич О. О.</i> МЕТОД СИНТЕЗУ РІЗНИХ ВИДІВ МИСТЕЦТВ В ОСВІТНЬОМУ ПРОЦЕСІ МИСТЕЦЬКОЇ ШКОЛИ	501
94.	<i>Кулаковський О. М.</i> ВПЛИВ ФАКТОРІВ-МОТИВАТОРІВ І ДЕМОТИВАТОРІВ НА ПРОЦЕС ФОРМУВАННЯ КОМПЕТЕНТНОСТІ У СФЕРІ ОХОРОНИ І ЗАХИСТУ ПРАВ ІНТЕЛЕКТУАЛЬНОЇ ВЛАСНОСТІ У МАЙБУТНІХ ПЕДАГОГІВ	508
95.	<i>Лавриненко О. А.</i> ПРОФЕСІЙНИЙ РОЗВИТОК МАГІСТРІВ ФАРМАЦІЇ В ЄВРОПЕЙСЬКІЙ УНІВЕРСИТЕТСЬКІЙ ОСВІТІ В ІСТОРИКО- ПЕДАГОГІЧНОМУ ВИМІРІ	511

96.	Лісова Н. І. СОЦІАЛЬНО-ПЕДАГОГІЧНЕ ПАРТНЕРСТВО ТА УМОВИ ДЛЯ РОЗВИТКУ	516
97.	Літовка-Деменіна С. Г. МЕТОД ПРОЕКТІВ У ФОРМУВАННІ МАРКЕТИНГОВОЇ КОМПЕТЕНТНОСТІ МАЙБУТНІХ ТУРИЗМОЗНАВЦІВ В УМОВАХ ЦИФРОВІЗАЦІЇ	521
98.	Малкович Н. М. СПАДОК ДИСТАНЦІЙНОГО НАВЧАННЯ: МОЖЛИВОСТІ ЗАСТОСУВАННЯ ІНСТРУМЕНТІВ GOOGLE У ПОТОЧНОМУ ТА ПІДСУМКОВОМУ КОНТРОЛІ ТЕОРЕТИЧНИХ ЗНАНЬ СТУДЕНТІВ-МЕДИКІВ	526
99.	Мислінчук В. О., Супрунюк С. С., Варфоломєєв Д. І. ТЕОРЕТИЧНІ ОСНОВИ РЕАЛІЗАЦІЇ УЧНІВСЬКИХ НАУКОВО-ДОСЛІДНИЦЬКИХ ПРОЕКТІВ НА ПРИКЛАДІ ВИВЧЕННЯ МЕХАНІКИ	529
100.	Мордасова С. О., Мордасова А. О. ЧИТАННЯ З АРКУШУ ЯК ГОЛОВНА КОМПЕТЕНЦІЯ КОНЦЕРТМЕЙСТЕРА. ОСНОВНІ ЧИННИКИ РОЗВИТКУ ГОЛОВНИХ ЯКОСТЕЙ ФАХІВЦЯ, ШЛЯХИ ВДОСКОНАЛЕННЯ НАВИЧОК	537
101.	Опря А. М. РОЗВИТОК ТВОРЧОЇ ДІЯЛЬНОСТІ МОЛОДШИХ ШКОЛЯРІВ В КОМАНДІ	544
102.	Павленко Т. С. БІОБІБЛІОГРАФІЧНІ ПОКАЖЧИКИ ЯК ІНФОРМАЦІЙНІ РЕСУРСИ З ПИТАНЬ ОСВІТИ	550
103.	Прохорова О. В. СУТНІСТЬ КОГНІТИВНО-КОМУНІКАТИВНОГО ПІДХОДУ ДО НАВЧАННЯ ЛЕКСИКИ ПРИ ВИКЛАДАННІ ІНОЗЕМНИХ МОВ	554
104.	Прудникова Е. А. О ЗНАЧЕНИИ ТВОРЧЕСКИХ РАБОТ В КУРСЕ ГАРМОНИИ В МУЗЫКАЛЬНЫХ КОЛЛЕДЖАХ	557
105.	Рузис Л. М. ВЛИЯНИЕ РЕПЕРТУАРА НА ФОРМИРОВАНИЕ И РАЗВИТИЕ МУЗЫКАЛЬНОГО МЫШЛЕНИЯ	563
106.	Салтикова Т. О. ВИКОРИСТАННЯ СИСТЕМИ MOODLE ДЛЯ ВИКЛАДАННЯ НАВЧАЛЬНОЇ ДИСЦИПЛІНИ «ПРАКТИЧНИЙ КУРС ТРЕТЬОЇ ІНОЗЕМНОЇ МОВИ (ФРАНЦУЗЬКОЇ)»	569
107.	Ситнік Т. І. ПРОБЛЕМА ФОРМУВАННЯ КЛАСИФІКАЦІЇ ЗДОРОВ'ЯЗБЕРЕЖУВАЛЬНИХ ТЕХНОЛОГІЙ У ЗАКЛАДАХ ВИЩОЇ ОСВІТИ	574

108. **Сич Р. В., Мірошніченко А. А.** 581
ОКРЕМІ АСПЕКТИ МОТИВАЦІЇ МАЙБУТНІХ ОФІЦЕРІВ-ПРИКОРДОННИКІВ ДО ПРОФЕСІЙНОЇ ДІЯЛЬНОСТІ
109. **Сіладі В. В.** 585
РІЗНОМАНІТНІСТЬ ПІДХОДІВ ДО ІНШОМОВНОЇ ПІДГОТОВКИ В ЄВРОПЕЙСЬКОМУ ОСВІТНЬОМУ СЕРЕДОВИЩІ
110. **Стойка О. Я.** 589
ДЕРЖАВНА ОСВІТНЯ ПОЛІТИКА США ТА ЇЇ РЕФОРМУВАННЯ (ДРУГА ПОЛОВИНА ХХ-ГО СТ.)
111. **Таборовець Л. М.** 593
ІННОВАЦІЙНІ ТЕХНОЛОГІЇ ФОРМУВАННЯ ПРОФЕСІЙНОЇ КОМПЕТЕНЦІЇ СТУДЕНТІВ-МЕДИКІВ НА ЗАНЯТТЯХ УКРАЇНСЬКОЇ МОВИ В УМОВАХ ДОВГОТРИВАЛОГО КАРАНТИНУ
112. **Хроленко М. В.** 598
ЕКОЛОГІЧНА КУЛЬТУРА ТА ЕКОЛОГІЧНА КОМПЕТЕНТНІСТЬ: ПОРІВНЯЛЬНИЙ АНАЛІЗ ПОНЯТЬ
113. **Цеплий В. О., Савчук В. І., Зелений Ю. М., Романенко Л. С.** 603
СУЧАСНІ ПОГЛЯДИ НА ПРОБЛЕМУ РОЗВИТКУ РУХОВИХ ЗДІБНОСТЕЙ
114. **Чаговець А. І., Сирова Ю. В.** 609
ОСОБЛИВОСТІ ФОРМУВАННЯ КУЛЬТУРИ ХУДОЖНЬО-ПЕДАГОГІЧНОГО СПІЛКУВАННЯ ЗДОБУВАЧІВ ОСВІТИ ПЕДАГОГІЧНОГО ПРОФІЛЮ
115. **Чухно І. А.** 613
ФОРМУВАННЯ SOFT SKILLS ЯК СКЛАДОВА ЯКІСНОЇ ПІДГОТОВКИ СТУДЕНТІВ МЕДИЧНИХ ЗВО В СУЧАСНИХ УМОВАХ
116. **Шевченко Л. В., Цокур Н. І.** 620
ВИКОРИСТАННЯ МОДУЛЬНОГО НАВЧАННЯ ДЛЯ МЕТОДИЧНОГО ЗАБЕЗПЕЧЕННЯ ТЕМИ “ЕЛЕМЕНТИ VI - А ПІДГРУПИ”
117. **Якушко К. Г., Поліщук А. В., Пронь О. С.** 623
THE EXERCISES TO IMPROVE COMMUNICATIVE ACTIVITY WHILE STUDYING SOIL THEME

ПСИХОЛОГИЧЕСКИЕ НАУКИ

118. **Zhukova T.** 626
DEVELOPING INTERCULTURAL COMPETENCE WHEN TEACHING FUTURE ECONOMISTS A FOREIGN LANGUAGE
119. **Александров Ю. В.** 633
ВЗАЄМОЗВ'ЯЗОК АГРЕСИВНОСТІ, САМООЦІНКИ ТА РІВНЯ ДОМАГАНЬ У УЧНІВ МОЛОДШОГО ШКІЛЬНОГО ВІКУ

120. *Єльчанінова Т. М., Іванова В. Є., Козлова І. В., Рамбовська Н. В.* 641
ХАРАКТЕРИСТИКА МОТИВАЦІЙНОЇ СФЕРИ
СТАРШОКЛАСНИКІВ МІСТА-СУПУТНИКА МЕГАПОЛІСУ
121. *Ордатій Н. М.* 649
ЕКОЛОГІЧНА СВІДОМІСТЬ У ВИМІРІ ПСИХОЛОГІЧНИХ
КОНЦЕПЦІЙ
122. *Попрядухина Н. Г.* 655
ИЗУЧЕНИЕ СПЕЦИФИКИ НРАВСТВЕННЫХ ЦЕННОСТЕЙ В
МЛАДШЕМ ШКОЛЬНОМ ВОЗРАСТЕ
123. *Рибалка В. В.* 662
ДИСТАНЦІЙНИЙ АСОЦІАТИВНИЙ ЕКСПЕРИМЕНТ І
ПРОФЕСІОЛОГІЧНИЙ АНАЛІЗ У ВИВЧЕННІ
ПРОФЕСІОНАЛІЗМУ ТА МАЙСТЕРНОСТІ ОСОБИСТОСТІ

СОЦИОЛОГИЧЕСКИЕ НАУКИ

124. *Євдокимова В. В.* 670
ОСВІТНЯ ТРАЄКТОРІЯ ЯК ПОТРЕБА ДЛЯ ФОРМУВАННЯ
СУЧАСНОЇ ОСОБИСТОСТІ
125. *Кривуц С. В., Васьковська А. М.* 674
СОЦІАЛЬНО-ПСИХОЛОГІЧНІ АСПЕКТИ ІНКЛЮЗИВНОЇ
ОСВІТИ

ЖУРНАЛИСТИКА

126. *Нестеренко Ю. В.* 677
ОСОБЛИВОСТІ ДІЛОВИХ ВИДАНЬ В УКРАЇНІ

ИСКУССТВОВЕДЕНИЕ

127. *Галавай А. А., Круль П. Ф.* 681
ДО ПИТАННЯ ТРАДИЦІЇ ВИКОНАННЯ КАДЕНЦІЙ
БАРИТОНОВИХ АРІЙ ДЖ. ВЕРДІ
128. *Куц В. В.* 686
ЕСТРАДНІ ПІСНІ ІВАНА КАРАБИЦЯ: СТИЛЬОВІ ВИМІРИ
129. *Ломоносова Н. О.* 691
ТЕАТР АБСУРДУ ХХ СТОЛІТТЯ ТА ТВОРЧЕ ПОЄДНАННЯ
«КАРТЕЛЬ»
130. *Лютько Л. П.* 695
УДОСКОНАЛЕННЯ МЕТОДИКИ ВИКЛАДАННЯ ПРЕДМЕТУ
«ГАРМОНІЯ» У ВИЩИХ МИСТЕЦЬКИХ НАВЧАЛЬНИХ
ЗАКЛАДАХ
131. *Мальцева О. В.* 701
ВПЛИВ ВОКАЛЬНОЇ МУЗИКИ НА ЗДОРОВ'Я ЛЮДИНИ
132. *Опарик Л. М.* 706
СЕМІОТИЧНА МОДЕЛЬ УМБЕРТО ЕКО У ПРОЄКЦІЇ НА
ВИКОНАВСЬКУ ІНТЕРПРЕТАЦІЮ МУЗИЧНОГО ТВОРУ

133. *Полтавець-Гуйда О. В.* 711
ІСТОРИЧНІ ГЕРОЇ УКРАЇНИ ДОБИ ГЕТЬМАНЩИНИ В
ТВОРЧОСТІ ВИДАТНОГО УКРАЇНСЬКОГО ХУДОЖНИКА
ДРУГОЇ ПОЛОВИНИ ХХ – ПОЧ. ХХІ СТ. В. ПОЛТАВЦЯ

134. *Темченко І. А.* 718
ЗНАЧЕННЯ РИТМУ ТА МАНЕРИ В ЕСТРАДНОМУ СПІВІ

ИСТОРИЧЕСКИЕ НАУКИ

135. *Баран Р.* 723
АВІАКОНСТРУКТОР-АМАТОР ІЗ СКНИЛОВА –
ПРЕДСТАВНИК ЕМБРІОНІЧНОГО ПЕРІОДУ АВІАЦІЙНОЇ
ХОДИ

136. *Коваль Г. П.* 735
ВИСВІТЛЕННЯ ДІЯЛЬНОСТІ АККЕРМАНСЬКОЇ МІСЬКОЇ
ДУМИ НА СТОРІНКАХ ГАЗЕТИ «ОДЕССКИЕ НОВОСТИ» У
1896 РОЦІ

137. *Чмихало Г. Г.* 743
ЗБРОЙНІ СИЛИ УКРАЇНСЬКО-ШВЕДСЬКОГО СОЮЗУ НА
ПОЛІ ПОЛТАВСЬКОЇ БИТВИ 1709 Р. (РОЗГЛЯНУТО
ВІЙСЬКОВІ ФОРМУВАННЯ ТА ОЗБРОЄННЯ УКРАЇНСЬКО-
ШВЕДСЬКОГО СОЮЗУ НА ПОЛІ ПОЛТАВСЬКОЇ БИТВИ
1709 Р.)

КУЛЬТУРОЛОГИЯ

138. *Дорошенко О. А.* 750
РОЛЬ ТРАДИЦІЙНИХ НАРОДНО-ПОБУТОВИХ СВЯТ У
ПРОЦЕСІ МОРАЛЬНО-ДУХОВНОГО СТАНОВЛЕННЯ МОЛОДІ

139. *Колесник О. С.* 754
ТИПОЛОГІЯ ТРАЄКТОРІЙ ГЕРОЇВ ЛІТЕРАТУРИ ТА
КІНЕМАТОГРАФУ

140. *Проданюк Ф. М.* 759
ДИСКУРС ПОЛІТИКИ БІЛЬШОВИЦЬКОГО РЕЖИМУ ЩОДО
РОСІЙСЬКОЇ ПРАВОСЛАВНОЇ ЦЕРКВИ У 1917-1929 РОКАХ
КРІЗЬ ПРИЗМУ ПУБЛІКАЦІЙ РАДЯНСЬКОЇ ІСТОРІОГРАФІЇ

ЛИТЕРАТУРА

141. *Німіжан-Боднарюк О., Антофійчук В. І.* 766
ОСНОВНІ ХАРАКТЕРОЛОГІЧНІ НАПРЯМКИ ПОЧАТКОВОГО
РОЗВИТКУ УКРАЇНІСТИКИ НА ТЕРЕНАХ РУМУНІЇ

ПОЛИТИЧЕСКИЕ НАУКИ

142. *Макаренко М.* 771
BASIC PRINCIPLES OF PUBLIC POLICY FORMATION IN THE
SPHERE OF HEALTHCARE

143. **Вітман К. М., Мішин С. І.** 774
 ДОВІРА ТА МОЖЛИВІ МЕХАНІЗМИ ЇЇ ЗМІЦНЕННЯ В СУСПІЛЬСТВІ
144. **Головко Ю. Г.** 778
 НОРМАТИВНО-ПРАВОВИЙ АНАЛІЗ СУДОВОЇ СИСТЕМИ УКРАЇНИ
145. **Денисенко К. Ю.** 783
 АФРИКАНСЬКИЙ ВЕКТОР ЗОВНІШНЬОЇ ПОЛІТИКИ ФРАНЦІЇ ЗА ПРЕЗИДЕНТСТВА Е. МАКРОНА
146. **Євмінов С. В.** 787
 ТЕОРЕТИЧНІ ОСНОВИ ДОСЛІДЖЕННЯ СТРАТЕГІЧНОГО АНАЛІЗУ У СФЕРІ МІЖНАРОДНОЇ ПОЛІТИКИ ТА НАЦІОНАЛЬНОЇ БЕЗПЕКИ
147. **Ковтун О. Ю.** 790
 ЕВОЛЮЦІЯ ДИПЛОМАТИЧНОГО ПРОТОКОЛУ ТА ЕТИКЕТУ ВПРОДОВЖ ПЕРШИХ ДЕСЯТИЛІТЬ ХХІ СТОЛІТТЯ
148. **Лисецький Ю. М., Семенюк Ю. В., Павленко Д. Г.** 795
 ПРІОРИТЕТИ ПРОТИДІЇ ЗАГРОЗАМ НАЦІОНАЛЬНІЙ БЕЗПЕЦІ КРАЇНИ В УМОВАХ ГІБРИДНОЇ ВІЙНИ
149. **Набока Р. Ю.** 801
 КОНЦЕПТУАЛЬНІ ЗАСАДИ ДЕРЖАВНОГО РЕГУЛЮВАННЯ ВІДНОВЛЕННЯ ПРОДУКЦІЇ
150. **Шелест А. С.** 804
 ПОЛИТИЧЕСКИЕ АСПЕКТЫ СТАНОВЛЕНИЯ ГОСУДАРСТВЕННОСТИ
- ФИЛОЛОГИЧЕСКИЕ НАУКИ**
151. **Волкова О. В.** 810
 ІНШОМОВНА ПРОФЕСІЙНО-СПРЯМОВАНА КОМПЕТЕНТНІСТЬ У СТРУКТУРІ ФАХОВОЇ ПЕРЕДВИЦІОЇ ОСВІТИ
152. **Ковальчук О. Я., Веселовська С. Р.** 817
 ВІРШ Г. ЛОНГФЕЛЛО «THE DAY IS DONE...» В УКРАЇНСЬКОМУ ПЕРЕКЛАДІ О. ФИЛИПОВИЧА
153. **Ковальчук О. Я.** 822
 ТВОРЧА СПАДЩИНА ГЕНРІ ЛОНГФЕЛЛО В ЄВРОПЕЙСЬКІЙ РЕЦЕПЦІЇ
154. **Литвинчук А. Ю.** 829
 АРГУМЕНТАЦІЯ В ПОЛІТИЧНОМУ ДИСКУРСІ. ПОЛІТИЧНИЙ ДИСКУРС ЯК ОБ'ЄКТ НАУКОВОГО АНАЛІЗУ
155. **Наконечна О. М.** 833
 ПРАГМАТИКО-ФУНКЦІОНАЛЬНИЙ ПОТЕНЦІАЛ ДІЕСЛІВ SHALL I WILL В СУЧАСНОМУ АНГЛОМОВНОМУ ДИСКУРСІ
156. **Огаренко Т. А., Ліштаба Т. В.** 836
 АД'ЄКТИВИ В ПОЕЗІЯХ А. С. МАЛИШКА

157. *Огарєнко Т. А., Чемерис К. Г.* 842
ХАРАКТЕР ВЗАЄМИН АДРЕСАТИВ У ЗВЕРТАННЯХ, УЖИТИХ
У ТВОРАХ ЛЕСІ УКРАЇНКИ
158. *Рибчинська О. О.* 848
ДИСКУРСИВНІ ХАРАКТЕРИСТИКИ ДІЄСЛІВНИХ ФОРМ У
СУЧАСНІЙ АНГЛІЙСЬКІЙ МОВІ
159. *Хілінська Ю. В.* 853
ОСНОВИ ТЕОРІЇ АРГУМЕНТАЦІЇ. ПОНЯТТЯ
АРГУМЕНТАТИВНОГО ДИСКУРСУ

ФИЛОСОФСКИЕ НАУКИ

160. *Slabodchikov A. A., Patlaichuk O. V., Stupak O. P.* 857
HEURISTICS AND MATHEMATICAL CREATIVITY
161. *Костів І. Г.* 861
ТЕОРЕТИЧНІ АСПЕКТИ ФІЛОСОФІЇ ОСВІТНЬОЇ
КОМУНІКАЦІЇ
162. *Тарасюк Л. С.* 867
ВЗАИМООБРАТИМОСТЬ ЧЕЛОВЕКА, БЫТИЯ, ИСТИНЫ

ЭКОНОМИЧЕСКИЕ НАУКИ

163. *Бондаренко Н. М., Гавриленко О. В.* 875
ОСОБЛИВОСТІ ОБЛІКУ У ФЕРМЕРСЬКИХ ГОСПОДАРСТВАХ
164. *Баранник Л. Б., Болоховець А. Б., Волошина Є. В., Шевченко Д. В.* 880
АКТУАЛЬНІ ПИТАННЯ ВИКЛАДАННЯ СУЧАСНОЇ ТЕОРІЇ
СОЦІАЛЬНОГО РОЗВИТКУ
165. *Власенко О. О.* 887
УПРАВЛІННЯ МІЖНАРОДНИМИ ЗВ'ЯЗКАМИ
ПІДПРИЄМСТВА В УМОВАХ КРИЗОВОЇ СИТУАЦІЇ
СПРИЧИНЕНОЇ COVID-19
166. *Гаважко Д. Р.* 893
ХАРАКТЕРИСТИКА ЧИННИКІВ, ЩО ВПЛИВАЮТЬ НА
ФІНАНСОВУ СТІЙКІСТЬ АГРАРНИХ ПІДПРИЄМСТВ
167. *Галустьян Р. О.* 901
СВІТОВИЙ ДОСВІД ФІНАНСУВАННЯ МІЖНАРОДНОЇ
ТЕХНІЧНОЇ ДОПОМОГИ ТА ДОЦІЛЬНІСТЬ ЙОГО
ВИКОРИСТАННЯ В УКРАЇНІ
168. *Гвоздік А. Г.* 908
ХАРЧОВА БЕЗПЕКА В ІНДУСТРІЇ ГОСТИННОСТІ:
ВІДПОВІДАЛЬНІСТЬ БІЗНЕСУ І СПОЖИВАЧІВ
169. *Грицун В. В.* 912
ОСОБЛИВОСТІ ВЗАЄМОДІЇ ГРОМАДЯНСЬКОГО
СУСПІЛЬСТВА ТА ДЕРЖАВИ, ЯК СУБ'ЄКТІВ
ДЕМОКРАТИЧНОГО ПРОЦЕСУ
170. *Драчук Ю. З., Сталінська О. В.* 916
ДО ШЛЯХІВ ЕКОМОДЕРНІЗАЦІЇ. "ОЗЕЛЕНЕННЯ"

- МЕТАЛУРГІЙНИХ ПІДПРИЄМСТВ
171. **Іванов С. М.** 923
МЕТОД НЕЧІТКОГО МОДЕЛЮВАННЯ ЛЮДСЬКИХ РЕСУРСІВ
В УМОВАХ ЦИФРОВОЇ ЕКОНОМІКИ
172. **Люта Д. А.** 929
ОСОБЛИВОСТІ ПЛАНУВАННЯ РЕКЛАМНОЇ ДІЯЛЬНОСТІ НА
ГОТЕЛЬНО-РЕСТОРАННИХ ПІДПРИЄМСТВАХ
173. **Маковецька Н. В., Сидорук А. В.** 931
ЗАСТОСУВАННЯ КОМУНІКАТИВНОГО МЕНЕДЖМЕНТУ В
ТУРИСТИЧНІЙ СФЕРІ
174. **Медведева М. И.** 936
АУТСОРСИНГ УПРАВЛЕНИЯ ЗНАНИЯМИ: ПОНЯТИЕ,
СУЩНОСТЬ И ПРЕИМУЩЕСТВА
175. **Орликовський М. О., Гужа О. О.** 939
ФОРМУВАННЯ МЕХАНІЗМУ УПРАВЛІННЯ ПЕРСОНАЛОМ
ПІДПРИЄМСТВА
176. **Степанов В. Н.** 946
ПРОСТРАНСТВЕННО-ВРЕМЕННАЯ ОРГАНИЗАЦИЯ СОЦИО-
ЭКОНОМИКО-ЭКОЛОГИЧЕСКИХ СИСТЕМ (КОНТЕКСТ
УПРАВЛЕНИЯ)
177. **Сук П. Л.** 953
СПОСОБИ РОЗРАХУНКУ ПРЯМОЛІНІЙНОГО МЕТОДУ
АМОРТИЗАЦІЇ НЕОБОРОТНИХ АКТИВІВ ДЛЯ РОЗПОДІЛУ
ВИТРАТ МАЙБУТНІХ ПЕРІОДІВ
178. **Федорченко О. Е.** 958
ОСОБЕННОСТИ СОСТАВЛЕНИЯ ГЛОБАЛЬНОЙ
ДОКУМЕНТАЦИИ ПО ТРАНСФЕРТНОМУ
ЦЕНООБРАЗОВАНИЮ В СООТВЕТСТВИИ С ТРЕБОВАНИЯМИ
ДОКУМЕНТА ОЕСР TRANSFER PRICING DOCUMENTATION
AND COUNTRY-BY-COUNTRY REPORTING ACTION 13: 2015
FINAL REPORT В КОНТЕКСТЕ РАСКРЫТИЯ ИНФОРМАЦИИ В
MASTER FILE
179. **Швидун О. В.** 963
СИСТЕМА ВНУТРІШНЬОГО АУДИТУ ЯК ЕЛЕМЕНТ
УПРАВЛІННЯ ФІНАНСОВОЮ СТІЙКІСТЮ ПІДПРИЄМСТВ
180. **Якімова І. Л.** 971
ОПТИМІЗАЦІЯ СТРУКТУРИ КАПІТАЛУ ПІДПРИЄМСТВА ЯК
ІНСТРУМЕНТ ЗАБЕЗПЕЧЕННЯ ЙОГО ФІНАНСОВОЇ
СТІЙКОСТІ

ЮРИДИЧЕСКИЕ НАУКИ

181. **Білько І. П.** 979
ДОМАШНЄ НАСИЛЬСТВО У ПРАКТИЦІ ЄСПЛ: ПОРУШЕННЯ
СТАТТІ 3 ЄВРОПЕЙСЬКОЇ КОНВЕНЦІЇ ПРО ЗАХИСТ ПРАВ
ЛЮДИНИ І ОСНОВОПОЛОЖНИХ СВОБОД

182.	<i>Жуляєв В. М.</i>	984
	ПРАВОВІ КОЛІЗІЇ В УКРАЇНСЬКОМУ МОЛОДІЖНОМУ ЗАКОНОДАВСТВІ	
183.	<i>Лопасєва О. М.</i>	991
	ДЕЯКІ АСПЕКТИ БЕЗПЕКИ ПОЛІЦЕЙСЬКОГО ПРИ ПОВОДЖЕННІ ЗІ ЗБРОЄЮ	
184.	<i>Малина І. В.</i>	994
	ПРАВОВА ОХОРОНА ПАТЕНТНИХ ПРАВ В УКРАЇНІ	
185.	<i>Мельник А. С.</i>	1001
	ОСОБЛИВОСТІ ДЖЕРЕЛ ПРОЦЕСУАЛЬНОГО ПРАВА УКРАЇНИ	
186.	<i>Микитюк Ю. М.</i>	1006
	SCIENTIFIC DISCOURSE ON THE FEATURES OF THE DEVELOPMENT OF STATE POLICY MECHANISMS IN THE FIELD OF CIFIISATION OF LEGAL REGULATION IN UKRAINE	
187.	<i>Олійник А. Ю.</i>	1010
	ПРАВОВЕ РЕГУЛЮВАННЯ ОБМЕЖЕНЬ КОНСТИТУЦІЙНОЇ СВОБОДИ НАРОДНИХ ДЕПУТАТІВ УКРАЇНИ НА ПІДПРИЄМНИЦЬКУ ДІЯЛЬНІСТЬ	

СЕЛЬСКОХОЗЯЙСТВЕННЫЕ НАУКИ

СТРУКТУРА ҐРУНТОВОГО ПОКРИВУ В ЛІСОВИХ ФІТОЦЕНОЗАХ ПРИДНІПРОВСЬКОЇ ВИСОЧИНИ

Ключка Світлана Іванівна

к. педагог. н., доцент

Чемерис Інгріда Альгімантівна

к. біолог. н., доцент

Сич Віктор Сергійович

викладач

Ананченко Антон Володимирович

студент

Черкаський державний технологічний університет

м. Черкаси, Україна

Вступ. Значення ґрунтового покриву для людського соціуму переоцінити неможливо. Ґрунт виступає основним засобом в аграрному та лісовому господарствах. Якщо на ранніх етапах розвитку біосфери ґрунт мав другорядне значення, так як забезпечував людину продуктами харчування за рахунок дикоростучої рослинності, то після переходу до землеробства ґрунт стає одним з основних джерел продуктів харчування. Ґрунтовий покрив разом з рослинним має велике значення для збереження біосфери, якості та чистоти повітря, води, їжі, здоров'я населення.

Мета роботи стали детальні дослідження Придніпровських лісів Черкаської області із сосни звичайної (*Pinus sylvestris* L.) та визначення структури ґрунтового покриву в умовах ДП «Черкаське лісове господарство».

Матеріали і методи. Теоретичні – аналіз, синтез, індукція, дедукція, порівняння, конкретизація, узагальнення наукових джерел із досліджуваної проблеми, вивчення нормативних документів; емпіричні – спостереження, вивчення і узагальнення передового досвіду, аналіз отриманих результатів, діагностування ґрунтових горизонтів, опис дослідного майданчика.

Результати і обговорення. Територію Черкаської області за морфологією рельєфу розрізняють на лівобережну та правобережну. Остання формує Придніпровську височину, на якій прослідковуються активні ерозійні процеси. Такі явища супроводжуються утворенням глибоких ярів та досить помітною різницею абсолютних відміток рельєфу, що набуває яскраво вираженого гірського характеру, де розташовуються Канівські гори та Мошногірський кряж. З Лівобережного боку спотерігається Придніпровська низовина, що характеризується як, горбиста, заболочена рівнина. На формування літосферних відкладів сучасної території області в процесі геологічних циклів впливали магматичні породи докембрійського періоду Українського кристалічного щита, також, на згадані процеси здійснювали достатній ефект осадові гірські породи палеозойської, мезозойської ери (глини, пісковики, мергелі). Продукти докембрійського періоду з'являються на верхніх відкладах Правобережної частини по берегах річок. Як свідчать наукові дослідження, у мезозойську і кайнозойську еру тут знаходилось море. У тріасовий період утворились різнозернисті піскові утворення з включеннями глиняного походження, а також залишків вапняків. На території Канівських гір часто зустрічаються відкладення піскових структур, глини темного сірого забарвлення, алевроліти і, звичайно, можна спостерігати нашарування пісковиків та вапняних порід юрського періоду, що відшаровуються на підвищеннях ярів і балок. Утворення періоду палеогену і неогену зустрічаються локально на Правобережжі. На кристалічних породах Українського щита знаходяться піщано-глинисті породи і вапняки. Льодовики, що відступили 12 тисяч років по тому, залишили піщано-глинисті опади, суглинки, лес. В тому числі на території області поширені льодовикові і водно-льодовикові відкладення, які під впливом геобіологічних процесів піддавались процесам ерозії [1].

На ґрунтовій карті області (рис. 1) виділено 12 основних типів ґрунтів: темно-сірі опідзолені ґрунти, чорноземи опідзолені, сірі опідзолені ґрунти, чорноземи глибокі середньогумусні, лучні та чорноземно-лучні ґрунти,

дерново-середньо- і слабопідзолисті супіщані і суглинкові ґрунти, дерново піщані та глинисто-піщані ґрунти, торфовища низинні та торфово-болотні ґрунти.

ЧЕРКАСЬКА ОБЛАСТЬ

Всі ґрунти



Рис. 1. Схематична карта ґрунтів Черкаської області [1]

Як відомо, ґрунт для рослин – обов’язкова умова існування. Ґрунт виступає субстратом, за допомогою якого лісові рослини займають певне положення в просторі. Така взаємодія фітоценозу з ґрунтом обумовлюється такими явищами, як поглинання корінням рослин води і розчиненими в ній мінеральних сполук, а також - у виділенні ними продуктів метаболізму. Ці речовини потрапляють в зовнішнє середовище як результат життєдіяльності рослин, а також як наслідок розкладання підстилки. Впливаючи на життєдіяльність тварин і мікроорганізмів, що мешкають в землі і підстилці, фітоценоз опосередковано впливає на процес ґрунтоутворення. Флористичний склад значною мірою віддзеркалює характер взаємодій фітоценозів з біотопом, особливостями едифікаторів і їх віком, зімкнутість крони, густоту деревостану та ін.

Середовище існування, де взаємодіють рослини і ґрунт перебуває в залежності, від водних і фізико-хімічних властивостей самого ґрунту, а також від типу, ступеня розвитку та потужності їх кореневих систем. Як доводять дослідження, у лісах найбільш глибоко (до 3 м) проникають коріння рослин зі стрижневою системою на потужних пухких і порівняно родючих ґрунтах (наприклад, у сосни звичайної). Доведено, що в межах одного кліматичного району стан фітоценозу та його продуктивність перебувають в повній залежності від ґрунтових умов. В свою чергу, рослинні угруповання в значній мірі обумовлюються особливостями температурного режиму. Рослинний склад лісу, в свою чергу, також здійснює вплив на водний режим ґрунту. Лісова рослинність, її надземна частина затримує і випаровує певну кількість атмосферних опадів. Частина ґрунтової води використовується рослинами в процесі транспірації. Потужна підстилка в рівнинних лісах запобігає поверхневому і внутрішньогрунтовому стоку. Такі процеси сприяють значному збільшенню запасів ґрунтової вологи в лісових масивах.

Мінеральний режим ґрунту прямо пропорційно залежить від впливу на нього різноманітних компонентів біогеоценозу, в тому числі й фітоценозу. Мінеральні сполуки транспортуються корінням дерев з глибших шарів землі, асимілюються в організмі і, з опадом, потрапляють на поверхню. В результаті таких трансформацій, ґрунт не виснажується, а навпаки, найчастіше (в листяних лісах) навіть збагачується поживними елементами.

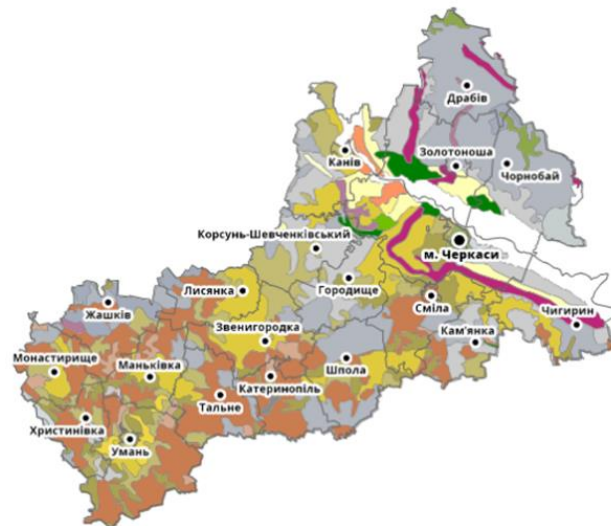
Для дослідження сучасного стану ґрунтовірних процесів та фітоценотичної структури соснових лісів ДП «Черкаське лісове господарство» ми провели попередні підготовчі камеральні роботи. За результатами лісовпорядної документації підприємства ми визначили, що найбільш репрезентативна ділянка розташовується на території Черкаського лісництва. Це стало підставою для основної частини закладених пробних площ на території цього лісництва. Використовуючи таксаційний опис Черкаського лісництва, ми підібрали перелік виділів (які потенційно нам підходять для закладання пробних площ). Для дослідження нашої теми та збору необхідної

інформації ми заклали пробні площі (20x20 м) у соснових насадженнях. Закладаючи дослідні майданчики, в межах яких були також закладені пробні ділянки розміром 2x2 м для встановлення видового складу трав'яного вкриття, враховували умови розміщення ділянок, а саме: віддаленість від доріг, зрубів та ін.

На пробних площах було проведено суцільний перелік підросту, підліску, природного поновлення та трав'яного вкриття. Пробні площі в межах виділу були закладені в найбільш характерних та середньозважених частинах виділу. Також було визначено склад на ділянках, висота та діаметр дерев. З допомогою визначених нами видів рослин індикаторів було підтверджено чи спростовано типи лісу, що були зазначені в таксаційному описі. Природне поновлення сосни є дуже низьким. Більшість насаджень штучного походження. Природне поновлення сосни звичайної можна побачити лише на галявинах та виділах з нерівномірною повнотою, це пов'язано зі світлолюбивістю даної породи та потужним трав'яним покривом. Чисельність чагарників також є прямо пропорційною до кількості світла. Ґрунтовий розріз був закладений на території Черкаського лісгоспу на 34 кварталі, абрис місцевості 49°27'40'' N 32°00'19'' E. Характеристика ґрунтового зрізу викладена в табл.1.

Таблиця 1

Опис ґрунтового зрізу

Горизонт та потужність в см.	Опис горизонту
H ₀ h=6см	гумусовий, бурувато-сірий, орний, слабоелювіюваний, свіжий, піщаний, слабкогрудкуватий, пухкий, з великою кількістю дрібних обвуглених органічних решток, з окремими світлими плямами відмитого піску; перехід різкий. НСІ не скипає.
E h=72	пісок слабоелювіюваний, бруднувато-жовтий, свіжий, розсипчастий, з невеликою кількістю скупчень дрібних обвуглених органічних решток, зі світлими плямами відмитого піску; особливо в нижній частині; перехід різкий, язиками. НСІ не скипає.
I ₁ h=48	ілювіальний, глеюватий, білувато-сизий з іржаво-бурими щільними прошарками до 10 см, в піску спостерігаються залізо-марганцеві конкреції; перехід ясний. НСІ не скипає.
I ₂ h=45	пісок, білуватий, свіжий, сильно відмитий, особливо у нижній частині, глеюватий, слабоілювіюваний; перехід різкий, язиками. НСІ не скипає.

Таким чином, лісові фітоценози здійснюють достатній середовище формуючий вплив. Вирішальне значення при цьому мають еколого-біологічні властивості лісоутворюючих видів. За результатами досліджень, здійснених у соснових деревостанах ДП «Черкаське лісове господарство», можна зробити наступні висновки: цінність лісів із участю чи домінуванням сосни звичайної (*Pinus sylvestris* L.) на території ДП «Черкаське лісове господарство» полягає в тому, що вони єдині здатні формувати досить продуктивні насадження та утримувати вологу у поверхневих шарах ґрунту. Деревостани сосни звичайної, досліджені нами, є переважно чистими за складом, або з невеликою участю інших видів, одно- чи двоярусні, середньо- та високоповнотні. Панівними є середньовікові соснові деревостани, їх частка становить 53%, що є наслідком активного вирубування соснових лісів. За результатами досліджень на пробних площах встановлено, що природне насіннєве поновлення сосни є дуже слабким, оскільки умови на піщаних ґрунтах є критичними для сіянців сосни. Територія лісгоспу розташована поблизу ріки Дніпро, тому за рівнем вологості значна частка ґрунтів належить до свіжих.

Висновки. Отже, ми провели аналіз ґрунту методом закладки ґрунтового розрізу в мікрорайоні Лісовий на території Черкаського лісгоспу квартал 37/27, що відповідає сірим опідзоленим ґрунтам на лесах. У структурі ґрунтового розрізу дослідили чорноземи типові, темно-сірі опідзолені ґрунти і ясно-сірі й сірі опідзолені ґрунти. Дерново-підзолисті ґрунти легкого гранулометричного складу мають низький потенціал родючості та погіршену агроекологічну стійкість. Ґрунотвірними породами є водно-льодовикові, моренні, давньоалювіальні відклади різного гранулометричного складу (переважно супіщані). З метою підвищення родючості дерновопідзолистих ґрунтів доцільно застосовувати вапнування, збільшувати дозування органічних і мінеральних добрив, вести боротьбу з водною ерозією.

Список використаних джерел

1. *Інженерно-геологічні умови Черкаської області (2019)*. Отримано з - https://geotop.com.ua/injenerno-geologicheskie-usloviya-cherkasskoj-oblasti_ua.php
2. *Проект організації та розвитку лісового господарства Державного підприємства «Чигиринське лісове господарство» Черкаського обласного управління лісового та мисливського господарства. (2014)*. Державне агентство лісових ресурсів України, Українське державне проектне лісовпорядне виробниче об'єднання, Українська лісовпорядна експедиція. Ірпінь. 245 с.

РОЛЬ ФІТОТЕХНІКИ В ЗАХИСТІ ЯБЛУНІ ВІД БОРОШНИСТОЇ РОСИ (*PODOSPHAERA LEUCOTRICHA*)

Комоні Єва Йосипівна

PhD, доцент кафедри біології та хімії
Закарпатського угорського інституту ім. Ференца Ракоці II
м. Берегово, Закарпатська область, Україна

Вступ. Толерантність сортів яблук до шкідників та хвороб це генетична схильність (здатність). Ми не можемо це змінити, але зі раціональним обиранням моменту та способу догляду дерев, вміємо скоротити строк їх сприйнятливості.

Захист рослин вмістить багато інших технологічних елементів крім використання строго визначених пестицидів, з допомогою яких посередне або безпосередне можемо покращити ефективність захисту рослин. Серед цих елементів в інтегральній технології вирощування яблук видатне значення мають *фітотехнічні операції*.

Фітотехнічні операції відіграють важливу роль у використанні генетичного потенціалу дерев. Ці операції істотно впливають на вегетативну та репродуктивну здатність дерев.

Використання лише хімічних речовин не є повним рішенням для запобігання пошкодженню яблуні борошнистою росю. Хімічний захист може бути ефективним лише у поєднанні з механічними методами захисту.

Мета дослідю - визначити дію фітотехніки в інтегральній технології вирощування яблук. Щоб відповісти на це питання, досліджували вплив механічного способу захисту проти борошнистої роси.

Матеріал та метод дослідження. Дослідження проводили в Дебрецені (Паллаг) в експериментальному фруктовому саду кафедри садівництва Дебреценського аграрного університету на яблуневих деревах Джонаголд/М9. Матеріал садження: безвірусний; вік садження: 5 років. Схема посадки дерев: 3x1,5(м); зрошування: крапельне.

Ґрунт фруктового саду: буролісовий ґрунт, який утворився на безкарбонатному піску. Зміст гумусу: 0,9; зв'язаність (K_A): 29; рН: 6,3. Забезпеченість ґрунту, азотом, фосфором та калієм – середня. Річна кількість опадів: 580 мм.

В зв'язку з тим, що немає двох однакових років з точки зору вирощування фруктів, кожний рік необхідно проводити тільки актуальні фітотехнічні операції. З цим способом можемо найкраще наблизитися до впізнання зв'язності, ніж дотримуватися до наперед складаної схеми спостереження. Розтошування досліду: випадковий блок; повторення блоків: 6; кількість дерев по блокам: 10.

Усунення первинно інфікованих кінців пагонів уражених борошнистою росою на яблуневих деревах Джонаголд/М9 проводили в ранній фенофазі росту пагонів та через місяць при довжині пагонів 6 см. Вплив усунення заражених кінців пагонів спостеригали на вегетативну та репродуктивну досягнення яблуневих дерев і порівняли з даними контрольних.

Вплив усунення уражених пагонів на репродуктивні показники дерев досліджували навесні наступного року.

Обробка даних та оцінювання результатів дослідження проводили з допомогою програми SPSS та Excel.

Результати та обговорення. Усунення кінців пагонів уражених борошнистою росою на яблуневих деревах Джонаголд/М9 на 18% збільшила середню довжину пагонів, та приблизно в однаковий мірі їхню товщину.

В моменті вимірювання (вкінці серпня, після закриття верхівкових бруньок) на цих деревах функціонувало на 17% більше листів, у яких величина поверхні на 39% була більше, як ті ж самі показники контрольних яблуневих дерев.

Результати досліду на вегетативний ріст яблуневих дерев показані в таблиці 1.

Таблиця 1

Результати усунення кінців пагонів уражених борошнистою росою на вегетативного росту яблунєвих дерев Джонаголд/М9

	Довжина пагонів, см	Діаметр пагонів, см	Лист, шт/пагон	Величина поверхні² листя см²
Дерева, на яких здійснили усунення пагонів (верхівок приростків) уражених борошнистою росою	45	0.52	21.5	39.4
Контрольні дерева	38	0.45	18	28.3
Різниця	7	0.7	3.5	11.1
Рівень значущості 5%	5.8	0.04	2.8	2.4

Механічний спосіб захисту у значній мірі збільшив кількість квітів на деревах, зав'язі яблук, тобто кількість врожаю (таблиця 2.).

Таблиця 2

Результати усунення кінців пагонів уражених борошнистою росою на репродуктивні (генеративні) показники яблунєвих дерев Джонаголд/М9

	Кількість квітів, шт/дерево	зав'язі яблук, шт/дерево	яблук шт/дерево при збиранні врожаю
Дерева, на яких здійснили усунення пагонів (верхівок приростків) уражених борошнистою росою	451	114.3	62
Контрольні дерева	236	51.3	37
Різниця	215	63.0	25
Рівень значущості 5%	19.6	36.3	н.с.

Висновки дослідження. Усунення кінців пагонів уражених борошнистою россою на початковій стадії вегетації та при довжини пагонів бсм, значно збільшують вегетативні та генеративні показники яблунь.

Можна припустити, що наявність верхівок приростків уражених борошнистою россою гальмує повний розвиток пагонів протягом вегетаційного періоду через ендогенні, негативні ферментативні процеси. Це обґрунтовується тим фактом, що дерева, з яких усунули уражені борошнистою россою пагони, дали більш високі вегетативні показники в тій же кількості спор в якому також були контрольні дерева.

Роберт Н. Гудман та співавтори (1991) вказали на гормональні зміни в заражених борошнистою россою частинах. Було показано, що хвороби, спричинені біотрофними паразитами (борошниста роса), значно підвищують вміст ауксину в інфікованому листі.

Список літератури:

1. Алексеева С. А. Захист яблуні від борошнистої роси. – М.: Россельхозиздат, 1986. –16 с.
2. Горленко М. В. Сільськогосподарська фітопатологія. Приватна паталогія рослин. – М.: Вищ. шк., 1968. – 434 с.
3. Кулешов А. В., Білик М. О., Довгань С. В. Фітосанітарний моніторинг і прогноз. Х.: – Еспада, 2011. – 608 с.
4. Каленич Ф.С. Агроекологічні основи інтегрованого захисту яблуні від парші та інших хвороб. – К.: Аграрна наука, 2005. – 244 с.
5. *Jenser G. (szerk.). Gyümölcsfák védelme. Budapest: – Mezőgazdasági Kiadó. 1984. –538 p.*
6. Robert N. Goodman , Zoltán Király , K. R. Wood. The Biochemistry and Physiology of Plant Disease. University of Missouri Press, 1986. – 433 p.

ВЫДЕЛЕНИЕ СОРТОВ И ГИБРИДОВ ТОМАТА И УСТАНОВЛЕНИЕ ОПТИМАЛЬНЫХ СРОКОВ ВОЗДЕЛЫВАНИЯ В ПОВТОРНОЙ КУЛЬТУРЕ

Остонакулов Тоштемир Эшимович,

д. с.-х. н., профессор,

Самаркандская научно-опытная станция НИИОБКИК

Низамов Рустам Ахралович,

д. с.-х. н., директор НИИОБКИК

Муратов Озод Халмуратович,

докторант НИИОБКИК

Жаббаров Шавкат,

к. с.-х. н., ст. н. с., директор

Самаркандская научно-опытная станция НИИОБКИК

Введение. Резкое расширение зерноколосовых культур в орошаемых землях в республике дает возможность увеличения посевных площадей овощных культур, в частности томата в повторной культуре с целью улучшения обеспечения населения свежим урожаем, консервной промышленности сырьем, а это, в свою очередь, экспортоспособности отрасли.

В исследованиях ряда авторов (М.Х.Арамова, 2001; Т.Э.Остонакулова, Д.Д.Облокулов, 2008; Р.А.Хакимова, 2013; Т.Э.Остонакулова, В.И.Зуева, О.К.Кодирходжаева, 2018) решение данной проблемы во многом зависит от подбора и создания сортов и гибридов томата, которые отличаются скороспелостью, одновременным созреванием, высокоурожайностью, а также разработки и внедрения теоретических основ и практических приемов их технологии возделывания.

В настоящее время в Государственном реестре сельскохозяйственных культур республики для посева в открытом грунте разрешены всего 114, в том числе 33 сорта, 81 гетерозисный гибриды томата, интродуцированных из Нидерландов, Франции, Турции, США, Японии, Италии, Индии, Испании, Южной Кореи, России и Суринама. Из них подбор и широкое внедрение в

повторной культуре пригодных сортов и гибридов томата, обеспечивающих получение до первых заморозков товарного урожая не менее 28-30 тонн с гектара, устойчивых к заболеваниям, вредителям и экстремальным условиям произрастания, является актуальным, имеет важное научное и прикладное значение.

Цель работы - изучение коллекции ранних и среднеранних сортов и гетерозисных гибридов томата в повторной культуре и на основе комплексной оценки из них выделение перспективных, отличающихся по устойчивости к заболеваниям, вредителям и экстремальным условиям, способствующие получению до осенних заморозков спелого урожая не менее 28-30 тонн с гектара, пригодные для употребления и переработки, а также выявление оптимальных сроков высадки рассады выделенных сортов и гибридов томата для Зарафшанской долины.

Материалы и методы. В опыте изучали 35 сортов и гетерозисных гибридов томата, своих и интродуцированных за рубежом. С целью установления оптимальных сроков высадки рассады для выделенных сортов и гибридов томата - Тошкент тонги, Финиш, Солярис, Сультон F₁, Ложайин F₁ сравнительно изучали 4 срока (20.06, 30.06, 10.07 и 20.07) высадки рассады.

Полевые опыты проводили в условиях орошаемых лугово-сероземных почв Самаркандской научно-опытной станции научно-исследовательского института овощебахчевых культур и картофеля (НИИОБКиК). Высадки рассады 5-6 настоящими листьями у сортов и гибридов томата осуществляли 25-28 июня по схеме 70x20 см. Площадь делянки 14-28м², повторность опыта 3-4-кратная.

На опытном участке все учеты, наблюдения, анализы и расчеты проводили по общепринятой методике.

Результаты и обсуждение. Исследованиями установлено, что полевая всхожесть семян сортов и гибридов томата в повторной культуре составила на 5-день после посева от 42,9 до 61,0%, а на 10-день после посева 87,2-90,2%.

Самая высокая всхожесть (88,6-90,2%) отмечались у сорта Дар Заволжья, Новичок, Финиш, Сурхон-142 и гибрида Султон F₁, Ложайин F₁, а низкая всхожесть (69,6-73,6%) у сорта Рио-гранде, Шафак. Наибольший выход стандартной рассады из 1000 семян были получены у гибридов - Султан F₁, Ложайин F₁, у сортов - Сурхон-142, Намуна-70. При этом высота рассады была 17,8-18,6 см, число листьев - 7,4-7,7 штук, масса - 31,3-35,5 г. А наименьший выход рассады наблюдали у сортов Тошкент тонги, Новичок, Волгоградец. При выращивании образцов томата в повторной культуре раннее созревание плодов (69-70 день после высадки рассады) было отмечено у гибридов Султон F₁, Ложайин F₁, у сортов Волгоградец, Тошкент тонги, Дар Заволжья, Узбекистан-178, которое до первого сбора составило 77-80 дней.

Биометрические измерения в период цветения сортов и гибридов томата в повторной культуре показали, что самыми высокорослыми (75,1-81,0 см), облиственными (71,2-77,6 штук) и ветвистыми растения были у сортов Дони, Дар Заволжья, Финиш, Намуна-70, Солярис и гибридов Султон F₁, Ложайин F₁.

Самые высокие показатели продуктивности (масса ботвы с 1 куста 132-179, а плодов 510-640 г) отмечены у сортов Дар Заволжья, Финиш, Новичок, Сурхон-142 и гибридов Султон F₁, Ложайин F₁. Крупноплодными (масса 100-116 г) были сорта Финиш, Узбекистан-178, Истиклол, Намуна-70, Восток-36, Шафак, Дар Заволжья, гибрид Ложайин F₁.

Урожай товарных плодов по сортам и гибридам колебался в пределах с гектара от 17,7 до 35,2 тонн.

Наибольший товарный урожай (25,1-32,1 т/га) был получен у сортов Новичок (25,1 т/га), Перст (25,5 т/га), Дар Заволжья (26,4 т/га), Финиш (26,8 т/га), Солярис (28,4 т/га), Боходир (25,6 т/га), Мустакиллик-28 (25,8 т/га) и гибридов Амулет F₁ (25,3 т/га), Madera F₁ (27,3 т/га), Ложайин F₁ (32,1 т/га), Султон F₁ (30,9 т/га). При этом прибавка урожая по сравнению со стандартным сортом Волгоградский-5/95 составила у сортов 7,5-10,8 т/га или 142,6-162,5%, а у гибридов 7,7-14,5 т/га или 142,6-182,4%.

Таблица 1

Влияние сроков высадки рассады сортов и гибридов томата на рост, продуктивность, урожайность и выход товарного урожая в повторной культуре (средней за 3 года)

Сроки высадки рассады	Растения, в период цветения			С 1 куста		Урожайность, т/га	В т.ч. товарный урожай		Отклонения от контроля	
	высота, см	число листов	число боковых побегов	масса ботвы, г	урожай плодов, г		т/га	%	т/га	%
<i>У сорта Тошкент тонги</i>										
20.06	71,1	64,3	6,0	132	472	26,6	25,1	94,2	8,0	143
30.06	67,6	60,2	5,7	125	454	24,8	23,2	93,6	6,2	133
10.07	64,8	56,0	5,2	110	398	22,9	21,3	93,1	4,3	123
20.07 (контроль)	60,4	51,6	5,0	96	370	18,6	16,9	90,7	-	100
$S_{\bar{x}} = 1,3-1,8\%$ НСР ₀₅ = 1,1-2,2 т/га										
<i>У сорта Финиш</i>										
20.06	75,5	68,7	6,3	178	601	30,2	29,1	96,3	9,1	143
30.06	72,8	65,1	6,0	169	578	28,5	27,2	95,5	7,4	135
10.07	69,3	62,0	5,4	154	543	25,8	24,4	94,7	4,7	122
20.07 (контроль)	65,7	60,2	5,1	130	509	21,1	19,5	92,2	-	100
$S_{\bar{x}} = 1,3-2,5\%$ НСР ₀₅ = 1,4-2,5 т/га										
<i>У сорта Солярис</i>										
20.06	74,3	62,8	6,4	171	592	29,7	28,4	95,7	10,3	153
30.06	70,8	60,0	6,0	162	555	28,2	26,8	95,2	7,8	145
10.07	67,4	56,1	5,6	147	501	25,0	23,7	94,8	5,6	129
20.07 (контроль)	64,9	52,4	5,1	125	476	19,4	18,1	93,1	-	100
$S_{\bar{x}} = 1,4-2,2\%$ НСР ₀₅ = 1,1-2,6 т/га										
<i>У гибрида СултонF₁</i>										
20.06	79,2	72,7	7,4	185	629	32,1	31,2	97,3	10,0	145
30.06	76,0	69,0	7,0	172	588	30,7	29,8	97,0	8,6	139
10.07	72,1	65,2	6,6	158	547	27,9	27,0	96,6	5,8	126
20.07 (контроль)	69,7	61,3	6,1	137	505	22,1	21,0	95,2	-	100
$S_{\bar{x}} = 1,0-3,2\%$ НСР ₀₅ = 1,3-3,6 т/га										
<i>У гибрида ЛожайнF₁</i>										
20.06	78,0	71,3	7,0	181	618	31,4	30,6	97,5	11,0	154
30.06	77,2	67,6	6,9	170	580	28,8	28,0	97,1	8,4	141
10.07	71,0	64,1	6,4	162	535	26,5	25,5	96,2	6,1	130
20.07 (контроль)	68,5	60,5	6,0	144	514	20,4	19,3	94,8	-	100
$S_{\bar{x}} = 1,5-3,7\%$ НСР ₀₅ = 1,9-4,4 т/га										

Доля урожая 1 и 2 сбора у этих выделенных сортов и гибридов составила не менее 75% от общего.

Кроме того у плодов этих сортообразцов содержание сухого вещества составило 5,8-6,4%, сахара - 2,7-4,0%, аскорбиновой кислоты (витамина "С") - 16,2-21,5 мг/%.

Изучение сортов и гибридов томата (Тошкент тонги, Финиш, Солярис, Султон F₁, Ложайин F₁) при различных сроках высадки рассады показали, что посадки от 20 июня до 10 июля высота растения была на 2,4-9,7 см, число листьев на 1,8-18,7 штук, боковых побегов на 5,2-7,4 штук больше по сравнению с контрольным сроки высадки рассады (20.07). Самыми высокорослыми, облиственными и ветвистыми растения были при высадке рассады 20 июня у сортов томата Финиш, Солярис и гибридов Султон F₁, Ложайин F₁.

Урожайность у изученных сортов и гибридов томата составила с одного гектара от 26,6 до 32,1 тонн (**таблица 1**). При этом урожай был на 143-154% больше по сравнению со сроком высадки рассады 20 июля.

При возделывание выделенные сорта и гибриды томата 10 июля обеспечивали товарного урожая с 1 гектара 21,3-27,0 тонн или 4,3-6,1 т/га (122-130%) дополнительного урожая.

Выводы. В условиях орошаемых лугово-сероземных почв Самаркандской области широкое возделывание до 10 июля выделенных ранних и среднеранних сортов (Дар Заволжья, Финиш, Солярис, Мустакиллик-28, Боходир, Перст, Новичок) и гибридов (Ложайин F₁, Султон F₁, Амулет F₁, Madera F₁) в повторной культуре способствует получению до осенних заморозков товарного урожая с каждого гектара 25-28 тонн и более, пригодных для свежего употребления, переработки и направленных на экспорт.

РОЛЬ СОРТА, СРОКИ ПОСАДКИ И ВИДЫ МУЛЬЧИРОВАНИЯ ПОЧВЫ ПРИ ВОЗДЕЛЫВАНИИ СВЕРХРАННЕГО КАРТОФЕЛЯ В ЮЖНОМ РЕГИОНЕ УЗБЕКИСТАНА

Остонакулов Тоштемир Эшимович,

д. с.-х. н., профессор,

Самаркандская научно-опытная станция НИИОБКиК

Саидмуродов Холмурод Икрамович,

соискатель,

Каршинский инженерно-экономический институт (КарИЭИ)

Введение. Получение сверхраннего урожая картофеля наряду с правильным подбором ранних и среднеранних сортов, выбором участка и его подготовкой во многом зависит от оптимальных сроков посадки, предпосадочной подготовки семенных клубней к посадке и видов мульчирования почвы. Обычно для выращивания сверхраннего урожая картофеля посадка начинается ранней весной, когда в поле возможна работа сельхозтехники. Опоздание на каждый весенний день снижает ранний урожай в среднем на 1%.

Преимущества мульчирования почвы - дает возможность регулировать температуру и влажность почвы, без образования корки, уничтожение сорняков, улучшает деятельность полезных микроорганизмов в почве.

При мульчировании почвы используется прелый навоз, опилки, коробочки хлопчатника и свето-прозрачная полиэтиленовая пленка различной толщины.

В картофелеводческих хозяйствах в основном применяют для мульчирования почвы пленки толщиной от 0,008 до 0,08 мм и прелый навоз.

Однако различные виды мульчирования почвы при возделывании сверхраннего урожая картофеля в разрезе сортов и сроков посадки в южных регионах Кашкадарьинской области до сих пор остаются неизученными.

Цель работы. В южном регионе в условиях орошаемых незасоленных и слабозасоленных почв Кашкадарьинской области изучение ранних и среднеранних сортов картофеля при различных сроках посадки и видов мульчирования почвы.

Материалы и методы. Полевые опыты проводились в фермерских хозяйствах "Туропа ота" (незасоленный - анион хлора менее 0,01%, ион сульфата менее 0,3%) и "Очилой Захирова" (слабозасоленный - анион хлора 0,018-0,025%, анион сульфата 0,35-0,70%) Каршинского района Кашкадарьинской области. Почвы - орошаемые светлые сероземы, механический состав среднесуглинистый, глубина залегания грунтовых вод - 2-3 метра. Агрохимическая характеристика пахотного слоя почвы по обеспеченности подвижного азота очень низкая, подвижным фосфором - низкая, а обменным калием - средняя.

В опыте оценивали 22 ранних и среднеранних сортов картофеля для сверххранной культуры в условиях слабозасоленных и незасоленных почв Кашкадарьинской области. А выделенные сорта Гала, Савиола, Силвана и Аризона сравнительно изучали 4 срока посадки (15-20, 30.01-5.02, 15-20.02 и 2-7.03 - контроль).

В каждом сроке возделывания изучены 4 вида мульчирования почвы (без мульчи (контроль), навозом (5-8 т/га), пленкой и навоз+пленка).

В полевых опытах все учеты, наблюдения анализы и расчеты проводили по общепринятой методике и агорекомендации.

Результаты и обсуждение. Установлено, что сроки посадки, виды мульчирования почвы различных сортов раннего картофеля существенно влияет на наступление и прохождение фенофазы растений. При сроке посадки 15-20 января у изучаемых сортов дружные и полноценные всходы отмечались на 31-32 день после посадки в варианте мульчирования почвы навоз+пленка, то есть на 3-7 дней раньше по сравнению с контролем - без мульчирования. Однако, взошедшие молодые растения частично поражали заморозки и

повторно продолжали рост и развитие растений. При сроке посадки 30.01-5.02 в контрольном варианте (без мульчи) всходы появились у сорта Савиола на 25, у сорта Силвана - на 21, у сорта Аризона - 23 день после посадки. При мульчировании навозом, соответственно, на 22, 20 и 21 день, при мульчировании пленкой - 20-21, 19 и 19-20 день после посадки, то есть всходы появились по сортам на 2-5 дней раньше.

При посадке 15-20 февраля отмечена тенденция снижения эффективности от мульчирования, и всходы появились по сортам на 2-3 дня раньше.

Посадка сортов картофеля при сроке 30.01-5.02 и мульчировании почвы навоз+пленка удлиняют вегетационный период изученных сортов на 2-4 дня, и это положительно влияет на рост, развитие, формирование растений и урожая.

При сроке посадки 30.01-5.02 в контрольном варианте (без мульчи) у среднераннего сорта Силвана высота растений в начале вегетации (10-15.04) составила 22,0 см, а при мульчировании 28,2-32,4 см или 6,2-10,4% больше. Данное преимущество сохранилось в период вегетации и в конце (20-25.05) составила, соответственно, 70,8 и 79,6-84,0 или 8,8-13,2 см. Подобные закономерности наблюдались и по другим изученным срокам посадки и сортам.

Ранняя посадка (30.01-5.02) и мульчирование почвы навоз+пленка существенно влияют на формирование листовой поверхности растений различных сортов картофеля. У изученных сортов при сроке посадки 30.01-5.02 в контрольном варианте (без мульчирования) формировали 0,55-0,64 м² площади листовой поверхности растений, а при мульчировании навозом - 0,70-0,86 м², при мульчировании пленкой - 0,78-0,86 м², при мульчировании навоз+пленка - 0,81-0,93 м².

При опоздании сроков посадки (2-7.03) у растений сортов картофеля формирование листовой поверхности без мульчирования не превышает 0,43-0,53, а при мульчировании - 0,50-0,76 м².

Установлено, что при сроке посадки 30.01-5.02 температурный режим почвы в слое 0-10 см последующих дней посадки составил в среднем 6,0-7,8⁰С

и самый высокий показатель отмечен при мульчировании почвы навозом и пленкой. А при сроке посадки 15-20 февраля суточная температура почвы в слое 0-10 см составила в среднем 7,3-9,5⁰С или при мульчировании навозом в течение суток накапливалось на 0,2-2,1⁰С температуры по сравнению с контролем. При сроке посадки 2-7 марта суточная температура почвы в слое 0-10 см была 9,3-11,5⁰С, при этом самый высокий показатель наблюдали при мульчировании почвы навозом и пленкой.

Определение влажности почвы при различных сроках посадки и видах мульчирования почвы показали, что при посадке 30.01-5.02 влажность почвы в слое 0-10 см по видам мульчирования составила 19,3-19,7%, в слое 10-30 см - 21,2-21,4%, в слое 30-50 см - 24,3-24,7%, а при 3 поливах, соответственно, 19,3-20,2, 20,5-21,8 и 23,1-25,9%. Высокая влажность почвы выявлена при мульчировании почвы навоз+пленка.

Возделывание ранних и среднеранних сортов картофеля при сроке посадки 30.01-5.02 и мульчировании почвы навоз+пленка способствовали формированию мощной ботвы растений. При этом масса ботвы одного куста составила по сортам, срокам посадки и видам мульчирования 375-412 г или на 25-50 г больше по сравнению с посадкой 2-7 марта.

Урожайность среднераннего сорта картофеля Силвана при сроке посадки 30.01-5.02 в варианте без мульчирования составила 25,3 т/га, при мульчировании навозом - 28,0 т/га, при мульчировании пленкой - 31,1 т/га, а при мульчировании навоз+пленка 32,9 т/га или мульчирование обеспечивает получение с одного гектара 2,7-7,6 тонн дополнительного урожая. Этот показатель у других изученных сортов составил 3,2-8,4 т/га (таблица 1). Самая высокая урожайность у выделенных сортов картофеля (29,7-32,9 т/га) была получена при сроке посадки 30.01-5.02 с мульчированием навоз(5-8 т/га)+пленка. А самая низкая урожайность (19,0-19,6 т/га) при сроке посадки 2-7 марта без мульчирования почвы.

Таблица 1

Урожайность сверхраннего картофеля в зависимости от сроков посадки и видов мульчирования в условиях незасоленных орошаемых светло-сероземных почв

№	Сроки посадки	Виды мульчирования	Урожайность по сортам, т/га		
			Силвана	Савиола	Аризона
1.	15-20.01	Без мульчирования (контроль)	24,8	22,3	22,7
2.		Навозом	27,3	25,5	27,0
3.		Навоз+пленка	32,2	29,6	30,8
4.		Пленкой	30,5	28,4	29,6
5.	30.01-5.02	Без мульчирования (контроль)	25,3	22,8	23,1
6.		Навозом	28,0	26,1	26,3
7.		Навоз+пленка	32,9	30,4	31,5
8.		Пленкой	31,1	29,7	30,8
9.	15-20.02	Без мульчирования (контроль)	23,1	21,5	22,0
10.		Навозом	26,4	23,9	24,1
11.		Навоз+пленка	30,0	28,0	28,8
12.		Пленкой	29,1	27,4	28,0
13.	2-7.03 (ст.)	Без мульчирования (контроль)	19,6	19,0	19,2
14.		Навозом	22,3	20,8	20,6
15.		Навоз+пленка	26,7	23,4	24,4
16.		Пленкой	25,0	23,1	24,0

Выводы. С целью получения высокого и устойчивого сверхраннего урожая картофеля возделывать выделенных ранних и среднеранних сортов - Гала, Силвана, Савиола, Аризона, Эволюшн, Каратоп, Бинелла, осуществлять посадку в третьей декаде января, первой декаде февраля с мульчированием навоз+пленка. При этом создаются благоприятные условия для роста и развития растений. Формируются высокорослые (74,4-87,0 см) с мощной ботвой (375-412 г), листовой поверхностью (0,81-0,93 м²) и корневой системой. В итоге способствуют получению сверхраннего урожая (до 1 июня) с гектара 28,3-30,9 тонн.

ОСОБЕННОСТИ РОСТА, ФОРМИРОВАНИЯ ФОТОСИНТЕТИЧЕСКОГО ПОТЕНЦИАЛА И УРОЖАЯ НОВЫХ СОРТОВ БАТАТА ПРИ РАЗЛИЧНЫХ СРОКАХ ВЫСАДКИ РАССАДЫ

Остонакулов Тоштемир Эшимович,
д. с.-х. н., профессор;
Самаркандская научно-опытная станция
Научно-исследовательского института
овощебахчевых культур и картофеля (НИИОБКиК),
Самарканд, Узбекистан
Турсунов Гияс Суннат угли,
соискатель
Амантурдиев Илхом Холмуминович,
PhD
Самаркандский институт ветеринарной медицины,
Самарканд, Узбекистан

Введение. Батат является основная продовольственная культура, возделывается в тропических и субтропических странах мира. Его клубни отличаются богатым содержанием крахмала и сахара. Из мирового валового урожая 64% приходится на Китай.

В ведущих странах производителей батата при выращивании данной культуры проводятся исследования по подбору сортов, адаптированных к конкретным почвенно-климатическим условиям, по созданию современной ресурсосберегающей технологии, определению эффективных мероприятий при посадке и уходе, создающих благоприятные условия для роста и развития растений, возможность формирования устойчивого и высокого урожая. В нашей стране разрабатываются и совершенствуются технологии по созданию и подбору новых сортов батата, приспособленных для различных почвенно-климатических условий региона и их выращивания.

Учеными Республики Н.Н. Балашевым, Г.А. Земаном (1981), Р.Ф. Мавляновой, С.М. Меджидовым (2003), Х.Н. Атабаевой, Ж.Б. Худойкуловым (2018), Т.Э. Остонакуловым, В.И.Зуевым, О.К.Кодирхужаевым (2019, 2020) и

другими проведены исследования по изучению сортов и отдельных элементов технологии возделывания батата, как ускоренно размножающаяся, адаптирующаяся и высокоурожайная культура, даны определенные рекомендации по возделыванию этой культуры. Кроме того, в Государственном реестре Республики Узбекистан с 2021 года на территории страны разрешены к посеву сорта батата Хазина, ГулДУ, Сирдарё, Сочакинур, Тайлаки, принят на государственное испытание сорт Филиал. Однако исследования по комплексному изучению элементов технологии возделывания и хранения в разрезе сортов батата проведены недостаточно.

Цель работы - на основе изучения особенности роста, формирования фотосинтетического потенциала, урожая, урожайности и сохраняемости клубней новых сортов батата при различных сроках высадки рассады в условиях орошаемых типичных сероземных почв Самаркандской области, выделение перспективных сортов и их оптимальных сроков высадки рассады, обеспечивающих получение устойчивого и высококачественного урожая, пригодных для длительного хранения.

Материалы и методы. Полевые опыты проводили в 2019-2020 годах в условиях орошаемых типичных сероземных почв фермерского хозяйства “Барот Турдиев” Иштиханского района Самаркандской области. Механический состав почвы среднесуглинистый, глубина залегания грунтовых вод 10-12 м. В опыте сравнительно изучали сорта батата Хазина (стандарт), Сочакинур, Тайлаки, Филиал и сроки высадки рассады 10,20,30.04, 10,20,30.05 и 10.06 по схеме 90x20 см. У всех изученных сортов батата брали одинакового размера пророщенных семенных клубней массой 120-150 г, сажали на глубину 4-5 см в пленочные рассадники, поддерживали влажность почвы на уровне 65-70% в течение 45-48 дней. После этого была получена готовая рассада с 4-5 настоящими листьями по срокам высадки. Перед высадкой рассады гребни укрывали пленкой, поливали, затем для высаживания рассады сделали дырки. Площадь делянки 36 м², повторность 4-х кратная.

На опытном участке все учеты, наблюдения, измерения и анализы были проведены по общепринятым методикам и агрорекомендациям [ВНИИКХ,

1967, Ермаков,1987]. Данные показатели урожайности были подвергнуты математической статистической обработке дисперсионным методом с использованием программ Microsoft Excel по Доспехову [1985].

С целью изучения сохраняемости клубней сортов батата по сортам и срокам высадки рассады при уборке урожая отобраны в ящики по 40 кг клубней среднего веса. Затем высушивали клубни в течение 8-10 дней, размещали в подвальном помещении обычного хранилища и ежемесячно определяли естественную убыль, сухую и мокрую гниль, образование ростков, а также изменения биохимического состава клубней - сухого вещества - термостатным методом, крахмала - по удельному весу, сахара - цианатным методом, витамина "С" - по методу И.К.Мурри.

Степень сохраняемости клубней, если общие потери до 3%, дали 3 балла, оценивались отлично; 3-5 баллов - хорошо; 5-8 баллов - удовлетворительно; 8-10 баллов - плохо; свыше 10 баллов - оценивались очень плохо.

Результаты и обсуждение. Выход рассады с каждого семенного клубня у изученных новых сортов батата при различных сроках высадки рассады колебался от 13,5 до 20,7 штук. У всех сортов батата наибольший выход рассады отмечен при сроках высадки рассады от 30 апреля до 10 мая. При сроке высадки 10 апреля по сортам было получено 13,5-19,1 штук, при высадке 20 апреля - 14,5-20,2; 30 апреля - 15,0-20,7 штук с 1 клубня, а при дальнейших сроках высадки наблюдали уменьшение выхода рассады.

Длина вегетационного периода по сортам и срокам высадки составила 122-143 дня. При высадке рассады 10 апреля вегетационный период у сорта батата Хазина составил 143 дня, а у других сортов - 126-134 дня. При дальнейших сроках высадки наблюдали сокращение вегетационного периода на 2-7 дней и составил 122-136 дней.

С целью изучения влияния сроков высадки рассады сортов батата на рост и развитие растений на 30, 60, 90 и 120 день после высадки рассады в поле определяли длину главного стебля, количество боковых побегов и площадь листовой поверхности растений.

Выявлено, что сроки высадки рассады сортов батата значительно влияют на длину главного стебля, число боковых побегов и площадь листовой поверхности растений. На 30-й день вегетации растений самые высокорослые по сортам (25,8-34,6 см), ветвистые (2,2-4,9 шт.) и площадью листовой поверхности (0,18-0,21 м²) были получены при высадке рассады 30 апреля. Данная закономерность сохранялась до конца вегетации растений и составила, соответственно, 158,1-191,6 см, 13,6-15,6 шт., 0,66-0,78 м². Превосходство по росту и развитию растений отмечены у сортов Сочакинур, Тайлаки и Филиал по сравнению со стандартным сортом Хазина. По-другому можно отметить, что на 120-й день вегетации растений у стандартного сорта Хазина сформировано 36,6 тыс. м² площади листовой поверхности с 1 гектара, а у других изученных сортов батата наблюдали на 3,9-6,6 тыс. м² больше с 1 гектара (**таблица 1**).

Определение чистой продуктивности фотосинтеза новых сортов батата при различных сроках высадки рассады показали, что на 30 день (25-27 мая) после высадки рассады в поле наибольший чистой продуктивности фотосинтеза у изученных сортов наблюдались при сроке высадки рассады 30 апреля и составила по сортам 4,16-4,65 г/м² в сутки. Максимальные показатели чистой продуктивности фотосинтеза (5,89-6,11 г/м² в сутки) отмечены на 90-дней после высадки рассады в поле. В дальнейших сроках высадки рассады и учетах чистой продуктивности фотосинтеза снижали.

Изучение темпа накопления урожая сортов батата при различных сроках высадки рассады показали, что на 30-й день вегетации растений при высадке рассады 10 апреля у стандартного сорта Хазина масса ботвы с куста составила 220 г, а урожай клубней - 158 г, при высадке 20 апреля - 225 и 165 г, 30 апреля - 232 и 176 г, а последующих сроках уменьшается соответственно до 224-230 и 161-170 г. В конце вегетации растений данная закономерность сохраняется, и наибольшая масса ботвы 446 г, урожай клубней 1018 г с куста отмечена при высадке рассады 30 апреля. У других изученных сортов батата эта тенденция повторилась, и самая высокая масса ботвы (524 г) и клубней (1259 г) с 1 куста наблюдались у сорта батата Сочакинур.

Таблица 1

**Изменения площади листовой поверхности сортов батата с одного гектара
при различных сроках высадки рассады(2020-2021гг.)**

№	Сроки высадки рассады	Площади листовой поверхности с 1 га, тыс. м ²				Прирост между учетами, тыс. м ²		
		дни учета после высадки рассады				30-33/ 60-63	60-63/ 90-93	90-93/ 120-123
		30-33- день	60-63- день	90-93- день	120-123- день			
У сорта Хазина(st.)								
1.	10.04	8,9	13,9	26,1	32,2	5,0	12,2	6,1
2.	20.04	8,9	15,0	29,0	34,4	6,1	14,0	5,4
3.	30.04	9,9	16,1	31,6	36,6	6,2	15,5	5,0
4.	10.05	9,4	15,5	30,0	36,1	6,1	14,5	6,1
5.	20.05	9,4	15,0	29,0	35,5	5,6	14,0	6,5
6.	30.05	8,9	14,4	28,3	33,3	5,5	13,9	5,0
У сорта Сочакинур								
7.	10.04	8,9	16,7	35,5	41,6	7,8	18,8	6,1
8.	20.04	11,1	17,8	35,5	42,1	6,7	18,7	6,6
9.	30.04	11,7	18,9	36,6	43,2	7,2	17,7	6,6
10.	10.05	10,5	18,3	36,1	42,1	7,8	17,7	6,0
11.	20.05	10,5	17,2	35,5	41,6	6,7	17,3	6,1
12.	30.05	9,4	16,7	34,4	40,5	7,3	17,4	6,1
У сорта Тойлоки								
13.	10.04	9,4	15,0	32,2	37,7	6,6	17,2	5,5
14.	20.04	9,4	16,7	33,3	38,9	7,3	16,6	5,6
15.	30.04	10,5	16,7	34,4	40,5	6,2	17,7	6,1
16.	10.05	9,9	15,5	33,9	40,0	5,6	18,4	6,1
17.	20.05	9,9	15,5	33,3	39,4	5,6	17,8	6,1
18.	30.05	9,4	14,4	29,9	34,4	5,0	15,5	4,5
У сорта Фиалил								
19.	10.04	9,4	15,5	33,3	40,0	6,1	17,8	6,7
20.	20.04	9,9	16,7	34,4	41,1	6,8	17,7	6,7
21.	30.04	9,9	17,8	35,5	41,6	7,9	17,7	6,1
22.	10.05	9,9	16,7	35,0	40,5	6,8	18,3	5,5
23.	20.05	9,4	16,7	34,4	40,0	7,3	17,7	5,6
24.	30.05	9,4	14,4	31,2	37,7	5,0	16,8	6,5

Продуктивность и морфологические признаки сортов батата по срокам высадки рассады существенно отличались, у стандартного сорта Хазина урожай клубней с куста составил 987-1108 г, количество клубней - 6,5-6,7 штук, средняя масса одного клубня с куста - 149,5-165,4 г. Эти показатели у новых

сортов батата наибольшие, самая высокая продуктивность с куста 1262-1389 г, количество клубней 8,0-8,2 шт., средняя масса одного клубня 156,1-169,4 г по срокам высадки рассады была получена у сорта Сочакинур.

Урожайность по сортам и срокам высадки рассады колебалась в пределах 34,5-53,6 т/га. У стандартного сорта Хазина при высадке рассады 10 апреля урожайность составила 34,5, при высадке 20 апреля - 37,8, при высадке 30 апреля самая высокая - 40,3 т, а в последующие сроки урожайность снижается и составляет 35,0-37,6 т/га. Наибольшая прибавка урожая (5,8 т/га или 116,8%) была получена при высадке рассады 30 апреля. При этом урожай товарных клубней был наибольший - 39,5 т/га или 98,2%. У других изученных сортов батата самая высокая урожайность (50,2-53,6 т/га), из них товарный урожай 49,4-53,6 т/га или 98,5-99,0%, был получен при высадке рассады 30 апреля. При этом прибавка урожая составила 6,4-7,2 т/га или 114,6-115,5%.

С целью определения сохраняемости клубней новых сортов батата при различных сроках высадки рассады при уборке брали по 40 кг урожая клубней среднего размера, собирали в ящики, после высушивания в течение 8-10 дней размещали в подвальное помещение обычного хранилища и ежемесячно в процессе хранения в ноябре, декабре, январе и феврале - определяли общие потери, то есть естественную убыль, сухую и мокрую гниль, образование ростков, а также изменения биохимического состава клубней. После хранения установили выход здоровых стандартных клубней при хранении.

Выявлено, что естественная убыль по сортам и срокам высадки рассады изменялась от 3,5 до 6,6%, а общие потери от 3,5 до 7,3%. После хранения выход здоровых стандартных клубней составлял 92,5-96,5%. Самая высокая степень лежкости клубней (3,5-5,0 балла) отмечена у сортов батата Филиал, Тойлоки и Сочакинур при высадке рассады 30 апреля. При этом сроке высадки рассады у стандартного сорта Хазина также наблюдали самые низкие общие потери клубней (6,5 балл). При ранней или поздней высадке рассады на 0,2-1,7% снижается выход здоровых стандартных клубней при длительном хранении.

Можно отметить, что высадка рассады в оптимальные сроки (30 апреля) способствует получению наибольшего (93,5-96,5%) выхода здоровых стандартных клубней при хранении.

Изучение изменения биохимического состава клубней новых сортов батата при различных сроках высадки рассады в процессе хранения по месяцам - в ноябре, декабре, январе и феврале, показало, что содержание сухого вещества, крахмала, сахара, белка и аскорбиновой кислоты в значительной степени отличается. В процессе хранения в ноябре-январе месяце биохимические показатели резко не изменялись, а в феврале наблюдали существенное снижение сухого вещества, крахмала, сахара, белка и витамина "С". Самые высокие качества с биохимическим составом, то есть содержание сухого вещества - 21,3-23,3%, крахмала - 13,3-14,1%, сахара - 5,3-5,5%, белка - 1,8-2,0%, витамина "С" - 6,7-12,6 мг/%, были получены при сроке высадки рассады новых сортов батата 30 апреля.

Выводы. Сроки высадки рассады новых сортов батата существенно влияют на рост и формирование растений и при этом отмечены наибольший выход рассады (15,0-20,7 шт. с 1 клубня), высокорослый (158,1-191,6 см), ветвистый (13,6-15,6 шт. с куста) с мощной ботвой и площадью листовой поверхности (0,66-0,78 м² с 1 куста) при высадке рассады 30 апреля. При этом чистой продуктивности фотосинтеза были наибольшими у всех изученных сортов батата и составили в пределах 4,16-6,11 г/м² в сутки. Урожайность колебалась по срокам высадки и изучаемым сортам батата от 34,5 до 53,6 т/га. Самый высокий урожай товарных клубней (50 т/га и более) был получен при высадке рассады 30 апреля у сортов батата Сочакинур, Тойлоки и Филиал, что отмечен и наибольший (93,5-96,5%) выход здоровых стандартных клубней с хорошим биохимическим составом при хранении.

**ПЕРСПЕКТИВНІ НАПРЯМКИ РОЗВИТКУ ВИРОБНИЦТВА
ПАЛИВНИХ БРИКЕТІВ ПІДВИЩЕНОЇ ЯКОСТІ ГНУЧКИМИ
ЕНЕРГОЗБЕРІГАЮЧИМИ НВЧ-ТЕХНОЛОГІЯМИ**

Полянський Олександр Сергійович

д. т. н., професор,

Д'яконов Василь Іванович,

к. т. н., доцент,

Д'яконов Олексій Васильович,

асистент,

Харківський національний технічний університет

сільського господарства ім. Петра Василенка,

м. Харків, Україна

Пиріжок Віталій Сергійович,

викладач, Харківський машинобудівний коледж,

м. Харків, Україна

Вступ. Наша держава на сьогодні є однією з найбільш перспективних країн світу з питань використання різних видів біопалива. Освоєння нетрадиційних і відновлюваних джерел енергії розглядається як піднесення рівня енергетичної безпеки та зниження антропогенного впливу енергетики на довкілля. Біомаса доступна для отримання енергії в Україні коливається в межах 100 – 400 млн. т.у.п. рік – майже незадіяний ресурс, що вимагає інтенсифікації різних видів технологій його переробки, в тому числі технологічних процесів виробництва паливних брикетів.

Мета роботи. Підвищення ефективності переробки сировини та утилізації деревних і рослинних відходів в тверде біопаливо підвищеної якості за використанням гнучких енергозберігаючих НВЧ-технологій.

Матеріали та методи. Теоретичні дослідження виконані із застосуванням методів системного аналізу, основних положень теплотехніки, математичного моделювання з використанням сучасних пакетів прикладних програм. Експериментальні дослідження проведено з використанням розробленого обладнання, відповідно до прийнятої методики і галузевих стандартів, з використанням математичних методів планування та обробки експериментальних даних із застосуванням прикладних програм математичної статистики.

Результати та обговорення. Сільськогосподарські відходи можуть бути значним джерелом сировини з виробництва твердого біопалива для більшості сільських регіонів. Найважливішим видом відходів є поживні рештки, які отримують після збирання врожаю переважно злакових культур (рис.1, 2).

Енергетичні рослини, відходи деревообробної та інших видів промисловості поповнюють ці запаси. Енергетичні рослини вирощуються лише на малопродуктивних, деградованих, техногенно забруднених, порушених та заболочених землях. Очищення ґрунтів від важких металів за допомогою вирощування енергетичних культур досить поширено в багатьох країнах світу. Побутові відходи можна розділити на наступні групи. Перша група – рослинні відходи); друга – паперові відходи; третя – пластмаси; четверта – відходи шкіри. Мікробіологічні компоненти в відходах складаються з широкого спектру бактерій, мікроскопічних грибів та продуктів їхньої життєдіяльності ендотоксинів, які у виробничому середовищі можуть чинити негативний вплив на здоров'я працюючих, а також залишатися у виготовлених паливних брикетах. Вологість відходів, в залежності від умов утворення, збору і зберігання може змінюватися від 16 до 63 %. Вибір найбільш раціональної гнучкої технології виробництва паливних брикетів для конкретних умов, які весь час змінюються, є складною і важливою задачею.



Рис.1. Потенціали поживних решток України



Рис.2. Потенціали поживних решток соломи пшениці, кукурудзи та соняшнику в розрізі областей

З'являється можливість переробляти широкий спектр відходів з їх особливостями, досить широкого варіювання випуску продукції за обсягом і специфікації з урахуванням вимог ринку. При зміні попиту на продукцію виникає необхідність вносити корективи в виробничий процес біообробного виробництва в тій частині, яка стосується номенклатури і обсягів випуску готової продукції. При цьому можуть виникати ситуації, коли частина продукції, внаслідок відсутності замовлень, буде зберігатися на складі підприємства, що призводить до додаткових фінансових витрат. У той же час у зв'язку зі зміною попиту на продукцію частина нових замовлень може бути не задоволена, так як на перебудову процесу потрібен певний час. При цьому підприємство також буде нести фінансові втрати через розрив між замовленням продукції і її випуском (рис.3).

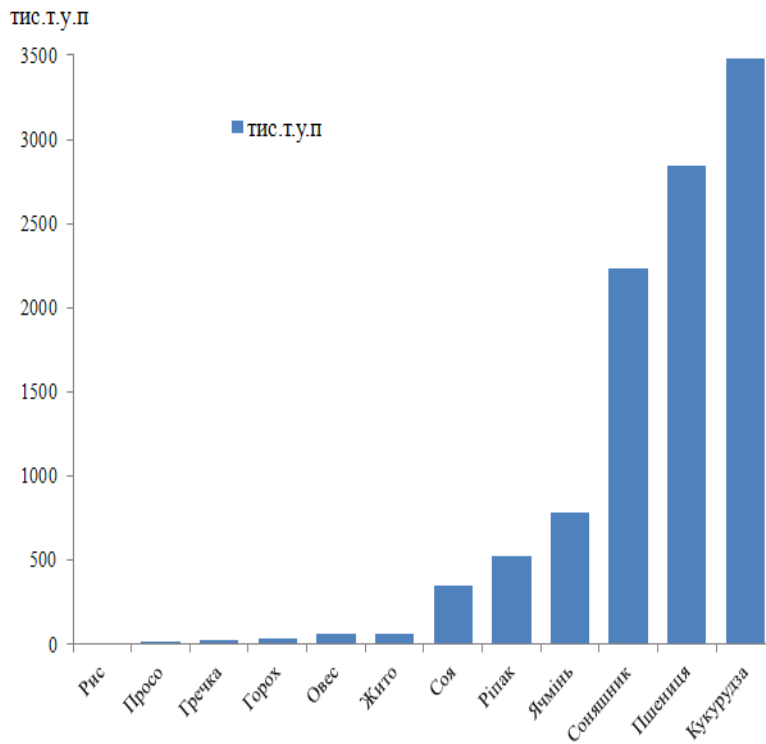

Рис.3. Зміна обсягу виробництва і обсягу замовлень на продукцію
1-запас незатребуваної продукції; 2-незабезпечені замовлення на
продукцію; 3-замовлена продукція; 4-вироблена продукція; Q-обсяг
випуску готової продукції за певний період часу; T-період часу

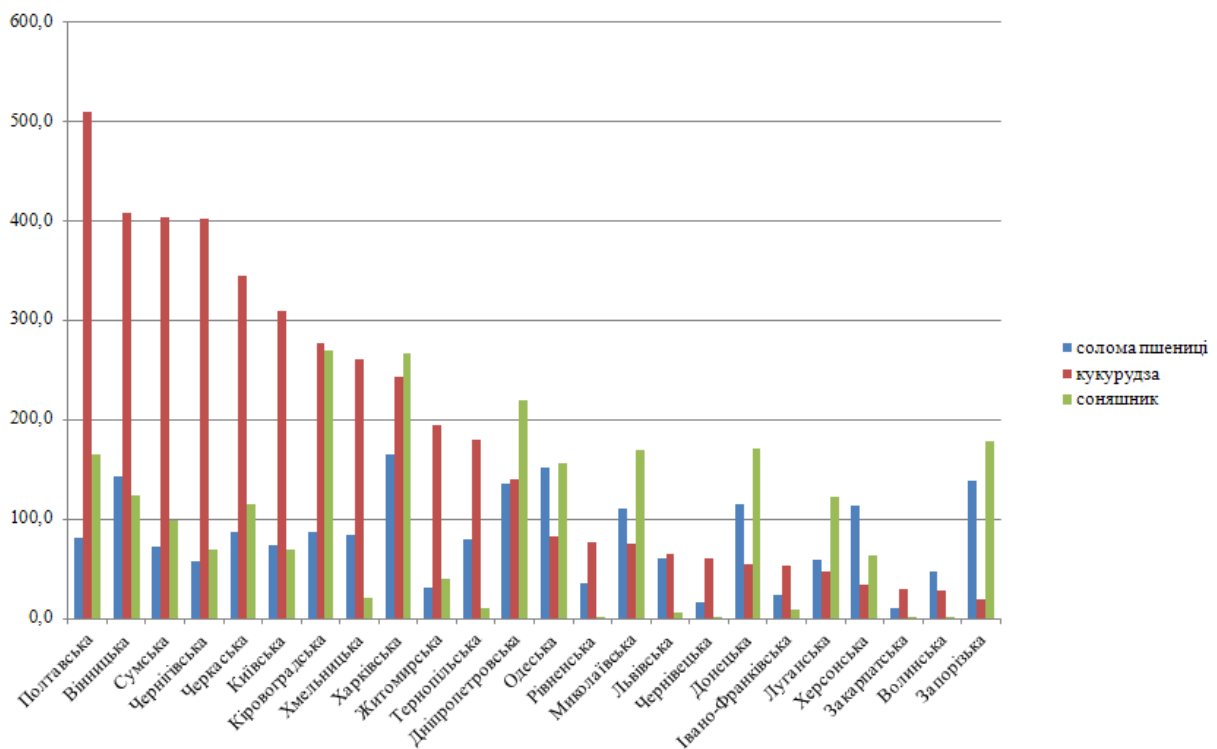
З метою підвищення завантаження обладнання, що застосовується і скорочення запасів сировини і напівфабрикатів в процесі виробництва знаходять застосування різні методи прогнозування попиту на продукцію. У дослідженнях виробничих процесів обробки сировини для прогнозування змін на ринку продукції застосовуються методи програмування, що дозволяє синхронізувати обсяги замовлень на продукцію і обсяги її випуску (рис. 4).

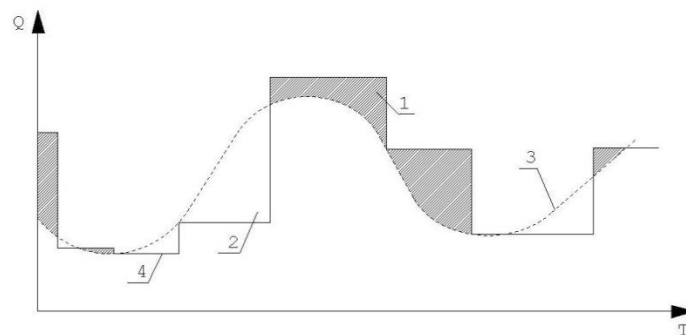

Рис.4. Зміна обсягів замовленої лісопродукції та обсягів її фактичного випуску при прогнозованому попиті

У цехах з гнучким біообробним процесом при багатомономенклатурному виробництві зниження попиту на один вид продукції компенсується збільшенням випуску продукції іншого найменування (рис. 5), що дає можливість максимально завантажити вживане обладнання і враховувати як зміни в складі оброблюваної деревної сировини, так і зміни на ринку продукції.

Таким чином, гнучкі біообробні процеси дозволяють оперативно реагувати на зміни умов їх функціонування і синхронізувати обсяги випуску продукції та її попит на ринку.

Для виробництва паливних брикетів підвищеної якості у роботі вперше запропоновано модель гнучкої енергозберігаючої НВЧ - технології (рис 6).

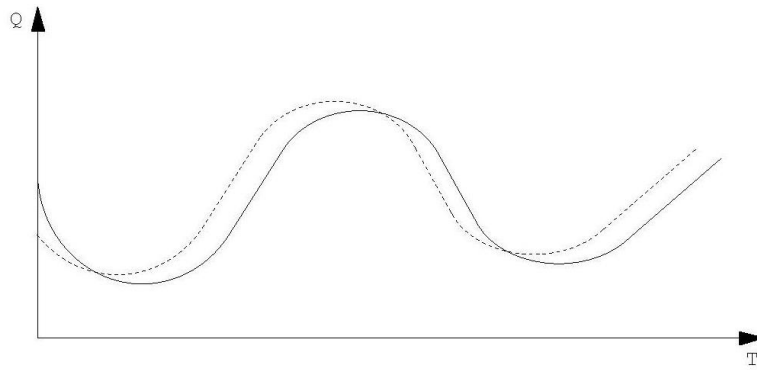

Рис.5. Принцип максимального завантаження устаткування комбінованого цеху з гнучким біообробним процесом
1- Q_i - обсяг випуску і-го виду продукції; 2- Q_j - обсяг продукції, що випускається j-го виду продукції

Суміш самозсувом потрапляє з бункера (1) до циліндричної камери шнекового транспортера (2) і піддається пресуванню. При пресуванні суміш ущільнюється, твердіші частинки втискаються у більш пластичні, пресується, зменшується в об'ємі і продавлюється через конічний отвір формуючої головки в тefлонову трубу з отворами, яка проходить через НВЧ-піч (3).

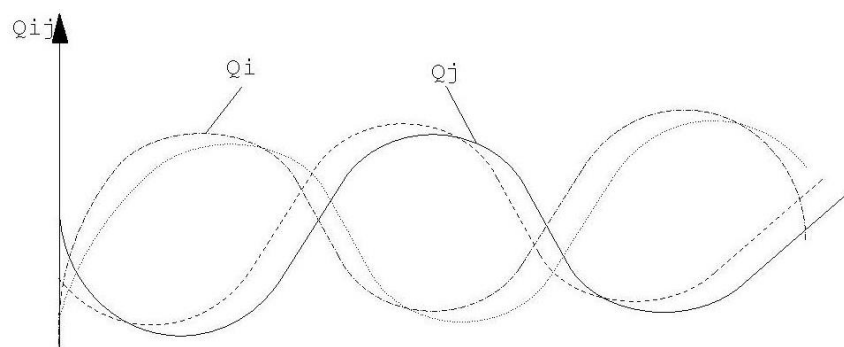

Рис.6. НВЧ пристрій для обробки сировини та подачі брикетів в газогенератор

1- бункер; 2- шнековий прес; 3- НВЧ-камера; 4- роторний газогенератор

Електромагнітне поле надвисокої частоти проникає в глибокі шари брикетної маси, і волога, яка міститься в достатній кількості всередині брикету і має високу реактивну складову діелектричної константи, поглинає електромагнітну енергію і перетворює її в теплову. Під дією високої температури всередині брикетної суміші подрібнений поліетилен розплавляється, розтікається і більш ефективно проникає в пори і тріщини біомаси рівномірно скріплюючи фракції рослинної сировини. Використання НВЧ дає об'ємний характер нагріву брикетної маси, що призводить до повноти реакції полімеризації і високим характеристиками міцності та енергетичних можливостей одержуваних брикетів. Брикети подаються в роторний газогенератор (4), де виробляється горючий газ, який можна використовувати у

соціальної сфері.

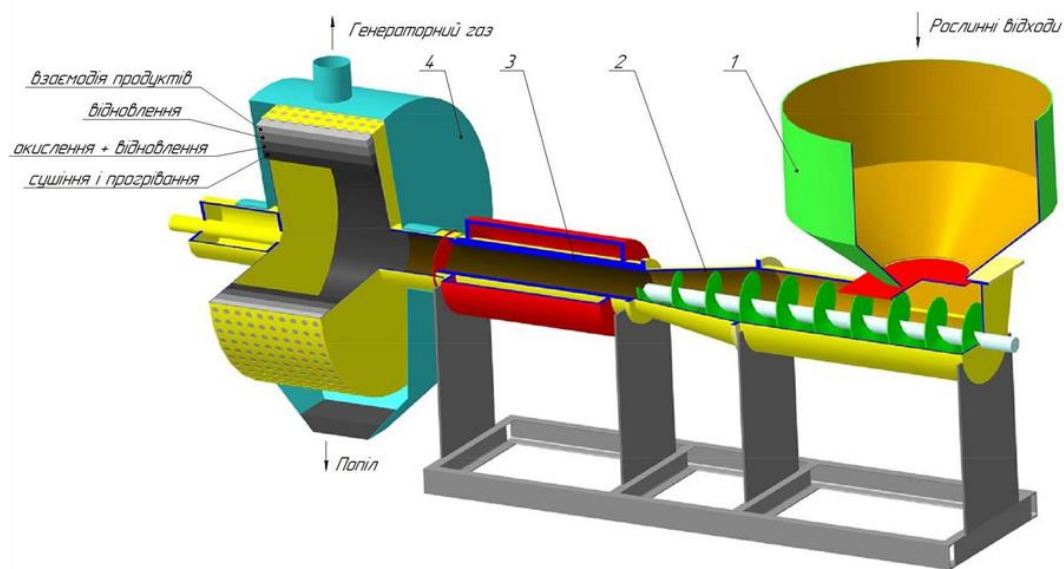
Теоретичними і експериментальними дослідженнями встановлено, що критеріями високої якості паливних брикетів є: зниження розкиду температури в матеріалі (рівномірності нагріву); збільшення розміру поперечного перерізу; знищення плісняви, грибків та мікробів в брикеті; створення умов окислення важких металів та переведення їх в неактивну форму; розкладання складних хімічних речовин на більш прості, які здатні окислюватись і перетворюватись в нешкідливі сполуки; підвищення експлуатаційної стійкості виробів; енергозбереження виробництва якісних брикетів.

Висновки.

1. Брикетування відходів сприяє вирішенню проблем зберігання сировини незалежно від пори року і особливостей складування. Виробництво паливних брикетів за даною технологією має великі перспективи, так як одержувані паливні брикети мають високі теплотехнічні характеристики. Теплота згоряння паливних брикетів перевершує теплоту згоряння вихідного низькосортного палива в кілька разів.

2. Проведеним аналізом досліджень вчених встановлено, що перспективним напрямком підвищення виробництва паливних брикетів є зменшення енергозатрат, покращення якості та гнучкості процесу переробки.

3. Використання НВЧ-технології дозволяє вирішити такі проблеми: знищення плісняви, грибків та мікробів в брикеті; створення умов окислення важких металів та переведення їх в неактивну форму; розкладання складних хімічних речовин таких як фенол, поліетилен та інші на більш прості, які здатні окислюватись і перетворюватись в нешкідливі сполуки.

4. Вперше запропонована модель гнучкої енергозберігаючої НВЧ-технології виробництва паливних брикетів підвищеної якості, яка ефективна і підтверджена теоретичним і експериментальними дослідженнями.

АКТУАЛЬНОСТЬ РАЗВЕДЕНИЯ ЛОШАДЕЙ ТЯЖЕЛОВОЗНОГО НАПРАВЛЕНИЯ В СОВРЕМЕННЫХ УСЛОВИЯХ

Соболь Ольга Михайловна,

к. с.-х. н., доцент,
Херсонский государственный аграрно-экономический университет,
г. Херсон, Украина

Введение./Introductions. До повальной механизации в жизни общества огромную роль играли лошади тяжеловозных пород. Массивные и выносливые, они без особых усилий справлялись с такими тяжелыми работами как обработка земли, расчистка леса, перемещение грузов. – вот сферы, которые были немыслимы без тяжеловозов. Сильные и добронравные, эти лошади спокойно переносят самые разные условия содержания и неприхотливы в кормлении.

История лошадей тяжеловозных пород создания восходит к Средним векам, когда лошади являлись практически единственным средством передвижения, которые могли использовать рыцари с тяжелым обмундированием и вооружением.

Именно роль таким образом были созданы такие всемирно известные тяжелоупряжные породы стран Европы – неотъемлемая часть её национального наследия – першеронская, брабансонская, булонская, рейнская, шайрская, суффольская и другие.

Эти прославленные тяжеловозные породы используют по всему миру для выведения новых пород, улучшения существующих. Они сохраняют свою актуальность с момента официального признания породы (как правило, XIX век) и используются в неизменном виде. Существуют ассоциации этих пород, где разрабатываются программы разведения, которых строго придерживаются племенные хозяйства, во многих странах Европе выделяется государственное финансирование для поддержки их отечественных пород, например, во Франции существуют масштабные программы поддержки першеронской и булонской пород.

Такая государственная политика дает свои положительные результаты - в ведущих странах мира, как США, Великобритания, Франция и Бельгия спрос и популярность на подобные породы лошадей не падает и ныне.

Отечественная селекция тяжеловозных лошадей началась поздно - только к концу XIX в. одновременно со всплеском промышленного производства возникла острая необходимость в массивных упряжных конях. Первой породой такого направления стала владимирская тяжеловозная, официальное признание получено в 1946 г. несмотря на то, что эти лошади уже несколько десятков лет были однородной группой с узнаваемыми породными признаками.

Над созданием породы лошадей русской тяжеловозной породы, послужившей основой для создания новоалександровской тяжеловозной, работа началась на стыке XIX в. и XX в., однако она была зарегистрирована лишь в 1952 г., вместе с советской тяжеловозной, её отличают большие габариты и высокая молочность.

За день лошадь этой породы может вывезти около 17 кубометров леса, что делает их использование лучшим, с точки зрения охраны природы, трелёвки леса, как считают немецкие специалисты.

Несмотря на выдающиеся рабочие качества и экстерьерные характеристики, состояние многих пород тяжелоупряжного направления отечественной селекции является критическим.

Цель работы./Aim. Как показывает изучение современных информационных источников на постсоветском пространстве ситуация со многими породами этого направления является критической, в то время как в развитых странах Европы и США численность лошадей тяжелоупряжного направления остается стабильной. Исходя из этого, возникает необходимость изучения путей популяризации разведения и использования лошадей тяжелоупряжного направления, которые позволили бы улучшить состояние лошадей тяжелоупряжного направления отечественной селекции.

Результаты и обсуждение./Results and discussion. Несмотря на то, что в современном конном мире лидируют лошади верховых пород, тяжеловозные

породы не утратили своей популярности. Например, Германия считается мировым лидером в разведении лошадей для классического конного спорта, однако численность представителей тяжеловозных пород здесь остается стабильно высокой. Основные причины – добронравный характер, сформировавшаяся за века привычка работать в тесной связке с человеком и огромная сила этих крупных лошадей».

Кроме того, в стране существует политика поддержки имиджа этих пород. Эти мероприятия не ограничиваются рекламой пивоваренных компаний с участием упряжек огромных, красивых и мощных лошадей. Но одной рекламой использование тяжеловозов не ограничивается.

Так, недалеко от Берлина ежегодно проводят фестиваль «Титаны скаковой дорожки», который включает в себя различные мероприятия по развитию и популяризации тяжеловозных пород. Торжественное открытие начинается с селекционного форума – Открытого международного чемпионата жеребят и регистрации кобыл в племенную книгу.

Следующее мероприятие- конкурс «Самый сильный тяжеловоз Бранденбурга». К линии старта трактор подтягивает подсанки с установленным на них грузом (1000 кг для крупных тяжеловозов и 700 кг для мелких). Лошадь должна тянуть груз 80 м, двигаясь шагом, причем каждые 10 м на подсанки встают люди. На середине дистанции следует 5-секундная пауза, а затем движение продолжается.

Одним из самых необычных состязаний фестиваля являются скачки для лошадей живой массой от 600 кг, которые проходят без седла. Более традиционными для тяжеловозов являются турниры по экипажной езде – драйвингу, где пары, четверики и шестерики лошадей преодолевают тяжелую дистанцию марафона.

Программу мероприятия дополняют заезды пар и четвериков на резвость. Особенно зрелищными считаются состязания римских колесниц – здесь 4

Такая же стратегия популяризации характерна для развития самой известной породы лошадей Франции - першеронской, представители которой

получили признание во всем мире: их можно встретить практически на всех континентах, на самых разных широтах - от Австралии до Канады.

Помимо тяжёлых сельскохозяйственных работ, першеронов использовали и в почтовой сфере как запряжную лошадь для почтовых дилижансов, курсировавших между городами.

Они справлялись с этим делом столь блестяще, что с ними не могла сравниться ни одна другая порода лошадей, и это стало одной из причин того, что начиная с 1918 года, першеронов начали разводить в Великобритании, а в 1918 году было создано Британское общество першеронов, а в 1934 году был создан текущий реестр американских першеронов. В США в 1930-х годах першероны составляли 70 процентов популяции упряжных лошадей в Соединенных Штатах, но их численность существенно снизилась после Второй мировой войны. В 1988 году в стране насчитывалось 1088 першеронов, а к 1998 году их число увеличилось до 2257. По состоянию на 2009 год Американская ассоциация першеронов имела 3000 членов, зарегистрированных во всех 50 штатах, только в Соединенных Штатах ежегодно регистрировалось около 2500 лошадей (рис. 1).



Рис. 1. Группа серых першеронских лошадей американской селекции.

Фото: <https://www.horsejournals.com/popular/breed-profiles/praise-percheron>

Соревнования тяжеловозов очень популярны и зрелищны, они давно уже стали традиционными во многих странах. Одним из важнейших испытаний тяжеловозов в Европе являются соревнования по вспашке почвы. Основным методом определения максимальной грузоподъемности (силы) - это испытания на “силу рывка”, то есть на максимальный вес, который лошадь может стронуть с места. Проводятся также состязания (на всех аллюрах) по доставке груза на различные расстояния. При этом маршрут может проходить по гладкой или неровной поверхности и даже по пахоте. За рубежом очень популярны и соревнования по драйвингу. Для тяжелоупряжных пород подобные состязания хотя и менее применимы, но могут служить дополнением к основным состязаниям, а также развивать такие ценные качества, как гибкость, поворотливость и выездженность (рис. 2).



Рис. 2. Четверик вороных першеронских лошадей на соревнованиях по драйвингу. Фото: <https://www.horsejournals.com/popular/breed-profiles/praise-percheron>

На пост-советском пространстве испытания тяжеловозов имеют давние традиции и более чем полуторавековую историю. Первые упоминания о так называемых возовых испытаниях относятся к середине XIX века. Сейчас эти

соревнования мы назвали бы испытанием на максимальную грузоподъемность. Лошадь, запряженная в повозку с грузом определенного веса, сдвигает этот воз с места и шагом продвигается по дистанции. По мере прохождения мимо пунктов-пикетов, где лежит дополнительный груз, его забрасывают на повозку. Так делают до тех пор, пока общий вес повозки с грузом не достигнет такой величины, что лошадь останавливается. Этот максимальный общий вес груза считается показателем силы лошади.

В начале XX века тяжеловозные лошади испытывались по более широкой программе: кроме перевозки тяжестей, туда входили соревнования на срочную доставку груза, пробег на длинные дистанции, испытания в пахоте. Эти испытания были построены на принципе комплексной оценки. Лошади соревновались на максимальной силе тяги, показывали свою работоспособность на шагу с грузом, в 3-4 раза превышающим собственный вес, затем испытывались на рыси с половиной нагрузки.

В 1964 году была апробирована и введена комплексная система оценки работоспособности лошадей тяжелоупряжных пород, действующая до сего времени. В процессе соревнований, согласно правилам испытаний, каждая лошадь должна пробежать на время 2 км рысью с грузом 1,5 тонны (сила тяги 50 кг), пройти ту же дистанцию шагом с грузом 4,5 тонны (сила тяги 150 кг) и как можно дальше протянуть груз весом 9 тонн (сила тяги 300 кг). Результаты этих трех видов испытаний подсчитываются в баллах, лучшей лошади присуждается титул абсолютного чемпиона тяжеловозов года.

Конный спорт в тяжелоупряжном коневодстве в нашей стране, к сожалению, сводился к единственным соревнованиям в году по вышеописанной системе, однако они не проводятся уже в течение длительного периода.

Кроме того, именно развитие коневодства, в частности, тяжеловозного, является, одним из перспективных путей преодоления безработицы в сельской местности является. Преимуществами этой отрасли является высокая трудоемкость одновременно с высокими требованиями к квалификации

персонала. Так, создание племенного репродуктора по разведению лошадей новоалександровской тяжеловозной породы позволяет решить задачи улучшения качества и увеличения численности лошадей в области наряду с созданием дополнительных рабочих мест.

Выводы./Conclusions. В настоящее время отечественные породы тяжеловозного корня нуждаются не только в планомерном селекционном развитии, но и в продуманном программе популяризации отрасли коневодства, в частности, по переориентированию тяжеловозных пород с рабочего и продуктивного на пользовательский сегменту. Необходимо учитывать опыт европейских коллег – фестивали, шоу, выводки, активная деятельность в сети Интернет, взаимодействие со СМИ и, наконец, личные примеры активного использования тяжеловозов в конной жизни.

Благодаря своему спокойному и уравновешенному характеру тяжеловозные лошади стали очень востребованными для обучения новичков, проведения выступлений на арене цирка, конных прогулок, конного туризма и спортивных состязаний, включая выездку и драйвинг.

Положительные моменты развития тяжеловозного коневодства заключается и в перспективах улучшения качества конепоголовья, преодоления безработицы в сельской местности.

ПРОДУКТИВНІСТЬ РІПАКУ ОЗИМОГО НА ДЕРНОВО-ПІДЗОЛИСТИХ ГРУНТАХ ЗАХІДНОГО ПОЛІССЯ ЗА РІЗНИХ ДОЗ ОСНОВНОГО УДОБРЕННЯ

Фурманець Олег Анатолійович,
к. с.-г. н., доцент,
Національний університет водного
господарства та природокористування,
м. Рівне, Україна

Вступ. В сучасних економічних умовах популярність озимого ріпаку як виробничої культури зростає, при цьому вкрай актуальною лишається задача пошуку оптимальних технологічних рішень, зокрема для умов Поліської зони.

Основним джерелом суттєвого підвищення насінневої продуктивності ріпаку озимого є сортові ресурси, які забезпечують впровадження нових більш продуктивних генотипів з високою адаптивною здатністю до конкретних агроекологічних умов вирощування [8]. Швидке та якісне розмноження насіння та його пропозиція на ринку дозволяють виробництву використовувати переваги нових гібридів: підвищену потенційну продуктивність, високу стабільність та пластичність, стійкість до біотичних, стресових факторів, споживчі та технологічні властивості [2].

Добір високопродуктивних нових гібридів ріпаку озимого (вітчизняної та іноземної селекції) і вмiле пристосування біологічних особливостей виду до конкретних ґрунтово-кліматичних умов вирощування не лише підвищує урожайність (потенційну продуктивність ріпаку озимого), а й поліпшує його якість [3].

Потенціал врожайності ріпаку озимого сповна реалізується лише за високої ґрунтової родючості та збалансованого й оптимізованого мінерального живлення. На думку В.В. Лихочвора і В.Ф. Петриченка [4], серед агрозаходів вплив добрив на продуктивність рослин може сягати 50-60 % і більше.

Сучасні гібриди ріпаку озимого володіють досить високим генетичним потенціалом продуктивності та якісними показниками насіння, мають кращу здатність до гілкування, що робить можливим зменшення густоти розташування рослин.

В той же час, більш розгалужені сорти рівномірно використовують світло, в них формується більша вага 1000 насінин з більшою кількістю стручків на 1 м² [71].

Мета роботи. В умовах Західного Полісся, де переважають малопродуктивні дерново-підзолисті ґрунти із періодично промивним водним режимом забезпечити оптимальні умови для росту рослин ріпаку озимого не завжди можливо, тому обґрунтування збалансованого мінерального живлення при мінімальних затратах є провідною задачею.

З цією метою впродовж 2021 року на території Костопільського району Рівненської області (зона Західного Полісся України) на дерново-підзолистих супіщаних ґрунтах була закладена низка виробничих апробацій.

Методика проведення експерименту.

Загальна схема випробування:

Припосівне удобрення 130 кг/га
Припосівне удобрення 100 кг/га
Припосівне удобрення 150 кг/га
Контроль

Посів здійснювався посівним комплексом Поттінгер Террасем із одночасним внесенням гранульованого комплексного добрива Яра Міла 16-16-16 відповідно до вказаної дози. Інші види комплексних добрив при вирощуванні не застосовувалися. На всіх варіантах випробування застосовувалося повне азотне живлення у формі внесення сульфату амонію 150 кг/га у період відновлення вегетації навесні та аміачної селітри 200 кг/га через 14 днів після внесення сульфату амонію.

Гібрид Лімагрейн Арсенал, норма висіву 450 тисяч насінин на гектар.

Результати та обговорення. Програма спостережень включала в себе морфологічні спостереження, зокрема було помітно різницю у розвитку рослин за висотою, та кількість сформованих продуктивних гілок із однієї рослини (рис 1.)



Рис.1. Висота рослин ріпаку та кількість продуктивних пагонів перед збиранням

Дані рисунку свідчать про те, що найбільшою висотою, на рівні 162 см, характеризувалися рослини на варіанті з максимальною дозою внесення добрива Яра Міла. На контролі середня висота за аналогічних умов становила 137 см. Найбільша кількість продуктивних пагонів (20) була відмічена на варіанті із внесенням 130 кг добрива.

Паралельно був проведений підрахунок середньої кількості стручків на рослинах по варіантах (рис 2).

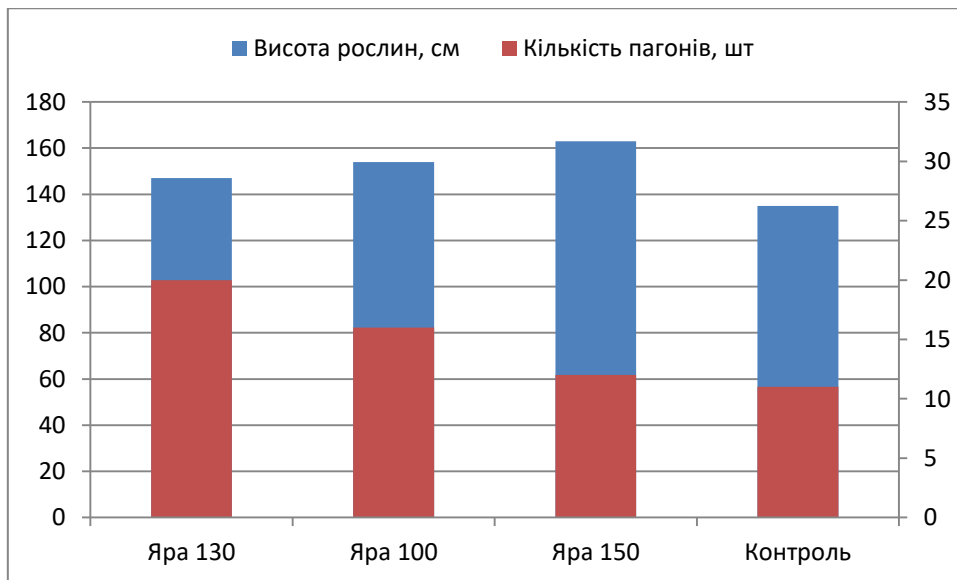

Рис 2. Середня кількість продуктивних стручків на одній рослині, шт.

Згідно даних обліку максимальною кількістю сформованих стручків характеризувався варіант із внесенням 130 кг добрива, при цьому приріст відносно контролю становив 270%. Інші варіанти також показали істотне збільшення кількості закладених стручків відносно контролю.

Збір врожаю був проведений 25.07.2021 прямим комбайнуванням, із проведенням обліку врожайності та аналізом зразків насіння. Збиральна вологість в межах 9,5-10%.

Лабораторне дослідження показало суттєву варіацію маси тисячі зерен ріпаку залежно від удобрення (рис 3).

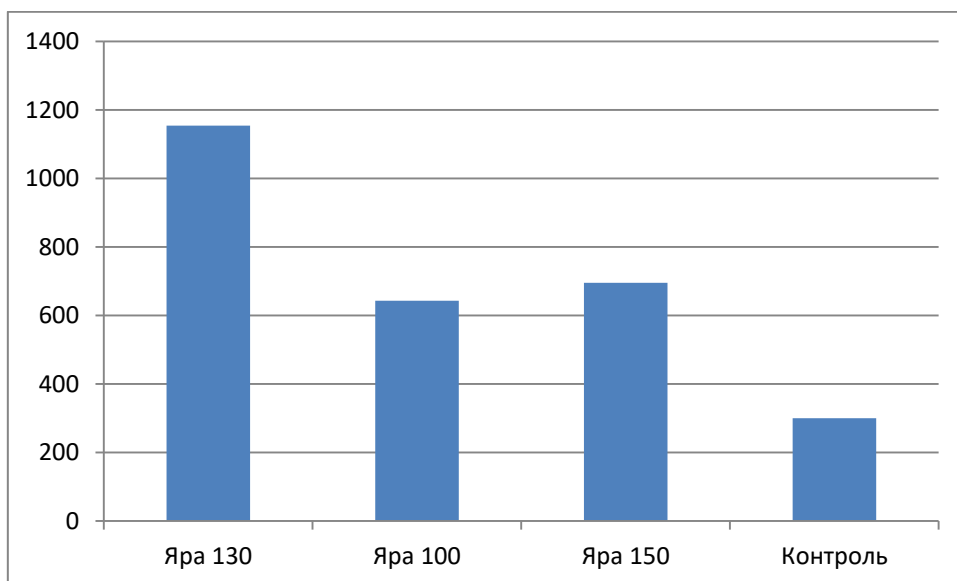

Рис 3. Маса 1000 зерен ріпаку озимого за варіантами дослідження

Найбільшою масою тисячі зерен (4,95 г) характеризувався контрольний варіант, а на всіх варіантах удобрення було зменшення маси тисячі зерен на 0,1-0,4 г. При цьому варіанти внесення 100 та 130 кг добрива між собою істотно не відрізнялись за показником маси тисячі зерен. Ймовірно така ситуація пов'язана із тим, що при внесення добрива Яра Міла рослини значно збільшили кількість сформованих стручків, а повноцінного живлення для якісного їх досягання не вистачило.

Також було проведено аналіз насіння за показником олійності (рис 4).

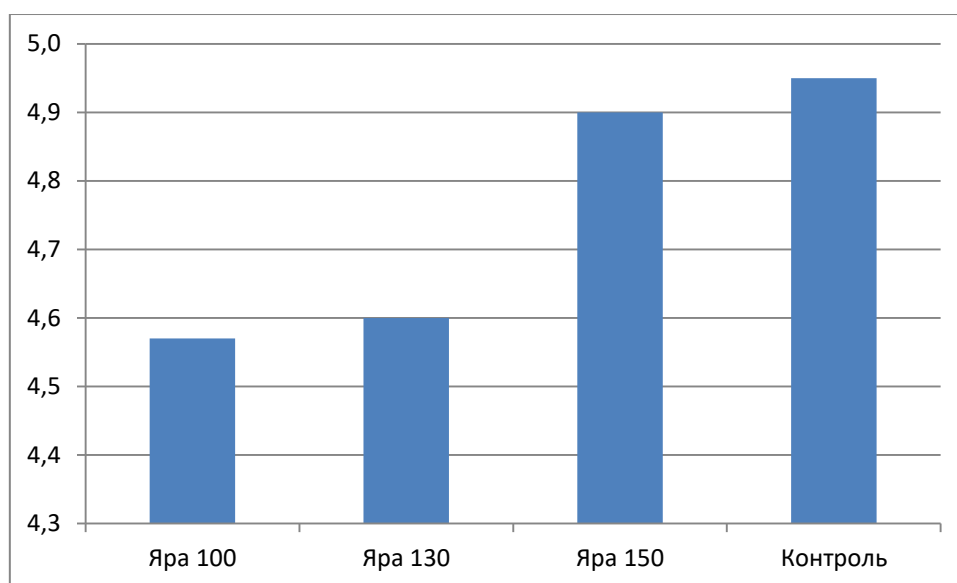

Рис 4. Олійність насіння ріпаку за різного удобрення, %

Найменшу олійність (47,2%) було отримано на контрольному варіанті, за всіх схем внесення Яра Міла показник олійності зростав. Найвищий вміст олії було сформовано при внесення 100 кг/га добрива – 48,5%.

Результати врожайності наведені на рисунку 5.

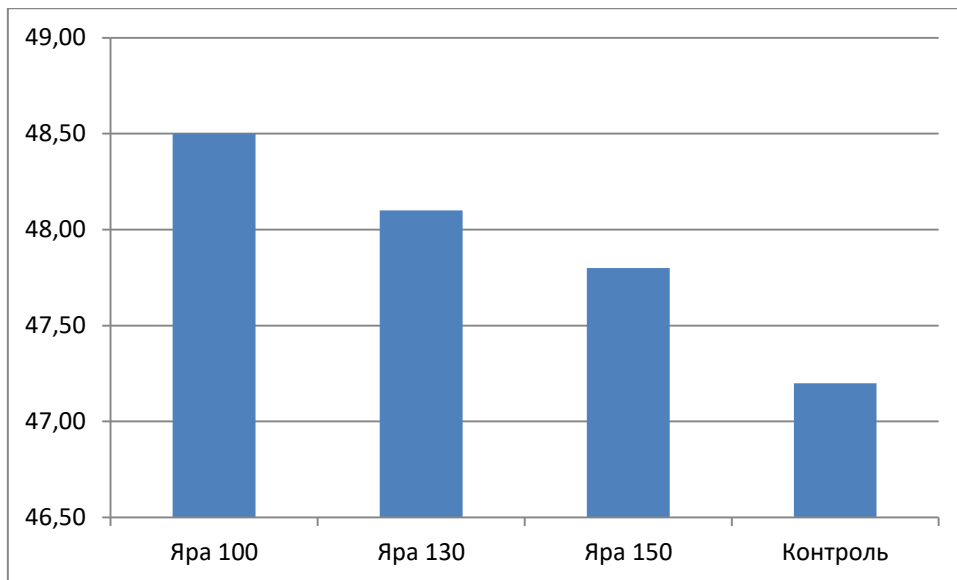

Рис. 5. Врожайність ріпаку за різного удобрення

Найменшою врожайністю прогнозовано характеризувався контрольний варіант – 2,25 т/га, максимальною – варіант із внесенням 150 т/га добрива Яра Міла (3,57 т/га).

Висновки. Таким чином застосування припосівного удобрення комплексним гранульованим добривом Яра Міла 16-16-16 істотно вплинуло на розвиток та продуктивність ріпаку озимого в умовах Західного Полісся України. При цьому приріст врожайності становив 46-60% відносно контролю залежно від дози внесення припосівного добрива.

Список джерел

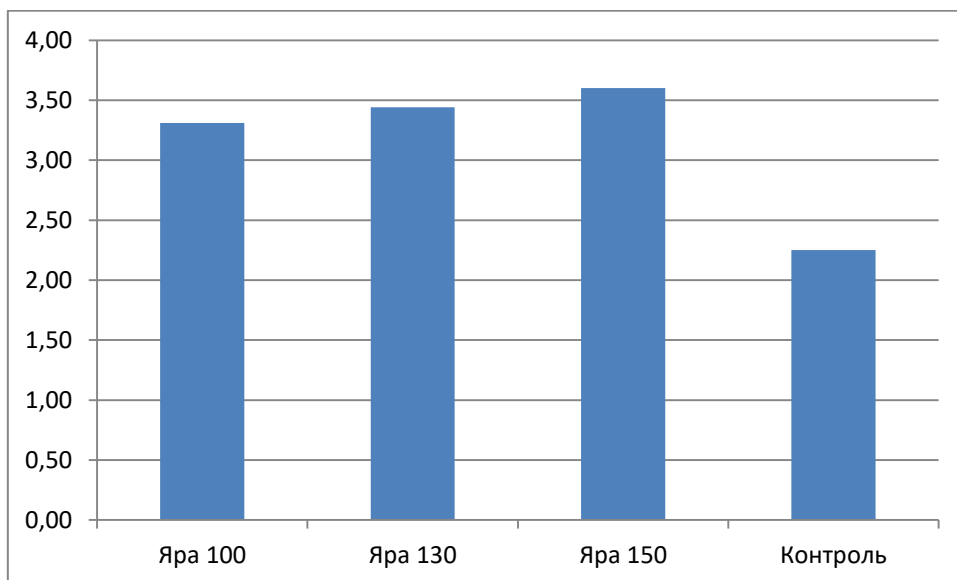
1. Курцев В. Технологічні аспекти вирощування ріпаку / В. Курцев // Агробізнес сьогодні. – 2017. – № 20 (363) С. 51-55.
2. Кіндрук М. О. Насінництво з основами насіннезнавства / М. О. Кіндрук, В. М. Соколов, В. В. Вишневський. – Київ : Аграрна наука, 2012. – 255 с.
3. Костенко Н. П. Продуктивність та адаптивність сортів і гібридів ріпаку озимого / Н. П. Костенко // Сортовивчення та охорона прав на сорти рослин. – 2011. – № 2. – С. 23-24.
4. Лихочвор В.В. Рослинництво. Сучасні інтенсивні технології вирощування основних польових культур / В.В. Лихочвор, В.Ф. Петриченко. – Львів : Укр. технології, 2006. – 614 с.
5. Мазур В. А., Мацера О. О. Аналіз структурних елементів урожайності рослин озимого ріпаку залежно від впливу удобрення та строку посіву. Збірник наукових праць. Сільське господарство та лісівництво. 2018. №9. С. 41-50.
6. Наукове обґрунтування технологічних заходів вирощування насіння ріпаку озимого в умовах Західного Лісостепу / О. П. Волощук, І. С. Волощук, В. В. Глива [та ін.] // Методичні рекомендації. – Оброшино, 2015. – 37 с.
7. Рекомендації з вирощування озимого ріпаку / [М. І. Абрамик, І. М. Кифорук, О. М. Стельмах, Г. Д. Чорній, В. М. Вовк]. – Івано-Франківськ : Ів.-Франк. ін-т АПВ УААН, 2007. – С. 9-10.
8. Сорока В. І. Перспективи ріпаку в Україні / В. І. Сорока, О. І. Рудник-Іващенко // Агроном. – 2012. – № 2. – С. 86

9. Geisler G. Untersuchungen zum Einfluss der Bestandesdichte auf des Ertragspotential von Rapspflanzen / G. Geisler, A. Stoy // J. Agron. Crop Sc. – 1987. – № 4. – P. 232-240.

10. Haumann G. Raps nimmt Aussatfehler besonders ubel / G. Haumann // Top. agrar. – 1987. – № 8. – P. 48-50.

ОЦІНКА САНІТАРНОГО СТАНУ ДЕРЕВНИХ НАСАДЖЕНЬ ПАРКУ «СОСНОВИЙ БІР» М. ЧЕРКАСИ

Чемерис Інґріда Альгімантівна,

к. б. н., доцент

Ключка Світлана Іванівна,

к. пед. н., доцент

Зеленько Вероніка Олегівна

Усик Валерія Валеріївна

Студенти

Черкаський державний технологічний університет

м. Черкаси, Україна

Вступ. Зелені насадження міста є одним з індикаторів відповідності міста принципам сталого розвитку (Europe's Environment ..., 1998). Сталий розвиток – це такий розвиток суспільства, який забезпечує економічне зростання, матеріальне виробництво і споживання ресурсів в межах, які визначає здатність екосистем до самовідновлення. Штучні лісові насадження в межах міста виконують низку важливих функцій: екологічні, які полягають у очищенні повітря міст, регуляції зливових стоків, стабілізації міського мікроклімату, збереження біорізноманіття урбоекосистеми; соціальні – це рекреаційні функції, комунікації між різними соціальними групами; естетичні; наукові, оскільки зелені насадження міст часто є об'єктами природно-заповідного фонду, які знаходяться під значним антропогенним тиском; містобудівні, тому що беруть участь у формуванні архітектурно-планувальної структури міста, у структурі санітарно-захисних зон; економічні, оскільки збільшують вартість об'єктів нерухомості, створюють робочі місця, сприяють привабленню інвестицій та туристичних атракцій; історико-культурні, тому що мають певне історичне та культурне значення, є місцями певних подій.

Але, як було зазначено вище, паркові насадження міст знаходяться під значним антропогенним тиском, відчуваючи вплив забруднення атмосферного повітря, зміну фізичних, механічних та хімічних властивостей ґрунтів (урбаноземів), рекреаційні навантаження. А також на міські насадження впливають абіотичні чинники, такі як підвищення температури, зниження рівня ґрунтових вод, інверсії, нестача атмосферної вологи та інше. Всі ці фактори знижують стійкість деревних насаджень, що призводить до їх послаблення і, як наслідок, розвитку захворювань та ураженню різноманітними шкідниками.

Тому актуальним є питання своєчасної діагностики стану паркових насаджень та прийняття негайних лікувально-профілактичних заходів для оптимізації стану деревних насаджень рекреаційних зон міста.

Мета роботи. Оскільки ефективність росту та розвитку паркових насаджень, їх функціональне значення залежать від стану рослин, то важливо проводити моніторинг патологічних процесів, які можуть розвиватися при розвитку деревостанів в умовах міського середовища. Тому метою роботи була оцінка санітарного стану сосново-дубових деревостанів парку-пам'ятки садово-паркового мистецтва загальнодержавного значення «Сосновий бір».

Матеріали і методи. Парк-пам'ятка садово-паркового мистецтва загальнодержавного значення «Сосновий бір» сформований на місці лісового масиву «Черкаський бір» в межах м. Черкаси (рис. 1).

Перший ярус деревостані складає сосна, а другий – дуб, граб, липа, береза, осика. Середній вік насаджень сосни – 64 роки, дуба – 81 рік. Вплив міських умов призвів до спрощення загальної структури деревостанів.

Дослідження проводилось способом маршрутних обстежень з визначенням таксономічного складу деревних рослин. Оцінка санітарного стану була проведена згідно з Методичними вказівками з нагляду, обліку та прогнозування поширення шкідників і хвороб лісу для рівнинної частини України (Методичні вказівки..., 2020).



Рис.1. Парк-пам'ятка садово-паркового мистецтва загальнодержавного значення «Сосновый бір»

Всього було обстежено 150 рослин, серед яких виявилось 61 дерево сосни звичайної *Pinus sylvestris* L., 64 дерев дуба звичайного *Quercus robur* L., 12 дерев липи широколистої *Tilia platyphyllos*, 5 дерев вишні звичайної *Prunus cerasus* L., 1 дерево ясеня *Fraxinus excelsior* L., 7 груші звичайної *Pyrus communis* L.

Для проведення дослідження визначали категорії санітарного стану хвойних та листяних дерев, ступінь життєздатності дерев, частку сухих гілок, наявність плодових тіл грибів.

Санітарний стан кожного дерева на пробних площах оцінюють окомірно балами I–VI згідно із Санітарними правилами в лісах України (санітарні правила, 2016): дерева I категорії – без ознак ослаблення; II – ослаблені; III – сильно ослаблені; IV – дерева, що всихають; V – свіжий сухостій; VI – старий сухостій

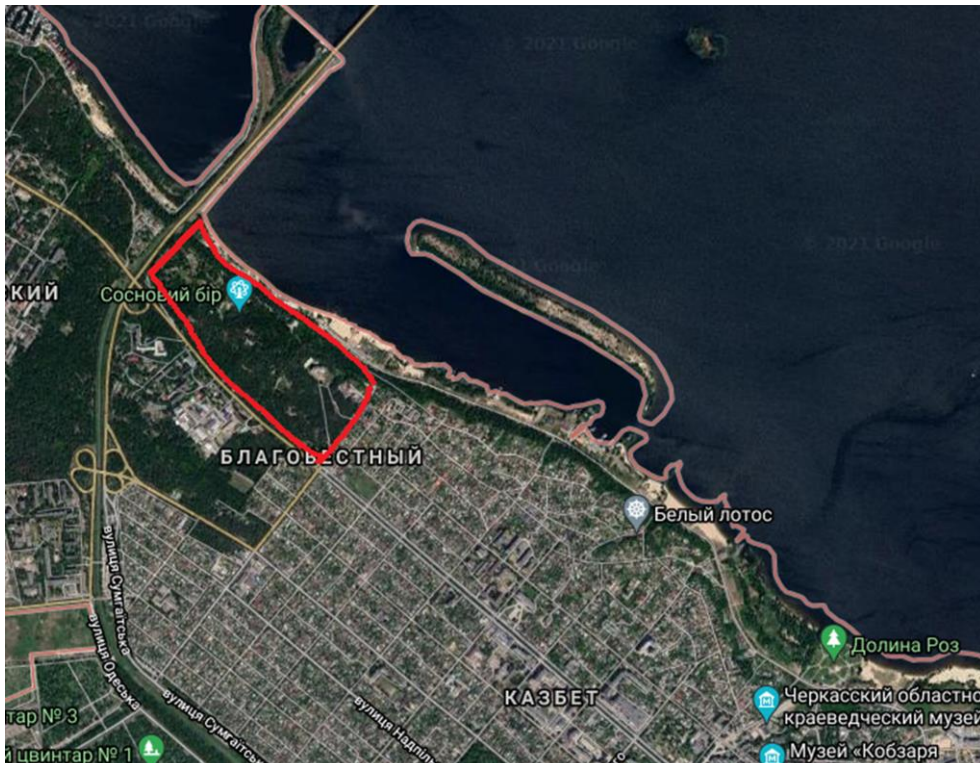
Також підраховували індекс санітарного стану насаджень з урахуванням усіх дерев ($I_{c_{1-6}}$) за формулою 1:

$$I_{c1-6} = \frac{1 \cdot n_1 + 2 \cdot n_2 + 3 \cdot n_3 + 4 \cdot n_4 + 5 \cdot n_5 + 6 \cdot n_6}{N}, \quad (1)$$

де n_1, n_2, n_3, n_4, n_5 і n_6 – кількість дерев I, II, III, IV, V і VI категорій санітарного стану відповідно. N – загальна кількість дерев.

Індекс санітарного стану насаджень з урахуванням життєздатних дерев (I_{c1-4}) за формулою 2:

$$I_{c1-4} = \frac{1 \cdot n_1 + 2 \cdot n_2 + 3 \cdot n_3 + 4 \cdot n_4}{N}, \quad (2)$$

де n_1, n_2, n_3, n_4 , – кількість дерев I, II, III і IV категорій санітарного стану відповідно. N – загальна кількість дерев I-IV категорій стану.

Індекси стану насаджень характеризуються: 1,0– 1,50 – здорові; 1,51–2,50 – послаблені; 2,51–3,50 – дуже послаблені; 3,51–4,50 – всихаючі; 4,51–6,00 – сухостійні.

Також аналізували дерева за середньозваженим балом життєздатності дерев (V), який розраховували за формулою 3:

$$V = (\sum v \times n) / N, \quad (3)$$

де V - середньозважений бал життєздатності дерев, v - конкретний бал ураженості (стану), n - число дерев, що відносяться до конкретного балу, N - загальне число врахованих дерев.

Результати та обговорення. Аналіз санітарного стану насаджень показав, що 48 % насаджень відносяться до першої категорії (без ознак ослаблення), 16 % - ослаблені, 15% - дуже послаблені, 17 % - відмираючі і 4 % дерев відносяться до сухостійних (рис. 2). Індекс санітарного стану насаджень з урахуванням усіх дерев (I_{c1-6}) склав 2,14, що характеризує стан насадження як послаблений. Індекс санітарного стану насаджень з урахуванням життєздатних дерев (I_{c1-4}) склав 2,00, що також характеризує стан насадження як послаблений.



Рис.2. Розподіл дерев за категоріями стану

Аналіз ступеня життєздатності деревних насаджень показав, що дерев, які з 4-бальною шкалою мають 0 балів, тобто характеризуються як мертві, 4 %. Відмираючих дерев (1 бал) 17 %, хворих дерев (2 бали) 29 %, послаблених дерев (3 бали) 34 %, здорових дерев (4 бали) 16 % (рис. 3).

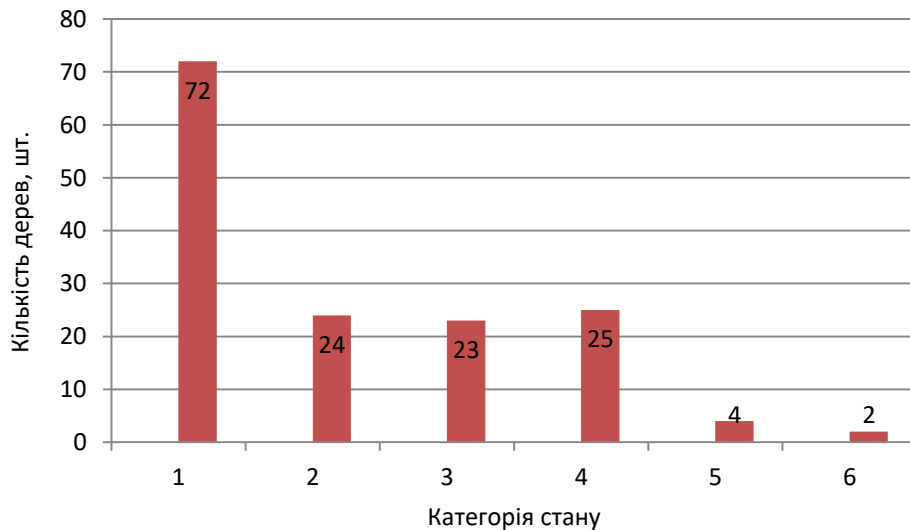

Рис.3. Розподіл дерев за ступенем життєздатності

Середньозважений бал життєздатності дерев (V) 2,44, що характеризує насадження як хворі.

Частка сухих гілок була оцінена в балах: 0 балів сухі гілки відсутні; 1 бал частка сухих гілок до 10 %; 2 бали частка сухих гілок 11–50 %; 3 бали частка

сухих гілок 51–75 %; 4 бала частка сухих гілок понад 75 %. Слід відмітити, що серед обстежених дерев не відмічено дерев, де були б відсутні сухі гілки. Дерев, де частка сухих гілок складала до 10 % (1 бал) було 47 %, частка сухих гілок 11–50 % (2 бали) 31 %, частка сухих гілок 51–75 (3 бали) 9 %, частка сухих гілок понад 75 % (4 бали) 13 % (рис. 4).

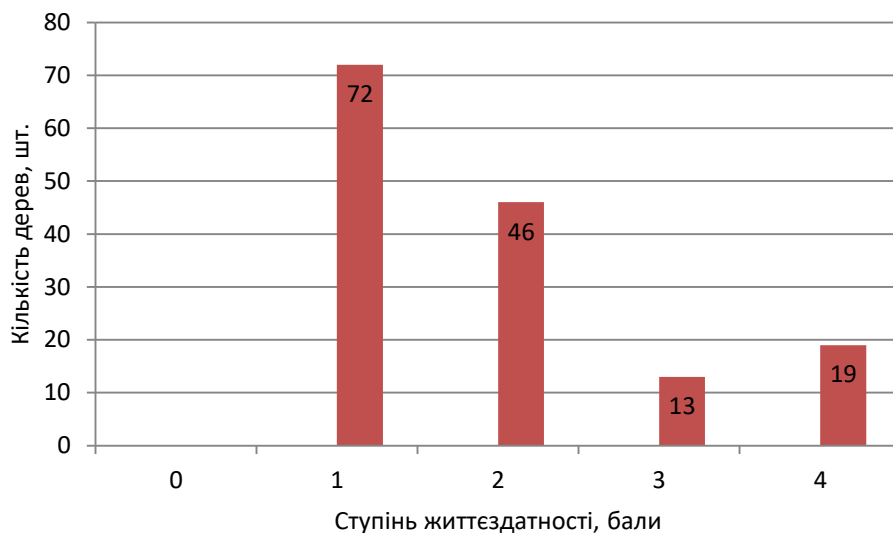

Рис.4. Розподіл дерев за часткою сухих гілок

Середньоарифметичний бал, що характеризує частку сухих гілок в обстеженому деревостані склав 1,82, тобто, у більшості дерев (79 %) частка сухих гілок складала до 50 % (1-2 бали).

Аналіз стовбурів дереба на предмет ураженості дереворуйнівними грибами показав, що у 15 % обстежених дерев було виявлено плодові тіла трутових грибів як у нижній, так і середній частинах крони.

Також було виявлено груповий характер ураження соснових насаджень (по три екземпляри сосни звичайної), що свідчить про можливе ураження дерев кореневою губкою.

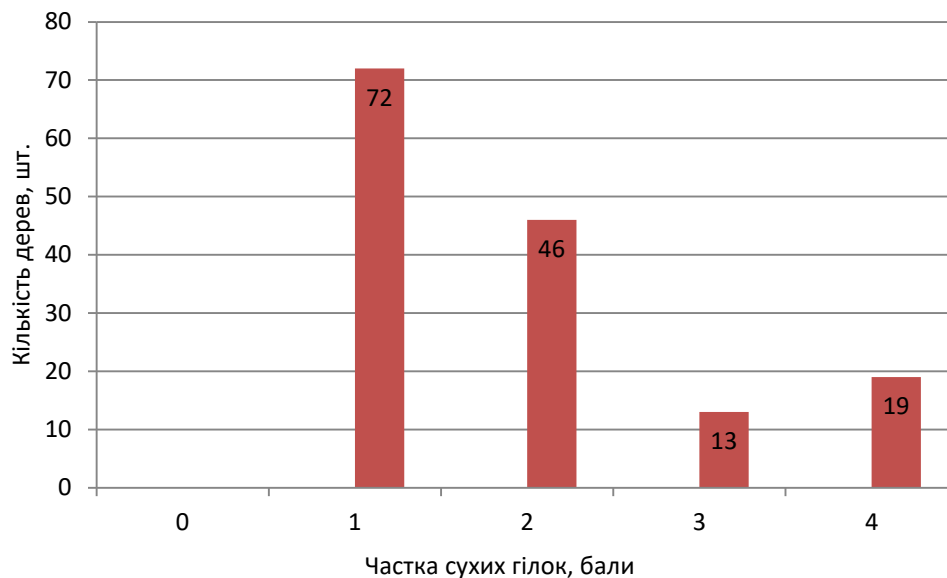
Висновки. Отже, проведені дослідження показали, що деревостани парку за індексом санітарного стану насаджень з урахуванням усіх дерев (I_{c1-6}) та індексом санітарного стану насаджень з урахуванням життєздатних дерев (I_{c1-4}) характеризуються як послаблені; за ступенем життєздатності – як хворі. У

більшості дерев (79 %) частка сухих гілок складала до 50 %. Тому, враховуючи розташування, ландшафтне та рекреаційне значення парку-пам'ятки садово-паркового мистецтва загальнодержавного значення «Сосновий бір», для підвищення стійкості насаджень рекомендується проведення моніторингу фізіологічного стану насаджень (проведення лісопатологічних, детальних обстежень насаджень), підтримання належного санітарного стану в насадження (застосування заходів з поліпшення санітарного стану лісів шляхом вилучення з деревостанів дерев IV – VI категорії санітарного стану); проведення заходів з підвищення імунітету шляхом внесення мінеральних добрив, біологічних препаратів протягом вегетаційного періоду).

Література:

1. Europe's environment: the second assessment Published on 23 Jun 1998
<http://reports.eea.europa.eu/92-828-3351-8>

2. Методичні вказівки з нагляду, обліку та прогнозування поширення шкідників і хвороб лісу для рівнинної частини України / За ред. В.Л. Мешкової. Виконавці: В.Л. Мешкова, О.М. Кукіна, Ю.Є. Скрильник, О.В. Зінченко, І.М. Соколова, К. В. Давиденко, С.В. Назаренко, І.О. Бобров, О.І. Борисенко, В.Л. Борисова, Я.В. Кошеляєва. – Харків: ТОВ Планета-Прінт, 2020. – 92 с.

3. Санітарні правила в лісах України : Затв. Постановою Кабінету Міністрів України від 26 жовтня 2016 р. № 756 [Електронний ресурс]. Режим доступу: <http://zakon2.rada.gov.ua/laws/show/756-2016-%D0%BF>(дата звернення 04.04.2017 р.)

СПІВВІДНОШЕННЯ РАННЬОЇ І ПІЗНЬОЇ ЗОН РІЧНИХ КІЛЕЦЬ ДЕРЕВИНИ ДУБА ЗВИЧАЙНОГО ЗА РІЗНИХ ЕКОЛОГІЧНИХ УМОВ

Чемерис Інґріда Альгімантівна,

к. б. н., доцент

Швець Валентин Миколайович,

викладач

Гутьман Олег Дмитрович,

Підвезений Владислав Олегович,

студенти

Черкаський державний технологічний університет

м. Черкаси, Україна

Вступ. Дуб звичайний є одною з лісоутворюючих порід України (його насадження займають 24 % площі лісів України) (Державне агентство лісових ресурсів України, 2020) і одною з головних лісоутворюючих порід ДП «Корсунь-Шевченківське лісове господарство»: аналіз площі земель лісогосподарського призначення у підприємстві показав, що насадження дуба звичайного займають площу 10294,0 га, що складає 42,78 %. Тому в умовах зростання конкуренції виникає необхідність досягти високої якості деревини, що реалізується.

Сьогодні, незважаючи на значні запаси деревини, актуальним є питання забезпечення споживачів деревиною з певними фізико-хімічними властивостями. Причинами зниження якості товарного стану деревостанів і якості лісоматеріалів є зменшення площ економічно і технічно доступних насаджень під дією ряду природних і антропогенних чинників. Якість деревної сировини достатньо сильно змінюється в залежності від ряду факторів навіть в межах одної породи. Тому сьогодні для підприємств важливо управляти якістю продукції, тобто сукупністю споживчих властивостей товару, що задовольняють конкретну потребу.

Лісова кваліметрія сприяє цільовому раціональному використанню деревної сировини, розробляє методики та моделі оцінки якості і використовує

для цього різні методи. Для підвищення конкурентоспроможності лісової продукції важливими є дослідження якості лісоматеріалів з урахуванням регіону, породи, виду продукції. Фізико-механічні властивості деревини суттєво залежать від ширини річних кілець, від співвідношення ранньої та пізньої деревини. Це базові візуальні показники, які потребують більш глибоких досліджень з наступним моделюванням залежності кількісно-якісних показників. Об'єктивні дані про властивості деревини є важливими для вирішення ряду практичних завдань.

Мета роботи. Як відомо, якість деревини залежить від екологічних умов місця зростання деревних рослин, тому важливим є питання з'ясування залежності фізико-механічних властивостей деревини від екологічних показників районів росту. Відомо, що від вмісту в радіальному прирості ранньої і пізньої зони залежить механічна якість деревини (чим більший вміст пізньої зони річного шару, тим більша щільність і краща механічна якість). Співвідношення ранньої і пізньої зон річного шару залежатиме від ґрунтово-кліматичних умов. Тому важливим питанням є визначення вмісту пізньої деревини і встановлення залежності вмісту від ґрунтово-кліматичних умов.

Матеріали і методи. Для проведення дослідження на території ДП «Корсунь-Шевченківське лісове господарство» було обрано три райони дослідження - «Яснозірське лісництво», «Кумейківське лісництво», «Квітчанське лісництво». Лісівничі властивості лісових деревних порід та їх кваліметрія вимагає використання загальноприйнятих у геоботаніці, лісознавстві, лісовій таксації, дендрохронології та деревинознавстві методів і методик, а також врахування розміщення деревного волокна. Дослідження анатомічних і фізико-механічних характеристик прямоволокнутої деревини проводять на взірцях стандартних розмірів. На пробній площі відбирають шість модельних дерев (Древесина. Методы отбора модельных деревьев, 1980).

Характеристику районів дослідження представлено в таблиці 1.

Таблиця 1

Лісівничі та екологічні показники районів дослідження

Показники	Яснозірське лісництво	Кумейківське лісництво	Квітчанське лісництво
1. Тип лісу	С ₂ ГСД	В ₂ ДС	Д ₂ ГД
2. Вік, роки	122	83	122
3. Склад насадження / бонітет / повнота	8Дз2Гз+Сз+Б / 1 / 0,7	9Сз1Дз+Ос+Бп/1/ 0,65	3Дз3Яз1Кл3Гз + Лпд/ 1 / 0,7
4. Ґрунти	Суглинисті сірі	Слабо підзолисті	Темно сірі

Для дослідження фізичних властивостей деревини у модельних дерев вирізають три кряжі довжиною 400 мм: на висоті 1,3 м стовбура, 2/3 м довжини стовбура ($L_{\text{стовб.}}$) та на відстані 1 м від початку крони. Виготовлення дослідних взірців деревини з трьох кряжів дає змогу встановити характер зміни властивостей деревини в межах стовбура, а відбір зразків за радіусом стовбура – встановити зміну властивостей деревини в межах діаметра. З кожного кряжу було виготовлено по 10 зразків. Відповідно по 30 з кожного району дослідження.

За допомогою цифрового штангенциркуля ШЩЦ-1-150-0,01 та виміральної лупи Л-3-10^x з ціною поділки 0,01 мм $\pm 0,01$ підраховували кількість річних кілець та вимірювали їх ширину.

Результати та обговорення. Відомо, що від вмісту в радіальному прирості ранньої і пізньої зони залежить механічна якість деревини (чим більший вміст пізньої зони річного шару, тим більша щільність і краща механічна якість). Співвідношення ранньої і пізньої зон річного шару залежатиме від ґрунтово-кліматичних умов. Тому важливим питанням є визначення вмісту пізньої деревини і встановлення залежності вмісту від ґрунтово-кліматичних умов.

В таблиці 2 представлено результати дослідження по Яснозірському лісництву.

Таблиця 2

Визначення числа річних кілець в 1 см та вмісту пізньої деревини в дослідних зразках дуба звичайного Яснозірського лісництва

Кряж	Довжина ділянки виміру, мм	Кількість річних кілець		Середня ширина річного кільця, мм	Сума ширини пізніх зон, $\sum d$, мм	Вміст пізньої деревини, m %
		На ділянці виміру	В 1 см			
Нижній	<u>21,90±0,83</u>	<u>5,80±0,73</u>	<u>2,59±0,28</u>	<u>4,20±0,37</u>	<u>16,53±0,83</u>	<u>75,40±2,96</u>
	12,00	39,65	33,68	28,09	17,02	12,41
Середній	<u>20,03±0,68</u>	<u>7,00±0,49</u>	<u>3,42±0,23</u>	<u>3,07±0,25</u>	<u>16,49±0,53</u>	<u>78,74±2,59</u>
	10,23	22,34	21,63	25,67	10,16	10,42
Верхній	<u>20,29±0,46</u>	<u>11,1±0,95</u>	<u>6,09±0,55</u>	<u>1,91±0,15</u>	<u>14,34±0,59</u>	<u>67,51±3,79</u>
	7,21	27,01	28,57	24,51	13,09	17,74

Примітка. $\frac{M \pm m}{CV}, \%$ де M – середнє арифметичне; m - похибка середнього арифметичного; CV, % - коефіцієнт варіації.

Як видно таблиці 2, по нижньому кряжу неоднорідні сукупності, які містять дані по кількості річних кілець як на ділянці виміру, так і в 1 см (коефіцієнт варіації CV) складає 39,65 % та 33,68 % відповідно). Кількість річних кілець в 1 см збільшується з висотою стовбура (від 2,59 на зразках з нижнього кряжа до 6,09 на зразках з верхнього кряжа). Відповідно зменшується середня ширина річного кільця від 4,20 мм до 1,91 мм. Вміст пізньої деревини на зразках верхнього кряжу менше, ніж на зразках нижнього кряжу на 7,89 %.

В таблиці 3 представлено результати дослідження по Кумейківському лісництву.

Таблиця 3

Визначення числа річних кілець в 1 см та вмісту пізньої деревини в дослідних зразках дуба звичайного Кумейківського лісництва

Кряж	Довжина ділянки виміру, мм	Кількість річних кілець		Середня ширина річного кільця, мм	Сума ширини пізніх зон, $\sum d$, мм	Вміст пізньої деревини, m %
		На ділянці виміру	В 1 см			
Нижній	<u>19,10±0,70</u>	<u>8,60±0,50</u>	<u>4,53±0,25</u>	<u>2,27±0,12</u>	<u>14,45±0,42</u>	<u>76,03±1,66</u>
	11,54	18,34	17,61	16,74	9,15	6,92
Середній	<u>20,09±0,45</u>	<u>9,60±0,37</u>	<u>4,79±0,19</u>	<u>2,11±0,08</u>	<u>15,47±0,62</u>	<u>76,91±2,31</u>
	7,13	12,23	12,76	12,02	12,78	9,49
Верхній	<u>18,93±0,42</u>	<u>8,80±0,70</u>	<u>4,67±0,38</u>	<u>2,62±0,13</u>	<u>13,99±0,65</u>	<u>73,81±3,10</u>
	6,96	25,01	25,86	23,13	14,67	13,28

Примітка. $\frac{M \pm m}{CV}, \%$ де M – середнє арифметичне; m - похибка середнього арифметичного; CV, % - коефіцієнт варіації.

Аналіз таблиці 3 показує, що всі аналізовані сукупності є однорідними (коефіцієнт варіації коливається від 6,92 % до 25,86 %). Також слід відмітити, що кількість річних кілець на різних кряжах практично незмінна (4,53 – 4,79 кілець на 1 см). Середня ширина річного кільця також фактично не змінюється (2,11 – 2,62 мм). Стосовно вмісту пізньої деревини, то спостерігається незначне його зменшення у зразках з верхнього кряжа (на 3 %). В зразках верхнього та нижнього кряжів її вміст складає в середньому 76,42 %.

В таблиці 4 представлено результати дослідження по Квітчанському лісництву.

Таблиця 4

Визначення числа річних кілець в 1 см та вмісту пізньої деревини в дослідних зразках дуба звичайного Квітчанського лісництва

Кряж	Довжина ділянки виміру, мм	Кількість річних кілець		Середня ширина річного кільця, мм	Сума ширини пізніх зон, $\sum d$, мм	Вміст пізньої деревини, m %
		На ділянці виміру	В 1 см			
Нижній	<u>18,71±0,34</u>	<u>11,2±0,39</u>	<u>5,89±0,25</u>	<u>1,73±0,08</u>	<u>12,60±0,31</u>	<u>67,42±1,57</u>
	5,74	10,98	13,34	13,99	7,91	7,38
Середній	<u>19,81±0,90</u>	<u>7,60±0,97</u>	<u>3,84±0,14</u>	<u>2,64±0,10</u>	<u>14,03±0,28</u>	<u>70,94±1,74</u>
	4,56	12,71	11,81	12,35	6,22	7,78
Верхній	<u>18,68±0,51</u>	<u>8,00±0,84</u>	<u>4,34±0,50</u>	<u>2,57±0,27</u>	<u>13,65±0,73</u>	<u>72,88±2,88</u>
	8,61	33,33	36,40	33,53	16,94	12,48

Примітка. $\frac{M \pm m}{CV}, \%$ де М – середнє арифметичне; m - похибка середнього арифметичного; CV, % - коефіцієнт варіації.

В аналізованих зразках (таблиця 4) неоднорідною була сукупність даних по кількості річних кілець у деревині верхнього кряжа (коефіцієнт варіації, який характеризує сукупність по кількості річних кілець в 1 см складає 36,4 %). Найбільша кількість пізньої деревини у верхньому кряжі (72,88 %), що на 1,94 % більше, ніж у нижньому кряжі і на 5,46 % - ніж у нижньому кряжі.

Таким чином, аналіз вмісту пізньої деревини оказав, що найбільший середній вміст пізньої деревини характерний для дослідних дерев дубу звичайного Кумейківського лісництва (тип лісу В₂ДС свіжий дубово-сосновий субір) – 75,58 %; в Яснозірському лісництві (С₂ГСД грабово-соснова судіброва) цей показник складає 73,88 %, а у Квітчанському лісництві (Д₂ГД свіжа грабова діброва) – 70,41 %.

Висновки. Отже, аналіз вмісту пізньої деревини показав, що найбільший середній вміст пізньої деревини характерний для дослідних дерев дубу звичайного Кумейківського лісництва (тип лісу В₂ДС свіжий дубово-сосновий субір) – 75,58 %; в Яснозірському лісництві (С₂ГСД грабово-соснова судіброва) цей показник складає 73,88 %, а у Квітчанському лісництві (Д₂ГД свіжа грабова діброва) – 70,41 %.

На дослідних ділянках найбільш сприятливими лісорослинними умовами є свіжі субори. Зі збільшенням родючості трофотопу частка пізньої деревини зменшується.

Література:

1. Державне агентство лісових ресурсів України. (2020). Отримано з http://dklg.kmu.gov.ua/forest/control/uk/publish/article?art_id=62921&cat_id=32867. State Agency of Forest Resources of Ukraine. (2020). http://dklg.kmu.gov.ua/forest/control/uk/publish/article?art_id=62921&cat_id=32867
2. *Древесина. Методы отбора модельных деревьев и разделки их на кряжи для определения физико-механических свойств древесины насаждений.*(1980). ГОСТ 16483.6–80. М.: Изд-во стандартов. *Wood. Method of Selection of Model Trees and Logs for Determination of Physical and Mechanical Properties of Wood Plantations.*(1980). GOST 16483.6–80. Moscow: Izdatel'stvo standartov.

ВЕТЕРИНАРНІЕ НАУКИ

УДК 636.7.09:616.34-008.314.4

ЗАСОБИ СИМПТОМАТИЧНОЇ ТЕРАПІЇ ЗА ХРОНІЧНОЇ ДІАРЕЇ У СОБАК

Тарасова Анастасія Андріївна,

студент магістратури

Франчук-Крива Любов Олексіївна,

к. вет. н., асистент

Одеський державний аграрний університет,

м. Одеса, Україна

Вступ. Діарея є поширеною скаргою у ветеринарній практиці дрібних непродуктивних тварин. За інформацією Stavisky J. et al. (2010) у 28,6 % собак, які відвідували ветеринарних лікарів, встановлено діарею або принаймні один епізод діареї впродовж минулого місяця в анамнезі [10]. За іншими даними (2015) [9] з 56,5 % собак із захворюваннями органів травлення діарею виявляли у 29,2 %. Серед службових і спортивних собак синдром діареї реєструється з частотою від 10,6 до 36 % випадків [7]. Дана статистика зумовлена, по-перше, тим, що діарейний синдром проявляється за багатьох патологічних станів – вторинних енетеропатій різної етіології: інфекційної (парвовірусний ентерит, кишкова форма чуми м'ясоїдних, коронавірусний ентерит), паразитарної (токсокароз, дипілідіоз, ізоспороз, еймеріоз, гіардіоз, лейшманіоз, хвороба Дарлінга), неопластичної (лімфома кишечника, аденокарцинома шлунку), ендокринної (панкреатит, атиповий гіпоадренкортицизм, гіпотиреоз), імунопатологічної (алергічні реакції, аутоімунні захворювання) [4, 8, 10]. По-друге, окрему частку випадків становлять діареї, які виникають внаслідок різкої зміни раціону годівлі або порушення дієти, а також після прийому лікарських препаратів – антибіотиків, транквілізаторів, залізовмісних засобів, протипухлинних препаратів тощо. Крім того, фахівцям відома значна кількість

випадків діареї у службових і спортивних собак по причині стресу та підвищеного фізичного навантаження. Проте, лєвова частка випадків діареї у собак сигналізує про первинні ентеропатії, а саме запальні захворювання тонкої, товстої кишок і шлунка. Особливістю перебігу запальних патологій шлунково-кишкового каналу є їх схильність до хронізації процесу. Volkmann M. (2017) зі співавторами у 90 % дослідних собак виявили хронічну діарею внаслідок первинної ентеропатії [8].

Згідно з сучасними уявленнями [4], діарея вважається хронічною, якщо вона триває впродовж двох-трьох тижнів або спостерігається періодично протягом одного місяця і більше.

Важливою складовою лікування діарейного синдрому є симптоматична терапія, своєчасне і раціональне застосування якої дозволяє попередити життєвозагрозливі ускладнення – дегідратацію, метаболічний ацидоз, гіпотонію, гіпокаліємію, гіпокальціємію, гостру ниркову недостатність [3-7]. Зважаючи на це, актуальною **метою** постає визначення кола препаратів, доступного для симптоматичного лікування хронічної діареї у собак та аналіз їх складу.

Матеріали і методи. Методи досліджень: аналітичний, порівняльний, дистанційний. Збір інформації щодо ветеринарних препаратів протидіарейної дії для собак проводили шляхом аналізу офіційних ресурсів [1] та за результатами опитування персоналу ветеринарних аптек, зоомагазинів і клінік. Об'єкт дослідження – протидіарейні препарати для собак.

Результати і обговорення. Симптоматична терапія діареї у собак полягає у призначенні в'язучих, адсорбуючих засобів та препаратів, які послаблюють кишкову моторику [6].

Станом на 01.05.2021 р. в Україні зареєстровано 5 найменувань ветеринарних протидіарейних препаратів для собак, що становить 0,07 % від загальної кількості зареєстрованих ветеринарних препаратів (табл. 1).

Визначено, що структура протидіарейних лікарських засобів симптоматичного напрямку сформована майже в однаковій мірі однокомпонентними і комбінованими препаратами.

Таблиця 1

Спектр препаратів симптоматичного лікування діареї у тварин

№ з/п	Назва препарату	Діючі речовини	Фірма	Країна виробник
1.	ДіаДОГ & кет	бентоніт, моноолігосахариди, глюкоза, електроліти, пропектін з плодів яблук і цитрусових	Сапплекзан ГмБХ енд Ко. КГ	DE
2.	Атоксил ВП	діоксид кремнію колоїдний	ТОВ «Орісіл-фарм»	UK
3.	Веракол	гомеопатичний препарат: <i>Veratrum album; Acidum arsenicosum; Podophyllum peltatum; Citrullus colocynthis</i>	Хелвет, ТОВ «АлексАнн»	RU
4.	Пресорб	гідрогель метилкремнієвої кислоти	ПрАТ «ЕОФ «Креома-фарм»	UK
5.	Долвіт Стопер	смектит 0,3 г; екстракт таніну з кінського каштану (<i>Castanea sativa Mill</i>); бета-1,3 / 1,6-глюкан; мананолігосахариди (МОС); фруктоолігосахариди (ФОС); глюкоза, екстракт юки Шидигера, пектин, карбонат калію	Петс Дольфос Сп. з о.о. Сп. к.	PL

До комбінованих протидіарейних лікарських засобів слід віднести препарати – ДіаДОГ & кет, Долвіт Стопер і Веракол. За результатами дослідження, 66,7 % протидіарейних препаратів комбінованого складу містять адсорбенти і пребіотики. Виключення становить Веракол – гомеопатичний препарат (табл. 1), який проявляє протидіарейний ефект, завдяки м'якій протизапальній дії та регуляції моторики шлунково-кишкового каналу.

Визначено, що основною діючою речовиною препарату ДіаДОГ & кет є тонкодисперсна бентонітова глина – монтморилоніт ($Al_2O_3 \cdot 4SiO_2 \cdot H_2O$). Бентоніт проявляє виражені адсорбуючий і в'язучий ефекти завдяки своїй

хімічній природі, індиферентності та здатності, навіть у невеликих концентраціях (3–5 %), набухати і утворювати в'язкий гель [2]. Основна дія глини підсилюється комбінацією з пребіотиками (пропектини, моноолігосахарид,) і глюкозою, забезпечуючи стимуляцію росту, активності нормофлори кишечника тварини та енергетичне живлення ентероцитів.

Інший комбінований протидіарейний препарат – Долвіт Стопер, також містить в своєму складі сорбент природного походження з групи алюмінієво-магнієвих силікатів – смектит. Смектит сорбує токсини, патогенні бактерії, віруси, іони водню, жовчні солі і кишкові гази та пригнічує активність пепсину. Сорбент володіє цитопротективними властивостями – збільшує товщину муцинового шару, підвищує в'язкість муцину та зменшує його розчинність [3, 5]. В комплексі з екстрактом таніну з кінського каштану в'язучий і протизапальні ефекти смектиту значно підсилюються. До того ж, наявність в складі екстракту юки Шидигера, наділяє препарат протигрибковою, противірусною і антибактеріальною активністю, завдяки вмісту флавоноїдів і стероїдних сапонінів. Склад препарату Долвіт Стопер також збагачений пребіотичними сполуками – пектином, мананолігосахаридами і фруктоолігосахаридами.

Частка однокомпонентних протидіарейних засобів для непродуктивних тварин представлена препаратами-ентеросорбентами: Пресорб і Атоксил ВП. Обидва препарати, хоча і відносяться до похідних кремнію, є індивідуальними хімічними сполуками – діоксидом кремнію (Атоксил ВП) та гідрогелем метилкремнієвої кислоти (Пресорб).

Розподіл протидіарейних препаратів залежно від країни-виробника відображено в табл. 1. Відповідно до даних таблиці, основна частка з виробництва ентеросорбентів, а саме 60 % належить іноземним країнам – Німеччині, Польщі, РФ. Іноземними країнами-виробниками постачаються, переважно, комбіновані протидіарейні препарати. Препарати вітчизняного виробництва є винятково однокомпонентними та складають 40 %. Сегмент вітчизняних виробників складає ТОВ «Орісіл-фарм» і ПрАТ «ЕОФ «Креома-фарм».

Аналіз розподілу протидіарейних препаратів за лікарськими формами показав переважання форм для пероральних застосування. У спектрі протидіарейних препаратів для собак домінуючі позиції займають таблетовані форми – 40 %. Натомість, найменше представлені на фармринку такі лікарські форми як порошок (20 %), розчин (20 %) і гель-паста (20 %).

Характерною рисою ринку ветеринарних препаратів є його нерозривний зв'язок з ринком фармпрепаратів гуманної медицини. Особливо даний зв'язок помітно у спектрі протидіарейних лікарських засобів. Відповідно до результатів опитування, ветеринарні лікарі часто призначають своїм пацієнтам за діареї смекту, ентеросгель, вугілля активоване, сорбекс, фосфалюгель, лоперамід, настій ромашки лікарської, звіробою, відвар кори дуба. Якщо більшість з перелічених лікарських засобів проявляють в'язучий, адсорбуючий і обволікаючий ефекти, то лоперамід, навпаки, є регулятором кишкової моторики. Лоперамід накопичується в гладеньком'язових структурах і інтрамуральних нервових сплетіннях кишок, зв'язується з опіатними рецепторами і, тим самим, знижує тонус і моторику кишечника. За рахунок цього вдається збільшити час кишкового транзиту і підвищити всмоктування води і електролітів [3].

Висновки. Симптоматична терапія діареї у собак полягає у призначенні в'язучих, адсорбуючих засобів та препаратів, які послаблюють кишкову моторику. Протидіарейні препарати вітчизняного виробництва є винятково однокомпонентними та становлять 40 %. У спектрі протидіарейних препаратів для собак домінуючі позиції займають таблетовані форми. Частка однокомпонентних протидіарейних засобів для непродуктивних тварин представлена ентеросорбентами з групи похідних кремнію.

Література

1. Держпродспоживслужба. Реєстри (відкриті дані). Перелік кормових добавок, преміксів, готових кормів та ветеринарних препаратів URL: <https://dpss.gov.ua/diyalnist/reyestrividkritidani> (Дата звернення: 10.06.2021).

2. Капсалямова Э.Н., Ерекешова Г.К., Сакипова З.Б. Возможности бентонитов в разработке лекарственных форм. *Вестник КазНМУ*. 2014. № 5. С. 60–61.
3. Колкина В.Я. Синдром диареи. *Новости медицины и фармации. Гастроэнтерология*. 2008. № 264. URL: <http://www.mif-ua.com/archive/article/6337> (Дата обращения: 26.06.2021).
4. Кушнір І.Е. Патологічні аспекти синдрому діареї і підходи до патогенетичної терапії. *Раціональна фармакотерапія*. 2018. № 2 (47). С. 36-42.
5. Новокшенов А.А., Соколова Н.В. Метод энтеросорбции и его клиническая эффективность в комплексной терапии ОКИ у детей. *Вопросы современной педиатрии*. 2011. Том 10. № 1. С. 140–147.
6. Урсова Н.И. Синдром хронической диареи: диагностическая и терапевтическая тактика. *Фарматека*. 2012. № 1. С. 17–22.
7. Alves J.C., Jorge P., Santos A. A survey on the prevalence of diarrhea in a Portuguese population of police working dogs. *BMC Vet Res*. 2021. Vol. 17. P. 211. doi: 10.1186/s12917-021-02920-y
8. Chronic Diarrhea in Dogs – Retrospective Study in 136 Cases. Volkman M. et al. *Journal of Veterinary Internal Medicine*. 2017. Vol. 31. P. 1043–1055. <https://zooinform.ru/vete/articles/hronicheskaya-diareya-u-sobak/> (Date of access 07.07.2021).
9. Gamal M. H. Rakha, Mounir M. Abdl-Haleem, Haithem A. M. Farghali, Hitham Abdel-Saeed. Prevalence of common canine digestive problems compared with other health problems in teaching veterinary hospital, Faculty of Veterinary Medicine, Cairo University, Egypt. *Vet World*. 2015. Vol. 8 (3). P. 403–411. doi: 10.14202/vetworld.
10. Prevalence of canine enteric coronavirus in a cross-sectional survey of dogs presenting at veterinary practices. Stavisky J. et al. *Veterinary Microbiology*, 2010. Vol. 140. P. 18–24.

БИОЛОГИЧЕСКИЕ НАУКИ

ВПЛИВ ЗМІШАНИХ ПОСІВІВ ГОРОХА ОВОЧЕВОГО ТА РИЖІЮ ПОСІВНОГО НА ДИНАМІКУ РОСТУ КУЛЬТУР ТА ЇХНЮ ВРОЖАЙНІСТЬ

Василевич Катерина Олександрівна

Магістр

Ніжинський державний університет імені Миколи Гоголя

Вступ./Introduction. Серед овочевих культур горох овочевий є однією з найбільш поширених. Проте продукції з гороху овочевого виробляється недостатньо, що не задовольняє потреби населення та рекомендовані норми споживання. Сучасні технології вирощування бобових повинні базуватися на управлінні процесами забезпечення високої зернової продуктивності та якості зерна і спрямовуватись на максимальне використання біологічного потенціалу продуктивності культури. Однією з головних умов збільшення врожайності сортів гороху є розробка технологій вирощування з використанням змішаних посівів. Для повної реалізації потенціалу врожайності гороху необхідно оптимізувати умови для росту і розвитку рослин, які забезпечуються сучасними інтенсивними технологіями, що передбачають оптимальне створення сортів вусатого морфотипу.

Вадю переважної більшості гороху овочевого є стебло, яке вилягає. Таке негативне явище веде до значних втрат врожаю (до 50% особливо насіння) під час збирання. Один із можливих виходів з такого становища – створення сортів вусатого морфотипу. Зчеплені між собою вусиками стебла рослин протягом вегетації знаходяться у вертикальному стані (не вилягають), тому збирання врожаю у насінництві можливе із застосуванням прямого комбайнування (Бамбурова, 1989).

Крім того, стійкість стебла проти вилягання сортів із звичайним типом стебла може забезпечити технологія сумісного вирощування гороху овочевого з ярими культурами. Вона спрямована на максимальне використання можливостей культур і сортів при взаємному розвитку, отримання подвійного врожаю, пряме комбайнування при збиранні і як наслідок зменшення втрат. З використанням такої удосконаленої технології насінництва, можна підвищити врожайність насіння на 30-50% (Андрюшко, 2004).

Мета дослідження./Aim. Створення високоврожайного, з урожайністю зеленого горошку 6,6-6,8 т/га сорту гороху овочевого вусатого морфотипу, стійкого проти вилягання, резистентного до ураження хворобами та шкідниками. Розробка та впровадження у виробництво найбільш економічно ефективного співвідношення сумішок гороху овочевого з ярими опірними культурами – рижієм посівним.

Проблематика дослідження./Research issues. Нарощування виробництва насіння високої якості та більш раціональне його використання є однією з основних проблем сучасного сільського господарства України, вирішальною умовою поліпшення забезпечення населення продуктами харчування і подальшого економічного та соціального розвитку. Для підтримання високого рівня сільськогосподарського виробництва необхідно все більше матеріальних і енергетичних затрат. Разом з тим, потреба у насінні, та в продукції сільського господарства в цілому, забезпечується не повністю. Це вимагає глибокого вивчення і розробки нових шляхів удосконалення та освоєння технологій вирощування культур. Створення та впровадження у виробництво стійкого проти вилягання, хвороб та шкідників, з високою якістю зеленого горошку, сорту гороху овочевого консервного призначення з вусатим морфотипом стебла відповідає вимогам виробників сьогодення. Сучасні наукові розробки в галузі рослинництва та агроєкології вказують на можливість вирішення питань адаптації і стабілізації продуктивності посівів на базі формування гетерогенних агроєкосистем. Сумісні посіви дають можливість одержати високі врожаї насіння при зниженні матеріальних витрат на їхнє вирощування і є резервом у

підвищенні ефективності сільськогосподарського виробництва у цілому, гороху овочевого зокрема.

Стан досліджень: проблеми і напрями./Status of research: problems and directions. Робота з селекції сортів гороху овочевого авторами проекту проводиться з 1980 року та до цього часу. У результаті створено 12 сортів різних груп стиглості, які забезпечують конвеєрне надходження зеленого горошку на переробні підприємства. Вадюю як вітчизняних, так і закордонних сортів є відсутність стійкості стебла проти вилягання. Наявність такої ознаки у сортів забезпечується як селекційними, так і технологічними методами. Селекційні методи передбачають створення безлисточкових сортів вусатого морфотипу, які б поєднували дану ознаку з компактним, карликовим, або напівкарликовим стеблом, з короткими чи укороченими міжвузлями, а у перспективі – з детермінантним типом стебла.

Такими в даний час є світові тенденції у створенні нових сортів гороху овочевого. Серед занесених до Державного реєстру сортів рослин України немає жодного сорту гороху овочевого, який був би селектований на такій основі. Технологічні методи передбачають розробку технологій, які забезпечать пряме комбайнування у насінництві гороху овочевого. Однією з таких має стати розроблена та досліджувана нами технологія міжвидових агрофітоценозів гороху овочевого з рижієм посівним та ячменем ярим як опірними культурами у насінництві гороху овочевого. Всі три складових сумішок самі по собі є цінними сільськогосподарськими культурами з багатьох позицій, а ще більшу ефективність за нашими розрахунками забезпечить їхнє сумісне вирощування.

Таким чином, проведені наукові дослідження, набутий в них досвід забезпечить ефективність запланованих досліджень, а очікувані прикладні наукові результати стануть новими у галузі селекції та технологій насінництва гороху овочевого в Україні.

Після 15 листопада 2009Україна приєдналася до схем сортової сертифікації насіння Організації Економічного Співробітництва і Розвитку (ОЕСР). Схеми сортової сертифікації насіння ОЕСР – це набір процедур,

методів і прийомів, за допомогою яких здійснюється моніторинг за якістю насіння в процесі розмноження, і які гарантують підтримування і збереження сортової ідентичності та сортової чистоти.

За схемою ОЕСР насіння у гороху овочевого поділяються на три категорії:

– добазове (ДН), яке охоплює насіння первинних ланок насінництва (розсадники випробування потомств, розсадники розмноження), призначене для отримання базового насіння;

– базове насіння (БН), яке охоплює оригінальне (суперелітне) насіння (ОН) та еліти (ЕН), призначене для отримання сертифікованого насіння;

– сертифіковане (СН), яке охоплює насіння першої (СН 1), другої (СН 2) та третьої репродукції (СН 3).

Запропонована нами технологія змішаних посівів гороху овочевого з опірними культурами, з нашої точки зору, може застосовуватися розпочинаючи з розсадників репродукційного (сертифікованого) насінництва (СН 1 – СН 3).

Застосування цієї технології саме у розсадниках репродукційного насінництва, зумовлено, з нашої точки зору тим, що площі таких розсадників можуть мати від кількох до десятків гектарів. Після вилягання стебла у біологічній стиглості насіння, його втрати під час збирання можуть сягати значних розмірів. Причиною вилягання є як біологічні особливості культури, так і вплив природніх факторів, як то випадання дощів у період збирання врожаю. Останнє особливо небезпечне через те, що стебла гороху «прибиваються» дощем до ґрунту, протягом тривалого часу не можуть підсохнути, насіння вбирає вологу, починаються ростові процеси, наслідком яких є втрата посівних кондицій. За цих умов утрудненим є комбайнове збирання врожаю та пов'язані із ним збитки: на полі залишається, як зазначалося вище, до 50% врожаю, крім того зволене насіння пошкоджується хворобами та шкідниками, зазнає травмування в процесі обмолоту та втрачає схожість. Через такі значущі втрати господарства скорочують посівні площі під насінництвом гороху овочевого, або і зовсім відмовляються від нього.

Сумішки з опірними культурами у значній мірі можуть запобігти цьому – стебла гороху підтримуються над поверхнею землі, сумішка добре провітрюється, насіння гороху у зерновому вороху з насінням опірної культури значно менше, або і зовсім не травмується під час обмолоту молотильним барабаном комбайна.

Очікувані результати виконання проекту та їхня наукова новизна./Expected results of the project and their scientific novelty. Змішані посіви біологічно різнотипових рослин привертають до себе увагу як засіб одержання високих і сталих врожаїв та поліпшення якості зерна. Вони мають велику практичну цінність. Загальний урожай іноді буває не вищий ніж при посіві одного з компонентів, але завжди більш сталий. При цьому помітно збільшується, наприклад, загальний збір протеїну з одиниці площі. Аналізуючи результати досліджень, вітчизняних та зарубіжних вчених слід зазначити, що запланований нами проект запровадження змішаних посівів у насінництві гороху овочевого, до цього часу не має аналогів в Україні.

Висновок./Conclusions. Впроваджувана розробка науково-дослідної роботи стане основою методичних рекомендацій для селекційної практики щодо створення нового сорту гороху овочевого стійкого проти вилягання. Досягнення високої ефективності у змішаних посівах гороху овочевого з якими культурами, а саме з ячменем голозерним та рижієм. Технологія стане запорукою зменшення втрат врожаю під час прямого комбайнування, підвищення врожайності насіння гороху овочевого, підвищення ефективності використання земельних угідь через отримання більшої кількості і вищої якості сільськогосподарської продукції.

**ЗБОРИ В. М. ЧЕРНЯЄВА В ІСТОРИЧНИХ КОЛЕКЦІЯХ
ГЕРБАРІЮ ОДЕСЬКОГО НАЦІОНАЛЬНОГО
УНІВЕРСИТЕТУ ІМЕНІ І. І. МЕЧНИКОВА (MSUD)**

Васильєва Т. В.

к. б. н., доцент

Одеський національний університет імені І. І. Мечникова

Немерцалов В. В.

к. б. н., професор

КЗВО «Одеська академія неперервної освіти Одеської області»

Коваленко С. Г.

к. б. н., доцент

Одеський національний університет імені І. І. Мечникова

Бондаренко О. Ю.

к. б. н., доцент

Одеський національний університет імені І. І. Мечникова

Вступ./Introduction. Із впливом часу все збільшується інтерес до роботи та здобутків видатних дослідників флори України, які крім мандрів, численних експедицій, постійного навчання, стажування за кордоном, заклали основи гербарних колекцій наукових закладів. Серед них Василь Матвійович Черняєв, який відомий своїми великими експедиціями Харківською губернією, Чорноморському узбережжю Кавказу та Дону. В ході експедицій В.М. Черняєв проводив масштабні флористичні дослідження, присвячені, в дусі того часу, всім відомим групам рослин і грибів. Зразки, що заслуговували опису в якості нових видів, Василь Матвійович знаходив і серед грибів. Однак відсутність літератури і винятковий дефіцит фахівців в області мікології деякий час не дозволяли В. М. Черняєву, вкрай скромній людині, зважитися на їх оприлюднення. На жаль, Василь Матвійович зважився опублікувати за життя лише малу частину своїх результатів. Після його смерті рукописи, малюнки і гербарні матеріали вченого тривалий час зберігалися в фондах Харківського університету. Під час Другої Світової Війни архів В. М. Черняєва був

розорений, а після війни велику частину уцілілих матеріалів (в основному - гербарії судинних рослин) було вивезено до Києва. Знайдені в історичних колекціях гербарію Одеського національного університету імені І.І. Мечникова гербарні зразки, зібрані або визначені В.М. Черняєвим, відкривають нові сторінки в історії науки та дослідження флори.

Мета роботи./Aim. Продовження опрацювання історичної колекції Е. Е. Ліндеманна [6], яка є складовою частиною гербарію Одеського національного університету імені І. І. Мечникова (MSUD), оприлюднення відомостей про видатного ботаніка та міколога – Василя Матвійовича Черняєва, що був колектором цієї колекції, аналіз гербарних зборів цього дослідника.

Матеріали і методи./Materials and methods. Використані загально відомі методи: порівняльно-описовий, морфолого-флористичний, історичного пошуку та історичної інтерпретації тексту.

Результати та обговорення./Results and discussion. Василь Матвійович Черняєв (Czernajew) (рис.1), 150 років із дня смерті якого виповнилося у лютому 2021 року, був професором Харківського університету, директором ботанічного саду (1826-1856), відомим і, як називали його сучасники, найневтомнішим дослідником флори України і загалом півдня тодішньої Російської імперії.



Рис. 1. Черняєв В. М.

Він був казенноштатним студентом медичного факультету Харківського університету, який закінчив кандидатом наук і далі готувався до професорського звання. Завдяки великому інтересу до ботаніки і зоології ще у студентські роки став наглядачем Музею природної історії. Закінчивши університет у 1817 р., читав курс «Огляд трьох царств природи» для студентів усіх факультетів. З 1826 р. працював ад'юнктом ботаніки Харківського університету, з 1829 р. – ординарним, а з 1859 р. – заслуженим професором Харківського університету,

неодноразово вибирався деканом факультету, змістовно і цікаво викладав лекції з обов'язковим показом живих рослин [2, 4, 5,7].

Ще у студентські роки В.М. Черняєв ретельно збирав ботанічний і особливо мікологічний матеріал в околицях Харкова. Влітку 1820 р. разом із відомим дослідником М. Біберштейном під час першої ботанічної екскурсії зібрав багатий матеріал, який став початком Гербарію Харківського університету (CWU), створеного ним у 1825 р [1]. З 1821 по 1825 рр. він домігся відрядження до західної Європи, де відвідав Францію, Швейцарію, Німеччину, Австрію. Італію та середземноморські острови, познайомився із А. Жюссє, Ж. Кювє, Ж. Сент-Ілером, Г.Ф. Лінком. Під час стажування за кордоном, як і вдома, збирав гербарій (біля 5 тисяч одиниць), який надсилав до університету [4, 5].

З 1838 р. він разом із своїми учнями зібрав гербарій 900 видів грибів Харківщини, що зробило його першим мікологом, що досліджував мікобіоту України [3]. Його перше в Україні (1859) зведення по флорі включало 1769 видів рослин, серед яких 17 були особисто визначені ним.

У таблиці 1 представлені гербарні збори В. М. Черняєва, які знаходяться в історичній колекції Е. Е. Ліндеманна, подарованій Новоросійському університету [6].

Таблиця 1

Збори В. М. Черняєва з України в історичній колекції Е. Е. Ліндеманна

	Родина	Вид	Місце збору	Рік
1	Polypodiaceae	<i>Polystichum cristatum</i> Roth	Ucrainia	1830
2	Alismataceae	<i>Alisma natans</i> L.	Ucrainia	1856
3	Amaranthaceae	<i>Albersia Blitum</i> Kunth. <i>Amaranthus prostratus</i> Balb.	Charkov Ucrainia	- -
4	Caryophyllaceae	<i>Alsine setacea</i> Mert.et Koch. γ <i>pubescens</i> Fenzl. <i>A. tenuifolia</i> Grantz. β <i>tenella</i> Fenzl.	Ucrainia Charkov	1830 1856
5	Compositae (Asteraceae)	<i>Bellis perennis</i> L.	Paris	1828
6	Cruciferae (Brassicaceae)	<i>Matthiola odoratissima</i> R.Br. <i>Nasturtium brachycarpum</i> С.А.М.	Ucrainia Ucrainia	1840

7	Droseraceae	<i>Drosera rotundifolia</i> L. α <i>distachya</i> DC.	Ucrainia	-
8	Gramineae (Poaceae)	<i>Melica ciliata</i> L.	Charkov	1856
9	Leguminosae (Fabaceae)	<i>Astragalus corniculatus</i> M.B. <i>Hedysarum candidum</i> M.B. <i>Onobrychis gracilis</i> Bess. <i>Trifolium ochroleucum</i> L.	Tauria Tauria, Theodosia Ucrainia Paris	1832 1832 1825
10	Liliaceae	<i>Agraphis nutans</i> Link. <i>Fritillaria ruthenica</i> Wuk.	Paris Charcov	1846
11	Melanthiaceae	<i>Bulbocodium ruthenicum</i> Bunge	Charcov	1855
12	Primulaceae	<i>Androsace septentrionalis</i> L.	Ucrainia	1856
13	Umbelliferae (Apiaceae)	<i>Cenolophium Fischeri</i> Koch.	Ucrainia	-

Примітка: список складено за ботанічною номенклатурою того часу, у дужках вказано сучасні назви родин

На етикетках вказано, що рослини зібрано в Україні (10 екз.), Харкові (5 екз.), Таврії (2 екз.), Феодосії (1 екз.) та Парижі (3 екз.). Зразки гербарних етикеток зборів рослин, які зібрав або визначив В. М. Черняєв, з історичних колекцій гербарію ОНУ імені І. І. Мечникова (MSUD) представлені на рис. 2, 3.



Рис. 2. Етикетка В. М. Черняєва з історичної колекції Новоросійського університету (HNUR)



А

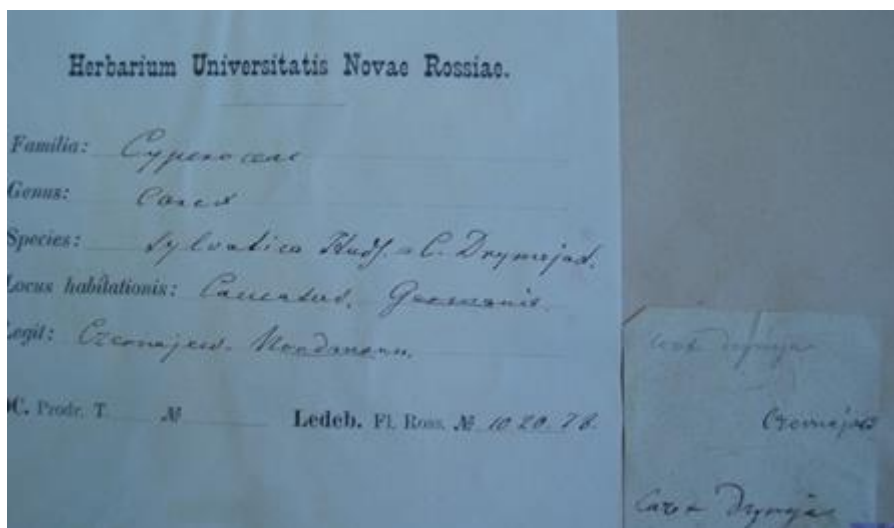
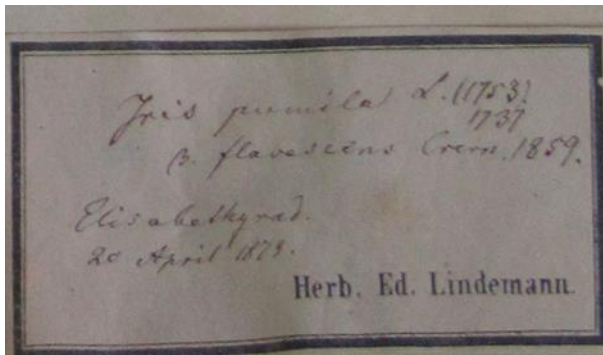
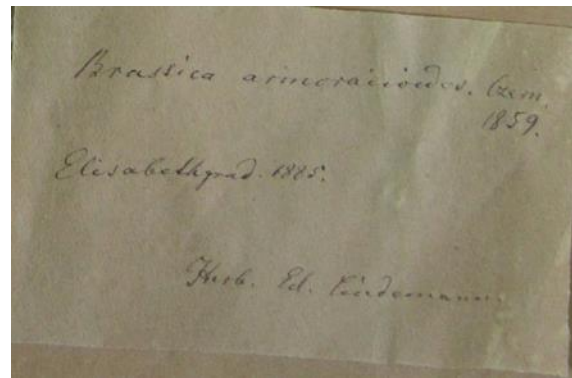

Б

Рис. 3. Етикетки з гербарних аркушів історичної колекції Е. Е. Ліндеманна, на яких вказано, що обидві рослини: *Iris pumila* L. β *flavescens* Czern. та *Brassica armoracioides* Czern., зібрані у Єлисаветграді (зараз Кропивницький), визначив В. М. Черняєв

Систематичний аналіз зборів рослин В.М. Черняєва з історичної колекції Е.Е. Ліндеманна показав, що там представлено 21 вид і три форми з 20 родів, 13 родин, 3 класів та 2 відділів. Лише рід *Alsine* представлений двома видами. Більше за все видів знаходиться у родині Leguminosae (Fabaceae). Далі йдуть Amaranthaceae, Caryophyllaceae, Cruciferae (Brassicaceae), Liliaceae (по 2 в.) Крім того, у гербарії є 2 види та 5 форм, визначених В. М. Черняєвим. При цьому *Gagea reflexa* Czern., *Brassica armoracioides* Czern. були зібрані у Єлисаветграді, але рік збору, прізвище колектора та того, хто визначав вид, відсутні (рис. 3 Б.). Для флори XIX сторіччя характерна наявність великої кількості форм. Серед визначених В.М. Черняєвим та представлених у гербарії вкажемо такі: *Tulipa sylvestris* L. β *Nymphontiana* Czern. *Ulmus campestris* L. δ *pumila* Czern., *Iris pumila* L. β *flavescens* Czern. (рис. 3А), *Crepis tectorum* L. β *integrifolia* Czern., *Cannabis sativa* L. β *spontanea* Czern.

Висновки./Conclusions. Таким чином, проаналізовані гербарні збори В.М. Черняєва, які є частиною історичної гербарної колекції Е.Е. Ліндеманна гербарію Одеського національного університету імені І.І. Мечникова (MSUD). У згаданій колекції виявлено 21 гербарний аркушів, зібраних В.М. Черняєвим у 1825-1856 рр. Систематичний аналіз загербаризованих рослин показав, що на

гербарних аркушах представлено 21 вид і три форми з 20 родів, 13 родин, 3 класів, 2 відділів. Місцями збору рослин на етикетках вказані: Україна, Харків, Таврія, Феодосія та Париж. Збори цього вченого є також в історичній колекції Новоросійського університету (HNUR). Крім того, в історичній колекції Е.Е. Ліндеманна низка видів визначена В.М. Черняєвим, але інформація про те, хто зібрав, загербаризував та визначив ці рослини, на етикетках відсутня. Встановлено, що збори В.М. Черняєва мають історичну цінність. Наведено дані щодо основних подій життя та наукової діяльності вченого, його основних здобутків.

Список літератури

1. Гербарій Харківського національного університету імені В.Н. Каразіна CWU / Гербарії України. Index Herbariorum Ucrainicum / Редактор–укладач к.б.н. Н.М. Шиян. – Київ, 2011. С.299-315
2. Ерёмин К. Черняев Василий Матвеевич / Русский биографический словарь. Том XXII. (1905): Чаадаев — Швитков.- С. 337—338
3. Мікологічний гербарій (Фунгарій) Харківського національного університету імені В.Н. Каразіна CWU-МУС/ Гербарії України. Index Herbariorum Ucrainicum / Редактор–укладач к.б.н. Н.М. Шиян. – Київ, 2011. С.316.
4. Прокудин Ю.Н. Выдающийся русский ботаник XIX столетия В.М. Черняев. – Харьков: изд-во Харьк. ун-та, 1953. – 51 с.
5. Прокудин Ю.М. В.М. Черняев: до 160-річчя з дня народження // Ботан. журн. АН УССР. – 1953. – 10, 4. – С. 86-90.
6. Скарби гербарію ОНУ. Гербарна колекція Е.Е. Ліндеманна /Укладачі: Коваленко С.Г., Бондаренко О.Ю., Васильєва Т.В., Немерцалов В.В. Одеса: Освіта України, 2017.- 776 с.
7. Харків: Енциклопедичний словник. –Х., (Вид-во), 2014.- С. 928-929.

ДІЄТИЧНІ ТА ТЕРАПЕВТИЧНІ ВЛАСТИВОСТІ БОБОВИХ КУЛЬТУР

Гуденко Олена Володимирівна

Студент

Ніжинський державний університет імені Миколи Гоголя

Вступ. Бобові культури є чудовим джерелом високоякісних білків, клітковини й мінералів. Вони мають високий вміст вітамінів (вітамін В1, магній, цинк і залізо), містять усі необхідні для людини амінокислоти. Бобові культури дуже поживні, але втім не впливають на розвиток надлишкової ваги, оскільки, незважаючи на високу щільність поживних речовин, вони відрізняються досить низькою калорійністю. Саме завдяки такому складу бобових, вони відіграють важливу роль у здоровому харчуванні.

Корисні властивості бобових пояснюються низьким глікемічним індексом (ГІ) дієти з їх вмістом. Це дозволяє краще контролювати вміст глюкози у крові і суттєво знизити ризик ішемічної хвороби серця.

На практиці багаторазово доведено, що, наприклад такі бобові, як нут і сочевиця допомагають діабетикам, тим, хто піддавався опроміненню радіацією, а також при анемії, аритмії серця, нервових захворюваннях, хворобах зубів і запаленні ясен, вуграх, шкірних висипаннях. Крім того, вони сприяють розчиненню каменів у жовчному й сечовому міхурах, очищають судини та нормалізують артеріальний тиск.

Мета роботи. Дослідити позитивний вплив вживання бобових культур на організм людини та надати рекомендації по включенню їх в добовий раціон харчування.

Матеріали і методи. У дослідженні взяли участь 24 чоловіки різних вікових категорій. Були досліджені біохімічний аналіз крові для визначення рівня холестерину, аналіз крові для визначення рівня цукру, показники артеріального тиску. Проаналізовані біохімічні показники якості складу бобових культур, їх харчова цінність та дієтичні властивості.

Результати і обговорення. Представники бобових - горох, соя, квасоля, нут, арахіс, сочевиця, чина, кінські боби, тетрагонолобус (спаржевий горох). Використовуються в зеленому і зрілому вигляді, є джерелом білка рослинного походження, містять амінокислотами, вітамінів групи В, калію, фосфору, магнію, заліза і клітковини, а соя містить значну кількість жиру (близько 37%). Різниця між білками м'яса в низькому вмісті в бобових триптофану, лізину і метіоніну. Їх жири містять ненасичені жирні кислоти, фосфоліпиди, вітамін Е (до 20 мг/100 г сої).

Амінокислоти в бобових, незамінні, не синтезуються в організмі людини і засвоюються в шлунково-кишковому тракті. Користь бобових - підтримка мікрофлори кишківника, запобігання запаленню і розвитку злоякісних пухлин. Завдяки ректинам і клітковині бобові видаляють солі важких металів, що життєво важливо для тих, хто живе в районах з високим радіоактивним фоном. У лікувальних цілях також можна використовувати насіння бобових культур. Вони мають протизапальну і в'язучу дію.

Калорійність бобів складає всього 66 ккал на 100 г. Вміст в бобових білку 6,2; жиру 0,1; та вуглеводів 8,5. Вживання бобів значно підвищує імунітет, є гарною профілактикою анемії, має антипухлинний ефект (усуває ракові клітини), виводить токсини і шкідливі радикали, поліпшує сон і здійснює седативний ефект, насичує кісткові тканини білком і лікує остеопороз, поліпшує зір, налагоджує роботу серця, усуває карієс і багато іншого. Боби добре поєднуються з рослинними оліями, сметаною, зерновими. А ось із картоплею, хлібобулочними виробами їх вживати не варто.

Калорійність білої квасолі – 292, червоної квасолі становить 102 ккал. У 100 г продукту міститься 7 г білка, 17 г вуглеводів і тільки 0, 5 г жирів. Квасоля допомагає при кишкових інфекціях, розладах шлунку, нормалізує обмін речовин, стимулює вироблення адреналіну, контролює рівень цукру в крові та холестерину, зменшує кількість зморшок і покращує стан шкіри. У вигляді відвару квасолі вживають для нормалізації харчових процесів та усунення втоми і стресу.

Арахіс виводить токсини, має жовчогінну дію, посилює обмінні процеси, усуває безсоння і нервові збудження. Вживання арахісу добре впливає на шкіру тому, що містить вітаміни В1, В2, які сприятливо позначаються на стані шкіри.

Білок сої має інший склад амінокислот. В ньому міститься така ж кількість меціоніну, як і сиру, а тому відноситься до продуктів ліпотропної дії і може використовуватися в профілактиці атеросклерозу. Вміст білків - 36, 5 г.; жирів - 20 г.; вуглеводів – 30 грамів. Калорійність сої на 100 г продукту - 446 ккал. Соя містить велику кількість білка, що дозволяє включати її в спортивне і дієтичне харчування.

В складі сочевиці багато білку, саме тому вегетаріанці прирівнюють сочевицю за її поживними властивостями до м'яса. Засвоєння цієї зернової культури в організмі людини відбувається набагато легше через нестачу жирових компонентів, які супроводжують м'ясний білок. Отже, маємо докази того, що користь сочевиці полягає в тому, що вона неймовірно багата рослинним білком, вітамінами групи А, В, і С, який присутній в проростаючих зернах.

Вміст білка в насінні чини, може досягати 30-35%, що перевершує горох, сочевицю та злаки. А, отже вона заслуговує на те, щоб зайняти чинне місце в здоровому раціоні харчування.

Тетрагонолобус (спаржевий горох) використовують у сирому вигляді, додаючи в салати. При термічній обробці його вживають в підсмаженому вигляді або перемелюють зерна і використовують як заміник кави.

Горох - дуже смачний продукт, який використовують як в харчуванні, так і в косметичці, а саме він покращує колір шкіри обличчя та відновлює пошкоджене волосся. У складі гороху також присутні такі елементи, як: кальцій, фтор, молібден, магній, кремній, цирконій, марганець, натрій, селен, бор та багато інших. Властивості гороху важко переоцінити, він має сечогінний ефект, нормалізує обмінні процеси, знижує ризик розвитку злоякісних пухлинних утворень, насичує кров глюкозою, сприяє усуненню судом і епілептичних приступів, поліпшує роботу шлунку та ін.

Калорійність гороху маш становить 300 ккал на 100 грамів продукту. Маш є корисним продуктом, адже його хімічний склад дуже багатий, різноманітний і включає в себе: холін, вітаміни В1, В2, В5, В6, В9, А, Е, Н і РР, а також калій, кальцій, магній, цинк, селен, мідь і марганець, йод, хром, фтор, залізо, хлор і сірка, ванадій, кремній, молібден, бор, кобальт, нікель, олово і алюміній, титан, стронцій, цирконій, фосфор та натрій.

Урд – насіння схоже на маш, але чорне. Містить 20-24% корисного, добре засвоюваного білка. З урду готують багато страв, також його насіння можна споживати пророслим. Навіть у салатах використовуються його незрілі боби і листя.

Нут містить білок - 19 г (на 100 г), жиру - 9 вуглеводів - 61 г, тому нут сьогодні є основним продуктом в вегетаріанстві. Регулярне вживання нуту сприяє м'якому очищенню шлунку, успішно виводить шлаки і токсичні відходи, позитивно впливає на роботу серця, регулює рівень холестерину і цукру в крові, насичує натуральним рослинним білком, покращує якість шкіри, зубів і волосся.

Вивчаючи сприятливий і корисний вплив бобових культур на організм людини в цілому, ми провели анкетування і дослідження за участю 24 чоловік. За його результатами ми виявили наступне: у п'ятьох осіб за індексом маси тіла виявлено надлишкову масу; за біохімічними показниками у трьох осіб рівень холестерину виявився вище норми; артеріальний тиск у п'яти осіб був дещо підвищений; досліджуючи аналіз крові у чотирьох осіб рівень цукру виявився вище норми; також чотири особи були не задоволені станом своєї шкіри (поява зморшок, висипань та пігментації). Також, взяти участь у дослідженні виявили бажання один чоловік вегетаріанець та два спортсмени.

Учасникам дослідження нами був рекомендований раціон харчування на основі бобових культур протягом місяця. Для людей з проблемами на шкірі обличчя запропоноване використання масок на основі бобових (квасолі, гороху та червоної сочевиці). Задля більшої ефективності для осіб, які мали бажання

схуднути складений раціон на 10 днів з 4 разовим харчуванням і загальним об'ємом однієї порції не більше 350 грам.

Після проходження курсу харчування з бобовими, визначаючи рівень холестерин в крові, можна бачити позитивну динаміку до його зниження. У трьох учасників дослідження віком від 43 до 68 років, рівень холестерину до вживання бобової дієти мав показники 6.93 ммоль/л став 5.81 ммоль/л, з 8.22 до 7.53 ммоль/л, з 7.85 до 7.84 ммоль/л.

У чотирьох осіб при дослідженні аналізу крові на вміст глюкози виявлені підвищені показники: найбільше 7.2 ммоль/л, найменше число 6.1 ммоль/л. Після місяця курсу споживання бобових, показники значно зменшились – 5.9 та 4.8 ммоль/л.

Визначаючи показники артеріального тиску у п'ятьох осіб були отримані початкові дані: найменший АТ становив 135/89 мм.рт.ст., найбільший показник 160/102 мм.рт.ст. Після запровадження в добовий раціон бобової дієти найменші показники становили 120/77 мм.рт.ст., найвищі цифри АТ сягали 144/90 мм.рт.ст.

Дуже гарний результат дослідження отримали особи, які мали бажання схуднути за допомогою бобової дієти. Початкові дані маси тіла показали найбільшу вагу 94 кг, а найменшу 59 кг. Через 10 днів після споживання бобової дієти найбільша маса тіла становила 88 кг, а найменший показник був на рівні 56 кг. Середній показник зниження маси тіла складає 4,4 кг.

Після косметичних процедур (масок на основі бобових), 4 учасники дослідження відмічають значне розгладження мимічних зморшок, які стали менш вираженими, у деяких зникла пігментація, шкіра стала більш світлішою, зменшилася кількість вугрів та запальних висипань.

Висновки. За вмістом білка і калорійністю зернобобові культури переважають м'ясо, рибу та інші продукти харчування. Білки є повноцінними за амінокислотним складом і значно краще засвоюються організмом, ніж білки злакових культур. За вмістом основних незамінних амінокислот (аргініну,

валіну, лізину, триптофану та ін.) зернобобові в 1,5 — 3 рази мають вищий вміст білка, ніж у злакових культурах.

Вживання білка підвищує рівень гормонів у крові, які відповідають за зниження апетиту. Білок у поєднанні з клітковиною уповільнює травлення та сприяє відчуттю ситості. Це призводить до меншого споживання калорій, а у довгостроковій перспективі – зниження зайвої ваги.

Враховуючи результати дослідження можна з впевненістю сказати про користь різних видів бобових в дієтотерапії. Значущу роль відіграє підвищення рівня обізнаності людей про дієтичні та терапевтичні якості бобових. Харчування кілька разів на тиждень різноманітними продуктами із вмістом бобових є запорукою довгострокового зміцнення здоров'я, профілактикою сучасних захворювань, такі як ожиріння, атеросклероз та цукровий діабет.

МОРФОМЕТРИЧНА ХАРАКТЕРИСТИКА СУДИН РЕЗИСТИВНОЇ ЛАНКИ СЛИЗОВОЇ ОБОЛОНКИ 12-ПАЛОЇ КИШКИ ЩУРІВ ПРИ ДІЇ КОМПЛЕКСУ ХАРЧОВИХ ДОБАВОК

Єрошенко Галина Анатоліївна,

д. мед. н., професор

Лисаченко Ольга Дмитрівна,

к. біо. н., доцент

Григоренко Альона Сергіївна,

Шевченко Костянтин Васильович,

Донець Ілона Миколаївна,

Аспіранти

Жага Олена Миколаївна

Студент

Полтавський державний медичний університет

м. Полтава, Україна

Вступ. Харчова добавка не вважається харчовим продуктом, але додається до продукту з технологічною метою в процесі виробництва і стає його невід'ємною частиною. При аналізі вмісту харчових добавок у продуктах встановлено, що найпоширеніші добавки, які використовують в харчовій промисловості є глютамат натрію, нітрит натрію та Понсо -4R.

E-621- глютамат натрію, змінює смак їжі, і підсилює смакові відчуття та додається для зменшення собівартості продуктів, щоб приховати сировину низької якості. Це не консервант, – це токсин, що збуджує нервову систему, часом до повної невідконтрольності, він обманює мозок. Встановлено, що вживання глютамату натрію призводить до виникнення морфологічних змін в стінці товстої кишки у вигляді запальних змін слизової оболонки.

Харчову добавку E-250 - нітрит натрію широко використовують як фіксатор кольору при виготовленні м'ясної продукції. Доведено, що нітрит натрію шкідливий для здоров'я людини, та призводить до зниження м'язового тону, уражень центральної нервової системи та тканин печінки

Добавка E-124 Понсо-4R – барвник синтетичного походження, який має яскраво-червоний колір, використовують для надання яскравого забарвлення продуктам харчування або відновлення їх кольору, щоб залучити споживача. Продукти розщеплення азобарвників індукують розвиток пухлини людини та тварин, а інші компоненти, що входять до складу- виступають контактним алергеном.

Сучасні наукові публікації не розкривають повної картини їх дії, так як дослідження їх впливу розглянуті у окремому вигляді, однак вони найчастіше всього використовуються у комплексі.

Мета роботи. Встановити динаміку змін діаметру просвіту судин резистивної ланки гемомікроциркуляторного русла слизової оболонки дванадцятипалої кишки щурів в нормі та при дії комплексу харчових добавок глутамату натрію, нітриту натрію та Понсо 4R.

Матеріали та методи дослідження. Робота проведена на 84 статевозрілих щурах-самцях. Контрольна група вживала питну воду і отримувала перорально фізіологічний розчин. Щурам експериментальної групи давали пити 10 % розчин нітриту натрію. Глутамат натрію вводили в дозі 20 мг/кг в 0,5 мл дистильованої води, Понсо 4R – в дозі 5 мг/кг в 0,5 мл дистильованої води 1 раз на добу перорально. Тварин виводили з експерименту через 1, 4, 8, 12 та 16 тижнів. Після ущільнення у парафін зрізи забарвлювали гематоксиліном та еозином і вивчали в світловому мікроскопі. За допомогою цифрового мікроскопу з адаптованими для даних досліджень програмами, було проведене мікрофотографування та морфометричне дослідження. Статистичну обробку морфометричних даних проводили з використанням програми Excel.

Результати дослідження та їх обговорення. Морфометричне дослідження діаметру просвіту артеріол слизової оболонки дванадцятипалої кишки щурів показало, що у щурів контрольної групи він становив $12,51 \pm 0,01$ мкм. Вживання комплексу харчових добавок, на 1 тиждень експерименту, призвело до зменшення середніх значень діаметру просвіту судин резистивної ланки на 1,68 % ($p < 0,05$), що становило $12,30 \pm 0,02$ мкм. На 4 тиждень

експерименту артеріоли реагували достовірним збільшенням середніх значень діаметру просвіту на 4,49 % ($p < 0,05$), порівняно с попереднім терміном, які становили $12,84 \pm 0,03$ мкм, що також достовірно було більшим і за значення в контрольній групі тварин на 2,64 % ($p < 0,05$). Комплексна дія глутамату натрію, нітриту натрію та Понсо 4R на 8 тиждень призвела до зменшення середніх значень діаметру просвіту артеріол на 3,74 %, порівняно з результатами отриманими на 4 тиждень, що також було достовірно меншим за показники контрольної групи на 1,2 % ($p < 0,05$). Значення діаметру просвіту артеріол на 8 тиждень становили $12,36 \pm 0,03$ мкм. Внаслідок дії харчових добавок на 12 тиждень морфометричні показники діаметру просвіту артеріол становили $13,02 \pm 0,02$ мкм, що на 5,34 % було достовірно більшим за значення попереднього терміну експерименту, та на 4,08 % було більшим за показники в контрольній групі ($p < 0,05$). Вплив комплексу харчових добавок на 16 тиждень призвів до збільшення діаметру просвіту судин резистивної ланки на 2,46 % ($p < 0,05$), відносно його середніх значень на 12-й тиждень експерименту і дорівнював $13,34 \pm 0,03$ мкм. Його середні показники також достовірно були більші за показники контрольної групи на 6,63 % ($p < 0,05$).

Підсумок: Отже, дія комплексу харчових добавок впливає на стан резистивної ланки судин гемомікроциркуляторного русла слизової оболонки дванадцятипалої кишки щурів, що на ранніх термінах спостереження визначається зменшенням середніх значень метричних показників діаметру просвіту артеріол, що пов'язано з безпосередньою прямою дією цих речовин на слизову оболонку. В подальшому розвиток запальної реакції з виникненням набряку на комплексну дію харчових добавок призведе до зменшення діаметрів просвіту судин резистивної ланки, що викликало порушення процесу перфузії крові по судинах та розвиток гіпоксії. Внаслідок компенсаторно-приспосувальних реакцій на дію подразнюючого фактору відбувалось часткове відновленням показників, але повної нормалізації не спостерігалось із-за тривалої та постійної дії комплексу харчових добавок на слизову оболонку дванадцятипалої кишки, з розвитком явищ декомпенсації, що підтверджується

достовірним збільшенням середніх значень діаметру просвіту на кінець експерименту на 6,63 % ($p < 0,05$) по відношенню до значень в контрольній групі тварин.

**ПЕРСОНАЛЬНА ГЕРБАРНА КОЛЕКЦІЯ С. О. МУЛЯРЧУКА У
СКЛАДІ ГЕРБАРІЮ NZHU (НІЖИНСЬКИЙ ДЕРЖАВНИЙ
УНІВЕРСИТЕТ ІМЕНІ МИКОЛИ ГОГОЛЯ)**

Остапенко Вікторія Вікторівна,
магістрант,

Лисенко Геннадій Миколайович,
к. б. н., доцент,

Ніжинський державний університет імені Миколи Гоголя
м. Ніжин, Україна

Вступ. Кожна гербарна колекція являє собою унікальний скарб, який несе у собі не лише наукову та освітню а й культурно-історичну цінність [2 - 4, 6 - 8]. Формування гербарних колекції – це копітка та тривала робота, яка включає експедиційні дослідження, камеральну обробку та в себе ряд чинників її створення. Тому для оформлення колекції замало бути ентузіастом, потрібно даною справою жити. Одним з фанатиків гербарної справи був кандидат біологічних наук, доцент з кафедри ботаніки Сисой Олександрович Мулярчук, який майже все своє життя – з 1950 по 1972 рр. пропрацював на кафедрі ботаніки Ніжинського державного педагогічного інституту (нині – Ніжинський державний університет імені Миколи Гоголя). Будучи чудовим лектором та експериментатором С. О. Мулярчук значну частку свого наукового життя приділяв дослідженню флори різних регіонів колишнього СРСР. Результатом його наукових досліджень були численні наукові статті, які завжди базувались на значному «польовому» матеріалі, який нині представлений у його персональній гербарній колекції.

Мета роботи. Провести систематичний та географічний аналізи персональної гербарної колекції С. О. Мулярчука, що знаходиться у складі наукового Гербарію Ніжинського державного університету імені Миколи Гоголя (NZHU) [7].

Матеріали та методи. Фактичний матеріал представлений гербарними аркушами, що знаходяться на зберіганні у Гербарії NZHU, а також Каталоги у яких подана основна інформація (систематичне положення, місце та час зборів, прізвище колектора) про гербарні зразки. Для розв'язання поставлених завдань було застосовано камеральні методи досліджень – аналіз каталогізованої інформації та пошук відповідних гербарних аркушів у гербарній колекції.

Результати та обговорення. Станом на 2020 р. Науковий гербарій NZHU, нараховує 4 939 одиниць зберігання [1]. Він складається з колекції судинних рослин, мохів, лишайників, а також морфологічного та екологічного навчальних гербаріїв. Гербарій судинних рослин налічує 3 407 гербарних зразків(далі – г.з.), що належать до 1221 роду 600 родин флори України та інших країн. Найбільшими за кількістю гербарних зразків у колекції є родини Asteraceae (348 г. з.), Poaceae (316 г. з.), Rosaceae (146 г. з.), Fabaceae (128 г. з.), Cyperaceae (125 г. з.), Ranunculaceae (111 г. з.), Caryophyllaceae (108 г. з.), Lamiaceae (109 г. з.), Scrophulariaceae (90 г. з.). Інші родини представлені незначною кількістю зразків (від 60 до 1 г. з.).

На разі слід відмітити, що у створенні Гербарію NZHU найвизначнішу роль відіграв С. О. Мулярчук, який створив на той час локальну ботанічну школу з колег та студентів [5]. Адже найчисельнішими є надходження 1950-1970 років. Саме у цей час гербарні фонди поповнилися 1703 г. з., що становить близько 50 % гербарних зразків.

Сисой Олександрович Мулярчук народився 1897 року в невеличкому селі Малі Жеребки на Волині у незаможній селянській сім'ї. Неухильний потяг до знань у 1925 році привів С. О. Мулярчука до Ніжинського інституту народної освіти, який він закінчив у 1930 році отримавши кваліфікацію викладача природознавства, енциклопедії сільського господарства та географії старших класів трудових шкіл [5].

1932 рік став для С. О. Мулярчука вирішальним – він вступив до аспірантури Українського науково-дослідного інституту рослинництва у Харкові. Спочатку аспірантом, а згодом на посаді наукового співробітника

Сисой Олександрович вивчав рослинність лук та пасовищ тодішньої Української РСР. Результатом його досліджень став захист дисертації кандидата наук за темою «Типологія лук Вовчанського району Харківської області».

З 1944 по 1950 рр. виконував обов'язки завідуючого кафедри ботаніки Сумського державного педагогічного інституту. А починаючи з вересня 1950 року Сисой Олександрович переїздить до м. Ніжина і починає працювати у Ніжинському державному педагогічному інституті ім. М.В. Гоголя. Ціле десятиріччя з 1951 по 1961 рр. доцент С. О. Мулярчук очолював кафедру ботаніки природничого факультету. Цей час вважають найбільш плідним у науковій та викладацькій діяльності Сисою Олександровича.

При викладанні курсів загальної ботаніки, морфології та географії рослин з основами екології С. О. Мулярчук використовував результати власних флористичних та геоботанічних досліджень. Він приділяв велике значення польовій практиці як найважливішій складовій отримання ботанічних знань.

Сисой Олександрович був завзятим колектором рослин. Так, у науковому гербарії NZHU, який зберігається в Ніжинському державному університеті, знаходяться понад 1000 гербарних аркушів, де представлені збори не лише з Чернігівщини, а й з Криму, Кавказу, інших областей України.

С. О. Мулярчук вніс значний вклад у пізнання флори Полісся. Він дав вичерпну характеристику всіх типів рослинності Чернігівщини. Його фундаментальна монографія «Рослинність Чернігівщини», яка вийшла друком у 1970 році і дотепер не втратила свого наукового значення і є дуже цінною для флористів, геоботаніків та ресурсознавців, що нині досліджують рослинність Полісся та суміжних регіонів.

До складу персональної гербарної колекції С. О.Мулярчука входять представники флори вищих судинних рослин із 78 родин 230 родів та 330 видів.

Рисунок 1. ілюструє систематичну належність гербарних зборів колектора.



Рис. 1. Систематичний склад основних родин, представлених у персональній колекції С. О. Мулярчука

Найбільш представлені родини Poaceae, яка налічує представників з 26 родів та 37 видів рослин, а також родина Lamiaceae – 17 родів та 32 види, а також родина Asteraceae (Composite) – 21 рід та 24 видів відповідно.

Шість родин – Primulaceae, Onagraceae, Gentianaceae, Vipsacaceae, Polygonaceae, Equisotaceae представлені по п'ять видів. Шість родин (Solonaceae, Orchidaceae, Fegaceae, Rubiaceae, Caprifoliaceae, Ericaceae) представлені по чотири види. Одинадцять родин (Chenopodiaceae, Pyrolaceae, Betulaceae, Rhamnaceae, Vacciniaceae, Lycopodiaceae, Pinaceae, Patamogetonaceae, Caryophylaceae, Aceraceae, Guttiferae) представлені по три види. П'ятнадцять родин (Cupressaceae, Alismataceae, Araceae, Loranthaceae, Aristolochiaceae, Saxifragaceae, Cuscutaceae, Plantaginaceae, Sparganiceae, Tuncaceae, Ulmaceae, Droseraceae, Eupobiaceae, Lentibulariaceae, Valarianaceae) представлені по два види. Двадцять дев'ять родин (Ophioglossaceae, Dennstaedtiaceae, Salviniaceae, Ginkgoaceae, Juncaginaceae, Hydrocharitaceae, Pioseoreaceae, Photolaceaceae, Berberidaceae, Magnoliaceae, Crassulaceae, Platanaceae, Geraniaceae, Oxolidaceae, Linaceae, Celastraceae, Valvanaceae, Elatinaceae, Frankeniaceae, Hydrocaryaceae, Araliaceae, Cornaceae, Monotropaceae, Plumboginaceae, Arocynaceae, Asclepiadaceae, Polemoniaceae, Boraginaceae, Orobanchaceae) представлені лише по одному виду.

Раритетна компонента флора України у зборах С. О. Мулярчука представлена незначною кількістю видів (види рослин, що занесені до Червоної книги України – *Lilium margaton* L., *Platanthera bifolia* (L.) Rich., *Pinus pallasiana* D. Don, *Lycopodium annotinum* L., *Orchis coriophora* L., *Orchis maculata* L., *Orchis latifolia* L., *Trapa natans* L. s. str., та регіонально рідкісні види – *Drosera rotundifolia* Huds., *Drosera anglica* Huds., *Equisetum hyemale* L., *Carex humilis* Leys., *Ophioglossum vulgatum* L., *Pyrola rotundifolia* L.), що пояснюється їх значним поширенням у минулому.

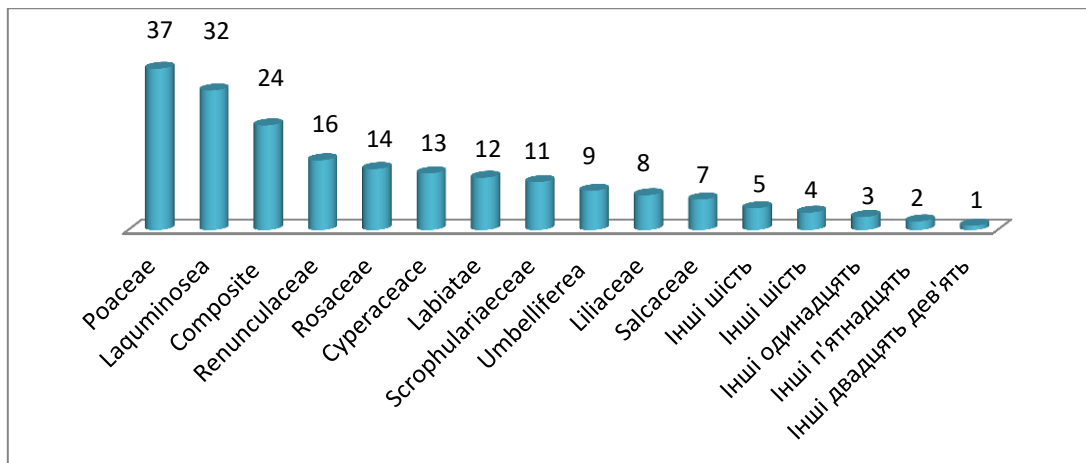
Гербарні зразки були зібрані з різних куточків колишнього СРСР: Кавказ, Крим, Львівська, Херсонська, Миколаївська, Сумська області, але найбільша частина колекції припадає на територію Чернігівської області (рис.2).



Рис. 2. Територіальний розподіл гербарних зборів С. О. Мулярчука

Найбільша кількість гербарних зразків була зібрана колектором під час експедицій у 1953 (96 г. а.) та у 1961 (58 г. а.) роках (рис. 3.). Тоді як у інші роки кількість гербарних аркушів, що знаходяться у персональному гербарії С. О. Мулярчука коливається від 1 до 26.

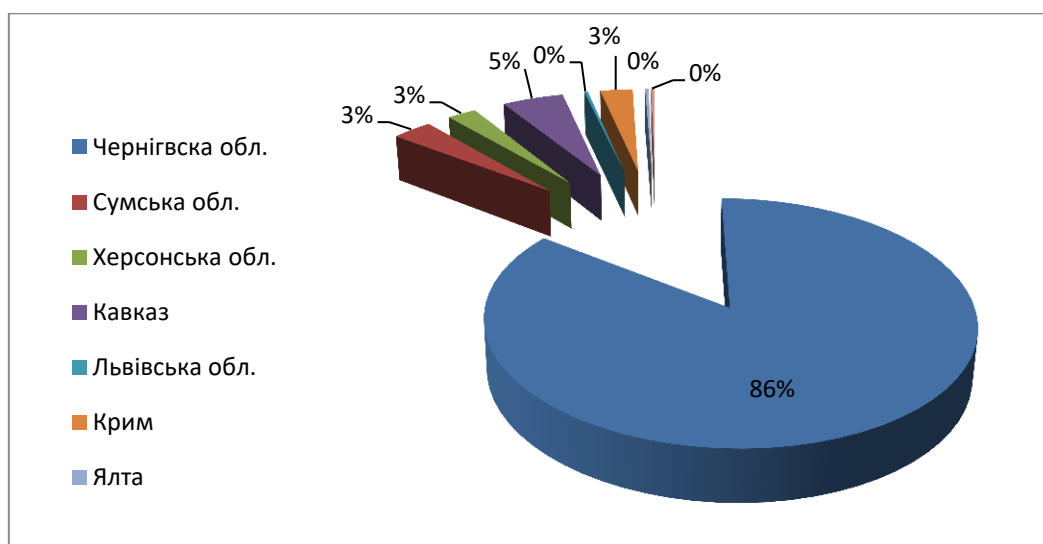

Рис. 3. Представленість гербарних зборів С. О. Мулярчука по роках

Висновки. Персональна гербарна колекція С.О. Мулярчука у складі наукового Гербарію NZHU є унікальним науковим зібранням. Гербарій завжди був і залишається документальною основою і головним засобом флористичних, таксономічних, ботаніко-географічних та, почасти, екологічних і еволюційних досліджень. З часів збору С. О. Мулярчуком рослин у природі пройшло більше ніж півсторіччя, що значно підвищує наукову цінність гербарних зразків.

Зараз значущість персонального гербарію досліджуваного нами колектора підвищується внаслідок інтенсифікації фітосозологічних досліджень, адже інтенсивний антропопресинг призводить до знищенням видів та їхніх популяцій у природі. А наявні гербарні збори дозволяють розв’язувати важливі теоретичні та практичні завдання флористики, систематики, фітоценології та філогенії рослин.

ЛІТЕРАТУРА

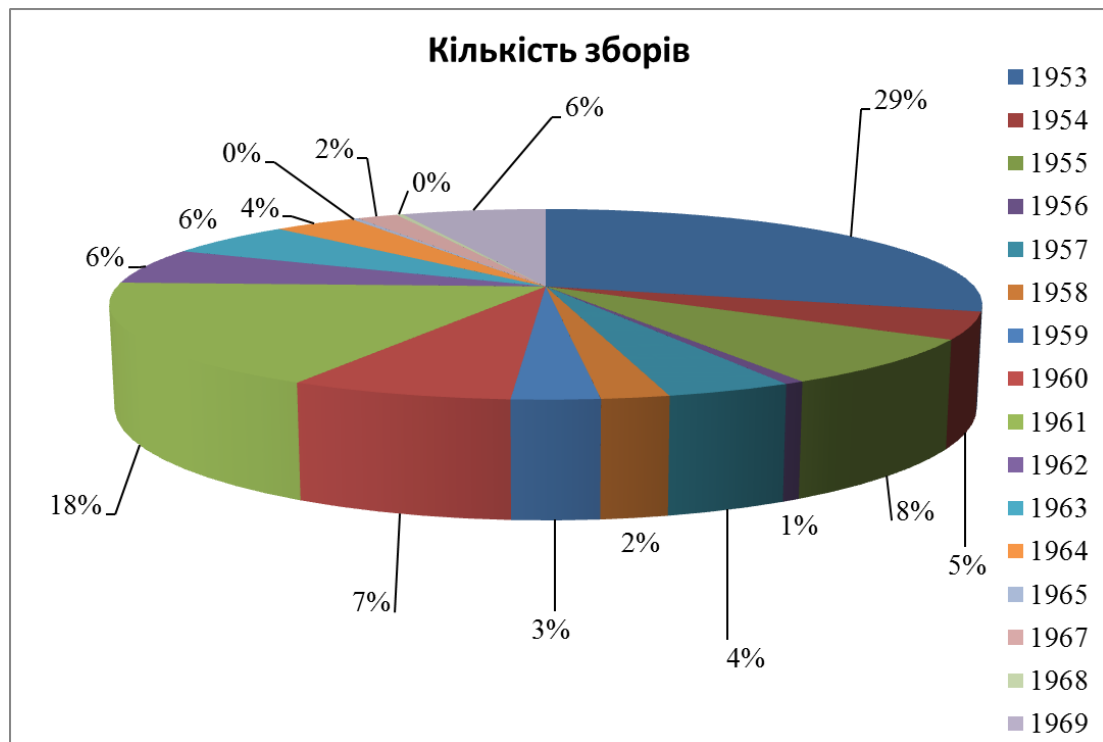
1. Белкіна Л.В. Гербарна колекція Ніжинського державного університету (NZHU) як приклад локального гербарію // The 10th International scientific and practical conference “Science, society, education: topical issues and

development prospects” (August 29-31, 2020) SPC “Sci-conf.com.ua”, Kharkiv, Ukraine. 2020. Pp. 14 – 18.

2. Гербарії України. – Київ, 1995. – 126 с.

3. Гербарій Інституту ботаніки НАН України КВ /За ред. Л.І. Крицької, С.Л. Мосякіна/. – Київ, 2002. – 142 с.

4. Лисенко Г.М., Лобань Л.О. Гербарій Ніжинської вищої школи // Вісн. Луган. пед. ун-ту. – 2003. – № 11 (67). – С. 111–114.

5. Остапенко В.В. Фундатор кафедри ботаніки Ніжинського державного інституту С.О. Мулярчук // Матеріали VI Всеукраїнської онлайн-конференція молодих науковців „Сучасні проблеми природничих і точних наук”. – Ніжин: “Наука-сервіс”, 2021. – 84 с.

6. Чопик В.І., М’якушко Т.Я., Соломаха Т.Д. Гербарій. Історія створення та функціонування. Київ: Фітосоціоцентр, 1999. 130 с.

7. Шиян Н.М., Гербарії України. Index Herbariorum Ucrainicum / Київ, 2011. 442 с.

8. Шиян Н.М., Лисенко Г.М. Гербарна колекція Ніжинського державного університету ім. Миколи Гоголя / Н. М. Шиян, Г. М. Лисенко // Укр. ботан. журн. – 2009. –Т. 66, № 3. – С. 416–426.

АНАЛІЗ ПОКАЗНИКІВ ДІАСТОЛІЧНОГО АРТЕРІАЛЬНОГО ТИСКУ НА ОСНОВІ МАТЕМАТИЧНОЇ СТАТИСТИКИ У СТУДЕНТІВ-МЕДИКІВ ПІСЛЯ ДИСТАНЦІЙНОГО НАВЧАННЯ

Первак Ігор Леонідович,

к. м. н., доцент,

Національний медичний університет ім. О. О. Богомольця,

м. Київ, Україна

Іваницька Юлія Анатоліївна,

студентка 2-го курсу магістратури,

Ніжинський державний університет імені М. Гоголя,

м. Ніжин, Україна

Вступ./Introduction. Діастолічний артеріальний тиск (ДАТ), який визначає рівень тиску крові на стінки артерій в момент максимального скорочення серця, є одним із важливих показників функціонування кардіо-респіраторної системи (КРС) людини. Його значення залежить від багатьох факторів: віку, ваги, наявності шкідливих звичок, способу життя (активного чи малорухливого) та ін. Згідно проведених опитувань серед студентів-медиків негативні фактори, що впливають на роботу КРС, були наявні комплексно під час їх дистанційного навчання.

Мета роботи./Aim. Оскільки студенти медичних закладів навчалися другий рік поспіль (з березня 2019 року) переважно дистанційно та більшість часу проводили за комп'ютером, тобто вели малоактивний спосіб життя, то виникла необхідність з'ясувати, чи відрізняється їх значення ДАТ від вікової норми за підсумками навчання.

Матеріали і методи./Materials and methods. Для проведення дослідження серед студентів комунального закладу «Чернігівський базовий фаховий медичний коледж» було сформовано дві підгрупи (ПГ), окремо юнаки та дівчата. Для вимірювання ДАТ при відносному м'язовому спокої методом сфігмоманометрії використовували тонометр ВК 2001-3001, який має такі

характеристики: діапазон вимірювання від 0 до 300 мм рт. ст.; межі допустимої похибки $\pm 1,5$ мм рт.ст.; ціна поділки шкали манометра 2 мм рт. ст.

Результати та обговорення./Results and discussion. Результати вимірювання ДАТ для ПГ юнаків та дівчат подані у таблиці 1.

Таблиця 1

Значення ДАТ для ПГ юнаків та дівчат

Підгрупа юнаків (19 осіб)				Підгрупа дівчат (26 осіб)			
№	ДАТ, мм рт.ст.	Кількість осіб	Ймо- вір- ність	№	ДАТ, мм рт.ст.	Кількість осіб	Ймо- вір- ність
1	84	3	0,19				
2	82	8	0,50				
3	80	5	0,31	1	80	15	0,52
				2	78	8	0,28
				3	76	6	0,20

Згідно розподілу одержаних результатів у ПГ юнаків ДАТ переважно становить 82 мм рт.ст., для дівчат він складає 80 мм рт.ст. Для статистичної перевірки достовірності результатів ДАТ проаналізований розподіл ознак за законом Гауса, який є найважливішим законом розподілу ймовірностей неперервних випадкових величин. Відповідно були обчислені математичне сподівання $M(x)$, дисперсія $D(x)$ та середнє квадратичне відхилення $\sigma(x)$. Математичне сподівання випадкової величини ДАТ для ПГ юнаків $M_1(x)$ та дівчат $M_2(x)$:

$$M_1(x) = 84 \cdot 0,19 + 82 \cdot 0,50 + 80 \cdot 0,31 = 15,96 + 41 + 24,8 = 81,76$$

$$M_2(x) = 80 \cdot 0,52 + 78 \cdot 0,28 + 76 \cdot 0,2 = 41,6 + 21,84 + 15,2 = 78,64$$

Значення дисперсії показників ДАТ для ПГ юнаків $D_1(x)$ та дівчат $D_2(x)$:

$$M_1(x^2) = 84^2 \cdot 0,19 + 82^2 \cdot 0,50 + 80^2 \cdot 0,31 = 1340,64 + 3362 + 1984 = 6686,64$$

$$M_1^2(x) = 81,76^2 = 6684,6976, \quad D_1(x) = 6686,64 - 6684,6976 = 1,9424$$

$$M_2(x^2) = 80^2 \cdot 0,52 + 78^2 \cdot 0,28 + 76^2 \cdot 0,2 = 3328 + 1703,52 + 1155,2 = 6186,72$$

$$M_2(x) = 78,64^2 = 6184,2496, \quad D_2(x) = 6186,72 - 6184,2496 = 2,4704$$

Значення середнього квадратичного відхилення ДАТ для ПГ юнаків $\sigma_1(x)$ та дівчат $\sigma_2(x)$ відповідно становить: $\sigma_1(x) = \sqrt{D_1(x)}$, $\sigma_1(x) = \sqrt{1,9424} \approx 1,39$, $\sigma_2(x) = \sqrt{D_2(x)}$, $\sigma_2(x) = \sqrt{2,4704} \approx 1,57$.

$$\text{Для ПГ юнаків: } f_{\max 1} = \frac{1}{1,39 \sqrt{2 \cdot 3,14}} \approx \frac{1}{3,4583} \approx 0,29$$

$$\text{Для ПГ дівчат: } f_{\max 2} = \frac{1}{1,57 \sqrt{2 \cdot 3,14}} \approx \frac{1}{3,9344} \approx 0,25$$

Згідно графіка функції щільності ймовірності $f(x)$ для нормального розподілу показники ДАТ для ПГ юнаків (рис. 1) і дівчат (рис. 2) достовірні і належать відповідно діапазонам (78,98 мм рт.ст.; 84,54 мм рт.ст.) і (75,54 мм рт.ст.; 81,82 мм рт.ст.).



Рис.1. Графік функції щільності ймовірності $f(x)$ нормального розподілу показників ДАТ для ПГ юнаків



Рис.2. Графік функції щільності ймовірності $f(x)$ нормального розподілу показників ДАТ для ПГ дівчат

Середньозважена арифметична показників ДАТ для ПГ юнаків:

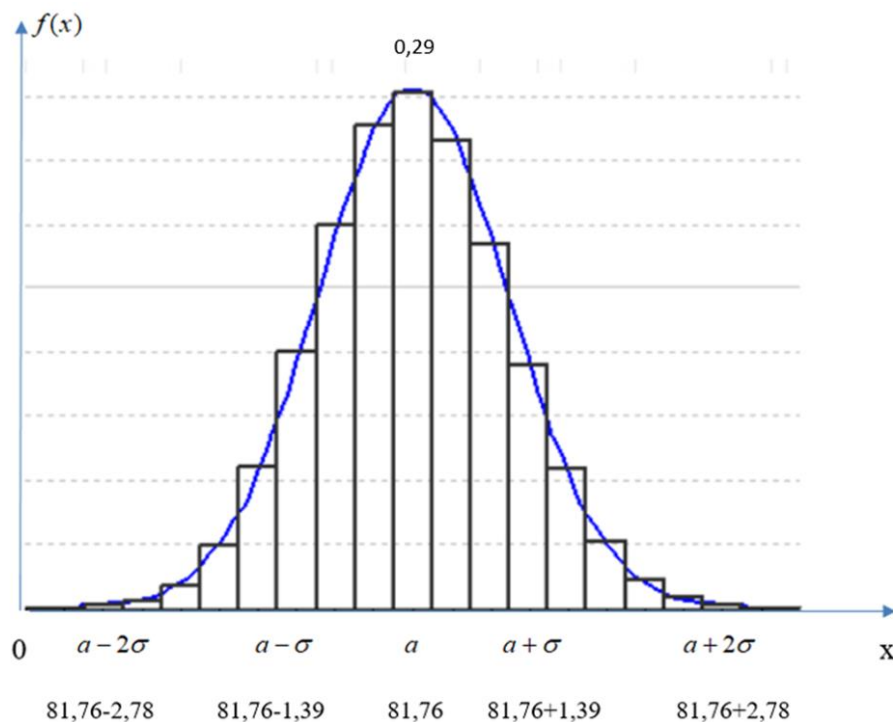
$$\bar{x}_1 = \frac{84 \cdot 3 + 82 \cdot 8 + 80 \cdot 5}{16} = \frac{252 + 656 + 400}{16} = \frac{1308}{16} = 81,75.$$

Середній показник ДАТ для ПГ юнаків: $x_1 = \bar{x}_1 \pm \sigma_1$, $x_1 = (81,75 \pm 1,39)$ мм рт.ст.

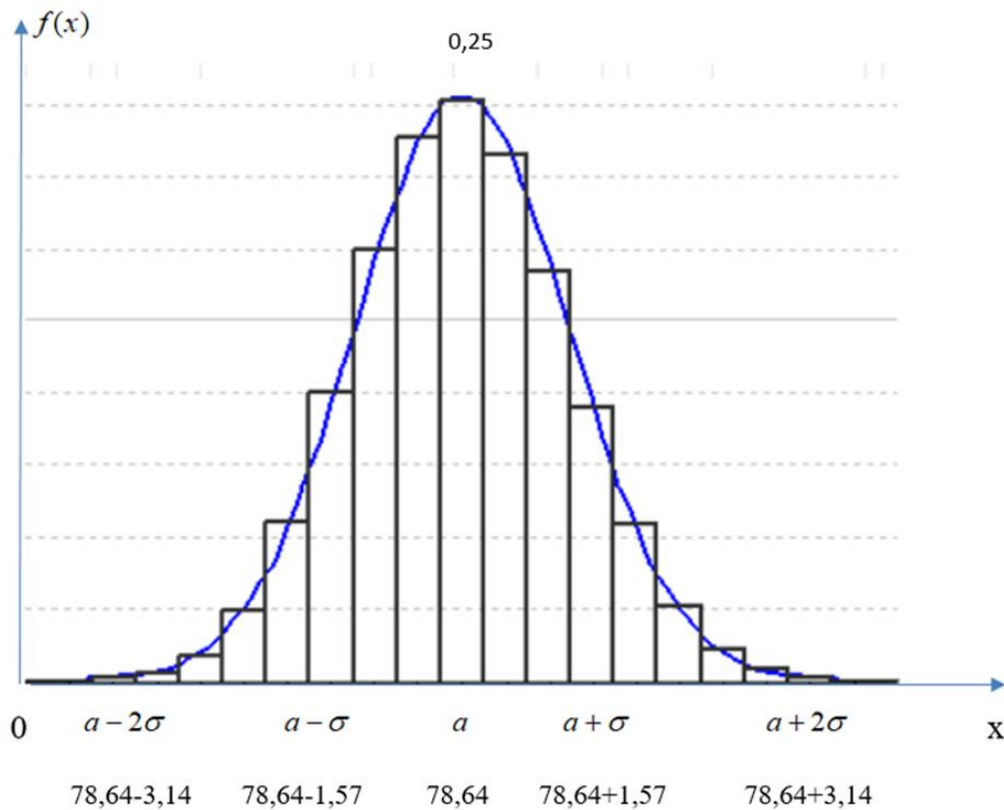
Середньозважена арифметична ДАТ для ПГ дівчат:

$$\bar{x}_2 = \frac{80 \cdot 15 + 78 \cdot 8 + 76 \cdot 6}{29} = \frac{1200 + 624 + 456}{29} = \frac{2280}{29} = 78,62$$

Середній показник ДАТ для ПГ дівчат: $x_2 = \bar{x}_2 \pm \sigma_2$, $x_2 = (78,62 \pm 1,57)$ мм рт.ст.

Для порівняння середніх показників ДАТ для ПГ юнаків та дівчат було перевірено на основі критерію Розенбаума (КР), чи дійсно отримані дані для двох ПГ відрізняються між собою. Для цього сформульовані такі гіпотези:

H_0 – значення ДАТ у вибірці 1 не відрізняється від значень ДАТ у вибірці 2.

H_1 – значення ДАТ у вибірці 1 відрізняється від значень ДАТ у вибірці 2.

Визначена кількість значень першого ряду (таблиця 1), які більші за максимальне значення другого ряду ($S_1=11$), та кількість значень другого ряду, які менші за мінімальні значення першого ряду ($S_2 =14$). Емпіричне значення

$$KР: Q_{emp} = S_1 + S_2 \quad Q_{emp} = 11+14= 25$$

За таблицею критичних значень КР для $p \leq 0,05$ і $p \leq 0,01$ визначено критичне значення КР для $n_1=16$ та $n_2 = 29$. Для $p=0,05$ $Q_{kr} = 8$, для $p=0,01$ $Q_{kr} = 10$. На основі одержаних результатів побудована вісь значущості (рис. 3).



Рис.3. Вісь значущості за КР для значень ДАТ ПГ юнаків та дівчат

Оскільки значення $Q_{emp} \geq Q_{kr}$, то гіпотеза H_0 відхиляється. Це означає, що значення ДАТ у вибірці 1 відрізняється від значень ДАТ у вибірці 2.

Висновки./Conclusions. Аналіз одержаних результатів дозволяє стверджувати, що за підсумками дистанційного навчання студентів-медиків досліджуваних ПГ, які більшість часу проводили за комп'ютером та вели малоактивний спосіб життя, у юнаків значення ДАТ дещо перевищують вікову норму (≤ 80 мм рт.ст), а у дівчат значення ДАТ знаходяться в межах норми. Також наявні гендерні відмінності для значень ДАТ: у ПГ юнаків ДАТ перевищує середнє значення ДАТ ПГ дівчат на 3,13 мм рт.ст.

ЕКОЛОГІЧНЕ ВИХОВАННЯ У ВИРІШЕННІ ПРОБЛЕМИ ПОВОДЖЕННЯ З ТВЕРДИМИ ПОБУТОВИМИ ВІДХОДАМИ

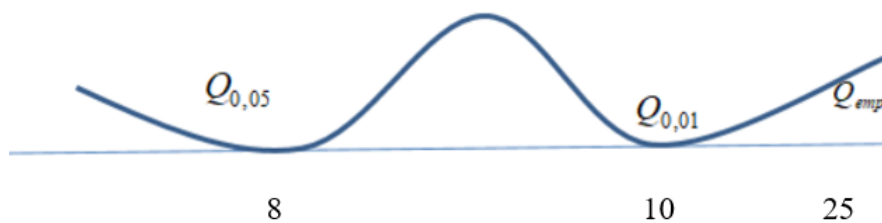
Чень Ірина Богданівна,

к. б. н., викладач

Москалюк Наталя Володимирівна,

к. п. н., доцент

Гуменюк Галина Богданівна,

к. б. н., доцент

Тернопільський національний педагогічний університет імені В. Гнатюка
м. Тернопіль, Україна

Вступ. Серед актуальних екологічних проблем сучасного суспільства важливе місце займає знешкодження та утилізація відходів, кількість котрих за даними Державної служби статистики України постійно збільшується. На даний час у нашій країні для розв'язання вказаної проблеми переважно використовують технологію захоронення відходів на полігонах чи звалищах. Рівень переробки твердих побутових відходів (ТПВ) в Україні коливається від 3 до 8%, тоді як для країн Європейського Союзу він складає до 60% ТПВ. Основним недоліком використання полігонів є їх значний негативний вплив на навколишнє середовище – атмосферне повітря, ґрунти та підземні води, а також необхідність вилучення на тривалий час з господарського обігу великих земельних ділянок.

З метою вирішення проблеми твердих побутових відходів Кабінет Міністрів України у 2017 р. схвалив Національну стратегію управління відходами в Україні до 2030 р. У документі визначено заходи, які зможуть наблизити Україну до комплексної системи поводження з ТПВ, яка відображає кращий досвід країн-членів Європейського Союзу.

Національна стратегія управління відходами базується на наступних принципах: дотримання європейської ієрархії поводження з відходами; повне відшкодування витрат на поводження з відходами; впровадження принципу розширеної відповідальності виробника (РВВ), зокрема щодо відходів упаковки

та відходів електричного та електронного обладнання; реалізації механізмів міжмуниципального співробітництва щодо об'єктів поводження з ТПВ (полігонів, сміттесортувальних ліній, сміттєперевантажувальних станцій тощо); роздільне збирання ТПВ (система двох контейнерів: для «сухих» та змішаних відходів).

З 1 січня 2018 р. Україна зобов'язалася сортувати все сміття за видами матеріалів: органічні речовини, пластик, метал, скло, макулатура, токсичні відходи (стаття 32 Закону України «Про відходи»).

Впровадження заходів, спрямованих на ефективне поводження з відходами, вимагає змін як з боку влади, так і з боку населення. Необхідно сформулювати принципово іншу культуру ставлення до відходів і виробити нові стандарти та правила поведінки.

Екологічне виховання слід починати не в глобальних масштабах, а з простих побутових речей: з себе, своєї квартири, в супермаркеті, на вулиці, в університеті. Кожен може зробити свій особистий внесок у загальну справу. Проблема багатьох повсякденних звичок в тому, що вони здаються нешкідливими, але насправді повільно руйнують навколишнє середовище. Усе, що потрібно, аби мінімізувати шкоду, – це внести невеликі зміни в повсякденне життя і споживати відповідально.

Мета роботи. Проаналізувати роль екологічного гуртка у вирішенні проблеми поводження з твердими побутовими відходами.

Матеріали і методи. У дослідженні представлено проєкт створення екологічного гуртка для 40 студентів хіміко-біологічного факультету Тернопільського національного педагогічного університету імені Володимира Гнатюка задля підвищення екологічної культури, свідомого повсякденного поводження і використання природних ресурсів, охорони природи й соціальної відповідальності.

Результати і обговорення. Відповідно до Європейської ієрархії управління відходами виділяють п'ятиступеневу систему, що базується на пріоритеті запобігання утворенню відходів. Якщо запобігти утворенню відходів

не вдається, то вступає в дію другий пріоритет – підготовка до повторного використання. Ця ступень вимагає створення галузі для перевірки, очистки, оброблення відходів чи предметів, що ще не стали відходами, з метою подальшого повернення зазначених товарів до сфери споживання.

При неможливості повторного використання відходів здійснюється рециклінг – операція, в результаті якої матеріали, отримані з відходів, можуть використовуватися як вторинна сировина, яка здатна замінити первинну сировину, необхідну для виробництва нової продукції. Коли рециклінг неможливий, застосовуються інші види утилізації відходів, у т. ч. операції із відновлення енергії чи перероблення на матеріали, що будуть використовуватися як паливо або матеріали для зворотного заповнення.

У разі відсутності можливостей виконати попередні операції відбувається видалення відходів, яке полягає у їх захороненні на спеціально обладнаних місцях – полігонах або знищенні (знешкодженні) на установках, що відповідають екологічним нормативам.

Враховуючи це, у межах гуртка заплановані такі події: майстер-клас із виготовлення екосумки і монтування відео ролика для поширення; майстер-клас із виготовлення мішечків для овочів, фруктів, круп чи цукерок; круглий стіл «Як платити менше і економити за комунальні послуги?», виготовлення і розповсюдження пам'ятки; воркшоп «Екозасоби особистої гігієни» (практичні поради: як виростити екомочалку люфу своїми руками, як виготовити екологічне мило і рідину для миття посуду тощо); воркшоп «Друге життя побутових відходів. Що таке Zero waste?», виготовлення і поширення буклетів «Як правильно сортувати сміття?», «Чи знаєш ти, що таке компостування?»; акція «Посади своє дерево і збережи його» (висадка дерев в Біблійному саду ТНПУ ім. В. Гнатюка).

Студенти IV курсу зможуть проводити активну просвітницьку роботу з учнями застосовуючи отримані знання, вміння та навички при проходженні педагогічної практики у школах. Адже дуже важливо сформувати екологічну свідомість у дітей, щоб вони змалку привчалися до правильного поводження з

відходами. Вагомим досягненням роботи з учнями буде не лише їх поведінка з відходами, а й те, що діти зможуть навчати своїх батьків.

Висновки. На локальному рівні завдяки роботі гуртка учасники дізнаються про можливості відповідального споживання, навчаться раціонально використовувати побутові речі, сортувати і перетворювати відходи, компостувати рештки їжі і опале листя та використовувати екологічні засоби особистої гігієни.

На глобальному рівні буде сформовано групу екологічно свідомих студентів, які будуть жити і нести в соціум свої екологічні знання, вміння і навички про раціональне використання і охорону природи. У перспективі вони зможуть організувати самостійні мініпроекти щодо реального вирішення проблем поводження з твердими побутовими відходами у своєму селі, місті і державі в цілому.

МЕДИЦИНСКИЕ НАУКИ

QUANTITATIVE ANALYSIS OF CORRELATIONS BETWEEN BODY SIZES AND PERSONALITY INDICATORS OF HEALTHY WOMEN WITH ECTOMORPHIC SOMATOTYPE

Andriievskiy Ivan Ivanovich,

Postgraduate

National Pirogov Memorial Medical University

Vinnitsya, Ukraine

Introductions. Constitutional psychology (CP) is a branch of knowledge, the subject of which is the definition and analysis of the correlations between physique, serological, dermatoglyphic and mental (temperament, psychodynamics) traits. CP develops on the border of biopsychology, which ranks behavioral and biological variables to identify their correlations, and constitutional studies, as a branch of biological anthropology, the focus of which is the human constitution.

Correlations between physique and personality traits can be interpreted in terms of causal relationships, ie explained by the combined action of linked genes. For example, genes that control physique, determine brain development, synthesis and balance of neurotransmitters, the functioning of the endocrine system, also determine temperament (Rosenzweig M.R., 2004; Golovey L.A., 2007). Close correlations of private body constitution with private psychodynamic and neurodynamic constitutions are revealed already at the stage of childhood and adolescence. The focus was again on what features of the psyche and what components of behavior are associated with physical characteristics and, if such relationships exist, what are their quantitative and qualitative characteristics (Zaichenko O.A., Vasyukhina E.A., 2014).

Thus, one of the most important tasks of prevention of behavioral and mental disorders is the search for their biological (in particular, constitutional) markers to

identify high-risk groups and the exact direction of pre-nosological measures and programs.

Aim. To determine and conduct a quantitative analysis of the features of correlations between indicators of body structure and size and indicators of personality features in practically healthy women of ectomorphic somatotype.

Materials and methods. Primary anthropometric and somatotypological indicators, as well as indicators of personality characteristics of practically healthy Ukrainian women of ectomorphic somatotype (n=22) aged 21 to 35 years were selected from the database of materials of the research center of National Pirogov Memorial Medical University Vinnytsya.

Anthropometric examination according to the Bunak scheme (1941) included craniometry; total, longitudinal, transverse and circumferential body dimensions; thickness of skin and fat folds. The somatotype calculated according to the mathematical scheme of Carter and Heath (1990) included the determination in points: endomorphic component, mesomorphic component and ectomorphic component. Fat, bone and muscle components of body weight (kg) were determined by the formulas of Matiegka (1921). In addition, the muscle component of body weight was assessed by the American Institute of Nutrition (Shephard R.J., 2005). Study of individual personality traits of the organism (assessment of leading typological characteristics of temperament according to Eysenck; psychodynamic features of personality according to Spielberger; severity and features of accentuated personality traits according to Shmishek; and components of internality according to Rotter) (Eliseev O.P., 2010; Miroshnikov S.A. et al., 2006) conducted with the help of personal questionnaires.

The analysis of correlations between anthro-somatotypological and indicators of personality traits was performed in the licensed package "Statistica 6.1" using the non-parametric Spearman's method.

Results and discussion. In the quantitative analysis of reliable and average strength of unreliable correlations between body size and personality indicators of healthy women of ectomorphic somatotype, the following distribution of correlations was found:

with the leading typological characteristics of temperament according to Eysenck 26 average strength correlations from 171 possible (15.20 %), from which, 0.58 % of direct reliable and 4.69 % of direct unreliable and 3.51 % of return reliable and 6.43 % of unreliable returns; among which – with cephalometric indicators 4 correlations out of 21 possible (4.76 % of direct unreliable, 4.76 % of inverse reliable and 9.52 % of inverse unreliable); with longitudinal body size 1 direct unreliable connection out of 18 possible (5.56 %); with width of distal epiphyses of extremities 2 inverse unreliable correlations from 12 possible (16.67 %); with girth body size 6 correlations out of 45 possible (4.44 % direct unreliable, 2.22 % reverse reliable and 6.67 % reverse unreliable); with transverse body size 1 inaccurate feedback out of 24 possible (4.17 %); with SFT 7 correlations from 27 possible (7.41 % of direct unreliable, 11.11 % of return reliable and 7.41 % of return unreliable); with somatotype components 5 correlations out of 9 possible (11.11 % direct reliable, 22.22 % direct unreliable, 11.11 % inverse reliable and 11.11 % inverse unreliable);

with psychodynamic features of personality according to Spielberger 15 average strength correlations from 114 possible (13.16 %), from which, 1.75 % of direct reliable, 9.65 % of direct unreliable and 1.75 % of return unreliable; among which – with longitudinal body size 2 direct unreliable correlations out of 14 possible (16.67 %); with the width of the distal epiphyses of the extremities 1 direct unreliable correlations out of 8 possible (12.50 %); with body girth 4 correlations out of 30 possible (3.33 % direct reliable and 10.00 % direct unreliable); with SFT 4 correlations from 18 possible (11.11 % of direct unreliable and 11.11 % of return unreliable); with components of somatotype 2 correlations from 6 possible (16.67 % of direct reliable and 16.67 % of direct unreliable); with indicators of the component composition of body weight 2 direct unreliable correlations out of 8 possible (25.00 %);

with indicators of severity and features of accentuated personality traits according to Shmishek 130 strong and medium strength correlations out of 570 possible (22.81 %), of which, 2.28 % of direct medium strength are reliable and 7.19 % of direct are not reliable medium strength and 0.16 % reversible strong, 5.09 % reversing medium strength reliable and 8.07 % reversing unreliable medium strength;

among which – with cephalometric indicators 16 correlations out of 70 possible (average strength 4.29 % of direct unreliable, 5.71 % of inverse reliable, 12.86 % of inverse unreliable); with a body weight of 2 inverse medium strength unreliable correlations out of 10 possible (20.00 %); with longitudinal body size 19 correlations out of 60 possible (average strength 8.33 % direct reliable, 20.00 % direct unreliable and 3.33 % reverse unreliable); with the width of the distal epiphyses of the extremities 11 correlations out of 40 possible (average strength 15.00 % direct unreliable, 10.00 % reverse reliable and 2.50 % reverse unreliable); with body girth 24 correlations out of 150 possible (average strength 0.67 % direct reliable, 4.00 % direct unreliable, 3.33 % reverse reliable and 8.00 % reverse unreliable); with transverse body size 19 correlations out of 80 possible (1.25 % of direct medium strength reliable, 2.50 % of direct medium strength unreliable, 1.25 % of reverse strong reliable, 10.00 % of reverse medium strength reliable and 8.75 % of reversals of medium strength unreliable); with SFT 22 correlations from 90 possible (average force 3.33 % of direct reliable, 7.78 % of direct unreliable, 5.56 % of return reliable and 7.78 % of return unreliable); with somatotype components of 10 correlations out of 30 possible (average strength 10.00 % direct reliable, 10.00 % direct unreliable, 6.67 % reverse reliable and 6.67 % reverse unreliable); with indicators of the component composition of body weight 7 correlations out of 40 possible (average strength 5.00 % unreliable, 2.50 % inverse reliable and 10.00 % inverse unreliable);

with indicators of the level of subjective control by Rotter 148 strong and medium-strength correlations out of 399 possible (37.09 %), of which, 0.25 % of direct medium-strength reliable and 3.01 % of direct unreliable medium-strength and 2.76 % reversible strong, 13.03 % reversing medium strength reliable and 18.05 % reversing unreliable medium strength; among which – with cephalometric indicators 8 correlations out of 49 possible (average strength 2.04 % of direct reliable, 6.12 % of direct unreliable, 2.04 % of inverse reliable and 6.12 % of inverse unreliable); with body weight 6 correlations out of 7 possible (average strength 14.29 % direct unreliable, 28.57 % reverse reliable and 42.86 % reverse unreliable); with longitudinal body sizes 22 correlations out of 42 possible (7.14 % reversible strong

reliable, 16.67 % reversed medium strength reliable and 28.57 % reverse medium strength unreliable); with the width of the distal epiphyses of the extremities 3 inverse unreliable correlations out of 28 possible (10.71 %); with girth body size of 48 correlations out of 105 possible (2.86 % of direct medium-strength unreliable, 1.90 % of reverse strong-reliable, 20.95 % of reverse medium-strength reliable and 20.00 % of reverse medium-strength unreliable); with a transverse body size of 16 correlations out of 56 possible (7.14 % of direct medium-strength unreliable, 1.79 % of reverse strong-force reliable, 7.14 % of reverse medium-strength reliable and 12.50 % of reverse medium-strength unreliable); with SFT 25 correlations from 63 possible (3.17 % of return strong reliable, 15.87 % of return of average force reliable and 20.63 % of return of average force unreliable); with components of somatotype 3 correlations from 30 possible (average force 4.76 % of reverse reliable and 9.52 % of inverse unreliable); with indicators of the component composition of body weight 17 correlations out of 28 possible (3.57 % of direct medium strength unreliable, 10.71 % of reverse strong reliable, 17.86 % of reverse medium strength reliable and 28.57 % of reverse medium strength unreliable).

Conclusions. In women of ectomorphic somatotype the highest relative percentage of reliable and medium strength unreliable correlations between groups of anthropo-somatotypological indicators with indicators of personality traits were found: leading typological characteristics of temperament according to Eysenck – with components of somatotype (55.56 %) and SFT (25.93 %); psychodynamic personality traits according to Spielberger – with components of somatotype (33.33 %), indicators of the component composition of body weight (25.00 %) and SFT (22.22 %); indicators of severity and features of accentuated personality traits according to Shmishek – with components of somatotype (33.33 %), longitudinal body size (31.67 %), width of the distal epiphyses of the extremities (27.50 %), SFT (24.44 %), transverse body size (23.75 %) and cephalometric indicators (22.86 %); indicators of the level of subjective control by Rotter – with body weight (85.71 %), indicators of the component composition of body weight (60.71 %), SFT (24.44 %) and transverse body size (28.57 %).

USING OF THE INTRAGASTRIC BALLOON IN WEIGHT CORRECTION IN OBESITY

Malakhova Dariya Oleksandrivna

Student

Lesny Vadym Viktorovych

Scientific adviser,

Candidate of Medical Sciences, Assistant

Kharkiv National Medical University

Kharkiv, Ukraine

Введення./Introductions. Obesity is becoming an urgent problem due to the growing incidence. Applies to both adults and children. Obesity has a negative impact on physical and psychosocial health. Is a risk factor for cardiovascular disease and metabolic disorders. It is the cause of death for many people.

There are many measures to combat and prevent obesity, which are usually aimed at controlling nutrition and the introduction of physical activity. Surgical methods are also proposed, which work more effectively than conservative ones. But also increase the risk of complications, it encourages the search for new treatments, improved procedures. Among invasive non-surgical methods of treatment of excess body weight, endoscopic methods occupy a special place. Recently, treatment using intragastric balloons as a method of reducing excess body weight that does not require invasive surgery has become widespread. The method opens the possibility of minimally invasive correction of obesity. This work is a continuation of research in this direction, in order to improve treatment outcomes.

Мета роботи./Aim. Evaluation of effectiveness, optimization of non-invasive methods of obesity treatment.

Матеріали та методи./Materials and methods. Material from open scientific metric databases is analyzed. The study is based on the data of a comprehensive clinical and laboratory study and the results of treatment of 30 patients with obesity and the use of the balloon method in the period from 2017 to 2020. Of the 30 patients, 12 were women and 18 were men between the ages from 19

to 61. The diagnosis was based on WHO criteria, using body mass index indicators. The average body weight of patients reached 134 kg, the average body mass index was 42 kg / m². Depending on the BMI, patients were divided into groups: BMI less than 40 kg / m² - 9 patients, BMI 40-45 kg / m² - 12 patients, BMI more than 45 kg / m² - 9 patients. All patients were selected taking into account repeated and unsuccessful attempts at conservative treatment. A complete examination was performed before and after treatment. Individual characteristics of patients were taken into account for the selection of candidates for treatment using the balloon method. Methods of endoscopy, ultrasound, CT and magnetic resonance imaging were used. Contraindications to the balloon method were erosions, hernias, gastric and duodenal ulcers, pregnancy, history of gastric surgery. During treatment, patients were instructed in the diet, prescribed a low-calorie diet with 5 meals a day.

The cylinder was removed six months after the operation. Patients who were treated were examined for homeostasis and body weight dynamics 6 months after balloon removal. The weight loss was calculated using indicators in the presence of a cylinder and 6 months after removal.

To assess the quality of life of patients, a survey was used, which included issues such as pain, physical functioning and activity, fatigue, vitality, psychological, emotional functioning and general health.

Результати та обговорення./Results and discussion. The results of the study recommend the use of the balloon method as the main method of treatment of patients with a body mass index less than 40 kg / m², as well as patients in whom the effect of treatment can be provided only by more aggressive surgery, but cause persistent psychological rejection. Intra-gastric balloon correction can be successfully used in the complex treatment of obesity, preparation of patients with morbid obesity for the main stage of surgical treatment.

Weight loss with the use of balloon correction in obese patients contributes to a significant improvement in all indicators of quality of life. The average weight loss was 24 kg. The percentage of overweight differed from the initial body mass index. The decrease in the index ranged from 40, 1 to 36, 3 kg / m².

It is also possible to note that at patients the normal leukocyte formula of blood (leukocytes before treatment $-4,9 * 10^9 / l$, after $- 4,8 * 10^9 / l$) remained, it allows to draw a conclusion about lack of inflammatory reaction to a foreign body in a gleam of a stomach. Coagulogram parameters were unchanged. Differences in the results were found in the indicators of the lipid spectrum and glucose profile (before treatment: glycemia - $8.8 \text{ mmol} / l$, total cholesterol - $5.9 \text{ mmol} / l$; after treatment: glycemia - $4.4 \text{ mmol} / l$, total cholesterol - $4, 9$).

The results of the study of homeostasis in obese patients before treatment, after and after treatment, proved that the balloon method does not affect the state of homeostasis of patients and allows the implementation of the treatment program in full. This can be justified as a low invasiveness of the method.

The results of the survey were compared with a healthy population, expressed as a score on a 100-point scale, which was the highest score on quality of life.

Висновок./Conclusions. Studies have shown that the balloon method in the surgical complex of obesity correction is a simple and safe method that helps to reduce body weight, although the possibility of obtaining a stable result is inferior to the results of more complex surgeries.

Weight loss has contributed to improved quality of life parameters, especially in relation to physical activity.

TYOLOGICAL ASPECTS TAKING INTO ACCOUNT IMPORTANCE APPLIED DATA

Tkachenko Elena Viktorovna,
cand. med. sci., assistant
Poltava State medical university,
Ukraine

Introduction. Medicines inhibiting gastro-intestinal secretion (namely proton pump inhibitors and the 2nd type histaminic receptors blockers) in children and the adults in Iran were found to be prescribed with caution because of possible developing the necrotizing enterocolitis, sepsis, bacteremia, pneumonia as well as gastro-intestinal infections [1, p.12-24]. It reflects ethno-age typological aspect of gastro-intestinal system study. Ethnic effect concerning to gastro-intestinal tract pharmacology was described in the Iranian scientists works according to which saffron (*Crocus sativus* L.) could have therapeutic and preventive effect on digestive problems [2, p.455-469], in the research on benzimidazole derivatives influence on digestive system in Iranian patients [3, p.99-107] as well as in the one about the relationship between blood lead level and neuro-psychological and hematological findings in lead-exposed workers on battery industry such as iron taste, anemia, weakness, dizziness, headache, forgetfulness and some others [4, p.521-526], new gastroretentive medicine Clarithromycin synthesis, characterization and in vitro release study became the research subject in following printed work performed in Iranian patients [5, p.159-173].

Separate researches' block in ethnic aspect is dedicated to this system cancer distribution in separate countries, their parts and provinces, cities as well as multifaceted study: in Kurdistan, West of Iran [6, p.72-86]. Significant attention is paid to managing the new investigating methods – stomach cancer fields were examined through hierarchical clustering method in Iranian capital [7, p.133-139] - and treatment in part with stem cells usage in Iran [8, p.229-242], new methods of tumors' cellular lines inhibiting [9, p.122-132], omega fatty acids applying in patients

infected with *Helicobacter pylori* for apoptosis triggering in their stomach by caspase-8 stimulation [10, p.184-193]. Fast screening methods like was proposed by Romanian scientists on the base of biomarkers CA19-9, CEA and apoptotic regulator p53 determining in a whole blood, saliva, urine and tumors tissues [11, p.25-30]. The Iranians used such markers as HER2, MDM2, MYC, MET and TP53 gene copy number alterations at gastric cancer [12, p.678-684]. There were international collaborations between Iran, the USA, Sweden and Germany on gastric cancer study in 1983-107 years [13, p.65-72].

There was found a correlation between thyroid disorders and *Helicobacter Pylori* infection in Iranian patients: thyroid hormones levels lowering can result in gastric mucocytes dysregulation leading to predisposition to have *H. pylori* infection and such a correlation was expressed more in females (ethnic-gender typological aspect) [14, p.238-240].

Ethno-gender-age aspect concerning to stomach cancer study was reflected together with the area character (urban or rural) taking into consideration in the following research the main results of which demonstrated that Golestan province of Iran has very big distribution percentage in the country north on this disease with the prevalence dominance in men, in the old and in rural places than in urban [15, p.362-368]. This province has rather big level of esophageus cancer as well (ethnic aspect) [16, p.112-140].

Ethnic typological aspect demonstrated its applied role in the following works else.

Liver cancer represents also such problem studying in various countries in the aspect of treatment modalities and complications particularly in Iran [17, p.206-216]. There was a proposition to use ultrasound for non-alcoholic fatty liver automatic recognition in Iran [18, p.188-197].

Gluten causes celiac disease representing small intestine genetic autoimmune disorder; such gene among HLA (human leucocytic antigens) as DQ2 (main histocompatibility complex defining own and side cells) was found to be involved in

the immunological response while gliadin (gluten component) – in this disease pathogenesis and Iranian scientists studied interactions between this substance and HLA-DQ2 [19, p.171-178]. There exist also associations between HIV infection and colorectal cancer detected in Iranian population [20, p.229-234].

Vitamin D was determined to have important effects on liver and intestines together with skin, bones and muscles and new investigative quantitative methods namely immunoassays and chemiluminescence assays were applied by Iranian scientists [21, p.208-215].

Zinc deficiency severity was found to be related to liver cirrhosis' severity but not to this disease complications' in Iranian male and female patients 35-63 years old approximately (ethno-gender-age typological aspect) [22, p.17-22].

Cell cycle phase G2/M genes CDK1, Cyclin B1 were studied in the Iranian patients with stomach adenocarcinoma before and after chemotherapy performed with parallel applying the polysaturated fatty acids before and after the procedure and the researches results demonstrated that omega fatty acids 3, 6 and 9 using together with medicine cisplatin could be effective in stopping the cell cycle phase G2 in stomach cancerogenous cells in Iranian patients; thus, polyunsaturated fatty acids can have their own antitumor effects on various cancerous cells by stopping the cellular cycle operation [23, p.37-45].

There is an opinion that stomach problems are prevalent in clinical medicine. Recommendations in Persian medicine are based on lifestyle improvement with the aim to improve it considering the temperament – so-called Mizaj. Persian medicine recommendations for gastric health preserving are as follows as: eating time, the food amount, the food type, enough chewing, proper interval between physical activity and eating a meal, avoiding eating in inappropriate psychological state as well as water drinking time [24, p.25-36].

Our own work aim: to assess noceceptive sensitivity and pain threshold in foreign students from different countries dependently on their interhemispherical asymmetry individual profile.

Materials and methods. We performed our investigations in Higher State Educational Establishment “Ukrainian medical stomatological academy” students of all courses dental faculty from Iran (54), Iraq (18), Morocco (18), Egypt (18) and Sudan (18). We took into account only dominant extremity of the examined without taking into account dominant finger, leg, eye, probe with applauding and Napoleon’s pose. There were 80 left-handers and 46 right-handers among the examined students.

The results and their discussion. Pain threshold was the lowest in the Iranians, then follow the students from Sudan, the Moroccans, the students from Iraq, the Egyptians. Independently on the country left-handers possessed less pain threshold than the right-handers and this difference was maximally valuable in the Iranians. Also the left-handers had less pain threshold on their face left half while the dexters – on the right ones. This difference was maximally valuable in the students from Iraq. Noceceptive sensitivity was more expressed on foreign students’ subdominant extremity. Innervation was more abundant on human face right side than on the left one. The experiments’ results demonstrated that pain threshold had been lower in the real sinisters on the face and in oral cavity right half while it had been less on the left in the hidden and unreal sinisters as well as in the dexters. The valuable difference for the ambidexters had been absent.

Maxillary-facial area asymmetry depends on brain hemispheres asymmetry and have different expression in people from various countries. Interhemispherical asymmetry individual profile represents asymmetry expression at population-species level.

Conclusions. We do hope that our own data can help in stress assessment in students from different countries (because pain can be considered as a stress marker), in their better adaptation to new life conditions, new mental and physical regimens. Literary review performed shows that typological aspects taking into consideration is rather important in the diseases termed and proper diagnostics, new and fast diagnostic methods creating and development. Also typological aspects taking into account has its value in treatment.

Literature list

1. Karami H., Mohammadi Kharkeshi F., Karami S., Ghobadi N. Consumption acid secretion inhibitors in patients and consequences it // Journal of Clinical Excellence.-2017 Winter.-Vol.6, N.1.-P.12-24.
2. Rezaee Khorasany A., Hosseinzadeh H. Therapeutic effects of saffron (*Crocus Sativus L.*) in digestive disorders: a review // Iranian Journal of Basic Medical Sciences.-2016 May.-Vol.19, N.5.-P.455-469.
3. Saberi A. Effects of benzimidazole derivatives on digestive system and cardiovascular system // Journal of Pharmaceutical & Health Sciences.-2012 Fall.-Vol.1, N.4.-P.99-107.
4. Rourabdian S., Eizadi Mood N., Golshiri P., Amini F. The relationship between blood lead level and neuro-psychological and hematological findings in lead-exposed workers on battery industry // Iranian Journal of Toxicology.-2011 Fall.-Vol.5, N.14.-P.521-526.
5. Panahi Yu., Gharekhani A., Hamishehkar H., Zakeri Milani P., Gharekhani H. Stomach-Specific Drug Delivery of Clarithromycin Using a Semi Interpenetrating Polymeric Network Hydrogel Made of Montmorillonite and Chitosan: Synthesis, Characterization and in Vitro Drug Release Study // Advanced Pharmaceutical Bulletin.-2019.-Vol.9, N.1.-P.159-173.
6. Parvareh M., Rezaei S., Roshani D., Ghaderi E., Nouri B. Assessment and Prediction of Incidence Trend of Stomach, Colorectal and Esophagus Cancers Using Time-Series Models in Kurdistan, Iran // Scientific Journal of Kurdistan University of Medical Sciences.-July-September 2020.-Vol.25, N.3(107).-P.72-86.
7. Farshid R., Soheili F., Gholami H., Geraei E. Analysis of Stomach Cancer Fields through Hierarchical Clustering Method // Health Information Management.-August-September 2020.-Vol.17, N.3(73).-P.133-139.
8. Cheshomi H., Gholami O., Peyroshabani B., Rad A. Impact of OCT4 and Its Related Signaling Pathways on Gastrointestinal Cancers: Focusing on Targeted Therapy // Iranian Journal of Allergy, Asthma and Immunology (IJAAI).-2020 June.-Vol.19, N.3.-P.229-242.

9. Fouman Ajirlou P., Ahmadizadeh C., Zaeefirzadeh M. The effect of combination of *Lactobacillus reuteri* and Coumarin on the inhibition of gastric cancer cells, AG5 cell line // *Feyz.*-June-July 2020.-Vol.24, N.2.-P.122-132.

10. Sharifi R., Nouri N., Dolatkah H., Shirmohammadi M. The Determination of ω -Fatty Acids (PUFAs) Effect on caspase-8 gene expression of stomach in patients infected with *H. pylori* // *Medical Journal of Tabriz University of Medical Sciences.*- June-July 2020.-Vol.42, N.2.-P.184-193.

11. Stefan van Staden Raluca I., Ilie Mihai Ruhandra M. The Fast Screening Method of Biological Samples for Early Diagnosis of Gastric Cancer // *Multidisciplinary Cancer Investigation.*-2020 July.-Vol.4, N.3.-P.25-30.

12. Nevisi F., Yaghmaie M., Pashaiefar H., Almoghaddam K., Iravani M., Javadi G., Ghavamzadeh A. Evaluation of HER2, MDM2, MYC, MET and TP53 gene copy number alterations in gastric cancer patients // *Tehran University Medical Journal (TUMJ).*-2019 February.-Vol.77, N.11.-P.678-684.

13. Karami Robati F. Iranian Scientific Productions about Gastric Cancer: An Analysis of Web of Science from 1983 to 2017 // *Govaresh Journal.*-2020 Spring.-Vol.25, N.1.-P.65-72.

14. Mokhtariye A., Pouresmaeil O., Baledi F., Marzban S., Ghavidel F., Derafsheh A., Vosoughi M., Keyfi F. Correlation Between Thyroid Disorders and Rate of *Helicobacter Pylori* Infection // *Govaresh Journal.*-2020 Winter.-Vol.24, N.4.-P.238-240.

15. Ghasemi Kebria F., Amiriani T., Fazel A., Naimi Tabiei M., Norouzi A., Khoshnia M., Seyyedmajidi M., Pooshani A., Mousaviemadi S.F., Poorkhani H., Sedaghat Seyed M., Salamat F., Hasanpour Heidari S., Jafari Delouie N., Gholami M., Semnani S., Roshandel G., Weiderpass E., Malekzadeh R. Trends in the Incidence of Stomach Cancer in Golestan Province, a High-Risk Area in Northern Iran, 2004-2016 // *Archives in Iranian Medicine.*-2020 June.-Vol.23, N.6.-P.362-368.

16. Roshandel G., Amini A., Amiriani T., Maleki F., Aghchelli B., Ahmadnia A., Panahi P., Ghafouri Z., Sholeh M., Kouhsari E. Esophageal Cancer Crisis in

Golestan Province, Iran; Focus on Risk Factors: Back to Future // Govareh Journal.-2020 Summer.-Vol.25, N.2.-P.112-140.

17. Esmaeili M., Zandi M. The Efficacy and Complications of Treatment Modalities in Patients with Liver Cancer: A Review Study // Govareh Journal.-2020 Winter.-Vol.24, N.4.-P.206-216.

18. Zamanian H., Shalbaf A. Automatic Recognition of Non-alcoholic Fatty Liver by using Transfer Deep Learning Networks from Ultrasound Images // Govareh Journal.-2020 Fall.-Vol.25, N.3.-P.188-197.

19. Nadmifar M.S., Rostami N.M., Habibi R.M., Zali M.R., Moosavi Movahedi A.A. // Govareh Journal.-2020 Fall.-Vol.25, N.3.-P.171-178.

20. Safarnezhad Tameskel F., Karbalate N.M.H., Panahi M., Alemrajabi M., Tajik Z., Roshanzamir N., Ajdarkosh H., Zamani F., Bouzari B., Keyvani H. Association between HIV Infection and Colorectal Cancer in Iranian Population // Govareh Journal.-2020 Fall.-Vol.25, N.3.-P.229-234.

21. Hashemniya V., Hosseinzade F., Tajik H., Varasteh A.R., Sharifi N., Keyfi F. Effects of Vitamin D on Human Body and the Measurement Methods: A Systematic Review // Govareh Journal.-2020 Fall.-Vol.25, N.3.-P.208-215.

22. Ghadir M.R., Alemi F., Hormati A., Iranpoor A., Sheikhhassani S., Mohammadbeigi A. Evaluating the Relation between Serum Zinc Level and Severity and Complications of Cirrhosis // Govareh Journal.-2020 Spring.-Vol.25, N.1.-P.17-22.

23. Rezazadeh A., Dolatkhan H., Mokhtarzadeh A., Hozhabr S. Investigating the Exposition Rate of Regulatory Genes of Cell Cycle Phase G2/M in patients With Stomach Adenocarcinoma by the Meal Prescription of Polyunsaturated Fatty Acids Before and After Chemotherapy // Crescent Journal of Medical and Biological Sciences.-2019 January.-Vol.6, N.1.-P.37-45.

24. Mokaberinejad R., Parsa E., Khodadoost M., Zareiyan A., Mojahedi M., Kargar Sharif Abad F., Gorji Z., Saeidi Borojeni A. A review o the recommendations for maintaining gastric health from the perspective of Persian medicine // Journal of Islamic and Iranian Traditional Medicine.-2019 Spring.-Vol.10, N.1.-P.25-36.

LIMITS OF THE PERCENTAGE OF TELEROENTGENOGRAPHIC PARAMETERS IN YOUNG MEN AND YOUNG WOMEN WITH ORTHOGNATHIC OCCLUSION, DETERMINED BY THE METHOD OF JARABAK

Vakhovskyi Vitalii Volodymyrovych,

Postgraduate

National Pirogov Memorial Medical University

Vinnytsya, Ukraine

Introductions. Improper occlusion is a fairly common phenomenon. Occlusion anomalies occur in early childhood and are caused by violations of the timing of tooth loss and eruption, incorrect placement of tooth germs, features in the structure of the skeletal bones of the face, the shape and size of dental arches (Кисельова І. В. та ін., 2014).

Proper occlusion is the key not only to the aesthetics of a smile, but also to good health, pronunciation, breathing, swallowing. In the vast majority of clinical cases, orthodontic treatment helps to normalize the act of chewing, reduce the risk of periodontal disease and caries (Aggarwal I., Singla, A. 2016).

At clinical inspection and the analysis of plaster models of jaws it is impossible to receive the careful and detailed information on tooth-maxillofacial deformations and anomalies. This is due to the fact that these methods give only an idea of the dimensional characteristics of teeth, dental arches and their relationship. The success and effect of treatment of dental-maxillofacial deformities and anomalies is ensured by correct and skillful examination, which allows to correctly diagnose and choose the best method of treatment, considering age, sex, nature, type of anomaly with mandatory consideration of the location of teeth in relation to soft tissue and bone and facial structures (Al-Khawaja N. F., Kadhom Z. M., Al-Tuma R. R., 2015; Giri J., Pokharel P. R., Gyawali R., 2017). Currently, among all the applied hardware and software methods, only teleroentgenographic examination makes it possible to obtain a reference, standardized and suitable for morphometric characteristics of the jaws and

skull as a whole (Шінкарук-Диковицька М. М., Коцюра О. О., Орловський В. О., 2012; Дмитриев Н. А. и др., 2015; Дмитрієв М. О., Руда І. В., Ясько В. В., 2017; Дмитрієв М. О., Костенко М. П., 2019).

Aim. To establish the limits of the percentage of teleroentgenographic parameters in young men and young women with orthognathic occlusion, determined by the method of Jarabak

Materials and methods. The analysis of lateral teleroentgenograms (teleroentgenographic examination was performed on a dental cone-beam tomograph Veraviewepocs 3D Morita (Japan)) in 49 young men aged 17 to 21 years and 76 young women aged 16 to 20 years with a physiological bite as close as possible to orthognathic. Cephalometric analysis was performed using OnyxCeph® software, 3DPro version, Image Instruments GmbH, Germany (software license URSQ-1799).

Cephalometric points were determined in accordance with the recommendations of Phulari B. S. (2013), Doroshenko S. I. and Kulginsky E. A. (2007).

The main cephalometric points and measurements were determined and performed according to one of the modern modifications of the method Jarabak (1972) – Roth-Jarabak, used in specialized medical diagnostic software OnyxCeph German company ImageInstruments – 1) angle NS-Ar, characterizes the position of the temporomandibular joint (°); 2) the angle S-Ar-Go, characterizes the position of the temporomandibular joint and the branch of the mandible (°); 3) the angle Ar-Go-Gn, characterizes the value of the angle of the mandible (°); 4) distance N-S, characterizes the length of the anterior base of the skull (mm); 5) the distance S-Ar, characterizes the location of the temporomandibular joint relative to the sella turcica (mm); 6) the angle N-Go-Ar, characterizes the angle of inclination of the branch of the mandible to the line N-tGo (°); 7) the angle N-Go-Gn, characterizes the angle of the body of the mandible to the line N-tGo (°); 8) the distance Ar-Go, characterizes the length of the branch of the mandible (mm); 9) the distance Go_Me, characterizes the length of the body of the mandible (mm); 10) angle S-N-A, characterizes the position of the upper jaw in the sagittal plane (°); 11) angle S-N-B, characterizes the

position of the lower jaw in the sagittal plane ($^{\circ}$); 12) angle A-N-B, characterizes the intermaxillary ratio in the sagittal plane ($^{\circ}$); 13) the angle SN-GoGn, characterizes the inclination of the body of the lower jaw to the anterior base of the skull ($^{\circ}$); 14) the distance N-Go, characterizes the height of the bone base of the face (mm); 15) distance S-Gn, distance of the chin from the sella turcica (mm); 16) the angle N-S-Gn, characterizing the direction of the axis of development of the mandible ($^{\circ}$); 17) the distance S-Go, determines the degree of development of the branch of the mandible mainly in the vertical plane (mm); 18) distance N-Me, characterizes the front height of the face (mm); 19) the angle S-N-Pog, characterizing the position of the lower jaw ($^{\circ}$); 20) the angle N-A-Pog, characterizing the convexity of the bone profile of the face ($^{\circ}$); 21) the angle OcP-GoGn, characterizing the inclination of the closing plane to the mandibular plane ($^{\circ}$); 22) angle II, characterizes the angular ratio of the medial incisors of the upper and lower jaws ($^{\circ}$); 23) angle Max1-SN, characterizes the inclination of the upper medial incisor to the anterior base of the skull ($^{\circ}$); 24) angle Mand1-GoMe, characterizes the inclination of the lower medial incisor to the mandibular plane ($^{\circ}$); 25) distance l_{up} -NPog, characterizes the anterior-posterior position of the upper medial incisor (mm); 26) distance l_{lo} -NPog, characterizes the anterior-posterior position of the lower medial incisor (mm); 27) the distance $Ls-NsPog'$, characterizes the position of the upper lip relative to the line $Ns-Pog'$ (mm); 28) the distance $Li-NsPog'$, characterizes the position of the lower lip relative to the line $Ns-Pog'$ (mm); 29) Sum – the sum of the angles N-S-Ar, S-Ar-Go and Ar-Go-Gn, characterizes the direction of development of the mandible ($^{\circ}$); 30) the ratio of $Go_Me:N-S$, allows you to assess the degree of development of the lower jaw relative to the anterior base of the skull (%); 31) the ratio of S-Ar:Ar-Go, allows you to assess the degree of development of the branch of the mandible relative to its body (%); 32) the ratio S-Go:N-Me, characterizes the ratio between the front and rear heights of the face (%).

Statistical processing of the results was performed in the license package "Statistica 6.0" using non-parametric evaluation methods.

Results and discussion. In young men and young women, the following limits of the percentage scale of teleroentgenographic indicators according to the Jarabak method are established: the value of the angle N-S-Ar – from 122 to 129 in young men and from 121 to 129 in young women ($^{\circ}$); the value of the S-Ar-Go angle – from 138 to 147 for young men and from 138.5 to 147.5 for young women ($^{\circ}$); the value of the angle Ar-Go-Gn – from 115 to 122 in young men and from 115 to 125 in young women ($^{\circ}$); the value of the distance N-S – from 68 to 72 in young men and from 64 to 68 in young women (mm); the value of the distance S-Ar – from 33 to 37 in young men and from 30 to 34 in young women (mm); the value of the angle N-Go-Ar – from 48 to 53 in young men and from 48 to 53 in young women ($^{\circ}$); the value of the angle N-Go-Gn – from 65 to 72 in young men and from 66 to 73 in young women ($^{\circ}$); the value of the distance Ar-Go – from 50 to 55 in young men and from 44 to 49 in young women (mm); the distance Go_Me – from 70 to 77 for young men and from 66.5 to 71.5 for young women (mm); the magnitude of the angle S-N-A – from 80 to 85 in young men and from 80 to 84 in young women ($^{\circ}$); the magnitude of the angle S-N-B – from 78 to 83 in young men and from 78 to 82 in young women ($^{\circ}$); the magnitude of the angle A-N-B – from 1 to 4 in young men and from 1 to 3 in young women ($^{\circ}$); the value of the angle SN-GoGn – from 21 to 30 in young men and from 25 to 32 in young women ($^{\circ}$); the value of the distance N-Go – from 116 to 122 for young men and from 106.5 to 114 for young women (mm); the value of the distance S-Gn – from 124 to 132 in young men and from 116.5 to 124 in young women (mm); the value of the angle N-S-Gn – from 62 to 68 in young men and from 63 to 68 in young women ($^{\circ}$); the value of the distance S-Go – from 81 to 85 in young men and from 72 to 78 in young women (mm); the value of the distance N-Me – from 111 to 119 in young men and from 105 to 112 in young women (mm); the value of the angle S-N-Pog – from 79 to 85 in young men and from 79 to 84 in young women ($^{\circ}$); the value of the angle N-A-Pog – from -3.2 to 5.3 in young men and from -2.2 to 5.4 in young women ($^{\circ}$); the value of the angle OcP-GoGn – from 11 to 16 in young men and from 12 to 16.5 in young women ($^{\circ}$); the value of the angle II – from 129 to 138 for young men and from 126.5 to 138 for young women ($^{\circ}$); the value of the angle

Max1-SN – from 99 to 107 in young men and from 101 to 107.5 in young women (°); the value of the angle Mand1-GoMe – from 92 to 103 in young men and from 89 to 100 in young women (°); the value of the distance 1up-NPog – from 3 to 7 in young men and from 3 to 6.5 in young women (mm); the value of the distance 1lo-NPog – from 0 to 4 in young men and from 0.5 to 4 in young women (mm); the value of the distance Ls-NsPog' – from -7 to -3 in young men and from -7 to -4 in young women (mm); the value of the distance Li-NsPog' – from -5 to -1 in young men and from -4.5 to -1 in young women (mm); the value of Sum – from 381 to 390 for young men and from 385 to 392 for young women (°); the value of the ratio Go_Me:N-S – from 100 to 109 in young men and from 100 to 108.5 in young women (%); the value of the ratio S-Ar:Ar-Go – from 138 to 147 in young men and from 138.5 to 147.5 in young women (%); the value of the ratio S-Go:N-Me – from 68 to 76 in young men and from 66.5 to 72 in young women (%).

Thus, in healthy urban young men and young women with a physiological bite as close as possible to orthognathic, the limits of the percentile range of teleroentgenographic indicators, determined by the method of Jarabak.

Conclusions. In Ukrainian young men and young women with orthognathic occlusion, the limits of the percentile range of teleroentgenographic parameters of dental structures according to the Jarabak method were determined, which can serve as standards for this group of indicators.

ХРОНІЧНА СЕРЦЕВА НЕДОСТАТНІСТЬ: АКТУАЛЬНІ АСПЕКТИ ТЕРАПІЇ

Барила Надія Іванівна,
асистент кафедри внутрішньої медицини №2
та медсестринства
Івано-Франківський національний медичний університет,
м. Івано-Франківськ, Україна

Ключові слова: хронічна серцева недостатність, артеріальний тиск, частота серцевих скорочень, толерантність до фізичного навантаження, вітамін D, якість життя.

Актуальність теми: старіння населення України - одна з найбільш важливих проблем демографічних процесів, що відбуваються в сучасному світі і в Україні вони не є винятком. Чисельність людей пенсійного віку становить сьогодні п'яту частину населення України. У центрі демографії та екології людини Української академії наук розглядаються кілька сценаріїв старіння населення в країні. За сценарієм "повільного старіння" до 2050 року на обличчя пенсійного віку припадатиме до 33% населення, що в абсолютному значенні становить понад 8 млн. людей. При цьому частка осіб старше 80 років збільшиться в 2 рази з 2,1% до 4%. Літні пацієнти як правило поліморбідні, мають в середньому 3-5 захворювань, кожне з яких вимагає спеціального лікування. За масштабами і швидкості поширення хронічна серцева недостатність (ХСН) порівнянна з особливо небезпечними інфекційними епідемічними захворюваннями [1, 11]. За даними Фремінгемського дослідження встановлено, що захворюваність ХСН збільшується з віком і частіше є «супутником» людей похилого і старечого віку. Кількість госпіталізацій з декомпенсацією ХСН за останні 15 років зросла втричі, а частота повторних госпіталізацій за півріччя становить від 27 до 47% [10,11]. Незважаючи на успіхи в сучасному лікуванні ХСН, раціональна фармакотерапія не завжди може бути реалізована у літніх пацієнтів, що

страждають ХСН, і мають як правило кілька коморбідних захворювань, у зв'язку з цим поліпрагмазія неминуча.

Більш того, призначення декількох лікарських засобів часто закінчується розвитком непередбачених побічних реакцій, в деяких випадках призводять до важких ускладненнями і навіть летального результату [6]. Таким чином, лікування літніх хворих ХСН залишається завданням невирішеним і пошук безпечних, немедикаментозних методів лікування є актуальною проблемою. Останнім часом, велика увага приділяється застосуванню преформованих факторів, вагоме місце займає для лікування різних захворювань вітамінотерапія, зокрема препаратами віт. D 3 (ВТ D 3) Недостатність вітаміну D, як визначається рівнями 25 (ОН) D менше 30 нг / мл, так і менш 20 нг / мл, має широке поширення в усьому світі. У даний час недостатність, а в більшій мірі дефіцит 25 (ОН) D є пандемію, що зачіпає переважну частину загальної популяції, включаючи дітей і підлітків, дорослих, вагітних і жінок, що годують, жінок в менопаузі, літніх людей. Дефіцит вітаміну D (ДВД) визначається як концентрація 25 (ОН) D <20 нг / мл л (50 нмоль / л). недостатність - концентрація 25 (ОН) D від 20 до 30 нг / мл (від 50 до 75 нмоль / л), адекватні рівні - більше 30 нг / мл (75 нмоль / л). Рекомендовані цільові значення 25 (ОН) D при корекції ДВД - 30-60 нг / мл (75-150 нмоль / л). [2, 4, 9]. назначають кілька рекомендованих препаратів, а для профілактики ДВД кращими є холекальциферол (D3) і ергокальциферол (D2). Особам старше 50 років для профілактики ДВД рекомендується отримувати не менше 800-1000 МО вітаміну D на добу. Для підтримки рівня 25 (ОН) D більше 30 нг / мл може знадобитися споживання не менше 1500-2000 МО вітаміну D на добу. Без медичного спостереження і контролю рівня 25 (ОН) D в крові не рекомендується призначення доз вітаміну D більше 10 000 МО на добу на тривалий період (> 6 місяців). Лікування ДВД (рівень 25 (ОН) D в сироватці крові <20 нг / мл у дорослих рекомендується починати з сумарною дози насичення холекальциферола 400 000 МО з використанням однієї з запропонованих схем, з подальшим переходом на підтримуючі дози. У пацієнтів з ожирінням, синдромами мальабсорбції, а також приймають

препарати, що порушують метаболізм вітаміну D, доцільний прийом високих доз холекальциферола (6 000-10 000 МЕ / добу) в щоденному режимі. Ми рекомендуємо застосування активних метаболітів вітаміну D і їх аналогів у пацієнтів з встановленим порушенням метаболізму вітаміну D за абсолютними і відносними показниками. Активні метаболіти вітаміну D і їх аналоги можуть призначатися тільки за призначенням лікаря рівнів кальцію в крові та сечі. З причини потенційної можливості розвитку гіперкальціємії / гіперкальциурії, з обережністю слід призначати активні метаболіти вітаміну D і їх аналоги одночасно з препаратами нативного вітаміну D, що містять дозу холекальциферола вище профілактичної (більш 800-1000 МЕ) в добу. Вітамін D належить до групи жиророзчинних вітамінів. Він природним чином присутній лише в дуже обмеженій кількості продуктів харчування, а синтез в організмі людини можливий тільки в певних умовах, коли ультрафіолетові (УФ) промені сонячного світла потрапляють на шкіру. Вітамін D, що отримується з продуктів харчування і в вигляді харчових добавок, а також утворюється при перебуванні на сонці, біологічно інертний. Для активації і перетворення в активну форму D-гормону [1,25 (ОН) 2D] в організмі повинен пройти два процеси гідроксилування. Перший етап гідроксилування відбувається в печінці і перетворює вітамін D в 25-гідроксивітаміна D [25 (ОН) D], також відомий як кальцид. Другий етап гідроксилування відбувається переважно в нирках (за участю ферменту CYP27B1 - 1 α -гідроксилази), і його результатом є синтез фізіологічно активного D-гормону, 1,25 дигідроксивітаміна D [1,25 (ОН) 2D] [2]. Рівні кальцитріолу в крові визначаються здебільшого активністю CYP27B1 в нирках, що знаходиться під контролем ПТГ (ПТГ), і жорстко регулюються негативним зворотним зв'язком, яка замикається пригніченням CYP27B1 високими концентраціями самого кальцитріолу і фактора росту фібробластів 23 (FGF23). Обмеження утворення активної форми вітаміну сприяє стимуляція ферменту CYP24A1 (24-гідроксилази), який перетворює кальцитріол в неактивну, водорозчинну форму кальцітросевої кислоти, надалі виводиться з організму з жовчю. FGF23, секретується переважно остеоцитами, тобто кістковою тканиною, сприяє активації 24-гідроксилази у відповідь на високі

концентрації D-гормону і підвищення концентрації фосфору в крові. Біологічні функції вітаміну D досить різноманітні. З найбільш відомих вказується, що вітамін D сприяє абсорбції кальцію в кишечнику і підтримує необхідні рівні кальцію і фосфатів в крові для забезпечення мінералізації кісткової тканини і запобігання гіпокальціємічній тетанії. Він також необхідний для росту кісток і процесу кісткового ремоделювання, тобто роботи остеобластів і остеокластів. Достатній рівень вітаміну D запобігає розвитку рахіту у дітей та остеомалаяції у дорослих. Разом з кальцієм вітамін D також застосовується для профілактики і в комплексному лікуванні остеопорозу [2,20,21]. Відповідно до думки ряду дослідників, функції вітаміну D не обмежені тільки контролем кальцій-фосфорного обміну, він також впливає і на інші фізіологічні процеси в організмі, що включають модуляцію клітинного росту, нервово-м'язову провідність, імунітет і запалення [4,20]. Експресія великої кількості генів, що кодують білки, які беруть участь в проліферації, диференціювання і апоптозу, регулюється вітаміном D. Багато клітини мають рецептори до вітаміну D, а в деяких тканинах присутній власна 1 α -гідроксилази для утворення активної форми D-гормону, і вони можуть локально генерувати високі внутрішньоклітинні концентрації 1,25 (ОН) 2D для своїх власних цілей функціонування без збільшення його концентрації в загальному кровотоці [4]. Експерти Міжнародного ендокринологічного товариства провели аналіз доказової бази по позаскелетним ефектам вітаміну D і можливостям його застосування для профілактики або лікування захворювань, які пов'язані з фосфорно-кальцієвих або кістковим метаболізмом. Систематизовані результати даного аналізу представлені в науковій літературі. Однак слід зазначити, що доказова база, що лежить в основі деяких висновків і практичних рекомендацій, обмежена роботами із застосуванням порівняно низьких доз вітаміну D, що не завжди було достатньо для досягнення рівнів 25 (ОН) D в крові більше 30 нг / мл. Рецептори і метаболізуючі ферменти вітаміну D експресуються в артеріальних судинах, серці і практично всіх клітинах і тканинах, що мають відношення до патогенезу серцево-судинних захворювань. На тваринних моделях показані антиатеросклеротичну дію, супресію реніну і попередження

пошкодження міокарда та ін. Низькі рівні вітаміну D у людини пов'язані з несприятливими факторами ризику серцево-судинної патології, такими як цукровий діабет, дисліпідемія, артеріальна гіпертензія, і є предикторами серцево-судинних катастроф в т. ч. інсультів. Результати інтервенційних досліджень дещо суперечливі і не дозволяють з упевненістю судити про позитивний вплив вітаміну D на ризик виникнення і перебіг серцево-судинних хвороб. Немає підстав призначати добавки вітаміну D для зниження кардіоваскулярного ризику. Однак подальші дослідження в цій області перспективні. Поряд з визначенням 25 (ОН) D в крові доцільна також оцінка основних параметрів фосфорно-кальцієвого обміну початково і після корекції його рівня в крові: кальцій загальний, кальцій іонізований, фосфор, паратгормон в крові, кальцій і креатинін в добовій сечі. Схеми лікування дефіциту і недостатності вітаміну D і передбачає прийом всередину «Акваліт-Д3». Патогенетичним обґрунтуванням для застосування ВТD3 для лікування ХСН послужили такі терапевтичні ефекти: зниження частоти серцевих скорочень, гіпотензивний, вазодилатаційний, імуномодулюючий, антиоксидантний, адаптогенний, репаративний, седативний, аналгетичний, ензимнормалізуючий. [3, 5, 7, 9].

Метою нашого дослідження була оцінка впливу ВТD3 у літніх пацієнтів з ХСН. У дослідження включені 102 хворих похилого віку (середній вік становить $67,4 \pm 6,8$ лет) з ХСН II - III ФК по NYHA. Критеріями включення були: ХСН на тлі ІХС, АГ і їх поєднання; чіткі клінічні ознаки II – III ФК ХСН (NYHA), вік старше 60 років і дефіцит вітаміну D (ДВД). Дефіцит вітаміну D визначається як концентрація 25 (ОН) D <20 нг / мл л (50 нмоль / л). недостатність - концентрація 25 (ОН) D від 20 до 30 нг / мл (від 50 до 75 нмоль / л), адекватні рівні - більше 30 нг / мл (75 нмоль / л). Рекомендовані цільові значення 25 (ОН) D при корекції ДВД - 30-60 нг / мл (75-150 нмоль / л). Методом рандомізації пацієнти були розділені на дві групи: основна - 50 хворих, які на тлі стандартної медикаментозної терапії отримували курс ВТD3. Група порівняння складала - 52 пацієнта, отримувала аналогічне медикаментозне лікування, але без ВТD3, змістовність курсу складала по 10 000 ОД. Для

проведення ВТD₃ використовувався препарат «Акваліт-Д3». Всі хворі добре переносили препарат, побічних ефектів не відзначалося.

Всім пацієнтам на початку дослідження поряд з загальноклінічними методами дослідження проводилися: оцінка динаміки скарг за шкалою оцінки клінічного стану (ШОКС), контроль артеріального тиску і ЧСС, ехокардіографія, 6-хвилинний тест з ходьбою (6-ТШХ), оцінка якості життя (Мінесотський опитувальник) . Аналіз результатів проводився через 1, 3, і 6 місяців. Всі пацієнти отримували комбіновану лікарську терапію з урахуванням сучасних принципів лікування ХСН. Медикаментозне лікування було порівняти між групами і регулярно контролювалося. Крім того, всі пацієнти заповнювали щоденники самоконтролю з записом прийнятих доз всіх препаратів. Пацієнти основної групи після інформаційної згоди залучалися до курсу ВТD₃. Параметри ВТD₃ підібрані в щадному режимі: інтенсивність 2 тис Од / день. Прийом препарату проводився щодня. ВТD₃ здійснювалася під лікарським контролем: контролювався пульс, АТ, проводилося опитування на предмет виявлення побічних відчуттів. Статистична обробка матеріалу проводилася за допомогою програми Primer of Biostatics Version 4.03 by Stanton A.Glatz «Практика» 1998. Достовірність результатів визначалася за допомогою критерію Стьюдента. В основній групі після курсу ВТ D₃, що підтверджувалося по ШОКС достовірно знизилася кількість скарг на слабкість, задишку, серцебиття: початково $6,1 \pm 0,4$, через 1 місяць $4,4 \pm 0,6$ ($p \leq 0,05$), через 3 місяці $4,0 \pm 0,6$ ($p \leq 0,05$), через 6 місяців $3,8 \pm 0,9$ ($p \leq 0,05$). У контрольній групі одержувала тільки контрольовану медикаментозну терапію відзначено достовірне поліпшення клінічних показників лише до третього місяця спостережень: початково $7,2 \pm 0,3$, через 1 місяць $6,2 \pm 0,4$ ($p \geq 0,05$), через 3 місяці $4,7 \pm 0,3$ ($p \leq 0,05$), а через 6 місяців $3,7 \pm 0,3$ ($p \leq 0,05$). Оцінюючи динаміку ЧСС у пацієнтів в основній групі відзначено значуще зниження ЧСС: початково $88,8 \pm 0,14$ ($p \leq 0,05$), через 1 місяць відзначено зниження ЧСС $80,9 \pm 0,9$ ($p \leq 0,05$), через 3 місяці $79,5 \pm 1,7$ ($p \leq 0,05$), через 6 місяців $78,8 \pm 1,4$ ($p \leq 0,05$). У пацієнтів групи порівняння: початково $89,1 \pm 0,7$, через, 1 місяць

зниження ЧСС не зареєстрований $86,9 \pm 0,14$ ($p \geq 0,05$), через 3 місяці $83,0 \pm 1,9$ ($p \leq 0,05$), через 6 місяців $80,2 \pm 1,4$ ($p \leq 0,05$). Нами проаналізовано зміна АТ в обох групах, більш виражений гіпотензивний ефект відзначений у разі застосування ВТДЗ. В основній групі зареєстровано зниження через 1 місяць САД на 10,1% ($p \leq 0,05$), через 3 місяці на 12,8% ($p \leq 0,05$), через 6 місяців 16,7% ($p \leq 0,05$). У групі порівняння зниження артеріального тиску відповідно на через 1 місяць 5,0% ($p \geq 0,05$), через 3 місяці 13,1% ($p \leq 0,05$), через 6 місяців на 16,4% ($p \leq 0,05$). Достовірного впливу на ДАТ не з'являлися в обох групах, ймовірно, це пояснюється особливістю ремоделювання судин у літніх пацієнтів.

Результати дослідження показників 6-ХТзХ в основній групі початково $350,1 \pm 4,8$ метра, а в порівняння $359,2 \pm 5,1$ метра. Через один місяць показник в основній групі досяг $386,4 \pm 2,3$ метрів ($p \leq 0,05$), а через три місяці $381,0 \pm 2,5$ метра ($p \leq 0,05$), через 6 місяців $403,3 \pm 4,7$ ($p \leq 0,05$). У групі порівняння пройдена дистанція збільшилася через 1 місяць збільшення до $371,0 \pm 3,1$ метра ($p \leq 0,05$), через 3 місяці $361,4 \pm 5,5$ метра ($p \geq 0,05$), а через 6 місяців $389,9 \pm 4,5$ ($p \leq 0,05$).

При динамічному ехокардіографічному спостереженні відзначено поліпшення показників. У хворих отримували курс ВТДЗ на початковому етапі фракція викиду склала 64,7%, а в групі порівняння 65,7%. Через один місяць в основній групі відзначено збільшення фракції викиду на 8,5% ($p \leq 0,05$), а через три місяці на 12,1% ($p \leq 0,05$), через 6 місяців на 12,6% ($p \leq 0,05$). У групі порівняння зареєстровано збільшення фракції викиду, але менш значуще через 1 місяць на 5,4% ($p \leq 0,05$), а через 3 місяці на 7,4% ($p \leq 0,05$), через 6 місяців на 11,1% ($p \leq 0,05$). В основній групі після курсу ВТДЗ відзначено підвищення якості життя за даними Міннесотського опитувальника (анкета якості життя): початково середня кількість балів $6,9 \pm 0,12$, а через 1 місяць $5,7 \pm 0,13$ ($p \leq 0,05$), через 3 місяці $5,7 \pm 0,4$ ($p \leq 0,05$), через 6 місяців $4,9 \pm 0,14$ ($p \leq 0,05$). У групі порівняння відзначена та ж спрямованість, але достовірне поліпшення якості життя нами зареєстровано лише до 3 місяця спостереження: початково

середня кількість балів склало $6,7 \pm 0,04$, через 1 місяць $6,5 \pm 0,04$ ($p \geq 0,05$), через 3 місяці $5,7 \pm 0,13$ ($p \leq 0,05$), через 6 місяців $5,3 \pm 0,09$ ($p \geq 0,05$). У процесі лікування в основній групі відзначено зниження дозувань медикаментозних препаратів, а так само відсутність декомпенсації ХСН. За 6 місяців спостереження нами виявлено відсутність госпіталізацій в основній групі, а в групі контролю виявлено 2 (3,8%) випадку декомпенсації ХСН. Основними причинами госпіталізацій були наростання задишки і набряків гомілок, що нерідко супроводжується з посиленням нападів стенокардії і підйомом артеріального тиску. За період спостереження летальних випадків в основній і групі порівняння не зафіксовано. Відносно тенденції зниження смертності за результатами 6-ти місячного спостереження судити важко. Включення ВТДЗ в комплексне лікування літніх хворих на ХСН похилого віку підвищує ефективність медикаментозної терапії, покращує клінічний стан (за даними ШОКС), показники центральної та периферичної гемодинаміки толерантність до фізичного навантаження, а так само якість життя по Міннесотського опитувальником. Таким чином, застосування ВТДЗ можна рекомендувати для оптимізації реабілітаційних програм хворих з хронічною серцевою недостатністю.

Бібліографічний список

1. Беленков Ю.Н. Агеев Ф.Т. Эпидемиология и прогноз хронической сердечной недостаточности / Ю.Н. Беленков, Ф.Т. Агеев // Русск. Мед. жур. - 1999.- № 2.- С. 51-55.
2. Дорожинская Е. А. Динамика клинических симптомов и качества жизни у больных ХОБЛ на фоне санаторно-курортного лечения с включением общей магнитотерапии / Е. А. Дорожинская, Т. В. Кулишова // Сб. научных трудов Sworld.— 2013. — Т. 38, № 2. — С. 102–106.
3. Ефанов О. И. Применение вихревого магнитного поля (ВМП) при иммунозависимых состояниях / О. И. Ефанов, Ю. А. Родин, В. Н. Ардашев, А. А. Ушаков // Труды пятого Всероссийского съезда физиотерапевтов и курортологов. – М., 2002.-С.117-118.

4. Кулишова Т.В. Оптимизация комплексного лечения артериальной гипертонии у работников локомотивных бригад с включением общей магнитотерапии / Т.В. Кулишова, Л.Н. Баранова // Физиотерапия бальнеология и реабилитация.- 2013.- № 1.- С. 20-24.

5. Кулишова Т.В. Психический статус у больных с различными заболеваниями в процессе общей магнитотерапии / Т.В. Кулишова, В.А. Пуценко, Н.А. Миссуль, Д.Г. Маслов, Т.В. Крахмелец // Паллиативная медицина и реабилитация.- 2004.- №2.- С. 78-79.

6. Марцевич С.Ю. Взаимодействие лекарственных средств в лечении больных сердечно-сосудистыми заболеваниями. / С.Ю. Марцевич // Сердечная недостаточность 2004.- № 4.- С.38-39.

7. Каркавина А.Н. Результаты применения общей магнитотерапии в комплексном лечении остеоартроза коленных суставов у пожилых больных /А.Н. Каркавина, Т.В. Кулишова, Т.Б. Кожанова, Н.В. Доровских // Проблемы клинической медицины.- 2008.- № 5-6.- С. 100-104.

8. Репкина Т. В. Оценка эффективности общей магнитотерапии в комплексном лечении пожилых пациентов с хронической сердечной недостаточностью в условиях поликлиники / Т. В. Репкина, И.В. Осипова, Т. В. Кулишова // Физиотерапия, бальнеология и реабилитация. – 2010. – № 1. – С. 10-13.

9. Улащик В.С. Теоретические и практические аспекты общей магнитотерапии / В.С. Улащик // Вопросы курортологии, физиотерапии. и лечебной физической культуры. – 2001.- № 5.- С. 3-8.

10. Якушин Н.Н., Никулина Н.В., Эффективность терапевтического обучения и амбулаторного наблюдения больных с ХСН III ФК: клинические и инструментальные доказательства. Сердечная недостаточность.- 2004.- №5.- С. 240-243.

11. Kannel W.B. Epidemiology of heart failure / W.B. Kannel, A.J. Belanger // Am. Heart J.-1991.- Vol.121.- P. 951-957.

АКТИВНІСТЬ МАТРИКСНИХ МЕТАЛОПРОТЕЇНАЗ І ЇХ ТКАНИННИХ ІНГІБІТОРІВ ПРИ ХРОНІЧНОМУ ГРАНУЛЮЮЧОМУ ПЕРІОДОНТИТІ

Бондарь Олексій Олексійович

Аспірант

Луганський державний медичний університет

м. Рубіжне, Україна

Вступ./Introduction. Хронічний гранулюючий періодонтит зустрічається в 40-75% випадків у осіб найбільш працездатного віку 30-45 років.[1,2]. В патогенезі захворювання наблюдається деструкція кісткової тканини, в якій найбільш ймовірно, приймають участь ферменти катаболізму- матриксні металопротеїнази (ММП) [3,4]. Активність матриксних металопротеїназ регулюються тканивими інгібіторами матриксних металопротеїназ (ТІМП)[5,6].

Ціль роботи./Aim. Опреділити активність ММП і ТІМП у хворих хронічним гранулюючим періодонтитом в гостром періоді хвороби і в фазу ремісії.

Материалы и методы./Materials and methods. Під нашим наглядом перебувало 32 хворих з хронічним періодонтитом (чоловіків 21, жінок 11; вік хворих сягав 33-39 років). Контрольну групу склали 25 здорових донори 32-37 років (18 чоловіків, 7 жінок). В сироватці крові обстежених визначали активність ММП-8, ММП-9 і ТІМП-1, використовуючи твердофазний імуноферментний метод. Використовувались тест-системи (R&D Diagnostics Inc.,USA) Дослідження виконувались на автоматичному імуноферментному комплексі «GBG Start Fax 2100» фірми «Awareness Technology Inc.» (USA). Статистична обробка даних здійснювалась з використанням сформованої бази даних в програмі Statistica v.10.0 (StatSoft.Inc.,USA), № STA999K347156-W.

Результати і обговорення./Results and discussion. Загострення хронічного гранулюючого періодонтиту супроводжується значним збільшенням в сироватці крові хворих складом ММП-8 і ММП-9, рівень яких перевищує над рівнем ТІМП-1, в порівнянні з здоровими пацієнтами. Затихання

запального процесу в періодонті, завдяки лікувальним методам, супроводжується зменшенням концентрації ММП-8 і ММП-9 був більше чим, для ТІМП-1. Це привело до збільшення співвідношень ММП-8/ТІМП-1 і ММП-9/ТІМП-1, алеж, повної нормалізації змісту ММП-8, ММП-9, ТІМП-1 і співвідношень ММП-8/ТІМП-1 і ММП-9/ТІМП-1 невідбувалося.

Висновки./Conclusions. Матрексні металопротеїнази ММП-8 і ММП-9 і їх тканьовий інгібітор ТІМП-1 приймають участь в патогенезі хронічного гранулюючого періодонтита, що виражає збільшення їх концентрації в сироватці крові хворих. Активність ММП-8, ММП-9 і ТІМП-1 має місце в фазі загострення захворювання. Ліквідація вогнища запалення, внаслідок санації, сприяють зниженню концентрацій ММП-8, ММП-9, і ТІМП-1 в сироватці крові пацієнтів і пакращенню коефіцієнтів ММП-8/ТІМП-1 і ММП-9/ТІМП-1, які характеризують баланс в системі ММП/ТІМП і дозволяють оцінювати стан даної системи в динаміці захворювання.

Список літератури:

1. Акимов Т.В. Депо- и гальванофорез гидроксида меди-кальция в комплексном лечении хронического периодонтита в зубах с труднопроходимыми корневыми каналами: дис. ... кандидата мед. наук: 14.00.21 / Акимов Тихон Владимирович. – М., 2007. – 140 с.
2. Алпатова В.Г. Клинико-морфологические особенности течения хронического деструктивного верхушечного периодонтита: автореф. дис. на здобуття наук. ступеня канд. мед. наук: спец. 14.01.22 «Стоматологія» / В.Г. Алпатова. – Волгоград, 2000. – 18 с.
3. Артюшкевич А.С. Клиническая периодонтология / А.С. Артюшкевич, Е.К. Трофимова, С.В. Латышева. – Минск: Ураджай, 2002. – 303 с.
4. Бажанов Н.Н. Состояние и перспективы профилактики и лечения гнойных воспалительных заболеваний челюстно-лицевой области / Н.Н. Бажанов, Т.Г. Робустова, Ю.М. Максимовский // Стоматология. – 1997. – Т. 76, № 2. – С. 15-19.

5. Балин В.Н. Практическая периодонтология / В.Н. Балин, А.К. Иорданишвили, А.М. Ковалевский. – С.-Пб.: Питер Пресс, 1995. – 272 с.

6. Барер Г.М. Влияние местного применения комплекса антибактериальных препаратов на течение хронического периодонтита / Г.М. Барер, В.В. Кочержинский, И.А. Овчинникова // Клиническая стоматология. – 1997. – № 3. – С. 12-14.

7. Барер Г.М. Комплексное антибактериальное лечение апикального периодонтита / Г.М. Барер, В.Н. Царев, И.А. Овчинникова // Клиническая стоматология. – 1999. – № 1. – С. 18-22.

8. Al-Nazhan S. Antimicrobial activity of extracts of calcium hydroxide points / S. Al-Nazhan // Oral Surgery, Oral Medicine, Oral Pathology, Oral Radiology and Endodontology. – 2002. – Volume 93, № 5. – P. 593-595.

9. Barthel C.R. Bacterial leakage in obturated root canals following the use of different intracanal medicaments / C.R. Barthel, S. Zimmer, G. West // Endodal Dental Trauma. – 2000. – Volume 16, № 6. – P. 282-286.

10. Bascones A. New knowledge of the pathogenesis of periodontal disease / A. Bascones, J. Gamonal, M. Gomez // Quintessence International. – 2004. – Volume 35, № 9. – P. 706-716.

11. Basrani B. Substantive antimicrobial activity in chlorhexidine-treated human root dentin / B. Basrani, J.M. Santos, L. Tjaderhane // Oral Surgery, Oral Medicine, Oral Pathology, Oral Radiology and Endodontology. – 2002. – Volume 94, № 2. – P. 240-245.

**МОРФОМЕТРИЧНА ОЦІНКА ЗМІН СТРУКТУР СКРОНЕВО-
НИЖНЬОЩЕЛЕПНОГО СУГЛОБА В УМОВАХ
ЕКСПЕРИМЕНТАЛЬНОЇ ГІПЕРГЛІКЕМІЇ**

Гнатюк Михайло Степанович,

д. мед. н., професор

Монастирська Наталія Ярославівна,

аспірант

Татарчук Людмила Василівна,

д. мед. н., доцент

Рубас Леся Василівна,

асистент

Тернопільський національний медичний
університет імені І. Я. Горбачевського МОЗ України

Вступ. Цукровий діабет є розповсюдженим захворюванням, яке має тенденцію до зростання, нерідко призводить до інвалідності та смертності хворих і є важливою медичною та соціальною проблемою [4]. Пошкодження суглобів у пацієнтів з гіперглікемією є досить частим ускладненням. За даними багатьох дослідників більш ніж у 50 % хворих на цукровий діабет 1 та 2 типу діагностують артропатію, тобто діабет-асоційований остеоартрит [5,6]. При вказаній патології внаслідок енергетичного дефіциту порушуються вуглеводний, білковий, мінеральний обміни, виникають гормональні розлади, ангіо- і нейропатії, зміни реології і гемодинаміки у гемомікроциркуляторному руслі, що ускладнюється резорбцією кісткової тканини внаслідок дисбалансу остобластної і остеокластної активності [4,5,6].

Скронево-нижньощелепний суглоб є найактивнішим суглобом у людському організмі, його утворюють нижньощелепна ямка скроневої кістки, головка нижньої щелепи та внутрішньосуглобовий диск. Варто зазначити особливості ремоделювання хондроцитів, синовіоцитів, остеобластів і остеокластів при діабетичній артропатії скронево-нижньощелепного суглоба залишаються маловивченими. У той же час, дослідження структурних змін

хондроцитів, синовіоцитів, остеокластів та остеобластів є важливим для пояснень фізіологічного та репаративного хондрогенезу і остеогенезу [6,8].

Мета роботи – кількісними морфологічними методами вивчити особливості структурних змін хондроцитів, синовіоцитів, остеобластів і остеокластів скронево-нижньощелепного суглоба експериментальних тварин при гіперглікемії.

Матеріали і методи. Кількісними морфологічними методами досліджено хондроцити, синовіоцити, остеобласти та остеокласти скронево-нижньощелепного суглоба 45 лабораторних статевозрілих білих щурів-самців, які були розділені на 3-и групи. 1-а група нараховувала 15 інтактних практично здорових тварин, 2-а – 15 щурів з місячною діабетичною артропатією скронево-нижньощелепного суглоба, 3-я – 15 тварин з двомісячною вказаною патологією. Цукровий діабет моделювали шляхом одноразового внутрішньоочеревинного введення стрептозотоцину фірми «Sigma» у дозі 50 мг/кг. Евтаназію тварин здійснювали через місяць та два місяці кровопусканням в умовах тіопенталового наркозу. Із скронево-нижньощелепного суглоба виготовляли гістологічні мікропрепарати [2]. На суглобових поверхнях скроневої кістки та нижньої щелепи проводили морфометрію зрілих хондроцитів, синовіоцитів, а у кістковій тканині остеобластів та остеокластів. При цьому визначали відносні об'єми ушкоджених хондроцитів, синовіоцитів та відносні об'єми остеобластів і остеокластів [1]. Морфометрію хондроцитів, синовіоцитів, остеобластів і остеокластів здійснювали, використовуючи систему візуального аналізу гістологічних препаратів. Зображення з гістологічних препаратів на монітор комп'ютера виводили з мікроскопу MICROmed SEO SCAN та за допомогою відеокамери Vision CCD Camera. Морфометричні дослідження проводилися за допомогою програм ВидеоТест-5.0, КААРА Image Base та Microsoft Excel на персональному комп'ютері. Усі маніпуляції та евтаназію щурів проводили з дотриманням основних принципів роботи з експериментальними тваринами у відповідності з положенням «Європейської конвенції про захист хребетних

тварин» (Страсбург, 1986 р.), «Загальних етичних принципів експериментів на тваринах», ухвалених Першим національним конгресом з біоетики (Київ, 2001.) [7], а також Закону України «Про захист тварин від жорстокого поводження» (від 21.02.2006 р.). Кількісні показники обробляли статистично [1,3].

Результати і обговорення. Проведеними дослідженнями встановлено, що через місяць після введення стрептозотоцину рівень глюкози в крові експериментальних тварин зріс з $(3,65 \pm 0,03)$ ммоль/л до $(17,15 \pm 0,18)$ ммоль/л, тобто у 4,7 рази, порівняно з контрольними величинами, а через 2 місяці даний показник дорівнював $(16,42 \pm 0,12)$ ммоль/л і виявився збільшеним у 4,5 рази. Світлооптично встановлено, що місячна гіперглікемія призводила до дегенеративних змін структур скронево-нижньощелепного суглоба. При цьому виражено змінювалася морфологія хондроцитів і синовіоцитів, що підтверджувалося їх морфометрією. Так, при місячній діабетичній артропатії відносний об'єм ушкоджених хондроцитів суглоба зріс у 6,5 рази, при двомісячній артропатії – у 8,2 рази, синовіоцитів – у 7,48 та 10 разів відповідно.

У скроневої кістці та нижній щелепі при змодельованій експериментальній гіперглікемії змінювалися відносні об'єми остеобластів та остеокластів. В умовах місячної експериментальної гіперглікемії у скроневої кістці відносний об'єм остеобластів зменшився на 24,1 %, при двомісячній – на 44,7 %, у нижній щелепі – на 27,0 % та 52,5 % ($p < 0,001$) відповідно, Відносні об'єми остеокластів зросли у скроневої кістці у 2,6 рази при місячному експериментальному цукровому діабеті, а при двомісячній досліджуваній патології – у 6 разів ($p < 0,001$), у нижній щелепі – у 3,2 та 6,9 рази ($p < 0,001$) відповідно.

Наведені цифрові величини свідчать, що ступінь ремоделювання досліджуваних клітин залежить від тривалості гіперглікемії, а дисбаланс між остеобластами і остеокластами в умовах змодельованої патології домінує у нижній щелепі, що пов'язують з більш вираженими навантаженнями, які виконує дана кістка [8].

Висновок. Тривала гіперглікемія призводить до діабетичної артропатії скронево-нижньощелепного суглоба, яка характеризується, зростанням відносних об'ємів ушкоджених хондроцитів та синовіоцитів, зменшенням у скроневій кістці та нижній щелепі кількості остеобластів, зростанням числа остеокластів. Виявлені зміни кількісних морфологічних показників залежали від тривалості гіперглікемії та домінували у нижній щелепі.

Список літератури

1. Автандилов Г.Г. Основы количественной патологической анатомии / Г.Г.Автандилов. – М.: Медицина, 2002. – 240 с.
2. Горальський Л. П. Основи гістологічної техніки і морфофункціональні методи дослідження у нормі та при патології / Л. П. Горальський, В. П. Хомич, О. І. Кононський. – Житомир: Полісся, 2011. – 288 с.
3. Гжибовский А. И. Сравнение количественных данных двух парных выборок с использованием программного обеспечения Statistika і SPSS: параметрические и непараметрические критерии / А.И. Гжибовский, О.И.Иванов, М.А.Горбатова// Наука и здравоохранение. – 2016. - № 3. – С. 5-25.
4. Журавльова Л.В. Артропатії при ендокринних захворюваннях / Л.В.Журавльова, М.О.Олійник // Ендокринологія. – 2021. – № 1. – С.49- 56.
5. Кризина О. В. Трофічні порушення тканин нижніх кінцівок при цукровому діабеті 2 типу / О.В.Кризина // Клінічна ендокринологія та ендокринна хірургія. – 2018. – 1 (6). – С. 15-24.
6. Орленко В. Л. Гормональні характеристики діабет-асоційованих остеоартритів / В.Л. Орленко // Вісник проблем біології та медицини. – 2020. – Вип. 2 (159). – С. 138-143.
7. Резніков О. Г. Загальні етичні принципи експериментів на тваринах / О.Г. Резніков // Ендокринологія. – 2003. - № 8 (1). – С. 142-145.
8. Bay-Jensen A., Slagboom E., Chen-An P., Alexandersen P. Role of hormones in cartilage and joint metabolism: understanding an unhealthy metabolic phenotype in osteoarthritis / A. Bay-Jensen, E. Stagboom, P. Chen-An, P.Alexandersen // Menopause. – 2013. – V.20(5). – P.578-586.

УСКЛАДНЕННЯ СИМУЛЬТАННОГО ОПЕРАТИВНОГО ЛІКУВАННЯ ВЕЛИКИХ І ГІГАНТСЬКИХ ВЕНТРАЛЬНИХ ГРИЖ

Грінченко Сергій Володимирович,

к. мед. н., доцент

Качанов Олександр Вікторович,

к. мед. н., лікар-хірург,

Колотілов Олексій Віталійович,

лікар-інтерн, старший лаборант

Книгін Михайло Вадимович,

лікар-інтерн

Кафедра загальної хірургії № 2 ХНМУ

м. Харків, Україна

Мета роботи: вивчення ускладнень при виконанні симультанних операцій з приводу великих і гігантських вентральних гриж.

Матеріали і методи. Проаналізовано 79 медичних карт пацієнтів (чоловіки 32(40,5%), жінки 47(59,5%)) у віці від 30 до 73 років за 2014-2021 роки, яким були виконанні симультанні операції, герніоалопластика та абдомінопластика, з приводу великих і гігантських вентральних гриж. У роботі використані результати досліджень крові, ультразвукових, гістологічних та бактеріологічних досліджень; статистичні методи.

Результати. Серед проаналізованих 79 епізодів лікування 34(43%) мали ускладнення. Загальні ускладнення склали: абдомінальний компартмент-синдром 2 випадки (5,9%); гостра злукова кишкова непрохідність 1(2,9%); пневмонія 4(11,8%); тромбоемболія легеневої артерії 1(2,9%). Місцеві: серома 18(52,9%); гематома 6(17,6%); нагноєння 5(14,7%); крайовий некроз шкіри 2(5,9%); підшкірна нориця 1(2,9%); хронічний біль 2(5,9%); зморщування сітки 2(5,9%); рецидиви 7(20,6%).

При виконанні герніоалопластики були застосовані передня (ACST, техніка Ramirez I, II) та задня (PCST, техніка TAR) методики роз'єднання анатомічних компонентів; Onlay та Sublay методики встановлення алотрансплантатів.

Висновки. В ході дослідження встановлено взаємозв'язок між способами пластики та їх найчастішими ускладненнями. Щоб запобігти можливим ускладненням ми рекомендуємо: використовувати переважно м'яку сітку; розташовувати її на поперечній фасції, між очервиною і черевною стінкою, або під піхвою прямих м'язів живота, але не в черевній порожнині; не використовувати протез за ознак інфекції; проводити антибіотикопрофілактику до операції; здійснювати ретельний гемостаз; фіксувати протеза без натягу, пошкодження його структури і навколишніх тканин.

СРАВНИТЕЛЬНАЯ МОРФОЛОГИЯ ЖЕЛЕЗИСТОГО АППАРАТА АМПУЛЫ ФАТЕРОВА СОСОЧКА У НЕКОТОРЫХ ЛАБОРАТОРНЫХ ЖИВОТНЫХ

Дехканов Ташпулат Дехканович,
д. м. н., профессор,
Дехканова Нилуфар Ташпулатовна,
старший преподаватель
Рахманов Зафар Мамадиевич,
ассистент
Самаркандский медицинский институт,
Республика Узбекистан

Аннотация. Изучена морфология железистого аппарата в стенке ампулы фатерова сосочка кроликов, сусликов, собак и кошек. Установлено, что не у всех лабораторных животных ампула фатерова сосочка в стенке одинаково содержит железы. Наибольшая концентрация желез в собственной пластинке ампулы обнаружено у кроликов и у сусликов, незначительное количество у собак и кошек.

Ключевые слова: ампула фатерова сосочка, железистый аппарат.

Введение. Необходимо констатировать, что некоторые из позвоночных не имеют желчный пузырь. Ампула фатерова сосочка образуется в толще продольной складки двенадцатиперстной кишки вследствие слияния общего желчного и панкреатического протоков (у позвоночных имеющих желчный пузырь). В зависимости от уровня слияния вышеуказанных протоков полость ампулы имеет округлую (при слиянии протоков вблизи устья большого сосочка) или овальную форму (при слиянии протоков в проксимальной части продольной складки). Стенка ампулы изнутри выстлана однослойным призматическим эпителием, под которым расположена собственная пластинка, состоящая из рыхлой неоформленной соединительной ткани. Эта пластинка прикрепляется к мышечному слою, состоящему из комплекса таких слоев

общего желчного и панкреатического протоков и двенадцатиперстной кишки. Имеются определенные работы посвященные железистому аппарату двенадцатиперстной кишки в норме у взрослых людей и в онтогенезе (1,5), сравнительной морфологии у животных (3,4) и в эксперименте (2,6). Недостаточно изученным вопросом является характер железистого аппарата стенки ампулы фатерова сосочка.

Цель исследования. Изучение морфологию желез ампулы фатерова сосочка и прилегающей к ней зоны стенки двенадцатиперстной кишки лабораторных животных с различным характером питания.

Материал и методы исследования. Материалом для наших исследований служили лоскуты стенки двенадцатиперстной кишки из области ее продольной складки, где расположен фатеров сосочек и его ампула у 8 кроликов, 6 сусликов, 4 кошек и 5 собак. Животных эвтаназировали под наркозом, строго соблюдая правила биоэтики. Материал взятый сразу после эвтаназирования животных, фиксировали в 12% нейтральном формалине. Гистологическая обработка материала и заливка его в парафин проведен по общепринятой методике. Последовательные гистотопографические срезы ампулы фатерова сосочка окрашивали методом гематоксилин-эозин и по Ван Гизону. Изучение последовательных препаратов и монтажная реконструкция их компьютерных распечаток дало нам возможность проследит морфологию структурных компонентов ампулы на всем ее протяжении - от место ее образования до устья. Изучен железистый аппарат ампулы и дуоденальные железы прилегающей зоны продольной складки двенадцатиперстной кишки.

Результаты собственных исследований. У кроликов собственной пластинке ампулы фатерова сосочка расположены многочисленные железы слизистого характера (рис. 1Б). При этом на проксимальном отделе ампулы собственная пластинка относительно толстая и железы окрашиваются несколько базофильно.



Рис.1. Поперечный срез ампулы фатерова сосочка кошки (А) и кролика (Б) на уровне дистальной частях. Окраска по методу Ван Гизона (А) и гематоксилин – эозин (Б). Об.7, ок.8. 1-железы стенки ампулы; 2-дуоденальные железы

В дистальном отделе ампулы железы многочисленные (рис. 1Б) и занимают всю собственную пластинку. По тинкториальным свойствам эти железы более похожи на слизистые железы. Там, где исчезает мышечный слой устья ампулы со стороны полости кишки, это железистый комплекс без границы сливается со слоём подслизистой основы двенадцатиперстной кишки с дуоденальными железами, который также имеют высокую плотность расположения. Железы этих обоих слоев по тинкториальным свойствам почти не отличаются. При чем на уровне устья ампулы из-за отсутствия мышечной пластинки разграничивающая собственной пластинки ампулы и подслизистой оболочки двенадцатиперстной кишки, эти два слоя образуют сплошной слой желез. На препарате территорию этих двух слоев стенки полностью заполняют железы ампулы и дуоденальные (бруннерские) железы (рис. 1Б). Такая же картина расположения желез отмечается в области ампулы фатерова сосочка сусликов. Свойства окраски желез, их локализация и плотность распределения идентичны таковому кроликов.

В стенке ампулы фатерова сосочка кошек (рис. 1А) и собак обнаруживаются единичные железы, расположенные на разных расстояниях друг от друга. Поэтому поперечные срезы ампулы этих животных не всегда

содержит их. У этих животных в подслизистой оболочке кишки дуоденальные железы также расположены группами на определенном расстоянии друг от друга. Железы окрашиваются слабо базофильно.

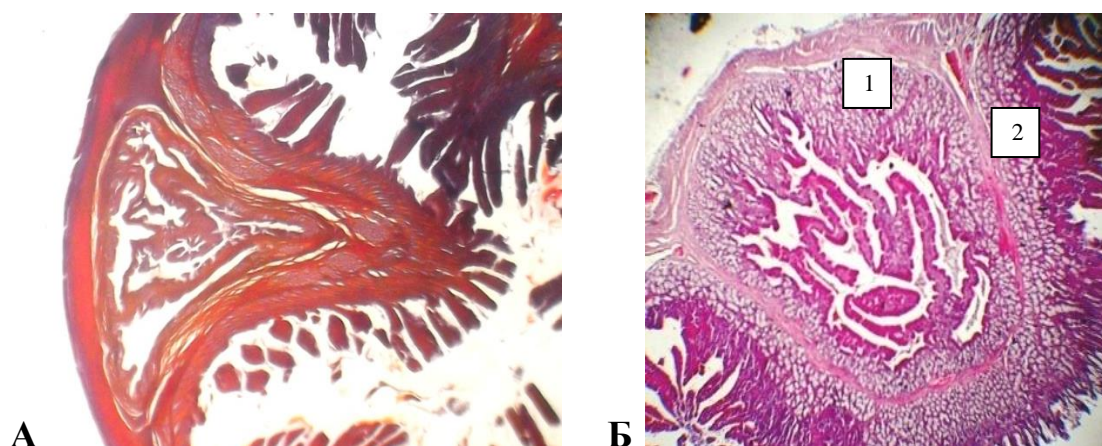
Вывод. Таким образом, стенка ампулы фатерова сосочка кроликов, сусликов в собственной пластинке слизистой оболочки содержит железы, которые по морфологическим свойствам идентичные с дуоденальными железами соответствующей зоны продольной складки двенадцатиперстной кишки. В стенке ампулы фатерова сосочка кошек и собак железы единичные. Можно предполагать, что эти особенности связаны с характером питания изученных нами объектов.

ЛИТЕРАТУРА

1. Гусейнов Т. С., Гусейнова С. Т., Гистотопографические особенности ворсинок, кишечных желез и гематолимфатического русла стенок тонкой кишки у человека // Известия высших учебных заведений. Поволжский регион. Медицинские науки. – 2016. – №2 (38). – С. 5–10. I

2. Ибодов С.Т., Никитюк Д.Б., Тагайкулов Э.Х. Влияние высокогорья на морфологические особенности желёз двенадцатиперстной кишки у крыс. // Вестник Авиценны 2010, №1.- С.111-115

3. Яцковский, А. Н. Дуоденальные железы: сравнительная морфология и гистохимия / А. Н. Яцковский // Успехи совр. биол. — 1990. — Т. 109, Вып. 3. — С. 424–439.

4. Яцковский, А. Н. Эндокриноциты дуоденальных желез у некоторых представителей отряда приматов / А. Н. Яцковский, Т. В. Боронихина // Архив анат. — 1991. — № 1. — С. 57–61.

5. Юлдашев, А. Ю. Особенности структурно- функционального становления двенадцатиперстной кишки и бруннеровых желез в раннем постнатальном периоде жизни приматов / А. Ю. Юлдашев, З. А. Каххаров, А. А. Нишанова // Совр. пробл. науки и об-раз. — 2009. — № 3. — С. 77–80.

6. Krause WJ. A brief note on the morphological and histochemical features of the duodenal glands in 5 species of insectivore. Anat Anz. 1980;147(2):118-24.

СПОСОБ ПОВЫШЕНИЯ ДИАГНОСТИЧЕСКОЙ ИНФОРМАТИВНОСТИ РЕНТГЕНОГРАММ КОСТЕЙ ПУТЁМ КОМПЬЮТЕРНОЙ ОБРАБОТКИ ИХ ЭЛЕКТРОННЫХ КОПИЙ

Дехканов Ташпулат Дехканович

доктор мед. наук, профессор

Махмуров Алишер Махмурович,

соискатель, врач-травматолог

Холхужаев Фаррух Икромович

Ассистент

Самаркандский медицинский институт,

Республика Узбекистан

Аннотация. Методом компьютерной обработки электронных копий изучены рентгенограммы переломов костей. Установлено, что при изменении параметров электронных копий рентгенограмм можно получить определенные дополнительные диагностические информации. Также этим методом можно косвенно изучить состояния минеральной плотности костей и на компьютерных распечатках точечным методом можно определить соотношения губчатого и компактного веществ костей.

Ключевые слова. Рентгенограмма костей, компьютерная обработка копий.

Актуальность. Одним из основных методов диагностики повреждения костей является метод рентгенографии поврежденного участка костей организма и получение снимки поврежденных костей в разных позициях (1,2,3,4). Изучая рентгенограмм, (часто в негатоскопе) устанавливается характер повреждения костей и положение отломков, и другие патологические изменения в зоне повреждения костей. Мы попытались получить дополнительную диагностическую информацию о характере патологических изменений поврежденных костей.

Цель исследования. Изучение методом компьютерной обработки электронных копий рентгенограмм зоны перелома костей для повышения их диагностической информативности.

Материал и методы. Материалом для наших исследований служили рентгенограммы людей разного возраста с переломом шейки бедренной кости. Рентгенограммы (всего 23) фотографировали на негатоскопе с последующей компьютерной обработкой электронных копий с использованием программы Microsoft office. После компьютерной обработки приготовили распечатки изучаемой области, и на них методом точечного определения изучали необходимые параметры исследования костей.

Результаты исследований. Результаты наших исследований показали, что при изменении контрастности, яркости и глубины резкости электронных копий рентгенограмм можно получить дополнительную информацию о характере повреждения костей, о мелких деталях поврежденного участка. При этом на изображениях рентгенограмм будет видно четче (рисунок 1). Будет видны и мелкие детали патологических изменений костей, которые не всегда четко видно при изучении через негатоскоп. В данном исследовании также есть возможность рассматривать каждый участок или фрагмент изображения в увеличенном виде, что позволяет детально изучать все необходимые участки копии рентгенограммы. При этом способе есть возможность рассматривать изображение при разной глубины резкости. Это позволяет изучать изображения копий в нескольких оптических плоскостях. В свою очередь, это даст возможность в какой-то мере рассматривать изображения по глубине. то есть «заглянут во внутрь костей». Сильно увеличив «вырезанный» из рентгенограммы участок рисунка перелома можно увидеть осколки костей (если таковые имеются), содержимое промежутка между расхожденными концами переломленных костей. Можно определить степень смещения, измерят угол смещения костей. Эти данные помогут специалистам при сопоставлении концов переломленных костей. Другим не менее важным, на наш взгляд, преимуществом компьютерной обработки снимков рентгенограмм

является возможность изучения соотношения компактного и губчатого веществ костей. При желаемом увеличении и контрастировании компьютерной копии можно различать полости губчатого вещества и костные перекладки между ними, и наружное компактное костное вещество (рис. 2). Нам кажется, что определяя на таких рисунках соотношения губчатого и компактного веществ костей точечным методом, на рентгенограммах людей разного возраста можно косвенно судить о состоянии минеральной плотности костей, и о степени резорбции минеральных веществ, следовательно, в определенной степени о причинах повреждения костей.

Определяя соотношения плотного и губчатого веществ костей можно косвенно предполагать и патогенеза так называемого «патологического перелома» костей. Этот метод также позволяет, изучат относительную толщину, локализацию, конфигурацию наружного компактного вещества костей и определит другие морфометрические параметры этого вещества на снимках вне места перелома костей, которое почти во всех случаях попадает в рентгенограмму. Высокое контрастирование изображения нередко даёт возможность увидеть и небольшие резорбционные полости костей, а также полости губчатого вещества костей разной величины и конфигурации. Изучая соотношения губчатого и плотного костного веществ можно судить о минеральной плотности костей.

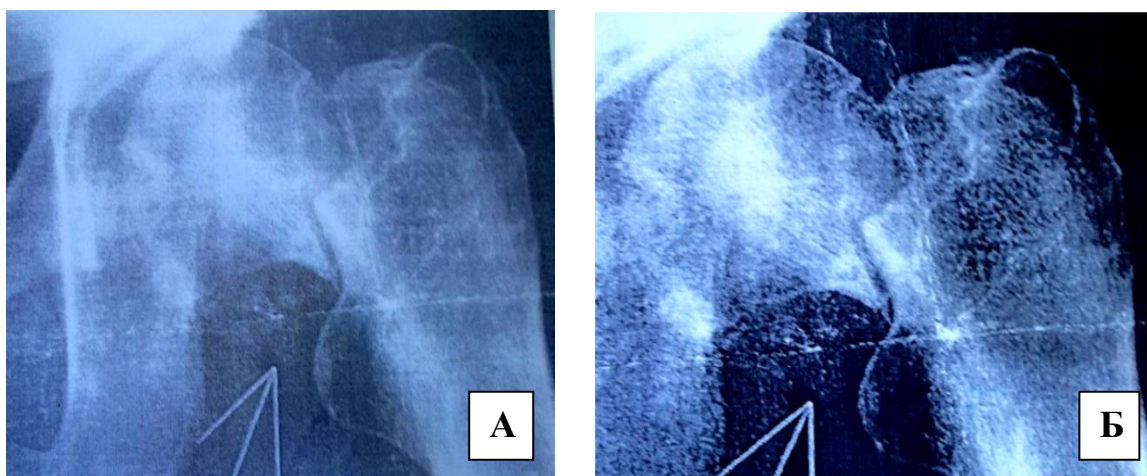

**Рисунок № 1. Копия рентгенограммы до (А) и после (Б)
компьютерной обработки**



Рисунок 2. "Вырезанный" из рентгенограммы и увеличенный участок перелома шейки бедренной кости; А-при контрастировании рисунка; Б-при подборе желаемой яркости

Если иметь в виду широкую компьютеризации всех лечебных организаций и процессов, то осуществит данного способа, не представляет особой трудности. По нашему мнению данный способ может служить определенным дополнительным подспорьем при изучении рентгеновских снимков и в определенной мере может дать дополнительную диагностическую информацию.

Заключение. Изучение электронных копий рентгенограмм костей путём их компьютерной обработки, в определенной мере может служить дополнительным подспорьем для повышения их диагностической информативности.

Литература

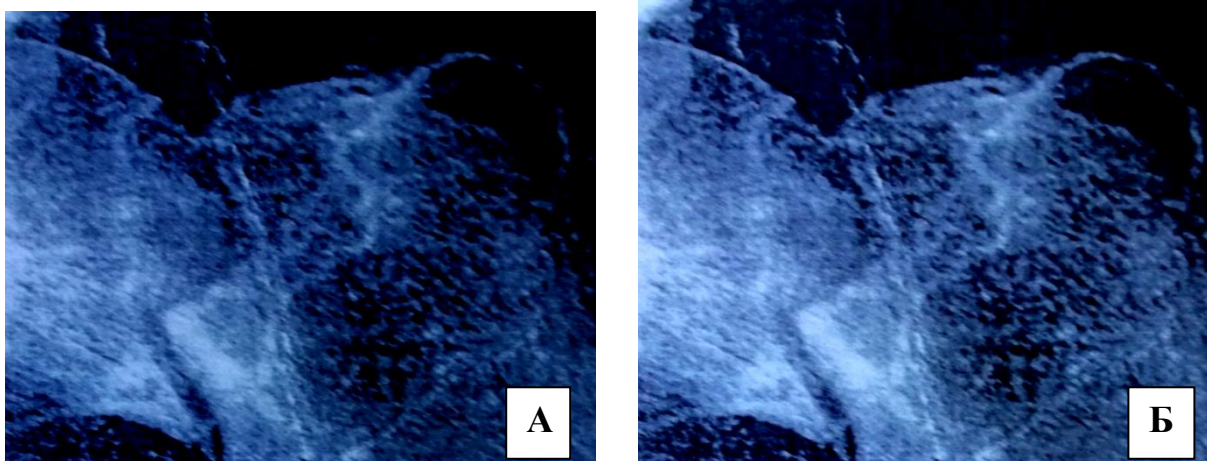
1. Азизов М.Ж., Усанов Ф.М., Салиев С.М. Результаты лечения сенильных переломов шейки бедренной кости // Вестник экстренной медицины, 2014, № 4.-С.71-73.
2. Зулкарнеев. Р.А., Ахтямов И.Ф., Зулкарнеев Р.Р. Диагностика остеопороза различного генеза //Казанский медицинский журнал 2002.-№ 1.- С.75-76

3. Михайлов Н.Н., Аралов А.А. Переломы шейки бедренной кости в свете анатомических исследований// Вестник ВолГМУ, 2006.- № 3.- С.73-74

4. Федотов В.К.и др. Рациональный подход к лечению переломов шейки бедренной кости у детей //Омский научный вестник.2003.-№ 1.- С.170-171.

ОСОБЕННОСТИ РЕАБИЛИТАЦИИ ПАЦИЕНТОВ С САРКОПЕНИЕЙ ПРИ РАЗЛИЧНЫХ РЕФЕРЕНСНЫХ ЗНАЧЕНИЯХ ТЕСТОСТЕРОНА

Жулавский Игорь Александрович

врач

Медицинский центр спортивной реабилитации

«Артротомед», г. Одесса, Украина

Цель работы. Изучить связь скорости восстановления мышц бедра с уровнем тестостерона (общего, свободного) находящегося на разных референсных значениях у мужчин 18-49 лет.

Материалы и методы. Под наблюдением находились 74 мужчины в возрасте от 18 до 49 лет. Выборка проводилась среди пациентов без патологии органов и систем, а так же не имеющих вредные привычки и не занимающихся профессионально какими-то видами спорта. Все пациенты перенесли артроскопическую аутопластики передней крестообразной связки через 3-5 дней после травмы. Коленный сустав был фиксирован на 14 дней тутором. Гипотрофия мышц бедра составила $5,5 \pm 1,8$ см в окружности. Амплитуда движения оперированного коленного сустава после 14 дней фиксации тутором составила 60 ± 23 градусов. Были отобраны испытуемые функциональное мышечное тестирование которых по В. Янда показало исходную силу мышц 3 бала. Пациенты были разделены на 3 группы: группа №1 (n=20) показатели свободного тестостерона 0,174-0,3 нмоль/л, уровень общего тестостерона 8,5-24,17 нмоль/л, группа №2 (n=32) показатели свободного тестостерона 0,31-0,45 нмоль/л, уровень общего тестостерона 24,18-39 нмоль/л, группа №3 (n=22) показатели свободного тестостерона 0,46-0,672 нмоль/л, уровень общего тестостерона 39,1-55,5 нмоль/л. Пациенты всех групп находились под воздействием: анаэробных нагрузок 40 минут 3 раза в неделю, аэробных нагрузок 30 минут 3 раза в неделю; физиотерапевтического воздействия - электромиостимуляции, массажа в течении 3 месяцев. Для оценки эффективности восстановления мышц бедра использовались

антропометрические методы (измерение окружности бедра в нижней трети, средней трети, верхней трети, толщину подкожной складки в средней трети бедра), функциональное мышечное тестирование по В. Янда (ФМТ), контроль прогрессии рабочих весов при работе на тренажёрах.

Результаты. Оценка скорости восстановления проводилась через 1,2 и 3 месяца. Через 1 мес: группа №1 – отмечалось увеличение объёма мышц бедра на $0,6 \pm 0,2$ см, толщина подкожной складки не изменилась; увеличение рабочих весов на: экстензоров $2,5 \pm 1,0$ кг, флексоров $1 \pm 0,5$ кг, аддукторов $1,5 \pm 0,5$ кг, абдукторов $1,8 \pm 0,2$ кг. ФМТ: экстензоров, флексоров, аддукторов, абдукторов показало 3 бала; группа №2- отмечалось увеличение объёма мышц бедра на $0,8 \pm 0,3$ см, толщина подкожной складки уменьшилась на $0,3 \pm 0,1$ см; увеличение рабочих весов на: экстензоров $2,8 \pm 0,8$ кг, флексоров $1,2 \pm 0,7$ кг, аддукторов $1,8 \pm 0,8$ кг, абдукторов $2,3 \pm 0,6$ кг. ФМТ: экстензоров – 4 бала, флексоров- 3 бала, аддукторов – 3 бала, абдукторов показало - 3 бала; группа №3 отмечалось увеличение объёма мышц бедра на $1,4 \pm 0,5$ см, толщина подкожной складки уменьшилась на $0,6 \pm 0,2$ см; увеличение рабочих весов на: экстензоров $3,2 \pm 0,4$ кг, флексоров $2,0 \pm 0,7$ кг, аддукторов $2,7 \pm 1,1$ кг, абдукторов $3,5 \pm 0,7$ кг. ФМТ: экстензоров, флексоров, аддукторов, абдукторов показало - 4 бала; Через 2 мес: группа №1 – отмечалось увеличение объёма мышц бедра на $0,8 \pm 0,3$ см, толщина подкожной складки не изменилась; увеличение рабочих весов на: экстензоров $4,2 \pm 0,5$ кг, флексоров $2,1 \pm 1,1$ кг, аддукторов $2,8 \pm 1,3$ кг, абдукторов $3,3 \pm 0,5$ кг. ФМТ: экстензоров -4 бала, флексоров- 3 бала, аддукторов – 3 бала, абдукторов - 4 бала; группа №2- отмечалось увеличение объёма мышц бедра на $1,2 \pm 0,2$ см, толщина подкожной складки уменьшилась на $0,5 \pm 0,2$ см; увеличение рабочих весов на: экстензоров $4,5 \pm 1,2$ кг, флексоров $2,6 \pm 1,3$ кг, аддукторов $3,2 \pm 0,7$ кг, абдукторов $4,1 \pm 0,9$ кг. ФМТ: экстензоров – 4 бала, флексоров- 3 бала, аддукторов – 4 бала, абдукторов показало - 4 бала; группа №3 отмечалось увеличение объёма мышц бедра на $2,2 \pm 0,4$ см, толщина подкожной складки уменьшилась на $1,1 \pm 0,3$ см; увеличение рабочих весов на: экстензоров $5,4 \pm 0,7$ кг, флексоров $4,1 \pm 1,2$ кг, аддукторов $3,9 \pm 1,2$ кг, абдукторов $5,3 \pm 0,8$ кг. ФМТ:

экстензоров -5 баллов, флексоров – 4 бала, аддукторов – 4 бала, абдукторов показало - 5 баллов; Через 3 мес: группа №1 – отмечалось увеличение объёма мышц бедра на $1,1\pm 0,5$ см, толщина подкожной складки не изменилась; увеличение рабочих весов на: экстензоров $5,1\pm 0,7$ кг, флексоров $3,4\pm 0,5$ кг, аддукторов $4,4\pm 0,8$ кг, абдукторов $4,9\pm 0,2$ кг. ФМТ: экстензоров, флексоров, аддукторов, абдукторов показало 4 бала; группа №2- отмечалось увеличение объёма мышц бедра на $1,8\pm 0,3$ см, толщина подкожной складки уменьшилась на $0,8\pm 0,1$ см; увеличение рабочих весов на: экстензоров $5,9\pm 1,3$ кг, флексоров $3,7\pm 1,1$ кг, аддукторов $5,0\pm 1,2$ кг, абдукторов $6,9\pm 1,3$ кг. ФМТ: экстензоров – 5 бала, флексоров- 4 бала, аддукторов – 4 бала , абдукторов показало - 5 бала; группа №3 отмечалось увеличение объёма мышц бедра на $3,1\pm 0,7$ см, толщина подкожной складки уменьшилась на $1,7\pm 0,4$ см; увеличение рабочих весов на: экстензоров $8,8\pm 0,4$ кг, флексоров $5,4\pm 0,7$ кг, аддукторов $7,4\pm 0,4$ кг, абдукторов $8,3\pm 0,8$ кг. ФМТ: экстензоров -5 баллов, флексоров -4 бала, аддукторов -5 баллов, абдукторов показало - 5 баллов;

Выводы. Скорость восстановления мышечной ткани зависит от уровня свободного тестостерона в крови, находящего в референсных значениях. Чем ближе показатель к верхней границе норма, тем активнее происходит регенерация мышечной ткани, что выражается в восстановление утраченных объёмов и силовых показателей. Являясь антагонистом кортизола, тестостерон замедляет катаболические процессы в организме, которые усиливаются вовремя физических нагрузок, что напрямую способствует более быстрому восстановлению мышечной ткани находящейся в состоянии гипотрофии.

КЛІНІКО-ГОРМОНАЛЬНІ ВЗАЄМОВІДНОСИНИ У ПАЦІЄНТОК З ГІПЕРПЛАСТИЧНИМИ ПРОЦЕСАМИ ЕНДОМЕТРІЮ ТА ПАТОЛОГІЄЮ ЩИТОВИДНОЇ ЗАЛОЗИ

Зварич Людмила Іванівна

к. мед. н., асистент,

Ганжий Ірина Юрївна

д. мед. н., професор,

Мазур Оксана Дмитрівна

к. мед. н., асистент

ДЗ «Запорізька медична академія
післядипломної освіти МОЗ України»

м. Запоріжжя, Україна

Вступ. З огляду на те, що гіперпластичні процеси в ендометрії (ГПЕ) складають від 17 до 59% всієї гінекологічної патології і в 45 - 65% вони мають тенденцію до рецидивування, актуальним є подальше вивчення патогенетичних і клінічних особливостей даної патології з розробкою індивідуалізованих підходів до ведення цих пацієнток. Розвитку даної патології (ГПЕ) передують, а інколи і є пусковим моментом патології, проблеми екологічного характеру, збільшення числа супутніх хронічних захворювань, порушення менструального циклу. Вони в свою чергу в тій чи іншій мірі пов'язані з гормональною системою або впливають на неї, а також наявність ендокринної патології: порушення функції щитовидної залози, метаболічний синдром, цукровий діабет, ожиріння, які обтяжують перебіг захворювання та підвищують частоту рецидивів ГПЕ. Відомості, що механізми розвитку проліферативних процесів в ендометрії досі, на жаль, залишаються фрагментарними і недостатньо систематизованими, актуальною представляється розгляд групи ризику по даній патології (пацієнток з патологією щитовидної залози) у жінок великого промислового центру південного сходу України з несприятливою екологічною ситуацією.

Метою роботи стало встановлення частоти порушень менструальної функції при ГПЕ в різних вікових групах пацієнток в екологічно несприятливій

зоні, клінічних змін в органах репродуктивної системи при патології щ. з. і визначення клініко-гормональних особливостей у жінок при сполученій патології (патологія щ. з. і ГПЕ) для своєчасного обстеження і профілактики рецидивування патології ендометрія.

Матеріали і методи дослідження. В дослідження взяті 65 пацієнток з гіперпластичними процесами ендометрія яким проводилося клініко – анамнестичне дослідження. Ступінь ожиріння оцінювався за даними ВООЗ за ІМТ. Тип ожиріння за індексом ОТ/ОС. При результаті більше 0,85 діагностувався абдомінальний тип ожиріння, менше 0,85 – гіноїдний тип ожиріння. При наявності патології щ. з. та патології молочної залози проводилося обстеження на УЗД лінійним датчиком з частотою 5- 2 МГц та мамографія (за показаннями). З метою підтвердження гіперпластичного процесу- і встановлення стану органів малого тазу -УЗД, з використанням трансабдомінального та ендовагінального піхвових датчиків з частотою 8- 4 МГц. ГПЕ підтверджена на підставі гістероскопічного і патогістологічного досліджень.

Гормональне дослідження з вивченням стану щитовидної залози проводилося на імуноферментному аналізаторі Cobas E411 Roche Diagnostics з визначенням у крові ТТГ, вільного Т4, трийодтіроніна (Т3), антитіл до тиреопероксидази (АТ до ТПО) і тиреоглобуліна. Отримані дані оброблялися методами варіаційної статистики на IBM-PC-сумісному комп'ютері «Pentium 4» з використанням набору стандартних програм Microsoft Excel 2003, Statistica 6.0. Для оцінки достовірності різниць використовували критерій Ст'юдента (t). Відмінності вважали достовірними при $p < 0,05$.

Результати і обговорення. Середній вік пацієнток з патологією ендометрія склав $40,21 \pm 2,97$ років. Перше місце в структурі скарг посіли скарги на порушення менструального циклу (50%). Серед жінок репродуктивного віку (середній вік $38,30 \pm 0,58$ років) порушення менструального циклу (ПМЦ) встановлені в 48,60 % випадків. Середній вік жінок в пременопаузі склав $45,90 \pm 3,20$ роки, серед них аномальні маткові кровотечі (АМК) відмічені в 34 % випадків. Середній вік пацієнток в менопаузі

склав $50,90 \pm 2,70$ років і АМК у них спостерігалися в 18,20 %. Серед порушень менструального циклу мали місце кровотечі різної виразності у 60 % пацієнток. Наявність значного відсотка ПМЦ, а в їх числі АМК, розцінюється як фактор підвищеного ризику в розвитку ГПЕ у жінок в різних вікових групах.

За даними попередньо проведеного гормонального обстеження всі пацієнтки з ГПЕ розподілені на 2 групи: 1гр. – 30 пацієнток з ГПЕ і патологією щ. з.; 2 гр.- 35 пацієнток з ГПЕ зі збереженою функцією щ. з. Подальше клінічне дослідження проводилося у пацієнткам 1гр. з ретельним вивченням репродуктивного і соматичного анамнезу в порівнянні з патологією ендометрію, поєднаною патологією ендометрія та міометрія та на підставі вивчення патологічних змін в щитовидній залозі та її функції. Вік обстежених жінок коливався від 24 до 51 років, середній вік- $36,25 \pm 2,61$ рока. Середня маса тіла пацієнток склала $(66,77 \pm 1,24)$ кг, а ІМТ – $(24,82 \pm 0,76)$ кг/м², що свідчить про відсутність метаболічних порушень у обстеженої групи. Вік настання менархе був також своєчасним ($12,27 \pm 1,04$) роки. На момент обстеження тільки у 4 жінок (13,33 %) менструації були регулярними, у 80% вони були рясними, навіть при збереженому циклі. Дані про наявність гінекологічної патології у пацієнток з ГПЕ і патологією щитовидної залози наведена на малюнку 1.

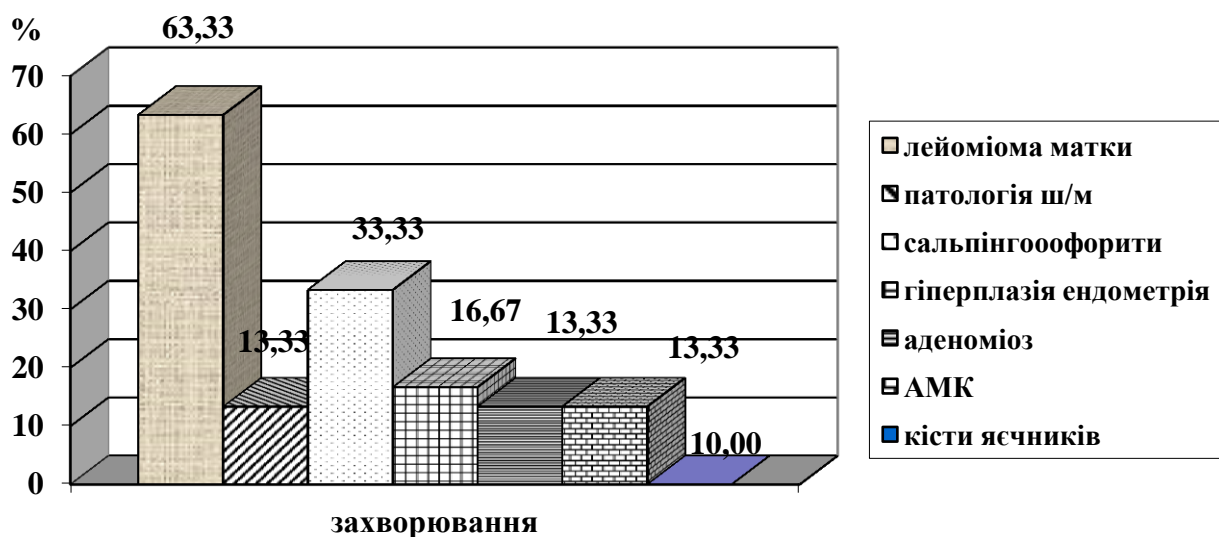

Мал. 1 - Гінекологічна патологія у пацієнток з ГПЕ і патологією щ. з.

Як видно з наведених даних найбільш часта гінекологічна патологія, яка сполучалася з ГПЕ в цій групі обстежених жінок, була лейоміома матки (63,33%). Тривалість захворювання лейоміомою матки склала $(3,61 \pm 0,75)$ років, а у 5 жінок (16,67%) ГПЕ передувала її розвиток за 3 роки. При цьому порушення менструального циклу (АМК) почали турбувати пацієнтку через $2,32 \pm 0,16$ роки після розвитку лейоміоми, коливання склали від 0,5 до 8 років. Майже у всіх пацієнток цієї групи клінічні зміни в органах репродуктивної системи з'являлися через 3-5 років після порушення функції ЩЗ. Частота рецидивів ГПЕ на тлі стандартної схеми лікування виявлялась в 40% випадків.

На підставі даних анамнезу у 12 жінок (20%) був виявлений гіпотиреоз, вузли щ.з.- в 16,67% та в поодиноких випадках тиреотоксикоз і резекція долей щ. з.. Підвищену травматизацію ендометрія (аборти і зішкрібання порожнини матки) в анамнезі мали 66,67% пацієнток. Клінічно у 80% жінок цієї групи відмічені порушення менструальної функції. Середня тривалість захворювання склала $7,46 \pm 1,03$ років.

Сполучена соматична патологія в анамнезі з гіпертонічною хворобою різного ступеня була у 4 (13,33 %) жінок, в поодиноких випадках- з цукровим діабетом, патологією нирок і печінки. У кожній другій пацієнтки з патологією щитовидної залози за даними УЗД виявлені вузли щ.з. (50%), дифузні зміни в щ. з. мали місце в 26,67% випадках, інша патологія (фолікули долей і гіперплазія щ. з., прояви тиреоїдиту, атрофія щ.з. та тотальна струмектомія) встановлена в 6,66%. На підставі УЗД досліджень щитовидної залози у пацієнток з ГПЕ середній об'єм залози склав $10,78 \pm 1,05 \text{ см}^3$, правої долі - $6,57 \pm 0,24 \text{ см}^3$, лівої - $6,31 \pm 0,17 \text{ см}^3$ і вузлів - $0,86 \pm 0,04 \text{ см}^3$. Тільки у однієї з обстеженої групи ехоскопія щитовидної залози не виявила змін, але гормональні показники були змінені.

За даними УЗД органів м/тазу у 63,33% ГПЕ сполучалась з лейоміомою матки, ізольована ГПЕ виявлена в 16,7% випадках, а в 10% - відмічені кісти яєчників на тлі гіперпластичної патології ендометрію. За даними патогістологічного дослідження у жінок з патологією щ.з. в 91,67%

підтверджена ГПЕ. При цьому неатипова гіперплазія ендометрія встановлена у 19 пацієток (79,17 %), в рівних відсотках- 8,33% діагностовано змішану гіпоплазію та мікрополіпоз ендометрію, лише в 4,17 % випадках спостерігалась залозисто-фіброзна гіперплазія ендометрію. У 6 обстежених тканина ендометрію не була виділена, що можливо пояснити тривалою кровотечею на тлі АМК.

Визначена функціональна активність щ.з. за даними ТТГ, Т₄ вільн., АТ до тіреопероксидази знаходилася в межах норми ($P > 0,05$), тоді як Т₃ вільн. ($3,94 \pm 0,11$ пмоль/л) був достовірно знижений ($P < 0,05$). Ніякої кореляції між показниками функції і структури щитовидної залози і гістологічними результатами зішкріба ендометрія виявити не вдалося. Т.ч. проведені дослідження при сполученній патології щитовидної залози і ГПЕ дали можливість сформулювати наступне.

Висновки.

- Серед жінок з ГПЕ найбільш частою скаргою є порушення менструального циклу (50%), відсоток яких коливається в різних вікових групах.

- При проведенні профілактичних оглядів гінекологами, в роботі сімейних лікарів та лікарів терапевтичного профілю необхідно виділяти жінок з патологією щ. з. в групу ризику по наявності ГПЕ як при порушеннях менструальної функції, так і при їх відсутності, для подальшого поглибленого гормонального і спеціального гінекологічного дослідження (УЗД органів малого тазу у всіх пацієток) з метою виявлення гінекологічної патології на доклінічному етапі.

- Патологія щитовидної залози передує розвитку патології в репродуктивній системі. Клінічні зміни в органах репродуктивної системи з'являються через 3-5 років від порушення функції щитовидної залози і першими проявами їх є більш рясні менструації.

- У жінок з патологією ендометрія наявні порушення як в структурі і /або функції щитовидної залози, найбільш частим порушенням функції щитовидної

залози є гіпотиреоз (20%). В 40% випадків у них гіперпластичні процеси ендометрія мають тенденцію до рецидивування. Жінки зі сполученою патологією щ.з. і ГПЕ складають також групу підвищеного ризику по розвитку лейоміоми матки.

- В програму обстеження пацієток з гіперпластичними процесами ендометрія необхідно включати дослідження як структурних, так і функціональних змін щитовидної залози для подальшої їх корекції і профілактики рецидивів ГПЕ.

ДЕРМАТОГЛІФІЧНІ ОСОБЛИВОСТІ ДИСТАЛЬНИХ ФАЛАНГ ПАЛЬЦІВ РУК, ОСІБ КОТРІ ВЧИНЯЛИ ЗЛОЧИНИ ПРОТИ ЖИТТЯ ТА ЗДОРОВ'Я

Зеленчук Галина Мирославівна

асистент

Івано-Франківський національний медичний університет
м. Івано-Франківськ, Україна

Дерматогліфіка на сьогоднішній день залишається однією із вирішальних методик для ідентифікації особи. Відбитки пальців рук, долонь чи ніг можуть залишати на місцях вчинення злочину особи, які вчиняли різного виду протиправні дії: чи це злочини проти життя, здоров'я, статевої недоторканності чи наркозлочини. Саме відбитки пальців рук, ніг, долоні є незмінними впродовж життя і є унікальними для кожної особи. Під час розкриття злочинів органи досудового розслідування стикаються з безліччю перешкод, які затягують процес ідентифікації злочинця.

Гребінцевий малюнок шкіри має велике практичне значення і ряд переваг для вивчення і аналізу у порівнянні з іншими фенотиповими параметрами, оскільки дає можливість проводити ряд кількісних та якісних досліджень, котрі з упевненістю можна віднести до експрес-методів, що застосовуються для ідентифікації особи.

Слід зазначити, що багато науковців досліджували взаємозв'язок папілярних візерунків із вчиненнями різного роду правопорушеннями. Jaguin N. (1934) - відомий англійський вчений, якого вважають основоположником наукових досліджень, спрямованих на встановлення зв'язків між дерматогліфічними ознаками та психологічним портретом злочинців. В ході своїх досліджень він виявив переважання завиткових типів папілярних візерунків у злочинців з девіантними розладами особистості.

Бадиков К.М. (2012, 2013), Яровенко В.В. та Китаєв М.М. (2014) у своїх працях вивчали такий напрямок дерматогліфіки, як психодерматогліфіка.

Психопатичні відхилення осуджених багато в чому з'явилися базою для злочинних виявів. Пошуки нових психодерматогліфічних зв'язків значно підвищують можливості дерматогліфічного методу і пришвидшують впровадження наукових розробок у повсякденну практику клініцистів, криміналістів, органів дізнання та інших спеціальностей.

Досліджуючи папілярні візерунки осіб, котрі вчинили злочини проти життя та здоров'я, враховувались такі критерії: типи папілярних візерунків, симетрію одного і того ж візерунку на однойменних пальцях обох рук, висота папілярного візерунку, форму потоку ліній, дельтовидний та гребінцевий рахунок.

Серед досліджуваних дактилокарт осіб котрі вчинили злочини проти життя та здоров'я (убивство) переважали завиткові типи папілярних візерунків (74%), петлеві типи зустрічались у 26 % та 3% були присутніми інші види папілярних візерунків.

У результаті дослідження встановлено, що за типом папілярного візерунку можна спрогнозувати схильність до вчинення злочину проти життя та здоров'я, і, як наслідок, проводити заходи з метою уникнення таких злочинів у осіб з категорії ризику.

**ОСОБЛИВОСТІ ДЕРМАТОГЛІФІКИ СТОП У ЖІНОК РІЗНИХ
ЕТНОТЕРИТОРІАЛЬНИХ ГРУП ПРИКАРПАТТЯ**

Козань Наталія Миколаївна,

д. мед. н., професор,

Коцюбинська Юлія Зіновіївна,

асистент,

Івано-Франківський національний

медичний університет, м. Івано-Франківськ,

Україна

Вступ. З оглядом на інтенсифікацію міграційних процесів як у межах України, так і у світових межах, етнодерматогліфіка відкриває нові перспективи для вивчення ключових ідентифікаційних ознак фенотипу людини. Неперервне зростання світової міграції та асиміляції створює всі умови для зникнення генетично однорідних етносів та народів. Тому у розрізі вище висвітленого актуальною та обговорюваною залишається проблематика вивчення загальних фенотипових особливостей антропометричних, антропоскопічних та дерматогліфічних ознак різних етнотериторіальних з метою створення регіональних генофондів, зокрема, і в Україні.

Гребінцевий малюнок рук і ніг є генетично та епігенетично обумовленими параметрами, тому результати, отримані при його вивченні, мають високу інформаційну цінність у якості ідентифікаційної маркерної системи в медицині, криміналістиці, антропології та популяційній генетиці.

У наш час все більшої популярності набуває вивчення дерматогліфічних та антропологічних особливостей різних етносів і народів світу. Проаналізувавши ряд сучасних наукових робіт, можна зробити висновок, що дерматогліфікарізних етносів та народів світу активно досліджується у якості ідентифікаційно-маркерної системи історичних, еволюційних процесів.

Ряд наукових праць підтверджують, що папілярні візерунки кистей і стоп мають спадкову основу, корелюють із етнотериторіальною та расовою належності [10], статтю та деякими вроджених захворюваннями, практично не піддаються старінню і є незмінними упродовж життя. При цьому їх вираженість може зменшуватися при значному і тривалому функціональному навантаженні. Провівши аналіз дерматогліфічних маркерів підпальцевих подушечок пальців ніг, нами було встановлено середні значення частоти зустрічання тих чи інших візерунків у різних етнотериторіальних та статевих групах, а також вивчено характер корелятивних взаємозв'язків між типом візерунка та гребінцевим і дельтовим рахунками.

Матеріал і методи. Матеріалом для дослідження послуговували дерматогліфи стоп, отримані від 260 осіб жіночої статі віком 18-59 років, котрі ідентифікували себе як представники гуцульської, бойківської, лемківської етнотериторіальних груп, що проживають на території Прикарпаття, та осіб контрольної групи, що не належали до жодної із зазначених груп. Критерієм включення до досліджуваних груп були добровільна згода особи, відсутність генетичної патології, патології ендокринної системи та опорно-рухового апарату, вік 18 - 59 років. Критеріями виключення з дослідження були відмова від дослідження на будь-якому його етапі, наявність генетичної патології, патології ендокринної системи та опорно-рухового апарату, вік молодше 18 та старше 59 років.

Методи дослідження відповідають базовим принципам Гельсінської декларації з біометричних досліджень (1974), адаптованої на 41-й Міжнародній асамблеї у Гонконзі (1989), в котрих людина являється їх об'єктом. Об'єм дослідження не заперечував таким базисним принципам, як повага особистості, інформованість особи, оцінка ризику шкоди та користі.

Шляхом макрознімання підошовної поверхні стопи ми отримали дерматогліфи стоп. Отримані файли оброблялися графічними програмами (креслярсько-конструкторського редактора КОМПАС-3D LT), що значно

полегшувало вивчення якісних і кількісних показників дерматогліфічних параметрів стоп.

Дані отримані, шляхом кількісного і якісного вивчення морфологічних елементів, що формують дерматогліфічні параметри стоп (тип папілярного візерунку, складність морфологічної будови, направленість папілярних ліній тощо), піддавалися одно- та багатомірному статистичному аналізу.

Результати дослідження та їх обговорення. Як бачимо з рис. 1, у жінок-гуцулок гребінцевий рахунок лівої стопи становить $10,4 \pm 0,59$, дельтовий – $0,35 \pm 0,13$, правої – $10,97 \pm 0,61$ та $0,30 \pm 0,11$ відповідно.

Серед візерунків на обох ногах переважають дуги (22,5% на лівій і 42,5% на правій стопі) та фібулярні петлі (42,5% на лівій та 25% на правій стопі).

У жінок-лемків гребінцевий рахунок лівої стопи – $12,2 \pm 0,60$, дельтовий – $0,55 \pm 0,13$, правої – $13,95 \pm 1,36$ та $0,50 \pm 0,13$ відповідно.

Серед візерунків на обох ногах переважають дуги (32,5% на лівій і 40,0% на правій стопі) та завитки (27,5% на лівій та 45,2% на правій стопі) (рис. 2).

Етно-расова приналежність=Hutsul			
Descriptive Statistics			
(Spreadsheet в WorkbookDermFMLeg)			
Variable	Mean	Std.Dev.	Standard Error
Гребінці Ліва Нога	10,4000	3,77440	0,59678
Дельти Ліва Нога	0,3500	0,83359	0,13180
Гребінці Права Нога	10,9750	3,88611	0,61444
Дельти Права Нога	0,3000	0,72324	0,11435
LLA	0,2250	0,42290	0,06686
LLLU	0,1750	0,38480	0,06084
LLLR	0,4250	0,50064	0,07915
LLW	0,1500	0,36162	0,05717
LLLW	0,0250	0,15811	0,02500
RLA	0,4250	0,50064	0,07915
RLLU	0,1500	0,36162	0,05717
RLLR	0,2500	0,43852	0,06933
RLW	0,1500	0,36162	0,05717
RLLW	0,0250	0,15811	0,02500

Рис. 1. Статистичні показники дерматогліфічних параметрів стоп у жінок гуцульської етнотериторіальної групи

Variable	Етно-расова приналежність=Lemko Descriptive Statistics (Spreadsheet в WorkbookDermFMLeg)		
	Mean	Std.Dev.	Standard Error
Гребінці Ліва Нога	12,15000	3,853403	0,609277
Дельти Ліва Нога	0,55000	0,814925	0,128851
Гребінці Права Нога	13,95000	8,611114	1,361537
Дельти Права Нога	0,50000	0,816497	0,129095
LLA	0,32500	0,474342	0,075000
LLLU	0,15000	0,361620	0,057177
LLLR	0,17500	0,384808	0,060843
LLW	0,27500	0,452203	0,071500
LLLW	0,07500	0,266747	0,042176
RLA	0,40000	0,496135	0,078446
RLLU	0,12500	0,334932	0,052957
RLLR	0,17500	0,384808	0,060843
RLW	0,17500	0,384808	0,060843
RLLW	0,12500	0,334932	0,052957

Рис. 2. Статистичні показники дерматогліфічних параметрів стоп у жінок лемківської етнотериторіальної групи

У жінок-бойків гребінцевий рахунок лівої стопи становить $12,9 \pm 0,88$, дельтовий – $0,12 \pm 0,06$, правої – $12,87 \pm 0,83$ та $0,12 \pm 0,06$ відповідно. Серед візерунків на обох ногах переважають дуги (35% на лівій і 45,0% на правій стопі) та фібулярні петлі (42,5 % на лівій та 32,2% на правій стопі) (рис. 3).

Variable	Етно-расова приналежність=Boiko Descriptive Statistics (Spreadsheet в WorkbookDermFMLeg)		
	Mean	Std.Dev.	Standard Error
Гребінці Ліва Нога	12,90000	5,573748	0,881287
Дельти Ліва Нога	0,12500	0,404304	0,063926
Гребінці Права Нога	12,87500	5,306926	0,839099
Дельти Права Нога	0,12500	0,404304	0,063926
LLA	0,35000	0,483046	0,076376
LLLU	0,12500	0,334932	0,052957
LLLR	0,42500	0,500641	0,079158
LLW	0,10000	0,303822	0,048038
LLLW	0,00000	0,000000	0,000000
RLA	0,45000	0,503831	0,079663
RLLU	0,12500	0,334932	0,052957
RLLR	0,32500	0,474342	0,075000
RLW	0,07500	0,266747	0,042176
RLLW	0,02500	0,158114	0,025000

Рис. 3. Статистичні показники дерматогліфічних параметрів стоп у жінок бойківської етнотериторіальної групи

У жінок контрольної групи (рис. 4) гребінцевий рахунок лівої стопи становить $12,3 \pm 0,71$, дельтовий – $0,07 \pm 0,05$, правої – $12,42 \pm 0,88$ та $0,02 \pm 0,02$ відповідно.

Серед візерунків на обох ногах переважно трапляються дуги (40% на лівій і 37,5% на правій стопі), фібулярні петлі (40% і 30%) та тібіальні петлі (20% і 30% відповідно), завиткові візерунки у контрольній групі не спостерігалися.

Variable	Етно-расова приналежність=Control Descriptive Statistics (Spreadsheet в WorkbookDermFMLeg)		
	Mean	Std.Dev.	Standard Error
Гребінці Ліва Нога	12,35000	4,486733	0,709415
Дельти Ліва Нога	0,07500	0,349908	0,055325
Гребінці Права Нога	12,42500	5,615398	0,887872
Дельти Права Нога	0,02500	0,158114	0,025000
LLA	0,35000	0,483046	0,076376
LLLU	0,20000	0,405096	0,064051
LLLR	0,40000	0,496139	0,078446
LLW	0,00000	0,000000	0,000000
LLLW	0,05000	0,220721	0,034899
RLA	0,37500	0,490290	0,077522
RLLU	0,30000	0,464095	0,073380
RLLR	0,30000	0,464095	0,073380
RLW	0,00000	0,000000	0,000000
RLLW	0,02500	0,158114	0,025000

Рис. 4. Статистичні показники дерматогліфічних параметрів стоп у жінок контрольної групи

Висновок. Таким чином, встановлено, що між дерматогліфічними ознаками стоп у представників жіночої статі досліджуваних етнотериторіальних груп Прикарпаття (бойки, лемки, гуцули) існують відмінності, що дозволяють диференціювати ці етнотериторіальні групи і таким чином дозволяють виявляти факторні критерії діагностики конституційних ознак невідомої особи, які успішно можуть бути використані, як ідентифікаційні маркери, як у антропологічному, так і в судово-медичному аспекті.

ВПЛИВ ДИСТАНЦІЙНОГО НАВЧАННЯ ОНЛАЙН НА СТАН ЗДОРОВ'Я ДІТЕЙ І ПІДЛІТКІВ

Костенко Ірина Федорівна

к. мед. н., доцент,
Одеський Національний медичний університет
м. Одеса, Україна

Костенко Олександр Віталійович

викладач ОКУ «Білгород-Дністровський
медичний фаховий коледж»
м. Білгород-Дністровський, Україна

Пандемія COVID-19 призвела до зупинки звичної для нас OFF-лайн освіти у більшості країн світу. Майже 94% шкіл та інших освітніх дитячих закладів закрито в економічно розвинутих країнах. У найбільш скрутному становищі щодо подальшої освіти опинилися мешканці бідних країн, зокрема, у сільській місцевості, хворі діти та особи з особливими потребами. Організація дистанційної освіти дозволила відновити навчальний процес за допомоги різних методів надання інформації з використанням сучасних комп'ютерних технологій (радіо, телебачення, Інтернет-трансляції та конференції тощо). Дистанційне навчання передусім передбачає самоосвіту. Діти різного віку в початковій та вищій школі все більше часу приділяють роботі з електронними гаджетами, вони втрачають «живе» міжособове спілкування, в деякій мірі обмежуються їх соціальні навички. Самоізоляція, зменшення фізичної активності, нова модель поведінки можуть спровокувати певне порушення стану здоров'я.

Профілактика інфекційної та неінфекційної патології серед дітей та молоді, визначення впливу зовнішнього середовища та соціальних умов на здоров'я, є основними завданнями громадської охорони здоров'я в Україні під час світової пандемії [1].

Мета роботи - дослідження впливу інноваційних технологій на стан здоров'я і розвиток дітей шкільного віку та підлітків під час здобуття онлайн освіти в умовах світової пандемії.

Матеріали і методи. Наводимо визначені загальні тенденції стану здоров'я дітей під час дистанційного навчального процесу в умовах пандемії COVID-19 на основі аналізу даних медичної документації, звітів, публікацій у пресі, аналізу досліджень вітчизняних вчених та власних спостережень.

Результати та їх обговорення. За даними ЮНЕСКО, закриття шкіл було здійснено у понад 160 країнах світу. Тривала дистанційна форма навчання призводить до значних соціальних і економічних наслідків. Швидкі й глибокі зміни у методиці навчання, велике психічне та емоційне, значне зменшення звичайного фізичного навантаження, призвело до виникнення стійкої стресової ситуації як у самих дітей, так і у батьків [2].

Запропонована більшістю навчальних закладів України модель навчального процесу не є досконалою і загально прийнятною. Проблема стосується не тільки рівня комп'ютерної грамотності самих учнів та студентів, ступеня підготовки викладацького складу навчальних закладів до проведення уроків (лекцій, практичних занять) онлайн, а й вільного доступу до Інтернету, наявності відповідної апаратури. Важливим моментом є прихильність всіх учасників навчального процесу до здобуття освіти дистанційно.

За дослідженнями MMWR (Morbidity and Mortality Weekly Report), сім'ї, в яких діти пройшли хоча б частину шкільного навчання дистанційно, повідомляли про гірші результати успішності, пов'язані з психічним і фізичним здоров'ям дітей.

У дітей, які навчалися тільки дистанційно (віртуально), фізична активність знизилася вдвічі проти показників дітей, які відвідували школу, спілкування з друзями зменшилося з 86% до 70%, емоційні розлади спостерігалися у 25% дітей на дистанційній освіті проти 16% у дітей на звичайній формі навчання. Батьки дітей, які навчалися віртуально, скаржилися на свої власні проблеми зі сном та емоційний стрес.

У багатьох дітей та підлітків виникає залежність від смартфона, користування яким протягом тривалого часу провокує виникнення дитячих істерик, порушення сну і поведінки, депресії, підвищеної нервозності. Батьки, вчителі, вихователі дитячих і навчальних закладів звертають увагу на підвищення дитячої агресивності та соціальної тривожності. Утруднюються навички спілкування, втрачаються деякі соціальні навички дітей, зменшується їх здатність до концентрації уваги, розвивається швидка перевтома і дратівливість («техногенне виснаження мозку»).

Об'єктивне дослідження стану здоров'я дітей і підлітків виявило шкоду фізичному здоров'ю: погіршення зору, порушення постави через постійний нахил голови, тонельний синдром через одноманітні рухи пальцями рук, ожиріння. Негативний вплив електромагнітного випромінення від смартфона на організм людини також потребує лікування. Однак, в Україні немає спеціалістів з соціальної терапії, а кількості медичних препаратів для лікування таких хворих недостатньо. Також має місце необґрунтоване призначення дітям ноотропів та нейролептиків.

Висновки. Внаслідок пандемії COVID-19 в Україні серед дитячого населення спостерігається погіршення стану як фізичного, так і психічного здоров'я, що зумовлено розвитком хронічного стресу, депресії, утруднення навичок спілкування, зниження соціальних навичок. Надання психологічної та соціальної допомоги не відповідає сучасним вимогам. Необхідно оптимізувати рівень підготовки медичних фахівців у сфері громадської медицини з соціальної та медичної психології. Навчальний процес у закладах всіх рівнів акредитації потребує корекції програмного забезпечення з урахуванням анатомо-фізіологічних особливостей організму дітей і підлітків та загального часу роботи учнів безпосередньо з джерелами електро-магнітного випромінювання. Залежно від епідеміологічної ситуації бажано поєднувати очне та дистанційне навчання.

Література:

1. Рингач Н.О. Громадське здоров'я як чинник національної безпеки // http://www.academy.gov.ua/%5CNMKD%5Clibrary_nadu%5CMonografiy%5Ceb888b29-b062-4a77bb62-ab02e68a21e5.pdf.

2. Verlenden JV, Pampati S, Rasberry CN, et al/ Association of Children's Mode of School Instruction with Child and Parent Experiences and Well-Being During the COVID-19 Pandemic – COVID Experiences Survey, United States, October 8-November 13, 2020. MMWR Morb Mortal Wkly Rep 2021;70:369-376. DOL: <http://dx.doi.org/10.15585/mmwr.mm7011a1>.

ВПЛИВ АНТИБІОТИКІВ АЗИТРОМІЦИНУ ТА ХЛОРАМФЕНІКОЛУ НА ФОРМУВАННЯ БІОПЛІВОК ЗБУДНИКІВ ОПОРТУНІСТИЧНИХ ІНФЕКЦІЙ

Ластовецька Людмила Олегівна,
Калініченко Олександр Олександрович,
Маслак Валегія Ігорівна,
Кудіна Софія Володимирівна
студенти
Юнгін Ольга Сергіївна,
доцент
Київський національний університет технології та дизайну

Вступ. Патогенез багатьох ортопедичних інфекцій пов'язаний з присутністю мікроорганізмів у формі біоплівки (Patel et al., 2005). Біоплівкою за визначенням називають стратегію росту мікроорганізмів, під час якої клітини прикріплюються до поверхні або інтерфазу та синтезують полімерний матрикс, що вкриває інтактні клітини. У біоплівках мікроорганізми функціонують як у групування з структурною та функціональною неоднорідністю, подібною до багатоклітинної. Мікроорганізми в формі біоплівки проявляють меншу чутливість до дії антимікробних речовин (Malone et al. 2017). Толерантність біоплівки до антибіотиків є багатофакторною, включаючи фізичні, фізіологічні та генетичні детермінанти, тоді як стійкість бактерій в біоплівці до антибіотиків спричинена мутаціями та зумовлена багаторазовим впливом антибіотиків в високій концентрації.

Мета. Дослідити вплив антибіотиків (фенікольного антибіотику хлорамфеніколу (САР) та макролідного антибіотику азитроміцину (АЗМ) на формування біоплівок збудників опортуністичних інфекцій.

Матеріали і методи. Культивування бактерій проводили в стаціонарних умовах протягом 3 діб в 96-лункових планшетах з полістиролу, куди вносили стартове поживне середовище (Nutrient Broth, HiMedia Ltd.) із інокулятом. Оптичну густина визначали спектрофотометрично за допомогою HiPo MPP-96,

Biosan при довжині хвилі 600 нм, ступінь прикріплення клітин– за довжини хвилі 570 нм з використанням кристалічного фіолетового. Як тест-культури було використано лабораторні штами збудників опортуністичних інфекцій: *Escherichia coli* K12, *Klebsiella pneumoniae* ATCC 10031, *Pseudomonas aeruginosa* ATCC 27853, *Staphylococcus aureus* ATCC 25923. В роботі було використано фенікольний антибіотики хлорамфенікол (CAP) та макролідний антибіотик азитроміцин (AZM) у діапазоні концентрацій 0-32.0 мкг/мл та 0-20.0 мкг/мл, відповідно.

Усі досліди проводили в трьох повтореннях, кількість паралельних визначень в експерименті становила 3. Відмінності середніх показників вважали достовірними на рівні значимості $p < 0,05$.

Результати та обговорення. Показано, що мінімальна інгібуюча концентрація AZM для *S. aureus* та *E. coli* становила 32.0 мкг/мл. Застосування CAP в діапазоні концентрацій 0-20.0 мкг/мл не знижувало численість бактерій (*S.aureus*, *E.coli*, *P.aeruginosa*, *K.pneumoniae*), однак інгібувало здатність клітин формувати біоплівку вже за концентрації 0.625 мкг/мл. В одночас, мінімальна концентрація AZM, що знижувало здатність тест-культур формувати біоплівку становила 0.5 мкг/мл.

Відсутність видимого впливу AZM у використаних концентраціях на ріст *K.pneumoniae* та *P. aeruginosa* може бути пояснена тим, що вказані бактерії мають подібні механізми стійкості до макролідів (Yin et al., 2012). Загалом, тип агрегації клітин має вирішальне значення при визначенні ефективної концентрації антибіотику вибору (Swatton et al, 2016).

Висновки. Досліджувані антибіотики AZM та CAP ефективно інгібують здатність бактеріальних збудників опортуністичних інфекцій формувати біоплівку. Макробідний антибіотик азитроміцин, крім того, ефективно інгібує ріст *S. aureus* та *E. coli*.

АНТИБАКТЕРІАЛЬНА ДІЯ ЕКСТРАКТІВ, ОТРИМАНИХ З БРУНЬОК *SALIX SP* ПО ВІДНОШЕННЮ ДО *ENTEROCOCCUS SP*

Пономаренко Світлана Володимирівна,

к. м. н., пров. наук. співробітник

Осолодченко Тетяна Павлівна,

к. б. н., ст. наук. співробітник

Порт Олена Валеріївна,

к. м. н., пров. наук. співробітник

Лук'яненко Тетяна Василівна,

к. м. н., пров. наук. співробітник

Калітіна Світлана Миколаївна,

м. н. с

ДУ «Інститут мікробіології та імунології ім. І. І. Мечникова
Національної академії медичних наук України», м. Харків, Україна

Вступ. Пошук нових лікарських засобів, що мають антибактеріальні властивості, є актуальним та перспективним напрямком в сучасній медицині. Сучасні методи синтезу дозволяють розробляти широкий асортимент активних речовин. Рослина сировина завжди приваблювала дослідників різних галузей для отримання лікарських, косметологічних та інших засобів. Вербка (*Salix sp*) привертала до себе увагу в якості лікувального засобу, а сучасні методи дослідження, які виявили різноманітність її хімічного складу зумовлюють широкий спектр біологічної активності, який використовується в фармацевтичній галузі.

В останні роки відмічено зростання ролі грампозитивної умовно-патогенної мікрофлори, зокрема ентерококів у виникненні гнійно-септичних інфекцій. Тому б було доречно вивчити антибактеріальний вплив отриманих спиртових сполук з *Salix sp* на штами *Enterococcus sp*, які характеризуються резистентністю до багатьох антибактеріальних засобів.

Метою роботи є вивчення протимікробної дії екстрактів, отриманих з бруньок *Salix sp* по відношенню до ентерококів.

Матеріали та методи дослідження. Протимікробну активність досліджували на 10 штамів клінічних ізолятів *Enterococcus sp*, які зберігаються в лабораторній колекції. Об'єктами дослідження були спиртові екстракти бруньок *Salix sp*. Для отримання екстрактів рослину сировину екстрагували 70% та 96 % етанолом при кімнатній температурі протягом 2 тижнів. Отримані екстракти концентрували шляхом відгонки розчинників на водяній бані та висушували у сушильній шафі при кімнатній температурі. Дослідження протимікробної активності екстрактів бруньок *Salix sp* виконували методами дифузії в агар та серійних розведень в агарі.

Результати та обговорення. Екстракти, які отримані з пагонів бруньок *Salix sp*. екстракцією 70 % та 96 % спирту володіють антибактеріальною дією по відношенню до всіх штамів *Enterococcus sp*. Діаметри зон затримки росту складали 22-24 мм для екстрактів, отриманих за допомогою 70 % спиртовою екстракцією для 8 штамів *Enterococcus sp*, та для інших двох штамів – 20-22 мм. Антибактеріальні властивості екстрактів, які були отримані 96 % спиртовою екстракцією виявлялись за зоною затримкою росту у 20-23 мм у 5 штамів *Enterococcus sp*, тоді як у інших 5 штамів діаметри зон затримки росту складали 17-19 мм.

При дослідженні бактерицидної дії спиртового екстракту 70 % концентрації складала 125 мг/мл для 8 штамів *Enterococcus sp*, для двох 250 мг/мл. Бактеріостатична дія для 8 штамів дорівнювала 250 мг/мл, для двох - 500 мг/мл. Бактерицидна дія спиртового екстракту 96 % концентрації складала 125 мг/мл для 5 штамів *Enterococcus sp*, бактериостатична - 250 мг/мл. Бактеріостатична дія для інших 5 штамів дорівнювала 250 мг/мл, бактерицидна - 500 мг/мл.

Висновки. Одержані результати вказують, що спиртові екстракти 70 % та 96 % з бруньок *Salix sp* володіють антибактеріальними властивостями по відношенню до штамів *Enterococcus sp* та можуть бути перспективною сировиною для подальшого дослідження фітохімічного складу з метою подальшої розробки ефективних композицій для створення протимікробних засобів.

ВПЛИВ ФІЗИЧНОГО НАВАНТАЖЕННЯ НА ФУНКЦІОНАЛЬНУ АКТИВНІСТЬ НЕЙТРОФІЛІВ КРОВІ

***Росіхін В. В.,**

доктор мед. наук, професор

****Яковенко М. Г.,**

канд. біол. наук, доцент,

*Харківська медична академія післядипломної освіти

**Харківський національний університет ім. В. Н. Каразіна

м. Харків, Україна

Анотація: В даній роботі вивчали вплив фізичного навантаження на функціональну активність нейтрофілів у спортсменів. Отримані результати дозволяють обґрунтовано говорити про те, що високий рівень фізичних навантажень, який властивий для спорту вищих досягнень, може призводити до істотного супресивного впливу на функціональну активність нейтрофілів.

Ключові слова: спорт, фізичне навантаження, кров, нейтрофіли, функціональні зміни клітин, хемілюмінесцентна реакція

Вступ. Нейтрофільні гранулоцити являють собою високо реактивну ланку в імунній системі. Вони першими мобілізуються у вогнище запалення, від їхньої фагоцитарної активності багато в чому залежить ефективність противомікробного захисту організму. Сприймаючи численні сигнали про дестабілізації внутрішнього середовища, нейтрофіли моделюють свої функції, націлені на її відновлення. Активовані нейтрофіли самі стають потужними ефекторами пускових та регуляторних механізмів каскадних реакцій, що забезпечують розвиток запалення. Це пов'язане з тим, що нейтрофільні гранулоцити здатні не тільки в якості ефекторів виробляти цитотоксичні молекули та здійснювати фагоцитоз, але й, як регуляторні клітини, синтезувати широкий спектр різних цитокінів. Хемілюмінесцентна активність нейтрофільних гранулоцитів характеризує стан "респіраторного вибуху", що розвивається при взаємодії клітин з об'єктами фагоцитозу. Обговорюється значення синтезу ряду активних форм кисню в системі зовнішнього

квілінгу. "Респіраторний вибух" відноситься до серії метаболічних процесів, активність яких змінюється при стимуляції нейтрофілів: збільшення споживання кисню та посилення окислення глюкози в пентозофосфатному циклі. Проте залежність функціональної активності даного типу фагоцитів від фізичних навантажень дотепер залишається мало дослідженою

Метою даного дослідження було вивчення залежності функціональної активності нейтрофільних гранулоцитів від фізичного навантаження у висококваліфікованих спортсменів.

Матеріали та методи. Обстежено 19 спортсменів (представників різних видів спорту) у різних фазах річного макроциклу. Венозну кров (2 мл) з ліктьової вени набирали в центрифужні пробірки, добре перемішували з 80 ОД гепарина та 1 мл поліглюкіну. Для осадження еритроцитів інкубували дану суміш 25 хвилин при 37⁰С 30 хвилин при кімнатній температурі. Після останньої інкубації переносили лейкоцитарний супернатант у чисті центрифужні пробірки та тричі відмивали у розчині Хенкса без фенолового червоного і центрифугували по 5 хвилин при 400g. По закінченню третього нцентрифугування супернатант видаляли, а клітини, що залишилися, розбавляли в 2 мл розчину Хенкса. Підрахунок, попередньо розбавлених в 10 разів клітин (в 10% розчині оцтової кислоти з 0,25% розчином трипанового синього), робили в камері Горяєва. Реакційна суміш для хемілюмінесцентної реакції складалася з 40 мкл донорської сироватки АВ (IV), 100 мкл люмінола в концентрації 10⁻⁵ М, 50 мкл індуктора (у випадку визначення індукованої хемілюмінесценції), 610 мкл розчину Хенкса без барвника та 250 мкл лейкоцитарної суспензії (2 млн/мл) для визначення спонтанної хемілюмінесценції або 685 мкл розчину Хенкса та 125 мкл суспензії лейкоцитів - для індукованої. Оцінка спонтанної та індукованої хемілюмінесценції проводилась протягом 90 хвилин на 36-канальному хемілюмінесцентному аналізаторі "CL3604". Реєстрація результатів і керування хемілюмінесцентним аналізатором здійснювалася через комп'ютер. Визначалися наступні характеристики: час виходу на максимум, максимальне значення та площу

кривої. Як індуктори "респіраторного вибуху" використали опсонізований зімозан ("Sigma", США). Посилення хемілюмінесценції, індукованої зімозаном, щодо спонтанної оцінювали співвідношенням площ індукованої та спонтанної хемілюмінесценції, що визначали як індекс активації. Вірогідність розходжень між показниками незалежних вибірок (порівняння з показниками контрольної групи) оцінювали за непараметричним критерієм Манна-Уїтні. Вірогідність розходжень між показниками залежних вибірок оцінювали по непараметричному U критерію Вілкоксона. Статистичний аналіз здійснювали в пакеті прикладних програм Statistica 7.0 (StatSoft Inc., 2004).

Результати дослідження: Порівняльний аналіз параметрів функціональної активності нейтрофілів проаналізовані залежно від фази спортивного річного макроциклу: "Утома" означає стан після закінчення змагального періоду, "Відпочинок" - стан після перехідного періоду. При дослідженні хемілюмінесцентної активності нейтрофільних гранулоцитів виявлено, що час виходу на максимум інтенсивності при спонтанній хемілюмінесценції, особливо на тлі втоми, істотно нижче, ніж у контрольній групі. Час виходу на максимум характеризує швидкість розвитку "респіраторного вибуху" у випадку регуляторного або антигенного впливу на клітку. Спонтанна хемілюмінесцентна реакція розвивається за рахунок регуляторного впливу оптимізації температури на метаболізм нейтрофільних гранулоцитів. Скорочення часу виходу на максимум спонтанної хемілюмінесценції у спортсменів після закінчення змагального періоду характеризує здатність метаболічної системи кліток до високого рівня продукції активних форм кисню (АФК). Відсутність аналогічних змін при додатковій антигенній стимуляції кліток (зімозан-індукована хемілюмінесценція) відбиває межу у швидкості синтезу АФК, що визначається метаболічними резервами кліток. При цьому рівень максимальної активності, що проявляють нейтрофіли, нижче, ніж у контролі.

Особливий інтерес представляє реакція нейтрофілів групи "втома" на активацію зімозаном. Виявлено значне збільшення часу виходу на максимум у

порівнянні зі спонтанною активністю. Також величини індексу активації: 1,67 у контрольній групі; 0,61 ($p < 0,001$) і 0,57 ($p = 0,002$) у групах "Відпочинок" й "Утома" відповідно.

Висновки. На підставі аналізу хемілюмінесцентної активності нейтрофільних гранулоцитів можна вважати, що функціональні можливості клітин виснажені. Період відпочинку дає лише незначна зміна функціональної активності нейтрофілів але не є достатнім для відновлення нормальної реакції. Ці результати відповідають даним, отриманим іншими дослідниками, і дозволяють обґрунтовано вважати, що високий рівень фізичних навантажень, притаманний спорту вищих досягнень, має істотний супресивний вплив на стан імунної системи, зокрема на функціональну активність нейтрофілів.

ШЛЯХ ДО ЗДОРОВОГО ЖИТТЯ

Сергєєв В'ячеслав Михайлович

к. м. н., доцент

Волинський національний університет ім. Лесі Українки

г. Луцк, Україна

Вступ. Робота з важкими пацієнтами в умовах реанімаційного, хірургічного відділень примушує більш глибоко вникати в сутність хвороб, які приводять людину на межу життя та смерті. Є багато причин, що непомітно ведуть до руйнування здоров'я, але я зупинюсь на найбільш важливій проблемі - це проблемі харчування, яка на мій погляд і на думку видатних фахівців в галузі харчування має найбільший вплив на здоров'я та тривалість життя.

Мій багаторічний досвід, гадаю, не буде зайвим у спільній боротьби за людське здоров'я і довголіття.

Мета статті. Розкрити механізми переходу фізіологічних процесів в патофізіологічні внаслідок неправильного харчування, порушення біоритмів життєдіяльності, неадекватного фізичного навантаження та лікування.

Матеріали і методи. Дослідження проводилось у пацієнтів в умовах хірургічного, реанімаційного відділень (зав відділенням), а також амбулаторного прийому в якості лікаря рефлексотерапевта вищої категорії. Методи обстеження: анамнез, загально клінічні обстеження, вивчення перебіг стану пацієнта при проведенні відновних процедур та корекції харчування. Сучасні наукові дослідження вітчизняних та закордонних авторів механізму ауто інтоксикації у людини.

Результати досліджень та їх аналіз. У більшості випадків людина вживає в їжу те, що вона має, без усвідомлення її сумісності між собою, а також сумісності, виходячи з фізіологічних основ травлення. Згідно з фізіологічних принципів, перетравлення починається у порожнині рота, потребує відповідних умов, концентрації уваги та пережовування невеликими порціями, вживанню їжі повинні передувати відповідні почуття апетиту, бажання організмом

прийняти їжу, а не вживати її тому, що прийшов для цього час. Злагода в сім'ї та на роботі, відсутність негативного стресового навантаження повинно бути основою психологічного налаштування на якісне перетравлення та збільшення тривалості життя.

Вживання м'яса у надмірній кількості, цукру, хліба, картоплі, відсутність правильного вживання рідини, вже не кажучи про сумісність по групам крові, вводить організм в стан порушень, інтоксикації, яка є головним чинником непомітного руйнування, що переходить, у хворобливі стани, хвороби, що ведуть до постаріння, скорочуючи вік людини.

Постаріння не є фізіологічним станом людини вона є наслідком хронічної інтоксикації від неправильного вживання їжі, гіподинамії, шкідливих звичок, стресового навантаження.

Початкові розлади здоров'я поступово ведуть до наступних і так налагоджується система самознищення. До порушень приводять різні захворювання, а також гіподинамія (недостатнє фізичне навантаження) або, навпаки, наслідок надто важкого фізичного навантаження, що веде до перевтоми і виснаження енергетичних запасів.

Фізіологічний процес перетравлення м'ясного продукту означає розщеплення його до амінокислот, які всмоктуються у тонкому кишечнику.

Причиною порушень травлення є також те, що у людини недостатня кількість шлункового соку, неефективна перетравлююча сила ферментів шлунку, підшлункової залози, невідповідність продукту фізіологічним принципам травлення - все це веде до того, що протягом доби і більше неперетравлений шматок м'яса при температурі 38-40 градусів в товстому кишечнику перетворюється в джерело отрути у зв'язку з утворенням токсичних продуктів гниття (нітросполуки, трупна отрута, канцерогени, тощо. Звертаючись до досліджень в напрямку харчування видатного американського вченого Стівена Гандрі, навожу приклади його висновків відносно вживання м'яса.

«Червоне м'ясо провокує серцево-судинні хвороби та пухлинний ріст, Будь яка дієта, в якій мало тваринних білків продовжує життя. Пам'ятайте, що вживання м'яса-головний фактор старіння і це незаперечний факт. Чим більше білка з'їдаєте, тим менше проживете. Рівень інсуліноподібного фактору росту-1(ІФР-1)- індикатор старіння, хвороби Альцгеймера і небезпеки раку». Більшість патогенних мікроорганізмів, що утворюються, знищують корисну мікрофлору, яка синтезує у товстому кишечнику 9 вітамінів, що беруть участь у процесах обміну. Виникає дисбіоз кишечника, диспепсичні синдроми, які і формують різноманітні патофізіологічні порушення.

Перевірити ефективність роботи шлунково-кишкового тракту можливо за такими ознаками як настрій, самопочуття, фізична активність, **а об'єктивним критерієм** є запах калу в туалеті, якщо кал без запаху або має кислуватий запах, це свідчення того, що перетравлення їжі в межах фізіологічної норми, а якщо не запах, а нестерпний сморід (утворення сірководню внаслідок розкладання білка), іде процес самоотруєння, перехід до патофізіологічного напрямку обміну, який поступово веде людини до постаріння, важких захворювань і смерті раніше покладеного терміну.

Детальний опис обмінних процесів дає можливість зрозуміти, що стратегічним напрямком відновлення організму повинно **бути не лікування хвороби, а усунення причини її виникнення, іншими словами, відновлення фізіологічних параметрів життєдіяльності у першу чергу за рахунок правильного харчування.** Слід зазначити, що постійне мало примітне самоотруєння організму, на які по різних причинах люди та фахівці не звертають особливу увагу, як краплі води, що падають на граніт, роблять у більшості людей свою руйнівну справу. **Гіппократ, батько медицини, ще з сивої давнини надав медицині напрямок правильного її розвитку. Він писав: «В організмі людини протікає зелена життєва енергія Верідітас. Головне в роботі лікаря прибрати причини запальних процесів. А з рештою організм справиться сам».**

Сутність тривалості життя у життєвих біоритмах. Чи йдемо ми з ними в ритм життя, чи в протигагу їм. У цьому нам допоможе розібратися Древне Східна теорія У-Сін. Відповідно до биоритмів кожен орган має певний час, коли він максимально насичений енергією. Потім ця енергія переходить до іншого органу. Процес припливу і відпливу відбувається кожні 2 години протягом 24 годин. У разі виникнення будь-яких порушень(біль) необхідно подивитися на час і кожний будете знати з енергією якого органу ця біль пов'язана. Приміром, виникли болі в ділянці серця в період з 23-1ч. У цей період максимально активований жовчний міхур, отже, активація болю в серці пов'язано з жовчним міхуром, можливо це є наслідком виходу солей або рухом каменю. Болі в серці в період з 7 до 9 ранку швидше за все можуть бути пов'язані із захворюванням шлунку, 12-палої кишки (виразка, ерозія, гастрит). **Такий підхід дає можливість лікарю більш повноцінно обстежити пацієнта і призначити лікування.** А тепер уважно увійдемо в процес закладений природою-систему самознищення людини. Відповідно з биоритмом, людина повинна прокинутися і сходити в туалет з 5.00 до 7.00 ранку (максимальна енергетика товстої кишки). З 7.00 до 9.00 максимальна енергетика шлунку, коли активується всмоктувальна система шлунку, кишечника. **Якщо людина спить до 8.00-9.00 і більше, кал активно всмоктується в кров і прямує в печінку (за схемою теорії У-Сін).**

Медики ж знають, що кров від початкової частини прямої кишки (на початку переходу сигмовидної кишки в пряму), сигмовидної кишки надходить через порталну вену в печінку, несучи туди корисні поживні речовини так і отруйні з боку прямої і сигмовидної кишок. Згідно наукових свідчень мікрофлора кишечника має багато ферментних систем, які завдяки своїй активності створюють умови для утворення отруйних речовин розпаду білків та їх компонентів у вигляді **фенола, скатола, крезола, сірководню, метилмеркаптана, різних спиртів, амінів, кетокислот, жирних кислот.**

Усі ці процеси перетворення в кишечнику **носять назву гниття білків у кишечнику.** Таким чином, у процесі поступового та глибокого розпаду

неперетравлених і незасвоєних амінокислот (цистина, цистеїна, метіоніна) в кишечнику утворюється сірководень (H_2S) і метилмеркаптан(CH_3SH).

Диамінокислоти, такі як орнітин і лізин, декарбоксілюються з утворенням білкових амінів(птомаїни) або трупні отрути, так як вони утворюються також при гнитті трупів(з орнітина утворюється путресцин, а з лізіна – кадаверин). Крім того, патогенна мікрофлора кишечнику викликає поступове руйнування бокових ланцюжків циклічних амінокислот(тирозину, триптофану) з утворенням отруйних речовин обміну таких як: крезол, фенол, скатол, індол.

Отруйні речовин з кінцевих відділів товстого кишечнику (сигмовидна кишка та пряма) всмоктуються, **що веде до токсичного впливу на печінку, мозок, нирки,суглоби**. Необхідно звернути увагу на формування фекальних мас. Хімус у тонкому кишечнику ущільнюється внаслідок всмоктування рідкої частини через стінку кишечнику. Переходячи в товстий кишечник, цей процес продовжується у безкисневому середовищі з участі корисної і патогенної бактеріальної флори. Ущільнення від рідкого стану вмісту товстого кишечнику до густої консистенції залежить від індивідуального споживання рідини, яка всмоктується пропорційно потребам організму. Чим менше людина вживає рідини, тим більше всмоктується вміст з сигмо видної та прямої кишок. Місцева дія твердих калових мас веде до запального процесу та раку сигмовидної кишки, прямої кишки та передміхурової залози(простата). Ось чому, коли люди прокидаються пізніше сьомої години ранку, цілий день ходять сонними і млявим. Протягом багатьох років цей механізм є головним у постарінні і виникненні будь-яких захворювань від простої нежиті до захворювань крові, алергії, інсульту-інфаркту та раку. Актуальним на даний час є невротичні, депресивні стани, синдром панічної атаки тощо. **Синдром залишкових фекалій(СЗФ), запропонований автором** дає можливість пояснити ознаки багатьох соматичних та психоневрологічних хвороб і хворобливих станів.

Промивання товстої кишки після туалету (згідно експериментальних даних автора **100,0-300,0 і більше калу після опорожнення** кишечнику

залишається в прямій кишці, особливо це стосується людей похилого віку) сприяє здоров'ю і довголіттю.

Промивання кінцевого відділу товстої кишки краще проводити не клізмою, **а струминним методом**. Коли шланг від джерела води (кран) **легенько притискується** до анального отвору; відкривається кран з теплою водою, чи кімнатної температури і вода без напруги входить в пряму кишку; при наповненні, вода за рахунок рефлекторного акту виходить, вимиваючи калові маси. Промивати необхідно до чистої води. Процедура безпечна і високоефективна. Вона попереджає виникнення простатиту, сприяє загоєнню тріщин прямої кишки, гальмує процес постаріння, ефективний при любых хворобах, безсонні, сприяє відновленню статевої функції, імунної системи. Бажано робити очищення на початку вечором і вдень після опорожнення кишечника на протязі 2-3 діб. Потім лише зранку після туалету. Таке промивання захоплює пряму кишку і початкову частину сигмовидної. Цей спосіб по механізму впливу можна назвати: **«Прямокишечний діаліз струминним методом»**. Ефективність та безпечність методу підтверджується більш як 30-річним досвідом. Хочу зауважити, що процедура не має нічого спільного з методом тотального промивання кишечника, який увійшов в практику кілька років тому. Крім того, цей метод **не потребує введення трубки в пряму кишку** (подразнення, біль, можливості ускладнень при введенні рідини). Проведення процедури краще проводити шлангом з вихідним отвором 20 мм з м'яким кінцем. Краще усього для цього підходить гофрований шланг різних розмірів з господарчих магазинів.

Хочу звернути увагу на хибну, з моєї точки зору, формулу вживання їжі: «Сніданок з'їж сам, обід розділи з другом, а вечерю віддай ворогу» вважаю помилковим. Наведена формула їжі має на меті вживання зранку максимальної кількості їжі. За звичай, вживають каші, картоплю, хліб з м'ясом у великій кількості, запиваючи чаєм, кавою чи компотом. По-перше: м'ясо для перетравлення в шлунку потребує кислих ферментів(пепсиноген «А» та пепсиноген «В»), які активуються соляною кислотою в шлунку в кількості 2-3

л.). Каші, хліб та картопля потребують лужне середовище. По-друге: після вживання їжі зранку людина іде на роботу, шлунковий сік з ферментами швидко покидає шлунок (впливають сили земного тяжіння). Потрібно після вживання їжі побути у горизонтальному положенні 30-40 хвилин, щоб ферменти зв'язалися з білком(візьміть 1,5 л. пляшку наповніть наполовину водою поставте вертикально, а потім горизонтально, при горизонтальному рівні вода роз приділяється рівномірно, емітуючи рівень у мозку, шлунку і кінцівках). Істина в Природі, усі тварини після вживання їжі лежать в горизонтальному положенні, а кажани(летючі миші) висять головою вниз. Загальновідомо, що рідини в складі фізичного тіла людини в середньому 70 %. Вживання хліба, каші з м'ясом веде до зменшення кількості шлункового соку за рахунок всмоктування його хлібом та кашею. Покладіть у стакан наполовину наповнений водою шматок хліба на одну-дві хвилини і вийміть хліб. Де ж той шлунковий сік для перетравлення м'яса?

Білок пшениці-глідеїн важкий для перетравлення, він руйнує епітелій кишечника, є причиною глютенної хвороби, або целіакії[. Вчений-дослідник Стивен Гандрі,США вказує на ще більш небезпечні руйнівники здоров'я: лектини злакових, пасленових, геномодифіковані рослини,кукурудзу, сою, м'ясо птиці, тварин, яка містить ці лектини, молоко корів з казеїном А-1, а людина сприймає казеїн А-2. **Ерозії в кишечнику є воротами для проникнення такого лектина як АЗП(аглютинін злакових пшениці), який руйнує судини, органи, ендокринні залози, мозок.** Все це веде до послаблення імунітету, нездатної протистояти вірусній інфекції, в **тому числі COVID-19.** Випита після вживання їжі рідина розбавляє концентрацію шлункового соку, який не може протистояти лектинам їжі. По-третє: ідучи на роботу, людина знаходиться у стані фізичного і психологічного навантаження, що не сприяє перетравленню їжі, де головним регулятором усіх підпорядкованих процесів є кора головного мозку. Їжа перетворюється на продукт ауто інтоксикації. **Ці процеси поступово приводять організм до руйнації і постаріння раніше покладеного терміну.** Вживання збалансованої

рідини та «блендерної» їжі дає можливість уникнути негативних моментів харчування. Рідка вітамінізована їжа легко всмоктується в кишечнику без зайвого «баласту». Відсутнє виснаження імунної системи, що дає можливість зберегти здоров'я і життя у випадку епідемій вірусних інфекцій. Вживання кисломолочних продуктів ввечері, сприяє відновленню кишкової флори товстого кишечника, а також відновлення **закальцинованих** ворсинок тонкого, активації ствольових клітин. Такий режим харчування сприяє нормалізації ваги тіла, яка збільшується за рахунок вечірнього вживання їжі з борошняних виробів і солодощів. Великий апетит ввечері є наслідком викиду інсуліну, який блокує ліпазу підшлункової залози. Вживання невеликого кусочка сала зменшує апетит. Вживання морепродуктів, горіхів, лляної, оливкової олії, морської капусти, броколі, брюсельської тощо, сприяє живленню корисної бактеріальної флори товстого кишечника, синтезу поліненасиченої жирної кислоти- омега-3.

Висновки

1. Самоотруєння продуктами, які не відповідають фізіологічним параметрам людини(м'ясо, цукор, злакові, пасльонові, бобові, генетично модифіковані та інші продукти, які мають лектини, та аглютиніни злакових пшениці) небезпечні для людини, викликаючи розлади здоров'я, скорочуючи тривалість життя.

2. Запропонований тест «оцінки якості перетравлення їжі в туалеті» по відчуттю сірководню) дає можливість своєчасно прийняти заходи по відновленню правильного харчування збереженню здоров'я і продовження життя.

3. Промивання термінального відділу товстого кишечника струминним методом є безпечним і ефективним в напрямку зменшення ауто інтоксикації і відновлення здоров'я. При фізичному навантаженні кал всмоктується з силою інтенсивності руху(можлива причина раптової смерті, небезпека для спортсменів).

4. Синдром залишкових фекалій(СЗФ), дасть можливість більш ефективно протидіяти соматичним та нервово-психічним розладам, особливо в стані гіподинамії.

5. Наукові праці у напрямку зменшення інтоксикації шляхом промивання термінального відділу товстого кишечника на великій кількості людей старшого віку з використанням об'єктивного аналізу крові на рівень інсуліноподібного фактору росту-1(ІФР-1), є перспективним у подальшому розкритті механізмів ауто інтоксикації,алергізації, враховуючи вторинне всмоктування в прямій кишці і сенсibiliзації.

ВПЛИВ АНТИРЕФЛЮКСНОЇ ТЕРАПІЇ НА ПЕРЕБІГ ХРОНІЧНОГО ОБСТРУКТИВНОГО ЗАХВОРЮВАННЯ ЛЕГЕНЬ

Товт-Коршинська Маріанна Іванівна

д. м. н., професор кафедри внутрішніх хвороб
ДВНЗ «Ужгородський національний університет»,
м. Ужгород

Лях Олеся Іванівна

аспірант кафедри внутрішніх хвороб
ДВНЗ «Ужгородський національний університет»,
м. Ужгород

Дербак Мар'яна Антонівна

д. м. н., професор кафедри факультетської терапії
ДВНЗ «Ужгородський національний університет»
м. Ужгород

Лазур Яна Василівна

к. м. н., доцент кафедри пропедевтики внутрішніх хвороб,
ДВНЗ «Ужгородський національний університет»,
м. Ужгород

Вступ. Згідно сучасних наукових досліджень актуальною є проблема ведення хворих з поєднанням гастроєзофагеальної рефлюксної хвороби (ГЕРХ) та хронічного обструктивного захворювання легень (ХОЗЛ) [1,2]. Таке поєднання ускладнює перебіг захворювань, діагностику, знижує ефективність лікування та сприяє погіршенню прогнозу. Часте поєднання ХОЗЛ та ГЕРХ пояснюють формуванням наступного патогенетичного кола: ГЕРХ, унаслідок прямої дії соляної кислоти, пепсину та інших інгредієнтів шлункового соку, та ініціювання езофагобронхіального рефлюксу [3], сприяє розвитку бронхоспазму і запального процесу в бронхах, а препарати, що застосовуються при ХОЗЛ та бронхіальній астмі, індукують прогресування ГЕРХ (сприяння релаксації нижнього сфінктера стравоходу) [4]. Тому препаратами вибору і лікування ГЕРХ, безперечно, є інгібітори протонної помпи (ІПП)

Метою дослідження було вивчити ефективність антирефлюксної терапії на перебіг хронічного обструктивного захворювання легень в період загострення.

Матеріали і методи. Проведено проспективне відкрите дослідження в умовах стаціонару. Дослідження проведені за згодою хворих, а методика їх проведення відповідала Гельсінській декларації 1975 р. і її перегляду 1983 р. Дослідження схвалене локальною етичною комісією (протокол № 2/4 від 27.09.2019), а учасники його були ознайомлені і підписували погоджувальний лист при поступленні в стаціонар, структура якого відповідала офіційно прийнятій

Критеріями включення в дослідження служили верифікований діагноз ХОЗЛ стадія 2 (GOLD II) , вік > 40 років, об'єму форсованого видиху за 1 секунду (ОФВ1) складало <60 % від належного і відношення об'єму форсованого видиху за 1 секунду до форсованої життєвої ємності легень (ОФВ1/ФЖЄЛ) <70 %, приріст ОФВ1 після інгаляції β 2-агоністом короткої дії менше 12 % в порівнянні з вихідним значенням.

Критерії виключення: вік молодше 18 і старше 70 років, прийом кортикостероїдів per os, наявність супутніх захворювань органів дихання, травлення, серцево-судинної системи, злякисні новоутворення, відмова хворого від дослідження.

Діагноз ХОЗЛ підтверджений згідно з наказу МОЗ України №555 від 27.06.2013 року "Про затвердження клінічних протоколів надання медичної допомоги за спеціальністю "Пульмонологія" та положеннями, сформульованими в документі GOLD [2017] [5]. Діагноз гастроєзофагальної рефлюксної хвороби (ГЕРХ) виставлявся при наявності відповідних скарг та результатів інструментальних досліджень - позитивного тесту з рабепразолом, фіброгастродуоденоскопії (ФГДС) і інтрагастральної рН-метрії з урахуванням Монреальського консенсусу (2006), Гштадтського керівництва по стратегії лікування ГЕРХ і МКХ-10, а також відповідно до вітчизняних протоколів надання медичної допомоги (наказ МОЗ України № 943 від 31.10.2013 року).

Встановлення діагнозу супутньої патології було верифіковано на попередніх етапах дослідження та лікування. Деяким пацієнтам проводили додаткові методи дослідження для уточнення діагнозу.

З урахуванням зазначених критеріїв, в дослідження включені 102 пацієнтів, які знаходились на лікуванні у пульмонологічному відділенні КНП «Закарпатської обласної клінічної лікарні ім. А. Новака» протягом 2018-2021 рр.

Середній вік обстежуваних складав $55 \pm 1,64$. Серед обстежуваних пацієнтів за статтю переважали чоловіки – 78,4 % (80 із 102). У частини хворих на ХОЗЛ у 58,8% (60 із 102) виявлена ендоскопічно позитивна ГЕРХ.

Для вивчення ефективності антирефлюксної терапії та її впливу на перебіг ХОЗЛ хворі розділені на дві групи:

1 група (n=60) – пацієнти з ХОЗЛ в поєднанні з ГЕРХ,

2 група (n=42) – пацієнти з ХОЗЛ без ознак ГЕРХ.

Групи хворих були репрезентативні за віком і статтю.

В рамках проведеного дослідження оцінювалася ефективність комплексної терапії хворих на ХОЗЛ в поєднанні з ГЕРХ. Всі хворі отримували базисне лікування ХОЗЛ відповідно до існуючих вітчизняних і міжнародних рекомендацій, що включало бета-2-агоністи тривалої дії, антихолінергічні засоби тривалої дії, інгаляційні глюкокортикостероїди, а також бета 2-агоністи короткої дії в залежності від потреби.

Хворі групи 1 отримували комплексну терапію, яка складалася з базисної терапії ХОЗЛ в поєднанні з антирефлюксною, а групи 2 – тільки зазначену вище базисну терапію ХОЗЛ.

Антирефлюксна терапія включала:

1. Заходи щодо зміни способу життя;

2. Призначення інгібітора протонної помпи (ІПП) - рабепразолу в дозі по 20 мг вранці, за 30 хв до їди, протягом 8 тижнів з переходом на терапію «на вимогу»;

3. Прокінетик (ітоприд по 50 мг 3 рази на день, за 15 хв до їди) на протязі 4 тижнів. Тактика терапії «на вимогу» включала - в разі відновлення у пацієнта печії, після курсового прийому ІПП, прийом рабепразолу в дозі 20 мг протягом 7 днів, з переходом на прийом 10 мг ще протягом 14 днів.

Статистична обробка результатів досліджень проводилась за допомогою ліцензійних програмних продуктів, які входили до пакету Microsoft Office Professional, 2007. Порівняння середніх групових значень та оцінка достовірності відмінностей здійснювалися за параметричними та непараметричними методами варіаційної та рангової статистики із застосуванням t-тесту Стьюдента, U-критерію Уїлкоксона-Манна-Уїтні. За рівень статистичної достовірності приймалися значення показника вірогідності різниці між групами $p < 0,05$.

Результати та їх обговорення. Провідним клінічним проявом ураження верхніх відділів травної системи у хворих на ХОЗЛ в поєднанні з ГЕРХ була відрижка кислим у 55,0 % пацієнтів, ком у горлі у 51,6%, печія у 50,0 % випадків пацієнтів, а також дисфагія у 46,6 % випадків пацієнтів, першіння у горлі до 11,6 % випадків, охриплість голосу до 6,6 % випадків, а також надсадний сухий кашель до 23,3% випадків – $p < 0,05$. У пацієнтів з симптомами ГЕРХ в порівнянні з пацієнтами без ГЕРХ спостерігалася більш висока частота загострень ХОЗЛ ($2,1 \pm 0,9$ і $1,7 \pm 1,0$ відповідно, $p < 0,001$). Також у пацієнтів з ХОЗЛ і супутньою ГЕРХ спостерігалася більш висока частота госпіталізацій ($1,7 \pm 0,3$ і $2,0 \pm 0,7$ відповідно, $p = 0,005$). Аналіз клінічної картини виявив статистично достовірну кореляцію між частотою виникнення печії та інтенсивністю і частотою кашлю, що переходить в напади задухи ($R = 0,58$ при $p < 0,05$).

При опрацюванні даних спірографії у пацієнтів з поєднаною ГЕРХ виявлено достовірно більш виражене зниження основних показників зовнішнього дихання: ОФВ₁, ФЖЄЛ, співвідношення ОФВ₁ / ФЖЄЛ в порівнянні з нормальними значеннями у людей відповідної статі, віку, росту і маси тіла (ОФВ₁ > 80%, ОФВ₁ / ФЖЄЛ > 70%). У групі з поєднаною патологією

показники ОФВ₁, ЖЕЛ, ФЖЕЛ, ОФВ₁ / ФЖЕЛ відповідно були 63,2±1,8, 75,5±1,2, 73,3±1,9, 63,2±0,9 % і склали достовірну різницю (p <0,05) з аналогічними показниками групи 2 (пацієнти з ХОЗЛ без ознак ГЕРХ), в якій ці показники в середньому склали 66,1±1,4, 78,1±0,7, 75,4±1,7, 65,2±0,7 % відповідно.

Після проведеного лікування клінічні ознаки ГЕРХ достовірно зменшилися у всіх хворих, які отримували комплексну терапію. Частота печії і відрижки знизилася з 50,0 % до 10,0%, і з 55,0% до 11,4%, відповідно, печіння - з 51,8% до 5,9% пацієнтів, а першіння в горлі з 11,6% до 5,3% відповідно.

Важливим є факт того, що антирефлюксна терапія поліпшила перебіг і респіраторних симптомів ХОЗЛ - зменшилася інтенсивність кашлю, особливо в нічний час, а також задишки, що дозволило відмовитися від використання β₂-агоністів короткої дії у 46,7% хворих і знизити кратність їх прийому в режимі «на вимогу».

Спірометричний моніторинг виявив поліпшення основних показників функції зовнішнього дихання, таких як ФЖЕЛ, ОФВ₁/ФЖЕЛ%- і ОФВ₁ у пацієнтів обох груп. Та хворі, які отримували комплексне лікування, мали більш виразну позитивну динаміку середніх показників: ОФВ₁ підвищилось з 63,2±1,8% до 68,4 ± 1,7% (p <0,05), ФЖЕЛ - з 73,3±1,9 % до 79,2 ± 3,12% (p <0,05) і ОФВ₁/ФЖЕЛ%- з 63,2±0,9% до 71,7 ± 2,14% у порівнянні з хворими 1 групи, де ці показники були: з 65,2±1,8% до 67,3 ± 1,5% (p <0,05), ФЖЕЛ - з 74,3±1,7 % до 78,1 ± 3,1% (p <0,05) і ОФВ₁/ФЖЕЛ%- з 64,1±0,9% до 69,8 ± 2,1%.

Таким чином, антирефлюксна терапія у хворих на ХОЗЛ в поєднанні з ГЕРХ усуває основний патогенетичний фактор (кислотний рефлюкс), який є активатором запального процесу в стравоході і дихальних шляхах.

Висновок. 1. Хворі на ХОЗЛ при наявності гастроентерологічних симптомів потребують дообстеження з метою виявлення ГЕРХ.

2. Комплексне лікування поєднаної патології із застосуванням антирефлюксної терапії позитивно впливає не тільки на клінічні симптоми

хвороби, а і на показники функції зовнішнього дихання у хворих з поєднаним ХОЗЛ і ГЕРХ

Список використаної літератури

1. Gashinova, K. Yu. (2017). Hronichne obstruktivne zahvoryuvannya legen' :prognozuvannya perebigu ta optimizatsiya terapiyi z urahuvannyam lokalnogo urazennya ta sistemnih proyaviv. Dnipropetrovska medichna akademiya, Dnipro, Ukrayina
2. Shevchuk-Budz, U. I. (2018). The study of clinical and pathogenetic characteristics of the chronic bronchitis course on the background of the aggravating concomitant gastroesophageal reflux.
3. Lin, Y. H., Tsai, C. L., Tsao, L. I., & Jeng, C. (2019). Acute exacerbations of chronic obstructive pulmonary disease (COPD) experiences among COPD patients with comorbid gastroesophageal reflux disease. *Journal of clinical nursing*, 28(9-10), 1925-1935.
4. Makarova, G. V., & Rekalova, O. M. (2019). Osoblivosti perebigu hronichnogo bronhitu u hvorih z suputnoyu gastroezofagalnoyu reflyuksnoyu hvoroboyu. *Astma i allergiya*, (4), 37-42.
5. Marçôa, R., Rodrigues, D. M., Dias, M., Ladeira, I., Vaz, A. P., Lima, R., & Guimarães, M. (2018). Classification of chronic obstructive pulmonary disease (COPD) according to the new Global Initiative for Chronic Obstructive Lung Disease (GOLD) 2017: comparison with GOLD 2011. *COPD: Journal of Chronic Obstructive Pulmonary Disease*, 15(1), 21-26.

ПАТОГЕНЕЗ НЕБЛАГОПРИЯТНОГО ВОЗДЕЙСТВИЯ НА ОРГАНИЗМ ЭЛЕКТРОМАГНИТНЫХ ПОЛЕЙ, МИКРОВОЛНОВОГО ИЗЛУЧЕНИЯ И УЛЬТРАЗВУКА

Фоменко Кристина Николаевна,

Студент

Харьковский национальный университет им. В. Н. Каразина

г. Харьков, Украина

Введение. Для диагностики и лечения патологических состояний широко применяют волновые методы воздействия на органы и ткани. Многократно доказана эффективность применения ультразвука, микроволнового и электромагнитного излучения. Однако, так ли безопасно их применение? В данном обзоре мы опишем особенности неблагоприятного воздействия вышеперечисленных факторов на различные органы и ткани.

Цель работы. Описать патогенез неблагоприятного воздействия на органы и ткани микроволнового излучения, электромагнитных полей и ультразвука.

Материалы и методы. В ходе изучения литературы, сопоставления и анализа полученных данных, определим ключевые особенности патогенеза неблагоприятного воздействия на органы и ткани человека микроволнового излучения, электромагнитных полей и ультразвука, рассмотрим клинические проявления.

Результаты и обсуждение. Патогенез неблагоприятного воздействия на органы и ткани электромагнитных полей в основном связан с тепловым эффектом. Биоактивность излучения увеличивается соизмеримо с уменьшением длины волны. Наиболее активное действие оказывают области КВЧ, СВЧ и УВЧ.

Действие электромагнитного излучения проявляется быстрой утомляемостью, головными болями и плохим самочувствием. Могут быть зарегистрированы изменения в сердечной проводимости, брадикардия и

гипотония. В анализе крови может проявиться тромбопения, лейкопения, а также незначительный ретикулоцитоз. У женщин может быть зафиксирована гиперфункция щитовидной железы и гипофункция молочных желёз при лактации.

Микроволновое излучение (СВЧ) действует как на ткани, что содержат большое количество кровеносных сосудов, так и малое. Это тепловое воздействие, что связано с результатами поглощения данного вида излучения органами и тканями.

В первом случае большое количество кровеносных сосудов позволяет частично купировать действие на организм. Изначально на протяжении 15-20 мин температура ткани под действием излучения повышается на несколько градусов по отношению к средней температуре тела. Затем происходит снижение температуры за счет увеличения потока крови в данном участке и отведения тепла.

Ткани с малым количеством кровеносных сосудов или с их отсутствием особенно уязвимы к микроволновому излучению. В данном случае тепловое воздействие компенсируется механизмом теплопроводности путем поглощения прилежащими тканями, что содержат сосуды. Происходит поражение тканей глаза, желчного и мочевого пузыря и ЖКТ. Из-за незначительного числа кровеносных сосудов регуляция температуры усложняется. Также возможна генерация стоячих волн путём отражения лучей от поверхности границ полостей и вместилищ костного мозга. Под действием стоячих волн увеличивается температура в данной области, следовательно, приводит к поражению тканей. Данный эффект может быть также вызван разного рода металлами на поверхности или внутри тела.

Наиболее чувствительна к воздействию лучей нервная ткань, в особенности спинной и головной мозг. Излучение сверху и со стороны грудной клетки (с обилием кровеносных сосудов) оказывает наиболее пагубное действие. Регистрируется стремительный рост температуры мозга, что усиливается нагретым кровотоком из сосудов грудной клетки. Данные

процессы вызывают изначально сонливость, что впоследствии может развиваться до бессознательного состояния. Если воздействие продолжается, возникают судороги и паралич. Повышение температуры от 6°C и больше под действием лучей на голову ведет к летальному исходу.

Также особо чувствителен к излучению глаз, что обусловлено слабой системой терморегуляции. Из-за замедленного теплоотвода происходит повреждение хрусталика, содержащегося в нем белка. Как результат возникает помутнение, развивается катаракта.

Бесплодие может стать результатом воздействия излучения на семенники, что особо чувствительны. В малых дозах возможны генетические аномалии, они проявляются в последующих поколениях.

Патогенез неблагоприятного воздействия ультразвука на органы и ткани зависит от интенсивности излучения от малой, что вызывает активацию процессов и стимулирует, к средней и большой, которые ингибируют, замедляют и полностью останавливают функционирование.

Наиболее часто встречается контактный механизм поражения, при котором излучение малой частоты приводит к воспалительным реакциям в организме, кровоизлияниям, зуду, покалыванию, онемению и повышению температуры. При большей интенсивности воздействие особенно опасно и может привести к некрозу.

Последствия действия ультразвука во многом зависят от интенсивности излучения, продолжительности контакта и локализации. Как пример можно привести пагубное воздействие при контактном поражении рук, что проявляется нарушениями периферического нейрососудистого функционала.

Также часты проявления в виде нарушения в зоне контакта, такие как спад тактильной чувствительности пальцев рук, повышенная чувствительность к холодовому воздействию, слабость и боль в руках, парестезии. Кроме того отмечают такие симптомы как общая слабость, головокружение, головная боль и боль в области сердца, а также шум в ушах.

При длительном воздействии возможны такие осложнения как нарушения деятельности периферической нервной системы, нарушение чувствительности, онемение, на фоне повышенной механической возбудимости мышц. Возможно поражение вестибулярной системы и потеря слуха. Также характерными проявлениями будут потеря массы тела, скачкообразное увеличение в крови уровня сахара с постепенным снижением.

Выводы. На основании анализа изученного материала можем сделать вывод, что патогенез неблагоприятного воздействия на организм внешних физических факторов волновой природы различен и зависит от характеристик непосредственно воздействия и структуры ткани, на которую направлено излучение.

ОСОБЛИВОСТІ КАЛЬЦІЙ-ФОСФОРНОГО ОБМІНУ ЗА УМОВИ ЛІПОПОЛІСАХАРИД-ІНДУКОВАНОГО ПАРОДОНТИТУ НА ТЛІ ХРОНІЧНОЇ ТІОЛАКТОНОВОЇ ГІПЕРГОМОЦИСТЕЇНЕМІЇ

Худан Роман Іванович

аспірант кафедри терапевтичної стоматології
Тернопільський національний медичний
університет імені І. Я. Горбачевського МОЗ України

Гецько Надія Володимирівна

кандидат біологічних наук
старший лаборант кафедри функціональної і лабораторної діагностики
Тернопільський національний медичний
університет імені І. Я. Горбачевського МОЗ України

Вступ. Захворювання пародонта є найрозповсюдженішими серед усіх вікових груп населення, особливо його працездатної частини, що знижує якість життя та є не лише серйозною медичною, а й важливою соціальною проблемою. У ремоделюванні тканин пародонта значну роль відіграє мінеральний дисбаланс, особливо порушення вмісту кальцію і фосфору.

Сьогодні в центрі уваги багатьох дослідників перебуває гомоцистеїн (ГЦ), що є проміжним продуктом метаболізму метіоніну та цистеїну. Гіпергомоцистеїнемія (ГГЦ) – це багатофакторний процес, у який залучено багато тканин і органів, але інформація про роль ГЦ та ГГЦ у розвитку патології ротової порожнини є обмеженою.

Мета – дослідити особливості кальцій-фосфорного обміну за умови ліпополісахарид (ЛПС)-індукованого пародонтиту на тлі хронічної тіолактонової ГГЦ.

Матеріали і методи. Дослідження проведені на 48 білих нелінійних статевозрілих щурах-самцях з масою 180–200 г. Тварин утримували в умовах віварію Тернопільського національного медичного університету імені І.Я. Горбачевського МОЗ України на стандартному раціоні у відповідності до санітарно-гігієнічних норм. Усі маніпуляції з тваринами проводили із

дотриманням правил, передбачених Європейською комісією по нагляду за проведенням лабораторних та інших дослідів з участю експериментальних тварин різних видів. Піддослідні тварини були поділені на такі групи: I – контрольна група (n=12); II – тварини з ЛПС-індукованим пародонтитом. Щурам цієї групи протягом 2-х тижнів через день вводили в тканини ясен по 40 мікролітрів (1 мг/мл) ЛПС E. Coli («Sigma-Aldrich», США) (n=12); III – тварини з хронічною тіолактоною ГГЦ (n=12). Тіолактон ГЦ вводили в дозі 100 мг/кг маси тіла внутрішньошлунково на 1% розчині крохмалю один раз на добу протягом 42 діб; IV – тварини з ЛПС-індукованим пародонтитом на тлі ГГЦ (n=12). У тварин цієї групи викликали хронічну тіолактонову ГГЦ як описано вище. Починаючи з 29-ї доби після початку індукування ГГЦ тваринам протягом чотирнадцяти діб паралельно з тіолактоном ГЦ вводили в тканини ясен ЛПС за вищеописаною схемою.

Евтаназію щурів здійснювали шляхом пункції серця за умов глибокого тіопентал-натрієвого знечулення на наступний день після останнього введення ЛПС (група II та IV), тіолактон ГЦ (група III).

Для підтвердження розвитку ГГЦ у сироватці крові тварин визначали загальний вміст ГЦ імуноферментним методом з використанням набору фірми «Axis-Shield» (Велика Британія) відповідно до протоколу виробника на аналізаторі «Multiscan FC» (Thermo Scietific, Фінляндія). Визначення вмісту загального кальцію і неорганічного фосфату у сироватці крові проводили на напівавтоматичному біохімічному аналізаторі Humalyzer 2000 (Human, Німеччина) за допомогою стандартних наборів реактивів.

Статистичну обробку цифрових даних здійснювали за допомогою програмного забезпечення «Excel» («Microsoft», США) і «STATISTICA» 7.0 («Statsoft», США). Враховуючи непараметричний розподіл, кількісні характеристики представляли у вигляді медіани та кватилів (нижнього та верхнього) – Me (Lq; Uq). Порівняльний аналіз здійснювали з використанням непараметричного критерію Краскела-Уолліса. При отриманні його вірогідних значень ($p < 0,05$) подальше попарне порівняння груп проводили з

використанням критерію Манна-Уїтні з врахуванням поправки Бонферроні при оцінці значень p . Взаємозв'язок між досліджуваними показниками встановлювали за результатами проведеного кореляційного аналізу з використанням коефіцієнта кореляції Пірсона.

Результати дослідження і обговорення. Встановлено, що вміст загального кальцію у сироватці крові щурів із ЛПС-індукованим пародонтитом збільшився на 10,9 % ($p=0,035$) відносно контрольної групи. У щурів із ЛПС-індукованим пародонтитом на тлі хронічної тіолактонової ГГЦ даний показник зріс на 26,1 % ($p<0,001$) відносно контрольної групи, що на 13,6 % ($p=0,042$) перевищує дані за умови ЛПС-індукованого пародонтиту без супутньої патології.

Щодо вмісту неорганічного фосфату, то даний показник у сироватці крові щурів із ЛПС-індукованим пародонтитом вірогідно не відрізнявся відносно контрольної групи. У щурів із ЛПС-індукованим пародонтитом на тлі хронічної тіолактонової ГГЦ даний показник зріс на 50,0 % ($p<0,001$) відносно контрольної групи, що на 23,8 % перевищує дані за умови ЛПС-індукованого пародонтиту без супутньої патології, проте ці зміни виявилися не вірогідними.

Аналізуючи кореляційні зв'язки між рівнем ГЦ та показниками кальцій-фосфорного обміну у сироватці крові щурів із ЛПС-індукованим пародонтитом без супутньої патології встановлено пряму взаємодію середньої сили між рівнем ГЦ та вмістом загального кальцію ($r=0,59;p=0,043$). У тварин із ЛПС-індукованим пародонтитом на тлі хронічної тіолактонової ГГЦ виявлено пряму взаємодію високої сили між рівнем ГЦ і вмістом загального кальцію ($r=0,74;p=0,006$).

Висновок. ЛПС-індуковане запалення пародонта у щурів супроводжується порушенням кальцій-фосфорного обміну, що проявляється гіперкальціємією. Хронічна тіолактонова ГГЦ посилює мінеральний дисбаланс за умови пародонтиту, що підтверджується не лише більш вираженою гіперкальціємією відносно тварин з ЛПС-індукованим пародонтитом без супутньої патології, а й гіперфосфатемією.

ФЕНОТИПОВІ ПАРАМЕТРИ В ОСІБ РІЗНИХ СТАТЕВИХ ТА ЕТНОТЕРИТОРІАЛЬНИХ ГРУП НАСЕЛЕННЯ ПРИКАРПАТТЯ

Чадюк Валерія Олександрівна,

асистент

Івано-Франківський національний медичний університет

м. Івано-Франківськ, Україна

Введення. Представлені дані, що були отримані в результаті цитологічного дослідження нейтрофільних гранулоцитів периферичної крові (НГПК) та встановлений їхній взаємозв'язок з дерматогліфічними параметрами в осіб лемківської, гуцульської, бойківської етнотериторіальних груп, що проживають на території Прикарпаття.

Мета роботи. На основі фенотипології пальцевої дерматогліфіки з урахуванням цитологічних характеристик ядерного хроматину (НГПК) визначення закономірностей прояву міжсистемних зв'язків і розроблення критеріїв прогностичної оцінки фенотипових ознак людини.

Матеріал і методи. Об'єктом дослідження були цитологічні характеристики хроматину НГПК, відбитки гребінцевого малюнку пальців рук і ніг осіб чоловічої та жіночої статей віком від 18-59 років, які проживають на території Івано-Франківської області та належать до лемківської, гуцульської, бойківської етнотериторіальних груп чи не ідентифікують себе з жодною. Предметом дослідження були структури хроматину НГПК та зовнішні і внутрішні зв'язки папілярних візерунків пальців рук і ніг, а також дерматогліфік кистей стоп. Методи дослідження: дерматогліфічний, цитологічний, статистичний аналіз та нейромережеве програмування.

Результати. Під час дослідження було встановлено, що існують цитологічні особливості НГПК в представників лемківської, гуцульської, бойківської етнотериторіальних груп, що дозволяють достовірного говорити про належність особи до тієї чи іншої групи залежно від статі. Встановлені додатний і від'ємний кореляційний зв'язок між цитологічними

параметрами НГПК та дерматогліфічними параметрами осіб лемківської, гуцульської, бойківської етнотериторіальних груп без урахування статі.

Висновок. У результаті тестування нейромережі відсоток правильної класифікації етнотериторіальної належності за цитологічними параметрами досягав 85,7%.

ШЛЯХИ ПОКРАЩЕННЯ ПІДГОТОВКИ НАСЕЛЕННЯ УКРАЇНИ ТА ВИПУСКНИКІВ–МЕДИКІВ В УМОВАХ ПАНДЕМІЇ ТА ЗБРОЙНОГО ПРОТИСТОЯННЯ

Чернета Валерій Миколайович,
викладач кафедри медицини катастроф та військової медицини
Заказнов Володимир Федорович,
заступник завідуючої кафедри медицини катастроф та
військової медицини
Дніпровський державний медичний університет
м. Дніпро, Україна

Вступ./Введение./Introductions. Сучасні локальні війни і збройні конфлікти все частіше відбуваються із залученням озброєної опозиції та інших антидержавних формувань. Їх мета: підрих економічного, військового і морального потенціалу противника. За таких обставин найбільші втрати несе мирне населення по обидва боки конфлікту. Вони гинуть не тільки під час військового протистояння, а й після відходу бойових підрозділів противника. Сучасні події на сході України ще раз підтвердили, що сутність війни і зміст збройної боротьби можуть докорінно змінюватися. Вони наочно демонструють приклади так званої «війни без правил», коли першочерговим об'єктом нападу стає не особовий склад, техніка та озброєння збройних сил держави, а її інфраструктура, людські ресурси, які забезпечують її безперервне функціонування. Висока концентрація об'єктів ядерної та хімічної промисловості, гідротехнічних споруд, а також об'єктів життєзабезпечення і комунікацій, в разі цілеспрямованого впливу на них диверсійних груп і незаконних формувань, може привести до створення критичних обставин, паралізувати життєдіяльність і спровокувати переміщення тисячних мас населення.

Так, 20 листопада 2015 року на території Херсонської області в результаті вибуху, ймовірно, протитанкових мін, зруйновані дві залізобетонні опори і пошкоджені ще дві опори високовольтних ліній електропередач, за якими йде

електропостачання до Криму. В результаті чого, в холодну осінню пору року, без електропостачання залишилося близько 2-х мільйонів людей, побутові споживачі Криму і міста Севастополя. Дана диверсія згодом призвела до відключення 13-го блоку Придніпровської ТЕС і 1-го блоку Вуглегірської ТЕС. Запорізька та Південноукраїнська АЕС негайно були переведені на аварійний режим роботи з метою забезпечення балансу між виробництвом і споживанням електроенергії в загальній енергосистемі України. Внаслідок цього перепідключення знизилася надійність роботи підстанції «Каховська», що в свою чергу могло призвести до знеструмлення до 40% споживачів Херсонської та Миколаївської областей.

Трагічна статистика останніх 100 років розвитку України, а також події 2014-2021 рр. в Криму та на південному сході нашої держави ще раз підтвердили те, що мирне населення в умовах збройного протистояння потребує медичних знань та практичних навичок надання долікарської допомоги і дій по виживанню на окупованій території. А в умовах пандемії загальне здоров'я і благополуччя населення залежать від рівня підготовки медиків, набуваючи ще більшої життєвої необхідності. Крім того, з метою зменшення втрат і організованого ведення визвольної боротьби жителі-патріоти повинні навчитися правилам ведення малої (партизанської) війни з противником. У статті викладено конкретні пропозиції для навчання безпечної життєдіяльності студентів медичних закладів і всіх вікових груп населення держави у нинішній час. Як приклад автори використовували методи навчання на кафедрі медицини катастроф та військової медицини, а також швейцарський досвід підготовки населення до тотального протистояння агресору. Також у статті розглянуті питання: як вижити українцям в умовах окупації рідної землі і які заходи необхідно здійснити для цього на рівні держави і окремо ВНЗ, враховуючи нещодавній історичний досвід розвитку України та деяких європейських країн.

Мета роботи./Цель работы./Aim. На основі історичних фактів і досвіду навчання обґрунтувати необхідність розробки заходів для виживання мирного

населення України під час військових протистоянь. На прикладі роботи викладачів кафедри медицини катастроф та військової медицини ДДМУ дати обґрунтовані пропозиції щодо більш якісної підготовки майбутніх офіцерів-медиків до дій в сучасних умовах.

Матеріали та методи./Материалы и методы./Materials and methods.

Як показує трагічна статистика в Україні, за останні 100 років її розвитку, масові знищення місцевого населення в тій чи іншій формі були неминучі. Так, після поразки української революції 1917 - 1921 рр. більшість її учасників були знищені або померли в концентраційних таборах на півночі Росії. Масові політичні репресії проводились регулярно і тривали до початку 40-х років. Особливо жорстоке покарання було покладено на весь наш народ у вигляді голодомору-геноциду 1932-1933 рр.

Черговим суворим випробуванням українського народу була Друга світова війна, під час якої загинуло 7 млн. радянських мирних жителів, на примусові роботи з території України було вивезено 2,2 млн. людей (з них половина - жінки). Полонених українських солдатів чекали тортури, примусові роботи або смерть. Аналогічна доля була призначена для вчителів, вчених, службовців, священників, підприємців і людей інших професій. Але зламати дух і віру до перемоги фашистської Німеччини не вдалося. Більшість окупованих німецькими військами європейських держав активно включилися в визвольну боротьбу. У рік завершення війни (1945 г.) було розроблено і вперше застосована ядерна зброя. Це, в свою чергу, призвело до утворення в світі двох ворогуючих військово-політичних блоків (НАТО і країн Варшавського Договору). В умовах ядерного протистояння обидва військових союзу почали інтенсивно готуватися до III світової війни. Керівництву країн Західної Європи було зрозуміло, що в разі військового конфлікту частина з них може виявитися окупованою. Тому, проаналізувавши тогочасний світовий досвід ведення малої війни і громадянського руху опору, були розроблені відповідні інструкції. Однією з них є книга майора швейцарської армії Ганса фон Даха (1927 - 2003) "Тотальне опір". У передмові автор книги зазначив, що будь-яке протистояння

двох протиборчих сторін в остаточній стадії призведе до малої війни і громадянського руху опору. Автор практично легітимізує партизанську війну, перетворюючи її в ефективний оборонний інструмент нації. Цінність цього методичного посібника полягає в тому, що поряд з практичними рекомендаціями щодо виживання беззбройного мирного населення, дані конкретні поради щодо їх підготовки до визвольної війни навіть в умовах окупації.

Аварія на Чорнобильській АЕС 26 квітня 1986 року стала серйозним випробуванням для населення України. Вона дала предметний урок, вказала на недоліки, виявлені при ліквідації техногенної аварії міждержавного рівня. У зоні екологічної катастрофи опинилися понад 8% території країни (близько 50 тис. кв. км), на яких зосереджені 2,3 тисячі населених пунктів дванадцяти областей. Більше 3-х мільйонів людей вважаються постраждалими, але певні дози радіоактивного опромінення отримали значно більше жителів. Ця катастрофа має, і ще довго буде мати значний вплив на стан навколишнього середовища і всього населення України.

Нинішнє збройне протистояння між Україною і Російською Федерацією є боротьбою світоглядів. В таких умовах повністю забезпечити або захистити мирне населення практично неможливо.

Упродовж усього періоду тривання конфлікту, зокрема, з 14 квітня 2014 року до 31 січня 2021 року, ООН зафіксувала 3 077 смертей серед цивільних осіб, пов'язаних з конфліктом (1 828 чоловіків, 1 064 жінок, 99 хлопчиків, 49 дівчаток і 37 дорослих, стать яких невідома). Включно із 298 загиблими на борту літака рейсу МН17 «Малайзійських авіаліній» 17 липня 2014 року, загальна кількість загиблих серед цивільного населення у зв'язку з конфліктом досягла щонайменше 3 375 осіб. За оцінками, кількість поранених цивільних осіб перевищує 7 000.

Події лютого - березня 2014 року, коли АР Крим була анексована Росією майже без єдиного пострілу, спочатку шокували українське суспільство. З різних причин у Криму практично не було організованого опору агресору (крім

кількох випадків) не тільки з боку силових структур, а й з боку місцевих громадян. Спільні дії небайдужих, патріотично налаштованих громадян, які створили добровільні батальйони, і силових структур, не тільки зупинили агресора, а й звільнили від нього значну частину окупованій території.

Звичайно, супротив агресору був би більш ефективним, якби громадяни-патріоти знали, як діяти в цих умовах. Виникає питання, яким чином навчити їх діяти в умовах окупації? Наприклад, уряд Швейцарської конфедерації в розпал холодної війни відповів таким чином: у 1957 році надрукував у достатній кількості необхідну літературу за державний рахунок і безкоштовно розіслав її в кожную сім'ю.

Результати та обговорення./Результаты и обсуждение./Results and discussion. З огляду на нинішню напружену військово-політичну обстановку на південному сході України, доцільно випустити методичний посібник з виживання мирного населення в умовах гібридної (малої) війни. Даним керівництвом, в першу чергу, необхідно буде забезпечити населення, яке проживає в прифронтових областях, адже доступ до інтернету та іншим засобам масової інформації у них обмежений. До того ж, не всі населені пункти в «військових областях» на сьогоднішній день постійно підключені до електромережі і мають радіоточки. Крім того, велику частину цивільного населення в цих регіонах становлять пенсіонери, які не в повній мірі можуть користуватися сучасними технічними засобами зв'язку.

З метою підготовки нашої молоді до безпечної життєдіяльності в сучасних умовах необхідно відновити в вищих навчальних закладах України нормативні дисципліни «Цивільний захист» та «Безпека життєдіяльності», як це було до початку бойових дій (з 2010 по 2015 навчальні роки). Зобов'язати ректорів вузів України ввести ці дисципліни для обов'язкового навчання всіх студентів, незалежно від їх основного профілю підготовки. Повністю підтримуємо автора статті Ящериціна Є.В. в тому, що тематику вищевказаних життєво необхідних дисциплін необхідно суттєво доповнити новими темами, як для виживання в умовах нинішньої військової обстановки, так і грамотної

організації громадянського руху опору агресору. При навчанні випускників військових училищ і при підготовці офіцерів запасу на військових кафедрах необхідно планувати не менше 70% навчального часу на їх практичні дії в умовах, максимально наближених до бойових, а також при веденні малих воєн на окупованих противником території. Програму предмета «Захисник Вітчизни» для навчання старшокласників загальноосвітніх навчальних закладів необхідно доповнити відповідними темами, що стосуються ведення бойових дій в умовах локальних (гібридних) воєн.

На підставі особливостей сучасної війни необхідно об'єднати сили і засоби відповідних міністерств, інших центральних органів виконавчої влади України в єдину систему, розробити комплекс загальнодержавних і спеціальних заходів безпеки та створити відповідне угруповання військ, яке буде здатне ефективно протистояти силам сучасного противника. Відповідно до військового бюджету на 2021 рік на оборону України виділено 5,93% від внутрішнього валового продукту - близько 267 млрд. гривень.

В даний час на законодавчому рівні необхідно доопрацювати існуючі нормативні документи і посібники ТРО України, внести доповнення до Адміністративного Кодексу України, що стосується підвищення відповідальності територіальних органів, підприємств і установ за виконання заходів з підготовки до ТРО, відповідних адміністративних територій і об'єктів. Крім того, необхідно переглянути кількість техніки, озброєння і майна, а також цільових коштів, що виділяються з місцевих бюджетів органів виконавчої влади з урахуванням сучасних потреб.

Кафедра медицини катастроф та військової медицини ДДМУ вжила заходів, щодо зміцнення військової та трудової дисциплін. На кафедрі створено та постійно діє науковий медичний гурток. Основний напрям його роботи – поглиблена підготовка майбутніх лікарів за спеціальністю «медицина невідкладних станів» та «військова медицина». Робота гуртка складається з теоретичної та практичної складових, а саме занять з надання медичної допомоги у випадку невідкладних станів. З 2008 р. в м. Дніпро активно діє

волонтерсько-студентський клуб БАКС: «Бути Активним Кожної Секунди!». Неодноразово члени клубу були задіяні в масових флешмобах: «День без транспорту», «Живі шахмати», «День міста», «Єдиний велодень», «Улюблена книга», «Молодь за мир!» та інших. «Баксівці» – часті гості військового шпиталю. Вони провідують поранених бійців, виступають перед ними з творчими концертами.

У березні 2021 року студенти кафедри медицини катастроф та військової медицини Дніпровського державного медичного університету мали змогу розширити свої знання та уміння з первинної військово-професійної підготовки на базі військової кафедри Національного технічного університету. У ході проведеного заняття долучилися до роботи з сучасним озброєнням та військовою технікою, включаючи отримання знань з технічної характеристики танків, БМП та БТР-ів, що знаходяться на озброєнні української армії і сьогодні. Проведена лекція з тактичної медицини, що розширила та поглибила знання стосовно поетапного проведення невідкладної допомоги на полі бою.

Висновок./Выводы./Conclusions. За підсумками проведеного історичного аналізу можна зробити однозначний висновок: всім українським громадянам необхідно мати практичні знання як з безпечного виживання в сучасних екстремальних умовах, так і щодо захисту цілісності нашої держави під час військового протистояння. Крім того, масштабна підготовка всіх верств населення з питань безпеки може стати застереженням агресору від посягань на територіальну цілісність України, розуміючи, що, навіть знищивши діючу армію, він безнадійно загрузне в малій (партизанській) війні.

У той же час, всі перераховані заходи за підтримки світової спільноти сприятимуть якнайшвидшому відновленню цілісності України, настане довгоочікуваний мир і безпека на всій українській землі.

ЗАХОДИ БЕЗПЕКИ ТА ПЕРША ДОПОМОГА ПРИ КОНТАКТІ З МЕДУЗАМИ

**Шестаков Володимир Ілліч,
Пархоменко Тетяна Анатоліївна,
Кузеванова Марія Владіленівна,**

к. мед. н., доценти

Севастьянова Надія Євгенівна,

асистент

Донецький національний медичний університет
м. Маріуполь, Україна

Вступ. Останніми днями, відпочиваючі все частіше зустрічаються з «новими мешканцями» Азовського моря медузами, які незвичайні для цієї місцевості, що є нетиповим явищем для Азовського моря, адже поява їх в Азові свідчить про суттєві зміни клімату, а це є підґрунтям до зміни флори і фауни моря.

Мета роботи. У даній роботі проводиться аналіз небезпеки впливу медуз на людей та проведення заходів з безпеки поведінки, дій при зустрічі та першої медичної допомоги.

Матеріали та методи. У роботі використовуються матеріали, які висвітлені у засобах масової інформації щодо появи у середовищі мешкання людей під час перебування у водоймищі Азовського моря.

Основними методами дослідження при досягненні поставленої мети і завдань було теоретичні методи аналізу, синтезу, узагальнення, системний, функціональний та конкретно-соціологічний.

Результати та обговорення. Медузи - це група вільноплаваючих особин статевого покоління морських тварин, що відносяться до типу кишковопорожнинні. Медузи відносяться до класів гідроїдних, сцифоїдних і кубомедуз. Вони відрізняються за будовою тіла. Термінами сцифомедузи і кубомедузи позначають всі стадії життєвого циклу видів відповідних класів [2].

Тіло типової медузи прозоре і драглисте (складається з води на 95%), за формою схоже на парасольку чи дзвоник. Завдяки такій будові, медуза здатна до реактивного руху. Тварина при скороченні м'язів стінок тіла виштовхує з-під дзвоника воду і рухається в протилежному напрямку. Медузи не можуть протистояти сильним течіям, і тому вважаються елементами планктону. Поза води життя медузи неможливе.

По периметру дзвоника медузи розміщені щупальця різної довжини (до 30 см) та органи чуття (видозмінені щупальця) - органи зору («очі») і рівноваги. На щупальцях розташовані особливі жалкі клітини для полювання на жертв та захисту від ворогів. Вони можуть бути декількох типів. У деяких видів гострокінцеві жалкі нитки встромлюються в тіло здобичі, при цьому впорскується отруйна речовина. У інших медуз довгі липкі нитки знерухомлюють жертву. Можуть бути у медуз короткі жалкі нитки, в яких жертва заплутується [3].

Розміри медуз варіюють від декількох міліметрів до двох метрів. Найбільша медуза в світі - арктична, або полярна, що мешкає в холодних морях. Її тіло досягає в діаметрі двох метрів, а щупальця можуть досягати в довжину 30 метрів. Найбільш отруйна медуза-хрестовичок, її розміри всього до 2 см. Серед її існування - зарості водоростей в Японському морі. Опіки медузи даного виду смертельні для людини.

Форма тіла медузи циліндрична і має вигляд мішечка. На одному полюсі є рот, оточений віночком із 6-12 щупальців. На протилежному кінці тіла знаходиться підошва, якою вона прикріплюється до водяних рослин, каміння чи інших предметів. Щупальці виконують не лише функцію дотику, а й захоплення поживи - різних дрібних водяних тварин.

В ектодермі гідри є жалкі, або кропив'яні клітини, які виконують функцію захисту і нападу. Крім цитоплазми та ядра у ній є міхуроподібна жалка капсула, всередині якої згорнута тонка трубочка - жалка нитка. Назовні з клітини стирчить чутлива волосинка. Якщо яка-небудь дрібна тварина доторкнеться до волосинки, тонкі нитки раптово викидаються назовні і, ніби стріли, впинаються

в тіло здобичі. При цьому з капсули в ранку виливається отрута, що паралізує жертву.

Всі гідри - хижаки. Обхопивши щупальцями паралізовану здобич, гідра підтягує її до ротового отвору і посилає в травну, або кишкову порожнину, яка вистелена залозистими і епітеліально-м'язовими клітинами ентодерми. Травний сік виробляється залозистими клітинами. В ньому є протеолітичні ферменти, які сприяють засвоєнню білків, їжа в кишковій порожнині перетравлюється травними соками і розщеплюється на дрібні часточки.

Морські гідроїдні поліпи можуть бути поодинокими, як гідра, однак частіше вони живуть колоніями, які утворилися завдяки тому, що дочірні особини при брунькуванні не відокремлюються від материнської. Колонії поліпів часто складаються з величезної кількості особин.

Щупальця медузи містять мікроскопічні зазубрені жала. У кожного жала є крихітна цибулина, в якій зберігається отрута, і спіральна трубка з гострим кінцем. Медуза використовує отруту, щоб захистити себе і вбити видобуток.

Коли ви торкаєтесь щупальця, крихітні тригери на його поверхні вивільняють жала. Трубка проникає під шкіру і виділяє отруту, яка впливає на область безпосереднього контакту і може потрапити в кровотік.

Медуза, викинута на пляж, може випускати отруйні жала, якщо її торкнутися.

Укуси медуз - звичайна проблема для людей, що плавають, що переходять вброд або пірнають в морській воді. Довгі щупальця, що виходять з тіла медузи, можуть вводити вам отруту з тисяч мікроскопічних зазубрених укусів.

Укуси медуз сильно розрізняються за ступенем тяжкості. Найчастіше вони викликають негайну біль і червоні роздратовані плями на шкірі. Деякі укуси медуз можуть викликати більш часті (системні) захворювання всього тіла. І в окремих випадках укуси медузи небезпечні для життя [4].

Більшість укусів медуз проходять при домашньому лікуванні. Важкі реакції вимагають невідкладної медичної допомоги.

Умови, що підвищують ризик укусу медузи, включають:

- плавання в періоди появи медуз у великій кількості (цвітіння медуз);
- купання або пірнання в місцях проживання медуз без захисного одягу;
- грати там, де медузи викидають на пляж;
- купання в місці, де, як відомо, багато медуз.

Можливі ускладнення укусу медузи включають:

- реакцію гіперчутливості сповільненого типу, що викликає пухирі, висип або інші подразнення шкіри через 1-2 тижні після укусу;
- синдром Irukandji, який викликає біль в грудях і животі, високий кров'яний тиск і проблеми з серцем.

Нажаль, багато відпочиваючих вже постраждали від зустрічі з цією істотою. Від контакту з медузою одразу з'являються великі червоні плями на тілі, вони сверблять, інколи буває висип, у алергіків симптоматика може бути значно важчою, навіть з підвищенням температури тіла [1].

Загальними ознаками впливу медузи є печіння або поколювання; червоні або пурпурні сліди на шкірі; свербіж; набряк; пульсуюча біль. При ускладненнях відмічаються біль у животі, нудота, блювота, діарея, запаморочення, оніміння, колапс, порушення дихання, серцево-легенева недостатність.

Заходи безпеки:

- одягніть захисний костюм. При плаванні або пірнанні в місцях, де можливі укуси медуз, надягайте гідрокостюм або інший захисний одяг. У магазинах для дайвінгу продаються захисні «шкіряні костюми» або «Стінгер-костюми» з тонкої високотехнологічної тканини. Подумайте про захисного взуття, так як укуси також можуть виникнути при переході вброд на мілководді;
- отримайте інформацію про умови. Перед купанням або пірнанням в прибережних водах, особливо в районах, де часто зустрічаються медузи, поговоріть з рятувальниками, місцевими жителями або офіційними особами в місцевому відділі охорони здоров'я;

- уникайте води в сезон медуз. Тримайтеся подалі від води, коли кількість медуз велика.

Профілактика ураження медузою полягає у тому, що не треба чіпати медуз під час плавання, дотик або гра викликає у них стрес, щупальці медузи залишаються небезпечними протягом довгого терміну навіть після її загибелі, не варто чіпати її коли вона викинута на берег і не дає ознак життя.

Діагностика. Зазвичай укусу медузи не вимагає звертатися до лікаря. Лікар зможе діагностувати вашу травму та надати медичну допомогу.

Лікування укуса медузи включає в себе надання першої допомоги та лікування, в залежності від виду медузи, тяжкості укусу і вашої реакції на нього.

Більшість укусів медуз можна лікувати таким чином:

1. Треба обережно вискубати видимі щупальця тонким пінцетом.
2. Замочіть шкіру в гарячій воді. Використати воду температурою від 43 до 45 С⁰. Якщо термометр недоступний, перевірити воду на руці або лікті неущожденної людини - вона повинна бути гарячою, а не обпалюча. Занурити уражену шкіру в воду або під гарячим душем від 20 до 45 хвилин.

Кроки, які слід уникати. Ці дії не приносять користі або бездоказові: зіскоблювання жала; ополіскування морською водою; полоскання людської сечею; ополіскування прісною водою; застосування размягчителі м'яса; застосування спирту, етанолу або аміаку; розтирання рушником; накладення давили пов'язок.

Невідкладна допомога. Людині з важкою реакцією на укусу медузи може знадобитися серцево-легенева реанімація (СЛР), життєзабезпечення або, якщо укусу медузи - ліки від отрути. Висип або інші шкірні реакції, викликані гіперчутливістю уповільненого типу, можна лікувати пероральними антигістамінними препаратами або кортикостероїдами та знеболююче.

Почервоніння очей. Укусу медузи на очі або поруч з ними вимагає негайної медичної допомоги для зняття болю і хорошою промивання очей. Швидше за все, потрібен огляд лікаря-офтальмолога.

Що робити, якщо вжалила медуза?

Відразу вийти з води, особливо якщо при знаходженні далеко від берега.

Потрапивши на сушу треба добре оглянути себе: якщо залишилися фрагменти щупалець, треба постаратися змити їх морською водою – ні в якому разі не торкатися до них голими руками, інакше вони будуть продовжувати впливати.

Доцільно пити прісну воду у великій кількості – вона буде поступово виводити токсини так послабляти їх дію.

Зменшити свербіж допоможуть антигістамінні (протиалергічні) препарати.

Що категорично забороняється робити при укусі медузи?

Не слід терти шкіру, навіть якщо свербіж здається нестерпним.

Змащувати пошкоджену поверхню кремами, маслами або лосьйонами в перші години після травми.

Зрошувати запалене місце йодом, зеленкою та іншими спиртовмісними засобами.

Порада батькам: не треба подавати поганий приклад дітям. Не пропонуйте їм помацати медузу, навіть якщо вона вже загинула або просто її прибило до берега – трапляється, що і в такому стані щупальця її ще здатні вжалити. Поясніть, що не дивлячись на незвичайний зовнішній вигляд, медуза – небезпечний морський хижак, зустріч з яким може стати дуже неприємною.

Зі зростанням масштабів появи медузів у водоймищі Азовського моря змушує відпочиваючих знати правила поведінки під час можливого впливу медузи на людей.

Об'єктивна реальність щодо поліпшення умов відпочинку та зменшення нещасних випадків, полягає у необхідних заходах знань щодо профілактики та дій при можливих контактах з медузами.

Охорона здоров'я та безпека перебування у водоймищі залежить від усіх ланок побуту у середовищі відпочинку та мешкання людей.

Висновки. Запровадження заходів профілактики та поведінки під час перебування у воді запорука гарного дня і доброго відпочинку на узбережжі Азовського моря.

Список використаної літератури

1. Акімов, В.А. Основи аналізу та управління ризиком в природної та техногенної сферах /В.А.. Акімов, В.В. Лісових, М.М. Радаєв. - М .: Діловий експрес, 2014. - 352 с.
2. Біологія: Навч. посіб. / А. О. Слюсарєв, О. В. Самсонов, В. М. Мухін та ін.; За ред. та пер. з рос. В. О. Мотузного. — 3тє вид., випр. і допов. — К.: Вища шк., 2002. — 622 с.: іл.
3. Основи зоології / За ред. Веремєєва С. І. – К., 2000.
4. Mayo Clinic. Укуси медуз: <https://www.mayoclinic.org/diseases-conditions/jellyfish-stings/symptoms-causes/syc-20353284>.

ФАРМАЦЕВТИЧЕСКИЕ НАУКИ

РОЗРОБКА СКЛАДУ ТА ТЕХНОЛОГІЇ ЛІКУВАЛЬНО- КОСМЕТИЧНОГО РОЗЧИНУ ДЛЯ ПОЛІПШЕННЯ СТАНУ ШКІРИ ПРИ АКНЕ

Борисюк Ірина Юріївна,

д. фарм. н.

Валіводзь Ірина Петрівна,

к. б. н., асистент

Акішева Аліна Сергіївна,

асистент

Молодан Юлія Олегівна,

асистент

Одеський національний медичний університет

м. Одеса, Україна

Введення./Introduction. Акне, вугрова хвороба чи вульгарні вугрі представляють собою хронічне поліетіологічне захворювання з ураженням, що вражає переважно ділянки волосяних фолікулів та сальних залоз. Найчастіший прояв – це вугровий висип або вугрі. Акне посідає провідне місце за поширенням серед хронічних захворювань людини. За даними багатьох дослідників акне діагностують у 80 % підлітків у віці 15-18 років, 11 % складають особи старше 25 років, близько 40 % у пізньому віці, частіше тенденція виявлена у жінок. За останні роки відмічається ріст захворюваності акне та акнеформними дерматозами (периоральний дерматит, розацеа, демодикоз). При цьому виявляють нові клінічні форми акне з додатковими ендокринними патогенетичними ланками, вугрову висипку інфекційного та паразитарного походження, а також нові форми акнеподібних дерматозів, провокованих різними чинниками, зокрема фізичними, паразитарними, медикаментозними тощо.

Точна етіологія і патогенез акне недостатньо вивчені, бо дотепер не визначено місця цього захворювання серед дерматологічних нозологій. Одні автори визначають термін «вугрі» як ускладнення себореї, другі зараховують їх до піодермії, інші вважають це захворювання носить значення не медичне, а соціальне та психологічне. На перебіг даного захворювання впливає ціла низка факторів, а саме: генетичні, гормональні і фактори навколишнього середовища.

На сьогоднішній день визначені основні ланки патогенезу акне: порушення складу та збільшення продукції шкірного сала, зміни гормонального статусу, порушення кератинізації фолікулярного каналу, розмноження *Propionibacterium acnes*, запалення, вплив андрогенів на секреторну активність сальних залоз, генетична схильність.

Зважаючи на те, що акне розвивається майже переважно більшість відсотків у населення в пубертатному віці і не дивлячись на безліч досліджень цієї проблеми лікування людей видається малоефективним. Серед численних систем оцінки якості клінічного перебігу акне майже не приділяють увагу тому факту, що наявність висипань на шкірі лиця, на які звертають увагу оточуючі, призводить до різних видів порушень психофізіологічного стану людини. Тому, слід також враховувати, що акне – це не тільки захворювання, але і косметична проблема, яка викликає невпевненість та надає незручності пацієнтові. На жаль цю проблему можна вирішити лише частково, але ми можемо полегшити стан запального процесу шкіри, приділяючи увагу догляду за нею. В наш час аптека має не малу кількість препаратів для зовнішнього застосування проти акне. Головна проблема в тому, що більшість косметичних засобів проти акне мають хімічний склад, який сушить шкіру і викликає подразнення, а також ці засоби мають високу цінову політику.

Мета роботи./Aim. Мета нашої роботи полягає в розробці складу і технології лікувально-косметичного розчину в формі лосьйону для поліпшення стану шкіри при акне, який складається з природних компонентів і не має виражених побічних ефектів.

Для досягнення мети перед нами були поставлені наступні завдання:

1. Опрацювати наукові дані стосовно етіології та патогенезу акне.
2. Вивчити принципи сучасної концепції фармакотерапії фолікуліту.
3. Опрацювати промислову технологію нового лікарського засобу для лікування даного захворювання.

Матеріали та методи./Materials and methods. Для вирішення поставлених завдань були використані наступні методи досліджень: аналіз, узагальнення, порівняння, експеримент, вимірювання, спостереження, математична статистика.

Лікувально-профілактичні лосьйони поряд з очисними і тонізуючими ефектами володіють протизапальною, ранозагоювальною, бактерицидною, антисептичною діями. Введення до складу лосьйонів різних біологічно активних речовин рослинного походження сприяє нормалізації функціонування клітин шкіри, стимулює регенерацію тканин, запобігає процес запалення.

Для створення нового лікарського засобу під умовною назвою «Акнестен» ми обрали діючі речовини: екстракт ромашки, екстракт кореня лопуха, екстракт листя алое, резорцин та вітаміни B_3 та B_5 , вода очищена та спирт етиловий.

Екстракт ромашки лікарської (Extractum Matricaria chamomilla) - використовують суцвіття, зібрані під час цвітіння рослини, які містять біологічно активних речовин – глікозиди, флавоноїди, кверцетин, кумарин, полісахарид, фітостерин, дубильні речовини тощо. Фармакологічні властивості: бактеріостатична, протизапальна, антиоксидантна, спазмолітична, імуномодулююча, заспокійлива дія.

Екстракт кореня лопуха (Extractum Arctii radices) - м'ясистий корінь лопуха, довжина якого дорівнює 1,3-1,6 м, накопичує в собі безліч корисних для організму людини речовин. У своєму складі корінь лопуха містить пальмітинову кислоту, олеїнову кислоту, лінолеву кислоту, незамінні амінокислоти: аргінін, валін, гістидин, ізолейцин, лейцин, лізин, метіонін, метіонін плюс цистеїн, треонін, триптофан, фенілаланін, фенілаланін плюс

тирозин. Фармакологічні властивості: виявляє помірну протизапальну і ранозагоювальну дію.

Екстракт листя алое (Extractum Aloe) – листя і сік алое містять вітаміни, ферменти, фітонциди, смолисті речовини, сліди ефірних масел, а також антраглікозиди (алоїн, наталоїн, рабарберон, гомонаталоїн, емодин). Серед макроелементів у складі листя найбільше кальцію, серед мікроелементів – барію, селену, і стронцію, але особливо багато літію і бору. Фармакологічні властивості: протизапальна, протиопікова, антибактеріальна відносно стафілококів, стрептококів, дифтерійної, черевнотифозної і дизентерійної паличок.

Також використання в цьому пропису ми вважаємо за необхідне включити: *резорцин (Resorcinum)* - виявляє протимікробну і протимікозну дію, зменшує подразнення тканин. У низьких (2 %) концентраціях діє кератопластично, а у високих (20 %) - кератолітично. Фармакологічні властивості: застосовують у дерматології для лікування екземи, себореї та різних дерматологічних захворювань.

Вважаємо також доцільним використання *вітамінів B₃* (нікотинамід $C_6H_5NO_2$) та *B₅* (пантотенова кислота $C_9H_{17}NO_5$), які є регуляторами обміну речовин у клітинах шкіряного покриву, вони підвищують еластичність шкіри та знижують запальні процеси.

Вода очищена (*Aqua purificatae*) – застосовуємо у якості розчинника, фармакологічно індиферентна, доступна і добре розчиняє багато лікарських речовин.

Спирт етиловий (*Spiritus aethylici*): має бактерицидні та бактеріостатичні властивості, вже в 15% концентрації він затримує розвиток мікрофлори.

Нами було запропоновано також перспективне виготовлення данної лікарської форми – лосьйону в промислових умовах.

Стадія 1. Приготування екстрактів.

Стадія 2. Підготовка лікарської сировини.

Стадія 3. Приготування лосьйону.

Стадія 4. Відстоювання.

Стадія 5. Фільтрація. Упаковка

Стадія 6. Миття, сушіння флаконів, пробок, кришок.

Стадія 7. Фасування, маркування, упаковка готової продукції.

Стадія 8. Упаковка в коробки.

Стадія 9. Контроль якості готової лікарської форми.

Рідкі екстракти одержують методами перколяції, реперколяції (у різних варіантах), дробної мацерації різних модифікацій, розчиненням густих і сухих екстрактів.

Результати досліджень та обговорення./Results and discussion.

Експериментально розроблено лікувально–косметичний лосьйон рослинного походження. Даний засіб має пом'якшувальну, протизапальну, антисептичну, тонізуючу, дію. Усі компоненти сумісні між собою, не дає алергічних проявів, тому може використовуватися тривалий час. Технологія приготування засобу не складна. Виробництво можливе як на базі аптек так і у промислових масштабах. До того ж косметичний засіб соціально доступний широким верствам населення.

Висновки./Conclusions. Запропонований лікувально–косметичний засіб підходить для різних типів шкіри, може використовуватися у різному віці тривалий час для догляду за шкірою при акне.

ПІДВИЩЕННЯ ЯКОСТІ ВИВЧЕННЯ ХІМІЧНИХ ДИСЦИПЛІН ДЛЯ ПІДГОТОВКИ ДО «КРОК-1.ФАРМАЦІЯ»

Хмельникова Людмила Іванівна,

к. хім. н., доцент

Маслак Ганна Сергіївна,

д. б. н., доцент

Дніпровський державний медичний університет

м. Дніпро, Україна

Вступ./Introduction. Фундаменталізація фармацевтичної освіти передбачає обов'язкове включення хімічних дисциплін до освітньої системи підготовки фармацевта. Модернізація вивчення хімічних дисциплін, особливо тих, що входять до складу Крок-1, ставить вимоги переходу до продуктивного навчання, яке передбачає наявність умінь переробляти навчальну інформацію, планувати власну інтелектуальну діяльність.

Професійну компетентність, як центральну в підготовці фармацевта здійснюємо таким чином, щоб вже на протязі першого року навчання студенти розуміли зв'язки навчального матеріалу з їх майбутньою професійною діяльністю. Формування професійної компетентності спрямовано на підготовку сучасних провізорів, здатних здійснювати професійні дії в інформаційному суспільстві, вимагає кардинального перегляду стратегічних орієнтирів у підготовці майбутніх фахівців, оскільки саме від них залежить інтелектуальний розвиток суспільства та держави.

Певна роль для покращення вивчення хімічних дисциплін відводиться самостійній роботі, особливо при проведенні лабораторних робіт та відповідей на тестові завдання. Недостатня організація викладачем пояснення студентам виконання лабораторної роботи знижує рівень повного виконання її. Внаслідок цього рівень виконання лабораторних робіт і тестування студентів можуть мати низьке оцінювання.

Мета роботи./Aim. Висвітлити основні проблеми вдосконалення вивчення хімічних дисциплін для підготовки студентів - фармацевтів до Крок-1.

Матеріали і методи./Materials and methods. Аналіз навчальних програм по хімічним дисциплінам (неорганічної хімії, аналітичної хімії, фізичної і колоїдної хімії), що входять до Крок-1, та результатів здачі тестових завдань Крок-1 з використанням системного підходу порівняльного аналізу.

Результати і обговорення./Results and discussion. Сучасна система навчання, яка передбачає використання багато навчального часу на самостійну роботу, висуває нові вимоги до розробки методичного та технічного забезпечення викладання нового матеріалу, сучасних підходів, форм та методів навчання, самостійної роботи студентів та їх контролю.

Підвищення якості навчальних занять, розподіл самостійної роботи студентів здійснюємо таким чином, щоб основна частина матеріалу надавалася на лабораторно - практичному занятті, а легкі питання - на самостійне вивчення. Останні дослідження якості вивчення навчального матеріалу (як наші, так і закордонні) показують, що нема ніякої закономірності між об'ємом домашнього завдання та якістю вивченого матеріалу. Це підтверджується Міжнародними порівнювальними дослідженнями якості природничо - математичної освіти (Trends in International Mathematics and Science Study, TIMSS) та Міжнародними дослідженнями комп'ютерної та інформаційної грамотності (International Computer and Information Literacy Study, ICILS). І хоча ці дослідження проведені для середньої школи, але вікові характеристики сприйняття знань з інформатики та інформаційних технологій у молодшого покоління навіть кращі, ніж у старшого. Також дослідження професора Університету Пенсильванії Джеральд Кей ЛеТандре (Gerald K. LeTendre) разом з колегами підтвердили, що об'єм домашнього завдання не завжди підвищує рівень освіченості та успішності, а саме якість викладання навчальних занять може бути основним чинником їх покращення. А для покращення знань і зацікавленості студентів в самостійній роботі застосовуємо «Moodle» - «Modular Object-Oriented Dynamic Learning Environment» (Модульне об'єктно-

орієнтоване динамічне навчаюче середовище). Тобто електронна освіта на основі «Moodle» полегшує сприйняття та перевірку набутих знань. Система має багато модулів: для легкого складання тестів, розміщення потрібної інформації, реєстрації студентів, які пройшли тести з їх наступним оцінюванням. Викладачі кафедри створюють умови для моніторингу самостійної роботи студентів в системі «Moodle». Для цього, за відповідними дисциплінами складаємо криву моніторингу самостійної роботи за місяць і співставляємо якість контролю знань на лабораторно-практичному занятті. Зацікавивши студентів самостійною роботою вдома, ми на лабораторно-практичному занятті можемо реалізовувати ті знання, які вони отримали і полегшити виконання лабораторно-практичних завдань, які перед ними стоять.

Особливістю вивчення хімічних дисциплін для студентів - провізорів є організація лабораторного практикуму, що забезпечує краще засвоєння знань з хімічних дисциплін. Особливо це важливо при аналізах конкретних лікарських субстанцій; тут важливим є налагодження контактів між студентами і викладачами. Вимоги програми самостійного ведення аналізу важко виконати повністю, що зобов'язує викладача перебувати постійно зі студентами, знати нюанси хімічної мови, дотримуватися коректності при спілкуванні студентів, бути професіоналом. У той же час навчити аналізу і синтезу отриманої інформації, сформулювати методику ведення аналізу і провести дискусію по диференціальному аналізу - відповідальний етап освоєння хімічних дисциплін. В цьому плані викладачеві необхідно знати міжнародні класичні методи аналізу, вміти акцентувати увагу студента до освоєння особливостей ведення аналізу в умовах недостатнього матеріального забезпечення, біологічної ролі тих або інших елементів для життя організму.

Практична робота - це метод навчання, спрямований на поглиблення і закріплення теоретичних знань та перевірку практичних навичок. Цей метод зміцнює зв'язок теорії і практики в навчальному процесі, застосовується в єдності зі словесними і наочними методами навчання, ґрунтуючись на досвіді організації поетапного засвоєння знань, умінь та навичок, забезпечує виконання

практичної роботи. Він має узагальнювальний характер. Практичні заняття передбачають застосування теоретичних знань на практиці і нами проводяться таким чином, щоб студент закріпив набуті знання та навички. Пізнавальна діяльність студентів на практичних заняттях відбувається в декілька етапів:

1. Підготовчи: самостійне вивчення навчального матеріалу та самостійний контроль.

2. Теоретичне осмислення основних положень теми чи розділу (пояснення викладача).

3. Детальний інструктаж студентів (показ дій) щодо виконання роботи.

4. Проба (виконання студентами практичних дій, аналіз ступеня їх правильності).

5. Самостійне виконання роботи.

6. Контроль та оцінювання результатів практичної роботи.

На першому етапі, як вже було зазначено вище, використовуємо модульно - об'єктно - орієнтоване динамічне навчальне середовище «Moodle».

Другий етап залежить від досвіду та знань викладача. На цьому етапі зосереджуємо пояснення того навчального матеріалу, на якому студенти в попередні роки здійснювали більше всього помилок. Використовуємо безпосереднє пояснення студентам, враховуючи, що живе спілкування відразу показує, чи зрозуміли студенти новий матеріал.

Третій етап, мабуть, самий важливий, бо детальний інструктаж в самій інструкції по виконанню лабораторної роботи надає високий відсоток позитивних оцінок, а покрокове пояснення надає можливість студенту самостійно в наступних прикладах вирішити конкретну задачу, на основі попередньої, тільки з більш складними складовими.

Четвертий етап поступово надає можливість студенту перевірити себе під контролем викладача, правильність деяких дій у ході роботи, тобто цей етап поступово об'єднується з п'ятим етапом, а вже від того наскільки студент зрозумів покрокове виконання попередніх завдань, він зможе виконати самостійно більш складну частину роботи.

Остання частина - контроль теоретичних знань, які безпосередньо об'єднані з практичними навичками, підготовкою питань, які внесені в тестові завдання бази тестів «Крок-1», що виділяють чотири групи задач (тестів) [1,с.186]:

1. Задачі на ідентифікацію об'єктів серед подібних.
2. Задачі на репродукцію інформації з пам'яті.
3. Задачі на одержання нової інформації на основі раніше засвоєних програм діяльності (нестандартні задачі).
4. Творчі задачі; розроблена сукупність тестів має два системоутворювальних чинники: змістовий склад тестових завдань, що утворюють цілісність; збільшення складності від завдання до завдання.

Основна частина тестів складена таким чином, що виконання практичної роботи пов'язане зі змістом тестів. Більш другорядні, які нескладні і не пов'язані з основним матеріалом, надаємо на самостійне вивчення.

Використання інтернет-ресурсів в педагогічному процесі є перспективним і багатограним, але тим не менш, можна виділити кілька напрямків.

По-перше, більш доступним стало навчання з використанням інтерактивних методів, а саме: презентація, мозковий штурм, кейс-метод, метод критичного мислення, вікторина, тощо. Для оптимізації використання аудиторного часу широко використовуємо бліц-опитування. Цьому сприяють наявні методики, які дозволяють провести опитування в психологічно невимушеній ігровій формі і одразу підрахувати результати.

По-друге, створення навчальних і навчально-інформаційних сайтів на різних рівнях: використання ресурсів сайту медичного університету, розробка кафедрального сайту. Наразі кожна кафедра з метою розміщення інформації за єдиними правилами формує свою сторінку на сайті медичного університету. Такий сайт легко добудовується і наповнюється змістом. На ньому розміщується інформація про розклад занять, матеріали для підготовки до практичних занять, самостійної роботи, презентації лекцій, інформація про

чергове засідання наукового студентського гуртка, наводяться посилання на освітні ресурси, такі як навчальні відеофільми, мультимедійні презентації, які також допомагають у формуванні комунікативних навичок франкомовних студентів.

По-третє, доступність смартфонів дозволяє спілкуватися в соціальних мережах практично в будь-який час доби, тим самим значно полегшуючи комунікативність як між викладачем і студентами, так і в студентському середовищі. Створення спільних груп у різноманітних месенжерах сприяють швидкому обміну актуальною інформацією.

Висновки./Conclusions. Наразі неможливо навчати студентів старими методами. Знань стало так багато, професійні навички стали настільки різноманітними, що їх неможливо передати в повному обсязі в межах традиційних методів, шляхом ретрансляції, позбавленої емоційності. Даючи студентам завдання, які потребують використання мобільних та інтернет-технологій, ми відкриваємо їм значно більшу можливість поділитися своїми знаннями, досвідом і уявленнями, тобто навчитися не тільки у викладача, а й один у одного.

Список використаних джерел

1. Упровадження інформаційних технологій у закладах вищої медичної освіти України / В. В. Ряднова, Н. М. Безега, І. М. Безкоровайна [та ін.] // Актуальні проблеми сучасної вищої медичної освіти в Україні : матеріали навч.-наук. конф. з міжнар. участю, м. Полтава, 21 березня 2019 р. – Полтава, 2019. – С. 186–187.

ПЕРСПЕКТИВИ СТВОРЕННЯ НОВОЇ МАЗІ КОМБІНОВАНОГО СКЛАДУ З ПРОТИЗАПАЛЬНИМ ЕФЕКТОМ

Цеменко Карина Володимирівна
к. ф. н., завідувачка ННТЛ МБД ННІПФ

Натріашвілі Леван Георгійович,

Забава Руслан Ігорович

Студенти

Національний фармацевтичний університет

м. Харків, Україна

Вступ. У сучасній медицині мазі на основі рослинної сировини використовуються не тільки як самостійний вид лікування, а також в комплексі з іншими синтетичними лікарськими засобами. В лікуванні ревматологічних захворювань застосування мазей займають особливе місце та дає позитивні результати. Перспективними в наданні протизапального ефекту в лікуванні ревматологічних захворювань виявилися ладан та екстракт смоли Босвелії. Ладан індійський – це виділення смолянистого характеру із надрізів стебла або гілок дерев роду Босвелії (*Boswellia*). Смола Босвелії багато століть використовується в традиційній індійській медицині як ефективний протизапальний засіб.

Мета дослідження. Розробити методику стандартизації нової мазі на основі екстракту смоли босвелії та ідентифікації босвелієвих кислот, які мають антиексудативні властивості.

Матеріали та методи. На базі Навчально-наукової тренінгової лабораторії медико-біологічних та хіміко-технологічних досліджень Навчально-наукового інституту прикладної фармації було створено нову мазь комбінованого складу на основі ладану та екстракту смоли босвелії, та дано умовну назву «Levanol». Ідентифікацію босвелієвих кислот ладану індійського проводили методом тонкошарової хроматографії (ТШХ).

Результати дослідження. На хроматограмах випробуваного розчину екстракту мазі за довжині хвилі 254 нм були виявлені дві зони поглинання, які

за інтенсивністю та положенням відповідали зонам 11-кето- β -босвелієвої кислоти й ацетил-11-кето- β -босвелієвої кислоти розчину стандартного зразку.

Висновки. Розроблено методику ідентифікації босвелієвих кислот ладану індійського методом ТШХ у новій мазі комбінованого складу протизапальної дії. Отриманий хроматографічний профіль босвелієвих кислот ладану та екстракту мазі дозволяє оцінити якість вихідної сировини та готового лікарського засобу.

ХИМИЧЕСКИЕ НАУКИ

ДОСЛІДЖЕННЯ ГІДРОХІМІЧНИХ ПАРАМЕТРІВ ВОДИ ОКРЕМИХ ОБ'ЄКТІВ СТРИЙСЬКОГО РАЙОНУ ЛЬВІВЩИНИ

Брюховецька Ірина Володимирівна,

к. х. н., доцент

Прийма Андрій Мирославович

к. т. н., доцент

Дрогобицький державний педагогічний університет імені Івана Франка

м. Дрогобич, Україна

Вступ./Introduction. У загальному комплексі природних ресурсів країни чи регіону водні ресурси займають особливо важливе місце, оскільки без них неможливе нормальне функціонування різних галузей економіки та повноцінне існування людей. Одним із важливих економічних та рекреаційних регіонів України є Львівська область, водні ресурси якої є досить потужними і представлені річками, ставками, водоймами. Природне водопостачання Львівської області наразі вище середнього рівня по Україні і становить 226 тис. м³/рік. Стрийський район – мальовничий район України загальною площею 809 км², розташований на півдні Львівщини, на перетині важливих доріг, у північній смузі Українських Карпат [6]. Поверхневі води Львівщини загалом та Стрийського району зокрема використовуються як для технічного водопостачання підприємств та розведення риби, так і для питного водопостачання. Однак кількість води, придатної для таких цілей, неухильно зменшується через зміну клімату та низку інших факторів, а якість води потребує постійного контролю. В сільській місцевості населення активно використовує річкову, колодязну воду та воду зі сверловин для задоволення різних господарських потреб, тому важливо мати інформацію про якість такої води у світлі сучасних глобальних екологічних та кліматичних змін.

Мета роботи./Aim. Метою дослідження є експериментальне визначення органолептичних та найважливіших гідрохімічних параметрів води окремих об'єктів Стрийського району Львівської області для оцінки класу її якості та прогнозування можливих областей використання.

Матеріали і методи./Materials and methods. У роботі досліджувались наступні об'єкти Стрийського району Львівської області: 1) проби поверхневих вод з річки Крехівка у селі Сихів та проби води з річки Колодниця (річка Нежухівка) у селі Нежухів (осіння вода, вересень 2018 р.; літня вода, червень 2019 р.); 2) проби колодязної води та води зі свердловини одного з приватних господарств у селі Конюхів (вересень 2018; червень 2019; серпень 2020).

Експериментально виміряно та визначено: органолептичні показники якості води; водневий показник (рН) води; питому електропровідність та мінералізацію досліджуваної води; вміст хлорид-йонів у воді; окисно-відновний потенціал води; окиснюваність і твердість води.

Органолептичні показники якості води визначали за стандартною методикою [2].

Вимірювання питомої електропровідності води досліджуваних джерел проводили з використанням кондуктометра серії AquaPro AP-2, який призначений для вимірювання провідності розчинів і аналізу вмісту солей з автоматичною температурною компенсацією.

Для визначення окиснюваності води застосовували перманганатний метод (метод Кубеля), який ґрунтується на здатності калій перманганату виявляти у сульфатнокислому середовищі властивості сильного окисника, що було покладено в основу окисно-відновного титрування [1].

Для вимірювання рН досліджуваних проб води використовували лабораторний рН-метр серії рН-150МІ з вмонтованим сенсором для автоматичної компенсації температури.

Для визначення хлорид-йонів використовували метод Мора, який ґрунтується на осадженні хлорид-йонів у вигляді важкорозчинної сполуки [1].

Для визначення окисно-відновного потенціалу досліджуваних проб води використовували прилад для вимірювання окисно-відновного потенціалу води серії ORP-169E з вмонтованим сенсором для автоматичної компенсації температури.

Твердість води визначали за загальноприйнятою методикою методом комплексометрії, який ґрунтується на взаємодії йонів металічних елементів із сполуками-комплексонами [4].

Результати і обговорення./Results and discussion. Результати аналізу відібраних проб води з досліджуваних об'єктів Стрийського району Львівської області у різні пори року наведені в таблицях 1–4.

Таблиця 1

Результати визначення органолептичних показників зразків води, відібраних у селах Сихів та Нежухів

Органолептичні показники	Об'єкти дослідження				
	Вересень 2018		Допустима норма [3]	Червень 2019	
	с. Сихів	с. Нежухів		с. Сихів	с. Нежухів
	Визначені параметри	Визначені параметри	Визначені параметри	Визначені параметри	
Колір, градуси	60	20	≤ 35 градусів	40	20
Прозорість, см	21	33	≥ 30 см	24	32
Смак, присмак (бали)	1	0	≤ 3	1	0
Запах, бали	1	0	≤ 2	1	0
Каламутність, мг/л	4,5	1,5	3,5 мг/л	3,0	1,7

Таблиця 2

Результати визначення органолептичних показники проб води, відібраних у селі Конюхів

Органолептичні показники	Об'єкти дослідження					
	Вересень 2018		Червень 2019		Серпень 2020	
	Колодязна вода	Вода зі свердловини	Колодязна вода	Вода зі свердловини	Колодязна вода	Вода зі свердловини
Колір, градуси	0	40	0	40	0	60
Прозорість, см	34	27	34	27	34	24
Смак, присмак (бали)	0	1	0	1	0	0
Запах, бали	0	1	0	1	0	0
Каламутність, мг/л	0,2	4,0	0,2	3,0	0,4	4,6

Таблиця 3

Результати визначення гідрохімічних показників якості та вмісту окремих йонів у пробах води, відібраних у селах Сихів та Нежухів

Гідрохімічні показники	Об'єкти дослідження				
	Вересень 2018		Допустима норма [3]	Червень 2019	
	с. Сихів	с. Нежухів		с. Сихів	с. Нежухів
	Визначені параметри	Визначені параметри		Визначені параметри	Визначені параметри
рН	8,05	6,65	6,5–8,5	7,60	6,85
χ , мСм/см	0,470	0,592	2,0	0,423	0,581
Мінералізація води, мг/л	235,0	296,0	1000	211,5	290,5
СГ, мг/л	29,5	26,5	250	27,2	22,9
Редокс-потенціал (ОВП), мВ	+160	+150	–	+156	+151
Перманганатна окиснюваність води, мг О/л	0,22	0,35	0,75	0,25	0,16
Загальна твердість води, ммоль/л	3,25	3,52	7,0	2,75	3,45

Таблиця 4

Результати визначення гідрохімічних показників якості та вмісту окремих йонів у пробах води, відібраних у селі Конюхів

Гідрохімічні показники	Об'єкти дослідження					
	Вересень 2018		Червень 2019		Серпень 2020	
	Колодязна вода	Вода зі свердловини	Колодязна вода	Вода зі свердловини	Колодязна вода	Вода зі свердловини
рН	7,65	6,45	7,40	6,60	7,45	6,32
χ , мСм/см	0,310	0,405	0,355	0,403	0,419	0,425
Мінералізація води, мг/л	155,0	202,5	177,5	201,5	209,5	212,5
СГ, мг/л	18,6	24,5	21,5	27,2	16,2	21,3
Редокс-потенціал (ОВП), мВ	+156	+150	+158	+156	+158	+152
Перманганатна окиснюваність води, мг О/л	0,30	0,54	0,31	0,52	0,32	0,72
Загальна твердість води, ммоль/л	1,80	1,83	1,78	1,85	1,88	1,95

На підставі отриманих результатів встановлено, що:

- окремі органолептичні показники проб води, відібраних поблизу с. Сихів і с. Нежухів, та зразків колодязної води (с. Конюхів) відповідають

вимогам, встановленим ДСТУ [3], але проби води поблизу с. Сихів і зразки води зі свердловини (с. Конюхів) характеризуються низькою прозорістю, наявністю кольору та підвищеною каламутністю, які не відповідають встановленим нормам;

- водневий показник (рН) зразків річкової води, відібраних поблизу с. Сихів, знаходиться в межах значення ГДК (6,5–8,5), і його значення дозволяє класифікувати досліджувану воду (і літню, і осінню) як слаболужну з рН=7,6–8,5, а проби води, відібрані поблизу с. Нежухів – класифікувати як нейтральну воду з рН=6,6–7,5, що містить $(\text{Ca}(\text{HCO}_3)_2$ і $\text{Mg}(\text{HCO}_3)_2$) [5]; значення водневого показника (рН) зразків колодязної води, відібраних у с. Конюхів у різні роки, знаходиться в межах значення ГДК (6,5–8,5), і його значення дозволяє класифікувати досліджувану воду як нейтральну та слаболужну з рН=6,6–8,5, а зразки води зі свердловини – віднести до класу слабокислих та нейтральних вод з рН=5,1–7,5, які можуть містити гумінові кислоти [5];

- питома електропровідність усіх досліджуваних зразків води не перевищує допустимої норми і знаходиться в межах від 0,310 до 0,592 мСм/см; на підставі отриманих значень електропровідності була оцінена мінералізація досліджуваної води, значення якої коливається від 155,0 до 296,0 мг/л і дозволяє класифікувати колодязну воду (с. Конюхів) як ультрапрісну, а річкову воду (с. Нежухів та с. Сихів) та воду зі свердловини (с. Конюхів) як прісну [5];

- вміст у всіх зразках досліджуваної води хлорид-йонів не перевищує ГДК (≤ 250 мг/л) і знаходиться в діапазоні значень від 16,2 до 29,5 мг/л;

- окисно-відновний потенціал (ОВП) води досліджуваних об'єктів є додатнім і знаходиться в межах від +150 мВ до +160 мВ, що вказує на найбільш екологічно безпечний окиснювальний стан води з характерним позитивним значенням $E_h > +(100-150)$ мВ [5];

- окиснюваність води (перманганатна) більшості досліджуваних об'єктів не перевищує нормативних значень і знаходиться в межах від 0,16 до 0,35 мг О/л, що свідчить про відсутність органічних та неорганічних речовин, які здатні легко окиснюватися, але проби води зі свердловини (с. Конюхів)

характеризуються досить високими значеннями перманганатної окиснюваності (0,52–0,72 мг О/л, що межує з граничними значеннями) і потребують подальшого дослідження;

- значення загальної твердості води досліджуваних об'єктів також не перевищує допустимої норми і коливається в межах: для річкової води – від 2,75 до 3,52 ммоль/л, для колодязної води та води зі свердловини – від 1,78 до 1,95 ммоль/л (при нормі 7,0 ммоль/л).

Розрахований на основі значень вимірних параметрів досліджуваних зразків води індекс забруднення води (ІЗВ) дозволив класифікувати воду всіх досліджуваних об'єктів як чисту та віднести її до класу якості 2 [5].

Висновки./Conclusions. Експериментальне визначення органолептичних та найважливіших гідрохімічних показників якості води досліджуваних об'єктів дозволило зробити такі висновки:

1. Органолептичні показники води більшості досліджуваних об'єктів відповідають нормативним вимогам, але зразки води с. Сихів (і осінньої, і літньої), а також зразки води зі свердловини (с. Конюхів) характеризуються низькою прозорістю, наявністю жовтуватого кольору і підвищеною каламутністю.

2. Визначені гідрохімічні показники якості досліджуваної води знаходяться в допустимих межах, однак перманганатна окиснюваність всіх проб води зі свердловини (с. Конюхів) є досить високою і наближається до гранично допустимого значення, що може свідчити про наявність у воді речовин, які здатні легко окиснюватися.

3. З метою оцінки якості досліджуваної води та можливого її хімічного забруднення розраховано індекс забруднення води. Отримані експериментальні дані та розрахунки дозволяють констатувати, що вода всіх досліджуваних об'єктів належить до 2-го класу якості та класифікується як чиста.

4. Виходячи з аналізу отриманих експериментальних даних та проведених розрахунків можна стверджувати, що вода більшості досліджуваних об'єктів може бути рекомендована населенню для використання з метою задоволення

різних господарських потреб, у тому числі й для питного водопостачання. Проте вода зі свердловини, відібрана у селі Конюхів, потребує детальнішого дослідження, оскільки за деякими органолептичними параметрами її стан відхиляється від норми, а значення перманганатної окиснюваності межує з максимально допустимим. Тому воду зі свердловини можна рекомендувати місцевому населенню лише для задоволення господарських потреб і лише після попереднього відстоювання.

5. Для більш коректних висновків про якість досліджуваної води та з метою розширення перспектив її практичного застосування доцільно проводити систематичний моніторинг гідрохімічних показників її якості.

ЛІТЕРАТУРА

1. Більченко М. М. Лабораторний практикум з аналітичної хімії. Кількісний аналіз: Навч. посіб. Суми: ВТД «Університетська книга», 2007. 142 с.

2. Брюховецька І. В. Хімія навколишнього середовища. Методичні рекомендації щодо проведення лабораторних занять (для студентів біологічного факультету). Дрогобич: Редакційно-видавничий відділ Державного педагогічного університету імені Івана Франка, 2009. 100 с.

3. Державні санітарні правила та норми ДСанПіН 2.2.4-171-10 «Гігієнічні вимоги до питної води, призначеної для споживання людиною», затверджений МОЗ 12.05. 2010, набрав чинності 16.07. 2010. 25 с.

4. Ломницька Я. Ф., Василечко В. О., Чихрій С. І. Хімічний контроль об'єктів довкілля. Навч. посібник. Львів: Видавничий центр ЛНУ ім. Івана Франка, 2007. 458 с.

5. Сухарев С. М., Чундак С. Ю., Сухарева О. Ю. Основи екології та охорони навколишнього середовища. Підручник для студентів вищих навчальних закладів. Київ : Центр навчальної літератури, 2006. 394 с.

6. https://uk.wikipedia.org/wiki/Стрийський_район

ТЕХНИЧЕСКИЕ НАУКИ

EVALUATION OF THE EFFECT CORONA ON THE PARAMETRIC OPTIMIZATION OF THE OPERATING MODES

Kuchanskyy Vladislav

Ph. D., Senior researcher

Institute of Electrodynamics of NASU,

Kiev, Ukraine

Introductions. During the operation of electrical systems, there is always a As a result of the research carried out, the theory of the ac corona was created, the energy characteristics of the corona were obtained, formulas were proposed for calculating the average, average annual, maximum power losses per corona, methods and equipment were developed for measuring corona losses. The result of the generalization of the experimental material was the creation of methods: calculating corona losses for ultra-high voltage transmission lines [1-10], estimating annual energy losses for corona [11-15], and calculating the probability distribution functions of specific corona losses [11]. However, almost all existing methods for calculating active power losses per corona are based on a number of assumptions, averaging and simplifications that introduce errors in planning the modes of electric power systems and are practically ineffective in operational calculations in real time. The main essence of all assumptions is reduced to a deterministic representation of factors affecting the corona (design, climatic, meteorological, regime), as well as the invariability of the passive parameters of ultra-high voltage power lines (longitudinal resistance and transverse conductivity).

At the same time, it is known that the meteorological factors affecting the formation of the corona are of a probabilistic nature [11, 12, 13] and lead to significant random changes in the values of active resistances and conductivities of extra high voltage power lines, which is either not taken into account at all when calculating the electrical modes of electrical power systems or it is taken into account approximately

[14]. In intermediate operating modes of the power transmission and the electrical system as a whole, the tasks of minimizing active power losses in the line by regulating the voltage levels and power factors on the buses of its terminal substations or maximally reducing the degree of heterogeneity of the electrical network of the system are usually considered due to the optimal choice of the composition and locations of the regulating and phase-shifting devices.

Aim. Estimation of influence of corona discharge on parametric optimization of modes of main electric networks.

Materials and methods. In low load modes, it is also not practiced to change the number of parallel connected power transformers and communication autotransformers located at the terminal substations of the power transmission. This is due to the fact that in such modes, the problem of compensating the capacitive charging power of the line, which is not compensated by its inductive losses of reactive power, is aggravated. At the same time, such compensation can be quite efficiently implemented using power transformers and autotransformers, which are characterized by large inductive losses of reactive power during no-load operation of transformers.

The expressions for determining the active power loss in the transmission line contain the components of idling and short circuit losses. The latter are respectively directly and inversely proportional to the square of the voltage on the bus terminals, which makes it possible to choose the optimal value of the voltage level that provides a minimum sum of these components of losses [15].

Optimal voltage values at the beginning or end of the transmission often cannot be achieved due to the inability to increase the operating voltage above the level allowed by the operating conditions of the equipment, limited control ranges of step-up and step-down transformers, insufficient power of the installed compensating devices. the beginning of power transmission, as a rule, exceeds the maximum admissible level.

In other words, in such lines it is economically advantageous to maintain the voltage at the maximum allowable level. However, for long-distance transmission

lines with a voltage of 750 kV, it is often advisable in low load mode to reduce the voltage levels at the beginning of the line against the nominal value.

Results and discussion. Thus, the optimal voltage mode on any of the overhead lines of the EHV depends significantly on the connection of these overhead lines with the system and cannot be determined in isolation without considering this connection. As a criterion for the optimality of the electrical mode, the minimum total losses

In terms of active power in the network, including load losses and corona losses in overhead lines with a voltage of 330 kV and above, is used. Hence, it follows that the solution of the problem of operational optimization of the established operating modes of the network under consideration should be carried out on the complete model of the network, taking into account the current meteorology conditions.

Let us introduce the following designations: n - the number of nodes of the electrical network without a balancing node (BN), to which we assign the index zero; t_g is the number of transformers with longitudinal voltage regulation (LVR); t_k is the number of transformers with longitudinal-transverse voltage regulation; $U = (U_0, U_1, \dots, U_n)$ vector of voltage modules of nodes; $\theta = (\theta_1, \theta_2, \dots, \theta_n)$ $K_T = (K_{T1}, \dots, K_{Tg}, K_{Td1}, \dots, K_{Tdk}, K_{Tq1}, \dots, K_{Tqk})$ - vector of phase angles of voltage of nodes; - vector of transformation ratios with LVR and components (longitudinal K_{Td1} and transverse K_{Tq1}) of complex transformation ratios of transformers.

Then the problem of optimization of the electrical regime is formulated as follows:

$$P_{\Sigma}(U, \theta, K_T) \Rightarrow \min \quad (1)$$

subject to the balance of active and reactive power in the nodes

$$\begin{aligned} P_i(U, \Theta, K_T) - \overline{P}_i &= 0, & i = \overline{1, n}; \\ Q_i(U, \Theta, K_T) - \overline{Q}_i &= 0, & i = \overline{m+1, n}; \end{aligned} \quad (2)$$

and when the regime and technical restrictions are met (i.e., when the conditions for the admissibility of the regime are met) in the form of the following inequalities:

$$\begin{aligned}
Q_i^{\min} &\leq Q_i(U, \Theta, K_T) \leq Q_i^{\max} & i = \overline{0, m}; \\
U_i^{\min} &\leq U_i \leq U_i^{\max} & i = \overline{0, n}; \\
I_l(U, \Theta, K_T) &\leq I_l^{\max} & l = \overline{1, l_k}; \\
K_{Tl}^{\min} &\leq K_{Tl} \leq K_{Tl} & l = \overline{1, t_g}; \\
K_{Tld}^{\min} &\leq K_{Tld} \leq K_{Tld}^{\max} & l = \overline{1, t_k}; \\
K_{Tlq}^{\min} &\leq K_{Tlq} \leq K_{Tlq}^{\max} & l = \overline{1, t_k}.
\end{aligned} \tag{3}$$

where P_i, \overline{P}_i is the network active power of the i -node and its specified value; Q_i, \overline{Q}_i is the network reactive power of the node and its set value; I_l - current in the l -branch; $m+1$ - number of generating units, including control unit; l_k - number of branches controlled by current

Corona losses in overhead lines for weather conditions are determined by the formula

$$\Pi_{lcor}^i = L_l \left[C_{0l}^i + C_{1l}^i U_l^* + C_{2l}^i U_l^{*2} + C_{3l}^i U_l^{*3} + C_{4l}^i U_l^{*4} \right]. \tag{4}$$

where L_l is the length of the 1st overhead line; $C_{0l}^i, C_{1l}^i, C_{2l}^i, C_{3l}^i, C_{4l}^i$ coefficients of the polynomial approximating the characteristic of specific corona losses and depending on the design of the overhead line and meteorological conditions; $U_f^* = U_f / U_{lnom}$ - the relative voltage of the overhead line; U_l - voltage l -th; U_{fnom} rated voltage of the l -th overhead line.

Then the corona losses for the whole network can be calculated by summing

$$\Pi_C = \sum_{l=1}^{l_k} \Pi_{lcor}^i \tag{5}$$

where l - k is the number of overhead lines, where crown losses are taken into account.

To calculate the coefficients, a technique has been developed based on the use of the so-called generalized characteristics of power losses for the corona [2,3]. Corona losses are classified according to four ($i=1,4$) types of weather: fine weather without precipitation, rain, snow and frost. Each of the 1st weather is characterized by its average PC level, which is calculated by summing the losses by phases using the generalized loss characteristics by the formula

$$\Pi_{lcor}^i = \sum_{k=1}^3 P_i^C = \sum_{k=1}^3 (P_i^*)^C n r_0^2 \delta^2 \tag{6}$$

where P_i^* are the values of for the weather reduced to $r_0 = 1$ cm; n - the number of components of the split wire; r_0 - component radius, δ - the relative average annual air density in the area of the power line route. Then the expression for crown losses is calculated by the expression:

$$P_i = nr_0^2 \delta^2 \exp \left[a_i \left(\frac{E}{\delta^a E_0} \right)^2 + b_i \frac{E}{\delta^a E_0} + c_i \right]. \quad (7)$$

The initial strength E_0 is calculated by the formula

$$E_0 = 20 \left(1 + \frac{0,613}{0,4r_0} \right). \quad (8)$$

The type of weather is taken into account by the coefficients a , b , c and also, as indicated earlier, some difference in the calculation of E . The difference in the method for calculating E as a criterion for PC is explained by the physical conditions of the development of the corona in good weather as compared to the corona in rain, snow and frost.

In rain, snow and frost with working gradients, there is a strong corona of a larger surface of the wire than in good weather, when it is enough to characterize the corona by the value of E_0 calculated at one point of the wire perimeter with the maximum gradient. According to the described method, calculations of specific PCs are carried out in good weather, dry snow, rain, frost on specific overhead lines included in the network under consideration.

Conclusions. 1. The lack of a controlled balance of capacities in the power system can lead to negative consequences, the prevention of which should be carried out at the pace of the processes, occurring in the power system. FACTS combination with modern in-formation and computer technologies allow solving these problems and contribute to creation of intelligent power supply systems. To ensure consistent voltage regulation, the voltage regulation range of transformers must be economically justified according to specific conditions. The presence of intermediate systems on long-distance power transmissions favors practical implementation modes of coordinated voltage regulation.

2. Within the framework of this chapter which is considered far from all possible control actions: in addition to changing the resistance (conductivity) of the network element, it can also be turning on or off the network element, changing the EMF of the generator. It can be shown that for such control actions the dependences of the operating parameters will have a fractional-polynomial character. For further significant interest represents the optimization of power systems of various configurations according to the criterion of increasing the limit of static stability, as well as optimization according to complex (vector) criteria that include simultaneously several criteria of reliability and quality the work of the power system.

REFERENCES

[1] Bryantsev, A. M., M. A. Bryantsev, B. I. Bazylev, S. V. Dyagileva, A. A. Negryshev, R. R. Karymov, E. E. Makletsova and Serguei Smolovik. "Power compensators based on magnetically controlled shunt reactors in electric networks with a voltage between 110 kV and 500 kV." 2010 IEEE/PES Transmission and Distribution Conference and Exposition: Latin America (T&D-LA) (2010): 239-244.

[2] Kuchanskyy V.V., The prevention measure of resonance overvoltages in extra high voltage transmission lines // 2017 IEEE First Ukraine Conference on Electrical and Computer Engineering (UKRCON) – p.436-441. DOI: 10.1109/UKRCON.2017.8100529

[3] Kuchanskyy V.V. Application of Controlled Shunt Reactors for Suppression Abnormal Resonance Overvoltages in Assymmetric Modes // 2019 IEEE 6th International Conference on Energy Smart Systems (ESS)– p.122-125. DOI: 10.1109/ESS.2019.8764196

[4] V. Kuchanskyy and I. O. Zaitsev, "Corona Discharge Power Losses Measurement Systems in Extra High Voltage Transmissions Lines," 2020 IEEE 7th International Conference on Energy Smart Systems (ESS), Kyiv, Ukraine, 2020, pp. 48-53, doi: 10.1109/ESS50319.2020.9160088.

[5] V. Kuchanskyy, D. Malakhatka and B. Ihor, "Application of Reactive Power Compensation Devices for Increasing Efficiency of Bulk Electrical Power

Systems," 2020 IEEE 7th International Conference on Energy Smart Systems (ESS), Kyiv, Ukraine, 2020, pp. 83-86, doi: 10.1109/ESS50319.2020.9160072.

[6] V. Kuchanskyy, "Application of Controlled Shunt Reactors for Suppression Abnormal Resonance Overvoltages in Assymetric Modes," 2019 IEEE 6th International Conference on Energy Smart Systems (ESS), Kyiv, Ukraine, 2019, pp. 122-125, doi: 10.1109/ESS.2019.8764196.

[7] Yu.I. Tuhay, V.V. Kuchansky, I.Yu. Tuhay The using of controlled devices for the compensation of charging power on ehv power lines in electric networks / Technical Electrodynamics, 2021, (1), pp. 53–56.

[8] Kuznetsov V., Tugay Y., Kuchanskyy V. Overvoltages in open-phase mode. *Tekhnichna Elektrodynamika*. 2012. No 2. Pp. 40–41. (Ukr).

[9] Kuznetsov V., Tugay Y., Kuchanskyy V. Influence of corona discharge on the internal oevoltages in highway electrical networks. *Tekhnichna Elektrodynamika*. 2017. No 6. Pp. 55–60. (Ukr).

[10] Kuchanskyy V. Criteria of resonance overvoltages occurrence in abnormal conditions of extra high voltage transmission lines. *Visnyk naukovykh prats Vinnytskoho Nastionalnoho Tekhnichnoho Universytetu*. 2016. No 4. Pp.51–54.

[11] Blinov, I. V., Zaitsev I.O., Kuchanskyy V.V. (2020). Problems, methods and means of monitoring power losses in overhead transmission lines. V.P. Babak, V. Isaienko, A.O. Zaporozhets (ред.). *Systems, Decision and Control in Energy I* (p. 123-136). Springer.

[12] Kuznetsov V.G., Tugay Y.I., Kuchansky V.V., Likhovid Y.G., Melnichuk V.A. Resonant overvoltages in non-sinusoidal mode of the main electric network. *Elektrotehnika ta Elektromehanika*. 2018. No 2. Pp.69–73. (Ukr)

[13] Hunko I. Kuchanskyi V., Nesterko A., Rubanenko O. Modes of electrical systems and grids with renewable energy sources - LAMBERT Academic Publishing, 2019. P.184 . ISBN 978-613-9-88956-3.

[14] Vladislav Kuchanskyy, Olena Rubanenko Influence assesment of autotransformer remanent flux on resonance overvoltage UPB Scientific Bulletin, Series C: Electrical Engineering, 2020, 82(3):233-250.

[15] Vladislav Kuchanskyy, Paul Satyam, Olena Rubanenko, Iryna Hunko
Measures and technical means for increasing efficiency and reliability of extra high
voltage transmission lines PRZEGLĄD ELEKTROTECHNICZNY Vol 2020, No 11.
– 2020. – P. 135–141 doi:10.15199/48.2020.03.27

ВПЛИВ ПІДГРІВУ ПОВІТРЯ НА ВПУСКУ НА ЕНЕРГЕТИЧНІ ТА ЕКОЛОГІЧНІ ПОКАЗНИКИ ТРАНСПОРТНОГО ДВИГУНА ПРИ РОБОТІ НА СПИРТОВМІСНОМУ БЕНЗИНІ В УМОВАХ НИЗЬКИХ ТЕМПЕРАТУР

Гутаревич Юрій Феодосійович,

д. т. н., професор, завідувач кафедри двигунів і теплотехніки

Шуба Євгеній Васильович,

к. т. н., доцент

Сирота Олександр Вадимович,

к. т. н., доцент

Тріфонов Дмитро Миколайович,

к. т. н., доцент

Національний транспортний університет

Вступ. Неухильне зростання споживання вичерпних енергоресурсів змушує людство шукати альтернативні відновлювальні джерела енергії. Їх використання повинно також знижувати негативний вплив, що здійснюється на навколишнє середовище, пов'язаний із застосуванням традиційних палив. Зниження частки автомобільного транспорту в забрудненні навколишнього середовища є одним з державних пріоритетів. В даний час в усьому світі шукають і активно розробляють альтернативні джерела палива для автомобільного транспорту та нові технології нейтралізації шкідливих викидів.

Тому дослідження, присвячені впливу спиртовмісних бензинів на енергетичні та екологічні показники роботи транспортного двигуна, а також визначення рекомендацій щодо їх застосування в транспортних енергетичних установках з урахуванням умов експлуатації автомобільного транспорту є важливою науковою задачею, яка зумовлює можливість широкого використання спиртовмісних бензинів в майбутньому.

Спирт, виготовлений з поновлюваних біологічних матеріалів, є привабливою заміною бензину для зниження залежності від викопного палива. Крім того, спирт характеризується більш високою детонаційною стійкістю в

порівнянні з традиційним бензином, меншою токсичністю, особливо при змішуванні з антидетонаційними сполуками, меншою небезпекою для здоров'я людини і вмістом шкідливих речовин, що забруднюють навколишнє середовище.

Однак етанол має також деякі недоліки, які обмежують його максимальний вміст у сумішах етанол/бензин. При використанні спиртовмісного бензину в двигунах із іскровим запалюванням існує дві основні потенційні проблеми, які пов'язані з пуском холодного двигуна: надійний пуск двигуна (в зв'язку з більш високими теплоємністю і теплотою випаровування, ніж нафтопродукти) та викиди шкідливих речовин (в зв'язку з відносно повільним нагріванням каталітичного нейтралізатора).

В даній роботі запропоновано використання теплоти відпрацьованих газів для підігріву повітря на впуску. Відпрацьовані гази мають високий тепловий потенціал, що забирають близько 30% енергії палива в оточуюче середовище, не тільки витрачаючи первинні енергетичні ресурси, але і збільшуючи теплове навантаження на довкілля. Для акумулювання теплоти використано тепловий акумулятор фазового переходу (ТАФП).

Мета роботи – поліпшення паливної економічності та екологічних показників бензинового двигуна, що працює на бензині з добавкою біоетанолу під час прогріву в режимі холостого ходу за умов низьких температур навколишнього середовища.

Матеріали і методи. На кафедрі двигунів і теплотехніки Національного транспортного університету провели експериментальні дослідження впливу підігріву повітря на впуску на паливну економічність та екологічні показники двигуна MeM3-245 автомобіля ЗАЗ-1102 „Таврія” при використанні спиртовмісного бензину з вмістом біоетанолу близько 36%, в режимах пуску холодного двигуна, прогріву та холостого ходу.

Дослідження провели за температури навколишнього середовища $-3,4\text{ }^{\circ}\text{C}$. При підігріві температура впускного повітря становила близько $40\text{ }^{\circ}\text{C}$.

Результати і обговорення. В ході досліджень встановлено погіршення пускових властивостей холодного двигуна. Для можливості запуску і стабільної роботи двигуна прогрів в режимі холостого ходу проводили з прикритою повітряною заслінкою на підвищеній початковій частоті холостого ходу (1650 хв^{-1}). По мірі прогріву і стабілізації роботи двигуна повітряну заслінку відкривали і частоту обертання знижували до мінімальної частоти холостого ходу двигуна (900 хв^{-1}). Результати досліджень впливу підігріву повітря на впуску на показники роботи двигуна показано на рис. 3.



Рис. 3. Зміна показників роботи двигуна MEM3-245 від часу прогрівання в режимі холостого ходу за роботи на бензині з добавкою біоетанолу

Як видно з рисунку, стабілізація роботи двигуна відбувається за температури оливи 40 °С і температури охолоджуючої рідини близько 80 °С.

За роботи двигуна без підігріву впускного повітря дані температури досягаються за 570 секунд, з підігрівом - за 480 секунд. В результаті витрата палива за період прогріву знижується на 34,6 % (з 376 до 246 г).

Результати дослідження впливу підігріву повітря на впуску на екологічні показники показані на рис. 4.

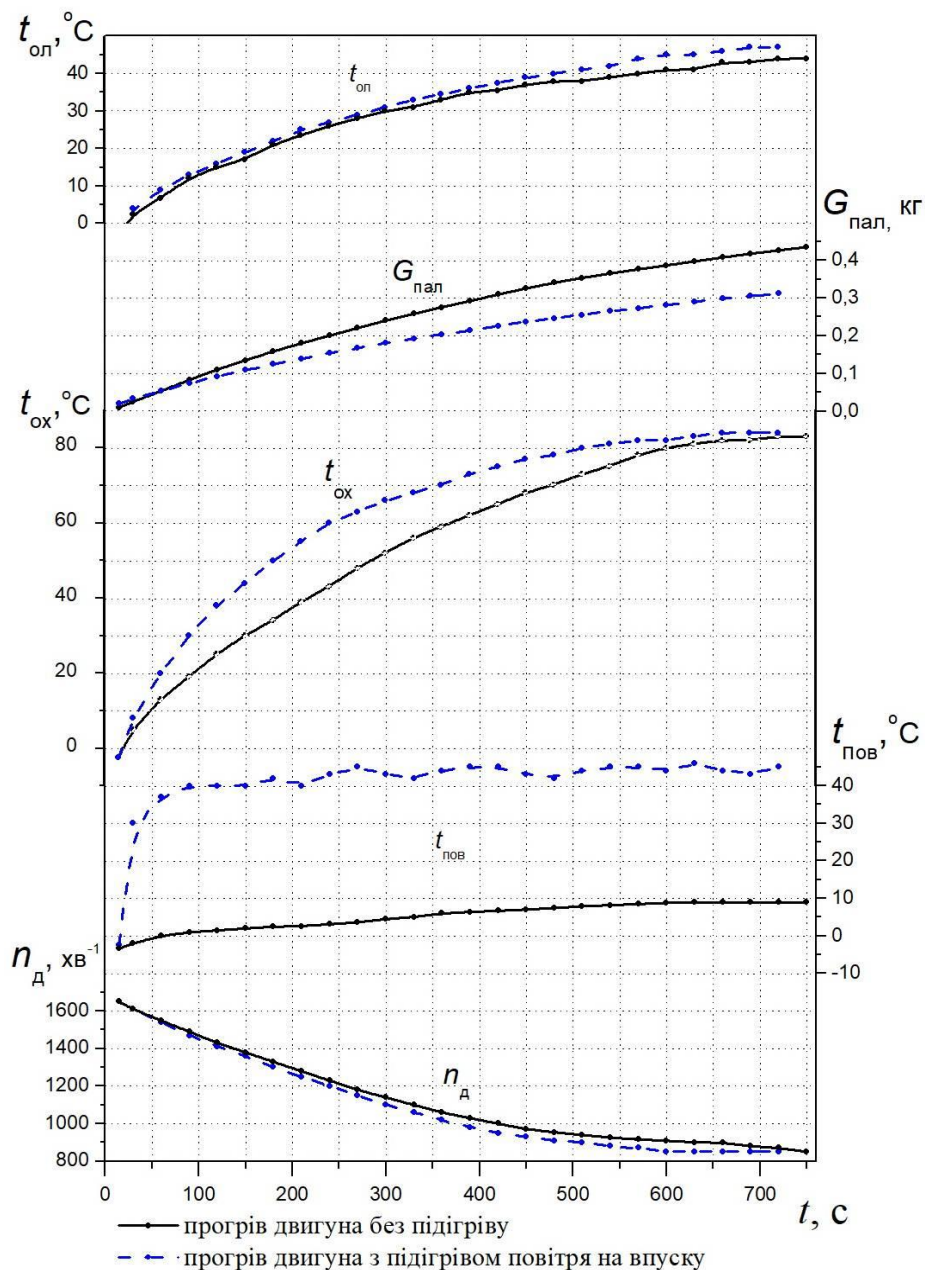

Рис. 4. Зміна екологічних показників роботи двигуна автомобіля ЗАЗ-1102 при прогріванні в режимі холостого ходу

Як видно з рисунку 4, за роботи двигуна на бензині з добавкою біоетанолу без підігріву повітря на впуску значно зростають концентрації продуктів неповного згорання. Зокрема, на початку прогріву концентрації C_mH_n за роботи без підігріву становлять 3800 млн^{-1} , а з підігрівом 790 млн^{-1} , що свідчить про поліпшення процесу згорання при підвищенні температури в циліндрі двигуна. Концентрації CO знижуються з 3,9 до 2,7 %.

Слід зазначити, що після прогріву двигуна і стабілізації його роботи, підігрів повітря на впуску позитивно впливає на паливну економічність та екологічні показники. Зокрема, концентрації C_mH_n через 120 секунд після прогріву за роботи двигуна без підігріву становлять 730 млн^{-1} , а з підігрівом 370 млн^{-1} . Концентрації CO знижуються з 0,37 % до 0,25 %.

Висновки.

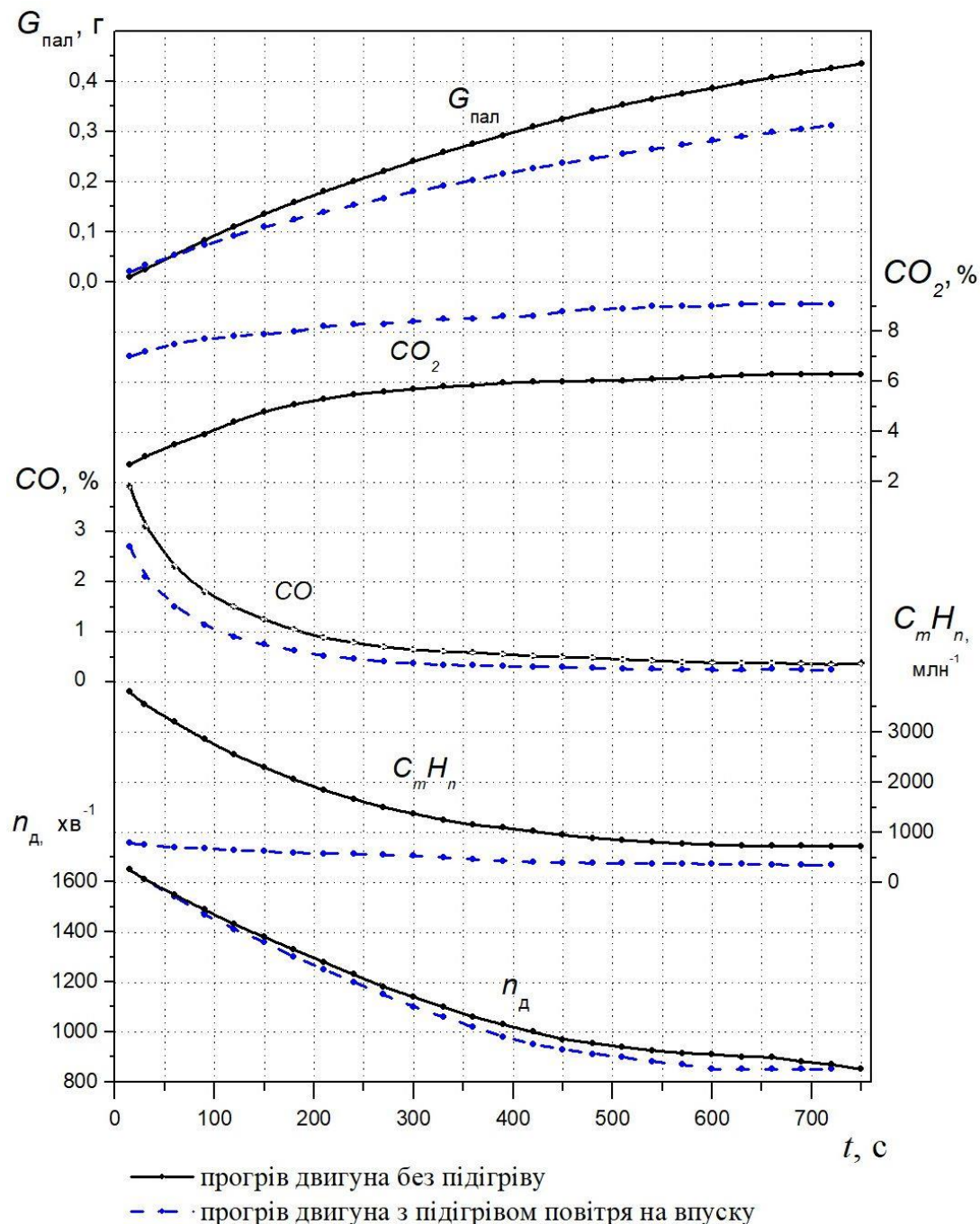
1. При використанні спиртовмісного бензину в двигунах з карбюраторною системою живлення в умовах низьких температур навколишнього повітря погіршується пуск холодного двигуна, збільшується час прогрівання і, отже викиди шкідливих речовин з відпрацьованими газами.

2. Випробування двигуна MeM3-245 автомобіля ЗАЗ-1102 „Таврія” показали, що застосування підігріву повітря на впуску з ТАФП при використанні спиртовмісного бензину з вмістом біоетанолу близько 36% дозволяє забезпечити надійний пуск при зменшенні часу запуску двигуна; зменшити час прогрівання двигуна на 15,8 %, загальну витрату палива на 34,6 %; концентрації CO на початку прогріву зменшуються на 30,8 %, концентрації C_mH_n зменшуються в 4,8 разів. Через 120 секунд після прогріву концентрації C_mH_n за роботи двигуна без підігріву становлять 730 млн^{-1} , а з підігрівом 370 млн^{-1} . Концентрації CO знижуються з 0,37 % до 0,25 %.

3. Для забезпечення адаптації існуючих двигунів з карбюраторною системою паливоподачі до спиртовмісних бензинів з вмістом біоетанолу більш 20% рекомендується в умовах низьких температур забезпечення температури повітря на впуску в межах $40...50^\circ\text{C}$, що в цілому призводить до підвищення ефективності використання палива.

АНАЛІЗ ІСНУЮЧИХ СИСТЕМ КЕРУВАННЯ БАЗАМИ ДАНИХ

Кудін Анатолій Петрович,

доктор ф.-м. н., професор

Бабич Володимир Олександрович,

старший викладач

Національний педагогічний університет імені М. П. Драгоманова,

м. Київ, Україна

Вступ. Відповідно до Стандарту вищої освіти України за спеціальністю «Інженерія програмного забезпечення» для першого (бакалаврського) рівня вищої освіти, затвердженого і введеного в дію наказом МОН України №1166 від 29 жовтня 2018 року, одним із навчальних компонентів є дисципліна «Бази даних». Метою цієї навчальної дисципліни є надання майбутнім фахівцям основ науково-теоретичних знань та практичних навичок із модельних, мовних та програмно-технологічних засобів проектування, розробки та використання баз даних. У системі підготовки фахівця дисципліна посідає особливе місце, оскільки вона формує найважливіші практичні вміння із проектування інформаційних систем, функціонування яких спирається на використання баз даних. Результатами навчання за цією дисципліною є

1) вміння проектувати нормалізовані бази даних, створювати реляційні БД та встановлювати відношення між таблицями;

2) створювати програмні проєкти з використанням спеціалізованих програмних засобів, зокрема системи візуального проектування, таких як конструктори екранних форм, звітів, меню, запитів;

3) здійснювати розробку прикладного програмного забезпечення обробки баз даних із застосуванням методик об'єктно-орієнтованого програмування засобами середовища візуального проектування;

4) використовувати бібліотеку компонент доступу до баз даних, необхідних для виконання лабораторних робіт, передбачених програмою;

5) переносити створене програмне забезпечення на комп'ютер користувача.

Усе це здійснюється з використанням систем керування базами даних (СКБД). СКБД являє собою комплекс інструментальних засобів (програмних і мовних), що реалізують централізоване управління БД і забезпечують доступ до даних і маніпулювання даними (внесення нових даних, коригування даних, видалення даних, резервне копіювання і т. п.). СУБД забезпечує пошук, модифікацію та зберігання даних, а також оперативний доступ до даних, підтримку цілісності даних, розмежування прав користувачів і захист від несанкціонованого доступу, підтримку сумісної роботи декількох користувачів з даними.

Мета роботи. Метою даної роботи був аналіз існуючих СКБД, який можна використати для осучаснення процесу навчання курсу навчальної дисципліни шляхом ознайомлення студентів із сучасними тенденціями в розвитку таких систем.

Матеріали і методи. Аналіз проводився на основі перегляду систем СКБД, існуючих в інтернеті [1-4], та повних інструкцій систем, описаних в літературі [5-7].

Результати і обговорення. Перші спроби створити системи керування базами даних були здійснені компанією ІВМ у 1960-их роках. Математики компанії розробили мережеву модель бази даних, а згодом ієрархічну модель. У той час це був великий прорив у програмному забезпеченні. До сьогоднішнього дня найбільш поширеним видом організації баз даних являється реляційна структура бази даних. Дана структура була запропонована Коддом з компанії ІВМ у 1970 році. СКБД на основі реляційної теорії витіснили ієрархічні та мережеві СКБД, оскільки надавали інтуїтивно зрозумілий механізм збереження даних на основі таблиць. Відразу велика кількість компаній обрала саме цей вид організації баз даних.

У кінці 80-их був розроблений стандарт SQL. З часом цей стандарт переглядався, додавалися нові можливості в стандарті, але базовий SQL

залишався незмінним. Усі компанії, які хочуть називати свою СКБД реляційною повинні були дотримуватися стандарту SQL.

У таблиці 1 перераховані найбільш популярні на сьогоднішній день СКБД і властивості, притаманні їм.

Таблиця 1

Властивості популярних СКБД

Consistency and availability	Реляційні бази даних: MS SQL Server, MySQL, Oracle, Postgres. Aster Data Greenplum, Vertica
Consistency and partition tolerance	BigTable, Hypertable, Hbase, MongoDB Terrastore, Scalaris, Berkeley BD MemcacheDB, Redis
Availability and partition tolerance	Dynamo, Vodemort, Tokyo Cabinet KAI, Cassandra, SimpleDB, CouchDB Riak

Безперечно, найбільш популярною NoSQL системою керування базами даних являється MongoDB. Вона стала популярною завдяки зручності використання в Інтернет-проектах.

Особливої уваги заслуговує графова модель даних. На її основі була розроблена neo4J. Графові моделі даних дозволяють зручно зберігати інформацію про соціальні зв'язки людей. Саме тому розвиток соціальних мереж стало основним поштовхом до розвитку графової моделі даних.

У версії MS SQL Server 2012 Microsoft зробила ставку на функціональності, пов'язаній з аналізом даних. Безперечно, MS SQL Server 2012 була дуже вдалою. Задовго до виходу MS SQL Server 2016 Microsoft почали рух в сторону відкритого ПО і Linux. Це вилилось в розробку .NET Core в 2015-ому року та MS SQL Server 2017, яка дала дуже неочікувану можливість для всіх прихильників програмного забезпечення Microsoft. MS SQL Server 2017 стала першою версією MS SQL Server, яку можна було встановлювати на Linux. Це була по істині революційна подія. Та на цьому Microsoft не зупинилася. Саме в MS SQL Server 2017 була введена графова архітектура.

Може здатися, що MS SQL Server 2017 має якусь гібридну модель даних. На справді, Microsoft додала підтримку роботи з графами на основі реляційної моделі даних. Звісно, це дуже полегшило роботу розробникам. З цього можна зробити висновок, що Microsoft дивиться в сторону інших підходів до розробки СКБД і намагається ні в чому не поступатися.

Вихід MS SQL Server 2019 був для всіх шанувальників Microsoft інтригуючим. Самі розробники MS SQL Server більше не позиціонують свій продукт з простою системою керування базами даних. Основна ціль даної версії MS SQL Server стати системою для роботи з Big Data. До цього моменту команда розробників йшла ввесь цей період часу.

Окремо треба виділити продукт PostgreSQL. Дана СКБД не пропонує настільки багато можливостей, як Microsoft SQL Server. Тим не менше, завдяки можливості безкоштовно використовувати, ця СКБД набула в останні роки стала особливо популярна.

Компанія Oracle також не відставала від Microsoft, придбала продукт MySQL, що дало їй додаткові можливості для розвитку. Звідси багато технологій компанії Microsoft мають аналоги в продуктах компанії Oracle.

Окремим напрямком розвитку стали хмарні технології. Саме в таких умовах почали розвиватися CosmosDB від Microsoft та DynamoDB від компанії Amazon.

Фактично Azure Cosmos DB має в своєму складі різні моделі бази даних, що дозволяє розробникам більш гнучко обирати схему баз даних. Amazon DynamoDB представляє собою NoSQL базу даних типу «ключ-значення».

Висновок. Таким чином, як показав аналіз існуючих систем СКБД, на сьогоднішній день всі вендори намагаються зробити не просто СКБД, а системи роботи з великими масивами даних. Сучасні СКБД дають змогу проводити аналіз даних, будувати сховища даних, використовувати отримані дані для прогнозування та навчання нейронних мереж. Все це безперечно приведе до ще більшого наукового прогресу.

Список використаних джерел

1. Top 12 Features of SQL Server 2012 [Електронне джерело] // 2021 – Режим доступу до ресурсу: <https://mcsmag.com/articles/2012/03/14/top-12-features-of-sql-server-2012.aspx>
2. SQL Server 2012 Release Notes [Електронне джерело] // Режим доступу до ресурсу: <https://docs.microsoft.com/en-us/sql/sql-server/sql-server-2012-release-notes?view=sql-server-2016>
3. SQL Server 2014 Release Notes [Електронне джерело] // Режим доступу до ресурсу: <https://docs.microsoft.com/en-us/sql/sql-server/sql-server-2014-release-notes?view=sql-server-2016>
4. SQL Server 2016 Release Notes [Електронне джерело] // Режим доступу до ресурсу: <https://docs.microsoft.com/en-us/sql/sql-server/sql-server-2016-release-notes?view=sql-server-2016>
5. Грабер Мартин. SQL для простых смертных / Мартин Грабер. - М.: ЛОРИ, 2014. - 378 с.
6. Клеппман М. К48 Высоконагруженные приложения. Программирование, масштабирование, поддержка. — СПб.: Питер, 2018. — 640 с.: ил. — (Серия «Бестселлеры O'Reilly»). ISBN 978-5-4461-0512-0
7. Боб Уорд, Инновации SQL Server 2019. Использование технологий больших данных и машинного обучения / пер. с англ. Желновой Н. Б. – М.: ДМК Пресс, 2020. – 408 с.: ил.

МОДУЛЬ ТЕЛЕМЕТРИЧНОГО КАНАЛУ ДАНИХ ДЛЯ ЕКГ–ТЕЛЕМЕТРІЇ

Небеснюк Оксана Юріївна,

к. т. н., доцент

Ніконова Зоя Андріївна,

к. т. н., професор

Перловський Олег Максимович,

магістрант

Інженерний навчально-науковий інститут

Запорізький національний університет

м. Запоріжжя, Україна

Вступ./Introduction. На початку ХХІ століття електрокардіографія стала одним з найпоширеніших і найбільш доступних методів дослідження серцевої діяльності [1]. У той час як в умовах поліклініки або стаціонару реєстрація ЕКГ спокою є рутинною процедурою, запис ЕКГ в домашніх умовах, особливо в ургентної ситуації, пов'язана з відомими труднощами.

Ці труднощі, перш за все, пов'язані зі стійким уявленням про необхідність виконання цієї процедури спеціально навченим медичним персоналом і відсутністю у пацієнта в момент раптово нападу необхідного обладнання для запису та передачі електрокардіосигналу.

Подолання цих труднощів стало можливим, завдяки виникненню і бурхливому розвитку телемедицини та одного з її напрямків - ЕКГ-телеметрії.

Мета роботи./Aim. Метою представленої роботи є розробка модуля телеметричного каналу даних електрокардіографа.

Матеріали та методи./Materials and methods. В Україні телемедичні системи почали активно розвиватися на початку 2000-х. Спочатку в Одеській області, згодом Дніпропетровській та Харківській. Пізніше, телемедичні мережі почали будувати приватні клініки.

В умовах боротьби з COVID-19 все більше медзакладів України долучаються до формату дистанційних відеоконсультацій, що дозволяє

зберегти здоров'я лікарів і пацієнтів, а також взаємодіяти лікарям з колегами в особливо складних випадках. Попит на телемедицину в Україні лише набирає обертів, що відкриває можливості якісно змінити систему охорони здоров'я в країні [2].

Використання комп'ютерних технологій в клінічних функціональних дослідженнях дозволяє значно підвищити точність і швидкість обробки інформації про стан пацієнта.

Застосування персональних комп'ютерів забезпечує надійне знаходження і розпізнавання інформативних графоелементів в записах електрокардіограм різних органів і систем організму, підвищує точність вимірювальних процедур виділених елементів сигналу, а також прискорює процес ідентифікації отриманих даних з показниками норми або з різними видами патології. Однак для вирішення цих питань необхідна наявність відповідного алгоритмічного і програмного забезпечення, що моделює процес проведення функціональних досліджень грамотним лікарем - експертом. Таким чином, однією з основних цілей застосування комп'ютерних технологій в функціональних дослідженнях є підвищення надійності діагностики за рахунок застосування математичних методів, що забезпечують високоякісне вимірювання і обчислення комплексних електрофізіологічних характеристик та формалізують процес прийняття рішень з урахуванням досвіду провідних фахівців у цій галузі.

Апаратне забезпечення комп'ютерної системи аналізу електрокардіограм включає в себе наступні основні пристрої (рис.1).

Пристрої знімання електричних сигналів - електроди, які закріплюються безпосередньо на тілі пацієнта і являють собою провідники спеціальної форми, покриті зверху шаром хлористого срібла. За своїми характеристиками вони близькі до неполярізуючих електродів. Між електродом і шкірною поверхнею існує перехідний опір, при збільшенні якого зменшується амплітуда сигналу, що знімається і збільшується сигнал мережного наведення. Для зменшення перехідного опору застосовують марлеві прокладки, змочені фізіологічним розчином або спеціальну електродну пасту.



Рис. 1. Структурна схема комп'ютерної системи функціональної діагностики

Біопідсилювач призначений для посилення сигналів до рівня порядку $\pm 1\text{В}$; $\pm 5\text{В}$; $\pm 10\text{В}$; необхідного для роботи аналого-цифрового перетворювача. Крім посилення, біопідсилювачі здійснюють фільтрацію сигналів з метою видалення низькочастотних і високочастотних складових, а також зниження рівня мережових перешкод. Для видалення синфазних перешкод в біопідсилювачі застосовуються диференціальні підсилювачі, які посилюють корисний сигнал і послаблюють сигнал наведення. Крім того, в біопідсилювачі є фільтри нижніх і верхніх частот, а також смугові режекторні фільтри. Фільтр нижніх частот пропускає тільки частоти, що лежать нижче певної заданої частоти - частоти зрізу. Такі фільтри застосовуються для ослаблення високочастотних перешкод. Фільтр верхніх частот пропускає тільки частоти, що лежать вище частоти зрізу. Такі фільтри застосовуються для зменшення впливу низькочастотних артефактів, наприклад, електроміограми дихання. Смугові режекторні фільтри послаблюють частоти, розташовані між двома

частотами зрізу. Зазвичай вони використовуються для видалення вузької смуги частот в області 50 Гц, тобто сигналу мережного наведення. Слід зазначити, що фільтрація сигналу може здійснюватися і програмним шляхом, використовуючи методи цифрової фільтрації.

Аналогово-цифровий перетворювач (АЦП) здійснює перетворення вхідних аналогових сигналів в цифрову форму для введення і подальшої обробки в ПК. В процесі цього перетворення безперервний сигнал перетворюється в сукупність дискретних рівнів напруг, які вимірюються з певною точністю і надходять на вхід ПК. Важливими характеристиками АЦП є частота квантування і точність перетворення сигналу. Частота квантування визначається максимальною частотною складовою аналізованого сигналу і повинна перевищувати її в два рази. Зазвичай в комп'ютерній кардіографії використовують 256 або 512 відліків в секунду, що дозволяє вводити ЕКГ практично без спотворень.

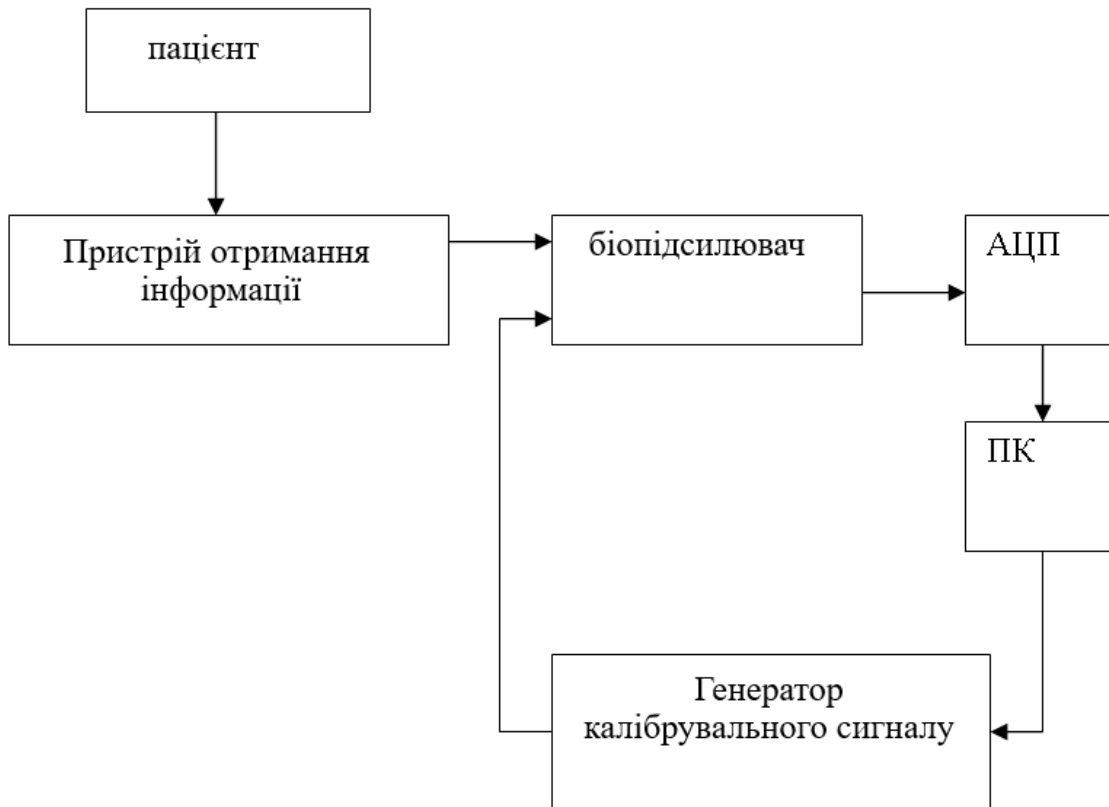
Точність перетворення сигналу визначається розрядністю АЦП. Якщо використовується 8-розрядний АЦП, то вихідний сигнал має 256 градацій і точність перетворення становить 0,4%. Зазвичай використовуються 8-12 розрядні АЦП.

Генератор калібрувальних сигналів призначений для визначення справжнього значення рівня біосигнала, що знімається шляхом порівняння зі значенням каліброваного сигналу (зазвичай 1мВ).

Персональний комп'ютер з набором периферійних пристроїв і спеціальних програмним забезпеченням аналізу ЕКГ.

Програмне забезпечення комп'ютерної системи функціональної діагностики призначене для автоматизації наступних основних етапів проведення комплексного функціонального обстеження пацієнта:

- Попередня підготовка.
- Проведення дослідження, запис ЕКГ.
- Відбір і редагування записів.
- Виділення характерних графоелементів і вимірювання параметрів ЕКГ.

- Інтерпретація результатів аналізу і оформлення висновку.
- Документування дослідження.

Результати та обговорення./Results and discussion. Авторами розроблено модуль телеметричного каналу даних для електрокардіографа на основі мікроконтролера фірми Microchip, що має вбудований радіопередавач rfPIC12F675.

Електричне живлення модуля здійснюється як від акумуляторів, так і від мережі. Для забезпечення електричної безпеки при роботі від мережі змінного напруги 220В частотою 50Гц використано мініатюрний ізольований нерегульований DC-DC перетворювач DCP020515.

Для посилення електрокардіографічного сигналу, що знімається з електродів, використано диференційний операційний підсилювач з низьким вхідним струмом фірми Texas Instruments INA116.

Щоб уникнути збоїв в роботі модуля телеметричного каналу даних електрокардіографа в ланцюзі живлення мікроконтролера встановлений супервізор напруги V6309.

Для підключення восьми каналів відведень в модулі телеметричного каналу даних електрокардіографа використано 8-канальний аналоговий мультиплексор CD4051BC.

Працездатність запропонованої схеми електричної принципової перевірялась за допомогою моделювання в програмних середовищах Electronic Workbench, EasyEDA.

Для реалізації гібридного модуля телеметричного каналу даних електрокардіографа обрано безкорпусні версії кристалів мікросхем. Розпайка виводів даних мікросхем проводилась на контактних майданчиках, розташування яких вибиралося виходячи з геометричної форми і розмірів кристала.

Розміщення компонентів, що входять до складу гібридного модуля телеметричного каналу даних електрокардіографа виконувалося з міркувань мінімальної площі, а також зручності створення міжелектродних з'єднань.

Середнє значення відстані між елементами склало 1.5 мм. Після розміщення компонентів на пластині було проведено створення міжелектродних з'єднань відповідно до терморегуляції кристала та розробленої електричної схеми. З огляду на складність електричної схеми модуля телеметричного каналу даних електрокардіографа, а також значне число міжелектродних з'єднань було прийнято рішення про створення двох провідних шарів. Розроблена топологія гібридного модуля телеметричного каналу даних електрокардіографа. Габаритні розміри складають 85×55 мм.

Висновки./Conclusions. Таким чином авторами запропоновано компактний, бюджетний та надійний щодо електробезпеки модуль телеметричного каналу даних електрокардіографа, що дозволить передавати електрокардіосигнала від хворого по провідному каналу даних для аналізу і віддаленої консультації спеціаліста, незалежно від місця знаходження пацієнта і медичного працівника.

Література

1. Струтынський А. В., Мурашко В. В. Електрокардіографія. Навчальний посібник – К.: Медпрес-інформ, 2021, 360 с.
2. Телемедицина, телепсихологія: перспективи розвитку в Україні / В. В. Короленко, Б. С. Божук, В. В. Мороз, О. А. Божук // Український науково-медичний молодіжний журнал. – 2012. – № 3. – С. 26–29.

ПРИЛАД ДЛЯ ТЕРАПІЇ ДЕРМАТОЛОГІЧНИХ ЗАХВОРЮВАНЬ

Ніконова Зоя Андріївна,

к. т. н., професор

Небеснюк Оксана Юріївна,

к. т. н., доцент

Кириченко Олександр Михайлович,

магістрант

Інженерний навчально-науковий інститут

Запорізький національний університет

м. Запоріжжя, Україна

Вступ./Introduction. Досягнення медицини останніх десятиліть стали основою іншої методології вивчення патологій дерматологічних захворювань. Використання сучасних технологій дослідження і лікування шкірних захворювань дозволили отримати нові наукові факти, які багато в чому змінили уявлення про функціональний і структурний стан нормальної і ураженої шкіри та поклали початок нових патогенетичних концепцій і терапевтичних стратегій [1].

Потужний розвиток науково - технічної і електронної бази, поява нових груп медикаментів надало дерматології чимало ефективних засобів боротьби не тільки з паразитарними та інфекційними шкірними хворобами, а й багатьма гострими і хронічними неінфекційними дерматозами. Сучасний апаратний арсенал дозволяє домогтися лікування або поліпшення якості життя хворих з шкірними захворюваннями, які раніше вважалися фатально невиліковними.

Впровадження нових пристроїв істотно підвищило відповідальність дерматологів при діагностиці і лікуванні хворих. У зв'язку з цим перед клінічною дерматологією стоять серйозні завдання подальшого вивчення різноманітності форм і стадій розвитку різних шкірних захворювань, чутливих або резистентних до того чи іншого виду лікування і прогностично різних. Результати цих клінічних досліджень, підкріплені експертними та статистичними методами, успішно використовуються в дерматологічній практиці, в тому числі у вигляді орієнтовних стандартів послідовних рівнів і

етапів лікування та обстеження хворих з різними формами і стадіями хвороби. Кількість різних форм шкірних захворювань обчислюється сотнями і продовжує неухильно збільшуватися, отже, дерматологія стає особливо складною і аж ніяк не вузькою спеціальністю, що вимагає від фахівця великого обсягу знань і постійного їх оновлення [2].

Мета роботи./Aim. Метою представленої роботи є розробка приладу для терапії дерматологічних захворювань на основі комбінованого метода лікування.

Матеріали та методи./Materials and methods. Запропонований прилад для терапії дерматологічних захворювань є програмно-апаратним комплексом, який об'єднує три методи терапевтичного впливу: лазерне, ультразвукове та ультрафіолетове випромінювання (рис.1).



Рис.1. Блок-схема приладу для терапії дерматологічних захворювань

За допомогою селектора проводиться вибір режиму терапевтичного впливу. Органи керування служать для налаштування конкретного режиму. Пристрій керування здійснює управління випромінювачами та індикацію поточного режиму і його налаштування.

Представлений прилад забезпечує реалізацію наступних методів впливу (табл. 1).

Таблиця 1

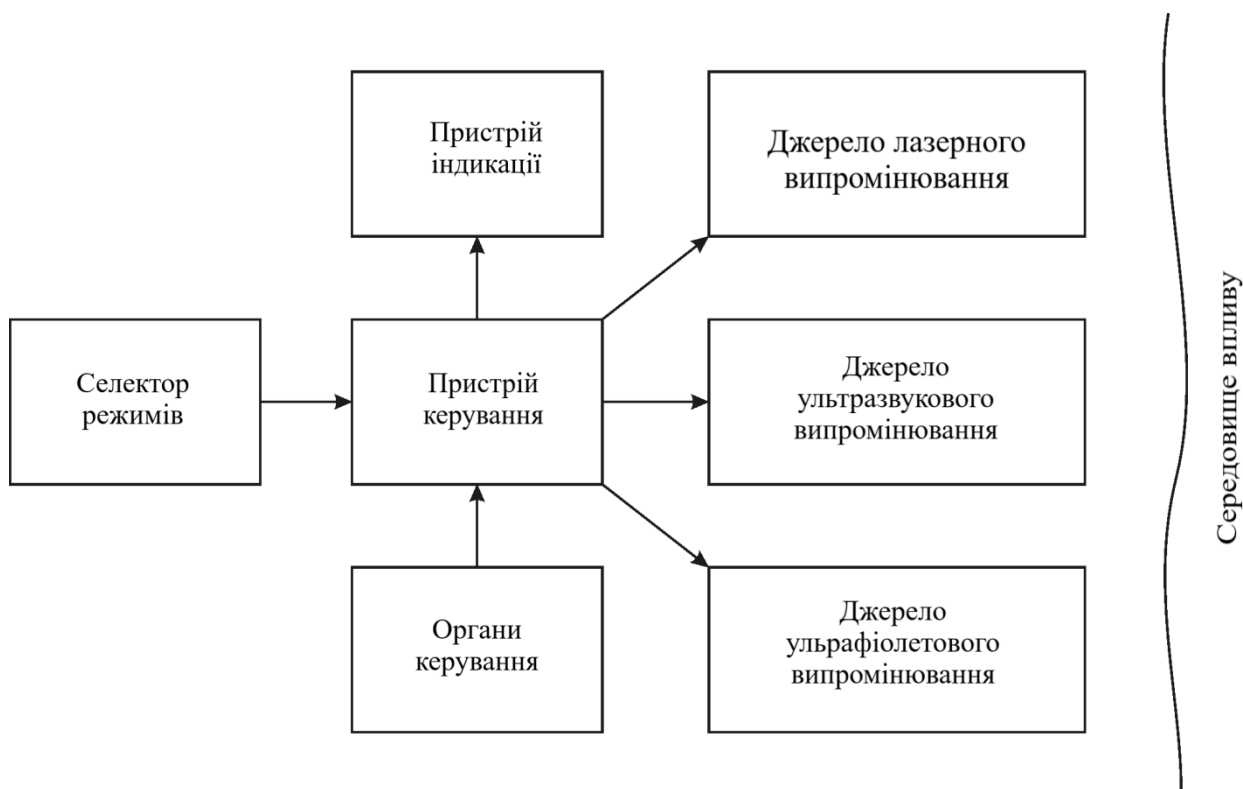
Методи терапії

А	Екстракорпоральні	ЛВ	УЗВ	УФВ
1	Дистанційний	х	-	х
2	Контактний	х	х	х
3	Ультрафонофорез, лазерофорез	х	х	-
4	Чрезшкіряне опромінення	х	-	х
5	Рефлексотерапія, акупунктура	х	х	х
6	Гемофотомодифікація	х	-	х
Б	Інтракорпоральні	ЛВ	УЗВ	УФВ
1	Внутрішньовенне опромінення крові	х	-	х
2	Ендоскопічний	х	х	х

Для управління ультрафіолетовим та лазерним випромінювачами, а також генератором ультразвукових частот, реалізації графічного інтерфейсу користувача і зручних способів роботи з пристроєм, при розробці використані сучасні технічні рішення, засновані на інтегральних схемах надвеликої інтеграції. Крім того, сучасні електронні пристрої відповідають вимогам електричної безпеки і економічності, поряд з високою продуктивністю та гнучкістю рішень [2].

Для реалізації ефективного інтерфейсу з користувачем використано графічний рідкокристалічний індикатор з високою роздільною здатністю.

В якості органів керування обрано тактові кнопки для поверхневого монтажу, які відрізняються високою надійністю, зручністю використання та низькою ціною.

Результати та обговорення./Results and discussion. Розроблений авторами прилад для терапії дерматологічних захворювань побудовано на основі мікроконтролера фірми Atmel серії AT91SAM. Напруга живлення -12 В.

Вибір режиму роботи та управління параметрами кожного з режимів відбувається за допомогою тактових кнопок, що конструктивно виконані у вигляді джойстика.

Результати моделювання в програмному симуляторі MicroCAP та середовищі Electronics Workbench підтвердили працездатність приладу для комплексного лікування дерматологічних захворювань.

Основні технічні характеристики приладу представлені в табл.2

Таблиця 2

**Технічні характеристики приладу для терапії
дерматологічних захворювань**

№	Параметр	Значення
1	Напруга живлення, В	12
2	Потужність, Вт	не більше 0.5
3	Довжина хвилі лазерного випромінювання, мкм	0,89
4	Частота лазерного впливу, Гц	80
5	Потужність лазерного впливу, мВт	20 – 60
6	Частота ультразвукового впливу, кГц	880
7	Потужність ультрафіолетового впливу, мВт	1 – 2
7	Час терапевтичної дії, хв	1 – 10

Висновки./Conclusions. Таким чином запропоновано прилад для терапії дерматологічних захворювань, що представляє собою програмно-апаратний комплекс та об'єднує три методи терапевтичного впливу: лазерне, ультразвукове та ультрафіолетове випромінювання. Прилад побудовано на сучасній елементній базі, він має незначні габаритні розміри та зручне керування.

Література

1. Дащук АМ. Кожные болезни. Харьков: Основа; 2012.- 203 с.
2. Степаненко В.І. Дерматологія, венерологія: підручник. Київ: КІМ; 2012. - 902 с.

РОЗРАХУНОК ПАРАМЕТРІВ ЕЛЕКТРИЧНОЇ СХЕМИ ПРИСТРОЮ ЯК ФІЛЬТРУ ЛІНІЙНИХ НАПРУГ МЕРЕЖІ

Попова Ірина Олексіївна

к. т. н., доцент

Ковальов Олександр Вікторович,

старший викладач

Таврійський державний агротехнологічний

університет імені Дмитра Моторного

м. Мелітополь, Україна

Вступ. Причин виходу з ладу обмотки статора АД багато, до них відносяться: струмові перевантаження обмотки статора збоку виникнення неприпустимої асиметрії напруги фаз мережі (до 50 %) або обрив фазного проводу виходить з ладу до 45% статорних обмоток АД та інші [1]. Найбільш простими пристроями надійного діагностування несиметричних режимів трифазної напруги є фільтри симетричних складових, які розділяються на фільтрові датчики напруги: прямої, зворотної і нульової послідовностей, параметри складових елементів фільтрів напруги визначаються таким чином, щоб виділити ту, чи іншу симетричну складову напруги [2, 3].

Мета роботи. Розробити методику розрахунку параметрів елементів схемного рішення пристрою (ємності ідеального конденсатора і активних опорів та індуктивностей індуктивних котушок) як фільтру лінійних напруг мережі.

Матеріали і методи. Під фільтром напруги розуміють спеціальний пристрій у вигляді електричної схеми, який виділяє із несиметричної напруги мережі якусь симетричну складову напруги [4]. Дослідимо методику розрахунку параметрів схемного рішення пристрою (рис. 1а), який складається з двох котушок з однаковими параметрами (активними опорами і індуктивностями) і ідеального конденсатора, використання в якості фільтру напруги прямої і зворотної послідовностей.

При несиметричній системі комплексів лінійних напруг електричної схеми кола пристрою, напруги у фазах a і c визначаються (згідно позначень рис. 1б і комплексами фазних провідностей Y_a, Y_b, Y_c) за рівняннями

$$\dot{U}_a = \frac{\dot{U}_{ab} \cdot Y_b + \dot{U}_{ac} \cdot Y_c}{Y_a + Y_b + Y_c}; \quad \dot{U}_c = \frac{\dot{U}_{ca} \cdot Y_a + \dot{U}_{cb} \cdot Y_b}{Y_a + Y_b + Y_c}. \quad (1)$$



Рис. 1 – Принципова (а) і розрахункова (б) електричні схеми пристрою

Лінійні напруги при з'єднанні зіркою не містять складової напруги нульової послідовності. Тоді представимо комплекси лінійних напруг електричної схеми кола пристрою через комплекси симетричних складових несиметричної лінійної напруги на затискачах пристрою

$$\begin{cases} \dot{U}_{ab} = \dot{U}_{ab1} + \dot{U}_{ab2} = \dot{U}_1 + \dot{U}_2; \\ \dot{U}_{bc} = a^2 \cdot \dot{U}_{ab1} + a \cdot \dot{U}_{ab2} = a^2 \cdot \dot{U}_1 + a \cdot \dot{U}_2; \\ \dot{U}_{ca} = a \cdot \dot{U}_{ab1} + a^2 \cdot \dot{U}_{ab2} = a \cdot \dot{U}_1 + a^2 \cdot \dot{U}_2, \end{cases} \quad (2)$$

де a – оператор трифазної системи, $a = e^{j120^\circ}$.

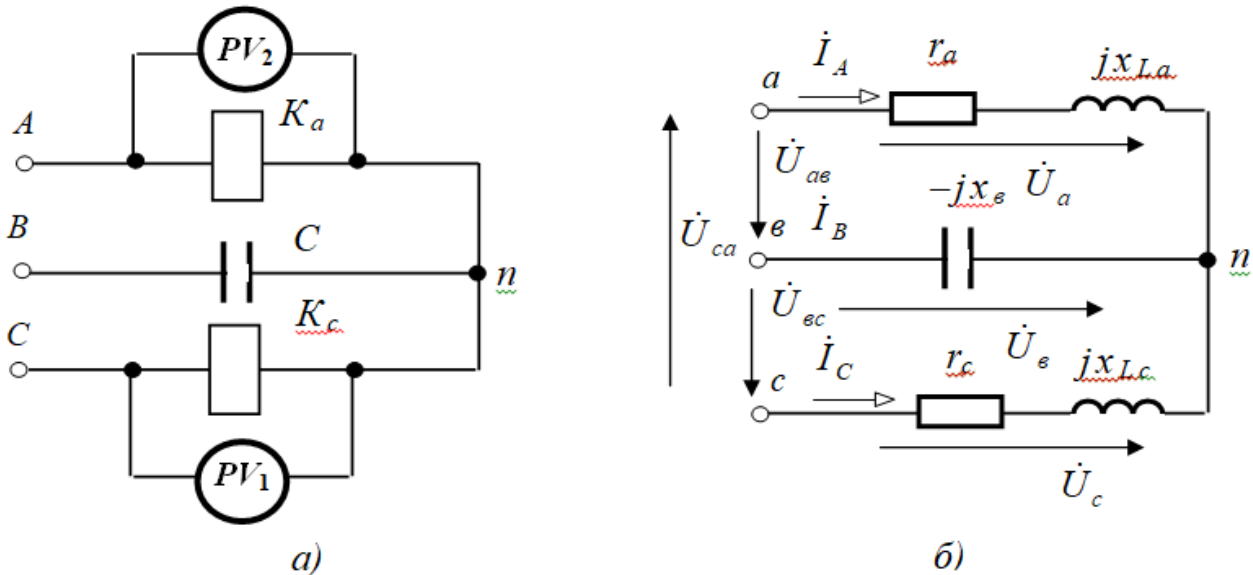
Визначимо комплекси фазних напруг (1) через комплекси лінійних напруг (2) електричної схеми кола пристрою

$$\begin{aligned}\dot{U}_a &= \frac{\dot{U}_1 \cdot (Y_g - a \cdot Y_c) + \dot{U}_2 \cdot (Y_g - a^2 \cdot Y_c)}{Y_a + Y_g + Y_c}; \\ \dot{U}_c &= \frac{\dot{U}_1 \cdot (a \cdot Y_a - a^2 \cdot Y_g) + \dot{U}_2 \cdot (a^2 Y_a - a \cdot Y_g)}{Y_a + Y_g + Y_c}.\end{aligned}\quad (3)$$

Якщо прийняти співвідношення комплексів провідностей $(Y_g - a \cdot Y_c) = 0$ та $(a^2 \cdot Y_a - a \cdot Y_g) = 0$, тоді з (3) комплекси фазних напруг за умови прийнятих співвідношень комплексів провідностей і комплексів симетричних складових прямої і зворотної послідовностей визначається наступним чином

$$\dot{U}_a = \dot{U}_2 \frac{(Y_g - a^2 \cdot Y_c)}{Y_a + Y_g + Y_c}; \quad \dot{U}_c = \dot{U}_1 \frac{(a \cdot Y_a - a^2 \cdot Y_g)}{Y_a + Y_g + Y_c}.\quad (4)$$

Таким чином, комплекс напруги фази «а» електричної схеми кола пристрою містить тільки комплекс симетричної складової зворотної послідовності (покази вольметра V2), комплекс напруги фази «с» містить тільки комплекс симетричної складової прямої послідовності (покази вольметра V1) [5].

Умовою електричної схеми кола пристрою в якості фільтра лінійних напруг є співвідношення комплексів провідностей $Y_a = Y_c = a^2 \cdot Y_g$; якщо комплекс провідності фази «в» електричної схеми кола пристрою рівний $Y_g = j\omega C$ (де ω – кругова частота), тоді

$$Y_a = Y_c = a^2 \cdot j\omega C = g - jb_L, \quad (5)$$

де активна провідність кожної індуктивної котушки дорівнює по відношенню

до ємнісної провідності ідеального конденсатора $g = \frac{r_a}{z^2} = \frac{\sqrt{3} \cdot \omega C}{2}$, якщо

квадрат повного опору індуктивної котушки визначити як $z^2 = r^2 + (\omega L)^2$, а

реактивна індуктивна провідність індуктивної котушки по відношенню до

ємнісної провідності ідеального конденсатора $b_L = \frac{\omega L}{z^2} = \frac{\omega C}{2}$ [6].

Співвідношення активного і індуктивного опорів котушок і ідеального конденсатора в пристрої наступні:

– активний опір $r = \frac{z^2 \cdot \sqrt{3} \cdot \omega C}{2}$;

– індуктивний опір $\omega L = \frac{z^2 \cdot \omega C}{2}$.

– Співвідношення опорів індуктивних котушок $\frac{r}{\omega L} = \sqrt{3}$ [5,6].

Висновок. Запропоноване схемне рішення пристрою можна використовувати в якості фільтра напруги прямої і зворотної послідовності в разі дотримання співвідношення параметрів індуктивних котушок і ідеального конденсатора.

Література

1. Попова І. О., О. В. Мінкін. Ресурсозберігаючий пристрій захисту від несиметричних режимів асинхронних двигунів двигуна /Матеріали Всеукр. наук.-практ. інтернет-конференції «Вітчизняна наука на зламі епох: проблеми та перспективи розвитку», 17 листопада 2018 року, Переяслав-Хмельницький державний педагогічний університет імені Григорія Сковороди: Збірник наукових праць. Переяслав-Хмельницький, 2018. Вип. 46 . с. 495-499.

2. Попова І. О. Визначення параметрів активно-ємнісного фільтра напруги зворотної послідовності, *Сучасний стан та перспективи розвитку електротехнічних систем* I Всеукр. наук.-практ. інтернет-конф. пам'яті В.В. Овчарова: зб. тез доповідей. Мелітополь, 2020. 18-19.

3. Попова І. О., Попрядухін В. С. Параметри контролю несиметричних режимів роботи асинхронних двигунів для розробки ефективного захисту. *Науковий вісник Таврійського державного агротехнологічного університету*. Вип. 9. Т. 1 (41), 2019.

4. Попова І. О. Пристрій діагностування та захисту групи асинхронних електродвигунів. *Сучасний стан та перспективи розвитку електротехнічних*

систем. II Всеукр. наук.-практ. інтернет-конф. пам'яті В.В. Овчарова: зб. тез доповідей. Мелітополь, 2020. с. 44-45.

5. Попова І. О. Контроль режимів роботи асинхронних двигунів при несиметрію напруг мережі. /Автореф. дис... кандидата техн. наук. Мелітополь: 2003. 20 с.

6. Попова І. О. Дослідження використання пристрою в якості фільтру лінійних напруг. *Сучасний стан та перспективи розвитку електротехнічних систем.* III Всеукр. наук.-практ. інтернет-конф. пам'яті В.В. Овчарова: зб. тез доповідей. Мелітополь, 2021. с. 34-35.

РОЗРОБЛЕННЯ НАТИВНОГО МОБІЛЬНОГО ДОДАТКУ ДЛЯ МОНІТОРИНГУ НАДЗВИЧАЙНИХ СИТУАЦІЙ ПІД ОПЕРАЦІЙНУ СИСТЕМУ ANDROID

Прачик Віктор Вікторович,
аспірант
Ляшенко Олена Миколаївна,
к. т. н., доцент
Херсонський національний технічний університет,
м. Херсон, Україна

Вступ. В умовах виникнення надзвичайних ситуацій (НС) актуальною науково-прикладною задачею є розроблення нативного мобільного додатку для моніторингу їх поширення на території України.

Мобільний додаток повинен містити карту поширення НС, а також оперативну інформацію щодо постраждалих та померлих в наслідок дії уражаючих факторів від НС на території України.

У мобільному додатку інформація щодо виникнення НС буде містити оперативні дані про надзвичайні ситуації техногенного, природного, соціального та воєнного характеру, що виникли на території України.

Метою роботи є моделювання та розроблення нативного мобільного додатку для моніторингу надзвичайних ситуацій під операційну систему Android.

Матеріали та методи. За допомогою нативного мобільного додатку здійснюється проведення систематичних спостережень за потенційними джерелами НС, з метою аналізу оперативної інформації про якісні та кількісні параметри їх стану. Якісний аналіз НС полягає у визначенні основних характеристик уражаючих факторів НС, а також загальних заходів, які можуть бути прийняті для ліквідації НС. Кількісний аналіз несе кількісну інформацію про НС і виконується на всіх етапах життєвого циклу НС – виникнення, розповсюдження, ліквідація НС, ліквідація наслідків НС. За допомогою

кількісного аналізу НС здійснюється визначення ризику впливу уражаючих факторів і оцінка їх стійкості [1].

Для програмної реалізації нативного мобільного додатку було обрано середовище розробки Android Studio. Android Studio - це інтегроване середовище розробки (IDE) для роботи з платформою Android [2].

IDE Android Studio засновано на програмному забезпеченні IntelliJ IDEA від компанії JetBrains - офіційний засіб розробки Android додатків. Середовище розробки доступне для Windows, MacOS і Linux. Android Studio підтримує мови програмування Kotlin, Java та C ++ [2].

Для здійснення моніторингу надзвичайних ситуацій по регіонах України було обрано карти Google maps.

Для роботи з Google maps в Google-консолі було активовано службу карт і отримано API-ключ для подальшої роботи. Крім того, для коректної роботи сервісів Google було забезпечено доступ проекту до Google Play services [3, 4].

Для підключення карт було завантажено Google APIs Console (рис. 1).



Рис. 1. Google APIs Console

Після створення проекту було додано API для роботи з картою. Для цього у вкладці APIs проекту в списку було обрано розділ «Maps SDK for Android API» та активовано підтримку Maps SDK for Android API [3, 4].

Далі було згенеровано ключ, для того що б мобільний додаток міг працювати з картою (рис. 2).

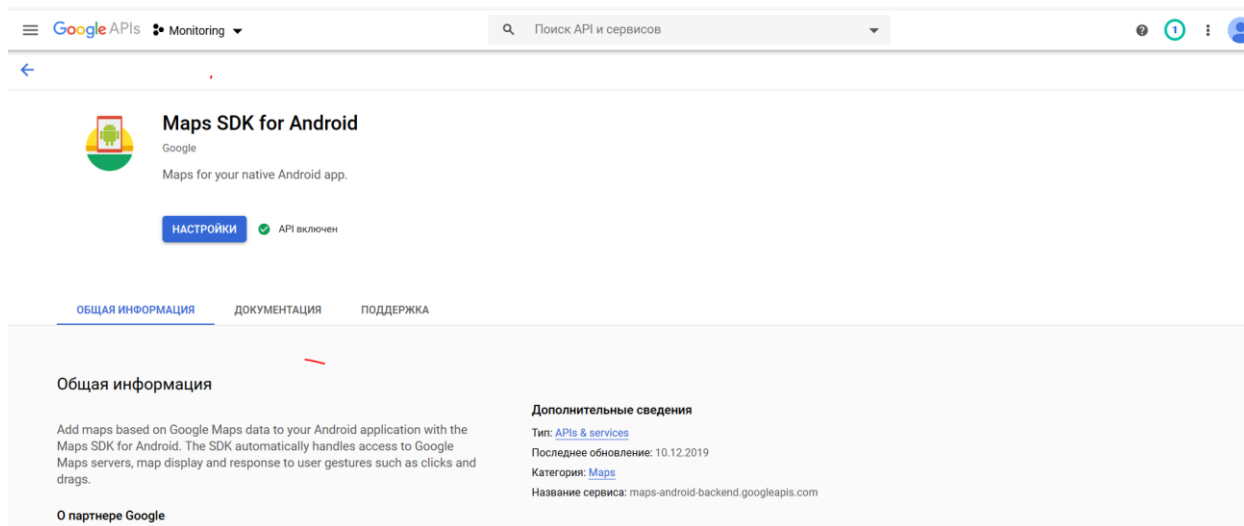

Рис. 2. Ключ API для роботи з Google maps

Після створення проекту на основі шаблону було відкрито файл `google_maps_api.xml`, який містить посилання на сторінку консолі для отримання ключа.

Ключ починається на `AIza`, його було записано у файл `google_maps_api.xml` замість тексту `YOUR_KEY_HERE` (рис. 3).

Також в файл `AndroidManifest.xml`, а саме в тег `<application>` було додано наступний код [5]:

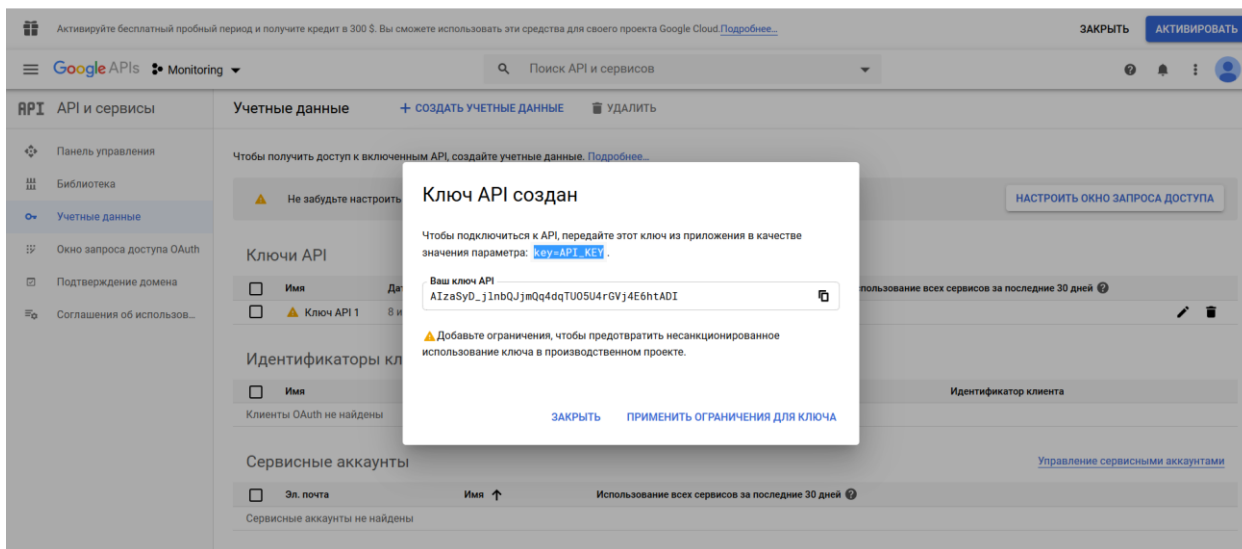
```
<meta-data
    android:name="com.google.android.maps.v2.API_KEY"
    android:value=" AIzaSyD_jlnbQJmQq4dqTUO5U4rGVj4E6htADI ">
</meta-data>

<meta-data
    android:name="com.google.android.gms.version"
    android:value="@integer/google_play_services_version">
</meta-data>
```



Рис. 3. Файл google_maps_api.xml

Перші дані - це ключ з Google-консолі. Цей ключ потрібен, щоб працювала карта.

Другі дані - це версія Google Play services. Ця інформація потрібна, щоб карта чітко розуміла, як і що їй доступно з цих сервісів.

Також, в маніфесті в тег <manifest> було додано наступні дозволи [5]:

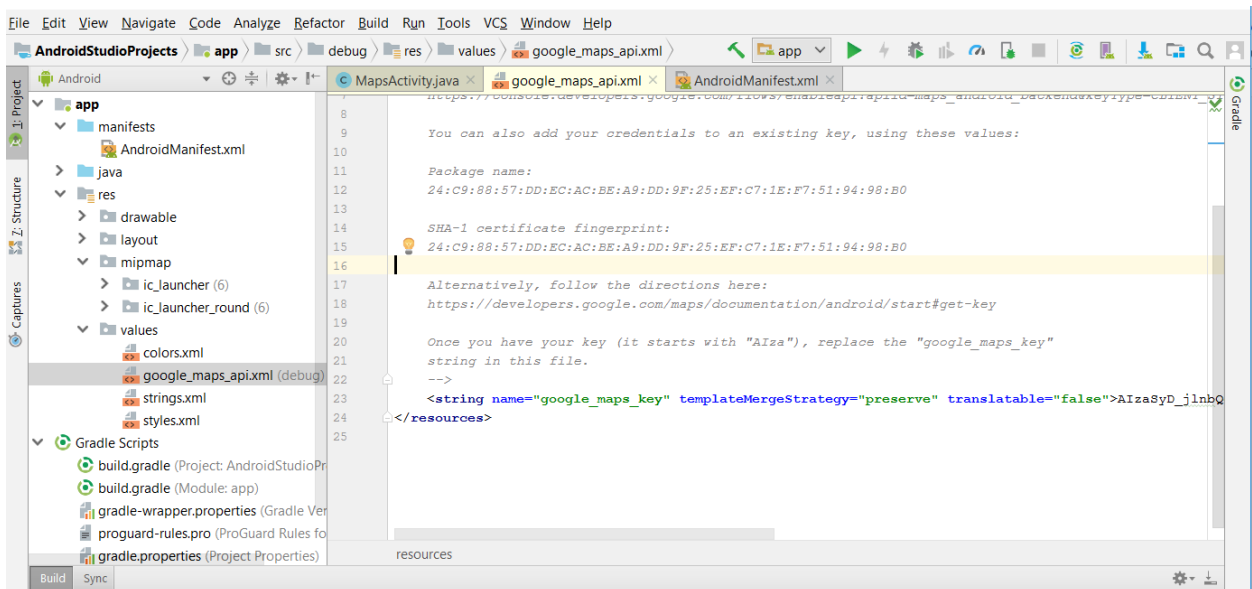
```
<uses-permission android:name="android.permission.INTERNET"></uses-permission>
```

```
<uses-permission android:name="android.permission.ACCESS_NETWORK_STATE"></uses-permission>
```

```
<uses-permission android:name="android.permission.WRITE_EXTERNAL_STORAGE"></uses-permission>
```

```
<uses-permission android:name="com.google.android.providers.gsf.permission.READ_GSERVICES"></uses-permission>
```

Цей код забезпечує доступ мобільного додатку в мережу інтернет, перевірку доступності мережі інтернет, збереження кешу карт і доступ до Google-веб-сервісів.

Результат роботи мобільного додатку для моніторингу надзвичайних ситуацій подано на рис. 4.



Рис. 4. Оперативна інформація щодо постраждалих та померлих внаслідок дії уражаючих факторів від НС на території України

Результати і обговорення. Розроблено нативний мобільний додаток, за допомогою якого здійснюється проведення систематичних спостережень за потенційними джерелами НС, з метою аналізу оперативної інформації про якісні та кількісні параметри їх стану. Використання мобільного додатку для моніторингу НС зорієнтовано на підвищення рівня знань про потенційну небезпеку об'єктів моніторингу і поліпшення інформаційного обслуговування фахівців з ліквідації наслідків НС.

Висновки. Розроблено нативний мобільний додаток для моніторингу надзвичайних ситуацій.

Наведено обґрунтування вибору програмних засобів для реалізації поставлених завдань. Розроблено графічний інтерфейс програмного додатку.

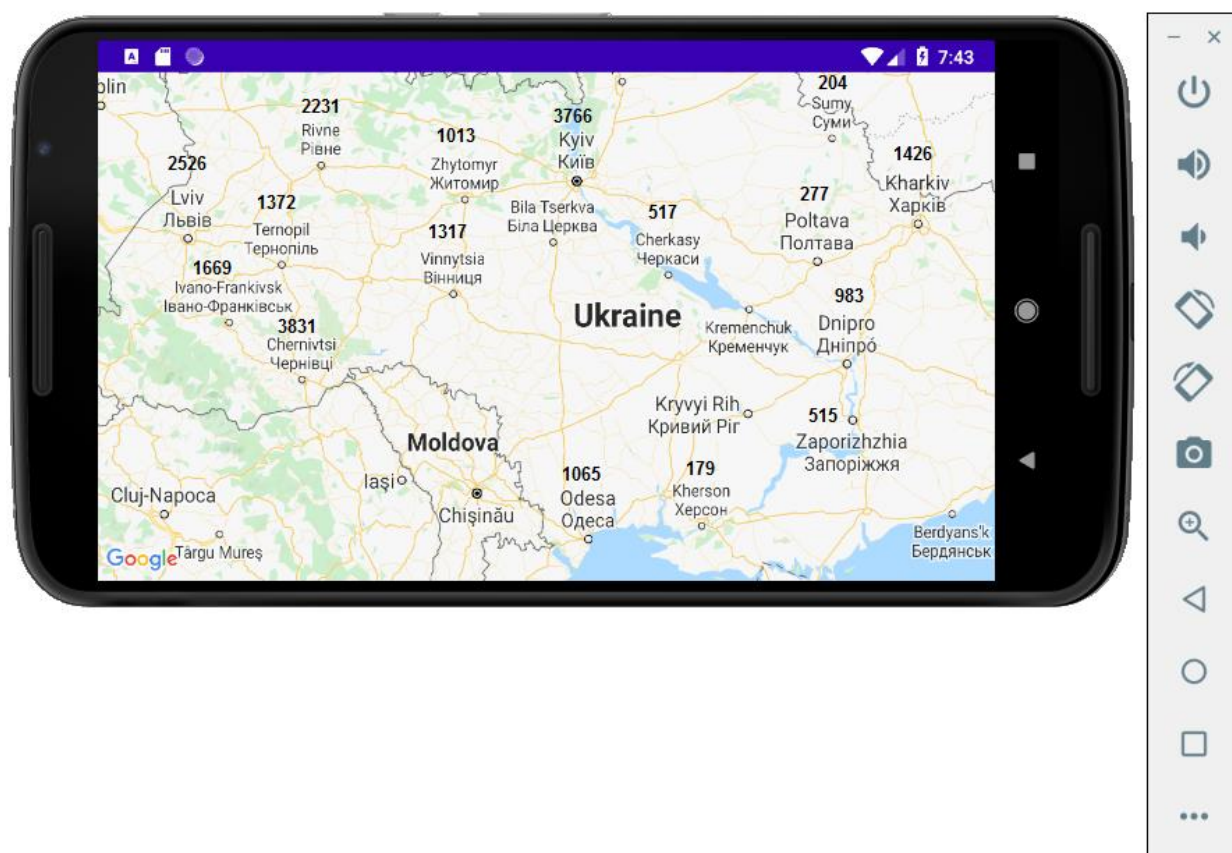
Розроблений додаток оптимізовано під продуктивність мобільних пристроїв. Додаток має адаптивний дизайн для смартфонів і планшетів з операційною системою Android, підтримує роботу з картографічними і атрибутивними базами даних.

Список літератури

1. Liashenko, O., Kyryichuk, D., Raiko, H., Dorovska, I., Chebukin, Y. Development of mobile gis technology for monitoring spatially distributed emergencies. International Multidisciplinary Scientific GeoConference Surveying Geology and Mining Ecology Management, SGEM, 2020, 2020-August (2.1), pp. 483–490.

2. Android Studio. Новая среда программирования для Android. URL: <https://android-studio.ru.uptodown.com/windows> (дата звернення: 16.07.2021).

3. Accessing Google APIs. URL: <https://developers.google.com/android/guides/api-client?hl=ru> (дата звернення: 22.07.2021).

4. Google Play Console. URL: <https://developer.android.com/distribute/console/index.html> (дата звернення: 22.07.2021).

5. Configure Android Studio. URL: <https://developer.android.com/studio/intro/studio-config> (дата звернення: 22.07.2021).

ОДЕРЖАННЯ ФУНКЦІОНАЛЬНИХ ТА БЕЗПЕЧНИХ ЙОГУРТІВ З ЦУКРОЗАМІННИКАМИ

Рацук Марія Євгенівна

к. т. н., доцент

Жебраківська Ірина Олексіївна

Магістр

Херсонський національний технічний університет
м. Херсон, Україна

Вступ./Introduction. Важливе місце в раціоні харчування людини займають молоко і молочні продукти. Молоко містить всі без винятку поживні речовини, необхідні організму. Одне з найбільш характерних і важливих властивостей молока як продукту харчування - його біологічна цінність і засвоюваність завдяки наявності повноцінних білків, молочного жиру, мінеральних речовин, мікроелементів і вітамінів. Таким чином, молочні продукти належать до продуктів високої харчової та біологічної цінності.

Сприятливо впливають на органи травлення і кисломолочні продукти, зокрема, йогурти. Засвоюваність їх вище, ніж молока, оскільки в процесі виробництва багато речовин розщеплюються до більш простих, а молочнокислі бактерії активізують секреторну діяльність шлунка. Такі продукти відносять до продуктів дієтичного харчування.

Останнім часом підвищується інтерес споживачів до збагачених і функціональних йогуртів, які завдяки додаванню певних харчових добавок можуть служити відмінною їжею для людей похилого віку, при захворюваннях, пов'язаних з порушенням обміну речовин, ожирінні. Одним зі шляхів створення йогуртів функціонального призначення є додавання до складу йогурту цукрозамінників, які за смаком часто солодше цукру в кілька разів, але менш калорійні.

Мета роботи./Aim. Метою роботи є створення йогурту з додаванням цукрозамінників та дослідження органолептичних, фізико-хімічних та мікробіологічних показників одержаних продуктів.

Матеріали та методи./Materials and methods. Матеріали: молоко, закваска молочнокислих бактерій; цукрозамінники (ксилітол, еритритол, екстракт стевії). Методи: органолептичне дослідження; фізико-хімічні методи дослідження (визначення загальної та активної кислотності, вмісту сухих речовин, жиру, реологічні властивості); мікробіологічне дослідження.

Результати та обговорення./Results and discussion. Функціональні йогурти одержували наступним чином. В молоко, підігріте до температури 37-38⁰С, вносили закваску молочнокислих бактерій та цукор або один із цукрозамінників – ксилітол, еритритол або екстракт стевії. Концентрацію підсолоджувачів варіювали від 0,1% до 10% (для цукру, ксилітолу та еритритолу) та від 0,05% до 0,5% (для стевії). Одержану суміш перемішували та поміщали у термостат для сквашування при температурі 37-38⁰С на 8 годин.

Аналіз органолептичних характеристик створених йогуртів свідчить, що показники смаку, кольору, запаху, консистенції та зовнішнього вигляду знаходяться в межах, встановлених нормативними документами. Експериментальним методом визначено оптимальні концентрації цукру та підсолоджувачів для досягнення найкращих смакових характеристик продукту.

Слід відмітити, що для одержання солодкого смаку йогурту еритритол та ксилітол можна додавати вдвічі менше, ніж цукор, а екстракт стевії - в 10 раз менше. Потрібно зазначити, що йогурти із додаванням стевії в пропонованих концентраціях мають легкий трав'яний присмак.

При оцінці фізико-хімічних показників одержаних йогуртів встановлено, що досліджені показники в цілому відповідають вимогам до даного продукту.

Мікробіологічні показники є обов'язковими для визначення у йогурті, оскільки вони характеризують його безпечність. При дослідженні загальної кількості молочнокислих бактерій виявлено, що число життєздатних клітин лежить в межах, затверджених нормативною документацією, причому

найбільше молочнокислих мікроорганізмів міститься у йогуртах з додаванням стевії та еритритолу.

Висновки./Conclusions. Таким чином, встановлено, що за органолептичними, фізико-хімічними та мікробіологічними показниками одержані йогурти з цукрозамінниками відповідають основним вимогам, які пред'являють до даного виду продукції. Завдяки наявності цукрозамінників одержані йогурти можна рекомендувати до вживання як функціональний продукт специфічним категоріям населення, зокрема, хворим на цукровий діабет або особам, що мають зайву вагу.

ЧИСЛЕННЫЙ АНАЛИЗ НАПРЯЖЕННОГО СОСТОЯНИЯ ОБДЕЛКИ ТОННЕЛЯ ПРИ СЕЙСМИЧЕСКОМ ВОЗДЕЙСТВИИ

Салямова Клара Джаббаровна,

д. т. н., профессор

Институт механики и сейсмостойкости сооружений АН РУз

Хужакулов Миркомил Жумаевич

магистрант

Ташкентский Государственный транспортный университет

г. Ташкент, Узбекистан

Аннотация: Численным методом конечных элементов производится динамический расчет напряженно-деформированного состояния обделки тоннеля (в качестве примера взят подводный канал на Туполангской ГЭС) при сейсмическом воздействии (9 баллов). Задача решается в плоской упругой постановке. Определяются собственные частоты колебаний. Далее приводятся результаты в виде зависимостей напряжений в различных точках от времени сейсмического воздействия.

Ключевые слова: обделка, метод конечных элементов, упругая задача, напряжения, сейсмическое воздействие.

Прогноз напряженно-деформированного состояния (НДС) бетонных конструкций какими являются гидротехнические подземные сооружений, (например подводные тоннели к агрегатам ГЭС) имеющих различную глубину заложения, является важной задачей, так как их повреждение при сейсмическом воздействии оказывается огромным материальным ущербом.

В данной работе исследовано НДС бетонной обделки тоннеля при различной глубине заложения при сейсмическом воздействии. При расчетах используются статический подход.

При статическом подходе принята теория определения сейсмических сил, возникающих в сооружениях при землетрясении, разработанная японским ученым Ф.Омори и применяемая в нормативных методах[1].

Коэффициент сейсмичности при расчетах принят равным 0,4 (9-баллов), сейсмичность площадки расположения.

При расчете бетонной обделки тоннеля на сейсмическое воздействие, рассматривается схема с расчетной конечно-элементной дискретизацией, т.е. в каждой узловой точке сосредоточена масса, находящаяся под действием сил – веса, сейсмической силы и силы упругости, являющейся реакцией связи между узловыми точками системы.

Предполагается, что сейсмическое воздействие действует горизонтально и направлено перпендикулярно оси протяженной конструкции, что позволяет решать задачу в плоской постановке. Для определения НДС сечения тоннеля использован метод конечных элементов [1,2,3] с аппроксимацией сплошной обделки треугольными элементами, общие узлы которых имеет два возможных перемещения в плоскости сечения. Исключение составляют узлы, приходящиеся на жесткое основание и нижнюю жестко закрепленную часть боковых граней. Полученная методом конечных элементов алгебраическая система уравнений определяет перемещения, деформации и напряжения в элементах бетонной обделки тоннеля.

Для выполнения расчетов были использованы следующие характеристики облицовочного материала – бетон-В-15: модуль упругости $E=25000\text{МПа}$; плотность $\rho=2500\text{кг/м}^3$; коэффициент Пуассона $\nu=0,3$.

Учитываемые при расчете загрузки: вес – Q ; сейсмические силы – S (если учитывается сейсмика) в узлах и боковое давление P на поверхности обделки тоннеля, определяемые по формуле $P=\gamma H$, где H – глубина заложения, γ – удельный вес окружающего грунта.

Все указанные силы, действующие в плоскости рассматриваемого сечения, уравниваются силами упругости. Разрешающая матричная система уравнений выражает условие равновесия сил: упругих (от деформации

элементов), объемных (от веса и сейсмического воздействия) и поверхностных (давление окружающего грунта)

$$[K]\{q\} = \{F\} \quad (1)$$

где:

$\{F\} = \{Q\} + \{P\} + \{S_{0\max}\}$ – вектор;

$\{q\}$ – искомые перемещения узлов системы, по которым определяются напряжения в сечении обделки тоннеля в зависимости от нагрузки.

Эквивалентные напряжения $\sigma_{\text{экв}}$ – характеристика напряженного состояния, по которой судят о возможном переходе тела из упругого состояния в состояние разрушения, определяется по формуле:

$$\sigma_{\text{экв}} = \frac{1}{\sqrt{2}} \sqrt{(\sigma_x - \sigma_y)^2 + 4\tau^2} .$$

Распределение напряжений в сечении обделки при различной глубине заложения и с учетом сеймики показано на рис.1.

На глубине 5 м (рис.1) сейсмическая нагрузка увеличивает напряжения на 50% (с 0,86 МПа до 1,27МПа), а на глубине 1м – уже в 2 раза (с 0,37МПа до 0,72МПа). При этом сдвиг сечения в направлении воздействия становится более выраженным (рис.1б).

Анализ результатов показал, что разница напряжений в обделке тоннеля глубокого заложения при основных нагрузках и при сейсмическом воздействии – незначительна, что объясняется превосходством давления окружающего грунта по сравнению с другими учитываемыми, в том числе и сейсмическими, нагрузками. С уменьшением глубины заложения относительно небольшие напряжения в обделке тоннеля при дополнительной сейсмической нагрузке, резко возрастают, могут явиться причиной повреждения конструкции при землетрясении.

а) $\sigma_{\text{ЭКВ МАК}} = 0,86 \text{ МПа}$

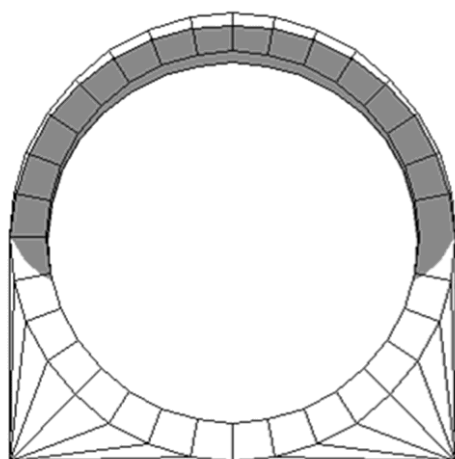

б) $\sigma_{\text{ЭКВ МАК}} = 1,27 \text{ МПа}$



Рис.1. Распределение напряжений в сечении трубы на глубине 5м (а) и с дополнительным учетом сейсмической силы (б)

Таким образом, при основной нагрузке (вес, давление грунта) максимальные напряжения концентрируются на стыке купола с жестко закрепленной нижней частью конструкции, а при дополнительном сейсмическом воздействии, вызывающем сдвиг обделки тоннеля, большие напряжения появляются и в местах наибольшего искривления конструкции.

Список литературы

1. Салямова К. Д., Руми Д. Ф., Турдикулов Х.Х. Численный расчет напряженно-деформированного состояния грунтовой плотины при основных нагрузках с учетом неоднородного основания // Ж.Строительные материалы и изделия. Россия-2019, №3. - С. 48-57.
2. Зенкевич О. Метод конечных элементов в технике. – М.:Мир.-1975. – 541 с
3. Salyamova K.D., Rumi D.F., Turdikulov Kh.X. Analysis of seismic stability of retaining earth structures with account of dissipative properties of soil // European Sciences review -2018. -P. 81-84

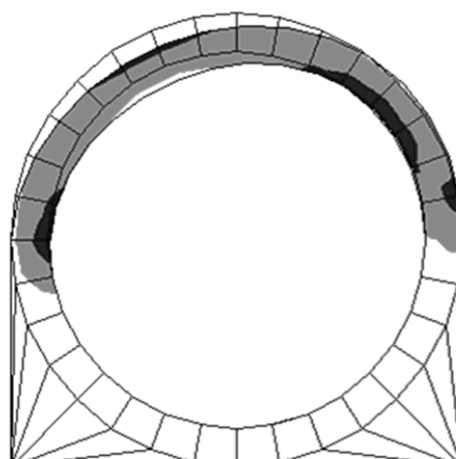
МОДЕЛЮВАННЯ ТА ВІЗУАЛІЗАЦІЯ ДОСЛІДЖЕНЬ СИСТЕМИ АВТОМАТИЧНОГО РЕГУЛЮВАННЯ ТИСКУ СТИСНЕНОГО ПОВІТРЯ

Сидорчук Богдан Петрович,

к. т. н., доцент

Наумчук Олександр Миколайович,

к. т. н., доцент

Національний університет водного господарства та природокористування
м. Рівне, Україна

Вступ. В більшості технологічних процесів та об'єктів підприємств використовується стиснене повітря. Такий енергоносіє використовує електроспоживання та передбачає енергозберігаючих заходів. Для досягнення оптимальних результатів необхідне використання автоматизованої системи управління подачі стисненого повітря, яке передбачає підтримання постійного тиску в мережі із врахування споживання.

Мета роботи. Метою даної роботи є побудова моделі системи автоматичного регулювання тиску стиснутого повітря для дослідження динамічних характеристик з візуалізацією результатів досліджень.

Матеріали та методи. В системі автоматичного регулювання тиску стисненого повітря використовуються давачі тиску, витрати та температури, що встановлені в точках контролю та дозволяють оцінити картину використання стисненого повітря. Для дослідження динамічних характеристик використовуються методи теорії автоматичного керування, метод пониження порядку похідної та застосовується апарат програмного середовища Matlab.

Результати та їх обговорення. До функціональної схеми системи автоматичного регулювання (САР) тиску стисненого повітря включаємо наступні блоки: ЕП – елемент порівняння, ВП – важільний підсилювач, ВЕ – виконавчий елемент, ОК – об'єкт керування, Д – давач. Функціональна схема системи автоматичного регулювання тиску стисненого повітря показана на рис.1.



Рис. 1. Функціональна схема системи автоматичного регулювання тиску стисненого повітря

Система автоматичного регулювання працює наступним чином: під дією збурюючого впливу $H_{зб}$ змінюється значення тиску повітря на виході системи $p_{вих}$, що сприймається давачем, який формує пропорційний вихідний сигнал $L(P_{вих})$. На виході елемента порівняння формується різниця $L(\Delta p)$ між заданим та реальним значенням тиску, яка подається на важільний підсилювач. Він в свою чергу підсилює вихідний сигнал S і змінює режим роботи виконавчого елемента, який збільшує або зменшує подачу повітря H до об'єкта керування.

Оскільки вхідним сигналом до регулятора є різниця Δp між заданим значенням тиску та реальним тиском в системі, регулятор працює за принципом відхилення.

Здійснимо моделювання системи автоматичного регулювання тиску стиснутого повітря, що складається з наступних ланок:

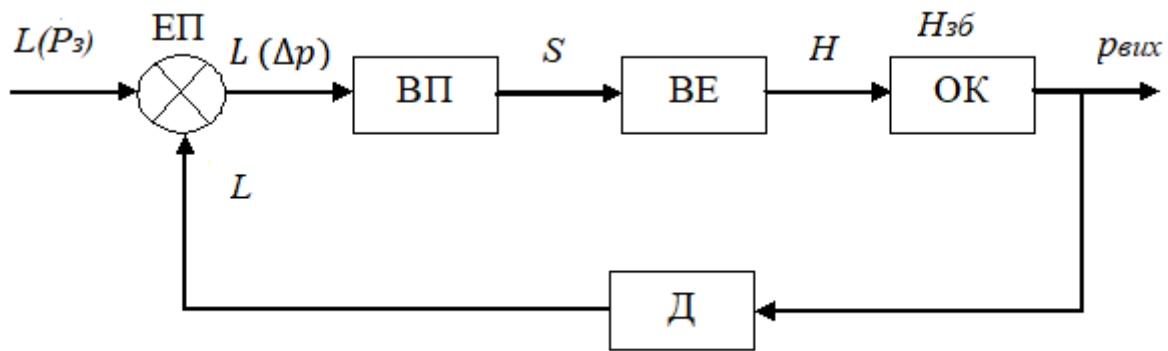
1) об'єкт керування – резервуар із стислим повітрям та клапаном, що може бути описаним аперіодичною ланкою першого порядку [1]:

$$T_1 \frac{dp(t)}{dt} + p(t) = k_1 H(t), \quad (1)$$

2) давач – манометрична пружина, що описується коливальною ланкою:

$$T_2 \frac{d^2 L(t)}{dt^2} + T_3 \frac{dL(t)}{dt} + L(t) = k_2 p(t), \quad (2)$$

3) важільний підсилювач:

$$S(t) = k_3 L(t), \quad (3)$$

4) виконавчий елемент – гідравлічний циліндр з підсилювачем типу сопло – заслінка, що описується періодичною ланкою першого порядку:

$$T_4 \frac{dh(t)}{dt} + H(t) = k_4 S(t), \quad (4)$$

де T_1, T_2, T_3, T_4 - сталі часу, k_1, k_2, k_3, k_4 - коефіцієнти підсилення, що визначаються експериментальним шляхом.

В якості прикладу, на об'єкті в м.Рівне, вул.Дворецька 131б (станція технічного обслуговування автомобілів "100 авто") здійснено натурні дослідження та отримано наступні усереднені результати експериментальних досліджень:

Таблиця 1

Експериментальні дані сталих часу та коефіцієнтів підсилення системи автоматичного регулювання тиску стисненого повітря

T_1	T_2	T_3	T_4	k_1	k_2	k_3	k_4
1	0.008	0.002	1.3	1.7	0.25	1.2	0.09

Згідно з методом пониження порядку похідної диференціальне рівняння (1) об'єкта керування перетворимо до вигляду:

$$\frac{dP(t)}{dt} = \frac{1}{T_1} (k_1 H(t) - P(t)) \quad (5)$$

та побудуємо згідно даних табл.1 в середовищі програми MatLab [2] модель (рис.2).

Використовуючи оператор Лапласа, отримано передавальну функція об'єкта за каналом регулюючої величини:

$$W(p) = \frac{p(p)}{H(p)} = \frac{1.7}{p+1}, \quad (6)$$

де $p(p), H(p)$ зображення відповідних величин за Лапласом.



Рис.2. Модель об'єкта керування

Для побудови в інтерактивній оболонці представлення результатів досліджень об'єкта керування, створено в середовищі програми MatLab відповідний m-файл. Після запуску файлу на виконання отримано інтерактивне діалогове меню (рис.3).

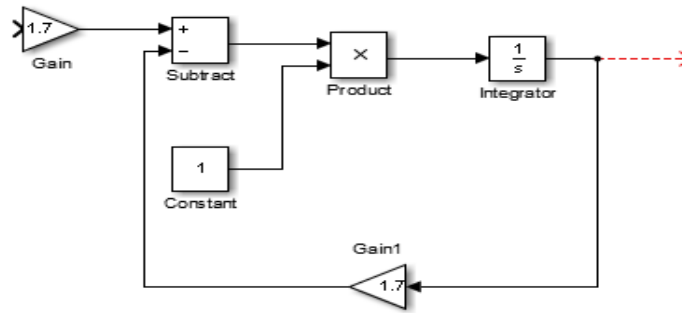

Рис.3. Інтерактивна оболонка результатів досліджень об'єкта керування

З допомогою даної інтерактивної оболонки в середовищі MatLab можна представити на екрані наступні динамічні характеристики об'єкта керування: передавальну функцію; матриці рівнянь простору стану; полюси, нулі; карту

полюсів, нулів; імпульсну характеристику; перехідну характеристику; графіки АЧХ та ФЧХ; карту Нікольса.

За методом пониження порядку похідної здійснено побудову моделей всіх ланок системи автоматичного регулювання та об'єднано побудовані моделі елементів в загальну модель системи (рис.4).

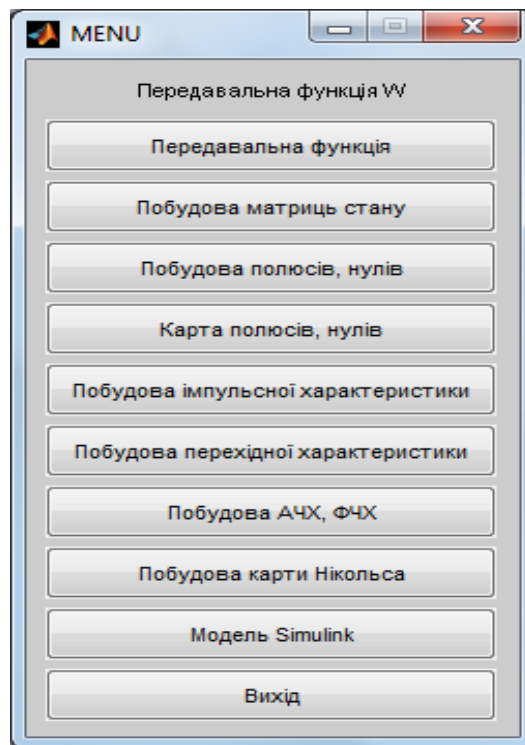

Рис.4. Структурна модель САР

З аналізу САР можна встановити, що при збільшенні тиску в лінії споживання (зменшенні відбору), необхідно зменшити тиск стисненого повітря в об'єкті керування, і навпаки. Таким чином робимо висновок, що для САР необхідно використати негативний зворотний зв'язок. Для цього на структурній схемі у першому блоці 'Subtract' встановлене значення "-".

За отриманою моделлю побудовано динамічні характеристики САР (рис.5).

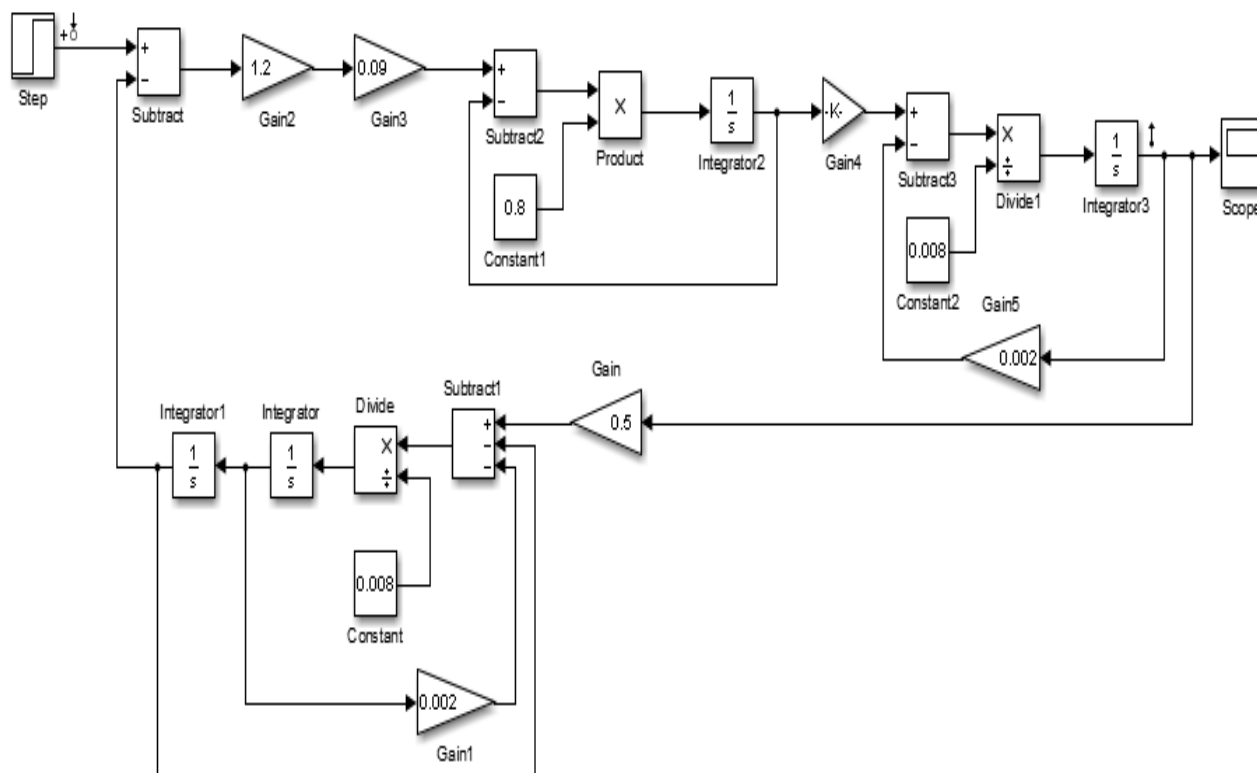

Рис. 5. Динамічні характеристики САР

Висновки. На прикладі системи автоматичного регулювання стисненого повітря побудовано для об'єкта керування інтерактивна оболонка, яка дозволяє отримувати його динамічні характеристики та візуально представляти результати досліджень. Також побудовано загальну модель системи, яка дозволяє отримувати динамічні характеристики як всієї системи автоматичного керування, так і кожної з ланок окремо. Даний підхід можна застосувати для дослідження інших об'єктів та систем автоматичного регулювання.

ЛІТЕРАТУРА

1. Попович М. Г., Ковальчук О. В. Теорія автоматичного керування: Підручник. - К.: Либідь, 2007. - 656 с.
2. Островерхов М.Я., Пижов В.М. Моделювання електромеханічних систем в "Simulink". – Київ: ВД СтилоС, 2008. – 527 с.

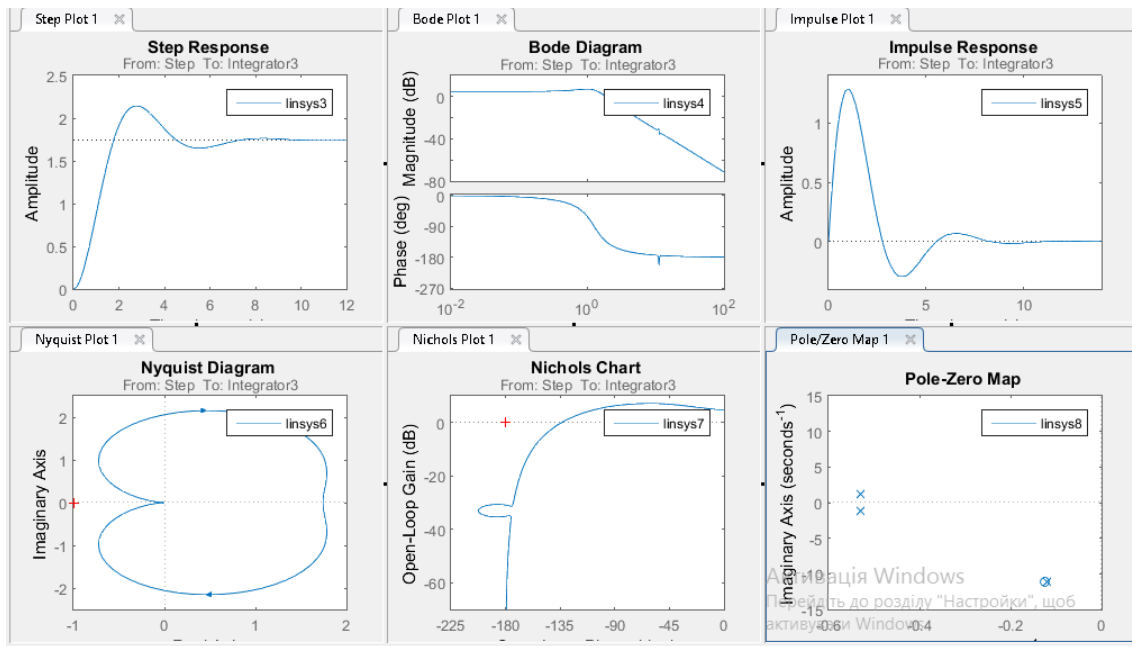
НАВЧАЛЬНИЙ МОДУЛЬ: «АЛГОРИТМ ГРЕХЕМА ДЛЯ ПОБУДОВИ МІНІМАЛЬНОЇ ОПУКЛОЇ ОБОЛОНКИ»

Холодна Зоя Борисівна,

ст. викладачка

Кунчін Яків Сергійович

Студент

Національний аерокосмічний університет

м. Харків, Україна

Введення. Опукла оболонка – це усюдисуща структура в обчислювальній геометрії. Незважаючи на те, що це корисний інструмент сам по собі, він також корисний при побудові інших структур, таких як діаграми Вороного, і в таких додатках, як аналіз зображень без нагляду. А також одним з напрямків використання опуклої оболонки є моделювання руху з метою уникнення зіткнень.

Мета роботи. Праця присвячена розробці навчального модуля, який ілюструє покрокову роботу алгоритму Грехема для побудови мінімальної опуклої оболонки. В сучасному світі зростає потреба в on-line навчанні, тому актуальність дослідження полягає також не тільки в реалізації алгоритму Грехема, а і, саме, в навчальній, ілюстративній її частині.

Матеріали і методи. При реалізації додатку були використані технології Microsoft.NetStandart 2.0, C# 9.

Додаток працює на настільному ПК під управлінням ОС Windows 10. Користувач має можливість перегляду, створення, редагування і видалення даних. Також додаток має простий і зрозумілий графічний інтерфейс, для того щоб користувач з базовими знаннями роботи на ПК мав можливість з ним працювати.

Логічна частина додатку реалізує алгоритм створення опуклої оболонки, та надавати інтерфейс стеження за процесом її створення.

Клієнтська частина реалізована у вигляді віконного додатку, за допомогою технології Windows Presentation Foundation (WPF).

Результати і обговорення. Головне вікно програми має наступні функції:

Містить кнопку для генерації та візуалізації випадкових точок, функція доступна у будь-який момент користування додатком.

Містить кнопку створення мінімальної опуклої оболонки.

Має можливість покрокової реалізації обраного алгоритму з кнопкою “вперед”, при натиску на яку, починається візуалізація наступного кроку будування мінімальної опуклої оболонки, та кнопку “назад”, при натиску на яку, візуалізується попередній крок будування мінімальної опуклої оболонки.

Має можливість збереження візуалізації у файл формату .png та .xml.

Має можливість зчитування даних з .xml файлу з необхідною структурою.

Виводи. В результаті, за допомогою Інтегрованих середовищ розробки RiderJetBrainse та Microsoft VisualStudio, був розроблений додаток демонструючи знаходження мінімальної опуклої оболонки. В додатку реалізований такий функціонал, як: випадкове генерування точок на площині, будування мінімальної опуклої оболонки, демонстрація будування мінімальної опуклої оболонки крок за кроком, збереження результату у файл в форматах .xml, .png.

Програмне забезпечення протестоване та верифіковане.

СИСТЕМА ПІДТРИМКИ ПРИЙНЯТТЯ РІШЕНЬ В ГАЛУЗІ ОПТИЧНОЇ МЕТРОЛОГІЇ

Хорошун Ганна Миколаївна,

к. ф.-м. н., доцент

Східноукраїнський національний університет імені Володимира Даля,
м. Северодонецьк, Україна

Анотація: В роботі надано алгоритм процесів підготовки до виконання теоретичних та експериментальних робіт. Показана структурна схема експертної системи оцінки якості оптичного поля та інтерфейс користувача. В СППР відтворена цілісна сукупність методів підтримки прийняття рішень в області оптичної метрології у вигляді п'яти експертних систем. Розвинена система впроваджує цілий комплекс методів підтримки рішень, що приймають в оптичній лабораторії керівник, менеджери, аналітики, оператор та програміст протягом всього циклу виконання робіт.

Ключові слова: методи підтримки прийняття рішень, експертна система, алгоритм процесу підготовки до виконання робіт.

Вступ. Проектування комп'ютерних інформаційних систем підтримки прийняття рішень [1] в сфері наукомістких високоточних вимірювань є актуальним завданням для підвищення продуктивності та точності. Наразі існує необхідність в розробці системи підтримки прийняття рішення, яка дозволить об'єднати методи та способи прийняття рішень при розв'язанні задач прикладної оптики, наведені в [2-5] та підсилити їх додатковими методами з планування, контролю та оптимізації робіт. Задачі прикладної оптики, як правило, розв'язуються в виробничих та науково-дослідних лабораторіях з використанням систем машинного зору.

Мета роботи. Систематизувати процеси підготовки до виконання теоретичних та експериментальних досліджень в прикладній оптиці, розробити

експертні системи для проведення їх аналізу, а також побудувати систему підтримки прийняття рішень галузі оптичної метрології.

Матеріали і методи. Проаналізовані дані [2] з п'яти оптичних лабораторій, що мають різний рівень технічного забезпечення та виконання робіт. Під даними розуміються ресурси, матеріали, прилади, теоретичні та експериментальні зображення, звітні матеріали. Створені бази даних та бази знань [3] використовуються для проведення статистичного та інтелектуального аналізу даних з метою отримання корисної інформації та розробці експертних систем з підтримки прийняття рішень в галузі оптичної метрології.

Результати та обговорення. Згідно з проведенням аналізом даних визначено необхідність в п'яти етапах підтримки прийняття рішень з використанням діалогових комп'ютерних систем. Розроблені набори методів підтримки прийняття рішення НМППР1, щодо вибору задачі для виконання, яка відповідає стратегічному напрямку лабораторії та наявних ресурсів [4] з використанням програмного забезпечення GanttProject, методу «PATTERN» для створення ієрархії важливості інформації, методу вибору альтернативного варіанту рішення в задачі багатокритеріального вибору з урахуванням залежності від психологічного сприйняття ситуації особою, яка вирішує дане завдання, прогнозування за допомогою лінії тренду та оптимізації плану виконання робіт.

Введено поняття зовнішніх та внутрішніх характеристик зображень, завдяки яким роботу можна ітераційно покращувати до належного рівня. Отримане зображення підлягає критиці за двома етапами. Спочатку визначаються недоліки в зовнішній формі зображення, а потім у внутрішній. За зовнішню форму зображення відповідають виконавці чисельного та фізичного експериментів, за внутрішню - аналітики. Підготовка до проведення дослідження, що містить теоретичну та експериментальну частину наведено на рис. 1.

Розроблені набори методів стосовно визнання зображення прийнятним за зовнішньою формою. НМППР2 для теоретичного дослідження базується на використанні візуального аналізу зображення: наявність робастих структур, муарової картини та розриву суцільних ліній інтенсивності або фази. НМППР3 для експериментального зображення містить статистичний аналіз даних, діаграму Ісікави стосовно причин утворення недоліків на зображенні, метод Парето для визначення послідовності налагодження експериментальної схеми [5].

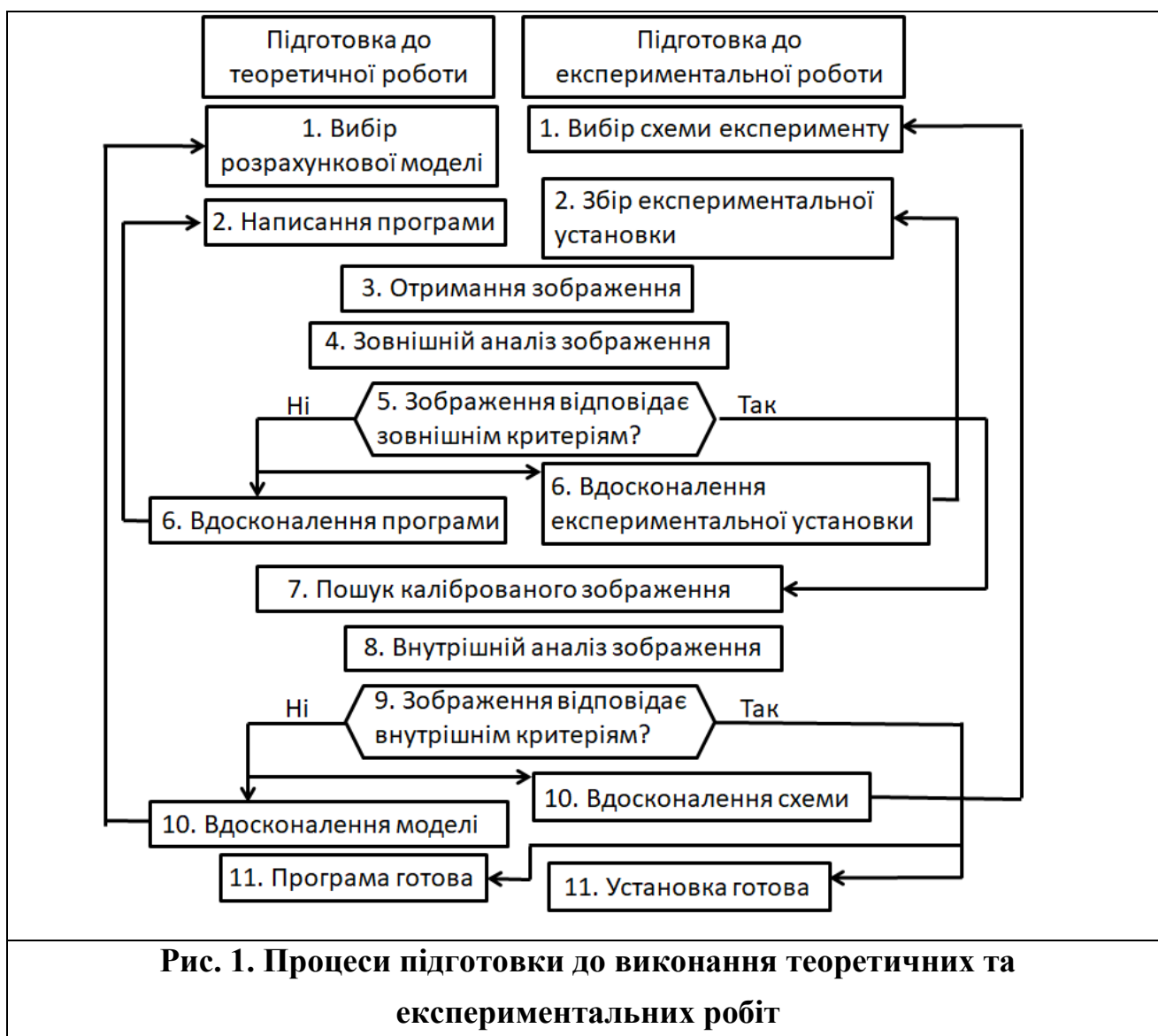

На наступному етапі аналізується внутрішня форма зображення, визначаються топологічні об'єкти, тобто основні об'єкти, що відтворюють зміст роботи. Обирається каліброване зображення, що містить подібні

топологічні об'єкти за допомогою баз знань. Каліброване зображення має відомий розподіл інтенсивності, отримане з високою точністю і мінімальною кількістю наближень, а також збігається з експериментальним результатом, визначеним за тими ж умовами, що й теоретичне.

При наявності значущої різниці між отриманим зображенням та каліброваним треба удосконалювати математичну модель для розрахунку та підібрати іншу схему в експерименті.

Визначено основні критерії оцінки якості експериментального зображення, що є придатними та доступними для фізичного завдання, ґрунтуються на вимогах відповідності, об'єктивності, вимірюваності та повноти. Обрано чотири критерія якості зображення, три з яких на основі стандартних вимог та четвертий - уточнюючий. Прийнятна величина відношення сигнал / шум для оцінки якості зображення визначається за критерієм Роуза, коефіцієнт контрасту за критерієм Релея для оцінки роздільної здатності між сусідніми пікселями. Структурний індекс подібності не має визначених меж щодо величини прийнятності, що призвело до розробки додаткового критерія за розвиненим методом оцінки подібності структур за топологічними характеристиками об'єктів. Додатковий метод оцінювання якості зображень базується на визначенні подібності за допомогою нечіткої логіки. Всі чотири критерії оцінювання закладені в НМППР4, яка дозволяє визначити ступінь прийнятності зображень, а отже і рівень довіри до результатів подальшого аналізу. Для реалізації НМППР4 створена експертна система зі структурою, що показана на рис. 2а та з використанням відповідного програмного забезпечення. Експертна комісія представлена фахівцями в галузі оптики, лазерної фізики та інженерії знань використовує та наповнює базу знань. Також база знань постійно наповнюється інформацією щодо результатів отриманих в подібних лабораторних дослідках на теперішній момент. Механізм умовиводу інтерпретує та оцінює факти за допомогою правил IF – THEN у базі знань з метою надання відповіді користувачу. Завдання, що вирішуються в експертній системі, є класифікація якісних та неякісних зображень, що дозволяє

проводити діагностику якості оптичного поля та моніторинг результатів дослідження.

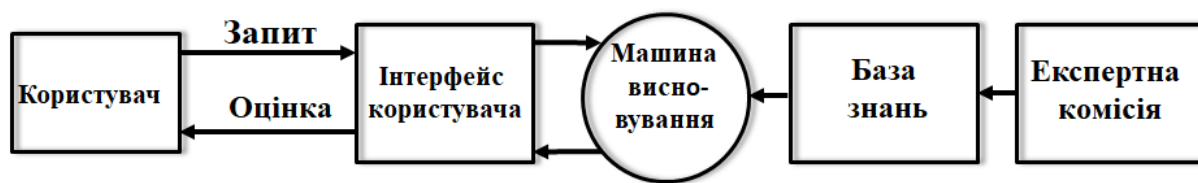

а

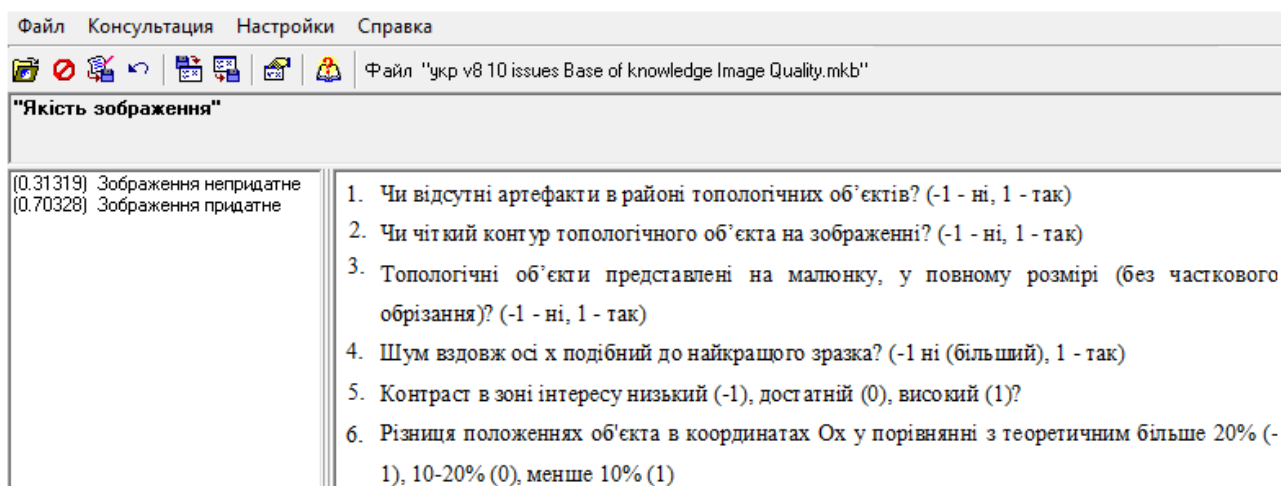

б

Рис. 2 Структурна схема експертної системи оцінки якості оптичного поля (а). Інтерфейс користувача з експертною системою, що містить частину питань для аналізу якості зображень (справа) та результатів (зліва) (б).

Сукупність запитань вибирається відповідно до застосування зображення та спільної мети дослідження. Програма відображає послідовність запитань, реалізує можливість набору відповіді у вигляді цифр -1, 0, 1 із значенням так, невідомо, ні. Інтерфейс програми (рис. 2б) дозволяє користувачеві отримати підтримку стосовно оцінки зображення після надсилання відповідей на запитання. Отримана та поточна ймовірності якості зображення після відповіді на кожне запитання відображаються у вікні програми. Якщо відповідність зображення придатному для подальшого аналізу вище 0.5, то таке зображення рекомендується для подальшого використання. За наведеною методикою перевірені набори даних експериментальних зображень, отриманих для різних

дифракційних задач, з високим показником узгодження з висновком експертної комісії.

Представлена експертна система є додатковим допоміжним інструментом для прийняття рішення не експертом в завданнях, пов'язаних з дослідженням структури оптичного поля. Подальший розвиток експертної системи може бути присвячений її впровадженню в систему штучного інтелекту для розв'язку задач оптичної метрології.

Набір методів в НМППР5 присвячений аналізу результату, визначенню статусу завдання, плану подальших дій, рівня виконання робіт, надійності та ефективності оптичної установки. Структура системи підтримки прийняття рішень в задачах оптичної метрології наведена на рис. 3.



Рис. 3 Структура системи підтримки прийняття рішень в задачах оптичної метрології

Висновки. В роботі надано алгоритм процесів підготовки до виконання теоретичних та експериментальних робіт. Показана структурна схема експертної системи оцінки якості оптичного поля та інтерфейс користувача. В СППР відтворена цілісна сукупність методів підтримки прийняття рішень в області оптичної метрології у вигляді п'яти експертних систем. Розвинена

система впроваджує цілий комплекс методів підтримки рішень, що приймають в оптичній лабораторії керівник, менеджери, аналітики, оператор та програміст протягом всього циклу виконання робіт.

Література

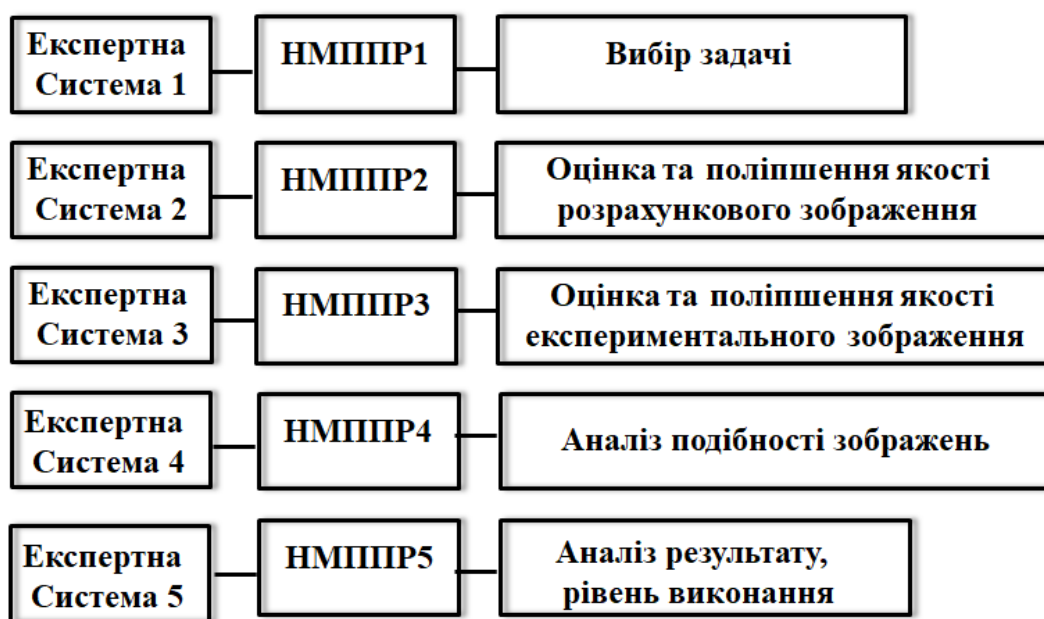
1. Бідюк П. І.; Коршевнюк Л. О. Проектування комп'ютерних інформаційних систем підтримки прийняття рішень: Навчальний посібник. – К.: ННК «ІПСА» НТУУ «КПІ». – 2010. – 340 с.

2. Khoroshun G. The Fuzzy Logic for Machine Vision System Effectiveness Assessment // Proceedings of the 5th International Conference on Computational Linguistics and Intelligent Systems (COLINS) 2021. – Vol. I, – p. 1806-1815

3. Хорошун Г. М., Хмельницький Д. Б., Рязанцев А. О., Сафонова С. О., Барбарук Л. В. Бази даних та бази знань оптичної лабораторії // Сучасні технології в науці та освіті : колективна монографія / під. ред. О. Б. Целіщева, Г. О. Татарченко, Г. М. Хорошун. – Сєверодонецьк : вид-во СНУ ім. В. Даля. – 2021. – С. 146-149.

4. Хорошун Г. М., Сітченко О. В., Рязанцев О. І., Барбарук В. М. Управління проектом «оптична лабораторія» за допомогою програмного забезпечення GanttProject // Сучасні технології в науці та освіті : колективна монографія під. ред. О. Б. Целіщева, Г. О. Татарченко, Г. М. Хорошун. – Сєверодонецьк : вид-во СНУ ім. В. Даля. – 2021. – С. 150-155.

5. Хорошун Г. М., Методи підтримки прийняття рішень при проведенні оптичних досліджень // Сучасні інформаційні системи. 2020. – Т. 4. – № 4. – С. 5-10

УДОСКОНАЛЕННЯ БУДОВИ АВТОНОМНОГО ДЖЕРЕЛА ЕЛЕКТРОЕНЕРГІЇ ДЛЯ ЖИВЛЕННЯ ПРИВІДНОГО ЕЛЕКТРОДВИГУНА СИСТЕМ ПРОТИПОЖЕЖНОГО ЗАХИСТУ

Шаповалов Олег Валерійович,

к. т. н.,

Львівський державний університет безпеки життєдіяльності

м. Львів, Україна

Введення. Відмови в роботі автоматичних систем протипожежного захисту безпосередньо залежить від працездатності загальних електромереж населеного пункту. Зменшення залежності роботи вказаних систем від електроживлення електромереж загального призначення, які не входять у склад систем, може вирішити проблему забезпечення надійного функціонування систем протипожежного захисту і ґрунтуватись на використанні автономних джерел з обмеженим запасом енергії у поєднанні з перетворювачами напруги.

Мета. Обґрунтування схеми побудови автономного джерела електроенергії для живлення приводного асинхронного двигуна системи протипожежного захисту з метою забезпечення його безперебійної роботи та визначення показника надійності автономного джерела виконаного за запропонованою схемою.

Методи. Статистичний аналіз, дослідження параметрів надійності структурних елементів автономного джерела живлення з акумуляторними батареями, інверторами напруги та частотним перетворювачем.

Результати. До систем протипожежного захисту, з найбільшим споживанням електроенергії можна віднести наступні системи - пожежогасіння, протидимного захисту та внутрішнього протипожежного водопостачання. Найбільш потужним споживачем вказаних систем є асинхронний двигун з короткозамкненим ротором (АД) який приводить в дію виконавчі механізми (водяні помпи, вентилятори...).

Використання релейної схеми керування асинхронними двигунами призводить до виникнення пускових струмів, які можуть становити 6-10 струмів номінальних.

Простим способом економії електроенергії шляхом зменшення пускових струмів може бути включення в схему керування приводними електродвигунами частотних перетворювачів, які використовуючи закон частотного регулювання $U/f = \text{const}$ будуть впливати на пусковий режим АД.

Використання додаткових елементів в системах керування з малими значеннями надійності може призвести до зменшення надійності системи в цілому, що є недопустимо. Тому важливим питанням є вплив використання перетворювача частоти на надійність системи.

Надійність об'єкта (системи або елемента системи) – це властивість зберігати в часі у встановлених межах значення всіх параметрів, що характеризує його здатність виконувати необхідні функції при заданих режимах та умовах застосування при встановлених правилах технічного обслуговування.

$$P(t) = P\{T \geq t\} \quad (1)$$

Ймовірність відмови $Q(t)$ - це ймовірність того, що час T безвідмовної роботи елемента чи системи буде меншим від заданого часу t

$$Q(t) = P\{T < t\} \quad (2)$$

З метою визначення показників надійності пропонованої схеми керування АД системи протипожежного захисту та проведення порівняння з схемою керування АД без перетворювача частоти, як приклад розглянемо систему внутрішнього протипожежного водопостачання бази відпочинку розташованої у Сколівському районі Львівської області.

Структурна схема автономного активного резервування показаний на рис. 1.



Рис. 1. Схема автономного резервного джерела

Схема автономного джерела містить: 1 - пристрої комутації; 2 – керований випрямляч; 3 – блок АБ; 4 – блок тиристорів; 5 – система керування; 6,7 – блоки керування; 8,9 - АІН; 10,11 – трифазні трансформатори; 12 – АД, 14- перетворювач частоти.

Логічна схема з'єднань елементів при активному резервуванні має вигляд (рис. 2)

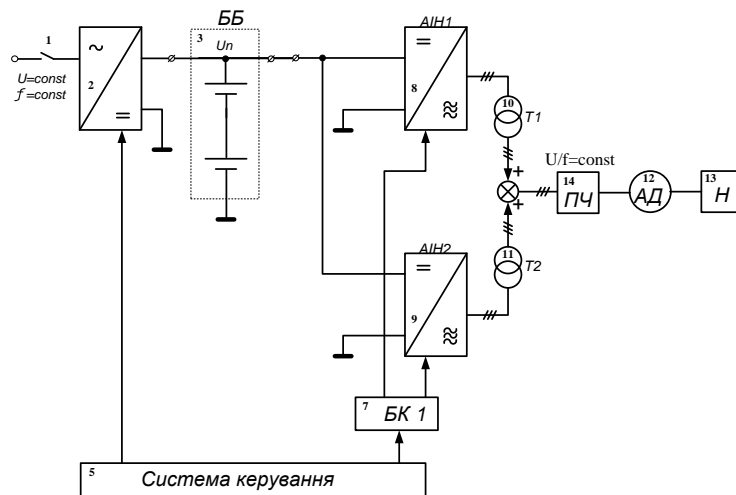

Рис. 2. Логічна схема автономного джерела електроживлення з акумуляторними батареями, інверторами напруги та перетворювачем частоти

Використання додаткових складових в системі керування може вплинути на надійність роботи самої системи протипожежного захисту, що є неприпустимим.

Одним з основних показників безвідмовності є ймовірність безвідмовної роботи об'єкта протягом заданого часу, тобто що час T безвідмовної роботи системи чи елемента системи буде більшим від заданого часу t .

$$P(t) = P\{T \geq t\} \quad (1)$$

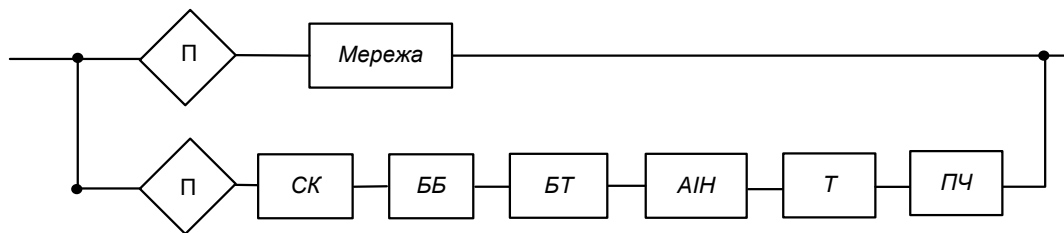
Ймовірність відмови $Q(t)$ - це ймовірність того, що час T безвідмовної роботи елемента чи системи буде меншим від заданого часу t .

$$Q(t) = P\{T < t\} \quad (2)$$

З точки зору надійності об'єкти (елементи) систем автоматичного протипожежного захисту перебувають в логічному послідовному з'єднанні, оскільки відмова будь-якого елемента в системі, не залежно від його розташування у схемі, призводить до відмови системи загалом і не виконання системою її основної функції. Логічна схема з'єднань елементів системи протипожежного захисту (як приклад система внутрішнього протипожежного водопостачання) наведена на рис.2.



Рис. 2. логічна схема автономного джерела електроживлення з акумуляторними батареями, інверторами напруги та перетворювачем частоти

Згідно логічної схеми з'єднань наведеної на рис.2. обчислюємо значення інтенсивності відмов пропонованого автономного резервного джерела.

$$\begin{aligned} \lambda_{pc} &= (0,07 + 0,23 + 0,207 + 0,2 + (2 \times 0,128) + (2 \times 0,025)) \times 10^{-6} + 8,3 \times 10^{-6} = \\ &= 9,106 \times 10^{-6} \text{ год}^{-1} \end{aligned}$$

Підставляючи отримані значення інтенсивностей відмов основної та схеми активного резервування у вирази (2), за умови використання перетворювача частоти типу ACS601 середнім часом напрацювання на відмову 120000 год, визначимо залежності зміни ймовірностей безвідмовної роботи для основної та резервованої системи.

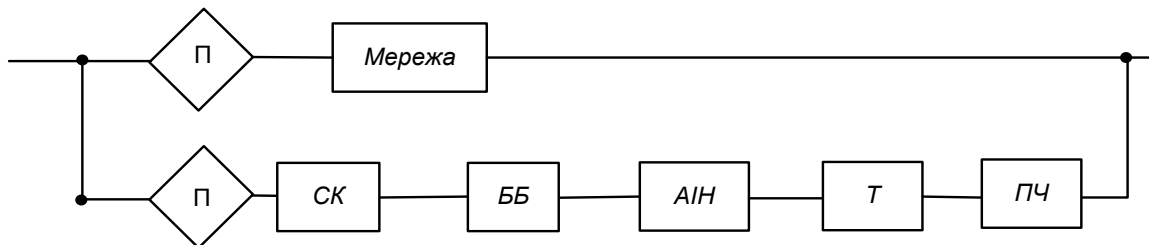
$$\begin{aligned} P3(t) &= e^{-10,753 \times 10^{-6} t} - \left[10,753 \times \frac{10^{-6}}{(10,753 \times 10^{-6} + 0,07 \times 10^{-6} - 10 \times 10^{-6} - 9,106 \times 10^{-6})} \right] \times \\ &\times e^{-666,7 \times 10^{-6} - 0,806 \times 10^{-6} t} \times [e^{-(10,753 \times 10^{-6} + 0,07 \times 10^{-6} - 10 \times 10^{-6} - 9,106 \times 10^{-6}) \times t} - 1] \end{aligned}$$

Виизначаємо коефіцієнти збільшення ймовірностей безвідмовної роботи резервованої системи S_{P1} з та акумуляторними батареями, інверторами напруги і перетворювачем частоти.

$$S_{P2} = \frac{P3}{P1} = \frac{0,883222}{0,628430} = 1,405$$

Залежності ймовірностей безвідмовної роботи $P_{oc}(t)$ електроживлення системи і резервованої системи $P3(t)$ наведені на рис. 3.



Рис. 3. Залежність ймовірності безвідмовної роботи систем електроживлення: P1- основної (P_{oc}), P3- резервованої системи з ПЧ, P4 - резервованої системи без ПЧ, P5 –з генераторною установкою

Висновки. Коефіцієнти збільшення ймовірностей безвідмовної роботи запропонованої схеми побудови автономного резервного джерела електроенергії для автоматичних систем протипожежного захисту, яка складається з акумуляторних батарей, перетворювачів напруги і частоти становить 1,4, що свідчить про підвищення надійності функціонування резервного електроживлення автоматичних систем протипожежного захисту, що свідчить про доцільність застосування у ній регульованого перетворювача частоти. Запропонована схема побудови автономного резервного джерела електроенергії, враховуючи коефіцієнти збільшення ймовірностей безвідмовної роботи, збільшить ймовірність виконання вказаними системами свого призначення, а як наслідок забезпечення належного рівня протипожежного захисту людей та майна.

ГЕОГРАФИЧЕСКИЕ НАУКИ

УДК 556.011

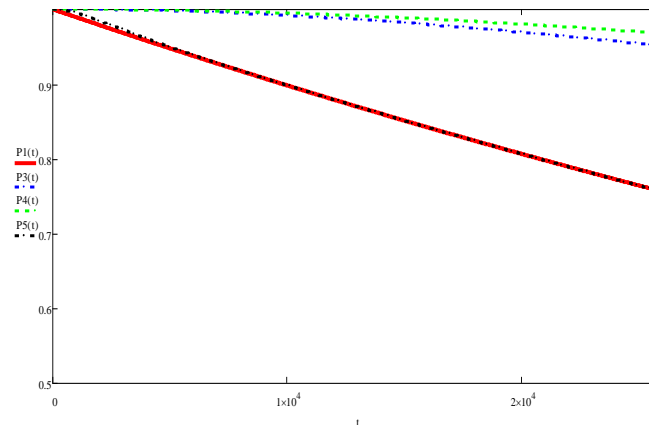
ТЕРМІНОЛОГІЧНІ ОСОБЛИВОСТІ ГЕОГРАФІЧНИХ НАЗВ ЕЛЕМЕНТІВ ГІДРОГРАФІЧНОЇ МЕРЕЖІ НИЖНЬОЇ ТЕЧІЇ РІЧОК

Коржов Євген Іванович

PhD, доцент кафедри водних біоресурсів та аквакультури,
Херсонський державний аграрно-економічний університет

Пуленко Юлія Василівна

студент,

Херсонський державний університет

м. Херсон, Україна

Вступ. За умов виникнення та активного розвитку транс-дисциплінарних наукових напрямів, що стало досить поширеним явищем наприкінці ХХ – початку ХХІ століть, особливу актуальність набуло питання вірного використання назв та термінів, які позначають окремі процеси та об'єкти. У вітчизняній науковій літературі терміни, які використовують автори при екологічних, гідробіологічних, геоморфологічних, гідрохімічних, біологічних, природоохоронних та інших загально природничих дослідженнях нерідко в географії мають зовсім інше значення і несуть не коректне смислове навантаження. Так, фахівці різних сфер наукових досліджень часто використовують ряд споріднених термінів вважаючи їх синонімами, місцевими назвами позначають об'єкти, які термінологічно не є такими, а мають лише літературне (естетичне) підґрунтя власних географічних назв.

Мета. На прикладі нижньої течії Дніпра розглянути етимологію та ряд термінологічних особливостей географічних назв окремих водних об'єктів гирлових ділянок річок та означити їх правильне використання при проведенні наукових досліджень.

Результати досліджень та їх обговорення. Одним з найбільших кластерів розділення гідрографічної мережі річки є поділ на верхню, середню та нижню. Певної методики щодо визначення окремих ділянок прийнятної для усіх річок немає. Зазвичай такий розподіл проводиться за загально географічними принципами, які враховують ухил річки та місцевості, розробленість руслової мережі, геоморфологічні особливості окремих районів та інші ознаки, які є характерними для окремих ділянок. Обов'язково враховується наявність гідротехнічних споруд, які можуть перекривати руслову мережу річки, змінювати напрям її течії або мати інший вагомий вплив на гідроморфологічні особливості русла.

Дніпро, за комплексом зазначених вище ознак, поділяється наступним чином [6, 8]:

- верхня течія річки або Верхній Дніпро – від витoku біля с. Бочарове Смоленської області до Києва;
- Середній Дніпро (середня течія) – від Києва до Запоріжжя;
- Нижній Дніпро (нижня течія) – від Запоріжжя до морського краю дельти біля с. Кизомис.

Зазначений розподіл Дніпра схвалений ДУ «Держгідрографія» та враховує не лише загальні географічні особливості річки але й враховує Європейський стандарт Inland ECDIS, розроблений Комісією по Рейну і схвалений Дунайською комісією та Економічною Радою ООН і також входить до сучасного спеціалізованого картографічного комплексу річкових навігаційних карт України [8].

Верхній Дніпро розташовується від витoku біля с. Бочарове Смоленської області до верхнього б'єфу Київської ГЕС. Закінчується Київським водосховищем. Найбільші притоки – Прип'ять, Тетерів.

Середній Дніпро – це ділянка від Києва до Запоріжжя. Притоками Дніпра на цій ділянці є Стугна, Трубеж, Рось, Супой, Вільшанка, Золотоноша, Сула, Тясмин, Псел, Ворскла, Орель, Самара.

До Середнього Дніпра входять 4 великі водосховища: Канівське, Кременчуцьке, Дніпродзержинське і Дніпровське. Нижня ділянка середньої течії Дніпра, до створення на ній водосховища, була дуже порожиста аж до Запоріжжя, що є не характерним для нижньої течії і в більшості випадків є морфологічною ознакою перехідної зони між цими двома ділянками (течіями) річки. Дніпровське (Запорізьке) водосховище є першим водосховищем, спорудженим на місці дніпровських порогів у 1932 р. Довжина порожистої ділянки становить близько 65 км, а ширина – від 380 до 960 м. Усього було дев'ять порогів. У результаті будівництва греблі Дніпровської ГЕС пороги було затоплено і утворено водосховище, яке досягло проектного рівня в 1934 р. Підірвану під час війни греблю було відновлено в 1947 році [5, 8, 10]. З цього часу крайньою нижньою межею середньої течії Дніпра вважається верхній б'єф Дніпровської ГЕС.

Нижній Дніпро є ділянкою, яка має найбільші неточності термінологічного визначення окремих районів та географічних зон у працях відчизняних науковців. Найбільш некоректно використовуються терміни «гирлова ділянка», «гирлова область», «Нижній Дніпро», «нижня течія Дніпра». Використання терміну «пригирлова ділянка Дніпра» у переважній більшості наукових та публіцистичних праць взагалі використовується невірно та не має ніякого відношення до об'єкту, що описується. У даній праці ми маємо на меті визначити єдині вірні терміни, які слід використовувати у якості визначення окремих районів нижньої течії Дніпра та його гирлової ділянки.

Як зазначалось нами раніше, назву Нижній Дніпро або нижня течія Дніпра має ділянка гідрографічної мережі річки від нижнього б'єфу Дніпровської ГЕС до морського краю дельти. Подальше зонування за природними параметрами на Нижньому Дніпрі ускладнюється наявністю гідроенергетичних споруд, які розмежовують ділянку на ряд окремих водних об'єктів.

Гирловою ділянкою річки вважається перехідна зона вздовж якої гідрологічний режим притаманний річці, поступово переходить до морського.

Таким чином верхньою межею цієї ділянки прийнято вважати межу до якої максимально далеко можливе проникнення солоних вод вверх за течією, які спричинені припливно-відпливними чи сгінно-нагінними явищами. У гирлі Дніпра в сучасний період цією межею є гребля Каховської ГЕС [8, 12, 13], на Південному Бузі – с. Новопетрівське [3, 8]. Синонімами цього терміну є «гирло», «пониззя», «приморська ділянка річки».

Гирлові ділянки є відкритими і закритими косою, зі сформованою дельтою або без неї. В залежності від цього різняться територіальні назви окремих елементів та районів гирла.

За наявності дельти (Дніпро, Волга, Ніл, тощо) гирлова ділянка ділиться на дельтову та придельтову частини [2, 4-6, 16].

Придельтова частина простягається від верхнього створу гирлової ділянки до вершини дельти. Річка на придельтовій ділянці протікає переважно одним добре розробленим руслом, має притоки, переважно лівобережні заплави [2, 5, 6].

Дельта, згідно визначення А. І. Чеботарьова, – це особлива форма гирла річки, яка зазвичай виникає на мілководних ділянках моря чи озера при впадінні в них річок, що несуть значну кількість наносів . З часом дельти поступово збільшуються у напрямку приймальної водойми. За наявності значних припливно-відпливних процесів формування дельти не відбувається згідно закономірностей формування алювіального конусу виносу у гирлових ділянках річок [1, 9]. Дельти, які утворюються шляхом заповнення наносами затоки, що вдається до суші називаються дельтою виповнення, ті, які розвиваються за межі загальної смуги узбережжя – дельти висунення [9, 14]. Вершиною дельти прийнято вважати місце відгалуження першого рукава, нижче якого починається розтікання річкових вод по дельтових рукавах та водотоках [2, 6, 7, 11].

Завершальною, найбільш молодого та рухливою частиною гирлової ділянки є морський край дельти – вузька полоса між острівною частиною дельти та мілководним пригирловим узмор'ям.

За морським краєм дельти при відкритому типі гирлової ділянки слідує пригирлове узмор'я та звал глибин. При закритому типі гирла приймальною водоймою річки є лиман відгороджений від моря косою. Слід розділяти поняття «лиман» та «естуарій». Естуарій – це воронкоподібний тип гирлової ділянки ріки, який включає в себе острівну частину гирла та пригирлове узмор'я. Останнє, зазвичай, не має відкладень наносів, переважно за рахунок дії припливно-відпливних течій. За наявності коси, якою гирлова ділянка річки відокремлюється від морської акваторії, таке гирло є лиманного типу і приймальною водоймою річки є закритий лиман – водойма, що є мілководною затокою, затопленою водами моря у гирлі річки і в певній мірі відгороджена від моря косою або зоною мілководдя. При повному блокуванні зв'язку з морем на місці лиману утворюється лиманне озеро. Якщо до лиману чи лиманного озера надходять декілька гирл річок, такий об'єкт прийнято визначати як гирлову область, що включає в себе усі гирлові ділянки річок та їх спільну приймальну водойму, яка не є морем. Існування естуарних областей не можливе з точки зору класичної гідрології, вони завжди відокремлені один від одного і приймальною водоймою естуаріїв є морська акваторія.

З огляду на це, гирлова ділянка Південного Бугу виконана у формі естуарію [14, 15], а Дніпра – у формі лиману. Так, вживання терміну «естуарій» по відношенню до Дніпровсько-Бузького лиману є некоректним. Для регіону досліджень використання терміну естуарій є прийнятним лише у випадку коли розглядається гирлова ділянка Південного Бугу відокремлено від Дніпровсько-Бузького лиману. В інших випадках слід використовувати назви, що не включають у собі слова «естуарій»: «Дніпровсько-Бузький лиман», «гирлові ділянки Дніпра та Південного Бугу», «Дніпровсько-Бузька гирлова область», «Дніпровсько-Бузька водна система», тощо.

У матеріалах нами розглянуто суто географічні визначення окремих об'єктів нижньої течії річок на прикладі Дніпра та Південного Бугу. Ми не виключаємо термінологічні варіації у визначенні окремих ділянок гідрографічної мережі вод суші наприклад при екологічних або геоботанічних дослідженнях, однак вважаємо, що найбільш коректним і точним є

використання саме географічних назв і термінів навіть при проведенні досліджень водних об'єктів під кутом інших наук та наукових напрямів.

Висновок. Вірне використання термінів та географічних назв об'єктів не лише складає позитивне враження про науковця як спеціаліста і високоосвічену особистість, а й надає можливість описати більш широко властивості, якості самого об'єкту, явища, які в ньому відбуваються і їх генезис, сприяють більш швидкому і правильному складанню образу про об'єкт та предмет досліджень.

Перелік літературних джерел

1. Дяченко В. В., Рудницький Є. А., Сілін М. М., Лубенко В. О., Коржов Є. І. Фактори формування алювіального конусу виносу у гирлових ділянках річок // Матеріали наукової Інтернет-конференції: «Актуальні питання раціонального використання екосистем Півдня України очима молодих вчених». – ХДАУ 14-15 жовтня 2020 р., Херсон. – С. 17-19.

2. Коржов Є. І. Антропогенний вплив на екосистему пониззя Дніпра та можливі шляхи його послаблення / Наукові праці Українського науково-дослідного гідрометеорологічного інституту. – Вип. 267. – К.: Ніка-Центр, 2015. – С. 102-108.

3. Коржов Є. І., Бородін А. В. Гідрографічна характеристика Дніпровсько-Бузького лиману в межах НПП «Нижньодніпровського» / Наукові читання, присвячені Дню науки. Екологічні дослідження Дніпровсько-Бузького регіону. – Вип. 11. – Збірник наукових праць. – Херсон, – 2018. – С. 56-59.

4. Коржов Є. І. Зовнішній водообмін руслової та озерної систем пониззя Дніпра в сучасний період / Гідрологія, гідрохімія і гідроекологія. – К.: Обрії. – 2013. – Том 2(29). – С. 37–45.

5. Коржов Е. И. Некоторые экологически значимые аспекты водного режима Нижнего Днепра / Наукові читання присвячені Дню науки. Вип.3: Зб. наук. пр. – Херсон, Вид-во: ПП Вишемирський В.С., 2010. – С.4-9.

6. Коржов Е. И. Современная гидрографическая характеристика низовья Днепра / Наукові читання присвячені Дню науки. Вип.4: Зб. наук. пр. – Херсон, Видво: ПП Вишемирський В.С., 2011. – С.4–17.

7. Костяницын М.Н. Гидрология устьевой области Днепра и Южного

Буга / М.: Гидрометеиздат, 1964.– 336 с.

8. Мішина Л. Гідрографічне дослідження річки Дніпро: минуле, сучасне, майбутнє... / Вісник держгідрографії. – 1 (13) березень 2006. – С. 9-14.

9. Михайлов В. Н., Горин С. Л. Новые определения и типизация устьевых областей рек и их частей – эстуариев / В.Н. Михайлов, // Водные ресурсы, 2012. – Том 39. - № 3. – С. 243 – 257.

10. Науково-практичні рекомендації щодо покращення екологічного стану слабопроточних водойм пониззя Дніпра / С. В. Овечко, Є. І. Коржов, В. Л. Гільман. – Херсон, 2015. – 28 с.

11. Науково-практичні рекомендації щодо покращення стану водних екосистем гирлової ділянки Дніпра шляхом регулювання їх зовнішнього водообміну / Є. І. Коржов. – Херсон, 2018. – 52 с.

12. Тімченко В. М., Гільман В. Л., Коржов Є. І. Гідрологічні засади поліпшення стану екосистеми пониззя Дніпра // Современные проблемы гидроэкологии. Перспективы, пути и методы решений: Материалы III Международной научной конференции. – Херсон, ПП Вишемирський В.С., 2012. – С. 9–12.

13. Тімченко В. М., Коржов Е. И., Гуляева О. А., Дараган С. В. Динамика экологически значимых элементов гидрологического режима низовья Днепра / Гидробиол. журн. – 51, №4. – 2015. – С. 81-90.

14. Чеботарев, А. И. Гидрологический словарь / Издание 3-е, перераб. и доп. Л.: Гидрометеиздат, 1978. - 307 с.

15. Korzhov Ye. I. Ecohydrological investigation of plain river section in the area of small hydroelectric power station influence / Collective monograph: Current state, challenges and prospects for research in natural sciences. – Lviv-Toruń: Liha-Pres, 2019. – P. 135-154.

16. Timchenko V. M., Korzhov Ye. I., Guliayeva O. A., Batog S. V. Dynamics of Environmentally Significant Elements of Hydrological Regime of the Lower Dnieper Section / Hydrobiological Journal – Begell House (United States). Vol. 51, Issue 6, 2015. – P. 75-83.

ПРОЕКТНІ ТЕХНОЛОГІЇ ЯК СУЧАСНИЙ МЕТОД ВИВЧЕННЯ КУРСУ ШКІЛЬНОЇ ГЕОГРАФІЇ

Неплях Віталіна Валеріївна

вчитель географії

Лошкарівський ліцей Першотравневської сільської ради

Вступ./Introduction. Традиційна модель навчання з кожним роком стає все більш недосконалою, нездатною вирішити більшість поставлених перед школою завдань.

Виникає необхідність пошуку нових методів, технологій навчання, які б дозволили підготувати учнів на більш високому рівні, зробити конкурентоспроможними не тільки в нашій країні, а й за кордоном. Одним з таких способів є проектна технологія навчання.

Цілі роботи./Aim. У зв'язку з цим виникає цілий ряд питань: "З чого почати впровадження проектного методу?", "З якого класу залучати хлопців до роботи над проектом?", "яким може бути проект?", "яким може бути результат проекту", "Як, за якими критеріями оцінити проект і роботу хлопців?", "На всіх чи предметах може бути використаний метод проектів? "

Матеріали та методи./Materials and methods. Учні вперше знайомляться з даним методом вже в 6 класі і виконують свій останній шкільний проект в 11 класі. Звичайно, проект, виконаний учнем 6 класу, набагато простіше і не претендує на звання дослідного, але вже в 6 класі хлопці вчаться ставити мету, визначати завдання, формулювати основні та проблемні питання, гіпотезу, відбирати зміст, формулювати висновки. Ступінь складності проекту зростає з кожним роком і в старших класах учням нескладно зробити проект дослідницького характеру, тобто вийти на більш високий рівень.

Технологія проектів - це комплексний метод навчання, що дозволяє будувати навчальний процес виходячи з інтересів учнів, що дає можливість учневі проявити самостійність в плануванні, організації і контролі своєї навчально-пізнавальної діяльності.

Проекти розрізняють:

- За рівнем інтеграції розрізняють проекти із залученням тільки змісту досліджуваного навчального предмета; міжпредметні, що враховують зміст багатьох навчальних предметів, і надпредметні, які виконуються на основі відомостей, що не входять в навчальну програму. Ці проекти викликають особливий інтерес в учнів.

- За кількістю учасників виділяють індивідуальні проекти, що виконуються самостійно одним школярем, і колективні - парні між парами учасників і групові - між групами школярів. [1]

- За способом переважної діяльності учнів виділяють дослідні, ігрові, творчі, практико-орієнтовані, пізнавальні проекти.

Результати і обговорення./Results and discussion. Проектна технологія реалізується в кілька етапів і має циклічний вид.

Перший етап проектного циклу - ціннісно -орієнтований, включає в себе наступний алгоритм діяльності учнів: усвідомлення мотиву і мети діяльності учнями, на основі яких буде реалізовуватися проект, визначення задуму проекту. На цьому етапі будується модель діяльності, визначаються джерела необхідної інформації.

Другий етап - конструктивний, що включає власне проектування. На цьому етапі учні, об'єднуючись у тимчасові групи (з 4-5 чол.) Або індивідуально здійснюють проектну діяльність: складають план, збирають інформацію по проекту, вибирають форму реалізації проекту (складання наукового звіту, доповіді, створення графічної [2] моделі, карти, щоденника і т.д.). Роль вчителя на даному етапі - допомогти школярам висловити свої думки, стимулювати їх пошукову діяльність. Цей період найтриваліший за часом.

Третій етап - оціночно-рефлексивний. Його основу складає самооцінка діяльності учнів. Учні продумують наступне: як можна поліпшити роботу, що вдалося, що не вдалося, внесок кожного учасника в роботу.

Четвертий етап - презентативний, на якому здійснюється захист [2] проекту. Захист проекту проходить як в ігровій формі (круглий стіл, пресконференція, громадська експертиза), так і в неігровій формі.

Висновок./Conclusions. Оскільки технологія проектного навчання орієнтована на «створення» нових знань про об'єкт, процес, спосіб діяльності, то змінюється і роль учителя. Він повинен опанувати технологію проектування діяльності учнів, вміти виконувати роль «незалежного консультанта». Використання методу проектів в шкільному курсі географії розглядається як «вищий пілотаж» вчителя в технології особистісно орієнтованої освіти, так як вчитель створює умови для самореалізації школяра, націлює його на пошук шляхів оптимального вирішення проблеми. І як показує практика, знання, набуті і контрольовані самостійно або в діалозі з однокласниками набувають особливу цінність і значимість. Таким чином, крім знань, у дітей формуються навички соціальної поведінки і інтересу до іншого, як джерела пізнання.

Список літератури

1. Лисова Н.В. Проектна діяльність в навчанні географії / Н.В. Лисова // Географія в школі. - 2005. - №2. - С. 38-43.
2. Ніколіна В.В. Метод проектів в географічному освіті / В.В. Ніколіна // Географія в школі. - 2002. - №6. - С. 37-43

ГЕОЛОГО-МИНЕРАЛОГИЧЕСКИЕ НАУКИ

УДК 550.8.072

ИСТОРИЯ И СОВРЕМЕННОЕ СОСТОЯНИЕ ГЕОЛОГО- ГЕОФИЗИЧЕСКИХ РАБОТ ОРОГЕНА БОЛЬШОГО КАВКАЗА

Зейналова Севил Адил

Азербайджанский Государственный Университет
Нефти и Промышленности
Баку, пр. Азадлыг 34, Азербайджан

Аннотация. Изучение геологического строения Большого Кавказа (БК), его геодинамики представляет большой интерес в геологическом мире, так как он является наглядным результатом, сформированным в альпийское время.

Изучение структуры земной коры и процессов, способствующих формированию тектонических структур в океанах и на континентах основывается на двух противостоящих теориях. Первая из них предполагает вертикальные движения коры, другая горизонтальные. Многочисленные исследования показали, что в природе существует как первый, так и второй тип движений и они являются взаимосвязанными.

Проведя анализ по имеющимся работам, была изучена геодинамическая эволюция Большого Кавказа, составлен ряд палеогеодинамических профилей, на основе данных структурно-поискового бурения уточнены его строение и литологический состав, выявлены нефтеперспективные зоны по его периферии.

Ключевые слова: палеогеодинамических профил, плит, толщ отложений, сейсмического зондирования.

При своем формировании Альпийско-Гималайский горно-складчатый пояс располагался на территории, являвшейся северной окраиной океана Тетис, которая субдуцировала под Евразийскую плиту. В современном плане земной

коры он начинается от Индонезии и заканчиваясь в Гибралтаре и включает в себя отдельные сегменты такие как: южная часть Европы, Юго-Западная часть Азии, юг Центральной Азии и западная часть юго-восточной Азии (рис.1) [2].



Рис. 1. Структурные дуги и тектонические течения Альпийского складчатого пояса

- а - простираение складок; б - надвиги, фронт шарьяжей; в - сдвиги;
- г - движение литосферных плит относительно Евразии в новейшее время;
- д - главные тектонические течения в новейшее время [1]

Один из таких сегментов берет свое начало на западе в горах Пиренеи и продолжается до Альп и Карпат. Карпаты, в свою очередь, соединяясь с Балканами, продолжают в Понтидах Северной Анатолии - в Малом Кавказе, Эльбурсе в северной части Ирана, имея продолжение на юго-востоке Каспия, и заканчиваются вместе с Туркмено-Хорасанскими горами на границе Ирана и Афганистана.

Другая ветвь представлена Апенниннами, являясь юго-западным краем Альпийских гор. Она прослеживается в горах Телли, далее в хребтах Эр-Рифа, расположенные соответственно за Тунисским проливом и в Марокко. Гибралтарская дуга является мостом, соединяющим хребты Эр-Рифа и

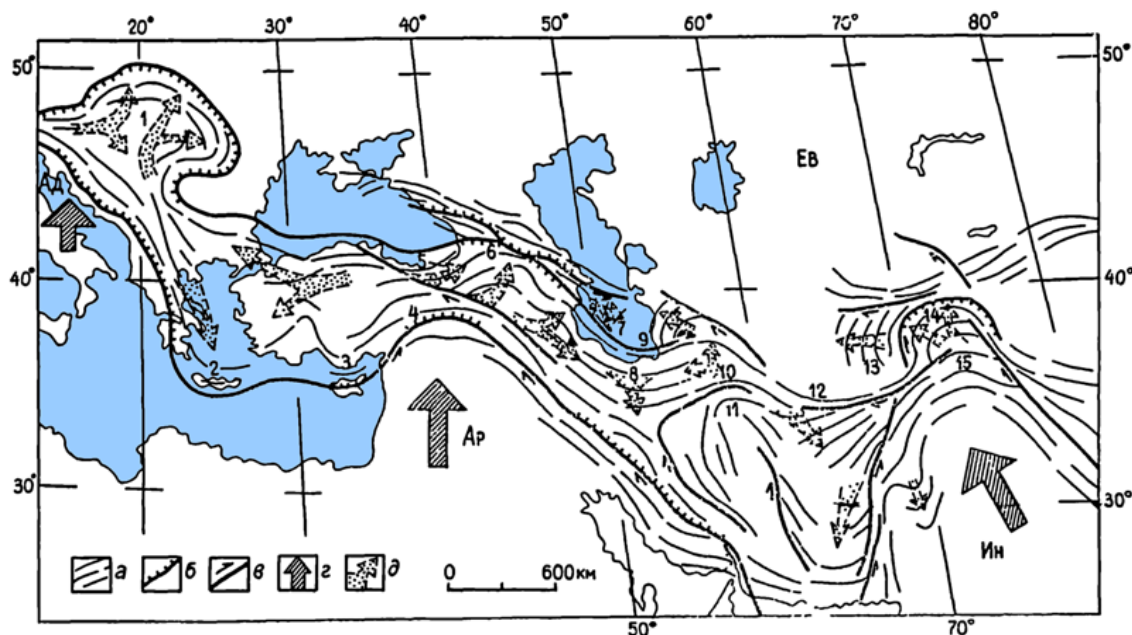
Андалусские горы (Кордильеры-Бетика). Они, т.е. Кордильеры-Бетика протягиваются и обрываются на Балеарских островах [2].

Северо-западный конец третьего сегмента складчатого пояса является припаянным к восточной части Южных Альп. Он начинается от Адриатического моря и продолжается в Тавридах, Загросе и Сулеймановых горах (Пакистан). Заканчивается эта ветвь Меланезийской дугой на Филиппинах. Горный Крым, Большой Кавказ и Копетдаг являются основополагающими элементами четвертого из рассматриваемых сегментов Альпийско-Гималайского пояса, берущего начало с западной части Северного Добруджа вплоть до Северного Афганистана. Характеризуясь северо-западным простиранием, на севере ограничен Скифской, на западе Мизийской плитами, с юга подпирается Рионской и Куринской прогибами, а на востоке - Южно-Каспийской впадиной.

Данная ветвь отличается от остальных более пологим прямолинейным простиранием с наложением северной его части на герцинское складчатое основание. Также в ней не наблюдается региональный метаморфизм мезозойско-кайнозойского комплекса, а позднекайнозойский вулканизм проявляется только на Большом Кавказе. Несмотря на большое количество надвигов и шарьяжей в данной горной системе, их амплитуда не превосходит десятков километров, что говорит о небольшом размере горизонтального сжатия.

В течение последних 30-40 лет было составлено большое количество моделей Большого Кавказа. Такие модели являлись результатом конкретной интерпретации структуры Кавказа на основе теоретических и геодинамических схем, которые, к сожалению, не могут быть до конца достоверными.

Однако при выявлении нескольких иерархических уровней структур, то есть использование тектонофизических способов, и определение типа и уровня деформации, может помочь в воссоздании генезиса крупных объектов в масштабе осадочного чехла складчатых сооружений.

По мнению Т.В. Гиоргобиани несмотря на его многочисленные региональные исследования отдельных сегментов Большого Кавказа, достоверно и более точно определить происхождение складчатости мегаантиклинория БК довольно сложно. Как было позднее выявлено, Большой Кавказ представлен более сложным, неоднородным строением и сложен различными пликативными образованиями, которые идут в разрез с генезисом и возрастом структур, из которых он состоит [3].

За исключением северо-западной части мегантиклинория, в пределах других его частей развиты более молодые линейные складчатые структуры, характеризующиеся эллиптическими формами. При получении данных морфологии складчатости, в которых отражены деформации, испытанные который регионом за весь период своего формирования, стало возможным воссоздать его структуру, выявить механизмы складкообразования, геодинамику альпийского тектогенеза.

Большой Кавказ является частью горной системы Кавказских гор, которая расположена в Евразии между Каспийским и Черным морями.

Главнейшей особенностью Большого Кавказа является ее полная неоднородность как вкрест простирания, так и в направлении мегантиклинория. Несмотря на то, что внешне он и кажется единой структурой, на самом деле БК обладает различным генезисом складчатости, причиной которой стали процессы деформации на каждом этапе развития, представленными байкальским, герцинскими, раннекиммерийским и альпийским комплексами. Северное крыло более широкое, с чередующимися сбросами, взбросами и резкими надвигами. Южное же крыло - осложнено большим количеством разрывных нарушений, такого типа, как надвиги, покровно-чешуйчатые структуры.

Западное и восточное окончания орогена погружаются глубоко под неоген-четвертичные отложения периклинальных прогибов - Таманского и Апшерон-Гобустанского. Они сложены в складки брахиформных и

гребневидных типов и отличаются наличием активного грязевого вулканизма [3].

Формирование орогена Большого Кавказа происходило под влиянием сложных геодинамических процессов. Оно состоит из различных комплексов горных пород и характеризуется сложным составом и различной историей преобразования. Во второй половине прошлого века, основываясь на результатах проведенных исследований, было установлено, что основание Большого Кавказа состоит из двух тектонических доменов (Северо-Кавказский и Сванетский), которые довольно сильно отличаются друг от друга (рис.2). Эти два домена разделены Водораздельным хребтом. Северо-Кавказский сегмент расположен к северу от хребта, а Сванетский - к югу [4].



Рис. 2. Схема тектонического районирования доюрского основания Большого Кавказа

Северо-Кавказский сегмент состоит из зоны Передового хребта, Главного хребта и Бечасынской зоны (рис.2). В зоне Передового хребта сохранился ряд покровов, вследствие развития хребта как структурной депрессии в позднем палеозое. В отличие от зоны Передового хребта, развитие зоны Главного хребта и Бечасынской зоны происходило как область размыва и относительных поднятий, также в позднем палеозое.

Северный склон имеет более пологую, моноклиналиную форму, осложненную надвигами, которые начали свое образование с северо-востока на юго-запад. Склон сложен шельфовыми терригенно-карбонатными отложениями

верхнеюрского-нижнепалеогенового возраста, гранича со Скифской плитой, и отделяется он от нее серией краевых прогибов, таких как Индоло-Кубанский, Восточно-Кубанский, Терско-Каспийский, Гусаро-Девичинский, а центральная часть — Пшекиш-Тырныаузской шовной зоной (зоной глубинных разломов). Данная моноклираль, состоящая из майкопских глин, соединяется со Ставропольским сводом на севере. Южнее на поверхность выходят отложения палеозойского и верхнепротерозойского возраста. Южная часть Северного склона БК переходит в зону Передового прогиба, который отделен от Главного хребта выше указанной Пшекиш-Тырныаузской шовной зоной. В зависимости от возраста слагающих пород Передового прогиба, они характеризуются различными структурами. Например, послесреднеюрские породы представлены в виде горста, отложения средней и нижней юры представляют собой, разбитый разломами синклинорий, по верхнепалеозойским молассам.

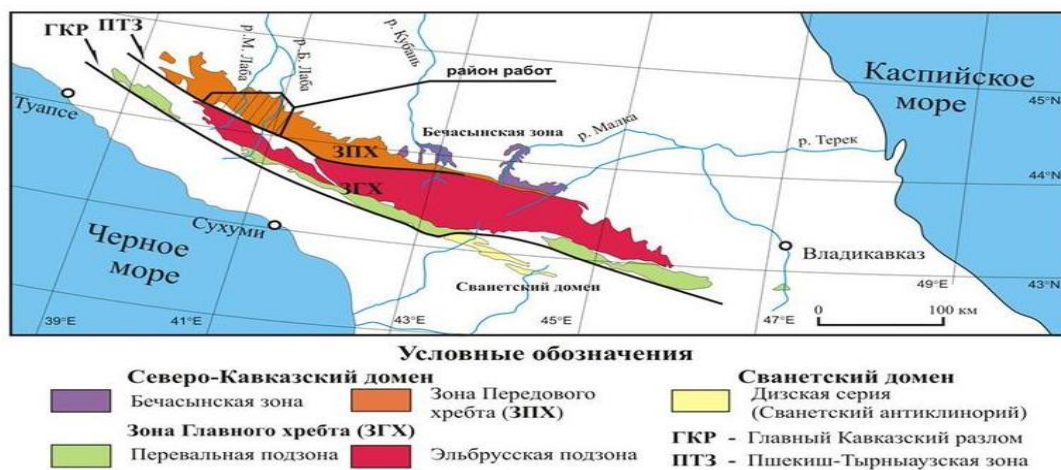
Зона Передового хребта выражается сложным покровным строением и является одной из частей доальпийского основания Большого Кавказа. Зона распространяется с северо-запада на юго-восток приобретая форму клина, сужаясь соответственно на востоке. Передовой хребет сложен красноцветными и угленосными молассами, которые сменяются мелководными карбонатными фациями на западе [4].

Бечасынская зона в основном сложена толщами бечасынского метаморфического комплекса. Данная зона состоит из муштинской, индышской, ташлыкольской, тубаллыкулакской свит. По данным исследований Ю.Я. Потапенко, свиты могут содержать хорошо окатанный циркон, графит, обломочные зерна калишпата.

Зона Главного хребта из всех структур доальпийского основания обладает наибольшими размерами и характеризуется преобладающим количеством гранитоидов и метаморфических пород. Она делится на две подзоны – Перевальную и Эльбрусскую.

Полого надвигаясь по Главному Кавказскому надвигу, зона Главного хребта налагается на зону Южного склона. Эта зона отделена от Рионской и

Куринской межгорных впадин Кахетино - Вандамским глубинным разломом, сложенным плиоцен-четвертичными отложениями. Южный склон характеризуется широким развитием надвигов, смятых в мелкие изоклинальные складки нижнее-среднеюрского возраста. Южной границей Южного склона является Гагра-Джавская зона, которая служит переходной зоной к Закавказскому микроконтиненту. Считается, что она является не частью БК, а - северным краем срединного массива (Грузинской глыбы).

Эльбрусскую подзону Главного хребта можно разделить на два доальпийских метаморфических комплекса – верхний комплекс – макерский (сложенный сланцем), нижний - гнейс-мигматитовый (гондарского состава).

Сванетский домен в различных частях состоит из различных серий (рис. 2). Так к осевой части Сванетского домена относится дизкая серия, а для ее окраин характерно основание, представленное незначительными выходами пород доюрского возраста.

Такое различие доальпийского основания нашло свое отражение и в альпийскую эпоху Большого Кавказа. К Сванетскому домену приурочена осевая часть южного склона, Псеашхинская зона расположилась поверх Перевальной подзоны Главного хребта. Лабино-Малкинская же тектоническая зона заняла место над северной частью Северо-Кавказского домена и Эльбрусской подзоной.

По сегодняшний день, на протяжении всего времени изучения структуры Большого Кавказа были разработаны различные схемы его районирования, относящиеся к ранней и средней юре. Авторами этих схем были С.И. Дотдугев, Ю. Леонов, Панов, Агаев, Кахадзе, Топчишвили. Но так как эти схемы разрабатывались разными учеными, то и строились они по разным принципам, которые не точно отражают историю развития Кавказа в ранне- и среднеюрское время [4].

Выводы. Изучение геодинамического развития Большого Кавказа и тектоническое строение его обрамления привело к установлению

перспективных зон нефтегазонакопления. К таковым относятся месторождения, расположенные в пределах прогибов, окаймляющих ороген.

На основе анализа данных бурения в зоне Хадыженского блока Западно-Кубанского прогиба было установлено, что наличие майкопских отложений и выполнение территории антиклинальными структурами привело к скоплению углеводородов. Также на территории Терско-Каспийского прогиба были вскрыты зоны, содержащие карбонатные и вулканогенно-терригенные отложения пермского и триасового возраста соответственно. А попадание данных отложение в определенные термо-барические условия и наличие ловушек говорит о наличии залежей нефти и газа в пределах зоны Дагестанского пояса надвигов.

При исследовании Джейранкечмезской депрессии, Центрального Гобустана первым показателем ее нефтеперспективности стало наличие грязевых вулканов. На основе проведенных структурно-поисковых работ было установлено наличие нефтеносных отложений майкопа, понта и продуктивной толщи в пределах таких структур как Донгузлуг, Гаргабазар и Кафтаран.

Литература

1. Хаин В.Е., Ломизе М.Г. – Геотектоника с основами геодинамики: Учебник – 2-е изд., испр. и доп. – М.: КДУ, 2005. – с. 560
2. Хаин В.Е. Тектоника континентов и океанов. М.: Научный мир, 2001, с. 606
3. Гиоргобиани Т.В. Позднеальпийская пересекающаяся складчатость в структуре южного склона Большого Кавказа. Тектонофизика и актуальные вопросы наук о земле, Институт физики Земли им. О.Ю. Шмидта РАН, Москва, 2012, 348-352
4. Демина Л.И., Копп М.Л., Короносский Н.В., Леонов М.Г., Леонов Ю.Г., Ломизе М.Г., Панов Д.И., Сомин М.Л., Тучкова М.И. Большой Кавказ в альпийскую эпоху. М.: ГЕОС, 2007, с. 368

АРХИТЕКТУРА

ПОРІВНЯЛЬНИЙ АНАЛІЗ ЗБЕРЕЖЕНОСТІ РАКОВЕЦЬКОГО ЗАМКОВОГО КОМПЛЕКСУ (НА ОСНОВІ ІКОНОГРАФІЧНИХ І НАУКОВИХ МАТЕРІАЛІВ)

Андрусяк Уляна Богданівна

кандидат архітектури,

доцент кафедри архітектури та містобудування

Івано-Франківський національний технічний університет нафти і газу

м. Івано-Франківськ, Україна

Вступ. Актуальність зазначеної теми дослідження полягає в необхідності проведення порівняльного аналізу стану збереженості унікального об'єкта культурної спадщини – Раковецького замкового комплексу. Через значні втрати об'ємно-просторової структури, характерні особливості об'єкта дослідження необхідно проаналізувати за результатами візуального обстеження, іконографічними та науковими матеріалами.

Мета роботи – проаналізувати стан збереженості Раковецького замкового комплексу, на основі даних візуального обстеження 2020 р., а також іконографічних і наукових матеріалів (за період п. п. 19 - п. п. 21 століть).

Матеріали та методи. Одним із найдавніших дослідників, що проводив натурні обстеження досліджуваного замкового комплексу був А. Czołowski, який у своїй праці «Dawne zamki i twierdze na Rusi Halickiej» (1892 р.) опублікував рисунок, що ілюструє збереженість замкового комплексу на 1837 р. (рис. 2а). Подальші дослідження даного об'єкта оборонної архітектури в період 1993 - 2019 рр. проводили такі науковці як О. А. Пламеницька, В. В. Вечерський, У. Б. Андрусяк (Полутренко), З. Б. Федунків і ін. [4-6, 9].

Важливим етапом дослідження Раковецького замкового комплексу в 1980 - 1990 рр. стала робота колективу науковців Івано-Франківської філії Українського регіонального спеціалізованого науково-реставраційного

проектного інституту «Укрпроектреставрація» під керівництвом З. Б. Соколовського. В результаті, колективом було проведено архівні пошуки іконографічних матеріалів, натурні обстеження, архітектурні обміри, топозйомку території та фотофіксацію стану збереження укріплень і споруд замкового комплексу в с. Раковці (рис. 2б, рис. 3а - б, рис. 4а - б) [1-3].

Результати й обговорення. На сьогоднішній день, специфіку архітектурно-планувальної й об'ємно-просторової структури Раковецького замкового комплексу повною мірою можливо проаналізувати тільки за науковими, іконографічними та картографічними матеріалами. Сукупність причин, внаслідок яких замковий комплекс зараз перебуває в критичному стані, призвели до майже повної втрати об'ємно-просторової структури об'єкта дослідження, фрагменти якої представлені шестикутною вежею-донжоном і частинкою кілевидної вежі (рис. 1 - рис. 5) [1-9].



Рис. 1. Схема стану збереження об'ємно-просторової структури Раковецького замкового комплексу на 2020 р. (виконана автором за інвентаризаційними матеріалами УРСНПІ «Укрзахідпроектреставрація») [1-4]:

- 1 - надбрамна вежа з контрфорсом;
- 2 - південно-східна (спостережно-оборонна) вежа-донжон;
- 3 - палац;
- 4 - північно-західна (кілевидна чи трикутна) вежа.

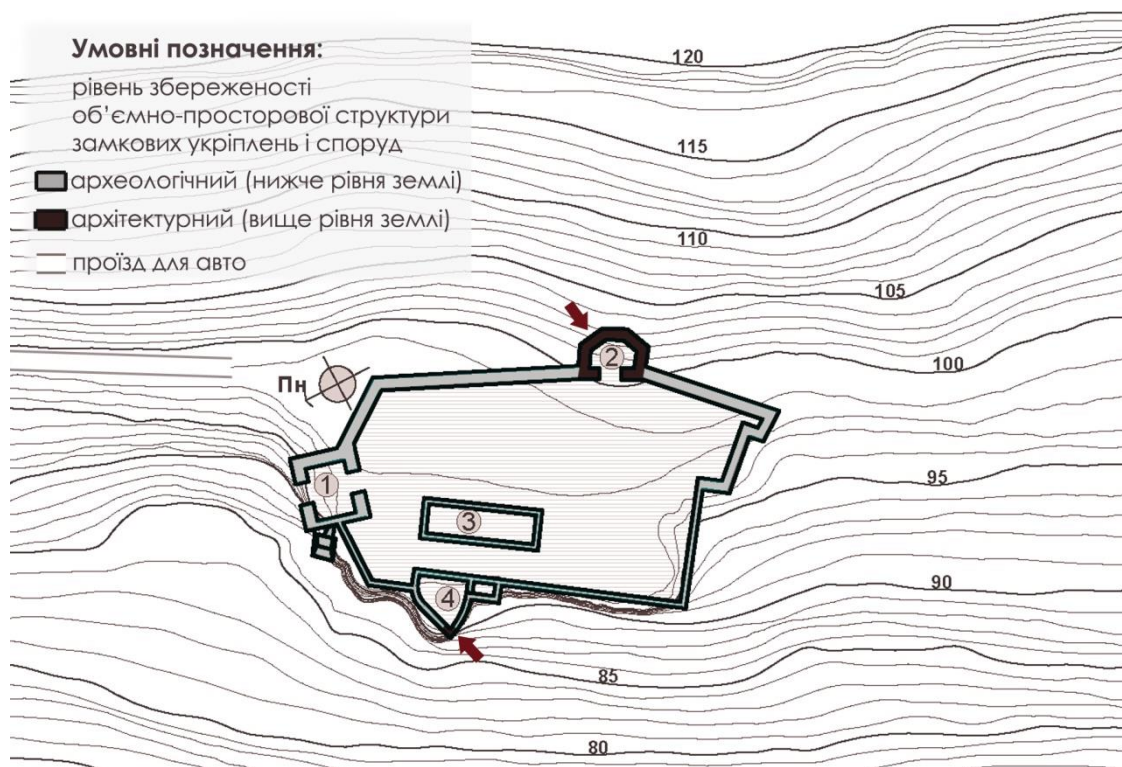

Рис. 2. Вигляд на замковий комплекс із північно-східної сторони:

а) рисунок А. Czołowski, 1837 р. [9];

б) фото 1905 р. [6]

Проаналізувавши іконографічні й інвентаризаційні матеріали д. п. 18 - д. п. 20 ст., можна зробити висновок, що до середини 20 ст., окрім збереженої на повну висоту (понад 17 м) вежі-донжона, існувала надбрамна вежа з контрфорсом, збережені, практично, повністю (на висоту більше 10 м), а також кілеподібна вежа (висотою близько 5 м). Надбрамна та кілеподібна вежі

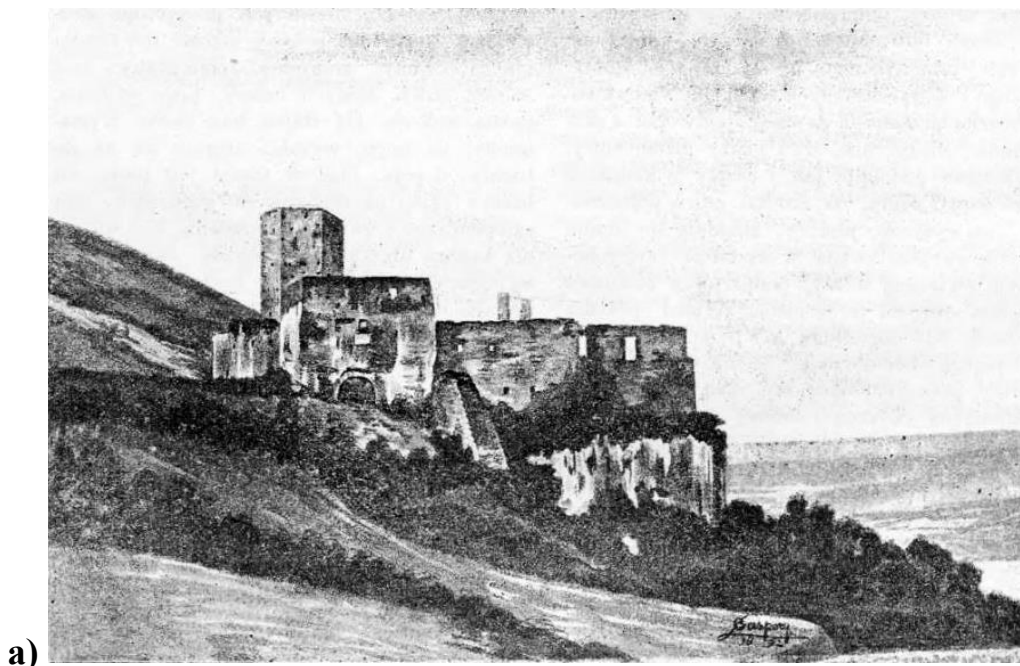
з'єднувались пряслом муру заввишки понад 5 м. Із південної сторони ще був збереженим кутовий фрагмент оборонних мурів (висотою більше 5 м) (рис. 1 - рис. 2) [1-9].

Починаючи з д. п. 20 ст., процес руйнації замкових укріплень і споруд катастрофічно посилюється через те, що місцеве населення розібрало збережені фортифікації на будівельні матеріали (рис. 3 - рис. 4) [1-6, 8].



Рис. 3. Вигляд на замковий комплекс із західної сторони:

а) фото 1954 р. [1];

б) фото 1979 р. [1]



Рис. 4. Вигляд на замковий комплекс із південної сторони:

а) фото 1970 р. [1];

б) фото 1990 р. [3]

У 20 - 21 ст. відсутність коштів на проведення необхідних консерваційно-реставраційних заходів призвели до посилення деструкції конструкцій уцілілих укріплень і споруд Раковецького замкового комплексу (рис. 3 - рис. 5а - б) [1-9].

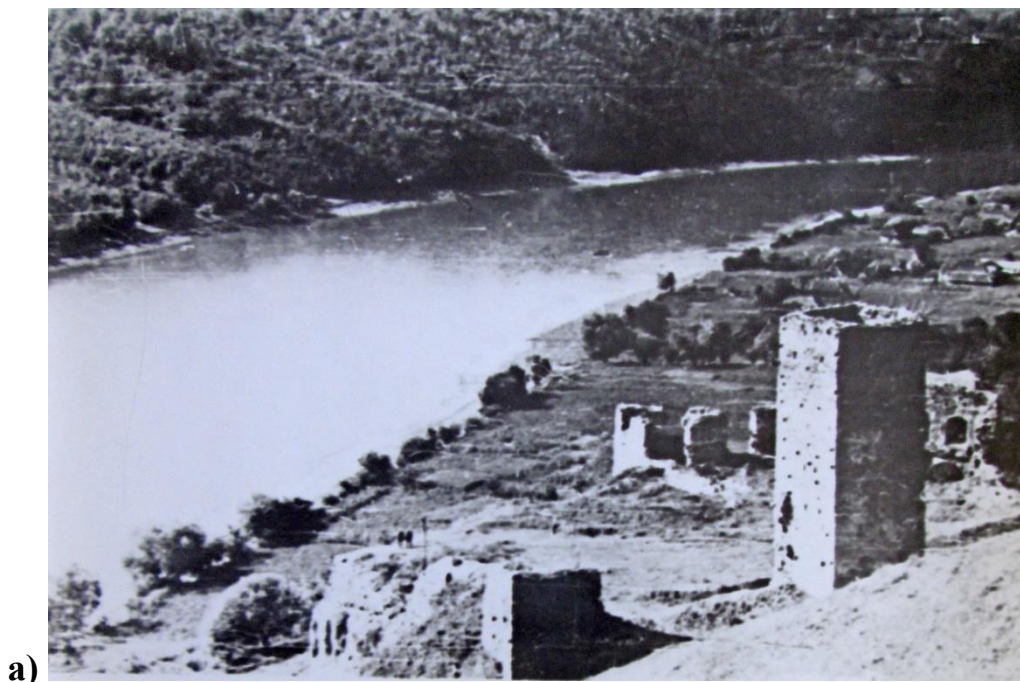

а)



б)

Рис. 5а - б. Вигляд із повітря на замковий комплекс із північної сторони (фото автора 2020 р.)

Висновки. За результатами порівняльного аналізу стану збереженості Раковецького замкового комплексу (за науковими й іконографічними матеріалами, даними візуального обстеження) чітко прослідковується значна втрата об'ємно-просторової структури об'єкта дослідження та критичний технічний стан укріплень і споруд, що гостро потребують проведення протиаварійних і реставраційних робіт.

ЛІТЕРАТУРА:

1. АДНРУІФО. *Пам'ятка архітектури XVII ст. Замок в с. Раковець Івано-Франківської обл.: паспортизація пам'ятки; альбом фотофіксації; топозйомка території*. Т. 1-1. Львівська КАРМ. Львів, 1980. 60 с.
2. АДНРУІФО. *Пам'ятка архітектури XVII ст. Замок в с. Раковець Івано-Франківської обл.: паспортизація пам'ятки; обмірні креслення*. Т. 1-2. Львівська КАРМ. Львів, 1980. 20 с.
3. АДНРУІФО. *Пам'ятка архітектури XVII ст. Замок в с. Раковець Городенківського р-ну Івано-Франківської обл.: попередні роботи; альбом фотофіксації*. Т. 1. Кн. 1. Вип. 1. Львівська КАРМ. Львів, 1990. 21 с.
4. Андрусак У. Б. Принципи функціонально-планувальної реорганізації замкових комплексів на прикладі Івано-Франківської області: дис. канд. арх.: 18.00.01. Харківський НУ міського господарства ім. О. М. Бекетова. Х., 2019. 278 с.
5. Пламеницька О. А. Раковецький замок XIV - XVII століть (с. Раковець Городенківського району Івано-Франківської області). Серія «Фортеці й замки в Україні» // *Пам'ятки України*, 1996. № 3 - 4. С. 34 - 36.
6. Полутренко У. Б. Восстановление Раковецкого замка и включение его в туристическое пространство Западной Украины. Образование. Наука. Культура: сборник тез докладов V Международной научно-практической конференции (22 ноября 2013 г.) / под ред. Н. В. Соловьева. ГГХПИ. Гжель, 2014. С. 501 - 503.
7. Раковецький замок. URL: <https://spadok.org.ua/gorodyshcha/rakovetskyy-zatok> (дата звернення 05.08.2021).
8. Федунків З. Б. *Оборонні споруди Галицької землі Руського воєводства як об'єкти культурної спадщини*: дис. канд. істор. наук: 26.00.05. Центр пам'яткознавства НАН України і УТОПІК. К., 2017. 200 с.
9. Czołowski A. *Dawne zamki i twierdze na Rusi Halickiej*. Gubrynowicz i Schmidt. Lwow, 1892. 70 s.

**ВИЗНАЧЕННЯ ВАРТОСТІ ВИКОНАНИХ ОБСЯГІВ РОБІТ І
ПРОВЕДЕННЯ ВЗАЄМОРОЗРАХУНКІВ ЗА ВИКОНАНІ РОБОТИ ПО
ОБ'ЄКТАХ БУДІВНИЦТВА ЗА ТВЕРДОЇ ТА ДИНАМІЧНОЇ
ДОГОВІРНОЇ ЦІНИ**

Бандура Олена Іванівна
Судовий експерт
Дніпропетровський НДЕКЦ МВС
м. Дніпро, Україна

Вступ. У експертів з правом проведення судової будівельно-технічної експертизи за експертною спеціальністю актуальним питанням є: визначення вартості виконаних обсягів робіт і проведення взаєморозрахунків за виконані роботи по об'єктах будівництва за твердої та динамічної договірної ціни.

Ціль. Оскільки моє дослідження цього питання спирається на нормативну документацію, для розуміння основних понять пропоную звернутися до визначення головних термінів зазначених в нормативній базі, яка регламентує визначення вартості виконаних обсягів робіт і проведення взаєморозрахунків за виконані роботи по об'єктах будівництва за твердої та динамічної договірної ціни.

Матеріали та методи. Вартість виконаних обсягів робіт визначається відповідно до ціни договору (Кошторису зумовленого Договором підряду) (п. 2 ст. 321 ГК).

Згідно п. 2 ст. 321 ГК Договірна ціна може бути приблизним або твердим. Договірна ціна вважається **твердою**, якщо Договором підряду не передбачено іншого.

За твердим кошторисом (тверда договірна ціна) (зображення 1) підрядник не має права вимагати його збільшення, а замовник – його зменшення. У разі істотного зростання після укладення договору вартості матеріалів та устаткування, які мали бути наданні підрядником, а також послуг, що надавалися йому третіми особами, підрядник має право вимагати збільшення встановленої вартості робіт, а у разі відмови замовника – розірвання договору в установленому порядку (п. 4 ст. 321 ГК).

Замовник

(назва організації)

Підрядник

(назва організації)

ДОГОВІРНА ЦІНА

на будівництво Відновлювальні роботи квартири за адресою: м. Дніпро вулиця Жуковського, 41 квартира № 3, проведення яких необхідне для усунення пошкоджень внаслідок пожежі, що відбулась 31.03.2019., що здійснюється в 2019 році

Вид договірної ціни: **Тверда.**

Визначена згідно з ДСТУ Б Д 1.1-1-2013

Складена в поточних цінах станом на 15 квітня 2019 р.

№ п/п	Обґрунтування	Найменування витрат	Вартість, тис. грн.		
			всього	у тому числі:	
1	2	3	4	5	6
1		Прямі витрати, в тому числі	144,61743	144,61743	-
	Розрахунок N1	Заробітна плата	22,39174	22,39174	-
	Розрахунок N2	Вартість матеріальних ресурсів	121,53147	121,53147	-
	Розрахунок N3	Вартість експлуатації будівельних машин і механізмів	0,69422	0,69422	-
2	Розрахунок N4	Загальнобудівничі витрати	11,35217	11,35217	-
3	Розрахунок N5	Витрати на зведення (приспосаування) та розбирання тимчасових будівель і споруд	-	-	-
4	Розрахунок N6	Кошти на додаткові витрати при виконанні будівельних робіт у зимовий період (на обсяги робіт, що плануються до виконання у зимовий період)	-	-	-
5	Розрахунок N7	Кошти на додаткові витрати при виконанні будівельних робіт у літній період (на обсяги робіт, що плануються до виконання у літній період)	-	-	-
6	Розрахунок N8	Інші супутні витрати	-	-	-
		Разом	155,9696	155,9696	-
7	Розрахунок N9	Прибуток	5,11489	5,11489	-
8	Розрахунок N10	Кошти на покриття адміністративних витрат будівельно-монтажних організацій	0,92519	-	0,92519
9	Розрахунок N11	Кошти на покриття ризиків	-	-	-
10	Розрахунок N12	Кошти на покриття додаткових витрат, пов'язаних з інфляційними процесами	-	-	-
		Разом (п.п. 1-10)	162,00968	161,08449	0,92519
11	Розрахунок N13	Податки, збори, обов'язкові платежі, встановлені чинним законодавством і не враховані оподаткованими вартості будівництва (без ПДВ)	162,00968	161,08449	0,92519
		Разом договірна ціна крім ПДВ	162,00968	161,08449	0,92519
12		Податок на додану вартість	32,40194	-	32,40194
		Всього договірна ціна	194,41162	-	32,40194

Керівник підприємства (організації) замовника

Керівник генеральної підрядної організації

Зображення 1. Тверда договірна ціна

За приблизним кошторисом (динамічна договірна ціна) (зображення 2) при виникненні потреби значного перевищення вартості будівництва підрядник повинен зобов'язаний своєчасно попередити про це замовника. Якщо підрядник не попередив замовника про перевищення кошторису, він зобов'язаний виконати роботу, не вимагаючи відшкодування понесених додаткових витрат (п. 3 ст. 321 ГК).

Замовник

(назва організації)

Підрядник

(назва організації)

ДОГОВІРНА ЦІНА

на будівництво Відновлювальні роботи квартири за адресою: м. Дніпро вулиця Жуковського, 41 квартира № 3, проведення яких необхідне для усунення пошкоджень внаслідок пожежі, що відбулась 31.03.2019., що здійснюється в 2019 році

Вид договірної ціни: **Динамічна.**

Визначена згідно з ДСТУ Б Д 1.1-1-2013

Складена в поточних цінах станом на 15 квітня 2019 р.

№ п/п	Обґрунтування	Найменування витрат	Вартість, тис. грн.		
			всього	у тому числі:	
1	2	3	4	5	6
1		Прямі витрати, в тому числі	144,61743	144,61743	-
	Розрахунок N1	Заробітна плата	22,39174	22,39174	-
	Розрахунок N2	Вартість матеріальних ресурсів	121,53147	121,53147	-
	Розрахунок N3	Вартість експлуатації будівельних машин і механізмів	0,69422	0,69422	-
2	Розрахунок N4	Загальнобудівничі витрати	11,35217	11,35217	-
3	Розрахунок N5	Витрати на зведення (приспосаування) та розбирання тимчасових будівель і споруд	-	-	-
4	Розрахунок N6	Кошти на додаткові витрати при виконанні будівельних робіт у зимовий період (на обсяги робіт, що плануються до виконання у зимовий період)	-	-	-
5	Розрахунок N7	Кошти на додаткові витрати при виконанні будівельних робіт у літній період (на обсяги робіт, що плануються до виконання у літній період)	-	-	-
6	Розрахунок N8	Інші супутні витрати	-	-	-
		Разом	155,9696	155,9696	-
7	Розрахунок N9	Прибуток	5,11489	5,11489	-
8	Розрахунок N10	Кошти на покриття адміністративних витрат будівельно-монтажних організацій	0,92519	-	0,92519
9	Розрахунок N11	Кошти на покриття ризиків	-	-	-
10	Розрахунок N12	Кошти на покриття додаткових витрат, пов'язаних з інфляційними процесами	-	-	-
		Разом (п.п. 1-10)	162,00968	161,08449	0,92519
11	Розрахунок N13	Податки, збори, обов'язкові платежі, встановлені чинним законодавством і не враховані оподаткованими вартості будівництва (без ПДВ)	162,00968	161,08449	0,92519
		Разом договірна ціна крім ПДВ	162,00968	161,08449	0,92519
12		Податок на додану вартість	32,40194	-	32,40194
		Всього договірна ціна	194,41162	-	32,40194

Керівник підприємства (організації) замовника

Керівник генеральної підрядної організації

Зображення 2. Динамічна договірна ціна

Також згідно ДСТУ-Н Б Д.1.1-1:2013:

Договірна ціна – кошторис, яким визначається вартість робіт, узгоджена сторонами (замовником та підрядником) та обумовлена у договорі підряду (п. 3.15);)

Приблизний кошторис (динамічна договірна ціна) – Договірна ціна, визначена як приблизний кошторис, що підлягає уточненню у разі змінення поточних цін на ресурси, що враховані у договірній ціні, а також з інших підстав, визначених умовами договору підряду (п. 3.16);

Твердий кошторис (тверда договірна ціна) – Договірна ціна, визначена як твердий кошторис, що може коригуватися лише в окремих випадках за згодою сторін у порядку, визначеному договором підряду (п. 3.17);

За твердою договірної ціни взаєморозрахунки проводяться на підставі виконаних обсягів робіт та їх вартості, визначеної в договірній ціні (п. 6.4.3);

За динамічної договірної ціни прямі витрати при визначені вартості виконаних робіт розраховуються на підставі нормативних витрат трудових і матеріально-технічних ресурсів, виходячи з фізичних обсягів виконаних робіт та **уточнених цін ресурсів**, прийнятих в договірній ціні.

Компенсація підряднику витрат, спричинених зростанням вартості матеріально-технічних ресурсів, здійснюється у складі вартості цих ресурсів за поточними цінами (п. 6.4.4, п. 6.4.4.1).

Підсумовуючи усе вищевикладене, стосовно вартості виконаних обсягів робіт і проведення взаєморозрахунків за виконані роботи по об'єктах будівництва за твердої договірної ціни, встановлено, що вартість робіт і використаних матеріально-технічних ресурсів при виробництві будівельних робіт в Актах приймання виконаних будівельних робіт за формою КБ-2в має відповідати вартості робіт і використаних матеріалів при виробництві будівельних робіт, зазначеної в узгодженій договором підряду проектно-кошторисній документації (Договірній ціні). Тобто, якщо підрядник придбав матеріально-технічні ресурси дешевше або дорожче ніж це зазначено в узгодженій договором підряду твердої Договірній ціні, то виставити придбані

матеріально-технічні ресурси для отримання оплати в Акт приймання виконаних будівельних робіт за формою КБ-2в має за вартістю зазначеній в твердій Договірній ціні.

Оскільки ресурси прямих витрат, які можуть уточнюватися за динамічної Договірної ціни, враховують у своєму складі заробітну плату робітників, вартість експлуатації будівельних машин та механізмів, вартість матеріалів, виробів, конструкцій (п. 4.1 ДСТУ-Н Б Д.1.1-1:2013), розглянемо на прикладі **матеріально-технічних ресурсів** можливе уточнення їх вартості при проведенні взаєморозрахунків за виконані роботи по об'єктах будівництва за динамічної договірної ціни.

Вартість виконаних обсягів робіт і проведення взаєморозрахунків за виконані роботи по об'єктах будівництва за динамічної договірної встановлено, що вартість робіт і використаних матеріалів при виробництві будівельних робіт в Актах приймання виконаних будівельних робіт за формою КБ-2в має уточнюватися. Для вірного розуміння яким чином має виконуватися уточнення вартості матеріально-технічних ресурсів, потрібно взяти до уваги ст. 845 ЦК Загальних положень про підряд в якій зазначено:

1. Підрядник має право на ощадливе ведення робіт за умови забезпечення належної їх якості.

2. Якщо фактичні витрати підрядника виявилися меншими від тих, які передбачалися при визначенні ціни (кошторису), підрядник має право на оплату роботи за ціною, встановленою договором підряду, якщо замовник не доведе, що отримане підрядником заощадження зумовило погіршення якості роботи.

3. Сторони можуть домовитися про розподіл між ними заощадження отриманого підрядником.

З вищенаведеного виходить, що придбання підрядником матеріально-технічних ресурсів за ціною меншою ніж це зазначено в узгодженій договором підряду динамічній Договірній ціні не є підставою для того щоб виставити

придбані матеріально-технічні ресурси, які використані при виробництві будівельних робіт для отримання оплати в Акт приймання виконаних будівельних робіт за формою КБ-2в за фактичною вартістю придбання цих матеріально-технічних ресурсів. Тобто, якщо підрядник придбав матеріально-технічні ресурси дешевше ніж це зазначено в узгодженій договором підряду динамічній Договірній ціні, то виставити придбані матеріально-технічні ресурси для отримання оплати в Акт приймання виконаних будівельних робіт за формою КБ-2в має за вартістю зазначеній в динамічній Договірній ціні. Уточнення цін матеріально-технічних ресурсів які використані при виробництві будівельних робіт для отримання оплати в Акті приймання виконаних будівельних робіт за формою КБ-2в відбувається за умови зростання вартості матеріально-технічних ресурсів за поточними цінами.

При виробництві будівельних робіт які зумовлені динамічною договірною ціною узгодженою договором підряду, уточнення вартості робіт оформлюється відповідно до умов договору підряду. Можливим варіантом оформлення узгодження вартості матеріально-технічних ресурсів які зазначаються в Акті приймання виконаних будівельних робіт за формою КБ-2в – є підписаний Замовником і Підрядником Протокол Узгодження вартості матеріалів.

При проведенні дослідження визначення вартості виконаних обсягів робіт і проведення взаєморозрахунків за виконані роботи по об'єктах будівництва за динамічної договірної ціни експерту має бути наданий документ погодження вартості матеріально-технічних ресурсів (підписаний Замовником і Підрядником Протокол Узгодження вартості матеріалів тощо), документи, які визначають вартість використаних матеріально-технічних ресурсів (видаткові накладні тощо).

Потрібно розуміти, що документи, які визначають вартість використаних матеріально-технічних ресурсів (видаткові накладні тощо) без погодження вартості матеріально-технічних ресурсів (підписаний Замовником і

Підрядником Протокол Узгодження вартості матеріалів тощо), не можна приймати за вихідні дані вартості матеріально-технічних ресурсів, яка виставляється в Акті приймання виконаних будівельних робіт за формою КБ-2в, через те що підрядник за умов Динамічної договірної ціни опиняється в ситуації за якої він не зацікавлений придбавати матеріально-технічні ресурси за можливими найменшими цінами. Більш того, має змогу зловживати службовим становищем при придбанні матеріально-технічних ресурсів, яка полягає в тому, щоб він сам може запропонувати продавцеві виставити більшу ціну, ніж продавець початково правив за ці матеріально-технічні ресурси, а отриману грошову різницю вивести в готівку або на неї придбати матеріально-технічні ресурси і т.ін.

Результати та обговорення. Тому у разі не надання документу погодження вартості матеріально-технічних ресурсів пропоную приймати вартість придбаних матеріально-технічних ресурсів, які були використані при виробництві будівельних робіт для отримання оплати в Акті приймання виконаних будівельних робіт за формою КБ-2в приймати за встановленими товарознавчою експертизою цінами матеріально-технічних ресурсів. Але приймаючи до уваги виникнення можливих ускладнень, пов'язаних з проведенням товарознавчої експертизи (збільшення строків проведення дослідження, неможливість визначення вартості певних видів матеріально-технічних ресурсів тощо), вбачаю за можливе вартість матеріально-технічних ресурсів приймати за документами (видаткові накладні тощо), які визначають вартість використаних матеріально-технічних ресурсів за умови не перевищення її Усереднених цін на основні будівельні матеріали, вироби та конструкції за областями України на відповідний час, який передує зазначеному періоду закриття Акта приймання виконаних будівельних робіт за формою КБ-2в. Усереднені ціни на основні будівельні матеріали, вироби та конструкції за областями України публікуються щоквартально у періодичному виданні «Ціноутворення в будівництві» (зображення 3).

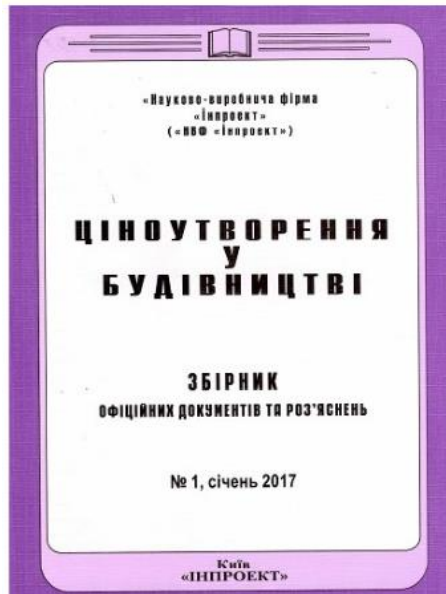

Зображення 3. Періодичне видання «Ціноутворення в будівництві»

Висновки. Оскільки при визначенні вартості виконаних обсягів робіт і проведення взаєморозрахунків за виконані роботи по об'єктах будівництва за динамічної договірної ціни **всі ресурси прямих витрат** можуть уточнюватися, що визначається договором підряду, **подібне уточнення може стосуватися** розміру заробітної плати робітників, вартості експлуатації будівельних машин та механізмів, пов'язане з вартістю паливно-мастильних матеріалів чи використанням орендованих машин і механізмів.

ОСОБЛИВОСТІ ДЕКОРАТИВНОГО ОЗДОБЛЕННЯ НАРОДНИХ ШКІЛ УКРАЇНИ КІНЦЯ ХІХ – ПОЧАТКУ ХХ СТОЛІТЬ

Верес Марія Костянтинівна
аспірант, кафедри Теорії архітектури
Київський національний університет будівництва і архітектури
м. Київ, Україна

Вступ./Introduction. Архітектура народних шкіл, її розвиток і становлення мають багату історію, період кінця ХІХ – початку ХХ ст. хоча і був ознаменований злетами і падіннями та революційними перетвореннями, але в цілому народне зодчество мало прогресивну тенденцію. Те ж саме можна сказати і про декор, що становить невід’ємну частину архітектурного вигляду сіл та містечок, та відобразився в спорудах народних шкіл, побудованих наприкінці ХІХ – початку ХХ ст.

Ключові слова: народні школи, декор, архітектура шкільних споруд, декоративне оздоблення.

Мета./Aim. Виявити особливості декоративного оздоблення архітектури народних шкіл України кінця ХІХ – початку ХХ ст.

Матеріали та методи./Materials and methods. Дослідження базується на методі аналізу та синтезу зібраних наукових даних. Використовуючи аналіз письмових та графічних джерел що пов’язані з історією досліджуваних об’єктів. Систематизація отриманих результатів розкриває основні особливості декоративного оздоблення архітектури народних шкіл, які були споруджені на території України наприкінці ХІХ - початку ХХ ст.

Результати та обговорення./Results and discussion. Наприкінці ХІХ – початку ХХ ст. громадська архітектура та будівництво в малих селах та містечках набувають все більшого розвитку та розмаху, що знайшло відображення в декорі споруд різного призначення. Завдяки прогресу і вдосконаленню сучасної науки і техніки та з урахуванням наступності традицій

і використанням нових матеріалів велика кількість прикладів архітектури народних шкіл збереглася до наших днів.

Основним художнім виразом зовнішнього і внутрішнього оздоблення народних шкіл були використання симетричної та асиметричної композицій та декоративного мистецтва – декоративна кладка цегли, різьблення по дереву та монументальний живопис [3].

Формуванню прийомів художнього вирішення архітектури сприяв місцевий будівельний матеріал. Принципи художнього вирішення народних шкіл значною мірою були обумовлені переважаючим у тому чи іншому регіоні будівельним матеріалом, а наявність гладкої поверхні стіни давала великі можливості для розвитку засобів її оздоблення. Архітектурно-декоративні прийоми оформлення народних шкіл майже до кінця XIX ст. не зазнавали суттєвих змін, а лише видозмінювалися в процесі свого історичного розвитку.

У прийомах пластичного декору стін шкільних споруд було досягнуто великої різноманітності, художні засоби архітектурної виразності фасадів варіювалися в залежності від регіону та матеріалів. На прикладі шкіл Полтавського земства прослідковуємо розміщення цегляного декору в стилі Українського архітектурного модерну (УАМ) поміж віконними отворами, на карнизах та довкола порталів Рис.1. Декор у вигляді геометризovanого орнаменту з цеглин займав основні площини стін, це надавало шкільним спорудам композиційного поживлення.



Рис.1. 1) Школа в с. Піски, Лохвицького р-ну, Полтавської обл. арх. О. Сластьон; 2) Школа в с. Брагинці, Варвинського р-ну, Чернігівської обл. арх. О. Сластьон

Однією з характерних особливостей народних шкіл України є їх мальовничість, в художньому оздобленні мудро поєднувалась практична доцільність та естетична виразність. На відміну від народного житла, школи були декоровані більш мінімалістично, та все ж були яскравими носіями рис народного архітектурного стилю [2].

В архітектурі народних шкіл Полтавського земства виконаних у стилі УАМ вирішення дахів було досить стриманим а головні фасади мали площинне вирішення, трапецевидні віконні прорізи були досить поширеними для подібного типу шкіл, портали були винесені вперед та мали тамбури накриті вальмовими та напіввальмовими дахами.

В інших регіонах в оздобленні народних шкіл перевага в засобах декору надавалася фігурній обробці дерев'яних архітектурних елементів: виносів даху шалівкою, наличників вікон, віконниць, колонок та перил вхідних груп.

Український архітектурний декор, має багато спільних мотивів та композиційних вирішень з декором сусідніх країн - Румунії, Польщі та Угорщини [4].

Наприкінці ХІХ століття архітектура народних шкіл України збагатилась новими прийомами, в яких відобразилися сучасні принципи формування простору із використанням нових технічних досягнень та матеріалів, що дало змогу дійти нових вирішень пропорцій, ритму, та досягти максимальної гармонійності. Просторові вирішення народних шкіл в сільській місцевості мудро вписувалися в природне оточення що сприяло створенню оригінальних просторових ансамблів [1].

Висновки./Conclusions. Багатотисячолетній досвід народу поєднав у собі його естетичні уподобання та психологічне сприйняття мистецьких явищ і своєрідно відбився в архітектурі народних шкіл. Зокрема, масштабність споруди, технічні прийоми художнього оформлення площин, вибір декору в інтер'єрі та екстер'єрі зумовили виникнення специфічних ознак даного виду народної творчості. Проведений аналіз декоративно-художніх прийомів оздоблення народних шкіл дає можливість визначити їх основні закономірності. Вирішення

народних шкіл в цілому (інтер'єр та екстер'єр, пришкільні території), це - результат творчості народних зодчих, що був зумовлений головним чином місцевими художніми традиціями та доступністю матеріалів. Виходячи з історичних умов життя та побуту українського народу, ці традиції сприяли взаємозв'язку і спільності різноманітних способів декорування шкільної архітектури, що проявилось в характері орнаментально-декоративного вирішення, та дає підставу розглядати народні школи України, як окремий архітектурний напрям з характерними рисами декоративного оздоблення.

Література:

1. Зарембский, А. Народное искусство подольских украинцев / А. Зарембский ; Гос. рус. музей, Этногр. отд. — Л. : Изд. Гос. рус. музея, 1928 (Київ: НБУ ім. Ярослава Мудрого, 2011).

2. Косміна Т.В., Сільське житло Поділля кінець XIX-XX ст.: Історико-етнографічне дослідження / Т. В. Косміна; Акад. наук УРСР, Ін-т мистецтвознавства, фольклору та етнографії ім. М.Т. Рильського. - К. : Наукова думка, 1980. - 191 с. : іл.

3. Рождественская С. Б., О некоторых тенденциях в развитии декора современного народного жилища. — Итоги полевых работ Института этнографии в 1970 году. М., 1971, с. 41-49.

4. Самойлович В. П. Народна творчість в архітектурі сільського житла. К., 1961, с. 150.

ТИПОЛОГІЯ СУЧАСНОГО МАЛОПОВЕРХОВОГО ЖИТЛОВОГО БУДІВНИЦТВА

Дмитрук Олег,
студент

Березовецька Ірина,
кандидат архітектури, в. о. доцента кафедри архітектури
Львівський національний аграрний університет

Анотація: Малоповерхове житло – це переважно індивідуальний житловий будинок підвищеної комфортності із земельною ділянкою, розташованою за містом чи в системі з розвинутою міською інфраструктурою. Зростаючі вимоги до елітного житла призвели до того, що сьогодні типологічна характеристика сучасних індивідуальних житлових будинків підвищеної комфортності досить різноманітна. Критерії їх диференціації залежать від: соціального статусу, займаної площі будинку і ділянки, рівня комфортності, характеру організації з природним середовищем та ін. Залежно від розміру і місця розташування найбільш поширеними типами індивідуальний житловий будинок підвищеної комфортності в Україні в XXI ст. є вілла, особняк, котедж і одноповерховий житловий будинок. Всі вони активно включають елементи природного оточення в якості різних рекреаційних просторів або малого саду [1].

Ключові слова: малоповерхове житлове будівництво, індивідуальний житловий будинок, садибна забудова, житло.

Вступ. Житло в житті кожної людини в кожному історичному епоху було важливим елементом життєдіяльності, оскільки воно забезпечувало захист від небезпечного оточуючого середовища. З іншого боку, житло було статусним об'єктом: сильніший та більш забезпечений мав краще житло.

Житло як споруда, безперечно, належить до найдавніших творінь людства. Його вигляд, функціональні особливості, конструктивні принципи, методи та матеріали будівництва змінювались протягом тисячоліть,

трансформуючись разом із суспільством, потребами та можливостями людства залежно від змін природного середовища, кліматичних умов, зокрема, антропогенних впливів. Але основне призначення такої споруди залишалось незмінним – захист мешканців від негоди, ворогів, докільля тощо.

Мета роботи. Визначити типологічну характеристику сучасного малоповерхового житлового будівництва

Матеріали і методи. Аналіз літературних джерел, натурні обстеження садибної забудови, фотофіксація. Проблемами формування житла в концепції сучасного містобудування займалися відомі вітчизняні та закордонні учені: Верменич Я., Гнесь І., Плешканівська А., Підгрушний Г., Тімохін В., Ламберт Д., Ружже В., Альшевських А., Безлюдов А., Блохнін А., Буркинський Б., Гелбрейт Дж., Качала Т. та інші.

Результати і обговорення. Житло – надзвичайно різноманітне поняття. У нормативно-методичній, навчальній і науково-популярній літературі з тематики індивідуального житла використовують розмаїття різних термінів і визначень.

Як відомо, житлові споруди почали з'являтися одночасно із становленням цивілізації людства. Упродовж тисячоліть проходив їх розвиток. Житло як споруда, безперечно, належить до найдавніших творінь людства. Його вигляд, функціональні особливості, конструктивні принципи, методи та матеріали будівництва змінювались протягом тисячоліть, трансформуючись разом із суспільством, потребами та можливостями людства залежно від змін природного середовища, кліматичних умов, зокрема, антропогенних впливів. Але основне призначення такої споруди залишалось незмінним – захист мешканців від негоди, ворогів, докільля тощо. У нормативно-методичній, навчальній і науково-популярній літературі з тематики індивідуального житла використовують розмаїття різних термінів і визначень.

Об'єктом досліджень є один із найцікавіших різновидів житлових чарунок – індивідуальний житловий будинок. Людство пройшло всі можливі способи співжиття – від величезних хиж з єдиним внутрішнім простором, у

яких жило все плем'я, до однокімнатних квартир-капсул на одну людину. Та все ж для значної частини людства найоптимальнішим виявилось проживання родинами (групою людей, пов'язаних сімейними стосунками або кровними зв'язками) у власному будинку, в якому в кожного члена родини є приватний простір поряд із приміщеннями спільного користування. Таке поєднання приватного і спільного простору в одній споруді називають однородинним житлом. Певним компромісом між потребою проживати в окремій споруді та міськими умовами стало виникнення квартир як однородинних житлових просторів, розташованих у споруді значних розмірів. Українське народне житло створювалось протягом століть за допомогою безперервного вдосконалення прийомів та форм, що відповідали умовам життя, побуту й естетичним уподобанням народу. Те, що з тих чи інших причин не виправдовувало себе, відмирало, а все краще повторювалось та вдосконалювалось. Від покоління до покоління, від одного народного майстра до іншого, від батька до сина передавався будівельний досвід та технічні навички, художня майстерність, створювались народні архітектурно-будівельні традиції. Зростання міст, виникнення та розвиток промисловості змінили систему розселення, створивши в українських містах величезні території багатопверхової забудови. Особливо радикально цей процес відбувався у період існування СРСР, чому сприяла адміністративно-командна економічна система та планова економіка. Внаслідок цих факторів, а також політичного курсу на відкидання будь-яких проявів індивідуальності в радянської людини, індивідуальний родинний будинок практично зник з міської забудови як об'єкт проектування. В Україні часів УРСР переважало житло типу багатоквартирних будинків, які будували індустріально, часто знищуючи наявні райони, забудовані індивідуальним житлом. Проте у деяких містах, особливо Західної України, вціліли квартали та цілі райони забудови однородинними індивідуальними будинками. У Львові, наприклад, це т. зв. квартал «Новий Львів», вул. Коновальця, т. зв. «Професорська колонія», квартал «Роллерувка», утворений сучасними вул. Тарнавського і Толстого, район забудови біля пл. Святослава, т.зв. «Офіцерська

колонія» у районі вул. Самійленка, Пчілки, Черешневої та інші. Такі взірці забудови та вивчення закордонного досвіду дають змогу глибше аналізувати проблеми індивідуального житла високої комфортабельності. Перед архітекторами і тепер стоїть завдання знайти оптимальні способи задоволення прагнення людини мешкати в індивідуальному будинку, запропонувати різні варіанти таких споруд відповідно до потреб та можливостей майбутніх мешканців. Існують такі терміни:

- одnorodинний житловий будинок – житловий будинок, призначений для проживання однієї сім'ї;

- блокований житловий будинок – тип малоповерхового житлового будинку, що зазвичай складається з декількох розташованих у ряд квартир, з ізольованими входами в кожную квартиру і приквартирними земельними ділянками;

- котедж – невеликий житловий будинок, часто з усіма зручностями, споруджуваний звичайно у приміській зоні;

- вілла – заміський будинок із садом або парком;

- особняк – упорядкований невеликий будинок міського типу, призначений для однієї сім'ї;

- садибний будинок – житловий будинок з присадибною ділянкою та господарськими спорудами, призначеними для одного домогосподарства;

- садиба (садибна ділянка) – це ділянка землі з розміщеними на ній житловим будинком, господарськими будівлями, садом, городом, що перебувають у будь-чиєму особистому користуванні;

- садибна забудова – забудова, що сформована індивідуальними чи зблокованими житловими будинками;

- житлова група (житлове утворення) – це частина мікрорайону або містобудівного комплексу, декілька житлових будинків, об'єднаних загальним відокремленим дворовим простором і деякими видами щоденного обслуговування [2,3,4].

Висновки. Садибне житло – це житло, розташоване у межах садиби. Садиба – це термін, яким можна узагальнити різноманіття понять та визначень стосовно індивідуального житла. Визначення «садиба» можна застосовувати практично до усіх типів індивідуального однородинного житла, оскільки можна трактувати садибу як будівлю з ділянкою землі, що належить власникам будівлі. Місце розташування ділянки (село чи місто) вважати не суттєвим для цієї класифікації, тому, відповідно, наявність господарських споруд також є не обов’язковою ознакою садиби. Проте для уточнення поняття можна використовувати терміни «сільське садибне житло» і «міське садибне житло». Садибний будинок не обов’язково мусить бути однородинним.

Список літератури

1. Крижановська Н.Я. Конспект лекцій з дисципліни «Архітектура житлових будівель» (для студентів освітнього рівня «магістр» спеціальності 191 – Архітектура та містобудування. Архітектура будівель і споруд) / Н.Я. Крижановська, О.В. Смірнова; Харків. нац. ун-т міськ. госп-ва ім. О.М. Бекетова. – Харків: ХНУМГ ім. О.М. Бекетова, 2017. – 104 с.
2. Анвин С. Основы архитектуры / С. Анвин. – СПб.: Питер, 2012. – 272 с.
3. Бойко Х.С. Типы домов и архитектурные конструкции: учеб. пособие / Х.С. Бойко. – Львов: Издательство Львовской политехники, 2012. – 196с.
4. Черкес Б. С. Архітектура сучасності: остання третина ХХ–початок ХХІ ст.: навч. посіб. для студ. напряму 8.120101 – «Архітектура будівель і споруд» / Б.С. Черкес, С.М. Лінда; нац. ун-т «Львівська політехніка». – Львів: Вид-во Львівської політехніки, 2010. – 384 с.

**ПРОБЛЕМАТИКА ВИКОНАННЯ БУДІВЕЛЬНИХ КОШТОРИСНИХ
РОЗРАХУНКІВ У НАВЧАЛЬНОМУ ПРОЦЕСІ**

Мілюкова Ірина Раїфівна

завідувач кафедри, доцент кафедри

Будівництва та цивільної інженерії

ORCID: 0000-0003-3920-3270

Нудний Іван Петрович

к. т. н., доцент

Запорізький інститут економіки та інформаційних технологій,

м. Запоріжжя, Україна

Вступ: Виконання кошторисних розрахунків у будівництві є невід'ємною частиною економічного обґрунтування прийнятих проектних рішень. Автоматизація складання кошторису реалізована багатьма програмними комплексами, доступ до яких здебільшого реалізований на комерційній основі, що обмежує їх використання у навчальних цілях. Розглянуто застосування безкоштовного онлайн-ресурсу кошторисних розрахунків Кошторис Онлайн (<http://online.smeta.com.ua/>).

Мета роботи: організація навчального процесу із опанування програмного складання будівельних кошторисних розрахунків із застосуванням безкоштовного програмного забезпечення.

Матеріали та методи: дана робота є пошуковим дослідженням, що застосовує аналітичний та порівняльний методи щодо альтернативних способів виконання кошторисних розрахунків з навчальною метою.

Більшість освітніх програм галузі знань 19 Архітектура та будівництво спеціальності 192 Будівництво та цивільна інженерія містить для формування спеціальних фахових компетентностей у студентів та досягнення програмних результатів навчання, включає освітньо-професійні компоненти, що надають студентам навички складання кошторисної документації. Автоматизація складання будівельної документації є невід'ємною вимогою сучасності. Існує

декілька альтернативних програмних продуктів, що на високому рівні реалізують це завдання.

Загальноприйнятим у будівельній галузі України є програмний комплекс "АВК-5", що дає можливість автоматизації складання кошторисів та визначення вартості будівництва згідно діючих будівельних норм та правил. Аналогічні функціональні можливості мають програми "Експерт-Кошторис", "Кошторис 8", "Інпроект – Випуск кошторисів", "АС-4". Елементи кошторисних розрахунків закладено у систему архітектурного проектування "Сапфір". Не дивлячись на високу якість зазначених програмних продуктів, суттєвим недоліком використання цих програм у навчальному процесі є їхня комерційна складова. Та навіть за умови наявності ліцензійної версії програмного забезпечення на базі навчального закладу, забезпечити самостійну роботу студентів із кошторисними завданнями важко. Особливо ці труднощі загострюються за умови дистанційного навчання або карантинних обмежень відвідування навчальних комп'ютерних аудиторій.

Гарною альтернативою комерційним ліцензійним портативним програмним комплексам є ресурс "Кошторис Онлайн". Це програмне забезпечення, що функціонує в онлайн режимі за постійним посиланням <http://online.smeta.com.ua/>. Воно є безкоштовним, не потребує встановлення на персональний комп'ютер, надає доступ до складання кошторисних розрахунків у власному обліковому записі із будь-якого комп'ютера із виходом до мережі Інтернет. При цьому в одному акаунті може бути декілька користувачів із різними правами доступу (адміністрування, створення окремих об'єктів, ознайомлення), що створює додаткові можливості у навчальному процесі.

Результати та обговорення: результат застосування ресурсу smeta.com.ua під час навчання складання кошторисної документації може виглядати наступним чином:

– викладач створює обліковий запис з використанням власної електронної адреси (рис. 1) та є у ньому адміністратором;

Регистрация

E-mail *

Пароль *

ФИО *

Телефон *

Название компании

Ознакомился с условиями использования *

Зарегистрироваться

144 / 233 0 234 Не смогли

Рис. 1. Вікно реєстрації нового облікового запису

- викладач додає до створеного облікового запису користувачів-студентів (рис. 2) та надає їм права відповідно до ролей, що також можна налаштувати індивідуально (рис. 3);
- викладач налаштовує ролі для студентів (рис. 4) у відповідності до завдань, що вони мають виконувати (налаштування підприємства, створення будівництва, створення локальних кошторисів, формування звітної документації тощо);
- викладач повідомляє студентам умови доступу до ресурсу (надає посилання, логін, пароль) та завдання, що мають бути виконані;
- студенти у виконують завдання із будь-якого робочого місця, що має підключення до мережі Інтернет (навчальні лабораторії закладу освіти, власний персональний комп'ютер тощо);
- викладач має доступ до усіх робіт, може відслідковувати динаміку та якість виконання, надавати консультації у режимі реального часу.

Створити користувача

Поля відмічені *, обов'язкові для заповнення.

Ім'я користувача *	<input type="text" value="Студент 1"/>
Пароль	<input type="password"/>
Адміністратор	<input type="checkbox"/>
Заблокований	<input type="checkbox"/>
Доступ до кошторису	<input checked="" type="checkbox"/>
Доступ до нарядів	<input checked="" type="checkbox"/>
Мова інтерфейсу	<input type="text" value="УКР"/>
Роль	<input type="text" value="користувач"/>
Ім'я:	<input type="text"/>
Посада:	<input type="text"/>
Робочий телефон:	<input type="text"/>
Мобільний телефон:	<input type="text"/>
e-mail:	<input type="text"/>

Рис. 2. Вікно створення користувача

Створити роль

Поля відмічені *, обов'язкові для заповнення.

Назва ролі *

Об'єкти

Локальная смета	<input checked="" type="checkbox"/>
Объектная смета	<input checked="" type="checkbox"/>
Стройка	<input checked="" type="checkbox"/>
Позиция локальной сметы	<input checked="" type="checkbox"/>
Предприятие	<input checked="" type="checkbox"/>
Состав позиции локальной сметы	<input checked="" type="checkbox"/>
Сводный сметный расчет	<input checked="" type="checkbox"/>
Договорная цена	<input checked="" type="checkbox"/>
Акт КБ-2в	<input checked="" type="checkbox"/>
Отчеты	<input checked="" type="checkbox"/>
Наряды	<input checked="" type="checkbox"/>
Наряды подробно	<input checked="" type="checkbox"/>

Рис. 3. Створення ролі для користувача

Операції

Элементы 1—10 из 10.

Об'єкт	Операція	Код	Ввімкнено	Заблоковано
Стройка	Просмотр	index	<input checked="" type="checkbox"/>	
Стройка	Сохранение изменений	update	<input type="checkbox"/>	
Стройка	Удалить	delete	<input type="checkbox"/>	
Стройка	Создать	create	<input type="checkbox"/>	
Стройка	Просмотр подробно	view	<input checked="" type="checkbox"/>	
Стройка	Редактирование	state	<input type="checkbox"/>	
Стройка	Совместное использование (просмотр)	sharingRdOy	<input type="checkbox"/>	
Стройка	Совместное использование (редактирование)	sharingEt	<input type="checkbox"/>	
Стройка	Загрузка ИБД	uploadIBD	<input checked="" type="checkbox"/>	
Стройка	Загрузка XML	uploadXML	<input type="checkbox"/>	

**Рис. 4. Налаштування ролі користувача
(приклад можливих операцій по об'єкту Будова)**

Висновки: використання спеціалізованих програм кошторисних розрахунків у навчальному процесі має обмеження з боку комерційності їхнього використання. Це створює особливі труднощі за умов дистанційного навчання студентів та інших карантинних обмежень. Для забезпечення якості надання освітніх послуг та досягнення програмних компетентностей у навчальному процесі можливе використання онлайн програм з безкоштовним некомерційним доступом. Чи не єдиним програмним продуктом, що відповідає заявленим вимогам є ресурс Кошорис Онлайн. Дана програма відповідає усім вимогам будівельних норм та правил щодо складання кошторисів, має широкий функціонал, дає доступ до створення кошторисної документації із будь-якого робочого місця. Окрім того дозволяє гнучко організувати навчальний процес індивідуально та у робочих групах. Ресурс має великі перспективи та надає широкі можливості у навчанні.

ПЕДАГОГИЧЕСКИЕ НАУКИ

INTERACTIVE POSTER AS A MEANS OF FORMATION OF PROFESSIONAL COMPETENCIES IN STUDENTS

Obradovych Olena Vasylivna,

teacher of Ukrainian language and literature, senior teacher
Taras Shevchenko specialized secondary school
with in-depth study of foreign languages
I-III degrees №1

Berdychiv, Zhytomyr Region, Ukraine

Obradovych Anastasia Sergiivna,

assistant of Department of Medical Biology and Genetics,
Bukovinian State Medical University,
Chernivtsi, Ukraine

Introduction. The National Strategy for the Development of Education in Ukraine envisages increasing the availability of quality and competitive education for its citizens. The implementation of this strategy involves the informatization of educational methods. The rapid development of information technology in general, and a variety of cloud services in particular, allows us to achieve the goals of modern education.

In recent years, there have been a large number of free services with significant functionality, the use of which greatly facilitates the clarity of students and allows students to develop professional competencies for the development of critical thinking skills [1].

Aim. Highlighting the possibilities of using interactive poster in the activities of the teacher for the formation of professional competencies in students.

Materials and methods. Review and systematization of available literature sources on this issue, review of the functionality of the Genial.ly platform as a service for creating interactive posters.

Results and discussion. D. Yakorev said that interactive poster is an electronic educational poster that includes interactive elements, performs navigation, which allows you to display the necessary information: graphic, static text, audio, video [3]. The interactive poster contributes to the intensive involvement of information and visual space in the educational process with the possibility of using integrated educational material in educational institutions. Such a poster is a means of providing information that is able to actively and diversely respond to user actions. Interactivity is provided through the use of various elements: links, navigation buttons, text or digital input areas, etc. Such poster contain much more educational material than conventional multimedia posters, and present it in a more effective form [2].

Interactive poster allows you to concentrate educational information in the form of a reference syllabus that can be used at the stage of learning new material, as well as at the stages of generalization and systematization of knowledge. The poster can contain theoretical information, links for visualization a physical or chemical experiment, historical background, extended tables, a written survey, etc [1].

The features of the interactive poster include:

- ease of use and editing;
- dynamism, interactivity of material supply;
- optimization of the presented material;
- ensuring an individual pace of learning, a personal approach to students;
- the possibility of using different forms of work (group, individual, collective);
- the possibility of using not one, but several classes.

Creating interactive posters makes it possible to achieve the following pedagogical aims:

- support of group and individual forms of studying the subject;
- creation of comfortable conditions for computer support of traditional and innovative learning technologies;
- increasing the cognitive interest of students to study subjects;
- providing a differentiated approach to the study of subjects;

- structuring the content of training and activation of basic knowledge;
- the opportunity to implement in practice a person-centered approach to learning.

Modern resources offer the teacher a wide range of software to create an interactive poster. There are two categories of programs for creating interactive poster: downloaded computer software (Microsoft PowerPoint, SmartNotebook, AdobeFlash, etc.) and online servers (Glogster, Smore, Thinglink, Padlet, Genial.ly, etc.) [3]. Created ready-made constructors and templates do not require programming skills at all. It is enough to enter the appropriate text, illustrations, other objects [1].

Genial.ly is a popular site used by students and teachers from different countries for educational purposes. The service provides quick and free registration through Facebook or Google accounts. After authorization, the user gets access to 400 ready-made templates, which can be edited depending on their aims. When working with the project, it is possible to share links with colleagues and students to work in a group. The service allows you to turn any photo into an interactive poster. With the "Add page" button you can create another poster, customize the transition to it and turn the material into an unusual presentation.

Conclusion. Interactive poster are a quality help to the teacher during the class. The use of interactive poster in the classroom allows you to form professional competencies and develop critical thinking in students. The available functionality of the services for creating interactive posters will easily and quickly allow teachers to expand their professional skills and move to the level of informatization of the educational process.

References

1. Kopniak N., Kopniak B. Creating and using interactive multimedia posters. *Science reviews. Series: Pedagogical sciences*. 2018. Vol. 173. P. 185–188.
2. Krysh T. The use of interactive poster in the process of learning the Ukrainian language in secondary schools. *Modern information technologies and innovative teaching methods in training: methodology, theory, experience, problems*. 2015. Vol. 41. P. 84-87.

3. Orekhova V. The use of an interactive poster in a multimedia environment for the training of future art teachers. *Science Review*. 2018. Vol. 5 (12). No. 1. P. 62-65.

ПРОБЛЕМА ДИТЯЧОГО МУЗИЧНОГО ВИХОВАННЯ В ГІПЕРІНФОРМАЦІЙНУ ДОБУ

**Ryabinets Khrystyna Yaroslavivna
Kiyanovska Lyubov Oleksandrivna**

Вступ. Еволюцію соціуму сьогодення неможливо уявити без обробки інформації в глобальних масштабах. Інформаційна площина інтегрувалась в середовище існування людства, ставши невід'ємною складовою прогресу.

Вільна обробка пластів інформації змушує по-новому поглянути на людину: в теперішніх умовах інформація є не доповненням генетичних набутих знань індивіда, а головною складовою успішного його існування, інформація і є сама людина, сутність особистості сучасної людини сприймається як інформаційний геном – сукупність знань та етнічної приналежності одиниці суспільства. Інтернет аудиторія з кожним роком збільшується, а сам інтернет простір стає пріоритетним джерелом знань та відповідей для більшості користувачів. Очевидними причинами такої стрімкої інформаційної революції є сам неконтрольований приріст населення та його внутрішня конкуренція задля кращих умов існування.

Конфлікт інтересів набуває групового та кланового виду, а вирішенням його стає мотивація до якнайшвидшого опанування більшого пласту інформації. Знецінення знань та вмінь, спричинені швидким збільшенням надлишку інформації, супроводжується переоцінкою ваги інформаційних ресурсів: отримані одночасні знання у рівних умовах двома індивідуумами не завжди мають однакову користь та цінність.

Зокрема такі процеси негативно відображаються на процесі освоєння навчального матеріалу: відсутність уніфікації джерела та широкий спектр альтернативних джерел даних, викривляє навчальний матеріал, забруднює побічною інформативною завантаженістю, що в результаті призводить до низького рівня розуміння фундаментальних знань. В гонитві за інформаційним

збагаченням, людство некоректно використовує блага еволюції інформаційного та технічного середовища, що призводить до інтелектуальної кризи розвитку нового покоління та зупинки загального розвитку людства в цілому.

Мета роботи. У статті пропонується погляд на систему освіти сьогодення, яка потребує тісного контакту з інноваційним прогресом для побудови раціонального та якісного навчання. Світова пандемія COVID-19 яскраво проявила всі недоліки класичної моделі освіти, зокрема її неготовність до урбанізації та швидкого і якісного інтегрування технологій сучасності в навчальний процес.

Розвиток освіти вимагає від педагогічної науки і практики вивчення й впровадження нових форм і засобів навчання. Нові методики викладання дозволять у повній мірі забезпечити здобувача освіти якісним матеріалом та мотивувати його до удосконалення та розширення профільного інформаційного кластеру.

Матеріали та методи. Новий час дає нові можливості та нові альтернативи сприйняття інформації. Еволюція інформативного простору зумовлює умови для розвитку освітньої системи та виводу процесу навчання на новий рівень для максимального результату.

Сучасний педагог має займати позицію модератора, а не лінійного інтерпретатора, шаблонність та лінійність підходу навчання має залишитись в історичній площині як приклад класичної школи викладання. Для адаптації дитини до реалій сучасного навчального середовища слід внести корективи в освітню систему, зокрема нововведення стосується в застосуванні окремого підготовчого етапу до генетичних особливостей дитини, її способу сприйняття навколишнього світу, виокремлення притаманних рис таланту для подальшого його розвитку в процесі навчання. Успішний алгоритм полягає у поділі навчальної аудиторії на чотири основних підтипи – *аудіалів, візуалів, кінестетиків і дискретів*. Даний поділ допоможе знайти початковий оптимальний підхід до подання навчального матеріалу і дозволить створити тісний контакт для успішного навчання. Слід зазначити, що даний підхід

обумовлюється побудовою навчального процесу згідно з домінантним світосприйняттям і аж ніяк не спрямований на нав'язування чи пригнічення особливостей дитини. Відповідно до типажу сприйняття можна буде створити робочі навчальні групи для досягнення максимального освоєння матеріалу. Таким чином тенденції сучасної освіти формуються навколо особистості як навколо ядра системи навчання, яка в свою чергу найкраще розкриває свій потенціал в симбіозі із прикладними науками сприйняття самоорганізації. Синергетичні прояви світосприйняття дозволяють розкрити ширший діапазон застосування отриманої інформації.

Результати досліджень. Одним із проявів сучасного надбання в розвитку системи музичної освіти виступає синергетична модель музичного виховання як альтернатива загальній платформі звичного навчального процесу. Сегментована побудова синергетичної моделі музичного виховання дозволяє не порушувати взаємозв'язок з вже вивченими матеріалами і з новим інформаційним матеріалом. Постійний тісний контакт педагог-учень дозволяє мінімізувати прогалини в освоєнні навчального матеріалу, а система анкетування визначає пріоритетність циклу навчальної програми. Сегментованість подання є перевагою в індивідуальному підході як до групи за типом сприйняття, так і до індивіда, що навчається.

Впроваджені сегменти мікронавчання, допомагають освоювати матеріал поступово з самооцінюванням та самодовершенням. Це означає, що навчання відбувається в кілька етапів:

- Отримання завдання та критичне осмислення;
- Ознайомлення з мікроблоками подання (відео-урок, майстер-клас, лекція-концерт, практичне застосування) та тестування після кожного блоку матеріалу;
- Самооцінювання рівня опрацювання курсу, обговорення в групах, опрацювання додатково складних елементів для засвоєння.

Даний алгоритм дозволяє поглянути на навчальний курс як на систему процесів, що спрямовані на індивідуальні потреби та особливості учня: мета

такого навчання – це якісне усвідомлення інформації з подальшим якісним застосуванням на практиці, що призводить до депозитування у коефіцієнт корисної дії майбутнього провідного фахівця.

Навчання через гру – наступна складова синергетичної моделі. В ігровій формі, педагог зумовлює таке середовище для учнів, де вони в динамічній формі отримують не лише профільні знання, але й формують навички роботи в команді: мотиваційний аспект колективної роботи призводить до відточування вмій до автоматизму, тому дозволяє розвивати вищий рівень імпровізації та критичного мислення.

У період розвитку дитини формуються її здібності, емоційна сфера, накопичуються уявлення про навколишній світ, розвивається слух, зір, рухова система. Натомість засоби масової інформації, які продукують примітивну музичну сферу легку для сприймання, розважальні кліше, що не потребують емоційних і розумових зусиль, а отже діти засвоюють такий потік інформації автоматично. Ось чому в час комп'ютеризації та інформаційної сучасної освіти важливим є створення різних освітніх платформ на основі популярних світових та вітчизняних методик, які опиратимуться на постулати творчості, як основи розвитку дитини, особливо емоційно-чуттєвої сфери.

Сегментація синергетичної моделі навчання дозволяє приділити додаткову увагу генетичним особливостям учнів, зокрема до їх етнічної приналежності, етноідентифікації. Вивчення та використання історичного досвіду, цілісна побудова музичного навчання на основі етнічних особливостей, централізована організація методичної роботи вибудовує єдину концепцію, що може успішно адаптовуватись на національних музичних теренах.

Застосовуючи національну спадщину в методології музичного виховання вбачаємо доцільним використання праці М. Леонтовича у побудові синергетичної моделі навчання.

Як приклад формування методологічного базису синергетичної моделі сучасного музичного виховання візьмемо до розгляду генеративну модель

Н. Хомського. Беручи до уваги вищенаведені залежності сприйняття інформації та спрямування моделі на розкриття генетичних особливостей для успішного навчального процесу, в повній мірі розуміємо залежність генетичної приналежності індивідуума і його успішності в осяганні освітнього матеріалу. Схематично це розгалуження нагадує крону дерева, що дозволяє детальне дослідження кожного з елементів, його правильність використання і його похідну складову. Власне такий системний аналіз може бути використаний і при побудові індивідуального курсу навчання для учня, з урахуванням його походження та світогляду, оскільки саме через глибинний розгляд сутності начал таланту можна згенерувати механізм його активізації.

Відповідно до викладеного матеріалу, прикладне застосування моделі Н. Хомського дозволяє структуровано підходити до побудови нової моделі музичного виховання з використанням наявного закладеного генетичного матеріалу учня з подальшим його розвитком і нарощенням інтелектуального потенціалу для наступних поколінь, таким чином формуючи кістяк майбутніх династій професіоналів та віртуозів своєї галузі.

На противагу генеративній моделі Н. Хомського та її конструкційному аналізу генетичного спадку, праця О. Сербенської висвітлює тісний зв'язок людини та світу через звуковий складник розвитку цивілізацій. На думку О. Сербенської, «власне звукове зародження емоційної передачі зумовлене територіальними особливостями проживання людини, формує її сьогодення, її інформаційну особистість та цілісність» [11, с. 149]. Притаманні звукові модуляції цивілізацій та народів передають історичні передумови формування сучасності, показують вплив поколінь на розвиток країн та людства в цілому.

Опираючись на теорію науковиці доцільним є аналіз звукового пласту обрядового фольклору, що виступає генетичним ключем особистості. Використання в навчальному процесі пласту фольклористичних надбань дає також розуміння їх колективного, організованого характеру, виконує роль об'єднуючого фактору, згуртованості у різному віковому поділі. Використовуючи як основу концептуальний підхід Сербенської в

синергетичній моделі музичного виховання, сучасний педагог утворює симбіоз навчального процесу та приналежність поколінь до інформативного розвитку сучасної людини. Модель набуває рис живого організму: ядро – це учень, складові успішного навчання – розкриття внутрішнього потенціалу глибинного розуміння максимальної абсорбції освітнього матеріалу через притаманну учню форму подачі.

Висновки. Синергетична модель музичного виховання виступає еволюційним результатом бажання людини покращити рівень інтелектуального та інформаційного збагачення. Головною ідеєю в структурі є повернення до власного коріння для кращого розуміння своєї сутності, розвитку генетичного спадку якісним отриманим матеріалом. Тут важливим чинником є звернення до обрядового фольклору, як найціннішого і найдавнішого музичного спадку.

Впровадження сучасних технологій в освітній моделі створює середовище, що відповідає повсякденному побуту людини, тим самим не порушуючи особистої зони комфорту і знижуючи адаптаційний час до програми навчання. Інтеграція новітнього програмного та апаратного забезпечення в педагогічний процес стимулює підвищення рівня уваги до навчального матеріалу, відповідно підвищуючи коефіцієнт корисної дії симбіозу педагог-учень, що у фінальній стадії навчання відображається у істотно вищій професійний потенціал слухача курсу.

ОСОБЕННОСТИ ДИПЛОМНОГО ПРОЕКТИРОВАНИЯ ПО СПЕЦИАЛЬНОСТИ «ИНФОРМАЦИОННЫЕ СИСТЕМЫ И ТЕХНОЛОГИИ (В ЭКОНОМИКЕ)»

Алёхина Алина Энодиевна,

к. э. н., доцент

Комличенко Виталий Николаевич,

Федосенко Владимир Алексеевич,

к. т. н., доценты

Мытник Николай Петрович,

ассистент

Белорусский государственный университет

информатики и радиоэлектроники

г. Минск, Беларусь

Введение. Дипломный проект является квалификационной выпускной работой, интегрирующей в себя все навыки знания и умения, приобретенные в период обучения и отражающей решение актуальной инженерно-экономической задачи. На его основе Государственная экзаменационная комиссия решает вопрос о присвоении выпускнику квалификации «инженер-программист-экономист» по специальности «Информационные системы и технологии (в экономике) (ИСИТ (в экономике))».

Цель работы. Совершенствование процесса организации и управления дипломным проектированием в вузе.

Материалы и методы. Приведенное исследование основывается на данных по темам дипломных проектов по специальности ИСИТ (в экономике) за 2019-2021 учебный год, а также на методах визуального анализа.

Результаты и обсуждение. В БГУИР организация дипломного проектирования и требования к содержанию и представлению проекта регламентируются внутренними документами университета. Однако дипломные проекты в БГУИР обладают особенностями, отражающей содержание специальности, по которой ведется подготовка студента.

Спецификой дипломного проекта по специальности Информационные системы и технологии (в экономике), является экономическое содержание объекта исследования. Формулировка проблемы исследования лежит в области экономических систем или процессов и студенты исследуют его на основе математических, технических и инструментальных методов и средств. В ходе работы над дипломным проектом объект исследования изучается с позиции его свойств и характеристик, а также возможности автоматизации. Неотъемлемой составляющей работы является аналитический обзор объекта исследования, представленный через визуальные средства анализа.

Таким образом, дипломный проект является синтезом научно-исследовательской работы в сфере экономических процессов и систем, и практической деятельности в области программной разработки инструментальных методов и средств их автоматизированной поддержки.

В зависимости от объекта исследования можно выделить следующие направления тематики дипломных проектов (рис. 1).



Рис.1. Распределение тем дипломных проектов по специальности ИСИТ(в экономике) за 2019-2021 гг.

Несмотря на то, что в рамках 4-летнего обучения в вузе дипломному проектированию формально уделяется всего 2,5 месяца, работы по его подготовке начинаются намного раньше.

Принятой практикой во многих белорусских вузах стало расширение тематики дипломного проектирования на курсовые проекты предшествующего семестра. Так дипломному проектированию (VIII семестр) специальности ИСИТ (в экономике) предшествует преддипломная практика и выполнение студентами курсового проектирования по дисциплине «Современные технологии обработки экономической информации» (VII семестр). Именно в рамках этого курсового проекта и создается, как правило, ядро проектной части будущего дипломного проекта. А назначаемый руководитель дипломного проекта сначала является руководителем курсового проекта указанной дисциплины. В его задачи входит сориентировать студента не просто на выполнение курсового проекта, а на разработку основных механизмов, которые в перспективе станут базовой частью будущего дипломного проекта. Именно на этой стадии и студент, и преподаватель выбирают предметную область для дипломного проекта, математический и аналитический инструментарий, который будет поддерживать проектную часть диплома. К моменту защиты курсового проекта будущий дипломник обязан предоставить руководителю свое предварительное видение содержания первых трех глав дипломного проекта. А пояснительная записка по курсовому проектированию должна содержать не только материал по проектированию и реализации программного продукта, но и краткое изложение (тезисы) материалов по научно-исследовательской и аналитической части дипломного проекта.

Конкретная тематика дипломных проектов разрабатывается профилирующей кафедрой с учетом места прохождения преддипломной практики. Преддипломная практика неотъемлемая составляющая дипломного проектирования. В период преддипломной практики студенту, в соответствии с темой дипломного проекта, необходимо изучить литературные источники, собрать и систематизировать информацию по выбранной тематике, обосновать

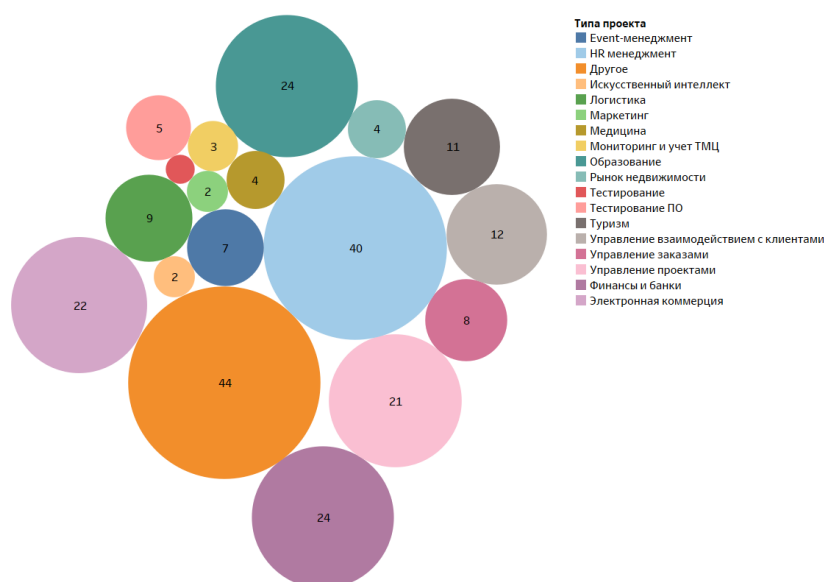
ее актуальность для решения экономических и инженерных задач, и спрос на применение разработки. Перечень задач формулируется в форме индивидуального задания преддипломной практики и уточняется позже в задании к дипломному проектированию.

В зависимости от степени научно-практической и исследовательской составляющей в работе, дипломные проекты студентов специальности «Информационные системы и технологии (в экономике)» в представленной нами статистике, можно выделить следующие основные виды.

1. ***Дипломные проекты практической направленности.*** Тема таких проектов возникает исходя из нужд предприятия, на котором работает студент и отражают решение важной прикладной задачи. Результатом является практическая разработка программного обеспечения для отечественной или зарубежной компании. Нередко фактом значимости такого проекта является акт внедрения результатов дипломного проектирования. Примером тем дипломных проектов могут служить «Продвижение бизнеса в сети Интернет и разработка информационной системы оптимизации сайтов», «Программная поддержка системы бронирования авиабилетов и сопутствующих услуг», «Верификация качества ПО и автоматизация системы мониторинга результатов тестирования программных средств»

2. ***Дипломные проекты научно-исследовательской направленности (или научно-практической).*** В таких работах находит отражение научно-исследовательская задача, выраженная в форме математической модели или метода и их апробации. Научной новизной является как правило модификация известного подхода к решению поставленной задачи, предложенного самим студентом. Как правило результаты таких проектов представляются на студенческих научно-технических конференциях или выставках. Примером могут выступать темы «Методика скоринговой оценки рисков при кредитовании физических лиц и её программная поддержка», «Автоматизированная система распознавания объектов для людей с ограниченными способностями на основе методов компьютерного зрения»

3. *Дипломные проекты в сфере образования.* В таких проектах решается актуальная задача, возникающая из потребностей учреждения образования. Это может быть школа, университет, обучающие курсы, тренинги или корпоративное обучение. Примерами таких проектов являются «Оценка эффективности работы преподавателей и программная поддержка расчета надбавок к заработной плате на примере «Учебного центра Образовательные технологии», «Автоматизированная система учета и планирования учебной нагрузки кафедры ВУЗа», «Программная поддержка мониторинга ключевых бизнес-процессов кафедры»

Содержание и структура пояснительной записки дипломного проекта регламентируется «Стандартом предприятия» и включает в себя введение заключение, четыре главы: научно-исследовательская, аналитическая, проектная и технико-экономическое обоснование, а также список использованных источников и графический материал. В соответствии с содержанием определяются этапы работы над дипломным проектом.

Подготовительный этап. Ознакомление с требованиями к дипломному проекту. Этап поиска и анализа литературных источников, обсуждения с научным руководителем общей концепции проекта. Планирование работ по дипломному проектированию.

Исследовательский этап. Выяснение состояния вопроса. Определяются основные опорные ориентиры дипломного проекта: цель, задачи, объект и предмет исследования, проблемы и существующие противоречия или наличие узких мест в рассматриваемой предметной области и объекте исследования. Формулируется гипотеза исследований, понимаемая как предположение о связи определенной деятельности с конечным результатом и методы, предполагаемые к разрешению или снижению отрицательного воздействия противоречий и проблем на пути к достижению результатов. Определяется актуальность и наличие спроса на использование конечных результатов проектирования, наличие теоретической и/или практической их значимости. Результатом

исследований и систематизации накопленных знаний по предметной области и объекту исследования является первая глава пояснительной записки.

Аналитический этап. Включает анализ предметной области и объекта исследования. Накопление, сбор и анализ информационной и теоретической базы для написания дипломного проекта. Как правило, на данном этапе рассматриваются основные процессы исследуемой предметной области и объекта исследования, определяется и обосновывается система базовых показателей, для построения моделей и анализа результативности функционирования процессов с позиций решаемых задач и целей проектирования. Предлагаются собственные более эффективные решения на основе реорганизации, декомпозиции и/или интеграции, модификации, инжиниринга и/или реинжиниринга анализируемых процессов и соответствующих им моделей, обосновывающих более эффективные их функционирование. Приводятся реальные или прогнозируемые факты доказательства эффективности предлагаемых решений, апробация математических и др. методов на основе информационной базы (статистических данных) предприятия. Более четко определяется место, роль и границы реализуемых методов и программных решений в общей модели функционирующей предметной области. Результатом работы является вторая глава пояснительной записки.

Проектный этап. Включает содержит формирование функциональных моделей и моделей распределения функциональных возможностей для подмножества предполагаемых пользователей системы, моделей основных архитектурных, системных и алгоритмических решений, а также решения по обоснованному выбору средств моделирования, проектирования и программной реализации, разработку определяемого функционала на уровне алгоритмов и моделей взаимодействия программных модулей. Формируется состав, структура и модель информационного обеспечения разрабатываемых программных средств необходимая и достаточная для решения представленного функционала.

Этап разработки. На данном этапе выполняется программная реализация разработанных алгоритмов, программных модулей, архитектурных и системных решений. Выполняется как модульное, так и интеграционное тестирование, реализуется отладка разработанного программного продукта, проводятся эксперименты, демонстрирующие работоспособность, эффективность, качество и доказательства теоретической и/или практической значимости полученных результатов. Пишется руководство пользователя. Последние два этапа формируют третью главу пояснительно записки.

Этап экономического обоснования. Еще одной особенностью дипломного проекта является технико-экономическое обоснование разрабатываемого программного продукта, в котором, как правило, представляется: значимые характеристики программного продукта, расчет сметы затрат на разработку, расчет экономического эффекта у пользователя программного продукта, расчет показателей эффективности разработки и использования программного продукта.

Заключительный этап. Оформление материалов пояснительной записки. Формирование выводов и заключения. Разработка графического материала. Прохождение нормоконтроля. Подготовка сопроводительных документов.

Выводы. Несмотря на разнообразие направлений дипломного проектирования, каждый дипломный проект несет в себе как научную, так и практическую составляющую прежде всего для самого студента. Являясь завершающим этапом обучения в вузе, дипломный проект аккумулирует в себе все знания, навыки, умения и компетенции, приобретенные студентом в процессе обучения. Он демонстрирует профессиональный и научный потенциал специалиста, повышает авторитет автора в глазах сокурсников, позволяет отобрать наиболее способных студентов для научной деятельности.

ОСОБЛИВОСТІ РОБОТИ ПЕДАГОГА З ОБДАРОВАНИМИ УЧНЯМИ ЗАКЛАДІВ ПРОФЕСІЙНОЇ ОСВІТИ

Бабко Марія Федорівна

спеціаліст вищої категорії, старший викладач
Державний навчальний заклад
«Регіональний механіко-технологічний центр
професійної освіти Харківської області»

Вступ. Перш ніж сформулювати особливості роботи з обдарованими учнями, необхідно визначити, кого ж саме ми можемо віднести до даної категорії. По-перше, це учні, які мали високий рівень розвитку ще до вступу до закладу професійної освіти, але з якихось причин не потрапили до ЗВО (проблеми зі здачею ЗНО, неможливість сплатити контракт, необхідність отримати робітничу професію для подальшого працевлаштування і т. ін.). По-друге, це учні, які у процесі навчання почали виявляти значні інтелектуальні здібності, хоча отримали шкільний атестат з посередніми балами. Це часто визначається легкістю і швидкістю виконання навчальних завдань.

Нерідко загальна обдарованість збігається зі спеціальною обдарованістю в певній галузі. З цього кола, в загальному здібних учнів, можна вибрати тих, хто може в майбутньому досягти значних результатів в певних областях. Але часто зустрічаються учні й з односторонньою обдарованістю, з невисокою успішністю в інших областях. Слід зазначити, що яскраво виражена цікавість і прагнення учня до однієї конкретної області навчання може привести до повної відсутності зацікавлення в інших. Така виражена однобічність не є необхідною і достатньою умовою для майбутніх успіхів учнів закладів професійної освіти в певній галузі. Таким чином, перераховані категорії учнів безумовно можна назвати обдарованими в тій чи іншій мірі.

Мета роботи полягає у визначенні особливості роботи педагога з обдарованими учнями закладів професійної освіти.

Обдарованість має свої вроджені, генетичні передумови, які проявляються не одразу в повному обсязі. Вони можуть проявитися пізніше, в ході вікового дозрівання, в соціальному середовищі, під впливом грамотно побудованого процесу навчання і виховання. Ознаки обдарованості - це особливості індивіда, які виділяють його, в чомусь піднімають над загальним рівнем при міцних рівних умовах. Це, перш за все, підвищена схильність до засвоєння знань, творчі прояви, незвичні досягнення в будь-яких видах діяльності.

Матеріали і методи. Багато психологів і педагогів вважають, що обдарованість учня проявляється у його видатних досягненнях. Але ж візьмемо до уваги, що учень може бути здатним і ледачим одночасно зі слабкими здібностями до навчання, яке традиційно розуміється в будь-якій системі освіти як засвоєння знань, умінь і навичок.

Незважаючи на ряд загальних особливостей, що властиві обдарованим учням, не слід забувати, що дана особистісна риса є унікальною. Тому при роботі з такими учнями необхідно звертати більше уваги на специфічні особливості особистості кожної конкретної людини. Без цього неможлива реалізація індивідуалізованого підходу до навчання, виховання і розвитку обдарованих учнів закладів професійної освіти.

У літературі, присвяченій проблемам обдарованості часто відзначається, що обдаровані молоді люди мають підвищену чутливість. Вони здатні помічати найдрібніші деталі, на які оточуючі не звертають уваги; вміють глибше аналізувати різні ситуації та явища; вони більш емоційні та гостро реагують на, здавалося б, незначні зауваження. Таким чином, підвищена емоційна чутливість обдарованих учнів має не тільки позитивні, але й негативні сторони - вона може послужити причиною серйозних емоційно-особистісних проблем. Емоційна вразливість і низька стресостійкість можуть вкрай негативно позначитися на розвитку здібностей обдарованого учня та нерідко перешкоджає нормальному спілкуванню з оточуючими людьми.

До характерних емоційно-особистісних проблем обдарованих учнів можна віднести труднощі в спілкуванні з оточуючими; негативне ставлення до навчання; невпевненість в собі; невміння довести розпочату справу до кінця; критичне ставлення до власних досягнень та відчуття незадоволеності, емоційну нестійкість, схильність до різких перепадів настрою, депресії; підвищену схильність до фантазування; захопленість складними і глобальними проблемами та безліч інших. Педагог повинен враховувати те, що серйозні емоційно-особистісні проблеми учнів часто виникають саме у обдарованих учнів.

Результати і обговорення. Відомо, що більшість обдарованих учнів здатна до самостійного вивчення цікавих для них тем, виявлення зв'язків між предметами та ідеями, високому рівню розмірковування та узагальнення. В результаті вони вже до початку навчання у закладі професійної освіти мають значний багаж інформації, тому навчальний матеріал може їх не цікавити, викликати нудьгу і нетерпіння. Такі учні потребують нової, стимулюючої інформації, що постійно створює виклик їх здібностям.

Легкість розуміння навчального матеріалу обдарованими учнями пов'язана також з потребою його поглибленого вивчення і обговорення. Висока швидкість розумових процесів вимагає можливості самостійно регулювати швидкість навчання. Ефективним є використання в навчанні таких відомих методів, як «мозковий штурм», «швидке читання», тоді як відсутність активності й прогресу в навчанні може викликати фрустрацію, що може привести до формування негативних рис поведінки обдарованих учнів.

Високий рівень розвитку вербальних здібностей і мови, що характеризує більшість обдарованих учнів, вимагає можливостей для подальшого вдосконалення усного та писемного мовлення, що може бути реалізовано при залученні їх до самодіяльності (видання газет, журналів, написання віршів і прози). Такі учні прагнуть до обговорення своїх ідей з однодумцями, співпраці з ними у роботі над проектами, обміну думками і методами вирішення проблем. У той же час вони схильні домінувати в дискусії з викладачами та іншими

учнями. Дані специфічні характеристики обдарованих учнів вимагають реалізації та розвитку їх можливостей, впровадження відповідних методів і продуктів у навчальний процес.

Різноманітність інтересів і велика допитливість можуть викликати у обдарованих учнів труднощі їх узгодження з навчальними завданнями. Такі учні не завжди можуть розраховувати свої сили, вони часто беруться одночасно за безліч справ. Потреба в самоактуалізації мотивує обдарованих молодих людей слідувати власним інтересам, але ця ж потреба може викликати фрустрацію при відсутності такої можливості, втрату впевненості в своїх силах, а отже, логічно виникає потреба в організації їх навчальної діяльності.

Однією із найважливіших проблем обдарованих учнів в системі професійної освіти є розбіжність між умовами, необхідними для прояву і розвитку такої особистості та умовами, які пропонуються конкретним навчальним закладом. Вирішити дану проблему відповідності покликані спеціально розроблені програми навчання і підтримки учнів з різними видами обдарованості.

У Державному навчальному закладі «Регіональний механіко-технологічний центр професійної освіти Харківської області» на заняттях з української мови і літератури при роботі з обдарованими учнями ми все частіше застосовуємо нові технології, які відповідають критеріям особистісно-орієнтованої освіти. Велика увага приділяється навчальному співробітництву - роботі в команді або групі. Дана технологія полягає в тому, що учні об'єднуються в невеликі групи (по 3-4 особи), яким видається одне загальне завдання. При цьому визначається роль кожного учня у процесі виконання завдання. У такій ситуації кожен відповідає не тільки за результати своєї роботи, але і за результат всієї групи. Тому сильні учні зацікавлені у тому, щоб вся група, і в першу чергу слабкі учні, досконально розібралися в матеріалі. Більш підготовлені учні виконують роль викладача: у процесі обговорення виправляють помилки, вказують на недоліки виконаного завдання, заохочують до подальшого навчання і оцінюють роботу учнів.

Висновки. Таким чином, обдаровані учні навчають, але в той же час навчаються самі. Наприклад, пояснюючи правила, вони самі повторюють і систематизують матеріал. Одночасно вони набувають Soft Skills (так звані гнучкі навички - універсальні непрофесійні якості, які допомагають взаємодіяти між собою в команді незалежно від сфери діяльності): готовність допомогти, відповідальність, толерантність.

Отже, вивчення особистісних якостей учнів, уважне ставлення до кожного з них, індивідуалізований підхід дозволить педагогу вчасно помітити риси обдарованості та допомогти їх розвинути. При цьому викладач, ні в якій мірі, не повинен обмежуватися лише рамками своєї навчальної дисципліни, а у великій мірі бути практичним психологом.

Література

1. Бучма В. В. Педагогічна майстерність вчителя у взаємодії з обдарованими учнями підліткового віку. Розвиток обдарованої особистості в освітньому просторі: ціннісний вимір: тези доповідей X наук.-практ. семінару., 23 квіт. 2020 р. Київ: Інститут психології імені Г.С. Костюка НАПН України, 2020. С. 10.

2. Гнатюк О. В. Розвиток мотивації до навчання обдарованих учнів в освітньому просторі . Розвиток обдарованої особистості в освітньому просторі: ціннісний вимір: тези доповідей X наук.-практ. семінару., 23 квіт. 2020 р. Київ: Інститут психології імені Г.С. Костюка НАПН України, 2020. С. 16.

3. Максимчук А. П. Підготовка вчителя до роботи з обдарованими учнями. Креативність особистості як фактор інноваційного розвитку суспільства, 2020. С. 80-83.

4. Степаненко В. І. Креатизація середовища у профілактиці поведінкових девіацій обдарованих учнів. Вісник Луганського національного університету імені Тараса Шевченка. Педагогічні науки, 2020. №. 2 (333) Ч. 2. С. 274–281-274–281.

5. Якимова І. О. Умови розвитку лідерського потенціалу обдарованих учнів у закладах спеціалізованої освіти наукового спрямування. Психологічний супровід розвитку лідерського потенціалу шкільної та студентської молоді: зб. матеріалів Міжнародної науково-практичної конференції, Київ, 29 квітня 2021 р. Київ: НУБіП України, 2021. С. 56.

6. Eremenko Y. Кластеризація освіти як засіб підвищення ефективності роботи з обдарованими учнями. *New Collegium*, 2020. Т. 2. №. 100. С. 14-17.

СТРЕСОСТІЙКІСТЬ ЯК ПРОФЕСІЙНО ЗНАЧУЩА РИСА ОСОБИСТОСТІ ПЕДАГОГА

Банах Світлана Володимирівна,

вчитель

гімназія «Гармонія» Галицького коледжу імені В'ячеслава Чорновола
м. Тернопіль, Україна

Добровольська Світлана Ярославівна,

к. г. н.

Галицький коледж імені В'ячеслава Чорновола
м. Тернопіль, Україна

Вступ. Сучасне суспільство характеризується систематичними соціально-економічними перетвореннями, швидким темпом життя, різноманітністю інформації, це призводить до збільшення навантажень на психоемоційну сферу особистості. Професія педагога є однією з найбільш інтелектуально та емоційно напружених видів діяльності, яка поєднує в собі безліч факторів, що здатні призвести до деформації особистості. Одним з яких є професійний стрес, що негативно відображається на ефективності педагогічної діяльності. Саме тому однією з професійно важливих якостей особистості педагога - здатність чинити опір стресовим ситуаціям, або стресостійкість.

Мета статті полягає в теоретичному аналізі психологічних особливостей розвитку стресостійкості як професійно значущої риси особистості педагога.

Матеріали і методи. Досліджуючи проблему стресостійкості, як складової психологічного здоров'я сучасного педагога, ми спираємося на роботи учених В. Бодрова, Р. Лазаруса, Л. Аболіна, Є. Ільїна, Л. Мітіна та вітчизняних сучасних дослідників В. Калошина, В. Корольчука, В. Крайнюка й ін.

В якості методів дослідження використовувалися: теоретичні – аналіз психолого-педагогічної літератури; емпіричні – спостереження, вивчення й узагальнення педагогічного досвіду.

Виклад основного матеріалу. Розкриваючи зміст поняття дослідження, слід зазначити, що під стресостійкістю розуміють сукупність якостей особистості, які дозволяють людині переносити значні емоційні, інтелектуальні, вольові, фізіологічні навантаження, спричинені особливостями професійної педагогічної діяльності без шкідливих наслідків для цієї діяльності, оточуючих і свого здоров'я зокрема. Іншими словами - це здатність протистояти сильним негативним емоційним впливам, що викликають високу психічну напруженість, оскільки діяльність педагога протікає в умовах значних психологічних навантажень.

Є.П. Ільїн, працюючи над проблемою стресостійкості педагога, пов'язав появу стресу у вчителів з наступними факторами: 1) сприйняття та осмислення одночасних комунікацій різноманітного характеру, 2) специфіка поведінки й ставлення учнів, 3) постійна зміна ситуацій у процесі діяльності та спілкування, 4) взаємодія з різними соціальними групами (учнями, батьками) з приводу успішності й поведінки [1, с. 293].

Педагоги відносяться до стресогенної професії та відрізняються дуже низькими показниками стану здоров'я. Наші спостереження, дослідження (на прикладі педагогічного колективу Галицького коледжу імені В'ячеслава Чорновола) показали, що лише 15% викладачів займаються фізичними вправами, близько 19% - лягають спати в один і той же час, а 45% педагогів сплять не менше ніж 7-8 годин на добу. І тільки 15% педагогів для розумового розвантаження використовують різні види спорту, прогулянки на свіжому повітрі, басейн, шопінг, театр тощо.

Формування культури власного здоров'я педагога, його особистий приклад, спосіб життя визначають відповідний виховний вплив і на вихованців.

Досліджуючи прояви професійного стресу педагогів, слід відмітити, що вони численні й різноманітні. Як правило вони пов'язані з навчанням, вихованням, перевихованням, побутовою невлаштованістю, психологічним тиском, як з боку адміністрації, вихованців, так і з боку батьків, внутрішньоособистісні суперечності вчителя, відсутність об'єктивних критеріїв

для оцінки результатів праці, неефективна система мотивування і стимулювання працівників, нестабільність робочого графіку, втрата здатності бачити позитивні наслідки своєї праці тощо.

Водночас серед проявів професійного стресу педагога виокремлюють загальне нездужання, депресію, хронічну втому, втрату сну, які можуть призвести до “емоційного вигорання” особистості фахівця – особливого фізичного, емоційного та розумового виснаження вчителя. Вищеописані прояви не тільки погіршують загальний стан здоров’я педагога і його професіоналізм, а й значною мірою знижують ефективність педагогічної діяльності, виступаючи не найкращим прикладом для наслідування поведінки свого наставника [2].

Дослідження показало, чим більший педагогічний стаж, тим більша вірогідність розвитку “вигорання” педагогів. На розвиток синдрому емоційного вигорання впливають як особистісні якості педагога, так і організаційні фактори, але вплив перших переважає.

Сьогодні існує чимало способів подолання професійного стресу педагога, до яких належать соціальна, психологічна підтримка, різноманітні тренінги, майстер-класи, психотехнічні ігри та вправи, зустрічі, групова дискусія, вправи для відпрацювання умінь та навичок, моделювання проблем тощо.

Основні рекомендації щодо профілактики педагогічного вигорання, формування стресостійкості:

1. турбота про себе, прагнення до гармонії, здорового способу життя, розвиток вміння відволікатися від емоцій під час роботи;
2. правильна організація робочого процесу, робочого місця та місця відпочинку;
3. боротьба зі своїми негативними думками, судженнями, прагнення знаходити зміст у всіх подіях, позитивне мислення;
4. хоча б раз на тиждень, упродовж одного дня слід робити тільки те, що хочеться;
5. навчитися позбавлятися від тривожних думок або проблем шляхом аналізу та розставляти пріоритети;

6. здатність відмовлятися від непотрібних речей, гонитва за якими і призводить до синдрому емоційного вигорання.

7. створення або належність до груп, в яких ви будете підвищувати вашу професійну компетентність.

Висновки. Отже, стресостійкість лежить в основі успішної педагогічної діяльності і є інтегральною якістю педагога як індивіда, особистості, суб'єкта діяльності та індивідуальності. Стресостійкість необхідна для ефективного здійснення будь-якого компонента педагогічної діяльності, і навпаки, оволодіння педагогом спеціальними вміннями, зумовленими специфікою педагогічної діяльності, підвищує рівень його стресостійкості. Належний рівень стресостійкості як однієї з важливих якостей педагога дозволить йому зберегти психічне та фізичне здоров'я, запобігти “емоційному вигоранню”, що підвищить результативність і якість виконання професійної роботи.

Використані джерела:

1. Ильин Е.П. Психология для педагогов / Е.П. Ильин. – М.: Флинта, 2012. – С. 273-335.

2. Корольчук М.С. Психофізіологічні засади дослідження стресостійкості особистості. *Електронний ресурс*. http://www.nbu.gov.ua/portal/Soc_Gum/Vchdpu/psy/2011_94/Korol1.pdf (дата звернення 04.08.2021)

РОЗВИТОК МОНОЛОГІЧНОГО МОВЛЕННЯ ДІТЕЙ МОЛОДШОГО ШКІЛЬНОГО ВІКУ З ПОРУШЕННЯМ ІНТЕЛЕКТУ В УМОВАХ ІНКЛЮЗІЇ

Баракіна Наталія Олександрівна,
магістр
КЗ «Золочівський ліцей №3»
сmt. Золочів, Україна

Вступ. Останні роки в освітньому просторі України відбуваються суттєві зміни. Ці зрушення торкнулися і процесу навчання дітей шкільного віку, особливої уваги набула проблема отримання освіти дітьми з особливостями психофізичного розвитку, зокрема порушення інтелектуальної сфери. Забезпечення рівних можливостей в отриманні загальної середньої освіти є одним з провідних завдань освітянської реформи. За останній період практика інклюзивного навчання осіб з особливостями психофізичного розвитку довела свою ефективність та набуває популярності. Багато науковців та практиків займаються пошуком новітніх підходів у навчанні разом дітей всіх категорій (з особливостями фізичного або психологічного стану та таких, що не мають особливостей розвитку). Результатом цієї діяльності і стало активне впровадження інклюзивного навчання, закріплення інклюзії на законодавчому рівні дозволило батькам реалізувати конституційні права своїх дітей, які полягають у вільному виборі форм отримання освіти.

Розвиток мовлення – одне з провідних освітніх завдань у системі сучасного навчання. Мовлення людини виконує не тільки комунікативну функцію, а є показником інтелектуального розвитку та стимулом пізнавальної активності особистості. Мовлення виступає засобом пізнання навколишнього світу, що забезпечує процес навчання та виховання. Оволодіння мовленням забезпечує людині не тільки реалізацію комунікативних потреб, а й створює умови для активної пізнавальної діяльності. Це обумовлює важливість роботи з розвитку рідної мови та мовлення у навчанні молодших школярів. Протягом

шкільного дитинства відбувається формування всіх сторін мовлення: фонетичної, лексичної, граматичної. Оволодіння мовленням у молодшому шкільному віці відбувається у деяких напрямках одночасно: граматичний, лексичний, інтонаційний, звуко-ритмічний, розуміння і усвідомлення власного мовлення. Учні початкової школи відчувають труднощі у побудові монологічного висловлювання. Мовлення першокласників з інтелектуальними порушеннями складається з простих, непоширених, часто неповних і неправильно побудованих речень. Висловлювання можуть бути однослівними і мати синкретичний характер — коли одним словом позначається ситуація чи подія. Їхні розповіді становлять ланцюжок із граматично однозначних речень.

Навчання монологічного мовлення відбувається на уроках, метою якого є навчання різних типів розповіді. Розвиток монологічного мовлення необхідно здійснювати за спеціальною програмою. У сучасній методиці існує кілька класифікацій видів навчальної діяльності з розвитку монологічного мовлення: за характером мовленнєвих дій (заняття зі складання реальних і творчих розповідей); за використанням наочності (складання розповіді на наочній і словесній основі); за домінуючим психічним процесом (створення розповіді на основі сприймання наочності, розповіді по пам'яті, та творчі розповіді на основі уяви).

Правильно організований процес навчання сприяє розвитку монологічного мовлення, мовленнєвих навичок, які сприятимуть у подальшому розвитку у дитини комунікативних здібностей. Систематичне навчання з урахуванням загально-дидактичних та методичних принципів сприятиме оптимальному та ефективному навчанню молодших школярів з порушеннями інтелекту.

Робота з розвитку монологічного мовлення в учнів зособливостями психофізичного розвитку повинна бути спрямована на корекцію і розвиток всіх мовленнєвих операцій та всіх видів мовлення в комплексі.

Метою роботи є дослідження на підставі аналізу психолого-педагогічної літератури визначити особливості процесу розвитку монологічного мовлення

дітей з порушенням інтелекту. Враховуючи практичні нароби з окресленої теми, з'ясувати особливості організації інклюзивного навчання дітей з особливостями психофізичного розвитку у умовах сьогодення. Теоретично обґрунтувати та експериментально перевірити корекційну програму розвитку монологічного мовлення молодших школярів в умовах інклюзивного навчання.

Матеріали і методи. Для досягнення поставленої мети застосовувалася корекційна програма розвитку монологічного мовлення учнів молодших класів в умовах інклюзивного навчання. В основу експериментальної корекційної програми було покладено наступні завдання: розвиток монологічного усного мовлення учнів молодших класів з інтелектуальними порушеннями, корекційна робота мовленнєвих навичок учнів, що спрямована на розвиток монологічного мовлення учнів інклюзивного класу. Для впровадження у роботу створеної програми необхідним є використання наочних матеріалів, іграшок.

- **Методи дослідження:**

- теоретичні (вивчення законодавчої, нормативної та навчально-методичної документації з інклюзивної освіти, аналіз літератури – культурологічної, педагогічної, психологічної – для порівняння, зіставлення різних поглядів на досліджувану проблему, визначення поняттєво-категоріального апарату);

- емпіричні (спостереження, бесіди, педагогічний експеримент з метою перевірки рівня сформованості монологічного мовлення у молодших школярів з інтелектуальними порушеннями);

- порівняння (для кількісного та якісного аналізу емпіричних даних).

Результати і обговорення. За допомогою виконання завдань, передбачених корекційною програмою, молодші школярі набувають вміння пов'язувати між собою речення та частини розповіді, створюючи сюжетну лінію розповіді. Виконання словесних вправ сприяє розвитку мислення, що є важливим для розвитку навичок монологічного мовлення молодших школярів. Учень відповідає на запитання вчителя щодо змісту предметних та сюжетних малюнків, повторює відповіді, вибором відповідного малюнка демонструє

розуміння запитання. Словесні вправи з наочним матеріалом та використанням іграшок (кегли, м'ячі) сприяють швидкості переключення уваги. Складання ТАН-історій учнями дозволяє розвивати та закріплювати навички монологічного мовлення, вдосконалюють вміння складати логічні висловлювання.

Впровадження завдань з природничим змістом сприяло вдосконаленню навичок монологічного мовлення та логічної побудови змісту під час складання розповідей, оскільки дітям зрозуміла та близька ця тема. Це також сприяє розвитку знань про оточуючий світ природи, світ тварин, рослин, пори року, місяці року, дні тижня, явища погоди, формування розуміння та відчуття часу. Все це допомагає дітям навчитися орієнтуватися в навколишньому просторі. Таки чином, ми маємо можливість вирішити цілий комплекс освітніх завдань.

Вправи на розвиток комунікативних здібностей сприяли підвищенню ініціативності, розвитку інтересу та зацікавленості, а також соціалізації учнів з інтелектуальними порушеннями, налагодженню доброзичливих стосунків між дітьми, формуванню толерантності.

На діаграмі (рис. 1) представлені результати сформованості монологічного мовлення молодших школярів, які навчаються в умовах інклюзії, на констатуючому етапі дослідження.



Рис.1. Рівень сформованості монологічного мовлення учнів інклюзивного класу на констатуючому етапі педагогічного дослідження

На діаграмі (рис. 2) представлені результати сформованості монологічного мовлення молодших школярів, які навчаються в умовах інклюзії, на контрольному етапі дослідження.

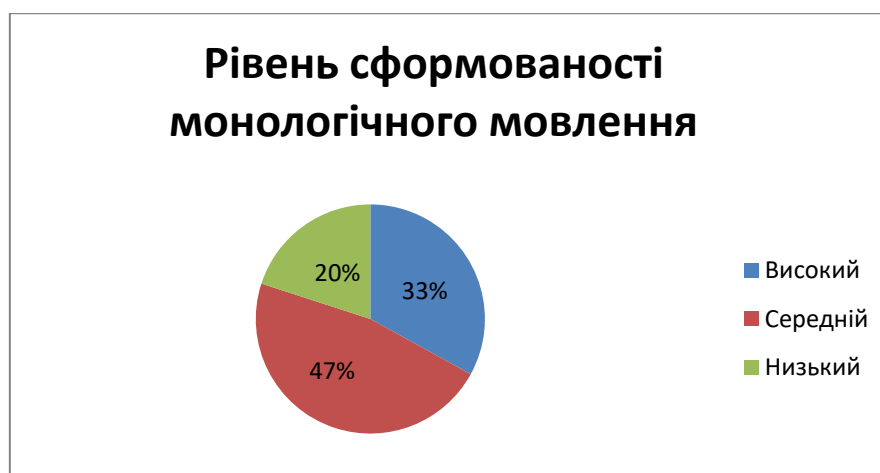

Рис. 2. Рівень сформованості монологічного мовлення учнів інклюзивного класу на контрольному етапі педагогічного дослідження

На графіку (рис.3) представлено динаміку змін рівня сформованості монологічного мовлення молодших школярів, які навчаються в інклюзивному класі на констатуючому та контрольному етапах експериментального дослідження.

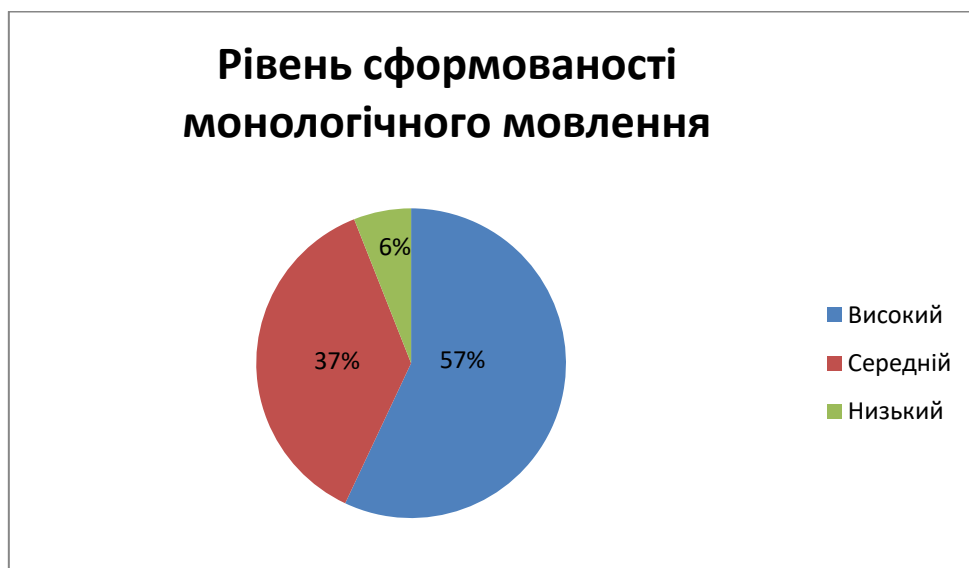

Рис. 3. Графік змін показників сформованості монологічного мовлення школярів на початку та в кінці дослідження

Отже, можемо констатувати, що використання експериментально-педагогічної програми формування монологічного мовлення молодших школярів з порушенням інтелекту, які навчаються в інклюзивному класі, є доцільним та ефективним у корекційно-освітній діяльності. У ході роботи нами було зафіксовано зростання показників розвитку монологічного мовлення дітей з порушенням інтелекту.

Висновки. Розвиток монологічного мовлення молодших школярів – одне з найважливіших завдань освітньої діяльності. Ефективним процес розвитку монологічного мовлення буде тільки у тому випадку, коли навчання та корекція будуть відбуватися не тільки під час організованих форм роботи, а й в процесі повсякденної мовленнєвої діяльності учнів, спрямованої на активізацію їхнього мовлення і розвиток мислення. Метою розробленої нами корекційної програми розвитку монологічного мовлення молодших школярів з порушеннями інтелекту є: формування в учнів мовленнєвої компетентності, що полягає у формуванні в учнів вмінь адекватно й доречно користуватися монологічним мовленням в конкретних ситуаціях (висловлювати свої думки, бажання, наміри, прохання); створення ефективних передумов для всебічного розвитку дитини, забезпечення умов, які б допомогли успішно реалізовувати потребу у спілкуванні. Отримані результати дозволяють говорити про ефективність запропонованої програми та рекомендувати її до використання в освітньому процесі закладу середньої освіти.

ОСОБЛИВОСТІ ФОРМ ОРГАНІЗАЦІЇ НАВЧАЛЬНОЇ ДІЯЛЬНОСТІ УЧНІВ ПОЧАТКОВИХ КЛАСІВ В УМОВАХ ЗМІШАНОГО НАВЧАННЯ

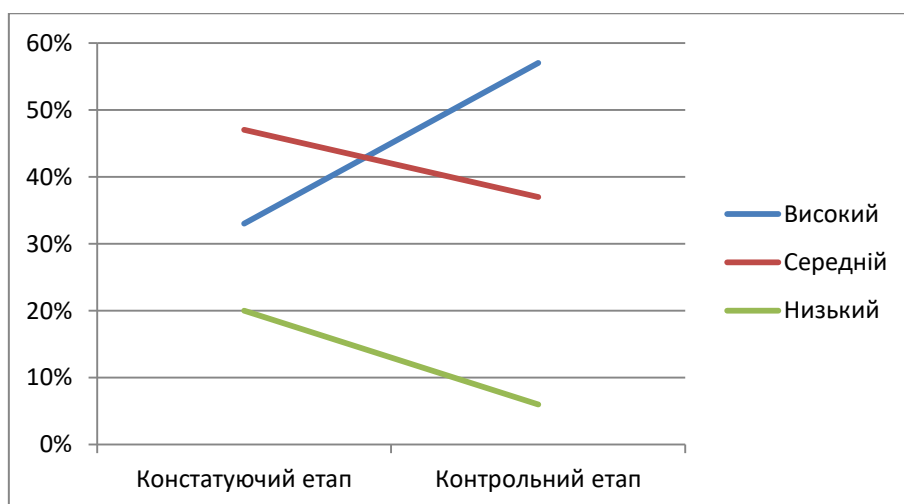
Барановська Олена Володимирівна,
к. п. н., старший науковий співробітник,
Інститут педагогіки НАПН України, м. Київ

Вступ. Глобальні зміни внаслідок пандемії коронавірусу показали, що перебудова процесу навчання є необхідним кроком, який поставив низку проблем перед навчальними закладами і сім'ями. За даними ЮНЕСКО дистанційно навчатися розпочали близько півтора мільярда дітей по всьому світу. Переривання соціальних зв'язків дитини та переведення їх в дистанційний формат зумовили необхідність організації в домашніх умовах відповідного освітнього та розвивального простору. Відбулася суттєва зміна традиційних ролей вчителів, батьків та учнів, що посилило відповідальність батьків і оголило проблеми, які існують в сім'ї. Поступово світ прийшов до ідеї впровадження гібридної форми навчання: змішаного навчання, наукова база якого активно розвивається в даний час. Досить скромний методичний прийом перетворюється в педагогічне явище, коли створюється нове навчальне середовище, в якому досвід і майстерність вчителя гармонійно і ефективно об'єднуються із відповідальністю батьків та залученням дитини до інформаційного простору.

Мета роботи. Визначити особливості форм організації навчальної діяльності учнів початкових класів в умовах змішаного навчання.

Матеріали і методи. Теоретичний аналіз філософської, психологічної та педагогічної наукової літератури, вивчення нормативно-правових документів у сфері освіти, словників, енциклопедій, авторефератів, дисертацій, Інтернет-ресурсів, досвіду роботи педагогічних працівників загальноосвітніх навчальних закладів України; анкетування, спостереження, усне опитування, аналіз

методичного апарату підручників, методи статистичної обробки експериментальних даних; теоретичні методи.

Результати і обговорення. Змішане навчання в початковій школі залучає нові Інтернет-технології, які дозволяють врахувати індивідуальний темп навчання і розвитку учня, мотивувати його, відстежити його особисті досягнення та відслідкувати необхідні зміни в технологіях. Традиційний навчальний процес у навчальних закладах персоналізується за допомогою нових підходів, доступних у новому форматі. Протягом останніх років в роботах учених з'явилися такі терміни, як: «е-дидактика» (А. Андрєєв, Е. Оспеннікова та ін.); «електронна педагогіка», «комп'ютерна система навчання», «електронне навчання», «дистанційне навчання». В Концепції розвитку дистанційної освіти в Україні ще у 2000 році було зазначено про необхідність забезпечення розвитку освіти на основі нових прогресивних концепцій, запровадження у навчально-виховний процес новітніх педагогічних технологій та науково-методичних досягнень, створення нової системи інформаційного забезпечення освіти. Планувалося, що поступове введення дистанційного навчання сприятиме появі нових можливостей для оновлення змісту навчання та методів викладання дисциплін і розповсюдження знань; розширення доступу до всіх рівнів освіти; реалізації системи безперервної освіти протягом життя; індивідуалізації навчання за масовості освіти. Педагогічні технології дистанційного навчання визначалися як технології опосередкованого активного спілкування з використанням телекомунікаційного зв'язку та методології індивідуальної роботи зі структурованим навчальним матеріалом, представленим у електронному вигляді [1]. Нині нові документи про дистанційне (змішане) навчання регламентують цю форму навчання як повноправну форму, за якої може забезпечуватися повна загальна середня освіта. Батьки прописані як суб'єкти дистанційного навчання (разом із учнями та педагогічними працівниками) і надзвичайно важливе значення має їх сприяння виконанню дитячої освітньої програми та досягненню дитиною певних результатів навчання. Акцентовано на важливості організації

зворотного зв'язку та конструктивної комунікації між усіма учасниками освітнього процесу [2]. Тож виникає необхідність урізноманітнити існуючі форми і методи навчання, адаптуючи їх до дистанційного та змішаного формату, розвивати та трансформувати педагогічні технології і моделі навчання.

Значний вплив на розвиток методик і технологій навчання мали дослідження провідних радянських психологів, які розробляли проблеми вікового та психологічного розвитку дитини, співвідношення діяльності різного виду в певному віці, основні новоутворення, формування основних якостей особистості дитини, впроваджували гуманістичну психолого-педагогічну концепцію ампліфікації (Д. Ельконін В. Давидов О. Запорожець, Г. Костюк та ін.). Саме вікові особливості дитини на певному році навчання в початкових класах диктують вибір відповідних форм навчальної діяльності, які наразі мають адаптуватися під змішаний формат.

Виокремимо основні фактори, які впливають на якість навчання учнів початкових класів в дистанційному форматі (рис.1) [3].



Рис. 1. Фактори впливу на якість навчання в дистанційному форматі

Науковці виокремлюють переваги дистанційного навчання: зміна можливостей індивідуалізації навчання в дистанційному форматі; можливість швидкої діагностики та обробки інформації в цифровому форматі; різноманітність наочних об'єктів, моделей в електронному форматі.

Недоліками відзначаються: труднощі обробки неформалізованої інформації; формалізація дидактичних ситуацій; відсутність живого спілкування [4; 5].

Важливим фактором для ефективного навчання в змішаному форматі стало видання компетентісно орієнтованих підручників, в яких якомога повно відображено наскрізні освітні лінії. Розглянемо відносно нове новоутворення в методичному апараті підручників: вміння групи «уміння спілкуватись з однолітками» (розв'язувати проблеми, співпрацювати з іншими особами), які є дуже важливими в умовах змішаного навчання, коли виникає дефіцит повноцінного спілкування учнів в класі. До цієї групи відносяться запитання та завдання, спрямовані на формування соціальних вмінь: завдання-інтерв'ю (націлені на вміння сформулювати запитання, взаємодіяти з співбесідником та отримувати зворотний зв'язок); спільна робота над завданням за текстом, робота в парі; спільні дослідницькі завдання; рольові завдання; завдання-змагання, ігрові завдання. Серед цих завдань наявні частково репродуктивні (читання ланцюжком, відтворення ситуації за зразком), продуктивні (відтворення власного варіанту розвитку ситуації) та творчі (створення спільного творчого продукту). Наявність запитань та завдань цієї групи в підручниках є суттєвим досягненням. Саме такі завдання можуть урізноманітнити традиційні форми організації навчальної діяльності учнів початкових класів та адаптувати їх до умов змішаного навчання. Кількісний аналіз інших підручників 2020 року видання засвідчує, що вміння розв'язувати проблеми, співпрацювати з іншими особами займає 13,5% за усіма підгрупами. Нові рубрики в підручниках з української мови та читання з успіхом демонструють актуальність групових (парних) форм навчальної діяльності учнів, націлених на формування найважливіших наскрізних умінь учнів: вміння працювати в групах (що є основою для змішаного навчання), вміння навчатись і розвивати протягом життя. Можна відмітити блоки завдань: «Проведи дослідження»; «Перевіряю свої досягнення»; правила-орієнтири; завдання на застосування інформаційних умінь, інформаційні сайти; рубрика «Медіавіконце» (сайти з віртуальними подорожами) [6; 7; 8].

Актуальність групових та парних форм організації навчальної діяльності учнів доводиться різноманітним досвідом використання їх в навчально-виховному середовищі. Російські дослідники (А. Хуторський та ін.) виокремлюють зовнішні форми навчання: індивідуальні, групові, фронтальні, колективні, парні та внутрішні форми організації навчання (індивідуальні заняття вчителя з учнем, в тому числі і самонавчання); колективно-групові заняття по типу класно-урочних (різні типи уроків, лекцій, семінарів); системи індивідуально-колективних занять. Цікавим є підхід, за якого застосовується диференціація певної форми організації навчальних занять. Адаптація існуючих форм навчальної діяльності учнів під електронний формат має широкі перспективи, наприклад, шкільна екскурсія може бути здійснена у віртуальному форматі (існує он-лайн доступ до провідних музеїв світу, театрів та виставок). Дискусії, дидактичні ігри різних типів вже давно існують в електронному форматі. Проблемно-пошукові узагальнювальні ігри передбачають здійснення учнями логічних операцій з елементами пошуку на основі наявних знань, систематизацію імітованого факту. Творчі ігри допомагають застосовувати узагальнення під час пояснення суперечливих явищ імітованого процесу, виконувати навчальні завдання у нестандартних ситуаціях. Отже, аналіз даної проблеми показав, що групова навчальна діяльність учнів забезпечує умови для формування позитивної мотивації учіння школярів (О. Барановська, В. Виноградов, О. Дусавицький, Х. Лійметс, К. Нор, В. Паламарчук, Л. Пироженко, О. Пометун, О. Савченко, І. Чередов, О. Ярошенко та ін). Групова робота має низку значних переваг: висока результативність у засвоєнні знань і формуванні вмінь; формування уміння співпрацювати, розвиток соціальних почуттів; позитивна мотивація, розвиток гуманних стосунків між дітьми; формування вмінь планування, контролю, взаємоконтролю, рефлексії тощо. За організації парної діяльності вчитель отримує значні можливості для творчого застосування різноманітних методів і прийомів навчання, у тому числі й проблемних. Робота в парах дає учням час подумати, обмінятися ідеями з партнером і лише потім озвучувати свої думки

перед класом. Вона сприяє розвитку навичок спілкування, вміння висловлюватися, критично мислити, переконувати й вести дискусію. Проте треба пам'ятати, що взаємодія двох учнів, які сидять за однією партою, не завжди позитивно впливає на процес навчання. Слід об'єднувати учнів, що мають різні навчальні можливості, при цьому один із них повинен мати відповідальне ставлення до навчання, бо спільна робота двох слабких учнів не приносить позитивних результатів [9].

Висновки. Тож за змішаної форми навчання актуальними залишаються саме групові форми організації навчальної діяльності учнів. Сучасна початкова школа шукає шляхи оновлення існуючих форм навчання, рамки цих форм значно розширюються шляхами віртуального співробітництва та різноманітними експериментами передових вчителів.

Список літератури

[1] *Концепція розвитку дистанційної освіти в Україні*, затверджено Постановою МОН України В. Г. Кременем 20 грудня 2000р. [Електронний ресурс]. Доступно: <http://www.osvita.org.ua/distance/pravo/00.html>].

[2] Щодо організації дистанційного навчання. Лист МОН України № 1/9-609 від 2 листопада 2020 року. Доступно: <https://mon.gov.ua/ua/npra/shodo-organizaciyi-distancijnogo-navchannya>

[3] Барановська О. В. Методологічні аспекти реалізації педагогічних технологій за філологічним спрямуванням: еволюція та трансформація в українській школі / Український педагогічний журнал, 2020. № 1. С. 5–13.

[4] Шелестова Л. В. Дидактичні проблеми дистанційного навчання / Trends in science and practice of today. Abstracts of XXVIII International Scientific and Practical Conference. Ankara, Turkey. 2021. Pp. 306-309.

[5] Барановська О. В. Можливості і перспективи шкільного підручника в умовах змішаного навчання. Proceedings of the 11th International scientific and practical conference. CPN Publishing Group. Kyoto, Japan. 2021. Pp. 75–84. URL: <https://sci-conf.com.ua/xi-mezhdunarodnaya-nauchno-prakticheskaya-konferentsiya->

science-and-education-problems-prospects-and-innovations-21-23-iyulya-2021-goda-kioto-yaponiya-arhiv/.

[6] Барановська О. В. Теоретико-методологічні основи індивідуалізації навчання в початковій школі / Theoretical foundations of the functioning of Education. Ways to improve the effectiveness of educational activities: collective monograph / Baranovska O. – etc. – International Science Group. – Boston : Primedia eLaunch, 2021. – 674 p., p. 16-23.

[7] Барановська О. В. Формування наскрізних умінь учнів 3-4 класів (за результатами аналізу підручників української мови та читання третього класу) / Проблеми сучасного підручника: ключові компетентності та предметні навички: збірник матеріалів Міжнародної науково-практичної інтернет конференції (електронне наукове видання), 20-21 травня 2021 р. Київ.: Педагогічна думка, 2021. – с. 13-15.

[8] Барановська О. В. Формування наскрізних умінь третьокласників за допомогою методичного апарату підручника / Проблеми сучасного підручника : зб. наук. праць / [ред. кол.; голов. ред. — О.М.Топузов]. — К.: Педагогічна думка, 2021. – Вип. 26. – 272 с.

[9] Барановська О. В. Дидактичні підходи до проблеми форм навчання в профільній школі / Профільне навчання: теорія і практика / Інститут педагогіки АПН України; Гімназія № 290 м. Києва / наук. ред. Л. А. Липова. – К.: ВВП «Компас», 2007. – 192 с. – С. 35–45 (Співавт. Прутас. А.В.,Грищенко О.В.).

[10] Барановська О. В. Становлення та розвиток форм організації навчальної діяльності учнів в умовах диференціації навчання / Дидактичні засади диференціації навчання в основній школі: монографія / [авт. кол.: В. І. Кизенко, Г. О. Васьківська, С. П. Бондар й ін.]; за наук. ред. В. І. Кизенка. – Педагогічна думка, 2012. – 216 с. С. 142–166.

ПІДПРИЄМНИЦЬКА КОМПЕТЕНТНІСТЬ МАЙБУТНІХ ФАХІВЦІВ ГОТЕЛЬНО-РЕСТОРАННОЇ СПРАВИ

Бурак Валентина Геннадіївна

к. техн. н., доцент,
Херсонський державний університет
м. Херсон, Україна

Вступ. У сучасному світі все значущішими стають підприємницькі навички (*business skills*), які акумулюють у собі знання інтелектуальної власності, інвестиційної і фінансової грамотності, навички продаж, проведення презентацій та бізнес-переговорів, івент-менеджменту, управління проєктами, людьми, своєю роботою і часом тощо.

Мета роботи – аналіз сутності підприємницької як складової загальнопрофесійної компетентності майбутніх фахівців готельно-ресторанної справи, сформованої в процесі професійної підготовки у закладах вищої освіти.

Матеріали та методи. Основними матеріалами розвідки є наукові дослідження українських науковців з означеної проблематики. Серед методів дослідження слід виділити, зокрема, системного підходу задля узагальнення положень наукових праць, аналізу та синтезу з метою виокремлення та диференціації дефініцій поняття «підприємницька компетентність», окреслення терміна «підприємницька компетентність майбутніх фахівців готельно-ресторанної справи», котра формується у процесі професійної підготовки майбутніх фахівців готельно-ресторанної справи.

Результати та обговорення. Професійна підготовка майбутніх фахівців готельно-ресторанної справи передбачає формування відповідної професійної компетентності. У контексті дослідження під терміном «*компетентність майбутніх фахівців готельно-ресторанної справи*» розумітимемо полікомпонентну динамічну комбінацію, представлену знаннями, уміннями, навичками, способами мислення, поглядами, цінностями, іншими особистими якостями, зреалізовану наскрізно на рівнях вищої освіти галузі знань 24 «Сфера

обслуговування», спеціальності 241 «Готельно-ресторанна справа», формах організації навчання, що є комплексом інтегральної, загальних («м'які») і спеціальних («тверді» фахові, предметні) компетентностей та визначає здатність здобувача освіти успішно соціалізуватися, провадити професійну та/або подальшу навчальну діяльність, самостійно й цілеспрямовано індивідуально підвищувати фахову компетентність, розбудовувати кар'єру та формувати власну концепцію життєвого успіху.

У структурі професійної компетентності майбутніх фахівців готельно-ресторанної справи важливе місце займає підприємницька. Зупинимось детальніше на аналізі підприємницької компетентності майбутніх фахівців готельно-ресторанної справи. Подамо означену інформацію за допомогою таблиці 1. Диференціація підходів до визначення підприємницької компетентності в українській педагогічній науці.

Таблиця 1

Диференціація підходів до визначення підприємницької компетентності в українській педагогічній науці

Автори-дослідники	Тлумачення поняття «підприємницька компетентність»
М. Ляшенко [2, с. 53]	здатність використовувати знання, вміння та навички з основ підприємництва; готовність до створення власного бізнесу як здатність довести свої наукові здобутки до комерціалізації та впровадження їх в певній галузі економіки; критично осмислювати й використовувати різноманітну інформацію; творчий підхід до справи, наявність певних лідерських якостей...здатність майбутнього фахівця технологічної освіти організувати та контролювати основні етапи здійснення підприємницької діяльності; знаходити організаційно-управлінські рішення, в тому числі в нестандартних ситуаціях і нести за них відповідальність
В.Майковська [3, с. 70]	розуміння економічних та соціальних можливостей і викликів; здатність реагувати на можливості та ідеї і перетворювати їх у цінності для інших; уміння планувати й управляти проектами культурної, соціальної або комерційної цінності на основі творчості, критичного мислення, вирішенні проблем, ініціативності, наполегливості та вмінні співпрацювати; приймати фінансові рішення, ефективно спілкуватися та вести переговори з іншими, справлятися з невизначеністю, неоднозначністю та ризиком як невід'ємними частинами прийняття обґрунтованих рішень
М. Ткаченко [4, с. 7]	складний соціально-економічний і психолого-діяльнісний феномен, конкретизований динамічним комплексом ціннісно-світоглядних орієнтацій, знань, умінь, способів діяльності, досвіду, професійно

	значущих якостей, що цілісно визначають підготовленість особи до підприємницької діяльності в межах реалізації професійно-функціональних завдань, зокрема здатність до самозайнятості (відкриття власної справи), вміння аналізувати ринкові можливості підприємства, опанувати провідні економічні ролі, об'єктивно оцінювати індивідуально-особистісні здібності до підприємництва
Ду Цзінсуй [5, с. 103]	інтегральне особистісне утворення людини, яке забезпечує її здатність успішно здійснювати підприємницьку діяльність (тобто самостійну інноваційну господарську діяльність), спрямовану на отримання певних матеріальних і соціальних вигід.

Зазначимо, що наведені в таблиці дефініції акцентують увагу на інтегральній природі підприємницької компетентності як сукупності орієнтацій, знань, умінь, способів діяльності, досвіду, професійно значущих якостей та здатності до підприємницької діяльності на підприємствах, створення власного бізнесу, що спрямовано на прийняття фінансових рішень, отримання матеріальних і соціальних вигід. Європейська Рамка визначає наскрізний характер підприємницької компетентності через її здатність до застосування членами суспільства в усіх сферах життєдіяльності, ототожнюючи з піклуванням про життя і здоров'я (власне та інших), саморозвиток, активною участю в соціальному житті, на ринку праці як фахівця на фірмі чи приватного підприємця із соціально значущою та комерційно спрямованою професійною діяльністю.

Актуальність означеної компетентності підтверджено сучасними реаліями, адже вплив пандемії на економіку виявився довшим і інтенсивнішим, ніж передбачалося, а галузь послуг зазнає збитків набагато більше, ніж виробництво. Пандемія COVID-19 сильніше позначилася на малому бізнесі, ніж на великому, а чимало підприємств сфери обслуговування – це саме представники малого підприємництва.

Тож майбутні фахівці готельно-ресторанної справи, на думку науковців, повинні володіти знаннями різних контекстів та можливостей утілювати ідеї в особистій, соціальній або професійній діяльності; планувати проєкти та управляти їхнім утіленням у життя; розуміти економічні та соціальні можливості й виклики роботодавців, організацій чи суспільства в цілому;

дотримуватися в їхньому подоланні етичних принципів; усвідомлення власних сильних і слабких сторін; креативності, розвинутої уяви і стратегічного мислення, досвідом долаття проблем і критичного аналізу процесів та інновацій, цінностей та вартостей, прийняття фінансових рішень, ефективної комунікації та ведення перемовин, уміння управлятися з невизначеністю, неоднозначністю та небезпекою як невід'ємними частинами прийняття переконливих рішень; підприємливості, ініціативності, активності, потягу до пошуку, сміливості та наполегливості в досягненні цілей, бажанню мотивувати інших та цінувати власні ідеї, співпереживати і піклуватися про людей та світ, брати відповідальність за етичність дій протягом усього процесу [4].

Зважаючи на означене, **підприємницька компетентність майбутніх фахівців готельно-ресторанної справи** – це спрямованість діяльності майбутнього фахівця на досягнення успіху в готельно-ресторанному бізнесі й подальшого самостійного здійснення професійної діяльності у сфері обслуговування; здатність до творчого пошуку та реалізації нових економічних ідей для вирішення різноманітних проблем у повсякденному професійному і соціальному житті. В умовах побудови індивідуальної освітньої траєкторії та моделювання майбутньої успішної професійної самореалізації підприємницька компетентність уможливить самозайнятість фахівців, результативний самоменеджмент щодо управління власним життям і кар'єрою, сприятиме активній свідомій участі в економічному та суспільно-політичному житті.

Висновки. Отже, підприємницька компетентність майбутніх фахівців готельно-ресторанної справи є важливою спеціальною компетентністю, необхідною для особистісного самопізнання, саморозвитку та самовдосконалення, реалізації в професії та концепції власного життєвого успіху.

ЛІТЕРАТУРА

1. Бурак, В. Г. (2021). Специфіка формування компетентності фахівців готельно-ресторанної справи в процесі професійної підготовки в закладах вищої освіти. *Нова педагогічна думка*, 2 (106), 32–38.

2. Ляшенко, М. (2016). Формування підприємницької компетентності у майбутніх учителів технологій. *Наукові записки*, 9 (III), 51–54.
3. Майковська, В. І. (2019). Теоретико-методичні аспекти формування підприємницької компетентності майбутніх фахівців сфери обслуговування : навч.-метод. посіб. Суми: Вид-во СумДПУ імені А.С.Макаренка.
4. Ткаченко, М. В. (2018). Формування підприємницької компетентності майбутніх фахівців ресторанного господарства у професійно-технічних навчальних закладах : автореф. дис. ... канд. пед. наук. Київ.
5. Цзінсюй, Ду. (2020). Формування підприємницької компетентності студентів у закладах вищої освіти КНР : дис. ... докт. філософії. Харків.
6. Savina, N. B., Slyusarenko N. V., Yakobchuk, M. S., Gromaszek, K., Smailova S., & Muslimov K. (2021). Using of entropy at estimation business risks. *International Journal of Electronics and Telecommunications*, 2 (67), 169–174.

ФОРМУВАННЯ ЕКОЛОГІЧНОЇ КУЛЬТУРИ ДІТЕЙ СТАРШОГО ВІКУ ЗАСОБАМИ МИСТЕЦТВА

Волкова Людмила Сергіївна
вихователь ДНЗ№ 527,
студентка Національного педагогічного
університету ім. М. П. Драгоманова
м. Київ, Україна

Вступ. Серед пріоритетних завдань сучасної дошкільної освіти чільне місце посідає завдання розвитку духовно-моральних якостей дітей дошкільного віку, що виявляються у ставленні дитини до її предметного, соціального та природного довкілля. В центрі уваги науковців і практиків знаходиться питання формування основ екологічної культури дитини, що обумовлює її здатність до екологічно доцільної, виваженої поведінки у природі.

Однією з форм художнього досягнення світу у формуванні основ екологічної культури дошкільників є мистецтво, роль якого для розвитку дитини незаперечна і незамінна. На всіх етапах виховання дітей, особливо в дошкільному віці, мистецтво виступає як особлива форма пізнання себе і світу, в якій відбувається становлення її як людини, зміцнення духовності, розвитку творчих здібностей, образного мислення та естетичної сфери.

Проблему формування екологічної культури у дітей дошкільного віку досліджувала ціла низка педагогів таких як Г. Беленька, Н. Лисенко, И. Глухова, С. Ніколаєва, Н. Горопаха, З. Плохій, О. Соцька, Н. Рижова, Н. Яришева та ін. Проблеми екологічно-естетичного виховання дітей дошкільного віку, формування у них основ екологічної культури засобами різних видів мистецтв досліджувалися Г. Беленькою, О. Половіною, М. Рогановою, Т. Науменко, Г. Тарасенко та ін.

Таким чином, означена проблема певною мірою представлена в науково-методичній літературі. Але практика роботи закладів дошкільної освіти показала, що вихователі не завжди надають значення емоційному фактору у

формуванні основ екологічної культури дитини та часто є прихильниками традиційних способів ознайомлення дітей з природою. Мистецтво розглядається ними як допоміжний засіб формування уявлень про природне довкілля. Саме тому виникла актуальність означеної проблеми, а недостатнє практичне втілення її педагогами на практиці зумовила вибір теми роботи.

Мета роботи - теоретично обґрунтувати та експериментально перевірити шляхи ефективного використання освітньо-виховного потенціалу мистецтва у формуванні екологічної культури дітей старшого віку в закладах дошкільної освіти.

Матеріали і методи. Дослідження здійснено на базі дошкільного навчального закладу № 527 м. Києва. На різних етапах експерименту було задіяно 21 дитину. Для досягнення мети, розв'язання поставлених завдань, перевірки гіпотези дослідження було використано сукупність взаємодоповнювальних наукових методів дослідження:

- теоретичні: аналіз, синтез, узагальнення, систематизація, конкретизація, порівняння та зіставлення різних поглядів, що дало нам можливість зробити обґрунтування теоретичних засад реалізації освітньо-виховного потенціалу мистецтва в екологічному вихованні дітей старшого дошкільного віку, а також визначення сутності базових понять дослідження та з'ясування шляхів ефективного використання мистецтва як засобу формування у дітей екологічної культури;

- емпіричні: включене спостереження, бесіди, ігри, виконання завдань з метою визначення рівня сформованості у дітей старшого дошкільного віку екологічної культури та компетентності; педагогічний експеримент для перевірки ефективності реалізації освітньо-виховного потенціалу мистецтва в екологічному вихованні дітей;

- математична обробка результатів дослідження.

Результати і обговорення. У процесі експериментального дослідження з'ясовано, що лише 19% опитуваних відповідають високому рівню сформованості досліджуваної якості. Значна частина дітей (52%)

продемонструвала достатній або середній рівень сформованості екологічної компетентності. На жаль, у 19% дітей виявлено низький рівень цієї якості. Проведене діагностичне дослідження засвідчило, що більшість дітей старшого віку усвідомлюють необхідність збереження природи, подолання тих негативних проявів людського господарювання, які нині спостерігаються дуже часто.

Наукова новизна і теоретичне значення одержаних результатів дослідження полягає в тому, що;

- обґрунтовано та експериментально перевірено методи та прийоми реалізації освітньо-виховного потенціалу мистецтва в екологічному вихованні старших дошкільників;

- зроблено уточнення критеріїв (змістовний; емоційно-ціннісний; діяльнісний) та рівнів (високий, середній, низький) сформованості екологічної культури та компетентності старших дошкільників;

- методика діагностики сформованості екологічної компетентності дітей набула подальшого розвитку.

Результати контрольного експерименту засвідчили позитивну динаміку у рівнях сформованості екологічної компетентності дітей внаслідок впровадження окреслених шляхів реалізації освітньо-виховного потенціалу мистецтва в екологічному вихованні дітей старшого дошкільного віку. Дані проведеного дослідження дають змогу констатувати, що визначені шляхи реалізації освітнього потенціалу мистецтва в екологічному вихованні старших дошкільників є ефективними та дієвими.

Практичне значення одержаних результатів полягає в розробці методичних рекомендацій «Творчі зустрічі в галереї природи для дітей старшого дошкільного віку» та впровадженні підібраних матеріалів у практику роботи закладу дошкільної освіти.

Висновки. Здійснений теоретичний аналіз дозволив визначити базові поняття дослідження. Зокрема, з'ясовано, що екологічна освіта є системою послідовного неперервного формування екологічної культури людини, яка

здійснюється через соціалізацію особистості у процесі навчання, виховання, самоосвіти, набуття життєвого досвіду на всіх вікових етапах. Екологічне виховання є складовою екологічної освіти. Враховуючи вікові особливості дітей старшого дошкільного віку, особлива увага в екологічному вихованні дітей повинна бути зосереджена на формуванні у них культури почуттів та постійному закріпленні їх у конкретних життєвих ситуаціях.

Одним із провідних факторів екологічного виховання дітей старшого дошкільного віку, який впливає на розвиток і формування екологічної свідомості дитини, стимулює виникнення в неї доброзичливого, гуманного ставлення до природного довкілля, спонукає до його збереження, є художньо-естетичний. Висновки педагогів минулого та результати сучасних наукових досліджень доводять, що формування екологічного світогляду особистості тісно пов'язане з її естетичними позиціями. Тому, роль мистецтва як однієї з форм художнього осягнення світу у формуванні чуттєво-емоційної сфери дошкільника, основ його екологічної свідомості є незаперечною і незамінною.

У формуванні у старших дошкільників екологічної культури винятково важлива роль відводиться емоційно-естетичному її пізнанню, що є першим і надзвичайно важливим кроком на шляху до «зрощування» в дитині емоційно-ціннісного ставлення до природи, розуміння її краси і гармонії. За цих умов відбувається розвиток суб'єктно-етичних стосунків між дитиною та природою, цей процес розвивається за умови накопичення цінностей емоційних переживань емпатійного характеру та образної оцінки гармонії природи. Цьому сприяє використання творів художньої літератури зокрема, поетичних творів, які пропонують цікаві образи для художнього осягнення природи.

Література:

1. Базовий компонент дошкільної освіти (нова редакція) // Дошкільне виховання. - 2012. - № 7. - С. 4-19.
2. Беленька Г. Дошкільнятам про світ природи старший дошкільний вік навч.-метод. посібник / Г. Беленька, Т. Науменко, О. Половіна. - К. Генеза, 2013. - 112 с.

3. Білявський Г.О. Основи екологічних знань: Пробний мас. Підручник для учнів 10-11 кл. середніх загальноосв. закладів / Г.О. Білявський, Р. С. Фурдуй, І. Ю. Костіков. – К.: Либідь, 2000. – 336 с.
4. Білявський Г.О. Основи екології: Навчальний посібник / К.: Либідь, 2006. – 408 с.
5. Богуш А. Духовність у вимірів мистецтва / А. Богуш // Дошкільне виховання. - 2013. -№ 9. - С. 3-5.
6. Богуш А. Методика організації художньо-мовленневої діяльності дітей у дошкільних навчальних закладах: підруч. / А. Богуш, Н. Гавриш, Т. Котик. - К. : Слово, 2006. - 304 с.
7. Борейко В. Є., Подобайло А. В. ЕКОЛОГІЧНА ЕТИКА. Навчальний посібник. -Київ: Фітосоціоцентр, 2004. — 116 с.
8. Борейко В.Е. Прорыв в экологическую этику: Серия: Охрана дикой природы. – Вып. 21. – К.: Киевский эколого-культурный центр, 2001. – 204 с.
9. Бордовский Г.А. Актуальные проблемы современной подготовки специалистов // Подготовка специалистов в области образования. – СПб.: Образование, 1996. – 304 с.
10. Вернадский В.И. Несколько слов о ноосфере / Философские мысли натуралиста. – М.: Наука, 1991. – 272 с.
11. Виноградова Н.Ф. Екологічна освіта: концепції та методичні підходи / Н.Ф. Виноградова. – М.: «Технотрон», 1996. – С. 35-43.
12. Выготский Л. С. Вопросы детской психологии. - СПб. Союз, 1997. - 224 с.

НАВЧАННЯ МАЙБУТНІХ ВЧИТЕЛІВ РОБОТІ З ГІПЕРАКТИВНИМИ УЧНЯМИ НА УРОКАХ АНГЛІЙСЬКОЇ МОВИ

Гладка Ірина Анатоліївна,

доцент

Романюк Вікторія Леонідівна,

старший викладач

Національний педагогічний університет

імені М. П. Драгоманова

м. Київ, Україна

Вступ. Пандемія внесла свої корективи в навчальний і виховний процес. Перед викладачами педагогічних університетів стала проблема не тільки навчати студентів відповідним предметам, а й підготувати їх до вирішення дистанційних, виховних та навчальних проблем та ситуацій. Гіперактивність привертає увагу педагогів, психологів і, безумовно, методистів, тому що в Україні, за попередніми даними, у кожному класі з 30 осіб навчається в середньому 9-10 непосидючих учнів (фактично, це 28% учнів, і такий % зростає з року в рік). Це створює проблеми в шкільній адаптації та навчанні учнів. Зокрема, як доводить досвід, такі школярі не тільки надзвичайно рухливі, балакучі, метушливі, у них зазвичай спостерігаються проблеми з концентрацією уваги і зосередженістю. Учні привертають до себе увагу вчителя, який постійно має контролювати їх поведінку, виконання завдань та засвоєння матеріалу. Але ще один момент, що зацікавив нас, методистів, викладачів ЗВО: існує відсоток студентів, які постійно зайняті своїми справами, їх важко втримати на місці, змусити вислухати завдання і, тим більше, виконати його до кінця. Вони фактично «не чують» викладача (в силу своєї надмірної активності й імпульсивності), все втрачають, все забувають. Відтак, апробована роками методика навчання англійської мови стає не ефективною, а якість її засвоєння як учнями із гіперактивністю, так і студентами, є досить низькою. Тому ми вирішили подумати над тим, як підготувати гіперактивних майбутніх вчителів до навчання англійської мови гіперактивних учнів. За С.

Харландом «гіперактивність – це стан, при якому активність і збудливість перевищують норму. Характерними рисами в поведінці є неуважність, негативізм, непосидючість, часті зміни настрою, впертість, запальність і агресивність» [4]. Відтак, розуміючи важливість вивчення англійської мови досить актуальним є питання окреслення трансформаційних особливостей методики навчання англійської мови у молодшому шкільному віці для учнів з зазначеними проблемами. Аналіз останніх досліджень і публікацій свідчить, що ця проблема знайшла відображення у наукових дослідженнях багатьох сучасних вчених. Мовні науковці знаходяться в безперервному пошуку нових передових методів навчання іноземним мовам. Базові проблеми вивчення англійської мови учня з гіперактивністю розглядаються у працях Ю. Чмутової, М. Семина, А. Чинчикова та педагогів, що присвятили себе вивченню гіпеактивності у дітей варто зазначити Ф. Шольца, Д. Добсона, В. Петрунека, Ж. Філіпа, П. Бонкура, Г. Хоффмана та інші.

Мета роботи. Головною метою нашого дослідження є довести, що формування єдиного підходу до методики навчання англійської мови майбутніх гіперактивних вчителів і учнів може бути продуктивно використаною в практиці навчання говоріння іноземним мовам. Саме осмислення і реалізація цього методу в новій соціокультурній ситуації у світлі вимог до освіти на сучасному щаблі суспільного розвитку дозволяє говорити про методику навчання англійської мови учнів і майбутніх вчителів з гіперактивністю як про таку, яка дозволяє ефективно вирішувати завдання особистісно-зорієнтованого підходу в навчанні.

Матеріали та методи. Гіперактивним людям будь-якого віку складно всидіти на місці. Тому майбутнім вчителям ми пропонуємо навчати учнів молодших класів англійської мови в русі: поставити стілець і запропонувати учням бігати колом і повторювати слово "run", потім стрибати і повторювати слово "jump". Як показав аналіз проведеної роботи, через півгодини такого активного навчання, учні запам'ятовують 7-10 нових слів і витрачають

накопичену енергію. Дітям, які люблять малювати, пропонується замальовувати нові слова, що розвиває уяву і полегшує запам'ятовування [1].

Безумовно комп'ютерні ігри англійською мовою дуже корисні в наше технологічне сторіччя, якщо використовуються не більше ніж півгодини на день. Це, ми розуміємо, зі світу фантастики, Тому досвід показав, що розвиваючі ігри або спеціальні навчальні програми, представлені в ігровій формі, заохочують непосидючих: якщо гратися, так з користю. В Інтернеті до кожної теми та на будь-який вік та рівень можна знайти додатки, які допомагають учням освоїти нову лексику та вчителю перевірити накопичені знання.

Результати та обговорення. Що стосується читання англійською, наша довід доводить, що ефективніше підбирати сучасні казки з інтернету, пізнавальні розповіді, смішні історії, яких нема рідною мовою і ця інформація буде новою, пізнавальною і цікавою. Учень з радістю буде знайомитися з новим матеріалом, вчити слова, адже він не знайде цей твір українською мовою. Безумовно, відомі казки «З поросяти», «Принцеса на горошині», «Теремок» та інші чудові для інсценування. І краще спочатку вивчити всі ролі уголос всім класом, щоб кожен зміг спробувати себе будь-яким героєм казок. Тим паче в разі хвороби вчитель може замінити відсутнього іншим учнем і вистава не буде зірвана.

Як відомо, учням подобається співати і розуміти те, що вони співають, дивитися мультфільми і фільми англійською, щоб розуміти краще носіїв мови.

Герої класичних англомовних мультфільмів і фільмів говорять простою мовою, зрозумілою учням. Розпочинати краще із субтитрів. Під час перегляду вчитель може зупиняти кадр і просити записати вираз чи слово в зошит, розіграти сценку тощо.

Щодо підлітків, їм подобається і співати, і розуміти, що співає улюблений виконавець. Спочатку складно сприймати текст на слух, тому майбутнім вчителям пропонується знайти текст в інтернеті і разом перекласти, можливо і знайти існуючий переклад і порівняти зі своїм. Важливо пам'ятати, що смаки

вчителя і учнів часто не збігаються, тому краще не нав'язувати свої музичні смаки, а працювати з тими піснями, які любить учні. Це допоможе і налагодити взаємини з підлітками, і заохотити до вивчення англійської мови [2].

Як показує досвід, учні будь-якого віку (і майбутні вчителі не виняток) швидко втомлюються від однотипних занять, тому бажано кожні 15-20 хвилин змінювати вид діяльності. Наприклад: Вчитель спочатку знайомить учнів зі словами і виразами, які будуть у фрагменті фільму. Слова читаються, перекладаються, пригадуються синоніми, антоніми, з'єднуються слова з дефініціями, тощо. На це буде витрачено 10-15 хвилин, залежно від рівня класу, потім учні дивляться фільм, якщо він із субтитрами, це одна річ: можна і не зупиняти кадр, а дати можливість учням самим розібратися з сюжетом і зрозуміти його; якщо фрагмент без субтитрів, то слід зупиняти кадри, якщо учні не розуміють, або пропонувати записувати незрозумілі слова, а потім обговорити їх. На це теж вчитель витратить десь 15 хвилин, ще 10 хвилин можна або переказувати фрагмент, або інсценувати (вчитель заздалегідь готує розписані ролі із текстом), решта часу підбиття підсумку, домашнє завдання та оголошення оцінок.

На що важливо при навчанні майбутніх вчителів звернути їхню увагу: 1) при аудіюванні вчитель повинен підготувати до прослуховування, перевірити, чи є уявлення про тему повідомлення, діалогу і т.д. рідною мовою та достатній загальний словниковий запас і володіння основною лексикою за запропонованою темою. Учні мають сконцентруватися на слуханні (не відволікатися на сторонні шуми і звуки) та брати участь у тренувальних методиках на розуміння англійської мови. Вчитель має правильно підібрати тексти за рівнями, цікавою, новітньою інформацією та бути готовим супроводжувати учнів на всіх етапах роботи з аудіо матеріалом, щоб у фіналі і учні, і вчитель були задоволені результатом роботи; 2) при діалогічній формі спілкування – попереджати формування в гіперактивних учнів такої форми поведінки, як «робити/говорити щось заради зовнішнього результату»; спиратися на розуміння сутності мовних стимулів (доцільно спиратися на

розуміння сутності мовних стимулів та мовних відповідей, замість опори на механічне запам'ятовування); попереджати випадки, коли учень починає відповідати, не дослухавши і не зрозумівши питання або відволікання уваги (оскільки гіперактивні учні легко відволікаються і можуть перестати слухати мовця в середині діалогу, навіть не усвідомлюючи це); практикувати вправи для навчання сприйняттю діалогічної мови «з боку» [3]. 3) при говорінні: тексти, завдання до них подавати візуально та за допомогою тактильних стимулів. Частіше гіперактивні учні краще засвоюють говоріння, коли у них є можливість доторкнутися до предмету, що підлягає опису; робити повідомлення по темі (для гіперактивних учнів з це має бути те, що їм цікаве перш за все); дозволяти учням висловлювати емоції [5].

Висновок. Тому майбутнім вчителям, які спробують реалізувати описаний досвід, необхідно пам'ятати: бали важливі, але полювання на них відміняється і на перше, друге і третє місце приходять заохочування, зацікавленість, мотивація і стимуляція. Індивідуальний підхід – важлива складова сучасного навчального процесу.

Література

1. Бігич О.Б. Теоретичні основи формування методичної компетенції майбутнього вчителя іноземної мови початкової школи: автореф. дис. на здобуття наук. ступеня доктора пед. наук: спец. 13.00.02 «Теорія та методика навчання: германські мови» / О.Б. Бігич . – Київ , 2005.

2. Методика навчання іноземних мов у загальноосвітніх навчальних закладах: підручник / Л. С. Панова [та ін.]. – К. : Академія, 2010. – 328 с.

3. <https://msu.edu.ua/wp-content/uploads/2018/12/84-100.pdf>

4. Харланд С. Гиперактивный или сверходаренный? Как помочь нестандартным детям / С. Харланд. – М.: Эксмо, 2001. – 68 с.

5. Шнайдер В.І. Діти з гіперактивним розладом та дефіцитом уваги / В.І. Шнайдер, О.В. Голюк. – Хмельницький, 2012. – 90 с.

ЗНАЧЕННЯ ФІЗИЧНОЇ КУЛЬТУРИ І СПОРТУ В ФОРМУВАННІ ЗДОРОВОГО СПОСОБУ ЖИТТЯ СТУДЕНТСЬКОЇ МОЛОДІ

**Гордієнко Наталія Олександрівна,
Шевченко Василь Володимирович,
Бадрак Тетяна Володимирівна**
Викладачі
Черкаська медична академія
м. Черкаси, Україна

Вступ. Фізична культура зустрічає нас на порозі життя, з раннього дитинства наповнюючи його засвоєнням найрізноманітніших рухів. Навіть вікові періоди спеціалісти розрізняють за розвитком рухових функцій, моторики людини. Потреба в рухах – одна із загальнобіологічних особливостей організму, яка грає важливу роль в життєдіяльності людини. Формування людини на всіх етапах еволюційного процесу проходило в нерозривному зв'язку з активною м'язовою діяльністю, яка, водночас, забезпечувала й стабільність внутрішнього середовища організму, його гомеостаз. Зв'язок рухової активності зі станом здоров'я людини незаперечний. Рухова активність належить до числа основних факторів, що визначають рівень обмінних процесів організму та стан його кісткової, м'язової та серцево-судинної системи.

Фізична культура і спорт являють собою багатопланове суспільне явище – це підготовка молоді людини до праці та до нормального суспільного життя. Основний результат їх впливу на організм – формування великих резервних можливостей. У звичайних умовах ці можливості можуть не виявлятися, але включаються в діяльність та проявляють себе у ситуаціях, коли виникає необхідність інтенсивних навантажень. Молодому поколінню важливо знати, що глибока та прогресивна функція й структура організму, що виникає під впливом спортивного тренування, викликає стійке підвищення якості життєдіяльності.

Молода студентська спільнота не завжди розуміє роль фізичної культури та спорту в утвердженні здорового способу життя, ігноруючи ствердження, що здоров'я необхідне, щоб у повній мірі насолоджуватися життям, творчою та фізичною працею. Те, що дається природою, потрібно берегти й розвивати. Але навіть в оптимальних умовах свого життя людина допускає відхилення від режиму та ритму діяльності, а також шкідливі звички, які негативно впливають на здоров'я. На сьогоднішній день проблема фізичної культури та спорту в утвердженні здорового способу життя є дуже важливою, оскільки екологія навколишнього середовища, а іноді й соціальні умови, не дають можливості організму молодій людині нормально функціонувати.

Фізична активність тісно пов'язана з трьома аспектами здоров'я – фізичним, психічним та соціальним і протягом життя людини відіграє важливу роль, визначаючи нормальний ріст та розвиток організму, підтримуючи його нормальний функціональний стан, працездатність і фізичні резерви. Саме в молодому віці організм людини найбільш чутливий до прояву різних несприятливих факторів та впливів, у тому числі й до обмеження фізичної активності.

Обмеження рухової активності, виключаючи життєво важливі моторно-вісцеральні рефлекси й детренуючи організм, призводить до значних змін функцій і резервів внутрішніх органів. При цьому особливо страждає серцево-судинна система, погіршується функціональний стан серця, знижується економічність його роботи виникають зміни в ультрамолекулярних елементах, які зумовлюють порушення процесів біологічного окиснення та погіршення тканевого дихання міокарду. Зменшуються коронарні резерви, і вже за невеликих фізичних навантажень розвивається киснева недостатність; прогресуюче скорочення діастолі погіршує постачання міокарда киснем. Все це сприяє передчасному виникненню дегенеративних змін в системі кровообігу, її передчасному зносу.

Розробкою актуальної проблеми залучення молодого покоління до здорового способу життя засобами фізичної культури та спорту займаються

багато науковців: В. П. Іващенко [1], А. Магльований [2], С. В. Сичов [3] та ін., намагаючись дослідити вплив фізичного навантаження на організм людини, а також роль фізичної культури і спорту в утвердженні здорового способу життя молодого покоління, зокрема, студентської молоді. Однак, незважаючи на значну кількість досліджень, у цій сфері залишається багато невирішених питань. Виховання у студентської молоді позитивного ставлення до здорового способу життя часто недооцінюється. Усе це вказує на актуальність обраної теми і свідчить про необхідність подальших досліджень у цьому напрямку.

Мета роботи – визначити ефективність занять фізичною культурою та спортом в формуванні здорового способу життя студентської молоді, розкрити сутність явища гіпокінезії та способи боротьби з нею, а також дослідити нові способи пропаганди здорового способу життя серед молоді.

Матеріали і методи. Для успішного досягнення мети роботи було сформовано і використано комплекс взаємодоповнюючих методів дослідження:

- методи теоретичного узагальнення і аналізу;
- аналіз педагогічного досвіду на основі спостережень за процесом навчання та виховання;
- бесіди, анкетування;
- аналіз програм і підручників;
- узагальнення і систематизація результатів педагогічного дослідження.

Результати і обговорення. Робота з літературними джерелами виявила, що над проблемою ролі фізичної культури і спорту в формуванні позитивного ставлення молодого покоління до здорового способу життя працює багато науковців і вчених. Усі вони дійшли висновку, що людина, яка хоче зберегти своє здоров'я, повинна не тільки не вживати алкоголю, нікотину та наркотиків, але й активно займатися фізичною культурою та спортом. Думки авторів розходяться стосовно мотивації та пропаганди занять фізичною культурою. Це пояснюється тим, що дане питання ще не досить вивчене і наукові дослідження в цьому напрямку тривають.

Формуючи в студентській молоді позитивне ставлення до здорового способу життя, в першу чергу, потрібно озброїти молодь знаннями щодо впливу фізичних вправ на різні системи організму, а саме: на серцево-судинну систему, систему дихання, опорно-руховий апарат.

Серце – м'язовий орган, який виконує роль насоса, що перекачує кров і забезпечує тканини киснем. Серце нетренованої людини в стані спокою за систолу виштовхує в аорту 50-70 мл крові, за хвилину при 70-80 скороченнях це 3,5-5 л. Систематичне фізичне тренування посилює функцію серця і доводить систолічний об'єм до 90-100 мл у спокої, а за дуже великих фізичних навантажень – до 150 і навіть 200 мл в спокої. Словом, серце спортсмена має десятикратний розмір потужності. Крім цього, тренуваному серцю притаманна брадикардія, тобто частота серцевих скорочень, що нижча за 60 уд/хв. (іноді до 36-38). Такий режим роботи більш «вигідний» для серця, тому що збільшує час відпочинку, під час якого отримує збагачену киснем артеріальну кров. Основна відмінність полягає ще й у тому, що при легкому навантаженні серце нетренованої людини збільшує кількість скорочень, а серце спортсмена підвищує ударний викид крові, тобто працює економічніше.

Якщо серце являє собою насос, що перекачує кров та забезпечує її доставку до всіх тканин, то легені – головний орган дихальної системи – насичує цю кров киснем. Фізичні навантаження збільшують кількість альвеол у легенях, удосконалюючи цим дихальний апарат та збільшуючи його резерви. Встановлено, що у спортсменів кількість альвеол та альвеолярних ходів збільшена на 15-20% порівняно із неспортсменами. Завдяки фізичним вправам ЖЄЛ легень тренуваних людей може досягати 7 л і більше.

Беззаперечним є вплив фізичних вправ і на опорно-руховий апарат людини, який складається з кісткового скелету та м'язів. М'язи – головний механізм, за допомогою якого виконуються фізичні вправи. Вони добре піддаються тренуванню та швидко удосконалюються. Виконуючи свою роботу, м'язи водночас поліпшують функції практично всіх внутрішніх органів. При роботі м'язів обов'язково включається в процес вегетативна та центральна

нервова система, стимулюється робота печінки – основної біохімічної лабораторії організму, а також підвищується активність ферментів, прискорюються аеробні та анаеробні реакції, покращується функціональна здатність суглобів.

Отже, молоде покоління, насамперед, повинно усвідомити, що рух – це життєва необхідність людини. Нормальне функціонування людського організму неможливе без фізичних навантажень.

Кожен із факторів нашого життя, пов'язаний із працею, побутом, харчуванням, навчанням, відпочинком, лише за певних умов є сприятливим для людини. В багатьох же випадках ці фактори являють загрозу для організму. Саме через це, поряд із попередженням заздалегідь несприятливих впливів, необхідно використовувати впливи принципово іншого роду, стимулюючи захисні сили організму, підвищуючи його пристосувальні можливості та працездатність. Оздоровчі ефекти використання засобів фізичної культури і спорту є інструментами тих важливих перебудов, які зміцнюють здоров'я молодого покоління та підвищують його життєздатність.

Мотивація занять фізичною культурою та пропаганда здорового способу життя – суттєва сторона життя сучасної молоді людини. Для виконання фізичних вправ і впровадження активної оздоровчої діяльності студентам необхідно зосередити свою увагу на важливості занять фізичною культурою, переключити на неї свої інтереси, мету, мотиви, загальмувати свої негативні поривання. Увагу фізично пасивних молодих людей необхідно зосереджувати на потребі у здоровому способі життя, отриманні інформації, на основі якої відбудеться актуалізація потреби занять фізичною культурою і спортом. Потрібно розкрити сутність їх оздоровчої діяльності, що необхідно для цього робити й навіщо.

Пропаганда здорового способу життя – це цілеспрямована діяльність по розповсюдженню та популяризації фізкультурних знань, науково обґрунтованих порад, рекомендацій та методичних концепцій з метою

запровадження фізичної культури і спорту в повсякденне життя студентської молоді.

Вищевикладений матеріал дає нам можливість сформулювати такі

ВИСНОВКИ:

1. Фізична культура і спорт – багатопланове суспільне явище, що є головним компонентом в утвердженні здорового способу життя студентської молоді. Заняття фізичною культурою і спортом сприяє підготовці молодої людини до праці та до нормального суспільного життя

2. Основний результат впливу фізичної та спортивної діяльності на організм – формування великих резервних можливостей. Ці можливості виявляються в умовах інтенсивних фізичних навантажень і дають можливість молодим спеціалістам швидше адаптуватися до умов майбутньої професійної діяльності.

3. Рівень фізичної підготовленості майбутніх фахівців безпосередньо впливає на подальшу повноцінну життєдіяльність і забезпечує ефективність виконання їх службових обов'язків.

Список літератури

1. Іващенко В. П. Теорія і методика фізичного виховання: Навч. посіб. – Черкаси: вид. ЦНТЕІ, 2005. – 263 с.

2. Магльований А.В. Фізичне виховання в здоровому способі життя студентів / А.В. Магльований / - Львів, 2006 – 17 с.

3. Сичов С. В. Формування у школярів і студентів потреби фізичного вдосконалення / С. Сичов // Фізичне виховання у школі. – 2001. – № 4. С. 22-26.

ВИКОРИСТАННЯ МУЛЬТИМЕДІЙНИХ МОЖЛИВОСТЕЙ КОМП'ЮТЕРА У ПРОЦЕСІ НАВЧАННЯ ДИРИГУВАННЮ СТУДЕНТІВ ПЕДАГОГІЧНИХ ЗАКЛАДІВ ВИЩОЇ ОСВІТИ

Григор'єва Вікторія Вікторівна,

к. пед. н., доцент

Чернявська Вікторія Федорівна,

магістрантка

Бердянський державний педагогічний університет

м. Бердянськ, Україна

Вступ./Introduction. Одне з найважливіших місць у фаховій підготовці педагогів-музикантів займає цикл диригентсько-хорових дисциплін. Це обумовлено специфікою роботи вчителя музичного мистецтва. У рамках диригентсько-хорової підготовки бакалаврів особливий інтерес становить використання музично-комп'ютерних технологій навчання диригуванню. Для здійснення процесу успішного оволодіння диригентськими та хормейстерськими вміннями і навичками необхідно створення спеціальних умов, що дозволяють суб'єкту навчання бачити, спостерігати й ретроспективно оцінювати власну навчальну діяльність [4]. Можливість організації таких умов з'явилася в епоху науково-технічної революції, яка відкрила світу кіно, телебачення, комп'ютер.

Мета статті./Aim. – розкрити особливості використання музично-комп'ютерних технологій у процесі диригентсько-хорової підготовки бакалаврів спеціальності 014 Середня освіта (Музичне мистецтво) у педагогічних ЗВО.

Матеріали і методи./Materials and methods. Комп'ютерно-музичні технології та їх використання в освітньому процесі є об'єктом наукового дослідження багатьох вчених. Питання реалізації цих технологій в освітньому процесі вивчали І. Гайденко, Т. Корольова, С. Мезенцева, С. Пучков, Саньюй Хуан, Л. Столярчук, Т. Турчин та ін. Теоретичні основи забезпечення

комп'ютеризації вищої музичної освіти розкрито в наукових доробках таких авторів, як І. Заболотська, А. Марков, М. Падражанська, М. Сова, Чен Жуїн та ін. Науково-методичні аспекти впровадження комп'ютерно-музичних технологій в процес підготовки майбутніх фахівців музичного профілю проаналізовано в публікаціях Т. Крошипіної, Л. Робустової, О. Полякової тощо.

У процесі дослідження даної проблеми було опрацьовано наукову літературу та використано загальнонаукові методи аналізу, зіставлення та узагальнення.

Результаты и обсуждение./Results and discussion. У професійній диригентській підготовці бакалавра за спеціальністю 014 Середня освіта (Музичне мистецтво) на початковому етапі роботи над жестом є важливий момент формування слухо-рухових зв'язків і координації, де мультимедіа-технології дозволяють найбільш адекватно розширити інформаційне поле рефлексивного самоконтролю. Відомий педагог-диригент К.А. Ольхов [3] відзначав, що диригентський жест набагато зручніше показувати наочно на фоні музики, особливості якої він повинен відобразити, ніж описувати його словами «поза звучання матерії» [3]. Маючи великий педагогічний досвід, він припустив, що, можливо, в майбутньому методичні роботи з диригування втіляться у відеозаписах, які дозволять набагато точніше донести технічні нюанси.

Однією з умов ефективного управління діяльністю є активне функціонування каналів внутрішнього та зовнішнього зворотного зв'язку. Важливість зовнішнього контуру зворотного зв'язку особливо гостро відчувається у початковий період навчання диригуванню, коли студент постійно потребує корекції диригентських жестів. Виконанню продуктивних, репетиційних, тренувальних вправ і самоконтролю їх якості заважає, з одного боку, відсутність чітких і ясних уявлень ідеального виконавського зразка, а з іншого - відсутність об'єктивної інформації «ззовні» про результати власної діяльності. У цих умовах застосування додаткових інформаційних засобів покликане виконати завдання формування уявлень про найбільш яскраві й

виразні диригентські виконавські прийоми, сутність яких особливо чітко проявляється в зіставленні з виконанням студента. Цьому процесу також має сприяти постійне оцінювання та самоконтроль студентом власної навчальної діяльності, інформацію про яку він може отримати за допомогою відеозапису на комп'ютері.

Прикладом управління діяльністю за допомогою рефлексивного відеотренінга може служити методичний прийом «комунікативний контроль», побудований на багатоканальній суб'єктно-об'єктній комунікації [2]. Сутність його полягає у здатності відеозапису перетворювати студента з суб'єкта на об'єкт диригентського впливу.

Під час диригентського виконання студентом музичного фрагменту проводиться його відеозапис на комп'ютері. Після закінчення запису диригентського виконання матеріал «перемотується» назад і готується для перегляду записаного на моніторі. При відтворенні запису студенту пропонується уявити себе співаком хору, яким керує диригент з монітора ПК і дається завдання - заспівати хорову партію за власним жестом, записаним на комп'ютер. Виконання зазначеного завдання (спів хорової партії у точній відповідності власному диригентському показу) змушує студента мимоволі чи свідомо фіксувати всі моменти відповідності або невідповідності жестів «диригента» своєму слуховому уявленню музичного матеріалу.

У процесі здійснення «комунікативного контролю» дискомфорт, що відчуває студент, і незручність співу під власний жест сигналізують йому про допущені помилки в диригентському жесті й стимулюють усвідомлення їх причин.

Заміна ролі студента-диригента на роль студента-співака хору запускає психологічні механізми рефлексії та самоаналізу власного диригентського «Я». «Комунікативний контроль» дозволяє виявити порушення або відсутність тотожних зв'язків між жестом і звуком, що створює основу для подальшого відпрацювання слухо-рухових зв'язків, координації жесту і розвитку диригентської техніки.

Висновки./Conclusions. Таким чином, використання музично-комп'ютерних технологій і, зокрема, методики рефлексивного комп'ютерного відеотренінгу здатне ефективно розширити інформаційну основу навчання диригуванню бакалаврів спеціальності 014 Середня освіта (Музичне мистецтво) педагогічних закладів вищої освіти.

Список літератури:

1. Костенко Л. Ю., Шумська Л. Ю. Методика викладання хорового диригування : навч. посіб. для студ. вищих навч. закладів. Ніжин : НДУ ім. М. Гоголя, 2012. 98 с.
2. Луценко В. Музично-комп'ютерні технології у професійній діяльності майбутнього вчителя музики в умовах підвищення вимог до якості сучасної освіти. Молодь і ринок. 2011. № 7(78). С. 81-84.
3. Ольхов К. А. Теоретические основы дирижерской техники. Ленинград : Музыка, 1984. 160 с.
4. Цовьянова И.А. Ассоциативный подход к обучению дирижированию (информационный аспект): Учебное пособие для студентов высших учебных заведений. М., 2015. 59 с.

ВЗАЄМОДІЯ ШКОЛИ ТА ЗАСОБІВ МАСОВОЇ ІНФОРМАЦІЇ В ЗАБЕЗПЕЧЕННІ ОСВІТНЬОГО ПРОЦЕСУ

Григоров Георгій Альбертович

кандидат філософських наук

КЗВО «Дніпровська академія неперервної педагогічної освіти»

Дніпропетровської обласної ради»

м. Дніпро, Україна

Вступ. Освіта сьогодення більше не являє собою ізольовану систему з обмеженим зовнішнім впливом, що базується тільки на внутрішніх складових. Існує багато процесів, які відповідальні за зміни в суспільстві і знаннях і, тим самим, за трансформацію цієї системи.

Вплив засобів інформації та комунікації постійно зростає, розповсюдженість цих засобів в сучасному житті, змушують людей аналізувати та використовувати позитивні й негативні наслідки цього як для окремих індивідів, так і для суспільства в цілому. Друковані ЗМІ, аудіо- та відеоджерела інформації, рекламні псевдо-наукові повідомлення, політична агітація та ін. – це вже не просто засіб комунікації. Вони формують нове середовище існування, обумовлюють думки, створюють модель поведінки. Яким чином освіта може використовувати, експлуатувати і освоювати незліченні повідомлення і предмети інформації, зробити їх по-справжньому освітніми і водночас виконувати свою роль, коли це необхідно, для протидії будь-якому несприятливому впливу, на дітей і підлітків? Це, за загальним визнанням, складне питання, яке заслуговує на увагу зараз, і ми повинні готувати дітей до цього.

Мета. Даною публікацією ми намагаємось звернути увагу на можливість та необхідність плідної спільної роботи засобів масової інформації та освітніх установ; виділити роль інформаційних та комунікаційних систем у формуванні ґрунтовних знань і корисних навичок у сучасної молоді; проаналізувати поняття медіаосвіти як складової процесу безперервної освіти; розкрити

проблемні питання впровадження засобів масової інформації в навчальну практику.

Матеріали й методи. При роботі над даною публікацією автор застосував методи теоретичного дослідження та провів аналіз актуальних наукових праць з даної проблематики.

Результати й обговорення. Відомо, що сучасні навчальні заклади активно використовують різні ЗМІ, наприклад, радіо-, теле- та мультимедійні, при чому, досить часто.

Однак у всьому світі й досі актуальною залишається проблема співіснування двох джерел інформації і знань для дитини та підлітку. З одного боку є традиційна школа, що діє за чіткими правилами та планами поетапно від одного класу і певного рівня до іншого, від однієї теми до іншої, рідко дозволяючи собі відхилення у бік нових теорій та неперевіраних відомостей. З другого боку перед учнями, виникає «паралельна школа» засобів масової інформації – доступна й всеосяжна з безліччю недостовірних але захоплюючих альтернативних понять та гіпотез, уявлень, які за змістом суттєво відрізняються від тих, що надає класична школа, і які, нажаль, підпорядковують інтелект, емоції і моральне виховання істотному впливу, що не завжди відповідає цілям сучасної освіти.

Навіть з огляду на кроки, які були зроблені класичною освітою в області впровадження медіакультури, різних прикладів використання сучасних можливостей медіапростору, співдружність між знаннями, що отримані в школі та тими, що надає інформаційний простір ЗМІ, залишається незначною, або навіть суперечливою. ЗМІ, за своїми можливостями – економічною та соціальною підтримкою, технологічною вагою та ступенем їхнього розповсюдження і впливу, ставлять школу в умови більш слабого суперника, який повинен оборонятися та відчувати занепокоєння. Школа, зі свого боку, демонструє некомпетентність у специфіці діяльності засобів масової інформації та лише доводить, що цінність знань, інтелекту й чутливості, прищеплені дитині своїм учителем через методи шкільної освіти та виховання - усне слово,

дошку й книги, є лише невеликим компонентом, що формує особистість в неосязному потоці інформації і актуалізації уваги до неї, у вигляді готових образів, які сприймаються дитиною, не потребуючи підключення образного та абстрактного мислення.

Враховуючи реалії сьогодення не слід очікувати, що засоби масової інформації погодяться на зменшення ступеню свого впливу на суспільство і пристосуються до умов, які були б зручними для провадження традиційного шкільного навчання. Аналізуючи цю проблему, школа має трансформуватися, реформувати і себе і закріпити свої позиції у системі безперервної освіти

Для вирішення існуючої проблеми необхідно встановити нові відносини між шкільною освітою і засобами масової інформації, обов'язковою умовою чого, є розробка і оновлення раціонального плану дій, формування балансу, механізмів взаємодоповнення між двома середовищами в освітній сфері. Ми маємо більш обґрунтовано, обирати шляхи і засоби, адекватно й гармонійно поєднувати завдання, види діяльності, відтворення і методи здійснення як класичної освіти, так і сучасних інформаційно-комунікаційних технологій.

Деякі дослідники з цієї тематики, наголошують на два протиріччя в процесі впровадження ЗМІ в навчальну практику. Будь-який контент в засобах масової інформації не може бути фактором розколу між громадянами економічно і соціально розвинутих країн і людьми, які бажають отримати освіту, в країні, що знаходиться на стадії розвитку в області сучасних інформаційних технологій, а також соціальних свобод і прав людини.

Інша суперечність стосується можливості забезпечення достатньої матеріальної бази та методичної підтримки для вчителів як в процесі отримання професії та при підвищенні кваліфікації для зменшення психоемоційного занепокоєння, яке можливе при екстремому оновленню знань, що є вимогами до сучасного фахового стандарту, а також при користуванні набутими компетенціями в педагогічній практиці.

Аналізуючи вищезазначені суперечності між цими двома компонентами освіти сучасної особистості, ми прийшли до висновку, що основною функцією

системи навчання має бути скорочення обсягу розрізненої і малодостовірної інформації, зокрема, тієї, що надається засобами масової інформації. Тому, що для освіти є закономірним визначати пріоритети, посилаючись на адекватні методи, навчати обирати те, що дійсно необхідно - простіше кажучи, «навчати вчитися».

Крім того, виникає обґрунтоване питання. Чи є доцільним розробляти окремі навчальні плани, при впровадженні конкретних методів навчання, що пов'язані із засобами масової інформації, або в існуючі навчальні плани треба інтегрувати загальні завдання та методичні прийоми, що сприятимуть вилученню, освоєнню, обробці і систематизації доступної інформації? А можливо слід запропонувати ґрунтовну навчальну програму, яка може бути застосована до всіх типів залучення в навчальний процес засобів масової інформації?

Яким би не був підхід, необхідно прийняти як мінімум дві умови, щоб ввести ЗМІ в навчальний заклад: технологічне обслуговування та відповідну підготовку вчителів (усіх або тільки деяких), щоб забезпечити їх комплексом методичної, психологічної та технічної підтримки.

Нажаль, ці питання залишаються відкритими. В матеріалах даної публікації ми лише позначили напрямки, які на нашу думку є актуальними і обґрунтованими та вимагають подальших досліджень.

На даному, початковому, етапі нашого дослідження ми не встановлюємо стандарти й не намагаємося охопити всю галузь з цієї проблематики. Ми наголошуємо на її складності, відносно недавній появі, численних питань, що виникають, і можливі наслідки, які можуть виникнути. Якщо робити «ставку» на перспективу, то думки і досвід, накопичені за останні роки зусиллями всього міжнародного співтовариства, дають можливість, якщо не визначити основні напрямки синтезу засобів масової інформації та класичної освіти, то хоча б представити актуальні тенденції розвитку в даній сфері.

Висновки. Рішення щодо реформування й оновлення освіти слід розглядати з різних сторін, з точки зору представників різних структурних

елементів безперервної освіти і професійного розвитку: фахівцями міністерства освіти та обласних департаментів, розробниками освітніх програм і навчальних планів, тьютерами та тренерами викладачів, організаторами освітніх та виховних заходів, директорами інноваційних інститутів, керівниками педагогічних дослідницьких груп, розробниками методичних навчальних матеріалів, а також особами та установами, які відповідають за програми освітньої співпраці. Ми вважаємо, що ця тема також повинна становити інтерес для фахівців в області комунікаційних і інформаційних технологій на всіх рівнях, соціологів і, звичайно ж, батьків.

Загалом, це буде цікаво всім тим, хто не залежно від свого віку, професії та соціального статусу усвідомлює, що освіта - це не просто навчання, тим, хто має намір максимально широко поглянути на те, що думають і роблять в області засобів масової інформації для освіти в сучасному світі.

ДІДЖИТАЛІЗАЦІЯ ПІД ЧАС ВИВЧЕННЯ ДИСЦИПЛІНИ ХІМІЯ

Дубова Лілія Василівна,

вчитель хімії

Криворізька загальноосвітня школа І-ІІІ ступенів № 61 КМР ДО

м. Кривий Ріг, Україна

Вступ./Introduction. Сучасний світ наповнений безліччю інформації, яка спонука людину до спрощення її повсякденного життя. Саме на це направлена діджиталізація, обробка великої кількості інформації та переведення її в оцифрований стан за допомогою засобів цифрових технологій. Нова українська школа розглядає інформаційно-комунікаційні технології (ІКТ) в процесі навчання як "інструмент забезпечення успіху". Ось чому вчитель повинен вдосконалювати свої навички протягом усього свого життя. Це одна із ланок діджиталізації - готовність педагога до цифрової трансформації в навчальному закладі, використання засобів ІКТ в повсякденні, під час навчання, особистому листуванні, що значно спростить та ускорить роботу.

Мета роботи./Aim. Аналіз засобів інтерактивного навчання, які використовуються вчителем хімії під час освітнього процесу.

Матеріали та методи./Materials and methods. Для реалізації мети та завдань даної роботи були використані наступні методи дослідження: ціннісний, діалектичний, системний.

Результати та обговорення./Results and discussion. Сучасне покоління зумерів сприймає мережу Інтернет як середовище існування, а не як набір цифрових технологій. Це їх реальне життя, а не віртуальне, вони проводять від 3 до 8 годин на добу online. Тому досить актуальне питання з організації дистанційного навчання з формування інформаційно-цифрової компетентності як засіб самоосвіти у вчителів та батьків. Сучасна людина повинна бути спроможною до навчання, повинна бути компетентною при використанні засобів інформаційних технологій та інформації загалом. Саме такі навички

можна здобути під час вивчення та викладання хімії. Головне на уроках хімії з точки зору діджиталізації це:

- Швидкість, прагнення в розвитку пізнавальної діяльності, просте накопичення знань наразі втрачає свою популярність;
- Мотивація, освіта – це залог успішності особи, а вчитель направляє учнів під час online та offline навчання;
- Доступність інформації, як каталізатор процесу навчання;
- Міжпредметні зв'язки, які поєднують навички і вміння з різних сфер життя.

Пандемія COVID-19 сприяла активному впровадженню в сферу освіти дистанційного навчання. Прикладом діджиталізації в освіті являються: відеопрезентації, використання освітніх порталів, online-тестування, online-квести та інше.

В процесі дистанційного навчання, при вивченні курсу хімії полегшує комунікаційну взаємодію вчитель-учень веб-сервіс Google Клас. Доступний, безпечний, спрощує поширення та оцінювання завдань. А також надає батькам можливість слідкувати за успішністю своєї дитини.

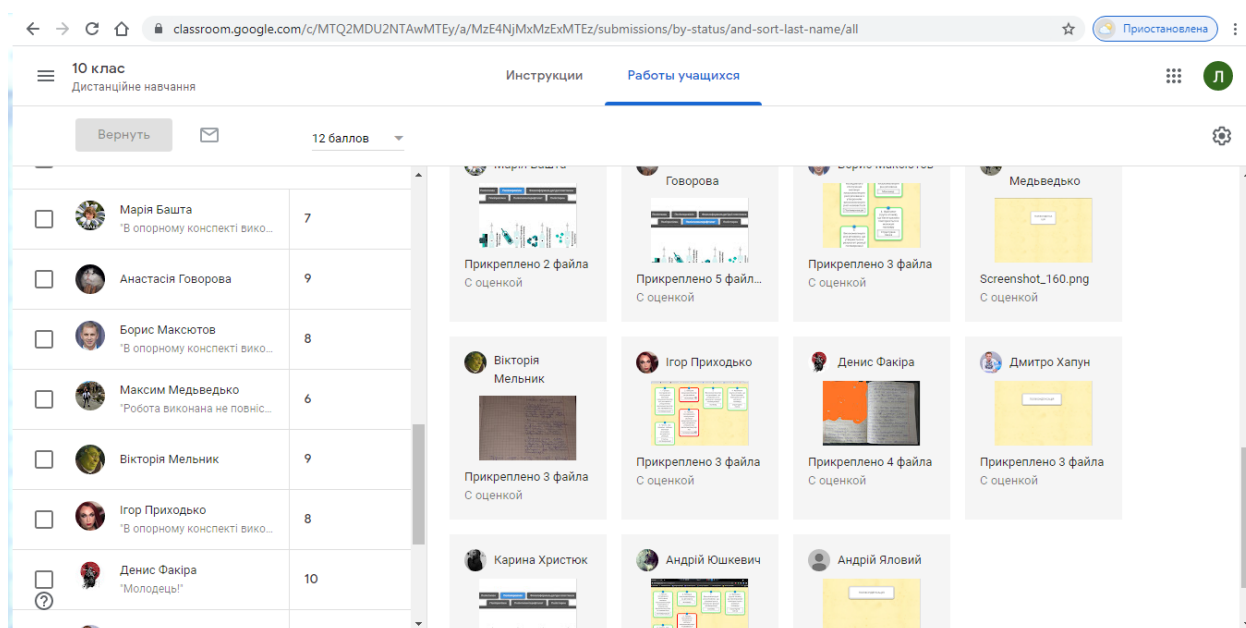

Мал. 1. Інтерфейс Google Клас

Також для учнів важливим є емоційний момент, допитливість, зацікавленість, які вони можуть проявити проходячи online-квести на освітній платформі Learnis. На уроці використовую, наприклад, під час вивчення молекулярної маси речовини та кількості речовини. Даний веб-квест спрямований на перевірку та розширення своїх знань учнями (<https://www.learnis.ru/344791/>). Здобувачі освіти знаходять в загазованій лабораторії (повторюють правила техніки безпеки) завдання, кожне завдання це задача по даній темі, а її розв'язок це код від двері лабораторії з якої потрібно знайти вихід. Такий тип завдання з логічними задачами буде цікавий дискретам, адже вони сприймають інформацію з точки зору функціональності та логіки.

Досить важливим являється звуковий супровід для аудіалів, саме тому являється можливим використання відеодослідів з різноманітних YouTube каналів. Одним із завдань на уроках хімії для здобувачів освіти КЗШ І-ІІІ ст. №61 КМР ДО це є відео запис на телефон хімічних дослідів в якості домашнього завдання. Якщо учень не бажає з певних причин записувати відео, то він має альтернативу у вигляді фотозвіту з покроковими коментарями. Виконані завдання для перевірки діти надсилають у Google Клас. Даний тип завдань являється беззаперечним плюсом адже учні виконують домашній експеримент, знімають відео, займаються озвучкою та монтажем, а це є одна із форм STEM-освіти. Внаслідок чого формується інформаційно-цифрова компетентність.

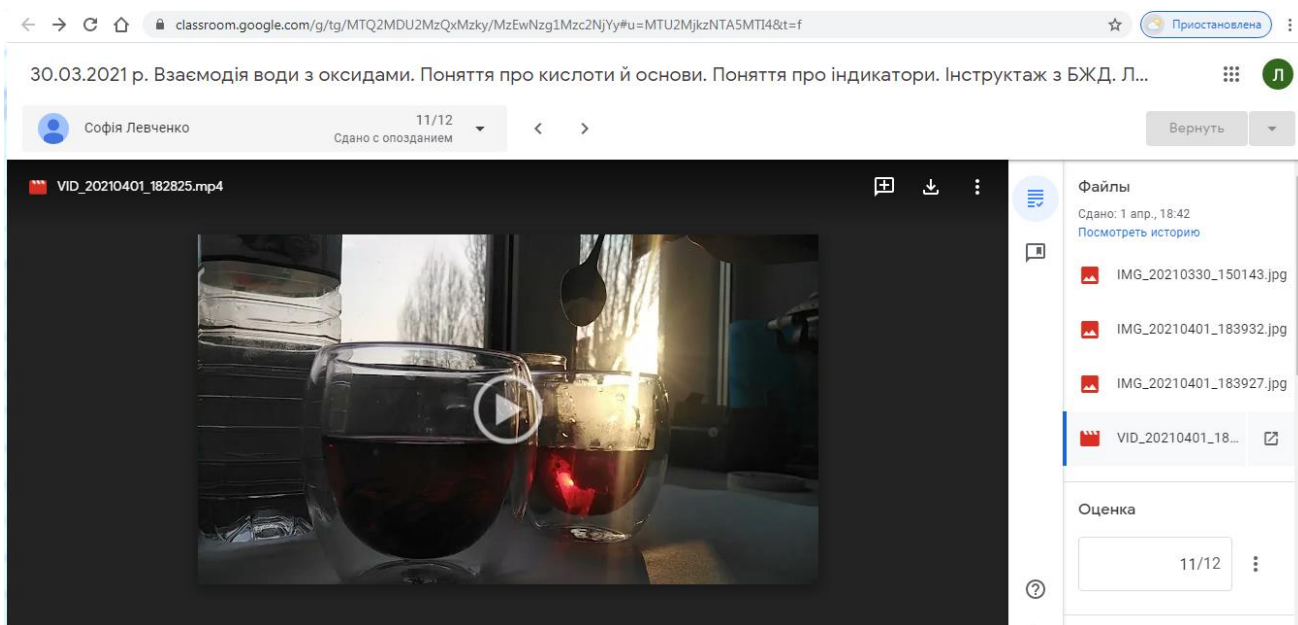

Мал. 2. Приклад відео з експериментом

Кінестетики являються заручниками своїх емоцій, їм важливо отримувати тілесно-чутливі відчуття, вони можуть взаємодіяти з інформацією через дотик до екрану гаджета.

Для візуалів які сприймають більшу частину інформації за допомогою органів зору як найбільше підійдуть для освітнього процесу сайти <https://learningapps.org> (хмарна платформа де здобувачі освіти в процесі гри виконують інтеративні завдання: «Парочки», «Хронологічна лінійка», «Хто хоче стати мільйонером?», «Скачки», пазли, вікторини, кросворди та ін.) та <https://ru.padlet.com> (віртуальна інтерактивна дошка на якій учні можуть візуалізувати свої враження від уроку. Використовую під час рефлексії та під час виконання навчальних проєктів. Школярі мають можливість самостійно виставляти з заданої теми картинки, відео чи аудіо матеріал).

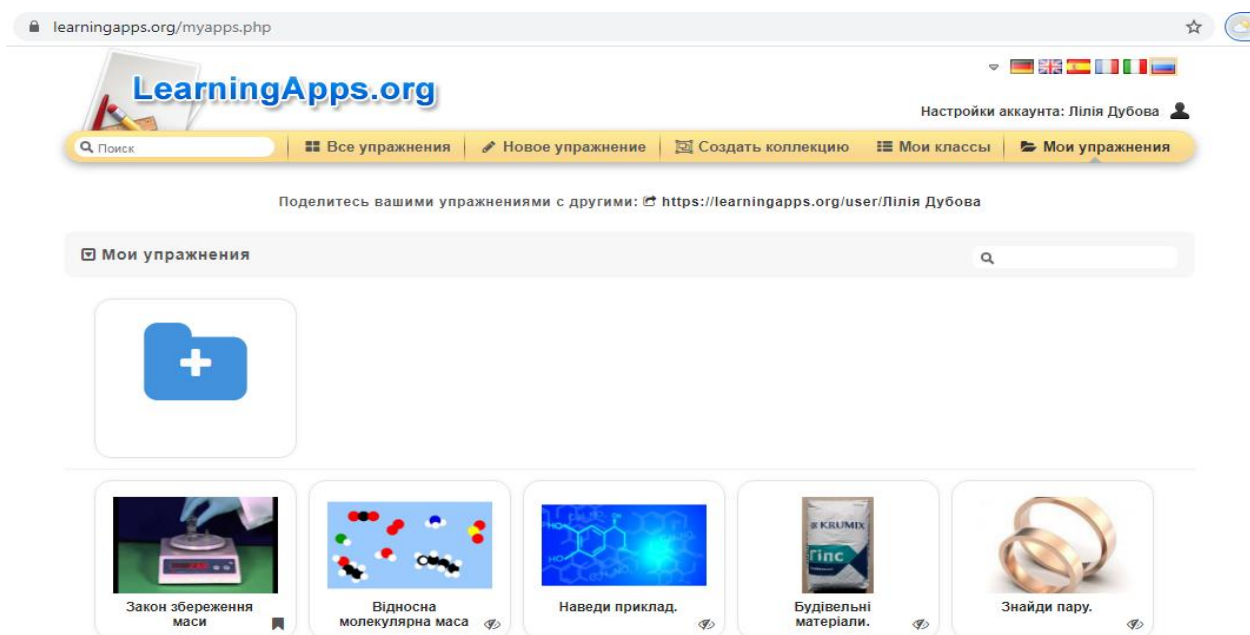

Мал. 3. Інтерфейс LearningApps.org

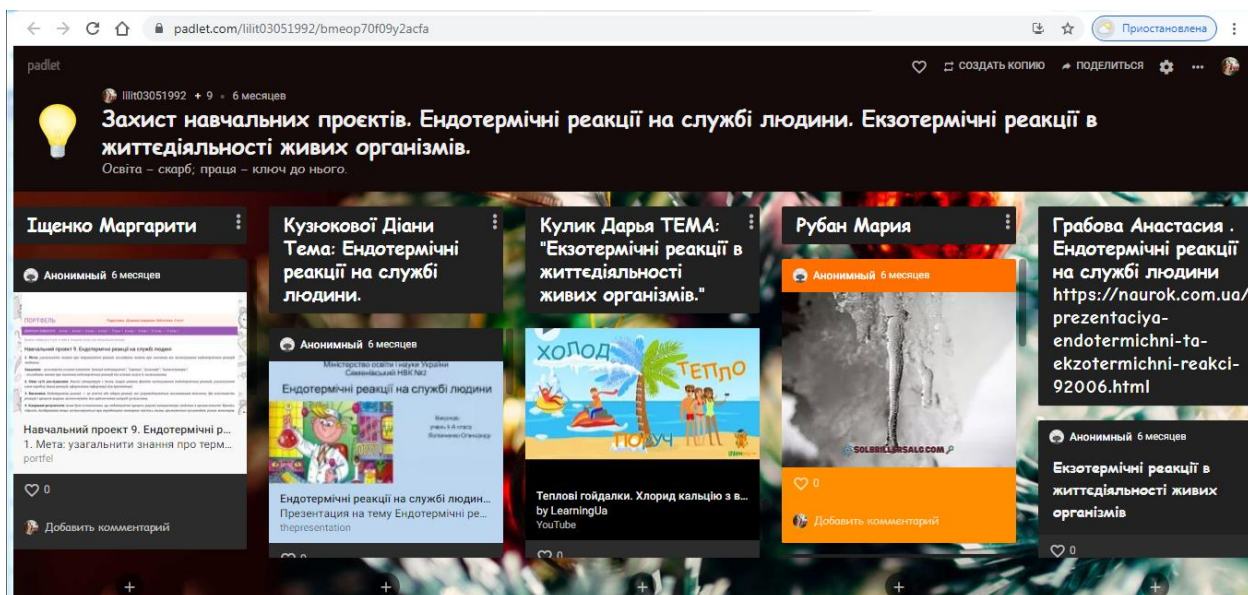

Мал. 4. Інтерфейс сервісу Padlet

Висновки./Conclusions. Яким чином освітній процес зробити більш ефективним? Максимум через 15 років шкільні уроки будуть інакші, інноваційні технології не замінять вчителя, але вони покращать його роботу. Доказано, що у вчителя є 10 секунд щоб здобути увагу у здобувача освіти, а оскільки особа краще запам'ятовуємо побачине, то smart-рішення стане в нагоді, так як можна не тільки розповісти, а й продемонструвати тему уроку.

ОСОБЛИВОСТІ ПІДГОТОВКИ МАЙБУТНІХ ОФІЦЕРІВ МОРСЬКОЇ ПІХОТИ ІЗ ВИКОРИСТАННЯМ ЗАСОБІВ ІКТ

Зайцев Ігор Петрович

викладач кафедри тактики та загальновійськових дисциплін
Військова академія (м. Одеса)

Вступ./Introduction. Сучасні реалії, які мають місце в Україні, потребують якісного оновлення системи підготовки фахівців Збройних Сил України. Це пов'язано зокрема і з проведенням ООС в окремих регіонах Донецької та Луганської областей. З іншого боку, реформа Збройних Сил України, співпраця із країнами-членами НАТО тощо спонукають сучасних педагогів до пошуку нових, ефективних форм, методів, засобів, прийомів професійної підготовки майбутніх офіцерів Збройних Сил України, зокрема із використанням сучасних технологій навчання, засобів інформаційно-комунікаційних технологій, які дають змогу значно інтенсифікувати освітній процес у вищих військових навчальних закладах, підвищити результативність професійної підготовки майбутніх військових фахівців, наблизити стандарти підготовки вказаної категорії фахівців до стандартів НАТО.

Низка нормативно-правових актів акцентують увагу на зростанні вимог до професійної компетентності майбутніх військовослужбовців. Зокрема, Стратегія воєнної безпеки України (2021 р.) [3], передбачає досягнення таких цілей: «професійний особовий склад Збройних Сил України та інших складових сил оборони, який перебуває в центрі уваги держави, підтримується вдосконаленими системами кадрового менеджменту, підготовки до військової служби та військово-патріотичного виховання молоді, може бути в короткі строки посилений підготовленим і вмотивованим військовим резервом» [3].

Трансформаційні процеси в системі освіти України, зокрема і військової, модернізація та затвердження нових освітніх стандартів та освітньо-професійних-програм підготовки майбутніх офіцерів Збройних Сил України (зокрема і майбутніх офіцерів морської піхоти), потребують визначення

пріоритетів освітньої політики у сфері підготовки військовослужбовців. На нашу думку, важливим у цьому аспекті є з'ясування особливостей професійної підготовки майбутніх офіцерів морської піхоти засобами інформаційно-комунікаційних технологій, оскільки інформаційно-комунікаційні технології на сучасному етапі відіграють надзвичайно важливу роль у професійному становленні будь-якого фахівця, зокрема і майбутніх військовослужбовців.

Сьогодні практика підготовки військових фахівців свідчить, що затребуваним є офіцер із високим рівнем професійної компетентності, який здатний до саморозвитку, вміє швидко та адекватно орієнтуватися і мінливих (а іноді і екстремальних) умовах військово-професійної діяльності, здатний до емпатії, прийняття управлінських рішень на основні демократичних принципів тощо. Саме такого офіцера сьогодні надають можливість сформувати інформаційно-комунікаційні технології.

Професійна підготовка майбутніх офіцерів Збройних Сил України сьогодні стала предметом наукових студій низки науковців (І.Блощинський, Р.Бубенщиков, А.Галімов, С.Дяков, Ю.Лісніченко, О.Майстренко, О.Маслій, С.Радзіковський, С.Стеців, М.Хрупало, О.Шишка, В.Ягупов та ін.), в працях яких розкрито питання загальновійськової підготовки курсантів, формування їх професійної компетентності, пошук нових нетрадиційних форм і методів підготовки, розробка педагогічних технологій в освіті військовослужбовців. Однак, незважаючи на ґрунтовність наукових пошуків у сфері військової педагогіки, проблема розкриття особливостей підготовки майбутніх офіцерів морської піхоти засобами інформаційно-комунікаційних технологій не знайшла свого наукового вирішення.

Мета статті./Aim. Відповідно метою статті є на основі аналізу праць науковців, власного практичного досвіду розкрити особливості підготовки майбутніх офіцерів морської піхоти засобами інформаційно-комунікаційних технологій

Матеріали і методи./Materials and methods. Основою дослідження є праці науковців, які розглядали питання використання засобів інформаційно-

комунікаційних технологій в процесі професійної підготовки майбутніх офіцерів Збройних Сил України, а також власний практичний досвід підготовки майбутніх офіцерів морської піхоти. Для досягнення мети використано низку методів наукового пошуку, зокрема: аналіз, синтез, узагальнення, систематизація наукових джерел.

Результати і обговорення./Results and discussion. Цілком природньо, що сьогодні засоби інформаційно-комунікаційних технологій все більше використовуються в освітньому процесі. Окрім того, варто наголосити, що якість підготовки майбутніх офіцерів залежить і значно мірою від кадрового потенціалу вищого військового навчального закладу. Адже тільки висококваліфіковані науково-педагогічні працівники, які мають належний рівень знань, вміння методичної роботи, а також розуміння сутності інформаційно-комунікаційних технологій, а також форми, і методи використання цих технологій в освітньому процесі, дадуть можливість повноцінно зреалізувати завдання професійної підготовки майбутнього військового фахівця. Таким чином, наявність висококваліфікованих кадрів, які готуватимуть майбутніх офіцерів морської піхоти засобами інформаційно-комунікаційних технологій дасть змогу ефективно зреалізувати цей процес. Не менш важливою є професійна перепідготовка, самоосвіта, підвищення кваліфікації тощо. Погоджуємось із думкою О.Шишки, що «Закономірною тенденцією розвитку технології програмно-імітаційних тренажерів у сфері професійного навчання військовослужбовців є поступове й невинне вдосконалення та «ускладнення» тренажерів, що, у свою чергу, пов'язано з розвитком освіти, науки та техніки, зокрема з ускладненням мікроелектроніки, появою малогабаритних цифрових процесорів, потужних доступних комп'ютерів, спеціалізованих цифрових пристроїв. У результаті підвищуються вимоги до компетентностей як школяра, студента (курсанта), так і вчителя (викладача)» [4, с. 163].

Не менш важливим є матеріально-технічна база вищих військових навчальних закладів. Цілком зрозуміло, що сьогодні вища військова освіта

України має прагнути наблизитись до стандартів підготовки військових фахівців країн-членів НАТО, які мають досить потужну матеріально-технічну базу такої підготовки, зокрема і засобів інформаційно-комунікаційних технологій. Тому сьогодні ми повинні докладати максимум зусиль для розбудови матеріально-технологічної бази, як ключового елемента якісної підготовки фахівців.

До особливостей підготовки майбутніх офіцерів морської піхоти засобами інформаційно-комунікаційних технологій варто віднести також і розробку педагогічного забезпечення використання інформаційно-комунікаційних технологій. Це означає, що педагогами практиками мають бути розроблені методичні рекомендації, інструктивні матеріали, підібрано доцільно педагогічні форми і методи роботи із курсантами для повноцінної реалізації потенціалу інформаційно-комунікаційних технологій. Погоджуємось із поглядами О.Майстренка, О.Бубенщикова, С.Стеціва, що «загалом у практиці підготовки курсантів виникає певна невідповідність між необхідністю застосовувати інформаційно-комунікаційні технології для забезпечення потрібного рівня навичок і відсутністю чіткої стратегії застосування засобів імітаційного моделювання як інформаційно-комунікаційної технології при підготовці курсантів» [1, с. 187].

Ще однією особливістю є планомірне формування інформаційної культури, інформатичної компетентності майбутніх офіцерів морської піхоти. Адже сучасний військовослужбовець повинен добре володіти засобами ведення і організації бою, знати сучасні види озброєння, програмне забезпечення тощо. Як зазначає С.Радзіковський, «...діяльність кожної посадової особи щодо виконання своїх службових обов'язків будується на здійсненні суворо регламентованого набору операцій, визначаються завданнями, а також алгоритмом діяльності посадовця. ... складові даного алгоритму визначаються: специфікою та методикою організації діяльності структури як у цілому, так і складових її елементів; рівнем розвитку та впровадження сучасних ІТ у суспільстві» [2, с. 138].

Висновки./Conclusions. Основним критерієм професійної готовності майбутніх офіцерів морської піхоти до професійної діяльності є їх знання, уміння, навички, досвід особистої діяльності, а також націленість на самоосвіту та саморозвиток. Особливостями підготовки майбутніх офіцерів морської піхоти засобами інформаційно-комунікаційних технологій є: підготовка та постійне підвищення кваліфікації, самоосвіта науково-педагогічних працівників, розробка навчальної, методичної та практичної складників професійної підготовки майбутніх офіцерів морської піхоти; розбудова матеріально-технічної бази вищих військових навчальних закладів, оснащення навчальних приміщень сучасними комп'ютерними комплексами, програмним забезпеченням, навчальними (імітаційними) тренажерами тощо; розробка педагогічної (методичної) підтримки використання інформаційно-комунікаційних технологій; формування інформаційної культури, інформатичної компетентності майбутніх офіцерів морської піхоти.

Список використаних джерел

1. Майстренко, О. В., Бубенщиков, Р. В., & Стеців, С. В. (2020). Застосування засобів імітаційного моделювання у процесі підготовки майбутніх офіцерів Збройних Сил України до виконання службових обов'язків. *Інформаційні технології і засоби навчання*, 75 (1), 186–201.
2. Радзіковський, С. А. (2014). Виховання інформаційної культури майбутніх офіцерів Сухопутних військ із застосуванням сучасних інформаційних технологій. *Вісник Національного університету оборони України*, 3 (40), 138–143.
3. *Стратегія воєнної безпеки України*. (2021 р.). URL: <https://zakon.rada.gov.ua/laws/show/121/2021#Text>
4. Шишка, О. Ю. (2014). Основні напрями розвитку технології програмно-імітаційних тренажерів у сфері професійної освіти військовослужбовців. *Інформаційні технології і засоби навчання*, 42 (4), 159–167.

ХМАРНІ ОСВІТНІ ТЕХНОЛОГІЇ – ІНСТРУМЕНТ ДЛЯ СТВОРЕННЯ ІНФОРМАЦІЙНОГО СЕРЕДОВИЩА ВЗАЄМОДІЇ УЧАСНИКІВ ОСВІТНЬОГО ПРОЦЕСУ

Захарова Ірина Віталіївна,
учитель інформатики вищої категорії, старший учитель
Бахмутський навчально-виховний комплекс
«Загальноосвітня школа I-III ступенів №11 –
багатопрофільний ліцей»

Актуальність. Школа світового рівня – це школа передових технологій, школа мислення, розуміння способів діяльності, це — варіативна школа, школа індивідуальних програм і особистісно-орієнтованого змісту освіти. Це – школа з активним використанням інформаційних технологій.

Суспільство, яке дбає про своє майбутнє, має усвідомити колосальні можливості нових інформаційних технологій і навчитися грамотно застосовувати їх. Насамперед в освіті. Все це означає, що необхідно, вже із шкільної лави готувати дітей до життя у суспільстві, яке базується на інформаційних технологіях. Поява нових технологій обробки, передачі, одержання та збереження інформації відкриває нові можливості застосування комп'ютерів у навчально-виховному процесі. Найважливіше завдання в умовах інформаційного суспільства – навчити дітей ефективно користуватися інформаційними технологіями. Саме хмарні технології, які є нині передовими технологіями інформаційного суспільства, можуть відіграти роль провідного інструменту інформатизації освіти.

Мета – визначити можливості і перспективи використання «хмарних технологій» у навчальному процесі у школі задля кращого засвоєння, відтворення, розуміння учнями знань та застосування їх на практиці.

Завдання: забезпечення вільного і відкритого доступу до освіти протягом всього життя, з урахуванням інтересів, здібностей та особистих потреб;

формування навичок самостійної, дослідно-пошукової діяльності, використовуючи хмарні технології.

Організація інформаційного простору педагога за допомоги хмарних сервісів MICROSOFT

У сучасному світі все більше змінюється вид діяльності з індивідуальної на колективну, і вміння працювати в команді над спільним проектом надзвичайно важливе для випускника, але постає питання організації такої роботи на уроці та в позаурочний час.

Для вчителя інформатики є вимога сьогодення по формуванню практичних умінь та навичок в учнів, а отже необхідно навчати учнів виконувати завдання практично-дослідницького характеру, внаслідок чого постає питання оптимізації збору, перевірки робіт та своєчасної зворотної реакції вчителя.

Сьогодні наука та технології розвиваються надзвичайно стрімко, проте такі передові технології як хмарні сервіси доступні абсолютно усім без виключення користувачам.

Педагог загальноосвітнього навчального закладу за допомогою хмарних серверів Microsoft 365 може здійснювати такі види діяльності: процес обміну інформацією (фактами, ідеями, поглядами, емоціями тощо) між двома або більше особами; процес спільної діяльності, наприклад в інтелектуальній сфері, двох і більше осіб або організацій для досягнення спільних цілей, при якому відбувається обмін знаннями, навчання і досягнення згоди; співробітництво, взаємозв'язок людей у процесах їх діяльності.

Отже, визначимо послідовність для подолання вищеозначених проблем впорядкування інформаційного простору вчителя.

На допомогу вчителю приходять додаток Teams, що входить до складу Microsoft 365. У єдиному місці розташовані функції для роботи з класами, нарадами, завданнями, файлами та можливості для співпраці.

Розглянемо використання де яких функцій Teams. Можна виділити такі основні напрямки використання файлового сховища в діяльності учителя:

зберігання даних у файловому сховищі; синхронізація власних даних на усіх пристроях; спільна робота над документами (шкільна документація, наукова робота з учнями); швидке редагування документів, розміщених у сховищі; резервне копіювання даних.

Використання сервісів, що дозволяють організувати більш якісний власний тайм-менеджмент, тобто управління власним часом та справами. Таких сервісів також існує ціла низка: Календар Microsoft, ToDo та інші.

Microsoft Outlook, що входить до складу пакету Microsoft, є органайзером до якого увійшли необхідні сервіси: Пошта, Календар, Завдання, Контакти.

За допомоги цих сервісів зручно впорядковувати справи та події, розміщуючи в одному календарі особисті справи, події, поточні питання і до яких учитель долучається для роботи в творчих групах

Хтось створює групи для спілкування в соціальних мережах і організовує виконання певних завдань там – наприклад, відповіді на опитування чи тест для учнів, надання у спільний доступ матеріалів за посиланням.

Використання сторонніх соціальних мереж не може гарантувати повної безпеки та захищеності усім учасникам спілкування. А отже, вчителю є важливим організувати закриту безпечну спільноту для учнів. Така можливість з'явилася з використанням додатка Teams.

Об'єднуючи учнів у команди за допомогою Teams, зручно організувати групову роботу та диференційоване навчання. Відкриваючи спільний доступ до потрібних матеріалів можна працювати над ними разом безпосередньо в Teams за допомогою таких програм Office 365, як Word, Excel і PowerPoint. Слід відмітити, що діти активно беруть участь у дискусіях груп, щоб разом досягати поставлених цілей, це створює атмосферу спільної справи.

Учні, в свою чергу, мають можливість завантажувати власні файли з виконаним завданням у власне файлове сховище і лише надавати доступ на перегляд.

Оволодіння інформацією, засобами її отримання, обробки і використання за допомогою сучасних комп'ютерних засобів – необхідна умова успішного

входження людини в інформаційне суспільство. Саме тому навчання в школі повинне забезпечити формування умінь організовувати власну інформаційну діяльність і планувати її результати.

Завдяки хмарним сервісам можна організувати спільну діяльність учнів та вчителів, це дозволяє виконувати учням самостійні роботи, проекти. Також за допомогою хмарних сервісів можна контролювати навчальний процес, слідкувати за виконанням домашнього завдання учнями.

Програма Teams - це простір для спільної роботи учителя та учнів. З його допомогою вчитель ефективно може організувати завдання і заощадити час, а також використовувати Teams для розробки і актуалізації навчальних матеріалів, створювати авторські мультимедійні цифрові освітні ресурси, працювати із завданнями та класами, виконувати роботу в класі, а також швидко створювати нотатки у OneNote. Маємо можливість створювати зустрічі з учасниками класу, викладачами чи розділяти учнів на невеликі групи, використовуючи голосовий і відеозв'язок у Teams, хоч де ви будете.

Головна задача, яку вчителі мають можливість вирішити за допомогою Teams – це робота із учнями на відстані (спочатку виникла необхідність дати можливість учням, які захворіли, зрозуміти матеріал уроку якнайкраще, потім під час тривалого карантину завдяки хмарним сервісам є можливість налагодити дистанційне навчання, і згодом приходиться розуміння, що можливо так організувати роботу учнів, щоб і домашні завдання перевірялися щодня). Перевірка домашнього завдання, – можливість надати консультацію у будь-який момент – одна з основних переваг сучасного навчання.

Кожна команда класу має свій зв'язаний блокнот OneNote для класу, де весь клас може зберігати текст, зображення, рукописні нотатки, вкладення, посилання, голосові записи, відео тощо. У службі Teams доступні наведені нижче основні компоненти Блокнота OneNote для класу.

Блокноти учнів – приватний робочий простір, спільно використовуваний викладачем і учнем. Викладачі мають доступ до блокнотів усіх учнів, у той час як учні бачать тільки власні блокноти.

Бібліотека вмісту – доступний тільки для читання робочий простір, у який викладачі додають супровідні матеріали для учнів.

Простір для співпраці – робочий простір, у якому всі учасники можуть обмінюватися файлами, упорядковувати дані та спільно працювати.

На урок готуються шаблони, які заповнюються протягом уроку: учитель працює на планшеті, деякі учні також використовують планшети, інші виконують роботу у робочих зошитах: головне – працює кожен і існує можливість звірити результати спільної роботи. Відбувається постійна синхронізація.

Приходячи додому, учень має змогу згадати, про що говорив учитель на уроці завдяки такому нестандартному конспекту. Учні завжди можуть повернутися до потрібної теми чи завдання.

Кожен учень має свій особистий простір. Це місце для власного зростання, це індивідуальність та неповторність особистості: немає двох однакових учнів – тому кожен оформлює цей простір за власним бажанням.

Мета креативного вчителя – це бажання працювати, зростати, творити. На даний час вчитель може досягти мети завдяки сучасним технологіям.

Які переваги в цьому вчителя. По-перше, приходячи на урок, вчитель проінформований про засвоєння учнями матеріалу. По-друге, виграють ті учні, які системно працюють, тому що вони можуть поставити запитання і одержати відповідь майже одразу, тому що синхронізація відбувається безперервно.

Які ще плюси використання Teams для класу були відкриті у результаті дослідження? Один із головних – це, звичайно, перевірка домашніх робіт учнів будь-де, будь-коли. Вчитель не прив'язаний до місця роботи, тому що може працювати і в мобільному телефоні, і на планшеті, і на комп'ютері. А ще, суттєвою особливістю є те, що весь набір (класні, домашні роботи) завжди під рукою.

Креативність, прогресивність, здатність знаходити інші шляхи розв'язування певних проблем чи задач – це те, чому вчитель навчається разом із своїми учнями.

Висновок. Сучасне навчання – це демократичність в робочому середовищі. Коли застосовується така парадигма, учень може поставити запитання вчителю, однокласнику або будь-якому користувачу Teams, незалежно від статусу обох, і бути впевненим, що отримає відповідь по суті. Це – звернення до спільноти в момент появи відповідної потреби. Задача сучасного учителя спробувати створити відповідні умови для ефективного вирішення труднощів, які виникли, і надати зручне середовище для розміщення актуальних на даний момент питань.

Під час використання застосунків хмаро орієнтованого навчального середовища у вчителів практично не виникає труднощів. Працювати в цьому середовищі інтуїтивно зрозуміло, тому кожен вчитель, який є фахівцем у своїй галузі науки, також зможе легко користуватись широким спектром послуг, які надає Office 365.

Очікуваний результат педагогічної діяльності включають впровадження в урочну та позаурочну діяльність учителя і учня засобів середовища дає можливість отримати наступні результати, а саме:

У вчителя:

- реалізується особистісно-орієнтований підхід до кожного учня;
- налагоджується постійний контакт з учнями;
- підвищиться якість і ефективність освітнього процесу;
- створюється індивідуальна освітня траєкторія навчання;
- підвищується мотивація в учнів до вивчення свого предмету.

У учнів:

- зростає бажання до навчання;
- реалізується принцип «Навчаючись–навчаю». Вивчення навчального матеріалу колективними методами (мозковий штурм, колективне обговорення, що дозволяє підвищити якість знань навіть у слабких учнів);
- створюється комфортне навчальне середовище;
- налагоджується постійний контакт із однокласниками та вчителем.

Застосування хмарних технологій у навчанні вносить суттєві зміни в навчальний процесі, місце яких значною мірою зумовлюється технологією, що використовується для навчання.

Список літератури:

1. Литвинова С. Г. Поняття та основні характеристики хмаро орієнтованого навчального середовища середньої школи [Електронний ресурс / С. Г. Литвинова // Інформаційні технології і засоби навчання. – 2014. – № 2 (40). – С.26-41. – Режим доступу: http://journal.iitta.gov.ua/index.php/itlt/article/view/970/756#.U2aW6IF_vzA

2. Литвинова С. Г. Проектування хмаро орієнтованих навчальних середовищ загальноосвітніх навчальних закладів. Зарубіжний досвід [Електронний ресурс] / С.Г. Литвинова // Інформаційні технології і засоби навчання: електронне наукове фахове видання – 2014. – №3 (41). – С. 10-27. – Режим доступу: http://journal.iitta.gov.ua/index.php/itlt/article/view/1052/810#.U7LD9ZR_toE

3. Соколюк О. М. Особливості педагогічного проектування комп'ютерно орієнтованого середовища навчання / О.М. Соколюк // Наукові записки. – Випуск 8. – Серія: Проблеми методики фізико-математичної і технологічної освіти. Частина 2. – Кіровоград: РВВ КДПУ ім. В.Винниченка, 2015, С. 47-53.

СУЧАСНІ ПРОБЛЕМИ МОРАЛЬНОГО ВИХОВАННЯ МОЛОДШИХ ШКОЛЯРІВ

Звєкова Вікторія Корніївна

к. п. н., доцент

Картелян Олександра Валеріївна

студентка 1 курсу

Ізмаїльський державний гуманітарний університет
м. Ізмаїл, Україна

Вступ./Introduction. В основі освіти ХХІ століття лежить концепція доступності освіти для людини. Основні її цілі: розвиток, виховання відповідальної особистості, яка здатна до самоосвіти і саморозвитку, уміє використовувати набуті знання й уміння для творчого розв'язування проблем, критично мислити, опрацьовувати різноманітну інформацію, прагне змінити на краще своє життя й життя своєї країни.

Істотні зміни, що відбулися в соціально-економічному житті суспільства і державно-політичній перебудові України, пред'явили нові вимоги до таких властивостей особистості, як активність, самостійність, відповідальність. В умовах переоцінки цінностей і зміни соціальних ідеалів проблема виховання відповідальності учнів стає однією з пріоритетних. Нові соціальні умови вимагають персональної відповідальності людини. Суспільству потрібні люди, які можуть самостійно приймати рішення і відповідати за свій вибір.

Мета роботи./Aim. Розглянути основні завдання та набуття дітьми молодшого віку соціального досвіду, успадкування духовних надбань українського народу, досягнення високої культури міжнаціональних взаємин, формування національної духовності, фізичної досконалості, моральної, художньо-естетичної, правової, трудової, екологічної культури.

Матеріали і методи./Materials and methods. У дослідженні використані такі методи: описовий, порівняльний, структурний.

Результати й обговорення./Results and discussion. У сучасних умовах, коли український народ вступив у нову еру свого історичного розвитку, національне виховання найбільш відповідає потребам відродження України. Воно сприяє формуванню основних компонентів духовного світу особистості, національної психології, національного мислення, національного характеру і темпераменту, народної моралі й етики, народної естетики, народної правосвідомості, національної свідомості та самосвідомості.

Завдяки моральному вихованню найповніше реалізуються природні нахили, формується національний склад мислення, психіки, національний характер і світогляд. Отже, йдеться про необхідність систематичного і цілеспрямованого морального виховання національного типу особистості, формування в неї національної свідомості та самосвідомості, чим досягається духовна єдність поколінь, наступність національної культури і безсмертя нації.

О. Стаєнна вказує, що найбільш ефективними у формуванні громадянських почуттів учнів молодшого шкільного віку виявилися організація обрядового свята «Українська вишиванка», «Українські вечорниці», «Веснянки» та святкового ранку за казками В. Сухомлинського «Казки під голубим небом». Замість традиційного малювання за змістом казки, використовувався такий засіб, як робота з піском. Ефективність ігор на піску полягає в тому, що вихователь з дітьми може створювати різні світи. При цьому молодші школярі не тільки уявляють, фантазують, але й реально створюють і проживають. На основі казки Сухомлинського «Деркач і Кріт» молодшим школярам було запропоновано «створити» Батьківщину для Крота так, як її вони собі уявляють. У процесі роботи діти створили місто Кротівськ. З піску виліпили будиночки, «посадили» дерева. Вигадали кроту сім'ю. Після цієї роботи вчителі разом з дітьми склали казку «Як Кріт полюбив свою країну» [5, с.3].

На нашу думку, така педагогічно-виховна робота якнайкраще демонструє впровадження на практиці ідей В. Сухомлинського з виховання справжнього громадянина-патріота.

В. Сухомлинський був одним з перших, хто став говорити про внутрішнє достоїнство людини та її вихованні як головної мети, можна навіть сказати – самоцілі виховання. Виховання – це не що інше, як процес формування відносин особистості до чого-небудь: до природи, праці, сімейних цінностей, утворення і так далі [3, с. 235].

Словник термінів із загальної та соціальної педагогіки описує моральність, як «особливу форму громадського знання і вид суспільних відносин, один з основних способів регуляції дій людини в суспільстві за допомогою норм. Також моральність являє собою систему внутрішніх прав людини, заснована на гуманістичних цінностях доброти, справедливості, порядності, співчуття, готовність прийти на допомогу» [4, с. 47].

Під молодшим шкільним віком прийнято вважати період життя людини від семи до одинадцяти років.

У молодшому шкільному віці дитина може проявити співчуття не тільки в тому випадку, якщо інша людина відчуває фізичний біль і плаче, але і в разі несправедливості, втоми і так далі. Також в молодшому шкільному віці у дітей розвивається почуття власної «Я», разом з цим закладається і уявлення про «Я» інших людей. У цей період, особливо важливо навчити дитину цінувати працю інших людей, слухати і поважати їх думку, працювати в команді, а також формувати сімейні цінності, повагу до батьківщини, дбайливість до природних ресурсів.

Моральні відносини виникають не тільки між особистостями, всередині сім'ї, колективу або громадської організації, а й між особистістю і суспільством, державою, між соціальними класами, між поколіннями, між державами.

Результати дослідження педагогів та психологів говорять про те, що саме молодший шкільний вік характеризується підвищеною сприйнятливістю до засвоєння моральних цінностей і норм.

На процес формування моральних відносин впливають вікові особливості молодших школярів: в даний період розвитку провідна діяльність дитини –

навчальна; формується довільність психічних процесів; формується довільна увага і запам'ятовування, вибіркоче відтворення; можливість прояву самоорганізації; на перший план виступає авторитетність думки однолітків; ігрова діяльність регламентується правилами, які базуються на соціальних зразках поведінки; вразливість і емоційність сприйняття; пріоритет наочно-образної пам'яті; розвиток на словах-логічного мислення; підвищується стійкість уваги; дитина активно вбирає в себе моральні цінності і намагається слідувати прийнятим правилам і нормам поведінки, найчастіше заради схвалення дорослих або однолітків; формується здатність планування результатів діяльності та рефлексія; дитина в цьому віці схильний до зовнішнього впливу, завдяки чому вбирає в себе інтелектуальні та моральні знання; зростає мотив до отримання досягнень [1, с. 169].

Психолого-педагогічні умови формування моральних відносин у молодших школярів:

- у дітей сформовані теоретичні знання про моральність в цілому;
 - на заняттях вивчаються літературні твори, що зачіпають теми моральних відносин;
 - формування моральних відносин здійснюється через різні форми виховного впливу:
 - етичні бесіди, конкурси, турніри ввічливості, класні години;
 - молодші школярі включені в діяльність, спрямовану на формування моральних відносин:
 - тематичні ігри, театральні інсценізації, трудова і проектна діяльність [1, с.553];
 - діти беруть участь в аналізі вчинків, своєї діяльності і своїх однолітків;
 - підтримка і стимулювання ініціативності, самостійності дітей;
- професійна готовність і грамотність педагогів щодо формування моральних відносин;

– особистісно-орієнтований підхід до дітей; облік педагогами вікових особливостей дітей [2, с.554].

Виходячи з вище сказаного, можна зробити висновок, що формування моральних відносин у дітей молодшого шкільного віку, обумовлюється віковими особливостями дітей та психолого-педагогічними умовами.

Даний процес може відбуватися в рамках традиційних форм взаємодії педагогів і дитячого колективу, таких як: тематичні бесіди, різноманітні ігри, читання художньої літератури, перегляд фільмів, наочні пам'ятки, плакати і так далі. Але варто зазначити, що на сьогоднішній день існує безліч нових форм по формуванню моральних відносин, однією з таких форм є проектна діяльність.

Висновки./Conclusions. Виходячи з даного визначення, можна зробити висновок, що моральні відносини – це особливий вид відносин людини до оточуючих його процесів і явищ, а також до інших людей. Моральні відносини спираються на норми поведінки в суспільстві і гуманістичні цінності, моральні цінності, а також мотиви і результати діяльності, традиції, правила, приписи.

Розглядаючи класифікацію методів морального виховання молодших школярів, визначено, що на першому рівні класифікації виділені дві групи: методи переконання і методи вправи, які застосовуються педагогом у взаємозв'язку. Методи переконання спрямовані на сферу моральної свідомості і відповідають когнітивному компоненту результату. Методи вправи спрямовані на сферу моральної поведінки і відповідають поведінковому компоненту результату. Взаємозалежне застосування методів переконання і методів вправи створює умови для формування оцінки і відносини, що відповідає емотивної компоненту результату виховання. На другому рівні класифікації пропонуємо в кожній з груп методів виховання виділити підгрупи відповідно до рівнів морального розвитку молодшого школяра.

СПИСОК ЛІТЕРАТУРИ

1. Божовіч Л.І. Моральне формування особистості школяра в колективі. Київ, 2000. 317 с.

2. Бояринова С. С. Проектна діяльність як засіб формування моральних цінностей молодших школярів. *Молодий вчений*. 2017. №15. С. 552-554.
3. Сухомлинський, В. А. Вибрані педагогічні твори: в 3-х тт. Т. 1. Київ, 2000. 560 с.
4. Кочубей Т. Д. Василь Сухомлинський: виховання патріотичних почуттів у дитинстві / Т. Д. Кочубей. – [Електронний ресурс]. – Режим доступу: <https://dspace.udpu.edu.ua/jspui/bitstream/6789/5808/1/Кочубей>
5. Стаєнна О. Виховуємо патріотизм засобами народознавства / О. Стаєнна // Палітра педагога. – 2015. – № 4. – С. 3-4.

МОНТЕССОРИ-ТЕРАПІЯ ПРИ ПОРУШЕННЯХ МОВНОГО РОЗВИТКУ ДИТИНИ

Звєкова Вікторія Корнійвна

к. п. н., доцент

Тулуш-Бопре Марина Іванівна

студентка 1 курсу

Ізмаїльський державний гуманітарний університет
м. Ізмаїл, Україна

Вступ./Introduction. Педагогічне середовище Монтессорі надає дитині можливість самостійно вибирати те, до чого вона прагне і сприяє вільному і ефективному розвитку в дитині усіх важливих навичок і умінь. Дидактичні матеріали засновані на розумінні Монтессорі – особливостей розвитку дитини і її потребах, і таким чином, є дуже ефективними в розвитку дитини [4]. Необхідно відмітити гуманістичний підхід Монтессорі до дитини. Ставлячи її в центрі своєї педагогічної системи, вона підпорядковує усі свої педагогічні принципи потребам дитини. Педагог виступає як помічник дитини, а не як регламентатор її розвитку. Таким чином, Монтессорі-педагогіка орієнтована на особистість дитини, і визнається унікальною гуманістично спрямованою і дуже продуктивною багатьма педагогами по всьому світу.

Мета роботи./Aim. Розглянути особливості методики корекції мовних порушень у дітей М. Монтессорі в контексті сучасного освітнього середовища.

Матеріали і методи./Materials and methods. У дослідженні використані такі методи: описовий, порівняльний, структурний.

Результати й обговорення./Results and discussion. У дошкільних освітніх установах корекційна робота з дітьми з ЗНР по праву вважається однією з найскладніших. У зв'язку з тим, що в сучасній логопедії немає єдиної програми навчання і виховання дітей із загальним недорозвиненням мови, і склад таких груп дуже неоднорідний, логопедові доводиться планувати роботу виходячи з особливостей кожної конкретної групи. До таких особливостей

можна віднести не лише наявність тих або інших супутніх порушень у дітей (вторинна затримка психічного розвитку, емоційно-вольові порушення та інші), але і те, якими навичками самообслуговування володіють діти, який соціально-культурний рівень батьків, наскільки усвідомлено вони відносяться до проблем своєї дитини.

Ситуація ускладнюється невмінням таких дітей організувати свою діяльність, дуже яскраво проступають порушення регулюючої і плануючої функцій мови: діти, знаходячись в колективі іноді «не чують» інструкцій дорослих, їх ігрова діяльність часто хаотична, а поведінка багатьох дітей відверто деструктивна. Частими явищами бувають щоденні сльози, небажання займатися, реакції негативізму або відхід в себе. Значний відсоток дітей має пропуски в сенсомоторному розвитку, а сенсорика є основною базою для поповнення словника дитини, усього словника предметів, ознак, засвоєння синонімічних пар. Досить частими порушеннями є недорозвинення тонкої моторики пальців рук, дефіцитарність зорово-моторної координації [2].

Сенсорний розвиток – цей розвиток сприйняття і формування уявлень про зовнішні властивості предметів: їх форми, кольори, величини, положенні в просторі; розвиток здатності бачити, відкривати у навколишньому світі властивості, стосунки, залежності, уміння їх «конструювати» предметами, знаками, словами. Саме ранній і дошкільний вік найбільш сприятливий для вдосконалення діяльності органів чуття, накопичення уявлень про навколишній світ. Значення сенсорного розвитку безперечно: із сприйняття предметів і явищ навколишнього світу розпочинається пізнання; усі інші форми пізнання – запам'ятовування, мислення, уява – будуються на основі образів сприйняття. Тому нормальний розумовий розвиток дітей неможливий без опори на повноцінне сприйняття предметів [5].

Виділяють три періоди сенсорного розвитку дітей: перший – дитинство; другий – раннє дитинство; третій – дошкільний вік.

У дитинстві і ранньому дитинстві накопичуються уявлення про колір, форму, величину. Дитина знайомиться з усіма різновидами властивостей –

кольорами спектру, з геометричними формами; у дітей розвиваються пізнавальні уміння, тобто уміння визначати колір, розмір, форму предметів шляхом зорового, дотикового і рухового обстеження, порівняння; розвиваються мовні уміння, тобто дитина вчиться розуміти і використати в мові слова – назви величин і форм.

У ранньому дитинстві і середньому дошкільному віці у дітей формуються сенсорні етапи – стійкі, закріплені в мові уявлення про колір, геометричні фігури, стосунках за величиною між декількома предметами. Одночасно з формуванням еталонів діти вчаться способам обстеження предметів: їх угрупованню за кольором, формі навколо зразків-еталонів, виконанню усе більш складних дій. Особливим завданням виступає необхідність розвивати у дітей аналітичне сприйняття – уміння розбиратися в поєднанні кольорів, розчленовувати форму предметів, виділяти окремі величини.

У старшому дошкільному віці, при засвоєнні грамоти велику роль грає фонемний слух – точніше розрізнення мовних звуків – розрізнення сприйняття зображення букв.

В умовах дизонтогенеза, в тому числі при мовних порушеннях, сенсорний розвиток має свої особливості, які необхідно враховувати при корекційно-розвиваючій роботі [3]. Перейдемо до їх розгляду.

Так, діти із загальним недорозвиненням мови (ЗНР, I рівень) не орієнтуються у просторі та часі; не можуть назвати кольори, не маніпулюють величинами, формами. Діти із загальним недорозвиненням мови (ЗНР, II рівень) обмежуються перерахуванням безпосередньо сприйманих предметів і дій, ігноруючи їх властивості – величину, форму, колір; також не орієнтуються в просторі і в часі; одним і тим же словом можуть називати багато предметів, що мають схожість за формою, призначенню або іншим ознакам. Діти із загальним недорозвиненням мови (ЗНР, III рівень) зазвичай вже не утруднюються в назві предметів, дій, ознак, якостей і станів, добре знайомих їм з життєвого досвіду, але не використовують важкі для них слова і вирази; також виникають труднощі у визначенні простору, часу [1, с.27].

В ході корекційної роботи з дітьми з ОНР необхідно вирішувати корекційні завдання, спрямовані на розвиток сенсорної сфери дитини, яка включає:

- розвиток зорового і дотикового сприйняття форм: розрізнення, назва, класифікація, трансформація форм;
- розвиток зорового і дотикового сприйняття просторових відношень: розуміння, назва, орієнтування, трансформація;
- розвиток зорового і дотикового сприйняття величин: розрізнення, назва, класифікація, трансформація, порівняння за величиною;
- розвиток зорового сприйняття кольорів: розрізнення, назва кольорів, класифікація за кольором, по інтенсивності кольору.

Висновки./Conclusions. Виходячи з вищеперелічених проблем, і конкретно з мовними проблемами, актуальним є впровадження педагогами таких технологій навчання, які дозволяють забезпечити умови для максимального розкриття потенціалу цієї категорії дітей під час корекційного зайняття. Такою технологією може стати метод Марії Монтессорі.

Основна ідея М. Монтессорі полягає в тому, щоб дати можливість вихованцеві якнайповніше розкрити свій внутрішній потенціал в процесі вільної самостійної діяльності в створеній педагогом просторово-предметному середовищу.

Робота по методу Монтессорі стимулює дитину до пошуку шляхів і засобів концентрації уваги на освоюваному матеріалі, що спонукає її до позитивної дії і якіснішого засвоєння знань. Усі Монтессорі-матеріали сприяють моторному, сенсорному і інтелектуальному розвитку, підвищують комунікативні можливості дитини, покращують її емоційний стан [4, с.111].

СПИСОК ЛІТЕРАТУРИ

1. Актуальні ідеї Марії Монтессорі щодо розвитку особистості дитини дошкільного віку / Г. І. Іванюк, Н. В. Клок // Молодий вчений. - 2019. - № 7(2).
2. Вінокурова О. В. Вплив мовленнєвих порушень на особистість, поведінку та емоційно-вольову сферу дитини / О. В. Вінокурова, С. М.

Вінокурова // Науковий часопис Національного педагогічного університету імені М. П. Драгоманова. Серія 19: Корекційна педагогіка та спеціальна психологія / М-во освіти і науки, молоді та спорту України, Нац. пед. ун-т ім. М.П. Драгоманова. – Київ: Вид-во НПУ ім. М. П. Драгоманова, 2014. – Вип. 28. – С. 37-41.

3. Лемещук М.А. Емоційно-вольовий аспект соціалізації старших дошкільників із загальним недорозвиненням мовлення / М. А. Лемещук // Дослідження різних напрямків розвитку психології та педагогіки: Збірник наукових робіт учасників міжнародної науково-практичної конференції: (17- 18 червня 2016 р., м. Одеса). – Одеса: ГО «Південна фундація педагогіки», 2016. – 104 с.

4. Чепіль М., Дудник Н. Педагогіка Марії Монтессорі: навч. посібник / Дрогоб. держ. пед. ун-т ім. Івана Франка. Київ: Слово, 2017. 271 с.

5. Якименко С.І. Міленіна Г.С. Педагогічні ідеї Софії Русової та Марії Монтессорі: порівняльний аналіз: монографія. Київ: Слово, 2015. 296 с.

СПЕЦИФІКА ДОЗВІЛЛЕВОЇ ДІЯЛЬНОСТІ ДІТЕЙ ТА МОЛОДІ

Звєкова Вікторія Корніївна

к. п. н., доцент

Шевченко Володимир Олегович

студент 1 курсу

Ізмаїльський державний гуманітарний університет
м. Ізмаїл, Україна

Вступ./Introduction. Прийшло усвідомлення того, що раціональне використання "вільного часу" — дозвілля сприяє формуванню високої духовності, фізичної досконалості, задоволенню інтересів і потреб людей у спілкуванні, творчому розвитку; що правильна організація дозвілля може пом'якшити соціальне напруження, навіть перевести його у більш безпечне русло. Актуальною є проблема підготовки кваліфікованих кадрів - організаторів дозвіллевої діяльності, і серед них найважливіше місце посідає соціальний педагог, який спрямовує свої зусилля на здійснення виховного впливу на особистість, сім'ю, окремі соціальні групи, що потребують особливої уваги та допомоги, передовсім на молодь.

Мета роботи./Aim. Дослідити та обґрунтувати особливості активного дозвілля в контексті трансформації ціннісних здоров'язбережувальних орієнтацій дітей та молоді.

Матеріали і методи./Materials and methods. У дослідженні використані такі методи: описовий, порівняльний, структурний.

Результати й обговорення./Results and discussion. Завдання щодо збереження здоров'я молодших школярів відображено в низці вітчизняних нормативних документів, які стосуються освіти, насамперед, законах України «Про освіту», «Про вищу освіту», «Про загальну середню освіту», Концепції Загальнодержавної програми «Здоров'я -2020: український вимір» та ін.

Проблему підготовки вчителів початкової ланки до збережувальної діяльності, дозвіллевої організації молодших школярів досліджували О. Адеєва,

Н. Белікова, В. Бобрицька, Ю. Бойчук, О. Вакуленко, Т. Довга, Б. Долинський, В. Єфімова та ін. Теорію та технологію здоров'язбереження в освіті досліджували М. Александрова, А. Алексюк, В. Безпалько, І. Гусак, І. Бех, О. Сухомлинська, О. Савченко та ін.

Висвітленню сутності поняття здоров'я, його структури, функцій і різних аспектів здорового способу життя присвячено дослідження філософів, медичних працівників М. Амосова, І. Брехмана, Л. Сущенко, В. Оржеховської, Л. Татарникової та інших учених.

Методологічним підґрунтям для розробки проблеми інклюзії виступають світоглядні гуманістичні теорії (Л. Бінсвангер, М. Бердяєв, Х. Блум, Ж. Бодріяр, Е. Гідденгс, Ж. Дерріда, Е. Дюркгейм, Т. Лукман, Ж.- П. Сартр, В. Соловйов, Г. Сковорода, П. Флоренський, П. Юркевич, М. Хайдеггер та ін.

Водночас зауважимо, що аналіз наукового фонду з означеної проблеми торкається лише окремих аспектів підготовки фахівців до організації здоров'язберігаючого дозвілля молодших школярів в умовах інклюзивної освіти.

Аналіз теорії і практики з досліджуваної проблеми засвідчив наявність суперечностей між: усвідомленням необхідності здоров'язбереження молодших школярів та невідповідністю вчителів, батьків до здійснення цієї діяльності в загальноосвітніх навчальних і позашкільних закладах. Вивчення філософських, психологічних, науково-педагогічних праць вказує на існування розбіжностей у поглядах учених і практиків щодо розуміння та вживання поняття здоров'язберігаюче дозвілля. Врахування різноманітних підходів до його визначення та специфіки професійної діяльності вчителів дозволяє визначити здоров'язберігаючу діяльність під час дозвілля як складне поліфункціональне соціальне явище, що передбачає впровадження здоров'язбережувальних методів і засобів організації навчально-виховного процесу, які спрямовані на формування здоров'язбережувальних навичок і вмінь, сприяють збереженню фізичного, психічного, соціального, морально-духовного здоров'я учасників навчально-виховного процесу. Готовність майбутніх вчителів початкової ланки

до організації здоров'язберігаючого дозвілля молодших школярів ми визначаємо як інтегровану характеристику особистості, яка базується на сукупності мотивів, теоретичних знань, практичних умінь і навичок організації та ефективного здійснення професійної діяльності, спрямованої на здоров'язбереження молодших школярів у навчально-виховному процесі.

Глобальні екологічні проблеми сьогодення як ніколи актуалізують проблему здоров'язбереження, оскільки значно підвищилася кількість хронічних захворювань, навчання в школі подекуди приводить до того, що у дітей з'являються проблеми із зором та поставою, частішають випадки респіраторних захворювань, батьки не приділяють достатньо уваги організації рухової активності школярів тощо.

Все означене зумовлює необхідність оптимізації здоров'язберігаючого дозвілля на засадах гуманістичної педагогіки, коли забезпечується індивідуальних підхід до фізичного виховання кожного школяра, враховуються закономірності його розвитку, а за мету висувається формування цінностей, ідеалів, норм здорового способу життя.

Висновки./Conclusions. Здоровий спосіб життя не займає поки перше місце в ієрархії потреб і цінностей людини у нашому суспільстві. Але якщо ми навчимо дітей з самого раннього віку цінувати, берегти і зміцнювати своє здоров'я, то можна сподіватися, що майбутнє покоління буде більш здорові і розвинені не тільки особистісно, інтелектуально, духовно, але й фізично.

Досягнення даної мети може бути досягнуто з допомогою технологій здоров'я зберігаючої педагогіки, які розглядаються як сукупність форм і методів організації навчально-виховного процесу без шкоди для здоров'я школярів. У рамках реалізації цих технологій можуть використовуватися такі форми роботи: бесіди, ранки, ігри, змагання, уроки і свята здоров'я.

СПИСОК ЛІТЕРАТУРИ

1. Бажуков С. М. Детские клубы по месту жительства // Физическая культура в школе. 1986. №7. С.33-36.

2. Бовкун В. В. Образ жизни современной молодежи: тенденции, проблемы, перспективы. М., 1997.

3. Богданов Г. П. Культурно-спортивные комплексы //Школьникам - здоровый образ жизни. М., 1989. С. 189-190.

4. Ковтун О. М., Тарасенко В. І. Любительські об'єднання, клуби за інтересами – перспективні форми змістовного проведення дозвілля //Ковтун О. М, Тарасенко В І. Дозвілля розумне, змістовне. К., 1987. с.30-34

5. Миронюк О. Г. Клуб і дозвілля молоді. К.: Мистецтво, 1987.112 с.

СТРАТЕГІЧНІ НАПРЯМИ МОДЕРНІЗАЦІЇ ОСВІТНЬОГО ПРОЦЕСУ У ЗАКЛАДАХ ВИЩОЇ ОСВІТИ УКРАЇНИ

Кобрій Ольга Миколаївна,

д. пед. н., проф.

Савчук Оксана Романівна,

магістрантка

Дрогобицький державний педагогічний університет імені Івана Франка
м. Дрогобич, Україна

Вступ. Зміни в системі української вищої освіти відображають істотні потреби суспільства, яке основою життєдіяльності кожної людини вважає глобальну ідею гуманізації та забезпечення демократичних умов для здобуття освіти, розвитку у неї громадянського самоусвідомлення та почуття власної гідності. Відтак істотні перетворення обов'язково стосуються пріоритетів розвитку освіти в майбутньому, забезпечення самореалізації, компетентності, світогляду студентів, стимулювання їхнього прагнення жити й творити в гармонії з соціальним оточенням тощо. Вони допоможуть забезпечити якісну та ефективну професійну підготовку майбутнього фахівця, політику гуманітарного розвитку суспільства згідно із загальноєвропейськими тенденціями та національними пріоритетами.

Інноваційні процеси в системі підготовки фахівця стосуються реалізації в ній особистісно зорієнтованого підходу, духовно-моральних пріоритетів у становленні студентів та орієнтації їхнього навчання на перетворювальну діяльність та ін., про що свідчать визначені тенденції розвитку освіти. Стосовно процедури розробки змісту європейського вектору розвитку освіти в Україні актуальними стали обґрунтування необхідності важливих трансформаційних процесів і педагогічні підходи до їх аналізу та висвітлення в напрямі гуманізації та демократизації (О. Вишневський, Н. Дем'яненко, О. Сухомлинська, В. Шевченко та ін.), які не виключають, однак, відсутності системних досліджень щодо визначення стратегічних напрямів модернізації освітнього

процесу у закладах вищої освіти України. Відзначимо все ж зростання інтересу до питань формування професійної творчості, інноваційної діяльності, удосконалення змісту широкого кола компетентностей майбутніх фахівців та його спрямованості на розв'язання професійних завдань різного рівня складності (С. Золотухіна, І. Зязюн, А. Хуторський та ін.).

Метою роботи є визначення стратегічних напрямів модернізації освітнього процесу та обґрунтування сучасного стану розробки тенденцій розвитку змісту вищої освіти в контексті європейського вектору її вдосконалення в Україні.

Матеріали і методи. Актуальність орієнтації вищої освіти України на європейську модель підготовки майбутнього фахівця, що визначається якісною побудовою процесу формування його гуманістичної свідомості (у зв'язку із європейською системою цінностей), передбачає адаптацію до умов активного життєвого й соціального самовираження, визнання його права вибору, відповідальності тощо. Бесіди зі студентами, вирішення проблемних ситуацій, анкетування, спостереження дозволили з'ясувати стан формування цієї свідомості. Методами дослідження є також логіко-історичний аналіз, системний аналіз, індукція та дедукція, порівняльний метод, вивчення різноманітної психолого-педагогічної і методичної літератури, історичних джерел, вивчення та узагальнення педагогічного досвіду.

Результати і їх обговорення. Лейтмотивом модернізації змісту вищої освіти мають стати ліквідація застарілих міфів, притаманних тоталітарному суспільству, й наближення до сучасних соціокультурних реалій і прогнозованого майбутнього. Загальновизнано, що самостійна робота над самовдосконаленням, яка будується на основі поставлених перед собою завдань у житті, власних переконань, світосприймання, життєвого досвіду, відіграє вирішальну роль у становленні особистості. Наприклад, як стверджує І. Зязюн, розвиток «професійно-педагогічної якості» людини та реалізація на практиці змісту підготовки педагога дозволяють отримати «стійкі позитивні результати», що спонукає до забезпечення інноваційними механізмами розвитку освіти,

інтересу до нововведень, створення відповідних умов для їх упровадження та «виходу за усталені стереотипи» [2].

За Г.Сковородою, природовідповідність у вихованні допомагає гармоніювати стосунки особистості з суспільством, самою собою та іншими людьми, тому природі треба лише допомагати усувати перешкоди, а вона все зробить сама. У зв'язку з цим у змісті освіти активно розвиваються ідеї особистісної орієнтації, гуманізації і гуманітаризації, орієнтації на національні цінності, а також демократизації змісту, які відповідають як загальній меті освіти, так і потребам самореалізації, самовдосконалення особистості, нарощування творчого компоненту, комплексності, цілісності, диференціації та індивідуалізації освітнього процесу. До того ж В. Оконь вважав, що досвід школи В. Сухомлинського в Павлиші чи С. Френе у Венці свідчить про можливість засвоєння творчої діяльності і самостійність мислення молодих людей.

Якщо мета та завдання сучасної освіти і виховання передбачають ґрунтовну підготовку до самостійного життя особистості і її професійної діяльності, забезпечення умов для здобуття освіти, для формування морально-вольових та інтелектуально-естетичних якостей, то індивідуалізація освітнього процесу та максимальне врахування особливостей кожної людини створюють добрі умови для вдосконалення її здібностей у вибраній сфері діяльності. Тоді виконувані нею функції будуть максимально допомагати самореалізації в житті.

Відтак основою підготовки до професійної діяльності студента стає збільшення частки його самостійної роботи, що допомагає не лише систематизувати й узагальнити відповідну інформацію, а й забезпечити нарощування творчого компоненту змісту освіти, пропонувати задачі, спрямовані на творчу діяльність особистості. За О. Вишневським, процес оновлення змісту освіти має бути пов'язаним із навколишнім середовищем і стимулами до самостійної творчої діяльності: пізнання світу передбачає його перетворення [1, с. 114–115].

Безперервна експлуатація пам'яті, коли багато інформації заучується, є згубною для молодшої людини, що відчуває себе байдужою до знань, неповноцінною. Скорочення кількості інформації та якісна підготовка фахівця мають відповідати запитам практики, що означає передовсім уміння користуватися інформацією й аналізувати процеси в навколишньому середовищі, розв'язувати творчі завдання та нестандартно підходити до аналізу життєвих проблем. Якщо компетентність (окрім знань, умінь, навичок) включає ціннісні орієнтації, готовність до діяльності [4, с. 23–26], то орієнтація на формування компетентності стає важливою характеристикою фахівця.

Виділення у цьому змісті діяльнісно-творчого компонента веде до створення нових програм, посібників, підручників, своєрідних інтегрованих курсів та впровадження відповідних технологій навчання, які сприятимуть гармонійному розвитку особистості й якісному оволодінню нею культурою та професійною майстерністю. Зміст будь-якої освітньої програми має орієнтуватися, за А. Фурманом, на проектно-пошукову активність суб'єктів пізнання, коли «знання стає власним здобутком» [5, с. 44].

Усвідомлюючи свою роль, прогнозуючи результати роботи, кожен студент як суб'єкт власної діяльності володіє правом вибору, правом вирішувати щось важливе, а відтак є самостійним, ініціативним і творчим. Суб'єкт буде діяти як вільна особистість лише в позиції самостійної особистості. Тому ефективність дій суб'єкта залежить від особистого включення у діяльність.

Звісно, упровадження інноваційних процесів та європейських стандартів у культурно-освітній сфері визначає орієнтацію змісту освіти на цінності європейського життя. Реалізація гуманістичної сутності змісту вищої освіти (увага до людини як найвищої цінності суспільства, її духовного світу) є центральним елементом оновлення цього змісту. Відтак його демократизація спонукає учасників освітнього процесу до створення вільної атмосфери навчання й виховання, формування їхньої демократичної свідомості, забезпечення рівноправних стосунків між ними.

Саме партнерство, співпраця двох суб'єктів визначають оптимальну побудову освітнього процесу, коли студент має можливість діяти самостійно, а педагог зберігає за собою функцію управління. До того ж такі взаємини передбачають, що студенти є добровільними, зацікавленими і рівноправними (з педагогами) учасниками освітнього процесу. Прагнення бути добрим В.Сухомлинський вважав єдиною рушійною силою виховання; він був переконаний, що найсильнішим чинником старанної розумової праці є «олюднювання» розумової діяльності особистості, «облагороджування її бажанням принести радість дорогим рідним людям», плекання радості від таких почуттів та задоволення своїми успіхами [3, с.548].

Трансформація системи цінностей створює сприятливу ситуацію для демократизації виховання й забезпечення самоактивності людини. Якщо світогляд особистості визначається цінностями, яким особистість надає перевагу, і від пріоритетів у ціннісному світогляді молодшої людини залежить майбутнє нації, держави, то сутність розуміння взаємозв'язку гуманістичних і демократичних цінностей зводиться до переконання, що лише в умовах свободи можна забезпечити повноцінне формування християнських цінностей, і будь-яка дія з позиції сили унеможлиблюють прилучення до віри в ідеали добра.

Зауважимо, що цінності духовного життя все ж стоять ієрархічно вище від цінностей соціального життя. Тому кожна соціальна проблема може бути розв'язана лише на ґрунті духовного відродження – духовність вносить дисциплінуючий момент, що не дає людині чинити зло, хоч їй і все дозволено.

Висновки. Виконання нового соціального замовлення вимагає не лише раціоналізації інформації, яку несуть навчальні предмети, але й докорінної перебудови структури освітнього процесу. Насамперед важливо індивідуалізувати процес навчання і виховання кожної особистості, врахувати особливості кожної людини і створити умови для вдосконалення її здібностей у вибраній сфері діяльності. Тоді виконувані нею функції будуть максимально допомагати самореалізації в житті. До того ж, необхідно створити умови для

творчої діяльності студентів. Адже виконання завдань сучасної освіти і виховання, які стимулюють ґрунтовну підготовку студентів до самостійного життя і професійної діяльності на основі всебічного гармонійного розвитку особистості, передбачає забезпечення умов для здобуття нею освіти, формування в першу чергу її духовно-моральних (а також волевих та інтелектуально-естетичних) якостей.

Гуманізація та демократизація – головні ідеї розвитку сучасного суспільства й освіти – вимагають всякого сприяння розбудові інноваційних процесів, відображення у їхньому змісті орієнтирів виховання компетентної, конкурентоздатної, соціально мобільної особистості. В контексті тенденції демократизації, що передбачає певне регулювання педагогом змісту матеріалу, яке, своєю чергою, створює можливості для самостійного вивчення його студентом та розв'язування задач, роль викладача змінюється. Ідеться про пристосування змісту навчальної інформації до особливостей студентів та їхньої майбутньої діяльності. Лише вільна праця, без страху покарання допоможе забезпечити позитивні зрушення у навчанні і вихованні.

Список використаних джерел

1. Вишневський О. Теоретичні основи сучасної української педагогіки: посіб. 2-е вид., доопрац. і доп. Дрогобич: Коло, 2006. 608 с.
2. Зязюн І. А. Філософія педагогічної якості в системі неперервної освіти. *Вісник Житомирського державного університету ім. І. Франка*. 2005. № 25. С. 13–18. URL: <http://eprints.zu.edu.ua/853/1/05ziasno.pdf>.
3. Сухомлинський В. Сто порад учителю. В. Сухомлинський. *Вибр. тв.: в 5-ти т.* Т. 2. Київ, 1976. С. 419–654.
4. Татур Ю. Г. Компетентность в структуре модели качества подготовки специалиста. *Высшее образование сегодня*. 2004. № 3. С. 20–26.
5. Фурман А. Теорія і практика розвивального підручника: монографія. Тернопіль: Економічна думка, 2004. 288 с.

ПЕДАГОГІЧНІ УМОВИ РОЗВИТКУ ДУХОВНОЇ СФЕРИ ОСОБИСТОСТІ У ЗАКЛАДАХ ВИЩОЇ ОСВІТИ УКРАЇНИ

Кобрій Ольга Миколаївна,

д. пед. н., проф.

Сиротюк Володимир Ігорович,

магістрант

Дрогобицький державний педагогічний університет імені Івана Франка
м. Дрогобич, Україна

Вступ. Переосмислення статусу людини, цінностей становлення її духовності, мети її життя підтверджує актуальність проблеми визначення педагогічних умов розвитку духовної сфери особистості у ЗВО. Пріоритетність посилення морально-соціального рівня розвитку потреб молодого покоління, що забезпечує певну модернізацію освіти, забезпечення прав людини на особистісну орієнтацію, вибір моделі поведінки, якісну освіту визначають якісне духовне здоров'я молодої людини. Відхід від справжніх цілей існування людини, її бездуховність і споживацьке ставлення до природних багатств унеможливають гармонійний розвиток кожної особистості і створення для цього розвитку оптимальних умов. Ведеться пошук нових підходів до організації виховного процесу та забезпечення повноцінного розвитку духовних сил молодих людей.

Під час дослідження розвитку духовності сучасні педагоги вивчають педагогічну культуру особистості, якості, якими вона повинна володіти (О.Акімова, Г.Васянович, С.Золотухіна та ін.), виявляють рівні підготовки фахівців (К. Абульханова-Славська [1], О. Киричук та ін.), аналізують її зміст у контексті побудови громадянського суспільства (В.Андрущенко, Т. Завгородня, О.Кобрій, М.Стельмахович, М. Чепіль та ін.). У контексті трансформаційних процесів у ЗВО України визначені особливості становлення моральності та формування світогляду людини (І. Бех, О. Вишневський [3], І. Зязюн та ін.), вдосконалення майстерності педагога (О. Дубасенюк, В.Кремень та ін.).

Мета роботи. Мета нашого дослідження – на основі виявлених особливостей та теоретико-методологічних і практичних аспектів розвитку духовної сфери особистості студента визначити педагогічні умови забезпечення цього процесу у закладах вищої освіти України в контексті християнської стратегії побудови системи сучасної української освіти.

Матеріали і методи. Задля визначення педагогічних умов розвитку духовної сфери особистості (в контексті християнської стратегії побудови системи сучасної української освіти, засобами гуманізації життя людини) ми використовували такі методи дослідження, як логіко-історичний аналіз, синтез інформації з наукових джерел, індукція та дедукція, вивчення різноманітної психолого-педагогічної і методичної літератури (вітчизняної та зарубіжної), педагогічного досвіду, історичних джерел, порівняльний аналіз, вирішення життєвих ситуацій, бесіди зі студентами, анкетування, спостереження.

Результати і обговорення. Духовна сфера особистості – це ядро самосвідомості, ціннісні орієнтири, що визначають напрямок її подальшого розвитку. Увесь період раннього дитинства створює передумови для подальшого розвитку особистості, в тому числі її духовності [2, с. 54]. Цей рівень означає становлення найбільш зрілої і відповідальної (перед собою та іншими) особистості, здатної не тільки пізнавати та відображати довкілля, а й творити його. Духовність – це зумовлена світоглядом і вірою скерованість людини до Бога, її прагнення наблизитися до Нього [3, с. 101].

Розвиток духовності людини завжди передбачає уміння здобувати власну думку про світ, індивідуальний вияв у ньому, здатність творити, діяти для інших, бути відповідальною. Складовою і результатом процесу духовного розвитку кожної особистості є самовиховання – свідома діяльність людини, спрямована на вироблення і вдосконалення позитивних і подолання негативних своїх якостей, формування її світогляду. Він визначається насамперед тим, яким орієнтирам особистість надає перевагу, – ставленням до духовно-моральних цінностей.

Від пріоритетів у ціннісному світогляді молодих людей залежить майбутнє нації, держави; ціннісні орієнтації, звісно, наповнюються змістом, який передбачає культурне засвоєння ними дійсності. При цьому їхня свідомість звільняється від ідеологічних міфів і соціальних ілюзій, що забезпечує головну мету життєдіяльності людини, формує її духовні орієнтири. Безперечно, тільки шляхом практикування чеснот можливий порятунок душі та мирне існування серед людей.

Розвиток моральності потребує, звісно, створення умов для становлення моральної свідомості. Моральна свідомість, на думку К. Абульханової-Славської, тісно пов'язана з моральною поведінкою, а поведінка, є засобом становлення взаємин між людьми і характеризується етичним рівнем цих взаємин. На думку вченої, активна чи пасивна моральна позиція особистості виявляється не стільки через ступінь реалізації в поведінці норм і цінностей, скільки через її здатність виявляти активність у створенні ціннісних взаємин між людьми [1, с.179].

Для того, звісно, щоб моральні уявлення, переконання тощо стали основою поведінки, вони повинні знайти опору у досвіді. Важливо підійти до висновку про недопустимість відповідати злом на зло, до переконання, що подолати озлоблення, бажання помсти, стати кращим можна тільки через добро, лише вмючи побачити добре в кожній людині. І завдання педагогів не в тому, щоб нав'язати студентові моральні формули у готовому вигляді, а в тому, щоб організувати його поведінку відповідно до моральних норм, тобто створювати такі умови, які б давали змогу індивідуально розвиватися, самовдосконалюватися.

Нагромадження в людини морального досвіду добрих вчинків забезпечується найперше її діяльністю у ситуаціях, які вимагають виявлення співчуття, доброзичливості, милосердя, любові і т. ін. На Першому українському педагогічному конгресі наголошувалося: „До чеснот треба людину заправляти змалку практичною працею, діянням. В іншому випадку це буде тільки сіра теорія..., наука плавання, у якій учнів не пускають на воду. Коли такі

учні, напхані самими теоретичними міркуваннями, опиняться серед життєвої дійсності, потонуть при першій спробі в житейському морі” [4, с. 209].

До провідних напрямів змістових аспектів розвитку духовної сфери особистості у контексті християнських засад побудови системи сучасного українського виховання належать засвоєння духовно-моральних цінностей, орієнтація на національні цінності та використання фольклорних матеріалів, а також виховання громадянськості, сім'янина, характеру, працьовитості, прийняття цінностей валеоекологічного життя. Принцип краєзнавства в роботі зі студентами тісно пов'язаний з регіональним підходом до підбору пізнавально-виховного матеріалу. Так, регіональне культурно-історичне середовище, культурно-історична спадщина, культурно-історичний простір, де закладено можливості формування духовних цінностей молодих людей, є могутніми засобами формування духовних цінностей у студентів. Без сумніву, потрібний і важливий зв'язок освітніх закладів з церквою.

Психолого-педагогічними особливостями духовного розвитку кожної особистості та формування взаємин педагогів і студентів у закладах вищої освіти України в контексті християнської стратегії побудови системи сучасної української освіти, окрім застосування народознавчих елементів виховання (повернення до її традиційних засад родини, втілених у них заповітів предків та поєднання їх з потребами сучасності, відродження національних традицій українців та утвердження гуманізму у свідомості українців, створення надійного заслону бездуховності, аморальності), є формування гуманної і демократичної взаємодії між людьми, здорових потреб та інтересів підростаючого покоління, побудова рівноправних, партнерських, суб'єктно-суб'єктних стосунків між учасниками освітнього процесу, а також турбота про культуру стосунків між членами колективу педагогів, засвоєння нагромадженого позитивного досвіду українців щодо виховання молодого покоління, участь у праці, прилучення до віри тощо. Взаємодія – значить перебувати у тісному зв'язку, взаємно виявляти дії, бути у взаємодії, погоджено діяти.

Взаємодія є способом організації спільної діяльності, яка здійснюється за допомогою спілкування в соціумі. Сутність взаємодії педагогів зі студентами у спільній діяльності як суб'єктів виховання полягає у взаємовідповідності їхніх інтересів, розвитку творчих здібностей, задоволенні їхніх потреб у емоційно-особистісному спілкуванні. Успіх становлення особистості залежить від того, яким чином ці взаємини узгоджуватимуться, як відбуваються активізація особистого потенціалу чи підвищення рівня педагогічної культури.

Високий рівень культури педагогічного спілкування забезпечує успіх індивідуальної роботи з кожною особистістю, особливо такий вплив на неї, який відповідає власній специфіці внутрішнього світу й методиці самовдосконалення, що передбачають високий рівень готовності та здатності до співпереживання з особистістю, допомогу у пошуках, хвилюваннях і переживаннях, добру атмосферу спілкування, що своєю чергою програмує у неї ту чи іншу модель поведінки і є ефективними засобами духовного зростання.

Йдеться про цінності демократії, на які кожен педагог повинен орієнтуватися у громадянському вихованні особистості. Адже саме духовність, зазначає Симон Соловейчик, вносить дисциплінуючий момент, що не дає людині поступати зле, хоч їй і все дозволено. Він пише: «Де високий дух, там можна все, і все піде на користь; де одні лише кінцеві бажання, там усе на шкоду: і цукерок, і ласка... Там усяке спілкування небезпечне для дитини, і чим його більше, тим гірший результат» [5, с. 268].

Зауважимо, що особливістю громадянського виховання є духовність, забезпечення педагогом атмосфери, коли людина веде себе морально і в умовах демократії, не через страх бути покараною, не в умовах диктаторського режиму чи авторитарних стосунків. Усе це ставить умову високо поважати гідність людини, її особливості, інтереси, прагнення до самостійності і відповідальності, що забезпечує можливості для її самоорієнтації, самоконтролю,

самовираження. Без самої людини, без її бажання стати кращою активною внутрішнього життя людини не забезпечити.

Висновки. Зміна соціальних ролей є ефективним засобом духовного зростання особистості. сприяє багатостороннім проявам особистості, можливості зрозуміти іншого, позначається на емоційній сфері студента, виробляє впевненість у правильному виборі моральної позиції. Йдеться про цінності демократії, на які кожен повинен орієнтуватися у громадянському житті. Адже саме духовність вносить дисциплінуючий момент у вихованні та самовихованні

Педагогічними умовами розвитку духовної сфери особистості у ЗВО є вибір системи цінностей із врахуванням виховної традиції (зادля примноження національної культури), досвіду минулих поколінь, врахування потреб сьогодення, сучасного державотворення, який забезпечує оновлення і прогрес сучасного суспільства, гуманізація суспільства й ЗВО та акцентування уваги на духовні цінності, успішна організація педагогічного спілкування, прилучення студентів до практичного життя, практикування моральних чеснот, нагромадження морального досвіду проявів людяності тощо.

Література

1. Абульханова-Славская К. А. Деятельность и психология личности. Москва : Наука, 1980. 335 с.
2. Боришевський М.Й., Пилипенко Л.І., Пенькова О.І. Виховання духовності особистості : навч.-метод. посіб. / за заг. ред. М.Й. Боришевського. Кіровоград : Імекс-ЛТД, 2013. 104 с.
3. Вишневський О. Теоретичні основи сучасної української педагогіки : посіб. [для студ. вищ. навч. закл.]. 2-е вид., доопрац. і доп. Дрогобич : Коло, 2006. 608 с.
4. Перший Український Педагогічний Конгрес. 1935. Львів, 1938. 252 с.
5. Соловейчик С. Педагогика для всех : книга для будущих родителей. 2-е изд. Москва : Дет. лит., 1989. 367 с.

ПОНЯТТЯ НОСТРИФІКАЦІЇ В СУЧАСНІЙ ПЕДАГОГІЦІ

Коваленко Сергій Петрович
ORCID ID 0000-0002-9131-3912

Помічник проректора з питань набору іноземних громадян,
Аспірант 3-ого року навчання кафедри теорії та історії педагогіки,
Київський університет імені Бориса Грінченка,
вул. Бульварно-Кудрявська, 18/2, 04053, м. Київ, Україна

Вступ. Сьогодні на хвилях демократизації освіти та можливості її здобуття в Україні та закордоном український ринок праці сповнений молодими фахівцями, котрі здобули освіту в країнах ЄС. Вітчизняні роботодавці дуже цінують спеціалістів, які здобули освіту за кордоном та перейняли досвід роботи європейських підприємств аналогічного типу. Проте виникають питання щодо визнання іноземних освітніх документів. Власне тому на державному рівні встановлено процедуру легалізації таких освітніх документів, тобто нострифікації іноземних дипломів. Повноваження на виконання цієї тонкої юридичної діяльності покладено на департамент Міністерства освіти й науки України. По закінченню процедури заявник отримує свідоцтво, що визнає юридичну силу його іноземного диплома про вищу освіту.

Окреслена наукова проблема дослідження знаходиться також у межах предметного поля такої галузі сучасної педагогічної науки, як загальна педагогіка та історія педагогіки, адже нострифікація дипломів про вищу освіту в Україні має свої корені та часові особливості. Якість дипломів залежить від якості освітніх програм, навчальних планів та освітніх процесів, які відрізняються в Україні та країнах ЄС. І хоча за часи незалежності вітчизняний освітній простір кардинально змінився, проте питання відповідності набутих компетенцій залишається відкритим.

Мета дослідження – розглянути особливості нострифікації дипломів про вищу освіту в Україні. Об'єктом дослідження є процес нострифікації дипломів

про вищу освіту в країнах ЄС та в Україні. Предмет дослідження – особливості діяльності країн ЄС та України щодо нострифікації дипломів про вищу освіту.

Матеріали та методи. Для досягнення поставленої мети в роботі використано такі методи та прийоми: аналіз та синтез, узагальнення практики діяльності закладів вищої освіти в межах досліджуваної проблеми; індукції, дедукції; порівняльний аналіз вітчизняного та зарубіжного педагогічного досвіду; моделювання, проектування і класифікація; порівняння та зіставлення, зокрема проводився зіставний аналіз систем вищої освіти, а також нострифікаційні процеси в країнах ЄС та України.

Результати та обговорення. Останнім часом Україна активно інтегрується до європейського освітнього та культурного простору. Відбуваються зміни у вищій школі, що зумовлені новими вимогами ринку праці, зокрема програми навчальних дисциплін формуються ближче до практичних вимог опанованої студентом професії, розробляються нові, більш досконалі європейські методики подачі навчального матеріалу. Також сьогодні висувуються нові вимоги до професорсько-викладацького складу, що має покращити якість освіти та визнання її в усіх країнах Європи. Також сьогодні відбувається традиційний обмін студентами та викладачами, обмін науковими здобутками між університетами різних країн, налагодження взаємовигідних партнерських відносин. Саме тому Україна має орієнтуватися на європейський ринок праці, а отже підготовка фахівців має відповідати усім європейським стандартам освіти. Зважаючи на те, що Україна є країною-учасницею Болонського процесу, можемо стверджувати, що саме Болонський процес став засобом для інтеграції вищої освіти країни до європейського освітнього простору. Це все, в свою чергу, позитивно вплинуло на швидшу та якіснішу реалізацію програм обміну науковим та педагогічним досвідом, академічної мобільності студентів, аспірантів, викладачів тощо.

Термін «нострифікація» має латинське походження та перекладається як «переводжу на наш» [1]. У класичному розумінні нострифікація – це «визнання документів про вищу освіту, вчені звання та наукові ступені, що видаються

органами атестації інших країн» [1]. Ця процедура здійснюється шляхом надання «відповідними органами державної влади таких академічних та/або професійних прав, які мають власники документів України про вищу освіту, вчене звання та наукові ступені» [1]. Це не тільки визнання відповідності документів про вищу освіту, а ще й підтвердження «рівнозначності порівнювальних стандартів освіти на юридичному міжнародному рівні» [1]. Тому «визнання, порівнянність документів іноземних держав і видача свідоцтва здійснюються на підставі заяви власника документів або заінтересованого органу» [1]. Як зазначає С. В. Березовська: «Нострифікація атестатів, виданих громадянам України, що засвідчують факт присвоєння вчених звань, еквівалентних вченим званням професора і доцента України, здійснюється Міністерством освіти і науки України на підставі укладених міжнародних угод та конвенцій про взаємне визнання вчених звань, згоду на обов'язковість яких надано Верховною Радою України» [1]. У той же час переатестація наукових і науково-педагогічних працівників, котрі мають наукові ступені, присуджені їм в інших країнах, «проводиться Вищою атестаційною комісією України за клопотанням організації, де працює здобувач, з поданням докторів за переліком, визначеним цією комісією. Переатестація наукових і науково-педагогічних працівників – громадян України, які мають вчені звання, присвоєні їм в інших країнах, проводиться Міністерством освіти і науки України та ВАК України за клопотанням організації, в якій працює здобувач, з поданням документів відповідно до переліку, визначеного Міносвіти і ВАК» [1].

Щоправда, в Україні відбулися зміни й в організації вищих освітніх інстанцій. Вища атестаційна комісія, що займалася атестацією наукових і науково-педагогічних кадрів вищої кваліфікації, трансформувалася в Атестаційну колегію Міністерства освіти і науки, молоді та спорту України. Проте й саме міністерство проіснувало менше трьох років. Сьогодні нострифікацію документів про вищу освіту виконує Міністерство освіти і науки України.

Не менш важливим питанням є нострифікація дипломів науковців. У наш час саме питання про переатестацію розглядаються вченими радами «на підставі встановлення факт, еквівалентності атестаційних критеріїв, застосовуваних в іншій країні, діючим в Україні нормативним положенням про присвоєння вченого звання професора або доцента. Необхідною умовою постановки питання про переатестацію є заміщення даним працівником однієї з посад, що дасть змогу претендувати на присвоєння відповідного вченого звання за порядком, встановленим у державних закладах освіти України» [2]. Якщо всі вказані умови було дотримано, то «після закінчення календарного року роботи здобувача на даній посаді вчена рада має право виходити з клопотанням про його переатестацію. У випадках, коли доцільно знову визначити рівень професійної кваліфікації працівника, який має присвоєне йому раніше вчене звання професора або доцента, у зв'язку зі зміною профілю або галузі його науково-педагогічної діяльності чи з огляду на обставини, що склалися і зумовлюють таку потребу, дане питання розглядається у порядку поновленого атестування» [2].

Висновки. Успішно виконана процедура нострифікації буде свідчити про те, що власник диплому вивчив достатню кількість предметів із відповідною кількістю академічних годин і має відповідну кваліфікацію. У процесі підтвердження іноземного диплому порівнюється навчальна програма іншої країни з навчальною програмою в Україні за нормами Міністерства освіти і науки України.

Нострифікація документів про вищу освіту дає можливість її здобувачу реалізувати свій потенціал в Україні, проявити набуті в іншій країні вміння та навички, застосовувати технології, які пройшли випробування в країнах Європи. Окреслена нами наукова проблема важлива для зіставлення та налізу навчального процесу та моніторингу якості освітніх послуг в Україні та країнах ЄС.

Література

1. Березовська С. В. Нострифікація / С. В. Березовська // Юридична енциклопедія. – Режим доступу: <https://leksika.com.ua/19740122/legal/nostrifikatsiya>

2. Визнання іноземних документів // Міністерство освіти і науки України: Офіційний сайт – Режим доступу: <https://mon.gov.ua/ua/ministerstvo/poslugi/viznannya-inozemnih-dokumentiv>

ВИКОРИСТАННЯ ІНФОРМАЦІЙНИХ ТЕХНОЛОГІЙ У ПРОЦЕСІ ОЗНАЙОМЛЕННЯ З ПРИРОДНИЧОЮ ОСВІТНЬОЮ ГАЛУЗЗЮ У ПОЧАТКОВІЙ ШКОЛІ

Колток Леся Богданівна

к. п. н., доцент

Лесів Соломія Василівна

студент

Дрогобицький державний педагогічний
університет імені Івана Франка
м. Дрогобич, Україна

У Професійному стандарті вчителя початкових класів закладу загальної середньої освіти зазначено вимоги до професійних компетенцій учителя, серед яких однією з ключових є «ІКТ-компетентність», володіння якою повинно забезпечити молодшим школярам «здатність до вирішення навчально-практичних та навчально-пізнавальних завдань на основі оволодіння інформаційними вміннями» [6].

Інформатизація сучасного суспільства, яка характеризується використанням нових інформаційних технологій в усіх сферах людської діяльності, ставить перед учителями нові завдання по вихованню людини сучасного суспільства. Вимогами сучасного суспільства є комп'ютерна грамотність та інформаційна культура.

Основна мета інформатизації освітнього простору підвищення ефективності та якості освіти, формування інформаційної культури як основи інформатизації суспільства в цілому [6].

Комп'ютер стає невід'ємним засобом у освітньому просторі школи. На сучасному уроці комп'ютер дозволяє вчителю досягти більш високого рівня наочності, стає активним стимулятором пізнавального процесу школярів.

Мета статті полягає у вивченні теоретичних та практичних підходів до використання ІКТ у процесі вивчення природничої освітньої галузі

інтегрованого курсу «Я досліджую світ» з метою формування екологічних знань.

Використання інформаційних технологій - це не віяння моди, а необхідність, продиктована сьогоdnішнім рівнем розвитку освіти.

Використання інформаційних технологій дозволяє в значній мірі оптимізувати процес навчання. У початковій школі гра залишається провідним видом діяльності. Граючи, учні освоюють і зміцнюють складні поняття, вміння та навички мимоволі. На звичайному уроці вчитель витрачає багато сил на підтримку дисципліни і концентрації уваги учнів, в грі ж ці процеси природні. Самостійна робота за комп'ютером - основний засіб безболісного поступового переходу від звичної ігрової до нової, більш складної навчально - пізнавальної діяльності [1, 27].

Автономна діяльність підвищує особисту відповідальність дитини, а самостійність прийняття рішень в поєднанні з їх позитивними результатами дає заряд позитивних емоцій, породжує впевненість у собі і стійке бажання продовжувати роботу, поступово переходячи на більш складний рівень завдань. Комп'ютер допомагає при проведенні уроків як електронна дошка, а також при перевірці знань учнів.

Включення в процес навчання ще аудіо та відео засобів, дозволяє реалізувати не тільки принцип наочності, а й значно підвищує інтерес до навчання.

Відео, як засіб інформації, грає чималу роль у розвитку та навчанні дітей. Найбільш часто його можна використовувати при вивченні природничої освітньої галузі. Зміна яскравих кадрів, що зображують картини природи, історичні події або історичні місця, зали музеїв, картинних галерей, дає простір дитячій фантазії, мрії, викликає бажання поділитися побаченим, висловити свою думку. І разом все це ненав'язливо збагачує дитину новими знаннями, викликає бажання дізнатися більше, шукати нові джерела пізнання. Тоді діти звертаються до книги, а найчастіше до вірного друга-комп'ютера, так як навчальних програм досить на прилавках магазинів і в Інтернеті [1, 29].

А тепер безпосередньо звернемося до природничої освітньої галузі. Природнича ОГ у початковій школі (1-3 клас) реалізується у структурі інтегрованого курсу «Я досліджую світ». Процес ознайомлення дітей із природними об'єктами, явищами та взаємозв'язками у початковій школі складний, але дуже цікавий і пізнавальний. І для того, щоб інтерес до предмету не згас, необхідно зробити заняття цікавим, творчим. Тут на допомогу приходять інформаційно-комунікаційні технології. Використання інформаційних технологій на заняттях ЯДС дозволяє формувати і розвивати в учнів такі ключові компетенції, як навчально-пізнавальні, інформаційні, комунікативні, загальнокультурні [7].

Значення курсу «Я досліджую світ» полягає в тому, що в ході його вивчення школярі опановують основи практико-орієнтованих знань про людину, природу і суспільство, вчать осмислювати причинно - наслідкові зв'язки в навколишньому світі, в тому числі на з допомогою різноманітного матеріалу про природу і культуру рідного краю.

Курс має широкі можливості для формування у молодших школярів фундаменту екологічної та культурологічної грамотності та відповідних компетентностей умінь проводити спостереження в природі, правила здорового способу життя.

Тому цей курс відіграє поряд з іншими предметами початкової школи ключову роль в розвитку і вихованні особистості [7].

Найчастіше при поясненні нового матеріалу використовують презентації, що дозволяє найбільш доступно і наочно пояснити деякі теми.

При використанні презентацій в процесі пояснення нової теми досить лінійної послідовності кадрів, в якій можуть бути показані найбільш вирашені моменти теми. На екрані можуть також з'являтися визначення, схеми, які учні списують в зошит (при наявності технічних можливостей короткий конспект змісту презентації може бути роздрукований для кожного учня), тоді як вчитель, не витрачаючи час на повторення, встигає розповісти більше.

Показ такої презентації (який в цьому випадку представляє собою щось на зразок конспекту теоретичного матеріалу з даної теми) проводиться вчителем на одному комп'ютері (бажано із застосуванням засобів проєкції на настінний екран).

Перехід від кадру до кадру в цьому випадку запрограмований тільки після натискання клавіш або після клацання мишею, без використання автоматичного переходу автоматично через певний час, оскільки час, необхідний для сприйняття учнями того чи іншого кадру з урахуванням додаткових пояснень, може бути різним у залежності від рівня підготовки учнів [4, 35].

Можна вивести на екран проблемні питання і поступово приходити до їх вирішення всім класом, можна створити ігрову ситуацію з використанням ілюстративного матеріалу.

Після таких занять вивчений матеріал залишається в учнів у пам'яті як яскравий образ і допомагає вчителю стимулювати пізнавальну активність школяра.

Важливою умовою використання на занятті ЯДС засобів Power Point є паралельне використання карт в атласі. Це дозволяє учням переносити знання в нові умови навчання і швидше знаходити відображений об'єкт [3, 19].

Програма розробки презентацій Power Point дозволяє підготувати матеріали до заняття, комбінуючи різні засоби наочності, максимально використовуючи переваги кожного і зменшуючи недоліки.

Ще один напрям використання інформаційних технологій - використання готових програмних продуктів.

Курс ЯДС включає тематичні заняття, анімовані інтерактивні завдання. В заняття включені ігрові тестові завдання, загадки, відеофрагменти, цікаві факти. Матеріал, представлений в доступній формі, сприяє розвитку пізнавального інтересу школярів.

Комп'ютерні засоби, що володіють здатністю відгукуватися на дії учня, сприяють більш широкому залученню учня навчальний процес. Учні самі з

захопленням включаються в пошук цікавих фактів в додатковій літературі. Заняття з використанням презентацій допомагають учням відвідати захоплюючі віртуальні подорожі до лісу, «своїми очима» побачити тваринний і рослинний світ лісу. При поясненні теми «Птахи навесні», можна використовувати презентація із записом голосів птахів.

Запропоновані слайди в роботі, розкривають основні аспекти заняття, що сприяє розумінню і глибокому засвоєнню нових знань, активізує увагу учнів. Презентація може містити кросворди, загадки, які сприятимуть розвитку логічного мислення, мовлення, світогляду учнів. А подання цього матеріалу у вигляді слайдів презентацій сприяє розвитку зорового і слухового сприйняття учнів.

Так, при вивченні теми «Будова людини» можна використовувати анімаційні фрагменти, де учні наочно спостерігають за процесом травлення, дихання і т.д.

Яскрава, незвичайна форма подачі навчального матеріалу сприяє більш міцному засвоєнню нових знань у дітей і викликає у вчителів величезне бажання створювати і застосовувати подібні уроки в рамках різних шкільних предметів.

Учитель початкової школи зобов'язаний навчити дітей вчитися, зберегти і розвинути пізнавальну потреба учнів, забезпечити пізнавальні засоби, необхідні для засвоєння основ наук.

Уміння грамотно організувати роботу на уроці, чи інтегрованому занятті, створити умови невимушеності і зацікавленості у всіх учнів дозволяє вчителю використовувати додаткові можливості (наприклад, застосування інформаційних технологій) для розвитку здібностей кожної дитини.

На конкретних прикладах пропонуємо розглянути можливість використання інформаційних технологій на заняттях ЯДС у початковій школі [7].

Висновки. Отже, застосування інформаційних технологій у процесі вивчення природничої освітньої галузі розвиває пізнавальні здібності учнів:

увагу, увагу, пам'ять, логічне мислення, покращує сприйняття світу. Так само використання інформаційних технологій на уроках сприяє підвищенню якості знань, розширює горизонти сприйняття навколишнього світу.

Список використаної літератури

1. Анісімов П.Ф. Нові інформаційні та освітні технології як фактор модернізації навчального закладу // Початкова школа. №6. 2014. С. 45-48.
2. Анохіна Я.Е. Активізація пізнавальної діяльності при вивченні нового матеріалу на уроках природознавства. // Початкова школа. №12. 2012. С. 26-28.
3. Басова Л.Л. Комп'ютерні уроки в початковій школі. // Інформатика й освіту. №1. 2012. С. 18-22.
4. Гуненко Є.В. Для чого на уроці комп'ютер? // Початкова школа плюс До і Після. №7. 2017. 33-36.
5. Селевко Г.К. Педагогічні технології на основі інформаційно - комунікаційних засобів. - К.: Шкільних технологій. - 2005. 325с.
6. Професійний стандарт вчителя. [Електронний ресурс]. Режим доступу: <http://skole.irc.org.ua/news/14-27-47-12-01-2021>
7. Типові освітні програми для 1–3 класів[Електронний ресурс] / 2018. – Режим доступу до ресурсу: <https://vberz-osvita.gov.ua/news/11-30-00-08-04-2018>

РОЗВИТОК ТВОРЧИХ ЗДІБНОСТЕЙ ЗДОБУВАЧІВ ПРОФЕСІЙНОЇ (ПРОФЕСІЙНО-ТЕХНІЧНОЇ) ОСВІТИ

Кузь Тамара Григорівна,
методист навчально-методичного центру професійно-
технічної освіти у Дніпропетровській області
м. Дніпро, Україна

Анотація: У статті розглянуто стратегічні напрями роботи навчально-методичного центру професійно-технічної освіти Дніпропетровщини, дослідження розвитку творчих здібностей молоді ЗП(ПТ)О щодо їх участі в міжнародних, всеукраїнських та обласних конкурсах, активізація закладів освіти, позитивні тенденції в роботі з молоддю, проблемні питання і шляхи подолання.

Ключові слова: стратегічні напрями, позитивні тенденції, проблемне поле.

Основними стратегічними напрями роботи навчально-методичного центру професійно-технічної освіти Дніпропетровщини у 2020–2021 навчальному році були:

- науково-методичний та організаційний супроводи проведення масових заходів з обдарованою молоддю (конкурси, турніри тощо);
- висвітлення результатів участі в засобах масової інформації.

Участь здобувачів освіти ЗП(ПТ)О в міжнародних, всеукраїнських та обласних етапах інтелектуальних конкурсів свідчить про сформовану систему роботи методичної служби з творчо обдарованою та щорічний високий рівень досягнень.

Упродовж 2020-2021 навчального року здобувачі освіти взяли участь у 23 конкурсах, тоді як у 2019-2020 - у 22. З них:

- обласних – 10 (2019-2020 – у 9);
- всеукраїнських – 10 (2019-2020 – у 8);
- міжнародних – 3 (2019-2020 – у 5).

Див. табл. 1. ЗП(ПТ)О в конкурсах 2020-2021 навчальному році та табл.2. Активізація участі ЗП(ПТ)О в конкурсах.



Таблиця 1. ЗП(ПТ)О в конкурсах 2020-2021 навчального року

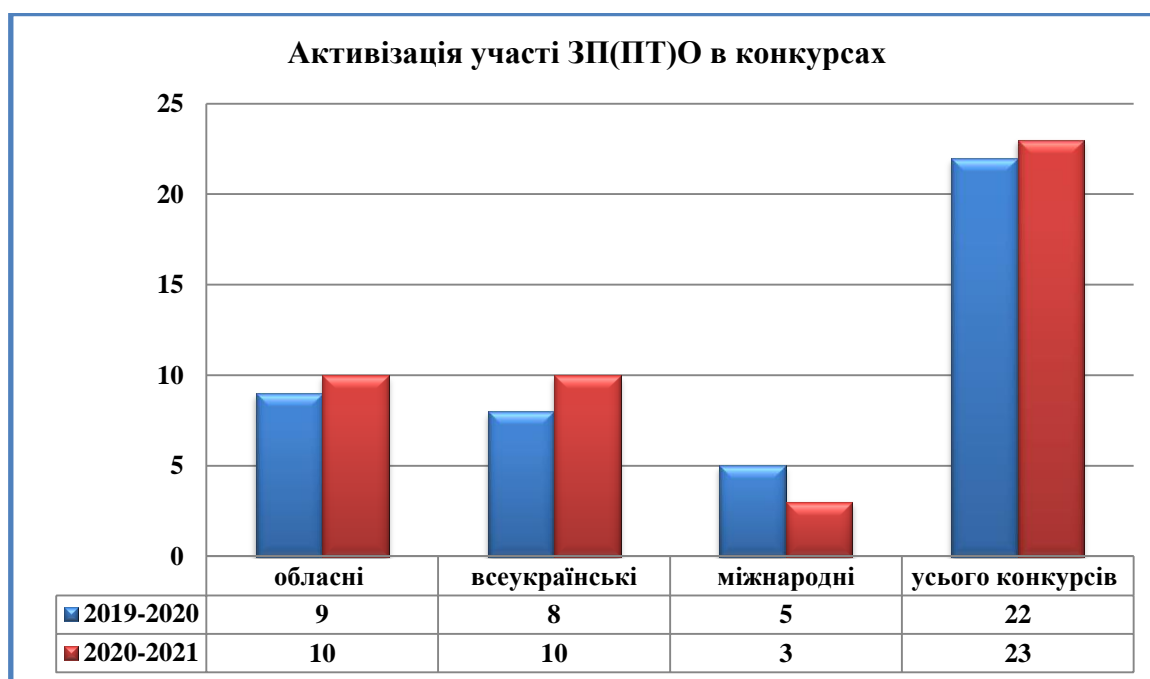

Таблиця 2. Активізація участі ЗП(ПТ)О в конкурсах

У 2020-2021 навчальному році попри вимушений карантин та дистанційну форму навчання здобувачів освіти ЗП(ПТ)О результативною виявилася участь молоді в конкурсах з базових дисциплін.

Філологічні дисципліни: XXI Міжнародний конкурс з української мови імені Петра Яцика (I та II обласний етап), XI Міжнародний мовно-літературний

конкурс імені Тараса Шевченка (I та II заочний (відбірковий) обласний етап), обласний конкурс читців-декламаторів «ЗП(ПТ)О читають Шевченка».

Природничі дисципліни: Всеукраїнський конкурс молодіжних проєктів з енергоефективності «Енергія і середовище», «Колосок», «Геліантус», фестиваль «Україна - сад», обласні конкурси колективів екологічної просвіти «Земля - наш спільний дім», «Новорічна композиція», конкурс юних натуралістів, обласний етап Всеукраїнської акції «День натураліста».

Фізико-математичні дисципліни: обласні конкурси комп'ютерної графіки та анімації, комп'ютерного макетування та верстання, «WEB- дизайн», обласна інтернет-олімпіада з офісного програмування, Всеукраїнська онлайн-олімпіада «ОЛІМПУС»:

Суспільні дисципліни: Всеукраїнські конкурси «Ми – Патріоти України! - 2021», «Європа – це я!», «Жінка, яка мене надихає», «Прямо до ЄС – змінюємо Україну», Міжнародний конкурс «Бережіть себе, бережіть свої гроші».

Позитивними тенденціями в роботі з творчо обдарованою молоддю визначені:

- Системна й активна участь ЗП(ПТ)О в обласних, всеукраїнських та міжнародних конкурсах, що сприяє розвитку творчих здібностей і дослідницьких навичок здобувачів освіти.

- Залучення здобувачів освіти до конкурсів різних рівнів.

- Вагомі результати в конкурсах за всіма напрямками та зростання кількості учасників і переможців.

- Виховання інтелектуальної еліти.

Однак проблемним полем залишається ряд питань:

- Процес пошуку творчо обдарованих займає короткий період (особливості системи професійної (професійно-технічної) освіти). Виявити обдарованість за допомогою будь-якої одноразової процедури тестування не завжди можливо. Необхідно докладати зусилля на поступовий, поетапний пошук обдарованих у процесі їх навчання.

- Психологічна підготовка здобувачів освіти ЗП(ПТ)О до виконання нестандартних завдань.

- Уміння сконцентруватися на виконанні певних завдань за стислий проміжок часу.

- Грамотність учасника.

- Недостатнє володіння предметним матеріалом.

- Результативність участі на III-IV етапах всеукраїнських та міжнародних конкурсах.

- Конкурси стають не стільки змаганнями між здобувачами освіти, як змаганнями між викладачами.

Подолати такі проблеми можливо декількома шляхами:

- Оновлення змісту й форм роботи з творчо обдарованими.

- Організація гуртків, факультативів, додаткових занять з підготовки до участі здобувачів освіти у всеукраїнських, міжнародних та обласних конкурсах.

- Організація додаткової роботи із загальноосвітніх предметів.

- Посилення підготовки здобувачів освіти до конкурсів на первинних етапах всеукраїнського, міжнародного та обласного етапів.

- Посилення відповідальності педагогів за результативність участі в конкурсах.

- Урахування результатів роботи з творчо обдарованою молоддю в ході атестації педагогів.

- Модернізація змісту, структури та організації проведення предметних і дослідницько-пошукових конкурсів.

- Оцінка роботи педагогів, здобувачі освіти яких беруть участь у обласних, всеукраїнських та міжнародних конкурсах, відзначення грамотами (подяками) за плідну й результативну роботу.

Активність закладів освіти й підвищений інтерес молоді до інтелектуальних конкурсів визначила пріоритетні напрями роботи навчально-методичного центру професійно-технічної освіти на 2021–2022 навчальний рік:

– пошук та цілеспрямований відбір творчо обдарованої молоді;

- створення максимально сприятливих умов для інтелектуального, духовного, морально-естетичного та фізичного розвитку здобувачів освіти;
- задоволення потреб творчо обдарованої молоді у професійному самовизначенні;
- надання можливості здобувачам освіти реалізовувати творчі ідеї під час науково-дослідницької роботи;
- сприяння модернізації науково-методичного та організаційного супроводів проведення масових заходів з молоддю;
- аналіз динаміки результатів участі здобувачів професійної (професійно-технічної) освіти Дніпропетровщини в міжнародних, всеукраїнських та обласних етапах інтелектуальних змагань;
- дотримання вимог Положення про всеукраїнські олімпіади, турніри, конкурси з навчальних предметів, конкурси-захисти науково-дослідницьких робіт, затвердженого наказом Міністерства освіти і науки, молоді та спорту України від 22 вересня 2011 року № 1099 та наказу Міністерства освіти і науки України від 11 листопада 2020 року №1398 «Про внесення зміни до Положення про Всеукраїнські учнівські олімпіади, турніри, конкурси з навчальних предметів, конкурси-захисти науково-дослідницьких робіт, олімпіади зі спеціальних дисциплін та конкурси фахової майстерності».

А отже, участь здобувачів освіти ЗП(ПТ)О в інтелектуальних змаганнях та конкурсах є суттєвим фактором формування інтелектуального потенціалу держави, важливим етапом у вирішенні проблеми розвитку обдарованості й дієвим шляхом виявлення та реалізації можливостей творчо обдарованої молоді.

Список літератури:

1. Про освіту: Закон України [Електронний ресурс]: затверджений Верховною Радою України від 13 травня 1999 (в редакції від 28.09.2017, підстава 2145-19). – Режим доступу: <http://zakon0.rada.gov.ua/laws/show/651-14>.
2. Творча особистість – головна мета виховання [Електронний ресурс] // Освіта ua : освітній портал. – Режим доступу: <http://osvita.ua/school/method/upbring/1476/>.

МЕТОД СИНТЕЗУ РІЗНИХ ВИДІВ МИСТЕЦТВ В ОСВІТНЬОМУ ПРОЦЕСІ МИСТЕЦЬКОЇ ШКОЛИ

Кулакевич Ольга Олегівна

методист, викладач

Комунальний заклад спеціалізованої мистецької освіти

«Музична школа №4» Криворізької міської ради

м. Кривий Ріг, Україна

Введення. Глобальні процеси сучасного цивілізаційного розвитку визначають необхідність становлення нової парадигми освіти. Одним із можливих проголошується тип інтегративної освіти. У широкому філософсько-культурологічному розумінні він може стати необхідним підґрунтям для створення адекватної запитам реальності світоглядно-виховної моделі мистецької освіти.

Модернізація змісту мистецької освіти спричинила перехід сучасної української школи від знаннєвої парадигми до компетентнісної. А це, в свою чергу, ставить нові завдання перед освітянами України, зокрема і вчителями мистецьких шкіл. Вони покликані сформувати у здобувачів не тільки предметні (образотворчі, музичні), а й міжпредметні художньо-естетичні компетентності. Інтеграція як процес створення цілісної і багатовимірної картини світу сьогодні набуває статусу одного з провідних методологічних принципів освіти. Отже, на перший план висувається принцип поліхудожньої освіти, що передбачає розширення і удосконалення змісту освітньої діяльності засобами різних видів мистецтв, які взаємодоповнюють і взаємозбагачують внутрішній світ учня, його художньо-естетичний досвід [3; 6].

Ми вважаємо, що зміст освітньої діяльності мистецької школи має включати залучення здобувачів до різних видів мистецтв, до комплексного осягнення дійсності, незалежно від того, яку спеціалізацію вони обирають. Актуальність теми обумовлена змінами у системі сучасної початкової мистецької освіти, а також нагальною потребою у нових підходах в освітньому

процесі для більш ефективного набуття здобувачами спеціальних виконавських компетентностей. Саме із цих спонукань ми провели на базі Музичної школи №4 (м. Кривий Ріг) педагогічний експеримент, суть якого полягала в інтегрованих уроках для учнів художнього та музичного відділень.

Метою нашої роботи було розкриття творчого потенціалу здобувачів, набуття ними спеціальних виконавських компетентностей за допомогою єднання музичного та образотворчого мистецтв в роботі над художнім образом в освітньому процесі мистецької школи.

Матеріали та методи. Комплексне сприйняття творів мистецтва на уроці допомагає сформувати в учнів універсальні художні компетентності, які в подальшому сприятимуть власному унікальному, неповторному творчому самовираженню. Поєднання елементарних міжпредметних зв'язків на уроці стимулює міжсенсорні асоціації в свідомості учнів, збагачує навички проведення порівнянь і аналогій, художньо-естетичних паралелей і узагальнень.

Для уроків образотворчого мистецтва характерний синтез з літературою, особливо поезією та фольклором, театром, як видовищним мистецтвом, і, особливо, музикою, не тільки інструментальною, а й оперою, балетом, мюзиклом тощо. Результатом такого підходу є не тільки сформовані інтегральні художні компетентності, але й свідоме ставлення до гармонії і краси навколишнього світу, любов і повага до надбань світової художньої культури, усвідомлення свого унікального призначення в ній.

На своїх уроках ми прагнемо допомогти учням зрозуміти, що продуктом, результатом будь-якого виду мистецтва, і в цьому їхня подібність, є образ, художній образ. Саме художній образ є тим головним структуроутворюючим елементом змісту будь-якого художнього твору; формою мислення в мистецтві; найпростішою конкретністю, яка притаманна всім видам і жанрам мистецтва. Художники-практики (Л. Балюк, О. Юрченко, О. Щербаков) при створенні мистецького твору теж надають першочергового значення художньому образу (у художньому образі не просто дзеркально відбивається дійсність, а

відбувається її образне засвоєння і усвідомлення), і вважають, що робота над художнім образом – основа будь-якої художньої творчості.

Художньому образу властиві окремі специфічні риси, а саме: емоційність, умовність, асоціативність, метафоричність, гіперболізація та суб'єктивність, зумовлена почуттями, переживаннями та світоглядом автора: «Створюючи емоційно насичені художні образи, відображаючи певні настрої та почуття, стверджуючи чи відкидаючи суспільні ідеали та цінності, митець ніби примушує людину стати співучасником зображуваних подій» [1, с. 16]. Цю думку підтверджує і О. Рудницька: «... для всіх мистецьких творів, незалежно від їхніх стильових ознак, вираження творчого «Я» автора завжди було пов'язано з його ставленням до світу, детермінованим суспільними умовами життя, тому художні образи через світоглядну позицію митця передавали «дух часу» і «атмосферу епохи»» [4, с. 61].

Діти засвоюють, що кожному виду мистецтва притаманні власні оригінальні й неповторні засоби створення художнього образу. Для образотворчого мистецтва це рисунок (як один із найвиразніших засобів живопису), колір (як головний компонент живопису (сполучення кольорів створює колорит картини); світлотінь (створює ілюзію простору, підкреслює центральні частини художнього образу); перспектива (створення просторового ефекту на площині); ритм (як композиційний засіб створення живописного образу); композиція (створює цілісність зображення).

Своєрідність поєднання на уроці образотворчого мистецтва і музики полягає у тому, що вони комплексно, гармонійно впливають на почуття, інтелект і уяву дитини, сприяють формуванню самобутньої особистості та її емоційної зрілості. Під час практичної творчої діяльності діти переосмислюють, відтворюють власне сприйняття музики, передають різними засобами, формою, кольором, лінією свій емоційний стан, залучаючи процеси мислення, даючи вихід дитячій уяві, фантазії, таким чином створюючи неповторний художній образ.

Потрібно зауважити, що використовувати музичні твори під час виконання учнями художньо-творчих робіт варто лише з чітко визначеною дидактичною метою, наприклад, для передачі настрою музики в художніх композиціях. Для прикладу наведемо фрагмент уроку композиції, де практично втілено ідею синтезу музичного та образотворчого мистецтв.

Темою нашого уроку став розгляд поняття контрасту в творах мистецтва. Завдання, які вирішувалися у ході уроку: навчити учнів відчувати контрастні настрої в творах музичного та образотворчого мистецтва, створювати художній образ, передаючи характер і настрій музики; розвивати образну уяву учнів через відчуття контрасту. В уроці взяли участь учні музичного відділу нашої школи. Вони виконали на живо два музичні твори, різні за характером: уривок із сюїти норвезького композитора Едварда Гріга «У печері гірського короля», який більше відомий як «Танець тролів», та п'єсу Дмитра Кабалевського «Клоуни».

Разом із дітьми ми з'ясовували характерні засоби виразності кожного музичного уривку, не називаючи їх. У першому із почутих творів темп повільний, мелодія весь час повторюється, хоча змінюється її висота, інтонація ніби «повзуча», контрастність у динаміці $p-f$, звук різкий (дисонанси), використовуються півтони, здається, ніби хтось ходить присідаючи. Він викликав відчуття тривоги, небезпеки, таємничості, містичності, асоціювався в уяві дітей з казковими тролями. Інша - зовсім протилежна за характером п'єса, у швидкому темпі, для мелодії характерні стрибки, пружний ритм, поривчастий рух, сильна доля ніби пропадає, а підкреслюється і динамічно, і ритмічно друга доля. Це свідчить про те, що герой – легкий, пластичний, умілий. Мелодія також весь час повторюється, але тема граціозніша, виразніша, звучить гучно, впевнено.

На основі почутого і обговореного учням було запропоноване творче завдання: фарбами на тонованому папері створити художній образ, передаючи настрої музичних композицій відповідними зображувальними засобами. Для цього їм необхідно було уявити те, що передавав музичний твір; порівняти

звуки в музиці з фарбами в живописі та мелодію з лініями в малюнку; підібрати відповідний колорит, зобразити героїв, які їм навіяло звучання інструмента. Діти виконували творчі малюнки під акомпанемент учнів-музикантів, що надавало роботі додаткової емоційності та привабливості.

Що стосується синтезу мистецтв в освітньому процесі здобувачів музичного відділення, необхідно згадати, що на інтегративному підході до музичного виховання дітей засновані відомі зарубіжні педагогічні системи Е. Жак-Далькроза, К. Орфа, Р. Штайнера; практичні експерименти в цій галузі здійснювали Б. Яворський та М. Леонтович, елементи яких застосовуються і в сучасній освітній діяльності.

В процесі інтегрованих уроків завданням учнів-музикантів було максимально емоційно та технічно виконати музичний твір для того, щоб учні-художники відчували емоцію, яку хотів передати композитор, характер та настрій музичного твору. Як правило, в процесі уроку учням доводилося декілька разів виконувати музичний твір, і з кожним разом виконання ставало більш якісним в музичному аспекті та більш емоційним. Це пояснюється тим, що здобувач-музикант одразу ж бачить результат власного виконання в живописних роботах, що мотивує та стимулює його до більш досконалого програвання або співу музичної композиції.

Результати та обговорення. Після завершення творчої роботи учні самі оцінювали створені ними образи, давали необхідні пояснення. Потім учні оцінювали роботи один одного, обирали найбільш вдалі, які дійсно, на їх погляд, передали характер і настрої музики. Завершився урок виставкою відібраних робіт, конкурсом на кращі підписи до кожного зображення, підведенням підсумків уроку.

Хочеться додати, що такі форми роботи позитивно впливають на виконання творчих завдань учнями, активізують їх емоційно-оцінні дії, збуджують інтерес до запропонованого виду роботи, самостійного вибору художньої техніки виконання, спостереження за ходом виконання завдання, аналізу результатів і їх обговорення.

На практиці ми використали не лише інструментальні композиції, позитивно зарекомендувало себе також поєднання вокальних і навіть танцювальних композицій з образотворчим мистецтвом. Набутий досвід доводить, що на уроках образотворчого мистецтва потрібно формувати не лише предметні компетентності, а й забезпечувати загальний художній розвиток учнів, формувати потреби учнів у спілкуванні з творами різних видів мистецтв, розвивати вміння осмислювати художньо-образну мову творів і створювати власні художні образи засобами образотворчого мистецтва.

Уміле використання різновидів художньої творчості у їх взаємозв'язку в процесі художнього пізнання викладачами будь-яких музичних дисциплін сприяє вдосконаленню процесу художньої емпатії, розвитку глибокої емоційної чуттєвості і проникливості, озброєнню учнів знаннями, вміннями, методами і прийомами, що вдосконалюють і збагачують процес художнього пізнання та їх виконавської майстерності. Таким чином, невід'ємними елементами в роботі над розкриттям художнього образу у класах музичних відділень, зокрема фортепіанних та вокальних, є знайомство з тематичними творами образотворчого мистецтва. Художній образ – це специфічне, особливе відтворення дійсності. Він являє собою єдність загального та індивідуального, об'єктивного і суб'єктивного, раціонального та емоційного. Його повноцінне розуміння відбувається тоді, коли суб'єкт художньої взаємодії прагне розкрити не тільки загальні риси змісту і форми, а й своєрідне, неповторно індивідуальне авторське втілення у різних видах мистецтва [5, с. 180].

Висновки. Таким чином, ми можемо зробити висновок, що синтез мистецтв збагачує емоційну сферу здобувача, розширює рамки його сприйняття художніх образів та вміння прислухатись до власних емоцій, що позитивно впливає на його виконавську майстерність та розвиток творчого потенціалу.

Музика і живопис, як істинне співзвуччя, завжди будуть представляти основу гармонії високого гуманізму, властивого нашій епосі. Ми впевнені, що лише завдяки використанню взаємодії різних видів мистецтв в процесі освітньої діяльності можливо виховати гармонійно розвинуту особистість.

Список використаних джерел:

1. Дещинський Л.Є. Українська та зарубіжна культура: навч. посібник / Л.Є. Дещинський. - Вид. 2-е, перероб. і допов. - Львів: Бескид Біт, 2005. - 304 с.: іл.
2. Каган М.С. Роль и взаимодействие искусств в педагогическом процессе / М.С. Каган // Музыка в школе. - 1987. - №4. - С. 28-32.
3. Мачуський В.В. Формування у вихованців позашкільних навчальних закладів базових компетентностей : монографія / В.В. Мачуський. - Харків: «Друкарня Мадрид», 2015. - 330 с.
4. Рудницька О.П. Педагогіка: загальна та мистецька / О.П. Рудницька. - Тернопіль: Навчальна книга – Богдан, 2005. - 360 с.
5. Стратан-Артишкова Т.Б. Взаємодія мистецтв у процесі художнього пізнання / Т.Б. Стратан-Артишкова // Наукові записки. - Кіровоград: РВВ КДПУ ім. В. Винниченка. - 2012. - Випуск 107_2. - С. 176-182.
6. Формування базових компетентностей учнів загальноосвітньої школи у системі інтегративної мистецької освіти: методичний посібник для вчителя / Л. Масол, Н. Миропольська, В. Рагозіна [та ін.]; за наук. ред. Л. Масол. – Київ: Педагогічна думка, 2010. - 232 с.

ВПЛИВ ФАКТОРІВ-МОТИВАТОРІВ І ДЕМОТИВАТОРІВ НА ПРОЦЕС ФОРМУВАННЯ КОМПЕТЕНТНОСТІ У СФЕРІ ОХОРОНИ І ЗАХИСТУ ПРАВ ІНТЕЛЕКТУАЛЬНОЇ ВЛАСНОСТІ У МАЙБУТНІХ ПЕДАГОГІВ

Кулаковський Олександр Миколайович

адвокат, аспірант кафедри креативної педагогіки і інтелектуальної власності
Українська інженерно-педагогічна академія
м. Харків, Україна

Вступ. Мотивація є рушійною силою, що спонукає до вчинення важливих дій у будь-якій сфері життєдіяльності людини. Як зазначає Ф. Подшивайлов, основними поняттями, що стосуються мотиваційної сфери, є «нужда», «потреба», «потяг», «бажання», «когнітивний контроль» (воля, вольові зусилля), «мотивація» та «мотив» [1, с. 20]. Фактори, що впливають на формування розуміння необхідності знань у сфері охорони і захисту прав інтелектуальної власності є важливою складовою розвитку особистості. Реалізація мотиваційно-цільового етапу спрямована на формування розуміння випускниками педагогічних ЗВО значимості компетентності у сфері охорони і захисту прав інтелектуальної власності і зміну особистісних мотивів до отримання знань, умінь і навичок у цій сфері. А. Колот визначає поняття мотивації як "сукупність рушійних сил, які спонукають людину до виконання певних дій" [2, с. 6].

Мета роботи. Метою роботи є визначення факторів, що впливають на формування компетентності у сфері охорони і захисту прав інтелектуальної власності у випускників педагогічних ЗВО.

Результати і обговорення. Мотиваційно-цільовий етап технології формування компетентності повинен включати мотиватори, що полягають у забезпеченні формування зовнішнього середовища, зокрема це стосується створення відповідним ЗВО навчальних лабораторій, хабів, центрів трансферу технологій тощо. Крім цього, сприятливе зовнішнє середовище формується

завдяки розвитку інтелектуального потенціалу співробітників ЗВО, а також участі ЗВО у проектах інноваційного розвитку і залучення у зв'язку з цим студентів та інших учасників освітнього процесу у реалізацію відповідних проектів. Таким чином формується мотивація студентів до формування компетентності у сфері охорони і захисту прав інтелектуальної власності. Крім цього, мотиваторами також повинні виступати ті фактори, що забезпечують надання винагороди різного рівня в процесі навчання та перспектив отримання додаткових матеріальних чи інших благ у майбутній професійній діяльності.

Окрім необхідності забезпечення наявності факторів-мотиваторів, які сприяють позитивній зміні ставлення до формування компетентності у сфері охорони і захисту прав інтелектуальної власності у випускників педагогічних ЗВО, закладам освіти необхідно звернути увагу на мінімізацію факторів-демотиваторів. Як зазначає Т. Кузнецова, демотивація – це не відсутність мотивації, а відсутність прагнення до конкретної діяльності в конкретній організації під час виконання конкретного завдання [3]. В. Сопов і Б. Мнацаканян визначають демотивацію як процес «оберненої мотивації», який містить такі ознаки: 1) відсутність спонукання до дії; 2) нездатність людини до здійснення діяльності для задоволення своїх потреб; 3) небажання здійснювати діяльність; 4) відсутність позитивного стимулу, зацікавленості; 5) різке зниження продуктивності та якості в діяльності людини [4, с. 15]. Таким чином можна сформулювати фактори демотиватори, що негативно впливають на формування компетентності у сфері охорони і захисту прав інтелектуальної власності у випускників педагогічних ЗВО:

1. Незадоволеність результатами навчання та відсутність подальших перспектив використання знань, умінь та навичок.

2. Низький рівень викладання дисциплін, що забезпечують формування компетентності у сфері охорони і захисту прав інтелектуальної власності.

3. Відсутність належного зовнішнього середовища, що сприяло б більш поглибленому вивченню дисципліни, зокрема наближеному до майбутньої професійної діяльності з елементами практичної діяльності.

4. Відсутність можливості для вибору дисциплін, що формують компетентність у сфері охорони і захисту прав інтелектуальної власності.

Висновки. Таким чином, мотивація учасників освітнього процесу до вивчення дисциплін, що формують компетентність у сфері охорони і захисту прав інтелектуальної власності має важливе значення для інноваційного розвитку особистості в умовах сьогодення. Заклади вищої освіти повинні створити належні умови для мотивації студентів у цій сфері та забезпечити мінімізацію факторів, що негативно впливають на усвідомлення студентами важливості формування вказаної компетентності, як складової інтегральної компетентнісної моделі.

Список літератури

1. Подшивайлов Ф.М. Теоретико-методологічні засади визначення поняття мотиваційної сфери особистості / Ф.М. Подшивайлов // Освіта та розвиток обдарованої особистості. - №10(41). – 2015. – С. 19-23

2. Колот А. М. Мотивація персоналу / А. М. Колот [2-ге вид., без змін]. – К.: КНЕУ, 2006. – 340 с.

3. Кузнецова Т. Мотивация и демотивация: от простого к сложному / Т. Кузнецова // Управление омпанией. – 2010. – №2. – С. 15-26.

4. Сопов В.Ф., Мнацаканян Б.Х. Детерминанты демотивации в спортивной деятельности / В.Ф. Сопов, Б.Х. Мнацаканян // Спортивный психолог. – № 1, 2014. – С. 14-18

ПРОФЕСІЙНИЙ РОЗВИТОК МАГІСТРІВ ФАРМАЦІЇ В ЄВРОПЕЙСЬКІЙ УНІВЕРСИТЕТСЬКІЙ ОСВІТІ В ІСТОРИКО- ПЕДАГОГІЧНОМУ ВИМІРІ

Лавриненко Олександр Андрійович
головний науковий співробітник
відділу теорії і практики педагогічної освіти
Інститут педагогічної освіти і освіти дорослих
імені Івана Зязюна, НАПН України,
м. Київ, Україна

Вступ. Професійна позиція педагога є основою для розробки його авторської системи як програми професійної дії, в якій позиція знаходить свій вияв в якості концепції. В процесі вироблення авторської системи набуває уточнення і сама професійна авторська позиція. Більш того, саме в процесі «розгортання» педагогічної позиції в програму дії, авторську педагогічну систему, позиція набуває характеру навчально-виховної. Професійна позиція педагога вищої школи формується у процесі професійного розвитку, на засадах впровадження передового досвіду професійної підготовки. У процесі магістерської підготовки відбувається започаткування професійного розвитку магістра і становлення як науково-педагогічного працівника. Вагомим фактором впливу є історичні традиції магістерської підготовки, які склалися у процесі історичного розвитку європейської університетської освіти.

Метою роботи є здійснення порівняльний аналіз, узагальнення та визначення особливостей професійного розвитку магістрів фармації в європейській університетській освіті в історико-педагогічному вимірі.

Матеріали и методи: Теоретичний аналіз наукових джерел, наукометричних баз даних університетів Європи, які здійснюють професійну підготовку магістрів фармації; порівняльний аналіз, узагальнення та визначення особливостей професійного розвитку магістрів фармації в європейській університетській освіті в історико-педагогічному вимірі.

Результати та обговорення. Система професійної підготовки магістрів фармації в європейській університетській освіті має витoki від формування материнських класичних університетів Раннього Середньовіччя на теренах Європи спочатку на медичних факультетах в системі медичної підготовки і виокремлюється як система професійної підготовки за спеціальністю магістра фармації в європейських класичних університетах в епоху Ренесансу. Важливою передумовою започаткування професійної підготовки магістрів фармації в європейській університетській освіті стала підготовка з лікознавства у медичних школах при монастирях, які увійшли до університетських об'єднань у країнах Західної Європи.

В педагогічній літературі можна знайти визначення поняття «передовий педагогічний досвід» – творче, активне засвоєння і реалізація у практичній діяльності засобів і принципів педагогіки з урахуванням конкретних умов, особливостей учасників педагогічного процесу.

Для передового педагогічного досвіду характерною є новизна, яка виокремлює його з маси позитивної діяльності педагогів. Досвід можна вважати передовим тільки за умови, що він забезпечує високі результати навчально-виховної діяльності, які мають бути не випадковими, а наслідком застосування продуманої системи навчання й виховання. Це означає, що результативність навчання і виховання мають бути перевірені часом.

Педагогічна майстерність – ще один вид педагогічного досвіду. Це вміння вдосконалювати педагогічний процес, знаходити нестандартні рішення, використовувати досягнення педагогічної науки і практики [1; 2].

Компетентність, іншими словами, це власний педагогічний досвід, набутий при підтримці майстра. Якщо теоретичне знання єдине для всіх студентів, то компетентність – ексклюзивна, своєрідна, тобто несе в собі образ, власний почерк спеціаліста. Для традиційного учіння головне – чому і як навчають. Для компетентнісного – хто навчає, який майстер?! Цікавим фактом є те, що в епоху Середньовіччя магістр трактувався саме як майстер справи.

Для магістрів фармації – майстер фармацевтичної справи, особливість такого визначення притаманна в часи поширення аптекарської справи на теренах Європи і становлення підготовки магістрів фармації в класичних університетах Європи [5].

Зміни у змісті професійної підготовки магістрів фармації в класичних університетах Європи поширювались шляхом обміну досвідом, можливості стажування на кафедрах викладачів та практикою викладання навчальних дисциплін в університетах Європи. Так Юрій Котермак (Юрій Дрогобич), освітньо-науковий діяч східноєвропейського Відродження, доктор медицини і філософії, був ректором Болонського університету, професором Ягелонського університету, здійснював наукову і викладацьку діяльність у декількох університетах Європи (Болонському університеті, Ягелонському університеті у Кракові), оскільки був запрошений ректоратом для надання свого досвіду викладацької діяльності, його монографії видавались латиною у Римі [5].

У ХХІ столітті Болонський університет став основоположним європейських інтеграційних змін в освітніх процесах університетів Європи та модернізації структури і змісту магістерської підготовки для світового освітнього простору. І одним з фундаторів цього університету був саме Юрій Дрогобич, за походженням з українських земель.

Багато професорів Університету Падуї були запрошені до наукової та викладацької діяльності у Сорбонні. Професорів Сорбонни запрошували до Кембриджського і Оксфордського університетів. Отже, передовий досвід науково-педагогічної діяльності здійснювався безпосередньо фундаторами прогресивних змін – професорами і викладачами в університетській освіті. Марію Складовську-Кюрі запросили читати лекції про радіоактивність у Сорбонні на початку ХХ століття, а радіоізотопні фармацевтичному препарати, як наслідок її фундаментальних наукових досліджень стали відомими як лікарські препарати вкінці ХХ століття [5].

Новаторському досвіду властиві оригінальність і новизна відповідно рівня розвитку науки і техніки, а також освіти у галузі. Досвід педагога-

новатора, що має експериментальний характер, називають дослідницьким. Якщо йдеться про вдосконалення форм, методів, засобів навчання і виховання на основі творчого їх використання, то такий досвід називають раціоналізаторством. Саме новаторство у історичному поступі є рушійною силою прогресивних змін в системі вищої освіти. Багато історичних постатей науковців, які стали новаторами свого часу, – надали світу фундаментальні дослідження для розвитку галузей наук і стали фундаторами освітніх змін в університетській освіті. Яскравим прикладом у започаткування системи професійної підготовки магістрів фармації в європейській університетській освіті в історико-педагогічному вимірі є Теофаст Гогенгейм Парацельс, доктор медицини і професор Базельського університету, якого в історії науки по праву вважають фундатором і новатором фармації як галузі медицини і професійної підготовки магістрів фармації в університетській освіті.

Висновки. На нашу думку, дослідження витоків становлення і розвитку професійної підготовки і професійного розвитку науково-педагогічних працівників галузі також є передовим досвідом, оскільки розкриває нові аспекти становлення і розвитку теоретичних і методичних засад, наукового підґрунтя змісту професійної підготовки, а саме, фундаментальних і прикладних наукових досліджень галузі.

ЛІТЕРАТУРА:

1. Лавріненко О. А. Педагогічний досвід: моніторинг та перспективи Посібник для вчителів, керівників освітньою галуззю, науково-педагогічних працівників. Інститут педагогічної освіти і освіти дорослих НАПН України, 2018. 256 с.
2. Кучерявий О. Г., Лавріненко О. А., Технології моніторингу педагогічної майстерності вчителів. НАПН України, 2018. 50 с.
3. Лавріненко О. Педагогічне знання має стати опочуттєвленим, «живим знанням». Збірник матеріалів III Всеукраїнської науково-практичної конференції «Інновації в освіті і педагогічна майстерність учителя-словесника» Випуск 3 24 жовтня 2019 р. С. 15-20.

4. Лавріненко О.А. Педагогічна майстерність – національний феномен України. Формування професійно мобільного фахівця: європейський вимір. Матеріали IV Всеукраїнської науково-практичної конференції (Львів, 16-17 листопада 2017 р.; заг. ред. Ю.М. Козловського, Л.Л. Сушенцевої. Львів : ПП “Ощипок М.М.”, 2017. С. 17–22.
5. Воскобойнікова Г. Л. Менеджмент науково-педагогічної діяльності у європейському вимірі. Серія «Майстерні магістеріуму». К.:КиМУ,2016.220 с.

СОЦІАЛЬНО-ПЕДАГОГІЧНЕ ПАРТНЕРСТВО ТА УМОВИ ДЛЯ РОЗВИТКУ

Лісова Наталія Іванівна,
доктор педагогічних наук,
старший науковий співробітник
Інститут педагогіки НАПН,
м. Київ, Україна,
ORCID ID: 0000-0001-9363-0981

Вступ./Introduction. Актуальними питаннями сучасної науки, суспільства та освіти є пошук партнерської взаємодії «суспільства – громади – школи». Під час наукового дослідження виявлено наукові праці, у яких автори розглядають партнерство в нових умовах – трансформаційних змін суспільства, зокрема: «Громадсько-державне управління загальною середньою освітою в регіоні» (О. Пастовенський), «Теоретико-методичні основи державно-громадського управління розвитком загальної середньої освіти в малих містах України» (Н. Лісова), «Теорія і практика спрямованого розвитку системи загальної середньої освіти сільської місцевості» (І. Осадчий) та ін.. Провідні тенденції та актуальні проблеми управління освітою в нових умовах розвитку української спільноти розглядають В. Савельєв, М. Михайліченко; механізм соціального партнерства як основа інтегративної взаємодії держави й громадянського суспільства в освіті – С. Коновалова, С. Решновецький; сучасні форми взаємодії держави й громадянського суспільства в освіті – В. Брязкун, Н. Луценко, М. Седляр в монографії «Управління освітою» та ін.. Учені наголошують на важливості участі громадськості в управлінні системою освіти, указують на недостатній рівень розвитку партнерства – важливого складника в управлінні.

Мета роботи./Aim. Звернути увагу на проблему взаємодії громади і школи та створення умов для розвитку соціально-педагогічного партнерства.

Матеріали і методи./Materials and methods. Необхідно зазначити те, що нові глобалізаційні процеси, що характеризують ХХІ століття, вимагають змін в системі шкільної освіти, оскільки виникла потреба формувати в учасників освітнього процесу нові компетенції, нові цінності, нове мислення, уміння відкрито входити в демократичне суспільство, брати активну участь у його розбудові, наповнювати новим змістом взаємодію «суспільства – громади – школи».

Наразі постала проблема взаємодії громади й школи в умовах децентралізації влади. Частину повноважень, як зазначає А. Ткачук, держава делегує створеним об'єднаним територіальним громадам, оскільки вони ближчі до людини й можуть швидше задовольняти її потреби. Проте варто звернути увагу на те, що, по-перше, будь-які повноваження потребують ресурсів, а по-друге, реформи залежать від того, як організовано процес створення громад і наскільки швидко люди відчують реальні позитивні зміни. Розуміємо, що в основі формування об'єднаних громад закладено бажання самих жителів і можливостей територій. Громада стає успішною тоді, коли вона спроможна вирішувати соціальні, економічні проблеми [1]. Вплив такої громади є відчутним і на розвитку освітньої сфери. Разом з тим, необхідно наголосити на тому, що нове об'єднання потребує навчання з багатьох життєво важливих питань: управління, формування людських цінностей, «уміння жити разом», «чути один одного», тобто формувати взаємодію на довірчих засадах. Іншими словами, до розбудови об'єднаної територіальної громади приєднуються різні соціальні групи: громадські організації, органи самоорганізації, фонди, асоціації та ін., а тому необхідна партнерська взаємодія.

У науковому дискурсі розрізняють різні види партнерства залежно від ознак класифікації. У Законі України «Про освіту» 2017 р. наведено два види партнерства – державно-громадське та державно-приватне партнерство у сфері освіти. Варто зазначити, що другий вид недостатньо окреслено. На наш погляд, керівники сучасних закладів освіти мають знати засади реалізації, передбачати результати від їх упровадження.

Партнерство є соціальним за суб'єктами його здійснення, до яких належать представники державних органів, територіальних громад і органів місцевого самоврядування, керівники закладів освіти, замовники освітніх послуг, представники громадських організацій та їх лідери, бізнесмени, педагоги. Воно (партнерство) як базисна засада державно-громадської взаємодії представляє «взаємовідносини між органами влади, інститутами громадянського суспільства, підприємництвом, різними соціальними групами, за якого різні соціально-економічні інтереси досягаються шляхом компромісу взаємовигідних цілей та узгоджених дій» [2, с. 291]. Оскільки партнерство має різні види – державно-приватне, державно-громадське та галузеве, – забезпечуватиметься механізмами соціального партнерства. Найбільш поширеними серед них є механізми науково-громадського консультування, публічного обговорення питань, експертизи, громадського та експертного контролю, соціальний діалог. Варто при цьому зауважити, що соціальне партнерство як система відносин рівних і рівноправних суб'єктів обов'язково спирається на юридичні та моральні принципи відповідальності за порушення партнерських зобов'язань. Саме на цій основі формується й підтримується етика партнерських відносин як високоморальна соціальна цінність, що передбачає неприпустимість обману або незаконність конкуренції.

Результати й обговорення./Results and discussion. У громадах ключова роль відводиться школі як культурно-освітньому центру, основна мета якого – залучити батьків і жителів до вирішення проблем шкільних та громади в цілому. Як наслідок, школа набуває статусу «громадсько активної школи», стає своєрідною моделлю, яка розширює різні види партнерства, підвищує відповідальність закладу освіти та громади в цілому за виховання дітей та учнівської молоді. Таку школу, як показала практика, підтримує батьківська громадськість, яка швидше розуміє потреби розвитку власних дітей, вдома і в школі створює найкращі умови для їх навчання. Називаємо таку школу відкритою до змін, школою життєтворчості, школою, яка керується демократичними принципами: педагогічні працівники школи вміло коригують власну практику роботи, тобто формують шкільну культуру, розбудовують

партнерство з різними установами та представниками громади. Такі взаємини сприяють розв'язанню проблем, що стосуються дітей, родин і громадськості.

Важливу роль відіграє взаємодія школи й батьківської громадськості як соціально-педагогічних партнерів у процесі створення та запровадження моделі шкіл, побудованих на довірчо-партнерських засадах людиноцентризму. Практичне втілення моделі «Школи культури довіри» надає змогу одержати такий вид соціально-педагогічного партнерства, як взаємодія на партнерських і довірчих засадах, об'єднана спільними цілями й завданнями, спрямована на створення комфортного освітнього середовища для навчання, виховання й розвитку дитини-Людини, гідної довіри, тобто для успішної її соціалізації. Для цього суб'єктам державно-громадського управління необхідно створити відповідні організаційно-педагогічні умови, суть яких полягає в підготовці педагогічних колективів до роботи з учнями, батьками, представниками громадськості щодо формування довіри на різних рівнях; підготовці керівників самоврядних організацій до роботи в системі соціально-педагогічного партнерства; організації співпраці об'єднання «педагоги – діти – батьки – громада»; формуванні мотиваційної готовності педагогічного, батьківського, учнівського колективів і членів міської громади до процесу взаємодії на засадах довіри.

Висновки./Conclusions. Соціально-педагогічне партнерство за умови успішного його впровадження трансформує суб'єктів взаємодії в добровільних партнерів, які будуть готові до взаєморозуміння, взаємопідтримки, взаємодопомоги на основі культури довіри, що, своєю чергою, стимулюватиме розвиток відповідальності кожного суб'єкта партнерства. Соціально-педагогічне партнерство сприятиме створенню «соціокультурного та освітнього простору», який стане ресурсом для життєтворчості всіх його суб'єктів.

ЛІТЕРАТУРА

1. Ткачук А. Децентралізація: реформа в дії [Електронний ресурс] / А. Ткачук / Режим доступу: <http://xn--80aid1auz.xn--80ao2a3f.xn--j1amh/analitika/590-tkachuk-ekspert-dec.html>

2. Коляда М. Співвідношення понять «соціальне партнерство» і «соціальний діалог» у трудовому праві: теорія та практика. Публічне право. 2013. № 4. С. 291–296.

3. Концепція реформування місцевого самоврядування та територіальної організації влади в Україні [Електронний ресурс] / Режим доступу: <http://zakon4.rada.gov.ua/laws/show/333-2014-%D1%80>

4. Управління освітою // За науковою ред. В. П. Беха; редкол. : В. П. Бех (голова), М. В. Михайліченко (заст. голови) [та ін]. – К. : НПУ імені М. П. Драгоманова, 2013. – 546 с.

5. Штомпка П. Доверие в эпоху глобализации [Електронний ресурс] / П. Штомпка // Социальная политика и социология. – 2006. – №4. – С. 8–15. – Режим доступа к сайту: <http://elibrary.ru/item.asp?id=1462815>

6. Калініна Л. М. Проблеми та реалії державно-громадського управління освітою на сучасному етапі розвитку демократичного суспільства. Постметодика. 2012. № 3. С. 2–10.

МЕТОД ПРОЕКТІВ У ФОРМУВАННІ МАРКЕТИНГОВОЇ КОМПЕТЕНТНОСТІ МАЙБУТНІХ ТУРИЗМОЗНАВЦІВ В УМОВАХ ЦИФРОВІЗАЦІЇ

Літовка-Деменіна Світлана Григорівна,
Кандидат педагогічних наук,
Київський фаховий коледж туризму та готельного господарства,
викладач
м. Київ, Україна

Вступ. Цифровізація України направлена на всі сфері економіки, зокрема, на оптимізацію стратегічних цілей індустрії туризму, що сприяє розробці і впровадженні новітніх стандартів надання інноваційних маркетингових послуг.

Актуальність розвитку цифрових технологій (ЦТ) в індустрії туризму зумовлена діджиталізацією [4] даного процесу. Адже сьогодні все більш нагальним стає попит на нові принципи організаційної побудови в контексті стратегічних переваг підприємств індустрії туризму у конкурентній боротьбі, що не можливо без використання маркетингових ЦТ.

Актуальність використання ЦТ маркетингу також підвищується у зв'язку з необхідністю привернення уваги до внутрішнього туризму з метою стимулювання економічного та виробничого зростання в країні та, стратегічних підходів до визначення конкурентоспроможності, ринкових сигналів та передумов чинників конкурентоспроможності країни, що робить туризм досить привабливим для впровадження нових інноваційних ЦТ.

Перехід до цифрового суспільства визначає тісний взаємозв'язок сфері туризму та сектору ЦТ, як допоміжної ланки між замовником туристичної послуги та суб'єктом, який її надає. Тому важливо у процесі професійної підготовки майбутніх туризмознавців формувати маркетингову складову професійної компетентності.

Аналіз останніх досліджень і публікацій. Наукову основу вивчення обраної теми складають праці вчених, предметом наукового пошуку яких є:

сучасні підходи у маркетингові (Н. Бутенко, Ф. Котлер, Ю. Петруня та ін.); теоретичні та методичні засади цифровізації освіти (Л. Карташова, В. Любарець та ін.); формування маркетингових компетентностей (О. Загіка, Н. Проценко, З. Рябова та ін.)

Так, дискусійним залишається питання формування маркетингової компетентності у майбутніх туризмознавців.

Мета статті: проаналізувати метод проектів у процесі формування маркетингової компетентності майбутніх туризмознавців в умовах цифровізації.

Виклад основного матеріалу. Розвиток туризму як важливої сфери надання послуг гостинності (готельних, ресторанних, екскурсійних, дозвілля, подорожей), обумовлений багатьма чинниками, серед яких на сучасному етапі розвитку суспільства, на нашу думку, необхідно виділити такі: демографічний, техніко-технологічний, економічний та інформаційний [3].

Туристичний бізнес, на сьогодні – це глобальний оцифрований бізнес, у якому приймають участь крупні авіакомпанії, готелі та туристичні корпорації всього світу. Активне впровадження сучасних ЦТ у діяльність туристичних підприємств є необхідною умовою їх успішної роботи, оскільки точність, надійність, оперативність і висока швидкість обробки та передачі інформації визначає ефективність управлінських рішень у сфері туризму. Впровадження маркетингових ЦТ впливає на вертикальну, горизонтальну та діагональну інтеграцію туристичних підприємств. Різноманітність маркетингових ЦТ забезпечує значний підйом продуктивності у сфері туристичних послуг.

Туризм є багатовекторною та мультигалузевою сферою і тому складною для запровадження радикальних маркетингових інновацій.

В світовій практиці туризм широко розповсюджує маркетингові ЦТ, спрямовані на підвищення якості отримання сервісу, комфортабельного відпочинку. Популяризуються маркетингові інновації також у трансферних пропозиціях, у закладах розміщення, що урізноманітнює маркетинг у туристичному бізнесі.

Вивчаючи сучасні маркетингові ЦТ майбутні туризмознавці розвивають уміння використовувати інформаційний ресурс [1], здатність ефективно діяти у змінному професійному середовищі мінімізуючи ризик.

Процес формування маркетингових компетентностей майбутніх туризмознавців в умовах цифровізації як освітнього так і професійного середовища, потребує впровадження в освітній процес методу проектів.

Методу проектів уможлиблює самостійність у формуванні маркетингової компетентності у процесі вирішення поставлених задач, які потребують інтеграції знань з різних сфер.

Виходячи з бачень Ханс Юрген Крумм [5], виділяємо наступні ознаки методу проектів:

1. Конкретизована пізнавальна мета.
2. Взаємодія у плануванні та впровадженні проекту викладачем та студентами.
3. Поєднання та проникнення зовнішнього та внутрішнього середовищ у реалізації поставлених завдань [1].
4. Студентоцентризм – де концентрація зусиль відбувається з врахуванням індивідуальних якостей та здатності до формування індивідуальної освітньої траєкторії відповідного індивідуального профілю компетенцій.
5. Презентабельний результат, який можна продемонструвати поза аудиторією у вигляді презентації, реклами, посту, інформаційного листа, з подальшим удосконаленням проекту.

Отже важливим чинником у формуванні маркетингової компетентності майбутніх туризмознавців в умовах цифровізації є впровадження у освітній процес методу проектів з максимальним наближенням до професійної діяльності та відбувається за умов:

- комплексного підходу до методу проектів;
- індивідуального підходу до поетапного формування у майбутніх туризмознавців маркетингової компетентності в умовах цифровізації залежно

від індивідуальних можливостей та навчальних досягнень кожного [3];

– реалізації особистісно орієнтованого, інтегративного та професійно-діяльнісного підходів до організації змісту навчання з урахуванням специфіки цифровізації сфери туризму [2];

– органічного поєднання у процесі формування маркетингової компетентності майбутніх туризмознавців традиційних та інноваційних методів, засобів та форм навчання.

Професійна підготовка майбутніх туризмознавців має будуватися на основі комплексного підходу [3]. до проектування змісту і використання методів, засобів і форм навчання та індивідуального підходу, який забезпечує не тільки всебічний розвиток майбутніх фахівців у сфері туризму, а й поетапне формування їх маркетингової компетентності в умовах цифровізації професійної діяльності відповідно до можливостей, здібностей та навчальних досягнень кожного. Формування маркетингової компетентності майбутніх туризмознавців в умовах цифровізації базується на особистісно орієнтованому та діяльнісному підходах впровадження методу проектів.

Література

1. Любарець В. В. Створення електронної освітньої платформи ACCENT – шлях до якісної освіти // Вища освіта України: теоретичний та науково-методичний часопис. Київ: Педагогічна преса, 2016. № 3(62). С. 58–63.

2. Любарець В.В. Інформаційно-освітнє середовище ВНЗ як фактор професійно-особистісного становлення майбутніх фахівців сфери туризму // Наукові записки Бердянського державного педагогічного університету. Серія: Педагогічні науки. Бердянськ: БДПУ, 2017. Вип. 3. С. 270-275.

3. Любарець В. В. Професійна підготовка майбутніх менеджерів соціокультурної діяльності для індустрії гостинності: теоретичні обґрунтування: монографія. Суми: П.Ф «Видавництво “Університетська книга”», 2018. 382 с.

4. Bakhmat, N., Liubarets, V., Bilynska, M., Ridei, N., Anhelina, S. Digital transformation of preparation of the future: Specialists in the economic industry in conditions of dual professional education. *New Trends and Issues Proceedings on Humanities and Social Sciences*, 2020 7(3), P. 242–251.

5. Krumm Jürgen. Unterrichtsprojekte – praktisches Lernen im Deutschunterricht / Jürgen Krumm. *Fremdsprache Deutsch* 4, 1991. 6.

СПАДОК ДИСТАНЦІЙНОГО НАВЧАННЯ: МОЖЛИВОСТІ ЗАСТОСУВАННЯ ІНСТРУМЕНТІВ GOOGLE У ПОТОЧНОМУ ТА ПІДСУМКОВОМУ КОНТРОЛІ ТЕОРЕТИЧНИХ ЗНАНЬ СТУДЕНТІВ- МЕДИКІВ

Малкович Наталія Миколаївна,

к. мед. н., доцент

Буковинський державний медичний університет

м. Чернівці, Україна

Вступ. Вимушений перехід на дистанційну форму навчання, пов'язаний із пандемією COVID-19, заставив викладачів вишів розробити нові підходи до проведення лекцій, практичних та семінарських занять із використанням різноманітних сучасних інструментів. З особливими проблемами зустрілися студенти та викладачі медичних вузів. Адже вивчення медицини на клінічних кафедрах завжди передбачало присутність студента на практичному занятті, безпосередню роботу з пацієнтами, опрацювання мануальних та інструментальних практичних навичок тощо. Одним з питань, що потребували вирішення – це проведення ефективного поточного та підсумкового контролю знань студентів. Зазвичай поточний контроль знань здійснювався шляхом опитування студентів та вирішенням тестових та ситуаційних завдань на паперовому носії з наступним обговоренням важких та недостатньо зрозумілих питань. Даний традиційний підхід виявився абсолютно неможливим в умовах дистанційного навчання. Тому нами були апробовані деякі інструменти браузера Google для проведення оцінювання теоретичних знань студентів на практичних заняттях та модульних контролях. Зокрема, це Google-Форми та Google-Таблиці, що дозволяють не тільки провести опитування, але й довгостроково зберегти результати опитування студентів. Дані інструменти виявились настільки вдалим та зручними у використанні, що нами вивчається питання подальшого їх використання у позааудиторній підготовці студентів, самостійній роботі та у проведенні різних видів контролю засвоєння теоретичних знань студентів в умовах очного навчання.

Мета роботи. Оцінити можливість використання інструментів браузера Google під час підготовки до практичних занять, у проведенні поточного та підсумкового контролю теоретичних знань студентів-медиків в умовах аудиторного (оф-лайн) навчання.

Матеріали та методи. Було апробовано кілька типів завдань згенерованих за допомогою інструменту Google-Форми та збереження їх результатів за допомогою Google-Таблиці.

Результати та обговорення. Передбачається подальше використання апробованих під час дистанційного навчання методик проведення поточного та підсумкового контролю у студентів-медиків із використанням інструменту Google-Форми. За їх допомогою можна згенерувати опитувальники з різних тем практичних занять. Зокрема, це опитувальники для самоконтролю якості підготовки до заняття. Для цього посилання на опитувальник можна помістити у змісті відповідної теми електронного курсу серверу дистанційного навчання. Перевагою даного методу є можливість проконтролювати підготовку студентів до практичного заняття викладачем, попередньо відмітити нез'ясовані та важкі для студентів питання теми, що вивчається. Далі опитувальник можна використати на практичному занятті як додаткового методу поточного оцінювання теоретичних знань студентів.

Інструмент Google-Форми дозволяє сформувати кілька типів тестових завдань: звичні для нас тести з одним та кількома правильними відповідями та кількома дистракторами; завдання на відповідність між двома групами відповідей; завдання з відкритими відповідями, де студент повинен самостійно написати відповідь на питання.

Потрібно підкреслити, що у якості питання, відповіді чи дистрактора може бути використана ілюстрація, фото чи результат певного інструментального дослідження (електрокардіографія, ультразвукове дослідження тощо).

Питання з відкритими відповідями найчастіше використовуються у темах з вивчення інтерпретації електрокардіограм, спірограм, інших інструментальних та лабораторних методів дослідження.

До кожного питання викладачем може бути додане пояснення, чому дана відповідь є правильною чи неправильною, що піднімає цінність даного методу опитування на етапі самостійної підготовки до практичного заняття.

Безпосередньо на практичному занятті студенту надається можливість оглянути результати опитування, з'ясувати, на які питання були дані хибні відповіді. Неправильні відповіді можуть бути обговорені безпосередньо на практичному занятті.

Викладач може оцінити валідність та дискримінаційність тестів, що пропонуються студентам, використовуючи опції щодо статистики найтяжчих питань. Це дозволяє або змінити зміст тестового завдання, або ж внести зміни до матеріалів, що надаються для підготовки студента на сервері дистанційного навчання.

Використання описаних тестових завдань у проведенні підсумкового контролю під час модульного контролю суттєво економить час викладача, оскільки ведеться автоматичних підрахунок кількості правильних та хибних відповідей, наданих студентом, дозволяє з'ясувати, які теми є найтяжчими у засвоєнні студентами.

Результати підсумкового контролю знань кожного студента можуть бути довгостроково збережені з використанням опції Google-Таблиці.

Суттєвою перевагою описаного інструменту є можливість обміну завданнями між різними аккаунтами, залученням колег до створення своєрідного банку тестових завдань до різних тем практичних завдань.

Висновки. Використання у оф-лайн практичних заняттях тестових завдань, створених за допомогою Google-Форми є доцільним як на етапі підготовки до практичного заняття, так і у здійсненні поточного та підсумкового контролю теоретичних знань студентів. Це дозволяє уникнути конфліктних ситуацій, що можуть виникати під час виставлення підсумкової оцінки студенту, максимально об'єктивізує та робить прозорим процес формування оцінки з дисципліни.

ТЕОРЕТИЧНІ ОСНОВИ РЕАЛІЗАЦІЇ УЧНІВСЬКИХ НАУКОВО-ДОСЛІДНИЦЬКИХ ПРОЕКТІВ НА ПРИКЛАДІ ВИВЧЕННЯ МЕХАНІКИ

Мислінчук Володимир Олександрович,

к. п. н., доцент

Супрунюк Станіслав Станіславович,

Варфоломєєв Дмитро Ігорович

студенти магістратури

Рівненський державний гуманітарний університет

м. Рівне, Україна

Вступ. Аналіз навчально-методичної літератури з дидактики фізики дозволяє виокремити ряд пріоритетних напрямків, яким надають перевагу педагоги на сучасному етапі розвитку освіти. В даному контексті, з погляду необхідності переорієнтації освіти на профільне навчання, найгострішою постає проблема адекватної підготовки підростаючого покоління до реалій сучасного життя. Однією з ефективних умов досягнення мети сучасного виховання – розвитку конкурентоздатної, творчої особистості, спроможної до самовизначення, самореалізації та самовдосконалення – є залучення учнів до проектної діяльності.

Поняття "проект" в методичній літературі на сьогоднішній день трактується досить широко: план, задум реалізації майбутньої діяльності [7, с. 36]; сукупність формальної і концептуальної моделі, пакет документів, який подає опис на предметній мові того, що і як повинно бути зроблено [3, с.137]; комплекс взаємозалежних одномоментних заходів, спрямованих на досягнення поставлених цілей при обмежених часових, бюджетних, кадрових та інших ресурсах [6]. Досить часто проект розглядається як сукупність певних дій, документів, план, задум реалізації майбутньої діяльності.

За визначенням проектне навчання – це метод, навчаючись за яким, учні, певний час досліджуючи і реагуючи на справжні, цікаві та складні питання, отримують потрібні знання та навички. На думку ряду дослідників [1] навчання на основі проекту має ряд переваг: учні застосовують знання та навички для

вирішення реалістичних проблем у реальному світі; підвищується рівень відповідальності учня за виконаний обсяг роботи; вчителі виконують ролі тренерів та фасилітаторів дослідження, проводять рефлексії; часто учні працюють у парах або групах [1, С. 5].

Мета роботи. Зазначені характеристики передбачають участь учнів у такому форматі навчального процесу, який передбачає не лише постійну систематизацію та набуття нових знань, а й створення власних продуктів. Він розвиває навички співпраці, міркування, критичного мислення, стійкості та синтезу в умовах обмеженого часу та визначеної мети. Мета роботи полягає у розробці навчального проекту з механіки.

Матеріали і методи. Традиційно процес навчання у методичній літературі розглядається як соціальна діяльність, яка протікає у шкільному колективі у межах учнівських груп, культури та накопиченого досвіду попередніх поколінь. Саме завдяки цьому у процесі проектного навчання існує можливість використання знань не лише з даної навчальної дисципліни, а й здобувати навички ведення перемовин, ухвалювати спільні рішення, нести відповідальність відповідно до ролі у навчальній команді та разом інтерпретувати результати власної діяльності. Проектна діяльність дає можливість вчителям побачити учнів крізь призму спільної роботи, допомогти їм розвивати вроджені здібності у такий спосіб, який не повністю реалізується в традиційній системі уроку. Серед визначальних позитивних факторів проектного навчання слід наголосити на тому, що навчання на основі проектів часто реалізується за допомогою міжпредметних зв'язків, які виходять за межі навчальної програми одного конкретного предмету. Даний фактор розширює не лише можливості вчителя а й сприяє розвитку творчості учнів та отриманні практичних навичок, передбачених у теоретичній частині навчального процесу. Отже головною перевагою проектного навчання є те, що навчання відбувається природним шляхом, ненав'язливо, адже ціль – не вивчити, а виконати завдання, отримати результат, який дійсно мотивує учнів [4, С. 34]. При цьому серед переваг проектного навчання для учнів можна також виділити: традиційна

аудиторія перетворюється у відкритий навчальний простір, в якому учні рухаються у власному темпі; у процесі виконання проекту виникає потреба в самонавчанні та самовдосконаленні; навчання на основі запам'ятовування та повторення переходить до інтеграції, відкриття та презентації набутих знань; учні мають можливість проходити всі етапи "виробництва": від ідеї, створення моделі майбутнього продукту до його реалізації.

Тема проекту: "Визначення середньої швидкості нерівномірного руху".

Тип проекту: практико-орієнтовний, груповий.

Орієнтований час реалізації проекту: 1 урок.

Ключове питання проекту: Як вчасно потрапити на гру улюбленої футбольної команди?

Знання, уміння та навички учнів: а) *сформовані: знають*: позначення та одиниці вимірювання швидкості, часу, шляху, формули для обчислення швидкості руху тіла; *уміють*: вимірювати час руху, перетворювати швидкість з $\frac{\text{км}}{\text{год}}$ у $\frac{\text{м}}{\text{с}}$ і навпаки; б). *формуються: знатимуть*: зміст поняття "нерівномірний рух", "середня швидкість", формулу для визначення середньої швидкості нерівномірного руху; *умітимуть*: визначати середню швидкість механічного руху.

Матеріальне забезпечення: лінійка довжиною 50 см, калькулятор, карта м. Рівне, карта м. Луцьк, карта Волинської та Рівненської областей.

Інформаційне поле.

1. Бар'яхтар В.Г., Довгий С.О., Божинова Ф.Я. Фізика 7. – Харків: Ранок, 2020. – 260 с.

2. Рівне – Луцьк. Розклад руху поїздів та електропоїздів по Львівській залізниці: <https://poezdata.net/raspisanie-poezdov/rovno--lutsk/>.

3. Рівне – оперативна інформація автовокзалу (автостанції) про розклад руху автобусів та його зміни, наявність вільних місць в автобусах: <http://bus.com.ua/cgi-bin/tablo.pl?as=560100>.

4. Задачі:

Автобус проїхав 50 км за 0,5 год, а потім ще 150 км за 2 год. Обчисліть середню швидкість автомобіля на всьому шляху.

Спортсмен біжить стадіоном. Перше коло він пробігає зі швидкістю $11 \frac{\text{км}}{\text{год}}$, а друге – зі швидкістю $2,5 \frac{\text{м}}{\text{с}}$. Обчисліть середню швидкість бігу спортсмена на протязі двох кіл.

Футболіст високого класу пробігає за основний час футбольного матчу близько 20 км. Яка його середня швидкість?

Першим повітроплавчу навколосвітню подорож соло після п'яти невдалих спроб здійснив американець Стів Фоссет в 2002 році. В цій подорожі він подолав 33 тис. км. та встановив декілька рекордів. Знаючи, що переліт тривав 320 годин і 33 хвилини визначте середню швидкість руху повітряної кулі Стіва.

Через поломку другу половину шляху маршрутне таксі їхало зі швидкістю у 8 разів меншою, ніж першу. Середня швидкість маршрутного таксі на всьому шляху дорівнює $16 \frac{\text{км}}{\text{год}}$. Визначте швидкість маршрутного таксі на другій половині шляху.

Етапи проекту. *Етап орієнтування.* Мотивування учнів шляхом створення проблемної ситуації, висунення теми та мети проекту учнями та їх формулювання вчителем. *Етап розробки.* Колективне обговорення способів розробки маршруту подорожі.

Етап реалізації проекту.

1. Об'єднання учнів у 3 групи під керівництвом вчителя (до складу кожної групи входять учні, які мають різний рівень знань); у групах обирається керівник.

2. Самостійне виконання завдань за рекомендаціями вчителя: розрахунок середньої швидкості на окремих ділянках маршруту. Оформлення протоколу роботи групи. Учитель координує роботу учнів відповідно до порядку дій в протоколі роботи групи.

3. Створення експертної групи з керівників груп, яка розробляє остаточний варіант маршруту подорожі, створює рекомендації щодо подорожі.

Етап оцінювання. 1. Захист проекту членами експертної групи. 2. Взаємооцінювання роботи в групі з метою розвитку рефлексивних умінь учнів (оцінка не фіксується в журналі); зовнішнє оцінювання проекту вчителем (оцінка фіксується в журналі, можна оцінити лише членів експертної групи). Домашнє завдання – одна з розрахункових задач (кожній групі різна).

Результати і обговорення. Матеріали установчо-мотиваційного етапу. Мотивація учнів (створення проблемної ситуації).

Учитель. Верес – український футбольний клуб, який представляє місто Рівне. Створений у 1957 році. У сезоні 2018/2019 рівняни фінішували на 5 місці в групі А Другої ліги. Після завершення чемпіонату на пост головного тренера "Вереса" був запрошений Юрій Вірт. Під його керівництвом команда зуміла в наступному чемпіонаті пробитися до Першої ліги. У сезоні 2020/2021 рівняни впевнено виграли золоті нагороди чемпіонату і здобули право у 2021-2022 роках виступати в найсильнішому дивізіоні країни – УПЛ. Домашній стадіон Вереса "Авангард", розрахований на 20000 глядачів. На даний час арена знаходиться на реконструкції і її відкриття заплановане на 2022 рік. Тому в нинішньому сезоні домашні матчі команда буде проводити у Луцьку на стадіоні "Авангард". Аналіз календаря домашніх матчів Вереса у прем'єр лізі у першому колі показує їх початок об 17 годині 00 хвилин. Що необхідно, щоб встигнути на початок матчу?

Учні. Розробити маршрут подорожі на визначити її час.

Мета проекту: Розробити маршрут подорожі від пам'ятника Т.Г. Шевченка (м. Рівне, майдан Незалежності 2) до СК "Авангард" (м. Луцьк, проспект Перемоги 7а).

Учитель. Перед вами знаходяться карти Рівного, Луцька, Рівненської та Волинської областей, в які й вказано масштаб та відстань між населеними пунктами. Давайте разом прокладемо шлях нашої подорожі на футбольний матч улюбленої команди. Щоб встигнути на футбольний матч, нам необхідно

розрахувати час подорожі та підібрати вид транспорту, яким будемо долати найбільшу ділянку шляху (відстань від Рівного до Луцька). Отже, як на Вашу думку можна це зробити? (Відбувається колективне обговорення. Вислуховуються пропозиції учнів щодо видів транспорту і підбираються аргументи, що показують недоліки запропонованих способів).

Висновки, які повинен зробити вчитель або учні: рух групи є нерівномірним, необхідно знати середню швидкість руху. Учитель пропонує: дослідити різні рухи та вивчити спосіб розрахунку середньої швидкості; пропонує використати дані мережі інтернет про види транспорту, де вказано відстань між містами та час руху, а також визначити середню швидкість на ділянках: 1-2а, 1-2б, 2а-3а, 2б-3б, 3а-4, 3б-4 (таблиця 1).

Таблиця 1

Характеристики маршруту

		Адреса	Відстань	Час руху
1	Початок маршруту	м. Рівне, м. Незалежності 2	1-2а – 2,5 км.	1-2а – 30 хв.
2а	Автовокзал, Рівне	м. Рівне, вул. Київська 40	1-2б – 1,4 км.	1-2б – 17 хв.
2б	Зал. вокзал, Рівне	м. Рівне, Привокз. майдан 1	2а-3а -75 км.	2а-3а – 105 хв.
3а	Автовокзал, Луцьк	м. Луцьк, вул. Конякіна, 39	2б-3б – 71 км.	2б-3б – 115 хв.
3б	Зал. вокзал, Луцьк	м. Луцьк, Привокз. площа 1	3а-4 – 1,2 км.	3а-4 – 15 хв.
4	СК Авангард, Луцьк	м. Луцьк, пр. Перемоги 7а	3б-4 – 1,8 км.	3б-4 – 23 хв.

Тематичні питання: Яка середня швидкість руху на ділянках маршруту? Яка середня швидкість на всьому маршруті?

Завдання. I група: Визначити середню швидкість руху вболівальників на відрізках: майдан Незалежності – автовокзал (Рівне) та майдан Незалежності – Залізничний вокзал (Рівне). II група: Визначити середню швидкість руху вболівальників на ділянці Рівне – Луцьк при русі маршрутним та залізничним транспортом. III група: Визначити середню швидкість руху вболівальників на відрізках: автовокзал (Луцьк) – стадіон та залізничний вокзал (Луцьк) – стадіон. Експертна група: Визначити середню швидкість руху групи вболівальників на всій ділянці шляху при русі маршрутним і залізничним транспортом. Підібрати

графік маршруту з врахуванням наявності автомобільного (залізничного) транспорту.

Портфоліо проекту (електронний носій, папка "Визначення середньої швидкості нерівномірного руху"). Протоколи розрахунку середньої швидкості між пунктами маршруту подорожі (папка "Протоколи"). Звіт експертної групи (файл "Звіт").

Висновки. Отже, беручи участь у реалізації даного проекту, учні мають можливість розкрити власні творчі здібності, долучитися до реальної творчої діяльності. При цьому стає помітним серед учнів фактор наявності потреби виразити себе, показати власне "Я" та самореалізуватися. Діти працюють над проектом як дослідники, як творці. Новизна та можливість творчої самореалізації значно підвищує їх мотивацію й до вивчення проектної діяльності і до отримання нових знань. Працюючи над проектом, учні долучаються до колективної діяльності, що дозволяє їм використовувати досвід інших учнів, вчитися на власних помилках та набувати досвід. Це стимулює їхній пізнавальний інтерес. Знання, отримані самостійно, стають більш усвідомленими, ґрунтовними й практико-орієнтованими. Сукупність творчих дій забезпечує постійне й безперервне підвищення пізнавального й особистісного рівня розвитку учнів, забезпечує розвиток якостей, здібностей та умінь, необхідних сучасному діловому конкурентноспроможному спеціалісту. Реальність змісту подій, відображених у проекті забезпечує його пізнавальну та мотиваційну складову.

Список використаних джерел

1. В. Barron, L. Darling-Hammond Teaching for meaningful learning. – San Francisco: John Wiley & Sons Inc, 2008. – 15 s.
2. Ващенко Г. Загальні методи навчання: підручн. для педагогів – К.: Українська видавнича спілка, 1997. – 441 с.
3. Гитман Е. Проект в образовательной области "Технология". Школьные технологии. – 2002. - №6. – С.136-137.

4. Голуб Г.В. Метод проектов как технология формирования ключевых компетентностей учащихся / Г.В. Голуб, О.В. Чуракова. – Самара: Профи, 2003. – 236 с.

5. Педагогічне проектування / авт. – упорядн. А. Цимбалару. – К.: Шкільний світ, 2009. – 128 с.

6. Петрова І. В. Проектування в соціально-культурній сфері: Навчальний посібник / І.В. Петрова. – К.: Вид-во КНУКіМ, 2007. – 372 с.

7. Шмальгаузен И.К. Пути и закономерности эволюционного процесса / И.К. Шмальгаузен // Избранные труды. – М., 1983. – 360 с.

ЧИТАННЯ З АРКУШУ ЯК ГОЛОВНА КОМПЕТЕНЦІЯ КОНЦЕРТМЕЙСТЕРА. ОСНОВНІ ЧИННИКИ РОЗВИТКУ ГОЛОВНИХ ЯКОСТЕЙ ФАХІВЦЯ, ШЛЯХИ ВДОСКОНАЛЕННЯ НАВИЧОК

Мордасова Світлана Олександрівна,
Концертмейстер вищої категорії музичного відділу,
Викладач першої категорії по класу фортепіано
Полтавська міська школа мистецтв “Мала академія мистецтв”
імені Раїси Кириченко, м. Полтава
Мордасова Алла Олексіївна,
викладач по класу баяну,
викладач оркестрових дисциплін
Полтавський фаховий коледж мистецтв імені М. В. Лисенка

Вступ. Професія концертмейстера широко розповсюджена у всіх країнах світу, де розвинутою є система професійної музичної освіти. Читання з аркушу, поряд з професійним володінням виконавською технікою, є найбільш важливою компетентністю піаніста-акомпаніатора чи баяніста-акомпаніатора. Ця компетенція дозволяє за дуже короткий час переходити до концертної готовності музичного твору, оскільки велике навантаження по кількості творів не дають можливості концертмейстеру постійно сидіти і вчити музичні твори. Навички швидкого читання нотного тексту допомагають музикантам швидко розбирати нотний текст та переходити до процесу його відпрацювання, освоєння художнього образу, звуковідтворення, не зациклюючись на тривалому розборі нотних знаків.

Читання з аркушу музичного твору музикантом-виконавцем, з погляду музичної педагогіки, являє собою виконання музичного твору без попереднього вивчення цього твору, але з урахуванням художнього задуму автора: художньо-змістовного образу, темпу, характеру, звуковідтворення.

Читання з аркушу є актуальним питанням для великої кількості викладачів, концертмейстерів, студентів фахових коледжів та академій мистецтв, учнів мистецьких шкіл та їх викладачів.

Мета роботи. Дослідити проблему наявності та розвитку якісного навичку читання з аркушу у працівників навчальних закладів, учнів мистецьких шкіл, та виявити чинники впливу на розвиток даної компетентності у музикантів-інструменталістів.

Матеріали і методи. Збір та аналіз даних проводився у фахових коледжах мистецтв та мистецьких школах, у місцях проведення обласних, всеукраїнських, міжнародних фестивалів та конкурсів за участю практикуючих концертмейстерів з повною вищою освітою (20%) та базовою вищою освітою (30%), які супроводжували солістів-інструменталістів; аналізувався рівень читання студентів відділів народних інструментів (20%), учнів фортепіанних відділів у віці 8-16 років (30%), вивчалися теоретичні, методичні друковані матеріали провідних фахівців у галузі педагогіки, психології, медицини, музичного мистецтва, які внесли великий вклад у розвиток науки, мистецтва і культури. Використовувалися емпіричні методи дослідження: споглядання, накопичення та відбір фактів; теоретичні методи дослідження: порівняння, встановлення зв'язків між фактами, аналіз, синтез та узагальнення.

Результати та обговорення. Аналізуючи отримані дані, автори даної статті дійшли висновку, що вміння якісно читати з аркушу новий музичний твір без попереднього його вивчення притаманне далеко не всім концертмейстерам, музикантам та учням. У процесі дослідження враховувалися такі показники: з усієї кількості концертмейстерів лише 30% гарно читають з аркушу, переважно - з повною вищою освітою з фаху, частково - особи з неповною вищою освітою з фаху або базовою. 30% цих людей повідомили, що хоча б раз у житті мали ситуацію екстреного виходу на сцену та підміни іншого концертмейстера, що вимагало навичок швидкого читання нотного тексту. У 40% концертмейстерів, які брали участь у дослідженні, навички швидкого читання з аркушу, розвинуті слабо, а у 30% - рівень навичок читання є середнім.

Перша контрольна група, що мала розвинуті навички читання з аркушу, показала наявність логічного та критичного мислення, просторової уяви, вміння бачити предмет з боку, охоплюючи у полі зору весь уривок музичного тексту,

80% мали гарні оцінки з математики, 10% навчалися у школі фізико-математичного нахилу, 50% гарно креслили, володіли поняттями перетину площин, гарно розрізняють чітку паралельність ліній, 90% завершили музичну школу та фахові коледжі на відмінно, 95% концертмейстерів мали гарні теоретичні знання, високу виконавсько-технічну базу, вільно володіють музичним інструментом та ігровим апаратом, відповідають критеріям “жвавий розум”, гнучкість розуму, мають швидку психічну реакцію, миттєво відповідають на поставлені питання та гарно формулюють власні думки та висловлюють їх, 70% у дитинстві та юнацтві гарно володіли ігровими видами спорту, що вимагають швидкої реакції та чіткої координації рухів: футбол, волейбол, бадмінтон, мали добре розвинуту м'язову моторику, цікавилися грою з різними м'якими деталями конструкторів, були дуже зацікавлені додатковим матеріалом, полюбляли грати багато різних творів із цікавості, не доводячи твір до концертної готовності, 90% людей були лідерами у дитячих та юнацьких компаніях, або ж мають жагу до перемоги та просування вперед.

Інша, друга група концертмейстерів, яка мала слабкі навички читання з аркушу показала такі результати під час аналізу та опитування: навчання у музичних школах та фахових коледжах коливалося у межах відмітки 8-9 балів за 12-бальною системою (за усередненими показниками з усіх предметів). Знання теорії музики коливалося у межах 7-9 балів. Володіння музичним інструментом було на досить високому рівні, на відмітці 10-11 балів за 12-бальною системою. 30% усієї групи мали ознаки флегматичного типу характеру, швидкість психічних реакцій у цих людей була уповільнена, у 90% опитаних не спостерігалось жаги до перемог, бажання засвоювати нові знання, отримувати нову інформацію.

Під час аналізу учнів фортепіанного відділу та студентів фахових коледжів отримані такі дані: 80% учнів мають поганий рівень читання з аркушу. Лише 20% дітей можуть виконати текст без попереднього вивчення. Серед учнів з високим рівнем читання з аркушу також переважають діти з математичними здібностями, з логічним мисленням, активні у ігрових видах

спорту, які потребують швидкої реакції, гарно розвинуті інтелектуально, відповідальні, мають систематичну домашню роботу з фаху та інших теоретичних предметів, гарно володіють виконавською майстерністю та мають високу технічну підготовку з фаху.

Серед учнів з низьким рівнем читання з аркушу виявилися проблеми з координацією у зорово-моторному ланцюзі під час читання. Учні розказували, що можуть дивитися або на ноти, або на клавіатуру, координація та швидкість реакцій у цих дітей була не високою.

Висновки. В результаті емпіричного дослідження великої кількості осіб щодо наявності навичок швидкого читання з аркушу та їх особистих психологічних якостей, аналізу теоретичних праць провідних фахівців медицини, психології та педагогіки, автори статті дійшли до такого висновку: однією з головних умов отримання та засвоєння навичок читання з аркушу є здатність до навчання, яка формується завдяки багатьом чинникам: пізнавальним (мислення, пам'ять, увага, сприйняття, уява, способи прийому і переробки інформації, пізнавальна активність); особистісним (внутрішня чи зовнішня мотивація, емоції, розвиток інтересу, адекватна самооцінка); соціальним (особливості соціального виховання, харчування, стан здоров'я, наявність інтелектуального оточення у родині, норми та правила, ставлення до навчання, вплив професійної майстерності та особистості вчителя); віковим особливостям протікання і розвитку психічних процесів; індивідуально-психологічним (темперамент, характер, розвиток загальних і спеціальних здібностей) [1].

Здатність до навчання - можливість сприйняття, засвоєння та накопичення знань, формування навичок та умінь у процесі навчання. Учні, що мають високий рівень здатності до навчання, мають позитивні якості розуму: високу активність, самостійність розуму, прагнення до інтелектуального напруження, - такі учні набагато швидше освоюють навички читання з аркушу. Учні з низькою здатністю до навчання мають поверхневість розуму, змішують поняття, погано формують змістовні узагальнення, безініціативні, - такі діти

дуже повільно набувають навичок читання з аркушу, потребують постійної допомоги з боку вчителя. Учні з середнім рівнем здатності до навчання легшу частину роботи можуть робити самостійно, а іншу - під керуванням викладача, з поясненнями викладача. [2]

Найбільший вплив на розвиток навичок читання з аркушу мають: наочно-образне та словесно-логічне види мислення, які тісно пов'язані між собою і використовуються у інтелектуальній діяльності; слухо-моторна, зорово-рухлива, зорово-слухова пам'ять, де якість запам'ятовування базується на використанні логічного мислення, великому обсязі та змісті запам'ятованої інформації; стійкість, концентрація та обсяг уваги [3]. Сприйняття, як процес цілісного відображення явищ та предметів під дією зовнішніх подразників, є важливим для читання з аркушу. У ньому переважають пропріоцептивні відчуття, що забезпечують сигнали про положення тіла у просторі, і складають основу його рухів та їх регуляцію. Темперамент та швидкість реакції, характер людини з позитивними якостями: старанність, сумлінність, відповідальність, серйозність, зацікавленість у результатах роботи; розвиток загальних і спеціальних здібностей як індивідуально-психологічних особливостей людини, які допомагають успішно засвоювати знання, уміння та навички, - все це накладає відбиток на швидкості опанування навичками. Зорово-моторна координація та її розвиток допомагають опанувати швидко відтворення звуків у різних октавах на клавіатурі.

Вроджені особливості мозкової діяльності та діяльність центральної нервової системи, з точки зору медицини, є основною вродженою складовою процесу навчання. Тренування обох півкуль головного мозку доповнюють та розширюють можливості людини у процесі зростання [4],[5]. За словами педагога-психолога, Казакевича Є.Н., з Мінського міського корекційно-розвиваючого центру навчання та реабілітації, зорово-рухлива та моторна координація являє собою злагоджені дії м'язів усього тіла та його окремих частин, переважно кисті рук та пальців. Повноцінний розвиток рухів дитини, мілкої моторики є обов'язковою умовою розвитку мислення дитини та

мовлення. А вимова вголос назви нот, тривалостей, назви клавіш під час гри дозволяє залучити додатковий спосіб для запам'ятовування матеріалу: зорові рецептори (бачу ноту), слухові рецептори (чую, яку ноту потрібно зіграти), пам'ять (згадую, де така нота знаходиться на клавіатурі), м'язові імпульси (рука починає рухатися у той бік клавіатури, де знаходиться потрібна нота). Після тривалих тренувань виробляється м'язова пам'ять - пам'ять м'язових відчуттів та пам'ять просторової відстані до потрібної клавіші. Згодом рука автоматично буде чітко попадати на потрібну ноту, а через слухову пам'ять учень буде чітко пам'ятати висоту звучання цієї ноти. Виконання "всліпу" дозволить читати з аркушу, не дивлячись на клавіатуру, контролюючи лише нотний текст у вигляді нотних знаків на нотному аркуші.

Використовуючи досвід роботи психологів, можна відокремити цілу низку якостей людини, які допомагають музиканту досягти результату під час читання з аркушу: постійна концентрація уваги та готовність до довготривалої роботи у стані напруженості психіки; високий рівень мотивації, націлення на результат, стійкість, витривалість, концертна чи сценічна витримка, які формуються у музичній практичній діяльності, в умовах перебування музиканта на концертах, конкурсах тощо; високий рівень самоконтролю, стабільність психіки, стабільність виконання професійних навичок в екстремальних умовах, стабільність характерних рис людини та поведінкова стабільність особистості. Потрібно багато і систематично займатися з фаху на музичному інструменті, відпрацьовувати свої ігрові навички, мати теоретичні знання; бути вольовою особистістю за характером, активною, енергійною, цілеспрямованою людиною, прагнути до мети чи перемог, мати швидку реакцію, гарно розвинену координацію рухів, займатися ігровими видами спорту, розвивати логічне мислення, просторову уяву, графічні навички, щоб побачити чітку вертикаль між двома руками і візуально розподілити долі у такті між собою.

Література:

1. Менчинская Н.А. Проблемы обучения, воспитания и психического развития ребенка - М.: МПСИ, Воронеж: Модэк, 2004. — 512 с.
2. Калмыкова З.И. Продуктивное мышление как основа обучаемости / З.И.Калмыкова. — М.: Педагогика, 1981. — 200 с.
3. Кулагина И.Ю. Возрастная психология: развитие ребенка от рождения до 17 лет / Ун-т Рос. акад. образования. -- 5-е изд. - М. : Изд-во УРАО, 1999. - 175
4. Людина. / Навч. посібник з анатомії та фізіології. — Львів, 2002. - 240 с.
5. Симерницкая Э.Г. Мозг человека и психические процессы в онтогенезе - М.: Изд-во МГУ, 1985. — 190 с.
6. Брянская Ф.Д. Формирование и развитие навыка игры с листа в первые годы обучения пианиста. – М.: Издательский дом «Классика-21 век», 2008.– 68с.

РОЗВИТОК ТВОРЧОЇ ДІЯЛЬНОСТІ МОЛОДШИХ ШКОЛЯРІВ В КОМАНДІ

Опря Анжела Миколаївна
студентка – магістрантка 2 курсу
Ізмаїльський державний гуманітарний університет
м. Ізмаїл, Україна

Вступ./Introduction. Відомо, що дитяча творчість є явищем унікальним. Аналіз психолого-педагогічної літератури показав, що як вітчизняні, так і зарубіжні педагоги та психологи підкреслюють велике значення занять різними видами творчості у всебічному, особливо в естетичному розвитку особистості. Однак для реалізації такого розвитку необхідні відповідні умови.

Мета роботи./Aim. Теоретично обґрунтувати, розробити умови педагогічного супроводу розвитку творчої активності молодших школярів у командній діяльності.

Матеріали і методи./Materials and methods. У дослідженні використані такі методи: описовий, порівняльний, структурний.

Результати й обговорення./Results and discussion. Значна кількість дітей, незважаючи на наявні у них навички та вміння, зазнають труднощів у творчому вираженні. Основною причиною є: недостатній рівень пізнавальних інтересів, відсутність активності, ініціативності, наполегливості та вміння досягати поставленої мети.

Вирішуючи проблему розвитку творчості дітей в команді, педагог повинен ґрунтуватися на наступних принципах:

- принцип творчої реалізації кожного вихованця як умова розвитку колективної співтворчості;
- принцип врахування вікових та індивідуальних особливостей дітей при визначенні рольового місця в командній взаємодії;
- принцип управлінської режисури в постанові процесу колективної діяльності;

- принцип комфортності перебування дитини в колективі однолітків.

Колективні роботи з дітьми створюються (*починаючи з першого класу*) з малювання, ліплення, аплікації, по одному виду або двом-трьом видам на одному занятті (ліплення і аплікація, аплікація і малювання, аплікація і художня праця) [1].

У парній і самостійній діяльності найчастіше дитина виконує свою роботу індивідуально, кожний свій малюнок, аплікацію, ліплення. Але особливим задоволенням для дітей молодшого віку стає створення спільних картин, композицій, під час виконання яких в одне ціле об'єднуються зображення всіх дітей групи. Такі роботи називаються колективними.

Тому однією з форм проведення як у спільній діяльності, так і в самостійній діяльності є колективні роботи, підсумком яких стають загальні картини, панно, композиція в ліпленні.

В процесі виконання командних робіт здійснюється морально-естетичне виховання дітей, виробляються такі вміння:

- домовлятися про зміст спільної роботи;
- працювати в команді, поступатися іншим дітям, допомагати один одному, підказувати при виконанні командної роботи;
- планувати свою діяльність, визначати послідовність її виконання, зміст, композицію, доповнення;
- радіти своїм успіхам та успіхам своїх товаришів при створенні роботи.

Всі колективні роботи повинні мати цільове призначення. Вчитель підводить дітей до того, щоб разом створити картину, зробити прикраси до свята, прикрасити групу, коридор, зал, виконати панно для дозвілля, до дня народження дитини, декорації до ігор, вистав, афіші, книжку-ширму в подарунок, проілюструвати казки, вірші, кадри до фільму і т. д.

Під час виконання командних робіт діти вчаться спілкуватися один з одним і з дорослими:

- на першому етапі (на початку навчального року) діти працюють поруч і під час виконання роботи спілкуються в основному з вихователем;

- під час другого етапу вони починають спілкуватися один з одним, спочатку про хід спільної роботи, потім підкреслюючи, що інша дитина щось робить не так, стверджуючи при цьому, що самі виконують завдання правильно;

- третій етап полягає в тому, що під керівництвом дорослого діти починають спілкуватися між собою: планують, запитують, домовляються, радіють, підказують, хвалять товариша та інше.

До дорослого діти звертаються тоді, коли не можуть домовитися самотійно. Тут важливо підказати, як краще домовитися, в якому випадку поступитися один одному, якщо треба, навчити працювати разом, дружно, з задоволенням.

На заняттях педагог використовує різні види мистецтва: образотворче та декоративне, музику, танець, літературу. Інтеграція різних видів діяльності дає можливість вчителю показати художній образ різними засобами виразності, побачити його по-своєму, зрозуміти творчу майстерню художника, навчитися шукати шляхи в творчості, створенні свого образу.

Колективні види діяльності в загальноосвітніх школах на початковому рівні проводяться з дітьми одного віку. Під час організації такої діяльності, на нашу думку, важливим для вчителя початкової школи є вміння правильно об'єднати дітей для виконання командних дій з урахуванням їх вікових, індивідуальних та поведінкових особливостей. Дослідниками виділяється декілька типів дітей в залежності від їх вміння доброзичливо спілкуватися та взаємодіяти з однолітками. Це товариські-доброзичливі, товариські-ворожі, нетовариські-доброзичливі і нетовариські-ворожі діти. Необхідним в діяльності вихователя є врахування цих особливостей при організації спільної діяльності [2, с.16-21].

Так, товариських-доброзичливих дітей краще об'єднувати з дітьми, які належать до інших типів. Товариських-ворожих не можна об'єднувати один з одним і з нетовариськими-ворожими, а нетовариських-ворожих варто не об'єднувати один з одним. Якщо ж у вчителя виникає необхідність роботи в

групі товариських - і нетовариських-ворожих дітей, то ця команда повинна бути підсилена 2-3 товариськими-доброзичливими дітьми.

Легше організувати дітей для виконання колективної роботи з ліплення, аплікації, конструюванні, складніше в малюванні, але в практиці існують різноманітні форми організації, які допомагають вирішувати завдання в різних видах діяльності. Ці форми організації командних робіт поступово ускладнюються залежно від віку дітей [3].

1. Спільно-індивідуальна. Під час впровадження такої форми діяльності дитина, як учасник діяльності, виконує частину роботи індивідуально, а на завершальному етапі вона стає частиною загальної композиції.

2. Колективно-образотворча діяльність на основі спільно-послідовної форми організації. Під час такої діяльності результат дії виконаного однією дитиною стає предметом діяльності іншої дитини.

3. Спільно-взаємодіюча. (Формування умінь планувати координувати свою діяльність і оцінювати об'єктивно результати колективного творчої праці).

Керівництво вчителя на різних етапах планування командної творчої діяльності дітей молодшого віку має свої особливості.

На першому етапі, плануючи колективні дії, педагог намагається створити мотиваційний резонанс - виникнення у кожної дитини бажання включитися в командну діяльність. Важливим є вміння об'єднати дітей загальною метою, привабливістю майбутнього результату їх діяльності, викликати хороший діловий азарт, емоційний підйом. Привабливістю до спільної справи є надання дітям різноманітних образотворчих матеріалів. Так, наприклад, для аплікації доцільно використовувати не тільки готову кольоровий папір, а й вирізки з газет і журналів, готові малюнки дітей; для ліплення використовувати і тісто, і пластилін з глиною, в малюванні воскові і кольорові олівці, акварель і гуаш, різний будівельний матеріал[4].

На нашу думку, День дитячих інтересів є ефективним прийомом, який дозволяє визначити підгрупи дітей, які прагнуть до спільної командної діяльності, може стати День дитячих інтересів. У цей день діти займаються

своїми улюбленими справами, з яких видно, зі скількох і яких дітей формуються підгрупи дітей і за якими інтересам [5].

Наступним етапом в командній взаємодії можна визначити розподіл ролей майбутньої спільної діяльності між учнями. З тією метою, щоб участь у колективній діяльності допомогла кожній дитині розкрити її кращі якості, педагог повинен вміти виявити схильності та індивідуальні здібності кожного учасника. Його завдання при цьому є не просто вивчення дитини, а «піднесення» проявів її індивідуальної неповторності і допомога всім дітям побачити її найкращі риси. Саме з цією метою і зорганізуються виставки особистих досягнень, огляди талантів і здібностей, увага педагогів акцентується на вчинках і діяльності тієї чи іншої дитини. Виявлення індивідуальних особливостей дітей дозволяє вихователю намітити перспективу розвитку командної творчості.

Іншим варіантом організації командної співпраці дітей є така їх діяльність, загальна мета якої виконується кількома підгрупами, а підсумковий результат напряду залежить від якості виконання кожної підгрупи. Діяльність такого типу, на нашу думку, буде викликати почуття задоволення у кожного її учасника, у дитини дошкільного віку виникає відчуття корисності її особистого вкладу в результат загальної справи, що надає їй впевненості у своїх силах [5, с.12].

Наприклад, діти з великим задоволенням беруть участь в оформленні панно на стіні групової кімнати «Чарівний світ Дитинства», «Овочі та фрукти» і т. д. Діти діляться за власним бажанням на невеликі підгрупи, після чого намагаються самостійно вирішити питання про те, який саме сюжет вони будуть відображати їх підгрупою на загальному образотворчому полі.

Висновки./Conclusions. Командна діяльність в молодшому віці має свою специфіку, обумовлену, в першу чергу, особливостями спілкування в даний період. Дана специфіка вимагає організуючого початку зі боку дорослого. педагогічна супровід представляється найбільш ефективним засобом організації спільної діяльності старших дошкільнят, що дозволяє дітям

висловити себе у творчості. Педагогічний супровід дозволяє враховувати різноманітність суб'єктного досвіду учасників спільної діяльності, їх здібностей, яке веде до збагачення діяльності і до збагачення самих учасників цієї діяльності, що призводить в результаті до істотно нового результату, до творчості.

СПИСОК ЛІТЕРАТУРИ

1. Бебіх Г. Д. Розвиток творчої особистості дитини через образотворче мистецтво // Дошкільний навчальний заклад. Харків: 2007, №4(04) – С.41-64.
2. Березина В.Г. Детство творческой личности / Березина В.Г., Викентьев И.Л., Модестов СЮ. - СПб.: издательство Буковского, 2014.-60с.
3. Ваганова Н.А., Парандій Г.В. Розвиток творчого потенціалу дітей дошкільного віку // Обда Лозова В.І. Теоретичні основи виховання і навчання : Навчальний посібник / Харк. держ. пед. ун-т ім. Г.С.Сковороди. – 2-е вид., випр. і доп. – Харків : « ОВС», 2002. – 400с.
4. Підкурманна Г. Дитяча творчість. Програма та методичні рекомендації з художнього розвитку дітей дошкільного віку. – К., 2001.
5. Психология творчества / под ред. Я. А. Пономарева. – М. : Педагогика, 1990. – 224 с.

БІОБІБЛОГРАФІЧНІ ПОКАЖЧИКИ ЯК ІНФОРМАЦІЙНІ РЕСУРСИ З ПИТАНЬ ОСВІТИ

Павленко Тетяна Степанівна,
науковий співробітник
Державна науково-педагогічна бібліотека України
ім. В. О. Сухомлинського,
м. Київ, Україна

Анотація: У статті висвітлено роль біобібліографічних (персональних) показників як інформаційного ресурсу – достовірного джерела історико-біографічних досліджень, що полегшують пошук наукової інформації, дають змогу задовольняти інформаційні потреби користувачів із конкретної теми.

Ключові слова: бібліографія, персональний показник, біобібліографія, інформаційний ресурс.

Постановка проблеми: В умовах активного накопичення інформації, присвяченої вивченню творчої спадщини видатних педагогів, українська наука потребує системного бачення й поцінування їхніх здобутків. Перед бібліотеками постає завдання консолідації джерел інформації про науковий доробок науковців-освітян. З огляду на це створення бібліографічних показників є одним із провідних напрямів діяльності освітянських бібліотек.

Аналіз останніх досліджень і публікацій. Про актуальність бібліографічних показників як інформаційного ресурсу з питань освіти свідчать численні публікації провідних українських і зарубіжних вчених, зокрема О. Дікунової, Т. Добко, В. Кононенко, О. Коршунова, О. Лебедюк, В. Лутовинової, Ю. Остапчук, Л. Пономаренко, П. Рогової, Л. Самчук, Л. Трачук, В. Хівренко, Г. Швецової-Водки, О. Яценка та ін.

Метою статті є вивчення персональних показників, що узагальнюють і популяризують наукову діяльність вчених України.

Виклад основного матеріалу. Персональні покажчики є одним із видів джерельної бази наукової діяльності. Вони відображають поточну й ретроспективну біобібліографічну інформацію для висвітлення наукового доробку вченого, поєднуючи біографічні відомості про автора та присвячену йому літературу.

Останнім часом персональна бібліографія набуває дедалі більшої популярності, оскільки віддзеркалює науковий, культурний, духовний потенціал нації, інтелектуальне надбання суспільства.

Персональні покажчики відіграють суттєву роль у наукових дослідженнях, адже в центрі будь-якого наукового процесу завжди людина, її творчі надбання. Покажчики діячів науки України являють собою як окремі, так і серійні видання.

ДНПБ України імені В. О. Сухомлинського як науково-дослідний і національний галузевий ресурсний центр значну увагу приділяє формуванню інформаційних ресурсів з питань освіти, зокрема підготовці біобібліографічних покажчиків, зміст яких відображає творчу спадщину видатних учених та впровадження їх творчих ідей у педагогічній діяльності.

Співробітниками бібліотеки започатковано серію покажчиків «Академіки НАПН України», «Ювіляри НАПН України», «Майстри бібліотечної справи України». Підготовлено 29 випусків біобібліографічних покажчиків із серії «Академіки АПН України», 33 покажчики із серії «Ювіляри АПН України». Такі видання комплексно висвітлюють внесок відомих особистостей, зокрема вчених-педагогів НАПН України, у розвиток української і світової педагогічної науки й практики та сприяють науково-інформаційному забезпеченню сфери освіти.

Біобібліографічні покажчики переважно мають однотипну структуру: «від укладача», «передмова», «біографічний нарис», «основні дати життя та діяльності», «список праць науковця». Разом з тим кожне видання має певні особливості, адже структура персонального покажчика може змінюватися

залежно від типу, виду й змісту документів, які дібрано укладачами до видання. Це можуть бути фотоматеріали, педагогічні роздуми, листи тощо.

Значна кількість бібліотек закладів вищої освіти України працює над створенням серійних персональних покажчиків, присвячених професорсько-викладацькому складу. Головна мета цих видань – через науковий доробок науковця розкрити напрями його наукової діяльності, створити джерельну базу для досліджень історії розвитку певних наукових дисциплін, а також представити наукову діяльність закладу вищої освіти та здійснити просування в суспільстві наукових досліджень наукового колективу.

За результатами аналізу матеріалів, наданих науковцям відділу науково-освітніх інформаційних ресурсів Державної науково-педагогічної бібліотеки України імені В. О. Сухомлинського для укладання довідників «Науково-інформаційна та соціокультурна діяльність провідних освітянських бібліотек» (2017–2021 рр.) науковими бібліотеками та бібліотеками закладів вищої освіти, галузевими науково-дослідними інститутами з метою узагальнення та поширення інформації про створення наукових видань і бібліографічних посібників, встановлено, що за останні 5 років підготовлено та опубліковано 241 бібліографічний покажчик, у тому числі 220 персональних [2, С. 19–22].

Висновки. Персональні покажчики, представлені на сайтах провідних освітянських бібліотек, є важливими документальними джерелами з історії розвитку вітчизняної науки. Такі видання висвітлюють здобутки й наукові досягнення видатних представників української освіти, відомості про яких можуть бути використані у дослідженнях педагогічної науки, зокрема у створенні біобібліографічних словників, статей енциклопедичного та довідкового характеру, монографій тощо. Створення персональних покажчиків сприяє формуванню позитивного іміджу науковця та установи, в якій він працює.

СПИСОК ЛІТЕРАТУРИ

1. Добко Т. Бібліографічний покажчик у системі довідково-бібліографічної діяльності : історія та сучасність. Наук. пр. Нац. б-ки України ім. В. І. Вернадського. 2016. Вип. 44. С. 499.

2. Науково-інформаційна та соціокультурна діяльність провідних освітянських бібліотек – 2021 : довідник / НАПН України, ДНПБ України ім. В. О. Сухомлинського ; [уклад.: О. Л. Гончаренко, І. І. Хемчян ; наук. ред. Л. О. Пономаренко]. 2021. 157 с.

СУТНІСТЬ КОГНІТИВНО-КОМУНІКАТИВНОГО ПІДХОДУ ДО НАВЧАННЯ ЛЕКСИКИ ПРИ ВИКЛАДАННІ ІНОЗЕМНИХ МОВ

Прохорова Олена Вікторівна

к. п. н., доцент

Д.З. «Південноукраїнський національний педагогічний університет імені К. Д. Ушинського»

м. Одеса, Україна

Вступ. Комунікативний підхід до навчання іноземним мовам орієнтований на вивчення мови через спілкування. Реалізація цього підходу в освітньому процесі означає, що формування іншомовних мовленнєвих навичок і вмінь відбувається шляхом і завдяки здійсненню іншомовної мовленнєвої діяльності.

Мета роботи – охарактеризувати сутність когнітивно-комунікативного підходу до навчання лексики при викладанні іноземних мов.

Матеріали та методи. При написанні статті були використані наступні методи: аналіз документації та результатів діяльності дослідників з проблеми проведеного дослідження та систематизація отриманих результатів.

Результати та обговорення. Оволодіння вміннями говоріння, читання та письма здійснюється шляхом реалізації мовленнєвої діяльності в процесі навчання в умовах, що моделюють ситуації реального спілкування. У зв'язку з цим навчальна діяльність учнів організовується таким чином, щоб вони виконували вмотивовані дії з мовним матеріалом для вирішення комунікативних завдань, спрямованих на досягнення цілей і намірів спілкування [1].

Оволодіння лексичним значенням слова відбувається в кілька етапів. Значення, як характеристика слова, має принципове значення дію створення методичної моделі навчання лексичної сторони іноземної мови.

Виділяють кілька етапів оволодіння лексичним значенням з огляду на те, якими системними одиницями мови слід навчитися оперувати.

Перший етап передбачає оволодіння структурно-семантичними зв'язками мови [2]. Основною метою на першому етапі буде формування лексико-граматичних основ іноземної мови через залучення до лексики іноземної мови шляхом ідентифікації.

Другий етап передбачає оволодіння певною сумою знань про картину світу іншомовного суспільства, тобто вихід на лінгвокогнітивний рівень засвоєння мови. При цьому слід виходити з того, що вибір лексичних засобів і їх сполучуваність у висловленні в значній мірі визначається відношенням предметів в реальній дійсності.

Перед методикою навчання щодо другого етапу виникають наступні завдання:

- навчити учнів проникати в механізми змістотворення шляхом аналізу мовної діяльності, виходячи за межі статичної мовної системи в сферу тезауруса;

- формувати в свідомості учнів основи лінгвокогнітивного фонду за допомогою навчально-пізнавальних завдань, проблемних ситуацій, дидактичних ігор, лінгвістичного аналізу тексту і т. п., тобто активізувати їх мовно-розумову діяльність в процесі комунікативно-когнітивного засвоєння мови.

Запропонований підхід до вивчення іноземної лексики, безумовно, є продуктивним, оскільки забезпечує як мовний, так і когнітивний розвиток учнів. Такий підхід є перспективним для подальших досліджень і розробок, пов'язаних з пошуком більш раціональних способів організації лексичного матеріалу і ефективних стратегій роботи з іншомовною лексикою.

Висновки. Таким чином, застосування когнітивно-комунікативного підходу забезпечує створення ментального образу лексичних одиниць, що вивчають утворення стійких асоціативних зв'язків слова з іншими лексичними одиницями, з тематикою, ситуацією. В умовах підвищених вимог до сформованості іншомовної компетентності саме когнітивно-комунікативний підхід є найбільш ефективним для різновікових здобувачів освітніх послуг.

ЛІТЕРАТУРА

1. Активізація комунікативного підходу на уроках англійської мови (з досвіду роботи). URL: [http:// school3loz. clan. su/_ld / 0 / 10_Kaschejeva. pdf](http://school3loz.clan.su/_ld/0/10_Kaschejeva.pdf)
2. Рубцова М. Когнітивно-комунікативний підхід до навчання лексики на заняттях з практики усного мовлення // Науковий вісник Мелітопольського державного педагогічного університету. 2015. № 1 (14). С. 150–154.

О ЗНАЧЕНИИ ТВОРЧЕСКИХ РАБОТ В КУРСЕ ГАРМОНИИ В МУЗЫКАЛЬНЫХ КОЛЛЕДЖАХ

Прудникова Елена Анатольевна,
старший преподаватель,
«Ужгородський музичний
фаховий коледж імені Д. Є. Задора»

Введение. Как известно, курс гармонии является одной из важнейших и, одновременно, самых сложных дисциплин музыкально- теоретического цикла. Он охватывает 4- 5 семестров на исполнительских отделениях, и 6 семестров на отделении теории музыки соответственно. Такая объёмность курса нередко вызывает определённые трудности у студентов, так как предполагает усвоение сложного теоретического материала и выработку целого ряда навыков, а именно:

- игра на фортепиано аккордовых последовательностей, секвенций, модуляций, мелодий с аккомпанементом;
- гармонизация сопрано и басового голоса на фортепиано или письменно;
- определение ладовых функций в музыкальных произведениях;
- целостный анализ художественных музыкальных произведений разных стилей и исторических эпох – от барокко до современности.

Целью курса гармонии является практическое освоение закономерностей построения многоголосия, знакомство с выразительными возможностями гармонии на основе художественных образцов украинской и зарубежной музыки, формирование ощущения гармонической логики, чувства стиля и формы, развитие аналитического мышления и творческих способностей.

Цель работы. Многосоставность и сложность курса гармонии, а также, зачастую, его оторванность от конкретных потребностей студентов и отсутствие связей со специальностью часто являются причиной демотивации,

падения уровня заинтересованности, и, как следствие, - причиной ухудшения результатов обучения.

На наш взгляд, сегодняшний день требует коренной переоценки и переосмысления традиционных программ, форм и методов работы на уроках гармонии, с целью приближения их к практическим потребностям учеников, повышения их мотивации и заинтересованности в учебном процессе, а также, с целью развития творческих способностей будущих исполнителей и педагогов. Именно всесторонне развитый слух, аналитическое мышление и творческие способности являются залогом успешной профессиональной музыкальной деятельности.

Поэтому цель данной работы – предложить ряд изменений в традиционных формах заданий на уроках гармонии, для достижения вышепоставленных задач.

Материалы и методы. Многолетний практический опыт преподавания гармонии в музыкальном колледже показывает, что наибольшую трудность в курсе представляют письменные работы. Именно на них представляется целесообразным обратить внимание в первую очередь. Традиционные задания представляют собой, как правило, так называемые «инструктивные задачи», со строго ограниченными и регламентированными нормами четырёхголосия. Но большинству таких задач свойственны мелодическая бедность, стилевое однообразие и узкая «учебная» направленность, что и делает их непривлекательными для выполнения. Конечно, целиком отказаться от подобных заданий невозможно, так как в процессе их выполнения осваиваются законы гармонического многоголосия. Но и ограничиваться только учебными задачами, на наш взгляд, нецелесообразно. Можно предложить дополнить или частично заменить их на художественные мелодии – народные песни и мелодические фрагменты произведений профессиональных композиторов. Безусловно, это предполагает предварительное знакомство с разными видами неаккордовых звуков и определённый уровень развития слуха. Но при этом работа с художественными образцами имеет ряд важнейших преимуществ:

- способствует значительному повышению интереса к выполняемым заданиям;

- развивает музыкальность;

- помогает развитию разных видов слуха;

- улучшает аналитические способности;

- устанавливает взаимосвязи со специальностью;

- положительно влияет на развитие творческих способностей.

Таким образом, для письменных работ предлагается, кроме «инструктивных задач» использовать:

1. Народные песни разных стран. Гармонизация отечественных мелодий не должна представлять особых трудностей в подборе функций, так как украинские песни с детства, что называется, «на слуху», а обращение к зарубежным фольклорным образцам позволит обратить внимание на их ладо – гармоническое своеобразие (например, дорийский лад, столь характерный для закарпатского и венгерского фольклора) и соответственно расширить круг используемых гармонических средств;

2. Авторские мелодии разных эпох и стран, что позволит значительно расширить музыкальный кругозор, развить чувство стиля и усвоить особенности гармонического языка конкретных композиторов;

3. Эстрадные и джазовые мелодии, использование которых способно существенно увеличить заинтересованность учащихся, в частности эстрадных отделений.

Для письменных работ рекомендуется использовать как традиционный двухстрочный, так и трёхстрочный варианты. Последний наиболее привычен для студентов, так как они постоянно встречаются с подобным видом изложения на уроках по специальности или камерному ансамблю. Задача на трёх строчках представляет собой художественную мелодию и прибавленный к ней четырёхголосный аккомпанемент. При этом, в мелодии, как во всех художественных образцах, предполагается наличие разных видов неаккордовых звуков. В аккомпанементе, при желательной максимальной приближенности к нормативному четырёхголосию, неизбежной является

определённая свобода голосоведения: возможность повторения функции через тактовую черту, гармонические синкопы, изменение функциональной логики, - то, что, как известно, довольно часто встречается даже в произведениях классиков. Конечно, подобные «нарушения» должны быть художественно оправданны, а круг гармонических средств, необходимых для конкретной гармонизации, - соответствовать объёму изученного теоретического материала.

Значительный интерес студенты обнаруживают при перегармонизации мелодий, по мере увеличения количества изученных аккордов. Ниже приведены примеры гармонизации украинской народной песни «Гандзя». В примере 1 употребляются только трезвучия и сектаккорды главных ступеней лада, изучению которых отведён первый семестр курса. Пример 2 - перегармонизация этой же мелодии в итоговом семестре курса, с использованием главных и побочных септаккордов, альтерированных аккордов и отклонений, а также простых форм неаккордовых звуков. Ощутимая разница в звучании наглядно демонстрирует студентам их личный прогресс в освоении гармонических средств, показывает широкие возможности гармонии как выразительного средства музыки и максимально приближает их работу к собственной исполнительской или педагогической практике.

Example 1 shows a musical score for the Ukrainian folk song 'Гандзя'. It features a vocal line for Soprano and Alto, and a piano accompaniment. The score is written in 3/4 time and includes dynamic markings such as *mp* and *mf*. The piano part uses simple triads and dyads, consistent with the first semester curriculum.

Рис.1

Example 2 shows a musical score for the same Ukrainian folk song 'Гандзя', but with a more complex harmonic arrangement. It features a vocal line for Soprano and Alto, and a piano accompaniment. The score is written in 3/4 time and includes dynamic markings such as *mp* and *mf*. The piano part uses a wider variety of chords, including seventh chords and altered chords, demonstrating advanced harmonic techniques.

Рис.2

Также можно предложить следующие творческие задания:

- варьирование самой мелодии, с использованием таких характерных средств как смена лада, регистра, ритмического рисунка, размера, жанра, стиля;
- досочинение мелодии, с сохранением стилевых и жанровых особенностей;
- 2х-3хголосная обработка мелодии (в первую очередь подобные задания рекомендованы для учащихся хорового отдела).

Для достижения максимального успеха данной формы работы следует предварительно выполнять подобные задания в классе, а также анализировать аналогичные художественные образцы (круг гармонических средств, примеры гармонического варьирования, виды неаккордовых звуков, типы фактуры). Подобный тип изложения можно рекомендовать и для форм работы на фортепиано. В таком случае, мелодия поётся или исполняется на различных инструментах, в зависимости от специализации студента.

В качестве анализа можно предложить авторский вариант гармонизации данной мелодии, сравнив его с ученическими работами.

При выполнении упражнений на фортепиано следует также обращаться к художественным образцам, обязательно учитывая исполнительскую специфику учащегося. Для фортепианных отделений могут быть предложены такие формы как транспонирование романсов, фрагментов из репертуара по специальности (например, главные , побочные темы или экспозиции сонат, начальные периоды пьес), для хоровиков- фрагменты хоровых произведений, для струнников и духовиков –небольшие отрывки из репертуара по общему фортепиано.

Для игры аккордовых последовательностей предлагается использование несложных и наиболее распространённых видов фактуры.

Результаты и обсуждение. Вопросы недостаточного соответствия традиционных форм и методов преподавания гармонии практическим потребностям будущих исполнителей и педагогов долгие десятилетия служат темой дискуссий в музыковедческих кругах. Во-первых, учебный курс в музыкальных колледжах практически не рассматривает тенденции развития

современного гармонического языка, что в результате создаёт сложности интерпретирования произведений XX и XXI вв для исполнителей. Во –вторых, излишняя теоретизированность и консервативность форм и методов преподавания, форм домашних заданий приводят к демотивации учащихся и значительному ухудшению результатов учебного процесса. Эти проблемы неоднократно поднимались в работах Тюлина Ю.Н., Цуккермана А.В, Рагса Ю. М., Бершадской Т.С., Степанова А. и многих других, где отмечалась необходимость корректировки учебных программ, введения тем по изучению современных аккордовых структур и подбора разностилевого художественного материала для всех форм работы на уроках гармонии.

Выводы. На наш взгляд, необходимо срочно внести изменения в учебные программы по гармонии для музыкальных колледжей. В них должны быть предусмотрены темы по освоению гармонических закономерностей современного музыкального языка. Кроме того, следует уделить значительно больше времени и внимания творческим формам работы, таким как гармонизация художественных мелодических образцов, их перегармонизация, сочинение и досочинение в разных жанрах и стилях, причём не только в классическом четырёхголосии, но и с использованием 2х-3х голосного склада и разных видов фактуры. Это, несомненно, повысит мотивацию учащихся, будет способствовать развитию профессионального слуха, укреплению связей со специальностью, расширению музыкального кругозора, более глубокому пониманию музыки как вида искусства. Такой акцент на творческие формы работы, целостный анализ высокохудожественных образцов творчества композиторов разных исторических эпох безусловно окажет положительное воздействие на тонкость и содержательность личной интерпретации изучаемых музыкальных произведений, что является залогом будущей успешной деятельности как исполнителя, так и педагога.

ВЛИЯНИЕ РЕПЕРТУАРА НА ФОРМИРОВАНИЕ И РАЗВИТИЕ МУЗЫКАЛЬНОГО МЫШЛЕНИЯ

Рузис Лианна Михайловна

преподаватель

Детская музыкальная школа №15

им. Боевой Т. И., г. Одесса

(КЗПСО мш№15 им. Боевой Т. И., г. Одесса)

Введение. Музыкальное и пианистическое развитие учащихся осуществляется на основе педагогического репертуара. От выбора индивидуального плана зависит художественное воспитание ученика, развитие его музыкальных склонностей, вкуса, исполнительского мастерства, формирование мышления. Индивидуальный план должен быть разнообразным по содержанию, форме, стилям, фактуре, чтобы ученик развивался последовательно и гармонично. Изучаемые произведения должны увлекать ученика, развивать любознательность, инициативу, целеустремленность, соответствовать возрастным особенностям, уровню общего развития. В музыкальных школах занимаются учащиеся с различными данными и перспективностью. Большую роль играет использование творческих заданий на первом этапе обучения. Во-первых, они способствуют возникновению интереса к занятиям, во-вторых, маленький ученик не может заниматься долго одним видом деятельности, а лучший вид отдыха - это смена деятельности. Можно немного поучить новые пьесы, немного отгадывать загадки, послушать игру педагога, посочинять. Дети живо откликаются на творчество. Творческие задания могут быть самые разнообразные: сочинить окончание мелодии, придумать мелодию по ритмическому рисунку, дать название песенке, подобрать сопровождение и др. С первого знакомства с музыкой уделяем внимание игре в ансамбле.

В древности люди верили в целительную силу прекрасных звуков, которые появлялись в результате занятий музыкой.

Ансамблевое музицирование, совместная игра детей и взрослых, их сотворчество являлись традиционными формами воспитания.

Коллективное инструментальное музицирование – это одна из самых доступных форм ознакомления ребёнка с миром музыки.

В коллективном музицировании творческие способности развиваются быстрее нежели при изучении сольных произведений.

Необходимо отметить важность хоровых занятий, их влияние на развитие как профессиональных задатков, так и музыкального кругозора при знакомстве с бóльшим количеством музыкальных произведений.

Скрипачи, народники, духовики имеют возможность объединяться в ансамбли и оркестр. Такой вид коллективного музицирования важен и увлекателен. Развивается умение слушать не только себя, но и товарища, умение читать бегло ноты, гармонический слух. В таких коллективах осуществляется задача развивающего обучения – интенсивное и всестороннее развитие способностей учащихся. С помощью коллективного музицирования активно протекает процесс социальной адаптации к взаимодействию в коллективе, к подчинению своих интересов общим целям.

При этом каждый ребёнок становится активным участником ансамбля, хора, оркестра, независимо от уровня его способностей. Это содействует психологической раскованности, свободе, дружелюбной атмосфере в группе среди участников. Совместное музицирование развивает такие качества, как внимательность, дисциплинированность, целеустремленность, коллективизм.

Материалы и методы. От умелого подбора репертуара зависит рост мастерства коллектива, перспективы его развития. Сформировать мировоззрение учащихся, расширить их жизненный опыт поможет высокая художественность и духовность того или иного произведения. Это должно быть основополагающим принципом в выборе репертуара.

Особенно внимательно нужно подходить к выбору репертуара в детском ансамбле.

Проблема репертуара важна на начальном этапе работы с коллективом, когда участники овладевают азами игры на инструменте, вырабатывают навыки коллективной игры, когда устанавливается тесное взаимопонимание между участниками и руководителем.

Профессионализм руководителя выражается в грамотном распределении партий по инструментам, что способствует развитию мелодического слуха у учеников, навыков чтения нот с листа, а самое главное удовлетворяет потребность быстро, не прилагая больших усилий, овладеть инструментом.

Когда репертуар соответствует возрастным особенностям коллектива, занятия будут плодотворными и интересными, а для учащихся это способствует эффективному художественно-творческому развитию.

Репертуар должен быть доступен для исполнения по техническим задачам и объёму, понятен по содержанию.

Репертуар, исполняемый ансамблем, должен вырабатывать исполнительские навыки и навыки коллективной игры.

Многоплановость также важна, так как художественные произведения, различные по жанрам, содержанию, стилевым особенностям делают возможным разностороннее музыкальное развитие учащихся.

Заинтересованность – это стимул к обучению. При подборе музыкальных произведений важно учитывать предпочтения учащихся. Когда произведение вызывает интерес у детей, решение учебных и воспитательных задач в значительной мере облегчается. Содержание исполняемых произведений должно отличаться яркостью музыкальных образов, а руководитель должен постоянно поддерживать интерес, ставя перед участниками детского коллектива всё новые художественно-исполнительские и познавательные задачи.

Постепенность усложнения репертуара имеет важное значение. Бессистемный подбор музыкальных произведений сказывается отрицательно на

музыкальном развитии детей, притупляет интерес к занятиям. Путь от простого к сложному – основной принцип приобщения учащихся к музыкальному искусству.

Таким образом, проблема репертуара является основополагающей в творческом развитии коллектива.

Репертуар влияет на весь учебно-воспитательный процесс, на его базе развивается активность учащихся, формируется личность каждого участника, нарабатываются навыки коллективной игры.

Репертуар должен всегда быть нацелен на перспективу.

Формирование музыкально-интеллектуальных качеств у учащегося осуществляется в ходе овладения знаниями, процессы музыкального мышления находятся в тесном, нерасторжимом единстве с процессами музыкального познания. Чтение с листа, раздвигая горизонты познания учащимся в музыке, пополняя фонд его слуховых впечатлений, обогащая его опыт, увеличивая багаж специальных сведений и т. д., оно способно сыграть самую активную роль в процессах становления и развития музыкального сознания.

Чтением музыки с листа создаются условия «максимального благоприятства». Почему, в силу, каких обстоятельств?

Прежде всего, потому что, читая музыку, учащийся имеет дело с произведениями, которые не обязательно в дальнейшем разучивать, осваивать в исполнительском плане. Эти произведения, говоря словами В. А. Сухомлинского, «... не для запоминания, не для заучивания, а просто из потребности мыслить, узнавать, открывать, постигать, наконец, изумляться».

Отсюда и особый психологический настрой при занятиях чтением с листа.

В. А. Сухомлинский пишет, что специальные наблюдения показывают: «Тут есть одна тонкая психологическая закономерность: в духовной жизни личности отражается с наибольшей силой то, что не обязательно запоминать».

Ознакомление с новой музыкой – процесс, имеющий яркую, привлекательную эмоциональную окраску. К. Н. Игумнов указывал, что первое

соприкосновение с ранее неизвестным произведением «прежде всего, даёт волю непосредственному чувству: остальное приходит потом».

Г. П. Прокофьев в книге «Формирование музыканта-исполнителя (пианиста)»: «Читая произведение с листа, исполнитель безраздельно отдаётся во власть музыки, он впитывает самую сущность музыки...». Знакомясь с новой музыкой в коллективном звучании в различного рода ансамблях: фортепианном, струнном, народных инструментов, в смешанных ансамблях, учащиеся обогащают свой интеллект, увеличивают объём музыкального материала. Часть из коллективно исполняемых произведений полезно разучивать эскизно, не доводя исполнение до завершенности.

Приверженцами эскизного освоения произведений выступали многие выдающиеся музыканты-исполнители и педагоги. А. Буасье писала под впечатлением встреч с молодым Ф. Листом: «Он не одобряет мелочного доучивания пьес, считая, что достаточно уловить общий характер произведения...». Воспитанница Г.Г. Нейгауза Б. Кременштейн рассказывает: «Генрих Густавович сознательно не хотел доучивать пьесу «до блеска начищая»».

Эскизная работа при коллективном музицировании ускоряет освоение материала, обогащает и расширяет музыкальный кругозор, способствует широте и подвижности музыкального мышления.

Само слово «ансамбль» по-французски означает «единство». Ученик знакомится с произведениями разных стилей, эпох, жанров. Уже во 2-м, 3-м классах можно аккомпанировать лёгкие английские народные песни, детские современные песни, переложения оперной музыки в очень упрощённом варианте. Главное в том, что маленький пианист учится согласованию исполнительского замысла с солистом-инструменталистом, певцом и т. д. Солистами могут быть и педагоги, и учащиеся.

С самого начала необходимо обращать внимание на разницу между сольным исполнением и аккомпанементом. Другой солист – певец, либо инструменталист – на первых порах стесняет того, кто впервые становится

концертмейстером. Нужно приучить ученика-концертмейстера слышать своего партнёра, строго согласовывать с ним свои действия и желания.

Пианисту, даже маленькому, надо научиться видеть и слышать все строчки произведения, воспринимать их как единое целое, как маленькую партитуру, привыкнуть не отделять в сознании фортепианную партию от всего остального. В зависимости от одарённости ученика и развитости ученика применяются различные методы работы. Пути здесь многочисленны, правило одно: в процессе обучения материал аккомпанемента следует располагать по возрастающей трудности. На самых первых уроках ученик обычно бывает поглощён только своей партией и теряет, пытаясь следить за солистом. Поэтому выбираю произведения с лёгкой фактурой, чтобы устранить заботу о ней. Подбираю репертуар только высокохудожественный.

Аккомпаниатор-ученик знает партию солиста наизусть. Затем сначала разучиваю совместное исполнение, исполняю сама партию солиста. И, наконец, на третьем этапе соединяю солиста с маленьким концертмейстером.

В том случае, когда в семье дети учатся на разных инструментах, соединяем их в самых младших классах для совместного исполнительства.

Решающим фактором является построение учебного процесса, содержание, формы и методы обучения. Стремясь влюбить ученика в музыку, расширить круг его интересов, включают совместное исполнительство с первых шагов обучения.

Первые небольшие ансамбли ученик играет с педагогом. Объединение партнёров начинается со 2-го класса. Используют возможность создания семейных ансамблей.

Учащиеся чувствуют удовлетворение от совместно выполненной художественной работы, радость взаимной поддержки, слышат обе партии.

Изучение искусства совместной игры – это инвестиции в будущее.

ВИКОРИСТАННЯ СИСТЕМИ MOODLE ДЛЯ ВИКЛАДАННЯ НАВЧАЛЬНОЇ ДИСЦИПЛІНИ «ПРАКТИЧНИЙ КУРС ТРЕТЬОЇ ІНОЗЕМНОЇ МОВИ (ФРАНЦУЗЬКОЇ)»

Салтикова Тетяна Олексіївна

викладач

Запорізький національний університет

м. Запоріжжя, Україна

Вступ./Introductions. Електронні навчальні платформи набули сьогодні широкого розповсюдження. В Україні найбільш поширеною системою електронного забезпечення навчання є Moodle. Питання використання системи Moodle в навчальному процесі досліджували багато вчених, як вітчизняних (Анісімов О. М., Биков В. Ю., Богачков Ю. М., Болюбаш Н. М., Буйницька О. П., Варченко-Проценко Л. О., Герасименко І. В., Гринчак О. В., Гриценко В. І., Колос В. В., Кудрявцева С. П., Кухаренко В. М., Левчук В. Г., Мищишен А. В., Морзе Н. В., Мясніков С. О., Мяснікова Т. С., Рибалко О. В., Сиротенко Н. Г., Триус Ю. В., Франчук В. М. та ін.), так і зарубіжних (Андрєєв А. В., Андрєєва С. В., Белозубов О. В., Гільмутдінов А. Х., Доценко І. Б., Ібрагімов Р. А., Ніколаєв Д. Г., Устюгова В. М., Цивільський І. В., Dougiamas M., Büchner A., Cole J., Foster H., Nash S.S., Rice W., Riordan M., Stocker V.L., Taylor P. та ін.). Окремо слід відзначити щорічну міжнародну науково-практичну конференцію MoodleMoot Ukraine. MoodleMoot – це традиційна назва конференцій, які в усьому світі проводяться користувачами Moodle. Україномовний формат конференції MoodleMoot Ukraine проводиться в Україні з 2013 року за участю Київського національного університету будівництва і архітектури та Інституту інформаційних технологій і засобів навчання НАПН України. Проведення конференцій сприяє налагодженню й зміцненню співробітництва між розробниками, науково-педагогічними і педагогічними працівниками в сфері використання й вдосконалення цієї платформи, обміну позитивним досвідом, обговоренню і

спільному пошуку вирішення проблем, пов'язаних з упровадженням дистанційного навчання, подальшому розвитку і впровадженню інформаційно-комунікаційних технологій в заклади загальної середньої, вищої, післядипломної освіти. У 2021 році відбулася вже дев'ята конференція MoodleMoot Ukraine. Проте, питання використання системи Moodle в навчальному процесі залишається актуальним і потребує подальшої розробки та дослідження.

Мета роботи./Aim. Мета публікації – узагальнити практичний досвід використання системи Moodle для викладання навчальної дисципліни «Практичний курс третьої іноземної мови (французької)», яку вивчають студенти 4 курсу очної (денної) форми здобуття освіти спеціальності 035 “Філологія” спеціалізації 035.04 “Германські мови та літератури (переклад включно)” освітньо-професійних програм “Мова і література (англійська, німецька)”, “Переклад (англійський, німецький)” Запорізького національного університету.

Матеріали і методи./Materials and methods. Матеріалом для дослідження слугував електронний контент навчальної дисципліни «Практичний курс третьої іноземної мови (французької)», яка викладається на факультеті іноземної філології Запорізького національного університету. У процесі дослідження були використані методи аналізу, синтезу, класифікації, узагальнення отриманих результатів.

Результати і обговорення./Results and discussion. У процесі дослідження було проаналізовано практичний досвід використання системи Moodle для викладання навчальної дисципліни «Практичний курс третьої іноземної мови (французької)». Результати дослідження можна узагальнити таким чином:

1. *Структура і зміст електронного курсу.* Згідно з вимогами до електронного контенту навчальної дисципліни Запорізького національного університету, електронний курс «Практичний курс третьої іноземної мови (французької)» має такі складові:

– секція «Загальне» містить форум новин; робочу програму і силабус навчальної дисципліни; інформацію про викладачів, які проводять практичні заняття; систему накопичення балів; посилання до інформаційних ресурсів, які студент має використовувати в навчальному процесі (підручники, навчальні посібники, мультимедійні матеріали, інтернет-ресурси тощо); інструктивно-методичні матеріали до практичних занять і самостійної роботи; посилання на відеоконференцію BigBlueButton, що використовується для проведення дистанційних занять;

– секція / секції «Змістовий модуль» (кількість змістових модулів і відповідних контрольних заходів встановлюються відповідно до обсягу дисципліни і кількості кредитів) містить / містять навчальні матеріали з дисципліни (текстові документи, PDF-файли, презентації, аудіо- і відеофайли, веб-посилання тощо), завдання для формування мовної і мовленнєвої компетенцій з французької мови і тести для перевірки рівня засвоєння студентами програмового матеріалу;

– секція «Індивідуальне завдання» містить інформацію про структуру і зміст індивідуального завдання, методичні рекомендації до його виконання, систему оцінювання, тести і завдання до кожного виду роботи;

– секція «Підсумковий контроль» містить структуру заліку, підсумковий контрольний тест і питання для усної відповіді на заліку.

2. *Види діяльності та ресурси.* З видів діяльності, які пропонує система Moodle, для викладання французької мови як третьої іноземної використовуються «Завдання», «Тест», «BigBlueButtonBN».

Вид діяльності «Завдання» дозволяє викладачу давати завдання, збирати роботи, оцінювати їх і, найголовніше, залишати відгуки на ці роботи (текстові або у вигляді аудіофайлу) з детальним роз'ясненням по роботі студента. Використання цього виду діяльності було ефективним для роботи з невеликою кількістю студентів (28 осіб). Однак, для роботи з великою кількістю студентів цей вид діяльності, на нашу думку, буде не досить зручним.

Тести використовуються, з одного боку, як елемент навчання (навчальні тести), і, з іншого боку, як елемент контролю (тести для поточного і підсумкового контролю). При створенні тестів було обрано такі види завдань:

– «Багатоваріантне питання» (питання з множинним вибором, де потрібно вибрати одну або декілька відповідей з наданого списку);

– «Правильно / Неправильно» (проста форма питання з множинним вибором тільки з двома варіантами вибору);

– «Відповідність» (вибір відповідностей із заданого списку);

– «Коротка відповідь» (відповідь одним або кількома словами);

– «Визначити пропущені слова» (пропущені в тексті слова заповнюються за допомогою випадуючих меню);

– «Перетягування в тексті» (пропущені в тексті слова заповнюються за допомогою перетягування);

– «Перетягування на картинку» (мітки із зображенням або текстом перетягуються в зони відповіді на тлі зображення);

– «Опис» (це спосіб додати деякі інструкції, рубрики, опис або інший вміст до тесту).

Вид діяльності «BigBlueButtonBN» (посилання на веб-конференцію для дистанційного навчання) використовувався для проведення практичних занять дистанційно під час карантину як запасний варіант у разі технічних неполадок на платформі Zoom.

3. *Засоби комунікації.* Високий ступінь взаємодії між учасниками навчального процесу виступає головним засобом підвищення ефективності навчання. Саме тому засоби комунікації системи Moodle активно застосовувалися під час навчального процесу. Форум новин дозволяв викладачу повідомити інформацію всім студентам (наприклад, домашнє завдання на наступне заняття, графік консультацій, інформацію про зміни в навчальному процесі тощо), обмін особистими повідомленнями виступав засобом організації міжособистісної комунікації.

4. *Журнал оцінок* показує всі оцінки за весь курс в таблиці та дозволяє студентам стежити за своєю успішністю. Слід відзначити, що для коректного функціонування журнал оцінок має бути правильно налаштований. Це вимагає від викладача певних зусиль, особливо якщо викладач ще не досить добре знає систему Moodle і не має досвіду налаштування журналу. Потребує часу також і виставлення оцінок вручну за деякі види роботи. Проте, якщо викладач правильно налаштував журнал і вчасно виставляє оцінки, підрахунок балів виконується автоматично, що спрощує заповнення модульних і залікових відомостей.

Висновки./Conclusions. Отже, практичний досвід використання системи Moodle показує, що ця система надає широкі функції та можливості для забезпечення якісного навчального процесу. Серед переваг цієї системи можна відзначити загальну доступність, гнучкість, функціональність, широкий спектр дидактичних матеріалів, набір засобів комунікації, зручну систему оцінювання тощо. Але для ефективного використання системи викладач має докласти зусиль для ознайомлення з її функціональними можливостями, різними видами діяльності та ресурсами і правильно налаштувати її для своїх потреб.

ПРОБЛЕМА ФОРМУВАННЯ КЛАСИФІКАЦІЇ ЗДОРОВ'ЯЗБЕРЕЖУВАЛЬНИХ ТЕХНОЛОГІЙ У ЗАКЛАДАХ ВИЩОЇ ОСВІТИ

Ситнік Тетяна Іванівна,
докт. пед. наук, доцентка,
завідувачка кафедри гуманітарних дисциплін
Черкаська медична академія
м. Черкаси, Україна

Вступ. У зв'язку з реформуванням вищої освіти в Україні, приведенням рівня системи підготовки майбутніх фахівців до європейських і світових освітніх стандартів, запровадженням нових підходів до навчання у ЗВО, зокрема компетентнісного підходу, останнім десятиліттям активно відбувається процес формування здоров'язбережувальної компетентності у здобувачів вищої освіти. Здоров'язбережувальна компетентність визначалась спочатку як одна з базових (ключових), а згодом була віднесена Стандартом вищої освіти до групи загальних компетентностей. Здоров'я майбутнього покоління є дуже важливою проблемою, на яку недосатньою мірою зверталася увага як у середній, так і у вищій школі за радянських часів. За роки незалежності української держави була змінена освітня парадигма і сконцентрована увага у ЗВО не лише на інтелектуальний і професійний розвиток особистості здобувача освіти, а й на його фізичний розвиток, утвердження здорового способу життя та збереження здоров'я. За показниками Міністерства охорони здоров'я України лише 25% студентської молоді вважаються практично здоровими, а у 75% спостерігаються різні відхилення стану здоров'я. Це зумовлює залучення до освітнього процесу ефективних здоров'язбережувальних технологій з метою виправлення ситуації, що склалася у закладах вищої освіти.

Питанням дослідження формування здоров'язбережувальної компетентності майбутніх фахівців у вітчизняній педагогіці займалися О. Барабаш, С. Безушко, Л. Волошко, О. Сліпушко, Н. Завидівська,

Ю. Курилюк, М. Ковінько, Ю. Палічук, О. Юшина та інші. Проте не всі аспекти становлення і розвитку здоров'язбережувальних технологій знайшли своє повне відображення у публікаціях сучасних авторів.

Мета роботи. Метою цих тез є висвітлення проблеми формування класифікації здоров'язбережувальних технологій у системі вищої освіти в Україні.

Матеріали та методи. Матеріалами дослідження послужили нормативно-правова база, зокрема Стандарт вищої освіти, рекомендації МОН України щодо організації освітнього процесу у ЗВО (з урахуванням карантинних обмежень), публікації, присвячені запровадженню компетентнісного підходу до навчання здобувачів вищої освіти та формуванню здоров'язбережувальної компетентності студентів. Методами дослідження стали теоретичний аналіз наукової літератури, спостереження за освітнім процесом у вищій школі, збір та групування практичного матеріалу, педагогічне моделювання.

Результати та обговорення. Основною метою фахової підготовки студентів у ЗВО є професійна підготовка, всебічний розвиток особистості, розвиток функціональної активності та збереження працездатності, підтримання існуючого рівня здоров'я студентів. З аналізу наукових джерел випливає, що на період навчання студента у закладі вищої освіти припадає стадія завершення його анатомічно-фізіологічного становлення. Саме в цей час відбувається завершальний етап формування нервової, репродуктивної, серцево-судинної систем організму. У зв'язку з цим використання в освітньому процесі ефективних здоров'язбережувальних технологій сприятиме не тільки інтелектуальному та професійному зростанню молоді особистості, а й визначатиме та спрямовуватиме її подальшу життєву діяльність. Учені зазначають, що саме час перебування студентів у ЗВО становить собою той період життя, коли можна ще здійснювати корекцію наявного фізичного розвитку особистості, запропонувати нову модель життєдіяльності та сприймання картини світу.

Зважаючи на те, що будь-яка оздоровча система має свою специфіку, зміст та природу, вчені рекомендують під час наукового обґрунтування нових механізмів запровадження та регулювання здоров'язбережувального навчання, спиратися на таку парадигму, що дасть змогу реагувати своєчасно на виклики часу, труднощі, які трапляються в освітньому середовищі та удосконалювати процес навчання. Звернемося до визначення сутності поняття «оздоровчі системи». Як зазначено у Вікіпедії, оздоровчі системи становлять собою комплекс теоретичних знань і практичних умінь, які є базовими для забезпечення збереження здоров'я особистості та сприяють формуванню здорового способу життя. Розвиток систем оздоровлення відбуваються у контексті трансформаційних процесів суспільно-економічного життя країни і пов'язані з іншими сферами та виступають основним джерелом забезпечення здоров'язбережувальної діяльності. Оздоровчі системи водночас є основою для створення здоров'я збережувальних технологій.

У педагогічній літературі відсутній єдиний погляд вчених на визначення поняття «здоров'язбережувальні технології». Одні акцентують увагу на тому, що основою цього поняття є певний метод, методика, прийом, інші розглядають через призму змістової техніки, що уможлиблює реалізацію певного освітнього завдання. Насамперед пояснимо значення слова «здоров'язбереження». Учені трактують його як сукупність соціальних, політичних, економічних, медичних, протиепідемічних, санітарно-гігієнічних, правових, культурних правил, норм і заходів, які дають змогу забезпечувати ефективно розподіл, використання, відтворення «капіталу здоров'я». Більшість вчених стверджує, що у сфері освіти здоров'язбереження виступає складником педагогічних технологій на всіх рівнях, спрямованих на підтримку та збереження здоров'я здобувачів вищої освіти, розвиток культури здорового способу життя. З огляду на це здоров'язбережувальні технології варто розглядати як сукупність якісних показників будь-якої педагогічної технології, іншими словами, це комплекс методів, принципів, прийомів, які долучаються до педагогічних технологій, наповнюючи їх ознаками здоров'язбереження.

Здоров'язбережувальні технології разом з педагогічними спрямовані на формування та розвиток здоров'язбережувальної компетентності через набуття здобувачами вищої освіти умінь збереження та зміцнення здоров'я, дбайливого ставлення до власного й суспільного здоров'я.

Загалом здоров'язбережувальна компетентність формується в особистості в школі. А вища школа покликана запроваджувати здоров'язбережувальні технології для розвитку та вдосконалення усіх складників здоров'я студентської молоді, формування культури здоров'я на основі здобутих знань, дотримання здорового способу життя, усвідомлення його цінностей, практичної реалізації сформованих компетентностей.

Здоров'язбережувальні технології у вищій школі реалізуються через моделі навчання здорового способу життя особистості студента. Серед них вчені виокремлюють такі основні моделі:

- медична, тобто профілактична, яка будується на фактологічній освіті та формує безпечний спосіб поведінки. Ця модель має свої ризики у застосуванні – на поведінку особистості впливає багато чинників;

- освітня, яка розвиває у студента вміння приймати правильне рішення на основі отриманої достовірної інформації. Педагоги ознайомлюють студентів з інформацією про можливі загрози здоров'ю в подальшому житті. Під час прийняття рішень щодо здоров'я більше уваги акцентується на особистісних та соціальних особливостях, ніж на чинниках, що пов'язані з хворобою;

- радикально-політична, яка пов'язана з прийняттям індивідуального рішення щодо здоров'я. Проте значна частина чинників цієї моделі зараховується до соціальних обставин, екологічних проблем, дій уряду, низького фінансового стану;

- модель дії на користь здоров'ю, що максимально сприяє виробленню ціннісної компоненти власного та громадського здоров'я.

У вищій школі здоров'язбережувальні технології зазвичай реалізуються через такі види діяльності як:

- просвітницько-педагогічна (основи медичних знань, валеологія, охорона праці в галузі, бесіди, консультації з проблем здоров'я, кураторські години);
- фізкультурно-спортивна (заняття з фізичної культури, лікувальна фізкультура (ЛФК), тренажерні зали, спортивні гуртки, секції);
- медико-гігієнічна (моніторинг здоров'я, медогляди, диспансеризація);
- психологічна (тренінги, консультації психолога, кабінети релаксації);
- рекреаційна (пільгові путівки, бази і будинки відпочинку, методичні рекомендації з релаксації);
- технології із забезпечення безпеки життєдіяльності (громадянська оборона, протипожежне оснащення, інженерно-технічні служби закладів освіти тощо). Серед них провідними є перші три, інші види збереження здоров'я представлені недостатньою мірою.

Основними учасниками освітнього процесу у ЗВО є педагоги та студенти. Кожна із сторін має своє коло завдань і місію, які втілює у практику. Зміст діяльності викладачів пов'язаний зі створенням психологічних та соціально-педагогічних заохочень, які стимулюватимуть здобувачів освіти формувати валеологічну свідомість, відповідально ставитись до власного здоров'я, організувати майбутню професійну діяльність з дотриманням здорового способу життя, бажання займатися фізичною культурою та спортом тощо. Однак педагогам не слід забувати про те, що сучасні студенти переобтяжені навчанням, змушені опрацьовувати велику кількість інформації, посилено займатися науково-дослідницькою роботою та в умовах карантинних обмежень багато часу проводити за комп'ютером. А це означає, що обмеження рухової активності призводить до підвищення їхньої стомлюваності і як наслідок – зниження працездатності. Це також сприяє загостренню хронічних хвороб студентів.

У науковій літературі вчені також розглядають такі різновиди здоров'язбережувальних освітніх технологій:

- технології для формування безпечних умов відвідування, навчання, роботи в закладі вищої освіти;

- технології для розв'язання завдань раціонального освітнього процесу;
- технології, що регулюють відповідність освітнього та фізичного навантаження щодо реальних можливостей здобувачів освіти;
- оздоровчі технології, що забезпечують підтримку та зміцнення здоров'я студентів.

С. Безушко, розглядаючи різні аспекти формування умов фізичного, психологічного, соціального здоров'я пропонує виокремлювати такі здоров'язбережувальні технології:

- організаційно-педагогічні (вони стосуються проблем організації освітнього процесу, пов'язані з розробкою змісту і структури навчальних планів; співвідношення навчального навантаження з віковими індивідуальними та психофізіологічними особливостями здобувачів освіти; розподілу навчального навантаження на семестр, тиждень, день; розробки методики навчання);

- психолого-педагогічні (пов'язані з психолого-педагогічним супровідом усіх компонентів освітнього процесу, які спрямовані на ефективну психологопедагогічну підтримку студентської молоді; забезпеченням психічного здоров'я здобувачів освіти через реалізацію принципу гуманізації освіти);

- організаційно-виховні (спрямовані на заохочення пізнавальної активності студентської молоді з метою дотримання здорового способу життя, попередження шкідливих звичок, формування культури здоров'я);

- медико-соціальні заходи (пов'язані з медичним супровідом освітнього процесу з метою створення сприятливих санітарно-гігієнічних умов; передбачають обов'язкове залучення медичного працівника для здійснення корекції фізичного навантаження здобувачів освіти під час навчальних занять, становлення співвідношення між психічною, трудовою діяльністю й відпочинком, вироблення культури здорового харчування).

Вітчизняна вища школа глибоко вивчає досвід провідних європейських закладів вищої освіти. Особлива увага акцентується на використанні в

європейських країнах біосенсорів, мобільних трекерів активності, додатків індивідуального аналізу стану здоров'я кожного студента з метою відстеження стану його здоров'я та біофізичних даних, це уможлиблює подальше коригування фізичних навантажень під час тренувань. Використання інформаційних технологій в освітньому процесі як ефективного способу самоконтролю та коректора фізичних навантажень, значно розширює можливості біопедагогіки, а також стимулює студентів стежити за власним здоров'ям.

Висновки. Отже, нині відсутні універсальна система здоров'язбереження студентської молоді, єдиний підхід до формування ціннісного ставлення до здоров'я, дотримання здорового способу життя. А також відсутня повністю сформована класифікація здоров'язберезувальних технологій. Вона перебуває донині у стані становлення і потребує подальшого розвитку. На нашу думку, велику роль у розв'язанні цього питання відіграє сфера освіти, у якій за допомогою сучасних освітніх технологій, створюються сприятливі умови для фізичного, соціального, психічного та духовного комфорту, формується ціннісне ставлення до свого та суспільного здоров'я. Впровадження будь-якої здоров'язберезувальної технології повинне відбуватися з позиції впливу її на формування самооцінки студентів та навичок командної роботи, вироблення здоров'язберезувальної компетентності в майбутніх фахівців.

ОКРЕМІ АСПЕКТИ МОТИВАЦІЇ МАЙБУТНІХ ОФІЦЕРІВ- ПРИКОРДОННИКІВ ДО ПРОФЕСІЙНОЇ ДІЯЛЬНОСТІ

Сич Руслан Вадимович

кандидат педагогічних наук, доцент кафедри
вогневої та тактико-спеціальної підготовки
Національної академії Державної прикордонної
служби України імені Богдана Хмельницького,
м. Хмельницький, Україна

Мірошніченко Анатолій Анатолійович

кандидат педагогічних наук,
заступник начальника факультету безпеки державного кордону
з навчально-методичної роботи Національної академії
Державної прикордонної
служби України імені Богдана Хмельницького,
м. Хмельницький, Україна

Вступ. Мотивація як рушійна сила діяльності, професійної зокрема, відіграє велику роль у процесі формування готовності прикордонника до професійної діяльності та усвідомлення її суспільного значення. Мотивація надає професійній діяльності прикордонника осмисленість, динамічність та ефективність. Тому вивчення мотиваційних потенціалів особистості має велике значення для покращення ефективності професійної діяльності. Питання професійної мотивації військовослужбовців є в полі зору науковців та практиків. Так, В. Осьодло, О. Сафін, О. Тімченко розглядають мотивацію як процес, що постійно розвивається трансформується, що має свою інтенсивність, стійкість, емоційне забарвлення (Осьодло, 2012; Сафін, 2012; Тімченко, 2007).

Л. Божович пояснює мотивацію як сукупність мотивів, що спонукають до діяльності (Божович, 2001). А. Маркова вважає, що мотивація є багатомірним утворенням окремих мотивів, потреб, цілей, намірів, інтересів, ідеалів, цінностей (Маркова, 1990).

Більшість сучасних дослідників (О. Добрянський, М. Томчук та інші) мотив у психології розуміють як внутрішнє спонукання до діяльності, пов'язане із задоволенням потреб суб'єкта її виконання (Добрянський, 2012; Томчук, 2003).

Метою роботи є дослідження окремих аспектів мотивації прикордонників до професійної діяльності.

Матеріали та методи. З урахуванням важливості сформованості мотиваційної сфери для реалізації професійного потенціалу особистості та використання її здібностей нами було використано низку методів вивчення мотивації майбутніх офіцерів-прикордонників до професійної діяльності, зокрема спостереження, опитування, анкетування, мотиваційні тренінги, співбесіди.

Так, спостереження дали змогу зробити висновки про пряму взаємозалежність мотивації до професійної діяльності прикордонників та ставлення до виконання ними професійних обов'язків за посадою. Для курсантів це обов'язки повсякденної діяльності, дотримання військової дисципліни та прядку, навчальна діяльність.

У межах мотиваційного тренінгу походились різні вправи. Так, метою вправи «аналіз експерименту» було продемонструвати роль цілепокладання у професійних досягненнях офіцера-прикордонника. Вправа «прижок» мала на меті показати роль цілей в життєвих та професійних досягненнях особистості. Вправа «дотягнутись до зірок» сприяла поповненню оптимізмом морально-психічного стану курсантів. Вправа «моє майбутнє» сприяла отриманню навичок планування майбутнього. Нарешті, вправа «особистий герб» допомагала визначити кожному курсанту його власні життєві та професійні цілі, як першочергові, так і на перспективу.

З метою вивчення мотивації прикордонників до професійної діяльності ми використовували анкету «Вивчення впливу внутрішніх та зовнішніх факторів на психологічну готовність майбутніх офіцерів-прикордонників до військової служби». Обробка даних проводилася із застосуванням факторного

аналізу, t-критерія Стьюдента для незалежних вимірів та процедури Z-перетворення. Емпіричну вибірку досліджування склали військовослужбовці-прикордонники, серед яких: 30 осіб – курсанти першого курсу, 26 – особи, що мають досвід строкової служби до року, 32 – прикордонники, що мають досвід контрактної служби (від 2-х років). Загальна кількість респондентів склала 96 осіб. Враховуючи специфіку професійної діяльності прикордонників, а також результати проведеного теоретичного аналізу, з'ясовано зовнішні та внутрішні фактори готовності до служби. Особливий інтерес в контексті нашого дослідження становлять саме внутрішні фактори, оскільки їх можна подати як сукупність емоційно-вольового, мотиваційного, особистісного, поведінкового, аналітичного компонентів.

Результати та обговорення. У контексті нашого дослідження інтерес становить мотиваційний компонент. Він відображає мотиваційні потреби та бажання якнайкраще здійснювати професійну діяльність, прагнення досягнути успіху, почуття обов'язку і відповідальності, потребу у самовдосконаленні. Встановлено, що саме мотиваційний компонент є тим компонентом, що поєднує внутрішні та зовнішні фактори, а отже, виступає як системоутворюючий. Тобто, зацікавленість військовослужбовців у службово-бойовій діяльності, наявність потреби успішно виконувати професійні задачі, прагнення та бажання досягати успіху в професійній сфері військового, прагнення до саморозвитку, самовдосконалення та самореалізації, прагнення продемонструвати себе з кращого боку, наявність почуття боргу та відповідальності перед Батьківщиною, все це здійснює системоутворюючий вплив на внутрішні та зовнішні фактори психологічної готовності військовослужбовців до військової діяльності через реалізацію стимулюючої, регулятивної функцій.

З'ясовано, що основними мотивами вступу військовослужбовців на службу є: самореалізація (інтерналізація), отримання визнання (зовнішня Я-концепція), патріотизм (прагнення захищати Батьківщину)(інструментальна) та вирішення особистих проблем (внутрішня Я-концепція). Установлено, що

особи з досвідом контрактної служби демонструють більш позитивне ставлення до військової професійної діяльності, значущості її для суспільства, мають більш високий рівень мотивації до її виконання, ніж особи без досвіду військової служби.

Висновки. Можемо прогнозувати, що з досвідом служби посилюється позитивне ставлення до професійної діяльності прикордонника, підвищується внутрішня мотивація, загальний рівень психологічної готовності до військової служби. Але щоб такий прогноз був вірним освітній процес у вищому військовому навчальному закладі має бути максимально наближеним до практики діяльності служби. Починаючи з першого курсу курсанти мають оволодівати тими знаннями, уміннями, навичками, набувати тих компетентностей, які їм безпосередньо знадобляться під час майбутньої професійної діяльності.

Список використаних джерел:

1. Осьодло В.І. Психологія професійного становлення офіцера: монографія. Київ. : ПП «Золоті ворота», 2012. 463 с.
2. Сафін О. Д. Психологічні особливості професійного самовизначення військовослужбовців-контрактників в процесі служби. *Вісник Київського національного університету ім. Тараса Шевченка. Військово-спеціальні науки.* 2012. Вип. 27. С.18 – 22.
3. Тімченко О. В. Екстремальна психологія: підручник. Київ: Август Трейд, 2007. 502 с.
4. Томчук М. І. Психологічна готовність особистості до правоохоронної діяльності: монографія. Хмельницький: НВП «Еврика», 2003. 197 с.
5. Добрянський О. А. Сутність та структура психологічної готовності слідчих до професійної діяльності в екстремальних умовах. *Вісник Національної академії Державної Прикордонної служби України. Психологічні науки.* 2012. Вип. 1. URL : http://nbuv.gov.ua/UJRN/Vnadps_2012_1_28

РІЗНОМАНІТНІСТЬ ПІДХОДІВ ДО ІНШОМОВНОЇ ПІДГОТОВКИ В ЄВРОПЕЙСЬКОМУ ОСВІТНЬОМУ СЕРЕДОВИЩІ

Сіладі Василь Васильович

аспірант,

Мукачівський державний університет

старший викладач англійської мови,

Закарпатський угорський інститут імені Ференца Ракоці II

Сучасне європейське суспільство зазнає швидких змін, пов'язаних з глобалізацією, технологічним прогресом, розширенням і поглибленням інтеграції. Значною стала внутрішньоєвропейська мобільність: сьогодні понад 10 млн європейців працюють в інших країнах-членах. У відповідності з цими та іншими чинниками життя громадян ЄС стає більш інтернаціональним, мультикультурним та різномовним.

Необхідність комунікації у багатомовному середовищі вимагає визначення певних принципів та правил, реалізації організаційних та технічних заходів, які дали б можливість існувати та розвиватися як самому об'єднанню, так і окремим його членам. У європейському соціальному середовищі зростає розуміння того, що розвиток економічної, соціальної та культурної інтеграції вимагає вищого рівня лінгвістичної гармонії. Адже серед національних мовних просторів у світі одномовних є набагато менше, ніж багатомовних [4].

На досягнення цієї мети спрямована політика у сфері навчання іноземним мовам, яку можна виділити як окремий напрям мовної політики ЄС, що передбачає сприяння вивченню іноземних мов у європейських країнах. Для контролю за реалізацією мовної політики ЄС вводяться такі «індикатори лінгвістичної компетентності» як загальноєвропейське тестування дітей до 16 років на знання найпоширеніших у ЄС іноземних мов, проведення європейських оглядів мовної компетенції [3] тощо.

Вивченню мовної ситуації й ролі мовного питання, а також окремим аспектам багатомовної політики Європейського Союзу присвячено чимало

наукових досліджень, серед яких першочергової ваги набувають питання політичного аспекту мовної ситуації, а також проблеми формування міжкультурної компетенції, які в системі освіти ХХІ століття були виокремлені як пріоритетні, формування відкритої і творчої особистості з полікультурним світоглядом, яка може здійснювати безконфліктну взаємодію міжкультурної комунікації з метою професійного і особистісного розвитку. Значної уваги приділено питанням іншомовній підготовці, оскільки вивчення мови стає важливим елементом всіх навчальних предметів.

У. Кецик-Зінченко зацентрувала увагу на особливостях професійно-орієнтованого навчання іноземної мови студентів немовних спеціальностей, що у мультикультурному середовищі дає можливість диференційованого підходу до пошуку і добору навчального матеріалу з метою використання його у процесі професійної комунікації [2, 102]. О. Троценко також наголошує на необхідності оновлення підготовки вчителів з урахуванням іншомовної компоненти та перспективності включення в освітній процес нових технологій, зокрема педагогічного моделювання [5, 206–207].

Зазначимо, що у 2019 році Радою Європи прийнято Рекомендації «Про комплексний підхід до викладання і вивчення мов» [3], в яких підкреслюється, що тільки врахування різних чинників впливу на формування іншомовної компетентності може сприяти успішному оволодінню іноземною мовою.

Насамперед, звернемо увагу на врахуванні такого аспекту як *багатомовність в школах та установах професійної підготовки і навчання*. В «Загальноєвропейських рекомендаціях з мовної освіти: вивчення, викладання, оцінювання» [1] підкреслюється, що позитивне ставлення до мовного розмаїття може допомогти створити сприятливе мовне середовище, в якому вивчення і використання декількох мов буде сприйматися як багатство і ресурс. При цьому розуміння важливості вивчення мови і освітніх, пізнавальних, соціальних, міжкультурних, професійних і економічних переваг більш широкого використання мов може бути підвищено і повинно заохочуватися. Рекомендується розвиток мовної компетенції та мовної обізнаності

трансверсально інтегрувати в навчальні програми, застосувати автентичне навчання, орієнтоване на реальні життєві ситуації, задля інтеграції мов. Мотивацію учнів до вивчення мов можна підвищити, пов'язавши освітній контент з їх власним життям й інтересами, приймаючи до уваги неформальне навчання і заохочуючи взаємодію у позааудиторних заняттях. Наголошується на особливостях зв'язку між повсякденною мовною практикою і школами або професійно-технічними навчальними закладами, які можна зміцнити у процесі неформального навчання. Цінним є досвід кооперативного навчання, у процесі якого учні можуть допомагати один одному в навчанні, пояснювати особливості іншомовних значень і понять. Прийняття іноземної мови учнем буде різним у залежності від того, чи є в країні дві або більше державних мови або чи є заявлений інтерес до просування вивчення мови сусідньої країни.

Безперечно, важливим для іншомовної підготовки та соціальної інтеграції є встановлення партнерських відносин між освітніми закладами регіонів, зокрема прикордонних регіонів, які можуть заохочувати дітей до вивчення мови сусідньої країни, починаючи з раннього віку і таким чином нівелюючи мовні бар'єри [1]. Окрім цього, актуальним залишається подальше заохочення шкіл і закладів професійної освіти і навчання до використання європейського мовного етикету для заохочення вивчення мов та мовної різноманітності, врахування етикетних особливостей комунікації для просування європейської перспективи розвитку закладів освіти і навчальних центрів.

Іншомовна підготовка сьогодні розглядається не просто як передача і накопичення знань, а як формування ключових компетенцій, які підготували б людину до реальної професійної діяльності в мультикультурному суспільстві. Іноземна мова сьогодні є важливим чинником успішного кар'єрного зростання, а вміння спілкуватися в письмовій та усній формі рідною та іноземною мовами є вимогою до професійної компетенції висококваліфікованого працівника у будь-якій галузі.

ЛІТЕРАТУРА

1. Загальноєвропейські рекомендації з мовної освіти: вивчення, викладання, оцінювання. URL: <https://lenvit.ucoz.ua/ZER.pdf>
2. Кецик-Зінченко У. Особливості професійно-орієнтованого навчання іноземної мови студентів немовних спеціальностей. Молодь і ринок. 2019. № 9 (176). С. 101–106.
3. О комплексном подходе к преподаванию и изучению языков. Рекомендация Совета от 22 мая 2019 г. (2019 / С 189/03) https://eur-lex.europa.eu/legal-content/EN/TXT/?uri=uriserv%3AOJ.C_2019.189.01.0015_01.ENG&toc=OJ%3AC%3A2019%3A189%3ATOC
4. Селіванова О. О. Лінгвістична енциклопедія. Полтава: Довкілля-К, 2010. 844 с.
5. Троценко О.Я. Педагогічне моделювання професійної підготовки майбутніх учителів іноземної мови початкової школи: дис. канд. пед. наук: спец. 13.00.04; Київський університет імені Бориса Грінченка. Київ, 2012. 308 с.

ДЕРЖАВНА ОСВІТНЯ ПОЛІТИКА США ТА ЇЇ РЕФОРМУВАННЯ (ДРУГА ПОЛОВИНА ХХ-ГО СТ.)

Стойка Олеся Ярославівна,
к. п. н., доцент,
доцент кафедри іноземних мов
Ужгородський національний університет
м. Ужгород, Україна

Вступ. Одним з пріоритетних завдань сьогодення є інтеграція вітчизняної системи вищої освіти у світовий освітній простір, що вимагає врахування поряд з національними особливостями загальних тенденцій світового розвитку в процесі модернізації вітчизняної системи освіти, необхідність вивчення і узагальнення зарубіжного досвіду розвитку вищої школи є очевидною.

Мета роботи. Доцільним є дослідження освітнього досвіду США, де здійснюються різні економічні і соціальні проекти, зорієнтовані на вдосконалення освітньої системи, розвиток творчої різносторонньої особистості. Система вищої освіти США диверсифікована і має певні традиції в пошуку нових форм і методів навчання. Очевидними є досягнення американської вищої школи в сфері функціонально-технічних рішень, в організації навчального процесу, його комп'ютеризації, в підготовці кадрів високої кваліфікації.

Матеріали і методи. Індикатором сучасних освітніх світових тенденцій є американська вища школа, яка ефективно виконує поставлені завдання забезпечення освітою всіх категорій населення і задоволення потреб ринку праці у фахівцях різної кваліфікації. Вища освіта США – це пріоритетна сфера американської державної політики, адже від рівня освіти залежить економічне становище країни.

Друга половина ХХ століття вважається особливо значимим періодом у розвитку державної освітньої політики США, оскільки, саме в цей час відбувається кульмінація законотворчості в сфері вищої освіти.

Визначальним поштовхом у розвитку американської вищої школи стало проголошення і впровадження президентом Л. Джонсоном (1963-1969 рр.) програми «великого суспільства». Дана програма передбачала розробку і реалізацію низки реформ у сфері освіти.

Значною проблемою Сполучених Штатів вважається расова дискримінація, особливий прояв якої спостерігався у 60-их роках минулого століття. У період президентства Д. Ейзенхауера та його наступника Дж. Кеннеді (1961-1963 рр.) було прийнято низку рішень і законів, які забороняли расову дискримінацію в школах. У 1954 році законодавчо закріплено право на освіту афроамериканців.

70-ті роки ХХ ст. характеризуються найвищими темпами збільшення кількості вищих навчальних закладів і студентів у США. У цей період була відкрита значна кількість державних дворічних коледжів; протягом десятиліття суттєво зросла частка державного фінансування вищої освіти – якщо в 1960 році вона складала 54,6%, то в 1970 році – 66,3%.

Наступним етапом у розвитку вищої освіти США є 80-ті роки минулого століття (президент Р. Рейган, 1981-1989 рр.). Цей період відзначається мінімізацією державного втручання в економіку і наданням пріоритету ринковим механізмам. В 1981 році бюджетним управлінням Конгресу США запропоновано комплекс заходів, які передбачали реформу податкового законодавства; збільшення витрат на науково-дослідницькі розробки; розвиток наукомістких галузей промисловості, а також підвищення кваліфікації працівників і забезпечення їх перепідготовки. Водночас було скорочено витрати на сферу освіти.

Значні зрушення у реформуванні державної освітньої політики США відбулися в роки президентства Дж. Буша-старшого (1989-1993 рр.). Дж. Буш у передвиборчій програмі визначив сферу освіти як одну з найбільш пріоритетних і зазначив, що стане президентом, який присвятить свою діяльність освіті.

Нова епоха в розвитку системи вищої освіти США розпочалася в період президентства Б. Клінтона (1993-2001 рр.). В цей час у країні відзначався економічний підйом, значно зросли витрати на соціальну сферу. Серед основних пріоритетів державної політики Б. Клінтон проголосив інвестиції в людський капітал. У федеральному бюджеті більше однієї третини всіх витрат було заплановано на розвиток науки та фундаментальні дослідження.

Пріоритетом освітньої політики США Б. Клінтон вважав поліпшення якості початкової і середньої освіти. Програма «Мета 2000: освіта для Америки» передбачала такі напрямки вдосконалення середньої школи: підтримку об'єднань (хартій) шкіл; розвиток освітніх технологій (комп'ютеризація шкіл, забезпечення доступу до Інтернету, навчання вчителів комп'ютерній грамотності, модернізація шкіл); забезпечення безпеки шкіл (боротьба з насильством, наркоманією і дитячою злочинністю); надання змоги отримати освіту дітям з малозабезпечених сімей, дітям-інвалідам, мігрантам, представникам расово-етнічних груп; підвищення рівня грамотності учнів у сфері природничих наук, ґрунтовна математична підготовка; зменшення кількості учнів у класах; створення навчальних центрів «Освітні суспільні центри ХХІ століття» та ін.

Освітня політика Б. Клінтона приділяла чимало уваги й вищій школі. У щорічних бюджетах країни планувалися розміри загальних витрат на навчальні позики, кількість їх одержувачів, максимальні розміри фінансової допомоги, а також періодичне зниження відсоткових ставок. У бюджетах обумовлювалася чисельність осіб, які отримують грант Пелла, його максимальний розмір, що практично щороку підвищувався. Коли Б. Клінтон прийшов до влади, грант Пелла становив 2300 дол., тобто таку ж суму як і в 1989 році при президентстві Дж. Буша-старшого. За період діяльності Б. Клінтона розмір гранта Пелла зріс до 3300 дол.

Адміністрацією Б. Клінтона були запроваджені нові види фінансової допомоги у сфері вищої освіти. Зокрема, найкращим випускникам середніх шкіл надавалася президентська почесна стипендія (Presidential Honors

Scholarships). У 1997 році 5% учнів середніх шкіл отримали цю стипендію у розмірі 1000 дол. Для студентів з малозабезпечених сімей були запроваджені гранти додаткових можливостей (Supplemental Educational Opportunity Grants).

Результати та обговорення. Таким чином, аналіз формування і реалізації державної освітньої політики США другої половини ХХ століття має для нас не тільки теоретичний інтерес, а й практичну цінність. В той же час, динаміка розвитку вищої школи США за досліджуваний період демонструє низку суттєвих проблем і тривожних тенденцій, які є актуальними для сучасних українських реалій: скорочення державного фінансування вищої освіти (за президентства Р. Рейгана); перенасичення вищої школи елективними курсами, що послаблюють ідею концептуальної, систематичної освіти; захоплення тестуванням і гігантоманією університетів; державне регулювання і підтримка вищої школи, з одного боку, і збереження «академічної свободи», з іншого тощо.

Висновки. Вища школа США володіє високим науковим потенціалом. Водночас, динаміка розвитку вищої школи США демонструє і наявність деяких проблем, що спонукає до пошуку найбільш оптимальних шляхів їх вирішення, зумовлює трансформаційні процеси, які ведуть до модернізації вищої освіти на основі відповідності актуальним і перспективним потребам особистості, суспільства і держави. Складний, суперечливий, але творчий шлях розвитку американської вищої школи має велике значення для визначення стратегії і тактики реформування вищої освіти в нашій країні.

ІННОВАЦІЙНІ ТЕХНОЛОГІЇ ФОРМУВАННЯ ПРОФЕСІЙНОЇ КОМПЕТЕНЦІЇ СТУДЕНТІВ-МЕДИКІВ НА ЗАНЯТТЯХ УКРАЇНСЬКОЇ МОВИ В УМОВАХ ДОВГОТРИВАЛОГО КАРАНТИНУ

Таборовець Любов Михайлівна

к. пед. н., доцент,
викладач української мови та літератури
КЗВО «Рівненська медична академія»
м. Рівне, Україна

Вступ./Introduction. В умовах реформування та розвитку ринку праці випускник вищого медичного закладу повинен вміти самостійно й ефективно вирішувати проблеми в галузі професійної діяльності, позитивно взаємодіяти й співпрацювати з колегами, прагнути до постійного фахового зростання та творчої самореалізації.

Як викладачка-практик я приділяю велику увагу поєднанню традиційних і новітніх методів. Сьогодні у період усесвітньої пандемії, коли використання традиційних методів є неможливим, намагаюся оптимізувати сили та знання для того, щоб процес навчання зробити цікавішим, а засвоєння студентами інформації – швидшим і глибшим. Переконана, що інноваційні методи повинні стати основою формування сучасного заняття.

Мета роботи./Aim. Мета мого дослідження зумовлена необхідністю висвітлення проблем викладання української мови в Рівненській медичній академії за допомогою різноманітних **інноваційних** технологій. шляхом розвитку **ключових компетенцій в умовах дистанційного навчання.**

Матеріали і методи./Materials and methods. Актуальність статті полягає в порушенні проблеми вироблення в студентів морфологічних навичок шляхом застосування **інноваційних методів** з метою збереження навчального процесу в умовах довготривалого карантину.

На актуальність проблеми вказує те, що питанню формування професійної компетентності за допомогою інноваційних методів і прийомів

приділила увагу низка вітчизняних та іноземних науковців: І. Г. Агапов, Б. С. Гершунський, І. В. Радзієвська, А. В. Хуторський, Д. Баретт, Д. Равен.

Цій темі присвячено дослідження І. Дичківської, М. Пентиліук, Л. Пироженко, А. Піхоти, О. Пометун, Г. Самохіної, Т. Симоненко, М. Скрипника, Н. Суворової, І. Хом'яка, А. Ярошенко, у яких описано теоретичні засади інноваційних методів, їх класифікації та результативність використання.

Результати та обговорення./Results and discussion. У педагогіці термін «інновація» (лат. – зміна, введення нового) позначає нововведення, оновлення процесу навчання [1].

Під час дистанційного навчання заняття має певні особливості. Насамперед це віртуальна зустріч, а не реальна. Хоч перелаштуватися на дистанційне навчання може бути важко, проте новітні методи дають можливість викладачу ненав'язливо та креативно продовжувати освітній процес.

На думку І. Дичківської, інноваційні технології містять такі підходи до викладання мов:

1) інтерактивні методи викладання;

2) використання технічних засобів навчання (комп'ютерних та мультимедійних, мережі Internet) для контролю знань, зберігання і використання навчальних матеріалів [2].

Готуючись до дистанційних занять з української мови, я чітко формулюю для себе завдання, як найефективніше реалізувати процес створення, поширення й використання нових засобів для розв'язання науково-методичних завдань. Насамперед це:

1) ретельно спрямовую освітній процес з обґрунтованим використанням цифрових інструментів;

2) готую якісні матеріали та завдання в електронному варіанті;

3) планую чітку послідовність вивчення матеріалу та виконання вправ.

Оскільки інноваційні методи передбачають зростання ролі студента в навчальному процесі, то на моїх заняттях відбувається зміщення центру (фокусу) навчального процесу від викладача до студента; посилення функції моєї підтримки студента, допомоги йому в організації індивідуального навчального процесу. Виникає можливість зворотного зв'язку з кожним студентом.

З цього приводу О. Пошетун зауважує, що «інновація означає перетворення, новизну, трансформацію; нововведення передбачає залучення чогось справді нового. Це передбачає залучення нового в мету й зміст уроку, використання сучасних методів і форм навчання й виховання, створення колективної роботи педагога й учня, поширення нових поглядів на навчання й на весь освітній процес у цілому. Інновації самі не народжуються, вони виникають як результат наукових пошуків, спроб, досліджень, передового педагогічного досвіду та експериментів» [4].

З власного досвіду можу стверджувати, що саме в умовах дистанційного навчання такий пошук є особливо актуальним. Крім власних знахідок, я активно використовую досвід досвідчених педагогів і методистів.

Із упровадженням дистанційного навчання заклади освіти почали застосовувати технологію «вебінар». За допомогою інтернет-технологій «вебінар» зберіг головну ознаку заняття – інтерактивність, яка забезпечує моделювання функцій доповідача, слухача, що працюватимуть інтерактивно, комунікуючи за сценарієм проведення такого уроку.

Під час вебінару я використовую такі прийоми: ілюстрації та демонстрації за допомогою інтерактивних порівняльних таблиць, алгоритмів, презентацій, відеороликів тощо.

Як зазначає І. Хом'як, «одним із психологічних принципів розвивального навчання є формування узагальнених прийомів розумової діяльності, що поділяються на прийоми алгоритмічного типу й евристичні. Оскільки вправи алгоритмічного типу орієнтують студентів на дії за готовим зразком, сковуючи якоюсь мірою пошуковий процес мислення, необхідно поєднувати їх із

прийомами евристичного типу, а саме: конкретизації, абстрагування, варіювання, аналогії, постановки аналітичних питань» [3].

А тому при доборі прийомів, що вдало доповнять матеріали алгоритмічного характеру, я надаю перевагу інноваційним методам інтерактивних вправ. Насамперед це метод варіативних вправ, які за завданням схожі до традиційних, та спосіб їх виконання – інший.

Наприклад, умова традиційної варіативної вправи: «Запишіть слова у дві колонки, розділивши їх відповідно, де відбувається спрощення в групі приголосних, а де не відбувається» - та умова інтерактивної варіативної вправи: «Перетягніть мишкою слова в колонку з правильним написанням».

На заняттях використовую такі вправи, як:

- «словоблискавка» (даю слово і пропоную за дві хвилини створити з його літер щонайбільше слів);
- «збільшуване скло» (пропоную виправити помилки в словах)
- «щоденні новини» (студенти заповнюють новини в документі зі спільним доступом). За умови асинхронного дистанційного навчання.
- використовую чи створюю інтерактивну вправу за допомогою інтернет-сайтів.

Оскільки тема статті – «Інноваційні технології формування професійної компетенції студентів-медиків на заняттях української мови в умовах довготривалого карантину», то в наступній частині свого аналізу я зупинюсь на тих інноваційних методах і прийомах, що сприяють розвитку ключових компетенцій майбутнього медика на заняттях української мови.

Формування ключових компетенцій, необхідних для будь-якої професійної діяльності, у тому числі медичної, є одним із найважливіших завдань професійної освіти.

Ознайомившись із формулюванням ключових компетенцій медика в різних країнах (Великобританія, США, Канада, Росія) [5], схилиюсь до визначення експертів Ради Європи, що вказують на ключові компетенції, які повинні бути сучасні випускники вищих навчальних закладів професійної освіти:

- соціальні компетенції;
- комунікативні компетенції – толерантність, вміння спілкуватися;
- міжкультурні компетенції;
- інформаційні компетенції – володіння комп'ютерною грамотністю, здатність оволодіти новими технологіями в професійній галузі (опрацювання тематичних відео- та аудіоматеріалів; застосування проектних технологій);
- навчальна компетенція – здатність навчатися протягом усього життя, що є основою безперервної професійної медичної освіти [2, с. 69].

Висновки./Conclusions. Підсумовуючи ключові моменти статті, можна зробити такий висновок: у процесі вивчення української мови під час дистанційного навчання застосування різноманітних інтерактивних технологій є одним із найбільш доцільних шляхів розвитку ключових компетенцій у студентів-медиків і потребує подальшого уважного дослідження.

Аналіз зазначених компетенцій дає можливість визначити орієнтовний перелік базових якостей, якими повинен володіти випускник вищого медичного закладу: комунікативність, адаптованість, мобільність, зібраність, колегіальність, самостійність, відповідальність, толерантність, самосвідомість, самооцінка, конкурентоспроможність.

Література

1. Головань М. С. Компетенція і компетентність: досвід теорії, теорія досвіду. Вища освіта України. 07/2008. № 3. С. 28.
2. Дичківська І. Інноваційні педагогічні технології. 3-тє видання М. Тип видання – підручник. Рік видання – 2015. Обсяг – 304 стор.
3. Максимчук Г., Хом'як І. Інтерактивні методи навчання української мови – Дивослово (8), 2012.
4. Пометун О., Пироженко Л. Сучасний урок. Інтерактивні технології навчання. Науково-методичний збірник. Київ: А.С.К., 2004. 192 с.
5. Радзієвська І.В. Формування професійної компетентності медичних сестер. Проблеми освіти. 2008. №57. С.69.

ЕКОЛОГІЧНА КУЛЬТУРА ТА ЕКОЛОГІЧНА КОМПЕТЕНТНІСТЬ: ПОРІВНЯЛЬНИЙ АНАЛІЗ ПОНЯТЬ

Хроленко Марина Володимирівна,
кандидат педагогічних наук, доцент
Глухівський національний
університет імені Олександра Довженка
Україна

Вступ. Процеси глобалізації та суспільних трансформацій підвищили пріоритетність збереження довкілля, а отже, потребують від України вжиття термінових заходів. Протягом тривалого часу економічний розвиток держави супроводжувався незбалансованою експлуатацією природних ресурсів, низькою пріоритетністю питань захисту довкілля, що унеможлиблювало досягнення збалансованого (сталого) розвитку [2]. У стратегії державної екологічної політики України на період до 2030 року однією з першопричин екологічних проблем нашої держави визнано низький рівень розуміння в суспільстві пріоритетів збереження довкілля та переваг збалансованого (сталого) розвитку, недосконалість системи екологічної освіти та просвіти. Відтак, важливим завданням у сучасних умовах є ефективна реалізація освіти в інтересах збалансованого (сталого) розвитку, основною метою якої є формування і розвиток у суспільстві екологічної культури, екологічної компетентності, екологічного мислення, екологічної свідомості тощо.

Поняття «екологічна культура», «екологічна компетентність» найчастіше вживаються у державних документах, ними оперує більшість дослідників у галузі педагогіки і психології. Однак, часто відбувається заміна одного поняття іншим, некоректне їх уживання, звуження змісту цих понять тощо. Незважаючи на вагомий внесок науковців у дослідженні проблеми сутності аналізованих понять, вважаємо за необхідне здійснити їх порівняльний аналіз з метою визначення спільних і відмінних ознак, встановлення ступеня сумісності й підпорядкування.

Мета роботи: зробити порівняльний аналіз понять «екологічна культура» та «екологічна компетентність», зацентувати увагу на точках їх перетину.

Матеріали та методи. Пошуковими матеріалами для написання роботи слугували наукові статті, нормативні документи, науково-педагогічні посібники та підручники з досліджуваної проблематики. В процесі дослідження нами були використані пошуково-бібліографічний метод, а також загальнонаукові методи аналізу, синтезу, порівняння, індукції, дедукції, класифікації, систематизації та узагальнення отриманих результатів дослідження.

Результати та обговорення. Культурологічний і компетентнісний методологічні підходи застосовуються у психолого-педагогічних дослідженнях. З огляду на те, що культурологічний підхід є більш загальним, то на перший план виступає поняття «екологічна культура».

Зміст, особливості та підходи до формування екологічної культури розглядаються у працях Л. Астаф'євої, Н. Грейди, І. Зверєва, І. Качур, М. Кисильова, В. Крисаченка, Г. Пустовіта, О. Салтовського, С. Совгіри, Г. Тарасенка, М. Хилька та ін.

Аналізуючи існуючі дослідження, можна виокремити основні підходи до розуміння сутності екологічної культури. Цей феномен потрактовують як:

- окрема форма в структурі загальної культури, яка передбачає вміння гідно оцінити кожен фрагмент природи як частину глобального світу (І. Зверєв, І. Качур);
- сукупність певних дій, технологій освоєння людиною природи, стійку рівновагу в системі «людина – довкілля» та як теоретичну галузь знань про місце людини в біосфері як істоти діяльної (В. Крисаченко, Г. Тарасенко);
- структурне утворення, компонентами якого є екологічна свідомість, екологічна освіта і діяльність (Л. Астаф'єва, С. Совгіра).

Основні підходи до трактування сутності та структури екологічної компетентності висвітлено у працях Н. Баюрко, С. Грищенко, О. Гуренкової, О. Колонькової, В. Маршицької, Я. Логвінової, О. Пруцакової, Н. Пустовіт,

Л. Руденко, І. Сяської, Л. Титаренко, А. Хрипунової, Н. Чорновол, Ю. Шапрана, С. Шмалей та ін.

Аналіз науково-педагогічних праць з проблеми дослідження дозволив виокремити основні концепти у розумінні сутнісних характеристик екологічної компетентності, як от: система екологічних знань, умінь і навичок; набуті екологічні цінності, мотивація взаємодії з довкіллям, почуття власної причетності до екологічних проблем, відповідальності за результати своїх дій і вчинків; екологічно доцільна діяльність у професійній і побутовій сферах; наявність певних особистісних якостей (толерантність, здатність до емпатії, гуманізм тощо). Ми визначаємо екологічну компетентність як здатність активно і відповідально реалізовувати свій потенціал (екологічні знання, уміння, досвід) для успішної професійної діяльності; усвідомлювати власну причетність і відповідальність до відновлення, збереження природного середовища; здійснювати екологічно доцільну діяльність, практично вирішувати екологічні завдання в професійній і побутовій сферах відповідно до принципів сталого розвитку, набутих екологічних цінностей, мотивів взаємодії з природою, переконань, ідеалів тощо.

У психолого-педагогічних дослідженнях неодноразово розглядався взаємозв'язок екологічної культури та екологічної компетентності. Складний взаємозв'язок цих понять виходить за межі причиново-наслідкового.

Узагальнюючи розгляд екологічної і культурологічної проблематики у їх спорідненості, з урахуванням взаємозв'язків і взаємовпливів, І. Бондар робить висновок: з одного боку, суттєво уточнюється уявлення про культуру, що вступила в екологічний етап свого розвитку, з іншого – сьогодні екологічна компетентність стає безсумнівною і обов'язковою ознакою культури. Водночас екологічна культура є джерелом, ресурсом формування екологічної компетентності. Цілком поділяємо думку науковця стосовно того, що поняття «екологічна культура» може застосовуватись не лише для характеристики окремої особистості, а й стосовно окремих груп людей, суспільства загалом, що завжди потребує відповідного уточнення. Поняття «компетентність» має

однозначно особистісне спрямування і не застосовується для характеристики суспільства [1, с. 134].

Із наведеним твердженням співзвучна думка Л. Титаренко, яка зазначає, що на відміну від екологічної культури, яка може мати суспільний і особистісний характер, екологічна компетентність стосується лише особистості. Вона розглядається як здатність людини до ситуативної діяльності в побуті та природному оточенні, коли набуті екологічні знання, навички, досвід і цінності актуалізуються в умінні приймати рішення і виконувати адекватні дії, усвідомлюючи їх наслідки для довкілля [3, с. 7].

І. Сяська у функціях екологічної культури виділяє її нормативно-обмежувальну спрямованість, яка закріплюється в етичних нормах, звичаях, стереотипах діяльності людини в довкіллі. Разом з тим дослідниця стверджує, що тільки та людина, яка здатна проявляти екологічну компетентність у щоденній професійній і побутовій діяльності, має сформовану екологічну культуру. Авторка пов'язує екологічну культуру з екологічною свідомістю як відображення інтелекту особистості, її власної системи цінностей, що визначають відповідну поведінку і діяльність у довкіллі [4, с. 74].

Отже, аналіз психолого-педагогічної літератури з проблеми дослідження уможливив виокремити основні точки перетину екологічної культури та екологічної компетентності:

1) формування аналізованих понять розглядається в наступній ієрархії: грамотність – освіченість – компетентність – культура;

2) екологічна культура є ціннісно-духовним орієнтиром у взаємодії людини і природи, екологічна ж компетентність конкретизує і матеріалізує культуру в умовах певної ситуації;

3) екологічна компетентність є результатом формування і розвитку екологічної культури особистості, водночас екологічна культура є джерелом формування екологічної компетентності;

4) екологічна культура має і суспільний, і особистісний характер, екологічна компетентність має лише особистісне спрямування;

5) екологічна компетентність слугує провідником екологічної культури у зміст освіти [1].

Висновки. Отже, зв'язок компетентності і культури логічно розкривається через знання, цінності, ставлення, мотиви, діяльність, поведінку і т. д. Екологічна компетентність є безсумнівною ознакою екологічної культури, вищим рівнем її розвитку.

Література

1. Екологічна освіта для сталого розвитку у запитаннях та відповідях : науковометодичний посібник для вчителів / за ред. О. І. Бондаря. Херсон : Грінь Д. С., 2015. 228 с.

2. Про основні засади (стратегію) державної екологічної політики України на період до 2030 року: Закон України від 28.02.2019 р. № 2697-VIII. URL: <https://zakon.rada.gov.ua/laws/show/2697-19#Text>

3. Титаренко Л. М. Формування екологічної компетентності студентів біологічних спеціальностей університету : дис. ... канд. пед. наук: 13.00.07. К., 2007. 210 с.

4. Сяська І. О. Теоретичні і методичні засади формування екологічної компетентності майбутніх учителів природничих дисциплін у процесі професійної підготовки : дис. д-ра пед. наук: 13.00 04. Рівне, 2021. 566 с.

СУЧАСНІ ПОГЛЯДИ НА ПРОБЛЕМУ РОЗВИТКУ РУХОВИХ ЗДІБНОСТЕЙ

Цеплий Василь Олександрович,

Савчук Вадим Ігорович,

Зелений Юрій Миколайович,

Романенко Лілія Сергіївна

Студенти

Вінницький державний педагогічний
університет імені Михайла Коцюбинського
м. Вінниця, Україна

Вступ. Уявлення про фізичні якості спочатку використовувалося лише в методичній літературі з фізичного виховання та спорту і лише потім поступово завоювало права громадянства у фізіології спорту та інших наукових дисциплінах. Необхідність введення поряд з традиційним уявленням про рухові навички ще й спеціальної категорії «фізичні якості» викликана запитами практики, зокрема, відмінностями в методиці викладання.

Мета роботи. Проаналізувати погляди сучасних науковців на проблему розвитку рухових здібностей.

Методи дослідження. Аналіз науково-методичної літератури.

Результати дослідження. Освоєння рухової дії пов'язано не тільки з формуванням досвіду, але і з розвитком тих якісних особливостей, які дозволяють виконувати фізичну вправу з необхідною силою, швидкістю, витривалістю, спритністю і рухливістю в суглобах (Волков, В.М., 2018).

Для позначення здібностей, що відносяться до рухової діяльності, користуються різними поняттями: «якісні характеристики рухової дії», «рухові», «компонентні» здібності, «моторні», «фізичні», «функціональні», «психофізичні», «психомоторні» та інші якості. Як зазначає Л.П. Матвеев, (2005), серед цих якостей, залежно від їх ролі в здійсненні рухової діяльності, виділяють «головні, основні і допоміжні», «загальні та спеціальні», «провідні», «залежні і незалежні» і т.д.

В.І. Лях (1991) зазначає, що у різних людей рівень розвитку та поєднання доданків, названих фізичними якостями, різний. Тому в сучасній літературі використовують термін не «фізичні якості», а «фізичні (рухові) здібності»: силові, швидкісні, координаційні, витривалість та гнучкість. Поняття «фізичні здібності» точніше передає зміст складності складу компонентів, що входять в ту чи іншу групу здібностей, а також те, що вони неоднаково розвинені у кожного індивідуума. Однак цілком допустимо використовувати обидва поняття: «фізичні якості» і «рухові здібності», як рівнозначні. При цьому потрібно розуміти, що, коли йдеться про розвиток сили м'язів або швидкості, під цим слід розуміти процес розвитку відповідних силових і швидкісних здібностей.

На думку Ю.В. Верхошанського (2015), поняття «рухові здібності», що виражають і підкреслюють органічну єдність фізіологічного, психологічного та інтелектуального компонентів рухової поведінки людини, давно склалося в психології спорту і краще відповідає як сучасним уявленням про моторні можливості людини, так і сутності й предмету теорії спортивної тренування. Цілеспрямований рух у своєму просторово - часовому, кількісному і якісному вираженні - це матеріалізована думка, реалізація якої забезпечується всім комплексом фізіологічних систем організму. Якісний параметр руху (швидко, сильно, тривало) визначається станом і функціональними можливостями цих систем, мотивацій, смисловою структурою моторної дії і руховою установкою, тому на думку Ю. В. Верхошанського, пора відмовитися від вузькоформалістичного поняття «фізичні якості» і говорити про рухові здібності, розуміючи під цим психомоторні властивості, що визначають цільову призначеність, якісні ознаки і робочу ефективність м'язової діяльності людини.

Ю. В. Верхошанський стверджує, що відмова від поняття «фізичні якості» - це не просто заміна терміну. Це означає принциповий переклад уявлень про рухові можливості людини з примітивно-формалістичного рівня на рівень понятійно більш змістовний психолого-педагогічної категорії.

Ще одне визначення фізичним якостям дав Б.А. Ашмарін (1990): «Під фізичними якостями розуміють певні соціально обумовлені сукупності біологічних і психологічних властивостей людини, що виражають її фізичну готовність здійснювати активну рухову діяльність». Він також вказує, що до числа основних фізичних якостей, що забезпечують все різноманіття рішення рухових завдань, відносять фізичну силу, фізичну витривалість, фізичну швидкість і фізичну спритність.

Отже, в загальному вигляді рухові здібності можна визначити як індивідуальні особливості, що визначають рівень рухових можливостей людини, але не всі індивідуальні особливості, а лише такі, які пов'язані з успішністю здійснення будь якої рухової діяльності.

В даний час експериментально встановлено, що структура кожної фізичної якості дуже складна. Як правило, компоненти цієї структури мало або зовсім не пов'язані один з одним. Наприклад, компонентами швидкості, як мінімум, є швидкість реакції, швидкість одиночного руху, частота рухів, здатність швидко набирати максимальну швидкість, здатність тривалий час підтримувати досягнуту максимальну швидкість. До компонентів координаційних здібностей (їх ще називають координацією або спритністю) зараховують точне відтворення, диференціювання просторових, силових і часових параметрів рухів, відчуття ритму, рівновагу, здатність до орієнтування і швидкому реагуванню в складних умовах спортивної діяльності, здатність до погодженням (зв'язку) і перебудуванню рухової діяльності, вестибулярну стійкість, здатність до довільного розслаблення м'язів та інші. Складною структурою характеризуються й інші, які раніше вважалися єдиними, якості: витривалість, сила, гнучкість.

Незважаючи на зусилля вчених, поки не створена єдина загальноприйнята класифікація фізичних (рухових) здібностей людини. Найбільш поширеною є їх систематизація на два великі класи: кондиційні і координаційні.

Кондиційні або енергетичні (у традиційному розумінні фізичні) здібності в значній мірі залежать від морфологічних чинників, біомеханічних і гістологічних перебудов в м'язах і організмі в цілому.

Координаційні здібності переважно обумовлені центрально-нервовими впливами (психофізіологічними механізмами управління і регулювання). Відзначимо також, що ряд спеціалістів швидкісні здібності і гнучкість не відносять до групи кондиційних здібностей, а розглядають їх як би на кордоні двох класів.

Слід розрізняти абсолютні (явні) і відносні (приховані, латентні) показники рухових здібностей. Абсолютні показники характеризують рівень розвитку тих чи інших рухових здібностей без урахування їх впливу один на одного. Відносні показники дозволяють судити про прояв рухових здібностей з урахуванням цього явища. Наприклад, до абсолютних (явні) показників відносяться: швидкість бігу, довжина стрибка, піднята вага, довжина подоланої дистанції і т.д. Відносними (прихованими) показниками здібностей є, наприклад, показники сили людини щодо її маси, витривалість у бігу на довгу дистанцію з урахуванням швидкості, показники координаційних здібностей у відношенні до швидкісних або швидкісно - силових можливостей конкретного індивіда. Абсолютних і відносних показників рухових здібностей представлено досить багато.

Рухові здібності поділяються на такі види: спеціальні, специфічні і загальні. Спеціальні рухові здібності відносяться до однорідних груп цілісних рухових дій: біг, акробатичні та гімнастичні вправи на приладах, металеві рухові дії, спортивні ігри. Так, розрізняють спеціальну витривалість до бігу на короткі, середні і довгі дистанції, говорять про витривалість баскетболіста, штангіста і т.п. Координаційні, силові і швидкісні здібності проявляються неоднозначно залежно від того, в яких рухових діях вони проявляються.

Про специфічні прояви фізичних здібностей можна говорити як про компоненти, що становлять їх внутрішню структуру. Спроби описати структуру кожної окремої рухової здатності поки ще не є завершеними. Тим не

менш, встановлено, що структура кожної з основних рухових здібностей (швидкісні, координаційні, силові, витривалість, гнучкість) не є гомогенними (однорідними). Навпаки, структура кожної із названих здібностей гетерогенна (різнорідна).

До проявів силових здібностей відносять статичну (ізометричну) силу і динамічну (ізотонічну) - вибухову, амортизаційну. Великою складністю відрізняється структура витривалості: аеробна, що вимагає для свого прояву кисневих джерел розщеплення енергії; анаеробна (гліколітичне, креатинфосфатне джерело енергії - без участі кисню); витривалість різних м'язових груп в статичних позах - статична витривалість, витривалість в динамічних вправах, виконуваних зі швидкістю 50-90% від максимальної та ін. В якості форм прояву гнучкості виокремлюють активну і пасивну гнучкість.

Експериментальні дослідження розвитку витривалості у дітей старшого дошкільного віку показали, що час діяльності, протягом якої діти можуть підтримувати задану інтенсивність, помітно зростає.

Аналізуючи дані ряду авторів, можна відзначити, що розвиток дітей в даному віці і їх рухова активність пред'являють високі вимоги до кардіо-респіраторної системи дитячого організму. Підвищення рівня кардіо-респіраторної витривалості (аеробний компонент) дозволяє збільшити показники загальної працездатності організму, збільшити силу нервової системи, благотворно впливати на розвиток імунної системи організму і опорно-рухового апарату.

Розвиток сили і витривалості забезпечує підвищення рівня фізичної працездатності. Як показують дослідження, режим рухової активності суттєво впливає на даний показник. Аналіз даних, що характеризують розвиток гнучкості, показав, що тенденції вікового збільшення результатів не виявлено. Ступінь прояву даної якості залежить від постановки роботи з фізичного виховання і спорту.

Що ж стосується розвитку координаційних здібностей, то дослідники, що займаються цим питанням, однак, в думці, що розвиток координаційних

здібностей відбувається нерівномірно. Періоди прискореного становлення координаційних здібностей змінюються періодами уповільненого зростання або деякою стабілізацією. При цьому більшість авторів називають вік від 7 до 11-12 років, як період найбільш бурхливого розвитку різноманітних координаційних здібностей. Цьому сприяють пластичність центральної нервової системи, інтенсивне вдосконалення рухового аналізатора, що виражається, зокрема, в поліпшенні просторово-часових характеристик руху.

Вік впливає на характер і темп розвитку морфологічних змін і функціональних перебудов в організмі, пов'язаних з впливом систематичних занять фізичними вправами і спортом. Ознаки, обумовлені природним віковим розвитком організму, своєрідно переплітаються з ознаками, що виникають в результаті пристосування організму до систематичних занять спортом.

Висновок. Отже, при перспективному плануванні багаторічної спортивної підготовки юних спортсменів, а також при визначенні обсягів спеціальної і загальної фізичної підготовки на початкових етапах багаторічного тренувального процесу необхідно, насамперед, виходити з особливостей вікового розвитку функціональних систем юних спортсменів в певні вікові періоди.

ОСОБЛИВОСТІ ФОРМУВАННЯ КУЛЬТУРИ ХУДОЖНЬО- ПЕДАГОГІЧНОГО СПІЛКУВАННЯ ЗДОБУВАЧІВ ОСВІТИ ПЕДАГОГІЧНОГО ПРОФІЛЮ

Чаговець Алла Іванівна

д. пед. н., професор, професор кафедри
теорії та методики дошкільної освіти

Сирова Юлія Володимирівна

к. пед. н., доцент, викладач кафедри
теорії та методики дошкільної освіти

Комунальний заклад

«Харківська гуманітарно-педагогічна академія»

Харківської обласної ради

м. Харків, Україна

Вступ. Сучасний стан розвитку суспільної свідомості, свідчить про необхідність переосмислення значення культурного розвитку особистості шляхом навчання та виховання. Значну роль в цьому процесі відіграє мистецтво, яке сприяє гармонійному розвитку особистості, формуванню загальної та естетичної культури. Саме в процесі освітньої діяльності прищеплюються художньо-творчі та емоційно-чуттєві якості особистості. Тому зростає важливість формування культури художньо-педагогічного спілкування майбутніх фахівців педагогічного профілю, як носіїв освітньої інформації.

Проблемі художньо-педагогічної культури сьогодні приділяють увагу такі дослідники як О. Гнидіна, В. Григор'єва, Г. Падалка, О. Сова, К. Щедролосова. Науковцями доведено, що оволодіння знаннями, уміннями та навичками в художньо-естетичному напрямку відбувається в процесі педагогічного спілкування, тому актуальним є розгляд проблеми формування культури художньо-педагогічного спілкування. Отже, важливого значення у контексті розв'язання завдань дослідження посідають праці таких вчених як В. Андрущенко, Б. Асаф'єфа, О. Балденюка, Л. Іванченко, Л. Кожевнікова, О. Лященко, В. Орлова, О. Половіної, І. Сипченко, Л. Цзі, Т. Яценко. В своїх

дослідженнях науковці розкривають зміст, структуру та особливості формування культури художньо-педагогічного спілкування.

Проте аналіз результатів психолого-педагогічних джерел свідчить, що питання формування культури художньо-педагогічного спілкування в процесі професійно-педагогічної підготовки ще потребують свого подальшого розв'язання.

Мета роботи полягає в дослідженні особливостей формування культури художньо-педагогічного спілкування в процесі фахової підготовки майбутніх педагогів.

Матеріали і методи. Відповідно до оновлених стандартів освіти важливого значення набуває розвиток індивідуальної траєкторії фахівців педагогічного профілю, яка повинна бути зорієнтована на формування фахових та особистісних якостей. Одним із напрямів розвитку професійної діяльності є орієнтація здобувачів освіти на вдосконалення загального та фахового культурного рівня. Пріоритетним засобом забезпечення даного процесу виступає мистецтво. Турчин Т. наголошує на тому, що ознайомлення з мистецтвом в освітній діяльності сприяє особистісному розвитку спрямованому на виявлення індивідуальних здібностей, естетичних потреб та інтересів [3].

В процесі аналізу джерельної бази дослідження з проблеми впливу мистецтва на культурний розвиток майбутніх освітян встановлено, що воно безпосередньо впливає як на особистісні якості майбутніх педагогів (світогляд, формування моральних та духовних цінностей, художньо-естетична культура, розвиток творчих здібностей) так і фахових (рівень художньо-педагогічної культури).

В наукових дослідженнях Т. Саєнко зазначено, що тільки педагог з високим рівнем художньо-педагогічної культури здатен залучити молоде покоління до багатства світової культури через послідовне засвоєння знань про рідну і загальнонаціональну культуру; здатний допомогти особистості в подоланні шляху від засвоєння етнічної, національної культури до

усвідомлення спільності інтересів народів у їх прагненні до миру, прогресу через культурний розвиток засобами мистецтва [2, 100].

Культурний розвиток вихованців відбувається в процесі художньо-педагогічного спілкування педагога з дітьми. Отже, в контексті дослідження доцільно розглянути проблему формування культури художньо-педагогічного спілкування в процесі підготовки фахівців педагогічного профілю.

Сутність поняття «культура художньо-педагогічного спілкування» розкриває в своїй дослідженні О. Балдинюк. Вчена встановила, що означена педагогічна дефініція багата семантично. Так в дослідженні зазначено, що термін «спілкування» окреслює комунікативний потенціал педагога і вказує на спілкування як механізм суб'єкт-суб'єктної взаємодії, термін «художнє» презентує художньо-естетичний потенціал педагога і визначає предметний зміст цього спілкування, а слово «педагогічний» покликане підкреслити професійну спрямованість процесу взаємодії, а також приналежність феномена культури художньо-педагогічного спілкування до цілісної педагогічної культури педагога [1, 38].

В ході зіставного аналізу наукової літератури з'ясовано, що процес формування культури художньо-педагогічного спілкування у здобувачів освіти педагогічних спеціальностей в закладах вищої освіти спрямовується на розвиток фахових навичок передачі вихованцям досвіду з емоційно-чуттєвого сприйняття творів мистецтва, формування художньо-естетичних еталонів, художньо-естетичної культури.

Результати і обговорення. На підставі теоретичного обґрунтування проблеми дослідження встановлено, що формуванню культури художньо-педагогічного спілкування майбутніх педагогів сприяє цілеспрямована організація освітнього процесу та дотримання певних педагогічних умов. В межах дослідження доцільно виокремити наступні умови:

1. Цілеспрямований педагогічний вплив на формування культури художньо-педагогічного спілкування здобувачів освіти.

2. Створення культурно-освітнього середовища в закладі вищої освіти.

3. Забезпечення можливості вдосконалення набутих навичок в процесі педагогічної практики.

Висновки. Отже, в ході аналізу наукової літератури з'ясовано, що формування культури художньо-педагогічного спілкування здобувачів освіти педагогічного профілю сприяє розвитку загальної та фахової культури. Результативність освітньої роботи в вищеозначеному напрямку залежить від впровадження в освітній процес спеціально створених педагогічних умов. Подальші наукові розвідки спрямовуватимуться на вдосконалення форм і методів формування художньо-педагогічної культури в процесі фахової підготовки майбутніх фахівців педагогічного профілю.

СПИСОК ЛІТЕРАТУРИ:

1. Балдинюк О.Д. Формування культури художньо-педагогічного спілкування як мета підготовки майбутнього вчителя до педагогічної взаємодії: пошук методологічних орієнтирів. *Збірник наукових праць Уманського державного педагогічного університету імені Павла Тичини*. 2006. Вип. 2. С. 31-39.

2. Саєнко Т. В. Формування художньо-педагогічної культури майбутнього вчителя образотворчого мистецтва в умовах полікультурного суспільства. *Формальна і неформальна освіта у вимірах педагогіки добра Івана Зязюна: матеріали Міжнародної науково-практичної конференції, 5-6 березня 2018 року* / Нац. акад. пед. наук України. Полтава : АСМІ, 2018. С.100

3. Турчин Т. Педагогіка мистецтва: навчальний посібник. Черні. нац. пед. ун-т ім. Т.Г. Шевченка. Чернігів : Десна Поліграф, 2015. 270 с.

ФОРМУВАННЯ SOFT SKILLS ЯК СКЛАДОВА ЯКІСНОЇ ПІДГОТОВКИ СТУДЕНТІВ МЕДИЧНИХ ЗВО В СУЧАСНИХ УМОВАХ

Чухно Інна Анатоліївна,

к. держ. упр., доцент,
доцент кафедри громадського здоров'я та управління охороною здоров'я
Харківський національний медичний університет
м. Харків, Україна

Вступ. Сучасні вимоги до вищої освіти, зміни в інформаційних технологіях та зростання доступності інформації, разом зі змінами в суспільному житті, що потребують наявності широкого спектру знань та компетенцій у сучасних фахівців, а також здатності швидко адаптуватися до умов, що змінюються, вимагають від сучасних ЗВО забезпечення освітнього процесу високої якості, з орієнтацією його на поєднання традицій та інновацій в освіті та формування якісного фахівця для сучасного ринку праці.

Актуальність таких змін для медичних ЗВО підсилюється тими глибинними трансформаціями, які відбуваються в останні роки в системі охорони здоров'я нашої держави. Сучасний ринок праці в сфері охорони здоров'я потребує не просто фахівця – професіонала власної справи. Для професійної реалізації, розвитку та досягнення успіху в особистому і суспільному житті сучасний фахівець у сфері охорони здоров'я повинен бути здатним швидко адаптуватися до умов, що змінюються, приймати виважені та обґрунтовані рішення в умовах невизначеності та недостатності інформації, налагоджувати ефективні міжособистісні комунікації з колегами, керівництвом, пацієнтами, представниками органів влади, наукової спільноти, громадськості, вирішувати конфліктні ситуації, проявляти емпатію, організовувати власне життя, професійну діяльність і розвиток в наявних умовах, лідерські якості та здатність брати на себе відповідальність тощо.

Як свідчать сучасні дослідження в соціології, економіці та педагогіці на сьогодні саме такі якості та навички, які об'єднуються поняттям soft skills,

поряд з іншими рівними умовами (зокрема і однаковим рівнем професіоналізму, професійної кваліфікації) визначають успіх фахівця на ринку праці, а індивіда у житті.

Питання формування soft skills під час отримання здобувачами вищої освіти стало актуальним в останні кілька десятиліть. Проте, розглядаючи досвід та тенденції розвитку вищої освіти в нашій країні в останні кілька років значення цих питань постійно зростає.

Мета роботи. Окреслити сутність soft skills та їх значення для якісної підготовки сучасного фахівця в сфері охорони здоров'я.

Матеріали та методи. Для досягнення поставленої мети у роботі було використано теоретичні методи: аналіз і узагальнення, синтез.

Результати та обговорення. Під soft skills або м'якими навичками розуміють соціальні навички, які не асоціюються з конкретними професіями. М'які навички (англ. soft skills) – комплекс неспеціалізованих, надпрофесійних навичок, які відповідають за успішну участь у робочому процесі, високу продуктивність і, на відміну від спеціалізованих навичок, не пов'язані з конкретною сферою [2]. Ці навички пов'язані з особистими якостями конкретної людини. Вони необхідні для успішного функціонування в соціумі взагалі та універсальні для всіх професій.

Н. Калініна розглядає м'які навички або соціальні компетенції особистості як інтегративне особистісне утворення, що фіксується в особистісних якостях індивіда, його ціннісних орієнтаціях і мотивації, акцентуючи увагу на включеність у зміст цього поняття «знань людини про суспільство і власну особу», а також її умінь, навичок поведінки у соціумі, досвіду для реалізації соціально важливих цілей і завдань [1, с. 20].

Поняття soft skills базується на компетентнісному підході до навчання. Історично, поняття компетенцій, компетентнісного підходу взагалі і, відповідно така компетентнісна деталізація навичок і їх поділ на hard skills і soft skills виникли в 50-70-х роках минулого століття в США в процесі реформування підготовки особового складу та дослідження компетенцій в армії [2, 6]. Саме з

того часу почалося активне вивчення змісту м'яких або соціальних навичок, їх впливу на ефективність діяльності працівників, їх професійну кар'єру та розвиток, а також набуття цих навичок.

Відреагувала на ці зміни і вища освіта. Зокрема, відповідно до вимог, що ставляться до сучасного фахівця, зазначених у міжнародному проєкті Європейської комісії Tuning Educational Structures in Europe, компетентнісний підхід вважається основою розробки стандартів вищої освіти в Україні [3].

У Національній рамці кваліфікацій (НРК), яка є одним із основоположних документів, що визначають вимоги до фахівця, що завершив навчання за певним рівнем освіти, надано перелік інтегральних, загальних, спеціальних (фахових, предметних) компетентностей, які мають у нього сформуватися.

До складу загальних (універсальних) компетентностей НРК, що не залежать від предметної галузі та мають значення для особистісного росту, соціальної та подальшої професійної діяльності майбутнього фахівця, віднесено [3]: здатності до: адаптації та дії в новій ситуації; генерації нових ідей (креативності); прийняття обґрунтованих рішень; робота в команді; мотивування людей; досягнення спільної мети; виявлення ініціативи та підприємливості; оцінювання та забезпечення якості робіт, що необхідно виконати; соціально відповідальної та свідомої діяльності; вміння виявляти, ставити та розв'язувати проблеми; навички міжособистісної взаємодії; ціннісне ставлення та повага різноманітності та мультикультурності. Вказані компетентності повністю відповідають розумінню поняття soft skills, зважаючи на існуючі різні підходи до їх визначення.

Заклади вищої освіти, розробляючи, ліцензуючи та акредитуючи освітні програми за певними спеціальностями обов'язково включають до них, відповідно до діючих нормативних вимог, НРК, та галузевих стандартів освіти (за їх наявності) розділ загальних компетенцій, а також передбачають контроль їх набуття здобувачами вищої освіти в межах програмних результатів навчання.

Сучасний підхід до акредитації освітніх програм, що впроваджується та реалізується в межах повноважень та діяльності Національного агентства із

забезпечення якості вищої освіти [4] також значну увагу приділяє можливості отримання здобувачами освіти soft skills, дисциплінам, та методам і формам навчання, що для цього використовуються, їх ефективності. Зокрема, відповідно до Положення про акредитацію освітніх програм, за якими здійснюється підготовка здобувачів вищої освіти набуттю здобувачами освіти [5], передбачається аналіз того, наскільки освітня програма передбачає набуття здобувачами вищої освіти soft skills, що відповідають її заявленим цілям [5]. Ці ж позиції залишаються актуальними і в його новій редакції 2021 р.

Існує багато підходів до визначення складових soft skills, а також найбільш важливих м'яких або соціальних навичок на сучасному етапі в цілому, або ж для різних професій та посад.

Так, складовими soft skills можуть бути мотивація, когнітивні процеси, соціальні інтереси, інтеракція, соціальний інтелект, соціальна перцепція, комунікація, здатність давати оцінку тому, що відбувається, впевненість у власних діях тощо [7, 8]. Разом ці компоненти можуть слугувати основою для формування будь-якої нової «надкомпетентності».

Деякі дослідники розділяють soft skills на 4 групи: соціальні, інтелектуальні, вольові та лідерські. Визначаючи при цьому й топ найважливіших та найбільш запитуваних на ринку праці soft skills: комунікаційні навички; комп'ютерна та технічна грамотність; міжособистісні навички; адаптивність; навички дослідження; навички управління проєктами; вміння вирішувати проблеми; експертиза та вдосконалення бізнес-процесів; трудова етика; емоційний інтелект [6].

Інші відносять до найбільш затребуваних soft skills: креативність; здатність переконувати; вміння працювати в команді; адаптивність; тайм-менеджмент.

Таким чином, суть поняття soft skills є інтегральною якістю здобувача вищої освіти, що містить взаємопов'язані соціально орієнтовані компетентності (особистісну, професійну, культурну, комунікативну, інформаційну, лідерську), сприяє особистісному та професійному зростанню, продуктивній соціальній

взаємодії, підвищенню рівня позитивної соціальної активності здобувачів освіти, їх гармонійній життєдіяльності у соціумі.

Соціальна компетентність містить широкий спектр знань, умінь та навичок, опанування якими спрямоване на забезпечення продуктивної життєдіяльності людини у соціумі та дозволяє індивіду ефективно взаємодіяти з соціальними інститутами й представниками суспільства.

Слід підкреслити, що важливість оволодіння soft skills фахівця-медика актуалізується ще двома факторами. По перше, професійна робота медика передбачає роботу з людьми, яка сама по собі є досить емоційно виснажливою. Проте в даному випадку, йдеться здебільшого про роботу з людьми, які знаходяться не в найкращому своєму фізичному та моральному стані і більше схильні до прояву негативного настрою, агресивності та конфліктності. По друге, сфера охорони здоров'я на сучасному етапі є однією із сфер людської діяльності, на яку глибоко впливають глобалізаційні процеси. І це з одного боку створює додаткові можливості для фахівців в цій сфері, а з іншого боку посилює рівень конкуренції в ній.

Відтак, змінюється і роль ЗВО та їх завдання у підготовці фахівців для медичної галузі, зокрема, розширюючи вимоги до набуття здобувачами необхідних їм в житті соціальних компетенцій саме в процесі навчання. Для їх реалізації в освітньому просторі сучасного медичного ЗВО, вкрай важливо сформувати в ньому ефективну дієву систему внутрішнього забезпечення якості освіти, а також відповідну освітню культуру, яка, серед іншого, будуючись на традиціях, передбачає постійний пошук та впровадження інновацій в освітню діяльність для формування сучасного фахівця з розвиненими навичками soft skills.

Формування soft skills у здобувачів медичного ЗВО потребує формування розуміння їх змісту та важливості опанування здобувачами вищої медичної освіти на всіх рівнях організації освітнього процесу (гарантами освітніх програм, проєктними групами, керівництвом університету, деканами, представниками підрозділів, що займаються формуванням та реалізацією

системи внутрішнього забезпечення якості вищої освіти, науково-педагогічними працівниками й самими здобувачами освіти).

Таке розуміння, сформовані умови до академічної свободи викладачів та прагнення, хоч і не всіх викладачів, проте істотної їх частки до покращення якості освіти й ефективності своєї викладацької діяльності якраз і формує можливість для кожної конкретної групи здобувачів освіти, для кожного конкретного здобувача реалізувати своє бажання і потребу в отриманні якісних освітніх послуг та опанування soft skills за кожною освітньою програмою в рамках більшості освітніх компонентів.

Проте, soft skills не набуваються студентами в ході класичних лекцій, самостійного опрацювання матеріалу та «нудних і застарілих» практичних занять, що передбачають лише вивчення та відтворення матеріалу. М'які навички отримуються під час взаємодії, співпраці, виконання різнопланових завдань, що реалізується на основі використання викладачами сучасних інноваційних педагогічних технологій.

Висновки. Зважаючи на означене вище, сучасний молодий фахівець – випускник медичного ЗВО, для забезпечення власної конкурентоздатності на ринку праці та успіху в професійному та соціальному житті, має бути не лише професіоналом у власній справі, а й володіти певним комплексом soft skills. І чим ширший буде спектр цих м'яких навичок і рівень володіння ними, тим вищим буде і потенціал випускника для адаптації в професії та сучасному світі та побудови успішної професійної кар'єри та особистої і соціальної реалізації.

Відтак, якісна підготовка здобувачів медичних ЗВО в сучасних умовах обов'язково має передбачати формування у них soft skills, шляхом використання в освітньому процесі різного спектру інноваційних педагогічних технологій, сучасних інтерактивних методів навчання та залучення здобувачів освіти до різного роду соціальних, громадських, комунікаційних активностей на основі розуміння сутності, значення та способів формування soft skills всіма представниками освітнього процесу.

Список використаної літератури

1. Калинина Н. В. Психологическое сопровождение развития социальной компетентности школьников: автореф.дис. ... д-ра психол. наук: 19.00.07. Самара: Самарский государственный педагогический университет, 2006. 42 с.
2. М'які навички. Вікіпедія, вільна енциклопедія. URL: https://uk.wikipedia.org/wiki/%D0%9C%27%D1%8F%D0%BA%D1%96_%D0%BD%D0%B0%D0%B2%D0%B8%D1%87%D0%BA%D0%B8 (дата звернення 13.07.2021).
3. Наказ Міністерства освіти і науки України від 01 червня 2016 р. № 600. Про затвердження та введення в дію Методичних рекомендацій щодо розроблення стандартів вищої освіти. URL: <https://mon.gov.ua/storage/app/media/vishcha-osvita/rekomendatsii-1648.pdf> (дата звернення 15.07.2021)
4. Національне агенство із забезпечення якості вищої освіти. Офіційний сайт. URL: <https://naqa.gov.ua/> (дата звернення 15.10.2020).
5. Положення про акредитацію освітніх програм, за якими здійснюється підготовка здобувачів вищої освіти набуттю здобувачами освіти. Наказ МОН України № 977 від 11.07.2019 р. URL: <https://zakon.rada.gov.ua/laws/show/z0880-19#Text> (дата звернення 30.06.2021).
6. Эти загадочные soft skills. Study in focus. URL: <https://studyinfocus.ru/eti-zagadochnye-soft-skills/> (дата звернення 15.07.2021).
7. Wellhofer P. R. Schlüsselqualifikation Sozialkompetenz. Stuttgart: Lucius & Lucius, 2004. 222 p.
8. While R. Motivation reconsidered. The concept of competence. Psychological review. 1959. № 66. P. 78-99.

ВИКОРИСТАННЯ МОДУЛЬНОГО НАВЧАННЯ ДЛЯ МЕТОДИЧНОГО ЗАБЕЗПЕЧЕННЯ ТЕМИ “ЕЛЕМЕНТИ VI - А ПІДГРУПИ”

Шевченко Людмила Василівна

к. х. н., доцент

Дніпровський національний університет

м. Дніпро, Україна

Цокур Наталя Іванівна

викладач

Дніпровський державний медичний університет

м. Дніпро, Україна

Сучасна соціально-економічна ситуація в країні та у системі освіти така, що традиційні форми політики освіти не можуть задовольнити потреби в освітніх послугах, які звичайно розташовані у великих містах, у той же час принцип гуманітарності говорить, що ніхто не повинен бути позбавлений можливості навчатися через бідність, географічну і тимчасову ізоляцію, соціальну незахищеність, неможливість відвідувати освітні установи через фізичні вади, або зайнятість виробничими чи особистими справами. Якщо в освітній політиці робляться акценти на інтереси особистості, суспільства, держави, то непогано було б усвідомити насамперед інтереси особистості в нових соціально-економічних умовах і відповідно виявити задачі освіти. Одним зі шляхів поліпшення якості національної освіти, забезпечення диференціації навчання є впровадження у старшій школі профільного навчання.

Вивчення хімії в старшій школі передбачається на одному із трьох рівнів змісту освіти залежно від обраного профілю навчання. Школи (класи) з поглибленим вивченням хімії – одна з форм диференційованого навчання, що покликана розвивати в учнів здібності до хімії, формувати ключові та предметні компетентності, стійкий інтерес до предмета, у такий спосіб створюючи основу для свідомого вибору майбутньої професії, пов'язаної з використанням хімічних знань. У зв'язку з цим в числі пріоритетних завдань оновлення вмісту шкільного курсу хімії особливе місце відведене завданню посилення його прикладної спрямованості. Навчання в школах поглибленого

вивчення хімії слугує загальній меті сучасної школи: розвитку здібностей учнів, підвищенню престижу інтелекту, формуванню високоморальної громадської позиції та національної свідомості, готовності до праці. Другий шлях розвитку відбувається з допомогою модульного навчання. Сутність модульного навчання складається з того, що учень повністю самостійно, або з деякою допомогою педагога досягає конкретних цілей навчально - пізнавальної діяльності в процесі роботи з модулем.

Учні поглиблено вивчають хімію з орієнтацією на підготовку до здобуття вищої хімічної, медичної, біологічної освіти, та масової робітничої професії хімічного профілю. Отже, завдання даного курсу полягає в тому, щоб забезпечити поглиблену допрофесійну підготовку випускників, які бажають у майбутньому набути спеціальність, пов'язану з використанням хімічних знань. Один з напрямків використання нових інформаційних технологій у навчання пов'язаний із впровадженням навчальних комп'ютерних моделей, імітаційно-моделювальних програм, дистанційного навчання з використанням можливостей Інтернет. Викладання теми «Елементи VI-A групи» в програмі для академічного рівня входить в розділ «Неметалічні елементи», на яку відводиться 15 годин. Програма на профільному рівні зміста освіти відводить на вивчення цієї теми - 14 годин, а для навчання в класах із поглибленим вивченням хімії - 18 годин. Знання учнів з теми «Елементи VI-A групи» є важливими для вивчення хімії неметалів в цілому та для вивчення в подальшому в неорганічній та органічній хімії. Тому метою даної роботи є розробка навчального модуля однієї з основних тем неорганічної хімії для шкіл з поглибленим вивченням хімії, в якому представлені опорні конспекти для основних тем модулю в кількості 7 лекцій та дидактичний матеріал для блоку осмислення матеріалу, які вміщують задачі з екологічним змістом, що допомагають учням по-новому сприйняти матеріал, подивитися на проблеми хімії, як науки, що дозволяє зберегти природні ресурси наступним поколінням. Представлений матеріал може бути запропонований як для підготовки вчителів для занять, так і для дистанційного навчання.

Технологічна карта методики викладання теми «Елементи VI-A підгрупи»



THE EXERCISES TO IMPROVE COMMUNICATIVE ACTIVITY WHILE STUDYING SOIL THEME

Якушко Катерина Григорівна,

к. п. н., доцент

Поліщук Анжеліна Володимирівна,

старший викладач,

Пронь Ольга Сергіївна,

студентка

Національний університет біоресурсів

і природокористування України

м. Київ, Україна

Introductions. Nowadays it's important to transform and to add some usual foreign textbook exercises taking into account formation of own students' communicative intentions.

Aim. Our aim is to represent practical experience of own communicative purpose concrete exercises concluding basing upon the material of foreign textbook «Agriculture» to train future land managers or foresters while studying soil them.

Materials and methods. The material predicted involving studying process within the National University of Life and Environmental Sciences of Ukraine during 2020/2021 curriculum. The applied methods were the observation and synthesizing material.

Results and discussion. There were admitted 9 basic exercises to elaborated and involved into studying process.

The first exercise included the task to listen to the audio «Classification and Composition», repeat pronunciation and review the basic pronunciation skills basing upon the new-created additional appendix «The Rules of Reading»): *We took soil samples from three proposed farm locations. See the chart below for details. The samples indicate substantially different soils at each location. The table below summarises the texture, composition and classification of the samples. No highly-organic soils were found. Both sites 01 and 03 offer desirable soil. However in both*

cases we recommend adding peat. That will make them more suitable for agriculture. The soil at site 02 is not suitable for irrigated agriculture. Samples Site 01 obtained the fine-grained grain texture, 5% of sand, 15% of silt, 80% of clay being marked in symbol as CL/ clay. Samples Site 02 obtained the coarse-grained texture, 75% of sand, 21% of silt, 4% of clay being marked in symbol as SM/silty sand. Samples Site 03 obtained the medium-grained texture, 2% of sand, 68% of silt, 32% of clay being marked in symbol as MH/elastic silt.

The second exercise task was to announce own students' thoughts about special usage of such words as *rules, of, reading, dense, than, for, feels, piece, belong* to be in some cases the false translator's friends, to conclude own sentences to represent these cases.

The third exercise task was to conclude English-Ukrainian vocabulary involving unknown earlier difficult words or verb combinations.

The fourth exercise task predicted announcing the main text idea in Ukrainian, to create underlined earlier negative verbs forms, avoiding Ved as verbal passive attribute according to the new-created additional appendix «5 Verb Indicators».

The fifth exercise task was to represent own student's opinion in English and read it to a classmate. The student must mention which aspect of the land surveyor's activity is relevant to this text, what types of soils are specific to your region, what grows best there, how to preserve the soil, whether you would like to analyze the soil in the laboratory personally, for what age the land surveyors are important and why, etc.

The sixth exercise task was to react the announced groupmate's statements about understanding, asking for repeating, explaining, translating etc. : basing upon the new-created additional appendix «Communicative Intentions»).

The seventh exercise task dealt with expressing agreement through letter «T» usage or disagreement through letter «F» usage according some foreign textbook statements, proposing own statements concerning choice explanation : A) *No two sites had the same grain texture...*, B) *Sites 01 and 03 had highly-organic soil. ...*, C) *Adding peat to Site 02 will make it suitable for irrigated farming....etc.*

The eighth exercise task predicted expressing the opinion of «T»/ «F» marks relevance to express agreement or disagreement and rewriting favourite spread phrases according to the new-created additional appendix «Communicative Intentions»).

The ninth exercise task was aimed to Summarize what you have studied: what new special terms have you learned, how to react to what you have heard, how to express agreement and disagreement, explain your choice, which "wrong friends" of the translator and reading rules you would personally recommend paying attention to, how to express verb objections

Conclusions. Thus it's important to elaborate 9 own basic exercises basing upon the either foreign sources or own new-created additional appendices to reach own communicative intentions while studying professionally oriented English exempling material of foreign textbook «Agriculture» to train future land managers or foresters having focused on soil theme.

ПСИХОЛОГИЧЕСКИЕ НАУКИ

DEVELOPING INTERCULTURAL COMPETENCE WHEN TEACHING FUTURE ECONOMISTS A FOREIGN LANGUAGE

Zhukova Tetiana,

Senior teacher of the department of foreign languages
Dmytro Motorny Tavria state agrotechnological university
Melitopol, Ukraine

Introduction. Increasing interest in the problems of foreign language communication in the modern world is obvious. It is connected with globalization which led to the processes of business integration, expansion of the information space, development of new information technology, constant expanding business and personal contacts. Adequate speech behavior in any professional format requires students not only system-language knowledge, but also the knowledge of laws, customs, and national mentality of the country which language is studied, as the discrepancy of business cultures in the process of interaction means imbalance in the work of decision-making mechanisms, self-organization, and conflict resolution.

Aim. Formation of foreign language communicative competence, one of the important aspects of professional training of specialists, is substantiated in the article. Professional communicative competence can be determined as the ability to solve communicative tasks within a certain framework of many communicative situations.

Materials and methods. In the context of business communication professional foreign language communicative competence means the ability to solve business problems to achieve certain business results in the field of a different business reality and a different culture. Culture here is understood as a set of models of human behavior, the ways of their activities and results of these activities, including the material and spiritual values of humanity. So, it's necessary to form the trainees' ability to carry out effective communication in accordance with the conditions of communication, within the framework of the cultural context. It is also

important to select language and speech material in accordance with the needs and trainees' capabilities, with real speech situations of their potential communication.

Cognitive approach to teaching a foreign language is developed on the basis of cognitive psychology - the science about knowledge, the nature of human intelligence and how it works. The content of this approach is that the study of one or another linguistic phenomenon relies on mental processes and actions that underlie the understanding and use of this process in speech. The main principles of the cognitive approach are an active process of cognition; consideration of individual interests and characteristics of trainees; social and professional conditionality of the learning process; conscious organization by the trainees of their educational activities (self-management).

Results and discussion. In the process of communication, we use language as a tool for solving certain problems, performing tasks, etc. For these purposes, we use some certain communication strategies, we take into account the rules of discourse, social component, and functional aspect [1]. These components were described in detail by Joe Shales and became the basis for many educational didactic materials.

Sociolinguistic competence presupposes “the ability to use and transform linguistic forms according to the situation” [1]. Here it is important to know the social context. i.e. who communicates with whom, where, and for what purpose. The social context determines the consideration of semantic features words, idiomatic expressions, the possibility of their use depending on the style and nature of communication, on the effect that they can render on the interlocutor. We should be aware of such most important issues concerning differences between cultures like traditions associated with the reception food, table behavior, parties, inviting guests; national priorities and preconceptions; features of greetings, formulas of courtesy, accepted forms of address to the interlocutor, etc.

Some sorts of social relations have also national specifics: they are the relationship between the sexes; attitude to children; attitude towards the elderly people. The degree of relativity of the social hierarchy should also be taken into account, which manifests itself in the openness of expression feelings and

assessments; in the peculiarities of the expression of positive and negative emotions; in the meaning of facial expressions, gestures, etc.

Under the discursive competence we understand the ability to identify different types of communicative utterances, and build holistic, coherent and logical statements of different functional styles, which involves the choice of linguistic means depending on the type of statements. Discursive competence includes the ability to start a conversation and to change the topic of discussion and direction of the dialogue; the ability to politely "enter" the polylogue; the ability to complete a dialogue, etc.

Possession of strategic competence implies the ability to choose a communication style that is acceptable for a given communicative situation forming the climate of interaction that determines the effectiveness of communication.

American scientist Jack Gib identifies several categories of behavior in interpersonal communication which determine communicative styles that are defined as either "supportive" or "offensive" ones [3].

Supportive models of behavior include the following: statement of the event, its description; the manifestation of equality with a communication partner; understanding the essence of the problem and the intention to solve it; spontaneity of the reaction (an honest reaction to the situation without preliminary manipulation creates the impression trust and respect); understanding the point of view of the partner on the problem; evaluating the effectiveness of all arguments and choosing the most effective ones.

As for offensive communicative style it is based on such behavioral and speech strategies like deliberate assessment of what is being done (any assessment - direct or indirect, positive or negative - affects partner's ambitions and can cause negative reaction); the manifestation of superiority; implementation of the idea of control; manipulation of various communication techniques; expressing disinterest; demonstration of authoritarianism.

Acquaintance with these strategies can help students build discursive and strategic competencies not only in a foreign language, but also in the native language.

In general, discursive and strategic competence suggests the ability to communicate and logical presentation of your position, the learner's willingness to engage in a dialogue or discussion, cause a response of an interlocutor.

Functional competence includes the abilities to express your own opinion; to express agreement / disagreement; to express interest, sympathy, surprise and other emotions; to express (directly or indirectly) their intention; and the ability to influence the interlocutor.

To adapt to a new cultural context we require knowledge of the cultural characteristics of native speakers, their habits, traditions, norms of behavior and etiquette and ability to understand and adequately use them in the process of communication, while remaining a bearer of a different culture. All this is determined as sociocultural competence. Formation of this component presupposes the integration of the personality into the system of the world and national cultures. The realities of the new culture are reflected at all levels language, and above all in vocabulary [4].

Among lexical units, the most difficult in terms of cultural differences are metaphors that "conceptually reflect the world". Some studies claim that the average Englishman uses about three thousand metaphors a week. Metaphors are associated with the formation of so called "conceptual fluency".

For future economists who will communicate with foreign partners it is important to know not only terminology, the lexical transparency of which is obvious, but also metaphors, idioms, stable phrases used in business quite often (e.g. "all in" - all inclusive; "comfortably off" - a rich person; "fiddle" - to inflate (about money or an account); "high and dry" - in safety, etc.). According to Danezi, students often reach high level of conversational competence but continue to think in terms of the conceptual system of the mother tongue [2].

The effectiveness of communication directly depends on taking into account the specifics of national behavior, which is the manifestation of the national mentality (a set of principles for exercising judgments and assessments) and national character

(established emotional and psychological norms of a person's behavior in society) which are manifested in communication first of all.

When teaching a foreign language, it is advisable not to force learners to memorize a certain vocabulary (a set of vocabulary units), and form their frames of the concepts, situations, etc. studied by them while pointing out to them the correspondences and cultural differences that exist between analog frames in the native and foreign languages. Teaching students such frames seems more expedient than teaching a certain set of lexical and grammatical units in isolation from specific cognitive schemes and scenarios. By creating appropriate cognitive frames in the learning process sociocultural features inherent in the inhabitants of a particular country should be considered.

The presentation and activation of grammatical material should be carried out taking into consideration the cross-cultural paradigm while the grammatical phenomena should be included in the educational situation with the possibility of developing situations into a real scenario correlated with a real household or business context. The system of exercises aimed at strengthening the frequency of grammatical phenomenon is exclusively communicative in nature at the level of material presentation as well as at the level of its working off.

When presenting a grammatical phenomenon description exercises are used (tell ..., describe ..., highlight, etc.). When analyzing a grammatical phenomenon explanatory exercises are used (explain why ..., prove that ..., discuss with your partner ..., analyze the reason, etc.). The level of conceptualization among students at this stage makes it possible to include mechanisms of analysis and collations (comment on the usage ...).

This inductive approach makes it possible to comprehend the grammatical phenomenon and independently formulate a conclusion about the possible use of this phenomenon within identical communicative situations. At this stage, students develop grammatical communicative skills in communicating or requesting information.

To form a conscious attitude towards the use of certain structures by students a set of exercises is suggested to help them find and correct errors. To analyze the meaning of this or that word in the cognitive aspect, it is necessary to establish a cognitive context, or area of knowledge that underlies the meaning of the word, and structure it in a certain way, that is, simulate a frame defining a given value.

When teaching business communication, all the system of exercises is based on the formation of frames for texts and discourses which are implemented in certain communicative situations [5]. Item communication is closely related to the speech behavior of subjects and determines functional choice of language tools in the context of the activities of the participants of the communicative act. Therefore, the subject-linguistic context of the situation can be considered as the subject of communication in a broad sense.

Conclusion. Talking about business communication and highlighting cultural adaptation, assimilation of certain business realities, it makes sense to define these realities paying special attention to ethnographic and socio-political ones. Ethnographic, or geographic, realities are associated with the realities of everyday life, transport, work. Socio-political realities are related to the administrative division with features of political, state, economic structure, with a degree government influence on economic factors, etc. For a linguistic personality intending to interact with partners of another business culture, it is important to know about real companies, well-known firms, famous personalities, socially significant activities in marketing strategies, knowledge of certain corporate cultures, etc. These realities are embedded in situation frames that model real communication, form the skills of communication strategies, behavioral models and rituals, linguistic adequacy [5].

When teaching written speech in business communication, we should consider the cultural component; great attention is paid to the correct design of a linguistic frame which is created on the basis of conceptual analysis including the macrostructure of the text, definition of thematic content constants, linguistic analysis for microtext level, highlighting constant elements of slots (spaces).

On the basis of a contrastive analysis of the corresponding concepts in the English language and mother tongue, it is possible to build a whole training strategy that will include the formation of knowledge and skills but at the same time, the main methodological technique will be reframing – changing frame (stereotyped information presented in consciousness in the form of dynamic and static mental models), and as the basic unit training simulated (educational) situation of the business community will be presented.

References

1. Шейлз Д. Коммуникативность в обучении современным языкам. Совет Европы Пресс, 1995.
2. Danesi M. Metaphorical competence in second language acquisition and second language teaching: The Neglected Dimensions. Washington, DC: Georgetown University Press, 2003. P. 489–500.
3. Winner E. Invented Words: The psychology of the arts. Cambridge, 1999.
4. Pollio H., Barlow J, Fine H, Pollio M. The poetics of growth: Figurative Language in psychology, psychoterapy and education. Hillsdale, NY, 1977.
5. Льюис Р. Д. Деловые культуры в международном бизнесе. М., 2001.

ВЗАЄМОЗВ'ЯЗОК АГРЕСИВНОСТІ, САМООЦІНКИ ТА РІВНЯ ДОМАГАНЬ У УЧНІВ МОЛОДШОГО ШКІЛЬНОГО ВІКУ

Александров Юрій Васильович,

к. псих. н., доцент

Харківський національний
університет внутрішніх справ

м. Харків, Україна

Вступ. Напружена, нестабільна обстановка в державі, подорожчання продуктів харчування, збільшення комунальних платежів – все це визиває стресові стани у громадян, все гостріше становиться проблема частих проявів агресії, і на сьогодні це є однією з найгостріших соціальних проблем нашого суспільства.

Різноманітні агресивні дії, в яких би формах вони не проявлялися, являють собою діяльність, яка спрямована на заподіяння шкоди чи збитку іншій людині або живій істоті. Проблема феномену агресії здавна цікавило науковців і визиває інтерес і в теперішній час. І в наш час агресія є предметом активних науково-практичних досліджень. Агресивність – стійка риса особистості, яка проявляється у готовності до агресивної поведінки.[1, с. 8]. Агресивна поведінка дитини вже є підставою для того, щоб звернутися до дитячого психолога. Цей зовнішній вияв завжди неприємний та небезпечний і для оточення, і для самих дітей. Проте виявлена агресія може мати дуже різну природу й причини, які потрібно виявляти.

Суспільство особливо турбують факти прояви агресії у дітей. Досить часто агресивні прояви у дітей спостерігаються вже в початковій школі, від чого страждають і інші діти, і їхні вчителі, і батьки. Стреси повсякденного життя, розпад традиційної структури родини, інформаційна втома, пропаганда насильства на телеекранах - ці й інші причини ведуть до посилення тривожності й агресивності у дітей.

Особливо важливим є вивчення фактів та причин агресивності у дітей в молодшому віці. В цей період ця негативна риса тільки починає формуватися. Агресивні прояви зустрічається в більшості дітей. Однак у певних дітей агресивність стає стійкою характеристикою особистості. В підсумку у дитини виникають складності із самореалізацією, особистісним розвитком, спілкуванням з оточуючими людьми. Дитина з агресивними проявами створює масу проблем не тільки навколишнім, але й самій собі.

Саме для цього вчителя молодших класів, психологи, батьки повинні приділяти увагу таким негативним проявам, враховувати особливості прояву агресії з метою вчасно корегувати й запобігати її деструктивним проявам. У цих умовах стає актуальним аналіз проблеми агресивних проявів молодших школярів.

Мета роботи. Дослідити проблеми взаємозв'язку агресивності, самооцінки та рівня домагань у молодших школярів.

Матеріали та методи. Проведене дослідження залежності самооцінки та рівня домагань від рівня агресивності у учнів другого і четвертого класу молодшого шкільного віку (від 7 до 10 років) в кількості 49 осіб.

При дослідженні застосовувалися методики діагностування рівня самооцінки Дембо-Рубинштейн в модифікації А. М. Прихожан, опитувальник Басса - Дарки на встановлення рівня агресивності та тест Шварцландера на виявлення рівня домагань.

З метою уникнення різного роду помилок, учасникам не доводили на виявлення якої характеристики направлені тести.

Для обробітки отриманих результатів використовувалась пакет статистичних програм SPSS (версія 17.0), факторний аналіз, U-критерій Манна-Уїтні та застосовувався коефіцієнт лінійної кореляції Пірсона.

Результати та обговорення. Рівень самооцінки у учнів молодшого шкільного віку досліджували, використовуючи методику Дембо – Рубіншейн у модифікації А. М. Прихожан. Самооцінка – оцінка особою самої себе, своїх можливостей, якостей та місця серед інших людей [2, с. 352]. Формування

адекватної самооцінки – найважливіший чинник розвитку особистості дитини. Відносно стійка самооцінка формується у дітей під впливом оцінок з боку оточуючих, насамперед найближчих дорослих й однолітків, а також у процесі власної діяльності дитини і самостійної оцінки її результатів. Молодший шкільний вік є періодом інтенсивного формування самооцінки. Це обумовлено включенням дитини у нову суспільно значущу й оцінювану діяльність, істотним розширенням кола спілкування [3].

Результати показані в таблиці 1.

Таблиця 1

Рівень самооцінки	Кількість людей	Відсотковий показник, %
Низький	5	10,2
Середній	7	14,3
Високий	13	26,5
Дуже високий	24	49

У більшості випробовуваних рівень самооцінки знаходиться на високому або середньому рівні. Це свідчить про те, що більшість учнів адекватно оцінюють себе, а також пред'являють до себе і до інших досить помірні вимоги. Дуже високий рівень самооцінки може свідчити про те, що людина допускає неадекватно оцінювати себе і свої можливості, може пред'являти підвищені вимоги до оточуючих і часто до самої себе. Така поведінка часто відштовхує людей. Дуже складно «знизити» рівень самооцінки. Від цього часто страждає сама людина з високим показником самооцінки, а також можуть страждати і оточуючі. У учнів, які навчалися у другому класі, більшість учнів мають дуже високу та високу самооцінку. У учнів, які навчалися у четвертому класі, 62,5 % учнів мають дуже високий рівень самооцінки і відсутні учні з найменшим показником.

Для встановлення рівня домагань у учнів молодшого шкільного віку ми використовували тест Шварцландера.

У запропонованій методиці рівень домагань визначається за цільовим відхиленням, тобто за різницею між тим, що людина намітила виконати за певний час і тим, що вона в дійсності виконала. Дослідження дозволяє виявити рівень і адекватність (реалістичність) домагань досліджуваного. Рівень домагань пов'язаний із процесом цілеутворення та являє собою ступінь локалізації мети у діапазоні труднощів. Адекватність домагань вказує на відповідність мети, що висувається та можливостей людини.

Результати дослідження рівня домагань показані у таблиці 2.

Таблиця 2

Рівень домагань	Кількість учнів	Відсотковий показник,
Нереально низький	13	26,5
Низький	21	42,8
Помірний (всередині норми)	4	8,2
Високий (всередині норми)	7	14,3
Нереально високий	4	8,2

Як можна побачити в таблиці 2, показники дослідження коливаються від нереально високого рівня домагань до нереально низького.

Переважно у більшості учнів мається низький та нереально низький рівень домагань, що свідчить, що більшість учнів не претендує на особливі блага для себе, потребує небагато і є непримхливими. Але занадто низький рівень свідчить про неадекватну оцінку своїх можливостей та обмежене використання благ на власну користь. Низький рівень домагань залежить у більшості від установки на невдачу. В осіб з нереалістично низьким рівнем домагань часто бувають неясними плани на майбутнє. Зазвичай вони орієнтовані на підлеглисть та часто проявляють безпомічність. Однією з проблем таких людей може стати планування своїх дій найближчим часом та співставлення їх з перспективою. Високий реалістичний рівень домагань

людини може поєднуватися у неї із впевненістю у цінності власних дій, з прагненням до самоствердження, відповідальністю, корекцією невдач за рахунок власних зусиль, з наявністю стійких життєвих планів. Якщо у людини високий нереалістичний рівень домагань, то, як правило, він супроводжується фрустрованістю, вимогливістю до оточуючих, екстрапунітивністю. Особи з таким рівнем домагань іпохондричні та відчувають труднощі в реалізації власних життєвих планів. Помірний рівень домагань характерний для досліджуваних, що впевнені в собі, товариських, які не шукають самоствердження, налаштованих на успіх, тобто таких, що розраховують міру своїх зусиль та здатність зіставити міру своїх зусиль з цінністю досягнутого.

Треба зазначити, що другому класі у більшості учнів (48 %) низький рівень домагань, а в четвертому класі відсутні учні з дуже високим рівнем, у більшості переважно дуже низький (45,8 %) та низький (37,5 %) рівень домагань.

Для виявлення рівня агресивності застосовувався опитувальник Басса – Дарки. Користуючись даною методикою, необхідно пам'ятати, що агресивність, як властивість особистості, і агресія, як акт поведінки, можуть бути зрозумілі в контексті психологічного аналізу мотиваційно - потребової сфери особистості.

За результатами тестування встановлено, що у дітей переважає фізична агресія, підозрілість, вербальна агресія та відчуття провини. Ці показники, на думку багатьох науковців, є найбільш характерними для даного віку, що свідчить про більш-менш нормальний розвиток дітей. Оскільки, паралельно, за дітьми проводилося ще і включене спостереження, тому можна сказати, що результати відповідають тому, як поведуться досліджувані.

Аналіз кореляційних зв'язків між агресивністю, самооцінкою та рівнем домагань показав слідуєчі результати. Коефіцієнт лінійної кореляції за Пірсоном між самооцінкою та відчуттям провини показує, що чим більша самооцінка, тим менше почуття провини, тобто людина високої думки про себе не відчуває себе винною, поганою, не переймається докорами сумління. Такі люди найчастіше діють у своїх інтересах, нехтуючи інтересом оточуючих.

Залежністю між самооцінкою та вербальною агресією встановлено, що чим вища самооцінка, тим вища вербальна агресія. Тобто, чим вище людина себе оцінює, тим більше вона недовіряє оточуючим, вважаючи, що вони можуть заподіяти їй шкоди. Також більше висока самооцінка (а як наслідок і впевненість у собі) сприяє тому, що людина дозволяє собі висловлювати багато негативних речей на адресу інших людей.

Залежність самооцінки від підозрілості прямо пропорційна: тобто чим вища самооцінка, тим вищий рівень недовіри до оточуючих. Тобто, людина не довіряє оточуючим, відноситься підозріло до них, можливо вважає, що оточуючі можуть їй заздрити.

Взаємини між рівнем домагань та почуттям провини показують, що чим вищий рівень домагань, тим нижче відчуття провини, і навпаки. Тобто, чим більшого прагну, тем менш почувую себе поганим, або винним. Ця поведінка якраз є характерною для дітей молодшого шкільного віку.

Зв'язок між рівнем домагань та загальною сумою агресії показав, що чим вищий рівень домагань, тим менша сума загальної агресії, і навпаки. Тобто, чим більше людина бажає отримати, тим менш вона при цьому агресивна. Можливо, це пов'язане з усвідомленістю того, що не обов'язково треба бути агресивним, щоб досягти своєї мети. Цю поведінку також можна пояснити тим, що дитина в такому віці є конформною. Тобто, дитина вважає, що вона досягне своєї мети, злившись з групою, тобто їй не потрібно проявляти агресивність, щоб досягти своєї мети.

Зв'язок між рівнем домагань та непрямую агресією показує, що чим вищий рівень домагань, тим нижча непряма агресія і навпаки, тобто чим більше людина хоче досягти, тем менше у неї негативних емоцій, направлених на зовнішній світ.

Взаємозв'язок між рівнем домагань та негативізмом показує, що чим більший рівень домагань, тем проявляється менший негативізм, і навпаки. Це, також, можна пояснити конформізмом дитини, тобто поєднання з колективом

дозволяє досягати мети разом, не потребує конкуренції (якщо мета інша, або використання людей для досягання власних цілей).

Висновки. В результаті проведених досліджень ми встановили, що у учнів молодшого шкільного віку високий рівень агресивності, однак у учнів четвертого класу він вищий, що дозволяє зробити висновки, що агресивність – динамічна характеристика особистості. У досліджуваних переважає дуже високий рівень самооцінки, що говорить про те що вони не досить адекватно ставляться до себе та оточуючих, що може викликати певні труднощі у спілкування з однолітками та вчителем. У учнів молодших класів переважає низький рівень домагань, що свідчить про те, що вони не вміють адекватно оцінювати свої можливості. За допомогою кореляційного аналізу ми встановили, що самооцінка корелює з рисою агресивності (з почуттям провини – негативна кореляція; вербальна агресія, підозрілість – позитивна кореляція). Кореляція є між рівнем домагань та рисою агресивності (почуття провини, непряма агресія, загальна сума агресії, негативізм) і є негативною. Використовуючи критерії Манна – Уїтні ми встановили, що є відмінність між рівнями агресивності у учнів 4 та 2 класів: показники за непрямою агресією, негативізмом, вербальною агресивністю, індексом агресивності та загальним рівнем агресивності він дещо вищий у учнів четвертого класу, а рівень фізичної агресії вищий у учнів другого класу, що підтверджує раніше проведені дослідження. Також згідно аналізу відмінностей між рівнем домагань, ми встановили, що рівень домагань вище у учнів другого класу.

Вперше для подібних досліджень був використаний факторний аналіз для учнів другого (прямий) та четвертого класів (зворотній) і виділені такі групи учнів: другий клас – гіпер агресивні, націлені на власний успіх та агресивні до зовнішнього світу.

У учнів четвертого класу виділили такі групи: гіпер агресивні та егоїсти.

Список літератури

1. Шапарь В.Б. Словарь практического психолога. Харьков : Торсинг, 2005. 734 с.

2. Психологический словарь / под общ ред. А.В. Петровского, М.Г. Ярошевского. Москва, 1989. 494 с.

3. Бабаян Ю.О., Тимченко Н.А. Особливості формування самооцінки молодшого школяра. Збірник наукових праць, Психологічні науки. 2012. Випуск 2.12 (103). С. 26-29.

ХАРАКТЕРИСТИКА МОТИВАЦІЙНОЇ СФЕРИ СТАРШОКЛАСНИКІВ МІСТА-СУПУТНИКА МЕГАПОЛІСУ

Єльчанинова Тетяна Миколаївна,

к. психол. н., доцент,

Іванова Віолетта Євгенівна,

Козлова Ірина Володимирівна,

Рамбовська Наталія Владиславівна,

магістранти кафедри психології,

Національний педагогічний університет імені Г. С. Сковороди,

м. Харків, Україна

Вступ. Формування позитивної навчальної мотивації у здобувачів середньої освіти в процесі зростання є умовою особистісного розвитку та ефективної навчально-професійної підготовки в майбутньому. Цікавою і мало дослідженою залишається структура мотиваційної сфери старшокласників, які навчаються і проживають в місті-супутнику мегаполісу. Адже як показують спостереження і соціологічні, урбаністичні дослідження більшість таких старшокласників вступає саме у ЗВО цього мегаполісу і мають переважний намір залишитися в ньому для подальшого проживання. Тому з метою психолого-педагогічного супроводу таких здобувачів освіти доцільно вивчити структуру їх мотивації.

Мета роботи. Метою проведеного дослідження було виявлення особливостей мотиваційної сфери особистості старшокласників міста-супутника мегаполісу.

Матеріали і методи. Для проведення дослідження нами були використані такі методики: «Діагностика структури навчальної мотивації школяра» (М. В. Матюхіна), тест гумористичні фраз (О. Г. Шмельов, А. С. Бабіна), тест «Мотивація успіху і боязнь невдачі» (А. О. Реан), «Діагностика мотиваційної структури особистості». (В. Е. Мільман). У дослідження залучено 40 старшокласників м. Куп'янськ Харківської області.

Результати і обговорення. Старшокласника традиційно прийнято розглядати як особу, що «стоїть на порозі» дорослого життя, сповненого планів та сподівань, зверненого у майбутнє. Перспективу у часі, як план уявлень про майбутнє життя, автори розглядають як одну з центральних у старшому шкільному віці інстанцій, що опосередковує діяльність людини, що впливає на зміст та функціонування мотиваційно-потребової сфери особистості [1].

Аспект професійних планів та намірів випускників середніх шкіл неодноразово й у різних контекстах досліджувався педагогами, психологами, соціологами (М.І. Алексєєва, А.Д. Андрєєва, Л.І. Божович, Р.С. Вайсман, І.В. Дубровіна, М.Т. Дригус, Т.М. Єльчанінова, С.С. Занюк, В.Б. Кухарська, В.Г. Леонтєєва, Л.М. Лисенко, А.К. Маркова, Н.І. Мєшков, Ю.М. Орлова, А.В. Скрипченко, К.І. Фоменко, В.А. Шкуркіною та ін.). Вперше виникаючи у підлітковому та ранньому юнацькому віці, життєвий план відіграє надзвичайно важливу роль у становленні мотиваційно-потребової сфери, піднімаючи особистість на новий, більш високий рівень розвитку.

Навчальна діяльність старшокласників тісно пов'язана з обиранням майбутньої професії, становленням професійних інтересів. Як стверджує Є.П. Ільїн, половина випускників вже має сформований основний та резервний професійні плани. Щоправда, обирання професії може мати не чітко визначене розуміння свого майбутнього місця в житті, а відбуватися або під примусом батьків, або за прикладом товаришів, або під впливом тимчасового інтересу [5]. До того ж, в складних економічних умовах сьогодення обирання професії може відбуватися або під впливом ситуативних економічних факторів (підліток обирає професію задля скорішого заробітку), або під впливом «матеріального престижу» конкретної професії.

Відповідно до цього змінюється і мотивація навчальної діяльності. Якщо підлітки обирають професію відповідно до своїх уподобань та інтересів до окремих навчальних предметів, то молодші юнаки вже обирають предмети відповідно до майбутньої професії [1]. Таким чином простежується велика вибірковість пізнавальних мотивів, що може призвести до суттєвого зниження

інтересу до окремих предметів на користь майбутніх спеціалізованих знань.

Учбово-пізнавальний мотив (інтерес до способів добування знання) удосконалюється як інтерес до методів теоретичного й творчого мислення. Старшокласників цікавить участь у шкільних наукових суспільствах, застосування дослідницьких методів на уроках.

Істотно розвиваються мотиви й способи самоосвітньої діяльності. На цьому етапі самоосвіти домінують далекі цілі, пов'язані з життєвими перспективами, вибором професії й самовихованням. Ці мотиви й цілі самоосвіти викликають принципово нові способи самоосвітньої діяльності: усвідомлення школярем особливостей своєї навчальної діяльності й особистості, співвіднесення їх з вимогами суспільства, оцінка цих особливостей і їхнє перетворення, пошук і вироблення нових способів пізнавальної діяльності, вироблення нових особистісних позицій, усвідомлення самоосвіти як особливої діяльності, співвідношення завдань і способів самоосвіти, розгорнуті самоконтроль і самооцінка, що виражаються в самоплануванні й розумному самообмеженні своєї діяльності (за О.Б. Орловим).

Соціальні позиційні мотиви, що складаються у відносинах з оточуючими, також змінюються. Відносини з однолітками продовжують грати для учнів велику роль, неприйняття старшокласника в класному колективі викликає незадоволеність, занепокоєння, негативні емоції. Відносини із учителем у старших класах школи стабілізуються. Майбутнє закінчення школи, іспити підсилюють ділову орієнтацію школярів у відносинах із учителем.

Мотиви отримання позитивних оцінок змінюються, стають адекватними. Молодші юнаки сприймають оцінку як критерій своїх знань, оцінка заради оцінки втрачає свою спонукальну роль, замість неї основним мотивом навчання стає прагнення до знань.

До цього слід додати, що чим старші школярі, тим меншу кількість мотиваторів вони називають в якості стимулів своєї поведінки. Це свідчить про те, що під впливом формуючого стійкого систематизованого світогляду у них виникає чітка ієрархізована структура мотиваційної сфери, яка в достатній мірі

виражає їх повністю інтеріоризовані мотиви, погляди та переконання.

Таким чином, найбільш характерною є мотивація, направлена на власну особистість, Я старшокласників. Друге місце займає мотивація спілкування, і нарешті третє місце належить діловій мотивації, пов'язаній з реалізацією учбових та інших задач. Одночасно окреслюється тенденція до відносного зростання від 9 до 10 класу ділової мотивації за рахунок деякого зниження мотивації спілкування. Носіями цієї тенденції виступають перш за все юнаки, в той час як дівчата консервативно утримують пріоритет збереження значущості мотивації спілкування [3].

У формуванні навчальної мотивації, безсумнівно, особливо значущим є інтерес. Інтерес юнака до навколишнього світу і конкретного навчального предмету служить необхідною передумовою навчання. При наявності стійкого інтересу значно полегшується процес розвитку у нього когнітивних (пізнавальних) функцій і життєво важливих умінь [7]. Таким чином, актуальним для роботи з дітьми підліткового віку є визначення напрямку мотивів. Можна виділити дві тенденції: мотив досягнення успіху і мотив уникнення невдачі. Школярі, мотивовані на досягнення успіху, зазвичай ставлять перед собою деяку позитивну мету, активно включаються в її реалізацію, вибирають засоби, спрямовані на досягнення цієї мети. Інакше поведуться підлітки, мотивовані на уникнення невдач. Їхні думки та дії підпорядковані тенденції догляду, відстороненості від ситуації, уникнення будь-якої активності. Учень при цьому не впевнений в собі, боїться критики. З роботою, в якій можлива невдача, у нього пов'язані тільки негативні емоції. Мотив уникнення невдач пов'язаний з невпевненістю в собі, низькою самооцінкою, невір'ям у можливість успіху.

Будь-які складності викликають негативні емоції. Ще один важливий фактор – загальний рівень мотивації. Оптимальний рівень мотивації часто є визначальним для організації діяльності, її початку або успіху. Даний показник залежить від багатьох факторів. Діяльність збуджується не одним, а кількома мотивами. Чим більше мотивів детермінують діяльність, тим вище загальний

рівень мотивації. [3] Наприклад, коли діяльність збуджується п'ятьма мотивами, то загальний рівень мотивації зазвичай вище, ніж у випадку, коли активність людини детермінують тільки два мотиви. Багато що залежить від спонукає сили кожного мотиву. Іноді сила одного будь-якого мотиву переважає над впливом кількох мотивів. У більшості випадків, однак, чим більше мотивів актуалізується, тим сильніше мотивація. Якщо вдається задіяти додаткові мотиви, то підвищується загальний рівень мотивації.

Формування себе як сильної, вольової особистості, здатної справлятися як з внутрішніми психологічними перешкодами, так і з зовнішніми, в значній мірі стає самоціллю діяльності дитини в підлітковому віці. Саме цим і пояснюється виявляти у підлітків спрямованість на самоствердження, негативна реакція на «авторитарність» дорослих і т. д. У юнацькому віці, в період активного формування волі і самовиховання, спостерігається тенденція до навмисною постановці завдань чисто динамічного подолання тих чи інших потреб, бажань, незалежно від їх змісту. Так, підліток ставить завдання «навчитися» долати голод, страх, захоплення та інші потужні спонукання. При цьому він не завжди звертається до змісту і оцінює, які спонукання позитивні за змістом, а які негативні [3]. Для нього важливо навчитися долати будь-які спонукання, поставити свою волю вище будь-яких бажань. Однією з найважливіших сторін формується свідомості є інтенсивно розвивається самосвідомість. Та функція свідомості, яка пов'язана з аналізом, контролем над власною системою мотивів, формуванням і зміцненням розумних і подоланням небажаних. Цей етап формування мотивації полягає в розвитку цілої системи власних жорстких свідомо-вольових настанов, встановленні вимог до себе, правил, норм поведінки, принципів життя і основної спрямованості діяльності.

В ході експериментального вивчення структури навчальної мотивації старшокласників встановлено, що у них привалюють пізнавальні, комунікативні мотиви та мотиви саморозвитку. Пізнавальні пов'язані зі змістом навчальної діяльності і процесом виконання. Вони прагнуть оволодіти новими знаннями, навчальними навичками, демонструють вміння виділити цікаві

факти, явища, проявляють цікавість до істотних властивостей явищ, закономірностей в навчальному матеріалі. Комунікативні мотиви складаються в прагненні зайняти певну позицію, місце у відносинах з оточуючими, отримати їх схвалення, заслужити у них авторитет. Мотив саморозвитку – інтерес до процесу і результату діяльності, прагнення до саморозвитку, розвитку будь-яких своїх якостей, здібностей. Вихованець проявляє активність до процесу вирішення задачі, до пошуку способу рішення, результату і т. д.

Виявлено домінування яскраво виражених мотивів, пов'язаних з інтимно-сексуальними відносинами та сімейним благополуччям. У зв'язку з їх реалізацією вбачаються наступні перешкоди: внутрішні труднощі (недостатня привабливість, скромність, скутість), соціальні заборони; невідповідність вчинків членів сім'ї очікуванням суб'єкта або об'єктивні труднощі (низький сімейний дохід, незадовільні житлові умови і т. п.).

Діагностика мотивації успіху і страху невдачі показала, що більшість учнів мотивовані на успіх і більшість з них – дівчата. Для високого рівня мотивації досягнення успіху характерне глибоке усвідомлення залежності свого професійного успіху від самопізнання, самоконтролю й самовдосконалення. Тут яскраво виявлені потреби, пов'язані з особистісним зростанням: підвищувати рівень майстерності й компетентності, забезпечувати собі матеріальний комфорт, розвивати свої сили й здібності. Для них характерна наявність сили волі, самовладання, самоконтролю й відповідальності за свої дії, що неодмінно підвищує їхню успішність під час вирішення пізнавальних і професійних завдань. Мотивація досягнення успіху має позитивний характер. Під час такої мотивації дії людини спрямовані на те, щоб досягти конструктивних, позитивних результатів.

За результатами діагностики мотиваційної структури особистості можна зробити висновок, що для старшокласників важливі такі мотиви як підтримання життєзабезпечення, комфорт, соціальний статус, загальна активність, творча активність, суспільна корисність.

Висновки і перспективи подальшого дослідження. Отже встановлено, що у досліджуваних старшокласників, які проживають і навчаються в місті-супутнику мегаполісу мотиваційна сфера характеризується наступним:

- мотиви спрямовані на навчальні досягнення, саморозвиток, досягнення конструктивних результатів,
- задоволення процесом виконання,
- прагнення оволодіти новими знаннями, навичками,
- прагнення зайняти певну позицію, місце у відносинах з оточуючими, отримати їх схвалення, заслужити у них авторитет, уникнути осуду,
- робота викликає позитивні емоції,
- в рамках між статевого спілкування спостерігається інтимно-сексуальна спрямованість відносин, що цілком відповідає віковій характеристиці.

Перспективним напрямом дослідження є порівняння отриманих результатів з показниками інших вибірок.

Література

1. Анисимов О. С. Потребности и мотивы : сущность и типология. *Мир психологии*. 2008. С. 229–236.
2. Єльчанінова Т.М., Жванія Т.В., Гряник Д. Features of emotional state of students with different academic motivation. *Вісник Харківського національного педагогічного університету імені Г.С.Сковороди. Психологія*. Вип. 60, 2019. С. 94–111.
3. Иванников В. А. Анализ потребностно-мотивационной сферы с позиции теории деятельности. Москва : изд-во ЭКСМО-Пресс, серия Мир психологии, 2003. С. 139–145.
4. Лисенко Л.М. Роль емоційного досвіду в організації мотиваційно-цільових систем навчальної діяльності учнів старших класів. *Науковий вісник Херсонського державного університету. Серія «Психологічні науки»*. 2020. № 4. С. 57–63.
5. Маслоу А. Г. Мотивация и личность: пер. с англ. СПб.: Евразия, 2001. 479 с.

6. Фоменко К. І. Губристична мотивація та саморегуляція суб'єкта діяльності. *Науковий вісник Херсонського державного університету. Серія Психологічні науки*. 2017. Вип 3. Т. 2. С. 95–101.

7. Яровая Ю. Н. Психологические причины мотивационного поведения человека. *Философия образования*. 2009. С. 248–254.

ЕКОЛОГІЧНА СВІДОМІСТЬ У ВИМІРІ ПСИХОЛОГІЧНИХ КОНЦЕПЦІЙ

Ордатій Наталія Миколаївна,
аспірант кафедри психології та соціальної роботи
Вінницького державного педагогічного університету
імені Михайла Коцюбинського
м. Вінниця, Україна

Вступ. Викликом сучасного суспільства є техногенне навантаження на природне середовище, що зумовлено посиленням використання біоресурсів із надрів землі. За такою проблемою формування адекватної екологічної свідомості в людини виявляється занадто суперечливим і складним процесом у теоретико-практичних сутнісних вимірах. Змістовність поняття «екологічна свідомість» невичерпно пов'язано з вдосконаленням знань про природу в концептуальних вимірах сучасної взаємодії людини з оточуючим середовищем. Саме тому існування людини в екологічному просторі, який безпосередньо впливає на неї, забезпечує її присутність в природних умовах, на які вона сама в певній мірі теж здійснює вплив, сприяє його розвитку чи руйнації. Від того, як саме відбувається ця взаємодія, залежатиме життєдіяльність, психологічний стан і настрої людини.

Вивченню різних аспектів цієї взаємодії, а також обґрунтуванню екологічної свідомості як соціального феномену присвячено праці таких науковців як Г. Бачинський, М. Кисельов, В. Комаров, Ю. Маркова, О. Плахотник, Л. Сандуляк та ін. Вони стверджують, що формування сукупності поглядів людини на екологічне усвідомлення даної проблеми є способом її розуміння, з'ясування провідної ідеї цього взаємовпливу й форм виявлення екологічної свідомості. Саме й опираючись на аналіз цих наукових суспільствознавчих розвідок і сучасних соціальних практичних надбань, висвітливо основні теоретико-концептуальні виміри, змістовні характеристики,

предметну визначеність і концептуальні складові екологічної свідомості, що й складає пізнавальну мету цієї статті.

Метою статті є обґрунтування поняття «екологічної свідомості» у вимірі психологічних концепцій та ідей, з урахуванням суспільних практичних надбань сучасності, що стимулює переосмислення класичного бачення свідомості щодо її змістовності крізь призму помітної екологізації.

Матеріали та методи. Для розкриття мети та обґрунтування теми використано комплекс методів дослідження. Теоретичні методи: аналіз філософських, педагогічних, психологічних і медичних джерел з проблеми дослідження; синтез характерних і суттєвих ознак систем фахової підготовки майбутніх фахівців із виховання екологічної культури в Україні та за кордоном для визначення тенденцій в організації поєднання природничого та соціогуманітарного аспектів інтеграції набутих знань про природу.

Результати та обговорення. Духовна деградація людини, обмеження або згортання її світовідчуття та деміургічних спроможностей супроводжується переорієнтацією переважної більшості індивідів на суто персоналістський прояв буття, замиканням на власному «Его», самоусуненні від безпосереднього сприйняття реальності.

У філософському енциклопедичному словнику за редакцією В. Шинкарука *екологічна свідомість* зазначається як вищий рівень психічного відображення природного і штучного середовища, свого внутрішнього світу, рефлексія щодо місця і ролі людини в біологічному, фізичному та хімічному світі, а також саморегуляція даного відображення. Їй властиві всі ознаки свідомої діяльності людини, в основі якої лежить переконання в тому, що сучасна людина опинилася в становищі спотвореного сприйняття самої себе внаслідок колосальних обмежень власних пізнавальних можливостей.

В інтерпретації сучасних уявлень про сутність поняття «екологічна свідомість» вказано, що вона є продуктом самовизначеності людини в межах існування в природньому середовищі, яка обумовлена певною суспільною

свідомістю, котра й врегульовує цю взаємодію шляхом природовикористання і забезпечення власних потреб. Суперечливість цієї взаємодії ґрунтується на тому, що її, начебто, й немає. Люди звикла до комфорту в освоєнні природних ландшафтів, але враховуючи небезпечні реалії сьогодення, все ж варто долати прірву між самопочуттям еко-середовища та побажаннями людини. Остання має розуміти своє втручання у територіальні простори природного середовища та причетність до його знищення.

Деякі з науковців стверджують (Г. Бейтсон, О. Варго, М. Дороніна, Ф. Кессиди, Радей, Е. Рубанова та ін.), що екологічна свідомість розуміється як онтологічна даність у потребі пошуку оптимальних шляхів інкорпорації в колективну свідомість соціальних груп. Іноді цей термін використовують у значенні сакрального заклинання чи глузування над виснаженням природних траєкторій, над якими свідомо збиткується людина, в угоду власного матеріального забезпечення. «Природа як мати», – зазвичай, стверджуємо ми, але її ніхто не чує. Суспільство зазнає великого краху, якщо не почне прислуховуватися до її потреб. Вона сильніша, добріша, але впертіша та вельможна. Ми не варті її як діти тому, що просто забули про вдячність. Нині українці, як і більшість громадян світового товариства, досить не байдужі щодо проблем екологічного виховання про, що видно на рис. 1.

Загалом екологізація суспільства повинна займати переважне місце у свідомості людини й бути процесом опанування нових ідей саме в екологічній та духовній сферах і використовувати їх в освітньому середовищі з метою підготовки високоосвічених фахівців, які здатні протистояти економічним загрозам в усіх сферах життєдіяльності людини. У свій час В. Оскольський, зазначав, що «настав час зважити на всі пріоритети сучасності й активувати діяльність свідомості крізь призму духовності... Економічне благополуччя і зріст промисловості неможливі в аморальному, дикому, бездуховному суспільстві».

Наскільки важливою для Вас особисто є охорона довкілля?



Рис. 1. Порівняльне ставлення щодо проблем довкілля пересічного мешканця України та мешканця ЄС

Екологічну освіту варто розуміти як процес здобуття знань про сутність екологічних проблем, причини їх виникнення та можливість їх вирішення. В її основі сприйняття формуванню екологічності як риси характеру, що зумовлена розумінням співіснування з природою і ототожнення власного місця у її просторах. В аспекті розвитку екологічної культури варто б створити таке суспільне світобачення, яке б унормувувало всі невід'ємні компоненти концепції екологічної політики. Провідною ідеєю цієї пропаганди має бути необмеженість екологізації суспільного розвитку, яка охоплюватиме всі сфери людського буття.

Екологічно зорієнтована освіта має поєднувати науковість і моральність. Її значимість перед підростаючим молодим поколінням має відповідати чинності майбутнього суспільства, котре здатне забезпечити трансформацію традиційного намагання озброїти людину новими засобами щодо «підкорення природи» заради власних благ у напрямі формування здатностей людини до адекватного співіснування з нею, в орієнтації екологічних реалій і власних потреб. Реаліям відносин сучасної людини та еко-середовища відповідає таке висловлювання О. Яницького щодо визначення поняття «екологічної культури», під яким розуміється «...характер взаємовідносин людини і

середовища її існування, і в цьому сенсі... екологічна культура є складовою частиною етики і моралі: не тільки відносини людини з природою, не принципи «охорони природи», а саме етичні підстави відносин суспільства і середовища його існування, в якому воно живе і яке воно формує». Також він надає лаконічне визначення *екологічної культури* як ціннісного ставлення «певного соціального суб'єкта (групи, індивіда чи співтовариства) до середовища свого існування: локального, національного, глобального».

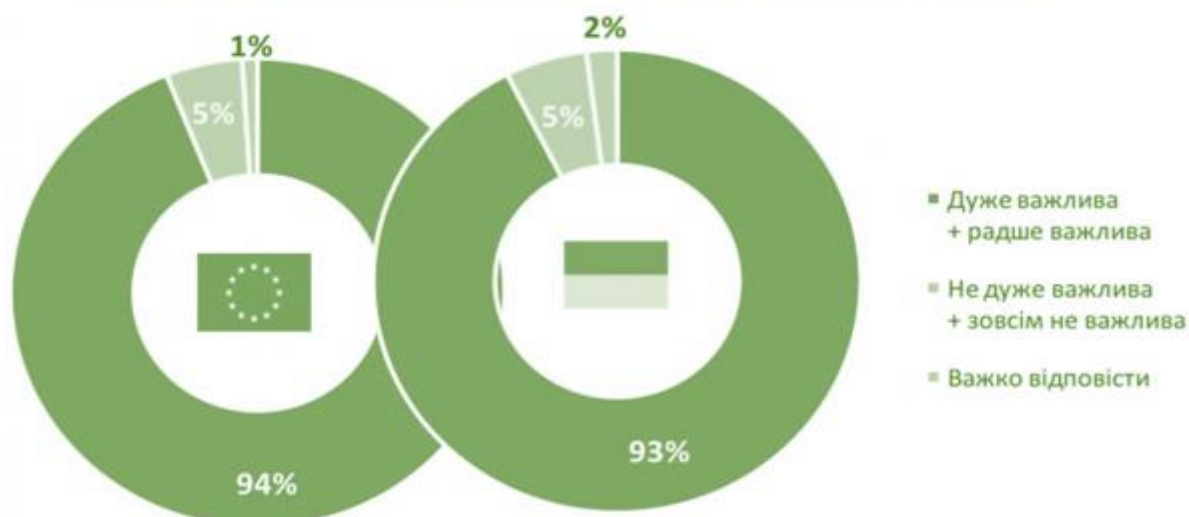
Отже ціннісне, а не споживацьке ставлення суспільства до проблем довкілля є максимом екологічної культури, яка слугуватиме засобом озброєння перед низкою антропогенних катастроф.

Висновки. Таким чином, *екологічна свідомість* – це інтегральна риса характеру особистості, яка здатна активно коригувати власний спосіб життя в межах еко-середовища, а також є важливою складовою суспільної свідомості й водночас детермінантою масового світосприйняття, яка, передусім, сприяє переусвідомленню традиційної шкали цінностей на перевагу ціннісному ставленню і співіснуванню людини з природою в умовах соціально-екологічної інтервенції. Отже екологічна свідомість вже визначається нами не як відособлений елемент мисленнєвої діяльності людини, а як складовий компонент сучасного усвідомлення й масової свідомості, що спонукає до існування в екологічно безпечному просторі. Концептуальний характер поглядів людини відзначається усталеністю уявлень про стан оточуючого довкілля, індивідуальну або колективну здатність до свідомого та адекватного розуміння органічного взаємозв'язку між людиною та природою і застосування на цій основі екологічних знань, умінь та навиків в усіх сферах цього симбіозу.

Список використаних джерел

1. Візнюк І. М. Психосоматичне здоров'я як фактор психологічної стійкості людини. Науковий часопис НПУ імені М.П. Драгоманова. Серія 12. Психологічні науки. – Київ, 2021. – Вип. 13(58) – С. 17-25. DOI: [https://doi.org/10.31392/NPU-nc.series12.2021.13\(58\).02](https://doi.org/10.31392/NPU-nc.series12.2021.13(58).02)

2. Екологічна свідомість в Україні та в ЄС: топ-5 подібностей та відмінностей. Retrieved from <https://www.eurointegration.com.ua/articles/2018/09/24/7087297/>

3. Екологічна свідомість // Словник-довідник з екології : навч.-метод. посіб. / уклад. О. Г. Лановенко, О. О. Остапішина. – Херсон : ПП Вишемирський В. С., 2013. – С. 78.

4. Екологічна свідомість. Філософський енциклопедичний словник / В. І. Шинкарук (гол. редкол.) та ін. – Київ : Інститут філософії імені Григорія Сковороди НАН України : Абрис, 2002. – 742 с.

5. Калуга В. Ф. Екологія свідомості. – К.: Міленіум, 2010. – 154 с.

ИЗУЧЕНИЕ СПЕЦИФИКИ НРАВСТВЕННЫХ ЦЕННОСТЕЙ В МЛАДШЕМ ШКОЛЬНОМ ВОЗРАСТЕ

Попрядухина Наталья Григорьевна,
к. психол. н., доцент
Орский гуманитарно-технологический
институт (филиал) ОГУ
г. Орск, Россия

Введение./Introductions. В современном научном мире среди изучения основных аспектов личностного развития особое место занимает проблема нравственного развития и воспитания подросткового поколения. Согласно результатам современных психолого-педагогических исследований, ценностные ориентации человека представляют собой установку на какие-либо социальные ценности, определенные общественным характером отношений.

Современные нравственные ценности подвижны, изменчивы и находятся под воздействием различных социально-психологических факторов. Среди всех ценностей выделяют ценности общечеловеческого значения, к которым относятся дисциплина, мораль, воспитания, производство. Считается, что нравственные ценности обусловлены условиями жизни человека, способами его действия, которые передаются и усваиваются следующими поколениями.

Нравственные ценности устанавливаются на подсознательном уровне и развиваются в процессе приобретения собственного опыта. В сформированном состоянии они являются индивидуальной совокупностью ценностей, которые определяют избирательность и направленность человека.

Нравственные ценностные ориентации устанавливаются сознанием или подсознанием, формируются в ходе совершенствования личного опыта человека. В сформированном состоянии они образуют индивидуальную иерархическую совокупность ценностей, определяя направленность личности и избирательность ее поведения.

Нравственные ценностные ориентации подрастающего поколения - это система ценностей исторического субъекта, которые оказались в условиях перелома времени. Ценностные ориентации - это система ценностных отношений человека к комплексу явлений, который определяет направленность человека на конкретные виды ценностей. В настоящее время развитие ценностных ориентаций происходит на фоне реформирования самого общества. Эти перемены ведут не столько к экономическим изменениям в отношениях, сколько к изменению духовного климата и межличностных связей.

Развитие и формирование нравственных ценностей – это процесс социализации личности. Неизменяемая структура ценностных ориентаций определяет формирование таких качеств как надежность, верность принципам, цельность. В том случае, если ценностные ориентации не сформированы, то это является признаком инфантилизма, в основном это заметно у молодежи

В основе процесса развития нравственных ценностей в младшем школьном возрасте, выступает принятие ребенком всех нравственно-этических и материальных ценностей, накопленных человечеством. Перед современной образовательной системой стоит сложная и вместе очень важная задача, состоящая в воспитании у детей осмысленных регуляторов социального поведения. Среди основных социально-психологических факторов, способных регулировать поведение школьника, выступает развитие осведомленности детей в ценностных ориентациях, которые способствуют объективной оценке поведения окружающих и себя. Именно объективное оценивание окружающей действительности позволяет ребенку адекватно регулировать собственное поведение при взаимодействии с окружающими. В исследованиях В.А. Бинаса отмечается, что только недостаточное развитие внутренних регуляторов поведения у ребенка, требует контроля над его поведением со стороны взрослых. Автор указывает, что в младшем школьном возрасте наиболее важным для ребенка является его личное участие в социально значимом событии. В.А. Бинас считает, что для младших школьников особенно ценным является эмоциональная оценка взрослых их личности, поведения, суждений и

деятельности. На основе данного отношения младшие школьники выстраивают соответствующую линию собственного поведения. Отмечается, что у детей младшего школьного возраста обычно на первом месте стоит эмоциональное удовлетворение, которое дети получают при оценке их «правильных» поступков, а также страдания, возникающие в результате «неправильного» поведения.

По мнению Б.И. Додонова, в развитии ценностей особо значимую роль играют и эмоциональные ориентации. Согласно исследованиям Б.И. Додонова, ориентация на какую-либо ценность может появиться только по причине их предварительного признания. В исследованиях П.Хайда отмечается, что в ситуации отсутствия переживания знания и эмоциональной оценки, дети будут принимать только лишь вербальные позитивные ценности.

Цель работы./Aim. Специфичность темы исследования обусловлена тем, что ценностные ориентации показывают внутреннюю готовность человека к действиям по удовлетворению интересов, они направляют поведение человека в любой сфере деятельности. Под ценностными ориентациями современные исследователи подразумевают структурированную структуру представлений, которые отражают субъективное представление отношение каждого человека к определенным жизненным условия, где доминируют действия человека и проявляют себя в практическом поведении. Исследователи отмечают, что йенностная ориентация – это базисная характеристика человека, его социальным свойством.

В процессе обучения в школе дети получают первые навыки взаимодействия, осваивают социальные роли, осознают первые ценности. У них складываются субъективные оценочные суждения, которые определяются значимым отношением, формируют характер, определяют нормы, а также развивают социальные качества. В процессе обучения у младших школьников происходит совершенствование социального опыта, а также развитие нравственных ценностей, которые будут определять их дальнейший жизненный путь.

Материалы и методы./Materials and methods. Для диагностики сформированности ценностных ориентаций у младших школьников нами были использованы следующие методики: модификация методики «Ценностные ориентации» М.Рокича; модификация методики «Неоконченные предложения» М. Ньюттена; «Попроси волшебника» А. Д. Чаплиевой; «Диагностика нравственной мотивации» С.Н. Зверевой.

Для определения ценностных ориентаций младших школьников нами была использована модификация методики «Ценностные ориентации» М.Рокича. С помощью данной методики мы имеем возможность сравнить соотношение духовных и материальных ценностей, что свидетельствует о направленности ценностных ориентаций младших школьников.

Для определения уровня развития способности младших школьников к самооценке и оценке нравственных ценностей и поступков окружающих мы использовали методику неоконченных предложений, которая включала шесть вопросов (модификация методики «Неоконченные предложения» М. Ньюттена). Обработка результатов позволяла соотнести ответы обучающихся с эталонами общественных этических стандартов поведения.

Для определения значимости для респондентов ценностных ориентаций, их социального контекста нами была использована методика «Попроси волшебника» (автор А.Д. Чаплиева).

Для определения особенностей развития познавательного интереса и целеполагания младших школьников при проявлении личностных качеств нами использовалась методика С. Н. Зверевой «Диагностика нравственной мотивации».

Результаты и обсуждение./Results and discussion. В результате анализа результатов изучения уровня осознанности, прочности и устойчивости представлений младших школьников об основополагающих ценностях личности в экспериментальной группе, оказалось, что на высоком уровне не было выявлено ни одного обучающегося. К показателям среднего уровня были

отнесены ответы 79% испытуемых, а низкий уровень определен у 21% испытуемых.

Также, на основе анализа результатов данной методики было выявлено, что большая часть испытуемых, принимавших участие в обследовании, приоритетными считают нравственные ценности, а для оставшихся испытуемых более значимыми являются материальные ценности. В выборе испытуемых чаще всего встречаются следующие материальные ценности: квартира, машина, подарки.

Для определения уровня развития способности младших школьников к самооценке и оценке нравственных ценностей и поступков окружающих нами была использована модификация методики «Незаконченные предложения» М. Ньюттена.

Анализ полученных данных показал, что при изучении развития способности младших школьников к самооценке и оценке ценностных ориентаций и поступков окружающих обучающихся были получены такие результаты: на высоком уровне находится 17% испытуемых, на среднем – 55%, на низком уровне – 28% испытуемых. Итак, большинство испытуемых обучающиеся имеют желание оказать помощь и поддержку окружающим, однако, при этом они ориентируются преимущественно на собственные интересы и потребности. Поэтому испытуемые считают, что необходимо выдвинуть какое-либо условие для оказания помощи (если попросят, предложат что-то взамен и др.).

Результаты диагностики свидетельствуют о том, что практически все обучающиеся ориентированы на удовлетворение собственных желаний и потребностей. Испытуемые показывают свою готовность к оказанию помощи другим людям, но обязательно выдвигают какое-либо условие, при котором эту помощь готовы оказать: «если попросят, предложат что-то взамен» и др. Некоторые открыто говорят об отказе помогать кому-либо в принципе, ориентируясь только на собственные желания и потребности, выгоду.

Для определения значимости для испытуемых ценностных ориентаций, их социального контекста, нами была использована методика «Попроси волшебника» (автор А.Д. Чаплиева).

Анализ полученных данных обследования испытуемых по данной методике, показал, что наиболее предпочитаемыми терминальными ценностями испытуемые данной группы назвали развлечения 42% и комфортом 18%.

Эти две сферы имеют однозначную связь, так как для детей является нормой иметь какие-либо материальные вещи в виде игрушек, гаджетов и канцелярских принадлежностей, способствующие весёлому препровождению времени и улучшению комфортности.

На третьей ступени значимости остановились ценности благополучия и здоровья семьи 15%.

Ценности образовательные заняли лишь четвертое место 10%. К ним были отнесены хорошие оценки, успеваемость по школьным предметам, а также чтение книг, что свидетельствует о желании детей получить признание родителей, учителей, сверстников 5%.

За ними, на пятом месте расположилась потребность в заботе о «братьях наших меньших» 5%.

На последних позициях оказалось общение со сверстниками 3 % и счастье других людей 2 %.

Инструментальные же ценности младших школьников представлены как исполнительность и ответственность 1%.

При изучении особенностей развития интереса и целеполагания младших школьников на проявление ценностных ориентаций в младшем школьном возрасте, были получены следующие результаты: на высоком уровне находится 18% испытуемых, на среднем -73% испытуемых, на низком – 9% испытуемых.

Выводы./Conclusions. Итак, анализ результатов изучения ценностных ориентаций младших школьников показал, что ценностные ориентации обучающихся младшего школьного возраста преимущественно связаны с личностной потребностью в испытании радостного эмоционального состояния

и комфорта в процессе развлечений, а также удовлетворением материальных потребностей. Третьеклассники самым большим своим желанием называли обладание различными гаджетами, а также высокой оценкой благополучия и здоровья семьи, то есть витальными ценностями. Образование и признание успехов у окружающих, занимает среднее положение в ступенях ценностей третьеклассников, что не является характерным для младшего школьника, так как в данном возрасте именно учение является ведущим видом деятельности, в рамках которого формируются психологические новообразования. На наш взгляд, нравственные ценностные ориентации испытуемых нуждаются в коррекционно-развивающем воздействии со стороны взрослых.

ДИСТАНЦІЙНИЙ АСОЦІАТИВНИЙ ЕКСПЕРИМЕНТ І ПРОФЕСІОЛОГІЧНИЙ АНАЛІЗ У ВИВЧЕННІ ПРОФЕСІОНАЛІЗМУ ТА МАЙСТЕРНОСТІ ОСОБИСТОСТІ

Рибалка Валентин Васильович,
доктор психологічних наук, професор,
Інститут педагогічної освіти і освіти дорослих
імені Івана Зязюна НАПН України,
м. Київ, Україна

Проблема соціально-економічного розвитку держави та добробуту її громадян тісно пов'язана з рівнем професіоналізму та майстерності, що властиві суб'єкту конкретної трудової, професійної діяльності. Тому **метою** нашого дослідження стало психологічне вивчення професіоналізму та майстерності, що виступають головними атрибутами особистості професіонала та майстра.

Для вивчення особливостей розвитку професіоналізму та майстерності треба розрізняти їх розуміння, з одного боку, науковцями, зокрема психологами і педагогами, для яких вони виступають предметом дослідження, а з іншого – звичайними професійними працівниками, в тому числі і професійними психологами та педагогами. При цьому важливо знати, зокрема, особливості процесу асоціювання, який відбувається на підсвідомому рівні і супроводжує професійну діяльність особистості.

Значення асоціацій настільки важливе, вони настільки природно включені у творчий процес особистості, що часто не помічаються самим суб'єктом творчості. Тому людина часто характеризує своє мислення, творчість іншими поняттями, обходячи асоціації, що призводить до суттєвих помилок у розумінні психічних процесів. Проте асоціативний процес все ж таки розглядається у деяких сучасних дослідженнях, прикладом чого є стратегіальна теорія творчої діяльності, яка запропонована відомим українським психологом В.О.Моляко [3]. Як на наш погляд, саме йому належить пріоритет у вивченні вищого

свідомого понадасоціативного рівня регуляції творчого процесу через так звані стратегії, зокрема такі як аналогізування, реконструювання, комбінування, універсальна, спонтанна. Слід зазначити при цьому, що назви цих стратегій чітко кореспондують з назвами асоціацій – схожості, контрасту, суміжності, випадкових тощо. Фактично мова йде про два види проасоціативних процесів, один з яких, власне асоціативний, відноситься, на наш погляд, до психогенетичного рівня психіки (що є глибинним, інтуїтивним тощо), а другий, тобто стратегіально-асоціативний, до психофенотипічного, психологічного рівня діяльності особистості. Цікавим є з'ясування того, як співвідносяться ці рівні функціонування психіки в контексті організації творчої професійної діяльності.

Зазначене диктує необхідність повернення в експериментальне дослідження творчої діяльності методу асоціацій. Тому для вивчення особливостей зазначених вище понять професіоналізму та майстерності як властивостей професіоналу і майстра вважаємо за доцільне використати як мінімум два спеціальні методи дослідження, зокрема, професіологічний аналіз зазначених вище понять (їх теоретичного визначення), а з іншого боку – давно відомий в науці асоціативний метод [6]. При цьому нас цікавило, як асоціативно реагує звичайний фахівець на ці поняття і як це співвідноситься з їх теоретичним визначенням у психопедагогічній науці.

У відповідності із зазначеним вище, наведемо спочатку декілька наукових визначень спеціалістами вибраних для дослідження понять «професіоналізм» і «майстерність», а після цього проаналізуємо результати асоціативного експерименту з цими поняттями.

Професіоналізм розуміється спеціалістами як «сформована в процесі навчання та практичної діяльності готовність до компетентного виконання функціональних обов'язків, що гідно оплачується; рівень майстерності у професійній діяльності, що відповідає рівню складності роботи. Розвиток професійності зумовлений зростанням рівня складності виробничих завдань... Робітник з високим рівнем професіоналізму адекватно реагує на виробничі

ситуації, вирішує поточні завдання з метою максимального наближення параметрів робочих процесів до оптимальних». Цікаво, що за своїм первісним значенням, у латинській мові, термін «професіоналізм» (*profiteer*) означає оголошення своєї справи (2, с. 742) та її майстерне виконання. Фактично таким чином визначається носій вказаних властивостей – професіонал.

Порівняємо з цими визначеннями та їх ознаками ті, що визначаються нами в ході асоціативного експерименту, для чого був обраний один з його варіантів – широко відомий метод вільного асоціативного експерименту. Останній дозволяє визначати асоціативні поля партнерів спілкування, їх структуру, якісні та кількісні параметри. В якості слів-стимулів виступають означені вище поняття – професіоналізм, майстерність. Ще одна особливість обраної методики полягає в її дистанційному характері, що відповідає нинішнім умовам пандемії COVID-19. Відповідно до цього, презентація вербального стимульного матеріалу і передача експериментатору відповідей піддослідних відбувалися за допомогою Інтернету. Процедурі такого вільного, з елементами направленою, асоціативного експерименту відповідала наступна інструкція:

«Пропонуємо Вам взяти участь у свободному асоціативному експерименті з вивчення проблем професіоналізму та майстерності. Вам треба послідовно актуалізувати по п'ять слів-асоціацій на кожне з наведених далі двох слів-стимулів. Мова йде не про розгорнуте визначення цих слів, а саме про слова-асоціації, які Вам приходять на ум у зв'язку з кожним прочитаним словом-стимулом. Працювати слід скоріше швидше, ніж повільно. Користуватися словниками, довідниками та науковими працями не можна. Отже, послідовно (спочатку на перше слово-стимул, а потім на друге) актуалізуйте та запишіть свої слова-асоціації.

Вкажіть, будь ласка, в кінці досвіду свої Прізвище, Ім'я, По-Батькові, посаду і місце роботи, (вчене звання, науковий ступінь), дату народження, вік. Перешліть результати експерименту на нашу електронну адресу».

На основі проведеного з 15 піддослідними (професійні психологи, педагоги, лікар, вчителі – віком від 31 до 74 років) асоціативного експерименту

було складено спільні для них асоціативні поля на кожне зі слів-стимулів. В них слова-асоціації розташовані у певному порядку, що визначає структуру цього поля. Спочатку наводяться асоціації з найбільшою для піддослідних частотою актуалізації асоціацій (частота вказується у дужках). Це ядро або центр асоціативного поля – в ньому містяться асоціації з частотою актуалізації, більшою за одиницю (4, 3, 2 – в тексті вони виділені полужирним шрифтом). Далі розташовується перехідна зона асоціативного поля, яка утворюється асоціаціями з частотою (2) та (1). У перехідну зону входять асоціації з очевидною смисловою ідентичністю відносно слова-стимула. Перехідна зона виділена прямим шрифтом. У периферію асоціативного поля включаються слова, що зустрічаються один раз – вони розташовуються у порядку убутання їх смислової ідентичності слову-стимулу і навіть включають асоціації з нульовою та протилежною ідентичністю. Отже, наводимо далі 2 суммарні асоціативні поля у визначеному порядку, як результат кількісної та якісної обробки протоколів експерименту:

ПРОФЕСІОНАЛІЗМ: досвід (практичний досвід) (4), автоматизм (3), кваліфікованість (3), професія (2), майстерність (2), компетентність (2), знання (2), умілість (2), уміння (2), навички (2), основа професії, вищий рівень оволодіння професією, зрілість, успішність, упевненість, невимушеність, самодостатність, незалежність, організованість, креативність, принциповість, багатотрудство, інтерес, швидко, якісно, володіння, набуток, теоретик, практик, властивість, якість особистості, здатність, покликання, авторитет, успіх, працелюбність, усвідомленість, інформативність, найкраще виконання, ефективність, чіткість, конкретність, здатність, індивідуальність, творчість, фундаментальність, самовдосконалення, співпраця, праведність, етичність, спілкування, розвиток, наполегливість, самовпевненість, боротьба, перемога, служіння, результат, зразок, довіра, совість, необхідність для тієї сфери діяльності, яку практикуєш, комунікабельність, точність, старанність, заздрість.

МАЙСТЕРНІСТЬ: *унікальність (3), уміння (3), якість (3), умілість (2), навичка (2), професіоналізм, вдача, успіх, сила, міць, всесущність, гармонія, інтерес, бажання, комунікабельність, задоволення запитів, інтересів, художність, мистецтво, зрілість, ловко, швидкість, філіграність, віртуозність, надійність, досконалість, довершеність, здатність, вправність, вишуканість, обізнаність у справі, вищий рівень професіоналізму, віртуозність, ефективність, обдарованість, досвідченість, вчитися, талант, компетентність, вправність, працелюбність, навички, «золоті руки», продуктивність, винахідливість, обґрунтованість, досвід, аналіз, виправлення помилок, відстеження результатів, ініціативність, пошук, творчість, інноваційність, досконалість, свобода, задоволення, завантаженість, попит, боротьба, мудрість, любов, майбутнє, натхнення, віра, сяння у повному обсязі свого потенціалу, експресивність, сміливість, завзяття, черга.*

Кількісний та якісний аналіз отриманих даних свідчить про те, що сумарні асоціативні поля 15 піддослідних частково співпадають, але значною мірою відрізняються одне від одного як за своїм змістом, так і за структурою. Так, майже у ці асоціативні поля входять поняття обдарованості, таланту, якості, ефективності, особистості тощо. Якщо ж порівняти отримані асоціативні поля з теоретично визначеннями відповідних понять спеціалістами, то виявляється, що асоційоване розуміння принципово відрізняється від теоретичного своєю життєвістю, плюралізмом, багатоваріативністю, індивідуальністю. Це зрозуміло, оскільки професіоналізм і майстерність впливають із життєдіяльності та повсякденного спілкування особистості, що значною мірою відрізняється за своїми конкретними життєвими ознаками від абстрактних загальних атрибутів «точно», теоретично визначених наукових понять.

Ядерні складові асоціативних полей, як правило, містять у собі асоціації схожості, смислові, причиново-наслідкові, системні, тоді як периферійні включають контрасні, механічні, випадкові, негативні тощо. В цьому плані

структура асоціативних полей начебто відповідає побудові живих, зокрема статевих клітин організму людини.

Підкреслимо це – асоціативні поля піддослідних, в цілому, відображають життєві характеристики слів-стимулів, тобто професіоналізму та майстерності, що суттєво відрізняє їх від абстрактних та узагальнених теоретичних характеристик. Це треба враховувати при оцінці особливостей використання асоціацій партнерами професійного спілкування та спільної професійної діяльності.

Слід відмітити також велику варіативність смислів в межах асоціативних полей професіональних за своєю підготовкою і досвідом піддослідних. Частина периферійних асоціацій явно відповідає здоровому глузду, практичним аспектам розуміння слів-стимулів. Складові ж ядра асоціативного поля і частина перехідної зони відображають переважно сутнісні аспекти теоретичної характеристики слів-стимулів. Водночас крайні елементи периферії асоціативного поля помітно втрачають строгі атрибутивні ознаки вихідних понять і частково перетворюються на метафори або, як зараз кажуть, фейки, демонструючи в деяких випадках ознаки професійного жаргону.

Говорячи про те, що актуалізація або самоактуалізація асоціацій певною мірою моделює механізм процесу мислення та спілкування, можна припустити, що відносна точність і адекватність асоціативного процесу утворює певні передумови для розуміння і виконання особистістю творчої професійної діяльності. При цьому доцільно не протиставляти зміст асоціативних полей теоретичним визначеннями взятих для експерименту слів-стимулів, а сприймати їх як полярні позиції у цілісному розумінні творчості та спілкування.

Може бути висунута гіпотеза про існування певного порівневого проасоціативного механізму творчості, коли підсвідомий психогенетичний асоціативний процес постачає особистості різноманітні нові ідеї, які поступово усвідомлюються і піднімаються до стратегіального рівня регуляції творчості і виступають основою для розгортання змісту і процесу творчої діяльності.

Традиційно творчий процес розглядається науковцями переважно як послідовний, сукцесивний, суто «горизонтальний» процес, який відбувається поетапно за певною схемою, приміром: «мотив–предмет–мета–метод досягнення результату–емотив» [5]. Асоціативний же експеримент свідчить про доцільність розуміння творчого процесу у професійній діяльності та спілкуванні як горизонтально-вертикального процесу. Вертикальна складова цього процесу реалізується у вигляді міжрівневих переходів між асоціативним (психогенетичним), логіко-психологічним (логічні та психологічні операції особистості) та стратегіально-психологічним рівнями на кожному етапі творчої діяльності. При цьому відбувається свідомий пошук результату на соціально-стратегічному рівні (який виконує функцію соціально-індивідуальної макро-предметної регуляції у просторово-часовому масштабі предмету діяльності), на індивідуальному-міжособистісному рівні (з використанням мініоперацій формальної логіки) та асоціативному інтуїтивному психогенетичному (нано-спадковому) рівні. Це вірогідно пояснює феномен виникнення рішення у формі інсайту та його виведення по вертикалі на соціально-стратегіальний рівень презентації і використання в соціумі.

Звичайно, що виявлений у дослідженні послідовно-паралельний сукцесивно-порівневий діяльнісно-проасоціативний механізм, який включає в себе дію психогенетичного рівня асоціацій, психологічного та стратегіального мегаасоціативного рівня регуляції творчої діяльності, потребує свого подальшого уточнення.

Висновок. Результати проведеного дослідження свідчать про необхідність подальшого більш глибокого вивчення, розвитку і навчання особливого діяльнісно-асоціативного механізму мислення, сприймання, спілкування професіонала, майстра, які реалізують їх творчий потенціал.

Література

1. Большая психологическая энциклопедия. Москва: Эксмо, 2007. 544 с.
2. Енциклопедія освіти / Акад. пед. наук України; головний ред. В.Г.Кремень. Київ: Юрінком Інтер, 2008. 1040 с.

3. Зязюн І.А.Філософія педагогічної дії: Монографія. Чернігів: Вид. від. ЧНУ імені Богдана Хмельницького, 2008. 608 с.
4. Моляко В.А. Техническое творчество и трудовое воспитание. Москва: Знание, 1985. 80 с.
5. Рибалка В.В.Методологічні проблеми наукової психології.: посібник В.В.Рибалка. Київ: Талком, 2017. 245 с.
6. Сахарный Л.В. К тайнам мысли и слова: Кн. для внекл. чтения. 8-10 кл. Москва: Просвещение, 1983. 160 с.

СОЦИОЛОГИЧЕСКИЕ НАУКИ

ОСВІТНЯ ТРАЄКТОРІЯ ЯК ПОТРЕБА ДЛЯ ФОРМУВАННЯ СУЧАСНОЇ ОСОБИСТОСТІ

Євдокимова Валентина Володимирівна

к. соц. н., доцент кафедри соціальної роботи та педагогіки
Відкритий міжнародний університет розвитку людини «Україна»
м. Київ, Україна

Вступ./Introduction. Особливістю ХХІ століття є те, що основою ефективного економічного і суспільного розвитку є освіта і набуті знання. Ідентичні інвестиції мають більший ефект за наявності освічених кадрів, здатних оперативно набувати нові знання і компетентності. А це можливо за умови ефективного розвитку освітньо-наукової системи.

Загальновідомим є гуманізм освітніх ідей видатного чеського педагога і мислителя Яна-Амоса Коменського (1592—1672), який підкреслював, що в освіченому суспільстві все працює як годинник, без збоїв, а в неосвіченому: як пісок без цементу [4].

Саме тому, гіпотезою даної праці є бачення освітньої траєкторії особистості як потреби з точки зору розвитку українського суспільства. Оскільки, саме якісна освіта надає можливості набуття необхідних компетентностей задля гуманістичного і креативного вирішення життєвих кейсів.

Мета роботи./Aim. Розглянути освітню траєкторію як потребу і необхідність для формування сучасної особистості. Обґрунтувати теоретичні засади необхідності побудови власної освітньої траєкторії, спрямувати систему практичних кроків щодо втілення цієї мети у життя.

Матеріали і методи./Materials and methods. Для дослідження репрезентованого питання в даній праці використовувались загальнонаукові методи: описовий, порівняльний. Методологічною основою є системний підхід

до дослідження впливу освіти на ефективність розвитку суспільства. Діалектичний підхід застосовано при осмисленні тенденцій історичного розвитку освітньої траєкторії в світі. Комплексний підхід – до осмислення освітньої траєкторії як різнобічного гуманістичного явища, що формує моральні, культурні, екологічні і матеріальні цінності суспільства.

Результати і обговорення./Results and discussion. Зазначені питання прямо або опосередковано постійно обговорюються на лекційних і практичних заняттях в університеті Україна при викладанні таких навчальних дисциплін як: Дидактика вищої школи, Культура ділового спілкування, Прикладна соціологія і ін.. Деякі з цих занять розміщено у мережі Інтернет, зокрема, на платформі MOODLe і у Facebook. Результатом обговорення є впевненість аудиторії в тому, що в сучасних умовах набуття якісної освіти, враховуючи власні таланти, є необхідністю, оскільки суспільства з високим рівнем людського розвитку мають значно кращі результати і за екологічними показниками, такими як: чисте повітря, чиста вода, чисте довкілля, так і за показниками якості життя, продовжуваності життя, особистого матеріального стану і т. ін., а це, в свою чергу, формує усталені суспільства, відповідальні за своє майбутнє.

Можемо припустити, що вказана теза правильна.

В репрезентованому Звіті про розвиток людства Програми розвитку ООН за 2020 рік представлені рейтинги країн за Індексом людського розвитку (ІЛР) за 2019 рік [3]. Із 189 країн світу Україна посідає 74 місце.

Таблиця 1

Рейтинги країн світу за Індексом людського розвитку

Рейтинг	Країна	ІЛР (2019 рік)	Очікувана тривалість життя при народженні (років)	Очікувані роки навчання (роки)	Середні роки навчання (років)	Валовий національний дохід на душу населення (тис. дол. США)
1	Норвегія	0,957	82,4	18,1	12,9	66,494
2	Ірландія	0,955	82,3	18,7	12,7	68,371
2	Швейцарія	0,955	83,8	16,3	13,4	69,394

8	Нідерланди	0,944	82,3	18,5	12,4	57,707
34	Литва	0,882	75,9	16,6	13,1	35,799
74	Україна	0,779	72,1	15,1	11,4	13,216

З Таблиці 1 видно, що кількість років, витрачених громадянами країн на освіту і навчання значною мірою впливає як на очікувану тривалість життя, так і на економічну ефективність держави.

Слід зазначити, що наразі, перелік показників у Звітах з людського розвитку Програми розвитку ООН збільшується і в сучасних звітах вже представлені такі дані як:

- демографічна ситуація країни;
- екологічна стійкість;
- здоров'я;
- безпека людини;
- нерівність;
- соціально-економічна стійкість;
- робота, зайнятість, вразливість і т. ін..

За даними різних джерел вказані дані можуть відрізнятись незначною мірою, але тенденція є сталою.

Однією із складових ефективного розвитку країн північно-західної Європи можуть бути гуманістичні ідеї, закладені Я. А. Коменським, оскільки історичні джерела вказують, що найбільш плідні творчі роки, починаючи з 1656 року, цей видатний вчений провів у північно-західній Європі, а саме, у Нідерландах.

Українське суспільство бачить необхідність перетворення української освіти на інноваційне середовище, яке формує сучасні особистості з урахуванням власних талантів, і ця теза підтримується на рівні Держави [1]. Підтвердженням цього є те, що у 2021 році сорока трьом кращим вступникам до закладів вищої освіти приватної форми власності вперше надано право навчатись за державним замовленням [2].

Висновки./Conclusions. Таким чином, освітня траєкторія особистості є пріоритетом у сучасному світі. Україна, як цивілізована держава, практично втілює у життя основи формування сучасних особистостей, здатних:

- усвідомлювати цінності громадянського суспільства та необхідність його сталого розвитку, верховенства права, прав і свобод людини;
- зберігати та примножувати моральні, культурні, наукові, екологічні цінності суспільства задля ведення та популяризації здорового способу життя і збереження навколишнього природного середовища;
- розв'язувати складні прикладні задачі і проблеми у галузі професійної діяльності;
- абстрактно мислити, аналізувати і синтезувати інформацію, бути критичними і самокритичними;
- оцінювати ситуацію і забезпечувати виконання поставлених завдань, діючи соціально відповідально та свідомо;
- виявляти ініціативу, бути креативним, адаптуватись та гуманістично діяти у новій ситуації;
- міжособистісно взаємодіяти та працювати в команді;

Література./References

1. Кабінет Міністрів України. URL: *Головна | Кабінет Міністрів України (kmi.gov.ua)* (дата звернення: 31.08.2021).
2. Міністерство освіти і науки України. URL: *У приватних закладах вищої освіти на бюджеті зможуть навчатися 43 вступники | Міністерство освіти і науки України (mon.gov.ua)* (дата звернення: 31.08.2021).
3. Програма розвитку ООН. Звіти з людського розвитку. URL: *Звіти з людського | Програма розвитку ООН (hdr.undp.org)* (дата звернення: 01.08.2021).
4. Ян Амос Коменський. Велика дидактика.(Вибрані розділи). [28.03.1592 – 15.11.1670]. URL: *Ян Амос Каменських. Велика дидактика (jorigami.ru)* (дата звернення: 01.08.2021).

СОЦІАЛЬНО-ПСИХОЛОГІЧНІ АСПЕКТИ ІНКЛЮЗИВНОЇ ОСВІТИ

Кривуц Світлана Василівна,

канд. мист., доцент каф. «ДС»

Васьковська Анастасія Миколаївна,

студентка

Харківська державна академія дизайну і мистецтв
м. Харків, Україна

Головною метою інклюзивної освіти є якісна освіта для кожної людини в будь-якому навчальному закладі, з можливістю:

- отримання підтримки дорослих;
- досягнення поставлених цілей, незважаючи на здібності учня, його соціальний або культурний рівень;
- ліквідування різних бар'єрів (зовнішніх, психологічних тощо).

Результатом цієї необхідної роботи стає отримання найкращих результатів учнем з інвалідністю.

Слід зазначити, що система спеціальних закладів, таких, як школа-інтернат, має безліч негативних чинників, що позначаються на подальшому житті людини, а саме: відсутність соціального досвіду і взаємодії із зовнішнім середовищем не дозволяють людині з особливостями здоров'я адаптуватися в природних умовах соціуму. Дитина не може самостійно включатися в різні життєві ситуації, що призводить до відсутності необхідних практичних навичок. В таких умовах нові соціальні зв'язки для учнів з особливими потребами стають проблематичними, а пристосування до самостійного життя дається складніше ніж іншим дітям.

Неодмінною умовою формування успішного навчання дітей з особливостями здоров'я є інклюзивна освіта – це акцентування дитини на соціалізації і забезпеченні психологічної адаптації. Крім того, важким завданням є подолання проблем в побудові міжособистісних відносин. Неадекватність самосприйняття, самопізнання формує в учнів з обмеженими

можливостями здоров'я незадоволеність відносин з оточуючими людьми і порушення соціально-психологічної адаптації в цілому. Толерантне ставлення педагогів до учнів, незалежно від його досягнень, фізичних можливостей, расової, етнічної та соціальної приналежності, створює можливості до реалізації завдань інклюзивної педагогіки. Найвищий результат і якість, при цьому, будуть досягнуті в разі створення різноманітності умов навчання, пошуку індивідуальних підходів до кожного учня, вдосконалення навчальних планів і програм. Результатом всіх означених вище питань можуть стати:

- наявність додаткових педагогічних кадрів (практичного психолога, тьютора, соціального педагога, корекційного педагога);

- створення безпечних зовнішніх умов в дизайні предметно-просторового середовища (починаючи з вулиці: а) тротуар, поздовжній ухил якого не повинен привисувати 5% відносно рівної поверхні; б) поверхня вхідного майданчику до школи повинна бути з твердих та міцних матеріалів, яка навіть при намоканні має бути неслизькою; в) наявність пандусів; г) наявність професійно вирішених тактильних та графічних систем, що можуть бути продубльовані шрифтом Брайля);

- необхідний рівень комфортності (передбачає залучення сурдопедагогів, сурдоперекладачів – для забезпечення результативного освітнього процесу студентів з порушенням слуху; залучення тифлопедагога – для забезпечення освітнього процесу учнів з порушенням зору; формування зовнішнього та внутрішнього простору навчального закладу з урахуванням принципів універсального дизайну – для покращення психофізіологічного стану учнів всіх без виключення);

- наявність спеціалізованих засобів пересування (палиці одноточкові, три- та чотирьохточкові, милиці, ролатори, інвалідні візки;

- організація адаптивних навчальних місць;

- введення дистанційних засобів навчання (за допомогою інтерактивних засобів і технологій: відео дзвінку, вебінару, онлайн лекцій, листування);

- впровадження інноваційних методів навчання та інформаційно-комунікаційних освітніх технологій (інтерактивних, ігрових; технології критичного мислення; технології проблемного навчання). Означені ще завдання є важливою умовою розвитку соціальної адаптованості дітей з особливими потребами.

Отже, формування соціальної мобільності залишається першочерговою важливою проблемою як для педагогів та батьків, так і для учнів з вадами здоров'я. Особистісна якість навчання, що набувається в процесі навчальної діяльності, виражається в здатності дітей швидко засвоювати нові реалії в різних сферах життєдіяльності, знаходити адекватні способи вирішення несподіваних проблем, в здатності виконання ними нестандартних завдань, які виникають в умовах освітньої інтеграції.

Література

1. Grigor'ev G. P. Social'no-psihologichni aspekti inklyuzivnoї osviti // naukovoї statti za fahom «Sociologichni nauki» S.8-15.
2. Gonchar O., Danylenko V., Kryvuts S., Zhernoklova G. Development of Art-Students' Positive Attitudes Towards Physical Education by Means of Universal Design // Вісник Харківської державної академії дизайну і мистецтв / Збірка наукових праць за ред. Даниленка В.Я. Х.:ХДАДМ, 2019. С.5-10.
3. Katrichenko K.O., Kryvuts S.V., Vasina O.V. Means of forming information and communication systems in the design of the inclusive space of the school. «European vector of development of the modern scientific researches» – 1st ed. – Riga, Latvia: “Baltija Publishing”, 2021. P. 167-184

ЖУРНАЛИСТИКА

ОСОБЛИВОСТІ ДІЛОВИХ ВИДАНЬ В УКРАЇНІ

Нестеренко Юлія Вікторівна

кандидат філологічних наук

Вступ. Сьогодні серед читацької аудиторії відчувається потреба у спеціалізованих виданнях. Є низка професій, які вимагають особливої комунікації через додаткові канали. Зокрема мова йде про доступ до офіційної інформації, обмін професійною думкою, обмін досвідом тощо. Спеціалізовані видання для підприємців, юристів, бухгалтерів та інших працівників ділової сфери залишаються поза межами наукової уваги. Окреслену періодику в загальній масі друкованих періодичних видань розглядали Л. Дудченко, М. Карась, Т. Фісенко, В. Шевченко А. Шкляр та інші вітчизняні науковці.

Метою нашого дослідження є огляд особливостей ділових видань в Україні.

Результати та обговорення. Проблемним є визначення поняття спеціалізованого видання. На офіційному сайті Міністерства юстиції України Г. Красноступ у розвідці «Правове регулювання спеціалізованих засобів масової інформації» зазначає: «Чинне законодавство містить визначення понять „засіб масової інформації рекламного характеру”, „спеціалізований засіб масової інформації”, „спеціалізований друкований засіб масової інформації”, „спеціалізована газета”, проте, не містить визначення поняття „спеціалізоване видання”» [2]. Проте у професійний слововжиток цей термін увійшов досить давно. Спеціалізоване видання – це видання, що систематично висвітлює коло питань окремої галузі. Воно поширене серед фахівців певної сфери, або сфер дотичних.

Науковець Т. Фісенко у розвідці «До питання про класифікацію спеціалізованих видань» зауважує: «Спеціалізовані видання задовольняють

інтереси аудиторії в додатковій інформації, розрахованій на статево-вікові особливості аудиторії та інтереси в різних сферах життєдіяльності. Тому у світовій практиці преса універсальна живе на газетних шпальтах, спеціалізована ж – під журнальними обкладинками» [3, с. 208]. Щодо класифікації спеціалізованих видань, то Т. Фісенко зазначає: «В українській системі журналістики сформувався подібний феномен, коли більша частина спеціалізованої преси функціонує в журнальній формі. Класифікація видань окреслюється в основному у двох площинах – демографічній та тематичній. У цьому контексті спеціалізована преса має свої «рівні» розгалуження. Демографічні й соціально орієнтовані видання (наприклад, ділова якісна преса) займають перший рівень, культурно-оздоровчі (у т. ч. спортивні) – другий, а далі йдуть спеціалізовані видання, розраховані на вузькі інтереси аудиторії (наприклад, присвячені автомобілям, полюванню та риболовлі, в'язанню)» [3, с. 208]. Розглядаючи ділові видання, зазначимо, що саме тематичний рівень та читацька аудиторія видань є важливим для нас. Якщо говорити про таку розгалуженість за рівнями, то в ділову періодику можемо відправити журнали агросектору, автомобільні, видання крупних підприємств. Проте в своєму дослідженні ми зупиняємося на першому рівні розгалуження видань за спеціалізацією. Хоча науковець Л. Дудченко у монографії «Ділова преса України» зазначає: «Ділова періодика – це видання, в якому контент наповнений діловою інформацією для конкретної аудиторії, тобто для тих людей, які є працівниками окремих сегментів ринку й розраховують на якісну інформацію про його фінансово-економічний стан та перспективи розвитку» [1, с. 10]. Така сфера журналістики передбачає точність фактів, аналітичність, перевіреність наданої інформації. Фактично її можна сприймати як протилежність розважальним виданням, адже інформаційне поле, створене цими виданнями, сприяє розвитку бізнесу.

У розвідці «Професійно-творча діяльність журналіста ділового видання» А. Шкляр зауважує: «Окрім аналітичних здібностей журналіст ділового видання повинен володіти навичками спілкування з бізнесменами, урядовцями»

[4, с. 110]. У ділових виданнях «по-особливому розробляється семантика знання. ...Врахування фактора адресата вимагає від журналіста особливими засобами і прийомами підкреслювати істинний характер отриманої інформації. Перш за все це проявляється в ретельній розробці модальності вірогідності, семантичною основою якої служить ступінь обізнаності мовця про зв'язки і відношення дійсності. Достовірність у текстах ділової журналістики досягається в першу чергу за рахунок особливого типу авторства і за рахунок активного залучення засобів модальності [4, с. 111].

Зразком ділової преси є англomовний щотижневий журнал «Економіст», котрий видається з кінця ХІХ століття. На сьогодні видання не втрачає своєї популярності, доступний в багатьох країнах світу, в тому числі й в Україні. У виданні висвітлюються глобальні політичні, економічні та юридичні питання.

Популярним серед підприємців України є інформаційно-аналітичний журнал «Діловий вісник». Це видання Торгово-промислової палати України, котре порушує проблеми зовнішньої економічної діяльності, особливості роботи великих підприємств та питання ведення малого й середнього бізнесу в Україні. Діловий щомісячник представлений на ринку ділової періодики майже тридцять років.

Відзначимо те, що журнали економічного спрямування є досить поширеними в Україні, проте чимало з них мають науковий характер. Так, наприклад, науково-практичний та інформаційно-теоретичний журнал «Фінанси України». Це щомісячне видання входить до міжнародних наукометричних баз даних Google Scholar, Research Bible, Global Impact Factor (GIF), Scientific Indexing Services (SIS), Directory of Research Journals Indexing (DRJI). Проте в журналі «Фінанси України» висвітлюються актуальні питання фінансової науки, а саме: глобальна економіка та міжнародні фінанси, облік та аудит, ринок фінансових послуг, управління державними фінансами, фінансово-економічне регулювання, бюджетна, податкова та митна політики, теорія та історія фінансів, фінанси соціальної сфери, фінанси секторів економіки тощо

Журнал «Фінанси України» головним чином орієнтований на широке коло читачів: працівників міністерств і відомств, регіональних органів державної влади та місцевого самоврядування України, керівників і фахівців усіх галузей економіки, науковців-економістів.

Висновки. Спеціалізовані видання України мають свою специфіку. Особливої уваги на сьогодні вимагають ділові видання України, тексти яких присвячені актуальним питанням економіки. Аудиторія таких видань – представники економічної ланки суспільства, котрі вимагають точності та аналітичності, обізнаності журналістів у бізнес-сфері.

Ділові спеціалізовані видання в Україні досить популярні, серед них є чимало закордонних, проте значна їх частина має ще й науковий характер. З одного боку, це свідчить про високий науковий потенціал країни в сфері економіки та бізнесу. З іншого боку, маємо прогалини серед журналістів, обізнаних на економічних стратегіях країни. Тому окреслене питання не може бути вичерпане та вимагає подальшого дослідження.

ЛІТЕРАТУРА

1. Дудченко Л. М. Ділова преса України.: Монографія / Л. М. Дудченко. – Суми: Сумський державний університет. – 2019. – 154 с.
2. Красноступ Г. «Правове регулювання спеціалізованих засобів масової інформації» Міністерство Юстицій: Офіційний сайт. – Режим доступу: https://minjust.gov.ua/m/str_24639
3. Фісенко Т. В. До питання про класифікацію спеціалізованих видань / Т. В. Фісенко // Обрії друкарства. – 2019. – №1(7). – С. 206-216.
4. Шкляр А. О. Професійно-творча діяльність журналіста ділового видання / А. О. Шкляр // Наукові записки Інституту журналістики. – 2014. – №57. – С.110-113.

ИСКУССТВОВЕДЕНИЕ

ДО ПИТАННЯ ТРАДИЦІЇ ВИКОНАННЯ КАДЕНЦІЙ БАРИТОНОВИХ АРІЙ ДЖ. ВЕРДІ

Галавай Андрій Анатолійович

Аспірант 3 року навчання
Інститут Мистецтв ПНУ ім. В. Стефаніка
м. Івано-Франківськ
Науковий керівник

Круль Петро Франкович,

доктор мистецтвознавства, професор,
зав. Кафедри виконавського м-ва
Інститут Мистецтв ПНУ ім. В. Стефаніка
м. Івано-Франківськ

Вступ. Особливості виконання каденцій, виконавська імпровізація в них та традиції виконавства, пов'язані з цими явищами становлять особливий інтерес для дослідника. В оперно-вокальному виконавстві дане коло питання висвітлено набагато менше, ніж в інструментальному. Стосовно ж репертуару опер Дж. Верді, питання виконання каденцій розроблене досить мало. Існують уявлення, що музика оперного реалізму, на противагу більш раннім зразкам оперного мистецтва, вільна від багатьох феноменів виконавської свободи, що виконавець в цій музиці досить точно дотримується тексту композитора, що ряд явищ, які загалом характерні італійській опері як інституту, не діють стосовно даних пластів музики. Втім, при більш детальному дослідженні стану справ у оперному виконавстві стає зрозуміло, що існують як певні неписані традиції, так і певний градус виконавської свободи у трактуванні каденцій арій. Виявленню, розгляду та аналізу даних феноменів виконавства присвячене дане дослідження

Мета роботи. Основною метою дослідження є виявлення характерних особливостей виконання каденцій вердіївських баритонових арій, що складають

неписану виконавську традицію, розгляд явищ виконавської імпровізації в каденціях, що характерні виконавським інтерпретаціями в різні проміжки часу.

Матеріали і методи. Методи дослідження ґрунтуються на порівняльно-інтонаційному виконавському аналізі зі здійсненням нотних розшифровок записів виконання. Матеріалами дослідження є нотні розшифровки виконання каденцій арій відомими оперними співаками, здійснені автором самотійно, а також відповідні аудіо та відеозаписи та нотний матеріал з клавірів опер Дж. Верді.

Результати та обговорення. Проблема дослідження традицій виконання каденцій баритонових арій Дж. Верді є досить малодослідженою в науковій літературі. Чи не єдиним значною роботою, що піднімає питання виконавського причитання каденцій є масштабне дослідження американського музикознавця та диригента Уільяма Кратчфілда «Вокальне рнаментування музики Дж. Верді»(Crutchfield, W. (1983). *Vocal Ornamentation in Verdi: The Phonographic Evidence. 19th-Century Music.* 7(1), 3-54). У. Кратчфілд дослідив значний масив фонографічних записів вердіївських арій для всіх голосів, здійснив велику кількість нотних розшифровок виконань та виявив ряд особливостей виконавства, що на його думку властиві італійській опері як інституту. Так У.Кратчфілд висуває тезу, що виявлені ним явища виконавської свободи відходу співаками в багатьох місцях від авторського нотного оригіналу є ознаками того, що кожна опера – творіння не лише композитора, а й усього інституту італійської опери з її столітніми традиціями виконавства. Вокальне орнаментальне прикрашування є однією з таких неписаних традицій. Редукція даного явища, на думку американського дослідника, поступовий процес протягом усього ХХ століття. Незважаючи на масштабність роботи Кратчфілда, його дослідження охоплює часові рамки лише перших десятиліть ХХ століття. Тому процеси формування і зміни традицій виконання каденцій є надзвичайно актуальними.

Особливо важливим дане питання є для вердіївського баритонового репертуару. Адже відомим є той факт, що в багатьох операх композитора саме баритон як голос є головним рушієм функціонування вердіївською драматургії.

В результаті проведених досліджень та здійснення власних розшифровок виконання, нами виявлено ряд специфічних особливостей виконання каденцій вердіївських баритонових арій. Частина цих феноменів є рудиментами вищевказаної виконавської свободи попередніх епох. Поступово але неухильно процеси академізації в ХХ столітті призводять до загальноприйнятого і в наш час принципу скриптуального академізму – грати або співати авторський текст точно до нот. Однак не у всіх випадках даний принцип діє. Найкращим винятком з правила може послужити зокрема ситуація з традиційною каденцією з арій Графа ді Луни з опери «Трубадур». Так оригінальна каденція має наступний вигляд. (див. Рис. 1)



Рисунок 1. Оригінальний текст каденції з арії Графа ді Луни

Однак у оперному виконавстві в даній арії таке виконання каденції зустріти практично неможливо. Натомість традиційною є каденція з мелодичним малюнком наведеним в наступних нотних розшифровках виконань Е. Бастіаніні та Д. Хворостовського (Див. Рис 2 і Рис. 3 відповідно)



Рисунок 2 Розшифровка виконання Е. Бастіаніні



Рисунок 3 Розшифровка виконання Д.Хворостовського

Мотив даної каденції, її мелодичний рисунок загалом є дуже характерним для найрізноманітніших арій багатьох композиторів для всіх голосів. На це зокрема звертає увагу бразильський дослідник В. Е. Абалада. На даному прикладі яскраво проілюстровано явище конвенційної каденції – виконання певного архетипної мелодичної фігури замість оригінальної, написаної автором.

Варто зазначити, що існує течія за точне слідування нотному оригіналу Дж. Верді. Найвідомішим такого роду пуристом є відомий італійський диригент Р. Муті. Втім традиції виконання каденцій з орнаментування, вставними високими нотами мають місце і в наш час. Існують збірники традиційних каденцій арій (наприклад Ricci, L. *Variazioni, cadenze, tradizioni per canto*, 2vols. Milano: Ricordi. 1937).

Однією з рис зміни традицій виконання каденцій можна вважати явище заміни вокалізованих каденцій та їх фрагментів на фрагменти декламаційного типу. Вищенаведені нотні зразки добре ілюструють і дане явище, втім це характерно і для каденцій інших арій, наприклад аріозо Ренато з опери «Бал-Маскарад» чи арії Макбета з однойменної опери.

Варто зазначити, що ще однією традицією виконавської імпровізації в каденціях вердіївських баритонових арій є додавання вставних високих нот. Втім, вставні високі ноти можна розглядати і під іншим кутом – як особливу традицію оперного виконавства – і, відповідно, в рамках окремого дослідження.

Висновки. Підсумовуючи можемо зазначити, що традиціям виконавства в опері характерне коливання між тягою до вільно-імпровізаційного та строго академічного-текстуального полюса виконання каденцій. Перший був характерним для значного періоду історії оперного мистецтва, його в деякій мірі можна взагалі вважати іманентно властивим опері як інституту. Другий характерний періоду, що охоплював більшу частину ХХ століття приблизно від 30-х. до 90-х. років. В наш час тенденції, породжені музичним автентизмом призвели до відродження імпровізаційних традицій у виконавстві. Обидва вищевказані підходи співіснують у сучасній практиці виконавства.

Ряд каденцій вердіївських баритонових арій виконується строго по нотах або дуже близько до нотного тексту. Однак в ряді арій каденції виконуються набагато вільніше. Існує практика заміни оригінальної каденції на більш традиційну. Іншими рудиментами виконавської свободи можна вважати практику вставних високих нот та інших форм орментального прикрашування мелодичного рисунку каденції.

Питання практики інтерпретації вердіївських каденцій баритонових арій потребує більш ґрунтовного вивчення. Зазвичай дані аспекти випадають з поля зору наукового дискурсу і частіше побутують у нефіксованій формі виконавської практики на сценах театрів та репетицій в класі. Тому більш глибокому вивченню даної проблематики повинні послужити майбутні спеціальні дослідження.

ЕСТРАДНІ ПІСНІ ІВАНА КАРАБИЦЯ: СТИЛЬОВІ ВИМІРИ

Куш Вікторія Віталіївна,
аспірантка
Національна академії керівних
кадрів культури і мистецтв
м. Київ, Україна

Вступ. Музичний доробок Івана Карабиця сьогодні усе частіше стає предметом наукових студій. У поле зору дослідників потрапляють як великі, масштабні твори митця, так і його інструментальні та вокальні мініатюри. Камерно-вокальна музика композитора стала предметом досліджень О. Галузевської [1] та О. Гуркової [2], однак у поле зору дослідниць потрапили передусім вокальні твори академічного спрямування. У монографії Л. Кияновської [3] увагу приділено академічному напрямку його творчості, у тому числі й камерно-вокальній, однак авторка подає свої міркування про причини звернення митця до жанру естрадної пісні. Фактично це єдина робота, де є спроба осмислити вокальну музику композитора не лише в її академічному напрямі, а й в естрадному. У цілому ж естрадні пісні І. Карабиця й досі залишаються поза увагою дослідників. Серед причин назвемо дві: по-перше, І. Карабиць є академічним композитором, і переважна більшість його творів належить до жанрів академічної музики; по-друге, естрадні пісні, більшість з яких написана 1970–1980-х роках, сьогодні є маловідомими широкому загалу через оновлення стилю естрадної музики. Однак не можна не відмітити ренесанс естрадно-пісенної творчості І. Карабиця в сучасному українському культурно-мистецькому просторі, особливо після знакового концерту «Мадонна Україна», організованого сином композитора Кирилом Карабицем у вересні 2015 року, що викликав інтерес і у зірок української естрадної сцени, які виступили інтерпретаторами його пісенних творів, і серед широкого слухацького загалу.

Мета роботи – стильова характеристика естрадних пісенних творів І. Карабиця у їх авторських версіях та виконавських інтерпретаціях.

Матеріали та методи. Матеріалом дослідження стали естрадні пісні І. Карабиця 1970–1980-х років та їх класичні й сучасні виконавські інтерпретації. У роботі було використано історико-культурний метод та метод музично-стильового аналізу для стильової характеристики естрадних пісень митця у їх композиторській і виконавській версіях.

Результати та обговорення. Стильові виміри естрадних пісень І. Карабиця було розглянуто в двох аспектах – композиторському та виконавському. Якщо говорити про композиторські виміри стилю, то відмітимо академізм в його творах, написаних в естрадно-пісенному жанрі, що є цілком очевидним для митця, який отримав академічну композиторську освіту і має досвід написання композицій великої форми, володіє оркестровкою тощо. Тому, безумовно, риси академізму проявляються в його естрадній творчості. Зазначимо однак, що в радянські часи, особливо в 1950–1960-ті роки, але й далі, аж до 1980-х років, віддавалася перевага естрадним стилям, які були найбільш віддалені від західної популярної музики. Так, в естрадній музиці у СРСР переважав академічний тип вокалу, а пісні аранжувалися для естрадно-симфонічного оркестру. Безумовно, джаз і рок в адаптованому вигляді (згадаймо ВІА 1970-х років) також потрапляли на естраду, однак в радянській естраді у цілому панував академізм у його широкому розумінні.

Академічні композитора, до яких належав І. Карабиць, охоче зверталися до академізованої естради, оскільки вона багато в чому була споріднена з академічною музикою неавангардного спрямування. Враховуючи те, що композитор не належав до авангардистів, для нього академізована естрадна музика була органічним типом висловлювання. Для авторського стилю І. Карабиця, що виявився в його естрадно-пісенній творчості, характерні такі риси. Першою з них є органічне включення типових інтонацій естрадної музики свого часу в пісенні твори («Моя земля – моя любов», «Пісня на добро», «Я серцем з Києвом», «Яблука допіли» та ін.). Відмітимо, що інтонації

тогочасної естради потрапляють і в цілком академічні твори І. Карабиця, як, наприклад, у композицію «Моя мати – сивая горлиця» з циклу «Мати», тим самим руйнуючи межу між академічною та естрадною творчістю митця. По-друге, композитор орієнтується на академічний тип вокалу, який передбачає вокальну майстерність, зокрема володіння голосом у широкому діапазоні. По-третє, у своїх естрадних піснях І. Карабиць використовує куплетну форму з приспівом, традиційну для естрадної творчості, однак у той самий час тяжіє до наскрізної драматургії в естрадно-пісенних творах, подібно до камерно-вокальної лірики. Так, у пісні «За рікою тільки вишні», попри строфічну будову тексту, яскраво вимальовується тричастинна форма з контрастною серединою; у пісенних творах посилюється роль коди, де йде підсумок музичного розвитку; вагому роль відіграють інструментальні епізоди, які узагальнюють зміст твору («Днепровская вода» («Дніпра жива вода»), «Моя земля – моя любов», «Яблука доспіли» та ін.); інструментальний супровід побудовано на іншому тематичному матеріалі, ніж пісня, що мало характерно для естрадної музики шлягерного типу («За рікою тільки вишні» «Моя земля – моя любов», «Яблука доспіли» та ін.). По-четверте, для естрадних пісень І. Карабиця притаманний деталізований фортепіанний супровід з елементами поліфонічної фактури, подібно до жанру академічного солоспіву, або вишукана оркестровка в оркестрових версіях пісень. Отже, аналіз стильових рис естрадно-вокальної творчості композитора засвідчив, що у більшості випадків вона близька до академічної, а різниця полягає передусім у звертанні до типових інтонацій естрадної музики свого часу та базовості для пісенних творів куплетної форми з приспівом.

Якщо говорити про еволюцію стилю естрадних пісень композитора, то відмітимо такі моменти. Стиль пісень І. Карабиця 1970-х та 1980-х років доволі суттєво різниться. Це цілком логічно, оскільки естрада – мистецький напрям, для якого відчуття часу є дуже важливим. Естрадна музика подібна моді, яка є швидкоплинною і такою, що постійно змінюється. Саме це й цінував в естраді композитор, який, як зазначає Л. Кияновська, тримав руку на пульсі епохи та

безпосередньо реагував на всі зміни та виклики часу [3, с. 166]. Тому цілком відмінними є його пісні «Моя земля – моя любов» (1976) та «Пісня на добро» (1986): для першої характерна широта мелодики та пісенна стихія, притаманна естрадним творам 1970-х років, друга базується на західноукраїнських танцювальних ритмах, характерних для естрадної творчості 1980-х років.

Виконавський аспект у вивченні авторського стилю є надзвичайно важливим. О. Копелюк, досліджуючи феноменологію стилю І. Карабиця на прикладі його фортепіанної творчості відмічає, що «феноменологія стилю – спосіб пізнання художнього сенсу твору в контексті творчості митця шляхом персональної інтерпретації творів та формування виконавської концепції як смислопокладання діяльності піаніста-виконавця» [4, с. 4]. Отже, дослідник стверджує, що композиторський стиль можливо пізнати крізь призму його виконавської інтерпретації. Дане твердження відноситься до музики академічного плану, однак його цілком можна перенести і до сфери естрадного музикування. Проте варто пам'ятати, що в естрадній музиці є свої закони, де поняття «авторський текст» суттєво відмінне від того, що притаманно академічній музиці. Тому авторський стиль пісень І. Карабиця у його виконавській інтерпретації має оцінюватися у подвійний спосіб – як твір, що виконується відповідно до академічного типу музики, і як естрадної, при цьому під академічним виконанням ми розуміємо ту ж саму естрадну пісню, виконану згідно друкованого авторського тексту. Порівняльний аналіз академічного та естрадного виконання пісень І. Карабиця показав, що попри збереження базового авторського тексту, між ними є суттєва різниця. Найбільш наочно це продемонстрував камерний концерт, присвячений 75-річному ювілею композитора, що відбувся 4 березня 2020 року в Національній спілці композиторів України, де прозвучали відомі естрадні пісні І. Карабиця «Батьківський поріг», «Дніпра жива вода», «Коли полинуть бригантини», «Моя земля – моя любов», «Я серцем з Києвом», «Яблука допіли» як камерно-вокальні академічні твори – у супроводі фортепіано, академічним типом вокалу. Дані інтерпретації засвідчили, що естрадно-пісенна творчість

композитора є близькою до його камерно-вокальної лірики, принципово відрізняючись від останньої лише музичними інтонаціями.

Висновки. Естрадно-пісенна творчість І. Карабиця є значною частиною його композиторського доробку, а також важливою віхою у розвитку української музичної естради. Для авторського стилю його пісенних творів характерно звертання до типових інтонацій естрадної музики свого часу, орієнтація на академічний тип вокалу, використання куплетної форми з приспівом як базової та одночасне тяжіння до наскрізної драматургії, деталізація музичного супроводу. Естрадно-пісенна творчість І. Карабиця є зразком академізованої естради, а тому його естрадні пісні цілком органічно звучать і на камерній сцені, і на великій концертній естраді. Безумовно, обидва типи виконавського стилю – академічний і естрадний – є відмінними у загальному саунді звучання, проте свідчать про органічність сплаву рис обох типів музики у творчості композитора.

ЛІТЕРАТУРА

1. Галузевська О. М. Діалог слова і музики у співтворчості Івана Карабиця та Бориса Олійника: дис. ... канд. мистецтвознавства: 17.00.03 «Музичне мистецтво». Київ, 2006. 177 с.

2. Гуркова О. М. Творчість І. Карабиця в контексті жанрово-стильових тенденцій в українській музиці останньої третини ХХ століття: дис. ... канд. мистецтвознавства: 17.00.03 «Музичне мистецтво». Київ, 2016. 324 с.

3. Кияновська Л. Сад пісень Івана Карабиця. Київ: ДУХ І ЛІТЕРА, 2017. 288 с.

4. Копелюк О. О. Фортепіанна творчість Івана Карабиця: феноменологія стилю: дис. ... канд. мистецтвознавства: спец. 17.00.03 «Музичне мистецтво». Харків, 2018. 334 с.

ТЕАТР АБСУРДУ ХХ СТОЛІТТЯ ТА ТВОРЧЕ ПОЄДНАННЯ «КАРТЕЛЬ»

Ломоносова Наталія Олегівна

Кандидат мистецтвознавства

Одеський державний музичний ліцей ім. професора П. С. Столярського

Вступ. Термін «театр абсурду» ввів Мартін Есслін в 1962 році, бажаючи дати назву драматургії з алогічним безглуздим сюжетом, що представляє глядачеві поєднання несумісного. Багато літературознавців ХХ століття бачили витoki жанру в авангардистських літературних і філософських напрямках, зокрема в дадаїзмі. Головними основами дадаїзму були пропаганда безсистемності і заперечення яких би то не було естетичних ідеалів. Театр абсурду якраз і став новою, яка руйнує театральні канони, силою, що не визнавала ніяких авторитетів.

Очевидно, що сам жанр виник раніше, ніж термін для його найменування. Часом зародження театру абсурду вважаються 50-і роки ХХ століття. У післявоєнну епоху, з одного боку, отримали подальший розвиток авангардистські ідеї 20-х, а з іншого - з'явилося нове відчуття свободи і бажання позбутися від тоталітарного гніту. Театр абсурду кидав виклик не тільки культурним традиціям, а й в якійсь мірі політичному і соціальному строю.

Театр абсурду спочатку ґрунтувався на 4-х стовпах - батьках-засновниках. Біля його витоків стояли три французьких і один ірландський автор - Ежен Іонеско, Жан Жене, Артюр Адамов і Семюель Беккет. Твори кожного з них відрізняються своєрідністю і яскравістю, однак їх пов'язують спільні риси, характерні для кожного абсурдистського твору.

Події будь-якої п'єси абсурду далекі від реальності і не прагнуть до неї наблизитися. Неправдиве і неймовірне може проявлятися як в персонажах, так і в навколишніх предметах і явищах. Місце і час дії в таких драматичних творах, як правило, досить складно визначити, тим більше, що черговість і логіка того,

що відбувається може не дотримуватися. Логіки немає ні у вчинках персонажів, ні в їх словах. Авторами-абсурдистами створюються безглузді фантастичні картини, що вражають, лякають, а іноді і веселять своїм кричущим алогізмом. Ірраціональність - ось до чого прагне театр абсурду.

«Картель» - це унікальне творче об'єднання, в яке входила мережа французьких театрів. «Картель» був створений чотирма відомими французькими режисерами: Шарлем Дюлленом, Луї Жуве, Гастоном Баті і Жоржем Питоєва. Всі вони були продовжувачами справи Копо або його прямими учнями. Саме він, Жак Копо (1875-1949), стояв біля витоків «Картелю». 6 липня 1927 року - це день народження «Картелю», коли Дюллен, Жуве, Баті і Питоєв вирішили об'єднати свої зусилля.

Режисура «Картелю» за роки його існування представила публіці все жанрове розмаїття світової драматургії. Це були і антична трагедія, антична комедія, іспанська драма «золотого століття», італійська комедія дель арте, твори елизаветинцев і перш за все, Шекспір, кращі драми національного французького театру. Учасники «Картелю» вели постійну полеміку в питаннях переосмислення класики і театральної спадщини, домагаючись при цьому серйозних художніх результатів. Але в їх театрах йшла і експериментальна драматургія, і їх сцени знали «лабораторії драматургічних дослідів».

Режисери «Картелю» згуртували навколо себе кращі акторські сили. Вони були уважні до досягнень своїх колег в інших областях творчості, а тому декораційне та музичне оформлення вистав включало в себе досліді музикантів і художників. Майже кожна їхня робота містила елемент новизни і експерименту. Вони вважали, що життя на сцені «повинно бути більш виразним, ніж сама реальність». Але, звичайно ж, театр не може бути тільки справою експериментальною, якщо він хоче жити.

Театр, звичайно, може замкнутися в собі, стати кастовим. Але все такі способи існування приводили до швидкого зникнення і вмирання таких театральних колективів. «Картель чотирьох», як ще його прийнято називати, не відгороджувався від суспільства. Не випадково Дюллен писав: «Якщо театр

хоче зберегти своє місце в соціальній структурі суспільства, яке давно і болісно виношує нові форми, він повинен сам висувати і вирішувати нові завдання».

А тепер розповімо про чотирьох творців «Картелю».

Шарль Дюллен (1885-1949) - один з кращих акторів французької сцени першої половини ХХ століття, режисер-новатор, творчість якого знаходилася в постійному розвитку. Дюллен був художником поривчастим, багатогранним і темпераментним. Його думка завжди була смілива і блискуча, йому однаково дорогі і близькі «бездоганно суворе витонченість і розгнужана стихія ярмарки, Расін і балаган...». Свою першу режисерську роботу Дюллен здійснив на сцені «Театру мистецтв» у 1912 році - це була драма Геббеля «Марія Магдалина». У 1921 році він створює театр «Ательє», де ставить Софокла, Аристофана, Шекспіра, Корнеля, Мольєра. І одночасно відкриває двері свого театру для драматургічних дослідів з нових французьких авторів.

Іншим учасником «Картелю» був Луї Жуве (1887-1951), який яскраво проявив своє акторське і режисерське обдарування. Але, на відміну від Дюллена, він був художником складним і суперечливим. Його вважали метафізиком і резонером, тим, хто любить судити про сучасність з висоти абстрактних категорій. Він був романтиком і гостро відчував свій час, з усіма його надіями і розчаруваннями. Він був ліричний і безстрашний одночасно.

Третім творцем «Картелю» був Гастон Баті (1885-1952). Він займав особливе місце в «Картелі», так як саме він створював програмні театральні маніфести від імені «Картелю» і здійснив ряд серйозних театральних постановок.

Баті говорить також про «панування літератури» в театрі. Це панування призвело до придушення всіх інших, не менш важливих, елементів театру. Баті хотів таких вистав, в яких (як в житті) в рівній мірі присутні і всі інші елементи - пантоміма, світло, декорація, живопис.

Жорж Пітоєв (1884-1939) був четвертим членом «Картелю». Він народився в Тіфлісі, в сім'ї великого нафтопромисловця. Батько його був відомим театралом і навіть деякий час утримував Тифліський театр. У 1902

році-він студент Петербурзького інституту шляхів сполучення. Але театр його захоплював чи не більше навчання. У 1912 році Пітоєв організовує в Петербурзі «Наш театр» і ставить ряд п'єс російської і зарубіжної класики. Театр його був суто демократичним і направляв свою увагу на популяризацію вічних культурних цінностей. У його спектаклях чітко звучить тема розмитості етичних критеріїв у світі, переважає відчуття трагічної нестійкості життя.

Який же результат діяльності цих талановитих людей - «Картелю»?

Історія «Картелю» - це історія французької творчої інтелігенції в період між двома світовими війнами. Історія її надій і розчарувань, віри і безвір'я. Це відповідь на виклик часу. «Картель» вів пошуки по всім театральним напрямкам, і всюди були помітні його успіхи. Режисери «Картелю» значно збагатили і розширили театральний репертуар, вони сприяли твердженням на європейській сцені драматургії Піранделло і Шоу, Жіроду і Чехова. Історія «Картелю» - це історія європейської драми першої половини ХХ століття. Шарль Дюллен, Луї Жуве, Гастон Баті і Жорж Пітоєв надали величезний вплив на розвиток післявоєнного французького театру. Вони виховали найбільших театральних художників театру середини століття.

Література

1. Martin Esslin. The Theatre of the Absurd (Eyre & Spottiswoode, 1962)
2. Martin Esslin. Absurd Drama (Penguin, 1965)

УДОСКОНАЛЕННЯ МЕТОДИКИ ВИКЛАДАННЯ ПРЕДМЕТУ «ГАРМОНІЯ» У ВИЩИХ МИСТЕЦЬКИХ НАВЧАЛЬНИХ ЗАКЛАДАХ

Лютько Любов Петрівна

Викладач-методист

Дніпропетровська академія музики ім. М. І. Глінки

Введення./Introductions.

Гармонія — краса, співмірність. Бездоганна точність пропорцій...

Гармонія — світ співзвучь, світ акордів...

«Акорди... вони ніби квіти... поганих не буває» (думка К. Дебюссі).

Проникнення у цей чудовий світ і є суть предмету «Гармонія».

Найкращій засіб відчинити у той світ двері у всі часи був такий: грати, слухати, аналізувати твори великих митців виявляючи закономірності, помічаючи все те нове, інше та особливе, що привнесла кожна епоха.

З появою учбових закладів — коледжів і консерваторій з'явився засіб здобувати знання про акорди з підручників і конспектів. Відпала необхідність перевертати тисячі сторінок партитур і клавирів. Звісно, що в підручниках зібрано та систематизовано все, що століттями накопичила музична практика.

І може саме тому, якимось поступово і непомітно склалась уява, ніби всі закономірності музичної мови вигадали саме автори підручників і саме для того, щоб ускладнити життя бідному студенту.

Таким чином, теоретичні знання, отримані на уроках, здобуті у конспектах і підручниках, студент повинен застосувати на практиці. Практика — це гармонізація мелодій, чи, як то кажуть, вирішення задач.

Добре виконана задача — це справжній твір. Нехай малесенький, нехай в одній і тій самій хоральній фактурі, але ж твір, зі всією притаманною йому драматургією: зав'язкою, розвитком, кульмінацією та завершенням. І драматургію цю створює саме гармонія — найважливіший засіб формоутворення.

В цьому маленькому творі не може бути порушена класична традиція послідовності акордових функцій. В ньому кожне співзвуччя має бути продуманим, відібраним слухом та вивіреном логікою. В ньому все має бути на своїх місцях: спокій субдомінант, енергія доміант, гострота дисонансів, яскравий зліт напруги у відхиленнях і кульмінаціях, та «приземлення» у розв'язаннях і каденціях.

Але буває, що трапляється зовсім по-іншому. Замість творчо осмисленої роботи виходить формальне написання якихось випадкових співзвучь. І навіть, коли вони побудовані та поєднані вірно, все звучить невиразно, неприйнятно. Акорди начебто заблукали, загубили уявлення, у якому фрагменті форми вони знаходяться і чого від них чекає мелодія.

Це означає, що гармонічна логіка відсутня, тобто сенсу у такій роботі мало.

Відсутність логіки — велика біда. Помилки у голосоведінні півбіди. Їх можна виправити, або вони зовсім зникнуть, коли з логікою буде все в порядку.

Тепер висловимо декілька слів про паралельні квінти та інші технічні негаразди.

Всім, хто проходив курс гармонії, знайомі такі сумніви: в живій музиці композитор допускає безліч паралельних октав і квінт, всіляких стрибків, збільшених рухів, «невірних» подвоєнь, розв'язань і таке інше.

Чому це можливо у творах, а у задачах ні?

Тому, що у творах задіяні всі засоби виразності. Їх багато: розвинена мелодія, живий ритм, контрастні регістри, тембри, темпи та інше. А головне, вихідний початковий задум автора, що потребує особливого відбору виразних елементів.

Задачу ж пишуть виключно у 4-голосному складі, у хоральній фактурі, як найбільш зручних для учбових цілей.

Таким чином, у задачах головне драматургічне навантаження покладається переважно на акорди. Саме вони будують форму. І оскільки їм не допомагають ні вільна мелодична лінія, ні різноманітний ритмічний малюнок, а

ні інші засоби виразності, величезне значення набувають норми голосоведіння. Вони, ці строгі норми, чи, як то кажуть, «правила», покликані забезпечити звучання високої якості.

Мета роботи./Aim.

Але самі по собі добре засвоєні правила, добросовісно вивчені акорди і навіть уміння гармонізувати мелодію без помилок не можна не можна вважати кінцевою метою навчання.

Треба прагнути до головного. А саме:

- 1) бачити, чути, відчувати унікальну красу будови музичного твору;
- 2) засвоїти класичні традиції, щоб орієнтуватися в еволюційних процесах тонального мислення;
- 3) придбати здібність дивуватися авторським знахідкам, насолоджуватися фарбами гармонії, пропорціями форми;
- 4) навчитися мислити логічно;
- 5) освоїти «швидкочитання» акордів, придбати здатність їх миттєво впізнавати, схоплювати очами гармонічні звороти фраз, що безумовно допоможе краще читати з листа музичний твір, швидше вчити його напам'ять.

Сучасним студентам пощастило навчатися предмету «Гармонія» по новому посібнику. І ми пишаємось тим, що саме у нас в Дніпропетровській академії музики ім. М. І. Глінки з'явилися талановито зроблені В. І. Скуратовським «Задачі по гармонії».

Цей посібник унікальний. Аналогів йому немає.

В ньому враховані реалії сьогодення, коли більшість вступаючих до музичного коледжу не мають належної підготовки. Тому посібник вирізняється наступним:

Кожна тема представлена трьома розділами, які містять три рівня труднощів:

- розділ «А» — гармонізація мелодії за допомогою наданої цифровки;
- розділ «Б» — гармонізація мелодії з прописаним басом;
- розділ «В» — гармонізація мелодії по самостійно обраному плану;

Матеріали та методи./Materials and methods.

Мелодії для гармонізації являють собою мініатюрні аналоги «живої» музики. Вони наспівні, яскраві, жанрово різноманітні, а головне функціонально зрозумілі. Важливо, що в них гармонію можна не тільки вловити слухом, а і визначити за допомогою функціональної логіки;

Посібник доповнює лаконічний конспект, де чітко та доступно викладені поради для тих, хто хоче розібратися у законах класичної гармонії і опанувати технікою голосоведіння;

Посібник доступний студентам з навіть дуже слабким рівнем підготовки.

Розділи «А» і «Б» необхідні як підготовчий етап, де надається можливість всім учням (і дуже слабким), розібратися в типових гармонічних зворотах, опанувати логіку акордових послідовностей, зрозуміти рухи басу та формотворчу роль гармонії взагалі.

Ці нескладні і водночас музично привабливі зразки мелодій для гармонізації цілком здатні замінити багатослівні виклади матеріалу на сторінках традиційних підручників, які, на жаль давно не надихають на творчість сучасних студентів.

Окрім того, задачі із збірки В. Скуратовського можуть бути використані в якості вправ на фортепіано. Розділ «А» — це ті ж послідовності, без яких неможливо уявити собі успішний розвиток гармонічного слуху, тільки послідовності з мелодією та ритмом.

Розділ «Б» також можливо використати як корисну вправу на фортепіано, додаючи до крайніх голосів середні.

Що ще є нового у посібнику, що розглядається?

Це компоновка тем та, безперечно, їх наповнення.

Так D₇ і його обернення автор не розділяє на дві різні теми, як то пропонують «Бригадний підручник» та «Задачі по гармонії» Б. Алексеєва. Не розділяє, тому що поєднання основного виду септакорду та його обернень в межах однієї теми, дає учням можливість зрозуміти, де і як більш раціонально можна використовувати кожний з них. Так з'являється розуміння формотворчої

ролі гармонії та ролі кожного з акордів у побудові періоду (D_7 —переважно у заключних та перерваних кадансах D_{56} , D_2 у затактах, D_{34} переважно у прохідних зворотах і таке інше).

Аналогічним чином не розділяються теми «Гармонічний мажор» та «Секстакорд і тризвук II ступені».

Так само гармонічною логікою пояснюється поєднання в одну тему D_9 , та D_7 з секстою, VII_7 з квартою і відокремлення у іншу тему III ступінь і VII_6 , акордів за допомогою яких здійснюється гармонізація висхідних і низхідних тетракордів.

Велика увага у збірці В. Скуратовського приділяється темам «Повна діатоніка», «Діатонічні секвенції», «Відхилення через побічні субдомінанти». Саме ці розділи навчальної дисципліни «Гармонія» у відомих посібниках різних авторів є найбільш невдалими.

Дотепно і легко розв'язано одне з усталених непорозумінь у позначеннях акордів DD (альтерованої S). Відомо, що «пітерська» школа та її послідовники взагалі відмовляються від позначень «DD», спираючись на цифрові позначення, де альтеровані тони ідуть зі знаками «плюс» та «мінус». «Московська» школа закріплює літерне позначення тих же акордів, де альтеровані тони ідуть зі знаками «дієз» та «бемоль».

Автор наданого посібника поєднує дві системи позначень. Вони постійно чергуються для того, щоб студенти уникали стереотипів і мали чітке уявлення про різні можливості позначень акордів, що пов'язані з IV підвищеною ступенню тональності.

Результати та обговорення./Results and discussion.

Перша частина «Задач по гармонії» В Скуратовського завершується темою «Модуляція у тональності I ступеня спорідненості».

Все, що вона містить, випробувано у Дніпропетровському фаховому музичному коледжі при академії музики ім. М. І. Глінки на протязі десяти років. Наслідки добрі. Цей посібник став незамінним у всіх викладачів навчальної дисципліни «Гармонія».

Друга частина посібника вийшла з друку у 2017 році. До неї увійшли задачі по наступним темам: «Поступові модуляції у тональності II та III ступенів спорідненості», «Неакордові звуки», «Альтерована домінанта», «Мажоро-мінорні і міноро-мажорні системи», «Енгармонізм. Енгармонічні модуляції», «Органний пункт», «Еліпсис».

Завершуючи аналіз нового, надзвичайно корисного посібника Володимира Скуратовського, вважаю за необхідне висловити свої думки про негативні моменти, що повсюдно закріпилися роками у фахових музичних коледжах у методиці викладання предмету «Гармонія».

Навчальна програма, як відомо, має три основних розділи: вирішення задач, гра вправ на фортепіано, аналіз музичних творів. Але аналіз творів — те головне, що потребує багато уваги, заради чого виконуються численні письмові роботи, заради чого взагалі існує дисципліна «Гармонія», опинився на останньому місці.

Гра вправ на фортепіано також знаходиться далеко не у центрі уваги. Але ж саме на клавіатурі, в роботі над секвенціями, каденціями, послідовностями, випрацьовується слуховий досвід, запам'ятовуються найбільш вживані, найбільш поширені гармонічні звороти, засвоюються основні принципи класичної гармонії.

Письмові роботи з задачами беруть левову частину часу уроку. При всій повазі до їх великого значення, так бути не може.

Висновки./Conclusions.

Гармонія — чудова наука. Вона вчить мислити, мислити логічно, логічно творити, допомагає придбати смак та почуття міри, що вкрай необхідні музиканту, виховує увагу до кожного звуку, до його вагової ролі у музичній тканині.

Як викладач з багаторічним досвідом я наполегливо рекомендую всім викладачам теорії музики України вникнути у проблеми, викладені у наданій роботі, і системно використовувати ідеї творчого виховання стосовно навчальної дисципліни «Гармонія».

ВПЛИВ ВОКАЛЬНОЇ МУЗИКИ НА ЗДОРОВ'Я ЛЮДИНИ

Мальцева Олена Володимирівна,

старший викладач кафедри музичного мистецтва та хореографії
Навчально-науковий інститут культури і мистецтв
Луганського національного університету імені Тараса Шевченка (м. Полтава)
викладач-методист Полтавської дитячої музичної школи № 3 імені Б. Гмирі
м. Полтава, Україна

Анотація: Стаття присвячена дослідженню психологічних аспектів впливу вокальної музики на психічний стан людини. Показано, що музика впливає на функціональний стан людини, на його морально-етичний стан, на діяльність і когнітивні процеси, виділяється вплив вокального компонента музики та аналізуються психофізіологічні механізми вокалу.

Ключові слова: вокалотерапія, психотерапія, резонатор, музика, вокальний голос, функціональний стан людини.

Музика має широкий спектр дії, що було відомо людству з глибокої давнини і науково доведено дослідженнями вітчизняних і зарубіжних вчених. Наприклад, спеціальні фізіологічні дослідження виявили вплив музики на різні системи людини [1], [2], [3]. Було доведено, що сприйняття музики прискорює серцеві скорочення і виявляє підсилюючу дію музичних подразників: на пульс і дихання (в залежності від тембру, висоти і сили звуку), на вироблення тих чи інших гормонів; а також доведено що, частота дихальних рухів і серцебиття змінюється в залежності від темпу і навіть від тональності музичного твору, за даними І. Сеченова [6]. Також існують роботи, що показували вплив музики не тільки на фізіологічну складову функціональних станів, а й на духовно-моральні особливості особистості. На думку одних авторів, музика буває як моральною, так і аморальною; інші вважають її носієм тільки позитивних моральних цінностей; треті впевнені, що музика і мораль абсолютно по відношенню один до одного індіферентні. Аспект проблеми взаємозв'язку музики і духовно-морального виховання розробляли Е. Бодін, Л. Ісьяновой,

С. Каргапольцевим, К. Маміровим. Музика просто необхідна нам усім. Це доводить наш повсякденний досвід, коли ми можемо спостерігати за оточуючими нас людьми. Це чоловік, що слухає музику в машині по дорозі на роботу або додому. Це школяр, що одягає навушники, щоб слухати музику, як тільки-но закінчився урок. Це самотня літня жінка, що включає магнітофон, щойно переступивши поріг власного будинку, і т. д. А так же про це говорить і те, що люди, які пережили неприємні моменти, стрес, намагаються поліпшити свій настрій слуханням музики, грою на музичних інструментах, особистим виконанням пісень, і звичайно ж слуханням вокального співу. Отже, вокальна музика, при всій різноманітності її жанрів, є однією з найпопулярніших, а співочий голос є явище дивовижне [5]. Наприклад, в творчості Дмитра Шостаковича вокальна музика займає не менш важливе місце, ніж інструментальні композиції. Тут вокальна музика гармонійно поєднується із його симфонією. Перший вокальний цикл «Байки Крилова» був написаний композитором в шістнадцять років (1922), а останній – «Сюїта на слова Мікеланджело» – в останній рік життя (1975). По-справжньому правильний і гарний голос – велика рідкість. А тому співаків, що володіють гарними голосами, здатними приносити справжнє естетичне задоволення і приємний вплив на оточення, у світі порівняно небагато. Тому такі голоси, як і все у світі рідкісне і прекрасне, сильно привертають людей, які захоплюються ними і цінують їх. Однак, незважаючи на те, що вплив музики на психіку людини активно вивчався і вивчається, менш вивченим є вплив саме вокального компонента музичного мистецтва, в той час як, слухачеві потрібен вокаліст не тільки як художник – виконавець, який усвідомлює свої думки, емоції, і готовий в будь-який момент до продуманого захопливого творчому виступу, а й бездоганно володіє голосом, що відтворює «правильні» і «благодатні» звуки.

Вокальний звук, згідно постановки головного резонатора, назвемо: 1) правильним, тобто цілісним, це коли відтворюються вокалістом всі звуки – низькі, середні і високі, проходять через головний резонатор; 2) частково правильним, тобто надірваним, це коли не всі звуки, а тільки окремі – низькі,

або високі, або ж тільки середні, тобто тільки окремі звуки, проходять через головний резонатор; 3) не правильним, тобто безладним, це коли звуки і низькі, і середні, і високі з волі випадку (тобто хаотично) разом проходять, а разом не проходять через головний резонатор. Отже, механізм правильного голосоутворення будується на максимальному використанні резонування. Резонатор – перш за все підсилювач звуку. Він підсилює звук, практично не вимагаючи від джерела звуку ніякої додаткової енергії. Вміле використання законів резонансу дозволяє досягти величезної сили звуку до 120-130 дБ, вражаючої невтомності, а також – забезпечує багатство обертонового складу, індивідуальність і красу співочого голосу. У вокальній педагогіці розрізняють два резонатори: головний і грудний. Німецький педагог Ю. Гей вважає «з'єднання грудного і головного резонаторів» можливим за допомогою носової порожнини, яку він назвав «золотим мостом» [2]. Навчитися правильно і красиво співати дуже складно. У співака, в порівнянні з іншими виконавцями-музикантами, самоконтроль більш ускладнений. Так як інструмент відтворення звуку, а саме голосовий апарат, є складовою частиною його організму, тому співак чує себе інакше, ніж навколишні. При тренуванні і навчанні резонаторні та інші відчуття, пов'язані з процесом співу, виявляються для нього незнайомими, новими. Тому співакові потрібно багато знати і розуміти.

Формування позитивних функціональних станів у людини є однією з найважливіших задач сучасної психології. Позитивні функціональні стани – це нормативний рівень уваги, сприйняття, понятійного мислення, моторної активності, мотивації та емоцій. Для регуляції функціональних станів організму в сучасній психології використовується різні методи: психотерапія та аутогенне тренування, масаж і виробнича гімнастика, кольорове оформлення приміщень і створення кабінетів психологічного розвантаження та інші. А також одним з методів регулювання функціональних станів людини виступає музика, а саме голос виконавця. Якщо враховувати, що співаки усіх шкіл, які досконало володіють своїми голосами (у яких низькі, середні і високі звуки вільно проходять через головний резонатор) співають однаково (різниця лише в

стилістичних особливостях виконання, мови і національного темпераменту), то можна зробити висновок: створюючи для людини перед роботою (а для профілактики – і після роботи) можливість прослуховувати музично-вокальні твори різних співаків, у яких при виконанні творів вокальний звук «правильно» проходить через головний резонатор, то можна відрегулювати їхні функціональні стани у бік хороших.

Природа подарувала людині дивовижну властивість, давши їй можливість висловлювати свої почуття і думки за допомогою звуків-слів. Здатність висловлювати свої почуття і емоції найкращим чином проявляється в мистецтві співу. Співати відмінний засіб для зняття внутрішньої напруги і для самовираження. В процесі співу – сольного або хорового – зміцнюється співочий апарат, розвивається дихання, положення тіла під час співу (співоча установка) сприяє вихованню хорошої постави. Все це позитивно впливає на загальний стан здоров'я. Після занять вокалотерапії дихання стає більш економним, а, за твердженням вчених, від цього залежить працездатність людини. Правильний підбір дихальних і голосових вправ забезпечує і більш якісне функціонування серцево-судинної системи, оскільки велике навантаження припадає на діафрагму, міжреберні м'язи, м'язи черевного преса, за рахунок яких відбувається масаж внутрішніх органів. Спів благотворно діє на нирки, на залози внутрішньої секреції, масажує гортань, щитовидну залозу, серце [4].

Зв'язок голосу, будь-якого звуку, акустичної вібрації з нервовими центрами і здоров'ям людини було встановлено ще в давнину. Різні звуки породжують різні вібрації, які в свою чергу по-різному впливають на наше самопочуття. Метод вокалотерапії – універсальний засіб лікування, оскільки впливає не на якийсь орган окремо, а на весь організм.

СПИСОК ЛІТЕРАТУРИ

1. Брусиловский Л. С., Музыкалотерапия: Руководство по психотерапии. / под ред. В.Е. Рожнова. М., 1985.

2. Гей Ю. Немецкая школа пения, изд. Лань, Планета музыки, 2014, 1-ое изд.
3. Зирко А.В., Орлов А.Б. Вокалотерапия: перспектива эмпирического исследования // Психологические исследования. 2017. Т. 10, № 53. С. 3. URL: <http://psystudy.ru>.
4. Петрушин В. И., Музыкальная психотерапия: теория и практика: учеб. пособ., М.: Владос, 2000.
5. Роджерс К. Взгляд на психотерапию. Становление человека. М.: Прогресс, 1994. 480 с.
6. Сеченов И. М., Избранные произведения: В 2-х томах /редакция и послесловие Х. С. Коштыянец, М.: Изд-во АН СССР, 1952-1956.Т.2.

СЕМІОТИЧНА МОДЕЛЬ УМБЕРТО ЕКО У ПРОЄКЦІЇ НА ВИКОНАВСЬКУ ІНТЕРПРЕТАЦІЮ МУЗИЧНОГО ТВОРУ

Опарик Лариса Миколаївна,
к. мист., доцент, доцент кафедри
музичної україністики та
народно-інструментального мистецтва
Прикарпатський національний університет
імені Василя Стефаника
м. Івано-Франківськ, Україна

Вступ. Загальною тенденцією у постмодерністській ситуації конкурентного співіснування елітарної та масової музичних культур є зростання ролі актуальних слухацьких орієнтирів, що зумовлює розширення творчого спектра комунікативних функцій сучасного академічного виконавства, основні з яких полягають у суспільній адаптації та популяризації творів музичного мистецтва. Виконавська актуалізація музичного твору як предмета інтерактивного спілкування в системі музичної комунікації пов'язана з інтерпретацією комунікативних механізмів естетичного впливу на слухача, закладених композитором на рівні авторського тексту. Музикознавче осмислення цих процесів передбачає широке застосування наукових здобутків суміжних галузей сучасного гуманітарного знання та, зокрема, таких його визначних представників, як Умберто Еко – всесвітньовідомого італійського літератора, романіста, вченого-теоретика, лінгвіста, медієвіста, філософа, культуролога і масмедіолога, професора семіотики Болонського університету та почесного професора понад 30 університетів Європи, Азії та Америки, автора популярних наукових праць «Відкритий твір», «Відсутня структура», «Міт про Супермена», «Межі інтерпретації», «Теорія семіотики» та ін.

Мета роботи. Апробація семіотичної моделі Умберто Еко в ході музикознавчого дослідження слухацьких чинників формування виконавської інтерпретації музичного твору.

Матеріали та методи. Матеріалами представленої розвідки є наукові праці У. Еко, зібрані автором у книзі есеїв під назвою «Роль читача» (1979), в якій викладені основні принципи семіотичної методології як універсального наукового апарату дослідження комунікативної природи художніх текстів, що з позиції завдань семіотичного аналізу музичного твору означає вихід у міждисциплінарні сфери інтегрування музикознавчих підходів з лінгвістичними, філософськими, культурологічними, соціологічними, психологічними методами наукового пізнання. Матеріалами для апробації семіотичних підходів у вивченні комунікативної специфіки музично-виконавської інтерпретації служать опубліковані інтерв'ю та щоденникові записи видатних митців про власні творчі програми виконання відомих музичних творів.

Результати та обговорення. Семіотична методологія, що лежить в основі досліджень Умберто Еко, передбачає особливе спілкування автора й читача, роль якого полягає у розв'язанні низки інтелектуальних завдань, віднаходженні й наповненні власним змістом тих «чорних скриньок», які пропонує художній або науковий текст. Зосереджуючи увагу на великій кількості культурних текстів, У. Еко апелює до «енциклопедії» свого читача, яка має охоплювати знання не лише з царини літератури, музики, мистецтва, лінгвістики, філософії, історії, кіно, а й зі сфери фізики, хімії, математики чи інших наук.

Розвиваючи ідею необмеженого семіозису, покладену Ч. Пірсом в основу концепції знака, Умберто Еко здійснює цікаві екскурси в царину музики, обґрунтовуючи, зокрема, поняття «завершеності» та «відкритості» твору мистецтва на прикладах музичних композицій Баха, Верді, Стравінського, з одного боку, та Штокгаузена, Беріо, Булеза, з іншого. У результаті цих зіставлень У. Еко приходять до висновку про те, що «твір мистецтва – це завершена і *закрита* у своїй унікальності форма як збалансоване й органічне ціле, що водночас є *відкритим* продуктом з огляду на свою чутливість до великої кількості різних інтерпретацій, які не зазіхають на його неповторну

специфіку. Звідси, кожне сприйняття твору мистецтва є як його *інтерпретацією*, так і *виконанням* (точніше, *виповненням* – Л. О.), тому що в кожному сприйнятті твір набуває нової, несподіваної перспективи» [2, с. 83].

Своєрідне розуміння закритості музичного твору виконавцем-інтерпретатором знаходимо в книзі Девіда Дюбала «Вечори з Горовицем». У інтерв'ю американському журналісту Володимир Горовиць називає «закритими» «Картинки з виставки» М. Мусоргського і пояснює, чому він вирішив створити власну транскрипцію цього твору, який, за словами піаніста, потрібно було «трохи розвинути», «фортеп'янізувати» для покращення звучання, адже «Мусоргський не був справжнім піаністом» і «не знав, як це зробити» [1, с. 36]. Отже, позиція Горовиця-інтерпретатора пояснюється не тільки його феноменальним володінням всіма ресурсами рояля та досконалим знанням акустичних законів сцени, але й власне комунікабельною відкритістю самої виконавської особистості піаніста з її переможним артистичним інстинктом та націленістю на захоплюючу гру зі слухацьким сприйняттям. Тому свою інтерпретацію «Картинок з виставки», виконання яких буквально електризувало аудиторію, Горовиць вважав творчою удачею, незважаючи на гостру критику з боку частини професіоналів з приводу занадто вільного втручання піаніста в авторський текст.

Питання свободи інтерпретації художнього твору є одним із центральних у концепції Умберто Еко, згідно з якою твір є відкритим для свободи дій адресата-читача, котрий завдяки своїй винахідливості повинен завершити його власними значеннями. Проте множинність перспектив, з яких можна розглядати художній твір, не означає повного хаосу в його внутрішніх зв'язках. Читач, за словами Еко, має «шанс вставити щось від себе, але це «щось» завжди залишається в межах того світу, який мав на увазі автор» [2, с. 11].

Концептуальне осягання музикантом-інтерпретатором художнього світу автора твору відбувається на шляху дослідження логіки музичної композиції, розкриття внутрішніх зв'язків елементів структури естетичного цілого з позиції виконавського реконструювання авторської комунікативної програми

«спрямованості форми на сприйняття» (Б. Асаф'єв). Плідність руху інтерпретаторської думки в цьому напрямі доводять «Зауваги до першої частини П'ятої симфонії Бетховена» (1951) Вільгельма Фуртвенглера, які є показовим прикладом творчого застосування семіотичної методології в диригентському мистецтві.

У цих записах привертає увагу те, що виконавський аналіз композиційних прийомів автора П'ятої симфонії наводить інтерпретатора на роздуми про характер зв'язку композитора зі своєю публікою, що можна сповна розшифрувати психологічно по манері подачі матеріалу. На думку Фуртвенглера, Бетховен ставиться до слухача принципово серйозно, про що свідчить «його потреба в обов'язковій логіці дії, яка не може і не повинна перерватися ані на мить. Ця потреба доводить, як цінує композитор тісний контакт зі слухачем, як важливо для нього бути дійсно зрозумілим» [3, с. 430]. Відтак «слухач – це гідний партнер для Бетховена, котрий бачить у ньому ближнього, якого треба полюбити як самого себе, у справжньому християнському смислі» [там само, с. 431]. Разом із тим, ставлячись до слухача так само серйозно, як і до самого себе, Бетховен «вимагає присутності повноцінного слухача», здатного осягнути авторську ідею твору. Тому, робить висновок Фуртвенглер, кожне адекватне виконання бетховенського твору в ідеалі неначе створює спільноту, колектив, тобто ідейно консолідує концертну публіку навколо музичної події, залучаючи слухачів-сучасників до світу музичних цінностей.

Таким чином, у контексті автокоментарів В. Фуртвенглера, визнаного у ХХ столітті одним із кращих інтерпретаторів музики Л. Бетховена, з'ясовується, що виконавське осягання авторської концепції адресата-слухача наближує інтерпретатора до розшифровки внутрішньої програми (підтексту) музичного мовлення композитора, а отже – до розпізнавання комунікативної інтенції автора.

Поняття інтенції є ключовим у семіотичній моделі Умберто Еко, згідно з якою твір, що інтерпретується, постає на перетині декількох інтенцій – інтенцій

емпіричного і так званого Зразкового автора, інтенцій емпіричного і Зразкового читача та інтенції самого тексту. Найсуттєвішою з точки зору інтерпретатора є інтенція тексту, що являє собою механізм, який має завдання витворити свого Зразкового читача, а той у свою чергу вимислити Зразкового автора, передбаченого текстом. Отже, один із принципових підходів до інтерпретації тексту, з точки зору Еко, полягає у виявленні стратегії створення Зразкового читача, який є ідеальним відповідником Зразкового автора.

Висновки. Таким чином, проєкція семіотичної моделі Умберто Еко на інтерпретаційну програму В. Фуртвенглера розкриває спільність руху концептуальної думки вченого-семіотика та музиканта-виконавця. Однак процедура виявлення стратегії створення Зразкового слухача для музиканта-інтерпретатора є проміжним етапом у реалізації цілеспрямованої виконавської установки на адекватну передачу індивідуального стилю композитора, що за умови співвіднесеності масштабів творчих особистостей музиканта-виконавця і композитора уможливорює виникнення ефекту «художнього відкриття» (Л. Мазель). Це означає не лише висвітлення нових граней у стилі композитора, але й творення нових смислів як таких, що не належить ні структурам, ні тексту з його функціональними механізмами, а народжуються саме із несподіваного зіставлення значень музичного тексту, стаючи надбанням зустрічного розуміння духовно наснаженого полілогу композитора, виконавця та слухача.

СПИСОК ВИКОРИСТАНИХ ДЖЕРЕЛ

1. Дюбал Д. Вечера с Горовицем. М. : Издательский дом «Классика – XXI», 2008. 388 с.
2. Еко У. Роль читача. Дослідження з семіотики текстів. Львів : Літопис, 2004. 384 с.
3. Фуртвенглер В. Бетховен и мы: Замечания к первой части 5-й симфонии. *Дирижерское исполнительство: Практика. История. Эстетика.* М. : Музыка, 1975. С. 416–431.

УДК75.056Пол:[655.4:655.533]](477)"195"(045)

**ІСТОРИЧНІ ГЕРОЇ УКРАЇНИ ДОБИ ГЕТЬМАНЩИНИ В ТВОРЧОСТІ
ВИДАТНОГО УКРАЇНСЬКОГО ХУДОЖНИКА
ДРУГОЇ ПОЛОВИНИ ХХ – ПОЧ. ХХІ СТ. В. ПОЛТАВЦЯ**

Полтавець-Гуйда Оксана Вікторівна

доцент кафедри живопису Київської державної академії
декоративно-прикладного мистецтва і дизайну імені Михайла Бойчука
Orcid: (0000-0003-2828-0801)

Анотація. Дане дослідження присвячене серії робіт видатного українського художника другої половини ХХ - поч. ХХІ ст. В.Полтавця на тему героїчного минулого України доби Гетьманщини. В ньому підкреслюється важливість піднятої теми для розвитку української науки, культури, для якісної художньої освіти майбутніх поколінь художників, для виховання патріотизму української нації.

Ключові слова: історична пам'ять, художній образ, знакові події, ментальність, історичний період, традиція, живописний твір, художня ілюстрація, батальний живопис, живописна палітра, художня майстерність, емоційне враження.

Важко переоцінити важливість збереження історичної пам'яті кожної нації для її майбутнього розвитку. Цьому приділяється велика увага в усіх розвинених країнах світу, через створення художніх образів історичних героїв і знакових подій вони назавжди лишаються в свідомості народу. Цьому сприяє і безпосередньо народна творчість – створення дум, балад, пісень, народного малярства, особливого звучання вона набуває в творчості професійних митців – в написанні вагомих літературних і музичних творів, історичних картин, в екранізації подій минулого. Через митців пам'ять про народних героїв популяризується, їх образи стають відомими із самого дитинства. Тема історичної пам'яті є важливою для виховання патріотизму і відчуття гордості за

власну державу, для усвідомлення основних ознак ментальності нації, для глибокого розуміння ходу історії і досягнень національної культури.

Україна має яскраву, багату на події історію, зберігає ряд видатних знакових імен, які в своїй більшості пожертвували своїм життям заради волі народу і утвердження власної держави.

В нашій країні вирізняються два яскраво окреслених періоди її історичного розвитку, що становлять особливий інтерес для істориків і митців – доба Київської Русі і доба Гетьманщини, тобто Козачої держави.[4, 5-49, 495-558].

В епоху втрати нашою країною державності твори, які б оспівували героїку українців на власній землі, не віталися, часто й зовсім заборонялися, а саму пам'ять про неї намагалися знівелювати або й зовсім стерти. Але, починаючи з другої половини ХІХ ст. українська історія постійно опрацьовується, переосмислюється, відповідно культура наповнюється новими непересічними творами. Своє вагоме слово сказали перш за все літератори. П.Куліш пише перший український історичний роман «Чорна рада», геніальний Т.Шевченко дивує світ історичними поемами «Гайдамаки», «Причинна», «Сліпий», М.Гоголь створює образ безсмертного Тараса Бульби, І.Франко прославляє героїзм давніх українців в «Захарі Беркуті», названі лише частина найвідоміших творів. Література і поезія завжди були пов'язані з образотворчим мистецтвом, художники ілюструють видання, пишуть живописні твори, надихаючись літературним словом. «Культура наша давня, велика, оригінальна, самостійна і серед слов'янських народів займає почесне місце, бере одне із перших місць» - писав Іван Огієнко [6,129].

За часів Радянського Союзу, до здобуття Україною Незалежності, українські митці були позбавлені можливості вільної творчості на теми з власної історії, звернення до неї вважалось проявом націоналізму, переслідувалось і каралось. Винятком було зображення постаті Богдана Хмельницького як уособлення дружби українського і російського народів, до теми козацтва також можна було долучитися, ілюструючи дозволені цензурою літературні твори. Деяке послаблення митці відчували під час «хрущовської

відлиги », в добу «шістдесятників». В 70-ті роки знов настала пора реакції. Але традиції, закладені творчою інтелігенцією ще в ХІХ ст., не зникли, незважаючи на політичний тиск, вони постійно мали свої прояви в різних мистецьких осередках. Такою була, зокрема, майстерня батального живопису видатного українського живописця і графіка М. Дерегуса в Харківському художньому інституті (1944-1950 р.).

До Михайла Гордійовича майстерню очолював видатний майстер історичного живопису і графіки М.Самокиш, який написав багато творів, присвячених українському козацтву. М. Дерегус також був автором непересічних картин і ілюстрацій на тему козаччини. Тож у майстерні панував дух української свободи і обізнаності в правдивій історії, студентські постановки на живописі ставилися в національному і козацькому вбраннях, писали ескізи відповідної тематики. Звинувачений в націоналізмі, М. Дерегус змушений був припинити керувати майстернею, але і за недовгий період існування вона дала свої плоди, про що промовляють імена її випускників.

В. Полтавець (1925-2003р.) воював у ІІ світову війну, був демобілізований з фронту після важких поранень. Це дало йому важливий життєвий і військовий досвід, необхідний художнику-баталісту, історичному живописцю і графіку. В 1944 році він став студентом Харківського художнього інституту, закінчив майстерню батального живопису М. Дерегуса. Рисунок в майстерні викладав видатний майстер класичного спрямування, блискучий майстер рисунка О. О. Кокель, учень І.Рєпіна. Все своє життя В.Полтавець присвятив історичній тематиці, яскраво проявив себе як майстер батальної картини, діорами, художньої ілюстрації класичної української і світової літератури, як довершений художник-кіннотник. Будучи сам козацького роду, художник любив коней як одних із самих благородних створінь на землі, розумних і відданих друзів людини, незамінних супутників українських козаків. В.Полтавець створив багато вагомих робіт, присвячених різним періодам з історії України, зокрема Громадянській і ІІ світовій війні, епосі Київської Русі і давніх скіфів, періоду кріпосного права , але найбільшою його мрією було створення серії робіт з історії українського козацтва. Художник

захоплювався історією, він глибоко знав історичний матеріал, кожний образ відчував як особистого близького знайомого. Його мрія здійснилася тільки після 1991 року. Залишаючись все життя художником романтичної вдачі, В.Полтавець глибоко перейнявся жертвними долями українських героїв-козаків, їх видатних ватажків, він прагнув, щоб імена наших великих пращурів були широко відомі в народі. Для цього потрібно створення усталеного візуального ряду історичних постатей, портрети більшості з яких не збереглися, або і не були написані, зважаючи на воєнні лихоліття тих часів. В.Полтавець приступив до написання серії таких робіт, обравши вільну, дещо імпресіоністичну манеру, яка підкреслювала романтизм художника і можливість вільного художнього висловлювання водночас.

Художник вже звертався до теми козаччини впродовж свого життя, наскільки це дозволяли обставини. В 50 - 60-х роках минулого століття він проілюстрував ряд книжок з даної тематики. Серед них треба відзначити ілюстрації до роману І.Ле «Наливайко» (1953 р.), до оповідання І.Ле «Побратими» (1954 р.), до поетичної збірки «Вибране» А.Міцкевича (1955 р.), до поетичної збірки «Малий кобзар» Т.Шевченка (1961 р.). Серед живописних творів козацькій темі і темі народного визвольного повстання XVII ст. були присвячені картини «Коліївщина» (1964 р.), «Бій під Берестечком» (1967 р.), «Полководець Богдан Хмельницький» (1974 р.).



В.Полтавець *«Полководець Богдан Хмельницький»* 1974 р. Полотно, олія.

До деякої міри в цей перелік можна поставити і велике історичне полотно «Святослав» (1982 р.), яке зображує давньоруського князя із його військом історично правдиво як вправного вершника із голеною головою і козацьким оселедцем, тим самим показуючи корені козацьких традицій в Україні-Русі.



В.Полтавець. «Святослав» 1981р. Полотно, олія

Але тільки з кінця 80-х, коли настрої здобуття Незалежності вже опановували суспільство, художник зміг нарешті на повну силу звернутися до омріяної козацької тематики. Так, у 1987 році була написана «Козача застава», у 1991-«Герць». За ним побачили світ інші твори, назви яких промовляють самі за себе: «На двобій» (1996 р.), «Кобзар»(1997 р.), «Іван Сірко»(1997 р.).



В.Полтавець. «Іван Сірко»1997. Полотно, олія

У 1998 році були завершені картини «Богдан Хмельницький та його соратники Максим Кривоніс та Іван Богун», «Северин Наливайко», «На поєдинок», «Козак», «Козацька сторожа», в 1999р. – «Яцько Остряниця», «За тобою, Морозенку, вся Україна плаче!...». В 2001 році В Полтавець розпочав роботу над картинами «Петро I і Павло Полуботок» і «Козак Голота», які залишились трохи незавершеними, але майстерний підмальовок і прописка дозволила сказати художнику в даних полотнах все, що він хотів, роботи справляють на глядача велике емоційне враження.



В. Полтавець «Петро I і Павло Полуботок» 2001. Полотно, олія.

В цілому серія робіт відзначається композиційною і живописною різноманітністю, переконливою правдивістю, життєвістю, створені образи є живими, мужніми, шляхетними і вільнолюбними, вони викликають відчуття гордості за наших славетних героїв.

В. Полтавець все життя багато працював з натури, постійно підкріплюючи свої задуми штудійною роботою, він був вправним композитором, бо досконало володів мистецтвом рисунка, в тому числі за уявою. Він вільно komponував батальні сцени, зображував людей, коней, складну військову техніку в будь-якому русі і ракурсі, його живописна палітра була витонченою і благородною. Його спадщина вражає кількістю зробленого і високим рівнем виконавської майстерності.

На сьогоднішній день творчість українських художників, які працювали в історичній тематиці, тільки починають досліджувати, не видана ще монографія «Український історичний живопис», не видані і альбоми багатьох великих майстрів другої половини ХХ століття. Цей період в історії мистецтв України є плідним і цікавим, його дослідження суттєво збагатить науку і культуру нашої держави, буде корисним взірцем для наступних поколінь молодих художників.

ЛІТЕРАТУРА

1. О.М. Апанович. Збройні сили України першої половини ХVІІІ ст. Київ: Наукова думка, 1969. 222 с.
2. О.М. Апанович. Козацька енциклопедія для юнацтва. Київ: Веселка, 2009. 717 с.
3. П.О. Білецький. Український портретний живопис ХVІІ-ХVІІІ століття. Проблеми становлення і розвитку. Київ: Мистецтво, 1969. 319 с.
4. Н.И.Костомаров. Русская история в жизнеописаниях её главнейших деятелей. Москва: Эксмо, 2006. 1022 с.
5. Р.Д. Михайлова. Історичний та батальний живопис Мистецтво середини ХVІІ –середини ХVІІІст. Історія українського мистецтва у5-ти тт.Т.3. Київ: ІМФЕ НАНУ, 2011. С.637-654.
6. Іван Огієнко. Українська культура. Київ: Радянська Україна, 1991.272 с.
7. Тарас Чухліб. Гетьмани України-Русі. Київ: БАО, 2015.302 с.
8. Искусство украинских шестидесятников. Редакторы-составители О.Балашова, Л.Герман. Киев: Основы, 2015. 382 с.

ЗНАЧЕННЯ РИТМУ ТА МАНЕРИ В ЕСТРАДНОМУ СПІВІ

Темченко Іван Анатолійович,

викладач вищої категорії

Полтавська дитяча музична школа № 3 імені Б. Гмирі

м. Полтава, Україна

Анотація: стаття присвячена проблемам естрадного співу, але не в усьому стильовому обсязі такого великого поняття, як естрадний спів, а лише співу в стилях поп-музики (джаз, рок, диско і т. д.), а також співу естрадних пісень, близьких у стильовому відношенні поп-музиці. Також висвітлено значення ритмічної культури для якісного виконання вокальних творів та вплив деяких музичних традицій на формування індивідуальної виконавської манери співака.

Ключові слова: вокал, ритм, манера виконання, ритмічна культура, драйв, свінг.

Кожній вокальній культурі, чи то оперний спів, чи народний тощо, відповідає характерна манера звукоутворення, що дає потрібний за забарвленням (для даної вокальної культури) звук. Манера звукоутворення дозволяє найбільш повно відобразити художні особливості стилю, вона виникає на основі більш ранньої вокальної культури і вдосконалюється разом зі стилем, будучи його характерною особливістю.

Спосіб музичного мислення співака визначає його стильову орієнтацію, а стильова орієнтація, в свою чергу, визначає манеру співу, а отже, і звукоутворення.

Для правильного розвитку музичного мислення дуже важливою є робота над ритмом, яка в свою чергу формує у виконавця якісну технічну базу і стає хорошим підґрунтям для формування індивідуальної виконавської манери співака.

Про ритмі написано і сказано вже досить багато. Так, наприклад, індуци вважають ритм головним музичним компонентом. У зв'язку з цим вони

вказують на ритмічність биття серця людини, обертання планет, на ритм зміни дня і ночі, на ритмічність всіх космічних і природних циклів і т.д.

Функція ритму в поп-музиці зводиться до того, щоб налаштувати виконавців і слухачів на певну пульсацію в часі, а вже в цьому заданому часу відбувається музичний розповідь. Будь-яке прискорення або уповільнення темпу призводить до прориву в інше паралельно існуюче час [5].

Функцію ритму в джазі і рок іноді порівнюють з динамічною медитацією. Одна з негритянських традицій – це тривалий ріффовое повторення на початку твору і в середині його. (Риф – це постійно повторювані мелодійний і ритмічний малюнок.) Таким чином відбувається настрій на певне «час». Часто таким чином видатні виконавці доводять публіку до стану екстазу.

У нашому жанрі вокаліст повинен вміти співати так, щоб навіть без музичного супроводу добре відчувалася основна ритмічна пульсація, граунд-біт в строго певному «часу», тому співакові необхідно працювати над вдосконаленням свого ритмічного почуття [3].

Займаючись «часом» необхідно:

1. Виробити міцне і вільне відчуття часу. При цьому потрібно в будь-якої музичної ситуації внутрішньо відчувати дрібні пульсації конкретного «часу», тобто в залежності від темпу треба відчувати пульсацію «восьмими» або «шістнадцятими», і ця пульсація повинна бути ідеально рівною.

2. Необхідно навчитися чітко володіти внутрішньотактовим тимчасовим простором, незалежно від тривалості звучання ноти, треба відчувати час чергування долей такту, чітко відчувати, де, на якій долі ви перервали спів і т. д., «не втрачати час». Також вільно треба орієнтуватися всередині долі (в більш дрібній пульсації).

3. У часу може бути багато пульсацій: від тривалості – до тривалості; від початку такту – до початку наступного; від початку пари тактів – до початку наступної пари; від початку чотиритактової побудови – до наступного чотиритакту і т. д. Необхідно вчитися відчувати перераховані і інші ритмічні

пульсації, таке відчуття має пряме стосунок до відчуття форми музичних побудов.

А тепер я хочу висвітлити деякі питання, пов'язані з виконавською манерою, а саме про традиції, які впливають на формування виконавської манери вокалістів в поп-музиці.

Великий вплив на формування манери звукоутворення у джазових вокалістів справили африканські традиції народного співу. Розглянемо їх.

Голос, характерний для африканського співу, нагадує звуковий потік, що ллється вільно і широко.

Африканському співу властиві багаточисельні вигуки, пов'язані з культовим і ритуальним характером цієї музики, часто ці вигуки нагадують голоси птахів і звірів, а спосіб утворення подібних звуків наклав відбиток на загальну манеру звукоутворення. Африканському співу притаманний розвинений у великому діапазоні фальцетний спів, а фальцету властивий високий ступінь резонирования. Цей фальцет вільно прорізає простір і може бути почутий дуже далеко. Такий фальцетний звук нагадує голоси птахів і звучання духових інструментів, заснованих на принципі передувания.

Фальцетна манера звукоутворення також наклала відбиток на загальну для всього діапазону голосу манеру звукоутворення. Манері африканських співаків властива ніби інерція в післязвуччі і в атаці звуку, але це ніколи не призводить до втрати ритму, втрати часу, а лише говорить про ритмічну пластичність виконавської манери. Характерною особливістю африканського співу є «під'їзди» до звуків знизу і зверху [4].

Африканська музика – ладова музика, а основний лад – пентатоніка («до», «ре», «фа», «соль», «ля»). Доречно нагадати, що пентатоніка – один з найдавніших ладів, відомих на Землі, вона широко поширена по всій планеті. Зокрема, на Русі пентатоніка відома задовго до татаро-монгольської навали. Пентатоніка широко застосовується як у джазовій, так і в рок-музиці. Пентатоніка не має півтонів. Можливо, тому, зіткнувшись в Америці з півтонами в «білій» музиці, у негрів виник свій варіант відсутніх в пентатоніці

III і VII ступенів, так звані «блю-ноти». Дуже часто, особливо в наш час, «блю-ноти» виконуються як III і VII понижені ступені, тобто «ми b» і «сі b». Насправді їх слід виконувати дещо вище, ніж «ми b» і «сі b» [2].

При розгляді особливостей як джазу, рок-музики, так і всієї поп-музики загалом, звернемо увагу на такий факт: якщо записати нотами багато імпрровізацій, в будь-якому з традиційних стилів, ми напевно знайдемо досить банальну і маловиразну мелодію. Цей та інші факти свідчать про те, що в нашому жанрі важливіше не що виконується (хоча, безумовно, це також дуже важливо), а як виконується. У виконавській манері криється основна цінність жанру [1].

Джаз і рок живуть лише у виконанні музикантів, які володіють специфікою жанрового манери виконання. Якщо за виконання цієї музики береться музикант, який не володіє потрібною манерою виконання, виходить банальний і маловиразний, смішний варіант естрадного спрямування. З позиції людей, які знають стилі, і особливо музикантів, таке виконання виглядає щонайменше безглуздим.

Отже, розвиток ритмічної культури, відчуття часу та пульсу дають вокалісту можливість внутрішнього відчуття музики, розуміння її на чуттєвому рівні. Тільки серйозний і комплексний підхід до опанування усіх технічних аспектів вокального мистецтва відкриває шлях співаку до формування індивідуальної манери виконання, свого власного виконавського стилю. Це і є тим базовим критерієм майстерності виконавця, що є основою його подальшої професійної діяльності на високому рівні якості.

СПИСОК ЛІТЕРАТУРИ

1. Богданов И.А. Постановка эстрадного номера: учеб. пособие / И.А. Богданов. СПб.: Чистый лист, 2004. – С. 10-239.
2. Бриль И.М. Путешествие в блюзе для фортепиано / сост. Игорь Бриль. М.: Кифара, 2009. – 82 с.

3. Гонтаренко Н.Б. Сольное пение: секреты вокального мастерства / Н.Б. Гонтаренко. Ростов н/Д.: Феникс, 2008. – 183 с.
4. Григорьев В. Ю. Исполнитель и эстрада / В.Ю.Григорьев. М.: Издательский дом Классика - XXI, 2006. – 156 с.
5. Коробка В.И. Вокал в популярной музыке // Методическое пособие для руководителей самодеятельных эстрадно-музыкальных коллективов. – М.: Студия «Рекорд», 1989. – 46 с.

ИСТОРИЧЕСКИЕ НАУКИ

АВІАКОНСТРУКТОР-АМАТОР ІЗ СКНИЛОВА – ПРЕДСТАВНИК ЕМБРІОНІЧНОГО ПЕРІОДУ АВІАЦІЙНОЇ ХОДИ

Баран Руслан,
член кор.,
Транспортна академія України, Україна

Актуальність теми, підтверджена тим, що хоча й історія авіації (А), як такої і займає лишень трохи більше сторіччя свого буття, проте вона, як вид авіаційного транспорту (АТ) таки міцно увійшла тепер в наше повсякдення. АТ значно змінив темпи людського існування. Завдяки А Людство здобуло, чи не одне із найбільших своїх досягнень в природознавстві та техніці. Через постання А сформовано АТ, з допомогою якого тепер є певні ознаки володіння в якійсь мірі і Простором, і Часом. В усякому разі його ефективним використанням. Тобто переміщення, на які колись витрачалися місяці і навіть роки, завдяки повітряним суднам (ПС), тепер здійснюються за годинні часові проміжки від їх злетів в аеропортах вильоту до посадок в аеропортах призначення. Отож АТ є найбільш досконалим видом транспорту (Т), який не потребує ні якихось особливих шляхів сполучень, ні матеріальних конструкцій авіаліній (АЛ), як маршрутів польотів ПС по повітряних трасах (ПТ) й найголовніше те, що в А не існує практично жодних перепон при доставлянні корисного навантаження. Наприклад, АТ при перевезенні вантажів став практично основою продуктивних сил будь якого розвинутого суспільства [1]. Саме тому подання авіаційної історії (АІ) взагалі і АТ, зокрема, на території, яка тепер належить Україні, як країні європейській, є на часі, оскільки помітні ролі у процесах розвитку ідей як повітроплавання (ПП), так і А у минулому сторіччі зіграли серед інших і українці. Натомість дотепер відсутня цілісна картина історії А, що вимагає вироблення науково-методичних підходів до

досліджень та написання АІ, про що вже дещо написано і тут необхідно продовжити [2].

Проблеми розроблення АІ в рік 30-річчя Незалежності нашої держави та опис цієї найбільш техніко-технологічної галузі її макроекономіки має пріоритетне значення для України. І це відноситься, як для вироблення загальних засад національної історії природознавства й техніки, так і для економіки. Беззаперечно, що АІ добре вкоренилася в соціум та входить до менталітету сучасної Людини. Буденність перельотів просто вражає. І дуже дивним є факт, що ще століття тому назад світова АІ робила свої перші кроки. Вони характеризувалися якось так ніби й кволо і ліниво. Ця галузь техніки тоді була ще сповнена таємничості, ентузіазму та романтизму. Не були винятками факти авіаційної справи Західної України (ЗУ), зокрема і Львова. Проте опис цих процесів останнім часом подається іншими авторами якось так ніби то на аматорському рівні. Такі їхні публікації з дещо дилетантськими висновками, безпідставними твердженнями, ненауковими підходами із застосуванням якихось, навіть скажемо так, дитячих бачень стану серйозної техніко-технологічної ходи АІ [3]. Становлення літакобудування на початках ХХ ст. в основному притаманне ентузіастам із ЗУ. І це навіть не заперечується, а тому виникає необхідність створення цілісної канви АІ краю, яка б включала в себе на комплексній основі і АІ, і АТ [4]. Переконані, що вагомі дослідження київського авіаційного життя в історичному аспекті його плину в минулому виконані авіаційними істориками [5]. Першість серед них беззаперечно належить Віталієві Татарчуку, який пише про київську «авіаційну школу» [6]. Дещо з АІ ЗУ нами вперше започатковані на умовах та у формі і методах краєзнавства [7]. Одночасно було подано краєзнавчі розвідки щодо історичних скрижалей також і львівської АІ [7]. Натомість згадані праці, як і багато інших, що відомі авторові на час написання цієї статті, носять в собі ознаки вибіркості, мають уривчастий стиль написання та не охоплюють проблем написання цілісної історії АІ краю [8].

Мета статті. Продовженням досліджень вдалося виявити певні факти АІ ЗУ. Публікація їх результатів має ознаки того, що про них читачі дізнаються

вперше. Для них наше архівне виявлення фактично є відкриттям у АІ ЗУ. Тобто, перш за все, тільки після того як за іншими публікаціями пошуки матеріалів до історії львівської А із преси перенесено до столичного історичного архіву, то відразу ж віднайдене те, про що інші автори жодним чином до нас не подавали [9]. Тому своє бачення ми маємо це доповнювати та розширити принципово новими виявленими матеріалами архіву [10]. Отож головним завданням цієї статті є продовження розроблених підходів до вдосконалення авторської методики щодо подання АІ в частині першопочатків з вивчення, розроблення та побудови літальних засобів, що важчі за повітря, а також винайдення способів їхнього піонерського на ЗУ застосування, оскільки до цього автори намагалися подавати історичні факти виключно з огляду фактично на популяризацію виставкової діяльності [3]. Історики, що зашорені на методах минулого комуністичного суспільства АІ роблять в «кращих традиціях» ідеології проімперського шовінізму, що не відповідає ні істині, ні фактам, ні часу, ні фактичним обставинам справи з А взагалі і ЗУ, зокрема [11].

Саме тому **джерельною базою** дослідження нами, окрім опублікованого у ЗМІ, також обрано архівні фонди, засоби мережі Інтернету, пресові повідомлення і документальні публікації наукового характеру. Більшість із них наведено у списках використаної літератури, оскільки тезовість викладення матеріалу не дозволяє розширеного тутешнього їх подання. На наш погляд, з урахуванням раніше поданих даних і синтезування понять та складників («авіалогії» та «авіаграфії») для визначення АІ на основі «авіаєрмії», тепер безапеляційно можемо констатувати, що все написане тут в комплексі разом із попередніми публікаціями має і може допомогти всім, хто цікавиться історією А чи й АТ. Для цього більше-менш сповна потрібно унаочнити та продовжити відтворення вказаної теми [2]. Довелося нам спростити «складне» за «образом і подобою», як це все свого часу вчинив знаний професор Д.В. Степовик. Тільки ж він діяв по відношенню до мистецтва церковної ікони, оскільки до нього того ще ніхто практично не вчиняв [12, 13]...

Викладення основного матеріалу. Отож можна стверджувати, що написання цих тезових рядків спричинене певними відкриттями для

львівського історичного бомонду АІ. Мова йде про зовсім невідомого молодого авіаконструктора й будівника літака зі Скнилова [10]. Вивчаючи архівні теки в столиці, а не у Львові, нами випадково натраплено на дуже цікавий документ часів окупації московитами Галичини, Волині й Львова. У ньому йдеться про факт виявлення в селі під Львовом «аероплана». І це сталося вже під час Першої світової війни, коли цього ЛА було конфісковано у гімназиста й це ПС вже використовувалося військовими для проведення розвідки...

І так, як вже подавалося раніше, з філософського погляду, намагатимемося висвітлити історичну плинність авіаційної ходи (АХ). Робимо це від часів давніх її зародження (в думках та мріях) через вивчення (спостереження за природними явищами і подіями), обґрунтування, становлення (перші досліди та спроби польотів), науково-практичного творення (дослідні експерименти), найперших спроб летів та помилок, моделювання і продукування літальних апаратів (легших і важчих за повітря (ПС), науково-пізнавального їх відображення та експериментально-технічного моделювання – все що відтоді є осмисленням А. Її, як галузі, описаної на основі авіаермії через відповідно авіалогію та авіаграфію [2]. Тобто на А, вже як систему знань, вмінь й практичного використання не для повітряних куль (ПК) або ПП, а летів літаків в якості ПС. І тут напевне що можливо поширити форми опису, що їх застосовують для вивчення ікон, а точніше їх історії [12, 13]. Оскільки, якщо подавати коротенько, то ці два поняття є засобами, що передують творенню ікон саме церковного застосування для можливостей реалізації мрії Людини в пізнанні Бога. Бога – Слова, що стає серед іншого і через ікону таким і для зрячих, і для глухих, і для сліпих. Ось так і в А, що також пов'язана практично з небесним всесвітом. Тому для її опису, реалізації мрії та практичного застосування потрібні теоретичні осмислення природніх явищ, фізичних законів, хіміко-технологічних процесів, які називатимемо авіаермінією. І саме те, що процеси творення А через авіаермінію можна порівняти, перш за все з поняттями «іконології» та по аналогії вводити для застосування принципово нове поняття «авіалогії». Поняття та визначення «авіалогія», швидше за все має і напевне повинне відображати, скажемо так, «ембріонний» період поступової й

розміреної ходи розвитку та закріплення вироблених певних правил авіаційної «єрмінії» [2]. Подальший хід реалізації й практичного застосування в економіці цього напрямку знань у вигляді АТ вимагав значно довшого часу. Для А його можна відзначити протяжністю первинних чи й не тисячоліттями, аж поки за авіаційною «єрмінією» таки не були розроблені правильники, тобто підходи до «авіаграфії» про що ми вже детальніше описали [2]. Необхідні форми, системи, пристрої, пристосування й технічні засоби включно з технологією деталей машин і механізмів аж до самих літальних апаратів (ЛА), які з часом були приведені до технічних форм ПС. Все це період «авіаграфії». Він вже займав не такий довгий час, як у попереднє тисячоліття «авіалогії», а тільки століття. Так «авіаграфія» на основі авіаційно-технологічної «єрмінії» завдавала спочатку правильність конструювання апаратів спочатку для ПК, тобто легших за повітря [4]. І вже після цього також і правильників для можливостей лету апаратів, за повітря важчих, тобто ПС (літаків) [6, 8]. Цей період АІ тривав вже за часом не так довго, а саме з ХІХ ст. до поч. ХХ ст. Бо ж винаходи середньовічного самородка Леонардо да Вінчі в умовах відсутності теорій «авіалогії», як засоби, що мали бути описані «авіаграфією» з її «авіаєрмінією» ні до чого, в його час, так і не привели, оскільки вони просто випереджали техніко-технологічні можливості [14]. Їх реалізація та натурні досліди й лабораторні розрахунки та випробування відбулися, як відомо експериментально, лишень у наш час. Тобто якраз тоді, коли завершеними стали в розумінні обґрунтованості понять та визначень: «авіалогія», «авіаграфія» або як ми кажемо, «авіаєрмінія».

Саме книжка Д. Степовика спричинила думки автора в сторону написання фактично ще однієї науково-практичної сентенції й гіпотези щодо спорідненості та й подібності АХ до постання й розвитку мистецтва ікони, як явищ [2]. Так, відомо, що геніальний український авіаконструктор цілої низки ПС академік О.К. Антонов (1906-1984), будучи при цьому мистцем, мав ще й малярські твори. Авторіві з особистої зустрічі зі студентських років навчання на інженерно-економічному факультеті Київського інституту інженерів цивільної авіації (ЦА), що він також в якійсь мірі був авіаційним філософом.

Якось сказав сакраментальний афоризм, що «літає тільки красиве». Отож А, а точніше ПС в техніці, як і ікона в храмі для християн, окрім практичних сторін в мистецтві повинні слугувати вищій меті – застосуванню в АТ. Краса у цих випадках має бути і за формою, і за змістом ефективною економічно і безпечною техніко-технологічно. Тобто, авіаконструктор Антонов, як і проф. Степовик, вважає, що все повинне будуватися не на «гедонізмі», як філософсько-оптичному вченні, що за ним найвищим благом є насолода. Напевне що практично в А цьому відповідають такі категорії, як безпека та економічна ефективність перевезень.

І ще один приклад схожості. Він полягає у тому, що коли в давні часи люди хотіли матеріалізувати мрію лету на практиці, то їм це забороняли. Так, відомий один із фактів, коли якийсь дяк приладнав крила і намагався злетіти з дзвіниці, то його звинуватили у зносінах із дияволом. Подейкують, що навіть цариця у ту справу втрутилася. Наказавши «аки за нелюдські справи дячка четверувать!». Тобто це вказує на те, що з піонерами авіаційної справи в Московії намагалися боротися. Про це автору не на словах, а таки в архіві, тобто у справі довелося познайомитися особисто [15]. І тому дивними є книжкові імпердифирамби по А імпершовіністів [11].

Цікавою аналогією в такому «авіаборстві» є та, що і про церковну ікону також можна навести схожий період – іконоборство. Досить розлого про це у своїй книзі, знову ж таки, написав той же професор-мистецтвознавець й історик мистецтва Д. Степовик [14]. Він чи не вперше в Україні описав війни імператорів проти ікон, яке тривало не більше і не менше, як 117 років в період з 728 по 843 роки нашої ери.

Як бачимо, коли розпочалися роки розвою А, які були на випереджувальному етапі людського суспільного розвитку в частині техніко-технологічного сектора, то така діяльність піонерів А в ембріональному періоді спричиняла суспільно-владний супротив. Він виходив, як зі сторони церкви, а також від власть імущих. І все, як мовиться, було в ті часи від того, що поодинокі ентузіасти своїми власними розумом, доходами і часом настирливо аж ціною своєї смерті домагалися позитивних результатів. Так, на наше

переконання, мала б постати «авіалогія», бо вже відтоді підходили до розуміння того, яким чином можна зреалізувати мрію польотів набули певних обрисів. І тільки вже після цього формувалася б «авіаграфія». Спочатку вона поставала у ПП, а потім і в А. Та, шкода, проте у той час ще не було жодної «авіалогії», а тому «авіаграфія» видавалася чимсь таким, що є неприродним, протилюдським і не вписувався в релігійні церковні канони. І цей стан існував практично протягом усього «ембріонального» часу становлення авіаційної думки, спрямованої в сторону і теорії, і науки, і практики. Так ще було і навіть на початках ХХ ст., коли А таки постала та створювався АТ. Стан цей тривав не одне сторіччя розвитку людства. «Авіалогія» протягом всього того часу, хоча про це ніхто не каже, таки обдумувалася, описувалася, розроблялася та вдосконалювалися апарати, які тепер називають ПС.

Отож авторський підхід до вивчення, розробки, постановки наукового експерименту і трактування досягнутих результатів написання АІ має принципові відмінності від інших авторів публікацій останніх років [8, 9, 16].

Підхід до АІ України на прикладі її західних теренів полягає у виробленні науково-краєзнавчих методів. Наріжними каміннями цієї методики є періодизація авіаційних думок, наукових шкіл та практичних підходів з реалізації А, як такої і це, по-перше [17]. По-друге, дослідження мали б будуватися на основі «авіаермінії», як синтезованого нами визначення **новизни** дослідження [1]. Також, по-третє, застосовується при цьому всьому і методи «історіософії». У загальному до неї нами віднесені нові поняття, які нареклися «авіаграфією» та «авіалогією» [2]. Вона якраз і має та повинна відображати шалені, у порівнянні з іншими видами Т, успіхи А в сторону АТ вже у ХХ ст. Тобто вже у сторіччі, коли цей вид комунікації й виник, він став незамінним у людському застосуванні. Саме у цьому відмінність нашого підходу до підготовки та написання АІ поза усталеними штампами, які чомусь продовжують бути в деяких авторів. Та їх можна зрозуміти, бо ж вони самі мають далеке уявлення щодо теорії та практики авіаційної діяльності в ретроспективі. Визначення А ними майже спотворене, оскільки вона складається не тільки і не стільки з ЛА чи у ПП з його «путобальйонами», а з

авіаційної науки, авіаційної школи, авіаційної промисловості, авіаційної експлуатації і так аж до АТ...Тобто ЦА. І про все це якраз і має сказати синтезована тут вперше «авіаєрмінія».

Та перед тим, як подавати свої висновки і результати АІ на теренах ЗУ для визначення АТ в якості поняття, згадавши про Т, було б не гоже промовчати про свого вчителя. Автора й натхненника розроблення навчального курсу з ЄТС, де серед авторів зазначено й нас [18]. Леонід Андрійович був викладачем не «книжкового типу». Він раніше працював на керівних посадах «Севморпути», а тому був добрим практиком і навчителем для цілої плеяди інженерів-економістів для АТ [18]. Наприклад, чого варта його «метода», запроваджена в якості «техніко-економічних вишукувань повітряних сполучень» (ТЕВ), сказавши у такий спосіб про метод застосування на ефективній основі того чи іншого типу ПС на тій чи іншій ПЛ [19]. Отож, коли пишуться ці рядки, він міг би справляти далеко за 85-ти річний свій ювілей. У загальному скажемо, що Л.А. Яценко, як ніхто інший із вчених в Україні доклався до «авіаграфії» своїми підходами з ТЕВ [18]...

І так, на завершення скажемо, що «ембріонічний період» розвитку А продовжувався так довго аж до її зародження на початку минулого сторіччя. Тобто до часу, аж поки не було сформовано принципів «авіаємінії». Під авіаємінією будемо розуміти правильні науково-практичні вироблені підходи до організації авіаційної справи в якості окремої високотехнологічної галузі економіки будь якої розвиненої, з огляду на А, держави і її АТ. Ці підходи повинні базуватися на принципах, виведених ще «авіаційним батьком» колись тоді на початку ХХ ст. М.Є Жуковським. Він, перефразувавши вислів, казав, що «людина полетить та зможе літати, спираючись у повітрі не на силу своїх м'язів, а на силу свого розуму»... І від себе додамо, - «з урахуванням економічної ефективності (ЕЕ) [20]. І це не так, як подається дотепер на компілятивній основі [21]. Стосовно ж АІ ЗУ, то тут можемо доповнити нововиявленими фактами, а також новітньою історією Т [22].

Наводячи постулат «авіаграфії», як практичної реалізації всього того, що людство протягом свого тисячолітнього соціального розвитку виробило

конкретно у напрямку становлення авіаційної справи, можемо констатувати певні **висновки**. Становлення авіаційної справи має свій «ембріонний період», який характеризується теоретичними викладками теорії А [23]. Тобто цей факт будемо розуміти як «авіалогію» або засоби правильників опису АІ за ХІХ – поч. ХХ ст. Наступним періодом за нашою класифікацією АІ стає «авіаграфія». Так обидва визначення стають засобами для опису становлення та розвитку А на самих її початках («ембріональний період»), а все разом складає поняття «авіаермінії», тобто механізму опису розвитку А в усіх її проявах складових підсистем від зародження до нашого часу.



Леонід Андрійович Ященко (1933-2013), д.е.н., проф. Національного авіаційного університету.



В гостях у професора й академіка АН ВШ мистецтвознавця Д. В. Степовика. *Фото Р. Барана, 20.06.2007р. з архіву автора. Публікується вперше.*

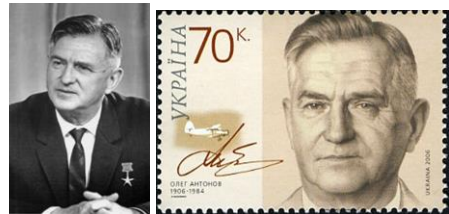

Генеральний авіаконструктор тепер української літакобудівної фірми «АНТК ім. Антонова», д.т.н., академік АН УРСР і АН СРСР, Герой Соціалістичної Праці. Марка до 100-річчя О.К. Антонова. *Колаж Р. Барана, 20.06.2021р. з мережі Вікіпедії — вільної енциклопедії.*



Автор (другий праворуч у верхньому ряду) із співкурсниками після зустрічі з авіаконструктором О. Антоновим. *Естамп Р. Барана з мережі Фейсбук, із фото в студентські роки від 07.05.1982р. Публікується вперше.*

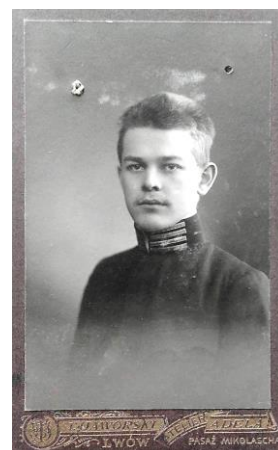

Станіслав Козакевич, гімназист – авіаконструктор із с. Скнилів коло Львова. *Естамп із архівного фото Р. Барана, 09.07.2019р. Публікується вперше.*

Використана література:

1. Баран Р.Т. Організація, технологія та правове регулювання вантажних перевезень повітряним транспортом. Навчальний посібник. – К.: КПЦА, 1993. – С. 52.
2. Р.Т. Баран. Ембріональний період авіаційної ходи (поняття і визначення методології авторських його досліджень)// The 10-th International scientific and practical conference —Priority directions of science and technology developmentll (June 13-15, 2021) SPC —Sci-conf.com.ua, Kyiv, Ukraine. 2021. 1025 p.- С. 667- 678.
3. Б. Скаврон. Як 110 років тому у Львові будували перші літаки// Ретро Діло, 06.09.2020. Режим доступу: <https://dilo.net.ua/retrodilo/yak-u-lvovi-buduvaly-pershi-litaky/>;
4. В. Голованенко. Це винайдено у Львові // Науковий світ, № 1, січень 2002. - С. 32.
5. Кармаш С. і ін. Піонер-літакобудівник князь Олександр Кудашев.-К.: В-во «КММ», 2010.
6. В. Татарчук. КПІ: історія авіаційного напрямку діяльності (перша третина ХХ ст) // Дослідження з історії техніки. Інженерна наука і освіта. Вип. 16. – К.: НУ «КПІ», 2012. – С. 73.
7. Р. Баран. Історичний нарис авіаційної думки та практичного розвою літакобудування на Тернопіллі// Вісник Львівського товариства «Тернопільщина». Вип. 5-6. – Л.: ЗУКЦ, 2005. – С. 20; його ж: Львівська повітряна брама Європи (нарис дослідження історії української лєтовищної справи)// Вісник Львівського товариства «Тернопільщина». Вип. 5-6. – Л.: ЗУКЦ, 2005. – С. 90.
8. Політ аероплану у Львові або 6-ть хвилин слави чоловіка-птаха. Режим доступу: <https://photo-lviv.in.ua/polit-aeroplanu-u-lvovi-abo-shist-hvylyn-slavy-cholovika-ptaha> ; Я. Янчак, О.О. Кафтан. Виникнення повітряних сполучень на теренах України // Магістеріум. Вип.7. Історичні науки. – К: НУ «КМА», 2001. – С. 77; Гончаренко В.В. Как люди научились летать: Рассказ о развитии

авиации. - К.: Веселка, 1983; М.Б Ляховецький. Талановитий український умілець (До 75-річчя з дня народження Г.С. Тереве́рка)// Нариси з історії техніки і природознавства. Вип. 11. – С. 62-70; Троценко А.М. Історія ЦА України. – К.: 2004; Семенова М.Ф. і ін. Історія повітроплавання та ЦА України. Наук. ред. В.М. Гребенников. – К.: НАУ, 2015; История авиации: Библиографический указатель / Сост. А.А. Демин, Б.С. Коган, Д.А. Соболев. – М.: «Янус», 2003.

9. Я. Янчак, А. Козицький. Крила над Галичиною. Нариси з історії повітроплавання та А у Галичині кін. ХУІІІ - поч. ХХ ст.- Л.: Априорі, 2012.

10. Справа рапорту командира 123 Піхотної Харківської дружини начальникові 21 бригади Держзабезпечення військ від 01.10.1914р. про зберігання в розібраному вигляді у с. Скнилів німцем Дітрихом аероплана, зібраного за його твердженням гімназистом Станіславом Козакевичом. ЦДА України м. Київ, Ф. 363, оп. 1 од. зб. 25, арк. 34.

11. Артемьев А.А. Крылья сверхдержавы. – М.: Яуза: Эксимо, 2009.

12. Д.В. Степовик. Іконологія й іконографія.- Ів-Франк.: Нова зоря, 2004.

13. Д. Степовик. Історія української ікони Х – ХХ ст. – К.: Либідь, 1996.

14. Н. Дементьева. Тайная жизнь Леонардо Да Винчи // Секретные материалы, № 1, 2016.

15. Указ наместнического правления о запрещении пускать с 01.03 по 01.12.1784г. вновь изобретенных воздушных шаров. Ф. 193, оп.690, од.зб. 132, арк. 110; Дело 1896 г. по отзыву и конфискации МВД иностранных воздушных шаров, появляющихся в России с целью военных разведок и о привлечении к ответственности воздухоплавателей. Ф. 841, оп.841, од.зб. 368, арк. 10; Представление Волынского губернатора от 02.07.1897г. «О приземлении на воздушном шаре возле д. Вильки Галузийской командующего Новогеоргиевским крепостным воздухоплавательным отделением пор. Томиловского и подпор. Минкевича». Ф. 442, оп.627, од.зб. 4, арк. 124.

16. Л. Рузер. Повітроплавання, його історія, досягнення і майбуття. Популярно-науковий виклад. – СПб, 1910; Горяшко А.М. Цивільна авіація України. – К.: Техніка, 1982.
17. Р. Баран. Методичний підхід з дослідження історії авіації Західної України (на прикладі авіаційної думки і летовищної справи) // Інноваційні технології та інтенсифікація розвитку національного виробництва : матеріали ІУ МНПК, 30.11.2017р. Ч.2. – Т.:Крок,2017. – С.183.
18. Професори Національного авіаційного університету. – К.: ВД «АДЕФ-Україна», НАУ, 2008. – С. 284.
19. Яценко Л.А., Баран Р.Т. Обоснование технологических схем комплексного транспортного обслуживания пассажиров и грузовой клиентуры воздушного транспорта. Уч. пособие. – К.: КИИГА, 1988. – С.29-40; Техно-экономические изыскания воздушных сообщений. – М.: Транспорт, 2003.
20. Баран Р.Т. Підвищення економічної ефективності роботи аеропортів. Автор. зд. вч. ст. к.е.н.. – К.: КМУЦА, 1996.
21. С. Янчак. Львів Міжнародний аеропорт // Енциклопедія Сучасної України: [веб-сайт]. Режим доступу: http://esu.com.ua/search_articles.php?id=59573
22. Р. Баран. Про повітряний флот // Економіка України, № 10, жовтень 1992. – С. 90-93; його ж: Як перемогти авіаційно-транспортного монополіста // Розбудова держави, № 12, грудень 1995. - С. 29-31; його ж: Постой самолет. Пути реформ украинского авиатранспорта// Компаньйон, № 13, июль 1996. - С.42-44.
23. ЛМА. Ф. 401, оп. 1, од. зб. 115, арк. 1-69. Рукопис статті західно-українського дослідника історії авіації Миколи Чайківського «Проблеми літання».

ВИСВІТЛЕННЯ ДІЯЛЬНОСТІ АККЕРМАНСЬКОЇ МІСЬКОЇ ДУМИ НА СТОРІНКАХ ГАЗЕТИ «ОДЕССКИЕ НОВОСТИ» У 1896 РОЦІ

Коваль Г. П.,
вчитель історії та географії Новосафронівської ЗОШ
село Новосафронівка, Миколаївський район, Миколаївська область,
Україна

Змінюються часи, епохи, адміністративно-територіальний поділ, назви органів станового, сільського, міського, державного управління, припиняють існувати держави. Найрізноманітніші події, явища, процеси стають надбанням історії. Нащадкам залишається вивчати історію, зокрема, за допомогою письмових джерел, наприклад, періодичних видань, газет. Мета даної роботи показати висвітлення діяльності Аккерманської міської думи на сторінках газети «Одесские Новости» у 1896 році. Звичайно, дана газета виходила в Одесі в Херсонській губернії, а Аккерман (сучасна назва – Білгород-Дністровський – автор Г.К.) належав до Бессарабської губернії. Цим і зумовлено відставання у публікаціях матеріалів про Аккерман, як зазначено в газеті і часом випуску «Одесских Новостей», в яких було поміщено ці матеріали. Різниця досягала 3 – 4 – 15 і більше днів. Матеріали наведено майже в тому самому вигляді, що в публікаціях часопису, це сприяє кращому розумінню подій, процесів тієї епохи, життя в Аккермані і всій Російській імперії в 1896 році. Всі публікації, крім двох перших, подано в хронологічному порядку.

В 1896 році між Одесою та Аккерманом, як і в минулі роки, мав курсувати пасажирський пароплав Вебстера «Тургенєв», з відходом з Одеси щодня о 7 годині ранку і приходом назад в той-же день о 7 годині вечора, крім суботи [1]. Цікаві матеріали про Аккерман було надруковано в рубриці «Маленький фейлетон». Цікаво, детально та емоційно було описано морську прогулянку та перебування одеситів в Аккермані 12 серпня. Близько 11 години ранку група покинула Одесу. У розпорядження товариства рятування на водах надано було два пароплава: «Аграфена» Р.В.Вебстера і «Тереза» А.А.Анатра.

Було відмічено, що під'їжджаючи до Аккерману, ви сподіваєтеся бачити невелике, але упорядковане провінційне містечко, в якому понад 40.000 жителів, прогімназія, клуб благородних зборів і казенні установи, але надії ваші абсолютно не виправдовуються. За словами місцевого візника, на головній вулиці серед будинків виділяється двох поверховий чистенький, білий будинок, в якому міститься міська управа. Напроти велика площа, фруктовий базар. На одному кварталі з будинком міської управи розгулюють три свині. На запитання: – Це що? Головна вулиця, муніципалітет і ... «чушки». – А у нас на цей рахунок свобода – відповів екскурсантам аккерманець. Об'їжджаєте місто і вражає: жодної брукованої вулиці. Після рясного дощу, аккерманці можуть роз'їжджати ... на човнах. Бульвар ... але це скоріше город, в якому, замість овочів, насажені дерева, оточені ґратами [2]. Таке враження склалося від екскурсії в Аккерман одеситів. В Аккермані велику увагу було приділено розвитку освіти. Товариство допомоги нужденним в освіті виникло в Аккермані ще в 1880 році. Ініціатором його виявився грецький віце-консул, а в 1896 році міський голова – М.К.Фемеліди, який спільно з тодішнім інспектором аккерманської прогімназії І.Ф.Прокешем, виробив статут, який було представлено в міністерство внутрішніх справ і затверджено 18 вересня 1880 р. Обрано було 8 березня одноголосно: головою товариства – міського голову, Фемеліди, діловодом – секретаря міської управи Прісенко [3].

Звичайно, величезна увага в Аккермані приділялася розвитку торгівлі, її упорядкуванню та регламентації. Приведемо декілька прикладів різних процесів в торгівлі в Аккермані за січень. Безпатентна торгівля спиртними напоями в Аккермані проводилася багатьма торговцями, не тільки на околицях, а й в центрі міста. Так, 20 січня, об'їждчиком шинкової варті 4-го округу Бессарабського акцизного управління, Н.І.Шумілевичем виявлено, на одній з центральних вулиць міста, в погребі М.Покосової безпатентну продаж виноградного вина і зберігання в тому-ж погребі горілки. Покосова торгувала по промисловому свідоцтву дріб'язкового торгу і, по її показаннями в протоколі, прийняла мовляв, це свідчення за патент. За таку «помилку» винна в

порушенні питного статуту мала поплатитися значним штрафом в декілька сотень рублів і, до того ще й тюремним ув'язненням. З іншої сторони, за височайшим розпорядженням, торговий депутат міста Аккермана, 2-ї гільдії купець А.Варшавський, був нагороджений срібною, для носіння на грудях, медаллю на Станіславській стрічці [4].

Перше в 1896 році чергове засідання думи відбулося 30-го січня. Обговорювалися питання про встановлення термінів для внеску всіх взагалі платників скарбниці від міста, про перенесення базару з Сніжківської площі на Готельну, за клопотанням власників лавок про складання частини недоїмки орендної плати за місця під лавочки, за клопотанням студентів Рейделя і Боруховича про видачу їм допомоги (позики) та інше. Студенти Імператорського Харківського університету Б.Рейдель і А.Борухович, посилаючись на крайню потребу в матеріальній підтримці для продовження освіти, проханням, поданим в міську управу на ім'я міського голови, клопотали перед думою про видачу їм довгострокової позики в розмірі по 100 рублів кожному. Ці гроші вони зобов'язувалися сплатити після закінчення університету з перших зароблених грошей. Доповідаючи про це думі, управа вважала клопотання це відхилити, так як міська каса «не мала вільних сум». Слідом за управою і деякі гласні, обговорюючи це питання, явили себе гідними представниками темного царства. Дума закритим балотуванням більшістю одного тільки голосу дозволила видачу грошових виплат [5].

Питання про заощення міста, набило уже всім оскому в Аккермані і здавалося давно вирішеним, а в середині лютого знову стало питанням і питанням досить пікантного змісту. Як відомо, бруківна комісія, а слідом за нею і дума, постановила віддати підряд по заощення міста одеському купцеві Гелітовському. Останній, який був присутній при цій постанові, обіцяв приїхати в грудні, укласти контракт і негайно приступити до роботи. Проте, пройшов вже і січень. А Гілятовський не показувався. Потрібно знати, що якщо контракт не був би підписаний до настання весни, то заощення можна було б почати не раніше ніж через рік. Його близькі пояснювали досі його відсутність

тим, що він ніби виконував обов'язки присяжного засідателя. Тепер ті-ж особи розповсюдили слух, що Гілятовський став жертвою якихось шахраїв, колишніх його компаньйонів. Як би там не було, а справа тоді загальмувалася і загрожувала затягнутися до безкінечності [6]. В засіданні Аккерманської міської думи 23 березня обговорювалося цікаве питання про переміщення міської позики в 10.000 рублів з одеського облікового банку в Бессарабсько-Таврійський банк. Позика ця була зроблена в 1894 р на купівлю містом будинку, де містилася управа, з 8 % річних. З зобов'язанням сплати капіталу в кінці дев'яти років, так що на зроблену позику місто сплачувало щорічно відсотків та інших витрат 824 руб. Витрати ці по позиці і умови позики були не вигідні і не зручні для міста. Як з огляду значних відсотків на капітал. Так і за короткостроковість позики. У зв'язку з чим управа знайшла необхідним перемістити позику у Бессарабсько-Таврійський земельний банк, де умови позики були більш вигідні. Названий банк прийняв в Аккермані майна в заставу на 20 років і 7 місяців. Стягуючи за позикою 4 ½ %, погашення 3 % і на користь банку 1 %, причому погашення боргу проводилося по півріччях, відповідно. Для погашення боргу в 10.000 рублів місту потрібно було б вносити до кошторису по 850 рублів на рік. Порівнюючи умови позики в названих банках, виявилось, що на позику в 10.000 руб. протягом 20 років і 7 місяців місто мало б сплатити одеському обліковому банку відсотків і інших витрат 16.960 рублів, а капітальний борг все-таки залишався б за містом. За таку ж позику у Бессарабсько-Таврійському земельному банку місто мало сплатити відсотків менше на 9.464 руб., а саме: капітального боргу 10.000 руб. і відсотків 7.496 руб., і, крім того, міське майно зовсім мало звільнитися від боргу. Беручи до уваги величезну вигоду переміщення цієї позики, дума уповноважила управу перемістити цю позику з одеського облікового банку в Бессарабсько-Таврійський земельний банк.

На тому-ж засіданні дума постановила асигнувати до 600 рублів на влаштування в Аккермані свят на дні Священного Коронування Їх

Імператорських Величностей, при цьому було обрано комісію для складання та вироблення програми цих свят [7].

У кожному, більш-менш населеному, місті вживаються заходи до поліпшення і прикраси міста і приведення його в благовидний вид; про це піклуються міські самоврядування. Аккерман – місто з 50.000 населенням в цьому відношенні був далеко відстав від інших, менш населених, міст і навіть містечок. Затіявши влаштувати мостові і водопровід – безспірно важливі і необхідні для міста – і навіть електричну пасажирсько-вантажну залізницю, в місті абсолютно не брали до уваги деякі, хоча незначні, але такі, що разом з тим, шкідливо позначалися на інтересах обивателів, явища. Візьмемо, для прикладу, наступне. Розклеювання афіш, оголошень тощо проводилося в Аккермані первісним способом: на стінах будинків, парканах, воротах і інших місцях. Вічно доводилося вислуховувати скарги домовласників на те, що розклеювання афіш на стінах і воротах, не кажучи вже про те, що це неподобство спотворювало їхні будинку, але ще приносило і матеріальні збитки, так як часто доводилося через це білити і фарбувати стіни і ворота. А, між тим, зло це могло бути усунуто влаштуванням афішних кіосків або стовпів, хоча-б і простеньких, це, до речі сказано. Щорічно можна було б додавати сотню – іншу, а то і більше, рублів в міську касу. На влаштування дерев'яних кіосків місто мало б витратити незначну суму, причому кіоски могли б бути експлуатовані самим містом, або ж могли бути віддані в орендне утримання приватному підприємцю.

У середовищі місцевих ремісників було вирішено ознаменувати Святе Коронування Їх Імператорських Величностей відкриттям в Аккермані нової синагоги. Для цієї мети вони придбали на одній з центральних вулиць міста ділянку землі. Закладка будівлі мала відбутися в день Священного Коронування [8].

Цікавий, і, разом з тим, обурливий інцидент, який яскраво ілюстрував звичаї не тільки завсідників шинків а й місцевих quasi-інтелігентів, сполохав на початку квітня мурашник Аккермана. Інцидент цей стався при величезному

скупченні публіки, в порівняно ранній ще годині вечора. У цирку йшла вистава. Явився в цей час в цирк – один з гласних міської думи, він-же член повітової училищної ради, він-же помічник секретаря аккерманської повітової земської управи і інше, інше, інше, п'яний до «чортиків». Названому аккерманському діячу, не сподобався квиток. На пропозицію одного із службовців, що його лайка привертає увагу людей, що знаходилися в цирку і на вулиці. На вираженому в самій ввічливій формі проханні, викликаного до місця події директора цирку, Безкоровайного, припинити скандал, «діяч», не довго думаючи, став ображати останнього самою нецензурною, площадною лайкою, і став пускати в хід кулаки. Але це ще було не все. З такими-ж нецензурною лайкою і наміром пустити в хід кулаки він звернувся і до дружини директора цирку, яка знаходилася там в якості глядачки. Але остання не витримала образ і ... відпустила п'яному «діячеві» два гучних, звучних ляпаси. Явилася поліція, склала протокол, і фінал цього інциденту мав бути в камері мирового судді [9].

З Аккермана 18 травня було повідомлено про святкування сходження на царство імператора Російської імперії Миколи II. З великою урочистістю Аккерман відсвяткував радісні для всієї Росії дні Священного Коронування Їх Імператорських Величностей. З раннього ранку 14 травня місто прийняло надзвичайно урочистий вигляд. Всі будинки були прибрані прапорами, зеленню, транспарантами, вензелями. Небувалий ще наплив народу помічався на всіх вулицях і площах. У всіх церквах відбувалася урочиста літургія. Коли о 12 годині дня була отримана телеграма про підтвердження акту Святого Коронування і Миропомазання, у всіх церквах пролунали благовісти, в собор почали збиратися все місцева влада, учні всіх навчальних закладів, ратники ополчення. В інших церквах, синагогах, в молитовних будинках в цей час також відслужені були вдячні Господу Богу молебні. Увечері все місто було ілюміноване [10].

На початку червня давно вже назріле питання про недільний відпочинок для службовців послужив предметом гарячих дебатів в останньому засіданні Аккерманської думи. Питання це було підняте деякими торговцями, які подали

в думу петицію про закриття крамниць по неділях протягом всього дня. На жаль, петиція ця зустріла опір з боку місцевих господарів. Дума постановила: по неділях, як і раніше, торгувати з 9 години ранку до 4 годин дня, а в табельні дні з 9 години ранку до 8 години вечора [11].

На думському засіданні 28 травня відбувалися вибори одного члена в міську управу, на місце вибулого через хворобу члена-скарбника П.Зангерова. Думою запропоновані були і піддані закритому балотуванню наступні кандидати: гласний П.Лаврентьєв, який отримав 15 виборчих і 10 невиборчих куль, при чому в киданні кулі він не брав участі; почесний громадянин Гр.А.Маразлі – 15 виборчих і 11 невиборчих; титулярний радник Н.Коваленко – 8 виборчих і 18 невиборчих. Таким чином обраними виявилися Лаврентьєв і Маразлі. Було невідомо чи буде це обрання затверджено губернатором, але про це обрання в місті багато говорили і хвилювалися [12]. У багатьох російських містах бичем і виразкою базарів були перекупники і кулаки, які встановлювали на базарах свої порядки і порушували на кожному кроці міській постанови. На початку жовтня було зауважено, що Аккерман в цьому відношенні був винятком: на базарах і площах шаленіли не кулаки і перекупники, а ... базарні доглядачі, які, здавалося-б, були зобов'язані стежити за виконанням цілого ряду правил базарної торгівлі продавцями і покупця його. Багаторазові скарги міському управлінню на вчинки базарних з боку продавців і торговців залишалися «гласом волаючого в пустелі». За словами деяких торговців і продавців, останні мали намір звернутися зі скаргою в губернське правління, якщо Аккерманською міською управою не буде вжито заходів до усунення цих базарних безпорядків [13]. Автором статті 19 жовтня було роз'яснено, що кажучи про неподобства, які творилися місцевими базарними зверхниками, він мав на увазі не всіх базарних, а виключно завідувача Готельною площею, базарного Стамбулова [14]. Таким чином, ми бачимо, наскільки об'ємним та цікавим було висвітлення роботи Аккерманської міської думи на сторінках газети «Одесские Новости» у 1896 році.

ВИКОРИСТАНІ ДЖЕРЕЛА ТА ЛІТЕРАТУРА:

1. Одесские Новости. – 1896. – № 3566, 5 марта.
2. Там само. – № 3717, 13 августа.
3. Там само. – № 3584, 23 марта.
4. Там само. – № 3527, 24 января.
5. Там само. – № 3539, 7 февраля.
6. Там само. – № 3550, 18 февраля.
7. Там само. – № 3587, 28 марта.
8. Там само. – № 3600, 10 апреля.
9. Там само. – № 3603, 13 апреля.
10. Там само. – № 3637, 21 мая.
11. Там само. – № 3652, 6 июня.
12. Там само. – № 3656, 10 июня.
13. Там само. – № 3765, 5 октября.
14. Там само. – № 3781, 21 октября.

ЗБРОЙНІ СИЛИ УКРАЇНСЬКО-ШВЕДСЬКОГО СОЮЗУ НА ПОЛІ ПОЛТАВСЬКОЇ БИТВИ 1709 Р. (РОЗГЛЯНУТО ВІЙСЬКОВІ ФОРМУВАННЯ ТА ОЗБРОЄННЯ УКРАЇНСЬКО-ШВЕДСЬКОГО СОЮЗУ НА ПОЛІ ПОЛТАВСЬКОЇ БИТВИ 1709 Р.)

Чмихало Григорій Григорович
магістр історичних наук
військова частина А1314
м. Дніпро. Україна

Введение./Introduction. З отриманням Україною незалежності помітно зростає попит на дослідження з військової історії часів козацтва, що спонукає до розгляду проблем розвитку озброєння за часів боротьби за автономію, незалежність на українських землях у XVII – XVIII ст. Умови сучасного суспільства потребують більш ґрунтовного вивчення білих плям, що залишилися в історії України. Тому дослідження тих пластів нашого минулого, котрих раніше мало хто торкався є значним чинником в розробці невивчених проблем української історії. Військова справа та озброєння козацтва теж потребує ретельного дослідження і може пролити світло на хід та наслідки політичних подій в історії України.

З історіографічного огляду слідує, що дослідження військової справи, зокрема зброєзнавства отримало слабкий розвиток як у нас так і в інших пострадянських країнах. Зазначимо, що останнім часом, коли цікавість до козацької доби невпинно зростає, починає з'являтися велика кількість статей які висвітлюють певні аспекти проблематики.

Цель работы./Aim. Метою роботи є дослідження основних типів ручного озброєння і артилерії, що використовувалася українськими козаками під час шведсько-українського союзу на початку XVIII ст., зокрема в Полтавській баталії 1709 року.

Материалы и методы./Materials and methods. Джерельну базу складають тогочасна документація [1], роботи сучасників зазначеного періоду:

«Історія Русів», «Літопис Самовидця» [2], «Усна оповідь колишнього запорожця, жителя катеринославської губернії та повіту, села Михайлівки, Микити Леонтійовича Коржа» [3] в яких описується зброя того часу та основні види її застосування; праці Скальковського А. О. «Історія Нової Січі, або останнього Коша Запорзького», Фон Винклера П. П. «Оружие. Руководство к истории, изображению и описанию ручного оружия с древнейших времён до начала XIX века» [4]. Велике значення для дослідження поставлених питань має праця Яворницького Д. І. «Історія запорозьких козаків» [18]. До узагальнюючих належать праці Стефаніва З. [16, с. 97 – 102] Голубицького В. [7], Давиденко В. [8, с. 31 – 35], Крип'якевича І., Гнатевича Б. [12] та «Історія українського війська» [10], «Handfeuerwaffen» J. Lugsza [19; 20], «Sicz Zaporoska» Podhorodecki L. [22]. «Bron i amunicja strzelecka» Torecki S. [18]. Всі вони несуть в собі перші намагання структурувати та описати озброєння, його види та типи. Зазначимо також роботи Добрянського В. В. «Про деякі аспекти розвитку вогнепальної зброї в Україні XIV – XVIII ст. (По матеріалам фондозбірки Національного заповідника «Хортиця»)» [9], Сокирко О. «Полтавська битва 27 червня 1709 р.: Український рубікон» [14; 15], «З історії озброєння козацького війська першої половини 18 ст.» [13] тощо.

Методологія дослідження визначається принципами історизму. Він передбачає врахування сукупності історичних реалій українських козацьких територій. За принципом об'єктивності дана проблема розглядається на основі критичного підходу до сукупності репрезентативних джерел (писемних) та взаємодіючих історичних фактів, явищ, процесів, що мали місце на українських землях за козацьких часів.

Результаты и обсуждения./Results and discussion. Поразка українсько-шведського союзу під Полтавою призвела до того, що політичні плани гетьмана Мазепи та його однодумців були зруйновані. Для України наслідком Полтавської катастрофи була московська військова окупація й щораз більше обмеження автономних прав Козацько-Гетьманської держави. Лівобережна Україна 1709 р. зазнає відчутного удару по своєму самоврядному статусу.

Гетьман Іван Мазепа зважився на ведення переговорів з метою створення українського шведського воєнно-політичного союзу після того, як дізнався про намір московського царя Петра I ліквідувати політичну автономію України [6]. Цьому сприяло різке зростання податкових, військових та інших тягарів, яких зазнавала Гетьманщина під час Північної війни з боку московської адміністрації, а також вимога царського уряду повернути Правобережну Україну до складу Речі Посполитої. Окрім того, І. Мазепа прагнув забезпечити незалежність України у випадку перемоги у війні шведів. Найбільшим успіхом політики гетьмана Мазепи в 1708 – 1709 рр. було приєднання Запоріжжя до українсько-шведського союзу, що сталося наприкінці березня 1709 р. Формально визнаючи зверхність гетьманської влади, Запоріжжя протягом цілого гетьманування Мазепи стояло у виразній опозиції до його уряду. Однак, 28 березня (8 квітня за старим стилем) був укладений союзний договір між гетьманом Мазепою й кошовим отаманом Гордієнком – з одного боку, і королем Карлом XII – з другого. за яким Запоріжжя приєдналося до українсько-шведського союзу, а король шведський зобов'язався не укладати мирної угоди з Петром I, доки не визволить з-під московської влади Україну та Запоріжжя.

Виступ Запоріжжя викликав повстання, яке одразу охопило значну частину Лівобережжя, Правобережжя і навіть Слобожанщини, створюючи велику загрозу для російського війська. Повстання в Полтавському полку і з'єднання повстанців із запорожцями мали чималий вплив на Правобережжя, яке раніше хиталося між українсько-шведською і московською орієнтацією.

Українське військо під Полтавою складалося з гетьманського (надвірне військо ясновельможного, охотницькі (наймані) та реєстрово-козацькі полки) та запорізького. До надвірного війська Мазепи належали 1 піхотна рота (20-300 чоловік) та 1-2 кінних хоругви на чолі з призначеними ротмістрами. До роти могли входити гетьманські дворяни та озброєнні слуги, жолдаки (80 чоловік на чолі з отаманом), яким належали за уставом мушкет та шабля. Кіннота складалася з драгун озброєних фузеями та шаблями. Охотницькі (наймані полки) складалися з піхоти – сердюків (800 – 1200 чоловік) та кінноти –

компанійців (500 – 1000 чоловік). Озброєння найманців відрізнялося різноманітністю. Для сердюків притаманні були важкі великокаліберні мушкети, фузеї та рушниці, шаблі, також ріг з порохом, натруську та сумки з рушничним реманентомі набоями. До додаткової зброї сердюків належали піки, сокири, ручні гранати. Компанійці надавали перевагу карабінам, бандолетам, легким рушницям, шаблям, лукам. Сердюцька та компанійська старшина володіла обухами – бойовими сокирками-молотками на довгому держаку.

Рівень озброєння та обмундирування козацтва залежав від їх матеріального становища. До ручної вогнепальної зброї реєстровців та січовиків належала легка, притаманна на загальній кінноті (рушниці, пищалі бандолети, карабіни, пістолети) та важка, яка використовувалася переважно піхотою (фузеї та мушкети); до холодної – шаблі угорсько-польського типу та карабелі. Загалом про озброєння запорізьких козаків слід сказати, що все низове військо було озброєне вогнепальною та холодною ручною зброєю; козак-піхотинець, зокрема, мав мушкет, шаблю й ратище, кінний козак мав мушкет, шаблю, ратище й чотири пістолети, два з яких носив за поясом, а два в кобурі біля передньої луки сідла; порох і кулі піший носив у чересі навколо пояса, кінний – у ладунці через плече [11, с. 34 – 36]. До цього слід додати кинджали, ятагани, ножі, сокири, стріли й дротики, які використовували ті й інші. Своїм озброєнням запорізькі козаки переважали навіть Західну Європу.

Визначити кількість гетьманського війська напередодні Полтавської битви доволі складно, оскільки серед дослідників не існує єдиної думки, щодо того скільки війська Мазепа привів до Карла XII, до того ж не відомо яка його частина зберегла боєздатність до літа 1709 р. За найбільш обережними підрахунками ід Полтавою було задіяно 7000-8000 чоловік.

З боку шведів в битву вступили 10 піхотних, 14 кавалерійських полків а корпус Лебдрабантів з 4 гарматами (близько 16000 чоловік [14, с.68; 17, с. 196]), більша частина артилерії не могла бути використана в бою через брак набоїв . Бойове ядро каролінгського війська становила піхота, яка поділялась на мушкетерів, озброєних шпагами та великокаліберними рушницями, гренадерів,

які окрім вищезазначеного мали ще металльні гранати (скляні, чавунні, залізні) пікінерів, що використовували шпаги та піки. Унтер-офіцери озброювалися шпагами та короткими списами – «бардизанами», унтер-офіцери та офіцери гренадерських частин – мушкетами.

Кавалерія складалася з 11 рейтарських (мали легкі карабіни та захисну металеву кірасу), 11 драгунських полків (носили полегшені піхотні рушниці з багнетами), ті й ті були озброєні довгими важкими кавалерійськими шпагами (палашами) з мідним ефесом й двома пістолетами та корпусу Лейб-драбантів з карабінами і палашами з позолоченими ефесами. Артилерія (3000 чоловік) складалася з 8 артилерійських рот, мінерної команди, похідної лабораторії штат майстрів і обозу з 12 транспортних команд. Усі артилеристи були озброєні шпагами з мідним ефесом, унтер-офіцери – бардизанами, констаплі ще й пальниками у формі довгого спису з фігурним вістряем та на шкіряній перев'язі носили мідні порохівниці з королівським вензелем. Гантлангери використовували панталери з крюками, які чіплялися до коліс і лафетів.

Російська армія під Полтавою на час генерального бою складалася з 61 батальйону піхоти, 24 кавалерійських (драгунських) полків, українського козацького війська на чолі з гетьманом Скоропадським – разом понад 50 тис. чол. Артилерія мала 72 гармати [5].

Висновки./Conclusions. Полтавська битва стала колосальною катастрофою не тільки для Швеції, але й для Європи; вона зламала колишній баланс влади, – могутність переходить від Швеції до Московського царства, яка міцніє і перетворюється у велику державу.

Бібліографічні посилання:

1. Доба гетьмана Івана Мазепи в документах / Упоряд.: С. О. Павленко. – 2-ге видання. – К.: Вид. дім «Києво-Могилянська академія», 2008. – 1144 с.
2. Літопис Самовидця. – К.: Наукова думка, 1971.

3. Усна оповідь колишнього запорожця, жителя катеринославської губернії та повіту, села Михайлівки, Микити Леонтійовича Коржа. // Яворницький Д. І. Історія міста Катеринослава. – Д.: Січ, 1996. – С. 215 – 277
4. Фон Винклер П. П. Оружие. Руководство к истории, изображению и описанию ручного оружия с древнейших времён до начала XIX века. – М., 1992. – 330 с.
5. Васильев А. А. О составе русской и шведской армий в Полтавском сражении. / А. А. Васильев // Военно-исторический журнал. – 1989. – № 7.
6. Гетьмани України: Історичні портрети: Зб.: / Упоряд. Журн. «Україна», – К.: Журн. Україна, газ. Веч. Київ, 1991. – 216 с.
7. Голубицький В. Запорозьке козацтво / В. Голубицький – К.: Вища школа, 1994. – 539 с.
8. Давиденко В. Чим вони воювали / В. Давиденко // Козацтво – Д., 1993. – № 1. – С. 31 – 35.
9. Добрянський В. В. Про деякі аспекти розвитку вогнепальної зброї в Україні XIV-XVIII ст. (По матеріалах фондо-збірки Національного заповідника «Хортиця») / В. В. Добрянський // Музейний вісник– Запоріжжя, 2003. – № 3. – С. 67 – 75.
10. Історія українського війська. К., 1993.(Репринт) – Ч. 1. – 288 с.
11. Книш Г. М. До питання про озброєння запорозьких козаків / Г. М. Книш, Г. Г. Чмихало // Матеріали VIII Міжнародної науково-практичної конференції «Наука і освіта 2005». – Т. 18. Історія України. – Д.: Наука і освіта, 2005. – С. 34 – 36.
12. Крипякевич І. Історія українського війська / Б. Гнатевич – Львів, 1936. – 255 с.
13. Сокирко О. З історії озброєння козацького війська першої половини 18 ст. / О. Сокирко // Січеславський альманах. З історії українського козацтва. – Д.: Національний гірничий університет, 2005. – Вип. 1.– С. 144 – 153.
14. Сокирко О. Полтавська битва 27 червня 1709 р.: Український рубікон (Частина I). / О. Сокирко – К.: Темпора, 2008. – 208 с.

15. Сокирко О. Полтавська битва 27 червня 1709 р.: Український рубікон (Частина I). / О. Сокирко – К.: Темпора, 2008. – 104 с.
16. Стефанів Зенон. Історія українського війська / Зенон Стефанів // Київська старовина–К., 1992. – №6. – С. 97 – 102.
17. Труды Императорского Русского Военно-исторического общества. – Документы Северной войны Полтавский период (ноябрь 1708 – июль 1709 г.). – Спб., 1909. – Т. 3. – С. 196.
18. Яворницький Д. І. Історія запорозьких козаків / Д. І. Яворницький – К.: Наук. Думка, 1991. – Т. I. – 592 с.
19. Lugs J. Handfeuerwaffen / J. Lugs – Berlin: Militaerverlag der DDR. – Vol 1. – 785 s.
20. Lugs J. Handfeuerwaffen / J. Lugs – Berlin: Militaerverlag der DDR. – Vol 2. – 454 s.
21. Podhorodecki L. Sicz Zaporoska / L. Podhorodecki – Warszawa: Wydawnictwo Minirstwa obrony narodowej, 1960. – 312 p.
22. Torecki S. Bron i amunicja strzelecka LWP / S. Torecki – Warszawa: Wydawnictwo Minirstwa obrony narodowej, 1985. – 314 p.

КУЛЬТУРОЛОГІЯ

РОЛЬ ТРАДИЦІЙНИХ НАРОДНО-ПОБУТОВИХ СВЯТ У ПРОЦЕСІ МОРАЛЬНО-ДУХОВНОГО СТАНОВЛЕННЯ МОЛОДІ

Дорошенко Оксана Антонівна
викладач першої категорії,
Тульчинський фаховий коледж культури
м. Тульчин, Україна

Вступ. Виховання - це складний та довготривалий процес і торкається усіх верств населення та вікових категорій. Але особливу увагу вихованню ми приділяємо молодому поколінню, адже це наші наступники, наше майбутнє, доля нашої держави. Від вихователя (учителя), його засобів та методів залежить дуже багато: «Учитель – це той, хто виховує і викохує нашу зміну, це той, хто вкладає в маленькі голівки наших дітей найвищі ідеали людства, прищеплює їм любов до життя і до праці, прекрасне почуття колективу, честь і мужність, ясність у поглядах, безмежну жадобу до знань.»(М. Рильський) [6]. Одним із головних напрямків виховання є формування громадянина держави, через набуття національної свідомості. Національний характер виховання молоді полягає в тому, щоб сформувати людину як громадянина держави, незалежно від її етнічного або соціального походження, входження у світовий соціокультурний простір за умови збереження своєї національної ідентичності.

На сьогоднішній день велику увагу приділяються ознайомлення населення з культурною спадщиною нашої Батьківщини. Фестивалі, конкурси, свята народної творчості, ремесел, страв, побуту та багато ін. направлено на широкий загал та огляд з метою ознайомлення та популяризації традицій , звичаїв та обрядів нашого народу. Серед цього різноманіття хотілося б звернути увагу на проведення традиційних народно-побутових свят. У містах та містечках , селах, різноманітних центрах дозвілля, закладах освіти та ін.

проводяться родинно-побутові свята: Новорічно-Різдвяні ,веснянки, гаївки,Купала, День матері, Катерини, Андрія і т.д. Це не просто данина сучасності, але й гостро- необхідний процес виховання та морально-духовного становлення підростаючого покоління.

Мета роботи: теоретично обґрунтувати необхідність системного впровадження та популяризації проведення традиційно- побутових свят серед населення з метою передачі моделі сімейних стосунків, етики поведінки української родини та задля формування духовного світу особистості на досвіді народних свят,звичаїв та обрядах українського народу.

Матеріали та методи: для досягнення поставленої мети було застосовано комплексний підхід :застосовувався теоретичний аналіз, узагальнення науково-методичної літератури, аналіз документальних джерел, практичний досвід проведення родинно- побутових свят.

Результати та обговорення. Традиційне виховання українців споконвіку будувалося на міцних родинних стосунках,моральних устоїв,любові до Батьківщини,шануванні народних звичаїв та традицій. Народні свята є один із важливих чинників у народній педагогіці, адже основою цих свят –побутових, родинних, трудових, релігійних є сім'я, родина, яка згуртовується і стає силою і в час незгод і в радісну, святкову годину.

Залучення молоді при проведенні народно-побутових свят є важливим елементом виховання підростаючого покоління, до свята причетна вся родина, відведено роль і місце кожному. Під час свята непомітно та ненав'язливо, у сталій ігровій, часом, театралізованій формі відбувається комплексний виховний процес:

-кожне свято має свій сюжет- оснований на міфах,легендах, переказах, історичних подіях з якими людина ознайомлюється з самого дитинства.

- у святі є певні традиційні дії, обряди які налічують вже не одну сотню літ і зберігають свій сенс і актуальність.

- всі обрядові дії та ритуали завжди ідуть з поясненням, розтлумаченням що і для чого ми робимо. Сліпе, незрозуміле наслідування з часом втрачає сенс і поступово зникає.

-під час святкування розгортається уся фольклорна скарбниця нашого культурного надбання: пісні, танці, ігри, розваги, приказки,примовки,народні награвання,інструменти, убрання і т.д.

-родинні свята тісно пов'язанні з частуванням де змалечку закладається гостинний етикет, не тільки господарів а й гостей.

-з покоління в покоління закладається модель сімейних цінностей та стосунків. В українській сім'ї переважає рівноправ'я. Повага до як до чоловіка-голови Роду, так і до матері-Берегині,лицарське ставлення до дівчини, майбутньої матері і до хлопця-захисника.

-у звертаннях, піснях,закликах примовках формується культура мови, народний мовний етикет, без лайки, образ та принижень. З особливою повагою до старших.

-ігри та розваги передбачають розвиток фізичної культури (не виключаючи дівчат), спонукаючи до спритності, фізичного розвитку та витривалості.

- виховується шанобливе ставлення до навколишнього середовища, так як це пов'язане з прадавніми віруваннями наших предків у сили природи та духів-охоронців роду: сильних звірів, птахів, дерев та ін.

-традиційні народно- побутові свята дають змогу молоді заявити про себе,показати свої вміння та вправність. Дають змогу ширшого контакту з ровесниками для формування спільних ідей, смаків ,звичок, уподобань та спільних інтересів.

Виховний вплив під час проведення свята охоплює не тільки молодь, а й усі верстви населення, дозволяє порівняти стосунки та виховання кожної родини, тобто діє всеохоплюючий процес виховання який дістав назву «народна педагогіка».

Процес підготовки та проведення народно- побутового свята тривалий та непростий. Вимагає ретельної пошукової роботи, цікавого, неординарного підбору матеріалу, прив'язки до місцевих звичаїв та обрядів, місця дії, фольклору, оригінальної театралізації. Також велика увага приділяється організації простору - від сценічної площадки і до санітарно- гігієнічних проблем та загальної безпеки і т.д.

Готуючись до свята також потрібно зважати на «осучаснення» свята, привнесення новітнього звучання обрядам та звичаям, знайти синтез поєднання старого й нового для зацікавлення молодого покоління, але при цьому не втративши сутності та сакрального значення традицій.

Висновки: Процес морально- духовного становлення людини довготривкий і поступовий, вимагає ретельного підходу та підбору матеріалу. Великий родинно- будівничий досвід і мудрість нашого народу - це невід'ємний компонент виховання. Традиційні свята формують у молоді: доброту, кмітливість, культуру мови, справедливість, повагу до старших, гостинність, взаємодопомогу, товарицтво, любов до Батьківщини та її культурної спадщини.

СПИСОК ЛІТЕРАТУРИ

1. Боряк О.О. Україна: етнокультурна мозаїка [Текст] / О.О.Боряк : голов. Ред.. С.Головко.-К.:Либідь, 2006.-328с.
2. ІгнатенкоП.,Косарева Н.,Поплужний В. Громадянське виховання учня в умовах українського державотворення. Рідна школа.Київ, 2006. №3 С.31-50
3. Кононенко П. Українське народознавство і проблеми національного виховання школярів / П.Кононенко, Р.Сеульський.- Івано-Франківськ, 1995.- 72с.
4. Концепція сімейного виховання в системі освіти України «Щаслива родина» на 2012-2021р.р. -К.,2012.-11с.
5. Стельмахович М.Г. Українська народна педагогіка / М.Г. Стельмахович.-К., 1995.-312с.
6. Цитати видатних українців про освіту. URL: <https://www.sii.org.ua/quotes-education/>

ТИПОЛОГІЯ ТРАЄКТОРІЙ ГЕРОЇВ ЛІТЕРАТУРИ ТА КІНЕМАТОГРАФУ

Колесник Олена Сергіївна,
доктор культурології, доцент
Національний університет
«Чернігівський колегіум» імені Т. Г. Шевченка
м. Чернігів, Україна

Вступ./Introduction. При аналізі нарративних творів мистецтва є доцільним звернутися до спадщини структуралізму заради виділення деяких базових елементів, які можуть лежати в основі схожої фабули несхожих між собою художніх текстів. Це особливо стосується так званих «жанрових» літератури та кінематографу, в яких сюжетна структура є найбільш чіткою. Однак, деякі фундаментальні схеми не мають ніяких жанрових обмежень.

Мета роботи./Aim - виділити основні типи «вертикальної мобільності» персонажів літератури та кінематографу (з можливістю проєкції результатів на інші види мистецтва).

Матеріали та методи./Materials and methods. Фактичний матеріал постачають твори світового мистецтва без хронологічних обмежень. Основними методами, використаними при аналізі, є культурологічна герменевтика, аналітична психологія та структуралізм.

Результати та обговорення./Results and discussion. «Вертикальна мобільність» персонажа наративу може розглядатися в декількох аспектах. Найпростіший та найочевидніший з них – соціальні «злети» та «падіння», які визначаються, перш за все, стосунками героя з конкретними іншими людьми та соціумом в цілому. Критеріями успіху – підйому – тут виступають приємні та корисні міжособистісні зв'язки, фінансова забезпеченість, успішна кар'єра тощо. Інший аспект – внутрішнє зростання особистості. Оцінити його важче, оскільки деякі досягнення є надважливими для самої людини, але не очевидними, або навіть неприйнятними для оточуючих, адже переконання

можуть бути різними, а межа геніальності та божевілля завжди залишається дискусійною. Нарешті, вертикаль може визначатися позицією людини відносно трансцендентних цінностей. В релігійних текстах йдеться про можливість піднятися до божественного, або впасти до демонічного. В сучасній популярній культурі термінологія може бути секулярною, але відсилки до цього найглибшого рівня залишаються доволі численними.

Ці три рівні – соціальний, психологічний та сенсожиттєвий – можуть збігатися, але можуть також більш чи менш відкрито протиставлятися один одному.

Розглянемо найпоширеніші сюжетні схеми, пов'язані з «падіннями» та «злетами» героїв.

1. Верх – низ. В європейській традиції «базовим» сюжетом є історія гріхопадіння Адама та Єви. В подальшому тема може оброблятися або в моралізаторському ключі (персонаж сам винний в катастрофі), або ж, навпаки, у вигляді історії про невинно постраждалого. В другому варіанті емоційний спектр може бути дуже широким – від сентиментальної сльозливості до похмурої констатації несправедливості буття.

2. Низ – верх. Історія Попелюшки (в її спрощеному розумінні, адже у Ш. Перро героїня – аристократка). Етична оцінка може варіювати: від визнання успіху як гідної нагороди за чесноти – і до засудження пронозливого вискочки, якій несправедливим чином зміг вибратися «з грязі в князі».

Обидві схеми можуть ускладнюватися: потенційно герой може проходити безкінечну кількість змін статусу (зокрема, на цих безкінечних падіннях – злетах – падіннях побудований жанр шахрайського роману та похідні від нього). Якщо кількість змін непарна – а отже, кінцевий пункт не збігається з вихідним – такі історії можуть класифікуватися разом з однократними переміщеннями. Однак, часто такі «мандрівки по вертикалі» не є простою сумою однотипних епізодів. Виникає новий рівень складності. Тому деякі типи «багатоходових» траєкторій варто виділити окремо.

3. Низ – верх – низ. Найчастіше в цьому варіанті теж присутній елемент моралізаторства: це історія вискочки, який зумів «видертися» наверх, але не зумів там утриматися. У більш рідкісних і цікавих випадках – це історія людини, яка скуштувала успіх, але свідомо відмовилася від нього через усвідомлення інших, більш важливих цінностей.

4. Верх – низ – верх. Схема, найбільш поширена як в фольклорі, так і в сучасному мистецтві. Акценти можуть бути поставлені по-різному – іноді йдеться про необхідність спокутувати провину, іноді – спуститися з «олімпу» щоб розширити горизонти і знайти нові сили для наведення космічного порядку. За ініціаційним випробуваннями слідує повернення і навіть підвищення соціального статусу. Ця тема може оброблятися в будь-якій формі – від роману-епопеї (Т. Манн, «Йосип і його брати») до анімації (ймовірно, найбільш наочним втіленням цієї схеми є диснейвський «Новий вигляд імператора»).

Однією з різновидів цієї моделі є набуття героєм своєї невідомої або забутої високої спадщини (від «Олівера Твіста» до «Гаррі Поттера»). Помітне в ХХ ст. розчарування в «політиці» (в широкому сенсі слова), актуалізує тему героя-одинака, що знаходиться між двома однаково неправими силами. Цю тему, часто з антитоталітарною або антивоєнною складовою, ми бачимо в таких різних творах як «Жменя доларів», «Голодні ігри», «Ходячий замок Хаула» (у версії Х. Міядзакі) та ін.

Мотив героя, який протистоїть відразу двом силам (умовно – «бандитам» та «поліції»), найбільш характерний для жанру трилера. Структура деяких таких творів схожа зі структурою так званого «актеонівського міфу» про жертвопринесення царя-оленя. Однак, на відміну від міфу, в сучасній літературі та кіно, фінал може бути принципово іншим. В тих трилерах, де в центрі сюжету – полювання на людину, переслідуваний «олень» здебільшого перемагає мисливця. Чи не найчіткіше це показано в «Полюванні на піранью» О. Бушкова, тексті, досить цікавому з точки зору зіставлення природи і культури, осмислення радянської спадщини, роздумів щодо мети та засобів

тощо. Ще однією незвичайною варіацією на тему «актеоновського міфу» є фінал «Пляжу» А. Гарланда, де героя рятує від розтерзання не фізична, а моральна сила – його вірність друзям забезпечує вірність друзів по відношенню до нього (ця ідея була повністю перекичана у відомій екранізації).

5. Верх – низ – верх – низ. Досить рідкісна, але цікава модель. Герой, який повернув свій високий статус, виявляється не задоволеним, і вибирає менш привілейоване, але більш насичене і «справжнє» життя «низів» («Небудь-де» Н. Геймана, «Титанік» Дж. Кемерона, «Змивайся» Д. Баурса і С. Фелла).

Історія справжнього героя (на відміну від персонажа – ці поняття далеко не синоніми) не може зводитися лише до зміни соціальних статусів. Ця «зовнішня» траєкторія знаходиться в складній взаємозалежності з «внутрішнім» шляхом. Як мінімум, герой виносить зі своїх пригод якийсь новий досвід. А часом мова йде і про повне душевне і духовне перетворення особистості.

Натяк на культурну універсалію смерті-та-відродження ми знаходимо всюди, де герой проходить випробування бідністю, соціально знедоленістю, переслідуванням, де він змушений починати життя з нуля. У деяких випадках це нова життя принципово відрізняється від попереднього. Класичний приклад – граф Монте-Крісто, не тотожний Едмону Дантеса.

Нова іпостась героя зовсім не обов'язково є багатшою або могутнішою, ніж колишня. Буває і навпаки, причому інколи цікаві зразки з'являються у доволі несподіваних творах і напрямках. Так, Д. Донцова в «Манікюрі для небіжчика» підіймає фундаментальну тему здобуття нового імені, нової сім'ї і нового сенсу життя в межах суто розважального жанру «іронічного детективу». Чітко продемонстровано пере-створення власної особистості «легально мертвою» людиною, яка починає життя з нуля, у фантастичній повісті В. Крапівіна «Гуси, гуси га-га-га». Взагалі, більш чи менш художньо вдалих прикладів такого «обнуління» власної долі в сучасній культурі чимало.

Ця модель – знаходження справжнього сенсу життя «внизу» (при наявності можливості піднятися «наверх»), приводить нас до християнського

образу грішника, який пройшов через випробування та піднявся над власною недосконалістю. І цей підйом тут є поняттям вже не соціальним а моральним і духовним.

Висновки./Conclusions. В більшості митецьких творів наративного характеру, незалежно від їх часу створення та художнього рівня, присутня загальна фабульна схема, більш помітна в авантюрних жанрах, але наявна не тільки в них. Ця схема передбачає переміщення героя не лише в фізичному, але й в символічному просторі. Прийняття до уваги конкретного типу траєкторії цих переміщень дозволяє краще зрозуміти авторський задум та оцінити унікальну інтерпретацію універсального мотиву.

ДИСКУРС ПОЛІТИКИ БІЛЬШОВИЦЬКОГО РЕЖИМУ ЩОДО РОСІЙСЬКОЇ ПРАВОСЛАВНОЇ ЦЕРКВИ У 1917-1929 РОКАХ КРІЗЬ ПРИЗМУ ПУБЛІКАЦІЙ РАДЯНСЬКОЇ ІСТОРИОГРАФІЇ

Проданюк Федір Миколайович

к. і. н., доцент,
Київський національний університет технологій та дизайну,
м. Київ, Україна

Вступ./Introduction. В історіографії відносин радянської влади та церкви в 1917-1929 рр. прийнято виділяти декілька течій чи напрямів: радянська, історіографія української діаспори, зарубіжна, російська, сучасна вітчизняна. Серед них, ще й сьогодні, історіографічна спадщина радянських ідеологів та вчених продовжує залишатися поза увагою вітчизняних істориків та потребує критичного наукового аналізу.

Мета роботи./Aim. Мета наукової роботи проаналізувати здобутки та прорахунки радянської історіографії у висвітленні даної теми, виявити характерні риси релігійної політики більшовиків щодо Російської православної церкви (РПЦ) в 1917 -1929 рр.

Матеріали та методи./Materials and methods. Під час написання роботи нами використано методи: порівняльно-історичний, проблемно-хронологічний та системно-структурний.

Результати і обговорення./Results and discussion. В радянській історіографії (1917 – 1991) прийнято виділяти декілька періодів. Перший з них (1917 – 1929 рр.) – це період впровадження в життя основних положень ленінської програми антиклерикальної політики, яку більшовики відносили до однієї із форм класової боротьби. В радянську історичну науку розпочалося впровадження марксистсько-ленінської методології державно-церковних відносин [1, с. 6]. Авторами переважної більшості робіт названого періоду були визначні діячі РКП (б) та ідеологи «войовничого атеїзму»: І. Степанов-Скворцов, В. Бонч-Бруєвич, П. Красіков, О. Ярославський, О. Луначарський та

інші. Вони відіграли провідну роль в проведенні більшовицької антирелігійної політики й були основоположниками радянської традиції у вивченні даної проблеми [2]. В їхніх роботах сформульовані основні положення державно-церковних відносин радянської влади; окреслено складові частини політики «войовничого атеїзму»; обґрунтовано більшовицькі погляди на різноманітні методи заміщення релігійного світогляду матеріалістичним; деталізовано шляхи впровадження в життя антирелігійної агітації та пропаганди. Радянські ідеологи зосередили свою увагу на питаннях експлуататорської сутності РПЦ, її контрреволюційній діяльності, пристосуванню православ'я до нових суспільно-політичних та соціально-економічних умов, методам антирелігійної агітації та пропаганди серед робітників та селян [3]. Даний період мав певні особливості.

У 1917 – 1922 рр. представники першого покоління радянських істориків [1, с. 7] акцентували свою увагу на таких проблемах: причинах ухвалення та значенні декрету Раднаркому «Про відокремлення Церкви від держави і школи від церкви» від 23 січня (5 лютого) 1918 р.; реакційній сутності, антиреволюційній діяльності РПЦ; дискредитації церкви і її духовенства тощо. Зокрема, дані питання піднімали у своїх роботах Н. Антонов [4], Я. Буров [5], Н. Лукин [6], І. Сухоплюєв [7] та інші. Головна увага у атеїстичних роботах П. Бляхіна [8], М. Горєва [9], М. Мещерякова [10], М. Семашка І. [11] була зосереджена на звинуваченні кліру РПЦ у фальсифікації «мощів» православних святих. Дослідники з атеїстичних позицій намагалися пояснити причини муміфікації та призначення «мощів» для РПЦ, акцентували увагу на соціальний (класовий) стан «святих» тощо. Ці роботи згодом перекладались на національні мови та значними тиражами видавались в радянських республіках.

У 1922-1923 рр. в РРФСР, а згодом і в інших республіках розпочався новий етап у боротьбі радянської влади з РПЦ. Її складовими частинами стали продовження політики дискредитації та спроб ліквідації церкви, проведення кампанії з вилучення церковних коштовностей, сприяння розколу РПЦ, початок серії судових процесів над православним духовенством, посилення тиску та підготовка судового процесу над Патріархом Тихоном. Головним ідеологом та

одним із активних ініціаторів кампанії з вилучення церковних коштовностей був Л. Троцький [12, с. 20]. Приводом до початку даної кампанії став голод 1921-1923 рр. у Поволжі, на півдні України та на Кавказі. Серед праць радянських функціонерів, які присвячені даній проблемі виділяються роботи І. Сухоплюєва [13]. До антирелігійної роботи РКП (б) залучив й частину православних священників, які тісно співпрацювали з більшовицьким режимом. В сучасній російській літературі їх часто називають «красный поп», а дане явище отримало назву «церковный большевизм» [14, с. 385]. Серед «червоних священників» РПЦ особливу активність проявляв М. Галкін. Він опублікував 58 книг та окремих брошур під псевдонімом М. Горев [15, 14, с. 386]. У своїх роботах партійні функціонери звинувачували РПЦ в тому, що вона не бажала надати дієву допомогу голодуючим.

Було також оприлюднено й відношення РКП (б) до обновленського руху (до розколу) в РПЦ. Зокрема, І. Степанов-Скворцов в своїй роботі «Про «Живу Церкву» (ЖЦ) намагався з'ясувати причини утворення, соціальну базу, суперечливі тенденції в даному русі тощо. Він звинувачував Патріарха Тихона та його прихильників («тихоновців») у здійсненні контрреволюційної діяльності, яка несла в собі реальну загрозу для подальшого існування духовенства, церкви та релігії [16, с. 9]. Відомий більшовик В. Бонч-Бруєвич цитував звинувачення, які були висловлені представниками ЖЦ Тихону: а) проголошення демонстративної анафеми більшовикам 19 січня 1918 р.; б) оприлюднення Патріархом послання 15/28 лютого 1918 р., в якому він зобов'язував священників РПЦ ховати церковні коштовності та за допомогою набатних дзвонів закликати прихожан до непокори радянській владі у її спробах вилучення релігійних цінностей; в) послання Патріархом колишньому імператору Миколі Романову та його сім'ї благословіння та просфори в Єкатеринбург через єпископа Тобольського і Сибірського Гермогена; г) освячення в церковний сан та наближення до найвищих посад в РПЦ ряду прихильників старого царського ладу в Росії; д) перетворення церкви в політичну організацію, яка прихильно відносилась до тих, які намагалися від

їмені церкви та під її прапором повалити радянську владу» [17, с. 9-11]. На основі цих та ряду інших звинувачень Бонч-Бруєвич робить висновок, що Патріарх, керівництво церкви, її священники та й сама РПЦ «творили контрреволюцію» в Росії [17, с. 10 -12].

На початку 1920-х рр. лідери РКП (б) відкрито не заявляли проте, що репресії та гоніння проти РПЦ тісно пов'язані з негативним відношенням більшовиків до будь-якої релігії та церкви. І. Степанов-Скворцов доводив, що всі судові та адміністративні репресії проти «тихонівців» слід розглядати не як боротьбу з релігією, а з контрреволюцією [16, с. 1]. Аналогічні тези знаходимо й у працях В. Бонч-Бруєвича: «Кожне білогвардійське повстання розпочиналося з благословіння священників...» [17, с. 7-9].

Більшовицькі функціонери переконували населення в тому, що обновленський рух виник під впливом таких чинників: перемоги Червоної Армії у громадянській війні, зміцненні більшовицької влади в РСФРР, поразки білого руху та реальної загрози знищення духовенства й церкви. На думку І. Степанова-Скворцова, саме ці причини змусили частину православних священників РПЦ, ради самозбереження, заявити про своє лояльне відношення до радянської влади [16, с. 20]. В. Бонч-Бруєвич переконував, що виникнення обновленського руху тісно пов'язано з початком вилучення в 1922 р. у РПЦ церковних коштовностей, які мали направити на допомогу голодуючим деяких регіонів Росії та України. Значний вплив на його виникнення, на думку більшовика, мав також судовий процес у 1922 р. над 86 петроградськими православними священниками, яких звинуватили в антирадянській діяльності [17]. З них 10 представників кліру Революційний трибунал засудив до смертної кари. Серед них був і митрополит Петроградський і Гдовський Веніамін.

І. Степанов-Скворцов пояснював лояльне відношення більшовиків до представників ЖЦ тим, що «в ній є тверезі політики та тактики, які часто розсудливо оцінюють ситуацію...». Він називає їх більш «розумною та сучасною частиною духовества» РПЦ [16, с. 9-22]. Однак, при цьому відомий більшовик заявляв про те, що «живоцерковники» для РКП (б) це лише

тимчасові союзники [16, с. 39]. В. Бонч-Бруєвич також вважав, що «союз цей тимчасовий і у подальшому неможливий» [17].

У 1922-1923 рр. на сторінках більшовицьких журналів «Молодая гвардия» та «Под знаменем марксизма» відбулася дискусія між революціонером І. Степановим-Скворцовим та марксистським істориком М. Покровським, яка заклала основи формування марксистських підходів щодо вивчення релігії в СРСР.

На думку відомої української дослідниці А. Киридон у 1923-1924 рр. відчувалося пом'якшення наступу більшовиків проти церкви. У науковій літературі заговорили про «релігійний неп» (термін запровадив О. Ярославський), діалог влади і церкви [18, с. 42].

У 1923-1925 рр. партійні органи активізують використання різних методів антирелігійної агітації та пропаганди. Значну увагу приділяють критиці релігійних свят та обрядів. На противагу їм впроваджуються радянські свята й обряди [19, 20].

У 1925-1929 рр. розпочався новий етап наступу держави проти церкви. Репресій зазнали представники всіх конфесій в СРСР [18].

Висновки./Conclusions. Таким чином, у 1917 - 1929 рр. сформувалися атеїстичні підвалини позиції радянської історіографії щодо церкви та віри. В переважній більшості авторами антирелігійних праць були відомі більшовики та партійні функціонери. Їхні роботи мали пропагандистський та агітаційно-публіцистичний характер. Твори радянської історіографії поширювали серед населення думку про антинароду та контрреволюційну сутність РПЦ.

Характерною особливістю праць радянських дослідників у 1917-1929 рр. була недостатня увага джерельній базі. Це в значній мірі вплинуло на те, що радянські автори не спромоглися відійти від класового підходу до оцінки становища церкви в той період. Політична заангажованість переважної більшості радянських авторів не дозволила їм дати врівноважену оцінку діяльності РПЦ.

Визначною рисою праць радянської історіографії 1917 -1929 рр. було свідоме замовчування репресивної політики державних органів влади щодо священників РПЦ та представників інших конфесій [3, с. 284].

Радянські функціонери зосередили свою увагу на діяльності РПЦ, а релігійне життя та становище церковних організацій інших конфесій не розглядалися. Зокрема, «білою плямою» залишилася діяльність «Істинно-православної церкви», Соборно-єпископської церкви та інших [3, с. 283].

З класових позицій розглядалися в радянській історіографії й проблеми виникнення та поширення діяльності обновленського руху в РПЦ. Однак, поза їхньою увагою залишилися характеристики провідних діячів даного руху.

ЛІТЕРАТУРА

1. Силантьєв В.І. Православна церква в Україні (1917-1930 рр.): автореф. дис. на здобуття наук. ступеня доктора історичних наук: спец. 07.00.01 «Історія України» / В.І. Силантьєв. Харків, 2005. 47 с.

2. Сколота Р.В. Государственно-церковные отношения в 1921-1927 годах в Нижнем Поволжье: дис. на соискание научной степени канд. ист. наук: спец. 07.00.02 «Отечественная история» / Р. В. Сколота. Астрахань, 2011. 208 с.

3. Вербицький В.А. Російська православна церква у радянській історіографії міжвоєнного періоду (1920-1939 рр.) // Науковий вісник Миколаївського національного університету імені ВО Сухомлинського. Сер.: Історичні науки. 2013. Вип. 3.34. С. 278-267. Режим доступу: http://nbuv.gov.ua/UJRN/Nvmd_u_2013_3_34_42/

4. Антонов Н. Что означает отделение церкви от государства. Царицын, 1921.

5. Буров Я. Что означает закон про свободу совести и про отделение церкви от государства? М. 1921.

6. Лукин Н.М. Церковь и государство. Х., 1919.

7. Сухоплюев І. Відокремлення школи від церкви. Х.; К.: Всеукр. кооперат. книговид. й торг. т-во «Книгоспілка». Друк.-літогр. «Книгоспілки», 1923. 37 с.

8. Бляхін П. А. З чого робляться моці? / Переклав з російської мови Л. Хвиля. К.: Держ. Вид-во. [Вид.] Ком. Партії (більшовиків) України, 1921. 13 с.
9. Горев М. Вскрытие мощей Тихона Задонского и Митрофана Воронежского // Революция и церковь. 1919. № 2. С. 9-26.
10. Мещеряков М. Л. Попівське шахрайство / Н. Мещеряків; Переклад з російської мови під редакцією Краснянського. Х.: Всеукр. Вид-во. Друк. «Центросоюз», 1920. 22 с.
11. Семашко Н. Вопрос о «мощах» с научно-методической точки зрения // Революция и церковь. 1919. №1. С.16-17.
12. Говорова И. В. Изъятие церковных ценностей 1922 г. в контексте государственно-церковных отношений: автореф. дис. канд. ист. наук: спец. 09.00.13. «Религиоведение, философская антропология, философия культуры». / И. В. Говорова. М., 2006. 28 с.
13. Сухоплюев И. Изъятие церковных ценностей // Агитпропаганда. 1922. № 4-5. С. 84-90;
14. Эпоха войн и революций: 1914–1922 : Материалы международного коллоквиума (Санкт-Петербург, 9–11 июня 2016 года). СПб. : Нестор-История, 2017. 496 с.
15. Горев М. Церковное богатство и голод в России. М.: Госиздат, 1922.
16. Степанов-Скворцов И.И. О «Живой Церкви» / Иван Иванович Степанов-Скворцов. М.: «Московский рабочий», 1922. 39 с.
17. Бонч-Бруевич В.Д. «Живая Церковь» и пролетариат /Владимир Бонч-Бруевич. 2-е изд. М.: тип. Красная печать, 1924. 63 с.
18. Киридон А. Протистояння: більшовицька влада та церква (1917-1930-ті рр.) // Історія та сучасні виклики непокараних злочинів радянського і тоталітаризму проти Церкви: матеріали Міжнародної науково-практичної конференції. Дніпропетровськ: Видавництво «Пороги», 2015. С. 31-43 с.
19. Невский В.И. Праздники христианские и рабоче-крестьянские. М., 1920.
20. Чикин И. Почему вредны для крестьянина религиозные праздники, обычаи и обряды (весенне-летний сезон). Брянск, 1927.

ЛИТЕРАТУРА

ОСНОВНІ ХАРАКТЕРОЛОГІЧНІ НАПРЯМКИ ПОЧАТКОВОГО РОЗВИТКУ УКРАЇНІСТИКИ НА ТЕРЕНАХ РУМУНІЇ

Німіжан-Боднарюк Олена
аспірантка

Кафедри української літератури
Чернівецького національного
університету імені Юрія Федьковича

Антофійчук В. І.
науковий керівник,
доктор філологічних наук

Вступ. Попри складну історичну канву розвитку української літератури Румунії, та сукупність факторологічних особливостей, що сильно вплинули на всю її історію розвитку, варто зазначити, що все це лише збагатило художнє слово новими творами, які можна сприймати як свідчення духу доби в країні, де митці в зазначений час були жорстоко утиснені в своїх правах.

Мета. Описати всупереч яким впливам та у яких напрямках розвивалась українська література Румунії на своєму початковому етапі, а також, коротко охарактеризувати вклад кожного із письменників.

Матеріали. Так склалося, що ця література активно продукується в період, коли діють дві потужні сили, що не додають їй пріоритетів. Друга Світова війна, що є по собі страшним явищем, і як знаємо із світової практики, часто змушує когось з митців замовкнути через біль від пережитого, а інших стимулює до ще активнішої роботи. Однак, всі художні особливості, так чи інакше, носять на собі відбиток тих страшних речей, що змінюють світ, убивають впевненість в завтрашньому дні, деформують усталені мистецькі категорії, вносячи нові варіанти зображення дійсного і вимишленого.

Іншою руйнівною силою став комуністичний режим, що валив усе на своєму шляху, й намагався перелицювати світовий порядок, та психологічний устрій людини. Репресії, жорстокі знущання, табори – ця зброя потужніша від самої війни, адже вона мала уповільнену дію. Вона триває немалий проміжок часу та, на відмінну від війни, норувилась витерти всі національні межі, звести всіх і все під одним прапором, плануючи прочистити свідомість кожного, хто згадає, хто він і «звідкіля узявся». Українці багато постраждали на рідних землях від такої політики, і на превеликий жаль, ця доля не оминула їх і на інших територіях.

Результати. Українська література Румунії своє начало витворює між світовими війнами, але тоді ще зміцніла вона повністю, що повноцінно про себе заявити. Ось що пише про ті роки Михайло Михайлюк: «П'ятдесяті роки були роками поступового розвитку української літератури в Румунії і досягнення ступені її зрілості. Вихід в світ першої книги оповідань Івана Федька «По новому шляху» засвідчив як раз про момент досягнення рівня зрілості української літератури або, по крайній мірі, наближення до її зрілості... Наприкінці п'ятдесятих років... прийшло в літературу поповнення, з рядів яких... вийшли справжні письменники. Маю на увазі Юрія Павліша, Степана Ткачука, Івана Федька (з нього вибрався гарний прозаїк, але, на жаль, він помер у розквіті творчих сил)... Але літературний процес, як і всі процеси, повинен мати свої зламні моменти. Таким моментом, хоча провідним жанром на той час – початок шістдесятих років – була поезія, став вихід першої в українській літературі в Румунії книги – збірка оповідань Івана Федька «По новому шляху» (1960). Це було ознакою, що літературна продукція вже не вміщала на сторінках газет, але й того, що вона дійшла самосвідомості свого існування, що ряд письменників перейшли від okazійного писання до систематичної творчості» [1, с. 7].

Надалі, щоб зберегти свою національну ідентичність, українцям необхідний друкований орган, котрий згуртував би всіх митців, і дав можливість захистити свої права, та реалізувати свободи. Орган створено, та

публікуватися все ще мусять в різних періодичних виданнях. І це питання вирішується, коли в 1970 році видавництво «Критеріон». Пліч-о-пліч, в цей період видавництво продукує основні тексти із відділом україністики в Бухарестському університеті, під керівництвом завідуючого кафедрою – Івана Рябошапки.

У 70-х роках поезія українців Румунії стає найвищого гатунку. Наприклад, «Поезії» І. Ковача є однією з передових в цьому плані збірок, яка розкриває чимало фольклорних мотивів, та використовує досвід творчого осягнення буття митцями з України.

До того, в поезії найчастіше зустрічались складні теми життя простої людини, її взаємостосунки із землею, із важкою працею, та психологічної перевтоми персонажів. Оскільки, поезія творилася у період комуністичних утисків, її тематика була, в більшості своїй, рефлексивною через те становище, в якому українці опинилися. Це період репресій та гонінь, тому поезія перенасичена символікою та тужливими настроями екзистенційності буття. З часом ці мотиви через віяння духу епохи перебирають переважно модель психологічного прочитання, занурення у підсвідомість людини, та спроби пояснити суб'єктивізм окремого персонажа, подекуди, в експериментальному ключі. Паралельно витворюються експериментальність з художнім словом, розширення жанрових обріїв, поява нових ідейно-тематичних особливостей.

Проза, за всіма законами, реагує трошки пізніше на всі події свого часу, але, як правило, вона має здатність обширніше розкривати всі нюанси через художнє переосмислення чималої кількості інформації авторами. Крім того, таке її «виношення» допомагає авторам глибше вникнути в саму причино-суттєву проблематику свого становища, та сприймати ситуацію в усій її багатоголосності.

Герої гармонійні, невідривні від природи, через що, найчастіше, вони є носіями високоморальних цінностей. Для них важка праця – це місце, де вони себе реалізують, виливаючи всі свої потуги, що ніби приводить їх до «самозабуття», та відчуження від того, що відбувається в дійсності. Автори не

забувають ні біблійних тем (К. Ірод), ні античного ключа (К. Коцюк-Кочинський). Не обходиться й без класичної та вічної теми кохання, котре здатне людину згубити («Гуцульська душа» Михайла-Гафії Трайсти), так давати найменшу надію на порятунок та щасливе буття (М. Небиляк «Лорана»). Окремо варто згадати великий пласт праці Івана Федька, який піднімає важкі теми безграмотності селян, важкого політичного становища, і становища ментального, коли селянин змалку себе зорієнтовує, що він створений для ходіння за плугом. Тому педагоги ходили по хатах, і вели довгі розмови з селянами про такі ментальні речі. Паралельно, все, що хотіли б сказати автори людям про цінність освіти, вкладають і в свої прозові твори (напр. І. Федько «Із хроніки життя»).

Морально важку тему розлуки з рідним краєм піднімає Василь Клим («Вороги»), поки герой виглядає максимально патріотичною людиною, тим часом в рідному селі помирають всі рідні до одного, що і обриває його зв'язки з рідною маленькою Батьківщиною. Стати абсолютним чужинцем для своїх же – одна із найстрашніших речей за В. Климом.

Висновки. Наостанок хочеться навести чудову цитату Миколи Корнищана, який рефлектував над тим, як зберегти національний дух українців, що живуть в Румунії: «Не той українець, в кого предки були українцями, а той – чий нащадки виростуть українцями! Якими ж виростуть наші нащадки?» [10]. А перефразовуючи слова вченого Д. Х. Мазілу, можна стверджувати, що доробок згаданих українських письменників з території Південної Буковини є тим мостом взаєморозуміння між українськими і румунськими народами й культурами, звести який під силу лише творцям одержимим.

Список використаних джерел:

1. Василик Л. Є. Українська поезія Румунії другої половини ХХ ст. (тематично-жанрові та стильові особливості): автореф. дис. канд. філол. наук: спец. 10.01.01. «Українська література» / Любов Василик. – Київ, 2001. – 14 с.
2. Клим В. Біла карточка / Василь Клим. – Бухарест: Видавництво «RCR EDITORIAL», 2009. – 282 с.

3. Ковалець Л. Український поет із Румунії Кирило Куцюк-Кочинський у світлі мемуарів та поетичного самовираження / Лідія Ковалець // Слово і час. – 2018 – №7. – С. 11-23.
4. Ковач І. Рожева балада та інші новели / Іван Ковач. – Бухарест, вид. «RCR Print», 2006. – 170 с.
5. «Координати поезії Ореста Масикевича» // «Традиція і новаторство у світовій літературі»: Збірник. – Чернівці: Рута. – 2000. – С.9-14.
6. Михайлюк М. Передмова до збірки Г. Клемпуша, «Верховинська Сопілка» / Михайло Михайлюк. – Бухарест: RCR Editorial, 2009. – С. 3-17.
7. Михайлюк М. Слово про слово / Михайло Михайлюк. – Бухарест: Критеріон, 1983. – 190 с.
8. Небиляк М. Лорана / Михайло Небиляк. – Бухарест: Критеріон, 1974. – 194 с.
9. Негрюк І. Таїносфера непроминущості / Іван Негрюк // Науковий вісник Чернівецького університету: Слов'янська філологія. – Чернівці: Рута. – 2000. – Вип. 83. – С. 53-59.
10. Розмова з відомим українським письменником Румунії М. Трайстою // LIVEJOURNAL / – 2016 / – 20 січ. [електронний ресурс] / режим доступу: <https://g-tarasyuk.livejournal.com/24622.html>.

ПОЛИТИЧЕСКИЕ НАУКИ

BASIC PRINCIPLES OF PUBLIC POLICY FORMATION IN THE SPHERE OF HEALTHCARE

Makarenko Maksym

Candidate of Medical Sciences,

Director of the MM-Dental Clinic,

Candidate of Doctor of Science in Public Administration,

Taras Shevchenko National University of Kyiv (Kyiv, Ukraine)

ORCID: 0000-0001-8677-8670

The formation of public health policy in most countries of the world is based on the main Programming documents - the European Social Security Code, adopted in Strasbourg in 1962 and the Social Security Charter, adopted by the X World Congress of Trade Unions in Havana, 1982.

The basic principles for the formation of public policies and strategies in the field of health, proclaimed at the First International Conference on Better Health (Canada, 1986) and are known as the Ottawa Charter. This document provides for the need to introduce a new management technology based on an intersectoral approach [1].

The Ottawa Charter for the first time identified the basic social conditions that affect the health of the population. Purely political aspects, such as the reduction of injustices and inequalities in health care and the like, have become a priority. Strategies were proposed that included support for community action and organizations, other branches of government in the process of ensuring public health, and for the first time provided for the need to transform the health management process based on the principles of intersectoral activities [2].

For the first time, the Ottawa Charter laid the foundation for human health with the principles of maintaining peace, providing it with food, shelter, a healthy environment, education, stable income, social justice and equality of opportunity. The

determinants of health are socially determined and biologically programmed, and the state policy and actions for the formation and preservation of public health have been defined as five strategic principles:

- development and implementation of state policy that could guarantee the contribution of each area of public life to providing real conditions for the preservation, strengthening and restoration of health;

- creation of favorable environmental conditions (man-made, social, economic, cultural and spiritual), which will allow adapting to transformational social processes, including the areas of new technologies and organization of labor safety (healthy workplaces, clean air, water, food, etc.));

- activation of activities at the community level so that the population of certain administrative territories has the opportunity to determine priorities, and local governments - to develop and approve adequate solutions to the health problems of a particular society;

- development of individual skills and abilities necessary to maintain a person's health and self-realization;

- reorientation of the health care system on the priority provision of prevention of diseases of a healthy person and primary health care [3].

Decisions of the Ottawa conference were used in the development of the World Health Organization's program of health "Health for all by the year 2000." This program is based on the following principles:

- equity is a fundamental principle of the Health for All strategy. All people must be given equal opportunities to realize their full health potential;

- disease prevention and health promotion are critical strategic approaches to ensure that people achieve health conditions that allow them to fully utilize their physical, mental and social capacities;

- individuals as well as communities have the right to actively participate in priority setting, decision-making and implementation when they are knowledgeable and motivated;

- intersectoral action is needed to ensure health, protection from environmental, economic and social risk factors;
- satisfaction of the basic needs of society is carried out through a harmonious health care system built on primary health care and adequate practice of referring patients to specialist doctors who provide high-quality medical services that are acceptable, taking into account specific conditions;
- more and more health problems are beyond national borders [4].

International declarations and charters proclaim the basic principles of ensuring the effective implementation of the right to health, according to which the government, independently or in cooperation with public or private organizations, must take appropriate measures to eliminate the causes of diseases; ensuring the activities of advisory and educational services that would contribute to improving health and increasing personal responsibility for health; prevention of epidemic, endemic and other diseases.

BIBLIOGRAPHY:

1. Voncina L., Brborovic O., Pavlekovic G. Health promotion conferences and key documents. Andrija Stampar School of Public Health, Medical School, University of Zagreb. URL : <https://core.ac.uk/download/pdf/333548445.pdf>
2. Ottawa Charter for Health Promotion. URL : <https://www.betterhealth.vic.gov.au/health/ServicesAndSupport/ottawa-charter-for-health-promotion#bhc-content>
3. Ottawa charter for health promotion. URL : <https://www.who.int/publications/i/item/ottawa-charter-for-health-promotion>
4. Global Strategy for Health for All by the Year 2000. URL : <http://apps.who.int/iris/bitstream/handle/10665/38893/9241800038.pdf;jsessionid=E2F7444165D5D1C42DCBC1951F74BD49?sequence=1>

ДОВІРА ТА МОЖЛИВІ МЕХАНІЗМИ ЇЇ ЗМІЦНЕННЯ В СУСПІЛЬСТВІ

Вітман Константин Миколайович
доктор політичних наук, професор,
професор кафедри політичних теорій
Національного Університету
«Одеська юридична академія»
Одеса, Україна

Мішин Сергій Іванович
аспірант кафедри політичних теорій
Національного Університету
«Одеська юридична академія»
Одеса, Україна

Вступ. Конструктивна взаємодія спільнот та влади неможливі без довіри, яка є основою такої взаємодії. Одним з найважливіших інститутів, що показують рівень довіри суспільства до влади, є вибори. Саме явка виборців відбиває рівень довіри громадян як до виборчої системи, так і до усієї системи. Вимога громадян щодо підвищення прозорості та відкритості інституту виборів зростає. Сьогодні багато звичайних громадян реєструються спостерігачами або членами виборчих комісій. З однієї сторони, цей факт свідчить про запрошення щодо підвищення контролю за відкритістю процедур, а з іншого - про особу громадянської особистої відповідальності за свою участь у виборчому процесі. Зниження загального рівня довіри до виборчих інституцій вимагає виникнення нових форматів зворотнього зв'язку та ціле направленої роботи щодо підвищення рівня довіри.

Мета роботи: визначення розуміння довіри та загальних механізмів її зміцнення в суспільстві.

Матеріали та методи: було використано філософський підхід до розуміння «довіри», метод політичного аналізу, застосовано аналіз статистичних даних, зарубіжний досвід, вивчення нормативного матеріалу тощо.

Результати та обговорення. Досвід взаємодії між громадянами та владою є дуже актуальним як для суспільства, так і для органів влади. Отримані результати можна використовувати для вивчення міркувань громадян у загальних планах, схемах територіального планування, концепціях громадських просторів. Важливо, що з'являється можливість для повноцінного функціонування системи «людина». Щоб система ефективно працювала на довірчій основі, необхідно створювати постійно діючі механізми попередження різних оцінок громадян щодо конкретних рішень.

В різних управлінських та гуманітарних науках існує безліч підходів до категорії «довіра». Загальне розуміння: «довіра — це певний стан психологічного внутрішнього спокою, що проявляється за відсутності подразників та переживань. Коли людина довіряє вона робить це добровільно, свідомо, ставлячи своє благополуччя у залежність від зовнішнього фактору і в першу чергу іншій людині, яка викликає довіру. Якщо людина плекає довіру то гарантовано можна сказати що вона розраховує на вірність спільним інтересам» [3]. Безумовно нас цікавить її соціально-політичний смисловий концепт. У цьому контексті довіра - це соціальний капітал, який відображає актуальний та минулий індивідуальний та соціальний досвід, а сама атмосфера забезпечує виробництво архетипів та задає норми взаємовідносин у суспільстві. Довіра має низький рівень соціальної пам'яті, через яку забезпечується накопичення соціальної капіталу, який, як відомо, легко можна втратити.

Система політичного управління не може існувати без довіри, воно без неї є нестабільним. При цьому слід відзначити, що довіра у політиці має ряд особливостей. До прикладу, в соціології довіра розуміється як сутність у діях іншої людини. Довіра в економіці володіє великим емпіричним імперативом. А саме, без цієї категорії не буде інвестування, що призводить до збільшення трансакційних постачальників, і, в кінцевому підсумку, це може призвести до спаду економічного зростання або навіть до стагнації в економіці. До того, в бізнесі завжди присутній ризик, тому довіра тут виступає важливим та необхідним елементом. У зв'язку з цим під довірою у політиці та в системі

політичного управління слід розуміти оцінку співвідношення очікуваних дій (рішень) груп людей (влади) з їх реальними діями.

Можна виділити дві складові довіри: об'єктивну (раціональну) та емоційну. Раціональна відноситься до реальної здатності та можливості здійснити якусь важливу дію і це називається «політична воля», а до емоційної відноситься оцінка добровільності цих дій (рішень).

Довіра хоча й складний та багатовимірний феномен, але його можна та навіть необхідно змінювати, тому в політичній соціології довіра до влади називається феноменом інституціональної довіри, де концентруються елементи взаємодії влади та населення. Рівень довіри до влади є першим показовим рейтингом ефективності діяльності цієї влади.

Слід зазначити, що значення довіри може змінюватися в залежності від політичного інституту. Безсумнівно, ефективність інституту виборів залежить від багатьох факторів (законодавчих, кадрових, політико-культурних, технологічних), але довіра виступає з кількома синтетичними субстанціями, що пронизують всі вказані фактори.

Довіра напряму включена до механізму легітимації влади та формує соціальну базу при підтримці владних інститутів та здійснює економічний або політичний курс. У більш широкому сенсі, довіру слід розглядати як один із факторів, які підтримують інтегрованість та стійкість суспільства в цілому. Так, показником довіри до влади в суспільстві може бути явка виборців на виборах різного рівня. У цьому контексті індикатором недовіри в політологічному ключі виступає електоральний абсентеїзм, скорочення кількості громадян, які приймають участь у виборах або протестах проти офіційної економічної діяльності чи політичного курсу. Наприклад, в Україні, відповідно до досліджень Центра Разумкова «серед державних та суспільних інститутів найчастіше довіра висловлюється до Збройних Сил України (їм довіряють 70% опитаних), волонтерських організацій (65%), Церкви (64%), Державної служби з надзвичайних ситуацій (63%), Державної прикордонної служби (60%), Національної гвардії України (56%), Голови міста (селища, села), в якому

проживає респондент (56%), добровольчих батальйонів (55%), громадських організацій (53%), ради міста (селища, села), в якому проживає респондент (51%)» [1].

Висновки. Довіра є особливо важливою та цінною саме у той час, коли владна еліта приймає найбільш складні, а частіше за все й непопулярні рішення, але які потрібно саме в цей час. Безумовно, довіра є політичною цінністю для суспільства та влади. Сучасний стан світового співтовариства, яке бореться зараз з пандемією, яка викликана поширенням коронавірусу, світовим економічним кризисом демонструє нам, що в тих країнах, де присутній високий стійкий рівень довіри до влади = проблеми вирішуються швидче та легше. А закінчити тези хотілось би цитатою Моніки Бреці на Міжнародному експертному обговоренні «Розвиток громад: довіра, установи, фінанси та люди»: «Довіра сприяє дотриманню публічної політики, а за умов пандемії COVID-19 у багатьох країнах довіра між урядом і громадянами є необхідною задля дотримання усіх заходів, покликаних обмежити поширення вірусу» [2].

Список посилань:

1. Оцінка ситуації в країні, довіра до інститутів суспільства та політиків, електоральні орієнтації громадян (березень 2021р.)
<https://razumkov.org.ua/>

2. Програма «U-LEAD з Європою»/ Міжнародне експертне обговорення «Розвиток громад: довіра, установи, фінанси та люди» (2020)
<https://donors.decentralization.gov.ua/advice/13084>.

3. Що таке довіра та кому довіряти? (2020)
<https://porokhivnytsya.com.ua/2020/09/28/dovira/>

НОРМАТИВНО-ПРАВОВИЙ АНАЛІЗ СУДОВОЇ СИСТЕМИ УКРАЇНИ

Головко Юлія Григорівна,
здобувач кафедри публічного управління та адміністрування
Інституту підготовки кадрів державної служби зайнятості України,
м. Київ

Вступ. В контексті європейської інтеграції та зміцнення державності України вкрай необхідна ефективна в своїй діяльності, стійка до зовнішніх факторів, справедлива та законна в процесі винесення рішень система правосуддя, основним завданням якої є захист прав і свобод людини і громадянина. На сьогодні громадяни зневірилися в законності та справедливості схвалюваних суддями рішень. Тому, з метою повернення такої довіри, судовій системі необхідні докорінні зміни як з правової точки зору, так і у свідомості суддівського апарату та громадянського суспільства.

Мета – здійснити дослідження удосконалення судової системи на основі аналізу нормативно-правового забезпечення.

Матеріали та методи. В процесі написання даної роботи було використано такі методи: групування, систематизації та узагальнення, системний та комплексний підходи.

Результати та обговорення. Сьогодні Україна перебуває на шляху змін і реформ, направлених на підвищення ефективної діяльності всіх органів державної влади, в тому числі й судової ланки, яка здійснює свою діяльність шляхом розв'язання правових конфліктів між громадянами, органами влади та організаціями. Згідно з Конституцією України судова система покликана захищати громадян, їх права та обов'язки як від неправомірних дій держави, так і від посягань інших громадян чи організацій, тому що саме правосуддя є гарантом законності, справедливості та порядку у суспільстві. Відтак, довіра до органів правосуддя є запорукою нормального та ефективного їх функціонування.

Безперечно, судова система не може функціонувати ізольовано від суспільства. Мобільність та неупередженість вітчизняних ЗМІ в гонитві за сенсацією призвели до того, що практично кожного дня ЗМІ в негативному світлі виставляють діяльність судів, показуючи на фоні резонансних судових процесів виступи та коментарі політиків щодо цих процесів, які висловлюють свої суб'єктивні думки, обов'язково вказуючи на негативну діяльність суддів, відсутність у них професіоналізму та справедливості у вирішенні справ, загострюючи питання на тому, що вся діяльність судової системи пронизана корупцією та хабарництвом. Такі гучні та красномовні заяви виступаючих, які з ефектом блискавки транслюються різними вітчизняними ЗМІ, для пересічного громадянина, на фоні відсутності будь-яких коментарів з боку керівництва судів, стають практично єдиним джерелом отримання інформації та ще однією підставою для недовіри до судової гілки влади [6].

Маючи бажання, виправити такі прогалини в роботі суду досить просто. Для цього потрібно висвітлювати в ЗМІ та на телебаченні інформацію про щоденну роботу суду (резонансні слухання, зміни в судовому законодавстві, пропозиції щодо вдосконалення роботи судів тощо). Не спотворюючи дійсності, створювати на ТБ програми, які зацікавлять громадян в роботі суду та розкажуть про його роботу, відкриють суд для пересічного українця. Не слід забувати і про правову обізнаність громадян. Незнання у будь-якій сфері лякає людей, тому роз'яснити права та обов'язки громадян необхідно щодня – що і має стати ще одним завданням суду [1]. Найпростішим, на нашу думку, та найефективнішим методом стане ведення кожним судом на своєму сайті тижневого інтернет-журналу, в якому будуть розміщуватись судова практика уже розглянутих судових справ та новини з життя та діяльності суду.

На наш погляд, держава має запровадити цілеспрямовану інформаційну політику, направлену на об'єктивне й достовірне висвітлення роботи суддів та судів в ЗМІ, телебаченні та Інтернеті. Згідно із даними Центру Разумкова [7] більшість громадян (43 %) схильні до думки, що призначення суддів має бути у компетенції спеціально створеного для цього органу, який був би незалежним

від законодавчої та виконавчої влади, членами якого були б судді та представники громадськості, щоб не було жодного політика, тільки громада та фахівці. Інші 28% опитаних вважають, що посади суддів мають бути виборними. Крім того, лише 2% респондентів підтримують ідею призначення суддів пожиттєво, тоді як 41 % – висловлюються за те, щоб суддів перепризначали кожні 5 років.

Незважаючи на різноманіття негативних чинників, недовіри суспільства до суду, за результатами соціологічних досліджень найбільш проблемним фактором в українському правосудді, що впливає на зниження авторитету суддівського апарату, є корупція. З метою знищення всіх можливих корупційних елементів в органах державної влади, в тому числі судових, Верховною Радою України прийнято низку законодавчих актів: Закон України «Про відновлення довіри до судової влади в Україні» [2], Закон України «Про запобігання корупції» [3] та Закон України «Про очищення влади» [4]. Ще раніше для подолання корупції в державі у 2011 р. прийнято Закон України «Про засади запобігання і протидії корупції». Проте значних результатів із викорінення корупції в державних органах закон не дав. Тому у 2014 р. прийнято новий закон, в якому визначено правові та організаційні основи системи запобігання та протидії корупції – Закон України «Про запобігання корупції» [3].

Прийняттям ще одного законодавчого акта держава має на меті повернути в суспільстві довіру до правосуддя. Тому саме Законом України «Про відновлення довіри до судової гілки влади в Україні» [2] введено в дію тимчасово посилені заходи з використанням існуючих процедур розгляду питань про притягнення суддів судів загальної юрисдикції до дисциплінарної відповідальності і звільнення з посади у зв'язку з порушенням присяги. Саме з метою підвищення авторитету судової влади України та довіри громадян до правосуддя, відновлення законності та справедливості, цей Закон було терміново розроблено та ухвалено Верховною Радою України.

Висновки. Зважаючи на те, що в українське судочинство вводяться міжнародні стандарти прав людини, судове функціонування має відповідати високим нормам європейського зразка. Адміністративне судочинство, своєю чергою, має прагнути досягти певних стандартів і реалізувати їх у життя. А для продуктивного введення зарубіжної практики треба зрозуміти і в належній частині взяти за базис європейську практику, і таким чином найвдаліше застосувати його під час реформування адміністративного судочинства України. Проведення фундаментальної судової реформи є важливим кроком для нашої держави, а зміни, які вплинуть на ефективність функціонування судової системи, поволі повертатимуть зламану довіру суспільства. Кроки з реформування поступово повернуть інвестиційну привабливість України на міжнародній арені, скоротять видатки з Державного бюджету на утримання судової гілки влади, зміниться ставлення і самих суддів до процесів прийняття рішень.

Список літератури

1. Відкрите звернення зборів суддів Верховного Суду України від 12.02.2015. URL: https://zib.com.ua/ua/114457-za_dopomogoyu_pereatestacii_vlada_hoche_kontrolyuvati_sud_-__.html

2. Закон України «Про відновлення довіри до судової влади в Україні» № 1188-VII від 8 квітня 2014 року. URL: <https://zakon.rada.gov.ua/laws/show/1188-18#Text>

3. Закон України «Про запобігання корупції» № 1700-VII від 14 жовтня 2014 року. URL: <https://zakon.rada.gov.ua/laws/show/1700-18#Text>

4. Закон України «Про очищення влади» № 1682-VII від 16 вересня 2014 року. URL: <https://zakon.rada.gov.ua/laws/show/1682-18#Text>

5. Закон України «Про судоустрій та статус суддів» № 1402-VIII від 2 червня 2016 року. URL: <https://zakon.rada.gov.ua/laws/show/1402-19#Text>

6. Колос Б. О., Лобаз Н. Л. Якою повинна бути судова система України? Науковий вісник Львівського національного університету ветеринарної

медицини та біотехнологій імені С. З. Гжицького. Серія : Економічні науки.
2018. Т. 20, № 86. С. 121-124.

7. Соціальне опитування центру Разумкова. URL:
http://www.razumkov.org.ua/ukr/poll.php?poll_id=516

АФРИКАНСЬКИЙ ВЕКТОР ЗОВНІШНЬОЇ ПОЛІТИКИ ФРАНЦІЇ ЗА ПРЕЗИДЕНТСТВА Е. МАКРОНА

Денисенко Ксенія Юрїївна

к. політ. н., доцент
Київський національний університет
Імені Тараса Шевченка,
Інститут міжнародних відносин

Африка традиційно займає важливе місце у зовнішній політиці Франції. Це обумовлено цілою низкою факторів зокрема: інтерес республіки до енергетичних ресурсів континенту, торгові преференції у більшості франкомовних країн, можливість заручитися підтримкою африканських партнерів під час голосування у міжнародних та регіональних організаціях і найголовніше військова, політична, економічна та культурна присутність у Тропічній Африці дозволяє Франції підтримувати статус «середньої держави з глобальною відповідальністю». [1]

Метою дослідження є аналіз концептуальних підходів африканської політики Е. Макрона. Діалектичний підхід, а також методи аналізу, синтезу та порівняння дозволили побачити, що з однієї сторони Е.Макрон є прихильником голлістського підходу до африканського континенту, який полягає у збереженні впливу на політичний, економічний та військовий розвиток своїх колишніх колоній в Африці, а з іншого демонструє прагнення повністю відійти від політики «Franceafrique» і розвивати рівні партнерські стратегічні відносини.

Від попереднього керівництва новий президент Франції отримав дві військові операції «Бархан» в Малі та «Сангаріс» у Центральній – Африканській Республіці, які ведуться проти джихадистів і одночасно дозволяють Парижу контролювати значні запаси урану, необхідні для атомної енергетики. [2] Важливо підкреслити, що дислокація французького військового контингенту співпадає з розташуванням уранових рудників і з копальнями уранових руд в Нігері, Малі та ЦАР. Урановий імператив і сьогодні продовжує визначати

характер африканської політики Е. Макрона. 70% електроенергії Франції виробляється на атомних електростанціях, на які постачається уран саме з африканського регіону. Для Франції ядерна енергетика має важливе стратегічне значення: вона забезпечує близько 75% енергобалансу країни. Найбільша в світі корпорація EDF (Electricité de France) управляє 59 енергоблоками на 18 АЕС. Це основа конкурентоспроможності та умова виживання індустриального сектора економіки Франції. [3]

Свій курс щодо африканського континенту Е. Макрон виклав у своїй промові в університеті Уагадугу 28 листопада 2017 року під час офіційного візиту в Буркіна – Фасо. Він дав зрозуміти, що «особливої політики Франції щодо Африки» більше не існує і що він має намір замінити французьких військових в Африці на багатонаціональні миротворчі сили африканців і запропонував жителям континенту самостійно вирішувати свої економічні проблеми. [4]

Втім, заявляючи про прагнення перекласти тягар військових операцій на африканські сили реагування, Е. Макрон добре розуміє, що вони на це неспроможні, а це означає, що Франція продовжує відігравати визначальну роль у регіоні. Під гаслом боротьби з тероризмом він продовжив операцію «Бархан». Основою французької стратегії боротьби з ісламською загрозою є надання фінансово-економічної допомоги, проведення відповідних тренувань для контр-терористичних армійських угруповань, чого недостатньо задля утримання від прямих військових інтервенцій, необхідних в умовах низького рівня державності африканських країн. Наразі Франція є єдиною західною країною зі значною військовою присутністю в Африці. [5]

Під час свого виступу, який відбувся 27 серпня 2019 року, на наступний день після завершення саміта G7, Емманюель Макрон назвав Африку ключовим союзником Франції для того, аби Європа продовжила відігравати свою роль в справах миру. Наголошуючи на необхідності й надалі культивувати допомогу Африці в її регіональних та інтеграційних проектах, він зробив особливий акцент на Сахелі. Макрон наголосив, що це театр військових

дій, на якому зосереджена основна частина французьких військових сил й де Франція вже більше 5 років вимушена вживати рішучих дій, щоб уникнути розповсюдження і закріплення на цій території джихадизму. Виражаючи занепокоєння розширенням терористичної активності та подальшою дестабілізацією ситуації, Макрон заявив, що Франція не збирається гаяти час й за необхідності буде впроваджувати більше радикальних заходів. Водночас президент планує продовжувати активно сприяти відновленню потужності африканських партнерів й надалі залучати міжнародне товариство до діяльності в рамках «Партнерства Стабільності й безпеки в Сахелі». Практична імплементація заяв Емманюеля Макрона була продемонстрована в січні 2020 року під час проведення зустрічі президента Франції з головами африканських держав – «Сахельською п'ятіркою» (Малі, Буркіна-Фасо, Чад, Мавританія, Нігер). Приводом до її скликання стало зростання в масах ворожих настроїв стосовно присутності французьких військ в Сахелі. Головною метою Макрона було отримати від глав держав публічне підтвердження того, що воєнні угруповання перебувають в Африці виключно через відповідну на те вимогу. Окрім досягнення вищезазначеної мети, результатом саміту стало збільшення числа французьких воєнних на 600 чоловік (з 4,5 тис до 5,1 тис). Було погоджено, що більша частина нових сил буде розміщена в зоні «трьох кордонів» - між Малі, Буркіна-Фасо та Нігером, а інша частина задіяна безпосередньо в Сахельській групі п'яти для супроводу в ході бойових дій.

У контексті боротьби з тероризмом Е. Макрон також планує оптимізувати потоки мігрантів з Чорного континенту в цілому в Європу, і до Франції зокрема. На думку президента, трудових мігрантів мають приймати країни Африки і Близького Сходу. Щодо біженців Франція має зберігати свої зобов'язання з прийому біженців, але табори на кордоні, вважає він, - «не найкраща ідея». Разом з тим він прагне сприяти вільному переміщенню вчених і підприємців.

Разом з тим, Е. Макрон прагне збільшити фінансування програм розвитку африканських країн на рівень 0,7% бюджету країни. Цей рівень допомоги планується досягнути у період 2022 – 2030 років.

Збільшити допомогу президент планує, в першу чергу державам Франкофонії та найменш розвиненим країнам Африки. Розцінюючи франкофонію як актив в умовах глобалізації, президент Франції має намір «посилити франкомовний світ, особливо в економічному вимірі».

Таким чином можна зробити висновок, що Емманюель Макрон реалізовує на практиці свої заявлені зовнішньополітичні орієнтири й не лише не збирається ослаблювати позиції Франції в Африці, але й готовий їх нарощувати та боротися проти будь-яких спроб зменшити свою присутність в цьому регіоні.

ПОСИЛАННЯ

1. Le Journal du Dimanche, 03.02.2018. Available at: <https://www.lejdd.fr/politique/emmanuel-macron-au-jdd-sur-sa-politique-africainecest-un-changement-de-methode-profond-3564404> (accessed 24.06.2018).

2. Зуева К., Тимофеев П. Внешняя политика Президента Франции Э. Макрона: прагматизм под маской атлантизма?. Мирская экономика и международные отношения, 2018, т. 62, № 12, сс. 83-91. Доступно: https://www.imemo.ru/index.php?page_id=1248&file=https://www.imemo.ru/files/File/magazines/meimo/12_2018/10_ZUEVA.pdf

3. Caramel L. Emmanuel Macron, son programme Afrique: «Je veux mobiliser plus de financements pour les PME locales» // URL: http://www.lemonde.fr/afrique/article/2017/04/12/emmanuel-macron-son-programme-afrique-je-veux-mobiliser-plus-de-financements-pour-les-pme-locales_5110340_3212.html#bq078oSHEyXTdRBc.99

4. Macron publicly ‘humiliates’ Burkina Faso president as French leader’s Africa trip goes wrong. Available at: <https://on.rt.com/8tb9>

5. Hofnung T. Macron et le Sahel, c’est par où la sortie? // URL: https://www.lemonde.fr/afrique/article/2017/06/30/macron-et-le-sahel-c-est-par-ou-la-sortie_5153480_3212.html

ТЕОРЕТИЧНІ ОСНОВИ ДОСЛІДЖЕННЯ СТРАТЕГІЧНОГО АНАЛІЗУ У СФЕРІ МІЖНАРОДНОЇ ПОЛІТИКИ ТА НАЦІОНАЛЬНОЇ БЕЗПЕКИ

Євмінов С. В.,

Здобувач наукового ступеня доктор філософії
Академія зовнішньої розвідки України,
м. Київ, Україна

Вступ. Застосування стратегічного аналізу у сфері міжнародних відносин та забезпечення національної безпеки є актуальним і визначальним для побудови зовнішньо- та внутрішньополітичної стратегії держави. Це питання завжди виступало об'єктом уваги багатьох вітчизняних науковців: В. Горбуліна, В. Авер'янова, О. Белова, А. Качинського, А. Семенченка та інших.

Політологами, експертами та дослідниками були розроблені технології реалізації доктрин, стратегій, концепцій і програм державної політики у сфері забезпечення національної безпеки, які базуються на теоретичних засадах та історичному досвіді. До важливих тем можна віднести: завдання забезпечення оптимального співвідношення між політикою та стратегією; проблеми адміністративно-правової теорії та практики державного управління; необхідність дослідження загроз і ризиків національній безпеці України тощо.

Мета роботи полягає у визначенні принципів дослідження стратегічного аналізу в сфері міжнародних відносин і національної безпеки.

Матеріали та методи. Для дослідження стратегічного аналізу використовуються загальнонаукові та спеціальні методи дослідження, зокрема емпіричні. Основу теоретичного дослідження зазначеної проблематики складає системний метод, використання якого зумовлено природою самого предмета дослідження.

Результати та обговорення. Динамічні зміни внутрішньополітичної обстановки в Україні та зовнішньополітичної ситуації навколо неї спонукають до розробки концепцій, стратегій і доктрин на довгострокову перспективу та впровадження стратегічного аналізу в усі політичні процеси, а також вимагають

теоретичного та методологічного обґрунтування стратегічного аналізу для його використання у безпековій сфері для підвищення ефективності діяльності сектору безпеки й оборони України.

Як усі складні типи політичної та соціальної активності, стратегічний аналіз має двоїсту природу. Мова йде не про біполярний світ, який складається з двох політичних протилежностей, а саме двоїстої, так званої об'єктивної та суб'єктивної складових.

Об'єктивна природа стратегічного аналізу включає елементи, які є його невід'ємними атрибутами. Стратегічний аналіз може виокремлюватися за масштабом, бути регіональним або глобальним, відрізнятися за досліджуваною областю, відноситися до бізнесу (або економічної сфери), до воєнної, розвідувальної та політичної сфер та ін. Проте, в будь-якому разі, об'єктивні риси присутні та не можуть бути проігноровані.

Суб'єктивна природа стратегічного аналізу включає в себе елементи, які є унікальними та надають самобутність аналітичному продукту. До них можуть бути віднесені: особовий склад груп експертів, які здійснюють дослідження; загальний контекст, в рамках якого проводиться аналітична діяльність; специфічні риси регіону; вимоги конкретного замовника та інші ознаки.

Об'єктивна і суб'єктивна природа стратегічного аналізу взаємодіють між собою, в результаті чого відбуваються безперервні зміни його складових.

Стратегічний аналіз вимагає всебічної цілісної оцінки явища, так як атрибути та властивості, що проявляються на макрорівні, формуються та вбирають в себе процеси, які протікають на мікрорівнях. Таким чином, стратегічний аналіз вимагає сполучення й узгодження всіх його складових і процесів.

Цілісний підхід до зазначених проблем спирається як на об'єктивні, наукові методи, так і суб'єктивні, в тому числі й особистісні, фактори та критерії.

Багатогранність, багатоаспектність і багатовекторність сучасної геополітики не залишає шансів осмислити складні безпекові проблеми без використання сучасних методів стратегічного аналізу.

Висновки. Розгляд теоретико-методологічних засад стратегічного аналізу, прогнозування та планування вимагає розуміння й огляду термінології, яку використовують у рамках дослідження. Необхідність такого кроку зокрема пояснюється наявністю значної кількості визначень та інтерпретацій терміну «стратегія» та його похідних.

Необхідно розкрити сутність таких понять, як сфера національної безпеки, стратегічний аналіз, стратегічна робота, стратегічне управління, стратегічні інструменти, стратегічна активність, стратегічне прогнозування тощо.

Зазначимо також, що аналіз сучасних тенденцій не може служити достатньою підставою для складання стратегічного прогнозу. Спостережувані тенденції розвиваються паралельно в часі, взаємодіють одна з одною. Це означає, що адекватне дослідження та прогноз на стратегічне майбутнє вимагають знання й розуміння як поточних тенденцій, так і наслідків їх взаємодії. Одночасно вони мають спиратися на досвід досліджень у безпековій сфері провідних країн світу.

ЕВОЛЮЦІЯ ДИПЛОМАТИЧНОГО ПРОТОКОЛУ ТА ЕТИКЕТУ ВПРОДОВЖ ПЕРШИХ ДЕСЯТИЛІТЬ ХХІ СТОЛІТТЯ

Ковтун Олена Юрїївна

к. політ. н., доц., доцент кафедри
міжнародних організацій і дипломатичної служби

Інститут міжнародних відносин
Київського національного університету імені Тараса Шевченка
м. Київ

Вступ./Введение./Introduction. Дипломатичний протокол є одним з традиційних інструментів дипломатії, який включає в себе норми, традиції, умовності та правила, що їх дотримуються офіційні представники держав та міжнародних інституцій у спілкуванні на міжнародній арені. Етикет у цьому випадку є складовою дипломатичного протоколу. Високий рівень осіб, поведінка яких регламентується нормами дипломатичного протоколу обумовлює його виваженість і певну консервативність. Разом з тим, динамічні зміни, що відбуваються у міжнародному середовищі впродовж останніх двох декад спричиняють і трансформацію усталених традицій та звичаїв дипломатичної практики.

Мета роботи./Цель работы./Aim. Продемонструвати зміни наяних правил та описати нові явища у дипломатичному протоколі, що отримали розвиток на початку ХХІ століття.

Матеріали та методи./Материалы и методы./Materials and methods. Враховуючи специфіку предмету дослідження та об'єктивну обмеженість можливості викладення матеріалу у форматі тез, основними методами використаними автором були івент- та контент-аналіз, нормативний та компаративний аналіз. Говорячи про специфічність предмету маємо наголосити, що основний масив норм дипломатичного протоколу та етикету, ґрунтуючись на засадничих для дипломатії Статуті ООН (1945), Віденській конвенції про дипломатичні зносини (1961), Віденській конвенції про

консульські зносини (1963), Конвенції про спеціальні місії (1969) та Конвенції про представництво держав у їх відносинах з міжнародними організаціями універсального характеру (1975), все ж мають звичайний характер, хоч частково деталізуються національним законодавством.

Ця особливість зумовлює часто своєрідне сприйняття політиками, які в силу обставин змушеними виконувати представницькі функції, норм дипломатичного протоколу та етикету як чогось обов'язкового і вільного у тлумаченні. Це має як позитивні, так і негативні наслідки. Наприклад, тенденція до лібералізації окремих норм візитів делегацій на чолі з високопосадовцями зумовлена як необхідністю скорочення витрат, обумовленою низкою фінансових та економічних криз (1998, 2008, 2020), так і бажанням раціоналізувати іноді надмірну пишність церемоніалу. Зокрема, на думку спадають приклади керівників Балтійських держав, що почали запроваджувати практику використання звичайних рейсів міжнародного сполучення, а не використовувати борт першої особи держави.

З іншого боку нехтування нормами дипломатичного етикету, зокрема правилами зовнішнього вигляду та ведення бесід і переговорів призводить до формування певного іміджу і несприйняття того чи іншого політика на міжнародній арені. Тут варто наголосити, що використання елементів зовнішнього вигляду традиційно є елементом формування сприйняття особи як найвищого статусу, так і на рівні побутовому. Є приклади вдалих рішень – М.Олбрайт та її броші, Дж.Трюдо зі «шкарпетковою дипломатією» тощо. Однак є і «зворотні приклади» в особі Д.Трампа з його надто інтенсивними рукостисканнями, В.Путіна з його звичкою прибувати пізніше за партнера на переговори, та, на жаль, В.Зеленського з його надмірним прагненням «спростити всі формальності», що має наслідком його несприйняття представниками інших держав та інституцій (згадати приклад першого спілкування з представником Європейської Комісії Ж.-К.Юнкером).

Серед змін, що також відбулись в цей період можна констатувати появу необхідності перегляду норм т.зв. «жіночого протоколу», власне норм

поведінки дружин дипломатичних агентів та високопосадовців. Пов'язано це з тим, що низка держав легітимізувала одностатеві шлюби. Класичні норми дипломатичного етикету все ж побудовані на сприйнятті гетеросексуальної подружньої пари. Зокрема, в дипломатичному етикеті є особливості застосування візитної картки дружини дипломата, є особливості розсадки під час дипломатичних прийомів, та зрештою і особливості вітання подружніх пар. Так само виникає питання термінології, коректної відносно всіх сторін.

Інший аспект гендерного питання у дипломатичній практиці це і зміна ролі жінки у сучасному суспільстві. Це відображається, зокрема, і в розширенні практики цивільних шлюбів, оминаючи юридичні питання, все ж нагадаємо що з протокольної точки зору офіційний статус є одним з ключових (що пояснює, наприклад, швидке одруження Н.Саркозі після розлучення, і офіційну відсутність першої леді впродовж президенства Ф.Олланда).

Ціла низка трансформацій відбулась в дипломатичному протоколі та етикеті внаслідок пандемії COVID-19. Зокрема тривалий період переговори на найвищому рівні відбувались в онлайн-форматі. Використання інтернету у дипломатичній практиці і пов'язані з цим новації – окрема і доволі цікава тема, окремі аспекти якої будуть висвітлені трохи нижче.

Особливість переговорів полягає в тому що значна кількість інформації отримується через невербальну комунікацію (міміка, жести, постава, модуляції голосу тощо). При використанні технічних засобів зв'язку ці сигнали, що їх люди посилають значною мірою підсвідомо, спотворюються, а отже отримана інформація є неповною. Плюс низка питань через їхню значимість і специфічний характер не може обговорюватись «в мережі».

Поступово держави повернулись до практики традиційних візитів делегації високого та найвищого рівня, однак із дотриманням вимог дотримання дистанції, це вплинуло і на кількість заходів, і на особливості їх проведення (перевага заходам на свіжому повітрі, розсадка, особливості фотографування та зрештою масковий режим).

Зростання ролі інформаційно-комунікаційних технологій не оминуло і сферу дипломатії, а значить і протоколу як її інструменту. Зокрема, отримали розвиток публічна, віртуальна, електронна дипломатія. Зрозуміло, що віртуальне консульство, яке надає послуги і підтримку власним громадянам в форматі 24/7 працює на інших засадах аніж класичне дипломатичне представництво.

Результати та обговорення./Результаты и обсуждение./Results and discussion. Попри значну консервативність дипломатичний протокол все ж зазнає значних змін, що пов'язані зі змінами суспільно-політичного розвитку та зростанням ролі інформаційно-комунікаційних технологій у житті людини.

Попри зміни, дипломатичний протокол та етикет залишається інструментом дипломатії, значення якого обумовлюється зокрема можливістю використання протокольних демонстрацій.

Тенденція до раціоналізації є цілком очевидною, вмотивованою необхідністю оптимізації витрат ресурсів, наприклад зміна постійно діючого дипломатичного представництва на віртуальне, там де це видається доцільним, призводить до значної економії. Однак тут варто наголосити, що ефективніше обстоюють свої інтереси ті держави, які є безпосередньо представленими і дипломати яких активно працюють з урядовими, бізнесовими, культурними та науковими колами держави перебування.

Наявна тенденція до зміни гендерних стереотипів хоч і має місце, однак не є універсальною. Це має враховуватись при вибудові відносин з державами, де все ж зберігається традиційний уклад.

Також своєрідним «бонусом» від кризи, викликаної пандемією COVID-19 для дипломатичної практики стала поява і формулювання таких напрямків як «дипломатія охорони здоров'я (healthy diplomacy)», «інноваційна дипломатія» та «наукова дипломатія». Також актуалізувались питання і різні аспекти гуманітарної діяльності як інструменту зовнішньої політики.

Підсумки./Выводы./Conclusions. Дипломатія як різновид політичної комунікації зазнає суттєвих змін впродовж всього постбіполярного періоду.

Варто констатувати, що нинішній етап характеризується глобальними динамічними змінами, які не можуть не вплинути на неї. Значний рівень інтегрованості та взаємозалежності між різними державами визначають значну роль дипломатії. Однак така інтегрованість і взаємозалежність має і свої ризики, що були продемонстровані розвитком пандемії коронавірусу. Втім, епідемії траплялись в історії людства неодноразово, часто призводячи до переходу на новий етап розвитку.

ПРІОРИТЕТИ ПРОТИДІЇ ЗАГРОЗАМ НАЦІОНАЛЬНІЙ БЕЗПЕЦІ КРАЇНИ В УМОВАХ ГІБРИДНОЇ ВІЙНИ

Лисецький Юрій Михайлович,

доктор технічних наук,

генеральній директор

Семенюк Юрій Володимирович

кандидат політичних наук,

начальник відділу системного аналізу

Павленко Дмитро Григорович,

кандидат педагогічних наук,

провідний науковий співробітник відділу системного аналізу

ДП «ЕС ЕНД ТІ УКРАЇНА»,

м. Київ, Україна

Вступ. Українське суспільство і держава постійно стикається з проблемою збалансованості у досягненні соціальних цілей та ресурсними можливостями їх забезпечення. У соціальної спрямованості їх розвитку виникають протиріччя з економічними обмеженнями або, при наявності економічних ресурсів – із пріоритетністю їх використання не на користь соціальним пріоритетам.

Гібридна війна ускладнила і урізноманітнила загрози національній безпеці України в усіх сферах суспільного життя [1]. Це значне ускладнення загроз і викликів інтересам та фізичному існуванню українського суспільства і держави дозволить, у разі успіху протидії їх впливу, сформуванню потужний ефективний та якісний «іmunний» механізм відстоювання і захисту національних інтересів.

Мета роботи. Визначити пріоритети протидії загрозам національній безпеці України в умовах гібридної війни.

Матеріали та методи. Проведено аналіз літературних джерел та інтернет-ресурсів. При дослідженні, як методологічна основа використовувався системний підхід, а також основні положення і методи системного аналізу, узагальнення, систематизація теоретичних даних, порівняння.

Результати і обговорення. У сучасних історичних реаліях в Україні існує безліч зовнішніх, а особливо внутрішніх загроз та викликів щодо задоволення цілісного комплексу провідних національних інтересів. Для визначення пріоритетних напрямків політики національної безпеки, на яких мають бути зосереджені основні зусилля в конкретний історичний період розвитку країни та суспільства, важливим є побудова ієрархії національних інтересів. Як правило, для цього визначають ступінь їх важливості. Вона визначається на основі оцінки нанесеної шкоди національній безпеці у разі неналежної реалізації того чи іншого інтересу, особливо в умовах зовнішньої агресії та ослаблення суспільних зв'язків і якості та ефективності функціонування соціальних та державних інститутів.

Визначаючи національні інтереси України як життєво важливі інтереси людини, суспільства й держави, новий Закон України «Про національну безпеку України» наголошує, що саме від їх реалізації залежить державний суверенітет України, її прогресивний демократичний розвиток, а також безпечні умови життєдіяльності й добробут громадян. Як фундаментальні національні інтереси Закон визначає: державний суверенітет і територіальну цілісність, демократичний конституційний лад, недопущення втручання у внутрішні справи України, сталий розвиток національної економіки, громадянського суспільства та держави для забезпечення зростання рівня і якості життя населення, інтеграцію України в європейський політичний, економічний, безпековий та правовий простір, набуття членства в ЄС і в НАТО, розвиток рівноправних взаємовигідних відносин з іншими державами [2].

Захист та забезпечення реалізації цих національних інтересів є основою життєздатності нашої держави та умовою її подальшого прогресивного розвитку. В умовах переходу збройного протистояння на Сході України в стан затяжного тривалого конфлікту основні зусилля керівництва РФ зосереджуються саме на підриві цих базових принципів української державності. Внутрішня дестабілізація та дискредитація України, поступове

знесення нашої держави та її військових ресурсів – є на сьогодні основними цілями антиукраїнської політики РФ.

Відповідно, захист національних інтересів України вимагає розробки системи протидії наявним загрозам, яка, серед іншого, має включати такі заходи системно-комплексної реалізації:

На аналітично-прогнозному рівні:

- проведення системного аналізу і прогнозування змін глобальної та регіональної рівноваги геополітичних сил; основних трендів розвитку міжнародної і воєнно-політичної обстановки навколо України та Росії; перспектив розвитку озброєння і військової техніки;
- виявлення загроз національній безпеці, а також їх оцінка і ідентифікація за ступенями рівня вірогідності появи небезпек (зокрема, гібридного характеру);
- визначення «точок» вразливості держави (суспільства) щодо «гібридних загроз» та вжиття заходів щодо нейтралізації факторів вразливості;
- розроблення адекватних превентивних заходів протидії «гібридним загрозам» (зокрема, асиметричним конфліктам низької інтенсивності).

На законодавчому рівні:

- удосконалення національного законодавства щодо ефективного реагування та запобігання «гібридним загрозам»;
- активна участь України в процесах вдосконалення міжнародного права у сфері глобальної, регіональної безпеки з питань протидії «гібридним загрозам»;
- вдосконалення, з урахуванням сучасних викликів та загроз національній безпеці, законодавства щодо забезпечення громадянських прав і свобод.

У безпековій сфері:

- розробка і впровадження ефективних правових, інституційних механізмів, які забезпечуватимуть антикризову стійкість, безпеку державного і воєнного управління в кризові періоди;

- забезпечення безперервного функціонування державного (публічного) управління, політичної системи в умовах можливих кризових ситуацій;
- активізація розвідувальної діяльності, спрямованої на викриття можливих планів, намірів та ходу підготовки потенційних супротивників до війни проти України з застосуванням нових форм її проведення;
- орієнтація обороноздатності і правоохоронних органів та інших сил сектору безпеки і оборони України на готовність протидіяти «гібридним загрозам», зокрема, в умовах асиметричної конфліктності низької інтенсивності;
- удосконалення систем територіальної оборони та захисту державних кордонів;
- підвищення рівня ефективної протидії загрозам щодо критичної інфраструктури України (зокрема, її захист від можливих терористичних нападів та кібератак, а також забезпечення достатнього рівня пожежної безпеки).

У зовнішньополітичній сфері:

- налагодження взаємодії та тісної співпраці зі світовою громадськістю, стратегічними партнерами України, міжнародними організаціями, громадськими рухами щодо протидії загрозам розв'язання нових форм війни;
- використання можливостей публічної дипломатії та інформаційних комунікацій для викриття форм і методів реалізації технологій управління «гібридними загрозами» та їх ініціаторів;
- забезпечення в зовнішньополітичній, економічній, торговій, фінансовій та оборонно-безпековій сферах стратегічної стабільності, розвитку стратегічного партнерства, реалізації заходів щодо стратегічного стримування посягань на національні інтереси та безпеку України.

У внутрішньополітичній сфері:

- протидія спробам дестабілізації внутрішньополітичної ситуації, провокаціям та антидержавній діяльності;
- забезпечення гуманітарної безпеки, консолідація суспільства навколо спільних духовних та культурно-історичних цінностей;
- запобігання та профілактика злочинності у суспільстві;
- системна робота з нейтралізації радикально-екстремістських проявів у суспільстві, насамперед, на релігійному, міжетнічному, расовому підґрунті, а також вжиття системно-режимних заходів щодо протидії міжнародному тероризму;
- патріотичне виховання молоді;
- контроль за міграційними процесами, запобігання використанню національних меншин із метою дестабілізації суспільно-політичної ситуації в Україні.

В інформаційній сфері:

- забезпечення ефективної протидії російської пропаганді, зорієнтованої на руйнацію національних цінностей України та єдності української нації, що здійснюється через інформаційну експансію і застосування інформаційно-психологічних, ціннісно-світоглядних, історичних, релігійних та інших засобів деструктивного впливу на суспільну свідомість;
- моніторинг інформаційного простору держави для завчасного блокування механізмів зовнішнього дестабілізуючого впливу та мережевого кризового управління.

У фінансово-економічній сфері:

- забезпечення захисту від гібридних загроз фінансово-банківської і економічної системи України, національних інвестиційного, фондового, товарного ринків тощо.

У сфері екології:

- підвищення рівня техногенної, екологічної, епідеміологічної, ядерної та радіаційної безпеки тощо.

У сфері кібербезпеки:

- забезпечення захисту життєво важливих інтересів людини і громадянина, суспільства та держави, національних інтересів України у кіберпросторі;
- підвищення рівня захисту об'єктів критичної інфраструктури [3].

Висновки. Успішна боротьба Української держави та українського народу проти російської агресії вимагає, насамперед, досягнення єдності української нації, збереження внутрішньої стабільності і вдосконалення всіх форм та напрямів державної політики спрямованої на протидію загрозам національній безпеці. Отже, перед Україною стоїть комплекс завдань у дев'яти пріоритетних сферах суспільного життя, які на сьогодні мають забезпечити міцність української держави зсередини, одночасно максимально можливу активність на зовнішньо-політичній арені, а також розбудову та подальше зміцнення обороноздатності нашої країни.

СПИСОК ВИКОРИСТАНИХ ДЖЕРЕЛ:

1. Лисецький Ю.М., Семенюк Ю.В., Павленко Д.Г. Аналіз чинників, що впливають на систему забезпечення національної безпеки України в умовах гібридної війни. *Вісник воєнної розвідки*. 2020. № 60. С. 99–103.
2. Закон України «Про національну безпеку України» № 2469- VIII від 21 червня 2018 р. URL: <https://zakon.rada.gov.ua/laws/show/2469-19> (дата звернення 26.07.2021).
3. Закон України «Про основні засади забезпечення кібербезпеки України» № 2163-VIII від 05 жовтня 2017 р. URL: <https://zakon.rada.gov.ua/laws/show/2163-19#Text> (дата звернення 26.07.2021).

КОНЦЕПТУАЛЬНІ ЗАСАДИ ДЕРЖАВНОГО РЕГУЛЮВАННЯ ВІДНОВЛЕННЯ ПРОДУКЦІЇ

Набока Руслан Юрійович

Здобувач Навчально-науково-виробничого центру,
Національний університет цивільного захисту України
м. Харків, Україна

Вступ. Для всіх типів відносин важливим є співробітництво, довіра і довгострокові зобов'язання для зниження ризиків і витрат. Формування стратегії відносин з постачальниками і клієнтами сприяє успіху в бізнесі, тому що покращує розуміння потреб клієнтів і створює безпрограшні ситуації для компанії-відновника, яка отримує запас ядер, і для клієнта, який отримує функціонуючу відновлену продукцію «як нову», але за ціною нижче нової.

Мета роботи. Метою даного дослідження є виокремлення концептуальних засад державного регулювання відновлення продукції.

Матеріали і методи. Методами дослідження в даній роботі виступають наступні: основний прийом, огляд састин і компонентів продукту, тестування продукції або його окремих елементів та контроль.

Результати і обговорення. Після того, як продукт надійшов до компанії-відновлювача, він проходить первинну процедуру перевірки, мета якої забезпечити впевненість у можливості відновлення ядра і в здатності продукту виконувати свої функції протягом нового періоду експлуатації. Без процедури перевірки було б важко забезпечити якість продукції, що випускається «як нової», що потрібно для відновлених продуктів. І, в свою чергу, це могло б підірвати довіру споживачів в якості відновлених виробів. Тому перевірка необхідна для вилучення ядер, що не підлягають відновленню і повторному використанню, а також переробці. Так, при поверненні продукції з метою її використання в новому виробничому процесі продукт проходить наступні етапи перевірки.

1. Основний прийом. Метою перевірки продукції при основному прийомі є видалення ядер, які не підлягають вторинному використанню та переробці з технічної точки зору, або вторинне використання цих ядер є економічно не вигідним. Наприклад, якщо продукт і його компоненти мають надмірні ушкодження, такий продукт відразу необхідно видалити з процесу відновлення і по можливості переробити для отримання нових матеріалів. Аналогічним чином необхідно вчинити з ядром, на який немає попиту, або витрати на його відновлення перевищать вартість нового виробу. У ряді випадків функцію первинного огляду можливо передати постачальнику ядра в залежності від стратегії взаємовідносин.

2. Огляд частин і компонентів продукту відбувається після того, як ядро розібрано, з метою виявлення і видалення частин продукту, що не підлягають вторинному використанню, тому що вони вже могли використовуватися повторно і при наступному новому використанні можуть дати збій. Як правило, ця процедура відбувається за допомогою візуального огляду зносу, а також вимірювання за допомогою спеціальних лазерів для перевірки працездатності компонентів. Ядра, які не пройшли огляд, необхідно відправити на переробку.

3. Тестування продукції або його окремих елементів проводиться з метою гарантії робочого стану компонента, оцінки можливості відновлення і повторної експлуатації на колишньому або більш високому рівні продуктивності, так як ядро має відповідати галузевим або міжнародним стандартам якості [1–3].

Висновки. В цілому, після тестування і перевірки частин продукту вони відправляються на чистку, ремонт і відновлення, після чого відбувається монтаж нового продукту з використанням нових і відновлених частин. Після складання продукт відправляється на заключний етап контролю – підсумкове тестування. Це фінальна стадія, на якій оцінюється надійність кінцевого продукту. Якщо в ході тестування відбувається збій, то продукт відправляється на демонтаж і виявлення причин дефекту.

СПИСОК ВИКОРИСТАНИХ ДЖЕРЕЛ

1. Зварич І. Циркулярна економіка і глобалізоване управління відходами. Журнал європейської економіки. 2017. Том 16. № 1(60). С. 41–57.
2. Бурмистров В.А., Исмадиева Б.А., Максимов И.А. Анализ статуса перехода развитых стран на принципы циркулярной экономики. Стандарты и качество. 2018. № 8. С. 40–43.
3. Міхно І.С. Методи утилізації відходів. Світовий досвід. Економіка, фінанси, менеджмент: актуальні питання науки і практики. 2015. № 2. С. 68-78.

ПОЛИТИЧЕСКИЕ АСПЕКТЫ СТАНОВЛЕНИЯ ГОСУДАРСТВЕННОСТИ

Шелест Александр Сергеевич

Студент аспирант
Одесский национальный университет
им. И. И. Мечникова
г. Одесса, Украина

Введение./Introduction. Современная государственность является способом политической организации общества, в котором государство является основным агентом, отвечающим за представительство этого общества перед другими существующими ныне акторами. Нация стала предпочтительной формой этого представительства, основным средством, используемым для прогнозирования поведения её граждан и разработки политических программ для прямых изменений, в то время как демократия стала доминирующей формой самовыражения и гражданского представительства. Сфера действия государства теперь выходит за рамки традиционной деятельности, такой как война и законотворчество, регулирующих осуществление власти над территорией и торговлей.

Цель работы./Aim. Цель данной статьи – изучить способы, которыми государственность не только проявляет себя в политике, но и как определяет саму себя.

Термин «управление» приобрел известность среди учёных, изучающих государственность, за последние тридцать лет как способ описания и объяснения изменений в нашем мире. Как правило, управление относится к изменениям в природе и роли государства с последней четверти двадцатого века. Государство становится всё более зависимым от организаций гражданского общества и все больше ограничивается системой международных связей. С одной стороны, государственный сектор во многих государствах перешёл от бюрократической иерархии к рынкам и сетям. Таким образом,

управление отражает способы, которыми модели правления действуют внутри и через группы внутри добровольного и частного секторов. С другой стороны, государства все больше вовлекаются в транснациональную и международную среду в результате интернационализации промышленных и финансовых транзакций, роста региональных блоков и озабоченности такими проблемами, как терроризм и окружающая среда. Управление отражает формальные и неформальные способы, которыми государства пытались отреагировать на меняющийся глобальный порядок.

Материалы и методы./Materials and methods. Всего несколько десятилетий назад изучение государственности в политической науке находилось на грани гибели и было отнесено к сфере исторической науки. Бихевиорализм стремился понять политический процесс с помощью анализа на микроуровне. В ответ на эту доминирующую точку зрения некоторые ученые призвали к возобновлению интереса к роли государства и государственному образованию. Политическая наука, и особенно области сравнительной политики и международных отношений, энергично восприняли эти призывы. Исследования причинно-следственных связей между формированием государства, типом режима и несостоятельностью государства сегодня настолько обширны, что любое обсуждение по необходимости должно представлять собой обзор с высоты птичьего полета. Исследования по формированию государства сосредоточены на нескольких ключевых характеристиках современного государства, в частности, на его огромной способности мобилизовать и задействовать общественные ресурсы, а также на его способности применять силу принуждения.

Становление современной государственности неизбежно повлекло за собой создание новых легитимаций власти и власти. Зарождающиеся политические элиты в ранних государствах либо вытеснялись, либо стремились контролировать структуры родства, этнические связи и религиозный авторитет и формировать новое отождествление с властью государства и должностным лицом. Современные государства переделывают и направляют

индивидуальную лояльность до такой степени, что современные государства могут влиять на каждый уровень индивидуальной и социальной жизни – в отличие от краеугольных правительств старых политий, которые простирались на обширные географические области, не затрагивая их общества в какой-либо значительной степени.

Современные государства также отличаются от своих предшественников еще одним важным аспектом: современная государственная власть однозначно определяется как территориальное правление с фиксированными географическими границами. Таким образом, на перекрестке изучения международных отношений и сравнительной политики другая литература сосредоточилась, в частности, на территориальных аспектах современной власти. Этот территориальный аспект государственности, возможно, предшествовал другим характеристикам, связанным с современными государствами, таким как рациональное управление, финансовая способность и национальная лояльность. Действительно, с чисто территориальной точки зрения, государства на несколько столетий предшествовали нациям и мощным современным администрациям.

Неизбежно изучение любой из этих особенностей формирования государственности затронет и другие аспекты. Монополизация насилия может произойти только в том случае, если правительства будут признаны хотя бы частично легитимными. Более того, успешная монополизация насилия сама по себе будет коррелировать со способностью центральных правительств установить некоторую минимальную эффективность управления, а также со способностью увеличивать доходы. Таким образом, хотя каждый аспект государственности может быть изучен в его индивидуальной форме как идеальный тип, любой анализ должен включать другие аспекты формирования государства. Как следствие, независимо от конкретной особенности государства, которую желают изучить, причинные объяснения неизбежно должны будут учитывать конкретную динамику войны, экономических

преобразований, вызванных торговлей и финансами, а также идеологические аспекты легитимации государства.

Конкретные способы формирования государства с точки зрения возможностей правительства и территориального определения будут определять тип режима. Некоторые правительства будут пытаться мобилизовать свои общества посредством договорных соглашений или предоставить свои претензии на легитимность в пользу одобрения народа. Другие могут искать альтернативные способы мобилизации и поддержки.

Однако государство не следует путать с определенным балансом сил, определенным статус-кво, правительством. Правительства могут произвести массовые изменения в законах и ролях, в то время как государство останется прежним. Изменились гражданский порядок, государственное устройство, особые нормы права и авторитетные роли, посредством которых элита проявляет свои интересы. Таким образом, с самого начала политическую систему государства следует отличать от самого государства. Политическая система состоит из формальных и неформальных структур, которые демонстрируют суверенитет государства над территорией и людьми. Это гражданский аспект государственности. Но государство на протяжении своего существования может иметь много разных политических систем. Поскольку политическая элита осуществляет более или менее принудительную власть, мы можем назвать государство более или менее могущественным. Поскольку идеологии наделяют политическую систему большей или меньшей властью, мы можем назвать эти идеологии более или менее государственнымическими. Но это не для того, чтобы путать государство как суверенную группу с особым балансом, через который проявляется этот суверенитет.

Результаты и обсуждение./Results and discussion. Термин «государственность» чаще всего используется для описания долгосрочных процессов, которые привели к возникновению современного политического господства в форме территориального суверенного государства. В некоторых работах термины «государственное строительство», «национальное

строительство» или «институциональное строительство» используются как синонимы государственного строительства. В основной литературе по общественным наукам считается, что формирование современного государства зародилось в Европе и распространилось на другие регионы мира через европейский колониализм и более позднюю интеграцию постколониальных государств в международную государственную систему.

Таким образом, центральные элементы государственности включают в себя монополизацию и институционализацию законных средств насилия и различных функций, выполняемых на этой основе, таких как налогообложение, социальный заказ и полицейская служба, а также поддержание и использование военного потенциала; последовательная демократизация этих монополий; бюрократизация, рационализация и обезличивание власти; идея территориальных границ государственного правления в сочетании с идеей государственного суверенитета; символические практики, призванные обеспечить легитимность государственного господства; включение этих процессов в экспансию капитализма как доминирующей формы экономического воспроизводства; и появление классов и наций.

Траектории формирования колониального и постколониального государства отличались от европейского опыта и привели к возникновению различных типов современных государств, таких как государство развития, неопатримониальное государство или социалистически-бюрократическое государство. В рамках этого развития неформальные государства, которые де-факто демонстрируют характер государственности, но не имеют официального международного признания, представляют собой еще одну форму современного государственного образования. С середины 1990-х гг. формирование государства также обсуждалось как концепция, описывающая влияние политики государственного строительства, центральной цели и инструмента многих современных международных военных и гражданских интервенций, на государства-реципиенты.

Выводы./Conclusions. Несмотря на снижение интереса к более абстрактным способам построения теории государственности, предметные исследования государства и государственной власти резко возросли с 1990-х годов. Основные темы включают изменчивость государственности, относительную силу или слабость государств и государственных институтов, будущее национального государства в эпоху глобализации и регионализации, меняющиеся формы и функции государства и государственности, масштаб, пространство, территориальность и состояние государственного управления и его связи с правительством.

Во-первых, интерес к государственности возникает из-за растущего беспокойства по поводу абстрактной природы многих теорий возникновения государственности и растущего интереса к исторической изменчивости существующих государств. Во-вторых, растет интерес к факторам, определяющим силу государства. В-третьих, общемировой рост глобализации ставит под сомнение будущее национальных государств в целом и государственных в частности.

ФИЛОЛОГИЧЕСКИЕ НАУКИ

ІНШОМОВНА ПРОФЕСІЙНО-СПРЯМОВАНА КОМПЕТЕНТНІСТЬ У СТРУКТУРІ ФАХОВОЇ ПЕРЕДВИЩОЇ ОСВІТИ

Волкова Олена Вячеславівна

викладач англійської мови

КЗ «Ніжинський фаховий коледж культури і мистецтв
ім. Марії Заньковецької» Чернігівської обласної ради
м. Ніжин, Чернігівська область, Україна

Вступ. Тези торкаються сутності й специфіки професійної компетентності з іноземної мови майбутніх фахівців менеджменту сфери культури та мистецтва, з огляду на культурні зміни та зміни у сучасному суспільстві схарактеризовано особливості іншомовної професійної компетентності майбутніх фахівців, що працюють у сфері культури та мистецтва. Окреслено визначення іншомовної професійної компетентності майбутніх фахівців у галузі культури та мистецтва, як сукупності лексичних, граматичних, соціокультурних і саме професійних знань, умінь і навичок, суттєвих для спілкування іноземною мовою у різних ситуаціях і сферах, що пов'язані з безпосереднім виконанням професійних завдань та функціональних обов'язків.

Мета роботи. На сучасному етапі розвитку суспільства знання іноземної мови є необхідною частиною життя як в особистій, так і професійній сферах. Володіння іноземною мовою допомагає майбутнім менеджерам соціокультурної діяльності адаптуватися до вимог професійного світу сьогодення, знайти своє місце у галузі культури та мистецтва, більш ефективно здійснювати власні професійні функції. Саме тому важко переоцінити роль іншомовної професійної компетентності у підготовці майбутніх фахівців. І метою роботи є визначення та характеристика специфіки професійної

компетентності з іноземної мови майбутніх фахівців менеджменту сфери культури та мистецтва.

Матеріали та методи. Як відомо, мова є найважливішим та універсальним засобом спілкування людей, вираження думок та почуттів, в той час як іноземна мова – спосіб залучення студентів до пізнання національної культури країни мови, що вивчається, оскільки мова та культура є нерозривними в освітньому процесі. Мова є основою комунікації, яка, своєю чергою, виступає основним елементом життя людини, її розвитку, світопізнання, соціалізації та становлення у професійному середовищі.

Виходячи зі специфіки навчального закладу, що готує майбутніх фахівців у сфері культури та мистецтва, важливим є саме навчання іноземної мови через призму міжкультурної комунікації та співвіднесення рідної мови та культури з іноземними. Також слід враховувати специфіку підготовки різних спеціалізацій (інструментальне мистецтво, пісенне мистецтво, хореографія, декоративно-прикладне мистецтво, бібліотечна справа) при навчанні іноземної мови за професійним спрямуванням. Оскільки майбутнім фахівцям важливо володіти сучасним лексичним матеріалом та специфікою професійної й ділової комунікації, навчання іноземної мови за професійним спрямуванням має бути нерозривно пов'язаним з навчанням спілкуванню з носіями мови, що вивчається. Важливим у цьому процесі є відпрацювання умінь та навичок основних видів мовленнєвої діяльності – говоріння, аудіювання, читання, письма, як засобів опанування новими лінгвістичними, професійними та соціокультурними знаннями, а також основами іншомовного спілкування.

Однією з головних проблем в оволодінні іноземною мовою студентами немовних спеціалізацій є відсутність або не достатня кількість мовленнєвої практики, без якої швидко втрачаються залишкові знання. На допомогу в її вирішенні приходять технології сучасного світу, через які реалізується повною мірою дистанційне спілкування і пошук іншомовного співрозмовника (друга) стає значно легшим, до того ж іншомовні програми та челенджі у соціальних мережах роблять процес навчання та спілкування більш цікавим.

Професійна підготовка студентів звичайно спрямована на майбутнє працевлаштування фахівців і, оскільки в сучасному світі робота за кордоном є цілком реальною перспективою, іншомовна професійна комунікативна компетентність, як здатність студента здійснювати комунікацію з використанням іноземної мови в конкретній життєвій чи професійній ситуації, є важливим чинником успішності майбутньої професійної діяльності. Щоб опанування іноземної мови майбутніми фахівцями сфери культури та мистецтв було успішним, сучасні коледжі мають вирішувати такі важливі завдання, як розробка навчально-методичного комплексу та дидактичних матеріалів, організація навчальної діяльності з дисципліни «Іноземна мова за професійним спрямуванням» у фаховій перед вищій освіті та мотивація самоосвіти й пошуку додаткових джерел пізнання.

Виходячи з того, що іншомовна професійна компетентність – це комплекс знань, умінь та навичок, компетенцій, що є складовими іншомовної професійної компетентності; професійної компетентності та її компонентів – предметних і галузевих компетентностей тощо; її необхідними елементами є досвід професійної діяльності, емоційно-ціннісне ставлення до предмета діяльності. Безумовно, високий рівень сформування іншомовної професійної компетентності включає вільне володіння іноземною мовою, уміння використовувати знання в професійній та інших комунікативних ситуаціях.

Результати та обговорення. Отже, іншомовна професійна компетентність майбутніх фахівців сфери культури та мистецтва – це сукупність лексичних знань (загальноживаної іноземної лексики та професійної термінології – слів й мовленнєвих зворотів, характерних для мови фахівців спеціалізацій культурно-мистецького профілю), граматичних знань (необхідних для правильної побудови речень та грамотного, логічного спілкування), соціокультурних знань (показують особливості світосприйняття, традиції, звичаї, моральні та естетичні цінності народів мови, що вивчається) і саме професійних знань, умінь і навичок, обов'язкових для іншомовного

спілкування у різноманітних ситуаціях і сферах, які пов'язані з безпосереднім виконанням професійних завдань та функціональних обов'язків.

У зв'язку з тим, що іноземна мова є мовою комунікації не лише у різноманітних ситуаціях сучасного світу, а й робочого професійного середовища будь-якої галузі, з методичної точки зору для навчання іноземної мови за професійним спрямуванням можна імітувати процес реального спілкування; попередньо відібравши лексичний матеріал, що активно використовується у потрібній сфері, тим самим пристосовуючи процес оволодіння новою мовою до конкретних професійних потреб майбутніх фахівців. Тому формування іншомовної професійної компетентності студентів сфери культури та мистецтва здійснюється протягом навчання читання професійно-спрямованих текстів, говоріння на теми пов'язані з майбутньою професійною діяльністю, аудіювання та письма таким чином, щоб майбутні фахівці сфери культури та мистецтв мали достатньо сформовані уміння та навички спілкування іноземною мовою у професійній діяльності, тобто саме і формується іншомовна професійна компетентність.

Окрім виключно професійної тематики, іноземна мова за професійним спрямуванням також включає підготовку студентів до ділової комунікації іноземною мовою в усній та письмовій формах. Для досягнення цієї мети цілісний розвиток умінь та навичок студентів в усіх видах мовленнєвої діяльності в процесі професійної підготовки є важливою умовою. Основною ціллю при опануванні іноземної мови за професійним спрямуванням у навчальних закладах фахової перед вищої освіти, на даний момент, - є не лише навчання студентів основам користування нею як головним засобом спілкування у будь-яких життєвих ситуаціях, користуючись усіма видами мовленнєвої діяльності, а й використанню іноземної мови у професійному та діловому світі. Тобто майбутні фахівці сфери культури та мистецтв у процесі формування іншомовної професійної компетенції повинні навчитися комунікації іноземною мовою на рівні достатньому для успішного обміну інформацією у професійній сфері та налагодження ділового спілкування з

використанням різноманітних мовних засобів та творчих стратегій. Виходячи з цих міркувань, можна сказати, що іншомовна професійна компетентність майбутнього фахівця сфери культури та мистецтв – це уміння спілкуватися іноземною мовою на професійні теми, розуміти професійні терміни іноземною мовою та ефективно взаємодіяти з фахівцями різних країн.

Навчання іноземної мови за професійним спрямуванням у коледжах культурно-мистецького профілю – це процес цілеспрямованого та системного, логічно організованого та послідовного забезпечення студентів знаннями, уміннями та навичками комунікації іноземною мовою. У зв'язку з цим виникає потреба комплексної реалізації компонентів змісту навчання та реалізації таких функцій навчання як освітня, виховна та розвиток інтелектуального потенціалу майбутніх фахівців. Дані функції є взаємопов'язаними, але основне місце посідає освітня функція, яка в аспекті формування іншомовної професійної компетентності реалізується через якість освіти, як основи для майбутньої успішної, продуктивної професійної діяльності з використанням комунікативних можливостей іноземної мови як засобу ефективної взаємодії з навколишнім середовищем та вільного здійснення професійної діяльності на міжнародному рівні.

Тобто, зміст іншомовної професійно-спрямованої компетентності майбутнього фахівця сфери культури та мистецтв втілюється у відповідному рівні володіння іноземною мовою, знань соціокультурної та професійної спрямованості та вміння ми й навичками, що забезпечують варіативну мовленнєву поведінку в залежності від функціонально-ситуативного чинника іншомовної комунікації. Іншомовне спілкування такого ґатунку підкріплює мультикультурний розвиток студентів. Зважаючи на те, що сучасний професійно-діловий світ потребує не лише професійних знань, хоча вони і є основою компетенцій, зростає вага уміння розв'язувати складні проблеми, комунікувати з іншими фахівцями (в тому числі й іноземною мовою) та постійно розвиватися дізнаючись щось нове. Якісно підготований фахівець не тільки володіє спеціальними та предметними знаннями, уміннями та

навичками, а й ефективно використовує їх на практиці; тому надважливим завданням у формуванні компетентності є залучення набутих знань, умінь та навичок до виконання практичних завдань.

Професія менеджера культурно-мистецького напрямку, як і будь-яка інша, складається з сукупності обов'язків та професійних цілей, для реалізації яких потрібен певний комплекс компетенцій, інтегрованих у достатній мірі для відповідного рівня виконання діяльності передбаченої даною професією. Потреби сучасного ринку праці визначають необхідність нових компетенцій, в тому числі й у сфері культури та мистецтв. Конкурентоспроможність фахівців на ринку праці на сьогодні визначається не лише володінням спеціальними знаннями, вміннями та навичками, а й необхідними професійно-спрямованими знаннями іноземної мови. Тобто, такими, які уможливають комунікацію у професійній сфері. Таким чином, опорні знання іноземної мови є суттєвим компонентом підготовки майбутнього фахівця у фаховій перед вищою освіті. Тому головним завданням іноземної мови за професійним спрямуванням є опанування студентами ключовим умінням – спілкування іноземною мовою під час виконання професійних завдань. В цьому напрямі провідною метою є формування комунікативної компетенції, як можливості ефективного спілкування (говоріння, сприймання на слух, читання, письмо) іноземною мовою. Саме на це і спрямована дисципліна «Іноземна мова за професійним спрямуванням», як основа формування міжособистісної та ділової комунікації відповідно до сфери діяльності, що в сучасних умовах ринкової економіки та конкуренції є суттєвою якістю.

При розвитку комунікативної компетенції важливо сформувати особистість здатну активно спілкуватися та підтримувати міжкультурний діалог. Особливості роботи у менеджменті соціокультурної діяльності та культурно-мистецької сфери, як теоретико-практичної та соціальної, визначають специфіку формування іншомовної професійної компетентності. Навчальна дисципліна «Іноземна мова за професійним спрямуванням» не має бути виключно теоретичною, оскільки вона спрямована на практичну мету –

ефективну комунікацію. Особливістю іншомовної професійної компетентності майбутніх фахівців культурно-мистецької сфери є спілкування іноземною мовою з представниками мультикультурного світу, майбутніми закордонними партнерами та роботодавцями на загальну та пов'язану з культурою та мистецтвом тематику, розуміння притаманних даній сфері іноземних слів та професійних термінів та їх доцільне вживання. Також, читаючи професійно-спрямовану літературу іноземною мовою студенти отримують з неї нову інформацію і розширюють свою професійну компетенцію та світогляд.

Висновки. Отже, іншомовна професійна компетентність майбутнього фахівця культурно-мистецької сфери – це комплексне утворення, яке дає можливість ефективної комунікації у процесі іншомовного професійно-орієнтовного спілкування, а також реалізації творчого підходу на культурну та мистецьку професійну тематику та здійснення ділового спілкування. Іншомовна професійна компетентність студентів культурно-мистецького профілю формується за наявності таких її складових, як лінгвістична, комунікативна, соціальна, інтелектуальна, навчальна, професійна, а важливими показниками її сформованості є готовність і здатність випускника застосувати сформовані компетенції на практиці. Окрім того, в сучасному цифровому світі практичне застосування іншомовної професійної компетентності активно здійснюється за допомогою всесвітньої мережі Інтернет (презентація матеріалу, письмовий та усний обмін інформацією, вираження думки, обговорення, організація та проведення онлайн зустрічей та конференцій, тощо).

Зміст професійно-орієнтованої іншомовної компетентності майбутнього фахівця сфери культури та мистецтв виявляється у відповідному рівні опанування ним іноземної мови, мовлення, соціокультурних та професійних знань, вмінь та навичок, які уможливають ефективне використання мовних знань в залежності від ситуації професійної комунікації. Особливо актуальною є тема формування іншомовної професійної компетентності майбутніх фахівців культурно-мистецької сфери в сучасних умовах.

**ВІРШ Г. ЛОНГФЕЛЛО «THE DAY IS DONE...» В УКРАЇНСЬКОМУ
ПЕРЕКЛАДІ О. ФИЛИПОВИЧА**

Ковальчук Оксана Ярославівна,
к. філол. н., доцент,
доцент кафедри філології та перекладу
Веселовська Софія Романівна
Студентка
Івано-Франківський національний
технічний університет нафти і газу
м. Івано-Франківськ, Україна

Вступ. Останнім часом вітчизняне літературознавство активно освоює сферу рецептивних процесів, у центрі яких знаходиться творчість провідних майстрів західноєвропейської та американської літератури в українському контексті. Це вельми продуктивний шлях, який ще донедавна через ідеологічні причини штучно гальмувався і який нині засвідчує пряму культурну інтеграцію України у світову спільноту без посередництва інших літератур. Одним з важливих чинників такої інтеграції може вважатися творчість американського романтика Генрі Лонгфелло. Його перекладна рецепція в Україні розпочалася у 70-х роках ХІХ ст. Відтоді з'явилося понад два десятки інтерпретаторів віршів Лонгфелло, як вітчизняних, так і діаспорних. До них належить і О. Филипович, який виконав для українського читача переклад поезії «День скінчений» («The Day is Done...»). До цього вірша зверталися ще два відомі українські перекладачі – В. Мисик та Г. Кочур; їх версії були об'єктом аналізу в Н. Куляси [1], Н. Шевчук [3] та К. Панасенко [2]. Проте переклад, здійснений О. Филиповичем, залишається поза увагою дослідників.

Мета роботи - на основі аналізу поезії Г. Лонгфелло «The Day is Done...» у перекладній версії О. Филиповича дати оцінку адекватності відтворення стилю американського поета, з'ясувати характерні риси перекладацької манери.

Матеріали і методи. У роботі використано метод лінгвостилістичного опису (характеристика лінгвістичних і стилістичних особливостей вірша «The Day is Done...») і метод зіставного лінгвістичного аналізу оригіналу і перекладу.

Результати і обговорення. Одним із маловідомих перекладачів творчості Лонгфелло є Олександр Филипович, брат Павла Филиповича, українського поета і літературознавця доби Розстріляного відродження. Його інтерпретація вірша «День скінчений. Темрява тихо» з'явилася у рубриці «З американської поезії» філадельфійського журналу «Київ» (№2, 1964 р.) поряд з двома іншими поезіями Г. Лонгфелло «Тихо, тихо на стіні» і «Світанок» у відтворенні Міри Гармаш. Крім того, переклад О. Филиповича був опублікований в «Українській літературній газеті», що виходила у Мюнхені (№11-12, 1960 р.). У цьому вірші Лонгфелло висловив свій погляд на роль і значення поезії у житті людини; також приваблює увагу читача глибина думки, простота висловлення і лаконічність поетичних засобів.

Як і оригінал, перекладена версія складається із 11 строф, які утворюють чотиривірші. На структурному рівні адекватність перекладу досягається за допомогою збереження розміру (триметра) і рими (*abcb*); римуються лише другий і четвертий рядки, щоб зацікавити читача, який не в змозі передбачити, на чому будуть будуватися наступні рядки за схемою римування.

Текстуальні спостереження дають змогу визначити доміанти поетичного стилю Г. Лонгфелло. Для того, щоб створити в читача певне враження, вплинути на почуття, правильно донести до нього свою думку, він вдається до застосування у своєму творі різноманітних засобів лексичного порядку. Вони допомагають не лише індивідуалізувати мовлення автора, а й надати емоційності, увиразнити художнє зображення. Основними лексичними мовностилістичними засобами вираження, притаманними для стилю поезії «День скінчений», є епітети, порівняння та метафори. Усі порівняння вихідного твору збережено, інколи навіть додано свої. Зіставимо фрагменти:

*The day is done, and the darkness
Falls from the wings of Night
As a feather is wafted downward
From an eagle in his flight
[4, 48].*

*День скінчений. Темрява тихо
Струшує з-під ночі крила,
Мов пір'я повільно дододу
Спадає за летом орда
[3, 57]*

Тут збережено порівняння, персоніфікований образ Ночі, алітерацію звуків [d] і [f] передано за допомогою алітерованих звуків [т] і [л], які підкреслюють нічну тишу, а також відсутнього у вихідному творі асонансу звука [o], який відтворює момент падіння орлиного пера. Додано лексеми «тихо» і «повільно»; загалом для перекладу характерні додавання елементів, але вони не порушують ідейного задуму автора.

Варто зазначити, що О. Филипович знаходить вдалі відповідники метафор Лонгфелло:

*Whose distant footsteps echo
Through the corridors of Time.*

*І кроки яких ще лунають
В німих коридорах часу.*

Коридор – це метафора часу, а кроки – метафора творів поетів, які переміщуються у часі.

Щодо епітетів, то приблизно половину з них збережено, в інших випадках – з метою компенсації створено епітети з іншими означуваними словами: *Still heard in his soul the music/Of wonderful melodies. // Але в своїм серці музику/Чудових мелодій вчував.*

Поетичний переклад неможливий без різного роду перетворень, адже перекладач обмежений рамками віршованого тексту. О. Филипович найчастіше застосовує додавання (11 разів), заміну (8 разів), рідше – конкретизацію (4 рази), перестановку (4 рази) та опущення (4 рази). Наведемо приклад додавання: *Who, through long days of labor/And nights, devoid of ease//Поет мой, можливо, й незнаний,/Від праці спочинку не мав.* У наступному фрагменті спостерігаємо заміну: *Not from the grand old masters,/Not from the bards sublime//Не тих читай бардів славетних, /Що вірші їм лаври несуть.* Повтор опущений, збережено позицію епітета, натомість з'являється «*що вірші їм лаври несуть*».

Висновки. Зіставний аналіз першотвору і перекладу засвідчує високий рівень майстерності О. Филиповича, який розглядає зміст і форму поетичного твору як єдине ціле. Він максимально близько наближається до оригіналу, уникаючи при цьому буквалізму. О. Филипович дбає, щоб переклад мав те ж внутрішнє життя, що й першотвір, щоб слова рідної мови виконували адекватну стилістичну функцію, справляли те саме враження на читача. Перекладач намагається якомога точніше передати усі стильові домінанти першоджерела – епітети, порівняння, метафори, а також евфонічне звучання. Якщо іноді не вдавалося відтворити епітети, то перекладач, для того, щоб зберегти рівновагу, створював власні, додавав порівняння, не задані першоджерелом, відповідно до стилю автора. При відтворенні змісту застосовуються трансформації на лексичному та граматичному рівнях. Найчастіше О. Филипович застосовує додавання і заміну, рідше – конкретизацію, перестановку та опущення. Індивідуальний стиль автора максимально збережено у цільовому тексті.

Український переклад поезії «День скінчений» («The Day is Done...») Г. Лонгфелло, здійснений О. Филиповичем, має значну естетичну цінність, популяризує творчість американського поета в Україні і діаспорі.

ЛІТЕРАТУРА

1. Куляса Н. Василь Мисик – перекладач поезії Г. Лонгфелло. *Слово і час*. 2000. № 12. С. 42–46.
2. Панасенко К. Символіка вірша Г.У. Лонгфелло «The Day is Done...» та її відтворення в українському перекладі В. Мисика та російському перекладі І. Анненського. URL: <http://dspace.ksu.ks.ua/xmlui/bitstream/handle/123456789/1402/%d0%a1%d1%82%d0%b0%d1%82%d1%82%d1%8f%208.pdf?sequence=1&isAllowed=y>
3. Шевчук Н. Вірш Г. Лонгфелло "The day is done" в українських перекладах Г. Кочура та В. Мисика. *Творчість Григорія Кочура у контексті української культури XXI віку : до 100-річчя від дня народження Майстра : матеріали IV Міжнар. наук. конф. (Львів, 15–17 листоп. 2008 р.)*. Львів: Вид. центр ЛНУ імені Івана Франка, 2009. С. 218–223.

4. Лонгфелло. День скінчений. / Переклад О. Филиповича. *Київ. Журнал літератури, науки, мистецтва, критики і суспільного життя.* Філадельфія. 1964. №2. С. 57-58.

5. Longfellow, Henry Wadsworth. *Poems and Other Writings.* The Library of America. New York, 2000. Literary Classics of the United States, Inc. P. 48-49.

ТВОРЧА СПАДЩИНА ГЕНРІ ЛОНГФЕЛЛО В ЄВРОПЕЙСЬКІЙ РЕЦЕПЦІЇ

Ковальчук Оксана Ярославівна,
к. філол. н., доцент,
доцент кафедри філології та перекладу
Івано-Франківський національний
технічний університет нафти і газу
м. Івано-Франківськ, Україна

Вступ. Сприйняття поетичного доробку Генрі Лонгфелло в різних країнах дає змогу обґрунтувати причини популярності американського поета далеко за межами батьківщини, мати уявлення про зміст і характер цього процесу у світовому літературному просторі.

Мета роботи. Спробуємо проаналізувати особливості сприйняття творчої спадщини американського класика Генрі Лонгфелло в країнах, де він зазнав найбільшої популярності, – Франції, Німеччині, Англії, Польщі.

Матеріали і методи. Звернемося здебільшого до здійснених перекладів творів митця, меншою мірою до літературознавчих праць, оскільки електронні джерела їх національних бібліотек не відображають статей на досліджувану тематику. Методологічним підґрунтям послужили принципи синхронно-діахронного аналізу, що зумовлює використання історико-порівняльного методу. У роботі теж використано епістолярій польської актриси зі світовим іменем Гелени Моджеєвської.

Результати і обговорення. У Франції перекладачі особливо активно інтерпретували твори Лонгфелло у другій половині XIX – на початку XX століття. Налічується більше десятка варіантів «Еванджеліни», яка була особливо популярною серед французьких читачів. Французькою мовою її інтерпретували Ч. Брюнел (1864), Дж. Бехар (1870), Л. Депре (1886), А. Дюбе (1889), Ч. Сімон (1887), Е. Водревіл (1905), Г. Валдріл (1905), А. Болер (1911), М. Пулін (1911), П. Ле Мей (1912), М. Тротьер (1955). Таку велику

популярність поеми можна пояснити тим, що Лонгфелло описує в ній вигнання у 1755 році британським урядом французьких поселенців із Акадії (сьогодні Нова Шотландія), щоб надати безпеку англійським колоніям в Америці у період війн із французами та індіанцями. Крім «Еванджеліни», французькі перекладачі зверталися до «Пісні про Гайавату» (Г. Гомонт, 1860; Ф. Гілард, 1914), поезій із циклу «Пісні про рабство» (П. Блер, 1864; Е. Макдонель, 1864; Ю. Дюшез, 1885) та вірша «Іуда Маккавейський» (Й. Массел, 1900). Велика кількість статей, присвячених американському митцю, з'являлася в періодичних виданнях наприкінці ХІХ ст. – перших десятиліттях ХХ ст.

Період активної рецепції художнього доробку американського поета в Німеччині охоплює кінець ХІХ – початок ХХ та кінець ХХ століття. Спочатку з усіх американських поетів його тут перекладали найбільш часто. Він був першим, хто мав повне зібрання поезії німецькою мовою вже через рік після смерті. Німецьких перекладачів цікавили поеми «Пісня про Гайавату» (Т. Ліндквіст, 1894, 1993; Й. Фрідріх, 2007), «Еванджеліна» (Й. Фрідеман, 1920; А. Вецін, 1947); К. Мартенс, 1989), «Золота легенда» (П. Кеглер, 1887), «Залицяння Майлза Стендиша» (К. Кнорц, 1892), драма «Іспанський студент» (Л. Гефелі, 1873), вірш «Стріла і пісня» (А. Буркхардт). Німецька читацька аудиторія могла ознайомитися із «Вибраними творами» Лонгфелло у перекладі Ф. Маркса (1925) та «Вибраними поетичними творами» у двох томах у перекладі Г. Сімона. Дуже часто виходили мовою оригіналу поема «Нюрнберг», збірка «Маска Пандорри та інші вірші», переклад «Божественної комедії», здійснений Лонгфелло, а також «Пісня про Гайавату», декілька разів «Еванджеліна» та «Золота легенда». Із критичних праць слід назвати монографію Е. Зіпера «Еванджеліна» Лонгфелло» (критичне видання із вступом, дослідженням історії англійських гекзаметрів та примітками) (1905)[6], Г. Гервагена «Пуритани Нової Англії: Готорн і Лонгфелло» (1939) [2] та Б. Шульце «Релігійність у Лонгфелло і його ставлення до Біблії» (1993) [5]. В останні роки масово з'являються електронні варіанти його поетичних творів,

книга С. Лонгфелло «Життя Г.В. Лонгфелло»; багато творів покладено на музику.

Рецепція Лонгфелло в Англії має свої особливості. Період активного засвоєння його поетичних здобутків припадає на другу половину XIX – початок XX століття. Американський митець користувався надзвичайною популярністю серед англійських читачів ще за свого життя, коли неодноразово побував в Англії. Публікація окремих його віршів почалася з 1850 року. Кілька десятків разів виходили «Поетичні твори». Найбільшу увагу привертали ті з них, які виходили декілька разів: поема «Еванджеліна» (також створена кантата), переклад «Божественної комедії», поема «Сватання Майзла Стендиша», поема «Пісня про Гайавату», роман «Гіперіон», поема «Золота легенда». Були відомі й інші літературні здобутки поета: роман «Кавана», балада «Загибель «Вечірньої зірки», «Оповідання у заїзді на узбіччі», антології «Вірші різних місцевостей», «Поети і поезія Європи». «Пісня про Гайавату» була драматизована, створена кантата і оперета. Надзвичайно велику кількість поезій Лонгфелло було покладено на музику, серед яких «Сутінки», «Стережіться», «Вечірній дзвін», «Старий годинник на стіні», «Міннезінгер», «Excelsior», «Дня вже немає», «Гімн ночі», «Кроки ангелів», «Дитячий час», «Міст», «Річка», «Осінь», «Псалом життя» та інші. До одного і того ж твору зверталися по кілька композиторів. З літературознавчих праць відомі лише ті, які публікувалися у США, і лише деякі з них.

Слава Лонгфелло дійшла до Польщі порівняно швидко, уже в 50-х роках XIX ст. Особливу зацікавленість викликали тоді такі вірші, як «Псалом життя», своєрідна американська відповідь на «Оду до радості» Ф. Шиллера, «Оду до юності» А. Міцкевича, а також «Excelsior», який відповідав повстанським ідеалам другого покоління польських романтиків. Лонгфелло присвятив Казимиру Пулаському вірш «Гімн моравійських сестер із Вифлеєму на освячення прапора Пуласького». Казимир Пуласький – герой боротьби за свободу двох народів - польського й американського, генерал та герой війни за незалежність США, «батько американської кавалерії».

Польські інтерпретації Лонгфелло з'явилися окремими виданнями ще за життя поета синхронно з німецькими та французькими. Так, у 1850-х Александр Ходецький опублікував переклад «Еванджеліни» (1851), Фелікс Єзерський видав такі книжки своїх перекладів, як «Еванджеліна» (1857), «Золота легенда» (1857), «Пісня про Гайавату» (1861). Тоді ж, у середині ХІХ ст., Лонгфелло інтерпретували Адам Пайгерт («Будівничі»), Марія Ільницька («Стріла і пісня»), Віктор Баворовський («Псалом життя»), наприкінці ХІХ і на початку ХХ ст. - Адам Асник (Excelsior, «Сільський коваль»), Тереза Пражмовська («Два ангели»), Антоній Лянге («Сутінки»), у першій половині ХХ ст. – Юліан Тувім (перший розділ Гайавати), Станіслав Гельштинський («Хрест зі снігу»), Станіслав Казімерчик («Гімн моравійських сестер із Вифлеєму на освячення прапора Пуласького»). У другій половині ХХ ст. в перекладний доробок із Лонгфелло входять «Пісня про Гайавату» (1960) Романа Яцкова, «Вибрані поезії» (1975) в інтерпретації Ю. Жулявського, а також збірка «Міцні до сну: романтична традиція в поезії англійською мовою: Блейк, Вордсворт, Колрідж, Шеллі, Кітс, Лонгфелло, Теннісон, Фіцджеральд, Гарді» в перекладі Зігмунта Куб'яка (1993, 2002).

Польські літературознавці звертали меншу увагу на творчу спадщину американського митця, ніж перекладачі. Вона не була ще об'єктом монографічного дослідження. Існують лише вступні статті трьох авторів до вже згадуваних польських перекладів його творів другої половини ХХ ст. (відповідно, С. Гельштинський, Ю. Жулявський і З. Куб'як). Побачила світ газетна публікація Веслава Топоровського «Г.В. Лонгфелло і польська тематика» (Gazeta Niedzielna, 1993, №10, с.5) а також Dziennik Polski I Dziennik olnieza, 1994, №6, с.5) разом з інтерпретацією Станіслава Казімерчика «На посвячення хоругви Пуласького».

Про життєвий і творчий шлях поета дізнаємося з розділів книг, де йдеться про американську літературу загалом. Біографічні нариси мають описово-фактографічний характер, проте побіжно висловлюються і думки щодо художньої вартості творів Лонгфелло. В одному з досліджень, яке з'явилося

1957 року, Р. Дибоскі однобоко підходить до висвітлення ролі митця в американській та світовій літературах [1]. Його оцінка поетичного доробку Лонгфелло є гостро тенденційною і занижує художню вартість творів поета. Р. Дибоскі відзначає, що всесторонність, з якою відображено міф про початки людської культури, є недосконалою; форма «Пісні про Гайавату» не є властиво епічною; образ індіанців є ідеалізованим і не дає автентичного поняття про давнє життя червоношкірих племен. Дослідник вважає, що обраний метр не зовсім відповідає поважній епічній праці й при цьому через свою плинність часто є монотонним. Він називає недоліком поеми нагромадження власних індіанських назв та описів, які дивно звучать, хоч поет уважав своїм обов'язком увести їх для створення колориту. Р. Дибоскі зазначає, що Лонгфелло повторює думки давніх великих європейських поетів, іноді з певними відмінностями їх поетичні образи, наслідує їхні форми вірша та стилю, а часто просто їх калькує. Головну причину зникнення колишньої великої слави поета він убачає у неоригінальності. При цьому Дибоскі закликає не забувати того, що поет зробив для культури свого народу. До таких заслуг він зараховує ознайомлення американців з історичними місцями Європи, зображеними в романі «Гіперіон», та духовне збагачення свого народу завдяки перекладам європейської поезії.

А. Копцевич та М. Сеніцька, крім біографічних відомостей, аналізують особливості поезії Лонгфелло та застереження, які висунули проти неї критики ХХ століття [3]. Це аргументоване дослідження відзначається врівноваженим підходом. Як і Р. Дибоскі, вони пояснюють схожість певних фрагментів поеми зі змістом «Калевали» універсальністю легенд і міфів про початки цивілізаційного розвитку народів. А. Копцевич та М. Сеніцька нетрадиційно тлумачать суперечливий фінал поеми «Пісня про Гайавату», намагаючись якомога глибше зрозуміти задум її автора. Вони стверджують: «Керувався він ідеєю інтеграції обох культур, і, хоча історія ХІХ століття довела наївність подібного погляду, його поема набуває нового значення у світлі існуючих тенденцій у поезії, він зображає індіанську культуру як частину широкої культури американців, яка розвивається» [3, 225]. Підсумовуючи значення

творчості Лонгфелло, автори дослідження вважають, що й у ХХ столітті Лонгфелло був для Європи символом зрілої американської культури.

У Лонгфелло склалися міцні приятельські стосунки з Геленою Моджеєвською, яку вважали однією з найпрекрасніших жінок епохи, легендою, королевою варшавської сцени. Після переїзду до США у 1876 році актриса відразу досягла визнання, гастролювала з найкращими театрами Нью-Йорка й Лондона. Сімдесятилітній бард, «найбільш шанована людини другої півкулі», мабуть, закохався в неї на її прем'єрі в Бостоні 1878 р.; актриса називала його американським Міцкевичем. Вона зізнається: «Присутність цього істинно великого поета, цього чоловіка, наділеного найкращими рисами, якими може володіти людина, буда духовним святом для мене... Велика привабливість Лонгфелло була саме в його досконалій простоті, такій рідкісній у знаменитих людей» [4, 460-462]. Вона вела з ним мову про його поеми, серед яких «Пісня про Гайавату», висловила бажання вивчити уривки з них. Лонгфелло надіслав актрисі один із томів своєї поезії; він її надихав, підтримував у найважчі хвилини життя [7, 317]. У рік смерті поета «Газета польська» помістила статтю-посвяту про нього, в якій згадувалося про те, що завдяки цій актрисі він дізнавався про історію, літературу та стосунки Польщі [7, 328].

Висновки. Генрі Лонгфелло був популярним в європейському літературному середовищі. Це пояснюється тим, що він порушував «вічні» теми світової літератури, звертався до проблем, характерних для всього людства. Крім того, сюжети творів митця пов'язані з європейськими країнами. Увагу критиків, перекладачів привертала висока художня вартість його поетичного доробку, з яким вони намагались ознайомити європейських читачів. Активне ознайомлення з творчою спадщиною Г. Лонгфелло у Франції, Німеччині, Англії відбувалося здебільшого у другій половині ХІХ – на початку ХХ ст., у Польщі воно має перманентний характер, починаючи від середини ХІХ ст. Історичний процес засвоєння творчості Лонгфелло у європейських національних культурах характеризується властивими їм етнопсихологічними особливостями й духовними традиціями. Для кожної з країн характерні свої

особливості рецепції: у Німеччині, Польщі, Англії виходили збірки поетичних творів, в Англії і Німеччині – велика кількість поезій Г. Лонгфелло була покладена на музику, в Німеччині, порівняно з іншими країнами, домінували літературознавчі дослідження, а також появилось повне зібрання поезії німецькою мовою вже через рік після смерті поета. Найбільш популярним твором у Європі була поема «Еванджеліна» (особливо у Франції), а також «Пісня про Гайавату» та «Золота легенда». Для Польщі характерне різноманіття перекладених творів упродовж XIX-XX ст., неоднозначна оцінка літературних критиків, основні форми літературно-критичної рецепції – передмови до перекладів та розділи книг про американську літературу. Талантом Г. Лонгфелло захоплювалася відома польська актриса Г. Моджеєвська, яка підтримувала з ним тісні стосунки.

ЛІТЕРАТУРА

1. Dyboski R. Poezja kultury literackiej. Henry Wadsworth Longfellow (1807-1882), James Russel Lowell (1819-1891), Olwer Wendell Holmes (1809-1894), Sidney Lanier (1842-1881). *Wielcy pisarze amerykansci*; [uzup. I wstep. Stanislaw Helstynski]. Warszawa: Pax, 1957. S.208-235.
2. Heerwagen, Heinrich. *New England Puritans: By Hawthorne and Longfellow*. Leipzig, 1939. 48 p.
3. Kopcewicz A., Sienicka M. *Historia Literatury Stanow Zjednoczonych w zarisie. Wiek XVI-XIX*. Warszawa: Panstwowe W-wo Naukowe, 1983. 408 s.
4. Modjeska H. *Memories and impressions of Helena Modjeska; an autobiography*. New York: The Macmillan Company, 1910. 571 s.
5. Schulze, Bernhardt. *Das Religiöse bei H. W. Longfellow und dessen Stellung zur Bibel*. Egelsbach, Koln, New York: Hansel – Hohenhausen, 1993. 194 s.
6. Sieper, Ernst. *Longfellow's Evangeline, kritische Ausgabe mit Einleitung, Unterssungen uber die Geschichte des englischen Hexameters und Anmerkungen*. Heidelberg: C. Winter, 1905. 177 s.
7. Szchublewskie J. Modrzejewska. *Zycie w odslonach*. Warszawa: W-wo W.A.B, 2009. 677 s.

АРГУМЕНТАЦІЯ В ПОЛІТИЧНОМУ ДИСКУРСІ. ПОЛІТИЧНИЙ ДИСКУРС ЯК ОБ'ЄКТ НАУКОВОГО АНАЛІЗУ

Литвинчук Аліна Юріївна
магістрантка навчально-наукового
інституту іноземної філології
Житомирський державний університет
імені Івана Франка
м. Житомир, Україна

Вступ. Структурні характеристики та види аргументації завжди привертали до себе досить велику кількість уваги, яка підсилювала інтерес до даної проблематики. Важливо висловлювати свою думку грамотно та переконливо, обґрунтовано доводити власні переконання, раціонально ставитися до висловлювань різних людей, що завжди відіграє важливу роль у демократичних державах. Проте, аргументація має практичне застосування у різноманітних сферах соціального та суспільного життя. Це також є важливою частиною мови, що допомагає урізноманітнити її.

Політичний дискурс є однією з основних складових сучасної мови з якою ми стикаємося майже щодня. Основною темою та мотивацією даної сфери спілкування є безпосередньо зосередженість та переслідування політичних переконань, що реалізується за допомогою мови. Отже, мова є перехідною ланкою, що поєднує зовнішній світ та людину. Лінгвістичні дослідження щодо політичної науки є фундаментальною основою вивчення політичного дискурсу.

Мета роботи. Мета даної роботи полягає в тому, щоб охарактеризувати таке явище, як “політичний дискурс”. Дослідити історію його виникнення та його класифікацію. Визначити місце політичної лексики у житті сучасної людини.

Матеріали і методи. У роботі використовуються такі методи дослідження: лексикографічний, метод компонентного та дистрибутивного аналізу, елементи статистичного і кількісного аналізу фактичного матеріалу,

метод контекстологічного аналізу, загальнонаукові методи, зокрема аналіз наукової літератури, порівняльний аналіз та метод пояснювальних трансформацій. Матеріалом дослідження стали відео та аудіо записи політичних промов, статті та інтерв'ю відомих американських та британських політиків.

Результати і обговорення. Визначення значення слова *discours* досить давно утворилося ще у французькій мові та означало мову діалогу. Згодом, вже в двадцять першому столітті саме у словнику німецької мови Якоба Вільгельма Грімма «*Deutsches Worterbuch*» 1860 р наведено семантичне значення поняття «дискурс», що означає: мову, бесіду, діалог та лекцію. Лінгвістика почала виходити за рамки досліджень примітивного висловлювання та видозмінюватися в процесі аналізу синтагматичних висловлювань, що утворюють текст, який стабілізують такі властивості як: цілісність, завершеність, зв'язність. Цікавість до досліджуваного тексту також була обумовлена бажанням опанувати мову саме як засіб комунікації, що має цілісну ознаку та більше вивчити взаємопов'язаність мови з найрізноманітнішими проявами людської діяльності, які реалізуються через текст [1].

Досить часто кажуть, що дискурс тексту "втілюється у життя" разом з конфігураціями, що утворюють його складові, а саме: інтерв'ю, репортаж, наукова теорія, соціальна подія, конференція, бесіда тощо.

Дискурс досліджують в різних контекстах, а саме: від прагматичного до ментального, ситуативного, встановлюють зв'язність дискурсу. Комунікативну адекватність та ментальність прогнозують за допомогою дослідження впливу соціокультурних, психологічних та етнографічних умов в площині усвідомлення саме "живому мовленні" [2,3].

Перш за все мета аналізу політичних досліджень полягає в усвідомленні змісту явищ, що відбуваються в реальності та можуть бути підґрунтям для пошуку засобів та прийомів, завдяки яким контекст та мовний матеріал буде мати найбільший вплив на широкі верстви населення. До таких матеріалів

можуть належати виступи політичних діячів та коментаторів, журналістів, які оприлюднюють матеріали у засобах масової інформації на політичні теми.

Дискурс пояснюють як своєрідний вид комунікації, що здійснюється комунікативною дією (письмовою та мовною, вербальною та невербальною) в певному часі та просторі, між тим хто говорить і тим хто слухає.

Дискурсивний аналіз намагається показати яким саме чином дійсність формується завдяки мові. Варто зазначити, що є велика кількість критеріїв. Певні критерії акцентують увагу на дослідженні лінгвістичних елементів, в той час як інші - саме на вивченні інституціональних практик, які утворюють цей дискурс.

Виділяють три головних компоненти дискурсивного аналізу, що дає змогу аналізувати завдання державної політики:

- Аналіз безпосередньо термінології політичного дискурсу включає: типовий або новий перелік слів та фраз, політичний перебіг подій та метафор, різні точки погляду осіб, які мають легітимний інтерес у політичній діяльності та залучаються до процесу реалізації державної політики.

- Аналіз утворення дискурсивних груп осіб, які створені для досягнення спільної мети довкола даних сюжетів.

- Аналіз інституціональних практик, що утворюють політичний дискурс.

У новій сучасності саме інтерактивні методи аналізу державної політики відіграють все значущу роль, оскільки такі явища, як взаємодія та співпраця стають усе більш важливими в сучасному діджиталізованому суспільстві [4].

Висновки. Найважливішою функцією політичного дискурсу, яка відокремлює його серед загальнодоступного мовного контексту, вважають функцію переконання. Одна з принципових відмінностей політичної мови від мови кожного дня полягає не у тому щоб використовувати певні формальні засоби, а в зміні самого співвідношення між словом і його значенням, при чому звичні одиниці мови мають незвичну інтерпретацію, а добре знані ситуації

додаються до дуже несподіваних змістовних контекстів: речі “перестають називатися своїми іменами”.

ЛІТЕРАТУРА

1. Грімма Я. В. «Deutsches Worterbuch» 1860 р.
2. Мойсеєнко С. М. Національний технічний університет України «Київський політехнічний інститут» Основні підходи та методи дослідження дискурсу, м. Київ. с. 1-4.
3. Штерн І. Б. Вибрані топіки та лексикон сучасної лінгвістики. Енциклопедичний словник. – К.: АртЕк, 1998. – с. 336.
4. Connolly W. E. The Terms of Political Discourse / W. E. Connolly. Princeton: Princeton University Press, 1983.

ПРАГМАТИКО-ФУНКЦІОНАЛЬНИЙ ПОТЕНЦІАЛ ДІЄСЛІВ SHALL I WILL В СУЧАСНОМУ АНГЛОМОВНОМУ ДИСКУРСІ

Наконечна Олена Михайлівна,
магістрантка навчально-наукового
інституту іноземної філології
Житомирський державний університет імені Івана Франка
м. Житомир, Україна

Вступ. На сьогоднішній день головна ознака лінгвістики полягає в комплексному і міждисциплінарному характері дослідження мови як складного утворення, де мовні одиниці різних рівнів взаємодіють між собою. Визначною ознакою сучасної лінгвістики є очевидне зростання кількості досліджень, де ставиться акцент не на системно-структурні аспекти мови, а на функціонуванні мовних засобів спілкування. У даний час прагматика стає популярнішою, вона визначається як наука, яка орієнтується на суб'єкт мовного спілкування і розглядає комунікацію як спосіб мовної взаємодії[1].

Функціоналізм є одним з головних напрямків мовознавства. Актуальність функціонального підходу для сучасної лінгвістичної науки не викликає сумнівів, оскільки, як зазначає Є.С. Кубрякова, для функціоналізму, як і для антропоцентризму, ключову роль відіграють знання про природу і організації мови, що пояснюють, з якими функціональними, біологічними, психологічними і соціальними обмеженнями повинна зіткнутися комунікативна система в своєму походженні і своєму реальному використанні[5].

Мета даної роботи полягає в теоретичному обґрунтуванні та практичній розробці прагматико-функціонального потенціалу дієслів shall і will.

Матеріали та методи. В роботі були використані такі методи: описовий, дедуктивний, порівняльний, узагальнення, систематизація.

Результати та обговорення. Функціональний потенціал визначають як комплекс потенцій, які можливі для даної мовної одиниці і програмують її поведінку в мові. В цьому випадку можуть бути застосовані функції різних

типів: семантичні, прагматичні, емоційні, експресивні, стилістичні. Елементи функціонального потенціалу закладені на рівні окремої словоформи і проектуються на висловлювання[2].

Дієслово в граматичній будові англійської мови займає важливе місце і відіграє велику роль в побудові речення. Дана частина мови називає дію або представляє стан, прояв ознаки, зміну ознаки як дії. У сучасній англійській мові дієслово має більш розвинену систему засобів формоутворення, ніж будь-яка інша частина мови. Граматичними критеріями дієслова, що виражаються в формах словозміни і словотворення, є категорії особи, числа, виду, часу, способу і застави[6].

Що стосується характеру значення майбутнього часу в сучасній англійській мові, можна сказати, що значне поширення в сучасній лінгвістиці має ідея примарності модального значення майбутнього часу. Термін «модальний час» являє специфічну для англійської мови зону модальності, тобто особливий спосіб майбутності. Його слід використовувати для позначення категорії, однак, враховуючи те, що темпоральне значення є загальним для всіх засобів вираження майбутнього часу і гарантує єдність цієї категорії з точки зору її змісту, а специфічне значення майбутнього є основою всіх модальних відтінків і способів вираження майбутнього, значення майбутнього є основою всіх модальних відтінків і способів вираження майбутнього[3].

В ході дослідження ми порівняли частоту вживання дієслів *shall* і *will* в двох стилях мови - розмовному та в мові художньої прози. Звідси можна зробити висновок, що в розмовній мові модальне дієслово *will* використовується приблизно в десять разів частіше, ніж дієслово *shall*, а в художній літературі частота вживання *will* вище частоти вживання *shall* приблизно в п'ять разів. Модальне дієслово *will* займає перше місце по частоті вживання в розмовному стилі як в американському, так і в британському варіантах англійської мови.

Висновки. Лінгвістична категорія модальності являє собою складну багатогранну семантичну сферу, що об'єднує безліч модальних значень.[4]

Ми визначили, що використання форм теперішнього часу зі значенням майбутнього дозволяє мовцю висловити впевненість в здійсненні дії, тобто висловити ставлення до нього. Н.В. Єрмакова, підкреслює, що таке значення створюється, перш за все, контекстом (мовним і ситуативним), що вказує на віднесення дії до найближчого, віддаленого або невизначеного майбутнього.

Допоміжне дієслово *will* для вираження майбутнього часу досить часто вживається у всіх стилях.

Допоміжне дієслово *shall* при утворенні майбутнього часу вживається дуже рідко. Під час аналізу літератури не було виявлено жодного випадку. У всіх випадках з першою особою однини і множини вживається дієслово *will*.

ЛІТЕРАТУРА

1. Баландіна Н.Ф. Функції і значення чеських прагматичних кліше в комунікативному контексті: Монографія. - Київ: АСМІ, 2002. - 332 с.
2. Бенвенист Э. Общая лингвистика./Пер. с фр.-М.: Прогресс,1975.- 447с.
3. Виноградов В.В. О категориях модальности и модальных словах в русском языке. Избр. тр. Исследования русской грамматики. Москва : Наука, 1975. 559 с.
4. Карасик В.И. Категориальные признаки в значении слова. Москва : Изд-во Моск. обл. пед. института, 1988. 108 с.
5. Кубрякова, Е.С. Язык и знание. На пути получения знаний о языке: части речи с когнитивной точки зрения. Роль языка в познании мира / Е.С. Кубрякова .— Москва : Языки славянской культуры, 2004 .— 556 с.
6. Лукьянова Н.А. Экспрессивная лексика разговорного употребления. Новосибирск : Наука, 1986. 227 с.

АД'ЄКТИВИ В ПОЕЗІЯХ А. С. МАЛИШКА

Огаренко Тетяна Анатоліївна,

Ліштаба Тетяна Василівна,

канд. філол. наук, доценти,
доценти кафедри української мови
Центральноукраїнський державний
педагогічний університет
імені Володимира Винниченка
м. Кропивницький, Україна

Постановка та обґрунтування актуальності проблеми. Багато уваги з боку науковців приділено творам А. С. Малишка, якого по праву вважають одним із найталановитіших українських митців слова. Для мовного стилю письменника характерне багатство лексики (синонімів, фразеологізмів, влучних і дотепних висловів), адже, як відомо, він майстер художньої, передусім словесної деталі. Мовна картина творів митця розглянута в різних аспектах дослідниками, але переважно всі вони зосереджені на літературознавчих проблемах художнього світосприйняття, тоді як багатство словесної виражальної спадщини часто залишене поза увагою. Лінгвопростір текстів автора вивчений недостатньо, хоча він не менш цікавий з погляду рівнів мовної системи, стилістичного багатства, художньої деталізації оповіді. Творчий доробок письменника, безперечно, заслуговує на окреме дослідження з питань використання морфологічних та синтаксичних одиниць для вираження поетичного задуму митця.

Аналіз останніх досліджень і публікацій. Творчість А. С. Малишка більше викликала зацікавлення літературознавців, ніж лінгвістів. Аналізувалися фольклорні витоки творчості поета, римостиль, у цілому мовна особистість Андрія Малишка. Мовний простір творів А. С. Малишка був предметом вивчення таких дослідників, як Т. Коць, В. Калачник, Т. Беценко, Л. Мацько, Л. Мовчун, В. Сухенко тощо.

Систематичного вивчення особливостей уживання прикметників у творах А. С. Малишка до цього часу не проводилося, тому пропонується тема є **актуальною**.

Мета статті – проаналізувати систему ад'єктивних слів у поезіях А. С. Малишка.

Виклад основного матеріалу дослідження. Для передачі душевних переживань й емоційного впливу в поетичних творах митці залучають експресивну лексику, використовують словотворчі засоби для відображення різноманітних відтінків почуттів, обирають ті чи ті частини мови залежно від тематики творів, використовують найрізноманітніші синтаксичні конструкції зі специфічним функціонально-стилістичним забарвленням.

«Андрій Малишко – поет великого ліричного обдарування, особистість із неординарним світоглядом, власними естетичними смаками, чіткими ціннісними критеріями – соціальними й художніми. Мовосвіт митця формувалося під помітним впливом української народної творчості, естетизованих у ній уявлень про красу, працю, кохання, життєустрій. Ключові образи його творів – це рідна земля, природа, мати, людина праці. В оригінальній інтерпретації поета, вони засвідчують особливість індивідуалізованого вияву національного світогляду...» [2, с. 12].

Для поетичних творів обов'язковими компонентами є прикметники, оскільки це слова з означальною семантикою, а для передачі зорових, слухових, емоційних образів необхідне трактування, які вони.

Якісні прикметники дають змогу передати характеристики, що сприймаються органами чуття й можуть виражатися більшою чи меншою мірою, тому вони продуктивно вживаються в будь-якому тексті, особливо в поетичному, наприклад: *Хлопці тиснуть долоню гарячу, / Я ж цілую любов незрадливу* (1, с. 72); *Високі, стрункі, смаглолиці, / Нашивки горять вогняні...* (1, с. 76); *Як ти бачив, тихий і суворий, / Через окулярів темноту, / Дядюшко Микито?* (1, с. 123); *В ніч ясну, гарячу, / Серед сонячного літа / Де тебе побачу?* (1, с. 129).

Аналіз показав, що найпродуктивніше А. Малишко вживає відносні прикметники, бо вони уможлиблюють передачу означальних понять за відношенням

- до пори року: *Пісня рветься перед боєм / В зиму холодно пору* (1, с. 55); *Осіннім* дням ішла зима на зміну... (1, с. 83); *Сніжок грудневий* (1, с. 135); *Січневий* день згасав на передмісті / І ніс журбу а чи тривожні вісті... (1, с. 180);

- за відношенням до почуттів: *В давнину журливу і глибоку / Жив співець* (1, с. 60);

- за відношенням до природних явищ, понять: *Де кипуча водяна просторінь, / в'яне вечір* (1, с. 61); *Розцвітає яблуневий сад, / Ріки піднялись, пішли у плін* (1, с. 73); *То вона – крилом орлиним / Виліта над краєм...* (1, с. 132);

- за відношенням до географічних понять: *За веселим придніпровим краєм, / Де з-під неба хмари й літаки, / Вечорами друзів виглядаю...* (1, с. 77);

- за відношенням до темпоральних понять: *Школярських* днів нам не забудь ніколи... (1, с. 82);

А. Малишко як лірик уживає прикметники із суфіксами, що передають емоційне забарвлення, наприклад: *Під літнім широченням* небокраєм / Мене стрічають друзі і знайомі... (1, с. 81); – *Дзвени, дзвени, маленька пташко, / У весняну блакитну рань...* (1, с. 195); *З обжінками, з гречок п'янючим трунком / Ідеш гулять на подніпрові плеса* (1, с. 298); *...Тонесенька сопілка калинова / Пливе в громах і кличе на бої* (1, с. 157).

Однак більшу стилістичну функцію несуть складні прикметники. Одні є типовими зразками народнопоетичної творчості, як-от: *Тож коли зросла ти, русокоса / Дівчинко, порадице моя!* (1, с. 79); *Лягли під сонцем ластівками дикими, / І люди встали з пороку століть; / Рубають вугіль – ходять яснолицями, / смагляві руки вигинають мідь* (1, с. 116); *Як зараз бачу – важкий, сивобровий, / Лиш плечі зігнула сто перша зима...* (1, с. 119); *Її проводять рідні доли, / родючі зливи й гомін трав, / Моє дівча*

*смаглявочоле, / Мою голубку (1, с. 166); ...Скільки того лиха / Лягло у землю чорними костями, / Реве Дніпро, й лани **широкополі** / Медами пахнуть, колосом шумлять (1, с. 204); Я ж бачив учора в саду на алеї / Ішла **кароока**, ішла **чорнобрива**, – / Вони й повернулись від сонця до неї (1, с. 256).*

Однак значна частина ад'єктивів є okazіоналізмами, вони сприймаються тільки в контексті поезій автора і передають індивідуальне бачення описуваних явищ, наприклад: ***Зеленошумні** тихі вечори (1, с. 151); А хто стомивсь в дорозі **крутобокій**, / Вернись к землі і спражно припади / До джерела співучого потоку, / До рідної глибинної води (1, с. 155); І дослухає мову їх величну, / дзвінку й шумну, **глибокодумну** й тиху, / На гілля чині дятел довгоносий, / І тетерук, і вухо лісника (1, с. 157); Поле, поле, тепле і широкє, / Журавлів співучий рівний клин, / Та гречок буяннє **густосоке** / На роздоллі райдужних долин (1, с. 163); Ідуть поважні, **вим'ясті** корови, / У теплих стійлах будуть їх доїть (1, с. 158).*

Нестягнені форми завжди є стилістично забарвленими, тому й в поезіях А. Малишка виконують роль стилізації під давню мову, для створення піднесеного настрою, наприклад: *Ви, степи **широкій**, ти, дорого збита, / Жито потолоченє та сиві небеса! (1, с. 101); Заліта / Лиш пісня в ночі полиневі, / Слова **столітній**... (1, с. 146); – Вітрило, вітроньку, вітрисько, / В небеснім безкраї лети, / На вояків не падай низько, / Не гни **черленій** щити... (1, с. 175);*

Через прикметники А. Малишко передає або класичні українські народні епітети (*калина червона, лебідь біла, страшний сон, чорний ворон, буки вікові, люта зима, голова сивувата, велике свято* тощо), або створює авторські неповторні характеристики шляхом уживання okazіональних прикметників (*небо грозяне, хлопці окуляристі, мішки кропив'яні*) чи шляхом незвичайного контекстуального поєднання (*гарячий подих квітня, багата листом, синій вечір, лапаті дзвоники, поклони гарячі*). Наприклад, словосполучення «зелена молодість» можна трактувати як контекстуальну тавтологію, оскільки поняття «молодий» саме собою асоціюється з зеленню, чимось раннім, першим.

«*Ніжна блискавиця*» сприймається як оксиморон, бо таке природне явище викликає зовсім не позитивні, теплі відчуття, однак в авторському тексті це явище бажане й очікуване, бо призначене напоїти природу й людську спрагу. Подібне оксиморонне поєднання спостерігаємо у виразі «*весільна жалібна музика*», бо весілля передбачає веселість, грайливість, а не жалібність.

У поезіях спостерігаємо надзвичайно багату палітру кольороназв, які реалізуються у формі прикметників. Продуктивним є зелений колір у різних контекстах, наприклад: *Зливу зустрінули діти, / Райдуг **зелені** мости* (1, с. 296); *Поза Байкалом, / Поза тайги **зелений** плин / В землі замучено немало / Великих страдників* (1, с. 112); *Степові засмалені дороги, / Мідь важка **зеленої** тайги...* (1, с. 117); *Оточена **зеленим** шумовинням, / В кущах розлогих дикої тернини / Стоїть похила хата лісникова...* (1, с. 157).

Голубий, синій колір традиційно вважається холодним кольором, однак у поетичних творах А. С. Малишко він набуває протилежного значення й асоціюється, навпаки, з теплими почуттями, пов'язаними з рідними просторами, батьківщиною, наприклад: *Дощ упав на край широкий / Поза даллю **голубою*** (1, с. 65); *Може, дуже тяжко винести / Через гори і міста, / Через ріки, **сині** й **пінясті**, / Хоч маленького листа?* (1, с. 68); *А вийди, хазяїне, з хати / та кинь своїм оком на все: / Небес далина **синювата** / Нічого тобі не несе?* (1, с. 75); *Тихо казку починає Валя, / Мов розповідаючи собі / Про ліси та неозорі далі, / Про дороги й ріки **голубі*** (1, 78); *Тихі води дніпрові / Я стрічав у дорозі, / **Сині** хмари, діброви, / Спілі ранки та грози* (1, с. 91);

Золотий колір символізує і багатство, і теплоту, і сонячність, тому прикметник золотий характерні для творів А. С. Малишка, як-от: *У теплий вечір міддю блисне просо, / Медова гречка в тиші і в цвіту, / Жита рясні, пшениця стоголоса / Під небо гонить хвилю **золоту*** (1, с. 88); *Подвір'я тихе і дідівську хату, / Казок дніпрових **золоті** мости...* (1, с. 122);

Малиновий колір може виконувати функцію обрамлення, як-от у поезії «Тоня»: *Так тебе запам'ятав: діброва / В солов'ях, та степ, та небеса, / Де твоя косинка **малинова** / На вітрах південних не згаса* (1, с. 159). В останній

строфі повторюється цей колір, але в іншому поєднанні: *Шепочеться діброва, / Та вечірні плінуть небеса, / Та зоря палає малинова, / Як твоя косинка, не згаса* (1, с. 159).

Отже, ад'єктиви є важливим компонентом поетичного тексту, оскільки уможливають передачу найрізноманітніших характеристик, що безпосередньо впливає на сприйняття поезії. А. С. Малишко майстерно використовує як загальнономовні прикметникові одиниці, так й оказіональні лексеми.

СПИСОК ДЖЕРЕЛ

1. Андрій Малишко. Твори в п'яти томах. Том 1. Поезії. Київ: Дніпро, 1986. 430 с.
2. Кравець Л., Вертепна А. Народнопоетична метафора в мовотворчості А. Малишка. *Культура слова*. Вип. 78. Видавничий дім Дмитра Бураго, 2013. 220 с.

ХАРАКТЕР ВЗАЄМИН АДРЕСАТИВ У ЗВЕРТАННЯХ, УЖИТИХ У ТВОРАХ ЛЕСІ УКРАЇНКИ

Огаренко Тетяна Анатоліївна,

к. філол. н., доцент

Чемерис Катерина Григорівна,

магістрантка,

Центральноукраїнський

державний педагогічний

університет імені Володимира Винниченка,

м. Кропивницький, Україна

Постановка та обґрунтування актуальності проблеми. З-поміж синтаксичних елементів мови такі компоненти, як звертання, і на сьогоднішні викликають багато суперечок. Особливості синтаксично ізольованих одиниць мови завжди привертала увагу лінгвістів, оскільки мають суперечливу природу.

Звертання як мовна одиниця є синтаксично ізольованою та виражається переважно кличним відмінком. Питання вживання, функцій, форм вираження звертання залишається актуальним. Особливо важливим є вивчення функціонування звертань у творах письменників, оскільки виявляє закономірності розвитку мовної системи. Аналіз ролі звертань у текстах Лесі Українки є цікавим й актуальним.

Аналіз останніх досліджень і публікацій. Специфіку мови творів Лесі Українки на рівні лексики, синтаксису, словотворення вивчала низка дослідників. Мовотворчість письменниці привертала увагу таких дослідників, як П. П. Плющ, В. М. Русанівський, С. Я. Єрмоленко, Л. І. Мацько, І. К. Білодід, М. В. Марченко, А. В. Мединська та ін.

Мета статті – проаналізувати характер взаємин адресатів у звертаннях, ужитих у творах Лесі Українки.

Виклад основного матеріалу дослідження. У звертаннях мовців один до одного завжди відчутні конкретні вияви емоцій, взаємини людей, передача симпатій чи антипатій. Ніхто з мовців (герой драматичного твору чи ліричний

герой) не звертається до співрозмовника (реального чи уявного) беземоційно (нейтрально). Адресант (мовець), називаючи адресата певним звертанням, здебільшого його характеризує – позитивно або негативно, але з однаковою почуттєвістю, емоційністю: *Я знаю, друже, але й те я знаю, що крила знов на волі виростають* (5, с. 33); *Пробач мені, сестричко, я не можу тепер з тобою говорити* (4, с. 92); *Чужинко, не дивись! Засиплю очі!* (5, с. 193).

Звертанням мовець привертає увагу до висловлюваного, тому воно завжди викликає експресію слухача (читача). Повторення того самого звертання чи його синонімічний вияв посилює звертальність, наприклад: *Діти, діти мої, чи я ж вас навіки втеряла?* (5, с. 157); *Сторонько рідна! Коханий мій краю!* (5, с. 61); *Гуси, гуси, лебедята, візьміть нас на крилята, понесіть світ за очі* (4, с. 46), у цьому випадку мовець виражає більшу емоційність, експресивність до співрозмовника.

До аналізу взято не лише ліричні, а й драматичні твори Лесі Українки, тому варто приділити увагу функції звертання за характером взаємин адресатів, яка розкриває ставлення мовця до адресата, тобто до кого він звертається. Ця функція розкривається у творах поетеси з різних аспектів.

За характером взаємин адресатів звертання поділяємо на загальні й спеціальні; соціальні гоноративи; антропоніми, емоційні звертання; індивідуально-авторські та компліментарні [1, с. 2].

Загальні звертання виконують роль встановлення і підтримування контакту між співрозмовниками. Вони успішно застосовуються в будь-якій сфері мовленнєвої взаємодії – офіційній і неофіційній. Так, звертання *добродію/добродійко* мають офіційний характер і вживаються стосовно незнайомої чи малознайомої людини, вказують на нейтральні ввічливі стосунки, наприклад: *Добродію, чи се тут часто з моря такий туман встає?* (5, с. 163). Також у драматургії письменниці використовується таке звертання, як *товариш, товаришко*, наприклад: *Товаришу мій! Не здивуйте з лінивого вірша* (5, с. 104). Це звертання передає інтимність, близькість стосунків між співрозмовниками.

До загальних звертань належать і звертання до осіб, що перебувають у родинних зв'язках – звертання до батька, матері, сестри, брата, дітей, дружини, наприклад: *Не байдуже тій пташці, мій сину...*(5, с. 48); *Ти прийшла, кохано доню? Сядь, спочинь, моя дитино* (5, с. 148); *Мій отче, або, може, краще – брате, чому завдячую такі святі одвідини?* (дж. 1, 349).

До загальних звертань належать також найменування осіб, взаємини яких ґрунтуються на близькій психологічній дистанції, на спільних інтересах або дружбі. Найуживанішими є звертання *друзе*, яке доповнюється різними ознаками з боку мовця (епітети). Так, наприклад: *То ж при тобі, мій друже давній, вірний, Прошло життя дитячеє моє* (5, с. 31); *Мій давній друже! Мушу я з тобою розстатися надовго... Жаль мені!* (5, с. 31); *Зроби мені сю ласку, милий друже!* (5, с. 72).

У загальних звертаннях спостерігається віддзеркалення соціальних ролей (старший/менший; чоловік/жінка). Ось, наприклад: *Вжеж, молодче, згода щира* (4, с. 52); *Ох, коли б скоріше, хлопче, мрії ті твої справдились* (5, с. 202); *Чоловіче! Ти справді хочеш покарати мене?* (4, с. 157); *Ти, дівчино, життям розбита, грай* (5, с. 102).

Також варто зазначити про особливість звертань до людей за певною професією чи суспільною посадою: у них виражається шанобливе ставлення за допомогою додавання гоноратива (пане, пані), наприклад, *О пане майстре, ви звикли дамам правити компліменти?* (4, с. 177); *Ні, пане вчителю, тоді не брала та не візьму й тепер* (4, с. 243); *Королівно, ясна панно, ви себе навік згубили!* (5, с. 145).

Соціальні гоноративи *пане/пані* вживаються у статусно-маркованих ситуаціях у взаєминах нижчий/вищому: *Ні, мій пане, службі сая честь не личить* (4, с. 33); *Пане! Чи так у вас тут кажуть „брате”* (дж. 2, 67); *Мій пане, утікаймо!* (5, с. 348).

Слід зауважити, що в українській мові соціальні гоноративи *пане / пані* вживаються щонайменше сім століть, проте стосовно лише осіб з висхідним статусним вектором (що належали до вищих верств населення), а потім і до

осіб з нисхідним статусним вектором (козаків, міщан, селян). Залежно від статусно-маркованої ситуації вони можуть розглядатися як соціальні гоноративи або ж як загальні звертання. Увічливі прикметники *високоповажний (високоповажаний) і вельмишановний або ясновельможний* у препозиції виконують не стільки оцінну, скільки етикетну функцію, наприклад: *Хоч би й ви, ясновельможна панно!* (4, с. 51) [22, с. 4,5].

Звертання *панно, пані* служили для розрізнення соціального статусу осіб жіночої статі. Звертання *панно* стосувалось неодруженої дівчини, звертання *пані* індексувало статус адресата-жінки, яка перебувала у шлюбі, наприклад: *Дивіться, панно Дженні, ваш портрет!* (4, с. 176).

Чисельною групою звертань у поезіях та драмах є звертання-антропоніми (звертання на прізвище, звертання-патроніми, звертання на повні імена, на зменшувальні імена, на прізвиська) та індивідуально-авторські звертання. Вибір варіанта імені залежить від соціального статусу, віку, ступеня знайомства, родинних стосунків, дружніх взаємин тощо.

Звертання на повне ім'я виражає певне шанобливе ставлення до співрозмовника, наприклад: *Але ти чудно відповідаєш, Анно, на питання* (5, с. 307); *Радій, Гелено, – бо ми не сестри* (4, с. 86); *Поліксено, де жалобні шати?* (4, с. 95).

Якщо ім'я повне, але додається займенник *мій* (позначає близькість стосунків), то звертання стає більш інтимним, наприклад: *Ох, мій Джонатане, який сей день для мене був тяжкий...*(4, с. 200); *Ні, моя Аніто, то камінь видавив із серця сльози* (4, с. 221).

Зменшено-пестливі форми звертання вживаються при апеляції до друзів, родичів та близьких знайомих. Ось, наприклад: *Чи я й тобі вже, Белочко, обрид?*(4, с. 215); *Ходіть, Килинко, осьде край берези ще свіже зіллячко* (5, с. 262); *Пробач мені, сестричко, я не можу тепер з тобою говорити* (4, с. 92); *Ой синоньку! О, що ж я набідилась з отєю відьмою!* (5, с. 291).

Звертальні вирази з емоційно-оцінними словами становлять значну групу у творчості Лесі Українки. Емоційні звертання часто відтворюють стилістичне

пониження або підвищення ступеня вмотивованості спілкування і мають своєрідний відтінок, який дозволяє визначити характер взаємин, міжособистісну дистанцію між співрозмовниками. Для оформлення звертання емоційного типу використовуються:

- субстантивовані прикметники: *О дорогий мій! Я створюю тобі світ, новий світ нової мрії!* (5, с. 141); *То не треба, милий! То не треба, любий!* (5, с. 243); *Тішся, милий, бо червона роза – То кохання квітка та розкоші!* (5, с. 32); *Спи ж ти, малесенький, Пізній-бо час* (5, с. 39).

Автором у творі можуть нанизуватися індивідуальні ласкаві звертання. Оклична інтонація та повтори надають таким висловленням експресивності, наприклад: *Мій лицарю, мій друже, що з тобою?* (4, с. 55); *Учителю! Єдиний! О світочу моїх очей! Невже ти не бачиш, як я гину тут від туги, від болю, від тривоги?* (4, с. 18); *Моя принцесо, пишна босоніжко, згадай той час, як ти гусята пасла* (4, с. 38).

- іменники, які виражають любов і прихильність, несуть емоційний заряд і часто вживаються в українській усній і писемній комунікації (світе, голубко, лицарю та ін.). Окрім ключових іменників, до складу звертань входять оцінні прикметники *дорогий, хороший, єдиний, милий, славний, ясний* і займенникові прикметники *мій, моя*. Наприклад: *Мій лицарю, любий пане, се мені гірка образа* (5, с. 145); *Мені тебе, голубко, дуже шкода* (4, с. 94); *Світе мій! Буду тебе дожидатись* (5, с. 106).

Отже, на вибір звертання, як у драматичних творах (розмова між героями) так і в ліриці (уявна розмова автора та читача чи ліричного героя) впливають основні соціальні чинники, як-от: соціальна належність, соціальний статус співрозмовників; типи взаємин між ними субординативні / несубординативні, вік, ступінь соціальної й психологічної близькості між адресантами; тональність комунікації.

СПИСОК ДЖЕРЕЛ

1. Категорія звертання [Електронний ресурс]. URL lib.chdu.edu.ua/pdf/monograf/26/14.pdf – Заголовок з екрану.

2. Мацько Л. Мовотворчість Лесі Українки / Л. Мацько, О. Сидоренко. *Дивослово*. 2002. №3. С. 14–16.
3. Скаб М. С. Прагматичні функції адресата мовлення. *Українська мова*. 2003. №2. С.71-77
4. Українка Леся. Драматичні поеми; упор. А. Полотай. Київ: Дніпро, 1983. 495 с.
5. Українка Леся. Лірика. Драми. Київ: Дніпро, 1986. 415 с.

ДИСКУРСИВНІ ХАРАКТЕРИСТИКИ ДІЄСЛІВНИХ ФОРМ У СУЧАСНІЙ АНГЛІЙСЬКІЙ МОВІ

Рибчинська Ольга Олександрівна
магістрантка навчально-наукового
інституту іноземної філології
Житомирський державний університет
імені Івана Франка

Вступ. Дискурс сучасної преси являє собою набір мовленнєвих творів, об'єднаних навколо низки комунікативних подій. Вибираючи для розгляду таку сферу суспільного життя, як економіка, слід брати до уваги її динаміку та її зв'язок із поточними діловими подіями у світі та окремих країнах. Глобальні події, такі як пандемія COVID-19, впливають на найрізноманітніші економічні процеси, проте, склавши картину “кризового” дискурсу, ми можемо спостерігати скупчення смислів, які з'являються через:

- зміни у добробуті окремих осіб та вразливих верств населення;
- негативний вплив карантину на роботу малого та середнього бізнесу;
- дії національних урядів для підтримки приватних осіб та підприємств;
- зростання безробіття;
- розвиток електронної комерції та ін.

Окрім цих семантичних кластерів у дискурсі, пов'язаному з вищезгаданими темами, формується набір засобів мовленнєвої виразності, які разом виконують функцію інформування, створення позитивного чи негативного образу та функцію формування суспільної свідомості (Радюк, Іванова, Бадмациренова та Макуха, 2019). Фразеологічні одиниці взагалі та фразові дієслова зокрема є одним із мовленнєвих засобів лексичного рівня мови, спрямованим на реалізацію цих функцій.

Особливий інтерес до вивчення фразеологічних одиниць викликаний тим, що вони часто використовуються у пресі, основними функціями яких є інформування аудиторії про події, що відбуваються у певній сфері, а також вплив на читача, залучаючи його в розумінні подій ділового, економічного, культурного та політичного порядку денного. Однак, незважаючи на те, що фразеологічні одиниці часто стають предметом лінгвістичних досліджень, у зв'язку з чим у 40 -х роках ХХ століття з'явилася окрема лінгвістична дисципліна - фразеологія, недостатньо уваги приділялося семантичному аналізу фразових дієслів у текстах економічного дискурсу засобів масової інформації.

Мета. Розглянути фразові дієслова як частину фразеологічної системи англійської мови, проаналізувати їх використання у текстах англійськомовного дискурсу ЗМІ щодо впливу корона вірусу на економіку європейських країн та виявити їх основні семантичні характеристики та функції.

Матеріали та методи. Основним методом, який використовується у дослідженні, є аналіз публіцистичного дискурсу.

Матеріалами слугували різні джерела такі, як літературні джерела та публікації останніх років, що стосуються даної теми.

Результати та обговорення. Можна сказати, що фразові дієслова визначаються як одиниці, в яких постпозиція частково або повністю втрачає своє початкове значення та змінює лексичне значення дієслова залежно від контексту його вживання. Слід також зазначити, що значення фразових дієслів часто полісемантичне, тому одне і теж же фразове дієслово в різних його детонаціях може виступати як повністю ідіоматична формація, або як одиниця, яка частково зберігає первісне значення одного зі своїх компонентів (наприклад, дієслово *to fall down* має кілька значень - 1) впасти на землю, 2) вклонитися, 3) зазнати невдачі, що є розмовним варіантом).

Загалом, серед основних критеріїв, що характеризують фразові дієслова, можна відзначити наступне:

- набуття дієсловом з постпозицією значення, відмінного від дієслова без постпозиції;

- можливість замінити фразове дієслово словосполученням, що вказує на його смислову єдність;
- володіння ідіоматичною властивістю, тобто неможливість відрізнити значення від окремо взятих елементів;
- розташування постпозиції перед і після іменника, що вживається з поданим дієсловом, що визначає смислове навантаження фразового дієслова.

Через те, що фразові дієслова складають величезний шар англійського словника і значною мірою забезпечують успіх спілкування, а тому становлять великий інтерес для лінгвістики та фразеології, зокрема, вчені робили спроби класифікувати їх за різними критеріями, щоб точніше визначити сутність цього мовного явища.

Отже, одним із критеріїв є мотивація фразових дієслів, і тут вчені виділяють три типи:

Невмотивовані, значення яких неможливо визначити за окремими одиницями, які їх складають (get across - 1) дратувати, 2) змусити когось щось зрозуміти чи повірити).

Частково вмотивований, при якому дієслово визначає основний напрямок значення всієї фразеологічної одиниці, однак часто це значення також дуже важко ідентифікувати за окремими компонентами ((to look down - думати, що ти кращий за когось).

Третій тип - мотивовані фразові дієслова - досить суперечливий, оскільки протистоїть самому поняттю ідіоматичності, яке більшість вчених визначає як основний критерій фразеологізмів. У цьому випадку значення всього фразового дієслова можна вгадати за значеннями всіх його складових (come back - повернутися на місце). На основі цієї класифікації було проведено аналіз фразових дієслів у публіцистичних текстах економічної спрямованості та зроблено спробу розробити власну класифікацію фразових дієслів на основі їх смислового компоненту.

Перш за все, слід зазначити, що фразові дієслова насправді складають великий шар англійської мови, оскільки вони були знайдені в кожній із

проаналізованих статей, і частота їх використання складало, загалом, 2-3 фразових дієслова на статтю. Так, для аналізу методом контрольованого відбору (статті на тему впливу корона вірусу на економіку різних країн) було відібрано 100, у яких були присутні фразові дієслова. Водночас вибрані дієслова були частково вмотивованими або немотивованими (не композиційними) дієсловами (відповідно до класифікації А. Р. Заболоцької 2015) виділяються композиційні дієслова, що включають сполучення з положенням напрямку, що зберігає своє просторове значення), як у «to go away - to escape» та не композиційних фразових дієсловах, що мають ознаки ідіоматичних поєднань, оскільки неможливо відрізнити значення всього фразового дієслова від його компонентів - «to fall out - to quarrel»).

Висновки. Загалом, у матеріалах, відібраних для аналізу, у зв'язку з тим, що останні новини в галузі економіки тісно пов'язані з пандемією та коронавірусом, у журналістських текстах економічної спрямованості фразові дієслова із назвою закінчення чи уповільнення переважають (17 дієслів), друга за частотою сема має позитивні зміни (15 дієслів), третя - дієслова, що позначають відстань (13 дієслів), четверта - початок чогось нового (10), п'ята - подолання труднощів які виникають (8), шоста - це поведінка чи дії особи (7), а останні - це семантика відмови від чогось та дієслова, пов'язані з виплатами (6).

Таким чином, в результаті аналізу була здійснена семантична класифікація фразових дієслів у текстах дискурсу англійських ЗМІ про вплив коронавірусу на економіку європейських країн та сфери найчастішого використання виявлено фразові дієслова.

Класифікація дозволяє зробити висновки про функціонування дискурсу як триваючого процесу, нерозривно пов'язаного з реаліями соціального та економічного життя людей. Система фразових дієслів, які зосереджуються навколо певних семантичних полів, є динамічним утворенням, яке взаємодіє із зовнішнім середовищем - позамовними факторами актуалізації публіцистичного дискурсу. Позначені семантичні поля сформувалися завдяки адаптації прагма-семантичної системи дискурсу до нових зовнішніх факторів.

Обраний об'єкт дослідження - фразові дієслова - є одним із аспектів динамічної, відкритої та нелінійної системи дискурсу.

ЛІТЕРАТУРА

1. Aleksandrova, O. V., Mendzheritskaya, E. O., & Malakhova, V. L. (2017). Dynamic changes in modern English discourse. *Training, Language and Culture*, 1(1), 92-106. Doi: <https://doi.org/10.29366/2017tlc.1.1.6>
2. Kunin, A.V. (1996) *Course of Modern English Phraseology*. Moscow: Vysshaya shkola Publ.
3. Smith, L.P.(1959). *English idioms (From words and idioms, studies in the English language)*. London: RuMoRGB.
4. Vinogradov V. V. (1977) *Selected works. Lexicology and lexicography*. Moscow, Nauka.

ОСНОВИ ТЕОРІЇ АРГУМЕНТАЦІЇ. ПОНЯТТЯ АРГУМЕНТАТИВНОГО ДИСКУРСУ

Хілінська Юлія Валентинівна

Магістрантка

Житомирський державний університет ім. Івана Франка

м. Житомир

Вступ. Сучасна лінгвістична наука приділяє велику увагу дискурсивному підходу у дослідженнях мовних процесів. Практично у всіх сферах своєї життєдіяльності людина перебуває у взаємовідносинах та комунікації з іншими людьми. В процесі спілкування виникають різні формати дискурсу, як полеміка, суперечка, дискусія, дебати та ін. Людина висловлює певне судження і для доведення його слушності, раціональності, як правило використовує різні способи доведення та переконання. Саме з цією метою використовуються різноманітні аргументи, які в свою чергу є основною функціональною одиницею поняття аргументації.

Мета роботи полягає у дослідженні сутності ключових понять в теорії аргументації, визначенні досягнень наукових напрацювань в рамках аргументативного дискурсу, оскільки на сьогодні дискурс розглядають в різних аспектах суспільного життя, як наприклад в політиці, науці, медицині, лінгвістиці, тощо.

Матеріали і методи дослідження. Для дослідження даної теми було проведено огляд та аналіз вітчизняних та зарубіжних наукових праць у галузі лінгвістики, логіки та психології. Теоретичну та практичну цінність склали матеріали наукових спеціалізованих конференцій, статті в періодичних виданнях. Теоретичні методи дослідження – пошук та аналіз літератури з досліджуваної теми, робота над практичним матеріалом, емпіричні – спостереження, опитування.

Результати й обговорення. Поняття аргументації є багатоаспектним явищем та обов'язковим атрибутом дискурсу. Аргументація – соціальна,

інтелектуальна, вербальна діяльність, необхідна для доведення твердження, висунутого для досягнення прихильності думок, і згідно з цим, передбачає встановлення інтелектуального контакту. Аргументація як правило, спрямована на реальний мовленнєвий контекст.

Вміння висловлювати свою думку аргументовано є невід'ємною складовою загальнолюдської культури. Проблема знаходження, вибору переконливих аргументів, їх вплив на перебіг комунікаційного процесу є одним з найскладніших завдань, як з точки зору логіки, так і лінгвістики й відповідно, покладено в основу теорії аргументації.

Теорія аргументації пройшла шлях свого формування та розвитку через призму психології, логіки, риторики, лінгвістики, герменевтики. На сьогодні теорію аргументації трактують як галузь гуманітарних досліджень у межах аналізу дискурсу. Теорія аргументації досліджує процес мовленнєвого впливу на аудиторію засобами переконання, види, методи та функції аргументації, класифікацію засобів переконання та обґрунтування між учасниками мовленнєвої взаємодії.

Одними з найважливіших понять в теорії аргументації є аргумент, переконання та доведення. Аргумент – певний логічний доказ, підстава, що використовується для обґрунтування, підтвердження того чи іншого судження. Переконання та доведення мають різне психолінгвістичне значення, що в свою чергу прямо впливає на результат аргументації. Так, доведення передбачає апелювання певними вже встановленими фактами та положеннями, аргументами, що відповідають дійсності, а переконання може досягати поставленої мети через використання хибних думок, відносних, не точних даних. В цьому полягає їх головна відмінність.

Процес аргументації реалізується через діалог, суперечку, дискусію, дебати, тощо, тому його перебіг відбувається за участі:

- пропонента – особи, яка висуває і відстоює певне положення;
- опонента – особи, яка висловлює своє непогодження;

- аудиторії – колективного суб'єкту дискусії, якого прагнуть привернути на свій бік перші два учасники дискусії.

Розрізняють такі види аргументації, як:

- емпірична аргументація – процес обґрунтування висунутого твердження завдяки безпосередньому зверненню до дійсності. Аргументами в ній як правило виступають експерименти, спостереження, результати дослідів, тощо.

- теоретична аргументація – обґрунтування певного твердження, що базується на міркуваннях. Аргументами виступають інші положення до яких апелює пропонент.

Найбільш розповсюдженою формою та зовнішньою оболонкою аргументації вважається дискусія, оскільки її результатом є одержання об'єктивного знання, що відповідає реальному стану справ у природі і суспільстві.

Ключовими компонентами аргументації є:

- розуміння та виявлення явних або можливих аргументів та мети учасників дискурсу в різних видах спілкування.

- Виявлення передумов, з яких виникли доведення

- Розуміння того, на кому лежить «тягар доведення», тобто встановлення того, хто зробив початкове ствердження і таким чином несе відповідальність за пред'явлення доказів, щодо визнання його позиції;

- Знаходження обґрунтованих, важко спростовуваних та таких, що звучать переконливо аргументів з метою переконання опонента у своїй правоті.

- Разом з «тягарем доведення» виникає й «тягар заперечення». При цьому опонент намагається знайти неточності в аргументах, щоб заперечивши їх, привести контраргументи для виявлення омани і щоб показати чому обґрунтоване доведення не може бути тримане з суджень, передбачених аргументами того, хто несе «тягар доведення».

Сучасна лінгвістика окреслює дискурс як зв'язний текст в сукупності з екстралінгвістичними, прагматичними, соціо-культурними та іншими факторами, текст взятий в ситуативному аспекті, мовлення, що розглядається

як цілеспрямована соціальна дія, як компонент, що бере участь у взаємодії людей та їх свідомості.

Висновки. Інтегральне вивчення аргументативного дискурсу у сучасній лінгвістиці передбачає синтез різних способів описання мовних форм та пов'язаних з ними ментальними утвореннями, оскільки суб'єкт дискурсу, маючи свій усталений погляд на певні речі має на меті не змінити свій погляд, а переконати інших у істинності свого бачення проблеми, і відповідно змусити змінити їх думку, для чого він починає наведення переконливих аргументів.

Список використаних джерел:

1. Аристотель. Риторика. Античные риторики. М:МГУ, 1978.
2. Timothy Borchers and Heather Hundley (2018). Rhetorical Theory. An Introduction // Rhetorical Approach to Argumentation (en). Illinois: Long Grove. с. 107.
3. https://uk.wikiquibe.net/wiki/Argumentation_theory#Conversational_argumentation
4. Ивин А.А. Основы теории аргументации. М., 1997.
5. Современные направления во французской лингвистике. - М.: Изд-во УРСС. Домкнига, 2009.
6. Лингвистический энциклопедический словарь.1990. с.136
7. Костюшкина Г.М., Заяц А.А., Зубец М.В., Карбаинова М.Ю., Пензева Е.П., Саенко О.А., Степанова Е.Д. Дискурсивный аспект языковых единиц. – Издательство Иркутского государственного лингвистического университета, 2006. - 549 с.
8. https://ru.wikipedia.org/wiki/%D0%A2%D0%B5%D0%BE%D1%80%D0%B8%D1%8F_%D0%B0%D1%80%D0%B3%D1%83%D0%BC%D0%B5%D0%BD%D1%82%D0%B0%D1%86%D0%B8%D0%B
9. Jacques Ellul. Propaganda, Vintage. 1973.
10. Stephen Toulmin. The uses of argument. 1959.

ФИЛОСОФСКИЕ НАУКИ

HEURISTICS AND MATHEMATICAL CREATIVITY

Slabodchikov Andrey Andreevich,

graduate student of the Department of PEET

Patlaichuk Oksana Vitaliyivna,

Ph.D. in Philosophy,

Associate Professor of Philosophy and Cultural Studies,

Stupak Olga Petrovna,

senior lecturer of Philosophy and Cultural Studies

Admiral Makarov National University of Shipbuilding

Mykolaiv, Ukraine

For modern researchers, the implementation of effective information retrieval to solve specific problems becomes extremely important and relevant. The ability to competently and professionally search for reliable and relevant information, draw conclusions and make the right decisions encourages the intellectual to master special heuristic methods.

The concept of heuristics originated in ancient Greece as a method of teaching. Used by Socrates. It was also used in the treatises of ancient Greek mathematicians [1].

Approach to heuristics as a kind of interdisciplinary method.

The heuristic form of learning is associated with a heuristic conversation. Aimed at the organization of search cognitive activity of students, the development of their independent thinking [2].

The need for heuristics and its task was formulated by Sh.-V. Langlois, S. Senyobos, E. Bernheim.

The term "heuristics" was considered in the works of scientists P.N. Berkov, M.P. Kovalsky, O.V. Melnyk, and V.V. Farsobin.

MP Kowalski defined it as the search and discovery of literature and sources [3].

Identification of source studies and heuristics in V.V. Farsobin, in particular, in the title of the section "Source studies (heuristics) and its relationship with computer science."

E. Bernheim notes that the task of heuristics is to identify and take into account everything that can serve as a source.

VV Farsobin notes that this approach means - this industry is engaged in finding sources and developing a reference apparatus [4].

The concept of heuristics, developed in the studies of I. Lakatos, E.A. Feigenbaum, K. Levi-Strauss, and others, is divided into three theoretical directions: the theory of still water; blitzkrieg, or insight; the best mousetrap [5].

In culturology, "heuristics" is a science that studies heuristic activities; a special section of the science of thinking. The main object is creative activity. The subject is solving problems in conditions of uncertainty. The main problem of heuristics is the elimination of contradictions.

According to O.L. Kolomiets, the signs of heuristics as a process of creative cognition occur only in the presence of a subject who is the bearer of creative ideas, as well as the presence of internal motives and external incentives for creativity and cognition [6].

The main tasks of heuristics: the development of a theory that could satisfactorily describe human activities to create a goal of formation, problem statement; creation of programs for machines that simulate human creativity; use in psychology of the information approach and machine modeling [7].

Heuristic theory. It captures new areas of knowledge and activity.

For the development of the theory and methods of heuristics were of particular importance the works of such researchers as P.M. Berkov, B.M. Kochakov, O.P. Pronstein, M. Yu. Ulyaninsky, V.V. Farsobin, M.I. Khodakovsky, L.E. Shepelyov and others.

Researcher M.G. Gulishevskaya formulated the definition of heuristics as follows: under heuristics we understand the science by which you can find a source for discovering new knowledge.

According to another researcher – N.V. Karamisheva, depending on the direction of the study of creative thinking, there are scientific, legal, engineering, pedagogical heuristics and more.

As of the beginning of 2016, 36 reference publications were identified, in which the term “heuristics” and terms derived from it were recorded. Mostly this edition of the last 20 years [5].

The New Explanatory Dictionary of the Ukrainian Language (Kyiv, 2000) states that heuristics is a set of methods of research and teaching with the help of leading questions; theory of such methods; in the Encyclopedia of Modern Ukraine (Kyiv, 2009) MI Kozak and VS Mukha present heuristics as a branch of knowledge that studies creative activity, identifies ways to discover new in ideas, judgments, methods of action; in the Dictionary of the Ukrainian language (Kyiv, 2012) the term heuristics has two meanings: 1. A set of research methods, logical techniques that help to identify the previously unknown. 2. Based on conversations, dialogues, a method of learning that stimulates the development of active search for solutions.

Heuristic conversation as a reaction to memorization of educational material in schools.

In philosophy, the term "heuristics" refers to the field of knowledge about creative activity associated with the search for ways to discover new things in judgments, ideas, methods of action [7].

Heuristic moments appear when the existing conditions do not tell a person how to solve a certain problem.

Summing up the review of reference publications in which the term "heuristics" occurs, we must state that this term is most present in universal dictionaries, dictionaries of foreign words, economics and psychology [3].

Conclusions: Heuristics is a philosophy of urgency, it is a problem of eternal rethinking of the nature of what was, is and will be or should be new. Therefore, the question of the heuristics of law is always an attempt to find an answer to the relevance of the emergence, creation and functioning of new knowledge in legal reality. Heuristics is a methodology for actualizing the new in the universe. Eternal

human relevance in the middle of one's own nature seeks a normative mechanism or legal miracle of the emergence of a new as the unity of the dialectic of cognition and the very being revealed to legal modification and development.

Today, the issue of heuristics of law is represented in legal science at the level of functional approach, ie within the definition of the heuristic function of legal or state-legal theory, which significantly limits the philosophical knowledge of the nature of law as a direct heuristic phenomenon.

References:

1. Kovalsky N.P., Mytsyk Y.A. (1986) Analysis of domestic sources on the history of the Liberation War of the Ukrainian people.
2. Literary Encyclopedia (2007) Kyiv: Ed. Center "Academy".
3. Galchenko S.A. (1990) Heuristics in literary criticism.
4. Gipters Z.V. (2008) Culturology: dictionary-reference book.
5. Philosophical encyclopedic dictionary (2002) Kyiv: Abris.
6. Kolomiets O.L. (2013) The essence of heuristic functions in the management system. Visn. Nat. University "Lviv. Polytechnic". Management and entrepreneurship in Ukraine: stages of formation and problems of development.
7. Psychological explanatory dictionary of the most modern terms (2009) Kharkiv: FLAG.

ТЕОРЕТИЧНІ АСПЕКТИ ФІЛОСОФІЇ ОСВІТНЬОЇ КОМУНІКАЦІЇ

Костів Ірина Григорівна,
викладачка суспільних дисциплін
ВСП «Бережанський фаховий коледж НУБіП України»
м. Бережани, Україна

Вступ. Швидке поширення в сучасному світі засобів комунікації кардинально змінює життя людей, але далеко не кожній людині вдається успішно адаптуватися до нових умов. На жаль, освіта не завжди забезпечує підготовку людини до життя в нових умовах. Це значить, що сама освіта, освітній процес і освітній простір потребують змін, які забезпечать їхню здатність бути адекватними вимогам не лише сьогодення, але й майбуття.

З розвитком інформаційних технологій, глобалізаційних процесів у світі все більше виокремлюється особлива форма соціальної комунікації, яка містить не лише елементи вербального і невербального спілкування, на основі яких відбувається взаєморозуміння між учасниками освітнього процесу, але й такі форми, які ґрунтуються на соціокультурних, аксіологічних феноменах. Відповідно, це змушує освіту функціонувати за новими вимогами і виділяє освітню комунікацію в окрему проблему наукового дослідження.

Метою статті є висвітлення потенціалу комунікативної філософії у модернізації навчальної діяльності.

Матеріали і методи. Осмислення проблематики освітньої комунікації, її витоків і основних засад відбувається в різних наукових галузях, починаючи від класичних праць до сучасних наукових доробок. Матеріалом дослідження слугують праці А. Лосєва, А. Соколова, А. Шюца, Е. Ліча, К. Ясперса, М. Вебера, Т. Парсонса, Ю. Хабермаса, в котрих теорія комунікації розглядається як процес передачі інформації і спілкування, що здійснюється з використанням адекватної цій меті знакової системи.

Основним методом дослідження є метод теоретичного аналізу для опрацювання наукових робіт та узагальнення матеріалів. Методологічною

основою роботи є методичні принципи та висновки надбань світової освітньої думки, фундаментальні концепції і сучасні підходи до розуміння освітньої комунікації.

Результати та обговорення. В сучасній зарубіжній та вітчизняній науковій літературі відбувається активний дискурс онтологічних засад розвитку особистості, методологічних засад педагогіки та освіти в цілому. Аналіз сучасної філософської, психологічної та педагогічної літератури показує, що здебільшого, науковий пошук ведеться в сфері комунікації: філософія комунікації (комунікативна філософія); філософія діалогу (психологія, педагогіка); гуманістична психологія та педагогіка; дитиноцентрована педагогіка; особистісно орієнтоване навчання і виховання; педагогіка співробітництва; педагогіка толерантності, суб'єкт-суб'єктний підхід у навчанні та вихованні та ін.

Концепт комунікації є одним із засадничих у навчальній діяльності. Звісно, складно собі уявити освіту поза комунікацією. Шляхом комунікації здійснюється передача знань, контроль рівня та якості їх засвоєння тощо. Комунікація є умовою особистісного, індивідуального буття, яка визначає можливість існування та реалізації людської сутності. У комунікативних практиках реалізується не лише процес навчальної діяльності, а й відбувається розвиток і саморозвиток суб'єктів навчання. Конкретне людське Я ніякого готового суцього-в-собі не має й здатне набути його лише у взаємодії з іншою людиною, її світом [1, с. 37].

Причиною зростання інтересу науковців до проблеми комунікації в освіті є усвідомлення ролі комунікації як важливого чинника розвитку особистості та суспільства. Трансформація поглядів на онтологічні засади людського життя зумовила процес зміни педагогічних парадигм в напрямі подолання монологічної парадигми комунікації, усвідомлення цінності «Іншого» [5, с. 114-115], посилення в педагогіці акценту на ціннісних аспектах навчально-виховного процесу, повернення до питання розвитку духовності особистості та ін. Особливого значення цей процес набуває для розвитку української освіти,

для якої авторитарний, монологічний підхід в освіті був тривалий час визначальним, а досвід демократичної, діалогічної освіти незначний.

Внутрішня логіка розвитку філософії та педагогіки базується на подоланні класичної парадигми філософії свідомості та розкритті комунікативних засад сутності й розвитку особистості. Перший етап цього розкриття відбувався в системі «Я – Ти» (Фейєрбах, Бубер), в якій комунікація, здебільшого, проявляється в психологічно-особистісному вимірі, другий – в системі «Я – Інший» (Ясперс, Бахтін, Левінас), в якому комунікація виходить, в тому числі, на особистісно-соціальний рівень, залишаючи при цьому в центрі особистість – «Я», для якої (і від імені якої) ведеться і відбувається комунікативна взаємодія. Третій етап (кінець ХХ ст.) – етап методологічного повороту від класичної парадигми філософії свідомості до парадигми філософії комунікації, від монологічності європейського типу спілкування до діалогічного спілкування. Цей етап репрезентований в ідеях новітньої філософії – комунікативної філософії (комунікативної етики) (Апель, Габермас, Гьосле, Кульман, Бьолер) [4].

Засадничою ідеєю комунікативної філософії освіти є визнання того, що інтерсуб'єктивні та мовно-комунікативні структури й виміри людського буття є визначальними у гармонізації основ людського існування. Даний напрям передбачає окреслення універсальних умов можливого взаєморозуміння, обґрунтування основ людської солідарності через рівноправність і відповідальність усіх членів комунікативної спільноти людства, з'ясування нових підходів до людської діяльності. Він пропонує принципово інші світоглядні орієнтири. «Така філософія апелюючи до інтерсуб'єктивності, узасадниченої мовою, як трансцендентальною величиною, а не партикулярних цінностей та норм, виведених із конкретних історичних обставин, претендує на знаходження універсальних і вагомих підстав людської солідарності» [3, с. 66], – зауважує А. Луцишин.

Комунікативна теорія прагне дати відповіді на головні питання сучасності. В першу чергу, це проблеми власне філософсько-теоретичного

обґрунтування моральних норм. Комунікативна філософія прагне довести не лише можливість, а й історичну необхідність обґрунтування моральних норм. Потреба нових підходів до обґрунтування етики за доби кризи традиційних форм обґрунтування, пов'язаних як з релігійним, так і з раціоналістичним світоглядом, значно посилює інтерес до етики як практичної філософії, яка виходить на передній план гуманітарного й соціального знання. Все це зумовило необхідність етичного повороту як у свідомості людини, так і у самоусвідомленні філософією необхідності зміни парадигми – від філософії буття до етики. Етика стверджується як перша філософія, яка передує питанню про буття [2, с. 8-12].

Комунікативний підхід в освіті (педагогіці) означається як універсальна ідея, яка визначає, актуалізує комунікацію як онтологічну, телеологічну, аксіологічну основу розвитку особистості та методологічну основу освіти (педагогіки). Методологічно-гносеологічною суттю комунікативного підходу в освіті (педагогіці) є розгляд (дослідження) освітніх (педагогічних) явищ через призму поняття освітньої (педагогічної) комунікації [6, с. 134-135]. Поняття “педагогічна комунікація” потрібно розглядати у широкому та вузькому його значеннях. Широке значення охоплює педагогічну взаємодію (освітньо-педагогічну взаємодію) у всіх сферах освіти, включаючи сферу управління освітою та наукову комунікацію. Вузьке значення обмежує процес педагогічної взаємодії навчально-виховним процесом.

Користуючись терміном «педагогічна комунікація», потрібно, насамперед, мати на увазі її смисловий аспект. Онтологічно-духовний смисл є триєдністю, синтезом відповідних смислових складових (смислів): онтологічний смисл – цілісна, актуалізована особистість, характеристиками якої є духовність, соціальна та професійна компетентність; педагогічний смисл – розвиток, актуалізація особистості; комунікативний смисл – комунікативна дія (взаємодія), опосередкована відповідними комунікативними характеристиками: любов, довіра, повага, емпатія, толерантність,

доброзичливість, зацікавленість, співробітництво, співтворчість, свобода, відповідальність тощо.

Це означає, що апріорною (онтологічною, телеологічною, аксіологічною) смисловою основою педагогічного процесу є комунікація. В самій комунікації вже закладені етичні, естетичні, пізнавальні аспекти людського буття, закладений смисл. Ці аспекти в значній мірі розкриваються через інформацію (яка несе в собі естетичні, етичні, духовні символи, коди), але сама по собі, без ціннісної, смислової, телеологічної її актуалізації в системі «Я – Ти», вона має суто технологічний, або знанієвий сенс, який не обов'язково пов'язаний з питанням духовності, соціальної та професійної компетентності [5, с. 116].

Висновки. На основі проведеного аналізу можемо дати визначення поняття «комунікація», яке може бути методологічною основою визначення філософських, психологічних та педагогічних засад сутності та розвитку особистості, методологічною основою комунікативної парадигми педагогіки та освіти. Комунікація (від лат. *communis* – робити спільним: ділитися, наділяти, обмінюватися, радитися, повідомляти, спілкуватися, приєднувати, зв'язувати, з'єднувати, брати участь) – процес та стан взаємодії людини з внутрішнім та зовнішнім світом, на основі якої «Я» усвідомлює себе, відкриває та актуалізує свою онтологічну, аксіологічну та телеологічну самість через знаходження та визначення себе в «Іншому». «Іншим» може бути «Я», «Ти», «Воно», «Ми». Інші об'єктивуються в людях, природі, суспільстві, культурі, космосі, божестві, тексті, комп'ютері та ін.

Підсумовуючи, можна зазначити, результатом розвитку філософії комунікації стало означення комунікативності як онтологічної основи розвитку особистості (Бубер, Ясперс, Бахтін, Левінас, Апель, Габермас та ін.), а розвитку педагогіки – необхідність переоцінки комунікативних засад освіти, визначення комунікативності методологічним принципом освіти (Батищев, Больнов та ін.).

ЛІТЕРАТУРА

1. Ганаба С.О. Феномен навчання у світлі комунікативної філософії. *Вісник Черкаського університету*. 2015. № 31 (364). С. 35-42.

2. Єрмоленко А. М. Комунікативна практична філософія : підруч. // А. М. Єрмоленко. К. : Лібра, 1999. 488 с.
3. Луцишин А. Комунікативна філософія як пропозиція світоглядних парадигмальних змін / Андрій Луцишин // *Вісник Львівського університету. Серія Філософія*. 2009. Вип. 12. С. 60–66.
4. Малахов В. А. Етика спілкування : навч. посіб. К.:Либідь. 2006. 400 с.
5. Пришак М. Д. Теоретико-методологічні основи педагогічної комунікації / М. Д. Пришак // *Вісник Вінницького політехнічного інституту*. 2010. № 6. С. 114-118.
6. Пришак М. Д. До питання комунікативного підходу в освіті. *Вісник Вінницького політехнічного інституту*. 2013. № 1. С. 133-136.

ВЗАИМООБРАТИМОСТЬ ЧЕЛОВЕКА, БЫТИЯ, ИСТИНЫ

Тарасюк Лариса Сергеевна

д. филос. н., доцент

Таврийский национальный университет имени В. И. Вернадского

г. Киев, Украина

Введение. Современные трансгуманистические тенденции провоцируют к переосмыслению сути гуманизма, а именно Человечности. Охотники за мудростью сквозь века и тысячелетия пытались создать поле для проявления Гуманизма. Диоген сказал: «Ищу Человека среди людей». В современном мире расщепляется разум и теряется вера к Человечности. Именно поэтому задачей думающих людей, устремленных к постоянному собственному развитию, проявить поле для раскрытия Гуманизма. Взаимобратимость человека, бытия и истины, как проявление Человечности, было определено философами Античности. Гуманизм имеет один важный критерий: это жизненная сила для человека, которая преобразовывает и меняет бытие человека в качественном измерении.

Цель работы: раскрыть взаимобратимость человека, бытия, истины через критерии *гуманизма*.

Материалы и методы: Для раскрытия данной темы используется философия Античности. Вспомним модели познания и отношения к миру великих мудрецов: познай сам себя (Сократ), невозможно войти дважды в одну реку (Гераклит), человек мера всех вещей (Протагор). В данном исследовании акцент сделан на модели личного счастья и самореализации по Аристотелю. Проведен сравнительный анализ в историческом контексте. Раскрытие темы обосновано из научных исследований в области философии, личными наработками автора в пространстве нравственной целостности человека.

Результаты и обсуждение:

Рассмотрим контекст нашей темы в таких аспектах:

1. Атрибуты и модусы свершения бытия.

Во все времена есть люди «охотники за мудростью» (Н. Кузанский). Философия, а именно мудрость способна вывести из морального, духовного вакуума. Есть известная теория модусов Пуссена. Модус – это меняющееся свойство предмета: в одних условиях проявляться, в других – нет. Модус можно рассматривать как выражение стиля, в зависимости от условий. Предлагаю увязать теорию модусов с пониманием Аристотеля о реализации, что означает быть собой, обрести себя. Это и есть реализация потенциала: «Realize» означает – реализовать, осознать. Любой объект во вселенной имеет цель существования. Способность к достижению зрелости. 4 точки, которые обеспечивают эту матрицу жизни: 1) материальная причина, 2) производная причина, 3) смысл и цель нашего существования, 4) ДНК с заложенным набором.

Что такое потенциал за Аристотелем? Потенциал – динамика, сила и способность, движение и изменение. Это разумная способность человека, его разумная деятельность (осмысление). Жизнь без плана и цели действительно не «стоит того, чтобы ею жить». Аристотель считал, что человек не реализует свой потенциал, если не будет способен действовать разумно [10, С. 42]. Мыслитель доказывал, что тот, кто не уважает себя и не верит в собственную основополагающую порядочность, не способен проникнуться добрыми чувствами даже к самому себе, не говоря уже о других [10, С. 49]. «Безнравственного человека всегда раздражают противоречия» [10, С. 49]. «Единственный совет – быть верным себе и сохранять постоянство, чтобы психика не была «подобна хамелеону»... «взаимоотношения нашего внутреннего «Я» как носитель нравственной ответственности» [10, С. 51]. «У меня хватило мужества быть самим собой, а не повиноваться чужим ожиданиям» [10, С. 54].

Аристотель пишет, что удовольствие служит сигналом, и на выявленный талант вполне можно ориентироваться при выборе будущей профессии или рода деятельности. Аристотель доказывает, что стремиться нужно именно к тем занятиям, которые доставляют нам удовольствие. Философ замечал, что

мастерства в своем деле в большинстве случаев добиваются люди, получающие удовольствие от своего дела. Аристотель поступает таким образом, что преобразовывает проблему в возможность.

Для того чтобы глубже познавать суть гуманизма, необходимо раскрывать человечность внутри себя. «Ищу Человека среди людей» (Диоген). Но раскрыть и проявить ее возможно в целостности, единстве своего бытия. Необходимо понять, что сущее, единое, истинное и благое взаимнообратимы, ведь бытие – одно, его не два. Модусы единства разнообразны: сущностное – едино, но в модусах множественно. Принято говорить о «собранном единстве» (одна единственная структура координирует множество вещей). Это объясняется такими понятиями «единство порядка», «динамическое единство». Каждая вещь «ручей», «человек», «цветок» – частное единство, потому что никто и ничто не исчерпывает собой целый мир. «Универсальным единством» является, например, космос (античные мыслители). Значит, универсальность бытия состоит в том, что оно – единственное целое. Все эти множественные модусы соотносятся между собой.

Понятие «сущего» содержит в себе единство в качестве *идентичности*. Идентичность и единичность представляют собой одно и то же, однако понятие «идентичность» является более глубоким, подлинно философским [5; 6]. Что такое идентичность в плоскости философии? Это соответствие вещей, или ее частей, ее бытия, ее модуса себе самой. Существует *метафизическая идентичность*, то есть Логос в своей полной функции своей идентичной универсальности. Единство действия человека, центрированное в собственном Логосе. Если человек соответствует своей идентичности, то становится всем остальным, всем миром. «Познай сам себя» Сократ. Это формула идентичности за Сократом. Когда же человек разделен со своим Логосом, своим бытийным семенем, он расщеплен.

Пример физической и моральной идентичности. Единство дерева березы, мы видим, какие изменения происходят с ней весной, летом и в другие времена года, но, тем не менее, сохраняется ее физическое единство. Тело человека

может быть сначала маленьким, потом большим: составляющие его молекулы меняются каждую неделю. Но существует моральное единство: при физических изменениях внутренняя форма остается идентичной.

Философы Античности определяли, что сущее – едино и истинно (концепция Платона Единое). Истинное – это сущностный модус бытия: если оно есть, то оно есть, а значит, оно – истинно. И тогда истина суть сообразность собственному бытию. Бытие и истина взаимнообратимы: нет истинного без бытия, и нет бытия без истинного. Для того чтобы наши рассуждения были сообразны, они должны согласовываться с сущим предмета рассмотрения. Наша собственная рациональность была сообразна бытию объекта, о котором идет речь. В противном случае мы получим лишь мнения. Философия дает возможность познания до причины, как бы видеть «суть вещей» (И. Кант). Истина дает сообразность, это и есть бытие. То есть, то, что истинно, дает силы, динамику, рост жизненность моему бытию (все то, что его наполняет).

Аристотель определил, что Бытие – Благое. Но не каждый человек может дотянуться к Благому внутри себя, открыть его внутри себя. Как определить, что нам идентично, исходя из нашего внутреннего Логоса, смысла? Родившись, каждый из нас видит, какое все огромное – родители, дедушки, бабушки, деревья, горы, небо и пр. И, возможно, по этой причине исходит из нигилистического осознания самого себя. Мы остаемся как бы заблокированными под воздействиями внешнего мира. Внешние установки, стереотипы (внешняя реальность) не способствует раскрытию внутреннего смысла, своего Логоса. Человек почему-то забыл о своих крыльях, забыл, что он сам суть бытие. Ему необходимо вспомнить, вновь обрести эту дорогу к своему сокровенному (Платон). Утрата этого состояния, как бы первоначала зависит от того факта, что каждый смотрит на себя снаружи и теряет опыт внутреннего.

Всякая вещь стремится прийти к завершению, к своему улучшению и ощутить себя причиной эволюции. То есть, благость сущего доказывается его *соответствием и совершенствованием* [5; 6]. Бытие в себе соответствует и

совершенствует. Модус духовного бытия гораздо более обширен и обладает большим потенциалом. *Универсальное бытие человека, его внутренний Логос, его внутреннее единство, тотальность – это и есть благое бытие* [9]. Внутри этого бытия мы учимся целям, стилям, правилам, то есть бесконечным модусам, необходимыми для того, чтобы стать больше. Перед нами открывается мир ценностей. Здесь выступает проблема свободы или умения выбирать соответствующие потребности и категории.

Добро подразумевает порядок, порядок – структурировать, переплести, составлять, создавать структуру, которая затем приводит в действие, в функциональность. Существует определение порядка (Св. Августин): *«Порядок – расположенность всякой вещи, каждой части на своем месте, дабы получить единый результат из любого места, установленной структурой порядка. Следовательно, это пропорциональность частей в едином целом, с одной-единственной конечной целью»* [4]. Порядок является порождением активной разумной причины. Порядок присущ разуму, интеллекту (в соединении с волей). Это структура, которую выстраивает разум. Порядок есть продукт направленности (Е. Гуссерль).

Таким образом, *порядок – это оперативное присутствие разума*, который выстраивает части в такой пропорции, которая позволит обеспечить достижение конечной цели, точно определенного результата. «Мир» (покой) в античной мудрости является результатом действия разума, пропорционально сопоставляющего части согласно конечной цели. Порядок проявляется во внутренней целостности, идентичности себя и своего бытия и своего присутствия в нем.

2. Осознание внутреннего Логоса, Бытия, Блага.

Высокая степень осознания бытия, которая была присуща экзистенциальному «Я» Логоса (Гераклит), до сего дня кажется большинству людей непередаваемым опытом, а многим представляется невыразимым действием священного абсолюта. «Я» Логоса – одна из лучших индивидуаций.

Никто не может воспринять жизнь как таковую, пока его сознание пребывает вне контакта с Логосом, единственным выразителем изначальной метафизической сущности. Всякое внутренне познание человека стремится стать словом, согласно культурному коду. Если бы Бог обращался к посвященным в философию Дзен или к таким умам, как Сократ, Гегель, Кант, Беркли, Гуссерль, Ницше, Уайтхед, Хайдеггер, Джентиле, Витгенштейн, или ко всем тем, кто отдает себе отчет в раскладе официальной науки и признает неповторимую простоту бытия?

Я знаю, что смогу достичь себя в том, что я есть, но не всегда смогу себя выразить, потому, что выражение всегда обусловлено феноменологическим восприятием, прежде всего, того, кто меня слушает [5; 6]. Но даже если бы я оставался непонятым, достаточно помнить, что я выражаю реальность. К сожалению, большинство, масса всегда будет испытывать потребность в том, чтобы пребывать в рамках посредственной интерпретации, заключенной в букве закона, и только через нее сможет верить чему-то духовному. Любой человек, достигшей зрелости онтологического сознания, знает, что это истинно, просто, универсально – существовать в очевидности. Без совпадения с личным Логосом всякая «метафизика» бессмысленна: она может быть верой или свидетельством, но никогда – нормальной очевидностью.

В Античности философы определили идентичность так: *«познай сам себя»* Сократ и *«реализуй себя»* (Аристотель). Человек есть реальность Бога. Однако если человек не достигает ее осознания, это бесконечное в-себе-бытие бытия отступает, и человек ищет его в отчужденных религиозных, политических, философских, семейных и социальных представлениях. Иными словами, человек, не достигающий внутри Логоса, осужден на то, чтобы жить исключительно в качестве «иного» или «отделенного» от вечного Бытия. *Аристотель говорил, что бытие максимально в протяжении и минимально в понимании* [10]. Человеческий разум может реально ухватить максимальное понимание. *Действительно, глубоко осознанный момент человеческой жизни – это точка, динамическая интенсивность которой исчерпывает бесконечную*

протяженность горизонтальной линии или окружности [10]. То есть точка всеобъемлющим образом содержит целое: моя сознательная интуиция на протяжении земного часа или лет достигается, как уже утвержденного, развития всего. Из экзистенциальной точки открывается онтологическая интенциональность, которая, будучи полностью осознанной, оказывается отраженной в начале. Бытие как таковое никогда не бывает частичным. Оно раскрывается как фрагментарное в экзистенциальной деструктивности, но остается нетронутым в интенциональности самого себя [8]. Я обладаю разнообразными чувствами и представляю собой живой организм, состоящий из частей, однако высшая сознательная актуальность опознает меня как уникального и неделимого: Я есть Я.

Выводы. Жизнь преподносит нам свои уроки в различающемся и неповторимом многообразии индивидов. Бытие сохраняется в неприкосновенности и индивидуализированной множественности. Говоря словами Гераклита, в то время как всякая вещь расплачивается за собственное становление в жизни, бытие прорывается в своей восхитительной идентичности, представляясь во множестве отблесков. Человеку необходимо проявить поле для раскрытия человечности, но это возможно только лишь из центра нравственной целостности человека. Взаимобратимость человека, бытия и истины в своей высшей точке предстает перед нами как проявление Человечности. Гуманизм предстает перед нами как жизненная сила для человека, которая преобразовывает и меняет его бытие в качественном измерении.

Литература:

1. Бердяев, Н.А.: Дух и реальность. Вступ. ст. и сост. В.Н. Калюжного. ООО «Издательство АСТ»; Харьков: «Фолио», Харьков, 2003.
2. Бердяев, Н.А.: Спасение и творчество. Эрос и личность. Философия пола и любви. Прометей, Москва, 1989.
3. Бердяев, Н.А.: Философия неравенства. Письма к недругам по социальной философии. АСТ: Астрель: Полиграфиздат, Москва, 2010.

4. Таранов, П.С.: Анатомия мудрости: 120 философов: в 2 т. Реноме, Симферополь, 1998.

5. Тарасюк, Л.С.: Проблема цілісності буття людини. Грані: науково-теоретичний і громадсько-політичний альманах. Дніпропетровськ, 2013. № 9 (101). С. 66-71.

6. Тарасюк, Л.С.: Феномен целостности как философско-антропологическая проблема. Научная перспектива: научно-аналитический журнал. Уфа: Изд-во ООО «Инфинити», 2013. № 45. С. 76-78.

7. Тарасюк, Л.С.: Цілісність і зіпсованість людини як моральна проблема. Гілея: науковий вісник : зб. наук. праць. Київ, 2013. № 9. С. 188-190.

8. Тарасюк, Л.С.: Осмысление проблемы целостности через категории «часть» и «целое». Грані: науково-теоретичний і громадсько-політичний альманах. Дніпропетровськ, 2014. № 7 (111). С. 16-20.

9. Тарасюк, Л.С.: Логос преобразовывает хаос (в контексте философской антропологии). Научно-практический журнал «Актуальні проблеми філософії та соціології». Одеса, 2015. № 8. С. 127-130.

10. Холл Э., Счастье по Аристотелю. Как античная философия может изменить вашу жизнь / Эдит Холл: Пер. с англ. М.: Альпина нонфикшн, 2019. 298 с.

ЭКОНОМИЧЕСКИЕ НАУКИ

ОСОБЛИВОСТІ ОБЛІКУ У ФЕРМЕРСЬКИХ ГОСПОДАРСТВАХ

Бондаренко Наталія Миколаївна

к. е. н., доцент

Гавриленко Ольга Валеріївна

студентка факультету економіки

Дніпровський національний університет імені Олеся Гончара

м. Дніпро, Україна

Вступ. Розвиток аграрного напрямку для України зараз досить популярний та перспективний. Формат ведення сільськогосподарської діяльності може бути різним, саме тому зараз створюються не тільки товариства з обмеженою відповідальністю, а й фермерські господарства.

Фермерські господарства – окрема організаційна форма у сільському господарстві України, яка діє та створюється на підставі Закону України «Про фермерське господарство» [1]. Внесок фермерських господарств до ВВП країни з кожним роком збільшується, адже кількість таких господарств зараз зростає, що можна простежити на рис. 1.



Рис. 1. Динаміка кількості фермерських господарств в Україні

Джерело: побудовано авторами на підставі [2, 3]

Необхідність ведення обліку у фермерських господарствах пояснюється тим, що існує потреба в наданні інформації про господарське майно, обсяги виробництва, доходи та витрати, а також потрібно надавати до відповідних державних установ інформацію про результати фінансово-господарської діяльності. Саме тому, при поступовому зростанні кількості фермерських господарств посилюється потреба у досконалому, вичерпному та своєчасному бухгалтерському обліку їх діяльності.

Мета роботи. Метою роботи є розгляд особливостей обліку у фермерських господарствах.

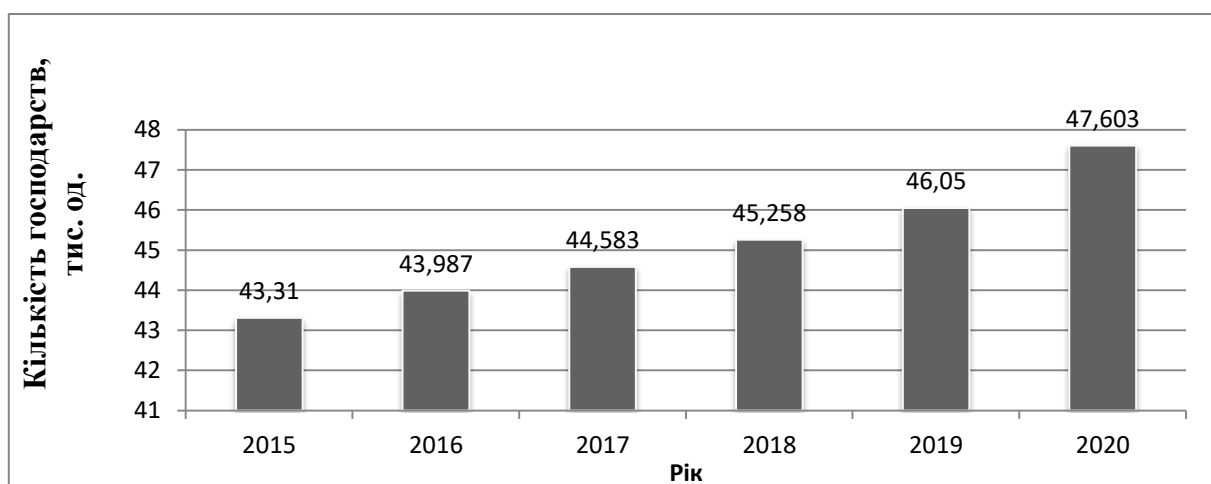
Матеріали та методи. Для досягнення поставленої мети було використано методи індукції та дедукції, методи теоретичного узагальнення і системного підходу.

Результати та обговорення. Бухгалтерський облік є обов'язковим видом обліку, який ведеться господарством, однак необхідно враховувати всю сільськогосподарську облікову специфіку. При цьому, бухгалтерська служба кожного господарства має діяти відповідно до Закону України «Про бухгалтерський облік та фінансову звітність в Україні», Положень (стандартів) бухгалтерського обліку в Україні, Податкового кодексу України, інших нормативних документів з питань організації бухгалтерського обліку та оподаткування, наказу Про облікову політику підприємства [4].

Зараз фермерські господарства мають деякі яскраві особливості, які відрізняють їх від решти суб'єктів господарської діяльності. До них відносяться: можливість використовувати спеціальний податковий режим, можливість ведення сімейного бізнесу, можливість безоплатної приватизації членами господарства земельних ділянок, певні законодавчі особливості, що забезпечують зниження ризиків щодо земельних площ господарства. Окрім цього, господарства мають право самостійно обирати форму ведення обліку та визначати облікову політику. Однак, не дивлячись на всі перераховані переваги, існують певні недоліки, серед яких, перше за все – нормативна неврегульованість облікових операцій та застаріла законодавча база.

Саме до компетенції керівника належить встановлення, врегулювання та контроль облікової служби та політики на господарстві, що також є певною особливістю. Окрім цього, у фермерських господарствах можуть проводитись певні специфічні господарські операції, які рідко проводяться на інших підприємствах, але вони також мають відображатись в обліку. До таких операцій належать:

- внесок до статутного капіталу відбувається найчастіше не певним майном, а лише правом користування ним. Так до користування можуть бути залучені земельні ділянки, техніка, будівлі, споруди, різне обладнання та допоміжні засоби;

- заробітна плата членам господарства не виплачується, але виплачується врегульована частина від отриманого доходу.

Як було зазначено раніше, господарство має право самостійно обирати за якою формою вести облік. Це залежить від типу господарства, його розмірів, а також отриманої виручки. У залежності від того, яку форму ведення бухгалтерського обліку обирає господарство (проста, загальна, спрощена та за спрощеним планом рахунків), необхідно враховувати певні особливості.

Найпопулярнішою є спрощена форма обліку. Проте, використовують її тільки ті господарства, в яких середньооблікова чисельність працівників за звітний період не перевищує 10 осіб, включаючи членів родини, а також обсяг чистої виручки від реалізації не має перевищувати 500 тис. грн. Журнал реєстрації господарських операцій є основним регістром даної форми обліку. Він базується на подвійному записі господарських операцій. Відомість обліку основних засобів, відомість обліку розрахунку, Відомість витрат виробництва є основними реєстрами аналітичного обліку. Ведення обліку має бути підтверджено документально, саме тому фермерські господарства підтверджують кожну проведenu господарську операцію відповідними первинними документами (за затвердженими формами).

Інвентаризація на фермерських господарствах проводиться несвоєчасно і тільки в кінці звітнього періоду, коли на складах фермерських господарств

залишається найбільше продукції. Саме тому, не зважаючи на тип фермерського господарства, краще б було проводити інвентаризацію перед початком весняних польових робіт та в кінці звітної періоду (коли польові роботи завершено), а інвентаризацію паливо-мастильних матеріалів – проводити кожного місяця, після завершення певних сезонних робіт.

Так як, сучасні комп'ютерні технології все ширше впроваджуються в систему управління господарською діяльністю країни, то найчастіше фермерські господарства, для спрощення обліку використовують програмне забезпечення 1С: Підприємство.

Організація руху документів на етапі первинного обліку також потребує встановлення раціональної послідовності їх створення, мінімізації витрат та часу на цей процес. Для цього необхідно: визначити перелік робіт, які слід виконати від першої до останньої операції над документом до створення його як повноправного носія облікової інформації; склад осіб, відповідальних за вірогідне та своєчасне складання того або іншого документа та кожної операції; час роботи над документом від першої до останньої операції; спосіб і час передавання документа від одного виконавця іншому.

Висновки. На основі вищенаведеного матеріалу, можна зробити висновки про те, що ведення прозорого бухгалтерського обліку – головна мета фермерських господарств. При цьому дані господарства мають право самостійно обирати за якою системою буде проводитись облік. Відповідальність за облік найчастіше несе керівник господарства або довірена особа – бухгалтер цього ж господарства. Проведення всіх господарських операцій має відбуватись згідно Закону України «Про бухгалтерський облік та фінансову звітність» та «Методичних рекомендацій з організації та ведення бухгалтерського обліку в селянських (фермерських) господарствах» № 189 від 02.07.2001р. [5]. Отримання належної інформації, при веденні правильного, безперервного та своєчасного обліку дає можливість прогнозувати подальшу діяльність та розвиток фермерського господарства.

Список використаних джерел:

1. Закон України « Про фермерське господарство» від 19.06.2003 № 973-IV. – [Електронний ресурс] / Режим доступу: <https://zakon.rada.gov.ua/laws/show/973-15#Text>
2. В Україні нараховується 47,2 тис. фермерських господарств. – [Електронний ресурс] / Режим доступу: <https://agravery.com/uk/posts/show/v-ukraini-narahovuetsa-472-tis-fermerskih-gospodarstv>
3. Статистичний збірник. Рослинництво України 2020. – [Електронний ресурс] / Режим доступу: https://ukrstat.org/uk/druk/publicat/kat_u/2021/zb/05/zb_rosl_2020.pdf
4. Закон України «Про бухгалтерський облік та фінансову звітність в Україні» від 16.07.1999 № 996-XIV - [Електронний ресурс] / Режим доступу: <https://zakon.rada.gov.ua/laws/show/996-14#Text>
5. Методичні рекомендації з організації та ведення бухгалтерського обліку в селянських (фермерських) господарствах . Наказ Міністерства аграрної політики від 02.07.2001 р. № 189. – [Електронний ресурс] / Режим доступу: <https://zakon.rada.gov.ua/rada/show/v0189555-01#Text>

АКТУАЛЬНІ ПИТАННЯ ВИКЛАДАННЯ СУЧАСНОЇ ТЕОРІЇ СОЦІАЛЬНОГО РОЗВИТКУ

Баранник Лілія Борисівна,
д. е. н., професор
Болоховець Аліна Борисівна,
Волошина Єлизавета Володимирівна,
Шевченко Дарина Вікторівна
Студенти
Університет митної справи та фінансів
м. Дніпро, Україна

Вступ. У багатьох вищих навчальних закладах України останніми роками набуває популярності спеціальності, які дають майбутнім фахівцям глибокі загально-гуманітарні та професійні знання з питань соціального розвитку. Зокрема, це спеціальність 232 «Соціальне забезпечення». Вона входить до галузі знань 23 «Соціальна робота». Зростання зацікавленості студентів можна пояснити універсальністю цієї спеціальності. Власне вона охоплює широке коло знань не лише з різних соціальних питань, а також з таких галузей знань, як економіка, філософія, управління, фінанси, право, психологія, соціологія та ін.

Мета статті полягає в тому, щоб привернути увагу до актуальних питань викладання сучасної теорії соціального розвитку, зокрема для студентів спеціальності 232 «Соціальне забезпечення», а також закликати до дискусії всіх, хто причетний до підготовки фахівців за цією спеціальністю або хто навчається за нею.

Матеріали і методи. Матеріалом написання роботи стали результати опитування, проведеного серед студентів факультету економіки, бізнесу та міжнародних відносин Університету митної справи та фінансів, що навчаються за спеціальністю 232 «Соціальне забезпечення». В опитуванні взяло участь 98 студентів з різних курсів.

Результати. Теорію соціального розвитку в тому чи іншому вигляді, щоправда, в різних обсягах, повинні вивчати всі студенти, які прагнуть отримати вищу освіту. Це важливо не тільки з точки зору розширення світогляду майбутнього фахівця, а й для формування власної громадянської позиції, прийняття рішень у професійній сфері чи то в житті взагалі. З тих пір, як людство стало спільнотою «*Homo sapiens*», воно постійно вивчає людину та середовище її проживання. Протягом двох останніх століть відбувається суттєва еволюція в процесі пізнання, що приводить до появи нових наук і дисциплін, сфер прикладання людської праці. Границя «соціального» рухлива. Останнім часом ми бачимо, що межі ширяться, і дослідники вже говорять, що «соціальне» стало таким широким, що важко знайти, що відноситься до соціального, а що ні.

Часто соціальний розвиток асоціюється з суспільним. І тут немає нічого дивного, оскільки вчений світ досі не визначився з різницею між соціальним і суспільним. У всякому разі відмінність тут досить умовна. Професор Баранник Л.Б. вважає, що в роботах із соціальної проблематики часто втрачається конкретність і зустрічається навіть плутанина щодо використання визначальних понять. «Зокрема, замість загального соціологічного поняття “суспільний розвиток” часто вживають поняття “соціально-економічний розвиток”, “соціальний розвиток”, а інколи автори не бачать принципової різниці між поняттями “суспільні відносини” і “соціальні відносини”. Першопричина ототожнення цих двох понять, на нашу думку, витікає з семантики слова “соціальний”. У перекладі з латинської “*socialis*” означає “спільний”, “суспільний”, з англійської “*social*” – “суспільний” Тому, вживаючи слово “соціальний”, часто розуміють “суспільний”... Другою причиною є те, що сам К. Маркс не досить чітко висловлювався з цього питання. У своїх працях К. Маркс вживав слова суспільний (“*gesellschaftlich*”) і соціальний (“*sozial*”), не завжди роблячи акцент на різниці в їхньому змісті. Так, в одній з філософських статей, визначаючи сутність політичних відносин, К. Маркс пише: “Політичні відносини між людьми являються, природно, також і соціальними, суспільними

відносинами, як і всі відносини, в яких люди знаходяться один з одним. Тому і всі питання, що стосуються взаємних відносин між людьми, є також і соціальними питаннями»[1, с. 10-11]. Баранник Л.Б. вважає соціальні відносини частиною суспільних відносин. Професор В.Б. Тропіна зауважує, що у більшості визначень соціальні відносини «розчиняються» так чи інакше у всій сукупності суспільних відносин [там само, с. 12]. Однак найчастіше говорять про соціальний, а не суспільний розвиток, особливо коли необхідно зробити наголос на проблемах (відносинах) певних соціальних груп чи спільнот.

Соціальний розвиток включає в себе широке коло питань, зокрема, викорінення бідності; зайнятості (в тому числі створення нових робочих місць); розвитку соціально-трудова відносин; процесу старіння людини та забезпечення в старості; розвитку інституту сім'ї; соціальної інтеграції; молоді; інвалідності; освіти; охорони здоров'я; розвитку громадянського суспільства тощо.

З метою визначення певного спектру соціальних відносин, які б доцільно було розглядати в навчальних курсах, було проведене зазначене вище опитування студентів, деякі результати якого представимо нижче. На питання: «Який напрям соціального розвитку Ви вважаєте пріоритетним?», більшість студентів (51%) відповіли: «Демографічні процеси». Наступні місця (2-5) посіли такі відповіді, як «Боротьба з безробіттям» (23%), «Пенсійне забезпечення» (14%), «Соціальна безпека» (8%), «Розвиток освіти» (4%). Важливість вивчення демографії можна пояснити не тільки тим, що наразі в Україні (у розвинених країнах світу) спостерігаються негативні демографічні тенденції, а й тим, що майбутні фахівці з соціального забезпечення відчували зв'язок між ними та станом економіки. Дуже важливо, що цей причинно-наслідковий зв'язок став зрозумілий студентам і вони усвідомили, що метою соціальної політики є розвиток людського потенціалу. А це головна передумова й розуміння того, що необхідно здійснювати (змінювати) в соціальній політиці задля покращення життя людей.

Розвиток освіти як напрям соціального розвитку в різних групах набрав відсотків по-різному, у старшокурсників - трохи вище відсотків, але загалом за пріоритетністю став п'ятим. Пояснити такий факт можна, напевне, тим, що молодь

старших курсів хвилює більше працевлаштування та розуміння необхідності соціальної безпеки в країні. Цікаво, що минулого року розвиток освіти та її доступність, був вказаний в якості другого пріоритетного напрямку розвитку.

Наступним було таке питання: «Яку проблему соціального розвитку Ви хотіли б вивчати більш ґрунтовно?» Відповіді розподілилися таким чином:

- соціальний захист населення (35%);
- соціально-трудові відносини, включаючи соціальне підприємництво (22%);
- соціальне планування (10%);
- соціальне страхування (9,7%);
- соціальне партнерство (8,5%).

На жаль, трьом відсоткам студентів було важко відповісти, тобто визначитися з тим, що їм більше цікаво. Багато респондентів включили до соціального страхування пенсійне та обов'язкове соціальне медичне страхування. Це свідчить про неабиякий інтерес сучасної молоді до можливостей влаштувати своє майбутнє через страхові інститути. Відрадно, що серед студентів зростає інтерес до соціального підприємництва. Разом з тим, ми змушені констатувати, що нині в Україні соціально-орієнтована підприємницька діяльність хоч і розвивається, проте не так активно, як в США, європейських державах (зауважимо, що на Заході відсоток підприємців, що займаються в соціальній сфері, становить 25% від основної маси підприємців). На сьогодні не ведеться статистика, яка була б здатна описати феномен соціального підприємництва у масштабі країни. «Каталог соціальних підприємств 2016-2017 років, виданий в рамках проекту «Соціальні підприємства в Україні» громадської організації «Молодіжний центр з проблем трансформації соціальної сфери “СОЦІУМ-XXI” » за фінансової підтримки Western NIS Enterprise Fund, налічує 150 соціальних підприємств в Україні. З 2008 по 2017 рік було створено 112 соціальних підприємств, з яких 66 було зареєстровано у 2015-2016 рр., 78 соціальних підприємств мали до 5 осіб, 26 – 6-10 осіб, у 15 зареєстровано 11-20 офіційно зайнятих. Лише у чотирьох

соціальних підприємствах працювало понад 100 працівників. 10 соціальних підприємств працювали лише завдяки підтримці волонтерів» [2, с.7].

Принциповим моментом при викладанні теорії соціального розвитку є розуміння студентами різниці між тими проблемами, які входять, так би мовити, до компетенції соціального забезпечення та соціології. Колектив кафедри соціального забезпечення та податкової політики обрав в якості специфіки підготовки майбутніх фахівців з соціального забезпечення економічний профіль. Тому одним з питань в анкеті при опитуванні було питання «Які економічні проблеми, на Вашу думку, мають вагомє соціальне значення»? Студенти дали такі відповіді:

- зайнятість населення, боротьба з безробіттям (62%);
- подолання бідності та нерівності (19%);
- зростання доходів громадян (добробуту) (14%);
- оподаткування (надмірне податкове навантаження) (5%).

Прикро, що така проблема, як забезпечення економічної свободи, що є основою розвитку ринкової економіки, було названо лише декількома респондентами. Отже, це є сигналом до того, щоб звернути увагу при викладанні економічної теорії та соціальної економіки. Нині ми маємо справу з генерацією молодих людей, народжених вже за часів незалежного розвитку, коли країною було обрано курс на ринкову економіку. Вони не мають уявлення про інший тип економіки, тому наше завдання – якомога краще роз'яснювати сутність нової ринкової системи господарювання, її переваги та вади.

До актуальних питань викладання теорії соціального розвитку, безперечно, слід віднести формування соціального мислення навіть при тому, що упор робиться на підготовку економістів. Але ж економістів не звичайних, а здатних до роботи в установах соціальної сфери, а отже, до роботи з людьми, спроможних аналізувати їх проблеми та приймати відповідні рішення. Зауважимо, що соціальне мислення – це мислення реальної особистості, пов'язане з її сприйняттям світу, життєвою позицією, цінностями, оцінками тощо. Соціологічне ж мислення, на відміну від соціального, – це «професійний вияв мислення соціального, його особлива форма,

зумовлена професійно-дослідницькою діяльністю такого фахівця, як соціолог» [3, с.15]. Вважаємо, що нині для гуманітарної освіти обов'язковим має бути викладання соціальної філософії, соціології, соціальної роботи. Це допоможе формуванню соціального мислення.

Висновки. Таким чином, ми торкнулися лише деяких аспектів викладання теорії соціального розвитку та показали окремі моменти одного з опитувань студентів, які навчаються за спеціальністю 232 «Соціальне забезпечення» в Університеті митної справи та фінансів.

Соціальний розвиток - це зміна суспільства, соціальних спільнот, що призводить до появи нових суспільних відносин, інститутів, норм і цінностей. Теорію соціального розвитку в тому чи іншому вигляді необхідно вивчати абсолютно всім, хто бажає отримати вищу освіту, незалежно від спеціальності (напряму підготовки). Звичайно, в різних обсягах. Теорія соціального розвитку представлена різними науками, здебільшого філософією, соціологією, історією, політичною економією та деякими іншими. Сьогодні вже й фізику важко вважати суто технічною наукою, оскільки кінцевою точкою вивчення того чи іншого стану матерії є його вплив на людину та її господарські можливості.

Викладання, як складова освітнього процесу, має бути гнучким в тому сенсі, щоб своєчасно й правильно реагувати на зміни в соціальному розвитку, у соціумі, відображати особливості соціальних процесів і давати ключ до вирішення соціальних проблем. Опитування є важливим орієнтиром, що допомагає виявляти недоліки в засвоєнні студентами тих чи інших сторін навчальних курсів, а також у коригуванні навчальних планів, змісту дисциплін і формуванні силабусів.

Список використаних джерел

1. Баранник Л.Б. Фінансовий механізм системи соціального захисту населення України: проблеми становлення та перспективи розвитку: монографія. Дніпропетровськ: Дніпропетр. держ. фін. академія. 2012. 496 с.

2. Соціальне підприємництво в Україні. Економіко-правовий аналіз. Звіт підготовлений за фінансової допомоги програми ЄС EU4Youth.

URL: https://www.euneighbours.eu/sites/default/files/publications/2020-11/Legal%20report%20in%20Ukraine_Ukrainian.pdf

3. Тарасенко В. І. Соціальне і соціологічне мислення. *Соціологічна наука і освіта в Україні*. Зб. наук. праць. К.: МАУП, 2003. Вип. 2. С. 14–19.

УПРАВЛІННЯ МІЖНАРОДНИМИ ЗВ'ЯЗКАМИ ПІДПРИЄМСТВА В УМОВАХ КРИЗОВОЇ СИТУАЦІЇ СПРИЧИНЕНОЇ COVID-19

Власенко Олена Олександрівна

к. е. н., доцент

Міжнародний Європейський Університет

м. Київ, Україна

Вступ. Будь яке підприємство у своєї діяльність взаємодіє з оточуючим середовищем. Діяльність будь якого підприємства залежить від тенденцій світових ринків та міжнародної ситуації у світі. Велика кількість підприємств пов'язує свою діяльність з іншими країнами. Це можуть бути як безпосередні споживачі так і постачальники сировини, комплектуючих, послуг для підприємства. У сьогоднішніх реаліях більшість українських підприємств мають міжнародні зв'язки.

Кризова ситуація, спричинена COVID-19, вплинула на економічний розвиток української та світової економіки. Початок пандемії 2019 року виявив всі слабкі боки системи міжнародних відносин. Наслідки кризи є слабо прогнозованими та неоднозначними. Крім того є незрозумілим термін кризової ситуації. Була висвітлена неспроможність та непристосованість комплексної системи міжнародних відносин підприємств до нових загроз. Тому як ніколи є актуальним вивчення з метою удосконалення системи управління міжнародними зв'язками підприємства.

Ціль роботи. Висвітлити особливості розвитку ринку України з позиції необхідності управління міжнародними зв'язками підприємств, що набули змін під впливом наслідків COVID-19.

Матеріали та методи. В процесі написання роботи використовувалися емпіричні методи дослідження публічної інформації, що стосується впливу COVID-19 на міжнародну діяльність підприємства, шляхом використання основних принципів та методів наукового пізнання: системного аналізу, порівняння та критичного аналізу.

Результати та обговорення. Економічна ситуація в Україні у 2020 році сформувалась під впливом фактору пандемії COVID-19. Початок пандемії 2019 року в Європі відбувся у економічно розвинених країнах Західної Європи, і продемонстрував неспроможність міжнародної економіки та системи міжнародних відносин до швидкої трансформації до виникнення нових факторів впливу та загроз. Більшість експертів сходяться в тому, що після коронавірусу ми будемо мати нову економічну та соціальну реальність, так званий «новий світ» у якому буде змінено все – від геополітичних позицій, критеріїв безпеки до відношення до глобалізації економіки та структури зайнятості населення. Сучасні дослідження перспектив розвитку сьогоденної ситуації ґрунтуються на вивченні історичного досвіду минулих криз та катаклізмів, що кардинально змінювали економічну і соціальну картину світу. Ситуація з пандемією лише прискорила та загострила ті тенденції трансформації світу і людської поведінки, які вже назрівали роками і на які всі економісти чекали та прогнозували їх настання.

Геополітична ситуація в Україні склалася так, що до недавнього часу діяльність великої кількості українських підприємств була пов'язана із зовнішньоекономічними зв'язками. Більшість підприємств мали власні міжнародні зв'язки із зовнішніми контрагентами. Під впливом сучасної ситуації вся система управління міжнародними зв'язками потребує коригування.

При розробці стратегії управління міжнародними зв'язками та виходу із кризової ситуації на підприємстві необхідно враховувати наступні чинники:

- 1) категорія проблеми, що склалася на підприємстві;
- 2) умови реалізації стратегії;
- 3) достатність та ступень достовірності інформації для стратегічного планування;
- 5) масштабність проблемної ситуації;
- 6) матеріально-технічне оснащення діяльності підприємства.

При антикризовому управлінні першочергове значення має сама стратегія управління, де головна увага приділяється проблемам виходу з кризи, безпосередньо пов'язаних з усуненням причин, що сприяють виникненню кризи.

Враховуючи те, що ми не можемо усунути причини, що утворюють кризову ситуація, нам необхідно розробити стратегію швидкого пристосування до нинішньої ситуації та до невизначеного оточуючого середовища у майбутньому.

Виходячи з аналізу економічних та соціальних даних, можна відокремити наступні особливості економічного середовища міжнародних зв'язків діяльності підприємств України.

1. Вважають, що економічна криза 2020 року буде найглибшою після Великої депресії 1929 р. Водночас міжнародний валютний фонд покращив перспективи глобального економічного зростання в період відновлення після пандемії, у 2022 році. Про свідчать результати нового огляду МВФ «Перспективи світової економіки».

За прогнозами МВФ глобальна економіка зросте на 6,0 % в 2021 році та на 4,9 % в 2022 році. Глобальний прогноз МВФ на 2021 рік практично не змінився в порівнянні з очікуваннями МВФ, визначеними в огляді у квітні 2021 року. Однак, у фонді зазначили, що поправки у новому прогнозі на нинішній рік усе ж є, і вони стосуються країн з ринками, що розвиваються та формуються. Особливо це відноситься для регіону Азії. Економічне зростання здебільшого пояснюється більш швидкими темпами відновлення у країнах з розвинутими економіками, зокрема у США. [1]

2. Суттєве зниження мобільності населення, а саме трудової міграції, призведе до зниженню надходжень іноземної валюти до України.

Згідно підрахунку Національним банком України обсягів приватних грошових переказів в Україну, українські заробітчани, що працюють за кордоном, переказують в Україну більше грошей, ніж вкладають іноземні інвестори. Згідно розрахунків цього року сума переказів у нашу державу

становитиме біля 9 мільярдів доларів. Найбільші суми грошових переказів ідуть від заробітчан, що працюють у Польщі та Росії.

За даними Нацбанку України, який змінив методику обчислення приватних грошових переказів, збільшено оцінки коштів, що їх надсилали заробітчани в Україну. Відтак, в 2015 році заробітчани переслали 7 мільярдів доларів (раніше цифра була 1,8 мільярда доларів), у 2016 році – 7,5 мільярда (за старими даними – 2,1 мільярда), а минулого року – 9,3 мільярда (раніше вважалось, що два мільярди доларів). Для порівняння: згідно з програмою сприяння українським реформам, погодженою у 2015 році, МВФ надав Києву 8,4 мільярда доларів. Щодо прямих іноземних інвестицій, то в 2017 році їхній обсяг в Україні становив 2,3 мільярда доларів (3,8 мільярда в 2015 році, 4,4 мільярда – в 2016 році). [2]

3. На зміну економічної глобалізації прийде економічна глокалізація. Це відбудеться через встановлення національних бар'єрів безпеки, для зменшення логістичних ризиків діяльності підприємств. Відбудеться переведення розташування виробництв поблизу ринків споживача. Незважаючи на економічну та політичну нестабільність України це створить додаткову інвестиційну привабливість для інвесторів. Особливо враховуючи виконання положень Угоди про асоціацію з ЄС, Угоди АСАА про «промисловий безвіз».

Це надасть змогу змінити пріоритети та свою роль при будівництві міжнародних зв'язків. Крім того це надасть змогу розширити свої міжнародні зв'язки з іншими контрагентами.

4. Відбудеться зростання впливу телекомунікаційних зв'язків та онлайн-технологій. Телекомунікаційні корпорації наберуть значущості, за рахунок підвищення чутливості населення до засобів інформаційної війни та пропаганди. Соціальним наслідком тривалої ізоляції населення є масовий психологічний ефект, який споріднений з легкою формою пост-травматичного синдрому. В цих умовах визначається виключна роль ЗМІ у формуванні соціальної картини світу. На перше місце впливу виходить контроль за ЗМІ.

Пандемія підштовхнула розвиток технологічної галузі в бік масового переходу на корпоративні сервіси, онлайн-покупки, фінансові онлайн інструменти, медичні онлайн сервіси. Корпоративні сервіси дозволяють оцифрувати роботу компаній. Багато підприємств не планують повертатися з онлайн роботи. Вони, з погляду економічних розрахунків, вирішили продовжити працювати в такому форматі постійно. Крім того проявилися проблеми в області корпоративного програмного забезпечення.

Розвиток напрямку медичні онлайн сервіси. Тут повторюється ситуація з корпоративними сервісами. Тривалий час вони програвали офлайн. Було незрозумілим використання онлайн-консультацій у лікаря, якщо можна піти на прийом очно. В умовах пандемії подібний сервіс став життєво необхідним. Медичні проблеми вийшли на перший план, а інструменти та шляхи їх вирішення користуються величезним попитом.

Фінансові онлайн інструменти. Несприятливе оточуюче середовище, а саме хвилювання за своє життя та здоров'я, змінила поведінку клієнтів. Збільшився ринок онлайн-комерції та кур'єрських послуг. Мова іде не тільки про популяризацію безготівкових розрахунків. Кількість таких платежів зростало з кожним роком. На даний момент споживачі звикли до зручності цифрових банків, платіжних систем та інших сервісів.

Висновки. Жорсткі карантинні обмеження у світі, у зв'язку з пандемією COVID-19, змінили міжнародні відносини та систему управління міжнародними зв'язками підприємства. Сьогодні всі підприємства працюють в умовах найвищого рівня невизначеності. Ділові міжнародні взаємозв'язки порушуються та набувають змін під впливом нової соціальної, постковідної реальності. Весь світ відчуває наслідки COVID-19. Всі ці економічні та психологічні фактори ускладнюють створенню ефективних міжнародних ділових взаємовідносин. Все це веде до необхідності всебічного, постійного аналізу тенденцій світових ринків та аспектів міжнародних ділових взаємовідносин і розробці високоадаптивної стратегії управління міжнародними зв'язками за умов швидкого пристосування до ситуації невизначеності оточуючого середовища.

Література

1. Fault Lines Widen in the Global Recovery

//<https://www.imf.org/en/Publications/WEO/Issues/2021/07/27/world-economic-outlook-update-july-2021>

2. Заробітчани переказують в Україну більше валюти, аніж вкладають іноземні інвестори і дає МВФ// <https://www.radiosvoboda.org/a/29127992.html>

3. Прогноз економічного і соціального розвитку України на 2021-2023 роки// <https://www.me.gov.ua/Documents/Detail?lang=uk-UA&id=98c3a695-56bb-42ba-b651-60ce1f899654&title=PrognozEkonomichnogoISotsialnogoRozvitkuUkrainiNa2021-2023-Roki>

ХАРАКТЕРИСТИКА ЧИННИКІВ, ЩО ВПЛИВАЮТЬ НА ФІНАНСОВУ СТІЙКІСТЬ АГРАРНИХ ПІДПРИЄМСТВ

Гаважко Д. Р.,
магістр 2 року навчання,
спеціальність 072 «Фінанси, банківська справа та страхування»
Білоцерківський національний аграрний університет

Вступ. В умовах макроекономічної нестабільності, посиленні глобалізаційних процесів та кліматичних змін, тривалості пандемії Covid-19 має місце високий рівень невизначеності функціонування аграрних підприємств, що підвищує ризик їх банкрутства у результаті неспроможності протистояти негативному впливу зовнішніх та внутрішніх чинників. В останні роки значна кількість аграрних підприємств знаходять у процедурі банкрутства або балансують на грані банкрутства внаслідок посилення невизначеності у зовнішньому середовищі. Нині навіть вертикально інтегровані структури холдингового типу відчують потребу у формуванні та ефективному функціонуванні системи управління, орієнтованої на ріст власного капіталу при забезпеченні цільового значення фінансової стійкості. У зв'язку із цим питання ідентифікації чинників, які впливають на фінансову стійкість аграрних підприємств є актуальним, що посилюється у зв'язку із особливостями їхньої діяльності. До цих особливостей, зокрема, відносяться складна організаційна будова; залежність погоднокліматичних умов; сезонність виробництва; необхідність формування значних обсягів виробничих запасів товарно-матеріальних ресурсів; тривалий виробничий та фінансовий цикли; висока фондомісткість; потреба у значних обсягах інвестицій та тривалий період їх окупності, як наслідок, високий рівень залучення позикових коштів та ін. Саме тому існує необхідність чіткого визначення чинників, які визначають особливості функціонування аграрних підприємств і відповідно їх урахування при побудові системи управління фінансовою стійкістю на конкретному підприємстві.

Метою статті є ідентифікація чинників, які визначають специфіку аграрного підприємства, та вектору їхнього впливу на досягнення його фінансової стійкості.

Матеріали та методи. Теоретичною основою дослідження є положення теорій і концепцій фінансового менеджменту, фінансового аналізу, теорії систем, теорії стійкості, узагальнення яких дозволило узагальнити чинники, які визначають специфіку діяльності аграрних підприємств та впливають на їх фінансову стійкість. При підготовці статі використано загальні та спеціальні методи наукового пізнання: системний підхід, категоріальний, структурно-логічний аналіз та синтез, деталізація та узагальнення, виявлення причинно-наслідкових зв'язків.

Результати та обговорення. Будь-яке підприємство є відкритою соціально-економічною системою та одночасно виступає як елемент системи більш високого рівня (холдинг), що зумовлює його залежність від впливу численних і різноманітних чинників внутрішнього та зовнішнього середовища. Чинники перебувають у тісному взаємозв'язку, впливають на фінансову стійкість підприємства як позитивно, так й негативно.

Поділяємо думку науковців, які поділяють чинники на три групи відповідно до трьох рівнів управління підприємством: стратегічному, поточному та оперативному [1,2]. До чинників, які вимагають контролю та управління на стратегічному рівні, доцільно віднести найбільш значимі з позиції тривалості та ступеня їх впливу на фінансову стійкість аграрного підприємства. До числа зовнішніх чинників відносять, як правило, кон'юнктуру у розрізі сегментів товарного ринку (обсяги попиту, рівень та співвідношення цін на продукцію, їх волатильність, посилення позицій конкурентів та ін.), а також кон'юнктурні чинники у рамках сегментів фінансового ринку (кредитного, валютного, фондового). До числа внутрішніх чинників відносять загальну економічну стратегію підприємства, фінансову політику, а також політику у інших функціональних областях (маркетинговій, виробничій, інноваційній, управлінні персоналом).

До чинників, які вимагають контролю та управління на тактичному та оперативному рівнях, слід віднести конкретні інструменти реалізації фінансової та інших функціональних політик підприємства, а також фінансові взаємовідносини та фінансові потоки між підприємствами та контрагентами, представниками внутрішнього мікросередовища.

Окрім цього необхідно виділити чинники, які впливають на фінансову стійкість аграрного підприємства за об'єктами їх виникнення. Це чинники, які характеризують окрему операцію, бізнес-процесу, виробничого напряму діяльності аграрного підприємства. Очевидно, що практична реалізація виділення цього чинника дозволить виявити найбільш ризикові бізнес-процеси та напрями діяльності підприємства з позиції їх впливу на фінансову стійкість підприємства.

Вважаємо, що особливу увагу необхідно приділити визначенню змісту внутрішніх та зовнішніх чинників, які впливають на фінансову стійкість аграрного підприємства з позиції можливості здійснення на них цілеспрямованого управлінського впливу. З цією метою необхідно розглянути внутрішні чинники, які впливають на фінансову стійкість підприємства та характеризують обставини, причини, умови, які формуються всередині підприємства та безпосередньо впливають на його фінансовий стан. У свою чергу, зовнішні чинники – процеси, обставини, які не залежать від діяльності підприємства.

Зовнішнє середовище підприємства представляє собою сукупність господарюючих суб'єктів, економічних, соціальних, екологічних та природно-кліматичних умов, національних та міждержавних інституціональних структур та інших зовнішніх умов та чинників, які формують зовнішнє середовище та впливають на різні сфери його діяльності [3,4]. Зовнішнє середовище перебуває у неперервному русі, постійно змінюється, саме тому здатність аграрного підприємства оперативно реагувати та адаптуватися до змін його чинників є однією із найбільш важливих складових його економічної та фінансової стійкості.

Чинники зовнішнього середовища, які впливають на фінансову стійкість аграрного підприємства можна поділити на три групи: макрорівня; мезорівня; макрорівня і глобального рівня. Мікрорівень представляє собою середовище

безпосереднього оточення підприємства, як правило, до нього відносять: постачальники, покупці, конкуренти, посередники, контактні аудиторії. Під контактними аудиторіями розуміють групи осіб, які не беруть участі у процесі виробництва та реалізації продукції, але впливають на діяльність підприємства на товарному та фінансовому ринках. До них відносять: фінансові кола (комерційні банки, інвестиційні та страхові компанії, пайові інвестиційні фонди, недержавні пенсійні фонди, факторингові, лізингові компанії та інші); державні органи управління та влади; засоби масової інформації, місцеве населення та органи місцевого самоврядування (об'єднані територіальні громади) [5].

Чинники макrorівня та глобального рівня, а також мезорівня перебувають у тісному взаємозв'язку, є складними та постійно змінюються, зумовлюючи такі важливі характеристики зовнішнього середовища як невизначеність та нестабільність [6]. Зазначимо, що при оцінці невизначеності та нестабільності зовнішнього середовища неможливо використати кількісні детерміновані методи оцінки, які б дозволили впорядкувати перелічені вище зовнішні чинники та привести їх до порівняльного вигляду. Зовнішні чинники виступають первинними відносно до внутрішніх чинників, тобто проявляють себе через них, зумовлюючи конкретні види проявів внутрішніх чинників фінансової стійкості.

Розглянемо внутрішні чинники, які впливають на фінансову стійкість аграрних підприємств, які доцільно поділити на такі групи: організаційно-управлінські; виробничо-технологічні; фінансово-економічні. Склад та структура активів і пасивів у традиційному розумінні визначає фінансову стійкість підприємства, так як й доходи та витрати. У свою чергу фінансово-економічні чинники зумовлені впливом виробничо-технологічних та організаційно-управлінських факторів. Розглянемо кожному групу чинників внутрішнього середовища окремо.

Організаційно-управлінські чинники включають галузеву належність підприємства, його структуру виробництва у розрізі рослинництва, тваринництва, переробної сфери, надання послуг та інші. Цей чинник відіграє важливу роль у забезпеченні фінансової стійкості підприємства, оскільки відповідно до

виробничої програми формується структура активів та джерела їх формування, середньозважена вартість капіталу. Галузеві особливості функціонування аграрних підприємств визначає конкретні прояви виробничо-технологічних чинників фінансової стійкості.

Організаційно-правова форма підприємства визначає порядок формування фінансових ресурсів, особливо статутного капіталу, можливість емісії цінних паперів (акцій, облігацій), порядок розподілу доходів (прибутку) та покриття збитків; методи управління фінансами; заходи відповідальності засновників за борговими зобов'язаннями, які впливають на фінансову стійкість підприємств.

Належність до фінансово-промислової групи, під якою розуміють сукупність економічних суб'єктів (як правило юридичних осіб), які функціонують як основні та дочірні товариства, об'єднують свої активи з метою технологічної або економічної інтеграції. В цілому підприємства, які входять до складу фінансово-промислової групи (холдингу), характеризуються наступними фінансовими та економічними перевагами порівняно із іншими господарюючими суб'єктами агробізнесу: підвищення економічної та фінансової стійкості підприємств групи за рахунок диверсифікації діяльності; можливість акумулювати значного обсягу капіталу для досягнення стратегічних цілей; можливість оперативного маневрування фінансовими ресурсами, перерозподілу капіталу між різними підрозділами фінансово-промислової групи у відповідь на зміну чинників зовнішнього середовища; зниження трансакційних витрат за рахунок того, що відсутня необхідність тривалих переговорів із постачальниками та (або) покупцями щодо умов контрактів; мінімізація фінансових та ділових ризиків взаємодії із контрагентами, можливість контролю за ланцюгами поставок та (або) збуту, що сприяє зниженню витрат на закупівлю сировини та матеріалів та (або) збут готової продукції; скорочення величини дебіторської та кредиторської заборгованостей; зменшення сукупних адміністративних затрат компаній, які входять до групи, через ліквідації дублювання управлінських функцій; вивільнення грошових коштів; за рахунок оптимізації оборотного капіталу (зокрема, виробничих запасів) підприємств групи завдяки координації

їхньої діяльності [7]. Перелічені вище переваги позитивно впливають на його фінансову стійкість.

Бізнес-модель підприємства характеризує концепцію підприємства у формі описової конструкції, яка відображає структуру, елементи, бізнес-процеси і зв'язки між ними, а також взаємовідносини, у які вступає підприємство у процесі своєї діяльності. Бізнес-модель є у кожного підприємства, вона може бути обраною усвідомлено або є результатом практики функціонування, що склалася, але в будь-якому випадку бізнес-модель існує та значною мірою визначає його економічну та фінансову стійкість. Очевидно, що бізнес-модель визначає конкретну архітектуру його основних, допоміжних, обслуговуючих та адміністративних бізнес-процесів, тим самим формують ланцюг створення економічної доданої вартості.

Організаційна структура управління, від якої залежить швидкість реакції системи управління фінансової стійкості підприємства на зміни чинників зовнішнього середовища, оперативність та адекватність процесу прийняття управлінських рішень. Тип організаційної структури управління визначає ієрархію управління, рівень координації функціональних підрозділів підприємства, розподіл функціоналу та відповідальності між ними

Стадія життєвого циклу підприємства, яка визначається на основі обсягів продажу продукції (робіт, послуг) та представляє собою послідовність наступних етапів: народження; прискорення росту; уповільнення росту; зрілість; спад діяльності; банкрутство (ліквідація) підприємства [8]. Очевидно, що на кожному із цих етапів склад та структура активів і пасивів підприємства будуть істотно відрізнятися один від одного, так й перелік основних ризиків втрати фінансової стійкості та можливого банкрутства.

Якість менеджменту, персонал, корпоративна культура, вплив яких на фінансову стійкість підприємства є очевидним. Розвиток позитивних тенденцій у цій сфері дозволяє орієнтувати всіх структурних підрозділів на досягнення загальних цілей, мобілізувати ініціативу співробітників та забезпечити продуктивну їх взаємодію.

Важливими є також наступні чинники – інформаційні системи та технології, економічна стратегія розвитку підприємства, наявність системи управління ризиками. Зазначимо, що наявність на підприємстві ризик-менеджменту впливає на економічну та фінансову стійкість його функціонування.

До групи виробничо-технологічні чинники слід віднести наступні: виробничий потенціал, розмір підприємства, засоби виробництва, які представляють сукупність засобів та предметів праці, тобто основних та оборотних фондів підприємства, які визначають як показники ефективності виробництва, так й фінансової стійкості.

Група фінансово-економічних чинників включає наступні чинники: склад та структура активів і пасивів; величина доходів та витрат. Очевидно, що переважання у структурі власного капіталу не дає можливостей для підвищення ефективності функціонування підприємства через використання позикових коштів (ефект фінансового важеля). Саме тому визначення оптимальної структури пасивів підприємства у конкретних кон'юнктурних умовах є однією із основних дилем фінансового менеджменту.

Висновки. Узагальнивши зовнішні та внутрішні чинники, які впливають на фінансову стійкість підприємства, можна зробити висновок, що всі вони є складними, комплексними, перебувають у взаємному зв'язку та взаємозалежності. У зв'язку із цим однозначно визначити вплив кожного чинника на фінансову стійкість не є можливим. Зовнішні чинники є первинними відносно до внутрішніх, зумовлюючи конкретні форми їх прояву. У свою чергу, серед внутрішніх чинників найбільший вплив на фінансову стійкість підприємства мають фінансово-економічні чинники, які визначаються впливом виробничо-технологічних та організаційно-управлінських чинників. Отже, виділена система чинників, які впливають на фінансову стійкість підприємства, дозволяє підвищити якість моніторингу та комплексно ідентифікувати ризики зниження цього показника і, як наслідок, враховувати їх системою менеджменту.

Список літератури

1. Кравченко, М. Концептуальні основи управління фінансовою стійкістю підприємства. Схід. 2011. № 4 (111). С. 39–43.
2. Кузенко, О.Л. Теоретичні підходи до визначення сутності управління фінансовою стійкістю підприємства. Вісник економіки транспорту і промисловості. 2013. № 43. С. 152–157.
3. Ковалев В. В. Финансовый менеджмент. Теория и практика: [учебник]. М.: Проспект, 2017. 260 с.
4. Бланк И. А. Финансовый менеджмент: [учебник]. Киев: Эльга, 2013. 656 с.
5. Масленніков, Є.І. Методологічні та практичні засади дослідження системи управління фінансовою стійкістю промислового підприємства: монографія. Одеса: Прес-кур'єр, 2015. 316 с.
6. Крисанов Д.Ф., Варченко О.М. Аграрно-економічні системи в умовах посилення екзогенної та ендогенної турбулентності. Економіка та управління АПК. 2020. № 2. С. 7–21.
7. Варченко, О.М. та інші. Фінансовий менеджмент: [навч. посіб.]. К.: Хай-тек Прес, 2011. 396 с.
8. Гиляровская, Л. Т. Анализ и оценка финансовой устойчивости коммерческих организаций. М.: Юнити-Дана, 2015. 159 с.

СВІТОВИЙ ДОСВІД ФІНАНСУВАННЯ МІЖНАРОДНОЇ ТЕХНІЧНОЇ ДОПОМОГИ ТА ДОЦІЛЬНІСТЬ ЙОГО ВИКОРИСТАННЯ В УКРАЇНІ

Галустян Роберт Олексійович,

аспірант

ДВНЗ «Київський національний економічний
університет імені Вадима Гетьмана»

м. Київ, Україна

Вступ. Збільшення обсягів залучення зовнішніх кредитних ресурсів як інструменту економічних реформ національних економік завжди зумовлювало увагу дослідників до цієї сфери міжнародних фінансово-економічних відносин. Водночас виникнення гострих кризових явищ у світових фінансах і окремих країнах, відсутність дійових механізмів їх подолання робили і роблять міжнародні фінансові організації (МФО) об'єктом численних критичних публікацій. Вплив ресурсів МФО на динаміку економічного розвитку окремих національних економік поки що не дістав глибокого теоретичного висвітлення, узагальнення та аналізу. Системна співпраця з провідними міжнародними фінансовими організаціями сприяє вирішенню багатьох ключових фінансово-економічних і соціальних проблем розвитку як окремих країн, так і глобального економічного простору. У першу чергу, до них відносяться усунення диспропорцій платіжних балансів, дефіцитів державних бюджетів, радикальні економічні та соціальні реформи країн з перехідним типом економіки, в тому числі й України, яких не можна було досягти тільки за рахунок внутрішніх макростабілізаційних чинників.

Мета роботи полягає у висвітленні важливості співраці з міжнародними фінансовими організаціями, аналізі світового досвіду фінансування міжнародної технічної допомоги та обґрунтування доцільності його використання в Україні.

Матеріали і методи. Реалізація поставленої мети передбачає використання таких методів дослідження, а саме: аналіз наукової літератури з

проблематики дослідження, систематизація, класифікація та узагальнення. Крім того, було використано емпіричні методи, такі як аналіз окремих нормативно-правових документів, аналіз звітності окремих міжнародних кредитно-фінансових організацій та порівняння.

Результати та обговорення. Зовнішня допомога для фінансування капітальних витрат забезпечила стійкі та високі темпи економічного зростання в європейських державах. Саме високий рівень соціально-економічного розвитку, включаючи адекватність політичних інститутів, зумовив ефективність зовнішньої допомоги європейським країнам. Самі міжнародні організації, зокрема Світовий банк (СБ), вважають, що допомога є ефективною тільки в тому разі, коли країна-реципієнт здійснює розумну економічну політику. Підхід до розподілу коштів на потреби розвитку, заснований на принципі селективності, мета якого – уникнути помилки, користується популярністю як у прихильників ринкової економіки, так і у практиків, які займаються проблемами розвитку. Збільшенню популярності селективного підходу сприяла криза в Греції, яка черговий раз поставила під сумнів ефективність надання міжнародної допомоги. Доцільність здійснення зовнішньої допомоги в контексті гіпотези про так звану “пастку бідності” обґрунтував Джеффри Сакс [1], який визначив основні необхідні параметри цієї допомоги. “Пастка бідності” – це стан економіки, за якого існують самопідтримуючі механізми, що перешкоджають розвитку. Термін “пастка бідності” часто використовується для опису поточного стану країн Африки і Південно-Східної Азії, які переживають тривалу економічну стагнацію, незважаючи на сталий економічний розвиток світової економіки в цілому. На думку вченого, головний спосіб подолати “пастку бідності” – здійснити цільові інвестиції за рахунок коштів міжнародних донорів. Це фінансування необхідне для збільшення рівня капіталу на душу населення. Коли даний рівень стане достатньо високим, тоді економіка країни-реципієнта буде спроможною задовольняти основні потреби. Допомога має бути достатньо великою, щоб дозволити країні-реципієнту фінансувати свій інвестиційний план. Крім того,

вона має надаватися протягом досить тривалого часу, щоб дозволити країні-реципієнту виконати довгострокову програму масштабування.

Останнім часом у ряді наукових праць [2,3,4,5,6] підтверджується позитивний вплив кредитів МФО на економічне зростання, проте акцентується, що він був порівняно невеликим: регулярне надання зовнішньої допомоги в розмірі близько 10% ВВП країни-реципієнта в майбутньому підвищує його рівень приблизно на 1%. Дослідження також вказують на необхідність поділу часових рамок, у межах яких аналізується вплив допомоги на економічне зростання. Вплив може бути мінімальним, а іноді й негативним у короткостроковій перспективі (5 років або менше), тоді як протягом довгострокового періоду (30 років) було зафіксовано позитивний зв'язок, і зростання при цьому становило більш як 1% ВВП. У тих країнах, де допомога виступає серйозною рушійною силою економіки, непостійність її обсягів посилює макроекономічну нестабільність, впливаючи на приватні й державні інвестиційні витрати і довгострокові перспективи зростання.

Співпраця МФО з країнами Східної Європи здійснюється на основі діяльності Міжнародного валютного фонду (МВФ), Групи Світового банку (ГСБ), Європейського банку реконструкції і розвитку (ЄБРР) та з іншими фінансовими об'єднаннями, що володіють різними за обсягом правами і відповідно мають різні обов'язки. МВФ є ключовою організацією та тісно пов'язаний з процесом переходу більшості східноєвропейських країн до ринкової економіки від самого початку їхньої незалежності. Деякі з країн, такі як Угорщина, Румунія та Югославія, приєдналися до МВФ ще у 1980-х рр., співпраця з ними здійснювалася щодо надання фінансової та технічної допомоги на ранніх стадіях реформ. Але найбільше діяльність МВФ та інших міжнародних інституцій активізувалася після 1989 р. Починаючи з 1993 р., коли всі постсоціалістичні країни здобули незалежність, вони були у скрутному економічному становищі і мали нагальну потребу зовнішнього фінансування та консультацій.

Для самих МФО це було викликом і вимагало значного розширення всіх трьох основних напрямків діяльності МВФ, а саме: моніторинг та предметні консультації, що застосовувалися не тільки до окремо взятих країн, а також мали і регіональне значення, зокрема з питань виходу з рублевої зони; програми кредитування МВФ, спрямовані на фінансування для підтримки економічної стабілізації в країні, а також забезпечення соціальних виплат з метою реалізації ключових заходів політики країни; консультаційна та технічна допомога, в рамках якої експерти МВФ та СБ тісно співпрацювали з владою країн у певній галузі, щоб допомогти в розробці та реалізації конкретних реформ, таких як запровадження податку на додану вартість, імплементація нової монетарної політики, посилення контролю над витратами з бюджету.

На початку співпраці постсоціалістичних країн з МФО виникали труднощі, пов'язані з відсутністю моніторингу існуючих проблем та потенціалу для їх вирішення. Програми співпраці пристосовувалися до нових умов, відбувалося «навчання на практиці», яке здійснювалося спільно між владою країн, співробітниками МВФ та іншими міжнародними консультантами (ГСБ, ЄБРР). Радикальні політичні зміни тривали протягом чверті століття з 1989 р. Водночас, протягом цього періоду відбулися найбільш помітні інтеграційні процеси східноєвропейських країн із Західною Європою.

Як позитивний приклад співпраці з МВФ можна навести приклад Республіки Казахстан. Міністерство фінансів Республіки Казахстан взаємодіє із зарубіжними державами, міжнародними фінансовими організаціями та інститутами, регіональними інтеграційними об'єднаннями з питань фінансової та економічної співпраці. Також його завданнями є моніторинг міжнародних договорів, що укладаються Міністерством фінансів з іноземними державами, міжнародними фінансовими організаціями та регіональними об'єднаннями, забезпечення виплат членських внесків Республіки Казахстан в міжнародні фінансові організації. Кошти спрямовані на розвиток дорожньої та соціальної інфраструктури, підвищення конкурентоспроможності малого та середнього бізнесу, модернізацію систем освіти й охорони здоров'я, оптимізацію систем

митного та податкового адміністрування, а також відновлення навколишнього середовища. Яскравим прикладом інвестиційної діяльності Банку в Казахстані є транзитний коридор “Західна Європа – Західний Китай”. Так, у травні 2014 р. за ініціативою глави держави з метою подальшого зміцнення співпраці між Казахстаном і Світовим банком було підписано угоду про партнерство, у межах якої в 2016–2021 рр. реалізовані спільні проекти на загальну суму 4,9 млрд. дол. США, з яких 4,3 млрд. співфінансуватиме Банк [7].

Республіка Вірменія приєдналася до Міжнародного валютного фонду у 1992 році. МВФ надає кредити як уряду Вірменії, так і Центральному банку Вірменії. З метою пом'якшення впливу глобальної економічної кризи 2009 р., МВФ затвердив трирічну програму Stand-By Arrangement для Вірменії, відповідно до якої Республіка Вірменія повинна була отримати 830 млн. дол. США у 2009-2011 рр. Виконавчою радою МВФ у 2019 р. було схвалено кредитну угоду Stand-by на 368,2 млн. дол. США (139,75% квоти Вірменії) терміном на 36 місяців. Відразу після затвердження стала доступна сума 35,5 млн. дол. США, а решта суми була доступна за результатами шести піврічних зведень. Республіка Вірменія підписалася на 2 379 акцій в загальному капіталі Світового банку, що становить 0,07% від загального числа голосів. У період 1993-2020 рр. загальний портфель СБ в уряді Республіки Вірменія становив 2 364 млрд.дол. США. Співпраця з приватним сектором в групі СБ здійснює Міжнародна фінансова корпорація, довгострокові інвестиційні програми якої в приватному секторі Вірменії становлять 480 млн. дол. США [8]. У найближчій перспективі заходи угоди будуть спрямовані на забезпечення економічних потрясінь, зміцнення основ економіки, політики, а також ефективне здійснення структурних реформ, зокрема, в зв'язку з керуванням і поліпшенням ділового середовища.

Не залишився осторонь від позик МФО й уряд Молдови, котрий схвалив законопроект про ратифікацію угоди про фінансування з Міжнародної Асоціації Розвитку (МАР) у сумі близько 7,5 млн дол. США й угоди про позику

з МБРР в розмірі 15,58 млн. дол. США для впровадження проекту модернізації податкового адміністрування.

Висновки. Отже, співпраця з міжнародними фінансовими інституціями є вкрай важливою для реформування економіки будь-якої країни. Фінансова підтримка учасників Групи Світового банку сконцентрована на поліпшенні державних послуг і системи державних фінансів, бізнес-клімату для розкриття економічного потенціалу країн. Співробітництво країн Європейського та Азійського регіонів із МФО сприяє покращанню макрофінансових показників, формуванню конкурентного ринкового середовища, стабілізації національної грошової одиниці, активізації інвестиційного процесу, розвитку малого та середнього бізнесу тощо. Водночас залишається дискусійним і неоднозначним питання залучення фінансових ресурсів МБРР та МАР, адже, з одного боку, використання коштів МФО дає позитивні макроекономічні результати, спрямовує економіку держави в бік висхідного тренду за умов ефективного впровадження реформ та реалізації проектів, з другого – кредити МФО сприяють довгостроковій борговій залежності країни.

Говорячи про врахування міжнародного досвіду співпраці з МФО для України, треба, передусім, відзначити провідну роль МФО в забезпеченні структурних реформ та підкреслити важливість ефективного діалогу для розвитку продуктивних зв'язків. Поступове зміцнення відносин з МФО повинне передбачати поглиблення консультативно-дорадчого співробітництва та формування індивідуальних рішень, які максимально відповідатимуть українським реаліям, сприятимуть зміцненню державних фінансів і прискоренню економічного зростання. Співпраця України з МФО повинна бути спрямована на істотне підвищення результативності спільних проектів у державному секторі. В умовах подолання негативних наслідків світової фінансово-економічної кризи та необхідності відновлення економічного зростання, співробітництво з МФО спрямовується на залучення додаткових фінансових ресурсів для реформування національної економіки, реалізації пріоритетних системних та інвестиційних проектів. У сучасній системі

міжнародних відносин ресурси МФО за умови їх ефективного використання є важливим джерелом ресурсного забезпечення реалізації пріоритетних проєктів і завдань соціального та економічного розвитку, інструментом інституційних перетворень та міжнародної інтеграції.

Список літератури:

1. Сакс Дж. Конец бедности. Экономические возможности нашего времени /пер. с англ. Н. Эдельмана. М.: Изд. Института Гайдара, 2011. – 472 с.
2. Терещенко Г.М., Капленко О.І., Северіна Х.І. Проблеми та перспективи залучення ресурсів міжнародних фінансових організацій. Наукові праці НДФІ. – 2017. Випуск 3 (80). стор.111-120.
3. Зайцев Ю. Проблемы эффективности содействия международному развитию: теоретические и практические аспекты // Вестник международных организаций. 2011. Випуск 3 (34). С. 105–118.
4. Кістерський Л., Бурляй Г., Липова Т. “План Маршалла” для України. Стратегічна панорама. 2000. Випуски 3–4. С. 90–97.
5. Геєць В.М. До питання застосування підходів “плану Маршалла” для України. Економіка України. 2015. Випуск 4. С. 6–11.
6. Кістерський Л.Л. Формування сучасної Європи: стримування та розвиток. Економіка України. 2015. Випуск 4. С. 19–27.
7. <https://www.gov.kz> – Міністерство фінансів Республіки Казахстан.
8. <https://minfin.am> – Міністерство фінансів Республіки Вірменія.

ХАРЧОВА БЕЗПЕКА В ІНДУСТРІЇ ГОСТИННОСТІ: ВІДПОВІДАЛЬНІСТЬ БІЗНЕСУ І СПОЖИВАЧІВ

Гвоздік Анастасія Григоріївна,

асистент

Національний університет біоресурсів і

природокористування України

м. Київ, Україна

Вступ. Питання харчової безпеки в індустрії гостинності є досить актуальним на даний час, особливо в умовах пандемії COVID-19. Харчування і харчові продукти як невід'ємні складовою гостинності і нерозривно пов'язані з безпекою. Існує ряд джерел ризиків і загроз щодо безпеки харчової продукції при відвідуванні вітчизняними туристами не лише власної, а й інших країн; відповідальність за харчову безпеку лежить як на уряді країни, бізнесі, так і на споживачах.

Мета роботи: визначити відповідальність бізнесу і споживачів в питанні харчової безпеки в індустрії гостинності в сучасних умовах господарювання.

Матеріали і методи. В роботі використанні наукові статті українських і зарубіжних авторів з питань харчової безпеки, матеріали конференцій, аналітичні дані, інтернет ресурси. Методологічною основою проведеного дослідження є загальнонаукові та спеціальні методи пізнання, дослідно-пошукова література, наукові праці вітчизняних вчених з питань дослідження, а також інші методи, такі як системний аналіз; синтез, статистичний метод та інші.

Результати і обговорення. Комплексне поняття «індустрія гостинності» охоплює широкий спектр різних видів діяльності: від туристської до організації екскурсійної діяльності, включаючи проведення виставок і різних наукових конференцій, нарад та багато іншого. Як зазначає Н. Б. Щенникова, в індустрії гостинності тісно переплітаються інженерні, технологічні та комунікаційні аспекти, різні види галузевих спеціалізованих підприємств, які реалізують свій функціонал в залежності від інтересів і смаків. Термін «гостинність» розглянуто вітчизняними і зарубіжними вченими, аналітичний огляд наведено в

статті Е.О. Похомчіковой і в узагальненому вигляді являє собою дружелюбне, дбайливе, персоніфіковане і професійне ставлення до основного суб'єкту індустрії гостинності – споживача послуг. Гостинність пропонує обов'язкову привітність і турботу про гостя, які спираються на традиції, культуру і менталітет мешканців тієї чи іншої країни. Яскравим прикладом є омотенаші (Omotenashi) - японська філософія гостинності, яка представляє собою практику «душевного настрою» і надає пріоритет «екстраординарному» сервісу з урахуванням національних особливостей японців. Основними споживачами індустрії гостинності є туристи, тому забезпечення комфортного перебування і безпечності є основоположними принципами в цій галузі. Ці два правила є ключовими на міжнародному ринку послуг, і, безумовно, підвищують привабливість перебування в країні і збільшують потік туристів. Безпеці в індустрії гостинності присвячені навчальні матеріали та наукові праці. Так, Г.Г. Воронцова і А.В. Воронцова в роботі відзначають терористичні акти, екологічні катастрофи, економічну і політичну нестабільність як основні загрози. Вищезазначені автори розглядають і питання пов'язані з безпекою харчових продуктів і кулінарної продукції, так як одним з важливих елементів індустрії гостинності є організація харчування. Не випадково, найперші згадки про гостинність пов'язані з харчуванням як основного і самостійного виду діяльності. Національна кухня і знайомство з її основними стравами і напоями може скласти одне з найяскравіших вражень від відвідування тієї чи іншої країни і стати «родзинкою» закордонної мандрівки. Це дозволить побачити національний колорит і самобутність країни-відвідування, долучиться до певних смаків і культури харчування, а згодом може стати джерелом інтересу до вибору альтернативи в звичному раціоні і способі споживання харчових продуктів. Загальновідомо, що частиною культури будь-якої країни є культура приготування і споживання харчових продуктів і напоїв, підвищений інтерес до такого сприяв зародженню нового самостійного туристичного напрямку - гастрономічного туризму.

Сьогодні гастрономічні тури - це унікальна можливість ознайомитися з

країною через особливості і традиції кулінарного мистецтва. Як і у всій сфері гостинності, питання рівня безпеки - це головний критерій оцінки і успішності бізнесу будь-якої країни, що приймає гостей. Забезпечення безпеки туристів у відношенні надання послуг з харчування є завданням номер один і в Україні. Ухвалення нових національних проектів як то «Гастрономічна карта України» та Програма розвитку туристичної галузі України до 2025 року направлені на комплексний розвиток туристичної галузі, і одним з напрямків якого є розвиток сімейного відпочинку. Разом з тим, розвиток туризму сімей з дітьми підвищує відповідальність всіх суб'єктів індустрії гостинності щодо забезпечення безпеки харчування, перш за все дітей. За даними П. Хвідберга при аналізі рівня безпеки в індустрії гостинності 75% виявлених проблем були пов'язані з безпекою будівель, 15% - з безпекою водних ресурсів і 10% з безпекою харчових продуктів. 20 туристам у Великобританії, отруєним в 4-зірковому готелі, було виплачено 150000 фунтів стерлінгів. При цьому слід виділити проблеми інформування про наявність алергенів: інформації про алергени на вивісках «шведський стіл» і (або) в меню ресторанів/барів, а також відсутність на підприємствах програм по боротьбі з шкідниками. Крім того, одна з проблем полягає в широкому доступі нових джерел їжі, які є екзотичними для певних територіальних утворень. Продукти з комах, екзотичні плоди, фрукти і овочі, нетрадиційні види рослинних олій, екзотичні види м'яса і риби, ось далеко неповний перелік джерел їжі, який вимагає посилення контролю за безпекою. Так, наприклад, за даними колективу авторів, які досліджували промислових двостулкових молюсків Південного В'єтнаму в контексті оцінки ризиків для здоров'я, встановлено, що ризик отруєння і ризик розвитку ракових захворювань пов'язаний з наявністю в них гексахлорциклогексану (ГХЦГ) і поліхлор біфенілів. До слова, азіатський напрямок, включаючи В'єтнам, дуже популярно серед громадян із країн колишнього радянського табору. Ситуація ж з безпекою харчових продуктів в країнах даного напрямку оцінюється за даними ФАО/ВООЗ наступним чином: приблизно 80% загального тягаря хвороб харчового походження в Азіатському регіоні викликають збудники

діарейних та інших інфекційних захворювань; інша частина обумовлена гельмінтами, хімічними речовинами, токсинами і іншими патогенними факторами. В Тихоокеанському регіоні, наприклад, розподіл причинних факторів зовсім іншого роду: збудники діарейних хвороб викликають близько 15% хвороб, а причиною 50% хвороб, особливо в малих острівних державах, що розвиваються, є трематоди, які містяться в морепродуктах, і інші паразити. Таким чином, актуалізується завдання оцінки і контролю безпеки місцевих продуктів харчування, в тому числі нетрадиційних для туристів для забезпечення безпеки життя і здоров'я громадян за кордоном, відповідальність за виконання якої покладається на уряд країни, що приймає гостей. Проблеми забезпечення безпеки харчування в індустрії гостинності стають все більш актуальними, підкреслює О. В. Пасько, Н. В. Бураковський, Е. А. Анікіна і Е. Н. Анікіна. Ускладнення і подовження харчових ланцюгів не роблять їх доступними для огляду, і ускладнюють здійснення контролю якості та безпеки. У зв'язку з чим, впровадження системи харчової безпеки HACCP на підприємствах сфери гостинності по новому стандарту ISO 22000: 2019 з урахуванням ризиків світової епідеміологічної ситуації є одним із способів зниження гостроти проблеми, підкреслюють автори, яких присвячені питанням впровадження HACCP.

Висновки. Таким чином, відповідальність за безпеку харчових продуктів і їжі, що готується, покладається, перш за все, на всіх учасників виробничо-логістичного ланцюга - «від лану й ферми до ложки і виделки» і вимагає відповідальних дій від операторів, уряду, готельєрів, рестораторів. Це вкрай важливо в індустрії гостинності для підтримки репутації країн щодо продуктів та їжі, які вони виробляють і пропонують споживачам. Різномірні характеристики «харчового ландшафту» є джерелом унікального набору викликів, відповіддю на які може бути тільки процес безперервного вдосконалення і відповідальність не тільки бізнесу, а й споживачів послуг в індустрії гостинності.

ОСОБЛИВОСТІ ВЗАЄМОДІЇ ГРОМАДЯНСЬКОГО СУСПІЛЬСТВА ТА ДЕРЖАВИ, ЯК СУБ'ЄКТІВ ДЕМОКРАТИЧНОГО ПРОЦЕСУ

Грицун Вікторія Віталіївна
аспірантка

Національна академія статистики, обліку та аудиту
м. Київ, Україна

Постановка проблеми. Побудова громадянського суспільства є запорукою становлення демократії в державі, тому ефективна взаємодія інститутів громадянського суспільства з державою дозволяє обмежити державне втручання в соціокультурне життя громадян. На даний час не визначена єдина цілісна концепція взаємодії громадянського суспільства та держави, що мала би за мету довготривалий і позитивний вплив на розвиток демократії. Більшість сучасних дослідників вважають громадянське суспільство необхідною умовою, показником, запорукою дієвості демократії [2, с. 19].

Аналіз останніх наукових досліджень та публікацій. Аналіз особливостей взаємодії громадянського суспільства та держави проведено в публікаціях таких вчених, як М. Бойчук, В. Голубь, В. Грабовський, О. Зарічний, В. Ладиченко, Н. Липовська, А. Матійчук, Н. Мельник, М. Месюк.

Мета дослідження – аналіз особливості взаємодії громадянського суспільства та держави, як суб'єктів демократичного процесу.

Виклад основного матеріалу. Світовий досвід свідчить, що саме демократична політична система створює найкращі умови для функціонування інститутів громадянського суспільства та представлення їх інтересів на рівні держави. І хоча демократія допускає конфлікти між державою та громадянським суспільством, але вони не є визначальною парадигмою у взаємодії цих двох суб'єктів.

Аналіз наукової літератури дозволяє нам виділити такі особливості взаємодії громадянського суспільства та держави, як суб'єктів демократичного

процесу. По-перше, інтегративний характер громадянського суспільства сприяє зменшенню індивідуалізму і формує колективні цінності. Здатність служити загальному благу сприяє формуванню високого потенціалу громадянського суспільства. Через наближеність до щоденного життя громадян і значний комунікативний потенціал інститути громадянського суспільства розвивають здатність громадян аналізувати та інтерпретувати власну поведінку і поведінку інших, адекватно оцінювати навколишні суспільно-політичні явища, що в цілому підвищує рівень рефлексивності суспільства. Осередки громадської активності також сприяють зростанню політичної свідомості громадян, формуванню нових політичних лідерів.

По-друге, інститути громадянського суспільства дозволяють в інтересах громадян суттєво впливати на функціонування демократичної держави і суттєво послабити інституційний розкол держави і суспільства, зменшити рівень необґрунтованої суспільної незадоволеності. Інститути громадянського суспільства є осередками дискусій щодо актуальних питань державної політики та доносять їх результати до суб'єктів прийняття рішень. Таким чином вони надають громадянам можливість впливу на державну політику. Крім того, організовуючий потенціал інститутів громадянського суспільства сприяє вирішенню ряду питань спільнотами громадян самотійно, без втручання державних інститутів [1, с. 117].

Держава як суб'єкт взаємодії з громадянським суспільством в контексті розвитку та зміцнення демократії повинна мати такий ряд важливих властивостей. Зокрема, вона має бути не менш сильною, ніж розвинене громадянське суспільство. Йдеться про ефективний управлінський механізм, здатний забезпечити верховенство закону, боротьбу з корупцією, недопущення військових конфліктів. Управлінський апарат повинен мати ефективні інструменти для вироблення життєздатної політики, спрямованої на загальне благо суспільства. Крім того, саме держава повинна створити правові умови для розвитку громадянського суспільства.

Особливістю «наближеної» до громадян державою є справедливість і чітка та прозора процедура прийняття рішень. Адже громадяни більше схильні погоджуватися з рішенням державного органу, якщо умови, в яких вони ухвалювалися, вважаються справедливими. Увага та справедливість з боку держави, навіть у випадку негативного рішення, сприяє позитивному самоутвердженню громадянина, який відчуває певний «статус» в очах влади.

«Наближеність» до громадянського суспільства, постійний діалог з його інститутами сприяє утворенню легітимності держави, зменшує спротив з боку суспільства і надає можливість реалізації обраної стратегії державного управління. Але неготовність держави до діалогу, пошуків компромісних шляхів врахування інтересів інститутів громадянського суспільства стимулює розвиток їх негативних сторін, підвищує рівень агресивного тиску на державну політику, що підриває її легітимність. Таким чином справедливим є парадокс, що демократичне громадянське суспільство потребує демократичної держави, а міцне громадянське суспільство – міцної й небайдужої держави [3, с. 89].

Таким чином, громадянське суспільство та держава мають значний взаємний потенціал впливу на демократичний процес, а більш продуктивним є акцент уваги на позитивний вплив громадянського суспільства на розвиток та зміцнення демократії, ніж на його «негативних» функціях в контексті боротьби з політичним режимом.

Висновки. Громадянське суспільство позитивно впливає на загальний розвиток суспільства (підвищуючи рівень рефлексивності, сприяючи зростанню політичної свідомості громадян) і на функціонування демократичної держави (доносять вимоги членів суспільства до держави, сприяють вирішенню ряду проблемних питань без державного втручання). Запорука успішного функціонування демократії та подолання можливого негативного впливу на неї громадянського суспільства полягає, насамперед, у характері держави, її здатності бути одночасно сильною та «наближеною» до громадянського суспільства в цілому та громадян, зокрема.

Література

Андрійчук Т. Громадянське суспільство і держава як суб'єкти демократичного процесу // *Політичний менеджмент*. 2013. № 59. С. 116–124.

Ладиченко В. Проблеми взаємодії держави і громадянського суспільства / В. Ладиченко // *Публічне право*. 2016. № 4 (24). С. 18–25.

Месюк М. П. Взаємодія інститутів влади та громадянського суспільства в Україні в контексті євро інтеграційних процесів / М. П. Месюк // *Інвестиції: практика та досвід*. 2018. № 8. С. 87–93.

ДО ШЛЯХІВ ЕКОМОДЕРНІЗАЦІЇ. "ОЗЕЛЕНЕННЯ" МЕТАЛУРГІЙНИХ ПІДПРИЄМСТВ

Драчук Юрій Захарович,

д. е. н., професор,

Інститут економіки промисловості НАН України, Київ

Сталінська Олена Вікторівна,

д. е. н., проф.,

Прикарпатський Національний університет імені В. Стефаніка,

м. Івано-Франківськ, Україна

Вступ. Однією з найгостріших екологічних проблем, що стоять перед людством, є глобальна зміна клімату. За прогнозами провідних міжнародних наукових центрів з дослідження клімату, протягом наступного століття температура підвищиться на 2-5 градусів за Цельсієм. Це може спричинити серйозні кліматичні зміни і різні екосистеми опиняться під загрозою зникнення. Тому виникає потреба в розробленні та реалізації плану заходів з адаптації до зміни клімату, тобто пристосування у природних чи людських системах щодо відповіді на фактичні або очікувані кліматичні впливи або їхні наслідки. Основною причиною зміни клімату є використання викопного палива та неефективне споживання енергії, що виробляється. Парникові гази, що утворюються внаслідок діяльності людини, викликають посилення парникового ефекту. Цьому сприяють надмірна кількість газів, які утворюються в результаті діяльності ТЕЦ, транспорту, сільського господарства, промисловості, лісові пожежі. Україна знаходиться серед першої двадцятки країн світу, які найбільше викидають парникових газів в атмосферу. Певні зобов'язання з боку нашої держави в цьому питанні передбачено в Кіотському протоколі, який підписано Україною в березні 1999 року.

«Боротьба із зміною клімату на планеті вже давно стала найважливішим питанням у більшості розвинених країн. Проблема глобального потепління, спричиненого викидами діоксиду вуглецю (CO₂), знайшла своє відображення ще у 2015 році, коли 196 країн приєдналися до консенсусного документа

"Паризька угода", що впроваджує різні заходи із зменшення викидів CO₂ з 2020 року. Україна разом з усім цивілізованим світом узяла на себе зобов'язання до 2030 року скоротити рівень викидів парникових газів на 40% порівняно з 1990 роком. Однак великий шлях декарбонізації країни тільки починається. Серед лідерів з викидів CO₂ в Україні - великі металургійні заводи і теплові електростанції. Навколишнє середовище в Україні активно забруднюють ММК ім. Ілліча, "АрселорМіттал Кривий Ріг", "Азовсталь" та численні ТЕС ДТЕК – Бурштинська, Курахівська, Запорізька, Ладижинська» [1].

Ціль роботи. Визначення напрямів зменшення викидів вуглецю CO₂ металургійними підприємствами, напрямів модернізації виробництва до європейського рівня, підвищення ефективності роботи, скорочення впливу на навколишнє середовище.

Матеріали та методи. Аналітичні літературні дослідження, матеріали обговорення проблем клімату на громадських Заходах, директивні матеріали України та Європейського Союзу, світовий досвід екомодернізації, Концепція «зеленого» енергетичного переходу України до 2050 року.

Результати та обговорення. Глобальне потепління постало потужним викликом в останні десятиліття перед світовою економікою, де головним драйвером у зменшенні впливу промисловості на природу став Євросоюз, який стимулює інші розвинені країни щодо впровадження інструментів, що роблять промисловість більш екологічно чистою. На першому етапі інструментом була "Паризька угода" по зменшенню викидів вуглецю в енергетиці. В наступному у 2019 році в ЄС затверджено нову масштабну програму European Green Deal щодо трансформації економіки до 2050 року. Ця масштабна програма передбачає повну відмову від використання викопних видів палива та витіснення з економіки галузей, що створюють шкідливі викиди. Для України це важливо, тому що Україна має тісну економічну співпрацю з країнами ЄС у багатьох галузях, і активно підтримує всі екологічні ініціативи, у тому числі European Green Deal. Більше того, ЄС бачить Україну як одного із стратегічних партнерів у виробництві водню – екологічно чистого енергоносія, який може

стати повноцінною заміною природного газу [1]. До такої ініціативи приєдналася ряд інших країн – Китай, Японія, Південна Корея, Південна Африка, Канада, згідно з чим сформований клуб із 127 держав з умовною назвою "Кліматична нейтральність", які розглядають введення або вже схвалили нульові цільові показники. Одним із стимулів зменшення шкідливих викидів у країнах ЄС діють високі податки на викиди вуглецю, де у середньому цей показник становить 30 євро за тонну. В окремих країнах ставка такого податку дуже висока: так, у Швеції – 140 євро за тонну, у Швейцарії – 87 євро за тонну. Важка промисловість стоїть перед жорсткою умовою: платити високі податки за викиди вуглецю або модернізувати виробництво. В країнах ЄС це відбувається. Наприклад, в одній з найбільш брудних галузей – металургії – викиди CO₂ становлять у середньому 1 300 кг на тонну сталі. З 1960 року вони скоротилися вдвічі, а до 2050 року ЄС планує знизити обсяг викидів до 80-320 кг за тонну [1]. Цей перехід потребуватиме значних інвестицій, які можуть бути виділені європейським промисловцям через різні механізми пільгових кредитів, грантів та прямих субсидій.

Значне використання природних ресурсів в господарстві країни і дуже великий рівень відходів виробництва призводять до значного накопичення промислових відходів, що потребує невідкладного їх поділу на категорії ресурсних цінних та небезпечних відходів. В свою чергу ці промислові відходи потребують знешкодження або проведення додаткової, більш затратної нейтралізації та послідуючого остаточного розміщення або використання. Сьогодні завданням є узгодження класифікації відходів з європейською, розроблення плану управління відходами на підприємстві і запровадження принципу розширеної відповідальності виробника. Обмін досвідом між суб'єктами господарювання дуже цінний, як підкреслюється президентом Професійної асоціації екологів України (ПАЕУ) [2].

«На сьогоднішній день триває робота над законопроектом №22071-Д – Закон України про управління відходами, який відноситься до рамкового та імплементує європейську директиву. Він стане серйозним базисом для того,

щоб розробляти секторальні законопроекти та опрацьовувати їх в Раді. Також важливими моментами будуть впровадження ініціатив, які дозволять збільшити податки на розміщення відходів видобувної галузі; законодавче закріплення за підприємствами обов'язку розроблення планів управління відходами видобувної галузі та запровадження економічних інструментів чи так званих гарантій для подальшого поводження з місцями видалення відходів. Також триває робота над національним законопроектом, над яким допомагають працювати експерти ПАЕУ», - з відома представників Міністерства захисту довкілля та природних ресурсів України.

Україна налаштована просувати «зелений» глобальний порядок денний. У цьому питанні Україна хоче бути лідером серед країн Східного партнерства та адвокатом регіону на різноманітних міжнародних майданчиках, зокрема конференції ООН по змінам клімату (COP26) або інших форматах на рівні країн Великої сімки, як це підкреслено віце-прем'єр-міністром з питань європейської та євроатлантичної інтеграції України Ольгою Стефанішиною під час конференції «Дискусія з послами: декарбонізація, COP26, «зелена» економіка» [3], де «Зелена трансформація та зелена економіка стали загальносвітовими трендами. Україна також має значні кліматичні амбіції і долучається до реалізації міжнародних політик у цьому напрямі. Сьогодні кліматичну активність демонструють США, велика системна політика у вигляді Європейського зеленого курсу запроваджується на рівні ЄС, навіть НАТО визначає зміну клімату одним з важливих питань екологічної безпеки, відзначено там же [3], що Україна задекларувала мету синхронізувати свої політики з Європейським зеленим курсом. Це буде реалізовуватися через кліматичні зобов'язання в рамках Паризької кліматичної угоди, зелену трансформацію економіки, енергоефективність, справедливу трансформацію вугільних регіонів. За словами Віце-прем'єр-міністра, досягнення кліматичних амбіцій потребує синхронізації енергетичної, екологічної, економічної та інфраструктурної політик. Акцентовано увагу на необхідності додаткових фінансових інструментів, які допоможуть Україні досягти кліматичних

перетворень більш швидко, при спроможностях української економіки. Віцепрем'єр-міністром зазначено, «необхідно створити міжнародний фонд «зеленої» трансформації для України, який прискорюватиме екологічні процеси в нашій країні через стимулювання бізнесу та надання йому доступу до відповідних фінансових ресурсів».

Питанням екомодернізації присвячено ряд Заходів, що проводяться за ініціативою громадськості для України. Приклад тому- Круглий стіл –Захід «Кращі світові практики «зеленого» відновлення в часи пандемії COVID-19: можливості для України (координатор Anastasiia Melnykova), що проведений в липні 2021 року [4]. На Заході висвітлено кращі світові практики політики та заходи з декарбонізації, визначено прогалини в політиках України протягом другого кварталу 2021 року у порівнянні з порядком денним Європейського зеленого курсу та іншими політиками країн світу, а також надано рекомендації щодо застосування таких практик в Україні. Основний наголос зроблено на найкращих практиках, які були запроваджені у країнах світу у відповідь на наслідки та виклики, що пов'язані з пандемією COVID-19. Проведення Заходу стало можливим завдяки фінансовій підтримці Уряду Великої Британії в рамках проекту «Просування “зеленого” відновлення як способу подолання кризи в Україні», який виконує ГО “ДІКСІ ГРУП”.

Кращі світові практики декарбонізації та «зеленого» відновлення. Кейси для України: декарбонізація металургійного сектору в Україні, фінансування зеленого відновлення в Україні, де створено НацФонд інвестицій України; НБУ рухається в напрямку «зеленого» та сталого фінансування; МінРегіон виділив кошти для пілотного проекту трансформації вугільних регіонів. В Європейському Союзі створено Фонд справедливого переходу; фінансування проектів у вугільних регіонах. Приклади по окремих країнах: Данія (Три пакети підтримки економічного відновлення, де пріоритетами є стала електроенергія для медицини, захист фермерів від зміни клімату, сталі технології в агросекторі); Польща (найбільша частка інвестицій виділена на «зелені» технології для відновлення від COVID-19).

Формування Концепції «зеленого» енергетичного переходу України до 2050 року зумовлено суттєвою трансформацією підходів до розвитку енергетики в світі у контексті нового "зеленого" енергетичного переходу з особливою увагою до проблем боротьби зі зміною клімату та сталого розвитку економіки. Підписання Паризької угоди у 2015 році окреслило нові міжнародні зобов'язання держав в контексті посилення кліматичної політики. Ці зміни мають безпосередній вплив на країни-партнерів України, зокрема держав-членів Європейського Союзу, де наразі відбувається формування оновленої спільної кліматичної та енергетичної політики [5].

Деякі проблемні питання розвитку економічної науки та господарської практики сьогодні потребують нового осмислення й трактування з урахуванням розвитку сучасних економічної та фінансової наук, поглядів відомих українських і зарубіжних учених. Це стосується питань професіоналізації економічної науки та її історії, питань рівноважного й нерівноважного характеру економічного розвитку, новаторських трактувань підприємця й підприємництва, нових комбінацій у економічному розвитку. В сучасних мовах господарювання необхідно зупинитися на інноваційних рішеннях стосовно використання шлакових відходів металургійної промисловості України. Шлакові відходи розглядаються як найбільш технічно та економічно вигідні альтернативні матеріали для використання в будівельно-ремонтних роботах. Поступове скорочення накопичення відходів металургійної промисловості, розширення можливостей утилізації, знешкодження, екологічно-безпечне їх видалення для повторного використання у дорожньому будівництві сприятиме підвищенню рівня екологічної безпеки – звільненню земельних площ і заміні природних матеріалів альтернативним.

Проблема використання відходів металургії може бути вирішена шляхом створення циркулярної економіки, що забезпечує максимально повну і комерційно вигідну переробку доменних шлаків з метою зміни на краще екологічної та економічної ситуації в країні, для чого необхідна національна галузь переробки металургійних, зокрема, доменних шлаків.

Висновки. Для реалізації Промислової стратегії для циркулярної економіки необхідно відмовитись від самого поняття “відходи” як такого. Відходів не існує, існують непридатні до вжитку товарно-матеріальні цінності та сировина, ще не залучені у виробництво. Для них необхідно розробити технології 100 % повторного використання. При цьому Україна може не тільки виконати це завдання, а й стати одним із європейських лідерів циркулярної економіки, експортуючи не сировину, а технології і обладнання.

Зелена трансформація та зелена економіка стають загальносвітовими трендами. Україна долучається до реалізації міжнародних політик у цьому напрямі. Сьогодні велика системна політика у вигляді Європейського зеленого курсу запроваджується на рівні ЄС

Перелік посилань:

1. "Еко промисловість" — спецпроект "Економічної Правди" за підтримки компанії "Інтерпайп Сталі". 16 грудня 2020.

2. Комплексний підхід до управління промисловими відходами – мета взаємодії всіх учасників II Щорічного бізнес-форуму з промислової екології. «Екомодернізація-2021: Кращі практичні рішення» стосовно питань ефективного управління промисловими відходами та аспектам якісної взаємодії у вирішенні проблем сфери між всіма суб'єктами. <https://ecolog-ua.com/news/kompleksnyy-pidhid-do-upravlinnya-promyslovymy-vidhodamy-meta-vzayemodiyi-vsih-uchasnykiv-ii>

3. Ольга Стефанішина: «Зелена трансформація» дозволить розкрити економічний потенціал України. ЄВРОІНТЕГРАЦІЙНИЙ ПОРТАЛ.- 09.04.2021.- <https://eu-ua.kmu.gov.ua/node/3958>

4. Круглий стіл «Кращі світові практики декарбонізації та «зеленого» відновлення: кейси для України». Липень 2021.

5. Концепція «зеленого» енергетичного переходу України до 2050 року, Міністерство енергетики та захисту довкілля.- <https://www.ntseu.net.ua/stories/547-concept-2050>

МЕТОД НЕЧІТКОГО МОДЕЛЮВАННЯ ЛЮДСЬКИХ РЕСУРСІВ В УМОВАХ ЦИФРОВОЇ ЕКОНОМІКИ

Іванов Сергій Миколайович,

к. е. н., доцент

Запорізький національний університет

м. Запоріжжя, Україна

Вступ. Сьогодні бізнес змушений вирішувати цілий спектр складних і унікальних завдань. Для вирішення задачі оцінювання ефективності розвитку економічних суб'єктів в умовах цифрової економіки коли віртуальний ринок (глобальним) поєднується з фізичним світом за допомогою інформаційних технологій використовуються інтелектуальні технології (хмарних технологій, великих даних, штучних нейронних мереж та нечітких наборів, обміну даними та інші). Ці технології складають основу цифрової економіки.

Тому для успішного розвитку держав, регіонів, підприємств в умовах цифрової економіки є оцінка потенційної ефективності людських ресурсів (HR) і можливості застосовувати сучасні технології.

Слід зазначити, що цифрова економіка також використовує інтелектуальну обробку даних, штучні нейронні системи, Інтернет технології, хмарні рішення, а також обробка та видобуток великого обсягу даних.

Відповідно до застосування підходів та технологій використання цифрової економіки, їх можна розділити на такі напрямки: Велике зберігання даних, обмін даними та використання штучних нейронних мереж та нечітких множин. Що стосується використання Великих Даних, то насамперед можна виділити хмарні технології Amazon Web Services (AWS), Google Cloud Platform, хмарну платформу Microsoft Azure та інші. Ці рішення вплинули на формування концепцій хмарних обчислювань.

Перший напрямок визначається рівнем застосування хмарних обчислень. Високі інформаційні технології охоплюють світ і замінюють класичні методи аналізу процесами HR. В даний час використовуються програми роботи, які

пропонують працівникам підприємства пройти експрес-тести чи навчання. За допомогою таких систем підвищуєте не тільки рівень і якість вибору персоналу, а і його навчання.

Другим напрямом в управлінні HR є проактивне його управління. Сучасне розуміння принципів проактивного управління базується на вирішенні задач прогнозування з подальшим методам активного управління підприємства. В вирішенні цієї задачі використовуються програми роботи, які на підставі експрес-тестів дають можливість спрогнозувати ефективність роботи працівника на підприємстві. За допомогою таких систем підвищується не тільки рівень і якість підбору персоналу, а і його якість роботи.

Наступний напрям застосування основане на застосуванні інтелектуального аналізу HR з використанням історичних шарів даних.

Цей аналіз та оцінка HR дозволяє спрогнозувати та зробити вибір працівників, здатних вирішувати сучасні задачі. Зараз на ринок праці виходять нові спеціалісти віком до 25 років, які мають абсолютно різні знання, інтереси та принципово різні уявлення про сучасну роботу. Молоді спеціалісти здатні швидко приймати управлінські рішення та просувати нові проекти, тим самим підвищуючи рівень роботи на підприємстві.

Слід також зазначити, що протягом тривалого часу управління персоналом було зосереджено на стандартизації та універсальності. Однак сьогодні цей підхід поступово змінюється. Цей підхід замінюється методами управління персоналом, орієнтованими на максимальне використання інтелектуального капіталу працівників. Це стимулюється одночасним задоволенням індивідуальних потреб, бажань та можливостей співробітників та їх синхронізацією із завданнями підприємства.

Сучасні кадрові спеціалісти починають більш пильно стежити за розвитком співробітників у регіоні та на підприємстві, що дозволяє ефективно управляти кар'єрним зростанням, яке можна коригувати з урахуванням пропозицій самих працівників.

Управління людськими ресурсами як стратегічне управління людськими ресурсами сьогодні розглядається як таке, що виходить за рамки таких завдань управління, як мотивація, рівень оплати праці. Натомість менеджери повинні розглядати управління людськими ресурсами як процес, що сприяє успіху підприємства.

Проведений аналітичний огляд показав, що недостатньо уваги приділяється побудові методів моделювання HR в умовах цифрової економіки.

Мета роботи. Метою роботи є побудова метод управління, аналізу та оцінки ефективності людських ресурсів, що дає можливість вирішувати задачу проактивного управління суб'єкта господарської діяльності.

Матеріали и методи. Метод нечіткого моделювання людських ресурсів в умовах цифрової економіки полягає в ефективному вилученні та аналізі існуючого масиву даних співробітників з подальшим управлінням персоналом за допомогою хмарних рішень. Це дозволить швидко впровадити нову систему управління персоналом, отримати новий рівень доступності та збільшити її мобільність.

Отримані в результаті показники ефективності роботи персоналу на підприємстві можуть бути представлені у вигляді багатовимірних структур, де кожен вимір представлений відповідними показниками системи управління підприємством.

Побудований метод моделювання людських ресурсів в умовах цифрової економіки представлено на рис. 1.

Побудований метод нечіткого моделювання людських ресурсів в умовах цифрової економіки включає чотири етапи.

Перший етап вирішує проблему вибору аналізованих показників. Для цього визначається безліч оцінок: це узагальнений показник відповідності роботі, що характеризує ступінь відповідності кваліфікації та досвіду роботи на посаді, рівня відповідальності, а також якість виконання поточної роботи та обов'язків, узагальнений показник працьовитості, що характеризує ефективність виконання завдань (складність, якість, своєчасність), амбітність,

єдиний показник характеристик особистості, якість лідера, показник характеристик особистості, рівень ставлення до колективу, єдиний показник характеристик особистості.



Рис. 1. Метод моделювання людських ресурсів в умовах цифрової економіки

На *другому етапі* визначається початкова інформація, яка необхідна для розрахунку показників на основі експертних оцінок, аналітичних показників (наприклад, досвіду роботи, якості виконаної роботи та інших).

На другому етапі застосовано вісім процедур, які дозволяють:

Перша (I) процедура дозволяє оцінити нормативне або середнє значення виконання службових обов'язків працівниками.

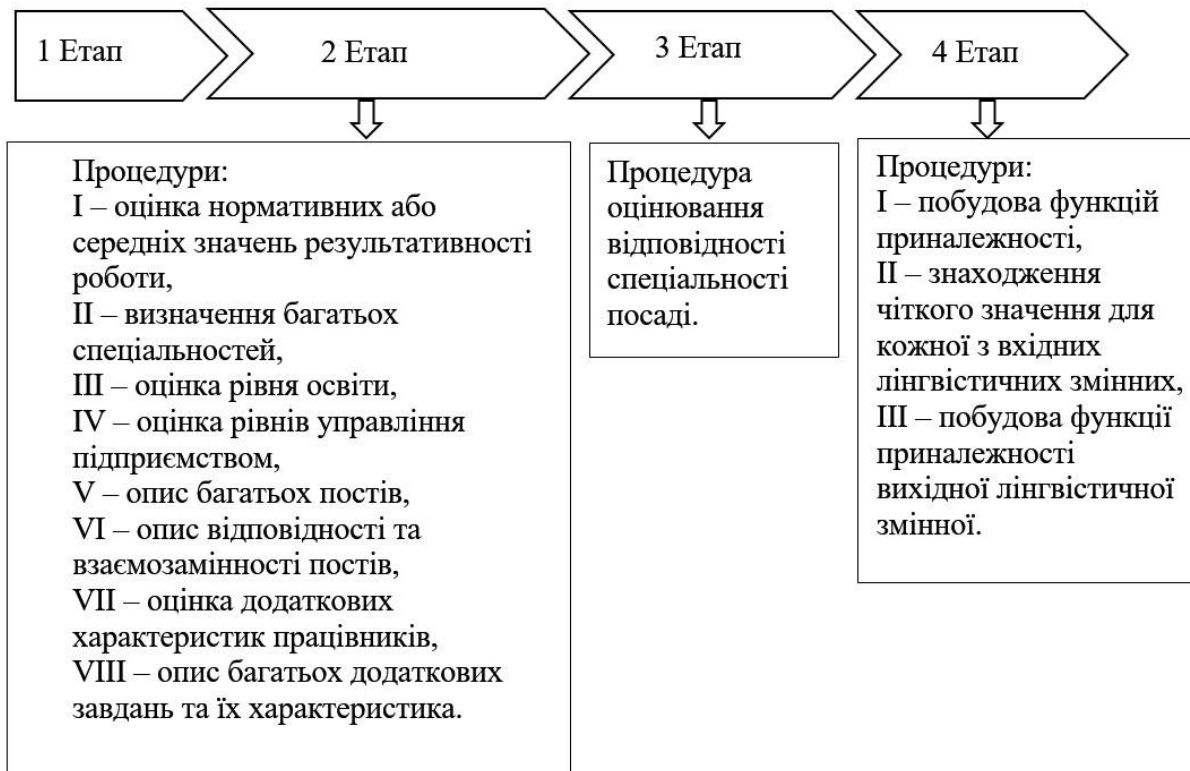
Друга (II) процедура спрямована на визначення багатьох спеціальностей (економіст, програміст, будівельник та інші).

Третя (III) процедура дозволяє оцінити рівень освіти (середня, бакалаврська, магістерська та інші).

Четверта (IV) процедура спрямована на оцінку рівня управління підприємством (вищий, середній та нижчий рівень).

П'ята (V) процедура вирішує проблему опису робіт багатьох позицій на підприємстві.

Шоста (VI) процедура вирішує завдання опису листування та взаємозамінності завдань.

Сьома (VII) процедура спрямована на оцінку додаткових характеристик працівників, а саме посада, яку займає працівник, багато посад, на яких раніше працював працівник і досвід роботи в них, вектор характеристик досвіду роботи на попередніх посадах, стаж роботи (кількість років) на посаді, цінність, відображає освіту, отриману i -м співробітником, спеціальність, рівень освіти, рік отримання кваліфікаційного документа (сертифікат, диплом та інші), кількість посад, які раніше займав i -й працівник, кількість спеціальностей, за якими працівник здобув освіту i -го працівника.

Восьма (VIII) процедура дозволяє описати багато додаткових завдань та їх характеристику на підприємстві: значення початку і кінця завдань, визначає термін виконання завдання в одиницях вимірювання робочого часу (наприклад, робочі дні, години та інші), значення часу, визначає критичний термін виконання завдання, після чого завдання або скасовується, або передається іншому виконавцю, рівень складності завдання, кількість завдань.

На *третьому* етапі проводиться оцінки відповідності спеціальності посади.

На *четвертому* етапі виконується процедура побудови функцій належності на основі теорії нечітких множин.

Результати та обговорення. Результатами роботи запропонованого методу є процес оцінювання нечітких значень заснований на нечіткій системі висновку, яка дозволяє конвертувати експертні оцінки в нечіткі значення. У системі нечітких висновків застосовується процедура пошуку чіткого значення для кожної з вхідних лінгвістичних змінних. Накопичення нечіткого висновку

представляє собою процес пошуку функції приналежності для кожної з вихідних лінгвістичних змінних набору.

Висновки. Таким чином, запропоновано метод нечіткого моделювання людських ресурсів, що дає можливість вирішувати задачу проактивного управління в умовах цифрової економіки. Розроблений метод включає чотири етапи. На першому етапі вирішується проблема вибору аналізованих показників. На другому етапі виконується вісім процедур для вирішення наступних завдань. Ця процедура дозволяє отримати оцінку стандартних або середніх значень продуктивності праці, визначити різноманітні спеціальності, оцінити рівень освіти, оцінити рівні управління підприємством, описати багато посадових обов'язків, визначити відповідність та взаємозамінність роботи, для оцінки додаткових характеристик працівників. На третьому етапі проводиться процедура оцінки відповідності спеціальності займаній посаді. На четвертому етапі виконується процедура побудови функцій належності на основі теорії нечітких множин.

Перспективи застосування методу та процедур нечіткого моделювання в управлінні людськими ресурсами полягають у розширенні підходів та використанні моделей хмарних обчислень та Big Data.

ОСОБЛИВОСТІ ПЛАНУВАННЯ РЕКЛАМНОЇ ДІЯЛЬНОСТІ НА ГОТЕЛЬНО-РЕСТОРАННИХ ПІДПРИЄМСТВАХ

Люта Дарина Анатоліївна

викладач

Запорізький національний університет

м. Запоріжжя, Україна

Вступ. Характер рекламної діяльності в готельно-ресторанному бізнесі значною мірою визначається етапом життєвого циклу, на якому знаходиться рекламований продукт. Серед інших важливих факторів, які впливають на планування реклами – конкуренція на ринку, законодавче регулювання рекламної діяльності, тип продукту, особливості цільової аудиторії тощо.

Мета роботи – визначення основних особливостей рекламної діяльності на готельно-ресторанних підприємствах.

Матеріали та методи. Аналіз та обґрунтування сучасної наукової літератури щодо особливостей рекламної діяльності на готельно-ресторанних підприємствах. Аналіз методів та результатів досліджень в сфері обслуговування.

Результати та обговорення. Процес планування рекламної діяльності підприємств готельно-ресторанного сервісу може бути представлений як послідовність семи етапів [2]:

1. Етап 1. Ідентифікація цільового ринку.
2. Етап 2. Визначення цілей реклами.
3. Етап 3. Складання бюджету реклами.
4. Етап 4. Розробка рекламного звернення.
5. Етап 5. Вибір рекламних засобів.
6. Етап 6. Складання графіку виходу реклами.
7. Етап 7. Оцінювання ефективності реклами.

Оцінювання досягнень комунікативних цілей реклами отримують до початку рекламної кампанії та після запуску реклами.

Серед методів, які використовуються для оцінювання ефективності реклами в готельно-ресторанному бізнесі слід виділити:

- пряме оцінювання з використанням вербальної шкали;
- портфельний тест (інтерв'ю, яке проводиться після організованого показу реклами);
- лабораторний тест, під час проведення якого, використовуються різні прилади для визначення емоцій та уваги споживача [1].

Під час попереднього тестування аналізуються відповіді на наступні питання:

- наскільки ефективно рекламне звернення приваблює увагу цільової аудиторії;
- наскільки повно повідомляється про споживчі характеристики товару;
- наскільки чітко викладені аргументи;
- наскільки виразні художні засоби тощо [1].

Висновки. Таким чином, інтереси готельного підприємства полягають в тому, щоб перетворити потенційних споживачів у реальних, для чого потрібно їх проінформувати, сформувані думку або зламати існуючий стереотип. В будь-якому випадку реклама повинна активувати споживача, визвати у нього відповідну реакцію, спонукати його до дії. Використання реклами підвищує престиж готелю чи ресторану, дозволяє встановити зворотній зв'язок: реклама послуг – реклама підприємства. Реклама тісно пов'язана з іміджем готельного чи ресторанного підприємства. Якщо воно має власний унікальний імідж серед споживачів, тоді й реклама працює набагато ефективніше.

СПИСОК ВИКОРИСТАНИХ ДЖЕРЕЛ

1. Миронов Ю.Б., Крамар Р.М. Основи рекламної діяльності: навч. посіб. Дрогобич: Посвіт, 2007. 108 с.
2. Шпирня О.В. Використання інформаційних технологій в маркетингу готельного підприємства. Науковий вісник Південного інституту менеджменту. 2019. № 2. С. 115-118.

ЗАСТОСУВАННЯ КОМУНІКАТИВНОГО МЕНЕДЖМЕНТУ В ТУРИСТИЧНІЙ СФЕРІ

Маковецька Наталія Валеріївна

д. п. н., професор

Сидорук Анна Вікторівна

к. п. н., доцент

кафедра туризму та готельно-ресторанної справи
Запорізький національний університет

Вступ./Introduction. Багатогранність та неабияка значущість для суспільства актуалізує всебічне дослідження аспектів туризму. Безперечно туризм став однією із невід'ємних складових життєдіяльності людей у багатьох країнах світу, є одним із найперспективніших напрямів соціально-економічної діяльності в них. Варто також зазначити, що туристична діяльність ввійшла до найбільш експортних галузей світу і визначається як одна з рентабельних галузей світової економіки. Відтак, на тлі вищевикладеного, менеджмент туристичної сфери набуває особливого значення.

Мета роботи./Aim. Висвітлити особливості застосування комунікативного менеджменту в галузі туризму.

Матеріали і методи./Materials and methods. Провідними методами дослідження було вивчення результатів наукових досліджень з проблеми, їх аналіз та узагальнення.

Результати та обговорення./Results and discussion. Не викликає сумніву, що успішне функціонування окремих організацій туристичної діяльності і всієї туристичної сфери загалом залежить від зв'язків між окремими внутрішніми змінними, прямого і зворотного впливу ситуаційних факторів зовнішнього середовища. Все це неможливо без відповідних інформаційних потоків, що забезпечують обмін інформацією і розглядаються як процес, ефективне управління яким забезпечує цілісність туристичного підприємства, його конкурентоспроможність на ринку туристичних послуг,

чіткість формулювання цілей та узгодженість дій щодо їх досягнення. Реалізація функцій комунікативного менеджменту забезпечує успішність цих процесів.

Насамперед розглянемо наукові підходи до тлумачення цього поняття.

За Т. М. Бурмакою, К. О. Великих, сутність комунікативного менеджменту, як чинника підвищення ефективності управління економічними системами, визначає його місію, а саме: формування і реалізація стратегії приросту цінності людини як суб'єкта господарювання через збільшення всіх видів капіталу економічної системи. На думку вчених, комунікативний менеджмент використовує такі технології та інструменти:

- 1) зв'язки з громадськістю (public relations);
- 2) зв'язки з акціонерами, інвесторами і партнерами (investor relations);
- 3) брендінг;
- 4) формування іміджу й управління репутацією;
- 5) зв'язки із засобами масової інформації (media relations);
- 6) програму просування (promotion plan) [1].

Т. М. Бурмака, К. О. Великих дійшли висновку, що специфіка комунікативного менеджменту відображена у низці таких спеціалізованих функцій:

1) інтегруючої, що зумовлена використанням нових управлінських, маркетингових та інформаційних технологій, інноваційною активністю і творчістю;

2) інформаційної, що характеризується знанням закономірностей інформаційного обміну, який здійснюється для досягнення певної практичної мети, розв'язання певної проблеми;

3) контактовстановлюючої, від реалізації якої залежить успіх комунікативного задуму, тому передючається досконале знання цільової аудиторії;

4) самопрезентації, що реалізується у процесі створення іміджу, репутації, які, в свою чергу, можуть і не відповідати статусу і комунікативній ролі;

5) ритуальної, використання якої простежується в методах роботи з персоналом (корпоративні святкування, нагородження, вшановування з приводу тощо), а також здійснюється у ході офіційних церемоній;

б) освітньої, що передбачає дослідження комунікативних навичок цільових аудиторій, реалізацію на практиці нових ідей, поширення досягнень у галузі сучасної комунікації [1].

Отже, комунікативний менеджмент – це самостійний вид спеціального менеджменту, що здійснює пізнання і використання закономірностей обміну інформацією, знаннями та інтелектуальною власністю в процесі формування і розвитку економічних систем [1].

Основою комунікативного менеджменту є комунікація. Схарактеризуємо докладніше це поняття.

Аналіз результатів наукових досліджень засвідчив, що сутністю процесу комунікації є обмін інформацією між сторонами, що спілкуються. В ході спілкування комунікантів інформація рухається від одного до іншого, вона формується, уточняється з урахуванням орієнтування на партнера по спілкуванню. Крім того, у процесі обміну інформацією відбувається комунікативний вплив на поведінку партнера, але простежується він лише тоді, коли адресант, який спрямовує інформацію, і адресат, який її приймає, володіють єдиною або подібною системою кодування і декодування повідомлень. Вчені зазначають, що комунікативні процеси завжди мають за мету вплив на партнера. Цей вплив може бути як спрямованим, що здійснюється за допомогою таких механізмів, як навіювання і переконання (наприклад, промова політика), так і неспрямованим, що здійснюється за допомогою таких механізмів, як зараження і наслідування (широко застосовується в рекламі) [2].

Звертаючись до комунікативного менеджменту саме в туристичній сфері слід зазначити, що сформувавши ефективний вербальний комунікаційний процес дозволяє конструювання власної його моделі з урахуванням специфічності конкретної ситуації на конкретному туристичному підприємстві. Підґрунтям

цього процесу є модель, що враховує такі базові елементи процесу обміну інформацією:

- особа, що генерує ідею або збирає і передає інформацію, - адресант;
- повідомлення – інформація, що закодована за допомогою письмових чи усних знаків;
- канал, засіб передачі інформації;
- особа, якій ця інформація призначена та яка її інтерпретує, - адресат;
- шуми - те, що змінює зміст повідомлення або його сприйняття і часто є комунікаційним бар'єром у міжособистісному спілкуванні (наприклад, це перешкоди, пов'язані зі змістом повідомлення; формою спілкування; засобами спілкування; організацією повідомлення тощо).

Невербальні комунікаційні процеси пов'язують із посиленням, підкресленням окремих складників повідомлення або всієї інформації за допомогою інтонації, жестів, погляду, загального стану людей, які беруть участь у спілкуванні. Так, згідно з даними наукових джерел, 55 % повідомлення сприймається за допомогою виразу обличчя, пози, жестів; 38 % - інтонації і модуляції голосу; лише 7 % змістового навантаження передають слова.

У ході спілкування в туристичній сфері як з клієнтами, так і партнерами особливого значення набувають національні особливості таких невербальних бар'єрів. Зокрема це стосується врахування зонального простору спілкування. Так, інтимна зона (0,15-0,46 м) забезпечує емоційний контакт і є характерною для близького родинного спілкування. Особиста зона (0,46-1,2 м) визначає відстань нормального спілкування, зокрема під час проведення різноманітних заходів (корпоративів, прийомів тощо). Соціальна зона (1,2- 3,6 м) передбачає звичайну відстань, на якій відбувається комфортне спілкування незнайомих. І, нарешті, громадські контакти, спілкування з аудиторією є оптимальними в межах суспільної зони (понад 3,6 м). Варто зважати і на національні особливості дотримання такого зонування. Наприклад, інтимна зона в Японії, Європі становить лише 23-25 см, й іноді може здаватися, що співрозмовник тисне; в Америці цей показник дорівнює 90 см. Для людей сільської місцевості така інтимна зона теж менша, ніж для мешканців міст [3].

Висвітлюючи особливості застосування комунікативного менеджменту в туристичній сфері слід зазначити, що такі його технології, як пропаганда, «паблік рілейшнз», ситуаційна модель керування комунікаціями є цілком прийнятними і для туристичних підприємств.

Пропаганда є достатньо затребуваною як комунікативна технологія, що представляє собою інтенсивну комунікацію, яка дозволяє при необхідності за короткий термін досягти результату в поширенні необхідної інформації, наприклад, щодо певних турів, і придбанні великої кількості її прихильників.

«Паблік рілейшнз» як мистецтво і наука досягнення гармонії з навколишнім середовищем, заснованій на правдивій і повній інформації, сприяє взаєморозумінню між менеджерами туристичних підприємств та їх клієнтами, партнерами по бізнесу, іншими представниками громадськості.

Ситуаційна модель керування комунікаціями є технологією, наявність якої характеризує відкритість туристичного підприємства комунікаціям. При цьому керування комунікаціями - проблема не стільки (або принаймні, не тільки) менеджера по комунікаціям, скільки загального керівництва цим підприємством, а від вибору підходу до здійснення комунікацій можна судити про ступінь поінформованості підприємства у цій сфері [1].

Висновки./Conclusions. Отже, ефективне застосування технологій та інструментів комунікативного менеджменту, оптимальне врахування особливостей вербальних і невербальних комунікацій сприятиме подальшому розвитку туристичної галузі як однієї із перспективних з економічної, культурної, соціальної точок зору.

Список літератури

1. Бурмака Г.М. К.О. Великих Комунікативний менеджмент: конспект лекцій (для студентів бакалавріату всіх форм навчання спеціальності 073 – Менеджмент). Харків: ХНУМГ імені О. М. Бекетова, 2019, 69 с.

2. Викулова Л.Г. А.И. Шарунов Основы теории коммуникации: практикум. М.: АСТ МОСКВА, 2008, 316 с.

3. Кіптенко В.К. Менеджмент туризму. К.: Знання, 2010, 502 с.

АУТСОРСИНГ УПРАВЛЕНИЯ ЗНАНИЯМИ: ПОНЯТИЕ, СУЩНОСТЬ И ПРЕИМУЩЕСТВА

Медведева Марина Ивановна,
к. ф-м. н., доцент, зав. каф. ВМФ
Донецкий национальный технический университет
г. Покровск, Украина

Введение. На современном этапе развития мировой экономики существенно повышается роль и удельный вес производства услуг. В связи с этим информация и знания, научные разработки преобратают важное значение в процессе создания конкурентных преимуществ. Поэтому современный бизнес все чаще использует аутсорсинг управления знаниями как альтернативный метод функционирования и развития в условиях жесткой конкуренции.

Цель работы. В данной работе рассматривается аутсорсинг управления знаниями, его основные элементы, отличия от аутсорсинга бизнес-процессов и его преимущества.

Материалы и методы. Для достижения поставленной цели использованы методы научного исследования: анализ, сравнение, систематизация и корректировка полученных знаний.

Результаты и обсуждение. В эпоху постиндустриальной экономики одной из ее главных движущих сил становятся научные разработки, ноу-хау, уровень образования и профессионализм. Это привело к развитию нового направления – аутсорсинга управления знаниями (англ. аббревиатура – КРО, Knowledge Process Outsourcing). Аутсорсинг знаний – новый этап развития аутсорсинга бизнес-процессов, при котором используется внешний источник для управления знаниями и информацией, т.е. соответствующая работа передается на выполнение сотрудникам сторонних организаций. КРО – это оффшоринг/аутсорсинг высокотехнологичных наукоемких процессов, которые требуют большого опыта в предметной области, значительных аналитических и

технических навыков и предполагает формирование и управление базами знаний.

Не смотря на то, что КРО рассматривается как продолжение аутсорсинга бизнес-процессов (ВРО), они имеют ряд различий, которые проявляются в уровне сложности выполняемой работы, необходимом для этого уровне знаний и вовлеченности. Аутсорсинг управления знаниями требует от исполнителя более глубоких и специализированных знаний, что необходимо для принятия решений по конкретным вопросам. Аутсорсинг бизнес-процессов предполагает выполнение определенных процессов для заказчика и основан на установленных правилах и стандартах, в то время как КРО требует аналитических способностей и часто основывается на суждениях и опыте. Аутсорсинг знаний является более сложным процессом, включающим сбор информации (данных), аналитику, прогнозирование, стратегические рекомендации и пр. Результатом КРО в отличие от ВРО является производство продукции с высокой добавленной стоимостью или оказание высокотехнологичных услуг.

Основными факторами выбора КРО выступают:

- стремление к возможному снижению издержек;
- повышение качества предоставляемых услуг;
- доступ к квалифицированным специалистам, информационным ресурсам и новым технологиям;
- возможность сконцентрироваться на основных процессах.

Среди основных услуг, для которых характерно широкое применение аутсорсинга управления знаниями можно выделить следующие:

- маркетинговые/бизнес-исследования (услуги по исследованию и анализу рынков, предоставление стратегических рекомендаций);
- фармацевтические исследования (разработка лекарственных препаратов и их клиническое исследование);
- финансовые исследования;

- аналитика данных (передовой анализ данных, основанный на реальной и актуальной информации);
- юридические услуги;
- инжиниринг и креативный дизайн;
- услуги корпоративного обучения и др.

Clutch.co (международный независимый рейтинг B2B разработчиков со штаб квартирой в Вашингтоне, США) на основе отзывов клиентов составил список ведущих компаний КРО на 2021 год. В тройку лидеров вошли компании MindSpace Outsourcing Services Pvt, TechSpeed Inc и Intellink (Киев, Украина). Аналитическое агентство по исследованию рынка Research And Markets назвало ключевых игроков, доминирующих на мировом рынке аутсорсинга управления знаниями: McKinsey & Company, Moody's Corporation, ExlService Holdings, Inc., Wipro Ltd. и HCL Technologies Ltd.

Выводы. Аутсорсинг управления знаниями на сегодняшний день – это один из достаточно мощных инструментов снижения затрат и удовлетворения потребностей в специализированных знаниях и квалифицированных специалистах. Рынок КРО достаточно молодой, но динамический и быстроразвивающийся. Эффективное использование КРО позволит получить конкурентные преимущества в постиндустриальном обществе.

ФОРМУВАННЯ МЕХАНІЗМУ УПРАВЛІННЯ ПЕРСОНАЛОМ ПІДПРИЄМСТВА

Орликовський Микола Олександрович,

к. е. н., доц.

Гужа Олександр Олександрович

студент

Поліський національний університет
м. Житомир, Україна

Introduction. Нині вітчизняні суб'єкти господарювання функціонують в умовах невизначеності та жорсткої конкуренції, тому актуальними є дослідження щодо побудови дієвого механізму управління персоналом підприємства, оскільки персонал є одним із базових факторів, що визначає успішність функціонування підприємства. Основною проблемою більшості підприємств є ігнорування сучасних підходів у сфері управління персоналом, зокрема відсутність стратегії управління персоналом і механізму узгодження інтересів підприємства та його працівників.

Сучасний підхід до організації управління персоналом передбачає збалансоване поєднання людських цінностей, організаційних перетворень та постійної адаптації до змін зовнішнього середовища. Кадрова робота з персоналом підприємства потребує цілеспрямованої адаптації до сучасних правил ринкової гри, оскільки саме адаптація системи управління персоналом допоможе підприємству вижити та розвиватись у сучасних умовах ринку.

Мета роботи – це дослідження особливостей механізму управління персоналом в ринкових умовах господарювання.

Матеріали та методи. У процесі дослідження застосовувалася сукупність загальних та специфічних наукових методів. Теоретичною основою дослідження є роботи провідних зарубіжних і вітчизняних вчених, що присвячені питанням управління персоналом.

Результати та обговорення. Управління персоналом включає роботу кадрової служби, планування, залучення і добір персоналу; соціалізацію; професійним розвитком, оплату праці; мотивацію; підтримку робочих відносин з метою максимального використання потенціалу людських ресурсів. Найкращого результату досягнуть ті підприємства, управляють людськими ресурсами. Ефективним є таке керування, що передбачає використання таких підходів і методів, які б спонукали працівників до продуктивної праці. У таких умовах управління людськими ресурсами є важливою складовою менеджменту, що сприяє підвищенню ефективності діяльності організації шляхом визначення цілей, функцій, завдань і принципів управління людськими ресурсами.

Сучасна система управління персоналом, яка склалась на провідних вітчизняних підприємствах під впливом запровадження прогресивних зарубіжних технологій управління персоналом та використанням власного досвіду, включає складові, що визначені на рис. 1.



Рис. 1. Складові механізму управління персоналом

Практична діяльність суб'єктів господарювання на ринку націлена на збереження та зростання ринкової частки. Найважливішим тенденціями в розвитку підприємств на сучасному етапі виступають:

- розвиток організаційних структур (малі групи, внутрішні ринки, стратегічні центри прибутку);
- розвиток систем управління якістю (бездефектна робота, зростання відповідальності персоналу, самоконтроль);
- розвиток систем стимулювання (участь у прибутках, розвиток нематеріального стимулювання);

- стабілізація складу працівників (перекваліфікація персоналу, самостійність працівників у виконанні рішень);
- розвиток інтегрованих операційних систем (гнучке виробництво, реінжиніринг, мінімум запасів);
- залучення працівників до управління (робочі групи та комітети, демократизація управління) [3].

Сьогодні персонал слід розглядати як головний ресурс, спроможний забезпечити перемогу в конкурентній боротьбі. Останнім часом відбувається інтенсивний пошук шляхів формування оптимальної системи управління персоналом, котра відповідає би трьом основним вимогам: висока ефективність, регулярне оновлення та гнучкість. Система управління людськими ресурсами має бути завжди готовою до постійної реорганізації, перерозподілу працівників з метою ефективного їх використання та підвищення продуктивності праці.

Зараз поширеними є такі нетрадиційні методи залучення працівників як лізинг, аутсорсинг, аутстафінг, які в переважній більшості випадків застосовуються при існуванні проблеми невідповідності наявних трудових ресурсів і потреб підприємства в них. Вирішенням цієї проблеми є розробка програми зміни кількісних та якісних параметрів трудових ресурсів підприємства. Така програма може передбачати задоволення потреб у персоналі шляхом додаткового навчання, прийому на роботу спеціалістів певного профілю, передання завдань на виконання іншим підприємства або ж інші заходи [4].

В Україні ринок послуг кадрового лізингу молодий. За лізингом персоналу добре майбутнє, оскільки він дозволить багатьом підприємствам зважено підійти до вирішення питання про оптимальне використання персоналу у своїй діяльності.

Більш недорогим шляхом вирішення проблем нестачі власного персоналу є використання послуг фрілансерів. Фрілансер – людина, що виконує роботу без укладання довгострокового договору з роботодавцем, наймана тільки для виконання певного переліку робіт (позаштатний працівник). Також фрілансером є працівник, запрошений для виконання робіт у ході аутстафінгу. Будучи поза постійним штатом якої-небудь компанії, фрілансер може одночасно виконувати

замовлення для різних клієнтів. Сьогодні фрілансери – це люди різноманітних професій. (ІТ-сфери, реклама, інженери, викладачі, консультанти).

Але існування технології фрілансу має і певні загрози для кадрового потенціалу підприємства. По-перше, висококваліфіковані працівники, які не завжди готові працювати у суворих рамках конторської роботи, можуть скористатися чудовою альтернативою постійній роботі з можливістю вільно заробляти, тобто стати на шлях фрілансера і покинути роботу на підприємстві. По-друге, діями найманих фрілансерів не керує патріотизм, відданість, принципи і лояльність відносно підприємства, для них це просто тимчасова робота [2].

Наступним невирішеним питанням є проблема розвитку кадрового потенціалу підприємства, оскільки саме розвиток трудових ресурсів передбачає реалізацію стратегічних аспектів управління підприємством, такі, наприклад, як розробка й здійснення кадрової політики, в межах якої принципи управління персоналом відображають об'єктивні тенденції, соціальні й економічні закони, враховують наукові рекомендації суспільної психології, теорії менеджменту й організації, тобто увесь арсенал наукового знання, який і визначає можливості регулювання та координацію людської діяльності.

Одним із важливих завдань управління персоналом є підвищення його кваліфікації та навчання. Найбільш яскравим прикладом сучасних навчальних персонал-технологій є коучінг, який розглядається не просто як технологія навчання персоналу, а один із найбільш ефективних стилів управління на сучасному етапі розвитку бізнесу [4].

Західні практики-кадровики вважають коучінг найбільш ефективним методом реалізації скритого професійного та ділового потенціалу людини. Коучінг – це форма взаємодії керівника і підлеглого, процес передання знань і умінь від більш досвідченого і компетентного працівника менш досвідченому методом співбесіди, консультації, порад і методом завдань, що ускладнюються, спрямована на найбільш ефективне виконання поставленого завдання.

Коучінг як безперервне співробітництво допомагає досягти реальних результатів у особистому та професійному житті. Результатом коучінгу є

поглиблення знань, що сприяє самовдосконаленню працівника. Залежно від виду діяльності, кваліфікації працівників, особливостей галузі, цілей підприємства коучінг може виконувати безліч функцій. Однак, сьогодні ринок коучінгу в Україні не розвивається.

Серед загальних функцій менеджменту можна відокремити планування, організацію, управління, мотивацію та контролювання. В контексті управління розвитку персоналу необхідно більше зосередитись на конкретних функціях, що визначають саме вплив на працю персоналу.

Інноваційні принципи формування системи управління:

- готовність до взаємного компромісу;
- формування взаємної довіри керівників і трудового колективу;
- орієнтація на досягнення лояльності персоналу до місця роботи;
- збереження на підприємстві цінних працівників;
- зниження загального рівня стресу та конфліктів у трудовому колективі;
- прозорість, відкритість підприємства для працівників;
- інноваційність в управлінні персоналом.

Управління персоналом ефективно настільки, наскільки успішно цей персонал використовує свій потенціал для реалізації окреслених йому цілей. При цьому до уваги потрібно взяти здатність реалізовувати потенціал зусиллями не тільки управлінського персоналу, а й трудового колективу в цілому.

Оцінювання ефективності системи управління персоналом підприємства потребує від керівництва підприємства здійснення таких кроків (рис. 2):



Рис. 2. Механізм управління персоналом на підприємстві

1. Формування єдиного органу (підрозділу, відділу), відповідального за управління персоналом на підприємстві.

2. Визначення загальної мети і завдань роботи органу з управління персоналом у контексті стратегічних цілей та завдань підприємства за відповідних умов ринку.

3. Розроблення програми заходів щодо вдосконалення системи управління персоналом за структурними одиницями органу з управління персоналом.

4. Розроблення внутрішніх корпоративних стандартів на основі складання професійних вимог за всіма управлінськими посадами, у т. ч. працівників підрозділу з управління персоналом.

5. Упровадження методики досліджень, пов'язаних з різними аспектами роботи персоналу, зокрема оцінювання ступеня задоволеності працівників різних категорій роботою на підприємстві.

6. Визначення бюджету витрат, необхідних для формування та підтримання роботи органу з управління персоналом та його структурних одиниць, а також реалізації програми заходів у сфері управління персоналом.

7. Встановлення ключових критеріїв ефективності функціонування органу управління персоналом та його структурних одиниць.

Висновки. На даний момент персонал підприємства – це основний ресурс підприємства, на якому базують увесь економічний успіх всього підприємства. Тому персоналом потрібно вміти грамотно та раціонально управляти, створювати необхідні умови для його розвитку та вкладати засоби у цей розвиток. У сучасних умовах триває процес розвитку та оновлення концепції управління персоналом, при цьому удосконалюються як системи управління персоналом, так і метод та інструменти, що використовуються. Працівник із його особистісними та професійними характеристиками від об'єкта управління перетворився в об'єкт вивчення з метою розробки та застосування таких технологій, які дадуть змогу створити найкращі умови для реалізації потенціалу працівників та максимального задоволення їх очікувань та потреб. З огляду на це, необхідна активізація використання сучасних персонал-технологій, які відповідають умовам бізнес-

середовища, а також дають змогу вирішувати поточні питання трудової діяльності персоналу, сприяють підвищенню ефективності управління персоналом.

З метою підвищення ефективності діяльності функціонування суб'єкта господарювання необхідно вдосконалити систему управління персоналом. Для цього слід враховувати базові принципи побудови сучасної системи управління персоналом:

- 1) ефективність відбору та розміщення працівників;
- 2) справедливість оплати праці і мотивації;
- 3) професійний ріст працівників відповідно до результатів праці, кваліфікації, здібностей, особистих інтересів, потреб організації;
- 4) швидке й ефективне розв'язання особистих проблем.

Система управління персоналом підприємства повинна забезпечувати оптимальний баланс процесів прибуття і звільнення, тобто оновлення кількісного складу персоналу; розвиток якісного складу персоналу відповідно до потреб підприємства.

СПИСОК ЛІТЕРАТУРИ:

1. Болтак О.Л. Шляхи вдосконалення системи управління підприємством. [Електронний ресурс]. Режим доступу: <http://nauka.zinet.info/9/boltak.php>.
2. Григор'єв Л. Управління персоналом і регулярний менеджмент. Робота сьогодні. 2015. № 5. С. 32-34.
3. Гризовська Л.О. Актуальні проблеми управління розвитком персоналу. Вісник Хмельницького національного університету. 2017. № 5. Т. 2. С. 192-196.
4. Талюпа Н. Сучасні підходи до удосконалення технології управління. Інвестиції: практика та досвід. 2015. №8. С. 49-50.

ПРОСТРАНСТВЕННО-ВРЕМЕННАЯ ОРГАНИЗАЦИЯ СОЦИО-ЭКОНОМИКО-ЭКОЛОГИЧЕСКИХ СИСТЕМ (КОНТЕКСТ УПРАВЛЕНИЯ)

Степанов Вячеслав Николаевич

доктор экономических наук, кандидат технических наук,
профессор, главный научный сотрудник,
Институт проблем рынка и экономико-
экологических исследований НАН Украины,
г. Одесса, Украина

Введение. Основным понятием любой экономической, социальной и экологической деятельности является «пространство», концептуальной основой социально-экономической, экономико-экологической и любой в этом контексте политики является пространственная парадигма, которая в цивилизованной геополитике определяется как многомерное коммуникационное пространство [1].

В указанном контексте актуализируется вопрос необходимости обратить внимание на важность учета сложности пространственно-временной стратификации, как множество геополитических «страт», вскрывающиеся при трансформации современного геополитического пространства [2, с. 368-369].

Такая постановка вопроса обуславливается тем, что в практике экономических исследований и подготовке управленческих решений далеко не в полной мере учитывается фактор времени (дискретность и непрерывность времени, неопределенность, временные ряды, дискретное программирование и т.д.).

Цель работы. В настоящем исследовании ставится цель обсудить некоторые наиболее актуальные вопросы методологического и методического осмысливания проблем пространственно-временной организации социально-экономико-экологических систем применительно к решению задач управления экологизацией общественно-экономического развития.

В этом плане конкретизируются следующие задачи:

1) рассмотреть содержательно-функциональную сущность социально-экономико-экологической (СЭЭ) системы как проблему сложности и нелинейности, пространства и времени;

2) СЭЭ – система как проблема пространства - времени и пространственно-временной организации;

Материалы и методы. Применительно к рассматриваемой проблеме пространственно-временной организации социально-экономико-экологических систем в настоящем исследовании использовались опубликованные материалы по проблемам методологии познания сложных развивающихся систем, в т.ч. нелинейных систем.

В работе особое внимание обращалось на возможности использования современных методов теории систем, философской и физико-математической интерпретации пространства и времени.

Результаты и обсуждения.

1. В настоящей работе содержательно-функциональную сущность социально-экономико-экологической системы (СЭЭ-системы) понимают в следующих смыслах.

СЭЭ-система – это сложная развивающаяся система, определяемая как нелинейная. Она обладает рядом таких специфических особенностей и свойств, характеризующих устойчивую способность развития, изменение реагирования на внешние воздействия, выработку сложных управленческих реакций. Одним из важнейших свойств такой системы является структурная и функциональная сложность, проявляемая в большом количестве разнородных параметров и многообразии связей между однородными и разнородными элементами системы.

Для СЭЭ-системы как сложной развивающейся и нелинейной системы можно рассмотреть вполне определенную структурно-функциональную упорядоченность, т.е. организацию, которая может анализироваться с позиции теории информации и кибернетики.

Для решения указанных задач можно использовать аппарат формализации сложностей развивающихся систем (типа биологических), отражающих их неопределенности, меры их организации который рассматривается в кибернетике [3, с. 90-92]. Методы кибернетики и информатики дают возможность дать экспертную оценку общей сложности системы, меру неопределенности состояния системы, показатель абсолютной и относительной организации системы.

В этом плане оценка сложности системы определяется как

$$H_{\max} = - \log n \quad (1)$$

где H_{\max} – мера сложности, характеризующая максимальную неопределенность системы;

n - число состояний исследуемой системы.

В соответствии с теорией информации мера неопределенности состояний системы (H) определяется по формуле К. Шеннона

$$H = - \sum_{i=1}^n p_i \log p_i \quad (2)$$

где p_i - показатель вероятности, характеризующий способность системы принимать i -е состояние на множестве n состояний.

Показатель абсолютной организации системы (O) для данного уровня развития реализованной в системе может оцениваться как

$$O = H_{\max} - H \quad (3)$$

Оценка относительной организации системы (R) исходя из формулы (3) определяется как

$$R = 1 - \frac{H}{H_{\max}} \quad (4)$$

2. Обсуждаемая в данной работе СЭЭ-система рассматривается как проблема пространства и времени и пространственно-временной организации сложных развивающихся систем.

Пространство выражает порядок расположения одновременно существующих объектов. В физике – это поле, в котором можно обнаружить физические воздействия.

В свою очередь время выражает последовательность существования сменяющих друг друга явлений (процессов), развивающихся в одном направлении – от прошлого к будущему.

Согласно современным представлениям физики, в частности, теории относительности Эйнштейна, пространство и время находятся в универсальной взаимосвязи и выступают как стороны единого и многообразного целого [4, с. 75-76].

В контексте и общей теории относительности течение времени и протяженность тел связывается со скоростью движения этих тел, а структура или свойства четырехмерного континуума (пространство-время) изменяются в зависимости от скопления масс вещества и порождаемого поля тяготения.

В целом пространственно-временную организацию СЭЭ-систем с точки зрения современных представлений развития физики и философии можно интерпретировать в следующих смыслах:

как пространственно-временной континуум (непрерывность, сплошность) СЭЭ-системы (среды), свойства которой изменяются в пространстве и во времени непрерывно [5]:

как физическая модель, дополняющая пространство равноправным временным измерением, предопределяющим некоторую теоретико-физическую конструкцию;

(в математическом смысле) как некоторое непрерывное (связанное) множество, представляющее собой так называемое многообразие с лоренцевой метрикой, понимаемого в специальной теории относительности как метрика пространства Минковского [6].

В социально-экономическом смысле пространственную организацию СЭЭ-системы можно рассматривать как определенную упорядоченность, согласованность элементов экономической, экологической и социальной структур на различных уровнях организации общества.

СЭЭ пространство можно интерпретировать как социально и экономически освоенную часть природного пространства, как пространственно-территориальный аспект жизнедеятельности общества и др. [7].

В настоящей работе особое внимание обращается на проблему системного подхода к временной организации СЭЭ-систем, которая рассмотрена с позиций современной теории систем и нами обобщена в табл. 1.

Таблица 1

Системология временной организации социально-экономико-экологического пространства*

Системный параметр	Временная детерминация
I Длительность функционирования элементов	1.1. Долговременная 1.2. Кратковременная
II Характер временной упорядоченности	2.1. Синхронный 2.2. Асинхронный
III Характер следования	3.1. Параллельный 3.2. Последовательный
IV Временная принадлежность	4.1. Прошлое 4.2. Настоящее 4.3. Будущее
V Наличие ритма	5.1. Ритмический 5.2. Неритмический
VI Скорость	6.1. Динамическая 6.2. Статическая

* Построено на основе обобщения [8, с. 112-116]

3. В заключении обратим внимание на некоторые аспекты проблемы иерархии пространственно-временных систем. Прежде всего, отметим большое разнообразие СЭЭ-систем, одним из основных свойств которых с точки зрения управления является иерархичность (иерархия), которую можно интерпретировать как определенное расположение и функциональное соподчинение, при котором меньшие подсистемы составляют большие системы.

Не вдаваясь в подробности классифицирования описания иерархии в СЭЭ-исследованиях обратим внимание на два аспекта этой проблемы.

Во-первых, порядок размерности СЭЭ-систем в их иерархии может рассматриваться на таких уровнях как локальный (местный), региональный, национальный (государственный, страновой), планетарный и др.

Во-вторых, иерархия СЭЭ-систем рассматривается как пространственно-временная, т.е. одновременно в пространстве и во времени и учитывающая последовательность изменений (сукцессий) и фактор эволюционно-исторического развития.

Выводы. Эвристическое осмысливание проблем пространственно-временной организации социально-экономико-экологических систем в контексте познания и управления процессами, экологизации общественно-экономического развития позволяет сделать следующие выводы:

1. В настоящее время имеются достаточные основания для утверждения, что современные общественно-экономические, в т.ч. экономико-экологические явления и процессы перманентно усложняются как в пространстве, так и во времени, которые подлежат всеобъемлющему учету и управлению с позиций современных парадигм формирования новой экономики и нового (седьмого) социо-технологического уклада.

2. Важным фактором комплексного осмысливания проблем пространства и времени, проблем пространственно-временной организации социально-экономико-экологических систем является аксиоматизация их как сложных нелинейных систем и объектов нелинейного управления [9].

3. Формирование нелинейной парадигмы управления временем во взаимосвязи с проблемой конструирования будущего должно рассматриваться как основа сложной пространственно-временной организации знания как пространства (поля) ветвящихся путей эволюции научного знания, разветвленного древа развития сложных систем – социальных, экономических, экологических, социально-экономических, экономико-экологических и др.

СПИСОК ЛИТЕРАТУРЫ

1. Лаженцев В.Н. Пространственная экономика как исследовательская программа //Пространственная экономика. 2015. - №2. – С. 180-188.
2. Дергачев В. А. Геополитический словарь-справочник. – К.: КНТ, 2009. – 592с.
3. Словарь по кибернетике /Под ред. акад. В.С. Михалевича. – К.: Глав. ред. УСЭ, 1989. – 751с.
4. Философский словарь /Под ред. акад. И.Т. Фролова. – М.: ИПЛ, 1986. – 590с.
5. Жмурко Д. Ю., Луценко Е.В., Коржаков В.Е. Современный взгляд на пространственно-временной континуум //Научный журнал КубГАУ, 2013. - №89. – ULR <http://eg. Kubargo.ru/2013/05/pdf/74.pdf>.
6. Вейль Г. Пространство. Время. Материя. Лекции по общей теории относительности: пер. с нем. – М.: «Янус», 1996. – 480с.
7. Пространственная организация общества: теория, методология, практика /Под ред. Т.В. Субботиной, Л.Б. Чупиной. – Пермь: Перм. гос. исслед. ун-т, 2018. – 653с.
7. Сурмин Ю.П. Теория систем и системный анализ. – К.: МАУП, 2003. – 368с.
8. Степанов В.Н. Нелинейное управление социо-эколого-экономического управления как новое научное направление //Проблемы науки. – 2015. - №11. – С. 19-25.

**СПОСОБИ РОЗРАХУНКУ ПРЯМОЛІНІЙНОГО МЕТОДУ
АМОРТИЗАЦІЇ НЕОБОРОТНИХ АКТИВІВ ДЛЯ РОЗПОДІЛУ ВИТРАТ
МАЙБУТНІХ ПЕРІОДІВ**

Сук Петро Леонідович,

д. е. н., професор,
професор кафедри обліку і оподаткування,
Відокремлений підрозділ Національного університету
біоресурсів і природокористування України
“Ніжинський агротехнічний інститут”,
м. Ніжин, Україна

Вступ. Якщо підприємство здійснює витрати у поточному періоді, які відносяться до наступних періодів, то виникають витрати майбутніх періодів (далі – ВМП).

Відповідно до Інструкції про застосування Плану рахунків бухгалтерського обліку до ВМП відносяться витрати, пов'язані з підготовчими до виробництва роботами в сезонних галузях промисловості; з освоєнням нових виробництв та агрегатів; сплачені авансом орендні платежі; оплата страхового поліса; оплата торгового патенту; передплата на газети, журнали, періодичні та довідкові видання тощо [1].

ВМП відображаються в статті 1170, розділу II “Оборотні активи”, активу балансу (звіту про фінансовий стан) (форма № 1) [2].

Згідно з Методичними рекомендаціями щодо заповнення форм фінансової звітності (п. 2.36) витрати, що мали місце протягом поточного або попередніх звітних періодів, але належать до наступних звітних періодів відображаються у статті “Витрати майбутніх періодів” [3].

Мета – обґрунтувати необхідність використання способів розрахунку прямолінійного методу амортизації необоротних активів для розподілу витрат майбутніх періодів

Матеріали та методи. ВМП потребують розподілу між періодами, до яких вони відносяться. Розподіляти ВМП можна за методами амортизації необоротних активів.

Згідно з Податковим кодексом України [4] і П(С)БО 7 “Основні засоби” [5] одним із методів нарахування амортизації необоротних активів є пряmolінійний. Він є одним із найпоширеніших методів нарахування амортизації необоротних активів, що використовується у міжнародній практиці [6; 7; 8].

За пряmolінійним методом річна сума розподілу ВМП визначається діленням початкової суми розподілу ВМП, на кількість років (місяців), на які потрібно рівними частинами віднести їх суму.

Розрахунок розподілу ВМП за пряmolінійним методом здійснюється за формулою:

$$PCPBM\P = PCPBM\P : n,$$

де PCPBM\P – річна сума розподілу ВМП;

PCPBM\P – початкова сума розподілу ВМП;

n – кількість років розподілу ВМП.

Розподіляти ВМП за пряmolінійним методом можна за двома способами (або видами): 1) від початкової суми розподілу ВМП; 2) від залишкової суми розподілу ВМП.

Способи розподілу ВМП за пряmolінійним методом законодавчо не передбачено, їх підприємства можуть застосовувати на свій розсуд.

Розподілимо ВМП за двома способами пряmolінійного методу.

Приклад. Початкова сума ВМП становить 40000 грн. Строк розподілу ВМП – 4 роки.

Річна сума – 10000 грн (40000 грн : 4 роки = 10000 грн).

Річна норма розподілу ВМП дорівнює 25 % (100% : 4 роки = 25 %).

Річну суму розподілу ВМП можна також визначити по-іншому: відповідно до річної норми розподілу ВМП – 10000 грн (40000 грн x 25 : 100 = 10000 грн).

Визначимо суму розподілу ВМП за першим способом прямолінійного методу амортизації (від початкової суми ВМП) (табл. 1).

Таблиця 1

Розрахунок суми розподілу ВМП за прямолінійним методом від початкової суми розподілу ВМП (1-й спосіб)

Рік	Початкова сума розподілу ВМП, грн	Річна норма розподілу ВМП, %	Річна сума розподілу ВМП, грн
1	40000	25	10000
2	40000	25	10000
3	40000	25	10000
4	40000	25	10000
х	Разом	х	40000

За другим способом прямолінійного методу амортизації (від залишкової суми ВМП) розподілимо ВМП в табл. 2.

Таблиця 2

Розрахунок суми розподілу ВМП за прямолінійним методом від залишкової суми розподілу ВМП (2-й спосіб)

Рік	Початкова (залишкова) сума розподілу ВМП, грн	Річна норма розподілу ВМП, %	Річна сума розподілу ВМП, грн
1	40000	25	10000
2	30000	25	7500
3	22500	25	5625
4	16875	–	16875
х	Разом	х	40000

З таблиці 1 видно, що при 1-му способі сума розподілу ВМП кожного року однакова (10000 грн). Причому протягом чотирьох років сума ВМП розподіляється повністю.

Як видно з таблиці 2, при 2-му способі ВМП розподіляються нерівномірно, а залишкова сума ВМП в останній рік є досить значною – 16875 грн.

Результати і обговорення. Отже, ВМП можна розподіляти за прямолінійним методом двома способами: 1) від початкової суми розподілу ВМП; 2) від залишкової суми розподілу ВМП. Ці способи можна використовувати за рішенням підприємства залежно від потреб і специфіки розподілу ВМП.

Висновки. ВМП – особливий вид витрат, які відносяться на фінансовий результат шляхом розподілу в періоді їх виникнення, а не в момент здійснення оплати грошовими коштами. Це відбувається тому, що діяльність підприємства поділена на періоди (місяці, квартали, роки) з метою ведення бухгалтерського обліку і складання фінансової звітності. Тому моменти здійснення витрат і отримання доходів, що спричинили ці витрати, можуть не співпадати. Отже, згідно з принципом нарахування витрати і доходи, що здійснені в різних періодах повинні бути відображені в бухгалтерському обліку та фінансовій звітності в момент їх виникнення незалежно від часу сплати грошових коштів (грошей) [2]. Таким чином, щоб відобразити витрати і доходи в одному періоді здійснюють їх розподіл за певним методом.

Список використаних джерел:

1. Інструкція про застосування Плану рахунків бухгалтерського обліку активів, капіталу, зобов'язань і господарських операцій підприємств і організацій, затверджено наказом Міністерства фінансів України 30 листопада 1999 р. № 291, зареєстровано в Міністерстві юстиції України 21 грудня 1999 р. за № 893/4186. – Режим доступу : <https://zakon.rada.gov.ua/laws/show/z0893-99#Text>.

2. Національне положення (стандарт) бухгалтерського обліку 1 “Загальні вимоги до фінансової звітності”, затверджено наказом Міністерства фінансів України 27 квітня 2000 р. № 92, зареєстровано в Міністерстві юстиції України

18 травня 2000 р. за № 288/4509. – Режим доступу : <https://zakon.rada.gov.ua/laws/show/z0336-13#Text>.

3. Методичні рекомендації щодо заповнення форм фінансової звітності, затверджено наказом Міністерства фінансів України 28 березня 2013 р. № 433. – Режим доступу : <https://zakon.rada.gov.ua/rada/show/v0433201-13/conv#Text>.

4. Податковий кодекс України від 02 грудня 2010 р. № 2755-VI. – Режим доступу : <https://zakon.rada.gov.ua/laws/show/2755-17#Text>.

5. Положення (стандарт) бухгалтерського обліку 7 “Основні засоби”, затверджено наказом Міністерства фінансів України 27 квітня 2000 р. № 92, зареєстровано в Міністерстві юстиції України 18 травня 2000 р. за № 288/4509. – Режим доступу : <https://zakon.rada.gov.ua/laws/show/z0288-00#Text>.

6. Міжнародний стандарт бухгалтерського обліку 16 “Основні засоби”. – Режим доступу : https://zakon.rada.gov.ua/laws/show/929_014#Text.

7. Международные стандарты учёта GAAP и IAS. – Режим доступу : http://www.k-press.ru/trade/1998/3/Gaap_ias/Gaap_ias.asp.

8. Об утверждении Положения по бухгалтерскому учёту “Учёт основных средств” ПБУ 6/01” (Зарегистрировано в Минюсте России 28.04.2001 г. № 2689) : Приказ Министерства финансов России от 30.03.2001 г. № 26н. – Режим доступу: <http://www.consultant.ru/cons/cgi/online.cgi?req=doc&base=LAW&n=199487&fld=134&dst=100011,0&rnd=0.7550347104001115#04149534261205524>.

**ОСОБЕННОСТИ СОСТАВЛЕНИЯ ГЛОБАЛЬНОЙ ДОКУМЕНТАЦИИ
ПО ТРАНСФЕРТНОМУ ЦЕНООБРАЗОВАНИЮ В СООТВЕТСТВИЕ С
ТРЕБОВАНИЯМИ ДОКУМЕНТА ОЕСР TRANSFER PRICING
DOCUMENTATION AND COUNTRY-BY-COUNTRY REPORTING
ACTION 13: 2015 FINAL REPORT В КОНТЕКСТЕ РАСКРЫТИЯ
ИНФОРМАЦИИ В MASTER FILE**

Федорченко Ольга Евгеньевна,
кандидат экономических наук, доцент,
ГВУЗ «Киевский национальный экономический
университет имени Вадима Гетьмана»,
г. Киев, Украина

Ключевые слова: трансфертное ценообразование, BEPS, Master file, выведение прибыли из-под налогообложения.

Введение. Внедрение принципов противодействия размыванию базы и выведение прибыли из-под налогообложения является актуальным вызовом для экономик многих стран мира. Одной из мер его успешной имплементации является введение шага 13 Плана действий BEPS, что позволит повысить прозрачность ведения бизнеса в стране, не увеличивая налоговую нагрузку на предприятие. Введение Плана действий BEPS не отразится на деятельности компаний, ведущих свою деятельность прозрачно, которые не злоупотребляют схемами уклонения от налогообложения. План действий BEPS продуман таким образом, чтобы минимизировать влияние на малый и средний бизнес с незначительным риском использования BEPS. Он не имеет специфических рекомендаций для компаний в зависимости от размера их активов или области, кроме того, что шаг 13 Плана действий BEPS предусматривает введение дополнительной отчетности для международных групп компаний.

Цель работы. Целью данной статьи является анализ налогового законодательства на международном и национальном уровнях, обоснование необходимости совершенствования налогового законодательства Украины для

приведения его в соответствие с международными нормами с целью разработки методических рекомендаций по составлению Глобальной документации по трансфертному ценообразованию (Master File).

Результаты и обсуждение. В рамках имплементации положений шага 13 Плана противодействия размыванию базы и выведению прибыли из-под налогообложения (План действий BEPS) Министерство финансов Украины завершило работу над введением трехуровневой структуры отчетности по трансфертному ценообразованию, которая включает в себя документацию по трансфертному ценообразованию (Local file), глобальную документацию по трансфертному ценообразованию (Master file) и отчет в разрезе стран (Country-by-Country Report) [1].

Требования к составлению Глобальной документации по трансфертному ценообразованию (Master File) на международном уровне изложены в документе ОЭСР «Transfer Pricing Documentation and Country-by-Country Reporting ACTION 13: 2015 Final Report» в Главе V «Руководство по документации трансфертного ценообразования», а также в части раскрытия информации в Master File (с. 25, приложение I к главе V).

В данном нормативно-правовом акте на международном уровне не приводится четкое определение термина «Глобальная документация по трансфертному ценообразованию (Master File)», однако даются подробные рекомендации по содержанию информации, подлежащей раскрытию в мастер-файле. В данном документе отмечается, что мастер-файл должен содержать обзор бизнеса международной группы компаний, включая характер глобальных деловых операций, общую политику трансфертного ценообразования и глобальное распределение доходов и экономической деятельности, чтобы помочь налоговым администрациям при оценке наличия значительного риска трансфертного ценообразования. В общем, мастер-файл предназначен для обеспечения общего обзора, чтобы поместить практику трансфертного ценообразования международной группы компаний в их глобальный экономический, правовой, финансовый и налоговый контекст. В данном

документе не предназначено требования расписывать исчерпывающий перечень мелких деталей (например, перечень всех патентов, принадлежащих членам международной группы компаний), поскольку это было бы как обременительным, так и несовместимым с целями мастер-файла.

Согласно действующему законодательству Украины, Глобальная документация по трансфертному ценообразованию (Master File) - совокупность документов или единый документ, составленный в произвольной форме, который должен содержать информацию в соответствии с требованиями подпункта 39.4.7 пункта 39.4 статьи 39 НКУ. Однако, в настоящее время, НКУ не содержит исчерпывающей информации относительно унифицированного подхода для всех субъектов хозяйствования относительно порядка и методики составления и представления документации по трансфертному ценообразованию, конкретного перечня составляющих элементов отчетности и в пп.39.4.7 п.39.4 ст.39 НКУ представлены общие рекомендации составления данного отчета. Согласно приложению I Главы V ОЕСР Transfer Pricing Documentation and Country-by-Country Reporting ACTION 13: 2015 Final Report [2] мастер-файл должен содержать информацию, которая будет состоять из 5-и составляющих:

1. Организационная структура. В этом должна содержаться схема, иллюстрирующая юридическую структуру и структуру собственности и географическое положение МГК.

2. Описание деятельности (бизнеса) МГК. В этом блоке должно содержаться общее письменное описание бизнеса МГК, включая основные источники прибыли бизнеса, описание цепочки поставок 5-и крупнейших продуктов группы и/или предложения услуг по обороту плюс любые другие продукты и/или услуги, составляющие более 5% товарооборота группы; список и краткое описание важных договоренностей об обслуживании между членами МГК; описание основных географических рынков сбыта продукции группы и услуги; краткий письменный функциональный анализ с описанием основных вкладов для создания ценности отдельными субъектами внутри группы;

описание важных сделок по реструктуризации бизнеса, приобретений и продажи активов, происходящие в течение финансового года.

3. Нематериальные активы МГК. В этом блоке должно содержаться общее описание общей стратегии развития МГК относительно развития, владения и эксплуатация нематериальных активов, включая местонахождение основных объектов в сфере исследований, разработок и центров управления ними. Также нужно указать список нематериальных активов или групп нематериальных активов МГК, которые важны для целей трансфертного ценообразования и каким юридическим лицам они принадлежат; список важных соглашений между идентифицированными ассоциированными предприятиями, касающихся нематериальных активов; общее описание политики группы по трансфертному ценообразованию в сфере исследований и нематериальных активов; общее описание любой важной передачи прав в нематериальных активах между ассоциированным предприятием в течение соответствующего финансового года, включая юридические лица и страны.

4. Внутрифирменная финансовая деятельность МГК. В данном разделе необходимо представить общее описание того, как финансируется группа; предоставить идентификацию любых членов МГК, которые обеспечивают центральную функцию финансирования группы, включая страну, в соответствии с законодательством которой предприятие организовано и место эффективного управления такими субъектами. Также нужно сделать общее описание общей политики трансфертного ценообразования МГК в отношении договоренности о финансировании между ассоциированными предприятиями.

5. Финансовое и налоговое положение МГК. Подается годовой консолидированный финансовый отчет МГК за соответствующий финансовый год; список и краткое описание существующих односторонних авансовых цен МГК, соглашения и другие налоговые правила, касающиеся распределения дохода между странами.

Выводы. На современном этапе развития Украина стремится стать полноправным членом европейского сообщества, и это требует применения

общеввропейских подходов и принципов. Поэтому выполнение вышеуказанных норм приложения I Главы V ОЕСР Transfer Pricing Documentation and Country-by-Country Reporting ACTION 13: 2015 Final Report ставит новые задачи по реализации и имплементации Плана действий BEPS, который имеет целью введение единых требований к прозрачности ведения бизнеса по международным стандартам, повышение эффективности налогового регулирования, а также обеспечение финансовой стабильности в условиях перехода к свободному движению капитала.

Список литературы:

1. Министерство финансов Украины. Минфин закончил работу над внедрением трехуровневой структуры отчетности по трансфертному ценообразованию. URL: https://www.mof.gov.ua/uk/news/minfin_zavershiv_robotu_nad_zaprovadzhenniam_tririvnevoi_strukturi_zvitnosti_z_transfertnogo_tsinoutvorennia-2791

2. OECD/G20 base Erosion and Profit Shifting Projects (2015). Transfer Pricing Documentation and Country-by-Country Reporting. Action 13:2015 Final Report. URL: <https://www.oecd-ilibrary.org/docserver/9789264241480-en.pdf?expires=1552896815&id=id&accname=guest&checksum=6DD29562BB5543BD24FCE5F8EA8AF2D9>

СИСТЕМА ВНУТРІШНЬОГО АУДИТУ ЯК ЕЛЕМЕНТ УПРАВЛІННЯ ФІНАНСОВОЮ СТІЙКІСТЮ ПІДПРИЄМСТВ

Швидун О. В.,
магістр 2 року навчання,
спеціальність 072 «Фінанси, банківська справа та страхування»
Білоцерківський національний аграрний університет

Вступ. Внутрішній аудит є складовою інформаційного забезпечення підприємства, важливим інструментом організаційного механізму, невід’ємним елементом системи менеджменту підприємства. Внутрішній аудит сприяє контролю над підсистемами підприємства. Організація та здійснення внутрішнього аудиту є структурованим та формалізованим процесом за кожною з підсистем, хоча проведення внутрішнього аудиту й моніторингу враховує індивідуальні риси та особливості підприємства. Дослідження стану організації внутрішніх підсистем управління фінансовою стійкістю можливо здійснювати на основі організації процесів внутрішнього аудиту й моніторингу.

Моніторинг системи управління фінансовою стійкістю – це процес безперервного спостереження, збору, обробки, передачі, збереження й аналізу інформації щодо управління та діяльності персоналу з метою виявлення відповідності цієї діяльності для забезпечення фінансової стійкості підприємства, прогнозування її змін і розробка науково обґрунтованих рекомендацій для розробки управлінських рішень. Саме тому, дослідження питань щодо формування системи внутрішнього аудиту як елементу управління фінансовою стійкістю підприємств є актуальним.

Метою дослідження є узагальнення теоретико-методичних засад та розробка практичних рекомендацій щодо формування системи внутрішнього аудиту як елементу управління фінансовою стійкістю підприємств.

Матеріали та методи. При підготовці статі використано загальні та спеціальні методи наукового пізнання: системний підхід, категоріальний, структурно-логічний аналіз та синтез, узагальнення, виявлення причинно-наслідкових зв’язків.

Інформаційною базою дослідження є праці провідних вітчизняних і зарубіжних учених з питань теорії управління, менеджменту організацій, фінансового менеджменту й аналізу господарської діяльності підприємств.

Результати дослідження. Узагальнення підходів до розуміння поняття управління фінансовою стійкістю підприємства дозволило встановити, що найчастіше його розглядають як сукупність взаємопов'язаних процесів планування, організації, мотивації і контролю, які забезпечують фінансову стійкість підприємства [1, с.108].

Заслуговує на увагу підхід дослідників до дефініції системи управління фінансовою стійкістю підприємства, який розглядають як сукупність управлінських, економічних, організаційних, правових, контролюючих і мотиваційних способів гармонізації інтересів підприємства з інтересами суб'єктів зовнішнього середовища, з урахуванням особливостей діяльності підприємства, забезпечує отримання прибутку, розмір якого достатній для знаходження підприємства в стані економічної безпеки [2, с. 23-27].

Ми поділяємо думку науковців, які розглядаються поняття «фінансова стійкість» як характеристику стабільності фінансового стану підприємства, що забезпечується високою часткою власного капіталу в загальній сумі фінансових ресурсів, які використовуються; вона зумовлюється двома складовими: стабільністю економічного середовища, у межах якого здійснюється діяльність підприємства, а також результатами його функціонування, його активного та ефективного реагування на зміни внутрішніх та зовнішніх факторів [3, с. 289]. Подібну думку знаходимо у науковців, які розглядають фінансову стійкість з позиції спроможності підприємства за рахунок власних коштів забезпечувати запаси і витрати, не допускати невиправданої дебіторської і кредиторської заборгованості та своєчасно розраховуватися за зобов'язаннями [4, с. 111].

Окремі автори [5-7] визначають фінансову стійкість як певне співвідношення величини, зокрема: структури та складу активів, зобов'язань і власного капіталу, а також зазначають, що стійке фінансове становище формується в процесі всієї виробничо-господарської або комерційної діяльності підприємства.

Отже, фінансова стійкість підприємства це комплексний показник рівня організації процесів управління за підсистемами діяльності підприємства (фінанси, маркетинг, виробництво, персонал тощо), що дозволяє забезпечити стійке та стабільне функціонування та розвиток на різних етапах життєвого циклу розвитку підприємства. Система управління фінансовою стійкістю підприємства потребує формування відповідного інформаційно-аналітичного забезпечення, яка характеризує стан внутрішніх підсистем підприємства з метою своєчасного виявлення відхилень від нормативних значень, прогнозування і змін середовища, яка сприятиме налагодженню внутрішнього аудиту.

Зазначимо, що внутрішній аудит є складовою інформаційного забезпечення підприємства, важливим інструментом організаційного механізму, невід'ємним елементом управління підприємством. Організація та здійснення внутрішнього аудиту є структурованим та формалізованим процесом за кожною з підсистем, хоча проведення внутрішнього аудиту й моніторингу враховує індивідуальні риси та особливості підприємства. Дослідження стану організації внутрішніх підсистем управління фінансовою стійкістю можливо здійснювати на основі організації процесів внутрішнього аудиту й моніторингу.

Моніторинг системи управління фінансовою стійкістю – це процес безперервного спостереження, збору, обробки, передачі, збереження й аналізу інформації щодо управління та діяльності персоналу з метою виявлення відповідності цієї діяльності для забезпечення фінансової стійкості підприємства, прогнозування її змін і розробка науково обґрунтованих рекомендацій для розробки управлінських рішень.

У процесі внутрішнього аудиту й моніторингу інформаційна база формується з урахуванням реалізації низки вимог, що висуваються до будь-якої інформації, яка використовується для ухвалення рішень, а саме: своєчасність; достовірність; релевантність (істотність); повнота; аналітичність; економічність; нормативність.

Внутрішній аудит і моніторинг системи управління фінансовою стійкістю повинен складатися із таких основних процедур: визначення об'єкта або підсистем спостереження; планування спостережень; дослідження виділеного об'єкта спостереження; оцінка стану управління об'єктом (підсистемою) спостереження; прогнозування зміни стану управління об'єктом (підсистемою) спостереження; надання інформації в зручній для використання формі й доведення її до зацікавлених осіб.

Зазначимо, що внутрішній аудит системи управління фінансовою стійкістю орієнтований, у першу чергу, на виявлення підсистем, де спостерігається низький рівень використання трудових ресурсів, що відповідають за процес управління відповідними підсистемами діяльності підприємства, що, у свою чергу, запобігає досягненню стійкого фінансового розвитку. Така орієнтація зумовлена тим, що фінансові, соціальні, екологічні втрати пов'язані, насамперед, з відсутністю відповідного кадрового забезпечення, а, відтак – некерованістю різних підсистем діяльності підприємства. Алгоритм проведення внутрішнього аудиту системи управління фінансовою стійкістю наведено на рис. 1.

Запропонований алгоритм сприятиме систематичному відстеженню вхідної інформації з метою виявлення впливу негативних факторів на фінансову стійкість підприємства, що дозволить оперативного обґрунтовувати та ухвалювати раціональні управлінських рішень. Окрім того, між елементами моделі існує взаємозв'язок, що зумовлює безперервне управління всієї діяльності підприємства, а не окремих його підсистем. Внутрішній аудит системи управління фінансовою стійкістю має забезпечити надання фактичних даних про стан управління різними підсистемами підприємства; інформацію про відповідність кваліфікації працівників, які ухвалюють управлінські рішення; результати відхилень тощо. Запропонований алгоритм дозволяє розмежувати відповідальність за проведення моніторингу системи управління фінансовою стійкістю на два рівні: верхній та нижній, тобто розподілити обов'язки між рівнями управління на підприємстві.



Рис. 1. Етапи внутрішнього аудиту системи управління фінансовою стійкістю підприємствах

Джерело: побудовано авторами

Отже, процедура внутрішнього аудиту системи управління фінансовою стійкістю складається з таких етапів: вибір сфер діяльності підприємства для оцінки стану управління фінансовою стійкістю, аналіз отриманих даних, порівняння поточних результатів з цільовими параметрами, визначення сильних та слабких сторін управління персоналом, ухвалення управлінських рішень щодо удосконалення системи управління фінансовою стійкістю, планування й упровадження змін на підприємствах.

Здійснення внутрішнього аудиту системи управління фінансовою стійкістю охоплює різні підсистеми діяльності підприємства, що дозволяє проводити багатофакторний аналіз стану, ефективності використання та управління трудовими ресурсами, оскільки на фінансову стійкість підприємства впливають усі процеси, що відбуваються на підприємстві. Відмінною рисою від існуючих методів аналізу фінансової стійкості є постійний контроль за управлінням всіма підсистемами діяльності підприємства, а не тільки аналіз фінансових показників, що дає можливість установити причини, які привели до поточного стану фінансової стійкості або нестійкості на підприємстві й дозволить обґрунтувати дієві заходи.

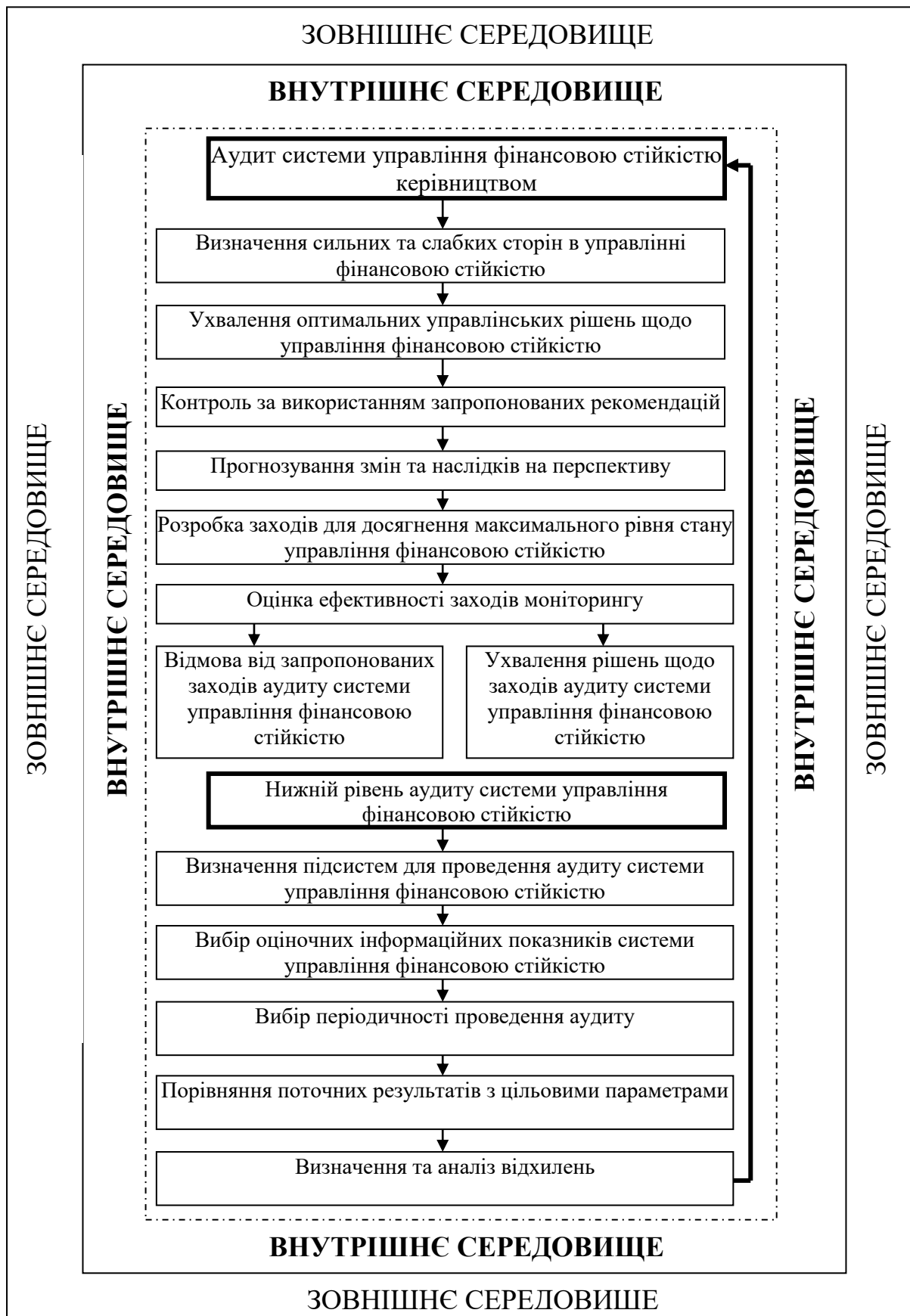
Основою ухвалення управлінських рішень при здійсненні внутрішнього аудиту системи управління фінансовою стійкістю є збір кількісних і якісних показників діяльності підприємства за підсистемами та їх аналіз. Процес збору аналітичних даних, що відповідає за ухвалені управлінські рішення та їх аналіз, є операційним аудитом системи управління фінансовою стійкістю. Операційний аудит можуть здійснювати внутрішні або зовнішні аудитори. Підставою для розробки раціональних управлінських рішень є дані проведення аудиту та сукупність одержаних показників на підприємстві галузі.

Зазначимо, що операційний аудит системи управління фінансовою стійкістю – це документально оформлена процедура організаційно-правового та ділового (незалежного) оцінювання ефективності ухвалених управлінських рішень відповідно до цілей і корпоративної стратегії розвитку підприємства.

Внутрішній аудит системи управління фінансовою стійкістю підприємства може проводитися різними підрозділами системи менеджменту або окремими співробітниками залежно від розміру підприємств та обсягів продукції, що випускається ними. Вважаємо, що на великих підприємствах група у якості внутрішніх аудиторів можуть залучатися менеджери, що займають посади фінансового менеджера підприємства, головного бухгалтера, начальника відділу кадрів та начальника відділу моніторингу. Водночас, на середніх та малих підприємствах внутрішній аудит може проводити комерційний директор та головний бухгалтер.

Внутрішні аудитори повинні збирати необхідну інформацію у підрозділах підприємства, на основі якої складають звіт після первинної обробки даних інформація надходить до начальника відділу. Після закінчення його аналітичної обробки він узгоджує результати з керівником підприємства, який формулює відповідні фінансові управлінські рішення.

Встановлено, що у нинішніх умовах більшість вітчизняних підприємств не формують систему моніторингу управління фінансовою стійкістю, а операційний аудит – узагалі проводиться досить рідко лише на великих підприємствах із високою обіговістю капіталу. Операційний аудит системи управління фінансовою стійкістю на підприємствах є необов'язковим і проводиться, як правило, за ініціативою власників підприємства у таких випадках: виникає необхідність в отриманні кредитів підприємствами; створення спільних підприємств; придбання пакета акцій підприємства; залучення іноземних або вітчизняних довгострокових інвестицій; здійснення санаційних заходів тощо.

Висновки. Внутрішній аудит системи управління фінансовою стійкістю, проведення внутрішнього операційного аудиту сприяють упровадженню у господарську діяльність власного механізму організації управління на підприємствах. Додержання алгоритму проведення внутрішнього аудиту за підсистемами, його періодичності, наявності розробленої структури показників та використання програмного забезпечення надасть можливість менеджменту

підприємства удосконалити організацію управління фінансовою стійкістю на підприємствах та своєчасно виявити прояв негативних процесів.

Організація та реалізація внутрішнього аудиту системи управління фінансовою стійкістю надасть можливість забезпечити дієвість управлінської політики сільськогосподарського підприємства з метою забезпечення ефективності його господарської діяльності, знизити економічні, виробничі, соціальні, екологічні та інші ризики, підвищити фінансову стійкість підприємства, його соціальний та економічний розвиток.

Список літератури

1. Лісова Л. О. Управління фінансовою стійкістю підприємств сільського господарства. Управління розвитком. № 4 (101) 2011. С. 108.

2. Донченко Т. В. Теоретичні основи формування механізму управління фінансовою стійкістю підприємства. Вісник Хмельницького національного університету. 2010. № 1. Т.1. С.23-27.

3. Бланк И. А. Словарь – справочник финансового менеджера. К.: Ника. Центр, 1998. 480 с.

4. Кремень В.М. Оцінювання фінансової стійкості підприємства. Актуальні проблеми економіки. 2011. №1 (115). С. 107-115.

5. Коржевська В. М. Роль та значення фінансової стійкості в забезпеченні стабільного розвитку підприємства / В. М. Коржевська // Держава та регіони. – Сер.: Економіка та підприємництво. – 2010. – № 6. – С. 210-213.

6. Ковальчук Н. О. Фінансова стійкість вітчизняних підприємств як передумова їх стабільного функціонування. Глобальні та національні проблеми економіки. 2016. В. 11. С. 368-371.

7. Поддєрьогін А. М. Фінансова стійкість підприємств в економіці України: [монографія]. К.: КНЕУ, 2011. 184 с.

ОПТИМІЗАЦІЯ СТРУКТУРИ КАПІТАЛУ ПІДПРИЄМСТВА ЯК ІНСТРУМЕНТ ЗАБЕЗПЕЧЕННЯ ЙОГО ФІНАНСОВОЇ СТІЙКОСТІ

Якімова І. Л.,
магістр 2 року навчання,
спеціальність 072 «Фінанси, банківська справа та страхування»
Білоцерківський національний аграрний університет

Вступ. Сучасні умови господарювання характеризуються перманентною фінансовою кризою, тому перед фінансовим менеджментом підприємств постає завдання ефективного управління фінансовими ресурсами та пошук найоптимальнішого джерела фінансування. Результативність та ефективність діяльності підприємства прямо залежить від ефективності використання капіталу. У свою чергу, планування ефективності використання капіталу починається з визначення джерел його фінансування. Кожне підприємство у процесі власної діяльності та формуванні активів використовує не тільки власний, але й позиковий капітал. Структура капіталу підприємства основним чином визначає аспекти операційної, інвестиційної та фінансової діяльності, а також його фінансову стійкість та можливості підвищення вартості у стратегічній перспективі.

Одним із основних чинників стійкого розвитку підприємства, яке орієнтується на забезпечення фінансової стійкості та росту вартості, є наявність комплексної системи фінансового управління, що враховує специфіку його діяльності. Система фінансового управління підприємства має важливе значення у зв'язку із тим, що внаслідок посилення ризиків через ускладнення бізнес-середовища, ускладнює процеси забезпечення фінансової стійкості. Все це призводить до ускладнення процесів і систем фінансового управління підприємством, які потребують удосконалення та адаптації до зовнішніх та внутрішніх умов господарської діяльності. Отже, актуальність дослідження зумовлена необхідністю подальшого розвитку підходів до оптимізації

структури капіталу підприємства як чинника забезпечення його фінансової стійкості з метою досягнення економічного зростання.

Метою дослідження є узагальнення підходів до визначення сутності структури капіталу та обґрунтування заходів щодо пошуку шляхів оптимізації за умови дотримання фінансової стійкості та максимізації ринкової вартості.

Матеріали та методи. У процесі дослідження використано загальнонаукові методи наукового пізнання: логічний та історичний метод, метод наукової індукції та дедукції, аналізу і синтезу, систематизації, метод узагальнення. Інформаційною базою дослідження є праці провідних вітчизняних і зарубіжних учених з питань теорії управління, фінансового менеджменту.

Результати дослідження. Головне питання в управлінні капіталом є оптимізація його структури, що обумовлено потребою в достатньому фінансовому забезпеченні господарської діяльності підприємства та його подальшого розвитку, необхідністю мінімізації середньозважених витрат на капітал, а також необхідністю підвищення рівня рентабельності власного капіталу, фінансової стійкості та платоспроможності підприємства [1, с. 227].

Домінуючою теорією визначення оптимальної структури капіталу в сучасних умовах вважається теорія Міллера–Модильяні. Її головна ідея полягає в тому, що на досконалих ринках структура капіталу не має вирішального значення з огляду на ринкову вартість корпорацій. Недосконалість же ринків, зокрема, система оподаткування, спричинюють до іншого тлумачення структури капіталу – боргове фінансування вважається в цілому прийнятнішим [2].

На сьогодні не має однозначного підходу до оптимізації структури капіталу, застосовуючи який підприємство, за різних умов економічного розвитку та галузей діяльності, визначило б оптимальне співвідношення між власним і позиковим капіталом. Зокрема, Л. Басовський і Г. Маховикова [3, с. 70; 4, с.156] під оптимальною структурою капіталу розуміють певне співвідношення власного та позикового капіталу, що призводить до

максимізації вартості акцій підприємства. Цей підхід має загальний характер для практичної діяльності фінансових менеджерів виключно акціонерних товариств.

На думку І.О. Бланка, оптимальна структура капіталу становить таке співвідношення використання власних і позикових коштів, за умови якого забезпечується ефективна пропорційність між коефіцієнтом фінансової рентабельності (коефіцієнтом власного капіталу) та коефіцієнтом стійкості підприємства, тобто максимізується його ринкова вартість [5, с. 213]. Слід зазначити, що саме максимізація зростання рентабельності власного капіталу і фінансової стійкості підприємства є найзмістовнішим критерієм при визначенні оптимального співвідношення різних елементів капіталу підприємства.

Подібне визначення оптимізації структури капіталу дають В.О. Подольська та О.В. Яріш, які вважають, що: «оптимізація структури капіталу – це ... таке співвідношення між власним і позиковим капіталом, за якого забезпечується найефективніша пропорційність між дохідністю і фінансовою стійкістю підприємства» [6, с. 355]. Проте цей підхід не враховує вартість залучення джерел фінансування.

Під оптимальною структурою капіталу Д.К. Шим і Д.Г. Сігел розуміють змішану структуру довгострокових джерел грошових коштів, що використовуються підприємством, яка мінімізує загальні капітальні витрати [7, с. 211]. Цей підхід базується на мінімізації витрат на капітал, проте не враховує результативність діяльності підприємств.

Отже, більшість науковців під оптимальною структурою капіталу розуміють певне співвідношення власних і позикових коштів у структурі сукупного капіталу. Проте, дослідники по-різному трактують ознаки оптимального співвідношення джерел капіталу. Виділимо основні ознаки, за якими фахівці пропонують визначати оптимальну структуру капіталу: максимізація дохідності (рентабельності); зміцнення фінансової стійкості; мінімізація витрат на капітал; максимізація ринкової вартості.

У науковій економічній літературі сьогодні можна знайти три основні методи оптимізації структури капіталу залежно від різних критеріїв. Оптимізація структури капіталу здійснюється за критерієм: 1) максимізації рівня прогнозованої фінансової рентабельності; 2) мінімізації середньозважених витрат на капітал; 3) мінімізації рівня фінансових ризиків.

Розглянемо сутність, умови та обмеження щодо практичного використання кожного з вищезазначених критеріїв оптимізації структури капіталу.

Оптимізація структури капіталу за критерієм максимізації рівня прогнозованої фінансової рентабельності. Цей метод ґрунтується на розрахунках рівня рентабельності власного капіталу при різній структурі капіталу. Доцільність і обсяги залучення позикового капіталу обґрунтовуються і обмежуються позитивним значенням ефекту фінансового важеля. Головною метою будь-якого підприємства у довгостроковому періоді є максимізація його прибутку і саме це, насамперед, слід враховувати при визначенні оптимальної структури капіталу.

Використання позикового капіталу доцільно тільки за умови перевищення сукупної рентабельності витрат на позиковий капітал. Тобто гранична межа використання позикового капіталу для конкретного підприємства визначається на підставі ефекту фінансового левериджу (ЕФЛ1). Позитивний ЕФЛ свідчить про отримання додаткового прибутку на кожну одиницю додатково залученого позикового капіталу. Тобто, поки рентабельність активів перевищує відсотки за позики, рентабельність власного капіталу зростає пропорційно зі зростанням частки заборгованості в структурі капіталу. Водночас, збільшення частки позикового капіталу призводить до збільшення фінансових ризиків і в подальшому втрати прибутків підприємства за рахунок збільшення витрат на позиковий капітал і зниження фінансової стійкості. Отже, за цим методом можна точно визначити доцільність і можливі обсяги використання позикового капіталу за відомого рівня витрат на нього та рентабельності активів. Однак, він не враховує: обсяг витрат на залучення

власного капіталу підприємством (а саме ці витрати зумовлюють можливість і доцільність залучення власного капіталу); потребу підприємства у довгострокових джерелах фінансування.

Велике практичне значення має термін залучення капіталу, оскільки фінансування довгострокових активів неможливе за рахунок короткострокових джерел. Золоте правило фінансування стверджує, що фінансовий капітал має бути мобілізований на строк, не менший від того, на який даний капітал заморожується в необоротних та оборотних активах підприємства. Золоте правило балансу наголошує, що необоротні активи мають фінансуватися за рахунок власного капіталу та довгострокових позичок, а оборотні активи за рахунок поточних пасивів. Отже, з точки зору оптимізації капіталу мають значення обсяги довгострокового капіталу, у тому числі власного і довгострокового позикового.

Оптимізація структури капіталу за критерієм мінімізації витрат на його залучення. Цей метод ґрунтується на оцінці витрат на власний і позиковий капітал за різних умов їх формування та обслуговування. Визначення оптимальної структури капіталу здійснюється за найменшими витратами на його залучення. Використовуючи капітал з різних джерел, фінансові менеджери намагаються оптимізувати структуру капіталу з метою зменшення витрат на його залучення. Тобто, організація може приймати фінансово-інвестиційні рішення, якщо рівень їх рентабельності не нижче поточного значення показника середньозважених витрат на капітал (WACC). Фактично WACC характеризує альтернативну вартість інвестування, тобто, той рівень прибутковості, який може бути отриманий підприємством при вкладенні не в новий проект, а вже в існуючий. Недоліком визначення оптимальної структури капіталу за WACC є те, що найдешевший спосіб ведення господарства не є запорукою його ефективної діяльності. Критерії мінімізації витрат на залучення капіталу не враховує рівень отриманої фінансової рентабельності. Оптимізація структури капіталу за критерієм WACC пов'язана з вибором дешевших джерел фінансування активів підприємства. Проте, формування оптимальної структури

капіталу за критерієм мінімізації його вартості може призвести до втрати підприємством своєї фінансової стійкості. Адже, як правило, вартість власного капіталу підприємства є вищою, ніж позикового, і звичайно політика формування фінансових ресурсів буде акцентована переважно на використанні залучених коштів. З іншого боку, позиковий капітал призводить до зростання ринкової вартості тільки за умови його ефективного використання, що визначається фінансовим показником – ефектом фінансового важелю. Отже, цей метод базується на мінімізації витрат на капітал і враховує вартість залучення власного і позикового капіталу, проте не враховує: результативність діяльності підприємств; потребу підприємства у довгострокових джерелах фінансування.

Оптимізація структури капіталу за критерієм мінімізації рівня фінансових ризиків. Даний метод дозволяє визначити, скільки позикових і власних коштів можна залучити без порушення фінансової стійкості і платоспроможності компанії, а також як зміна пропорцій власного і позикового капіталу позначиться на прибутку. Визначити співвідношення власного і позикового капіталу як оптимальне в тому періоді, в якому показники фінансової стійкості і платоспроможності будуть найбільш наближені до нормативних. Перевагою цього методу є його простота і зрозумілість, а до недоліків слід віднести: загальний характер рекомендацій і орієнтація на нормативні (орієнтовно оптимальні) показники платоспроможності та фінансової стійкості, які можуть відрізнятися для окремих компаній; орієнтація на абсолютне значення прибутку, а не рентабельність власного капіталу. За інших рівних умов, чим менші витрати на позиковий капітал, тим більший прибуток. Отже, за цим критерієм метод завжди показуватиме оптимальною структуру капіталу за максимальним обсягом власного капіталу; не враховує витрати на залучення капіталу.

Висновки. Основними завданнями при управлінні структурою капіталу підприємства є забезпечення виваженої структури капіталу, яка сприяла б прибутковості і поступове зростання ринкової вартості підприємства. Подальше

вивчення питання оптимізації структури капіталу доцільно здійснити у напрямі визначення єдиного критерію оптимальної структури капіталу в довгостроковій перспективі. У процесі оптимізації структури капіталу необхідно враховувати кінцевий результат діяльності підприємства, тобто фінансовий результат від звичайної діяльності до оподаткування. Також слід враховувати золоте правило фінансування: довгострокові активи можуть бути профінансовані за рахунок довгострокових джерел, тобто за рахунок власного капіталу та довгострокових позикових джерел. Водночас, оптимальне співвідношення між власним і позиковим капіталом визначається для кожного підприємства індивідуально залежно від його особливостей. При виборі джерел фінансування необхідно враховувати як їх вартість, так і доступність. За даних умов позикові кошти, особливо короткострокові, повинні стати менш пріоритетним джерелом фінансування. Комбінація різних зовнішніх і внутрішніх джерел фінансування має сприяти збільшенню рівня рентабельності капіталу, рішення про залучення коштів повинне прийматися, якщо не відбувається зниження рівня рентабельності сукупної величини капіталу.

Список літератури

1. *Дуда С. Т.* Узагальнення методичних підходів до оптимізації структури капіталу підприємства [Електронний ресурс]. Науковий вісник НЛТУ України. 2014. Режим доступу до ресурсу: http://nltu.edu.ua/nv/Archive/2014/24_2/227_Dud.pdf.
2. *Modigliani F.* The Cost of Capital, Corporation Finance and the Theory of Investment. *The American Economic Review*. 1958. Vol. 48, №3. P. 261–297.
3. *Басовский Л. Е.* Финансовый менеджмент: учебник. М. : ИНФРА-М, 2007. 240 с.
4. *Маховикова Г. А.* Инвестиционный процесс на предприятии: учеб. пособ. СПб.: Питер, 2001. 176 с.
5. *Бланк И. А.* Управление формированием капитала. К.: Ника-Центр, Эльга, 2002. 512 с.

6. *Подольська В.О.* Фінансовий аналіз: [навч. посіб.]. К.:Центр навчальної літератури, 2007. 202 с.

7. *Шим Дж. К.* Финансовый менеджмент: пер. с англ.; изд. 2-е, стереотип. М.: Изд. дом «Филинь», 1997. 400 с.

8. *Терещенко О.О.* До питання про оптимізацію структури капіталу підприємства. Вчені записки. КНЕУ. 2001. С. 115-120.

9. *Терещенко О. О.* Фінансова діяльність суб'єктів господарювання: Навч. посібник. К.: КНЕУ, 2003. 554 с.

ЮРИДИЧЕСКИЕ НАУКИ

УДК 34.343.6

ДОМАШНЄ НАСИЛЬСТВО У ПРАКТИЦІ ЄСПЛ: ПОРУШЕННЯ СТАТТІ 3 ЄВРОПЕЙСЬКОЇ КОНВЕНЦІЇ ПРО ЗАХИСТ ПРАВ ЛЮДИНИ І ОСНОВОПОЛОЖНИХ СВОБОД

Білько Іван Павлович,
здобувач наукового ступеня доктора філософії,
аспірант кафедри кримінального права та кримінології
Університет державної фіскальної служби України,
м. Ірпінь, Україна

Вступ. Європейська конвенція про захист прав людини та основоположних свобод від 04.11.1950 (далі – Конвенція), яка ратифікована Законом України № 475/97-ВР від 17.07.1997, та усталена практика Європейського суду з прав людини (далі – ЄСПЛ) відіграють важливу роль у якості своєрідних взірців та ідеалів, на фундаменті яких мають вибудовуватися у тому числі кримінально-правові норми в Україні, і вони є тим надбанням європейської правової культури, яке вносить корективи не лише у правозастосовну практику в Україні, але і на правову свідомість у нашій державі. Разом із цим, зрозуміло, що у сфері кримінального права, основним джерелом якого є кримінальний закон України (частина 1 статті 3 Кримінального кодексу України), норми прямої дії Конвенції не видається можливим використати у процесі правозастосування. Отже, у цьому контексті перед дослідником кримінального права постає ціль – здійснити пошук врегулювання того чи іншого правового явища у Конвенції та практиці ЄСПЛ, а потім провести своєрідний «due diligence» тієї чи іншої норми закону про кримінальну відповідальність.

Мета роботи. У випадку з домашнім насильством в українському кримінальному законі, практика ЄСПЛ була одним із аргументів за

криміналізацію цього діяння та, відповідно, появу статті 126-1 в КК, яка набрала чинність 11.01.2019, тобто через рік від дня опублікування Закону України № 2227-VIII від 06.12.2017 «Про внесення змін до Кримінального та Кримінального процесуального кодексів України з метою реалізації положень Конвенції Ради Європи про запобігання насильству стосовно жінок і домашньому насильству та боротьбу з цими явищами». Тому метою цієї роботи є дослідження релевантної практики ЄСПЛ в рамках порушення статті 3 Конвенції задля пошуку вимог, які ставляться Конвенцією до національного закону про кримінальну відповідальність у сфері домашнього насильства.

Матеріали і методи. Було проаналізовано останні рішення ЄСПЛ щодо домашнього насильства, а також відповідні рішення, в яких містяться фундаментальні висновки, що складають основу для правових позицій ЄСПЛ у справах про цей вид насильства. Під час цього дослідження були використані як загальнонаукові методи (аналітичний, формально-логічний), так і спеціально-наукові методи (порівняльно-правовий, формально-юридичний) правових досліджень.

Результати і обговорення. В залежності від обставин справи домашнє насильство розглядається ЄСПЛ у світлі порушень статей 2 (право на життя), 3 (заборона катування), 6 (право на справедливий суд), 8 (право на повагу до приватного і сімейного життя), 14 (заборона дискримінації) Конвенції.

У справах про домашнє насильство ЄСПЛ часто відсилає до ключового визначення, що викладене у пункті 132 рішення у справі «Опуз проти Туреччини» (*Opuz v. Turkey*, 2009), відповідно до якого «...насильство в сім'ї – це явище, яке може набувати різних форм: фізичне насильство, психологічне насильство, образи... Це загальна проблема, спільна для всіх держав-членів, яка не завжди виявляється, оскільки вона часто є частиною особистих стосунків або обмежених кіл, і яка не стосується виключно жінок. Чоловіки також можуть зазнавати домашнього насильства, а також діти, які часто прямо чи опосередковано стають жертвами [1]».

Якщо домашнє насильство розглядається як катування за статтею 3 Конвенції, ЄСПЛ, перш за все, має встановити, чи погане поведження досягнуло мінімального рівня жорстокості. Згідно з пунктом 86 рішення ЄСПЛ у справі «Буїд проти Бельгії» (*Bouyid v. Belgium*, 2015) «оцінка цього мінімуму залежить від усіх обставин справи, таких як тривалість поведження, його фізичні або психологічні наслідки та, у деяких випадках, стать, вік та стан здоров'я потерпілого [2]».

Крім того, як зазначає ЄСПЛ у пункті 87 вищенаведеного рішення, «погане поведження, яке досягає такого мінімального ступеню жорстокості, як правило, включає фактичні тілесні ушкодження або ж інтенсивне фізичне чи психічне страждання. Але навіть за відсутності цих ознак, у разі коли поведження принижує або ображає людину, виявляючи неповагу до людської гідності або принижуючи її, або коли воно викликає почуття страху, занепокоєння або неповноцінності, що здатне зламати психічний та фізичний спротив людини, воно може вважатися таким, що принижує гідність і теж підпадати під заборону, встановлену у статті 3... Також слід підкреслити, що достатнім є той факт, що потерпілий принижений у своїх власних очах, навіть якщо не в очах інших [2]».

Наступним етапом у справах про заявлене порушення статті 3 Конвенції для ЄСПЛ, згідно зокрема пунктів 76-77 рішення ЄСПЛ у справі «Володіна проти Росії» (*Volodina v. Russia*, 2019), є дослідження того, чи «виконали державні органи свої позитивні зобов'язання згідно зі статтею 1 Конвенції у поєднанні зі ст. 3, забезпечивши захист осіб, що належать до їх юрисдикції, від усіх форм неналежного поведження, у тому числі, коли таке поведження здійснюють приватні особи [3]».

При цьому, такі позитивні зобов'язання включають у себе:

а) «зобов'язання створити та застосувати на практиці адекватну правову базу, що забезпечує захист від неналежного поведження з боку приватних осіб;

б) зобов'язання вжити розумних заходів, які могли б очікуватися для запобігання реальному та негайному ризику неналежного поводження, про яке влада знала чи повинна була знати, і

с) зобов'язання провести ефективне розслідування, коли було висунуто обгрунтовану скаргу на неналежне поводження [3]».

У справі «Володіна проти Росії» ЄСПЛ знайшов порушення Росією своїх позитивних зобов'язань зокрема за вищевказаним пунктом «а», адже, на думку ЄСПЛ (пункт 81 Рішення) «...напад на членів сім'ї вважається кримінальним злочином [за російським кримінальним законом – І.Б.] лише у тому випадку, якщо його вчинено вдруге протягом дванадцяти місяців або якщо це спричинило щонайменше «легке тілесне ушкодження»... ..вимагання того, щоб тілесні ушкодження мали певну ступінь тяжкості (як умову для початку кримінального розслідування) підриває ефективність відповідних захисних заходів, оскільки домашнє насильство може мати різні форми, деякі з яких не призводять до фізичної травми – такі як психологічне чи економічне зловживання [(насильство) – І.Б.] або контроль чи примусова поведінка [3]». Виходячи із вищенаведеного, ЄСПЛ зробив висновок (пункт 85 Рішення), що «...російська правова база... не відповідає вимозі створити та ефективно застосовувати систему покарання за всі форми домашнього насильства та надання достатніх гарантій для жертв [3]».

Висновки. Таким чином, практика ЄСПЛ у справах про порушення статті 3 Конвенції зокрема вимагає аби у національних кримінальних законах було передбачено відповідальність за вчинення домашнього насильства, яке включатиме, окрім завдання тілесних ушкоджень, також психологічне та економічне насильство. Вказані вище рішення ЄСПЛ є важливими для вивчення належних підстав настання кримінальної відповідальності за домашнє насильство задля вдосконалення чинних кримінально-правових норм України у цій сфері.

СПИСОК ВИКОРИСТАНИХ ДЖЕРЕЛ

1. CASE OF OPUZ v. TURKEY – [Ukrainian Translation] by the CoE Action Plan for Ukraine 2018-2021. URL : [https://hudoc.echr.coe.int/eng#{%22languageisocode%22:\[%22UKR%22\],%22appno%22:\[%2233401/02%22\],%22itemid%22:\[%22001-201401%22\]}](https://hudoc.echr.coe.int/eng#{%22languageisocode%22:[%22UKR%22],%22appno%22:[%2233401/02%22],%22itemid%22:[%22001-201401%22]}) (дата звернення: 15.07.2021).
2. CASE OF BOUYID v. BELGIUM – [Ukrainian Translation] by the COE Human Rights Trust Fund URL : [https://hudoc.echr.coe.int/eng#{%22itemid%22:\[%22001-163019%22\]}](https://hudoc.echr.coe.int/eng#{%22itemid%22:[%22001-163019%22]}) (дата звернення: 17.07.2021).
3. CASE OF VOLODINA v. RUSSIA - [Ukrainian Translation] by Drozdova & Partners URL : [https://hudoc.echr.coe.int/app/conversion/pdf/?library=ECHR&id=001-200420&filename=CASE%20OF%20VOLODINA%20v.%20RUSSIA%20-%20\[Ukrainian%20Translation\]%20by%20Drozdova%20&%20Partners.pdf](https://hudoc.echr.coe.int/app/conversion/pdf/?library=ECHR&id=001-200420&filename=CASE%20OF%20VOLODINA%20v.%20RUSSIA%20-%20[Ukrainian%20Translation]%20by%20Drozdova%20&%20Partners.pdf) (дата звернення: 17.07.2021).

**ПРАВОВІ КОЛІЗІЇ В УКРАЇНСЬКОМУ МОЛОДІЖНОМУ
ЗАКОНОДАВСТВІ**

Жуляєв В. М.

ст. науковий співробітник
Державного інституту сімейної та
молодіжної політики,
кандидат історичних наук

На сьогоднішній день в правовій системі нашої держави актуальним і широкоживаним словом є «колізія». Юридична колізія – (лат. *collision* – зіткнен-ня) – розбіжність або суперечність між нормативно-правовими актами, що регулюють одні й ті ж суміжні правовідносини, а також між компетенцією органів влади. Серед синонімів «колізії» називають такі, як: зіткнення, суперечність, конфлікт, розбіжність, розходження, неузгодженість, відмінність, що без сумніву мають право на існування. Із усіх названих синонімів, ми вважаємо, для поняття «колізія», лише «конкуренція» не є протиріччям, бо її можна характеризувати як – «змагання за пріоритетність».

У правознавстві питання про юридичні колізії традиційно пов'язують з проблемою неузгодженості правової системи. Між тим, можна погодитись з думкою дослідника Д. Лилака, який зазначив, що «словникові визначення колізій не можна вважати науковими, а їх енциклопедична лаконічність зручна й корисна на загальнопізнавальному рівні. Будь-яку колізію можна оцінити з юридичного погляду, особливо тоді, коли ставиться за мету її подолання». [5]

Колізії між правовими нормами ведуть до порушення системності правового регулювання і тим самим знижують його ефективність. Вони заважають нормальній, злагодженій роботі правової системи, що нерідко веде до порушень прав людини, позначаються на стані законності і правопорядку і правовій культурі суспільства.

Можливість виявити суперечливі юридичні колізії та ефективно вирішувати їх розв'язання та подолання є встановлення зв'язку загальних і спеціальних норм, а головним інструментом цього дослідники вважають процес тлумачення. [1, с.238]

Дану проблематику у праві досліджували фахівці Ю. Власов, В. Денисенко, А. Заєць, М. Онищук, Ю. Тодика, М. Селівон та інші. Між тим можна погодитись зі спеціалістами О. Майстренко та М. Матузовим, що з точки зору ефективності тлумачення і роз'яснення законодавства вирішення юридичних суперечностей потребує подальшого опрацювання.

Так, М. Онищук, зокрема, зазначає [8], що необхідність у тлумаченні правових норм виникає, *по-перше*, у зв'язку з тим, що норми права мають загальний і абстрактний характер і не завжди зрозумілий їх зміст, водночас як реальні суспільні відносини завжди коректні, мають низку індивідуальних особливостей. Отже, в кожному конкретному випадку щодо реалізації норм права, слід уточнювати, чи належить даний випадок до того виду відносин, який законодавець передбачив у правовій нормі, чи ні. *По-друге*, недоліки законотворчої техніки, що можуть зустрічатися у правозастосовній практиці, породжують юридичні колізії, що також сприяє виникненню необхідності в тлумаченні правових норм.[2]

У залежності від юридичних наслідків, до яких призводить роз'яснення, розрізняють неофіційне і офіційне тлумачення. Перше – це роз'яснення норм права, яке дається не уповноваженими на це суб'єктами і тому позбавлене юридичної сили і майбутніх юридичних наслідків. Але його значення – в обґрунтуванні, науковості, авторитетності тих суб'єктів, якими воно дається. *Друге* – офіційне тлумачення – це різновид тлумачення, який здійснюється уповноваженими на те суб'єктами – державними органами, посадовими особами, та закріплюється у спеціальному акті загальнообов'язкового характеру для всіх суб'єктів, які реалізують ці норми права.

Крім того можна виділити такі види офіційного нормативного тлумачення, як автентичне, легальне, відомче. Особливе значення для

законотворчого процесу, як відзначає фахівець А. Заєць, має конституційне тлумачення, оскільки принципи і норми, закріплені в Основному Законі, слугують основою для всього чинного законодавства. Зокрема, тлумачення права можна охарактеризувати як особливу юридичну діяльність, що здійснюється суб'єктами права з метою правильного розуміння і застосування приписів правових норм. [3] Слід зазначити, що з'ясування дійсного змісту правової норми лише простим ознайомленням з її текстом є неможливим. Саме тлумачення забезпечує процес і результати з'ясування та роз'яснення змісту правових норм. На цей час ми маємо в країні суттєву неструктурованість та неузгодженість законодавства України. В першу чергу, це стосується низького рівня законодавчої техніки. Верховній Раді України з постійно зростаючими до правотворчої роботи не завжди вдається ефективно врегульовувати суспільні відносини, що активно розвиваються. Крім того впливає недостатня розмежованість функцій і повноважень органів державної влади та деякі інші вади. Все це зумовлює прийняття і дію надмірної кількості підзаконних нормативних актів, які часто вносять у правове регулювання зайві суперечності, ускладнення, неясності тощо.

Слід зазначити, що у зв'язку з відсутністю в Конституції України правила вирішення колізій між міжнародно-договірними та національно-правовими нормами, в літературі обґрунтовується думка, що конституція не допускає ні колізії, ні конкуренції норм міжнародних договорів зі своїми нормами. Так, наприклад, при колізії норми міжнародного права та норми Конституції має місце примат конституції, тобто діють норми Конституції. Колізії між нормами міжнародного права та нормами національного законодавства є лише одним з видів юридичних колізій, що виникають у процесі взаємодії міжнародного і національного права. Специфіка розв'язання питання співвідношення цих норм в українській державі – включення до нормативної системи певних міжнародних норм, що застосовуються у порядку, передбаченому для норм національного законодавства. [3]

В практичній діяльності щодо застосування норм права іноді виникає ситуація, коли спірні відносини мають правовий характер, входять до сфери правового регулювання, але не передбачені конкретною нормою права. Така ситуація характеризується тим, що суб'єкт застосування норм права виявив прогалину в законодавстві.

Прогалина в законодавстві являє собою відсутність конкретної норми, яка необхідна для регламентації відносин, що входять до сфери правового регулювання. Їх існування полягає в тому, що з'являються нові суспільні відносини, які в момент прийняття закону не існували і не могли бути враховані законодавцями. На це також може впливати існуючі недоліки розробки тих чи інших законів.

Фахівці, наприклад, відомий дослідник В. В. Лазарєв [6], виділяють такі види прогалин, як:

- *початкові* (коли законодавець не врахував ті чи інші відносини, які б мали бути врегульовані законом);
- *подальші* (коли прогалини виявляються в процесі правового регулювання, процесі застосування норм права);
- *реальні* (коли прогалини у законодавстві дійсно мають місце);
- *уявні* (коли висловлюється думка щодо існування наче б прогалин, але насправді ситуація взагалі знаходиться поза правовим полем).

Крім того виділяють ще й такі види прогалин як *повні та часткові, неподоланні та навмисні*. Ідеальним же способом усунення прогалин у законодавстві, з точки зору науковців, є прийняття уповноваженим органом нормативно-правового акту, закріплюючого норму або групу норм, яких не вистачає. Однак швидке усунення таким способом прогалин не завжди є можливим, оскільки пов'язано з процесом правотворчості. Існує два оперативних метода подолання прогалин – це використання аналогії закону і аналогії права.

Нормативно-правові колізії в сучасному молодіжному законодавстві можуть, наприклад, бути пов'язані з протиріччями, що існують в системі

понятійного апарату прийнятих документів. Це, наприклад, стосується колізій у понятійному апараті терміну «молодь». Так, підхід до визначення поняття «молодь» в Україні (14-35 років) не збігається з підходом ООН, за яким «молодими» вважають людей віком 15-24 роки. Український підхід також відрізняється від європейського. Наприклад, у Стратегії ЄС щодо молоді (2009 р.) молодими визнають людей віком 13-30 років.[1]

В правозастосовній практиці при реалізації державної молодіжної політики на практичному і теоретичному рівнях зустрічаються також колізії в інших наскрізних питаннях. Так, наприклад, річ йдеться про проблематику *соціального включення молоді*. Згідно з висновками групи міжнародних експертів, що знаходилась в Україні з метою вивчення молодіжного законодавства нашої країни, вказала у своєму звіті на недостатнє врахування Україною особливо вразливих та виключених груп у стратегічних політичних документах [1].

В сучасному українському законодавстві відносно проблем молоді колізією з боку зарубіжних фахівців права вважається висвітлення антидискримінаційної проблеми. Вже згаданою групою міжнародних експертів, зокрема, було визнано наявність відповідних колізій, зокрема, невизначеності певних ознак дискримінації в українському законодавстві, з тими, які мають місце у міжнародному та європейському праві. Наприклад, у Законі «Про запобігання та протидії дискримінації в Україні» не згадано «стан здоров`я» як ознаку, дискримінація за якою заборонена. Дискримінація за ознакою стану здоров`я, як вважають експерти, може мати значні наслідки для дотримання прав молодих людей, що страждають на захворювання, які можуть бути причиною для стигматизації (як-от ВІЛ-інфекція/СНІД). Іншими ознаками в плані дискримінації і які не вказані в Законі, є сексуальна орієнтація та гендерна ідентичність, яка визнається як підстава для можливої дискримінації в міжнародному та європейському праві щодо реалізації прав людини. Це є також колізією в законодавстві та стратегії щодо молоді в Україні.

Як висновок. З'ясовано, що у юридичній літературі тема колізій традиційно пов'язується з проблемою неузгодженості системи як права, так і законодавства. Можна погодитись з тими дослідниками, які вважають, що дієвим засобом усунення колізій є систематизація нормативно-правового матеріалу. При цьому вона має корелюватися із темпами та обсягами нормотворчої діяльності суб'єктів систематизації нормативно-правових актів. Планування та інтенсивність юридичної нормотворчості, обсяги навантаження нею відповідного органу публічної влади мають корегуватися у бік зменшення або взагалі виключати паралелізм із проведенням систематизації нормативно-правових документів. Поряд з цим запорукою зменшення правових колізій є постійний моніторинг законодавства, насамперед, у нормотворчому процесі.

Використані джерела:

1. Аналіз прогалин законодавства України про молодіжну політику в контексті рекомендацій Угоди про асоціацію між Україною та ЄС й іншими відповідними політичними документами ЄС. Червень 2015 р. UNDP Україна. С.89.
2. Безуса Ю. Сучасний науковий дискурс щодо природи правових колізій. Підприємництво, Господарство і Право. Теорія держави і права. №4 – 2020, с. 240-244 с.
3. Заєць А.Г. Тлумачення норм права – спеціальний вид юридичної діяльності //Збірник наукових праць «Держава і право», №28, Київ. – 2005. – с.86.
4. Іванченко О.М. Колізія норм в міжнародному та національному праві. 2013. С.90-92.
Див.:dspace.onua.edu.ua/bitstream/handle/11300/6776/Иванченко.pdf?sequence=1&isAllowed=y
5. Лилак Д. Колізія і конкуренція законів / Д. Дилак. // Право України. _ 2001. - №4. – С.19-21.

6. Лазарев В.В. Теория государства и права: учебник для академического бакалавриата / В.В. Лазарев, С.В. Липень. – 5-е изд., исп. И доп. – Москва: Издательство Юрат, 2019. – 521 с. – (Высшее образование). Текст : электронный // ЭБС Юрайт [сайт]. – URL: <https://urait.ru/bcode/431160>.

7. Матузов Н.И. Коллизия в праве: причины, виды и способы разрешения // Правоведение. 2000. - №5 – с.225-244.

8. Онищук М. В. Колізії у законодавстві України: причини та шляхи подолання. – Правова держава . – Вип. 7. – К. , 1996. – с.99.

9. За інформацією Головного організаційного управління Апарату Верховної Ради у 2020 р. Верховна Рада України розглянула 1028 законопроектів, з них прийнято 249 законів, 95 – у першому або другому читанні, 90 – враховано та відправлено на доопрацювання (станом на 18 грудня 2020 року). Ще 594 законопроекти були відхилені та зняті з розгляду.

ДЕЯКІ АСПЕКТИ БЕЗПЕКИ ПОЛІЦЕЙСЬКОГО ПРИ ПОВОДЖЕННІ ЗІ ЗБРОЄЮ

Лопасєва Олена Миколавна,
старший викладач кафедри
тактико-спеціальної підготовки
Дніпропетровського державного університету внутрішніх справ
м. Дніпро Україна

Введення: Більшість випадків застосування вогнепальної зброї поліцейськими пов'язана із вогнем на відстані до 15 метрів. В таких умовах куля, потрапивши в тіло правопорушника, пробиває його наскрізь і продовжує рух, зберігаючи вбивчу силу як мінімум ще 50 метрів, а у випадку промаху вбивча сила кулі зберігається до 350 м. на цій дистанції можуть бути вражені інші люди.

Ціль роботи: Під час навчання у вищих навчальних закладах, що готують майбутніх правоохоронців, здобувачам освіти надають теоретичну та практичну базу щодо поведження з вогнепальною зброєю. Щоб бути впевненим в своїх діях, вміння оцінити ситуацію необхідно виконувати все відповідно до закону, а тож потрібно його вивчати та застосовувати на практиці [1].

Матеріали і методи: Розуміння класифікації і характеристик вогнепальної зброї, наприклад, типу, моделей, характеристик і номенклатури цієї зброї і його боєприпасів, допоможе вашим навчаються краще зрозуміти теми, що обговорюються в інших модулях серії вогнепальної зброї, особливо з точки зору законного і незаконного обороту, законодавства, правових заходів, розслідування, судового переслідування та винесення судового рішення.

Результати та обговорення: Для курсантів, які продовжать кар'єру в вищезазначених сферах, навіть базові знання про вогнепальну зброю, включаючи визначення, класифікацію, частини і компоненти вогнепальної

зброї та різні типи використовуваних боєприпасів, можуть справити позитивний вплив на їх професійну кар'єру і досягнення [2].

Довгоствольна, гладкоствольна зброя призначена для стрільби дробом, картеччю або кулею; смертельно небезпечно при дистанції пострілу: кулею до 1000 м, дробом до 300 м, картеччю до 900 м. Постріл дробом навіть на відстані в кілька сотень метрів може привести до каліцтва. причому, чим дрібніше дріб, тим ширше сектор поразки.

Вогнепальна довгоствольна нарізна зброя має враження міццю на дуже великих відстанях при небезпеці рикошета. Вогнепальна короткоствольна нарізна зброя смертельно небезпечно при пострілах на близьких відстанях. Його розміри дозволяють здійснювати приховане носіння, чому зростає небезпека для оточуючих його несподіваного використання. Вогнепальна короткоствольна нарізна цивільна зброя може бути використана тільки на ліцензованому стрілецькому об'єкті з дотриманням необхідних вимог безпеки [3, с.115].

Вогнепальна зброя обмеженого ураження - пристрій для відстрілу патронів споряджених металевими снарядами не смертельної дії травмо небезпечний, а постріл в упор або з близької відстані в життєво важливі центри (голова, шія, сонячне сплетіння, пахова зона) може привести до смертельного результату. Його розміри дозволяють здійснювати приховане носіння, чому зростає небезпека для оточуючих його несподіваного використання. Особливістю газової зброї є те, що воно травмо небезпечно на відстані до трьох метрів.

Будь-яка пневматична зброя травмо небезпечна, а мисливська пневматика смертельно небезпечна при пострілах навіть на великих відстанях, тому використання пневматичної зброї можливо тільки в мисливських угіддях, на ліцензованих спортивних об'єктах або в спеціально відведених для пневматичної стрільби місцях [1].

Завжди необхідно пам'ятати, що зброя та пристрої є підвищеною небезпекою як для стрільця, так і для тих, хто знаходиться поруч. Будь-який постріл зі зброї смертельно небезпечний.

Навчальним закладам, що готують майбутніх правоохоронців слід приділяти більше уваги на знання ними матеріальної частини вогнепальної зброї, знання заходів безпеки та підстав застосування та використання зброї, проводити більше практичних навчань з вогневої підготовки, детальніше перевіряти знання здобувачів освіти [2, с. 77].

Висновки: Отже, працівникам поліції, за якими закріплена вогнепальна зброя, необхідно дотримуватися нормативно-правових актів, законів та наказів, які були прийняті на законодавчому рівні для забезпечення власної безпеки під час охорони публічного порядку та безпеки.

Список використаних джерел:

1. Інструкція із заходів безпеки при поводженні за зброєю: Наказ Міністерства внутрішніх справ від 1 лютого 2016 р. № 70 // [Електронний ресурс] – Режим доступу до ресурсу: <http://zakon2.rada.gov.ua/laws/show/z0250-164>.

2. Фріс П. Л. Право громадян на зброю – «PRO ET CONTRA» / П. Л. Фріс // Наше право. – 2015. – № 5. – 77–84.

3. Колосюк А. М. Легалізація зброї як каталізатор розвитку соціальної відповідальності суспільства / А. М. Колосок // Актуальні проблеми економіки. – 2013. – № 11(149). – С. 113–118.

4. Кримінальний кодекс України: Закон України від 5 квітня 2001 р. № 2341-III // Відомості Верховної Ради України. – 2001. – № 25–26. – С. 131.

ПРАВОВА ОХОРОНА ПАТЕНТНИХ ПРАВ В УКРАЇНІ

Малина Ірина Володимирівна

Студентка 2 курсу магістратури
Державного вищого навчального закладу
«Київського національного економічного
університету імені Вадима Гетьмана»

Розглядаються питання, пов'язані із системою правової охорони винаходів як в Україні. Визначаються нормативно-правові джерела, що регулюють відносини у сфері винахідництва й інновацій, а також певні особливості охорони патентних прав в Україні.

Ключові слова: винахід, патент, правова охорона, патентування, інновації

Вступ. Науково-технічний прогрес стрімкими темпами набуває значущості в контексті розвитку всіх сфер життєдіяльності суспільства. Важливими напрямками при створенні сприятливого економічного, технічного, соціального клімату є пріоритетні для більшості держав системи нормативного регулювання відносин у сфері винахідництва та інновацій. Її збалансована побудова сприяє формуванню конкурентоспроможної позиції країни в контексті швидкої глобалізації та міжнародного співробітництва. При цьому, основоположними проблемами є забезпечення охорони патентних прав використання самих винаходів, корисних моделей чи промислових зразків таким чином, щоб була можливість охороняти патентні права їх творців та примножувати інтелектуальні надбання людської цивілізації. Розробка раціонального механізму взаємодії охоронних норм патентного права як в Україні, так і в світі, а також чіткий контроль за їх дотриманням є дуже важливим для формування технічного, економічного та соціального потенціалу кожної держави. При цьому потрібно мати чітке уявлення з приводу: точного визначення об'єкту, що підлягає правовій охороні; характеристиці кола

суб'єктів, які залучаються в процес правової охорони цих об'єктів (винахідники, патентні повірені суб'єкти господарювання, що замовляють або мають намір використовувати винаходи у своїй діяльності, держава в особі уповноважених органів, міжнародні організації тощо); та способу, в який вищезазначені суб'єкти повинні діяти, користуючись наданими правами та виконуючи передбачені законодавством обов'язки задля визначення орієнтирів та досягнення результату [1].

Наразі на державному і міждержавних рівнях мають бути створені всі належні умови для всебічної підтримки вітчизняних новаторів, що потрібно відобразити в правових нормах та традиціях.

Метою роботи є комплексний науковий аналіз охорони патентних прав і України, формування авторських підходів щодо вдосконалення цивільного та господарського законодавства та практики правозастосування патентних прав, вироблення ефективних механізмів протидії правопорушенням в сфері патентного права.

Правова охорона патентних прав в Україні – це визначений нормами права захист інтелектуальних прав на винаходи, корисні моделі та промислові зразки через отримання патенту.

Охорона прав патентних прав в Україні регламентується Цивільним Кодексом України та законами України: «Про охорону прав на промислові зразки», «Про охорону прав на винаходи і корисні моделі», «Про охорону прав на знаки для товарів і послуг», «Про охорону прав на зазначення походження товарів» тощо.

Досліджуючи сутність законодавства охорони патентного права в Україні, важливо підкреслити його характерні ознаки. Такими є:

1. Законодавство, яким урегульовано охорону патентного права має свою мету і завдання правового регулювання, які окреслені Основним законом та Законами України, підзаконними нормативно-правовими актами.

2. Використання як імперативного, так і диспозитивного методів правового регулювання у сфері охорону патентного права.

3. Поділ нормативно-правових актів, що регулюють сферу охорону патентного права за предметом правового регулювання та їх систематизація у певній послідовності за юридичною силою.

4. Безпосередня пов'язаність законодавства у сфері охорони патентного права з регулюванням статусу об'єктів, прав промислової власності.

5. Комплексність характеру як галузі загальної системи законодавства, що передбачає наявність джерел як публічного, так і приватного права.

Правова основа охорони патентних прав сьогодні вимагає виконання взятих Україною зобов'язань, передбачених підрозділом 5 глави 9 Угоди про асоціацію, де передбачено урегулювання питання щодо винаходів у галузі біотехнологій, винаходів, пов'язаних з комп'ютером та продовженням строків дії правової охорони винаходів, об'єктом яких є лікарський засіб, засіб захисту тварин, засіб захисту рослин тощо, так як теоретики права та законодавець розходяться в позиціях щодо правного регулювання охорони винаходів у цих сферах. Саме зобов'язання перед ЄС допоможе Україні вирішити ці питання.

Система суб'єктів охорони патентних прав складається з цілісних майнових комплексів державних підприємств та організацій, що складають систему правової охорони патентних прав, а саме:

Державне підприємство «Український інститут інтелектуальної власності» (Укрпатент). На його основі створено у 2020 році новий орган Національний орган інтелектуальної власності;

Державна організація «Українське агентство з авторських і суміжних прав» (УААСП).

Об'єктами правової охорони патентних прав є: винаходи, корисні моделі та промислові зразки. Треба зауважити, що об'єктом правової охорони патентних, так само як і об'єктом права інтелектуальної власності, може бути тільки той творчий результат діяльності людини, що відповідає вимогам чинного законодавства.

У світовій практиці захист патентного права прийнято поділяти на два види - юрисдикційний і неюрисдикційний. Юрисдикційний захист патентного

права здійснюється в судовому порядку та іншими уповноваженими на це державними органами. Сутність цього захисту полягає в тому, що суб'єкт патентного права, право якого порушено, звертається до належного державного органу за захистом, який у разі необхідності і надає такий захист. У свою чергу юрисдикційний спосіб захисту патентного права поділяється на окремі види — цивільно-правовий, кримінально-правовий і адміністративно-правовий способи захисту. Крім того, цивільно-правовий спосіб також поділяється на загальні і спеціальні засоби цивільно-правового захисту.

Неюрисдикційний спосіб захисту патентного права характеризується тим, що це позасудовий захист, який здійснюється особою, право якої порушено, самостійно, але в межах закону. Такі засоби захисту застосовуються досить рідко. Особливістю захисту патентного права є те, що зазначена система передбачає процедури опротестування видачі патентів чи інших неправомірних дій. Такі процедури передбачені законодавством багатьох країн і здійснюються самими патентними відомствами, які розглядають протести і приймають щодо них рішення. Найчастіше опротестовуються видачі патентів. Помилкова видача патенту може зачіпати інтереси інших патентоволодільців, які й приносять протести на видані патенти. У деяких країнах допускається подання протесту ще до видачі патенту. Але є країни, законодавство яких взагалі не допускає опротестування видачі патентів.

У підсумку проведеного дослідження охорони патентних прав в Україні можна зробити такі висновки:

1. Правова охорони патентних прав в Україні – це визначений нормами права захист інтелектуальних прав на винаходи, корисні моделі та промислові зразки через отримання патенту. Охорона прав патентних прав в Україні регламентується ЦК України та законами України: «Про охорону прав на промислові зразки», «Про охорону прав на винаходи і корисні моделі», «Про охорону прав на знаки для товарів і послуг», «Про охорону прав на зазначення походження товарів» тощо.

2. Досліджуючи сутність законодавства охорони патентного права в Україні, важливо підкреслити його характерні ознаки. Такими є: законодавство, яким урегульовано охорону патентного права має свою мету і завдання правового регулювання, які окреслені Основним законом та Законами України, підзаконними нормативно-правовими актами; використання як імперативного, так і диспозитивного методів правового регулювання у сфері охорону патентного права; поділ нормативно-правових актів, що регулюють сферу охорону патентного права за предметом правового регулювання та їх систематизація у певній послідовності за юридичною силою; безпосередня пов'язаність законодавства у сфері охорони патентного права з регулюванням статусу об'єктів, прав промислової власності; комплексність характеру як галузі загальної системи законодавства, що передбачає наявність джерел як публічного, так і приватного права.

3. Правова основа охорони патентних прав сьогодні вимагає виконання взятих Україною зобов'язань, передбачених підрозділом 5 глави 9 Угоди про асоціацію, де передбачено урегулювання питання щодо винаходів у галузі біотехнологій, винаходів, пов'язаних з комп'ютером та продовженням строків дії правової охорони винаходів, об'єктом яких є лікарський засіб, засіб захисту тварин, засіб захисту рослин тощо, так як теоретики права та законодавець розходяться в позиціях щодо правного регулювання охорони винаходів у цих сферах. Саме зобов'язання перед ЄС допоможе Україні вирішити ці питання

4. Система суб'єктів охорони патентних прав складається з цілісних майнових комплексів державних підприємств та організацій, що складають систему правової охорони патентних прав, а саме: Державне підприємство «Український інститут інтелектуальної власності» (Укрпатент). На його основі створено у 2020 році новий орган Національний орган інтелектуальної власності; Державна організація «Українське агентство з авторських і суміжних прав» (УААСП).

5. Об'єктами правової охорони патентних прав є: винаходи, корисні моделі та промислові зразки. Треба зауважити, що об'єктом правової охорони патентних, так само як і об'єктом права інтелектуальної власності, може бути тільки той творчий результат діяльності людини, що відповідає вимогам чинного законодавства.

6. У світовій практиці захист патентного права прийнято поділяти на два види - юрисдикційний і неюрисдикційний. Юрисдикційний захист патентного права здійснюється в судовому порядку та іншими уповноваженими на це державними органами. Сутність цього захисту полягає в тому, що суб'єкт патентного права, право якого порушено, звертається до належного державного органу за захистом, який у разі необхідності і надає такий захист. У свою чергу юрисдикційний спосіб захисту патентного права поділяється на окремі види — цивільно-правовий, кримінально-правовий і адміністративно-правовий способи захисту. Крім того, цивільно-правовий спосіб також поділяється на загальні і спеціальні засоби цивільно-правового захисту. Неюрисдикційний спосіб захисту патентного права характеризується тим, що це позасудовий захист, який здійснюється особою, право якої порушено, самостійно, але в межах закону. Такі засоби захисту застосовуються досить рідко. Особливістю захисту патентного права є те, що зазначена система передбачає процедури опротестування видачі патентів чи інших неправомірних дій. Такі процедури передбачені законодавством багатьох країн і здійснюються самими патентними відомствами, які розглядають протести і приймають щодо них рішення. Найчастіше опротестовуються видачі патентів. Помилкова видача патенту може зачіпати інтереси інших патентоволодільців, які й приносять протести на видані патенти. У деяких країнах допускається подання протесту ще до видачі патенту. Але є країни, законодавство яких взагалі не допускає опротестування видачі патентів.

7. Контроль та нагляд за дотриманням патентних прав в Україні – це діяльність спеціально уповноважених органів з метою виявлення та усунення причин та умов, що сприяли порушенням правових норм, якими урегульовано

патентні права та притягнення винних до юридичної відповідальності

8. Юридична відповідальність за порушення патентних прав в Україні – це реакція держави на протиправні дії в сфері патентних прав шляхом застосування до винних відповідних санкцій, передбачених законодавством України.

9. Адміністративна відповідальність за порушення патентних прав в Україні – це юридичний вплив суб'єктів владних повноважень на адміністративно-протиправні дії в сфері патентних відносин, що полягає у застосуванні до особи-порушника у встановленому законодавством порядку заходів адміністративного примусу з метою захисту та відновлення патентних прав. Ознаки адміністративної відповідальності у сфері патентування в Україні: – адміністративна відповідальність застосовується в разі вчинення адміністративного правопорушення патентних прав; – ціннісним об'єктом захисту за такі правопорушення є винаходи, корисні моделі та промислові зразки; – суб'єктом вчинення правопорушення у перевазі є фізична особа; – суб'єктивною стороною правопорушень є умисні дії особи, що посягають на право промислової власності.

Список використаної літератури:

1. Синдецька А.В. Цивільно-правова охорона винаходів в Україні. автореф. дис. канд. юрид. наук : спец. 12.00.03; Інститут держави і права ім. В. М. Корецького., 2019. 22 с.

2. Цивільний Кодекс України // Відомості Верховної Ради України. 2003. №№ 40-44. Ст.356

3. Про охорону прав на промислові зразки 15 грудня 1993 року № 3686-XII // Відомості Верховної Ради України. 1994. № 7.

4. Про охорону прав на винаходи та корисні моделі. Закон України від 5 грудня 1993 року № 3687-XII // Відомості Верховної Ради України. 1994. № 7.

5. Про охорону прав на зазначення походження товарів. Закон України від 16 червня 1999 року N 752-XIV // Відомості Верховної Ради України. 1999. N 32.

ОСОБЛИВОСТІ ДЖЕРЕЛ ПРОЦЕСУАЛЬНОГО ПРАВА УКРАЇНИ

Мельник Альона Сергіївна

адвокат

м. Одеса, Україна

Мета роботи. Порушення у практиці правозастосування основних та фундаментальних принципів процесуального законодавства напряду впливає на права і свободи людини, суттєво відображається на стані верховенства права, законності і правового порядку. Тому актуальним у сучасних умовах є необхідність дослідження особливостей джерел процесуального права, їх вдосконалення у тісному взаємозв'язку з тенденціями розвитку національного законодавства України.

Результати роботи. Правозастосовна практика адвокатської діяльності в сфері свідчить гостру необхідність детального дослідження особливостей та вдосконалення джерел процесуального права та їх систематизації саме в розрізі правозастосовної діяльності, яка виступає основною формою реалізації процесуально-правових норм. Правозастосовна діяльність, що здійснюється на основі відповідних приписів, які закріплені в джерелах процесуального права, проте, викликає обґрунтовані дорікання фахівців і громадян через наявність правових колізій під час розгляду справ в судах, що затягує процес їх розгляду, тим самим порушує права громадян. Дослідження особливостей джерел процесуального права, на моє переконання, уможливить сучасну систематизацію цих джерел, а у перспективі вирішити низку наявних тут проблем у формі кодифікації чи інкорпорації цього нормативно-правового масиву.

Матеріали та методи. Особливої актуальності набув пошук дієвих механізмів та методів вирішення численних колізій та прогалин у законодавстві України, що на сьогодні становлять дійсну загрозу правам та інтересам учасників судочинства, порушують конституційну засаду рівності кожної людини перед законом і судом. Проблема джерел процесуального права є

недостатньо досліджена у вітчизняній юридичній науці, тому потребує детальної уваги.

Проаналізувавши і систематизувавши напрацювання вітчизняних і зарубіжних фахівців щодо особливостей норм процесуального права, необхідно зазначити наступні їхні особливості.

1. Містять норми процесуального права. До джерел процесуального права необхідно відносити лише ті джерела, які містять процесуальні норми. Відповідно під процесуальними нормами права необхідно розуміти систему встановлених та гарантованих державою загальнообов'язкових правил пов'язаних з ними зальних способів, призначених регулювати суспільні відносини, що складаються в сфері юридичного процесу.

Різниця між нормами процесуального та матеріального права відображається в тому, що якщо норми матеріального права визначають зміст та міру суб'єктивних прав і юридичних обов'язків суб'єктів права, відповідаючи на запитання : «Що потрібно зробити для реалізації даних прав та обов'язків», то норми процесуального права відповідають на запитання : «Яким способом та в якому порядку суб'єктивні права та юридичні обов'язки можуть бути реалізовані» [1, с.106]. Процесуальні норми, що входять до джерел процесуального права мають процедурний характер, тобто описують не лише самі дії суб'єктів юридичного процесу, а й спосіб, порядок, послідовність, тривалість, що необхідна для вчинення тих чи інших процесуальних дій, а також форму закріплення результатів їх діяльності.

2. Характеризуються своєрідністю приписів. Джерела процесуального права містять в собі норми, що вказують, яким чином можливо реалізувати норми матеріального права, тобто вони є основою правозастосовної діяльності. Їх основною властивістю є реалізація норм матеріального права, а юридичний процес є способом реалізації норм матеріального права. Правозастосовна діяльність, власне й обумовлює значення джерел процесуального права, які направлені на реалізацію правовідносин, що складаються в процесі реалізації даної діяльності [2, с. 27].

3. Джерелам процесуального права властивий публічний характер, і це пояснюється тим, що в якості суб'єкта реалізації процесуальних норм обов'язково виступає держава. Якщо приватно-правові норми надають простір вільному розсуду учасників відповідних правовідносин, то публічно-правові норми, при реалізації яких обов'язковим учасником виступає держава, зазвичай досить жорстко встановлюють варіант поведінки громадян та органів держави і мало залишають простору їх вільному розсуду у різних ситуаціях. Взагалі ж, ознака матеріальності правових явищ означає їх тісний зв'язок з тим шаром соціальної структури, генезис якої не пов'язаний з існуванням та функціонуванням правового механізму, або в усякому разі є найменш залежним від нього [3, с. 36]. Якби термінологічно не позначати («регулятивні та охоронні», «матеріальні і процесуальні» і т. д.) це явище, воно зафіксовано наукою і отримує своє відображення у висновках теорії держави і права. Деякі автори вбачають публічність норм процесуального права в їх загальнообов'язковості та загальновідомості. «Це правила, що встановлюють порядок реалізації адміністративних справ, стадії їх розгляду, порядок та строки винесення рішення, форм та способи оскарження а також виконання відповідних рішень» [4, с. 84].

4. Як правило, джерела процесуального права вирізняються і особливостями адресатів, містять в своїй структурі приписи, що адресуються суб'єктам, які наділені владними повноваженнями для застосування норм матеріального права. Приписи цих джерел виступають як категоричне веління щодо суб'єктів, уповноважених організовувати правозастосовчий процес, і можуть містити диспозитивні засади щодо зацікавлених учасників юридичного процесу. Джерела процесуального права завжди розраховані не на будь-яких, а лише на певних суб'єктів, що можуть приймати участь в юридичному процесі. Це – суд, прокурор, уповноважена особа в сфері власної компетенції, що діє в інтересах певного суб'єкта за довіреністю, слідчий та інші. Їх права та обов'язки, а також способи реалізації владних повноважень передбачені джерелами процесуального права. Більшість приписів джерел процесуального

права адресовані не кожному, а лише відповідному учаснику процесу і тому вказівка в нормі процесуального права на суб'єктний склад є необхідною умовою функціонування джерел процесуального права.

5. Джерела процесуального права відображають в собі волю українського народу та політику Української держави в сфері здійснення судочинства. Норми, що закріплюють порядок здійснення судочинства містяться в Конституції України, Процесуальних кодексах (КПК, ЦПК, ГПК, КАС), ЗУ «Про судоустрій та статус суддів» та ін. Особливий характер джерел процесуального права проявляється в тому, що їх норми регулюють відносини, які виникають між судом та учасниками судочинства при здійсненні правосуддя. Джерела процесуального права поширюють свою дію на всіх учасників судового процесу, діють постійно й безперервно, застосовуються багаторазово з метою впорядкування та належного здійснення правосуддя.

6. Різноманітність форм вираження джерел процесуального права. Більшість джерел процесуального права існують у формі нормативно-правових актів, але існують й інші форми вираження джерел процесуального права. Основне джерело права – зовнішня форма вираження норм права у вигляді письмового документу, виданого уповноваженим суб'єктом, відповідно до спеціальної процедури, що має юридичну силу та обов'язковість до виконання на території України, спрямоване на врегулювання правовідносин. В свою чергу до основних джерел процесуального права можна віднести: нормативно-правовий акт (Конституція України, кодифіковані нормативно-правові акти, закони, підзаконні акти); судовий прецедент (рішення Європейського суду з прав людини, рішення Конституційного Суду України); нормативно-правовий договір (міжнародно-правовий договір, внутрішньо державний договір). Крім основних джерел процесуального права існують доповнюючі – правові звичаї та судові справи, пам'ятки історії, літератури, що існували раніше та відображаються в діючих нормах права, правотворча діяльність судових органів, спрямовані на вдосконалення основних джерел права, а також юридична доктрина, принципи права, релігійно-правові тексти.

Висновки: Підводячи підсумки аналізу ознак джерел процесуального права, можна дійти висновку, що вони є зовнішнім способом вираження права, яким закріплюються процесуальні правила поведінки, що мають загальнообов'язковий характер, формальну визначеність, направлені на реалізацію норм матеріального права та регулювання суспільних відносин. Подальше дослідження поняття та особливостей джерел процесуального права на теоретичному рівні дозволить сформулювати їх чітку ієрархічну структуру на рівні практичному, що підвищить ефективність його правозастосування. Особливості джерел процесуального права визначаються специфікою процесуальних норм, що входять до їх складу та визначають задачі, цілі, принципи юридичного процесу. Розвиток та необхідність дослідження джерел процесуального права, їх удосконалення відповідно до вимог сьогодення виступає гарантом законності, справедливості, що на пряму пов'язане з захистом прав громадян.

Список використаної літератури

1. В. М. Горшенев, П. Е. Недбайло Юридическая процессуальная форма. М. Юрид. лит., 1976. 280 с.
2. Протасов В.Н. Основы общеправовой процессуальной теории. Монография. М.: Юридическая литература. 1991. 144 с.
3. Общетеоретическая юриспруденция учебный курс. Под ред.. Ю.Н. Оборотова. О. Фенікс. 2011. 438 с.
4. Шагиева Р. В. Процессуально-правовые нормы и их реализация в социалистическом обществе. Казань, 1986. 103 с.

SCIENTIFIC DISCOURSE ON THE FEATURES OF THE DEVELOPMENT OF STATE POLICY MECHANISMS IN THE FIELD OF CIFICATION OF LEGAL REGULATION IN UKRAINE

Микитюк Юлія Миколаївна

здобувач

Навчально-науково-виробничий центр

Національного університету цивільного захисту України

м. Харків, Україна

Introductions. An urgent issue for Ukraine is the use of robotics in the formation and implementation of state power, in particular within its legislative, executive and judicial branches [1]. Legislation is a process of normalization of social relations and behavior of their participants. As for the executive branch of state power, it is designed to ensure the implementation of appropriate practices of state and legal regulation of these relations, their harmonization with the requirements of time and society. In case of violation of the rights of the participants of these relations, they can apply to the court for their protection.

Aim. In this context, it is important to determine the place and role of digitalization, which is the purpose of our study. In this case, the place and role of digitalization can be determined from the standpoint, on the one hand, the object of state and legal regulation, in fact, it is considered as a potential direction and result of the development of the state and society. And on the other hand, the means of state and legal regulation, using which this result is achieved.

Materials and methods. One of the methods of analysis of digitization technologies in public administration is the method of generalization, which is a reflexive multi-operation that helps to make meta-transitions from single to general, and to explain the total, which includes the architecture of public policy in digitization, public administration technologies, the mechanism of their implementation. digitization. The methodology of digitization technologies in public administration helps to morphologize terms, concepts, judgments, verify them and

define definitions, using the maxims of induction and deduction, analysis and synthesis, the transition from abstract to concrete and vice versa, abstraction, analogy, synthesis. The scientific novelty of the research methodology is in the analysis of new problems of digitalization in public administration and their structuring, which show that organizational and legal support of modern technologies and technological processes makes our lives more comfortable, successful and competitive, requires a new mechanism to motivate management and achieving the best management results of the Fourth Industrial Revolution [4].

Results and discussion. It should be noted that in some countries of the world public life is dependent on certain social groups and private interests, which leads to value disorientation in socio-economic development, increased corruption, and so on. Both the use of digitalization as a means of state influence and ensuring its implementation in the country can help solve these problems. In the first situation, digitalization is used in making management decisions, providing services to the public, etc. Regarding the second situation, digitalization is a separate sub-goal of public policy.

Its formation within the legislative process involves reaching a compromise on socio-economic development and time requirements. At the same time, it is worth remembering that digitalization can be considered from the standpoint of compromise in lawmaking: by using robotics during parliamentary debates to determine the algorithm for finding a compromise, as well as to create favorable conditions for life and society. In view of this, it is necessary to emphasize the paradigm of formation and implementation of state policy in the field of digitization of legal regulation. In our opinion, this paradigm presupposes the conditional definition of digitalization from the standpoint of two aspects - the purpose and means of public policy.

In continuation, we note that the legislator in the law-making process not only reflects the diversity of social relations in their static and semantic aspects, but also evaluates them. The use of digitization can help to realize the latter; this is a powerful argument "for" its implementation during rule-making, law enforcement and human rights processes [1; 2]. The main idea of the semantic concept of legal information is

the ability to measure the substantive meaning of legal norms, which are considered as judgments. Their content (value) is closely related to the form, it is encoded (displayed) in formal constructions. On this basis, it can be concluded that it is possible to measure content through form, and to supplement such a measurement is possible with the help of digital technologies that expand the boundaries of the world.

A modern innovation is not only the purely technical use of robotics in decision-making, but its maximum involvement in the administration of justice or management decisions, in particular in the field of social security and protection: when issuing certificates, subsidies, determining the amount of pension benefits, etc. [1–3].

Thus, we can say that digitalization occupies a decisive place in the system and mechanisms of state policy in the field of legal regulation. Its (place) can be defined as follows: information about the surrounding reality (which arises, including through the development of digital technologies) - collection, processing and evaluation of this information using these technologies as state legal means - state legal regulation of public relations based on the processed information. Socio-economic factors and facts, in order to receive a sanction in the form of a law, must take the form of a legal incentive and motive, ie go through the process of assessing and defining the goal, have some value for the manager and society. This is able to provide to some extent robotics.

Conclusions. Thus, the development of new digital technologies leads to a situation where tasks in the field of state and legal regulation are implemented by robotics according to pre-established algorithms. All this is designed to ensure the continuity of the inevitable social changes, the consequences of which deserve thorough research. Our further scientific developments will be devoted to these aspects.

References:

1. Лободенко К. В. Стан суб'єктної реалізації механізмів правозахисної політики в Україні. *Публічне управління та митне адміністрування*. 2019. № 2 (21). С. 72–76.

2. Помаза-Пономаренко А. Л. Соціальний розвиток і безпека регіонів: державноуправлінські аспекти : монографія. Х. : Вид-во «Діса плюс». 2017. 270 с.

3. Помаза-Пономаренко А. Л., Лободенко К. В. Наукові перспективи розвитку правозахисної державної політики України: монографія. Харків: НУЦЗУ, 2020. 188 с.

4. Pomaza-Ponomarenko A., Hren L., Durman O., Bondarchuk N., Vorobets V. Management mechanisms in the context of digitalization of all spheres of society // *Revista San Gregorio*. SPECIAL EDITION-2020. Núm. 42 . URL: <http://revista.sangregorio.edu.ec/index.php/REVISTASANGREGORIO/issue/view/R SAN42/showToc>. doi:<http://dx.doi.org/10.36097/rsan.v1i42.1535>.

ПРАВОВЕ РЕГУЛЮВАННЯ ОБМЕЖЕНЬ КОНСТИТУЦІЙНОЇ СВОБОДИ НАРОДНИХ ДЕПУТАТІВ УКРАЇНИ НА ПІДПРИЄМНИЦЬКУ ДІЯЛЬНІСТЬ

Олійник Анатолій Юхимович,
кандидат юридичних наук, професор,
професор кафедри приватного та публічного права
Інституту права та сучасних технологій навчання
Київський національний університет
технологій та дизайну
м. Київ, Україна

Вступ. Обмеження конституційної свободи на підприємницьку діяльність народного депутата України пов'язане з його конституційно-правовим статусом як представника Українського народу у Верховній Раді (парламенті) України. Напротязі строку своїх повноважень народний депутат України має здійснювати повноваження передбачені конституцією та законами України. Свобода підприємницької діяльності в Україні є правом кожного здійснювати таку діяльність, якщо це не заборонено законом. Підприємницька діяльність депутатів обмежується конституцією і законами України. Народний депутат протягом строку своїх повноважень має діяти в межах визначених законами. Отже, актуальність дослідження правового регулювання обмежень конституційної свободи народного депутата України на підприємництво пов'язана з потребою : а) теоретичного розуміння несумісництва депутатського мандата з іншими видами його діяльності; б) пошуками оптимальних шляхів удосконалення правового регулювання статусу народного депутата; в) розроблення наукових пропозицій удосконалення його діяльності та урахування світового досвіду задля оптимізації інституту національного парламентаризму в Україні.

Метою дослідження є формулювання поняття правового регулювання обмеження конституційної свободи народного депутата України на підприємницьку діяльність та пропозицій по удосконаленню його реалізації.

Для досягнення поставленої мети необхідно вирішити такі завдання: а) дослідити наукові праці авторів з приводу обмеження народних депутатів України та парламентів світу щодо їх конституційної свободи на підприємницьку діяльність; б) сформулювати ознаки та визначення правового регулювання обмежень конституційної свободи народних депутатів України на підприємницьку діяльність; в) запропонувати висновки і рекомендації щодо проблеми дослідження.

Матеріали і методи. Обмеження конституційної свободи на підприємницьку діяльність народних депутатів України та депутатів парламентів зарубіжних країн, характеристика регулювання їх діяльності конституційними нормами та нормами законів, що об'єднуються в інститут національного парламентаризму, досліджуються юристами і економістами. Проблема має теоретичне і практичне значення. Теоретичне значення проблеми окреслюється потребою несумісництва депутатського мандата з іншими видами діяльності народних депутатів України та пошуком оптимальних шляхів удосконалення правового регулювання конституційного статусу народного депутата, включаючи і свободу підприємництва. Практичне значення проблеми полягає в підготовці наукових пропозицій удосконалення названої діяльності та урахування світового досвіду задля оптимізації інституту національного парламентаризму. Проблему названої свободи досліджували О. Віхров, С. Іщук, Г. Ільющенко, Ю. Кирилюк, А. Ковач, А. Кучеренко, Л. Нікітенко, А. Олійник, Е. Савченко, К. Харківська та ін. Питання правового регулювання обмежень конституційної свободи народних депутатів України на підприємницьку діяльність як самиостійної наукової проблеми в Україні ще не досліджувалися. Для дослідження названих питань в роботі використовувалися загальнонаукові та спеціально-наукові методи.

Результати і обговорення. Дискусії з приводу правового регулювання обмежень конституційної свободи народного депутата України на підприємницьку діяльність передбачають характеристику зарубіжного і національного досвіду, аналіз конституційних норм та правових норм інших

законів, практики реалізації діючого законодавства. Конституційна вимога несумісності посад виникла у ХІХ ст. виключно щодо членів парламенту. Жорсткий поділ влади, вперше запроваджений Конституцією США 1787 р., виключав можливість однієї особи водночас займати місце в парламенті й посаду в уряді, адже за відповідною політико-правовою ідеологією законодавча і виконавча гілки влади мали бути відмежовані одна від одної [1]. У багатьох країнах світу депутат парламенту не може займатися комерційною діяльністю. Так, відповідно до ст. 60 Конституції Литовської Республіки обов'язки члена Сейму, за винятком його обов'язків у Сеймі, несумісні з роботою в підприємницьких, комерційних та інших приватних установах або на підприємствах [2, с. 62].

Г. Ільющенко, досліджуючи деякі аспекти обмежень права на підприємницьку діяльність підкреслює, що Конституцією та законами України народним депутатам забороняється займатися іншою оплачуваною роботою (крім викладацької, наукової і творчої діяльності, медичної практики, інструкторської та суддівської практики із спорту) або підприємницькою діяльністю [3, с. 112]. Конституція України закріплює, що підприємницька діяльність депутатів обмежується законом (ст. 42). Народні депутати України не можуть обіймати інші оплачувані посади, займатися іншою оплачуваною або підприємницькою діяльністю (крім викладацької, наукової та творчої діяльності), входити до складу керівного органу чи наглядової ради підприємства або організації, що має на меті одержання прибутку. У разі виникнення обставин, що порушують вимоги щодо несумісності депутатського мандата з іншими видами діяльності, народний депутат України у двадцятиденний строк з дня виникнення таких обставин припиняє таку діяльність або подає особисту заяву про складення повноважень народного депутата України (ст. 78). Конституцією встановлюється і політична відповідальність народного депутата в разі невиконання конституційних вимог. Повноваження народного депутата України припиняються достроково судом у разі якщо протягом двадцяти днів з дня виникнення обставин, які

призводять до порушення вимог щодо несумісності депутатського мандата з іншими видами діяльності, ці обставини ним не усунуто (ст. 81) [4]. Враховуючи активну боротьбу з корупцією в Україні, пропонуємо внести зміни до ст. 78 Конституції України, добавивши норму після слова «займатися» словом «корупцією» і далі по тексту. Таке доповнення витікає з вимог Закону України від 14 жовтня 2014 р. «Про запобігання корупції», де серед інших суб'єктів, на яких поширюється дія Закону, закріплюються і такі фізичні особи як народні депутати України (ст. 3) [5].

Як відмічає А. Ковач, основною та обов'язковою умовою реалізації права на підприємницьку діяльність слід вважати легалізацію підприємницької діяльності суб'єкта, яка полягає у державній реєстрації, видачі ліцензій, отриманні патентів, сертифікації, стандартизації тощо, тобто у процедурах, які встановлені нормативно, є обов'язковими для підприємця та реалізуються через діяльність державних органів. У правовому аспекті «легалізацію суб'єктів підприємництва» слід розглядати як підтвердження державою законності участі суб'єктів у відносинах підприємництва [6, с. 214]. Відповідно до Закону України від 15 травня 2003 р. «Про державну реєстрацію юридичних осіб, фізичних осіб – підприємців та громадських формувань» у державній реєстрації фізичної особи-підприємця може бути відмовлено на підставі того, що: 1) документи подано особою, яка не має на це повноважень; 2) документи суперечать вимогам Конституції та законів України (ст. 28) [7].

Питання правового регулювання обмежень конституційної свободи фізичної особи на підприємницьку діяльність досліджує Л. Нікітенко, який підкреслює, що обмеження щодо здійснення підприємницької діяльності, а також перелік видів діяльності, у яких забороняється підприємництво, встановлюються Конституцією України та законодавством. Закони й інші нормативно-правові акти створюють необхідний правовий режим забезпечення публічних інтересів у сфері економіки. Конституція України, цивільне, господарське, податкове, земельне, бюджетне та інше законодавство чітко виділяють державні інтереси й запроваджують засоби їх забезпечення [8].

А. Олійник пропонує ознаки реалізації конституційної свободи особи на підприємницьку діяльність: 1) конституційне закріплення та законодавча деталізація можливості певної поведінки особи в сфері реалізації благ з метою одержання прибутку; 2) матеріальні та духовні блага в сфері виробництва продукції, виконання робіт, надання послуг і торгівлі; 3) вільний доступ особи до відповідних блага, їхній обмін, розподіл, володіння, користування, розпорядження, одержання прибутку; 4) форма поведінки, виявлення волі, інтересів, можливостей особи у названій сфері; 5) втілення конституційної свободи на підприємницьку діяльність в правомірній поведінці особи, держави та суб'єктів громадянського суспільства; 6) формування зобов'язань держави у сфері економічних прав і свобод, включаючи і свободу на підприємницьку діяльність особи [9, с. 101].

Е. Савченко вважає, що головною метою обмежень є захист основних цінностей у суспільстві, до яких належать життя, свобода, гідність тощо. Для обмеження прав і свобод існує соціальна, чи економічна та політична обумовленість. Встановлені Конституцією України основи для правового обмеження прав і свобод людини та громадянина є необхідним елементом у сфері правового регулювання суспільних відносин. Обмеження підприємницької діяльності може бути у двох формах: 1) повне обмеження, при якому певним особам забороняється здійснення будь-яких видів підприємницької діяльності, тобто має місце заборона здійснення її взагалі; 2) часткове обмеження, при якому не забороняється певним особам здійснювати окремі види підприємницької діяльності [10].

К. Харківська визначає свободу підприємницької діяльності, не забороненої законом, як закріплення у законодавчому порядку загального правила про право зайняття підприємницькою діяльністю, а також встановлення юридичних гарантій реалізації цього права. Зміст правових гарантій держави щодо свободи підприємницької діяльності є інтегративним, синтетичним і цілеспрямованим на прямий економічний результат [11].

Дослідивши наукові праці і нормативно-правові акти щодо правового регулювання обмежень конституційної свободи народних депутатів України на підприємницьку діяльність можна запропонувати ознаки та визначення. Ознаками правового регулювання названих обмежень є: а) регулювання свободи конституційними нормами та нормами інших законів; б) конституційні свободи народних депутатів; в) не можливість їх займатися підприємницькою діяльністю та здійснювати корупційні дії; г) їх політична відповідальність за порушення несумісництва.

Висновки. Підсумовуючи результати дослідження можна запропонувати такі висновки і рекомендації.

Правове регулювання обмежень конституційної свободи народних депутатів України на підприємницьку діяльність слід розглядати як урегульовану конституційними нормами і нормами законів, що забороняють народним депутатам України займатися підприємницькою і корупційною діяльністю, діями щодо несумісності депутатського мандата та нести політичну відповідальність за порушення законодавства.

Запропоновані по тексту рекомендації сприятимуть удосконаленню правового регулювання обмежень конституційної свободи народних депутатів України на підприємницьку діяльність.

Список використаних джерел:

1. Несумісність посад / <https://uk.wikipedia.org/wiki/>
2. Конституції нових держав Європи та Азії / Упоряд С. Головатий. К.: Укр. Правн. Фундація. Вид-во «Право», 1996. 544 с.
3. Ільющенко Г.В. Деякі аспекти обмежень права на підприємницьку діяльність. *Порівняльно-аналітичне право*. 2013. № 4. С. 111-114.
4. Конституція України : Закон України від 28 червня 1996 р. *Відомості Верховної Ради України*. 1996. № 30. Ст. 141. Поточна редакція від 01.01.2020 р.
5. Про запобігання корупції : Закон України від 14 жовтня 2014 р. *Відомості Верховної Ради України*. 2014. № 49. Ст. 2056. Поточна редакція від 21.07.2021 р.

6. Ковач А.В. Право людини на підприємництво. *Часопис Київського університету права*. 2012. № 2. С. 112-114.

7. Про державну реєстрацію юридичних осіб, фізичних осіб – підприємців та громадських формувань : Закон України від 15 травня 2003 р. *Відомості Верховної Ради України*. 2003. № 31-32. Ст. 263. Поточна редакція від 01.07.2021 р.

8. Нікітенко Л.О. Проблеми реалізації конституційного права на підприємницьку діяльність. Размещено на <http://www.allbest.ru/>

9. Олійник А. Ю. Поняття реалізації конституційної свободи особи на підприємницьку діяльність в Україні. *Право і суспільство*. 2020. № 2. С. 98-103.

10. Обмеження права та конституційне право на зайняття підприємницькою діяльністю / <https://www.businesslaw.org.ua/obmejennya-prava-ta-constytuciine-pravo-na-zanyattya-pidpryemnyckou-diyalnistu/>

11. Харківська К.В. Правові гарантії свободи підприємницької діяльності : актуалізація проблеми. *Економічна теорія та право*. 2015. № 1 (20). С. 226-235.